

Gaziantep University Journal of Social Sciences

Vol. XXII No. III

2023

GASUN JSS

GAZIANTEP UNIVERSITY

JOURNAL of SOCIAL SCIENCES

Aims and Scope

Gaziantep University Journal of Social Sciences (GAUN-JSS) is a double blind peer-reviewed international academic journal published quarterly. GAUN-JSS is published by the Graduate School of Social Sciences at Gaziantep University, one of the foremost research universities in Turkey.

The aims of the journal are to promote theoretical and research oriented studies, to foster excellence in research, and to encourage mutual sharing of academic research on national and international grounds. GAUN-JSS is an open access journal dedicated to the free flow of information and dissemination of knowledge. Although, GAUN-JSS is a multidisciplinary publication with a special focus on contribution from academia, we encourage submissions from professionals out-of-field and senior level graduate students.

The journal accepts articles written in English and Turkish. Articles on the field of Law written in French are also welcome.

GAUN-JSS accepts submissions and proposals in the following fields: Archaeology, Art, Business, Economics, International Trade, Communication, Geography, History, Law, Literature, Philosophy, Political Science and International Relations, Sociology and Theology.

The objective of GAUN-JSS is to contribute to a vibrant social science and humanities environment and to promote excellence in studies reflecting the current state-of-the-art in Turkish academia while providing a robust and rigorously academic outlet for academicians from non-metropolitan universities.

A minimum of two peer reviewers, who are recognized specialists specific to the topic and area of the submissions, are appointed by the editors. All peer review reports are electronically and anonymously delivered to the contributors. Reviewers' names are withheld by the journal to protect the integrity of the double-blind peer review process. Upon request, written reports can be provided to the reviewer that attests to their contribution. All published authors accept to act as reviewers for future issues.

All submitted papers should conform to the APA writing and citation standards as indicated in the journal's submission guidelines.

The publisher is committed to the open access to all academic endeavor and as such, accepts its duty to make published content permanently available and freely accessible by all sections of worldwide academic community. The publisher does not charge any pecuniary fees for processing, submission, and publication of manuscripts. The publisher commits to the free and universal access to its published content in perpetuity.



Copyright

All articles published by GAUN-JSS are licensed under the Creative Commons Attribution-NonCommercial-ShareAlike 4.0 International (CC BY-NC-SA 4.0).

To view a copy of the license, visit <https://creativecommons.org/licenses/by-nc-sa/4.0/>

For Editorial Correspondence and Subscription Inquiries

Gaziantep University, Graduate School of Social Sciences, GAUN-JSS

27310 Gaziantep, TURKEY

Tel: +90-342-318-1898 Fax: +90-342-360-1043

E-mail: editor@gantep.edu.tr

ISSN: 1303-0094

e-ISSN: 2149-5459

The Journal has an international editorial board.

Print

Gaziantep University Press

Abstracted and Indexed in

ULAKBİM National Academic Journals Index EBSCOHOST Academic Search Complete

Akademia Sosyal Bilimler İndeksi Türk Eğitim İndeksi

EBSCOHOST MLA International Bibliography

Directory of Open Access Journals

Gaziantep University
Journal of Social Sciences
GAUN-JSS

Owner

University of Gaziantep
Rector Prof. Dr. Arif ÖZAYDIN

Editor-in-Chief

Assoc. Prof. Dr. Yavuz Sinan ULU

Assistant Editors

PhD. Candidate Cansu YASAV
Res. Assist. Zümrüt BELLUR MÜBAREK

Section Editors

Prof. Dr. Atilla ENGİN
Prof. Dr. İbrahim Halil EKŞİ
Prof. Dr. Mehmet EROL
Prof. Dr. Senem KURTAR
Prof. Dr. Atınc OLCAY
Assoc. Prof. Dr. Ayhan ÖZER
Assoc. Prof. Mehmet Akif DESTEK
Assoc. Prof. Mesut ŞÖHRET
Assoc. Prof. Mustafa CAN
Assoc. Prof. Mustafa DOĞANOĞLU
Asst. Prof. Ela İpek GÜNDÜZ
Asst. Prof. Mehmet Ali GÖNGEN
Asst. Prof. Muhyettin İĞDE
Asst. Prof. Ragıp KALELİOĞLU
Asst. Prof. Gülşah Gaye FİDAN
Asst. Prof. Meltem MUŞLU
Asst. Prof. Eray Sinan DEMİRHAN

Editorial Board

Prof. Dr. Mehmet SOĞUKÖMEROĞULLARI
Prof. Dr. Mehmet ÇELİKEL
Prof. Dr. Nuri YAVAN
Prof. Dr. Mustafa Burak GÜRBÜZ
Prof. Dr. Zekiye ANTAKYALIOĞLU
Assoc. Prof. Erol ERKAN
Assoc. Prof. Burhan KILIÇ
Assoc. Prof. Meltem KARADAĞ
Assoc. Prof. Naile ASKER
Asst. Prof. Hamidreza SOHRABIABAD
Asst. Prof. Dr. İsmail YILMAZ

Vol. 22, Issue 3, July 2023

Web: <http://jss.gantep.edu.tr> <http://dergipark.gov.tr/jss>

E-mail: editor@gantep.edu.tr

Vol. XXII Issue III, 2023

Reviewers List

Asst. Prof. Adem ADEMOĞLU	Asst. Prof. Mert AĞAOĞLU
Lec. Dr. Ahmet YAVUZYILMAZ	Assoc. Prof. Metin SÜRME
Asst. Prof. Atik ASLAN	Assoc. Prof. Muhammed Emre TULAY
Prof. Dr. Berrin GÜZEL	Prof. Dr. Muhammet Hanefi PALABIYIK
Assoc. Prof. Bilal TUNÇ	Assoc. Prof. Murat KARA
Asst. Prof. Cengizhan KARACA	Asst. Prof. Musa TILFARLIOĞLU
Res. Asst. Ceyda KURTAR ANLI	Prof. Dr. Mustafa METE
Assoc. Prof. Emin Baki ADAŞ	Assoc. Prof. Müjdat ERTÜRK
Prof. Dr. Esin ÖZKAN	Assoc. Prof. Münür BİLGİLİ
Assoc. Prof. Ethem KILIÇ	Lec. Dr. Nurcan ÇETİNER
Assoc. Prof. Ferihan AYZ	Assoc. Prof. Oğuz KARA
Assoc. Prof. Fırat YALDIZ	Prof. Dr. Ömer Faruk TEBER
Asst. Prof. Fulya DOĞRUEL	Prof. Dr. Ruhattin YAZOĞLU
Asst. Prof. Furkan BALTACI	Assoc. Prof. Seda ARIKAN
Assoc. Prof. Habip DEMİR	Lec. Dr. Selçuk OĞUZ
Pof. Dr. Hakan KARAKEHYA	Assoc. Prof. Sevda ÜNAL
PhD. Candidate İtr HASIRCI	Prof. Dr. Sibel KAVUNCU
Prof. Dr. İbrahim ARSLAN	Res. Asst. Süreyya İMRE
Asst. Prof. İbrahim ÇEKİÇ	Prof. Dr. Şehmus DEMİR
Asst. Prof. İrfan YAŞAR	Assoc. Prof. Şenol BEZCİ
Assoc. Prof. İsmail Erkam SULA	Res. Asst. Uğur ÜLGER
Assoc. Prof. Kadir ŞAHİN	Assoc. Prof. Yakup KAYA
Asst. Prof. Kezban PAKSOY	Dr. Yasemin ÇABUK
Asst. Prof. Korkut DİNDİ	Prof. Dr. Yücel KARADAŞ
Assoc. Prof. Mehmet Fatih BUĞAN	Assoc. Prof. Zafer GÜNGEN
Assoc. Prof. Meral TİMURTURKAN	

GAZIANTEP UNIVERSITY
JOURNAL OF SOCIAL SCIENCES

Vol. XXII Issue III
2023

CONTENT

Editör'den / From Editor

Yavuz Sinan ULU

GEOGRAPHY

- Yaratıcı Sınıfın Girişimcilik Potansiyeli: Demografi, Beşerî Sermaye ve Mekân** 619-663
(Research Article/Araştırma Makalesi)
Nuri YAVAN & Mehmet CANSIZ & Neval KARANFİL

THEOLOGY

- Din-Ahlak İlişkisinde Kavramsal Muğlaklık** 664-673
(Research Article/Araştırma Makalesi)
Okan BAĞCI
- Patterns of Intertribal Violence in Late Antique Arabia (III-VII Century AD)** 674-684
(Research Article/Araştırma Makalesi)
Muhammet Fatih DUMAN
- Suriyeli Sığınmacıların Entegrasyonunda Dinî Grupların Rolü: Haznevî Tarikatı Örneği** 685-701
(Research Article/Araştırma Makalesi)
Erol ERKAN
- FETÖ'nün Şii Haşhaşiler ve Sünni Kadiyaniler ile Yapısal Benzerlikleri: Sistematik Değerlendirme** 702-718
(Research Article/Araştırma Makalesi)
Ali GÜR

SOCIOLOGY

- Dijitalleşen Toplumda Dijital Kültür ve Espor** 719-735
(Research Article/Araştırma Makalesi)
Cihan AKKAYA
- Toplumsal Cinsiyet ile Sağlıklı Yaşam Biçimi Davranışları Arasındaki İlişki** 736-752
(Research Article/Araştırma Makalesi)
Oya ERYİĞİT GÜNLER
- Dindar Yeni Orta Sınıfa Dair Bir İnceleme: Çatlak ile İki Şafak Arasında** 753-766
Filmlerinde Hane ve Dışarı
(Research Article/Araştırma Makalesi)
Belgin TARHAN

COMMUNICATION

- Web 2.0 Kullanıcılarının Haber Tüketim Motivasyonları ve Tercihleri** 767-785
(Research Article/Araştırma Makalesi)
Kenan ATEŞGÖZ & Deniz KILIÇ

ART

- Yeni Tespitler Işığında Bitlis'te Kiliseden Camiye Dönüştürülen İki Yapı** 786-801
Örneği: Kireçtaşı Köyü Cami ve Arıdağ Köyü Cami
(Research Article/Araştırma Makalesi)
Hazal Ceylan ÖZTÜRKER DEMİR
- Son Anadolu Selçuklu Meliki Taceddin Altunbaş'ın Amasya'daki Medresesi** 802-819
ve Türbesi
(Research Article/Araştırma Makalesi)
Doğan KOŞAN
- Indie Albüm Kapakları ve Afişlerinin Göstergebilim Açısından İncelemesi ve** 820-838
Örnek Tasarım Uygulaması
(Research Article/Araştırma Makalesi)
Yasemin TAŞ & Taylan GÜVENİLİR

TURKISH LANGUAGE AND LITERATURE

- Nef'i'nin Şiirlerinde Âşık: İki Gazel İki Tavır** 839-851
(Research Article/Araştırma Makalesi)
Fettah KUZU

ENGLISH LANGUAGE AND LITERATURE

- Erotics of War and Sovereignty in Iris Murdoch's *The Red and the Green*** 852-864
(Research Article/Araştırma Makalesi)
Güliden HATIPOĞLU

HISTORY

- 1957 Genel Seçimleri: Taşrada Değişen Siyaset Dengesi** 865-880
(Research Article/Araştırma Makalesi)
Tülay AYDIN

ECONOMICS

- Geri Dönüşüm Çalışmalarında Kriterlerin Birbirlerine Olan Etkisini Belirlemede DEMATEL Metodu** 881-893
(Research Article/Araştırma Makalesi)
Nuh OKUMUŞ & Eda DİNERİ

- Savunma Harcamaları Terör Tehditlerini Hafifletiyor Mu? Türkiye'den Kanıtlar** 894-911
(Research Article/Araştırma Makalesi)
Ömer YILMAZ & Muzaffer ALBAYRAK

BUSINESS & FINANCE

- COVID-19 Pandemisi Sonrası Sağlık Çalışanlarının Şiddet Algısı** 912-931
(Research Article/Araştırma Makalesi)
Hakan GÜVENER & Mehmet AYTEKİN & Esra BAĞCI

- DCC-GARCH Modeli Yardımıyla İslami Bankalar Arasındaki Etkileşimin Belirlenmesi** 932-948
(Research Article/Araştırma Makalesi)
Faruk TAŞKIRAN & Semra TAŞPUNAR ALTUNTAŞ

- G7 (Gelişmiş 7) Ülkeleri Hisse Senedi Borsaları ile Bitcoin Fiyatı Arasındaki İlişkinin Analizi** 949-959
(Research Article/Araştırma Makalesi)
Murat AKKAYA & İsmail TUNA

POLITICAL SCIENCES AND INTERNATIONAL RELATIONS

- Barış İnşa Süreçlerinde Yeni Yaklaşımlar: Liberal Barıştan Melez Barışa Dönüşüm Analizi** 960-977
(Research Article/Araştırma Makalesi)
Efser Rana COŞKUN
- Bir Avrupa Ordusu Kurmak Mümkün Mü?: Tarihsel Tecrübeyi Anlamak ve Bir Gelecek Öngörüsü** 978-1003
(Research Article/Araştırma Makalesi)
İbrahim Çağrı ERKUL

LAW

- Ceza Muhakemesinde İstinabe Uygulamasının Sanığın Duruşmada Hazır Bulunma Hakkı Bağlamında Değerlendirilmesi** 1004-1020
(Research Article/Araştırma Makalesi)
İdris DOĞAN & Ahmet BOZDAĞ

TOURISM, HOSPITALITY AND SPORTS

- Bibliometric Analysis of Post-Graduate Thesis on Worklife Quality in Tourism Establishments** 1021-1031
(Research Article/Araştırma Makalesi)
İlgaz Feray DEMİRAG
- Akdeniz Bölgesi'nde Faaliyet Gösteren Otel İşletmelerinin İş İlanlarının İncelenmesi** 1032-1043
(Research Article/Araştırma Makalesi)
Mehmet DÜZGÜN
- Gastronomi ve Mutfak Sanatları Bölümü Öğrencilerinin Aşçılık Mesleğine Bakış Açılarının Burnt Filmi Bağlamında İncelenmesi** 1044-1062
(Research Article/Araştırma Makalesi)
Hasan Önal ŞEYHANLIOĞLU & Ümit ÇAKAR & Okan OĞUZ
- Turist Rehberlerinin Kültürel Zekâ Düzeyleri ile Yorumlama Performansı Arasındaki İlişkinin İncelenmesi** 1063-1077
(Research Article/Araştırma Makalesi)
Sonay KAYGALAK ÇELEBİ & Selcen Seda TÜRKSOY

Bir taraftan depremin yaralarını sarmaya bir taraftan da Sosyal Bilimler Enstitüsü olarak akademik faaliyetlerimizi devam ettirmeye alışırken Temmuz 2023 sayımızı yayımlamanın mutluluğunu yaşıyoruz. Ekim ayında yayımlayacağımız Cumhuriyet'in 100. Yılı özel sayısının heyecanı ve hazırlık alışmaları ise gün getike artıyor. Özel sayı için yazarlardan gelen makalelerin deęerlendirme sreleri devam ediyor.

Bu sayımızda Turizm Otelcilik, Konaklama ve Spor ve İlahiyat'tan drder; İřletme Finans, Sosyoloji ve Sanat'tan eer; İktisat, Siyaset Bilimi ve Uluslararası İliřkiler'den ikiřer; Coęrafya, İletiřim, Trk Dili ve Edebiyatı, İngiliz Dili ve Edebiyatı, Tarih ve Hukuk'tan birer tane olmak zere toplam on drt alandan yirmi yedi makale yer almaktadır.

Turizm alanında İlğaz Feray Demiraę, turizm iřletmelerinde iř yařam kalitesi ile ilgili lisansst tezlerin bibliyometrik analizini; Mehmet Dzgn ise Akdeniz Blgesi'nde faaliyet gsteren otel iřletmelerinin Kariyer.net web sitesi zerinden vermiř oldukları iř ilanlarının ierik analizini gerekleřtirmiřtir. Hasan nal Őeyhanlıoęlu, mit akar ve Okan Oęuz makalelerinde "Burnt" filminin gastronomi ve mutfak sanatları eęitimine yeni bařlamıř ve profesyonel mutfak deneyimi olmayan oęrencilerin, meslekleriyle ilgili algı ve tutumlarına olan etkisini ortaya koymayı amalamıřtır. Sonay Kaygalak elebi ve Selcen Seda Trksoy'un alışmaları ise turist rehberlerinin kltrel zekâ dzeyleri ile yorumlama performansına iliřkin teorik ve pratik katkılar sunmaktadır.

İlahiyat alanında Ali Gr, FET'nn Őii Hařařiler ve Snni Kadiyaniler ile yapısal benzerlikleri zerine sistematik bir deęerlendirme yaparken; Erol Erkan, Suriyeli sığınmacıların entegrasyon srecinde dinî grupların roln Haznevî tarikati rneęinde ortaya koymuřtur. Muhammet Duman, "Ge Antik aę Arabistan'ında Kabileler Arası Őiddetin Tezahrleri"; Okan Baęcı ise "Din – Ahlak İliřkisinde Kavramsal Muęlaklık" bařlıklı makaleleri kaleme almıřtır.

Sanat alanında Doęan Kořan, "Son Anadolu Seluklu Meliki Taceddin Altunbař'ın Amasya'daki Medresesi ve Trbesi", Hazal Ceylan ztrker Demir ise Bitlis'te kiliseden camiye dnřtrlen Kiretařı Ky Cami ve Arıdaę Ky Cami zerine yazdıkları makalelerle Anadolu'nun tarihî, sanatsal ve mimari gzelliklerinin aıęa ıkarılmasına katkıda bulunmuřlardır. Yasemin Tař ve Taylan Gvenilir ise Indie mzięin ortaya ıkardığı grafik anlatımların ierdięi imgelerini mzik gruplarına ait olan albm kapak tasarımları ve afiř tasarımlarını baz alıp gstergebilim aısından inceleyerek tasarımlarda kullanılan gstergelerin zmlenmesini amalamıřlardır.

İřletme Finans alanından İsmail Tuna ve Murat Akkaya G 7 lkeleri hisse senedi borsaları ile Bitcoin fiyatı arasındaki iliřkiyi irdelerken, Faruk Tařkıran ve Semra Tařpunar Altuntař, alışmalarında 2021 yılı aktif byklklerine gre sıralanmıř kresel İslami bankalar ve bir Trk İslami banka seilerek oluřturulan rneklem zerinden İslami bankalar arası finansal etkileřimi Trkiye rneklemini zerinden aıklamayı amalamaktadırlar. Hakan Gvener, Mehmet Aytekin ve Esra Baęcı ise makalelerinde COVID-19 pandemisi sonrası saęlık alışanlarının Őiddet algısını, rastlantısal rnekleme metotlarından biri olan basit rastgele rnekleme yntemi ile Trkiye'de kamu ve zel sektrde alışan 401 saęlık alışanından elde edilen verilerden hareketle analiz etmiřlerdir.

Sosyoloji alanda Oya Eryięit Gnler, toplumsal cinsiyet ile saęlıklı yařam biimi davranıřları arasındaki iliřkiyi sosyolojik ve kltrel baęlamda deęerlendirmiřtir. Cihan Akkaya, alışmasında dijital kltrn spor zerindeki etkisini ve spor kltrnde meydana getirdięi deęiřimleri ele almıřtır. Belgin Tarhan'ın makalesinde ise "atlak" ile "İki Őafak Arasında" filmleri aracılıęıyla dindar yeni orta sınıfın hane ii ve dıřındaki yařam pratikleri yorumlanarak ikili ahlak ve adalet anlayıřından doęan sorunlar tartıřmaya aılmaktadır.

Siyaset Bilimi ve Uluslararası İliřkiler alanında İbrahim aęrı Erkul, "Bir Avrupa ordusu kurmak mmkn m?" sorusunun cevaplarını tarihsel sre iinde gvenlik, askerî konular, dıř iliřkiler ve egemenlik zeline ok ynl olarak irdelemiřtir. Efser Rana Cořkun ise makalesinde, melez barıřın hangi yaklařımların dnřm ile ortaya ıktığı ve liberal barıř eleřtirilerine nasıl bir yanıt sunduęunu aıklamıř bu baęlamda, melez barıřın nasıl ortaya ıktığı ve liberal barıř eleřtirilerine karřı nasıl bir alternatif sunabileceęini incelemiřtir.

İktisat alanında mer Yılmaz'ın makalesinde 1996-2019 verilerinden hareketle Trkiye'nin terr ve savunma harcamaları arasındaki iliřki incelenmiřtir. Nuh Okumuř, geri dnřm miktarlarının sınıflandırılmasında kullanılan nfus, sanayi, saęlık kuruluřları, termik santral-maden kriterlerinin geri dnřm uygulamalarında birbirlerine olan etkilerini DEMATEL karar verme metodunu kullanarak incelemiřtir.

Türk Dili ve Edebiyatı alanında Fettah Kuzu, Nef'i'nin iki gazelinden hareketle deęişen âşık imajını karşılaştırmalı olarak incelemiştir. Tarih alanında Tülay Aydın, 1957 Genel Seçimleri sürecinin ve sonuçlarının taşradaki yansımalarını ele alırken, Coğrafya alanında Nuri Yavan, Mehmet Cansız ve Neval Karanfil “Yaratıcı Sınıfın Girişimcilik Potansiyeli: Türkiye Örneęi” başlıklı makaleleriyle Türkiye’deki imkânlar doğrultusunda girişimcilik potansiyelini irdelemiştir. Hukuk alanında Ahmet Bozdağ ve İdris Doęan “Ceza Muhakemesinde İstinabe Uygulamasının Sanığın Duruşmada Hazır Bulunma Hakkı Bağlamında Deęerlendirilmesi” başlıklı makalelerinde adil bir yargılama için tanıkların ve sanıkların hükmü verecek olan mahkeme huzurunda dinlenmesi ve istinabe yönteminin son çare olarak kullanılması gerektięi sonucuna ulaşmışlardır. İngiliz Dili ve Edebiyatı alanında Gülden Hatipoęlu “Erotics of War and Sovereignty in Iris Murdoch’s The Red and the Green” isimli makalesinde feminen unsurların romanda yeniden inşası üzerinde durmuştur. İletişim alanında Kenan Ateşgöz ve Deniz Kılıç “Web 2.0 Kullanıcılarının Haber Tüketim Motivasyonları ve Tercihleri” başlıklı makalelerinde haber medyasındaki teknolojik altyapılar ve fırsatlar zenginleştikçe izleyicilerin motivasyonlarının deęiştiğini tespit etmişlerdir.

Bu sayının hazırlanmasında büyük emekleri olan editör yardımcılarımız Arş. Gör. Zümrüt Bellur Mubarek ve Cansu Yasav’a, yayın kurumumuzun muhterem üyelerine, deęerli alan editörlerimize, kıymetli yazarlara ve makaleleri objektif olarak deęerlendirerek görüş ve yorumlarıyla sayımıza destek olan saygıdeęer hakemlerimize teşekkürü bir borç biliriz. Ekim 2023 sayısında görüşmek ümidiyle...

Doç. Dr. Yavuz Sinan ULU
Baş Editör

From Editor

While we are trying to heal the wounds of the earthquake and to continue our academic activities as the Institute of Social Sciences, we are happy to publish our July 2023 issue. The excitement and preparatory work for the special issue of the 100th Anniversary of the Republic, which we will publish in October, is increasing day by day. The evaluation processes of the articles submitted by the authors for the special issue continue.

In this issue, four from Tourism Hotel Management, Accommodation, and Sports and Theology; three each from Business Finance, Sociology, and Arts; two each from Economics, Political Science, and International Relations; there are twenty-seven articles from fourteen fields, one each from Geography, Communication, Turkish Language and Literature, English Language and Literature, History, and Law.

İlgaz Feray Demirağ in the field of Tourism performed a bibliometric analysis of postgraduate theses on quality of work life in tourism enterprises; on the other hand, Mehmet Duzgun carried out the content analysis of the job postings of the hotel businesses operating in the Mediterranean Region on the Kariyer.net website. In their articles, Hasan Önal Şeyhanlıoğlu, Ümit Çakar and Okan Oğuz aimed to reveal the effect of the movie “Burnt” on the perceptions and attitudes of students who have just started their gastronomy and culinary arts education and who do not have professional kitchen experience. The studies of Sonay Kaygalak Çelebi and Selcen Seda Türksoy provide theoretical and practical contributions to the cultural intelligence levels and interpretation performance of tourist guides.

In the field of Theology, Ali Gür systematically evaluates the structural similarities of FETÖ with Shiite Assassins and Sunni Qadianis; Erol Erkan revealed the role of religious groups in the integration process of Syrian refugees in the example of the Haznavi sect. Muhammet Duman, “The Manifestations of Intertribal Violence in Late Antiquity Arabia”; Okan Bağcı, on the other hand, wrote articles titled “Conceptual Ambiguity in the Relationship between Religion and Morality”.

In the field of Art, Doğan Koşan has written articles on “The Madrasa and Tomb of the Last Anatolian Seljuk Meliki Taceddin Altunbaş in Amasya” and Hazal Ceylan Öztürker Demir with articles on the Kireçtaşı Village Mosque and Arıdağ Village Mosque, which were converted from a church to a mosque in Bitlis. She contributed to the unveiling of their architectural beauties. On the other hand, Yasemin Taş and Taylan Güven, aimed to analyze the indicators used in the designs by examining the images of the graphic expressions revealed by indie music in terms of semiotics based on album cover designs and poster designs belonging to music groups.

While İsmail Tuna and Murat Akkaya from the field of Business Finance examine the relationship between the stock exchanges of the G-7 countries and the Bitcoin price, Faruk Taşkiran and Semra Taşpunar Altuntaş have studied the Islamic banks through a sample formed by selecting a Turkish Islamic bank and global Islamic banks sorted by their assets in 2021. They aim to explain the financial interaction through the Turkish sample. On the other hand, Hakan Güvener, Mehmet Aytekin and Esra Bağcı analyzed the violence perception of healthcare professionals after the COVID-19 pandemic, using the simple random sampling method, which is one of the random sampling methods, based on the data obtained from 401 healthcare professionals working in the public and private sectors in Turkey.

In the field of Sociology, Oya Eryiğit Günler evaluated the relationship between gender and healthy lifestyle behaviors in a sociological and cultural context. Cihan Akkaya, in his study, discussed the effect of digital culture on sports and the changes it brought about in sports culture. In Belgin Tarhan’s article, through the films “Catlak” and “Between Two Dawns”, the life practices of the pious new middle class inside and outside the household are interpreted and the problems arising from the dual understanding of morality and justice are discussed.

İbrahim Çağrı Erkul in the field of Political Science and International Relations wrote an article named “Is it possible to establish a European army?” In the historical process, he examined the answers of the question in a multi-dimensional way in terms of security, military issues, foreign relations and sovereignty. On the other hand, Efser Rana Coşkun explained in her article, which approaches emerged with the transformation of hybrid peace and how it responded to liberal peace criticisms.

In the article of Ömer Yılmaz in the field of Economics, the relationship between Turkey's terrorism and defense expenditures was examined based on the 1996-2019 data. Nuh Okumuş examined the effects of population, industry, health institutions, thermal power plant-mine criteria used in the classification of recycling quantities on each other in recycling applications by using the DEMATEL decision making method.

In the field of Turkish Language and Literature, Fettah Kuzu comparatively examined the changing image of minstrel based on Nef'i's two ghazals. In the field of history, Tülay Aydın dealt with the reflections of the 1957 General Elections process and its results in the countryside, while in the field of geography, Nuri Yavan, Mehmet Cansız and Neval Karanfil examined the entrepreneurial potential in line with the possibilities in Turkey with their article titled "Entrepreneurial Potential of the Creative Class: The Case of Turkey". In the field of law, Ahmet Bozdağ and İdris Doğan, in their article titled "The Evaluation of the Practice of Letter of Appeal in Criminal Procedure in the Context of the Defendant's Right to Be Present at the Trial", concluded that for a fair trial, witnesses and defendants should be heard before the court that will render the verdict, and the rogatory should be used as a last resort. In the field of English Language and Literature, Gülden Hatipoğlu focused on the reconstruction of feminine elements in the novel in her article titled "Erotics of War and Sovereignty in Iris Murdoch's The Red and the Green". In the field of communication, Kenan Ateşgöz and Deniz Kılıç, in their article titled "News Consumption Motivation and Preferences of Web 2.0 Users", determined that the motivations of the audience change as the technological infrastructures and opportunities in the news media get richer.

I would like to thank our assistant editors, Research Assistant Zümür Bellur Mübarek and Cansu Yasav, who contributed to the publication process of this issue, the honorable members of our editorial board, our valuable field editors, valuable authors, and our esteemed referees who supported our issue with their opinions and comments by evaluating the articles objectively. Hope to see you in the October 2023 issue...

Assoc. Prof. Yavuz Sinan ULU
Chief Editor

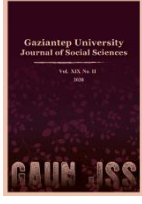

GAZIANTEP UNIVERSITY JOURNAL OF SOCIAL SCIENCES

Journal homepage: <http://dergipark.org.tr/tr/pub/jss>



Araştırma Makalesi • Research Article

Yaratıcı Sınıfın Girişimcilik Potansiyeli: Demografi, Beşerî Sermaye ve Mekân

The Entrepreneurial Potential of the Creative Class: Demography, Human Capital and Space

Nuri YAVAN^{a*} Mehmet CANSIZ^b Neval KARANFİL^c

^a Prof. Dr., Ankara Üniversitesi, Dil ve Tarih-Coğrafya Fakültesi, Coğrafya Bölümü, Ankara / TÜRKİYE

ORCID: 0000-0002-6752-6598

^b Doç. Dr., Nevşehir Hacı Bektaş Veli Üniversitesi, Fen-Edebiyat Fakültesi, Sosyoloji Bölümü, Nevşehir / TÜRKİYE

ORCID: 0000-0002-8586-5171

^c Dr. Öğr. Üyesi, Nevşehir Hacı Bektaş Veli Üniversitesi, Fen-Edebiyat Fakültesi, Sosyoloji Bölümü, Nevşehir / TÜRKİYE

ORCID: 0000-0002-9220-0397

MAKALE BİLGİSİ

Makale Geçmişi:

Başvuru tarihi: 1 Temmuz 2023

Kabul tarihi: 17 Temmuz 2023

Anahtar Kelimeler:

Yaratıcı sınıf,

Girişimcilik potansiyeli,

Ar-Ge çalışanları,

Ekonomik coğrafya,

Türkiye.

ÖZ

Florida'nın yaratıcı sınıf yaklaşımının kentsel ve bölgesel kalkınma alanındaki geçerliliğini çeşitli ülkelerde analiz eden birçok araştırma bulunmasına rağmen, teorinin girişimcilik boyutunu Türkiye bağlamında inceleyen herhangi bir araştırma bulunmamaktadır. Bu bağlamda bu çalışma bilgiye dayalı ekonomiye geçiş sürecindeki Türkiye'nin sanayi ve teknoloji bölgelerinde Ar-Ge personeli olarak çalışan yaratıcı sınıfın girişimcilik algısını ve potansiyelini analiz etmektedir. Bu kapsamda çalışma yaratıcı sınıfın girişimcilik eğilimi olarak demografik özelliklerine, beşerî sermaye niteliklerine ve mekân boyutuna odaklanmaktadır. Karma araştırma yöntemi kullanılarak gerçekleştirilen çalışmada, veriler Türkiye'nin 14 büyük ilinde faaliyet gösteren 1352 Ar-Ge çalışanı ile anket, bunların içinden 255 Ar-Ge çalışanı ile de eş zamanlı mülakat yapılarak toplanmıştır. Elde edilen nicel veriler SPSS programıyla nitel veriler de MAXQDA yazılımıyla analiz edilmiştir. Araştırmanın bulguları Ar-Ge çalışanı yaratıcı sınıfın girişimciliği ağırlıklı olarak kişilik özellikler ve bireysel çaba üzerinden tanımladığını, bu doğrultuda girişimcilik algısının ve girişimcilik deneyimlerinin kendilerini gelecekte girişimci olabilecek yeterlilikte görüp görmedikleri üzerinde etkili olduğuna işaret etmektedir. Geçmişte girişimcilik deneyimi bulunan ve devlet desteğinden faydalanan katılımcıların gelecekte girişimci olmaya olumlu yaklaşımları söylenebilir. Ayrıca yaratıcı sınıf çalışmaları iş bölgeleri ile yaşadıkları kentlerin sahip olduğu olanakların girişimcilik üzerinde etkili olduğu ve söz konusu mekânların Ar-Ge çalışanlarının girişimcilik potansiyelini desteklediği görülmektedir. Çalışmanın sonuçları, Ar-Ge çalışanlarının sahip oldukları deneyim, olanaklar, beşerî sermaye ve kişilik özellikleri doğrultusunda, gelecekte girişimci olma potansiyeli çok yüksek bir yaratıcı sınıf olduğunu göstermektedir. Bu bulgu, Türkiye girişimcilik ekosistemi için büyük potansiyel teşkil eden Ar-Ge çalışanlarının girişimciliğinin kamu politika ve uygulamaları tarafından öncelikle teşvik edilmesi gerektiğini ortaya koymaktadır.

ARTICLE INFO

Article History:

Received: July 1, 2023

Accepted: July 17, 2023

Keywords:

Creative class,

Entrepreneurial potential,

R&D employees,

Economic geography,

Turkey.

ABSTRACT

Despite numerous studies examining the validity of Florida's creative class approach in the field of urban and regional development, no research on the entrepreneurial part of this theory has been conducted in Turkey. In this context, this study analyzes the entrepreneurial potential of the creative class working as R&D employees in technoparks and industrial park in Turkey. The study focuses on the creative class's demographic characteristics, human capital capabilities, and spatial features as entrepreneurial tendencies. Using a mixed research method, a survey was conducted with 1352 R&D employees operating in 14 major provinces of Turkey and 255 R&D employees were interviewed simultaneously. The data obtained were analyzed using MAXQDA and SPSS software. The findings show that R&D employees define entrepreneurship primarily in terms of personal traits and effort; their perception of entrepreneurship and entrepreneurial experience influence whether they regard themselves as capable of becoming entrepreneurs in the future. Participants who have prior entrepreneurial experience and receive government support have a more optimistic attitude toward becoming an entrepreneur in the future. Additionally, it is evident that the characteristics of the cities and business regions where the creative class lives and works have an impact on entrepreneurship and that these locations enhance the entrepreneurial potential of R&D professionals. Based on R&D employees' experience, opportunity, human capital, and personality traits, the final results reveal that there is a creative class with a very high potential to be entrepreneurs in the future. This conclusion indicates that R&D employee entrepreneurship, which has a high potential for the Turkish entrepreneurship ecosystem, should be promoted primarily through public policies and practices.

* Sorumlu yazar/Corresponding author.

e-posta: nuri.yavan@ankara.edu.tr

EXTENDED ABSTRACT

One of the most important transformations in the transition from the industrial society to the knowledge society is the emergence of the creative class as a new working class that will ensure the realization of activities such as the production, management, commercialization and presentation of knowledge to the consumer (Florida, 2002a). Today, the creative class stands out not only as employees but also as entrepreneurs. Focusing on technological development, this class directly uses the human mind as a production power (Bell, 1973; Castells, 2005). The actors of the creative class include entrepreneurs who come up with new ideas and engage in new and creative ventures, and groups operating as employees in these companies or startups. There is a constant mobility among members of the creative class in terms of their activities in the workplace (Florida, 2002a, 2002b). A creative class member working as an employee in a firm can develop the potential to become an entrepreneur in the future and become an entrepreneur thanks to the experience, knowledge and observation opportunities they have over time.

There is no doubt that Florida's creative class approach has been the most discussed and studied topic in both economic geography and urban planning in the last two decades. Although Florida's creative class theory is basically an approach that reveals the critical importance of the creative class in the process of urban and regional development, this theory naturally addresses the dimension of innovation and entrepreneurship as a result of the creativity of creative individuals. According to Florida (2002a, 2012), innovation and entrepreneurship are both very important and interdependent processes, but ultimately both are the result of creativity. Therefore, the basis of entrepreneurship depends on actors, the capacity of individuals, and the processes of creation and production, in other words, it depends on the creative class. In this respect, in regions with a high and dense creative class, new firm formation and the emergence of innovative startups, i.e. innovative entrepreneurship, is expected to be much higher than in other regions (Florida, 2005). In this context, many empirical studies have shown that there is a positive and significant relationship between the proportion of creative class in a region and entrepreneurial activity (Lee et al., 2004; McGranahan and Wojan, 2007; McGranahan et al. 2011; Rikalović et al., 2020). In addition, some studies show that innovative entrepreneurs will be more active in entrepreneurial ecosystems rich in knowledge and creativity than in ecosystems where knowledge and creativity are scarce (Boschma and Fritsch, 2009; Fritsch and Sorgner, 2014; Audretsch and Belitski, 2013, 2021). Finally, Stolarick et al. (2011) also found that the higher the proportion of the creative class in a region, the higher the level of entrepreneurship and regional growth in that region.

Although there have been numerous studies testing the validity of the creative class theory in urban and regional development in developed economies and even in developing countries in recent years, there is no research that has yet demonstrated the entrepreneurship dimension of the theory in the case of Turkey. In this context, this study, which deals with the entrepreneurial potential of the creative class, examines the potential of R&D employees in managerial and employee positions in the field to become entrepreneurs in the future, and the factors that create and affect this potential. In this context, the potential of R&D employees to become entrepreneurs is analyzed through their perceptions of entrepreneurship, their experience in the field, their entrepreneurial potential, and the environmental factors that are effective in the development of their capacity in terms of access to knowledge and opportunities. The study examines the entrepreneurial potential of the creative class through demographic characteristics, human capital qualities and spatial features. The study was conducted in a mixed methodology combining quantitative and qualitative data from a face-to-face survey of 1352 members of the creative class and in-depth interviews with 255 members of the creative class in 14 major cities in Turkey in 2018-2019. The study focuses on creative professionals employed as R&D employees in the private sector, technology parks (TP) and industrial parks (IP). The data obtained were analyzed using MAXQDA and SPSS analysis software.

The findings of the study indicate that R&D employees define entrepreneurship predominantly in terms of personal traits and individual effort. It can be said that participants who had entrepreneurial experience in the past and benefited from government support and participants who stated that they had a business idea to put into action had a positive approach to becoming an entrepreneur in the future. Additionally, it is evident that the characteristics of the business regions (IPs, TPs and Other Areas) and cities (Metropolitans, Hinterlands and New Industrial Districts) where the creative class works and lives have a significant effects on entrepreneurship. These places also support the entrepreneurial potential and intention of R&D employees through the opportunities and assets they offer. The final results show that there is a creative class with a very high potential to be entrepreneurs in the future, based on R&D employees' experience, opportunities, human capital, and personality traits. This conclusion reveals that R&D employee entrepreneurship, which constitutes a great potential for the Turkish entrepreneurship ecosystem, should be primarily encouraged by public policies and practices.

Giriş

Küresel ölçekte ortaya çıkan bilgi toplumunu inceleyen sosyal bilimciler konuyu farklı disiplinler bağlamında analiz etmekte ve dönemin öne çıkan özelliklerini vurgulayan çeşitli kavramsallaştırmalar önermektedirler. Söz konusu kavramsallaştırmalardan “ağ toplumu” (Castells, 2005) ve “yaratıcı çağ ve yaratıcı ekonomi” (Florida, 2002a, 2002b, 2002c) gibi bir kısmı doğrudan dönemi tanımlama yoluna giderken, bir kısmı da “fordizmden post-fordizme geçiş” (Harvey, 1989; Walker ve Storper, 1989), “sanayi toplumdan bilgi toplumuna geçiş” (Drucker, 1993), “endüstriyel toplumdan post-endüstriyel topluma geçiş” (Bell, 1973) ve “kültürel ve yaratıcı ekonomilerin/endüstrilerin yükselişi” (Scott, 2003) gibi dönemin geçmiş dönemden farklılaşmasına, geçişe ve dönüşüme odaklanmaktadır. Zira son 40-50 yıllık dönemde dünya ekonomisi hızla sanayi toplumuna dayalı endüstriyel ekonomiden bilgi toplumuna dayalı yaratıcı ekonomiye doğru geçiş sürecini deneyimlemektedir. Bu geçiş sürecinin toplumu ve bireyi kapsayan taraflarının yanı sıra toplumsal iş bölümü ve uzmanlaşma alanında da etkileri özellikle çalışanlar açısından kritik bir öneme sahiptir.

Bilgi toplumunda çalışanlar hem bilgiyi hem de hizmeti üreten, uzmanlaşmanın bilgi temelli olduğu ve profesyonel olmanın egemenliğindeki bir sistemin aktörleri olmaya doğru dönüşmekte (Lyotard, 2000) ve bilgiyi yaratmak bir meslek olarak tanımlanmaktadır (Bell, 1973; Drucker, 1993). Bu açıdan bilgi toplumunun ve bilgi, inovasyon ve uzmanlığa dayalı olarak gelişen yaratıcı ekonominin en önemli ve farklı karakteristiği “yaratıcı sınıf”tır (Florida, 2002a, 2002b, 2002c, 2012). Bu sınıfın temel özelliği insan aklına odaklanarak onu doğrudan teknolojik gelişmeyi sağlayan bir üretim aracı olarak kullanmasıdır (Castells, 2005). Bu temelde, yaratıcı sınıf hem bilginin üretilmesi ve yönetilmesinde hem de bilginin ticarileştirilmesi ve kullanıcılara iletilmesinde kritik rol üstlenen kişilerden oluşmaktadır.

Günümüzde yaratıcı veya yenilikçi sınıf sadece çalışan olarak değil girişimci vasfıyla da öne çıkmaktadır. Hızla gelişen teknoloji, esnek üretim süreçleri ve yenilikçi fikirlerin kısa sürede yeni şirketlere ve ürünlere dönüşmeye başlaması (Bell, 1973; Drucker, 1993; Castells, 2005), teknoloji tabanlı yenilikçi girişimciliğin hem dünyada (Therin, 2007; Bialelli, 2012) hem de Türkiye’de (Cansız ve Ulusoy, 2017; Yavan, 2018; Akçomak vd., 2021) ön plana çıkmasına neden olmuştur. Sürekli yeni fikirlerin, yeni şirketlere dönüşerek yeni girişimlerin kurulmasına öncülük edenler; Drucker’ın (1993) ifadesiyle “bilgi toplumu işçileri”, Bell’in (1973) deyimiyle “bilgiye dayalı sınıf” veya Florida’nın (2002a, 2012) tanımlamasıyla “yaratıcı sınıf”, bilgi ve değer odaklı (Lyotard, 2000) yeni toplumsal tasarımın başat aktörlerinden birini oluşturmaktadır. Dolayısıyla yenilikçi girişimcilerin ve start-upların önemli kısmı yaratıcı sınıftan gelmektedir. Ancak burada kastedilen genellikle spin-off şeklinde yeni doğan üretken bir girişimcilik türüdür ki bu yeni bir firma kurmak anlamındadır. Girişimciliğin diğer bir yönü ise yaratıcı sınıfın bulunduğu firma içinde girişimcilik yapma durumudur ki buna “iç girişimcilik” (Antoncic ve Hisrick, 2003) adı verilir. Görüldüğü gibi yaratıcı sınıfın ister firmadan ayrılmak suretiyle kurduğu filiz girişimcilik (start-uplar) türü olsun, isterse firmadan ayrılmadan firma-içi girişimcilik yapması durumu olsun, her iki girişimcilik faaliyeti de yaratıcı sınıf açısından önemli olup onun eyleyen hâlidir. Bu nedenle yaratıcı sınıfın girişimcilik potansiyelinin analizi ve geliştirilmesi kritik bir alandır.

Bu çerçevede Florida’nın (2002a, 2012) yaratıcı sınıf yaklaşımının kentsel ve bölgesel kalkınmadaki geçerliliğini Kuzey Amerika, Batı Avrupa ve hatta son yıllarda gelişmekte olan ülkelerde analiz eden çok sayıda araştırma ortaya çıkmış olmasına rağmen (Lee vd., 2004; Florida, 2005; McGranahan ve Wojan, 2007; Boschma ve Fritsch 2009; Fritsch ve Stuetzer 2009; McGranahan vd., 2011; Stolarick vd., 2011; Fritsch ve Sorgner, 2014; Rikalović vd., 2020; Audretsch ve Belitski, 2013, 2021), söz konusu teorinin ya da yaratıcı sınıfın girişimcilik boyutunu Türkiye örneğinde ortaya koyan henüz herhangi bir araştırma bulunmamaktadır. Bu

bağlamda bu çalışmanın konusunu bilgi ekonomisine geçiş sürecinde temel olgulardan biri olarak ortaya çıkan yaratıcı sınıf üyelerinden Ar-Ge çalışanlarının girişimcilik potansiyeli oluşturmaktadır. Girişimcilik potansiyelini ortaya koymak adına, öncelikle katılımcıların girişimcilik anlayışları ve girişimcilik ekosistemini nasıl tanımladıkları üzerine temellenen girişimcilik algıları ve bu algı üzerine inşa edilen girişimcilik potansiyeli değerlendirmeleri ele alınmıştır. Ardından, söz konusu değerlendirmeler, girişimcilik potansiyelini etkileyen deneyim, beşerî sermaye, faaliyet gösterilen bölge ve mekân değişkenleri üzerinden detaylandırılmıştır. Böylece algı, deneyim ve potansiyeli içeren üç analiz noktasından hareketle, Türkiye’deki yaratıcı sınıfın girişimcilik eğilimlerini ve girişimcilik potansiyelini ele almak amaçlanmaktadır. Söz konusu amaç doğrultusunda, Ar-Ge çalışanlarının demografik özellikleri, sahip oldukları beşerî sermayeler ve çalıştıkları bölge ve kent açısından söz konusu potansiyelin coğrafi olarak nasıl farklılaştığı analiz edilerek bu alana yönelik belirlenecek politikalar için bilimsel kanıtlar ortaya konulmaktadır.

Türkiye’de son 20 yılda Ar-Ge, yenilik ve girişimcilik konularında son derece önemli politikalar belirlenmiş, uygulama programları tasarlanmış ve bu alandaki kamu destekleri artırılarak ülkenin Ar-Ge harcamaları ve toplam yenilik kapasitesi belirli bir noktaya çekilebilmiş olmasına rağmen (Cansız, Kurnaz ve Yavan, 2018; Yavan, 2018; Akçomak vd., 2021), özellikle Teknoloji Geliştirme Bölgeleri’nde (TGB-Teknoparklar) ve Organize Sanayi Bölgeleri’ndeki (OSB’ler) Ar-Ge merkezlerinde Ar-Ge ve inovasyon personeli olarak çalışan yaratıcı sınıfın girişimcilik potansiyelinin analizi ve geliştirilmesi halen araştırılmayı bekleyen kritik bir alandır. Nitekim Türkiye’de gerek kamunun gerekse özel sektörün henüz "yaratıcı sınıf"ın önemini yeterince kavradığını söyleyemeyiz. Bu minvalde gerek araştırmacıların gerekse kamu/özel sektör kesiminin yaratıcı ekonomi¹ meselesine “*firma ve sektör*” odaklı baktığı, bireyi ve çalıştığı/yaşadığı mekânı temel alan “*meslek/yetene*” temelli yaratıcı sınıf perspektifini göz ardı ettiği görülmektedir. Bu çalışma söz konusu ihmal edilen alana hem ekonomik coğrafya hem de iktisat sosyolojisi perspektifinden çoğulcu ve interdisipliner kapsamlı bir katkı yapmaktadır. Böylece çalışma Storper (2013)’in, kentsel ve bölgesel kalkınma meselesini tek bir disiplinin veya teorinin açıklayamayacağı çünkü doğası gereği kentlerin ve bölgelerin sonsuz sayıda gücün şekillendirdiği çok kompleks ve çetrefilli bir yapıya ve kalkınma sürecine sahip olduğu, bu bağlamda en az üç temel disiplinden (ekonomik coğrafya, bölgesel iktisat ve ekonomik sosyoloji) teori, yaklaşım ve yöntem ihtiyacı olduğunu vurgulayan çağrısına da cevap vermeyi hedeflemektedir.

Bu araştırma beş bölümden oluşmaktadır. Giriş bölümünü izleyen ikinci bölümde girişimcilik yaklaşımları ve yaratıcı sınıfın girişimcilik eğilimini açıklayan kuramsal çerçeveler değerlendirilmektedir. Üçüncü bölümde çalışma kapsamında toplanan veriler ile bunların analiz yöntemleri yer almaktadır. Dördüncü bölüm sahadan elde edilen bulguların detaylı bir analizini sunarken, son bölüm bulgulardan çıkan temel sonuç ve önerilerle tamamlanmaktadır.

¹ Yaratıcı ekonomi iki şekilde analiz edilmektedir: Bunlardan ilki Howkins’in (2001) yaklaşımına dayalı olarak geliştirilen ve yaratıcı ekonomiyi geleneksel “endüstriyel/sektörel” ölçekte analiz eden "yaratıcı/kültürel endüstriler" yaklaşımıdır. İkinci yaklaşım ise Florida (2002a) tarafından geliştirilen ve yaratıcı sınıf kuramına dayanan “mesleki/yeteneksel yaklaşımı”dır. İlk yaklaşım firmayı ve sektörü analiz birimi olarak alırken, ikincisi bireyi, mesleğini/yeteneklerini ve mekânı esas alır.

Kuramsal Çerçeve: Girişimcilik Yaklaşımları ve Yaratıcı Sınıfın Girişimcilik Eğilimleri

Girişimcilik Yaklaşımları

Girişimcilik birçok boyutu içeren kompleks bir alandır. Bu nedenle girişimciliği açıklayan tek bir teorik yaklaşımdan bahsetmek zordur. Genel olarak girişimciliği açıklamada en sık kullanılan 4 teorik yaklaşımdan bahsedilebilir (Şekil 1). Bunlar, (1) Psikolojik yaklaşım, (2) Davranışsal yaklaşım, (3) Sosyolojik yaklaşım ve (4) Coğrafi yaklaşım. Burada psikolojik ve davranışsal yaklaşım girişimciliği daha çok mikro ölçekte bireysel aktör düzleminde ele alırken, sosyolojik ve coğrafi yaklaşımın meseleyi makro/mezo ölçekte yapı bağlamında incelediği söylenebilir. Ayrıca ilk iki yaklaşım daha çok 1960-80'lerde geliştirilirken, son iki yaklaşımın büyük ölçüde 1990-2010'lar arasındaki dönemde geliştirildiği görülmektedir. Dolayısıyla girişimcilik konusu başlangıçta girişimci bireyin/kişinin özellikleri ve sahip olduğu sermayeler bağlamında incelenmiş, daha sonra girişimcinin kurduğu/çalıştığı firma/organizasyon ölçeğinde ele alınmış, ondan sonra girişimcinin çevresiyle olan etkileşimi, yaşadığı coğrafi ortamı algılama ve davranış biçimi yani çevre/bağlam/ortam incelemenin merkezine oturmuş ve en son olarak da girişimcilerin içerisinde yer aldıkları küresel ve ulusal bağlam/çerçeve koşulları ile bölgesel girişimcilik ekosistemi temel odak noktası olmuştur. Tüm bu yaklaşımlar girişimciliğe olan bakışın zaman içinde bireyden ortama/mekâna, firma içinden firma dışına, aktörden yapıya ve yerelde küresele doğru bir geçiş süreci deneyimlediğini göstermektedir (Şekil 1). Bu bağlamda aşağıda söz konusu dört yaklaşımın temel özelliklerine yer verilmektedir.

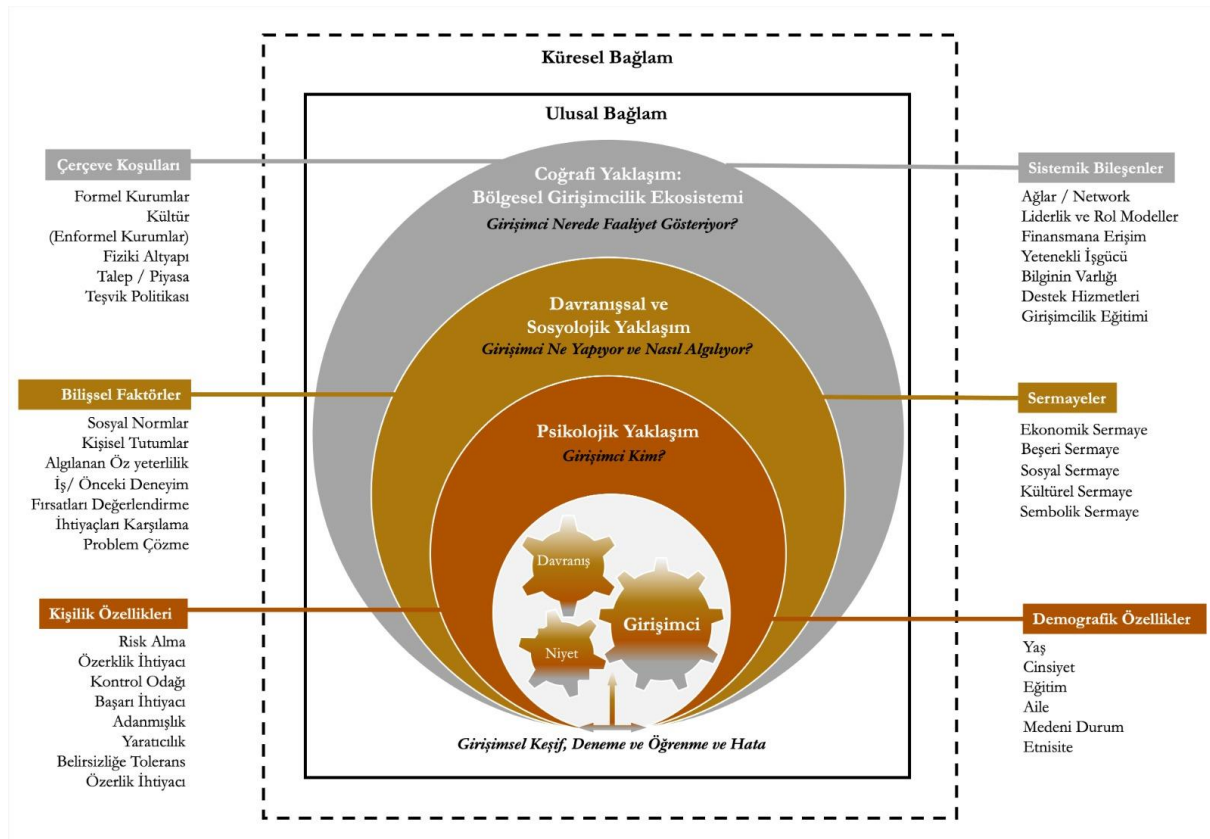

Şekil 1: Girişimcilik Yaklaşımları ile Girişimciliğin Psikolojik, Davranışsal, Sosyolojik ve Coğrafi Çerçevesi ve Bileşenleri (Kaynak: Yazarlar)

Girişimciliğe Psikolojik Yaklaşım: Özellik Teorisi

Girişimcilik üzerine olan en yaygın ve geleneksel olan literatür, psikolojik perspektife dayalı olarak geliştirilen *özellik yaklaşımı*dır (Şekil 1). 1970-80’li yıllarda olgunlaşan bu yaklaşım, girişimcilik faaliyetinin kökenlerini açıklamaya yönelik olarak, girişimciliğin nereden geldiği ve girişimci kişilik özelliklerinin neler olduğunu araştırmaya girişmiştir (Gartner, 1988; Shane ve Ekhardt, 2003). Girişimcilik üzerine ilk araştırmalar, bireylerin bir iş kurma kararını etkileyen *kişilik özelliklerine* ve *demografik özelliklere* odaklanmıştır (Shane ve Ekhardt, 2003). Bu yaklaşıma göre “*girişimcilik, insanların sahip oldukları bilgilerdeki farklılıklardan çok insanlar arasındaki farklılıklara bağlıdır*” (Shane ve Ekhardt, 2003, s. 162). Dolayısıyla özellik yaklaşımı, girişimcilerin, başarı ihtiyacı, güç ihtiyacı, bağlılık ihtiyacı, özerklik ihtiyacı, kontrol odağı, risk alma, yaratıcılık, belirsizliğe tolerans vb. gibi onları benzersiz kılan belirli “*kişilik özellikleri*”ne sahip olduklarını varsayarak girişimcileri girişimci olmayanlardan ayıracak belirli *psikolojik özelliklerin* bulunduğunu ileri sürmektedir (Sivarajah ve Achchuthan, 2013; Díaz-Casero vd., 2010; Linan vd., 2011; Ferreira vd., 2012; Antoncic vd., 2015). Daha sonra başka çalışmalar, genellikle “demografik özellikler” olarak adlandırılan bir taraftan yaş, cinsiyet, medeni durum, din, eğitim düzeyi vb. gibi değişkenleri içeren diğer tarafta köken, aile geçmişi, çocukluk deneyimleri, ailenin iş kurma faaliyetlerine katılımı ve iş deneyimi gibi farklı özelliklerin girişimcilikteki önemini analiz etmiştir (Reynolds vd., 1994; Díaz-Casero vd., 2010; Linan vd., 2011; Liang vd., 2018; Nguyen, 2018). Psikolojik yaklaşımı izleyen araştırmacılar temelde başarılı girişimcilerin belirli ortak kişilik özelliklerine ve demografik özelliklere sahip olduğunu ve benzer özellikleri sergileyen girişimci davranışlarının başarılı girişimler yarattığını ortaya koyan kanıtlar sunmuşlardır (Shaver ve Scott, 1991; Baum ve Locke, 2004; Rauch ve Frese, 2007; Antoncic, vd. 2015). Nitekim literatürde iç kontrolün olumlu girişimcilik tutumlarına yol açtığını, girişimci olanların olmayanlara göre daha fazla özgüvene sahip olduğunu, ayrıca başarıya duyulan ihtiyacın da girişimciliği olumlu etkilediğini gösteren pek çok ampirik çalışma mevcuttur (Ferreira vd., 2012). Ancak girişimcilerin hem *kişilik özelliklerini* hem de *demografik özelliklerini* ele alan (Şekil 1) bu psikolojik yaklaşımın açıklama kapasitesi oldukça sınırlıdır. Bu nedenle pek çok yazar bu yaklaşımı gerek teorik açıdan gerekse metodolojik sınırlamaları nedeniyle eleştirmiştir (Shapiro ve Sokol 1982; Gartner 1989; Ajzen, 1991; Linan vd., 2011). Dolayısıyla girişimcilik araştırmaları, özellik yaklaşımından davranışsal yaklaşıma doğru bir geçiş yaşamıştır (Gartner, 1988). Gartner (1988), araştırmanın bir girişimcinin *kim olduğuna* değil, *ne yaptığına* odaklanması gerektiğini öne sürerek, odağı, kişiden sürece doğru kaydıran önemli bir değişim başlatmıştır (Sivarajah ve Achchuthan, 2013). Sonuçta girişimcilik araştırmalarındaki *psikolojik yaklaşım*, kişilik özelliklerinin araştırılmasından davranış, motivasyon ve bilişin araştırılmasına doğru kaymıştır (Shaver ve Scott, 1991).

Girişimciliğe Davranışsal Yaklaşım: Planlı Davranış Teorisi

1980-90’lı yıllarda girişimcilikte psikolojik faktörlerin yerini davranışsal faktörler almıştır. *Davranışsal yaklaşımın* odak noktası, girişimcinin yeni bir iş/girişim yaratma sürecindeki rol ve eylemlerine odaklanarak, fırsatları görme/algıla, ihtiyaçları belirleme, fikirleri analiz etme ve problem çözme becerileri ve yetkinlikleri gibi davranışsal faktörlerin incelenmesidir (Şekil 1; Díaz-Casero vd., 2010; Sivarajah ve Achchuthan, 2013). Bu yaklaşım, girişimcinin *kim olduğundan* ziyade, girişimcinin *ne yaptığına*, girişimcilik sürecini nasıl deneyimlediğine ve bu süreçteki üstlenilen rollere ve faaliyetlere odaklanmaktadır (Sivarajah ve Achchuthan, 2013). Dolayısıyla yaklaşımın temel amacı, girişimcilerin çevreyi yorumlama ve anlamlandırmasına bağlı olarak onların girişimcilik algılarını nasıl inşa ettikleri, girişimci olma kararı ve bu karar verme sürecinin incelenmesini içermektir. O nedenle bu yaklaşıma kişisel tutum, sosyal normlar ve algılanan davranışsal yapılar dahil edilmiştir (Ajzen, 1991;

Ferreira vd., 2012). Davranışsal yaklaşımın psikolojik yaklaşıma göre en önemli vurgusu girişimcinin “öz yeterliliğinin” artırılması gerekliliğine yöneliktir. Kişinin öz yeterliliğini arttıran en önemli olgulardan biri “deneyimle” ilişkilidir. Kişi daha önce girişimcilik deneyimine sahipse bir şirket kurma kararında önceki deneyimin bireyin kişilik özelliklerinden daha büyük bir etkiye sahip olduğu bilinmektedir (Reynolds, 1991). Bu nedenle araştırmacılar, potansiyel girişimcilerin yalnızca psikolojik özelliklerini değil, aynı zamanda belirli baskın tutumlarını, kişisel deneyimlerini ve durumsal/çevresel değişkenlerini dikkate alan bütünlük açıklayıcı modeller geliştirmeye çalışarak (Shaver ve Scott, 1991) davranışsal bir model ortaya koymuşlardır. Burada girişimcilik, girişimcinin bir fırsatı belirlemek ve sonunda yeni bir girişim başlatmak için çevresiyle etkileşime girdiği bir süreç olarak kabul edilir. Eğer girişimcilik, dolayısıyla girişimci davranış, fırsatların keşfi, değerlendirmesi ve kullanımı olarak tanımlanırsa (Shane ve Venkataraman 2000), bu davranış kendisini en iyi şekilde *girişimcilik niyeti* (entrepreneurial intention) ile gösterir ki buna göre *girişimcilik niyeti* kişinin girişimci davranışı gerçekleştirilmesine yönelik o niyeti şekillendiren tüm çabaları ve *motivasyonları* kapsar. Girişimcilik araştırmalarında en sık kullanılan Ajzen'in (1991) “*Planlı Davranış Teorisi*”ne göre girişimcinin (davranışsal) niyetini, *sosyal normlar, kişisel tutumlar ve algılanan yetkinlikler* (öz yeterlilik) olmak üzere üç temel faktör belirler (Şekil 1). Ajzen'in (1991) davranışsal niyet modeline göre *girişimcilik motivasyonunu veya niyetini* belirleyen ilk faktör *algılanan sosyal normlar*dır. Belirli bir davranışın bir topluluk içinde ne kadar "normal" kabul edildiğini ortaya koyan sosyal norm terimi bireyin toplumsal normlara uymak için ne kadar sosyal baskı hissettiğini yansıtır (Ajzen 1991). Dolayısıyla bireyin girişimci bir davranışta bulunması durumunda toplumun girişimciliğe ne ölçüde değer verdiği, onu iyi bir kariyer seçeneği görüp görmediği, yüksek sosyal statüye sahip bir iş olup olmadığı veya medyada pozitif bir görünürlüğünün olup olmadığı şeklinde (Karadeniz, 2019) girişimciliğe yönelik sosyal değerlerin motivasyon üzerinde önemli bir etkiye sahip olduğu anlaşılır. Dolayısıyla algılanan sosyal normlar, girişimci davranışı gerçekleştirmek ya da uygulamamak için bireyin hissettiği sosyal baskıyı ölçen bir faktördür (Linan vd., 2011). *Girişimcilik niyetini* belirleyen ikinci faktör bir kişinin bir *davranışa yönelik tutumu* olarak kabul edilen belirli bir davranışa ne ölçüde olumlu bir şekilde eğilimli olduğudur (Ajzen 1991). Böylece belirli bir davranış gerçekleştirme niyeti, kişinin o davranışa yönelik *tutumlarına* bağlı olacaktır (Ajzen 1991). Bu anlamda, daha elverişli tutumlar, onu gerçekleştirme niyetini daha uygulanabilir hale getirir veya bunun tam tersi de geçerlidir. Böylece tutumlar, bireyin bazı davranışlara kişisel olarak ne ölçüde olumlu veya olumsuz değer atfettiğini ölçme derecesidir (Linan vd., 2011). *Girişimcilik niyetini* belirleyen son faktör ise, bir kişinin belirli bir davranış başarma yeteneğine sahip olduğu *özgüven*, algılanan *öz yeterlilik* durumudur (Ajzen 1991). Buna göre kişilerin girişimci olmak için yerine getirilmesi gereken hususlar hakkında kolaylık veya zorluk algısı o davranış üstlenmeye ilişkin niyetini de etkileyecektir (Ajzen 1991). Dolayısıyla bu, bir girişim yaratma davranışlarının yerine getirilmesi için yeterli bilgi, beceri ve özgüven olduğuna dair kapasite duygusudur (Linan vd., 2011). Yukarıda belirlenen söz konusu üç faktörün kombinasyonu girişimcilik niyetinin yapılandırılmasında esas rolü oynamaktadır. Böylece en sonunda girişimci bireyin gelecek bir noktada yeni bir şirket/girişim kurmaya ve bunu bilinçli ve planlı bir şekilde yapmaya niyet etmesi/eğilmesi beklenmektedir. Birçok çalışma, *girişimcilik motivasyonu veya niyeti* üzerinde sosyal normların, tutumların ve algılanan yeteneğin etkilerini ortaya koymuş (Ozaralli ve Rivenburgh, 2016; Donaldson, 2019; Lihua, 2022; Abbasianchavari ve Moritz, 2020) olmakla birlikte girişimcilik niyetini ve davranışını açıklayabilecek başka çeşitli faktörlerin de olduğu belirlenmiştir. Bu anlamda cinsiyet, yaş veya iş deneyimi gibi bazı demografik özelliklerin girişimci davranışında rol oynadığı, benzer şekilde girişimcilik niyetinin yapılandırılmasında aile içindeki rol modellerin varlığından ve kurumsal çevre hakkında bilgi sahibi olmaktan da sıklıkla bahsedilmektedir (Linan vd., 2011).

Sonuç olarak girişimciliği anlamaya yönelik “psikolojik yaklaşım” olan özellik teorisi, girişimcinin *kim olduğu* sorusuna odaklanarak girişimcilerin belirli kişilik özelliklerini belirlemeye odaklanırken, “davranışsal yaklaşımlar” girişimcinin *ne yaptığı* sorusuna odaklanarak girişimcilik davranışını etkileyen kaynaklar ile girişimcilerin içinde bulunduğu çevreyi algılama, farketme, anlamlandırma ve yorumlara süreçlerini incelemiştir (Sivarajah ve Achchuthan, 2013).

Girişimciliğe Sosyolojik Yaklaşım: Sermaye Teorisi

Girişimciliği inceleyen bir diğer perspektif *sosyolojik yaklaşımdır* (Şekil 1). Sosyologlar girişimciliği hem makro ölçekte yapısal boyutta hem de mikro ölçekte aktör bağlamında incelemiştir. Makro ölçekteki yapısal tartışmalar girişimciliğin sosyal bağlamına odaklanarak girişimcilik olaylarının oluşmasında sosyolojik ve kültürel faktörlerin önemli olabileceğini vurgulamıştır (Shapiro ve Sokol, 1982). Bu yönde yapılan sosyolojik çalışmaların kültürel ve sosyal unsurlar yanında girişimcilerin faaliyet gösterdiği çevresel bağlamın ve kurumsal ortamın da ayrıntılı bir incelenmesinin gerekli olduğunu Thornton (1999) öne sürmüştür ki bu yönüyle sosyolojik girişimcilik araştırmalarının coğrafi çalışmalarla birçok ortak yönü ve kesişim alanı bulunmaktadır. Mikro ölçekte aktör bağlamına odaklanan sosyolojik girişimcilik çalışmalarının ana odak noktası ise girişimcinin sosyolojik özelliklerine ve özellikle de Bourdieu'nün (1986) “sermaye teorisi”ne dayanarak girişimcilik niyeti olan ve girişimci davranış sergileyen bireylerin sahip oldukları sermaye türlerinden ekonomik, sosyal, kültürel, sembolik ve beşeri sermayenin (Şekil 1) girişimcilik sürecindeki rolünün incelenmesidir. Bourdieu'nün (1986) sermaye teorisi esasında oldukça geniş ve birbiriyle ilişkili ana kavramlar (sermaye, alan ve habitus) ve ilişki bir sosyoloji temelinde analiz edilmeyi hak etmesine rağmen, burada girişimcilikle ilişkisi bağlamında sadece sermaye türleri kısaca incelenmektedir. Buna göre *ekonomik sermaye*; doğrudan doğruya paraya dönüştürülebilir sermayedir, dolayısıyla gelir ve mülkiyet sahipliğini ifade eder (Bourdieu, 1986; Cansız ve Ulusoy, 2017). Genellikle parasal geliri, diğer finansal kaynakları ve maddi ve maddi olmayan işletme varlıklarını içerir (Karataş-Özkan, 2011). *Kültürel sermaye*, insanların toplumsal köken ve konumlarıyla ilişkili bir kavram olup bireylerin aileden getirdiği yetirdiği imkanlar, kaynaklar, yetişme tarzı, anne-babalarının eğitim, görgü, para ve meslekleriyle sağlanan avantajlar ile eğitim yoluyla kazanılan bilgi, beceri ve başarı gibi deneyim ve yetkinlikler ve aynı zamanda kültürel beğeniler, zevkler ve tercihler gibi alışılmış, bedenselleşmiş eğilimler olarak tarif edilebilir (Bourdieu, 1986). Dolayısıyla kültürel sermaye ona sahip olanlara belirli avantajlar sağlayan, bir habitus oluşturan ve onların toplumsal konumlarını yansıtan bir olgu olarak görülebilir. Bourdieu'da kültürel sermaye içerisinde ele alınan Florida vd. (2008)'nin ortaya koyduğu ve farklılaştırdığı *beşeri sermaye*² ise kişisel eğitim ve edinilen tecrübelerdir. Özellikle edinilen tecrübe (örtük bilgi) ve kazanılan bilgi (açık bilgi)³ eğitim ve gelir farklılıklarının dışında oldukça önemli bir faktördür (Davidsson ve Honig, 2003). Yaratıcı sınıfta özellikle vurguladığı “çalışma deneyimi ve girişimcilik deneyimi beşeri sermayeyi arttıran unsurlardır” (Cansız ve Ulusoy, 2017:130). *Sosyal sermaye* ise bireysel eylemi kolaylaştıran ilişkiler bütünüdür (Bourdieu, 1986) ve “bireyin toplam kaynaklarını amaçları doğrultusunda kullanabilme yetisi olarak tanımlanmaktadır” (Cansız ve Ulusoy, 2017:83).

² Bourdieu'nün (1986) kültürel sermaye içinde ele aldığı eğitim ve bilgi birikimi, yaratıcı sınıf literatüründe beşeri sermaye olarak ayrı şekilde incelenmektedir. Fakat bununla birlikte yaratıcı sınıf teorisi temelde beşeri sermayeyi eğitim düzeyi ile değil sahip olunan ve/veya yapılan meslek ve yetenekle ilişkili olarak test açıklamaktadır.

³ Örtük bilgi, kişinin deneyimleri ve tecrübeleriyle kazandığı bilgidir. Açık bilgi ise resmi, yazılı belgeler ile eğitim sürecinde kazanılan bilgiyi oluşturmaktadır.

Ağlar ve ilişkiler yoluyla güvenilir bilgiye sınırlı kaynaklara ulaşma ve yeni iş birliklerinin geliştirilmesine yardımcı olmaktadır. Bu bağlamda birey geniş anlamda sermaye birikimine yönelik pratikleri eyleme geçirir, çünkü toplumsal hayatta bireyin konum elde edişi, bu konumu koruyup yükselebilmesi sermaye birikimine bağlıdır. Birçok araştırmacı Bourdieu'nün (1986) sermaye teorisini kullanarak girişimcilerin sahip olduğu ekonomik, kültürel, sosyal ve sembolik sermayenin onların davranışlarına etkilerini ve söz konusu farklı sermaye türlerinin nasıl birbirine dönüştürüldüğünü analiz etmişlerdir (Shaw vd., 2008; De Clercq ve Voronov, 2009; Spigel, 2013, 2016; Tatlı vd., 2014; Lee ve Shaw, 2016; Pret vd., 2016; Cansız ve Ulusoy, 2017). Bu çalışmaların kimi yalnızca bir veya iki sermaye türünün girişimcilik pratiğine etkisini incelerken, bazılarının da üç veya dört sermaye biçimini ele aldığı görülmektedir (Shaw vd., 2008; Lee ve Shaw, 2016; Cansız ve Ulusoy, 2017). Buna karşın az sayıda çalışmanın da girişimcilerin ellerindeki farklı sermaye biçimlerinin etkileşimi ve birbirlerine dönüşümü hakkında araştırma yaptığı görülmektedir (Pret vd., 2016; Spigel, 2016).

Girişimciliğe Coğrafi Yaklaşım: Bölgesel Girişimcilik Ekosistemi/Ortamı Teorileri

Ekonomik coğrafyacılar 1980'lerden bu yana hem inovasyonun motoru hem de bölgesel kalkınmanın anahtarı olarak gördükleri girişimcilik süreçlerini analiz etmektedirler (Malecki, 1994, 1997; Hayter, 1997; Aoyama vd., 2011, Mack ve Qian, 2016; Müller, 2016; Sorenson, 2017; Sternberg, 2009, 2022). Girişimcilik araştırmaları uzun yıllar temelde girişimci aktörlerin kişilik özelliklerine, davranışsal niyetlerine ve sahip olduğu yeteneklerine odaklanmış olsa da coğrafyacılar baştan beri girişimcilerin faaliyet gösterdiği ortama ve çevresel faktörlerin etkisine odaklanma eğiliminde olmuşlardır (Şekil 1). Bu nedenle girişimciliğin kökenini bireyde arayan ve girişimci bireyin içinde bulunduğu ortamla olan ilişkisini göz ardı eden geleneksel hâkim girişimcilik yaklaşımlarının (yani özellikler teorisinin) tersine, coğrafyacılar ve mekân duyarlı işletmeci/iktisatçı/sosyologlar insanların bir iş kurma ve yönetme konusunda karar verdikleri *bağlamlara* yönelik giderek daha fazla araştırma yapmaya başlamışlardır (Acs ve Audretsch, 2010; Sorenson, 2017). Nitekim son yıllarda girişimcilik literatürü de uzun yıllar ihmal ettiği mekân odaklı bölgesel faktörlerin girişimcilikteki kritik önemini fark ederek “herkese uygun” (one-size- fits-all) bir genel girişimcilik teorisi bulma yerine “*bağlamın*”⁴ önemini (the importance of contexts) kabul eden (Welter, 2011) “yere dayalı” bir girişimcilik teorisi inşa etmeye yönelmiştir. Bu bağlamda ekonomik coğrafyacılar, temelde girişimciliğin mekân ve yer ile olan ilişkisini araştırarak literatürdeki söz konusu eksikliği gidermeye çalışmışlardır. Bu kapsamda coğrafi yaklaşımı diğer yaklaşımlardan ayıran en önemli özellik,

⁴ “*Bağlam*” ve “*Bağlamsallaştırma*”, temelde bir şeyin/konunun mekân ve zaman boyutlarında ele alınmasını kapsar. Coğrafyacılar doğaları gereği araştırma yaparken her zaman *bağlama* odaklanırlar, dolayısıyla onlar için bağlam demek bir olay veya olguyu, *yer*, *mekân*, *ortam* çerçevesinde ele almak demektir. Ancak coğrafyacı olmayanlar arasında 'bağlam' genellikle *yeri* değil, *endüstriyel*, *sektörel* veya *zamansal* bağlamı ifade etmek için kullanılmaktadır (Aoyama vd., 2011:57). Fakat son yıllarda girişimcilikte bağlamın önemini vurgulayan işletmeci ve iktisatçıların bağlamı giderek daha fazla coğrafi amaçlı, yer-mekân odaklı olarak incelemeye çalıştıkları dikkati çekmektedir. Bu çerçevede girişimcilik alanının öncülerinden Welter (2011), *girişimcilikte bağlamı anlamının anahtarının mekânsal ve zamansal* boyutlar olduğunu belirtmektedir. Buna göre, Welter bağlamın mekân boyutunun incelerken bağlamın *nerede* olduğuna dair dört boyut tanımlamaktadır: Çoğu girişimcilik araştırması için varsayılan bağlam olan *iş bağlamı*; *sosyal bağlam* (ağlar, haneler ve aileler); *mekânsal bağlam* (kentsel ve kırsal yerler veya topluluklar) ve *kurumsal bağlam* (Welter, 2011). Bunlar bağlamsallaştırmanın coğrafi boyutlarıdır. Yazar ayrıca bağlamsallaştırma yaparken mekânsal ölçeğinde dikkate alınmasını söyleyerek bireysel, yerel, bölgesel ve ulusal ölçeklerde bağlamların birbirini nasıl kestiğini ve etkileşime girdiğini ve böylece bağlama özgü çıktılarla sonuçlandığını belirtir (Welter, 2011). İkinci olarak mekânsal bağlama *ne zaman* sorusunu sorarak bağlamsallaştırmaya *zaman* boyutunu ekler ki bunlar *zamansal* ve *tarihsel bağlamlardır* (Welter, 2011). Bu açıklamalar girişimcilikte bağlamın nasıl zaman içinde *coğrafikleştirildiğine* işaret etmektedir.

bir kişinin girişimciliği başlatma (start-up kurma veya yeni iş/şirket oluşumu) ya da başlatmama kararının yalnızca söz konusu “*kişiyle ilgili faktörler*”den etkilenmediği, aynı zamanda Feldman'ın (2001) belirttiği gibi “*bölgesel bir olay*” olarak anlaşılması gerektiği hususudur ki bu *bölgeye özgü faktörlerin* yeni firma oluşumu ve girişimcilik niyeti üzerinde önemli bir etkisi olduğunu vurgulamaktadır. Tek başına start-up kuruluş oranlarının bölgeler arasında büyük farklılıklar göstermesi bile yeni iş/firma oluşumu/doğumu için bölgeye özgü faktörlerin girişimcilikteki önemini göstermektedir (Sternberg, 2009). Bu bağlamda ekonomik coğrafyacılar girişimcilikte bağlamın ve yerin (bölgesel ortamın) önemini ortaya koyarak girişimcilik literatürüne üç temel alanda önemli katkı yapmışlardır (Aoyama vd., 2011; Malecki, 2018; Sternberg, 2009, 2022): (1) girişimcilik ve yer ilişkisi, (2) girişimcilik ağları ve girişimcilerin sosyal kimliği ile son yıllarda (3) girişimcilik ekosistemi yaklaşımıyla girişimciliğin bölgesel ortam ve varlıklarla olan yoğun ilişkisidir. Hatta son yıllarda dünyanın pek çok ülkesinde hem girişimcilik araştırmalarında hem de girişimciliği destekleme politikalarında en son "trendlerden" biri haline gelen nispeten genç (bölgesel) *girişimcilik ekosistemi yaklaşımı* (Brown ve Mason, 2017, Cansız, Kurnaz ve Yavan, 2018; Yavan, 2018; Sternberg, 2022) girişimcilik literatürü içinde ekonomik coğrafyacıların artan katkısını gösteren en önemli tartışma alanı olmuştur. Buradaki kritik nokta girişimcilik niyetinin sadece kişilerin sahip olduğu kişisel, demografik ve psikolojik özelliklerden değil, bu özellikleri etkileyen ve karar verme süreçlerini yapılandıran *coğrafi ortam* ve *bağlamdan* da önemli derecede etkilendiği gerçeğini analitik ve ampirik olarak ortaya koymaktır. Bu bağlamsal faktörler girişimciliğe etki eden finansal kaynakların mevcudiyeti, hükümet destek programları, girişimcilik eğitimi ve öğretimi, teknoloji transfer mekanizmaları, profesyonel desteklerin varlığı ve erişimlerinin kolaylığı, sosyal ve kültürel normlar, bölgesel kültür ve ağlar, formal ve informal kurumlar, talep/piyasa ve liderlik ile yetenek ve altyapı gibi girişimcilik ekosisteminin bileşenlerini oluşturan ve literatürde girişimcilik çerçeve koşulları ve sistemik koşullar olarak tanımlanan unsurlardan oluşmaktadır (Şekil 1; Díaz-Casero vd., 2010; Stam, 2015; Cansız, Kurnaz ve Yavan, 2018). Bunlar aslında girişimci kişinin ya da organizasyonun içerisine gömülü olduğu ve girişimcilik fırsatının aranması, algılanması ve kullanılmasını etkileyen sosyal, siyasal, ekonomik ve coğrafi bağlamı yansıtır ki tüm bu çerçeve koşullarının ya da ekosistemin özellikleri içerisinde oluşan girişimcilik niyetinin ve ardındaki girişimci davranışın kendisinin teritoryal/bölgesel bir olgu olduğuna işaret eder. Fırsatlar ve fırsatları keşif, deneme, öğrenme ve kullanma eylemlilikleri olarak girişimcilik belirli coğrafi bağlamlardaki formal ve enformel kurumların mevcudiyetlerine göre şekillenir. Çünkü, coğrafi bağlamın yapısal koşulları, girişimcilik bilgisi ve yetenek türlerinin geliştirilmesi ve kullanılmasını şekillendirilir, sınırlandırılır ve/veya mümkün kılar (Díaz-Casero vd., 2010). Yani, girişimci niyet ve davranışa etki eden pek çok faktör arasında en kritik olanlarından biri aktörü fırsatların peşinde koşmaya yönelik eylemliliğine belirli uygunluklar yaratarak meşru zemini sağlayan sosyal, ekonomik ve siyasal kurumlarla ile bir dizi sosyal ve kültürel değer bağlamsal bileşimidir (Díaz-Casero vd., 2010). Aktörlerin girişimsel faillikleri, eylemlilik gösterdikleri yerlerdeki kurumsal yapılara ve o yerlerde dahil oldukları sosyal ve kurumsal ilişki ağlarına ve bu ağlardaki konumuna göre şekillenir. Tüm bunlar bize girişimsel failliğin yer-bağımlı doğasını (Aoyama vd., 2011) gösterir ki ekonomik coğrafyacılar Silikon Vadisi, Route 128, M4 Koridoru, Üçüncü İtalya, Baden-Württemberg vb. sanayi ve teknoloji bölgeleri üzerine yaptıkları araştırmalarla bir yerdeki formal ve informal kurumların girişimcilik sonuçlarını şekillendiren bölgesel kültürler yaratma gücünü göstermede (Saxenian, 1994) öncü olmuşlardır.

Ekonomik coğrafyada “girişimciliğin yer/mekân”la olan ilişkisi üzerine farklı coğrafi ölçeklerde (ulusal, bölgesel, yerel) birçok ampirik çalışma yapılmıştır. Bu literatürün odak noktası, bölgelerdeki yeni firmaların oluşum süreçlerinin dinamiklerini incelemektir. Bu bağlamda girişimciliğin coğrafyası, bölgesel ölçekte esas olarak yüksek teknoloji endüstrilerde

yeni iş/firma oluşumunu teşvik eden yerlerin/bölgelerin özelliklerini belirlemeye odaklanmıştır (Malecki, 1994, 1997; Sternberg, 2022). İkinci olarak coğrafyacilar girişimcilikle yakından bağlantılı başka bir yer boyutu girişimcilik kültürü veya bölgesel kültürü incelemişlerdir. Bu minvalde Saxenian (1994) Silikon Vadisi ile Route 128 bölgesini karşılaştırarak her bir yerdeki iş uygulamalarının, normların, geleneklerin ve inançların o bölgeye özgü ayırt edici nitelikleri bulunduğunu ve Silikon Vadisi örneğinde girişimcilik başarısının bölgeye has bir iş ve endüstriyel kültürden kaynaklandığını ortaya koymuştur. Kimi coğrafi çalışmalar ise girişimcilik ve yer arasındaki ilişkiyi yerel ölçekte inceleyerek insanların doğdukları ve aşına oldukları yerlerde iş kurma eğiliminde olduklarını, bu nedenle bireyin iş kurarken başarılı olmak için yereldeki topluluk ortamıyla olan çok yönlü ilişki, etkileşim ve ağları geliştirmesinin önemini vurgulamaktadır (Nijkamp, 2003; Stam 2007; Sorenson, 2017). Ayrıca bazı çalışmalarda girişimcilik ağlarının insanların cinsiyet ve etnik köken gibi sosyal kimlikleri içinde ve onlar aracılığıyla şekillendiğini ortaya koyarak bir yerdeki girişimcilik ağlarının farklı kimlikler için farklı şekilde çalıştığını bulmuşlardır (Hanson ve Blake, 2009). Etnik veya ulusötesi girişimcilik olarak da adlandırılan ve temelde göçmen girişimcileri inceleyen bu çalışmalar (Saxenian 2006; Yeung, 2009), girişimciliğin öncelikle bölgesel bir olay olduğu tezini destekleyen kanıtlar sunmuşlardır (Sternberg, 2022). Son olarak girişimcilik faaliyetlerinin bölgesel bağlamını ve onları mümkün kılan ve destekleyen temel faktörleri ele alan girişimcilik ekosistemi yaklaşımını inceleyen çalışmalar da bulunmaktadır (Stam, 2015; Malecki, 2018). Ancak girişimcilik coğrafyası için büyük bir potansiyel sunan bu yaklaşıma dair çalışmaların çoğu teorik ve kavramsal, azı ise ampirik olup henüz gelişme safhasındadır.

Sonuç olarak girişimciliği inceleyen tüm teorik yaklaşımlar tarihsel olarak değerlendirdiğinde girişimcilik literatürü girişimciliği genellikle ya *kişisel özelliklerin* ürünü ya da *ortamların/çevrenin* ürünü olarak açıklamıştır. Buna göre bireylerin kişisel özellikleri girişimciliğe uygun bilgi, tutum ve tercihleri barındırırken, ortam/çevre, kurumlara, girdilere, taleplere ve olanaklara sahiptir (Stam, 2009). Bu bağlamda girişimcilik süreci, ortam/çevredeki girişimcilik fırsatlarına ve bu fırsatları tanımlayan ve kullanan girişimci bireylere bağlıdır. Dolayısıyla girişimcilik, *bireysel/kişisel* nitelikler ile onu çevreleyen *ortam/bölge* arasındaki etkileşimin bir sonucudur (Stam, 2009). Bu çalışmanın kuramsal çerçevesini oluşturan Şekil 1’de görüldüğü üzere, girişimcinin kişisel özellikleri, davranışsal faktörleri ve sahip olduğu sermayeler ile eylemde bulunduğu coğrafi ortam ve ekosistem bir bütün olarak girişimciliği etkilemektedir. Dolayısıyla bu çalışmanın Şekil 1’de görülen tüm kuramsal yaklaşımlar araştırma boyunca dikkate alınmıştır.

Yaratıcı Sınıfın Girişimcilik Eğilimleri: Ampirik Literatürün Değerlendirilmesi

Sanayi toplumundan bilgi toplumuna geçişteki en önemli dönüşümlerden biri, teknolojinin ve bilginin üretimi, yönetimi, ticarileştirilmesi ve tüketiciye sunulması gibi faaliyetlerin gerçekleştirilmesini sağlayacak yeni bir çalışan sınıf olarak yaratıcı sınıfın (Florida, 2002a, 2012) ortaya çıkmasıdır. Girişimcilik ve yenilik ekosisteminin bilgi işçileri olan *yaratıcı sınıf* (creative class) genel anlamda akademisyenler, araştırmacılar, yazarlar, sanatçılar, tasarımcılar ve mimarların yanı sıra kamu ve özel sektördeki yöneticiler, finans, yargı ve sağlık profesyonelleri, girişimciler, Ar-Ge ve inovasyon çalışanları ile mühendisler gibi geniş bir kesimden oluşmaktadır (Florida, 2002a). Günümüzde yaratıcı sınıf sadece çalışan olarak değil aynı zamanda girişimci olarak da öne çıkmaktadır. Nitekim yaratıcı sınıfın aktörleri, bir taraftan yeni fikirler ortaya koyarak yaratıcı ve yenilikçi filiz girişimciler (start-uplar) kurarken, öbür taraftan kurulan bu start-uplarda ya da yerleşik firmalarda Ar-Ge ve inovasyon çalışanı olarak faaliyet gösterirler. Dolayısıyla yaratıcı sınıfın üyeleri arasında sürekli bir hareketlilik söz konusudur (Florida, 2002a, 2002b). Bir firmada çalışan olarak görev yapan yaratıcı sınıf mensubu, zaman içinde kazandığı deneyim, bilgi ve beceri ile fırsatları görme ve risk alma

yetisi sayesinde gelecekte potansiyel girişimciye dönüşmekte ve girişimci pozisyonuna geçebilmektedir.

Son yirmi yılda gerek ekonomik coğrafya alanında gerekse şehir planlama ve kent çalışmaları alanında en çok tartışılan ve üzerinde çalışılan konulardan birinin Florida'nın (2002a, 2012) yaratıcı sınıf yaklaşımı olduğuna hiç şüphe yoktur. Yaratıcı sınıf teorisi temelde yaratıcı sınıfın kentsel ve bölgesel kalkınma sürecindeki kritik önemini ortaya koyan bir yaklaşım olmakla birlikte, bu teori doğal olarak yaratıcı bireylerin yaratıcılıklarının bir sonucu olarak yenilikçilik ve girişimcilik boyutunu da ele almaktadır. Florida'ya (2002a, 2005, 2012) göre, inovasyon da girişimcilik de çok önemlidir ancak her ikisi de yaratıcılığın bir sonucudur. Dolayısıyla girişimciliğin temeli aktörlere, aktörlerin kapasitesine, yaratma ve üretme süreçlerine bağlıdır, diğer bir ifadeyle yaratıcı sınıfa bağlıdır. Bu bakımdan, yaratıcı sınıfın yüksek ve yoğun olduğu bölgelerde yeni firma oluşumunun ve yenilikçi girişimlerin, diğer bölgelere kıyasla çok daha yüksek olması beklenmektedir (Florida, 2005). Bu bağlamda, ABD, Almanya ve diğer Avrupa ülkelerinde yapılan birçok ampirik çalışma, bir bölgedeki yaratıcı insanların oranı ile girişimcilik faaliyeti arasında pozitif bir korelasyon olduğunu göstermiştir. Lee vd. (2004) bölgesel düzeyde yeni firma oluşumunu analiz etmiş ve yaratıcılık ile girişimcilik (yeni firma doğumu) arasında yakın ve güçlü bir ilişki olduğunu bulmuştur. Buna ek olarak, bazı çalışmalar yenilikçi girişimcilerin bilgi ve yaratıcılık açısından zengin girişimcilik ekosistemlerinde, bilgi ve yaratıcılığın kıt olduğu ekosistemlere kıyasla daha aktif olacağını göstermektedir (Boschma ve Fritsch, 2009; Fritsch ve Sorgner, 2014; Audretsch ve Belitski, 2013, 2021). Keza yaratıcı sınıf ve girişimcilik ekosisteminin birlikte işlediği ve etkileşim içinde olduğu yerlerde, yeni girişimcilerin/firmaların hem sayısında hem de istihdamında artışlar olmuştur (McGranahan vd., 2011). Stolarick vd. (2011) de bir bölgedeki yaratıcı sınıf oranı ne kadar yüksekse, o bölgedeki girişimcilik ve bölgesel büyüme düzeyinin de o kadar yüksek olduğunu ortaya koymuştur. Son olarak, bazı ampirik çalışmalar yaratıcı sınıf ile kırsal alanların girişimcilik potansiyeli arasındaki bağlantıyı test etmiş ve yaratıcı sınıfın kırsal girişimcilikteki önemini ortaya koymuşlardır (McGranahan ve Wojan, 2007; McGranahan vd. 2011; Rikalović vd., 2020). Uluslararası literatür incelendiğinde, yaratıcı sınıfın yoğun olduğu bölgelerde yeni şirket oluşumu ve yenilikçi start-upların kurulması kısacası girişimciliğin fazla olduğu görülmektedir. Görüldüğü gibi yaratıcılık ile girişimcilik arasında doğrusal bir ilişki mevcuttur. Bir bölgede yaratıcı sınıf oranı arttıkça o bölgenin girişimcilik potansiyeli de artmaktadır.

Bu bağlamda yaratıcı sınıfın girişimcilik ile olan ilişkisi firma ölçeğinde incelendiğinde, çalışanların girişimcilik algıları, alandaki deneyimleri, girişimcilik potansiyelleri, birikim ve olanaklara ulaşma bakımından sahip oldukları ekonomik, beşerî, sosyal ve kültürel sermayeleri (Bourdieu, 1986) yaratıcı sınıfın girişimci olmaya etki eden önemli bireysel özellikler olarak ön plana çıkmaktadır. Bu bağlamda yerleşik firmalarda çalışanlar, girişimciliğin ve start-upların en temel kaynaklarından birisidir. Çalışanlar girişimcilik fikirlerini çoğunlukla daha önce çalıştıkları işlerinden edinerek girişimci olurlar (Agarwal vd., 2004; Klepper ve Sleeper, 2005; Cassiman ve Ueda, 2006; Sørensen, 2007; Nikolowa, 2014; Gambardella vd., 2015). Literatürde “*çalışan girişimciliği*” (employee entrepreneurship) olarak adlandırılan bu girişimcilik biçimi temelde çalışanların önceki işverenin sektörüyle aynı sektörde kurdukları yeni şirketleri ve/veya girişimleri tanımlanmaktadır (Agarwal vd., 2004; Klepper ve Sleeper, 2005). Buna göre girişimcilik fikrine sahip olan çalışanlar, ya firma içinde kalarak sahip oldukları inovatif projelerini devam ettirebilirler ya da çoğu durumda olduğu gibi işverenlerin çalışanların yenilikçi fikirlerini reddetmesi sonucu girişimci olarak firmadan ayrılabilirler (Saxenian, 1994; Anton ve Yao, 1995; Cassiman ve Ueda, 2006; Hellmann, 2007; Parker, 2011; Chatterjee ve Rossi, 2012; Campbell vd., 2017). Ampirik bulgular, firmalarda çalışanların

kendi şirketlerini kurmalarının en önemli nedeninin işverenlerin çalışanların fikirlerini firma içinde ticarileştirmeyi reddetmesinden ya da çalışanların fikirlerinin yönetim tarafından reddedilmesi durumunda ortaya çıkan anlaşmazlıklardan olduğunu ortaya koymaktadır. Gerçekten de yapılan çalışmalar start-upların sıklıkla yerleşik/ana firmalarda reddedilen yenilikçi fikirlerin bir sonucu olarak ortaya çıktığını göstermektedir (Klepper 2001; Klepper ve Sleeper, 2005; Cassiman ve Ueda, 2006; Boschma ve Wenting, 2007; Klepper ve Thompson, 2010). Sonuç olarak start-uplar veya yenilikçi girişimciler çoğu durumda, endüstrideki yerleşik büyük firmalardan doğma eğilimindedir yani yeni kurulan firmalar temelde yavrulama/oğul verme yoluyla kurulmaktadır. Firmalarda çalışanların girişimciye dönüşmesindeki en önemli adım, önceki iş/çalışma deneyimi yoluyla firmadan elde edilen bilgi ve tecrübenin girişimcilik sürecinde kullanılmasıdır. Dolayısıyla çalışanların önceki iş deneyimi yoluyla kazandığı bilgi onların hem girişimcilik tercihlerini ve kapasitelerini hem de daha sonraki girişimcilik performanslarını ve başarılarını etkileyen çok kritik bir süreçtir. Bu bağlamda yapılan birtakım çalışmalar (Cooper, 1985; Bhide, 1994) edinilen çalışma/iş deneyimi/tecrübesi ile uygulanan girişimcilik faaliyeti arasında önemli bir ilişki olduğuna işaret etmektedir. Nitekim örneğin Cooper (1985) ve Bhide (1994) girişimcilerin %70'inin daha önceki çalıştıkları firmadan esinlenerek veya önceki çalışmalarıyla ilişkili olanları modifiye ederek fikirlerini geliştirdiklerini ortaya koymuştur. Aynı şekilde gerek Saxenian (1994) gerekse Cassiman ve Ueda (2006) Silikon Vadisi'nde bunlara benzer çok sayıda başarılı girişimcinin aynı yolu izlediğini tespit etmiştir. Diğer yandan bu tür girişimciler kurdukları yeni firmalarında başarısız olduklarında veya başarılı olup firmalarını sattıkları durumlarda ise tekrar çalışan konumuna geri dönebilmektedirler (Cansız ve Ulusoy, 2017). Dolayısıyla girişimcilik ve çalışma arasında şartlar ve koşullara göre sürekli bir hareketlilik ve dönüşüm durumu söz konusudur.

Veri ve Yöntem

Bu araştırmanın deseni, yakınsayan paralel karma yöntem desendir. Anketler aracılığı ile sayısal puana dönüştürülen bilgilerin, katılımcıların bakış açısı ile anlamını tespit edebilmek için görüşmeler yapılmıştır (Creswell, 2014, s. 221). Karma araştırma yöntemi kullanılarak gerçekleştirilen çalışmada, 2019 yılında Türkiye'nin 14 büyük ilinde istihdam edilen 1352 Ar-Ge çalışanı ile anket, bunların içinden 255 Ar-Ge çalışanı ile de eş zamanlı mülakat yapılarak veriler⁵ toplanmıştır. Böylelikle birbirini içeren bu iki veri tabanını karşılaştırma imkânı sağlanmıştır. Araştırmanın örnekleme belirlenirken çeşitli kotalar kullanılarak anket ve mülakat yapılacak katılımcıların özellikleri kısıtlanmıştır. Örneğin katılımcıların yaş, cinsiyet ve eğitim durumları, yönetici olup olmaması, firmanın tipi ve ölçeği, firmanın faaliyet gösterdiği bölge ve illerin evrendeki temsil oranları değerlendirilerek örneklemin sahadaki gerçekliği daha iyi yansıtabilmesi hedeflenmiştir. Çalışmanın örnekleme alanı İstanbul, Bursa, Kocaeli, Tekirdağ, Sakarya, Ankara, Eskişehir, Konya, Kayseri, İzmir, Manisa, Denizli, Antalya ve Mersin illerinde faaliyet gösteren Teknoparklardaki firmaların çalışanları ile OSB'lerdeki ve kent merkezi ile çeperindeki Ar-Ge merkezi bulunan firmalardaki çalışanlar oluşturmaktadır.

Araştırmada yaratıcı sınıfın kayda değer bir kısmını meydana getiren Ar-Ge çalışanlarının girişimci olmasını etkileyen özellikler incelenmiştir. Bu kapsamda Ar-Ge çalışanlarının girişimcilik niyetleri ve algıları ile girişimcilik deneyimleri ve potansiyellerine

⁵ Çalışmada kullanılan veriler "OSB'lerde Teknoloji Geliştirme Projesi" kapsamında Kalkınma Bakanlığı ile Sanayi ve Teknoloji Bakanlığı tarafından yürütülen "Türkiye'nin Yenilikçi Sınıfı: Ar-Ge Çalışanları" araştırması çerçevesinde toplanmıştır.

ilişkin yaklaşımları demografik özellikler, beşerî sermaye nitelikleri, girişimcilik konusunda sahip oldukları deneyim ile firmadaki pozisyonları ve çalıştıkları işyerinin bulunduğu bölge ve yaşadıkları kentler bakımından analiz edilmiştir. Buna göre Ar-Ge çalışanlarının girişimcilik özellikleri Tablo 1’de verilen üç temel boyutu kapsayan sekiz değişken bağlamında analiz edilmiştir.

Tablo 1: Çalışma Kapsamında Seçilen Değişkenler

Demografik		Beşerî Sermaye		Mekân	
Cinsiyet (Kadın-Erkek)		Eğitim Düzeyi (Lisans, Yüksek Lisans, Doktora)		Çalışılan Bölge (OSB, Teknopark, Diğer Bölgeler ⁶)	
Yaş Aralığı (20-29, 30-39, 40-49, 50-50+)		Firmadaki Pozisyon (Yönetici-Çalışan)		Yaşanan Kent (Metropol ⁷ , Hinterland ⁸ , Yeni Sanayi Odakları ⁹)	
Medeni Durum (Evli-Bekar)		Girişimcilik Deneyimi (Var-yok)			

Söz konusu değişkenlere göre araştırmaya katılan katılımcıların özellikleri Tablo 2’de betimsel olarak gösterilmektedir. Bu minvalde katılımcıların yaş, cinsiyet ve medeni durum bilgilerini kapsayan demografik özellikleri değerlendirildiğinde çoğunluğun erkeklerden ve 20-39 yaş grubundan oluştuğu görülmektedir. Katılımcıların beşerî sermaye nitelikleri incelendiğinde, çoğunluğun lisans mezunlarından, yönetici olmayan çalışanlardan ve henüz girişimcilik deneyimi olmayan kişilerden meydana geldiği dikkati çekmektedir. Son olarak araştırmaya katılanların faaliyet gösterdiği mekanlar değerlendirildiğinde ise çoğunluğun gelişmiş metropol kentler ve yakın çevresindeki sanayi odaklarında yer alan Teknoparklar ve OSB’ler gibi planlı sanayi ve teknoloji bölgelerinde bulunduğu görülmektedir. Böylece anket ve mülakatlara katılan örneklemenin betimsel istatistiklerinin hem evreni temsil ettiği hem de sahadaki gerçekliği çok iyi yansıttığı söylenebilir.

Tablo 2: Seçilen Değişkenlere Göre Anket ve Mülakat Katılımcı Sayısı

Demografik özellikler	Cinsiyet		Yaş Aralığı				Medeni Durum		Toplam
	Kadın	Erkek	20-29	30-39	40-49	50-50	Evli	Bekar	
Mülakat	46	209	97	103	41	14	129	126	255
%	18	82	38	40	16	6	51	49	100
Anket	299	1053	527	571	191	63	699	653	1.352
%	22	78	39	42	14	5	52	48	100
Beşerî Sermaye nitelikleri	Eğitim Düzey			Firmadaki Pozisyon		Girişimcilik Deneyimi		Toplam	
	Lisans	Yüksek Lisans	Doktora	Yönetici	Çalışan	Girişimcilik Deneyimi Var	Girişimcilik Deneyimi Yok		
Mülakat	182	59	14	71	184	51	204	255	
%	74	29	6	28	72	20	80	100	

⁶ Diğer Bölgeler, kent merkezi ve kent çeperindeki sanayi bölgelerini kapsamaktadır.

⁷ Metropol, İstanbul, Ankara ve İzmir illerini kapsamaktadır.

⁸ Hinterland, metropollerin bitişiğinde yer alan Tekirdağ, Kocaeli ve Manisa gibi komşu iller ile Sakarya ve Bursa gibi metropole yakın çevre illeri kapsamaktadır.

⁹ Yeni Sanayi Odakları, Denizli, Kayseri ve Konya gibi yeni sanayileşmiş iller ile Eskişehir, Antalya ve Mersin gibi görece farklı gelişme dinamiklerine sahip olan illeri kapsamaktadır.

Anket	956	321	75	436	916	277	1075	1.352
%	71	24	5	32	68	21	79	100
Mekân	Çalışılan Bölge			Yaşanan Kent			Toplam	
	OSB	TGB	Diğer Bölgeler	Metropol	Hinterland	Yeni Sanayi Odakları		
Mülakat	79	121	55	105	77	73	255	
%	31	48	22	41	30	29	100	
Anket	308	814	230	749	302	301	1.352	
%	23	60	17	55	22	22	100	

Bilindiği gibi yaratıcı sınıf oldukça geniş bir kesimden oluşmasına karşın, bu araştırmada Teknoparklarda ve Ar-Ge merkezlerinde (çoğunlukla OSB’lerde) Ar-Ge personeli olarak çalışanlara odaklanılmıştır. Bu kapsamda sahada yürütülen yüz yüze anket çalışmasında Ar-Ge personelinin girişimcilik konusundaki niyeti, tecrübesi, potansiyeli ve gelecekteki düşünceleri ile çalışılan işyeri bölgesinin ve yaşanan kentin girişimcilik kapasitelerine katkılarına ilişkin soruların nicel verileri toplanmıştır. Mülakat çalışmasında ise anketteki söz konusu soruların cevapları nitel araştırmanın doğasına uygun olarak daha da derinleştirilmiştir. Bu çerçevede Tablo 3’te anket ve mülakat soruları birbiriyle etkileşimli şekilde verilmiştir. Sonuç olarak bu çalışmada nicel ve nitel veriler birbiriyle konuşturularak birlikte yorumlanmış ve böylece gerçekliğin doğasına olabildiğince yaklaşılmaya çalışılmıştır.

Tablo 3: Anket ve Mülakattaki Girişimcilik Konusundaki Sorular ve Etkileşimleri

Analiz Konusu	Anket Soruları	Mülakat Soruları
Ar-Ge Çalışanlarının Girişimcilik Algısı ve Girişimcilik Deneyimi	Daha önce girişimcilik deneyiminiz oldu mu?	Girişimcilik hakkında ne düşünüyorsunuz?
	Girişimcilik deneyiminizde devlet desteği aldınız mı?	
Ar-Ge Çalışanlarının Girişimcilik Potansiyeli, Geleceğe İlişkin Planları ve Kendilerini Konumlandırmaları	Yeni bir girişim fikriniz var mı?	Girişimci olmak size uygun mudur? Kendinizi gelecekte girişimci olarak düşünüyor musunuz? Neden?
	Girişimci olarak hayata geçirmeyi düşündüğünüz bir fikriniz var mı?	
	Girişimcilik özelliklerine sahibim (girişken, risk alabilen, yeniliklere açık vb.) Gelecekte kendi işimin patronu olacağım	
Ar-Ge Çalışanlarının Girişimcilik Kapasitesini Firma, İşyeri Bölgesi ve Kentin Etkileri	Çalıştığım işyeri girişimcilik kapasitemi geliştiriyor	Mevcut işyerinizin (firmanın) girişimcilik ile ilgili düşüncelerinize etkisi nedir?
	Firmanın bulunduğu bölge girişimcilik kapasitemi geliştiriyor	Mevcut işyeri bölgenizin (teknopark, OSB, kent merkezi ve diğer bölgeler) etkisi nedir?
	Yaşadığım kent girişimcilik kapasitemi geliştiriyor	Yaşadığımız kentin etkisi nedir?

Sahada elde edilen anket sonuçları SPSS programıyla analiz edilmiştir. Anket verilerinin çözümlenmesinde hem ortalamalar hem de T2B ve B2B analizi yapılmıştır. Bir anket analiz tekniği olan T2B (Top 2 Box) ve B2B (Bottom 2 Box) puanları likert ölçeğinde en yüksek (pozitif olan) ve en düşük (negatif olan) değerlerin toplanarak tek bir pozitif ve tek bir negatif değer elde edilmesi işlemidir. Bu yöntem en iyi ve/veya en kötü iki skorun/cevabın puanının tek bir değerle hesaplanması yoluyla yanıtların dağılımını önler ve sonuçların daha

kolaylıkla anlaşılmasını mümkün kılar. Bu minvalde anket sonuçları betimsel olarak ortalama ve T2B¹⁰ değerlerinin grafiklerle sunulması yoluyla yorumlanmıştır.

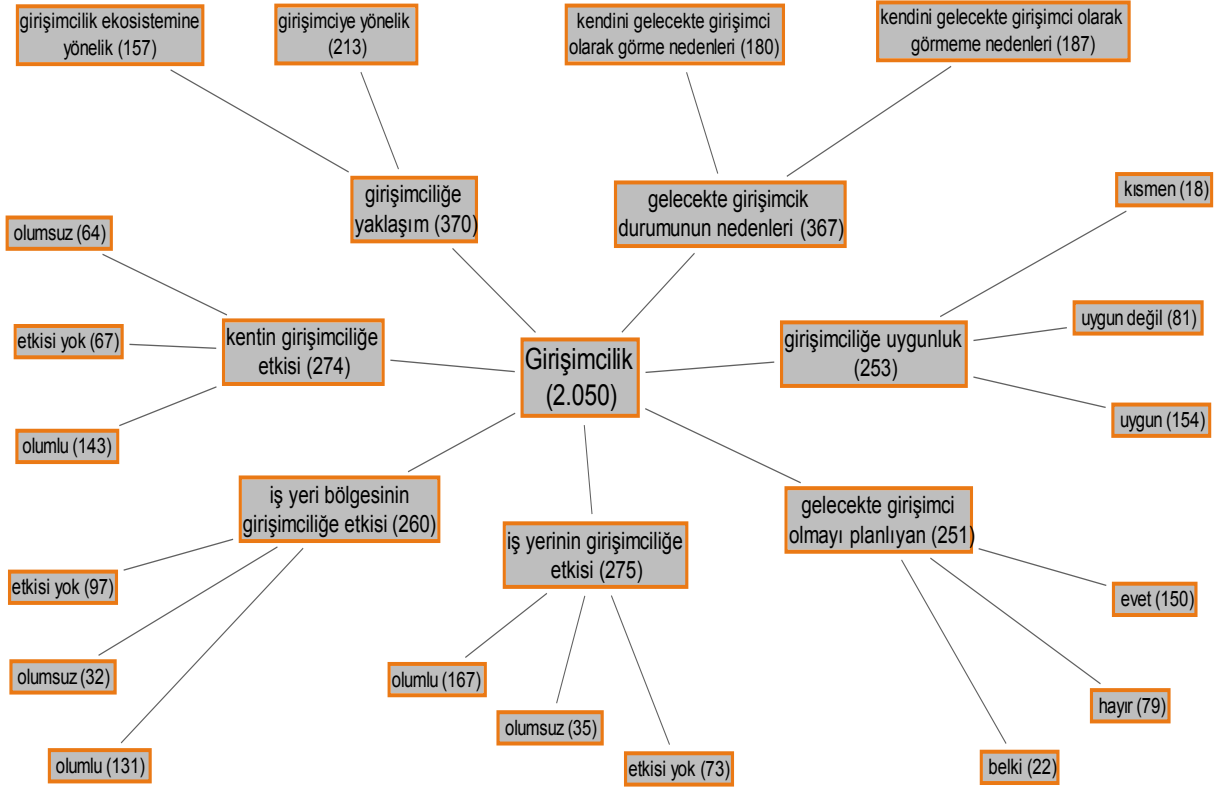

Şekil 2: Yaratıcı Sınıfın (Ar-Ge Çalışanlarının) Girişimciliğe Yönelik Düşüncelerinin Genel Haritası-Mülakat

Elde edilen mülakata ilişkin nitel veriler ise MAXQDA programı aracılığıyla çözümlenmiştir. Bu kapsamda ilk olarak deşifre edilen mülakatlar Maxqda programına aktarılmış ve araştırmanın tasarımı ile mülakatlardaki girişimcilik konusunun genel çerçevesi bağlamında kod başlıkları oluşturulmuştur. Daha sonra katılımcıların mülakat sorularına verdiği yanıtlara göre kodlamalar yapılmış, takiben kategorileştirme ve temalaştırma yapılmak suretiyle kod haritaları oluşturulmuştur. Yapılan nitel analiz kapsamında 255 katılımcının girişimcilik sorularına verdiği yanıtların genel haritası ve 7 ana kod altında 2050 kodlamaya ilişkin üçlü alt kod düzeyindeki dağılım Şekil 2’de, bunların yüzdelik oranları ise Şekil 3’de verilmektedir.

¹⁰ Bu çalışmadaki T2B analizi, anketteki “katılıyorum” ve “kesinlikle katılıyorum” cevaplarının toplamıdır.

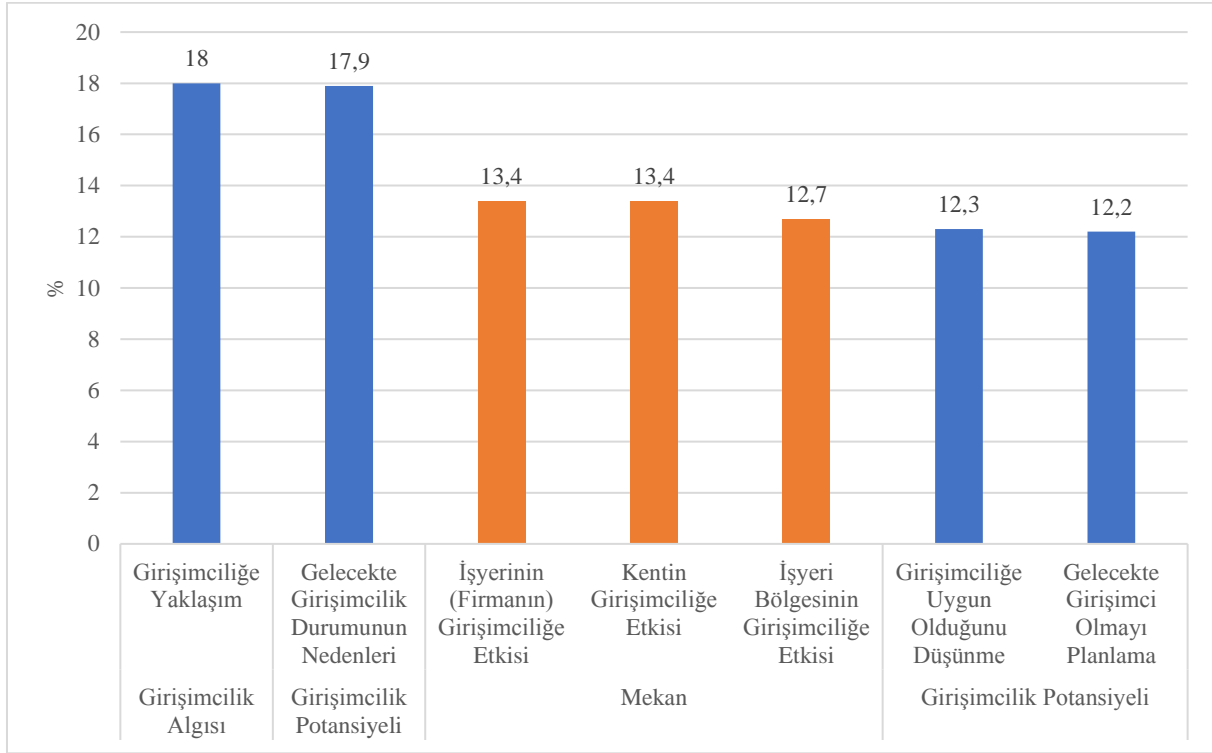

Şekil 3: Girişimcilik Kodlarının Dağılımı (%) - Mülakat

Sonuç olarak Şekil 2 ve Şekil 3’de verilen Ar-Ge çalışanlarının girişimciliğe yönelik düşüncelerinin genel haritası ve kodların dağılımında girişimciliğe yaklaşım, gelecekte girişimcilik durumu, girişimciliğe uygun olduğunu düşünme, gelecekte girişimciliği planlama ve işyerinin, kentin ve işyeri bölgesinin girişimciliğe etkisi olmak üzere 7 ana kod üzerinden ortaya konulmuştur. Nitekim burada verilen ana kodlar çalışmanın da bulgularını oluşturmaktadır. Ancak Şekil 2’de verilen 7 ana koddan 4 tanesi bu çalışmanın odağı olup detaylı şekilde incelenmekte, geri kalan 3’ü ise girişimciliğin aktif “mekân” boyutunu kapsamakta olup yer darlığı nedeniyle bu çalışmanın kapsamı dışında tutulmuştur. Gerçekten de gerek Şekil 2’deki haritadaki kod büyüklüğünden (2050 kodun 809’u -%40’ı- mekânla ilgili) kod gerekse Şekil 3’deki grafikte görüldüğü üzere girişimciliğin mekan boyutu yani “*kentin ve işyeri bölgesinin ve işyerinin girişimciliğe etkisi*” başlı başına ayrı bir çalışma olmayı hak edecek önemde, genişlikte ve nitelikte olduğundan bu çalışmada mekanın etkisi derinlemesine fail düzeyinde (mekanın aktif/aktör olarak analizi) analiz edilmemekte sadece yaratıcı sınıfın girişimcilik potansiyelinin işyeri bölgeleri ve kentler düzeyindeki “coğrafi/mekânsal farklılaşması” (mekanın pasif/edilgen analizi) ortaya konulmaktadır. Dolayısıyla bu çalışmanın da bir mekânsal boyutu/analizi bulunmaktadır. Ancak buradaki mekânsal boyut/analiz, mekânı bir fail ve sebep olarak gören bir anlayışı değil, coğrafyayı/mekânı sonuç ve bu sonuçların mekânsal farklılaşması inceleyen/sunan bir anlayış olarak gören bir yaklaşımı yansıtmaktadır.

Sonuç olarak mülakatların nitel analiz bulguları kod sayısı temelinde grafikler, kod haritaları ve yoğunluk tabloları yoluyla görselleştirilerek betimsel ve ilişkisel olarak analiz edilmiş ve ilgili literatür çerçevesinde de yorumlanmıştır. Bu noktada altı çizilmesi gereken hususlardan biri, mülakat sonuçlarına dayalı olarak üretilen ve yaratıcı sınıfın girişimcilik potansiyelini demografik, beşerî sermaye ve mekânsal boyutlar bakımından kod sayısı ve yoğunluk tablosu biçimde gösteren şekillerin dikey eksenin temelinde yorumlanmasıdır. Buna göre dikey eksenindeki tabloların içinde yer alan sayılar her 3 boyutun (demografik, beşerî sermaye ve mekân) ve o boyuta bağlı 8 değişkenin (Bkz. Tablo 1) kendi içindeki ağırlığını

Yansıtmaktadır. Renkler ise her bir değişkenin kendi içinde nelere öncelik verdiğini, hangi faktörü ön plana çıkardığını göstermektedir. Dolayısıyla söz konusu tablolardaki nitel verilerin kod sayısı dağılımı böyle bir dikkatle okunmalıdır.

Bulgular

Yaratıcı sınıfın girişimcilik potansiyelini analiz eden bu çalışma, nicel ve nitel verilerin birlikte değerlendirilmesi sonucu, Ar-Ge çalışanlarının girişimciliğe yönelik eğilimlerini üç tema/başlık altında (*üç temel boyutu -demografik, beşerî sermaye ve mekân- kapsayan sekiz parametre bağlamında*) ortaya koymaktadır: Bunlar, (1) Girişimcilik Algısı, (2) Girişimcilik Deneyimi ve Devlet Desteği, (3) Girişimcilik Potansiyeli.

Girişimcilik Algısı

Mülakatlardan elde edilen verilerden ulaşılan “girişimciliğe yaklaşım” ve “girişimcilik ekosistemine yaklaşım” kodları, katılımcıların girişimciliğe yaklaşımlarına odaklandığı için “*girişimcilik algısı*” şeklinde temalaştırılmıştır. Girişimciliğe yaklaşım kodunun alt anlam kodları Şekil 4’te; yaratıcı sınıfın girişimcilik ekosistemine yaklaşımı kodunun alt anlam kodları ise Şekil 5’te yer almaktadır.

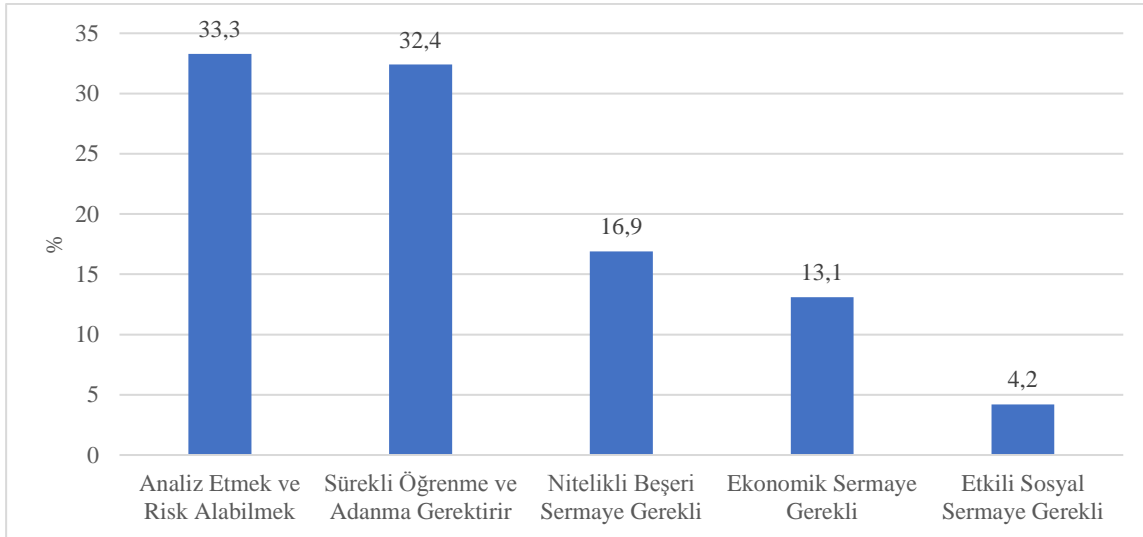

Şekil 4: Yaratıcı Sınıfın Girişimciliğe Yaklaşımı-Mülakat (%)

Girişimcinin özellikleri: Yaratıcı sınıfın “*girişimciliğe yaklaşımı*”, katılımcıların girişimciliği tanımlama biçimleri ve girişimcilik özelinde kendilerini nasıl konumlandıkları ile ilgilidir. Burada öne çıkan alt anlam kodları; “nitelikli beşerî sermaye”, “etkili sosyal sermaye” ve “ekonomik sermaye” gibi girişimcilik için gerekliliği görülen kaynaklara sahiplik ve yardımcı unsurların yanı sıra, “analiz etme ve risk alabilme” gibi girişimci kişiliğe dair özellikler ile “sürekli öğrenme ve adanma” gibi kişisel nitelikleri içermektedir. Buna göre, Şekil 4’te yer aldığı üzere, katılımcıların girişimcilik tanımlarında en fazla tekrar eden anlam kodu “analiz etmek ve risk alabilme” ile “sürekli öğrenme ve adanma gerektirir”dir. Söz konusu kod, katılımcılar için girişimciliğin öncelikle risk ile bağlantılı olduğunu işaret ettiği gibi aynı zamanda analiz etmek ve risk alabilme gibi kişilik özellikleri ilgili olduğu söylenebilir. “Sürekli öğrenme ve adanma” da benzer biçimde, kişisel özveri ve çaba ile bağlantılı olarak açıklanabilir.

Girişimcilikte özgün bir fikriniz varsa ve hani özgüveniniz yüksekse, böyle atılgan ve girişken bir insansanız tabii ki önemli. Bir de biraz girişimcilik için tecrübe ve risk alabilme yeteneğiniz olması gerekiyor (İstanbul, Kadın-0547).

Yukarıda yer verilen tanımların yanı sıra, yaratıcı sınıfın girişimciliği sermaye tipleri üzerinden değerlendirildiğinde “nitelikli beşerî sermaye” ihtiyacı öne çıkmaktadır. “Ekonomik sermaye”nin dördüncü sırada gelmesi ise bilgi işçilerinin esas beşerî sermayeyi yani aldıkları eğitim ve edindikleri yetenek ve tecrübeyi önemseyen bir yaklaşımı ön planda tutmaları onların hem bilgi toplumu kuramlarıyla hem de yaratıcı sınıf teorisiyle uyumlu düşündüklerini göstermektedir. Burada kişilerin ilişki ve ağlar yoluyla kaynaklara ve bilgiye erişimini kolaylaştıran sosyal sermayenin görece az vurgulanması ise ilginç bir durumdur.

Tecrübesi olmadan bu işe atlayan çok kişi var. Bunların hepsi problemle sonuçlanıyor (Ankara, Erkek-0209).

Özellikle beyaz yakalılara girişimcilik üzerine iyi eğitim verilmesi gerektiğini düşünüyorum (İzmir, Erkek-0944).

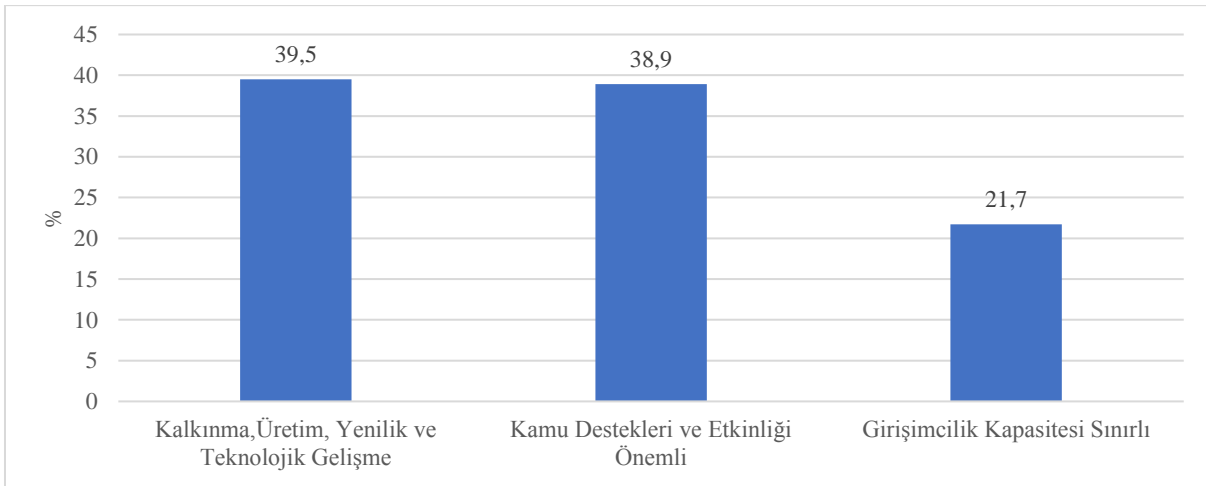

Şekil 5: Yaratıcı Sınıfın Girişimcilik Ekosistemine Yaklaşımı-Mülakat (%)

Girişimcilik ekosistemi: Yaratıcı sınıfın girişimcilik algısının tanımlanmasında ele alınan “girişimcilik ekosistemi”ne yaklaşım kodunun alt kodları, “kalkınma, üretim, yenilik ve teknolojik gelişme”; “kamu destekleri ve etkinliği önemli”; “girişimcilik kapasitesi sınırlı”dır. Şekil 5’te de yer verildiği gibi, en yoğun tekrar eden anlam kodundan hareketle, katılımcıların girişimcilik ekosistemini “kalkınma, üretim, yenilik ve teknolojik gelişme” şeklinde tanımladıkları söylenebilir. Söz konusu tanım, girişimcilik ekosistemini üretim üzerinden olduğu kadar gelişme ve yenilik odaklı bir noktada kavramsallaştırmaktadır. Bir diğer öne çıkan anlam kodu “kamu destekleri ve etkinliği” ile ilgili olarak girişimcilik ekosisteminin devlet desteği ile ilişkisine, söz konusu ilişkide kamusal teşviklerin etkinliğine dikkat çekmektedir. Ekosistemin mevcut özelliklerini dile getirme noktasında ise katılımcılar, “girişimcilik kapasitesinin sınırlı” olduğuna dikkat çekmiştir. Söz konusu sınırlılık katılımcılar tarafından, özellikle katılımcıların girişimciliği tanımlamada kullandıkları anahtar kavramlar çerçevesinde şekillenen öğrenme, fikir, ekonomik ve sosyal sermaye ihtiyacı gibi unsurların bir arada bulunmaması olarak tanımlanmıştır.

Cesaret olmaması, sermaye ve çevre olmaması. Bunlar olsa bile fikir olmuyor. Bunların üçünün de birleşmesi gerekiyor ki ortaya girişimcilik çıksın. Maalesef üçünü de denk getiren çok az insan oluyor (İzmir, Erkek-0670).

Kapasite, birikim, belli bir iş fikri olduktan sonra tabii ki yapılabilir. Girişimciler yenilikçi olan, çok yönlü olan, yönetim kabiliyeti olan insanlardır (İstanbul, Kadın-0513).

Buradan genel olarak Türkiye’de yaratıcı sınıfın bulunduğu girişimcilik ekosisteminin zayıf olduğu, girişimciliği destekleyici imkân ve ortamları sunmaktan henüz uzak olduğu sonucu çıkarılabilir.

Yaratıcı sınıfın girişimciliği nasıl tanımladığı ve algıladığının detaylı analizi için katılımcıların ilgili konuya yaklaşımları demografik özelliklerine, sahip oldukları beşerî sermaye niteliklerine ve faaliyet gösterdikleri bölge ve kentler bazında nasıl farklılaştıkları özelinde ele alınmıştır. Elde edilen bulguların (kodların) söz konusu değişkenler bağlamında gösterimi Şekil 6, Şekil 7 ve Şekil 8’de sunulmuştur.

Kod Sistemi	Kadın	Erkek	yaş 20-29	yaş 30-39	yaş 40-49	yaş 50+	Evlü	Bekar	TOPLAM
ANALİZ KODLAR									0
Girişimcilik									0
girişimcilğe yaklaşım									0
girişimciye yönelik									0
nitelikli beşerî sermaye gerekli (eğitim+iş tecrübesi)	7	29	13	14	6	3	22	14	108
etkili sosyal sermaye gerekli	2	7	3	5	1		4	5	27
analiz etmek ve risk alabilmek	12	59	28	26	13	4	36	35	213
ekonomik sermaye gerekli	7	21	15	9	4		12	16	84
sürekli öğrenme ve adanma gerektirir	17	52	29	27	8	5	32	37	207
girişimcilik ekosistemine yönelik									0
girişimcilik kapasitesi sınırlı	9	25	16	10	7	1	11	23	102
kamu destekleri ve etkinliği önemli	13	48	21	27	13		29	32	183
kalkınma, üretim, yenilik ve teknolojik gelişme	7	55	21	28	12	1	30	32	186
TOPLAM	74	296	146	146	64	14	176	194	1110

Şekil 6: Demografik Özelliklere Göre Girişimcilik Algısı-Mülakat

Demografik özellikler: Yaratıcı sınıfın girişimciliği tanımlama biçimleri ve girişimcilğe yaklaşımları, Şekil 6’te yer verildiği gibi, cinsiyet, yaş ve medeni durum gibi demografik özelliklere göre çeşitli farklılıklar göstermektedir. Genel olarak erkeklerin kadınlardan daha fazla girişimcilik eğilimi taşıdığı bilinmektedir. Girişimcilğe yönelik olarak kadın katılımcılar ekonomik sermayeyi ve bu sermayenin bir kaynağı olarak kamu desteklerinin önemini erkek katılımcılardan daha fazla önemsemektedir.

Girişimcilik son yıllarda çok desteklenen bir konu haline geldi. Hakikaten girişimcilikle ilgili bilgilendirmeler, seminerler, eğitimlerinin verilmesi, bunların yarışlarının yapılması gibi konular var. Bu kültürü oturtma anlamında biraz daha yolumuz var sanki, öyle görüyorum (Ankara, Kadın-2082¹¹).

Elde edilen veriler medeni halin girişimcilğe yaklaşımda önemli bir fark yaratmadığını işaret etmekle birlikte genel olarak bekarların evlilerden daha fazla girişimcilik niyeti olduğu söylenebilir. Yaş üzerinden yapılacak bir okumada ise 20-29 yaş grubundaki katılımcıların diğer gruplara göre ekonomik sermayenin girişimcilikteki önemini daha fazla gördükleri ifade edilebilir. Kuşkusuz yaş ilerledikçe yenilikçi sınıfın girişimcilik eğilimi azalıyor ki en çok 20’li ve 30’lu yaşların girişimcilik için önemli olduğu görülmektedir.

Diğer taraftan ekosistem düzeyinde genç (20-29) ve bekar olan yaratıcı sınıfın buldukları ekosistemin sunduğu imkanları oldukça sınırlı gördüğü, olgun kişilerin ise kamu teşviklerini gençlerden daha fazla önemseydiği dikkati çekmektedir.

¹¹ Kodlar, anket yapılan 1352 kişi ile bunları içinden mülakat yapılan 255 kişiyi temsil etmektedir. Bazı kod numaralarının bu örnekte olduğu gibi 1352’yi aşmasının nedeni, çalışmanın başlangıcında örneklem büyüklüğüne erişmek için yaklaşık 2500 kişi ile temas kurulması ve bu nedenle başlangıçta mülakat yapılan bazı kişilerin bu grubun içinde yer almasından dolayı kod numaralarının sıralanmış nihai örneklemden büyük olmasıdır.

Kod Sistemi	Lisans	Yüksek Lisans	Doktora	Yönetici Olan	Yönetici Olmayan	Girişimcilik Deneyim Yok	Girişimcilik Deneyimi Var	TOPLAM
ANALİZ KODLAR								0
Girişimcilik								0
girişimcilğe yaklaşım								0
girişimciye yönelik								0
nitelikli beşeri sermaye gerekli (eğitim-iş tecrübesi)	19	10	7	14	22	31	5	108
etkili sosyal sermaye gerekli	5	4		1	8	8	1	27
analiz etmek ve risk alabilmek	53	16	2	22	49	60	11	213
ekonomik sermaye gerekli	19	7	2	5	23	24	4	84
sürekli öğrenme ve adanma gerektirir	51	15	3	21	48	53	16	207
girişimcilik ekosistemine yönelik								0
girişimcilik kapasitesi sınırı	25	8	1	9	25	27	7	102
kamu destekleri ve etkinliği önemli	47	10	4	18	43	47	14	183
kalkınma, üretim, yenilik ve teknolojik gelişme	45	13	4	19	43	46	16	186
TOPLAM	264	83	23	109	261	296	74	1110

Şekil 7: Sahip Olunan Beşerî Sermaye Özelliklerine Göre Girişimcilik Algısı-Mülakat

Beşerî sermaye nitelikleri: Mülakatlardan elde edilen kodlar, katılımcıların beşerî sermaye özellikleri üzerinden ele alındığında, eğitim düzeyi ve iş yerindeki pozisyon farklılığının girişimcilğe yaklaşım açısından belirgin bir fark yaratmadığı ancak girişimcilik deneyiminin söz konusu yaklaşım üzerinde etkiye sahip olduğu söylenebilir (Şekil7). Girişimcilik deneyimine sahip olmayan katılımcılar olanlara göre beşerî ve ekonomik sermayeyi daha önemli görmektedir. Ancak bunlar asıl olarak analiz etme ve risk almayı girişimciliğin başat unsuru olarak değerlendirmektedirler.

Girişimciliği yenilikçilik olarak görüyorum. Bunu hayata geçirebilmek için çok ciddi insan ve çevreye sahip olmanız gerekiyor. Girişimcilik demek bunu tamamıyla üstlenmek demek oluyor (Kocaeli, Girişimcilik Deneyimi Var-2126).

Girişimcilik deneyimi olan katılımcıların ise görece olarak ağırlıklı önemsedikleri bileşenler, sürekli öğrenme ve adanma ile analiz etmek ve risk almaktır. Ayrıca söz konusu kişilerin ekosistemde mevcut olan yenilik ve teknolojik gelişmeye de büyük önem verdikleri görülmektedir. Bunlar da bir nevi yenilikçiliğe işaret etmektedir. Geçmişte girişimcilik deneyimi olan katılımcıların kendi tecrübelerinde bu konuların ağırlık oluşturmasının, girişimcilikte başarılı olmak için ihtiyacın ortaya konulmasında yol gösterici olabileceği değerlendirilmektedir.

Öte yandan eğitim durumu bakımından doktora sahiplerinin birçok bakımdan diğerlerine göre farklılaştığı, özellikle de eğitim ve iş tecrübesinin çok önemli olduğunu vurguladığı görülmektedir. Yönetici olanla olmayanın ayrıştığı husus ise, yöneticilerin beşerî sermayeye, çalışanların ise ekonomik sermayeye daha fazla önem atfetmesidir. Son olarak ekosistem ölçeğinde durum değerlendirildiğinde ise lisans mezunu olan yaratıcı sınıfın hem buldukları bölgedeki girişimcilik ekosistemine kapasitesinin sınırlılığını hem de özellikle kamu desteklerinin girişimciler için önemli olduğunu diğer derece sahiplerine göre daha fazla vurguladığı dikkati çekmektedir.

Kod Sistemi	OSB	Teknopark	Diğer Alanlar	Metropoller	Hinterlandlar	Yeni Sanayi Odakları	TOPLAM
ANALİZ KODLAR							0
Girişimcilik							0
girişimcilğe yaklaşım							0
girişimciye yönelik							0
nitelikli beşeri sermaye gerekli (eğitim-iş tecrübesi)	7	22	7	19	11	6	72
etkili sosyal sermaye gerekli	2	5	2	5	2	2	18
analiz etmek ve risk alabilmek	19	35	17	33	25	13	142
ekonomik sermaye gerekli	9	14	5	9	7	12	56
sürekli öğrenme ve adanma gerektirir	22	32	15	35	15	19	138
girişimcilik ekosistemine yönelik							0
girişimcilik kapasitesi sınırı	7	21	6	17	7	10	68
kamu destekleri ve etkinliği önemli	17	35	9	24	16	21	122
kalkınma, üretim, yenilik ve teknolojik gelişme	22	29	11	20	21	21	124
TOPLAM	105	193	72	162	104	104	740

Şekil 8: Faaliyet Gösterilen Bölge ve Kent Gruplarına Göre Girişimcilik Algısı-Mülakat

Mekân: Mülakatlardan elde edilen girişimcilik yaklaşımı ile ilgili kodlar, bölge ve kent grupları üzerinden ele alındığında, genel olarak değişkenler bağlamında önemli farklar bulunmadığını işaret etmektedir (Şekil 8). Veriler detaylandırıldığında ise teknoparklarda çalışanların OSB'lerde çalışanlara oranla beşerî sermayeyi görece olarak daha fazla önemsendiği görülmektedir. Teknopark firmalarının ölçek olarak daha küçük olması, üretimden ziyade daha çok yoğun Ar-Ge odaklı çalışmaları ile firmaların mekânsal yakınlıkları, teknoparkların sosyal ortamları nedeniyle Ar-Ge çalışanlarının birbirleriyle etkileşimlerini ve girişimcilerin faaliyetlerini daha iyi izleme olanaklarına sahip oldukları değerlendirildiğinde girişimcilik algısında OSB çalışanlarına göre beşerî sermayeyi görece olarak daha önemsemeleri anlaşılır olmaktadır. Ayrıca teknoparklarda çalışan yaratıcı sınıfın hem risk almayı hem de kamu desteklerinden faydalanmayı OSB'dekilere göre daha fazla ön plana aldığı görülmektedir. Yine teknopark çalışanları mevcut girişimcilik kapasitesinin sınırlılığını belirterek buldukları ortamdaki girişimcilik ekosisteminin yeterince gelişmiş olmadığını vurgulamaktadırlar.

Girişimcilik yenilikçilikle paralel kavramlardır. Girişimci insan zaten yenilikçidir, yenilikçiliğin sonu da girişimciliğe çıkar diye düşünüyorum. Girişimcilik hep ileri götürmenin bir çıkış noktası. Kendini geliştirmenin telaşı içinde olan insanların özelliği bence. Ama bu durum beraberinde pek çok sıkıntıyı da getiriyor tabii. Okul arkadaşlarım mezun olur olmaz şirket kurmaya çalıştılar, sonrasında olmadı yatırımcı olmaya çalıştılar ama belirli bir tecrübe teknik kapasite olmadan kolay olmuyor (İstanbul, Teknopark-1102).

Kent grupları detaylı incelendiğinde ise yeni sanayi odaklarında çalışanların ekonomik sermayeye verdiği ağırlığın diğerlerinden daha yüksek olduğu görülmektedir.

Daha önce girişimcilik tecrübelerim oldu ama girişimciliğin çok fazla pembe bir şekilde insanlara lanse edildiğini düşünüyorum. Yani insanlara hayal satılıyor. Ama aslında iç yüzü öyle değil. Yani insanlar bir hayalin, fikrin var evet her şeyi yapabilirim diye öyle bir dünya maalesef yok ve paranız yoksa hiçbir iş yapamıyorsunuz (Kayseri, Yeni Sanayi Odakları-0060).

Diğer taraftan metropollerde çalışan yaratıcı sınıf tecrübeye, risk almaya ve öğrenmeye daha fazla önem atfederken, yeni sanayi odaklarındakiler kamu teşviklerine daha fazla önem vermektedirler.

Girişimcilik algısı temelde bir yandan mikro ölçekte kişilik özellikleri ve kişisel sermayeler yoluyla diğer yandan ise makro (bölgesel) ölçekte ekosistemin yapısı ve sahip olduğu varlıkların nitelikleri yoluyla her iki ölçeğin birbiriyle etkileşiminin bir sonucu olarak şekillenmektedir. Buna göre çalışmanın bulguları yaratıcı sınıfın girişimcilik algısını belirleyen en önemli faktörlerin onların sahip olduğu kişilik özellikleri (risk alma, analiz etme, öğrenme çabası ve adanmışlık) ile içerisinde yaşadıkları ekosistemin sunduğu yenilikçi ve destekleyici imkân (yetenekli işgücü, devlet teşvikleri), ortam (kurumsal altyapı, kentsel çekicilikler) ve varlıklar (teknolojik firmalar, bilgi vb.)'dir. Ayrıca yenilikçi kişilerin girişimsel algı ve niyetlerini belirlemede süreç içerisinde aldıkları kaliteli eğitim ile edindikleri iş tecrübesi ve deneyimlerin de önemli payı olduğu söylenebilir. Keza ekosistemin kalınlığı ve niteliği yanında zayıf kapasite ve sınırlı varlıklarının olması da girişimcilik algısı üzerinde ciddi bir etken/engel olarak gözükmektedir. Öte yandan ister bireysel aktör düzeyinde olsun isterse ekosistem düzeyinde olsun katılımcıların demografik, beşerî sermaye ve mekânsal özelliklerine göre girişimciliğe yaklaşımı ve girişimcilik algısının oluşumunda önemli farklılaşmalar bulunmaktadır.

Girişimcilik Deneyimi ve Devlet Desteği

Yaratıcı sınıfın girişimcilik algısını ve girişimcilik potansiyelini etkileyen bir değişken olarak sahip oldukları girişimcilik deneyimleri ile girişimcilikte devletten destek alıp almama

durumları ele alınmıştır. Anket ve mülakatlardan elde edilen verilerden hareketle, yenilikçi sınıfın girişimci veya Ar- Ge çalışanı olarak olası dönüşümleri değerlendirilmiştir.

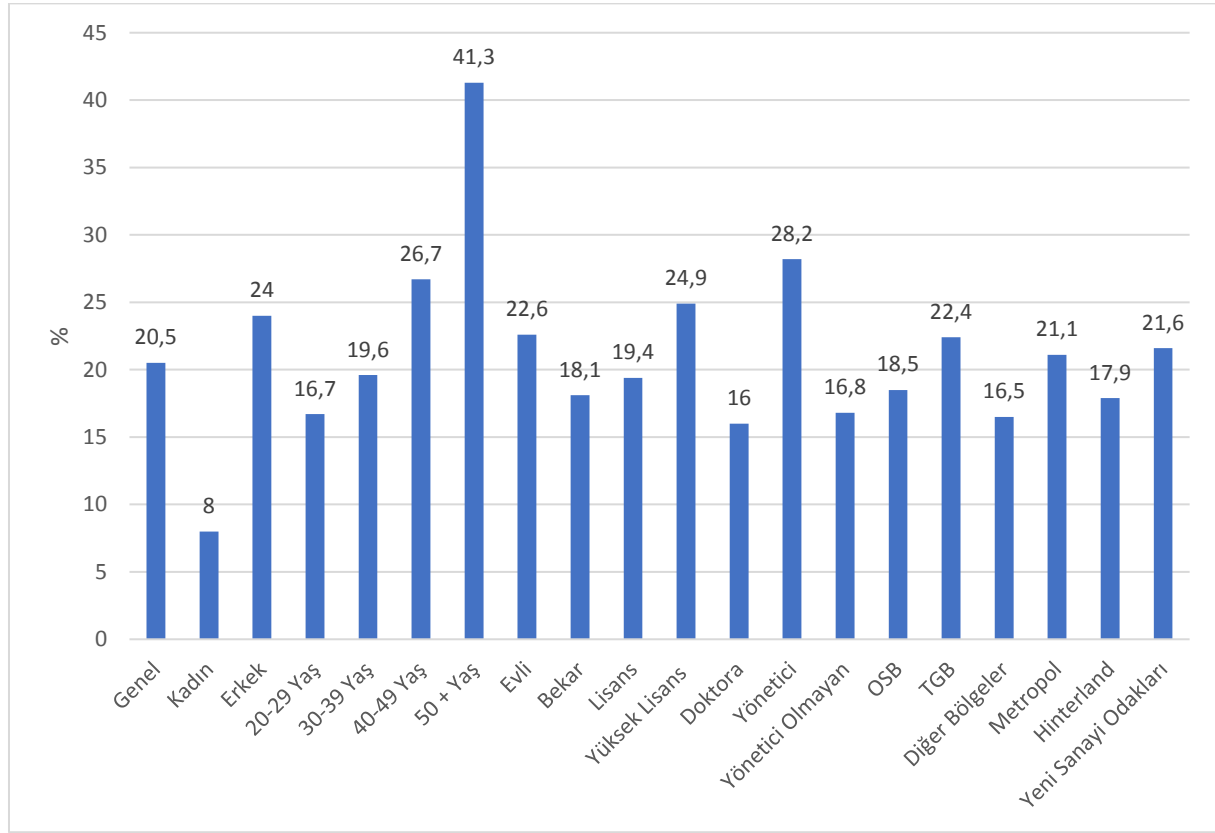

Şekil 9: Girişimcilik Deneyimi Olan Katılımcıların Oranı (%)-Anket (N=1352, n=277)

Şekil 9’da *girişimcilik deneyimi* olan katılımcıların demografik ve beşerî sermaye özellikleri ile çalıştıkları işyerinin coğrafi konumuna göre dağılımı verilmiştir. Buna göre yaratıcı sınıf çalışanlarının %20,5’inin girişimcilik deneyimi bulunmaktadır. Yani her 5 Ar-Ge çalışanından birinin daha önceden bir girişimcilik tecrübesi olmuştur. Kadın çalışanlar arasında girişimcilik deneyimi olanların oranı %8 iken erkeklerde aynı oran %24 düzeyindedir. Çalışanların yaşı arttıkça doğal olarak girişimcilik tecrübesi bulunma ihtimali de artmaktadır. Keza evli olanların bekârlardan daha fazla girişimcilik deneyimi olduğu dikkati çekmektedir. Girişimcilik tecrübesi bulunan katılımcılar, girişimciliği başarılı ve avantajlı olarak tanımlamaktadır. Dolayısıyla, tecrübesi olan katılımcıların girişimciliğe olan yaklaşımlarının olumlu olması, gelecekte girişimcilik yönünde yeniden bir faaliyet gösterebileceklerini düşündürmektedir.

Türkiye’de girişimci olmak gayet kolay. Bir sürü avantajı da var, kullanan kullanıyor. Devlet destekleri var KOSGEB destekleri var TÜBİTAK destekleri var (Denizli, Girişimcilik Deneyimi Var-0915).

Eğitim düzeyi içinde yüksek lisans yapanların girişimcilik deneyimi %24,9 ile en yüksek düzeydedir. Bunu sırasıyla lisans (%19,4) ve doktora (%16) düzeyinde eğitime sahip olanlar takip etmektedir. Girişimcilik deneyimi ve eğitim değişkenlerinin bir arada bulunması katılımcıların girişimciliğe olan yaklaşımları kadar gelecekte girişimcilik konusunda planları bulunması ve bu planlarının içeriğini ve yönünü tayin etmesi açısından belirleyicidir.

Ben bir girişim sürecine girmiştım. Şimdi başka birkaç proje ile alakalı birkaç girişim planım var. İleride girişimcilere yatırım yapan bir kişi olmayı hedefliyorum çünkü ben artık kendimi bir girişimci olarak görüyorum. Bir kere benim ürün odaklı çalışan bir yapım var, yenilikçi ürünleri ortaya koymada bunları

ticarileştirmede belli yeteneklerim var. İyi bir eğitimim var. Dolayısıyla bir ürünün geliştirilmesinin nasıl yapılacağı ile ilgili yeterli bilğim yetkinliğim olduğunu düşünüyorum (Ankara, Dr. Eğitim-1075).

İş yerinde yönetici pozisyonunda bulunan katılımcıların girişimcilik deneyimi ele alındığında, %28,2'sinin daha önce girişimcilik deneyimi bulunduğu görülmektedir. Yöneticilik görevi bulunmayan çalışanlarda ise bu oran %16,8'de kalmaktadır. Bu çerçevede girişimcilik deneyiminin yöneticilik vasfını doğal olarak geliştirdiği ve çalıştıkları işlerde yöneticilik için avantaj sağlayabileceği değerlendirilmektedir. Buna ek olarak, aşağıdaki katılımcı ifadesinde de yer aldığı üzere, söz konusu avantajın gelecekte yeni girişimcilik faaliyetlerine atılmada da etkili olabileceği de söylenebilir.

Ben ilk başta bahsettiğim gibi, monotonluğu seven bir insan değilim. Devamlı aynı işi aynı şeyi yapmayı çok istemiyorum. Devamlı kendimi işimi kurma fikrim var. Ufak tefek girişimcilik deneyimim oldu. Çok istediğim gibi bitmediler ama bu bana bir sürü şey kattı, bir sürü şey öğrendim. Ve yeni faaliyetleri devamlı planlama içerisindeyim (İstanbul, Girişimcilik Deneyimi Var-1513).

Sanayi ve teknoloji bölgeleri içindeki firmalarda girişimcilik deneyimine sahip katılımcıların en yüksek olduğu yerler teknoparklar (%22,4) iken bunu sırasıyla %18,5 ile OSB'ler ve %16,5 ile diğer bölgeler izlemektedir. Ancak teknoparklarda da yenilikçi olduğu halde girişimciliğe girmek istemeyen Ar-Ge çalışanı katılımcılar da bulunmaktadır.

Girişimcilik için hem yenilikçilik gerektiriyor gerçekten farklı düşünmeyi gerektiriyor ama bunun yanında bir anlamda da bir cesaret de gerektiriyor. Sadece yenilikçilik yetmiyor girişimci olabilmek için, bu bir miktar tutku işi. Girişimcilik, yenilikçilik ve bu tutkunun birleşimiyle ortaya çıkıyor. Bana çok uygun değil ben yenilikçilik özelliklerine sahip olduğumu düşünüyorum ama o girişimci olmak için gerekli olan o tutku bende yok o yüzden açıkçası şimdiye kadar da böyle bir girişim içerisine pek girmedim çok ciddi bir şekilde de değerlendirmedim (Tekirdağ, Teknopark-1778).

Kent grupları bağlamında ise yeni sanayi odakları ve metropoller girişimcilik deneyiminin ortalamadan daha fazla olduğu yerler olarak ortaya çıkarken, hinterlandlarda çalışanların ortalamanın altında kaldığı dikkati çekmektedir. Bu durum yenilikçi sınıfın özellikle Anadolu'nun yeni sanayileşmiş iç bölgelerinde girişimcilik yönünden daha aktif bir tutum aldığını ve metropollerini geçen bir girişim ruhuna sahip olduğuna işaret etmektedir. Nitekim yeni sanayi odaklarını Denizli, Konya ve Kayseri ile Eskişehir, Antalya ve Mersin olarak ikiye ayırdığımızda, ilk grupta bulunan ve tipik sanayi odağı olan görece muhafazakâr kentlerde girişimcilik deneyimi %28'i bulurken, ikinci grupta yer alan ve sanayi-turizm yapısı ile görece seküler yaşam biçimi olan kentlerde söz konusu girişimcilik deneyiminin %15'e düştüğü gözlemlenmektedir.

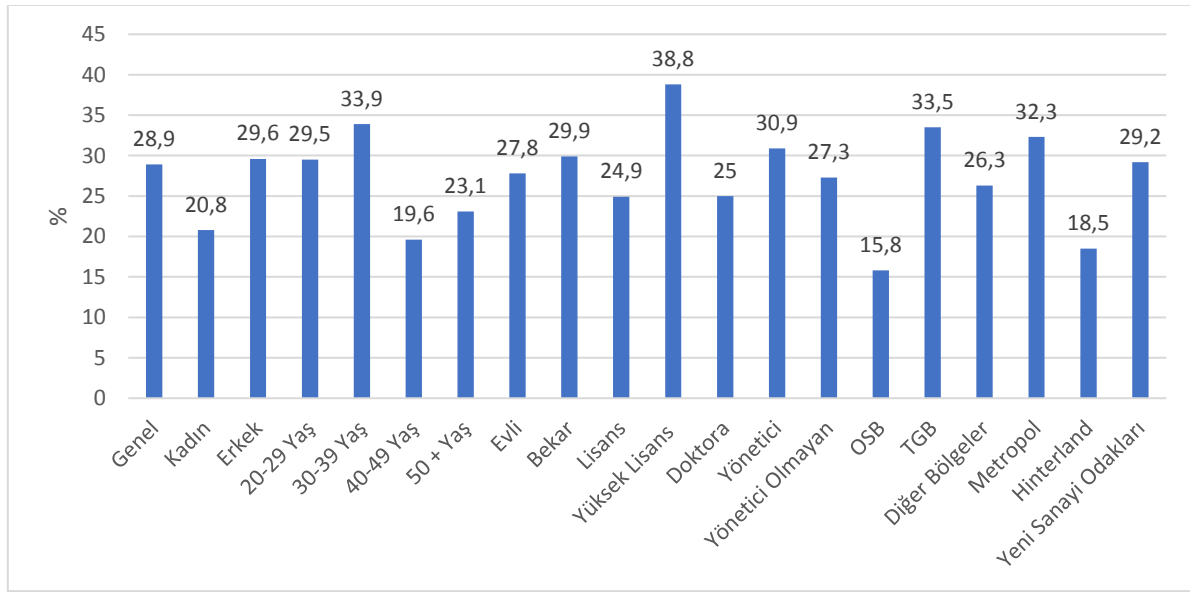

Şekil 10: Girişimcilik Deneyiminde Devlet Desteği Kullanım Oranları (%)-Anket (N=1352, n=80)

Girişimcilik deneyimi olan ve girişimcilik faaliyetleri sırasında *devlet desteği* kullanan Ar-Ge çalışanlarının demografik ve beşerî sermaye özellikleri ile çalıştıkları işyerinin coğrafi konumuna göre dağılımı Şekil 10’da verilmiştir. Buna göre yaratıcı sınıfın girişimcilik deneyimi esnasında kamu desteğinden yararlanma oranı %29 olup bu oran neredeyse 3 çalışandan birinin girişimcilik faaliyeti için devletin teknogirişimcilere verdiği teşviklerden faydalandığını göstermektedir. Destek alanların durumu demografik, beşerî sermaye ve coğrafi konuma göre incelendiğinde, ortalamadan (%28,9) en çok sapan gruplar 30-39 yaş arasındaki katılımcılar (%33,9) diğer yaş gruplarına göre, yüksek lisans düzeyinde eğitime sahip olanlar (%38,8) lisans ve doktora düzeyinde eğitime sahip olanlara göre, teknoparklarda çalışanlar (%33,5) diğer bölgelerde çalışanlara göre devlet desteklerinden daha fazla yararlanmışlardır. Diğer taraftan kadınların (%20,8) erkeklere göre teşviklerden yararlanma düzeyinin oldukça düşük kaldığı dikkati çekmektedir.

Girişimciler devlet destek maalesef yeterli seviyede değil. Hani şunu demek istiyorum. Bireysel anlamda çabalayan insanı desteklemek güzel bir şey. Devlet bunu yapmaya çalışıyor ama ben yeterli bulmuyorum (Denizli, Girişimcilik Deneyimi Var-0167).

Özellikle teknoparklarla OSB’ler arasındaki farkın (yaklaşık %18) nedenlerini iki alanda toplamak mümkündür. Bunlardan birincisi Teknopark bölge yönetimlerinin potansiyel girişimcileri kamu destekleri açısından daha iyi yönlendirmesi olabileceken, diğeri, OSB’lerin potansiyel girişimcileri bir araya getirecek sosyal ortamlarının zayıf olması nedeniyle bilginin yayılmasını kolaylaştıracak imkân ve ortamların sınırlı kalması ve bu bağlamında cılız bağlarla iş birliği yapılması olabilir.

Sürekli girişimciliğe yönelik şeyler yapıyoruz. Belki üç veya dört defa olumsuz sonuç aldık ama devam ediyoruz. Hem alanımızda hem bağlı olduğumuz sektörde ya da yakın sektörlerde illa bir şeyler yapıyoruz. Devletten bir şey beklemeye gerek yok. Devlet bu konularda teşvik veriyor bunları söyleyebilirsiniz, önemli şeyler bunlar ama haliyle çok zor şartlarda geliyor. Ben hiç almadım bugüne kadar. Teknopark yönlendirmesiyle denedim ama vakit ayırmaya değmiyor. Çünkü onunla uğraşana kadar ben kendi girişim şartlarımı yapıyorum (Sakarya, Teknopark, Girişimcilik Deneyimi Var-1209).

Girişimcilik faaliyeti için devlet desteğinden yararlanma oranları kentler düzeyinde incelendiğinde ise, metropollerin %32 ile en yüksek yararlanıcı yerler olduğu, bunu ortalamaya yakın bir düzeyde yeni sanayi odaklarının izlediği görülmektedir. Hinterlandların ise yaklaşık %15’lik daha düşük bir oranla devlet teşviklerinden yararlanması bu kentlerin dinamiklerinin oldukça farklı olduğunu ima etmektedir.

Sonuç olarak, yaratıcı sınıf çalışanlarından girişimcilik deneyimi olanların daha önceden herhangi bir tecrübesi olmayanlara göre daha fazla girişimci olma potansiyeli olduğu görülmektedir. Ayrıca girişimcilik tecrübesi olan erkekler kadınlardan, olgunlar gençlerden, evliler bekarlardan, yüksek lisansa sahip olanlar diğer derecelerden, yönetici olanlar olmayanlardan, Teknoparkta bulunanlar diğer bölgelerden ve metropoller ile yeni sanayi odaklarında çalışanlar hinterlandtakilerden daha fazla girişimcilik deneyimine sahiptir. Benzer bulgular, yaş ve medeni durum dışında girişimcilik için devletten teşvik alan yenilikçi sınıfın durumu içinde aynen geçerlidir.

Girişimcilik Potansiyeli

Mülakat verilerinden ulaşılan “girişimciliğe uygun olduğunu düşünme”, “gelecekte girişimci olmayı planlama”, “kendini girişimci olarak görme nedenleri” ve “kendini girişimci olarak görmeme nedenleri” kodları girişimcilik potansiyeli olarak temalaştırılmıştır. İlgili konudaki anket verileri de göz önünde bulundurularak yapılan değerlendirmeden hareketle, mikro boyutta Ar- Ge çalışanlarının gelecekte girişimci olmaya yönelik dönüşüm potansiyelleri ele alınmıştır.

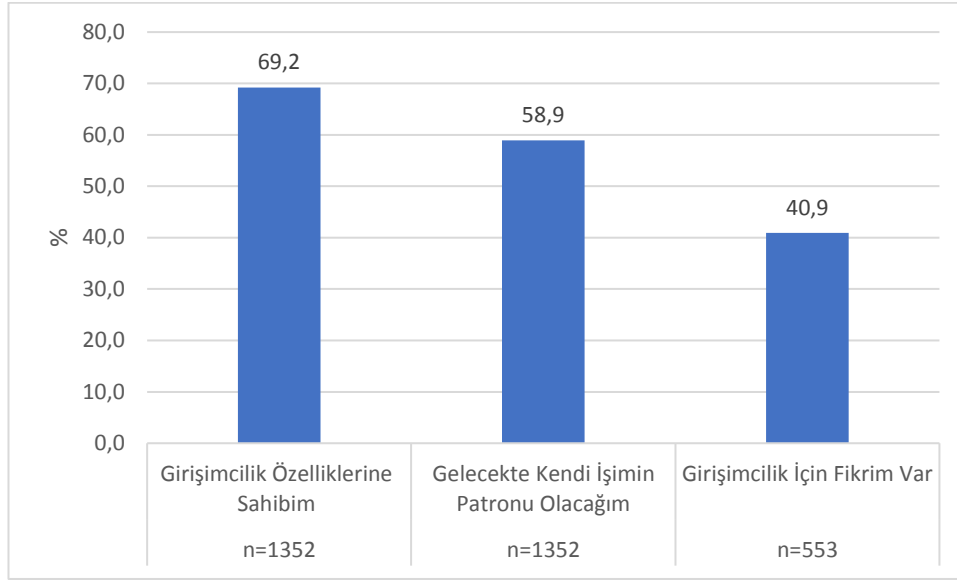

Şekil 11: Girişimcilik Potansiyeli (%) -Anket

Şekil 11’de yer alan anket verilerine göre katılımcıların %69,2’si girişimcilik algılarına dayanan bir değerlendirme ile girişimcilik özelliklerine sahip olduğunu düşünmektedir. Yani yaratıcı sınıf kendini çevresindeki fırsatları ve/veya ihtiyaçları gören, girişken, özgüveni yüksek, risk alabilen ve aynı zamanda bir iş/girişim kurmak için yeterince bilgi, beceri ve donanıma sahip “*potansiyel girişimci*” olarak görmektedir. Katılımcıların %58,9’u ise gelecekte girişimci olacağını ve kendi işini kuracağını düşünmektedir. Diğer ifade ile yaratıcı sınıfın büyük kısmı yakın gelecekte yeni iş kurma potansiyeli olan “*niyetli girişimciler*”dir. Ar-Ge çalışanlarının %40,9’u ise gelecekte girişimci olmak için bir fikre sahip olduğunu ifade etmiştir. Dahası girişimcilik tecrübesi olanlarda yeni bir iş için fikri bulunan katılımcıların oranı %64,3’e çıkmaktadır. Tüm bu girişimcilik oranları yaratıcı sınıfın Türkiye’deki normal potansiyel girişimciden (%54,4¹²) çok daha yüksek (%69,2) girişimcilik potansiyeline sahip olduğunu göstermektedir. Aynı şekilde Türkiye’de yakın gelecekte (3 yıl içinde) yeni iş/firma kurmak isteyen niyetli girişimcilerin oranı %35,5 (Karadeniz, 2019:13) iken, yaratıcı sınıf üyeleri arasında gelecekte yeni iş kurmak isteyen niyetli girişimcilerin oranı%58,9’dur (Şekil 11). Bu oranlar yenilikçi sınıfın uygun ortamı ve fırsatı bulduğunda girişimci olacağına işaret etmekte olup Türkiye girişimcilik ekosistemi için çok önemli potansiyel olduğunu göstermektedir.

Mülakat verileri incelendiğinde de yine benzer oranlar gözlenmektedir. Şekil 12’de yer verildiği üzere, katılımcıların %60,9’u kendilerini girişimciliğe uygun olarak değerlendirmektedir. Katılımcıların gelecek ile ilgili değerlendirmeleri ele alındığında ise, %59,8’unun gelecekte girişimci olmak gibi bir planı olduğu görülmektedir. Elde edilen bu veriler, katılımcıların profesyonel olarak Ar-Ge çalışanları olmaları da göz önüne alındığında ülkemiz için çok önemli bir potansiyeli işaret etmektedir. Kamu girişimcilik politika ve uygulamaları için son derece önemli bir veri olarak bu durum, Ar-Ge çalışanlarının girişimciliğinin teşvik edilmesinin önemini ortaya koymaktadır.

¹² Türkiye’deki potansiyel girişimcilerin oranı 2013-2016 dönemi için %54,4’tür (Karadeniz, 2021, s. 59).

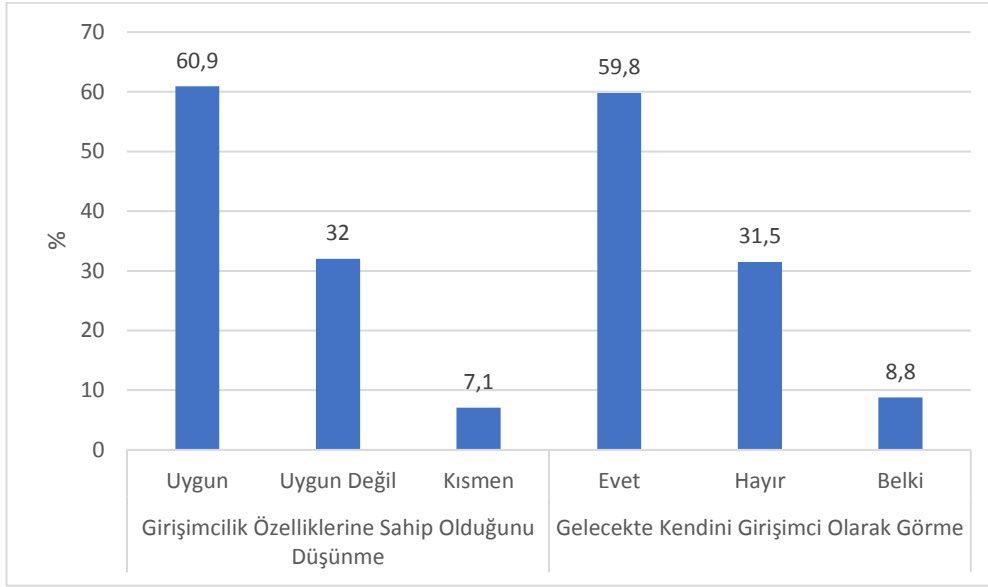

Şekil 12: Girişimcilik Özelliklerine Sahip Olduğunu Düşünme ve Gelecekte Kendini Girişimci Olarak Görme - Mülakat (%)

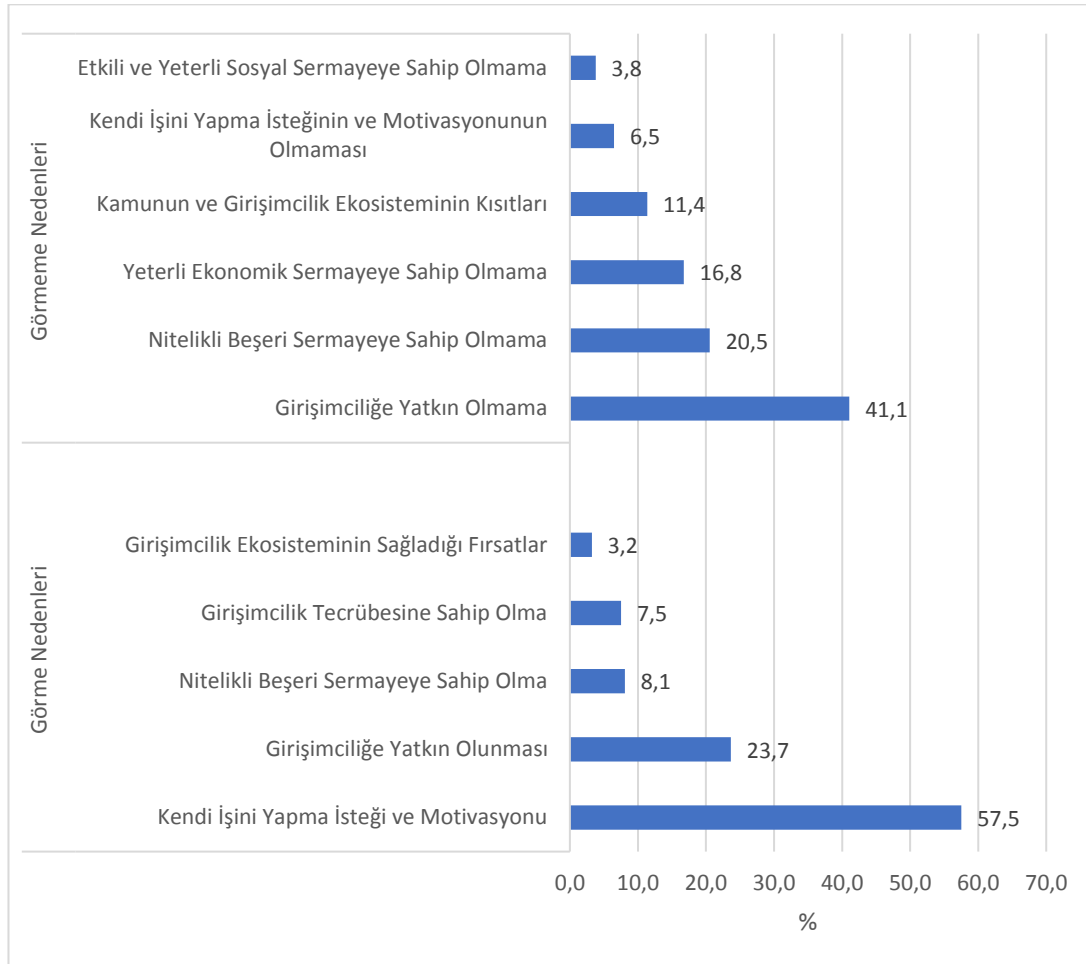

Şekil 13: Gelecekte Kendisini Girişimci Olarak Görme ve Görmeme Nedenleri (%) - Mülakat

Mülakat çalışmasında katılımcıların neden kendilerini girişimci olarak gördükleri veya görmedikleri detaylandırılmış olup alınan cevaplar Şekil 13'te sunulmuştur. Kendi işini yapma isteği ve motivasyonu %57,5 ile girişimci olma nedenlerinin başında yer alırken girişimciliğe

yatkın olunmadığının düşünülmesi ise %41,1 ile girişimci olmama nedenlerinin başında gelmektedir. Katılımcıların girişimciliği tanımlarken adanmışlık ve risk alma gibi kişisel özelliklere dayanan tanımlamalar yaptığı (Bkz. Şekil 4) göz önünde bulundurulduğunda, katılımcıların gelecekte kendilerini girişimci olarak görme nedenlerini tanımlarken kendi işini yapma istek ve motivasyonuna sahip olma; görmeme nedenlerinde ise girişimciliğe yatkın olmama cevaplarının öne çıkmasının anlamlı olduğu söylenebilir. Buradan hareketle, katılımcıların girişimcilik potansiyeli ile ilgili değerlendirmelerinin bireysel özellikler ve motivasyon etrafında şekillendiği söylenebilir.

Ben denedim bana uygun değil. O çok kapsamlı bir şey. Bir şeyi yeni baştan kurmak zor bir şey, özellikle yeni bir fikir ortaya atıp o fikri geliştirmeye çalışmak, zorluklarla karşılaştığında onu kendine göre organize edebilmek, pazar oluşturmak piyasada hiç kolay şeyler değil. O yüzden bunlar dediğim gibi hani insanlarda cesaret azim gibi şeyler gerektiren bir olay bu yüzden benlik bir şey değil yani herkes girişimci olamaz (İstanbul, OSB-1700).

Kişilik olarak girişimciliğe uygunum. Şu anda da öyle olduğumu düşünüyorum. Her şeyden önce yeniliği seviyorum, denemeyi yapmayı seviyorum bir başkası da tabii ki bunun kullanıldığını bir ürün haline geldiğini insanlar tarafından beğenildiğini görmeyi seviyorum. Bir de tabii ki herkesin istediği bir şey vardır yaptığımız şeylerin birilerinin hayatına dokunması değiştirmesi eğer bunu başarabiliyorsak bu beni şahsen mutlu ediyor (Bursa, Eğitim-Yüksek Lisans-1021).

Şekil 13'te yer alan verilerde dikkat çeken olgulardan bir diğeri, beşerî sermaye konusunun kendini girişimci olarak görenlerde %8'lerde kalırken girişimci olarak göremeyenlerde aynı oranın %20'ye çıkmasıdır. Ar-Ge çalışanları için yenilikçilik alanındaki girişimciliğin en önemli dayanaklarından birisi eğitim ve iş tecrübesiyle birlikte vücut bulan beşerî sermayenin kritik önemde olmasıdır. Gelecekte girişimci olmayı istemeyenlerin öne sürdüğü bir diğer gerekçe yeterli ekonomik sermaye birikimine sahip olunmaması olurken, katılımcıların çeşitli bağlantılar, çevre ve ilişkiler yoluyla oluşan sosyal sermayenin yetersizliği hususunu ise en geri sıralarda saydığı dikkat çekmektedir. Öte yandan Ar-Ge çalışanlarının kendini girişimci görüp-görmeme konusunda esas olarak bireysel ve kişilik özelliklerine daha çok vurgu yaparken, ilginç bir şekilde girişimcilik ekosistemine yani girişimciliğin meydana geldiği, bireyi çevreleyen ve etkileyen koşulların ve ortamın bulunduğu coğrafi mekâna/ekosisteme görece daha az vurgu yapmasıdır. Nitekim ekosistemin sağladığı imkanlar ve fırsatlar kendini girişimci görmede son sırada yer alırken, görmeme de 4. sırada yer almaktadır. Ancak beşerî, ekonomik ve sosyal sermayenin varlığı ve bulunması sadece bireysel düzeyde bir mesele olarak görülmezse -ki bu bireysel olduğu kadar mekâna dair bir meseledir- bu durumda ekosistemin gelişmişliğinin ön plana çıktığı pekâlâ düşünülebilir.

Demografik özellikler: Ar-Ge çalışanlarının girişimcilik potansiyellerinin detaylı analizi için mülakat ve anket sorularına verdikleri yanıtlar, Şekil 14 ve Şekil 15'de demografik özelliklerine göre sunulmuştur.

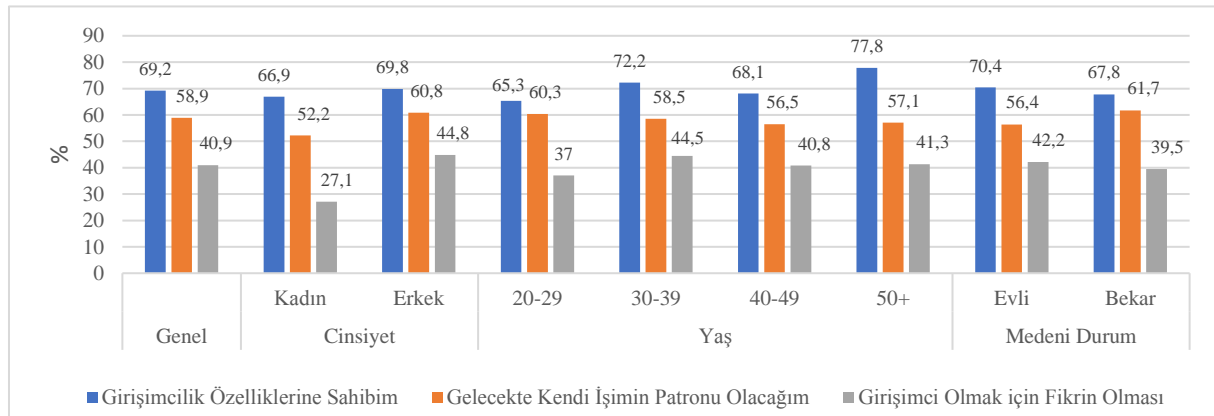

Şekil 14: Demografik Özelliklere Göre Yaratıcı Sınıfın Girişimcilik Potansiyeli (%) -Anket

Anket verilerinden derlenen Şekil 14 *cinsiyet* bazında değerlendirildiğinde, kadınların %66,9'u girişimcilik özelliklerine sahip olduğunu düşünürken erkeklerde bu oran %69,8'dir. Gelecekte kendi işini kurmak isteyenlere bakıldığında oranlar, kadınlarda %52,2'ye erkeklerde ise %60,8'e düşmektedir. Bu işi kurmak için fikir sahibi olan, diğer bir deyişle girişimci olmaya en yakın olan bu grupta kadınların oranının %27,1 ile erkeklere göre (%44,8) düşük olmasına rağmen bu oranın Türkiye'deki kadın girişimcilik oranı (yaklaşık %9) ile karşılaştırıldığında potansiyel olarak oldukça yüksek olduğu görülmektedir. Yani kadın yaratıcı sınıf üyeleri normal potansiyel kadın girişimcilerden çok daha fazla girişimcilik potansiyeline ve niyetine sahiptir. Benzer örüntü erkek yaratıcı sınıf için de geçerlidir.

Kod Sistemi	Kadın	Erkek	yaş 20-29	yaş 30-39	yaş 40-49	yaş 50+	Evli	Bekar	TOPLAM
ANALİZ KODLAR									0
Girişimcilik									0
girişimciğe uygun olduğunu düşünme									0
uygun	24	130	69	55	22	8	70	84	462
uygun değil	19	62	20	41	15	5	52	29	243
kesmen	3	15	10	4	3	1	6	12	54
gelecekte girişimci olmayı planlayan									0
evet	27	123	68	56	21	5	67	83	450
hayır	15	64	18	36	16	9	56	23	237
belki	2	20	12	8	2		5	17	66
gelecekte girişimci olarak görünme nedenleri									0
kendini gelecekte girişimci olarak görme nedenleri									0
kendi işini yapma isteği ve motivasyonu	22	85	52	38	14	3	43	64	321
girişimcilik tecrübesine sahip olunması	2	12	5	5	1	3	9	5	42
girişimciğe yatkın olunması	8	36	20	20	2	2	14	30	132
nitelikli beşeri sermayeye (eğitim+iş tecrübesi) sahip olma	2	13	4	8	3		7	8	45
kendini gelecekte girişimci olarak görmeme nedenleri									0
kendi işini yapma isteği ve motivasyonu olmaması	3	11	1	3	4	6	10	4	42
girişimciğe yatkın olunmaması	16	60	18	33	16	9	51	25	228
kamunun ve girişimcilik ekosisteminin kısıtları	1	20	9	8	3	1	10	11	63
nitelikli beşeri sermayeye (eğitim+iş tecrübesi) sahip olunmaması	17	21	27	9	1	1	11	27	114
etkili ve yeterli sosyal sermaye sahip olunmaması		7	2	3	2		6	1	21
yeterli ekonomik sermaye sahip olunmaması	5	26	17	9	5		13	18	93
TOPLAM	166	705	352	336	130	53	430	441	2613

Şekil 15: Demografik Özelliklere Göre Yaratıcı Sınıfın Girişimcilik Potansiyeli (Kod Sayısı)-Mülakat

Mülakat verilerinde (Şekil 15) ise cinsiyet bağlamında girişimciğe uygunluk ve gelecekte girişimci olma eğilimleri anket verileriyle paralellik arz etmektedir. Diğer taraftan gelecekte kendilerini neden girişimci olarak gördükleri veya görmedikleri sorusuna verilen yanıtlar kadınlar (46 katılımcı) ve erkekler (207 katılımcı) arasında bazı farklılıklar göstermektedir. Örneğin girişimci olma nedenlerinde kadınların neredeyse yarısı (22 katılımcı) kendi işini yapma isteği ve motivasyonunu birinci öncelik olarak gösterirken erkeklerde bu oran yaklaşık %40 (85 katılımcı) olarak görülmektedir.

Kendilerini girişimci olarak görmeme nedenlerinde ise erkekler kamunun ve girişimcilik ekosisteminin kısıtlarını kısmen önemserken (20 Katılımcı), kadınlar (1 katılımcı) bu alanı daha önemsiz görmektedirler. Erkeklerin ekonomik sermaye yetersizliğinin gelecekte girişimci olmayı engelleyen unsur olarak görme eğilimi kadınlardan daha fazladır. Bu iki farklılığın nedeni kadınların girişimcilik deneyimlerinin görece daha az olması ve devlet desteklerinden yararlanma oranlarının erkeklere göre düşük olmasıdır. Dolayısıyla bu durumun, kadın katılımcıların ekosistemi erkeklere göre daha az tanıma durumunu ortaya çıkardığı ve girişimciğe engel olması konusunda ekosistemin ve ekonomik sermayenin önemini yeterince algılayamamalarına neden olabileceği düşünülmektedir. Diğer taraftan kadınların yaklaşık %38'i (17 katılımcı) beşerî sermaye yetersizliklerini girişimciğe düşünmemede önemli bir etken olarak değerlendirirken erkeklerin %10'u (21 katılımcı) bu alanı görece olarak daha az önemsemişlerdir.

Şekil 14’te yer alan anket verilerine göre yaş değişkeni baz alındığında, katılımcıların kendilerinde girişimcilik özelliklerini görme oranları %65,3 ile %77,8 arasında değişmekle birlikte en yüksek oran yaş aralığının en yüksek olduğu 50 ve + yaş dağılımında ortaya çıkmaktadır. 20-29 yaş arasındaki katılımcıların gelecekte kendilerini girişimci olarak görme oranı %60,3 iken genel olarak yaş arttıkça gelecekte girişimci olma eğilimi azalmaktadır. Diğer taraftan Ar-Ge çalışanlarının yaşlarına göre girişimcilik için fikir sahibi olma oranları incelendiğinde 30-39 yaş grubundakilerin oranı %44,5 ile en yüksek düzeydedir. Dünyadaki en başarılı girişim yaşlarının 40’lı yaşlar olduğu göz önünde bulundurulduğunda, yenilikçi sınıfa dahil 30-50 yaşlardaki Ar-Ge çalışanlarının Türkiye için önemli bir fırsat olduğu değerlendirilmekte ve politika belirleyicilerin dikkatlerine sunmakta fayda görülmektedir.

Şekil 15’de yer alan mülakat verileri katılımcıların yaşları bağlamında incelendiğinde, 20-29 yaş grubunun 97 katılımcısının 69’u girişimciliğe uygun olduğunu düşünmekte ve 68’i ise gelecekte girişimci olmayı planlamakta olup tüm yaş gruplarına göre en yüksek girişimcilik potansiyelini taşımaktadırlar. Bu grubu 30-39 yaş grubu ve 40-49 yaş grubu benzer oranlarla izlemektedir.

Gelecekte kendini girişimci olarak görme nedenlerine bakıldığında, yaş gruplarının görüşlerinde benzerlik olduğu ve görüşlerin kendi işini yapma isteği ve motivasyonu ile girişimciliğe yatkın olunması başlıklarında kümelenildiği görülmektedir. Özellikle 20-39 yaş aralığında bu yığınlaşma daha da nettir.

Kendimi girişimci olarak görüyorum. Benim çalıştığım konular hakkında Türkiye’de ve dünyada uzmanlaşmış insanlar yok. Bu da girişimci olma şansımı artırıyor (İzmir, Eğitim-Doktora-0944).

Gelecekte kendilerini girişimci olarak görmeme nedenlerine bakıldığında; 20-29 yaş grubunda nitelikli beşerî sermaye yetersizliği ve ekonomik sermaye ön plana çıkmaktadır. Kendisini girişimci olarak görmeyen 18 katılımcı ve “belki” cevabını veren 12 katılımcıdan 27’si beşerî sermaye eksikliğini 17’si ekonomik sermayeyi vurgulamaktadır. Bu yaş grubu için her iki gerekçe de makul görünmektedir. Bu yaşlarda iş yaşamında yeterli tecrübenin ve henüz yeterli birikimin olmaması olağandır. Nitekim bir sonraki yaş grubunda (30-39) bu sayı kendisini girişimci olarak görmeyen 36 katılımcı ve “belki” cevabını veren 8 katılımcıdan beşerî sermaye ve ekonomik sermaye eksikliği 9’a düşmektedir.

Diğer taraftan gelecekte kendini girişimci olarak görmemede girişimciliğe yatkın olunmaması 30-39 yaş aralığından itibaren sürekli ağırlığını arttırmakta 50 yaş üzerinde ise girişimciliği gelecekte görmeyen 9 kişiden 9’u da girişimciliğe yatkın olmadığını belirterek oran yüzde yüze ulaşmaktadır. Bu durum yaş arttıkça insanın kendisini tanımasıyla alakalı olabileceği gibi çalışanların uzun süre çalışan olarak kalması sonucu geliştirdikleri yatkınlıklar nedeniyle de risk alma, iş yapabilme kapasitelerinin körelebilmesi ile de ilgili olabilir. Bu nedenle Ar-Ge çalışanları arasında asgari tecrübenin sağlanabildiği 30-39 yaş grubunda girişimciliğin özendirilmesinin faydalı olacağı değerlendirilmektedir.

Artık düşünmüyorum belirli bir yaştan sonra. Genç yaşta heves edebiliyorsunuz ama orta yaş grubuna geçtiğiniz zaman girişimcilikle işiniz kalmaz. Bu saatten sonra şöyle icat edeyim, böyle yapayım dünyayı tersine çevireyim yok. Yaş ilerledikçe insan kendini daha bir güvende daha bir garantide hissetmek istiyor. Dolayısıyla risk alma faktörleri pas geçiliyor. Bekarsa yine yapabilir, belirli sorumluluğu yoksa ama yine de zor orta yaştan sonra, girişimcilik en iyi orta yaşlarda oluyor (Kocaeli, Yönetici-0295).

Anket verilerinden derlenen Şekil 14’e göre *medenî durum* bağlamında evli katılımcıların %70,4’ü girişimcilik özelliklerine sahip olduğunu düşünürken bekarlarda bu oran %67,8’dir. Gelecekte kendi işini kurmak isteyenlere bakıldığında oranlar evlilerde %56,4 iken bekarlarda ise %61,7’dir. Bu işi kurmak için fikre sahip olmak ele alındığında ise evlilerde oran %42,2 iken bekarlarda %39,5 olarak gerçekleşmektedir.

Bana uygundu ama şu an uygun değil. Evli olmasaydım uygun zaten evli olmasaydım bu şekilde ama evli olduğunuz zamanki toplumun genelinden gelen bu baskı ve üstünüzde yatan sorumluluk neticesinde de gireceğiniz yoldaki girişimde bulunan riskleri değerlendirdiğiniz zaman riskli olarak hani aile ailemi riske atamam diyip gidip memur olmayı ya da düz bir çalışan olmayı tercih ediyorsunuz maalesef (Ankara, Evli-1835).

Mülakat verilerinde (Şekil 15) ise medeni durum bakımından girişimciliğe uygunluk ve gelecekte girişimci olma eğilimleri anket verilerinden biraz farklılık göstermektedir. 128 evli katılımcıdan 70'i (%54) girişimciliğin kendileri için uygun olduğunu düşünürken bekar katılımcılarda bu sayılar 125'e 84 olup %67'dir. Gelecekte girişimci olma düşüncesinde de evlilerin %50'si, bekarların ise %66'sı kendilerini gelecekte girişimci olarak görmektedir.

Beşerî sermaye nitelikleri: Şekil 16 (anket) ve Şekil 17'de (mülakat) katılımcıların sahip olduğu beşerî sermaye özellikleri ile girişimcilik potansiyelleri arasındaki ilişkiler incelenmiştir.

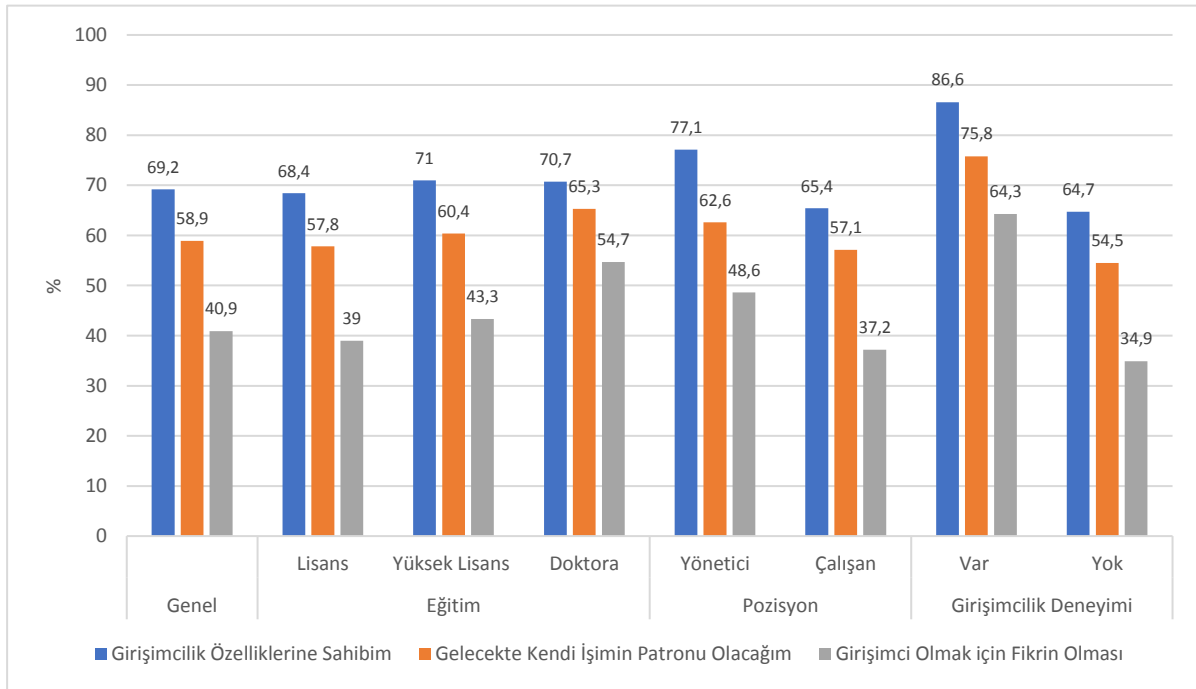

Şekil 16: Beşerî Sermaye Niteliklerine Göre Yaratıcı Sınıfın Girişimcilik Potansiyeli (%) -Anket

Şekil 16'dan anket verileri incelendiğinde katılımcıların kendilerinde girişimcilik özelliklerini görme eğilimi *eğitim durumu* bakımından lisans düzeyinde eğitime sahip olanlarda %68,4'e iken aynı oranlar yüksek lisans için %71,0, doktora düzeyinde %70,7'dir. Girişimci olma isteğinde ise eğitim düzeyi yükseldikçe girişimcilik eğiliminin arttığı gözlemlenmektedir. Oranlar lisans, yüksek lisans ve doktora düzeyinde sırasıyla %57,8, %60,4 ve %65,3 olmaktadır. Benzer şekilde girişimcilik için fikir sahibi olma durumları da benzer eğilim göstermekte ve eğitim düzeyi arttıkça yükselmektedir. Lisans düzeyinde fikir sahibi olma oranı %39 iken bu oran yüksek lisansta %43,3'e doktora düzeyinde ise %54,7'ye çıkmaktadır.

Her zaman düşünüyorum kafamda bir şey olgunlaştı zaman mutlaka onu bir şekilde hayata geçiririm. Bundan hiç vazgeçemedim. On yıl kendi şirketim idare ettim ve çok da başarılı oldum tekrar profesyonel çalışıyorum ama hiçbir zaman geri dönmeyeceğim anlamına gelmez çok seviyorum avantajları var ama girişimcilikle kendi işletmenin sahibi olman başka bir şey yani (İzmir, Eğitim-Lisans-0111).

Ar-Ge çalışanlarının fikirleri ve girişimcilik alanlarının çalıştıkları işlerle ilgili olduğu düşünüldüğünde doktora düzeyindeki derinleşme ve konuya hakimiyetin verdiği güçle katılımcıların girişimcilik eğilimlerinin arttığını söylemek mümkün olacaktır. Ancak

girişimciliğin sadece belirli bir alanı çok iyi bilmekle başarılacak bir konu olmaması bu alandaki riskleri de beraberinde getirmektedir. Örneğin finansman, insan kaynakları yönetimi, müşteri ilişkileri, satış ve pazarlama hususları işin teknik detayının yanında son derece önemli konular olup girişimciliğin başarısında kritik öneme sahiptir. Bu nedenle doktora düzeyinde eğitime sahip girişimci adaylarının gelecekte başarılı olması girişimcilik ekibinin diğer alanları yürütebilecek şekilde genişletilmesi önem kazanmaktadır.

Girişimciliği düşünüyorum, bir planlarım var gelecek için. Belirli firmaya bağlı kalmadan çalışmak istiyorum. Birincisi daha farklı sektörleri tanıyabilirim, farklı sektörlerle şu an firmaya sunduğum değerleri sunabilirim. İkincisi daha kendi vaktimi, kendi kaynaklarımı kendime göre planlayabilirim. Belki daha çok yurt dışı işim olur çıkıp gidebilirim (Ankara, Eğitim-Lisans-0825).

Tabii girişimcilik biraz risk almayı gerektiren bir şey. Ben şimdiye kadar hep çalıştığım hepsi hemen hemen büyük firmalardı. Biraz da aile eğitimi tabii ağırlıklı olarak, işte memur ailesi diyebiliriz. Bizim geçmişimizde de ağırlıklı olarak dolayısıyla şimdi o şeyin etkisinden de kurtulmak da kolay değil, o kültürün. Çünkü yani her şeyinizi de kaybedebilirsiniz (İstanbul, Eğitim-Yüksek Lisans-0158).

Diğer taraftan mülakat verileri (Şekil 17) incelendiğinde girişimcilik potansiyeli açısından anketle paralel bir eğilim göze çarpmaktadır. Girişimci olmayı düşünenler tüm eğitim düzeylerinde kendi işini yapma motivasyonları ve girişimciliğe yatkınlıklarına güvenirken girişimciliği gelecekte düşünmeyenler açısından ise girişimciliğe yatkınlığın olmaması, beşerî ve ekonomik sermaye eksikliği ön plana çıkmakla birlikte bu değerler lisans düzeyinde eğitime sahip olanlarda daha da belirgin olmaktadır.

Özgürlük en önemlisi kalıba ve standartta girememe çünkü herkes 8.30-5.30 insanı olamıyor çoğu insan olabiliyor ama ben olamıyorum mesela özgür adamım özgür olduğum için duramıyorum kurallara uyanıyorum veya yenilik peşinde koşturuyorum yani ilkleri yapıyorum (İzmir, Yüksek Lisans-0360).

Anket verilerinden (Şekil 16) katılımcıların deneyimlerine *pozisyonları* yani yönetici ve çalışan ayrımı üzerinden bakıldığında, yöneticilerin kendilerinde girişimcilik özelliklerini görme oranı %77,1 iken çalışanlarda bu %65,4'e düşmektedir. Gelecekte kendi işini kurmayı planlayanların oranı yöneticilerde %62,6 iken yönetici olmayan çalışanlarda ise %57,1'de kalmaktadır. Son olarak yöneticilerin fikir sahibi olma oranı %48,6 iken bu oran yönetici olmayanlarda %37,2'ye düşmektedir. Mülakat verileri (Şekil 17) de bu oranları desteklemektedir. Dolayısıyla Ar-Ge çalışanları arasında yöneticiler gerek tecrübeleri gerekse bir çalışana göre sahip oldukları görüş açısı ve vizyonları dolayısıyla girişimcilik eğilimleri tüm değerlerde çalışanlardan yüksektir. Söz konusu yöneticilerin girişimciliğe yönelmeleri durumunda başarılı olma olasılıkları diğer değişkenlere göre daha yüksek olduğu düşünülmekle beraber bu kişilerin konfor alanlarını terk etmelerinin zorlukları da bilinmektedir.

Şu anda çok uygun olduğunu düşünmüyorum. Hem alanımda çok fazla yeterli olduğumu düşünmüyorum hem de insani ilişkiler konusunda yönetim konusunda daha fazla kendimi geliştirmem gereken konular olduğunu düşünüyorum. Gelecekte düşünüyorum öyle fikirlerim arkadaşlarımla paylaştığım fikirlerim var (İzmir, Çalışan-0695).

Kod Sistemi	Lisans	Yüksek Lisans	Doktora	Yönetici Olan	Yönetici Olmayan	Girişimcilik Deneyim Yok	Girişimcilik Deneyimi Var	TOPLAM
ANALİZ KODLAR								0
Girişimcilik								0
girişimciliğe uygun olduğunu düşünme								0
uygun	108	35	11	39	115	115	39	462
uygun değil	59	19	3	27	54	70	11	243
kesmen	14	4		5	13	17	1	54
gelecekte girişimci olmayı planlayan								0
evet	107	34	9	39	111	113	37	450
hayır	57	17	5	26	53	66	13	237
belki	15	7		5	17	21	1	66
gelecekte girişimci durumunun nedenleri								0
kendini gelecekte girişimci olarak görme nedenleri								0
kendi işini yapma isteği ve motivasyonu	81	21	5	27	80	80	27	321
girişimcilik tecrübesine sahip olunması	9	4	1	3	11	3	11	42
girişimciliğe yatkın olunması	29	13	2	10	34	34	10	132
nitelikli beşerî sermayeye (eğitimli tecrübesi) sahip olma	9	3	3	4	11	10	5	45
kendini gelecekte girişimci olarak görmeme nedenleri								0
kendi işini yapma isteği ve motivasyonu olmaması	11	3		10	4	11	3	42
girişimcilik tecrübesine sahip olunmaması	54	18	4	25	51	66	10	228
kamunun ve girişimcilik ekosisteminin katkıları	13	7	1	5	16	16	5	63
nitelikli beşerî sermayeye (eğitimli tecrübesi) sahip olunmama	25	13		3	35	33	5	114
etkili ve yeterli sosyal sermaye sahip olunmaması	5	1	1	1	6	7		21
yeterli ekonomik sermaye sahip olunmaması	26	5		3	29	29	2	93
TOPLAM	622	204	45	232	639	691	180	2613

Şekil 17: Beşerî Sermaye Niteliklerine Göre Yaratıcı Sınıfın Girişimcilik Potansiyeli (Kod Sayısı)-Mülakat

Mülakat verilerinden (Şekil 17) kendini gelecekte girişimci olarak görme nedenleri olarak yöneticilerle yönetici olmayan çalışanlar arasında farklılık bulunmazken görmeme nedenleri farklılaşmaktadır. Yöneticiler (51 katılımcı) kendilerini girişimci olarak görmeme nedenlerinde girişimciliğe yatkınlık (25 katılımcı) ve motivasyonun olmaması (10 katılımcı) gibi bireysel hususlara odaklanırken, çalışanlar ise girişimciliğe yatkın olunmaması (51 katılımcı) yanında nitelikli beşerî sermaye (35 katılımcı) ve ekonomik sermaye (28 katılımcı) eksikliği ile kamunun kısıtlarını da (16 katılımcı) içeren dışsal sebepleri ön plana çıkarmışlardır. Yönetici olmayanların beşerî sermaye eksikliklerinin farkında olması, ekonomik sermaye eksikliği ile kamunun girişimcilik ekosisteminde oluşturduğu kısıtların farkında olması bu alanda önemli bir bilince sahip olduklarını ve söz konusu hususlarda sınırlarla karşılaştıklarını düşündürmektedir.

Her zaman düşünüyorum kafamda bir şey olgunlaştı zaman mutlaka onu bir şekilde hayata geçiririm bundan hiç vazgeçmedim yani mühendislikten mezun olduğumdan beri profesyonel çalışıyor kendi hatta bir ara profesyonel çalışmaya ara verdim on yıl kendi şirketim idare ettim ve çok da başarılı oldum tekrar profesyonel çalışıyorum ama hiçbir zaman geri dönmeyeceğim anlamına gelmez çok seviyorum avantajları var ama girişimcilikle kendi işletmenin sahibi olman başka bir şey yani (İzmir, Yönetici-0111).

Katılımcıların alandaki deneyimleri ve çalışan-yönetici konumundaki değişkenlik ele alındığında, beşerî sermaye özelliklerinden daha önce girişimcilik deneyimi olup tekrar çalışan konumuna geçen katılımcılar, tıpkı yönetici katılımcılar gibi girişimcilik potansiyeli ve girişimci olmaları durumunda başarı potansiyelleri açısından önemli bir grubu oluşturmaktadırlar. Ayrıca mülakat ve anket sorularına verdikleri yanıtlar bağlamında girişimcilik deneyimi olan katılımcıların verdikleri yanıtlar test edilmiş bir deneyimden geldiği için diğerlerinden daha önemli olduğu değerlendirilmektedir.

Anket verilerinden derlenen Şekil 16'ya göre *girişimcilik deneyimi olanların* %86,6'sı girişimcilik özelliklerine sahip olduğunu düşünürken deneyimi olmayanlarda bu oran %64,7'de kalmaktadır. Gelecekte kendi işini kurmak isteyenlere bakıldığında ise oranlar girişimcilik deneyimi olanlarda %75,8 iken olmayanlarda %54,5'te kalmaktadır. Girişimciliği deneyimleyen ancak bir şekilde tekrar çalışan olarak hayatlarını sürdüren kişilerin yaklaşık %76'sının yeniden girişimciliği hedeflemesi önemli bir kazanım olarak görülmektedir. Nitekim bu kişilerin yeni bir fırsat yakaladıklarında başarılı olma şanslarının daha yüksek olduğu düşünülmektedir.

Şöyle çok büyük bir girişimci ruhum yok işin açığı. Çok o anlamda böyle iş yeri kurayım, kendimi geliştireyim, ondan sonra daha da büyüteyim bunu, farklı sektörlere yöneyleyim falan değil. Daha çok

kendi yaptığım işte iyi olayım gibi bir düşüncem var. O anlamda böyle bir farklı bir girişimci şeyim yok. Şu an için yok belki de. Belki ilerleyen şartlarda işte. Yeni bir sermaye oluşursa, belli ortam şartları, ufkumuz genişlerse bu anlamda belki o zaman düşünebiliriz (Mersin, Girişimcilik Deneyimi Var-1951).

Diğer taraftan girişimciliğe başlamak için fikir sahibi olma konusunda deneyimi olanlarla olmayanlar arasında makas iyice açılmakta ve oranlar %64,3 ve %34,9 olarak ortaya çıkmıştır. Daha önce girişimcilik tecrübesi olup bir şekilde başarısızlık yaşamış veya şirketi satmış ya da ortaklıktan ayrılarak tekrar çalışma hayatına dönmüş bu kişilerin piyasa bilgisi, bir işi yönetme, müşteri ve çalışanlarla iletişim kurma gibi tecrübeleri onların yeni fikirlerinin daha etkili işler çıkarabilecek potansiyele sahip olduğunu söylemek yanlış olmayacaktır.

Mülakat verilerinden (Şekil 17) girişimcilik eğilimlerinin anket çalışmasıyla uygun olduğunu göstermektedir. Girişimcilik deneyimi olmayan 204 katılımcının 80'i kendi işini yapma motivasyonu olduğu için girişimci olmak istediğini vurgulamıştır (%40). Girişimciliğe yatkın olunmaması, beşerî ve ekonomik sermaye eksikliği ise girişimcilik deneyimi olmayanların kendilerini gelecekte girişimci olarak görmeme nedenleri arasındadır. Diğer taraftan girişimcilik deneyimi olan 51 katılımcının 11'i girişimciliğe uygun olmadığını düşünmekte, 13'ü ise gelecekte girişimci olmayı düşünmemektedir. Bunlardan 10 katılımcı ise girişimciliğe yatkın olmadığını ifade etmiştir. Diğer bir deyişle, girişimciliği deneyimledikten sonra yatkın olmadıklarını anlamışlardır.

Anket ve mülakat verileri göstermektedir ki girişimcilik deneyimi olanların girişimcilik potansiyeli açısından tüm oranları diğer tüm değişkenler içerisinde en yüksek olanlardır. Dolayısıyla girişimcilik alanındaki kamu politikalarının yeni girişimler oluşturmanın yanı sıra öncelikle bu kişileri desteklemesi etkili bir politika tercihi olabilir.

Mekân: Yaratıcı sınıfın girişimcilik eğilimlerinin coğrafi anlamda nasıl farklılaştığına ilişkin veriler Şekil 18 ve Şekil 19'da derlenmiştir. Buna göre Ar-Ge çalışanlarının girişimcilik potansiyeli iki farklı mekânsal ölçekte incelenmektedir. İlk olarak veriler yaratıcı sınıfın çalıştığı planlı sanayi (OSB) ve teknoloji (TGB) bölgeleri ile kentlerin merkez ve çevresinde bulunan diğer iş/sanayi bölgelerini kapsayan işyeri/çalışma bölgelerinden oluşmaktadır. İkinci olarak yenilikçi sınıfın hem yaşadığı hem de çalıştığı firmanın faaliyet gösterdiği kentler metropol, hinterland ve yeni sanayi odakları şeklinde gruplanarak mekânsal farklılaşma analiz edilmektedir.

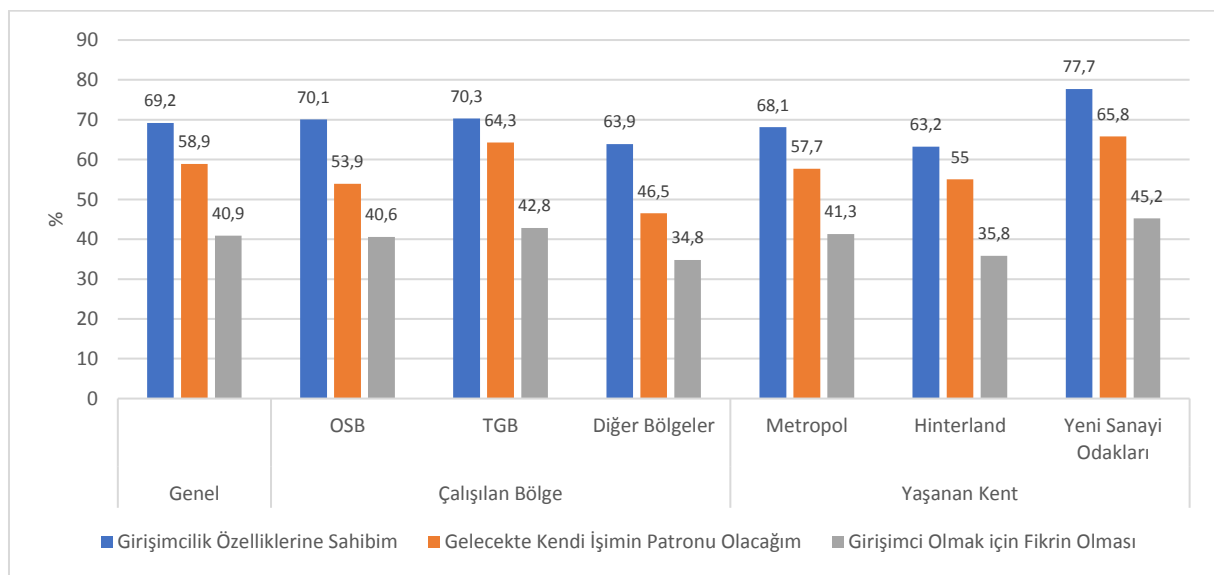

Şekil 18: Mekânsal Konumlarına Göre Yaratıcı Sınıfın Girişimcilik Potansiyeli (%) -Anket

Yaratıcı sınıfın *çalıştığı işyeri bölgesinin* girişimcilik potansiyeli üzerindeki önemini ortaya koyan Şekil 18'e göre katılımcıların kendilerinde girişimcilik özelliklerini görmeleri anlamında OSB ve teknoparklar arasında önemli bir farklılık bulunmamakla birlikte (%70,1'e %70,3) diğer bölgelerde faaliyet gösteren firma çalışanlarında bu oran %63,9'a düşmektedir. Yani potansiyel girişimciler bakımından OSB ve TGB'lerin önemi benzerken, kentin merkez ve çeperindeki girişimcilerin payı biraz azalmaktadır. Gelecekteki girişimcilik planlarına bakıldığında ise oranlar teknoparklar lehine artarak farklılaşmaktadır. Buna göre teknoparklar içindeki firmalarda çalışan katılımcıların %64,3 gelecekte kendini girişimci olarak görürken bu oran OSB'lerde %53,9'a diğer alanlarda ise %46,5'e çekilmektedir. Diğer bir ifade ile yakın gelecekte yeni bir iş kurmayı düşünen niyetli girişimciler teknoloji bölgelerinde en yüksek düzeye sahipken, planlı sanayi bölgelerinde biraz azalmakta, diğer bölgelerde ise en düşük orana inmektedir. Girişimcilik için fikir sahibi olma durumuna bakıldığında ise, yine teknoparkların %42,8 ile en büyük potansiyele sahip olduğu, bunu %40,6 ile OSB'lerin ve diğer alanların (%34,8) takip ettiği görülmektedir.

Kod Sistemi	OSB	Teknopark	Diğer Alanlar	Metropoller	Hinterlandlar	Yeni Sanayi Odakları	TOPLAM
ANALİZ KODLAR							0
Girişimcilik							0
girişimcilğe uygun olduğunu düşünme							0
uygun	48	80	26	60	43	51	308
uygun değil	27	30	24	33	29	19	162
kısmen	4	10	4	10	5	3	36
gelecekte girişimci olmayı planlayan							0
evet	45	83	22	56	46	48	300
hayır	27	30	22	33	26	20	158
belki	6	7	9	12	5	5	44
gelecekte girişimci durumunun nedenleri							0
kendini gelecekte girişimci olarak görme nedenleri							0
kendi işini yapma isteği ve motivasyonu	35	61	11	35	36	36	214
girişimcilik tecrübesine sahip olunması	6	6	2	7	4	3	28
girişimcilğe yakın olunması	16	24	4	16	18	10	88
nitelikli beşeri sermayeye (eğitim+ş tecrübesi) sahip olma	5	6	4	6	8	1	30
kendini gelecekte girişimci olarak görme nedenleri							0
kendi işini yapma isteği ve motivasyonu olmaması	4	3	7	5	5	4	28
girişimcilğe yakın olunmaması	31	25	20	34	23	19	152
kamunun ve girişimcilik ekosisteminin kısıtları	8	8	5	12	6	3	42
nitelikli beşeri sermayeye (eğitim+ş tecrübesi) sahip olunmama	13	20	5	16	14	8	76
etkili ve yeterli sosyal sermaye sahip olunmaması		6	1	7			14
yeterli ekonomik sermaye sahip olunmaması	9	19	3	13	13	5	62
TOPLAM	284	418	169	355	281	235	1742

Şekil 19: Mekânsal Konumlarına Göre Yaratıcı Sınıfın Girişimcilik Potansiyeli (Kod Sayısı)-Mülakat

Mülakat verilerinin mekânsal analizinden oluşan Şekil 19'da OSB'de faaliyet gösteren firmalarda gelecekte girişimci olmayı planlayanların oranı %56 iken aynı oran teknoparklarda %68, diğer bölgelerde ise %40'lar düzeyindedir. Girişimci olma nedenleri tüm bölgelerdeki katılımcılar için girişimcilik motivasyonu ve girişimcilğe yakınlıkta kümelenmiştir. Gelecekte girişimci olmama nedenleri ise girişimcilğe yakın olmama ve beşerî sermaye eksikliğine odaklanırken teknoparklarda çalışanlar ayrıca ekonomik sermayeyi de önemli bir konu olarak görmüşlerdir.

Girişimcilik değerleri teknoparklarda daha yüksektir. Teknoparkların bilgi toplumunun yeni girişimcilik mekanları olduğu düşünüldüğünde yeni fikirler açısından en yüksek değere sahip olması son derece doğal iken klasik sanayi bölgeleri olan OSB'lerdeki oranların yüksek olması bu bölgelerde yeni oluşan "Ar-Ge Merkezi" kültüründen kaynaklanmaktadır. Firma içindeki yenilik süreçlerini yöneten Ar-Ge merkezleri kendiliğinden yeni bir girişimcilik kültürünü de oluşturmaktadır. Bu nedenle OSB'lerdeki oran biraz olsun teknoparklara yakınsamaktadır. Ancak çalışmanın örnekleme OSB'lerdeki Ar-Ge merkezleri olduğu için bu oran nisbi olarak yüksek çıkmaktadır. OSB'lerdeki Ar-Ge merkezi olmayan tüm firmaların da örnekleme dahil edilmesi durumunda doğal olarak oranın oldukça aşağı düşeceği söylenebilir.

Yaratıcı sınıfın *yaşadığı kentlerin* girişimcilik potansiyeli bakımından yeri değerlendirildiğinde ise, kent grupları açısından yeni sanayi odaklarındaki katılımcıların

kendilerinde girişimcilik özellikleri görme oranları (Şekil 18) %77,7 ile hinterlant (%63,2) ve metropollere (%68,1) göre daha yüksektir. Gelecekte kendi işini kurma hedefleri bağlamında da sıra değişmemektir. Yeni sanayi odaklarında çalışanların %65,8'i gelecekte kendi işini kurmayı planlarken metropollerde bu oran %57,7'ye, hinterlantlar da ise %55'e düşmektedir. Girişimcilik için fikrin bulunması anlamında en yüksek oranın yine yeni sanayi odakları (%45,2) olduğu görülmektedir. Bunu metropoller (%41,3) ve hinterlantlar (%35,8) takip etmektedir. Şekil 19'daki mülakat verisi de benzer dağılım göstermektedir. Kendisini girişimci olarak görenler motivasyon ve girişimciliğe yatkınlıklarına dayanırken görmeyenler ise yine girişimciliğe yatkın olmamayı ve nitelikli beşerî sermaye eksikliğini vurgulamışlardır. Dolayısıyla, girişimcilik potansiyeli açısından yeni sanayi odaklarındaki yükseklik oldukça dikkat çekmektedir. Bunun en temel nedeni bu grubu oluşturan kentlerin hinterlantlardan daha bağımsız olarak bir sanayi kültürü oluşturmaya çalışmalarından kaynaklanmaktadır. Yeni sanayi odaklarının rekabet etmesi, varlıklarını sürdürmesi girişimcilik kapasitelerine bağlı olduğu için çabaları ve motivasyonları da yüksek olmaktadır.

Kuşkusuz yeni sanayi odaklarıyla metropoller ve hinterlantlar arasındaki mekânsal farklılaşmaya başka açıklamalar da getirilebilir ya da teknoparkların OSB ve diğer sanayi bölgeleri karşısında neden daha yenilikçi ve girişimci olduğu üzerine tartışmalar yürütülebilir. Ancak anket ve mülakatlardan elde edilen bulgular genel olarak yaratıcı sınıfın girişimcilik potansiyeli üzerinde teknoparkların OSB ve diğer bölgelere göre, yeni sanayi odaklarının da metropol ve hinterlantlara göre daha yüksek düzeyde etkiye sahip olduğunu ve söz konusu mekanların yenilikçi sınıfın girişimcilik davranışını ve eğilimini desteklediğini ortaya koymaktadır.

Sonuç ve Öneriler

Sanayi toplumundan bilgi toplumuna geçişte yaşanan dönüşümler toplumsal boyutta olduğu kadar uzmanlaşma alanında da etkili olmaktadır. Bilgi toplumunun temel özelliklerinden birisi, üretimin yalnızca metallerle sınırlı kalmaması hizmet ve bilgi üretiminin de bir o kadar önemli hale gelmesidir. Bilgiye dayalı bu yeni uzmanlaşma alanı bilginin üretilmesi, yönetilmesi ve tüketici kitlesine sunulması gibi faaliyetlerin gerçekleştirilmesini içerir. Söz konusu faaliyetleri gerçekleştiren aktörler ise bilgi toplumunda yeni bir çalışan sınıfı olarak ortaya çıkan yaratıcı (yenilikçi) sınıfı oluşturmaktadır. Yenilikçi sınıfın aktörleri, yeni fikirleri ortaya koyan, yenilikçi ve yaratıcı girişimler kuran girişimciler ile bu şirketlerde çalışan olarak faaliyet gösteren grupları içerir. Bu grubun üyeleri arasında işyerinde ve alandaki faaliyetleri bakımından sürekli bir hareketlilik söz konusudur. Alanda herhangi bir firmada çalışan olarak faaliyet gösteren bir yenilikçi sınıf üyesi, zamanla sahip olduğu deneyim, bilgi birikimi ve gözlem olanakları sayesinde gelecekte girişimci olma potansiyelini geliştirmekte ve girişimci pozisyonuna geçebilmektedir. Bu durum girişimcinin önceden edindiği iş/çalışma deneyimi ile yürüttüğü girişimcilik faaliyeti arasında önemli bir ilişki olduğuna işaret etmektedir (Cooper, 1985; Bhide, 1994; Saxenian, 1994; Agarwal vd., 2004; Klepper ve Sleeper, 2005; Cassiman ve Ueda, 2006; Gambardella vd., 2015). Benzer biçimde, daha önce girişimci olan bir kişinin girişimcilik çabalarının olumsuz sonuçlanması veya girişimini satması gibi durumlarda, alanda yeniden çalışan olarak konumlanabilmektedir (Anton ve Yao, 1995; Hellmann, 2007; Cansız ve Ulusoy, 2017; Campbell vd., 2017). Belirtilen dönüşümü ele alan bu çalışmada, alanda yönetici ve çalışan pozisyonlarında bulunan Ar-Ge ve inovasyon çalışanlarının girişimcilik algıları ve yaklaşımları, gelecekte girişimci olma potansiyelleri, bu potansiyeli oluşturan ve etkileyen unsurlar demografisi, beşerî sermaye ve mekân boyutları bakımından ele alınmıştır.

Ar-Ge çalışanlarının girişimci olma yönündeki dönüşüm potansiyelleri araştırmada, çalışanların girişimcilik algıları, alandaki deneyimleri ve girişimcilik potansiyelleri, birikim ve

olanaklara ulaşma bakımından sahip oldukları kapasitenin gelişmesinde etkili olan çevresel/coğrafi unsurlar yani girişimcilik ekosistemi üzerinden ele alınmıştır. Her bir analiz noktası araştırmanın değişkenleri olan demografik özellikler (Liang vd., 2018; Nguyen, 2018), beşerî sermaye (Bourdieu, 1986; Davidsson ve Honig, 2003; Florida vd., 2008; Cansız ve Ulusoy, 2017) ve mekân (Feldman, 2001; Aoyama vd., 2011; Malecki, 2018; Sternberg, 2022) üzerinden detaylı biçimde ele alınmıştır. Diğer bir ifadeyle girişimciliğe psikolojik, davranışsal, sosyolojik ve coğrafi yaklaşımlar bir arada düşünülmüştür.

Yaratıcı sınıfın (Ar-Ge ve inovasyon çalışanlarının) girişimci olma yönündeki potansiyelinin ilk analiz noktasını oluşturan *girişimcilik algısı* araştırmada girişimciliğe yönelik anlayışı/yaklaşımı, girişimcinin kişilik özelliklerini ve girişimcilik ekosistemi tanımlama biçimlerinin oluşturduğu genel bir çerçeveyi işaret etmektedir. Söz konusu algı, alanda faaliyet gösteren Ar-Ge çalışanlarının girişimci olma potansiyellerinin temelini oluşturan alan hakkındaki genel görüşlerini, birikimleri sonucunda girişimcilik ekosistemi hakkındaki değerlendirmelerini ve bunların sonucunda vardıkları girişimci olmak için gereken koşullarla ilgili çıkarımlarını içermektedir. Söz konusu çıkarımlar doğrultusunda, araştırma örneklemini oluşturan Ar-Ge çalışanları, girişimciliği ağırlıklı olarak risk alma ve analiz becerisi gibi *kişisel niteliklerin* belirleyici olduğu bir tanıma oturturken, bu niteliklere girişimci olabilmek için işe adanma ve öğrenme gibi bireysel çabaları eklemektedir. Çalışanların algısı, alanda faaliyet gösterdikleri süre zarfında edindikleri deneyim, girişimcilik ekosisteminin öncelikle yoğun çaba ve risk alma potansiyeli taşımayı gerektirdiği yönünde şekillenmiştir. Buradan hareketle, araştırma örneklemini oluşturan Ar-Ge çalışanlarının girişimci olmak için sahip olmaları gerektiğini düşündükleri başlıca değerlendirme noktasının kişilik özellikleri ve/veya bireysel nitelikler olduğu söylenebilir. Girişimcilik faaliyetlerinde bulunmak için gerekli olan bireysel nitelikler çalışanlar tarafından girişimcilikte başarının da temel belirleyicilerinin başında gelmektedir. Söz konusu niteliklere sahip olduğunu düşünenler, girişimciliğe de yatkın olduğunu düşünme eğilimindedir. Çalışmanın bulguları Türkiye'deki yaratıcı sınıfın girişimcilik algısını belirleyen en önemli faktörlerin onların sahip olduğu kişilik özellikleri (risk alma, analiz etme, öğrenme çabası ve adanmışlık) olduğunu açıkça ortaya koyarak söz konusu bulguların psikolojik (Sivarajah ve Achchuthan, 2013; Díaz-Casero vd., 2010; Linan vd., 2011; Ferreira vd., 2012; Antoncic vd., 2015) ve davranışsal yaklaşımların öngörülebilir tutarlı olduğunu ortaya koymaktadır. Ancak daha öncede vurgulandığı gibi girişimcilik algısı sadece mikro ölçekte kişilik özellikleri ve sahip olunan beceri ve sermayeler yoluyla oluşmamakta aynı zamanda eş zamanlı olarak girişimcinin yaşadığı ve çalıştığı bölgesel ekosistemin yapısı ve sunduğu ortam, imkân ve varlıklar yoluyla da şekillenmektedir. Bu kapsamda sahadan elde edilen bulgular ekosistemin sunduğu yenilikçi ve destekleyici ortam ve olanakların kişisel faktörlere göre görece biraz geri planda kalsa da yaratıcı sınıfın girişimcilik eğilimlerini etkilediğini ortaya koymaktadır. Keza ekosistemin kalınlığı ve niteliği yanında zayıf kapasite ve sınırlı varlıklarının olması da girişimcilik algısı üzerinde ciddi bir etken/engel olarak gözükmektedir. Bu bulgular da coğrafi yaklaşımın öngördüğüyle tutarlı sonuçlara sahiptir.

Ar-Ge çalışanlarının girişimcilik algısını şekillendiren bir diğer unsur girişimcilik için *ekonomik ve sosyal sermayeye* duyulan ihtiyaçtır. Yeni bir işe yönelik gerçekleştirilecek herhangi bir atılımın ekonomik kaynak gerekliliği göz önünde bulundurulduğunda oldukça etkili olması beklenen ekonomik sermaye, araştırma verilerine göre girişimcilikte bireysel nitelikler ve çabadan çok daha sonra gelmektedir. Bunun başlıca nedeninin ekonomik sermaye noktasında devlet desteği veya diğer yatırımcıların varlığı olarak gösterilebilir. Ayrıca araştırma verilerinde girişimcilik için sosyal sermayenin en az dile getirilen gereklilik olması, alanda hali hazırda faaliyet gösteren çalışanların gerekli sosyal sermayeye sahip oldukları düşüncesine dayandırılabilir.

Yaratıcı sınıfın girişimcilik algısını şekillendiren en önemli unsurlardan biri sahip olunan *beşerî sermaye* birikimidir. Eğitim düzeyi, iş yerindeki yönetici veya çalışan pozisyonunda bulunma ve girişimcilik deneyimi değişkenlerinden oluşan beşerî sermaye, çalışanların alandaki birikim ve potansiyellerini şekillendirmekte etkili olan unsurlar arasında yer almaktadır. Bourdieu'nun (1986) kültürel sermayesi içinde yer alan eğitim düzeyi, alandaki faaliyeti, risk hesaplaması ve bilimsel birikim üzerinde etkiliyken çalışma alanında planlama gibi sistematik eylemlere olanak sağlayabilmektedir. İşyerindeki çalışan veya yönetici pozisyonu, alandaki olanaklara ve kısıtlara tanık olmakla doğrudan ilgilidir. Yönetici pozisyonunda bulunmak, alanı tanıma ve sosyal sermayeyi geliştirme noktasında önemli bir araç olarak kabul edilebileceği için gelecekte girişimci olma potansiyelini arttırdığı söylenebilir. Girişimcilik deneyimi ise gelecekte girişimci olma potansiyelini doğrudan etkileyen unsurlardan bir diğeridir. Çünkü kişinin girişimcilik deneyimine sahip olması şirket kurma kararında psikolojik faktörlerden daha büyük bir etkiye sahiptir (Reynolds, 1991). Girişimcilik deneyimi, sadece daha önceden iş/girişim kurmak ve böylece firma yönetmede tecrübeli olmak değil aynı zamanda önceden yaptığı işte yöneticilik yaparak veya çalışan olarak bilgi ve beceri kazanmak, öngörü ve özgüven sahibi olmaktır, kısacası önceden yaparak, görerek, duyarak, etkileşerek kapasite oluşturmuş olmaktır. Çalışmanın bulguları Türkiye'de yaratıcı sınıf çalışanlarından girişimcilik deneyimi olanların daha önceden herhangi bir tecrübesi olmayanlara göre daha fazla girişimci olma potansiyeli olduğu ortaya koymaktadır ki bu bulgular da hem davranışsal yaklaşımın (Bhide, 1994; Cassiman ve Ueda, 2006) hem de sosyolojik yaklaşımın (Bourdieu, 1986; Linan vd., 2011) girişimcilik tecrübesi ve iş deneyimi konusunda öne sürdüğü argümanlarla uyumlu sonuçlara işaret etmektedir.

Ar-Ge çalışanlarının girişimcilik algısının bir diğer analiz noktasını, *girişimcilik ekosistemi* (Stam, 2015; Malecki, 2018; Sternberg, 2022) hakkındaki yaklaşımları oluşturmaktadır. Ağırlıklı olarak alanın dinamiklerine ve girişimcilerin alanda sahip oldukları deneyime dayalı olarak şekillenen bu coğrafi yaklaşım, çalışanların girişimci olmaları durumunda karşılaşacakları koşulları değerlendirme biçimlerini işaret etmektedir. Ar-Ge çalışanlarının girişimcilik ekosistemi ile ilgili vurguları yenilik ve teknolojik gelişme üzerinedir. Girişimciliğin yenilikçi yapısının, girişimcilerin de bu yapıya ayak uydurmak için adanma ve risk alma gibi özelliklere sahip olmaları gerektiği görüşü ile örtüştüğü söylenebilir. Daha öncede vurgulandığı gibi bulgular Türkiye'nin girişimcilik ekosisteminin sunduğu yenilikçi ve destekleyici ortam ve olanakların kişisel faktörlere nazaran görece biraz geri planda kalsa da yaratıcı sınıfın girişimcilik eğilimlerini etkilediğini ortaya koymaktadır ki bu bulgularının coğrafi yaklaşımın öngörülerıyla uyumlu olduğu görülmektedir.

Girişimcilik faaliyetlerinde *devlet desteğinden* faydalanma, Ar-Ge çalışanlarının girişimcilik ekosistemine yaklaşımlarını ve girişimci olma potansiyelini doğrudan etkileyen unsurlardan bir diğeri ekonomik sermayenin varlığıdır. Bu sermayenin varlığı girişimcinin nasıl bir coğrafi koşulda/ekosistemde faaliyet gösterdiğini ortaya koymaktadır (Bkz. Şekil 4). Gerek geçmişte devlet desteğinden faydalanan gerekse gelecekte, yeni bir fikri girişime dönüştürme potansiyeline sahip olan çalışanlar, bu girişimleri için devlet desteğinden faydalanabilecekleri bilgisine de sahiptir. Özellikle teknopark çalışanlarında daha yüksek olan girişimcilik için devlet desteği kullanma durumu, ekosistemin koşullarında devlet desteğinin önemine vurgu yapmakta ve gelecekte girişimci olmaya daha olumlu bakmaya yol açmaktadır.

Ar-Ge çalışanlarının girişimci olma yönündeki dönüşümlerinin üçüncü analiz noktası olarak belirlenen *girişimcilik potansiyeli*; katılımcıların gelecekte girişimci olma yönündeki eğilimleri, kendilerini girişimciliğe ve girişimcilik ekosistemine uygun görüp görmedikleri; gelecekte harekete geçirmek üzere bir fikre sahip olup olmadıkları gibi unsurlar üzerinden ele alınmıştır. Diğer bir ifadeyle bu girişimcilik niyeti ile (Ajzen 1991; Linan vd., 2011) ilişkili

olan husus çalışanların önemli bir kısmının kendini girişimciliğe uygun görmesi, bireysel değerlendirme noktasında önemli bir potansiyele işaret etmektedir. Gelecekte girişime dönüştürmek üzere bir fikre sahip olunması da söz konusu potansiyeli güçlendiren unsurlardan biri olarak Türkiye girişimcilik ekosistemi açısından Ar-Ge çalışanlarının sahip olduğu potansiyeli işaret etmektedir. Girişimciliğe uygunluğu noktasında olumlu yaklaşıma sahip olan çalışanların bunun temel nedeni olarak kendi işlerini yapma motivasyonlarını ve girişimcilik algıları paralelinde kendilerini girişimciliğe yatkın olarak tanımlamalarından geçmektedir. Benzer biçimde, kendi girişimcilik potansiyelini olumsuz nitelendiren çalışanlar, bunun temel nedeni olarak girişimciliğe yatkın olmamalarını göstermiştir. Gerek olumlu gerekse olumsuz değerlendirmelerde beşerî, ekonomik ve sosyal sermaye de bu unsurların arkasından gelmektedir.

Ar-Ge çalışanlarının alandaki *deneyimleri*, çalışanların gerek kendilerini gerekse ekosistemin koşullarını göz önünde bulundurarak gelecekte girişimci olmaya uygun olup olmadıkları yönündeki değerlendirmelerinin doğru kriter noktalarına dayanmasını sağlamaktadır. Söz konusu değerlendirme sonucu kendisinin ve sahip olduğu kaynakların girişimci olarak faaliyet göstermeye uygun olduğunu düşünen çalışanlar, alanın olanak ve kısıtlarına vakıf olma noktasında ekosisteme yeni girecek bir girişimciden daha avantajlı oldukları söylenebilir. Çalışanların girişime dönüştürülebilir bir fikre sahip olmaları da girişimci olabilecekleri yönündeki inançlarının somutlaştığı, gerekli koşullarda girişimciye dönüşebilecekleri yönünde yorumlanabilir. Aynı şekilde yaratıcı sınıfın çalıştığı bölgenin ve yaşadığı kentin Ar-Ge çalışanlarına sağladığı olanakların artırılmasının da çalışanların sahip oldukları kapasitenin gelişmesine olduğu kadar gelecekte birer girişimci olmalarının önünü açarak katkı sunacağı düşünülmektedir.

Kaynakça

- Abbasianchavari, A. ve Moritz, A. (2020). The impact of role models on entrepreneurial intentions and behavior: A review of the literature. *Management Review Quarterly*, 71, 1-40. <https://doi.org/10.1007/s11301-019-00179-0>
- Acs, Z. J. ve Audretsch, D. B. (Eds.) (2010). *Handbook of entrepreneurship research: An interdisciplinary survey and introduction*. 2. Baskı. New York: Springer.
- Agarwal, R., Echambadi, R., Franco, A. M. ve Sarkar, M. B. (2004). Knowledge transfer through inheritance: Spin-out generation, development, and survival. *Academy of Management Journal*, 47(4), 501-522. <https://doi.org/10.2307/20159599>
- Akçomak, İ.S., Beyhan, B., Çetindamar Kozanoğlu, D. ve Tandogan, V. S. (Eds.) (2021). *Türkiye'de yenilik tabanlı girişimcilik*. İstanbul: İstanbul Bilgi Üniversitesi Yayınları.
- Ajzen, I. (1991). The theory of planned behavior. *Organizational Behavior and Human Decision Processes*, 50(2), 179-211. [https://doi.org/10.1016/0749-5978\(91\)90020-T](https://doi.org/10.1016/0749-5978(91)90020-T)
- Anton, J. J. ve Yao, D. A. (1995). Start-ups, spin-offs, and internal projects. *The Journal of Law, Economics, and Organization*, 11(2), 362-378. <https://doi.org/10.1093/oxfordjournals.jleo.a036876>
- Antonic, B. ve Hisrich, R. D. (2003). Clarifying the intrapreneurship concept. *Journal of Small Business and Enterprise Development*, 10(1), 7-24. <https://doi.org/10.1108/14626000310461187>.
- Antonic, B., Bratkovic Kregar, T., Singh, G. ve De Noble, A. F. (2015). The big five personality-entrepreneurship relationship: Evidence from Slovenia. *Journal of Small Business Management*, 53(3), 819-841. <https://doi.org/10.1111/jsbm.12089>
- Aoyama, Y., Murphy, J. T. ve Hanson, S. (2011). *Key concepts in economic geography*. London: Sage.

- Audretsch, D. B. ve Belitski, M. (2013). The missing pillar: The creativity theory of knowledge spillover entrepreneurship. *Small Business Economics*, 41(4), 819–836. <https://doi.org/10.1007/s11187-013-9508-6>.
- Audretsch, D. B. ve Belitski, M. (2021). Towards an entrepreneurial ecosystem typology for regional economic development: The role of creative class and entrepreneurship. *Regional Studies*, 55(4), 735-756. <https://doi.org/10.1080/00343404.2020.1854711>
- Bailetti, T. (2012). Technology entrepreneurship: Overview, definition, and distinctive aspects. *Technology Innovation Management Review*, 2(2), 5-12. <http://doi.org/10.22215/timreview/520>
- Baum, J. R. ve Locke, E. A. (2004). The relationship of entrepreneurial traits, skill, and motivation to subsequent venture growth. *Journal of Applied Psychology*, 89 (4), 587–98. <https://psycnet.apa.org/doi/10.1037/0021-9010.89.4.587>
- Bell, D. (1973). *The coming of postindustrial society: A venture in a social forecasting*. New York: Basic Books.
- Bhide, A. (1994). How entrepreneurs craft strategies that work. *Harvard Business Review*, 72, 150-161. <https://hbr.org/1994/03/how-entrepreneurs-craft-strategies-that-work>
- Blake, M. ve Hanson, S. (2005). Rethinking innovation: context and gender. *Environment and Planning A*, 37, 781–701. <https://doi.org/10.1068/a3710>
- Boschma, R. A. ve Wenting, R. (2007). The spatial evolution of the British automobile industry: Does location matter?. *Industrial and Corporate Change*, 16(2), 213-238. <https://doi.org/10.1093/icc/dtm004>
- Boschma, R. ve Fritsch, M. (2009). Creative class and regional growth: Empirical evidence from seven European countries. *Economic Geography*, 85(4), 391–423. <https://doi.org/10.1111/j.1944-8287.2009.01048.x>
- Bourdieu, P. (1986) The forms of capital. Richardson J.G. (Ed.) *The Handbook of Theory and Research for the Sociology of Education içinde* (s.241–258). New York: Greenwood Press.
- Brown, R. ve Mason, C. (2017). Looking inside the spiky bits: A critical review and conceptualisation of entrepreneurial ecosystems. *Small Business Economics*, 49,11–30. <https://doi.org/10.1007/s11187-017-9865-7>.
- Campbell, B. A., Kryscynski, D. ve Olson, D. M. (2017). Bridging strategic human capital and employee entrepreneurship research: A labor market frictions approach. *Strategic Entrepreneurship Journal*, 11(3), 344-356. <https://doi.org/10.1002/sej.1264>
- Cansız, M., Kurnaz, Z. ve Yavan, N. (2018). Girişimcilik ekosisteminde Türkiye için yeni bir araç: Yenilik merkezleri/ağları. *Verimlilik Dergisi*, (4), 7-69. <https://dergipark.org.tr/tr/pub/verimlilik/issue/39530/432725>
- Cansız, M. ve Ulusoy, D. (2017) Yenilik kümelerinde girişimciliğin kaynakları olarak 77 yerleşik firmaların rolünün sosyolojik analizi. *Hacettepe Üniversitesi Türkiyat Araştırmaları Dergisi*, Bahar (26), 69-92. <https://dergipark.org.tr/tr/pub/turkiyat/issue/30359/487710>
- Castells, M. (2005). *Enformasyon çağı: Ekonomi, toplum ve kültür: Ağ toplumunun yükselişi*. (Kılıç, E. Çev.). İstanbul: Bilgi Üniversitesi Yayınları.
- Cassiman, B. ve Ueda, M. (2006). Optimal project rejection and new firm start-ups. *Management Science*, 52(2), 262–275. <https://doi.org/10.1287/mnsc.1050.0458>

-
- Chatterjee, S. ve Rossi, H. E. (2012). Spinoffs and the market for ideas. *International Economic Review*, 53(1), 53-93. <https://doi.org/10.1111/j.1468-2354.2011.00671.x>
- Cooper, A. (1985). The role of incubator organizations in the founding of growth oriented firms. *Journal of Business Venturing*, 1(1), 75-86. [https://doi.org/10.1016/0883-9026\(85\)90008-4](https://doi.org/10.1016/0883-9026(85)90008-4)
- Creswell, J. W. (2014). *Araştırma deseni: Nitel, nicel ve karma yöntem yaklaşımları*. (Demir, S.B. Çev.). Ankara: Eğiten Kitap.
- Davidsson, P. ve Honig, B. (2003). The role of social and human capital among nascent entrepreneurs. *Journal of Business Venturing*, 18(3), 301-331. [https://doi.org/10.1016/S0883-9026\(02\)00097-6](https://doi.org/10.1016/S0883-9026(02)00097-6)
- De Clercq, D. ve Voronov, M. (2009). The role of cultural and symbolic capital in entrepreneurs' ability to meet expectations about conformity and innovation. *Journal of Small Business Management*, 47(3), 398-420. <https://doi.org/10.1111/j.1540-627X.2009.00276.x>
- Díaz-Casero, J. C., Hernández-Mogollón, R., ve Roldán, J. L. (2012). A structural model of the antecedents to entrepreneurial capacity. *International Small Business Journal*, 30(8), 850–872. <https://doi.org/10.1177/0266242610385263>
- Donaldson, C. (2019). Intentions resurrected: A systematic review of entrepreneurial intention research from 2014 to 2018 and future research agenda. *International Entrepreneurship and Management Journal*, 15, 953–975. <https://doi.org/10.1007/s11365-019-00578-5>
- Drucker, P. (1993). *Post-capitalist society*. New York: HarperCollins.
- Eckhardt, J. T. ve Shane, S. A. (2003). Opportunities and entrepreneurship. *Journal of Management*, 29(3), 333-349. <https://doi.org/10.1177/014920630302900304>
- Feldman, M. P. (2001). The entrepreneurial event revisited: Firm formation in a regional context. *Industrial and Corporate Change*, 10, 861-891. <https://doi.org/10.1093/icc/10.4.861>
- Ferreira, J.J., Raposo, M.L., Gouveia Rodrigues, R., Dinis, A. ve do Paço, A. (2012). A model of entrepreneurial intention: An application of the psychological and behavioral approaches. *Journal of Small Business and Enterprise Development*, 19 (3), 424-440. <https://doi.org/10.1108/14626001211250144>
- Florida, R. (2002a). *The rise of the creative class*. New York: Basic Books.
- Florida, R., (2002b), The economic geograpy of talent. *Annals of the Association of American Geographers*, 92(4), 743-755. <https://doi.org/10.1111/1467-8306.00314>
- Florida, R., (2002c). Bohemia and economic geography. *Journal of Economic Geography*, 2, 55-71. <http://www.jstor.org/stable/26160379>
- Florida, R. (2005). *Cities and the creative class*. London: Routledge.
- Florida, R. (2012). *The rise of the creative class revisited*, New York: Basic Books.
- Florida, R., Mellander, C. ve Stolarick, K. (2008). Inside the black box of regional development—human capital, the creative class and tolerance. *Journal of economic geography*, 8(5), 615-649. <https://doi.org/10.1093/jeg/lbn023>
- Fritsch, M. ve Sorgner, A. (2014) Entrepreneurship and creative professions: A microlevel analysis. R. Sternberg, G. Krauss (Eds.), *Handbook of Research on Entrepreneurship and Creativity* içinde (s.145-174). Cheltenham: Edward Elgar.
-

- Fritsch, M. ve Stuetzer, M. (2009) The geography of creative people in Germany. *International Journal of Foresight and Innovation Policy*, 5(1-3), 7-23. <https://doi.org/10.1504/IJFIP.2009.022096>
- Gambardella, A., Ganco, M. ve Honoré, F. (2015). Using what you know: Patented knowledge in incumbent firms and employee entrepreneurship. *Organization Science*, 26(2), 456-474. <https://doi.org/10.1287/orsc.2014.0937>
- Gartner, W. B. (1988). Who is an entrepreneur? is the wrong question. *American Journal of Small Business*, 12(4), 11-32. <https://doi.org/10.1177/104225878801200401>
- Gartner, W. B. (1989). Some suggestions for research on entrepreneurial traits and characteristics. *Entrepreneurship Theory and Practice*, 14(1), 27-38. <https://doi.org/10.1177/104225878901400103>
- Hanson, S. ve Blake, M. (2009). Gender and entrepreneurial networks. *Regional Studies*, 43(1), 135–149. <https://doi.org/10.1080/00343400802251452>
- Harvey, D. (1989). *The condition of postmodernity*. Oxford: Blackwell.
- Hayter, R. (1997). *The dynamics of industrial location: The factory, the firm and the production system*. New York: Wiley.
- Hellmann, T. (2007). When do employees become entrepreneurs?. *Management Science*, 53(6), 919-933. <https://doi.org/10.1287/mnsc.1060.0648>
- Howkins, J. (2001). *The creative economy: How people make money from ideas*. London: Penguin.
- Karadeniz, E. (2019). *Türkiye’de girişimcilik ve uluslararası karşılaştırma 2018 global entrepreneurship monitor (GEM)*. İstanbul: Yeditepe Üniversitesi Yayınevi.
- Karadeniz, E.E. (2021). Türkiye’de girişimcilik faaliyetleri ve girişimcilik ekosistemi. Akcomak, İ.S., Beyhan, B., Cetindamar Kozanoglu, D. ve Tandogan, V.S. (Eds.), *Türkiye’de Yenilik Tabanlı Girişimcilik* içinde (s.57-85). İstanbul: İstanbul Bilgi Üniversitesi Yayınları.
- Karataş-Özkan, M. (2011). Understanding relational qualities of entrepreneurial learning: Towards a multi-layered approach. *Entrepreneurship and Regional Development*, 23(9-10), 877-906. <https://doi.org/10.1080/08985626.2011.577817>
- Klepper, S. (2001). Employee startups in high-tech industries. *Industrial and Corporate Change*, 10(3), 639-674. <https://doi.org/10.1093/icc/10.3.639>
- Klepper, S. ve Sleeper, S. (2005). Entry by spin-offs. *Management Science*, 51(8), 1291-1306. DOI: 10.1287/mnsc.1050.0411
- Klepper, S. ve Thompson, P. (2010). Disagreements and intra-industry spinoffs. *International Journal of Industrial Organization*, 28(5), 526-538. <https://doi.org/10.1016/j.ijindorg.2010.01.002>
- Lee, S. Y., Florida, R. ve Acs, Z. (2004). Creativity and entrepreneurship: A regional analysis of new firm formation. *Regional studies*, 38(8), 879-891. <https://doi.org/10.1080/0034340042000280910>
- Lee, R. ve Shaw, E. (2016). Bourdieu’s non-material forms of capital: Implications for start-up policy. *Environment and Planning. C, Government & Policy*, 34(8), 1734–1758. <https://doi.org/10.1177/0263774X16638850>
- Liang, J. Wang, H. ve Lazear, E. P. (2018). Demographics and entrepreneurship. *Journal of Political Economy*, 126(1), 140-196. <https://doi.org/10.1086/698750>
-

-
- Lihua, D. (2022). An extended model of the theory of planned behavior- an empirical study of entrepreneurial intention and entrepreneurial behavior in college students. *Frontiers in Psychology*, 12:627818. <https://doi.org/10.3389/fpsyg.2021.627818>
- Liñán, F., Rodríguez-Cohard, J.C. ve Rueda-Cantuche, J.M. (2011). Factors affecting entrepreneurial intention levels: A role for education. *International Entrepreneurship and Management Journal*, 7, 195–218. <https://doi.org/10.1007/s11365-010-0154-z>
- Lyotard, J. F. (2000). *Postmodern durum: Postmodern nedir?* (Çiğdem, A. Çev.). İstanbul: Vadi Yayınları.
- Malecki, E. J. (1994). Entrepreneurship in regional and local development. *International Regional Science Review*, 16, 119–153. <https://doi.org/10.1177/016001769401600107>
- Malecki, E. J. (1997). Entrepreneurs, networks, and economic development: A review of recent research. J. A. Katz (Ed.), *Advances in entrepreneurship, firm emergence and growth içinde* (Cilt 3, s. 57–118). Greenwich, CT: JAI Press.
- Malecki, E. J. (2018). Entrepreneurship and entrepreneurial ecosystems. *Geography Compass*, 12(3), 1-21. <https://doi.org/10.1111/gec3.12359>
- McGranahan, D. ve Wojan, T. (2007). Recasting the creative class to examine growth processes in rural and urban counties. *Regional studies*, 41(2), 197-216. <https://doi.org/10.1080/00343400600928285>
- McGranahan, D. A., Wojan, T. R. ve Lambert, D. M. (2011). The rural growth trifecta: outdoor amenities, creative class and entrepreneurial context. *Journal of Economic Geography*, 11(3), 529-557. <https://doi.org/10.1093/jeg/lbq007>
- Müller, S. (2016). A progress review of entrepreneurship and regional development: What are the remaining gaps? *European Planning Studies*, 24, 1133–1158. <https://doi.org/10.1080/09654313.2016.1154506>
- Nguyen, C. (2018). Demographic factors, family background and prior self-employment on entrepreneurial intention-Vietnamese business students are different: why?. *Journal of Global Entrepreneurship Research*, 8(1), 10. <https://doi.org/10.1186/s40497-018-0097-3>
- Nijkamp, P. (2003). Entrepreneurship in a modern network economy. *Regional Studies*, 37, 395–405. <https://doi.org/10.1080/0034340032000074424>
- Nikolowa, R., (2014). Developing new ideas: Spin-outs, spinoffs, or internal divisions. *Journal of Economic Behavior and Organization*, 98, 70-88. <https://doi.org/10.1016/j.jebo.2013.12.001>
- Ozaralli, N. ve Rivenburgh, N. K. (2016). Entrepreneurial intention: antecedents to entrepreneurial behavior in the U.S.A and Turkey. *Journal of Global Entrepreneurship Research*, 6, 3. <https://doi.org/10.1186/s40497-016-0047-x>.
- Parker, S. C. (2011). Intrapreneurship or entrepreneurship?. *Journal of Business Venturing*, 26(1), 19-34. <https://doi.org/10.1016/j.jbusvent.2009.07.003>
- Pret, T., Shaw, E. ve Drakopoulou Dodd, S. (2016). Painting the full picture: The conversion of economic, cultural, social and symbolic capital. *International Small Business Journal*, 34(8), 1004-1027. <https://doi.org/10.1177/0266242615595450>.
- Rauch, A. ve Frese, M. (2007). Let's put the person back into entrepreneurship research: A meta-analysis on the relationship between business owners' personality traits, business creation, and success. *European Journal of Work & Organizational Psychology*, 16(4), 353–85. <https://doi.org/10.1080/13594320701595438>
-

-
- Reynolds, P. D. (1991). Sociology and entrepreneurship: Concepts and contributions', *Entrepreneurship Theory and Practice*, 16 (2), 47–70. <https://doi.org/10.1177/104225879201600205>
- Reynolds, P., Storey, D. J. ve Westhead, P. (1994). Cross-national comparisons of the variation in new firm formation rates: An editorial overview. *Regional Studies*, 28(4), 343-346. <https://doi.org/10.1080/00343409412331348306>
- Rikalović, G., Josipović, S. ve Molnar, D. (2020). Creative class and entrepreneurial potential of rural areas in Serbia: Concept and measurement. Drezgić, S., Žiković, S. ve Tomljanović, M. (Eds), *Smart Governments, Regions and Cities* içinde (s.185-206). Rijeka: University of Rijeka.
- Saxenian, A. (1994). *Regional advantage: Culture and competition in Silicon Valley and Route 128*. Cambridge, MA: Harvard University Press.
- Saxenian, A. (2006). *The new argonauts: Regional advantage in a global economy*. Cambridge, MA: Harvard University Press.
- Scott, A.J. (2003). *The Cultural economy of cities*. London: Sage.
- Shane, S. ve Venkataraman, S. (2000). The promise of entrepreneurship as a field of research. *Academy of Management Review*, 25(1), 217-226. https://doi.org/10.1007/978-3-540-48543-8_8
- Shapiro, A. ve Sokol, L. (1982). The social dimensions of entrepreneurship. C. Kent, D. Sexton ve K. H. Vesper (Eds.), *The Encyclopedia of Entrepreneurship* içinde (s.72–90). Englewood Cliffs, NJ: Prentice-Hall,
- Shaver, K. G. ve Scott, L. R. (1991). Person, process, choice: The psychology of new venture creation. *Entrepreneurship Theory and Practice*, Winter, 23–45. <https://doi.org/10.1177/104225879201600204>
- Shaw, E., Lam, W. ve Carter, S. (2008). The role of entrepreneurial capital in building service reputation. *Service Industries Journal*, 28, 899–917. <https://doi.org/10.1080/02642060701846820>
- Sivarajah, K ve Achchuthan, S. (2013). Entrepreneurial intention among undergraduates: Review of literature. *European Journal of Business and Management*, 5 (5), 172-186.
- Sørensen, J. B. (2007). Bureaucracy and entrepreneurship: Workplace effects on entrepreneurial entry. *Administrative Science Quarterly*, 52(3), 387-412. <https://doi.org/10.2189/asqu.52.3.387>
- Sorenson, O. (2017). Regional ecologies of entrepreneurship. *Journal of Economic Geography*, 17(5), 959-974. <https://doi.org/10.1093/jeg/lbx031>
- Spigel, B. (2013). Bourdieuan approaches to the geography of entrepreneurial cultures. *Entrepreneurship and Regional Development*, 25, 804–818. <https://doi.org/10.1080/08985626.2013.862974>
- Spigel, B. (2017). Bourdieu, culture, and the economic geography of practice: Entrepreneurial mentorship in Ottawa and Waterloo, Canada. *Journal of Economic Geography*, 17(2), 287-310. <https://doi.org/10.1093/jeg/lbw019>
- Stam, E. (2007). Why butterflies don't leave: Locational behavior of entrepreneurial firms. *Economic Geography*, 83(1), 27–50. <https://doi.org/10.1111/j.1944-8287.2007.tb00332.x>
- Stam, E. (2009). Entrepreneurship. R. Kitchin ve N. Thrift (Eds.), *International Encyclopedia of Human Geography* içinde (s. 492-498). Elsevier.
-

-
- Stam, E. (2015). Entrepreneurial ecosystems and regional policy: A sympathetic critique. *European Planning Studies*, 23(9), 1759-1769. <https://doi.org/10.1080/09654313.2015.1061484>
- Sternberg, R. (2009). Regional dimensions of entrepreneurship. *Foundations and Trends® in Entrepreneurship*, 5(4), 211-340. <http://dx.doi.org/10.1561/03000000024>
- Sternberg, R. (2022). Entrepreneurship and geography—some thoughts about a complex relationship. *The Annals of Regional Science*, 69(3), 559-584. <https://doi.org/10.1007/s00168-021-01091-w>
- Stolarick, K., Lobo, J. ve Strumsky, D. (2011). Are creative metropolitan areas also entrepreneurial?. *Regional Science Policy & Practice*, 3(3), 271-286. <https://doi.org/10.1111/j.1757-7802.2011.01041.x>
- Storper, M. (2013). *Keys to the city: How economics, institutions, social interactions, and politics shape development*. Princeton University Press.
- Tatli, A., Vassilopoulou, J., Özbilgin, M., Forson, C. ve Slutskaya, N. (2014). A Bourdieuan relational perspective for entrepreneurship research. *Journal of Small Business Management*, 52(4), 615–632. <https://doi.org/10.1111/jsbm.12122>
- Thérin, F. (Ed.) (2007). *Handbook of research on techno-entrepreneurship*. Cheltenham: Edward Elgar.
- Thornton, P. H. (1999). The sociology of entrepreneurship. *Annual review of sociology*, 25(1), 19-46.
- Walker, R. ve Storper, M. (1989). *The capitalist imperative: Territory, technology, and industrial growth*. Oxford: Basil Blackwell.
- Welter, F. (2011). Contextualizing entrepreneurship: Conceptual challenges and ways forward. *Entrepreneurship Theory and Practice*, 35, 165–184. <https://doi.org/10.1111/j.1540-6520.2010.00427.x>
- Yavan, N. (2018). *KOP bölgesi girişimcilik ve yenilik ihtiyaç analizi*. Kalkınma Bakanlığı Konya Ovası Projesi (KOP) Bölge Kalkınma İdaresi Başkanlığı, Konya.
- Yeung, H. (2009). Transnationalizing entrepreneurship: A critical agenda for economic geography. *Progress in Human Geography*, 33, 1–26. <https://doi.org/10.1177/0309132508096032>
-



GAZİANTEP UNIVERSITY JOURNAL OF SOCIAL SCIENCES

Journal homepage: <http://dergipark.org.tr/tr/pub/jss>



Araştırma Makalesi • Research Article

Din-Ahlak İlişkisinde Kavramsal Muğlaklık

Conceptual Ambiguity in Religion-Morality Relationship

Okan BAĞCI^{a*}

^a Dr. Öğr. Üyesi, Gaziantep Üniversitesi, İlahiyat Fakültesi, Gaziantep / TÜRKİYE
ORCID: 0000-0002-0809-3761

MAKALE BİLGİSİ

Makale Geçmişi:

Başvuru tarihi: 23 Haziran 2023

Kabul tarihi: 12 Temmuz 2023

Anahtar Kelimeler:

Din felsefesi,
Ahlak,
Mantık,
Kavram,
Muğlaklık.

ARTICLE INFO

Article History:

Received: June 23, 2023

Accepted: July 12, 2023

Keywords:

Philosophy of religion,
Morality,
Logic,
Concept,
Ambiguity.

ÖZ

Bu çalışmamızda din ile ahlak arasındaki ilişkinin zorunlu bir ilişki olup olmadığı değerlendirilmesi amaçlanmıştır. Öncelikle sebep-sonuç ilişkisi bakımından din ile ahlak arasında mantıksal bir ilişkinin varlığı ele alınmıştır. Bu bağlamda, "Bir kişi A dinine inanıyorsa, o kişi (o dinin ahlaki öğretileri çerçevesinde) ahlaki olur." önermesinden yola çıkılarak, bu önerme kullanılarak oluşturulacak şartlı kıyasların geçerlilik durumları incelenmiştir. Böylece, ahlaki olmanın, davranış düzeyinde değil, kişilik düzeyinde ele alındığı durumlarda özellikle semavi dinler açısından ne denli hayati bir öneme sahip olduğu ortaya konulmuştur. Ahlakın temellerinin neler olabileceğine kısaca değinilmiş, ayrıca bir ahlaki öğretinin en temel kavramlarından sayılabilecek "ödev" ya da "niyet" ve "fayda" ya da "sonuç" ödev ahlaki ve faydacılık açısından incelenmiş ve din-ahlak ilişkisi bağlamında bu kavramların nasıl anlaşılması gerektiği irdelenmiştir. Bir ahlak sistemi içerisindeki amaç ve sonuç gibi kavramların yer değiştirmesi ya da muğlaklaşmasının doğurabileceği menfi sonuçlar tahlil edilmiş ve konuyla ilgili örneklere yer verilmiştir. Daha sonra, aynı sorunların din-ahlak ilişkisi çerçevesinde var olup olmadığı da örneklerle ele alınmıştır. Sonuç olarak, tüm ahlak sistemlerinde olduğu gibi din kaynaklı ahlak sistemlerinin de temel yapı taşlarının kavramlar olduğu kanaati paylaşılmış ve bu kavramların farklı yorumlanmasının ahlak sistemi açısından büyük bir tehdit oluşturduğuna işaret edilmiştir.

ABSTRACT

In this study, it is aimed to evaluate whether the relationship between religion and morality is a necessary one. First of all, the existence of a logical relationship between religion and morality in terms of cause-effect relationship is discussed. In this context, based on the proposition "If a person believes in religion A, that person will be moral (within the framework of the moral teachings of that religion)", the validity of the hypothetical syllogism to be created using this proposition has been examined. Thus, it has been demonstrated how vitally important being morality is, especially in terms of monotheistic religions, when it is handled not at the level of behavior but at the level of personality. The basics of morality are briefly mentioned, and "duty" or "intention" and "benefit" or "result", which can be considered as the most basic concepts of a moral teaching, are examined in terms of duty ethics and utilitarianism, and how these concepts should be understood in the context of religion-moral relationship has been examined. The negative consequences that may arise from the displacement or ambiguity of concepts such as purpose and result in a moral system have been analyzed and examples related to the subject have been given. Then, it is discussed with examples whether the same problems exist within the framework of religion-morality relationship. As a result, it is mentioned that the basic building blocks of religion-based moral systems are concepts, as in all moral systems, and it is pointed out that different interpretations of these concepts pose a great threat to the moral system.

EXTENDED ABSTRACT

It is possible to say that there are three basic approaches in the grounding of morality: Cosmological, Anthropological and Religious/Theological. While the first of these grounds morality based on the universe, the second advocates a grounding approach that centers on human beings. The third type of justification claims that the basis of morality is God/religion.

Of course, there are also approaches that we can generalize as a secular moral understanding and argue that morality does not originate from religion or that morality has nothing to do with religion. In our study, rather than evaluating these approaches, we will try to evaluate how closely religion and morality have a relationship within the framework of the assumption that "religion is inherent in morality".

Would it be a big claim to say "If a person believes in religion A, that person will be moral (within the moral teachings of that religion)."? To put it more clearly, the fact that a person believes in a religion on the one hand, and acts contrary to the most basic teachings of that religion on the other, can be considered as mistakes stemming from human weaknesses. However, it seems perfectly natural to consider it as an inconsistency, at least, that someone systematically violates the boundaries accepted as essential by the religion he claims to believe in. It will be possible to remove this situation from being an inconsistency either by suspending the religion's goal of building societies consisting of moral individuals or by revealing the close connection between faith and morality as clearly as possible. Before evaluating the religion-moral relationship, it would be useful to briefly touch upon the morality of duty. For Kant, "duty" is what practical reason commands to the will, and whose value is in the intention, not in the result. Thus, it is clearly understood that the result, which is accepted as the basis in utilitarianism, leaves its place to intention from the point of view of duty morality. Moreover, from the point of view of this understanding, it is not possible to reduce the purposes to the means.

At the basis of the morality of duty is the commandment of practical reason: Perform your actions on the basis of such a principle that you can accept that principle to be universal. For example, if a person considers lying when he is in a difficult situation, he should not do so unless he accepts that "a person in a difficult situation can lie" should become a universal principle. We can contribute to the understanding of this approach by sharing an adaptation of an example that Kant also used.

Let's imagine a little boy going to the grocery store with a fairly large bill in his hand. The child is not old enough to know the value of money and wants to buy a piece of gum at the grocery store. The shopkeeper realizes the situation and takes the money from the child and gives the gum. He then tells the child's parents about the situation and returns the money. First of all, we would like to point out that the behavior of the shopkeeper is in line with "duty". However, the fact that an action is suitable for the duty does not mean that the action is based on duty. According to the morality of duty, it is possible to determine whether an action is right or not, only if it is known that the action is based on duty. This approach has very good justifications because when that person was returning the money, he may have done it not only because of duty, but also for fear of damaging his reputation. An action taken out of fear of losing people's trust and, as a result, of decreasing customers and profits, cannot be considered as the right action because it is not based on duty, even though it is appropriate for the duty. Ultimately, it should be essential to reach the right goals with the right tools.

This example shows us the extent to which the destructive effects of the displacement of purpose and effect can reach. Could similar situations also exist within the framework of the religion-morality relationship? It seems that it is possible to give a positive answer to this question. We can evaluate the above examples as "being a good person" and "going to heaven". From the point of view of the monotheistic religions, the purpose of the members of the religion is to be a good person, with faith in God, and the result is to go to heaven. At this point, let's assume that the purpose and the result are swapped. Thus, the goal has now become to go to heaven. This change may bring about seeking new ways to go to heaven: various rituals, spiritual support of a clergy, being a member of a religious group, and so on. This understanding will make it possible to compensate for being "bad" at the personality level, not at the behavioral level.

As a result, it would be a mistake to see a moral teaching as a collection of concepts, which could bring about the collapse of that system. Substituting concepts such as purpose-result or purpose-means interchangeably may first cause the moral system to collapse. The real danger will be that the corruption of the system may not be noticed and that the new system may be taken for granted by the people.

Giriş

Günümüze kadar var olmuş tüm dinlerin kendilerine ait ahlak sistemlerine sahip olduklarını söylersek mübalağa etmiş olmayız. Bu anlaşılır bir durumdur. Zira dinlerin, insanların içinde buldukları koşullarla baş edebilmeleri için yol göstermek gibi bir ortak yanları vardır. Örneğin, dinler insanların çektikleri acılarla baş edebilmelerine destek olmak üzere çekilen acıların sonunda yok olacağını vaat edebilecekleri gibi acıların geçmişte yapılan yanlışların bir sonucu olduğunu ileri sürebilirler veya insanların acıyı algılama biçimini değiştirebilirler. Bu teşhisler doğrultusunda uygulanacak tedavinin temeli ise her bir dinin kendi geliştirdiği ahlaki sisteme uygun bir toplum oluşturmaktır (Zagzebski, 2005, s. 344).

Ne var ki, din ile ahlak arasındaki ilişki ne bu kadarıyla sınırlı ne de tek yönlüdür. Çünkü herhangi bir ahlaki teori aslında bizlere neyin doğru, neyin yanlış olduğunu aktaran bir teoridir. Bir başka deyişle, bir normatif ahlak teorisi neyin yasak, neyin zorunlu, neyin izin verilebilir olduğunu belirler ve daha önemlisi tüm bunların “niçin” böyle olduğu sorusunu cevaplar (Mann, 2004, s. 283). Özellikle “niçin” sorusuna verilen cevaplar düşünce tarihi boyunca büyük tartışmalara sebep olmuştur.

Bu çerçevede Platon’un *Euthyphro* diyalogundan beri tartışılmalı olan “Tanrı bir şeyi iyi olduğu için mi emreder, yoksa bir şey Tanrı emrettiği için mi iyi olur?” sorusu her halükârda dinin ahlakla bir ilişki içinde olduğunu açıkça düşündürmektedir. Bu durumu daha iyi anlayabilmek için ahlakın temellendirilmesi ve ahlak teorisi tipleri hakkında genel bir fikir sahibi olmak yeterlidir.

Ahlakın temellendirilmesinde üç temel yaklaşım olduğunu söylemek mümkündür: Kozmolojik, Antropolojik ve Dinsel/Teolojik (Özlem, 2019, s. 28-33). Bunlardan ilki ahlaki evrenden yola çıkarak temellendirirken ikincisi insanı merkeze alan bir temellendirme anlayışını savunur. Üçüncü temellendirme biçimi ise ahlakın temelini Tanrı/din olduğunu iddia eder.

Ahlakın din ile temellendirilmesi “insanların hangi idealleri benimsemeleri gerektiği”, “temel ölçü olarak kabul edilmesi gereken ahlaki ilkelerin neler olduğu” ve “erdemli bir hayatın ölçüsünün ne olduğu” (Cevizci, 2018, s. 44) gibi kritik sorulara cevap vermekle kalmaz, ahlaka uygun bir yaşam sürmek için ihtiyaç duyulan motivasyonu da sağlar. Üstelik din bunları tüm inananlar için anlaşılabilir bir düzeyde gerçekleştirir. Neyin “iyi” neyin “kötü” olduğunun bilgisine sahip olmak insanları çoğu zaman ahlaken kabul edilemeyecek eylemleri gerçekleştirmekten alıkoyamaz. Bunun nedeni bilginin ahlaka uygun davranmak için gerekli olmakla beraber yeter sebep olmamasıdır (Kılıç, 2014, s. 362). Ahlaklı toplumların oluşması bilginin yanı sıra bir motivasyonu da gerekli kılar ki bu durum dinin sağladığı motivasyonun önemini ortaya koymaktadır.

Bir başka ifadeyle, Tanrı’nın buyruklarının kendisini daima iyiye ve doğruya yönelttiğine inanan birisi için “En yüksek iyi nedir?” sorusu, üzerinde kafa yorulması gereken bir soru değildir. Zira, onun için Tanrı’nın buyruklarını keşfetmek iyi ve doğru olanı keşfetmek anlamına gelir (Taliaferro, 1998, s. 218). Dinin, ahlak konusunda böylesine işlevsel olması, özellikle semavi dinlerin ana gayesinin ahlaki bir toplum meydana getirmek olduğu (Aydın, 2012, s. 305) gerçeğiyle de örtüşen bir durumdur. Bunun en açık ifadelerinden birisi, İslam Peygamberinin ahlaki erdemleri tamamlamak için gönderildiğini beyan etmiş olmasıdır (Buhârî, “el-Câmiu’s-şahîh”, s. 1).

Elbette seküler ahlak anlayışı olarak genelleyebileceğimiz ve ahlakın dinden kaynaklanmadığını veya ahlakın din ile herhangi bir ilişkisinin olmadığını savunan yaklaşımlar da bulunmaktadır. Biz çalışmamızda bu yaklaşımları değerlendirmekten ziyade, “dinin ahlaki

mündemiç olduğu” yönündeki kabuller çerçevesinde din ile ahlakın ne denli yakın bir ilişkiye sahip olduğunu değerlendirmeye çalışacağız.

Din-Ahlak İlişkisinin Mantıki Zemini

Acaba, “Bir kişi A dinine inanıyorsa, o kişi (o dinin ahlaki öğretileri çerçevesinde) ahlaklı olur.” demekle çok büyük bir iddia mı ortaya konulmuş olur? Aslında özellikle semavi dinlerin, giriş kısmında özetlemeye çalıştığımız ahlaka ilişkin durumları, dinlerin ahlak(lı olmak) ile bir sebep-sonuç ilişkisine sahip olduğunu göz önüne sermektedir. Ancak, zikrettiğimiz bitişik şartlı önermeden üretilecek bir kıyasın muhtemel sonuçlarının tahlili dikkatle incelenmeye değer niteliktedir. Bu tahlili yapmadan önce bitişik şartlı kıyaslara kısaca değinmek yararlı olacaktır.

Seçmeli kıyaslarda sonuç veya sonucun karşıt hâli yalnızca anlam olarak değil aynı zamanda şekil bakımından da öncüllerde bulunur (Öner, 2011, s. 147). Şartlı kesin kıyaslar ise öncüllerinden en az birisi şartlı önermelerden oluşan kıyaslardır (İbn Sînâ, 2013, s. 46). Bir öncülü bitişik şartlı, diğer öncülü yüklemli önermeden oluşan kıyaslara ise “bitişik şartlı kıyas” adı verilir (Emiroğlu, 2011, s. 167-168).

Bu kıyaslarda ilk öncül "... ise" bağlacı kullanılarak oluşturulur ve yüklemli olan ikinci öncül ilk öncülün bileşenlerini tasdik veya inkâr eder (Ural, 2011, s. 103). Dolayısıyla, bitişik şartlı kıyaslarda, mukaddem ile tali arasındaki ilişkiye göre, biçim yönünden “mukaddemi onaylama”, “mukaddemi onaylamama”, “taliyi onaylama” ve “taliyi onaylamama” olmak üzere dört kıyas şekli ortaya çıkar ki bunlardan yalnızca ikisi geçerlidir (Hasırcı, 2008, s. 147). Durumu bir örnek ile değerlendirelim.

1. Mukaddemi onaylama:

A ise B’dir.

Elektrik kesilirse buzdolabı çalışmaz.

A’dır.

Elektrik kesilmiştir.

B’dir.

Buzdolabı çalışmamaktadır.

2. Mukaddemi onaylamama:

A ise B’dir.

Elektrik kesilirse buzdolabı çalışmaz.

A değildir.

Elektrik kesilmemiştir.

B değildir.

Buzdolabı çalışmaktadır.

3. Taliyi onaylama:

A ise B’dir.

Elektrik kesilirse buzdolabı çalışmaz.

B’dir.

Buzdolabı çalışmamaktadır.

A’dır.

Elektrik kesilmiştir.

4. Taliyi onaylamama:

A ise B’dir.

Elektrik kesilirse buzdolabı çalışmaz.

B değildir.

Buzdolabı çalışmaktadır.

A değildir.

Elektrik kesilmemiştir.

Yukarıdaki kıyaslardan birincisi geçerlidir. Bunun sebebi, elektriğin kesilmesi ile buzdolabının çalışmaması arasında açık bir sebep-sonuç ilişkisinin bulunmasıdır. Yani, buzdolabının çalışmaması elektriğin kesilmesinin zorunlu bir sonucudur. Aynı şekilde dördüncü kıyas da geçerlidir çünkü buzdolabının çalışıyor olması elektriğin kesilmemiş olmasını zorunlu kılmaktadır.

Oysa, aynı durum ikinci ve üçüncü kıyaslar için söz konusu olamaz. Zira, elektriğin kesilmesi buzdolabının çalışmamasının bir sebebi olmakla beraber tek sebebi değildir. Buzdolabı bir arızadan veya fişi çekilmiş olduğundan dolayı da çalışmıyor olabilir. Dolayısıyla ikinci ve üçüncü kıyaslardaki çıkarım geçerli değildir.

Benzer bir analizi “Bir kişi A dinine inanıyorsa, o kişi (o dinin ahlaki öğretileri çerçevesinde) ahlaklı olur.” önermesinin birinci öncül olarak kullanıldığı örnekler üzerinde yaparak devam edelim.

1. Mukaddemi onaylama:

Bir kişi A dinine inanıyorsa, o kişi (o dinin ahlaki öğretileri çerçevesinde) ahlaklı olur.

X, A dinine inanıyor.

X, ahlaklıdır.

2. Mukaddemi onaylamama:

Bir kişi A dinine inanıyorsa, o kişi (o dinin ahlaki öğretileri çerçevesinde) ahlaklı olur.

X, A dinine inanmıyor.

X, ahlaklı değildir.

3. Taliyi onaylama:

Bir kişi A dinine inanıyorsa, o kişi (o dinin ahlaki öğretileri çerçevesinde) ahlaklı olur.

X, ahlaklıdır.

X, A dinine inanıyor.

4. Taliyi onaylamama:

Bir kişi A dinine inanıyorsa, o kişi (o dinin ahlaki öğretileri çerçevesinde) ahlaklı olur.

X, ahlaklı değildir.

X, A dinine inanmıyor.

Bu örneklerde de önceki örnekte olduğu gibi, ikinci ve üçüncü kıyasların geçersiz olduğu açıktır. Bunun sebebi, din ile ahlaklı olmak arasında bir sebep-sonuç ilişkisinin varlığı kabul edilse bile beşerî anlamda ahlaklı olmanın tek sebebinin bir dine mensup olmaya indirgenmesi hayli güçtür. Nitekim, “Bir dine mensup olmayanlar ahlaksızdır.” önermesini doğrulayacak bir veriye veya tecrübeye sahip olduğumuz söylenemez.

Birinci kıyas ise geçerli bir kıyastır, çünkü özellikle semavi dinlerin temel amaçlarından birisinin ahlaklı toplumlar inşa etmek olduğu gerçeğinden hareketle din ile ahlak arasında bir sebep sonuç ilişkisinin varlığını kabul etmek doğaldır. Hatta, bir dine inananlar için o dinin mensuplarının ahlaklı olduğunu savunmak son derece rasyonel bir tutumdur.

Dördüncü kıyas da şeklen geçerli olmakla beraber, din ile ahlak arasındaki sebep sonuç ilişkisini daha belirgin bir biçimde ortaya koyduğu için bu kıyasın çeşitli itirazlara hedef olması muhtemeldir. Yani, “X ahlaklı değildir, o halde X, A dinine inanmıyor.” şeklindeki bir çıkarım pratikte katı bir tutum olarak değerlendirilebilir. Ayrıca, bu noktada “Amel imandan bir cüz müdür?” tartışmasına girmek niyetinde de değiliz. Ancak, “Bir kişi A dinine inanıyorsa, o kişi (o dinin ahlaki öğretileri çerçevesinde) ahlaklı olur.” önermesinin *eylem veya davranışlarla* değil, *kişilik veya karakterle* ilgili olduğunu söylemenin eleştirileri büyük oranda bertaraf edeceği kanaatindeyiz.

Daha açık ifade etmek gerekirse, bir insanın bir taraftan bir dine inanırken diğer yandan o dinin en temel öğretilerine aykırı davranışlarda bulunması insani zaafardan kaynaklanan hatalar olarak değerlendirilebilir. Oysa, insanın inandığını iddia ettiği dinin esas kabul ettiği sınırları sistematik bir biçimde ihlal etmesini, hatta o dairenin içine nadiren dâhil olmasını en azından *tutarsızlık* olarak değerlendirmek son derece doğal görünmektedir. Bu durumu bir tutarsızlık olmaktan çıkarmak ise ya dinin ahlaklı bireylerden oluşan toplumlar inşa etme hedefini askıya almakla ya da iman ile ahlak arasındaki sıkı bağı olabildiğince belirgin bir biçimde ortaya koymakla mümkün olacaktır.

Hâl böyleyken, bir dine mensup bir kişinin o dinin ahlaki öğretilerinin dışında hareket edebilmesi mümkün olabilir mi? Bu soruya 2+2=4 kesinliğinde cevap vermek söz konusu olamaz. Ancak, biz bu sonucu doğuran bazı durumları değerlendirmeye çalışacağız.

Din-Ahlak İlişkisi Çerçevesinde Amaç ve Sonuç

Bu kısımda öncelikle din-ahlak ilişkisi çerçevesinde amaç-sonuç konusunu değerlendireceğiz. Bu bağlamda ahlak teorilerini detaylı olarak ele alma imkânına sahip olmasak da ahlakın temeli olarak faydayı kabul eden (Mill, 1986, s. 10-11) sonuç odaklı ahlak anlayışı ve bu anlayışı reddeden ve Kant tarafından savunulmuş olan ödev/niyet odaklı ahlak anlayışına kısaca değinmenin gerekli olduğu kanaatindeyiz.

Düşünce tarihine bakıldığında geleneksel olarak üç ahlak sisteminin savunulduğu görülebilir. Bunlardan ilki, ihtirasların giderilmesini esas alan hazcılıktır. İkinci sistem faydacılık olarak bilinen ve hesap ile belirlenmiş çıkarları esas alan yaklaşımdır. Üçüncü ekol ise ideal bir amacın veya bir ülkünün gerçekleştirilmesini merkeze alan ödev ahlakıdır (Bertrand, 2001, s. 85).

Bentham tarafından ortaya atılmış ve Mill tarafından sistemleştirilmiş olan faydacı ahlak anlayışının ölçütü *yarardır* (Hançerlioğlu, s. 2012). Faydacılıkta iyinin tespit edilmesinde ölçüt olarak genel manada eylemlerin *sonuçları* dikkate alınır. Örneğin, “Müzik iyidir.” ya da “Tıp bilimiyle uğraşmak iyidir.” yargılarının temelinde ne olduğu sorulduğunda, “Müzik iyidir çünkü ruha iyi gelir.” ya da “Tıp bilimiyle uğraşmak iyidir çünkü bu bilim insanların sağlıklı olmasına hizmet eder.” denilebilir (Mill, 1986, s. 7). Dikkat edilecek olursa bu örneklerde *iyilik* sonuca bakılarak tespit edilmiştir.

Bir yandan hazcılığa diğer yandan ise doğalcılığa benzeyen faydacılığı bu iki anlayışla birlikte egoizmden de ayıran önemli bir nokta vardır. Faydacılıkta, başkalarının mutluluğuna kayıtsız kalarak yalnızca kendi mutluluğunun peşinde koşmak söz konusu değildir. Bunun yerine herkesin veya mümkün olduğunca çok sayıda insanın mutluluğu amaçlanır (Cevizci, 2018, s. 74). Bir başka ifadeyle, burada kastedilen mutluluk yalnızca eylemde bulunan insanın değil, o eylemle ilgili olan tüm insanların mutluluğudur (Tepe, 2018, s. 21).

Faydacılıkla ilgili olarak üzerinde durulması gereken bir diğer önemli nokta da *düşük* ve *yüksek* hazların birbirinden ayrılmasıdır (Mill, 1986, s. 14-15). Bu ayrımı yapmak için temelde iki esas dikkate alınmalıdır. Bunlardan birincisi hazların *nicelik* yönünden

değerlendirilmesidir. Amaçlanan hazlar miktarca çok olan ve daha uzun süren hazlar olmalıdır. İkinci esas ise *niteliklidir*. Manevi hazlar daha üstün kabul edilmeli ve maddi hazlara tercih edilmelidir (Ülken, 2016, s. 87-88).

Özetleyecek olursak, faydacılıkta mutluluğun “haz” ve “acı yokluğu” şeklinde yorumlanmasından hareketle, bir eylem ancak haz ve acı yokluğu ile sonuçlanıyorsa doğrudur (Feldman, 2009, s. 40). Bu da gösteriyor ki bir eylemin doğruluğu ancak onun sonucuna bakılarak belirlenebilir.

Ne var ki, Kant’a göre “ödev” pratik usun iradeye buyurduğu ve değeri sonuçta değil niyette olan şeydir (Kant, 2016, s. 170). Böylece açık bir biçimde anlaşılıyor ki, faydacılıkta esas olarak kabul edilen *sonuç* ödev ahlakı açısından bakıldığında yerini *niyete* bırakmaktadır. Ayrıca, bu anlayış açısından bakıldığında amaçların araçlara indirgenmesi mümkün değildir (Kant, 2018, s. 46).

Ödev ahlakının temelinde pratik usun şu buyruğu bulunur: Eylemlerini öyle bir ilkeye dayanarak gerçekleştir ki o ilkenin evrensel olmasını kabullenebilesin (Kant, 2018, s. 46). Örneğin, bir insan zor durumda kaldığında yalan söylemeyi aklından geçiriyorsa “zor durumda kalan bir insanın yalan söyleyebilmesi”nin evrensel bir ilkeye dönüşmesini kabul etmedikçe bu eylemde bulunmamalıdır.

Ödev ahlakının mutluluk ile ilişkisinden söz etmemiz gerekirse iki noktaya işaret etmemiz yerinde olacaktır. Birincisi, ödevde uygun eylemin mutlak surette mutluluğa giden bir yol olduğu, dolayısıyla ödevde uygun olan eylemlerin peşi sıra mutluluğun geleceği ampirik olarak ispatlanamaz. İkincisi, bir insanın mutluluğa ulaşacak beceri veya zekaya sahip olması, o insanın erdemli olmasından farklı bir şeydir (Akarsu, 1982, s. 250).

Özetle ifade edecek olursak, bu yaklaşıma göre eylemlerin doğruluğu sonuçtan ziyade niyete veya eylemin ödevden kaynaklanıp kaynaklanmadığına göre belirlenmelidir (Kant, 2018). Kant’ın da kullandığı bir örneğin uyarlamasını paylaşarak bu yaklaşımın anlaşılmasına katkı sağlayabiliriz.

Elinde oldukça büyük bir banknotla bakkala giden küçük bir çocuk düşünelim. Çocuk paranın değerini bilebilecek yaşta değildir ve bakkaldan bir sakız almak istemektedir. Bakkalı işleten kişi durumu fark eder ve çocuktan parayı alıp sakızı verir. Daha sonra çocuğun anne veya babasına durumu anlatır ve parayı iade eder. Öncelikle belirtmek isteriz ki, bakkalı işleten kişinin davranışı *ödevde uygundur*. Ne var ki, bir eylemin ödevde uygun olması o eylemin *ödevden kaynaklandığı* anlamına gelmez. Ödev ahlakına göre bir eylemin doğru olup olmadığını belirlemek ancak eylemin ödevden kaynaklandığının bilinmesi ile mümkündür.

Bu yaklaşımın son derece haklı gerekçeleri vardır. Zira, o kişi parayı iade ederken bunu sırf ödevden kaynaklandığı için değil, itibarının zedelenebileceği korkusuyla da yapmış olabilir. İnsanların güvenini kaybetme ve sonuç olarak müşterilerin ve kazancın azalacağı endişesiyle gerçekleştirilmiş bir eylem, ödevde uygun olsa da ödevden kaynaklanmadığı için doğru eylem olarak kabul edilemez. Nihayetinde doğru amaçlara doğru araçlarla ulaşmak esas olmalıdır (Arslan, 2010, s. 146).

Bu yaklaşımın aslında İslam düşüncesinde de var olduğunu ifade etmemiz gerekir. Örneğin, “Ameller niyetlere göredir.” hadisi (Beyhakî, 1424/2003, s. 10/323) de buna benzer bir anlayışı dile getirmektedir. Ayrıca, Gazâlî’nin, ahlakı tanımlarken eylemlerin zorlama olmaksızın çıkmasını vurgulamış olması (Gazâlî, t.y., III/2327) da hemen hemen aynı bakış tarzını yansıtmaktadır. Çünkü bu tanımda, her ne kadar ahlak hem iyiyi hem de kötüyü kapsıyor olsa da vurgulanan şey ahlaki eylemlerin düşünüp taşınarak ve sonuçları hesap ederek gerçekleştirilmediği yönündedir.

Ahlaki eylemlere dayanak olarak kabul edilen amaç-sonuç ayrımının oldukça önemli olduğu kanaatindeyiz. Zira, amacın yerini sonucun aldığı senaryolarda ahlak sisteminin ne denli tahrip olacağını tahmin etmek güç olmasa gerek. Örneğin, belediye başkanı olmak isteyen bir siyasetçi düşünelim. Bu siyasetçinin amacı halka hizmet etmek olsun. Belediye başkanı seçildikten sonra bu amacını gerçekleştirdiğini ve dolayısıyla halkın sevgisini ve desteğini kazandığını varsayalım. Bu durumda denilebilir ki, belediye başkanının amacı halka hizmet etmek ve bu hizmetin sonucu da halkın desteğini kazanmaktır.

Malum olduğu üzere, bir adayın belediye başkanı olabilmesi demokrasilerde halkın oy vermesi, yani o adayı desteklemesi ile mümkündür. Bu durumu fark eden belediye başkanı, sonraki seçimlerde halkın desteğini kazanmayı ve oylarını almayı amaç olarak belirlemiş olsun. Bu kez, ilk seçimde sonuç olan halkın sevgisinin ve desteğinin kazanılması düşüncesi amaca dönüşmüş olur. O hâlde, belediye başkanı doğal olarak artık bu yeni amaca ulaşmak için çaba sarf edecektir. Ne var ki, halkın desteğini kazanmanın, onlara hizmet etmekten daha az külfetli yollarının keşfedilmesi çok zaman almayacaktır: Popülizm, baskı, tehdit, rüşvet ve benzeri.

Bu örnek bizlere amaç ile sonucun yer değiştirmesinin yıkıcı etkilerinin hangi boyutlara ulaşabileceğini göstermektedir. Acaba benzer durumlar din-ahlak ilişkisi çerçevesinde de söz konusu olabilir mi? Öyle görünüyor ki bu soruya müspet cevap vermek mümkündür. Yukarıdaki örnekleri “iyi bir insan olmak” ve “cennete gitmek” özelinde değerlendirebiliriz. Semavi dinler açısından bakıldığında, din mensuplarının amacı Tanrı’ya iman etmekle birlikte iyi insan olmak, bunun sonucu ise cennete gitmektir. Tam bu noktada amaç ile sonucun yer değiştirdiğini varsayalım. Böylece, amaç artık cennete gitmek olmuştur. Bu değişiklik ise cennete gitmenin yeni yollarını aramayı beraberinde getirebilir: Çeşitli ritüeller, ruhban sınıfından bir kişinin manevi desteği, din içerisindeki bir grubun mensubu olmak ve benzeri. Bu anlayış ise davranış düzeyinde değil, kişilik düzeyinde “kötü” olmanın telafisini mümkün kılacaktır.

Bu bağlamda ortaya çıkabilecek bir başka sorun ise hiyerarşik muğlaklıktır. Bu ifade ile kastettiğimiz şey somutun yerine soyutu, yakının yerine uzağı ikame etmek şeklinde özetlenebilir. Böylece bazen, dinin belirli bir hiyerarşi içinde emrettiği şeyleri, hiyerarşiyi muğlak hâle getirerek ters yüz etmek, hatta yok saymak söz konusu olabilir. Örneğin, İslam açısından bakıldığında, bir insanın başka insanlara karşı sorumlu tutulmasının belirli bir hiyerarşi içerisinde gerçekleştiği görülmektedir. Yani, iyilik yaparken yakından uzağa doğru veya daha muhtaç olandan başlayarak ilerlemek tercih edilmelidir. Bu hiyerarşi tahrip edildiğinde, ev halkından birisi veya bir komşuya karşı ahlaki sorumluluklarını yerine getirmemenin telafisi Tokyo’daki Müslümanların hâlini dert edinmek olabilir.

Buna benzer bir durum da sözde çok yüksek kutsal hedefler benimsemek ve o hedefe ulaşmak için her yolu mübah kabul etmektir. Bu hedeflere ulaşmak için bir araya gelmiş insanlardan oluşan gruplar bir noktadan sonra bireysel sorumlulukların ortadan kaldırılmasına kapı aralayabileceği gibi ahlaken kabul edilmesi mümkün olmayan, hatta dinin emirlerine açıkça aykırı olan eylemleri bile meşrulaştıracaktır. Bir noktadan sonra, İslam dininde açıkça yasaklandığı hâlde, kul hakkının yenildiği vakaları “elhamdülillah” diye başlayarak anlatmak bile söz konusu olabilecektir, çünkü hedef o kadar kutsaldır ki ahlaka uygunluk onun yanında furuattan sayılır.

Sonuç

Sonuç olarak iki hususu dile getirmek istiyoruz. İlk olarak, “dürüst davranmak” ile “dürüst olmak” ayrımını temel yapmak koşuluyla din ile ahlak arasında dinin sebep, ahlaklı olmanın ise sonuç olduğu zorunlu bir ilişki olduğu kanaatindeyiz. Bu ayrımı kayıt altına almamızın gerekçesi ise *dürüst davranmanın* eylem düzeyinde olmasının yanı sıra kesintili bir

biçimde gerçekleşebilmesi açısından din tarafından arzu edilen seçenek olmamasıdır. Oysa *dürüst olmak* karakter düzeyinde gerçekleşmesi dolayısıyla hem süreklilik arz eder hem de dinin vaz ettiği ahlak öğretilerine uygun olarak değerlendirilebilir. Bizim zorunlu ilişki olarak değerlendirdiğimiz de bu boyuttur.

İkinci olarak belirtmek isteriz ki, bir insanın belirli bir ahlaki öğretiyi benimsememesi anlaşılabilir bir durumdur. Anlaşılması zor olan ise bir ahlaki öğretiyi benimsemekle birlikte, o öğretinin temel kavramlarını tahrif ederek sistemin mutasyona uğramasına sebep olmaktır.

Mantık diliyle ifade edecek olursak, bir kıyas oluşturmak için önermelere, bir önerme oluşturmak içinse kavramlara ihtiyaç duyulur. Ancak tüm sistemin doğru işlemesi bunların varlığıyla teminat altına alınmış olmaz. Aristoteles'in de işaret etmiş olduğu gibi bütün, onu oluşturan parçalardan ibaret değildir, onlardan fazlasıdır. Nitekim bir önerme bir kavramlar yığını olmadığı gibi bir kıyas da önermeler yığını olarak değerlendirilemez. Kıyası kıyas yapan, onu oluşturan önermeler ve bu önermeler arasındaki ilişki iken önermeyi önerme yapan şey ise onu oluşturan kavramlar ve bu kavramlar arasındaki bağıdır.

Aynı şekilde, bir ahlak öğretilerini de bir kavramlar yığını olarak görmek o sistemin çökmesini beraberinde getirebilecek büyüklükte bir hata olacaktır. Amaç-sonuç ya da amaç-araç gibi kavramların birbirlerinin yerine ikame edilmesi öncelikle söz konusu ahlak sisteminin çökmesine sebep olabilir. Asıl büyük tehlike ise sistemin bozulmuş olduğunun fark edilmemesi ve ortaya çıkan yeni sistemin insanlar tarafından kanıksanması olacaktır.

Kaynakça

- Akarsu, B. (1982). *Ahlak öğretileri*. İstanbul: Remzi Kitabevi.
- Arslan, A. (2010). *Felsefeye giriş*. Ankara: Adres Yayınları.
- Aydın, M. S. (2012). *Din felsefesi*. İzmir: İzmir İlahiyat Fakültesi.
- Bertrand, A. (2001). *Ahlâk felsefesi*. (Zeki, S. Çev.). Ankara: Akçağ Yayınları.
- Beyhakî, E. (1424/2003). *es-Sünenu 'l-kubrâ*. Beyrut.
- Buhârî, E. (1422/2001). *el-Câmi 'u 'ş-şahîh*. Dâru Tavki'n-Necât.
- Cevizci, A. (2018). *Etik-ahlak felsefesi*. İstanbul: Say Yayınları.
- Emiroğlu, İ. (2011). *Klasik mantığa giriş*. Ankara: Elis Yayınları.
- Feldman, F. (2009). *Etik nedir?*. İstanbul: Boğaziçi Üniversitesi Yayınevi.
- Gazâlî. (t.y.). *İhyâu 'Ulûmi 'd-Dîn*. (Aydın, A. Çev.). İstanbul: Karaoğlu Yayıncılık.
- Hançerlioğlu, O. (2012). Yararcılık. *Felsefe ansiklopedisi*. (Cilt. 7, ss. 233-235). İstanbul: Remzi Kitabevi.
- Hasırcı, N. (2008). Seçmeli kıyaslarda geçersiz formlar (ÖSS'ye hazırlık kitaplarında görülen mantık yanlışları. *Dini araştırmalar*, 10 (29), 145-160.
- İbn Sînâ (2013). *en-Necât*. (Şenel, K. Çev.). İstanbul: Kabcacı Yayıncılık.
- Kant, I. (2016). *Pratik usun eleştirisi*. (Eyuboğlu, İ. Z. Çev.). İstanbul: Say Yayınları.
- Kant, I. (2018). *Ahlâk metafiziğinin temellendirilmesi*. (Kuçuradi, İ. Çev.). Ankara: Türkiye Felsefe Kurumu.
- Kılıç, R. (2014). *Din felsefesi el kitabı*. Kılıç, R. ve Reçber, M. S. (Ed.). *Din ve ahlâk ilişkisi* (343-364). Ankara: Grafiker Yayınları.
- Mann, W. E. (2004). *The Blackwell guide to the philosophy of religion*. Mann, W. E. (Ed.). *Theism and the foundations of ethics* (s. 283-304). Oxford: Blackwell Publishing.
- Mill, J. S. (1986). *Faydacılık*. (Coşkunlar, N. Çev.). İstanbul: Milli Eğitim Basımevi.
- Öner, N. (2011). *Klasik mantık*. Ankara: Divan Kitap.
- Özlem, D. (2019). *Etik - ahlak felsefesi*. İstanbul: Notos Kitap.
- Taliaferro, C. (2004). *Contemporary philosophy of religion*. Oxford: Blackwell Publishing.
- Tepe, H. (2018). *Etik ve metaetik*. Ankara: Türkiye Felsefe Kurumu.

-
- Ural, Ş. (2011). *Temel mantık*. İstanbul: Çantay Kitabevi.
- Ülken, H. Z. (2016). *Ahlâk*. Ankara: Doğu Batı Yayınları.
- Zagzebski, L. (2005). *The Oxford handbook of philosophy of religion*. Wainwright, W. J. (Ed.). *Morality and religion* (s. 344-365). New York: Oxford University Press.
-

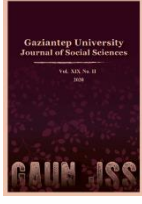

GAZIANTEP UNIVERSITY JOURNAL OF SOCIAL SCIENCES

Journal homepage: <http://dergipark.org.tr/tr/pub/jss>



Araştırma Makalesi • Research Article

Patterns of Intertribal Violence in Late Antique Arabia (III-VII Century AD)

Geç Antikçağ Arabistanında Kabilelerarası Şiddetin Tezahürleri (MS III.-VII. Yüzyıl)

Muhammet Fatih DUMAN^{a,*}

^aDr. Öğr. Üyesi, Akdeniz Üniversitesi, İlahiyat Fakültesi, Antalya / TÜRKİYE
ORCID: 0000-0002-6513-3299

MAKALE BİLGİSİ

Makale Geçmişi:

Başvuru tarihi: 20 Haziran 2023

Kabul tarihi: 13 Temmuz 2023

Anahtar Kelimeler:

Geç Antik Dönem,

Arabistan,

Kabile Savaşları,

Baskın.

ÖZ

Geç Antikçağ Arabistan'ında Bizans ve Sâsânî devletlerine tâbi merkezileşmiş politik organizasyonların yanında yarımada'nın iç kısımlarında çok sayıda merkezileşmemiş konar-göçer veya yerleşik kabile tipi politik yapılarla karşılaşmaktadır. Kabileler arasında sürekli çatışma ve savaşlar meydana gelmekteydi. Savaşların asabiyet, ganimet, kan davası, su ve otlak arayışı, oç alma ve sınır ihlalleri gibi birçok nedeni vardır. Bütün bu nedenler ve savaşların görece olarak çokluğu, İslam öncesi kabileler arası savaşların bir yaşam biçimi olduğunu göstermektedir. Savaşlar vasıtasıyla herhangi bir nedenle birbirlerinden kopmuş kardeş kabileler bir araya gelebilmekte, bir devletin tehdidine karşı güçlü bir birlik oluşturabilmektedir. Söz konusu savaşları konu edinen literatür ise eyyâmü'l-Arap olarak isimlendirilmektedir. Miladi VIII. yüzyıldan itibaren yazıya geçirilmeye başlanan bu literatür, kabileler arası savaşları, baskınları ve ganimet elde etme güdüsüyle yapılan yağma ve talanları ve katliamları; yine Arap kabileleri arasındaki ilişkileri, iktidar mücadelelerini, asabiyet duygusunu, çatışma ve savaş stratejilerini, gündelik yaşam ve savaş hukukunu içermektedir. Araştırmamız nitel paradigmaya dayalı doküman analizi yöntemiyle İslam öncesi Araplarda bir savaş stratejisi olarak baskınlar, ganimet elde etme güdüsüyle yapılan yağma, talan ve katliamlara odaklanmakta ve söz konusu dinamikler üzerinden İslam öncesi Arap kabilelerinde savaş ve çatışmaların ürettiği sosyo-ekonomik ittifak pratiklerinin analizini ele almıştır. Ulaşılan verilere göre bölgedeki kaynaklarının yetersizliği, merkezî otoritenin yoksunluğu, ganimet elde etme güdüsü gibi gerekçelerin çatışma ve ittifaklara sebep olduğu anlaşılmaktadır.

ARTICLE INFO

Article History:

Received: June 20, 2023

Accepted: July 13, 2023

Keywords:

Late Antique,

Arabia,

Tribal Warfare,

Raid.

ABSTRACT

In Late Antiquity Arabia, under the Byzantine and Sassanid states, there are many decentralized nomadic or sedentary tribal political structures in addition to centralized organizations. There are constant conflicts and wars between the tribes. There are many reasons for their wars such as booty, blood feud, revenge, and border violations. All these reasons and the relative multiplicity of wars show that inter-tribal wars are a form of life in the pre-Islamic period. Through wars, fraternal tribes that are separated from each other for any reason can come together and form a strong unity against the threat of a state. The literature that deals with these wars is called ayyâm al-Arab. This literature, which began to be written down in the 8th century AD, includes intertribal wars, raids, plundering and mass murder with the motive of looting; it also includes relations between Arab tribes, power struggles, feelings of nervousness, strategies of conflict and war, daily life and the law of war. Our research focuses on raids as a war strategy among pre-Islamic Arabs, looting, plundering and mass murder with the motive of gaining booty, with the method of document analysis based on a qualitative paradigm, and it aims to analyse the socio-economic alliance practices produced by war and conflict among Arab tribes through the dynamics. According to the data obtained, it is understood that the reasons such as the inadequacy of resources in the region, the deprivation of central authority, the motive of obtaining booty cause conflicts and alliances.

* Sorumlu yazar/Corresponding author.
e-posta: mfduman@akdeniz.edu.tr

Introduction

This paper focuses on the Arab tribal wars, known in the literature as 'ayyām al-Arab'. In order to prevent my research from being overshadowed by the complexity of the concept, I would like to clarify at this point what I mean by the term ayyām al-Arab. The word "ayyām" in the expression "ayyām al-Arab" simply means "days, events, blessings and time", but in this expression it refers to "wars" between Arab tribes. This expression has been used in Islamic literature to refer to the wars fought by the Arabs both before and after Islam. The wars fought by the pre-Islamic Arabs are called "ayyām al-Arab fi al-Jahiliya", while those fought after Islam are called "ayyām al-Arab fi al-Islam" (Ibn Manzūr, n.d., 15/466-467; al-Zabīdī, n.d., 34/143-145; Kapar, 1995, 12/14; Daş, 2019, pp. 18-19). It is quite difficult to determine the historical boundaries of Ayyām al-Arab literature. Because the Arabs, who did not use a systematic calendar, naturally did not date their memories of the past in their oral narratives. These war stories, passed down from generation to generation in the form of poetry, can be dated to about 150 years before Islam (Çetin, 2011, p. 8; Goldziher, 2016, p. 20; Kapar, 1995, 12/14). As ayyām al-Arab deals with issues of the near future, these stories have gained a vivid place in the social memory and have been passed on to the next generations in a literary form.

Information about pre-Islamic Arab tribal wars began to be written down from the 8th century onwards. Although it is known that Abu Ubaida Mamar ibn Muthanna (d. 824?) wrote a work on this subject in which he compiled about 1200 war stories, it has not survived to the present day. However, some narrations have survived from the works of scholars such as Ibn Abd Rabbihi (d. 940), al-Isfahānī (d. 967), Ibn al-Athir (d. 1233) and Yakut al-Hamawī (d. 1229). Especially the information given by Ibn al-Athir is both chronological and detailed (Kapar, 1995, 12/14).

According to early Islamic historians, between 70 and 1700 battles, large and small, are mentioned in the ayyām al-Arab (Ālūsī, 1983, 2/68-75; Kapar, 1995, 12/14). The fact that the number varies so much is related to the fact that some of the battles were reported with more than one name and even each day and night of the war was given a different name. The literature of ayyām al-Arab generally mentions large-scale wars between the Gassānids and the Lakhmids, the Arabs and the Sāsānids, as well as wars between tribal confederations such as the Qahtanīs and the Adnānīs and the sub-tribes of these tribes (Ibn Abd Rabbihi, 2006, 5/132-268; Ibn al-Athir, 1987, 1/503-687; Cād al-Mawlā, n.d.; Alī, 2001, 5/341-387).

The wars in the literature of ayyām al-Arab have many reasons such as tribalism, booty, blood feud, search for water and pasture, revenge and border violations. It is even mentioned that some wars were fought for purely arbitrary reasons (Apak, 2016, pp. 21-25; Öğmüç, 2013, pp. 86, 92, 141-151, 138-139; Acar, 2014, p. 94; Duman & Dindi, 2022, pp. 127-134). All these reasons and the relative multiplicity of wars show that wars among the pre-Islamic Arab tribes were a way of life. The absence of a central administration in the peninsula and the prevalence of tribal-type organisation dominated by nomadic life and decentralised administration led the wars between tribes to a way of life. Thus, wars also perform a function that keeps the tribal spirit and asabiyyah alive. Through wars, brotherly tribes that have been separated from each other for any reason can come together and form a strong unity against the threat of a state. For this reason, historical sources do not mention a state organisation dominating the entire pre-Islamic Arabian Peninsula. In fact, the narratives about the failure of the states that tried to establish dominance in this geography due to the pressure of the tribes have a large place in the literature of ayyām al-Arab (Söylemez, 2006, pp. 115-130; Azimli, 2008, pp. 45-55).

This research focuses on the raids, looting, plundering and mass murder that took place in the wars rather than the wars between the pre-Islamic Arab tribes. Because the most prominent strategy in these wars is raids and subsequent looting and plundering with the motive

of obtaining booty. This is a distinct characteristic of decentralised political structures organised in tribal type. Unlike the state, the tribe has not paid, full-time, regular military units. Since all members of the tribe must respond to external threats, every member of the tribe who holds a weapon is the natural warrior of the tribe. Raids in particular kept tribes on the alert and forced them to form alliances with other tribes (Boztepe Kaya, 2009, pp. 731-744). This situation makes it understandable why the pre-Islamic culture of aman, hilf, djwar and patronage was so widespread among the Arab tribes.

In this context, the forms of intertribal violence on the Arabian Peninsula in late antiquity are discussed below in relation to the dominant phenomena of looting and mass murder.

Raids

The characteristic strategy of tribal warfare is the sudden, unexpected raid at night or in the early hours of the morning. This is also evident in the wars between the pre-Islamic Arab tribes. One of the main themes of the literature of Ayyām al-Arab is this type of raiding. The most remarkable narratives in the literature are about the raids between the allies of the Kinde tribe and the Lakhmids subject to the Sasanian state. According to the narrations, in the second half of the V. century, intra-tribal conflicts broke out after the administration of the Bekr ibn Wail tribe, which was one of the sub-tribes of the Adnani tribes and lived in a dispersed manner in the Najd region of the Arabian Peninsula, fell into the hands of incompetents (rabble). Due to political instability and power struggles, when the elders of the tribe could not solve the problems among themselves, they decided to ask for help from the kingdom of Himyer. In this period, the Himyer king Hassan ibn Asad (440-448) appointed Hujr ibn Amr 'Amr 'Aqil al-Murār, the chief of the tribe of Kinde, as the ruler of Baqr ibn Wail tribe. After this appointment, Hujr ibn 'Amr organised many raids on the Lakhmīd kingdom, which had previously raided the lands of Baqr ibn Wailids and seized some of them, and inflicted great casualties on them (Ibn Hishām, 1347H, p. 310; al-Ṭabarī, n.d., 2/89; Ibn Abd Rabbihi, 2006, 6/78; Ibn al-Athir, 1987, 1/399; Robin, 2004, pp. 831-908; Günaltay, 2006, p. 132).

It is observed that inter-tribal conflicts and raids intensified in Northern Arabia after the rule of Hāris ibn 'Amr, the king of Kinde and Lakhmid state. It is stated that after the death (d.528) of Hāris ibn Amr ibn Hujr, the grandson of Hujr ibn Amr, who was one of the famous heroes in the pre-Islamic literature of Ayyām al-Arab, there were struggles for the throne among his sons, and due to these struggles, raiding, plundering and pillaging movements emerged among the Adnānid tribes. While al-Hāris ibn 'Amr was alive, he appointed each of his sons as administrators of the effective sub-tribes of the Mead/Nizār tribal confederations representing the Adnānid tribes subject to the Kinde State. In other words, he divided the state of Kinde among his four sons. He appointed his sons Hujr as the ruler of al-Asad and Kināna; Shurahbil as the ruler of Baqr ibn Wail, Ribāb and Hanzala ibn Mālik and Usayyid ibn Amr from the sub-tribes of the tribe of al-Tamīm; Salamah as the ruler of Sa'd ibn Zayd Manāt and Namir ibn Qāṣit from the sub-tribes of the tribe of al-Tamīm; and his son known as Ma'dīkarib as the head of the tribes of Qays-Aylān. When al-Hāris died, the throne fights between his sons led to constant wars, raids, plundering and pillaging among all the tribes under the rule of the state of Kinde, and thus, the state of Kinda disappeared from the stage of history (al-Ya'qūbī, 2010, 1/264; al-Iṣfahānī, 2008, 9/58; Ibn al-Athir, 1987, 1/400; Olinder, 1927; Krenkow, 1979, 6/811-812; Küçükaşçı, 2002, 26/37-38).

In pre-Islamic Arab society, tribes frequently raided each other to gain power, move out of their natural habitats, obtain food against drought, and find new grazing areas for their animals. These raids led to the outbreak of larger wars. One of these raids took place in the battle of Qushāwa. This war took place between the Shaybānids, one of the sub-tribes of Baqr

ibn Wāil tribe, and the Yarbūids, one of the sub-tribes of al-Tamīm. According to the narration, the famous Arab hero and poet Bistām ibn Qays, a member of the Shaybānites, raided the Yarbūids, who were settled in a place called Na'fu Qushāwa, in the early morning when the weather was rainy, and returned to his homeland by leading all the camel herds in their pastures. Thereupon, the Yarbūids raided the Shaybānids in order to punish the participants of the raid and to take back their camels, but they were ambushed by Bistām and his tribe who were prepared for this situation and some of them were killed and the survivors were taken captive (al-Balādhurī, 1996, 12/196-197, 201; Abū 'Ubayda, 1998, 1/177-179; Ibn al-Athir, 1987, 1/474).

According to another narration, Bistām ibn Qays, one of the Shaybānites, together with his allies, raided the families of Sa'laba ibn Yanbu', Sa'laba ibn Sa'd ibn Dabba, Sa'laba ibn Adī, and Sa'laba ibn Sa'd ibn Zubayn from the lower tribes of the Children of Tamīm, took their property as booty and killed many people. On his way back, he also usurped the camel herds of Mālik ibn Hanzala from the sons of Tamīm. Thereupon, the sons of al-Tamīm chased after the sons of Shaybān with mounted troops and fought with them at a place called Gabītu'l-Madarah and captured Bistām ibn Qays and defeated the sons of Shaybān and took back their property. This event is known as the Battle of Gabī in the pre-Islamic literature (Abū 'Ubayda, 1998, 2/486-489; Ibn al-Athir, 1987, 1/474-475).

The war between the sons of Tamīm and the sons of Shaybān, known as the Mubāid war in the literature of Ayyām al-Arab, also took place due to a raid. According to the narration, there were some disagreements between two brother clans named Abū Rabi'a ibn Zuhl and Murra ibn Zuhl, two sub-branches of the Shaybān tribe. For this reason, the leader of Abu Rabi'a's sons, Khānī ibn Masūd, left the region where they lived and settled his tribe in the place known as Mabāid water. However, this region was very close to where the Tamīm tribe lived. Hanzala, Sa'd and bani Amr, the sub-tribes of the tribe of al-Tamīm, united and decided to organise a great raid on the Abu Rabi'aites, who they learned were defenceless, from three arms. The Abū Rabi'aites, who were aware of this situation, planned to trap the sons of Tamīm by pretending to be defeated during the battle with the guidance of their leader Khānī ibn Masūd. When they were raided, they suffered some casualties and retreated pretending to be defeated. In the meantime, the Children of Tamim, who thought that they had defeated the Children of Abu Rabi'a, started to collect the spoils. Taking advantage of this, the sons of Abū Rabi'a gathered and came to the battlefield again and defeated the sons of Tamīm. Abu Rabi'a killed many people from three tribes of the tribe of al-Tamim and took many captives. It is said that there was no other battle in which the sons of Tamim suffered so many casualties (Ibn Abd Rabbihi, 2006, 6/65-66; al-Nuwayrī, 2004, 15/301).

In another narration about the raid, the raiding tribe suffered a great defeat. Hātim, who belonged to the Tay tribe, embarked on a raiding movement against the sons of Baqr ibn Wāil with a detachment formed from the members of his tribe. However, the members of the Tay tribe suffered a great defeat. Some of those who participated in the raid were killed and a significant number of them were captured (Ibn al-Athir, 1987, 1/481-482).

Another incident related to the defeat of the raiding tribe took place between the Suleimites and the Shaybānites. According to the narration, Imran ibn Murra, one of the Salemites, prepared a cavalry unit from his tribe and set out to raid the Shaybānites, a sub-tribe of Baqr ibn Wāil tribe. Having received the news that they would be raided, the Shaybānids made the necessary preparations and waited for the attack of the Sulaymids. While the Sulaymids thought that they would get a lot of booty by raiding, they suddenly encountered a prepared tribe. The Sulaymids suffered a great defeat on the way to the raid and lost many of their members on the battlefield and gave many prisoners (Ibn al-Athir, 1987, 1/483).

In some of the narrations mentioned in the sources about the raids, there is also information about the allies of the raided tribe rushing to help after the raid. According to the narration, a raid took place between the Shaybānids, one of the sub-branches of the Bekr ibn Wāil tribe, one of the pre-Islamic Arab tribes, and the Banu Minkar, one of the sub-branches of the Tamīm tribe. When al-Hāris ibn Sharīq (al-Hawfezān), who is understood to be the leader of the Shaybānids, gathered the tribes of Zuhd and Lahāzim and set out to raid the Banu Minkar, they planned to attack Salīt ibn Yarbu tribe, who were in the same direction and were their allies, but they made a new agreement with Salīt ibn Yarbu tribe and continued their way. However, these tribes raided the people of Rubay' ibn Khāris, who lived defencelessly away from their allies in a place called Jadūd, and captured their camels, women and children. Upon this situation, although the people of Rubay' ibn Khāris asked for help from the surrounding tribes, only Minkar ibn Ubayd tribe, one of the sub-branches of the Tamīm tribe came to their aid. Banu Minkar joined forces with Rubay' ibn Hāris tribe and defeated the raiding tribes and recovered the goods they had lost to Baqr ibn Wāil tribe due to the previous raid and the captured tribe members (Abū 'Ubayda, 1998, 1/314-316; Ibn Abd Rabbihi, 2006, 6/57-59; Ibn al-Athir, 1987, 1/483-484).

Another event related to raiding in the pre-Islamic literature is the battle of Shakīqa. This war took place because the Shaybānids seized the camel herd of the tribe of Dabba ibn Udd through raiding. According to the narration, Bistām ibn Qays, one of the sons of Shaybān, took his brother Salīl with him and set out to seize the camels of the sons of Dabba, gathered the camels of the sons of Dabba, which were spreading unprotected from a high place, and joined them in front of them. The Children of Dabba, who were aware of this situation, immediately prepared a cavalry unit and chased after Bistām and his brother. With the support of the Sa'labaites, the Dabbaites killed the leader of the attacking tribes, Bistām and some of his men, and took many captives (Abū 'Ubayda, 1998, 2/408-410; Ibn al-Athir, 1987, 1/486-488).

Another raid incident occurred in the battle of Sahūk. Probably after the battle of Rakām, the Zubyānites, one of the sub-branches of the Ghatafān tribe, decided to attack the tribe of Āmir ibn Sa'sa'a under the leadership of Sinān ibn Abī Hārisha in order to take revenge. Sinān ibn Abī Hārisha led a cavalry unit consisting of armed soldiers and raided on the sons of Āmir. In this raid, many camels and livestock of the Children of 'Amir were captured. Being aware of the raid, the sons of 'Amir followed the sons of Zubian and fought with them, but they could not avoid a great defeat (Ibn al-Athir, 1987, 1/509).

The main purpose of the raids described so far is just raiding without any reason. Tribes could even organise raids against the tribes with whom they had an agreement. However, in the first narration, Baqr ibn Wāil's request for help from the Himyarids stems from the raid organised by the Lakhmīd state subject to the Sassanids. Even though it is not clear from the narration, the people who are described as ragtag were probably appointed as administrators by the Lakhmids. Thereupon, Baqr ibn Wāil tribe had to ask for help from the king of Himyer. Thereupon, they were freed from the pressure of the Lakhmids, but they had to accept the sovereignty of Himyer and the Kinde tribe. This shows that the raids forced the tribes to make new alliances and patronage agreements.

Looting and Plundering

I have tried to express above that the main war strategy among the Arab tribes was raiding, and here I will include looting and plundering among the common purposes of these raids, because one of the most important causes of wars in the ayyam al-Arab was looting and plundering along with raids, and wars fought for religious reasons and to gain influence generally resulted in looting and plundering. In the case of looting and plundering, mostly women and children were taken as captives in addition to the animals and valuables of the tribe.

As a matter of fact, one of the narrations related to the subject was experienced between the State of Kinde and the Sassanids in the pre-Islamic literature of Ayyām al-Arab. At the beginning of the sixth century, the administration of the Najid region was under the control of Khāris ibn Amr, one of the descendants of Hujr ibn Amr, the king of Kinde. During this period, when Kubād ibn Fīrūz (488-531) was on the throne of the Sasanian Empire, a new religious understanding emerged under the leadership of a man named Mazdak, and Kisrā Kubād adopted this new religion. Meanwhile, Munzir ibn Māūssemā III was at the head of the Lakhmids Kingdom of the Sassanids. When Kubād wanted Munzir to accept the Mazdak faith, Munzir rejected this invitation. Thereupon, Kubād appointed Khāris ibn Amr, the king of Kinde, who, like himself, had adopted the Mazdak faith, as the head of the Lakhmids kingdom. Hāris ruled the Lakhmīd kingdom until the death of Kubād. However, after Kubād, his son Unshriven (531-579), who was a staunch opponent of the Mazdak belief, ascended the Sasanian throne. During the reign of Unshriven, a great campaign was launched against Mazdak and his followers. Enūshirvān, who killed Mazdak and inflicted a heavy defeat on his followers, reappointed the former king Munzir ibn Maussamā III to the Lakhmid kingdom and marched against Hāris ibn Amr. Unable to stand against this policy change in the Sasanian administration, Hāris ibn Amr took his children, property and animals and took refuge in the lands of the Kalb tribe. Munzir III, who was reappointed as the king of Lakhmid, took action to capture Hāris with a large army formed from Arab tribes such as Taghlib, Iyād and Behrā, but he was not successful. However, the property and livestock of Hāris were plundered and nearly fifty people, including his two sons, were captured and slaughtered (al-Iṣfahānī, 2008, 9/56-57; Ibn al-Athir, 1987, 1/399-400; Lammens, 1977, 6/6 ; Shahīd, 1986b, 5/632-634; Kapar, 2003, 27/54-55).

Another example of looting and plundering in the pre-Islamic literature is related to the attack on the Children of Asad by al-Hujr, the son of the Lakhmid and Kinde king al-Hāris ibn 'Amr and the father of Imru al-Qays, one of the poets of the muallaqa. This event triggered a series of wars between the South Arab tribes and the North Arab tribes. According to the narrations, the political instability among the Adnānīd (Maad and Nizār) tribes of the Northern Arabs prompted the tribal elders to ask for help from King Khāris, the king of the Lakhmid and Kinde states. Taking advantage of this, King al-Hāris appointed his four sons as rulers of each of the sub-tribes of the Nizār tribes. In this appointment, al-Hujr was assigned to the administration of Asad and Gatafan tribes. After being appointed to the administration, Hujr immediately decided to collect the annual tax revenues and sent tax officials to the Asadites. The Asadids, who could not accept this situation, beat the tax officials and expelled them from their homeland. Thereupon, Hujr marched on the Asadids with an army he gathered from the tribes of Rabia, Qays-Aylān and Kināna. Their property was plundered and pillaged and the prominent people of the Asadids were killed and exiled to the region of Tihāma. The Asadids, who were exiled to Tihāma, marched on Hujr to take their revenge and killed him in his headquarters. The Asadids lured the Qays-Aylān and Kināna tribes who supported al-Hujr to their side and plundered all the property and camels of al-Hujr and his family (Ibn al-Athir, 1987, 1/401).

Another incident of raiding and looting occurred between the Gassanid king Khāris ibn Abū Shamir (529-569) and the Lakhmid king Munzir ibn Maussamā (first half of the sixth century-554 AD). During this period, there was a constant state of war between the Gassanians and the Lakhmids. According to the narrations, the Lakhmid king Munzir ibn Maūssemā took the tribes of Mead with him and came with his army to a place called Aynu Ubāg in the territory of the Ghassānīds. From here, he sent an envoy to the Gassanid king al-Khāris and made an offer that included the options of ransom or war. Hāris asked for some time to think about the offer. In the meantime, he prepared a large army and confronted the Lakhmid king. The two armies began to weigh each other's strengths in mutual battles. After the exchanges were over,

they went to war. As a result, the Ghassânids won a great victory against the Lakhmids. After the war, al-Hāris marched with his army to Hīrah, the administrative centre of the Lakhmids, and had the whole city looted, pillaged and burnt (Ibn Abd Rabbihi, 2006, 6/108-110; Shahīd, 1986b, 2/1020-1021; Ağırakça, 1996, 13/397-398; Kapar, 2003, 27/54-55).

In pre-Islamic Arab society, the tradition of one tribe plundering another tribe's livelihoods (land and livestock) as well as plundering trade caravans was widespread. According to the narration narrated in the literature of Ayyām al-Arab in the context of the battle of Kulab II, Mushakkar or Safqa, during the Sasanian control of Yemen in the Meccan years of the Prophethood, the governor of Yemen, Bāzān (d. 632) sent a large trade caravan to be delivered to the Sasanian king Khusraw Parwiz II (590- 628). While this caravan was passing through the Najd region, it was plundered by the Tamīm tribe, Kisrā's goods were seized, and his envoys and guard archers were robbed. Because of the looting, Khusraw II invited Khawza ibn 'Ali al-Hanafī, the ruler of Yakama, one of the Arabs subject to him, to his palace, crowned him and gave him control of the Hajar region. After this assignment, he asked him to punish the sons of Tamīm who plundered his caravan. After inviting al-Hawza ibn 'Ali and his companions to the castle of Mushaqqar under the pretext of giving them grain, they behead them there (Ibn Abd Rabbihi, 2006, 6/69-87; Ibn al-Athir, 1987, 1/492-493; Bosworth, 2004, pp. 115-116; Büchner, 1993, 10/244-248; Morony, 1997, 9/70-83; Fayda, 1992, 6/283-284; Pourshariati, 2008, pp. 130-160 Naskali, 2009, 36/176-177).

Another incident is narrated in the sources about the looting of the caravan of Kisrā Khusraw Pervez II by Arab tribes. According to the story narrated in the Ayyām al-Arab literature in the context of the battle of Sullan, the Sasanian king Khusraw Perviz II, under the patronage of the Lakhmid king Numan ibn Munzir (580-602?), used to send a trade caravan loaded with musk and cloth to the Ukāz fair near Mecca every year. During one such trade caravan shipment, the Aamirites, who were also allies of the Quraysh tribe, plundered the caravan and confiscated all the trade goods. Kisrā Khusraw Perviz II, who was aware of the situation, sent a military unit consisting of allied Arab tribes, including his brother, to punish the Amirids. During this period, Amir ibn Mālik Mulāib al-Asinna was at the head of the Amirids. Being aware of the situation, the Amirids made the necessary preparations and met Kisrā's army at a place called Sullān and defeated them (Ibn al-Athir, 1987, 1/506-507).

Mass Murder

There is a lot of information about mass killings in wars that have occurred since ancient times. Especially in wars between states and empires, there are many events that can be characterised as mass murder. However, mass murder or mass killings are not very common in tribally organised political structures. This situation is basically related to quantity. In other words, tribes have fewer people compared to states. On the other hand, tribes have limited time as they mostly prefer raids as a war strategy. Therefore, they mostly fight with hit-and-run tactics. In addition, their main aim was to take the members of the enemy tribe as captives rather than killing them and to make an economic gain from this. When the literature of Ayyām al-Arab is analysed, events that can be described as mass murder are not frequently encountered in the narrations about the wars between the pre-Islamic Arab tribes. One of the narrations narrated in this context is about the battle of Ayn Ubâg. There are various narrations in the sources about this war that took place between the Ghassânids and the Lakhmids. According to one of these narrations, the Lakhmid king Munzir ibn Mâssemâ entered the territory of the Ghassânids with a large army. Hāris ibn Abū Shamir (529-569), the Gassanid king, who heard about this situation, prepared a large army and came to the place called Marj Khalima or Aynu Uba to meet the Lakhmid army that encroached on his lands. Two cavalrymen sent secretly by Hāris, who said that he had no intention of fighting at the beginning, came in front of the tent of the Lakhmid king Munzir and killed a few people. The Gassanid king Khāris pretended to

be unaware of this situation and announced that he would send his men to Munzir to determine the incident and that he would make peace and pay taxes. Because the king was planning to raid by pretending to make peace. Khāris immediately sent a delegation of one hundred or eighty men from his army, camouflaging their weapons, to Munzir. Munzir welcomed the delegation with a great ceremony, but after the delegation entered the palace, they slaughtered the king and his entourage (al-Balādhurī, 1996, 12/226-227; Ibn Abd Rabbihi, 2006, 6/109-110; Ibn al-Athir, 1987, 1/431).

The sources also mention a mass murder carried out by the king of Kinde State, al-Khāris ibn Amr (490-528 A.D.). According to the narration, one of the male children of King al-Hāris was sent to the homeland of the tribes of al-Tamīm and al-Baqr to be given to a wet nurse. While the boy was with his wet nurse, he died due to a snake bite, whereupon al-Hāris had fifty people (100 persons) from the tribes of al-Tamīm and al-Baqr killed in exchange for the death of his son. This mass murder is known as the Dubay'āt incident among the pre-Islamic Arabs (Ibn al-Athir, 1987, 1/436; Shahīd, 1986a, 5/118-120; Küçükaşçı, 2002, 26/37-38).

In the pre-Islamic period, the 1st Battle of Uwāra, which took place between Munzir ibn Imru al-Qays, the chief of Taghlib tribe, and Baqr ibn Wāil tribe, also caused large-scale mass murder. According to the narration, Salama ibn Khāris, one of the sons of Khāris ibn Amr, the king of Kinde, was the ruler of Taghlib tribe. When his father died, a struggle for the throne broke out between the brothers. In this struggle, Salama fought with his brother Shurahbil and killed him. Upon the killing of Shurahbil, Salama was expelled from the tribe of Taghlib, of which he was the ruler, and took refuge in the tribe of Baqr ibn Wail. At the cost of breaking their alliance with the tribe of Taghlib, the tribe of Baqr ibn Wa'il accepted Salama as their ruler. Although the leader of the Taghlib tribe, Munzir, asked the Baqr tribe not to break their alliance with them, the Baqr tribe rejected this request. Munzir ibn Imru al-Qays, who learnt that his proposal was not accepted, declared war on the Bekr tribe, saying that if he won, he would fill all the pits at the foot of the mountain of Uwāra with the blood of the members of the Bekr ibn Wāil tribe. A bloody battle took place in the place where the mountain of Uwāra was located between the people of Baqr ibn Walil and the tribe of Taghlib. Many people, including the elders of the Bekr tribe, were killed in the battlefield. They were taken as many captives as possible and slaughtered on the top of the mountain of Uvāra. So much so that the blood flowing from the bodies of the slaughtered people descended to the foot of the mountain of Uwāra. In addition, Munzir, the leader of Taghlib tribe, wanted the women of Baqr b. Walil to be captured and killed by throwing them into the fire, but he gave up this cruel method of punishment after someone intervened. It is said that after the battle of Uwāra II, Amr, the son of Munzir ibn Imru al-Qays, raided the tribes of Tay and Dārim and burnt to death a hundred people from the sons of Dārim (Ibn Habīb, 1985, s. 242; Ibn Durayd, 1991, p. 345; al-Işfahānī, 2008, 22/399-403; Ibn al-Athir, 1987, 1/437-438). This is noteworthy as one of the rare records of burning to death in ayyām al-Arab.

In the wars that took place between the Arab tribes in the pre-Islamic period, it is seen that sometimes mass murder occurred in the form of killing all the members of one of the tribes participating in the war (mass killing). According to the narrations, it is understood that such a situation occurred in the war called Yahāmim or Kārāt al-Hūk. This war took place between the two brother tribes of the Tay tribe, the Jadīla and the Gaws tribe. These two tribes had been in constant conflict since ancient times. Their last dispute was finalised under the arbitration of al-Hāris ibn Jabalah, the king of Ghassan (529-569 A.D.). However, upon the death of Hāris in 569 A.D., the conflicts between the two brother tribes resurfaced. In a small-scale clash between the two tribes in a place called Garsan, the commander of the Jadīlaite, Asba' ibn Amr ibn La'm, was killed. For this reason, the elders of the Jadīla tribe, together with their allies, gathered under the chairmanship of Aws ibn Khālid and decided to fight against the Gaws tribe.

Thereupon, the Gaws tribe also entered into a great preparation with their allies. The two tribes fought a very bloody battle at a place called Kārāt al-Hūk. In this battle, almost all of Kilāb ibn Jundub tribe were slaughtered. So much so that after the battle of Yahāmim, the remaining members of the tribe took refuge with the tribe of Kalb because there was no one left to fight from the Jadīlāites (Ibn al-Athir, 1987, 1/153-154).

Another mass murder incident among the pre-Islamic Arab tribes occurred in the battle of Rakām between the tribe of Āmir ibn Sa'sa'a and the sub-branches of the Gatafan tribes. According to the narration, the sons of 'Amir had declared war on the sons of Murra ibn Awf ibn Sa'd, Ashja' ibn Zi'b and Fazāra ibn Zubyān who lived in the valley of Rakām. Immediately hearing the news of the arrival of the Āmīroğus, the Ghatafan tribes joined their forces and started to wait for them. Finally, a fierce battle took place in the valley of Rakām. The sons of Āmīr, who were defeated in the battlefield, were captured and captured although they escaped. All of the captives (70 captives) were slaughtered and killed because of the blood feud of Ashja' ibn Zi'b tribe with the Āmirids (Ibn Abd Rabbihi, 2006, 6/26; al-Hamawī, 2011, 3/58; Ibn al-Athir, 1987, 1/508-509; al-Nuwayrī, 2004, 15/278).

Another mass murder incident took place between the tribes of Aws and Hazraj. There were many wars between the tribes of Aws and Hazraj who lived together in Yathrib before Islam, such as Sumayr Sara'ir, Rabi', Faari, Hâtib and Fijar. Among these wars, the 2nd Fijar war occurred due to the killing of hostages. According to the narration, the Aws tribe wanted to make an alliance with the Jewish Nadîr and Qurayza tribes against the Hazraj. The Hazraj tribe, which was aware of this situation, sent an envoy to the Nadîr and Qurayza tribes and said that if they allied with the Aws tribe, they would accept this situation as a cause for war. In response, the Jewish tribes told the Hazraj that they did not intend to make an alliance with the tribe of Aws. However, the Children of Hazraj demanded that they be assured that there would be no alliance. The Jewish tribes gave them forty young men as hostages. When some time passed after this incident, the Jewish tribes regretted that they had given hostages to the Hazraj. Because this situation humiliated them in front of the Hazraj tribe. For this reason, the Jewish tribes united with the tribe of Aws and decided to raid the tribe of Hazraj. The Hazraj, who were aware of the situation, killed all but a few of the Jewish hostages. Due to the killing of nearly forty innocent young people, this event was called the Second Fijar War. In the first Fijar war between the Aws and the Hazraj, the Aws tribe killed three young men whom they had taken hostage from the Hazraj in return for a diet (Ibn al-Athir, 1987, 1/534-537). This last narration gives important information about the Fijar wars. Because according to the general acceptance, only the wars fought during the haram months are called Fijar wars (Algül, 1996, 13/52). However, there is no information in the narrations that this war took place during the haram months. Nevertheless, the fact that these battles were called Fijar, contrary to the custom, is probably related to the killing of a large number of innocent young men who were taken hostage.

Discussion and Conclusion

In the pre-Islamic Arabian Peninsula, raids, looting and plundering were common in inter-tribal relations, while mass murder was rare. In the literature, the reasons for these wars include resource scarcity, looting, plundering, natural displacement, border violations, religious reasons and gaining influence.

One of the most striking aspects of the wars in the literature of ayyām al-Arab is that the common war strategy is in the form of sudden attacks and raids. In addition, it can be said that looting and plundering are frequent, while mass murder or mass killings are rare. One reason for this is that the aim of inter-tribal wars was not to kill, but to neutralise the other side through

raids, to seize livestock herds or to take tribal members captive. Afterwards, the captives are ransomed back to the tribe of which they are a member or sold in slave markets to make significant economic gains. One of the main driving forces of wars is the desire to obtain booty.

The fact that the wars were often in the form of raids must have contributed to the spread of the culture of aman, hilf, djwar and patronage among the tribes. On the other hand, examples in which the tribe in difficulty requesting patronage was invaded by the tribe from which patronage was requested reveal the state of uneasiness among the tribes.

Analysing tribal relations in the ayyām al-Arab will also contribute to the understanding of the basic political and social dynamics of early Islamic history. It can be said that the tradition of raiding, looting and plundering that emerged with pre-Islamic tribal wars continued in the post-Islamic period. In this context, the magâzîs, which deal only with wars in Islamic history, can be understood as the continuation of a historical narrative determined by the ayyām al-Arab.

References

- Abū 'Ubaida Ma'mar b. al-Muḥannā al-Taymī. (1998). *Sharh Nakāidi Jarīr wa al Farazdak.* (3 vol.) M. İ. Hūr & M. Hâlis (ed.). al-Majma' al-Thaqafi.
- Acar, C. (2014). Ana hatlarıyla cahiliye toplumunda savaş sebepleri. *İlahiyat Araştırmaları Dergisi*, (1): 93-114.
- Ağırakça, A. (1996). Gassânîler. *Türkiye Diyanet Vakfı İslâm Ansiklopedisi* (vol. 13): 397-398. TDV Yayınları.
- Algül, H. (1996). Ficâr. *Türkiye Diyanet Vakfı İslâm Ansiklopedisi* (vol. 13): 52. TDV Yayınları.
- Âlūsî, Maḥmūd Shukrî. (1983). *Bulūgh al-Arab fî ma'rifat aḥwâl al-'Arab.* (3 vol.): M. Bahjat al-Athîrî. (ed). Dâr al-Kutub al-'Ilmiyyah.
- Apak, A. (2016). *Erken dönem islam tarihinde asabiyet.* Ensar Yayınları.
- Azimli, M. (2008). Fil hadisesi hakkında bazı mülahazalar. *Hikmet Yurdu*, 1(2): 45-55.
- al-Balādhurî, Aḥmad ibn Yaḥyâ ibn Jâbir. (1996). *Ansâb al-Ashrâf.* (13 vol.): S. Zekkâr & R. Ziriklî. (ed). Dâr al-Fikr.
- Bosworth, C. E. (2004). Bādhām, Bādhān. *The Encyclopaedia of Islam (New Edition) Suppl.* P. J. Bearman vd. (ed). 115-116. Brill.
- Büchner, V. F. (1993). Sâsânîler. *İslam Ansiklopedisi*, (vol.10): 244-248. Milli Eğitim Basımevi.
- Alî, C. (2001). *Mufaṣṣal fî târiḫ al-'Arab qabla al-Islām.* (10 vol.): Dâr al-Sāqî.
- Çetin, N. M. (2011). *Eski Arap şiiri.* Kapı Yayınları.
- Daş, F. (2019). *Cahiliye döneminde Arap savaşları.* Hiperlink Yayınları.
- Duman, M. F. ve Dindi, K. (2022). *Cahiliye döneminde sosyal hayat.* Fecr Yayınları.
- Fayda, M. (1992). Bâzân. *Türkiye Diyanet Vakfı İslâm Ansiklopedisi.* 283-284. TDV Yayınları.
- Goldziher, I. (2016). *Klasik Arap literatürü* (A. Yüksel-R. Er, Çev.) Vadi Yayınları.
- Günaltay, M. Ş. (2006). *İslam öncesi Arap tarihi* (M. M. Söylemez, sad.). Ankara Okulu Yayınları.
- al-Hamawî, Yâqūt (2011). *Mu'jam ul-Buldân.* (7 vol.). (2nd. ed.). F. A. el-Cündî (Ed.). Dâru'l -Kutub al-İlmiyya.
- Ibn Durayd, Abū Bakr Muḥammad ibn al-Ḥasan al-Azdî (1991). *Kitâb al-ishtiqâq.* (2 vol.): A. M. Hârun (ed.). Beirut.
- Ibn Habîb, Abu Ja'far Muḥammad ibn Habîb al Bagdâdî (1985). *Kitab al-Munammaq fi Akhbâr Quraysh.* (H. A. Fâruk (ed.). Âlam al-Kutub.
- Ibn Hishâm, Abū Muḥammad 'Abd al-Malik ibn Hishâm ibn Ayyûb al-Ḥimyarî. (1347H). *al-Ticân fî Mulûki Ḥimyer.* Markaz al-dirâsat wa al abḥâs al-Yamaniyya.
- Ibn Qutayba, Abū Muḥammad 'Abd Allâh ibn Muslim (n.d.). *al-Ma'ârif.* S. Ukkâşe (Ed.) Dar

- al-Ma'ārif.
- Ibn Manzūr, Muhammad ibn Mukarram ibn Alī ibn Ahmad al-Ifriqī (n.d.). *Lisān al-‘Arab*. (15 vol.): Dār al-Sādr.
- Ibn al-Athir, Abū al-Ḥasan ‘Alī ibn Muḥammad ibn Muḥammad. (1987). *al-Kāmil fī al-tārīkh*. (11 vol.): Abū al-Fidā A. el-Kādī (Ed.). Dār al-Kutub al-Ilmiyya.
- al-Işfahānī, Abū al-Faraj ‘Alī ibn al-Ḥusayn. (2008). *Kitāb al-Aḡānī* (28 vol.). (5nd ed.). A. A. Mühennā vd. (Ed.). Dār al-Kutub al-Ilmiyya.
- Kapar, M. A. (1995). Eyyāmü'l-Arab. *Türkiye Diyanet Vakfı İslâm Ansiklopedisi*. 12: 14. TDV Yayınları.
- Kapar, M. A. (2003). Lahmîler. *Türkiye Diyanet Vakfı İslâm Ansiklopedisi*. 27: 54-55. TDV Yayınları.
- Krenkow, F. (1979). Kinde. *İslam Ansiklopedisi*. 6: 811-812. Milli Eğitim Basımevi.
- Küçükaşçı, M. S. (2002). Kinde (Benî Kinde). *Türkiye Diyanet Vakfı İslâm Ansiklopedisi*. 26: 37-38. TDV Yayınları.
- Lammens, H. (1977). Lahm. *İslam Ansiklopedisi*. 6: 6. Milli Eğitim Basımevi.
- Morony, M. (1997). Sāsānids. *The Encyclopaedia of Islam (New Edition)*. C. E. Bosworth vd. (Ed.). 9: 70-83. Brill.
- Cād al-Mawlâ, M. A. (n.d.). *Ayyām al-‘Arāb fī al-Jāhilīyah*. Beirut.
- Naskali, E. (2009). Sāsānîler. *Türkiye Diyanet Vakfı İslâm Ansiklopedisi*. 36: 176-177. TDV Yayınları.
- al-Nuwayrī, Shihāb al-Dīn Aḥmad. (2004) *Nihāyat al-arab fī funūn al-adab*. (33 vol.): Y. al-Tawīl-A. M. Hāshim (Ed.). Dāru'l -Kutub al-Ilmiyya.
- Olinder, G. (1927). *The kings of Kinda of the family of Akil al-Murar*. Lunds Universitets Arsskrift.
- Öğmüç, H. (2013). *Cāhiliyye Döneminde Araplar*. İz Yayınları.
- (Porshariati, P. (2008). *Decline and fall of the Sasanian empire: The Sasanian-Parthian confederacy and the Arab conquest of Iran*. I.B.Tauris & Co Ltd.
- Robin, C. J. (2004). ‘Ḥimyar et Israēl’. *Comptes rendus des séances de l’Académie des Inscriptions et BellesLettres* 148: 831–908 (895–99).
- Shahîd, I. (1986a). Kinda. *The Encyclopaedia of Islam (New Edition)*. (C. E. Bosworth vd. ed.). 5: 118-120. Brill.
- Shahîd, I. (1986b). Lakhmids. *The Encyclopaedia of Islam (New Edition)*. (C. E. Bosworth vd. ed.). 5: 632-634. Brill.
- Shahîd, I. (1991). Ghassān. *The Encyclopaedia of Islam (New Edition)*. (B. Lewis vd. ed.). 2:1020-1021. Brill.
- Söylemez, M. M. (2006). Fil hadisesinin Arap yarımadasındaki etkileri üzerine bir inceleme. *İslami İlimler Dergisi* 1: (2), 115-130.
- al-Ṭabarī, Abū Ja‘far Muḥammad ibn Jarīr (n.d). *Ta‘rīkh al-Rusul wa‘l-Mulūk*. (11 vol.). (2nd ed.). M. Ebu‘l-Fazl İbrahim, (ed.). 2: 89. Dar al-Maarif.
- al-Ya‘qūbī, Aḥmad Ibn Abū Ya‘qūb (2010). *Tā‘rīkh al-Ya‘qūbī*. (2 vol.). (2nd. ed.). Dār Sādar.
- al-Zabīdī, Murtaḍā (n.d.). *Tāj al-‘arūs*. (40 vol.): Comission (Ed.). Dār al-Hidāya.

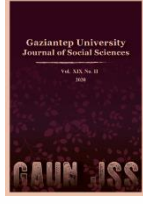

GAZIANTEP UNIVERSITY JOURNAL OF SOCIAL SCIENCES

Journal homepage: <http://dergipark.org.tr/tr/pub/jss>



Araştırma Makalesi • Research Article

Suriyeli Sığınmacıların Entegrasyonunda Dinî Grupların Rolü: Haznevî Tarikatı Örneği

The Role of Religious Groups in the Integration of Syrian Asylum Seekers: The Case of Haznevi Order

Erol ERKAN^{a*}

^a Doç. Dr., Gaziantep Üniversitesi, İlahiyat Fakültesi, Gaziantep / TÜRKİYE
ORCID: 0000-0002-0641-0137

MAKALE BİLGİSİ

Makale Geçmişi:

Başvuru tarihi: 7 Nisan 2023

Kabul tarihi: 17 Haziran 2023

Anahtar Kelimeler:

Suriyeli,

Göç,

Entegrasyon,

Dinî grup,

Haznevî Tarikatı.

ARTICLE INFO

Article History:

Received: April 7, 2023

Accepted: June 17, 2023

Keywords:

Syrian,

Migration,

Integration,

Religious group,

Haznawi Order.

ÖZ

2011 yılında başlayan ve "Arap Baharı" olarak adlandırılan olaylar Suriye'de bir iç çatışmaya neden oldu. İç çatışma neticesinde milyonlarca insan ülkelerini terk etmek zorunda kaldı. Yaşanan göçten etkilenen ülkeler arasında Türkiye kuşkusuz ilk sırada yer aldı. Göç sadece basit bir nüfus hareketi değildir. Göç ile birlikte birçok problem ve de bir yaşam tarzı yeni yerleşim alanlarına taşınır. Dolayısıyla yerli halkla göçmen nüfus arasında gerilime neden olabilecek ekonomiden, kültüre, eğitimden sosyal yaşama kadar çeşitli konularda çözüme kavuşturulması gereken sorunlar ortaya çıkar. Bu problemlerin giderilmesi toplumsal huzur ve entegrasyon açısından son derecede önem arz eder. Bu aşamada din ve din temelli sivil toplum kuruluşları önemli roller üstlenmektedir. Devletten bağımsız niteliği ve gönüllülük esasına dayanması dolayısıyla sivil toplum örgütü kategorisinde değerlendirilebileceğimiz dinî grup, benzer amaç ve normlara sahip, aralarında gerek maddi gerekse manevi dayanışmanın bulunduğu ve sıcak, yakın ilişkilerin görüldüğü insan birlikteliğidir. Dinî gruplar yekpare bir görünüme sahip değildir. Kendi içlerinde farklı şekilde kategorileştirilebilmektedir. Dinî grupların bir çeşidi de tarikatlardır. Söz konusu tarikatlardan biri de Nakşibendîliğin Halidî koluna mensup Haznevî tarikatıdır. Bu makale Türkiye'deki Suriyeli sığınmacıların Türk toplumuna entegrasyon sürecinde Haznevî tarikatının rolüne odaklanmaktadır. Nitel yönteme dayanan çalışmada mülakat tekniğiyle veriler elde edildi. İçerik analizine tabi tutulan veriler kategorileştirilip yorumlandı. Kültürel entegrasyonda din ve dinî grupların önemine dikkat çeken makalenin meseleye bilimsel açıdan bakılması hususunda katkı sunması beklenmektedir.

ABSTRACT

Starting in 2011, the so-called "Arab Spring" led to an internal conflict in Syria. As a result of the civil conflict, millions of people had to leave their country. Turkey undoubtedly ranked first among the countries affected by the migration. Migration is not just a simple population movement. With migration, many problems and a way of life are carried to new settlements. Therefore, problems arise that may cause tension between the local people and the immigrant population, which need to be solved in various issues ranging from economy, culture, education to social life. The elimination of these problems is of utmost importance for social peace and integration. At this stage, religion and religion-based non-governmental organisations play important roles. Religious groups, which can be considered as non-governmental organisations because they are independent from the state and based on the principle of voluntariness, are human unity with similar goals and norms, where there is both material and spiritual solidarity between them and warm, close relationships are observed. Religious groups do not have a monolithic appearance. They can be categorised differently within themselves. One of the types of religious groups is orders. One of these orders is the Haznevî order, which belongs to the Khalidi branch of Naqshbandism. This article focuses on the role of Haznevî order in the integration process of Syrian asylum seekers in Turkey into Turkish society. In this qualitative study, data were obtained through interview technique. The data subjected to content analysis were categorised and interpreted. The article, which draws attention to the importance of religion and religious groups in cultural integration, is expected to contribute to the scientific perspective on the issue.

EXTENDED ABSTRACT

This article focuses on the function of the Haznawi order, which is of Syrian origin and has activities in Syria and is one of the influential religious groups in Turkey, especially in the Southeast, in the process of integration of Syrian asylum seekers in Turkey to Turkish society. What is the role of the Haznawi order in the integration of Syrian asylum seekers to Turkish society constitutes the main problem of the research. In our study, it is tried to reveal whether the activities of Haznevi order as a religious group contribute to the harmonious coexistence of Turkish society with asylum seekers. It is thought that the study will contribute to sociological research in terms of understanding the place of non-governmental organisations, especially religious groups in society, evaluating their activities and taking a closer look at the Haznevi order scientifically. The research field consists of madrasas belonging to the group in the centre of Gaziantep. Qualitative method was adopted in the study and interview technique was used as a data collection tool. We were able to interview two authorised people in the group from whom we could obtain reliable information, and we also conducted a group interview with other muderris, one of whom was Syrian, in the madrasah we went to for the interview. In a way, this group interview confirmed the data we obtained. Since it was believed that the data would be repeated and the group expressed this opinion, it was not necessary to interview more people. The participants were interviewed with a structured interview form, the data were subjected to content analysis, categorised and interpreted.

As of today, Syrian asylum seekers, whose numbers are expressed in millions, are trying to hold on to life again in Turkey, which they have made their home. For this asylum seekers, asylum seekers have various needs and problems such as shelter, language, work, education and health. As long as the needs of the asylum seekers are not met and their problems are not solved, it seems difficult for them to integrate with the Turkish society. In other words, meeting the needs of asylum seekers is extremely important for ensuring peace in Turkey. Undoubtedly, there is significant support from the state in meeting the basic needs of Syrian asylum seekers and in the cultural integration phase. In addition to the state, non-governmental organisations, more specifically religious groups, can play an active role in meeting the needs of asylum seekers through their various activities and support.

One of the religious organisations is sufi orders. Under the leadership of a guide, the members of the order, who are united with religious feelings, aim for spiritual purification and ascension. In addition to this function, orders, which guide the individual in the process of inner enlightenment, also carry out social activities. For example, orders can attract the attention of various segments of society with their close, sincere unity and material aid activities in rapid social changes and provide the trust needed by individuals. Orders can play an effective role in calming the tension experienced by people who migrate from the village to the city during the urbanisation process. They can mediate in holding on to urban and social life as respected individuals and in conveying their demands to various authorities. One of the areas in which tariqas play an important role is in meeting the various needs of asylum seekers who come to the country later. The orders help asylum seekers to integration to their new settlement areas and to have a peaceful coexistence with the local society through their contributions in meeting the needs of education, health, housing, employment, etc. that asylum seekers need. Again, orders mediate the gathering of different groups in the society in their own places and facilitate their integration.

Millions of Syrian asylum seekers are trying to re-establish a foothold in Turkey, which they have made their home. Asylum seekers have to face various problems such as housing, health, finding a job and making a living, education, language learning in the process of getting used to their new place and integrating with the Turkish society. The solution of these problems is of vital importance for the peaceful coexistence of both communities. In addition to the important contribution of the state in meeting the basic needs of asylum seekers and cultural integration, non-governmental organisations also play a significant role. Non-governmental organisations, more specifically religious groups, can meet the spiritual and cultural demands of people such as religious and language education, but they can also help with material issues. On the other hand, religious groups can also become a place where differences meet. From all these perspectives, it is understood that religion-based civil society organisations have an undeniable contribution to the cultural integration process. Of course, integration is a multifaceted and complex phenomenon. It should be handled in all its dimensions.

Giriş

Bu çalışmada Suriye kökenli ve Suriye’de faaliyetleri bulunan ayrıca Türkiye’de özellikle de Güneydoğu’da etkili dinî gruplarından biri olan Haznevi tarikatının, Türkiye’deki Suriyeli sığınmacıların Türk toplumuna entegrasyon sürecindeki işlevi konu edinilmektedir. *Suriyeli sığınmacıların Türk toplumuna entegrasyon sağlamalarında Haznevi tarikatının rolü nedir?* sorusu araştırmanın temel problemini teşkil etmektedir. Makalemizde, dinî bir grup olarak Haznevi tarikatının faaliyetlerinin, Türk toplumunun sığınmacılarla uyumlu birlikteliğine katkı sağlayıp sağlamadığı ortaya konulmaya çalışılmaktadır. Sivil toplum kuruluşlarının, özelde dinî grupların toplumdaki yerinin anlaşılması, faaliyetlerinin değerlendirilmesi ve Haznevi tarikatına bilimsel olarak daha yakından bakılması açısından incelemenin sosyolojik araştırmalara katkı sağlayacağı düşünülmektedir. Araştırma sahasını Gaziantep merkezde bulunan gruba ait medreseler teşkil etmektedir. Çalışmada nitel yöntem benimsenmiş olup veri toplama aracı olarak mülakat tekniğinden yararlanılmıştır. Sağlıklı bilgiler edinebileceğimiz grup içinde yetkili iki kişi ile mülakat yapılabilmiş, ayrıca mülakat için gittiğimiz medresede biri Suriyeli olan beş civarında diğer müderrislerle de topluca bir görüşme gerçekleştirilmiştir. Bu grup görüşmesiyle bir bakıma elde ettiğimiz veriler teyit edilmiştir. Verilerin tekrarlanacağı kanaatinin oluşması ve grup tarafından da bunun ifade edilmesi dolayısıyla daha fazla kişi ile mülakata gerek duyulmamıştır. Yapılandırılmış bir görüşme formu ile katılımcılarla görüşülmüş, veriler içerik analizine tabi tutulmuş, kategorileştirilip yorumlanmıştır.

Kavramsal Çerçeve

Göç ve Entegrasyon

Birey ya da toplu olarak insanlar tarih boyunca coğrafi, ekonomik, kültürel, siyasal, sosyal nedenlerden ötürü kendilerini daha güvende hissedebilecekleri ve daha iyi yaşam koşullarına sahip olabilecekleri yerlere doğru hareket etmiş, yeni yaşam alanlarına yerleşmişlerdir (Ünal, 2014, s. 66). Ancak göçle birlikte yeni problemler ortaya çıkabilmektedir. Öncelikle göçmenler barınma ve beslenme gibi temel ihtiyaçlarını karşılamalıdır. Diğer yandan göçmenler kendi kimliklerini korumak zorunda kalabilmektedir. Çünkü göç neticesinde farklı etnik, sosyal ve kültürel özelliklere sahip gruplar bir araya gelebilmektedir. Dolayısıyla göç bir yönüyle hayatta kalma çabası iken bir başka açıdan toplulukların kendi kültürlerini sürdürme gayretidir (Ateş & Yavuz, 2017, s. 1296).

İki farklı kültüre sahip topluluğun birlikteliği söz konusu olduğunda entegrasyon konusu gündeme gelmektedir. Entegrasyon yabancıların kendi kültürel kimliklerini koruyarak ekonomik, sosyal ve siyasal yaşama dâhil olmalarıdır (Özgüler, 2018, s. 2). Türkçe’de “entegrasyon” veya “bütünleşme” olarak çevrilen entegrasyon kelimesi, sadece bir ülkenin kültürüne adapte olmayı değil, bir bütün olarak toplumsal yapısına katılmayı içerir. Ancak sosyal entegrasyon yalnızca yabancı göçmenlerin gayretleriyle gerçekleşecek bir olay değildir, ev sahibi toplumun da bu yönde çabalarını gerektirmektedir (Sadoğlu, 2017, s. 162). Toplumsal entegrasyon, ev sahibi topluluk ile göçmenlerin görev ve sorumluluklarını içeren, birbiriyle ilişkili ekonomik, kültürel ve yasal boyutlara sahip bir kavramdır. Göçmenler kendi kültürel kimliklerini muhafaza ederek yerel halkla entegrasyon sağlamaya, yerel halk da kurumlarıyla beraber göçmenleri kabullenmeye ve onların ihtiyaçlarını gidermeye gayret göstermelidir (Çağlar & Onay, 2015, s. 56). Entegrasyon göçmenlerin yeni topluma alışmaları ve ayrımcılıkla karşılaşmamalarıdır. Entegrasyonun temel amacı göçmenlerin en az yerli halk kadar toplumun üyesi olmalarıdır. Entegrasyon ile göçmenler eğitimden işe kadar bütün alanlarda katılım sağlayabilir hâle gelir (Özgüler, 2018). Ancak toplumsal entegrasyonun önüne ciddi engeller çıkabilmektedir.

Göç farklı toplulukların karşılaşmasını içeren bir eylemdir. Bu nedenle göç ekonomik problemlerin yanı sıra kültürel ve sosyal yeni sorunlar doğurabilmektedir. Göçmenlerin yaşamlarını sürdürebilmek için barınma, beslenme, iş gibi temel ihtiyaçlarını gidermeleri ve yeni çevreye ve topluma uyum sağlamaları gerekmektedir. Ortak inanç, dil ve yaşam tarzına sahip toplulukların karşılaşmalarında entegrasyonla ilgili daha az sorunlar görülürken farklı dil, kültür ve geleneğe, değerlere sahip topluluklar arasında çeşitli gerilimlere neden olabilecek entegrasyona dair problemler görülebilmektedir. Göçmenler kendi hayat tarzlarını, kültürlerini bir anda terk edemeyecekleri gibi korumak da ister. Göçmenler, kendi kültürlerini sürdürme çabaları ve farklı sosyal kimlikleri dolayısıyla dışlanma, toplumsal mesafe, önyargı gibi olumsuz tutumlarla yüzleşebilmektedir. Yerel halk göçmenleri kendi kültürleri ve etnik yapıları için tehdit olarak değerlendirebilmektedir. Bu durum toplumsal entegrasyonu güçleştirmektedir. Neticede farklı etnik kökenden gelen ve farklı kültüre sahip birey ve topluluklar bir araya geldiklerinde aralarında birtakım sorun ve çatışmaların yaşanması ihtimal dâhilindedir. Göçmenlerin ötekileştirilmesi, düşük ücretle çalıştırılması, yerel halkın göçmenleri işsizliğin, ev fiyatları ve kira bedellerindeki artışın nedeni ve her anlamda bir yük olarak görmesi uyum içerisinde bir arada yaşamayı engellemektedir (Ateş & Yavuz, 2017). Diğer bir ifade ile iş gücü piyasalarından doğan gelir dağılımındaki adaletsizlik, ücret farklılıkları, istihdam olanaklarının yetersizliği, piyasa ekonomisinin küreselleşmesi gibi ekonomik faktörlerin (özellikle iş bulma ve sığınma talebiyle yapılan göçte) yanı sıra kimlik sorgulama süreci, daha iyi yaşam standardı edinme ve toplumda saygınlık talebi, düşük stres ortamında yaşama ve karmaşadan uzaklaşma gayreti gibi toplumsal faktörler iki toplumun bir arada yaşamasını ve kaynaşmasını zorlaştıran nedenler olabilmektedir (Akıncı, Nergiz, & Gedik, 2015, s. 80).

Kitlesel göç her zaman bir uyumsuzluk ve çatışma potansiyeline sahiptir. Farklı kültürlerin aynı topraklarda bir hayatı beraber sürdürmesi kolay değildir. Göçmenlerden kaynaklanan siyasi, ekonomik ve kültürel bazı sorunlar entegrasyonun önünde engel teşkil etmektedir. Ev sahibi toplumda genel anlamda yabancı göçmenlerin kabul görmemesi de uyumsuzluğa neden olur (Sadoğlu, 2017). Göçmen topluluğunun geçmişi ve kültürü ile ilgili olumsuz önyargılar da onların kabul görmelerini ve uyum sağlamalarını engellemektedir (Özgüler, 2018, s. 3). Ülkede siyasi partiler arasında göçmenlere yönelik uygulanacak politikalarda uzlaşımın sağlanmaması, yerli halkın güvenlik endişeleri, işgücü piyasasındaki rekabet gibi problemler yabancı göçmenlerin entegrasyonunda karşılaşılan engellerdir (Sadoğlu, 2017, s. 163). Ancak çok kültürlülüğün yer edindiği toplumlarda entegrasyon sorunu daha kolay aşılabilmektedir.

Farklı kültürlerin bir arada bulunması çok kültürlülük ile ifade edilmektedir. Çok kültürlülüğün olumlu ve olumsuz yönlerinden söz edilebilir. Olumsuz sonuçları olarak insanlar kimlik bunalımı yaşayabilir, kabullenememe gibi sorunlar ortaya çıkabilir. Farklı kültüre, dile sahip toplulukların birlikteliği toplulukların birbirlerinin kültür ve değerleri hakkında yargılamaya, azınlık grup üzerinde baskıya neden olabilir. Olumlu tarafı itibarıyla çok kültürlülük, yeni fırsatların doğmasına, bakış açılarının zenginleşmesine, farklı değer ve inançları tanımaya, evrensel değerlere ulaşmaya, farklılıklara saygı göstermeye katkı sunabilir (Rodoplu, 2014). Göçmenlerle yerli halkın birlikteliği kültürleşme ile sonuçlanabilmektedir. Kültürleşme, başka kültürden birey ve toplulukların, diğer bir kültür ile sürekli ilişki ve etkileşimi neticesinde topluluklardan birinin diğerinin kültürel öğelerini benimsemesi durumu olarak tanımlanır (Çağlar & Onay, 2015, s. 46). Bu da toplumların kültürel anlamda zenginleşmesi anlamına gelmektedir.

Netice itibarıyla göçmenlerden kaynaklanan toplumsal, kültürel, siyasi ve ekonomik problemlerin en önemli çözüm yöntemi olarak görülen entegrasyonun; kültürel, siyasi, idarî,

ekonomik boyutları söz konusudur (Sadođlu, 2017, s. 162). Göçmenler üretimde yer aldıkları ve vergi ödedikleri zaman ekonomiye katkıda bulunmuş olurlar. Ekonomiye katkı sağlamaları ve yasalara göre hareket etmeleri onların sisteme entegre olduğu anlamına gelir. Göçmenlerin ev sahibi halkın dilini öğrenmeleri, onlarla iletişimi sürdürmeleri ve kültürüne uyum sağlamaları da sosyal entegrasyonun gerçekleştiğini gösterir. Kültürel entegrasyonun¹ temini için göçmenlerin eğitim, sağlık hizmetleri, kamu politikalarına erişim, işgücüne katılım gibi hususlarda ev sahibi toplulukla aynı haklara sahip olmaları gerekmektedir (Ateş & Yavuz, 2017).

Türkiye'ye sığınan göçmenler kentlerde sosyal dışlanma, ayrımcılık, ırkçılık, yabancı düşmanlığı, ötekileştirme, kayıt dışı çalışma, yoksulluk gibi sorunlarla karşılaşabilirler (Ünal, 2014, s. 68). Muhtemel bu sorunların aşılması Türk toplumunun Suriyeli sığınmacılarla ilgili algısı ve devletin yanı sıra sivil toplum örgütlerinin tutumu ile yakından ilgilidir.

Toplumsal Entegrasyonda Sivil Toplum Kuruluşlarının Rolü

Türkiye'de birçok dayanışma ağı, inanç temelli kuruluşlar, insan hakları örgütleri, meslek odaları, sendikalar, yardım kuruluşları gibi oluşumlar ve toplumsal hareketler Suriyeli sığınmacılara yardımcı olmaya çalışmakta ve genel anlamda olumlu bir tutum sergilemektedirler. Göçmenlerin entegrasyonları, toplumsal kabulü, haklarının korunması, yerleştirilmeleri, onlara vatandaşlık verilmesi gibi söylem ve siyasetin çoğu devletle ve bir o kadar da sivil toplumla ilgilidir. Göçmen ve STK'lar arasındaki ilişkinin tartışılması, STK'lar üzerinden göçmenler konusunun irdelenmesi toplumsal hayatın anlaşılması ve STK'ların ortak ya da karşı söylem üretme potansiyellerinin görülmesi açısından dikkate değerdir (Şenses, 2020, s. 56).

Türkiye'de çeşitli alanlarda faaliyet gösteren sivil toplum kuruluşları bulunmaktadır. Hak ve ihtiyaç temelli olarak kategorileştirebileceğimiz bu STK'lar birçok alanda yürüttükleri önemli etkinliklerle bireylerin ve toplumun sorun ve ihtiyaçlarına cevap üretme gayretindedirler. Sadece olağan koşullarda değil, beklenmedik toplumsal olay ve değişimlerde de STK'lar gerektiğinde inisiyatif olarak ve sorumluluk üstlenerek ortaya çıkan problemlerin çözüme kavuşturulmasında önemli bir çaba sarf edebilmektedirler. Yakın zamanda da Türkiye olarak STK'ların önemin gördük. Türkiye'de 6 Şubat 2023 tarihinde yaşadığımız Kahramanmaraş merkezli deprem sonrasında irili ufaklı birçok sivil toplum kuruluşu harekete geçti. STK'lar afet sonrası insanların hayatlarının normale dönmesinde, günlük hayatın olağan seyrinde devam etmesinde, yaşanan psikolojik travmanın atlatılmasında dikkat çeken faaliyetler ortaya koydular. STK'ların gönüllülük esasına dayanması da onların alanda daha etkin olmalarını sağladı.

STK'lar benzer rolü göç konusunda üstlenmektedirler. Suriye iç savaşı ile birlikte milyonlarca insan Türkiye'ye akın etti. Bu insanlar beslenme, barınma, iş, sağlık, eğitim, dil gibi birçok ihtiyaç ve problemi beraberlerinde getirdi. STK'lar yurtlarını terk edip göçmen konumuna gelen insanlara beslenme, barınma, istihdam, sağlık ve eğitim gibi hususlarda yardımcı olmaya ve onların sorunlarını gidermeye çalışmaktadırlar. Diğer bir ifade ile STK'lar göçmenlere gerek danışmanlık yaparak ve gerekse sosyal, ekonomik, kültürel alanlarda hizmetlerde bulunarak onların problemlerini azaltmaya gayret etmektedirler (İnce, 2019, s.

¹ Kültürel entegrasyon, bir yönüyle göçmenlerin yerli halkın değerleriyle, normlarıyla, davranış biçimleriyle uyumlu hâle gelmesi, diğer yönüyle de yerel halkın göçmenlerin kültürlerini kabullenmeleridir (Martikainen, 2010).

3775). STK'lar göçmenlere yönelik faaliyetleri ile göçmenlerin hayat standartlarını yükseltmeye, kendi sorunlarının üstesinden gelebilecek donanımlarını artırmaya, kendi kendilerine yetebilecek düzeye gelmelerine yardımcı olmakta, toplumsal entegrasyonlarını kolaylaştırmaktadırlar (Arıkin & Altun, 2021, s. 113).

Göçmenlerin yeni yerleştikleri topraklardaki halk ile kültürel ve sosyal anlamda entegrasyon sağlamadan birlikteliği zordur. Türkiye'de STK'lar göçmenlere yönelik yürüttükleri faaliyetlerle göçmenlerin Türk toplumu tarafından kabulünü ve onların Türklerle uyumlu birlikteliğini hızlandırmakta, kolaylaştırmaktadır (Kalaycı, 2016, s. 3). Kuşkusuz göçmenlerle ilgili öncelikli sorumluluk devlete düşmektedir ve bu çerçevede merkezî ve yerel yönetimler göçmenlerin ihtiyaçlarını gidermeye çalışmaktadırlar. Türkiye'ye giriş ve yerleşme, çalışma izni gibi hususlar merkezî yönetimlerin sorumluluğundadır. Yerel yönetimler de göçün sosyal ve kültürel boyutunda, toplumsal entegrasyon, eğitim, istihdam gibi hususlarda önemli katkılar sağlamaktadır (Daoudov, 2015, s. 4). Hâsılı göçmenler devletin sağladığı hizmetlerden yararlanmaktadırlar. Ancak göçmenlerin ihtiyaçlarının karşılanması konusunda resmî kurumların imkânlarının sınırlılığı STK'ları harekete geçirmektedir. Göçmenlerin kültürel uyumsuzluk, ayrımcılık, dışlanma, haksızlığa uğrama gibi sorunlarla baş etmeleri, eğitim, dil öğrenme, iş edinme, güven temini gibi ihtiyaçlarını karşılamaları gerekmektedir. STK'lar sosyal, ekonomik, hukuki, kültürel alanlarda ortaya koydukları etkinliklerle göçmenlere yardımcı olmaya çalışmakta, toplumsal kabul ve entegrasyonda önemli bir görevi yerine getirmektedirler. STK'ların bürokrasiden ve siyasetten bağımsız özellikleri göçmenlerin onları tercihlerinde ve onlarla daha kolay ve doğrudan iletişim kurmalarında etkili olmaktadır (Akman, 2018).

Türkiye'de göçmenlere yönelik faaliyette bulunan STK'lar "hak temelli" ve "ihtiyaç temelli" hizmete yoğunlaşmaktadırlar. Toplumsal problemlerin teşhisi, demokratik ilke ve kurumların güçlendirilmesi, sosyal hizmetlerin görülmesi ve kaynak mobilizasyonunu sağlamak hak temelli STK'ların faaliyetleri arasında sıralanabilir. Hak temelli hizmet; göçmenlerin ihtiyaçlarını gidermekten ziyade onların aktör olarak güçlendirilmesini ve demokratik katılımını içermektedir (Sezik, 2017). Ancak Türkiye'de gerek devlet ve gerekse de inanç temelli SKT'lar çoğunlukla ihtiyaç temelli hayırseverlik faaliyetlerinde bulunmaktadır (Mackreath & Sağınç, 2017, s. 15).

Suriyeli sığınmacılarla ilgili faaliyette bulunan STK'lara yakından bakıldığında inanç temelli STK'ların daha aktif bir rol oynadığı görülmektedir (V. Çelik & Pekkuçükşen, 2018, s. 1278). Suriyeliler Türkiye'ye geldiklerinden bu yana "Muhacir" olarak kabul görmüş ve dinî bir sorumlulukla onlara kucak açılmış, yardım edilmiştir (Dal, 2022, s. 100). IGAM'ın (İltica ve Göç Araştırmaları Merkezi) 2013 tarihli raporu da Türkiye'deki çoğu STK'nın meseleye din kardeşliği üzerinden baktığını ortaya koymuştur (Çorabatır & Hassa, 2013). Yine Murat Erdoğan'ın konu ile ilgili hazırladığı raporda Suriyeli sığınmacılara inanç temelli STK'ların daha çok destek verdiği sonucuna ulaşılmıştır (Erdoğan, 2014).

Suriyeli Sığınmacılar: Toplumsal Entegrasyon ve Din

2011 yılında Suriye'de yaşanan iç çatışma dolayısıyla milyonlarca insan Türkiye'ye akın etti. Günümüzde Türkiye'deki Suriyeli sığınmacıların sayısı hâlâ milyonlarla ifade edilmektedir. Gerek Suriyeli sığınmacıların ve gerekse de Türk halkının bu aşamada üstesinden gelmeleri gereken birtakım sorunlar bulunmaktadır. Göç basit bir yer değiştirme eylemi değildir. Göç ile birlikte sosyal, ekonomik ve siyasal bazı problemler doğmaktadır. Göçmenler öncelikle barınma, çalışma, yerli halkın dilini öğrenme ve eğitim gibi sorunlarla baş etmelidirler. Göçmenlerin aşması gereken sorunlardan biri de yerel halk ile bütünleşme ve kültürel entegrasyon sürecidir. İki toplumun huzur içerisinde yaşayabilmesi için Türk halkının

da ortaya çıkan bu yeni durumu olumlu karşılması ve bu yeni duruma ayak uydurabilmesi gerekmektedir.

Toplum bir ilişkiler yumağıdır. Toplumda gerek bireysel ve gerekse de grupsal düzlemde ilişkilerin gerçekleşmesi etkileşim anlamına da gelmektedir. Toplumdaki etkileşim biçimlerinden biri olarak karşımıza sosyal süreçler çıkmaktadır. Belli başlı sosyal süreçler çatışma, iş birliği, karşıtlık, özümseme, rekabet ve uyarlanmadır. Sosyal süreçleri bağlayıcı ve ayırıcı süreçler şeklinde kategorileştirebiliriz. Benimseme, uyarlanma ve iş birliği bağlayıcı süreçlerdir. Karşıtlık, rekabet ve çatışma ise ayırıcı süreçlerdir. Bağlayıcı süreçler adalet ve sevgiye dair toplumsal erdemleri, ayırıcı süreçler ise haksızlık ve nefret ile ilgili sosyal olumsuzlukları ifade eder (Fichter, 2015). Bu bağlamda Suriyeli sığınmacılar ile Türk toplumunun çatışmadan uyum içerisinde yaşayabilmesi uyarlanma, iş birliği ve benimseme gibi bağlayıcı süreçlerle yakından ilgilidir.

Toplumsal entegrasyon bir topluluğun temel niteliklerini kaybetmeden yeni bir bütün hâline gelmesidir ve göç eden topluluk kendi kimliklerini, kültürel veya sosyal davranış biçimlerini koruduğu için asimilasyondan farklıdır. Toplumda farklı kesimler arasında ekonomik, sosyal, kültürel, hukuki ve siyasi hakların dengelenmesi, yeni davranış formlarının ortaya çıkması, sosyal mesafesinin kapanması, iletişim ve iş birliğinin görülmesi entegrasyon sürecine işaret eder. Bu bağlamda entegrasyon ekonomik, kültürel, sosyal ve politik olmak üzere 4 boyutta gözlemlenir. Göçmenlerin güvenlik, barınma, istihdam, sağlık, eğitim, toplumsal işbirliği gibi ihtiyaçlarının yanı sıra kültürel, sivil ve dinî haklarının karşılanması toplumsal entegrasyonun yolunu açar (Barın, 2021).

Toplumsal birlikteliğin devamı için uyum ve düzen önemlidir. Toplum birlikte yaşamın adıdır. Ancak bir araya gelen insanlar farklı arzuya, düşünceye ve yaşam tarzlarına sahip olabilir, çıkar çatışması yaşayabilirler. Değişik eğilimlerin bir arada uyum içerisinde yaşayabilmesi, çıkar çatışmalarının dengelenebilmesi ortak norm ve değerlerin inşa edilebilmesine bağlıdır. Toplumsal birliktelik için ortak norm ve değerler kadar toplumda hâkim kültüre uyum sağlamak da gerekli ve önemlidir. “Benzeşme” kavramıyla ifade edilen bu durum, bir toplumda farklı etnik kökene sahip olan insanların, kendi kültürel özelliklerinin bazılarını muhafaza etmeleriyle birlikte, herhangi bir dayatma olmaksızın sanki geçmişten bu yana aynı toplum üyeleriymiş gibi ilişki kurup devam ettirmeleridir (Arslanoğlu, 2012, s. 101). Suriyeli sığınmacıların Türk toplumu ile huzur içerisinde birlikte yaşayabilmesi ortak norm ve değerlere uygun davranmaları ve Türk kültürünü benimsemeleri ile mümkündür. Bu süreçte her iki toplumun ortak inancı olan din (İslamiyet) önemli rol üstlenir.

Göç aşamasında bireylerin düşünce ve eylemlerinde, kültürel yaşamda farklılaşmalar ve değişimler yaşanır. Göçmenin eski yaşam dünyasıyla geldikleri yeni coğrafyadaki kültür arasında bir etkileşim, uyum ve çatışma süreçleri doğar. Göçün yalnızca coğrafi manada demografik bir eylem olmadığı bilinmektedir. Göç mekânsal hareketliliğin yanı sıra kültürel etkileşimleri de içeren toplumsal bir eylemdir. Özellikle geniş bir kitle ile temsil edildiklerinde göçmenler yerel halk arasında hem fiziki hem de psiko-sosyal ve kültürel etkileşim ve geçişler cereyan eder. Bu bağlamda göçün insanların yaşamında sebep olduğu etkileşim öne çıkmaktadır. Bu aşamada göze çarpan bir diğer husus da dindir. Ortak inancı paylaşan göçmenler için din, göç sürecinde güvenli bir liman olarak belirmektedir. Göç ile doğan güven bunalımının atlatılmasında, göçmenlerin kendi toplumsal özelliklerini sürdürmelerinde ve göç ile ortaya çıkan gerilimin giderilmesinde din, hayati bir rol üstlenmektedir (Erkan, 2017, s. 9).

Göçmenlerin, yeni sosyo-kültürel bir ortamda kendi kimliklerini hem yeniden inşa edebilmeleri hem de koruyup sürdürebilmeleri için yararlandıkları önemli referanslardan biri de dindir. Göçmen topluluk din aracılığıyla kendisini ifade edebildiği gibi yine din ile meşruiyet

arayışına girebilmektir. Böylelikle din farklı etnik grupların kaynaşmasında önemli bir kaynak olarak belirmektedir. Her ne kadar farklı bir geçmişe, örf ve âdete, yaşam tarzlarına sahip olsalar da değişik etnik gruplar aralarındaki ortak inanç ile tüm bu farklılıkların ötesinde bir birlik oluşturdukları bilincini taşırlar. Bu sayede aralarındaki farklılıklar hoşgörü ile karşılanır, birleştirici ortak değerler öne çıkar. İki farklı etnik grubun aralarındaki çelişkilerin din ile zaman içerisinde giderileceği inancı doğar.

Göç ile yeni bir toplumla karşılaşıldığında, bu aşamada din, göçmenler arasındaki toplumsal bağın korunmasında etkili bir faktör olmaktadır. Din, farklı bir toplumsal ortamdaki güç koşullarda bulunan göçmen için kendi etnik kültürlerinin muhafazasında dikkatleri toplamakta ve bir araya gelmeyi teşvik ettiği cemaat yapısıyla sanki bir dayanışma merkezi haline gelmektedir. Bu sayede din, göçmenlerin, yabancı bir toplumda kabul görme ve tutunma gayretlerinde gelenek, değerler ve aidiyet sistemine bağlı bir kültür adacığı inşa etmektedir. Göçün dağıtıcı etkileriyle karşılaşan bazı göçmen topluluklar, bu kopmaları dinin birleştirici gücüyle bertaraf etmeye çalışırlar. Göçmenin daha önce deneyimlemediği, maruz kalmadığı belirsizliklerin, güvensizliklerin ve risklerin giderilmesi, dinin imkân tanıdığı alternatif yorumlar ve cemaatleşme ile olanaklı hale gelir. Bir anlam sistemi ve güvenlik referansı olarak din, göçmenlerin yeni yaşamlarında maruz kaldıkları gündelik problemlerine karşı kişi için kutsal, korunaklı bir alan teşkil eder. Bundan ötürü din, göç aşamasında göçmenlerin yeni hayatlarına tutunabilme gayretlerinde önemli bir zemin olur. Birbirinden uzaklaşmış kişileri ya da topluluğu kendi etrafında birleştirmede etkili bir öge olarak dikkat çeker (Erkan, 2017, s. 9).

Toplumsal entegrasyonun sağlanmasında dinî gruplar işlevsel olabilmektedir. Dinî gruplar eğitim, sosyal ve ekonomik yardım faaliyetleri ile toplumsal bütünleşmeye katkı sunarlar. Özellikle gerçekleştirdikleri eğitim ve yardım faaliyetleri ile gerek yerel halkın gerekse de göçmenlerin ilgi odağı haline gelirler. Böylelikle dinî gruplar göçmenlerin hem kendilerinin bir araya gelmelerine hem de yerel halkla kaynaşmasına, kamusal alanda temsil edilmesine, diğer gruplarla iletişim ve iş birliği kurmasına aracılık ederler. Dinî gruplar sahip olduğu sosyal ağ aracılığıyla göçmenlerin barınma, eğitim, istihdam, sağlık gibi ihtiyaçlarının karşılanmasında, ilgili mercilere taleplerinin iletilmesinde etkin rol üstlenebilmektedirler.

Dinî Bir Grup Olarak Tarikatlar

Sosyal grup, ortak amaç, değer, ilgi ve normlara sahip, karşılıklı görev ve sorumluluklar üstlenen bireylerin fark edilebilir, örgütlenmiş ve devamlı beraberliğidir. Grup, “birbirleriyle ilişkide olan insanlar” olarak da tanımlanabilir (Fichter, 2015, ss. 61, 63). Sosyal gruplar resmî ya da gayriresmî şeklinde sınıflandırılabilir gibi grup üyeleri arasındaki ilişki ve iletişim bakımından birincil ve ikincil gruplar şeklinde de tasnif edilebilir.

Birincil grup, sıklıkla yüz yüze ilişki kuran, dayanışma duygusuna sahip, ortak sosyal değerlere içtenlikle bağlı kişilerin yakın birlikteliğidir: aile, arkadaş grubu, dinî grup gibi (Fichter, 2015, s. 71). Birincil grup üyeleri arasında yıkıcı bir rekabet bulunmaz (Arslanoğlu, 2012, s. 86). İkincil grup ise üyeler arasındaki ilişkilerin oldukça resmî, seyrek kurulduğu, geniş ve fakat daha gevşek örgütlenmiş sosyal birimlerdir (Fichter, 2015, s. 70): dernekler, kulüpler, siyasal partiler, bürokratik organizasyonlar ve müşteri-satıcı arasındaki ilişkiler gibi (Arslanoğlu, 2012, s. 87).

Dinî grupları doğal dinî gruplar ve dinden doğan (sırf dinî) gruplar şeklinde kategorileştirmek mümkündür. Doğal dinî gruplar, din dışı gerekçelere yaslanan, dinî grubun ortaya çıkmasından önce varlık kazanan bir takım sosyal grupların zamanla dinî birlikteliğe dönüşmeleridir. Kan, komşuluk, arkadaşlık gibi bağlara dayanan bu gruplar, aynı zamanda dinî bir niteliğe bürünmekte ve bu sayede aralarındaki bağ daha da güçlenmektedir. Aralarındaki bağın sadece dine dayandığı gruplara ise sırf dinî gruplar denir. Ümmet, mezhepler, tarikatlar,

kardeşlik toplulukları, kiliseler ve yeni dinî hareketler gibi sosyal birimler sırf dinî gruba örnek olarak verilebilir (Ayas, 2012, s. 22). Sırf dinî gruplardan biri de tarikatlardır.

Rehberlik eden bir liderin etrafında şekillenen tarikatlar nispeten daha küçük ölçekli örgütlenmelerdir, “doğru yolu” bulmayı ve o yolu izlemeyi gaye edinmişlerdir, çevrelerindeki toplumdaki kendi topluluklarına taraftar kazanma peşindedirler. Tarikat üyeleri, toplumun mevcut durumundan yakınırlar. Tarikatların çoğunda resmî görevli bulunmaz ya da çok azdır, tüm üyeler birbirine denk katılımcı olarak görülür. Tarikat üyelerinin çoğunluğu, inançlarını daha da ileriye götürmek maksadıyla tarikata etkin olarak katılan kişilerden oluşur, çok küçük bir kısmı ise bir tarikata doğar (Giddens, 2005, s. 535).

Kuşkusuz tarikatlar dinin yayılmasında ve yaşanmasında etkin rol oynamışlardır. Ancak günümüzde farklı işlevleriyle de tarikatlar dikkat çekmektedir. Özellikle modernleşme ile birlikte ortaya çıkan gerilimi yatıştırmada fonksiyonel öneme sahiptir. Göçler ve hızlı sosyo-ekonomik değişimler bireylerde sosyal güvensizliğe ve değerler düzeyinde de anomiyeye neden olmuştur. Geleneksel değerlerin erozyona uğradığı ve dolayısıyla toplumsal kimliklerin tahrip edildiği duygusuna kapılan ve bu yeni duruma ayak uydurmada zorlanan kimseler için tarikatlar hem kimlikleri koruma aracı hem de hiç huzuru yakalama, umut ve güven ortamları olarak görülmüştür (Kurt, 2017, s. 180).

19. yüzyılda Avrupa’da ekonomik, sosyal ve siyasal değişmelerin etkisiyle meydana gelen sanayileşme/modernleşme süreci toplumsal yapıyı sarsmış ve cemaat tarzı ilişkileri zayıflatmıştır. Geleneğe özgü değerler yerini seküler değerlere bırakmıştır. Bu durum insanları olumsuz etkilemiş, ancak buna karşı modern kentlerde sıcak, samimi ilişkilerin cereyan ettiği alternatif yaşam adacıkları oluşmuştur (Efe, 2013, s. 85). Ara form ya da tampon mekanizma olarak da isimlendirebileceğimiz bu ikincil yapılar kente göçen ve orada tutunmaya çalışan kimselerin kente uyum sağlamalarında, iş, konut ve benzeri temel ihtiyaçlarının giderilmesinde önemli roller üstlenmiş hem bir sosyal ve ekonomik dayanışma hem de önemli bir sosyalleşme aracı olarak dikkat çekmiştir. Kentin kendine özgü koşulları içerisinde yeniden biçim kazanan -dinî gruplar, tarikat gibi- cemaat tarzı bu yapılar adeta bir sosyal güvenlik mekanizması olarak işlev görmüşlerdir.

Tarikatlar bireyin manevi ihtiyaçlarını tatmin etmenin yanı sıra yerine göre bir protesto ögesi ve ekonomik, bireysel gelişmenin meşrulaştırıcı aracı olarak da önemli işlevler üstlenmiştir. Eğitim, ticaret, siyaset ve sanayi yoluyla mensuplarının statülerini geliştirmeye çalışıp onları birçok açıdan desteklemiştir. Bugün bazı tarikatların başarılı ve yaygın bir hareket olmasının temelinde, insanların bu ihtiyaçlarına örgütsel bir biçimde yeterince karşılık verebilme yeteneklerinin yattığı ifade edilebilir (Kurt, 2017, s. 161).

Nakşibendi Tarikatının Bir Kolu: Haznevilik

Nakşibendiyye, İslam coğrafyasında Kadiriyye’den sonra en yaygın tarikattır. Orta Asya’da zamanla Kübreviyye ve Yeseviyye gibi diğer tarikatların yerine geçmiş ve Arap yarımadası, Mağrib ve Aşağı Sahra Afrikası dışındaki İslam dünyasının neredeyse tamamına yayılmıştır (Algar, 2006, s. 335). XV. yüzyıl ve sonrasında Anadolu’da etkin bir şekilde yayılan Nakşibendiyye Osmanlı İmparatorluğu’nda ve de günümüz Türkiye’sinde en etkili tarikatlardan biri hâline geldi. Türkiye’deki Nakşibendî grupların çoğu Mevlânâ Hâlid-i Bağdâdî’den (ö.1827) sonra Nakşibendî-Hâlidî adını alan kola mensuptur (Tosun, 2015).

Hâlidîliğin kurucusu Hâlid el-Bağdadî’dir. Mevlânâ Hâlid-i Bağdâdî’nin müntesiplerine Hâlidîler denmektedir (Tosun, 2015, s. 651). Nakşibendî-Hâlidî tarikatının çoğunlukla faaliyette bulunduğu ve etkili olduğu coğrafyanın başında Anadolu ve Balkanlar gelmektedir. Hâlidîyye tarikatı Türkiye’de eğitim, öğretim, dinî hayat, basın, bilim ve sanat hayatı üzerinde

önemli etkiler bırakmıştır. Gümümüzde de Nakşibendiliğin Hâlidî koluna bağlı kimseler basın, yayın ve eğitim alanlarında çalışmalar yürütmektedir. Bu kolun mensuplarınca Türkiye’de kurulan vakıflar, yerel ve ulusal faaliyetlerini devam ettirmektedir (Uludağ, 1997).

Hâlidîyye tarikatı Kuzey Irak, Doğu Anadolu ve İran’ın Kuzey batısı, Kuzey Kafkasya, Hindistan, Afrika, Dağıstan gibi birçok bölgeye yayılır. Nakşibendiyye 18. yüzyılda Mevlânâ Hâlid Bağdâdî’nin halifeleri vasıtasıyla, Osmanlı coğrafyasında yayılma imkânı bulur ve de istikrar kazanır (Akyüz, 2015). Türkiye’nin sosyal, kültürel veya politik hayatında etkin olan Hâlidî tarikatına mensup gruplar şunlardır (Tosun, 2015, s. 675): İskender Paşa, Erenköy, Menzil, İsmail Ağa, İhlas Vakfı, Süleyman Efendi, Darende ve Hazneviyye tarikatı.

Şah-ı Hazne lakabıyla bilinen Ahmed el-Haznevî, 1887 yılında Suriye’nin Kamışlı şehrine bağlı, Türkiye sınırına yaklaşık otuz km. uzaklıkta bulunan Hazne köyünde doğdu. İlmî icazetinin ardından Haznevi, doğduğu yer Hazne’de ilmî faaliyetlere başlar. Medresesinde/dergâhında öğrencilerin ihtiyaçlarını kendisi karşılamaya çalışır. Yoksul insanlara da yardımda bulunan Haznevi, kendi müritlerinden ihtiyaçlarını karşılayamayacak kimselerin de bakımı üstlenir (Akyüz, 2015).

Şeyh Abdulkadir Hezanî’ye intisap eden Haznevi’nin tarikatı önceleri Suriye’nin kuzeyinde Kamışlı, Haseke, Halep civarında yayılır. Tarikatın faaliyetleri sadece Suriye ile sınırlı kalmaz. Tarikat, Türkiye’de özellikle de Güneydoğu’da etkili olur. Haznevi, bölgede farklı etnik ve dinî gruplar tarafından saygı görür, onların barış ve huzur içinde yaşamalarını teşvik eder (Candan, 2017).

Haznevi, medrese faaliyetlerinin yanı sıra tarikatın önemli merkezlerinden Tel-Ma’ruf’ta yetimhane yaptırır ve burada yetim çocukların ihtiyaçları karşılanmaya çalışılır. Medreselerinde Türkiye, Mısır, Irak, Lübnan, Ürdün, Afganistan hatta Avrupa gibi değişik coğrafyalardan gelen öğrenciler dersler okur (Çelik, 2017, s. 65). Farklı dil ve kültüre sahip talebeler eğitimlerini tamamlayarak kendi memleketlerine döner (Candan, 2017, s. 25).

Ahmed Haznevî’nin 1949 yılında vefatının ardından tarikatın başına değişik isimler geçer. Bu isimlerden Muhammed Mutâ Haznevî, 2011 yılında Suriye’de başlayan iç savaşla birlikte Türkiye’ye yerleşir. Özellikle Adana’da kendilerine ait tekkede faaliyetlerini sürdürür. Türkiye’nin farklı illerinde bulunan dergâhlarında da müntesipleriyle zaman zaman bir araya gelir. Muhammed Muta Haznevi, Türkiye’de olmasına rağmen Suriye’de bulunan medresedeki ilmî faaliyetlerle de ilgilenir. Suriye’nin Haseki kentine bağlı Tel-irfân beldesindeki medreselerinde, bin beş yüz civarında öğrenci eğitim görmekte ve her sene bu medrese, yüze yakın Kur’ân-ı Kerîm hafızını ve ilmî icazetini alan öğrenciyi mezun etmektedir (Akyüz, 2019, s. 124).

Araştırmanın Bulguları ve Yorumu

Siyasetin/Bürokrasinin Desteğini Sağlamaları

Göçün idaresinde öncelikli sorumluluk siyasetçi ve ilgili bürokratlara düşmektedir. Siyasetçi ve bürokratlar göçün neden olduğu sorunları çözüm için proje üretmek, göçe ilişkin geliştirilen politika ve stratejileri uygulamak, kurum ve kuruluşlar arasında gerekli koordinasyonu temin etmek gibi yükümlülükleri üstlenmektedir (Doğan, 2018, s. 127). Ancak göç kapsamlı bir olgu olduğu ve göçün yol açtığı sorunlar sadece devlet mekanizması ile ortadan kaldırılamayacağı için siyaset ve bürokrasi, bu sorunların çözümü ve toplumun uyumlu birlikteliği hususunda yardımcı olmaları için sivil toplum kuruluşları ile irtibat kurabilmekte, onları teşvik edebilmekte ve onlar arasında koordinasyonu da sağlayabilmektedir.

Suriyelilerin devletle ilgili işlerinde de onlara yardımcı olmaya çalışıyoruz. Suriyelilere ilk geldiği zamanlar devlet bürokrasisi daha çok yardımcı oluyordu. Ancak zamanla ve Suriyelilerin sayısının artması ile birlikte eskisi kadar ilgi göstermiyorlar, bürokrasi ağır işliyor (n1)².

Haznevi grubu Suriyeli sığınmacıların ihtiyaçlarının karşılanması ve sorunlarının çözümü için gerektiğinde devlet yetkilileri ve çeşitli devlet kurumları ile görüşmekte böylelikle yetkililerle sığınmacılar arasında köprü olmaktadır. Ancak sığınmacıların sayısının artması ve kalış sürelerinin uzamaları ile birlikte eski desteği bulamamaktadırlar.

Sığınmacıların ihtiyaçlarının karşılanmasında sadece devlet kuruluşları ile değil, ayrıca diğer sivil toplum örgütleri ile de iş birliği yapılması sığınmacıların topluma entegrasyon sağlaması için önemli bir adımdır.

Diğer Türk kökenli sivil toplum kuruluşları ile Suriyeliler için pek bir ortak etkinliğimiz yok. Ancak Suriyeli sivil toplum örgütleri ile irtibat hâlindeyiz. Onlarla bir araya geliyor, ortak eğitim faaliyetleri yürütüyoruz, Suriyelilerin bazı sorunları (–Nedir bu sorunlar? –Büyüyen, artan bir nüfus var, diğer yandan farklı kültürel gruplar var. O nedenle bir kültürel çatışma da yaşanıyor.) hakkında müzakerede bulunuyoruz. İl müftülüğü, Gaziantep’teki belediyeler de bu sürece katkı sağlıyor (n1).

Devletin kurum ve kuruluşlarının sığınmacılara birçok alanda önemli ölçüde desteklerinden söz edilebilir. Sivil toplum kuruluşlarının da hatırı sayılır katkıları göz ardı edilemez (Kuzu & Karadağ, 2020). Sığınmacılara yapılan desteğin gününbirlik bir yardımın ötesinde geniş çaplı bir projeye dönüşmesi için tarafların aktif bir sorumluluk üstlenmeleri, irtibat hâlinde olmaları gerekmektedir (Doğan, 2018, s. 144). Bununla birlikte Haznevi grubunun gerek devlet yetkilileriyle gerekse de diğer sivil toplum kuruluşları ile bu konuda irtibat kurması, bu süreçte önemli bir rol üstlenmesi kayda değerdir.

Sığınmacılara Ekonomik Yardımda Bulunmaları

Sığınmacıların en temel ihtiyaçları beslenme, barınma ve iş bulmadır. Göçün hem yerel halk hem de göçmen açısından bir kazanıma dönüşmesi, toplumsal barış, entegrasyon ve kaynaşma için sığınmacıların ekonomik ihtiyaçlarının giderilmesi gerekmektedir. Dinî gruplar, insanların ekonomik ihtiyaçlarını gidermek gibi bir amacı taşıyor olsalar da onların faaliyetleri toplumun farklı kesimlerinin bir araya gelmelerine, tanışmalarına yol açmakta ve bu sayede kişiler birlikte iş yapabilmekte, iş konusunda ihtiyaç duyduğu yardımı alabilmektedir. Sığınmacılar dinî grup aracılığıyla ihtiyaç duydukları maddi desteğin yanı sıra saygınlık gibi arayışlarını da bulabilmektedirler.

Burada tanışan Suriyeli ve Türkiyeli esnaf ortak iş yapıyor, Türkler Suriyelilere iş buluyor, onlara çeşitli meselelerde yardımcı olmaya çalışıyor (n1).

Eğitim faaliyetlerinin yanı sıra maddi yardım faaliyetlerimiz de oluyor. Bize ulaşan Suriyelilerin sorunlarını bir şekilde halletmeye çalışıyoruz. Maddi destek talebi ile yanımıza gelen çok sayıda Suriyeli var (n1)³.

Bizim dergâh ve medreselerimizde sadece Suriyeli sığınmacılar değil, Türkiye’de bu hizmetlere muhtaç olan insanlar da var. Kuşkusuz sığınmacılar bizleri atalarımızdan beri tanıdıkları için hizmetlerimize inanmakta ve bizlere itimat etmekte ve kendilerini emin ellerde his etmekte. Zaten onlara ve herkese yönelik olan hizmetlerimizin tamamı karşılıksız olarak devam ediyor (n2⁴).

İstisnalar bir tarafa bırakılacak olursa; Türkiye’de bulunan Suriyelilerin çoğu genel olarak tüm varlıklarından kopup gelmişler. Aileleri dağılmış, maddi imkânları sıfırlanmış, “veren el” durumundayken “alan el” durumuna düşmüşler. Bu yüzden onlara karşı Ensar görevi yapmak her vicdanlı

² n1: Erkek, Doktora, Vaiz, Müderris, Görüşme tarihi: 09.10.2022

³ Benzer bulgular için bakınız: (Kaya, 2022)

⁴ n2: Erkek, Doktora, Akademisyen, Mütevelli, Görüşme tarihi: 03.11.2022

insanın borcudur. Barınma, geçinme, eğitim ve benzeri karşılaştıkları problemler var. İmkânlarımız ölçüsünde onlara yardımcı olmaya çalışıyoruz. Zaman zaman fakir aileleri tespit edip gücümüz nispetinde onlara aynı yardımlar yapmaya gayret ediyoruz. Sınırlı olarak kendi işlerimizde çalışma imkânı verdiklerimiz var (n2).

Sığınmacıların ekonomik hayata katılımı toplumsal entegrasyonun önemli işaretlerindedir. Dinî gruplar sığınmacılar için sosyal ağlar ve sermaye oluşturma, onlara iş bulma gibi çeşitli hususlarda önemli roller üstlenebilmektedir. İstihdam konusunda rehberliğini yanı sıra bu tür gruplara ait mekânlar hem bir sosyal toplantı alanına hem de sığınmacıların çoğunluk olan yerli halka bir araya gelmelerine aracılık etmektedir (Martikainen, 2010, s. 274).

Sığınmacıların yaşadıkları travma, kimlik bunalımı, toplumsal ve ekonomik kayıplar gibi sorunlarının çözümünde din ve dinî örgütlenme önemli bir kaynak oluşturmaktadır. Göç sürecinde din kaygıları gidermede, ihtiyaç duyulan dayanışmada, anlam arayışında, benliğin yeniden inşasında işlevsel rol üstlenmektedir (Kaya, 2022)⁵.

Sığınmacıların dinî gruplar aracılığıyla destek bulduğu konulardan biri de sağlık olmaktadır. Sağlık sorunları entegrasyon sürecinin önünde önemli engellerden biridir. Göçün ve göçe neden olan iç çatışmanın yol açtığı hastalıklar, rahatsızlıklar toplumsal entegrasyona engel teşkil eden önemli bir etken iken ayrıca muayene, ilaç ve tedavi masrafları, hastane personeli ile iletişim problemi ve hastaneden nasıl yararlanacaklarını bilmemeleri sığınmacıların yeni yerleşim yerlerine entegrasyon sağlamalarını zorlaştırmaktadır. Toplumsal entegrasyon ve huzur için sığınmacıların kolaylıkla tedaviye ulaşabilmeleri önem taşımaktadır.

Özel bir hastane bizim aracılığımızla giden Suriyelilere yardımcı olmaya çalışıyor, Türklere de yardım ediyor (n1).

Haznevi grubunun, Suriyeli sığınmacıların taleplerini bir şekilde karşılamaya, onlara maddi-manevi destek olmaya sadece sığınmacılar için değil, ayrıca Türklerin de talep ve ihtiyaçları için ellerinden gelen desteği sunmaya çalışmaları her iki kesimin de sorunlarının azaltılmasına ve iki grup arasındaki muhtemel gerginliğin giderilmesine ve böylelikle toplumsal yakınlık ve entegrasyona katkı sunmaktadır.

Dil Öğrenimini Teşvik Etmeleri

Sığınmacıların eğitimi, sosyal ağlara dâhil olması, yerli halkın dilini öğrenmesi ve yerli halkla kültürel yakınlaşması entegrasyon aşamasında üzerinde önemle durulması gereken konulardır (Martikainen, 2010, s. 270). Toplumun birbiriyle buluşmasına aracılık yapan, değişik grupların bir araya gelip güvenle ilişki kurmalarına olanak tanıyan etkinlikler ve mekânlar önemlidir. Dinî gruplar kendilerine ait yerlerde gerçekleştirdikleri faaliyetlerle toplumun farklı kesimlerinin kaynaşmalarına ve etkileşimine katkı sağlamaktadırlar (Barın, 2021, s. 171).

Haznevi tarikatının Suriye'deki medreselerinde savaştan önce de Türk öğrenciler kalmaktaydı. Dolayısıyla Türkler ile Suriyelilerin kaynaşmasına Haznevi medreselerinin katkısı sadece bugünkü bir mesele değil (n1).

⁵ Ayrıca bakınız: Wouter Dumont, "Immigrant Religiosity in a Pluri-Ethnic and Pluri-Religious Metropolis: An Initial Impetus for a Typology", *Journal of Contemporary Religion* 18/3 (01 Ekim 2003), 369-384., Charles Hirschman, "The Role of Religion in the Origins and Adaptation of Immigrant Groups in the United States", *The International Migration Review* 38/3 (2004), 1206-1233., David Hollenbach, "Religion And Forced Migration", *The Oxford Handbook of Refugee and Forced Migration Studies* (Oxford: Oxford University Press, 2014).

Biz sadece Suriyelilerle ilgilenmiyoruz. Hizmetlerimiz Suriye’de olduğu gibi Türkiye’de de devam etmekte. Medreselerimizde farklı etnik gruplar ve diller bir araya geliyor. Bu hizmetin, büyük dedemiz Şeyh Ahmed Haznevi’den bu yana, yaklaşık yüz senelik bir geçmişi var (n2).

Farklı kesimlerin bir araya getirilmesi karşılıklı güvenin tesisinde önemli bir rol oynar. Diğer açıdan bu tür buluşmaları kültürel karşılımlar olarak da okuyabiliriz. Suriyeli sığınmacılar ve Türk halkı birbirlerinin kültürlerini daha yakından tanıma imkânı bulabilmektedir. Gruplar birbirlerinin değerlerini, geleneklerini öğrenebilmekte ve böylelikle kültürleşme gerçekleşmektedir. Kültürel entegrasyon açısından da dinî grupların önemli bir işleve sahip olduğunu söyleyebiliriz.

Sohbetlerimizi, derslerimizi genelde Türkçe yapıyoruz, ancak Arapça ve Kürtçe ile de yapılmakta. Bazı sohbetlerimizde katılımcıların en az yarısı Suriyeli oluyor. Arapça yapılan sohbetler o sırada Türkçe’ye çevriliyor. Biz bu faaliyetleri inancımız dolayısıyla yapıyoruz. Ancak düşününce yaptığımız çalışmaların Suriyeliler ile Türkler arasında uyuma katkı sağladığını anlıyoruz. Çünkü burada bir araya geliyorlar, tanışıp kaynaşıyorlar. Cemaatimize gelip giden insanların toplumla uyumlu olduğunu söyleyebiliriz, kendi içimizde de uyumluyuz. Herhangi bir gerilim yaşanmadı, yaşanmıyor (n1).

Sığınmacıların toplumun üyeleri ile iletişim kurmalarını sağlayacak en temel araç dildir. Bu açıdan dilin öğrenilmesi toplumsal entegrasyon açısından önem arz etmektedir. Söz konusu grup içinde üç dilin de konuşulması, özellikle sohbet ve derslerin Türkçe ve Arapça yapılması yerli halk ile sığınmacılar arasındaki dil engelini aşılması hususunda katkı sağlamaktadır. Dil ile kültürel değerlerin ve normların da aktarıldığı düşünüldüğünde dil öğreniminin toplumsal entegrasyon açısından önemi daha da anlaşılacaktır. Farklı etnik grupların ve dillerin buluşma mekânı olarak dinî grupların toplumsal entegrasyon açısından işlevsel olduklarını açıklıkla ifade edilebiliriz.

Din Eğitimi ile Sosyal Değerleri Aktarmaları

Din birey ve toplum yaşamında her zaman için ehemmiyetini koruyan bir olgu, insan eylemlerinde etkili bir motivasyon kaynağı, kimliğin inşasında önemli bir unsurdur. Din, toplumda ortak bir zihniyet ve değerler inşa ederek toplum fertlerini birbirine yakınlaştırır, kardeşlik söylemiyle ve diğerkâmlığı teşvik ederek toplumsal düzene, entegrasyona ve bütünleşmeye katkı sunar. Din aile gibi küçük sosyal birliklerin ve daha geniş, büyük diğer toplulukların kurulmasını destekler, belli hedefler doğrultusunda gruplaşmayı teşvik eder. Sığınmacılar dinin sağladığı bu imkân ve referanslardan yararlanarak din zemininde kendileri bir araya geldiği gibi diğer dinî gruplara da katılmaktadır.

Bizim faaliyetlerimizin başında ilim ve irşat hizmetleri gelir; bu hizmetlerimizden bize başvuran bütün Müslümanlar -imkânlarımız ölçüsünde- istifade edebilir. Bizim ilim ve irfan alanındaki hizmetlerimiz başlı başına bir uyum görevi yerine getirmektedir. Maddi katkı sağlamaya çalıştığımız gibi manevi katkı sağlamayı da ihmal etmiyoruz. Eğitim konusunda üzerimize düşen vazifeyi eksiksiz yerine getirmeye çalışıyoruz (n2).

Bizim çalışmalarımız dönemsel olmadığı için dünden bugüne yaklaşık bir asırdır yaptığımız tüm çalışmalar Türkiye toplumu ile Suriyeli toplumun kaynaşmasını sağlamaya yönelik faaliyetlerdir. Hatta sadece bu iki toplumun değil, tüm insanların barış içerisinde yaşamasını sağlamaya gayret ediyoruz (n2).

Faaliyetlerimizin odağında dinî eğitim yer alıyor. Halka açık sohbetlerimiz var. Gaziantep’in hemen hemen her mahallesinde sohbetlerimiz gerçekleşiyor. Aynı soyadı taşıyan insanlardan birilerine mutlaka ulaştığımızdır. Gaziantep’te üç tane medresemiz var. Bunlardan ikisi erkek medresesi, biri de kadın medresesi. Erkek medresemizin birinde Suriyeli öğrenciler kalıyor. Türkçe bilmeyen yok. Cemaatimizde Suriyeli Türkmenler de var. Türk öğrencilerin (mülakat bu medresede gerçekleşti. Medrese Gaziantep’in iyi semtlerinden birindeydi, iyi ve güzel bir mekândı. 35 civarında “Açık Lise”de okuyan erkek öğrenci kalmaktaydı. Muhtemelen medresedeki eğitim için açık lise tercih edilmekteydi.) medresesinde Suriyeli müderris de var (n1).

Yerel halkla sığınmacıların ortak inanca sahip olması sığınmacıların ihtiyaç duyduğu desteği temin için her iki grubun da dine atıfta bulunmalarına neden olmaktadır. Ayrıca

sığınmacıların yerinden edilmişlik duygularını aşmada ve de ahlaki zaafa düşmelerini engellemede yerel halkla ortaklaşa paylaştıkları dinî kimliğinin korunması önem arz etmektedir. Dinî gruplara ait mekânlarda gerçekleştirilen din eğitimi ile sosyal değerlerin ve normların aktarımı sağlanmakta, farklı kültürler birbirine yakınlaşmaktadır. Din başlı başına toplumsal uyumu sağlayan ortak değerler inşa ederken ayrıca din ile ilgili eğitim faaliyetinin bizzat kendisi toplumun farklı katman ve gruplarını kaynaştıran bir işlevi yerine getirmektedir. Yine dinî eğitim dolayısıyla Suriyeli müderrislere medreselerde istihdam olanaklarının sunulması toplumsal yakınlaşma adına da önemli bir adımdır.

Haznevi tarikatının Gaziantep'te kadın medresesi de bulunmakta ve bu medreseye yerli halk ile birlikte Suriyeli sığınmacılar da gelip gitmekte, medreseden istifade etmektedirler.

Kadın medresemiz de var. Kadın medresesine Türklerle birlikte Suriyeli kadınlar yoğun bir biçimde ilgi gösteriyor (n1).

Din eğitiminin önemli bir ayağını da kadınlar teşkil etmektedir. Anlamlı bir etkinlik çerçevesinde Suriyeli kadınların bir araya gelmesi "hayata tutunmaları", kendilerini yalnız hissetmemeleri, aradıkları destek ve saygıyı temin etmeleri açısından önemlidir. Öte yandan kendilerini ifade edebilecek alan bulmaları, sosyalleşmelerine yardımcı olacak mekânlarda hem yerel halkla hem de sığınmacılarla bir araya gelmesi dikkate değerdir.

Dinî gruplar sığınmacıların hem kendileri gibi kimselerle hem de yerli halkla bir araya gelebildikleri alanlardır. Bu sayede dinî gruplar sosyal yakınlaşmaya, işbirliğine, ekonomik yardımlaşmaya, erkek olsun kadın olsun bireyin toplum içinde saygınlık kazanmasına, toplumda ötekiyle ilişki kurulmasına aracılık edebilmektedir (Martikainen, 2010, s. 270).

Sonuç

Dinî grup ortak bir takım hedef ve değerlere sahip, aralarında maddi, manevi dayanışmanın olduğu ve samimi ilişkilerin cereyan ettiği insan birlikteliğidir. Söz konusu dinî gruplardan biri de tarikatlardır. Manevi bir bağla birbirine bağlanan tarikat üyeleri içsel aydınlanma gayesindedirler. Ancak günümüzde tarikatlar toplumsal işlev ve rolleriyle de dikkat çekmektedir. Tarikatlar toplumsal değişime bağlı ortaya çıkan güvensizlik durumlarında güvenli bir liman haline gelmekte, bireylerin, toplulukların ilgisini çekmektedir.

Tarikatlar ara bir mekanizma olarak hızlı toplumsal değişme neticesinde ortaya çıkan gerilimi yatıştırmakta, üyelerinin kimi ihtiyaçlarına cevap verebilmekte, saygın bireyler olarak insanların topluma tutunmasına aracılık edebilmektedir. Ülkelerindeki iç çatışma dolayısıyla yaşadıkları toprakları terk etmek zorunda kalan Suriyeli sığınmacılar için de tarikatlar sığınabilecekleri bir ada olarak belirmektedir.

Milyonlarca Suriyeli sığınmacılar kendilerine yeni yerleşim alanı edindikleri Türkiye'de yaşama yeniden tutunabilme çabası içindedirler. Sığınmacılar yeni yerlerine alışabilme ve Türk toplumu ile entegrasyon sürecinde barınma, sağlık, iş bulmak ve geçimlerini temin etmek, eğitim, dil öğrenmek gibi çeşitli problemlerle yüzleşmek zorundadırlar. Bu sorunların çözümü her iki toplumun huzurlu birlikteliği için hayati önem taşımaktadır. Sığınmacıların temel ihtiyaçlarının karşılanması ve kültürel entegrasyon aşamasında devletin önemli katkısının yanı sıra sivil toplum kuruluşlarının da hatırı sayılır rolleri bulunmaktadır. Sivil toplum kuruluşları daha özelden dinî gruplar insanların din ve dil eğitimi gibi manevi ve kültürel taleplerini karşılamakla birlikte maddi hususlarda da yardımcı olabilmektedir. Diğer yandan dinî gruplar farklılıkların bulunduğu bir niteliğe de bürünebilmektedir. Tüm bu açılardan bakıldığında ve Türkiye'de konu ile ilgili başka birçok çalışmalar da hesaba katıldığında kültürel entegrasyon sürecinde dine dayalı sivil toplum kuruluşlarının yadsınamaz bir katkıya sahip oldukları anlaşılmaktadır. Elbetteki entegrasyon çok yönlü ve karmaşık bir olgudur.

Bütün boyutlarıyla ele alınmalıdır. Bununla beraber dinin de kültürel entegrasyona birçok açıdan olumlu etkide bulunduğu göz ardı edilmemelidir.

Kaynakça

- Akıncı, B., Nergiz, A., & Gedik, E. (2015). Uyum süreci üzerine bir değerlendirme: Göç ve toplumsal kabul. *Göç Araştırmaları Dergisi*, 1(2), 58-83.
- Akman, K. (2018). Göç yönetiminde yerel yönetimler ve stk işbirliği. *Uluslararası Yönetim Akademisi Dergisi*, 1(3), 452-466.
- Akyüz, K. (2015). *Ahmed el-Haznevi ve Hazneviyye tarikatı* (Yüksek lisans tezi). Yalova Üniversitesi, Yalova.
- Akyüz, K. (2019). Hâlidiliğin kollarından biri olarak Haznevîlik ve Ahmed Haznevî. *Tasavvuf İlmî ve Akademik Araştırma Dergisi*, 40(43), 104-126.
- Algar, H. (2006). Nakşibendiyye. İçinde *TDV İslam Ansiklopedisi* (C. 32, ss. 335-342). Türkiye Diyanet Vakfı.
- Arıkın, S., & Altun, F. (2021). Türkiye’de geçici koruma altındaki Suriyelilere yönelik yürütülen sivil toplum faaliyetlerinin incelenmesi. İçinde M. E. Kayagil & M. Kalkan (Ed.), *Sosyal politikada kurum ve kuruluşlar (Ulusal ve uluslararası boyutlarıyla değerlendirmeler)*. İstanbul: Filiz Kitabevi.
- Arslanoğlu, İ. (2012). *Genel sosyoloji: Ders notları*. Ankara: Gazi Kitabevi.
- Ateş, H., & Yavuz, Ö. (2017). (G)öçmen (ö)tekileştirme ve (ç)ok kültürlülük. *Süleyman Demirel Üniversitesi İktisadi ve İdari Bilimler Fakültesi Dergisi*, 22(Göç Özel Sayısı), 1287-1301.
- Ayas, M. R. (2012). *Türkiye’de ilk tarikat zümreleşmeleri: Din sosyolojisi açısından bir araştırma* (2. baskı). İstanbul: İz Yayıncılık.
- Barın, H. (2021). *Türkiye’deki Suriyelilerin entegrasyonunda sivil toplum kuruluşlarının rolü* (1. baskı). Ankara: Kadim Yayınları.
- Candan, A. (2017). Şeyh Ahmet El-Haznevî’nin hayatı ve fetvalarında takip ettiği metot. *Yüzüncü Yıl Üniversitesi İlahiyat Fakültesi Dergisi*, 5(7), 19-38.
- Çağlar, A., & Onay, A. (2015). Entegrasyon/uyum: Kavramsal ve yapısal bir analiz. İçinde B. D. Şeker, İ. Sirkeci, & M. M. Yüceşahin (Ed.), *Göç ve uyum* (ss. 33-66). London: Transnational Press London.
- Çelik, M. (2017). *Tasavvuf ve ilmi birleştiren bir kurum olarak medreseler (19. ve 20. yüzyıllarda Norşin medresesi örneği)* (Yüksek lisans tezi). Mardin Artuklu Üniversitesi, Mardin.
- Çelik, V., & Pekküçükşen, Ş. (2018). Türkiye’de sivil toplum kuruluşlarının göç konusundaki çalışmaları üzerine bir değerlendirme. *Üçüncü Sektör Sosyal Ekonomi Dergisi*, 53(3), 1273-1283. <https://doi.org/10.15659/3.sektor-sosyal-ekonomi.18.12.1034>
- Çorabatır, M., & Hassa, F. (2013). *Sivil toplum örgütlerinin Türkiye’deki Suriyeli mülteciler için yaptıkları çalışmalar ile ilgili rapor*. Ankara: İltica ve Göç Araştırmaları Merkezi (İGAM).
- Dal, B. Ö. (2022). Türkiye’de mültecilerle çalışan sivil toplum kuruluşlarının devlet ile ilişkisi. *Journal of International Relations and Political Science Studies*, (5), 83-110.
- Daoudov, M. (2015, Kasım 14). *Göç politikasında söylem-eylem dönüşümü ve belediyeler*. 1-16. Kadırlı/Osmaniye: Türkiye Sağlıklı Kentler Birliği.
- Doğan, İ. (2018). *Göç ve kültür* (1. basım). İstanbul: Bilge Kültür Sanat.
- Efe, A. (2013). *Dinî gruplar sosyolojisi: Isparta örneği* (1. baskı). İstanbul: Dönem.
- Erdoğan, M. (2014). *Türkiye’deki Suriyeliler: Toplumsal kabul ve uyum araştırması*. Ankara: Hacettepe Üniversitesi Göç ve Siyaset Araştırmaları Merkezi.
- Erkan, E. (2017). Suriyeli göçmenler ve dini hayat: Uyum, karşılaşma, benzeşme (Gaziantep örneği). *İlahiyat Akademi*, (4), 1-36.

- Fichter, J. (2015). *Sosyoloji nedir* (2. bs; N. Çelebi, Çev.). Ankara: Anı Yayıncılık.
- Giddens, A. (2005). *Sosyoloji* (C. Güzel, Ed.). Ankara: Ayraç Yayınevi.
- İnce, C. (2019). Bir sosyal afet biçimi olarak Suriye göçü ve sivil toplum örgütleri. *Journal of Turkish Studies*, 14(7), 3767-3788. <https://doi.org/10.29228/TurkishStudies.39809>
- Kalaycı, S. (2016). *Sığınmacıların korunmasına yönelik Türk sivil toplum kuruluşları*. İstanbul: İnsani ve Sosyal Araştırmalar Merkezi (İNSAMER).
- Kaya, M. (2022). Suriyeli çocukların eğitiminde alternatif eğitim mekânları: Kurslar. *Gaziantep University Journal of Social Sciences*, 21(3), 1667-1679. <https://doi.org/10.21547/jss.1075072>
- Kurt, A. (2017). *Din sosyolojisi* (15. bs). Bursa: Sentez yayıncılık.
- Kuzu, Ş. L., & Karadağ, M. (2020). Göç sürecinde sivil toplum kuruluşları: Gaziantep'te Suriyelilere yönelik faaliyet yürüten stk'lar. İçinde Y. Ahi, M. N. Gültekin, & M. Açıkgoz (Ed.), *Göç ve kent: Etkileşimler*. Ankara: Nika Yayınevi.
- Mackreath, H., & Sağınç, S. G. (2017). *Türkiye'de sivil toplum ve Suriyeli mülteciler*. İstanbul: Yurttaşlık Derneği.
- Martikainen, T. (2010). Din, göçmenler ve entegrasyon (N. Özmen, Çev.). *M. Ü. İlahiyat Fakültesi Dergisi*, (38), 263-276.
- Özgüler, V. C. (2018). Göç ve uyum politikaları. *GSI Journals Serie B: Advancements in Business and Economics*, 1(1), 1-10.
- Rodoplu, U. E. (2014, Aralık 21). Olumlu ve olumsuz yönleriyle çok kültürlülük. Geliş tarihi 28 Mart 2023, gönderen HyeTert website: <https://hyetert.org/2014/12/21/olumlu-ve-olumsuz-yonleriyle-cokkulturluluk/>
- Sadoğlu, H. (2017, Ekim 9). *Türkiye'de yabancı göçmenlerin entegrasyon sorunları*. Program adı: 3. Uluslararası Politik, Ekonomik ve Sosyal Araştırmalar Kongresi, Ankara. Ankara: ICPESS (International Congress on Politic, Economic and Social Studies). Geliş tarihi gönderen <https://registericpess.org/index.php/ICPESS/article/view/1832>
- Sezik, M. (2017). Sivil toplum kuruluşlarının Suriyeli mültecilere yaklaşımı: Adıyaman Örneği. *Route Education and Social Science Journal*, 4(19), 1-11. <https://doi.org/10.17121/ressjournal.826>
- Şenses, N. (2020). Göçmen odaklı sivil toplum oluşumları: Değişen eylemler ve siyasetler. *Alternatif Politika*, 12(1), 50-78.
- Tosun, N. (2015). Nakşibendiyye. İçinde S. Ceylan (Ed.), *Türkiye'de tarikatlar: Tarih ve kültür*. İstanbul: İsam Yayınları.
- Uludağ, S. (1997). Halidiyye. İçinde *TDV İslam Ansiklopedisi* (C. 15, ss. 296-299). İstanbul: Türkiye Diyanet Vakfı.
- Ünal, S. (2014). Türkiye'nin beklenmedik konukları: "Öteki" bağlamında yabancı göçmen ve mülteci deneyimi. *Zeitschrift für die Welt der Türken Journal of World of Turks*, 6(3), 65-89.

EK-1. Yapılandırılmış Görüşme Formu⁶

1. Genel olarak faaliyetleriniz nelerdir? Kimler bu faaliyetlerinizden yararlanıyor?
2. Grubunuz ne zamandan beri aktif olarak Suriyelilerle ilgileniyor?
3. Dergâh ve medreselerinizde Suriyeli sığınmacıların olmasının onlar için ve sizin açınızdan önemi nedir?

⁶ Sorular oluşturulurken Hilal Barın'ın "Türkiye'deki Suriyelilerin Entegrasyonunda Sivil Toplum Kuruluşlarının Rolü" çalışmasından yararlanılmıştır.

-
4. Suriyelilerin karşılaştıkları sorunlar hakkında bilgi verebilir misiniz?
 5. Suriyeli sığınmacılara dönük maddi yardım faaliyetleriniz var mı?
 6. Suriyelilerin istihdamları için yardımda bulunuyor musunuz?
 7. Eğitim faaliyetlerinizin Türk toplumu ile Suriyeli sığınmacıların birlik ve beraberliğine katkı sağladığını düşünüyor musunuz?
 8. Suriyelilerin sağlık ve sosyal hizmetlere, haklara erişimi konusunda grubunuzun faaliyetleri nelerdir?
 9. Suriyelilerin entegrasyonu ile ilgili olarak resmî kurumlar ya da diğer sivil toplum kuruluşları ile somut birtakım iş birliklerine girdiniz mi?
-

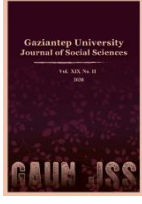

GAZİANTEP UNIVERSITY JOURNAL OF SOCIAL SCIENCES

Journal homepage: <http://dergipark.org.tr/tr/pub/jss>



Araştırma Makalesi • Research Article

FETÖ'nün Şii Haşhaşiler ve Sünni Kadiyaniler ile Yapısal Benzerlikleri: Sistematik Değerlendirme

Structural Similarities of FETO with Shiite Assassins and Sunni Qadianis: A Systematic Evaluation

Ali GÜR^{a*}

^a Prof. Dr., Gaziantep Üniversitesi Tıp Fakültesi, Fiziksel Tıp ve Rehabilitasyon Ana Bilim Dalı, Gaziantep / TÜRKİYE

Doktora Öğrencisi, Gaziantep Üniversitesi, İlahiyat Fakültesi, Temel İslam Bilimleri Bölümü, İslam Mezhepler Tarihi Ana Bilim Dalı, Gaziantep / TÜRKİYE

ORCID: 0000-0001-9680-6268

MAKALE BİLGİSİ

Makale Geçmişi:

Başvuru tarihi: 16 Mayıs 2023

Kabul tarihi: 15 Haziran 2023

Anahtar Kelimeler:

Fethullahçı Terör Örgütü (FETÖ),
Haşhaşiler,
Kadiyaniler.

ARTICLE INFO

Article History:

Received: May 16, 2023

Accepted: June 15, 2023

Keywords:

Fethullah Terrorist Organisation (FETO),
Assassins,
Qadianis.

ÖZ

Yaklaşık elli yıl kadar önce görünürde dini bir yapılanma olarak yola çıkıp 15 Temmuz'da terör örgütüne dönüşen Fethullahçı Terör Örgütü (FETÖ)'nün esinlendiği tarihi ve çağdaş dini hareketlerin iyi analiz edilmesi ve benzer yöntemlerinin belirlenmesi mücadele stratejisi ve gelecek projeksiyonu açısından önem arz etmektedir. Ulaşılabilen açık kaynaklardan yapılan taramalar neticesinde bu konu ile ilgili örgütler arası benzerlikleri çoklu başlıklar altında sistematik olarak ele alan kapsamlı bir çalışmaya rastlanılmamıştır. Çoklu açık kaynaklardan elde edilen verilerle üçü kuruluş tarihçesi, kırkı da örgütsel yapısı ile ilgili olmak üzere toplamda kırk dört başlık altında FETÖ'nün temel tanımlayıcı özellikleri belirlendi. Belirlenen bu özellikler çerçevesinde FETÖ'nün uluslararası iki örgüt olan Şii Haşhaşiler ve Sünni Kadiyaniler ile benzerlik gösteren yönlerinin tablo hâlinde sistematik olarak analiz edilmesi ve tartışılması amaçlandı. Bu konu üzerine yapılan ilk kapsamlı ve sistematik bir değerlendirme olması çalışmanın güçlü yönünü oluşturmaktadır. Çalışma, FETÖ'nün Şii-Nizari Haşhaşilerle kırk altı başlığın otuzunda benzerlik gösterirken Sünni-Hanefi Kadiyaniler ile de yirmi sekiz alt başlıkta benzerlik gösterdiğini saptamıştır. Bu durum Şii ve Sünni gibi tamamen farklı iki mezhepsel akımın FETÖ'ye kaynaklık etmede farklılık göstermediğini sadece bazı alt başlıkların bir örgütte daha baskın olduğunu düşündürmüştür. Farklı coğrafya ve sosyokültürel ortamlarda olmalarına rağmen elli yıllık bir FETÖ örgütünün, bin yıllık Şii Haşhaşilerle ve yüz elli yıllık Sünni Kadiyanilerle böylesine benzerlik göstermesinin güncel sonuçlarının iyi değerlendirilmesi önem arz etmektedir.

ABSTRACT

It is important to analyze the historical and contemporary religious movements inspired by the Fethullahist Terrorist Organization (FETÖ), which started out as a seemingly religious organization about fifty years ago and turned into a terrorist organization on July 15, and to determine its similar methods, in terms of the strategy of struggle and future projection. As a result of the scans made from the open sources that can be reached, no comprehensive study could be found that systematically addresses the similarities between organizations on this subject under multiple headings. With the data obtained from multiple open sources, the basic descriptive features of FETO were determined under forty-four headings, three of which were related to its history and 40 were related to its organizational structure. Within the framework of these determined features, it was aimed to systematically analyze and discuss the aspects of FETÖ, which are similar to the Shiite Assassins and Sunni Qadianis, in a tabular form. Being the first comprehensive and systematic evaluation on this subject constitutes the strength of the study. While the study showed similarities with FETO's Shiite-Nizari Assassins in thirty of the forty sub-headings, it showed similarity with Sunni-Hanefi Qadianis in twenty-eight sub-headings. This situation made us think that two completely different sectarian currents such as Shiite and Sunni did not differ in being the source of FETO, only some sub-titles were more dominant in an organization. Although they are in different geographical and socio-cultural environments, it is important to evaluate the current results of a fifty-year-old FETO organization showing such similarities with a thousand-year-old Shiite Assassins and one hundred- and fifty-year old Sunni Qadianis.

* Sorumlu yazar/Corresponding author.
e-posta: aligur1970@gmail.com

EXTENDED ABSTRACT

Religion, as it existed with the creation of humanity, is considered the most powerful shaper of civilizations since it is a phenomenon that has formed the culture and experiences of humanity since prehistoric times and often directs the social course. That's why there are more than millions of religious movements and formations in different geographies of the world, and they affect each other. Every movement, whether it continues or not, forms its organization by being influenced by the structures that existed in the past. Fethullah Terrorist Organization (FETO) has also taken the parts of the regional or global movements that took place in the previous historical process that could fit into its structure, adapted it, and turned into a more effective and harmful terrorist organization.

Although it is only the subject of movies nowadays, it can be thought that the assassinations of the full-believers of the Assassins without questioning on the instructions they received from their holy leaders, and the unconditional obedience of the Qadiyani followers to the British and the persecution of Muslims by the instructions they received from their leaders, can be considered as a bad page in our recent history. However, this mentality and soul mates continue to live in FETO members today. FETO members who have lost their minds and drugged in their minds, plotting against their leader Gülen with threats and blackmail, making haram things halal, allowing major sins to be committed, stealing exam questions, opening fire on civilians, bombarding their colleagues with F-16s, and missiles. They carried out even their irrational instructions, such as targeting the National Assembly and absolute loyalty to the USA, without hesitation. While doing all this, they were made to believe that they were chosen to save the world and that they would go to heaven with the consent of their chosen holy leaders, like the members of the Assassins and Qadiyani organizations. The doctrine of the Imam/Mahdi among the Assassins of about a thousand years ago and the Mahdi/Messiah belief among the Qadianis of a hundred years ago has been revived by the FETO members who made the July 15 coup attempt today. They saw their leader as the God-inspired "Imam of the Universe" who met with the prophet every day and saw themselves as holy soldiers of the Mahdi army.

Therefore, it is important to analyze the historical and contemporary religious movements inspired by the FETO, which started out as a seemingly religious organization about fifty years ago and turned into a terrorist organization on July 15, and to determine its similar methods, in terms of the strategy of struggle and future projection. As a result of the scans made from the open sources that can be reached, no comprehensive study could be found that systematically addresses the similarities between organizations on this subject under multiple headings.

FETO was discussed in detail in multiple sources on the occasion of July 15. However, since the society and the academic community do not have much information about the Assassins and Qadianis, detailed information about the structural features and spheres of influence of these two organizations was given and their similarities with FETO were examined. With the data obtained from multiple open sources, the basic descriptive features of FETO were determined under forty-four headings, three of which were related to its history and forty were related to its organizational structure. In the study, within the framework of these determined features, it was aimed to systematically analyze the similar aspects between FETÖ, an international terrorist organization, and the Assassins and Qadianism organizations in the past and today's Islamic world, one of which is Shiite-Nizari Ismaili in Iran and the other is Sunni-Hanafi in India. Presenting it in a tabular form with a comprehensive and systematic analysis is important in terms of being the first comprehensive analysis on this subject, as well as being the strength of the study. However, in terms of a few sub-titles in the study, when there is no clear information in the sources related to the Assassins and Qadianism, it is assumed that they do not exist for that organization, which constitutes the limitation of the study.

Absolute obedience to the holy leader, who is identified with the religious discourse, both Sunni and Shiite, with a systematic perspective obtained by data mining from open sources, accepting every way to the goal as permissible, creating violence and chaos, while the Messianic understanding, syncretism, international It is similar to Qadianism in terms of its expansion policy and leaning on power. While FETO shows similarity with the Assassins, the periodic representative of Nizari Ismailism, one of the sub-branches of Shiism, in thirty of the forty sub-headings, it also shows similarity with Qadianism, which is considered as Sunni Hanafi, in 28 sub-headings. This situation makes us think that two completely different sectarian currents, such as Shiite and Sunni, do not differ in being the source of FETO, only some sub-headings are more dominant in some movements.

Despite being in different geographical and socio-cultural environments, the similarity between a fifty-year-old FETO organization with a thousand year old Shiite Assassins and one hundred and fifty year old Sunni Qadianis is remarkable, and at the same time, it makes us think that the organizational structures in the past constitute a model of intellectual infrastructure and hierarchical structuring, as well as an inspiration for future organizational formations. It should be noted that, if necessary measures are not taken, FETO has the potential to be a source of inspiration for new cult organizations, while maintaining its international presence with its dynamic structure, although partially regressing domestically.

For this reason, it is thought that making the necessary arrangements for all groups, including religious cult groups, to remain in a transparent and accountable structure under state control, and resolving the motivation sources of organizations such as FETO and the illegal structure behind the legal appearance will be beneficial for the social future.

Giriş

Tarih boyunca insanlığın varlığından itibaren din, toplumsal bir etki oluşturmakta (Bergson, 2004), insanlığın kültür/tecrübelerini oluşturan ve çoğu zaman toplumsal gidişata yön veren bir olgu (Nelson, 2009) olması yönüyle medeniyetlerin en güçlü şekillendiricisi olarak da kabul edilmektedir. Bu yüzdendir ki dünyanın farklı coğrafyalarında milyonları aşkın dinî hareket ve oluşum bulunmakta ve birbirlerini etkilemektedir. Her hareket, varlığı devam etsin veya etmesin geçmişte var olan yapılardan etkilenecek teşkilatlanmasını oluşturmaktadır. FETÖ de kendisinden önceki tarihsel süreçte yer alan bölgesel veya küresel hareketlerin kendi bünyesine uyabilecek kısımlarını almış, uyarlamış (Aksoy, 2017, ss. 233-36; Aydın, 2017, s.7), daha etkili ve zararlı bir terör örgütüne dönüşmüştür. Dinî inanış ve mezheplerden bağımsız olarak FETÖ başta olmak üzere bu tarz kült örgütler, zaman içinde bir taraftan legal görüntü sergilemeye devam ederken diğer taraftan da illegal örgütlenme oluşturmuşlardır (Demir 2017). Zira farklı coğrafyalarda ve farklı dinlerde aynı sonucu görmek, dinî duyguların araçsallaştırılması ile ilişkilidir.

Yörükân, “*yeni bir mezhep, eski mezheplerin yamalı bohçası gibidir; her parçanın nereden ve ne suretle geldiğini bulmadıkça hakikate nüfuz etmek mümkün değildir*” (Yörükân 1926) ifadesiyle çağdaş hareketlerin iyi anlaşılabilmesi için nereden köken aldıklarını veya nasıl klonlandıklarını iyi araştırmak ve analiz etmek gerektiğini vurgulamıştır.

Yaklaşık 50 yıl kadar önce görünürde dinî bir yapılanma olarak yola çıkıp 15 Temmuz 2016 tarihli darbe teşebbüsü ve Türkiye’yi işgale hazırlama girişimi ile bir terör örgütüne dönüşen FETÖ’nün de esinlendiği tarihî ve çağdaş dinî hareketlerin iyi analiz edilmesi ve benzeşen yöntemlerinin belirlenmesi mücadele stratejisi ve gelecek projeksiyonu için önem arz etmektedir. Zira FETÖ’nün ilk zamanlarından itibaren uzun süre dinî bir hareket olarak kendisini tanıtmaması bir kısım Müslümanın aktif destek vermesine, çoğu Müslümanın da en azından kalben bu harekete taraftar olmasına yol açmıştır (Dalkıran, 2020).

Her ne kadar şimdilerde sadece filmlerin konusu olsa da özellikle tam inançlı Haşhaşi fedailerinin kutsal liderlerinden aldıkları talimatla sorgulamaksızın yaptıkları suikastların, Kadiyani müritlerinin liderlerinden aldıkları talimatla inançları gereği İngilizlere kayıtsız şartsız itaat etmelerinin ve Müslümanlara yapılan zulümlere seyirci kalmalarının tarihsel anlatılarda kaldığı düşünülmektedir. Ancak bu zihniyet ve ruh ikizleri günümüzde FETÖ elemanlarında yaşamaya devam etmektedir. Akıllarını kiraya vermiş ve beyinleri uyuşturulmuş FETÖ elemanları liderleri Gülen’in soruları çalmak, tehdit ve şantajla kumpas kurmak, haramları helal yapmak, büyük günahların işlenmesine cevaz vermek, milletin üzerine ateş açmak, mesai arkadaşlarını F-16’larla bombalamak, füzelerle Türkiye Büyük Millet Meclisini hedef almak, ABD’ye mutlak bağlılık gibi akıl dışı talimatlarını bile gözlerini kırpmadan tereddütsüz ifa etmişlerdir (Gür, 2023a, s.19). Tüm bunları yaparken de Haşhaşi ve Kadiyani örgüt elemanları gibi dünyayı kurtarmak için seçildiklerine ve seçilmiş kutsal liderlerinin rızasıyla cennete gideceklerine inandırılmışlardır (Uysal, 2020,s.2)

Yaklaşık bin yıl öncenin Haşhaşilerindeki İmam/Mehdi ve yüz elli yıl öncenin Kadiyanilerindeki Mehdi/Mesih inanç öğretisi günümüzde 15 Temmuz Darbe girişimini yapan FETÖ elemanlarında yeniden canlanmıştır. Başlarındaki lideri her gün peygamberle görüşen, Allah’tan ilham alan “*Kâinat İmami*” ve kendilerini de Mehdi ordusunun kutsal neferleri olarak görmüşlerdir. Sözde onlara göre kendileri “*hizmet erleri*” ve hayatlarını adadıkları “*hizmet*” de “*Mesihiyet*” hareketiydi (Fedayi, 2016). FETÖ/PDY çatı dava dosyasına eklenen Isparta’daki bir soruşturmada elde edilen Gülen’in el yazısı notlarda; kendisini Mehdi/Mesih olarak gören Gülen’in 17/25 Aralık yargı darbesi öncesinde örgütüne “*Dünya zulümle dolduğunda Mesih gelir. Kötü günler icat edelim. Gerilimi artıralım*” (Gür, 2023c) yönündeki açık talimatı, bu

algının güçlendirilmeye çalışıldığını düşündürmektedir.

FETÖ'nün çıkış noktası dinî referanslardı (Dalkıran, 2020) ve bahsedileceği üzere benzer yapılanmalar oluşturan uluslararası örgütlerin büyük bir çoğunluğunda da ismi, etnisitesi, coğrafyası fark etmeksizin dinin toplumsal etkisi kullanılmıştır. Dolayısıyla tarih boyunca bu tür örgütlerin var olduğu, dini kullanmalarının onları meşrulaştırmayacağı gibi dinin aslına da zarar veremeyeceğinin ancak dini kullanan bu tür yapıların yetişme ortamının kontrol altına alınması gerektiğinin topluma net bir şekilde anlatılması gerekmektedir.

Özellikle 15 Temmuz'da tescilli terör örgütüne dönüşen (Milli Güvenlik Kurulu, 2016) FETÖ'nün diğer örgütlerle benzerlikleri hem popüler yazın hem de akademik dünyanın ilgisini çekmiştir. 17/25 Aralık yargı operasyonu sonrası nadir de olsa kısmen ele alınmakla birlikte 15 Temmuz Darbe Girişimi sonrası farklı yönleriyle benzerlikler ele alınarak FETÖ'nün kompleks yapısı çözülmeye çalışılmıştır. Ancak bu yapılan çalışmalarda genellikle çok az sayıda ve birbirinin tekrarı mahiyetindeki örgütlerle benzerliklerine dikkat çekilmiştir. Ulaşılabilen açık kaynaklardan yapılan taramalar neticesinde bu konu ile ilgili örgütler arası benzerlikleri çoklu başlıklar altında sistematik olarak ele alan kapsamlı bir çalışmaya rastlanılamamıştır. Çoklu açık kaynaklardan elde edilen verilerle FETÖ'nün temel tanımlayıcı özellikleri belirlenmiştir (Gür, 2023b). Belirlenen bu tanımlayıcı özellikler üçü kuruluş tarihçesi, kırkı da tanımlayıcı özellikler ile ilgili olmak üzere toplamda kırk üç başlık altında sunulmuştur (bkz. Tablo-1).

Çalışmada, belirlenen bu özellikler çerçevesinde uluslararası bir terör örgütü olan FETÖ ile geçmiş ve günümüz İslam dünyasından biri İran'da Şii-Nizari İsmaili, diğeri Hindistan'da Sünni-Hanefi olmak üzere Haşhaşilik ve Kadiyanilik örgütleri arasındaki benzer yönlerin tablo hâlinde sistematik olarak analiz edilmesi amaçlanmıştır. Kapsamlı ve sistematik bir analizle tablo şeklinde kolay anlaşılabilir hâlde sunulması çalışmanın güçlü yönü olması yanı sıra bu konuda ilk kapsamlı analiz olması yönüyle de önem arz etmektedir. Ancak çalışmada az sayıdaki bazı alt başlıklar açısından Haşhaşilik ve Kadiyanilik ile ilgili kaynaklarda net bilgiye ulaşılamadığında o örgüt için bunların olmadığı varsayılması, çalışmanın kısıtlılığını oluşturmaktadır.

Çalışmada Tablo-1'de detaylı olarak verildiği üzere hangi ülkede ne zaman kuruldukları ve hangi mezhepten köken aldıkları bilgileri yanı sıra hiyerarşik yapılanma, terör yapılanması, karizmatik liderlik, hücre tipi yapılanma, sembol ve simge kullanımı, istihbarat yapılanması, Mehdi/Mesih/Kurtarıcı iddiası, lider tarafından lanetlenme korkusu, suikast ve cinayet, takiye, gizlilik, mübahlaştırma, örgütsel yemin, ezoterizm, heretizm, senkretizm, devlete sızma, adanmışlık/ mutlak itaat, zihin kontrolü, inancın kullanılması, karşıtlığa tahammülsüzlük, Siyonizm dokunulmazlığı, seçilmişlik, liderden kalan artıkların kutsallaştırılması, vesayet taraftarlığı (darbeler veya başka ülkelerin), büyük finansal yapı, bankacılık, uluslararası yaygınlık, örgüte düzenli ödeme yapma, örgüt için yardım toplama, medya yapılanması, ABD veya İngiltere ikameti, liderlerin yazar olması, liderlerin din adamı/hatip olması, ABD yeşil kuşak projesine destek, dinler arası diyalog, hoşgörü/yardımseverlik maskesi, eğitim yapılanması, gençlerin hedef seçilmesi, uluslararası destek alt başlıkları açısından İslam'ın iki ana akım mezhebine bağlılıklarını dile getiren Haşhaşilik ve Kadiyanilik örgütleri ile karşılaştırma yapılmıştır.

Tablo 1. FETÖ ile Haşhaşilik ve Kadiyanilik Arasındaki Benzerlikler

Tanımlayıcı Özellikler	FETÖ	Haşhaşilik	Kadiyanilik
Kuruluş Tarihi	1969	1090	1868
Doğduğu Ülke	Türkiye	İran	Hindistan
Köken aldığı Mezhep	Sünni	Şii	Sünni
Hiyerarşik Yapılanma	Evet	Evet	Evet
Karizmatik Liderlik	Evet	Evet	Evet

Hücre Tipi Yapılanma	Evet	Evet	-
Terör Yapılanması	Evet	Evet	-
Sembol ve Simge Kullanımı	Evet	Evet	-
İstihbarat Yapılanması	Evet	Evet	-
Mehdi/Mesih/Kurtarıcı İddiası	Evet	Evet	Evet
Lider Tarafından Lanetlenme Korkusu	Evet	Evet	-
Suikast ve Cinayet	Evet	Evet	-
Takiye	Evet	Evet	-
Gizlilik	Evet	Evet	-
Mübahalaştırma	Evet	Evet	Evet
Örgütsel Yemin	Evet	Evet	Evet
Ezoterizm	Evet	Evet	Evet
Heretizm	Evet	Evet	Evet
Senkretizm	Evet	-	Evet
Devlete Sızma	Evet	Evet	Evet
Adanmışlık ve Mutlak İtaat	Evet	Evet	Evet
Zihin Kontrolü	Evet	Evet	-
İnancın Kullanılması	Evet	Evet	Evet
Karşıtlığa Tahammülsüzlük	Evet	Evet	-
Siyonizm Dokunulmazlığı	Evet	-	Evet
Seçilmişlik	Evet	Evet	Evet
Liderden Kalanların Kutsallaştırılması	Evet	Evet	-
Vesayet Taraftarlığı	Evet	-	Evet
Büyük Finansal Yapı	Evet	Evet	Evet
Bankacılık	Evet	-	-
Yaygınlık	Evet	Evet	Evet
Örgüte Düzenli Ödeme Yapma	Evet	-	Evet
Medya Yapılanması	Evet	-	Evet
Örgüt İçin Yardım Toplama	Evet	-	Evet
ABD veya İngiltere İkameti	Evet	-	Evet
Liderlerin Yazar Olması	Evet	Evet	Evet
Liderlerin Din Adamı/Hatip Olması	Evet	Evet	Evet
ABD Yeşil Kuşak Projesine Destek	Evet	-	Evet
Dinler Arası Diyalog	Evet	-	Evet
Hoşgörü ve Yardımseverlik Maskesi	Evet	Evet	Evet
Eğitim Yapılanması	Evet	Evet	Evet
Gençlerin Hedef Seçilmesi	Evet	Evet	Evet
Uluslararası Destek	Evet	Evet	Evet

FETÖ, 15 Temmuz vesilesiyle çoklu kaynaklarda detaylı olarak ele alınmıştır (Aydın, 2017; Bilen, 2020; Demir, 2017; Özben, 2016; Öztürk, 2018; Sert, Demir, ve Avcı, 2020). Ancak toplum ve akademik camia Haşhaşiler ve Kadiyaniler hakkında fazla bilgi sahibi olmadığı için bu iki örgütün yapısal özellikleri ve etki alanları hakkında detaylı bilgi verildikten sonra FETÖ ile benzerlikleri irdelenmiştir.

Haşhaşilik (Hasan Sabbah) ve FETÖ ile Benzerlikleri

Haşhaşiliğin kurucusu olan Hasan Sabbah, İran'da 1046 yılında (bazı kaynaklarda 1053) doğmuş, iyi bir eğitim almış ve genç yaşlarında Şiiğin aşırı uçlarından olan İsmailiye mezhebinin Nizarî kolunun öğretilerini benimsemiştir. Hazar Denizi yakınlarındaki Alamut Vadisi'ni 1090 yılında ele geçirerek 1256 yılına kadar devam edecek olan devletin yönetim merkezini oluşturmuştur (Bardakçı, 2014).

Kurucusunun karizmatik özellikleri, örgütlenme yapılanması, devletlerin en stratejik kurumlarına müritlerini yerleştirip yıllarca orada tutarak zamanı gelince verdiği bir emirle harekete geçirmesi, kendisine ölümüne bağlı suikast timleri ile çağdaşı olan Selçuklu ve Bizans gibi büyük ve hakim devletleri istikrarsızlaştıracak kadar tarihte önemli rol oynaması, tüm kuşatmalara rağmen ele geçirilememesi ve ancak 1256 yılında Moğol Hükümdarı Hülagü Han

tarafından yok edilebilmiş olmaları (Türk, 2021, s. 242) yönüyle dikkat çeken Haşhaşiler ve Alamut Kalesinin efsanevi anlatıları tarihin tozlu sayfalarında çoğunlukla tarihçilerin ilgisini çekerken 17/25 Aralık operasyonu sonrası siyasi erk ve bazı yazarlar tarafından FETÖ'nün Haşhaşilere benzetilmesi (Gür, 2023, s. 295) ve 2016 Yılı Olağanüstü Din Şurasının açılış konuşmasında (Diyanet İşleri Başkanlığı, 2016, s. 10) bu örgütün gündeme getirilmesi ile toplumun diğer kesimlerinin de dikkatini çekmiş ve yeniden araştırılmaya başlanmıştır.

Pisagor'dan sonra (Başdemir, 2016) tarihin ikinci ezoterik terör örgütünü kuran Hasan Sabbah'ın İran ve Suriye bölgesinde hızla yayılım gösteren örgütü, 1090 yılında Hazar Denizi'nin güneyinde bulunan Alamut gibi coğrafi olarak korunaklı ve zapt edilmesi güç kalelere yerleşip farklı din ve milletlerden önemli askerî ve siyasi şahsiyetlere yönelik yaptıkları hançerli suikastlarla tanınmışlardır (Devrimci, 2013:3-4). Devletin yönetim merkezi olan Alamut/Elemut aynı zamanda "*kartal yuvası*" anlamına gelmektedir. Bu yüzden Hasan Sabbah'a "*Şeyhu'l-cebel/Dağın Şeyhi*" de denilmektedir. Büyük Selçuklu Veziri Nizamü'l-Mülk, "*Siyâset-Name*" isimli ünlü eserinde; "*Haşhaşiler kadar İslam'a zarar veren bir başka kötünün olmadığı*" (Köymen, 2017, s. 139) belirtmiştir. Haşhaşiler, sadece Abbasi Halifeliği ve bunların o dönem koruyucusu durumundaki Büyük Selçuklu'yu hedef almamış aynı zamanda çıkarları ile çatışan Bizanslılar, Haçlılar, Moğollar hatta az sayıda da olsa Şii'leri de hedef alan saldırılar düzenlemişlerdir (Güldağı, 2014). Hatta Haçlı tarihlerinde "*kralların yaşamı ve ölümünü ellerinde tutan Dağın Şeyhi*" olarak tanımlanmışlardır (Türk, 2021, s. 241). Haşhaşiler, etkilerini ve topraklarını genişletmek için Sünni Abbasi halifeliğine ve koruyucusu Selçuklulara karşı Haçlılarla birlikte hareket etmişler, Suriye'nin Haçlıların eline geçmesini sağlamışlar ve kendileri de bu hizmetlerinin karşılığında istedikleri bölgelerdeki kalelere yerleşmişlerdir (Saygılı, 2020). Haşhaşiler için kesin bir dost ve düşman kavramı bulunmamaktadır ve tek kriter çıkarlarıdır.

Alamut Kalesi, Moğollar tarafından ele geçirildiğinde, Hülagü Han ile birlikte bulunan tarihçi Cuveynî'nin Alamut'taki kütüphanede bulup kısmen alıntılar yaparak kendi yazdığı tarih kitabına aktardığı bu eser "*Sergüzeşt-i Seyyidina*" ismiyle günümüze ulaşmış (Türk, 2021, s. 242) ve Haşhaşilerle ilgili nümüne gelen bir kısım anlatılara kaynaklık etmiştir.

Büyük Selçuklu Sultanları Melikşah, Berkyaruk ve Muhammed Tapar başta olmak üzere birçok defa Alamut Kalesi kuşatılmış ancak kale zapt edilememiştir. Nihayette Hülagü Han Alamut Kalesi'ni ele geçirip Haşhaşilerin son lideri 80 yaşındaki Rükneddin Hürşah Maymundiz'i idam etmiştir (Güldağı, 2014, s. 13). İslam dünyasının üzerine bir kâbus gibi çöken ve Anadolu'yu istila eden Moğolların, neredeyse 2 asır boyunca dehşet saçan Alamut kalesini yerle bir ederek fedailerini yok etmesi belki de tek faydalı yönleridir. Rükneddin'in neslinden geldiği iddia edilen Ağa Han'lar azınlık olarak günümüzde Hindistan'da İngilizlerin himayesinde varlıklarını sürdürmekte ve dünyanın en zengin insanları arasında yer almaktadırlar. Dedelerinin misyonunu çağımızda da sürdürerek Hindistan'da Müslümanlar karşısında İngiliz hâkimiyetini desteklemek üzere diplomatik misyon üstlenmişler ve dokunulmazlık kazanmışlardır (Tan ve Teber, 2021, s. 117). Dedesi Hasan Sabbah, Abbasi halifeliğinin koruyucusu Selçukluları nasıl suikastlarla hedefe koyduysa torunu III. Ağa Han da İngilizlerin talep ve yönlendirmesi ile 1. Dünya Savaşı sırasında İngilizlerin yanında yer alarak Osmanlı'ya yardıma gidecek olan Hint Müslümanlarına engel olmuş ve 1923'te hilafet ile ilgili TBMM'ye gönderdiği mektupla da kargaşa oluşturarak böylece İslam dünyasına son Bâtınî darbesini indirmiştir (Mercan, 2018). Şii İslam ve Haşhaşiler konusunda çok sayıda araştırma yapan Alman Tarihçi Heinz Halm, ilk Fatimi halifesi Mehdi'nin on birinci, bugünkü Ağa Han'ın kırk dokuzuncu imam olduğunu belirtmiştir (Türk, 2021, s. 242).

Dünyada 4 milyonu Hindistan, 1,5 milyonu İran, 900 bin Pakistan olmak üzere farklı ülkelerde toplamda 8 milyon İsmaili bulunduğu varsayılmaktadır. Asya'nın farklı yerlerinde

Ağa Han soyunun dışında Hasan Sabbah'ın soyundan geldiği iddiasında olan başka İsmailî imamları da bulunmaktadır (Ekinci, 2014). Tabloda Haşhaşilerin vesayet taraftarlığı ve ABD Yeşil Kuşak Projesine destek yönleri tarihsel dönemi içinde değerlendirildiğinden ilişkisiz olarak gösterilmişse de çağdaş yorumu olarak özellikle Ağa Hanlar dönemi ele alındığında İngiliz vesayetine girdikleri bilinmektedir (Günarlan, 2017, s.166).

Her ne kadar eleştirel yaklaşılsa da (Gür, 2023a, ss. 352-55) ünlü seyyah Marco Polo'nun anlatımıyla Sabbah'ın, örgüt elemanlarına haşhaş içirerek bağımlı hâle getirdiği, Alamut Kalesi'nde oluşturduğu sahte cennet vaadiyle bu kimselere siyasi suikastlar dahil istediği her şeyi yaptırdığı (Öztürk 2018, s. 178) ifade edilmiştir. “*Fedar*” olarak adlandırılan örgüt elemanları, “*mehdiyyet*” hususundaki kesin inançlarından ötürü cinayetler dahil işledikleri her fiili kutsal bir görev şuuru ile yapmaktaydılar. Haşhaşilik inancının en önemli prensibi, Bâtınîliğin düşmanlarına hayat hakkı tanımamasıdır. Tartışmalı olmakla birlikte haşhaş etkisiyle oluşan halüsinasyonla güzel hayallere, yalancı cennete kavuşmak isteyen fedâiler, Sabbâh'ın verdiği suikast emirlerini kutsal bir vazife olarak addetmişlerdir (Öztürk, 2018, s. 179). Bu sebeplerden dolayı Sabbah Hareketi, zamanla Haşhaşî diye anılmaya başlamıştır. Günümüzde de kullanılmaya devam eden Avrupa dillerindeki suikastçı için kullanılan “*assassin*” sözcüğünün de buradan geldiği düşünülmektedir (Ekinci, 2014).

Genellikle tarihsel anlatılarda II. Hasan'ın yaptıkları kurucu lider olan I. Hasan Sabbah ile karıştırılmaktadır. Oysa Haşhaşilerin kurucu lideri Hasan Sabbah dinî bilgisi, hitabeti, cerbeze kabiliyeti, kişisel karizması ve yönetim disiplini ile kitleleri peşinden sürüklemeyi başarmıştır (Saygılı 2020). Selçuklu gibi dönemin büyük devletlerini istikrarsızlaştırarak büyük sorunlar oluşturmuş ve farklı bir lider profili olarak tarihte yerini almıştır (Diyanet İşleri Başkanlığı, 2016, ss. 58-59; Öz, 1997; Özeydin, 1997).

Sabbah aynı zamanda Batını tasallutuna karşı ehl-i sünnetin birliğini sağlamada Sünni dünyanın önemli ve öncü alimlerinden olan İmam Gazali'nin çağdaşıdır. Bu yüzdendir ki Nizamü'l- Mülk'ün destekleri ile İmam Gazali Batınlık örgütünün ifsad edici fikirlerini çürütmek için “*Fedaihul-Batıniyye*” adlı eserini yazmıştır. Ayrıca ünlü kelamcı Bâkılânî de “*Keşfü Esrâri'l-Bâtıniyye*” kitabıyla gizemli Batınlığın gerçek yapısına dikkat çekmiştir (Demir, 2020).

Haşhaşiler, Büyük Selçuklu Sultanı Melikşah'ı bir av dönüşü ziyafetinde zehirleyerek (Güladağı, 2014, s. 13) ve Vezir Nizam-ül-Mülkü (1092) de Ebu Tahir Arrani adlı Haşhaşi bir suikastçının zehirli hançeriyle öldürmüşlerdir. İmam Gazali ise 3 ayrı suikast girişiminden zor kurtulmuştur. İsfahan kadısı Ubeydullah el-Hatib (1109), Fatımi orduları başkomutanı El-Efdâl Şehinşâh (1121), Selçuklu veziri Muineddin Kaşi (1127), Abbasi halifesi Mustarşid (1134), Abbasi halifesi Râşid (1138), Irak Selçuklu Devleti hükümdarı Davud, Fatımi halifesi Amir (1130), Haşhaşilerin suikast düzenlediği diğer önemli devlet adamlarıdır. İki defa Haşhaşilerin suikast girişimine maruz kalan Selahaddin-i Eyyübi de ikincisinde ölümden kıl payı kurtulabilmiş ve fetihlerine devam edebilmek için Haşhaşilerle anlaşmak zorunda kalmıştır (Gür, 2023a, s. 359).

Haşhaşi lideri önemli bir devlet adamını öldürtmek istediğinde fedailerine “*Gidin ve filan kimseyi öldürün. Döndüğünüzde sizi meleklerim vasıtasıyla cennete göndereceğim. Eğer iş başında ölecek olursanız meleklerime sizi cennete götürmelerini emredeceğim.*” diyerek cennet vaadiyle motivasyon uygulamıştır (Saygılı, 2020).

Rokeach'ın “*kapalı dogmatik zihin*” ve Hoffer'in ise “*kesin inançlılar*” diye bahsettiği bir kişilik özelliğine sahip oldukları için örgüt elemanlarının büyük çoğunluğu gelen talimatlar üzerine örgütle ilişkisini diliyle reddetse bile kalben FETÖ'nün hipnotize alanından kurtulamamakta ve trans hâlini sürdürmektedirler. Aşırı inanmışlık ve mutlak adanmışlıktan

kaynaklı bu durum beyni uyuşturup akli düşünemez hâle getirdiği için siyasi erk ve çoğu yazar tarafından “*Haşhaşilik*” olarak nitelendirilmiştir (Gür, 2023a, s. 295).

Diyanet İşleri eski Başkanı Görmez, FETÖ’nün sapkın din anlayışının ortaya konulduğu Din İşleri Yüksek Kurulunun raporunu açıklarken “*Selçuklu döneminde Haşhaşiler, Osmanlı döneminde Kadızadeliler nasılsa bugün de FETÖ öyledir...*” (Din İşleri Yüksek Kurulu Başkanlığı, 2017) diyerek tarihsel sürece vurgu yapmış ve tarihteki her iki oluşumun da zamanının en büyük devletlerinden olan Selçuklu ve Osmanlı’yı dinî hassasiyetleri ve kısır tartışmaları kullanarak nasıl istikrarsızlaştırıp gerilettilerini belirtmiştir.

FETÖ’nün, Haşhaşiler örgütü ile benzerlikleri çok belirgindir. Haşhaşilerin, kontrol altına alamadıkları takdirde ileride suikast düzenlemeyi planladıkları siyaset adamları ve Sünni din alimlerinin en yakınına yerleştirdikleri ve yıllarca kendini gizleyerek sessizce beklettikleri adamlarının kendilerinin de öleceklerini bile bile zamanı gelince suikastlar işleme motivasyonları en belirgin özellikleridir (Saygılı, 2020). Bu durum, Haşhaşilerle benzerlik gösteren FETÖ’nün iddianamelerine de yansımıştır (Süt, 2016). 15 Temmuz’dan birkaç ay sonrasında bile Rusya’nın Ankara Büyükelçisi Andrey Karlov’un FETÖ elemanı olduğu belirlenen Ankara Çevik Kuvvet Şube Müdürlüğü’nde görevli polis memuru Mevlüt Mert Altıntaş tarafından bir resepsiyon sırasında öldürülmesi ve teslim olmayıp ölümü seçmesi bu ruh yapısının günümüz yansımalarından biridir (Budak, 2021).

FETÖ’ye ilham kaynağı olan Haşhaşilerin lideri olan Sabbah, düşman gördüğü devlet adamlarını örgüt elemanlarına öldürtürken, kendi canını korumak için 2 defa dışında 35 yıl boyunca Alamut’tan 6 yıl boyunca da inzivaya çekilip eserlerini yazdığı odasından dışarı çıkmadığı iddia edilmiştir (Tevfik ve Güleriyüz, 2022, s. 20). FETÖ lideri de Pensilvanya’da kendisini korumaya almıştır.

Haşhaşi fedaileri de FETÖ elemanları gibi amaçlarına ulaşabilmek için görevlendirildiği yerde yıllarca sabırla beklerler, yerel kültürü ve lehçelerine varıncaya kadar dil öğrenip hedefteki devlet adamlarının yakını olmak ve güvenini kazanmak adına uzun yıllar uğraşırlardı. Böylece her türlü fedakârlıkla güvenilir ve dürüst bir kişi gibi görüntü vererek saray hizmetkarlığına, Sultan ve devlet adamlarının özel korumalığına kadar yükselirler ve talimat gelinceye kadar sabırla rollerini oynamaya devam ederlerdi. Alamut suikastçılarından kurtulabilmek neredeyse imkânsız gibiydi, suikastlara karşı mümkünse dışarı çıkmamak dahil her türlü tedbiri alan devlet ileri gelenleri yine de hançer darbelerinden kurtulamamışlardır (Gür, 2023a, s. 351).

Tarih tekerrür etmekte ve bin yıl önce Sabbah’ın yetiştirip Selçuklu saraylarının en etkili konumlarına sızdırdığı suikastçı fedaileri gibi FG de oluşturduğu ezoterik kült yapılanmasıyla yıllardır devletin kılcallarına yerleştirdiği, talimatlarını sorgusuz yerine getiren mankurtları eliyle kanlı bir darbeye yeltenmiştir (Bayraklı, 2016).

Gülen’in “*muhabbet fedaileri*” ile Sabbah’ın “*ölüm fedaileri*” arasında önemli psiko-teolojik benzerlikler bulunmaktadır. Her ikisinde de örgüt içinde katı kurallar hakimdir ve örgüt elamanının düşünmesine, araştırmasına ve sorgulamasına imkân verecek tüm ayrıntılar yasaklanarak örgütün inançsal öğretilerinden ve karizmatik liderin kutsi öngörülerinden müteşekkil steril bir ortam oluşturulmaktadır. Bu meyanda Sabbah, zahir değil batın ilminin önemli olduğu, batın ilmi için de bir imamın yol göstermesine ihtiyaç duyulduğu ve Allah’a (c.c) ancak kendisi vasıtasıyla ulaşabileceği iddiasıyla kafaları ve kalpleri karışmaması için fedailerine zahiri ilim öğrenmeyi yasaklamıştır. Aynı şekilde FETÖ elemanlarının da FG’nin kitapları ve vaazları haricinde farklı dinî kaynakları okumalarının ve dinlemelerinin FG tarafından yasaklanması birebir uyuşmaktadır. Sabbah gibi FG de bağlıları tarafından hakikatin tek doğru temsilcisi ve kurtuluşun tek anahtarı olarak kabul edilmektedir.

FETÖ bağlularının motivasyon için örgüt elemanlarının eylemlerinin doğru olduğuna inandırıldığı ve bu inanışlarının çevrelerine de yansıtılmaya çalışıldığı (Demir 2019:6) düşünüldüğünde bu kapsamda dikte ettirilen yüce hedefler doğrultusunda çoğu zaman radikalleşerek şiddet eylemlerine başvurmaktan çekinmeyen Haşhaşilere çok benzediği gözden kaçırılmamalıdır.

Aradan geçen bin yıllık süreye rağmen takiye konusunda her iki örgütün böylesine benzeşmesi dikkat çekicidir. Aradaki tek fark modern çağımızda FETÖ'nün ileri teknoloji ile takiyeyi daha kolay ve daha fazla uygulayabilmesidir. Her iki yapı için de insanlar; kutsal ve karizmatik lidere mutlak itaat edip cenneti garantileyen “*adanmış ruhlar*”, itaat etmesi muhtemel olup ancak arafta olan “*kullanışlı ruhlar*” ve Müslüman olup olmamasına bakılmaksızın sorgulayan bir akla ve haksızlık karşısında titreyen bir kalbe sahip olduğu için öteki olan “*aldanmış ruhlar*” olmak üzere üçe ayrılırlar (Bayraklı, 2016). Kendilerinden olmayacaklarına inandıkları üçüncü gruba karşı tehdit, şantaj, yalan ve hile gibi yöntemlerle yıpratıcı bir yol izlenmekte ve ibadet etme şuuruyla onların önleri hukuksuz ve ahlaki olmayan yöntemlerle kesilirken büyük bir heyecanla kutsal liderin rızası ve cennet müjdesi beklenmektedir (Gür, 2023, s. 364).

Her iki örgüt de katı hiyerarşik ve hücreli yapılanma, karizmatik liderlik, istihbarat ve terör yapılanması, Mehdi/kurtarıcı iddiası, liderin lanetleme korkusu, suikastlar, amaca ulaşmak için her yolu mübahlaştırma, örgüte bağlılık ve sırları ifşa etmeme yemini, takiye, ezoterizm, heretizm, devleti ele geçirme, zihin kontrolü, liderin artıklarının kutsallaştırılması, gençlerin hedef seçilmesi gibi kırk alt başlığın otuzunda benzeşmektedir.

Kadiyanilik (Ahmediyye) ve FETÖ ile Benzerlikleri

Kadiyanilik; Mirza Gulâm Ahmed'in ismine izâfeten *Mirzâiyye* (Küçüköner, 2019, ss. 669-70), ortaya çıktığı yerleşim yerine nispetle *Kadiyanîyye* (Kamacı, 2022), 4 Kasım 1900'de yayımlanan bildiriyle Resulullah'ın (SAV) Ahmed ismine izafeten *Ahmediyye* adıyla ilân edilmiştir (Turan ve Yücedağ 2019). Bu tarihle birlikte hem hareket mensupları hem de Batılılar *Ahmediyye* adını kullanmışlardır (Küçüköner, 2019, s. 670). 1900 yılından itibaren İngiltere nüfus sicillerinde kendilerini “*Ahmediyye mezhebinde*” olarak tescil ettirdikleri de bildirilmiştir (Çam, 2019, s. 223). Müslüman dünyası ise bu isimlendirmenin Peygamberimizin (s.a.v) ismine değil de Gulâm Ahmed'in kendi ismine izafeten verildiğini vurgulayarak *Kâdiyânîyye*'yi kullanmayı uygun görmüş ve çağdaş mezhepler tarihi çalışmalarında da çoğunlukla bu isimlendirme yer almıştır (Fırlı, 2001, s. 137).

Müslüman araştırmacılara göre Kadiyanilik, İngilizler tarafından ortaya çıkarılan bir harekettir (Çam, 2019, s. 224). İngilizlerin Hindistan'ı sömürge yapmasından bir yıl sonra ortaya çıkan bu hareket, İngilizler tarafından desteklenmiştir. Mirza Gulam, Luziyana'da 1888'de, Allah'ın kendi bağlularından biat almasını ve yeni yapılanmaya gitmesini kendisine buyurduğunu (Küçüköner, 2019, s. 671), 1891 yılında yazdığı “*Feth-i İslâm*” adlı eserinde ise aldığı vahye göre Hazreti İsa'nın diğer peygamberler gibi tabii bir şekilde öldüğünü (Bulgar, 2011, ss. 6-9), 2 Kasım 1904 tarihinde Allah'ın kendisini Müslümanların ve Hristiyanların beklediği Mehdi/Mesih olarak gönderdiğini (Fırlı, 2001, s. 137) ve Hindular için de kutsal olan “*Krişna-Avatar*” olduğunu ilân etmiştir (Fırlı, 1986, s. 94; Fırlı, 2001, s. 138). Böylece Hindistan'daki tüm inanç toplulukları için öncü bir şahsiyet olduğu vurgusunu oluşturmaya çalışmıştır (Yıldırım, 2020, ss. 44-45). Müritleri “*Allah'tan aldığı vahiy*” ile onun iddialarını ispatladığını savunmaktadırlar (Paktürk, 2011, s. 13).

Gulam Ahmed'in müçtehit ve müceddidliği yanı sıra peygamber olduğu iddiaları da gündeme gelince müntesiplerden bir kısmı ayrılarak Lahor kolunu oluşturmuş ancak Kadiyan Kolu merkezî kol olarak devam etmiştir (Teber, 2018, ss. 195-197). Hatta bu duruma, Hindistan

ve Pakistan'daki Müslümanların XX. yüzyılın başlarından itibaren Kadiyanîlik inancından dolayı dinî ve siyasi sorunlarla karşılaştıklarını ve bu sorunların zamanla daha fazla büyüyerek daha karmaşık hâle geldiğini dile getiren Osmanlı matbuatından Tâhirü'l-Mevlevî ve Emir Mesud Bey'in makalelerinde dikkat çekilmiştir (Çam, 2019, s. 230). Lahor kolu, Gulam Ahmed'i müçtehit ve müceddid olarak tanır ancak peygamber olduğunu kabul etmezler. Ayrıca Kadiyan kolu Osmanlı ve Hilafete karşı İngilizlerin yanında yer alırken (Bulgur, 2011, s. 36) Lahor Kolu Osmanlı ve Hilafetin yanında yer almıştır. Hatta Lahor Kolunun kurucusu Mevlânâ Muhammed Ali Lahuri Osmanlı Hilafetini destekleyici iki risale yayınlamıştır. Bu yüzden Fığlalı Lahor kolunu Kadiyan kolundan ayrı görerek amaçlarının İslam'a hizmet etmek olduğunu belirtmiştir (Fığlalı, 1986, ss. 168-84).

Kadiyaniler, bir taraftan Pakistan'ın Hindistan'dan ayrılarak bağımsızlaşmasında rol üstlenirken diğer taraftan Pakistan'ın kuruluşuyla birlikte yönetimde önemli mevkilere gelmişlerdir. Ancak özellikle Kādîyânî kolun kılıçla cihadı reddetmesi, Gulam'a biat etmeyenleri küfürle itham etmeleri, nübüvvet iddiası gibi ifrat fikirleri (Çam, 2019, s. 225) Müslüman halkı galeyana getirmiş, 1953 yılında başlayan ayaklanmalar ancak askerî müdahale ile bastırılabilmiş ve yargı devreye girmiştir (Gledhill, 1958). Lahor kolu, Gulam Ahmed'in fikirlerini tasavvufî sınırlar içerisinde konumlandırma gayreti içerisinde olarak (Küçüköner, 2020, s. 644) daha ılımlı ve mutedil fikirlere sahip olmakla birlikte (Turan ve Yücedağ, 2019, ss. 50-52) sonuçta Kadiyanîliğin hem Kadiyan hem de Lahor kolunun Pakistan Parlamentosu'nun 7 Eylül 1974'teki kararıyla "*İslâm dışı azınlık*" olarak gruplandırıldıklarına dair karar Anayasa'ya konulmuştur. 1982 senesinde ise Pakistan'da Cumhurbaşkanı General Ziyau'l-Hak'ın Kadiyanilerin inanışlarını günlük hayatta da yaşamalarını kısıtlamak için yeni bir kanun çıkarmasıyla namaz, oruç gibi ibadetleri yapmalarını kısıtlaması üzerine Kadiyan Halife, hilafetin fiili merkezini Londra'ya taşımıştır. Bu aşamadan sonra Kadiyaniler için diaspora dönemi başlamıştır (Küçüköner, 2020, s. 645). Böylece zaten mehdilik, nübüvvet ve cihadın yasaklanması eksenli teolojik farklılaşmalarının yanı sıra sosyolojik anlamda da toplumlarından kopmaya başlamışlardır (Hakyemez, 2014, s. 171).

Tüm bunların yanı sıra Gulam'a inanmayanların kafir sayılması, mehdilik, nübüvvet ve cihadın şekli gibi heretik görüşler hariç (Ünsal, 2016) İslâm'ın asli inanç esasları açısından Ehl-i Sünnet akaidine sahip oldukları kabul edilen Kādîyânîler, muamelat açısından da Hanefî fihhına tâbi olarak değerlendirilmiştir (Fığlalı, 1986, ss. 168-84). Kadiyanîlik, doğduğu coğrafyadaki bazı Sünnî temsilcilerin senkretik ve eklektik bir eğilimle Şii geleneğin metodolojisine yaklaşmalarından etkilenmiştir. Bu bağlamda Gulam Ahmed'in inancını "*İlahî seçilmişlik*" üzerinden temellendirerek ilkelerini de bu esaslara göre belirlemesi, Şii geleneğin daha en başından itibaren Kadiyanîlik Hareketinin üzerindeki etkisini ortaya çıkarmıştır (Küçüköner, 2022, ss. 9-10). Şîa'daki imâmet inancı, Mirza Ahmed'in görüşlerinde şârî olmayan nübüvvet anlayışına evrilmiştir (Ahmed, 2007, ss. 32-39; Ahmed ve Beşiruddin, 2013, s. 96). Tüm bunlara rağmen her ne kadar Şii ritüeller barındırsa da Mirza Gulam Ahmed'in genel olarak Şii geleneğe karşı bir duruş sergilediği kabul edilmiştir (Küçüköner, 2022, ss. 10-11). Bu yakınlığın Hint coğrafyasında Şii ve Sünnî ritüellerin kesin ayrıma tabi tutulmadan geçirgenlik göstermesi ile ilişkili olabileceği vurgulanmıştır (Küçüköner, 2022, s. 20).

Başta Gulam Ahmed olmak üzere Kadiyaniler, zahiren sofu görünseler de İngilizlerin etkisine girmişler, İngiliz hükümetine karşı cihadı reddetmişlerdir (Küçüköner, 2022, s. 9) ve bu özellikleri ile Hindistan'da Müslümanlar arasında çok büyük bir fitneye yol açmışlardır. Hatta Hindular bile Kadiyanileri Müslümanlardan ayrı görmüş ve bir Hindu lideri "*Bize göre Kadiyaniler Müslümanlardan daha iyidir. Çünkü onların peygamberi buralıdır. Ve bütün mukaddes yerleri de bu topraklardadır*" (Saygılı, 2023) demiştir. Gulam Ahmed, bağlılarına mutlak itaati emretmiş ve "*sözüme ters düşen her hadis ya sahih değildir veya tahrif edilmiştir*"

(Saygılı, 2023) diyerek de söylediklerinin ve yaptıklarının sorgulanmamasını istemiştir. İngiliz Hükümetine bir sadakat mektubu hazırlayarak onlara sadakatle bağlı olduğunu sürekli dile getirmiş (Çağatay ve Çubukçu, 1985, s. 230) ve “*Şüphesiz bütün maddi ve manevi gücümüzle İngiliz Hükümetinin uğruna fedayız*” (Zahir ve Aytekin, 1985, s. 39) diyerek itaatini sunmuştur. Ayrıca Gulam Ahmed, “*Ben Mehdiyim ve İngiliz Hükümeti benim kılıcımdır*” diyerek İngilizlerle neden işbirliği yaptığını izah etmeye çalışmıştır (Saygılı, 2023). Sadece İngiliz Hükümetine itaat edilmesi gerektiğini, şayet itaat edilmezse Allah’a ve Peygamberine de itaat edilmemiş olunacağını (Zahir ve Aytekin, 1985, s. 40) ve İngilizlere karşı cihat yapılmasının dinen haram olduğunu (Doğan, 2018, s. 84) açıkça beyan etmiştir.

Kadiyaniliğin kuruluş aşamasından itibaren Britanya Kraliçesi tarafından Gulam Ahmed’e çeşitli unvan/ödüller verilerek Hintli Müslümanların temsilcisi olarak kabul edilmiş ve günümüzde de bu uygulama halen sürdürülmektedir (Bilen, 2020, s. 46). Pakistan’da faaliyetleri kısıtlanınca farklı coğrafyalara yönelen ve 2 milyon civarında oldukları tahmin edilen Kadiyaniler, günümüzde ağırlıklı olarak İngiltere başta olmak üzere dünyanın farklı coğrafyalarında varlıklarını sürdürmektedirler (Korkmaz, 2021, s. 274).

Günümüzde Kadiyaniliğin asli organizasyon merkezi İngiltere’dir ve İngiltere himayesinde devasa finans kurum ve kuruluşları ile elde ettikleri sermayelerle inançlarını kendi yayın organlarından dünyaya yaymaya devam etmektedirler (Turan ve Yücedağ, 2019, ss. 50-52). Oscar ödüllü ilk Müslüman aktör Mahershala Ali'nin, 1979 yılında Fizik alanında Nobel ödüllü ilk Müslüman bilim adamı Prof. Muhammed Abdüsselam'ın, dönemin Birleşmiş Milletler Adalet Divanı Başkanı Sir Zaferullah Han'ın Kadiyani olduğunu düşündüğümüzde İngilizlerin desteği ile uluslararası hakim güçlerin Kadiyanilere olan ilgisinin boyutu net olarak ortaya çıkmaktadır (Gür, 2023a, s. 383).

Başta İngilizler olmak üzere uluslararası güçlerin kontrolünde oldukları yönünde eleştirilen Kadiyaniler her ne kadar bunu reddetseler de “*Ben, bu hükümetin gerçek dostu olan bir ailedenim. Babam 1857 savaşında gücünün üzerinde hükümete yardım etmişti. Yani elli kişiyi elli at ile birlikte tam isyan vaktinde İngilizlere yardım için göndermişti. Büyük abim Mirza Gulam Kadir de isyan zamanı İngilizlere yardım etmiş ve İngilizlerin safında savaşmıştır...Ömrümün büyük bir kısmı İngiliz iktidarını teyid ve himaye ile geçmiştir. Dahası ben cihadın yasaklığına ve İngilizlere itaate dair o kadar çok kitap yazdım ki eğer bunlar bir araya getirilse, 50 dolap onlarla dolabilir... Daima, Müslümanların İngiliz Hükümeti'nin gerçek dostu olmaları, mehdi ve mesih gibi asılsız rivayetlerle ahmakların kalplerini bozan cihada sevk edici meselelerin gönüllerden silinmesi için çalıştım*” (Bulgar, 2011, s. 28) diyen Mirza Gulam Ahmet, aile boyu İngilizlere açık destek verdikleri ve Müslümanlara karşı İngilizlerin safında savaşmış oldukları yönünde açık itirafta bulunmuştur .

Hayattayken bağlılarına ilahi koruma altında oldukları için sürekli salgın hastalıklara karşı aşı olmanın gereksizliğini telkin ederken koleradan ölmesi, kendisine olan inancın sarsılmasına yol açmıştır. Zira bu konuda olduğu gibi ileriye dönük söyledikleri birçok husus tam tersi gerçekleşmiştir (Selvi ve Topcu, 2020, s. 193). Gulam Ahmed, 1908 yılında yakalandığı kolera hastalığının pençesinde acılar içinde kıvranmış ve Hindistan gazeteleri “*Sahtekâr Kadiyani Gulam Ahmed koleraya yakalandığında ağzından pislik geldi. Tuvalette def-i hacet için otururken öldü*” ifadeleri ile ölümünü bildirmişlerdir (Saygılı, 2023).

Kadiyaniler’de en önemli gelir kaynağı, beytülmal hissesi olarak inançları gereği verilmesi şart olan zekâttır. İkinci gelir kaynağı ise örgüt elemanlarının örgütün malî organizasyonuna düzenli olarak aylık gelirin on altıda birinin ödenmesi zorunluluğudur. Ayrıca bu mecburiyetin dışında örgüt elemanları, gelirin üçte birinden onda birine kadar kısmını örgütün finans fonlarına yatırmaları hususunda da fedakarlığa teşvik edilmektedir. Tüm

bunların ötesinde her Kadiyani'nin, ölümü sonrasında mal varlığının onda birini inancına aktarmak üzere vasiyet etmesi kural hâline getirilmiştir (Fırlalı, 2001, s. 139). FETÖ'de de benzer bir gelir kaynağı sistemi vardır ve bölgelerde toplanan paranın %10'u "Amerika öşürü" olarak mutlaka FETÖ lideri Gülen'e gönderilir (Fırat, 2020).

Mirza Gulam Ahmed, kendi ifadesiyle 1839 yılında dünyaya geldiğini beyan etse de oğlu Beşirüddin ve bazı Kadiyanilerce 1835'ten başlayan farklı tarihler zikredilmesi de (Kamacı, 2022) FG'nin doğum tarihi kargaşasını andırmaktadır (Gür, 2023, s. 27-28).

Kadiyaniler her şeye rağmen kripto yapılanmaları ile Pakistan bürokrasisinde günümüzde bile etkin olmayı sürdürmüşlerdir. Özellikle Pakistan'da 2017 Seçim Kanununda yapılan değişiklik maddesi içerisine adeta gömülmüş ve Kadiyaniler için "çaktırmadan" bürokrasideki etkinliklerini artırmaya yarayacak "yemin" değişikliği Pakistan'ın gündemine oturmuş ve kaos oluşturmuştur. Ancak fark edilip yemin metni yeniden düzenlenerek resmî gazetede yayınlanmasıyla Pakistan'da FETÖ benzeri bir yapılanma özelliği gösteren Kadiyanilerin ince hesaplarla sahneledikleri bir planı da amacına ulaşmamıştır (Osmanoğlu, 2017).

1857 Sipahi ayaklanması akabinde tamamen İngiliz sömürgesi olan Hindistan'da, Gulâm Ahmed'in Müslümanlara karşı uygulanan baskı ve zulme karşı bir başkaldırı gibi değerlendirilen yazıları ve kitapları ile CIA destekli FETÖ'nün Erzurum'daki Komünizmle Mücadele Derneği kurulmasına öncülük etmesi ve vaazlarında, kitaplarında dinsizliğe karşı İslâm'ı savunan bir porte çizmesi her iki örgütün kuruluş aşamasında ciddi bir benzerlik oluşturmaktadır. Ayrıca cihadı sadece nefisle mücadeleye indirgemeleri, İngiliz ve Amerikalılara karşı mücadele yürütmenin uygun olmadığı fikirleri, devlet kurumlarına eleman yerleştirmeleri diğer benzerliklerdir (Gür, 2023, s. 385). Her iki uluslararası örgütsel yapının da akaid ve muamelat alanında sözde Ehl-i Sünnet'e sadakat söylemlerine (Ünsal, 2016) rağmen özde ise İslam'ı tahrif eden gayr-i İslami eylemlere sahip olmaları, sömürgeci güçleri olumlama ve onların gücüne boyun eğme gibi özellikler her iki hareketin diğer ortak özellikleridir. Nitekim Mirza Gulâm, adalet ve iyilik yıldızı olarak gördüğü İngiltere Kraliçesi'nin duacısı olduğuna ve İngilizlere bağlılığını dile getirdiğine yönelik iki kitap yazmıştır (Gür, 2023, s. 385). Benzer şekilde FETÖ'nün uluslararası arenada önünü açan (Hikmet, 2008, s. 120) Papa II. Jean Paul'le 1998 yılında görüşüp bağlılık mektubu sunması ve "*İnanmış bir insanın Batı karşısında, Batı'yla entegrasyon karşısında, Amerika'yla entegrasyon karşısında olması katiyen düşünülemez*" (Akyıldız, 2019, s. 51) ifadeleri ile ABD'nin gücünü kutsaması ciddi benzerlik göstermektedir.

Diğer taraftan FETÖ, insanları hakiki dinî inanış ve yaşayışından koparıp "*ılımlı paralel dinler*" oluşturmak ve bu şekilde yayıldıkları ülkelerde ABD çıkarlarına ters düşen toplumsal iradelerin ortaya çıkışını engelleyip tüm alanlarda küreselleşmeye ortam hazırlarken (Çalışkan ve Tekin, 2019); Kadiyaniler de İngiliz hakimiyeti üzerinden buldukları coğrafyalarda Müslümanları pasivize ederek bu amaca hizmet etmişlerdir.

FETÖ ile Kadiyanilik, içinden çıktıkları teolojik ana akımdan farklılaşan ve zamanla yabancılaşan sosyo-politik öğretileri yönüyle benzeşmektedirler. Her iki hareketin de kuruluş ve gelişim seyirleri, teolojik öğretileri, yapılanmaları, metodolojik yaklaşımları, ulusal ve küresel ölçekli politik söylemleri ve faaliyetleri, hedefleri ve uyguladıkları stratejileri açısından benzerlikleri dikkat çekicidir Her iki yapı da yerelden çıkıp uluslararası güç merkezi olmuşlardır.

Kadiyaniliğin kutsal lideri Gulam Ahmed, Allah'ın kendisini Müslümanların ve Hristiyanların beklediği Mehdî/Mesih olarak gönderdiğini beyan ederken (Fırlalı, 2001, s. 137); Mesih olduğu algısıyla bağlıları tarafından "*kurtarıcı*" ve "*kâinat imami*" olarak atfedilen

hususiyetleriyle Gülen de, ezoterik ve dinî kült inanç karmasından bizzat beslenmektedir. FETÖ lideri Gülen de tıpkı Gulâm Ahmed gibi hareket mensuplarınca kültleştirilmiş bir kişiliktir (Ünsal, 2016). Nitekim ezoterik ve dinî kült özellikli yapılanmaların genelinde olduğu üzere Gülen'e de mistik özellikler yüklenip eylem ve söylemleri sorgulanamaz ve tartışılmaz hâle getirilerek mutlak güce kavuşturulmaktadır (Kaymal, 2019, s. 125). Bağlıları tarafından kutsal karizmatik lider Mehdi/Mesih olarak görülen Gülen'in son kurtarıcı olarak Hristiyanlar ve Müslümanlar arasındaki birliği sağlayarak kötülüğü bertaraf edip dünya hakimiyetini sağlayacağına inanılmaktadır (Özdalga, 2006, ss. 255-75). Bu yüzden 1980'li yılların başından itibaren ABD güdümüne giren ve 1991'de Orta Asya'ya açılmasıyla güç kazanan (Demir, 2018) FETÖ'nün neden sürekli Mesihiyet vurgusu yaptığı daha iyi anlaşılmaktadır.

Kadiyanilik ve FETÖ arasındaki benzerliklerden biri de yayımcı politikası ve küresel ölçekli faaliyetleridir. Kendi internet sitelerindeki bilgiye göre Kadiyan Ahmedileri'nin faaliyet gösterdikleri ülkelerin sayısı 207, dünyadaki merkez sayıları 1869, farklı dillerde neşrettikleri Kur'an-ı Kerîm meallerinin sayısı 69 olduğu gibi 23 ülkede "*Humanity First*" isimli acil insani yardım teşkilatı, 55 ülkede 650 dispanser, 12 ülkede 36 hastane, 11 ülkede 505 eğitim kurum/kuruluşu, dünyada 16.000 civarında cami ve sadece Afrika'da 8 matbaa ile uluslararası devasa bir teşkilatlanmaları mevcuttur (Kaplan, 2017). Ayrıca "*Maneviyat*" isiminde Türkçe dergi de yayımlayan örgütün farklı dillerde yayın yapan "*Muslim Television Ahmediyya International*" isimli bir TV kanalı da bulunmaktadır (Ünsal, 2016). FETÖ'nün "*ılımlı İslam*" maskesiyle yurt dışında desteklenmesi ve hızlı bir yayılım göstermesi (MIT Müsteşarlığı, 2017, s. 14), dil öğretim/yurt/dershane/üniversiteye yönelik eğitim kurumları, STK, basın-yayın ve finans işletmeleri gibi farklı faaliyet kollarıyla yaklaşık 170 ülkede faaliyet göstermesi ve her iki hareketinde yönetim merkezlerinin ABD ve Avrupa olması dikkat çekicidir (Gür, 2023, ss. 386-387).

Her iki örgütün de global ölçekte demokratik, hoşgörülü, ılımlı, yardımsever, barışçıl, dinler arası diyalog taraftarı olarak algı oluşturmaları bir başka benzerlik yönlerini oluşturmaktadır. Her iki örgüt de sayılan bu özellikleri meşruiyet zemini oluşturmak için kullanılmaktadırlar. İletişim ve diyalogun, kendi öğreti ve yaşam tarzlarını başkalarına transfer etmede etkili bir yöntem olduğu (Larson, 1996, s. 190) ve ötekini ele geçirebilmek için diyalog ve misyonun önemli katalizör işlevi gördüğü (Aydın, 2002, ss. 17-48; Knitter ve Aydın, 2002, ss. 82-85) düşüncesinden hareketle hedeflerine ulaşmak için söz konusu olumlu özelliklerin araçsallaştırıldığı anlaşılmaktadır.

Konvansiyonel dönemin Kadiyaniliği ile bilgi çağının FETÖ'sü ele alındığında, her iki yapının da şaşırtıcı derecede benzer olduğu görülmektedir. Dinî söylemleri kullanan her iki yapının da Batı dünyasına sempatik görünen eylem ve söylemlerle yola çıktıkları, toplumsal tabana ve uluslararası arenaya yayılmak için de benzer yöntemleri kullandıkları dikkat çekmektedir. Dünyaya yayılmış eğitim, sağlık, finans, basın-yayın, yardım ve STK'lar gibi farklı kollarındaki faaliyetleri ile öne çıkmaktadırlar. Diğer taraftan her iki harekette de Batı'ya karşı eleştirel dilden uzak durma ve Batı değerlerine sadakatle bağlılık ve sapkınlık derecesindeki itaat gösterileri dikkatle değerlendirildiğinde coğrafyamızdaki güncel Mesihiyet/Mehdiyyet hareketi olan FETÖ'cülüğün Kadiyaniliğin yeni ve daha profesyonel bir sürümü olduğu dikkat çekmektedir (Gür, 2023, s. 387). FETÖ örneğinde olduğu gibi, Batı istihbaratının da gücünü ve desteğini arkasına alarak güçlenen ve yayılan bazı teolojik yapılanmaların, sureti haktan görünerek insanları sahil İslami inanç esaslarından uzaklaştırıp "*ılımlı İslam*" söylemiyle "*Hristiyanvari Müslüman*" hâline getirmeye çalıştıkları görülmektedir (Aktaş, 2018).

Papalık misyonu ile "*Dinler arası diyalog*" planı çerçevesinde "*biz diyalog ile birçok Hristiyan'ı kazandık*" diyerek Hristiyanları İslam'a ısındıracaklarını söyleyen FETÖ gibi

Kadiyaniler de aynı kavramları kullanmışlardır (Gür, 2023, ss. 387).

Sonuç

Açık kaynaklardan elde edilen sistematik bakış açısıyla gerek Sünni gerekse Şii olsun dinî söylemle özdeşleştirilen kutsal lidere mutlak itaat, amaca giden her yolu mübah kabul etme, şiddet ve kaos oluşturma yönüyle FETÖ, Haşhaşiler ile bariz benzer özellikler gösterirken; Mesihlik anlayışı, senkretizm, uluslararası yayılım politikası ve güce yaslanma yönleriyle de Kadiyanilik ile benzerlik göstermektedir. FETÖ, Şiiğin alt kollarından Nizari İsmaililiğin dönemselsel temsilcisi olan Haşhaşilerle kırk alt başlığın otuzunda benzerlik gösterirken; Sünni Hanefî olarak kabul edilen Kadiyanilik ile de yirmi sekiz alt başlıkta benzerlik göstermektedir. Bu durum Şii ve Sünni gibi tamamen farklı iki mezhepsel akımın FETÖ'ye kaynaklık etmede farklılık göstermediğini, sadece bazı alt başlıkların bazı hareketlerde daha baskın olduğunu düşündürmektedir.

Çalışma, dinî bir kült yapı olarak başlayan ancak zamanla şiddet ve terör eylemlerini dahi meşrulaştırabilen farklı coğrafyalarda ve dinlerdeki kült örgütlerin motivasyon kaynaklarının ve birbirlerine olan benzerliklerinin dikkat çekici olduğunu göstermiştir. Farklı coğrafya ve sosyokültürel ortamlarda olmalarına rağmen 50 yıllık bir FETÖ örgütünün bin yıllık Şii Haşhaşilerle ve yüz elli yıllık Sünni Kadiyanilerle böylesine benzerlik göstermesi dikkat çekici olduğu gibi aynı zamanda tarihte yer alan örgütsel yapıların gelecekteki örgütsel oluşumlara ilham kaynağı, fikirselsel altyapı ve hiyerarşik yapılanma modeli oluşturduğunu düşündürmektedir. Unutulmamalıdır ki gerekli tedbirler alınmadığı takdirde FETÖ de yurtiçinde kısmen gerilemekle birlikte dinamik yapısıyla uluslararası varlığını sürdürürken yeni kült örgütlenmelere de ilham kaynağı oluşturabilme potansiyeline sahiptir.

Bu yüzden dinî kült gruplar da dahil olmak üzere dinî veya seküler tüm grupların, devlet denetiminde şeffaf ve hesap verebilir bir yapılanma çerçevesinde kalmaları için gerekli düzenlemelerin yapılması, FETÖ gibi örgütlerin motivasyon kaynaklarının ve legal görünüm arkasındaki illegal yapılanmalarının çözümlenmesinin toplumsal gelecek açısından önemli olduğu düşünülmektedir.

Kaynakça

- Ahmed, M. M. B. (2013). *Ahmediyete Davet-Davet'ül Emir* (H. Abdulgaffar, çev.). İstanbul: İslam International Publications Limited.
- Ahmed, M. G. (2007). *Blessings of Prayer*. London: Islam International Publications Ltd.
- Aksoy, T. (2017). FETÖ'nün uluslararası kodları cemaatten terör örgütlüğüne. *Eskiye*ni (34): 233-36.
- Aktaş, İ. (2018). Modernistlerle hurafeciler arasında kaybolan İslam inancı. <https://fikirnamedergi.com/2018/06/modernistlerle-hurafeciler-arasinda-kaybolan-islam-inanci/>.
- Akyıldız, Y. (2019). Sömürgecinin gücü modern devşirmeler ve dönekler. *Akademik Bakış Uluslararası Hakemli Sosyal Bilimler Dergisi* (71): 44-56.
- Aydın, M. (2002). Dinlerarası diyalog yeni bir misyon yöntemi mi? - Kurumsal ve bireysel diyalog faaliyetleri üzerine bir değerlendirme. *İslamiyat* (V): 30-42.
- Aydın, M. (2017). *FETÖ'nün uluslararası kodları: Cemaatten terör örgütlüğüne*. Ankara: Eskiyeni Yayınları.
- Bardakçı, M. (2014). "Haşhaşilik sadece haşhaştan ve suikastten ibaret değil". <https://www.haberturk.com/yazarlar/murat-bardakci/913840-hashasilik-sadece-hashastan-ve-suikastten-ibaret-degil>.
- Başdemir, H. Y. (2016). Ezoterik grupların epistemolojisi. *Liberal Düşünce Dergisi* (83): 75-90.

- Bayraklı, E. (2016). Modern çağın Haşhaşileri. <https://www.setav.org/modern-cagin-hashasileri/>.
- Bergson, H. (2004). *Ahlakın ve dinin iki kaynağı*. (M. M. Yakupoğlu, çev.). Ankara: Doğu Batı Yayınları.
- Bilen, O. (2020). FETÖ: 15 Temmuz darbe girişiminin faili ve yeniçağ dini spiritüalizmin temsilcisi vesayetçi bir zihniyete dair çözümler. *Çağdaş Türkiye Tarihi Araştırmaları Dergisi* (20): 31-66.
- Braudel, F. ve Mehmet, A. K. (2001). *Uygarlıkların grameri*. (M.A. Kılıçbay, (çev.). Ankara: İmge Kitabevi.
- Budak, C.M. (2021). Büyükelçi Karlov Suikastının üzerinden 5 yıl geçti. *Anadolu Ajansı*. <https://www.aa.com.tr/tr/gundem/buyukelci-karlov-suikastinin-uzerinden-5-yil-gecti/2450826>.
- Bulgur, D. (2011). Kadiyanilik. *Şarkiyat Mecmuası* (13): 1-38.
- Çağatay, N. ve Çubukçu İ. A. (1985). *İslâm mezhepleri tarihi/1*. Ankara: Ankara Üniversitesi Basımevi.
- Çalışkan, E. ve Tekin, T. (2019). Ajan tarikatlar birbirinin kopyası. <https://www.yeniasir.com.tr/gundem/2019/07/17/ajan-tarikatlar-birbirinin-kopyasi>.
- Çam, S. (2019). *Osmanlı'dan Cumhuriyete geçiş sürecinde mezhep tartışmaları*. Doktora Tezi, Adana: Çukurova Üniversitesi.
- Dalkıran, S. (2020). Uyguladıkları prensipler bakımından Nizari-İsmaililer ve FETÖ benzeşmesi. *Katre Uluslararası İnsan Araştırmaları Dergisi* (10): 97-128.
- Demir, H. (2017). *Gülen örgütü. Ezoterik bir kült cemaatin radikalleşmesi*. Ankara: Anadolu Ay Yayınları.
- Demir, H. (2018). Dış politikada Evanjelizmi bilmek neden önemli?. <https://www.turkiyegazetesi.com.tr/kose-yazilari/hilmi-demir/dis-politikada-evanjelizmi-bilmek-neden-onemli-604934>.
- Demir, H. (2019). *Radikal/Yıkıcı kült gruplar: Kavram ve teorik bir çerçeve*. Ankara: TEPAV Değerlendirme Raporu.
- Demir, H. (2020). Selçukluların Bâtınilerle mücadelesi. <https://www.turkiyegazetesi.com.tr/kose-yazilari/hilmi-demir/selcuklularin-batinilerle-mucadelesi-615164>.
- Devrimci, A. N. (2013). *Dağların Şeyhi Hasan Sabbah*. Konya: Mola Kitap.
- Din İşleri Yüksek Kurulu Başkanlığı. (2017). *Kendi dilinden FETÖ: Örgütlü bir din istismarı*. Ankara: Diyanet İşleri Başkanlığı Yayınları.
- Diyanet İşleri Başkanlığı. (2016). Dini istismar hareketi FETÖ/PDY. *Olağanüstü Din Şurası Kararları*. Ankara: Diyanet İşleri Başkanlığı Yayınları.
- Doğan, Y. (2018). *Kadiyanilik ve Gulam Ahmed'in dini-siyasi iddiaları*. Yüksek Lisans Tezi, Sivas: Cumhuriyet Üniversitesi.
- Ekinci, T. B. (2014). Haşhaşilerin dünü ve bugünü. <https://www.ekrembugraekinci.com>
- Fedayi, C. (2016). Ahmet Özsoy: 28 Şubat'tan 15 Temmuz'a. *Ekonomi İşletme Siyaset ve Uluslararası İlişkiler* 2(2) :5-15.
- Fırlı, E.R. (1986). *Kadiyânîlik (Ahmediyye Mezhebi)*. İzmir: Dokuz Eylül Üniversitesi Yayınları.
- Fırlı, E. R. (2001). Kadiyanilik. *İslam Ansiklopedisi*. C. 24. İstanbul: TDV. Yayınları, 137-139.
- Fırlı, H. (2020). "Mustafa Akış, Fetö'nün Yapılanmasını İlk Kez Açıklanan Detaylarla Anlattı." https://www.youtube.com/watch?v=fy7xCPx4Ddg&ab_channel=CNNT%C3%99CRK
- Gledhill, A. (1958). An analysis of the munir report: A critical study of the Punjab Disturbances

- Inquiry Report. *International Affairs* 34(3): 399-400.
- Güladağı, M. (2014). Hasan Sabbah ve Modern Haşhaşiler. *Genç Birikim*, 11-15.
- Günarşlan, H. (2017). *Ağa Hanlar ve günümüzdeki faaliyetleri*. Doktora Tezi, Şanlıurfa: Harran Üniversitesi Sosyal Bilimler Enstitüsü.
- Gür, A. (2023a). *Vaizlikten teröristliğe bir ihanetin portresi Fethullahçı Terör Örgütü (FETÖ/PDY)*. 1. bs. Ankara: Eski Yeni Yayınları.
- Gür, A. (2023b). Fetullahçı Terör Örgütünün (FETÖ) Hristiyan örgütlerle benzerlikleri: Karşılaştırmalı sistematik bir değerlendirme. *Adam Academy Journal of Social Sciences*. DOI: 10.31679/adamakademi.1267814 (Basımda).
- Gür, A. (2023c). FETÖ ve Aum Shinrikyo örneğinde ılımlı dini hareketten terör örgütüne dönüşüm: Sistematik bir değerlendirme. *Kahramanmaraş Sütçü İmam Üniversitesi Sosyal Bilimler Dergisi* (Basımda).
- Hakyemez, C. (2014). Tekke ve zaviyeler kanunu çerçevesinde Alevilik-Bektaşılık". *Hitit Üniversitesi İlahiyat Fakültesi Dergisi* 13(25): 161-74.
- Hikmet, E. (2008). *Himmeti milleti olan insan M. Fethullah Gülen*. İzmir: Işık Yayınları.
- Kamacı, K. (2022). "Kadiyanilik ve FETÖ benzerliği". <https://www.oncevatan.com.tr/kadiyanilik-ve-feto-benzerligi-makale,54532.html>.
- Kaplan, H. (2017). "FETÖ'nün atası Kadiyaniler". <https://www.sabah.com.tr/yazarlar/hilalkaplan/2017/08/04/fetonun-atasi-kadiynler>.
- Kaymal, C. (2019). *Cemaatten darbeci bir harekete dönüşümün serüveni: Gülen hareketinin analizi*. Yüksek Lisans Tezi, İstanbul: İstanbul Medeniyet Üniversitesi.
- Knitter, P.F. ve Aydın M. (çev.). (2002). Diyalog ve misyon. *İslamiyat Dergisi* 5(3): 82-85.
- Korkmaz, S. (2021). Hasan Onat'ın Şiilik araştırmaları üzerine değerlendirmeler. *e-Makalat Mezhep Araştırmaları Dergisi* 14(1): 264-80.
- Köymen, M. A. (2017). *Nizamu'l-Mülk Siyâset-Nâme*. Ankara: Türk Tarih Kurumu Yayınları.
- Küçüköner, H. R. (2019). Kadiyâniliğin isim ve içerik bakımından kendisini konumlandırma problemi. *Şarkiyat* 11(2): 669-83.
- Küçüköner, H. R. (2020). Mormon bakış açısından Ahmedilik: Garth Jones ve onun "İslam'ın Ahmedileri: Bir Mormon karşılaştırması ve perspektifi" makalesine dair değerlendirme ve tercüme. *Şarkiyat* 12(3): 642-88.
- Küçüköner, H. R. (2022). Ahmediler'de Şii söylem: Muharrem Ayı ve Hz. Hüseyin'in yüce konumu" isimli cuma hutbesi örneği. *Turkish Journal of Shiite Studies* 4(1): 7-32.
- Larson, W. F. (1996). Critical contextualization and Muslim conversion. *International Journal of Frontier Missions* 13(4): 189-91.
- Mercan, S. (2018). "Son hilafette dış etki ve iç siyaset". içinde 3. *Uluslararası Kültür ve Medeniyet Kongresi Tam Metin Kitabı*, editör Çiftçi H. ve Adılbekova K. Mardin: Institution Of Economic Development And Social Researches Publication.
- Milli İstihbarat Teşkilatı Müsteşarlığı. (2017). *Milli İstihbarat Teşkilatı Müsteşarlığı Tarafından TBMM Darbe Girişimi Meclis Araştırma Komisyonuna Sunulan Rapor. Bilgilendirme Raporu*.
- Milli Güvenlik Kurulu. (2016). 20 Temmuz 2016 tarihli Milli Güvenlik Kurulu Toplantısı.
- Nelson, J. M. (2009). *Psychology, religion, and spirituality*. New York: Springer Science & Business Media.
- Osmanoğlu, M. (2017). Pakistan'ın kripto gayri müslimleri: Kadiyaniler. <http://www.mucerret.com/yazarlar/pakistanin-kripto-gayri-muslimleri-kadiyaniler/>.
- Öz, M. (1997). Haşîşiyye. *İslam Ansiklopedisi*. İstanbul: Türkiye Diyanet Vakfı Yayınları, 418-419.
- Özaydın, A. (1997). Hasan Sabbah. *İslam ansiklopedisi*. İstanbul: TDV. Yayınları, C. XVI, 347-350.

- Özben, M. (2016). McCemaat ve Yeni Dini Hareketten (YDH) terör örgütüne: FETÖ”. *Muhafazakâr Düşünce* 49: 167-81.
- Özdağ, E. (2006). *İslamcılığın Türkiye seyri*. İstanbul: İletişim Yayınları.
- Öztürk, H. (2018). FETÖ üzerine bir analiz. *Kahramanmaraş Sütçü İmam Üniversitesi Sosyal Bilimler Dergisi* (15): 175-91.
- Paktürk, Ş. (2011). Müslüman Ahmediye Cemaatini tanıyalım. *Maneviyat Dergisi* (1): 13-16.
- Saygılı, S. (2020). Dünyanın ilk cinayet örgütünü kuran adam: Hasan Sabbah. <https://www.fikriyat.com/yazarlar/sefasaygili/2020/10/14/dunyaninilkcinayetorgutunu-kuran-adam-hasan-sabbah>.
- Saygılı, S. (2023). Mirza Gulam Ahmed Kadiyani. <https://www.fikriyat.com/yazarlar/sefasaygili/2023/03/31/mirza-gulam-ahmed-kadiyani>.
- Selvi, H. ve Topcu U. (2020). Protestan misyonerlerin gözünden 20. yüzyılın başında Hindistan’da İslami reform ve misyonerlik. *Gazi Akademik Bakış* 14(27): 175-202.
- Sert, A., Demir C. ve Avcı E. (2020). Strateji, örgütlenme ve motivasyonuyla kendine özgü bir terörist örgüt: FETÖ. *Güvenlik Bilimleri Dergisi International Security Congress Special Issue*: 1-28.
- Süt, Ö. (2016). FETÖ’nün ‘Haşhaşi’ benzerliği iddianamede. <https://www.aa.com.tr/tr/15-temmuz-darbe-girisimi/fetonun-hashasi-benzerligi-iddianamede/692261>.
- Tan, M. ve Teber, Ö.F. (2021). Gelenekselden moderne geçiş sürecinde İsmaililik: Ağa Hanlar Dönemi. *TARR: Turkish Academic Research Review = Türk Akademik Araştırmalar Dergisi* 8(4): 107-124.
- Teber, Ö.F. (2018). Mehdilik inancı temelinde oluşan geç dönem mezhepleri. *İslam Mezhepleri Tarihi*, Ed. Mehmet Ali Büyükkara. Eskişehir: Anadolu Üniversitesi Açık Öğretim Fakültesi, s. 190-207.
- Tevfik, E. M. ve Gülerüz, S. (2022). *Hasan Sabbah*. İstanbul: Mai Yayınevi.
- Turan, A. ve Yücedağ, A. (2019). *Küresel düzende İngiltere etkisi ve İngiltere’nin İslam politikası*. sdam.org.tr.
- Türk, K. (2021). Haşhaşiler: Gizli bir örgütün tarihi. *Türkiye Ortadoğu Çalışmaları Dergisi* 8(1): 241-45.
- Uysal, K. (2020). “Fetullahçı Terör Örgütü (FETÖ) darbe teşebbüsü”. ss. 1-9 içinde *İhanet ve Diriliş 15 Temmuz ve Milli Birlik Paneli*. Ankara: Kütahya Dumlupınar Üniversitesi, Lisansüstü Eğitim Enstitüsü Yayınları.
- Ünsal, H. (2016). Gülen ve Gulâm ya da FETÖ ve Kâdiyânîlik. <https://www.star.com.tr/acik-gorus/gulen-ve-gulam-ya-da-feto-ve-kadiyan-eelik-haber-1142547/>.
- Yıldırım, Y. (2020). Toplumsal güçlerin ve sosyolojinin açmazında evrensel dinlerde beklenen kurtarıcı inancı. *Sosyologca* 10 (20): 28-49.
- Yörük, Y. Z. (1926). Ebû'l-Fetih Şehrestânî. *Dârül-Funûn İlahiyat Fakültesi Mecmuası* 2/5(6): 259.
- Zahir, İ. İ. ve AYTEKİN, A. (1985). *İslam dünyasında İngiliz emperyalizmi: Kadiyanilik*. İstanbul: Ebru Yayınları.



GAZIANTEP UNIVERSITY JOURNAL OF SOCIAL SCIENCES

Journal homepage: <http://dergipark.org.tr/tr/pub/jss>



Araştırma Makalesi • Research Article

Dijitalleşen Toplumda Dijital Kültür ve Espor

Digital Culture and Esports in a Digitalized Society

Cihan AKKAYA^{a*}

^a Dr. Öğretim Üyesi, Karabük Üniversitesi, Hasan Doğan Beden Eğitimi ve Spor Yüksekokulu, Karabük / TÜRKİYE
ORCID: 0000-0001-9192-3422

MAKALE BİLGİSİ

Makale Geçmişi:

Başvuru tarihi: 12 Nisan 2023

Kabul tarihi: 7 Temmuz 2023

Anahtar Kelimeler:

Dijital toplum,
Dijital kültür,
Espor.

ARTICLE INFO

Article History:

Received: April 12, 2023

Accepted: July 7, 2023

Keywords:

Digital society,
Digital culture,
E-sports.

ÖZ

Bu çalışmada dijital kültürün sporu nasıl etkilediği üzerinde durulmuş ve spor kültüründe meydana getirdiği değişimler ele alınmıştır. Bu bağlamda öne çıkan espor hem oyun kültüründe hem de spor kültüründe dijital teknolojilerle şekillenen bir olgu ve spor dalıdır. Esporun spor olarak kabul edilip edilemeyeceği ve esporun sağlıkla ilişkisi üzerine tartışmalar mevcuttur. Bu tartışmalar esporun toplumdaki yerini ve dijital kültür ile olan karşılıklı ilişkisini göstermektedir. Yaşadığımız dünyanın ayrılmaz bir parçası olan dijital kültür, toplumu birçok yönden dönüştürmektedir. Bu dönüşümün spordaki en önemli tezahürlerinden biri olarak espor öne çıkmaktadır. Espor zaman içerisinde geçirdiği dönüşümler nedeniyle artık farklı nitelikler taşımakta ve artık her dijital oyun espor olarak kabul edilmemektedir. Esporun geniş bir kitleye hitap etmesi ve izleyicilerinin büyük çoğunluğunun oyuncularından oluşması onu oyun kültürü içerisinde farklı bir yere konumlandırır. Dijitalleşen toplumda sağlık ve espor tartışmaları da yaşanmaktadır. Dijitalleşme geçmişte sadece bir oyun olarak görülen video oyunlarını dönüştürerek spor dünyasına yerleştirmiş ve sporun geleneksel anlamlarını – hareket etme, efor sarf etme, sağlıklı olma- tartışılır hâle getirmiştir. Tüm bu gelişmeler esporun spor dünyası içinde yerini giderek sağlamlaştırdığını ve spor olarak görülme potansiyeli taşıdığını göstermektedir. Espor ile ilgili istatistikler de bu olgunun sosyo-kültürel ve ekonomik değerini ortaya koymaktadır. Espor endüstrisinin küresel pazar gelirinin 2025 yılında 1,87 milyar dolar olacağı tahmin edilmektedir. Espor hayranlarının sayısının 2025 yılına kadar dünya çapında 318 milyonu geçmesi beklenmektedir. Dünya çapındaki internet kullanıcılarının neredeyse %82'si espor oyunlarını oynamaktadır.

ABSTRACT

This study has focused on how the digital culture affects sports and dealt with the changes that it has brought about in sports culture. E-sports, which stands out in this context, is a phenomenon and sport branch that is formed and shaped by digital technologies both in game culture and sports culture. There are discussions in the sports world about whether e-sports can be considered a sport as well as the relation between e-sports and health. These discussions show the place of e-sports in society and its interrelationship with digital culture. Digital culture, as an integral part of the world we live in, is transforming it in many aspects. E-sports stands out as one of the most important manifestations of this transformation in sports. E-sports is an important digital culture phenomenon which contains many dynamics. E-sports now has different characteristics due to the transformations having occurred over time and not all games are considered as e-sports. E-sports has an different place within the game culture since it appeals to a large population and a great majority of its viewers consists of players. There is also debate over health and e-sports in the digitalized society. Digitalization made the video games that were previously seen merely as games as part of the sports world by transforming them and opened to question the traditional senses of sports i.e. moving, exerting effort and being healthy. All these developments show that esports has strengthened its place in the world of sports and has the potential to be seen as a sport. Statistics about e-sports also put forward the socio-cultural and economic value of this phenomenon. The global market revenue of the esports industry is estimated to be \$1.87 billion in 2025. The number of esports fans is expected to exceed 318 million worldwide by 2025. Almost 82% of internet users worldwide play e-sports games.

* Sorumlu yazar/Corresponding author.
e-posta: cihanakkaya@karabuk.edu.tr

EXTENDED ABSTRACT

Digitalization has ensured the recreation of self in online spaces and the reshaping of culture and society through digital technology by bringing about significant changes in human experiences (Kepenek, 2020). Digital culture has created new behaviour, communication, interaction and consumption patterns and is constantly evolving. Digital culture, as an integral part of modern society, is transforming it in many aspects. Sports is one of the areas where such transformation is the most apparent (Miah, 2017; Schmidt, 2020). Digital technology has also transformed the world of sports with innovations such as wearable technology, virtual reality experiences and data analytics used to measure athlete performance, plan training, prevent injuries and improve participant experiences. The increasing popularity of digital media platforms for consuming sports content and the transformation of traditional media by digital media have also resulted in changes in the way sports are consumed through viewership. Digitalization has led to the creation of new types of sports such as e-sports, eliminated time and place-related restrictions and transformed the way in which sports are experienced and consumed by allowing the consumers to access content at any time.

Digital culture is defined as cultural practices and meanings stemming from the use of digital technologies including increased communication and social interaction through digital platforms (Miller, 2020). E-sports, in its simplest term, refers to competitive video games that have become a rapidly growing industry with various games and categories (Alexander, 2020). E-sports is studied by many disciplines, including media, information technology, business, sports science, sociology, law, and cognitive science (Reitman et al., 2019). In addition to sociological findings indicating that e-sports has an impact on social identity and gender roles, there are also discussions whether it can be considered a sport in the traditional sense.

E-sports is an important digital culture phenomenon and sport branch which contains many dynamics. E-sports now has different characteristics due to the transformations having occurred over time and not all games are considered as e-sports. There are criteria such as regular publisher support, updates, a large fan base, professional players and tournaments (Alexander, 2020). Today, e-sports is a rapidly growing sector that has the potential to reach millions of youth, as is evident from its growing popularity, debate on whether to include it in the 2024 Paris Olympic Games and significant increases in the monetary award for the participants (Polman et al., 2018). Moreover, e-sports has recently started to attract more attention from the mainstream media and discussions about considering it as a sport due to its similarities to modern sports have increased (Besombes, 2017; Marelić & Vukušić, 2019; Polman et al., 2018; Thiel & John, 2018). It is believed that e-sports will have an important place in the future of sports.

E-sports has an important place within the game culture since it appeals to a large population and a great majority of its viewers consists of players. The digitalization of games started with the emergence of the game industry in the 1970s. Game has been a part of human culture from an early age, providing entertainment, pleasure and competition (Huizinga, 2006). The concept of game has changed with technology and digital games which can now be played electronically in virtual spaces and screens have been popularized. E-sports has become an important element of digital game culture and started to attract the interest of adults despite being initially seen as entertainment for children (Jonasson & Thiborg, 2010). For this reason, game culture should be taken into consideration in the analyses regarding e-sports.

There is also debate over health and e-sports in the digitalized society. Whereas sports is a phenomenon generally associated with encouraging health through physical activity, the lack of physical activity in e-sports has raised some concerns. However; it is also stated that e-sports has the potential to be used as a tool to affect health behaviours among youth (Polman et al., 2018). Accordingly, e-sports, as a practice of the digital world, can be considered as an area that may have an influence on the sports culture in real life. Furthermore, the concept of physical e-sport has emerged, in which physical sports are supported by digital technologies such as augmented reality (AR) or virtual reality (VR) to convey movement through sensors. In this context, athletes perform physical activity as avatars in the virtual world with special devices (ISPO, 2020).

Statistics about e-sports put forward the socio-cultural and economic value of this phenomenon. The number of viewers in the e-sports market has been considerably increasing in the recent years. The number e-sports viewers is expected to be more than 318 million worldwide until 2025. Approximately %82 of internet users throughout the world are playing such games. Furthermore, it is estimated that the global market revenue of the e-sports industry will reach \$1.87 billion by 2025 (statista.com).

This study has focused on how the digital culture affects sports and dealt with the changes that it has brought about in sports culture. E-sports has been discussed as one of the most important manifestations of this change. E-sports is a phenomenon that is formed and shaped by digital technologies both in game culture and sports culture, and there are discussions in the sports world about whether e-sports can be considered a sport as well as the relation between e-sports and health. Even though such discussions are included in this study, the focus is on the place of e-sports in the society and its mutual relationship with digital culture. Based on these, it was emphasized that esports should be accepted as a sport today. When analyzing the subject, various statistical data have been used in addition to the concepts and information available in the literature. In conclusion, it is emphasized that e-sports is one of the prominent phenomena in the society and the problems that may be encountered in traditional sports may also be experienced in e-sports, which therefore makes it necessary for not only sociology, but also many scientific areas to study this concept.

Giriş

Dijitalleşme (*digitalization*) bilgilerin bilgisayar, akıllı telefon, tablet gibi teknolojik araçlarla okunabildiği, bu cihazlar tarafından düzenlenebildiği ve iş akışlarında kullanılabilirdiği bir dijital ortama aktarılma sürecidir (Çalışkan, 2020). Bu süreç toplumun dijital dönüşümünü de ifade etmektedir. Castells'in de belirttiği gibi (2008, s. 38-39) maddi kültürel değişim olarak enformasyon teknolojileri, bilgisayar, telekomünikasyon/yayıncılık gibi teknolojilerin birbirine yakınlaşmasıyla ve mevcut teknolojik dönüşüm süreciyle enformasyonun üretildiği, biriktirildiği, işlendiği ve aktarıldığı ortak dijital dil sayesinde dijitalleşen bir dünyada yaşıyoruz. Giderek yaygınlaşan bilgisayarlar, internet, mobil cihazlar ve sosyal medya gibi dijital teknolojiler, sporun da dahil olduğu birçok alanda çalışma, iletişim kurma ve etkileşim biçimimizi değiştirmektedir. Sporun dijital teknolojilerle değişiminin anlaşılabilmesi için sporun toplumsal anlamlarının, etkilerinin bilinmesi ve bunların tarihsel dönüşümlerinin göz önünde bulundurulması gerekmektedir.

Spor bugün sadece bir dinlenme veya eğlence biçimi değildir; aynı zamanda toplumsal değerlerin, inançların ve tutumların bir yansıması olarak toplumda önemli rollere sahip bir olgudur. Spor farklı sosyal kesimden insanları bir araya getirerek sosyal etkileşimi, rekabeti ve fiziksel aktiviteyi teşvik ederken, öte yandan toplumun karşı karşıya olduğu sosyal, kültürel ve politik sorunların bir aynası olarak görülür. Spor etkinlikleri cinsiyet, ırk, ayrımcılık ve sosyal eşitsizlik gibi sosyal konuları ele almak için bir alan olarak kullanılır. Spor aynı zamanda ekonomik kalkınma, istihdam yaratma ve gelir yaratma kaynağı olarak topluma hizmet eder ve spor endüstrisi ekonomiye önemli katkılar sağlar. Dolayısıyla sporun toplum üzerinde güçlü bir etkisi vardır ve bu etkiler eğitim, sağlık, sosyal etkileşim, kültür, ekonomi gibi yaşamın çeşitli yönlerinde kendisini gösterir. Sporun özellikle ekonomi ve kültür alanındaki yansımaları, spordaki dönüşümü daha belirgin hâle getirir.

Sanayileşmeyle daha rekabetçi bir görünüme bürünen spor, farklı kültürlerde farklı görünümler arz eder. Rekabetçi spor standartlaştırılmış kurallar, adil oyun ve fırsat eşitliği ahlakı ile fiziksel ve kurumsallaşmış bir etkinlik olarak görülmüş ve bu değişimle sporda doping, hile, dışlanma ve holiganlık gibi sapan davranışlar da ortaya çıkmıştır. Bunlara rağmen spor beden ve ruh sağlığı, bütünleşme, toplumsal değerlerin içselleştirilmesi açısından faydalı ve topluma katkı sunan bir kurum olarak görülmekte, spora devlet tarafından maddi destekler sunulmaktadır (Jonasson ve Thiborg, 2010, s. 287). Bu durum sporun kültürel etkisinin olumlu anlamda baskın olduğunu ve toplumsal rolünün tarihsel anlamda gerilere gittiğini göstermektedir.

Coakley (2017) sporun toplumsal rolleri üzerine yaptığı geniş analizinde sporun önemli toplumsal kurumlardan biri olarak sosyal normları, değerleri ve güç ilişkilerini yansıttığını ve etkilediğini ifade eder. Kültürel inanç ve uygulamaları şekillendirmede de spor önemli etkilere sahiptir. Buna göre spor bir toplumun kültürel değerini ve kimliğini yansıtır. Her toplumun kendi kültürel yapısı ve tarihsel geçmişine göre belli spor branşları daha fazla ön plana çıkarak kültürel yapıyı şekillendirir. Örneğin tarihsel süreçte kriket veya futbol gibi sporların kültürü yüzyıllar boyunca gelişmiştir. İngiltere'nin ulusal sporu olarak görülen kriket (ilk olarak 16. yüzyılda İngiltere'nin güneyinde oynanan ve bugün Avustralya, Yeni Zelanda, Hindistan, Pakistan, Sri Lanka, Zimbabve, Bangladeş, Karayipler ve Güney Afrika'da yaygın olan) sömürgecilik, "medeniyet" ve "centilmenlik" gibi değerlerle iç içe geçmiştir. Öte yandan futbol ise 19. yüzyılda gelişmeye -ekonomik ve rekabetçi anlamda- başlamış ve dünya çapında oldukça sadık bir hayran kitlesine ulaşmış hatta bazı ülkelerde şiddet ve holiganlık ile ilişkilendirilmiştir (Efrem, 2022). Bu iki örnek her spor branşının -özellikle geniş kitlelere hitap eden- kendine özgü kültürel özellikleri olduğunu ve bunların zaman içinde değişime uğradığını göstermektedir. Dolayısıyla dijitalleşmenin de spora yeni etkiler getirmesi ve sporun kültürel

yapısını deęiřtirmesi kaçınılmazdır.

Dijitalleşmenin hızla yayılmasıyla kültür ve toplum kavramları dijital dünyadaki gelişmelerden bağımsız olarak ele alınamamaktadır. Dijital teknolojilerin sosyal etkileşimler, toplumsal kurumlar, kişilik ve benlik oluşumları üzerinde önemli etkisi bulunmakta ve buna baęlı olarak dijital ürünler artık kültürel öğeler hâline gelmektedir (Kepenek, 2020, s. 188). Bunun spordaki en önemli tezahürlerinden birisi espor olmuştur.

Espor son zamanlarda dijital teknolojinin video oyunlarını rekabetçi bir şekilde oynanmasını kolaylařtıran bir olgu olarak dijital kültürle iç içe geçmiştir. Espor ve dijital kültür arasında karşılıklı bir ilişki vardır. Esporun yükselişiyile rekabetçi oyun etkinliklerine çevrimiçi olarak katılan ve bunları izleyen yeni bir oyuncu/takipçi kitlesi ortaya çıkmış ve bu da dijital kültürü büyümüşür. Dijital kültür, canlı yayın platformları ve sosyal medya aracılığıyla oyuncu ve takipçilerin etkinlikler boyunca etkileşime geçmesine zemin hazırlamış ve esporun deneyimlenme biçimini etkilemiştir. Espor zamanla oyun kültürünün rekabetçi bir parçası hâline gelmiş ve dijital kültür ile arasındaki ilişki daha da güçlenmiştir.

Espor hem spor kültürü hem de oyun kültürü çerçevesinde analiz edilmeye açıktır. Dijital teknolojilerle yeniden şekillenen kültürel özellikler oyun ve sporu da etkilemiş, dijitalleşen oyun ve spordan yeni bir dijital kültürel olgu olarak espor çıkmıştır. Norbert Elias (2021, s. 10-14) toplumsal yapıların ve buna baęlı olarak kişilik yapılarının uzun süreli dönüşümler göz önünde bulundurularak analiz edilmesi gerektiğini, toplumsal yapıların birbirine uzun süreli bağımlılıklarla (süreç-sosyolojik) dönüşebileceğini vurgulamaktadır. Dolayısıyla esporun sosyo-kültürel bağlamda anlaşılabilmesi için spor, oyun ve bunlarla ilgilenen bireylerin tarihsel süreçteki dönüşümlerinin göz önünde bulundurulması gerekmektedir.

Bu çalışmada dijital kültürün sporu nasıl etkilediği üzerinde durulmuş ve spor kültüründe yarattığı deęişimler espor üzerinden ele alınmıştır. Espor video oyunları üzerinden rekabet edilen bir spor dalıyken, aynı zamanda hem oyun kültürü hem de spor kültürü içerisinde dijital teknolojilerle şekillendirilen bir olgu olarak öne çıkmaktadır. Sporun kendi akademik dünyası içinde esporun spor olup olmadığı ve esporun sağlıklı ilişkisi üzerine tartışmalar oldukça yoęundur. Çünkü dijitalleşme geçmişte sadece bir oyun olarak görülen video oyunlarını dönüřtürerek spora yerleřtirmiş ve sporun geleneksel anlamlarını -hareket etme, efor sarf etme, sağlıklı olma- tartışılır hâle getirmiştir. Burada bu tartışmalara yer verilmiş, esporun toplumdaki yeri ve dijital kültürle arasında bulunan karşılıklı ilişki ele alınmıştır. Yöntem olarak güncel literatürden yola çıkılmış; çeşitli akademik makale, kavram ve kaynakların yanı sıra istatistiksel verilerden faydalanılarak betimsel bir analiz ortaya konulmuştur. Dijitalleşmenin geleneksel sporu nasıl dönüřtürdüğü ve bu dönüşüm sonucu ortaya çıkan yeni bir spor dalı olarak esporun dijital kültürle bütünleşerek yarattığı sosyo-ekonomik etkiler ele alınarak alana katkı sunmak hedeflenmiştir.

Dijitalleşen Toplumda Spor

Teknolojik devrim sonucu bilgi (*information*) veya aę (*network*) toplumuna geçiş insan deneyimlerinde kayda deęer deęişimler meydana getirmiştir. Benlik çevrimiçi alanlar aracılığıyla yeniden yaratılmış ve dijital teknoloji kültürü ve toplumu yeniden şekillendirmiştir. Toplumun ve kültürün yeniden yapılanması insan deneyiminin dönüşümü ile ilişkilendirilirken; teknolojik kültür, manevi ve sosyal kültürü bütünleştirerek dijital çağın tutarlı bir kültürünü oluşturmuştur (Levin ve Mamlok, 2021). Sosyal medya, akıllı telefon ve internet gibi dijital teknolojilerin yaygınlaşmasıyla ortaya çıkan dijital kültür yeni davranış, iletişim, etkileşim ve tüketim biçimleri yaratmıştır. Dijital kültür ortaya çıkan yeni teknolojilere baęlı olarak sürekli

gelişmekte ve günümüz toplumunun ayrılmaz bir parçası hâline gelmektedir. Bu bağlamda dijital teknolojinin spor üzerinde etkileri olmaktadır.

Dijital teknolojilerin sporu nasıl etkilediği üzerine çeşitli analizler yapılmaktadır. Andy Miah dijital teknolojilerin sporu dönüştürmesinin kavramsal görünümü olarak “Sport 2.0” ifadesini kullanarak dijital teknolojinin spor dünyasına pek çok yenilik getirdiğini ve bu teknolojilerin sporu dönüştürdüğünü ortaya koymaktadır. Dijital teknolojinin sporcuların performansını ölçmek, antrenmanlarını planlamak ve yaralanmaları önlemek için kullanılabileceğini belirtmektedir. Ayrıca dijital teknolojilerin spor izleyicileri için daha etkileşimli ve eğlenceli bir deneyim sunabileceğini de vurgulamaktadır. Miah, dijital teknolojilerin sporun geleceğinde önemli bir rol oynayacağını ve spor dünyasının bu teknolojileri benimsemesi gerektiğini savunmaktadır (Miah, 2017, s. 1-10). Dijitalleşme, spora hem sporcu hem de izleyici düzeyinde yeni pratikler kazandırmıştır.

Dijital teknolojiler sporun oynanma biçimi ve izleyiciler tarafından tüketilme biçimi üzerinde derin etkilere sahiptir. Sporcu performansını takip eden giyilebilir (*wearable*) teknolojiden, hayranların kendilerini aksiyonun bir parçası gibi hissetmelerini sağlayan sanal gerçeklik deneyimlerine kadar dijital teknoloji sporu deneyimleme biçimini değiştirmektedir. Schmidt’in de belirttiği gibi (2020, s. 3-8) donanım, yazılım ve veri analitiğindeki gelişmeler sporun hem saha içi hem de saha dışı tarafındaki inovasyonunu hızlandırmıştır. Sporcular kondisyon, taktik ve teknik hakkında veri sağlayan sensörler ve giyilebilir cihazlarla performanslarını artırmak için teknolojiyi giderek daha fazla kullanmaya başlamıştır. Yeni teknolojiler, insanların sporu tüketme şeklini geliştirmiş ve seyirciler için yeni deneyimler ortaya koymuştur. Makinelere yeni bir sporcu sınıfı ortaya çıkmış ve bunların mevcut sporlarda rekabet etmesi sağlanmıştır. Makineleri yönlendiren yapay zekalar satranç, poker ve Go gibi oyunlarda insanlara üstünlük kuracak konuma gelmiştir. Futbol, basketbol, halter, masa tenisi ve sumo güreşi gibi sporlarda da insan-makine düelloları gerçekleşmiştir. Gelişmekte olan teknolojiler espor ve drone yarışı gibi yeni sporlar yaratırken, mevcut olanları geliştirmeye devam etmektedir. Geline nokta da spor ve dijital teknolojinin bu kaçınılmaz kesişimi hem sporun hem de teknolojinin geleceğini şekillendirmekte ve hızla geliştirmektedir.

Spor izleyiciliği de spor kültürünün önemli bir parçası ve serbest zaman davranışı olarak dijitalleşmeden etkilenmektedir. Sporun bir tüketim biçimi olarak spor izleyiciliği giderek daha fazla çevrimiçi platformlara kaymaktadır. Sporseverler haberleri ve diğer içerikleri sosyal medya ve mobil cihazlar aracılığıyla her zamankinden daha fazla tüketmektedir. Mobil çevrimiçi platformlar hem spor içeriğini tüketmek hem de iletmek için kullanılmaktadır. Bir spor içeriğini izlerken tweet atmak, metin yazıp paylaşmak hayranlar için yeni ve zenginleştirilmiş deneyimler sunmaktadır. Böylece taraftarlar, sporcular ve sporun içindeki diğer paydaşlar dijital dünyada ilişki kurarken taraftar-sporcu etkileşiminin artan potansiyeline bağlı olarak yeni bir spor izleyiciliği (tüketiciliği) pratiği dijital kültürün önemli bir parçası hâline gelmektedir (Pegoraro, 2013). Ortaya çıkan bu durum istatistiklerle de desteklenmektedir.

Statista’dan elde edilen çeşitli verilere göre spor etkinliklerini izlemek için dijital medya platformlarını kullanan izleyici sayısında yıllar geçtikçe artışlar meydana gelmektedir. 2021’de Amerika Birleşik Devletleri’nde yaklaşık 57,5 milyon izleyici ayda en az bir kez dijital canlı spor içeriği izlediğini belirtmiş ve bu rakamın 2025’e kadar 90 milyonun üzerine çıkması beklenmektedir (Statista Research Department, 2022). Özellikle gençler canlı yayınları dijital platformlar üzerinden takip etmektedir. Ekim 2022’de yapılan bir ankete göre ABD’de 18-34 yaş arası canlı yayın izleyicilerinin yüzde 37’si canlı yayın video içeriğini izlemek için YouTube’u kullanmakta ve Facebook canlı video akışı için en popüler ikinci platform olarak öne çıkmaktadır. Canlı akış içeriğinin popülaritesinin çevrimiçi oyun ve espor dünyasıyla

bağlantılı olduğu ve küresel kullanıcıların 2020'de Twitch, YouTube Gaming ve Facebook Gaming'de toplamda yaklaşık 28 milyar saat içerik izlediği belirtilmektedir. Oyun dünyasının dışında canlı haberler ve spor, dünya çapında akış hizmetleri için en popüler içerik türü olarak öne çıkmaktadır (Statista Research Department, 2023). Bu veriler dijital spor yayıncılığının toplum üzerinde büyük bir etkiye sahip olduğunu göstermektedir.

Türkiye'de de dijital spor yayıncılığının etkisi günden güne artmaktadır. Örneğin Youtube'da bulunan çok sayıda kanalın yüzbinlerce abonesi bulunmakta ve bu kanallar milyonlarca izlenme sayısına ulaşmış durumdadır. Vole (<https://www.youtube.com/@VOLEapp/about>) adlı kanal 600 binden fazla abone ve 400 milyon üzeri izlenme sayısına, Sokrates Dergi (<https://www.youtube.com/@SocratesDergi/about>) 400 binden fazla abone ve 220 milyon üstü izlenme sayısına ulaşmıştır. Diğer medya alanlarında olduğu gibi sporda da geleneksel medyadan dijital medyaya geçişin hızlandığı, bu geçişte Z kuşağının etkisinin büyük olduğu belirtilmektedir (Çam, 2022).

Dijitalleşme, sporun hem üretim hem de tüketim biçimini değiştirmiştir. Sporun üretiminde dijital teknolojiler sporcuların performansını ölçmek, geliştirmek ve izlemek için kullanılmaktadır. Sporun tüketiminde ise dijital medya spor izleyicilerinin sporla ilgili bilgi, haber, yorum ve görüntülere erişimini kolaylaştırmıştır. Dijital medya ayrıca spor izleyicilerinin sporla ilgili sosyal ağlar oluşturmasını ve katılımcı bir kültür geliştirmesini sağlamıştır. Dijitalleşmeye bağlı bu değişimler, aynı zamanda yeni bir spor türü olan esporun ortaya çıkmasına da zemin hazırlamıştır.

Dijitalleşen Kültürün Bir Tezahürü Olarak Espor

Dijital kültür genel anlamıyla teknolojinin ve internetin sosyo-kültürel etkileşimleri dönüştürmesidir. İnternetin, dijital ve sosyal medyanın yarattığı çevrimiçi topluluklar ve bu toplulukların yarattığı iletişim ve ilişki örüntüleri dijital kültürü yaratmıştır. Buna göre dijital kültür dijital teknolojilerin kullanımı sonucu ortaya çıkan kültürel uygulamalar ve anlamlar kümesi olarak tanımlanmaktadır. İnsanların gündelik yaşamlarında teknolojiyi kullanma ve teknoloji ile etkileşim kurma biçimleri dijital kültürün bir parçasıdır. Dijital kültürle dijital teknolojilerin aracılık ettiği iletişim ve sosyal etkileşimin önemi artmış, fiziksel ve sanal dünyalar arasındaki sınırlar belirsizleşmiş ve dijital platformlar aracılığıyla kültürel üretim ve tüketimin demokratikleşmesi dahil olmak üzere birçok temel özellik ortaya çıkmıştır. Dijital kültürün sosyal kimliği şekillendirme ve yeni topluluk biçimleri oluşturmadaki rolü önem taşırken; sanat, müzik ve edebiyat gibi geleneksel kültürel ifade biçimleri üzerinde de büyük etkisi bulunmaktadır (Miller, 2020). Dijital teknolojiler spora birtakım kültürel yenilikler kazandırırken, esporu da yeni bir spor dalı ve kültür biçimi olarak ortaya çıkarmıştır.

Esporu bir spor dalı olarak değerlendirirken, dijital kültürün bir parçası olarak görmek gerekmektedir. Espor basit bir tanımla ifade edilecek olursa video oyunlarının rekabetçi bir şekilde oynanması ve izlenmesidir (Hilvoorde, 2022). Ancak dijitalleşmenin etkisiyle artık her oyunun espor olarak görülmemesi durumu ortaya çıkmış ve farklı kriterler devreye sokulmuştur. Buna göre espor düzenli yayıncı desteği ve güncellemeleri içeren, müsabaka izleme arzusu olan büyük bir hayran kitlesine sahip, profesyonel oyuncular ve bu oyuncuların kendi aralarında sıralandığı, turnuvaların ve yarışmaların yapıldığı, kaliteli ve uzun ömürlü oyunlardır (Alexander, 2020). Hızla büyüyen bir endüstri sektörü olarak espor milyonlarca bireyi (özellikle genç) etkileme ve onlara ulaşma potansiyeline sahiptir. Artan popüleritesi, 2024 Paris Olimpiyatları'na dahil olup olmaması üzerine tartışmalar ve katılımcılara sunulan para ödülündeki önemli artışlar bunu göstermektedir (Polman vd., 2018). Dijitalleşme video oyunlarındaki rekabet alanını genişletmiştir. Dijital kültür ürünleri aracılığıyla bu rekabet daha

büyük boyutlara ulaşmış; espor kendi endüstrisini, uzmanlıklarını, oyuncu ve izleyici kitlesini yaratmıştır.

Son yıllarda giderek popülaritesi artan esporun içinde çok çeşitli rekabetçi elektronik oyunlar mevcuttur. Bunlar içinde en iyi bilinenler olarak League of Legends, DOTA 2, Counter-Strike: Global Offensive, StarCraft II, FIFA, Overwatch, Heroes of the Storm, NBA2KX, Rocket League, Call of Duty öne çıkmaktadır. Bu oyunlar da çeşitli kategorilere ayrılmaktadır. Strateji oyunları (RTS veya MOBA), Ego-Shooters (FPS), spor ve yarış simülasyonları gibi kategoriler bulunmaktadır. Bunlar birer espor disiplini olarak görülüp kendi içinde önemli farklılıklar göstermektedir (Thiel ve John, 2018).

Öte yandan esporun büyük bir endüstri olduğuna ilişkin veriler sunulmaktadır. *Finances Online*'ın aktardığına göre (2021) bu endüstri yıllar geçtikçe reklamcılık ve pazarlamacılığın da devreye girmesiyle hem gelir hem de izlenme açısından muazzam bir büyüme göstermektedir.

Tablo 1: 2020'den 2025'e kadar dünya çapında espor pazar geliri (Gough, 2022a).



2022'de küresel espor pazarının değerinin 1,38 milyar doların biraz üzerinde olduğu ifade edilirken, espor endüstrisinin küresel pazar gelirinin 2025'te 1,87 milyar dolara kadar çıkacağı tahmin ediliyor. Asya ve Kuzey Amerika şu anda gelir açısından en büyük espor pazarını temsil ederken Çin tek başına pazarın neredeyse beşte birini oluşturuyor. Toplamda sponsorluklardan ve reklamlardan elde edilen küresel espor pazarı gelirinin 2021'de toplam 641 milyon dolara ulaşmış ve bir sonraki en yüksek gelir kaynağının ise 192 milyon doların biraz üzerinde olan medya hakları olduğu ifade edilmektedir (Gough, 2022a).

Espor izleyici ve katılımcı sayısının çeşitliliğiyle de dikkat çekmektedir. PricewaterhouseCoopers GmbH tarafından 14-35 yaş arası 1001 katılımcıyla yapılan bir anket (araştırma) katılımcıların %80,6'sının (az veya çok) düzenli olarak video oyunları oynadığını, erkeklerin %55'inin haftada birkaç kez bu oyunları oynadığını ortaya koymaktadır. Görüşmecilerin yaşına bağlı olarak önemli bir farklılık gözlenmezken, ankete katılanların %73,9'unun espor terimini bildiği ve bunların %3'ünün profesyonel oyuncular ve %29,2'sinin profesyonel olmayan esporcular olduğu görülmüştür (Thiel ve John, 2018).

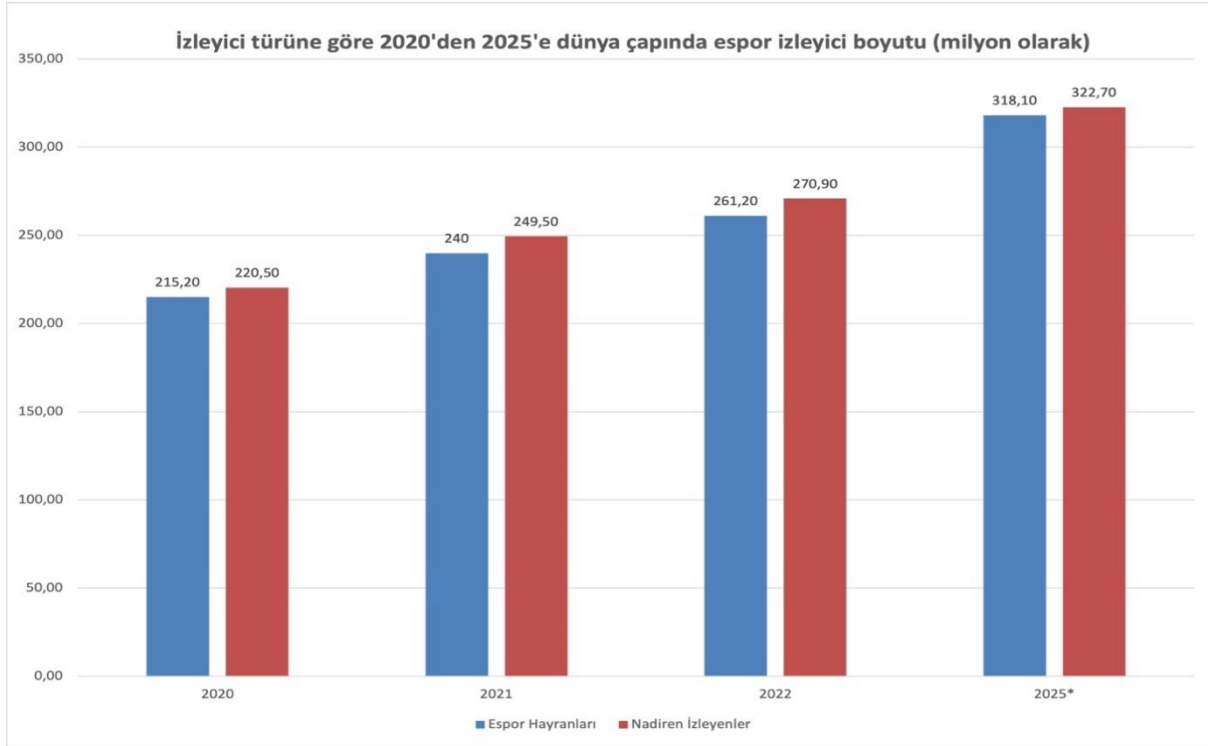
Tablo 2: Dünya Genelinde Espor İzleyiciliğinin Boyutu (İzleyici Türüne Göre) (Gough, 2022b).

Esport pazarında son yıllarda izleyici sayısında büyük bir artış yaşanmaktadır. 2020 yılında 215,2 milyona ulaşan esport hayranının 2025 yılına kadar dünya çapında 318 milyondan fazla olması bekleniyor. Ek olarak 2025 yılına kadar yaklaşık 322,7 milyon kişinin bu sporu nadiren izleyenler arasında olacağı tahmin ediliyor (Gough, 2022b).

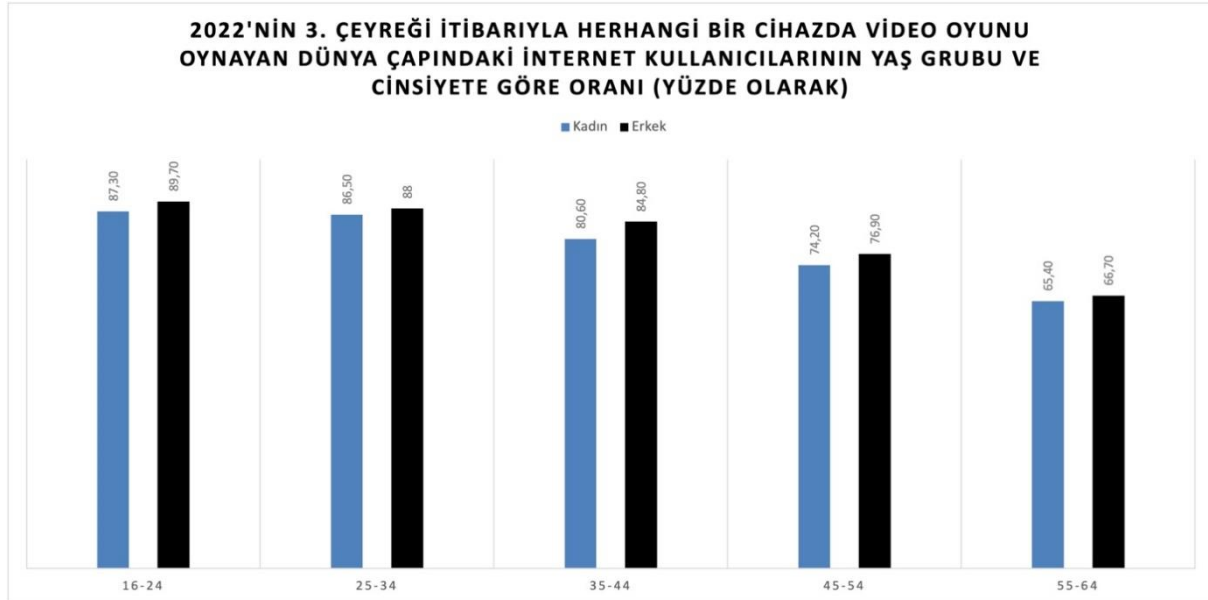
Tablo 3: Yaş ve Cinsiyete Göre Video Oyunu Oynayanların Dünya Genelindeki Payı (Clement, 2023).

2022'nin üçüncü çeyreğinde yapılan bir ankete göre dünya çapında 16 ila 24 yaş arası kadın internet kullanıcılarının %87,3'ünün herhangi bir cihazda video oyunu oynadığını ortaya koymaktadır. Aynı yaş grubundaki erkeklerin %89,7'sinin video oyunları oynadığı belirtilmektedir. Buna göre dünya çapında internet kullanıcılarının neredeyse %82'si bu tür oyunları oynamaktadır (Clement, 2023).

Dünya’da hızla yükselen espor Türkiye’de de etkisini göstermiştir. Espor federasyonu (TESFED) 2018’de kurulmuştur. 2019 senesinde Türkiye’deki espor takımı sayısı 85 iken; 2020 yılında 125’i, 2021 yılında 165’i ve 2022 yılında da 200’ü aşmıştır. TEFED’e kayıtlı esporcu sayısı 2019 senesinde 1500 civarındayken, 2020 senesinde 2500 civarına yükselmiş ve 2021 yılında da bu sayı 8000’i aşmıştır (Gamizm, 2023b). Espor turnuvalarından elde edilen gelirler düzenli olarak artış göstermese de oyuncular açısından cazibesini korumaktadır. 2021’de toplam 2,4 milyon dolar kazanç elde eden Türk espor takımlarının bu gelirlerinin 2022 senesinde 1,8 milyon dolar seviyesine düştüğü belirtilmektedir (Gamizm, 2023a).

Esporun varlığını zaman içinde giderek daha çok hissettirmesi, spor bilimciler veya yakın alandakiler tarafından araştırılmasını daha da gerekli hâle getirmektedir. Reitman vd. (2019) tarafından espora ilişkin yapılan literatür değerlendirmesinde bu olgunun multidisipliner bir çalışma alanı olduğu ortaya konulmuştur. Buna göre espora ilişkin 7 farklı disiplinde - medya, bilişim, işletme, spor bilimleri, sosyoloji, hukuk, bilişsel bilim- çalışmalar bulunmaktadır. Espor sosyolojisi izleyici ile oyun arasındaki ilişkiye odaklanmakta, öte yandan bu dijital kültür cinsiyet ve kimlik açısından da incelenmektedir. Buna göre kadınların ve erkeklerin oyun oynamadaki rolleri araştırılmakta ve esporda var olan toplumsal cinsiyet eşitsizliği -geleneksel sporda da olduğu gibi- ortaya konulmaktadır. Ancak yine Reitman vd. (2019) tarafından yapılan değerlendirmede esporun kimlik ve toplumsal cinsiyet açısından çeşitliliği teşvik etmenin bir yolu olarak görüldüğünü belirten çalışmalar olduğu da belirtilmektedir. Spor bilimi açısından ise özellikle fiziksel aktivite, rekreasyon, rekabetçi unsurlar, organizasyon yapısı ve sosyal kabul gibi kriterlere dayalı olarak esporun geleneksel bir spor olarak kabul edilip edilmeyeceğine yönelik değerlendirmeler bulunmaktadır (Reitman vd., 2019).

Tüm bu gelişmeler esporun basit bir video oyunu olmanın ötesine geçip başlı başına bir spor dalı olduğunu ortaya koymaktadır. Dijitalleşmenin ortaya çıkardığı kültürel dönüşümün etkisi esporu giderek görünür kılmakta ve daha çok tartışılır hâle getirmektedir. Dijitalleşme sayesinde video oyunları sporun temel özelliklerini taşır ve rekabetçi bir şekilde oynanabilir hâle gelmiştir (Hilvoorde, 2022). Espor dijitalleşmenin sağladığı platformlar sayesinde küresel bir boyut kazanmış, milyonlarca oyuncu ve izleyiciyi cezbetmiştir. Espor oyuncuları ve izleyicileri dijital kültürün ürünlerini kullanarak espor ekosistemine dahil olmuştur. Espor ve dijital kültür arasındaki karşılıklı etkileşimle, espor varlığını daha da hissettirmektedir.

Geleneksel Spordan Espora

Spor toplumun geniş kesimlerine gerek izleyici gerekse de katılımcı düzeyinde hitap eden tarihsel öneme sahip bir olgudur. Ancak espor -bir spor dalı olarak son zamanlarda giderek kabul görmesine rağmen- toplum tarafından daha az bilinen bir spor dalı olarak ön plana çıkmaktadır. Buna bağlı olarak esporun ne olduğuna ilişkin ve onun gerçek anlamda spor olarak görülüp görülemeyeceğine yönelik tartışmaları içeren literatür oluşmuştur (Besombes, 2017; Marelić ve Vukušić, 2019; Polman vd, 2018; Thiel ve John, 2018). Espor hem sosyolojik bağlamda değişen teknolojilerin etkisiyle oluşmuş dijital bir kültür çıktısıdır hem de teknolojik yeniliklerin etkisiyle oluşmuş bir spor dalıdır. ISPO adlı dijital spor platformu (2021) esporu dijital neslin sporu olarak görüp bu dijital pratiğin sporun geleceği açısından önemini ortaya koyarken onun artık kitlesel bir olguya dönüştüğünü belirtmektedir. Bu alan içinde yer alanlar, toplumun espordan daha çok haberdar olabilmesi veya onu anlayabilmesi için bilinen anlamıyla sporun özelliklerinden yararlanmaktadır. Son zamanlarda espor terimi ana akım medya içerisinde daha çok yer almakta ve buna bağlı olarak kendisini sportif bir forma dönüştürüp spor olarak görülme eğilimini arttırmaktadır. Bu duruma en temel dayanak olarak esporun bilinen anlamıyla sporun özelliklerini taşıması gösterilmektedir.

Spor ve espor karşılaştırılmasında ikisi arasındaki pek çok benzerlik ön plana çıkarılmaktadır. Buna göre esporda da tıpkı sporda olduğu gibi oyuncular, takımlar, kulüpler, antrenörler, turnuvalar, organizasyonlar, sponsorluklar, şampiyonalar ve ödüller vardır. Bunların yanı sıra yorumcular, kulüp yatırımları, geleneksel ve dijital medyanın turnuvaları/organizasyonları yayınlaması ve yeni teknolojilerin entegrasyonu gibi özellikler bulunmaktadır. Ancak bunların yanında kıyaslama yapılırken biraz daha spesifik özelliklere bakılması gerektiği ifade edilmektedir (Besombes, 2017). Sporun toplum tarafından nasıl karşılandığı, nasıl anlamlandırıldığı ve bunların espordaki durumu önem kazanmaktadır.

Spor herkes için farklı anlamlar taşısa da ortak bir söylem olarak genellikle fiziksel aktiviteyle, hareketle, belli bir çabayla vs. ile ilişkilendirilerek bedensel anlamıyla “enerji harcama” ön plana çıkarılmaktadır. Ancak golf, satranç, curling gibi yüksek enerji harcama ya da yoğun fiziksel çaba gerektirmeyen ve spor olarak görülen branşlar da bulunmaktadır. Dolayısıyla enerji harcama, yüksek fiziksel çaba ya da aktivitenin spor için tek kriter olmadığı belirtilmektedir. Besombes’e göre (2017) hem modern sporu hem de esporu karakterize eden pek çok ortak özellik vardır. Bunlardan birisi motor becerilerin kullanılmasıdır. Bu anlamda esporda rakipleri yenmek için motor becerilerin geliştirilmesi önem arz etmektedir. Esporda da tıpkı bilinen anlamıyla sporda olduğu gibi motor beceriler kullanılmaktadır; oyuncunun el becerisini geliştirmesi, bunların antrenörler tarafından geliştirilmesi ve analizi gibi durumlar söz konusudur. Bunun yanında sporun tanımı içerisinde bulunan rekabet unsuru, esporda da geçerlidir. Espor oyuncuları arasındaki rekabet günümüzde bilinen spordaki benzerlikleri taşımaktadır. Öte yandan spor kuralları olan ve bir düzen içinde sergilenen, ulusal ve uluslararası otoriteler tarafından organize edilen faaliyetler bütünü olarak da ele alınmaktadır. Bu özelliklerin tamamının espor evreni içinde de bulunması, onun günümüze özgü bir spor dalı olduğu düşüncesini güçlendirmektedir.

Espor hassasiyet, konsantrasyon, vücut kontrolü, hızlı hareketler, dayanıklılık ve takım stratejisi gibi beceriler içerdiği için esporun da gerçek spor gibi düşünülmesi gerekmektedir. Ne kadar karşı çıkılsa da esporun spor olduğuna yönelik karşı argümanlar öne sürülse de (Thiel ve John, 2018) dijital çağda yeni spor uygulamalarının kabul edilmesi gerektiği ve esporun büyük olasılıkla devam edeceğine dikkat çekilmektedir (Rosell Llorens, 2017). Sosyolojik bakış açısıyla da değerlendirildiğinde espor günümüzde sosyal etkileşimlerin büyük ölçüde sanal dünyalarda gerçekleştiği, dijital kültürün toplumun ayrılmaz bir parçası olduğu gerçeğinden yola çıkılarak ele alınmalıdır. Nasıl ki artık internet sayesinde iletişim kurmak için fiziksel gerçekliğe ihtiyaç duyulmuyorsa, sanal dünyada jest ve mimiklerin yerini “emoji” aldıysa spor faaliyetlerinin de dijital dünyaya kayması şaşırtıcı değildir.

Esporun ortaya çıkışı geleneksel sporu pek çok yönden etkilemiştir. Bunların içinde en önemlisi spor seyircisinin niteliğinin değişmesi ve bunun bir kuşak farklılaşması şeklindeki yansımasıdır. Espor kendi içinde yeni ve farklı nitelikte spor içeriği tüketicilerinin yaratılabileceği, tamamen yeni bir potansiyel pazarı ortaya çıkarmıştır. Bu durumun ortaya çıkmasında sanal dünyanın yani internetin etkisi büyüktür (Marelić ve Vukušić, 2019). 21. yüzyılla baskın medya kullanımı olarak televizyondan internete geçiş, esporun kendi hedef kitlesini yaratmasını sağlamıştır. İnternet akışı (*streaming*) geleneksel anlamda spor izleme (televizyonda ya da yerinde) ve takip etme pratiklerini dönüştürmüş, oluşan bu yeni dijital kültür kendisine çok fazla takipçi bularak ekonomik anlamda dikkat çekici büyüklüğe ulaşmıştır.

Oyuncuların niteliği esporu standart bir oyun olmanın ötesine taşımıştır. Ketelhut vd. (2021) espor oyuncularının klişeleşmiş bir şekilde genç, erkek, sosyal açıdan beceriksiz, toplumdan izole kişiler olarak düşünüldüğünü ancak durumun çok daha farklı, özellikle çok oyunculu çevrimiçi oyunların canlı topluluk siteleri olduğunu ifade etmektedir. Bu oyunların

artık çocuk oyuncu olarak görülmemesi gerektiği, ortalama bir oyuncunun 30 yaşından büyük olduğu, Y kuşağının da espora büyük ilgi gösterdiği, ayrıca kadın esporcu sayısının arttığı belirtilmektedir. Espor hem oyuncu hem de izleyici nitelikleriyle toplumun ana akımına girmiş ve spor dünyası içinde kabul görmeye başlamıştır.

Bu durum esporun toplum tarafından nasıl karşılandığına ilişkin araştırmaları gerekli kılmaktadır. Dijital teknoloji derneği Bitkom tarafından Almanya'da 16 yaş ve üstü 1.195 kişiyle yapılan çalışmaya göre (ISPO, 2020) her üç kişiden biri (%34) esporun tamamen normal bir spor olduğuna inanmaktadır. 2018'deki çalışmada bu oranın %29 olduğu ifade edilmektedir. En azından ara sıra bilgisayar veya video oyunları oynayanların %38'i esporun gerçek bir spor olduğunu söylerken, her dört oyuncudan biri (%26) kendisinin de başarılı bir esporcu olmak istediğini belirtmektedir. Espor gerçek bir spor olarak görülme ve katılımcıları tarafından profesyonel bir meslek olarak kabul edilmeye doğru gitmektedir. Ankete katılanların çoğu için espor gerçek büyük spor etkinliklerinin (Olimpiyat Oyunları, Avrupa Futbol Şampiyonası, Tenis Grand Slam v.b) yerini almasa da bu durumun değişmesi kaçınılmazdır. Nitekim Uluslararası Olimpiyat Komitesi (IOC), 2023 yılında Olimpik Espor Serisi düzenleyeceğini (<https://olympics.com/en/esports/>) ve tekvando, okçuluk, tenis, satranç gibi geleneksel spor disiplinlerine yer vereceğini açıklamıştır. Espor bunun gibi geleneksel spor alanlarında daha fazla yer aldıkça toplum tarafından gerçek bir spor olarak kabul görecektir. Dijitalleşme bu kabulün ana etmenidir.

Dijitalleşme geleneksel spor ile espor arasındaki sınırları ortadan kaldırmıştır. İki alanda da birbirine benzer durumlar yaşanmaktadır. Tjønndal (2022) sporun geleneksel tanımlarının bozulduğunu ve esportaki sosyal meseleleri incelemenin, özellikle birçok oyuncunun ve taraftarın/katılımcının/izleyicinin yaş aralığı göz önüne alındığında kapsayıcılık ve güvenlik açısından önemli olduğunu belirtmektedir. Buna göre hem geleneksel spordakine benzeyen hem de yeni denilebilecek sorunlar ortaya çıkmaktadır. Örneğin kadınlar espor organizasyonlarında marjinalleştirilmekte, tacize maruz kalmakta ve her düzeyde ve pozisyonda yeterince temsil edilmemektedir. Esporcular zihinsel sağlıklarını önemli ölçüde etkileyebilecek iletişim sorunları, antisosyal davranış bozuklukları, hata yapma ve yüksek beklentilerle ilgili stres yaşamaktadır. Esporu kolaylaştıran dijital teknolojiler yeni hile ve sahtekârlık biçimlerini mümkün kılmaktadır (Tjønndal, 2022, s. 165-167).

Sonuçta bir zamanlar geleneksel anlamda spor gibi görülmemiş olan ekstrem sporlar varlıklarını kabul ettirmişlerdir. Benzer bir durum espor için de gerçekleşecek, espor spora bir çeşitlilik kazandıracaktır (Besombes, 2017). Espor görece genç ve hızlı büyüyen bir alandır ve buna dahil olan kişi ve kuruluşlar sektörün kültürünü gerçek zamanlı şekillendirmektedir. Endüstri büyüdükçe önümüzdeki yıllarda daha da büyük değişiklikler görülecektir (Efrem, 2022). Esporun dijital kültürdeki yerinin daha iyi anlaşılması bakımından, oyun kültürü ve sağlıkla ilişkisini de ele almak gerekmektedir.

Oyun Kültürü Bağlamında Espor

Espor analizine oyun kültürünü yerleştirmek de yapılan tartışmaların doğası dikkate alındığında oldukça gereklidir. Oyun her insanın erken yaşlardan itibaren dahil olduğu eğlence, zevk ve rekabetin olduğu faaliyetlerdir. İşte bu oyunların dijitalleşmesinde 1970'lerde ortaya çıkmaya başlayan oyun endüstrisinin (1972'de Atari firmasının piyasaya sürdüğü *Pong* adlı video oyunu bu işin başlangıcı kabul edilir) etkisi büyüktür. Öyle ki 1972'de Stanford Üniversitesi'nde ilk video oyunu yarışması düzenlenmiştir (University of New Haven, 2021). Daha sonra 1990'larda Güney Kore'deki internet kafelerde başlayan ve şimdilerde milyar dolarlık bir iş hâline gelen rekabetçi video oyunları (Gregory, 2018) zamanla farklı yaş, cinsiyet, statüye sahip bireylerin toplandığı rekabetçi spor hâline gelmiştir. Dolayısıyla oyun

kültürü açısından köklü bir geçmişe sahip olan espor, oyuncu ve izleyicilerinin sahip olduğu çeşitlilikle, bilinen anlamıyla sporun kültürünü de etkilemiştir. Dijitalleşmenin etkisiyle oyuncu ve izleyici arasındaki sınırlar ortadan kalkmıştır. Örneğin oyuncu olmayan espor hayranlarının sayısı azdır, espor izleyicilerinin çoğunluğu aynı zamanda (hepsi profesyonel olmasa da) oyuncudur. Futbol gibi geniş kitle sporlarının izleyicilerinin çoğunluğu aktif olarak futbolla ilgili değildir (Efrem, 2022).

Hollandalı tarihçi Johan Huizinga tarafından 1938'de yazılan *Homo Ludens* adlı eserde oyunun sosyo-kültürel rolü ortaya koyulmaktadır. Huizinga, oyunu medeniyetten önce gelen temel bir insan faaliyeti olarak görür ve oyunun yaratıcılık, sosyal etkileşim ve kişisel gelişim için gerekli olduğunun altını çizer. Huizinga oyunun gönüllü doğası, kuralların ve sınırlamaların varlığı ve pratik amacının olmaması gibi özellikleriyle diğer etkinliklerden farklı olduğunu belirtirken, oyunun sadece bir boş zaman aktivitesi olmadığını, insan kültürünün ve toplumunun ayrılmaz bir parçası olduğunu savunur (Huizinga, 2006).

Huizinga oyunun kültürle ilişkisini kurarken, var olan tüm oyun biçimlerini ele almaya gerek olmadığını ve bunun toplumsal nitelikli oyunlarla sınırlandırılabileceğini belirtir:

Bunları oyunun üst biçimleri olarak adlandırmak mümkündür. Bunlar, daha serpilmiş ve daha eklemli görüntüleriyle, daha çeşitli ve daha görünür hale gelmiş çizgileriyle, bebeklerin veya yavru hayvanların en ilkel oyunlarından daha kolay tasvir edilebilirler... yarışmalardan ve şampiyonalardan, danstan ve müzikten, maskeli balolardan ve turnuvalardan söz etmek durumundayız. (Huizinga, 2006, s. 24).

Kültürel bir olgu olarak oyunlar içinde bulunduğu toplumsal koşullara göre şekillendiği için espora da bu çerçeveden bakmak gerekir. Oyun olgusu Huizinga'nın kültürel analizinden bu yana teknolojiyle farklı görünüşler kazanarak değişmiştir. Artık sanal dünyada elektronik bir şekilde, ekran karşısında oynanan dijital oyunlar söz konusudur. Bu oyunlar geleneksel anlamda bilinen oyunlara göre farklı özellikler taşır. Dijital oyunlarda mekân sınırı yoktur, dolayısıyla aynı anda çok sayıda oyuncu dahil olabilir. Dijital oyunlar yüz yüze olmayan fakat yüksek derecede etkileşimler içerir, ayrıca bu oyunlar için ücret ödenmesi gerekebilir ve oyuncularında yüksek rekabet ve hırs ortaya çıkar (Kepenek, 2020, s. 193). Dolayısıyla espor içinde barındırdığı -Huizinga'nın da dikkat çektiği- özellikler bağlamında dijital oyun kültürünün önemli bir parçası olarak spor niteliği kazanmıştır.

Dijital oyunlar ilk çıktığı zaman daha çok çocuklar için bir eğlence aracı olarak görülse de dijitalleşmenin yarattığı etkiyle yetişkinler de bu alana çekilmiştir. Jonasson ve Thiborg (2010, s. 288-89) esporun geleceğine ilişkin yaptıkları analizde modern sporların da aslında oyundan gelişerek geldiğini ve yetişkinlerin çocukça görülmeden organize sporlara katılabilecekleri gerçeğinden yola çıkarak rekabetçi bilgisayar oyunlarının ulaştığı popüleritenin araştırılması gerektiğini ve bu oyunların geleneksel organize sporlar kadar ilgi görmese de ikisi arasındaki benzerlik ve farklılıkların analiz edilmeye değer olduğunu ifade etmişlerdir. Bugün gelinen noktada bu analizler çoğalmış ve esporun -ya da geniş tanımıyla dijital oyun sporlarının- toplumsal görünüşleri artmıştır. Espor teknolojinin ve oyunların dijitalleşmesinin getirdiği etkiyle rekabetçi bir görünüme bürünmüş, toplumun geniş kesimine yayılmış ve bu bağlamda spor dünyası içinde kendine yer edinmiştir.

Dijitalleşen Toplumda Sağlık ve Espor

Esporla ilgili yapılan en önemli tartışmalardan biri sağlık üzerinden (sağlıkla ilişkisi) üzerinden yapılmaktadır. Spor denilince akla gelen ilk konulardan birisi sağlıktır. Sporun bugün koruyucu ve önleyici halk sağlığı açısından kullanılan en önemli araçlardan biri olmasıyla spor ve sağlık arasındaki ilişkiye dikkat çekilmekte ve bireyler bu ilişkiyle ilgili bilinçlendirilmektedir. Obezite ve yaşam tarzına bağlı hastalıkların artması halk sağlığı için tehdit oluşturmakta ve bu durum fiziksel aktivite ve spora katılımının yetersizliğine işaret

etmektedir. (Akkaya, 2019, s. 58). Esportun spor olarak görülemeyeceğine yönelik en güçlü eleştiriler tam da bu bağlamda ortaya çıkmaktadır. Sportun sağlıklı olma ve bireyin iyiliğini (*wellbeing*) gözetme gibi yönleri düşünüldüğünde esportun geleneksel sportla özdeşleştirilme noktasında itirazlar ortaya çıkmaktadır. Esport geleneksel anlamda bilinen sportun tanımı, özellikleri veya kültürü noktasında benzer nitelikler gösterse de hâlâ hareketsiz (sportun temel doğasına aykırı olarak düşünülen) ve çoğu durumda sağlıklı bir faaliyet olarak nitelendirilmektedir (Marelić ve Vukušić, 2019).

DiFrancisco-Donoghue vd. (2019) tarafından ABD ve Kanada'daki 9 üniversitede öğrenim gören 65 esportcu (bu üniversitelerde esportçulara yönelik burslar sağlanabilmekte) üzerine yapılan çalışmada oyuncuların günde 3 ila 10 saat antrenman yaptığı, göz yorgunluğu (%56), boyun ve sırt ağrısı (%42), bilek ağrısı (%36) ve el ağrısı (%32) gibi şikayetlerinin olduğu ortaya çıkmıştır. Bunların yanında katılımcıların %40'ının herhangi bir fiziksel aktiviteye katılmadığı tespit edilmiştir. Bu veriler esportun doğrudan sport olarak görülmesine yönelik kuşku­ları daha da güçlendirmektedir. Ancak esportu analiz ederken, sadece görünen tarafla değerlendirme doğru bir tavır olmayacaktır.

Esportu sadece sağlıklı ilişkisi üzerinden ele alıp sport dışı bir alan olarak görmek oldukça geleneksel ve yetersiz bir bakış açısı sunmaktadır. Esport sahip olduğu özelliklerle toplumda tam tersi bir etki gösterme potansiyeline sahiptir. Esportun çok geniş bir kitleyi - özellikle gençleri- etkilemesi, sağlıklı yaşama giden davranışları olumlu anlamda etkilemek için bir araç olarak kullanılabil­eceğine yönelik tartışmaları gündeme getirmiştir. Esport toplumda bugüne kadar etkilemesi zor olan gruplara (çocuklara ve ergenlere) ulaşma potansiyeline sahiptir (Polman vd., 2018). Ancak sağlık ve esport arasındaki ilişkiyi ortaya koyacak çalışmalarda bir eksiklik söz konusudur (Marelić ve Vukušić, 2019). Esportçular da tıpkı diğer sport alanlarındaki sportçular gibi birçok sağlık ve performans sorunuyla karşı karşıya kalabilir. Dolayısıyla geleneksel sportlara uygulanan multi-disipliner çalışmalara esportun da ihtiyacı vardır.

Esport dijital dünyanın pratiği olarak gerçek hayattaki sport kültürünü etkileyebilecek bir alandır. Günümüzde gerçek ve sanal kültürün iç içe geçmesi, esportun bu potansiyelini ortaya çıkarmaktadır. Thiel ve John'a göre (2018) bireylerin sanal sport dünyalarındaki deneyimlerini fiziksel anlamda gerçekliğe ne ölçüde aktardıkları henüz araştırılmamıştır. Yine Polman vd. göre (2018) esport gerçek dünyada insanların fiziksel aktiviteye başlamasına ve sürdürmesine yardımcı olan hedef yönelimi, özveri ve azim gibi değerleri öğretmek için kullanılabilir. Bu anlamda esportun sağlıkla ilgili davranış değişikliklerini teşvik ederek fiziksel sağlığın desteklenmesine dolaylı olarak katkıda bulunabileceği ifade edilmektedir. Buna göre esport aracılığıyla sensör teknolojisinden yararlanılarak çocuklara ve ergenlere temel hareket becerilerini geliştirmelerinde yardımcı olunabilir. Esport bir dizi motor beceride ustalaşmayı, fazla kilolu çocukların birden fazla ortamda çok çeşitli fiziksel aktivitelere katılırken hareket becerilerinde güven kazanmalarını sağlayabilir ve bu da kişinin sağlıklı gelişimine katkıda bulunabilir.

Dijitalleşme ve sport ilişkisinde yarışmaların sanal dünyaya aktarılması ve sportun video oyunları şeklinde oynanması olarak esport ön plana çıkarken, fitness uygulamalarında da dijitalleşmenin etkileri görülmektedir. Örneğin Almanya'da neredeyse dört kişiden birinin antrenman için en az bir fitness uygulaması kullandığı belirtilmektedir (ISPO, 2022). Fiziksel esport olarak isimlendirilen teknoloji, fiziksel sportların dijital teknoloji ile desteklenmesi anlamına gelmekte ve artırılmış gerçeklik (AR) veya sanal gerçeklikle (VR) hareketlerin sensörlerle iletilmesini sağlamaktadır. Çoğu zaman sportcu özel bir giriş cihazı ile avatar (Hindu dininde ruhun bir bedende reenkarnasyonu anlamına gelirken aynı zamanda günümüzde internet sanal kimliğini ifade eden kavram) olarak sanal dünyada fiziksel aktivitesini

gerçekleştirmektedir. Gündelik spor faaliyetlerinin dijital ortama aktarılması, espor oyuncularının da antrenman ortamı bulmasını sağlamaktadır. Bu gelişmelerle teknolojinin sağlık ve fiziksel aktivite üzerindeki etkisi belirginleşmektedir.

Teknoloji kullanımının fiziksel aktivite ve sağlıkla ilişkisinin iki yönlü ele alındığı ifade edilmektedir (Ketelhut vd., 2021). Buna göre ekran tabanlı eğlenceler (video oyunları, uygulamalar, televizyon şovları) sedanter yaşamın artmasına neden olurken, diğer yandan akıllı telefon uygulamaları ve giyilebilir teknolojilerin yaygın kullanımının sağlıklı yaşama yönelik davranış değişikliklerini teşvik etmek ve kullanıcıyı fiziksel aktiviteye motive etmek için çözümler sunduğu belirtilmektedir. Teknoloji ile fiziksel aktivite önündeki engellerin aşılmasının mümkün olduğuna yönelik bir inanış söz konusudur. Özellikle akıllı telefon uygulamaları ve giyilebilir cihazların bu bağlamda önemli olduğundan söz edilmektedir. Günümüzde dijital yerliler (*digital natives*) olarak adlandırılan, dijital teknolojilerle büyümüş ve bu nedenle erken yaşlardan itibaren bunları rahatlıkla kullanan bir nesil bulunmaktadır (Prensky, 2001). Buna göre espor gibi çevrimiçi platformları kullanan dijital yerliler için zaten var olan teknoloji kullanım yatkınlığı ile fiziksel aktivite ve sedanter yaşamdan uzaklaşma teşvik edilebilir.

Espor oyuncularını fiziksel olarak daha aktif olmaya teşvik etmenin bir yolu olarak video oyunlarının eğlenceli deneyimler sunmasından, öğrenme ve eğitim becerileri kazandırma gibi kapsayıcı amaçlarından söz edilmektedir. Buna göre ön plana çıkarılan ve “egzersiz” ile “oyun”un birleştirilmesinden elde edilen bir kavram olan *Exergames*'in fiziksel ve bilişsel etkinlikleri sürükleyici oyun deneyimleriyle birleştirdiği ifade edilmektedir. Nintendo markasına ait Wii konsolunun 2006 yılında piyasaya sürülmesiyle başlayan daha sonra Microsoft ve Sony markalarının 2010'da kendi konsol markalarına (Xbox ve Playstation) sırasıyla Kinect ve PS Move adlı donanımları çıkarmasıyla ilgi uyandıran (Gülsoy, 2020, s. 28) exergames'de oyuncu oyun boyunca fiziksel olarak aktif olmalıdır, çok çeşitli bilişsel ve çoklu duyuşsal uyarılara yanıt vermelidir ve oyunu başarılı bir şekilde kontrol etmek için hareketler gerçekleştirmelidir. Eğlenceli, motive edici, kapsayıcı ve kolay erişilebilir doğaları nedeniyle exergames espor oyuncuları için tanıdık ve dolayısıyla çekici olmaktadır (Ketelhut vd., 2021). Teknolojinin eğitim programlarında yer alan beden eğitimi ve spor eğitiminde kullanılması bağlamında exergames uygulamalarına yönelik araştırmaların olduğu belirtilirken, bu uygulamaların çocuklar üzerinde fiziksel açıdan olumlu etkiler yarattığı ortaya çıkmıştır (Haşıl Korkmaz vd., 2020).

Sağlık ve espor birbirinden uzak gibi gözükse de günümüzde birbiriyle ilişkili alanlardır. Dijitalleşen toplumda bu ilişki daha da belirginleşmektedir. Yukarıda belirtildiği gibi teknolojinin sporcuların fiziksel ve zihinsel sağlığını izlemek ve iyileştirmek için giderek daha fazla kullanılması, dijital sağlık uygulamaları ve sanal aktivite imkânları espor oyuncuları ve organizasyonları için gelecekte daha da önemli olacaktır.

Sonuç

Espor ya da elektronik spor, aslında oyun kültürü düşünüldüğünde uzun süredir toplumsal yaşamda var olan bir olgudur. Son yıllarda daha büyük bir popülerite kazanarak profesyonelleşmiş ve spor kültürü içerisinde de tartışılır duruma gelmiştir. Bunun en temel sebebi dijital kültürün yeni sosyal etkileşim biçimlerini yaratması, gerçek ve sanal dünya arasındaki sınırların belirsizleşmesidir. Çevrimiçi akış platformlarıyla (Twitch, Youtube, TikTok) espor geniş kitlelere ulaşmakta ve bu kitlelerin bir topluluk duygusuyla (altkültür) birleşmesini sağlamaktadır. Espor son yıllarda etkisini arttıran, özellikle dijital yerli olarak kabul edilen genç nesiller arasında popüler olan bir dijital kültür biçimi ve bir spor dalıdır.

Gelinen noktada espor toplumsal anlamda geniş etkilere sahip bir olguya dönüşmüştür. Buna göre esporun eğitim, sağlık, iletişim, ekonomi ve kültür gibi temel toplumsal alanlarda etkisi bulunmaktadır. Espor gençlerin takım çalışması, problem çözme, strateji geliştirme ve liderlik becerileri gibi yararlı yetenekler kazanmasına yardımcı olmaktadır. Esporun sağlık açısından, fiziksel aktiviteyi teşvik edici yönü de bulunmaktadır. Esporun giderek artan etkinlik boyutu dikkate alındığında üreticiler, takımlar, oyuncular, yayıncılar, sponsorlar ve hayranlar arasında büyük bir ekonomik etkiye sahip bir alana dönüştüğü rahatlıkla söylenebilir. İş bulma ve gelir elde etme açısından da büyüyen bir sektör niteliği taşımaktadır. Espor dünyası sahip olduğu geniş iletişim imkanlarıyla kültürel etkileşimi hızlandırmakta ve genişletmektedir. Bu özellikler esporun gerçek bir spor gibi analiz edilmesini gerekli kılmaktadır.

Dijitalleşmeyle dönüşen spora bağlı olarak, spor kuruluşlarının teknolojik gelişmeler ışığında kendilerini yenilemeleri gerekmektedir. Dijitalleşmenin etkisiyle gençlerin geleneksel spor izleme alışkanlıklarında değişimler meydana gelmiştir. Spor içerikleri dijital ortamlarda takip edilmektedir. Spor kuruluşlarının espor dünyasından yola çıkarak gençlerin ilgisini çekmesi gerekmektedir. Bu durum gelecek açısından spor endüstrisinin -özellikle izleyicilik üzerinden- gideceği yolu göstermekte ve incelenmesi gereken bir gerçeği ortaya koymaktadır.

Espor sürekli büyüyen ve gelişen bir olgu ve spor dalı olarak toplumsal anlamda ön plana çıkmaktadır. Esporun geleneksel spordaki yeri üzerine tartışmalar sürse de espor dijital dünyada kendisini hissettirmekte, bir sosyal gerçeklik ve hızla büyüyen bir endüstri olarak önümüzde durmaktadır. Dolayısıyla geleneksel spor nasıl sosyolojik olarak pek çok yönden inceleniyorsa, espor da incelenmek durumundadır. Buna göre sporda görülen ve üstesinden gelinmesi gereken sorunların esporda da görüleceği gerçeğinden yola çıkarak esporda yaş ve cinsiyet ilişkisine yönelik, stres ve kaygı bozukluğu gibi sorunlar üzerine incelemelerin yapılması gerekmekte ve espor üzerine daha eleştirel ve sosyolojik çalışmaların artması önem arz etmektedir.

Kaynakça

- Akkaya, C. (2019). Spora katılımın belirleyicileri: avrobarometre üzerinden sosyolojik bir analiz. *Mediterranean Journal of Humanities*, 9(2), 55–67.
- Alexander, P. (2020). *Esports for dummies*. John Wiley & Sons, Inc.
- Besombes, N. (2017). Comparison between sports and esports through the lens of the sociology of sport. Geneva Esport Forum, Geneva, Switzerland.
- Çalışkan, G. (2020). Dijitalleşme / dijital dönüşüm nedir? Binbiriz. <https://binbiriz.com/blog/dijitallesme-dijital-donusum-nedir> (erişim tarihi: 05.04.2023)
- Çam, D. (2022). 3 dijital platformda spor yayıncılığı: takipçi çok etkileşim az. *Journo*. <https://journo.com.tr/instagram-youtube-tiktok-spor> (erişim tarihi: 04.04.2023)
- Castells, M. (2008). *Enformasyon çağı: ekonomi, toplum ve kültür (cilt 1)*. (Kılıç, E. Çev.). Bilgi Üniversitesi Yayınları.
- Clement, J. (2023). Share of internet users worldwide who play video games on any device as of 3rd quarter 2022, by age group and gender. Statista. <https://www.statista.com/statistics/326420/console-gamers-gender/> (erişim tarihi: 31.03.2023)
- Coakley, J. (2017). *Sports in society: issues and controversies*. McGraw-Hill Education.
- DiFrancisco-Donoghue, J., Balentine, J., Schmidt, G. ve Zwibel, H. (2019). Managing the health of the esports athlete: an integrated health management model. *BMJ Open Sport & Exercise Medicine*, 5(1).
- Efrem, R. (2022). Culture, esports, and the beauty of an industry in its infancy. *Brandingmag*. <https://www.brandingmag.com/2022/01/21/culture-esports-and-the-beauty-of-an-industry-in-its-infancy/> (erişim tarihi: 31.03.2023)

- Elias, N. (2021). *Uygarlık süreci (cilt 1)*. (Ateşman, E. Çev.). İletişim Yayınları.
- Financial Online. (2021). 75 significant esports statistics: 2021 market, viewership & investment growth. Financesonline. <https://financesonline.com/esports-statistics/> (erişim tarihi: 05.04.2023)
- Gamizm. (2023a). 2023 yılında en çok kazanan Türk espor takımları ve esporcular. Gamizm. <https://gamizm.com/espor/en-cok-kazanan-turk-espor-takimlari-ve-esporcular-2023-yilinda-dunyada-da-zirvede/> (erişim tarihi: 05.04.2023)
- Gamizm. (2023b). Türk espor takımları 2023 listesi. Gamizm. <https://gamizm.com/espor/turk-espor-takimlari-2023-listesi/> (erişim tarihi: 05.04.2023)
- Gough, C. (2022a). Global esports market revenue 2022. Statista. <https://www.statista.com/statistics/490522/global-esports-market-revenue/> (erişim tarihi: 31.03.2023)
- Gough, C. (2022b). Global esports viewership by viewer type 2022. Statista. <https://www.statista.com/statistics/490480/global-esports-audience-size-viewer-type/> (erişim tarihi: 31.03.2023)
- Gregory, S. (2018). Competitive video gaming could be the newest olympic sport. here's what it would look like. Time. <https://time.com/5136962/e-sports-olympics-pyeongchang-video-games/> (erişim tarihi: 04.04.2023)
- Gülsoy, S. (2020). Exergaming kısa bir literatür özeti ve Türkçeleştirme önerisi: Antroyun. *Akademik Düşünce Dergisi*, 2, 26–45.
- Haşıl Korkmaz, N., Birinci, Y. Z., Öztürk, İ. E. ve Uğur, S. (2020). Beden eğitimi ve spor derslerinde exergames: çocuklar üzerine fiziksel etkileri. *International Social Sciences Studies Journal*, 6(74), 5157–5175.
- Hilvoorde, I. van. (2022). Editorial: eSports and digitalization of sports. *Frontiers in Sports and Active Living*, 4.
- Huizinga, J. (2006). *Homo ludens oyunun toplumsal işlevi üzerine bir deneme*. (Kılıçbay, M.A. Çev.). Ayrıntı Yayınları.
- ISPO. (2020). Studie: jeder dritte deutsche sieht esports als sport. ISPO. <https://www.ispo.com/maerkte/studie-jeder-dritte-deutsche-sieht-esports-als-sport> (erişim tarihi: 31.03.2023)
- ISPO. (2021). Esports: the sport of the digital generation. ISPO. <https://www.ispo.com/en/topic/esports> (erişim tarihi: 31.03.2023)
- ISPO. (2022). Physical esports: when technology meets the sports world. ISPO. <https://www.ispo.com/en/sportstech/physical-esports-when-technology-meets-sports-world> (erişim tarihi: 31.03.2023)
- Jonasson, K. ve Thiborg, J. (2010). Electronic sport and its impact on future sport. *Sport in Society*, 13(2), 287–299.
- Kepenek, E. B. (2020). Yeni ve yükselen bir alan: dijital oyunlar sosyolojisi. *Sosyoloji Araştırmaları Dergisi / Journal of Sociological Research*, 23(2), 186–213.
- Ketelhut, S., Martin-Niedecken, A. L., Zimmermann, P. ve Nigg, C. R. (2021). Physical activity and health promotion in esports and gaming—discussing unique opportunities for an unprecedented cultural phenomenon. *Frontiers in Sports and Active Living*, 3.
- Levin, I. ve Mamlok, D. (2021). Culture and society in the digital age. *Information*, 12(2).
- Marelić, M. ve Vukušić, D. (2019). E-sports: definition and social implications. *Exercise and Quality of Life*, 11(2), 47–54.
- Miah, A. (2017). *Sport 2.0: transforming sports for a digital world*. The Mit Press.
- Miller, V. (2020). *Understanding digital culture*. Sage Publications.
- Pegoraro, A. (2013). Sport fandom in the digital world. P. M. Pedersen (Ed.), *Routledge Handbook of Sport Communication* (s. 248–258). Routledge.

-
- Polman, R., Trotter, M., Poulus, D. ve Borkoles, E. (2018). Esport: friend or foe?. *Joint International Conference on Serious Games* (s. 3–8). Springer.
- Prensky, M. (2001). Digital natives, digital immigrants. *On the Horizon*, 9(5), 1–6.
- Reitman, J. G., Anderson-Coto, M. J., Wu, M., Lee, J. S. ve Steinkuehler, C. (2019). Esports research: a literature review. *Games and Culture*, 15(1), 32–50.
- Rosell Llorens, M. (2017). Esport gaming: the rise of a new sports practice. *Sport, Ethics and Philosophy*, 11(4), 464–476.
- Schmidt, S. L. (2020). How technologies impact sports in the digital age. S. L. Schmidt (Ed.). *21st Century Sports: How Technologies Will Change Sports In The Digital Age* (s. 3–14). Springer.
- Statista Research Department. (2022). U.S. live sports viewership 2020. Statista. <https://www.statista.com/statistics/1127341/live-sport-viewership/> (erişim tarihi: 31.03.2023)
- Statista Research Department. (2023). U.S. platform for watching live streams by age group 2022. Statista. <https://www.statista.com/statistics/294573/us-video-stream-download-consumption/?locale=en> (erişim tarihi: 31.03.2023)
- Thiel, A. ve John, J. M. (2018). Is esport a “real” sport? reflections on the spread of virtual competitions. *European Journal for Sport and Society*, 15(4), 311–315.
- Tjønndal, A. (2022). Moving forward in research on social issues in esports. A. Tjønndal (Ed.), *Social Issues in Esports* (s. 165–171). Routledge.
- University of New Haven. (2021). History of esports. The University of New Haven Online. <https://onlinedegrees.newhaven.edu/resources/infographic/history-of-esports/> (erişim tarihi: 04.04.2023)
-



GAZIANTEP UNIVERSITY JOURNAL OF SOCIAL SCIENCES

Journal homepage: <http://dergipark.org.tr/tr/pub/jss>



Araştırma Makalesi • Research Article

Toplumsal Cinsiyet ile Sağlıklı Yaşam Biçimi Davranışları Arasındaki İlişki¹

The Relationship Between Gender and Health Lifestyle Behaviors

Oya ERYİĞİT GÜNLER^{a*}

^a Dr. Öğr. Üyesi, Karamanoğlu Mehmetbey Üniversitesi, Edebiyat Fakültesi, Sosyoloji Bölümü, Karaman / TÜRKİYE
ORCID: 0000-0003-2116-1105

MAKALE BİLGİSİ

Makale Geçmişi:

Başvuru tarihi: 10 Şubat 2023

Kabul tarihi: 14 Temmuz 2023

Anahtar Kelimeler:

Sağlık,
Hastalık,
Toplumsal cinsiyet,
Sağlıklı yaşam biçimi davranışları,
Eşitsizlik.

ARTICLE INFO

Article History:

Received: February 10, 2023

Accepted: July 14, 2023

Keywords:

Health,
Disease,
Gender,
Healthy lifestyle behaviors,
Inequality.

ÖZ

Sağlık ve hastalık konuları ile ilgili akla ilk olarak tıp ve biyoloji gibi alanlar gelmektedir. Ancak sağlıklı hastalığın toplumsal ve kültürel bağlamları da bulunmaktadır. Günümüzde sağlıklı olmak bireyler ve toplumlar açısından son derece önemlidir. Bireyler sağlıklı yaşam biçimi davranışları sergileyerek sağlıklarını geliştirebilmekte ve koruyabilmektedirler. Sağlıklı yaşam biçimi davranışlarının sergilenmesinde etkisi olan faktörlerden biri toplumsal cinsiyettir. Bir başka deyişle cinsiyet ile sağlıklı yaşam biçimi davranışlarından olan sağlık sorumluluğu, fiziksel aktivite, beslenme, kişilerarası ilişkiler ve stres yönetimi arasında bir ilişki söz konusudur. Bu ilişki toplumsal ve kültürel faktörlere dayalı olarak açıklanabilmektedir. Bu çalışmada amaç toplumsal cinsiyet ile sağlıklı yaşam biçimi davranışları arasındaki ilişkiyi ortaya koymaktır. Bu bağlamda Karaman'ın altı (6) mahallesinin dahil edildiği örnekleme "Sağlıklı Yaşam Biçimi Davranışları II" ölçeği uygulanmıştır. Çalışmaya %51,4 oranla 241 erkek ve %48,6 oranla 228 kadın dahil olmuştur. Sağlıklı yaşam biçimi davranışları ile cinsiyet arasındaki ilişkiyi gösteren t-testi sonuçlarına göre kadınların sağlık sorumluluğu, beslenme ve kişiler arası ilişkiler alt boyutu puanları erkekler göre anlamlı düzeyde yüksek bulunmuştur. Ancak sağlıklı yaşam biçimi davranışlarının diğer iki alt boyutu olan fiziksel aktivite ve stres yönetimi ile cinsiyet arasında anlamlı bir ilişki ortaya çıkmamıştır. Çalışmada toplumsal cinsiyet ile sağlıklı yaşam biçimi davranışları arasındaki ilişki, araştırmanın bulgularından yola çıkılarak, konu ile ilgili yapılan diğer çalışmaların sonuçlarından da faydalanılarak sosyolojik ve kültürel bağlamda değerlendirilerek çeşitli önerilerde bulunulmuştur.

ABSTRACT

When it comes to health and disease, the first thing that comes to mind is medicine and biology. However, health and illness also have social and cultural contexts. Today, being healthy is extremely important for individuals and societies. Individuals can improve and maintain their health by exhibiting healthy lifestyle behaviors. One of the factors that affect the display of healthy lifestyle behaviors is gender. In other words, there is a relationship between gender and healthy lifestyle behaviors such as health responsibility, physical activity, nutrition, interpersonal relationships and stress management. This relationship can be explained based on social and cultural factors. The aim of this study is to reveal the relationship between gender and healthy lifestyle behaviors. In this context, the Healthy Lifestyle Behaviors scale was applied to the sampling covering six (6) neighborhoods of Karaman. 241 (51.4%) men and 228 (48.6%) women were included in the study. According to the t-test results showing the relationship between healthy lifestyle behaviors and gender, women's health responsibility, nutrition and interpersonal relations sub-dimension scores were found to be significantly higher than men's. However, physical activity and stress management, the other two sub-dimensions of healthy lifestyle behaviors, did not differ significantly by gender. In the study, the relationship between gender and healthy lifestyle behaviors was evaluated in the sociological and cultural context, based on the findings of the research, and by making use of the results of other studies on the subject, and various suggestions were made.

¹ Bu çalışma, 2017 yılında Selçuk Üniversitesi, Sosyal Bilimler Enstitüsü, Sosyoloji Ana Bilim Dalı'nda kabul edilen "Toplumsal Cinsiyet Bağlamında Sağlık ve Hastalık: Bir Sağlık Sosyolojisi Çalışması (Karaman Örneği)" isimli doktora tezinden türetilmiştir.

EXTENDED ABSTRACT

When health and disease are mentioned, fields such as biology and medicine come to mind first. However, health and illness also have social and cultural contexts. Many factors such as education, income, residence, ethnicity, lifestyle, occupation is among the social determinants of health. Sex is one of the factors that affect health and disease. Sex of individuals can be effective on disease types and risks. In addition to sex, gender is also associated with health and disease. Various factors such as social and cultural factors, gender roles, socialization processes can affect the health levels and healthy lifestyle behaviors of women and men.

Today, in almost all societies, women have a higher rate of illness than men, while men die at an earlier age than women. This difference between men and women can be explained based on social and cultural factors as well as biological factors. In order to increase the health level of both women and men and the society in general, the relationship between healthy lifestyle behaviors and sex should be revealed.

In the study, first of all, the relationship between healthy lifestyle behaviors, health responsibility, physical activity, nutrition, interpersonal relations and stress management, and gender were mentioned. Looking at the literature, it is seen that the level of health responsibilities of women is higher than that of men. This situation is generally explained by reasons such as women getting sick more often than men, accepting their illness more, taking on the role of caregiver, getting more information about health from the media. Some factors such as the separation of male and female sports in the education process, the inadequacy of sports halls for women, and the fact that women spend a lot of time doing housework may cause women to engage in less physical activity than men. Factors such as women's giving more importance to body images than men, the media's construction of women's bodies, women having more information about nutrition, and the inequality between men and women can affect the behavior of women and men regarding nutrition. Gender can shape individuals' interactions with their environment. The literature points out that various factors such as the socialization process and gender roles emotions can affect the interpersonal relations of men and women. In addition to accepting their illnesses more easily, women's ability to share the symptoms of illness they noticed in themselves with those around them can lead to more social support. Based on the relationship between gender and stress, it can be stated that the stress factors of women and men differ, that women are more likely to encounter stress factors than men, that women are more aware of stress symptoms and show more coping behavior with stress.

The aim of the research is to reveal the relationship between sex and healthy lifestyle behaviors in a sociological context. The research is a descriptive study conducted in the relational survey model. The study is based on the findings of a quantitative field study conducted in Karaman province. The sample of the study consisted of 469 people in total from six (6) neighborhoods located in the city center of Karaman and assumed to have different social strata. Data were collected between May and July in 2015. The sample was determined depending on the purposive sampling technique. SPSS 15.00 computer program was used for data entry and analysis of the questionnaires. In the study, the participants primarily answered socioeconomic and demographic questions. They then completed the "Healthy Lifestyle Behaviors Scale II" (1996) developed by Walker et al. The Turkish adaptation of the scale was made by Bahar et al. The findings of the adaptation study revealed that the scale can be used to evaluate the healthy lifestyle behaviors of Turkish society (Bahar et al., 2008, p.5, 9). In the study, the Cronbach's Alpha value of the scale was determined as 0.906.

The rate of women in the sample in the study was 48.6% (228), while the rate of men was 51.4% (241). It is important that the ratios of men and women are close to each other because comparisons will be made between the two sexes. The t-test was used in the analysis of the data obtained from the "Healthy Lifestyle Behaviors Scale II" used in the research. According to the t-test results of healthy lifestyle scores by sex, participants' health responsibility ($t_{(456)} = -3.974$, $p < .01$), nutrition ($t_{(456)} = -2.873$, $p < .01$) and interpersonal relationships ($t_{(456)} = 2.117$, $p < .05$) scores show significant differences according to sex. Women's health responsibility ($\bar{X} = 21.542$), nutrition ($\bar{X} = 21.974$) and interpersonal relationships ($\bar{X} = 25.112$) scores are higher than men's health responsibility ($\bar{X} = 19.716$), nutrition ($\bar{X} = 20.850$) and interpersonal relationships ($\bar{X} = 24.203$) scores.

Similar results have been reported in many studies on this subject. The fact that women accept the role of illness more easily, have mother or caregiver roles, and have social support networks may have increased their health responsibility behaviors.

The findings show that women's nutrition scores are higher than men. It is seen that similar findings have been reached in different studies on this subject. Factors such as the fact that women have more roles in nutrition at home, want to have a slim body, and have more information about nutrition may have led them to get higher nutrition scores.

Again, women's interpersonal relations sub-dimension scores were higher than men's scores. The results of other studies on the subject are similar. This finding can be explained by factors such as the fact that women are social network oriented, they have more social capital, they share their feelings more easily than men, and they talk about their diseases more.

Finally, when we look at the literature, it is seen that men do more physical activity than women; It is seen that women can manage their stress better than men. However, no significant relationship was found between sex and physical activity and stress management in the study.

Giriş

Sağlık ve hastalık dendiğinde akla ilk olarak tıp, biyoloji gibi alanlar gelmektedir. Ancak sağlık ve hastalığın biyolojik olduğu kadar psikolojik, sosyal ve kültürel bağlamları da bulunmaktadır. Bu nedenle sağlığı korumak, hastalık oranını azaltmak ya da iyi bir tedavi süreci yürütmek için toplumsal ve kültürel faktörleri göz önünde tutmak gerekmektedir. Sağlık düzeyi; gelir, eğitim, yaşanılan yer, meslek, yaş, sosyal sermaye gibi pek çok etkene göre değişebilmektedir. Sağlığı etkileyen faktörlerden biri de şüphesiz cinsiyettir. Bireylerin cinsiyeti, hastalık türleri ve hastalık risklerini etkileyebilmektedir. Diğer yandan toplumsal cinsiyetin de sağlık ve hastalıkla ilişkisi bulunmaktadır. Kültürel ve toplumsal faktörler, kadın ve erkekler arasındaki eşitsizlikler, toplumsal cinsiyet rolleri gibi çeşitli etkenler bireylerin sağlık düzeylerini, riskli veya sağlıklı yaşam biçimi davranışlarını etkileyebilmektedir.

Dünya üzerindeki hemen hemen tüm toplumlarda kadınlar erkeklere oranla daha çok hastalanırlarken, erkekler daha erken yaşta hayatlarını kaybedebilmektedirler. Kadın ve erkekler arasındaki bu farklılık sağlıklı yaşam biçimi davranışlarından da kaynaklanabilmektedir. Günümüzde bireyler sağlıklarını korumak, geliştirmek ve sağlıklı bir şekilde yaşlanmak için sağlıklı yaşam biçimi davranışları sergileyebilmektedirler. Ancak zaman zaman kültürel ve toplumsal faktörler erkek ve kadınların sağlıklı yaşam biçimi davranışlarını destekleyebilmekte ya da bu davranışların sergilenmesine engel olabilmektedir.

Çalışmada ilk olarak sağlıklı yaşam biçimi davranışları ile toplumsal cinsiyet arasındaki ilişki sosyolojik bağlamda ele alınmıştır. Cinsiyet ile sağlıklı yaşam biçimi davranışları arasındaki bağı ortaya koyabilmek için kadın ve erkeklerden oluşan örneklem grubuna “Sağlıklı Yaşam Biçimi Davranışları Ölçeği II” uygulanmıştır. Sağlıklı yaşam biçimi davranışlarından olan sağlık sorumluluğu, fiziksel aktivite, beslenme, kişilerarası ilişkiler ve stres yönetimi ile cinsiyet arasındaki ilişkiye dair bulgular, bu konuda yapılan çeşitli çalışmalarla da karşılaştırılarak sosyolojik olarak yorumlanmaya çalışılmıştır. Kadın ve erkeklerin sağlıklı yaşam biçimi davranışlarını sergilemelerine engel olan problemlere yönelik çözümler üretildiği ve önlemler alındığı takdirde sağlık düzeylerinin yükselebileceği ifade edilebilir. Sağlık düzeyinin yükselmesi ise hem bireysel hem de toplumsal olarak önemli faydalar sağlayabilir.

Toplumsal Cinsiyet- Sağlıklı Yaşam Biçimi Davranışları İlişkisi

Sağlıklı yaşam biçimi davranışlarının sergilenmesi bireylerin sağlıklarını korumalarına ve geliştirmelerine büyük katkılar sağlamaktadır. Kişilerin cinsiyetleri ile sağlıklı yaşam biçimi davranışlarından olan sağlık sorumluluğu, kişilerarası ilişkiler, fiziksel aktivite, beslenme ve stres yönetimi arasında bir ilişki söz konusudur. Kadın ve erkekler arasındaki sağlıklı yaşam biçimi davranışları farklılıklarının toplumsal ve kültürel temelleri bulunabilmektedir. Bu davranışlar her iki cinsiyetin de sağlık düzeylerini ve buna bağlı olarak da yaşam sürelerini belirleyebilmektedir.

Toplumsal Cinsiyet-Sağlık Sorumluluğu İlişkisi

Bireylerin vücutlarındaki olağandışı belirti ve bulguları sağlık personeline anlatmaları, çeşitli öneriler almak için sağlık personeline soru sormaları, televizyondan ya da kitaplardan sağlıklarını geliştirici bilgiler edinmeleri, fiziksel değişiklik ve tehlikeli bulgular açısından en az ayda bir kez vücutlarını kontrol etmeleri, bireysel sağlık bakımı için eğitim programlarına katılmaları sağlık sorumluluğu davranışlarından (Bahar vd., 2008). Toplumsal ve kültürel bazı etkenler kadın ve erkeklerin farklı düzeyde sağlık sorumluluğu davranışı sergilemelerine neden olabilmektedir. Kır veya kentsel alanda yaşam, eğitim düzeyi, yaş, gelir düzeyi, sosyokültürel yapı gibi çeşitli unsurlar da kadın ve erkeklerin kendi aralarında eşitsizlik yaşamalarına yol açabilir.

Bireyler toplumsallaşma süreci içerisinde sağlık ve hastalık hakkında çeşitli bilgiler edinerek sağlıklı yaşam biçimi davranışları gösterebilmektedirler. Toplumsal cinsiyet bağlamında ele alındığında kadınların sağlıkla ilişkili konulara daha ilgili oldukları ifade edilebilir. Turner'e göre (2011, s. 132) kadınların annelik rolleri sağlık ve hastalıkla ilgili bilgi edinmelerine zemin hazırlayabilmektedir. Özellikle geleneksel toplumlarda kadınların aile içerisindeki hasta ve muhtaç kişilere bakım vermeleri de sağlık bilgisi edinmelerinin nedenlerindedir. Sağlık konusunda daha çok bilgiye sahip olabilen kadınlar problemlerini net bir şekilde hatırlayarak doktorlara anlatabilirken, erkekler hastalık belirtilerini doktora aktarmada zorluk yaşayabilmektedirler (Broom, 1995; Terre, 2013). Ayrıca bazı toplumsal ve kültürel değerler erkeklerin hasta rolünü kabullenmelerini zorlaştırabilmektedir (Courtenay, 2000; Sarı ve Atılgan, 2012, s. 20). Kadınların herhangi bir hastalık belirtisi hissettiklerinde sağlık kuruluşuna başvurmaları, erken teşhis avantajından faydalanmalarına imkân sağlayabilir.

2021 yılında Türkiye İstatistik Kurumu tarafından yapılan Yaşam Memnuniyeti Araştırmasına göre erkeklerin %75.5'i genel sağlık durumlarından memnun olduklarını ifade ederlerken, kadınlarda bu oran %63.4'tür. Çalışmaya göre sağlığından memnun olmayan erkeklerin oranı %8.8 iken, kadınlarda %12.4'tür. Ayrıca araştırmaya katılan erkeklerden %13.3'ü son bir yıl içerisinde ciddi bir sağlık sorunu yaşadığını ifade ederken, kadınlarda bu oran %17'dir (TÜİK, 2022). TÜİK tarafından yapılan Sağlık Araştırmasına göre (2020) son bir yıl içerisinde hastanede en az bir gece yataklı tedavi hizmeti alan kadınların oranı daha yüksektir. Çalışmada kadınlar daha fazla oranda bel ve boyun bölgesi problemleri, alerji, şeker hastalığı, astım, koroner kalp hastalığı, kronik akciğer hastalığı, depresyon, artroz, böbrek hastalıkları ve yüksek kolesterol problemleri yaşadıklarını ifade etmişlerdir. Erkekler ise daha fazla oranda kalp krizi geçirdiklerini belirtmişlerdir. Araştırmada son bir ay içerisinde bedensel ağrı hisseden kadınların oranı %35.1 iken, erkeklerde bu oran %18'dir. Türkiye Kronik Hastalıklar ve Risk Faktörlerinin Sıklığı Çalışmasına (2013) katılan erkeklerin %64.1'i sağlık sorunu olmadığını ifade ederken, kadınlarda bu oran %40.7'dir. Kadınların kendilerinde daha çok rahatsızlık hissetmeleri ve hasta olmaları sağlık kuruluşlarına başvurma düzeylerini artırabilir.

Sağlık sorumluluğu davranışlarından biri de sağlık kontrolünden geçmektir. TÜİK tarafından 2019 yılında yapılan sağlık araştırmasına göre (TÜİK, 2020) son 1 yıl içerisinde 15 yaş üzerindeki kadınların tansiyonlarını kontrol ettirme oranı %57.5'iken, erkeklerde bu oran %44; kolesterollerini ölçtüren kadınların oranı %48.5 iken erkeklerde bu oran %33.8; kan şekerini ölçtüren kadınların oranı %52.1 iken erkeklerde bu oran %36.6'dır. Görüldüğü üzere kadınlar daha yüksek oranda tansiyon, kolesterol ve kan şekeri kontrolü yaptıklarını ifade etmişlerdir. Dolayısıyla daha fazla sağlık sorumluluğu davranışı sergilemişlerdir.

Günümüzde kişilerin sağlık bilgisi edinmelerinde önemli vasıtalarından biri de kitle iletişim araçlarıdır. Bu araçlardan biri olan televizyon kadınların sağlık bilgisi elde etmelerinde önemli bir role sahiptir. Televizyon kanallarında sağlık programlarının kadınların daha çok evde buldukları gündüz saatlerinde yapılması, kadınların sağlık bilgisi edinmelerine olanak sağlayabilmektedir. Bu programlarda doktorlar veya sağlık konusundaki diğer uzmanlar hastalıklar, sağlığı koruma ve geliştirme yöntemleriyle ilgili çeşitli bilgiler verebilmektedirler. Böylelikle kadınlar televizyon vasıtasıyla sağlık eğitimi alabilmektedirler.

Toplumsal Cinsiyet-Fiziksel Aktivite İlişkisi

Günümüzde sağlığın korunması ve geliştirilmesinde etkili olan faktörlerden biri fiziksel aktivitelerdir. Fiziksel aktivite hastalık riskini azaltmanın yanı sıra psikolojik ve toplumsal bağlamda da yarar sağlayabilmektedir. Bireysel, toplumsal ve kültürel faktörler fiziksel aktivite sergileme düzeyini etkileyebilmektedir. Toplumsal cinsiyet rolleri, aile, okul, sosyal çevre,

medya gibi faktörler kişilerin profesyonel sportif faaliyetlerini, fiziksel aktivitelerinin düzeyini ya da çeşitliliğini belirleyebilmektedir.

Kadın ve erkeklerin fiziksel aktivite farklılığını toplumsal cinsiyet rolleriyle açıklayan görüşe göre eğitim sürecinde bireylere erkek bedenlerinin güçlü ve dayanıklı olduğu, kadın bedeninin ise tam tersine güçsüz ve dayanıksız olduğu düşüncesi verilebilmektedir. Dolayısıyla beden eğitimi derslerinde kız ve erkek öğrenciler bedensel kapasite farklılığına dayalı birbirine zıt sportif faaliyetlere yönlendirilebilmektedir (Rudman ve Glick, 2008, s. 9; Sancar, 2013, s. 253). Ayrıca eğitim kurumları ve aileleri tarafından kız çocukları vücutlarını korumaları ve kadınsı özelliklerini kaybetmemeleri için özellikle yarış sporlarından uzak tutulabilmektedir (Koca ve Bulgu, 2005, s. 8; Terre, 2013).

Yaprak ve Amman'a göre (2009) kadınların sportif faaliyetlerde bulunmalarına engel olan faktörlerden biri medyada kadın sporlarının görmezden gelinerek ikinci plana itilmesi ve kimi zaman spor yapan kadınların cinsel bir obje olarak görülmesidir. Ergin'e göre ise (2014, s. 49) aşırı geleneksel toplumlarda kadınlara özel spor merkezlerinin yeterli sayıda olmayışı, sportif faaliyetlerin aile ve eş tarafından yeterince desteklenmemesi kadınların fiziksel aktivitede bulunmalarını engelleyebilmektedir. Geleneksel toplumlarda kadınların daha çok özel alanla ilişkilendirilmeleri, fiziksel aktivitede bulunmalarını zorlaştırabilmektedir. Yılmaz ve Ulaş'ın (2016) rekreatif alanlarda fiziksel aktivitelerde bulunanlar üzerine yaptıkları çalışmada kadınlar önem sırasına göre sağlıklı olma, iyi bir fiziksel görünüme sahip olma, stresten uzaklaşma ve sosyalleşme gerekçeleriyle spor yaptıklarını ifade etmişlerdir. Çalışmada çocuk bakmak ve ev işleriyle ilgilenmek zorunda kalan kadınların kendilerine yeterince zamanı ayıramadıkları dile getirilmektedir. Çalışmaya katılan kadınlar spor yapılan alanların kahvehaneye yakın olmasından ve meraklı bakışlardan rahatsızlık duymaktadırlar. Söz konusu problemler sportif faaliyetlerin eşler tarafından sınırlandırılmasına yol açmıştır.

Spor yapma ile cinsiyet arasındaki ilişkiye genel olarak bakıldığında erkeklerin daha çok spor yaptıkları görülmektedir. Terre (2013) 18-24 yaş aralığındaki erkeklerin diğer yaş gruplarına oranla daha çok spor yaptıklarını ifade etmektedir. Yaş ilerledikçe erkeklerin sportif faaliyetleri azalma eğilimindedir. Genç erkeklerin daha fazla spor yapmaları, beden imajına verilen önemden kaynaklanabilir. Günümüzde güçlü bir bedene sahip olmak isteyen genç erkekler vücut geliştirme sporları ile ilgilenebilmektedirler. Medyada ideal erkek bedenlerinin sunulması da erkeklerin bu tutumu sergilemelerinin nedenlerindedir. Kimi zaman erkekler bu tür bir bedene sahip olabilmek için sağlıklarını bozucu uygulamalara da başvurabilmektedirler. Ayrıca erkekler yarışmacı spor dallarına ilişkin bazı risklerle karşı karşıya kalabildikleri için kafa, boyun, omurga, eklem, bağdoku hasarları sonucunda (Crawley, Foley ve Shehan, 2008, s. 167; Terre, 2013) sağlıklarını kaybedebilmektedirler.

Toplumsal Cinsiyet-Beslenme İlişkisi

Günümüzde sağlık düzeyini belirleyen önemli etkenlerden biri de beslenmeye ilişkindir. Sağlıksız beslenme kalp hastalıkları, felç, yüksek tansiyon, diyabet, kanser gibi hastalıkların ortaya çıkmasına zemin hazırlayabilir (Terre, 2013). Bireyler sadece sağlıkları açısından değil, ideal beden imajına sahip olabilmek için de beslenmelerine yön verebilmektedir. Beslenme alışkanlıklarını etkileyen faktörlerden biri de toplumsal cinsiyettir. İdeal beden imajı ve güzellik algısı, toplumsal cinsiyet rolleri, cinsiyet eşitsizlikleri gibi çeşitli faktörler kadın ve erkeklerin besleme alışkanlıklarının farklılaşmasına yol açabilmektedir. Söz konusu etkenler tarihsel süreç içerisinde toplumlara ve kültüre göre değişebilir.

Geleneksel toplumlarda doğanın bir parçası olarak kabul edilen beden, günümüzde inşa edilen, değiştirilebilen, kontrol edilebilen, denetlenebilen bir hâle gelmiştir (Kurtdaş, 2021, s. 186-188; Özbudun, 2006, s. 22). Biyolojik, sosyal, ekonomik, politik ve kültürel faktörler

tarafından belirlenen güzellik algısı tüketim kültürü, ataerkil yapı ve medya tarafından inşa edilebilmektedir (Güzel, 2013: s. 82). Tarihsel süreç içerisinde değişen ideal beden imajı ve güzellik algısının daha çok kadınların sağlıkları üzerinde etkili olduğunu söylemek mümkündür. Örneğin 19. yüzyılda İngiltere’de kadınlarda zayıflık ruh inceliğinin göstergesi olarak kabul edilmiştir. Özellikle üst sınıfta bulunan kadınlar arasında yaygın olan sağlıksız ve hastalıklı görünüm bir statü göstergesidir (Çabuklu, 2004, s. 144). Günümüz tüketim toplumlarında beden imajı inşasında medyanın rolü büyüktür (Yaktıl Oğuz, 2010, s. 184). Özellikle gazete, televizyon, internet gibi kitle iletişim araçlarında diyet önerisi ve kilo problemi ile ilgili haber ya da mesajlara yer verilebilmektedir. Kadınlar ince bir bedene sahip olmayı istediklerinden, küçük yaşlardan itibaren diyet yapmaya başlayabilmektedirler (Küçükşen, 2016, s. 142). Sağlıksız ve bilinçsiz bir şekilde yapılan diyet uygulamaları her yaşta bireyin sağlık sorunu yaşamasına neden olabilir. Ancak çocukluk ve gençlik dönemindeki yanlış diyet uygulamaları, sağlığın yanı sıra gelişim sürecini de olumsuz yönde etkileyebilir.

Günümüzde görünüşleri ile ön planda tutulan ve ideal güzellik standartlarını yakalamaya çalışan kadınlar estetik kaygılar yaşayabilirler (Güzel, 2013, s. 82). Bu nedenle ideal beden ölçülerine sahip olmak için yeme bozuklukları olarak bilinen, anoreksia nervosa ve bulimiya nervosa hastalıklarına daha çok yakalanabilmektedirler (Nydegger, 2004, s. 96; Waldron, 1997, s. 318). Bu hastalıklar kadınlarda yirmi kat daha fazla oranda karşımıza çıkabilmektedir. Kadınlarda daha yaygın görülmesinin ardında biyolojik, psikolojik ve toplumsal faktörlerin rol oynadığı kabul edilmektedir (Arıca vd., 2011).

Kadın ve erkekler arasındaki beslenme farklılığını toplumsal cinsiyet rolleri ile açıklayan Goldberg’e (2010, s. 138) göre erkeksi ve kadınsı olarak nitelendirilen yiyecek çeşitleri söz konusudur. Ona göre ağır et yemekleri erkeksi (Terre, 2013); sebze, meyve ve hafif yiyecekler ise kadınsı olarak nitelendirilebilir. Benzer bir şekilde Adams da (2010, s. 76) ataerkil kültürde kadınların ikinci sınıf yiyecekleri yemesinin daha muhtemel olduğunu dile getirmektedir. Ayrıca her iki cinsiyetin beslenme alışkanlıklarını farklı etkenler belirleyebilir. Örneğin kadınlar sağlıklı ve ince bir bedene sahip olmak (Gough, 2013); erkekler ise formda kalmak ve fiziksel bakımdan güçlü olmak için yiyecek tüketebilmektedirler (Goldberg, 2010, s. 139). Ancak bu beslenme alışkanlıklarını tüm kadın ve erkekler için genellemek yanlış olacaktır.

Günümüzde zayıf beden arzusu giderek yaygınlaşsa da bireylerin sağlıklarını tehdit eden önemli unsurlardan biri obezitedir. Obezite kalp damar hastalıkları, hipertansiyon, şeker hastalığı, kanser, ülser, felç, uyku apnesi, karaciğer yağlanması ve gut gibi hastalıkların yanı sıra çeşitli ruh hastalıklarına da davetiye çıkarabilmektedir (Canatan, 2016, s. 220). TÜİK (2020) in yaptığı sağlık araştırmasına göre ülkemizde obez bireylerin oranı %21.1’dir. Araştırmaya katılan kadınların %24.8’i obezken, erkeklerde bu oran %17.3’tür. Ergin (2014) kadınların daha fazla oranda obez olmalarını şekerli yiyecek tüketmelerine, yetersiz fiziksel aktiviteye, obezitenin annelik ya da çocuk büyütme ile ilişkili olduğu düşüncesine bağlamaktadır. Kadınlar yediği yiyeceklere daha çok dikkat etmelerine rağmen biyolojik özelliklerinden kaynaklanan doğum, çocuk emzirme, menopoz gibi faktörler kilo almalarına neden olabilir.

Beslenme alışkanlıklarının edinilmesinde toplumsallaşma sürecinin etkisi büyüktür. Kadınlar geleneksel olarak yiyecek alışverişi, yemek hazırlama, koruma ve planlama gibi rol ve sorumluluklarla toplumsallaşırken erkekler bu tarz bilgi ve aktivitelerden uzak tutulabilmektedir. Kadınlar yiyecek alışverişi yaparken bunların besin değeri, sağlıklı olup olmadığı gibi özelliklere dikkat ederken, erkekler dikkat etmeyebilirler (Gough, 2013; Terre, 2013). Dolayısıyla kadınlar beslenme konusunda daha çok bilgiye ve duyarlılığa sahip olabilirler. Ancak eşitsizlikler onları beslenme konusunda dezavantajlı hâle getirebilmektedir.

Özellikle yoksul ve kırsal bölgelerde kadınların ikincil konumları beslenme problemleri yaşamalarına yol açabilmektedir (Momsen, 2010, s. 80). Adams (2010, s.79) sanayi öncesi dönemde bazı kültürlerde ve ataerkil toplumlarda kadınların et yemesinin yasaklanabildiğini ifade etmektedir. Ö. Adak da (2002, s. 87) özellikle ülkemizin geleneksel bölgelerinde yemeğin en güzel ve etli yerlerinin erkekler tarafından tüketildiğini, kadın ve çocukların yemekte ikincil olarak konumlandırıldığını dile getirmektedir.

Genel olarak söylemek gerekirse beslenme ile sağlık arasında olduğu gibi, beslenme ve cinsiyet arasında da bir ilişki bulunabilmektedir. Literatüre bakıldığında toplumsallaşma sürecinin, toplumsal cinsiyet rollerinin, biyolojik faktörlerin, toplumsal cinsiyet eşitsizliğinin, medyanın ve kültürel faktörlerin kadın ve erkeklerin beslenmeleri üzerinde etkili olduğu dile getirilmektedir. Özellikle medya ve toplum tarafından kadın bedenine uygulanan baskılar onların beslenme alışkanlıklarına yön verebilmektedir. Ancak günümüzde pek çok kişi sağlıklı ve uzun süre yaşama arzusundadır, bu nedenle hem erkekler hem de kadınlar giderek daha fazla oranda beslenme alışkanlıklarını değiştirebilmektedirler.

Toplumsal Cinsiyet-Kişilerarası Etkileşim İlişkisi

Kişilerarasındaki iletişimin nicelik ve niteliği bireysel ve sosyal faktörlere göre değişebilmektedir. Kişilerarası etkileşim sürecinde bireylerin kendilerine yakın kişilerle endişelerini ve sorunlarını paylaşmaları, başkalarıyla anlamlı ve doyumsuz ilişkiler kurmaları, yakın arkadaşlarına zaman ayırmaları, başkalarına ilgi, sevgi ve yakınlık göstermeleri, sevdikleri kişilere sevgilerini kucaklama gibi dokunma yoluyla belli edebilmeleri, yakın dost edinebilmek için çaba harcamaları, kendileriyle benzer sorunu olan kişilerden destek almaları, konuşarak ve uzlaşarak çatışmalarını çözmeleri (Bahar vd., 2008) sağlıklı yaşam biçimi davranışları gösterdiklerine işaret etmektedir.

Toplumsal cinsiyet ile kişilerarası ilişkiler kurma arasında bir bağ söz konusudur. Toplumsallaşma süreci, toplumsal cinsiyet rolleri, toplumun duygulara verdiği anlam gibi çeşitli faktörler iletişim üzerinde etkili olabilmektedir. Tarhan'a göre (2005, s. 140) erkeklerin korku ve üzüntü gibi bazı duyguları göstermeleri toplum tarafından hoş karşılanmazken, kadınların bu tür duygularını göstermeleri ya da güçsüzlüklerini ifade etmeleri olumlu şekilde karşılanabilir. Ayrıca toplumsallaşma sürecinde kadınlar başkalarının duygularına duyarlı olmayı öğrenebilmektedirler. Böylelikle aile üyelerinin, akrabalarının ve arkadaşlarının sorunlarını çözmeye çalışabilirler (Akiyama ve Antonucci, 2002, s. 345). Çevresine karşı sevecen ve şefkatli olması beklenen kadınlar (Aronson, Wilson ve Akert, 2012, s. 639) aile içinde bakıma muhtaç olan çocuklara, yaşlılara, hastalara da bakabilmektedirler.

Goldberg'e (2010, s. 69) göre toplumsallaşma sürecinde erkekler başkasına bağlı olmamaları ya da başkalarına dayanmamaları gerektiğini öğrenebilmektedirler. Dolayısıyla kimi zaman yalnızlaşabilirler (Batıgün, 2008). Kişiler arası ilişki kurmanın sağlık üzerindeki olumlu etkileri göz önünde tutulduğunda kadınların avantaja sahip olduğu düşünülebilir. Çünkü çevreleri ile daha çok iletişim kuran kadınlar sağlıklı ilgili bilgi edinebilirler, problemlerini başkalarına anlatarak streslerini azaltabilirler (Macintyre vd.,1996; Parslow vd., 2004; Rieker, Bird ve Lang, 2010). Sosyal ilişkilerinde sağlık bilgisi edinen kadınlar, hastalık şüpheleri olduğunda hekime başvurarak erken teşhis avantajından faydalanabilirler (Annandale ve Hunt, 2000; Macintyre vd., 1996). Ancak çevreleri ile yeterli iletişim kuramayan erkekler bir yandan sosyal destek alma, diğer yandan sağlık bilgisi edinme bakımından dezavantajlı olabilirler.

Hasta olma, toplumsal yaşamın bir parçasıdır. Dolayısıyla her birey yaşamının bir döneminde hastalığa yakalanabilmektedir. Bireylerin sağlıklarına tekrar kavuşabilmeleri için öncelikle hastalıklarını kabul etmeleri gerekmektedir. Hastalığı kabul etme ile cinsiyet arasındaki ilişkiye dair bazı görüşler söz konusudur. Goldberg'e (2010, s. 71) göre erkekler

başkalarından yardım istediklerinde kendilerini rahatsız, kaygılı ve savunmasız hissedebildikleri için, hastalandıklarında daha az şikâyet etmekte, daha az duygusal tepki vermekte, fiziksel acılara daha fazla dayanabilmektedirler. Erkeklerin bu tür tepkilerinin altında biyolojik, psikolojik ve davranışsal faktörlerin yattığı kabul edilmektedir (Courtenay, 2000; Tanrıverdi vd. 2007). Sancar'a (2013, s. 253) göre erkekler feminen bir sohbet tarzı olarak nitelendirdikleri için hastalık ve sağlık konularında konuşmaktan çekinebilmektedirler. Aynı zamanda erkeklerin bedenlerinin güçlü görünmesini engelleyecek hastalık, sakatlık, şişmanlık gibi halleri bir tür "erkeklik aşınması" olarak algılamaları bu tür davranışlar sergilemelerine yol açabilir. Dolayısıyla bazı erkekler hasta rolünü kolaylıkla kabul etmeyebilirler. Ancak bu tür davranışların tüm erkekler için genellenmesi mümkün değildir.

Özetle söylemek gerekirse kadınlar hasta olduklarını daha kolay kabul ettikleri için, sağlıklarına tekrar kavuşma adına daha çok çaba gösterebilmektedirler. Kendilerinde herhangi bir hastalık belirtisi gördüklerinde çevresindekilere bu durumu anlatarak, çözüm arama davranışı sergileyebilirler. Çevresindekilerden aldıkları önerilerle sağlık hizmetlerinden faydalanabilmektedirler. Ancak erkekler sağlık ve hastalık konuları ile ilgili yeterince sosyalleşemedikleri için, bu durumlar hakkında kadınlara göre daha az konuşarak yetersiz sosyal desteğe ve sermayeye sahip olabilirler.

Toplumsal Cinsiyet-Stres Yönetimi İlişkisi

Günümüzde bireylerin bedensel ve ruhsal sağlıklarını etkileyen önemli faktörlerden biri strestir. Bu nedenle bireylerin streslerini yönetebilmeleri gerekmektedir. Kişilerin her gün yeterince uyuması, rahatlamak için kendisine zaman ayırması, yaşamında değiştiremeyeceği şeyleri olduğu gibi kabullenmesi, iş ve eğlence hayatını dengelemesi, stresini kontrol etmek için uygun yöntem ve teknikleri öğrenerek uygulaması (Bahar vd., 2008) stres düzeyini azaltabilmektedir. Toplumsal yaşamda kadın ve erkekler birbirinden farklı stres faktörleriyle karşı karşıya gelebilmektedirler. Aynı zamanda stres karşısında takındıkları tavır ve kullandıkları stresle baş etme yöntemleri de değişiklik gösterebilmektedir. Bu farklılık biyolojik, psikolojik ve toplumsal faktörlerden kaynaklanabilmektedir.

Gökalp'e (2003) göre geleneksel kadın-erkek ya da evlilik ilişkilerinde kadınlar kendi bedenleri ve gelecekleri hakkında karar verici olmaktan uzak tutulabilmektedir. Kadınların çevreleri ile ilişkilerinin sınırlandırılması, maddi kaynaklara yeterince ulaşamamaları, aile içinde çocuk bakımı, yaşlı ya da hasta bakımı gibi rolleri daha çok üstlenmeleri, erkeklerden daha düşük statülü mesleki konuma sahip olmaları, şiddete ve ayrımcılığa daha fazla maruz kalmaları stres düzeylerini artırabilmektedir (Matud, 2004). Ünal vd. (2002, s. 12) tarafından yapılan çalışmada sağlık kuruluşuna başvuran hastaların stres etkenlerinin cinsiyetlerine göre farklılaştığı ortaya konulmuştur. Çalışmada evlilik ve karşı cinsle ilişkiler, diğer kişilerarası ilişkiler, yaşam koşulları, yakın ölümü, gelişimsel (yaşam döngüsü evreleri), felaketler, kaza, aile bireylerinde ortaya çıkan hastalıklar gibi stres faktörlerinin kadınlarda daha fazla görüldüğü ifade edilmiştir. İş ya da işsizlik gibi mesleki stres faktörlerinin ise erkeklerde daha sık gözlendiği dile getirilmiştir. Erkek ve kadınlar arasındaki bu farklılık toplumsallaşma sürecine ve toplumsal cinsiyet rollerine dayandırılabilir.

Goldberg'e göre (2010, s. 135) kadınlar stres belirtilerini erkeklere oranla daha çok fark etmektedirler. Ayrıca kadınlar düzenli uyku alışkanlığı, hobilerle meşgul olma gibi stresi azaltıcı davranışları daha çok sergilemektedir (Dökmen, 2010, s. 182). Ancak Gökalp'e göre (2003) kadınların kendilerindeki olumsuzlukların daha çok farkında olmaları, geçmişteki olumsuz deneyimleri daha çok hatırlamaları, başarısızlıkları daha çok içsel nedenlere bağlamaları stres düzeylerini artırabilmektedir.

Sarıca Darol ve Karapınar'ın (2022) stres temelli hastalıkların cinsiyet ve medeni durumla ilişkisini ele alan çalışmalarında depresyon, yaygın anksiyete, fibromiyalji sendromu ve baş ağrısı bozukluğunun kadınlarda çok daha yüksek oranda bulunduğu dile getirilmiştir. Uçman (1990) tarafından yapılan çalışmada kadınların stresle başa çıkma yöntemlerinden olan yaşanan sıkıntıyı kimsenin bilmesini istememe ya da olandan kimseye söz etmeme yöntemini daha çok kullandıkları ifade edilmektedir. Çalışmada strese karşı kadercilik, çaresizlik, kendini yerme gibi yollar erkek ve kadınlarda farklılık göstermemiştir. Ayrıca stresle baş etmede hocaya gitme, adak adama, sadaka verme, mucize bekleme gibi stresle baş etmede kullanılan sağlıklı yöntemlerin kadınlar tarafından daha çok tercih edildiği ifade edilmektedir.

Yöntem

Araştırmanın amacı cinsiyet ile sağlıklı yaşam biçimi davranışları arasındaki ilişkiyi sosyolojik bağlamda ortaya koymaktır. Bu araştırma, ilişkisel tarama modelinde gerçekleştirilen betimsel bir çalışmadır. Çalışmada "Toplumsal Cinsiyet Bağlamında Sağlık ve Hastalık: Bir Sağlık Sosyolojisi Çalışması (Karaman Örneği)" isimli doktora tezinin verilerinden faydalanılmıştır. Sağlıklı yaşam biçimi davranışlarını sergileme düzeyi farklı sosyal tabakalara göre değişebilmektedir. Bu nedenle araştırmanın örnekleme Karaman kent merkezinde yer alan ve farklı toplumsal tabakaların bulunduğu varsayılan Kırbağı (Alt), Larende (Alt), Çeltek (Orta), Fenari (Orta), Valide Sultan (Üst) ve Yunus Kent (Üst) mahallelerinde ikamet eden kişiler oluşturmaktadır. Kırbağı mahallesinden 73, Larende mahallesinden 83, Çeltek mahallesinden 82, Fenari mahallesinden 78, Valide Sultan mahallesinden 76, Yunus Kent Mahallesinden 77 olmak üzere toplam 469 kişi dâhil olmuştur. Veriler 2015 yılında Mayıs- Temmuz ayları içerisinde toplanmıştır. Örneklem, amaca yönelik örneklem tekniğine bağlı olarak tespit edilmiştir. Cinsiyet, eğitim, yaş gibi değişkenler arasında çok fark olmamasına dikkat edilmiştir.

Araştırma verileri anket tekniği kullanılarak elde edilmiştir. Araştırmada kullanılan anket formunda ilk olarak cinsiyet, medeni durum, hayatın en uzun süresinin geçirildiği yer, eğitim, meslek gibi demografik sorulara yer verilmiştir. Bu sorulardan yaş ve meslek soruları açık uçlu sorulmuş, sonradan kategorileştirilmiştir. Anket formunda kişilerin sağlıklı yaşam biçimi davranışlarına yönelik veri elde etmek amacıyla Walker vd. tarafından geliştirilen (1996) "Sağlıklı Yaşam Biçimi Davranışları Ölçeği II" kullanılmıştır (Bahar vd., 2008, s. 1). Sağlıklı Yaşam Biçimi Davranışları Ölçeği II, 52 madde ve altı faktörden oluşmaktadır. Bunlar manevi gelişim, kişilerarası ilişkiler, stres yönetimi, sağlık sorumluluğu, fiziksel aktivite ve beslenme faktörleridir. Ancak çalışmada toplumsal cinsiyet ile ilgisi olmadığı düşünülen manevi gelişim alt boyutuyla ilgili sorular sorulmamıştır. Anketlerin veri girişleri ve verilerin analizleri SPSS 15.0 bilgisayar programında yapılmıştır.

Sağlıklı Yaşam Biçimi Davranışları II ölçeğinde yer alan maddelere yönelik olarak altı uzman değerlendirme puanları Kendall W analizi ile değerlendirilmiştir. Değerlendirmede uzman puanlarının istatistiksel olarak farklı olmadığı (Kendal W=0,188; p=0,246), uzmanlar arasında uyum olduğu gözlemlenmiştir. Ölçekte yer alan 52 madde için madde analizi ve iç tutarlılık Cronbach Alpha güvenirlik analizi yapılmıştır. Ölçeğin madde toplam puan korelasyonları 0.30 ile 0.59 arasında değişmekte olup, istatistiksel olarak anlamlı düzeyde olduğu saptanmıştır (p<0.001). Ölçeğin iç tutarlılık katsayısı olan Cronbach Alpha değeri ise 0.92'dir. Sonuç olarak Walker tarafından geliştirilen "Sağlıklı Yaşam Biçimi Davranışları Ölçeği II" nin geçerlik ve güvenilirliği yüksek düzeyde bulunmuştur. Bu nedenle ölçeğin Türk toplumunun sağlıklı yaşam biçimi davranışlarını değerlendirmek için kullanılması uygun görülmüştür (Bahar vd., 2008, s. 5,9). Araştırmada uygulanan "Sağlıklı Yaşam Biçimi Davranışları Ölçeği II"nin üzerinde analiz yapılmış ve Cronbach Alpha değeri 0.906 olarak tespit edilmiştir. Bu nedenle ölçeğin güvenirlik düzeyinin yüksek olduğu ifade edilebilir.

Bulgular**Tablo 1:** Sosyo- Ekonomik ve Demografik Değişkenler

Değişkenler		Sayı (N=469)	Yüzde
Cinsiyet	Erkek	241	51,4
	Kadın	228	48,6
Yaş	18-29	142	30,3
	30-39	105	22,4
	40-49	80	17,1
	50 +	142	30,3
	Hiç evlenmemiş	116	24,7
Medeni Durum	Evli	301	64,2
	Boşanmış	20	4,3
	Eşi Ölmüş	32	6,8
	Büyükşehir	42	9
Hayatın En Uzun Döneminin Geçtiği Yerleşim Birimi	Şehir	291	62
	İlçe	56	11,9
	Kasaba	24	5,1
	Köy	52	11,1
	Yurt Dışı	4	0,9
	Okur Yazar Değil	22	4,7
Eğitim Düzeyi	Sadece Okuryazar	16	3,4
	İlkokul Mezunu	127	27,1
	Ortaokul Mezunu	72	15,4
	Lise ve Dengi Mezunu	109	23,2
	Üniversite Mezunu	108	23
	Lisansüstü Mezunu	15	3,2
	Esnaf	62	13,2
Meslek	İşsiz	1	1,3
	Memur	56	11,9
	Serbest Meslek	20	4,13
	Ev Hanımı	122	26
	İşçi	65	13,9
	Emekli	32	6,8
	Çiftçi	23	4,9
	Öğrenci	49	10,4
	Profesyonel (Doktor, Avukat, Akademisyen)	34	7,3

Örneklemin genel sosyo-ekonomik ve demografik göstergeleri Tablo 1'de görülmektedir. Araştırmaya katılan kişilerin %51,4'ü erkek, %48,6'sı kadınlardan oluşmaktadır. Çalışmada cinsiyet ile sağlıklı yaşam biçimi davranışları arasında bir karşılaştırma yapılacağı için erkek ve kadın oranlarının birbirine yakın olması önem taşımaktadır. Araştırmaya katılan kişilerin yaş dağılımına bakıldığında en yüksek oranın %30,3 ile 18-29 ve 50 yaş ve üzerindeki kişilerden oluştuğu görülmektedir. Örnekleme katılan kişilerin medeni durum dağılımına bakıldığında en büyük oran %64,2'lik pay ile evliler ve %24,7'lik pay ile hiç evlenmemiş olanlardan oluşmaktadır. Araştırmaya konu olan kişilerin şu ana kadar hayatlarının en büyük kısmını geçirdikleri yerleşim biriminin en yüksek oranla (%62) şehir olduğu görülmektedir. Örnekleme dahil olan kişilerin %27,1'i ilkokul mezunu, %23,2'si ve dengi mezunu, %23'ü üniversite mezunudur. Örnekleme dâhil olan deneklerin meslek dağılımına bakıldığında en büyük oranın %26 ile ev hanımlarından oluştuğu görülmektedir. Ev hanımlarının %13,9 ile işçiler, %13,2 ile esnaf, %11,9 ile memurlar izlemektedir.

Tablo 2: Sağlıklı Yaşam Biçimi Puanlarının Cinsiyete Göre t-Testi Sonuçları

Değişkenler	Erkek(N=234)		Kadın(N=224)		t	p
	\bar{X}	SS	\bar{X}	SS		
Sağlık Sorumluluğu	19.716	5.039	21.542	4.781	-3.974**	.000
Fiziksel Aktivite	15.473	4.866	14.926	4.706	1.222	.222
Beslenme	20.850	4.203	21,974	4.163	-2.873**	.004
Kişiler Arası İlişkiler	24.203	4.605	25.112	4.576	-2.117*	.035
Stres Yönetimi	18.539	3.899	19.095	3.787	-1.548	.122

** p< 0.01 düzeyinde anlamlıdır.

* p< 0.05 düzeyinde anlamlıdır.

Araştırmada “Sağlıklı Yaşam Biçimi Davranışları Ölçeği II” den elde edilen eksik veriler incelenmiş, tesadüfi olarak dağıldıkları görülmüştür. Eksik veriler seri ortalaması tekniği ile tamamlanmıştır. Veri setinde normallik ve doğrusallık varsayımının karşılanmasını güçleştiren uç değerler Mahalonobis uzaklık katsayısı kullanılarak incelenmiştir. Analiz sonunda normallik ve doğrusallık varsayımını bozan 9 kişiye ait veri analizden çıkarılmış, başlangıçta 469 olan katılımcı sayısı 460’a düşmüştür. Bundan sonraki analizler 460 kişi üzerinden yapılmış, analiz sonucunda verilerin basıklık değeri -.098, çarpıklık değeri .120, ortalama $\bar{X} = 100.67$ (SS= .76), medyan=100.00, minimum değer 56, maksimum değer 147 olarak hesaplanmıştır. Kolmogorov-Smirnov değeri .151 (p <.05), Shapiro-Wilk değeri .487 (p <.05) bulunmuştur. Bu değerler kabul edilebilir düzeyde olduğu için (Kalaycı, 2005) verilerin normallik ve doğrusallık varsayımlarını karşıladıkları kabul edilmiştir. Değişkenlerin varyans dağılımları normal olduğu için analizlerde parametrik testler tercih edilmiş, t-testi uygulanmıştır.

Sağlıklı yaşam biçimi puanlarının cinsiyete göre t-testi sonuçlarını gösteren Tablo 2’de katılımcıların sağlık sorumluluğu ($t_{(456)}=-3.974$, p < .01), beslenme ($t_{(456)}= -2.873$, p < .01) ve kişiler arası ilişkiler ($t_{(456)}=2.117$, p < .05) puanlarının, cinsiyete göre anlamlı farklılık gösterdiğini ortaya koymaktadır. Kadınların sağlık sorumluluğu ($\bar{X} = 21.542$), beslenme ($\bar{X} =21,974$) ve kişiler arası ilişkiler ($\bar{X} = 25.112$) puanları, erkeklerin sağlık sorumluluğu ($\bar{X} = 19.716$), beslenme ($\bar{X} =20,850$) ve kişiler arası ilişkiler ($\bar{X} = 24.203$) puanlarından daha yüksektir. Cinsiyet ile fiziksel aktivite ve stres yönetimi arasında istatistiki olarak anlamlı bir ilişki bulunmamıştır.

Yapılan çalışmada cinsiyet ile sağlık sorumluluğu arasındaki ilişki istatistiki olarak anlamlı bulunmuştur. Örnekleme dâhil olan kadınlar erkeklere göre daha fazla sağlık sorumluluğu davranışı sergilemektedirler. Bireylerin medya vasıtasıyla sağlık bilgisi elde etmeleri sağlık sorumluluğu davranışı gösterdiklerine işaret etmektedir. Araz vd. (2007, s. 117), Koçak ve Bulduklu (2010, s. 11) ve Bulduklu (2010, s. 81) tarafından yapılan çalışmalarda kadınların erkeklere göre medya vasıtasıyla daha çok sağlık bilgisi edindikleri ifade edilmektedir. Medya aracılığıyla sağlık bilgisi edinmenin yanı sıra sağlık sorumluluğu

davranışları ile cinsiyet ilişkisini ele alan çalışmalar da söz konusudur. Cungur vd. (2019, s. 50) tarafından yapılan çalışmada erkek ve kadın hastalar arasında sağlık sorumluluğu açısından bir ilişki bulunmamıştır. Ancak yapılan çeşitli çalışmalarda kadınların sağlık sorumluluğu düzeyleri erkeklerden daha yüksektir (Çıtak Bilgin vd., 2019, s. 197; Gürsel vd., 2016, s.15; İlhan vd.,2010, s. 37; Kostak vd., 2014, s.192; Tuygar ve Arslan, 2015, s. 62; Yalçınkaya vd., 2007, s.416). Kadınlarda sağlık sorumluluğu davranışının daha fazla görülmesinin nedeni kadın ve erkeklerin sahip oldukları roller olabilir. Kadınların anne ya da bakım rolüne sahip olmaları sağlıklı ilgili konulara daha duyarlı hâle gelmelerini beraberinde getirebilir. Ayrıca bu bulgu kadınların erkeklerden daha fazla sosyal ağa sahip olmaları ya da çeşitli kitle iletişim araçları ile daha fazla sağlık bilgisi edinmeleri ile açıklanabilir.

Yapılan çalışmada örnekleme dâhil olan kadınların erkeklerden daha yüksek beslenme puanına sahip oldukları bulgusuna ulaşılmıştır. Beslenme ile cinsiyet arasında ilişki kuran çeşitli çalışmalar bulunmaktadır. Üniversite öğrencileri üzerinde (Ayten vd. 2013, s.18-19; Kostak vd., 2014, Şimşek vd., 2007, s.21; Tuygar ve Arslan, 2015, s. 62; Ünalın vd., 2009; Vançelik vd., 2007, s.244) ve öğretim elemanları üzerinde yapılan (Gürsel vd., 2016, s.15) çalışmalarda kadınların erkeklere oranla beslenmelerine daha çok dikkat ettikleri sonucuna ulaşılmıştır. Ancak Cungur vd. (2019, s. 50) tarafından hastalar üzerinde yapılan çalışmada cinsiyet ile beslenme arasında anlamlı bir ilişki bulunmamıştır. Kadınların beslenme konusunda daha duyarlı olmalarının çeşitli nedenleri olabilir. Bu nedenlerden biri kadınların annelik, ev hanımlığı gibi rolleri ile ilişkilendirilebilir. Kadınların ev içinde beslenme ile ilgili rollerinin bulunması, beslenme konusunda daha bilgili ve duyarlı olmalarını beraberinde getirebilir. Günümüzde özellikle medya aracılığıyla güzel ve zayıf kadın bedenlerinin idealleştirilmesi, kadınların beslenmelerine daha çok dikkat etmelerine yol açabilir. Aynı zamanda toplumda kadınların sebze, meyve gibi hafif yiyeceklerle; erkeklerin et ve yağlı yiyecekler gibi ağır yiyeceklerle ilişkilendirilmeleri de erkek ve kadınların beslenme şekillerini etkileyebilir.

Örnekleme dâhil olan kişilere uygulanan sağlıklı yaşam biçimi davranışları ölçeğinde, cinsiyet ile kişilerarası ilişkiler alt boyutu arasında istatistiki olarak anlamlı bir ilişki olduğu tespit edilmiştir ($p=0,035$). Kadınların kişilerarası ilişkiler alt boyutu puanları erkeklerin puanlarından yüksektir. Bu sonuç bizlere kadınların erkeklere göre daha çok kişilerarası ilişkilerde bulduklarını göstermektedir. Cinsiyet ve kişilerarası ilişkiler arasında bağ kuran başka çalışmalar da bulunmaktadır. Ayten (2013, s. 18-19), Tuygar ve Arslan (2015, s. 62), Kostak vd. (2014, s. 192), Kalafat ve Kıncal (2008, s. 45), Gürsel vd. (2016, s. 15) tarafından yapılan çalışmalarda da kadınların erkeklere oranla daha çok kişilerarası ilişkilerde bulunduğu ifade edilmektedir. Kadınların erkeklere göre çevresindekilerle daha iyi ilişkiler kurmalarının nedenlerinden biri toplumsallaşma süreciyle açıklanabilir. Toplumsallaşma sürecinde kadınların sosyal ağ odaklı olmaları, daha iyi kişilerarası ilişkiler kurmalarına neden olabilir. Erkeklere göre daha çok sosyal sermayeye sahip olan kadınlar, ilişkilerinde sağlık bilgileri edinebilirler. Kadınların duygularını, problemlerini başkalarına daha kolay bir şekilde aktarmaları çevresindeki kişilerle daha iyi iletişim kurmalarını beraberinde getirebilir. Oysa erkeklerin duygularını bastırmaları, bağımsız olmak istemeleri problemlerini başkalarına anlatmalarına ve yardım istemelerine engel olabilir. Toplumlarda evde bakım vericilik rolünün kadınlarla ilişkilendirilmesi, kadınların sağlık konusunda daha duyarlı olmalarına neden olabilmektedir. Sağlık konusunda daha duyarlı olan kadınlar ise herhangi bir sağlık problemi yaşadıklarında bu durumu başkalarına kolaylıkla aktarabilir, hastalıktan kurtulmak için çeşitli davranışlar sergileyebilirler. Oysa sağlıklı ilgili konularda daha az konuşan erkekler sağlık bilgisi ve sosyal destek edinme bakımından problem yaşayabilirler.

Yapılan çalışmada sağlıklı yaşam biçimi davranışları ölçeğinin alt boyutlarından olan fiziksel aktivite ile cinsiyet arasında istatistiki olarak anlamlı bir ilişki bulunmamıştır. Literatüre

bakıldığı zaman toplumsallaşma (Goldberg, 2010, s. 117; Terre, 2013), erkeksi cinsiyet rolleri (Connell, 1998, s. 123), eğitim süreci (Sancar, 2013, s. 253; Rudman ve Glick, 2008, s. 9), toplumsal ve kültürel faktörler (Ergin, 2014) gibi sebeplerden dolayı erkeklerin kadınlara göre daha fazla egzersiz yaptıkları ve sportif faaliyetlerde buldukları ifade edilmektedir. Cungur vd. (2019, s. 50) tarafından hastalar üzerinde yapılan çalışmada erkek ve kadın hastalar arasında fiziksel aktivite açısından bir farklılık bulunmamıştır. Ancak Tel ve Köksalan'ın (2008, s. 267) akademisyenler, Ermiş vd. (2015, s. 39) ile Çıtak Bilgin vd.'nin (2019, s. 197) üniversite öğrencileri, Gürsel vd.'nin (2016, s. 15) öğretim elemanları üzerinde yaptıkları çalışmalarda erkeklerin daha çok spor yaptıkları belirtilmiştir. Bilgili ve Ayaz (2009, s. 83) tarafından yapılan araştırmada kadınların %97,7'si spor yapma olanağından yoksun olduklarını ifade etmişlerdir. Türkiye Kronik Hastalıklar ve Risk Faktörlerinin Sıklığı Çalışması'na göre (2013) erkeklerin %23'ü yeterli fiziksel aktivitede bulunduğunu ifade ederken, kadınlarda bu oran %13'dür. Karaman'ın daha çok geleneksel yapıya sahip bir kent olduğu ifade edilebilir. Bu nedenle kişilerin daha sağlıklı olmak için fiziksel aktivitede bulunmaları düşük oranlarda karşımıza çıkabilir.

Yapılan çalışmada sağlıklı yaşam biçimi davranışlarının alt boyutlarından olan stres yönetimi ile cinsiyet arasında anlamlı bir ilişki bulunmamıştır. Literatürde kadın ve erkekler arasındaki eşitsizlik neticesinde kadınların daha çok strese maruz kaldıkları (Gökalp, 2003), kadınlarla erkeklerin stres faktörlerinin farklılaştığı (Dökmen, 2010, s. 182), kadınların erkeklere göre stres belirtilerini daha çok fark ettikleri (Goldberg, 2010, s. 135) ifade edilmektedir. Ayten (2013, s. 18-19) tarafından üniversite öğrencileri; Gürsel vd. (2016, s. 15) tarafından öğretim elemanları üzerinde yapılan çalışmalarda kadınların stres yönetiminde daha başarılı oldukları belirtilmektedir. Şahin (2018) tarafından üniversite öğrencileri üzerinde yapılan çalışmada da kadınların stres düzeyi yüksek çıkmıştır. Ancak yapılan çalışmada bu doğrultuda bir bulguya ulaşılmamıştır. Bu yönde bir bulgunun ortaya çıkması örnekleme ait özelliklerden kaynaklanabilir.

Sonuç ve Değerlendirme

Sağlık ve hastalığın biyolojik olduğu gibi psikolojik, toplumsal ve kültürel boyutları da bulunmaktadır. Sağlık korunması ya da hastalık durumunda tedavinin yürütülebilmesi için toplumsal ve kültürel faktörlerin göz önünde tutulması gerekmektedir. Günümüzde sağlığın devam etmesi ve korunması için sağlıklı yaşam biçimi davranışlarının sergilenmesi de önem taşımaktadır. Kişilerin cinsiyetleri ile sağlık statüleri ve sağlıklı yaşam biçimi davranışları arasında bir ilişki bulunmaktadır. Söz konusu ilişki biyolojik, psikolojik, toplumsal ve kültürel faktörlere bağlı olarak açıklanabilmektedir.

Bu çalışmada kadın ve erkeklerin sağlıklı yaşam biçimleri arasında bir farklılığın söz konusu olup olmadığını ortaya koyabilmek için her iki cinsiyetin dâhil olduğu örneklem grubuna "Sağlıklı Yaşam Biçimi Davranışları Ölçeği II" uygulanmıştır. Kadın ve erkekler arasındaki farklılık sağlık sorumluluğu, fiziksel aktivite, beslenme, kişilerarası ilişkiler ve stres yönetimi alt boyutları göz önünde tutularak, toplumsal ve kültürel faktörlere dayalı olarak açıklanmaya çalışılmıştır.

Bireylerin sağlıkları ile ilgili sağlık personelinin, çeşitli kitaplardan ya da internetten bilgi edinmeleri, zaman zaman sağlık kontrolünden geçmeleri, sağlıklarını geliştirmek için çeşitli tutum ve davranışlar sergilemeleri sağlık sorumluluğu gösterdiklerine işaret etmektedir. Yapılan çalışmada kadınların erkeklere oranla daha fazla sağlık sorumluluğu davranışı sergiledikleri görülmektedir. Kadınların sağlık sorumluluğu davranışlarını daha fazla sergilemeleri, toplumsal cinsiyet rollerine, erkeklerden daha çok hastalığa sahip olmalarına, daha fazla oranda sağlık kuruluşuna başvurmalarına bağlanabilir. Kadınların özellikle gündüz

kuşaklarında televizyon programları aracılığı ile sağlık bilgisi edinmeleri de sağlık sorumluluğu davranışlarını artırabilir.

Günümüzde sağlığı korumak ve geliştirmek için önemli koşullardan biri de dengeli ve düzenli beslenmektir. Beslenmenin kültürel ve toplumsal boyutları kadın ve erkeklerin beslenme şekillerini, beden imajlarına yönelik algılarını belirleyebilmektedir. Yapılan çalışmada beslenme ile cinsiyet arasında anlamlı bir ilişki olduğu görülmektedir. Kadınlar erkeklerden daha yüksek beslenme puanına sahiptirler. Toplum ve medya tarafından kadın bedenine yönelik baskıların daha fazla oluşu, ideal beden imajına sahip olmayı istemeleri, toplumsal rolleri gereği beslenme konusunda daha çok bilgiye sahip olmaları gibi çeşitli etmenler beslenmelerine daha fazla dikkat etmelerine yol açabilir.

Çalışmada sağlıklı yaşam biçimi davranışlarının alt boyutlarından biri olan kişiler arası ilişkiler ile cinsiyet arasında da bir bağ bulunmuştur. Kadınlar erkeklere oranla çevresindekilerle daha iyi kişilerarası ilişkilerde bulduklarını ifade etmişlerdir. Çevresi ile iyi ilişkiler kuran kişilerin sağlık düzeyleri yükselebilmektedir. Bu anlamda kadınların daha avantajlı oldukları ifade edilebilir. Kadın ve erkeklerin cinsiyet rolleri, toplumsallaşma süreçleri, kültürel faktörler bu sonucu ortaya çıkarmış olabilir. Kadınların çevresindeki kişilerle daha rahat bir şekilde iletişim kurabilmeleri, duygularını ifade edebilmeleri, yardım isteyebilmeleri sağlıklarına olumlu katkılar sağlayabilir.

Çalışmada sağlıklı yaşam biçimi davranışları ölçeğinin alt boyutlarından olan stres yönetimi ve fiziksel aktivitede bulunma ile cinsiyet arasında bir ilişki bulunmamıştır. Ancak literatüre bakıldığında genel olarak kadınların streslerinin daha farkında oldukları ve streslerini daha iyi yönettikleri görülmektedir. Ayrıca toplumsal ve kültürel faktörlere bağlı olarak erkeklerin kadınlara göre daha çok fiziksel aktivitede buldukları yapılan çeşitli çalışmalarda ifade edilmektedir.

Genel olarak söylemek gerekirse birey ve toplum açısından sağlık ve hastalık merkezi bir öneme sahiptir. Bu nedenle erkek ve kadınlar arasındaki sağlık kuruluşuna başvurma, sağlık eğitimi alma, sağlık bilgisi edinme, kişilerarası ilişkilerde bulunma, dengeli ve düzenli beslenme gibi farklılıklara dayalı olarak çeşitli önerilerde bulunulabilir. Erkeklerin sağlık sorumluluğu davranışlarını, beslenme davranışlarını, kişilerarası ilişkilerini geliştirmeleri için çeşitli eğitimler verilebilir. Bu açıdan kamu spotları, televizyon ve diğer kitle iletişim araçları önemli vasıtalar olabilir. Sağlık çalışanları da hastalarıyla ya da kendilerine başvuran bireylerle iletişim kurarken cinsiyet ile sağlıklı yaşam biçimi davranışları arasındaki ilişkiyi göz önünde bulundurabilirler. Böylelikle daha etkili iletişim sağlayabilirler, tedavi süreçlerini daha iyi yürütebilirler. Ayrıca her iki cinsiyetin de sağlık davranışını artırmak için sağlık okuryazarlığı eğitimleri verilebilir.

Kaynakça

- Adams, C. J. (2010). *Etin cinsel politikası*. (Tezcan, G. ve Boyacıoğlu, M. E. Çev.). İstanbul: Ayrıntı Yayınları.
- Akiyama, H., and Antonucci, T. (2002). Gender differences in depressive symptoms: insights from a life span perspective on life stages and social networks. Levy, J. A. and Pescosolido, B. A. (Ed.). *Social Networks and Health* (s. 343-358). Oxford: Elsevier.
- Annandale, E. and Hunt, K. (2000). *Gender inequalities in health*. Philadelphia: Open University Press.
- Araz, A., Harlak, H. ve Meşe, G. (2007). Sağlık davranışları ve alternatif tedavi kullanımı. *TSK Koruyucu Hekimlik Bülteni*, 6 (2),112-122.
- Arıca, S. G., Arıca, V., Arı, M. ve Özer, C. (2011). Adolesanda yeme bozuklukları. *Mustafa Kemal Üniversitesi Tıp Fakültesi Dergisi*, 2 (5), 1-10.

- Aronson, E., Wilson, T. D. ve Akert, R. M. (2012). *Sosyal psikoloji*. (Gündüz, O. Çev.). İstanbul: Kaknüs Yayınları.
- Ayten, A. (2013). Din ve sağlık: bireysel dindarlık, sağlık davranışları ve hayat memnuniyeti ilişkisi üzerine bir araştırma. *Din Bilimleri Akademik Araştırma Dergisi*, 13 (3), 7-31.
- Bahar, Z., Beşer, A., Gördes, N., Ersin, F. ve Kıssal, A. (2008). Sağlıklı yaşam biçimi davranışları II'nin geçerlik ve güvenilirlik çalışması. *C. Ü. Hemşirelik Yüksekokulu Dergisi*, 12,1-13.
- Batıgün, A. D. (2008). İntihar olasılığı ve cinsiyet: iletişim becerileri, yaşamı sürdürme nedenleri, yalnızlık ve umutsuzluk açısından bir inceleme. *Türk Psikoloji Dergisi*, 23(62), 65-75.
- Bilgili, N. ve Ayaz, S. (2009). Kadınların sağlığı geliştirme davranışları ve etkileyen faktörler. *TAF Preventive Medicine Bulletin*, 8 (6), 497-502.
- Broom, D. (1995). Masculine medicine, feminine illness: gender and health. Lupton, G. M. and Najman, J. M. (Ed). *Sociology of Health and Illness: Australian Readings* (p. 99-112). Melbourne: Macmillan.
- Bulduklı, Y. (2010). Televizyonda yayınlanan sağlık programları ve izleyicileri. *Selçuk Üniversitesi Sosyal Bilimler Enstitüsü Dergisi*, Sayı:24, 75-85.
- Canatan, K. (2016). *Beden ve beyan*. İstanbul: Mana Yayınları.
- Connell, R. V. (1998). *Toplumsal cinsiyet ve iktidar*. (Soydemir, C. Çev.). İstanbul: Ayrıntı Yayınları.
- Courtenay, W. H. (2000). Construction of masculinity and their influence on men's well-being a theory of gender and health. *Social Science and Medicine*, 50(10), 1385-1401.
- Crawley, S. L., Foley, L. J. and Shehan, C. L. (2008). *Gendering bodies*. Maryland: The Rowman&Littlefield Publishing.
- Cungur, C., Kar, A., Kıran, Ş. ve Macit, M. (2019). Sağlıklı yaşam biçimi davranışlarının belirlenmesi: klinik sağlık hizmeti alan hastalar üzerinde bir araştırma. *Balkan Sosyal Bilimler Dergisi*, 8 (15), 43-52.
- Çabuklu, Y. (2004). *Toplumsal sınırında beden*. İstanbul: Kanat Kitap.
- Çıtak Bilgin, N., Ak, B., Cerit, B., Ertem, M. ve Çıtak Tunç, G. (2019). Üniversite öğrencilerinin sağlıklı yaşam biçimi davranışlarının belirlenmesi. *Kastamonu Sağlık Akademisi*, 4(3), 188-210.
- Dökmen, Z. Y. (2010). *Toplumsal cinsiyet*. İstanbul: Remzi Kitabevi.
- Ergin, A. B. (2014). Obezitenin kadın sağlığı ve toplumsal cinsiyet açısından değerlendirilmesi. *Kadın Sağlığı Hemşireliği Dergisi*, 1 (1), 41-54.
- Ermış, E., Doğan, E., Erili, N. A. ve Satıcı, A. (2015). Üniversite öğrencilerinin beslenme alışkanlıklarının incelenmesi: Ondokuz Mayıs Üniversitesi örneği. *Spor ve Performans Araştırmaları Dergisi*, 6 (1), 30-40.
- Eryiğit Günler, O. (2017). Toplumsal cinsiyet bağlamında sağlık ve hastalık: bir sağlık sosyolojisi çalışması (Karaman örneği). (Yayımlanmamış Doktora Tezi). Selçuk Üniversitesi Sosyal Bilimler Enstitüsü, Konya.
- Goldberg, H. (2010). *Erkek olmanın tehlikeleri*. (Budak, S. Çev.). Ankara: Bilim ve Sanat Yayınları.
- Gough, B. (2013). Promoting nutrition in men's health. Rippe, J. M. and Raton, B. (Ed). *Lifestyle Medicine* (p. 311-328). New York: CRC Press.
- Gökalp, P. G. (2003). Stres, anksiyete ve kadın. Akın, A. (Ed). *Toplumsal cinsiyet sağlık ve kadın* (s. 165-173). Ankara: Hacettepe Üniversitesi Hastaneleri Basımevi.
- Gökdağ, R. (2011). Toplumsal cinsiyet. Ünlü, S. (Ed). *Sosyal psikoloji* (s. 98-118). Eskişehir: Anadolu Üniversitesi Yayınları.

- Gürsel, N., Özbey, S. ve Güzel, P. (2016). Öğretim elemanlarının sağlıklı yaşam biçimi davranışları ve yaşam kalitesi. *International Journal of Social Science Research*, 5(2), 10-25.
- Güzel, E. (2013). Güzellik dayatması altında tüketim nesnesine dönüşen kadınlar. *Global Media Journal-Turkish Edition*, 5(7), 81-96.
- İlhan, N., Batmaz, M. ve Akhan, L. U. (2010). Üniversite öğrencilerinin sağlıklı yaşam biçimi davranışları. *Maltepe Üniversitesi Hemşirelik Bilim ve Sanatı Dergisi*, 3(3), 34-44.
- Kalafat, T. ve Kıncal R. Y. (2008). Üniversite öğrencilerinin beden memnuniyet düzeyleri ile sosyal beceri düzeyleri arasındaki ilişkinin incelenmesi. *Dokuz Eylül Üniversitesi Buca Eğitim Fakültesi Dergisi*, Sayı:23, 41-47.
- Kalaycı, Şeref (Ed.) (2005). *SPSS uygulamalı çok değişkenli istatistik teknikleri*. Ankara: Asil Yayınları.
- Koca, C. (2006). Beden eğitimi ve spor alanında toplumsal cinsiyet ilişkileri. *Spor Bilimleri Dergisi*, 17(2), 81-99.
- Koca, C. ve Bulgu, N. (2005). Spor ve toplumsal cinsiyet: genel bir bakış. *Toplum ve Bilim*, Sayı: 103, 163-184.
- Koçak, A. ve Bulduklı, Y. (2010). Sağlık iletişimi: yaşlıların televizyonda yayınlanan sağlık programlarını izleme motivasyonları. *Selçuk İletişim*, 6(3), 5-17.
- Kostak, M. A., Kurt, S., Süt, N., Akarsu, Ö. ve Ergül, G. D. (2014). Hemşirelik ve sınıf öğretmenliği öğrencilerinin sağlıklı yaşam biçimi davranışları. *TAF Preventive Medicine Bulletin*, 13 (3), 189-196.
- Kurtdaş, E. M. (2021). Kadınların omzundaki ağır yük: "Güzellik". *Adıyaman Üniversitesi Sosyal Bilimler Enstitüsü Dergisi*, 14(39),185-224.
- Küçükşen, K. (2016). Yeni medyada sunulan sağlıklı yaşam önerilerinin toplumsal cinsiyet açısından değerlendirilmesi. Tecim, E. (Ed.). *Sağlık sosyolojisi yazıları* (s. 129-155). İstanbul: Açılım Kitap.
- Macintyre, S., Hunt, K. and Sweeting, H. (1996). Gender differences in health: are things really as simple as they seem. *Social Science and Medicine*, 42(4), 617-624.
- Matud, M. P. (2004). Gender differences in stress and coping styles. *Personality and Individual Difference*, 37(7). 1401-1415.
- Momsen, J. (2010). *Gender and development*. New York: Routledge, Second Edition.
- Nydegger, R. (2004). Gender and mental health: incidence and treatment issues. Paludi, M. A. (Ed). *Prager Guide to the Psychology of Gender* (s. 93-116). Wesport: Greenwood Publishing.
- Özbudun, S. (2006). Toplumsal-cinsel hiyerarşi mekânı olarak insan bedeni. *Toplum ve Hekim*, 21(1), 21-24.
- Özçelik Adak, N. (2002). *Sağlık sosyolojisi kadın ve kentleşme*. İstanbul: Birey Yayınları.
- Parslow, R., Jorm, A. and Christensen, H. (2004). Gender differences in factors affecting use of health services: an analysis of a community study of middle- aged and older Australians. *Social Science and Medicine*, Vol: 59, 2121-2129.
- Rieker, P. P., Bird, C. E. and Lang, M.E. (2010). Understanding gender and health. Bird, C. E., Conrad, P., Fremont, A. N., Timmermans, S. (Ed). *Handbook of Medical Sociology* (p. 52-74). Tennessee: Vanderbilt University Press.
- Rudman, L. A. and Glick, P. (2008). *The social psychology of gender*. New York: Guilford Press.
- Sancar, S. (2013). *Erkeklik: imkânsız iktidar*. İstanbul: Metis Yayınları. 3. Baskı.
- Sarı, Ö. ve Atılgan, K. G. (2012). *Sağlık sosyolojisi hastalık ve sağlığa ilişkin kavramsal tartışmalar*. Konya: Karatay Akademi.

- Sarıca Darol, E. ve Karapınar, A. (2022). Cinsiyet, medeni, durum ile stres zemininde oluşan bazı hastalıkların ilişkisi. *Sakarya Tıp Dergisi*, 12(2), 263-272.
- Şahin, A. (2018). Üniversite öğrencilerinin algılanan stres düzeylerinin fakülte türü ve cinsiyet değişkenlerine göre incelenmesi. *Kilis 7 Aralık Üniversitesi Beden Eğitimi ve Spor Bilimleri Dergisi*, 2(1), 28-35.
- Şimşek, Z., Koruk, İ. ve Altındağ, A. (2007). Harran Üniversitesi Tıp Fakültesi ve Fen-Edebiyat Fakültesi birinci sınıf öğrencilerinin riskli sağlık davranışları. *Toplum Hekimliği Bülteni*, 26(3), 19-24.
- T.C. Sağlık Bakanlığı Türkiye Halk Sağlığı Kurumu (2013). *Türkiye kronik hastalıklar ve risk faktörlerinin sıklığı çalışması*. Ünal, B., Ergör, G. (Ed.). Ankara.
- Tanrıverdi, G., Bedir, E. ve Seviğ, Ü. (2007). Cinsiyetin sağlıkla ilgili bazı davranış ve görüşler üzerindeki etkisi. *TSK Koruyucu Hekimlik Bülteni*, 6(6), 435-440.
- Tarhan, N. (2005). *Kadın psikolojisi*. İstanbul: Nesil Yayınları.
- Tel, M. ve Köksalan, B. (2008). Öğretim Üyelerinin spor etkinliklerinin sosyolojik olarak incelenmesi: Doğu Anadolu örneği. *Fırat Üniversitesi Sosyal Bilimler Dergisi*, 18 (1), 261-278.
- Terre, L. (2013). Health promotion and risk reduction in men. Rippe, J.M. (Ed.). *Lifestyle medicine* (p. 405-418). New York: CRC Press.
- Turner, B. S. (2011). *Tıbbi güç ve toplumsal bilgi*. (Tatlıcan, Ü. Çev.). Bursa: Sentez Yayınları.
- Tuygar, Ş. F. ve Arslan, M. (2015). Sağlık hizmetleri meslek yüksekokulu öğrencilerinin sağlıklı yaşam biçimi davranışlarının incelenmesi. *SDÜ Sağlık Bilimleri Enstitüsü Dergisi*, 6(2), 59-66.
- TÜİK (2020). *Türkiye sağlık araştırması 2019*. Haber Bülteni, Sayı: 33661. Ankara.
- TÜİK (2022). *Yaşam memnuniyeti araştırması*. Yayın No: 4647. Ankara.
- Uçman, P. (1990). Ülkemizde çalışan kadınlarda stresle başa çıkma ve psikolojik rahatsızlıklar. *Psikoloji Dergisi*, 7(24), 58-75.
- Ünal, S., Küey, L., Güleç, C., Bekaroğlu, M., Evlice, Y. E. ve Kırılı, S. (2002). Depresif bozukluklarda risk etkenleri. *Klinik Psikiyatri*, (5), 8-15.
- Ünal, D., Öztöp, D. B., Elmalı, F., Öztürk, A., Konak, D., Pırtak, B. ve Güneş, D. (2009). Bir grup sağlık yüksekokulu öğrencisinin yeme tutumları ile sağlıklı yaşam biçimi davranışları arasındaki ilişki. *İnönü Üniversitesi Tıp Fakültesi Dergisi*, 16(2), 75-81.
- Vançelik, S., Önal, S. G., Güraksın, A. ve Beyhun, E. (2007). Üniversite öğrencilerinin beslenme bilgi ve alışkanlıkları ile ilişkili faktörler. *TSK Koruyucu Hekimlik Bülteni*, 6(4), 242-248.
- Waldron, I. (1997). Changing gender roles and gender differences in health behavior. Gochman, D. S. (Ed.). *Handbook of health behavior research I: personal and social determinants* (p. 303-328). New York: Plenum Press.
- Yaktıl Oğuz, G. (2010). Güzellik kadınlar için nasıl vaade dönüşür: kadın dergilerindeki kozmetik reklamları üzerine bir inceleme. *Selçuk İletişim*, 6(3), 184-195.
- Yalçınkaya, M., G. Özer, F., Y. ve Karamanoğlu, A. (2007). Sağlık çalışanlarında sağlıklı yaşam biçimi davranışlarının değerlendirilmesi. *TSK Koruyucu Hekimlik Bülteni*, 6 (6), 409-420.
- Yaprak, P. ve Amman, M. T. (2009). Sporda kadınlar ve sorunları. *Türkiye Kick Boks Federasyonu Spor Bilimleri Dergisi*, 2 (1), 39-49.
- Yılmaz, A. ve Ulaş, Y. (2016). Kadınların rekreatif alanlarda fiziksel aktivite yapma amaçları ve karşılaştıkları sorunlar. *Hacettepe Spor Bilimleri Dergisi*, 27(3), 101-117.



GAZİANTEP UNIVERSITY JOURNAL OF SOCIAL SCIENCES

Journal homepage: <http://dergipark.org.tr/tr/pub/jss>



Araştırma Makalesi • Research Article

Dindar Yeni Orta Sınıf Dair Bir İnceleme: Çatlak ile İki Şafak Arasında Filmlerinde Hane ve Dışarı

A Study of the Religious New Middle Class: Household and Outside in the Movies Çatlak and İki Şafak Arasında

Belgin TARHAN^{a*}

^a Dr. Öğr. Üyesi, Aydın Adnan Menderes Üniversitesi, Söke İşletme Fakültesi, Kamu Yönetimi Bölümü, Aydın / TÜRKİYE
ORCID: 0000-0002-0950-3363

MAKALE BİLGİSİ

Makale Geçmişi:

Başvuru tarihi: 4 Mayıs 2023

Kabul tarihi: 14 Temmuz 2023

Anahtar Kelimeler:

Dindar yeni orta sınıf,
Hanedeki çevrimiçi yaşam,
Kamusal çevrimiçi yaşam,
Türk Sineması,
Gerontokratik Patriyarkalizm.

ÖZ

2000'lerden bu yana Türk sinemasında, dini değer ve geleneklerin referansında yaşayan dindar toplumsal kesimlerin temsili çeşitlilik göstermekte ve çoğalmaktadır. Ana akım Türk sinemasındaki gerici, yobaz, dinbaz tipler sunan yapımları aşarak dindarlığı sosyolojik bir saikle yorumlayan filmler artmaktadır. Çatlak (Fikret Reyhan, 2020) ile İki Şafak Arasında (Selman Nacar, 2021) filmleri, bu yeni bakışı yansıtan örnekler olarak öne çıkmaktadır. İki yapının odağında, sosyo-ekonomik olarak taşradan/çevreden gelen, dini vebibelere göre yaşamaya çalışırken çevresini kuşatan modern yaşantıyla uyumlaşma süreci geçirmekte olan dindar yeni orta sınıf aile yer almaktadır. Dindar yeni orta sınıfa içeriden yaklaşan sinematografileri, iki filmi yan yana getirmektedir. Bu nitelikleriyle iki film, çerperine ya da merkezine dindarlığı koyan kendilerinden önceki yapımlardan ayrılmaktadırlar. Bu çalışma iki filmin sunduğu sinematografik göstergeleri yorumlayarak sosyolojik bir inceleme sunmayı amaçlamaktadır. Din, dindarlık, inanç, Müslümanlık gibi kavramlara yer verilmeyle birlikte bu çalışma İslam inancının özünü değil, yaşamlarının merkezine dini yerleştiren toplumun dindar kesimlerinin gündelik pratikleriyle ilgilidir. Çalışmada, hane içindeki ve kamusal hayattaki ikili hâl bilgisayar ve ağ teknolojilerinden ödünç alınan çevrimiçi ve çevrimdışı kavramları aracılığıyla ortaya konmaktadır. Çevrimiçi ve çevrimdışı kavramları hem hanede hem de kamusal yaşamda üzeri örtülen bireysel istekler ile ahlaki ikilemleri göstermektedir. İki film aracılığıyla dindar yeni orta sınıfın hane içi ve dışındaki yaşam pratikleri yorumlanarak ikili ahlak ve adalet anlayışından doğan sorunlar tartışmaya açılmaktadır.

ARTICLE INFO

Article History:

Received: May 4, 2023

Accepted: July 14, 2023

Keywords:

Religious new middle class,
Household online life,
Public online life,
Turkish Cinema,
Gerontocratic Patriarchy.

ABSTRACT

Since the 2000s, the representation of religious social groups living in reference of religious values and traditions in Turkish cinema has been multiplying and diversifying. Films that interpret religiosity with a sociological motive are increasing while surpassing the productions in mainstream Turkish cinema that present reactionary, bigoted, and religious stereotypes. The films Çatlak (Fractured, Fikret Reyhan, 2020) and İki Şafak Arasında (Between Two Dawns, Selman Nacar, 2021) stand out as examples reflecting this new perspective. The two films focus on a religious new middle-class family who comes from the province's socio-economic background and tries to live according to their religious obligation while undergoing a process of adaptation to the modern life surrounding them. Their cinematography approaching the religious new middle class from within brings the two films side by side. In this respect, these films differ from their predecessors in placing religiosity at their periphery or center. In this paper, the dual status of household and public life is presented through the concept of online and offline borrowed from computer and network technologies. The concepts of online and offline, illustrate the individual desires and moral dilemmas that are covered up both in the household and in public life. The two films interpret the practices of the new religious middle class in and out of the household, and the problems arising from the dual understanding of morality and justice are discussed.

* Sorumlu yazar/Corresponding author.
e-posta: belgin.buyukbuga@adu.edu.tr

EXTENDED ABSTRACT

Before the 2000s, mainstream Turkish cinema dealt with religious references with the association of rurality and poverty in the pendulum of bigotry, ignorance, and fraudulent characters at the expense of caricature. Recently, it surpassed one-dimensional typings, and religious sections of society are interpreted in a realistic integrity. The difference can be explained by the transformation of public life shaped by the social, economic and political change Türkiye has experienced in the 2000s. In this period, the representation of religious people and groups seems to have diversified. *Fractured* (Fikret Reyhan, 2020) and *Between Two Dawns* (Saman Nacar, 2021) are films that stand out in this diversity of representation. With a camera on family/household privacy, they offer an inside look at the new religious middle class.

Fractured and *Between Two Dawns* (BTD) are works with family-oriented cinematography. In both films, events are presented through the eyes of the family. The camera wanders in private places such as the living room, office, kitchen, and bedroom where deep family problems are discussed. The families in the films can be considered as a new middle class, which is close to the periphery, that is, to the countryside, rather than the center. They can be considered a new middle class that has undergone a process of adaptation to the modernity that surrounds them while living together with religious values and traditional culture. In *Fractured* small tradesman family that clings to the ghetto of the big city and works in the service sector such as groceries and school bus service, belongs to the lower middle-income group. *Between Two Dawns* revolves around a family living in a small city belonging to the upper-middle-income group who owns a fabric-dyeing factory.

The study results can be grouped under two main headings. The first one is the online-offline life in the household, and the other is the online-offline life in the public sphere. The terms online and offline borrowed from computer and network technologies describe the duality of household and public life. Online life in the household is dominated by religious values and traditions and the older father. In online life, the server corresponds to the conventions that determine the nature of the relations and its spokesperson. In both families, the server is the father of the extended family. Since the father's dominance over the persons in the household is a kind of elder male authority, the prominent feature of life in the household is gerontocratic patriarchy. The authority established by the power of old men with the superiority it has gathered from tradition and religion seems to have unshakable foundations. To describe the behavioral patterns produced by the gerontocratic patriarchal order, the bond of obedience and custody can be mentioned in the first place. While there is the protective side of the old male authority, there is the one that tries to keep custody. Another element that appears in the online life of the household is the bond of order/sacrifice. Hierarchy among family members is an essential element of the existing order. Some family members may be expected to make sacrifices or even sacrifice themselves for the sake of the order. For example, in *Fractured*, the brides are asked to sacrifice the gold they received as wedding gifts for the family's debt. In *BTD*, all the responsibility falls on the younger son when the family of the worker who died because of negligence in the factory does not waive their rights. Another determining factor in online life is the bond of concealment-alliance. In the family hierarchy, individuals can realize some of their preferences and desires only by hiding something and/or by forming an alliance. Family members, including the father in the extended family, need secret alliances. The passive wives and mothers of the family are the subjects of secret alliances. The offline life that goes parallel to the online one is as decisive as the online life in the household. Short offline moments are essential for the continuity of the relationships of obedience-tutelage, order-sacrifice, and concealment-alliance.

In public online life, people have a common life convention independent of their own moral understanding. As in personal relationships, rules that do not conflict with the principles of fairness are valid at the core of commercial, legal and legal relations. The tension and conflict in the films mentioned above begin when families come together with those who are not like them. In the eyes of the families, the outside world is made up of people with whom they are not in the same circle in terms of morality and justice. This situation can be compared to a kind of state of nature in which irregularity prevails. Their communication and relations with the large mass, which are not like them, are maintained within a survival struggle. In this respect, there is a distinction between others and us. The religious new middle class looks at public online life from a tribal imagination in the name of religious belonging, moral values that it believes in, and family integrity. There is no unity with the outside world in terms of codes of morality, law and justice. Some things that are religiously considered a sin and forbidden can be considered permissible in such an environment. For example, the minimum justice principles of common life such as paying off debt, keeping a promise, or accepting the responsibility of a worker who died in their own factory can be ignored. The tendency to discredit the common moral and legal norms of public online life that bind everyone harms the will to live together.

Giriş

Çatlak (Fikret Reyhan, 2020) ile *İki Şafak Arasında* (*İŞA*¹, Selman Nacar, 2021) filmlerinde aile ve dindarlık temaları yer alır. Görünürdeki odak, ailedir. Dışarıdaki dünyayla kurulan temas, aile üyelerinin gözünden sunulur. İki filmde de kamera salon, büro, mutfak, yatak odası gibi aile içi derin sorunların konuşulduğu mahrem yerlerde gezinir. İki aile de sosyo-ekonomik olarak taşradan/çevreden gelen, dinî değerler ile geleneksel kültürünü yaşatmaya çalışan, çevresini saran modern yaşantıyla uyumlaşma süreci geçiren yeni bir orta sınıftır. *Çatlak*'ta büyük şehrin gettosunda tutunan, bakkal ve okul servisi gibi hizmet sektöründe iş gören küçük esnaf ailenin, orta alt gelir grubuna mensup olduğu söylenebilir. *İŞA*'da ise küçük bir şehirde (Uşak) kumaş boyamacılığı yapan bir fabrikanın sahibi olan, orta üst gelir grubuna dahil bir aile vardır. Aile içindeki sınırlar, uzlaşmazlıklar ve çatışmalar, pek çok hanede karşılaşılan sorunlardan farksızdır. Fakat *Çatlak* ile *İŞA*'daki ailelerde başta baba olmak üzere aile fertlerinin karşı karşıya geldikleri sorunları algılama, yorumlama ve çözüme yönelik önerilerinde referans aldıkları değerler düzeneğinde din ve geleneklerin ağırlığı hissedilmektedir. Aile içi/mahrem yaşantı kadar dışarıdaki kişilerle ilişkilerde belirleyici olan ana etken, dindarlık olgusudur. Bu nedenle sıklıkla kullanılan din, dindarlık, muhafazakarlık, Müslümanlık gibi kavramların kapsamı hakkında açıklama yapmak gerekmektedir. Öncelikle, bu çalışmanın fıkıh ya da İslam teolojisi gibi dinin özüne ilişkin bir inceleme olmadığı belirtilmelidir. Sosyolojik bir çözümleme sunmayı hedefleyen bu makale, kendilerini İslam dinine derinden bağlı sayan toplumsal kesimlerin hane içi ve dışı pratiklerini yorumlamayı denemektedir.

Bu makalede dindarlık, hayatın bütününe ilişkin anlam arayışından gündelik yaşam pratiklerine dek pek çok katmanda, insanın dinî değerler ile geleneklere uygun olmayı düstur hâline getirmesi olarak yorumlanmaktadır. Dindar kişi ve kesimler de başta kutsal kitap olmak üzere yol gösterici saydığı peygamberin sünnetiyle kelim ve din adamlarının buyruklarını takip ederek yaşamaya yönelenlerdir. Dinî esasların yanında dindarlığın taşıyıcı kolonlarından birinin de gelenekler olduğu belirtilmelidir. Çoğu kez dinî emir, yasak ve kaideler, gelenekle iç içe geçer. Gelenekün konuşulmaya başladığı yerde muhafazakârlık kavramı da işin içine girmektedir. Çoğu zaman dindarlık ile muhafazakarlık eş anlamlara sahip gibi görülerek birbirinin yerine kullanılmaktadır (Erdoğan, 2004, s. 6; Özipek, 2005, s. 1-2). Oysa aileden ekonomiye, sosyolojiden siyasete, mimariden kültür çalışmalarına dek uzanan geniş bir spektruma sahip muhafazakârlık kavramı, bugünün içinde mümkün olan en geniş manada geçmişin dünyasını korumayı ifade eder. *Çatlak* ile *İŞA*'ya odaklanan bu çalışma kapsamında yorumlanan aileler için muhafazakâr sıfatı yerinde bir adlandırma olmayabilir. Burada muhafazakârlık, dinî değer ve kültürle birlikte halihazırdaki statükoyu korumayı içeren sınırlı bir anlama sahiptir. Öte yandan dinî değer ve geleneksel kültürün modern yaşamın başta ekonomik icapları nedeniyle de aşındığı ve yeni bir forma yöneldiği ileri sürülebilir. Bu bağlamda, tartışmaya ilave edilmesi gereken diğer bir kavram da modernliktir. Toplumsal ve kültürel manada küreselleşmenin arttığı değişen dünya düzeninde, dindarlık olgusu da akademik araştırmaların ilgisini çekmektedir. 2000'li yıllarla birlikte Türkiye'nin değişen politik atmosferine uygun olarak dindar kesimlerin çevreden merkeze taşındığı fikri öne çıkmaktadır (Bölükbaşı, 2012, s. 169). Son dönemde çıkan kimi araştırmacı/yazarlar ise Türkiye'nin dindar muhafazakâr bir topluma dönüşmediğini aksine sekülerleştiğini iddia etmektedir. Sözelimi Volkan Ertit, kapitalizm, globalleşme, şehirleşme, teknoloji gibi

¹ Makalede *İki Şafak Arasında* (2021) adlı film, bundan sonra kısaca *İŞA* olarak anılacaktır.

sahalardaki değişimin tıpkı Batı gibi Müslüman toplumlarının da yaşayış biçimlerine etki ederek yeni koşullara uyumlu hâle getirdiğini ileri sürmektedir (2005, s. 59 vd.). Ekonomik ilişkiler, taşradaki/çevredeki dindar kişi ve aileleri ticaret ve bankacılık sisteminden tüketim alışkanlıklarına dek kapitalist ağ içine yerleştirmektedir. 1970’li yıllardan beri güçlenen yeşil ya da İslami sermaye, iletişim ve ticaret açısından giyim kuşama kadar modern yaşantı içinde kendi tarzını oluşturmaktadır (Demir, 2005, s. 856-77). Dindar kesimlerin çağın gereksinimlerine uyum sağlamaya yönelik çaba ve değişimi, dinden uzaklaşma manasında bir sekülerlik olarak görülmektedir. Ertit’in de belirttiği gibi başta ilahiyatçılar olmak üzere toplumun büyük bir kesimi (İslamcılar da dahil) sekülerleşmeyi, İslam’ın terk edilmesi ve modernleşmeyle birlikte dinin yok olması yani dinsizleşme şeklinde yorumlamaktadırlar (2005, s. 164). Oysa Ertit ve Besim Delaloğlu’nun dikkat çektiği gibi sekülerleşmenin tek bir yolu yoktur. Seküler kavramının kökeni olan *saeculum*, tapınağın dışına çıkmayı ifade eder. Dellaloğlu’na göre tapınaktan çıkmanın iki yolu vardır. İlki vahiyle olan tüm bağlantının koparılmasıdır. Terk edilen kutsal kitap ve peygamberdir. Tapınaktan çıkmanın yani sekülerleşmenin daha yaygın olan ikinci yolu ise peygamber ya da kutsal kitabın değil yalnızca tapınağın terk edilmesidir (2020, s. 161). Dolayısıyla sekülerleşme dinin değil dini yaşama biçiminin değişmesi ve dönüşmesidir. Dellaloğlu, zamanın koşullarına uyum sağlama anlamındaki sekülerleşmenin neo-dindarlık olarak da adlandırılabilirliğini belirtir (2020, s. 161-62). Bu bakımdan neo-dindarlık bilgi, teknoloji ve üretim ilişkileri aracılığıyla insanların birbirine yaklaştığı bir dünyada çalışırken birikim ya da harcama yaparken dindar kalmaya devam edebilme hâlidir. Zira maddi ve sanal dünyalar aracılığıyla küreselleşen dünyada, dindar bilincin ve yaşantının eskisi gibi sürdürülmesi mümkün değildir.

Sosyolojik bir inceleme sunmayı amaçlayan bu çalışmada *Çatlak* ve *İŞA* aracılığıyla dindar yeni orta sınıfa dahil edilebilecek ailelerin hane içi düzenleri ile dışarıdaki hayatları yorumlanmaktadır. İlk kısımda hane içinde genel bir hüküm niteliğinde yaşatılan hiyerarşik aile düzeni çözümlenerek ayrıcalıklı konum ve ilişkilerin arkasında yatan nedenler soruşturulmaktadır. İkinci kısımda ise dindar yeni orta sınıf ailelerin kendilerinden olmayanlarla bir araya geldiği kamusal yaşantı tartışmaya açılmaktadır. Dindar yeni orta sınıfın dinî ve kültürel bakımdan kendileri gibi olmayan kişilerle birlikteliklerindeki ahlaki hüküm ve tutumlarına ilişkin bir tartışma yapılmaktadır.

Dindarlık ve Türk Sineması

Türk sinemasında dindarlığı konu edinen az sayıdaki akademik tezde², ana akım sinemamızdaki dönemsiz kırılmalar odağa alınmaktadır. Sözelimi yakın zamanda biri yüksek lisans diğeri doktora tezi olan çalışmalarda, birbirine yakın şekilde Tiyatrocular Dönemi/İlk Dönem Türk Sineması, 1950 Sonrası Türk sineması/ Geleneksel Türk Sineması 1960-90 ve Dini Milli Sinema Akımı/Yeni Türk Sineması olarak ayrılmaktadır (Lüleci, 2007; Yenen, 2011). Bu çalışmada ise yakın tarihin toplumsal ve siyasal gelişmeleriyle belirlenen dönemsiz bir ayırımdan ziyade sinematografik bir kriter önerilmektedir. Burada Türk sinemasının dindarlık olgusuna mesafesi öne çıkarılmaktadır. Bu bakımdan dindarlığın temsili bakımından uzak, yakın ve içeriden olmak üzere üç yaklaşımın ana akım Türk sinemasında etkili olduğu ileri sürülebilir. Uzaktan projeksiyon -yukarıda ifade edilen ilk iki dönemi kapsar şekilde- din ve dindarlık olgusuna mesafelidir, bu temayı dar ve yüzeysel bir şekilde yorumlamaktadır. Tek

² Yüksek Öğretim Kurumu’nun Tez Merkezi adlı web sayfasında “sinema” ve “din” kavramları yazılarak yapılan kısa bir araştırmada ikisi doktora tezi olmak üzere yalnızca yedi tez bulunmaktadır. Bkz. <https://tez.yok.gov.tr/UlusalTezMerkezi/giris.jsp>. Erişim Tarihi: 14.12.2022.

parti döneminin kültür ve edebiyatına damga vuran gerilik/ilericilik ikiliği içinden çıkan romanların uyarılma senaryoları, bu tür filmlerin başlangıcı sayılabilir (Kaçar, 2020, s. 18). Uzaktan projeksiyon sunan filmlerin, nüfusun büyük bir kesiminin köy ve kasabalarda yaşadığı dönemde kırsallıkla ilişkilendirdiği dindarlığı yoksulluk, cehalet ve geri kalmışlığın nedeni sayan bir bakışa sahip oldukları söylenebilir. 1960'lı yıllarda başlayan göçle birlikte aynı nedenler bu kez büyük şehirlerin çeperine tutunan gecekonduculara özgü bir problem sayılır (Yenen, 2011, s. 91). Kırsaldaki dindarlık gecekondu dindarlığına evrilirken, büyü ve falcılık gibi hurafe işlerden prim yapan yobaz ve dinbaz hoca tiplmeleri öne çıkar.³ Böyle bir temsil, Cumhuriyet'in ivmelendirdiği pozitivist ilerlemeci bir modernleşme hamlesinin güdümündeki laik devlet ilkesinin katı bir şekilde uygulanmasına yönelik politikanın sonucu sayılabilir. Zira uzun bir müddet laik devlet anlayışı, dini bireylerin/yurttaşların vicdanlarıyla sınırlı tutmak gibi toplumsal bir tasavvura sahiptir.

Ana akım Türk sinemasındaki ikinci eğilim -ilkinin aksine- dindarlığa yakından bir projeksiyon tutmaktadır. Bu bakışın ürünü olan filmler, dindar kesimleri yalnızca sosyolojik bir olgu olarak görmemekte aynı zamanda dindar bilincin psiko-sosyal yönlerini de yansıtmayı denemektedir. Kamera, ana akım Türk sineması içerisinde daha önce yer almayan kesimlere yönelmektedir.⁴ Kültürel ve dinî bağlar bakımından Müslüman kimlikleriyle öne çıkan toplumun dindar kesimler, taşradan büyük şehirlere göç etmekte ve ekonomik ve siyasal olarak çevreden merkeze doğru yol almaktadır. Bu değişimde dindar/muhafazakâr kesimlerin ticari kapasitelerinin artışıyla, ekonomik ilişkilerdeki nüfuzlarının ilerlemesi etkili olmuştur. Başlangıçta küçük imalat ve işletme sahipleri olan taşradaki dindar muhafazakâr eşrafın kendileri gibi diğer işletmelerle yürüttükleri ticari faaliyetlerle büyüyen sermayeleri, yurt dışından gelen işçi dövizleriyle desteklenerek güçlü bir finansal birikime erişmiştir (Demir, 2005, s. 873).

Dindarlığın ana akım Türk sinemasındaki temsiline ilişkin içeriden projeksiyon tutan üçüncü yaklaşım ise oldukça yenidir. 2020 yapımı *Çatlak* ile 2021 yapımı *İŞA*, dindar yeni orta sınıfa içeriden projeksiyon tutan sinematografileriyle üçüncü yaklaşımın öncü filmleri olarak gösterilebilir. Aile içine kurulan kamera düzenekleriyle, bir yanda en çıplak hâliyle hane düzenini öte yanda da dışarıdaki dünyaya ve kişilere yaklaşımlarını sansürsüz bir biçimde yansıtmaktadırlar. *Çatlak* filminin yönetmeni Reyhan, doğrudan dindarlıkla ilişki bir tespit yapmamakla birlikte hikâyesini "içeriden bir yerden anlatmayı düşündüğünü" (Fiyab, Röp, 2021) ifade etmektedir. Benzer şekilde yönetmen Nacar da *İŞA*'da kamerayı objektif bir şekilde kullandığını bir örnekle açıklamaktadır. Nacar, filmin en kritik sahnelerinden biri olan kriz anında toplanan dört kişinin -baba, oğulları ile avukat- olduğu yerde kameranın da beşinci

³ Ulus devletin kuruluş süreci olan Cumhuriyet'in ilk yıllarında, tiyatrocu-yazar Muhsin Ertuğrul Anadolu halkı yurttaşlık kimliğinde buluşturmak ve Cumhuriyet'in inkılaplarını yerleştirmek adına sinemada edebiyat uyarlaması filmler çekmiştir. 1922 yapımı *Nur Baba* (Y. Kadri), 1923 yapımı *Ateşten Gömlek* (Halide Edip Adıvar), 1932 yapımı *Bir Millet Uyanyor* (Nizamettin Nazif Tepedenlioğlu) filmlerinde hacı ve hoca tiplmelerini bozguncu, hain, yobaz ve dinbaz olarak göstermektedir. Ana akım Türk sinemasını etkileyen bu filmlerdeki din adamı tiplmeleri bu imaj içinde kalmaya devam eder. Bkz. İbrahim Yenen, *Toplumsal Tezahürleri Bağlamında Türk Sinemasında Din, Dindarlık ve Din Adamı Olgusu* (Yayımlanmamış Doktora Tezi) Ankara Üniversitesi, s. 119 vd.

⁴ 2006 yılında gösterime giren *Takva* (Özer Kızıltan), bu tür filmlerin en uç noktası gibi görünse de klasik Türk sinemasının uzaktan uzağa eleştirilen, karikatürize edilen dinci, dinbaz tiplmesini aşarak toplumun bu türdeki dindar kesimlerine psikososyal bir perspektiften yaklaşmaktadır. Keza *The İmam* (İsmail Güneş, 2005), *Beş Vakit* (Reha Erdem, 2005), *Çoğunluk* (Seren Yüce, 2010) bu kategorideki filmler olarak sıralanabilir.

karakter gibi bulunmasını istediklerini belirtmektedir (Mubi, Röp, 2023). İki film, dindar yeni orta sınıfın hanesine yani mahremine girmekte ve onların gözünden dışarıdaki dünyayı göstermektedir. Bunu yaparken hızla değişen dünya düzeni, modernizm içinde sabit kalamayan dindarlığın ahlaki krizlerine içeriden bir ifşa sunmaktadır. Bu nitelikleriyle zengin bir tartışma sunan iki film, çeperine ya da merkezine dindarlığı yerleştiren ana akım Türk sinemasının diğer örneklerinden ayrı bir yerde durmaktadır.

Hanedeki Çevrimiçi ve Çevrimdışı Yaşam

Çatlak ve *İŞA* filmlerindeki dindar yeni orta sınıfa mensup aileler, hem dışarıdaki hayatla kendilerini ayırıştıran yalıtımı korumaya çalışmakta hem de ona yakınlaşmaya müsait gibi görünmektedir. *Çatlak*'ta mesken olarak aile apartmanı dış dünyadan izolasyonu sağlarken, yerleşimin şehrin ana merkezlerinden birinde olması, onları dış dünyayla etkileşime iter. *Çatlak*'ın ilk sahnelerindeki alacaklı iki kardeşin arabalarıyla kat ettikleri mesafeye bakıldığında, borçlu geniş ailenin meskeninin bulunması zor, karmaşık bir yerde yaşadıkları izlenimi uyandırmaktadır. Öte yandan aile apartmanı aslında büyük şehrin (İstanbul'un) ana arterlerinden birinin yanı başındadır. Apartman dairelerinin pencerelerinden, gökdelenleri görmektedirler. Küçük esnaf aile, ekonomik ilişkiler aracılığıyla diğerleriyle bağlantı içindedir. *İŞA*'daki geniş aile ise taşrada (Uşak'ta) kumaş boyamacılığı yapan orta ölçekli bir fabrikanın sahibidir. *İŞA*'da hane yaşantısıyla aile üyelerinin pek çoğu görünmese de fabrika içinde baba, büyük ve küçük oğulun olduğu yönetim ofisinde aile mahremi sürdürülür. Çoğu kez fabrikadaki hummalı çalışma, büyük oğulun odasından izlenir. Fabrika içinde aile işletmesi olan patronlarla işçiler arasında sosyal mesafe vardır. Öte yandan fabrikadaki üretim, aileyi ticari olarak dünyaya bağlamaktadır. Küçük bir ilde ikamet etmelerine rağmen aile işletmesi olan fabrika, yurt dışına mal ihraç etmekte, ticari olarak büyümeye açık gözükmektedir. 2020'lerin Türkiye'sinde orta ölçekli bir fabrika ile işletmeye sahip olan ailenin sermaye birikiminin 1970'lerden bugüne uzanan bir ekonomik gelişim çizgisi izlediğini ileri sürmek aşırı bir yorum olmayacaktır. Zira İstanbul'un büyük sermayesine karşı Anadolu eşraf ve imalatçılar, ekonomik alanda varlık göstererek büyümeye başlamaları o yıllara denk gelmektedir. Aynı yıllarda toplumun dindar kesimlerine seslenen İslamcı siyasal kanadın liderliğine yükselen Milli Selamet Partisi ile Necmettin Erbakan kitlesine seslenirken sanayileşmeyi bir tür ibadet aşkıyla yapılması gereken bir hedef olarak göstermekteydi (Bora, 2017, s. 471).

Dindar yeni orta sınıfa yakın iki ailede de yalnızca hane üyelerinin bir arada olduğu zamanlarda, rahatlık ve emniyet hissi açığa çıkmaktadır. İki ailede de haneye/fabrikaya dışarıdan biri geldiğinde ya da onlardan biri dışarıdaki dünyaya karıştığında aile fertlerinde duraklama, tereddüt ve sessizlik başlamakta, onların tekinsiz bir durum içinde oldukları izlenimi verilmektedir. Şüphesiz dışarıdaki dünyadan haneyi ayıran en önemli unsur, aile yaşantısının verdiği sevgi ve şefkatin yanında doğallık ve konfordur. Bunun yanında söz konusu iki hanede de aile üyelerini birleştiren unsurlardan birisi aile bağları ise diğeri de dinî değer ve kültürle aktarılan geleneğin mensupları olmanın verdiği yakınlıktır. İki hanede de aileye mana katan müktesebatın Müslümanlık inancı ile dinî kültürel gelenek olduğu ileri sürülebilir. Öte yandan büyük şehirde bir geçim sürdürme ya da küçük bir şehrin dış ülkelere mallar ihraç eden bir fabrikaya sahip olma bakımından da modern ekonomik yaşama bağlıdırlar. Aile üyelerinin hane içindekiyle dışarıdaki yaşantıları arasında farklılık vardır. Dışarıyla hane içindeki yaşam, ikili bir hâl sergilemektedir. Benzer şekilde hane içinde de ikili bir yaşantının olduğu ileri sürülebilir. Bu kısımda öncelikle hane içindeki ikili hâli tarif etmek üzere, bilgisayar ve ağ teknolojilerine ait çevrimiçi ve çevrimdışı kavramlarına başvurulabilir.

Ağ teknolojilerinde çevrimiçi, sunucuya (server) bağlı ve çalışır durumda olma hâlidir; çevrimdışı ise sunucuya bağlı olmamaktır. Hanedeki çevrimiçi yaşamla, aile üyelerinin eylemlerini belirleyen dinî değerlerle gelenekleri canlı kılan bilgi ve görgüyle -dinî müktesebat-

onu canlı kılan mikro iktidar kast edilmektedir. Çevrimiçi yaşamda sunucu (server), hanedeki ilişkileri belirleyen konvansiyonları gözeten, koruyan kişidir. Bu durum belirli bir bölgedeki/ülkedeki geçerli yasalar ile onların koruyucusu olan yöneticilere benzetilebilir. Böyle bir alegori içinde dinî buyruklar, inananlar için neyin yapılabileceğini belirleyen yasalar; yöneticiler ise yasaların kendilerine verdikleri yetki ve otoriteyi kullananlardır. Hane düzeninde ölçü olan yasa, geçmişten gelen dinî ve kültürel kurallardır. Dinin buyruk, referans ve gelenekle birleşen kaidelerini yürüten güç ise -bir anlamda server- geniş ailenin babasıdır. Babanın hanedeki kişiler üzerindeki hakimiyeti bir tür yaşlı erkek yönetimi olduğundan, hanedeki çevrimiçi yaşamın dinamiklerinin gerontokratik patriyarkalizme dayandığı ileri sürülebilir.

Geleneksel toplum düzenine ait bir fenomen olan gerontokratik patriyarkalizm, aşiret ya da klanda olduğu gibi ailede de en yaşlı erkeğin yönetme hakkına sahip olmasıdır. Yönetme hakkının kaynağı, gelenektir. Yalnızca erkek ya da yalnızca yaşlı olduğu için değil dinî geleneklere sıkı sıkıya bir bağlılık içinde kalarak onun taşıyıcısı olduğu için son sözü söyleme kudreti ona aittir. Yaşlı erkeğin hanedeki üstünlüğüyle gelenek yaşar, gelenek var oldukça yaşlı erkeğin otoritesi devam eder. Gelenek ve ataerkil düzen, birbirini tedavülde tutarak geleceğe taşıyan iki temel yapıdır. Söz konusu iki ailede de babalar, eşleri, oğulları, gelinleri ve torunları üzerinde baskın bir rol oynarlar. Hane üyeleri, içten içe katılmasalar dahi babanın direktiflerini sessizlikle dinleyerek onlara uyar gibi gözükmektedirler. *Çatlak*'ta yer alan esnaf ailedeki babanın otoritesi, hane üyelerinin basit eylemlerini dahi yönlendirmekte ve ziyadesiyle hissedilir bir hâl almaktayken *İŞA*'daki orta ölçekli bir fabrikanın sahibi olan geniş ailedeki baba nadiren konuşmaktadır. Yine de oğulları ve fabrika üzerinde kudrete sahip olduğu anlaşılmaktadır.

Aile düzenindeki gerontokratik patriyarkalizm, görünürde yani çevrimiçi yaşamda birtakım davranış kalıplarını öne çıkarmaktadır. Bunlardan ilki itaat-velayet bağı içinde hareket etme şeklinde belirir. Kudretini din ile geleneklerden alan yaşlı erkek otoritesi bir yandan himayesindeki aile üyelerini koruyup kollamakta diğer yandan onları velayet altında tutmaktadır. Allah'ın kulu olma bakımından İslamiyet'te bir eşitliğin olduğu vaaz edilse de İslam dini ve kültüründe inananlarla inanmayanlar arasında bir ayrım vardır (Öztürk, 2012, s. 120, 123). İnananlar arasındaki hiyerarşi de itaat zinciriyle ortaya konabilir. İslam inancında müminlerin önce Allah'a, sonra Peygamber'e ardından ülü'l-emre yani emir sahipleri olan halife, imam ile yöneticilere ve anne-baba ve kocaya boyun eğmeleri yani itaat etmeleri beklenir (Tuşak, 2022). Eşitler arası bir ilişkiyi dışlayan dindar bilinç ya kendinden yaşlı ve muteber gördüklerine itaat eder ya da kendinden aşağıda gördüklerine boyun eğdirir (Cündioğlu, 2021). Dinî değer ve geleneklerin baskın olduğu ailelerde itaat-velayet bağı, himaye ilişkisiyle daha da güçlenir. İki ailede de gerontokratik patriyarkal düzen, iktisadi himayecilikle de desteklenir. Geniş aile içindeki kadın ve erkekler yaptıkları işlerden para kazansalar da gelir babada toplanır. Buna karşılık geniş ailenin reisi, oğul ve gelinine yaşayacakları evi temin eder. Böylesi bir himaye ilişkisinde aile üyelerinin kimi bireysel istekleri engellense de onlar hanede kalmaya devam ederler. Hanede yukarıdan aşağıya doğru himaye, aşağıdan yukarıya doğru itaat dolaşım hâlidir. Aile fertlerinden hiçbiri, egemen konumda olan babaya itiraz ya da isyan edemez, onun himayesinden çıkmayı göze alamazlar. Aslında kendi kararını verme ve onu hayata geçirme mücadelesi üzerine kurulu olan erginlik/yetişkinlik, dolaylı olarak babadan/atadan farklı bir yol tutturmayı gerektirir.

Batı literatürü içinde ergin bir birey olma konusu babayı aşma güdüsüyle birlikte gelen değişim ve gelişim dinamosuyla birlikte ele alınır. Batı edebiyatı -Don Kişot ve Robinson Crusoe misali- yoldan çıkanların, baba/ata sözü dinlemeyenlerin edebî örnekleriyle doluyken, Türk edebiyatında ister dindar ister seküler bir çevre olsun babanın ölümüyle dağılan ailelerde

kızların fahişe olduğu, erkeklerin sokağa düştüğü felaketlerle sonlanır (Teber, 2022, s. 146-7). Babanın/atanın himayesinden sıyrılmaya Batı medeniyetinin ayrılmaz bir unsuruyken, Doğu'da babanın yokluğunu felaketlerle eşleştiren bir yazgı hüküm sürmektedir. Yalnızca sevgi, şefkat ve bağlılık gibi birincil duygularla kuşatılan aile kurumunda değil, fabrikada, siyasi parti ya da parlamentoda da gerontokratik patriyarkal işleyiş hüküm sürmektedir.

İtaat-velayet bağı çerçevesinde babalar ve oğullar arasındaki ilişki üzerinde durmak gerekir. Çevrimiçi hane yaşantısında oğullar, babaya karşı sorgusuz bir itaat ve saygı içinde hareket ederler. Buna karşın babanın olmadığı anlarda küçük kaçamaklarla nefes alırlar, içsel öfkelerini açığa çıkartırlar. Sözelimi *Çatlak*'ta büyük erkek evlat, çatı katında gizli gizli bira içer, apartmanda kendisine düşen daireyi değiştiremediği için şikayetini dile getirir. *İŞA*'da ise erkek kardeşlerden küçüğü bir kızla flört etmekte, evlenmeyi düşünmekte, hatta kızın ailesiyle tanışmaya gitmektedir ancak babasına kızın varlığından bile bahsedemez. Aile yaşantısı içinde uyumlu görünen oğulların dışarıdaki dünyayla temasları neticesiyle sorunlar baş gösterir. *Çatlak*'ta ortanca erkek evlat, bir müddet çalışmak için gittiği İngiltere'de yakın bir arkadaşının borsadan kazandığı bir miktar parayı borç olarak alır. Bu borçla ailenin iki minibüs almasını sağlar. Aile için başlangıçta bir yatırıma dönüşen bu paranın borsadan -babaya göre bir çeşit kumardır- kazanılması, onun yabancı para cinsinden ödenmesi, meblağın söylenenden fazla çıkması, büyük bir sorun olarak ailenin önüne gelir. *İŞA*'da ise yurt dışında okumuş küçük oğulun fabrikalarında meydana gelen işçi ölümünü geçiştiremeyişleriyle sorunlar katlanır. Ailenin dışarıyla temas eden oğulları dışarıdaki dünya ile hane arasındaki farklılıkları idrak ederler. Erkeklerin kimi zaman yüksek öğrenim kimi zaman da çalışmak için yurt dışına çıkmaları, tanıdık ve yerli olandan ayrılarak Freudyen manada tekinsiz bir dünyaya adım atmaları demektir. Oğulların tekinsiz bir dünyadan döndükten sonra başlayan sorunlar, hanelerin yerleşik düzenini yıkmaya da sarsmaktadır.

Çevrimiçi yaşamdaki davranış kalıplarından biri de düzen-fedakârlık ilişkisinden doğar. Modern yaşantı öncesinin önemli bir sorunu olan emniyetsizlik, dış dünyanın tehlikeli, dışarıdakilerin tehdit sayıldığı zamanlara özgü bir endişeyi barındırır. İnsanlar, hayatta kalmak için aidiyet duyduğu gruplara sığınır. Siyaset felsefecisi Rousseau'nun da belirttiği özgür/vahşi insanın dahil olduğu aile ve gruplarda toplumsal farklılaşma ve iş bölümü ortaya çıkmıştır (1995, s. 141). Güvenlik gerekçesiyle dahil olunan gruplar da düzen adına kişiye görev yüklemektedir. Koşullar çok uzun bir süredir değişime uğramış olsa da *Çatlak*'taki gibi kırdan kente göç etmiş aileler için güvenlikçi paradigma önemini korumaktadır. *İŞA*'da da öne çıkan fabrika ve yıllar içinde büyütülmüş sermayedir. Sözü edilen ailelerde, birlik ve düzeni sağlama görevi halihazırda otorite sahibi babanıdır. Nizam o kadar önemsenir ki aile üyelerinden fedakârlık hatta kendilerini kurban etmeleri istenebilir. Fakat burada dikkat çeken husus fedakarlığın, merkezinde babanın bulunduğu çemberin uzağındakilerden beklenilmesidir. Sözelimi *Çatlak*'ta ortanca oğulun aldığı borcun ödemesi gündeme geldiğinde akla gelen çözüm, gelinler ile kayınvalidenin altınlarının bozdurulmasıdır. Keza bu teklif gelinlerden gelmez, onlardan bunu kayınvalide ister. *İŞA*'da ise önce fabrikadaki makine arızasından dolayı ölen işçinin ailesinden -para karşılığında- yasal haklarını feragat etmeleri istenir. İşçinin ailesi bu teklifi reddedince fabrika sahibi baba ve büyük oğul, yasal sorumluluğu ailenin küçük erkek evladına -İbrahim Peygamber'in oğlu İsmail misali- yığar ve onu kurban etmeye kalkarlar. Filmin yönetmeni Nacar'la konuşan yönetmen Emin Alper de muhafazakâr camiada önem addedilen aile kurumu için aile üyelerinden birinin kurban edilmesinin ironisine dikkat çeker (Mubi, Röp, 2023). Sermaye söz konusu olduğunda seküler ya da dindar fark etmeksizin erozyona uğrayan şeyin aile olması meseleyi trajik kılmaktadır. *Çatlak*'ta fedakârlık, *İŞA*'da ise kurban verme hususu öne çıkmaktadır. Fedakarlığı bir tür ahlakla bezeyen alturizm, din ile geleneklerin baskın olduğu aile, cemaat ve aşiretlerde iş görmektedir. Düzeni sürdürmek adına

kişiyi feda etmek yüceltilir. Bireyci felsefenin önde gelen sözcülerinden olan Ayn Rand, kabile yaşamı içinde anlamlı bir işlevi olabilen fedakârlık ahlakının modern yaşamda yerinin olmadığı fikrindedir (2006, s. 46-7). Fedakârlık ahlakı, mistik ya da toplumsal bir dava uğruna bireyin düşünce ve muhakemesini askıya almakta, onun iradesine ket vurmaktadır (Brendan, 2006, s. 50-51). Hanenin düzeni ve ekonomisi adına askıya alınan şey, kişilerin bireylerin irade ve tercihleridir. *Çatlak*'ın yönetmeni Reyhan, tek bir mekânda geçen filmdeki fiziksel sıkılmışlığın aile üyelerinin ruh hâllerini de yansıttığını söylemektedir (Fiyab, Röp, 2022).

Hanedeki çevrimiçi yaşamı ayakta tutan davranış kalıplarından biri de gizleme-ittifak yapma bağıyla ortaya çıkar. Geniş aile düzeni içinde sarsılmaz bağlarla örülmüş bir hiyerarşi kuruludur. Sözgelimi *Çatlak*'taki orta alt gelir grubuna dahil esnaf ailede baba, kimin konuşacağını, kimin susacağını verdiği direktiflerle sürekli belirlemeye çalışır (Üstündağ, 2022). Aile üyeleri kendilerine düşen rolleri bilmelerine rağmen baba, kısa komutlarla direktiflerini yinelemekten kendini alıkoyamaz. *İŞA*'da ise gündelik işleri yönlendirmeye gerek kalmaksızın yerleştirilmiş bir nizam işlerlik kazanmış görünmektedir. Baba, ancak işler raydan çıktığında müdahil olmaktadır. Böyle bir hiyerarşi içinde hane üyeleri, şahsi emel ve arzularını ancak hane/fabrikadaki genel işleyişi etkilemeyecek kadar sınırlı bir alanda tutmak zorundadırlar. Ufak kaçamaklar veya gönül işleri babadan saklanır. Çevrimiçi hane yaşamında hoş görülmeyecek istek ya da zaafılar, başta baba olmak üzere ailenin fertlerinden gizlenir. Buna karşılık gizlenenler, mutlaka yakın görülen birileriyle de paylaşarak küçük ittifaklar kurulur. Gerçeği gizlemek ya da çarpıtmak, hane üyelerinin kendi aralarında da dışarıdaki kişilerle ilişkilerinde de başvurdukları bir yoldur. *Çatlak*'taki baba, alacaklarını istemeye gelen kardeşlere apartmanın zemin katında açtıkları bakkalın her ay zarar ettiğini rahatlıkla söylemektedir. Oysa aile apartmanına bir kat daha çıkmaktadırlar, bakkala da müşteriler sürekli girip çıkmaktadır. Gerçeği saklama ya da çarpıtmaya hane içinde de başvurulur. *Çatlak*'ta büyük gelin, çocukları için kenara koyduğu altınların varlığını saklamaktadır. Ortanca oğul, aldığı borcun miktarı hakkında yalan söylemektedir. *İŞA*'da küçük erkek kardeş babasından sevdiği, evlerine ziyarete gittiği ve evlenmeyi düşündüğü kızın varlığını gizlemektedir. Yine aynı filmde baba ve ağabey hem küçük erkek kardeşten hem de işçinin ailesinden işçinin hastanedeki ölümünü saklamaktadırlar. Hane içinde sık sık başvuru gizleme/saklama yönelimi, gizli ittifakları oluşturmaktadır. İttifaklar, çevrimiçinde veto yiyecek davranışları gölgede tutmaya yaramakla birlikte yeri geldiğinde de saklayan kişileri ikna etmek için kullanışlı bir araç olarak kullanılmaktadır. Gizli ittifaklar, genellikle hane içindeki edilgen varlıklarıyla geri planda kalan kadınlarla/eşlerle yapılmaktadır. Başta baba olmak üzere erkeklerin çevrimdışı hâllerini bilenler, eşlerdir. Hiyerarşik aile düzeni içinde en güçlü konumda bulunan baba bile gizli ittifaklara yönelmek zorunda kalır. Çoğunlukla eşinin yanında yer alan kayınvalide, babanın söylemesi münasip olmayan şeyleri dile getirmekte, birlikte verdikleri kararın evin dirliğine hizmet ettiği kanısını yerleştirmeye çalışarak ev halkını ikna etmeye çalışmaktadır. Kayınvalidenin aksine gelinler, hanedeki çevrimiçi yaşamın değil de çocukları ve eşlerini kapsayan başka bir iradenin doğal müttefikidirler. Örneğin büyük gelin, kocasının çatı katında gizli gizli bira içtiğini bilir; küçük gelin doğacak çocuklarıyla küçük ailesinin menfaatlerini öne çıkararak alınan borcun yalnızca kendilerinin sorumluluğunda olmadığı hususunda eşini ikna etmeye çalışır. *İŞA*'da ise gizli ittifak, baba ile büyük oğul arasındadır. Film boyunca kapı arkasından sadece gölgesi görünen kız kardeşin edilgenliği aşıkardır. Kapı aralığında yalnızca birkaç saniye görünen kız kardeş, bu ittifakın sadık bir hizmetkarıdır.

Yaşanılan tüm sorunlara rağmen aile birliği ve nizamın sürdüğü düşünülebilir. Fakat söz konusu olan ailelerde çevrimiçi yaşamı katlanır kılan çevrimdışı yani gölge bir yaşantı vardır. İnançın özü olmasa bile dinî vecibe ve kaidelerin göz ardı edilebildiği, yaşlı baba otoritesinin uzanamadığı çevrimdışı bir yaşantıdır. Dışarıdaki hayatla içli dışlı olan aile üyeleri, öz

benliklerini sürdürebilmeleri için çevrimdışı zamanlara ihtiyaç duymaktadırlar. Sözelimi sigara içmek, alkol kullanmak gibi gündelik hazların peşinden gitmek, aile uğruna birikimlerini feda etmemek ya da aile/fabrika düzeni için kurban olmayı reddetmek gibi tercihlerin gün yüzüne çıktığı anlar, çevrimdışı hayata tekabül eder. Ailenin fertleri sınırlı an ve mekânlara hapsedilen çevrimdışı yaşamda kendileri gibi olmakta, kısa bir nefes alarak çevrimiçi düzene dahil olma gücü bulabilmektedirler.

Hane Dışındaki Çevrimiçi ve Çevrimdışı Yaşam

Hane, mahremiyeti simgeleyen özel alandır. Kamusal yaşam ise etnik, dinsel, dilsel ve diğer nitelikler bakımından birbirinden farklı kişilerin birlikteliğiyle oluşur. Demokratik modern toplum anlayışında göre kamusal yaşamdaki farklı aidiyet ve kimlikler, aynı yasaya tabidir. İnsanlar, yasa önünde eşit ve özgür yurttaşlık bağıyla birbirine bağlıdır. Pek çok ülke anayasa ve yasalar yoluyla eşit yurttaşlık ilkesi güvence altına almasına rağmen pratikte (de facto) etnik ve dinî ayrımcılığa maruz kalanlar, hak ve hürriyetlerini kısıtlı bir şekilde kullanabilmektedir. Eksik bir demokrasi ile dar bir kamusal alan tarifi benimsendiğinde, bir kesim makbul kabul edilirken diğer(ler)i ötekileştirilmektedir. Kurucu temellerinde modern bir devlet olarak laikliği benimseyen Türkiye’de Cumhuriyet, uzun yıllar toplumsal yaşantı ve kamusal alanda katı bir sekülerlik anlayışına sahip gözükmektedir. Türkiye’de toplumun muhafazakâr ve dindar kesimlerinin uzun bir müddet kamusal yaşamın uzağında konumlanması edebiyata, tiyatroya ve sinemaya da yansımıştır. Kamusal alanda kimi kimlik ve aidiyetler kabul görürken, diğerleri yok sayılmıştır. Bu manada dinî değer ve kültürün “bize özgü iç alem” sayıldığı haneyle, “nizama uygun dış alem” arasında sert bir duvar çekildiği ileri sürülebilir. Benzer şekilde dindar kişi ve ailelerin gözünden de dinî değer ve kültürle örülü haneyle laik devletin yasalarıyla seküler esaslar üzerine kurulu toplumsal düzen birbirinden ayrı tutulmakta, iki farklı yaşantıya karşılık gelmektedir. Dinî inanç ve kimliğini diğer tüm aidiyetlerinin önüne koyarak yaşamayı tercih edenler kendilerini -ya içsel bir kabullenmeyle ya da pasif bir direnişle- kamusal yaşamın uzanamadığı haneye kapatmış gözükmektedirler.⁵

Başlangıç kısmında vurgulandığı gibi geride kalan yüz yılda büyük toplumsal, ekonomik ve siyasal dönüşümler yaşanmıştır. İkinci Dünya Savaşı sonrası Türkiye’nin de dahil olduğu dünya düzenin değişimi, çok partili hayata geçiş, kırsaldan büyük şehirlere başlayan yoğun göç dalgaları, ekonomik düzenindeki açılımlarla birlikte güçlenen Anadolu sermayesi, taşıyıcı toplumsal ve siyasal olarak da merkeze taşıyan faktörler olarak sıralanabilir. Yakın tarihin ekonomi politikası üzerine araştırma yapan iktisatçılar, ivme kazanan Anadolu sermayesinin bir anlamda İslamcı ya da yeşil sermayenin Almanya’dan gelen işçi dövizleriyle birlikte önce iktisadi olarak ardından toplumsal ve siyasal bir güç olarak merkeze geldiğini ifade etmektedir (Demir, 2005, s. 873 vd.). Öte yandan pek çoğu Anadolu kentlerinde yaşayan ve dindar kimlikleriyle öne çıkan kişilerin/ailelerin kapitalist üretim, ticaret ve finans ilişkilerine yaklaşımı ikircikli bir vaziyete neden olmuştur. Kapitalist üretim ve finans ilişkilerine dahil olmak, daha çok kazanma ve daha çok büyüme arzusuyla faizli işlemler yapmayı gerektirir. Akarçay, Türkiye’deki İslami sermaye gruplarının devlete yakın durmadığı 1960 ve

⁵ Cumhuriyet’in önde gelen entelektüellerinden Yakup Kadri, *Panorama* adlı tarihsel siyasi romanında bu kapanmanın en uç örneğini Tahıncızade Emin Efendi karakteri üzerinden aktarır. Şapka Kanunu çıktığından beri evinden çıkmayan Hacı Emin Efendi, aradan geçen onca yıl sonra dahi kendisi gibi ehli İslam olanlara layık görülen bu cezayı kabullenmez. Bir mahkûm gibi eve kapanmasını büyük bir isyanla anlatırken, kendi ifadesiyle böyle bir muameleyi gavurun bile yapmayacağını sitemle ifade eder. Bkz. Yakup Kadri Karaosmanoğlu, *Panorama*, İstanbul: İletişim Yayınları, 2018, 359.

1970'lerde finansmanlarını kâr payı ortaklıkları şeklinde örgütleyerek faizsiz finansal kaynaklar yarattıklarını belirtmektedir (2009, s. 195). Türkiye'nin Ortak Pazar anlaşmalarıyla Avrupa piyasasıyla daha yoğun ekonomik ilişkilere girdiği dönemde, İslami sermaye eskisine göre daha sıkı şekilde global piyasalara bağlanma zorunluluğu hissetmiştir. Türkiye kapitalistleşen global dünyaya eklenirken İslami sermaye modern çağın ekonomik kural ve değerlerine yaklaşmış görünmektedir. İslami burjuvanın en sorunlu konusu olan finans alanında Akarçay da gereğinin yerine getirildiğini, diğer sektörlerde olduğu gibi bankacılık ve finans dünyasına dahil olduğunu ileri sürmektedir (2009, s.196). 2020'li yıllara gelindiğinde ise *Çatlak* ile *İŞA* gibi filmler, toplumsal ve kültürel olarak dindar yeni orta sınıfı içerden gösterirken, dış dünyayla temaslarına ilişkin de fikir sunmaktadır. Ekonomik olarak ayakta kalma gayesi, toplumun dindar kesimlerini özel alana sıkıştıran, yalnızca aynı ahlak ve adalet dairesinde olanlarla yetinilen dışarıya kapalı cemaat hayatına engel oluşturmaktadır. *Çatlak*'taki gibi şehrin merkezine yaklaşma, *İŞA*'daki gibi rekabetçi piyasa koşulları içinde yurt dışına mal gönderen bir fabrikayı yönetme yolu tercih edilir. Dışarıdaki dünyayla bağlantıda olma, modern ekonomik düzenin kural ve icaplarına göre hareket etme, geçer akçe hâline gelir.

Hane dışındaki kamusal çevrimiçi yaşam, ticari, yasal ve hukuki ilişkilerde geçerli olan evrensel kaideler ile konvansiyonları esas kılmaktadır. Söz gelimi alınan bir borcun kararlaştırıldığı gibi ya da yasal faiziyle ödenmesi gerekir. Bir fabrikadaki ekonomik getirilerin yanında tüm sorumluluğu da onu işletene aittir. İş yerinde bir iş kazası ya da ölüm olduğunda da yasal sorumluluk, işletmenin sahibinindir. *Çatlak* ile *İŞA*'daki aileler, ortaya çıkan sorunlardan türeyen ahlaki, yasal ve hukuki sorumluluğu üstlenmek istemezler. *Çatlak*'ta borç alınan paranın borsadan kazanılmış olması bahanesi -kimi aile üyeleri tarafından- öne sürülürken *İŞA*'da işçinin sürekli alkol kullandığı, işyerine alkollü geldiği kanısı yerleştirilmeye çalışılır. Aile üyelerinin olaylara karşı gayri ahlaki tutumları sonucu hakkaniyet zedelenir.

Kamusal çevrimiçi yaşamda, kişilerin kendi ahlak anlayışlarından bağımsız bir ortak yaşam söz konusudur. Dindar, seküler ya da ateist, kendisi gibi olmayanlarla bir araya gelir. Söz konusu aileler ise karşı karşıya geldikleri kişilerle kendilerini aynı ahlak dairesinde görmemektedirler. Borcu ödememek ya da fabrikadaki işleyişi sürdürmek adına ahlaki kaideleri göz ardı etmektedirler. Örneğin yalan söylemek, inançlı bir Müslümanın altına girmek istemeyeceği bir yükür. Yine de yalan olduğu açıkça ortada olan bakkalın zarar ettiği *Çatlak*'taki ailenin babası tarafından alacaklılara söylenir. *İŞA*'da hastaneye getirildikten birkaç saat sonra işçinin ölmesine rağmen ailesine hâlâ yoğun bakımda olduğu yalanı söylenir. Tüm bunlar, ailenin mevcut durumunun korunması adına yapılır. *Çatlak*'taki aile, bu türden tutum ve eylemleri kırsaldan gelmeleriyle, kendileri gibi olmayanlarla giriştikleri bir yaşam mücadelesinin (survive) gereği saymaktadır. Diğerinde ise korunması gereken büyük bir ekonomik varlık söz konusudur. İki ailede de kendilerini aynı değerler sisteminde görmedikleri insanlarla ilişkilerinde riyakarlık ortaya çıkar. Herkesi kuşatan ahlaki, yasal ve hukuki kaidelere içten içe inanmayarak kendi din ve ahlaki değerler sistemini üstün görmektedirler. Bu durum siyaset felsefesinde sıkça referans verilen doğa durumu senaryosunu çağrıştırmaktadır. Doğrudan Hobbesyen bir doğa durumu olmasa da bir tür değerler anarşisinden söz edilebilir. Öte yandan dinen günah, ahlaken doğru olmayan şeyleri, hayatta kalmak ve varlığını sürdürmek adına -doğa durumundaki kıyam hâlindeki gibi- mübah sayabilmektedirler. İki filmdeki dindar ailelerde, biz ve öteki ayrımı baskındır. Hane dışındaki kamusal yaşama kabileci bir tahayyülden baktıkları ileri sürülebilir.

Biz ve diğerleri ayrımının İslami düşüncede yeri olduğunu söyleyen Çavdar, bir yazısında Dârülişlâm ile Dârülharb ayrımını hatırlatır. Söz konusu ailelerin tercihlerini anlamak üzere bu iki kavrama başvurulabilir. İslam ülkesi manasına gelen Dârülişlâm, Müslümanlardan oluşan bir toplumda başta Kur'an-ı Kerim ile Peygamber'in sünnetleri olmak üzere İslam'ın

kaidelerinin hüküm bulduğu bir dünyayı ifade eder (Çavdar, 2017). Bir ütopyaya benzer şekilde tarif edilen bu toplumda bir Müslüman, kardeşi gibi gördüğü diğer Müslümanlara yalan söylemez, onlarla faizli iş yapmaz ya da onları kandırmaz. Büyük şehirde tutunmaya çalışan küçük esnaf bir aile reisinin ya da küçük bir şehirde olmasına rağmen ticaret ve sermaye gücünü büyüten bir fabrika sahibi babanın gözünden dışarıdaki dünya kendileri gibi inançlı Müslümanlardan ibaret değildir. Dolayısıyla varlıklarını sürdürebilmek için adeta cenk içindeymiş gibi mücadele etme gereği içinde hissetmektedirler. Çavdar, bu bilicin taşıyıcılarının etrafı Müslümanlarla çevrili olsa da Dârülharp'te yaşıyor gibi algıladıklarını öne sürer (2017). Öte yandan 1970'lerden 1980'lere uzanan dönemde radikal İslamcılık, Dârüislam olmayan yani İslami rejimle yönetilmeyen ülkede müminlerin siyasal birliğini simgeleyen Cuma namazının kılınmayacağı yönünde toplumsal ve siyasal tutumu sahiplenmiştir (Bora, 2017, s. 459-60). Gelenekçi saiklerle desteklenen bu tabloda, kendileri gibi yeterince inançlı bir Müslüman saymadığı komşularıyla, işçileriyle ya da devlet dairesindeki memurlarla ilişkilerinde sorun yaşayabilir. Zira ne din ve ahlaki esaslarıyla Dârüislâm'ın egemen olduğu bir dünyayı ne de herkesi kuşatması beklenen yasal hukuksal zemin içinde yer alabilmektedirler. Bu nedenle, bir arada yaşamın asgari gereği sayılan ortak bir adalet anlayışı kurulamaz. *İŞA*'nın sonlarına doğru bir sahnede baba ile oğul arasındaki diyalogda bu sorun en belirgin hâlini almaktadır. Fabrika sahibi baba, bozulan makinayı tamir etmek üzere kazana girerek buhardan yanan ve ölen işçisinden ötürü bir sorumluluk duymaz ve oğluna şöyle der: "Adamı biz mi öldürdük ha! Adam ölmüş, kusurumuz var mı, hayır." Bu yanıtla yetinmeyen oğlu yaptığının yasal/hukuki olmadığını söylediğinde babanın konuşması benimsediği ikili ahlak ve adalet anlayışını açığa çıkarmaktadır. Baba oğluna son olarak şunları söyler: "Ya bırak ne hukukundan bahsediyorsun. Hukuka kalsa suçsuz yere suçlu oluruz. Önemli olan ahlaktır. Valla, benim vicdanım rahat!"

Sonuç

2000'ler öncesi ana akım Türk sineması, kırsallık ve yoksullukla ilişkilendirdiği dinî referansları baskın karakterleri -karikatürize etme pahasına- yobazlık, cahillik ve sahtekarlık sarkacında ele almaktaydı. Son dönemde ise tek boyutlu tiplmeleri aşarak toplumun dindar kesimlerini gerçekçi bir bütünlük içinde yorumlamaktadır. Aradaki fark, 2000'lerle birlikte Türkiye'nin yaşadığı toplumsal, ekonomik ve siyasi değişimle şekillenen kamusal hayatın dönüşümüyle açıklanabilir. Türk toplumun sosyoekonomik demografik yapısıyla birlikte değişim Türk sinemasına da yansımaktadır. Hayatı tüm renkleriyle anlama uğraşındaki sinemanın da toplumun dindar kesimlerine karşı mesafesi giderek azalmaktadır. Bu bakımdan *Çatlak* ile *İŞA*, hayata verdiği asıl manadan gündelik yaşam pratiklerine kadar dinî değer ve geleneklere göre hareket etmeye çalışan dindar yeni orta sınıfa içerden projeksiyon tutan yapımlar olarak öne çıkmaktadırlar.

Ataerkil düzen ve ilişkilerin -ister dindar ister seküler eğilimleri baskın olsun- Türkiye'de aileye içkin bir unsur olduğu ileri sürülebilir. Köyden kente, partiden Meclis'e pek çok yerde yaşlı erkek otoritesi kabul görmektedir. Fakat gerontokratik partiyarcal düzenle birlikte ortaya çıkan kimi davranış kalıplarının kökenindeki inançlar, geleneksel kültürle dinî değerlerin referansında yaşayan ailelerde katı bir şekilde korunmaktadır. Meseleye söz konusu aileler üzerinden yaklaşıldığında, velayet-itaat zincirini aşındıracak gelişmelerin bile önüne geçilir. Sözelimi *Çatlak*'ta geniş aile, bir aile apartmanında iç içe yaşamaktadır. Geniş aile düzeni içinde hane üyeleri, bireysel kazanç, maaş ya da gelirlerinin de sahibi olmazlar. Gelir, geniş ailenin reisinde toplanır. Geniş ailenin iç içe geçen yaşantısında velayet-itaat bağı koparılmaz. Oysa şehir yaşantısı içinde mikro ailelerde evlenme, boşanma, çocukların büyüterek evden ayrılmaları gibi mevcut düzeni değiştirecek pek çok gelişme olur. Fakat aile apartmanı içinde yaşayan geniş aile için böylesi değişikliklere sık rastlanmaz. Düzeni korumak

adına hanenin üyelerinden fedakarlıklar beklenir hatta kimi zaman kurban verilir. Pek çok ailede fedakârlık hatta kişinin kendini aileye adanması söz konusu olabilir. Hane içindeki sevgi ve bağlılık, kişinin gönüllü iradesiyle gerçekleştiğinde devam edebilir. Öte yandan pek çok ailede sınırlar, rafa kaldırılmış bireysel tercih ve arzular olabilir. Aile üyeleri çoğu zaman isteklerini gerçekleştirirken ilk adımı olan ifade etme, konuşma ve müzakere etme imkânına sahiptir. *Çatlak* ile *İŞA*'daki ailelerde, hanenin en kudretli kişisi olan baba bile şahsi tercihlerini doğrudan söyleyemez, en yakını gördüğü müttefikiyle kurduğu ittifak içinde onlara söyler. Diğer bir farklılık da hanedeki kadınlar konusunda çıkar. Filmlerdeki ailelerin kadınları, edilgen pozisyonadadır. Bireysel taleplerini geri planda tutmayı küçük yaşlardan beri öğrendikleri için hane içindeki ittifakların doğal aktörleri, eşlerdir. İttifaklar, kültürel olarak eşine sadık, yuvasına bağlı olmayı en üst erdem sayan bir eğitimden geçmiş kadınlarla yapılır.

Çatlak ile *İŞA*, yalnızca haneyi değil hane dışındakilerle ilişkileri de gösteren zengin sinematografik bir içerik sunmaktadır. Söz konusu aileler, kendilerinden farklı kişilerle bir araya geldikleri kamusal yaşamın icaplarına uyum sorunu yaşamaktadırlar. Kendilerini aynı ahlak ve adalet dairesinde görmedikleri kişilere karşı sorumluluk ve yükümlükleri üstlenmemektedirler. Alınan bir borcun verilmesi, verilen bir sözün tutulması, kendi fabrikalarında ölen bir işçinin sorumluluğunun kabul edilmesi gibi ortak yaşamın asgari adalet ilkeleri göz ardı edilebilmektedir. Hanedeki çelişiklere benzer şekilde kamusal yaşamda da ikili bir hâl sürmektedir. Kamusal çevrimiçi hayatın kaidelerine -yaptırımlar nedeniyle- boyun eğer gibi görünseler de içten içe benimsemedikleri dışarıdaki düzenin kurallarına -fırsat bulduklarında- uymama yoluna giderler. Dışarıdaki dünyayla ahlak, hukuk ve adalet kodları bakımından bir birlik söz konusu değildir. Kamusal çevrimiçi yaşamın herkesi bağlayan ortak ahlaki ve hukuki normlarını geçerli saymama eğilimi, bir arada yaşama iradesine zarar vermektedir.

Kaynakça

- Akarçay, E. (2009) Türkiye’de İslam ahlakı ve kapitalizmin ruhu (olabilir mi?). VI. Ulusal Sosyoloji Kongresi, 6. Ulusal Sosyoloji Kongresi Bildiri Kitabı, Didim/Aydın. http://www.sosyolojidernegi.org.tr/kutuphane/icerik/akarçay_erhan.pdf. (Erişim Tarihi: 13.07.2023).
- Bora, T. (2017) *Cereyanlar- Türkiye’de siyasal ideolojiler*. İstanbul: İletişim Yayınları.
- Bölükbaşı, M. (2012). Millî Görüş’ten muhafazakâr demokrasiye: Türkiye’de 28 Şubat süreci sonrası İslami elitlerin dönüşümü, *İnsan ve Toplum Bilimleri Araştırmaları Dergisi*, 1(2), 166-187.
- Brendon N. (2006). Mistisizmin ve kendini feda etmeye karşı zihin sağlığı. *Bencilliğin Erdemi* içinde (ss. 49-60), (Kandemir, N. Çev.). İstanbul: Plato Film Yayınları.
- Cündioğlu, D. (2021). Dindar bilince ilişkin çözümler, [Video]Youtube, <https://www.youtube.com/live/WTA3wFopesM?feature=share> (Erişim Tarihi: 09.10.2022).
- Çavdar, A. (2017). Tekfir ekonomisi: Bizim kutsal mazeretimiz, *Artıgerçek*, <https://artigercek.com/makale/tekkir-ekonomisi-bizim-kutsal-mazeretimiz-33545> (Erişim Tarihi: 03.10.2022).
- Dellaloğlu, B. (2020). Sekülerleşme/laiklik, *Poetik ve Politik Bir Kültürel Çalışmalar Ansiklopedisi*, İstanbul: Timaş Yayınları.
- Demir, Ö. (2005). “Anadolu Sermayesi” ya da “Yeşil Sermaye”, *İslamcılık*, Modern Türkiye’de Siyasi Düşünce içinde (ss. 870-887), Bora, T. ve Güntekingil, M. (Ed). Cilt:6. İstanbul: İletişim Yayınları.
- Erdoğan, M. (2004). Muhafazakarlık: ana temalar, *Liberal Düşünce Dergisi*, Sayı: 34, 5-9.

- Ertit, V. (2015). *Endişeli muhafazakârlar çağı-dinden uzaklaşan Türkiye*. Ankara: Orient Yayınları.
- Fiyab (2021), Yönetmenlerle film söyleşileri- Fikret Reyhan [Video Röportaj], <https://www.youtube.com/watch?v=O0s5ysgyeWw> (Erişim Tarihi: 06.08.2022).
- Kaçar, F. (2020). Türk sinemasında din olgusu ve milli sinemanın tarihsel serüveni, *Türk Sinemasında Bir Arayış: Milli/İslami Sinema içinde (ss. 9-58)*, Tiryaki S. ve Balcı, E.V. (Ed). İstanbul: LiteraTürk Akademi Yayınları.
- Karaosmanoğlu, Y. K. (2018). *Panorama*. İstanbul: İletişim Yayınları.
- Lüleci Y. (2007). *Sinema ve din: Türk sineması örneği*. (Yayınlanmamış Yüksek Lisans Tezi). Marmara Üniversitesi Sosyal Bilimler Enstitüsü, İstanbul.
- Mubi (2023). İki Şafak Arasında Selman Nacar ile Emin Alper ile soru-cevap [Video Röportaj], <https://www.youtube.com/watch?v=TOmJFAvmy48> (Erişim Tarihi: 05.01.20223).
- Nacar, S. (Yönetmen-Yapımcı) & Gülün D. (Yapımcı) & Çevik B. (Yapımcı). (2021). *İki Şafak Arasında* [Sinema Filmi]. Türkiye: Kuyu Film, Fol Film ve Karma Film.
- Özipek, B. (2005) Muhafazakârlık- akıl, toplum, siyaset. Ankara: Kadim Yayınları.
- Öztürk, M. (2012), Kur'an-ı Kerim çerçevesinde toplumsal cinsiyet meselelerine ilişkin çözüm önerileri: Dini ve toplumsal boyutlarıyla cinsiyet II, Tartışmalı İlmi İhtisas Toplantısı, http://isamveri.org/pdfdrq/D094885/2012/2012_OZTURKM (Erişim Tarihi: 03.12.2022).
- Rand, A. (2006). Objektivist etik, *Bencilliğin Erdemi içinde (ss. 11-48)*, (Kandemir, N. Çev.). İstanbul: Plato Film Yayınları.
- Reyhan. F. (Yönetmen) & Reyhan N. (Yapımcı) (2020). *Çatlak* [Sinema filmi]. Türkiye. Fnr Film.
- Rousseau, J.J. (1995). *İnsanlar arasındaki eşitsizliğin kaynağı*, (İleri, N. Çev.). İstanbul: Say Yayınları.
- Teber, S. (2022). *Didik didik Freud*, Ayla, Ş. (Haz.). İstanbul: Can Sanat Yayınları.
- Turşak, M. (2022). Kur'an'da itaat kavramı ve ülü'l-emre itaatın mahiyeti, *İHYA Uluslararası İslam Araştırmaları Dergisi*, 8/1, 325-47.
- Üstündağ, G. (2022). Günümüz Türkiye'sinde muhafazakâr geniş aile analizi: Çatlak" Gazete Duvar, <https://www.gazeteduvar.com.tr/gunumuz-turkiyesinde-muhafazakar-genis-aile-analizi-catlak-haber-1557130> (Erişim Tarihi: 05.09.2022).
- Yenen, İ. (2011). *Toplumsal tezahürleri bağlamında Türk sinemasında din, dindarlık ve din adamı olgusu*. (Yayınlanmamış Doktora Tezi). Ankara Üniversitesi Sosyal Bilimler Enstitüsü, Ankara.

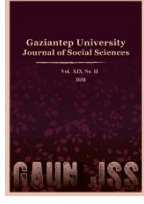

GAZIANTEP UNIVERSITY JOURNAL OF SOCIAL SCIENCES

Journal homepage: <http://dergipark.org.tr/tr/pub/jss>



Araştırma Makalesi • Research Article

Web 2.0 Kullanıcılarının Haber Tüketim Motivasyonları ve Tercihleri¹

News Consumption Motivations and Preferences of Web 2.0 Users

Kenan ATEŞGÖZ^{a*} Deniz KILIÇ^b

^a Arş. Gör. Dr., Çukurova Üniversitesi, İletişim Fakültesi, Gazetecilik Bölümü, Adana / TÜRKİYE

ORCID: 0000-0002-2771-4965

^b Prof. Dr., Anadolu Üniversitesi, İletişim Bilimleri Fakültesi, Gazetecilik Bölümü, Eskişehir / TÜRKİYE

ORCID: 0000-0001-7852-9084

MAKALE BİLGİSİ

Makale Geçmişi:

Başvuru tarihi: 5 Nisan 2023

Kabul tarihi: 3 Haziran 2023

Anahtar Kelimeler:

Kullanımlar ve Doyumlar Kuramı,

Haber tüketim motivasyonları,

Instagram,

YouTube,

Haber Sitesi-Dijital Gazete.

ÖZ

Bu çalışmada, Kullanımlar ve Doyumlar Kuramı çerçevesinde Web 2.0 kullanıcılarının haber takibinde kullandıkları YouTube, Instagram ve haber sitesi-dijital gazete araçlarına yönelik motivasyonların ortaya koyulması ve bu motivasyonların karşılaştırılması amaçlanmaktadır. Çalışma örneklemini ön lisans ve lisans düzeyinde öğrenim gören 1062 Web 2.0 kullanıcıyı oluşturmaktadır. Çalışmada veri toplama aracı olarak haber alma pratikleri, haber alınan mecralar ve haber kategorileriyle ilişkili semantik yapıda bir matris ile “Haber Tüketim Motivasyonları ve Tatminleri” ölçeği kullanılmıştır. Ölçek 7’li Likert tipinde olup 27 maddeden oluşmaktadır. Ölçekte “Eğlence ve Dinlenme”, “Güvenilirlik”, “Teknik İmkanlar ve Kolaylık”, “Zengin ve İsteğe Bağlı İçerik” ve “Aktif Katılım” olmak üzere 5 farklı haber tüketim motivasyonu belirlenmiştir. Matrislerden toplanan veriler betimsel analizlerle analiz edilmiştir. Araştırma bulguları, Web 2.0 kullanıcılarının YouTube’a karşı daha olumlu, haber sitesi-dijital gazeteye karşı daha olumsuz tutuma sahip olduğunu göstermiştir. Buna rağmen Web 2.0 kullanıcılarının çoğunun haber kategorisinde haber sitesi-dijital gazeteyi kullanmayı tercih ettiği gözlemlenmiştir. Web 2.0 kullanıcılarının YouTube, Instagram ve haber sitesi-dijital gazetede haber tüketim motivasyonlarını karşılaştırmak için tekrarlı ölçümler için tek faktörlü ANOVA yapılmıştır. Analiz sonuçları, haber takibinde her bir aracın farklı motivasyonlarla kullanıldığına dair kanıt sağlamıştır. Sonuç olarak haber medyasındaki teknolojik altyapılar ve fırsatlar zenginleştiğçe izleyicilerin motivasyonlarının değiştiği tespit edilmiştir.

ARTICLE INFO

Article History:

Received: April 5, 2023

Accepted: June 3, 2023

Keywords:

Uses and Gratifications Theory,

News consumption motivations,

Instagram,

YouTube,

News Site-Digital Newspaper.

ABSTRACT

In this study, it is aimed to reveal the motivations for YouTube, Instagram, and news site-digital newspaper tools used by Web 2.0 users to follow news within the framework of uses and gratifications theory and to compare these motivations. The study sample consists of 1062 Web 2.0 users studying at the associate and undergraduate levels. A semantic matrix and “News Consumption Motivations and Satisfaction” scale were used as data collection tools in the study. The scale is a 7-point Likert type and consists of 27 items. In the scale, 5 different news consumption motivations were determined as “Entertainment and Relaxation”, “Reliability”, “Technical Facilities and Convenience”, “Rich and Optional Content” and “Active Participation”. The data collected from the matrices were analyzed with descriptive analyses. Research findings showed that Web 2.0 users had more positive attitudes towards YouTube and more negative attitudes towards news site-digital newspapers. Despite this, it has been observed that most of the Web 2.0 users prefer to use the news site-digital newspaper in the news category. To compare the news consumption motivations of Web 2.0 users on YouTube, Instagram, and news site-digital newspapers, a single-factor ANOVA was conducted for repeated measures. The results of the analysis provided evidence that each tool is used with different motivations in news follow-up. As a result, it has been determined that the motivations of the audience change as the technological infrastructures and opportunities in the news media get richer.

¹ Bu çalışma birinci yazarın Prof. Dr. Deniz KILIÇ danışmanlığındaki “Medyanın Dijitalleşmesi Sürecinde Web 2.0 Kullanıcılarının Haber Tüketim Tercihleri: Kullanımlar ve Doyumlar Kuramı Çerçevesinde Bir Alan Araştırması” adlı doktora tez çalışmasından üretilmiştir.

* Sorumlu yazar/Corresponding author.

e-posta: katesgoz@cu.edu.tr

EXTENDED ABSTRACT

In the digitalized world, the audience can easily follow the news they are curious about. When this simple situation is examined in depth, various questions arise to mind. Why do the audiences use the media? With what motivations do they prefer to use media content? How are they affected by the media? The answers to these three questions are in the uses and gratifications approach (Krcmar and Stizhakova, 2009). According to the uses and gratifications approach, different applications such as reading, listening, and watching are used in media channels to meet the needs of the audience. Accordingly, the approach examines media content as a source of satisfaction. With the use of mass media, this approach has been examined in various studies (Katz, Blumler and Gurevitch, 1974, p. 514). With the emergence of Web 2.0 technologies, techniques in news content have been enriched and news content has begun to be presented to the audience in different environments (Hermida, 2012, p. 309). Therefore, more study is needed to reveal the reasons and motivations for using new media tools. In this study, it is aimed to reveal the reasons and motivations for using YouTube, Instagram, and news site-digital newspaper in the news consumption of Web 2.0 users on the basis of uses and gratifications, and to compare their news consumption motivations through these media tools.

This research is a quantitative one. The research sample was composed of 1062 Web 2.0 users studying at associate and undergraduate levels. Purposive sampling and convenient sampling methods were used to determine the sample. In the study, the semantic structure matrix related to the news-taking practices and the qualities of the news tool, the matrix related to the news categories, and the "News Consumption Motivations and Satisfaction" scale were used as data collection tools. In the matrix, which was prepared within the scope of the study and has a bipolar structure, 10 items take. Contrasting statements in the poles were created according to the studies in the literature (Galtung and Ruge, 1965; Golding and Elliot, 1979; Schulz, 1982). In the evaluation of the semantic matrix, 1-3 points were considered negative, 4 points neutral, and 5-7 points positive. Accordingly, averages below 3 indicate a negative attitude, averages between 3.5 and 4.5 indicate a neutral attitude, and averages above 4.5 indicate a positive attitude. The second matrix was developed in order to reveal the tools that Web 2.0 users prefer to use the most among YouTube, Instagram, and news site-digital newspaper in different news categories. For each news category determined, Web 2.0 users were asked to choose the tool they use most among YouTube, Instagram, and news site-digital newspaper.

The scale consists of 27 items in the 7-point Likert type. Five different news consumption motivations are determined from the scale: "Entertainment and Relaxation", "Reliability", "Technical Facilities and Convenience", "Rich and Optional Content" and "Active Participation". The data collected from the matrices were analyzed with descriptive analyses. One factor ANOVA for repeated measures was conducted to compare the news consumption motivations of Web 2.0 users on YouTube, Instagram, and news site-digital newspaper.

Research findings showed that Web 2.0 users had more positive attitudes toward YouTube and more negative attitudes towards News Site-Digital Newspaper. Despite this, it has been observed that most of the Web 2.0 users prefer to use the News Site-Digital Newspaper in the news category. On the other hand, In the research, it was observed that the motivations of Web 2.0 users to consume news over YouTube, Instagram, and news site-digital newspaper statistically differed significantly ($F_{Entertainment and Relaxation}(1.84, 1951.62) = 53.674, p < .001$; $F_{Reliability}(1.88, 1990.07) = 788.046, p < .001$; $F_{Technical Facilities and Convenience}(1.712, 1816.385) = 1483.761, p < .001$; $F_{Rich and Optional Content}(1.648, 1749.049) = 857.586, p < .001$; $F_{Active Participation}(1.612, 1710.492) = 2413.258, p < .001$). When the Bonferroni test and news consumption motivation averages are examined, it can be said that the participants follow news on YouTube and news site-digital newspaper for "entertainment and relaxation". In news consumption, it is seen that YouTube is the second most, and the Instagram tool is used least, News Site-Digital Newspaper is used for the motivations of "reliability", "technical possibilities and conveniences" and "rich and optional content". On the other hand, it was found that Instagram was used the most, YouTube was second, and news site-digital newspaper was the third most used for "active participation" in news consumption.

As a result, it can be said that the news media offers different options to the audience due to its technological possibilities and similar structural features, and the audience makes news consumption preferences with certain motivations. In this sense, the claim of the uses and gratifications approach is strengthened that the audience acts with an active focus and consciously engages in consumption in order to meet their needs in media environments. In other words, while technological infrastructures and opportunities are enriched in the news media, the motivations of the audience also diversify. Thus, consumption practices aimed at the satisfaction of the audience show continuity.

Giriş

Dijitalleşen dünyada izlerkitle, merak duyduğu haberleri kolaylıkla takip edebilmektedir. Bu basit durumun derinlemesine incelenmesi durumunda ise akıllarda çeşitli sorular oluşur. İzlerkitle medyayı neden kullanır? Hangi motivasyonlarla medya içeriklerini kullanmayı tercih eder? Medyadan nasıl etkilenir? Bu üç sorunun yanıtı Kullanımlar ve Doyumlar Kuramı'ndadır (Krcmar ve Strizhakova, 2009). Chaney (1972, s. 24), kurama özgü "işlevler" ve "kullanımlar" gibi kavramların, bireylerin ihtiyaçlarını karşılamasına yani tatminine vurgu yaptığını belirtmektedir. Kullanımlar ve Doyumlar Kuramı'na göre izlerkitlenin ihtiyaçlarını karşılamada medya mecralarında okuma, dinleme ve izleme gibi farklı uygulamalar kullanılmaktadır. Buna göre, kuram, medya içeriklerini bir memnuniyet kaynağı olarak inceler. Kitle iletişim araçlarının kullanılmasıyla birlikte çeşitli araştırmalarla kuram irdelenmiştir (Katz ve diğerleri, 1974, s. 514). Kuram, kavramsal bir yapıya sahip olmaması (Blumler, 1979, s. 9-11), yaklaşıma özgü kavramların açıklanmaması (Swanson, 1977, s. 38-40), sadece bir veri toplama tekniği olarak kullanılması (Severin ve Tankard, 2014, s. 217) gibi noktalarda eleştirilmektedir. Ancak bu eleştirilerin yaklaşımın sınırlı bir bölümünü kapsadığı söylenebilir (Ateşgöz, 2021, s. 162-163). Ayrıca yaklaşımın iletişim araştırmalarında tekil veya çoğul psikolojik ihtiyaçların, güdülerin ve doyumların araştırılmasında alana oldukça önemli katkı sağladığı dikkate alınmalıdır (Lin, 1996, s. 574). Yaklaşımın tarihsel süreci göz önünde bulundurulduğunda, ilk dönemlerde pek çok araştırmacının gündeminde yer aldığı sonrasında ise kullanımın azaldığı görülmektedir. Ancak dijital teknolojiler ve sonrasında yöndeşme hareketlerinin etkisi yaklaşımın da dönüşmesine neden olmuştur. Bu gelişmelerle birlikte, yaklaşım, tekrar araştırmacıların gündemine girmiş (Finn, 1997, s. 508) özellikle yeni medya teknolojilerinin izlerkitlenin ihtiyaçlarını karşılayıp karşılamadığı araştırılmaya başlamıştır (Ruggiero, 2000, s. 14). Web 2.0 teknolojilerinin ortaya çıkmasıyla birlikte haber içeriğindeki teknikler zenginleşmiş ve izleyiciye haber içerikleri farklı ortamlarda sunulmaya başlamıştır (Hermida, 2012, s. 309). Bu araçlara YouTube, Instagram, haber sitesi-dijital gazete gibi platformlar örnek olarak verilebilir.

YouTube her türlü farklı fikir ve olaya yönelik videolar içeren önemli bir medya platformudur. Bu platformda izlerkitle sürekli olarak video içeriği üretmekte ve izlemektedir. Haber medyası bu videoların önemli bir çoğunluğunun haber içerikli olduğunu fark etmiştir (Marchal, Au, Howard, 2020, s. 0-3; Pandey, Patni, Singh, Sood ve Singh, 2010, s. 1-3). İzleyicinin dikkatini çekebilmek için bu teknolojiden yararlanmaya başlanarak YouTube kanalları açılmıştır (Peer ve Ksiazek, 2011, s. 45, 47). Kullanımlar ve Doyumlar Yaklaşımı bağlamında YouTube gazeteciliğini irdeleyen Kurt (2022, s. 184), bir kanaldaki 10 haber programını analiz etmiş ve geleneksel medya ile yeni medya haberciliğini karşılaştırmıştır. Araştırmacı bu platformun yayın süresi, tarihi, sıklığı ve içeriği gibi konularda daha bağımsız olduğu ve izlerkitlenin aktif katılım sağlayabileceği sonucuna ulaşmıştır.

En yaygın kullanılan sosyal ağlardan biri olan Instagram her ne kadar eğlenme, etkileşim kurma, canlı yayın yapma, kişilere ve olaylara ilişkin bilgi edinme, fotoğraf ya da video paylaşma (Balcı ve Karaman, 2020, s. 1214) amacıyla kullanılsa da haber ajansı ve haber kaynağı olarak da kullanılmaktadır. Özellikle genç izlerkitleye ulaşmayı hedefleyen haber medyası temsilcileri Instagram'ı kullanmaktadır (Ünal, 2018, s. 403-404). Çetinkaya (2020, s. 104-130) yirmi birinci yüzyılda renkli haberciliğin de ciddi habercilik kadar önem kazandığına dikkat çekmekte ve bu platformun zengin görsel içerikli haber sunması nedeniyle habercilik sektöründe sıklıkla kullanıldığını belirtmektedir. Bu anlamda, "Vogue Paris", "TheNewYork Times", "The Washington Post" gibi dünya genelindeki haber medyası mecralarının ve Türkiye'deki "Anadolu Haber Ajansı" gibi haber medyası temsilcilerinin Instagram sayfalarının oldukça aktif olması ve yüksek takipçi sayısına sahip olması dikkat çekicidir

(Tutgun-Ünal ve Kurt, 2021, s. 258). Kullanımlar ve doyumlar bağlamında aracın kullanım motivasyonları çeşitli araştırmalarda (Aslan, 2018, s. 41; Yayla, 2018, s. 40) incelenmiş ancak haber tüketim motivasyonlarının irdelendiği araştırma sayısı sınırlı kalmıştır.

Geleneksel medyadan yeni medya sürecine geçişteki en önemli değişimlerden biri gazetecilik türlerinin farklılaşmasıdır. Geleneksel gazetecilikle birlikte “veri gazeteciliği”, “robot gazeteciliği”, “yurttaş gazeteciliği”, “internet gazeteciliği” (Taşkıran, 2018, s. 220-222), “blog gazeteciliği” ve “çevrim içi gazetecilik” (Demirel, 2018, s. 826) gibi farklı türler ortaya çıkmıştır. Bu yeni gazetecilik türleri genel olarak dijital gazete olarak ele alınmaktadır (Özyal, 2016, s. 275). Fırlar ve Deniz (2010, s. 315) dijital gazeteciliği basılı gazetelerin faaliyetlerini çevrimiçi ortama taşıması ve orada sürdürmesi olarak betimlemektedirler. İlk dijital gazete örneklerinin Amerika Birleşik Devletleri’nde “The Washington Post”, “NewYork Times” ve “USA Today”, Almanya’da “Der Spiegel” İngiltere’de “Telegraph” olduğu bilinmektedir. Türkiye’de ise “Hürriyet”, “Milliyet”, ve “Sabah” dijital ortama geçen gazetelerin öncülerindedir (Taşkıran, 2018, s. 222-223). Bu gazeteleri, zaman içerisinde, Turkish Daily News, Türkiye, Yeni Yüzyıl, Fanatik, Akşam, Güneş, Radikal, Cumhuriyet, Star ve Millî Gazete gibi gazeteler takip etmiştir (Kılıç ve Övür, 2019, s. 123). Web teknolojilerinin hızla geliştiği dönemde önemli bir role sahip diğer bir medya aracı ise haber siteleridir. Dünyadaki ilk haber sitesinin 2005 yılında kurulan “Huffington Post” olduğu bilinmektedir (Taşkıran, 2018, s. 222). Türkiye’de ise “Xn, Net Gazete” (Çevikel, 2004, s. 153), “Oda.tv, T24, Bianet, Diken, Mynet, EnSonHaber” (Taşkıran, 2018, s. 223-227), “internethaber, habertürk” (Aydoğan, 2013, s. 27), “Neoldu.com, Haberler.com, Haber7.com, Donanımhaber.com, Onedio.com” (Kılıç ve Övür, 2019, s. 124), Medyatava, Superpoligon.com, Medyafaresi.com, Medyaradar.com, Gazeteciler.com, Dördüncü Kuvvet Medya, Medyakafe.com, Medyaloji.com, Jurnal.net (Oğuz, 2019, s. 417) gibi haber siteleri sektöre önemli katkılar sunmaktadır. Haber sitesi ve dijital gazetenin sektör çalışanları ve gazetecilik alanındaki uzmanlar tarafından ayrımı oldukça net bir şekilde ortaya koyulurken, diğer bireyler tarafından aynı amaca hizmet etmesi nedeniyle birbiri yerine kullandığı, ayrımının pek de farkında olunmadığı söylenebilir. Bu açıdan iki medya aracı birlikte değerlendirilebilir. Alanyazın incelendiğinde Kullanımlar ve Doyumlar Kuramı kapsamında basılı gazete (Hanson ve Haridakis, 2008, s. 1; Vincent ve Basil, 1997, s. 380) ve dijital gazete motivasyonlarının (Lin, Salwen ve Abdulla, 2005) yapılan bazı araştırmalar aracılığıyla incelendiği görülmektedir. Ancak daha güncel araştırmaların yapılmasına ihtiyaç duyulmaktadır.

Bu çalışma alanyazında var olan çalışmalardan üç boyutta farklılaşmaktadır. Öncelikli olarak geçmiş araştırmalarda genellikle TV, gazete, radyo gibi tek bir araç üzerinden haber tüketim motivasyonları incelenmiştir (örn. Balcı, 2015; Bayram, 2007; Bilecen, 2010; Hanson ve Haridakis, 2008; Kılıçoğlu, 2009; Koçak ve Bulduklu, 2010; Koçak ve Kaya, 2004; Levy ve Windahl, 1984; Rubin, 1983; Vincent ve Basil, 1997). Ancak bu çalışma ile üç dijital medya platformu üzerinden Web 2.0 kullanıcılarının haber tüketim motivasyonları incelenmiş ve karşılaştırılmıştır. Bu anlamda çalışma alanyazına katkı sağlayacaktır. Alanyazında var olan çalışmalarda özellikle Kullanımlar ve Doyumlar Kuramı kapsamında YouTube (Biçer ve Şener, 2020, s. 589; İlhan ve Aydoğdu, 2019, s. 1130) ve Instagram’ın (Aslan, 2018, s. 41; Yayla, 2018, s. 40) genel kullanım motivasyonlarının incelendiği görülmüştür. Bu çalışma ile bireylerin YouTube ve Instagram üzerinden haber tüketim motivasyonları incelenmiştir. Böylelikle çalışmanın alanyazında önemli bir boşluğu dolduracağı düşünülmektedir. Medya ve izleyici arasındaki ilişkinin anlamlı olabilmesi için izleyicinin haber tüketim motivasyonlarının belirlenmesi oldukça önemlidir. Değişen yeni medya ortamında, farklı teknolojik uygulamalar toplumun haber tüketimini doğrudan etkilemekte ve böylece izlerkitlenin yeni haber tüketim motivasyonları ortaya çıkmaktadır. Alanyazında var olan çalışmaların büyük çoğunluğunda

eski medya mecraları üzerinden haber tüketim motivasyonlarının araştırıldığı görülmektedir. Buna göre bu araştırma izlerkitlenin haber motivasyonlarına ilişkin güncel veriler sunmaktadır.

Çalışmada Kullanımlar ve Doymular Kuramı temelinde Web 2.0 kullanıcılarının haber takibinde YouTube, Instagram, haber sitesi-dijital gazete araçlarını kullanma nedenlerinin ve motivasyonlarının ortaya koyulması ve bu medya araçları üzerinden haber tüketim motivasyonlarının karşılaştırılması amaçlanmaktadır. Bu amaçlar doğrultusunda aşağıdaki araştırma sorularına yanıt aranmaktadır:

1. Web 2.0 kullanıcılarının haber alma pratikleri ve haber aracının sahip olduğu nitelikler kapsamında YouTube, Instagram ve habersitesi-dijital gazeteye yönelik tutumları nasıldır?
2. Web 2.0 kullanıcıları farklı haber kategorilerinde YouTube, Instagram ve habersitesi-dijital gazete mecraları arasından en çok hangisini kullanmayı tercih etmektedirler?
3. Web 2.0 kullanıcılarının YouTube, Instagram ve habersitesi-dijital gazete araçlarına yönelik haber tüketim motivasyonları nasıl farklılaşmaktadır?

Yöntem

Araştırma Deseni

Bu çalışmada nicel araştırma yöntemlerinden tekil ve ilişkisel tarama modelinden faydalanılmıştır. Büyüköztürk, Kılıç-Çakmak, Akgün, Karadeniz ve Demirel (2011, s. 14) tarama modelinde herhangi bir konu ya da durumun algı, tatmin gibi çeşitli özelliklerin kullanımıyla betimlendiğini ortaya koymaktadır. Bu model araştırmacıya daha önceden edinilen verileri analiz etme fırsatı da sunmaktadır. Ayrıca model uygulanabilir, etkili, genellenebilir ve çok yönlüdür. Bu nedenle özellikle sosyal bilimlerde sıklıkla kullanılmaktadır (Sevinç, 2017). Tekil tarama modelini benimseyen araştırmalarda her bir değişkenin miktarı ya da türü, ilişkisel tarama modelini benimseyen araştırmalarda ise değişkenler arasındaki ilişkinin derecesi ortaya koyulur (Karasar, 1998, s. 79). Web 2.0 kullanıcılarının haber takibinde YouTube, Instagram, haber sitesi-dijital gazete kullanma motivasyonlarının ve bu araçlara yönelik tutumlarının belirlenmesinde tekil tarama modelinden, bu araçların kullanım motivasyonlarının karşılaştırılmasında ise ilişkisel tarama modelinden faydalanılmıştır.

Evren ve Örneklem

Kullanımlar ve doymular kuramı kapsamında Web 2.0 kullanıcılarının haber takibinde YouTube, Instagram, haber sitesi-dijital gazete araçlarını kullanma nedenlerinin ve motivasyonlarının ortaya koyulmasının ve de bu medya araçları üzerinden haber tüketim motivasyonlarının karşılaştırılmasının amaçlandığı bu araştırmanın evrenini Web 2.0 kullanıcıları oluşturmaktadır. Çalışmanın örneklemini ise bu grubu en iyi temsil ettiği düşünülen üniversite öğrencileri oluşturmaktadır. Bu doğrultuda iki üniversitenin (Anadolu Üniversitesi ve Eskişehir Teknik Üniversitesi) fakülte ve yüksekokullarında öğrenim gören 1276 kişiye ulaşılmıştır. 214 kişinin YouTube, Instagram, haber sitesi-dijital gazete araçlarından en az birini kullanmadığı görülmüştür. Bu nedenle de bu kişiler örneklem grubundan çıkarılmıştır. Çalışmada toplam 1062 kişi örnekleme oluşturmuştur. Örneklemin belirlenmesinde amaçlı örnekleme ve uygun örnekleme yöntemlerinden yararlanılmıştır. Amaçlı örnekleme yönteminde araştırmacı kendi çalışmasının amacına uygun olarak belirlediği özellikleri taşıyan kullanıcılara ulaşır (Böke, 2017). Örnekleme ilişkin bilgiler Tablo 1'de sunulmuştur.

Tablo 1: Örneklem İlişkin Bilgiler

	Kadın	Erkek	Toplam
Anadolu Üniversitesi	321	359	680
Eskişehir Teknik Üniversitesi	239	143	382
Toplam	560	502	1062

Tablo 1 incelendiğinde örneklemin %36'sının Eskişehir Teknik Üniversitesi, %64'ünün ise Anadolu Üniversitesi öğrencisi olduğu görülmektedir. Örneklemin %47'si erkek, %53'ü kadın öğrencilerden oluşmaktadır. Çalışmada örneklemin daha benzer bir yapıda olabilmesi için sadece fakülte ve yüksekokullarda öğrenim gören öğrencilere ulaşılmıştır. Lisansüstü öğrenciler araştırma dışında tutulmuştur. Örneklem grubundan 236 kişi hazırlık, 236 kişi birinci, 113 kişi ikinci, 191 kişi üçüncü, 229 kişi dördüncü, 13 kişi ise beşinci sınıf düzeyindedir. Yaş ortalamaları 21.2 (ss = 2.6) olan örneklem grubunun en genci 17, en yaşlısı ise 35 yaşındadır. Yaş ortalamaları ve standart sapma değeri dikkate alındığında, örneklemin yaş dağılımının birbirine yakın olduğu söylenebilir.

Veri Toplama Aracı

Çalışmada veri toplama aracı olarak haber alma pratikleri, haber alınan mecralar ve haber kategorileriyle ilişkili semantik yapıda bir matris ile “Haber Tüketim Motivasyonları ve Tatminleri” ölçeği (Ateşgöz, 2021, s. 193) kullanılmıştır. Web 2.0 kullanıcılarının haber alma pratikleri ve haber mecralarının nitelikleri kapsamında YouTube, Instagram ve haber sitesi-dijital gazeteye yönelik tutumlarını incelemek amacıyla her bir araç için ayrı ayrı yedi düzeyden oluşan semantik bir matris kullanılmıştır. Çalışma kapsamında hazırlanan ve iki kutuplu bir yapıya sahip olan bu matriste haber alma pratikleri ve haber aracının nitelikleriyle ilgili 10 adet (“Güvenilir değil-Güvenilir”, “Sıkıcı- Eğlendirici”, “Ulaşılması zor-Ulaşılması kolay”, “Taraflı-Taraflısız”, “Etik ve ahlaki değil-Etik ve ahlaki,” “Tatmin edici değil-Tatmin edici”, “Pahalı-Ekonomik (Ucuz)”, “Yavaş-Hızlı”, “Etkileşimli değil-Etkileşimli”, “Bilgilendirici değil-Bilgilendirici”) zıtlık yer almaktadır. Kutuplarda yer alan zıt ifadeler alanyazındaki araştırmalara (Galtung ve Ruge, 1965; Golding ve Elliot, 1979; Schulz, 1982; Harcup ve O'Neill, 2001; Birsan, 2005) göre oluşturulmuştur. Semantik matrisin değerlendirilmesinde 1-3 puanları negatif, 4 puanı nötr, 5-7 puanları ise pozitif kabul edilmiştir. Buna göre 3'ün altındaki ortalamalar negatif tutuma, 3.5 ile 4.5 arasındaki ortalamalar nötr tutuma, 4.5'in üzerindeki ortalamalar ise pozitif tutuma işaret etmektedir.

İkinci matris ise Web 2.0 kullanıcılarının farklı haber kategorilerinde YouTube, Instagram ve haber sitesi-dijital gazete mecraları arasından kullanmayı en çok tercih ettikleri araçları ortaya koyma amacıyla geliştirilmiştir. Web 2.0 kullanıcılarından belirlenen her bir haber kategorisi için YouTube, Instagram ve haber sitesi-dijital gazete arasından en çok kullandığı aracı seçmeleri istenmiştir. Literatürde farklı yaklaşımlar ve sınıflandırmalar yapıldığı görülen haber türleri (Breed, 1956; Harriss, 1981'den akt., Ünlüer, 2016; Gürçan, 2012; Dilrukshi, Zoysa ve Caldera, 2013; Rulyova ve Westley, 2017; Yayla, 2019) bu çalışmada “Genel ulusal gündem”, “genel uluslararası gündem”, “tarih-kültür-sanat”, “müzik”, “ekonomi”, “siyaset”, “magazin”, “din”, “spor”, “sağlık” ve “bilim-teknoloji” olmak üzere 11 farklı haber kategorisiyle sınırlandırılmıştır.

Web 2.0 kullanıcılarının haber takibinde YouTube, Instagram, haber sitesi-dijital gazete araçlarının kullanma motivasyonlarının belirlenmesi için “Haber Tüketim Motivasyonları ve Tatminleri” (Ateşgöz, 2021, s. 193) ölçeği kullanılmıştır. Ölçek, bu üç aracın haber tüketim motivasyonlarının belirlenmesine uygun olarak hazırlanmıştır. Ölçekte 7'li likert tipinde olan 27 madde yer almaktadır. Ölçekte “Eğlence ve Rahatlama”, “Güvenirlilik”, “Teknik Olanaklar ve Kolaylık”, “Zengin ve İsteğe Bağlı İçerik” ve “Aktif Katılım” olmak üzere beş farklı haber tüketim motivasyonu belirlenmektedir. Ölçeğin yapı geçerliğinin test edilmesinde açımlayıcı

ve doğrulayıcı faktör analizleri yapılmıştır. Açıklayıcı faktör analizi sonucunda %77,23'lük varyans açıklayan beş faktörlü bir yapı ortaya koyulmuş, doğrulayıcı faktör analizi ile de bu yapı doğrulanmıştır. Yakınsak ve ayrışma geçerliği kapsamında AVE değerleri .65 ile .71 arasında, CR değerleri ise .90 ile .94 olarak hesaplanmıştır. Bu değerler de ölçeğin yapı geçerliğinin oldukça iyi olduğunu destekler niteliktedir. Öte yandan tüm ölçeğin ve alt ölçeklerinin güvenilirliğinin .90'nın üzerinde olduğu rapor edilmiştir (Ateşgöz, 2021, s. 221-224). Sonuç olarak araştırma kapsamında kullanılan bu ölçek oldukça geçerli ve güvenilirdir. Ölçeğin psikometrik özelliklerinin iyi olması nedeniyle bu çalışmada yalnızca güvenilirlik değeri incelenmiştir. Çalışmada Cronbach Alpha değerinin tüm ölçek ve alt ölçekleri için .91'in üzerinde olduğu görülmüştür.

Verilerin Toplanması ve Analizi

Çalışmada Web 2.0 kullanıcılarının haber takibinde YouTube, Instagram, haber sitesi-dijital gazete araçlarını kullanma nedenleri ve motivasyonlarının belirlenmesine yönelik veriler çevrimiçi ortamda toplanmıştır. Veri toplama sürecinde öncelikle "Haber Tüketim Motivasyonları ve Tatminleri Ölçeği" sanal ortama taşınmış ve ölçeğe ulaşma linki oluşturulmuştur. Sonrasında Anadolu Üniversitesi ve Eskişehir Teknik Üniversitesi'nde çalışan öğretim elemanlarından yürüttükleri derslerinde bu linki öğrencileriyle paylaşmaları istenmiştir. Yaklaşık dört aylık bir süreçte 1276 üniversite öğrencisinden veri toplanmıştır.

Çalışmada, Web 2.0 kullanıcılarının haber alma pratikleri ve haber araçlarının nitelikleri kapsamında YouTube, Instagram ve haber sitesi-dijital gazete mecralarına yönelik tutumları semantik bir matrisle değerlendirilmiştir. Semantik matristen elde edilen veriler betimsel analizlerle incelenmiştir. Farklı haber kategorilerinde YouTube, Instagram ve haber sitesi-dijital gazete mecralarından en çok kullanılanı belirlemede betimsel analizlerden yararlanılmıştır. Son olarak Web 2.0 kullanıcılarının bu araçları farklı haber tüketim motivasyonları ile kullanıp kullanmadığını ortaya koymak amacıyla yinelenen ölçümler için tek faktörlü ANOVA (oneway ANOVA forrepeatedmeasures) kullanılmıştır. Bu analizin varsayımları "normallik" ve "küresellik"tir. "Normallik" varsayımının test edilmesinde "kutubiyik grafikleri", "ortalamalar" ve "%5'lik kırılmış ortalamalar" dikkate alınmış ve veri setinin bu varsayımı karşıladığı görülmüştür. "Küresellik" varsayımı için "Mauchly Küresellik Testi" yapılmıştır. Analiz sonucunda bu varsayımın sağlanmadığı bulunmuştur ("Eğlence ve Rahatlama": Mauchly =.911, $\chi^2 = 98.91$, $p < .001$, "Güvenirlilik": Mauchly =.932, $\chi^2 = 74.78$, $p < .001$, "Teknik Olanaklar ve Kolaylık": Mauchly =.830, $\chi^2 = 197.45$, $p < .001$, "Zengin ve İsteğe Bağlı İçerik": Mauchly =.785, $\chi^2 = 256.42$, $p < .001$, "Aktif Katılım": Mauchly =.758, $\chi^2 = 293.95$, $p < .001$). Genellikle veri setinin "küresellik" varsayımını sağlamadığı araştırmalarda rapor edilmektedir (Pallant, 2011, s. 244). Bu durumlarda Field (2009, s. 461) "Mauchly" değerini incelemeyi önermektedir. Değerin .750'den küçük olması durumunda "Greenhouse-Geisser F değeri" büyük olması durumunda ise "Huynh-Feldt F değeri" dikkate alınmaktadır. Bu çalışmada "Huynh-Feldt F değeri" göz önünde bulundurulmuştur.

Bulgular

Haber Alma Pratikleri ve Haber Aracının Niteliklerine İlişkin Bulgular

Çalışmada, öncelikle, Web 2.0 kullanıcılarının haber alma pratikleri ve haber araçlarının nitelikleri kapsamında YouTube, Instagram ve haber sitesi-dijital gazete mecralarına yönelik tutumları incelenmiştir. Web 2.0 kullanıcılarının, bu araçların haber açısından taşıdığı nitelikler ve araçlardan haber alma pratikleri doğrultusunda sahip oldukları tutumlara ilişkin bulgular Tablo 2'de sunulmuştur. Tablo 2'de yer alan betimsel bulguların kolay yorumlanabilmesi için Web 2.0 kullanıcılarının haber alma pratikleri ve haber araçlarının nitelikleri kapsamında her bir araca yönelik ortaya koymuş oldukları değerlendirmeler Şekil 1'de görselleştirilmiştir.

Tablo 2: YouTube, Instagram ve Haber Sitesi-Dijital Gazeteye Yönelik Tutumlar

	YouTube					Instagram					Haber Sitesi-Dijital Gazete				
	\bar{X}	SS	D	f	%	\bar{X}	SS	D	f	%	\bar{X}	SS	D	f	%
Güvenilir değil/ Güvenilir	4.1 8	1.26	1	33	3.11	3.05	1.35	1	119	11.2	3.95	1.35	1	62	5.8
			2	128	12.05			2	246	23.2			2	144	13.6
			3	-	-			3	408	38.4			3	22	2.1
			4	520	48.96			4	105	9.9			4	542	51.1
			5	240	22.60			5	129	12.1			5	165	15.6
			6	118	11.11			6	41	3.9			6	106	10.1
			7	23	2.17			7	14	1.3			7	21	2.0
Sıkıcı / Eğlendirici	6.0 7	0.74	1	5	0.47	5.32	1.19	1	16	1.5	3.02	1.32	1	108	10.2
			2	-	-			2	48	4.5			2	268	25.2
			3	11	1.04			3	-	-			3	411	38.7
			4	12	1.13			4	28	2.6			4	108	10.2
			5	81	7.63			5	556	52.4			5	114	10.7
			6	718	67.61			6	255	24.3			6	38	3.6
			7	235	22.13			7	159	15.0			7	15	1.4
Ulaşılması zor/ Ulaşılması kolay	6.2 4	0.74	1	-	-	6.12	0.85	1	-	-	5.32	1.26	1	24	2.3
			2	10	0.9			2	19	1.8			2	44	4.1
			3	7	0.7			3	10	0.9			3	-	-
			4	6	0.6			4	9	0.8			4	45	4.2
			5	34	3.2			5	43	4.1			5	510	48.1
			6	647	60.9			6	682	64.2			6	266	25.1
			7	358	33.7			7	299	28.2			7	173	16.3
Taraflı/ Tarafsız	4.8 4	1.78	1	46	4.3	3.39	1.51	1	100	9.4	2.24	1.24	1	249	23.4
			2	109	10.3			2	170	16.0			2	601	56.6
			3	119	11.2			3	413	38.9			3	33	3.1
			4	144	13.6			4	140	13.2			4	103	9.7
			5	75	7.1			5	107	10.1			5	45	4.2
			6	413	38.9			6	98	9.2			6	21	2.0
			7	156	14.7			7	34	3.2			7	10	0.9
Etik ve ahlaki değil/ Etik ve ahlaki	4.8 4	1.44	1	16	1.5	3.15	1.30	1	84	7.9	3.33	1.37	1	79	7.4
			2	68	6.4			2	238	22.4			2	189	17.8
			3	132	12.4			3	415	39.1			3	415	39.1
			4	170	16.0			4	159	15.0			4	167	15.7
			5	203	19.1			5	98	9.2			5	121	11.4
			6	415	39.1			6	58	5.5			6	73	6.9
			7	58	5.5			7	10	0.9			7	18	1.7
Tatmin edici değil/ Tatmin edici	5.1 2	1.12	1	11	1.0	4.4	1.30	1	28	2.6	3.37	1.42	1	81	7.6
			2	52	4.9			2	50	4.7			2	186	17.5
			3	9	0.8			3	60	5.6			3	417	39.3

Tablo 2: YouTube, Instagram ve Haber Sitesi-Dijital Gazeteye Yönelik Tutumlar

	YouTube					Instagram					Haber Sitesi-Dijital Gazete					
	\bar{X}	SS	D	f	%	\bar{X}	SS	D	f	%	\bar{X}	SS	D	f	%	
			4	73	6.9			4	512	48.2			4	134	12.6	
			5	591	55.6			5	162	15.3			5	138	13	
			6	238	22.4			6	183	17.2			6	88	8.3	
			7	88	8.3			7	67	6.3			7	18	1.7	
	Pahalı/ Ekonomik (Ucuz)			1	18	1.7			1	11	1			1	-	-
				2	33	3.1			2	24	2.3			2	29	2.7
				3	16	1.5			3	8	0.8			3	6	0.6
			4	43	4			4	28	2.6			4	66	6.2	
		5.4	1.24	5	500	47.1	5.54	1.12	5	483	45.5	5.45	1.03	5	493	46.4
			6	230	21.7			6	285	26.8			6	292	27.5	
			7	222	20.9			7	223	21			7	176	16.6	
Yavaş/Hızlı			1	6	0.6			1	3	0.3			1	27	2.5	
			2	15	1.4			2	21	2			2	58	5.5	
			3	5	0.5			3	3	0.3			3	21	2	
			4	19	1.8			4	29	2.7			4	74	7	
		5.9	0.89	5	92	8.7	5.96	0.89	5	83	7.8	5.06	1.31	5	536	50.5
			6	696	65.5			6	718	67.6			6	227	21.4	
			7	229	21.6			7	205	19.3			7	119	11.2	
Etkileşimli değil/ Etkileşimli			1	7	0.7			1	3	0.3			1	77	7.3	
			2	39	3.7			2	10	0.9			2	187	17.6	
			3	8	0.8			3	17	1.6			3	420	39.5	
		5.3	1.11	4	48	4.5	6.01	0.88	4	26	2.4	3.47	1.54	4	106	10
		4		5	554	52.2			5	73	6.9			5	122	11.5
			6	245	23.1			6	688	64.8			6	108	10.2	
			7	161	15.2			7	245	23.1			7	42	4	
Bilgilendirici değil/Bilgilendirici			1	8	0.8			1	40	3.8			1	30	2.8	
			2	15	1.4			2	103	9.7			2	23	2.2	
			3	3	0.3			3	28	2.6			3	30	2.8	
			4	35	3.3			4	518	48.8			4	88	8.3	
		5.3	0.94	5	631	59.4	4.23	1.34	5	197	18.5	5.05	1.18	5	593	55.8
		6		6	238	22.4			6	122	11.5			6	201	18.9
			7	132	12.4			7	54	5.1			7	97	9.1	

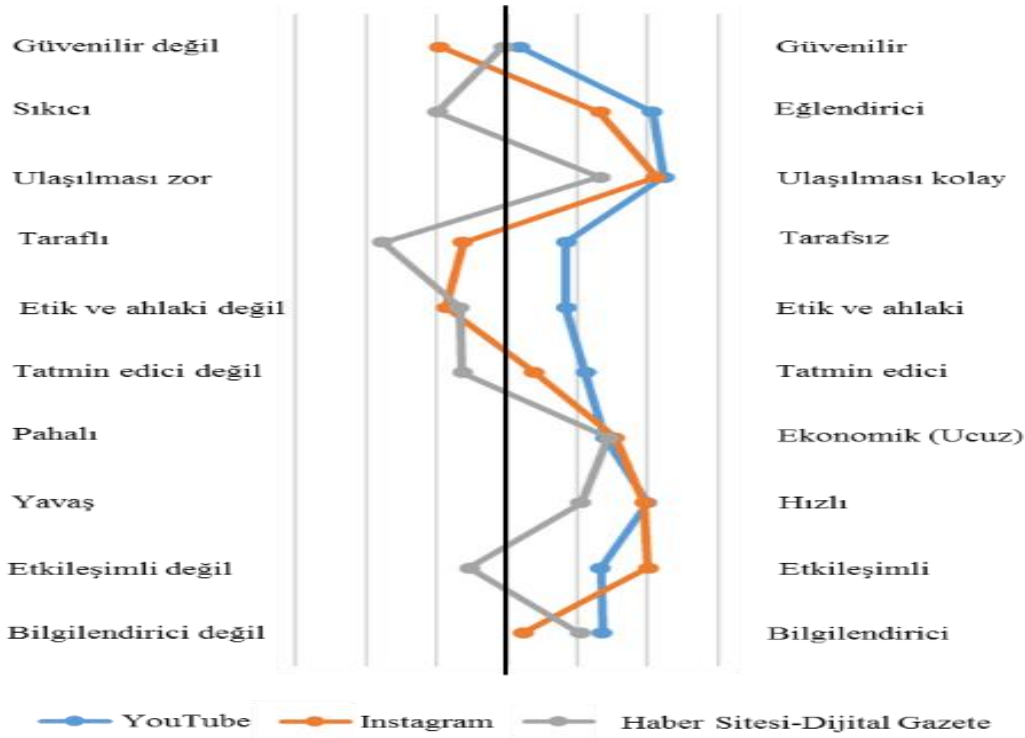

Şekil 1: YouTube, Instagram ve Haber Sitesi-Dijital Gazeteye Yönelik Tutumlar

Tablo 2 ve Şekil 1 incelendiğinde, genel olarak Web 2.0 kullanıcılarının, haber tüketiminde, haber sitesi-dijital gazeteye yönelik olumsuz, YouTube'a yönelik ise olumlu tutuma sahip oldukları düşünülebilir. Betimsel analiz bulguları, Web 2.0 kullanıcılarının haber tüketiminde YouTube ($\bar{X} = 4.18$, $SS=1.26$) ve haber sitesi-dijital gazetenin ($\bar{X} = 3.95$, $SS=1.35$) güvenilirliği konusunda nötr bir tutuma sahip olduklarını göstermektedir. Ancak Web 2.0 kullanıcılarının Instagram'a ($\bar{X} = 3.05$, $SS=1.35$) güvenilirlik konusunda negatif bir tutuma sahip oldukları söylenebilir. Web 2.0 kullanıcılarının YouTube ($\bar{X} = 6.07$, $SS=0.74$) ve Instagram'ı ($\bar{X} = 5.32$, $SS=1.19$) eğlenceli; haber sitesi-dijital gazeteyi ($\bar{X} = 5.32$, $SS=1.19$) ise sıkıcı buldukları belirtilebilir. YouTube ($\bar{X} = 6.24$, $SS=0.74$), Instagram ($\bar{X} = 6.12$, $SS=0.85$) ve haber sitesi-dijital gazetenin ($\bar{X} = 5.32$, $SS=1.26$) haber tüketiminde ulaşılması kolay araçlar olarak değerlendirildiği görülmektedir. Web 2.0 kullanıcılarının haber tüketiminde YouTube'u ($\bar{X} = 4.84$, $SS=1.78$) tarafsız, Instagram ($\bar{X} = 3.39$, $SS=1.51$) ve haber sitesi-dijital gazeteyi ($\bar{X} = 2.24$, $SS=1.24$) ise taraflı olarak değerlendirdikleri söylenebilir. Web 2.0 kullanıcılarının YouTube ($\bar{X} = 4.84$, $SS=1.44$) haberlerinin etik ve ahlaki değerler taşıdığını düşündüğü; ancak Instagram ($\bar{X} = 3.15$, $SS=1.30$), haber sitesi-dijital gazete ($\bar{X} = 3.33$, $SS=1.37$) haberlerinin ise etik ve ahlaki değerler taşımadığına inandıkları ifade edilebilir. Web 2.0 kullanıcılarının tatmin edicilik bağlamında YouTube'a ($\bar{X} = 5.12$, $SS=1.12$) pozitif, Instagram'a ($\bar{X} = 4.4$, $SS=1.30$) nötr, haber sitesi-dijital gazeteye ise negatif bir tutum sergiledikleri görülmektedir. YouTube ($\bar{X} = 5.4$, $SS=1.24$), Instagram ($\bar{X} = 5.54$, $SS=1.12$) ve haber sitesi-dijital gazetenin ($\bar{X} = 5.45$, $SS=1.03$) haber tüketiminde ekonomik araçlar olarak değerlendirildiği görülmektedir. Web 2.0 kullanıcıları YouTube ($\bar{X} = 5.99$, $SS=0.89$), Instagram ($\bar{X} = 5.96$, $SS=0.89$) ve haber sitesi-dijital gazeteyi ($\bar{X} = 5.06$, $SS=1.31$) hızlı araçlar olarak değerlendirmektedir. Web 2.0 kullanıcılarının YouTube ($\bar{X} = 5.34$, $SS=1.11$) ve Instagram'ın ($\bar{X} = 6.01$, $SS=0.88$) etkileşimli olması konusunda pozitif, haber sitesi-dijital gazeteye ($\bar{X} = 3.47$, $SS=1.54$) yönelik olarak ise negatif bir tutum sergiledikleri görülmektedir. Web 2.0 kullanıcılarının YouTube ($\bar{X} = 5.36$,

SS=0.94) ve haber sitesi-dijital gazetenin ($\bar{X} = 5.05$, SS=1.18) bilgilendirici olduklarına inandıkları, buna karşın Instagram ($\bar{X} = 4.23$, SS=1.34) için bilgilendirici olup olmadığına yönelik kararsız kaldıkları görülmektedir.

Özetlemek gerekirse, Web 2.0 kullanıcıları, YouTube’u “eğlenceli”, “ulaşılması kolay”, “tarafsız”, “etik ve ahlaki değerler taşıyan”, “tatmin edici”, “ekonomik”, “hızlı”, “etkileşimli” ve “bilgilendirici” olarak değerlendirmekte; ancak “güvenirlilik” konusunda kararsız bir tutum sergilemektedirler. Instagram’ı “güvenilir olmayan”, “tarafli”, “etik ve ahlaki değerler taşımayan”, “eğlenceli”, “ulaşılması kolay”, “ekonomik”, “hızlı” ve “etkileşimli” bir medya aracı olarak görürken, aynı zamanda, araç üzerinden takip ettikleri haberlerin tatmin ediciliği ve bilgilendiriciliği konusunda kararsız oldukları görülmektedir. Haber sitesi-dijital gazete ise “sıkıcı”, “tarafli”, etik ve ahlaki değerler taşımayan”, “tatmin edici olmayan” ancak “ulaşılması kolay”, “ekonomik”, “hızlı” ve “bilgilendirici” bir mecra olarak görmektedirler. Aracın güvenirliliği konusunda ise nötr bir tutuma sahiptirler. Üç araca yönelik ortak tutumlar ise “ulaşılması kolay”, “ekonomik” ve “hızlı” olarak bulgulanmıştır.

Haber Kategorilerine Göre Medya Araçlarının Kullanımına İlişkin Bulgular

Teknolojik gelişmelerle birlikte medya araçlarının da özellikleri gelişmiştir. Bu araçların özellikleri sayesinde de izlerkitle istediği haber kategorisinden istediği haberi kolaylıkla takip edebilme imkânına sahip olmuştur. Çalışmada Web 2.0 kullanıcılarının farklı haber kategorilerinde en çok kullanmayı tercih ettikleri araçları (YouTube, Instagram ve haber sitesi-dijital gazete) ortaya koymaya ilişkin elde edilen bulgulara Tablo 3’te yer verilmiştir.

Tablo 3: Haber Kategorilerine Göre Medya Araçlarının Kullanımına İlişkin Bulgular

N= 1062	YouTube		Instagram		Haber Sitesi-Dijital Gazete	
	f	%	f	%	f	%
Genel ulusal gündem	90	8.5	429	40.4	543	51.1
Genel uluslararası gündem	103	9.7	417	39.3	542	51
Tarih, kültür ve sanat	610	57.4	296	27.9	156	14.7
Eğlence ve müzik	932	87.8	122	11.5	8	0.8
Ekonomi	272	25.6	85	8	705	66.4
Siyaset	192	18.1	193	18.2	677	63.7
Magazin	120	11.3	935	88	7	0.7
Din	447	42.1	123	11.6	492	46.3
Spor	512	48.2	259	24.4	291	27.4
Sağlık	411	38.7	221	20.8	430	40.5
Bilim ve teknoloji	604	56.9	167	15.7	291	27.4

Tablo 3’te de görüldüğü üzere, Web 2.0 kullanıcıları YouTube üzerinden en çok “*tarih, kültür ve sanat*”, “*eğlence ve müzik*”, “*spor*” ve “*bilim ve teknoloji*” haberlerini; Instagram üzerinden en çok “*magazin*” haberlerini ve haber sitesi-dijital gazete üzerinden ise “*genel ulusal gündem*”, “*genel uluslararası gündem*”, “*ekonomi*”, “*siyaset*”, “*din*” ve “*sağlık*” haberlerini takip etmektedirler. Betimsel bulgulara göre haber takibinde genel olarak haber sitesi-dijital gazete aracının diğer iki araca göre daha fazla kullanıldığı söylenebilir.

Haber Tüketim Motivasyonlarının Youtube, Instagram, Haber Sitesi-Dijital Gazete Mecralarına Göre Karşılaştırılması

YouTube, Instagram, haber sitesi-dijital gazete araçlarının her birinin kullanımına yönelik farklı karakteristik özellikleri bulunmaktadır. Bu bağlamda, Web 2.0 kullanıcılarının bu araçları farklı haber tüketim motivasyonları ile kullanıp kullanmadığını ortaya koymak amacıyla öncelikli olarak betimsel bulgular incelenmiştir. Bu bulgular Tablo 4’te yer almaktadır.

Tablo 4: Haber Kategorilerine Göre Medya Araçlarının Kullanımına İlişkin Bulgular

Haber Tüketim Motivasyonu (N=1062)	Medya Aracı	\bar{X}	ss
Eğlence ve Rahatlama	YouTube	5.01	0.72
	Instagram	4.80	0.84
	Haber Sitesi-Dijital Gazete	5.07	0.83
Güvenirlilik	YouTube	4.97	0.75
	Instagram	4.71	0.92
	Haber Sitesi-Dijital Gazete	3.86	0.85
Teknik Olanaklar ve Kolaylık	YouTube	4.60	0.71
	Instagram	3.96	0.86
	Haber Sitesi-Dijital Gazete	3.15	0.86
Zengin ve İsteğe Bağlı İçerik	YouTube	5.38	0.65
	Instagram	5.15	0.74
	Haber Sitesi-Dijital Gazete	4.37	0.90
Aktif Katılım	YouTube	4.32	0.92
	Instagram	4.85	0.89
	Haber Sitesi-Dijital Gazete	2.83	0.92

Betimsel bulgulara göre, Web 2.0 kullanıcılarının her bir araç için haber tüketim motivasyonlarından aldıkları puanlar 1 ile 7 aralığında değişmektedir. Tablo 4’te de görüldüğü üzere YouTube, Instagram, haber sitesi-dijital gazete araçları için haber tüketim motivasyonu puan ortalamaları farklıdır. Bu farklılığın istatistiksel olarak manidarlığını test etmek için her yinelenen ölçümler için tek faktörlü ANOVA yapılmıştır. Analiz beş farklı haber tüketim motivasyonu için ayrı ayrı yapılmıştır. Bu durumda istatistiksel olarak hata yapılabilmektedir. Bu nedenle, çalışmada hataya yönelik önlem almak için Bonferroni düzeltmesi (Huck, 2012, s. 177) yapılmıştır. Buna göre, geleneksel anlamlılık değeri olarak kabul edilen .05 yerine, .01 (p/analiz sayısı) göz önünde bulundurulmuştur. Analiz sonuçları Tablo 5’te paylaşılmıştır.

Tablo 5: Medya Aracına Göre Haber Motivasyonlarına İlişkin ANOVA Sonuçları

	Varyansın Kaynağı	Kareler Toplamı	sd	Kareler Ortalaması	F	p<.01	η_p^2
Eğlence ve Rahatlama	Denekler arası	1167.574	1061	1.1	53.674	.000	0.048
	Ölçüm	43.787	1.84	23.805			
	Hata	865.573	1951.62	0.444			
	Toplam	2076.934	3014.46				
Güvenirlilik	Denekler arası	1321.24	1061	1.245	788.046	.000	0.426
	Ölçüm	714.757	1.88	381.072			
	Hata	962.326	1990.07	0.484			
	Toplam	2998.323	3052.942				
Teknik Olanaklar ve Kolaylık	Denekler arası	1306.605	1061	1.231	1483.761	.000	0.583
	Ölçüm	1113.287	1.712	650.301			
	Hata	796.083	1816.385	0.438			
	Toplam	3215.975	2879.097				
Zengin ve İsteğe Bağlı İçerik	Denekler arası	1173.585	1061	1.106	857.586	.000	0.447
	Ölçüm	590.96	1.648	358.486			
	Hata	731.132	1749.049	0.418			
	Toplam	2495.677	2811.697				
Aktif Katılım	Denekler arası	1614.777	1061	1.522	2413.258	.000	0.695
	Ölçüm	2338.176	1.612	1450.346			
	Hata	1027.99	1710.492	0.601			
	Toplam						

Tablo 5’te yer alan yinelenen ölçümler için ANOVA sonuçları Web 2.0 kullanıcılarının YouTube, Instagram, haber sitesi-dijital gazete araçlarından haber tüketim motivasyonlarının istatistiksel olarak anlamlı bir şekilde farklı olduğunu göstermiştir (“Eğlence ve Rahatlama”

($F(1.84, 1951.62) = 53.674, p<.001$), “*Güvenirlilik*” ($F(1.88, 1990.07) = 788.046, p<.001$), “*Teknik Olanaklar ve Kolaylık*” ($F(1.712, 1816.385) = 1483.761, p<.001$), “*Zengin ve İsteğe Bağlı İçerik*” ($F(1.648, 1749.049) = 857.586, p<.001$), “*Aktif Katılım*” ($F(1.612, 1710.492) = 2413.258, p<.001$)). Kısmi eta kare değerleri (Huck, 2012, s. 306) dikkate alındığında “*Eğlence ve Rahatlama*” motivasyonundaki fark küçük ($.01 < \text{kısmi } \eta^2 = .048 < .06$), diğerlerindeki fark ise geniştir ($.14 < \text{kısmi } \eta^2$). Farklılıkların kaynağını inceleme amacıyla yapılan Bonferroni test sonuçları Tablo 6’da yer almaktadır.

Tablo 6: Haber Tüketim Motivasyonlarına İlişkin Bonferroni Test Sonuçları

Haber Tüketim Motivasyonu		Instagram	Haber Sitesi-Dijital Gazete
Eğlence ve Rahatlama	YouTube	0.215*	-0.058
	Instagram	-	-.273*
Güvenirlilik	YouTube	0.267*	1.111*
	Instagram	-	0.844*
Teknik Olanaklar ve Kolaylık	YouTube	0.639*	1.445*
	Instagram	-	0.806*
Zengin ve İsteğe Bağlı İçerik	YouTube	0.232*	1.007*
	Instagram	-	0.775*
Aktif Katılım	YouTube	-0.535*	1.490*
	Instagram	-	2.025*

* $p<.05$

Bonferroni test sonuçları YouTube, Instagram, haber sitesi-dijital gazete üzerinden sağlanan eğlence ve rahatlama motivasyonunun anlamlı olarak farklılaştığını göstermektedir. Web 2.0 kullanıcılarının YouTube ve haber sitesi-dijital gazete üzerinden benzer düzeyde “eğlence ve rahatlama” amacıyla haber tükettikleri; ancak Instagram’ı bu amaçla en az kullandıkları söylenebilir. Web 2.0 kullanıcılarının güvenilir habere ulaşmak için en çok YouTube’u, sonra Instagram’ı kullanmayı tercih ettiği ifade edilebilir. Haber sitesi-dijital gazete haberlerinin ise diğerlerine göre çok daha az güvenilir olduğu düşünülmektedir. Web 2.0 kullanıcıları haber takibinde en çok YouTube’u, ikinci olarak Instagram’ı, üçüncü olarak da haber sitesi-dijital gazeteyi “teknik olanak ve kolaylıklar” ve “zengin ve isteğe bağlı içerik” motivasyonlarıyla kullanmaktadır.

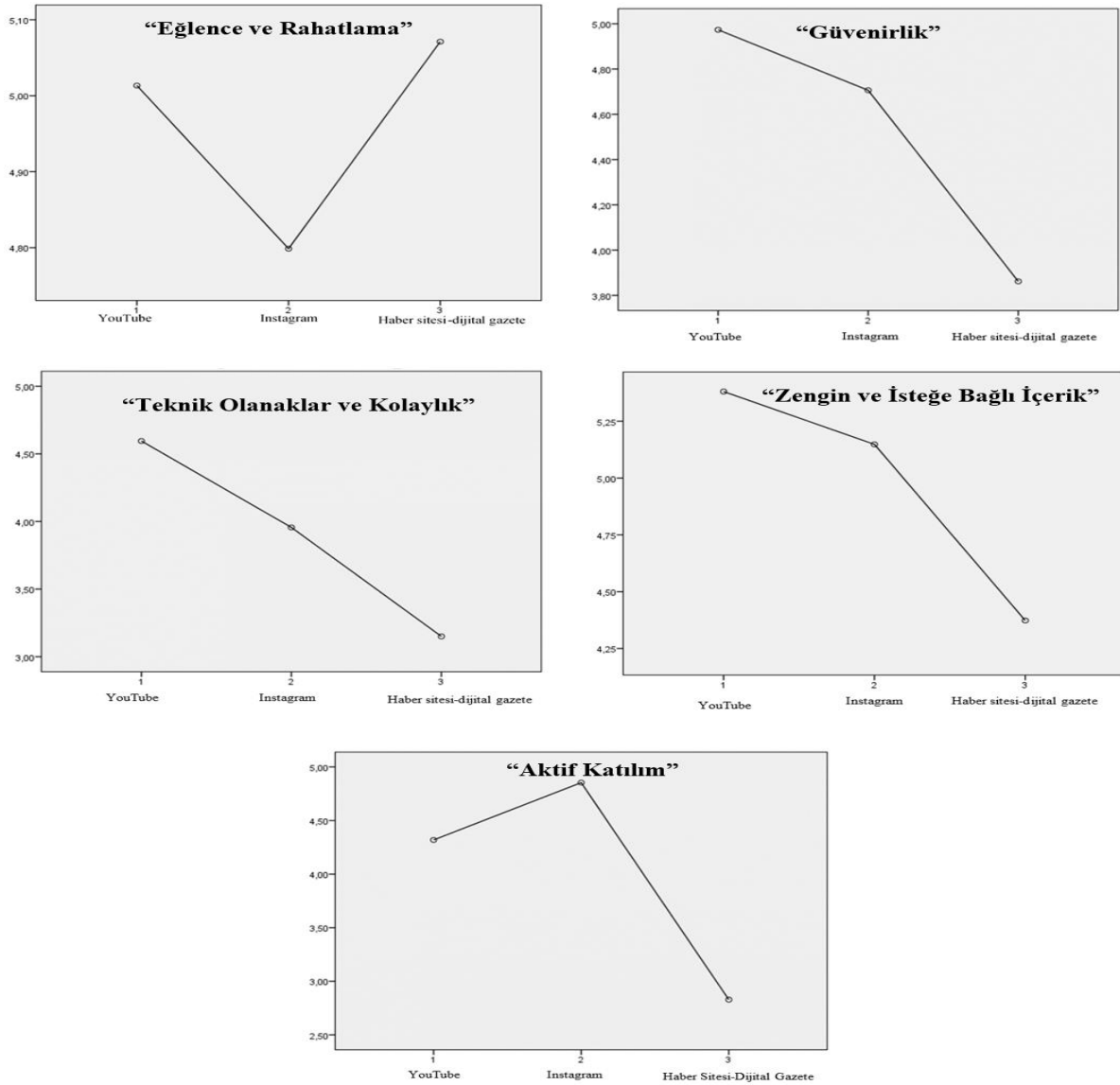

Şekil 2: Medya Araçlarına Göre Haber Tüketim Motivasyonlarına İlişkin Çizgi Grafikleri

Öte yandan Web 2.0 kullanıcılarının en çok Instagram’ı, ikinci olarak YouTube’u, üçüncü olarak ise haber sitesi-dijital gazeteyi “aktif katılım” amacıyla haber takip ettikleri söylenebilir. Şekil 2’de yer alan YouTube, Instagram, haber sitesi-dijital gazeteye göre haber tüketim motivasyon ortalamalarına ilişkin çizgi grafikleri de bu bulguları desteklemektedir.

Sonuç

Çalışma bulgularına göre, Web 2.0 kullanıcıları, haber takibinde YouTube’u “eğlenceli”, “ulaşılması kolay”, “tarafsız”, “etik ve ahlaki değerler taşıyan”, “tatmin edici”, “ekonomik”, “hızlı”, “etkileşimli” ve “bilgilendirici” olarak değerlendirmektedir. Bununla birlikte, Instagram’ı “eğlenceli”, “ulaşılması kolay”, “ekonomik”, “hızlı” ve “etkileşimli” bulmaktadır. Haber sitesi-dijital gazetenin ise “ulaşılması kolay”, “ekonomik”, “hızlı” ve “bilgilendirici” olduğunu düşünmektedirler. Bu bulgu, haberciliğin yeni medya ile değiştiği ve ilgili değişimin de izlerkitle üzerinde olumlu bir yansıma oluşturduğu yönünde bir işaret olarak

değerlendirilebilir. Ayrıca, yine bu olumlu tutumun nedeni olarak Web 2.0 kullanıcılarının bilgi ve teknoloji çağının karakteristik özelliklerini taşıması gösterilebilir.

Web 2.0 kullanıcılarının medya araçlarına yönelik tutumlarına ilişkin bulgular genel olarak değerlendirildiğinde, kullanıcıların haber takibinde YouTube'a yönelik daha çok olumlu, haber sitesi-dijital gazeteye ise diğer iki araca göre daha çok olumsuz tutum sergiledikleri söylenebilir. Bu durum, YouTube ve Instagram gibi araçların haber sitesi-dijital gazete mecrasına kıyasla daha az kontrol edilmesinden kaynaklanabilir. Dolayısıyla, ilerleyen yıllarda gerçekleştirilen araştırmalarda bu bulgular farklılaşabilir. Nitekim geçmiş yıllarda yapılan araştırma bulgularının ilerleyen zamanlarda değişen ve gelişen teknolojik olanaklarla beraber farklılaşma potansiyeline sahip olduğu ve medya sektörünün teknolojiyle iç içe olan doğası gereği yaşanan teknolojik gelişmelere kayıtsız kalmasının mümkün olamayacağı söylenilebilir. Bu doğrultuda, alan uzmanlarının da medya sektörüne ilişkin gerçekleştirdikleri araştırmalarında sektörün gelecek yıllardaki eğilimini ortaya koyabilmek ve bir öngörü sunabilmek noktasında teknolojik gelişmelerin sektöre yönelik etkilerini önemle ele aldıkları görülmektedir. Olağanüstü bir hızla ilerleyen teknolojik gelişmelerin tıpkı diğer sektörlerde olduğu gibi, medya sektörünü de hızla dönüştürdüğü günümüz koşullarında, medya ve teknoloji ilişkisi, üzerinde her zamankinden daha çok durulması gereken bir konu olarak dikkat çekmektedir.

Yine, araştırma bulgularına göre, Web 2.0 kullanıcılarının çoğunlukla “*tarih, kültür ve sanat*”, “*eğlence ve müzik*”, “*spor*” ve “*bilim ve teknoloji*” haberlerini YouTube üzerinden takip ettikleri tespit edilmiştir. Öte yandan, “*magazin*” haberlerini Instagram üzerinden; “*genel ulusal gündem*”, “*genel uluslararası gündem*”, “*ekonomi*”, “*siyaset*”, “*din*” ve “*sağlık*” haberlerini ise haber sitesi-dijital gazete üzerinden takip ettiği görülmüştür. Betimsel bulgulara göre haber takibinde genel olarak haber sitesi-dijital gazetenin diğer iki araca göre daha fazla kullanıldığı söylenebilir. Web 2.0 kullanıcılarının haber sitesi-dijital gazeteyi “*sıkıcı*”, “*tarafli*”, “*etik ve ahlaki değerler taşımayan*”, “*tatmin edici olmayan*” bir mecra olarak düşünmelerine rağmen çoğu haber kategorisinde bu aracı kullanmayı tercih etmeleri dikkat çekici bir veri olarak değerlendirilebilir. Araştırmanın bir diğer bulgusuna göre, Web 2.0 kullanıcılarının haber takibinde haber sitesi-dijital gazeteyi en çok kullanma nedeninin “*eğlence ve rahatlama*” motivasyonu olduğu tespit edilmiştir. Sonuç olarak izleyicinin daha ciddi haberleri takip etme noktasında haber sitesi-dijital gazeteyi; kişisel gelişim ve ilgi alanına ilişkin haberlerde ise kurumsal kontrol veya kısıtlamalardan nispeten uzak bir mecra olan YouTube’u tercih ettikleri söylenebilir. Alanyazında bu sonuca benzer geçmiş araştırma bulgularına da rastlanmaktadır. Buna göre, medya sektörünün teknolojik yatırımlarını artırmasıyla doğru orantılı olarak sunduğu hizmetlerin de çeşitlendiği söylenilebilir. Bu doğrultuda, medya sektörünün önemli bir bileşeni olarak kabul edilen haber medyası da teknolojik yatırımları ölçüsünde farklı haber kategorilerinde daha zengin içerikler sunma imkânı yakalamaktadır. Haber medyasının haber kategorileri ve içerikleri anlamında muhtelif içerikler sunması izler kitlenin de aktif olarak kendi ihtiyaçları doğrultusunda haber medyası ve içeriklerini tüketebilmesinin, tercihlerini daha özgürce şekillendirebilmesinin önünü açmaktadır. Diğer bir deyişle, izler kitlenin haber medyasına yönelik tercih ve tüketim pratiklerinin haber medyasındaki gelişmelere fazlaca duyarlı olduğu söylenilebilir.

Araştırmada Web 2.0 kullanıcılarının YouTube, Instagram, haber sitesi-dijital gazete üzerinden haber tüketim motivasyonlarının istatistiksel olarak anlamlı bir şekilde farklılaştığı görülmüştür ($F_{Eğlence ve Rahatlama}(1.84, 1951.62) = 53.674, p < .001$; $F_{Güvenirlilik}(1.88, 1990.07) = 788.046, p < .001$; $F_{Teknik Olanaklar ve Kolaylık}(1.712, 1816.385) = 1483.761, p < .001$; $F_{Zengin ve İsteğe Bağlı İçerik}(1.648, 1749.049) = 857.586, p < .001$; $F_{Aktif Katılım}(1.612, 1710.492) = 2413.258, p < .001$). Bonferroni testi ve haber tüketim motivasyon ortalamaları incelendiğinde katılımcıların

“eğlence ve rahatlama” amacıyla YouTube ve haber sitesi-dijital gazete üzerinden haber takip ettikleri söylenebilir. Haber tüketiminde “güvenirlilik”, “teknik olanak ve kolaylıklar” ve “zengin ve isteğe bağlı bir içerik” motivasyonları amacıyla en çok YouTube, ikinci olarak da Instagram aracının kullanıldığı, en az ise haber sitesi-dijital gazete mecrasından faydalandığı görülmektedir. Öte yandan haber tüketiminde “aktif katılım” amacıyla en çok Instagram’ın, ikinci olarak YouTube’un, üçüncü olarak ise haber sitesi-dijital gazetenin kullanıldığı tespit edilmiştir. Araştırma bulguları genel olarak değerlendirildiğinde Web 2.0 kullanıcılarının daha çok “eğlence ve rahatlama” motivasyonu ile YouTube ve haber sitesi-dijital gazete üzerinden haber takip ettikleri söylenebilir. Diğer bir deyişle, medya araçlarının internet ortamına taşınması ile birlikte haber tüketim motivasyonlarında da farklılaşmalar yaşandığı söylenebilir.

Sonuç itibariyle, haber medyasının sahip olduğu teknolojik imkânlar ve benzeri yapısal özellikleri itibariyle izlerkitleye farklı seçenekler sunduğu ve izlerkitlenin de belli başlı motivasyonlarla haber tüketim tercihlerini gerçekleştirdiği söylenebilir. Bu anlamda, Kullanımlar ve Doymalar Kuramı’nın izleyicilerin aktif bir odaklanma ile hareket ederek ve bilinçli bir biçimde medya ortamlarında ihtiyaçlarını gidermek üzere tüketim eyleminde bulunduğu iddiası güçlenmiş olmaktadır. Başka bir deyişle, haber medyasında, teknolojik altyapılar ve olanaklar zenginleşirken izlerkitlenin sahip olduğu motivasyonlar da çeşitlenmektedir. Böylece, izlerkitlenin memnuniyetine yönelik tüketim pratikleri süreklilik göstermektedir.

Kaynakça

- Aslan, Ö. (2018). Kullanımlar ve doymalar yaklaşımı bağlamında Instagram kullanımı üzerine bir inceleme. *İstanbul Arel Üniversitesi İletişim Çalışmaları Dergisi*, 6(13), 41-65. Erişim adresi: <https://dergipark.org.tr/en/pub/isauicder/issue/47264/595558>
- Ateşgöz, K. (2021). *Medyanın dijitalleşmesi sürecinde web 2.0 kullanıcılarının haber tüketim tercihleri: Kullanımlar ve doymalar kuramı çerçevesinde bir alan araştırması*. (Yayımlanmamış Doktora Tezi). Eskişehir: Anadolu Üniversitesi Sosyal Bilimler Enstitüsü.
- Aydoğan, D. (2013). Türkiye’de dijital gazetecilik: Habertürk ve Hürriyet gazeteleri örneği. *The Turkish Online Journal of Design Art and Communication*, 3(3), 26-40. Erişim adresi: <https://dergipark.org.tr/en/pub/tojdac/issue/13014/156803>
- Balcı, E. V. (2015). *Kültürel farklılıklar bağlamında internetten haber alma ve kullanım motivasyonları*. (Yayımlanmamış Doktora Tezi). Konya: Selçuk Üniversitesi Sosyal Bilimler Enstitüsü.
- Balcı, Ş. ve Karaman, S. Y. (2020). Social media usage, self-presentation, narcissism, and self-esteem as predictors of Instagram addiction: An intercultural comparison. *Erciyes İletişim Dergisi*, 7(2), 1213-1239. doi:10.17680/erciyesiletisim.719895
- Bayram, F. (2007). *Bireylerin gazete okuma alışkanlıkları: Kullanımlar ve doymalar yaklaşımına göre okuyucu davranışları, tercihleri ve nedenleri üzerine bir uygulama*. (Yayımlanmamış Doktora Tezi). Eskişehir: Anadolu Üniversitesi Sosyal Bilimler Enstitüsü.
- Biçer, S. ve Şener, Y. (2020). Kullanımlar ve doymalar yaklaşımı bağlamında üniversite öğrencilerinin YouTube kullanım alışkanlıkları. *Selçuk İletişim Dergisi*, 13(2), 589-627. doi:10.18094/JOSC.697809
- Bilecen, N. S. (2010). *Bireylerin gazete okuma alışkanlıkları ve motivasyonları kullanımlar ve doymalar yaklaşımı çerçevesinde Karadeniz bölgesinde bir saha araştırması*. (Yayımlanmamış Doktora Tezi). Konya: Selçuk Üniversitesi Sosyal Bilimler Enstitüsü.

- Birsen, Ö. (2005). *Çok seçenekli medya ortamında kitle iletişim araçlarının tüketim ve seçim biçimi. Eskişehir örneğinde bir izlerkitle araştırması*. (Yayımlanmamış Doktora Tezi). Eskişehir: Anadolu Üniversitesi Sosyal Bilimler Enstitüsü.
- Blumler, J. G. (1979). The role of theory in uses and gratifications studies. *Communication Research*, 6(1), 9-36. doi:10.1177/009365027900600102
- Böke, K. (2017). *Örnekleme*. Böke, K. (Ed.), *Sosyal bilimlerde araştırma yöntemleri* (6. Baskı, s.105-152). İstanbul: Alfa Basım.
- Breed, W. (1956). Analyzing news: Some questions for research. *Journalism Quarterly*, 33(4), 467-477. doi:10.1177/107769905603300405
- Büyüköztürk, Ş., Kılıç-Çakmak, E., Akgün, Ö.E., Karadeniz, Ş. ve Demirel, F. (2011). *Bilimsel araştırma yöntemleri*. Ankara: Pegem Akademi.
- Chaney, D. (1972). *Processes of mass communication*. London: Macmillan.
- Çetinkaya, A. (2020). Magazin haberciliğinin yeni platformu: Instagram. *Gümüşhane Üniversitesi İletişim Fakültesi Elektronik Dergisi*, 8(1), 104-132. doi:10.19145/e-gifder.649622
- Çevikel, T. (2004). Türkçe haber siteleri ve Türkiye'de internet gazeteciliğinin gelişimini sınırlayan faktörler. *Galatasaray Üniversitesi İletişim Dergisi*, 1, 147-163. Erişim adresi: <http://iletisimdergisi.gsu.edu.tr/en/pub/issue/7378/96593>
- Demirel, S. D. (2018). Dijital medyada haber üretim sürecinde okuyucu odaklılık. *Journal of International Social Research*, 11(55), 824-832. doi:10.17719/jisr.20185537253
- Dilrukshi, I., De Zoysa, K. ve Caldera, A. (2013, Nisan). *Twitter news classification using SVM*. 8th International Conference on Computer Science & Education. Colombo, Sri Lanka.
- Field, A. (2009). *Discovering statistics using SPSS*. London: Sage Publication.
- Finn, S. (1997). Origins of media exposure: Linking personality traits to TV, radio, print, and film use. *Communication Research*, 24(5), 507-529. doi:10.1177/009365097024005003
- Galtung, J. ve Ruge, M. H. (1965). The structure of foreign news: The presentation of the Congo, Cuba and Cyprus crises in four Norwegian newspapers. *Journal of Peace Research*, 2(1), 64-90. doi:10.1177/002234336500200104
- Golding, P. ve Elliott, P. (1979). *Making the news*. London; New York: Longman.
- Gürcan, H. İ. (2012). *Haber ve habercilik*. Gürcan, H. İ. (Ed.), *Haberciliğin temel kavramları* (s.46-66). Eskişehir: Anadolu Üniversitesi.
- Hanson, G. ve Haridakis, P. M. (2008). YouTube users watching and sharing the news: A uses and gratifications approach. *Journal of Electronic Publishing*, 11(3), 1-12. doi:10.3998/3336451.0011.305
- Harcup, T. ve O'Neill, D. (2001). What is news? Galtung and Ruge revisited. *Journalism Studies*, 2(2), 261-280. doi:10.1080/14616700120042114
- Harriss, J. (1981). *What is news*. Harriss, J. Leiter, K. ve Johnson, S. (ed.). *The complete reporter: Fundamentals of news gathering, writing and editing, complete with exercises*. New York: Macmillan Publishing Co. Inc.
- Hermida, A. (2012). *Social journalism: Exploring how social media is shaping journalism*. Siopera, E. ve Veglis, A. (Ed.), *The handbook of global online journalism* (1. Baskı, s. 309-328). The Atrium, SouthernGate, Chichester, West Sussex: John Wiley & Sons, Inc.
- Huck, S. W. (2012). *Reading statistics and research*. Boston, Massachusetts: Pearson Education, Inc.
- İlhan, E. ve Aydoğdu, A. G. (2019). YouTube kullanıcılarının kullanım motivasyonlarının incelenmesi. *Gümüşhane Üniversitesi İletişim Fakültesi Elektronik Dergisi*, 7(2), 1130-1153. doi:10.19145/e-gifder.570677
- Karasar, N. (1998). *Bilimsel araştırma yöntemi*. Ankara: Nobel Yayın Dağıtım.

- Katz, E., Blumler, J. G. ve Gurevitch, M. (1974). Uses and gratifications research. *The Public Opinion Quarterly*, 37(4), 509-523. Erişim adresi: <https://www.jstor.org/stable/2747854>
- Kılıç, O. ve Övür, A. (2019). Türkiye’de dijital gazeteciliğe geçiş: Habertürk gazetesi örneği. *Yeni Medya Elektronik Dergisi*, 3(2), 119-126. doi:10.17932/IAU.EJNM.25480200.2019.3/2.119-126
- Kılıçoğlu, F. E. (2009). *Televizyon ana haberlerinin kullanımlar ve doyumlar yaklaşımı bağlamında irdelenmesi*. (Yayımlanmamış Doktora Tezi). Eskişehir: Anadolu Üniversitesi Sosyal Bilimler Enstitüsü.
- Koçak, A. ve Kaya, A. Y. (2004). *Information and more: Uses and gratifications of print newspapers among university students in Turkey*. 2nd International Symposium, Communication in the Millennium: A Dialogue Between Turkish American Scholars Konferansı. İstanbul: İstanbul Üniversitesi.
- Koçak, A. ve Bulduklu, Y. (2010). Sağlık iletişimi: Yaşlıların televizyonda yayınlanan sağlık programlarını izleme motivasyonları. *Selçuk Üniversitesi İletişim Fakültesi Akademik Dergisi*, 6(3), 5-17. Erişim adresi: <https://dergipark.org.tr/en/pub/josc/issue/19021/200613>
- Krcmar, M. ve Strizhakova, Y. (2009). Uses and gratifications as media choice. Hartmann, T. (Ed.), *Media choice: A theoretical and empirical overview* (1. Baskı, 53-69). Madison Ave, New York: Taylor and Francis Group, Routledge.
- Kurt, G. (2022). YouTube gazeteciliği ekseninde dönüşen geleneksel gazetecilik: Gerçek tivi örneği. *İletişim Bilimi Araştırmaları Dergisi*, 2(3), 184-201. doi:10.7456/100203100/003
- Levy, M. R. ve Windahl, S. (1984). Audience activity and gratifications: A conceptual clarification and exploration. *Communication Research*, 11(1), 51-78. doi:10.1177/009365084011001003
- Lin, C. A, Salwen, M. B. ve Abdulla, R. A. (2005). *Uses and gratifications of online and offline news: New wine in an old bottle*. Salwen, M. B., Garrison, B. ve Driscoll, P. D. (Ed), *Online news and the public* (1. Baskı, s. 221-236). Mahwah, New Jersey: Lawrence Erlbaum Associates, Inc.
- Lin, C. A. (1996). Looking back: The contribution of Blumler and Katz's uses of mass communication to communication research. *Journal of Broadcasting & Electronic Media*, 40, 574-581. doi:10.1080/08838159609364379
- Marchal, N. Au, H. ve Howard, P. N. (2020). Coronavirus news and information on YouTube: A content analysis of popular search terms. *Health*, 1(1), 0-3. Erişim adresi: <chromeextension://efaidnbmnfnlbbbpcjpcgicjlefindmkaj/https://demtech.oii.ox.ac.uk/wp-content/uploads/sites/12/2020/04/YouTube-Memo-COVID-19-FINAL.pdf>
- Oğuz, C. (2019). *İnternet medyası içindeki “medya haber” siteleri: Haber mi, eleştiri mi, dedikodu mu?* Gölen, Z. & Özer, S. (Ed.), *Sosyal, beşeri ve idari bilimlerde akademik çalışmalar* (1. Baskı, s. 417-424). Cetinje: Ivpe Yayıncılık.
- Özyal, B. (2016). Tık odaklı habercilik: Tık odaklı haberciliğin Türk dijital gazetelerindeki kullanım biçimleri. *Global Media Journal TR Edition*, 6(12), 273-301. Erişim adresi: <https://eds.p.ebscohost.com/eds/pdfviewer/pdfviewer?vid=0&sid=7a789785-a798-4a41-bb6b-252122eb3537%40redis>
- Pallant, J. (2005). *SPSS survivalmanual*. Crows Nest NSW: Allen &Unwin.
- Pandey, A., Patni, N., Singh, M., Sood, A., ve Singh, G. (2010). YouTube as a source of information on the H1N1 influenza pandemic. *American Journal of Preventive Medicine*, 38(3), 1-3. doi:10.1016/j.amepre.2009.11.007

- Peer, L. ve Ksiazek, T. B. (2011). YouTube and the challenge to journalism: New standards for news videos online. *Journalism Studies*, 12(1), 45-63. doi:10.1080/1461670X.2010.511951
- Rubin, A. M. (1983). Television uses and gratifications: The interactions of viewing patterns and motivations. *Journal of Broadcasting & Electronic Media*, 27(1), 37-51. doi:10.1080/08838158309386471
- Ruggiero, T. E. (2000). Uses and gratifications theory in the 21st century. *Mass Communication and Society*, 3(1), 3-37. doi:10.1207/S15327825MCS0301_02
- Rulyova, N. ve Westley, H. (2017). Changing news genres as a result of global technological developments: New news genres. *Digital Journalism*, 5(8), 986-1005. doi:10.1080/21670811.2017.1351882
- Schulz, W. F. (1982). News structure and people's awareness of political events. *Gazette*, 30(3), 139-153. doi:10.1177/001654928203000301
- Severin, W. J. ve Tankard, J. W. (1992). *Communication theories: Origins, methods, and uses in the mass media*. London: LongmanGroup.
- Sevinç, B. (2017). *Survey araştırması yöntemi*. Böke, K. (Ed.), *Sosyal bilimlerde araştırma yöntemleri* (6. Baskı, s. 245-286). İstanbul: Alfa Basım.
- Swanson, D. L. (1977). The uses and misuses of uses and gratifications. *Human Communication Research*, 3(3), 214-221. doi:10.1111/j.1468-2958.1977.tb00519.x
- Taşkıran, İ. A. (2018). Dijital yerli gazetelerin sosyal medya stratejileri ve sosyal medyanın haber okunurluğuna etkisi. *Akdeniz Üniversitesi İletişim Fakültesi Dergisi*, 30, 218-240. doi:10.31123/akil.465578
- Tutgun-Ünal, A. ve Kurt, A. S. (2021). Türkiye'deki gazetecilerin Instagram hesaplarının içerik analizi yöntemiyle incelenmesi. *Opus Uluslararası Toplum Araştırmaları Dergisi*, 17(33), 252-277. doi:10.26466/opus.830479
- Ünal, R. (2018). Medya ekolojisinde yeni hikaye anlatım biçimi olarak Instagram: BBC news ve CNNTürk örneği. *Kurgu*, 26(3), 403-421. Erişim adresi: <https://dergipark.org.tr/en/pub/kurgu/issue/59637/859477>
- Ünlüer, A. (2016). Ana akım medyada haberler: Televizyon ve gazetelerin haber seçimleri üzerine karşılaştırmalı bir analiz. *Selçuk İletişim*, 9(2), 138-158. doi:10.18094/si.58368
- Vincent, R. C. ve Basil, M. D. (1997). College students' news gratifications, media use, and current events knowledge. *Journal of Broadcasting & Electronic Media*, 41(3), 380-392. doi:10.1080/08838159709364414
- Yayla, H. M. (2018). Kullanımlar ve doyumlar bağlamında Dokuz Eylül Üniversitesi Güzel Sanatlar Fakültesi öğrencilerinin sosyal medya kullanımı: Instagram örneği. *Selçuk İletişim*, 11(1), 40-65. doi:10.18094/josc.346756



GAZIANTEP UNIVERSITY JOURNAL OF SOCIAL SCIENCES

Journal homepage: <http://dergipark.org.tr/tr/pub/jss>



Araştırma Makalesi • Research Article

Yeni Tespitler Işığında Bitlis'te Kiliseden Camiye Dönüştürülen İki Yapı Örneği: Kireçtaşı Köyü Cami ve Arıdağ Köyü Cami

*Two Examples Of Buildings Converted From Church To Mosque in Bitlis in The Light of New Findings:
Kireçtaşı Köyü Village Mosque And Arıdağ Village Mosque*

Hazal Ceylan ÖZTÜRKER DEMİR^{a*}

^a Dr. Öğr. Üyesi, Batman Üniversitesi, Fen Edebiyat Fakültesi, Sanat Tarihi Bölümü, Batman / TÜRKİYE
ORCID: 0000-0001-7047-2212

MAKALE BİLGİSİ

Makale Geçmişi:

Başvuru tarihi: 15 Mayıs 2023

Kabul tarihi: 17 Temmuz 2023

Anahtar Kelimeler:

Bitlis,

Osmanlı dönemi,

Tarihi yapılar,

Cami.

ÖZ

Tarihi kentler içerisinde Bitlis, coğrafi ve topografik özellikleriyle ele geçirilmesi zor bir kent niteliğini daima korumuştur. Anadolu Türk-İslam kentleşme aşamalarının tüm ayrıntılarını görebileceğimiz örnek bir tarihî kent olmanın yanı sıra, şehrin geçirdiği tarihsel olayları kentleşme içerisinde yer alan tarihî yapılardan takip etmek mümkündür. Osmanlının gayrimüslim tebaaya olan hoş görümlü tutumunun somut bir ifadesi olan pek çok kilise, kent merkezinden kırsala kadar günümüze ulaşmış vaziyettedir. Kiliselerin bazıları atıl durumda ve tahribata açıkken birkaç örnekte olduğu gibi kiliseden camiye dönüştürülerek kullanılmaya devam edilmiştir. Anadolu kentleşmesi içerisinde çok eski bir gelenek olan dini imareterin ihtiyaç hâlinde yeniden işlevlendirilerek kullanılması aynı zamanda tarihî yapıların tahribattan yalıtılarak bir koruma sağlaması bakımından da oldukça önemlidir. Çalışma konumuzunu oluşturan Bitlis- Kireçtaşı (Perhent) Camii ve Arıdağ (Kultık) Camileri de benzer bir öyküye sahip "yeniden işlevlendirilmiş" yapılar olması açısından Bitlis tarihî yapı örnekleri içerisinde önemli bir farklılık ortaya koymaktadır. Türk-İslam kentleşmesi döneminden itibaren sayısız mimari yapının inşası ile kent, adeta açık hava müzesine dönüşmüştür. Arazi çalışmaları ile yeni bir tespit niteliğinde çalışmaya konu edilen tarihî yapıların, sanat tarihi disiplini içerisinde bilimsel metodolojiye bağlı kalınarak kiliseden camiye çevrilme sürecindeki mimari değişikliklere dikkat çekilmesi, Bitlis kültür varlıkları ve Anadolu örnekleriyle mukayesesi yapılması, daha önce bilinmeyen iki tarihî yapının literatüre kazandırılarak tanıtılması amaçlanmaktadır.

ARTICLE INFO

Article History:

Received: May 15, 2023

Accepted: July 17, 2023

Keywords:

Bitlis,

Ottoman period,

Historical buildings,

Mosque.

ABSTRACT

Among the historical cities, Bitlis has always preserved the quality of a city that is difficult to capture with its geographical and topographical features. In addition to being an exemplary historical city where we can see all the details of the Anatolian Turkish-Islamic urbanization stages, it is possible to follow the historical events of the city from the historical buildings within the urbanization. Many churches, which are a concrete expression of the Ottoman's tolerant attitude towards non-Muslim subjects, have survived from the city center to the countryside. While some of the churches were idle and vulnerable to destruction, they continued to be used by converting from church to mosque, as in a few examples. The use of religious soup kitchens, which is a very old tradition in Anatolian urbanization, in case of need, is also very important in terms of isolating historical structures from destruction and providing protection. Bitlis-Limestone (Perhent) Mosque and Arıdağ (Kultık) Mosques, which constitute our study subject, show a significant difference among historical building examples in Bitlis in terms of being "re-functioned" structures with a similar story. With the construction of countless architectural structures since the period of Turkish-Islamic urbanization, the city has almost turned into an open-air museum. It is aimed to draw attention to the architectural changes in the process of converting the historical buildings, which are subject to the study as a new determination, from a church to a mosque in the discipline of art history, to make a comparison with Bitlis cultural assets and Anatolian examples, and to introduce two previously unknown historical buildings to the literature.

EXTENDED ABSTRACT

In the historical process, Anatolia is a qualified geography that has had an uninterrupted settlement and hosted many civilizations with its fertile lands and suitable position for life. Among the historical cities of Anatolia, Bitlis has the characteristics of a strategic city with its ancient past and being at the key point of important historical roads. In addition to these, the high hills and mountains surrounding the city formed a natural defense line for the city. The geographical and topographical advantage in its defense was accompanied by the castles built over time and the defense of the city was strengthened. The aforementioned dynamics have always preserved the characteristics of the city that are difficult to capture and have strategic importance. Researches do not provide precise information about how far back the history of Bitlis goes. The fact that Anatolia was an important entry route and historical city, especially during the Turkish-Islamization period, fundamentally changed the city's newly acquired urban physiognomy.

In addition to being an exemplary historical city where we can see all the details of the Anatolian Turkish-Islamic urbanization stages, it is possible to follow the historical events and periods of the city from the historical buildings within the urbanization. In the city, where historical buildings belonging to many civilizations and beliefs have reached today, many historical monuments from the city center to the countryside preserve their existence. In the city, where Turkish-Islamic urbanization has created a revolution, examples are given in which a very aesthetic and artistic taste is carried at its peak in castle, mosque, madrasah, inn, bath, bazaar, dervish lodge, zawiya, cupola, cemetery areas and residential architecture. The city, where the development line continued from the Middle Ages to the end of the Ottoman Empire, has completed its historical identity and has turned into an open-air museum with its historical buildings.

The city of Bitlis, which was revived during the Ottoman period, also hosts non-Muslims who were governed within the Ottoman millet system. As in many cities of Anatolia under Ottoman rule, many churches in Bitlis, which are a concrete expression of the tolerant attitude towards non-Muslim subjects, have survived from the city center to the countryside. Churches and chapels, which we can evaluate within the Christian regional architecture, have different plan types and chronological features. The churches, which are thought to have a precedent in the researches, continued to be used with additions to the construction and repair within the zoning laws arranged in the Ottoman Period. During the reign of Sultan Mehmed the Conqueror, "ahidname-i hümayun", which also contains articles regulating the construction and repair of churches by non-Muslims, determined the general framework of the zoning policies. Especially in the 18th and 19th centuries, the increase in church construction enabled many churches built in the Ottoman Period in many cities of Anatolia to be included in our tangible cultural heritage.

From this point of view, the churches identified in the researches in Bitlis were rendered dysfunctional by the demise of the population at the end of the Ottoman Period, and many of them have survived to the present day in an idle state and vulnerable to destruction. However, as in a few examples, it was converted from a church to a mosque and continued to be used. The use of religious soup kitchens, which is a very old tradition in the beginning stages of urbanization in the Turkish-Islamization period of Anatolia, is not only seen in Islamic urbanization. The conversion of the temples of the Roman's polytheistic pagan belief into churches, or the conversion of mosques from the Andalusian period in Spain into churches indicates a principle in a common development policy. The common principle is the conversion of a holy place into another holy place. Today, selecting historical buildings and using them as museums, if deemed appropriate, is an effective method used within the understanding of modern museology. The re-functioning method in buildings is also very important in terms of isolating historical buildings from destruction and providing protection. Bitlis-Limestone (Perhent) Mosque and Arıdağ (Kultik) Mosques, which constitute our study subject, show a significant difference among historical building examples in Bitlis in terms of being "re-functioned" structures with a similar story. It is aimed to draw attention to the architectural changes in the process of converting the mosques from a church to a mosque by adhering to the scientific methodology within the discipline of art history, to make a comparison with Bitlis cultural assets and Anatolian examples, and to introduce two previously unknown historical structures to the literature. The method and method used in the research consisted of preparation processes such as determining the structure, taking its photos, taking architectural measurements and drawing it in digital environment, and literature review, respectively, according to the principles of fieldwork.

In the writing phase of the study, the outlines of the history of Bitlis were briefly presented in terms of the integrity of the subject, and the current plan definitions of the mosques were made, and the details of the re-functioning processes of the conversion from church to mosque were explained. In this section, it is aimed to make the article more understandable by giving the definitions and details expressed in the article, accompanied by photographs and digital drawings.

In the conclusion part, the findings obtained in the study were evaluated, first of all, the historical buildings in the city of Bitlis were compared with the Anatolian examples in plan and chronologically. A number of regional architectural styles and different aspects in the zoning policy were emphasized, historical buildings with a similar adventure with Anatolian examples were highlighted, and the study was supported chronologically and typologically with examples on the periods and names.

Giriş

Tarihsel süreç içerisinde yaşama elverişli bir pozisyona sahip olan Anadolu’nu, köklü bir yerleşim geçmişine sahiptir. Binlerce yıllık bu kentleşme serüveninde pek çok medeniyet ve buna paralel farklı inanışlara dair imar yapıları, tarihî geçmişi olan kentlerin, en büyük kültürel zenginliği olarak günümüze ulaşmıştır. Bu bağlamda Anadolu’nun önemli bir Orta Çağ kenti olan Bitlis, sahip olduğu somut kültür varlıkları ile hem stratejik öneme sahip hem de kültürel olarak zengin bir coğrafyayı işaret etmektedir (Arınç, 2007, s. 747; Akot, 2020, s. 63-64; İnbaşı ve Demirtaş, 2019, s. 9).

Coğrafi olarak önemli ve zorunlu bir geçiş güzergâhında kilit bir noktada yer alan kent, ticaret kervanlarının kuzey-güney yönündeki yol ağını da içerisinde barındırmaktadır (Uluçam, 2002, s.12). El Cezire düzlükleri olarak anılan bölgeyi, İran ve Kafkasya’ya bağlamasının yanı sıra Doğu Anadolu ve Güneydoğu arasındaki hudut noktasını oluşturan kent, tüm bu özellikleriyle Anadolu kentleri içerisinde jeopolitik bir konuma sahiptir (Tuncel, 2007, s. 78; Tuncel, 1992, s. 225-226; Tuncel, 1996, s. 102; Öztürk ve Belli, 2013, s. 117; Oğuzoğlu, 2019, s. 183; Koçak, 2022, s. 85; Öztürker, 2022, s. 1011).

Coğrafi avantajlarının yanı sıra ele geçirilmesi önemli bir bölgeyi temsil eden kentin ilk kuruluşu, Anadolu’daki pek çok tarihî kentin kuruluş öyküsüne benzer bir biçimde tarih öncesi dönemlerde kale ve çevresinde gerçekleşmiştir (Şen, 2018, s. 148). Günümüz araştırmaları ve elde edilen veriler henüz Bitlis kentinin kesin kuruluş tarihi konusundaki bilinmezliği ortadan kaldıramamıştır (Uluçam, 2002, s. 13; Pektaş, 2001, s. 4; Arınç, 2007, s. 748). Bizans kaynaklarında “Kentın kuruluş söylenceleri arasında en yaygın kabul gören görüş, Büyük İskender’in komutanına kaleye inşa ettirdiği söylencesidir” (Uluçam, 2002, s. 13; Keleş, 2013, s. 287; Tekin, 2021, s. 17; Mandacı, 2019, s. 13; Aylar, 2019, s. 81).

Arşiv kaynakları incelendiğinde kentin geçirdiği çok katmanlı arkeoloji ve kesintisiz yerleşim özelliğinin, şehrin farklı dönemlerde farklı biçimlerde isimlendirilmesine sirayet ettiği anlaşılmaktadır. Roma ve Bizans Dönemlerinde “Balaleison”, “Balaleis” olarak adlandırılan kenti (Tezcan, 2019, s. 55), Arapların “Bedlis”, Ermenilerin “Bageş” olarak isimlendirdiği bilinmektedir, Türk kaynaklarda “Bidlis”, Şerfename’de ise “Zülkarneyn” ismi ile anılmaktadır (Köhler, 1989, s. 25; Uluçam, 2002, s. 13; Tezcan, 2019, s. 50-51; Aytüre ve Şen, 2021, s. 26).

Bitlis ve çevresinde İslam hâkimiyeti, 641 yılında El Cezire Fatihisi olarak anılan İyaz Bin Ganem tarafından kentin fethedilmesiyle başlamıştır. Bu süreçten sonra Bizans ve Araplar arasında el değiştiren kent, Emeviler döneminde El Cezire bölgesine, Abbasiler döneminde ise Mervanilere bağlı olarak yönetilmeye devam edilmiştir. 10. yüzyılda Bizans ve Mervani arasında önemli bir sınır şehri pozisyonunda olan kentte, 11. yüzyılda Türk hâkimiyeti başlamıştır (Arık, 1971, s. 7; Yaşa, 1992, s. 14; Tuncel, 1992, 226; Uluçam, 2002, s. 14) 1071 yılında gerçekleştirilen Malazgirt Zaferi’nden itibaren Bitlis kenti, Türk ordularının üsleri arasında önemli bir pozisyonda yer almıştır. Bu süreçte kent Selçukluya bağlı Mervanilerin yönetiminde kalmaya devam etmiştir (Arık,1971, s. 7; Yaşa, 1992, s. 20-22; Şen, 2018, s. 150).

1085 yılında Bitlis idaresi, Sultan Alparslan’ın yanında savaşa girip destek veren Dilmançoğulları’na vermiştir. 1192’de Ahlatşahlar’ın, 1207’de Eyyubilerin yönetimine geçen kent, Alâeddin Keykubad döneminde Anadolu Selçuklu topraklarına katılmıştır. 1220 ve 1650 yılları arasında Bitlis’e hâkim Şerefhanlar Beyliği, Çaldıran Savaşı’nda Safevilere karşı Yavuz Sultan Selim’in yanında yer almıştır. 1534’de Kanuni Sultan Süleyman döneminde kesin olarak Osmanlı topraklarına geçen kent, merkezden tayin edilen beyler tarafından yönetilmeye devam edilmiştir. 1879 yılında vilayet olmuştur (Arık, 1971, s. 7-8; Uluçam, 2002, s. 14-15; Pektaş, 2001, s. 4-5).

Kısaca önemli tarihî süreçlerine değindiğimiz kent, aynı zamanda geçirdiği kronolojiye paralel olarak farklı kültür ve dinî inanışlara ait pek çok maddi kültür eserinin de mirasçısı olmuştur. Bitlis'te Osmanlı idari yönetimi öncesi ve sonrasında yüzyıllar boyunca Müslümanlar ve gayrimüslimler barış ortamında yaşamıştır. Osmanlı "millet sistemi" politikasıyla yönetilen gayrimüslimler, bu dönemde ekonomik, sosyal ve idari hayatın içerisinde olmuş, ayrıştırılmamış ayrıca kendi inanışlarını yerine getirebilecek kiliselerin inşalarında devam edilmiştir (Avşin Güneş, 2015, s. 25-26; Güneş, 2017, s. 13).

Seyahatnamelerden edinebildiğimiz bilgilere göre seyyahlar, Bitlis'e ziyaretleri sırasında, kentte var olan gayrimüslim tebaa ile ilgili sosyal ve demografik yapı, iktisadi hayat, imar faaliyetleri ve yaşam pratikleri konusunda pek çok bilgiyi kaleme almıştır. Evliya Çelebi 1655 yılında yazmış olduğu eserinde, Bitlis ziyaretinden aktardığı notlarda demografik yapıyla ilgili olarak şehirde 17 Müslüman ve 11 gayrimüslim mahallenin olduğunu ifade etmektedir (Çelebi, 2010, s. 133).

Birinci derece tarihî vesika olan Bitlis şer'iyye sicilleri ve salnâmeler incelendiğinde, seyahatnamelerdeki bilgileri doğruladığı ve gayrimüslimlerin kent yaşamında birçok safhasında aktif yer almasının yanı sıra idari görevlerde de ön planda yer aldıkları görülmüştür (Ertaş, 2017a, s. 98). Bitlis kent yapısı içerisinde bu hoş görünün ve birlikte yaşamın yadigarı pek çok kilise ve manastır günümüze kadar ulaşmıştır. Arşiv kaynaklarında net bir rakama ulaşmanın mümkün olmadığı kentte, kilise ve manastırlar günümüzde de görülebilmektedir. (Ertaş, 2017b, s. 224-225).

Bölge, Hristiyan mimarisi eserleri günümüze kısmen ulaşmış vaziyettedir. Özellikle Osmanlı İmparatorluğu'nun farklı dinden olan tebaasına karşı hoşgörülü tutumu sayısız kilisenin inşa ve onarımına da olanak sağlayıp günümüze kadar ulaşmasında başlıca dinamik olarak kabul edilmelidir. 20 yüzyılın başlarına kadar bölgede yaşayan gayrimüslim nüfusun göç etmesiyle atıl hâle gelen kiliselerin, yeniden işlevlendirilerek kullanılması, Anadolu'nun pek çok tarihî kentinde karşılaşılan bir durumdur.

Çalışma konumuzun kapsam ve sınırlığını oluşturan Bitlis- Kireçtaşı (Perhent) Camii ve Arıdağ (Kultık) Camii de benzer bir serüvene sahip "yeniden işlevlendirilmiş" yapılar olması açısından Bitlis tarihî yapı örnekleri içerisinde bir nüans oluşturması sebebiyle seçilerek çalışmaya dahil edilmiştir.

Bu makalede arazi çalışması yapılan Bitlis- Kireçtaşı ve Arıdağ camilerinin, kiliseden camiye çevrilip yeniden işlevlendirme süreçleri dikkat çekilerek sanat tarihi perspektifi dahilinde bilimsel metodoloji kurallarına uygun olarak mimari özelliklerinin incelenmesi, tarihsel çözümlemesinin yapılması, farklı ve benzer yönlerine vurgu yapılarak Bitlis tarihî yapıları ve Anadolu örnekleriyle mukayesesi yapılması, daha önce bilinmeyen iki tarihî yapının literatüre kazandırılarak tanıtılması amaçlanmaktadır.

Bitlis-Kireçtaşı Köyü Camii

Bitlis-Hizan karayolu üzerinde Bitlis il merkezine 6.5 km mesafede, karayolunun doğusunda konumlanan Kireçtaşı köyünde inşa edilen yapı, köy merkezinde hâkim bir noktada yer almaktadır. Planı itibariyle incelen yapının doğu-batı yönünde gelişen bir plan anlayışı ile inşa edilmiş tarihî bir kilise olduğu, günümüzde ise yeniden işlevlendirilerek cami olarak köy halkı tarafından kullanılan bir cami olduğu anlaşılmaktadır.

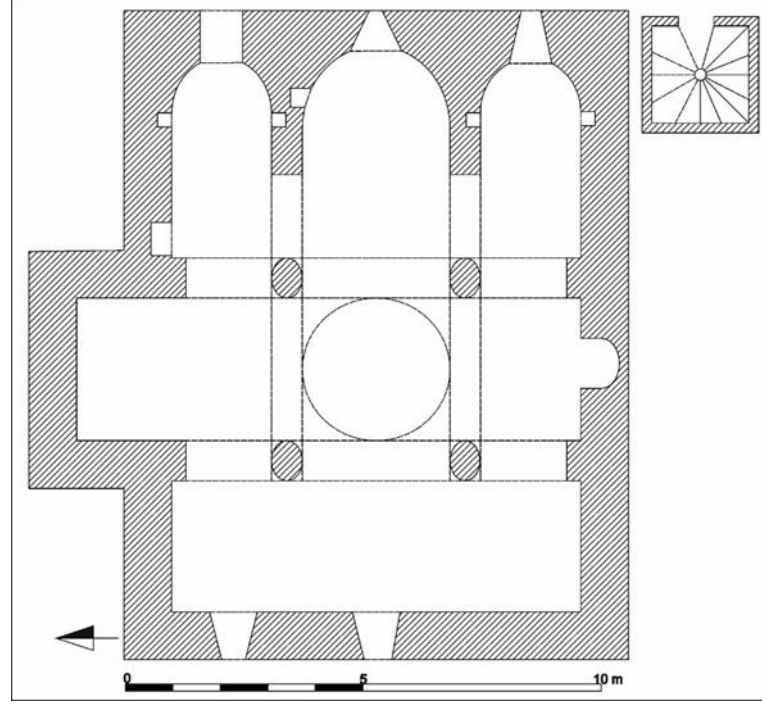

Günümüze oldukça sağlam vaziyette ulaşmış olan yapının dış cephe özellikleri incelendiğinde, yenileme ve devşirme malzeme olarak kullanılmış haç motifli dikdörtgen blok taşlar dikkati çekmektedir. Yapının doğu cephesinin uzunluğu 11 m olup duvar kalınlığı 1 m'dir. Caminin, günümüzdeki ana giriş kapısı, doğu cephe üzerinden olup kuzeydoğu yönünde yer almaktadır. Yapının camiye çevrilme sürecinde sonradan açılan giriş kapısı 90 cm. genişliğinde olup 1.10 cm derinliğinde dikdörtgen basit bir giriş açıklığı biçimde tasarlanmıştır.



Şekil 2. Bitlis-Kireçtaşı Köyü Cami Doğu cepheden görünüş

İç mekân özellikleri ile değerlendirilen yapının orijinalinde esas planı itibari ile 12 m.x 9 m ölçülerinde olup merkezî planda, üç nefli içten dairesel dıştan düz apsisli inşa edildiği anlaşılmaktadır. Yapıda, kuzey duvarından geçişle ulaşılan tek nefli bir şapel yer almaktadır. Yapının iç mekânı 80 cm ölçülerinde 4 yuvarlak sütuna atılan sivri kemerler ile bölümlendirilmiş üç nefli bir iç mekân özelliğine sahiptir.

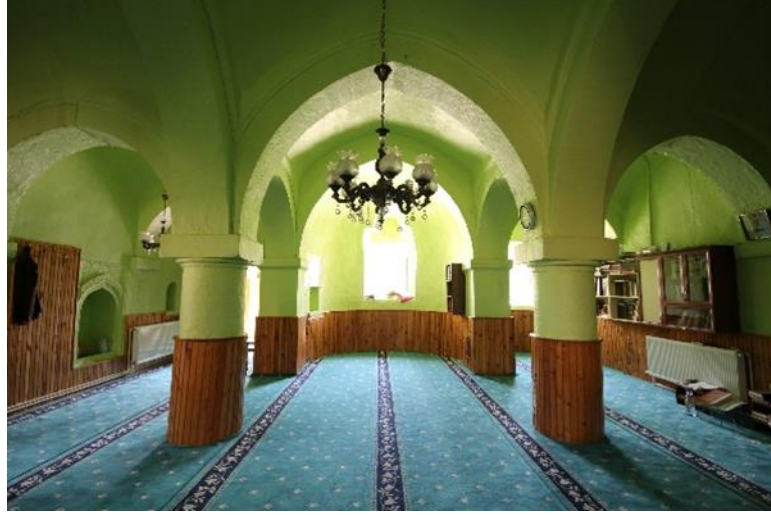

Şekil 3. Bitlis-Kireçtaşı Köyü Camii iç mekândan doğu yönüne bakış

Mimari prensiplere uygun olarak apside doğru uzanan orta nef, yan neflerden daha geniş ve yüksek tasarlanmıştır. Orta nefin 4 yuvarlak sütuna atılan sivri kemerler ile meydana getirildiği ve bu bölümünün 3 m çapında bir kubbe ile örtüldüğü görülmektedir. Yan nefleri oluşturan sivri kemerler, güney ve kuzey yönünden doğrudan kilisenin beden duvarlarına diğer yönden ise destek payandalarına oturtularak oluşturulmuştur. Yan nefler tonoz örtü sistemi ile kapatılmıştır.



Şekil 4. Bitlis-Kireçtaşı Köyü Camii iç mekândan orta ve yan nefler

Doğu uçta yer alan dairesel formlu apsis bölümü, 3.10 m genişliğinde, 2.70 m derinliğinde olup apsisin kuzey ve güneyin de yarım daire formunda mekânlar olarak tasarlanmış pastoforium bölümleri yer almaktadır. Pastoforium bölümleri iç mekânda yarım daire, dış cepheden düz duvarlı olarak tasarlanmıştır. Apsis ve pastoforium hücrelerinde dıştan içeriye genişleyerek açılan mazgal pencere açıklıklarına yer verilmiştir. Apsisin kuzeyinde yer alan pastoforium bölümü günümüzde harime açılan basit bir giriş açıklığı olarak tasarlanmıştır. Ana mekân da orta nef, yan neflere göre daha geniş ve yüksek tutulmuştur. Kuzey cephe üzerinde basit dikdörtgen bir giriş açıklığı ile evveliyatında kilisenin şapel yahut dua etme bölümü olabileceğini düşündüğümüz mekâna geçit veren giriş açıklığı bulunmaktadır.



Şekil 7. Yapının kuzeydoğu yönünde yer alan vaftiz nişi

Cami olarak yeniden işlevlendirme aşamasında ana plan üzerinde olabildiğince az müdahale edilerek aslına uygun bir onarıma gidilmiştir. Fakat İslami koşulları sağlaması suretle başlıca değişiklikler yapılmıştır. Kiliselerdeki yön kavramının doğu-batı aksında olması gerekirken camilerdeki kıblenin güney yönüne taşınması ihtiyacı ile yapının güney duvarına 60 cm genişliğinde ve 55 cm derinliğinde dikdörtgen formu ve yuvarlak bir kemerle taçlanmış bir mihrap nişi yerleştirilmiştir. Cami mimarisindeki en önemli cephe olan kible duvarını ve nişini içerisine alan güney cephede farklı bir onarım yoktur. Güneybatı yönüne ise ahşap bir minber yerleştirilmiştir. Kilisenin orijinal ana giriş kapsımının güneyde olduğu ve bu girişi kapatmak suretiyle bu bölüme mihrap nişi yapıldığı anlaşılmaktadır.



Şekil 8. Yapının mihrabından görünüş



Şekil 9. Yapının minberinden görünüş

Güneyde yer alan ana girişin kapatılıp mihrap olarak kullanılması, caminin harim bölümüne girişi sağlayacak giriş kapısını da yapının doğu bölümüne taşımıştır. Doğu bölümünde yapılan değişiklik, apsisin pastoforium hücrelerinden kuzey yönündeki prothesis bölümüne açılan bir giriş açıklığı ile harim bölümüne geçit vermektedir. Yapının doğu bölümünde farklı bir onarım izine rastlanmamıştır. Yapının kuzey cephesi üzerinde yapılan tek değişiklik ise kuzeybatı yönünde yer alan tek nefli ve beşik tonoz örtülü olduğunu tahmin ettiğimiz şapel ya da dua köşesinin giriş açıklığı genişletilmiş ve mekânın içerisinin mütevazı ölçüleri genişletilerek üst örtü sistemi düz tavana çevrilmiştir.



Şekil 10. Harime sonradan açılan giriş kapısı



Şekil 11. Kuran kursu bölümü

Bu bölüm yine cami içerisinde küçük bir medrese dersliği ve kuran kursu eğitimine ayrılmış bir bölüm olarak işlevlendirilerek kullanılmaya devam edilmiştir.

Bitlis-Arıdağ Köyü Camii

Cami, Bitlis-Hizan karayolu üzerinde Bitlis il merkezine 19.5 km mesafede yolun kuzeydoğusunda konumlanan Arıdağ Köyünde, köy merkezinde yer almaktadır. Yapı ilk olarak kilise işlevinde inşa edilse de daha sonra güncellenerek camiye çevrilmiştir. Planı itibariyle incelen yapının doğu-batı yönünde gelişen bir plan anlayışı ile inşa edilmiş tarihî bir kilise olduğu, günümüzde ise yeniden işlevlendirilip cami olarak köy halkı tarafından aktif olarak kullanıldığı anlaşılmaktadır.

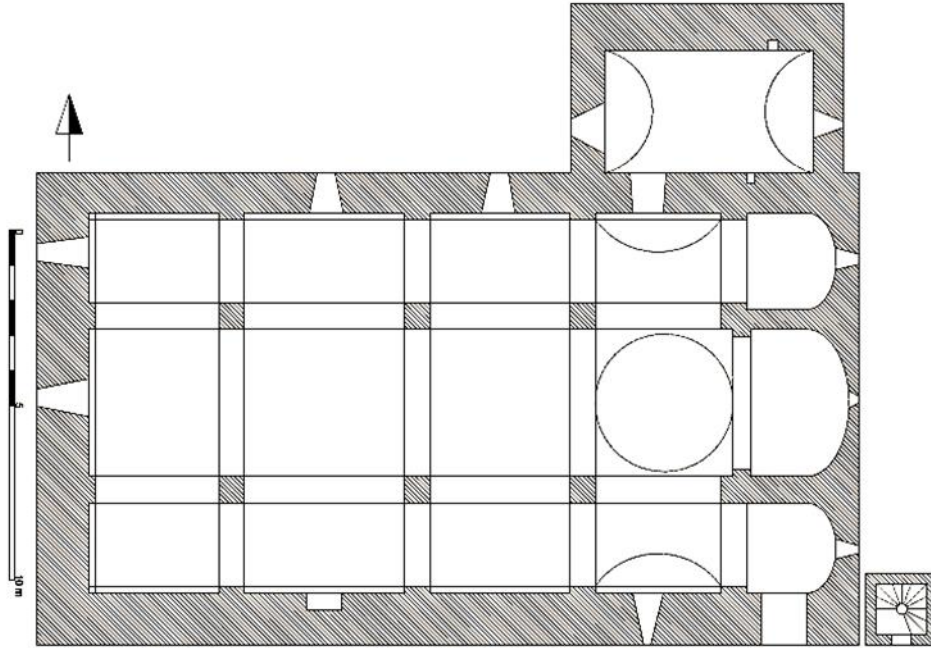

Şekil 12: Bitlis-Arıdağ (Kültük) Köyü Camii Planı

Günümüze oldukça sağlam vaziyette ulaşmış olan yapının dış cephe özellikleri incelendiğinde, yenileme ve genişletme sırasında orijinal duvar örgüsünün tamamen yenilediği gözlemlenmiştir. Genel planı itibariyle yapının ve 24 m x 14 m ölçülerinde doğu-batı yönünde genişleyen bazilikal bir plan anlayışı ile inşa edilmiş bir kilise olduğu anlaşılmaktadır.



Şekil 13. Bitlis-Arıdağ (Kultık)Köyü Camii Planı

Caminin günümüzdeki ana giriş kapısı, güney cephe üzerinden olup güneydoğu yönünde yer almaktadır. Yapının camiye çevrilme sürecinde sonradan açılan giriş kapısı 130 cm genişliğinde olup 1.50 m derinliğinde dikdörtgen formdaki giriş açıklığı sivri kemerli bir kapı alınlığı ile son bulmaktadır.



Şekil 13. Bitlis-Arıdağ (Kultık)Köyü Camii Planı

İç mekân özellikleri ile değerlendirilen yapının orijinalinde esas planı itibari ile 21.30 x 11 m ölçülerinde bazilikal planda, üç nefli ve tek apsisli olarak inşa edildiği anlaşılmaktadır. Yapının kuzey bölümünde bir giriş açıklığı ile geçilen tek nefli bir şapel yahut dua köşesi yer almaktadır.

İç mekân düzenlemesinde 75x75 cm ölçülerindeki 6 kare destek ile üç nefli bir iç mekân düzenlemesi oluşturulmuştur. Apsise doğru uzanan orta nef 4,5 m genişliğinde olup yan nefler ise 2,5 m'dir. Bu hâliyle kiliselerdeki alışık düzene uygun olarak orta nef, yan neflerden nisbeten yüksek ve geniş olarak tasarlanmıştır. Orta nefin, 6 payeye atılan sivri kemerlerle oluşturulduğu anlaşılmaktadır. Fakat yapının strüktür sistemi sadece doğu yönünde orijinalliğini korumaktadır.

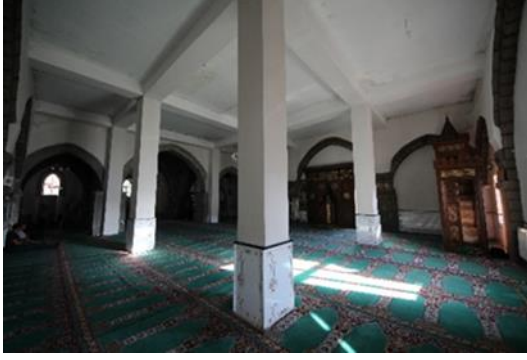

Şekil 14. Yapının iç mekânından görünüş

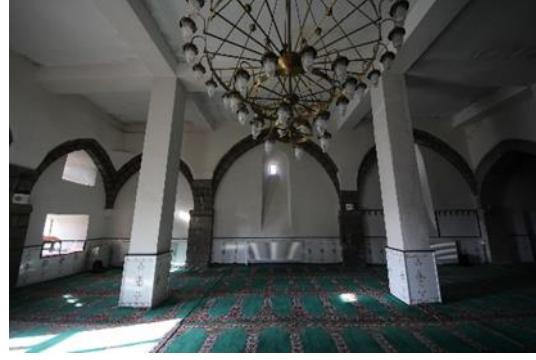

Şekil 15. Yapının iç mekânı doğu yönü görünüş

Kilisenin, camiye çevrilme aşamasında orijinal destek sistemi ve örtü sistemi konusunda fikir yürütebilecek duvar izleri günümüze ulaşmıştır. Yapının orijinalinde yan nefleri oluşturan sivri kemerlerin, kuzey ve güney yönlerden kilisenin beden duvarlarına bindirildiği diğer yönden ise destek payandalarına oturtulmak suretiyle meydana getirildiği ve sivri tonoz örtü sistemine sahip olduğu görülmektedir. Günümüzde destek payandaları 75x75 cm kare beton ayaklara dönüştürülmüş ve örtü sistemi orta nefte kubbe yan neflerde tonoz iken günümüzde düz dam örtü sistemine çevrilmiştir. Fakat kuzey ve güney duvarı boyunca sivri kemerler ve bu sivri kemerlerin duvara bindirilmesine imkân sağlayan duvar payandaları görülebilmektedir.



Şekil 16. İç mekân orta nef



Şekil 17. Orijinal destek ve örtü sistemi



Şekil 18. Payelere atılan sivri kemer kuruluş



Şekil 19. Doğu yönü orta nef kubbe

Doğu uçta yer alan dairesel formulu apsisi bölümü, 4.20 m genişliğinde olup 3.30 m derinliğinde ve her iki yanında içten yarım daire formulu, dıştan düz duvarlı pastoforium hücreleri yer almaktadır.

Cami olarak yeniden işlevlendirme aşamasında ana plan üzerinde imkânlar dâhilinde müdahale edilerek ve İslami koşulları sağlaması suretiyle başlıca değişiklikler yapılmıştır. Yapının güney duvarına 1.15 m genişliğinde ve 50 cm derinliğinde bir mihrap nişi

yerleştirilmiştir. Kilisenin orijinal ana giriş kapsının güneyde olduğu ve bu girişi kapatmak suretiyle bu bölüme mihrap nişi yapıldığı anlaşılmaktadır.



Şekil 22. Caminin mihrabı



Şekil 23. Güney duvarı ve minber

Güneyde yer alan ana girişin kapatılıp mihrap olarak kullanılması, caminin harim bölümüne girişi sağlayacak giriş kapısını da yapının doğu bölümüne taşımıştır. Doğu bölümünde yapılan değişiklik, apsinin pastoforium hücrelerinden güney yönündeki diakonikon bölümüne açılan bir giriş açıklığı ile harim bölümüne geçit vermektedir. Yapının doğu bölümünde farklı bir onarım izine rastlanmamıştır. Apsinin içerisine abdest almak için bir şadırvan inşa edilmiş sonrasında süs havuzuna çevrilmiştir. Bu şadırvan yerden takribi 40 cm yükseklikte bir seki yerleştirilmiştir.



Şekil 24. Diakonikon'da açılan giriş kapısı



Şekil 25. Apsis bölümünde yer alan şadırvan

Yapının kuzey cephesi üzerinde yapılan tek değişiklik ise kuzeydoğu yönünde 6 m x 3 m dikdörtgen planlı, tek nefli ve tonoz örtülü şapel ya da dua köşesinin içerisinin yeniden kullanılmaya elverişli hâle getirilmesi amacıyla tamamen sıvanmasıdır. Bu bölüm yine cami içerisinde küçük bir medrese dersliği ve kuran kursu eğitimine ayrılmış bir bölüm olarak işlevlendirilerek kullanılmaya devam edilmiştir.



Şekil 26. Kuzeydoğu'da yer alan kuran kursu dersliği olarak işlevlendirilmiş eski şapel

Caminin güneydoğu yönüne, beden duvarından takribi olarak 40 cm uzaklıkta kare kaide üzerine yükselen, silindirik bir gövde üzerinde yer alan, şerefe ve pabuçluk bölümüyle son bulan minare eklenmiştir.

Değerlendirme

Bitlis-Merkez Kireçtaşı (Perheng) Köyü Camii ve Arıdağ (Kültik) Köyü Camii plan özellikleri ile incelenmiş ve ilk inşası kilise olan bu tarihî yapıların köy halkının gayretleri ile Cumhuriyet Dönemi'nde camiye dönüştürüldüğü anlaşılmaktadır. Tarihsel süreç içerisinde kentte yüzyıllarca barış ortamında yaşayan gayrimüslim nüfusun yadigârı olan pek çok kilisenin günümüze ulaşması, Osmanlı'nın gayrimüslim nüfusun inanç ve imar sistemi konusunda ne kadar hoşgörülü olduğunu gözler önüne sermektedir. Bu anlamda ilk inşa dönemleri 16. ve 17. yüzyıl olan yapıların Osmanlı Dönemi kiliseleri olarak adlandırmanın doğru olacağı kanaatindeyiz.

Ayrıntıları ile incelediğimiz Bitlis-Merkez Kireçtaşı Köyü Cami ve Arıdağ Köyü Cami üzerinde günümüze ulaşan herhangi bir kitabesi olmamasının yanı sıra arşiv belgelerinde herhangi bir kaydına rastlanılmamıştır. Bu hâliyle yapıların tarihlendirilmesi konusunda bölgedeki diğer kronolojik olarak net olan ve benzer plan özelliği gösteren kiliselerden çıkışla kronolojik bir analiz yapılmaya çalışılmıştır. Bitlis-Merkez Kireçtaşı Köyü Cami, 3 nefli, tek apsisli ve merkezî plan özelliği ortaya koymaktadır. Camiye dönüştürülmesi aşamasında yapının içerisi tamamen sıva ve boya ile kapatılmıştır. Bitlis kiliseleri içerisinde, Tatvan Kıyıldüzü Kilisesi ve Tatvan Şahmıran Kilisesi ile benzer bir plan özelliği ortaya koymaktadır. Araştırmacılar bahsi geçen kiliseleri 16. ve 17. yüzyıllar arasına tarihlenmiştir. Bu hâliyle Bitlis-Merkez Kireçtaşı Köyü Cami'sinin de aynı yüzyıllarda inşa edilmiş bir yapı olması kuvvetle muhtemeldir (Thierry, 1986, s. 817; Uluçam, 2002, s.298; Öztürker, 2022, s. 1010-1018).

Bitlis-Merkez Arıdağ Köyü Cami, bazilikal planlı, üç nefli ve içten dairesel dış cepheden düz apsisli olarak inşa edilmiştir. Camiye çevrilme aşamalarında ana plan üzerinde oldukça sınırlı uygulama yapılmış olsa da üst örtü sistemi konusunda oldukça sınırlı bilgi sahibiyiz. Apsis bölümünün hemen önünde izlenebilen orijinal örtü sistemi maalesef diğer bölümde düz dam biçimindedir. Fakat yapıda doğu-batı aksında art arda sıralanmış ikinci bir kubbe olma ihtimali duvar destek payandalarında hissedilebilmektedir. Köy halkı sakinleriyle yaptığımız röportajlar sırasında kilisenin camiye çevrilme aşamasında rutubetten kaynaklı olarak ikinci kubbenin harime su akıttığını, orijinalini bozmamak adına kubbeyi onarabilecek bir taş ustası bulabilmek adına çaba sarf ettiklerini fakat bulamadıkları için ikinci kubbeyi yıkıp düz dama çevirdikleri edindiğimiz sözlü bilgiler arasındadır. Suriye ve Akdeniz kökenli olan bazilikal plan tipi (Ahunbay, 1997, s. 538), Bitlis Hristiyan mimarisi içerisinde de kullanılmıştır. Bitlis kiliseleri içerisinde Bitlis-Yumurtape (Papşin) Kilisesi, Bitlis Yalnızçamlar (Sivar) Köyü Kilisesi ile benzer bir plan özelliği ortaya koymaktadır. Yumurtape (Papşin) Kilisesi'nin okunabilen kitabesinin 16. yüzyılı vermesi. (Öztürker Demir, 2022, s. 1022) Bitlis- Merkez Arıdağ köyünün de takribi bir tarihte yapılmış olma fikrini akla getirmektedir.

Bitlis-Merkez Kireçtaşı (Perheng) Köyü Cami ve Arıdağ (Kültik) Köyü Cami plan özellikleri, ilk inşası kilise olması sebebiyle bölge Hristiyan mimarisi ile karşılaştırmalı olarak mukayese edilmiş ve her iki yapıda da ortak bir özellik olarak ana mekânda kuzey cephe üzerinde giriş kapısı bulunan mütevazı ölçülere sahip, bir dua köşesi veya şapelin olduğu görülmüştür. Bu özellik bölge Hristiyan mimarisinde oldukça karşılaşılan bir özelliktir. Tatvan-Kıyıldüzü Saint Georges (Gıdzvag), Muş Arak Manastırı'nda kuzey bölümlerine bitişik inşa edilmiş şapeller yer almaktadır. Bitlis Kireçtaşı Köyü caminde yer alan ana mekânın kuzey

cephesi üzerinde yer alan dikdörtgen formda, sivri kemer alınlıkla son bulan vaftiz nişi bölge Hristiyan mimarisi içerisinde benzer bir özellik olarak karşımıza çıkmaktadır. Bitlis de farklı plan biçimlenişine sahip şapel ve kiliselerde, Benekli Köyü, Dörtağaç Köyü şapeli, Hanelmalı Köyü şapeli, Yumurtatepe (Papşin) Kilisesi, Dibekli Köyü şapeli, Yalnızçamlar Kilisesi örneklerinde olduğu gibi vaftiz nişi yapının kuzey duvarında bulunmaktadır. (Öztürker Demir, 2022, s. 1021-1022).

Bitlis- Merkez Kireçtaşı Köyü Cami ve Arıdağ Köyü Camisi'nin ilk olarak kilise olarak inşa edilip Hristiyan nüfusun 20. yüzyılın ilk çeyreğinden itibaren bölgeden ayrılması ile atıl duruma gelen kiliselerin, Müslümanlar tarafından kullanılmak üzere camiye çevrilmesi gerek Bitlis'te gerekse Anadolu ve Anadolu dışında pek çok örnekte karşılaşılan bir durumdur. Kutsal bir mekânın, yine başka bir inanca ait farklı kutsal mekâna dönüştürülmesi sadece İslamiyet döneminde değil yüzyıllardır süregelir hatta toplumların ortak bir prensibi olarak görülmektedir. Pagan kültüre ait mabetlerin Hristiyanlık döneminde kiliseye çevrilmesi, kiliselerin camiye ve hatta camilerin kilise ve sinagoga dönüştürülmesi bu ortak prensibin neticesidir. Ortak sebep ise farklı yüzyıllarda gerçekleşen politik, sosyal, siyasi ve dinî değişim ve dönüşümlerdir (Düzenli, 2020, s. 389).

Anadolu'da Türk-İslam dönemi öncesi de yapıların yeniden işlevlendirilerek kullanıldığı bilinmektedir. Bizans döneminde, pagan kültürün mirası olan Ankara Augustus ve Roma tapınakları, Bergama Caracalla tapınakları yeniden işlevlendirilerek kiliseye çevrilmiştir (Boran, 1998, s. 68). İstanbul'da Bizans'ın, Roma dönemine ait bir mezar anıtına bir apsis eklenmesiyle şapele çevirdiği sonrasında Osmanlı'nın İstanbul'u fethiyle bu yapının Sancak Hayrettin Mescidine çevirmesi ve günümüzde de işlevini koruyor olması, yapıların yeniden işlevlendirilerek her dönem ve dinde kullanıldığını gözler önüne seren, ortak bir mimarlık prensibi olarak karşımıza çıkmaktadır. (Eyice, 1986, s. 288).

Bilindiği üzere İslami Fetih politikası, Anadolu Türk dönemi kentleşmesi içerisinde köklü bir geleneğe sahiptir. Kentleşme içerisinde öncelikli alınması gereken yer her zaman kaleler olmuştur. Bu vizyonla yeni hâkimiyet kazanılan bir kentte, birinci adım olarak kale içerisinde askerin cuma namazı kılabileceği ve hükümdar adına hutbe okutulabilecek bir iç kale mescidine ihtiyaç duyulmuştur. Bu sebeple kale içerisine ya yeni bir mescit inşa edilmiş ya da önceden kalan eski bir yapı mescide çevrilerek kullanılmaya devam edilmiştir. Kiliseden camiye çevrilmiş yapılara halk arasında "Kilise Cami" veya "Fethiye Cami" tanımlamalar arasındadır (Baykara, 1996, s. 35-36). Bu minvalde Konya, Urfa, Bitlis, Niksar, Amasra, Enez, Bodrum kalelerindeki eski kiliseler benzer bir uygulamayla camiye çevrilerek kullanılmaya devam edilmiştir (Boran, 1998, s. 68).

S. Eyice, yaptığı araştırmalarda Osmanlı döneminde İstanbul'da cami ve mescide çevrilmiş 40 kiliseden bahsetmektedir. Bunların arasında Ayasofya Cami, Feneri İsa Cami, Küçük Ayasofya Cami, Zeyrek Cami, Eski İmaret Cami, Mesih Paşa Cami, Atik Mustafa Paşa Cami, İlyas Bey Cami, Kahire Cami, Koca Mustafa Paşa Cami, Topkapı'da Manastır Mescidi, Zeyrek'te Şeyh Süleyman Mescidi, Karagümrük'te Kefeli Mescidi Bizans dönemine ait eski bir yapının Osmanlı döneminde yeniden ihya edilmesi ile günümüze ulaşmış eserler arasındadır (Eyice, 1986, s. 279-290).

Kiliseden camiye çevrilerek yeniden işlevlendirilen yapıları Anadolu'nun hemen hemen her şehrinde görmekteyiz. Bartın ili Amasra ilçesinde yer alan Fatih Cami (Verim, 2015, s. 58-59), Trakya Halebi Medresesi Cami, Vize Ayasofya Cami, Enez Fatih Cami, Trabzon Orta Hisar Cami, Trabzon Arafıl Boyu Cami Bizans dönemine ait bir kilisenin Osmanlı döneminde camiye çevrilmesiyle günümüze ulaşan tarihî cami örnekleri arasındadır (Yıldız, 2020, s. 89-95).

Aksaray-Güzelyurt Kilise Camii (Aziz Gregorius Metropolitik Kilisesi) yine nüfus mübadelesinden günümüze cami olarak kullanılmaktadır (Küçük, 2016, s. 292).

Bizans'a son veren Osmanlı İmparatorluğu, hakimiyeti altında yaşayan azınlıklara karşı gerek hukuki gerekse dinî imar yapımı konusunda oldukça hoşgörülü bir tutum sergilemiştir (Karataş, 2006, s. 283). İstanbul'un fethinden sonra, bölgede uzun yıllardır var olan Katolik Hristiyanlar için ki bunlar bölgenin ticaretinde oldukça etkin bir rol oynayan Cenevizli tüccarlar olmakla birlikte Fatih fermanı "Ahidname-ü Hümayun" çıkarılmış ve yeni kilise inşası yasaklanarak eski kiliselerin işleyişine ve onarımına müsaade edilmiştir (Pekak, 2009a, s. 253; Pekak, 2009b, s. 173).

Osmanlı döneminde özellikle 18 yy.'dan itibaren yaşanan önemli tarihî olaylar ve anlaşmalar kilise inşasında da kendini hissettirmektedir. İlk olarak Rusya ile imzalanan Küçük Kaynarca Antlaşması'na göre kilise tamir ve inşa faaliyetlerine özgürlük talep edilmiştir. Bu ilk gelişmenin ardından Tanzimat Fermanı'na kadar belirgin bir kilise inşa özgürlüğü kazanılmamışsa da esas olarak 28 Şubat 1856'da yayınlanan Islahat Fermanı yeni kilise inşasında adeta dönüm noktası olmuştur (Evcim, 2009, s. 264; Pekak, 2009a, s. 253; Evcim ve Tosun, 2022, s. 2629). Fakat Osmanlı Devleti'nin merkezinden uzak Bitlis gibi Anadolu şehirlerinde benzer bir uygulama konusunda kati bir tutum olup olmadığı konusunda kesinleşmiş bir fikrimiz ne yazık ki yoktur. Osmanlı beylerbeyine ve yerel beylere bağlı olan kentte, 15. ve 18. yüzyıl aralığında yeni bir kilise inşa edilmemiştir demenin de doğru olmayacağı kanaatindeyiz. Çünkü kentteki birçok gayrimüslim dinî imareti henüz tespit edilmemiştir. Bunun dışında ve kitabesi olan kiliseler içerisinde 1557 yılında inşa edilen kiliseler tespitler içerisinde.

S. Pekak'ın konuyla ilgili yaptığı saha araştırmaları, Batı dilinde "Post Bizans" yani Bizans sonrası kiliseler olarak anılan bu yapıların Osmanlı dönemi içerisinde inşa edilmesinden mütevellit Osmanlı dönemi kiliseleri olarak tanımlama getirmektedir. İstanbul dışı örneklerine Kapadokya bölgesinde sıklıkla rastlanan Osmanlı dönemi kiliseleri Niğde, Nevşehir, Aksaray, Kayseri gibi merkezlerde tespit edilmiştir. Aksaray Halvadere Kilisesi (Yeni Cami), Aksaray Güzelyurt Kilisesi, Nevşehir Meryem Ana (Hapse) Kilisesi, ilk inşası kilise olan yapıların sonradan camiye çevrilip kullanılması, yapıların 3 nefli bazilikal plan ortaya koyması gibi özellikleriyle Bitlis Kireçtaşı Camisi ile benzer plan tipi ve yapı öyküsüne sahiptir (Pekak, 2009a, s. 249-261). Urfa'da kiliseden camiye çevrilerek kullanılmaya devam eden ve planlı olan bu kiliseler Aziz Sergius Kilisesi (Aziz Ş'em'un Kilisesi) günümüzdeki kullanımıyla Circis (Sirkis) Cami, Aziz İonnes Prodromos Kilisesi (Vaftizci Yahya ve Addai Kilisesi) Selahaddin Eyyubi Cami ve On İki Havari Kilisesi yani Fırfırlı Cami'dir (Kürkçüoğlu, 2013, s. 75-81). 2023 yılında meydana gelen depremde zarar gören Gaziantep Kurşunlu Cami, Malatya Yeni Cami, Antakya Neccar Cami yine kiliseden camiye çevrilen farklı örnekler arasındadır.

Sonuç

Sonuç olarak, Anadolu'nun önemli tarihî kentleri arasında yer alan ve kesintisiz bir yerleşim özelliği ortaya koyan Bitlis'te gayrimüslimlere ait pek çok anıtsal eser günümüze ulaşmıştır. Zamanla nüfusunu kaybetmiş bu tarihî yapılar Anadolu'nun köklü yerleşim tarihini ve Osmanlı'nın bünyesinde yaşayan gayrimüslim tebaaya karşı inanç ve imar faaliyetleri konusunda ne kadar hoşgörülü bir politika sergilediğini gözler önüne sermektedir. Ülkemizin somut kültür eserleri kapsamında kalan pek çok kilise ne yazık ki günümüze atıl bir durumda ulaşmıştır. Pek çok örnekte ahır, ambar gibi kullanılan bu tarihî yapılar aynı zaman da insan ve doğa tahribatına açık olup gün geçtikçe yapısal özelliklerini yitirmektedir. Tarihî kent dokularının ahengi içerisindeki yere ve pozisyona sahip olan bu kiliseler ülkemizin millî somut kültür eserleri olması açısından önemlidir. Kilise olarak inşa edilmiş sonrasında nüfusun dinî

ihtiyaçlarını karşılamak amacıyla camiye çevrilmiş Bitlis-Merkez Kireçtaşı (Perheng) Köyü Cami ve Arıdağ (Kültük) Köyü Cami yeniden işlevlendirilmiş olması ile birlikte aynı zamanda tarihî yapıları koruma altına alması açısından da son derece kıymetlidir. Yeni bir bina yapmak yerine var olan tarihî bir yapıyı dinî, içtimai birtakım değişiklik esasları ile onararak kullanmak ve bunu köy sakinlerinin maddi imkânları ve iş gücü ile yapması son derece kıymetlidir.

Kaynakça

- Ahunbay, M. (1997). Ermeni mimarlığı ve sanatı. *Eczacıbaşı sanat ansiklopedisi* içinde (ss. 537-542). İstanbul: Yapı Endüstri Merkezi.
- Akot, B. (2020). Bitlis tarihinde iz bırakan bazı mutasavvıflar. *Bitlis Eren Üniversitesi Sosyal Bilimler Dergisi*, 9(1), 58-66.
- Arık, M. O. (1971). *Bitlis yapılarında Selçuklu rönesansı*. Ankara: Selçuklu Tarih ve Medeniyeti Enstitüsü Yayını.
- Arınç, K. (2007). Tarihî ve siyasî coğrafya perspektifiyle Bitlis, Ahlat ve Tatvan şehirlerinin kuruluş ve gelişmeleri. Bilen, M., Gürhan, V., Gümüş, E. (Ed.), *I. Uluslararası dünden bugüne Tatvan ve çevresi sempozyumu bildirileri* içinde (ss. 743-792). İstanbul: Beyan Yayınları.
- Aylar, M. (2019). Orta çağ İslam coğrafyacılarına göre Bitlis-Ahlat ve çevresi. *Tarihi ve kültürel yönleriyle Bitlis* içinde 1, (ss. 81-94). Prof. Dr. İnan Başı M., Prof. Dr. Demirtaş, M. (Ed.). Bitlis: Bitlis Eren Üniversitesi Yayınları.
- Aytüre, S. & Şen, K. (2021). *Anadolu'nun 11. yüzyılında Bizans ve Bitlis. Sanatın yolculuğunda bir durak: eserleriyle Bitlis kalesi*, Şen, K. (Ed.), İstanbul: İdeal Kültür Yayınevi.
- Baykara, T. (1996). Ulucami. Selçuklu şehrinde iskânı belirleyen bir kaynak olarak. *Belleten Dergisi*, 60(227), 35-61.
- Boran, A. (1998). Kiliseden camiye çevrilen yapılar bağlamında “İç kalelerdeki cami ve mescitler”, *Uluslararası sanatta etkileşim sempozyumu*, içinde (ss. 64-69), Hacettepe Üniversitesi, İstanbul: Türkiye İş Bankası Yayınları.
- Düzenli, H. İ. (2020). Kiliseden camiye dönüştürme ve İstanbul'da kiliseden dönüştürülen camiler hakkında notlar. *FSM İlmî Araştırmalar İnsan ve Toplum Bilimleri Dergisi*, (16), 384-423.
- Ertaş, K. (2017). 19. yüzyılda Bitlis'te Ermeniler ve toplumsal hayattaki konumları. *Elektronik Sosyal Bilimler Dergisi*, 16(60), 217-233.
- Ertaş, K. (2017). 1915'ten önce Bitlis vilayetinde Ermeniler ve vilayetin idari hayatındaki konumları. *Şırnak Üniversitesi, İlahiyat Fakültesi Dergisi*, 8(16), 77-99.
- Evcim, S. (2009). Bilecik-Osmaneli'de bir Osmanlı dönemi Rum kilisesi: Hagios Georgios. XII. *Ortaçağ ve Türk dönemi kazıları ve sanat tarihi araştırmaları sempozyumu bildirileri* içinde (ss. 259-268). Denizli.
- Evcim, S. & Tosun, G. (2022). Gümüşhacıköy'ün Gümüş beldesi'ndeki Hagios Georgios Kilisesi: Yeni (Maden) Camii. *Ordu Üniversitesi, Sosyal Bilimler Araştırmaları Dergisi*, 12(3), 2627-2658.
- Eyice, S. (1990). İstanbul'da kiliseden çevrilmiş cami ve mescitler ve bunların restorasyonu. *Vakıf Haftası Dergisi*, 7, 279-291.
- Güneş, G. A. (2015). Osmanlı Devleti'nin gayrimüslimlere bakışı ve klasik dönem millet sistemi. *Sosyal ve Kültürel Araştırmalar Dergisi (The Journal of Social and Cultural Studies)*, 1(2), 1-30.
- Güneş, M. (2017). Osmanlı Devleti'nin gayrimüslim tebaaya yaklaşımında dönemsel değişimler. *Tarih ve Gelecek Dergisi*, 3(3), 13-26.
- İnbaşı, M. & Demirtaş, M. (2019). *Tarihi ve kültürel yönleriyle Bitlis. (1)*, Ankara: Bitlis Eren Üniversitesi Yayınları.

- Karataş, A. İ. (2006). Osmanlı Devleti'nde gayrimüslimlere tanınan din ve vicdan hürriyeti. *Uludağ Üniversitesi İlahiyat Fakültesi Dergisi*, 15(1), 267-284.
- Keleş, E. (2013). Bitlis Emirliği'nin kuruluşu ve Ahlat. *II. Uluslararası Ahlat-Avrasya bilim, kültür ve sanat sempozyumu* içinde (ss. 668). Bitlis: Ahlat.
- Koçak, Z. (2022). XVI. Yüzyıl tapu tahrir defterlerine göre Bitlis ve yöresi zâviyeleri. *Erdem*, 82 (79), 79-118.
- Köhler, W. (1989). *Evliya Çelebi seyahatnamesinde Bitlis ve halkı*. (H. Işık, Çev.). Alan Yayınları.
- Küçük, F. (2016). Aksaray-Güzelyurt (Gelveri) Kilise Cami ahşap bezemeleri. Yıldız M. S., Can A., Özkaya M., Armağan V. (Ed.). *I. Uluslararası Aksaray sempozyumu (kültür, tarih, din, medeniyet)* içinde (ss. 292-304). Aksaray.
- Kürkçüoğlu, A.C. (2013). *Şanlıurfa ili camileri*. Ankara: Şanlıurfa Belediyesi Kültür ve Sosyal İşler Müdürlüğü Yayınları.
- Oğuzoğlu, Y. (2019). Osmanlı Devleti'nin kurduğu düzen sayesinde Bitlis ve çevresinin dış dünyaya açılması (XVI. Yüzyıl). Prof. Dr. İnan Başı M. ve Prof. Dr. Demirtaş, M. (Ed.). *Tarihi ve Kültürel Yönleriyle* içinde 2, (ss. 183-194). Ankara: Bitlis Eren Üniversitesi Yayınları.
- Öztürk, Ş. & Belli, V.E. (2013). Tarihi Bitlis çeşmeleri. *II. Uluslararası Ahlat-Avrasya bilim, kültür ve sanat sempozyumu* içinde (ss. 117-200). Bitlis: Ahlat.
- Öztürker Demir, H. C. (2022). Bitlis'te az bilinen bir anıtsal mimari örneği: Yumurtatepe (Papşin) Kilisesi. *Turkish Online Journal Of Design Art And Communication*, 12(4), 1010-1025.
- Pekak, M. S. (2008). Mustafapaşa (Sinassos) ve Aziz Nikolaos Manastırı. *Edebiyat Fakültesi Dergisi (Journal of Faculty of Letters)*, 25(1), 199-217.
- Pekak, M. S. (2009a). Kappadokia bölgesi Osmanlı dönemi kiliseleri: örnekler, sorunlar, öneriler. *Metu Jfa*, 2 (26), 249-277.
- Pekak, M. S. (2009b). Osmanlı İmparatorluğu döneminde gayrimüslim vatandaşların imar faaliyetleri ve Mustafa Paşa (Sinassos). *Bilig*, 51, 171-204.
- Pektaş, K. (2001). *Bitlis tarihi mezarlıkları ve mezar taşları*. Ankara: T.C Kültür Bakanlığı.
- Şen, K. (2018). Bitlis Ulu Camii ve Bitlis Kalesine ait iki önemli kitabe. *Avrasya Sosyal ve Ekonomi Araştırmaları Dergisi*, 5(10), 147-156.
- Tezcan, M. (2019). Bagariş/Balalış" adından "Badlis/Bidlis" adına: Ermeni ve Bizans kaynaklarında "Bitlis" adının ilk görünüşleri. *Tarihi ve kültürel yönleriyle Bitlis*. Prof. Dr. İnbaşı, M., Prof. Dr. Demirtaş, M. (Ed.). (6), içinde (ss.49-62). Ankara.
- Tuncel, M. (1992). Bitlis. *Türkiye diyanet vakfı İslâm ansiklopedisi* içinde (6), (ss. 225-228). İstanbul: Türkiye Diyanet Vakfı.
- Tuncel, M. (1996). Bitlis şehri (tarihi coğrafya açısından yaklaşım). *Coğrafya Araştırmaları*, (4). 102-110.
- Uluçam, A. (2002). *Orta çağ ve sonrasında Van Gölü çevresi mimarlığı (2)*. Ankara: T.C Kültür Bakanlığı Yayınları.
- Verim, E. (2015). Amasra'da Osmanlı Dönemi'nde kiliseden çevrilmiş bir mabet: Fatih Camii. *Osmanlı Mirası Araştırmaları Dergisi (Journal Of Ottoman Legacy Studies (Jols))*, 2(4), 58-74.
- Yaşa, R. (1992). *Bitlis'te Türk iskânı (XII. – XII. Yüzyıl)*. Ankara: Ahlat Kültür Vakfı Yayınları.
- Yıldız, S. (2020). *Kiliseden camiye Bizans mimarisi*. Ankara: İksad Yayınevi.

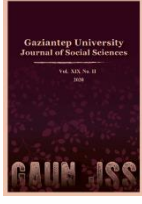

GAZIANTEP UNIVERSITY JOURNAL OF SOCIAL SCIENCES

Journal homepage: <http://dergipark.org.tr/tr/pub/jss>



Araştırma Makalesi • Research Article

Son Anadolu Selçuklu Meliki Taceddin Altunbaş'ın Amasya'daki Medresesi ve Türbesi

The Madrasa and Tomb of the Last Anatolian Seljuk Ruler Taceddin Altunbaş in Amasya

Doğan KOŞAN^{a*}

^a Öğr. Gör. Dr., Hitit Üniversitesi, İskilip Meslek Yüksekokulu, Mimarlık ve Şehir Planlama Bölümü, Çorum / TÜRKİYE
ORCID: 0000-0002-1506-7246

MAKALE BİLGİSİ

Makale Geçmişi:

Başvuru tarihi: 1 Mart 2023

Kabul tarihi: 8 Temmuz 2023

Anahtar Kelimeler:

Amasya,

Türbe,

Selçuklu,

Taceddin,

Altunbaş.

ÖZ

Taceddin Medresesi ve Türbesi, Amasya Merkez'de yer almaktadır. Özgün inşa kitabesi ve sandukası mevcut değildir. Türbe üzerine konulan levhada Sultan Taceddin Altunbaş'ın medfun olduğu yazılıdır. Taceddin Altunbaş, son Anadolu Selçuklu Sultanı Gıyaseddin II. Mesud'un oğludur. Sultana ait vakfiyeden yola çıkarak Altunbaş'ın Simre hükümdarı olarak Amasya ve çevresinde hüküm sürdüğü anlaşılmaktadır. Sultan, 1356-57 yılında vefat edince mezarı Amasya'ya bağlı Havza Umurbey Köyü'ne gömülmüştür. Amasya'daki Taceddin Altunbaş Türbesi olarak bilinen yerin de ölümünden sonra sultan adına yapılmış olması muhtemeldir. Amasya'daki Taceddin Türbesi'nin duvarlarının bir kısmı özgün durumunu korumakla birlikte, uzun yıllar iş yerlerinin arasında saklı kalmıştır. Bu yüzden tarihî kaynaklarda türbe ile ilgili araştırmalar kısıtlıdır. Kare planlı kaide (cenazelik) üzerine sekizgen gövdeden oluşmaktadır. Düzgün kaplama taşları, oval köşe silmeleri ve zencirek motifleri ile 13. yüzyıl Selçuklu türbe mimarisinin özelliklerini taşımaktadır. Türbeye bitişik olan Taceddin Medresesi ise 1989 yılında yapılan araştırma kazısında kısmi olarak açığa çıkarılmıştır. Taceddin Türbesi, yakınında (90 metre) bulunan Cumudar Türbesi'ne (1242) malzeme, süsleme ve plan özellikleri bakımından büyük benzerlik göstermektedir. Bu iki türbeyi yaptıranların aynı kişiler olduğu ya da aralarında akrabalık ilişkilerinin olduğu söylenebilir. Gümüşlüzade Türbesi'nin yeri günümüzde bilinmediğinden, bu benzerliklerden ve "Gümüşlüzade Cami" ile olan yakınlığından (150 metre) dolayı mevcut türbenin Mahmut Çelebi'ye ait olabileceği ihtimali de bulunmaktadır.

ARTICLE INFO

Article History:

Received: March 1, 2023

Accepted: July 8, 2023

Keywords:

Amasya,

Mausoleum,

Seljuk,

Taceddin,

Altunbaş.

ABSTRACT

Taceddin Madrasa and Tomb is located in Amasya Center. The original construction epitaph and sarcophagus are not available. On the plate placed on the tomb, it is written that Sultan Taceddin Altunbaş is enamored. Taceddin Altunbaş is the son of the last Anatolian Seljuk Sultan II Gıyaseddin Mesud. Based on the endowment of the Sultan, it is understood that Altunbaş ruled Amasya and its surroundings as the ruler of Simre. According to the charter; When the sultan died in 1356-57, his tomb was buried in the Umurbey Village of Havza. It is possible that the place known as Taceddin Altunbaş Tomb in Amasya was built in the name of the sultan after his death. Some of the walls of the Taceddin Tomb in Amasya have preserved their original condition and have been hidden among the workplaces for many years. For this reason, research on the tomb is limited in historical sources. Only the burial place and a part of the northern walls have remained original. It bears the characteristics of the 13th century Seljuk tomb architecture with its smooth facing stones, oval corner moldings and zencirek motifs. The Taceddin Tomb is very similar to the Cumudar Tomb (1242), which is located nearby (90 meters), in terms of material, decoration and plan features. Since the location of the Gümüşlüzade Tomb is not known today, there is a possibility that the existing tomb may belong to Mahmut Çelebi due to these similarities and its proximity to the "Gümüşlüzade Mosque" (150 meters).

* Sorumlu yazar/Corresponding author.
e-posta: dogankosan@hotmail.com

EXTENDED ABSTRACT

Taceddin Altunbaş Madrasah and Mausoleum are located in Amasya/Center. Some of the northern and eastern walls of the mausoleum have been preserved. It continues to function as a mausoleum today, with a single-room space added to the mausoleum later. The place where the madrasah remains is covered with soil and is used as a parking lot. The original epitaph and sarcophagus of the mausoleum do not exist. There is no information about the identity of the person lying in the place known as 'Tezveren Evliyası' among the folk. On the signboard placed on the mausoleum, it is written that Sultan Taceddin Altunbaş is enamored. Taceddin Altunbaş is the son of the last Anatolian Seljuk Sultan Gıyaseddin Mesud II, also known as 'Gazi Çelebi'. Abdizade Hüseyin Hüsameddin wrote in his book titled "The History of Amasya" that Sultan Taceddin Altunbaş was the son of the last Anatolian Seljuk Sultan Mes'üd bin Keykavus and took active duties in Amasya and its surroundings for a while. The burial floor and parts of the north and east walls of the mausoleum have preserved their original state. There are no door and window openings on these two facades. Apart from the surviving parts, there are no doors, windows, most of the walls and cover also. Owing to its current situation, it is understood that the mausoleum has a square plan, sits on an octagonal body with an inverted triangle on the funerary and has two floors. It can be said that the top cover may be in the form of a brick dome from the inside and a conical cone covered with cut stone from the outside, by looking at similar ones such as the mausoleums of Halifet Gazi and Cumudar in Amasya. Similar to the knitting motif found on the floor molding of the tomb, it was widely used in the Seljuk structures as corner transitions or as edge decorations. The outer kerbs of the Karatayhan Agzikarahan, Avanos Saruhan portals are decorated quite similarly. Round colonnades on each side of the octagonal body of the tomb are similar to the Amasya Cumudar Mausoleum and the Halife Gazi Mausoleum, and it is seen that they were widely used in the Seljuk and Principalities era in the mid-13th century.

Taceddin Altunbaş Mausoleum was built adjacent to a madrasah or inn-like structure. It was built adjacent to the Cumudar Mausoleum-Burmali Minare Mosque (1242), Halifet Gazi Mausoleum -Hilafet Gazi Madrasah (1250) and Gökmedrese Mausoleum-Gökmedrese Mosque (1267), built in Amasya during the Seljuk and Principalities era. The common feature of all of them is that the entrance to the mausoleums is provided from within the adjacent building. There are no entrances through the facade. From this point of view, it can be said that the entrance to the Taceddin Mausoleum is from the south of the mausoleum, probably from the structure it is connected to, and that the entrance is on two floors. It is thought that the entrance to the mausoleum will be revealed as a result of the excavations to be made in the south of the mausoleum.

Rescue excavation was carried out between 1989 and 1990 in the area adjacent to the south and east facades of the mausoleum. During this excavation, remains of various room sections, brick, rubble masonry, and cut stone foundations were found at a depth of 1.30 meters. From the unearthed remains, it has been suggested that it may belong to the inn (madrasah) used in the Seljuk and Ottoman periods. In addition, architectural plastic fragments belonging to the Roman period were unearthed in the lower layers of the excavated area.

It is difficult to date the mausoleum based on the original materials and construction techniques that have survived to the present day. However, the mausoleum shows similarities with the mausoleums of Cumudar (1242), Halifet Gazi (1250) and Gökmedrese Mosque (1267). Especially the Cumudar Mausoleum is similar in material, plan and construction technique and it can be thought that it was influenced by the tomb when it was built due to its close location (approximately 90 meters). The similarity between the Taceddin Altunbaş Mausoleum and the Cumudar Mausoleum is as close as they were made by the same craftsman. The color and technique of the stones on the facade and the moldings between the floors and the colonnades on the facade are quite similar. H. Hüsameddin describes the situation of the aforementioned Gümüşlüzâde Tâceddin Mahmûd Çelebi Mausoleum in 1912 as "It is made of almost black stones and its dome is decorated with flowers and some verses are condemned". The place of the mausoleum belonging to Gümüşlüzâde Tâceddin Mahmûd Çelebi does not exist today. There are no traces of the mausoleum near the Pir İlyas mausoleum also. From this point of view, it is among the possibilities that the 'Taceddin Mausoleum' does not belong to Taceddin Altunbaş, but may belong to Taceddin Mahmud Çelebi. Due to the close distance (approximately 150 meters) of the mausoleum known as Taceddin Altunbaş's Mausoleum to the Gümüşlü Mosque (1325) built by Gümüşlüzâde Taceddin Mahmud Çelebi, it makes us think that the mausoleum may be adjacent to the madrasah built by Gümüşlüzâde Mahmud Çelebi near this mosque.

Giriş

Şehzadeler şehri Amasya’da, adı tarih kitaplarında pek geçmeyen ve hakkında yazılı bilgilerin kısıtlı olduğu, son Anadolu Selçuklu Sultanı II. Mesud’un oğlu Taceddin Altunbaş’ın medresesi ve türbesi bulunmaktadır. Medrese ve türbe, Amasya/Merkez’de eski adı Uzun Mustafa olan bugünkü Dere Mahallesi Arasta Sokak üzerinde, 211 ada 22 parselde yer almaktadır. Medrese kalıntılarının bulunduğu yerin üzeri toprak ile kapatılmıştır. Günümüzde bu alan otopark olarak kullanılmaktadır. Türbenin kuzey ve doğu duvarlarının bir kısmı özgün hâliyle korunabilmiştir. Türbe içerisine sonradan eklenen tek odalı mekân ile ziyaretgah işlevini sürdürmektedir.

Türbe ve medreseye ait inşa kitabesi ya da sanduka mevcut değildir. Türbe, halk arasında “Tezveren Evliyası” olarak bilinmektedir. İçerisinde yatan zatın kimliği hakkında herhangi bir bilgi yoktur. Türbe üzerine sonradan konulan levhada Sultan Taceddin Altunbaş’ın medfun olduğu yazılmıştır. Taceddin Altunbaş ile ilgili yazılı kaynaklarda sınırlı bilgiler mevcuttur. Son Anadolu Selçuklu Sultanı II. Gıyaseddin Mesud’un oğlu olup “Sultân Tâceddîn Altunbaş Selçûki” olarak bilinmektedir (Yaşar, 2022a, s. 195-196).

Taceddin Türbesi, 1985 yılına kadar “Semercilerarası” denilen yerde, iş yerlerinin arasında kalmıştır. Türbenin büyük bölümü yıkılmıştır. Sadece kuzey duvarlarının bir kısmı korunabilmiştir. Bu duvarlar da uzun yıllar iş yerlerinin arasında bulunduğu için gözden uzak kalmıştır. Bu yüzden araştırmacıların dikkatinden kaçmış ve Amasya tarihi ile ilgili kaynaklarda türbe ile ilgili bilgilere yer verilmemiştir. Türbenin çevresinde bulunan dükkânlar, belediyenin imar çalışmaları sonrasında yıkılınca türbenin cepheleri ve türbeye bitişik duvar kalıntısı ortaya çıkarılmıştır. Amasya Müze Müdürlüğü’nce hazırlanan rapor neticesinde türbenin tescili için Ankara Koruma Kurulu’na başvuru yapılmıştır (Amasya Kültür Turizm Müdürlüğü, 1985). Koruma Kurulu, tescil işleminden önce türbe ve çevresinde duvar kalıntılarının yayılım alanını belirlemek için araştırma kazısı yapılmasını uygun görmüştür (Ankara Kültür ve Tabiat Varlıklarını Koruma Kurulu, 1988). Amasya Müze Müdürlüğü tarafından 1988-89 yılında türbenin güneyinde araştırma ve kurtarma kazısı yaptırılmıştır. Kazı çalışmaları sonucunda Taceddin Altunbaş Türbesi ve yakınında ortaya çıkarılan Selçuklu dönemine ait olduğu düşünülen han (sonradan medrese olarak) 1992 yılında taşınmaz kültür varlığı olarak tescil edilmiştir (Ankara Kültür ve Tabiat Varlıklarını Koruma Kurulu, 1998).

Amasya Tarihi ile ilgili yapılan bilimsel çalışmalarda 1985 yılına kadar türbe ile ilgili bilgilere yer verilmemiştir. Bunun nedeni türbenin 1985 yılına kadar iş yerleri arasında istinat duvarı şeklinde görünmesidir (Fotoğraf 18). H. Önkal’ın (1980) “Selçuklu Devri Amasya Türbeleri” isimli makalesinde türbenin adının yer almaması bu düşüncüyü desteklemektedir. Türbe ve ona bitişik konumlanan medrese kalıntıları, 1989 yılında yapılan kazılar sonucu ortaya çıkarıldıktan sonra araştırmacılar tarafından incelenmiştir. Türbe ve medrese ile ilgili ilk bilgileri 1989 yılında yaptığı incelemeler sonucunda, C. Tuncer (1991, s. 16-19) “Anadolu kümbetleri-2 Beylikler ve Osmanlı dönemi” isimli kitabında vermiştir. Tuncer, imar ve kazı çalışmaları sonucunda açığa çıkarılarak keşfedildiği için türbe ve medrese hakkında gerekli bilgilerin bulunamadığını ve adının da halk arasında söylenegeldiğini belirtmiştir. Ayrıca türbenin sultan adına ölümünden sonra 1355-60 tarihleri arasında inşa edilmiş olabileceğini dile getirmiştir. Türbe üzerine yapılan bir diğer bilimsel araştırma G. Urak’ın (1994) “Amasya’nın Türk devri şehir dokusu ve yapılarının analiz ve değerlendirmesi” isimli doktora çalışmasıdır. Urak, türbenin Taceddin Altunbaş’a ait olduğunu ve bitişikindeki yapının zaviye olabileceği üzerinde durmuştur.

Türbe ve medrese ile ilgili detaylı bir çalışma yapılmamıştır. Bu çalışmada, Amasya’da bulunan ve üzerinde “Sultan Taceddin Altunbaş” adının yazılı olduğu türbenin sultana ait olup

olmadığı araştırılmıştır. Sinop'ta ve Havza'da bulunan ve sultanın adının geçtiği mezarların sultan ile ilişkisi irdelenmiştir. Yazılı kaynaklardan, mimari özelliklerinden ve yapıldığı dönemdeki benzer örneklerden yola çıkarak türbe ile ilgili bulgulara ulaşılmıştır. Böylece günümüzde yıkılmış olan ve mevcut olmayan yapı elemanları ile ilgili tespitler ortaya konulmuştur. Ayrıca malzeme, teknik ve süsleme özellikleri bakımından Türk sanatındaki yeri irdelenmiştir. Araştırma kazısı sonucu ortaya çıkarılan medresenin kazı raporlarından ve eski kazı fotoğraflarından yola çıkarak özellikleri hakkında tespitler yapılmıştır. Son olarak da türbenin korunması ve turizme kazandırılması için koruma ve onarım önerileri sıralanmıştır.

Sultân Tâceddîn Altunbaş Selçûkî

Amasya şehri, XIV. yüzyıl başlarında Moğol hâkimiyetindeki çeşitli valiler tarafından idare edilmekle birlikte, valilerin etkilerinin azaldığı 1312-16 yılları arasında Gıyaseddin II. Mesud'un oğlu Taceddin Altunbaş'ın şehirde hâkimiyet kurduğu bilinmektedir (Yınanç, 1961, s. 394). Abdizade Hüseyin Hüsameddin Yaşar "Amasya Tarihi" (2020a, s. 35) adlı kitabında Sultân Taceddin Altunbaş'ın son Anadolu Selçuklu Sultanı Mes'ûd bin Keykavus'un ölümü üzerine bir dönem İlhanlı hükümdarı Olcayto tarafından Amasya civarındaki Simre hükümdarı olarak görevlendirildiğini, Amasya ve çevresinde etkin görevler aldığını yazmıştır. Osman Turan (1971, s. 644-645), Hamdullah Kazvini'nin 1334 yılında yazdığı bilgilerden yola çıkarak Moğollar Anadolu'yu istila edince Selçuklu sultanlarının adının artık kalmadığı, bazı sultanların sahillere ve uçlara kaçtığı, bu durumun uç beyliklerinde Selçuklu şehzadelerinin bir süre daha yaşamış olduğunu doğruladığını ifade etmektedir. Üstelik Karamanoğulları Beyliği'nin bir müddet işlerine yarar diye şehzadeleri ellerinde tuttuğu ifade edilmektedir. Tüm bu çalışmalardan yola çıkarak her ne kadar adı yazılı kaynaklarda pek bahsedilmemiş olsa da Taceddin Altunbaş'ın Amasya ve çevresinde egemenlik mücadelesi verdiği anlaşılmaktadır.

Taceddin Altunbaş'ın kendisine ait 1355 tarihli iki vakfiyesi ile babası Sultan II. Mesud adına Arapça olarak tanzim ettirdiği vakfiyedeki bilgilerden yararlanılarak Moğolların Amasya ve civarından çıkarılmasından sonra Altunbaş'ın Simre hükümdarı olarak Amasya ve çevresinde hüküm sürdüğü belirtilmektedir. "Gâzi Çelebi" adıyla bilinen "Tâceddîn Altunbaş" 1356-57 yılında vefat edince Amasya'ya bağlı Havza Simresi'nin Umurbey Köyü'nde gömülmüştür (Yaşar, 2022a, s. 195). Vakfiyede ayrıca Havza Simresi'nin Tatar Köyü'nde Sultan II. Mesud'a ait bir türbe, medrese ve cami, Umurbey Köyü'nde de Sultan Taceddin'e ait bir zaviye ve türbe kayıtlıdır (Urak, 1994). Havza, Umurbey ve Tatar köylerinde bulunan yapıların hiçbiri günümüze ulaşmamıştır. Sonradan bu kişiler adına inşa edilmiş ziyaretgah amaçlı yapılar bulunmaktadır. Havza'nın Şeyhsafi Köyü'nde Taceddin Altunbaş'ın isminin yazılı olduğu mezar olmakla birlikte vakfiyedeki bilgilerden yola çıkarak sonradan yapılmıştır (Fotoğraf 27). C. Tuncer, Taceddin Altunbaş ve babası II Mesud'a ait vakfiyeden hareketle Tatarkalesi köyünde taş yığını şeklinde Sultan II. Mesud Türbesi yıkıntısı, Umurbey Köyü'nde dört duvardan oluşan Sultan Altunbaş'a ait mezarın varlığından bahsetmektedir (Tuncer, 1992, s. 19). Kimi araştırmacılar tarafından Sultan II. Mesud'un Amasya Merkez'de Narlıbahçe'nin arkasındaki mezarlığa gömülerek üzerine bir kubbe yapıldığı iddiasından yola çıkarak Amasya Simresi ile Havza Simresi'ni karıştırmış olabileceği ifade edilmektedir. Gerek Sultan II. Mesud Türbesi'nin gerekse Sultan Taceddin Altunbaş Türbesi'nin Havza Simre'sinde değil, Amasya Simresi'nde bugünkü belirtilen türbe içerisinde olduğu iddia edilmektedir (Urak, 1994, s. 189).

Sultan II. Gıyaseddin Mesud'un oğlu Taceddin Altunbaş (Gazi Çelebi) ile Sinop'ta kurulan Pervaneoğulları Beyliği'nin son sultanı, Mesud Çelebi'nin oğlu Gazi Çelebi isim benzerliğinden dolayı karıştırılmıştır. Pervaneoğulları Beyliği'nin son sultanı Gazi Çelebi öldükten sonra Sinop Alâiye (Süleyman Pervane) Medresesi'nin içerisine gömülmüştür. Medresede oda içerisinde bulunan sultana ait özgün sandukada Mesud Çelebi'nin oğlu Gazi Çelebi (H. 721) 1321 yazılıdır (Fotoğraf 28, Önkal, 2020, s. 135). Fakat sonradan konulan

tabelada Sultan Altunbaş namı ile anıldığı not edilmiştir. Oysa ki Pervaneoğulları son sultanı Gazi Çelebi ile ilgili yazılı kaynaklarda böyle bir lakabı bulunmamaktadır (Kesik, 2007). Selçukluların dağılması ile birlikte 13. ve 14. yüzyılda Amasya ve çevresinde çok sayıda beylik egemen olmuştur. Türklerde ölen büyüklerin isim ve lakaplarının çocuklara verilmesi yaygın bir gelenektir (Abdurrahman, 2004, s. 124). Bu sebepten lakap ve isim benzerlikleri yazılı kaynaklarda karıştırılmasına neden olmuştur. Anadolu Selçuklu son sultanı II. Mesud oğlu Gazi Çelebi, Pervaneoğulları Beyliği kurucusu Süleyman Pervane'nin oğlu Mesud ile torunu Gazi Çelebi yaşadıkları dönem ve coğrafyanın yakınlığı sebebi ile karıştırılmıştır. Sinop Pervane Medresesi içerisindeki türbenin Taceddin Altunbaş ile ilişkisi yoktur.

Amasya Taceddin Türbesi

Taceddin Türbesi, güneyden kuzeye doğru alçalan eğimli bir alan üzerinde yer almaktadır. Güney ve kuzey cephesi arasında kot farkı vardır. Güney cephesi ve doğu cephesi otopark olarak kullanılan alan içerisindedir (Fotoğraf 1-2). Batı ve kuzey cephesi ise çıkmaz sokak olan Arasta Sokak üzerinde bulunmaktadır (Fotoğraf 3-6).

Türbenin özgün kapı, pencere ve üst örtüsü günümüze gelmemiştir (Fotoğraf 4). Yapı üzerinde bu mekânların yerlerini gösterecek herhangi bir iz de bulunmamaktadır. Sadece kuzey ve doğu duvarının bir kısmı ayakta kalabilmiştir (Fotoğraf 5, 6). Mevcut duvarlardan ve benzer örneklerden türbenin iki katlı olduğu anlaşılmaktadır. Zemin kat kare, üst kat ise sekizgen planlıdır. Türbe, köşelerden üçgen pahlı yüksek bir kaide üzerine sekizgen gövdeden oluşmaktadır. Sekizgen gövdenin kuzeyde kalan üç kenar duvarlarının alt kısmı korunmuştur. Türbenin doğu duvarında, türbeye bitişik doğu ve güney yönünde başka bir yapıya ait duvar kalıntıları vardır. Yine bitişik duvar sayesinde türbenin sekizgen gövdesinin iki kenar duvarlarının alt kısımlarının korunduğu görülmektedir (Fotoğraf 5-8).

Türbenin özgün kalan duvarları yığma taş duvardır. Bağlayıcısı kalın agregalı kireç harcıdır. Cenazelik katında kare planlı duvarlar köşelerden ters üçgenle gövdeye geçiş sağlamaktadır. Bu katta kare gövde kısım yığma tuğla, pahlı köşeler ise kabaca yontulmuş taştır. Türbenin üst kat duvarları sarı renk ince yontu kesme taş kaplıdır. Taşların birleşim yerleri oldukça muntazam olup derze gerek duyulmamıştır (Fotoğraf 9-11). Duvarların iç kısmı sıvalı olduğu için malzeme gözükmemektedir. Kaplama taşları bakımsızlıktan aşınmış ve mukavemetini kaybetmiştir. Ayrıca cephe üzerinde iki kat arasındaki silmeler muhtemelen tüm cepheyi dolanmaktadır (Fotoğraf 11).

Türbenin duvar kalınlığı bir metredir. Ayakta kalan kuzey duvarının zemin seviyesinden yüksekliği ise 5.8 metredir. Bu yüksekliğin 3.8 metresi gövdeyi, 2 metresi cenazelik katını oluşturmaktadır. Fakat zemin seviyesinin bir kısmı toprak altında, gövdenin üst bölümü ise yıkık olduğu için yüksekliğinin daha fazla olduğu açıktır. Sekizgen gövdenin sağlam durumda olan bir kenarının genişliği (kuzey kanar) 3.2 metredir. Türbenin simetrik sekizgen olduğunu düşünürsek gövde genişliği dışarıdan 7.7 metre ölçülerinde olması muhtemeldir.

Türbeye sonradan yapılan müdahaleler ile özgün plan şeması bozulmuştur. Kuzey ve doğu duvarı dışında kalan bölümler yakın tarihlidir. İç kısmı tuğla ve briket (muhtes) ile onarılmış, çimento ile sıvanmıştır. Türbe içerisinde mezarın bulunduğu yerin üstüne tek odadan oluşan yeni bir mekân ilave edilmiştir. Odanın çevresi kuzey ve doğu tarafından özgün, güney ve batı tarafından sonradan eklenen duvar ile çevrilidir (Fotoğraf 3). Türbenin girişi ise güneybatı yönünde bulunan kapı ile sağlanmaktadır. Fakat bu kapı türbenin özgün kapısı değildir. Oda içerisinde sonradan yapıldığı belli olan üstü açık mezar vardır. Çevresi ağaç çitler ile çevrilidir. Mezar, oda içerisinde tam ortada ve muhtemelen özgün sanduka ile aynı yerde bulunmaktadır (Fotoğraf 13).

Türbe içerisine yapılan oda eklentisi ile türbe ziyaret mekânına dönüştürülmüştür. Dışarıdan atıl vaziyette gözükse de içerisi bakımlı ve halen işlevini devam ettirmektedir. Günümüzde “Tezveren Evliyası” ismiyle de bilinmektedir. Türbenin çeşitli yerlerinde “Tezveren inayeti nasip et”, “Tezveren hürmeti ile” şeklinde yazılar vardır (Şen, 2019, 55). Türbeyi ziyaret edenler kötü alışkanlıklardan kurtulmak, çocuk sahibi olmak, her türlü sınavlarda başarılı olmak, ev, araba gibi maddi sıkıntıları gidermek gibi istekte bulunmaktadır (Özdoğan, 2006, s. 127). Türbenin kuzey ve doğu duvarları dışında kalan eklemelerin tamamı yakın (muhdes) tarihlidir. Bu eklentiler türbenin ilk yapıldığı dönemden kalan yapı elemanlarını gizlemektedir.

Türbenin doğu cephesine bitişik duvar, bir sıra moloz taş, bir sıra tuğla şeklinde olmak üzere almaşık örgü tekniğinde inşa edilmiştir. Duvarın türbeye bitişik olması ve yükseklik seviyesinin aynı olması, ayrıca moloz taş örgü ve bağlayıcı harç benzerliklerinden aynı dönemde yapılmış olma ihtimalini güçlendirmektedir (Fotoğraf 4,8).

İç mekânda sonradan eklenen tek odalı bölüm, cenazelik katının üstünde yer almaktadır. Buradan yola çıkılarak cenazelik katının özgün hâlini korumuş olabileceği söylenebilir. Türbenin içerisinde zemine şap (çimento esaslı zemin kaplaması) atıldığı için özgün malzemeler gözükmemektedir. Sonradan eklenen tek odalı mekân cenazelik katının üstüne yapılmıştır. Cenazelik katının yapıya bitişik güney bölümü toprak kotunda kalmıştır. Türbe ile ilgili daha fazla bilgiye ulaşmak için sonradan yapılan oda eklentisinin kaldırılarak türbenin içerisinde ve güney cephesine doğru da kazı yapılması gerekmektedir. Böylece cenazelik katının özgün kısımları ortaya çıkacaktır (Fotoğraf 14).

Türbenin büyük bir bölümü günümüze ulaşmadığı için süsleme özellikleri yok denecek kadar azdır. Amasya Cumudar Türbesi ile benzerliklerinden dolayı özgün dönemde kapı ve pencere kavsarası ve saçaklarının süslemeli olduğu düşünülebilir. Fakat yapının büyük bölümü günümüze kadar ulaşmadığı için süslemelerin yeri ve formu ile ilgili kesin bir şey söylemek olanaksızdır.

Türbenin ayakta kalan kuzey duvarında, gövde ile kaideyi ayıran kalın kat silmeleri ile gövde kenar geçişlerinde bulunan oval sütunceler türbenin zengin işçiliğini göstermektedir. Sekizgen gövdenin her bir kenarındaki sütunceler tahmini olarak kürsüden kornişe kadar uzanmaktadır (Fotoğraf 11). Ayrıca cenazelik ile gövde arasındaki kat silmelerinin bir kısmında, yatay bir şekilde oyma tekniği ile halat motifi işlenmiştir. Motifin sadece iki taş üzerinde işlenmiş olması ve cephe boyunca devam etmemesi dikkat çekicidir (Fotoğraf 12).

Amasya Taceddin Medresesi

Taceddin Türbesi ve ona bitişik duvar kalıntılarının yayılım alanını belirlemek için Amasya Müzesi tarafından 1988-89 yılında türbenin güneyinde araştırma ve kurtarma kazısı yapılmıştır. Araştırma kazısı sonrası 1.30 metre derinlikte çeşitli oda bölümleri, tuğla, moloz taş örgülü, kesme taş temelli duvar kalıntıları ortaya çıkarılmıştır (Fotoğraf 15-19, Şekil 7). Hazırlanan rapora göre, yapılan kazı çalışması A ve B olarak iki açma şeklinde gerçekleşmiştir (Amasya Kültür Turizm Müdürlüğü, 1990).

A açması: Güney duvarına bitişik açılmış, birbirlerini tamamlayan iki oda kalıntısı ortaya çıkarılmıştır. Dikdörtgen planlı odalar devşirme malzeme taşlardan horasan harcı ile örülmüştür. Yer yer tuğla da kullanılan duvarların alt bölümü kesme taş, üst kısmı moloz taş örgülüdür. Odaların tamamı ortaya çıkarılamamış olsa da iki farklı dönemden kalma duvarları işaret etmektedir. Düzgün sarımtırak renkli kesme taşlar türbede kullanılan taşlarla benzerlik göstermektedir.

A açmasına bitişik yapılan B açması: Bir metre duvar kalınlığında dikdörtgen planda iki

oda ortaya çıkarılmıştır. Bu açmanın batı tarafı sonradan yol yapıldığı için bozulmuştur. Açığa çıkarılan duvar kalıntılarında yola çıkarak duvarların üst bölümünün ilave ve tadilatlı olduğu, alt bölümünün ise özgün kısmın kesme taş esas mimari yapının parçası olduğu not edilmiştir. Ayrıca duvar kalıntılarının içerisinde devşirme malzemeye de rastlanmıştır. Ortaya çıkarılan alanın daha aşağı tabakalarında Roma dönemine ait mimari plastik parçalar olduğu saptanmıştır (Fotoğraf 17). Mevsim şartlarından dolayı kazı çalışması yarım bırakılmakla birlikte daha sonra da devam ettirilememiştir. Kazının yapıldığı tarihte türbenin güneyinde, türbeye bitişik yapılmış trafo yüzünden bu alan kazılamamıştır. Böylece medresenin türbe ile olan bağlantısı ve türbenin olası giriş cephesi tespit edilememiştir. Ayrıca kazının yarım kalması sonucu odaların yayılım alanı belirlenememiş ve açığa çıkarılan odaların da zemin seviyesine inilememiştir (Amasya İl Kültür Müdürlüğü, 1998).

Kazı sonucu keşfedilen kalıntıların medrese, han, saray ya da imaret olabileceği ile ilgili farklı düşünceler vardır (Urak, 1994, s. 184, Tuncer, 1991, s. 16). Günümüzde toprak altında kaldığı için değerlendirme yapılamamaktadır. G. Urak'ın (1994, s. 184) verdiği bilgilerden yola çıkarak türbenin güney doğusunda ortaya çıkan kalıntılardan güneye doğru dört mekân ortaya çıkarılmıştır. Bu mekânlardan türbeden sonra ikincisinin doğu duvarının ekseninde bulunan söve izleri, yapının girişinin burada olduğunu göstermektedir. Ayrıca duvar kalıntılarının batı ile doğuya doğru ve türbenin doğusunda devam etmesi, yapının bu yönlerde ve türbeye doğru bitişik olarak devam ettiğini göstermektedir. Medrese olarak tescillenmiş olan bu kalıntılar ortaya çıkarıldıktan sonra üzeri toprakla kapatılmıştır. Otopark olarak kullanılan bu alanın zemin seviyesi bitişikindeki Arasta Sokak ile karşılaştırıldığında oldukça yükseldiği görülmektedir. Rapordaki bilgiler ve kısmi olarak ortaya çıkarılan duvar kalıntıları, türbeye bitişik yapının türünü söylemek için yetersizdir. Doğru tespit için daha geniş alanda kazı çalışması yapılması gereklidir.

Değerlendirme

Amasya'da Sultan Taceddin Altunbaş'a ait olduğu düşünülen türbenin sultana ait olup olmadığı kesin olarak bilinmemektedir. Sultanın ölümünden sonra kendi adına inşa edilmiş olabileceği düşünülmektedir. Türbenin vakfiye, kitabe ya da özgün sandukası yoktur. Türbenin bulunduğu yer halk arasında 'Tezveren Evliyası' olarak da bilinmektedir. Günümüzde içerisine eklenecek oda sayesinde türbe işlevine devam etmiş ve özgün kalan küçük bir bölümü de bu sayede korunmuştur.

H. Hüsameddin, "Amasya Tarihi" kitabında evlâd-ı Selçûkiyye'den Tâceddîn Gâzi Çelebizâde Sivas hâkimi Kılıç Arslan-ı Selçûkî'nin sandukasının Amasya'da Torumtay Türbesi'nde (1278) bulunduğunu ve kireç sıva üzerine kazınarak yazıldığından bahsetmektedir. Türbe içindeki mevcut sandukalar arasında "Taceddin Gazi Çelebi" sandukasının da bulunduğu ileri sürülmektedir (Yaşar, 2022a, s. 142). Günümüzde Torumtay Türbesi'nin içerisinde Seyfeddin Torumtay'ın sandukasından başka altı büyük, bir orta, iki küçük sanduka bulunmaktadır. Torumtay'ın sandukası dışındakilerin üzeri sıvalı olup şahsiyetleri belli değildir (Önkal, 1980, s. 200). Amasya'da hazire ve mezarlıklar ile türbe ve müze içerisinde Selçuklu döneminden kalma birçok isimsiz ya da kitabesi zarar görmüş sanduka bulunmaktadır (Aydoğdu, 1997, s. 1-3).

Taceddin Türbesi plan özellikleri, malzeme ve teknik detayları ile Selçuklu türbe geleneğinin izlerini taşımaktadır. Türbenin cenazelik katı, kuzey ve doğu duvarının bir kısmı özgün durumdadır. Mevcut kısımlardan yola çıkılarak kare planlı cenazelik katı üzerine ters üçgenle sekizgen gövdeye oturduğu ve iki katlı olduğu anlaşılmaktadır. Bu planda yapılmış Amasya'daki Cumudar Türbesi ve Halifet Gazi Türbesi ile benzerdir. Türbenin ayakta kalan kısımları dışında kapı, pencere ile duvarların büyük bölümü ile örtüsü de yoktur. Üst örtünün

içten tuğla kubbe ve dıştan kesme taş kaplı konik külah şeklinde olabileceği Taceddin Türbesi'ne göre daha iyi korunmuş olan Halifet Gazi ve Cumudar Türbesi'ne bakarak söylenebilir (Önkal, 1980, s. 186, 204). Fakat kapı ve pencere düzeni ile süsleme detayları ile ilgili varsayımda bulunmak eksik ve hatalı olacaktır.

Türbede gövdesinde kullanılan taşlar, düzgün kesme tekniği ve sarımtırak rengi ile Cumudar Türbesi ile oldukça benzerdir. Taşların bir kısmında yumuşamalar ve kararmalar meydana gelmiştir. Bu durum yapının büyük bir yangın geçirdiğini düşündürmektedir. Muhtemelen 1914 yılında çıkan büyük Amasya yangınında Taceddin Türbesi'nin de bulunduğu Dere Mahallesi dâhil birçok yapı zarar görmüştür (Etöz ve Esin, 2012).

Cumudar Türbesi (6.50 metre) ve Halifet Gazi Türbesi (7,50 metre) ölçülerinden yola çıkılarak Taceddin Türbesinin yaklaşık 7 metre yükseklik ölçüsünde olduğu tahminî olarak söylenebilir. Gövde yükseklikleri ise Cumudar Türbesi'nde 4,25 metre, Halifet Gazi Türbesi'nde 6 metredir. Taceddin Türbesi de benzer ölçülerde olmalıdır (Urak, 1994, s. 188).

Cumudar ve Halifet Gazi türbelerinin cenazelik katı zeminden birkaç basamak aşağıda yer almaktadır. İçten kare planlı, beşik tonoz ile örtülüdür. Taceddin Türbesi'nde olduğu gibi cenazelik kare planlı, köşelerden ters üçgen külahlıdır. Taceddin Türbesi'nin cenazelik katına girilememiş olsa da içten beşik tonozlu olması muhtemeldir. Taceddin Türbesi'nin kuzey ve doğu duvarında pencere açıklığının olmaması Halifet Gazi Türbesi ile benzerlik göstermektedir. Halifet Gazi ve Cumudar Türbesi örneklerinden yola çıkarak Taceddin Türbesi'nin doğu ve batı cephesinde penceresinin olduğu tahmin edilebilir.

Cumudar Türbesi'nin 13. yüzyıl sonlarına doğru yaygınlaşan, köşeleri pahlı yüksek kare kaide üzerine çokgen gövdeli planı; Taceddin Türbesi ile birlikte Anadolu'da bir çok türbenin öncüsü olması bakımından önemlidir (Önkal, 1980, s. 206). Amasya dışında benzer örnekleri Kayseri Şah Cihan Hatun Türbesi (1276) (Doğan, 2013, s. 23), Ahlat Erzen Hatun Türbesi (1307) (Güneş, 2010, s. 46) ile Erzurum Emir Saltuk (Üç Kümbet) Türbesi yanında bulunan anonim türbede (tarihi bilinmiyor) kendisini göstermektedir (Aslanapa, 1989, s. 156). Ayrıca adı geçen türbelerin çokgen gövdesinin her bir kenar geçişindeki oval sütunceler Taceddin Türbesi ile benzerlik göstermektedir. Bu sütuncelerin kullanıldığı örnekler Amasya'daki Cumudar Türbesi, Halife Gazi Türbesi de dâhil edildiğinde Selçuklu ve Beylikler devrinde 13. yüzyılda yaygın kullanıldığı söylenebilir (Fotoğraf 24, 25, 26).

Taceddin Türbesi'nin kat silmesinde bulunan halat motifinin benzerlerinin Selçuklu yapılarında köşe geçişlerinde ya da taçkapı çerçevelerinde kullanıldığı görülmektedir. Sahip Ata Medresesi (1267) (Tuncer, 1997, s. 112), Karatay Han (1240) (Kuban, 2007, s. 257), Ağzıkara Han (1249), Avanos Saruhan (Bulut, 2017, s.35) portalinin dış bordürü oldukça benzer şekilde süslenmiştir (Fotoğraf 20, 21). Halat motifinin tamamlanmadan yarım bırakılmasının benzeri Amasya Burma Minareli Cami kapısındaki taş süslemeye vardır. Selçuklu sanatında yapıların inşa edildikten sonra gezici ustalar tarafından süslendiği ve süslemelerin çoğu zaman tamamlanmadığı bilinmektedir (Öney, 1992, s. 10). Her ne kadar büyük bir kısmı yıkık olsa da ayakta kalan kısımların malzeme ve süsleme detayları, türbenin zengin işçiliğini göstermektedir.

Türbenin doğu duvarındaki kalıntıdan başka bir yapıya bitişik olduğu anlaşılmaktadır. Ölen büyüklerin türbesinin kendi adına inşa edilmiş vakıf yapısına bitişik olması Selçuklu ve Beylikler döneminde yaygın bir gelenektir. Türbelerin kamu alanına yapılması İslam geleneğine göre hoş karşılanılmıyordu. Bu yüzden türbeler ölen kişinin kendi arazisine (kendi adına kurulan vakıf) ve dua okuyanın çok olmasının istenmesi sebebiyle genelde hayır amaçlı yapılan yapının içerisine ya da ona bitişik konumlanmıştır. Vakfeden kişi öldükten sonra türbesinin daha önce kendi adına inşa edilen bir medrese, zaviye ya da camiye eklenerek

yanında yükselmesi şeklinde olmuştur (Önkal, 1995, s.401).

Taceddin Altunbaş Türbesi, medrese ya da han benzeri yapıya bitişik yapılması, Amasya'da Cumudar Türbesi-Burmalı Minare Cami (1242), Halifet Gazi Türbesi-Hilafet Gazi Medresesi (1250) ve Gökmedrese Türbesi-Gökmedrese Cami (1267) ile benzerlik göstermektedir. Hepsinin ortak özelliği türbelerin girişinin bitişiğindeki yapı içerisinden sağlanmasıdır (Fotoğraf 22, 23, Önkal, 1980). Yapıların cephe üzerinden girişleri yoktur. Buradan yola çıkılarak Taceddin Türbesi girişinin türbenin güneyinden bağlı bulunduğu yapı içerisinden olduğu ve girişinin de üst üste iki kat şekline planlanmış olabileceği söylenebilir (Önkal, 1980, s. 206). Türbenin güneyinde yapılacak kazılar sonucunda türbe girişinin ortaya çıkacağı muhtemeldir.

Amasya Müze Müdürlüğü'nün 1985 yılında türbe ve çevresinin tescili için hazırladığı raporda, türbe üzerinde "Sultan Taceddin Altunbaş, tarihi içerisindedir" yazılı tabelanın bulunduğu belirtilmiştir. Buradan yola çıkılarak türbenin cenazelik katının içerisinde özgün sandukaların ya da türbeye ait bilgilerin olabileceği düşünülebilir (Amasya Kültür Turizm Müdürlüğü, 1985).

Türbeyi tarihlendirmek için elimizde olan veriler sınırlıdır. Cumudar (1242), Halifet Gazi (1250) ve Gökmedrese Cami Türbesi (1267) ile benzerlikler göstermektedir. Özellikle Cumudar Türbesi malzeme, plan ve yapım tekniği olarak benzerlikle birlikte, yakın konumda (yaklaşık 90 metre) olmasından dolayı inşa edilirken türbeden etkilendiği düşünülmektedir. Taceddin Altunbaş Türbesi ile Cumudar Türbesi arasındaki benzerlik aynı ustanın elinden çıkmış kadar yakındır. İki türbenin plan özellikleri, cephe üzerindeki taşların rengi ve tekniği ile katlar arasındaki silmeler ve sütunceler oldukça benzerdir. Fakat Cumudar Türbesi (1242) ile Taceddin Altunbaş Türbesi (1355?) içerisinde yatan kişilerin yaşadığı dönem arasında yüz yıldan fazla bir zaman farkı bulunmaktadır.

H. Hüsameddin, Cumudar Türbesi'ni anlatırken türbenin Taceddin Türbesi ile benzerliğine özellikle vurgu yapmaktadır. Hüsameddin'e göre; "Bu iki türbeyi ziyâret edenler tedkîk-i nazar ederse şeklen ve hacmen her iki türbe arasında bir müşâbehet-i tâmme olduğunu görürler. Ve bunların ya mi'mârî bir adam yâhud kayınpeder ve dâmâd olduğuna hükm ederler" (Yaşar, 2022a, s. 138). Fakat aynı kitapta H. Hüsameddin, Taceddin Türbesi'nin içerisinde Amasya emîri "Gümüslüzâde Tâceddîn Mahmûd Çelebi" ve halilesi "Döndü Hâtun" ve kerîmesi "Ayşe Hâtun" medfun olduğu ve "Ayşe Hâtun" tarafından tertip edildiğini yazmaktadır. Ayrıca bu türbenin Pîr İlyâs Hazretleri'nin türbesi civarında (Taceddin Altunbaş olarak bilinen türbeye yaklaşık 450 metre uzaklıkta) müseddes şeklinde zengin muhteşem ve ufak bir türbe olduğunu belirtmektedir (Yaşar, 2022a, s. 137).

H. Hüsameddin, adı geçen Gümüslüzâde Tâceddîn Mahmûd Çelebi Türbesi'nin 1912 yılındaki durumunu "Her tarafı siyâha yakın taştan ve kubbesi kuşağı dâ'iren-mâdâr çiçekler ile müzeyyen olup üzerinde ba'zı âyet mahkûkudur" şeklinde aktarır. (Yaşar, 2022a, s. 137). Gümüslüzâde Tâceddîn Mahmûd Çelebi'ye ait türbenin yeri günümüzde mevcut değildir. Pir İlyas Türbesi yakınında türbeye ait izler de yoktur. Buradan yola çıkılarak "Taceddin Türbesi'nin Taceddin Altunbaş'a değil Taceddin Mahmud Çelebi'ye ait olabileceği de ihtimaller arasındadır. Taceddin Altunbaş'a ait olarak bilinen türbenin Gümüslüzade Taceddin Mahmud Çelebi tarafından yaptırılan Gümüslü Camisi'ne (1325) olan mesafesinin (yaklaşık 150 metre) yakınlığından dolayı türbenin bu cami yakınlarında yine Gümüslüzade Mahmud Çelebi tarafından yaptırılan medreseye bitişik olabileceğini ihtimaller arasındadır (Koçyiğit, 2022). Amasya Müze Müdürlüğü, H. Hüsameddin'in kitabından yola çıkarak 1985 tarihinde, Koruma Kurulu'na yazdığı raporda Taceddin Türbesi üzerindeki tabelanın (Sultan Taceddin Altunbaş, tarihi içerisindedir) yanlış olabileceğini, bu türbenin Gümüslüzade Mahmut

Çelebi'ye ait olması muhtemel olduğunu belirtmiştir.

Sonuç ve Koruma Önerileri

Bu araştırma sonucu elde edilen bulgular ile türbenin içerisinde yatan şahsiyet hakkında net bir kanıya varmak zordur. Buna rağmen türbe ile ilgili bir takım kanaatlere varılabilir. Türbenin üzerindeki tabeladan ve yazılı kaynaklardan yola çıkarak 1980'lerden sonra türbe Taceddin Altunbaş adı ile günümüze kadar süregelmiştir. H. Hüsameddin'in 20. yüzyılın başlarında yayınladığı "Amasya Tarihi" isimli kitabındaki bilgilerden yola çıkarak türbenin içerisinde yatan kişinin Gümüslüzade Taceddin Mahmud Çelebi olabileceği düşünülmektedir. Her ne kadar H. Hüsameddin, Taceddin Mahmud Çelebi Türbesi'nin Pîr İlyâs Hazretleri'nin türbesi civarında olduğunu söylemiş olsa da türbenin mimari tasviri Taceddin Altunbaş Türbesi ile benzerlik göstermektedir. Pirlar Türbesi ya da Pirlar parkı mevkiinde günümüzde Taceddin Mahmud Çelebi'ye ait türbe bulunmamaktadır. Ayrıca türbe Taceddin Mahmud Çelebi tarafından yaptırılan Gümüslü Cami ile yakın konumda bulunmaktadır. Ayrıca türbenin iki katlı olması ve cenazelik katı dolayısıyla ziyaret makamından ziyade içerisinde mezar odası olma olasılığı yüksektir.

Amasya'daki Halifet Gazi Türbesi ve Cumudar Turbesi ile birlikte Kayseri, Erzurum, Sivas, Ahlat, Konya gibi şehirlerdeki Selçuklu devrinde yapılmış yapılarla olan benzerlerinden yola çıkarak Taceddin Türbesi'ni 13. yüzyıl ortaları ile 14. yüzyıl başlarına tarihlendirilebiliriz. Özellikle Taceddin Altunbaş Türbesi ile Cumudar Türbesi arasındaki benzerlik aynı ustanın elinden çıktığını düşündürecek kadar yakındır. İki türbenin plan özellikleri, cephe üzerindeki taşların rengi ve tekniği, katlar arasındaki silmeler ve sütunceler oldukça benzerdir. Fakat bu örnekler türbenin gerek Taceddin Altunbaş gerekse Taceddin Mahmud Çelebi'nin yaşadığı dönemden daha eski olduğuna işaret etmektedir. Türbe içerisi ve çevresinde yapılacak detaylı bir kazı çalışması, hem türbe ve medresenin kalıntılarını ortaya çıkaracaktır hem de türbe ile ilgili daha doğru tespitler yapılmasını sağlayacaktır.

Günümüzde Taceddin Türbesi'nin içerisinde yapılan muhdes ek sayesinde türbe işlevine devam etmiş, kalan özgün kısımların da korunması sağlanmıştır. Eski fotoğraflardan da yola çıkılarak son 50 yıl içerisinde türbe kalıntılarının çok az değişikliklerle muhafaza edildiği görülmektedir. Yapıya uygulanan eklemeler türbenin ayakta kalmasını sağlamış olsa da yapının tarihi ve estetik özelliğini kapatmaktadır. Türbe içerisine eklenen oda ile batı ve güney duvarı olası bir onarım sırasında kaldırılmalıdır.

Türbenin iç mekân düzeni ile kapı, pencere, örtü ve süsleme özellikleri bilinmemektedir. Türbenin geçmiş dönemine ait bilgileri kısıtlıdır. Var olan duvarlardan özgün durumu ya da belirli döneme ait durumunu ortaya koyabilmek için gerekli bilgiler yetersizdir. Yapının geçmiş döneme ait bilgilerinin yetersiz olduğundan yapılacak onarımlarda bütünleme ve yenileme yapılması eksik ve hatalı olacaktır. Bu yüzden türbenin ayakta kalan kısımları ile korunması daha doğru olacaktır. Olası bir restorasyon çalışması sırasında Amasya Cumudar Türbesi ile benzerliklerinden yararlanılması yerinde olacaktır. Türbe, bugünkü durumu ile her türlü iklim, deprem, vandalizm gibi yıkıcı etkilere açıktır. Bu yüzden koruyucu önlemler alınması gereklidir. Restorasyon uygulamasından sonra işlevini devam ettirmesi korumanın kalıcı ve sürekli olmasını sağlayacaktır.

Kaynakça

Abdurrahman, V. (2004). Türklerin ad koyma gelenekleri üzerine bir inceleme. *Milli Folklor*, 16(61), s. 124-133.

Amasya İl Kültür Müdürlüğü. (1998). Tacettin Türbesi ve çevresi hakkında (08.01.1998 gün ve 720-14 sayılı yazı). Amasya.

- Amasya Kültür Turizm Müdürlüğü. (1985). Tacettin Türbesi tescili (13.11.1985 gün ve 390/1670 sayılı rapor). Amasya.
- Amasya Kültür Turizm Müdürlüğü. (1990). Amasya Merkez Tacettin Altunbaş Türbesi ve çevresi 1989 yılı kurtarma kazısı raporu (15.01.1990 gün ve 382/30 sayılı yazı). Amasya.
- Ankara Kültür ve Tabiat Varlıklarını Koruma Kurulu. (1988). Amasya İli Merkez Dere Mahallesi, Bakırcılar Çarşısı, tapunun 15 pafta, 211 ada, 21-22 parselleri (29.06.1988 gün ve 279 sayılı karar). Ankara.
- Ankara Kültür ve Tabiat Varlıklarını Koruma Kurulu. (1998). Taceddin Altunbaş Türbesi ve çevresi (13.07.1998 gün ve 465/5856 sayılı karar). Ankara.
- Aslanapa, O. (1989). *Türk sanatı*. İstanbul: Remzi Kitapevi.
- Aydoğdu, G. (1997). *Amasya mezar taşları* (Yayımlanmamış Yüksek Lisans Tezi). Gazi Üniversitesi Sosyal Bilimler Enstitüsü, Ankara.
- Bulut, M. (2017). Geometrik sistemin çözümlenmesi Selçuklu örnekleri üzerine birkaç girişim. *Sanat Tarihi Dergisi*, 26 (1), s. 27-44. DOI: 10.29135/std.292044
- Doğan, N., Ş. (2013). Kayseri'deki Selçuklu dönemi kadın türbeleri. *Vakıflar Dergisi*, (39), s. 15-26.
- Doğan, N., Ş. (2019). Anadolu Selçuklu medreseleri ve darüşşifalarında türbe, *Bellekten*, 83 (297), s. 519-554.
- Etöz, Z. ve Esin, T. (2012). Osmanlı şehir yangınları 1914-1918. *Tarih ve Toplum Yeni Yaklaşımları Dergisi*, (14), s. 1-44.
- Güneş, B. (2010). Ahlat Erzen Hatun Kümbeti inşâ kitâbesi. *Güzel Sanatlar Enstitüsü Dergisi*, (13), s. 43-46. Erişim Adresi: <https://dergipark.org.tr/tr/pub/ataunigsed/issue/2575/33147>
- Kesik, M. (2007). Pervâneoğulları, *Türkiye Diyanet Vakfı İslam Ansiklopedisi*. Ankara, Cilt 34, s. 245-246. Erişim Adresi: <https://islamansiklopedisi.org.tr/pervaneogullari>
- Koşyığıt, F. (2022). Geçmişin izleriyle Amasya Gümüşlü Cami. *Art-Sanat*, 17 (2022), s. 299-326.
- Kuban, D. (2007). *Selçuklu çağında Anadolu sanatı*. İstanbul: Yapı Kredi Yayınları.
- Öney, G. (1992). *Anadolu Selçuklu mimarisi süslemesi ve el sanatları*. Ankara: Türkiye İş Bankası Kültür Yayınları.
- Önkal, H. (1980). Selçuklu devri Amasya türbeleri, *Atatürk Üniversitesi İlahiyat Fakültesi Dergisi*, (4), s. 185-240.
- Önkal, H. (1995). *Türk türbe mimarisindeki değişim üzerine*, Ekrem Hakkı Ayverdi Hatıra Kitabı. İstanbul: İstanbul Fetih Cemiyeti.
- Önkal, H. (2020). *Beylikler devri bey türbeleri*, Ankara: Atatürk Kültür Merkezi Yayını
- Özdoğan, R. (2006). *Amasya'da adak yerleri ile ilgili halk anlatıları* (Yayımlanmamış Yüksek Lisans Tezi). Ondokuz Mayıs Üniversitesi Sosyal Bilimler Enstitüsü, Samsun.
- Samsun İl Kültür ve Turizm Müdürlüğü, (Erişim Tarihi: 2022). Şeyh Savcı ve Sultan Altunbaş Türbesi, Erişim Adresi: <https://samsun.ktb.gov.tr/TR-230946/seyh-savci-ve-sultan-altunbas-turbesi.html>
- Şen, A. (2019). *Amasya şehir merkezinde dini ziyaret yerleri* (Yayımlanmamış Yüksek Lisans Tezi). Hitit Üniversitesi Sosyal Bilimler Enstitüsü, Çorum.
- Tuncer, O., C. (1991). *Anadolu kümbetleri-2 Beylikler ve Osmanlı dönemi*. Ankara: Sevinç Matbaası.
- Tuncer, O., C. (1997). Kayseri yedi Selçuklu taçkapısında geometrik düzen. *Vakıflar Dergisi*, (26), s. 105-152.
- Tunç, Z., Özbek, A. (2020). Sinop'ta Selçuklu mirası. *Selçuk Üniversitesi Türkiyat Araştırmaları Dergisi*, (48), s. 285-312. DOI: 10.21563/sutad.856661

- Urak, G. (1994). *Amasya'nın Türk devri şehir dokusu ve yapılarının analiz ve değerlendirmesi* (Yayımlanmamış Doktora Tezi). Gazi Üniversitesi Fen Bilimleri Enstitüsü, Ankara.
- Yasar, H., H. (2022a). *Amasya tarihi Cilt 1-4*. (Aydın, M., Aydın, G. Çev). Amasya: Amasya Belediyesi Kültür Yayınları.
- Yasar, H., H. (2022b). *Amasya tarihi Cilt 6-8*. (Aydın, M., Aydın, G. Çev). Amasya: Amasya Belediyesi Kültür Yayınları.
- Yınanç, M., H. (1961). *Amasya, İslam Ansiklopedisi*. İstanbul: Milli Eğitim Basımevi, s. 393-396.

Şekiller ve Fotoğraflar

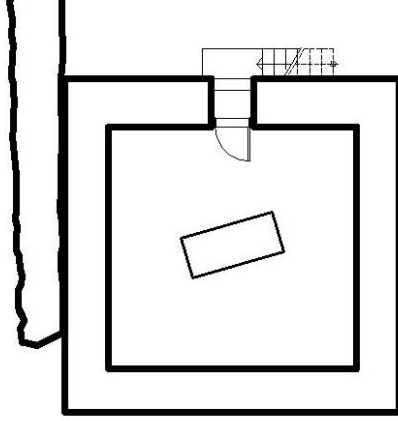

Şekil 1. Zemin kat restitüsyon (Mimar Yeşim Bilgen)

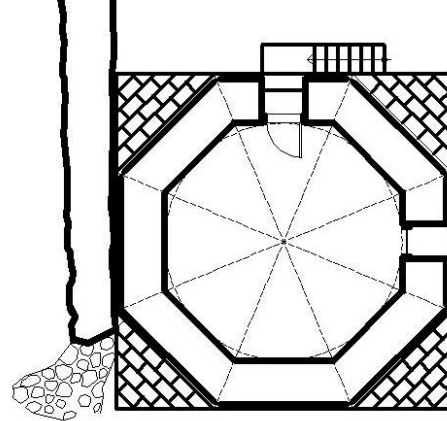

Şekil 2. Üst kat restitüsyon (Mimar Yeşim Bilgen)

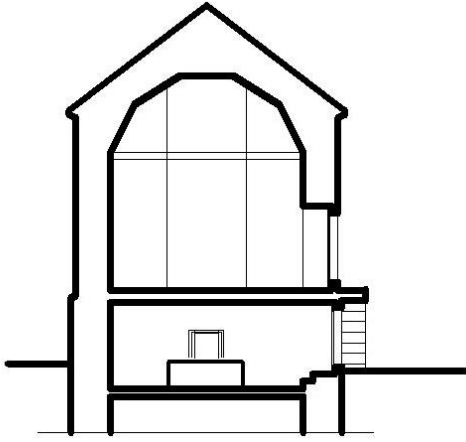

Şekil 3. Restitüsyon kesiti (Mimar Yeşim Bilgen)

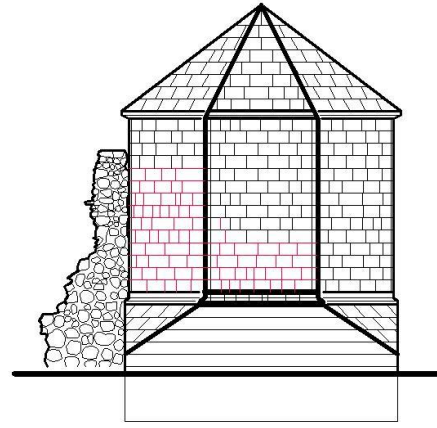

Şekil 4. Kuzey cephe restitüsyon (Mimar Yeşim Bilgen)

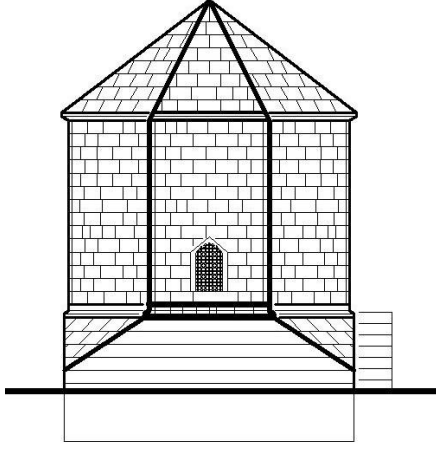

Şekil 5. Batı cephe restitüsyon (Mimar Yeşim Bilgen)

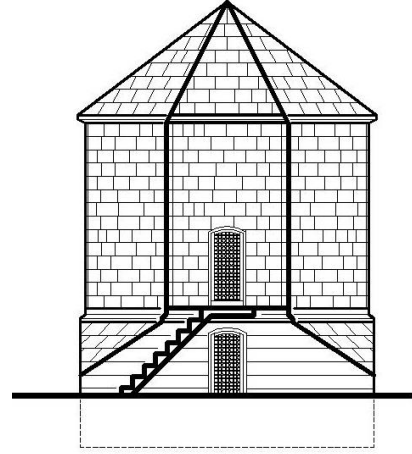

Şekil 6. Güney cephe restitüsyon (Mimar Yeşim Bilgen)

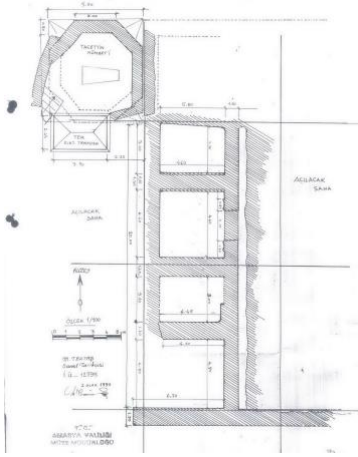

Şekil7. Türbeye bitişik yapının yayılım alanı (Amasya İl Özel İdaresi Arşivi)



Fotoğraf 1. Türbenin güney ve doğu cephesi



Fotoğraf 2. Türbenin güney cephesi



Fotoğraf 3. Türbenin batı cephesi



Fotoğraf 4. Türbenin üst örtüsü



Fotoğraf 5. Türbenin kuzey cephesi



Fotoğraf 6. Türbenin doğu cephesi



Fotoğraf 7. Türbenin kuzey cephesi cenazelik



Fotoğraf 8. Türbenin doğu cephesi



Fotoğraf 9. Kuzey cephe kaplama taşları



Fotoğraf 10. Kuzey cephe aşınmış kaplama taşları



Fotoğraf 11. Kuzey cephe kenar silmeleri



Fotoğraf 12. Kuzey cephe örgü (zencirek) motifi



Fotoğraf 13. Sonradan yapılan tek odalı ekleme



Fotoğraf 14. Özgün kuzey cephe duvarları



Fotoğraf 15. Türbenin bitişiğindeki yapı kalıntıları
(Amasya İl Özel İdaresi Arşivi)



Fotoğraf 16. Türbenin bitişiğindeki yapı kalıntıları
(Amasya İl Özel İdaresi Arşivi)



Fotoğraf 17. Türbenin bitişiğindeki yapı kalıntıları
(Amasya İl Özel İdaresi Arşivi)



Fotoğraf 18. Türbenin bitişiğindeki yapı (1986)
(Amasya İl Özel İdaresi Arşivi)



Fotoğraf 19. Türbenin kuzey cephesi (1986)
(Amasya İl Özel İdaresi Arşivi)

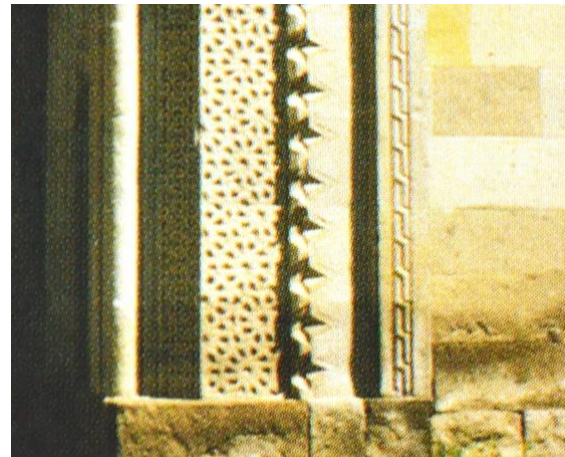

Fotoğraf 20. Karatay Han (1240) kapı detayı
(Kuban, 2007: 257)

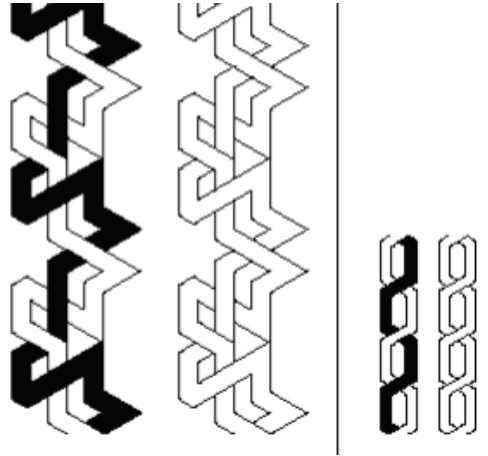

Fotoğraf 21. Avanos Sarihan (1249) kapı detayı
(Bulut, 2017: 35)



Fotoğraf 22. Cumudar Türbesi giriş kapısı



Fotoğraf 23. Halifet Gazi Türbesi
giriş kapısı



Fotoğraf 24. Taceddin Altunbaş
Türbesi



Fotoğraf 25. Cumudar Türbesi



Fotoğraf 26. Halifet Gazi Türbesi



Fotoğraf 27. Havza/Şeyhsafî, Taceddin Altunbaş mezarı
(Samsun İl Kültür ve Turizm Müdürlüğü)



Fotoğraf 28. Sinop Alaiye Medresesi Gazi Çelebi Türbesi (Önkal, 2020, s. 133)



GAZİANTEP UNIVERSITY JOURNAL OF SOCIAL SCIENCES

Journal homepage: <http://dergipark.org.tr/tr/pub/jss>



Araştırma Makalesi • Research Article

Indie Albüm Kapakları ve Afişlerinin Göstergebilim Açısından İncelemesi ve Örnek Tasarım Uygulaması¹

Analysis of Indie Album Covers and Posters from a Semiotic Perspective with Sample Design Application

Yasemin TAŞ^{a*} Taylan GÜVENİLİR^b

^a Öğretmen, Milli Eğitim Bakanlığı, Gaziantep / TÜRKİYE
ORCID: 0009-0005-2421-2766

^b Dr. Öğr. Üyesi, Gaziantep Üniversitesi, Güzel Sanatlar Fakültesi, Gaziantep / TÜRKİYE
ORCID: 0000-0002-2632-0075

MAKALE BİLGİSİ

Makale Geçmişi:

Başvuru tarihi: 7 Nisan 2023

Kabul tarihi: 19 Haziran 2023

Anahtar Kelimeler:

Indie Müzik,
Albüm kapakları,
Afiş tasarımı,
Grafik tasarım.

ARTICLE INFO

Article History:

Received: April 7, 2023

Accepted: June 19, 2023

Keywords:

Indie Music,
Album covers,
Poster design,
Graphic design.

ÖZ

Dünya tarihinde insan ve sanat birlikte şekillenmiştir. Varlığını anlamlandırmak isteyen insan doğayı izlemiş, dinlemiş ve bu deneyimlerini başkalarına aktarmıştır. Bu aktarımların en kadim olanı sestir. Yazının icadına kadar olan geniş bir tarih süresince âdetler, kültür ve hatta bilgi nesilden nesile sadece ses yoluyla aktarılmıştır. İnsan sese varoluşundan bu yana anlamlar yükleyerek hayatın her alanına katmıştır. İnsan geliştiğçe ses bilgisi de şekillenmiş ve onu kaydederek diğer insanlara aktarmaya başlamıştır. Böylelikle müzik plakları, kasetler, CD'ler doğmuştur. İşte bu noktada varlığını tarihi boyunca sanatla şekillendiren insan tasarımdan faydalanmaya başlamıştır. En eski basılı müzik kayıtlarından en son dijital sürümlere kadar kapak tasarımı müziğin nasıl algılandığı, pazarlandığı ve tüketildiği konusunda çok önemli bir rol oynamıştır. Tasarım müziğin içerisinde yer almasa da müziği geliştirip tüm dünyada görünür hâle getirmiştir. Bu araştırmada Indie müziğin ortaya çıkardığı grafik anlatımların içerdiği imgelerin, müzik gruplarına ait olan albüm kapak tasarımları ve afiş tasarımları baz alınarak göstergebilim açısından incelemeleri aracılığıyla tasarımlarda kullanılan göstergelerin çözümlenmesi amaçlanmıştır. Bu amaca dönük sanatçılar amaçsal örneklem seçim tekniği ile seçilmiştir. İlk olarak tasarım kavramı ele alınmış, daha sonra da Indie müzik kültürünün oluşumu, tarihi ve müziğine yer verilmiştir. Indie müziğin insanların üzerindeki etkisi ve etkilendiği sanat akımlarıyla tasarım süreci incelenmiştir. Son olarak bu incelemeler doğrultusunda kurgusal bir Indie müzik grubu oluşturularak albüm kapağı ve konser afişi tasarlanmıştır.

ABSTRACT

Man and art have been shaped together in the history of the world. A person who wants to make sense of his existence has watched nature, listened to it and transferred these experiences to others. The most archaic of these transmissions is sound. During a wide period of history until the invention of writing, customs, culture and even knowledge were transmitted from generation to generation only through sound. Since the existence of man, he has attached meanings to the voice and added it to every aspect of life. As a person develops, sound information has also been shaped and has started to transfer it to other people by recording it. Thus, music records, cassettes, CDs were born. At this point, the person who has shaped his existence with art throughout his history has started to benefit from design. From the earliest printed music recordings to the latest digital releases, cover design has played a crucial role in how music is perceived, marketed and consumed. Although the design is not included in the music, it has developed the music and made it visible all over the world. In this research, it is aimed to analyze the images contained in the graphic narratives revealed by indie music, the indicators used in the designs through semiotics based on album cover designs and poster designs belonging to musical groups. The artists oriented towards this goal were selected by the purposeful sample selection technique. First, the concept of design was discussed, and then the formation, history and music of Indie music culture were included. The effect of indie music on people and the design process with the art movements influenced by it have been examined. Finally, in line with these reviews, a fictional Indie music band was created and the album cover and concert poster were designed.

¹ Çalışma, Yasemin Taş'ın Gaziantep Üniversitesi Sanat ve Tasarım Bölümü'nde hazırladığı "İndie Müzik Albümlerinin Grafik Tasarım Açısından İncelenmesi ve Örnek Tasarım Uygulamaları" adlı tezinden desteklenerek hazırlanmıştır.

EXTENDED ABSTRACT

The aim of this research is to examine the typographic elements of the music album covers released by two foreign bands who make music in the indie music genre and are considered successful in this genre, and to evaluate this music genre from the point of view of graphic design by performing objective interpretations on it. It is aimed to conclude the research by making sample design applications in the light of the information obtained after the examinations, revealing the achievements of the field examinations in the designer's acquisition of style or understanding of the techniques used. The problem situation of this research describes which design methods are applied by examining indie music albums and posters in terms of graphic design, to what extent the design rules are followed, to what extent the names in the album affect the cover design. Thus, it will be examined and interpreted to what extent design is intertwined with music, to what extent design and typography are effective as well as the artist in terms of marketing music. The method of the research is the "descriptive research" method, which is part of the qualitative research. Descriptive research is a study conducted over a certain period of time with a large number of subjects and objects in order to make broad explanations about the current situation of institutions and groups (Böke, 2017, p. 223). According to Yildirim and Şimşek (2006), the descriptive scanning model decrees the qualities of science of observation, recording, detecting the relationships between events and arriving at generalizations on the unchangeable principles that are controlled. In other words, the depiction function of science is in the foreground. A literature review was conducted on the concepts of album design and Indie music, which form the basis of the research. In the light of the literature review, previous studies on the research topic are examined, a deep knowledge of the subject is obtained, the researcher's thinking about the problem becomes clearer, and the question marks in his mind disappear (Böke, 2017, p. 96). In the study, the artists' albums were examined by taking into account the basic design elements, interpreted and the art movements whose influence was seen in the designs were investigated. In addition, a promotional poster and album of a band conceived as an application have been designed. Within the scope of the research, two foreign bands performing indie style music were limited to random selection samples. It is of great importance to study music album covers and graphic design together. In the design applications section; correct design elements, color, typography, ratio proportion, etc. such learning will be provided. It is thought that the results to be obtained from this study will be a source for people interested in the subject of the research, and more accurate steps will be preferred in applications made taking into account the results of the study. In this direction, most of the elements that bear similarities on the album covers and posters of the two foreign Indie bands that were examined include attitudes aimed at breaking certain taboos. The approach to the "Do It Yourself" ethic on all album covers is part of a universal message aimed at low cost design aimed at Indie culture. When the typographic approaches in the designs are examined, fonts that support different, original, contradictory and experimental elements on album covers generally attract attention. The colorful worlds of the album covers and posters selected within the scope of this research and research, the concepts of equality and freedom, enthusiasm, energy, irregularity, difference and contradiction are seen. When evaluating the typographic elements used in the designed album covers and posters, the areas found on the ground; an element that should design figures, letters and shapes, and the basic principles and elements that should be followed in typography are observed. When creating designs, habits such as a special ability, color, form, sensitivity are the way to success in works that develop as a result of free, creative and constructive thinking processes and therefore with this design content. Every detail is important in design, but typography is one of the most important of them. When used appropriately for its purpose, it can increase the album's attention span. If used poorly, it can also make a beautiful album cover or poster repulsive and prevent it from reaching the target audience. Albums are of great importance for promotion. The receiver faces the cover before listening to the music. In short, the album cover design can play a big role in the buyer's decision making. It can be said that the cover design is the clothing of the album. With the development of technology, the design / printing phase of posters and album covers has been simplified and more effective. Computer aided designs, which have increased with these technological developments, have become a new era for poster and album cover designs. Along with these, the techniques used in the designs have also been enriched and developed. Examples of these are illustration, collage, mixed printing and photographs. It was aimed to show the importance of graphic design and the visual language used in the process of the birth and maturation of an Indie music group, the need for qualified designers with this study. Indie music has been able to take its place in almost all sharing platforms today, both online and in the physical environment. But in music distribution, as a result of the music Sunday renewing itself every day and Indie bands not working with mainstream recording companies, it has been a little inadequate in terms of self determination. In this study, the albums of Indie music groups are included. In future studies, the effectiveness of album promotion designs can be tested by conducting a survey on individuals. The fact that researchers and designers are also listeners of the music groups they study can be useful in improving their understanding of them and their design.

Giriş

Müzik kapakları, müzik kayıtlarının ticari olarak satıldığı ilk yıllardan beri müzik endüstrisinde önemli bir yer tutmuştur. İlk müzik kayıtları, Fransız mucit Édouard Léon Scott de Martinville'in kayıtlarıyla 19. yüzyılın ortalarında yapılmaya başlanmıştır. Ancak kayıt yapılan bu hassas malzemelerin depolanabilmesi ve bir yerden başka bir yere nakledilebilmesi için kesekâğıdı benzeri tasarımlarla plaklar muhafaza edilmiştir. O yıllarda pazarlama teknikleri ve pratikleri günümüzdeki kadar profesyonel bir şekilde yürütülmesine de elbette bu plak kayıtlarının pazarlanması için de albüm kapaklarının kullanılması düşüncesi oluşmaya başlamıştır. Bu kapaklar, müzik kayıtlarının satışa sunulduğu dükkân vitrinlerinde ve müşterilere sunulan kataloglarda kullanılmaktaydı.

1920 öncesi kayıtların Single (tekli) olarak kâğıt ambalajlar içerisinde dinleyici kitlesine sunulduğu bilinmektedir. Bu ambalajda sadece kayıt şirketlerinin bilgileri bulunmaktaydı. 1920 ve sonrasında klasik müzik kayıtlarının değişerek albümleştigi görülmektedir. Buna rağmen sanatçının adına albüm kapaklarında hâlâ rastlanılmamaktadır. 1940 yılı bir milat olur ve sanatçının adı albüm kapağında yer alır. Aynı zamanda bu yıllarda reklam ve pazarlama etkili olmaya başlar (Durmaz, 2006, s. 573).



Şekil 1: “His Master’s Voice” kayıt firmasına ait cep ambalaj baskı ve plak tasarımı görülmektedir.

Şekil 1’de yer alan kapak düzenlemesi incelendiğinde, pembe tonlarında düz bir zemin, krem tonlarında çerçeve ve koyu pembe tonlarında tipografik unsurlardan oluşan bir albüm kapağı görmekteyiz. Her şey sıradan ve düz bir şekilde yerleştirilmiştir. Fontlar serifli (tırnaklı) tercih edilmiştir. Plakların göbek kısmında bulunan düzenlemeyi de kapak tasarımına dâhil etmek amacıyla cep kapak tasarımının orta kısmında dairesel bir boşluk bırakılmıştır. Bu boşluğun sağ ve sol taraflarında kayıt şirketinin adı olan “His Master Voice” yazısı ve kayıt şirketinin logosu olan gramofon dinleyen köpek yer almaktadır. En altta ortalanmış bir şekilde kutunun içerisinde yine şirket hakkında bilgiler yer almaktadır. Genel olarak bakıldığında sayfa bütünlüğü sağlanmış ve denge kurulmuştur. En önemli noktalardan biri sanatçıya ait tek bir kelimenin bile bulunmamasıdır. Çünkü ilk zamanlar sanatçıdan ziyade kayıt yapan şirketlerin tanıtımı önemliydi. “His Master Voice” yani sahibinin sesi ya da ustasının sesi plak kayıt şirketlerinin başında gelmektedir. Plak kapaklarında bir zamanlar bolca karşılaşılan kelime ve görseldir.

Master's Voice, 1901'de The Gramophone Co. Ltd. tarafından yaratılan büyük bir İngiliz plak şirketinin adıydı. Bu tabir, 1890'ların sonlarında, Nipper adlı bir terrier karışımı köpeğin kurnalı bir disk gramofonunu dinleyerek ve başını eğerek tasvir eden bir resmin başlığı olarak ortaya çıktı. Orijinal, değiştirilmemiş 1898 resminde, köpek bir silindir fonografi dinliyordu. Tablo aynı zamanda Victor

Talking Machine Company'nin ünlü bir ticari markası ve logosuydu. 1970'lerde köpek heykeli ve gramofon, Ustasının Sesi bronzla kaplandı ve plak şirketi (EMI) tarafından sanatçılara, müzik yapımcılarına veya bestecilere müzik ödülü olarak ve genellikle sadece 100.000'den fazla kayıt sattıktan sonra verildi (Østergaard, 2006, s. 4-5).

Ancak zamanla kapaklar, daha karmaşık ve yaratıcı hâle geldi. 20. yüzyılın başlarında, plak kapakları resim ve grafiklerle süslenmeye başladı. Bu gelişim, müzik kaydı pazarlamasında bir dönüm noktasıydı ve plak kapakları, sanatçılar için bir imaj oluşturmak ve müziklerinin ruhunu yansıtmak için önemli bir araç hâline geldi. Boş zarfın ve plak kayıt şirketlerinin yerine sanatçı fotoğrafları ve yazılar bir arada kullanılarak sunulmaya başlandı. 1940'lı yıllara doğru fotoğraf düzenlemelerine gidilmiştir. 1950'den sonra ise dönemlerin sanat akımlarına bağlı müzik plaklarında forma dayalı değişiklikler yaşanmış, dönemin sahip olduğu estetik anlayış benimsenmiştir.



Şekil 2: Columbia plak fabrikası Sabite Tur, Nevzat Akay plağı, 1948

Zamanla gelişim gösteren albüm zarf tasarımlarında sadece plak şirketlerinin adı değil sanatçı adı, fotoğrafı ve şarkılarının adı da yer almaya başlamıştır. Şekil 2'deki plak kapağı düz zemin üzerine orantılı bir şekilde yerleştirilen fotoğraf, şekil ve yazılardan oluşmaktadır. Her şey o kadar düzenli ve dengelidir ki bu da bazen insanın gözünü yorabilmektedir. Tüm sanatçı bilgilerinin cep tasarımında yer almasına karşın plak şirketinin adı hâlâ sanatçıların önünde büyük puntolu harflerle kapağın ön kısmına yerleştirilmiştir. Dönemin teknolojisi gereği tasarımlarda siyah beyaz fotoğraflar kullanılmıştır. Kapağın genelinde şirket adı haricinde diğer yazılar çok küçük puntolarla yazılmıştır.

(...)1940'ta Columbia Müzik şirketi tarafından yayınlanan 'Rodgers and Hart' adlı albüm, müziğin paketlenmesi ve pazarlanması alanlarında büyük değişikliğe yol açmıştır. Bu albümü diğerlerinden farklılaştıran, 'Alex Steinweiss' adlı genç bir tasarımcının sadece bu albüme özgü olarak yaptığı tasarımlar olmuştur. ... araştırmalar, Steinweiss'in tasarladığı albüm kapaklarının, single albüm kapaklarından daha fazla sattığını göstermiştir. Bu başarıyı gören Columbia, yayınlanacak bütün albümlerin kendilerine özgü kapak tasarımları olmasına karar vermiştir. Steinweiss'in henüz 23 yaşındayken yol açtığı bu değişiklik, müziğin pazarlanması ve paketlenmesini tamamen değiştirecektir (Durmaz, 2007, s. 40-41).

1960'lı yıllarda tasarımın gücü, plak ve plak zarfları üzerindeki etkisini artırıp kendini etkin bir şekilde göstermeye başlamıştır. Müzik piyasasında görülen bu hızlı gelişim şirketlerdeki rekabet gücünü artırmıştır (McKnight-Trontz ve Steinweiss, 2000, s. 1).

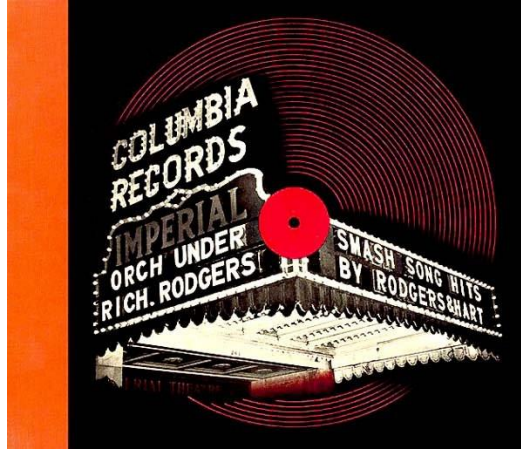

Şekil 3: Alex Steinweiss Rodgers and Hart albüm kapak tasarımı, 1940

Şekil 3'te Alex Steinweiss'e ait kapak tasarımı görülmektedir. Kompozisyona ilk olarak bakıldığında kırmızı rengin sıcaklığı ve enerjisi hissedilmektedir. Dinamik bir tasarım olduğu görülmektedir. Çalışmada sanatçı resmi veya herhangi bir fotoğraf bulunmamaktadır. Albüm kapağında tasarım elemanı olarak kullanılan öğeler illüstrasyon ve şekillerden oluşmaktadır. Siyah zemin üzerine plak hissiyatı uyandıran daireler ve üzerine Columbia kayıt şirketinin adı vurgulu bir şekilde yazılmıştır. Çalışmanın odak noktasında yine müzik şirketinin adı bulunmaktadır. Tasarıma ilk bakıldığında taverna tabelalarını andırmaktadır. Yerleştirilen unsurlar rastgele değil, hepsi belirli bir plan ve düzen içerisinde yerleştirilmiştir. Siyah ve kırmızı renk ile uyum yakalanmıştır.



Şekil 4: Robert Johnson: King Of The Delta Blues Singers albüm kapak tasarımı, 1961

20. yüzyılın ortalarında, müzik endüstrisi daha da büyümüş ve müzik kapakları önemli bir reklam aracı hâline gelmiştir. Sanatçıların yüzlerini ve hatta vücutlarını sergileyen kapaklar, müzik dinleyicilerini etkilemek için kullanılmıştır. Ayrıca müzik kapakları müzik türlerine göre de farklılaşmıştır. Örneğin (Şekil 4), caz ve blues kapakları, Afro Amerikalıların kültürel hayatının önemli bir parçasını yansıtmıştır. 1960'larda, müzik kapakları daha da yaratıcı hâle gelmiştir. Sanatçılar, kapakları sanat eserleri hâline getirerek müzik dinleyicilerine estetik bir deneyim sunmak için çaba göstermişlerdir. Bu dönemde, müzik kapakları müzik endüstrisinde bir sanat formu olarak kabul edilmiştir.

(...) eğer belirli bir sanatçıyı ya da grubu aramıyorlarsa, albüm almaya gelen çoğu müşteri öncelikle kapak tasarımlarından etkilenir ve ancak sonra albümü eline alıp inceler. Bir sonraki aşamada dikkat ettiği ise, albümün içeriğinin kapağın yansıttıklarıyla uyumlu olup olmadığıdır. Çünkü albümün kapağı

göze hitap ederken içeriği ise kulakta yer alacaktır. O nedenle ‘biçim olgusu, içerikten bağımsız düşünülemez’ yaklaşımı burada da geçerlidir. Albüm kapaklarında; biçim içeriğin yani müziğin görsel dışı vurumu olmaktadır. Tasarımcının kullandığı görsel unsurlar birbirleriyle uyumlu olmaktadır. Tasarımcının kullandığı görsel unsurlar birbirleriyle uyumlu olmalıdır ve müziğe aykırılık taşımamalıdır. Müziğin türü, dinleyicisine hissettirdiği yaşam stili ile tasarımın stili örtüşmelidir (Durmaz, 2007, s.43).

Geçmişten günümüze kadar geçen süre zarfında, müzik dinleyici kitleye sunulmak için pek çok biçimde piyasaya sürülmüştür. Bunlar kasetçalar, cd, dijital ortamlarda dinleyici kitleye ulaşabiliyorken, grafik tasarım ihtiyacı göz ardı edilemez hâle gelmiştir. Müzik ihtiyacı gibi tasarım ihtiyacı da artış göstermiş ve tasarımcıların tercihleri de değişiklik göstermeye başlamıştır. Eski düzen bırakılmış üretici firmanın tanıtımı yerine sanatçılara odaklanılmıştır. Bu sayede tasarımlar güç kazanmıştır. 1960’lı yıllarda plak şirketleri, albüm kapağı ve afiş tasarımı konusunda ünlü sanatçılara bazı haklar tanımışlardır. Fakat zamanla oluşan bu değişimler müzik sanatçıları olumlu etkilemiş gibi görünse de plak şirketlerinin sömürüsüne karşı çok az etkiye sahip olmuştur. Bu etkilere karşı Punk ve post punk yani Indie akımlarının benimsediği “Kendin Yap” hareketiyle grup üyeleri tarafından oluşturulan iş akışıyla bu sömürü sistemine karşı gelmeye çalışmışlardır. Ses kayıt sistemleri yıllar içinde gelişmiş ve daha kolay iş akışı sağlar hâle gelmiştir. Plak kayıtları yerini sırasıyla, kaset, cd ve güncel hâliyle sıkıştırmasız elektronik ses teknolojilerine bırakmıştır (Young, 1999, s.22).



Şekil 5: Philips C-60 boş kaset, Hollanda

Kasetin piyasaya sürülmesiyle daha minimal, kullanışlı bir format oluşmuştur. Bu da yeni tasarımları ortaya çıkarmıştır. İlk başlarda kasetleri koruma amaçlı karton zarflar kullanılmıştır. Sonradan ise şekil 5’te yer alan örnekteki gibi plastik cep ile kapaktan oluşan bir tasarım geliştirilmiştir. Kapağın ön tarafına bir tasarım yerleştirilmiştir. 1970’li yılların sonunda ise Philips ve Sony şirketleri farklı ve yeni bir format üzerinde çalışma geliştirmeye başlamıştır.

1982’de audio disk geliştirilmiştir. Kompakt Disk (DF) adı verilen küçük diskler üzerine sayısal teknoloji ile 72 dakikalık ses kaydedilmektedir. Ayrıca istenilen noktaya anında erişim olanağı bulunmaktadır. (Numanoğlu, 1991, s. 522).

Plak ve kasette paketlenme için yapılan tasarımlar CD için de geçerli olmuştur. En güvenilir yöntem kasette de olduğu gibi plastik kutu olarak tasarlanmıştır. Bir kitapçık veya tek bir sayfa ön kapak kısmına konulmuştur. Aynı ebatta arka kapak için de tasarımlar yapılmıştır (Yöre, 2012, s. 12).

Indie Müzik ve Görsel İletişim Tasarımı İlişkisi

Müzik yapmak; bestekârların, sanatçıların, orkestra şeflerinin, müzik söz yazarları ve benzerlerinin yaptığı iş olarak bilinmektedir. Dünyada her kültürün kendine has bir müzik kültürü de bulunmaktadır. Müzik evrensel bir dile sahiptir (Alperson, 1994, s. 255).

Müzik insanlık için vazgeçilemez bir gereç olmanın yanı sıra insanların kişiliğini, kültürünü ifade ederken davranış biçimlerini de içerisinde barındırmaktadır. Müzik tarzları değiştiğinde şarkının insanlarda bıraktığı etki ve anlamların içeriği de değişim göstermektedir. Melodilerin seçimi parçadaki mesajın iletilmesi, anlamlandırılması ve kalıcı olma açısından belirleyici olabilmektedir (Say, 2008, s. 159-160).

Indie ya da bağımsız kelimelerinin kullanılması ve günümüzde, genel olarak “bağımsız müzik” ya da “Indie müzik”, özelleştirildiğinde ise “Indie pop, Indie rock vb.” isimlerle anılan bu türlerin ortaya çıkmasında en büyük etken punk akımıdır.

(...) Punk, toplum içinde egemen olan normların var olan konumuna karşı, 20. yüzyılın son çeyreğinde oluşan estetik, politik, sosyal ve felsefi devrimdir. O, hem özel hem de kamusal alanlardaki tüm sorunlara çözüm olarak ‘do it yourself’ kendin yap konseptiyle, anarşiyle ve nihilizmle (hiççilik) tanımlanan bir tepki hareketidir (Kara, 2008, s. 64).

Müziksel anlamda punk incelenecek olursa olabildiğince katı ve saldırgan bir tür olarak değerlendirilir. Punk gruplarına göre müzik yapmak için müzik bilgisi ve çalgı hâkimiyetinin önemli olmadığı vurgulanır. Punk müzisyenlerinin ortak bir özelliği müzisyenlik becerisi bağlamında gelişmemiş olduğu dikkat çekmektedir. Parçalarında yoğun şekilde küfür, politik içerik öfke ön plana çıkmaktadır. Punk grubu müzisyenlerinde önemli olan kendi parçalarını seslendiriyor olmalarıdır. Punk müzisyenleri, rock müziğinin dağıtımının sağlayan büyük plak şirketlerini, rock müziği ticarileştirmekle suçlamaktadır. Bu rock müzikteki tekelleşmeyi kaldırmak için kendi “bağımsız şirketleri” ile plak dağıtımını yapmışlardır. Böylece punk, müzik dünyasında Indie girişimlerinin başlangıcı olmuştur (O’Hara, 1999, s. 151).

Indie kelimesi İngilizce’deki “*independent*” kelimesine, Türkçedeki bağımsız/bağımlı olmayan kelimesine karşılık gelmektedir (Köse, 2016, s. 62). Indie (bağımsız) müzik grupları veya müzisyenler kendi kayıtlarını yaparlar, müzik üretimi ve dağıtımı ile ilgili organizasyonları kendileri yönetirler, birbirleriyle iş birliği yaparlar. Bu iş birliği, dinleyici kitlelerine ulaşacak olan albümlerin görsel tasarımlarını yapmayı da içermektedir. Tüm bu süreç kendi imkânlarıyla hazırladıkları müzikal uygulamalar olarak tanımlanmaktadır. Punk hareketinin “Kendin yap” (do it yourself!) retoriği ile inşa olan Indie pratiği uygulamalarına dayanan “Indie estetiği”, başta yerel popüler müzik toplulukları olmak üzere birçok toplulukta geçerli bir pratik hâline gelmiştir.

“Kapitalizmin hiçbir unsuruna ihtiyaç duymaksızın kendi işlerini halledebileceklerine inanan Punklar, albüm yapmayı da tamamen kendi imkânlarıyla halledebileceklerini düşünürler. Böylelikle bir albüm yapma süreci dâhil olmak üzere, müzik yapmaya ve müzik işine (business) ilişkin tüm süreci kendileri yapmayı seçerler” (Çerezcioglu, 2014, s. 94). Tüm bu sürece müdahil olmaya çalışan müzisyenler görsel tasarım üretimlerinde isteyerek ya da istemeyerek öncül sanat akımlarından öykünerek tanıtım kampanyalarını yürütmeye çalışmışlardır. Bu kampanyalarda kullanılan ürünlerin başat aktörleri olan albüm kapakları ve afişlerde gerek hissî gerek bilinçli öncül sanat akımlarından sıklıkla faydalandıkları görülmüştür.

O’Hara, Sovyet Psikolog Pavel Semenov’un cümlelerini şu şekilde iletmektedir: “İnsan bilgi açlığını iki şekilde doyurur. İlki insan çevresini gözleyerek bilinmeyi akıllıca ve anlamlı bir şekilde düzenlemeye çalışır, bu bilimdir. Diğeri ise yeni bir şey yaratmak için bilinen çevreyi yeniden düzenler, bu sanattır.” (O’Hara, 2003, s. 32). Bu söylenenlere göre, Indie müzik bir sanat türü olarak tanımlanabilir. Ama onu kendinden önceki sanat akımları ile karşılaştırmak Indie müziğin ne olduğunu anlamaya yardımcı olacaktır.

Ele aldığı ana sorunsallar ana akım sanat üsluplarına karşı bir başkaldırı olan avangart eğilimler, daima sanat dalları arasındaki sınırların aşılmasını hedeflemiştir. Müzik sanatını odak

noktası seçen Indie müziğinin temel kaygısı ise toplumsal başkaldırıdır. Asi, inatçı tavırlar, devrimci hareketlerin sergilenmesi, teknik bilgiden yoksunluk ya da teknik bilgiden ziyade fikir özgürlüğünün ön plana koyulması Indie ve punk müzik türü ile avangardın ortak noktada bir araya geldiği noktalardır (Young, 1999, s. 21).

Indie müzik grubu albüm kapağı tasarımcıları kıyafetleri, imajları, müzik türleri ile daima farklı bir duruş sergilemişlerdir. Grubun ve albümün iletmek istediği mesajın yanında bir de müzik dünyası tarafından etkili ve farklı albüm kapakları, afişler tasarlamayı amaçlamışlardır. Özgün olduklarını, farklı olduklarını her açıdan belli etmek istemişlerdir. Bu farklı tasarımlarda bilerek veya bilmeden de olsa belirli sanat akımlarından etkilenmiş olabilirler. Indie müzik türünün belirtileri ve etkileri bulunan başlıca sanat akımları aşağıdaki gibi sıralanabilir:

- Gotik,
- Dadaizm,
- Sürrealizm,
- Ekspresyonizm,
- Kübizm,
- Postmodernizm,
- Minimalizm,
- Avangart,
- Konstrüktivizm.

Örnek Albüm Kapakları ve Afişlerin İncelenmesi

Indie müzik tarihinde farklı dillerde ve farklı ülkelerde bu müzik türünde şarkılarını söyleyen pek çok sanatçı bulunmaktadır. Hemen hemen hepsi yaşadığımız bu tarih üzerinde büyüklü küçüklü roller oynamışlardır. Sanatçılar kendi hedef kitlelerine ve tarzlarına göre seçimler yapmışlardır. Bu türlere uygun albüm kapakları tasarlamışlar ve piyasaya sunmuşlardır. Her farklı Indie müzik türüne (Indie pop, Indie rock vb.) göre de zenginleşmiştir. Fotoğraflar veya illüstrasyonların temel olarak kullanımıyla logolar, albüm kapakları ve de afişler tasarlanmıştır. Bu tasarımlarda dönemlerinin tasarım gidişatlarına uygun oluşturulmuş çalışmaların yanında avangart olarak nitelendirilebilecek öncül çalışmalar da kullanılmıştır.

Çalışmanın bu kısmında iki yabancı Indie müzik grubu seçilerek albüm kapak tasarımlarının analizi yapılmıştır. Indie müzik türünün alt dallarından (Indie pop ve Indie rock) farklı sanatçılar seçilmiştir. Sanatçılar amaçsal örneklem seçim tekniği ile seçilmiştir.

Death Cab for Cutie

Death Cab For Cutie, 1997 yılında Washington'da kurulmuş Amerikan Indie rock grubudur. İlk albümleri 1998'de yayınlanmıştır. Transatlanticism grubun dördüncü albümüdür, 2003'te çıkarmışlardır. Bu albüm hem ticari hem de eleştirel anlamda ana akıma girmiştir. Albümdeki şarkılar çeşitli dizi ve filmlerde yer almıştır (Oswald, 2018, s. 25).

Albümün adı Atlantik Okyanusu'na atıfta bulunmaktadır. Bu atıfı duygusal ve coğrafi bakımdan ayrılık için bir metafor olarak kullanmışlardır.

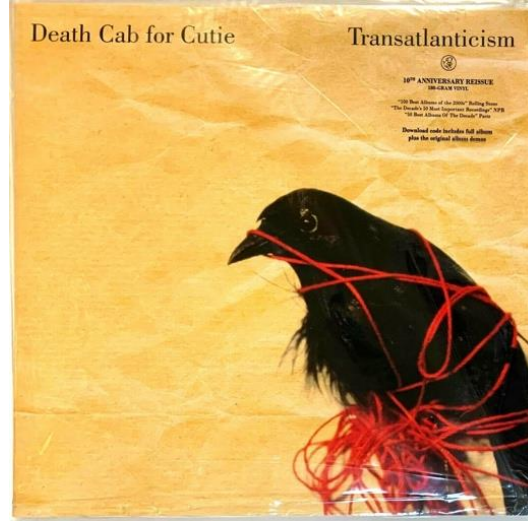

Şekil 6: Death Cab for Cutie albüm kapağı, 2003

Death Cab for Cutie'nin albümü (Şekil 6) incelendiğinde şarkı sözlerinden anlaşılacağı üzere uzun mesafeli romantizm konusu hüküm sürmektedir.

Albümün sanat eseri Seattle merkezli ressam Adde Russell tarafından yaratıldı. Russell, çeşitli tarzlarda bol miktarda sanat eseri üreterek başladı. Albüm kapağındaki karga, Russell'ın bulduğu bir hobi dükkânından geldi. Başlangıçta, kırmızı ipli beyaz bir strafor kuştı. Özellikle bu görüntülerle ilgilendi ve çalışmaya devam etti. (...) Ön kapaktaki çarpıcı görüntü, bir tür kan kırmızısı ipin içine hapsolmuş bir karatavuğun yumuşak odaklı resmi, aynı anda hem ikonik hem de gizemli. İç kitapçık, bol miktarda temsili resim, kolaj ve asambraj ortaya çıkararak, albümün temalarını tekrar eden kırmızı ipli düğümler (anatomik ders kitaplarındaki atardamar çizimlerini anımsatan), yanmış elektrik sigortaları, uğuldayan bir kuş, “yabancı sanatta” işlenmiş görsel olarak yansır. Moda, dalgalı suda belirsiz bir şekilde yerleştirilmiş hayalet bir insan figürü, tren vagonlarının dar bir şekilde kırılmış fotoğrafları ve bazıları spektrumun soyut ucunda ve diğerleri grafik tasarıma daha yakın olan diğer tekrarlanan unsurlar (Oswald, 2018, s. 6).

Kompozisyona bakıldığında odak noktasında siyah bir kuş (karatavuk) görülmektedir. Fona bakıldığında siyah renge zıtlık oluşturacak şekilde sıcak ton kullanılmıştır. Bu zıtlık tasarımın sıradan olmasının önüne geçmiştir. Az kullanılsa da renk tayfi içerisinde rezonansı yüksek olan kırmızı rengin etkisi büyüktür.

Tipografik açıdan incelenecek olursa yazılar genel olarak küçük fontlar kullanılarak yazılmıştır. Hatta yazılar, normale göre biraz daha küçük kullanılmıştır. En azından grup adı veya albüm adı daha büyük yazılsa görsel açıdan göze daha çok hitap edebilirdi. Fontlarda değişikliğe gidilmemiştir, aynı fontlar tercih edilmiştir. Grubun adı sol köşeye, albümün adı sağ köşeye küçük puntolar ve siyah renk kullanılarak yerleştirilmiştir. Albüm adının altına da küçük yazılarla diğer bilgiler eklenmiştir. Bu yazılar fazla küçük yazılmıştır. Okunurluk açısından kötü bir görünüm sergilemektedir. Genel olarak tüm yazıların büyüklüğünde sorun görülmektedir. Sağ alt köşeye ise karatavuk kuşu kırmızı iplerle sarılı bir şekilde eklenmiştir. Burada vurgu karatavuk kuşudur. Tasarımda üç renk kullanılmıştır. Kargaşa ve yoğun süslemelerden kaçınılmış ve sade bir albüm kapağı ortaya çıkmıştır. Uzun mesafeli romantizm konulu bu albümde kullanılan karatavuk kuşunun kırmızı bir iple bağlı olması, ortaya farklı anlamlar çıkarabilir. İlk akla gelenlerden biri de özlem duyduğu kişiye ulaşabilmesi için özgür olmamasıdır. Kırmızı uzun bir iple bağlanmış kuş görünümü; bazı sebeplerden ötürü gidemediği, varmak istediği yere ulaşamadığı hissiyatını vermektedir. Görselde bir diğer dikkat çeken şey ise karatavuk kuşunun ağız kısmının da iple bağlanmış olmasıdır. Hem mesafeyi hem de anlatmak istediklerini anlatamamasını ifade ettiği düşünülmektedir.

Albümde grup logosu kullanılmamıştır. Düz bir şekilde grup adı yazılmıştır. Genel olarak grubun tüm albümlerinde de bu şekilde tercih edilmektedir. Her albümde farklı bir font ve karakterle albümlerini sunmaktadırlar. Kullanılan görsel ilginç, akılda kalıcı bir şekilde vurgulanmış, etkili bir görünümde değerlendirilmiştir.



Şekil 7: Death Cab for Cutie, konser afişi, 2018

Genellikle konser afişlerinde grup fotoğrafları görüldüğü için ilk bakışta bu biraz farklı gelmektedir (şekil 7). Tercih edilen illüstrasyon ile konser teması birbiriyle bağdaşmaktadır. Kış turu ve karlı bir resim görseli ile uyum sağlanmıştır. İllüstrasyon incelendiğinde mimari bir yapı göze çarpmaktadır. Bu mimari yapılar incelendiğinde günümüzdeki sokak görünümünden ziyade daha çok geçmiş yılları andıran bir sokak teması ile karşılaşılmaktadır. Bu düşünce; görsele bakıldığında insanları, insanın içini ısıtan bir kış gecesine götürmektedir. Bir gece vakti kar yağarken sokakta yürüyen çift görülmektedir. Bu çift, tasarımda küçük bir alan kaplasa da odak noktası olarak görülebilir. Resme bakıldığında göz doğrudan bu iki kişiye kaymaktadır. Sokakta sadece bu iki kişinin bulunması başka hiçbir canlı olmaması kaliteli yalnızlığı temsil ettiğinin göstergesi olarak kabul edilebilir. Eğer tasarımcının anlatmak istediği yalnızlık duygusu ise bunu başardığı ve hissettirdiği söylenebilir. Albüm tasarımı bütünlük ve görsel devamlılık ilkelerine uygun bir şekilde tasarlanmıştır. Tasarımda herhangi bir kopukluk, aykırı unsur bulunmamaktadır. Tasarım açısından güzel bir görsel olsa da Indie müzik kültürünün özelliğini ve yapısını tam yansıtan bir görsel olmadığı söylenebilir. Daha çok jazz müzik, klasik müzik gibi albüm kapaklarına uygun bir görsel olmuştur. İllüstrasyonda kullanılan sarı ışık tasarıma loş bir atmosfer katmaktadır. Grubun konser afişine de albüm kapağındaki gibi yine illüstratif bir dil hâkimdir.

Mekânsal tasarıma duoton hâkimdir. Ancak mekânın ve figürlerin renkleri eklendiğinde skala genişlemektedir. Grubun adı beyaz renk ile en üstte büyük harflerle yazılmıştır. Serifli yazı tercih edilmiştir. Logo kullanılmamıştır. Tasarımda, grubu simgeleyen herhangi bir nesne bulunmamaktadır. Grup adının altında bulunan “Winter Tour 2018” yazısı zeminde bulunan renk ile yakın olduğu için okunurluğu azaltmıştır. Ancak bu sadece tonlarla alakalı bir problem de değildir. Kullanılan fontu da etkilemektedir. Yanlış seçim yapılmıştır, diyebiliriz. 2018’in 8’i fark edilebilirlik açısından zayıf olduğu gibi bu karakter farklı rakamları da andırıyor. Aynı sorun açık pembe zemin üzerine pembe renk kullanılarak yazılan yazıda da görülmektedir.

Genel olarak tipografik açıdan sorunlu bir tasarım olmuştur. Farklı bir font rengi tercihleri ile tasarım, çok daha etkili bir boyuta geçebilirdi.

Tasarımın genelinde denge sağlanmıştır. Yazıların yerleşimi düzgündür. Afişte yer alan görsel ve tipografiler belirli ve kararlı bir düzen içerisinde, planlı olarak yerleştirilmiştir. Afişteki görselde yer alan ışık gölge ve formlar birbiri ile uyumlu ve güçlüdür. Kullanılan renk tonları ile duygusallık çağrışımı yapması ve kış görünümü ile de dinginlik hissi verilmek istenmiştir. Afişte yer alan bu fotoğrafta hareketlilik hissi görülmektedir.

Khruangbin

Khruangbin bir Amerika Birleşik Devletleri (ABD) çıkışlı Indie müzik grubudur. Grup ses kayıtlarını Teksas'ta bir ahırda almaya başlamıştır. Indie rock, pop, soul, funk türlerinde müzikler yapmaktadırlar ve adları Tay dilinde “uçak” anlamına gelmektedir (Wallace, 2016, s. 1).

Genel olarak grubun albüm kapakları, konser afişleri tasarım açısından güçlüdür ve bu tasarımı önemsediklerini göstermektedir. Bu önemseyişin temel sebeplerinden birisi de tasarımların ardında, aynı zamanda eski bir tasarımcı olan, grubun bas gitaristi ve vokali olan Laura Lee Ochoa yer almasıdır. Indie müziğin “DIY” hareketi içerisindeki önemli öğelerinden olan grup tasarımlarının illüstrasyonları özellikle dikkat çekmektedir. Fogg (2009)' un davranış modeli göz önünde bulundurulduğunda motivasyon, yetenek ve tetikleme açısından grubun tasarımsal çıktılarının etkililiğinin altında yatan unsurlar anlaşılmaktadır. Şekil 7'de bulunan cd ön kapak tasarımına bakıldığında siyahın asilliği üzerine desenlerin yerleşimi kaliteli bir çalışma olduğu izlenimini vermektedir. Tasarımcı her detaya dikkat ederek bir tasarım yapmıştır. Desenlere bakan kişiler belirli nesnelerin haricinde (kuş, çiçek, kuyruklu yıldız) farklı nesnelere kolaylıkla görebilir.



Şekil 8: Khruangbin Mordechai albümü ön kapak tasarımı, 2020



Şekil 9: Khruangbin Mordechai albümü kapak ve cd tasarımı, 2020

Şekil 8 ve 9’da Khruangbin’in Mordechai adlı albüm tasarımları görülmektedir. Tasarımın ön kapağı incelendiğinde siyah zemin üzerine pastel tonlarında renkli desenler yerleştirilmiştir. Tasarıma bakılırsa şekiller kişiden kişiye farklı anlamlar çağrıştırabilecek şekilde tasarlanmıştır. Desenlerin içerisinde bir önceki sayfada belirtildiği gibi uçan kuş figürü, kuyruklu yıldız, güneş, çiçekler ve daha pek çok farklı nesneye benzetilebilecek desenler bulunmaktadır. Kişilerin hayal dünyası ve bakış açısına göre bunlar çeşitlenebilir de. Ancak genel olarak baskın ve bariz şekilde belli olan nesnelere az önce sıralananlardır. Desenlerin renklerinde sıcak tonlar hâkimdir. Aykırı olarak iki farklı yeşil ton kullanılmıştır. Bunlar da çalışmada hoş bir etki uyandırmıştır. Siyah rengin asilliği ise desenleri ortaya çıkaran asıl etkendir. Renkler birbiri ile uyum içerisinde.

Albümün adı şarkı listesinde bulunmamaktadır. Mordechai “İbranice İncil’deki Ester kitabındaki ana kişiliklerden biridir. Benyamin kabilesinden Yair’in oğlu olarak tanımlanır” (Wallace, 2016, s. 1).

8. ve 9. fotoğrafların ikisi de ön kapak tasarımıdır. Tek farkı müzisyen grubun ve albüm adının yazılış yerleri farklıdır. İki farklı tasarım sunmuşlardır denilebilir.

8. şekildeki tasarım tipografik açıdan ele alınacak olursa grup ve albüm adı desenlerin alt kısmına ortalanarak belirgin olmayacak şekilde küçük harflerle yerleştirilmiştir. Hatta albüm adı o kadar küçük harflerle yerleştirilmiştir ki okumak için mutlaka tasarıma yakınlaşmak gerekmektedir. Kısacası okunurluk açısından bu albüm kapak tasarımı başarılı değildir, denilebilir. Grup adı tırnaksız, büyük harf ve kalın punto kullanılarak yazılmıştır. Albüm adı ise küçük harf, serifli yazı ve italik bir şekilde yazılmıştır.

Şekil 9’da ise bu tipografik kusur tamir edilmiş izlenimi vermektedir. Sağ köşeye sanatçı adı serifsiz ve kalın harfler kullanılarak yerleştirilmiştir. Altına ise aynı renk tonunda küçük ve italik harfler ile albüm adı yer almaktadır. Albümün en altında ise yine ortalanarak sanatçı adı ve albüm adı küçük harflerle yerleştirilmiştir. Yazıların bu şekilde yerleşimi ve yazımı tasarım açısından çok daha iyi olmuştur. Okunurluk iyi düzeydedir. Yazıların sayfaya yerleşimi görsel açıdan da başarılıdır. Albüm ön kapağındaki şekiller birbiriyle uyum ve denge içerisinde.

Tasarımcıların işi sadece albüm ön ve arka kapak tasarımıyla sınırlı değildir. CD tasarımları da önem kazanmıştır zamanla. CD tasarımları da aynı ön ve arka kapak tasarımlarına uyum sağlayacak şekilde tasarlanmaktadır. Şekil 8’de görüldüğü gibi Khruangbin grubunun Mordechai albüm CD tasarımı görülmektedir. Ön kapak tasarımında sıcak renkler hâkim olduğu için tasarımcı CD tasarımında da bunu uygulamak istemiştir. Bir nevi ton uyumunu

sağlamak istemiştir. Tasarımcının bu tercihi başarılı olmuştur. Lakin farklı bir ton da kullanılabilirdi. Örnek verilecek olursa yeşilin tonları ya da sarı sayılabilir. Ancak en uygun ton hangisi diye düşünülecek olursa kırmızı önde gelebilir. CD üzerinde bulunan yazılarda açık bir sarı ton tercih edilmiştir. Düz CD tasarımının tercih edilmesi de ön kapak tasarımına uyum sağlamasındaki büyük etkenlerden biridir. Burada da desenlerin olduğu bir çalışma olsaydı gözü yoran bir çalışma olacağı söylenebilir. Tasarım genel olarak incelendiğinde ahenkli ve başarılı bir çalışma olmuştur.

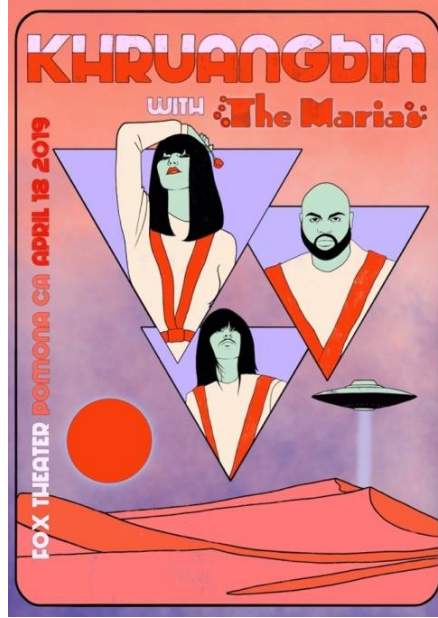

Şekil 10: Khruangbin afiş tasarımı, 2019

Khruangbin'in genel olarak albüm ve afiş tasarımlarının illüstratif bir dille tasarlandığı önceki sayfalarda belirtilmiştir. Bu tasarımlara bir de grup üyelerinin karakterleri eklenince tasarımlar daha da canlanmış, hareketlenmiştir. Grup üyelerinin çizimlerinin yer aldığı bu afiş tasarımına (Şekil 10) ilk bakıldığında genel anlamda güzel bir his bırakmaktadır. Gözü rahatsız eden bir unsur görülmemektedir. Çalışma detaylı incelenecek olursa sıcak renklerin hâkim olduğu görülmektedir. Afiş tasarımı çerçevelidir. Tasarımın kenarlardan yarım santim kadar içeriden siyah ince bir düz çizgi ile çerçeve eklenmiştir. Bu çerçeve ile afiş tasarımının alt kısımlarında renk ayırımına gidilmiştir. Tasarımda pembe ve mor rengin tonları ağırlıklı olarak kullanılmıştır.

Tasarımda bulunan nesnelere sıralanacak olursa üç adet üçgen içerisinde yer alan portreler (bunlar grup üyelerinin karakter çizimleridir), güneşi andıran daire, uzay mekiği, dağlar ve fontlardan oluşmaktadır. Üçgenler tasarımın odak noktasını oluşturmaktadır. Bu üçgenler ters bir şekilde birbiriyle iç içe geçmiş bir şekilde ve büyüklü küçüklü olacak şekilde yerleştirilmiştir. Bu düşünce tasarıma hem özgünlük katmış hem de daha dikkat çekici bir hâle getirmiştir. Bu üçgenlerde grup üyelerinin vücudunun yarısı yer almaktadır. Üçgenler mekâna göre düşünülecek olursa sanki havada asılı kalmış, uçuyormuş hissi uyandırmaktadır. Mekâna bakılacak olursa bir ütopyayı andırmaktadır. Grubun kafasında kurduğu bir gezegen belki de. Grup üyelerinin çiziminde dikkat çeken bir nokta bulunmaktadır. Üyelerin ten rengi, yeşil tonlarındadır. Kendilerini uzaylı olarak göstermek istemiş olabilirler. Konser afişinin ortamına da uyum sağlamaktadır bu görsel uyum. Bu ütopya insanları hayal dünyasına daldırabilir, kısacası bakıldığında güzel hisler uyandırabilecek bir görseldir. Görsel öğelerin yerleşimi, oran ve orantısı yerinde kullanılmıştır. Denge sağlanmıştır. Boşluk doluluk oranı yerindedir. Lakin boş alan biraz daha fazla bırakılabilirdi. Bu denli dolu olmasındansa biraz daha boşluk olsa

tasarım daha da hoş görünebilirdi. Tasarımdaki görsel öğelerde kullanılan renk çeşitlendirmeleri kendine has renk tonu ve ışık, uygun olarak kullanılmıştır. Afiş tasarımı farklı ve özgündür. Müzik türünü yansıtmaktadır. Grubun konser afiş tasarımında kullanılan görseller dikkati çekme ve kompozisyon bütünlüğü sağlama açısından başarılı olmuştur.

Tipografik açıdan değerlendirildiğinde; bilinen, sıradan fontların aksine daha hareketli ve çizgi filmi andıran fontlar tercih edilmiştir. Farklı fontlar kullanılarak tasarım oluşturulmuştur. Fontların farklı yönlerde, eğimli kullanılması tasarıma hareket katmıştır. Fontların hepsi kalın, tırnaksız ve büyük harflerle yazılmıştır. Grup adı baskın bir şekilde en üstte büyük harflerle yer almaktadır. Konserle ilgili bilgiler ise sol tarafa yan yatırılmış şekilde yazılmıştır. Yazılarda çok fazla ayrıntıya girilmemiştir. Kısa ve net bir şekilde bilgiler verilerek tamamlanmıştır. Yazıların büyüklüğü, okunurluğu gayet iyi bir düzeydedir. Yazılarda kullanılan birbirine yakın renkler ile hoş bir etki bırakılmıştır. Yazılar arasında bulunan boşluk kullanımı normal düzeydedir, fazla boşluk kullanılmamıştır. Böylelikle tipografik boşluklar dengeli kullanılmıştır, denilebilir. Çizimlerin kenarından siyah, sert ve düz bir şekilde geçilen çizgiler çalışmaya ayrı bir hava katmaktadır. Bu başka bir ton kullanılarak yapılsaydı bu derece etkili bir görünüm elde edilemeyebilirdi.

Tasarım görsel açıdan güzel olduğu gibi Indie ruhunu yansıtmaya açısından da başarılı bir çalışma olmuştur. Bakıldığında o farklı ruhu hissetmek mümkündür. Afiş tasarımında sponsor logoları bulunmamaktadır. Tasarım dinleyici hedef kitlesinin kültürüne uygun bir şekilde hazırlanmıştır.

Örnek Uygulama

Bu bölümde hayali bir Indie müzik grubu oluşturulmuştur. Oluşturulan bu grubun konser afişleri ve albüm kapakları tasarlanmıştır. Tamamen kurgusal olan Grup adı Palaz olarak belirlenmiştir. Indie müzik ruhunu yansıtan tarzda isim araştırılmış ve bu isim tercih edilmiştir. Tasarım sürecinde incelenen örnek sanatçı gruplarının çalışmalarındaki yorumlar dikkate alınmış, bunlardan yola çıkılarak tasarımlar elde edilmiştir. En başından beri belirtildiği gibi Indie müzik grupları parçalarında kendi ruhlarını yansıtan, özgün, salaş bir hava yakalamaya çalışmışlardır. Parçalarındaki bu atmosferi olabildiğince albüm tasarımlarına da aktarmaya çalışmışlardır. Bilindiği üzere Indie müzik kendi içinde pek çok alt grupta ayrılmaktadır (Indie rock, Indie pop vb). Bu alt gruplardan tümüne ayrı tasarım yapılmamıştır. Daha çok Indie pop ön plana alınmıştır.

Palaz

Font Denemeleri

Grup için öncelikle logo eskizleri hazırlanmıştır. Bilindiği üzere logo tasarımı, grafik tasarımda en önemli unsurlardan biridir. Tasarımı ön plana çıkarmada en büyük rollerden birini oynar.



Şekil 11: Palaz Grubu için logo eskizleri

Logo seçiminde daha keskin hatları olan fontlar tercih edilmiştir. Ancak yine de iki farklı türde yazı denemesi yapılmıştır. İçlerinden sağ en alt köşedeki Bellerose Light:1.0 fontu kullanılarak P harfinin sol yanına yatay bir şerit eklenen logotype tercih edilmiştir.

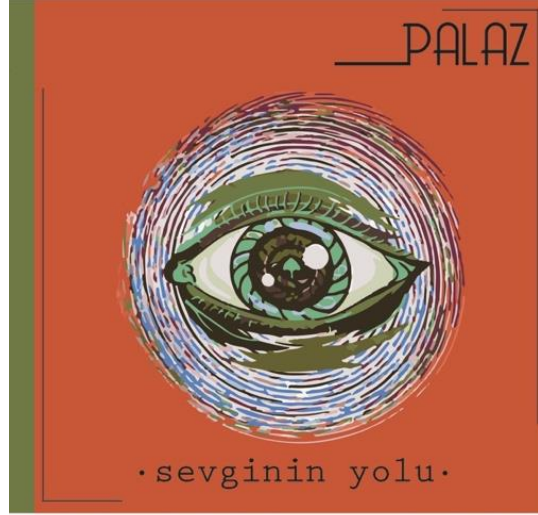
Albüm Kapak Tasarımı**Şekil 12:** Palaz albüm ön kapak tasarımı

Palaz'ın albüm kapak tasarımında retro bir görünüm kazandırmak adına kırmızı ve yeşilin söz konusu tonları ve siyah renk hâkimdir. Görsel olarak kapağın ön planında “göz” bulunmaktadır. Bu göz tasarımı, önce elle çizilmiş daha sonra dijital ortamda düzenlenmiştir. Gözün çevresindeki renk geçişleri parçalara bölünerek sağlanmıştır. Göz bebeği ve çevresinde de yine yeşil kullanılmıştır. Bu göz, ilk bakışta bir gizemi andırmaktadır. Bu tür mistik öğeler Indie müziğin doğasında bulunan şeylerdendir. Tasarım, insana izleniyormuş hissi vermektedir. Bu da dikkat çekici bir görünüm oluşturmaktadır. Bu gözün Tanrı'yı, iktidarı, başkaldırılı, bilinmezliği temsil ettiği söylenebilir. Göz tasarımı albüm kapağının ortasında yer almaktadır. Tüm şekiller belirli bir denge içerisinde yerleştirilmiştir. Gözü yoran herhangi bir unsur bulunmamaktadır. Gereksiz öğelere yer verilmemiştir.

**Şekil 13:** Palaz albüm arka kapak tasarımı

Arka kapak tasarımı ön kapak tasarımının devamı niteliğindedir. Gözün çevresinde kullanılan çizgisellik, büyütülmüş bir vaziyette ortaya olabildiğince saydam bir şekilde yerleştirilmiştir. Sağ yanına ön kapakta bulunan yeşil düz şerit eklenerek ön kapağın devamı niteliğinde bir görünüm verilmek istenmiştir. Tasarımda çok fazla ayrıntı ve abartıya gidilmeden sade bir şekilde devam edilmiştir. Gereksiz bilgi ve resim bulunmamaktadır.

Konser Afişi Tasarımı

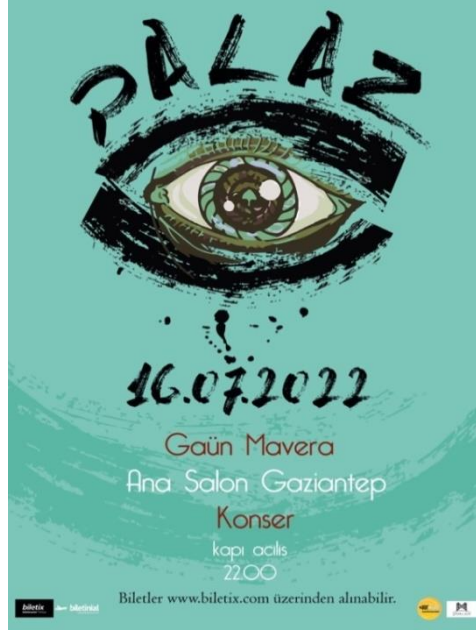

Şekil 14: Palaz konser afişi tasarımı

Hayali grubun konser afişinde (şekil 14) grubun simgesi olması amaçlanan göz hâkim unsur durumdadır. Ancak Palaz'ın fontunda göz çevresindeki fırça etkisiyle uyumlu olması için Dry Brush fontu kullanılmıştır. Bu font aslında göz çevresindeki siyah fırça darbeleriyle uyum içerisindedir. Afişte tek font kullanılmamıştır. Yer bilgilerinin okunur olması için Bellerose Light: 1.0 fontu tercih edilmiştir. En alttaki bilgi için ise Bellerose Light: 1.0 fontundan çok büyük bir farkı olmayan Centaur fontu kullanılmıştır. Nedeni ise Bellerose Light: 1.0 fontunun altta kullanıldığında font küçüldükçe koyu ve kötü bir görünüm oluşturmaktadır. Bu sebeple benzer bir font tercih edilmiştir. Bu farklı font kullanımları göze batmamaktadır. Yazılar, kendi içerisinde belirli bir denge kurmuştur ve sayfa kullanımı idealdir. Afiş tasarımında renkler tamamen yeşil tonlarıdır. Göz bebeğinde bulunan renkten yola çıkılarak tasarlanmıştır. Bu defa farklı olarak fırça izi hissiyatı ile siyah bir alan da eklenmiştir. Aynı fırça izi yeşil tonuyla alt kısımda da kullanılmıştır.

Sonuç ve Öneriler

“Indie albüm kapakları ve afişlerinin gösterebilim açısından incelemesi ve örnek tasarım uygulaması” başlıklı çalışmada, tasarımın müzik tanıtımındaki önemi vurgulanmıştır. Çalışma kapsamında Indie müziğin doğuşu araştırılmış, dünyadaki gelişimi incelenmiştir. Albüm tasarımlarında etkisi olan belli başlı sanat akımları gözden geçirilmiştir. Bütün bu incelemelerde yazılı ve internet ortamında literatür taraması yapılmıştır.

Bu aşamalardan sonra yurtdışında bulunan bazı Indie müzik gruplarının albüm kapakları ve konser afişi tasarımları incelenmiştir. Indie dünyasından seçilen bu grupların müzik tarihindeki önemi ve kullanmış oldukları grafik tasarım açısından önemine göre seçilmiş ve öncelikli olarak grup tarihçesi hakkında kısa bilgilendirme yapılmıştır. Yapılan bu araştırmalar doğrultusunda seçilen iki Indie müzik grubunun tasarımları incelenmiştir. Bu

aşamalardan sonra hayali bir Indie müzik grubu kurulmuştur. Bu gruba kurgusal olarak “Palaz” adı verilmiştir. Bu grup için tasarım ilke ve elemanlarına uygun olacak şekilde albüm kapağı ve konser afişi tasarımları yapılmıştır.

Bu çalışmada yapılan uygulamalar ve araştırmaların Türkiye’deki Indie müzik sanatçılarının dünya geneli kapsamında değişen ve de gelişen eğilimlere uyum sağlaması, tasarımcılara yol göstermesi amacıyla yapılmıştır. İnternet ortamında Türkiye’de yazılan özgün makaleler incelendiğinde albüm kapak tasarımı konulu çalışmalar görülebilmektedir. Indie müzik ile ilgili çalışmalar ise çok az sayıdadır. Ancak hem Indie müzik kültürü hem de grafik tasarım üretimi ile bağlantısını kapsayan, inceleyen bir çalışmaya rastlanmamış olması bu çalışmayı önemli ve özgün kılmaktadır.

Indie’nin ortaya koymuş olduğu grafiksel dilin dünya genç nüfusu arasında geniş bir yer aldığı söylenebilir. Bu bağlamda çalışmada Indie albüm kapakları ve konser afişlerinde tercih edilen tasarım öğeleri incelenmiş ve tasarımlarda etkisi görülen sanat akımları araştırılmıştır. Bu doğrultuda incelemesi yapılan iki adet yabancı Indie grubunun albüm kapağı ve afişlerinde benzerlik taşıyan öğelerin çoğu, belli başlı tabuları yıkmaya yönelik tavırlar içermektedir. Bütün albüm kapaklarındaki “Do It Yourself” etiğine yönelik yaklaşım ise, Indie kültürünün amaçladığı maliyet oranı düşük tasarıma yönelik evrensel bir mesajın parçasıdır. Tasarımlardaki tipografik yaklaşımlar incelendiğinde ise albüm kapaklarında farklı, özgün, aykırı kısaca deneysel unsurları destekleyen yazı tipleri genel olarak dikkat çekmektedir. Bu inceleme ve araştırmalar kapsamında seçilen albüm kapakları ve afişlerin renkli dünyaları, eşitlik ve özgürlük kavramları, coşku, enerji, düzen dışılık, farklılık ve aykırılık görülmektedir.

Çalışmada incelenen tasarımların sonucuna göre, tasarlanan albüm kapağı ve afişlerde kullanılan tipografik öğeler değerlendirilirken zeminde bulunan alanları; figür, harf ve şekilleri tasarlaması gereken bir öğe ve tipografi konusunda uyulması gerekli olan temel ilke ve elemanlar görülmektedir. Tasarımları oluştururken özgür, yaratıcı ve yapıcı düşünme süreçleri sonucunda gelişim gösteren ve dolayısıyla bu tasarım içerikli çalışmalarda başarının yolu, özel bir yetenek, renk, biçim, duyarlılık gibi alışkanlıklardan geçmektedir. Tasarımda her ayrıntı önemlidir ancak tipografi bunların en önemlilerindedir. Amacına uygun kullanıldığında albümün dikkat çekiciliğini artırabilir. Kötü kullanıldığında da güzel bir albüm kapağını ya da afişi itici bir hâle getirip hedef kitleye ulaşmasını engelleyebilir. Albümler tanıtım için oldukça büyük bir önem taşır. Alıcı müziği dinlemeden önce kapak ile karşı karşıya gelmektedir. Kısacası albüm kapak tasarımı alıcının karar vermesinde büyük bir rol oynayabilir. İlk izlenim daima büyük önem taşır. Albümlerin de ilk izlenimini kapak tasarımları verir. Kapak tasarımı albümün elbisesidir denilebilir.

Teknolojinin gelişmesiyle afiş ve albüm kapaklarının tasarım/baskı aşaması basite indirgenmiş, daha etkili olmuştur. Bu teknolojik gelişmelerle birlikte artış gösteren bilgisayar destekli tasarımlar, afiş ve albüm kapak tasarımları için yeni bir dönem olmuştur. Bunlarla birlikte tasarımlarda kullanılan teknikler de zenginleşmiş ve gelişmiştir. Bunlara örnek olarak illüstrasyon, kolaj, karışık baskı ve fotoğraflar verilebilir.

Bir Indie müzik grubunun doğması, olgunlaşması sürecinde grafik tasarımın ve kullanılan görsel dilin ne derece önemli olduğu, nitelikli tasarımcılara duyulan ihtiyaç bu çalışma ile gösterilmek istenmiştir.

Indie müzik günümüzde hemen hemen tüm paylaşım platformlarında gerek çevrimiçi gerekse de fiziksel ortamda kendine yer edinebilmiştir. Fakat müzik dağıtımında müzik pazarının her geçen gün kendini yenilemesi ve Indie grupların ana akım kayıt şirketleriyle çalışmaması sonucunda kendini belli etmek konusunda biraz yetersiz kalmıştır.

Bu çalışmada Indie müzik gruplarının albümlerine yer verilmiştir. İleride yapılacak çalışmalarda bireyler üzerinde anket çalışması yaparak albüm tanıtımı tasarımlarının etkililiği sınanabilir. Araştırmacıların ve tasarımcıların aynı zamanda inceledikleri müzik gruplarının dinleyicileri olması, onları anlamalarını ve tasarımlarını geliştirmelerinde fayda sağlayabilir.

Kaynakça

- Alperson, P. (1994). *What is music?: An introduction to the philosophy of music*. Pennsylvania: The Pennsylvania State University Press University Park.
- Böke, K. (2017). *Sosyal bilimlere araştırma yöntemleri*. İstanbul: Alfa Yayınları.
- Çerezcioglu, A. (2014). *Indie müzikte tanım ve sınıflandırma problemi*. Folklor/Edebiyat, 20 (78), 91-106. Retrieved from <https://dergipark.org.tr/tr/pub/fe/issue/26054/274437>
- Durmaz, Ö. (2007). *Müziği paketlemek*. V. Ulusal Ambalaj Kongresi ve Sergisi, İzmir.
- Fogg, B. J. (2009, Nisan). *A behaviour model for persuasive design*. Proceedings of the 4th International Conference on Persuasive Technology. doi:10.1145/1541948.1541999
- Kara, Ö. (2008). *1950 ve 1980 yılları arasındaki görsel sanat ve tasarım akımlarının müzik albüm plak kapaklarına yansımaları ve grafik eğitimindeki yeri*. Gazi Üniversitesi, Yüksek Lisans Tezi. Grafik Eğitimi Bilim Dalı, Ankara.
- Köse, C, M. (2016). *Yeni iletişim ve müzik teknolojilerinin müzik endüstrisindeki dönüştürücü etkisi: Türkiye’de bağımsız müzik*. Yüksek Lisans Tezi, İstanbul Bilgi Üniversitesi, medya ve iletişim sistemleri anabilim dalı, İstanbul.
- McKnight-Trontz, J. Steinweiss, A. (2000). *For the record: the life and work of Alex Steinweiss*. USA: Princeton architectural press.
- Numanoğlu, M. (1991). *Eğitim teknolojisinde bilgisayar ortamı: CD-ROM*. Ankara Üniversitesi Eğitim Bilimleri Fakültesi Dergisi,24 (2), 519-526.
- O’hara, C. (1999). *Punk felsefesi, gürültünün ötesinde*. İstanbul: Çitlembik Yayınları.
- Ostergaard, E. (2008). *The history of nipper and his master's voice*. Danimarka. Erişim adresi: <https://douglasniedt.com/HistoryOfNipperAndHisMastersVoice.pdf>
- Oswald, W. (2018). *Indie rock: finding an independent*. USA. Greenhaven Publishing LLC.
- Say, A. (2008). *Müzik nedir, nasıl bir sanattır?*. İstanbul: Evrensel Basım Yayın.
- Wallace, W. (2016). *Khruangbin*. Uncut, ProQuest Dergi (224), 77. United Kingdom. ErişimAdresi:<https://www.proquest.com/openview/4d379ef28238be96b429811dbdc41625/1.pdf?pq-origsite=gscholar&cbl=1996336>.
- Yıldırım A. ve Şimşek H. (2006). *Sosyal bilimlerde nitel araştırma yöntemleri*. Ankara: Seçkin Yayıncılık.
- Young, T. H. (1999). *Punk: bir alt kültürün oluşumu* (Çeviren: Hira Doğrul). İstanbul: Dost Yayıncılık.
- Yöre, S. (2012). *Temel besteleme malzemeleriyle çağdaş müzik*. Ankara: Bağlam Yayıncılık.

Şekil Kaynakçası

Şekil 1. “His Master Voice Record” (Sahibinin Sesi) müzik şirketinin yayınlamış olduğu zarf. Erişim adresi: <https://i.ebayimg.com/images/g/Ou0AAOSwn7piCCxL/s-l1600.jpg> (09.03.2022).

His master voice şirketi plağı. Erişim Adresi: <https://i.ebayimg.com/images/g/zhQAAOSww21iCCxw/s-l1600.jpg> (09.03.2022).

Şekil 2. Columbia plak fabrikası, Sabite Tur- Nevzat Akay plağı. Erişim adresi: https://mcdn01.gittigidiyor.net/69577/695772304_0.jpg?1646852 (09.03.2022).

Şekil 3. Alex Steinweiss rogers and hart albüm kapak tasarımı. Erişim Adresi: <https://www.discogs.com/es/release/5880723-Rodgers-Hart-Smash-Hits-By-Rodgers-Hart/image/SW1hZ2U6MTMzNzczMjQ=> (09.03.2022).

Şekil 4. Robert Johnson, King Of The Delta Blues Singers albüm kapak tasarımı. Erişim Adresi: <https://www.udiscovermusic.com/stories/best-blues-album-covers/> (09.03.2022)

Şekil 5.

https://cdn.shopify.com/s/files/1/0191/5006/products/IMG_7230_1024x1024.JPG?v=1571438774 (11.06.2023)

Şekil 6. Death Cab for Cutie albüm kapağı. Erişim Adresi:

<https://www.ebay.com/itm/353536033281> (11.03.2022).

Şekil 7. Death Cab for Cutie, konser afişi. Erişim Adresi:

<https://cdn3.volusion.com/prakm.mcyzp/v/vspfiles/photos/DCFCWTLM-2.png?v-cache=1564657355> (11.03.2022).

Şekil 8. Khruangbin Mordechai albümü ön kapak tasarımı. Erişim adresi:

<https://www.amazon.com/MordechaiKHRUANGBIN/dp/B087LB3VWN> (12.03.2022).

Şekil 9. Khruangbin Mordechai albümü kapak ve cd tasarımı. Erişim adresi:

<https://www.amazon.com/MordechaiKHRUANGBIN/dp/B087LB3VWN>

Şekil 10. Khruangbin afiş tasarımı. Erişim adresi:

https://images.squarespacecdn.com/content/v1/5c406a221137a6095d903518/1556220993828-7T9XKBKDO211N9QYT7QJB/IMG_1963.JPG (12.03.2022).



GAZIANTEP UNIVERSITY JOURNAL OF SOCIAL SCIENCES

Journal homepage: <http://dergipark.org.tr/tr/pub/jss>



Araştırma Makalesi • Research Article

Nef'î'nin Şiirlerinde Âşık: İki Gazel İki Tavrı

Lover in the Poems of Nef'î: Two Ghazels Two Attitudes

Fettah KUZU^{a*}

^a Doç. Dr., Gaziantep Üniversitesi, Fen-Edebiyat Fakültesi, Türk Dili ve Edebiyatı Bölümü, Gaziantep / TÜRKİYE
ORCID: 0000-0003-4870-3760

MAKALE BİLGİSİ

Makale Geçmişi:

Başvuru tarihi: 4 Nisan 2023

Kabul tarihi: 3 Mayıs 2023

Anahtar Kelimeler:

Nef'î,

Âşık,

Aşk,

Övgü,

Kibir.

ARTICLE INFO

Article History:

Received: April 4, 2023

Accepted: May 3, 2023

Keywords:

Nef'î,

Lover,

Love,

Praise,

Arrogance.

ÖZ

Klasik Türk edebiyatı sahasında eser vermiş olan şairler genel anlamda şiirlerinden bahsederken çok fazla tevazu göstermezler. Hemen hemen tüm nazım şekillerinde ama daha ziyade gazellerin mahlas beyitleri ile kasidelerdeki fahriye bölümlerinde şairlerin şiir ve şair ile ilgili mülahazalarının ve bu bağlamda kendi şairlik durumlarına dair değerlendirmelerin yer aldığı görülmektedir. Bu değerlendirmeler genel anlamda dönemin şiir anlayışının, daha özel ve öznel olarak da şairlerin edebî bakış açılarını ortaya koymak suretiyle poetik eleştiriye malzeme sunmaktadır. Nef'î 17.yüzyılın, özellikle kaside nazım şeklinde kaleme aldığı şiirleriyle meşhur, usta bir şairdir. Onun kasidelerindeki en belirgin özelliklerden biri özellikle kasidenin fahriye bölümünde ortaya çıkan orijinal söylemdir. Nef'î sadece kasidelerinde değil diğer şiirlerinde ve özellikle gazel nazım şekliyle kaleme aldığı manzumelerin makta beyitlerinde de kendi şairliği ve şiirleri hakkında oldukça iddialı ve abartılı övgü ifadeleri kullanmaktadır. Klasik Türk şiirinde şairler çoğu zaman sadece şair olarak değil aynı zamanda şiirin kahramanı durumundaki "âşık" olarak iki farklı temsil görevi üstlenmektedir. Diğer bir ifadeyle şair hem şair olarak hem de âşık olarak iki farklı rol üstlenmiş bir mahiyet arz etmektedir. Ancak üstlenilen bu iki rol, şairin kişilik özellikleri bağlamında genellikle iki farklı yönde tezahür etmektedir. Nef'î, bazı beyitlerinde aşkın tüm olumsuzlukları karşısında çaresiz ve zavallı bir âşık olarak maşukundan merhamet dilenen bir âşık diliyle konuşurken bazı beyitlerde bu olumsuz duruma başkaldırılmış, isyankâr ve hatta tehditkâr bir âşık edasıyla ortaya çıkmaktan çekinmemektedir. Bu çalışmada, bir şairin duyu ve düşünce âlemindeki dalgalanmalar neticesinde şiirine yansıyan farklı hatta bazen birbirine tezat teşkil edecek mahiyetteki söylem özellikleri, klasik Türk şiirinin usta şairlerinden Nef'î'nin, şiirlerinde ortaya koymuş olduğu aşk ve âşık ile ilgili mülahazaları bağlamında değerlendirilmeye çalışılacaktır.

ABSTRACT

The poets who composed literary work in the field of classical Turkish literature, did not act modestly when speaking of their poems. Evaluations about their thoughts on their poems and in this term their personal poetic situations can be observed almost in all poem forms but especially in pseudonym verses of ghazels and the part of "fahriye" (the part in which poet praise himself) within qasidas. These evaluations provide material for poetic criticism by propounding the poetic mentality of the period in general and perspectives of themselves in a more particular and subjective manner. Nef'î is one of the featured poets of 17th century famous especially with qasida form poems. One of the most explicit characteristics in his qasidas is the original discourse generated in "fahriye" (self praise) of his qasidas. Nef'î uses exaggerated praise statements about his poetic talent and poems

in not only his qasidas but in all poems especially in pseudonym couplets of ghazal form poems. In classical Turkish poetry poets most of the time behave as not only poets but as lovers who are the main characters of their poems as well. In other words poet has two different roles as being both a poet and a lover. However those two different roles of poet appears in two different ways in the context of his personality. Nef'î in some couplets speaks as a helpless and poor lover against all negative consequences coming from love in the mood of asking for compassion from his beloved whereas in some couplets he does not refrain from coming forward as a revolt, rebellious and even threatening lover against that negative situation. In this study, different and sometimes contradictory discourse properties reflected to his poems as a result of the fluctuations on the emotions and thoughts of a poet are to be evaluated in terms of the considerations about love and lover propounded in the poems of Nef'î who is accepted as one of the greatest poets of classical Turkish poetry.

* Sorumlu yazar/Corresponding author.
e-posta: fettahkuzu@hotmail.com

EXTENDED ABSTRACT

The poets who composed literary work in the field of classical Turkish literature, did not act modestly when speaking of their poems. Evaluations about their thoughts on their poems and in this term their personal poetic situations can be observed almost in all poem forms but especially in pseudonym verses of ghazels and the part of “fahriyye” (the part in which poet praise himself) within qasidas. These evaluations provide material for poetic criticism by propounding the poetic mentality of the period in general and perspectives of themselves in a more particular and subjective manner.

In classical Turkish poetry poets most of the time behave as not only poets but as lovers who are the main characters of their poems as well. In other words poet has two different roles as being both a poet and a lover. However those two different roles of poet appears in two different ways in the context of his personality. The artist who as a poet does not flinch from developing an assertive and fearless speech, figures utmost a passive, aggrieved, mournful and miserable portrait when implying himself as a first-person narrator in the role of lover. In this regard great poet Fuzuli seem to push the boundaries with regard to adoption, internalisation and most of the time affirmation of pain and agony coming from love and beloved. For a reader, who is unfamiliar with the tradition of classical Turkish poetry, this obedient affirmation against pain, agony and rigor causes the envision of Fuzuli poem as a manifestation field for emotions of a masochist lover.

Certainly, love phenomenon and extraordinary passive and non resistance affirmation situation of lover type subject to the negative consequences of this love do not appear equally clear and exaggerated for all poets belonging to the tradition of classical Turkish poetry. Both view of life and characteristic properties of poets have a crucial impact on designating thematic structures of their poems and developing personal styles. Accordingly, depending upon these personal differences some poets talk as lovers displaying an attitude of having exactly contrariwise features, intolerating the pain and sorrow coming from love and beloved, in the act of reproaching and complaining, sometimes rebellious and even threatening, in their poems. Sometimes same feeling and attitude can be seen to take part in an utterly different nature within the verses of two poets having two different temperaments and hence two distinct styles. In fact, while Fuzuli speaks as quiescently or in other words helpless and poor in terms of classical Turkish poetry even in case of rebel, an other poet would utter his rebel by threat of devastation the universe. Nefî is one of the prominent poets of classical Turkish poetry with his distinguishing and to some degree contrarian style.

Nefî is one of the featured poets of 17th century famous especially with qasida form poems. One of the most explicit characteristics in his qasidas is the original discourse generated in “fahriyye” (self praise) of his qasidas. Nefî uses exaggerated praise statements about his poetic talent and poems in not only his qasidas but in all poems especially in pseudonym couplets of ghazal form poems. This attitude of Nefî can be seen to a degree normal since many poets have similar features about the self evaluations on their artworks. However, one of his important speciality is the wounding and barbed tongue observed in his poems written in lampoonry and this explains the self confidence and a little unrestrained expressions existing in his poetic genre. With regard to the differentiation in poetic style, Nefî in some couplets speaks as a helpless and poor lover against all negative consequences coming from love in the mood of asking for compassion from his beloved whereas in some couplets he does not refrain from coming forward as a revolt, rebellious and even threatening lover against that negative situation. In this sense, different approaches of the poets upon the same issues, different reflections given in different poems to the same situation are important in determining their artistic personalities in an accurate way and detecting different perspectives in classical Turkish poetry.

In this study, different and sometimes contradictory discourse properties reflected to his poems as a result of the fluctuations on the emotions and thoughts of a poet are to be evaluated in terms of the considerations about love and lover propounded in the poems of Nefî who is accepted as one of the greatest poets of classical Turkish poetry.

Giriş

Klasik Türk edebiyatı sahasında eser vermiş olan şairler genel anlamda şiirlerinden bahsederken çok fazla tevazu göstermezler. Hemen hemen tüm nazım şekillerinde ama daha ziyade gazellerin mahlas beyitleri ile kasidelerdeki fahriye bölümlerinde şairlerin şiir ve şair ile ilgili mülâhazalarının ve bu bağlamda kendi şairlik durumlarına dair değerlendirmelerin yer aldığı görülmektedir. Bu değerlendirmeler genel anlamda dönemin şiir anlayışının, daha özel ve öznel olarak da şairlerin edebî bakış açılarını ortaya koymak suretiyle poetik eleştiriye malzeme sunmaktadır.

Klasik Türk şiirinde şairler çoğu zaman sadece şair olarak değil aynı zamanda şiirin kahramanı durumundaki “âşık” olarak iki farklı temsil görevi üstlenmektedir. Diğer bir ifadeyle şair hem şair olarak hem de âşık olarak iki farklı kimlik sahibi kişiliğiyle var olmaktadır. Ancak sahip olunan bu iki kimlik veya üstlenilen bu iki rol, şairin kişilik özellikleri bağlamında genellikle iki farklı yönde tezahür etmektedir. Şair olarak oldukça iddialı ve pervasız bir söylem geliştirmekten çekinmeyen sanatçı, ortaya koyduğu ve çoğu kez “ben anlatıcı” olarak kendini ifade ettiği âşık karakterinde son derece edilgen, mağdur, kederli ve zavallı bir portre çizmektedir. Bu bağlamda mesela büyük şair Fuzûlî, aşktan ve maşuktan kaynaklanan acı ve ıstırapı kabullenme, içselleştirme ve çoğu kez olumlama noktasında sınırları zorlayan bir görüntü arz etmektedir. Acı, keder ve cefaya karşı bu itaatkâr kabulleniş, klasik şiir geleneğine aşına olmayan bir okur için Fuzûlî şiirini, mazoşist bir âşığın duygu dünyasının bir dışavurum alanı olarak tasavvuruna sebep olabilecek mahiyettedir.

Elbette Fuzûlî'nin, şiirlerinde işlemiş olduğu aşk olgusu ve bu aşkın olumsuz neticelerine maruz kalan âşık tipinin sıra dışı bu edilgen ve tam bir teslimiyete dönüşmüş kabullenme durumu, klasik Türk şiir geleneği şairlerinin tamamı için aynı derecede belirgin ve abartılı biçimde tezahür etmemektedir. Hatta aşkın şiirde yer alış fonksiyonu dahi şairden şaire değişebilmektedir. Mesela Fuzûlî ve Bâkî gibi klasik Türk edebiyatının iki büyük şairi, aşk konusundaki tavırlarında iki farklı duruş ortaya koymaktadır. “Bu manada Fuzûlî aşkın şiirini yazan, şiiri aşkın anlatılmasında araç olarak kullanan ‘aşkın şairi’ iken Bâkî şiire âşık, aşkı şiirinin teşekkülünde araç olarak kullanan bir ‘şiir âşığı’ olarak eserlerini meydana getirmiştir” (Kuzu, 2018, s. 151). Gerek hayata bakışları gerekse mizaç özellikleri şairlerin şiirin tematik kurgusunu belirlemelerinde ve kişisel üslup geliştirmelerinde önemli bir etkiye sahiptir. Dolayısıyla bu kişisel farklılıklara bağlı olarak bazı şairler şiirlerinde tam aksi yönde özellikler taşıyan, aşktan ve maşuktan kaynaklı gam ve kedere tahammülsüz, sürekli sitem ve şikâyet hâlinde, bazen isyankâr ve hatta tehditkâr bir tavır sergileyen âşıkların diliyle konuşmaktadır. Bazen aynı duygu ve tavrın iki farklı mizaca ve dolayısıyla üsluba sahip iki şairin mısralarında bambaşka mahiyette yer aldığı görülmektedir. Öyle ki Fuzûlî, isyan ettiğinde bile pasif, klasik şiir terminolojisiyle “bîçâre” veya “zavallı” bir eda ile konuşurken bir diğer şair isyanını, kâinatı yakıp yıkma tehdidiyle dile getirebilmektedir. Klasik Türk şiirinin ayırt edici ve bir dereceye kadar da aykırı sayılabilecek farklı üslubu ile öne çıkan önemli şairlerinden biri de Nefî'dir.

Nefî 17.yüzyılın, özellikle kaside nazım şeklinde kaleme aldığı şiirleriyle meşhur, usta bir şairidir. Onun kasidelerindeki en belirgin özelliklerden biri özellikle kasidenin fahriye bölümünde ortaya çıkan orijinal söylemdir. Nefî sadece kasidelerinde değil diğer şiirlerinde ve özellikle gazel nazım şekliyle kaleme aldığı manzumelerin makta beyitlerinde de kendi şairliği ve şiirleri hakkında oldukça iddialı ve abartılı övgü ifadeleri kullanmaktadır. Bu yönüyle Nefî, yukarıda aşk ve şiir bağlamında mukayese edilen iki büyük şairden Bâkî'nin söylemine ve tavrına daha yakın bir duruş sergileyerek şiiri önceleyen, âdeta aşkı şiirsel bir malzeme olarak kullanan bir şair görüntüsü vermektedir. Hasan Aktaş'ın ifadesiyle “Şair, şairlik saltanatının büyüüne o kadar kapılmıştır ki büyük kralların, mutlak sultalarına yönelen en küçük itiraz ve muhalefete tahammül edemeyişleri gibi, çevresinden gelen itiraz ve engellemelere tahammül

edemez” (Aktaş, 2011, s. 54). Nefî'nin bu tutumu birçok şairde kendini gösteren bir hususiyet olması noktasında bir dereceye kadar olağan karşılanabilecek bir davranış olarak kabul edilebilir. Ancak onun önemli bir özelliğinin de hiciv türünde ortaya koymuş olduğu şiirlerde kendini gösteren oldukça keskin ve sivri bir dile sahip olduğu hakikati, onun üslubunda kendini açıkça gösteren özgüvenli ve biraz da pervasız anlatım özelliğini daha da anlaşılır hâle getirmektedir.

Bu çalışmada, bir şairin duygu ve düşünce âlemindeki dalgalanmalar neticesinde şiirine yansıyan farklı hatta bazen birbirine tezat teşkil edecek mahiyetteki söylem özellikleri, klasik Türk şiirinin usta şairlerinden Nefî'nin, şiirlerinde ortaya koymuş olduğu aşk ve âşık ile ilgili mülâhazaları bağlamında değerlendirilmeye çalışılacaktır.

İnceleme

Şiirlerinde ben anlatıcı sıfatıyla konuştuğu âşık rolünden daha öncelikli ve önemli özelliği Nefî'nin bir şair olmasıdır. Dolayısıyla şiirlerinde kendi sanatçı kişiliğine işaret eden söylemleri, onun bir âşık olarak sergilediği kişilik özelliklerinin anlaşılması noktasında da ayrı bir önem arz etmektedir. Nefî, daha Dîvânı'ndaki ilk kasidesi ile şairliğini muhatabına kabul ettirmek isteyen bir görüntü arz etmektedir. Şair, “sözüm” redifi çerçevesinde ortaya koyduğu beyitlerin tamamında kendi şairliği ve şiirine dair oldukça mübalağalı övgülerde bulunmaktadır. Zamana, gayb âleminin eşi benzeri görülmemiş bir armağanı olarak nitelendirdiği şiiri için aşağıdaki beyitte şu ifadeleri kullanmaktadır:

Bir güherdir ki nazîrin görmemiştir rûzgâr

Rûzgâra âlem-i gayb armağanıdır sözüm (K.1/2)

“Sözüm, zamana gayb âleminden bir armağan, eşi görülmemiş bir mücevherdir.”

Şiirini sadece maddi değer açısından bir mücevher olarak tasavvur etmekle yetinmeyen şair, şiirinin kaynağını “âlem-i gayb” olarak belirtirken ona ilâhî bir nitelik atfetmekten çekinmemektedir. Nefî'nin bu kasidesi ile ilgili bir çalışmada Osman Horata söz konusu beyit özelinde yapmış olduğu değerlendirmede “İkinci beyitte de şair sözünü gayp âleminden yani Allah'tan armağan olan, benzeri görülmemiş bir inciye benzetir. Şaire göre, ilahî sırlara vâkıf olmak isteyenler, şairin bu kasidesini okumak ve anlamak zorundadır” (Horata, 2012, s. 147) şeklinde bir açıklamada bulunmaktadır. Na't türündeki bu kasidede şairin peygamber övgüsünü arka plana atmış görüntüsünü farklı bir yaklaşımla değerlendiren Horata, şairin, şiirine yüklemiş olduğu ilahilik niteliğini, şiirin memdûhu olan peygamberi anlatmasına bağladığı iddiasındadır. Diğer bir ifadeyle şairin muhatabına, bu şiirde anlatılanları anlamak suretiyle peygamberin ve gayba ait hakikat bilgisinin anlaşılabilmesine işaret ettiğine dikkat çekmektedir. Şiirin türü bu iddiayı kabul edilebilir kılmakla birlikte Nefî'nin gerek şiirlerinde tasavvuf, hakikat ve benzeri hususları önceleyen bir şair olmaması gerekse beyitteki bağlamın methiyeye biraz da zorlama bir bağlantı oluşturmaktan ziyade bizzat şiirine bir değer biçme anlamına daha uygun bulunması, yapılan değerlendirmeyi sorgulanır hâle getirmektedir.

Nefî şairliği noktasında hiçbir şekilde tevazu göstermeyen ve bu hususta kadrinin bilinmemesi ile ilgili herhangi bir endişe taşımayan kendinden emin hâlini şu şekilde ifade etmektedir:

Rûzgâr ihsânımı bilmiş benim yâ bilmemiş

Âleme feyz-i hayât-ı câvidânîdir sözüm (K.1/3)

“Zamanın ihsanımı bilsin veya bilmesin, sözüm âleme sonsuz hayat feyzidir.”

Daha bir önceki beyitte şiirini bir armağan olarak sunduğu “rüzgâr” bu beyitte şiiri takdir edememe ihtimali ile ele alınmakta ve bu ihtimalin bir öneminin bulunmadığına dikkat çekilmektedir. Bunu yaparken Nefî, zamanı şiirin âdeta bir armağan niteliğinde sunulduğu taraf olmaktan çıkarmakta ve şiirini daha büyük bir alana yani âleme sonsuz bir hayat bahşeden feyz kaynağı olarak yeniden tanımlamaktadır.

Klasik Türk şiirinde birçok şair şiirleri ve sanatçı kişilikleri ile ilgili değerlendirmelerini genellikle Arap, Fars ve Türk şiirinde öne çıkan şairler ve onların eserleriyle mukayese etmek suretiyle ortaya koymaya çalışırlar. Bu mukayese genellikle usta kabul edilen şair ve eserini takdir ve taltif etmek kendi eserini de bu şairin eserine benzeterek değer biçmek şeklinde gerçekleşir. Ancak Nefî gibi özgüveni yüksek şairlerde durum kendi şiirlerinin bu mukayeseden galip çıkmasıyla neticelenir. Bloom bu durum için “Şairler güçlendikleri zaman falancanın şiirlerini okumazlar, zira gerçekten güçlü şairler yalnızca kendi şiirlerini okuyabilirler. Onlara göre anlayışlı olmak zayıflıktır ve etraflı ve adil karşılaştırmalar yapmak seçilmiş biri olmamaktır.” (Bloom, 2008, s. 59) ifadeleriyle özetlemektedir. Nefî de adeta kendi kendinin ustası bir şair kimliğiyle kendinden üstün bir şair kabul etmeyecek kadar iddialı bir sanatkârdır. Metin Akkuş benzer biçimdeki değerlendirmesinde “Nefî'nin kendine olan sonsuz güveni şiir diline ve ölçüsüne hâkim oluşundan da kaynaklanır. Kişiliğine duyduğu güven sanatta tek olma hırsı ile sürüp gider. Sanat hırsı yüksek perdeli söyleyişini süsler, pekiştirir.” (Nefî, 1993, s. 26) sözleriyle onun şiire olan hâkimiyetinin haklı özgüvenine meşruiyet kazandırdığı iddiasında bulunmaktadır.

Şairliği hususunda oldukça iddialı ifadeler kullanmaktan çekinmeyen Nefî, şiirinin kahramanı olan âşık olarak da kendinden emin, vakur ve metanetli bir tavır sergilemektedir. Bu tavır bazen Fuzûlî'de olduğu gibi aşkın sıkıntılara göğüs germedeki başarısı üzerine şekillenirken bazen de bir başkaldırı ve isyan edasına bürünmektedir. Nefî'nin bir yönden özgüven bir yönden de tekebbür göstergesi olarak değerlendirilecek üslup özelliklerinden biri de birinci teklik ve çokluk şahıs olarak konuştuğu beyitlerin fazlalığıdır.

Şair, sözün kendine Tanrı vergisi olduğu inancındadır. Sanatına duyduğu bu sarsılmaz güven benliğini ön plana çıkarır. Prof. Dr. Orhan Okay, şairin benlik davasının gazellerinde de ortaya çıktığını belirtir. Yazının devamında Nefî'nin 29 gazelinde ‘ben’ zamiriyle ilgili redif ve kafiyeler kullanıldığını, ‘biz’ derken de şairin grup içindeki ‘ben’i kibir derecesinde işlediğini dikkatlere sunar (Nefî, 1993, s. 25).

Nefî'nin gerek şair olarak gerekse şiirinin öznesi durumundaki âşık sıfatıyla sergilemiş olduğu bu kibir derecesindeki “ben” merkezli söylem özellikleri, onun kendini fazlaca beğenen, kendine âşık bir narsist olarak değerlendirilmesine dahi yol açmıştır.

Nefî'nin şiirleri klasik edebiyatta fahriye söyleme geleneğinin bir parçası olarak değerlendirmek mümkün görünse de şairin övünmeye bu kadar meyyal olmasının sadece fahriyeyle izahı mümkün değildir. Zira Nefî'nin kendi şiirlerini Allah vergisi bir yetenek olarak görmesi, şiirlerinin mucizevî bir yönü olduğunu ve kimsenin kendisiyle boy ölçüşmeyeceğini belirtmesi, peygamberi överken bile kasidenin neredeyse tamamına yakını kendisinden bahsetmesi, onun narsist kişiliğinin bir tezahürü olduğunun açık bir göstergesidir (Yalçın ve Bozkurt, 2020, s. 190-191).

Her ne kadar bu şekilde bir nitelendirmeyi haklı çıkaracak özellikler ortaya koysa da Nefî'nin bir sanatçı olarak eserini yüceltmesine ya da bir âşık olarak konuşurken sergilemiş olduğu iddialı tutumuna bağlı olarak onu narsist olarak vasıflandırmak haksız bir tutum olacaktır. Sanatçı ve özelde şair için eserine bir değer biçme söz konusu olduğunda tevazu söz konusu değildir. Hatta birçok şairde gözlemlenen tevazua ait söylemlerin dahi içerisinde gizli bir tekebbür barındırdığı söylenebilir.

Edebiyat araştırmacıları Nefî'nin, edebî şahsiyetinin gelişiminde en fazla etkilendiği şairin meşhur Arap şairi Mütenebbî olduğu hususunda birleşmektedir. Bu iki şairi

fahriyelerindeki “ben”in tezahürü bağlamında değerlendirdiği bir çalışmasında Derya Subaşı şu dikkat çekici tespitlerde bulunmaktadır:

Bir insanda bulunan özgüven, bilgi birikimi ve kabiliyet birleşince ortaya çıkan benlik duygusunu her iki şair özellikle de dini kavramlarla birlikte bir abartı unsuru olarak kullanmışlardır. Şiirlerinin ününün tüm dünyayı sarması, kendileri gibi bir söz ustasının nadir bulunması, konumlarının peygamber menzilesinde olması gibi ifadelerle tezâhür eden “ben”; bu iki şairin bu denli dikkat çekmesinin, bugün bile sevilmesinin ve üzerinde çalışma yapılmasının nedeni olmalıdır. İncelenen kasidelerde her iki şairin gerek kişiliklerini övmek gerekse şiirlerini göklere çıkarmak konusunda abartıdan kaçınmadıkları görülmektedir (Subaşı, 2021, s. 565).

Kendileri ile ilgili abartılı övgülerde bulunmalarının aslında onların ulaşmış oldukları haklı şöhretin sebebi olarak tespit eden Subaşı’nın ifadeleri, bir anlamda yukarıda Nef’î’ye isnat edilen narsistlik iddiasına bir çeşit reddiye niteliğindedir. Diğer bir ifadeyle “ben”in bu kadar öncelenmesi ve yüceltilmesi şairlerin dikkatleri üzerlerine çekme, sevilme ve araştırılma sebebi olarak gösterilmektedir.

Nef’î’nin şiirlerinde kullanmış olduğu farklı üslup, en belirgin şekilde Dîvânî’nda yer alan şiirler ile Sihâm-ı Kazâ adlı eserindeki manzumeler arasındaki farklı söyleyiş özelliklerinde tezahür etmektedir.

Oysa Nef’î’ye ait olarak bilinen Sihâm-ı Kazâ ile Türkçe Divan kelime kadrosu bakımından karşılaştırıldığında iki farklı insanla karşılaşılmaktadır. Bir insanın kelime dünyasının ona atfedilen iki eserde bu derece farklılaşması dikkat çekicidir, üzerinde ciddi üslup çalışmaları gerektiren bir durumdur. Türe, döneme ve farklı şairlere göre bazen küçük üslup farklılıklarının olması doğaldır. Burada ise, şair aynı, muhataplar aynı, dönem aynı, tür aynı, zevk aynı... fakat üslup farklıdır (Akgül, 2012, s. 52).

Akgül’ün de işaret ettiği üzere Sihâm-ı Kazâ’da ağır hakaret içeren ifadeler yer yer argo hatta galiz küfür düzeyinde oldukça rahatsız edici boyutlardadır. Oysa Dîvân’da yer alan hiciv ve istihza yollu bazı beyitlerde şiirsel estetiğe aykırı, bayağı ve çirkin ifadeler rastlamak mümkün değildir. Bu durum şairin ruh ve duygu dünyasının şiirin amacına muvafık şekilde bir dışavurum sergilediğini kanıtlar niteliktedir. Bu değişken ruh hâli, onun şiirindeki âşık tipinin, aşktan kaynaklanan tüm olumsuz durumlar karşısında takındığı iki farklı tutumu daha anlaşılır hâle getirmektedir.

Yer yer Fuzûlî’deki âşığı anımsatan, her türlü cefaya karşı dirençli, razı ve hatta istekli biri olarak tezahür eden Nef’î’nin şiirindeki âşık bu yönüyle âdeta aşkın ve âşıklığın kurallarını ortaya koyma iddiasında bir tavır sergilemektedir.

Ne eşk-i dîde lâzım olur dilbere ne âh

Âşık tahammül eylemeyince cefâsına

Nef’î bize ne gamze gerek ne nigâh-ı dost

Biz mâiliz güzellerin en bîvefâsına (G. 114/4-5)

“Âşık cefasına tahammül eylemeyince gözyaşı ve âh dilbere lazım değil, Nef’î! bize gamze de dostun bakışı da lazım değil, biz güzellerin en vefasızına meyilliyiz.”

Yukarıdaki beyitlerin ilkinde cefaya tahammülü aşkın olmazsa olmaz bir kaidesi olarak belirleyip gözyaşı ve âh ile menzile ulaşamayacağına dikkat çeken Nef’î, ikinci beyitte de âşığın beklentileri üzerinden bir hüküm vermektedir. Gerçek bir âşığın sevgiliden ne gamze ne de nigâh beklentisi olmamalıdır. Burada geçen “gamze” ve “nigâh-ı dost” ibareleri biri olumsuz diğeri olumlu nitelikli, bakma eylemiyle ilgili iki durumu ifade etmektedir. Sevgilinin yan bakışı olarak tanımlanan gamze, bir ok veya mızrak olarak tasavvur edilen ve âşığı yaralayıp acılara sebep olan bir cefa aracıdır. Dostun bakışı veya bağlama göre daha uygun ifadeyle dostça bakış olarak açıklanabilecek “nigâh-ı dost” tamlaması ise merhamet, sevgi ve şefkat dolu

bir bakışı tanımlamaktadır. Maşuka ait her iki bakıştaki ortak özellik âşık ile ilgilenmenin nişaneleri olmalarıdır. Her ikisinin de gereksizliğine vurgu yapılırken sevgiliye karşılıksız, menfaatsiz ve mutlak bir aşkla bağlanmaya işaret bulunmaktadır. Bu yüzden sevgilinin en vefasızına talip olmaktan bahsedilmektedir.

Aynı şair bazı şiirlerinde tam tersi karaktere sahip bir âşık kimliğiyle oldukça kendinden emin, pervasız hatta arsız biri olarak üst perdeden konuşmaktan çekinmemektedir.

Nef'î gibi küstâh ol eğer âşık olursan

Zîrâ eremez vuslata mahcûb-ı muhabbet (G. 16/7)

“Eğer âşık olursan Nef'î gibi küstah ol, zira sevgide mahçup olan vuslata eremez.”

Bir önceki beyitlerin aksine bu beyitte Nef'î âşıklıkla ilgili bambaşka bir hükümde bulunmaktadır. Maşukun her türlü cefasına kayıtsız bir teslimiyetle rıza gösteren âşık gitmiş, onun yerine, sevgiliye kavuşmak için küstah olmanın gerekli olduğuna inanmış bir âşık gelmiştir. Beyitte âşık için davranış biçimi olarak önerilen “küstâh” olma kavramı, bir yönüyle pervasızlığa işaret ederken diğer taraftan arsızlık ve edepsizlik gibi ahlaki anlamda daha uç aykırı davranışlara imada bulunmaktadır.

Nef'î bazı şiirlerinde oldukça zayıf karakterli ve edilgen bazı şiirlerinde ise tam tersi istikamette güçlü, korkusuz ve daha baskın karakterli bir âşık dilinden maşukuna seslenirken bazı beyitlerde her iki âşık tipinin arasında daha mutedil, dikkatli ve ölçülü üçüncü bir âşık profili çizmektedir.

Bildirirdim derdimi bir âh ile cânâne hep

Korkarım sûz-ı derûnumdan felekler yana hep (G. 12/1)

“Canana derdimi hep bir ah ile bildirirdim, korkarım içimdeki ateşten felekler hep yansın.”

Âşığın sevgilinin cefası karşısında bir tehdit unsuru olarak kullandığı en önemli silahlardan birisi, onun felekleri yakacak kadar güçlü ve yakıcı bir etkiye sahip olan “âh”ıdır. Beyitte bu bağlamda bir tehditle maşuka bir mesaj verilirken “korkarım” ifadesiyle aslında âşık tehdidini yumuşatmaya veya tehdidi daha örtük bir biçimde gerçekleştirmeye gayret etmektedir. Bir anlamda kendisinin böyle bir netice istemediği ancak durumun kaçınılmaz olduğuna dikkat çekmekte, maşuk ile münasebetinde bir açık kapı bırakmaktadır. Diğer bir ifadeyle beyitte, bazen tamamen savunmasız, çaresiz ve zavallı bir kabul edişle cefaya katlanmak zorunda kalan âşık profili ile tamamen pervasız, minnetsiz ve tehditkâr tavırlı bir âşık profili arasında, ara form olarak tanımlanabilecek bir âşık portresi çizilmektedir.

Buraya kadar çeşitli beyitler ışığında açıklanmaya çalışılan iki farklı âşık tipi ile ilgili olarak Nef'î'ye ait iki gazel, şairin ruh hâlinin birbirinden farklı iki veçhesini göstermesi bakımından ilginç bir görüntü arz etmektedir.

İncelemeye konu ilk gazel aruzun *Mef'ûlü Mefâ'ilü Mefâ'ilü Fe'ülün* kalıbıyla kaleme alınmış olup 7 beyitten müteşekkildir. İkinci gazel ise aruzun *Fe'ilâtün Fe'ilâtün Fe'ilâtün Fe'ilün* kalıbıyla yazılmış toplam 5 beyitlik bir manzumedir.

Tablo 1: 94 ve 48 numaralı gazeller

Mef'ûlü Mefâ'ilü Mefâ'ilü Fe'ülün Gazel 94	Fe'ilâtün Fe'ilâtün Fe'ilâtün Fe'ilün Gazel 48
Derdim nice bir sînedeki pinhân ederim ben	Eşk ile sînedeki şerhayı nemnâk ederiz

Bir âh ile bu âlemi vîrân ederim ben	Âşıkız mihr ü muhabbet yolunu pâk ederiz
Âh ile komam dilleri zülfünde huzûra Cem'iyet-i ağıyârı perîşân ederim ben	Kendimizden ne kadar bîhaber etse bizi aşk Ol kadar zevk-i gam-ı fırkati idrâk ederiz
Cem'iyet-i ağıyârı ger etmezse perîşân Çarh-ı feleği aksine gerdân ederim ben	Çekmesin diyü ta'ab girmede peykânı dile Tîrine karşı durup sînemizi çâk ederiz
Yâr olmayıcak zehr-i sitemdir bana bâde Bilmem nice def'-i gam-ı hicrân ederim ben	Yine sen istediğin yerde gezersin güzelim Cismimiz yok yere yolunda hemen hâk ederiz
Gûyâ ki olur dîdelerim maden-i yâkût Her gâh ki yâd-ı leb-i cânân ederim ben	Nazmımızla nola kılsak gamı şevka tebdil Zehri ey Nef'î biz efsûn ile tiryâk ederiz
Bu hâl ile âvârelik el verse bana ger Baştan başa dünyâyı gülistân ederim ben	
Nef'î gibi yârâna demem dahi nazîre Yâ bu gazeli zîver-i dîvân ederim ben	

“Ederim Ben” Redifli Gazelin Açıklanması

1. Beyt

Derdim nice bir sînde pinhân ederim ben

Bir âh ile bu âlemi vîrân ederim ben

“Ben derdimi sînde daha ne kadar gizlerim? Bir ah ile bu âlemi viran ederim.”

Âşık ve âh kavramları neredeyse birbiriyle özdeşleşmiş iki kavramdır. Âh göklere kadar çıkıp gökyüzünü kaplayan bir ateştir. Bu yönüyle genelde bir tehdit unsuru olarak kullanılmaktadır. Ancak bu tehdit genellikle gizli, örtülü bir tehdittir. Ancak Nef'î bu tehdidi oldukça net ve açık bir şekilde ifade etmekten kaçınmamış, tüm âlemi yerle bir etme iddiasıyla içerisinde bulunduğu zorlu durumu anlatmaya çalışmıştır. İçerisinde saklamaya çalıştığı acı ve ıstırapın meydana getirdiği ruhsal ve duygusal sıkışmışlık hâlini sızlanarak değil meydan okuyarak dile getirmeye çalışmıştır.

2. Beyt

Âh ile komam dilleri zülfünde huzûra

Cemiyet-i ağıyârı perîşân ederim ben

“Ben ah ile saçındaki gönüllerde huzur bırakmam, gayrlar (rakipler) topluluğunu perişan ederim.”

Klasik şiirde aşkın asli tarafları âşık ve maşuk olmakla birlikte bu iki tarafın arasında bulunan ve âşık için tahammül edilmesi güç bir mahiyet arz eden “rakîb” âşık için maşuk ile arasında engel teşkil eden, çoğu kez âşığın aşk yolunda en önemli motivasyon aracı olan işleviyle üçüncü bir taraf olarak dikkat çekmektedir. Rakip çoğu kez “gayr” veya “ağıyâr” kavramlarıyla genel anlamda âşık ve maşuk dışında kalan tüm şahısları veya daha metaforik bağlamda diğer tüm varlık formlarını temsil etmektedir. Nef'î'nin rakipleri perişan etmekle tehdidi; onları kıskanmasından, onlara karşı tahammülsüzlüğünden daha da önemlisi aşk yolunda onlarla gireceği mücadeleden mağlup çıkma endişesinden kaynaklanmaktadır. Öyle ki

ilk mısırda onların maşukun saçlarında esaret altında bulunan gönüller olduğuna işaret etmesi, onların maşukun ilgisine mazhar oluşlarını göstermesi bakımından Nef'î'nin endişesini haklı çıkaracak mahiyettedir.

3. Beyt

Cemiyet-i ağyârı ger etmezse perişân

Çarh-ı feleği aksine gerdân ederim ben

“(Âhım) Eğer rakipler topluluğunu perişan etmezse, ben feleğin çarkını tersine çeviririm.”

Bir önceki beyitte “ağyâr”ı perişan etmekle tehdit eden Nef'î, adeta bunu başarmakta tereddüt edercesine tehdidin yönünü feleğe çevirmiş, bir önceki beyitte ortaya koyduğu özgüveni muhafaza edememiştir. Bu durum onun aşk yolunda kendinden çok da emin olmadığına, ciddi tereddütleri ve korkuları bulunduğu belki ümitlerinin tükenme noktasına geldiğine işaret etmesi bakımından ilginç bir mahiyet arz etmektedir.

4. Beyt

Yâr olmayacak zehr-i sitemdir bana bâde

Bilmem nice def-i gam-ı hicrân ederim ben

“Sevgili olmayınca şarap bana eziyet zehridir, bilmem ben ayrılık gamını nasıl def ederim?”

Âşık için bir önceki beyitte başlayan tedirginlik ve ümitsizlik durumu bu beyitte daha da belirgin bir hâle gelmekte, sevgiliden ayrı olmanın sebep olduğu dert ve kederin hiçbir suretle bertaraf edilemeyeceğinin itirafı dile getirilmektedir.

5. Beyt

Gûyâ ki olur dîdelerim maden-i yâkût

Her gâh ki yâd-ı leb-i cânân ederim ben

“Ben ne zaman ki cananın dudağını hatırlasam gözlerim sanki yakut madeni olur.”

İlk beyitte oldukça pervasızca konuşan âşık ikinci beyitten itibaren tedrici olarak yumuşamaya ve dilindeki keskinliği törpülemeye başlamıştır. Sevgiliyi andıkça kan ağladığını belirtirken kullandığı dil malzemesiyle âşıklıktaki durumuna bir kıymet takdir etmektedir. Gözlerdeki kanlı yaşın, membaı sevgilinin dudağı olan bir yakut madeni olarak tasavvuru hem bir değer biçme hem de bir acziyet ve kendini acındırma göstergesi olarak görünmektedir.

6. Beyt

Bu hâl ile âvârelik el verse bana ger

Baştan başa dünyâyı gülistân ederim ben

“Bu hâl ile eğer avarelik müsaade etse, ben dünyayı baştanbaşaya gülistan ederim.”

Beyitlerin yukarıda izah edildiği gibi âşık tarafından tehditle başlayıp belli bir yumuşama durumuna gelmesi şeklindeki seyri bu beyitte biraz daha ilginç bir görüntü kazanmaktadır. Belli bir sakinlik ve durgunluk hâlini tecrübe eden adeta merhamete muhtaç bir zavallı durumundaki âşık dünyâyı bir gül bahçesine döndürme iddiasıyla konuşmaktadır. İlk bakışta olumlu ve sevimli gibi görünen bu söylemle âşık ilk beyitteki tehditkâr tutumuna geri dönmüş görünmektedir. Dünyâyı gülistan etmek aslında dünyâyı kana boyamak şeklinde oldukça ciddi bir tehdit ifadesi olarak bilinçli olarak kullanılmakta, âşık bir taraftan bir bahçıvan

veya ressam edasıyla güller içerisinde bir dünya vaadinde bulunurken öbür taraftan aba altından sopa gösterircesine dünyayı kana bulayacağını ima etmektedir. Ancak her iki ihtimalin de gerçekleşmesi şarta bağlanmış, avarelik hâlinin bu vaat veya tehdide mâni olduğu belirtilmiştir.

7. Beyt

Nef'î gibi yârâna demem dahi nazîre

Yâ bu gazeli zîver-i dîvân ederim ben

“Nef'î gibi dostlara artık nazire demektense ben bu gazeli dîvânımın süsü ederim.”

Mahlas beytinde Nef'î âşık rolünden çıkararak şairlik gömleğini giymekte ve şiirini oldukça iddialı sözlerle övmektedir. Burada şiirinin mükemmel olduğuna işaretle benzerinin yazılamayacağına dolayısıyla şair dostlarının bu şiire nazire yazmakla vakit kaybetmektense bu şiiri alıp tüm şiirlerin süsü olarak kabul etmeleri gereğine işaret edilmektedir.

Ben redifli gazelinde oldukça gür bir sesle âdeta bir meydan okuma ve tehdit edasıyla konuşan Nef'î, klasik şiirdeki alışlageldik mazlum ve zavallı âşıktan oldukça farklı bir dille konuşmaktadır. Klasik Türk şiirinde aşk ve maşuk ile ilgili şikâyetler yapılırken genelde bir sızlanma, acı ve kederden usanma, talihten şikâyet veya maşukun vefasızlık ve ilgisizliğine bir sitem söz konusu olmaktadır. Hâlbuki Nef'î maruz kaldığı tüm bu olumsuzluklar karşısında sızlanmak yerine herkesi ve her şeyi tehdit eden tavriyle etrafına korku saçmaya çalışan kendinden emin, cüretkâr bir âşık edasında haykırmaktadır.

Nef'î'nin, “ederiz” redifli gazelinde çizdiği âşık portresi önceki gazeldekinden oldukça farklı bir görünüm arz etmektedir.

“Ederiz” Redifli Gazelin Açıklanması

1. Beyt

Eşk ile sînedeki şerhayı nemnâk ederiz

Âşıkız mihr ü muhabbet yolunu pâk ederiz

“Gözyaşıyla sinedeki yarayı nemlendiririz, âşık olduğumuz için sevgi ve muhabbet yolunu temizleriz.”

Beyt bir âşığın âşık sıfatıyla aşka dair tecrübelerini aktaran ifadelerle kurulmuştur. Aşka ulaşma yolunda çekilen acı ve ıstırapı temsilen dile getirilen “eşk” ve “şerha” kavramları birbiriyle ilişkilendirilmekte, eşkin yani gözyaşının sinedeki yarayı nemlendirmek ve yine bünyesindeki tuzun yakıcı özelliği ile iyileştirmek gibi bir fonksiyonu olduğu ima edilmektedir. İkinci mısradaki muhabbet yolunun temizlenmesi, gözyaşının yakıcı özelliği dolayısıyla. Suyun yakıcılığı klasik Türk şiirinde şarap ve gözyaşı gibi iki sıvı maddeye yüklenen oldukça önemli bir özelliktir. Bu yakıcılık arınma ve arındırma süreçlerinde âşık için önemli bir vasıta olmaktadır. Yanmak yaraları iyileştirmenin ötesinde yeniden doğuşu müjdelemesi bakımından çoğu kez bir “Anka” mazmununa işaret etmektedir. Ayrıca ateş genellikle yok edici etkisiyle menfi bir anlama sahip olsa da onun tıpkı su gibi bir temizleme ve arındırma fonksiyonu olduğu unutulmamalıdır. Bachelard ateşin bu fonksiyonunu “Ateşle arındırma ilkesinin daha çok bilgiye dayalı, bu nedenle de tinsel açıdan daha az etkili bir nedeni ateşin maddeyi ayrıştırması ve katkıları yok etmesidir. Başka bir deyişle, ateşten geçen bir şey türdeşleşir, böylece arılışır.” (Bachelard, 1999, s. 118) şeklinde ifade etmektedir. Bütün bu açıklamalar ışığında, burada konuşan âşığın, önceki gazeldekindene göre daha mutedil, sabırlı ve biraz da bilge bir edayla aşka dair açıklamalarda bulunduğunu söylemek mümkündür.

2. Beyt

Kendimizden ne kadar bihaber etse bizi aşk

Ol kadar zevk-i gam-ı firkatı idrâk ederiz

“Aşk bizi ne kadar kendimizden habersiz etse (biz) o kadar ayrılık gamının zevkini idrak ederiz.”

Önceki gazelde aşktan kaynaklanan gam ve keder karşısında adeta isyan hâlinde haykıran âşık burada tam tersine aşkın zorlu aşamalarından, maşuktan ayrı olma hâlinden zevk alacak kadar olgun bir duruş sergilemektedir. Aşkın âşığı kendinden bihaber etmesi aslında vuslatı müjdelemekte, çekilen acıların mükâfatı olan kavuşmaya işarette bulunmaktadır. İlk beyitte olduğu gibi burada da isyan ve şikâyet bir yana aksine bir memnuniyetin ifadesi söz konusu olmaktadır.

3. Beyt

Çekmesin diyü taab girmede peykânı dile

Tîrine karşı durup sînemizi çâk ederiz

“Peykanı gönle girmede zahmet çekmesin diye okuna karşı durup sinemizi yararız.”

Âşıklıkta sıkıntılara göğüs germenin çok görülmemiş örneklerinden biri olarak değerlendirilebilecek beyitte âşık, maşuk tarafından atılan okun temreninin rahatça âşığın sinesine saplanması için sinesini yarmaktan bahsetmektedir. Benzer ifadeleri sıklıkla kullanan Fuzûlî'nin şiirlerindeki âşığı kıskandıracak derecede iddialı bir âşık profili çizen Nef'î, selefine nazire yapar bir görüntü arz etmektedir.

4. Beyt

Yine sen istediğin yerde gezersin güzelim

Cismimiz yok yere yolunda hemen hâk ederiz

“Sen yine istediğin yerde gezersin güzelim, cismimizi senin yolunda yok yere toprak ederiz.”

Bir önceki gazelin hüsn-i makta beytinde dünyayı kana boyamaktan bahseden âşık bu gazelin hüsn-i makta beytinde varlığını maşuku uğruna yok etmekten bahseden fedakâr bir âşığa dönüşmüştür. Klasik Türk şiirinde sevgili ister ilahi bir maşuk yani Allah olsun isterse beşer olarak tasavvur edilsin her zaman uğruna can verilen, her türlü cefasına katlanılan, asla yüz çevrilmeyen bir makamı temsil etmektedir. Bu yönüyle ilk gazeldeki isyan ve tehdit içerikli söylemler ortaya koyan bir tip olmaktan ziyade bu gazeldeki gibi itaatkâr, cefaya karşı sabırlı, acı ve ıstıraba dayanıklı kalender bir profile sahiptir.

5. Beyt

Nazmımızla nola kılsak gamı şevka tebdîl

Zehri ey Nef'î biz efsûn ile tiryâk ederiz

“Nazmımızla gamı şevke değiştirsek ne var ki Ey Nef'î biz sihir ile zehri ilaç ederiz.”

Şiir vasıtasıyla gamı şevke çevirmekle adeta kendisini zehri ilaca dönüştüren bir büyücü olarak tasavvur eden Nef'î şiirdeki ustalığını dile getirmektedir. İlk gazel ile en önemli benzerlik bu beyitte kendini göstermekte, Nef'î şiir söylemede pek de mütevazı sayılmayacak bir biçimde şiirini ve şairliğini övmektedir. Nef'î'nin iki gazelinde âşığın aşk ve maşuk kaynaklı

acı ve ıstıraba karşı takındığı iki farklı tavırla ilgili anahtar kavramlar aşağıdaki tabloda mukayeseli bir şekilde ortaya konmaya çalışılmıştır.

Tablo 2: Âşığın iki gazeldeki farklı tavır ve hâlleri

Gazel 94	Gazel 48
tezcanlı, heyecanlı	soğukkanlı, sakin
fevri, asabi	sabırlı, iddialı, aşkta fedakâr, acıya dayanıklı
özgüvenli	özgüvenli
ben (1. teklik şahıs), tekebbür	biz (1. çokluk şahıs), tekebbür

Her iki gazelde âşık için ortak olan özelliklerin, her durumda sahip olunan özgüven ve yüksek benlik duygusu olduğu görülmektedir. Diğer bir ifadeyle Nef'î şiirindeki âşık, sevgilinin cefasını kabul ederken bile zavallı ve çaresiz bir dil kullanmayacak kadar gururlu ve kibirli bir kişi hüviyetindedir.

Sonuç

Nef'î'nin üslubu ve şiir anlayışı ile ilgili çalışmalar genellikle onun kasidelerindeki fahriye ve methiyeleri ile Sihâm-ı Kaza merkezli hiciv anlayışı etrafında teşekkül etmiştir. Onun, şair olarak ortaya koymuş olduğu kişilik özellikleri birçok incelemenin konusu olmuşken, şiirinde ben anlatıcı sıfatıyla kendisini temsil eden âşık ve bu âşığın aşk anlayışıyla ilgili değerlendirmeler ihmal edilmiştir.

Benzer biçimde üsluptaki farklılaşma bağlamında bazen aynı konulara bambaşka perspektiflerden bakan bir şair portresi çizen Nef'î, bazı beyitlerinde aşkın tüm olumsuzlukları karşısında çaresiz ve zavallı bir âşık olarak maşukundan merhamet dilenen bir âşık diliyle konuşurken bazı beyitlerde bu olumsuz duruma başkaldırmış, isyankâr ve hatta tehditkâr bir âşık edasıyla ortaya çıkmaktan çekinmemektedir.

Edebiyat araştırmalarında aynı şair tarafından kaleme alınan şiirler üzerine yapılan incelemeler şairin edebî şahsiyetinin ortaya konulmasında genel bir çerçevenin çizilmesi bakımından büyük önem arz etmektedir. Ancak bu çalışmalar neticesinde ulaşılan sonuçlar çoğu kez şairi belli bir kimliğe hapsetme, eserlerindeki farklılıkları ihmal etmek suretiyle onun sanatını tek yönlü açıklama gibi problemleri de beraberinde getirmektedir. Bir şairin her şiirinde aynı istikamette bir söylem aramak, üslup farklılıklarını göz ardı etmek ve onun farklı ruh hâllerini görmezden gelmek onunla ilgili klişe yargıların ve değişmez hükümlerin ortaya çıkmasına sebep olmaktadır. Elbette bir sanatçının eserlerinin tümünde kendini gösteren ortak özellikler, onun sanatçı kişiliğini tespit etmede büyük ehemmiyet arz etmektedir. Ancak bunu yaparken farklı özelliklerin ihmal, onun edebî şahsiyetinin bir anlamda ayırt edici taraflarının da ihmal anlamına gelmektedir. Bu bağlamda klasik Türk edebiyatında, şairlerin aynı konu üzerine farklı yaklaşımları, aynı olaya farklı şiirlerinde verdikleri farklı tepkiler, onların sanatçı kişiliklerinin daha isabetli biçimde belirlenmesinde ve farklı bakış açılarının tespitinde önem arz etmektedir. Nef'î özelinde yapılan bu çalışma ile şair ve şiire dair değerlendirmelerin bu yönde bir bakış açısı ile desteklenmesi gereği ortaya konulmaya çalışılmıştır.

Kaynakça

Akgül, A. (2012). Nef'î'nin Sihâm-ı Kazâ'sı ile Türkçe Divan'ındaki iki farklı üslup üzerine bazı tespitler. *Turkish Studies, International Periodical For The Languages, Literature and History of Turkish or Turkic*. Volume 7/2 Spring 2012, p.47-57.

-
- Akkuş, M. (2006). *Nef'î*. Türkiye Diyanet Vakfı İslâm Ansiklopedisi. C.32, s.523-525, İstanbul: TDV Yayınları.
- Aktaş, H. (2011). Nef'î'de benlik algılamasının şiirine ve hayatına yansımaları Necip Fazıl Örneği ile karşılaştırma. *A. Ü. Türkiyat Araştırmaları Enstitüsü Dergisi [TAED]* 46, 39-60.
- Bachelard, G. (2007). *Ateşin tinçözümlemesi*. (Bezel, N. Çev.). İstanbul: Öteki Yayınevi.
- Bloom, H. (2008). *Etkilenme endişesi*. (Aydar, F.B. Çev.). İstanbul: Metis Yayınları.
- Gibb, E.J.W. (1999). *Osmanlı şiir tarihi III-V*. (Çavuşoğlu, A. Çev.). Ankara: Akçağ Yayınları.
- Horata, O. (2012). Nef'î'nin "sözüm" redifli kasidesinin istiare zemini. *Bilig*, 61, 143-156.
- Kuzu, F. (2018). Aşk ve şiir bağlamında mahlas beyitlerinden hareketle iki şair iki şiar: Fuzûlî ve Bâkî'de aşk ve şiir. *Uluslararası Türkçe Edebiyat Kültür Eğitim (TEKE) Dergisi*, Sayı: 7/1, 148-161.
- Nef'î Dîvânı* (1993). (Akkuş, M. Haz.). Ankara: Akçağ Yayınları.
- Parlatır, İ. (2006). *Osmanlı Türkçesi Sözlüğü*. Ankara: Yargı Yayınevi.
- Subaşı, D. A. (2021). Mütenebbî ve Nef'î'nin fahriyelerinde "ben" in tezâhürü. *Divan Edebiyatı Araştırmaları Dergisi*, 26, 539-568.
- Yalçın, İ. ve Bozkurt, K. (2020). Nef'î'nin şiirlerinde narsisizmin yansımaları. *Atlas International Refereed Journal On Social Sciences*, Vol:6, Issue:26, 175-191.
-



GAZIANTEP UNIVERSITY JOURNAL OF SOCIAL SCIENCES

Journal homepage: <http://dergipark.org.tr/tr/pub/jss>



Araştırma Makalesi • Research Article

Erotics of War and Sovereignty in Iris Murdoch's *The Red and the Green*

Iris Murdoch'un The Red and The Green Başlıklı Romanında Savaş ve Hükümranlığın Erotiği

Gülден HATİPOĞLU^{a*}

^a Öğr. Gör. Dr., Ege Üniversitesi, İngiliz Dili ve Edebiyatı Bölümü, İzmir / TÜRKİYE
ORCID: 0000-0001-6792-1427

MAKALE BİLGİSİ

Makale Geçmişi:

Başvuru tarihi: 17 Ocak 2023

Kabul tarihi: 31 Mayıs 2023

Anahtar Kelimeler:

Iris Murdoch,
The Red and the Green,
Kelt hükümranlık tanrıçası,
Paskalya Ayaklanması,
Eros,
İrlanda.

ARTICLE INFO

Article History:

Received: January 17, 2023

Accepted: May 31, 2023

Keywords:

Iris Murdoch,
The Red and the Green,
Celtic sovereignty goddess,
Easter Rising,
Eros,
Ireland.

ÖZ

İrlandalı yazar Iris Murdoch, *The Red and the Green* başlıklı romanında yirminci yüzyıl İrlanda tarihinin en kaotik dönemlerinden biri olarak kabul edilen 1916 Paskalya Ayaklanması merkeze alan bir anlatı evreni kurar ve bu tarihsel süreçte Dublin'de küçük bir Anglo-İrlandalı camianın yaşadığı ahlaki çatışma ve ikilemleri ortaya koyan bir olay örgüsü sunar. Bu makalenin temel tartışma izleği, Iris Murdoch'un söz konusu romanını 1916 Paskalya Ayaklanmasının mito-poetik söylemi bağlamında okumak ve Murdoch'un İrlanda yakın tarihini kendi kökleri üzerinden nasıl yeniden düşündüğünü ortaya koymaktır. Yürütülecek tartışmanın temel önermesi, Paskalya Ayaklanmasının milliyetçilik söylemine dayalı savaş retorğinde, Keltlerin mitik tahayyüllerinde ve anlatılarında başat rol oynayan feminen unsurların cinsellikten arındırılıp romantize ve idealize edilmiş olduğu ve bu söyleme yanıt olarak romanda anlatının merkezinde yer alan Millie karakterinin feminen arketipini ve Erotik ilkeyi temsilen bir karşı söylem olarak karakterize edildiğidir. Bu bağlamda yürütülecek tartışmada ortaya konacağı gibi romanın olay örgüsünün merkezinde yer alan Millie dişil arketip imgesi ve sembolik bir Eros temsili olarak Paskalya Ayaklanmasının eril şiddet ve savaş retorğini sarsarak bir karşı söylem üretir. Bu argüman çerçevesinde, Murdoch'un, İrlanda Diriliş hareketi ve zihniyetinin cinselliğinden arındırdığı, romantize ve idealize ettiği Hükümranlık Tanrıçası (Sovereignty Goddess) temsillerine cevap olarak Millie temsilinde bu feminen unsurunu yeniden inşa ederek romanı eleştirel bir etos üzerine inşa ettiği söylenebilir.

ABSTRACT

In *The Red and the Green* the Irish writer Iris Murdoch creates a narrative universe that focuses on the Easter Rising of 1916, one of the most tumultuous turns in twentieth century Irish history, and introduces a rich web of moral conflicts and dilemmas experienced by members of an Anglo-Irish community in Dublin. The main concern of this article is to introduce a reading of Murdoch's *The Red and the Green* in the context of the mythopoetic discourse of the Easter Rising of 1916, which predominantly reflected the nationalist rhetoric of the Irish Revivalist Movement, and to show how Murdoch revisualizes recent Irish history through her own cultural origins. The argument is grounded on the premise that Millie features in the novel as the embodiment of the feminine archetype and symbolic representation of the Erotic in stark contrast to the war rhetoric of the Easter Rising that relies heavily on the desexualized, romanticized and idealized versions of the feminine in Celtic mythic imagination. Millie's feminine archetypal image and her symbolic representation of Eros distorts and shakes the masculine rhetoric of the Rising. As a response to the desexualized, sterile, and therefore displaced representations of the Sovereignty Goddess in the literature of the Irish Revival, Murdoch introduces a critical ethos in the novel by restoring the essence of this feminine element in the portrayal of Millie, the central character around whom the plot largely revolves.

* Sorumlu yazar/Corresponding author.
e-posta: guldenh@gmail.com

Introduction

As a Dublin born Anglo-Irish novelist, Iris Murdoch never failed to mention her Irish roots, and her personal connection to Ireland found its way into her oeuvre. Among her twenty-six novels, only in *The Unicorn* (1963) and *The Red and the Green* (1965) Murdoch uses Ireland as setting or Irish history as her subject matter. While references to Ireland or to Murdoch's biographical/cultural bond to Ireland are quite subtle, silent or veiled in *The Unicorn* which descends from the Irish Protestant Gothic tradition; *The Red and the Green*, Murdoch's only historical novel, is set in the colonial capital of Dublin and zooms in to the intricate relationships between members of an extended Anglo-Irish family during the week precipitating the Easter Rising of 1916. In *The Red and the Green*, Murdoch recaptures and fictionalizes this pivotal hallmark of Irish history through the lens of an Anglo-Irish community, and thus portrays a lesser manifested picture of the Rising. The novel's rich gallery of portraits provides a polyglot space that accommodates diverse perspectives and attitudes towards the Rising. Murdoch, in this respect, disrupts performative clichés of national allegory that rests on the dichotomy of Irishness and Englishness. Given the multiplicity of discourses in the novel, it will not be erroneous to consider *The Red and the Green* as one of the early examples of the revisionist school of historical novel writing in modern Irish literature. Rather than reimagining an alternative historical setting and thematic background for the Easter Rising, Murdoch turns her narrative gaze towards formerly neglected and even benighted corners and spots of the Irish community in the Dublin of 1916. In one of her interviews Murdoch explains that she tried to get the historical details right "for that particular week" and did meticulous research on the historical background, including "what day a particular article was published on, what day and how they changed the plan for the insurrection, and what the English were doing, what everybody was doing during that week" (as cited in Dooley and White, 2019, p. 999). Set against this elaborately and faithfully revitalized historical background, the plot reveals a social and political panorama much richer than the ideologically engaged historical novels of the period. The major contribution of the novel to the canon of the Irish historical novel, however, is its nonconventional counter-representations of the mythopoetic nationalist discourse of the Irish Revival that energized the spirit of the Rising. On the basis of this premise, I would argue that Murdoch in *The Red and the Green* decentres the representations of the feminine element in the Rising's mythic discourse that relies heavily on the romanticized and distorted image of Mother Ireland and the figure of the Celtic sovereignty goddess. This article, thus, aims to explore the novel's treatment of the displaced image of the Irish sovereignty goddess and to address Murdoch's response to the politics of death and sexuality in the mythopoetic discourse of the Irish Revival and Easter Rising.

Murdoch's motive as a novelist to revisit and fictionalize a traumatic period in Irish history may easily be located in her intellectual desire to re/claim a forgotten or obscured origin. Given that it was published on the fiftieth anniversary of the Rising, the novel may be read as Murdoch's contribution to the selective gallery of portraits in the mnemonic archive of nationalist agenda, which seldom included representations and accounts of middle-class Anglo-Irish community and its involvement in the Rising. Although Murdoch's works abound in allusions and symbolic references to Irish culture and letters, the influence of her Irish roots and her Irish cultural heritage on her fiction is rarely addressed in critical works except in individual studies on *The Red and the Green* – which are relatively limited in number in the vast archive of critical writings on Murdoch's novels. Born in 1919 in Dublin to a Protestant Anglo-Irish family, Murdoch occasionally underlined her Anglo-Irishness, which she defined as "a very special way of being Irish" (Spear, 1995, p. 2). In her interviews as well as in the biographies written after her death, it is clear that although Murdoch's family moved to London when she was a small child, she was always conscious of her Irish roots. Her words in an interview in

1983, “I’ve only recently realised that I’m a kind of exile, a displaced person. I identify with exiles,” may account for her interest in displaced characters and themes of displacement of sorts in her fiction (Conradi, 1986, p. 10). As a post-war novelist, who personally witnessed the loss and devastation caused by military violence, her intellectual ethos was also shaped by a critical response to such troubled forms of existence.

In *The Red and the Green* Murdoch turns her gaze to a politically chaotic timeframe in Irish history when definitions of Irishness were being reformulated and registered through storytelling – a powerful discursive weapon that shapes national consciousness.¹ While precolonial mythic heritage was tried to be revived in literature to fuel spiritual, intellectual and physical rebellion against colonial oppression; mythic figures—especially the goddess archetype—were displaced from their original context, trimmed to suit the Revivalist discourse, and robbed off of their sexual content to render them serviceable to the nationalistic cause. *The Red and the Green*, like in Murdoch’s many other novels, is populated by displaced characters, and yet the most remarkable form of displacement is introduced on a subtler, abstract and symbolic level. As a response to the desexualized, sterile, and therefore displaced representations of the Sovereignty Goddess in the Irish Revivalist literature, Murdoch restores the essence of this feminine element in the portrayal of Millie, the central character around whom the plot largely revolves.

Irish Sovereignty Goddess and the Mythopoetics of Easter Rising

Identification of land with the feminine in Irish literary and political imagination has roots deeper than the history of anti-colonial Irish nationalism. In pre-Christian traditions, the land was conceived as a female deity. The image of Ireland as a woman, which is deeply embedded in the Irish imagination, has mythological foundations and relies heavily on the cult of the mother-goddess. Especially the figure of the Sovereignty that holds a prominent place in Ireland’s mythic heritage “has deep historical and mythological roots, the way in which it permeates Celtic tradition and informs the Irish worldview” (Tymoczko, 1994, p. 98). Her status and significance are unique among Celtic goddesses not only because she is the symbol of the land but also because her “union with the rightful king ensures his sovereignty. Without union with her, he cannot become a king acceptable to his people. Without her rightful ruler she is lost, old and occasionally deranged” (Bhrolcháin, 1980, p. 12). In the Irish tradition, “actual historical kings were believed to be wedded to the local territorial goddess and hence to the land she embodied” (Tymoczko, 1994, p. 100). Sovereignty goddess’s sacred marriage with the mortal king is sealed with sexual intercourse, and her sexual prowess is overtly manifested in the mythic narratives concerning the goddesses. Mac Cana (1973) notes that “the Celts had no goddess of love, no Venus or Aphrodite, though on the other hand the majority of their goddesses display a vigorous sexuality,” and that literature of the Celts deal mostly with “the circumstances of the erotic encounter rather than with the personal relationship involved” (p. 85). Medb from the Ulster Cycle claims that the sovereignty goddess figure “never had one man without another waiting in the shadow” (*The Táin*, p. 53). As personified by Medb, a great warrior queen/goddess is also concerned with the security of the land against enemies, and one of the common attributes of the Celtic goddesses, including the Sovereignty, is their warlike courage, rage and glow.

¹ Dooley and White in “‘A Terrible Beauty’: Iris Murdoch’s Irish Novel, *The Red and The Green*” provide a detailed account of the reception of the novel and trace the autobiographical Irish references in the text (*English Studies*, 100:8 (2019), 997-1009).

Sovereignty goddess is therefore dually portrayed as a hostile goddess of death and warfare as well as a goddess of fertility,² and much of her power is believed to stem from her vibrant sexuality. Her symbolic representations in Irish literary narratives throughout centuries, however, have been altered in accordance with historical and political paradigms. When England steps into the picture as the male usurper in colonial context, the personification of Ireland as woman extends to “a woman torn between two men”, or an unfaithful and shameless woman “who lifted her skirts for the invader’s pleasure” (Kearney, 1997, p. 96). At the turn of the twentieth century, when nationalist consciousness ripened especially after the Great Famine of 1846, the figure of the Irish sovereignty goddess became a potent mythopoetic image frequently used in the literary productions of the Revivalist writers and poets who advocated national and cultural sovereignty for Ireland and revitalized its precolonial heritage.

The nationalist rhetoric grounded its mythic discourse on the idea that “[t]he mythological motherland served as a goddess of sovereignty who, at least at the imaginary level, might restore a lost national identity by summoning her sons to the sacred rite of renewal through sacrifice” (Kearney, 1997, p. 91). Representing this mythopoetic political discourse, the opening address of the famous proclamation of the Easter Rising in 1916 opens with the following words with a particular emphasis on the resurrection: “In the name of God and the dead generations from which she receives her old tradition of nationhood, Ireland, through us, summons her children to her flag and strikes for freedom” (Lyons, 1973, p. 369). In Kearney’s words (1997), the leaders of the Rising articulate “the mythological idea of Mother Ireland calling on her sons to shed their blood so that the nation be restored after centuries of historical persecution” (p. 95). The Fenian cult of martyrdom is directly linked to this mythopoetic register which was popularized in the plays, stories and poems of the Revival.³

Recycling of this precolonial mythic material was done through significant transformations in the representations of the sovereignty goddess, and the source material was tailored to fit onto the body of the ideological discourse. While the figures of sovereignty goddesses in Irish myths and sagas are marked by their lust, sexual desire and appetite, her reproductions, especially in the Revivalist narratives, are based predominantly on a romanticised, desexualized and idealised mother figure glorified in the nationalist rhetoric. In these revisions, as Valente (2010) observes, the sexual union of the goddess with the prospective king (“the sexual congress”) in the source material is replaced by “the heroic self-immolation of blood sacrifice as a means of attaining Sovereignty” (p. 96), and “male blood substitutes for the sexual substance” (p. 97). The sons of the nation, the volunteer martyrs, are likewise desexualized in their re-enactment of the future sovereigns of the land. While the feminine sexual element is silenced or removed from the stage altogether, the performance of achieving sovereignty is singled out as an articulation of heroic manhood. Eros is thus displaced and rechannelled into the discourse of the good old patriarchy. This ideological blindness on the part of the Irish struggle for sovereignty is masterfully addressed in James Joyce’s “The Dead” (1914) in which he builds an analogy between the working principles of imperial politics and patriarchy. Joyce was quick to see that without defying all forms of oppression, any form of emancipation and sovereignty would be maimed from the start. It goes without saying that

² Duality of Celtic goddesses including the Sovereignty is elaborated in detail in a wider context by Maria Tymoczko in “Unity and Duality: A Theoretical Perspective on the Ambivalence of Celtic Goddesses” (*Proceedings of the Harvard Celtic Colloquium*, Vol. 5 (1985), pp. 22-37).

³ Among the plays staged at the Abbey Theatre in Dublin, the most notable ones that use the Sovereignty myths include W. B. Yeats’s *Cathleen Ni Houlihan* (1902), Maud Gonne’s famine play *Dawn* (1904), Lennox Robinson’s *Patriots* (1912), Patrick Pearse’s *The Singer* (1916).

casting female representations in the mould of piety and virtue in order to honour Mother Ireland is one of those unjaundiced forms of oppression which is sometimes overlooked or dismissed in discussions on the rhetoric of Irish Revivalism.⁴

On another level, desexualized trope of Mother Ireland in the fiction of the Revival, articulating a reclamation of the lost honour and dignity of the land, is also a counter attack to reverse and negate the sexual metaphor of colonization. Analogic discourse of colonialism in the Irish context rested upon the haunting personification of Ireland as a defenceless woman thrust upon by England, the invader, as the rapist hegemonic power. Again, on a discursive level, desexualising practice of Revivalism may also be interpreted as the negation of the views of English scholars like Matthew Arnold (1962), who noted the femininity of the Celtic race whom he identified with a “romantic and attractive” and yet “undisciplinable, anarchical and turbulent” woman (p. 347). In order to reverse such misrepresentations, the sexual element in the archetypal representations of the Sovereignty Goddess was removed, and sexual performance in the ancient rituals was translated into military blood sacrifice. Sons of the nation shedding their blood for Mother Ireland personified in the image of the Sovereignty Goddess acted upon a desire to reunite with the Mother by overthrowing the colonial Father.

It is hardly possible to overlook the Freudian tone in this ideal that kindled the subaltern imagination of Irishmen at the time of the Rising. In *The Red and the Green* the same Freudian trope can be symbolically traced in the incestuous relationships centred around Millie. The “family machine” in the symbolic landscape of the novel operates by and through relationships among members who are “practically incestuous” (Murdoch, 1967, pp. 20, 15). Murdoch’s treatment of a historical moment of crisis in Ireland by weaving it around an erotic crisis may be seen as a plotting device she has inherited from the Big House novels of Anglo-Irish school of writing. In Neil Corcoran’s words (1997), “placing the personal life in the context of public, political event, the Big House novel is always a love story too, of however thwarted, perverse, or incestuous a kind” (p. 37).⁵ Assigning Millie a central role in the incestuous family romance, Murdoch not only reflects the literary genetics of her Anglo-Irish background, but also extends her symbolization to an overarching discursive problematic discussed above. Namely, she restores the sexual element not only in the archetypal image of the Celtic Sovereignty Goddess but also in the feminine representations of women in fictional revisualizations of the Rising.

Murdoch’s reforming authorship in *The Red and the Green* is performed against a historical backdrop marked by heroic failure in the Irish calendar. The heroic spirit of this defeat was soon translated into “a republican martyrology,” in Corcoran’s (1997) phrasing, when the poet Padraig Pearse was executed along with fourteen other leaders of the Rising (p. 101). It is plain enough that martyrdom wrapped in poetry and romanticised discourse veils a sense of disillusionment. What was disillusioned on the day of “terrible beauty” in Yeats’ aphorismatic

⁴ Maria-Elena Doyle in her meticulously researched analysis in “A Spindle for the Battle: Feminism, Myth, and the Woman-Nation in Irish Revival Drama” explains how some women playwrights like Lady Gregory “created a difference in perspective” by “reject[ing] the accepted readings of mythic women as counterparts to and predecessors of the passive woman-nation” (1999, p. 35), and shows that translators and compilers of Celtic mythology preferred, for one reason or another, some versions over others and limited their selection of mythic narratives to those that represented their idealized versions of femininity.

⁵ The Big House is more than a subtle referent in *The Red and the Green*. On the very first page of the novel, for example, Andrew is introduced to the reader in the garden of a “dignified villa” called “Finglas”, and the description of this distinguished house with its seclusion “behind substantial walls” and its big garden evokes the splendour of Big Houses (p. 7). With the collapse of the Anglo-Irish ascendancy, the Big House with its heavy baggage of political symbolization in Anglo-Irish tradition had long been reduced in Murdoch’s time to an image of displacement and a reminder of a lost glorious past.

description was the romanticism and poetic illusion injected into the politics of Irish independence by Revivalist poets and writers. It is telling that the Irish poet Patrick Pearse was a landmark figure of the Rising whose “rhetoric was poetic” (Foster, 1989, p. 479). In Foster’s (1989) words, Pearse’s poetry and aesthetic vision celebrated nationalist blood sacrifice and “the beauty of boys dying bravely in their prime, rather than growing into the compromises of adulthood” (p. 477). Years after the Rising, W. B. Yeats, one of the pioneers of Revivalism, asked in “The Man and the Echo” whether his play *Cathleen Ni Houlihan* “sen[t] out/Certain men the English shot” (p. 345). Although the leaders of the Rising were of the Catholic Irish stock, “the Anglo-Irish [Protestants] were not without their representative in 1916” (Boyce, 1996, p. 311). Yet, the major contribution of the Anglo-Irish to the Easter Rising was done with their pens and words, which shaped and triggered the utopic mindset of military rebellion for sovereignty in the decades leading up to 1916. As Boyce (1996) puts it, “the ideology of the Easter Rising was in large part of Anglo-Irish creation” which was inspired by Anglo-Irish writers, poets and intellectuals including Yeats, Douglas Hyde, Lady Gregory, Emmet and Tone (p. 311). Retrospective reading of this rich archive of Irish Revivalist literature today reveals the powerful impact of mythopoetic imagination in activating the spirit of rebellion, as well as the silent potential of poetry and storytelling to alter the course of events especially in the threshold moments of history.

Eros and Thanatos in *The Red and the Green*⁶

The intermingling images of martyrs and lovers are no strangers to chaotic times of transgression, especially in pathologically symbol-driven countries like Ireland in the colonial context. In one of his finest articles on Irish literature, “The Doubleness of Oscar Wilde,” Terry Eagleton (2001) refers to a particular “cult of Irish martyrdom, [...] mingling Eros and death” that “[re]emerged with the Easter Rising” (p. 6). Eagleton notably underlines this erotically inspired poetic spirit of the Rising once again in “Politics and Sexuality in W. B. Yeats”, a lecture delivered to the Yeats summer school in Sligo in 1985. Such observations may be extended beyond iconic representatives like Wilde and Yeats, for the literary genetics of the Rising bears vivid traces of this symptomatic “doubleness” that welcome and embrace death as an inevitable or even necessary condition of life. This espousal, however, is merely a faint echo of the pagan perception of death (dissolution of the old) that exists in natural synergy with sexuality (libidinal force of life that enables the birth of the new) in the Celtic imagination. On the symbolic level, the sexual energy of the aspirations of Irish rebirth was removed from the nationalist discourse and rechannelled through repression into the dark labyrinths of the social psyche. The image of Irish rebels with zealous oedipal dreams of reuniting with Mother Ireland and liberating her from the hegemonic grasp of the colonial father is telling enough to show how the desexualized feminine element operates counter-actively in the psyche of the Rising. *The Red and the Green*, in this particular context, emerges as a rare bird among historical novels about the Rising as it brings Eros back into the picture, refusing to brush off the sexual element from the scene and manifesting the haunting presence of the subdued spirit of Sovereignty.

Eros and Thanatos, as inseparable dual forces that can be traced way back to ancient Greek thought, have been conceptualized by Freud to signify “life drive” and “death drive”, respectively. Although Freud did not specifically use the term Thanatos in *Beyond the Pleasure*

⁶ Meanings of the colours red and green in the title of the novel are attached to their symbolization, red representing the English forces and green representing the Irish forces, as articulated in the song Cathal sings in chapter eight: “Sure ‘twas for this Lord Edward died and Wolfe Tone sunk serene, / Because they could not bear to leave the red above the green” (Murdoch, 1967, p. 109).

Principle or elsewhere, it has become the terminological marker for the Freudian “death drive” in psychoanalytic scholarship. In Freud’s conceptualization, although Eros is directly linked to sexuality, it stands for the celebration and affirmation of life in general. Eros is “the preserver of life” (Freud, 1961, p. 48), “holds all living things together” (Freud, 1961, p. 44), and it “appears as a ‘life instinct’ in opposition to the ‘death instinct’ (Freud, 1961, 55). In its “will to live”, it exists in a dialectic relationship to the “death drive” that seeks self-destruction. The conflicting dual drives of Eros and Thanatos, according to Freud, struggle with each other for supremacy from the very start. When Eros is taken out of the picture, the balance between these dual impulses is lost, and the self-destructive Thanatos takes charge and pervades in Eros’s absence. This is exactly what happens in the rhetorical revival of the Sovereignty goddess as the representative of mother Ireland in need of emancipation from the oppressor. The erotic force embodied by the Sovereignty goddess in Celtic tradition is sterilized, and the goddess archetype is desexualized to conform with the ideology of Irish nationalism.

Murdoch uses the dualistic force of Eros and Thanatos as the organizing image of *The Red and the Green*, and places Millie at the heart of the stage as the feminine centripetal element towards which this force is drawn. Millie, “a much-courted woman” (Murdoch, 1967, p. 97), is described from Christopher’s focalization as “a gorgeous desirable object”, “an overflowing vessel, a plump, gay, generous woman” (Murdoch, 1967, p. 68). Her transgressive character matches her boundless body. The members of her Anglo-Irish community perceives her as a “person who habitually ‘went too far’” (Murdoch, 1967, p. 21). She is

known to hold rather progressive views on ‘the woman question’, had taken a nurse’s training, contrary to the family’s wishes, during the South African war, and had managed to get herself briefly to the scene of action. She had, it was said, not mourned too long after her husband’s death. She was rumoured to wear trousers and smoke cigars. She possessed and could fire a revolver. She had a great many gentlemen friends. (Murdoch, 1967, p. 21)

As illustrated in the quotation, her feminine body performs through masculine behavioural codes and a set of symbols that include cigars, a revolver and trousers. The coexistence of feminine and masculine performances and images in her description highlight the dual quality of her character and her simultaneous embodiment of Eros and Thanatos. While being the only female character in the novel who is associated with sexual desire and appetite, her portrayal differs utterly from other female characters also in terms of her attitude towards military rebellion and war. She occasionally carries a loaded revolver (Murdoch, 1967, p. 126), and lets the rebels use her cellar as a “hiding place” for “a large collection of miscellaneous weapons” (Murdoch, 1967, p. 84). Although Millie “had observed an impeccable discretion about the contents of her cellar and had also been conveniently discreet about her patriotism, so that hardly anyone knew her for a sympathizer” (Murdoch, 1967, p. 84), her loyalty is questioned especially by Pat who distrusts Millie’s “almost sexual excitement about the possibility of bloodshed” and sees her “as depraved and frivolous, a mixture of prostitute and adolescent boy” (Murdoch, 1967, p. 88). The dual quality of Millie’s character, regarding her co-embodiment of sexuality and “bloodshed”, finds expression also in several other contexts. From Christopher’s point of view, for example, she is an “unrealistic, comfort-loving, imperial” woman “who simply want[s] the preservation of her advantages”, yet he does not fail to recognize that she is “also capable of enjoying disaster” (Murdoch, 1967, p. 118).

Millie’s ambivalence is crystallized even further when juxtaposed with other female characters in the novel. In *The Red and the Green* Millie is not the only female character who is incongruous with idealized poetic representations of women in the mythopoetic narratives that emblazed the nationalist imagination in Ireland. Although Kathleen’s desexualized motherhood and Frances’s romantic maidenhood are presented in stark contrast to Millie’s erotic femininity, they also fall outside the celebrated performances of womanhood in the Irish

patriotic discourse, and they are equally brushed aside by devoted Irish patriots like Pat. Kathleen and Frances do not conform to the idea of feminine pathos that sublimates and even promotes martyrdom in the service of Irish independence, and thus, they fall outside the cherished and blessed feminine models of the Revivalist discourse, especially in terms of their unpatriotic anti-war attitudes.

Kathleen is a disappointed woman with unfulfilled potential. Almost as a reverse version of Millie, she looks “noticeably shabby, untidy, old”, and seems “invariably [...] tired” (Murdoch, 1967, p. 98). She is practically the embodied image of Yeats’s Cathleen ni Houlihan with her “old unfashionable serge dress bobbing on the pavement, her bulging-bag knocking on the railings” (Murdoch, 1967, p. 99), walking in the streets of Dublin like a displaced miserable shade from the other world. Her description from Andrew’s focalization earlier in the first chapter contrasts her pale and listless body to Millie’s lusty flamboyance: “Millie’s form might be regrettable, but Kathleen was formless” (Murdoch, 1967, p. 22). Barney disapproves of her self-neglect and ragged appearance, saying that she “go[es] round looking like an old hag” (Murdoch, 1967, p. 137). The epithet of “old hag” Barney uses to scorn Kathleen seals her with the popular image of the medieval Sovereignty archetype as an old hag waiting to be transfigured into a beautiful young woman by the kiss or embrace of a worthy warrior and prospective ruler. Her sons, Pat and Cathal, the militant Irish patriots who are ready to sacrifice their lives to liberate their mother land, seem to be fitting representations to fulfil this agency of transformation. Yet, Kathleen rejects violence and bloodshed as a means of emancipation. She is not content with living in “a man’s world, a world of hate” which is “mad with violence” (Murdoch, 1967, p. 136). She tries to talk Pat out of his patriotic engagement in military rebellion, and thus refuses to perform a symbolic motherhood of the Celtic twilight. By denying to perform the role of a subdued yet proud mother calling her sons to shed their blood for her, she disclaims the prestige and ascendancy she is promised by the Revivalist discourse.

Like Kathleen, Frances does not conform to the cliché expectations of the Rising’s patriotic imagination, either. Her affections are torn between a British officer “commissioned in the distinguished regiment of King Edward’s Horse” (Murdoch, 1967, p. 7) and a militant Irish rebel devoted to “a vision of fighting for Ireland” (Murdoch, 1967, p. 76). She shares with Kathleen a dislike for military violence and thinks that “[i]t can’t be right to shed blood for anything” (Murdoch, 1967, p. 107). She is not sure where her allegiance lies. Although she is not indifferent to anti-colonial struggle and thinks that she “ought to be in uniform,” she “[doesn’t] know which one to wear” (Murdoch, 1967, p. 107). Her eventual rejection of Andrew’s hand in marriage is a symbolic reflection of her refusal to abide by the romanticized role of submissive maidenhood.

When Millie’s portrayal is compared to that of Kathleen or Frances, it is fairly obvious that Murdoch has conceived Millie as the co-embodiment of masculine violence and feminine sexuality – a magnetic centre towards which all ends of dichotomies are inevitably drawn. Her tendency for adultery and betrayal, evocative of Molly in *Ulysses*, symbolically attaches her to the Sovereignty archetype. The tales featuring sovereignty figures in pre-Christian and medieval Irish lore commonly picture a kind of transformation of an old and ugly hag into a beautiful woman as a result of a kiss or embrace she receives from a candidate for kingship. As mentioned earlier, sexual contact in one form or another is a requirement or test to be completed before aspiring to inherit kingship and claiming rightful ownership of the land. Millie’s link to major male characters in the novel – Christopher, Andrew, Pat, and Barney represents the diversity of approaches to the Irish question and armed rising. Erotically driven towards Milly, each of these potential warriors embodies a different attitude and mindset regarding Irish emancipation and the ideological agenda of Irish Revivalism.

Christopher, a widower who offers Millie financial salvation through marriage, is English by ancestry but has adopted Irishness after his marriage to an Anglo-Irish woman. He became an Irish “enthusiast” and devoted himself to scholarly work on Gaelic culture. Although he is “an expert on the antiquities of Ireland” and is familiar with the Gaelic language, he has “never joined the Gaelic League,” is “hostile to the wholesale cultivation of the Irish language”, and “[keeps] aloof from all politics and controversy” (Murdoch, 1967, p. 26-7). He thinks that the study of Gaelic in Ireland “should be left to [them scholars]” and that the Anglo-Irish who “think themselves superior both to English and to the Irish” have produced the best works in the English language (Murdoch, 1967, p. 35-6). He sees the nationalist poets and writers like Patrick Pearse as “idiots” in their invention of “a romantic Irish tradition which just ignores the English ascendancy” (Murdoch, 1967, p. 36). He reacts to the nationalist agenda of reviving the precolonial medieval culture, asserting that “Ireland should turn back to the eighteenth century [the time of Goldsmith and Sterne], not to the Middle Ages” (Murdoch, 1967, p. 37). He is also against the sentimental cliché of the gender-driven rhetoric of the Rising, judging the habitual personification of Ireland as a “tragic female” which caused “any patriotic stimulus” to produce “an overflow of sentiment at once” (Murdoch, 1967, p. 42). Although he is well-meant, he takes advantage of Millie’s financial downfall. “Millie’s difficulty [becomes] Christopher’s opportunity” (Murdoch, 1967, p. 69) and he delights in the idea that “he would save her by marrying her” (Murdoch, 1967, p. 71). While he “enjoy[s] his state of undeclared sovereignty”, he feels somehow sad about Millie’s vulnerable condition that stems from her “loss of power” (Murdoch, 1967, p. 72) and promises her to restore “the splendour of her previous existence” (Murdoch, 1967, p. 118).

While Millie accepts Christopher’s marriage proposal, albeit half-heartedly, and resigns herself to a mature and wealthy suitor in order to sustain her glory; she does not refrain from seducing young Andrew and offering him a sexual rite of passage. Andrew’s uneasiness towards his “Aunt Millicent” somehow mirrors his ambivalent attachment to Ireland, which finds expression in the uncanny feeling the Irish Sea creates in him in its “intensely familiar and yet disturbingly alien” quality (Murdoch, 1967, p. 8). Among Millie’s suitors or admirers, Andrew is the least Irish in heart and soul. He “had grown up in England and more especially in London, and felt himself unreflectively to be English” and “Ireland remained for him a mystery, an unsolved problem: and a problem which was in some obscure way disagreeable” (Murdoch, 1967, p. 8). Recently commissioned in the “distinguished regiment of King Edward’s Horse”, Andrew cuts a fine figure in his uniform, yet his “persona as a soldier” is described as “disparate, composed partly of childish romanticism” that “depended on early impressions of the more patriotic passages of Shakespeare and a boyish devotion to Sir Lancelot” (Murdoch, 1967, pp. 11-12). Unlike Irish patriots of the nationalist brand who derive their inspiration from the mythic heroes of pre-colonial Irish cultural archive, Andrew’s sources of inspiration are English to the core. His lack of experience in military action is accompanied by his lack of sexual experience. When he admits to Millie that he “[hasn’t] seen much action yet” in war (Murdoch, 1967, p. 61), his military inexperience rings with Freudian overtones, for we are already informed on earlier pages that he is “still a virgin” whose mind is troubled by “the idea of his first introduction to sexual intercourse and idea of his [possible] death [in the battlefield]” (Murdoch, 1967, p. 24).

Andrew’s uneasy and even timid attitude towards military action is weighed against Pat’s undaunted, fearless and idealist devotion to the nationalist “vision of fighting for Ireland” (Murdoch, 1967, p. 76). Pat’s patriotism stems neither from the mythopoetic rhetoric of Revivalism epitomized in Yeats’s *Cathleen ni Houlihan* nor from the Catholic nationalist discourse of Holy Ireland. The Ireland he is eager to fight and even die for is “nameless, a pure Ireland of the mind, to be relentlessly served by a naked sense of justice and a naked self-

assertion. There were in his drama only these two characters, Ireland and himself” (Murdoch, 1967, p. 77). He is the counter-image of a stereotyped Irish rebel. He is annoyed by Patrick Pearse and everything he stands for. He thinks that Pearse “was given to all kinds of infantile nonsense” and that he “romanticized Ireland’s heroic past, which he peopled not only with Red Branch Knights but also with ghosts and fairies and leprechauns” (Murdoch, 1967, p. 80).

Ironically enough, as Millie confesses to Christopher that she is “desperately in love with Pat” (Murdoch, 1967, p. 221), Pat recognizes a dangerous and threatening power, an antagonistic force in Millie. His preference for “the absence from his life of women and all that they represented” (Murdoch, 1967, p. 80) does not stem from a calm and peaceful set of mind but from his ideologically driven belief that a politically engaged mind and sexual body are mutually exclusive. He reveals the suppressed Erotic force in his psyche as he associates women with “the part of himself which disgusted him” (Murdoch, 1967, p. 81). Almost in denial of female sexuality outside romantic codes, he defines prostitutes as “grotesque animals”, and he remembers his experiences with prostitutes with a feeling of “nausea” (Murdoch, 1967, p. 81). Cherishing the sexual animal body and embracing sexual pleasures and desire mean “supreme degradation” to him (Murdoch, 1967, p. 81). As a young and passionate man full of vigour, he chooses Thanatos over Eros and replaces his Erotic agency with the agency of death drive in the prospect of martyrdom. He firmly believes in armed rebellion and supports the idea that “Ireland’s freedom must be bought with blood” (Murdoch, 1967, p. 83).

Pat is not the only one who is devotedly attached to an ideal related to Ireland. If Pat is a man of action, his Catholic stepfather Barney is a man of words, engaged in the authorship of sorts, including a memoir as well as scholarly research on the history of the early Irish Church and Saint Brigid. Barney is the most pathetic among Millie’s courting admirers. His dog-like devotion and fidelity to Millie is neither appreciated nor rewarded by the object of his desire. He is only “tolerated” by Millie (Murdoch, 1967, p. 89), who derives a somehow sadistic satisfaction from his misery and humiliation. Before his ordainment as a priest, he falls in love with Millie, and shortly after his fall from his spiritual heaven, he quits priesthood. Barney, “by vocation a failed priest” (Murdoch, 1967, p. 99), is also a discredited father who is “abused [...] in front of his stepson” (Murdoch, 1967, p. 101). Eros, unheeded and submerged by Pat, is made manifest in Barney’s unguarded appeal for Millie, so much so that

[h]is body which had seemed a pure vessel, a spiritual temple, scoured, empty and awaiting the final installation of a ghostly visitor, not hotly and needfully enclosed him, a tugging animal of unquiet flesh. It was as if his veins had been emptied and given new blood. He became horribly incarnate; and when the desperately beautiful, desperately desirable Millie looked meltingly into his eyes and inclined her warm lips slowly upon his he felt that God was become man indeed (Murdoch, 1967, p. 93).

This passage is the most overt articulation of the Erotic register operating at the heart of the novel. Barney’s desire for Millie is a whole lot different than Pat’s. Echoing the masculine violence of military action, Pat expresses his desire for Millie by comparing her to “an enemy, a victim, a quarry” (Murdoch, 1967, p. 212). Pat perfectly embodies the coexistence of life and death drives (Eros and Thanatos) in a single body. If the pleasure principle is fulfilled by death, as theorized by Freud in *Beyond the Pleasure Principle*, Eros interrupts the process of self-destruction and creates tension.

The erotic tension Murdoch builds in the last few days leading to the Rising reaches its climax when Christopher, Barney, Andrew and Pat, unaware of one another, visit Millie’s country house in Rathblane late at night with expectations of psychological, romantic, or sexual fulfilment. While Andrew is the only man who enters Millie’s house by invitation, the other three sneak into it in one way or another. The domestic space surrounded by solid darkness becomes a space of gothic sensation when, in successive scenes, Pat gazes into Millie’s bedroom and notices the presence of a male companion [Andrew] sharing her bed; Andrew

confronts Pat outside the bedroom, staring at him “with a look of dazed bleak misery” (Murdoch, 1967, p. 215); Christopher sees on Millie’s finger the engagement ring Andrew has planned to give to Frances and finds out her sexual betrayal, and hears Millie’s confession that she is hopelessly in love with Pat. Their individual stories, which have been layered upon each other, are now entangled by disclosures and revelations. Barney remains the only visitor who manages to leave the house undetected. His shock, disillusionment, jealousy, and sense of betrayal are akin to how the other three men feel once they have noticed their unexclusive place among Millie’s miscellany of admirers.

The novel reaches its finale with a series of disillusionments that chime with the overtones of the “terrible beauty” of the Easter Rising. As revealed by Frances in the Epilogue, Christopher is “killed by a sniper’s bullet” as he passes through a street on his way to the Post Office (Murdoch, 1967, p. 276), Pat gets hit by a shell inside the Post Office during the Rising, Andrew is killed at Passchendaele in nineteen seventeen, and Barney dies a symbolic death in a tragi-comic fashion and is obliged to stay out of the game when he “accidentally [shoots] himself in the foot” on his way to join the rebels (Murdoch, 1967, p. 278). We learn that Millie, unlike her admirers, has survived the Rising but has lost all her charm and power as an enchanter. She is reduced to a sick old woman who delights in speaking out the memories of her “heroic” involvement in the Easter Rising, and has become a source of embarrassment to Kathleen (Murdoch, 1967, p. 272). It is remarkably ironic that Millie, as the symbolic Sovereignty figure, is not transfigured into an idealized, happy and peaceful female as a result of the sacrificial deaths of the rebels but degraded to the level of a dispossessed old hag with nothing left to hang on to but memories of a glorious past to boast about.

It is obvious that Murdoch’s ending is the reverse version of the romanticized ending of Yeats’s *Cathleen Ni Houlihan* in which the old hag is transformed into a beautiful maiden by the blood sacrifice of a young patriot. Millie’s transformation from a sexually attractive enchanter into an old hag is ironically significant in terms of Murdoch’s critical moral response to the political mindset of romanticizing a desexualized feminine archetype and embracing the symbolic embodiment of a self-destructive death drive in the form of masculine violence. Forms of disappointment, futility, and loss that mark the ending of the novel may be interpreted as a reflection of Murdoch’s anti-war attitude and her critical response to mythopoetically constructed pseudo-nationalist ideals that celebrate death rather than life. Millie’s tragic fall and failure become a performative sign of paralysis which can be seen as a symbolic death. At first glance, Murdoch’s depiction of Dublin and Dubliners in *The Red and the Green* seems to be quite different from the canonical label of Joyce’s Dublin as a paralyzed social and cultural landscape populated with paralyzed Dubliners. It may however be misleading to overlook Joyce’s influence on Murdoch and disregard other versions of paralysis in Murdoch’s novel characterized by failed potentials and missed opportunities. Although the novel depicts a group of Dubliners seemingly in stark contrast to Joyce’s Dubliners in the city of paralysis, a closer analysis reveals a common spirit that Murdoch’s disillusioned and disappointed characters share with Joyce’s Dubliners who are characterized with unfinished sentences, half-silences and unfulfilled dreams. Murdoch introduces the suppression of Erotic force as a possible source of paralysis among others.

Conclusion

One of the hallmarks of Murdoch’s authorial signature in her novels is her masterful performance of blending realism with symbolism. She imprints her acknowledged style also on the historical dimension of *The Red and the Green*. Significantly, the affluent symbolism she uses as the centripetal constant throughout the novel challenges the canonically cherished symbolic register in the Irish literary imagination. Filtering the Easter Rising of 1916 through the lens of a small incestuous Anglo-Irish community, Murdoch portrays a lesser manifested

picture of this pivotal moment of Irish history and turns her gaze towards formerly neglected and even benighted corners and spots of the Irish community in the Dublin of 1916. The above analysis reveals that one of the factors that energized the spirit of the Easter Rising was the nonconventional counter-representations of the mythopoetic nationalist discourse of the Irish Revival. It is shown that the dual attribute of the sovereignty goddess of pre-colonial narratives is trimmed and altered by the patriotic nationalist rhetoric and reformulated in the image of Ireland as Mother summoning her sons to shed their blood in order to emancipate her from bondage and degradation. *The Red and the Green*, as revealed in the detailed comparative reading of its characters and their symbolizations, works counteractively through this desexualized trope of Mother Ireland imprinted in the colonial mythic discourse of the Revivalist mindset. Suppressed Freudian overtones of the death-driven patriotic call for *reuniting with the mother* are masterfully disclosed by Murdoch in the overlapping manifestations of Eros and Thanatos in the dual portrayal of Millie, who may be conceived as a speculative reincarnated version of the sovereignty goddess archetype. It is thus inferred that Murdoch puts Eros and its dual force back into the picture, and amidst a network of entangled moral dilemmas and pressing questions, disenchanting the typecast manifestations of Irishness that have shaped both the creation and reception of fiction on the popularized symbolizations of Easter Rising of 1916. Murdoch's subtle references to the symbolic use of the Celtic Sovereignty archetype as well as her critical ethos towards the discourse of sublimated violence in the rhetoric of the Easter Rising are suggestive enough to consider *The Red and the Green* as a noteworthy example of Irish historical fiction. Most importantly, Murdoch's novel perfectly displays how the manipulative rendering of the sovereignty myth leads to a paralysing transition from Eros to Thanatos, and how the repudiation of Eros signifies a catastrophic self-destruction in the death-affirming nationalist rhetoric of the Rising.

References

- Arnold, M. (1962). On the study of Celtic literature. In R. H. Super (Ed.), *Lectures and essays in criticism*. Ann Arbor: University of Michigan Press.
- Bhrolcháin, M. N. (1980). Women in early Irish myths and sagas. *The Crane Bag*, 4 (1), 12-19.
- Boyce, D. G. (1996). *Nationalism in Ireland*. London and New York: Routledge.
- Conradi, P. (1986). *Iris Murdoch: the saint and the artist*. London: Methuen.
- Corcoran, N. (1997). *After Yeats and Joyce: reading modern Irish literature*. Oxford and New York: Oxford University Press.
- Dooley, G. & White, F. (2019). 'A terrible beauty': Iris Murdoch's Irish novel, *The Red and the Green*. *English Studies*, 100 (8), 997-1009.
- Doyle, M. (1999). A spindle for the battle: feminism, myth, and the woman-nation in Irish revival drama. *Theatre Journal*, 51 (1), 33-46.
- Eagleton, T. (1985). Politics and sexuality in W. B. Yeats. *The Crane Bag*, 9 (2), 138-142.
- (2001). The doubleness of Oscar Wilde. *The Wildean*, 19, 2-9.
- Foster, R. F. (1989). *Modern Ireland, 1600-1972*. London: Penguin.
- Freud, S. (1961). *Beyond the pleasure principle*. James Strachey (Ed. and Trans.). New York: Norton.
- Kearney, R. (1997). *Postnationalist Ireland: politics, culture, philosophy*. London and New York: Routledge.
- Lyons, F. S. L. (1973). *Ireland since the famine*. Glasgow: Fontana.
- Mac Cana, P. (1973). *Celtic mythology*. New York: The Hamlyn Publishing.
- Murdoch, I. (1967). *The Red and the Green*. Middlesex: Penguin.
- Murphy, J. H. (2005). Broken glass and batoned crowds: *Cathleen Ni Houlihan* and the tensions of transition. In George Boyce and Alan O'Day (Eds.), *Ireland in transition, 1867-1921* (pp.113-127). London and New York: Routledge.

-
- Spear, H. D. (1995). *Iris Murdoch*. Hampshire and London: MacMillan.
- The Tain*. (1985). Trans. Thomas Kinsella. Philadelphia: University of Philadelphia Press.
- Tymoczko, M. (1994). *The Irish Ulysses*. Berkeley: University of California Press.
- Valente, J. (2010). *The myth of manliness in Irish national culture, 1880-1922*. Urbana: University of Illinois Press.
- Yeats, W. B. (1989). *Collected poems*. Richard J. Finneran (Ed.). New York: Palgrave Macmillan.
-



GAZIANTEP UNIVERSITY JOURNAL OF SOCIAL SCIENCES

Journal homepage: <http://dergipark.org.tr/tr/pub/jss>



Araştırma Makalesi • Research Article

1957 Genel Seçimleri: Taşrada Değişen Siyaset Dengesi

1957 General Elections: Changing Political Balance in the Country

Tülay AYDIN^{a*}

^a Doç. Dr., Kahramanmaraş Sütçü İmam Üniversitesi, İnsan ve Toplum Bilimleri Fakültesi, Tarih Bölümü, Kahramanmaraş / TÜRKİYE
ORCID: 0000-0003-0308-1240

MAKALE BİLGİSİ

Makale Geçmişi:

Başvuru tarihi: 12 Nisan 2023

Kabul tarihi: 14 Haziran 2023

Anahtar Kelimeler:

DP,
CHP,
1957,
Seçim.

ARTICLE INFO

Article History:

Received: April 12, 2023

Accepted: June 14, 2023

Keywords:

DP,
CHP,
1957,
Election.

ÖZ

1960 Darbesine giden süreçte kritik bir önem ihtiva eden 1957 genel seçimleri gerek uygulama ve gerekse sonuçları itibarıyla iktidar ve muhalefet partilerinin kaderini belirleyici bir süreç doğurmuştur. Bu süreçte ülkenin içinde bulunduğu siyasi ve sosyo-ekonomik koşullar çerçevesinde gerilen siyasi hava, seçimleri ve sonuçlarını da etkilemiştir. Uzun süre iktidarda bulunmuş olan CHP'nin muhalefete geçtiği 1950-1960 yılları evresinde DP'nin hızlı yükselişi aynı hızda bir düşüş ile sonuçlanmıştır. Bu düşüşün en önemli göstergesi olan 1957 seçimlerini önceki seçimlerden farklı kılan nokta düşüşün ve değişimin seçmene de yansıyan boyutu olmuştur. Özellikle bazı taşra illerinde seçmen tercihinin taban tabana zıt bir değişime uğraması ilginç görünmektedir. 1957 seçimleri bu yönüyle hem DP tarihinde hem de Türk siyasal hayatında önemli ve özel bir konuma sahiptir. Bilhassa taşra illerinde beklenenin aksine sonuçlar alan DP'nin bu neticeyi iyi okuyamamış olması ise partinin kaderinde bir dönüm noktası olmuştur. DP'nin son iki seçim sonucu elinde tuttuğu Adana, Çankırı, Elâzığ, Gümüşhane, Maraş, Niğde, Sivas, Tokat, Urfa ve Uşak'ta 1957 yılında ortaya çıkan CHP zaferinin ve DP'den bu sert kopuşun sebeplerini ele alan bu çalışmada bu taşra illerinde değişen siyasi dengenin ipuçları incelenmektedir. Çalışma bahsi geçen illerin hem yerel siyasi parti teşkilatlarında yaşanan kopuş ve karmaşayı hem de DP ve CHP parti merkezlerinin izlediği stratejilerin 1957 seçim sonuçlarını etkilediği kanaatindedir. Yerel ve ulusal gazeteler ve literatür çalışmaları esas başvuru kaynağı niteliğindedir.

ABSTRACT

The 1957 general elections, which had a critical importance in the process leading up to the 1960 Military Coup, created a process that determined the fate of the ruling and opposition parties both in terms of implementation and results. In this process, the tense political atmosphere within the framework of the political and socio-economic conditions of the country also affected the elections and their results. The rapid rise of the DP during the 1950-1960 period, when the CHP, which had been in power for a long time, went into opposition, resulted in a decline at the same rate. The point that makes the 1957 elections, which is the most important indicator of this decline, different from the previous elections was the extent of the decline and the change reflected on the electorate. It seems interesting that especially in some provincial provinces, the choice of voters undergoes a radically opposite change. In this respect, the 1957 elections have an important and special position both in the history of the DP and in Turkish political life. The fact that the DP, which received results contrary to expectations, especially in the provincial provinces, could not read the results well, was a turning point in the destiny of the party. In this study, which deals with the CHP victory that emerged in 1957 in Adana, Çankırı, Elâzığ, Gümüşhane, Maraş, Niğde, Sivas, Tokat, Urfa and Uşak, which the DP holds with the results of the last two elections, and the reasons for this sharp break with the DP, The clues of the changing political balance are examined. The study is of the opinion that both the rupture and confusion experienced in the local party organizations of the mentioned provinces and the strategies followed by the DP center affected the 1957 election results. Local and national newspapers and literature studies are the main source of reference.

* Sorumlu yazar/Corresponding author.
e-posta: tlyaydn05@gmail.com

EXTENDED ABSTRACT

The 1957 general election is one of the most interesting elections in the recent history of Türkiye. These elections, which seem important because they were the last elections held before the cut-off phase of the multi-party life that ended in 1960, caused some changes in the Turkish political life. In this period, which is extremely interesting both in terms of the attitudes and works of the ruling and opposition parties and in terms of the use of power and the phenomenon of power, a slow progressing democracy process has been witnessed. In this process, the power trauma experienced by the DP, which consolidated its power and once again demonstrated its popular support with the election results in 1954, began to endanger both its own political future and the course of democracy. Likewise, the oppressive attitude that increased after 1955 and the domestic and foreign political developments that occurred in the meantime further hardened the DP's stance. The fact that the DP, using its election in favor of implementing an even clearer policy, is inadequate to the problems and wishes of the people has started to reveal a significant vulnerability in the provinces. In such a period, the DP, which did not pay much attention to its organizations and presented a more centralized party appearance, entered the 1957 elections under these conditions. The decline, which was also reflected in the election results, caused it to lose the elections in many provinces that it had won by a wide margin in the 1950 and 1954 elections. The DP took the consequences of this centralized stance negatively.

Adana, Çankırı, Elâzığ, Gümüşhane, Maraş, Niğde, Sivas, Tokat, Urfa, Uşak. Under what factors and conditions did these provincial provinces, which favored the Democratic Party in the 1950 and 1954 elections, chose to elect the CHP in the 1957 elections? Within the scope of this question, the basic framework of which is drawn, the problem of what are the main triggering factors that shake the political balance in the provinces is at the center of the study. The main factors that shed light on a radical change in the aforementioned provincial provinces are; The problems or disconnections in the dialogue of the DP party center with the organizations, the conflicts in these local organizations arising from both the party headquarters and their own internal problems, the echoes of the election and nomination system in these provinces, and the questions of how the economic and social problems experienced in the DP administration in recent years have been answered in these provinces. covered under. Erzincan, Hatay, Mardin, Ordu and Van, which voted for the CHP in the 1950 elections, but again chose the DP in the 1954 elections and the CHP in the 1957 elections, were excluded from the scope of the study. Unlike these provinces, the success of the DP, which continued for two terms in the ten provinces mentioned, was interrupted in 1957. The study puts the fundamental attitude change in these provinces into the agenda. The strategic mistakes made by the DP, which objected to the election results in 1957 in most of these provinces, and the CHP's opportunistic attitude, opened the doors of change in the countryside.

The 1957 elections, one of the most important crossroads of the 1960 revolution process, have a critical importance both in terms of implementation and results. With these elections, the DP continued its power, albeit weakened, but it was insufficient to read the messages given by the people. In the face of the socio-economic, political and administrative weakness of the atmosphere in the elections, the DP, which did not read the process well and was complacent with the results of the past elections, was insufficient in solving the problems it faced with both its organizations and the opposition. The confidence gained by being in power for many years by a wide margin and the comfort of reaping the fruits of the investments it has made until this last election phase has been the most important handicap of the DP at an important threshold like the 1957 elections. The most important strategic mistake of the worn-out and weary DP in the 1957 elections was undoubtedly that it took most decisions from the center and did not listen to the voices of the organizations, without taking into account the reproaches and complaints in their local organizations. In particular, the candidates determined by the DP center and the organizations that were not taken into account or seemed to be taken into account at this stage were an important factor in changing the direction of the votes in the elections. The fact that these results did not occur in other provinces where the same application was made can be explained by the effect on undecided voters.

Giriş

1957 genel seçimleri yakın dönem Türkiye tarihinin en ilgi çekici seçimlerinden biridir. Çok partili hayatın 1960'ta son bulan kesinti evresinden önce yapılan son seçimler olması nedeniyle de önemli görünen bu seçimler, Türk siyasal yaşamında bazı değişimlere sebep olmuştur. Hem iktidar ve muhalefet partilerinin tutum ve çalışmaları açısından hem de güç ve iktidar olgusunun kullanımı bakımından son derece ilgi çekici olan bu dönemde ağır aksak ilerleyen bir demokrasi sürecine şahit olunmuştur. Bu süreçte 1954 yılındaki seçim sonuçları ile iktidarını perçinleyen ve halk desteğini bir kere daha gözler önüne seren DP'nin yaşadığı güç travması hem kendi siyasi geleceğini hem de demokrasinin seyrini tehlikeye sokmaya başlamıştır (Eroğul, 2003, s. 130). Keza 1955 sonrası artan baskıcı tutum ve bu arada meydana gelen iç ve dış politik gelişmeler DP'nin tutumunu daha da sertleştirmiştir. DP'nin halkın sorun ve isteklerine yetersiz kalma durumu taşrada belirgin bir kırılma ortaya çıkarmaya başlamıştır. Böyle bir dönemde teşkilatlarını çok fazla dikkate almayan ve daha merkezi bir parti görünümü ortaya koyan DP, 1957 seçimlerine bu şartlar altında girmiştir. Seçim sonuçlarına da yansıyan düşüş, 1950 ve 1954 seçimlerinde açık farkla kazandığı birçok ilde seçimleri kaybetmesine yol açmıştır (BCA, 30.1.0.0.52.312.4).

Adana, Çankırı, Elâzığ, Gümüşhane, Maraş, Niğde, Sivas, Tokat, Urfa, Uşak gibi taşra illerinde yaşanan siyasal değişim 1957 seçimlerini daha da ilgi çekici hâle getirmektedir. 1950 ve 1954 seçimlerinde tercihlerini Demokrat Parti'den yana kullanan bu taşra illeri 1957 seçimlerinde hangi etmen ve koşullar altında CHP'yi seçmeyi tercih etmişlerdir? Temel çerçevesi çizilen bu soru kapsamında taşrada siyaset dengesini sarsan temel tetikleyici unsurların neler olduğu sorunsalı çalışmanın merkezinde yer almaktadır. Çalışmada bahsi geçen taşra illerindeki radikal değişime ışık tutan etkenler başlıca; DP parti merkezinin teşkilatlarla diyalogundaki aksaklık ya da kopukluklar, bu yerel teşkilatlardaki hem parti merkezinden hem de kendi iç sorunlarından kaynaklanan çatışmalar, seçim ve aday belirleme sisteminin bu illerde bulunduğu yankılar ve DP idaresindeki son yıllarda yaşanan ekonomik ve sosyal sorunların bu illerde ne oranda cevap alabildiği soruları kapsamında ele alınmaktadır. 1950 seçimlerinde CHP yönünde oy kullanan ancak 1954 yılında DP ve 1957 seçimlerinde yine CHP'yi seçmiş bulunan Erzincan, Hatay, Mardin, Ordu ve Van çalışma kapsamı dışında tutulmuştur. Bu illerden farklı olarak bahsi geçen on ilde iki dönemdir devam eden DP başarısı, 1957 yılında kesintiye uğramıştır. Çalışma bu illerdeki esaslı tavır değişikliğini gündeme almaktadır.

DP ve CHP'nin Siyasi Kutuplaşması

Dönemin siyasetine yön veren iki ana siyasal partisi, DP ve CHP'nin iktidar-muhalefet kutuplaşmasının çizgileri özellikle 1957 seçimleri arifesinde çok daha keskin bir hâle gelmişti. İktidar ve muhalefet partisi olmanın ruhuna uygun görünen bu durumu daha da derin bir çatışma noktasına getiren sebepler ise demokrasi, kişisel hak ve özgürlükler, anayasal çizgilerin aşılması, 6-7 Eylül Olayları ve Kıbrıs Sorunu gibi iç ve dış politik gelişmeler etrafında ortaya çıkan sorunlar oluşturmaktaydı. 1954 seçimleri ile gücünü zirveye çıkaran DP, demokrasi konusunda radikal adımlar atmaya başlamış ve siyasetin nabzını yükselten uygulamalara imza atmıştır (Karpat, 2013, s. 186). Bu nedenle CHP ve DP arasındaki tarihsel karşıtlık ve el değiştiren iktidarı kullanma yetisinin oluşturduğu kronik sorunun yanında yeni dönemin ortaya çıkardığı iç ve dış politik gelişmeler ve DP'nin takındığı otoriter tavır süreci besleyen ana problem hâline gelmiştir.

1954 yılında iktidarını perçinleyen bir sonuç alan DP, güven veren bu atmosferin etkisi ile sert ve etkili bazı önlemlerle hem muhalefetin sesini kısma hem de gelecekteki konumunu garantiye alabilmek adına kuruluş felsefesine aykırı görünen anti demokratik uygulamalarını devreye sokmuştur. İlk olarak seçimler sonunda kendisine oy vermeyen ve Cumhuriyetçi Millet

Partisi'nin kalesi olan Malatya ili ikiye bölünerek Adıyaman adında bir il kurulmuştur (Ulus, 15 Haziran 1954, s. 1). Hemen ardından Kırşehir, 30 Haziran 1954 Tarih ve 6429 Numaralı Kırşehir Vilayetinin Kaldırılmasına ve Nevşehir Kazasında (Nevşehir) Adıyla Yeniden Bir Vilayet Kurulmasına Dair Kanun uyarınca il statüsünden çıkarmış ve Nevşehir'e bağlı bir ilçe hâline getirilmiştir (Resmî Gazete, Sayı 8748, 07.07.1954). Tepki çeken bu uygulama beraberinde daha sert uygulamaları da getirmiş özellikle basın üzerinde yapılan baskılar ortamı daha da germiştir. Bilhassa muhalif gazetelerin sesini kısma adına 1954 yılında çıkarılan Basın Kanunu ile ünlü birçok gazeteci tutuklanmış, imzasız şekilde kaleme alınan yazıların sahiplerinin bilgi alma isteği çerçevesinde ifşa edilebilmesini sağlayan uygulamaya geçilmiş, basın üzerinde mali ve adli anlamda cezai uygulamalar artırılmıştır. 1956 yılında 51 ret oyuna karşılık 286 oyla kabul edilerek yürürlüğe giren Basın Kanunu birçok yasak getirirken yayın müdürlerine de çeşitli zorluklar getirmekteydi (TBMM Tutanak Dergisi, C.12, Toplantı:1, 1956, s. 205). Özü itibarıyla her haber yayınlanmadan önce iyi bir süzgeçten geçirilmek durumunda bırakılmıştı. Basının yoğun desteğiyle iktidar kapısını aralayan DP, bu basın gücü ve etkisinin farkında olduğunu ve kendi aleyhine dönmemesi gerektiğini, çıkardığı baskıcı bu kanunla ortaya koymuştur. İktidara geldiği ilk yıllarda bürokrasi üzerinde hakimiyet kuran DP, 1954 yılı ve sonrasında ise kamu çalışanları üzerinde de baskı kuran bazı kararlar almıştır. Kamu çalışanlarının hizmet sürelerini yirmi beş yıl olarak düzenleyen bir yasal değişim yapılmış, daha evvel 30 yıl olan hizmet süresi böylece düşürülmüş ancak daha da önemlisi emekliye sevk edilenlere yasal itiraz yolları kapatılmıştır. Bu yeni düzenleme Danıştay, Yargıtay ve Sayıştay üyeleri ile üniversite profesörlerini de kapsayacak şekilde genişletilmiştir (TBMM Tutanak Dergisi, 1954, s. 252; Cumhuriyet, 6 Temmuz 1954, s. 1). Bunlardan daha da ileri bir uygulama ise öğretim üyeleri üzerinde yapılmış ve öğretim üyeleri MEB bünyesine alınarak hükümete tabi hâle getirilmiştir. Bilhassa CHP'ye yakın aydınlar ve ilim insanlarını pasifize etme amacı güden bu uygulama çok büyük tepki çekmiştir (Cumhuriyet, 22 Temmuz 1954, s. 1).

İç politik gelişmeler ve bu gelişmeler karşısında DP'nin iktidarını garantiye almak adına aldığı önleyici ve baskıcı bu tedbirler dış politik gelişmelerin de etkisi altında yapılmıştı. DP adına oldukça zorlu geçen 1955-1956 yılları dış politika adına da kaotik bir sürece işaret etmiştir. Keza Kıbrıs konusu gibi önemli bir sorun gündemi meşgul etmiş, adada günden güne artan olaylar bir kriz yaratmıştı. Kıbrıs konusunu görüşmek adına İngiltere'nin çağrısı üzerine Londra'da bir araya gelen Türkiye, Yunanistan ve İngiltere 29 Ağustos 1955'te Londra Konferansını düzenlemiştir (Kaya ve Yeter, 2018, s. 218). Ancak konferansın devam ettiği sıralarda meydana gelen 6-7 Eylül Olayları konferansı gölgede bırakmıştır. Atatürk'ün Selanik'teki evinin yakınında bir bomba patlatıldığı haberinin İstanbul'da duyulması üzerine önü alınamaz olaylar meydana gelmiştir. Haber, İstanbul Ekspres Gazetesi aracılığıyla *Atamızın Evi Bomba ile Hasara Uğradı* başlığı ile duyurulmuş (Demir, 2007, s. 42-43) ve kısa sürede büyüyen protesto hareketleri, Rum ve Ermeni vatandaşların ev ve işyerlerinin saldırıya uğramasıyla neticelenmiştir (Eroğul, 2003, s. 174). Olayların vahameti ve büyüklüğü DP'yi zor durumda bırakmış DP, olayları bilerek önlemediği iddiasıyla suçlanmıştır. Bu olaylar sırasında gündeme gelen *İspat Hakkı* konusu da ayrı bir tartışma konusu olmuştur. Basının siyasiler hakkındaki çeşitli iddialarını ispat ederek savunma hakkını elinden alan bu önerge ile yolsuzluk gibi iddiaların önü kapatılmaya çalışılmıştır. Basına ispat hakkı tanınmasını öneren kanun teklifinin Anayasa Komisyonunda reddedilerek yasa dışı bırakılması tepkilere sebep olmuş hatta DP'den birçok milletvekili istifa etmiştir (Çetinkaya, 2020, s. 147; Kubilay, 2014, s. 18).

İç ve dış politik gelişmelerin gündemi zorlaması erken seçim tartışmalarını da beraberinde getirmiştir. Bu süreçte DP, halkın desteğini tazeleme isteğini öne çıkarmıştır. Alınan karar üzerine Başbakan Adnan Menderes seçimlerin 27 Ekim 1957'de yapılacağını

duyurmuştur. Erken seçim kararının ardından muhalefet partileri ortak hareket etmek için bir toplantı yapmışlar ve ortak liste düzenleme konusunda uzlaşmışlardır (Eroğul, 2003, s. 195). Muhalefet partileri arasındaki bu ittifak DP'yi tedirgin etmiş ve seçim kanununda yaptıkları çeşitli değişikliklerle bu bloğu yıkmayı amaçlamıştır. Seçim kanununda değişikliğe giden DP, yeni kurulan Hürriyet Partisinin olası bir muhalefet ittifakına katılmasını engellemek için seçim tarihinden asgari altı ay önce mensup oldukları siyasi partilerden ayrılmamış olanların başka bir siyasî parti tarafından aday gösterilemeyeceğini ifade eden bir düzenleme yapmıştır (Türk, 1969, s. 80). Yine *11 Eylül 1957 Tarih ve 7053 Numaralı Milletvekilleri Seçim Kanunu'nun 35 ve 109'uncu maddelerinin Tadiline ve Bu Kanuna Muvakkat Bir Madde İlavesine Dair Kanun'a* göre her vatandaşın milletvekilliğine aday olabileceği ancak bir siyasi partiye adaylık başvurusu yapmış kişinin kendi seçim çevresinde bağımsız aday olamayacağı ve başka partiden de aday gösterilemeyeceği belirtilmiştir (Resmî Gazete, Sayı 9705, 13 Eylül 1957, s. 17850). Partilerin seçim bölgelerinde ortak liste hazırlama sistemine son verilirken memurlar üzerinde de bir düzenleme yapılmış ve memurların seçimlerde aday olabilmeleri için seçimlerden en az 6 ay evvel memuriyetten istifa etmiş olmaları şartı getirilmiştir (Resmî Gazete, 13.09.1957, 9705). Böylece belirli isimlerin bağımsız olarak ya da başka partiden aday olmalarının önü kapatılmıştır. Tüm bu önlemler sayesinde muhalefetin tek blok hâlinde birleşme çalışmaları sonuç vermemiştir (Kaya, s. 2018, 591-592). 1956 Haziran'ında çıkarılan *Toplantılar ve Gösteri Yürüyüşleri Hakkında Kanun'un* kabul edilmesi de seçim öncesi havayı germiştir. Kanuna göre siyasi partiler seçim dönemleri hariç açık havada miting ve toplantı düzenleyemeyecek, kapalı ortamlarda ise önceden izin alma şartına riayet edeceklerdi. Kanuna göre bu karar dışında yapılan her türlü toplantı ve miting suç sayılmıştır (Resmî Gazete, Sayı 9346, 30 Haziran 1956, s. 14715-14716).

İktidarının ilk yıllarından bu yana halkın ekonomik refahını aydınların talep ettiği fikir özgürlüğünden daha önemli bulan DP açısından ekonomik sıkıntılar da baş göstermeye başlamıştı (Karpat, 1961, s. 442). 1957 seçimleri boyunca yapılan propaganda ve mitinglerde CHP, yoğunlukla ekonomik durumun kötülüğü, iç ve dış politik gelişmeler, DP'nin uyguladığı baskıcı uygulamalar ve yasalar, dinin politikaya alet edilmesi gibi konuları gündeme almıştır (BCA, 30.1.0.0.43.254.17, 1-15). DP ise iktidarları süresince yapmış oldukları kalkınma politikaları ve bundan sonra yapacakları kalkınma hamleleri üzerine kurgulanan bir propaganda süreci yürütmüştür. Mitingler boyunca yapılan yeni temel atma törenleri ise DP'nin esas politikası olmuştur. İktidar ve muhalefet partilerinin sert iddialarla dolu propagandaları nedeniyle çok gergin bir atmosfer içinde yapılan seçimler sonunda DP, 4.497.811 oy elde ederek 610 milletvekilliğinden 424'ünü, muhalefet partileri ise toplamda 4.750.825 oyla 186 milletvekilliği elde etmişlerdir. Bu yakın oy miktarına karşın mevcut seçim sistemi nedeniyle çoğunluğu elde eden DP, seçimlerden birinci parti olarak çıkmayı başarmıştır (TÜİK, Milletvekili Genel Seçimleri, 1923-2011, s. 25; BCA, 30.1.0.0.52.312.4, 30.10.1957). Keza seçim sistemi çoğunluk sistemine dayanmaktaydı. Muhalefet partileri bu sistemden dolayı Meclis'te çok sayıda sandalye kaybetmiştir. CHP'nin oy oranı %41,4 olmasına karşılık Mecliste temsil oranı sadece %29,2 ile sınırlı kalmıştır. DP ise %48,6 oranında oy almış ve Meclis'te temsil oranı %69,6 olmuştur (BCA, 30.1.0.0.52.312.4, 30.10.1957).

Tablo 1: Partilerin 1950-1957 Seçimlerinde Değişim Yüzdeleri (TÜİK, Milletvekili Genel Seçimleri, 1923-2011, s. 25)

Partiler	1950	1954	1957

CHP			
Aldığı Oy	A3.148.626	3 193 471	3 825 267
Oy Yüzdesi	%39,6	%35,1	%41,4
Milletvekili Sayısı	69	31	178
DP			
Aldığı Oy	4 391 694	5 313 659	4 497 811
Oy Yüzdesi	%55,2	%58,4	%48,6
Milletvekili Sayısı	416	503	424

CHP, bu seçimlerde bilhassa Doğu illerinde büyük başarı yakalamış ve buralarda milletvekili sayısını artırmıştır. CHP, Mardin, Tunceli, Urfa, Elâzığ, Erzincan ve Van'da bütün milletvekilliklerini alarak büyük bir başarı göstermiştir (Alkan ve Nergiz, 2018, s. 8). Bu sonuçların alınmasında birçok faktör etkili olmakla beraber en önemli sebeplerden biri DP'nin seçim stratejisini oluşturan tek parti döneminin kötü uygulamalarını o yıllara şahit olmayan genç seçmene anlatmakta zorlanması olarak yorumlanmaktadır. Ekonomik faktörlerin de doğrudan etkilediği seçim atmosferinde DP, ortada olan seçmeni kazanmakta zorlanmış görünmektedir (Atayakul, 2007, s. 370).

1957 Seçimleri ve Taşrada Değişen Siyaset Dengesi

1957 seçimlerini önemli kılan asıl faktör elbette ki birinci parti olarak çıkmasına karşın DP'nin seçim öncesi tüm çaba ve çalışmalarına karşın yoğun bir seçmen kaybı yaşaması ve bazı önemli illerden milletvekili çıkarmamasıdır. Bu noktada taşradaki bazı illerin radikal değişimleri oldukça dikkat çekicidir. 1957 seçimlerinde CHP'nin kazandığı ancak DP'nin önceki seçim dönemlerinde elinde tuttuğu Adana, Çankırı, Elâzığ, Gümüşhane, Maraş, Niğde, Sivas, Tokat, Urfa, Uşak'ta değişim esaslı bir şekilde olmuş ve ibre CHP'ye kaymıştır (Bkz. Ekler, Tablo 2). Bunun en temel sebeplerinden birini şüphesiz DP'nin 1957 seçimlerinde uygulamış olduğu milletvekili aday belirleme yöntemi oluşturmuştur. 1957 seçimlerine kadar uygulanan temel metot tek dereceli ve liste usulü çoğunluk sistemine dayanmaktaydı. Yani bir seçim bölgesinde kullanılan oyların salt çoğunluğunu alan parti seçim bölgesindeki bütün milletvekillerini almış oluyordu (TÜİK, 2012, s. 12). Buna göre milletvekillerini belirlemek için bir ön yoklama yapılmakta, adayların başvuruları alındıktan sonra nihai liste belirlenmekteydi. Partinin yerel merkezlerine milletvekili adaylarını belirlemesi sürecinde hak tanıyan bu uygulamaya göre parti genel merkezi de %30 ile %50 oranında adaylarını belirleme hakkını elde etmekteydi (Halk Postası, 30 Ekim 1957, s. 1). Seçim kanununun verdiği bu yetkiyi 1957 seçimlerinde geniş oranda kullanan DP, adayların çoğunu merkezde belirlemiş hatta birçok ilde ön bir yoklama yapılmasına gerek duymamıştır. 67 ilden sadece 39'unda aday yoklaması yapan DP için en önemli savunma noktası, oy oranı olarak zayıf olduğu illerde vekil adaylarını merkezden belirleme tercihinin bizzat kendisinin yapması isteği olmuştur (Yaşar, 2014, s. 530). Ancak bu uygulamanın fazlasıyla tepki çektiği ve DP merkezi ile teşkilatlar arasında bir yoklama tartışması ortaya çıkardığı görülmektedir. 1957 yılı Ekim ayı başlarında DP Genel İdare Kurulunun aldığı bir kararla mevcut milletvekillerinin tekrar aday gösterilmesi ve yoklama yapılmaması kararı aldığı belirtilmiştir. Ancak il teşkilatlarını buna ikna edemeyen DP merkezi, ağır muhalefet karşısında birçok ilde yoklama yapılmasına karar vermiş fakat yine de veto yetkisini saklı tutmuştur (Vatan, 2 Ekim 1957, s. 1).

DP, daha evvel adaylarını çoğunlukla yoklama usulü ile halka yakın olan ve onları daha yakından tanıyan yerel eşraf, toprak sahipleri gibi kesimlerden belirlerken bu seçimlerde DP, kendi politikalarına muhalif olan 124 kişiyi aday göstermemeyi tercih etmiştir (Karpaz, 1961,

s. 441). Öyle ki uygulanan bu politika partiden toplu istifalara dahi sebep olmuştu. Bu seçimlerde DP'nin uyguladığı merkezden aday belirleme stratejisi nedeniyle yeniden aday gösterilmediğini gören milletvekilleri ile teşkilatlar tarafından sevilen ve yoklamaları kazanmış olmalarına karşın parti merkezi tarafından onaylanmayan vekiller istifa etmişlerdi. DP parti merkezi ise teşkilatlardaki adaylık mücadelelerine son vererek bizzat tanıyıp onayladığı adaylardan yana tavır sergilemişti (Atayakul, 2007, s. 383; Cumhuriyet, 9 Ekim 1957, s. 1,5; Cumhuriyet, 2 Ekim 1957, s. 1; 5; Cumhuriyet, 10 Ekim 1957, s. 1; Cumhuriyet, 11 Ekim 1957, s. 1,5). Ancak teşkilatların durumdan rahatsızlığı ve bu uygulamaya tavır koymaları teşkilat içinde muhalif bir tutum oluşturmuştu. Bu konudaki en net tepkiyi DP teşkilatlarında yaşanan kaos ve mücadeleden anlamak mümkündür. DP'nin 1957 seçimlerinde bir önceki seçimlerin aksine vekil çıkaramadığı illerde ise bu durumu net bir şekilde görmek mümkündür. Teşkilatlar ve merkez arasında yaşanan sıkıntı yerelde ciddi çatışmalara sebep olmuş, bir var olma kaygısına giren milletvekili adayları seçim bölgelerinde DP merkezine karşı muhalefet oluşturmayı başarmışlardı. DP'nin 1957 seçimlerinde kaybettiği illerden biri olan Adana'da yoklama yapılmadan oluşturulan aday listesi büyük bir soruna sebep olmuş, hatta bu sorun istifaları da beraberinde getirmişti. DP Adana teşkilatındaki temel sorun 1954 yılında seçilen milletvekillerinin 1957 seçimlerinde de yeniden ve yoklama yapılmadan aday gösterilmek istenmesinden kaynaklanmaktaydı. Ancak teşkilatın yoklama yapılması konusunda baskı yapması merkezle teşkilat arasında krize sebep olmuştu. Bilhassa Adana milletvekillerinden Cavit Oral'ın seçim aday listesinin oluşturulmasında çok etkili olması ve teşkilatlara danışılmadan birçok adayın çevre ilçelerden belirlenmesi, seçimler öncesi Adana'da nabız daha da yükseltmiştir. Adayların DP genel merkezi tarafından belirlenmesi konusunun tartışılması ve konuşulması için Adana DP il başkanlığında bir toplantı düzenlenmiştir (Türk Sözü, 22 Eylül 1957; Yeni Adana, 1 Ekim 1957; Yeni Adana, 9 Ekim 1957). Sorunun büyüklüğü nedeniyle şehrin yerel yöneticileri ile DP yönetimi de toplantıda hazır bulunmuş (Yeni Adana, 25 Eylül 1957) ancak Cavit Oral'ın konuşması sırasında salonu terk edenler olduğu gözlenmiş¹ ve liste üzerinde yapılan birkaç değişiklikte durumu kurtarmaya yetmemiştir (Türk Sözü, 2 Ekim 1957). Adana'da durumun karmaşık bir hâl alması üzerine Menderes de Adana'ya gelmiş ancak gerginlik son bulmamıştır. 1957 seçimlerinin Adana'da DP tarafından kaybedilmesinin önemli bir gerekçesi olarak gösterilen seçim aday listesinin merkez tarafından belirlenmesi diğer birçok ilde de uygulanmıştı. Hatta 1954 seçimlerinde de Adana'da süreç bu şekilde işlemiş, DP, yerel yoklamaları ve tercihleri dikkate almayarak liste bizzat genel merkez tarafından belirlenmiş ancak sonuçlar DP lehine bir durum ortaya çıkarmıştı (Yeni Adana, 13 Mart 1954; Yeni Adana, 16 Mart 1954). 1954'ten 1957'e doğru değişen konjonktürel durum, sosyo-ekonomik şartlar ve bu durumun yerelde oluşturduğu değişim DP tarafından iyi okunamamış ve merkezîyetçi bir tutum ön plana çıkmıştır. Ortaya çıkan zorlu şartlarda daha çok dikkate alınması ve nabız daha iyi tutulması gereken yerel örgütler bu noktada ihmal edilmiş ve DP merkezi tarafından seçimlerin kazanılacağına kesin gözüyle bakılmıştır. DP'nin merkezden aday göstermesinin tepkiyle karşılandığı illerden biri de Çankırı olmuştur. Buradaki durum DP teşkilatı içinde genç ve yaşlı üyeler arasında bir çatışmaya sebep olmuş, DP merkezinin bu kararına gençler tepki gösterirken yaşça büyük üyeler ise karara saygı duyma yönünde hareket etmeyi tercih etmişlerdi. Bu sebeple gençlerin daha ziyade CMP'ye oy verdiği iddia edilmiştir (Demokrat Çankırı, 24 Eylül 1959, s. 2). Genç üyeler arasındaki bu muhalefet sonrasında DP genel merkezi tarafından Çankırı DP il yönetiminde bulunan genç idareciler görevden alınmıştır. Parti içinde

¹ Aynı tepki DP Kozan mitinginde de olmuş Cavit Oral'ın kürsüye gelmesi sırasında miting alanında boşalmalar gözlenmiştir, bkz. Yeni Adana, 11 Ekim 1957.

yaşanan bu bölünme şiddetini artırmış ve nihayet DP il kongresinde genç hareket, il parti yönetimini ele geçirmeyi başarmıştır (Devrim, 23 Ocak 1957, s. 1; Devrim, 03 Nisan 1957, s. 1). Bu son durum seçim sonuçlarını etkilemiş görünmektedir.

Tokat'ta da DP'nin adayları merkezden belirleme isteği ve teşkilatlara ayırdığı aday belirleme kotasına rağmen yoklamalarda belirlenen adaylara dikkat edilmemesi tartışma konusu olmuştur. Tokat'tan aday olacak on milletvekili adayından dokuzu il teşkilatı tarafından belirlenecekti (Tokat Sesi, 28.09.1957, s. 1). Teşkilata yapılan 48 milletvekili adaylığı başvurusundan 8'ini belirlemek üzere toplanan parti ocak teşkilatlarına merkez tarafından *iyi adaylar* belirlenmesi telkin edilmiş (Tokat Sesi, 26.03.1954, s.1) ancak anlaşıldığı kadarıyla DP merkezinin il yönetimine şimdiye kadar ki isabetsiz kararları nedeniyle güvenmediği belirtilmiştir. Teşkilata karşı oluşan bu güvensizliğin temelinde teşkilatta alınan kararların merkezin onayına sunulmadan uygulamaya sokulması kanaati vardı (Halk Sesi, 14.04.1955, s. 1-2). Çalışmalar sonunda Tokat il teşkilatı tarafından belirlenen 9 adayın yanında Ahmet Gürkan da parti merkezi tarafından aday gösterilmek üzere merkeze önerilmiştir. Ancak DP merkezi, belirlenen listedeki Hulusi Bozbeyoğlu'nu listeden çıkararak yerine Refet Sezen'i aday göstermiş ve onuncu aday olarak ta Servet Serenkök gösterilerek teşkilatın isteğinden çok farklı bir tercih yapmıştır (Genç Demokrat, 10.10.1957, s. 2). Bu karar da sonuçları etkilemiş görünürken DP'nin kalesi olarak görülen Maraş'ta da benzeri bir durum olarak adaylar merkezden belirlenmiş ve liste açıklanması gereken tarihten çok daha geç bir tarihte açıklanmıştır (Halk Postası, 8 Ekim 1957, s. 1). Hemen bütün illerde görülen bu durum DP'nin büyük ihtimalle adayların açıklanması sonrasında aday gösterilmeyen vekillerin ve teşkilatların ortaya çıkarabileceği olumsuz durumlara karşı aldığı bir önlem gibi görünmektedir (Karpaz, 1961, s. 442). Büyük bir çoğunluğu DP'den yapılan adaylık başvurularına rağmen parti merkezi tarafından eski adaylar tercih edilmiştir (Halk Postası, 30 Ekim 1957, s. 1). Maraş'ta seçimlerin kaybedilmesini değerlendiren bir yerel gazetede yapılan tahliller ise DP'nin kaybetme gerekçelerini ortaya koymuştur. Seçilen vekillerin bölge halkı ile temaslarını kesmeleri, halkın sorunları yerine kendi çıkarlarına odaklanmaları ve en önemlisi de DP merkezi tarafından gösterilen adayların bölge halkı tarafından benimsenmemiş olması seçimlerin kaybedilme gerekçesi olarak gösterilmiştir (Demokrasiye Hizmet, 30 Ekim 1957, s. 1). Maraş'ta ilginç olan durum iki ana parti içinde de hizipleşmelerin görülmesidir. Bu nedenle kritik addedilen bu ilde her iki parti içinde de farklı gruplaşmalar oluşmuş, bazı DP'liler bu ayrışmayı *millete borçlu olunan konular üzerindeki hassasiyetlerden* kaynaklı çatışmalar olarak değerlendirmiştir. Ancak seçimlere doğru parti içindeki hizipleşmeyi ortadan kaldırmayı başaran CHP olmuştur. Yapılamayan CHP İl Kongresi nedeniyle mevcut heyet görevden alınmış, Kemali Bayazıt tarafından geçici bir heyet kurulmuş ve parti içindeki ihtilaf sona erdirilmiştir (Milliyet, 27 Eylül 1957, s. 3).

DP'nin Urfa'da seçimleri kaybetmesi süreci ise teşkilat içinde süregiden daha köklü sorunlara ışık tutmaktaydı. Henüz 1950'li yılların başlangıcında ortaya çıkan çatışma bu 1957 seçimlerinin de kaybedilmesine sebep olmuş görünmektedir. Urfa'daki genel sorunlar parti teşkilatındaki mevcut rekabet ortamı ve kişisel çatışmaların şehre yansması olarak görünmekteydi (Akgün, 13 Temmuz 1956, s. 1). Urfa'da esas problem bir yeni-eski tartışmasının ortaya çıkardığı hizipleşmeydi (Milliyet, 23 Eylül 1957, s. 3). DP Urfa teşkilatında ortaya çıkan bu ikili durum teşkilatta merkezden bağımsız bazı hareketlerin oluşmasına sebep olmuş ve ilçelerdeki bazı kongreler merkezden habersizce yapılmaya başlanmıştı (Akgün, 22 Aralık 1956, s. 1). Partinin dağılık ve başsız bu görüntüsü karşısında parti il kongresi de olağan zamanında yapılamamış, gecikmeli olarak ve parti müfettişlerinin de dahil olduğu bir ortamda yapılabilmıştır. Partideki ikiliği ortadan kaldırmak için DP merkezi, Urfa'ya müfettişler göndermiş genellikle komşu illerin milletvekillerinden oluşan bu heyet (Akgün, 25 Ocak 1957,

s. 1) sorunu tam olarak çözememiş hatta bazı iddialara göre bu müfettişler daha da büyük bir sorun olmuştur (Akgün, 30 Ocak 1957, s. 1). Maraş, Mardin ve Elâzığ'dan gelen bu müfettiş milletvekillerinin raporu doğrultusunda Urfa'da etkili olan önemli isimler saf dışı edilmiş ve onların yerine bu isimlere muhalif olan kesimlerden oluşan bir heyet oluşturulmuştur (Akgün, 30 Ocak 1957, s. 1). Böylece partide oluşan eski-yeni mücadelesinin gölgesinde ertelenmiş olan DP Urfa il kongresi yapılabilmıştır. Kongrede bu gergin ortamdan dolayı şehir merkezinden çok fazla bir katılımın olmadığı, katılımcıların genellikle ilçelerden getirildiği öne sürülmüştür (Yeni Urfa, 28 Ağustos 1957, s. 1; Akgün, 12 Ağustos 1957, s. 1). Kongre sonrası hız verilen seçim hazırlıkları sürecinde adayların belirlenmesi ise esas sorunu oluşturmuştur. CHP, DP içindeki bu ikilikten faydalanarak Urfa'da dikkat çeken ve sevilen isimleri aday göstermeyi tercih etmiştir. Özellikle aşiret reislerine öncelik, yerel istek ve dinamiklere ise önem verilmiştir (İlyas, 2014, s. 572). Buna mukabil DP'nin Urfa'da DP kurucuları olarak tanınan kişileri saf dışı etmesi teşkilatta tepki çekmiştir. "*Biz bilmeyiz reis bilir*" ifadesinde gizli olan bu aşiret vurgusu, DP ve CHP arasında bir aşiret reisleri yarışı başlatmıştır denebilir (Milliyet, 24 Eylül 1957, s. 3). Elbette Doğu'da CHP'nin yürüttüğü güçlü politika ve buralardaki adaylarını belirlerken güç merkezli davranması ve başarılı olması buralardaki tarihsel eşraf-iktidar dayanışmasında gizliydi. Büyük toprak sahipleri ve aşiret önderlerinin kazanılması buradaki ağalarla sürekli ilişki içinde olan CHP için önem arz etmekteydi. Önceki seçimlerde tek parti döneminde küstürülmüş aşiret liderlerine eğilim gösteren ve yanıt bulan DP, bu seçimlerde kazanacağına kesin nazarıyla baktığı için bu çevreleri göz ardı etmişti (Alkan ve Nergiz, 2018, s. 5). 1957 seçimlerinde DP'nin kaybettiği illerden biri olan Elâzığ'da ise diğer illerden bir fark olarak DP'ye karşı yeni bir yapılanma olan Hürriyet Partisinin şehirde oluşturduğu etkinin fazlasıyla öne çıktığı görülmektedir. Elâzığ'da DP'nin en etkili isimlerinin HP saflarına katılmaları DP'nin potansiyel oylarında kayba sebep olmuştur. Buna ek olarak halk tarafından çok sevilen ve büyük ilgi gören General Hüsnü Göktaş'ın Elâzığ yerine Maraş'tan aday gösterilmesi ise büyük bir hata olarak görülmüştür. Kaybettiği diğer illerde olduğu gibi Elâzığ'da da DP strateji hatası yapmış ve Elâzığlı olmayan kişileri aday göstermiştir (Pancar ve Aydın, 2013- s. 397-398).

DP'nin teşkilatların sesine kulak vermeden yaptığı bu aday seçimlerine karşılık CHP'nin, 1957 seçimlerinde milletvekili adaylarının %85'inin yerel örgütler tarafından belirlenmesine izin verdiği görülmektedir. Buna karşın DP, daha evvelki seçimlerde kazanan 140 milletvekilini bu seçimlerde aday göstermeyerek onları göz ardı etmiştir (Albayrak, 2004, s. 296). Örneğin Sivas'ta burada yapılan bir seçim öncesi gözlem yazısında şehirde kentlilerin CHP, köylülerin DP yanlısı olduğu belirtilirken, görüşülen her 100 kişiden 73'ünün CHP'ye oy vereceğini söylediği belirtilmiştir. Seçim öncesinde mevcut DP'li 13 vekilden 10'unun tasfiye edileceği belirtilmiş ve yeni milletvekili listesinin milletvekillerinden Rıfat Ölçten'in Ankara'daki evinde belirlendiği duyurulmuştur. Sivas'ta DP'den yapılan başvuru sayısı 80'i bulmuş, CHP'den yapılan başvuru sayısı ise 20 de kalmıştır. Ancak CHP, adayların özellikle Sivas'ın sevilen ve tanınan kişileri arasından seçilmesine özen göstererek seçimlerde başarılı olmuştur (Milliyet, 17 Eylül 1957, s. 3).

DP'nin seçimler sürecinde belirtilen bu illerde yaptığı yanlış tercih ve uygulamaların aksine CHP, buralarda daha başarılı olmuş ve muhalefet partisi olma gereğini yerine getirmiş görünmektedir. CHP özellikle kritik bazı illerde daha akıllıca bir siyaset yürüterek DP'li seçmenden oy almayı başarmıştır. DP'nin birçok yerde aday listelerini açıklama tarihini geciktirmesi buna karşın CHP'nin listeleri zamanında açıklayarak seçimlere daha iyi hazırlanması, DP'nin bu gecikmesinin CHP lehine bir avantajı olarak yansımıştır. Adana'da listenin zamanında açıklanması ve CHP'nin buradaki teşkilatın çalışmalarına önem vermesi, öte yandan DP'nin burada daha evvelki iki seçimi kazanmasına dayanarak daha gevşek

davranması seçim sonuçlarını etkilemiş görünmektedir (Karataş, 2021, s. 112). İl teşkilatlarında sık sık toplantı yapmaya çalışan CHP, popüler ve ağırlığı olan isimleri kendi seçim bölgelerinde öne çıkararak etkili olmaya çalışmıştır. Önemli yerlerden biri olan Hatay'da buradan milletvekili olan Hasan Reşit Tankut başkanlığında il kongresi yapılırken (Cumhuriyet, 1 Nisan 1957), Tokat'ta da çok sayıda insanın katıldığı ve Sivas Milletvekili Şemsettin Günaltay'ın konuşma yaptığı bir açık hava toplantısı düzenlenmiştir (Turhal, 22.04.1954, s. 1). Bunların yanında CHP il teşkilatları DP'deki bu çözümlerin de bilinci ile sık ve düzenli çalışmalar yaparak teşkilatlarını seferber etmiştir (Halk Postası, 25 Eylül 1957, s. 1). DP'nin halk üzerinde yarattığı heyecanı kaybetmiş olmasını bir avantaja çeviren CHP, halkı sorgulamalara davet etmiştir. Keza DP'ye yapılan en büyük eleştirilerden biri evvelce yapılan iki seçim sonucuna aldanarak bir partinin rehabet havasına girmesiydi. DP teşkilatlarının yaptığı kongrelere milletvekillerinin katılmaması, teşkilatlar tarafından yapılan şikayetlerin ciddiye alınıp merkeze iletilmemesi gibi sebeplerden dolayı DP teşkilatlarında merkeze karşı bir küskünlük oluşmuş ve parti içinde hizipler ortaya çıkmıştır (Vatan, 3 Ekim 1957, s. 1).

1957 yılında kötüye giden ekonomik durumdan en çok etkilenen iller bilhassa Orta ve Doğu Anadolu kentleri olmuştu (Ahmad, 2010, s. 86). Ülkenin ekonomik kalkınmasından en az etkilenen yerler buralardı (Karpas, 1961, s. 450). Söz verilip yapılmayan yatırım konuları ve şehirlerin sıklıkla yaşamış olduğu sıkıntılar ise CHP tarafından seçimlerin ana malzemesi olarak kullanılmıştı. Bilhassa ekonominin içinde bulunduğu durum temel bir hareket noktası olmuştur. Seçimlerin kaybedildiği bu illerde DP yanlısı gazeteler, 1950'den bu yana yapılan yatırımlara kuvvetle atıf yaparken, CHP'li basın daha çok şimdiki sürece ve illerin ihmal edilen durumlarına dikkat çekmiştir. Urfa'da hiçbir ekonomik gelişmenin kaydedilemediği belirtilen muhalif basın haberlerinin aksine DP'li basın şimdikiye dek yapılan hizmetleri sıralamaktadır (Akgün, 26 Eylül 1957, s. 1). Oysa muhalif basın Urfa'da hiçbir yatırımın yapılmadığı konusunda hem fikirdir (Urfanın Sesi, 13 Şubat 1954, s. 1). Çankırı'da fabrika açılması konusunda verilen sözlerin tutulmaması (Şen, 2020, s. 97), Tokat'ta benzer şekilde büyük vaat edilen baraj, fabrika yapımı sözlerinin ihmal edilmesi kaybedişin önemli sebeplerinden olmuştu (Halk Sesi, 14 Nisan 1955, s. 1, 2). Tokat'ta yapılan bir temel atma programına Menderes'in bizzat katılacağını iddia eden DP'li basının iddiası gerçekleşmemiş ve şimdikiye kadar Menderes'in Tokat'a hiç gelmemiş olması hayal kırıklığı ile karşılanmıştı (Halk Sesi, 14 Nisan 1955, s. 1, 2). Buna mukabil muhalif basına göre ise Tokat ülkede kalkınmadan en az nasiplenen ildi (Yeni Erbaa, 12 Nisan 1955, s. 1). Tokat'ta dikkat çeken diğer bir nokta ise CHP'nin seçim vaatleriydi. Buna göre ekonominin başı çektiği vaatlerde vekil maaşlarının düşürüleceği, köylünün borçlarının ve işçi ücretlerinin düzene sokulacağı, köylerin yol, su, elektrik ihtiyaçlarının giderileceği gibi ekonomi temelli vaatler bulunmaktaydı (Halk Sesi, 17 Ekim 1957, s. 1). Niğde de şehrin ve köylerin ihmal edilmesi, ekonomik durumun kötü olması, vaat edilmesine karşın Aksaray'ın il yapılmayı ve parti içinde hizipler oluşması DP'nin burada seçimi kaybetme sebepleri olarak gösterilmiştir. Gümüşhane'de de ekonomik sorunların yanında Menderes'in önceki seçimlerde söz verdiği gibi Bayburt'u il yapmamasının bir oy kaybına sebep olduğu belirtilmiştir (Milliyet, 19 Eylül 1957, s. 3).

Bilhassa Doğu illerinde şikâyet konularının benzerlik göstermesi ve bu illerin DP tarafından göz ardı edildiği fikri seçim sonuçlarını etkileyen en önemli argüman olmuştur. Tarım, sanayi ve ticarete gerekli atılımı gösteremeyen, yapılması gereken yatırımların ikinci plana atıldığı bu illerde büyük serzenişlerin basına yansımaları tesadüf olmamıştır. Çevre illerle yapılan mukayeselerde kendi illerindeki gelişmeleri yetersiz bulan birçok yorumda şehir kayırmacılığı yapıldığı yönünde bir algı oluştuğu gözlenmektedir. İlginç olan nokta ise kıstas alınan illerde de aynı şikayetlerin görülmesidir. Elâzığ basınında şehrin çevre illere nazaran tarım ve sanayi alanında herhangi bir ilerleme kat edememiş olması dile getirilmiş ve DP'nin

en çok oy aldığı illerden biri olmasına karşın şehre gereken önemin verilmediği iddia edilmiştir (Pancar ve Öğredik, 2013, s. 397-398). Van basınında yapılan bir değerlendirmede ise şehir Erzurum, Diyarbakır, Elâzığ gibi komşu illerle kıyaslanmış ve bu illerin tamamının son yıllarda yapılan imar çalışmalarından faydalandığı, büyük bir gelişme kaydettiği belirtilmiştir. Buna mukabil Van'da ise tek bir modern binanın olmaması eleştirilmiştir. Şehrin beledi işlerinin düzene koyulamaması ise esas sorun olarak gösterilmiştir (Van Postası, 18 Kasım 1955, s. 1).

1957 seçimlerinin sonuçlarına bakıldığında DP'nin oylarında bariz bir düşüşün olduğu görülmektedir. Ancak bu sonuçların bir mağlubiyet olarak algılanmasındaki esas dayanak şüphesiz DP'nin açık ara farkla kazandığı son iki seçim sonucu ile 1957 seçim sonuçları arasında yapılan bir kıyaslamadan kaynaklanmaktadır. Bu seçimlerden de birinci parti olarak çıkmayı başaran DP'nin seçim zaferini iller bazında da ele almak mümkündür. Keza DP 44 ilde tamamen, 3 ilde kısmen, CHP ise 18 ilde tamamen 3 ilde ise kısmen kazanmıştır (BCA, 30.1.0.0.52.312.1, 5). İller bazındaki bu ezici üstünlük seçimin kazananın DP olduğunu göstermektedir. Teşkilatlarındaki sorunlar ve merkezin yaptığı strateji hatalarına karşın DP, basit çoğunluk sistemi ile çoğu ilde kazanmış ancak bazı illerde ise seçimleri az farkla yine bu seçim sistemi nedeniyle kaybetmiştir denebilir. Nitekim CHP'nin kazandığı Çankırı, Gümüşhane ve Niğde gibi illerde oy oranları birbirine çok yakın olmuş ve CHP burun farkıyla bu illerde seçimleri kazanmıştır (Bkz. Tablo 2: 1950-1954-1957 Seçim Sonuçlarına Göre İllerin Partilere Göre Değişim Durumu). Çankırı'da 1954 seçimlerinde 6 milletvekili çıkararak DP, 1957 seçimlerinde bu vekilliklerin tamamını CHP'ye kaptırmıştır. Benzer şekilde Gümüşhane'de de bütün milletvekilliklerini elinde bulunduran DP, bu seçimlerde 6 milletvekilliğini de kaybetmiştir. Niğde'de durum yakın oylar nedeniyle farklı seyretmiştir. 1954 seçimlerinde DP 8 milletvekili çıkarırken 1957 seçimlerinde durum CHP lehine değişmiş ve DP 1, CHP ise 6 vekil çıkarabilmiştir. Bu üç ildeki kıl payı farka karşın DP diğer illerde biraz daha düşük oy almış bu nedenle fark bu illerde biraz daha açılmıştır. Adana'da 1954 seçimlerinde 13 milletvekilliğinin tamamını DP alırken, 1957 seçimlerinde vekillik sayısı artırılan Adana'da 16 milletvekilliğini de CHP almıştır. Elâzığ'da da durum farklı olmamış ve 1954 seçimlerinde bu şehirden vekil çıkarılamayan CHP, bu seçimlerde 6 vekil çıkararak başarılı olmuştur. Maraş'ta oldukça tartışmalı geçen seçim süreci sonunda sayısı artırılarak 7'den 9'a çıkarılan vekilliklerin tamamı 1957 seçimlerinde CHP'ye geçmiştir. Sivas'ta sayısı 14'ten 15'e çıkarılan ve 1954 seçimlerinde tümü DP'de olan vekillikler bu seçimde tamamen CHP'ye geçmiştir. Milletvekili sayısı aynı kalan Uşak'ta 1957 seçimlerinde 4 milletvekilliği DP'den CHP'ye; Tokat'ta sayısı 9'dan 10'a çıkarılan milletvekillikleri 1957'de CHP'ye; seçim sürecinin en tartışmalı geçtiği yerlerden Urfa'da ise 8'den 9'a çıkarılan milletvekillerinin tamamı CHP'ye geçmiştir (Bkz. Tablo 2: 1950-1954-1957 Seçim Sonuçlarına Göre İllerin Partilere Göre Değişim Durumu).

1954 seçimleri ile kıyaslandığında 1957 seçimlerinde DP'nin seçimi kaybettiği on ilde partilere verilen oy sayıları ile iktidar ve ana muhalefet partilerinin oylarındaki düşüş ya da çıkışlar da oldukça dikkat çekicidir. Seçim sürecinin tartışmalı geçtiği illerden Adana'da DP, 1954 seçimlerine göre yaklaşık 11 bin oy kaybederken CHP ise 26 bin oy kazanmıştır. DP'nin en çok oy kaybı yaşadığı il Niğde olurken CHP'nin bir önceki seçimlere göre oyunu en çok artırdığı il yine Adana olmuştur (Bkz. Tablo 2: 1950-1954-1957 Seçim Sonuçlarına Göre İllerin Partilere Göre Değişim Durumu). Bununla birlikte illerin 1954 ve 1957 seçimlerindeki sonuçlarına bakıldığında bu illerde DP'nin bariz bir seçim yenilgisi yaşadığı iddiasından ziyade teşkilatlar ve yereldeki iktidar çatışmaları bir kenara bırakılırsa esas olarak seçim sistemi nedeniyle kaybettiği iddiası öne sürülebilir. Keza iktidar ve muhalefet partilerinin aldıkları oyların birbirine yakınlığı bu illerde bu sonuçlar DP'ye karşı ortaya çıkan bir tepkiselliğe işaret ediyor olsa da seçim sisteminin farklı olması durumunda bu illerde DP'nin de vekil çıkarabileceği bir oy oranına yaklaştığı kabul edilmelidir. Nitekim seçim sonuçlarının ardından

şaşkınlık yaşayan DP, oyların çok yakın görüldüğü Niğde, Elâzığ, Adana, Çankırı, Urfa ve Tokat'ta seçim sonuçlarına itiraz etmiştir. CHP'de yakın oy aldığı Balıkesir, Bilecik, Diyarbakır, İstanbul, İzmit, Kastamonu ve Konya'da seçim sonuçlarına itiraz etmiştir. Ancak yapılan tüm itirazlar nihai olarak Yüksek Seçim Kurulu tarafından reddedilmiştir (Cumhuriyet Gazetesi, 29 Ekim 1957, s.1; Cumhuriyet Gazetesi, 31 Ekim 1957, s. 1).

Sonuç

1960 darbesi sürecinin en önemli kavşak noktalarından biri olan 1957 seçimleri hem uygulama hem sonuçları itibarıyla kritik bir öneme sahiptir. Bu seçimler ile DP iktidarını zayıflatarak da olsa devam ettirmiş ancak halkın kendisine verdiği mesajları okumakta yetersiz kalmıştır. Seçimlerin yapıldığı dönemin sosyo-ekonomik, siyasi ve idari koşulların zayıflığı karşısında süreci iyi okumayan ve geçmiş seçim sonuçlarının rehabeti içinde bulunan DP gerek teşkilatları ile gerek muhalefet ile yaşadığı sorunları çözmekte yetersiz kalmıştır. Uzun yıllar açık ara farkla iktidarda yer almanın vermiş olduğu güven ve bu son seçim evresine kadar yapmış olduğu yatırımların meyvesini yeme rahatlığı 1957 seçimleri gibi önemli bir eşikte DP'nin en önemli handikabı olmuştur. Yıpranmış ve yorgun düşmüş DP'nin 1957 seçimlerindeki en önemli strateji hatası şüphesiz yerel teşkilatlarındaki serzenişleri ve şikayetleri dikkate almadan çoğu kararı merkezden alması ve teşkilatların sesine kulak vermemesidir. Bilhassa DP merkezi tarafından belirlenen adaylar ve bu evrede dikkate alınmayan ya da alınır gibi görünen teşkilatlar seçimlerde oyların yönünün değişmesinde önemli bir etken olmuştur. Aynı uygulamanın yapıldığı diğer illerde bu sonuçların ortaya çıkmaması özellikle kararsız seçmen üzerindeki etki ile açıklanabilir.

Çalışma konusu olan illerin halkın nabzını tutan ve kitleleri seçimlere hazırlayıcı pozisyonda bulunan parti teşkilatlarının içinde bulunduğu durum seçim sonuçlarını etkilemiştir. Bu teşkilatlarda yaşanan merkezi otorite eksikliği ve buralarda baş gösteren hizipleşmelerin giderek büyümesi partinin 1950 ve 1954 seçimlerinde kazanmış olduğu bu illeri 1957'de kaybetmesinin sebebi olmuştur. Bu illerdeki eski-yeni, genç-yaşlı, tanınan-tanınmayan adayların çatışması parti merkezinin yaşadığı güç zehirlenmesinin teşkilatlarda görülen küçük ölçekli yansıması olmuştur. Ülkenin geri kalanında olduğu gibi bu illerde yaşanan ekonomik sıkıntılar, verilen birçok sözün tutulmaması ve DP'nin bu illerdeki potansiyel kitlelerine dayanma isteği DP stratejisinin en önemli gediği olmuştur. Bahsi geçen illerde yıpranmış parti görüntüsüne karşın alınan oyların yüksekliği ise dikkat çekicidir. Keza oylarını önemli ölçüde koruyan DP, ülkedeki geçerliliğini tekrar ölçme şansına sahip olmuştur. Kendisini birinci parti yapan yüksek oy almasına karşın DP'nin seçim yönetimindeki strateji hataları bu illerde gerilemesine sebep olmuştur. Bu durumdan ve yıpranmış iktidar görünümünden hissedilir bir oranda fayda sağlayan ise muhalefet partisi konumunda bulunan CHP olmuştur. Hem DP'nin strateji hataları hem de CHP'nin adı geçen illerdeki iktidar zafiyetini iyi kullanması sayesinde CHP, DP'nin kalesi gibi görünen Maraş, Elâzığ ve Niğde gibi illerde olumlu sonuç almıştır. Bu illerde yürütülen başarılı teşkilat çalışmaları ve iyi bir seçim stratejisi sayesinde CHP önemli oranda oy sağlamış bununla birlikte iktidar gücünü ele alacak oranda bir destek alamamıştır. Bu bölgelerde bugün hâlâ ortada duran CHP başarısızlığı ise önemli sosyolojik ve tarihsel ipuçları ile tartışılmaya değer görünmektedir. Bununla birlikte 1957 seçimlerinde oylarının yönünü değiştirerek radikal bir tutum değişikliği içine giren bu taşra illeri hem demokrasi kültürünün güzel bir yansımasını ortaya koymuş hem de bu dönem siyasetinde oyların renginin ideolojik temellerden ziyade Urfa'da bir seçmenin dediği gibi *karnını doyurmanı* tercih etme gibi pragmatik bir mantıkla belirlendiğini göstermektedir.

Kaynakça

Cumhurbaşkanlığı Cumhuriyet Arşivi

BCA, 30.1.0.0.43.254.17, 06.11.1957.

BCA, 30.1.0.0.52.312.1, 5, 27.10.1957.

BCA, 30.1.0.0.52.312.4, 30.10.1957.

Resmî Yayınlar

Resmî Gazete, sayı 8748, 07 Temmuz 1954.

Resmî Gazete, sayı 9346, 30 Haziran 1956.

Resmî Gazete, sayı 9705, 13 Eylül 1957.

TBMM Tutanak Dergisi, C.12, toplantı:1, dönem:10, Ankara, Haziran 1956.

TBMM Tutanak Dergisi, C. 1, toplantı: 1, dönem:10, Ankara 1954.

Kitap-Makaleler

Ahmad, F. (2010). *Demokrasi sürecinde Türkiye (1945-1980)*. İstanbul: Hil Yayınları.

Albayrak, M. (2004). *Türk siyasi tarihinde Demokrat Parti (1946-1960)*. Ankara: Phoenix.

Aldıkaçtı, O. (1959). 27 Ekim 1957 milletvekilleri seçimi. *İstanbul Üniversitesi Hukuk Fakültesi Mecmuası*, 24 (1-4), 13-25.

Alkan, M. Ö., ve Nergiz, B. (2018). *1945-1960 arası 1946, 1950, 1954 ve 1957 genel seçimlerinde Doğu'da DP-CHP rekabeti*. <http://acikerisim.kirklareli.edu.tr/>.

Atayakul, F. A. (2007). *Türkiye'de Demokrat Parti Döneminde genel seçimler (1950-1954-1957)*. (Yayınlanmamış Yüksek Lisans Tezi), İstanbul Üniversitesi, İstanbul.

Çetinkaya, S. G. (2020). Basına ispat hakkı tanınması meselesi ve muhalif duruş. *Tarih İncelemeleri Dergisi*, 35(1), 133-165.

Demir, Ş. (2007). Adnan Menderes ve 6/7 Eylül olayları. *İstanbul Üniversitesi Yakın Dönem Türkiye Araştırmaları Dergisi*, (12), 37-63.

Eroğul, C. (2003). *Demokrat Parti tarihi ve ideolojisi*, Ankara: İmge Kitabevi.

İlyas, A. (2018). 1950- 1960 yılları arasında gerçekleşen genel seçimlerin Doğu ve Güneydoğu Anadolu bölgesi açısından değerlendirilmesi. *Turkish Studies*, 9 (4), 563-575.

Karataş, E. (2021). *Demokrat Parti Döneminde Adana'da siyasal hayat (1950-1960)*. (Yayınlanmamış Yüksek Lisans Tezi), Mersin Üniversitesi, Mersin.

Karpat, K. H. (2013). *Türk siyasi tarihi (siyasal sistemin evrimi)*, Elitez, C. (Çev). İstanbul: Timaş Yayınları.

Karpat, K. H. (1961). The Turkish election of 1957. *The Western Political Quarterly*, 14(2), 436-459.

Kaya, Y. ve Yeter, B. (2018). Demokrat Parti Döneminde Kıbrıs Sorunu. *Afyon Kocatepe Üniversitesi Sosyal Bilimler Dergisi*, 20 (2), 215-229.

Kaya, Y. (2018). 1957 Genel Seçimlerinin Türk Siyasi Yaşamına Yansımaları. *Tarihin Peşinde Uluslararası Tarih ve Sosyal Araştırmalar Dergisi*, 20, 585-600.

Kubilay, Ç. (2014). Demokrat Parti döneminde basında ispat hakkı tartışmaları. *İletişim Araştırmaları*, 2(1), 11-43.

Pancar, E. ve Öğredik, A. (2013). Yerel basına göre Demokrat Parti Döneminde Elazığ'da siyasal hayat (1954-1957). *Elektronik Sosyal Bilimler Dergisi*, 12 (46) 382-403.

Şen, B. (2020). *Çok partili hayata geçiş ve sonrasında Çankırı: eğitim, kültür, siyasi ve sosyal hayat (1946-1960)*, (Yayınlanmamış Yüksek Lisans Tezi), Hacettepe Üniversitesi, Ankara.

TÜİK. (2012). *Milletvekili genel seçimleri 1923-2011*. Ankara.

Türk, H. S. (1969). Türk seçim sisteminde oy hakkı. *Ankara Üniversitesi Hukuk Fakültesi Dergisi* 26(3), 79-114.

Yaşar, B. (2014). Demokrat Parti'de parti içi demokrasi (1946-1960). *Tarih Okulu Dergisi*, 7 (XVIII).

Gazeteler

Akgün

Cumhuriyet
 Demokrasiye Hizmet
 Demokrat Çankırı
 Devrim
 Genç Demokrat
 Halk Postası
 Halk Sesi
 Milliyet
 Türk Sözü
 Tokat Sesi
 Turhal
 Urfa'nın Sesi
 Yeni Erbaa
 Ulus Gazetesi
 Vatan
 Yeni Adana
 Yeni Urfa
 Yeni Adana

İnternet Kaynakları

<https://www.ysk.gov.tr/tr/1950-1977-yillari-arasi-milletvekiligenelsecimleri>

Ekler

Tablo 2: 1950-1954-1957 Seçim Sonuçlarına Göre İllerin Partilere Göre Değişim Durumu (TÜİK, Milletvekili Genel Seçimleri 1923-2011)

İller	1950	1954	1957
Adana	DP	DP	DP
	91.178	107.447	96.197
	% 53,1	% 49,2	42,4
	11	13	-
	CHP	CHP	CHP
	77.189	99.741	125.040
	% 45,0	%45,7	% 55,1
-	-	16	
Çankırı	DP	DP	DP
	47.769	42.998	28.533
	% 61,6	% 50,8	% 35,5
	5	6	-
	CHP	CHP	CHP
	20.013	23.712	30.177
	% 25,8	% 28,0	%37,5
-	-	6	

Elazığ	DP 37.983 % 53,5 5 CHP 32.972 %46,5 -	DP 48 992 % 58 5 CHP 32.133 % 38,0 -	DP 34 .433 % 41,8 - CHP 36.630 % 44,4 6
Gümüşhane	DP 36.778 %53,8 6 CHP 29.616 % 43,0 -	DP 38.863 % 50,2 6 CHP 32.778 % 41,7 -	DP 38 074 % 47,8 - CHP 39 416 % 49,5 6
Maraş	DP 52 823 % 53,2 7 CHP 39 045 % 39,3 -	DP 65 777 % 55,3 7 CHP 43 501 % 36,6 -	DP 45 890 % 42,1 - CHP 49 252 % 45,2 9
Niğde	DP 70 796 % 56,9 8 CHP 55 175 % 41,6 -	DP 76 613 % 57,5 8 CHP 42 347 % 31,8 -	DP 40 373 % 40,3 1 CHP 40 817 % 40,7 6

Sivas	DP	DP	DP
	103 586	117 204	87 126
	% 54,3	% 52,7	% 39,6
	12	14	-
	CHP	CHP	CHP
	87 014	98 996	116 703
	% 45,7	% 44,5	% 53,0
	-	-	15
Tokat	DP	DP	DP
	81 822	80 537	67 282
	% 54,8	% 55,1	% 44,9
	8	9	-
	CHP	CHP	CHP
	65 241	65 380	73 054
	% 47,3	% 44,7	% 48,8
	1	-	10

Urfa	DP	DP	DP
	55 959	65 070	57 017
	% 51,9	% 49,8	% 45,4
	6	8	-
	CHP	CHP	CHP
	51 924	51 127	65 096
	% 48,1	% 39,1	% 51,9
	1	-	9

Uşak	-	DP	DP
		29 973	22 613
		% 42,7	% 22 613
		4	-
		CHP	CHP
		28 042	28 846
	% 39,9	% 41,9	
	-	-	4



GAZİANTEP UNIVERSITY JOURNAL OF SOCIAL SCIENCES

Journal homepage: <http://dergipark.org.tr/tr/pub/jss>



Araştırma Makalesi • Research Article

Geri Dönüşüm Çalışmalarında Kriterlerin Birbirlerine Olan Etkisini Belirlemede DEMATEL Metodu¹

DEMATEL Method for Determining The Effect of Criteria on Each Other in Recycling Studies

Nuh OKUMUŞ^{a*} Eda DİNERİ^b

^a Doktora Öğrencisi, Hasan Kalyoncu Üniversitesi, İktisadi ve İdari Bilimler Fakültesi, İktisat Bölümü, Gaziantep / TÜRKİYE

ORCID: 0000-0002-6111-8083

^b Doç. Dr., Hasan Kalyoncu Üniversitesi, İktisadi ve İdari Bilimler Fakültesi, İktisat Bölümü, Gaziantep / TÜRKİYE

ORCID: 0000-0002-5637-594X

MAKALE BİLGİSİ

Makale Geçmişi:

Başvuru tarihi: 31 Mayıs 2023

Kabul tarihi: 13 Temmuz 2023

Anahtar Kelimeler:

Sıfır atık,

Geri dönüşüm,

Atık miktarı sınıflandırması,

DEMATEL Metodu.

ÖZ

Sıfır atık ve geri dönüşüm, günümüzde giderek daha fazla önem kazanan konular hâline gelmiştir. Bu konular, kaynakların korunması ve çevrenin daha sürdürülebilir bir hâle getirilmesi açısından büyük önem taşımaktadır. Sıfır atık ve geri dönüşüm, doğal kaynakların korunmasına yardımcı olur. Bu sayede, doğal kaynaklar daha uzun süre kullanılabilir hâle gelir. Sıfır atık ve geri dönüşüm, atık miktarının azaltılmasına yardımcı olur. Bu sayede, atıkların çevreye verdiği zararlar azalır. Geri dönüştürülen malzemeler, yeniden üretmek için gereken enerjinin azaltılmasına yardımcı olur. Bu çalışmada geri dönüşüm miktarlarının sınıflandırılmasında kullanılan Nüfus, Sanayi, Sağlık Kuruluşları, Termik Santral-Maden kriterlerinin geri dönüşüm uygulamalarında birbirlerine olan etkileri DEMATEL karar verme metodu kullanılarak incelendi. Bir durumu etkileyen kriterlerin birbiri üzerine olan etkilerini araştırma en uygun olan ve yoğun bir şekilde kullanılan DEMATEL karar verme metodundan faydalanarak Nüfus kriterinin diğer kriterlerle en çok ilişkili olan kriter olduğu elde edildi. Ayrıca, Termik Santral-Maden kriterinin diğer kriterlerle en az ilişkili olan kriter olduğu gözlemlendi. Bunun yanı sıra Termik Santral-Maden kriterinin diğer kriterler üzerinde en fazla etkiye sahip olduğu ve Nüfus kriterinin geri dönüşümde diğer kriterlerden en fazla etkilenen olduğu ortaya çıktı. Bu inceleme sonucunda atık madde miktarı fazla olan sınıflandırma kriterinin diğer kriterler üzerine etkisinin en az olabileceği veya diğer kriterlerden en fazla etkilenebileceği elde edildi.

ARTICLE INFO

Article History:

Received: May 31, 2023

Accepted: July 13, 2023

Keywords:

Zero waste,

Recycling,

Waste amount classification,

DEMATEL Method.

ABSTRACT

Zero waste and recycling have become increasingly important issues today. These issues are of great importance in terms of protecting resources and making the environment more sustainable. Zero waste and recycling help conserve natural resources. In this way, natural resources become available for a longer period of time. Zero waste and recycling helps reduce waste. In this way, the damage of waste to the environment is reduced. Recycled materials help reduce the energy required to regenerate. In this study, the effects of Population, Industry, Health Institutions, Thermal Power Plant-Mine criteria used in the classification of recycling quantities on each other in recycling applications were examined using the DEMATEL decision making method. It has been found that the Population criterion is the criterion most correlated with other criteria by using the most appropriate and intensively used DEMATEL decision making method to investigate the effects of the criteria affecting a situation on each other. In addition, it was observed that the Thermal Power Plant-Mine criterion was the least associated with other criteria. In addition, it was revealed that the Thermal Power Plant-Mine criterion had the most impact on the other criteria and the Population criterion was the most affected by the other criteria in recycling. As a result of this examination, it was found that the classification criterion with a large amount of waste material may have the least effect on other criteria or be affected most by other criteria.

¹ Bu çalışmada yazarın “Yeni Dünya Düzeninde Döngüsel Ekonomi ve Sıfır Atık: AB Üye Ülkeleri” adlı doktora tezinden yararlanılmıştır.

* Sorumlu yazar/Corresponding author.

e-posta: okumus27@gmail.com

EXTENDED ABSTRACT

Zero waste is the complete elimination of waste generation. This concept is made possible through efficiency in material use, reuse or recycling of materials. Zero waste, although applicable in all industries, has great potential, especially in the retail sector. Recycling is the process of reusing waste as material. Recovering recyclable materials by separating them from waste helps both to conserve natural resources and to reduce the amount of waste. Materials that can be recycled include paper, glass, metal and plastic. Zero waste and recycling has many benefits. Zero waste and recycling help conserve natural resources. In this way, natural resources become available for a longer period of time. Zero waste and recycling helps reduce waste. In this way, the damage of waste to the environment is reduced. Recycled materials help reduce the energy required to regenerate. This also saves energy. Generally, in recent years, there has been a rapid population migration from rural to urban areas with the advancement in industrialization and technology in the world. This has had negative effects on human and environmental health as a result of rapid migration and unplanned urbanization. The increase in the rate of meeting unlimited human needs with the developing technology has led to more consumption of natural resources and the amount of waste generated as a result of this excessive consumption. Developing technology, the operation of the process from the formation of the waste to its storage, reuse or recycling is considered as an element of the waste management process. Waste management is the controlled implementation of methods developed to prevent waste from harming the environment and human health. These methods are; solid waste collection, reuse, recycling, recovery and final storage consists of processes. In 1974, Fontela and Gabus developed the DEMATEL approach (Fontela, Gabus; 1974) to structure and solve multi-criteria problems in a multi-relational context. DEMATEL (Decision Making Trial and Evaluation Laboratory), a decision making, trial and evaluation laboratory, is an effective method for describing a complex system with a cause-effect relationship. This method is generally concerned with evaluating the interdependent relationships of variables and finding critical ones from these relationships through an algorithm. For this reason, DEMATEL method has been used as a solution to many problems. Since the DEMATEL method aims to reveal the uncertainties and to take into account the uncertainties, this method has been used frequently and more objective results have been obtained. In this study, the effects of the criteria used in the classification of recycling quantities on each other were examined. Recycling amounts are classified according to a wide variety of criteria. In this study, we examined the effects of Population, Industry, Health Institutions, Thermal Power-Mine criteria, which cover most of these criteria, on each other. We used the DEMATEL method while making this review. It has been found that the Population criterion is the criterion that is most related to other criteria by making use of the most appropriate and intensively used DEMATEL Method to investigate the effects of the criteria affecting a situation on each other. In addition, it was observed that the Thermal Power Plant-Mine criterion was the least associated with other criteria. In addition, it was revealed that the Thermal Power Plant-Mine criterion had the most impact on the other criteria and the Population criterion was the most affected by the other criteria in recycling. In addition, the effect diagram of these criteria was obtained. Although the effects of these and similar criteria on each other were not studied in previous studies, each criterion was examined separately. From these results, it was obtained that the classification criterion with a large amount of waste material may be least related to other criteria, or may affect other criteria the most. In the application we have obtained, examples of Industry and Thermal Power Plant-Mine can be given as examples. Because the amount of waste and the maximum amount of waste that can be used in recycling belong to these two criteria. For this reason, the need to consider the effect of the criteria on other criteria besides the amount of waste has emerged. Therefore, the results of the applications we have obtained in the establishment of recycling facilities, determining the recycling amounts, and which criteria will be more effective for zero waste studies can be used effectively. In addition, this application, which is based on the opinion of a single expert, can also be carried out by taking different opinions of more than one expert. In addition, different and new results can be obtained by using the application in this study in fuzzy logic.

Giriş

Sıfır atık, atık üretiminin tamamen ortadan kaldırılmasıdır. Bu kavram, malzeme kullanımında verimlilik sağlanması, malzemelerin yeniden kullanılması veya geri dönüştürülmesi yoluyla mümkün olur. Sıfır atık, tüm endüstrilerde uygulanabilir olmasına rağmen, özellikle perakende sektöründe büyük bir potansiyele sahiptir. Geri dönüşüm, atıkların malzeme olarak yeniden kullanılması işlemidir. Geri dönüştürülebilen malzemelerin atıklardan ayrıştırılarak geri kazanılması hem doğal kaynakların korunmasına hem de atık miktarının azaltılmasına yardımcı olur. Geri dönüştürülebilen malzemeler arasında kâğıt, cam, metal ve plastik bulunur. Sıfır atık ve geri dönüşümün birçok faydası vardır. Sıfır atık ve geri dönüşüm, doğal kaynakların korunmasına yardımcı olur. Bu sayede, doğal kaynaklar daha uzun süre kullanılabilir hâle gelir. Sıfır atık ve geri dönüşüm, atık miktarının azaltılmasına yardımcı olur. Bu sayede, atıkların çevreye verdiği zararlar azalır. Geri dönüştürülen malzemeler, yeniden üretmek için gereken enerjinin azaltılmasına yardımcı olur. Bu da enerji tasarrufu sağlar. Geri dönüşüm sektörü, yeni iş imkânları yaratarak ekonomik büyümeye katkıda bulunur. Geri dönüştürülebilen malzemelerin tekrar kullanılması, ekonomik olarak da faydalıdır. Bu malzemelerin yeniden işlenmesi, yeni ürünlerin üretilmesine ve satılmasına imkân tanır. Son zamanlarda, Dursun (2018) atık su yönetimi için bütünleşik bulanık çok kriterli karar verme yöntemini; Saydan vd. (2022) yüksek oranda sülfat içeren uçucu küllerin klinker ikame malzemesi olarak kullanılabilirliğinin incelenmesini; Fındık (2015) termik santrallerde çevresel maliyetlerin muhasebeleştirilmesini; Yıldız (2016) sürdürülebilirlik bağlamında sağlık sektöründe inovatif uygulamalarından yeşil hastaneleri; Terekeli vd. (2013) çevre dostu hastaneleri; Ağraş ve Çetinkaya (2023) tekstil sektöründe çevresel duyarlılık ve sürdürülebilirlik politikalarını çalıştılar.

Sıfır atık politikası, bireyler, işletmeler ve hükümetler tarafından üretilen atık miktarını azaltmayı amaçlayan bir stratejidir. Sıfır atığın amacı, mümkün olduğunca çok atığı düzenli depolama alanlarından ve yakma fırınlarından uzaklaştırmak ve bunun yerine atıkları yeniden kullanmanın, geri dönüştürmenin veya kompostlamanın yollarını bulmaktır (Zaman, 2017). Sıfır atık politikası, atık azaltımını ve sürdürülebilir kaynak kullanımını teşvik eden politikalar, programlar ve uygulamaların bir kombinasyonunu içerir. Sıfır atık politikasının bazı temel bileşenleri vardır. Kaynak azaltma, daha az kaynak kullanan ve daha az atık üreten ürünler ve süreçler tasarlayarak kaynakta üretilen atık miktarını azaltmayı içerir. Geri dönüşüm ve kompostlama, kâğıt, plastik, cam ve metal gibi malzemelerin geri dönüştürülmesi, gıda ve bahçe atıkları gibi organik atıkların kompostlanması yoluyla atıkların çöp sahalarından ve yakma fırınlarından uzaklaştırılmasıdır. Genişletilmiş üretici sorumluluğu ise üreticilerin, kullanım ömrü sonunda bertaraf edilmesi de dahil olmak üzere ürünlerinin tüm yaşam döngüsünden sorumlu tutulmasını içermektedir (Song ve Zeng, 2015; Zaman, 2017). Son zamanlarda, Alakaş vd. (2018) sıfır atık projesi kapsamında atıkların toplanmasında Kırıkkale ilinde homojen çok amaçlı araç rotalama uygulamasını (Alakaş, Kızıldaş, Tamer, Özcan, 2018); Gül ve Yaman (2021) Türkiye’de atık yönetimi ve sıfır atık projesinin değerlendirilmesinde Ankara örneğini (Gül, Yaman, 2021); Dalkıran (2023) sıfır atık kütüphaneleri üzerine bir değerlendirmeyi (Dalgakıran, 2023) çalıştılar.

Döngüsel ekonomi, sürdürülebilirlik ilkelerine dayanan, israfı en aza indirmeyi ve kaynak kullanımını en üst düzeye çıkarmayı amaçlayan ekonomik bir sistemdir. Buradaki fikir, malzemeleri mümkün olduğunca uzun süre kullanımda tutmak ve kullanımda oldukları süre boyunca onlardan maksimum değeri elde etmektir. Aynı zamanda hem üretim sistemi hem de tüketiciler için çevresel, ekonomik ve sosyal etkileri olan bir paradigmadır (Meseguer-Sánchez vd., 2021). Sıfır atık ve döngüsel ekonomi sıfır atık toplulukları ve döngüsel ekonomi, teori ve pratikte birbiriyle yakından bağlantılıdır. Sıfır atık toplumu, çok az atık üreten ya da hiç atık

üretmeyen ve bunun yerine sistem ve süreçlerini atığı tamamen ortadan kaldıracak şekilde tasarlayan toplumdur. Bu, atığın kaynağında azaltılmasını, kaynak kullanımının en üst düzeye çıkarılmasını ve ortadan kaldırılamayan malzemelerin yeniden kullanımı, geri dönüşümü ve kompostlaştırılması için sistemlerin uygulanmasını içerir. Sıfır atık toplumunun nihai hedefi, tüm kaynakların yeniden kullanıldığı ve hiçbir atığın üretilmediği bir kapalı döngü sistemi oluşturmaktır (Zaman, 2017). Genel olarak, sıfır atık toplumları ve döngüsel ekonomi, hedefleri ve ilkeleri bakımından birbirleriyle yakından bağlantılıdır ve her ikisi de daha sürdürülebilir bir geleceğe ulaşmak için önemli stratejiler sunmaktadır. Sıfır atık ve çevresel faktörler sıfır atık politikasının amacı atık üretimi ve bertarafının çevresel etkilerini azaltmak olduğundan, sıfır atık ve çevresel faktörler yakından ilişkilidir (Bilgili vd., 2019). Atıklar düzenli depolama alanlarına veya yakma tesislerine gönderildiğinde, önemli çevresel etkileri olabilir. Örneğin, düzenli depolama alanları iklim değişikliğine katkıda bulunan güçlü bir sera gazı olan metan üretir ve ayrıca toprağı ve yeraltı sularını tehlikeli kimyasallarla kirletebilir. Yakma fırınları, hava kirliliğine ve iklim değişikliğine neden olan zehirli kirleticiler ve sera gazları yayabilir. Sıfır atık politikaları aracılığıyla düzenli depolama alanlarına ve yakma fırınlarına gönderilen atık miktarının azaltılmasıyla, atık bertarafının çevresel etkileri en aza indirilebilir. Ayrıca, atık malzemelerin yeniden kullanımını, geri dönüşümünü ve kompostlanmasını teşvik ederek sıfır atık politikaları doğal kaynakların korunmasına ve yeni malzemelerin üretimi ve bertarafı ile ilişkili sera gazı emisyonlarının azaltılmasına yardımcı olabilir (Bilgili vd., 2019; Zaman, 2017). Son zamanlarda Güngör (2023) döngüsel ekonomide Borsa İstanbul örneğini; Büyükkelik ve Afşar (2022) döngüsel ekonominin ve verimliliğinin sosyal bilimler kapsamında bir literatür incelemesini çalıştılar.

Buna ek olarak, biyolojik olarak parçalanamayan malzemelerin üretimi ve bertarafı uzun vadeli çevresel etkilere neden olabilir. Örneğin, plastik atıklar çevrede yüzlerce yıl kalarak yaban hayatına ve ekosistemlere zarar verebilir. Sıfır atık politikaları, kaynak azaltma ve genişletilmiş üretici sorumluluğu yoluyla ilk etapta üretilen atık miktarını azaltarak bu çevresel etkilerin hafifletilmesine yardımcı olabilir. Genel olarak sıfır atık politikaları, atık üretimi ve bertarafının çevresel etkilerini azaltmak, sürdürülebilirliği teşvik etmek ve toplumların ve ekosistemlerin sağlık ve refahını korumak için önemli bir araçtır. Sıfır atık politikası, dünya iklim değişikliği, kaynakların tükenmesi ve kirlilik gibi artan çevresel zorluklarla karşı karşıya kaldıkça giderek daha önemli hâle gelmektedir. Bireyler, işletmeler ve hükümetler sıfır atık politikalarını uygulayarak atıkların azaltılmasına, doğal kaynakların korunmasına ve sürdürülebilirliğin teşvik edilmesine yardımcı olabilirler (İtoiz vd., 2013) Döngüsel ekonomi ve sıfır atık politikası birbiriyle yakından ilişkili kavramlardır, çünkü her ikisi de atıkları azaltmayı ve sürdürülebilirliği teşvik etmeyi amaçlamaktadır.

Karar verme uygulamaları önemli bir uygulama teorisi olarak ortaya çıkmaktadır. Birçok araştırmacı klasik mantık kullanarak, bulanık mantık kullanarak; TOPSIS yöntemini, VIKOR yöntemini, maksimum sapma yöntemini, karar ağacı yöntemlerini, gri ilişkisel analiz yöntemini, DEMATEL metodunu çalışmıştır. Son zamanlarda Kargın vd. (2021a) nütrosifik dörtlü kümeler yardımıyla hukuktaki belirsizliklerle başa çıkabilmek için karar verme uygulamalarını; Şahin vd. (2021) Covid-19 ile mücadelede uygun tedavi için karar verme uygulamalarını çalıştılar. 1974 yılında Fontela ve Gabus, çok-ilişkili bir bağlamda çok kriterli problemleri yapılandırmak ve çözmek için DEMATEL yaklaşımını (Fontela, Gabus; 1974) geliştirmişlerdir. Karar verme, deneme ve değerlendirme laboratuvarı DEMATEL (Decision Making Trial and Evaluation Laboratory), karmaşık bir sistemin neden-sonuç ilişkisiyle tanımlanmasında etkili bir yöntemdir. Bu yöntem genel olarak değişkenlerin birbirine bağlı ilişkileri değerlendirmek ve bir algoritma aracılığıyla bu ilişkilerden kritik olanları bulmakla ilgilenir. Bu sebeple birçok probleme çözüm olarak DEMATEL metodu kullanılmıştır.

DEMATEL yöntemi özellikle belirsizlikleri ortaya çıkarma ve belirsizlikleri de göz önüne bulundurmaya amaçladığı için bu yöntem sıklıkla kullanılmış ve daha objektif sonuçlar elde edilmiştir. Son zamanlarda Kargın vd. (2022b) araç satışlarında fiyat, konfor ve yakıt kriterlerinin birbirlerine olan etkilerini DEMATEL metodu kullanarak inceledi. Özellikle DEMATEL metodu sıfır atık ve geri dönüşüm çalışmalarında yaygın olarak kullanılmaktadır. Son zamanlarda, Gürbüz ve Çavdarıcı (2018) geri dönüşüm sektörüne ilişkin sorun alanlarının DEMATEL yöntemiyle değerlendirilmesini; İnağ ve Arıkan (2020) katı atık getirme merkezi kuruluş yer seçimi için DEMATEL-ANP metodunu; Sarı vd. (2021) geri dönüştürülmüş malzeme, kullanılmış bir giysinin satın alma kararının DEMATEL yöntemiyle incelenmesini; Yüksel vd. (2022a) yeşil hastanelerin gelişimi için DEMATEL yöntemini; Yüksel vd. (2022b) kamudaki israfın azaltılması için DEMATEL yöntemini; Gündoğdu ve Aytekin (2022) iklim değişikliği, sürdürülebilir şehirler ve topluluklar bağlamında DEMATEL metodunu çalışmıştır.

Bu çalışmada geri dönüşüm miktarlarının sınıflandırılmasında kullanılan kriterlerin birbiri üzerine olan etkisi incelendi. Geri dönüşüm miktarları çok çeşitli kriterlere göre sınıflandırılmaktadır. Bu çalışmada biz bu kriterlerden çoğunu kapsayan Nüfus, Sanayi, Sağlık Kuruluşları, Termik Santral-Maden kriterlerinin birbiri üzerine olan etkilerini inceledik. Bu incelemeyi yaparken DEMATEL metodunu kullandık. Bir durumu etkileyen kriterlerin birbiri üzerine olan etkilerini araştırma en uygun olan ve yoğun bir şekilde kullanılan DEMATEL Metodundan faydalanarak Nüfus kriterinin diğer kriterlerle en çok ilişkili olan kriter olduğu elde edildi. Ayrıca, Termik Santral-Maden kriterinin diğer kriterlerle en az ilişkili olan kriter olduğu gözlemlendi. Bunun yanı sıra Termik Santral-Maden kriterinin diğer kriterler üzerinde en fazla etkiye sahip olduğu ve Nüfus kriterinin geri dönüşümde diğer kriterlerden en fazla etkilenen olduğu ortaya çıktı. Bunun yanı sıra bu kriterlerin etki diyagramı elde edildi.

Bu inceleme sonucunda atık madde miktarı fazla olan sınıflandırma kriterinin diğer kriterler üzerine etkisinin en az olabileceği veya diğer kriterlerden en fazla etkilenebileceği elde edildi. Buna örnek olarak Sanayi ve Termik Santral-Maden örnekleri verilebilir. Bu sebeple kriterlerin atık miktarının yanında diğer kriterlere etkisinin de göz önünde bulundurulması gereği ortaya çıktı. Bundan dolayı geri dönüşüm tesislerinin kurulumunda, geri dönüşüm miktarlarının belirlenmesinde, sıfır atık çalışmaları için hangi kriterlerin daha etkili olacağı konusundaki çalışmalarda elde ettiğimiz uygulamaların sonucu etkili olarak kullanılabilir. Ayrıca, tek uzman görüşüne göre yapılan bu uygulama birden fazla uzmanın farklı görüşleri alınarak da yapılabilir. Bunun yanı sıra bu çalışmadaki uygulama bulanık mantıkta da kullanılarak farklı ve yeni sonuçlar elde edilebilir.

Araştırma Yöntemi

Bu bölümde DEMATEL Metodu (Fontela, Gabus; 1974) adımları ile birlikte verilecektir. DEMATEL metodu genel olarak beş adımdan oluşur. Bu adımlara başlamadan önce problem belirlenir, uzmanlar belirlenir ve hangi kriterlerin birbiri üzerine etkisinin inceleneceği tespit edilir ve daha sonra adımlar sırasıyla uygulanır.

1.Adım: Direk ilişki matrisi oluşturulur.

Direk ilişki matrisinin oluşturulması için öncelikle beş seviyeden oluşan ikili karşılaştırma skalası kullanılır.

Sayısal Değerler	Tanım
0	Etkisiz
1	Düşük Etki
2	Orta Etki
3	Yüksek Etki
4	Çok Yüksek Etki

Kriterler arasındaki ilişkiler, ikili karşılaştırma skalası kullanılarak uzman grup tarafından belirlenir. Karşılaştırmaların sonucunda direkt-ilişki matrisi elde edilir. Burada matrisinin köşegen değerleri 0'dır.

Kriterler arasındaki ilişkiler, ikili karşılaştırma skalası kullanılarak uzman grup tarafından belirlenir. Karşılaştırmaların sonucunda direkt-ilişki matrisi elde edilir. Burada matrisinin köşegen değerleri 0'dır.

Adım 2: Normalleştirilmiş direkt-ilişki matrisi belirlenir.

Bu adımda direkt ilişki matrisi A ve aşağıda eşitlikte verilen K değerleri kullanılarak normalleştirilmiş direkt ilişki matrisi elde edilir.

$$k = \frac{1}{\max_{1 \leq i \leq j} \sum_j^n \{a_{ij}\}}, i = 1, 2, \dots, n; j = 1, 2, \dots, n$$

olmak üzere

$$S = K \cdot A$$

Burada,

$$\max_{1 \leq i \leq j} \sum_j^n \{a_{ij}\}$$

değeri direkt ilişki matrisinin satırlarının ayrı ayrı toplamlardan en büyük olana eşittir.

Adım 3: Toplam ilişki matrisinin elde edilir.

Normalleştirilmiş direkt ilişki matrisinin elde edilmesinin ardından aşağıdaki eşitlik kullanılarak toplam ilişki matrisi T elde edilir. T matrisi

$$T = S \cdot (I - S)^{-1}$$

şeklindedir. Burada I birim matristir.

Adım 4: Etkileyen ve Etkilenen Kriterlerin Belirlenmesi

T toplam ilişki matrisindeki sütunların ayrı ayrı toplamı R, T matrisindeki toplam ilişki matrisindeki satırların ayrı ayrı toplamı D olarak kabul edilsin. D-R değerlerini, D+R değerlerini göz önünde bulundurarak kriterlerin diğer kriterlere etkisi seviyesi ve ilişki seviyesi hakkında bilgi elde edilir. Burada,

$$D = \sum_j^n a_{ij}; i = 1, 2, \dots, n; j = 1, 2, \dots, n$$

$$R = \sum_i^n a_{ij}; i = 1, 2, \dots, n; j = 1, 2, \dots, n$$

şeklinde hesaplanır.

D+R değeri problemdeki kriterlerin önem derecesini gösterirken, D-R değeri kriterleri etkileyen ve etkilenen kriterler olarak ikiye ayırır. Eğer D-R negatif ise etkilenen D-R pozitif ise etkileyendir.

D+R değerleri kriterlerin birbirleriyle olan ilişkilerini belirlemede kullanılır ve bu değerlerden yüksek olana sahip olan kriter diğer kriterlerle en fazla ilişkili olan kriterdir. Bunun yanı sıra D+R değeri düşük olan kriter diğer kriterlerle en az ilişkili olan kriterdir.

D-R değeri pozitif olan kriterler diğer kriterler üzerinde etkileyen rolündedir ve öncelikli kriterler olarak kabul edilir. D-R değeri negatif olan kriterler ise diğer kriterlerden etkilenen rolündedir ve öncelik sırasına göre geride olan kriterler olarak kabul edilir.

Adım 5: Eşik değerinin hesaplanması ve etki-yönlü graf diyagramının belirlenmesi

DEMATEL metodunun etki-yönlü graf diyagramını belirlemek için bir α eşik değerinin hesaplanması gereklidir. Buradaki α eşik değeri

$$\alpha = \frac{\sum_{i=1}^n \sum_{j=1}^n a_{ij}}{n.n}$$

şeklindedir.

T toplam ilişki matrisindeki eşik değerinden daha büyük değere sahip olan kriterler belirlenir ve bu değerlere göre etki-yönlü graf diyagramı belirlenir.

Uygulama ve Bulgular

Bu bölümde geri dönüşümlerde elde edilen atıkların sınıflandırılmasında kullanılan Nüfus, Sanayi, Sağlık Kuruluşları ve Termik Santral-Maden kriterlerinin geri dönüşüm veya sıfır atık uygulamalarında birbirlerine olan etkilerini DEMATEL Metodu yardımıyla inceleyeceğiz.

Bu uygulama örneği için kriterlerin kümesi

$$K = \{N, S, SK, TSM\}$$

olsun. Burada,

N: Nüfus

S: Sanayi

SK: Sağlık Kuruluşları

TSM: Termik Santral-Maden

şeklindedir.

Adım 1. Bu adımda uzmanların ortak görüşüyle direkt ilişki matrisi A Tablo 3.1'deki gibi olsun.

Tablo 2: Direkt İlişki Matrisi A

	N	S	SK	TSM
N	0	2	4	0
S	4	0	3	1
SK	2	1	0	0
TSM	3	3	2	0

Tablodaki 0, 1, 2, 3 ve 4 değerleri Tablo 1'deki değerlere karşılık gelir. Eğer Tablo 2 dilsel kurallarla verilecek olursa Tablo 3 elde edilir.

Tablo 3: Dilsel Kurallarla verilen Direkt İlişki Matrisi A

	N	S	SK	TSM
N	etkisiz	orta etki	çok yüksek etki	etkisiz
S	çok yüksek etki	etkisiz	yüksek etki	düşük etki
SK	orta etki	düşük etki	etkisiz	etkisiz
TSM	yüksek etki	yüksek etki	orta etki	etkisiz

Adım 2. Bu adımda Adım 1'deki direkt ilişki matrisi A ve k değerinden faydalanarak normalleştirilmiş direkt ilişki matrisi S'yi bulacağız. Bu uygulamaya göre

$$k = \frac{1}{\text{Max}_{1 \leq i \leq j} \sum_{j=1}^4 \{a_{ij}\}}, i = 1, 2, 3, 4; j = 1, 2, 3, 4$$

olduğundan

$$\sum_{j=1}^4 \{a_{1j}\} = 0 + 2 + 4 + 0 = 6$$

$$\sum_{j=1}^4 \{a_{2j}\} = 4 + 0 + 3 + 1 = 8$$

$$\sum_{j=1}^4 \{a_{3j}\} = 2 + 1 + 0 + 0 = 3$$

$$\sum_{j=1}^4 \{a_{4j}\} = 3 + 3 + 2 + 0 = 8$$

sonuçları elde edilir. Böylece,

$$\begin{aligned} \text{maks}_{1 \leq i \leq j} \sum_{j=1}^4 \{a_{ij}\} &= \text{maks}\{\sum_{j=1}^4 \{a_{1j}\}, \sum_{j=1}^4 \{a_{2j}\}, \sum_{j=1}^4 \{a_{3j}\}, \sum_{j=1}^4 \{a_{4j}\}\} \\ &= \text{maks}\{6, 8, 3, 8\} \\ &= 8 \end{aligned}$$

olarak bulunur. Bundan dolayı

$$k = \frac{1}{\text{Max}_{1 \leq i \leq j} \sum_{j=1}^4 \{a_{ij}\}} = \frac{1}{8}$$

ve

S = k.A normalleştirilmiş direkt ilişki matrisi Tablo 3.3' de elde edilir.

Tablo 4: Normalleştirilmiş Direkt İlişki Matrisi S

	N	S	SK	TSM
N	0	1/4	1/2	0
S	1/2	0	3/8	1/8
SK	1/4	1/8	0	0
TSM	3/8	3/8	1/4	0

Adım 3: Bu adımda Adım 2' deki normalleştirilmiş direkt ilişki matrisi S yardımıyla toplam ilişki matrisi T elde edilir.

$$T = S.(I - S)^{-1}$$

olduğundan

I – S matrisi Tablo 3.4'de;

Tablo 5: I – S Matrisi

	N	S	SK	TSM
N	1	-1/4	-1/2	0
S	-1/2	1	5/8	-1/8
SK	-1/4	-1/8	1	0
TSM	-3/8	-3/8	-1/4	1

(I – S)⁻¹ matrisi Tablo 6'da;

Tablo 6: (I – S)⁻¹ Matrisi

	N	S	SK	TSM
N	1052/793	320/793	336/793	40/793
S	408/793	896/793	-328/793	112/793
SK	314/793	192/793	836/793	24/793
TSM	626/793	504/793	212/793	856/793

$T = S.(I - S)^{-1}$ toplam ilişki matrisi Tablo 7 elde edilir.

Tablo 7: Toplam İlişki Matrisi T

	N	S	SK	TSM
N	259/793	320/793	336/793	40/793
S	722/793	295/793	508/793	136/793
SK	314/793	192/793	43/793	24/793
TSM	626/793	504/793	212/793	63/793

Burada, I 3x3 tipinde bir birim matristir.

Adım 4. Bu adıma etkileyen ve etkilenen kriterlerin belirlenmesi için T toplam ilişki matrisinin ayrı ayrı satırlar toplamı D ve ayrı ayrı sütunlar toplamı R elde edilir.

Burada,

$$N \text{ kriteri için satırlar toplamı } D = \sum_{j=1}^3 a_{1j} = 955/793;$$

$$S \text{ kriteri için satırlar toplamı } D = \sum_{j=1}^3 a_{2j} = 1061/793;$$

SK kriteri için satırlar toplamı $D = \sum_{j=1}^3 a_{1j} = 573/793$;

TSM kriteri için satırlar toplamı $D = \sum_{j=1}^3 a_{1j} = 1405/793$;

N kriteri için sütunlar toplamı $R = \sum_{j=1}^3 a_{i1} = 1921/793$;

S kriteri için sütunlar toplamı $R = \sum_{i=1}^3 a_{i2} = 1311/793$;

SK kriteri için sütunlar toplamı $R = \sum_{i=1}^3 a_{i3} = 1099/793$;

TSM kriteri için sütunlar toplamı $R = \sum_{i=1}^3 a_{i4} = 263/793$;

olarak elde edilir. Bu veriler kriterlere göre Tablo 8’de verildi.

Tablo 8: Kriterlerin D ve R Değerleri

	D	R
Nüfus	955/763	1921/763
Sanayi	1061/763	1311/763
Sağlık Kuruluşu	573/763	1099/763
Termik Santral-Maden	1405/763	263/763

Şimdi kriterler için R+D ve D-R değerlerini Tablo 9’ de verelim.

Tablo 9: Kriterlerin R + D ve D-R Değerleri

	D+R	D-R
Nüfus	2876/763	-966/763
Sanayi	2372/763	-250/763
Sağlık Kuruluşu	1672/763	-526/763
Termik Santral-Maden	1668/763	1142/763

Adım 5:

Adım 5 deki T toplam ilişki matrisi için

$$\alpha = \frac{\sum_{i=1}^4 \sum_{j=1}^4 a_{ij}}{16}$$

eşik değeri hesaplanırsa

$$\alpha = 0.314$$

elde edilir. T toplam ilişki matrisinde α eşik değerinden büyük değerler Tablo 10’da verildi.

Tablo 10: T Toplam İlişki Matrisinde α Eşik Değerinden Büyük Değerler

	N	S	SK	TSM
N	0.326	0.403	0.423	0.05
S	0.91	0.372	0.64	0.171

SK	0.042	0.242	0.054	0.03
TSM	0.789	0.635	0.267	0.079

Tablo 10'a göre Şekil 1 elde edilir.

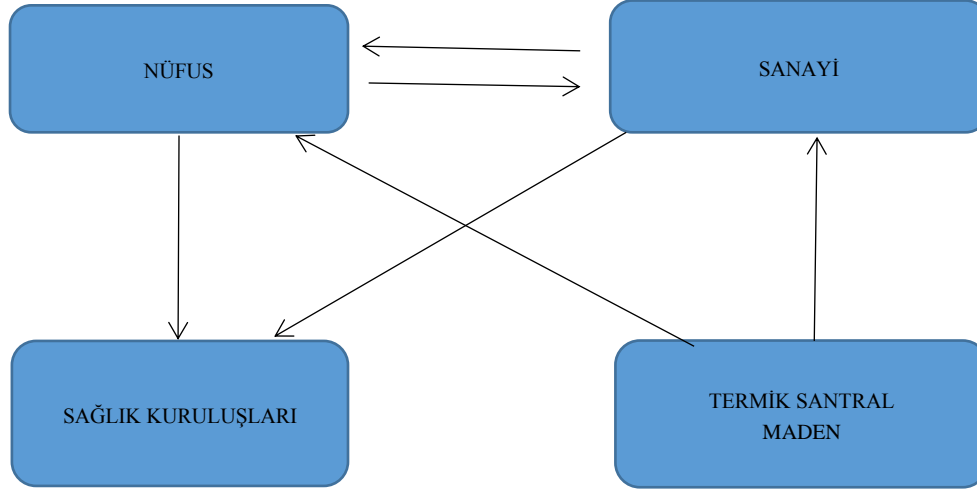

Şekil 1: Etki Graf Diyagramı

Bu çalışmada elde ettiğimiz bulguları Tablo 9'dan yararlanarak verecek olursak;

- i) En büyük R+D değeri Nüfus kriterine ait olduğundan geri dönüşümde bu kriter diğer kriterlerle en çok ilişkili olan kriterdir.
- ii) En küçük R+D değeri Termik Santral-Maden kriterine ait olduğundan geri dönüşümde bu kriter diğer kriterlerle en az ilişkili olan kriterdir.
- iii) Pozitif D-R değeri Termik Santral-Maden kriterine ait olduğundan geri dönüşümde bu kriter diğer kriterler üzerinde en fazla etkiye sahiptir.
- iv) En küçük negatif D-R değeri Nüfus kriterine ait olduğundan geri dönüşümde bu kriter diğer kriterlerden en fazla etkilenen kriterdir. En büyük negatif D-R değeri Sanayi kriterine ait olduğundan geri dönüşümde bu kriter diğer kriterlerden en az etkilenen kriterdir.

Sonuç ve Tartışma

Daha önceki çalışmalarda Nüfus, Sanayi, Sağlık Kuruluşu ve Termik Santral-Maden kriterlerinin geri dönüşüm miktarlarına etkisi genel olarak ayrı ayrı incelenmiş ve bu kriterler için geri dönüşümde ayrı ayrı çözüm yolları önerilmiştir. Bu çalışmada, bahsedilen kriterlerin birbirine olan etkileri DEMATEL Metodu ile ayrı ayrı incelendi ve bu inceleme sonucunda elde edilen bulgulardan bahsedildi.

Elde edilen bu bulgulardan atık madde miktarı en fazla olan Termik Santral-Maden kriterinin diğer kriterler ile en az ilişkili olabileceği ortaya çıktı. Ayrıca Termik Santral-Maden kriterinin diğer kriterlere en fazla etki edebileceği elde edildi. Yine geri dönüşüm miktarlarında ikinci sıraya sahip olan Sanayi kriterinin bu çalışmada diğer kriterlerden en az etkilenen kriter olduğu ortaya çıktı. Bu nedenle kriterlerin atık miktarının yanında diğer kriterlere etkisinin de göz önünde bulundurulması gereği ortaya çıktı.

Beklenen bir sonuç olarak geri dönüşümde Nüfus kriterinin diğer kriterlerle en çok ilişkili olduğu gözlemlendi. Ancak Nüfus kriterinin diğer kriterlerden en fazla etkilenen kriter olduğu da ortaya çıktı. Elde ettiğimiz uygulamada en çok geri dönüşüm miktarına sahip olan

Termik Santral-Maden ve Sanayi kriterleri diğer kriterlerden en az etkilenen veya en az ilişkili olabileceği görüldü.

Bundan dolayı geri dönüşüm tesislerinin kurulumunda, konumlarının belirlenmesinde, geri dönüşüm miktarlarının nelerden etkileneceğinin veya nelerle ilişkili olabileceğinin saptanmasında sadece atık miktarının değil aynı zamanda bu kriterlerin birbirine olan etkisinin de göz önünde bulundurulması gerekliliği ortaya çıktı. Bu sebeple elde ettiğimiz bulgu ve sonuçlar geri dönüşüm çalışmalarında verimli olarak kullanılabilir.

Tek uzman görüşü dikkate alınarak hazırlanan bu uygulama birden fazla uzmanın farklı görüşleri alınarak da yapılabilir. Böylece daha kapsamlı ve daha geçerli sonuçlar elde edilebilir. Bunun yanı sıra bu çalışmada kullanılan klasik DEMATEL Metodu yerine yapay zekânın da temelini oluşturan bulanık mantık kullanılarak oluşturulan Bulanık DEMATEL Metodu da kullanılabilir ve elde edilen yeni sonuçlar ile eski sonuçlar karşılaştırılabilir.

Kaynakça

- Ağraş, S. ve Çetinkaya, F. (2023). Tekstil sektöründe çevresel duyarlılık ve sürdürülebilirlik politikalarına yönelik bir içerik analizi. *Equinox Journal of Economics Business and Political Studies*, 10(1), 26-48.
- Alakaş, H. M., Kızıldaş, Ş., Tamer, E. ve Özcan, E. (2018). Sıfır atık projesi kapsamında atıkların toplanması: Kırıkkale İli'nde homojen çok araçlı araç rotalama uygulaması. *Harran Üniversitesi Mühendislik Dergisi*, 3(3), 190-196.
- Assi, A., Bilo, F., Zanoletti, A., Ponti, J., Valsesia, A., La Spina, R., Depero, L. E. ve Bontempi, E. (2020). Review of the reuse possibilities concerning ash residues from thermal process in a medium-sized urban system in Northern Italy. *Sustainability*, 12(10), 4193-4214.
- Bilgili, F., Kuşkaya, S., Ünlü, F. Y. & Gençoğlu, P. (2019). Does waste energy usage mitigate the CO₂ emissions? A time-frequency domain analysis. *Environmental Science and Pollution Research*, (27), 5056-5073.
- Büyükkökük, A. & Afşar, Y. (2022). Döngüsel ekonomi ve verimlilik: Sosyal bilimler kapsamında bir literatür incelemesi. *Verimlilik Dergisi*, 127-150.
- Dalkıran, Ö. (2023). Türk Milli Eğitim sisteminde yeni bir okul kütüphanesi türü: Sıfır atık kütüphaneleri üzerine bir değerlendirme. *Library Archive and Museum Research Journal*, 4(1), 28-53.
- Dursun, M. (2018). Atık su yönetimi için bütünleşik bulanık çok ölçütlü karar verme yöntemi. *Fırat Üniversitesi Mühendislik Bilimleri Dergisi*, 30(1), 209-217.
- Fındık, H. (2015). Termik santrallerde çevresel maliyetlerin muhasebeleştirilmesi. *Gaziantep Üniversitesi Sosyal Bilimler Dergisi*, 14(4), 781-796.
- Fontela, E. & Gabus, A. (1974). *Dematel*, innovative methods. *Structural Analysis of the World Problematique*. Battelle Geneva Research Institute (No. 2). Report.
- Itoiz, E. S., Gasol, C. M., Farreny, R., Rieradevall, J. & Gabarrell, X. (2013). CO₂ZW: Carbon footprint tool for municipal solid waste management for policy options in Europe. Inventory of Mediterranean countries. *Energy Policy*, (56), 623-632.
- Govindan, K. & Hasanagic, M. (2018). A systematic review on drivers, barriers, and practices towards circular economy: a supply chain perspective. *International Journal of Production Research*, (56), 278-311.
- Gül, M. & Yaman, K. (2021). Türkiye'de atık yönetimi ve sıfır atık projesinin değerlendirilmesi: Ankara örneği. *Atatürk Üniversitesi İktisadi ve İdari Bilimler Dergisi*, 35(4), 1267-1296.
- Gündoğdu, H. G. & Aytekin, A. (2022). İklim değişikliği, sürdürülebilir şehirler ve topluluklar bağlamında çok kriterli bir değerlendirme. *İnsan ve İnsan*, 9(33), 33-52.

- Güngör, N. (2023). Sürdürülebilirlik raporlarında döngüsel ekonomi: Borsa İstanbul'da bir araştırma. *Denetim ve Güvence Hizmetleri Dergisi*, 3(1), 36-47.
- Gürbüz, F. & Çavdarıcı, S. (2018). Geri dönüşüm sektörüne ilişkin sorun alanlarının DEMATEL ve GRI DEMATEL yöntemiyle değerlendirilmesi. *Sakarya Üniversitesi Fen Bilimleri Enstitüsü Dergisi*, 22(2), 285-301.
- İnağ, T. & Arıkan, M. (2020). Katı atık getirme merkezi kuruluş yer seçimi için DEMATEL-ANP ve matematiksel programlama yöntemleriyle bütünleşik bir yaklaşım: Ankara ilinde bir uygulama örneği. *Erciyes Üniversitesi Fen Bilimleri Enstitüsü Fen Bilimleri Dergisi*, 36(1), 33-46.
- Kargın, A., Dayan, A. & Şahin, N. M. (2021a). Generalized hamming similarity measure based on neutrosophic quadruple numbers and its applications to law sciences. *Neutrosophic Set and Systems*, 40, 45-67.
- Kargın, A., Şahin, M. ve Aksuvar B. (2022b) Genelleştirilmiş küme değerli nütrosifik dördü sayılara dayalı DEMATEL yöntemi, IV. *International Ankara Multidisciplinary Studies Congress*, 29-31 July 2022 Ankara, Turkey.
- Meseguer-Sánchez, V., Gálvez-Sánchez, F. J., Molina-Moreno, V. & Wandosell-Fernández-de-Bobadilla, G. (2021). The main research characteristics of the development of the concept of the circular economy concept: a global analysis and the future agenda. *Frontiers in Environmental Science*, (9), <https://doi.org/10.3389/fenvs.2021.704387>.
- Murray, A. V., Skene, K. R. & Haynes, K. (2017). The circular economy: An interdisciplinary exploration of the concept and application in a global context. *Journal of Business Ethics*, (140), 369-380.
- Sarı, B., Birkocak, D. T. & İşler, M. (2021). Analysing the purchasing decision-making for a recycled materials used garment by DEMATEL method. *Avrupa Bilim ve Teknoloji Dergisi*, (32), 864-871.
- Song, Q., Li, J. & Zeng, X. (2015). Minimizing the increasing solid waste through zero waste strategy. *Journal of Cleaner Production*, (104), 199-210.
- Stanković, J. J., Janković-Milić, V., Marjanović, I. & Janjic, J. T. (2021). An integrated approach of PCA and PROMETHEE in spatial assessment of circular economy indicators. *Waste Management*, (128), 154-166.
- Saydan, M., Türk, F., Keskin, Ü. S. & Say, H. (2022) Yüksek oranda sülfat içeren uçucu küllerin klinker ikame malzemesi olarak kullanılabilirliğinin incelenmesi. *Pamukkale Üniversitesi Mühendislik Bilimleri Dergisi*, doi: 10.5505/pajes.2022.34984
- Şahin, M., Kargın, A. & Uz, M. S. (2021). Generalized Euclid measures based on generalized set valued neutrosophic quadruple numbers and multi criteria decision making applications. *Neutrosophic Sets and Systems*, 47, 573-600.
- Terekli, G., Özkan, O. & Bayın, G. (2013). Çevre dostu hastaneler: Hastaneden yeşil hastaneye. *Ankara Sağlık Hizmetleri Dergisi*, 12(2), 37-54.
- Yıldız, H. (2016). Sürdürülebilirlik bağlamında sağlık sektöründe inovatif uygulamalar: Yeşil hastaneler. *Kafkas Üniversitesi İktisadi ve İdari Bilimler Fakültesi Dergisi*, 7(13), 323-340.
- Yüksel, S., Dinçer, H. & Çelebi, B. (2022a). Yeşil hastanelerin gelişimi için stratejik unsurların belirlenmesi: Enerji bazlı faktörlere yönelik DEMATEL yöntemi ile bir analiz. *İstatistik ve Uygulamalı Bilimler Dergisi*, (5), 29-39.
- Yüksel, S., Dinçer, H. & Vatandaş, E. (2022b). Kamudaki israfın azaltılması için DEMATEL yöntemi yardımıyla strateji önerilerinin sunulması. *İstatistik ve Uygulamalı Bilimler Dergisi*, (6), 47-54.
- Zaman, A. (2017). A strategic framework for working toward zero waste societies based on perceptions surveys. *Recycling*, 2(1), 1-15.



GAZIANTEP UNIVERSITY JOURNAL OF SOCIAL SCIENCES

Journal homepage: <http://dergipark.org.tr/tr/pub/jss>



Araştırma Makalesi • Research Article

Savunma Harcamaları Terör Tehditlerini Hafifletiyor Mu? Türkiye'den Kanıtlar

Do Defense Spending Mitigate Terrorist Threats? Evidence From Turkey

Ömer YILMAZ^{a*} Muzaffer ALBAYRAK^b

^a Dr. Öğr. Üyesi, Gaziantep Üniversitesi, Nizip Meslek Yüksekokulu, Gaziantep / TÜRKİYE
ORCID: 0000-0002-2325-6135

^b Dr. Öğr. Üyesi, Adıyaman Üniversitesi, Besni Ali Erdemoğlu Meslek Yüksekokulu, Finans Bankacılık ve Sigortacılık Bölümü, Adıyaman / TÜRKİYE
ORCID: 0000-0001-8516-9224

MAKALE BİLGİSİ

Makale Geçmişi:

Başvuru tarihi: 31 Ocak 2023

Kabul tarihi: 6 Temmuz 2023

Anahtar Kelimeler:

Terör,

Savunma harcamaları,

ARDL Sınır Testi,

Yapısal kırılma,

Güvenlik riskleri.

JEL Sınıflandırma Kodları: C50, D74,

F23, N40, O55.

ARTICLE INFO

Article History:

Received: January 31, 2023

Accepted: July 6, 2023

Keywords:

Terrorism,

Defense expenditures,

ARDL Bounds Test,

Lee-Strazicich,

Security risks.

JEL Classification Codes: C50, D74, F23,

N40, O55.

ÖZ

Terörizm ekonomik, siyasi ve sosyal ölçekte ulusal riski artırmaktadır. Bireysel refah ve yaşam kalitesi üzerinde olumsuz bir etkiye sahiptir. Savunma harcamaları ülkelerin istikrarı, iç ve dış risklerden korunması ve güven için önemlidir. Ülkeler riskleri azaltmak ve refahı artırmak için savunmaya daha fazla harcama yapmaktadır. Bu çalışmada 1996-2019 verileri ile Türkiye'nin terör ve savunma harcamaları arasındaki ilişki incelenmiştir. Lee-Strazicich testi sonuçlarına göre değişkenler yapısal kırılmaya karşı duyarlıdır ve yapısal kırılmalarla birlikte birim kök içermektedir. ARDL sonuçlarına göre, terörizm ve savunma harcamaları arasındaki uzun dönemli ilişki negatif ve istatistiksel olarak anlamlıdır. Değişkenlerin kısa dönem analizi anlamlı bir sonuç vermemiştir. Araştırmamız savunma harcamalarının terör saldırılarını azalttığını ve etkili olduğunu göstermektedir. Ancak siyasi ya da askeri tedbirler terörizm olgusunu çözmek için tek başına yeterli değildir. İstikrar, terörle mücadelenin önemli bir parçasıdır. Terörle mücadelede sosyal, siyasal ve ekonomik politikalar çerçevesinde alınacak önlemlerin etkinliği sorunun çözümü açısından büyük önem taşımaktadır. Özellikle Türkiye gibi gelişmekte olan ülkelerin ekonomik kalkınmalarının önündeki en büyük engellerden birisinin de terör olayları ve terörün ülke ekonomilerine vermiş olduğu olumsuz etkiler olduğu görülmektedir. Ayrıca araştırma sonucunda Türkiye'nin terörle mücadelede ekonomik ve sosyal olarak zarar gördüğü ve terörle mücadele için savunma harcamalarına yatırım yapmak zorunda kaldığı sonucuna ulaşılmıştır. Bu araştırma, Türkiye'de terörizm ve savunma harcamaları arasındaki ilişkinin daha fazla incelenmesi gerektiği sonucuna varmaktadır.

ABSTRACT

Terrorism increases the national risk on an economic, political, and social scale. It has a negative impact on individual well-being and quality of life. Defense spending is important to countries' stability, protection from internal and external risks, and confidence. Countries spend more on defense to reduce risks and increase welfare. This study examines the relationship between 1996-2019 data and Turkey's terror and defense spending. According to the results of the Lee-Strazicich test, the variables are sensitive to structural rupture and contain a unit root with structural breaks. According to ARDL results, the long-run association between terrorism and defense spending is negative and statistically significant. A short-run analysis of the variables did not yield any meaningful results. Our research shows that defense spending reduces terror attacks and is effective. However, political or military measures alone are not enough to solve the phenomenon of terrorism. Stability is an essential part of the fight against terrorism. The effectiveness of the precaution to be taken within the framework of social, political, and economic policies in the fight against terrorism is crucial in terms of solving the problem. It is seen that one of the biggest obstacles to the economic development of developing countries such as Turkey is terrorist incidents and the negative effects of terrorism on the economies of the country. Also, as a result of the research, it was concluded that Turkey's fight against terrorism suffered economically and socially and had to invest in defense expenditures the fight terrorism. This research concludes that the relationship between terrorism and defense spending in Turkey needs to be further examined.

EXTENDED ABSTRACT

Purpose and Scope:

The purpose of this study is to examine the relationship between terrorism and defense spending. The main question of the paper can be summarized as "Is there a long-term relationship between terrorism and defense spending in Turkey?" In our study, the ARDL Bounds test method was used to determine the relationship between the series. After the study, it is expected to determine the long-run cointegration relationship between the variables in light of the literature.

Design/methodology/approach:

In this study, the relationship between defense expenditures and terrorism was examined using the ARDL bounds test. In the model, the natural logarithm of the TER variable representing terrorist incidents is the dependent variable, and SAHARC (Share of GDP (%)) represents the independent variable. Data on defense expenditures were obtained from the World Bank Development Indicators, and terrorist attack data were obtained from the Global Terrorism Database (GTD). In the study carried out with the 1996-2019 data, it is expected that there will be a cointegration relationship between the variable. In our research, in line with the literature, it is expected that defense expenditures will negatively affect terrorism. Since our research is based on secondary sources, ethics committee approval is not required. The literature has a rich infrastructure examining the relationship between terrorism and different variable. According to our research, the literature is insufficient in terms of resources examining the relationship between terrorism and defense expenditure. There is a need to increase the number of studies that provide sufficient evidence on this subject. For this reason, we present a unique study to the literature by examining the relationship between terrorism and defense expenditures in Turkey with our study in the latest data.

Findings:

One of the prerequisites for ARDL cointegration analysis is to determine the levels of the series. According to the bounds test approach, analysis cannot be performed if the series is in the I(2) form. For this reason, Augmented Dickey-Fuller (ADF) and Philips-Perron (PP) unit root tests were performed to determine the levels of the series and it was determined that they were stationary at the first difference. This result shows that the conditions are met for the application of ARDL cointegration analysis. The preliminary information obtained from the graphs of the series shows that the variables are subject to structural break. For this reason, in addition to traditional unit root tests, the Lee-Strazicich unit root test with structural breaks was used to detect structural break. The results show that defense expenditures were exposed to structural breaks. ARDL bounds test analysis shows the existence of a long-term cointegration relationship between terrorism and defense expenditure. According to the long-term estimation results, the relationship between defense expenditures and terrorism is negative and significant at the 1% level of significance. Accordingly, a one-unit increase in defense expenditures reduces terrorism by 3.2%, statistically. The findings reveal that increasing defense expenditures in Turkey is effective in reducing terrorism.

Conclusion and Discussion:

Terrorism is a concept that includes a wide variety of problem. This research examines the relationship between terrorism and defense spending in Turkey between 1996 and 2019. The main reasons for the research are that Turkey is one of the countries most affected by terrorism and therefore it has an important place in the budget of defense expenditures. In addition, terrorism adversely affected Turkey's economic and social stability and hindered the country's development. Considering these reasons, the relationship between terrorism and defense expenditures has been examined. ARDL bounds test results reveal that the relationship between defense expenditures and terrorism is negative and statistically significant in the long run. The literature and the findings from our research show that terrorism harms economic and financial indicators. The cointegration findings reveal that there is a long-term cointegration relationship between terrorism and defense expenditures in Turkey. In recent years, terrorism and security risks related to terrorism have been increasing at the global level. In this case, increasing defense expenditures is important in terms of reducing risk. Also, identifying the root causes of terrorism from a problem-solving perspective requires the augmentation of extensive research using various surrogate variables. The effectiveness of the measures to be taken within the framework of social, political, and economic policies in the fight against terrorism can provide a solution to the problem. In addition, as a result of the research, it was concluded that Turkey's fight against terrorism suffered economically and socially and had to invest in defense expenditures the fight against terrorism. This research concludes that the relationship between terrorism and defense spending in Turkey needs to be further examined.

Giriş

Terörizm konusu oldukça karmaşık ve çok yönlüdür. Terörizm, kavramsal çerçevesi nedeniyle farklı ülkelerde farklı tanımlar alabilen bir olgudur. Bu da evrensel bir terörizm tanımının geliştirilmesini zorlaştırmaktadır. Terörizmin ekonomik maliyetlerinin diğer suç eylemlerinden ve çatışma türlerinden ayrı tutulması gerekmektedir. Ayrıca teröristlerin tek tip olmadığı gibi terör örgütlerinin değerlendirilmesi de ülkeden ülkeye farklılık göstermektedir (Çağlar, 2014, s. 69; Enders ve Olson, 2012, s. 1; Gupta vd., 2002, s. 3).

Terörizm, siyasi, dinî veya ideolojik karakterdeki hedeflere ulaşmak için yıldırma, zorlama veya korku salma yoluyla sistematik şiddet veya şiddet tehditleri kullanılmasıdır. Terörizmin, hükümet politikasını, askeri eylemleri ve çeşitli uluslardaki bireylerin güvenlik ve barışçıl varoluşunu etkileyen saldırgan bir varlık hâline geldiği belirtilmektedir. Terörizmin tanımı ve değerlendirmesi, terörizmle mücadele stratejilerinin belirlenmesinde önemli bir rol oynamaktadır. Ancak terörizmle mücadelede kullanılan stratejilerin başarılı olması için terörizmin nedenlerinin ve kökenlerinin anlaşılması gerekmektedir. Ayrıca terörizmle mücadelede uluslararası iş birliği ve koordinasyon da önemlidir (Weinberg, 2005, s. 3).

Terörizm, Birleşmiş Milletler Terörün Finansmanının Önlenmesine Dair Sözleşmesi'nde tanımlandığı üzere, "bir halkı korkutmak ya da bir hükümeti veya uluslararası örgütü, bir eylemi gerçekleştirmeye veya gerçekleştirmekten kaçınmaya zorlamak amacıyla gerçekleştirilen eylemlerdir". Ancak terör örgütlerinin tanımı ülkeden ülkeye değişebilmektedir. Örneğin, Türkiye YPG'yi terör örgütü olarak kabul ederken, diğer ülkeler YPG'yi terör örgütü olarak tanımamaktadır. Bu nedenle, Birleşmiş Milletler'in terörizm tanımı tartışmaya açıktır ve evrensel bir terörizm tanımı geliştirmek zordur. Başka bir deyişle, terörizm kavramı kimin ve nasıl etiketlendiği kadar önemlidir. Terörizm; siyasi, dinî veya ideolojik hedeflere ulaşmak için sistematik şiddet veya şiddet tehditleri kullanarak yıldırma, zorlama veya korku salma yoluyla gerçekleştirilen eylemler olarak da tanımlanabilir (Webel ve Thomas, 2017, s. 4). Ancak hükümetlerin terörizm kavramını ele alış biçimleri de değerlendirmeleri farklı kılmıştır ve bu durum çeşitli sorunların ortaya çıkmasına neden olmuştur (Okoye, 2017, s. 37).

Thackrah (2004, s. 264), terörizm kavramının yanı sıra terörizmin kendisi üzerinde ortak bir anlaşmanın tanımlanmasının ve oluşturulmasının zor olduğunu savunmaktadır. Thackrah'a göre, gözlemcilerin değerlendirmeleri daha çok tarihsel bağlama dayanmaktadır. Terörizm sadece organize bir yapıya sahip olmakla kalmaz, aynı zamanda terörle organize sosyal faaliyetleri de ifade eder. Buna ek olarak, Thackrah (2004, s. 265) terörizmin zihinsel bir durumu yansıttığını ve terörist eylemlerin terörizm olmadan farklı kanallar aracılığıyla ortaya çıkabileceğini savunmaktadır. Başka bir deyişle, terörizm kendi içinde kavramsal düzeyde çeşitli problemler içerir ve tanımlamayı zorlaştırır. Karmaşık yapısına rağmen Schmid (2004, s. 382), tanım çerçevesi içindeki akademik fikir birliğinin unsurlarını aşağıdaki gibi tanımlamaktadır: "Terörizm [1] gizli bireyler, gruplar tarafından işlenen tekrarlanan korkutucu şiddet eylemlerini [2] Gözdağı [3] zorlama içerir. Aktörler [4], suikastların aksine, özel, cezai veya politik nedenlerle doğrudan şiddet hedefleri değildir. [5] Doğrudan şiddet mağdurları genellikle rastgele (fırsatçı hedefler) veya [6] hedef gruptan (temsili veya sembolik hedefler) seçici olarak seçildi ve mesaj yaratıcıları olarak hareket ediyor. [7] tehdit ve şiddete dayalı [8] terörist (organizasyon), (savunmasız) kurban ve birincil hedef iletişim süreci [9] birincil olarak manipüle ediyor. Hedef (izleyici) ve [12] terörist hedefi [13] birincil hedef olup olmadığına bağlı olarak talep veya [13] diğer hedeflerini değiştirmek için propagandayı araç olarak kullanır.

Brunton ve Wilson (2020, s. 31) terörizmi, hem belirli bir biçim veya stratejinin, yani korku yaratan zorlayıcı siyasi şiddetin hem de yasadışı, planlı, gösterici, doğrudan davranışsal uygulamanın varsayılan etkinliğini ifade eden bir doktrin olarak tanımlamaktadır. Terörizm başlıca üç durumda taktik olarak kullanılır: birincisi, yasadışı devlet baskısı; ikincisi, barış zamanında veya çatışma bölgelerinin dışında devlet dışı aktörler tarafından yapılan propaganda ve ajitasyon ve üçüncüsü hem devlet hem de devlet dışı aktörler tarafından savaş taktiklerinin yasadışı ve düzensiz kullanımı. Yazarlar Gazze, Irak, İran, Lübnan, Suriye, Libya ve Yemen'deki şüpheli militan vekilleri kullanmak yerine terörle mücadeleye öncelik verilmesinin terörizmin nedenlerini azaltmada çok önemli olduğunu belirtmektedir.

Crenshaw (1981) terörizmi tarihsel bir perspektiften incelemekte, bu da terörizmin nedenlerine ilişkin teorik analiz eksikliğine yol açmaktadır. Terörizmin başlıca nedenleri makroekonomik koşullar, yoksulluk, eşitsizlik ve adaletsizliktir; bireyleri terör örgütlerine katılmaya yönlendirmektedir. Ayrıca psikolojik ve demografik faktörler de bireylerin terör örgütlerine katılımında önemli bir rol oynar. Crenshaw'a (2015) göre, IŞİD ve Taliban gibi terörist gruplar devlet kurmak için isyan veya terör eylemleri gerçekleştirebilmektedir.

Devletler, ülkelerini terörizmden, iç ve dış tehditlerden korumak için savunma harcamasında bulunur. Kamu harcamalarının büyük bir kısmı savunma harcamalarıdır. Savunma harcamaları, bölgedeki çıkar çatışmaları ve tehditler nedeniyle küreselleşen ekonomide en büyük harcama kalemlerinden birisi olmuştur. Bu durumda savunma harcamaları, makroekonomik koşullara bağlı olarak ekonomik büyümeyi ve diğer harcamaları etkilemektedir. Savunma harcamalarının gelişmekte olan ülkeler üzerindeki en önemli etkilerinden birinin dış borçlanma ve bütçe açıkları olduğu tartışılabilir (Polat, 2020, s. 87).

Savunma harcamaları II. Dünya Savaşı'ndan sonra, küresel düzeyde istikrarlı bir şekilde artmıştır. Soğuk savaş döneminde özellikle 1987 yılında zirve yaparken, sonraki dönemlerde harcamalarda azalma meydana gelmiştir. 1989'da soğuk savaşın sona ermesinden sonra, askerî harcamalarda dikkate değer bir şekilde azalma meydana gelirken, 1990'ların ortalarında yavaşlama belirginleşmiştir. Bu azalma ile birlikte küresel rekabet yoğunlaşmış ve ülkelerde bütçe açıklarını azaltma isteği ortaya çıkmıştır. 11 Eylül 2001 tarihinde ABD ilk defa kendi topraklarında saldırıya uğramış ve bu tarihte Dünya Ticaret Merkezinin yıkılması ile birlikte din ve terör ilişkisi tartışılmaya başlanmıştır. Terör olaylarının ortaya çıkardığı küresel etkilerden kaynaklı olarak savunma harcamaları artışını sürdürmüştür. Genel olarak, küresel savunma harcamalarındaki büyümenin arkasındaki itici güç, ulusal dış politika hedeflerine, fiili ve algılanan tehditlere, silahlı çatışmalara ve çok taraflı barışa katkıda bulunan stratejilere bağlanmaktadır (Topçu, 2010, s. 82; Cirhinlioğlu ve Bulut, 2010, s. 302).

Küresel olarak önemli bir tehdit unsuru olan terör Türkiye'nin de temel sorunları arasında yer almaktadır. Terör saldırılarının 1970'li yıllardan itibaren artması sonucu terör mağduriyeti yaşayan diğer ülkeler gibi Türkiye de terörle mücadeleye önem vermek zorunda kalmıştır. 1990'lı yıllardan itibaren günümüze kadar artış gösteren terör, değişik boyutlarıyla ülkenin ana gündemleri arasında yer almaktadır. 2000'li yıllardan itibaren Türkiye ile PKK arasında meydana gelen silahlı çatışmalar ekseriyetle Güneydoğu bölgelerinde gerçekleşmiştir. Özellikle son yıllarda Suriye savaşı sonrasında meydana gelen Reyhanlı ve ABD büyükelçiliğine yapılan saldırı (2013), Ankara ve Dağlıca Saldırısı (2015), Diyarbakır ve Van saldırısı katliamları ve Fetullahçı terör örgütüne (FETÖ) gerçekleştirilen darbe teşebbüsü (2016), Gazeteci Cemal Kaşıkçı'nın Suudi Arabistan başkonsolosluğunda suikast sonucunda öldürülmesi (2018) gibi terör olayları, terörün Türkiye'deki etkisini gösteren bazı olaylar arasında yer almaktadır.

Bu araştırma, 1996-2019 yılları arasında Türkiye'de terörizm ve savunma harcamaları arasındaki ilişkiyi incelemektedir. Araştırmanın temel nedenleri, Türkiye'nin terörden en çok etkilenen ülkelerden biri olması ve bu nedenle savunma harcamalarının bütçesinde önemli bir yer tutmasıdır. Ayrıca terör, Türkiye'nin ekonomik ve sosyal istikrarını olumsuz etkilemiş ve ülkenin kalkınmasını engellemiştir. Bu nedenler göz önünde bulundurularak terörizm ve savunma harcamaları arasındaki ilişki incelenmiştir. Bu araştırmanın planlaması, birinci bölüm giriş, ikinci bölümde literatürün incelenmesi, üçüncü bölümde terör ve savunma harcamalarının gelişiminin ve seyrinin açıklanması, dördüncü bölümde ise metodoloji ve bulguların sunulması şeklinde yapılandırılmıştır. Beşinci bölümde ise tartışma ve sonuç kısmı yer almaktadır.

Literatür İncelemesi

Terörizm hem doğrudan hem de dolaylı ekonomik maliyetlere neden olabilir. Doğrudan maliyetler, fabrikalar, ekipman, konutlar, yapılar ve mallar gibi saldırılar sırasında hasar gören veya yok olan varlıkların değerini içerir. Ek olarak, terörizm ticareti bozabilir ve fabrikalar ve altyapı gibi faktörleri etkileyerek daha fazla ekonomik maliyete yol açabilir. Bu saldırılar ayrıca insan kayıplarına ve hasarına neden olabilir, bu da ekonomik faaliyeti etkileyebilecek ücret ve diğer gelir biçimlerinin kaybedilmesine neden olabilir. Terörizmin dolaylı maliyetleri, doğrudan yabancı yatırımın, turizmin, uluslararası ticaretin ve kısa vadeli sermaye akışlarının yönünü değiştirmeyi içerir. Tahminler, dolaylı maliyetlerin doğrudan maliyetlerden daha yüksek olabileceğini düşündürmektedir. Bunun bir nedeni, terörizmin doğrudan maliyetleri maksimize etmekten çok, öncelikle nüfusa zarar vermeyi amaçlayan asimetrik bir savaş eylemi olmasıdır. Terörist gruplar, saldırılarıyla dolaylı maliyetleri maksimize etmeye önem vermektedirler (Enders ve Olson, 2012, s. 27).

Terörün ekonomik etkileri üzerinde yapılan çalışmalar, düşük ve orta gelir düzeyinde bulunan ülkelerde düşük büyüme ve enflasyon ile terör olayları arasındaki ilişkinin doğrusal olduğunu göstermektedir. Terör, kamu gelirleri ile yatırımlarını negatif etkilerken savunma harcamalarını artırmakta, kamu harcamalarının şeklini değiştirerek ekonomik büyümeyi zayıflatmaktadır (Gupta vd., 2002, s. 10). Bunun yanında lineer olmayan ilişki çerçevesinde dönemi kapsamında, Türkiye'de terörün makroekonomik etkilerinin STVAR ve LSTVAR yöntemleriyle araştırıldığı çalışma sonuçları, terörün ülkelerin genişleme gösterdiği dönemlerde ekonomiyi negatif ve güçlü olarak etkilediğini göstermektedir. Sonuçlar, daralma dönemlerinde ekonomideki gelişmelerin terör üzerindeki etkisinin daha fazla hissedildiğini ortaya koymaktadır. Ayrıca çalışmada kullanılan LSTVAR modeli, terörün ekonomik faaliyetlere asimetrik tepkilerinin bulunduğunu göstermiştir (Araz Takay, Arin ve Omay, 2009, s. 13). Bardwell ve Iqbal (2021) araştırma sonuçları ise terörizmin küresel etkilerini ve maliyetlerini ortaya koyan önemli sonuçlarını inceleyerek 2018 yılında küresel terörizmin ABD'ye maliyetinin 33 milyar dolar olduğu tahmininde bulunmuştur. Terörün 2000-2018 döneminde küresel maliyeti ise 855 milyar dolar seviyelerindedir. Araştırmaya göre, küresel terör 2014'te zirve yapmış, dünya genelinde 33.555 kişi terör nedeniyle ölmüştür. Ekonomiye maliyeti ise 111 milyar dolar düzeyindedir. 2011'den 2014'e kadar terörle ilgili ölümler %353, terör olayları %190 artmıştır. Bulgular, terörizmin özellikle Güney Asya, Orta Doğu ve Kuzey Afrika ile Sahra altı Afrika'da yoğunlaştığını göstermektedir. Silahlı saldırı, bombalama ve patlamaların ekonomik etkisinin, terör bağlantılı ölümlerin, yaralanmaların ve maddi hasarların tamamının bu alanlarda meydana geldiği görülmektedir. Lenain vd. (2002, s. 2) araştırması, kısa vadede teröre karşı yapılan mücadelede elde edilen iyileşmelere rağmen terörün uluslararası ticaret sistemi ve tedarik yönetimi üzerinde oluşan risk ve tehlikelerin oluşturduğu ekonomik sonuçlara karşı dikkatli olunması gerektiğini göstermektedir. Özellikle, orta vadedeki risklere karşı dikkatli olunması ve bu perspektif çerçevesinde güvenliğin sağlanması ve büyüme dostu politikaların uygulanması gerekmektedir.

Kaplan ve Dayıoğlu (2017, s. 634) 29 OECD ülkesi üzerinde yaptığı dinamik panel veri araştırmasıyla, iç ve dış çatışmalar ile terörün ekonomik büyüme üzerindeki negatif etkisini incelemiştir. Sonuçlara göre, iç ve dış çatışmanın ekonomik büyüme üzerindeki negatif etkisi %0.124 birimdir. Bu sonuç, OECD ülkelerinin önemli bir seviyede negatif etkiyle karşı karşıya kaldığını gösterir. Bir diğer çalışmada Altay, Ekinci ve Peçe (2013, s. 278); Türkiye, Mısır ve Suudi Arabistan örneklemi 1996-2010 dönemi için panel veri yöntemiyle inceleyerek terörün Ortadoğu'daki ekonomik etkisini araştırmıştır. Bulgular terörün makroekonomik göstergeler üzerindeki etkisinin önemli düzeylerde olduğuna işaret etmiştir. Model tahmin sonuçları, terördeki %1'lik artışın ihracatı %6,29, ithalatı (IMP) %7.12, doğrudan yabancı yatırımları (FDI) %6,14 ülkeye gelen turist sayısını %14,79, gayri safi yurtiçi hâsılayı %1.58 ve kişi başına GSYH'yı %3,5 oranında azalttığını, işsizlikte ise %4,84 oranında artışın meydana geldiğini göstermiştir. Bu durum belirtilen ülkelerde terörün makroekonomik göstergeler üzerinde önemli bir etkisinin bulunduğunu gösterirken, turizmdeki etkilenmenin daha fazla olduğunu da ortaya koymaktadır (Öcal ve Yıldırım, 2010, s. 291; Estrada ve Park, 2018, s. 87).

Blomberg, Hess ve Orphanides (2004, s. 12), 177 ülke üzerinde terörün makroekonomik etkilerini 1968-2000 dönemini panel regresyon yöntemiyle inceleyerek terörizmin görülme sıklığının dış savaş veya iç çatışmalarla ilişkili olandan çok daha küçük ve daha az seviyede ekonomik büyüme üzerinde negatif etkisinin olabileceği sonuçlarına ulaşmıştır. Diğer taraftan terörizm, ekonomik faaliyetleri yatırım harcamalarından uzaklaştırırken kamu harcamalarını da artırmaktadır. Bir diğer önemli husus da terörizmin farklı ülkelerdeki seyri ve sonuçlarda görülen önemli farklılıklardır. Özellikle OECD ekonomilerinde, terör olayları diğer ülkelerle karşılaştırıldığında daha sık görülürken, terörün büyüme üzerindeki etkisi de düşük seviyededir. Araştırmacılar, terörün az gelişmiş ülkelerde ülkelerin özelliklerine göre farklı düzeylerde ekonomik büyümeyi etkilediğini belirtmektedir. Bunun yanında terör gelir düzeyini, kamu yatırımlarını, kamu harcamalarını negatif etkilemektedir. Diğer taraftan demokrasi, şeffaflık gibi ilkelerin terörü azalttığına dair bulgular mevcuttur (Gaibullov ve Sandler, 2008, s. 15; Enders, Hoover ve Sandler, 2016, s. 219; Zakaria, Wen ve Haseeb, 2019, s. 1793). Bunun yanında Yılmaz (2021) araştırması sonuçlarına göre de savunma harcamalarındaki artış, uzun vadede büyümeyi olumsuz etkilemektedir. Sonuçlara göre, terör saldırılarındaki değişiklikler uzun vadede etkisiz kalırken, kısa vadede büyüme üzerinde olumsuz baskı oluşturmaktadır. Aynı şekilde, savunma harcamalarındaki bir artış da kısa vadede ekonomik büyümeyi olumsuz etkilemektedir. Savunma harcamalarındaki pozitif bir şokun büyüme üzerinde olumsuz bir etkinin olması, harcamanın bütçedeki diğer harcama unsurları üzerinde yayılma etkilerinin olduğuna da işaret etmektedir. Bu sonuç terörün ortaya çıkardığı olumsuz etkilere ilave olarak olumsuz getirisini de ortaya koyması nedeniyle önemlidir.

Terörizm, ekonomik büyüme yanında özellikle hassas sektörler olarak bilinen turizm, finans piyasaları ve doğrudan yabancı yatırımları da etkilemektedir (Enders ve Olson, 2012, s. 11). Mesela, ABD'deki terör saldırılarının OECD ülkeleri içerisinde doğrudan yabancı yatırım akışında en fazla etkilenme payı ve düşüş oranı Yunanistan ve Türkiye'de sırasıyla yüzde 5,7 ve yüzde 6,5 olarak gerçekleşmiştir (Enders vd., 2006, s. 530). Türkiye'de terörün turizm gelirleri üzerindeki etkisi de ciddi ve kalıcıdır (Murat vd., 2013, s. 10). Benzeri durum AB ve MENA (Ortadoğu ve Kuzey Afrika) ülkeleri için de geçerlidir. Terör ve turizm arasındaki nedensellik ilişkisi AB'de oldukça düşük ve istatistiksel olarak anlamsız iken, MENA ülkelerinde nedensellik bağlantısı negatiftir (Özcan ve Özmen, 2016, s. 80). Ayrıca terörün turist girişlerini negatif etkileyerek turizm faaliyetlerine zarar verdiği, 166 ülke üzerinde yapılan araştırma sonuçlarıyla tespit edilmiştir (Asongu ve Acha-Anyi, 2019, s. 12)

Terörün finansal piyasalar üzerindeki etkileri de çeşitlidir. Terör nedeniyle meydana gelen belirsizlikler, hisse senedi piyasasını kısa dönemde güçlü ve negatif etkilerken, uzun dönemde bu etki azalmakta ve yeniden düzelme eğilimine girmektedir (Ağırman vd., 2014, s. 112). Terörün borsa üzerindeki etkisi de ülkelere göre değişmektedir. Araştırma bulguları, Türkiye’de terörün borsa endeksi piyasa getirisi üzerindeki etkisi tespit edilememiştir. Buna karşılık sonuçlar, piyasanın terör faaliyetlerine karşı duyarsız olduğunu göstermiştir. (Bacık vd., 2017, s. 69). Diğer taraftan, İspanya ve Pakistan’da terör eylemleri borsa üzerinde negatif etki yapmaktadır. Ayrıca Pakistan’da terörün döviz kuru, altın ve petrol fiyatları üzerindeki etkisinin de negatif olduğu görülmektedir (Laborda ve Olmo, 2021, s. 82; Aslamvd., 2020, s. 13).

Terör ile savunma harcamaları arasındaki ilişkinin 126 ülke örneklemeyle ve çoklu doğrusal regresyon modeliyle incelendiği bir çalışmada, terörün artması ile savunma harcamalarının arttığı, üretim kaynaklarının savunma harcamalarına kaydığı ve bu nedenle de refah kaybına neden olduğu belirlenmiştir. Bunun yanında araştırma bulguları, savunma harcamalarından ekonomik büyümeye doğru nedensellik ilişkisine de işaret etmektedir (Özçelik ve Önder, 2016, s. 42). Bir başka çalışmada da Türkiye ve Yunanistan’daki savunma harcamaları ve ekonomik büyüme arasında tek yönlü nedensellik ve iki ülkenin savunma harcamaları arasında iki yönlü nedensellik ilişkisine rastlanmıştır (Dritsakis, 2004, s. 260). Ayrıca savunma harcamalarının ekonomik büyüme üzerinde negatif dışsal etkileri de söz konusudur (Anwar, Rafique ve Joiya, 2012, s. 178). Bunun yanında VECM modelinin kullanıldığı bir analizden elde edilen sonuçlar, savunma harcamalarının cari açık ve dış ticaret üzerindeki etkisinin negatif olduğunu göstermiştir (Canbay ve Mercan, 2017, s. 100). Diğer taraftan, Türkiye’de askerî harcamaların ekonomik büyüme üzerinde pozitif etkisinden çok negatif etkisinin bulunduğu görülmektedir. Benzeri bulguların tespit edildiği Pakistan çalışmasında da askerî harcamaların ekonomik büyümeyi negatif etkilediği tespit edilerek ekonomi politikalarının sosyal refah düzeyini artıracak şekilde tasarlanması gerektiği savunulmuştur (Azam, 2020, s. 7).

Türkiye’de Terör ve Savunma Harcamalarının Altyapısı

Türkiye’deki savunma harcamalarını etkileyen faktörler incelendiğinde en önemli nedenler arasında Türkiye’nin jeopolitik ve stratejik önemi başta gelmektedir. Bunun dışında, siyasi ve iktisadi istikrarsızlık, dış tehditler ve komşu ülkelerin savunma sektörüne yapmış olduğu harcamalarda Türkiye’nin savunma harcamalarını etkileyen diğer faktörler arasında yer almaktadır (Türk, 2007, s. 21). Diğer bir deyişle, savunma harcamalarının belirlenmesinde; ülkelerin siyasi rejimleri, uygulamış oldukları politikalar, dinî ve kültürel yapı, ekonomik yapı, teknoloji, coğrafi ve stratejik konum, küresel savunma anlayışları, sınır anlaşmazlıkları, nüfus, komşu ülkelerin asker sayısı, silah ticaretinde kar olgusu ve terörizmin varlığı savunma harcamalarını belirleyen önemli faktörlerdir (Canbay ve Mercan, 2017, s. 90). Bu çalışmanın temelini oluşturan ve savunma harcamalarını etkileyen faktörler arasında yer alan ve Türkiye’nin özellikle güvenlik açısından karşılaştığı en önemli tehdit unsurlarından birisi olan terör, 1970’li yıllardan itibaren savunma harcamalarının artmasının önemli nedenlerinden birisidir. Özellikle, terör saldırılarının 1990’lı yıllardan itibaren giderek artması ve 2000’li yıllarda ortaya çıkan iç ve dış tehditler Türkiye’yi terörle mücadelede önem vermeye ve kaynak tahsisatını artırmaya zorlamıştır. Küresel Terörizm Veri Tabanı (GTD, 2020) verilerine göre, Türkiye’de 1996-2019 yılında toplam olarak 133.680 terör saldırısı meydana gelmiştir.

Araştırmalar, Avrupa ülkeleri içerisinde en fazla terör riskine maruz kalan ülkenin Türkiye olduğunu göstermektedir. Küresel Terörizm Endeksi (GTI, 2019) raporu, Avrupa ülkelerinde 2019 yılında terörden kaynaklı ölüm vakalarının üçte ikisinin Türkiye’de gerçekleştiğini bildirmektedir. Ayrıca terörden en fazla etkilenen ülkeler sıralamasında

Türkiye, 12. sırada yer almaktadır. Avrupa Birliği'nin Türkiye ile ilgili 2020 raporuna göre, terörle ilgili güvenlik sorunu, siber suçlar, terörün finansmanı ve organize suçlar, Türkiye için önemli risk kaynaklarıdır. Raporda, AB adayı ülkesi olan Türkiye'de terör ve terörizm sorununun çözümlenmesinde savunmaya önem verildiği kaydedilmiştir. Ancak raporda hukuk ve diğer alanlarda reformların yapılmamasının Türkiye için önemli bir eksiklik olduğu değerlendirilmiş ve bu nedenle de problemlerin arttığına dikkat çekilmiştir.

Türkiye'de 1996 yılında terör saldırı sayısı 3058 iken, izleyen yıllarda terör saldırılarının artması sonucunda 2015 yılında 16,908 terör saldırısı meydana gelmiştir. Türkiye'de 2015 sonrasında terörle mücadele politikalarında değişikliğe gidilmesi ve terörle mücadeleye verilen önem sonrasında terör saldırısında yeniden düşüş eğiliminin devam ettiği gözlemlenmektedir (Şekil 1).

Türkiye'de reel olarak savunma harcamalarının GSYH içerisindeki payı (%), 1996 sonrası dönemde azalma eğiliminde olsa da dönemsel gelişmelere bağlı olarak savunma harcamalarının arttığı görülmektedir (Şekil 2). Bunun yanında, savunma harcamalarının iç ve dış terör olaylarına bağlı olarak 2015 yılından itibaren yeniden arttığı gözlenmektedir. Ekonomik sorunların yoğunlukla yaşandığı bu dönemde terör, iç kargaşa ve siyasi istikrarsızlık ülkenin karşılaştığı önemli sorunlar arasında yer almaktadır. 1999 yılında %3,26 olan savunma harcamalarının GSYH içerisindeki payı 2015 yılına kadar azalma göstermiştir. Ancak 2015 sonrasında terör saldırılarındaki artış ve 2016 yılı temmuz ayında meydana gelen Fetullahçı terör örgütü tarafından gerçekleştirilen darbe teşebbüsünden sonra terörle mücadele politikalarında değişiklik yapılması, izleyen yıllarda savunma harcamalarının artmasında etkili olmuştur. Bu nedenle de savunma harcamalarının GSYH içerisindeki payı (%) da artmaya devam etmektedir. Ayrıca bu artışta GSYH'daki azalmanın payının bulunduğu da gözlemlenmektedir.

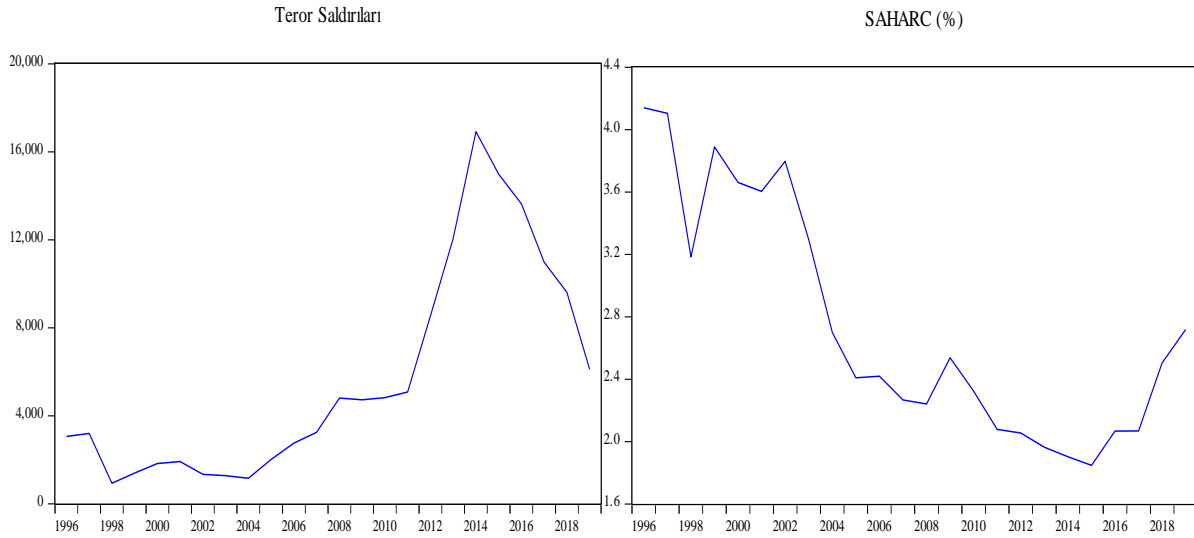

Şekil 1: Türkiye'de Terör Saldırıları ve Savunma Harcamaları (1996-2019)

Türkiye'de 1996 yılında terör saldırı sayısı 3058 iken, izleyen yıllarda terör saldırılarının artması sonucunda 2015 yılında 16,908 terör saldırısı meydana gelmiştir. Türkiye'de 2015 sonrasında terörle mücadele politikalarında değişikliğe gidilmesi ve terörle mücadeleye verilen önem sonrasında terör saldırısında yeniden düşüş eğiliminin devam ettiği gözlemlenmektedir (Şekil 1).

Türkiye'de reel olarak savunma harcamalarının GSYH içerisindeki payı (%), 1996 sonrası dönemde azalma eğiliminde olsa da dönemsel gelişmelere bağlı olarak savunma

harcamalarının arttığı görülmektedir (Şekil 2). Bunun yanında, savunma harcamalarının iç ve dış terör olaylarına bağlı olarak 2015 yılından itibaren yeniden arttığı gözlenmektedir. Ekonomik sorunların yoğunlukla yaşandığı bu dönemde terör, iç kargaşa ve siyasi istikrarsızlık ülkenin karşılaştığı önemli sorunlar arasında yer almaktadır. 1999 yılında %3,26 olan savunma harcamalarının GSYH içerisindeki payı 2015 yılına kadar azalma göstermiştir. Ancak 2015 sonrasında terör saldırılarındaki artış ve 2016 yılı temmuz ayında meydana gelen Fetullahçı terör örgütü tarafından gerçekleştirilen darbe teşebbüsünden sonra terörle mücadele politikalarında değişiklik yapılması, izleyen yıllarda savunma harcamalarının artmasında etkili olmuştur. Bu nedenle de savunma harcamalarının GSYH içerisindeki payı (%) da artmaya devam etmektedir. Ayrıca bu artışta GSYH'daki azalmanın payının bulunduğu da gözlemlenmektedir.

Metodoloji ve Uygulamalar

Model

Bu çalışmada, savunma harcamaları ile terörizm arasındaki ilişki ARDL sınır testi kullanılarak incelenmiştir. 1996-2019 verileri ile gerçekleştirilen çalışmada değişkenler arasında bir eşbütünleşme ilişkisinin olması beklenmektedir. Modelde terör olaylarını temsil eden TER değişkeni bağımlı değişkendir ve doğal logaritması alınmıştır. SAHARC verisi ise savunma harcamalarının GSYH içindeki payını (%) göstermektedir. Model için formüle edilen denklem de şu şekilde gösterilebilir;

$$LNTER_{it} = \alpha + \beta_1 SAHARC_{it} + u_{it} \quad (1)$$

Savunma harcamalarına ilişkin veriler Dünya Bankası Kalkınma göstergelerinden, terör saldırısı verileri ise Global Terrorism Database'den (GTD) elde edilmiştir. Değişkenler arasındaki ilişkinin tahmin edilmesinde Eviews 12 programından yararlanılmıştır.

Yöntem

Seriler arasındaki ilişkinin belirlenmesinde birim köklerin tespit edilmesi ve sahte regresyon sorununun çözümüne yönelik literatürde farklı testler kullanılmaktadır. Değişkenler arasındaki ilişkinin tespit edilmesinden önce birim köklerin tespit edilmesi bu nedenle önemlidir. Serilerin durağanlığının sağlanmasında en çok kullanılan ve geleneksel test olarak kabul edilen Genişletilmiş Dickey-Fuller (ADF) ve Phillips-Perron (PP) testleridir. Araştırmacılar bulgularının güvenilir olduğunu göstermek için her iki testin gücüne güvenirlir. Dickey-Fuller birim kök testinde, hata terimlerinin sabit varyansa sahip olduğu varsayılmaktadır. Hata terimlerinin zayıf korelasyonlu ve heterojen dağılıma sahip olduğu bilinmektedir. Philips-Perron (1988), birim kökleri belirlemeye yönelik parametrik olmayan bir test olan PP birim kök testini kullanmıştır. Hata terimleri hakkındaki varsayımları yumuşatarak test etmiştir. Bunun yanında Dickey-Fuller testini genelleştirerek Phillips-Perron (PP) testini uygulamıştır (İnançlı ve Akı, 2022, s.125). Phillips ve Perron (1988), birim kökleri test ederken seri korelasyona alternatif olarak parametrik olmayan bir test önerisinde bulunmuştur. PP yöntemi, Dickey-Fuller (DF) testi denklemi ve α katsayısının t değerini değiştirmektedir. Test istatistiği seri korelasyonun amptotik dağılımını etkilememektedir (Diler, 2018: 109).

Makroekonomik serilerin yapısal kırılmalarla karşı karşıya kalması nedeniyle yapısal kırılmalı birim kök testleri geliştirilmiştir. Bu testlerden Lee ve Strazicich (2003), modelinin, yapısal kırılmalı testlerden Lumsdaine ve Papell'den (1997) daha iyi performansla sahip olduğu belirtilmektedir. Ayrıca iki veya daha fazla kesme noktası dikkate alındığında testin gücü önemli ölçüde artmaktadır. Bu test, iki yapısal kırılma noktasına sahip bir birim kökün varlığı için minimum Lagrange çarpan testi uygular. Trendde bir değişikliği önlemek için seviyelerdeki ani değişiklikleri hesaba katmak için "Çökme-AA" modelini ve seviyeler ve

trendlerdeki eşzamanlı değişiklikleri hesaba katmak için "Kırılma-CC" modeli kullanılmaktadır. Kesme noktasının konumu, minimum t istatistiği endojen olarak belirlenir. Test kesme değerleri Lee ve Strazicich (2003) tarafından belirlenmiştir. Çökme (Crash) ve Break (Kırılma) modellerinin ve trend eşiklerinin kırılmanın konumuna bağlı olduğuna dikkat edilmesi gerekmektedir (Nguyen vd. 2022). Lee ve Strazicich (2003) çift kırılmalı teste ait denklemde şu şekildedir;

$$\Delta y_t = \delta' \Delta Z_t + \phi \bar{S}_{t-1} + \mu_t \quad (2)$$

$$\text{Denklemde } \bar{S}_t = y_t - \psi_x - Z_t \delta \text{ 'ye eşittir.} \quad (3)$$

ve $t=1, 2, 3, \dots, T$; δ , Δy_t 'nin ΔZ_t üzerine regresyondan elde edilen katsayıları; y_t ve Z_t , y_t ve Z_t 'nin ilk gözlemlerini temsil etmektedir. LM test istatistiği ile içsel olarak test edilen değişkenlere ile ilgili birim kökün sınanması amacıyla oluşturulan temel hipotez de şu şekilde gösterilebilir (Özdemir vd., 2018: 379)

$$H_0: \phi = 0 \text{ birim kök vardır} \quad (4)$$

$$H_a: \phi < 0 \text{ seriler yapısal kırılmalı durağanlığa sahiptir.} \quad (5)$$

Serilerin I (0) düzeyinde ve I (1) düzeyinde olması durumu Engle Granger ve Johansen eşbütünleşme analizinin öncelikli şartları arasında yer almaktadır. ARDL sınır testi yaklaşımı ise I(2) formunda olmamak kaydıyla diğer formlarda kullanılabilir. ARDL sınır testi yaklaşımı, kısıtlanmamış bir hata düzeltme (UECM) modeli kullanır. Bu nedenle, daha güçlü ve daha güvenilir sonuçlar elde etmek mümkün olabilmektedir. ARDL kısıtlama yaklaşımının bir diğer avantajı da kısa vadeli analizlerde daha iyi sonuçlar vermesidir (Altunöz, 2014, s. 435; Koç ve Atakişi, 2021, s. 90). Bunun yanında sınır testi küçük veya sınırlı örneklerde de etkin olabilmekte ve bu yönüyle de avantaj sağlamaktadır (Altıntaş, 2016, s. 9). Belirtilen özellikler göz önüne alınarak seriler arasındaki ilişkiyi belirlemek üzere yapılan ARDL Eşbütünleşme analizinin hipotezleri de şu şekildedir;

$$H_0: \theta_1 = \theta_2 = 0 \text{ (Eşbütünleşme ilişkisi yoktur)} \quad (6)$$

$$H_A \theta_1 \neq \theta_2 \neq 0 \text{ (Eşbütünleşme ilişkisi vardır)} \quad (7)$$

Pesaran vd. (2001) göre, F-istatistik değeri üst sınır kritik değerinden büyük olduğunda H_0 hipotezi reddedilmekte ve eşbütünleşme ilişkisinin bulunduğu karar verilmektedir. F-istatistik değerinin kritik değerlerin arasında kalması durumu ise eşbütünleşmede belirsizliğin bulunduğu şeklinde açıklanmaktadır. Başka bir şekilde belirtmek gerekirse böyle bir durum eşbütünleşme ilişkisi konusunda karar verilemeyeceği anlamına gelmektedir. Terör ile savunma harcamaları arasındaki uzun dönem ilişkisini tahmin etmek amacıyla oluşturulan ARDL denklemi şu şekildedir;

$$LNTER_t = \alpha_0 + \sum_{i=1}^m \alpha_{1i} LNTER_{t-i} + \sum_{i=0}^m \alpha_{2i} SAHARC_{t-i} + \mu_t \quad (8)$$

Model sonuçları tanısal testlerle kontrol edilmiştir. Bu testler, tahminî bir modelde normalliği kontrol etmek için kullanılan Jarque-Bera testi, Otokorelasyon problemini tanımlamak için kullanılan Breusch-Godfrey LM testi, değişen varyans problemini tespit etmek için kullanılan Breusch-Pagan-Godfrey testi ve modelin uygunluğunu kontrol amacıyla uygulanan Ramsey Reset testleridir. Tanısal test sonuçları, model spesifikasyonunda sorunun bulunup bulunmadığının tespit edilmesinde kullanılmaktadır.

Uzun dönemli ilişkiyi temsil eden denkleme, bu denklemin ($\lambda_3 ECM_{t-i}$) kalıntısının gecikme değeri eklenerek kısa dönemli ilişki denklemi elde edilir.

$$\Delta y_t = \alpha_0 + \sum_{i=1}^m \beta_1 \Delta y_{t-i} + \sum_{i=1}^m \beta_2 \Delta X_{t-i} + \lambda_3 ECM_{t-i} + e_t \quad (9)$$

Yukarıdaki denklemler kullanılarak değişkenler arasındaki eşbütünlük ilişkisi, uzun vadeli ve kısa vadeli etkileşim katsayıları hesaplanarak belirlenmektedir.

Uygulamalar

Çalışmanın amacına ulaşabilmesi için serilerin durağanlığının incelenmesi gerekmektedir. Durağanlığı değerlendirmek için en sık kullanılan biçimsel yöntemler, genişletilmiş Dickey-Fuller ve Phillips-Perron birim kök testleridir. Sıfır hipotezi ($H_0: \rho = 0$), değişkenin birim kök içerdiğini varsayarken, alternatif hipotez ($H_1: \rho = 1$) değişkenin birim kök içerdiğini belirtir. Uzun vadeli ilişkileri incelemek için incelenen değişkenler $I(0)$, $I(1)$ veya her ikisinin bir kombinasyonu gibi farklı integral dizilere sahip olabilir. Ancak $I(2)$ formunda ise ARDL yaklaşımı uygulanamaz.

Tablo 1'de sunulan ADF ve PP birim kök testi sonuçlarına göre SAHARC ve LNTER değişkenleri düzeyde birim kök içermektedir. Test sonuçları serinin birinci farkta durağan olduğunu göstermektedir. Serinin $I(2)$ formunda olmaması ve birinci farkta durağan olması ARDL eşbütünlük analizi için gerekli koşulun sağlandığını gösterir.

Tablo 1: ADF ve Philips-Perron Birim Kök Test Sonuçları

		ADF		PP	
Düzye I(0)		SAHARC	LNTER	SAHARC	LNTER
Sabitli	t-İstatistik	-1,3963	-1,0862	-1,3789	-1,0862
	Olasılık	0,5764	0,7135	0,5848	0,7135
Sabitli ve Trendli	t-İstatistik	-2,7866	-1,3996	-2,7982	-1,4577
	Olasılık	0,2091	0,8480	0,2050	0,8297
Birinci Fark I(1)		d(SAHARC)	d(LNTER)	d(SAHARC)	d(LNTER)
Sabitli	t-İstatistik	-7,1000	-6,4631	-7,1713	-6,4680
	Olasılık	0,0000***	0,0000***	0,0000***	0,0000***
Sabitli ve Trendli	t-İstatistik	-7,0181	-6,4047	-7,0856	-6,4089
	Olasılık	0,0000***	0,0000***	0,0000***	0,0000***

*** $p < 0,01$ düzeyinde anlamlı. Gecikme değeri, Schwarz Bilgi Kriterine (SIC) göre otomatik belirlenmiştir.

Tablo 2, boyu bir görünümü hem ortalama hem de eğimi değiştirdiği durumu altında sürecini gösteren Lee-Strazicich çift dişi taramalı LM ünitesi kök testi, A ve C modeli uç kırılma sonuçlarını göstermektedir. LM çiftlemeli birim kök testinde görerek savunma harcamalarında kırılma 2008 ve 2009 yılında meydana geldi. Bu tarihlerde Avrupa krizinin etkileri Türk ekonomisini ve makroekonomik göstergelerini de olumsuz etkilemiştir. Savunma harcamaları bu süreçte nominal olarak seriyi sürdürse de reel olarak harcamanın azaldığı görülüyor. Bununla birlikte savunma harcamalarının 2015 sonrasında yeniden ortaya çıkması gözleniyor.

LM çiftlemeli birim kök testlerine göre incelenen dönemde A ve C modellerinde her iki değişkenin de 2006 yılında kırılmalardan etkilendiğini gösteriyor. Bu tarih terör gruplarını önemli terör saldırılarının meydana geldiği bir tarihe işaret etmektedir. Nitekim Trabzon'da 6 Mart 2006 tarihinde Santa Maria Kilisesi Rahibi Andrea Santoro faili meçhul bir cinayete kurban gitti. Terörün olumsuz etkileri karşısında alınan önlemleri daha fazla kullanmak amacıyla 29 Haziran 2006 tarihinde TBMM'de yapılan tartışmaların ardından "5532 sayılı Terörle Mücadele Kanunu'nda Sürüm Yapılmasına Dair Kanun" kabul edilmiştir. Bunun yanında terör örgütü PKK'nın kent merkezli olarak sonuçlanması sonucu şehre inmesi ve

saldırılarda görülmesi sonucu Antalya ve Marmaris'te meydana gelen terör saldırılarında hasarlar ve meydana gelen kayıplar Türkiye'nin imajı ve turizm sektörü üzerinde olumsuz iz bırakmıştır (Mutlu ve Akbaş, 2016, s. 9). Bunun yanında terör değişkeninde 31 Temmuz 2009 tarihinde kamuoyuna duyurulan demokratik açılımın etkisi ile PKK terör örgütünün eylemlerinde nisbi olarak ortaya çıkan tarih ve süresi boyunca işaretlenmektedir (Cantenar ve Tümlü, 2016, s. 5). Öte yandan 15 Temmuz 2016 FETÖ darbe girişimi, PKK ve DAESH terörü nedeniyle 2017 yılında güvenlik önlemleri en üst seviyeye çıkarılmıştır. Bunun kentlere yönelik PKK terör tedbirlerinin şehirlere yönelik saldırılarının hedef alındığı önlemlere yönelik olarak gözlenmektedir (Köse ve Şahin, 2019, s. 163). Özetle, 1996-2019 döneminde kırılmalar gözlem alınsa da alınmasa da terörün Türkiye ekonomisinde görünenleri ortaya koyuyor".

Tablo 2'deki Lee-Strazicich çift yapısal kırılmalı LM birim kök testi, yapısal bir değişikliğin hem ortalamayı hem de eğimi etkilediğini varsayarak A ve C modeli yapısal kırılma sonuçlarını göstermektedir. LM yapısal kırılma birim kök testi sonuçlarına göre Avrupa krizinin etkilerinin Türkiye ekonomisini ve makroekonomik göstergeleri olumsuz etkilediği 2008 ve 2009 yıllarında savunma harcamalarında yapısal kırılma olmuştur. Bu dönemde savunma harcamaları nominal olarak artmaya devam etse de reel olarak gerilemiştir. Ancak 2015 yılından sonra savunma harcamalarının yeniden arttığı görülmektedir.

İncelenen dönemde A ve C modelleri LM yapısal kırılma birim kök testi sonuçlarına göre her iki değişkenin de 2006 yılındaki yapısal kırılmalardan etkilendiğini göstermektedir. Bu tarih terörizm açısından incelendiğinde önemli bir tarihe işaret etmektedir. Nitekim 6 Mart 2006'da Trabzon'daki Santa Maria Kilisesi'nin rahibi Andrea Santoro faili meçhul bir cinayete öldürüldü. Terörün olumsuz etkilerine karşı alınan tedbirlerin güçlendirilmesi amacıyla 29 Haziran 2006 tarihinde yapılan görüşmeler sonucunda TBMM'de "5532 Sayılı Terörle Mücadele Kanunu'nda Değişiklik Yapılmasına Dair Kanun" kabul edilmiştir. Terör örgütü PKK'nın kentsel dönüşüm sonucu kente gelerek saldırılar gerçekleştirmesi, Antalya ve Marmaris'te meydana gelen terör olaylarında yaralanma ve kayıplara yol açarak Türkiye'nin imajını ve turizm sektörünü olumsuz etkilemiştir (Mutlu ve Akbaş, 2016, s. 9). Ayrıca 31 Temmuz 2009'da kamuoyuna duyurulan demokratik açılımın PKK terör faaliyetleri üzerindeki etkisi de göreceli tarih ve süreci göstermektedir (Cantenar ve Tümlü, 2016, s. 5). 2017 Küresel Terörizm Endeksi'ne göre Türkiye'nin terör görünümü bozuldu ve 9. sırada yer aldı. Dünyadaki terörist ölümlerinin %2,6'sı ve terör saldırılarının %3,3'ü Türkiye'de meydana geldi (Khan, 2019, s. 7). Öte yandan 2016 yılında yaşanan FETÖ darbe girişimi, PKK ve DAİŞ terörü nedeniyle 2017 yılında güvenlik önlemleri en üst düzeye çıkarılmıştır (Köse ve Şahin, 2019: 163). Özetle, 1996-2019 döneminde yapısal kırılmalar dikkate alınsın veya alınmasın, sonuç olarak Türkiye'de terörün etkisini ortaya koymaktadır.

Tablo 2: Lee-Strazicich Çift Yapısal Kırılmalı Birim Kök Testinin Sonuçları

Değişken	Model	Tau İstatistiği	Seçilen Gecikme	Kırılma	Kritik Değer (%5)
LNTER	A	-5.450633	7	2006- 2009	-3.563
	C	-153.2307	8	2006- 2017	-5.917
SAHARC	A	-1.367283	7	2006- 2008	-3.563
	C	-24.30343	3	2006- 2009	-6.108

Eşbütünleşme analizinin yapılabilmesi için öncelikle uygun gecikme değeri ve modelinin belirlenmesi gerekir. Tablo 3, optimal gecikmenin belirlenmesi amacıyla 4 periyotta elde edilen LR, FPE, AIC, SC ve HQ test sonuçlarını göstermektedir. Tüm kriterlerin sonuçları model için bir gecikme uygulanması gerektiği önerisinde bulunmaktadır.

Tablo 3: VAR Maksimum Gecikme Seçimi Sonucu

Lag	LogL	LR	FPE	AIC	SC	HQ
0	-22.63481	NA	0.026709	2.052901	2.151072	2.078946
1	18.99390	72.85025*	0.001164*	-1.082825*	-0.788312*	-1.004691*
2	22.04778	4.835308	0.001272	-1.003982	-0.513126	-0.873758
3	22.84994	1.136388	0.001698	-0.737495	-0.050297	-0.555181
4	25.06954	2.774500	0.002054	-0.589128	0.294412	-0.354725

Tablo 4, uygun gecikme seçiminin belirlenmesi ile elde edilen sınır testi sonuçlarını göstermektedir. Uygun gecikme doğrultusunda ARDL modeli (1,1) olarak belirlenmiş, F istatistik değeri ise 9.548 olarak hesaplanmıştır. Bu değer, tüm anlamlılık seviyelerindeki üst kritik değerlerin tamamından daha büyüktür. Bu sonuç, terör ile savunma harcamaları arasında uzun dönem ilişkisinin bulunduğunu göstermektedir.

Tablo 4: ARDL Eşbütünleşme Sınır Testi Sonuçları

ARDL Modeli (1, 1)	Değer	k
F İstatistiği	9.548875	1
Kritik Değer Sınırları		
Anlamlılık Düzeyi	Alt Sınır	Üst Sınır
%1	4.04	4.78
%5	4.94	5.73
%10	6.84	7.84

Tablo 5, model ile tahmin yapmadan önce sonuçların güvenilirliğinin tespit edilmesi amacıyla seri korelasyon, fonksiyonel biçim, normallik ve değişen varyansla ilgili tanısal test sonuçlarını göstermektedir. Sonuçlar, modelde tüm testlerin sıfır hipotezinin reddedilemeyeceğini göstermektedir. Bu, modelin seri korelasyon, değişen varyans, modelin yanlış belirlenme ve normallik problemlerinden arınmış olduğu anlamına gelmektedir.

Tablo 5: Tanısal test sonuçları

Tanısal Ölçek	Test İstatistiği	Olasılık
Breusch-Godfrey	0.648995	0.5344
Arch	1.498710	0.2344
Jarque-Bera	0.160939	0.922683
Ramsey	0.003189	0.9556

Tablo 6'da sunulan sonuçlara göre, hata düzeltme terimi (-0,346) negatif, anlamlı ve 1'den küçük olduğundan, geri besleme veya uzun vadeli dengeye yakınsama oranının %34,6 olduğunu gösteren ekonometrik gereksinimleri karşılamaktadır. Başka bir deyişle, hata düzeltme terim değeri de teröre bağlı uzun vadeli dengesizliklerin yılda %34,6 oranında düzelmekte olduğunu göstermektedir. Öte yandan kısa dönem tahmin katsayısı incelendiğinde pozitif olmakla birlikte anlamlı değildir.

Tablo 6: ARDL Model (1,1) Kısa Dönem Tahmini (1996-2019)

Bağımlı Değişken: D(LNTER)	Katsayı	Standart Hata	t-İstatistiği	Olasılık
C	3.977598	0.946323	4.203214	0.0004
D(LNSAHARC)	0.270664	0.171173	1.581232	0.1295
ECM (-1)	-0.346307	0.083206	-4.162033	0.0005
R ²	0.508556	Durbin-Watson	1.769815	
Düzeltilmiş R ²	0.461751	F İstatistiği	10.86559	0.000576

Tablo 7, terörizm ve savunma harcamaları arasındaki ilişkiyi gösteren uzun vadeli katsayıların tahminlerini vermektedir. Sonuçlar, SAHARC değişkeni ile LNTER değişkeni

arasındaki uzun vadeli ilişkinin negatif ve güçlü bir şekilde anlamlı olduğunu göstermektedir. Böylece uzun dönemde savunma harcamalarındaki bir birimlik artış terör değişkeninde %3,2'lik bir azalmaya neden olmaktadır. Bu sonuç, savunma harcamalarının terörizmi azaltmadaki etkinliğini göstermesi açısından önemlidir.

Tablo 7: ARDL Model (1,1) Uzun Dönem Tahmini (1996-2019)

Bağımlı Değişken: D(LNTER)	Katsayı	Standart Hata	t-İstatistiği	Olasılık
SAHARC	-3.209545	0.597363	-5.372857	0.0000

Çalışma, değişkenler arasındaki uzun vadeli ilişkileri doğrulamak için Kümülatif Toplam (CUSUM) ve Kümülatif Kareler Toplamı (CUSUMSQ) testlerini kullanmıştır (Brown ve diğerleri, 1975). Önceki çalışmalar, CUSUM testlerinin Otoregresif Dağıtılmış Gecikme (ARDL) modellerinin uygunluğunu doğruladığını göstermiştir (Pesaran ve Shin, 1999; Pesaran vd., 2001). Bu testler, ECM artıklarını haritalamak için kullanılır. Grafikteki istatistik %5 anlamlılık düzeyi kritik aralığında ise sonuçlar ARDL modelinin katsayılarının kararlı olduğunu gösterir.

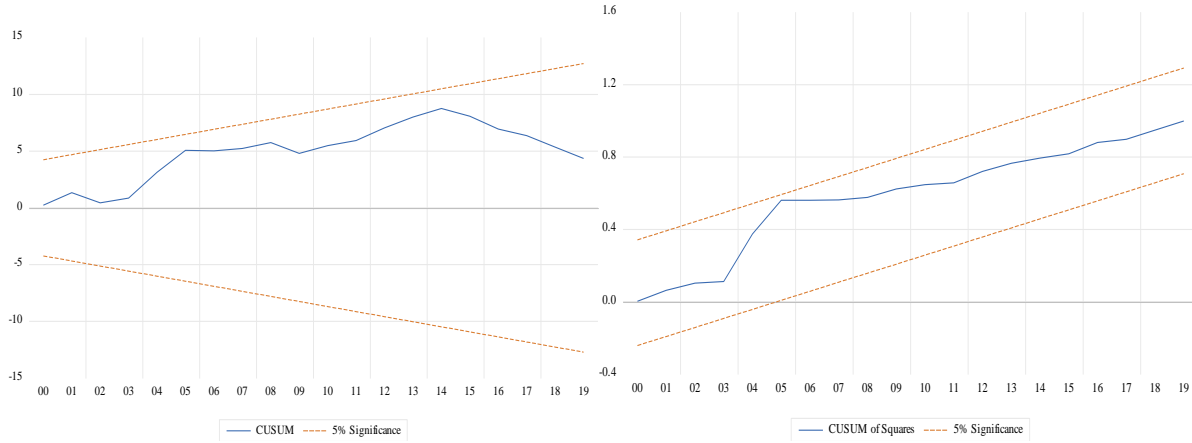

Şekil 2: Model Parametrelerinin CUSUM Testleriyle İncelenmesi

Şekil 2'de yer alan CUSUM ve CUSUMSQ testlerinin sonuçlarına göre, artıkların %5 anlamlılık düzeyinde kritik sınırlar içinde olması, modelin incelenen dönemler boyunca kararlı olduğunu ve herhangi bir sorun olmadığını gösterir.

Sonuç ve Değerlendirme

Terör, ülkelerin karşı karşıya olduğu en önemli sorunlardan biridir. Her zaman var olmuştur ve son zamanlarda ulaşım ve teknoloji nedeniyle küresel bir tehdit hâline gelmiştir. Terörle mücadelede kullanılan yöntem ve yaklaşımlar, ele alınması gereken kilit bir konu olması nedeniyle önemlidir. Terörün sebeplerini değerlendirirken sadece ekonomik ve siyasi faktörlere güvenmemek önemlidir. Bu faktörler önemli bir rol oynamakla birlikte, terörle ilgili yaklaşımlarda sosyal koşullar ve psikolojik sorunlar gibi diğer faktörlerin de dikkate alınması gerekmektedir. Terörizmin temel nedenlerinin anlaşılması ciddi sonuçlara yol açabilir. Gelecekte hangi kılavuzların önerilmesi gerektiğini belirlemek için Corbin ve Bilet'e (2014) göre daha iyi bir anlayışa ihtiyaç vardır. Bu yapılmazsa terörle mücadele sorunu çözülemeyecek ve daha fazla kaynak israfına yol açacaktır. Literatüre göre terör saldırıları artan riskler nedeniyle ülke üzerinde çeşitli makroekonomik sonuçlar doğurmaktadır. Bu durum, ülkenin refah düzeyinin ve yaşam kalitesinin düşmesine neden olmaktadır. Ulusal refah ve yaşam kalitesinin sağlanması, riskleri azaltmak için ekonomik, politik ve sosyal düzeylerde harekete geçmeyi gerektirir. Sonuç olarak, terörle bağlantılı risklerin azaltılması, hükümetin savunma

harcamalarının artırılmasını gerektirmekte ve bu da önemli bir bütçe kaybına yol açmaktadır. Özellikle Lenaine vd. (2021), savunma harcamalarının sağlıklı yönetimi için terörizmin uluslararası ticaret sistemi ve tedarik yönetimi üzerinde oluşturduğu orta vadeli risklere dikkat edilmesinin önemini vurgulamaktadır.

Çalışma, Türkiye'de terörizm ve savunma harcamaları arasındaki ilişkiyi araştırmak amacıyla 1996'dan 2019'a kadar genel geçerlilik kriterlerini kullanarak bu tür harcamaların boyutunu incelemeyi amaçlamıştır. Bulgular, serilerdeki değişikliklere duyarlılığı ve aralarında uzun vadeli bir ilişki olduğunu göstermektedir. LS test sonuçları terörün 2006 ve 2017 etkili olduğu sonucunu ortaya koymaktadır. Bu dönemde Türkiye, iç terörü önlemek için savunma harcamalarını artırmak zorunda kalmıştır. Diğer bir deyişle terör, bu dönemde silahlı çatışmalara bağlı ekonomik ve sosyal istikrarsızlığın önemli bir nedeni olmuştur. Sonuç olarak, artan savunma harcamaları, güvenlik ve asayiş için bir ön koşuldur. ARDL sınır testinin sonuçları, savunma harcamaları ile terörizm arasındaki uzun vadeli bağlantıların olumsuz etkilerini göstermektedir. Böylece birim savunma harcaması başına terörizm %3,2 oranında azalmaktadır. Bu bulgu savunma harcamalarının terörü önlemede etkili olduğunu göstermektedir. Ancak artan savunma harcamaları terörü önlemede olumlu bir etkiye sahipken, terörle ilgili harcamalar ekonomik büyüme ve dışallıklar üzerinde olumsuz etki yapmaktadır (Yılmaz, 2022; Dritsakı, 2004). Araştırmamıza göre terörün maliyeti sadece savunma harcamaları ve büyüme ile sınırlı değildir. Literatür, terörizmin kamu gelirleri, kamu harcamaları, yatırımlar ve ekonomik büyüme üzerinde olumsuz etkilerini göstermektedir (Gupta vd., 2002; Araz Takay vd., 2009; Zakaria vd., 2019). Ayrıca literatür, terörizmin bir ülkenin finansal piyasalardaki geleceğini etkilediğini ortaya koymaktadır (Agirman vd., 2014; Bacık vd., 2017; Aslam vd., 2020; Laborda ve Olmo, 2021).

Bu çalışma 1996'dan 2019 yılına kadar Türkiye'de terör ve savunma harcamaları arasındaki ilişkiyi araştırmış ve sonuçlar, terör ve savunma harcamalarının uzun vadede ilişkili olduğunu ve savunma harcamalarındaki artışın terörü azalttığını göstermiştir. Bununla birlikte savunma harcamalarının kısılması terör sorununu çözmek için yeterli değildir. Terör makroekonomik göstergeleri olumsuz etkilemektedir. Kalkınma ve refah seviyesinin korunması terörle mücadele politikalarının etkinliğini gerektirmektedir. Terörizm ve savunma harcamaları arasındaki ilişkiyi daha kapsamlı bir şekilde anlamak için daha fazla araştırmaya ihtiyaç vardır. Genel olarak çalışma, etkili terörle mücadele politikaları ve sürdürülebilir ekonomik büyümenin bir kombinasyonu yoluyla terörizm sorununu ele almanın önemini vurgulayarak literatüre katkı sağlamaktadır. Bulgularımız, savunma harcamalarının etkin olduğunu kanıtlamakta ve terörle mücadelenin önemini vurgulayarak literatüre katkı sağlamaktadır. Bu çerçevede terörle mücadelede istihbarat toplama, kolluk kuvvetleri, sınır güvenliği ve toplum katılımı gibi çeşitli önlemler terörle mücadelede etkin sonuçların elde edilebilmesi bakımından önemlidir.

Araştırmamızın sonuçları sürdürülebilir ekonomik büyümenin önündeki en önemli engellerden birisinin terör sorunu olduğunu ortaya koymaktadır. Bu çerçevede altyapı, eğitim ve sağlık hizmetlerine yatırım, girişimciliği ve iş yaratmayı teşvik etmek de dahil olmak üzere çeşitli önlemleri içerebilir. Bulgulara göre, savunma harcamalarının terörizmle mücadelede önemli bir etkisi bulunmakta ve azaltmaya yardımcı olmaktadır. Bu sonuç politika yapımcılar ve araştırmacıların, terörizmle mücadeledeki savunma harcamalarının rolünü ciddi bir şekilde dikkate alması gerektiğini ortaya koymaktadır.

Araştırmamızın belirli bir döneme odaklanması ve terörizmin bir fenomen olarak karmaşıklığı da dahil olmak üzere sınırlamaları vardır. Terörizm ve savunma harcamaları arasındaki ilişkiyi daha kapsamlı bir şekilde anlamak için daha fazla araştırmaya ihtiyaç vardır. Bu çerçeve etkili terörle mücadele politikalarının ve sürdürülebilir ekonomik büyümenin bir

kombinasyonunu içerir. Politika yapıcılar ve araştırmacıların, terörizmin temel nedenlerini ele alması ve uzun vadeli istikrar ve güvenliği teşvik etmek için bir dizi önlem ve stratejiyi dikkate alan uygulamalara ve araştırmalara önem vermesi gerektiğini göstermektedir.

Kaynakça

- Ağırman, E., Özcan, M. ve Yılmaz, Ö. (2014). Terörizmin finansal piyasalara etkisi: Ampirik bir çalışma. *BDDK Bankacılık ve Finansal Piyasalar*, 8(2), 99-113.
- Altay, H., Ekinci, A., Peçe, M. (2013). Ortadoğu'da terörün ekonomik etkileri: Türkiye, Mısır ve Suudi Arabistan üzerine bir inceleme. *Dumlupınar Üniversitesi Sosyal Bilimler Dergisi*, (37).
- Altıntaş, H. (2016). Petrol fiyatlarının gıda fiyatlarına asimetric etkisi: Türkiye İçin NARDL modeli uygulaması. *Yönetim ve Ekonomi Araştırmaları Dergisi*, 14 (4), 1-24.
- Anwar, M., Rafique, Z. ve Joiya, S. A. (2012). Defense spending-economic growth nexus: A case study of Pakistan. *Pakistan Economic and Social Review*, 50(2), 163-182.
- Araz-Takay, B., Arin, K. P. ve Omay, T. (2009). The endogenous and non-linear relationship between terrorism and economic performance: Turkish evidence. *Defence and Peace Economics, Taylor ve Francis Journals*, vol. 20(1), pages 1-10.
- Aslam, F., Kang, H. G., Mughal, K. S. Awan, T. M. ve Mohmand, Y. T. (2020) Stock market volatility and terrorism: New evidence from the Markov switching model. *Peace Economics, Peace Science and Public Policy*, vol., no. 2020.
- Asongu, A. ve Acha-Anyi, P. N. (2019). Global tourism and waves of terror: Perspectives from military expenditure. *Research Africa Network Working Papers* 19/062, Research Africa Network (RAN).
- Azam, M. (2020). Does military spending stifle economic growth? The empirical evidence from non-OECD countries. *Heliyon*, 6(12), e05853.
- Bacık, E., Özer, M. ve Altınırnak, S. (2017). Terörün volatilitiye etkisi: Türkiye BIST-100 endeksinde bir uygulama. *Optimum Ekonomi ve Yönetim Bilimleri Dergisi*, 4(2),55-75.
- Bardwell, H. ve Iqbal, M. (2021). The economic impact of terrorism from 2000 to 2018, *Peace Science and Public Policy*. De Gruyter, 27(2), May, 227-261.
- Blomberg, B., Hess D. G. ve Orphanides, A. (2004). "The macroeconomic consequences of terrorism". Cesifo Working Paper No. 1151 Category 5: *Fiscal Policy*, Macroeconomics and Growth.
- Brown, R. L., Durbin, J. ve Evans, J. M. (1975). Techniques for testing the constancy of regression relationships over time. *Journal of the Royal Statistical Society*, 149-192.
- Brunton, G. ve Wilson, T. (2020). Terrorism: Its Past, Present & Future Study. Contemporary Voices. Handa CSTPV 25th Anniversary Special Issue.
- Canbay, Ş. ve Mercan, D. (2017). Savunma harcamalarının ekonomik büyüme ve cari işlemler dengesine etkisi: Türkiye örneği. JOEEP: *Journal of Emerging Economies and Policy*, 2 (2), 86-104.
- Cantenar, Ö. F. ve Tümlü, F. (2016). PKK terör örgütünün eylemlerinin güvenlik güçleri zayıflığı açısından analizi. *Kara Harp Okulu Bilim Dergisi*, Haziran, 26(1), 1-22.
- Corbin, I. ve Billet, B. (2014). An empirical analysis of terrorism in the Middle East and Africa. Wartburg College.
- Crenshaw, M. (1981). The causes of terrorism. *Comparative Politics*, 13(4), 379-399.
- Crenshaw, M. Understanding terrorism: what causes terrorism? Youtube, <https://www.youtube.com/watch?v=S8lqEkGCLwo> (E.T.26.08.2022)
- Çağlar, Ü. (2014). Terör ve ekonomi. *Journal of Economic Policy Researches*, 1(1), 67-79.
- Diler, H. G. (2018). Türkiye ekonomisinin makroekonomik değişkenleri üzerine yapısal kırılmalı ve mevsimsel birim kök analizi. *Sosyal Araştırmalar ve Davranış Bilimleri Dergisi*, 4 (7), 106-120.

- Dritsakis, N. (2004). Defense spending and economic growth: An empirical investigation for Greece and Turkey. *Journal of Policy Modeling*, Elsevier, vol. 26(2), 249-264, February.
- Enders, W., Sachida, A. ve Sandler, T. (2006). The impact of transnational terrorism on U. foreign direct investment. *Political Research Quarterly*, 53, 539-13.
- Enders, W., Hoover, G. A. ve Sandler, T. (2016). The changing nonlinear relationship between income and terrorism. *The Journal of conflict resolution*, 60(2), 195-225.
- Enders, W. ve Olson, E. (2012). Measuring the economic costs of terrorism. *The Oxford Handbook of the Economics of Peace and Conflict*, Oxford University Press, Oxford, 362-387.
- Estrada, M. A. R. ve Park, D. (2018). The impact of terrorism on economic performance: The case of Turkey. *Economic Analysis and Policy*.
- Gaibulloev, K. ve Sandler, T. (2008). The impact of terrorism and conflicts on growth in Asia. *Economics and Politics*, Wiley Blackwell, vol. 21(3), pages 359-383, November.
- GTD (2019). *Global terrorism overview: Terrorism in 2019, Background Report*, July. https://www.start.umd.edu/pubs/START_GTD_GlobalTerrorismOverview2019_July2020.pdf, (E.T. 24.06.2022).
- GTI (2019). Measuring the impact of terrorism. *The Institute for Economics ve Peace (IEP)*, <https://www.economicsandpeace.org/wp-content/uploads/2020/08/GTI-2019web.pdf>, (E.T. 23.08.2022).
- Gupta, S., Clements, B., Bhattacharya, R. ve Chakravarti, S. (2002). Fiscal consequences of armed conflict and terrorism in low- and middle-income countries. *European Journal of Political Economy*, Elsevier, 20(2), June, 403-421.
- İnançlı ve Akı, A. (2022), Türkiye’de enerji ithalatı ile cari açık ilişkisinin 2010-2019 dönemi için ampirik analizi. *BMIJ* (2022) 10 (1): 120-131
- Kaplan, A. E. ve Dayıoğlu, M. R. (2017). Ekonominin sırtındaki yük: Terör. *Uluslararası Sosyal Araştırmalar Dergisi*, Cilt:10, Sayı:49, Nisan, 622-636.
- Khan, N. S. (2019). Terörist saldırıların borsaya etkisi: Pakistan ve Türkiye arasında karşılaştırmalı bir çalışma. *Hacettepe Üniversitesi Sosyal Bilimler Enstitüsü*, YL Tezi, Ankara.
- Koç, E., Atakişi, A. (2021). Beşerî sermaye ve ekonomik büyüme ilişkisi: ARDL eş-bütünleşme ve granger nedensellik testi, 1988-2019. *Nişantaşı Üniversitesi Sosyal Bilimler Dergisi*, 9 (2), 82-97.
- Köse, T. ve Şahin, M. (2019). PKK’nın saldırı türlerini etkileyen faktörler. PKK terörünün analizi Türkiye terör olayları veri tabanı (2004-2018) (ed. Hüseyin Alptekin), SETA: Ankara.
- Laborda, R. ve Jose, O. (2021) An empirical analysis of terrorism and stock market spillovers: The case of Spain. *Defence and Peace Economics*, 32:1, 68-86.
- Lee, J. ve Strazicich, M. C. (2003). Minimum lagrange multiplier unit root test with two structural breaks. *The Review of Economics and Statistics*, 85(4), 1082-1089
- Lenain, P., Bonturi, M. ve Koen, V. (2002), The economic consequences of terrorism. *OECD Economics Department Working Papers*, No. 334, OECD Publishing, Paris, <https://doi.org/10.1787/511778841283>.
- Mutlu, Ç. ve Akbaş, Z. (2016). 11 Eylül saldırıları üzerinden uluslararası terörün turizme etkisi: Türkiye örneği. *Düzce Üniversitesi Sosyal Bilimler Dergisi*, 6(2), 1-1. <https://dergipark.org.tr/tr/pub/dusbed/issue/29933/323249>
- Nguyen, J., Wei-X. L. ve Chen, C. C. (2022). Mean reversion in major developed stock markets: Recent evidence from unit root, spectral and abnormal return studies. *Journal of Risk and Financial Management* 15(4), 162. <https://doi.org/10.3390/jrfm15040162>

- Okoye, I. E. (2017). The theoretical and conceptual understanding of terrorism: A content analysis approach. *Journal of Law and Criminal Justice*, June, 5(1), 36-45.
- Öcal, N. ve Yıldırım, J. (2010). Regional effects of terrorism on economic growth in Turkey: A geographically weighted regression approach. *Journal of Peace Research*, Cilt:47, Sayı:4.
- Özcan, C. ve Özmen, İ. (2016). Terör ve turizm ilişkisinin karşılaştırmalı bir analizi: AB ve MENA örneği. *Ömer Halisdemir Üniversitesi İktisadi ve İdari Bilimler Fakültesi Dergisi*, 9 (4), 69-83.
- Özçelik, Ö. ve Önder, H. (2016). Savunma harcamalarına terör riskinin etkisi: Ampirik bir uygulama. *Dumlupınar Üniversitesi Sosyal Bilimler Dergisi*, (47), 36-46.
- Özdemir, D. Gerni, C., Aydemir, A. F. ve Emsen, Ö. (2018). Türkiye’de askeri harcamalar ile ekonomik büyüme arasındaki ilişkiler (1980-2016). *International Conference On Eurasian Economie*
- Phillips, P. C. B. and Perron, P. (1988). Testing for a Unit Root in Time Series Regression. *Biometrika*, 75, 335-346.
- Pesaran, M. H., Shin, Y. ve Smith, R. (1999). Pooled mean group estimation of dynamic heterogeneous panel. *Journal of the American Statistical Association*, 94, 621-634.
- Pesaran, H., Shin, Y. ve Smith, R. J. (2001). Bounds testing approaches to the analysis of level relationships. *Journal of Applied Econometrics*, John Wiley ve Sons, Ltd., vol. 16(3), 289-326.t, as well as the ADF test to improve the statistical power in the explosive case
- Polat, M. A. (2020). Savunma harcamaları ile ekonomik büyüme arasındaki ilişki: Türkiye ve seçilmiş ülkeler için bir panel veri analizi. *Akademik Araştırmalar ve Çalışmalar Dergisi*, 12(22): 86-102.
- Sandler, T. ve Enders, W. (2004), An economic perspective on transnational terrorism. *European Journal of Political Economy*, 20 (2), 301-316.
- Schmid, A. (2004). Terrorism- The Definitional Problem, 36 Case W. Re J. Int'l L. 375.
- T.C. Cumhurbaşkanlığı Strateji ve Bütçe Başkanlığı (2019). *On birinci kalkınma planı* (2019-2023), Ankara. ([Http://www.sbb.gov.tr/wp-content/uploads/2019/07/OnbirinciKalkinmaPlani.pdf](http://www.sbb.gov.tr/wp-content/uploads/2019/07/OnbirinciKalkinmaPlani.pdf)), (08.03.2021).
- Thackrah, J. R. (2004). Dictionary of terrorism. 2. baskı, Londra: Routledge.
- Topcu, M. K. (2010). Savunma planlamasının ekonomiye etkileri ve savunma bütçeleri. *Savunma Bilimleri Dergisi*, 9 (1), 75-96.
- Türk, H. K. (2007). Türk savunma sanayinin ekonomik etkileri ve savunma harcamaları büyüme ilişkisinin ekonometrik modellenmesi. YL Tezi, *Çukurova Üniversitesi Sosyal Bilimleri Enstitüsü*, Adana.
- Yılmaz, K. Ç. (2022). Terör saldırıları ve savunma harcamalarının büyümeye etkisi: Türkiye analizi. *Maliye ve Finans Yazıları*, (117), 115-134. DOI: 10.33203/mfy.1049937.
- Webel, C. ve Tomass M. (ed) (2017). Assessing the war on terror: Western and middle eastern perspective London; New York: Routledge.
- Weinberg, L. (2005). Global terrorism: Beginners guide. England: One world Publication
- Zakaria, M., Wen J. ve Haseeb A. (2019). Effect of terrorism on economic growth in Pakistan: Empirical analysis, *Economic Research-Ekonomska Istraživanja*, 32:1, 1794-1812.



GAZİANTEP UNIVERSITY JOURNAL OF SOCIAL SCIENCES

Journal homepage: <http://dergipark.org.tr/tr/pub/jss>



Araştırma Makalesi • Research Article

COVID-19 Pandemisi Sonrası Sağlık Çalışanlarının Şiddet Algısı

Perception of Violence by Health Workers After COVID-19 Pandemic

Hakan GÜVENER^{a*} Mehmet AYTEKİN^b Esra BAĞCI^c

^a Dr., Gaziantep Üniversitesi, İşletme Bölümü, Gaziantep / TÜRKİYE

ORCID: 0000-0002-9159-7708

^b Doç. Dr., Gaziantep Üniversitesi, İşletme Bölümü, Gaziantep / TÜRKİYE

ORCID: 0000-0001-5464-0677

^c Doktora Öğrencisi, Gaziantep Üniversitesi, İşletme Bölümü, Gaziantep / TÜRKİYE

ORCID: 0000-0001-8222-6844

MAKALE BİLGİSİ

Makale Geçmişi:

Başvuru tarihi: 21 Mayıs 2023

Kabul tarihi: 29 Haziran 2023

Anahtar Kelimeler:

Sağlık sektöründe şiddet,

Sağlık çalışanı,

Şiddetin nedenleri,

COVID-19 Pandemisi,

Şiddet algısı.

ÖZ

2020 yılında Çin'in Wuhan şehrinde ilk kez ortaya çıkarak dünyayı etkisi altına alan COVID-19 pandemisi tüm dünyayı evlere kapanmaya ve izole olmaya zorladı. Pandemiye karşı mücadelede ön saflarda yer alan sağlık çalışanları, toplumların genelinde takdir topladı. Pandeminin etkisiyle sağlık hizmetlerinde uzun bir dönemden bu yana yaşanan şiddet olayları sert bir şekilde düşüş yaşadı. Sağlıkta şiddet olaylarına karşı kamuoyunda tepkiler hiç olmadığı kadar yüksek düzeydeydi. Ancak bu pozitif iklim, pandeminin ülke seyrinde yavaş yavaş yaşadığı düşüş ile birlikte yerini şiddet olaylarına tekrar bırakmıştır. Bu çalışmada Türkiye'de sağlık hizmetlerinde yaşanan şiddetin nedenleri ve sağlık çalışanlarının şiddetin nedenlerine yönelik algı düzeylerinin belirlenmesi amaçlanmıştır. Kesitsel türde yapılan bu çalışmada e-anket uygulamasından yararlanılmıştır. Çalışmada rastlantsal örnekleme metodlarından biri olan basit rastgele örnekleme yöntemi ile Türkiye'de kamu ve özel sektörde çalışan 401 sağlık çalışanından veri toplanmıştır. Yapılan analizler sonucunda şiddetin nedenlerine yönelik algı düzeylerinde; kamu-özel çalışanı, ekip sorumlusu-üyesi, yaş, eğitim, meslek ve mesleki kıdem değişkenlerinde anlamlı farklılıklar görülmüştür. Araştırma ifadelerine en yüksek katılım "mevzuattan kaynaklı nedenler" (±4,43) boyutunda görülmüştür. Sağlık çalışanları, sağlıkta şiddet uygulayanlara yönelik cezaların caydırıcı olmadığını düşünmektedirler. Katılımcılar çalışan sayısının hizmet vermede yeterli sayıda olmadığına, bunun da hizmette aksaklık, tıbbi hata, fazla bekleme süreleri ve benzeri istenmeyen durumlara neden olduğuna, tüm bunların da şiddet olaylarına zemin hazırladığına inanmaktadırlar.

ARTICLE INFO

Article History:

Received: May 21, 2023

Accepted: June 29, 2023

Keywords:

Violence in the health sector,

Health workers,

Causes of violence,

COVID-19 pandemic,

Perception of violence.

ABSTRACT

The COVID-19 Pandemic, which emerged for the first time in Wuhan, China in 2020 and affected world, forced whole world to be locked up in homes and isolated. Health workers who were at forefront of fight against pandemic, were appreciated throughout communities. With effect of pandemic, violence in health services for a long time has decreased sharply. The public reactions to violence in health sector were higher than ever. However, this positive climate has been replaced by violence again with the gradual decline of Pandemic in course of country. In this study, it was aimed to determine causes of violence experienced in health services in Turkey and the perception levels of health workers towards causes of violence. In this cross-sectional study, e-survey application was used. In study, data were collected from 401 health workers working in public and private sectors in Turkey with random sampling method, which is one of random sampling methods. As a result of the analyses, significant differences were seen in perception levels for the causes of violence; public-private employee, team manager-member, age, education, profession, and professional seniority variables. The highest participation in research statements was seen in dimension of 'reasons arising from legislation' (±4,43). Health workers think that punishments against those who use violence in health are not deterrents. Participants believe that number of employees is not sufficient in providing services, which causes disruptions in service, medical errors, overtime periods, and similar undesirable situations, all of which paves the way for violence.

* Sorumlu yazar/Corresponding author.

e-posta: hakanguvener@gantep.edu.tr

EXTENDED ABSTRACT

The COVID-19 Pandemic, which appeared for the first time in Wuhan, China in 2020 and affected the world, forced the whole world to be locked up in homes and isolated. Health workers, who are at the forefront of the fight against the pandemic, were appreciated by the general public for their dedication, courage and, struggle. While incidents of violence in healthcare services for a long period of time declined during the COVID-19 pandemic, public reactions to violence were higher than ever before. However, this positive climate has left its place to violence once again with the slow decline of the pandemic in the course of the country.

Violence in health services is a universal problem (Ramacciati and Giusti, 2020; Baig et al., 2022). The causes of this problem need to be determined accurately. The COVID-19 pandemic has revealed to the whole world what an important place healthcare professionals play in human life. Verbal or physical violence against health workers, whose importance for human health, and therefore life cannot be denied, must end as soon as possible.

The aim of this study; raising awareness about violence in health services, determining the causes of verbal, and physical violence in health, and determining whether there are differences in the perception levels of health workers towards the causes of violence.

The e-survey method was used as a data collection tool in the study. To measure the variables used in the study to determine the causes of violence experienced in health services, Shiyab et al. (2022), a total of 37 statements that were tested for validity, and reliability were used. The translation of this scale into Turkish, validity, and reliability analyzes were made by the authors of the study. In the study, a five-point Likert type scale was used to determine the extent to which the participants agreed or disagreed with the questionnaire statements regarding the causes of violence experienced in health services.

The universe of the research consists of all health workers (manager, physician, nurse, technician, secretary, nurse, etc.) working in public, and private hospitals in Turkey. In this study, the simple random sampling method, which is one of the random sampling methods, was used. In the study, e-surveys were delivered to health professionals working in public, and private health institutions in all cities through e-mail, social media, and social networks between 05.10.2022 and 03.11.2022. Finally responses were obtained from 401 of the questionnaires asked to be answered by health workers.

Exploratory factor analysis, confirmatory factor analysis, and reliability analyzes were carried out, respectively, in order to test the construct validity and reliability of the scale used in this study, which was conducted to determine the causes of violence experienced in health services. As a result of the analyzes made, in the perception levels of the causes of violence; There were significant differences in the variables of public-private employee, team leader-member, age, education, profession and professional seniority. The highest agreement with the research statements was seen in the dimension of 'reasons arising from the legislation' ($\pm 4,43$). Health workers think that punishments for perpetrators of violence in healthcare are not a deterrent. Participants believe that the number of employees is not sufficient to provide service, which causes disruptions in service, medical errors, long waiting times and similar undesirable situations, all of which pave the way for violence.

In this study, health workers stated that the most important reason for violence experienced in health services is the lack of deterrent punishment for those who perpetrate violence and that the current legal regulations cannot meet the needs. Under the guidance of the results obtained in the research; Some suggestions can be made to health policy makers, decision makers, managers of health institutions and researchers. First of all, in order to reduce or eliminate the potential causes of violence, the penalties for acts of violence against health personnel should be increased at a deterrent level, accordingly, regulations in the legislation, a structure that will promptly file a criminal complaint when the violence event occurs and that will activate the elements of legal and psychological support should be established. Failures and deficiencies that may cause violence in working conditions in health institutions should be eliminated, and working environments should be created where employees can give comfortable and safe medical treatment, including the lack of personnel. In addition, regular training programs should be offered to employees to improve their communication skills. In the future, it is thought that examining the reasons for the perception of "deficiencies in legal regulations and the lack of deterrence of penalties", which is among the reasons of violence in health services, will contribute to the literature.

Giriş

2020 yılında Çin'in Wuhan şehrinde ilk kez ortaya çıkarak dünyayı etkisi altına alan COVID-19 pandemisi tüm dünyayı evlere kapanmaya ve izole olmaya zorladı. Pandemiye karşı mücadelede ön saflarda yer alan sağlık çalışanları, gösterdikleri özveri, cesaret ve mücadele ile toplumların genelinde takdir topladı. Sağlık hizmetlerinde uzun bir dönemden bu yana yaşanan şiddet olayları COVID-19 pandemisi döneminde düşüş yaşadı. Şiddet olaylarında meydana gelen bu düşüşte, pandemi döneminde sağlık kuruluşlarına yapılan başvuruların acil ve öncelikli durumlar dışında kısıtlanması etkili oldu. Bununla birlikte şiddet olaylarına karşı kamuoyunda tepkiler hiç olmadığı kadar yüksekti. Ancak bu pozitif iklim, pandeminin ülke seyrinde yavaş yavaş yaşandığı düşüş ile birlikte yerini şiddet olaylarına tekrar bırakmıştır. Bir anlamda kısa bir dönem balkonlarda alkış tutulan, onore edilen, süper kahramanlara benzetilen sağlık çalışanları yine sözlü ya da fiziksel şiddete maruz kalmaya başlamıştır.

Şiddet ve/veya saldırganlık, bir canlıya zarar verip vermeyeceğine bakılmaksızın zarar vermeye yönelik kasıtlı davranış olarak tanımlanabilir. Saldırganlık fiziksel veya sözlü, aktif veya pasif şekilde olabilir. Bu durum doğrudan veya dolaylı olarak kurban(lar)a yöneliktir. Saldırganlık, öfkenin tezahürü olabildiği gibi öfkenin olmadığı durumlarda da gerçekleşebilir (Rippon, 2000).

Sağlık çalışanlarının farklı şekillerde tezahür eden şiddete maruz kalma türleri arasında psikolojik şiddet, fiziksel şiddet ve cinsel şiddet yer almaktadır (Gayır ve Özçelik, 2020). Dolayısıyla şiddetin nedeni tek bir faktör ile ifade edilemez. Şiddet bireysel, durumsal ve yapısal faktörlerden kaynaklı çeşitli potansiyel nedenlerin etkileşimidir (Hogh ve Vitasara, 2005). Bireysel risk faktörleri, sağlık çalışanınin yaşı, cinsiyeti, eğitim düzeyi, öğretim ve mesleki tecrübesi ile örgütsel deneyimlerini içermektedir (Viitasara vd., 2003). Durumsal risk faktörleri; çalışma yoğunluğu, çalışma saatleri ve çalışma koşulları dâhil olmak üzere bir çalışma bağlamında yer alan dış koşullardır (Viitasara, 2004). Tam gün çalışan, zamanının çoğunu hastalarla geçiren, iş yükü fazla olan ve bakımevinde kalanlarla ilgilenen sağlık personelinin şiddete maruz kalma olasılığı daha yüksektir (Viitasara vd., 2003). Şiddetin bir başka potansiyel nedeni olan yapısal risk faktörleri ise yönetim yaklaşımları, politikalar ve finansman dâhil olmak üzere hiyerarşik organizasyon yapıları ve sorumluluklarıdır (Viitasara ve Menckel, 2002).

Şiddete neden olan faktörlerin yarattığı şiddet ve taciz, sağlık sektöründe hizmet veren tüm sağlık meslek gruplarını ve çalışma ortamlarını etkilemektedir. COVID-19 pandemisi öncesi yapılan bir çalışmada sağlık çalışanlarının %62'si işyerinde şiddete maruz kalmaktadır. Sağlık hizmetlerinde fiziksel olmayan şiddetin en sık karşılaşılan türü sözlü tacizdir (%58). Sağlık çalışanlarına tehdit (%33) ve cinsel taciz (%12) en fazla karşılaşılan şiddet türlerindedir (DSÖ, 2023).

Sağlık hizmetlerinde yaşanan şiddet evrensel nitelikte bir sorundur (Ramacciatı ve Giusti, 2020; Baig vd., 2022). Bu sorunun nedenlerinin doğru bir şekilde belirlenmesi gerekmektedir. COVID-19 pandemisi, tüm dünyaya sağlık profesyonellerinin insan yaşamında ne kadar önemli bir yeri olduğunu ortaya koymuştur. İnsan sağlığı ve dolayısıyla yaşamı için önemi yadsınamayacak olan sağlık çalışanlarına yönelik sözlü ya da fiziksel şiddetin bir an önce sona ermesi gerekmektedir.

Bu çalışmanın amacı; sağlık hizmetlerinde yaşanan şiddete yönelik farkındalık oluşturma, sağlıkta sözlü ve fiziksel şiddetin nedenlerinin belirlenmesi ve sağlık çalışanlarının şiddetin nedenlerine yönelik algı düzeylerinde farklılıklar olup olmadığının belirlenmesidir.

Sağlık Hizmetlerinde Şiddet

Şiddet bir kişi, bir grup veya topluluğa karşı psikolojik travma, yaralanma veya ölüm ile sonuçlanabilecek sözlü ya da fiili kasıtlı davranıştır (Krug vd., 2002). Şiddet ve saldırganlık, fiziksel veya sözlü nitelikte olabilir. Şiddet, fiziksel zararın devam edip etmemesine veya niyetin açık olup olmamasına bakılmaksızın başka bir kişinin zarar görmesine ya da yaralanmasına neden olabilecek bir dizi davranış veya eylem olarak nitelendirilebilir (Greenwood ve Braham, 2018).

Sağlık hizmetlerinde yaşanan şiddet, sağlık profesyonellerinin hem sağlığını hem de güvenliğini tehdit eden evrensel bir sorundur (Ramacciati ve Giusti, 2020; Baig vd., 2022). Şiddet, açık veya gizli bir şekilde sağlık çalışanlarının güvenliğine ve sağlığına yönelik olabilir. Şiddet sadece sağlık kuruluşunda değil kimi zaman işyerine geliş ve gidiş güzergahında da gerçekleşebilir (Mento vd., 2020).

Şiddet, bir bireye duygusal travma yaşatılmasından yaşamına kast edilmesine kadar zararların tümünü içermektedir. Sağlık hizmeti sunumundaki aksaklıklar, sağlıkta şiddetin nedenleri arasındadır. Özellikle toplumun eğitim ve sosyoekonomik düzeyinin düşük olması şiddete zemin hazırlamaktadır. Ayrıca medyanın sağlık çalışanlarının imajını belirlemede önemli etkisi vardır (Baig vd., 2022). Asistan hekimler, sosyal medya ortamının sağlık çalışanlarına yönelik şiddet olaylarını etkilediği ve meslek itibarını zedelediğini düşünmektedirler (İkişik vd., 2021). Benzer şekilde sağlık hizmetlerinde yaşanan şiddet olaylarında medyanın da sorumlu olduğu ve yapılan olumsuz haberlerin mesleğe güveni azalttığı ortaya konulmuştur (Kaya ve Köken Tok, 2021). Sağlık çalışanlarına yönelik şiddetin nedenleri arasında; toplumda sosyokültürel düzeyin ve eğitim seviyesinin düşük olması, hasta ve refakatçilerin olumsuz tavır ve davranışları, hizmet almada yaşanan sabırsızlık hâli, hasta ve refakatçilerinin eksik bilgilendirilmesi ile sağlık sisteminin yapısından kaynaklı sorunlar gösterilebilir. Ayrıca sağlık çalışanlarının kendilerinden kaynaklı nedenler de şiddetin faktörleri arasındadır. Ancak sağlık çalışanları şiddetin kendilerinden kaynaklı olduğunu genel olarak kabul etmemektedirler (Özişli, 2022; Aktan Kibar vd., 2019). Benzer şekilde başka bir araştırma, hasta ve refakatçilerin düşük eğitim düzeyleri, hastaların ihtiyaç duyulmayan tıbbi uygulamaları talep etmeleri, hastanın ailesine mensup bireylerin ajitasyonu ile muayene sırası gelmeden hizmet alma isteğini, sağlık hizmetlerinde yaşanan şiddetin nedenleri arasında göstermektedir (Kılıç ve Koçak, 2022). Hastaların tedavi sürecinde fazla beklemeleri, poliklinik hizmetlerine ulaşmada yaşanan gecikmeler ve sözlü iletişimde yaşanan yanlış anlamalarda şiddetin nedenleri arasındadır (Hoşgör ve Türkmen, 2021). Üzümcü ve Oksay (2019) sağlık çalışanlarının şiddete maruz kalma sıklığını %70 olarak ortaya koymuştur. Aynı grubun sağlık hizmetlerinde yaşanan şiddete tanık olma oranı %55'tir. Sağlık hizmetlerinde şiddete erkek hastaların daha fazla meyilli olduğu ve şiddetin mesai saatleri içerisinde daha fazla yaşandığı görülmüştür. Benzer bir bulgu ise şiddetin en fazla hizmet almada yaşanan gecikmeden kaynaklandığı ve bu durumun özellikle şiddete maruz kalan çalışanlarda çalışma arzusunu azalttığıdır (Emiroğlu, 2021; Zorlu ve Kurçer, 2020; Yılar Erkek ve Gökçek, 2022; Hoşgör ve Türkmen, 2021). Bu çalışmada şiddetin nedenleri beş boyutta incelenmiştir. Bunlar; personelden kaynaklı nedenler, mevzuattan kaynaklı nedenler, yönetsel nedenler, hasta ve hastalıktan kaynaklı nedenler ve refakatçilerden kaynaklı nedenlerdir.

Sağlık hizmetlerinde yaşanan şiddetin nedenlerinin ve sağlık çalışanları tarafından nasıl algılandığına yönelik çalışmalar şiddetin birden çok ancak benzer sebeplerden oluştuğunu ortaya koymaktadır. Sağlık hizmetlerinde yaşanan şiddete tanıklık eden tıp fakültesi öğrencileri ve asistan hekimler, sağlık hizmetlerinde şiddete olan yönelimin arttığını düşünmekte ayrıca hekim ve uzman hekim adayları gelecekte kaygı duymaktadırlar (Demirbaş ve Karaoğlu, 2021; Tanalı vd., 2022). COVID-19 pandemisinde sağlık çalışanlarına yönelik şiddet

olaylarının görülme sıklığının düşmesine rağmen kısmi olarak devam ettiği görülmüştür (Yılar Erkek ve Gökçek, 2022; Eytmiş ve Sezer, 2022). Sağlık çalışanları, sağlık hizmetlerinde şiddetin hem kendi kurumlarında hem de ülke genelinde arttığını düşünmektedirler. Çalışanlar ayrıca şiddete tanıklık etme veya şikâyetle bulunmanın kendilerine yönelik şiddete maruz kalma riskini daha da arttırdığını düşünmektedirler (Batmaz vd., 2022). Öz (2020) tarafından yapılan bir meta-analitik çalışma, sağlık hizmetlerinde fiziksel şiddet olgusunun sağlık çalışanları arasında sıklıkla yaşandığını, kadın sağlık çalışanlarının şiddete maruz kalma riskinin daha yüksek olduğunu ortaya koymuştur. Ayrıca sağlık meslek mensupları arasında hekim ve hemşirelerin daha fazla şiddetle karşılaştıkları görülmüştür. Benzer şekilde şiddete kadın çalışanların daha fazla maruz kaldığı, sağlık çalışanlarının üçte birlik kısmının meslek hayatlarının bir döneminde şiddete uğradıkları belirlenmiştir (Batmaz vd., 2022; Kılıç ve Koçak, 2022). Öte yandan sağlık çalışanları arasında hekimlerin diğer sağlık çalışanlarından daha fazla şiddete maruz kaldığını ortaya koyan çalışmalar da vardır (Tokgöz, 2019). Hekimlerin aylık çalışma süreleri ile bakmakla yükümlü oldukları hasta sayısındaki artışa paralel olarak şiddete maruz kalma riski de artmaktadır. Hekimlerde unvan, kıdem ve yaşın artmasının şiddete maruz kalma düzeyini azalttığı ortaya konulmuştur (Kılıç ve Koçak, 2022). Sağlık hizmetlerinde hekimlerin hasta ve yakınlarıyla etkili bir iletişim becerisi gösterememesinin, sağlık hizmetini alanlarda hekime karşı sözlü ve psikolojik şiddete dönüşme isteklerini artırırken bunun fiziksel şiddete dönme ihtimaline etkisinin olmadığı görülmüştür (Mansur, 2022).

Sağlık kuruluşlarının tıbbi bölümleri arasında şiddetin yaşanma ve görülme sıklığı farklılık göstermektedir. Hastanelerde acil servisler ile dâhili ve cerrahi servislerde yaşanan şiddet olayları; yoğun bakımlar, ameliyathaneler, radyoloji ve laboratuvarlarda yaşanan şiddet olaylarından daha fazladır (Yıldız, 2019). Acil sağlık hizmetlerinde yaşanan şiddet olaylarıyla ilişkili ve özel dikkat gerektiren iki hasta grubunu; psikiyatri hastaları ile uyuşturucu veya alkol bağımlılığı olan hastalar oluşturmaktadır (Kleissl-Muir vd., 2018; Nikathil vd., 2017).

Sağlık çalışanları, sağlık hizmetlerinde yaşanan şiddet olaylarından fiziksel ve ruhsal açıdan olumsuz etkilenmektedirler. Sağlık hizmetinin sunumunda şiddete maruz kalan sağlık çalışanlarının, tıbbi hata oranlarının arttığı, işe yönelik memnuniyetin düştüğü ve sağlık çalışanlarında iş değiştirme niyetinin arttığı görülmüştür (Hutton, 2006; Sofield ve Salmond, 2003). Sağlık çalışanları, sağlık kuruluşlarında en fazla strese maruz kaldıklarını ayrıca mesleki ve ruhsal travmalarla karşı karşıya olduklarını düşünmektedirler (Yanık ve Kurul, 2020). Sağlık çalışanlarının önemli bir kısmının görevini yaparken şiddete maruz kalmaktan dolayı endişe duyduğu ortaya konulmuştur. Bu sürekli endişe hâlinin sağlık çalışanlarında genellikle anksiyete bozukluklarına sebebiyet verebileceği görülmüştür (Chang vd., 2019). Hemşireler arasında şiddete maruz kalanların işe yönelik duygusal bağlılık düzeyinin düşük olduğu ortaya konulmuştur (Acar, 2022). Sağlık hizmetlerinde yaşanan şiddetin sıklığı da çalışanları olumsuz etkilemektedir (Yücens ve Oğuzhanoglu, 2020).

Sağlık hizmetlerinde çalışanlara yönelik şiddetin engellenmesi ile hak ettikleri itibarın sağlanmasında eğitim ve kitle iletişim araçlarının büyük rolü vardır. Bundan ötürü kitle iletişim araçları vasıtasıyla toplumun sosyokültürel nitelikleri olumlu düzeyde geliştirilebilir (Bilici, 2020). Ancak sağlık hizmetlerinde şiddet olaylarının haberleştirilmesinde özenli davranılmadığı ve haberin sunumunda magazinleştirilme yapıldığı görülmektedir (Güvercin, 2019).

Sağlık hizmetlerinde şiddetin nedenlerinin birden fazla ancak benzer niteliklere sahip olduğu görülmektedir. Şiddet olayları sağlık çalışanlarını olumsuz etkilemekte ayrıca hizmetin sunulmasında da aksaklıklara sebebiyet vermektedir. Sağlık hizmetlerinde şiddetin ortadan kalkması şiddetin nedenlerinin doğru tespit edilmesi ile sağlanabilir. Zira doğru teşhis, sorunun

çözümünün anahtarı olabilir. Bu araştırma ile şiddetin nedenlerinin doğru tespit edilmesine yönelik çalışmalara destek olunması amaçlanmıştır.

Yöntem

Bu araştırma sağlık hizmetleri sektöründe yapılmıştır. Araştırmada sağlık hizmetlerinde yaşanan sözlü ve fiziksel şiddetin nedenlerinin belirlenmesi ve sağlık çalışanlarının şiddetin sebeplerine yönelik algı düzeylerinde anlamlı farklılıklar olup olmadığının belirlenmesi amaçlanmıştır. Bu kapsamda çalışmada araştırmacılar tarafından test edilecek hipotezler şu şekildedir.

H1. Sağlık çalışanlarının şiddetin nedenlerine yönelik ifadeler katılımlarında farklılıklar vardır.

H2. Sağlık çalışanlarının şiddetin nedenlerine yönelik algı düzeylerinde cinsiyet, yaş, iş yeri mülkiyeti, meslek, mesleki kıdem değişkenlerine göre anlamlı farklılaşma vardır.

Araştırmanın Veri Toplama Yöntemi

Çalışmada veri toplama aracı olarak e-anket yöntemi kullanılmıştır. Çalışmada sağlık hizmetlerinde yaşanan şiddetin nedenlerini belirlemede kullanılan değişkenleri ölçmek için Shiyab ve diğerleri (2022) tarafından geliştirilen, geçerliliği ve güvenilirliği test edilmiş toplam 37 ifadeden oluşan ölçek kullanılmıştır. Shiyab ve diğerlerinin (2022) araştırmada kullandıkları ölçek; personelden kaynaklı nedenler (yedi ifade), mevzuattan kaynaklı nedenler (altı ifade), yönetsel nedenler (13 ifade), hasta ve hastalık kaynaklı nedenler (beş ifade) ve refakatçilerden kaynaklı nedenler (altı ifade) olmak üzere toplamda beş boyuttan oluşmaktadır. Araştırmada kullanılan ölçeğin güvenilirlik analiz (Cronbach's Alpha= α) değerleri; personelden kaynaklı nedenler boyutunda $\alpha= 0,78$; mevzuattan kaynaklı nedenler boyutunda $\alpha= 0,88$; yönetsel nedenler boyutunda $\alpha= 0,82$; hasta ve hastalık kaynaklı nedenler boyutunda $\alpha= 0,83$ ve refakatçilerden kaynaklı nedenler boyutunda $\alpha= 0,93$ 'tür (Shiyab vd., 2022). Sağlık hizmetlerinde yaşanan şiddetin nedenleri ölçeğinin Türkçeye çevirisi, geçerlilik ve güvenilirlik analizleri yapılmıştır. Bu kapsamda orijinal ölçeğin dil geçerliliğini sağlamak için Yabancı Diller Yüksekokulu bölümünden bir öğretim elemanı tarafından, ölçek ilk önce İngilizceden Türkçeye çevrilmiştir. Sonra konunun uzmanı iki kişi tarafından ölçekteki sorular en uygun ifadelerle dönüştürülmüştür. Dönüştürülen bu ölçek ifadeleri daha önce orijinal ölçeği görmemiş bir dil uzmanı tarafından Türkçeden İngilizceye geri çevrilmiştir. Böylece ölçeğin Türkçe son hâli oluşturulmuş ve dil eşdeğerliliği sağlanmıştır. Çalışmada sağlık hizmetlerinde yaşanan şiddetin nedenlerine ait anket ifadelerine, katılımcıların ne oranda katılıp katılmadıklarını belirlemek için beşli Likert tipi ölçekten yararlanılmıştır.

Araştırmanın Evren ve Örneklemi

Araştırmanın evrenini Türkiye'de bulunan kamu ve özel hastanelerde görevli tüm sağlık çalışanları (yönetici, hekim, hemşire, teknisyen, sekreter, hastabakıcı vb.) oluşturmaktadır. Sağlık Bakanlığı 2021 yılı sağlık personelinin sektörlere ve unvanlara göre dağılımı incelendiğinde Sağlık Bakanlığı'na ait kuruluşlarda 728.020, üniversitelere ait sağlık kuruluşlarında 178.359 ve özel sağlık kuruluşlarında 345.543 sağlık çalışanı görev yapmaktadır. Buna göre araştırmanın evrenini 1.251.922 sağlık çalışanı oluşturmaktadır (SB, 2021). Çalışmada rastlantısal örnekleme metotlarından biri olan basit rastgele örnekleme yönteminden yararlanılmıştır. Bu kapsamda etik kurul onayı (Gaziantep Üniversitesi Sosyal ve Beşeri Bilimler Etik Kurulu 05.10.2022 tarihli ve 22 sayılı karar) alınmıştır. Çalışmada e-anketler 05.10.2022-03.11.2022 tarihleri arasında e-mail, sosyal medya ve sosyal ağlar aracılığıyla Türkiye'de kamu ve özel sağlık kuruluşlarında görev yapan sağlık çalışanlarına

iletmiştir. Sağlık çalışanlarından yanıtlanması istenen anketlerden 401'inden geri dönüş sağlanmıştır.

Araştırmanın Güvenilirlik Analizleri

Sağlık hizmetlerinde yaşanan şiddetin nedenlerinin belirlenmesi amacıyla yapılan bu çalışmada kullanılan ölçeğin yapı geçerliği ve güvenilirliğini test etmek amacıyla sırası ile keşfedici faktör analizi, doğrulayıcı faktör analizi ve güvenilirlik analizleri yapılmıştır.

Araştırmanın Kaiser Meyer Olkin örnekleme yeterlilik testi sonucunda, örneklem yeterlilik değerinin 0,945 olduğu ve elde edilen bu sonuca göre örneklem büyüklüğünün faktör analizi için iyi olduğu tespit edilmiştir. Ölçeğin Bartlett Küresellik testi sonucunun anlamlı olması ölçek ifadeleri arasındaki korelasyonun faktör analizine uygun olduğunu göstermektedir. Ölçeğe ait toplam açıklanan varyans değerine bakıldığında, ölçek ifadeleri toplam varyansın %59,4'ünü açıklamaktadır.

Sağlık hizmetlerinde yaşanan şiddetin nedenleri ölçeğinin faktör desenini belirlemek amacıyla temel bileşenler analizi ve döndürme yöntemi olarak dik döndürme yöntemlerinden varimax seçimi yapılmıştır. Ölçeğe ait keşfedici faktör analizi neticesinde beş boyuttan ve 37 sorudan oluşan ankette, faktör yük değeri 0,30'dan düşük olan (Akgül, 2003: 417) ve ilgili faktörlere yüklenemeyen beş ifade olduğu görülmüştür. Bu ifadeler; yönetsel nedenler boyutunda (İdari personelin sağlık personeline olan yetkisiz müdahalesi sağlıkta şiddetin nedenleri arasındadır.) ile hasta ve hastalıktan kaynaklı nedenler boyutunda (Hastaneden daha iyi sağlık hizmeti alma beklentisinin karşılanamaması sağlıkta şiddetin nedenleri arasındadır.) yer almaktadır. Ayrıca refakatçilerden kaynaklı nedenler boyutunda üç ifade (1-Refakatçilerin hastaya verilen sağlık hizmeti hakkındaki bilgi eksikliği, sağlıkta şiddetin nedenleri arasındadır. 2-Refakatçilerin, tıbbi bakım personelinin hastalara verdikleri hizmette yeterince özverili davranmadıklarına inanmaları sözlü ya da fiziksel şiddete neden olmaktadır. 3-Refakatçilerin, kişisel bağlantılarını ve nüfuzlarını kullanarak hareket etmeleri, sağlıkta şiddetin nedenleri arasındadır.) ilgili faktöre yüklenemediği için analizden çıkarılmıştır. Sağlık hizmetlerinde yaşanan şiddetin nedenleri ölçeği analizine 32 ifadeye ait verilerle devam edilmiştir. Ölçeğin keşfedici faktör analizi sonrası elde edilen Döndürülmüş Bileşenler Matrisi Tablo 1'de verilmiştir. Bu tabloda her bir değişkenin aldığı yükler görülmektedir.

Tablo 1. Ölçeğin Döndürülmüş Bileşenler Matrisi

Personel	Yönetsel	Mevzuat	Hasta	Refakatçi
*Per1=0,715	*Yon1= 0,636	*Mev1= 0,536	*Has1= 0,773	*Ref1= 0,638
Per2= 0,788	Yon2= 0,698	Mev2= 0,816	Has3= 0,692	Ref3= 0,623
Per3= 0,727	Yon4= 0,601	Mev3= 0,636	Has4= 0,616	Ref5= 0,583
Per4= 0,750	Yon5= 0,620	Mev4= 0,664	Has5= 0,647	
Per5= 0,806	Yon6= 0,695	Mev5= 0,820		
Per6= 0,645	Yon7= 0,658	Mev6= 0,501		
Per7=0,658	Yon8= 0,622			
	Yon9= 0,634			
	Yon10= 0,675			
	Yon11= 0,522			
	Yon12= 0,630			
	Yon13= 0,538			

*Per=Personel, Yon=Yönetsel, Mev=Mevzuat, Has=Hasta, Ref=Refakatçi

Keşfedici faktör analizi sonucunda sağlık hizmetlerinde yaşanan şiddetin nedenleri ölçeğinin beş boyutlu yapıda olduğu görülmüştür. Ölçeğin personelden kaynaklı nedenler boyutunun faktör yükleri, 0,645 ile 0,788 aralığında; yönetsel nedenler boyutuna ait faktör yükleri 0,522 ile 0,698 aralığında; mevzuattan kaynaklı nedenler boyutuna ait faktör yükleri 0,501 ile 0,820 aralığında; hasta ve hastalıktan kaynaklı nedenler boyutuna ait faktör yükleri 0,616 ile 0,773 ve refakatçilerden kaynaklı nedenler boyutuna ait faktör yüklerinin 0,583 ile 0,638 değerleri aralığında olduğu tespit edilmiştir.

Sağlık hizmetlerinde yaşanan şiddetin nedenleri ölçeğine ait keşfedici faktör analizi neticesinde elde edilen beş boyutlu faktör yapılarını test etmek için doğrulayıcı faktör analizi yapılmıştır. Sağlık hizmetlerinde yaşanan şiddetin nedenlerine ait ifadelerin doğrulayıcı faktör analiz sonuçları Şekil 1’de gösterilmiştir.

Şekil 1. Ölçeğin Doğrulayıcı Faktör Analizi

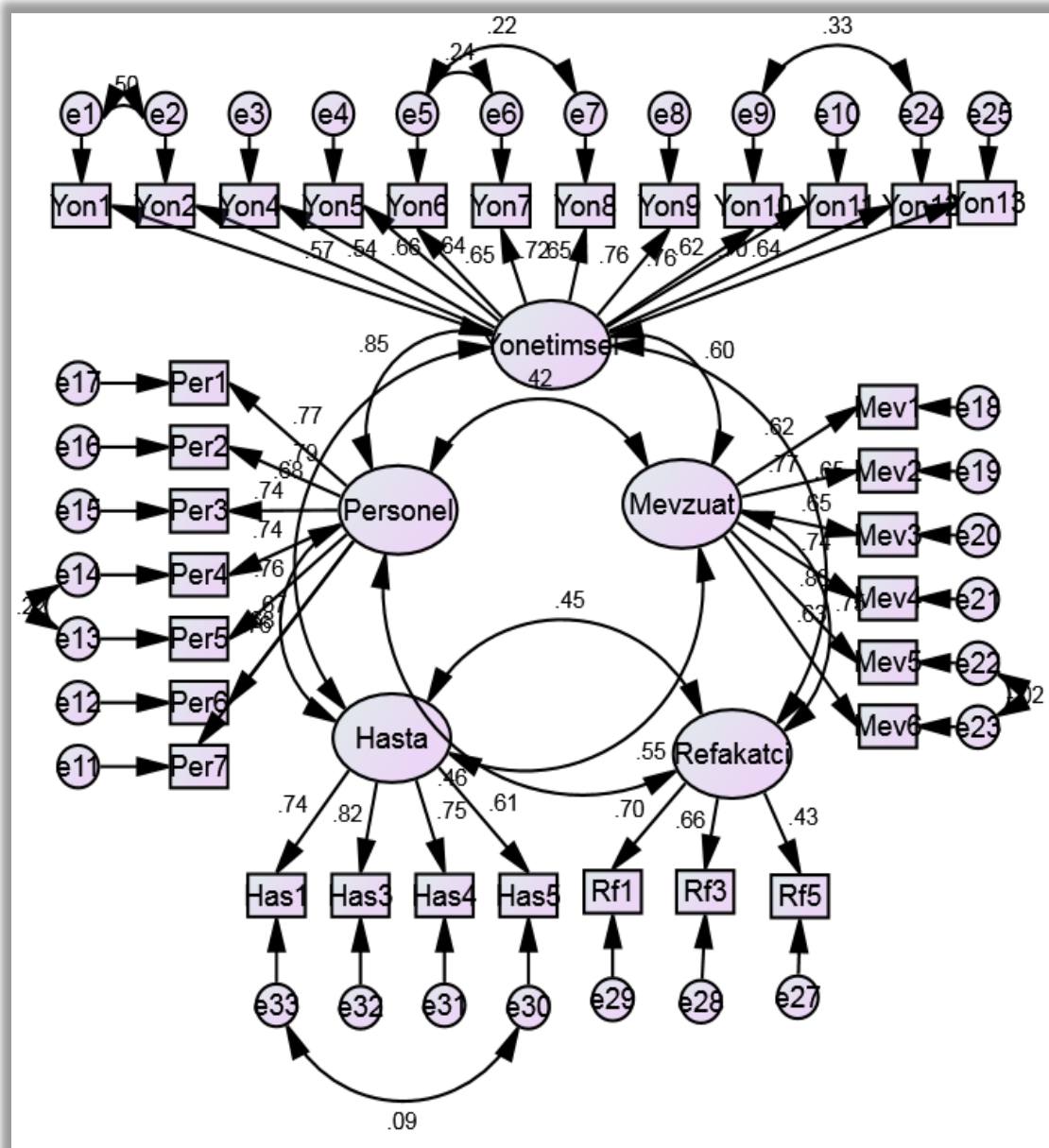

Ölçeğe ait doğrulayıcı faktör analizi uyum iyiliği değerlerinin X^2 :498,697; df:139; CMIN/df:3,59; GFI:0,902; CFI:0,952; TLI:0,911 ve RMSEA:0,061 olduğu görülmüştür. Buna

göre tüm iyi uyum değerlerinin kabul edilebilir iyi uyum değerleri aralığında olduğu tespit edilmiştir.

Sağlık hizmetlerinde yaşanan şiddetin nedenleri ölçeğinin doğrulayıcı faktör analizi neticesinde faktör yükleri; personelden kaynaklı nedenler boyutu için 0,68 ile 0,87; yönetsel nedenler boyutu için 0,54 ile 0,72; mevzuat boyutu için 0,62 ile 0,86; hasta ve hastalık boyutu için 0,61 ile 0,82 aralığında ve refakatçi boyutu için 0,43 ile 0,70 aralığında olduğu görülmüştür. Ölçeğe ait uyum iyiliği ölçütlerinde yedi adet modifikasyon işlemi yapıldıktan sonra kabul edilebilir iyi uyum değerlerinin sağlandığı görülmüştür.

Sağlık hizmetlerinde yaşanan şiddet ölçeğine ilişkin güvenilirlik analiz sonuçları Tablo 2’de gösterilmiştir.

Tablo 2. Güvenilirlik Analizi Sonuçları

Boyutlar	C. Alpha Katsayısı	Ölçeğin Madde Sayısı
Personelden Kaynaklı Nedenler	0,900	7
Mevzuat Kaynaklı Nedenler	0,857	6
Yönetsel Nedenler	0,906	12
Hasta ve Hastalık Kaynaklı Nedenler	0,820	4
Refakatçi Kaynaklı Nedenler	0,723	3

Çalışmada toplam 32 ifadeden oluşan ölçeğin tümünün Cronbach’s Alpha katsayısı 0,949’dur. Ölçeğin alt boyutlarına ait güvenilirlik değerlerinden refakatçi kaynaklı nedenler boyutu 0,723 değeri ile güvenilir düzeyde, diğer dört boyutun güvenilirliğinin ise yüksek düzeyde olduğu görülmektedir (Özdamar, 2002).

Bulgular

Sağlık hizmetlerinde yaşanan şiddetin nedenleri ile sağlık çalışanlarının şiddet algı düzeylerinin belirlenmesi amacıyla yapılan bu çalışmada elde edilen toplam 401 anket verisinin analizleri neticesinde şu bulgulara ulaşılmıştır.

Tablo 3. Araştırmaya Katılanlara Ait Demografik Bilgiler

Cinsiyet	Sayı	Yüzde	Mülkiyet	Sayı	Yüzde
Kadın	175	41,6	Kamu	314	78,3
Erkek	226	56,4	Özel	87	21,7
Meslek Grupları	Sayı	Yüzde	Görev	Sayı	Yüzde
Hastane Yöneticisi/Sorumlu	44	11,0	Ekip Sorumlusu	102	25,4
Doktor/Eczacı	44	11,0	Ekip Üyesi	299	74,6
Hemşire	132	32,8	Eğitim Durumu	Sayı	Yüzde
Sağlık Teknisyen/Biyolog	62	15,5	Lise	80	20,0
Güvenlik/Sekreter	76	19,0	Ön lisans	102	25,3
Diğer Sağlık Çalışanı	43	10,7	Lisans	147	36,7
Toplam	401	100	Yüksek Lisans	72	18,0

Mesleki Kıdem	Sayı	Yüzde	Yaş Grupları	Sayı	Yüzde
0-3 yıl arası	88	21,9	18-25	37	9,2
4-7 yıl arası	119	29,7	26-35	152	37,8
8-11 yıl arası	98	24,4	36-45	143	35,7
12 ve üzeri	96	23,9	46 ve üzeri	69	17,2
			Toplam	401	100

05.10.2022-03.11.2022 tarihleri arasında çalışmaya 175 kadın, 226 erkek sağlık çalışanı katılmıştır. Çalışmaya en fazla katılım gösteren meslek grupları; hemşireler ve güvenlik personelleri/sekreterler olmuştur. Sağlık hizmetleri uzmanlaşmanın ve eğitim düzeyinin yüksek olduğu meslek grupları arasında yer almaktadır. Buna paralel olarak araştırmaya katılım gösteren sağlık çalışanlarının da eğitim seviyesinin yüksek (%80'i ön lisans ve üzerinde eğitim almış) olduğu görülmüştür. Çalışmaya 299 ekip üyesi, 102 ekip sorumlusu katılım sağlamış olup mesleki kıdeme göre gruplar arasında dağılımın dengeli olduğu görülmüştür. Araştırmaya 314 kamu sağlık çalışanı ve 87 özel sağlık kuruluşlarında görev yapan çalışanlar katılmıştır (Tablo 3).

Sağlık Çalışanlarının Araştırma Ölçeğine Ait İfadelere Katılım Düzeyleri

Beş boyuttan ve 32 ifadeden oluşan sağlık hizmetlerinde yaşanan şiddetin nedenleri ölçeğinde -mevcut yasa ve düzenlemeler, şiddet uygulayanları caydırıcı düzeyde değildir- ifadesi tüm boyutlarda en yüksek katılımın ($\pm 4,43$) sağlandığı ifade olmuştur. Ölçeğin -sağlık personelinin kimlik kartlarının yakalarında takılı olmaması sağlıkta şiddetin nedenleri arasındadır- ifadesi sağlık çalışanları arasında en düşük katılımın ($\pm 2,91$) olduğu ifadedir. Araştırmaya katılan sağlık çalışanları; şiddetin personelden kaynaklı nedenleri arasında -acil tıbbi müdahale ihtiyacına zamanında ve hızlı cevap verilememesi sağlıkta şiddetin nedenleri arasındadır- ifadesine en fazla katılım sağlarken, mevzuattan kaynaklı nedenler boyutunda -mevcut yasa ve düzenlemeler, şiddet uygulayanları caydırıcı düzeyde değildir- ifadesini de bu boyutta şiddete neden olan en önemli neden olarak görmektedirler. Çalışmada şiddetin yönetsel nedenler boyutunda -hasta sayısı ile karşılaştırıldığında personel yetersizliği sağlıkta şiddetin nedenleri arasındadır- ifadesi bu alandaki en önemli ($\pm 4,36$) sorun olarak görülmektedir. Hasta ve hastalıktan kaynaklı nedenler boyutunda -hastanın daha üst düzeyde tıbbi bakım alma ve tedavi görme beklentisi, sağlıkta şiddetin oluşmasına neden olmaktadır- ifadesi ile refakatçiden kaynaklı nedenler boyutunda -refakatçilerin hastane içinde serbestçe dolaşması ve bunun da sağlık personelinin işini engellemesi, sağlıkta şiddetin nedenleri arasındadır- ifadesi şiddetin en önemli nedenleri arasında görülmektedir.

Sağlık Çalışanlarının Demografik Özelliklere Göre Şiddetin Nedenlerine Yönelik Algı Düzeyleri

Araştırmada sağlık çalışanlarının demografik özelliklere göre şiddetin nedenleri ölçeğinde yer alan ifadeler katılım düzeylerinde istatistiksel olarak anlamlı bir farklılaşma olup olmadığını belirlemek amacıyla analizler yapılmıştır. Bu çalışmada verilerin çarpıklık ve basıklık değerleri incelendiğinde, verilerin normal dağılım gösterdiği görülmüş olup bundan dolayı analizlerde parametrik testlerden yararlanılmıştır. Analizlerde grup sayısı iki olan değişkenler (cinsiyet, kurum mülkiyeti ve mesleki pozisyon) için bağımsız örneklem t testinden yararlanılmıştır. Çalışmada grup sayısı ikinin üzerinde olan değişkenlere (yaş, meslek, eğitim düzeyi ve mesleki kıdem) tek yönlü varyans analizi yapılmıştır.

Sağlık çalışanlarının sağlık hizmetlerinde yaşanan şiddetin nedenleri ölçeğine katılım düzeylerinde cinsiyet değişkenine göre anlamlı bir farklılaşma olup olmadığını belirlemek için bağımsız örneklem t testi yapılmıştır.

Tablo 4. Katılımcıların Cinsiyet Değişkenine Göre Bağımsız Örneklem t-testi Analizi

Cinsiyet	Sayı	Ortalama	Standart S.	t	Anlamlılık	
Personelden Kaynaklı	Kadın	175	3,7706	1,05256	-1,585	0,114
	Erkek	226	3,9292	0,94619		
Mevzuattan Kaynaklı	Kadın	175	4,2257	0,82911	1,119	0,191
	Erkek	226	4,3296	0,75563		
Yönetmel Nedenler	Kadın	175	3,8005	0,86574	-0,294	0,769
	Erkek	226	3,8267	0,89987		
Hasta ve Hastalık K.	Kadın	175	3,8986	0,93928	-0,595	0,552
	Erkek	226	3,9558	0,96507		
Refakatçi Kaynaklı	Kadın	175	4,0343	0,82589	-0,425	0,671
	Erkek	226	4,0708	0,87540		

Yapılan analiz sonucunda şiddetin nedenleri boyutları arasında cinsiyet değişkenine göre istatistiksel olarak anlamlı bir farklılaşma olmadığı görülmüştür ($p>0,05$).

Tablo 5. Katılımcıların Kurum Mülkiyeti Değişkenine Göre Bağımsız Örneklem t-testi Analizi

Mülkiyet	Sayı	Ortalama	Standart S.	t	Anlamlılık	
Personelden Kaynaklı	Kamu	314	3,8203	0,97347	-1,519	0,130
	Özel	87	4,0033	1,06637		
Mevzuat Kaynaklı	Kamu	314	4,3296	0,76503	2,195	0,029*
	Özel	87	4,1207	0,85578		
Yönetmel Nedenler	Kamu	314	3,7850	0,85885	-1,302	0,194
	Özel	87	3,9243	0,96738		
Hasta ve Hastalık	Kamu	314	3,9076	0,93126	-0,924	0,356
	Özel	87	4,0144	1,02962		
Refakatçi Kaynaklı	Kamu	314	4,0531	0,83073	-0,079	0,937
	Özel	87	4,0613	0,93528		

*Anlamlılık $p<0,05$

Sağlıkta şiddetin nedenlerine yönelik ifadeler katılımcıların katılım düzeylerinde sağlık çalışanlarının görev yaptıkları kurumların mülkiyet değişkenine göre anlamlı düzeyde bir farklılaşma olup olmadığını belirlemek için yapılan bağımsız örneklem t testi sonucunda mevzuat kaynaklı nedenler boyutunda kamu ve özel sektör çalışanları arasında farklılaşma tespit edilmiştir. Buna göre kamu sektöründe görev yapan sağlık çalışanları sağlıkta şiddetin mevzuattan kaynaklı nedenlerden ötürü olduğuna özel sektörde çalışan meslektaşlarından daha fazla inanmaktadırlar ($p<0,05$). Kurum mülkiyeti değişkenine göre diğer boyutlar arasında istatistiksel olarak anlamlı bir farklılaşma tespit edilmemiştir ($p>0,05$).

Tablo 6. Katılımcıların Mesleki Pozisyon Değişkenine Göre Bağımsız Örneklem t-testi Analizi

Mesleki Pozisyon		Sayı	Ortalama	Standart S.	t	Anlamlılık
Personelden Kaynaklı	Ekip Sorumlusu	102	4,0042	0,93439	1,698	0,090
	Ekip Üyesi	299	3,8108	1,01278		
Mevzuat Kaynaklı	Ekip Sorumlusu	102	4,3366	0,80803	0,775	0,439
	Ekip Üyesi	299	4,2664	0,78327		
Yönetmel Nedenler	Ekip Sorumlusu	102	3,8922	0,87264	1,017	0,310
	Ekip Üyesi	299	3,7890	0,88795		
Hasta ve Hastalık	Ekip Sorumlusu	102	4,0833	0,97197	1,878	0,061
	Ekip Üyesi	299	3,8788	0,94264		
Refakatçi Kaynaklı	Ekip Sorumlusu	102	4,1928	0,87934	1,897	0,050*
	Ekip Üyesi	299	4,0078	0,84054		

*Anlamlılık $p < 0,05$

Katılımcıların mesleki pozisyon değişkenine göre bağımsız örneklem t testi analizi Tablo 6'da gösterilmiştir. Mesleki pozisyon değişkenine göre sağlık hizmetlerinde yaşanan şiddetin nedenleri boyutları arasında istatistiksel olarak anlamlı bir farklılık olup olmadığını tespit etmek için yapılan analiz sonucunda refakatçilerden kaynaklı nedenler boyutunda farklılaşma tespit edilmiştir. Buna göre ekip sorumlusu olarak görev yapan sağlık çalışanları şiddetin refakatçilerden kaynaklı olduğunu ekip üyesi olarak çalışanlardan daha fazla düşünmektedirler ($p < 0,05$). Mesleki pozisyon değişkenine göre diğer boyutlar arasında istatistiksel olarak anlamlı bir farklılaşma tespit edilmemiştir ($p > 0,05$).

Tablo 7. Katılımcıların Yaş Düzeyleri Değişkenine İlişkin Tek Yönlü Varyans Analizi

Yaş Düzeyi	KarelerT.	Sd	Kareler Ort.	f	Anlamlılık	Fark
Personelden Kaynaklı	Gruplar	3,064	4	0,766	0,771	0,545
	Grup İçi	393,627	396	0,994		
	Toplam	396,691	400			
Yönetmel Nedenler	Gruplar	3,079	4	0,770	0,985	0,416
	Grup İçi	309,603	396	0,782		
	Toplam	312,681	400			
Mevzuat Kaynaklı	Gruplar	2,701	4	0,675	1,085	0,364
	Grup İçi	246,446	396	0,622		
	Toplam	249,147	400			
Hasta ve Hastalık	Gruplar	8,906	4	2,227	2,487	0,043*
	Grup İçi	354,486	396	0,895		
	Toplam	363,392	400			
Refakatçi Kaynaklı	Gruplar	4,328	4	1,082	1,493	0,203
	Grup İçi	286,909	396	0,725		
	Toplam	291,237	400			

*Anlamlılık $p < 0,05$, **1-) 18-25 yaş arası 2-) 26-35 yaş arası 3-) 36-45 yaş arası 4-) 46 yaş ve üzeri

Çalışmaya katılan sağlık profesyonellerinin yaş grupları değişkenine göre sağlıkta şiddetin nedenlerine ait ölçek ifadelerine katılım düzeylerinde istatistiksel olarak anlamlı

düzeyde farklılık olup olmadığını belirlemek için tek yönlü varyans analizi yapılmıştır. Analiz sonucunda dört kategoriye ayrılmış yaş gruplarının ifadelerine katılım düzeylerinde şiddetin hasta ve hastalıktan kaynaklı nedenler boyutunda anlamlı farklılaşma tespit edilmiştir. Farklılaşmanın hangi yaş grupları arasında olduğunu belirlemeden önce gruplar arasında varyansların homojen dağılım sağladığının belirlenmesi üzerine post/hoc analizlerinden Tukey HSD testi yapılmıştır. Buna göre 26 – 35 yaş aralığında olan sağlık çalışanları sağlıkta şiddetin hasta ve hastalıktan kaynaklı olduğuna hem 36-45 yaş aralığında hem de 46 yaş ve üzerinde olan sağlık çalışanlarından daha fazla inanmaktadırlar ($p<0,05$). Yaş değişkenine göre diğer ölçek boyutları arasında anlamlı bir farklılık tespit edilmemiştir ($p>0,05$).

Tablo 8. Katılımcıların Eğitim Düzeyi Değişkenine İlişkin Tek Yönlü Varyans Analizi

Eğitim Düzeyi		Kareler T.	Sd	Kareler Ort.	f	Anlamlılık	Farklılık
Personelden Kaynaklı	Gruplar Arası	16,426	3	5,475	5,716	.001*	**1 ile 4
	Grup İçi	380,264	397	.958			
	Toplam	396,691	400				
Yönetsel Nedenler	Gruplar Arası	5,961	3	1,987	2,572	0,054	
	Grup İçi	306,720	397	0,773			
	Toplam	312,681	400				
Mevzuat Kaynaklı	Gruplar Arası	2,117	3	0,706	1,134	0,335	
	Grup İçi	247,029	397	0,622			
	Toplam	249,147	400				
Hasta ve Hastalık	Gruplar Arası	17,100	3	5,700	6,535	0,000*	**1 ile 4
	Grup İçi	346,292	397	0,872			
	Toplam	363,392	400				
Refakatçi Kaynaklı	Gruplar Arası	2,722	3	0,907	1,248	0,292	**2 ile 4
	Grup İçi	288,516	397	0,727			
	Toplam	291,237	400				

*Anlamlılık $p<0,05$, **1-) Lise 2-) Ön lisans 3-) Lisans 4-) Lisansüstü

Sağlık hizmetleri sektörü alanında uzmanlaşmanın üst düzeyde olduğu çalışma alanlarından biridir (Somunoğlu vd., 2013). Sağlık hizmetleri sektöründe yapılan bu çalışmada da sağlık meslek gruplarındaki katılımcıların (hastane yöneticisi/sorumlu, hekim, hemşire, teknisyen, güvenlik/sekreterlik ve diğer sağlık çalışanları) eğitim düzeylerinin (%80'lik kısmı ön lisans ve üzeri) yüksek olduğu görülmüştür. Sağlık çalışanlarının şiddet ölçeği ifadelerine katılımları göz önüne alındığında, eğitim düzeyleri değişkenine göre gruplar arasında bir farklılık olup olmadığının tespiti için Tek yönlü varyans analizi yapılmıştır. Analiz sonuçlarına göre, personelden kaynaklı nedenler ile hasta ve hastalık kaynaklı nedenler boyutlarında istatistiksel olarak anlamlı farklılık tespit edilmiştir. Gruplar arasında personelden kaynaklı nedenler boyutunun varyansının homojen dağıldığını ancak hasta ve hastalıktan kaynaklı nedenler boyutunda varyansın homojen dağılmadığı görülmüştür. Bu boyutlarda homojen dağılan gruba Tukey HSD testi, varyansın homojen dağılmadığı gruba Games-Howell testi yapılmıştır. Analiz sonucunda lise mezunu sağlık çalışanları, sağlık hizmetlerinde yaşanan şiddet olaylarının nedeninin personelden kaynaklı olduğunu lisansüstü mezunlardan daha fazla düşünmektedirler. Benzer şekilde ön lisans mezunu sağlık çalışanları, şiddetin nedeninin personelden kaynaklı olduğuna, lisansüstü eğitim almış sağlık çalışanlarından daha fazla inanmaktadırlar. Gruplar arasında istatistiksel olarak anlamlı farklılaşmanın olduğu bir başka

boyut olan hasta ve hastalıktan kaynaklı nedenler analiz edildiğinde hem lise hem de ön lisans mezunu sağlık çalışanları lisansüstü mezunu sağlık çalışanlarından sağlıkta şiddetin nedeninin hasta ve hastalıktan kaynaklı olduğunu daha fazla düşünmektedirler ($p<0.05$). Eğitim düzeyi değişkenine göre diğer boyutlar arasında anlamlı bir farklılık tespit edilmemiştir ($p>0.05$).

Tablo 9. Katılımcıların Meslek Değişkenine İlişkin Tek Yönlü Varyans Analizi

Meslek	Kareler T.	Sd	Kareler Ort.	f	Anlamlılık	Farklılık
Personelden Kaynaklı	Gruplar	23,836	5	4,767	5,050	0,000*
	Grup İçi	372,855	395	0,944		
	Toplam	396,691	400			
Yönetmel Nedenler	Gruplar	3,563	5	0,713	0,910	0,474
	Grup İçi	309,119	395	0,783		
	Toplam	312,681	400			
Mevzuat Kaynaklı	Gruplar	4,312	5	0,862	1,391	0,226
	Grup İçi	244,834	395	0,620		
	Toplam	249,147	400			
Hasta ve Hastalık	Gruplar	14,824	5	2,965	3,360	0,006*
	Grup İçi	348,568	395	0,882		
	Toplam	363,392	400			
Refakatçi Kaynaklı	Gruplar	6,360	5	1,272	1,764	0,119
	Grup İçi	284,877	395	0,721		
	Toplam	291,237	400			

*Anlamlılık $p<0.05$, **1-) Yönetici/Sor 2-) Doktor 3-) Hemşire 4-) Sağlık Tek. 5-) Güv./Sek. 6-) Diğer

Meslek grupları arasında sağlık hizmetlerinde yaşanan şiddetin personelden kaynaklı ve hasta ile hastalıktan kaynaklı nedenler boyutlarında istatistiksel olarak anlamlı düzeyde farklılaşma olduğu görülmüştür. Varyansların personelden kaynaklı nedenler boyutunda homojen dağılmaması üzerine Games-Howell testi ile hasta ile hastalık boyutunun varyansının homojen dağılım göstermesi sebebiyle bu gruba da Tukey HSD testi yapılmıştır. Analiz sonucunda sağlık hizmetlerinde şiddetin personelden kaynaklı olduğunu, hastane yöneticileri, hemşireler, sağlık teknisyenleri ve diğer sağlık çalışanları hekimlerden daha fazla düşünmektedirler. Sağlık hizmetlerinde şiddetin hasta ve hastalıktan kaynaklı olduğuna, hastane yöneticileri, sağlık teknisyenleri ve diğer sağlık çalışanları, hekimlerden daha fazla inanmaktadır ($p<0,05$). Meslek grupları değişkenine göre diğer boyutlar arasında anlamlı bir farklılık tespit edilmemiştir ($p>0,05$).

Tablo 10. Katılımcıların Mesleki Kıdem Değişkenine İlişkin Tek Yönlü Varyans Analizi

Mesleki Kıdem		Kareler T.	Sd	Kareler Ort.	f	Anlamlılık	Farklılık
Personelden Kaynaklı	Gruplar	6,881	3	2,294	2,336	0,073	
	Grup İçi	389,809	397	0,982			
	Toplam	396,691	400				
Yönetmel Nedenler	Gruplar	10,035	3	3,345	4,388	0,005*	**4 ile 2
	Grup İçi	302,646	397	0,762			**4 ile 3
	Toplam	312,681	400				
Mevzuat Kaynaklı	Gruplar	2,917	3	0,972	1,568	0,197	
	Grup İçi	246,229	397	0,620			
	Toplam	249,147	400				
Hasta ve Hastalık	Gruplar	1,706	3	0,569	0,624	0,600	
	Grup İçi	361,686	397	0,911			
	Toplam	363,392	400				
Refakatçi Kaynaklı	Gruplar	1,925	3	0,642	0,881	0,451	
	Grup İçi	289,312	397	0,729			
	Toplam	291,237	400	2,294			

*Anlamlılık $p < 0.05$, **1-) 0-3 arası 2-) 4-7 arası 3-) 8-11 arası 4-) 12 ve üzeri

Mesleki kıdem değişkenine göre sağlık hizmetlerinde şiddetin nedenleri arasında yönetsel nedenler boyutunda istatistiksel olarak anlamlı bir farklılaşma olduğu tespit edilmiştir. Gruplar arasında varyansların homojen dağıldığının tespit edilmesi üzerine farklılığın hangi kıdem düzeyleri arasında olduğunu belirlemek için Tukey HSD testi yapılmıştır. Analiz sonucunda 4-7 yıl arası kıdemi olanlar kurumda en kıdemli sağlık çalışanlarına göre sağlıkta şiddetin nedeninin mevzuattan kaynaklı sebepler olduğuna daha fazla inanmaktadırlar. Benzer şekilde 8-11 yıl arasında kıdemi olanlar 16 yıl ve üzerinde hizmeti olan sağlık çalışanlarından, mevzuat kaynaklı sorunları sağlıkta şiddetin nedeni olarak daha fazla görmektedirler ($p < 0,05$). Mesleki tecrübe değişkenine göre diğer boyutlar arasında anlamlı bir farklılık görülmemektedir ($p > 0,05$).

Tartışma ve Sonuç

Sağlık hizmetlerinde yaşanan şiddetin nedenlerine yönelik sağlık çalışanlarının algı düzeylerinin belirlenmesi ayrıca sağlık çalışanlarının algılarında cinsiyet, yaş, iş yeri mülkiyeti, meslek, mesleki kıdem değişkenlerine göre anlamlı farklılıklar olup olmadığının belirlenmesi amacıyla yapılan bu çalışmada elde edilen sonuçlar şu şekilde ifade edilebilir.

Araştırmaya katılan sağlık çalışanları -mevcut yasa ve düzenlemeler, şiddet uygulayanları caydırıcı düzeyde değildir- ifadesine katılarak şiddetin en fazla ($\pm 4,43$) mevzuattan kaynaklı bu nedenden olduğunu düşünmektedirler. Bir başka ifadeyle çalışanlar, sağlıkta şiddet uygulayıcılara mevzuatta yer alan cezaları az bulmakta veya bu cezaların caydırıcı olmadığını düşünmektedirler. Bu çalışmada ayrıca 4-7 yıl arası kıdemi olanlar kurumda en kıdemli sağlık çalışanlarına göre sağlıkta şiddetin nedeninin mevzuattan kaynaklı sebepler olduğuna daha fazla inanmaktadırlar. Benzer şekilde 8-11 yıl arasında kıdemi olanlar, 16 yıl ve üzerinde hizmeti olan sağlık çalışanlarından, mevzuat kaynaklı sorunları sağlıkta şiddetin nedeni olarak daha fazla görmektedirler. Buna göre araştırmacılar tarafından öne sürülen -H1. Sağlık çalışanlarının şiddetin nedenlerine yönelik ifadelerle katılım düzeylerinde farklılıklar vardır- hipotezi desteklenmiştir. Elde edilen bu sonuçlar literatür ile uyumludur

(Shiyab vd., 2022; Al Bashtawy, 2013; AbuALRub ve Al-Asmar, 2011). Sağlık çalışanlarına şiddet eylemlerini suç sayacak, kolaylıkla ulaşılabilir bir şikâyet sistemini dizayn edecek ayrıca sağlık kuruluşunda hastalar ile refakatçiler tarafından uygulanan şiddet olaylarının bildirimini yapacak net bir politika belirleyen yasal mevzuatın düzenlenmesi veya güçlendirilmesi ihtiyacı sağlık çalışanları tarafından sağlıkta şiddetin önemli nedenleri arasında gösterilmektedir. Görsel veya yazılı medyada sıklıkla yer alan, şiddet uygulayan saldırganların ifadelerinin alınarak tutuksuz yargılanmak üzere salıverilmesi, kamuoyunda tartışma yaratmakta, sağlık çalışanları arasında üzüntü ve kaygıya neden olmaktadır. Bu bağlamda ister kamu ister özel sektörde olsun, mesleki farklılık gözetilmeden sağlık çalışanlarına yönelik sözlü veya fiziksel şiddet uygulayanlara caydırıcı nitelikte cezalar verilmesi için yasal düzenlemeler yapılması önem arz etmektedir.

Araştırmada sağlıkta şiddetin sağlık çalışanının kendisinden kaynaklı olduğu boyutuna yönelik ifadelerle katılım düzeyinin diğer boyutlara göre düşük olduğu görülmüştür. Buna göre sağlık çalışanları 5 boyuttan oluşan sağlıkta şiddetin nedenleri arasında çalışanın kendisinden kaynaklı sorunları diğer nedenlere göre daha az onaylamaktadır. Alan yazında çalışanların şiddetin kendilerinden kaynaklı olduğunu genel olarak kabul etmedikleri görülmüştür (Aktan Kibar vd., 2019). Personelden kaynaklı nedenlere az katılım olmakla birlikte çalışmada meslek grupları arasında anlamlı bir farklılaşma görülmüştür. Buna göre sağlık hizmetlerinde yaşanan şiddetin personelden kaynaklı olduğunu, hastane yöneticileri, hemşireler, sağlık teknisyenleri ve diğer sağlık çalışanları hekimlerden daha fazla düşünmektedirler.

Çalışmada şiddetin yönetsel nedenler boyutunda -hasta sayısı ile karşılaştırıldığında personel yetersizliği sağlıkta şiddetin nedenleri arasındadır- ifadesi bu boyuttaki en önemli sorun ($\pm 4,36$) olarak görülmektedir. Sağlık çalışanları, mevcut çalışan sayısının hastalara hizmet vermede yeterli sayıda olmadığını düşünmekte bunun da hizmette aksaklık, tıbbi hata, fazla bekleme süreleri ve benzeri istenmeyen durumlara neden olarak nihayetinde şiddet olayına zemin hazırladığına inanmaktadırlar. Benzer nitelikte yapılan çalışmalarda sağlık çalışanları, ağır çalışma koşullarından kaynaklı bu stresli ortamı deneyimledikleri ve bu stresli ortamın şiddete neden olabilecek riskleri arttırdığını düşünmektedirler (Beattie vd., 2019; Strickler, 2018). Doktor ve hemşire memnuniyetinin hasta bakımı üzerindeki etkisini tespit etmeye yönelik araştırmalar, iş doyumunu yüksek ve mutlu sağlık çalışanlarının daha memnun hastaları olduğunu ortaya koymuştur (Scheurer vd., 2009; Pedrazza vd., 2016). Sağlık sektörü uzmanlaşmanın ve eğitim seviyesinin yüksek olduğu meslek grupları arasında yer aldığı için nitelikli sağlık çalışanının yurt sathında yeter sayıda olması elzemdir. Bu bağlamda karar vericilerin ve planlayıcıların sağlık kuruluşlarında personel planlamasını ihtiyacı karşılayacak şekilde yurt sathında dengeli dağıtacak bir yapıyı oluşturmaları önem arz etmektedir.

Çalışmada sağlıkta şiddetin nedenleri arasında cinsiyet değişkenine göre istatistiksel olarak anlamlı düzeyde bir farklılık görülmemiştir. Sağlıkta şiddetin nedenlerine yönelik sağlık çalışanlarının görev yaptıkları kurumların mülkiyet değişkenine göre mevzuat kaynaklı nedenler boyutunda kamu ve özel sektör çalışanları arasında farklılaşma görülmüştür. Buna göre kamu sektöründe görev yapan sağlık çalışanları sağlıkta şiddetin mevzuattan kaynaklı nedenlerden ötürü olduğuna özel sektörde çalışan meslektaşlarından daha fazla inanmaktadırlar.

Yapılan pek çok araştırma sağlık hizmetlerinde şiddetin hasta refakatçilerinden kaynaklandığını ortaya koymaktadır (Hahn vd., 2011; Al Bashtawy, 2013; Shiyab vd., 2022). Bu çalışmada ekip sorumlusu olarak görev yapan sağlık çalışanları, şiddetin refakatçilerden kaynaklı olduğunu ekip üyesi olarak çalışanlardan daha fazla düşünmektedirler. Bir başka ifadeyle yönetici sağlık çalışanları şiddetin refakatçilerden kaynaklandığına ekip üyelerine göre daha fazla inanmaktadırlar.

26-35 yaş aralığında olan sağlık çalışanları sağlıkta şiddetin hasta ve hastalıktan kaynaklı olduğuna kurumlarında kendilerinden yaşça büyük olan sağlık çalışanlarından daha fazla inanmaktadırlar. Benzer şekilde sağlık hizmetlerinde şiddetin hasta ve hastalıktan kaynaklı olduğuna hastane yöneticileri, sağlık teknisyenleri ve diğer sağlık çalışanları hekimlerden daha fazla inanmaktadırlar. Ayrıca çalışmada lise mezunu sağlık çalışanları, sağlık hizmetlerinde yaşanan şiddet olaylarının nedeninin personelden kaynaklı olduğunu lisansüstü mezunlardan daha fazla düşünmektedirler. Benzer şekilde ön lisans mezunu sağlık çalışanları, şiddetin nedeninin personelden kaynaklı olduğuna, lisansüstü eğitim almış sağlık çalışanlarından daha fazla inanmaktadırlar. Araştırmaya katılan sağlık çalışanlarının eğitim düzeyleri arasında istatistiksel olarak anlamlı farklılaşmanın olduğu bir başka boyut ise hasta ve hastalıktan kaynaklı nedenler boyutudur. Analiz sonucunda hem lise hem de ön lisans mezunu sağlık çalışanları, lisansüstü mezunu sağlık çalışanlarından sağlıkta şiddetin nedeninin hasta ve hastalıktan kaynaklı olduğunu daha fazla düşünmektedirler. Elde edilen bu sonuçlara göre -H2. Sağlık çalışanlarının şiddetin nedenlerine yönelik algı düzeylerinde cinsiyet, yaş, iş yeri mülkiyeti, meslek, mesleki kıdem değişkenlerine göre anlamlı farklılaşma vardır- hipotezi desteklenmiştir.

Sonuç olarak sağlık çalışanları sağlık hizmetlerinde yaşanan şiddetin en önemli nedeninin, mevcut yasal düzenlemelerin ihtiyacı karşılayamadığı ve şiddet uygulayanlara yönelik caydırıcı ceza eksikliği olarak belirtmişlerdir. Araştırmada elde edilen sonuçların rehberliğinde; sağlık politikalarını belirleyenlere, karar vericilere, sağlık kuruluşlarının yöneticilerine ve araştırmacılara bazı önerilerde bulunulabilir. Öncelikle şiddetin potansiyel nedenlerini azaltmak veya ortadan kaldırmak için sağlık personeline karşı şiddet eylemlerinde cezaların caydırıcı düzeyde artırılması buna bağlı olarak mevzuatta düzenlemeler, şiddet olayı gerçekleştiğinde süratle suç duyurusunda bulunacak ayrıca hukuksal ve psikolojik destek unsurlarını devreye sokacak bir yapı kurulmalıdır. Sağlık kuruluşlarında çalışma şartları içerisinde şiddete sebebiyet verebilecek aksaklık ve eksiklikler giderilmeli buna personel eksikliği de dâhil olmak üzere çalışanların rahat ve güvenli tıbbi tedavi verebilecekleri çalışma ortamları yaratılmalıdır. Ayrıca çalışanlara iletişim becerilerini geliştirecek düzenli eğitim programları sunulmalıdır. Böylelikle personelden kaynaklı oluşabilecek şiddet olaylarının önüne geçilebilir. Gelecekte araştırmacıların sağlık hizmetlerinde şiddetin nedenleri arasında gösterilen yasal düzenlemelerdeki eksiklikler ve cezaların caydırıcı olmaması algısının neden kaynaklandığının idari ve hukuksal boyuttan incelenmesinin literatüre katkı sağlayacağı düşünülmektedir.

Kaynakça

- AbuAlRub, R. F., & Al-Asmar, A. H. (2011). Physical violence in the workplace among Jordanian hospital nurses. *Journal of Transcultural Nursing*, 22(2), 157-165.
- Acar, M. (2022). *Sağlık çalışanlarına yönelik şiddet olaylarının hemşirelerin mesleki bağlılığı üzerine etkisi* (Yüksek Lisans Tezi, Trakya Üniversitesi).
- Al Bashtawy, M. (2013). Workplace violence against nurses in emergency departments in Jordan. *International Nursing Review*, 60(4), 550-555.
- Akgül, A. (2003). *İstatistiksel analiz teknikleri*. Emek Ofset Yayıncılık.
- Aktan Kibar, F., Oturak, G., Ekerbiçer, H.Ç., & Berberoğlu, U. (2019). Sağlıkta şiddet bir iş güvenliği sorunu mudur?: Sakarya'da görev yapan bir grup sağlık çalışanının sağlıkta şiddet ile ilgili görüşlerinin değerlendirilmesi. *Sakarya Tıp Dergisi*, 9(4), 612-618.
- Baig, L. A., Ahmer, Z., Tariq, H., Arif, S., & Sarwar, Z. (2022). Community members speak—“Why are healthcare personnel subjected to disrespect and violence?”. *Qualitative Research Journal*, 22(3), 391-400.

- Batmaz, K., Uskun E., & Aydın, G. (2022). Sağlık çalışanlarına yönelik şiddet ve ilişkili faktörler: Araştırma uygulama hastanesi örneği. *SDÜ Tıp Fakültesi Dergisi*, 29(1), 23-35.
- Beattie, J., Griffiths, D., Innes, K., & Morphet, J. (2019). Workplace violence perpetrated by clients of health care: A need for safety and trauma-informed care. *Journal of Clinical Nursing*, 28(1-2), 116-124.
- Bilici, N. (2020). Sağlıkta şiddette medyanın rolü. *Izmir Democracy University Health Sciences Journal*, 3(1), 52-72.
- Chang, Y. P., Lee, D. C., Chang, S. C., Lee, Y. H., & Wang, H.H. (2019). Influence of work excitement and workplace violence on professional commitment and turnover intention among hospital nurses. *Journal of Clinical Nursing*, 28(11-12), 2171-2180.
- Demirbaş, N., & Karaoğlu, N. (2021). Hekim ve hekim adaylarının hekime yönelik şiddet algıları: Bir ön çalışma. *Genel Tıp Dergisi*, 31(2), 130-134.
- DSÖ (2023). Dünya Sağlık Örgütü. <https://www.who.int/tools/occupational-hazards-in-health-sector/violence-harassment> adresinden 03 Ocak 2023 tarihinde alınmıştır.
- Emiroğlu, P. (2021). *Sağlık çalışanlarına fizyolojik ve psikolojik şiddet Kastamonu örneği* (Doktora Tezi, Kastamonu Üniversitesi).
- Eyitmiş, A.M., & Sezer, F. (2022). Covid-19 döneminde sağlık personeline yönelik hasta-hasta yakınlarının uyguladığı şiddet değişti mi? nitel bir çalışma. *Cumhuriyet Üniversitesi İktisadi ve İdari Bilimler Dergisi*, 23(1), 244-268.
- Gayır, G.B., & Özçelik, Z. (2020). Sağlık çalışanlarının demografik özellikleri ile şiddet algıları arasındaki ilişki: Bir araştırma. İn: Çelebi F, ed. *İktisadi ve İdari Bilimlerde Kavramsal ve Uygulamalı Araştırmalar. Duvar Yayınları* (1th ed., s. 144), İzmir.
- Greenwood, A., & Braham L. (2018). Violence and aggression towards staff in secure settings. *The Journal of Forensic Practice*, 20(2), 122-133.
- Güvercin, C.H. (2019). Sağlık çalışanlarına şiddet haberleri: Basının kritik rolü (The news of violence against healthcare workers: Critical rol of the press). *Sürekli Tıp Eğitimi Dergisi*, 28(5), 327-333.
- Hahn, S., Müller, M., Needham, I., Dassen, T., Kok, G., & Halfens, R. J. (2011). Measuring patient and visitor violence in general hospitals: Feasibility of the SOVES-G-R, internal consistency and construct validity of the POAS-S and the POIS. *Journal of Clinical Nursing*, 20(17-18), 2519-2530.
- Hogh, A., & Viitasara, E. (2005). A systematic review of longitudinal studies of nonfatal workplace violence. *European Journal of Work and Organizational Psychology*, 14(3), 291-313.
- Hoşgör, H., & Türkmen, İ. (2021). Bitmeyen çile: Sağlıkta şiddet (medimagazin haber portalı üzerinden bir araştırma). *Izmir Democracy University Health Sciences Journal*, 4(2), 192-211.
- Hutton, S. (2006). Workplace incivility: State of the science. *The Journal of Nursing Administration*, 36(1), 22-27.
- İkişik, H., Kutay Yılmaz, F., Karacanoğlu, A., Kadayif, A., Güven, İ., Özdemir, G.M., Taşdan, H., Koç, F., Evli, Ç., Demirci, İ.G., & Maral, I. (2021). Araştırma görevlisi hekimlerin sağlıkta şiddete maruz kalma durumları ve sağlıkta şiddet konusundaki düşüncelerinin değerlendirilmesi. *Abant Tıp Dergisi*, 10(1), 55-64.
- Kaya, K., & Köken Tok, Ö. (2021). Sağlıkta şiddetin bir başka yüzü: Medya etkisi. *Harran Üniversitesi Tıp Fakültesi Dergisi*, 18(2), 217-220.
- Kılıç, M., & Koçak, M. (2022). Evaluation of violence against emergency physicians. *Journal of Health Sciences and Medicine*, 5(6), 1698-1703.

- Kleissl-Muir, S., Raymond, A., & Rahman, M.A. (2018). Incidence and factors associated with substance abuse and patient-related violence in the emergency department: A literature review. *Australasian Emergency Care*, 21(4),159-170.
- Krug, E.G., Mercy, J.A., Dahlberg, L.L., & Zwi, A.B. (2002). The world report on violence and health. *The Lancet*, 360(9339), 1083-1088.
- Mansur, F. (2022). Sağlık iletişimde yaşanan sorunların hekimlere yönelik şiddete etkisi. *İşletme Akademisi Dergisi*, 3(1), 57–69.
- Mento, C., Silvestri, M.C., Bruno, A., Muscatello, M.R.A., Cedro, C., Pandolfo, G., & Zoccali, R.A. (2020). Workplace violence against healthcare professionals: A systematic review. *Aggression and Violent Behavior*, 51, 101381.
- Nikathil, S., Olaussen, A., Gocentas, R.A., Symons, E., & Mitra, B. (2017). Workplace violence in the emergency department: A systematic review and meta analysis. *Emergency Medicine Australasia*, 29(3), 265-275.
- Öz, E. (2020). *Sağlıkta şiddetin gelişimine neden olan risk faktörleri: Meta analiz çalışması* (Yüksek Lisans Tezi, İstanbul Sabahattin Zaim Üniversitesi).
- Özdamar, K. (2002). *Paket programlarla istatistiksel veri analizi-1*. Kaan Kitabevi
- Özişli, Ö. (2022). Sağlıkta şiddetin nedenleri üzerine bir araştırma. *Uluslararası Sağlık Yönetimi ve Stratejileri Araştırma Dergisi*, 8(1), 62-68.
- Pedrazza, M., Berlanda, S., Trifiletti, E., & Bressan, F. (2016). Exploring physicians' dissatisfaction and work-related stress: Development of the PhyDis scale. *Frontiers in Psychology*, 7, 1238.
- Ramacciati, N., & Giusti, G.D. (2020). Workplace violence in emergency departments: The health professionals and security personnel alliance. *Emergency Medicine Australasia*, 32(6), 1074-1076.
- Rippon, T.J. (2000). Aggression and violence in health care professions. *Journal of Advanced Nursing*, 31(2), 452-460.
- SB (2021). Sağlık Bakanlığı Sağlık İstatistikleri Yıllığı 2021 Haber Bülteni. www.sbsgm.saglik.gov.tr/Eklenti/41611/0/haber-bülteni-2021pdf.pdf adresinden 12 Mart 2021 tarihinde alınmıştır.
- Scheurer, D., McKean, S., Miller, J., & Wetterneck, T. (2009). US physician satisfaction: A systematic review. *Journal of Hospital Medicine: An Official Publication of the Society of Hospital Medicine*, 4(9), 560-568.
- Shiyab, A., Ababneh, R.I., & Shyyab, Y. (2022). Causes of workplace violence against medical staff as perceived by physicians and nurses in Jordanian public hospitals. *International Journal of Workplace Health Management*, 15(5), 590-608.
- Sofield, L., & Salmond, S.W. (2003). Workplace violence: A focus on verbal abuse and intent to leave the organization. *Orthopaedic Nursing*, 22(4), 274-283.
- Somunoğlu, S., Erdoğan, M.C., & Özer, P. (2013). Sağlık sektöründe halkla ilişkiler ve iletişim uygulamalarına genel bir bakış. *İnönü Üniversitesi Sağlık Hizmetleri Meslek Yüksek Okulu Dergisi*, 1(1), 6-12.
- Strickler, J. (2018). Staying safe: Responding to violence against healthcare staff. *Nursing* 2020, 48(11), 58-62.
- Tanalı, G., Peker, U., Çopur, Ç., Şahin, B.C., Önel, B., Dalgıç, B, ..., & Özcebe, H. (2022). Sağlıkta şiddet: Bir tıp fakültesinin öğrencilerinin bakış açısıyla nedenleri, etkileri ve çözüm önerileri. *Turkey Health Literacy Journal*, 3, 1.
- Tokgöz, H. (2019). *Sağlık çalışanlarına yönelik şiddet: Tekirdağ il Sağlık Müdürlüğü kurumlarında sağlıkta şiddet vakaları*. (Yüksek Lisans Tezi, Namık Kemal Üniversitesi).

-
- Üzümcü, F., & Oksay, A. (2019). Bir üniversite hastanesinde çalışan hekim ve hemşirelere yönelik şiddetin değerlendirilmesi. *Süleyman Demirel Üniversitesi Vizyoner Dergisi*, 10(25), 584-598.
- Viitasara, E., & Menckel, E. (2002). Developing a framework for identifying individual and organizational risk factors for the prevention of violence in the health-care sector. *Work*, 19(2), 117-123.
- Viitasara, E., Sverke, M., & Menckel, E. (2003). Multiple risk factors for violence to seven occupational groups in the Swedish caring sector. *Relations Industrielles/Industrial Relations*, 58(2), 202-231.
- Viitasara, E. (2004). Violence in caring: Risk factors, outcomes and support. (Master's Thesis, Division of Social Medicine, Karolinska Institutet).
- Yanık, A., & Kurul, N. (2020). Sağlık çalışanlarının risk yönetimi algısı: Hastanelerde bir uygulama. *Uluslararası Sağlık Yönetimi ve Stratejileri Araştırma Dergisi*, 6(2), 287-302.
- Yılar Erkek, Z., & Gökçek, S. (2022). Pandemi sürecinde sağlık çalışanlarının şiddet eğiliminin incelenmesi. *TOGÜ Sağlık Bilimleri Dergisi*, 2(3), 260-274.
- Yıldız, M.S. (2019). Türkiye'de sağlık çalışanlarına yönelik şiddet: Ankara ilinde araştırma. *Hacettepe Sağlık İdaresi Dergisi*, 22(1), 135-156.
- Yücens, B., & Oğuzhanoglu, N.K. (2020). Sağlık çalışanlarının şiddet algısı, şiddete uğrama ve şiddetten etkilenme durumları sağlık çalışanlarında şiddet. *Pamukkale Tıp Dergisi*, 13(2), 321-329.
- Zorlu, I., & Kurçer, M. (2020). Hasta ve hasta yakınlarına göre hekime yönelik şiddet. *Mersin Üniversitesi Sağlık Bilimleri Dergisi*, 13(3), 418-427.
-

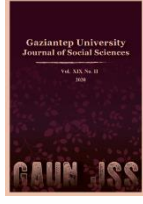

GAZIANTEP UNIVERSITY JOURNAL OF SOCIAL SCIENCES

Journal homepage: <http://dergipark.org.tr/tr/pub/jss>



Araştırma Makalesi • Research Article

DCC-GARCH Modeli Yardımıyla İslami Bankalar Arasındaki Etkileşimin Belirlenmesi

Determining The Interaction Between Islamic Banks with The Help of The DCC-GARCH Model

Faruk TAŞKIRAN^{a*} Semra TAŞPUNAR ALTUNTAŞ^b

^a Doktora Öğrencisi, İstanbul Üniversitesi, Finans Ana Bilim Dalı, İstanbul / TÜRKİYE
ORCID: 0000-0001-5404-3514

^b Dr. Öğr. Üyesi, İstanbul Üniversitesi, İşletme Fakültesi, Finans Ana Bilim Dalı, İstanbul / TÜRKİYE
ORCID: 0000-0002-5299-4014

MAKALE BİLGİSİ

Makale Geçmişi:

Başvuru tarihi: 4 Şubat 2023

Kabul tarihi: 14 Mayıs 2023

Anahtar Kelimeler:

Finansal etkileşim,
İslami bankalar,
DCC-GARCH Modeli.

ÖZ

Son yıllarda İslam ekonomilerindeki büyüme ve finansal sistemin gelişimiyle birlikte İslami bankaların finansal piyasalar üzerindeki etkileri artmıştır. İslami bankalar arasındaki finansal etkileşimlerin etkisini araştırmak, finansal istikrar açısından önemlidir. Çalışma İslami bankalar arası finansal etkileşimi Türkiye örneklemini üzerinden açıklamayı amaçlamaktadır. Çalışmada 2021 yılı aktif büyüklüklerine göre sıralanmış küresel İslami bankalar ve bir Türk İslami banka seçilerek oluşturulan örneklem üzerinden gerçekleştirilmektedir. Küresel dört büyük İslami banka seçiminde farklı ülkelerden olması dikkate alınarak ülkeler arası finansal etkileşim dikkate alınmaktadır. Bu çalışmada, finansal bulaşma etkisini ampirik olarak araştırmak için seçilen bankaların borsa fiyatı verileri değişken olarak kullanılmıştır. Beş farklı ülkenin İslami bankalar örneklem seçiminde borsada işlem görme kriteri günlük fiyatlara ulaşma açısından tercih edilmiştir. İslami finans sisteminin gelişmesi ve İslami bankaların büyümesine paralel olarak önemli olayların meydana geldiği bir dönemi kapsayan 02.08.2016 – 08.08.2022 tarihleri etkileşimin incelenmesi ve verilerin ulaşılabilirliği açısından seçilmiştir. Çalışmada dinamik koşullu korelasyonu tahmin etmek için bir DCC-GARCH modeli kullanılmıştır. Model kapsamında seçilen tarih aralığı günlük veri seti bakımından anlamlı sonuçlara ulaşmak için yeterli sayıda bulunmaktadır. Ampirik sonuçlar, İslami bankaların getirileri arasındaki finansal etkileşimin gerçekleştiğini göstermektedir. Ek olarak finansal aktarımın seçilen örnekleme yer alan tüm bankalar arasında gerçekleşmemektedir. Bulgular, Türkiye'deki İslami piyasayı temsilen seçilen İslami bankanın, diğer küresel bankalarla finansal bulaşma etkisinin varlığına işaret etmektedir. Türkiye, Kuveyt ve Suudi Arabistan bankaları arasında bir finansal etkileşim olduğu yönünde bulgular bulunmaktadır. En güçlü finansal etkileşimin model sonuçlarına göre Katar ve Birleşik Arap Emirlikleri'ne ait İslami bankalar arasında olduğu görülmektedir. Finansal etkileşiminin İslami bankalar arasında güçlü ve güçsüz şekilde süreklilik gösterebileceğini göstermektedir.

ARTICLE INFO

Article History:

Received: February 4, 2023

Accepted: May 14, 2023

Keywords:

Financial interaction,
Islamic banks,
DCC-GARCH Model.

ABSTRACT

In recent years, Islamic banks have gained increased influence in financial markets due to the growth of Islamic economies and the development of the financial system. This study focuses on investigating the financial interactions among Islamic banks, specifically within the Turkish Islamic banking sector. A sample is constructed, consisting of globally ranked Islamic banks based on their 2021 asset sizes, along with a selected Turkish Islamic bank. To examine the contagion effect, stock price data of the selected banks are used as variables. The sample includes Islamic banks from different countries to consider cross-country financial interactions. The analysis covers the period from August 2, 2016, to August 8, 2022, considering significant events related to the Islamic finance system's development and the growth of Islamic banks, as well as data availability. A DCC-GARCH model is employed to estimate dynamic conditional correlation. The empirical findings indicate the existence of financial interactions between the returns of Islamic banks. However, not all banks in the sample experience financial contagion. The study suggests the presence of a contagion effect between the selected Turkish Islamic bank and other global banks, indicating the influence of the Turkish market. Furthermore, financial interactions are observed between Turkish, Kuwaiti, and Saudi Arabian banks. The strongest financial interaction is found between Islamic banks from Qatar and the United Arab Emirates, demonstrating that financial interactions among Islamic banks can exhibit both strong and weak continuity.

EXTENDED ABSTRACT

In today's financial markets, it is important for financial assets to be properly priced and for appropriate regulations to be established under the increasing risk of the market conditions. Volatility has become a measure used to avoid risk in financial markets. Understanding the behavior and source of market volatility is crucial for pricing securities, implementing global risk protection strategies, making asset allocation decisions, and evaluating regulatory recommendations for international capital flows. Islamic investments have been closely examined by many stakeholders. Islamic financial products are seen as alternative investment tools for financial investors compared to traditional financial products. This is because it is not acceptable for Muslims to invest in companies that deal with interests, alcohol, pork products, and gambling or to participate in speculative activities in the markets.

Volatility in a market is not solely determined by the internal dynamics of the market. A market's volatility can affect other markets and their volatility. This is known as volatility interdependence. Volatility interdependence can have a fixed or dynamic structure. It is an important factor to consider when determining investment strategies. Studies after the 2008 Global Crisis show that the volatility of Islamic stock index is lower than that of traditional indices and that Islamic indices adapt more easily to market fluctuations and changes. Therefore, the analysis of volatility interdependence between Islamic stock index returns is important for determining hedging strategies, identifying the source of interdependence, and shaping economic policy for investors. Volatility interdependence can also impact the activities of financial institutions and financial market functions.

In considering the Turkish economy and its geography, it is known that Turkey has close trade relations with Islamic countries. Crises, currency shocks, scenarios of economic improvement and deterioration in Islamic countries may affect Turkey in terms of business relations. Similar factors experienced in Turkey may have some effects on other countries. In line with this study aim, banks, which are the main actors of the financial system, were selected to form a sample in order to examine the cross-contamination effects of the effects of the factors that may occur. In this direction, the aim is to determine the dimension and characteristics of financial interaction among Islamic banks. The study, which takes the Turkish Islamic market as an example, emphasizes the importance of interaction among Islamic banks in the financial sector. Financial contagion is the spread of a financial crisis from one bank to another, and the DCC model is used to measure the extent of this interaction. The results obtained show the existence and sustainability of financial interaction among Islamic banks.

Unpredictable sudden increases or decreases (volatility) in economic variables cause changes in variance. Unpredictable sudden changes in series are evaluated with the concept of volatility expressed as the volatility (volatility) of uncertainty related to the series, which is determined by conditional variance. Volatility observed in variables such as stock prices, inflation rate, exchange rate, interest rate, etc., is estimated by univariate ARCH, GARCH models under a changing variance (heteroscedastic) structure. ARCH and GARCH models that can be used to model the volatility of a single financial asset are insufficient when modeling multiple financial assets. The existence of these characteristics of financial markets among many countries and the interaction between financial assets traded in financial markets is the main reason for the insufficiency of models. The existence of these features of financial markets shows that multivariate models are more valid empirical structures than univariate models. Multivariate structures are effectively used as a tool for making more rational decisions in various fields such as asset pricing, portfolio selection, option pricing and risk management. ARCH/GARCH models with varying parameters are a multivariate approach that covers dynamic relationships between conditional variances and covariances. The main difference between univariate ARCH/GARCH models and multivariate ARCH/GARCH models is in the point of obtaining conditional variances and conditional covariances. When there are multiple variables, multivariate GARCH (M-GARCH) models are used to measure the common structure. The DCC-GARCH model is preferred to estimate financial contagion among Islamic banks. The study is based on the use of the DCC-GARCH approach developed by Engle (2002). The vector contains the performance (expected returns) of each bank.

Based on empirical results, it is concluded that the estimated dynamic conditional correlation between Islamic banks is negative or positive, with some being low and others being strong. According to the results of the DCC-GARCH model, there is a significant level of contagion between Islamic banks. This financial contagion is not present between all banks but there is a strong and weak interaction among them. When examining the model, Albaraka Turk Participation Bank, as the representative of Turkish Islamic banking, and Dubai Islamic Bank and Qatar Islamic Bank, there is no significant convergence. Additionally, there is no interaction between Al Rajhi Bank and Kuwait Finance House, and between Dubai Islamic Bank and Kuwait Finance House, as there is no convergence found according to statistical results.

The dynamic dependent correlation, either positive or negative, between Islamic banks shows the presence of financial contagion among them. Hence, in certain situations, the level of dynamic conditional correlation can confirm the existence of financial contagion among Islamic banks. These results indicate that a situation occurring in one of the largest Islamic banks globally, both in terms of active size in the international region and globally, will be affected by financial transmission in the Islamic banking market. This supports the findings of strong relationships and transmissions between markets in the interdependent world of today's global system.

Giriş

Küresel anlamda dönem dönem finansal krizler yaşanmakta olup en önemli örneklerinden birisi 2008'de yaşanan finansal krizdir. Kriz yaşanan dönemlerde hem mali hem reel ekonomiler etkilenmektedir. Yapılan bazı araştırmalarda kriz dönemlerinde, İslami bankaların geleneksel yapılara göre daha az etkilendiği ortaya koyulmuştur (Cihak ve Hesse, 2008, s. 7). Bazı araştırmalar ise İslami ekonomilerin de finansal sistemin bir parçası olduğunu ve sistemi etkileyen krizlerden etkilendiklerini belirtmektedir (Bourkhis ve Nabi, 2013, s. 69).

Krizlerin yayılması, ekonomik sistemin içinde yer alan ekonomilere doğrudan etki etmesi ve sistemin genişlemesiyle birlikte piyasaların daha fazla etkileşime girmesi sonucu, piyasalar arasında bulaşıcılık artar. Bu durum, bir piyasadaki olumsuz koşulların diğer piyasalara da sıçramasına ve geniş bir alana yayılmasına neden olabilir. Bulaşıcılığın finansal sistemde işlem gören menkul kıymetler arasındaki sürecini araştıran birçok çalışma yer almaktadır. Şok dalgalarının finansal sistem içerisinde dağılımı; çapraz piyasa korelasyon katsayıları, otoregresif koşullu değişen varyans (ARCH), genelleştirilmiş otoregresif koşullu değişen varyans (GARCH), eşbütünleşme gibi yöntemler yardımıyla araştırılmıştır. Finansal bulaşma üzerine ilk ampirik çalışma, sakin dönem ve kriz dönemlerinde, piyasalar arasında Pearson korelasyon katsayıları kullanılarak yapılan karşılaştırmalı çalışmalar ile gerçekleştirilmiştir. Bulaşmanın kriz dönemlerinde önemli korelasyonlar oluşturduğu bulunmuştur (Latifa ve Khoufi, 2018, s. 3).

King ve Wadhvani (1990) ve Lee ve Kim (1993), 1987'deki ABD hisse senedi çöküşünün birçok ülkenin hisse senedi piyasaları üzerindeki etkisini test etmek için hisse senedi getirileri arasındaki korelasyon katsayısını kullanmışlardır. Küresel finansal krizin MENA hisse senedi piyasaları üzerindeki bulaşıcı etkisini incelemek, uluslararası çeşitlendirme açısından önemine rağmen literatürde yaygın değildir. Son dönemde dünya ekonomisine daha fazla entegre olan İslam ekonomilerine sahip ülkeler küresel finansal krizden ciddi şekilde etkilenmiştir. Bu bağlamda, özellikle İslam ekonomilerinin finansal bulaşıcılığını incelemek önemlidir.

İslam ekonomisi son yıllarda giderek önem kazanmaktadır ve İslami finansal kuruluşlar, geleneksel bankacılık sistemlerine kıyasla daha farklı bir yapıya sahiptir. Ancak küresel finansal krizlerin etkileri göz önüne alındığında, İslami finansal kuruluşların diğer finansal kuruluşlara karşı finansal bulaşıcılığı açısından ne kadar dirençli olduğu bilinmemektedir. Bu nedenle, İslami bankalar arasındaki finansal bulaşıcılık ilişkisinin araştırılması son derece önemlidir. İslami finansal kuruluşların birbirleriyle olan bu ilişkisi, küresel finansal krizler sırasında önemli bir etki yaratabilir ve bu etki diğer finansal kuruluşları da olumsuz yönde etkileyebilir. Bu nedenle, İslami bankalar arasındaki finansal bulaşıcılık ilişkisinin araştırılması, finansal piyasalarda riskin belirlenmesi ve yönetilmesi açısından kritik önem taşımaktadır. Ayrıca bu çalışmaların sonuçları, İslami finansal kuruluşların daha iyi anlaşılmasına ve gelecekteki krizlere karşı daha sağlam bir şekilde hazırlanmasına yardımcı olabilir. Bu bağlamda çalışmada İslami bankalar arasındaki finansal bulaşıcılık ilişkisi ampirik olarak araştırılmıştır.

Makalede kullanılan değişkenlerin seçimi, İslami bankalar arasındaki etkileşimi belirlemek için önemlidir. İslami bankalar, geleneksel bankalardan farklı olarak faizsiz bankacılık yaparlar ve müşterilerine faizsiz finansman seçenekleri sunarlar. Bu nedenle, İslami bankaların finansal piyasalarda etkileşimleri ve faaliyetleri, finansal piyasaların genelindeki istikrarı ve riski etkileyebilir. Makalede kullanılan beş banka değişkeni, toplam varlık büyüklüğü ve sektördeki liderlik konumları açısından İslami finans dünyasında öne çıkmaktadırlar ve İslami bankacılık sektöründe önemli oyuncular arasındadır. Al Rajhi Bank,

Suudi Arabistan'da 2021 yılı itibariyle, faaliyet gösteren en büyük İslami banka olup toplam varlıkları yaklaşık 101.2 milyar Amerikan Doları'dır ve finansal piyasalar üzerinde önemli bir etkiye sahiptir. Dubai Islamic Bank, Birleşik Arap Emirlikleri'nde faaliyet gösteren en büyük İslami banka olup toplam varlıkları yaklaşık 72.1 milyar Amerikan Doları'dır ve uluslararası finansal piyasalarda da önemli bir rol oynamaktadır. Kuwait Finance House, Kuveyt'te faaliyet gösteren en büyük İslami banka olup toplam varlıkları yaklaşık 69.4 milyar Amerikan Doları'dır ve bölgedeki diğer İslami bankalarla da sıkı bir şekilde etkileşim halindedir. Qatar Islamic Bank, Katar'da faaliyet gösteren en büyük İslami banka olup toplam varlıkları yaklaşık 49.7 milyar Amerikan Doları'dır ve Körfez ülkeleri arasındaki İslami bankacılık sektöründe önemli bir rol oynamaktadır (Global Islamic Finance Report, 2021). Albaraka Türk Katılım Bankası ise Türkiye'de faaliyet gösteren en büyük İslami banka olup toplam varlıkları yaklaşık 10 milyar Amerikan Doları'dır (Albaraka Türk Katılım Bankası A.Ş. 2022).

Beş bankanın seçilmesi, İslami bankacılık sektörünün genel etkileşimini yansıtmak için önemlidir. Bu bankalar, farklı coğrafi bölgelerde faaliyet göstermelerine rağmen büyüklüklerine ve finansal güçlerine ek olarak kendi ülkelerinde ve ötesinde finansal kapsayıcılığı teşvik etmede ve sürdürülebilir kalkınmayı desteklemede önemli bir rol oynamaktadır. Örneğin, Al Rajhi Bank, Suudi Arabistan'daki küçük ve orta ölçekli işletmelere fon sağlamakta aktif olarak yer alırken, Dubai İslam Bankası sosyal refahı ve çevresel sürdürülebilirliği teşvik etmek için çeşitli girişimlerde bulunmaktadır. Kuwait Finance House, Kuveyt'teki altyapı gelişimini desteklemede etkili olmakta ve Qatar Islamic Bank, 2022 FIFA Dünya Kupası da dahil olmak üzere Katar'daki büyük projelerin finansmanında önemli bir rol oynamaktadır. Genel olarak bu bankalar küresel İslami finans alanının önemli bir bölümünü temsil ediyor ve devam eden büyümeleri ve başarılarının İslami bankacılık sektörü ve ötesinde önemli bir etkisi olması muhtemel olarak görülmektedir. Bu nedenle, bu bankaların birbirleriyle olan etkileşimi ve finansal piyasalara olan etkileri, İslami bankacılık sektörünün genel istikrarı ve riski açısından önemli olup önde gelen İslami finans kurumlarının bankalar arası ilişkilerini incelenmesi, İslami bankacılığın hem yerel hem de küresel olarak finansal istikrarı ve ekonomik büyümeyi teşvik etmede oynayabileceği rolün daha derinden anlaşılmasına katkıda bulunması hedeflenmektedir. Makalede kullanılan DCC-GARCH modeli, İslami bankalar arasındaki etkileşimi analiz etmek için bir zaman serisi yöntemidir. Bu model, İslami bankaların arasındaki bağımlılık, volatilité ve korelasyonu ölçmek için kullanılır. Bu bankaların seçimi, Orta Doğu ve Asya'daki İslami bankaları inceleyen önceki çalışmalarla tutarlıdır. Bununla birlikte, bu çalışmanın yeni katkısı, seçilen bankaların finansal değişkenleri arasındaki dinamik korelasyonları ölçmek için DCC-GARCH modelinin kullanılmasıdır. Bu yaklaşım, bankalar arası ilişkilerin ve önde gelen İslami finans kurumları arasındaki iş birliği potansiyelinin daha doğru ve kapsamlı bir şekilde anlaşılmasını sağlamayı hedefler. Ek olarak, seçilen bankaların coğrafi çeşitliliği, farklı bölgelerdeki bankalar arası ilişkilere ışık tutması nedeniyle bu çalışmanın yeniliğini artırmaktadır. Genel olarak bu çalışma, İslami bankacılık endüstrisinin karmaşık dinamiklerinin daha derinden anlaşılmasına katkıda bulunur ve büyüme ve gelişme fırsatlarını belirler. Bu yöntem, İslami bankacılık sektörünün finansal piyasalardaki etkisini anlamak ve riskleri yönetmek için önemlidir. İslami bankacılık sektörünün bankalar arası etkileşiminin incelenmesi açısından literatüre katkı sağlayacağı düşünülmektedir. Finansal etkileşimi ölçen koşullu dinamik korelasyonu tahmin etmek için DCC-GARCH modeli kullanılmıştır. 08.2016 ile 08.2022 dönemleri arasındaki çalışma periyodunda beş İslami bankadan oluşan bir örneklem kullanılmıştır.

Bu çalışma, özellikle İslami bankalar arasındaki etkileşime odaklanarak, İslami bankalar arasındaki etkileşimi inceleyerek literatüre yeni bir katkı sunmaktadır. Literatürde geleneksel ve İslami bankalar arasında etkileşimini inceleyen örneklerden farklılaşmaktadır. Bulgularımız,

İslami bankacılığın dinamiklerine dair yeni görüşler sağlıyor ve konuyla ilgili büyüyen literatüre katkıda bulunuyor. Piyasaların birbiriyle yakından bağlantılı olduğu mevcut küreselleşmiş ekonomik sistemde, araştırmamız güçlü ilişkilerin ve özellikle İslami piyasalar arasındaki etkileşimin önemine ışık tutuyor. Bu nedenle, bu çalışmanın sonuçları, bankacılık sektörünün karmaşık dinamiklerini anlamakla ilgilenen politika yapıcılar, finansal kurumlar ve yatırımcılar için önemli çıkarımlara sahiptir.

Çalışmamızın geri kalanında finansal bulaşmanın ölçümüne ilişkin literatür taraması, finansal bulaşmanın varlığını test etmek için kullanılan ekonometri metodolojisi yer almaktadır. Son kısmında ise araştırmada kullanılan veriler, bu veriler yardımıyla yapılan ampirik analiz ve sonuçları yer almaktadır.

Literatür

Finansal etkileşimi ölçmenin farklı yöntemleri bulunmaktadır. Yapılan eski çalışmalardan biri Hamao, Masulis ve Ng (1990)'un New York, Londra ve Tokyo borsaları üzerinde yapmış oldukları çalışmadır. ARCH modelini kullanarak hisse senedi fiyatlarının oynaklığını ve bir piyasadan diğerine olası geçişin analizini gerçekleştirmişlerdir. New York'tan Tokyo'ya volatilité aktarımının ve Londra'dan Tokyo'ya fiyatların etkilerinin yabancı piyasa endekslerindeki beklenmedik değişiklikler sonucu, açılış-kapanış ve kapanış-açılış getirilerinin yerel piyasa koşullu ortalaması üzerinde önemli bir etkiye sahip olduğu sonuçlarına ulaşılmıştır.

Tai (2004), MGARCH yaklaşımı uygulayarak bankacılık, borsa ve para piyasasının çeşitli istikrarsızlık dönemlerinde koşullu ortalama hisse senedi getirilerini ve oynaklığını tahmin etmiştir. Sonuçlar, finansal bulaşmanın çok yönlü olabileceğini göstermiş; çalışma incelenen dönemde finansal bulaşıcılığın bankacılık sektörünün üzerinde olumsuz bir etkisi olduğunu tespit etmiştir.

Eichengreen, Rose ve Wyplosz (1996), 1959-1993 yılları arasında 20 ülkedeki kriz bulaşıcılığını incelemiştir. Çalışmada makroekonomik değişkenlerin bağımlı değişkenini ve bulaşıcı değişkenleri birbirine bağlayan bir probit modeli önerilmiştir. Çalışmanın sonucunda, yabancı para birimine yönelik spekülasyonların yerel para birimine yönelik spekülasyonların olasılığını etkilediği bulunmuştur.

Bekaert ve Harvey (1997), GARCH çok değişkenli model ile yirmi gelişmekte olan ülkenin borsa bulaşıcılığını incelediği çalışmada, ülkelerin entegrasyon derecesini ölçmek için uluslararası ticaretin GSYİH üzerindeki payı gibi makroekonomik değişkenleri ele almış; ülkenin uluslararası ticarete entegrasyonunun arttıkça dışarıdan gelen güçlü şoklara daha çok maruz kaldığı sonucuna ulaşmışlardır.

Ng (2000), GARCH çok değişkenli model ile Amerika ve Japonya pazarlarından Pasifik Havzasına akan bir finansal bulaşma etkisini incelemiş ve haftalık hisse senedi getirisi verileri kullanılarak Japonya ve ABD piyasalarından Malezya, Singapur, Tayvan ve Tayland'a bir oynaklık aktarımı olduğunu tespit etmiştir.

Kenourgios, Samitas ve Paltalidis (2007) çeşitli hisse senedi piyasaları (Brezilya, Rusya, Hindistan, Çin, ABD ve İngiltere) arasındaki bağımlılık derecesini analiz etmek için AG-DCC yaklaşımını uygulamıştır. Kriz dönemlerinde piyasalar arasında güçlü bir bağımlılık olduğunu, bulaşmanın makroekonomik temellerdeki değişikliklerden dolayı değil, davranışsal nedenlerle var olduğunu ve kriz döneminde borsalar arasında bağımlılığın var olduğunu bulmuşlardır.

İslami ekonomiler arasında finansal bulaşıcılığı inceleyen çalışmalara çok fazla rastlanmamaktadır. Nazlıoğlu, Erdem ve Soytaş (2013) Dow Jones İslami Endeksi (DJIM) ile ABD, Avrupa ve Asya küresel hisse senedi piyasası arasında 2008 krizi öncesi ve sonrasındaki

bir dönemde bulaşma riskini incelemiştir. Risk aktarımını araştırmak için nedensellik testi kullanılan çalışmada, kriz öncesi dönemde petrol ve tarımsal emtia piyasaları arasında herhangi bir risk aktarımı olmazken, kriz sonrası dönemde petrol piyasası oynaklığının şeker hariç tarım piyasalarına yayıldığı bulmuşlardır. Etki-tepki analizi sonucunda, petrol fiyatlarındaki oynaklığa yönelik bir şokun yalnızca kriz sonrası dönemde tarım piyasalarına aktarıldığını ve gıda fiyatı krizini takiben oynaklık aktarım dinamiklerinin önemli ölçüde değiştiğini bulgular niteliktedir.

Caby ve Boumediene (2013) yüksek faizli dönemde kriz sırasında İslami bankaların istikrarını incelediği çalışmada, İslami bankaların getirilerindeki oynaklığın 2007 krizi sırasında arttığını göstermişlerdir. Ampirik sonuçlar, İslami hisse senedi piyasası ile geleneksel piyasa arasında, küresel hisse senedi piyasalarında aktarımın varlığını ima eden risk transferi işaretleri olduğunu göstermektedir. Kassab (2013) GARCH modelini, Dow Jones İslami Endeksi ve S&P500 endeksi oynaklığın kalıcılığını araştırmak için kullanmış; Dow Jones İslami endeksinin uzun vadede konvansiyonel endeksten daha az oynak ve kriz zamanlarında daha az riskli olmasıyla, her iki piyasadaki oynaklığın kalıcılığının çok önemli olduğunu belirtmişlerdir.

Fakhfekh ve Hachicha (2014) İslami ve geleneksel bankalar arasındaki bulaşma etkisini incelemiştir. Koşullu dinamik korelasyonları tahmin etmek için DCC-MGARCH modeli kullanarak elde edilen sonuçlar; sakin dönem ile kriz dönemi arasında korelasyonun arttığını göstermektedir ve bir bulaşma etkisinin varlığı tespit edilmektedir.

Hashem ve Giudici (2016) geleneksel ve İslami bankacılık sistemlerinin istikrarını sistemik risk açısından karşılaştırdıkları çalışmada; ülkeler arasında hareket eden finansal bulaşma etkilerini yakalamayı sağlayan grafiksel Gauss dağılımlarına dayalı borsa getirileri için korelasyon ağı modelleri önermiştir. Ayrıca, finansal sistemlerin birbirine bağlılığının ölçümünde model belirsizliğini hesaba katmak için Bayesyen grafik modellerini de dikkate almıştır. Önerilen model, 2007'den 2014'ün başına kadar olan dönem için hem geleneksel hem de İslami bankaların varlığı ile karakterize edilen Orta Doğu ve Kuzey Afrika (MENA) bölgesi bankacılık sektörüne uygulanmış ve kriz zamanlarında iki bankacılık sisteminin sistemik riski ve istikrarı kriz döneminde şiddetlenen ülkeye özgü etkilere sahip olduğu sonucuna ulaşılmıştır.

Latifa ve Khoufi (2018) dinamik koşullu korelasyon GARCH modeli kullanarak gerçekleştirdikleri çalışmada, Malezya'da faaliyet gösteren İslami ve geleneksel bankacılığın bulaşıcılığını araştırmışlardır. Yedi geleneksel banka ve bir İslami bankanın 31 Mart 2004 ile 18 Mart 2014 dönemi hisse getirilerinin kullanıldığı çalışma, Malezya'daki İslami ve geleneksel bankalar arasında bir finansal bulaşma etkisinin varlığına işaret etmektedir. Ayrıca, finansal bulaşmanın İslami ve geleneksel bankalar arasında risk aktarımı için önemli bir faktör olduğunu belirtmişlerdir.

Veri ve Metodoloji

İslami bankalar arasındaki finansal bulaşma etkisini inceleyen bu çalışmada, veri setinin belirlenmesinde verilerin erişilebilirliği ve olayların yoğunluğu iki temel faktör dikkate alınmıştır. Öncelikle, çalışma için gerekli olan verilerin erişilebilir olması önemlidir. Bu nedenle, seçilen tarih aralığında borsa fiyatları ve diğer finansal verilerin kolayca elde edilebilir olması tercih edilmiştir. Diğer bir faktör ise İslam ekonomileri ve İslami finans sisteminin son yıllarda hızla büyümesi ve gelişmesidir. Bu süreçte, İslami bankaların finansal piyasalar üzerindeki etkileri de artmıştır. Seçilen tarih aralığı, İslami finans sisteminin gelişmesi ve İslami bankaların büyümesine paralel olarak önemli olayların meydana geldiği bir dönemi kapsamaktadır. Bu olaylar arasında, Suudi Arabistan'da gerçekleşen ekonomik reformlar,

Körfez ülkelerinde yaşanan siyasi ve ekonomik krizler, Türkiye'deki kur krizleri gibi yaşanan gelişmeler önemli rol oynamaktadır.

Bu nedenlerden dolayı 02.08.2016 – 08.08.2022 tarihleri arası günlük veri seti, İslami bankalar arasındaki finansal bulaşma etkisini incelemek için ampirik bir analiz gerçekleştirmek amaçlanmıştır. İslami finansal kurumların küresel finansal kriz sonrası önemi artmış ve finansal piyasalardaki bulaşma etkileri üzerindeki çalışmalar önem kazanmıştır. Bu bağlamda, İslami bankalar arasındaki finansal bulaşma etkilerinin belirlenmesi hem İslami finansal kurumlar hem de küresel finansal sistemin sağlığı açısından önemlidir. Bu çalışma, DCC-GARCH modeli kullanarak finansal bulaşıcılığı ölçen koşullu dinamik korelasyonu tahmin etmektedir. İncelenen dönemde temel araştırma hipotezi olarak Türkiye'de faaliyet gösteren katılım bankasının, dünyanın aktif varlığı en büyük İslami bankalarının hisse getirilerinden etkilenmesi araştırılmaktadır. İslami bankalar arasındaki finansal bulaşma tahminini gerçekleştirmek için DCC-GARCH modeli tercih edilmiştir.

ARCH ve GARCH modelleri, tek bir finansal varlığın volatilitésinin modellenmesinde kullanılan koşullu değişen varyans modelleridir. Ancak birden fazla finansal varlığın volatilitésinin modellenmesi için yetersiz kalmaktadırlar.

Çok değişkenli modeller, finansal piyasalardaki varlık fiyatlama, portföy seçimi, opsiyon fiyatlama ve risk yönetimi gibi alanlarda daha rasyonel kararlar alınmasına olanak sağlamaktadır. Tek değişkenli ARCH/GARCH modellerle karşılaştırıldığında, çok değişkenli modellerin en temel farkı, koşullu kovaryansların da elde edilmesi gerekliliğidir. Bu nedenle, çok değişkenli modeller finansal piyasalar arasındaki etkileşimleri daha doğru bir şekilde modellerken tek değişkenli modeller yetersiz kalmaktadır. (Bauwens vd., 2006, s. 79)

Bollerslev, Engle ve Wooldridge (1988) tarafından geliştirilen çok değişkenli GARCH modeli, tek değişkenli ARCH/GARCH modellerinin genişletilmesiyle ortaya konulmuştur. Bu model için VEC-GARCH adı verilen bir çözüm tekniği kullanılmaktadır. Ancak VEC parametrisasyonunun sorunlarından dolayı Engle ve Kroner (1995), BEKK parametrisasyonunu kullanarak BEKK-GARCH modelini geliştirmişlerdir.

Bollerslev (1990) tarafından önerilen Sabit Koşullu Korelasyonlar (CCC) parametrisasyonu, çok değişkenli GARCH modellerinde koşullu korelasyonları dikkate almaktadır. Bu yöntem, CCC-GARCH modeli olarak bilinir. Daha sonra, Tse ve Tsui (2002) ile Engle (2002), DCC-GARCH modelini geliştirmek için CCC-GARCH modelindeki koşullu korelasyonlar parametrisasyonunu, Dinamik Koşullu Korelasyonlar (DCC) parametrisasyonu ile değiştirmişlerdir (Hepsağ ve Akçalı, 2016, s. 57).

$$r_t = \alpha + \sum_{i=1}^k \beta r_{t-i} + y_t \quad (1)$$

$$\gamma_{A,t} = \sqrt{h_{A,t}} \varepsilon_{A,t} \quad (2)$$

$$\gamma_{B,t} = \sqrt{h_{B,t}} \varepsilon_{B,t} \quad (3)$$

$$\rho_t = \text{COV}(\beta_{A,t}, \beta_{B,t}) = (1 - \theta_1 - \theta_2)\rho + \theta_1\rho_{t-1} + \theta_2\rho_{t-1} \quad (4)$$

$$\begin{bmatrix} h_{A,t} \\ h_{B,t} \end{bmatrix} = \begin{bmatrix} y_1 \\ y_2 \end{bmatrix} + \begin{bmatrix} \phi_{1,1} & \phi_{1,2} \\ \phi_{2,1} & \phi_{2,2} \end{bmatrix} \begin{bmatrix} y_{A,t-1}^2 \\ y_{B,t-1}^2 \end{bmatrix} + \begin{bmatrix} \delta_{1,1} & \delta_{1,2} \\ \delta_{2,1} & \delta_{2,2} \end{bmatrix} \begin{bmatrix} h_{A,t-1} \\ h_{B,t-1} \end{bmatrix} \quad (5)$$

Denklem (1) ile açıklanan k. mertebede vektör otoregresif (VAR) süreç, denklem (4) ile zamana bağlı olarak değişen korelasyon katsayısını gösterir. Korelasyon matrisinin pozitif olabilmesi için $0 \leq \theta_1$, $\theta_2 < 1$ ve $\theta_1 + \theta_2 \leq 1$ şartlarının sağlanması gerekmektedir (Hepsağ ve Akçalı, 2016, s. 58).

DCC-GARCH modelinde, her bir finansal varlığın volatilitesi, ilgili ϕ ve δ parametreleri ile açıklanmaktadır. Birinci finansal varlığın volatilitesi kalıcılığı $\phi_{1,1}$ ve $\delta_{1,1}$ parametreleri ile ifade edilirken, ikinci finansal varlığın volatilitesi $\phi_{2,2}$ ve $\delta_{2,2}$ parametreleri ile ifade edilir. Bu değişkenlerin istatistiksel olarak anlamlı olması ve toplamalarının yaklaşık olarak 1 olması gerekmektedir. İki finansal varlık arasında volatilitenin yayılımı olup olmadığı $\phi_{1,2}$ ve $\delta_{1,2}$ parametreleri ile açıklanmaktadır. Ayrıca ϕ ve δ parametrelerinin istatistiksel açıdan anlamlı olması gerekmekte ve belirli koşulları sağlaması gerekmektedir (Hepsağ ve Akçalı, 2016, s. 58).

DCC-GARCH modeli, finansal varlıklar arasındaki volatilitenin yayılımı ve getirileri arasındaki ilişkiyi belirlemek için kullanılır. Ayrıca, zamanla değişen korelasyon katsayılarının tahmini için de kullanılır. Dinamik koşullu korelasyonun maksimum olabilirlik tahmincisi, İslami bankalar arası finansal bulaşma olgusunu açıklayabilen korelasyon seviyesini göstermektedir. Böylelikle, İslami bankalar arasındaki finansal etkileşimin varlığının test edilmesi DCC-GARCH modeli ile belirlenecektir.

İslami finansın gelişimi 2000'li yıllardan sonra hız kazanmıştır. Küresel finansal sistemi içinde kendine yer bulmaya çalışan İslami finans sistemi, mali kriz dönemlerinde volatilitesi düşük seyrederek piyasaya bir alternatif sunmuştur. Ülkemizde gelişimi daha yeni olan İslami bankacılığın özellikle büyük İslami bankacılıktan etkilenip etkilenmediği temel sorumuzu oluşturmaktadır. Böylece, İslami finans piyasasının doğasında bulunan zorlukları çözerek belirli finansal ürünlerin geliştirilmesine büyük ölçüde katkıda bulunmuştur.

02.08.2016 ile 08.08.2022 arasındaki çalışma döneminde Türkiye'de faaliyet gösteren ve Borsa İstanbul Katılım Endeksine sahip bir banka ve aktif büyüklük bakımından en büyük olan dört farklı ülke bankalarından oluşan bir örneklem kullanılmıştır. Bu örnekleme seçme amacımız, bu bankaların hepsi Orta Doğu'da bulunuyor ve toplam aktif büyüklüğü 2,4 trilyon Amerikan Doları'dır. Son yıllarda İslami bankaların büyümesi önemli olmuştur ve artık küresel finansal sistemde önemli bir rol oynamaktadır. İslami bankalar, aksi takdirde resmî finansal sistemden dışlanacak olan milyonlarca insana finansal hizmetler sağlamakta ve aynı zamanda çoğunluğu Müslüman olan ülkelerde ekonomik kalkınma ve sosyal refahın desteklenmesinde rol oynamaktadır. Global İslami Finans Raporu 2021'e göre Al Rajhi Bank, Dubai Islamic Bank, Kuwait Finance House ve Qatar Islamic Bank'ın toplam varlıkları sırasıyla 101,2 milyar dolar, 72,1 milyar dolar, 69,4 milyar dolar ve 49,7 milyar dolardır. Bu rakamlar, İslami finans endüstrisindeki bu bankaların önemli boyutunu göstermektedir (Global Islamic Finance Report, 2021). Ek olarak 2020 İslami Finans Kalkınma Raporu, bu bankaların kendi ülkelerindeki önemli pazar paylarına dikkat çekiyor. Örneğin, Kuwait Finance House, Kuveyt'in İslami bankacılık sektöründe %35'lik bir pazar payına sahipken, Al Rajhi Bank, Suudi Arabistan'ın İslami bankacılık sektöründe %27'lik bir pazar payına sahiptir (Islamic Development Bank, 2021). Diğer dört İslami bankanın seçimi, önemli aktif büyüklüklerine, küresel İslami bankacılık endüstrisi üzerindeki genel etkilerine ve veri setine ulaşma açısından halka açık borsalarda işlem görme özelliklerine dayanmaktadır.

Ayrıca, bu bankaların kendi ülkelerindeki finansal piyasalar ve genel İslami bankacılık sektörü üzerinde önemli bir etkisi olmuştur. Örneğin, Kuveyt Finans Kurumu, şu anda ülkedeki toplam bankacılık sektörünün %40'ından fazlasını oluşturan Kuveyt'teki İslami bankacılık sektörünün büyümesine katkıda bulunmuştur. Ek olarak, Qatar Islamic Bank, Katar ve bir bütün olarak Orta Doğu'daki İslami bankacılık sektörü üzerinde dikkate değer bir etkiye sahip olmuştur. Toplam varlıkları 2008'de 10,2 milyar dolardan 2018'de 22,3 milyar dolara yükseltilmiş ve ülkenin önde gelen İslami bankası olarak kabul edilmiştir (Waqas vd, 2019, Gulzar vd., 2019). Ariff ve Rosly (2014) tarafından yapılan bir araştırma, İslami bankaların aktif büyüklükleri de dahil olmak üzere finansal oranlarının finansal performansları üzerinde

önemli bir etkiye sahip olduğunu bulmuştur. Ek olarak, Bashir (2003) tarafından yapılan bir araştırma, İslami bankaların aktif büyüklüğünün büyümelerini ve karlılıklarını olumlu yönde etkilediğini ortaya koymuştur. Bu nedenle, bu seçilmiş İslami bankaların büyüklüğü, küresel finansal sistem üzerindeki etkilerini ve İslami bankacılık endüstrisindeki büyüme ve gelişme fırsatlarını anlamada çok önemli bir faktördür.

Tablo 1: Ülkeleri Temsilen Bankaların Listesi

Banka Adı	Çalışmadaki Kodu	Ülkesi
Al Rajhi Bank	ARB	Suudi Arabistan
Dubai Islamic Bank	DIB	Birleşik Arap Emirlikleri
Kuwait Finance House	KFH	Kuveyt
Qatar Islamic Bank	QIB	Katar
Albaraka Türk Katılım Bankası	ALBRK	Türkiye

İslami finans endüstrisinde faaliyet gösteren bankaların temsilî bir örneğini sunan çalışmamız Türkiye İslami bankacılık sisteminin diğer özellikli ülkelerin İslami bankacılık sisteminden etkilenip etkilenmediği, bankalar arası etkileşim ve iş birliği potansiyellerinin araştırılmasına olanak sağlamaktadır. Seçilen bankaların isimleri, ülkeleri ve çalışmada kullanılan değişken isimlerinin kısaltmaları listesi Tablo 1'de özetlenmiştir.

Ampirik Bulgular

Tablo 2'de çalışmada kullanılan İslami bankalara ait tanımlayıcı istatistikler yer almaktadır. Ülkelerin İslami bankacılık sistemlerini temsilen seçilen örneklem hisse senetlerinin getirilerinin ortalamalarına bakıldığında, çok düşük getiri ortalamaları ile karşılaşılmaktadır. Çalışmada ülkelerin İslami bankacılık sistemleri arasında olumlu/olumsuz veya yüksek düzeyde finansal etkileşim olup olmadığını dinamik koşullu korelasyon açıklamaktadır. Bununla birlikte, düşük bir seviye, pozitif veya negatif, İslami ve geleneksel bankalar arasında çok az dinamik bağımlılığı, yani düşük bir bulaşma seviyesini belirlenebilir. Dinamik koşullu korelasyon seviyesinin İslami finans sistemine sahip ülkelere seçilmiş belirli hisse senetleri arasında, finansal bulaşma olgusunu açıklayabiliriz.

Tablo 2: DCC-GARCH Modeli Değişkenler Tanımlayıcı İstatistikleri

	ALBRK	ARB	DIB	KFH	QIB
Ortalama	0,000220657	0,000833449	0,000119572	0,000787056	0,0005529
Standart Hata	0,000687467	0,000367483	0,000338117	0,000341194	0,000333434
Standart Sapma	0,027230978	0,014556235	0,013393015	0,013514887	0,013207528
En Küçük Değer	-0,220787881	-0,157708915	-0,178937459	-0,210295551	-0,12682246
En Büyük Değer	0,182322127	0,095310173	0,098580829	0,111058022	0,083213853
Örneklem Varyansı	0,000741526	0,000211884	0,000179373	0,000182652	0,000174439
Basıklık	11,5287892	14,72445505	32,01630922	48,83325367	11,0366687
Çarpıklık	-0,147769214	-0,556729879	-2,056870757	-2,725703674	-0,333709538
Jarquá Bera	8694,896136	14254,97752	68118,58774	157841,6946	7992,322835

Gözlem Sayısı	1569	1569	1569	1569	1569
---------------	------	------	------	------	------

İslami bankaların getirilerinin ortalama olarak düşük olduğu görülmektedir. Risk seviyesini gösteren tanımlayıcı istatistik göstergesinin bankalar arasında %1,3 ile %2,7 arasında dağıldığını gözlemlenmektedir. Çarpıklık ve basıklık olmak üzere normallik sınavında kullanılan istatistiklere göre, bu çalışmada kullanılan çeşitli değişkenler normal olmayan dağılımlarla karakterize edilebilir. Özet istatistikler incelendiğinde veri setinde yer alan tüm değişkenlerin oynaklıklarında yüksek bir pik varlığını göstermektedir.

Jarque-Bera testinde bilindiği üzere sıfır hipotez normal dağılıma uygunluğu, alternatif hipotez ise normal dağılıma uygun olmadığı yönünde sınama yapılmaktadır. Jarque Berra test istatistiği incelendiğinde olasılık değerine göre getiri serilerine ait dağılımın normal olmadığı anlaşılmaktadır.

Tablo 3: ADF Birim Kök Testi Değişken Sonuçları

	ALBRK	ARB	DIB	KFH	QIB
Anlamlılık Düzeyi	Kritik Değer	Kritik Değer	Kritik Değer	Kritik Değer	Kritik Değer
1% (**)	(-3.4373)	(-3.4373)	(-3.4373)	(-3.4373)	(-3.4373)
5% (*)	(-2.8638)	(-2.8638)	(-2.8638)	(-2.8638)	(-2.8638)
10%	(-2.5680)	(-2.5680)	(-2.5680)	(-2.5680)	(-2.5680)
T-İstatistiği	(-42.6024**)	(-41.8805**)	(-41.7401**)	(-37.7489**)	(-39.3221**)

ADF Dickey-Fuller Birim Kök Testi sonuçları Tablo 3'te verilmiştir. Sonuçlar incelendiğinde tüm değişkenlere ait olasılık değerleri 0.05'ten küçük olduğu için H_0 hipotezinin reddedildiği diğer bir ifadeyle, test istatistiklerinin değişkenlerin kritik değerinden mutlak değerce çok büyük olduğu yani söz konusu faktörlerin düzeyde durağan olduğu görülmektedir.

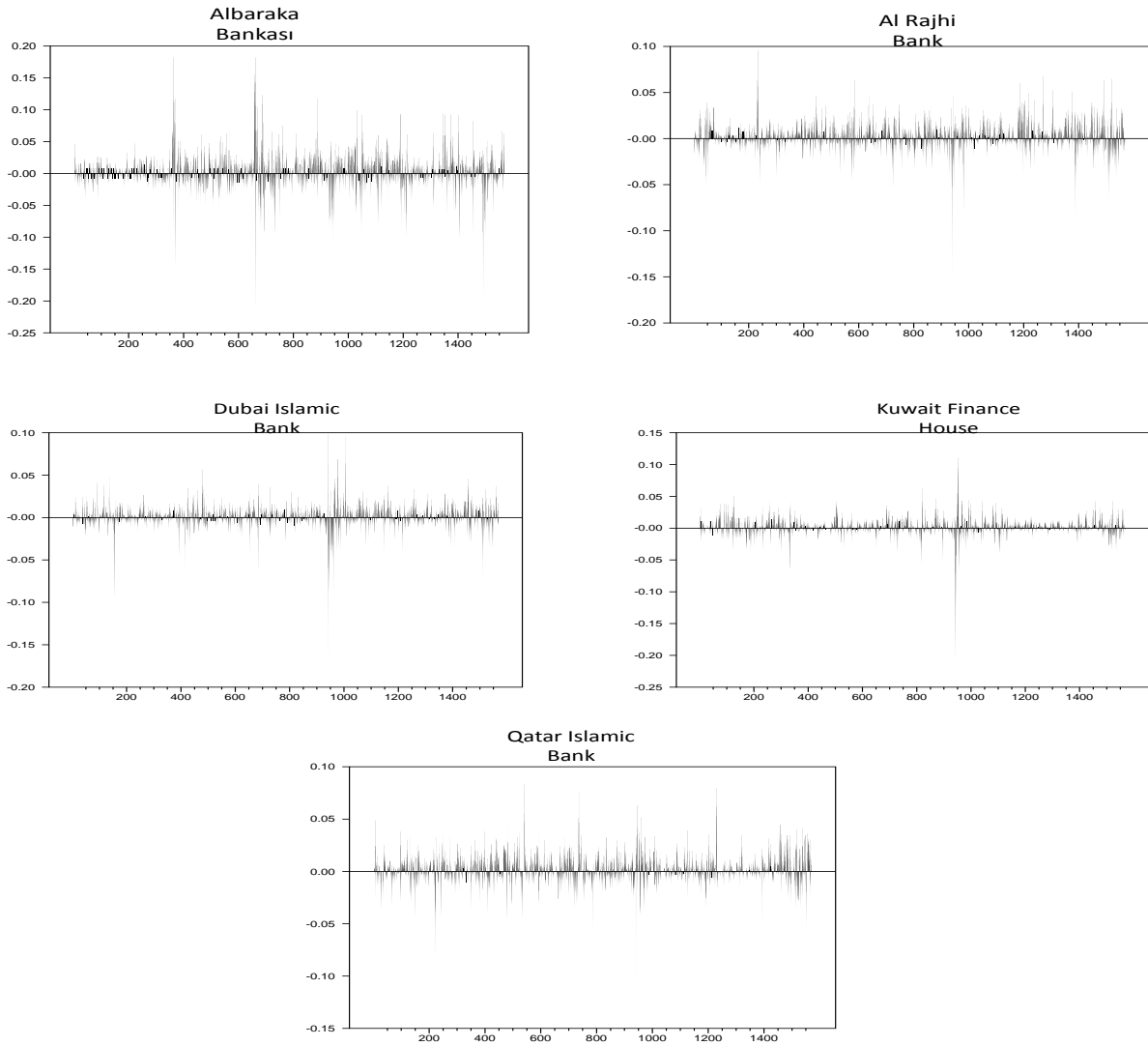

Şekil 1: Banka Getiri Serileri Grafikleri

Şekil 1'e göre, değişken olarak kullanılan bankaların getirilerinin grafiksel sonuçları yer almaktadır. Grafik sonuçları incelendiğinde dağılımların merkezi ölçüt etrafında dağılım gösterdiği anlaşılmaktadır.

Tablo 4'te, İslami bankalar arasındaki DCC-GARCH modeli tahmin sonuçlarına yer verilmektedir. İslami bankalar arasında tahmin edilen dinamik koşullu korelasyonun bazıları için düşük, bazıları için ise negatif veya pozitif bir işaretle güçlü olduğunu görmekteyiz. DCC seviyesi İslami bankalar arasındaki finansal bulaşma olgusunu açıklayabilmektedir.

Tablo 4: DCC-GARCH Model Tahmin Sonuçları ve Finansal Etkileşim

DCC-GARCH Parametreleri	Korelasyon Katsayısı	Standart Hata	T-İstatistiği	İstatistiksel Anlamlılık
ALBRK_ARB	0,8922	0,0517	(17,26475)*	0.00000000
ALBRK_DIB	0,988546967	0,000466671	(8,85259)	0.00000000
ALBRK_KFH	0,7167	0,0313	(2,36506)*	0,01802732

ALBRK_QIB	1,001287493	0.00000	(0.00000)	0.00000
ARB_DIB	0,1536	0,068	(2,25811)*	0,02393861
ARB_KFH	0,951054365	0,056011059	(3,28534)	0,0010186
ARB_QIB	0,8939	0,0165	(3,98012)*	0,00006888
DIB_KFH	0,973	0,0123	(75,0409)	0.00000000
DIB_QIB	0,996642164	0,000977121	(8,37692)*	0.00000000
KFH_QIB	0,2975	0,0212	(5,01492)*	0.00000053

(*), (**) ve (***) sırasıyla %1, %5 ve %10 düzeyinde anlamlıdır.

DCC-GARCH modelinin sonuçlarına göre İslami bankalar arasında anlamlı düzeyde bir bulaşma söz konusudur. Bu finansal bulaşma her banka arasında olmamakla beraber aralarında güçlü ve zayıf bir etkileşim bulunmaktadır. Model incelendiğinde özellikle Türkiye İslami bankacılığın temsilcisi olarak yer alan Albaraka Türk Katılım Bankası; Dubai Islamic Bank ve Qatar Islamic Bank arasında anlamlı bir yakınsama gerçekleşmemiştir. Ek olarak, Al Rajhi Bank ile Kuwait Finance House, Dubai Islamic Bank ile Kuwait Finance House arasında bir yakınsama bulunamadığı için bir etkileşim olmadığı istatistikî sonuçlara göre belirtilmektedir.

Yukarıda belirtilen ikili bankalar dışında DCC-GARCH modeli bankalar arasında bir etkileşim olduğunu kanıtlamaktadır. Albaraka Türk Katılım Bankası, Al Rajhi Bank ve Kuwait Finance House arasında güçlü bir etkileşim söz konusudur. Al Rajhi Bank ve Kuwait Finance House getirilerini etkileyen bir durum, Albaraka Türk Katılım Bankası getirilerine de etkisi bulunmaktadır ve bankalar arasında bir etkileşim söz konusudur. Diğer finansal etkileşimler incelendiğinde Al Rajhi Bank getirileri ile Dubai Islamic Bank getirileri arasında bir etkileşim söz konudur fakat 0,1536 değeri ile bu etkileşimin çok güçlü olmadığı söylenebilir. Al Rajhi Bank ile Qatar Islamic Bank arasında 0,8939 ile güçlü bir etkileşim ve bulaşma söz konusudur. Model sonuçlarına göre en güçlü etkileşimin Dubai Islamic Bank ve Qatar Islamic Bank arasında olduğu tespit edilmiştir.

Ayrıca, model sonuçları çalışmada yer alan tüm bankalar arasında finansal etkileşimin olmadığını, diğer taraftan bankaların temsil ettiği İslami finans piyasalarında benzer şekilde birbirleri arasında etkileşimlerinin olduğu sonucuna ulaşılabilir.

Sonuç ve Değerlendirme

Bu çalışmada, İslami bankalar arasında finansal bulaşma ve etkileşim üzerine bir DCC-GARCH modeli kullanılarak analiz yapılmıştır. Model sonuçlarına göre, İslami bankalar arasında anlamlı düzeyde bir bulaşma olduğu ve her banka arasında güçlü veya zayıf bir etkileşim bulunduğu görülmektedir.

Farklı bankalar arasındaki etkileşimin GSYİH, enflasyon ve hisse senedi fiyatları gibi çeşitli makroekonomik değişkenler üzerinde önemli etkileri vardır (Altunbas, Gambacorta ve Marqués-Ibáñez, 2010; Carbo-Valverde, Fernandez ve Rodriguez-Fernandez, 2016; Zhang, Zhang, ve Zhang, 2019). Özellikle, farklı ülkelerdeki İslami bankalar arasındaki etkileşim, çoğunluğu Müslüman olan ülkelerin genel ekonomik kalkınmasına önemli bir katkı sağlayan İslami finans sektörünün büyümesi üzerinde etkili olabilir (Haron ve Azmi, 2008; Ibrahim, Rizvi, ve Abbas, 2016). Ek olarak, bankalar arası finansal etkileşim, yalnızca ilgili bankaları değil, aynı zamanda tüm bankacılık sisteminin istikrarını da etkileyebilir (Beirne, Fratzscher ve Mehl, 2014; Koetter, Noth ve Rehbein, 2016). Bu nedenle, bankalar arası finansal etkileşimin makroekonomik değişkenler üzerindeki etkilerini anlamak, finans alanındaki politika yapımcılar ve araştırmacılar için çok önemlidir.

Finansal etkileşim etkisi, borsa getirileri üzerinde önemli bir olumsuz etkiye sahip olduğunu bulan Elgammal ve Al-Rashidy'nin (2020) bulgularının gösterdiği gibi, hisse senedi fiyatlarında düşüşe ve oynaklıkta artışa yol açabilir. Ariff ve Rosly'ye (2014) göre, bu tür bir etkileşim İslami bankaların verimliliğini etkileyebilir ve büyümelerine katkıda bulunabilir. Benzer şekilde Bashir (2003), bankalar arası etkileşimin İslami bankalarda kârlılığın belirleyicisi olduğunu belirtmektedir. Bankacılık sektörünün içsel faktörlerine ek olarak, bankalar arası etkileşim GSYİH ve enflasyon gibi makroekonomik değişkenleri de etkileyebilmektedir. Akkizidis ve Khandelwal'ın (2019) öne sürdüğü gibi, bankalar arasındaki etkileşim sınır ötesi finansal akışlara yol açabilir ve farklı ülkelerin ekonomik büyümesini etkileyebilir. Ayrıca, bankalar arası borç verme oranı, ticari bankalar tarafından sağlanan kredilerin oranlarını etkileyebilir ve bu da yatırım, tüketim ve genel ekonomik aktiviteyi etkileyebilir (Dermine, 2018). Bu nedenle, bankalar arası finansal etkileşimin hem ülke içinde hem de ülkeler arasında finansal sektör ve makroekonomik değişkenler üzerinde önemli bir etkiye sahip olabileceği sonucuna varılabilir.

Elgammal ve Al-Rashidy (2020) bankalar arası bulaşmanın, mali kriz zamanlarında GSYİH ile ölçülen ekonomik büyüme üzerinde önemli bir olumsuz etkiye sahip olabileceğini göstermiştir. Bulaşma etkisinin, Birleşik Arap Emirlikleri ve Suudi Arabistan gibi yüksek düzeyde finansal bağlantıya sahip ülkelerde özellikle güçlü olduğunu bulmuşlardır. Ek olarak, Saiti, Bacha ve Masih (2014) tarafından yapılan çalışma, bankalar arası etkileşimin, talebin azalmasına ve belirsizliğin artmasına neden olabileceğinden, enflasyon oranlarını da etkileyebileceğini belirtmiştir. Ayrıca, Al-Tamimi ve Molyneux (2015) bankalar arası etkileşimin, özellikle sabit döviz kuru rejimlerine sahip ülkelerde döviz kuru oynaklığına yol açabileceğini bulmuştur. Bu bulgular, İslami finasta bankalar arası finansal bulaşmanın çeşitli makroekonomik göstergeler üzerinde önemli etkileri olabileceğini vurgulamaktadır.

İslami bankalar arasındaki finansal etkileşimlerin bankaların yer aldığı ülkelerin çeşitli makroekonomik göstergeleri üzerinde önemli etkileri olabileceği varsayılmaktadır. Finansal etkileşimlerin her ülkede artan yatırımlara, İslami finansal sistemin büyümesine katkıda bulunabilir. Ayrıca, bir ülkede İslami bankacılığın yaygınlaşmasının bölgedeki diğer ülkelere yayılma etkisi yaratabilmekte, bunun sonucunda İslami finans sektöründe rekabetin ve yeniliğin artmasına neden olabilmektedir. Ek olarak, sermaye piyasalarında yer alan bankaların hisse senedi fiyatlarının belirlenmesinde, sektörü etkileyecek bir haberin diğer ülke bankalarının hisse senedi fiyatı performanslarına etkisi bulunabilmektedir.

Ampirik sonuçlara göre özellikle Türkiye İslami bankacılık sektörünün önde gelen temsilcilerinden biri olan Albaraka Türk Katılım Bankası ile Dubai Islamic Bank ve Qatar Islamic Bank arasında anlamlı bir yakınsama gerçekleşmemiştir. Ayrıca Al Rajhi Bank ile Kuwait Finance House ve Dubai Islamic Bank ile Kuwait Finance House arasında bir yakınsama bulunamadığı için bir etkileşim olmadığı tespit edilmiştir.

Ancak, Albaraka Türk Katılım Bankası, Al Rajhi Bank ve Kuwait Finance House arasında güçlü bir etkileşim söz konusudur. Al Rajhi Bank ve Kuwait Finance House getirilerini etkileyen bir durum, Albaraka Türk Katılım Bankası getirilerine de etkisi bulunmaktadır ve bankalar arasında bir etkileşim söz konusudur. Özellikle bu etkileşim, ülkelerin ekonomik büyüme, İslami finansal sistemin büyümesi ve yeni İslami ürünlerin ortaya çıkışı ve özellikle sermaye piyasalarında yer alan hisse senetlerinin fiyatlanması gibi faktörler üzerinde bir etkiye sahip olacaktır. Bu nedenle, İslami bankalar arasındaki etkileşimin, finansal piyasalarda yer alan bankaların hisse senetlerinin performansında önemli bir rol oynayabileceği sonucuna ulaşılır.

Ayrıca, Al Rajhi Bank getirileri ile Dubai Islamic Bank getirileri arasında bir etkileşim olduğu ancak bu etkileşimin çok güçlü olmadığı görülmektedir. Diğer finansal etkileşimler incelendiğinde ise Al Rajhi Bank ile Qatar Islamic Bank arasında güçlü bir etkileşim ve bulaşma olduğu tespit edilmiştir. Model sonuçlarına göre en güçlü etkileşim ise Dubai Islamic Bank ve Qatar Islamic Bank arasında olduğu görülmektedir. Belirli durumlarda, dinamik koşullu korelasyon seviyesinin İslami bankalar arasındaki finansal bulaşma olgusunu açıklayabildiğini doğrulayan çalışmamız, Boumediene ve Caby (2013) İslami ve geleneksel hisse senedi piyasaları arasındaki etkileşimin varlığı ve Latifa ve Khoufi (2018) Malezya'daki geleneksel ve İslami bankalar arasındaki etkileşimin varlığının araştırıldığı ve bir finansal bulaşma etkisinin varlığına işaret eden çalışmaları İslami banka hisse senetleri arasında da bulunduğunu göstererek literatürdeki çalışmaları destekler nitelikte sonuçlara ulaşılmıştır. Fakhfekh ve Hachicha (2014) İslami ve geleneksel bankalar arasında bir bulaşma etkisinin varlığı tespit ettiği çalışmayla İslami bankalar arasında yaptığımız çalışma sonuçları bulaşma etkisi bakımından benzerlik gösterir. Çalışmamız İslami bankalar arasındaki etkileşimin araştırılması bakımından literatürde yer alan geleneksel ve İslami banka etkileşiminin incelenmesi bakımından farklılık göstermektedir. İslami bankalar arası etkileşimin incelenmesi açısından yenilik oluşturmaktadır. Küresel sistemin birbiriyle iç içe olduğu günümüz dünyasında piyasalar arasında güçlü ilişkilerin ve aktarımların olması çalışma sonuçlarını destekler niteliktedir.

Gelecekteki çalışmalar açısından, bu çalışmanın bulguları, İslami bankacılık sistemlerinde daha yüksek bulaşma riskine katkıda bulunan belirli faktörleri belirlemek için daha fazla araştırmaya ihtiyaç olduğunu göstermektedir. Bu riskin İslami finansın doğasında var olup olmadığını veya belirli düzenleyici veya yapısal faktörlerin bir sonucu olup olmadığını belirlemek önemlidir. Ek olarak, gelecekteki araştırmalar, İslami bankacılık sistemlerinde bankalar arası bulaşmanın etkisini azaltmada çeşitlendirme gibi farklı risk azaltma stratejilerinin etkinliğini araştırabilir. İslami bankacılık sistemlerinin benzersiz özelliklerini ve bankalar arası etkileşime karşı hassasiyetlerini anlamak, politika yapıcıların ve düzenleyicilerin bulaşma riskini azaltmak ve finansal sistemin istikrarını sağlamak için etkili önlemler geliştirmesine yardımcı olabilir.

Sonuç olarak, İslami bankalar arasında finansal bulaşma ve etkileşim önemli bir konudur ve bankalar arasındaki ilişkilerin anlaşılması için daha fazla araştırma yapılması gerekmektedir. Bu çalışmanın sonuçları, İslami finansal sistemin ekonomik ve finansal kriz zamanlarında İslami finans piyasalarında faaliyet gösteren ülkeleri ve bu ülkelerde faaliyet gösteren işletmeleri etkileyeceğini gösterir. Finansal etkileşimin bazı makro etkilerden dolayı bu etkileşimin gücü ve ilişkisinin farklılık göstereceği sonucuna ulaşılır. Finansal etkileşimlerin meydana getirdiği mekanizmaları ve kanalları keşfetmek ve İslami bankacılığın büyümesine ve gelişmesine yardımcı olan ekonomik ve finansal koşulları belirlemek için daha fazla araştırmaya ihtiyaç vardır. Bu doğrultuda Türkiye'de gelişen İslami bankacılığı, küresel İslami piyasadan ayrı tutulmaması ve piyasa şartlarına uygun gelişmelerin takip edilerek önlemlerin geliştirilmesi önerilir.

Kaynakça

- Akkizidis, I. J. ve Khandelwal, K. (2019). Interbank lending and macroeconomic factors: Evidence from selected Eurozone countries. *Journal of Financial Economic Policy*, 11(4), 498-515.
- Albaraka Türk Katılım Bankası A.Ş. (2022). Albaraka 2021 faaliyet raporu. Albaraka Türk Katılım Bankası A.Ş. Erişim adresi: <https://www.albaraka.com.tr/documents/yatirimci-iliskileri/faaliyet-raporlari/2021-faaliyet-raporu.pdf>

-
- Al-Tamimi, H. A. H. ve Molyneux, P. (2015). The impact of the global financial crisis on Islamic bank lending and risk: The UAE experience. *International Review of Financial Analysis*, 38, 29-41.
- Altunbas, Y., Gambacorta, L., ve Marqués-Ibáñez, D. (2010). Bank risk and monetary policy. *Journal of Financial Stability*, 6(3), 121-129.
- Ariff, M. ve Rosly, S. A. (2014). The efficiency of Islamic banks: Empirical evidence from the MENA and Asian countries Islamic banking sectors. *Global Finance Journal*, 25(2), 153-166.
- Ariff, M. ve Rosly, S. A. (2014). Interbank lending and efficiency of Islamic banks. *Journal of Economic Cooperation and Development*, 35(3), 69-90.
- Bashir, A. H. M. (2003). Determinants of profitability in Islamic banks: Some evidence from the Middle East. *Islamic Economic Studies*, 11(1), 31-57.
- Bauwens, L., Laurent, S., ve Rombouts, J.V.K. (2006). Multivariate GARCH models: A survey. *Journal of Applied Econometrics*, 21(1), 79-109.
- Beirne, J., Fratzscher, M. ve Mehl, A. (2014). The interbank market puzzle. *Journal of International Economics*, 92(2), 244-260.
- Bekaert, G. ve Harvey, C. (1997). Emerging equity market volatility. *Journal Of Financial Economics*, 43(1), 29-77.
- Bollerslev, T., Engle, R. F. ve Wooldridge, J. M. (1988). A capital asset pricing model with time-varying covariances. *The Journal of Political Economy*, 96(1), 116-131.
- Bollerslev, T. (1990). Modelling the coherence in the short-run nominal exchange rates: A multivariate generalized ARCH model. *The Review of Economics and Statistics*, 72(3), 498-505.
- Bourkhis, K. ve Nabi, M. S. (2013). Islamic and conventional banks' soundness during the 2007–2008 financial crisis. *Review of Financial Economics*, 22(2), 68-77.
- Caby, J. ve Boumedienne, A. (2013). The financial volatility of islamic banks during the subprime crisis. *Markets and Investors*, 126, 30-39.
- Carbo-Valverde, S., Fernandez, F. R. ve Rodriguez-Fernandez, F. (2016). Interbank market integration, loan rates, and firms' leverage. *Journal of Banking and Finance*, 72, 119-132.
- Cihak, M. ve Hesse, H. (2008). *Islamic banks and financial stability: An empirical analysis*. Washington: IMF Working Paper.
- Dermine, J. (2018). *Financial intermediation and monetary policy: A general equilibrium exposition*. Princeton University Press.
- Eichengreen, B., Rose, A. ve Wyplosz, C. (1996). Contagious currency crises: First tests. *The Scandinavian Journal of Economics*. 94(4), 463-484.
- Elgammal, M. A. ve Al-Rashidy, R. A. (2020). The impact of global financial contagion on the Islamic financial markets: Evidence from the GCC countries. *Journal of Economic Studies*, 47(2), 363-379.
- Elgammal, M. A. ve Al-Rashidy, R. A. (2020). Interbank contagion and its impact on GDP: Evidence from the Gulf Cooperation Council countries. *Journal of Economic Cooperation and Development*, 41(2), 1-28.
- Engle, R. ve Kroner, K. F. (1995). Multivariate simultaneous generalized ARCH. *Econometric Theory*, 11(1), 122-150.
- Engle, R. (2002). Dynamic conditional correlation: A simple class of multivariate generalized autoregressive conditional heteroskedasticity models. *Journal of Business and Economic Statistics*, 20(3), 339-350.
- Fakhfekh, M. ve Hachicha, N. (2014). Return volatilities and contagion transmission between islamic and conventional banks throughout the subprime crisis: Evidence from the
-

- DCC-MGARCH model. *International Journal of Managerial and Financial Accounting*, 6(2), 133-145.
- Global Islamic Finance Report. (2021). Islamic finance in a post-covid world. *Cambridge Institute of Islamic Finance*.
- Gulzar, M. A. ve Asif, M. (2019). Performance evaluation of Islamic banks: A comparative study of selected Islamic and conventional banks in Pakistan. *International Journal of Finance and Economics*, 4(3), 127-136.
- Hamao, Y., Masulis, R. W. ve Ng, V. (1990). Correlations in price changes and volatility across international stock markets. *The Review of Financial Studies*, 3(2), 281-307.
- Haron, S. ve Azmi, W. N. W. (2008). Islamic banking institutions and the capital structure puzzle. *Journal of Economic Cooperation and Development*, 29(1), 41-58.
- Hasan, M. ve Dridi, J. (2010). The effects of the global crisis on islamic and conventional banks: A comparative study. *Imf Working Paper*, WP/10/201.
- Hashem, S.Q. ve Giudici, P. (2016). Systemic risk of conventional and islamic banks: Comparison with Graphical Network Models. *Applied Mathematics*, 7, 2079-2096.
- Hepsağ A. ve Akçalı, B.Y. (2016). Analysis of volatility spillovers between the bank stocks traded in Istanbul stock exchange and New York stock exchange. *Statistics & Empirical Economics Journal*, 1, 54-72.
- Ibrahim, M. H., Rizvi, S. A. R. ve Abbas, Q. (2016). Determinants of Islamic banking growth in Pakistan: An empirical investigation. *International Journal of Islamic and Middle Eastern Finance and Management*, 9(3), 347-366.
- Islamic Development Bank. (2021). 2020 Annual Report. *Islamic Research and Training Institute*.
- Kassab, S. (2013). Modeling volatility stock market using the ARCH and GARCH models: Comparative study index. *European Journal of Banking and Finance*, 10, 72-77.
- Kenourgios, D., Samitas, A. ve Paltalidis, N. (2007). *Financial crises and contagion: Evidence for BRICS stock markets*. The European Financial Management Association Annual Conference. Vienna: SSRN.
- King, M. A. ve Wadhwani, S. (1990). Transmission of volatility between stock markets. *The Review of Financial Studies*, 3(1), 5-33.
- Koetter, M., Noth, F. ve Rehbein, O. (2016). Banks' concentration versus diversification in the loan portfolio: New evidence from Germany. *Journal of Financial Stability*, 23, 47-58.
- Latifa, M. B. ve Khoufi, W. (2018). Contagion between islamic and conventional banks in Malaysia: Empirical investigation using a DCC-GARCH model. *Journal of King Abdulaziz University: Islamic Economics*, 31(1), 1-12.
- Lee, S. B. ve Kim, K. J. (1993). Does the October 1987 crash strengthen the co-movements among national stock markets? *Review of Financial Economics*, 3(1), 89-102.
- Nazlioglu, S., Erdem, C. ve Soytas, U. (2013). Volatility spillover between oil and agricultural commodity markets. *Energy Economics*, 36, 658-665.
- Ng, A. (2000). Volatility spillover effects from japan and the us to the pacific-basin. *Journal of International Money and Finance*, 19(2), 207-233.
- Saiti, B., Bacha, O. I. ve Masih, M. (2014). Testing the integrated Islamic stock market hypothesis with nonlinear causality tests. *Borsa Istanbul Review*, 14(4), 196-213.
- Tai, C. (2004). Can bank be a source of contagion during the 1997 Asian crisis? *Journal of Banking and Finance*, 28(2), 399-421.
- Tse, Y. K. ve Tsui, A. K. C. (2002). A multivariate generalized autoregressive conditional heteroscedasticity model with time-varying correlations. *Journal of Business and Economic Statistics*, 20(3), 351-362.
-

-
- Waqas, M., Nawaz, T. ve Asif, M. (2019). Performance comparison of Islamic and conventional banks in Pakistan. *Journal of Finance and Accounting Research*, 1(2), 23-37.
- Zhang, J., Zhang, Y. ve Zhang, Y. (2019). The impact of interbank network structure on systemic risk. *International Review of Economics and Finance*, 59, 465-479.
-



GAZIANTEP UNIVERSITY JOURNAL OF SOCIAL SCIENCES

Journal homepage: <http://dergipark.org.tr/tr/pub/jss>



Araştırma Makalesi • Research Article

G7 (Gelişmiş 7) Ülkeleri Hisse Senedi Borsaları ile Bitcoin Fiyatı Arasındaki İlişkinin Analizi¹

Analysis of The Relationship between G7 (Advanced 7) Countries Share Exchanges and Bitcoin Price

Murat AKKAYA^a İsmail TUNA^{b*}

^a Doç. Dr., İstanbul Arel Üniversitesi, İktisadi ve İdari Bilimler Fakültesi, Uluslararası Ticaret ve Finansman Bölümü, İstanbul / TÜRKİYE
ORCID: 0000-0002-7071-8662

^b Dr. Öğr. Üyesi, Tokat Gaziosmanpaşa Üniversitesi, Turhal Uygulamalı Bilimler Fakültesi, Tokat / TÜRKİYE
ORCID: 0000-0002-5796-5167

MAKALE BİLGİSİ

Makale Geçmişi:

Başvuru tarihi: 28 Kasım 2022

Kabul tarihi: 9 Mayıs 2023

Anahtar Kelimeler:

Bitcoin (BTC),
G7,
Johansen Eşbütünlüme Testi,
Vektör Hata Düzeltme Modeli.

ARTICLE INFO

Article History:

Received: November 28, 2022

Accepted: May 9, 2023

Keywords:

Bitcoin (BTC),
G7,
Johansen Cointegration Test,
VECM.

ÖZ

Ödeme aracı veya yatırım aracı olarak sınıflandırılması için tartışmalarının olduğu günümüzde yeni bir finans paradigması potansiyeline sahip olduğuna inanılan Bitcoin ve geleneksel finansal araçlar bir arada var olarak yatırımcılara alternatif sunmaktadır. Son yıllarda kripto para birimlerine özellikle de Bitcoin'e artan ilgi nedeni ile finansal piyasalara etkisi finans ve akademik çevrelerde tartışılmaktadır. Hisse senedi fiyatlarını etkileyen faktörlerin birçoğu kripto para fiyatlarını da etkilemektedir. Yatırımcılar kripto para ve hisse senetlerine aynı dürtülerle yönelmektedir ve bu nedenle fiyatlar aynı eğilimde olabilmektedir. Bazı yazarlar aşırı oynaklık ve balonlar nedeniyle Bitcoin'in çoğunlukla spekülasyon amaçlı kullanıldığını belirtmiş olsalar da teknolojinin ve küreselleşmenin etkisinin giderek arttığı dünyada bu tartışma araştırmacılar için de cazip hâle gelmiştir. Bu çalışma finansal piyasaları gelişmiş G7 (G7) ülkeleri hisse senedi borsaları ile kripto para piyasasının hacim ve piyasa değeri bakımından en büyük para birimi Bitcoin (BTC) fiyatı arasındaki ilişkinin analizi amaçlanmaktadır. Ayrıca araştırmanın Türkiye'de yapılmış olması nedeni ile BIST100 endeksi de araştırmaya dahil edilmiştir. Araştırmada Ocak 2016-Mayıs 2022 dönemine ait aylık veriler kullanılmıştır. Analiz yöntemi olarak Johansen Eşbütünlüme Testi ve Vektör Hata Düzeltme Modeli seçilmiştir. Analizler sonucunda uzun dönemli eşbütünlüme ilişkisinin bulunduğu tespit edilmiştir. Vektör Hata Düzeltme Modeli ise %5 düzeyinde anlamlıdır. Kısa dönemde Dow Jones, Nasdaq ve Nikkei225 endeksleri ile Bitcoin fiyatı (BTC) arasında istatistiksel olarak anlamlı bir ilişki bulunmaktadır.

ABSTRACT

Bitcoin, which is believed to have the potential of a new finance paradigm, and traditional financial instruments coexist, offering an alternative to investors. Due to the increasing interest in cryptocurrencies, especially Bitcoin in recent years, its impact on financial markets has been discussed in finance and academic circles. Many of the factors that affect stock prices also affect cryptocurrency prices. Investors gravitate towards cryptocurrencies and stocks with the same impulses, and therefore prices may be in the same trend. Although some authors have stated that Bitcoin is mostly used for speculative purposes due to excessive volatility and bubbles, this discussion has also become attractive for researchers in the world where the impact of technology and globalization is increasing. In this study, it is aimed to analyze the relationship between stock exchanges of Developed 7 (G7) countries with developed financial markets and the price of Bitcoin (BTC), the largest currency in terms of volume and market value of the crypto money market. In addition, the BIST100 index was included in the research because the research was conducted in Turkey. Monthly data for the period January 2016-May 2022 were used in the research. Johansen Cointegration Test and Vector Error Correction Model were chosen as analysis methods. As a result of the analysis, it has been determined that there is a long-term cointegration relationship. The Vector Error Correction Model is significant at the 5% level. In the short run, there is a statistically significant relationship between the Dow Jones, Nasdaq and Nikkei225 indices and the Bitcoin price (BTC).

¹ Çalışma, Tokat'ta düzenlenen 9. Uluslararası Muhasebe ve Finans Araştırmaları (ICAFR'22) Kongresi'nde 29 Eylül-1 Ekim 2022 tarihinde özet metin olarak sunulmuştur.

EXTENDED ABSTRACT

The development of money, which has the functions of exchange, calculation, value accumulation, speculation and economic policy tool, has moved from barter, which is the method used in the exchange of goods and services, to commodity coins, precious metals such as gold and silver, and fiat currencies that do not correspond to gold, and finally to digital and virtual currencies. has developed. Cryptocurrency is defined as value that creates a secure transaction and additional supply of virtual money in a cryptographically/encrypted manner. Examples of cryptocurrencies are alternative currency, digital and virtual currency. Crypto money, also called electronic, virtual or digital money, has increased very rapidly after Bitcoin (BTC), which started to be traded since 2010. According to Coinmarketcap data, as of 14 November 2022, 9240 cryptocurrencies are traded in the market. The expansion of asset classes and health, economic and geopolitical crises have made it necessary for investors to diversify their assets in international markets. Bitcoin, which has been growing rapidly for more than ten years, has started to attract a lot of attention by some investors as an integrative part of investor portfolio diversification, especially with the aim of hedging risk and creating an optimal portfolio. It started trading on the Chicago Futures Exchange on December 12, 2017. In 2021, it was declared as a commodity. Bitcoin, which is believed to have the potential of a new finance paradigm, and traditional financial instruments coexist, offering an alternative to investors. Due to the increasing interest in cryptocurrencies, especially Bitcoin in recent years, its impact on financial markets has been discussed in finance and academic circles. Reasons such as being an alternative financial asset, being decentralized, not having a time and place limit, and considering it to have a high growth potential have started to attract the increasing attention of investors and subsequently academics. In the studies, the number of which has been increasing in recent years, the relations between crypto assets and interest, gold, oil and stock market indices have been investigated by various countries, country groups (such as G7, G20, BRICS) and periods.

Some investors buy Bitcoin for investment value rather than as a medium of exchange. Some people see Bitcoin trading as a way to make a quick profit. However, it carries some risks due to its indeterminate (core) value and its digital structure. Bitcoin has a short investment history with very volatile prices. Whether it's a good investment depends on the financial profile, investment portfolio, risk tolerance and investment objectives. Bitcoin price, like the price of stocks or other currencies, is usually determined by supply and demand. Factors that can affect the supply and demand of Bitcoin include the acceptance of Bitcoin by companies and individuals, investor sentiment, central bank monetary policy, inflation and exchange rates. Interest in Bitcoin and cryptocurrencies as an investment tool has increased intensively since the end of 2016 and consolidated its position as an asset. For many years, Bitcoin and other cryptocurrencies have been shown as a mostly uncorrelated asset class that investors should add to mitigate the risk of a stock-rich portfolio. However, since the pandemic, Bitcoin and cryptos have started to be heavily traded on exchanges. There is a link between Bitcoin (BTC) and stock prices, especially technology stocks. There is a high correlation between cryptocurrency and stock prices. Because the factors that affect the stock market price also affect the cryptocurrency prices.

The most important and important issue in the analysis of time series is that the series are stationary. First, the structural break in the BTC time series was examined with the ADF (Augmented Dickey-Fuller) unit root test, and no structural break was found in the dependent variable, the BTC series. In addition, the Augmented Dickey-Fuller (ADF) unit root test was used to test the stationarity of other independent variables in the model. The ADF test showed that all variables were not stationary at the level level (bearing a unit root) and became stationary at the 1st difference. Since the variables in the model are not stationary and are stationary at the 1st difference, it is appropriate to use the cointegration test in the analysis of the long-term relationship and the Vector Error Correction Model in the analysis of the short-term relationship. The Johansen Cointegration Test was preferred to determine the long-term relationship between Bitcoin and stock market indices. In the Johansen Cointegration Test, the null hypothesis was rejected and the model was found to be significant at the 5% level.

The study includes stock market index and BTC monthly data of 8 G7 countries for the period January 2016- May 2022. In addition, since the research was conducted in Turkey, the BIST100 index was also included in the research. In the study, it was determined that Bitcoin price and stock market indices move together in the long run. In the short term, the Dow Jones (DOWJONES), Nasdaq (NASDAQ) and Nikkei225 (NIKKEI225) indices have an impact on the Bitcoin (BTC) price change, that is, these indices direct the Bitcoin price. In addition, the correlation between BTC and stock market indices was generally high. The NASDAQ index consists of technology and startup companies, and there is a high correlation between this index and the BTC price. For this reason, it is recommended that the NASDAQ index be followed especially by Bitcoin investors. It would be beneficial for Bitcoin investors to take positions according to the direction of the NASDAQ index.

Determining the long and short relationship between stock market indices and Bitcoin will help investors create their investment strategies and find possible factors affecting the Bitcoin market. When the studies were examined, different results were revealed as well as similar results. For this reason, it is thought that investors should still be careful in their investment decisions. In future studies, the information to be obtained from research using different time periods, different models, different indices and different cryptocurrencies will give important clues for investors.

Giriş

Değişim, hesaplama, değer biriktirme, spekülasyon ve iktisat politikası aracı fonksiyonlarına sahip olan paranın gelişimi mal-hizmetlerin el değiştirmesinde kullanılan yöntem olan takastan, emtia paralara, altın ve gümüş gibi kıymetli madenlere ve altın karşılığı olmayan itibari paralara son olarak ise dijital ve sanal paralara doğru gelişim göstermiştir. Kripto para (Cryptocurrency) kriptografik/şifreli bir şekilde güvenli işleme ve ek sanal para arzı yaratan değer olarak tanımlanmaktadır. Kripto para örnekleri alternatif para birimidir, dijitaldir ve de sanal paradır (Graydon, 2014).

Bitcoin (BTC) ilk olarak geliştirilen kripto para birimidir. Satoshi Nakamoto (2009) tarafından geliştirilen Bitcoin çevrimiçi ödemenin bir aracı kuruluştan geçmeden ve bir taraftan diğerine doğrudan işlem görmesine (merkeziyetsiz) izin vermektedir. Geleneksel finans ise bir finansal kurum üzerinde merkezileştirilmiş üçüncü tarafa güven mekanizmasına dayanmaktadır. Bitcoin işlemlerinde güvenlik finansal kurumlar (otorite araçlar) tarafından değil, yüksek işlem maliyetlerini azaltan ağ konsensüsü, kriptografi ve dijital imza ile sağlanmaktadır. Bitcoin işlemleri Blokzincir (Blockchain) teknolojinin kullanarak birkaç saniye içinde yapılabilmektedir. Ortalama olarak her 10 dakikada bir Blockchain adlı genel bir defter üzerine kayıt yapılarak işlemler doğrulanmaktadır. Elektronik, sanal ya da dijital para olarak da adlandırılan kripto para 2010'dan itibaren işlem görmeye başlayan Bitcoin (BTC)den sonra çok hızlı bir şekilde artmıştır. Coinmarketcap verilerine göre 14 Kasım 2022 tarihi itibari ile 9240 kripto para birimi piyasada işlem görmektedir (Coinmarketcap.com, 2022). Varlık sınıflarının genişlemesi ve sağlık, ekonomik ve jeopolitik krizler yatırımcıların varlıklarını uluslararası piyasalarda çeşitlendirmelerini gerekli kılmıştır. Yaklaşık on yıldan fazla süredir hızlı bir büyüme yaşayan Bitcoin yatırımcı portföy çeşitlendirmesinin bütünleştirici bir parçası olarak bazı yatırımcılar tarafından özellikle riskten korunma ve optimal portföy oluşturabilme amacı ile oldukça ilgi görmeye başlamıştır. 12 Aralık 2017 tarihinde Şikago Vadeli İşlemler Borsasında işlem görmeye başlamıştır. 2021 yılında ise bir emtia olarak ilan edilmiştir (CFTC, 2021).

Ödeme aracı veya yatırım aracı olarak sınıflandırılması için tartışmalarının olduğu günümüzde yeni bir finans paradigması potansiyeline sahip olduğuna inanılan Bitcoin ve geleneksel finansal araçlar bir arada var olarak yatırımcılara alternatif sunmaktadır. Son yıllarda kripto para birimlerine özellikle de Bitcoin'e artan ilgi nedeni ile finansal piyasalara etkisi finans ve akademik çevrelerde tartışılmaktadır. Aslında Glaser ve diğerleri (2014), Baek ve Elbeck (2015) ve Akkaya (2021 ve 2022) vb. gibi bazı yazarlar aşırı oynaklık ve balonlar nedeniyle Bitcoin'in çoğunlukla spekülasyon amaçlı kullanıldığını belirtmiş olsalar da teknolojinin ve küreselleşmenin etkisinin giderek arttığı dünyada bu tartışma araştırmacılar için de cazip hâle gelmiştir. Ayrıca portföy çeşitlendirmesi, korunma ve diğer finansal varlıklar için güvenli liman araştırmalarına ilham verdiler (Bouri vd. 2017; Shahzad vd. 2019).

Hisse senedi fiyatlarını etkileyen faktörlerin birçoğu kripto para fiyatlarını da etkilemektedir. Yatırımcılar kripto para ve hisse senetlerine aynı dürtülerle yönelmektedir ve bu nedenle fiyatlar aynı eğilimde olabilmektedir. Çeşitli çalışmalar BTC ve hisse senedi piyasaları arasındaki bu ilişkiyi keşfetmiştir. Gil-Alana vd. (2020) 07 Mayıs 2015 ile 05 Ekim 2018 arasındaki günlük verileri kullanarak Bitcoin, Ethereum, Ripple, Litecoin, Stellar ve Tether ile Amerika'daki altı borsa arasındaki ilişkiyi eşbütünleşme analizi ile araştırmıştır. Yaptıkları araştırmada eşbütünleşme ilişkisi tespit edememişler ve yatırımcılar için bir çeşitlendirme seçeneği olarak yeni bir yatırım varlık sınıfı olduğunu belirtmişlerdir. Bazı araştırmacılar ise gerek kendi ülkelerindeki gerekse de başka ülkelerin hisse senedi borsa endeksleri ile Bitcoin fiyatı arasındaki ilişkiyi açıklamak için farklı zaman dilimleri ve yöntemler kullanmışlardır. Ünvan (2021) 03 Ocak 2016- 16 Aralık 2018 döneminde haftalık

verileri kullanarak EViews programında Johansen Eşbütünleşme Testi, Hata Düzeltme Modeli ve Granger nedensellik analizini kullanarak Nikkei225, SSE380, BIST100 ve S&P500 hisse senedi endeksleri ile Bitcoin arasındaki etkileşimi araştırmıştır. Bitcoin'deki değişimlerin BİST100 üzerinde etkili olduğu ve iki yönlü nedensellik ilişkisinin bulunduğu belirlenmiştir. Bu çalışma kapsamında literatüre katkıda bulunmak için G7 ülkelerindeki hisse senedi borsa endeksleri ile Bitcoin fiyatı arasındaki ilişki istatistiksel analizler ile belirlenmeye çalışılmıştır.

Bu çalışma kapsadığı uzun dönem ve çok sayıdaki endeks değişkenleri ile finans yazınına önemli bir katkı sağlamaktadır. Çalışma dönemi Bitcoin'in Şikago Opsiyon Borsası'ndaki (Chicago Board of Option Exchange – CBOE) işlemlerini de kapsamaktadır. Böylelikle Bitcoin (BTC) türev piyasalarında alım ve satıma açılarak çok sayıda yatırımcıya ulaşmış ve oynaklığı azalmıştır. Ayrıca çalışmadaki modelde yer alan veri setleri durağan değildir ve 1. farkta durağan olmaktadır. Bu duruma uygun olan Eşbütünleşme testi ile uzun dönemli ilişkinin ve Vektör Hata Düzeltme Modeli kısa dönemli ilişkinin analizi daha anlamlı sonuçlar sağlayacaktır. Elde edilen bulgular kripto para yatırımcılarına ve portföy yöneticilerine önemli bilgiler sunacaktır.

Bu çalışmanın ikinci bölümünde literatürde yer alan kripto paralar ile hisse senedi endeksleri arasındaki etkileşimi araştıran çalışmalara yer verilmektedir. Daha sonra ise yöntem, veri seti ve bulgulara yer almaktadır. Sonuç bölümünde ise elde edilen bulguların kripto para yatırımcılarına ve portföy yöneticilerine sunacağı önemli öngörülere değinilecektir.

Literatür

Alternatif bir finansal varlık olması, merkeziyetsiz olması, zaman ve mekân sınırının olmaması, yüksek büyüme potansiyelinin olduğu düşünülmesi gibi sebepler yatırımcıların ve akabinde akademisyenlerin gittikçe artan ilgisini çekmeye başlamıştır. Son yıllarda sayısı giderek artan çalışmalarda kripto varlıklar ile faiz, altın, petrol ve hisse senedi borsa endeksleri arasındaki ilişkiler çeşitli ülke, ülke grupları (G7, G20, BRICS gibi) ve dönemler itibari ile araştırılmıştır. Aşağıda yapılan bazı çalışmalardan örnekler verilmiştir.

Dirican ve Canöz (2017), kripto paralar ile hisse senedi endeksleri arasındaki etkileşimi ARDL (Autoregressive Distributed Lag Bound Test- Gecikmesi Dağıtılmış Otoresif Sınır Testi) sınır testi yöntemi ile araştırmışlardır. Bitcoin fiyatı ile önde gelen Amerika Birleşik Devletleri ve Çin H. C. endeksleri arasında eşbütünleşme ilişkisinin bulunduğu belirlenmiştir. Londra, Tokyo ve İstanbul BİST100 hisse senedi endeksleri ile bir ilişki görülmemiştir. Kılıç ve Çütçü (2018), Bitcoin fiyatı ile Borsa İstanbul arasındaki eş bütünleşme ve nedensellik ilişkisini belirlemeye çalışmıştır. Bulgular, Bitcoin fiyatları ile Borsa İstanbul endeks değeri arasında orta ve orta vadede eş bütünleşme ilişkisi olmadığını göstermektedir. Sadece TodaYamamoto nedensellik testi, Borsa İstanbul'dan Bitcoin fiyatlarına doğru tek yönlü bir nedensellik ilişkisi olduğunu göstermektedir. Vardar ve Erdoğan (2019), en büyük kripto para birimi olan Bitcoin ile diğer geleneksel varlık sınıfları, yani hisse senedi, tahvil ve para birimleri arasındaki getiri ve oynaklık aktarımını, yeni geliştirilen çok değişkenli VAR-GARCH yöntemini kullanarak Temmuz 2010-Haziran 2018 döneminde Türkiye açısından incelemiştir. Araştırmanın sonucunda, tahvil piyasasından Bitcoin piyasasına pozitif tek taraflı getiri yayılmalarının varlığını ortaya koymuştur. Şok ve oynaklık yayılmalarının sonuçlarıyla ilgili olarak ise Bitcoin ve ABD doları döviz kuru hariç diğer tüm finansal varlık sınıfları arasında iki yönlü çapraz piyasa şoku ve oynaklık yayılma etkilerine dair güçlü kanıtlar tespit etmişlerdir. Gürsoy ve Tunçel (2020), Bitcoin fiyatı ile hisse senedi piyasaları arasındaki bir nedensellik ilişkisini test etmeyi amaçlamıştır. Bitcoin fiyatından serisinden S&P 500 endeksine doğru bir nedensellik ilişkisi belirlenmiştir. Diğer piyasalar için anlamlı sonuçlar bulunamamıştır.

Wang & Chen and Zhao, (2020), bir vektör otoregresif model kullanarak borsa endeksleri ve Bitcoin fiyatı arasındaki ilişkiyi analiz etmiştir. Kayar Pencere Tekniği'nde (Sliding Window Technique) kullandıkları çalışmanın sonucunda S&P 500 ve Dow Jones endekslerinin Bitcoin üzerinde avantajlı bir etkiye sahip olduğunu, bu model ve sonuca göre finansal yatırım yapılabileceğini belirtmişlerdir. Jeris vd. (2021), diğer çalışmalardan farklı olarak bitcoin ile ilgili makaleleri çeşitli kategorilere ayırarak bibliyometrik analizlerini yapmışlardır. Bu kategoriler: gelişmiş ülkeler, gelişmekte olan ülkeler, İslami borsalar ve COVID-19 süreci olarak belirlenmiştir. Mariana vd. (2021) Bitcoin ve Ethereum ile ABD (S&P500) arasındaki ilişkiyi inceledikleri çalışmalarında Bitcoin ve Ethereum'u yakın vadede güvenli limanlar olarak tespit etmişler ayrıca Ethereum'un Bitcoin'den daha yüksek bir getiri oynaklığına sahip olduğunu ve borsa hızla düştüğünde güvenli bir liman olarak Bitcoin'e tercih edildiğini belirlemişlerdir. Lahiani ve Jlassi (2021); Bitcoin, Dash, Ethereum, Monero, Ripple ile BRICS ve Gelişmiş Ülke endeksleri arasındaki ilişkiyi araştırmışlardır. Kripto para birimleri ile BRICS borsası arasında önemli bir ilişki tespit edememişlerdir. BRICS ülkeleri içinde, yalnızca Brezilya hisse senedi borsası ile Dash, Ethereum ve Monero kripto varlıklar arasında bir ilişki tespit etmişlerdir. Aynı kripto varlıklar ve ülke endekslerinin kullanıldığı bir çalışmada Jeribi ve Ghorbel (2021), Brezilya ve Güney Afrika borsalarıyla Bitcoin arasında dinamik ve pozitif bir ilişki belirlemişlerdir.

Aljasem (2022), tarafından Bitcoin, İslam Pay Senetleri ve petrol fiyatları arasındaki nedensel ilişkisi 18 Ağustos 2011-10 Aralık 2021 dönemine ait veriler Parametrik Olmayan Kantil Nedensellik Testi kullanılarak incelenmiştir. Sonuçlar, değişkenler arasında iki yönlü varyans nedensellik olduğunu göstermiştir. Bu nedenselliğin gücü özellikle normal piyasa koşullarında artmakta ancak BTC'den İslami Pay Senetlerine (DJI) ve Petrol fiyatlarından (WTI) İslami Pay Senetlerine (DJI) olan nedensellik tespit edilmiştir.

Şenol ve Koç (2022), volatilité yayılım endeksi ile temel piyasalar arasındaki volatilité yayılımlarının araştırıldığı çalışmalarında temel piyasaları temsilen MSCI dünya endeksi, dolar endeksi, ons altın, Brent petrol, ABD 2 yıllık devlet tahvil faizi ve Bitcoin fiyatı kullanılmıştır. Ağaçkesen (2022), Ocak 2013-Ekim 2021 döneminde haftalık verileri ve VAR (Vector Auto Regression – Vektör Oto Regresyon) analizi ve Granger Nedensellik Testini kullanarak Bitcoin ve hisse senedi piyasaları arasındaki etkileşimi incelemiştir. Bitcoin fiyatından Dow Jones ve S&P500 endeksi yönüne tek yönlü bir ilişki tespit edilmiştir. Korkmazgöz, Şahin ve Ege, İ. (2022), ARDL (Autoregressive Distributed Lag Bound Test-Gecikmesi Dağıtılmış Otoregresif Sınır Testi) sınır testi yöntemi ile en fazla ilgi gören kripto para birimlerinden Bitcoin ile BİST 100, mali ve teknoloji endeksleri arasındaki ilişkiyi incelemişlerdir. Bitcoin ile BİST mali endeks arasında uzun dönem bir ilişki bulunmuştur. Ancak kısa dönemde anlamlı bir ilişkinin oluşmadığı görülmüştür.

Yöntem ve Veri Seti

Çalışma Ocak 2016- Mayıs 2022 dönemine ait 8 adet G7 ülkelerinin borsa endeks ve BTC aylık verilerini kapsamaktadır (Tablo 1). Ayrıca araştırma Türkiye'de yapıldığı için BİST100 endeksi de araştırmaya dahil edilmiştir. Veriler investing.com internet sitesinden oluşturulmuştur.

Tablo 1: Değişkenler Tablosu

Bağımsız Değişkenler	Amerika	Dow Jones	https://tr.investing.com/
	Amerika	Nasdaq	https://tr.investing.com/
	Türkiye	BİST100	https://tr.investing.com/

	Almanya	DAX	https://tr.investing.com/
	Fransa	CAC40	https://tr.investing.com/
	İngiltere	FTSE100	https://tr.investing.com/
	Japonya	NIKKEI225	https://tr.investing.com/
	İtalya	INVIT40	https://tr.investing.com/
	Kanada	TSX	https://tr.investing.com/
Bağımlı Değişken		BTC	https://coinmarketcap.com/

Ocak 2016 – Mayıs 2022 dönemi G7 ülkelerinin borsa endeks grafiği Şekil 1’de sunulmuştur. Şekil 1’de FTSE100, INVIT40 ve CAC40 haricinde borsaların COVID 19 döneminde ve sonrasında beraber hareket ettiği görülmektedir.

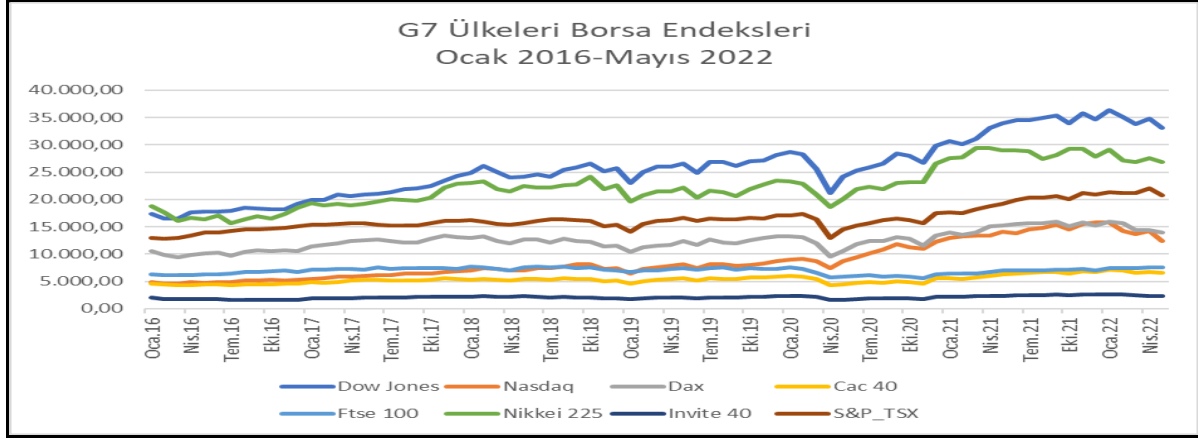

Şekil 1: G7 Ülkeleri Borsa Endeksleri Tarihsel Görünümü

Kaynak: Yazarlar tarafından oluşturulmuştur.

Ocak 2016 – Mayıs 2022 dönemi Bitcoin fiyat grafiği Şekil 2’de sunulmuştur. COVID 19 döneminde fiyatın 60.000 ABD Dolarına geldiği ve sonrasında bir düşüş yaşandığı Şekil 2’de açıkça görülmektedir. 13.11.2022 tarihi itibarıyla değeri hızlı bir şekilde 16,545.80 ABD Dolarına inmiştir.

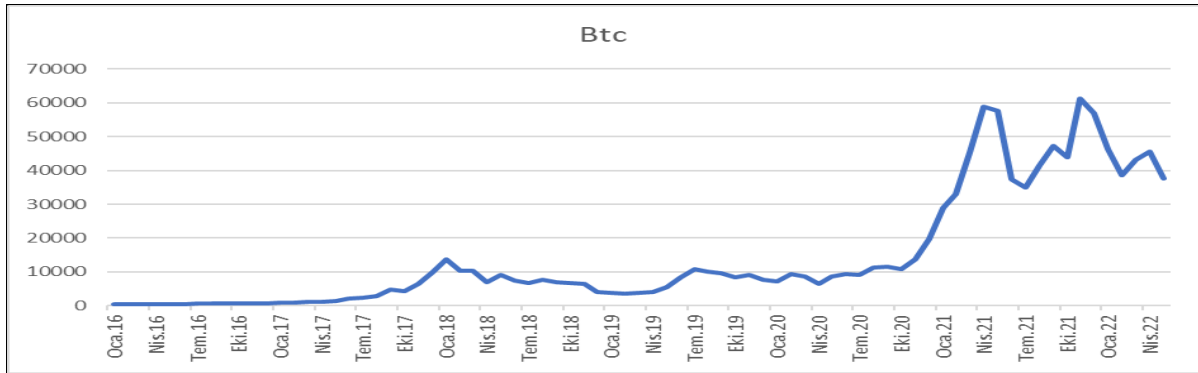

Şekil 2: Bitcoin (BTC) Fiyat Hareketleri Tarihsel Görünüm- Ocak 2016-Haziran 2022

Kaynak: Yazarlar tarafından oluşturulmuştur.

Bulgular

Değişkenlere ait tanımlayıcı istatistikler Tablo 2’de sunulmuştur. Değişkenler arasında en yüksek çarpıklık BIST100, en düşük ise FTSE100 endeksine aittir. BIST100 yine en yüksek basıklığa sahiptir. En düşük ise NIKKEI225’dir. BTC en yüksek standart sapmaya sahiptir.

Tablo 2: Tanımlayıcı İstatistikler Tablosu

	BTC	BIST100	CAC40	DAX	DOWJONES	FTSE100	INVIT40	NASDAQ	NIKKEI225	TSX
Mean	14424.84	1127.85	5382.63	12522.15	25747.12	6965.32	2076.38	8813.87	22354.80	16503.27

Medyan	7731.30	1040.61	5318.74	12386.40	25590.51	7119.70	2083.60	7701.82	21947.58	16086.29
Maksimum	61330.00	2430.55	7197.40	15958.41	36321.59	7748.76	2674.60	15752.27	29441.91	21970.78
Minimum	365.50	717.27	4259.94	9482.66	16453.63	5577.27	1594.00	4587.59	15698.02	12766.15
Std. Sapma	17170.31	345.95	739.65	1669.30	5453.22	555.67	275.71	3350.28	3828.68	2220.10
Çarpıklık	1.4037	1.6717	0.5820	0.3300	0.2515	-0.7949	0.1564	0.7218	0.3614	0.8530
Basıklık	3.6033	5.9863	2.6467	2.5592	2.2334	2.5289	2.3111	2.2188	2.2670	3.0886
Jarque-Bera	26.4567	64.4788	4.7477	2.0210	2.6974	8.8212	1.8365	8.6438	3.3999	9.3636
Olasılık	0.0000	0.0000	0.0931	0.3640	0.2595	0.0121	0.3992	0.0132	0.1826	0.0092
Gözlem	77	77	77	77	77	77	77	77	77	77

BTC ile borsa endeksleri arasındaki korelasyon genellikle yüksek olarak gerçekleşmiştir (Tablo 3). NASDAQ, Bitcoin ile en yüksek korelasyona sahip olan endekstir (0.9228). NASDAQ endeksi teknoloji ve start-up şirketlerinden oluştuğundan beklendiği gibi yüksek korelasyon bulunmuştur.

Tablo 3: Korelasyon Tablosu

Değişkenler	BIST100	CAC40	DAX	DOWJONES	FTSE100	INVIT40	NASDAQ	NIKKEI225	TSX
BTC	0.8276	0.8212	0.8489	0.8771	0.0964	0.7589	0.9228	0.8959	0.8899

İlk önce BTC zaman serisindeki yapısal kırılma ADF (Augmented Dickey-Fuller) testi ile incelenmiştir. Bağımlı değişken olan BTC serisinde yapısal kırılma bulunmamaktadır (Tablo 4).

Tablo 4: Yapısal Kırılma Testi

	t-Statistik	Olasılık*
ADF Test İstatistiği	-5.33242	< 0.01
Kritik Değerler:		
	1% level	-4.94913
	5% level	-4.44365
	10% level	-4.19363

Zaman serilerinin analizindeki en önemli ve dikkat edilmesi gereken konu serilerinin durağan olmasıdır. Başka bir ifade ile finans çalışmalarındaki zaman serilerinin birim kök taşıması gerekmektedir. Modeldeki değişkenlerin durağanlık sınamaları için Augmented Dickey-Fuller (ADF) birim kök testi kullanılmıştır (Tablo 5). ADF testi (Dickey ve Fuller, 1979) tüm değişkenlerin düzey seviyede durağan olmadığını (birim kök taşıdığını) ve 1. farkta durağanlaştığını göstermektedir.

Tablo 5: ADF Test Sonuçları

Değişkenler	t-İstatistiği	Olasılık	1. Fark	Olasılık
BIST100	2.1489	0.9999	- 7.3847	0.0000
BTC	- 0.3673	0.5487	-2.2143	0.0268
CAC40	0.6164	0.8474	-9.0681	0.0000
DAX	0.3649	0.7875	-9.3068	0.0000
DOWJONES	1.2002	0.9399	-9.4260	0.0000
FTSE100	0.4569	0.8109	-8.2988	0.0000
INVIT40	-0.0269	0.6707	-9.9283	0.0000
NASDAQ	1.1679	0.9364	-8.0199	0.0000
NIKKEI225	0.6391	0.8522	-9.2418	0.0000
TSX	1.2067	0.9406	-9.1300	0.0000

Modelde yer alan değişkenler durağan olmadığından ve 1. farkta durağan olduklarından uzun dönemli ilişkinin analizinde Eşbütünleşme testi ve kısa dönemli ilişkinin analizinde Vektör Hata Düzeltme Modeli'nin kullanılması uygundur. Eşbütünleşme (Conintegration),

zaman serisi verilerinde uzun dönemli ilişkileri modellemek için önemli bir araçtır. Zaman serisi verilerinde muhtemelen bir noktada eşbütünleşmeyi kullanmak gerekmektedir. Eşbütünleşme denklemi iki veya daha fazla sayıda durağan olmayan zaman serisinin uzun dönemli bir dengeye sahip olduğunda ve temel bir ortak stokastik eğilimi paylaştığında ortaya çıkmaktadır. Çalışmada kullanılan Johansen testi ile birden fazla eşbütünleşme ilişkisi elde edilebilmektedir. Johansen eşbütünleşme testi iki ana biçimde meydana gelmektedir: İz testleri ve Maksimum Özdeğer testi. Her iki test biçimi için de boş hipotez eşbütünleşme denklemlerinin olmamasıdır. İz testi alternatif hipotezi, basitçe, eşbütünleşme ilişkilerinin sayısının en az bir olmasıdır (doğrusal kombinasyonların sayısı ile gösterilir). Maksimum özdeğer testi alternatif bir $K_0 + 1$ hipotezine sahiptir ($K > K_0$ yerine). Bu durumda sıfır hipotezini reddetmek temelde durağan bir süreç veren durağan olmayan değişkenlerin yalnızca bir kombinasyonunun olduğunu belirtmektir (Sarıkovanlık vd., 2019). Eşbütünleşme, zaman serilerinin bir hata düzeltme modeli aracılığıyla bağlanacağını ima etmektedir. Hata düzeltme modeli kısa dönem dinamiklerini daha iyi anlamayı sağladığı için zaman serisi analizinde önemlidir. Ayrıca eşbütünleşik değişkenleri uygun şekilde modellememek yanı sıra tahminlere neden olabilmektedir.

Tablo 6: Gecikme Uzunluğunu Seçme Kriterleri

Lag	LogL	LR	FPE	AIC	SC	HQ
0	-5458,25	NA	3.73	154.03	154.35	154.16
1	-4946,63	864.72	3.53	142.44	145.94	143.83
2	-4859,82	122.26	5.98	142.81	149.50	145.47
3	-4744,54	129.89	6.08	142.38	152.26	146.31
4	-4578,93	139.94	2.59	140.53*	153.59	145.72*
5	-4330,58	139.91	3.22	136.35	152.60	142.81
6	-3735,26	167.69*	3.77*	122.40	141.84*	130.13

* gecikme uzunluğu

Eşbütünleşme testlerinde öncelikle optimal gecikme uzunluğunun belirlenmesi gerekmektedir. Gecikme uzunluğunun belirlenmesinde F-testleri veya bilgi kriterleri kullanılmaktadır. Akaike Bilgi Kriteri (AIC) ve Hannan-Quinn (HQ) Kriteri gecikme sayısının 4 (dört) olduğunu göstermektedir (Tablo 6).

Tablo 7: Eşbütünleşme Testi Sonuçları

Eşbütünleşme Sayısı	Mak. Özdeğer	İz Değeri	Eşik Değeri	Olasılık
Boş *	0.910640	613.2733	197.3709	0.0000
En çok 1 *	0.863575	441.8028	159.5297	0.0000
En çok 2 *	0.747845	300.3725	125.6154	0.0000
En çok 3 *	0.693654	202.5549	95.75366	0.0000
En çok 4 *	0.571676	118.5592	69.81889	0.0000
En çok 5 *	0.330826	58.35994	47.85613	0.0038
En çok 6 *	0.226240	29.83847	29.79707	0.0495
En çok 7	0.112491	11.62741	15.49471	0.1757
En çok 8	0.043457	3.154505	3.841465	0.0757

* 0.05 düzeyinde boş hipotez reddini edilmektedir

Bitcoin ile borsa endeksleri arasındaki uzun dönemli ilişkisini belirlenmesi için Johansen Eşbütünleşme Testi (Johansen, 1988) tercih edilmiştir. Johansen Eşbütünleşme Testinde boş hipotez ret edilmiş ve modelin %5 düzeyinde anlamlı olduğu görülmüştür. Uzun dönemde değişkenler arasında en çok 6 (altı) eşbütünleşme denklemi bulunmaktadır, yani değişkenler arasında eşbütünleşme ilişkisi bulunmaktadır. Değişkenlerin hareketi uzun dönemde birlikte olmaktadır. (Tablo 7).

Tablo 8: Vektör Hata Düzeltme Model Testi Çıktıları

Dışlanan	Chi-sq	Fark	Olasılık
D(BIST100)	3.9654	4	0.4107
D(CAC40)	7.7067	4	0.1029
D(DOWJONES)	9.4227	4	0.0514
D(DAX)	3.0594	4	0.5479
D(FTSE)	5.2652	4	0.2611
D(INVIT40)	5.8104	4	0.2138
D(NASDAQ)	15.8398	4	0.0032
D(NIKKEI225)	33.8814	4	0.0000
D(TSX)	3.8980	4	0.4200
Hepsi	89.6046	36	0.0000

Kısa dönemde değişkenler arasındaki ilişkinin tahmini için Vektör Hata Düzeltme Modeli (Vector Error Correction Model-VECM) tahmin edilecektir. VEC Modeli sonuçları Tablo 8’de sunulmuştur. Vektör Hata Düzeltme Modeli sonuçlarına göre boş hipotez ret edilmiş ve modelin %5 düzeyinde anlamlı olduğu belirlenmiştir. Kısa dönemde Dow Jones (DOWJONES), Nasdaq (NASDAQ) ve Nikkei225 (NIKKEI225) endekslerinin Bitcoin (BTC) fiyat değişimi üzerinde bir etkisi bulunmaktadır, yani bu endeksler Bitcoin fiyatını yönlendirmektedir.

Sonuç ve Öneriler

2009 yılında gizemli bir kişinin yarattığı Bitcoin ilk merkezi olmayan başarılı bir kripto para ve ödeme sistemidir. “*Kripto para*” bilimsel bir veri kodlama ve kod çözme uygulaması olan bir kriptografinin kullanılarak işlemlerin güvence altına alındığı ve doğrulandığı bir dijital varlık anlamına gelmektedir. İşlemler genellikle Blockchain olarak bilinen dağıtılmış bir defter teknolojisi aracılığıyla tüm dünyaya dağıtılan bilgisayarlarda depolanmaktadır. Bitcoin geleneksel paraya bir alternatif olarak tasarlanmıştır ve küresel mal ve hizmet satın almada kullanmada bir araç olması amacıyla ortaya çıkmıştır.

Bazı yatırımcılar Bitcoin’i değişim aracı yerine yatırım değeri için satın almaktadır. Bazı insanlar hızlı bir kâr elde etmenin bir yolu olarak Bitcoin ticaretini görmektedir. Ancak içsel (temel) değerinin belirgin olmaması ve dijital yapısı nedeniyle bazı riskler taşımaktadır. Bitcoin çok değişken fiyatlar ile dolu kısa bir yatırım geçmişine sahiptir. İyi bir yatırım olup olmadığı finansal profile, yatırım portföyüne, risk toleransına ve yatırım hedeflerine bağlıdır.

Bitcoin fiyatı hisse senetlerinin veya diğer para birimlerinin fiyatı gibi genellikle arz ve talebe göre belirlenmektedir. Bitcoin arzını ve talebini etkileyebilecek faktörler arasında şirketler ve bireyler tarafından Bitcoin’in kabulü, yatırımcı duyarlılığı, merkez bankası para politikası, enflasyon ve döviz kurları sayılabilir. Bir yatırım aracı olarak Bitcoin ve kripto paralara ilgi 2016 yılının sonlarından itibaren yoğun şekilde artmış ve bir varlık olarak konumunu sağlamlaştırmıştır. Uzun yıllar boyunca Bitcoin ve diğer kripto para birimleri yatırımcıların hisse senetleri açısından zengin bir portföyün riskini azaltmak için eklemeleri gereken ve çoğunlukla ilişkisiz bir varlık sınıfı olarak gösterilmiştir. Bununla birlikte, pandemiden bu yana Bitcoin ve kriptolar borsalarda yoğun olarak işlem görmeye başlamıştır. Bitcoin (BTC) ile hisse senedi fiyatları, özellikle teknoloji hisseleri arasındaki bağlantı bulunmaktadır. Kripto para birimi ve hisse senedi fiyatları arasında yüksek korelasyon bulunmaktadır. Çünkü hisse senedi piyasa fiyatını etkileyen faktörler aynı zamanda kripto para fiyatlarını da etkilemektedir.

Yapılan çalışmada Bitcoin fiyatı ve borsa endekslerinin uzun dönemde birlikte hareket ettiği belirlenmiştir. Kısa dönemde ise Dow Jones (DOWJONES), Nasdaq (NASDAQ) ve

Nikkei225 (NIKKEI225) endekslerinin Bitcoin (BTC) fiyat değişimi üzerinde bir etkisi bulunmaktadır, yani bu endeksler Bitcoin fiyatını yönlendirmektedir. Ayrıca BTC ile borsa endeksleri arasındaki korelasyon genellikle yüksek olarak gerçekleşmiştir. NASDAQ endeksi teknoloji ve startup şirketlerinden oluşmaktadır ve bu endeks ile BTC fiyatı arasında yüksek korelasyon bulunmaktadır. Bu nedenle NASDAQ endeksinin Bitcoin yatırımcıları tarafından özellikle takip edilmesi önerilmektedir. Bitcoin yatırımcılarının NASDAQ endeksi yönüne göre pozisyon almaları faydalı olacaktır.

Borsa endeksleri ve Bitcoin arasındaki uzun ve kısa ilişkinin belirlenmesi ile yatırımcıların yatırım stratejilerini oluşturmalarına ve Bitcoin piyasasını etkileyen olası faktörleri bulmalarına yardımcı olacaktır. Yapılan çalışmalar incelendiğinde benzer sonuçlar yanında farklı sonuçlar da ortaya konulmuştur. Bu nedenle yatırımcıların yatırım kararlarında yine de dikkatli olmaları gerektiği düşünülmektedir. İleriki çalışmalarda farklı zaman kesitleri, farklı modeller, farklı endeksler ve farklı kripto paralar kullanılarak yapılacak araştırmalardan elde edilecek bilgiler yatırımcılar için önemli ipuçları verebilecektir.

Kaynakça

- Ağaçkesen, E. (2022). Bitcoin ile hisse senedi piyasaları arasındaki karşılıklı ilişkinin incelenmesi: Türkiye ve seçilmiş ülkeler. *Sosyal, Beşerî ve İdari Bilimler Dergisi*, 5(4): 419-431.
- Akkaya, M. (2021). The determinants of the volatility in cryptocurrency markets: the Bitcoin case. *Boğaziçi Journal*, 35(1), 87-97.
- Akkaya, M. (2022). Kripto para işlemlerini yönlendiren ekonomik ve finansal faktörler: Bitcoin fiyat oluşumu. *TESAM Akademi Dergisi*, 9(1), 209-226.
- Aljasem, S.A. (2022). The causal relationship between Bitcoin, Islamic Stocks, and oil prices: Evidence from the quantiles-based Granger Causality Test, Gaziantep Üniversitesi Sosyal Bilimler Enstitüsü, Yüksek Lisans Tezi, Gaziantep.
- Baek, C. & Elbeck, M. (2015). Bitcoins as an investment or speculative vehicle? *A first look Appl. Econ. Letters.*, 22 (1), pp. 30-34, 10.1080/13504851.2014.916379.
- Bouri, E., Gupta, R., Tiwari, A. K., & Roubaud, D. (2017). Does Bitcoin hedge global uncertainty? Evidence from wavelet-based quantile-in-quantile regressions. *Finance Research Letters*, 23, 87-95.
- CFTC (2021). Digital Assets" <https://www.cftc.gov/digitalassets/index.htm> Erişim Tarihi: 20.09.2022
- Dickey, D. A. & Fuller, W. A. (1979). Distribution of the estimators for autoregressive time series with a unit root. *Journal of the American Statistical Association*, 74(366a), 427-431.
- Dirican C., Canöz İ. (2017). Bitcoin fiyatları ile dünyadaki başlıca borsa endeksleri arasındaki eşbütünleşme ilişkisi: ardl modeli yaklaşımı ile analiz, *Journal of Economics, Finance and Accounting*, 4, (4), 377-392.
- Jeribi, A., & Ghorbel, A. (2021). Forecasting developed and BRICS stock markets with cryptocurrencies and gold: generalized orthogonal generalized autoregressive conditional heteroskedasticity and generalized autoregressive score analysis. *International Journal of Emerging Markets*.
- Johansen, S. (1988). Statistical analysis of cointegration vectors. *Journal of Economic Dynamics and Control*, 12, 231-254.
- Gil-Alana, L.A. & Abakah, E.J. & Rojo, M.F.R (2020). Cryptocurrencies and stock market indices. are they related?, *Research in International Business and Finance*, Volume 51, 101063, ISSN 0275-5319, <https://doi.org/10.1016/j.ribaf.2019.101063>.

- Glaser, F. & Zimmermann, K. & Haferkorn, M. & Weber, M. & Siering, M. (2014), Bitcoin-asset or currency? revealing users' hidden intentions, Available at SSRN:ECIS 2014 (Tel Aviv), <https://ssrn.com/abstract=2425247>
- Graydon, C. (2014). What is Cryptocurrency?, <https://www.ccn.com/cryptocurrency>. Accessed on: 14 November 2022
- Gürsoy, S. ve Tunçel, M.B. (2020). Kripto paralar ve finansal piyasalar arasındaki ilişkinin incelenmesi: Bitcoin ve seçili pay piyasaları arasında yapılmış nedensellik analizi (2010-2020), *Üçüncü Sektör Sosyal Ekonomi Dergisi*, 55(4), 2126-2142.
- Kılıç, Y. ve Çütcü, İ. (2018). Bitcoin fiyatları ile Borsa İstanbul endeksi arasındaki eşbütünlük ve nedensellik ilişkisi. *Eskişehir Osmangazi Üniversitesi İktisadi ve İdari Bilimler Dergisi*, 13(3): 235-250.
- Korkmazgöz, Ç., Şahin, S., Ege, İ. (2022). Bitcoin ve Borsa İstanbul Endeksleri arasındaki ilişkinin incelenmesi: ardl sınır testi yaklaşımı. *Muhasebe Bilim Dünyası Dergisi*, 24(1), 89-108 <https://doi.org/10.31460/mbdd.898812>
- Lahiani, A., & Jlassi, N. B. (2021). Nonlinear tail dependence in cryptocurrency-stock market returns: The role of Bitcoin futures. *Research in International Business and Finance*, 56, 101351.
- Mariana, C. D., Ekaputra, I. A., & Husodo, Z. A. (2021). Are Bitcoin and Ethereum safe-havens for stocks during the Covid-19 pandemic?. *Finance research letters*, 38, 101798.
- Nakamoto, S. (2009). Bitcoin: A peer-to-peer electronic cash system. <https://Bitcoin.org/Bitcoin.pdf>
- Shahzad, S. J. H., Bouri, E., Roubaud, D., Kristoufek, L., & Lucey, B. (2019). Is Bitcoin a better safe-haven investment than gold and commodities?. *International Review of Financial Analysis*, 63, 322-330.
- Salisu, A. A., Isah, K., & Akanni, L. O. (2019). Improving the predictability of stock returns with Bitcoin prices. *The North American Journal of Economics and Finance*, 48, 857-867.
- Sarıkovanlık, V., Koy, A., Akkaya, M., Yıldırım, H.H. ve Kantar, L. (2019). *Finans biliminde ekonometri uygulamaları*. Birinci Basım. Ankara: Seçkin Yayıncılık.
- Şenol, Z. ve Koç, S. (2022). Borsa, faiz, döviz kuru, altın, petrol ve Bitcoin arasındaki volatilité yayılımları. *Uluslararası İktisadi ve İdari İncelemeler Dergisi*, 22, 1-15. <https://doi.org/10.18092/ulikidince.1036345>
- Today's Cryptocurrency Prices by Market Cap, (2022.11.14), <https://coinmarketcap.com/tr/>, Erişim tarihi: 15.11.2022
- Unvan, Y. A. (2021). Impacts of Bitcoin on USA, Japan, China and Turkey stock market indexes: Causality analysis with value at risk method (VAR), *Communications in Statistics- Theory and Methods*, 50:7, 1599-1614, DOI: 10.1080/03610926.2019.1678644
- Vardar, G. and Aydoğan, B. (2019). Return and volatility spillovers between Bitcoin and other asset classes in Turkey: Evidence from VAR-BEKK-GARCH approach, *EuroMed Journal of Business*, Vol. 14 No. 3, pp. 209-220. <https://doi.org/10.1108/EMJB-10-2018-0066>
- Xin Wang & Xi Chen & Peng Zhao (2020). The Relationship Between Bitcoin and Stock Market, *International Journal of Operations Research and Information Systems (IJORIS)*, IGI Global, vol. 11(2), pages 22-35, April.



GAZIANTEP UNIVERSITY JOURNAL OF SOCIAL SCIENCES

Journal homepage: <http://dergipark.org.tr/tr/pub/jss>



Araştırma Makalesi • Research Article

Barış İnşa Süreçlerinde Yeni Yaklaşımlar: Liberal Barıştan Melez Barışa Dönüşüm Analizi

New Approaches in Peacebuilding: The Analysis of the Transformation From Liberal Peace to Hybrid Peace

Efser Rana ÇOŞKUN^{a*}

^a Dr. Öğr. Üyesi, Ankara Sosyal Bilimler Üniversitesi, Uluslararası İlişkiler Bölümü, Ankara / TÜRKİYE
ORCID: 0000-0002-3703-8550

MAKALE BİLGİSİ

Makale Geçmişi:

Başvuru tarihi: 8 Haziran 2023

Kabul tarihi: 19 Temmuz 2023

Anahtar Kelimeler:

Melez barış,

Liberal barış,

Yerele dönüş,

Barış inşası,

Melezleşme.

ÖZ

Bu makale, Türkiye'deki Barış ve Çatışma Çalışmaları ve Uluslararası İlişkiler (Uİ) alanları bağlamında, "yerele dönüş" perspektifinden barış inşa süreçlerine yeni bir yaklaşım sunmayı amaçlamaktadır. Melez barış (hybrid peace) kavramı, daha önce Türkiye'deki akademik çalışmalarda yeterince ele alınmamıştır. Bu nedenle, makalede melez barış kavramının tanımı, liberal barış sonrası gelişimi ve kavrama yönelik eleştirileri, akademik yazında oluşturulan kuramsal çerçeve üzerinden ayrıntılı bir şekilde değerlendirilip analiz edilmektedir. Melez barış, geleneksel barış inşa çalışmalarının aksine, yerel dinamiklere, kültürel faktörlere ve toplumsal yapıya daha fazla odaklanır. Bu çalışmanın birinci amacı, melez barışın hangi yaklaşımların dönüşümü ile ortaya çıktığını ve liberal barış eleştirilerine nasıl bir yanıt sunduğunu açıklamaktır. Bu bağlamda, melez barışın nasıl ortaya çıktığı ve liberal barış eleştirilerine karşı nasıl bir alternatif sunabileceği incelenmektedir. Ancak, melez barış kavramı, bazı eleştirilere maruz kalmış ve sorgulanmıştır. Bu çalışmanın ikinci amacı, bu kavrama yönelik eleştirilerin irdelenerek değerlendirilmesidir. Çalışmanın ortaya koyduğu özgün iki önemli eleştirilerden birincisi barış inşa sürecine dahil olan aktörler ikiliği, ikincisi barış inşa sürecini sahiplenme ikiliğidir. Makalenin ilk bölümünde liberal barış kavramı ve eleştirileri ele alınacaktır. Bu bölüm, liberal barışın temel prensiplerini, etkinliğini ve eleştirilerini analiz ederek, melez barış kavramının ortaya çıkışını açıklayacaktır. İkinci aşamada ise, liberal barış ile melezleşme arasındaki ilişkiler ve melezleşme süreçlerinin farklı açılara nasıl evrilebileceği çeşitli örneklerle tartışılacaktır. Bu bölüm, melez barışın nasıl farklı bir perspektif sunduğunu ve nasıl alternatif bir yaklaşım olduğunu ortaya koymayı hedeflemektedir. Sonuç olarak, bu makale, melez barış kavramını tanımlamak, liberal barış sonrası gelişimi ve eleştirileri üzerine analitik bir değerlendirme yapmak amacıyla yazılmış ilk çalışmadır.

ARTICLE INFO

Article History:

Received: June 8, 2023

Accepted: July 19, 2023

Keywords:

Hybrid peace,

Liberal peace,

The local turn,

Peacebuilding,

Hybridisation.

ABSTRACT

This article aims to provide a new approach to peacebuilding processes from the perspective of "local turn" in Peace and Conflict Studies and International Relations (IR) in Türkiye. The concept of hybrid peace has not been sufficiently addressed in previous studies. This article thoroughly evaluates and analyzes the definition of hybrid peace, its development in the context of liberal peace, and the criticisms. Unlike traditional peacebuilding efforts, hybrid peace focuses more on local dynamics, cultural factors, and social structures. The first objective of this study is to explain emergence of hybrid peace through the transformation of various approaches and how it responds to criticisms of liberal peace. The study examines how hybrid peace emerged and how it can offer an alternative approach. However, hybrid peace is criticized. The second objective is to examine and evaluate criticisms directed towards this concept. The first original criticism identified by this study is the duality of actors involved in the peacebuilding process, and the second one is the duality of ownership of the peacebuilding process. The article firstly will discuss the liberal peace and its criticisms which will analyze the fundamental principles, explaining emergence of hybrid peace. Secondly, relationships between liberal peace and hybridization and how the processes of hybridization can evolve into different perspectives will be discussed with diverse examples which aims to demonstrate how hybrid peace offers a different approach. Consequently, this article is the first study written to explain hybrid peace and provide an analytical assessment of its development and criticisms.

* Sorumlu yazar/Corresponding author.
e-posta: rana.coskun@asbu.edu.tr

EXTENDED ABSTRACT

Peacebuilding processes have long been a focal point of research in the fields of Peace and Conflict Studies and International Relations (IR). In the context of Turkish literature in those fields, however, the concept of hybrid peace has not received sufficient attention in previous studies. This article aims to bridge this gap by presenting a new approach to peacebuilding processes in light of the debates of "the local turn." By thoroughly evaluating and analyzing the definition of hybrid peace, its development within the framework of liberal peace, and the criticisms directed towards it, this study seeks to shed light on its potential as an alternative peacebuilding paradigm. Traditionally, peacebuilding efforts have primarily focused on top-down approaches, relying on external actors and institutions to enforce peace and resolve conflicts. One of the theoretical and empirical debates that emerged with the end of the Cold War is the process of liberal peacebuilding, which has played a significant role in world politics since the late 1990s. Over the past twenty years, liberal peace has been both seen as a fundamental element of peacebuilding mechanisms and heavily criticized. Liberal peacebuilding mechanisms involve processes led by international actors and organizations, aiming to establish state security and peace within the framework of democratic standards. At the core of these mechanisms lies the following assumption: liberal and democratic countries and societies, compared to non-liberal ones, will be more peaceful both domestically and in their foreign policies. However, criticisms directed towards the concept of liberal peace and its mechanisms have been increasing in the literature of IR and Peace and Conflict Studies. While liberal peacebuilding argues that promoting liberal values and institutions will lead to peace and stability, critics question and challenge the universal applicability and effectiveness of such an approach. They argue that the imposition of liberal democratic norms and institutions on diverse societies can be met with resistance and backlash, potentially leading to further conflict and instability. Scholars and practitioners have raised concerns about the universal applicability, power dynamics, cultural biases, and economic priorities associated with the concept of liberal peace. Additionally, critics highlight the inherent power dynamics embedded within liberal peacebuilding processes. They argue that these mechanisms often prioritize the interests and agendas of powerful international actors, undermining the agency and autonomy of local populations. The top-down nature of liberal peacebuilding can lead to a lack of ownership and inclusivity, neglecting the specific needs and contexts of the communities affected by conflict. Furthermore, the Western-centric nature of liberal peacebuilding has also been criticized. Critics argue that the focus on Western norms and values overlooks the diverse cultural, historical, and social contexts in which conflicts occur. This ethnocentric standard approach can limit the effectiveness of peacebuilding efforts and hinder the development of locally relevant and context-specific solutions. In light of these criticisms, alternative approaches to peacebuilding have emerged. Some scholars advocate for a more inclusive and participatory approach that engages local communities, grassroots organizations, and non-state actors in the peacebuilding process. Hybrid peace has emerged as a significant and an alternative approach in the field. This bottom-up perspective aims to empower local actors and ensure that peacebuilding efforts align with their needs, aspirations, and cultural specificities. Unlike liberal peace, hybrid peace places a greater emphasis on local dynamics, local agency, cultural factors, and social structures. Its emergence can be understood through the transformation of various approaches in response to criticisms of the traditional liberal peace framework. Hybrid peace recognizes the limitations of top-down approaches and acknowledges the importance of including local communities, non-state actors, and grassroots initiatives in peacebuilding processes. By engaging with local actors and understanding the nuances of their context, hybrid peace aims to foster sustainable peace that is rooted in the realities of the local population. Hybrid peace provides a counterpoint to these criticisms by acknowledging the importance of local agency and recognizing the diversity of actors involved in the peacebuilding process. It recognizes that peace is not solely the responsibility of international organizations or governments but rather a collective effort that involves multiple stakeholders. By incorporating local dynamics, cultural factors, and social structures, hybrid peace seeks to create a more inclusive and context-sensitive approach to peacebuilding. While hybrid peace presents a promising alternative, it is not without its own criticisms. The second objective of this study is to examine and evaluate these criticisms, providing a comprehensive analysis of their validity and implications for peacebuilding. One significant criticism identified in this study is the duality of actors involved in the peacebuilding process. Hybrid peace, by nature, entails the involvement of various actors, including international organizations, national governments, local communities, and non-state actors. This multiplicity of actors can lead to complex dynamics, power struggles, and potential challenges in coordination and cooperation. Hence, understanding and managing these dynamics becomes important regarding the implementation of hybrid peace processes. Another criticism centers around the duality of ownership in the peacebuilding process. Hybrid peace implies a shared responsibility, where both external actors and local stakeholders contribute to shaping and implementing peacebuilding strategies. However, some questions arise with respect to power dynamics, legitimacy, and the extent of local ownership in decision-making processes. In conclusion, this article represents the first comprehensive study to define the concept of hybrid peace and provide an analytical assessment of its development and criticisms within the context of liberal peace in Turkish literature of IR. By embracing the "local turn" approach, hybrid peace offers a more inclusive peacebuilding processes. While hybrid peace presents a promising alternative, it is essential to critically examine and address the criticisms it faces, particularly concerning the involvement of multiple actors and the distribution of ownership in the peacebuilding process. By noticing and assessing these challenges, hybrid peace has the potential to contribute to more effective and sustainable peacebuilding efforts.

Giriş

Soğuk Savaş'ın bitimiyle ortaya çıkan, kuramsal ve ampirik yeni tartışmalardan biri de 1990'ların sonundan itibaren dünya politikasında önemli bir rol oynayan liberal barış inşa sürecidir (Doyle, 1983, ss. 205-235; Helman ve Ratner, 1992; Zartman, 1995; Boutros Boutros-Ghali, 1992). Son yirmi yıldır, liberal barış, barış inşa mekanizmalarının temel ögesi olarak görülmeye başlanmasıyla birlikte, fakat aynı zamanda da çok fazla eleştirilen kavramlardan biridir (Campbell, Chandler ve Sabaratnam, 2011). Liberal barış inşa mekanizmaları, uluslararası aktörlerin ve uluslararası kuruluşların liderliğinde yürütülen, devlet güvenliği ve barışını demokratik standartlar çerçevesine oturtan mekanizmalardır.

Bu mekanizmaların temelinde yatan ön kabul şöyledir: Liberal ve demokratik ülkelerin ve toplumların, diğer liberal olmayan ülke ve toplumlara kıyasla hem içte hem de dış politikalarında daha barışçıl olacaktır. Uluslararası İlişkiler ve Güvenlik Çalışmaları yazınlarında, liberal barış kavramına ve liberal barış kurma mekanizmalarına yöneltilen eleştiriler de artmaktadır (Paris ve Richmond, 2009; Mac Ginty, 2011). Liberal barış çerçevesi altında yürütülen liberal barış kurma çabalarının, insani aktiviteleri standardize etmesi ve bunu Batı merkezli aktörlerin siyasi çıkarlarına uygun yapması tartışma ve eleştirilerin temel argümanı olarak vurgulanmaktadır. Bu bağlamda, literatürde altı çizilen esas problemlerden ikisi, liberal barış kavramında hem kavramsal hem de ampirik anlamda eksiklikler olduğu ve kavramın egemen aktörlerin siyasi ve ekonomik çıkarlarına hizmet ettiği (Mac Ginty, 2011).

Bu tartışmalar ışığında, barış inşasında yeni evrelerin ve adımların üretilmesi, geliştirilmesi önem kazanmıştır. Yeni mekanizmaların ve yeni evrelerin yerel toplumları ve onların temel ihtiyaçlarını göz önünde bulundurması temel kaygılardan biri olarak ortaya çıkmıştır. Bu doğrultuda, yerele dönüş kavramının hem liberal barış eleştirisi hem de yeni alternatif barış kurma mekanizmalarının ana parçalarından biri olduğunun altı çizilmelidir (Coşkun, 2022). Yeni mekanizmalar içerisinde ise son yıllarda giderek önem kazanan “melezleşme/ melezlik” (*hybridity*) göze çarpmaktadır. Chandler, liberal barış paradoksunun temelinde liberal evrensel varsayımların olduğunu dile getirmekle birlikte, bu paradoksu liberal evrenselciliğin ötesine geçememe hâli olarak tanımlamaktadır (Mac Ginty, 2011; Chandler, 2015). Chandler (2015), Nadarajah ve Rampton (2015), melezlik kavramını liberal barış ve liberal barış paradoksuna yönelik tartışmalar ve eleştiriler sonucunda doğan, uluslararası ve yerel seviyeleri hem aktörler hem de değerler açısından birbirine bağlayan bir barış kurma mekanizması olarak tanımlamaktadır. Melezleşme, tanım olarak, yerel ve uluslararası değerlerin, çeşitli normların ve aktivitelerin uyumlaştırılmasını sağlayacak bir zeminin hazırlanması anlamına gelmektedir (Nadarajah ve Rampton, 2015, s. 53).

Bu makalede, eleştiriler ve tartışmalar sonucunda liberal barışın yeni bir evreye girdiği barış kurma mekanizmalarından biri olan, yeni ve “yerele dönüş” odaklı melezlik/melezleşme analiz edilecektir. Üç aşamadan oluşacak olan bu makalede, melezlik kavramı üzerinde oluşturulan yazına dayanarak bu yaklaşımın getirileri tartışılacaktır. Önceki yıllarda Türkiye’de yapılmış olan akademik çalışmalarda, liberal barış eleştirisi üzerinden melez barış kavramı yazın değerlendirilmesi bulunmamaktadır. Böylece, bu tartışmaların ışığında melez barış yazını değerlendirilmesi yapılarak Türkçe Uluslararası İlişkiler ve Barış ve Çatışma Çalışmaları yazınlarına, katkıda bulunulacaktır. Bu bağlamda, birinci bölümde liberal barış kavramının tarihsel ve kavramsal arka planı ele alınarak, liberal barış kavramı ve liberal barış paradoksu eleştirileri üzerine olan yazın değerlendirilecektir. İkinci aşamada, yerel seviyenin barış inşa mekanizmalarındaki öneminden bahsedilerek, yeni yöntemlerin yükselişi irdelenecektir. Üçüncü bölümde ise melez barış inşa mekanizmalarının (melezleşmenin) hangi süreçlerden oluştuğu, önemi ve katkısı üzerine bir analiz yapılacaktır. Bu analizler esnasında, *yerele dönüş* yaklaşımını, pratik anlamda da uygulamaya çalışan Batı-dışı aktörlerin barış inşası faaliyetleri

örneklendirme olarak ele alınacaktır.

Dördüncü ve son bölümde, bu çalışma melez barış kavramına yönelik iki temel eleştiriyi ortaya koymaktadır. Bunlardan birincisi, barış inşa sürecinde aktörler arasında oluşabilecek ikilikler; ikincisi ise: barış inşa sürecini sahiplenmede oluşabilecek ikiliklerdir. Bu eleştirileri detaylı bir şekilde ele aldıktan sonra, bu çalışma, melez barış inşası sonucunda, pozitif melez barış ve negatif melez barış oluşma durumlarının ele alınması ile sona erecektir.

Liberal Barış Kavramı ve Eleştirileri

Bu kısımda liberal barış kavramı farklı tanımlarıyla ele alınıp, üzerine yapılan tartışmalar ve eleştiriler detaylı şekilde irdelenecektir. Liberal barış kavramının ortaya çıkışında en etkili olan noktalardan birincisi, liberal olarak kurulmuş veya oluşturulmuş toplulukların hem yerel hem de uluslararası alanlarda “liberal” olmayanlara göre daha barışçıl ilişkiler yürüttüğüdür (Newman, Paris ve Richmond, 2009). Uluslararası İlişkiler literatüründe bu anlayışa benzer nitelikte olan ve liberaller tarafından önem kazanan bir diğer kavram demokratik barıştır. (*democratic peace*) (Doyle, 1983, Goldsmith, 2007; Hegre, 2005; Spiro, 1994). Bu kavram, demokratik ülkelerin birbirine hem ekonomik hem de politik anlamda birbirine bağlı olduğunu ve ülkelerinde liderler üzerinde kısıtlayıcı etkisi olan kurumların varlığından dolayı bunların birbiriyle asla savaşa girmeyeceğini savunmaktadır (Doyle, 1995).

İkinci olarak, Michael Doyle, karşılıklı saygı çerçevesinde hareket eden liberal demokratik ülkelerin, liberalizm sayesinde hem ekonomik hem de politik anlamda karşılıklı ilişkilerini iyileştirdiklerinin ve yeni ortaklıklar kurduklarının altını çizmektedir (Doyle, 1995, s. 213). Herhangi bir tehdit karşısında bile, liberal devletler oluşturdukları, liberal barış bölgelerini ve barışçıl birlikleri (*pacific unions*) sürdürmeye devam ederler (Doyle, 195, s. 213). Bu fikrin temelinde yatan, Kant tarafından ortaya çıkarılan “Daimi Barış” (*Perpetual Peace*), barışçıl birliklerin genişlemesinin devam edeceğini iddia etmektedir. Fakat, Kant bunun için temel üç tanımlayıcı maddenin var olmasını savunmaktadır (Friedrich, 1949, s. 453). Bunlardan ilki; cumhuriyetçi anayasa, ikincisi liberal demokrasilerin oluşturacağı “barışçıl birlikler”, üçüncüsü barışçıl birliklerin yürütülmesi için gerekli olan kozmopolit hukuktur (*cosmopolitan law*). Burada, çatışma, yerel ve uluslararası barış alanlarının birbirine ilintili olduğu vurgulanmıştır. Özetle, liberal ve demokratik barış ile, liberal olmayan devletlerin aksine, liberal devletler tarafından yürütülen, cumhuriyetçi ve kozmopolit hukuk ile desteklenen barışçıl birliklerin kurulması sağlanır.

Ayrıca, liberal barışın beslediği demokratik barışın yaygınlaşabileceği tartışılmıştır (Goldsmith, 2007, s. 12). Kantçı fikirler ışığında ortaya çıkan demokratik barış, bölgesel ilişkiler açısından da dünyadaki liberal demokrasilerin birbiriyle olan ticari ve ekonomik ilişkilerinin yayılması ile, dünyanın daha barış içerisinde bir yer hâline geldiğini savunmaktadır (Hegre, 2005, s. 17; Doyle, 1995, s. 87). Bu sebepten dolayı, liberal barışın hem iç hem de dış politikada, bireyleri temel alan ve bu bireyleri demokratik topluluklara dönüştürmek için iyi bir enstrüman olduğu iddia edilmektedir (Hegre, 2005, s. 17).

Üçüncü temel nokta ise, Soğuk Savaş’ın sona ermesiyle ortaya çıkan liberal barışın iki grupta kategorize edilebilmesidir. Bu gruplar şu şekildedir: liberal uluslararasılaşma ve liberal müdahale (Mac Ginty, 2011, s. 20). Birincisinde, -liberal uluslararasılaşmada- ana motivasyon olarak etkili olan birkaç element vardır. Bunlar: 1) demokrasinin sağlanması, 2) uluslararası piyasaya dayalı ekonomik reformların uygulanması ve 3) “modern devlet” anlayışı ile paralel yeni kurum ve kuruluşların yapılandırılması olarak nitelendirilmektedir (Newman, Paris ve Richmond, 2009, s. 6). Bu motivasyonda, Dillon ve Reid (2001, ss. 45-46), liberal uluslararasılaşma projesinde, egemen devlet formlarının sivil toplum, sivil haklar, yargı gücü ve benzeri söylemler ile dönüşüme uğrattılıp, devletlerarası sistemin geliştirilmesinin de etkili

gücü olduğunu vurgulamışlardır.

İkinci kategori olan liberal müdahale bağlamında, bu ögeler sayesinde, uluslararası aktörler uzun süreli barış inşa süreçlerinin, liberal çerçeveye oturtularak daha kalıcı olacağı kanısındadırlar. Yani, liberal barış, uluslararası arena tarafından desteklenen aktörlerin ve yapıların kullandıkları egemen barış inşa enstrümanı olmuştur. Buna paralel olarak, liberal müdahale de egemen uluslararası faaliyet hâline gelince, bu müdahalelerde Batılı dünyanın önde gelen uluslararası organizasyonlarının ve uluslararası finansal kuruluşlarının ideolojilerinin yansımalarını görmek mümkün hâle gelmiştir (Dillon ve Reid, 2001). Yukarıda açıklanan iki kategoride de liberal barış, hem resmi hem de resmi olmayan yapıları barındırmaktadır. Resmi yapı çerçevesinde uluslararası ve bölgesel aktörlerin payı büyüktür; resmi olmayan yapılar arasında ise çeşitli ağların gücü ve etkisi görülmektedir (Mac Ginty, 2011, s. 36).

Yukarıdaki üçüncü noktaya ek olarak, çatışma eğilimli veya çatışma sonrası ülkelerde barış inşa süreçlerinde var olan şiddetin azaltılıp bitirilmesi, kalıcı barış inşası için önemli önkoşullardan biri hâline gelmiştir. Barışın daha kalıcı bir hâle getirilmesi konusunda ise uluslararası aktörlerin temel motivasyonu, bu çatışma eğilimli veya çatışmaya sahne olmuş ülkeleri liberal topluluklara dönüştürmektir. Liberal topluluklara dönüştürme aşamasında, çatışmadan uzak duracak şekilde toplumları dönüştürürken, uluslararası aktörler yine liberal ilkelere bağlıdırlar. Bu ilkeler; bireysel haklar, sosyal sorumluluk, hesap verebilirlik, demokrasi ve hukukun egemenliğine saygıdır (Dillon and Reid, 2001; Duffield, 2001). Bu ilkelerle birlikte yeni yönetim sistemleri gibi normların geliştirilmesinde, problemlerin farkında olan Kuzeyli (Northern) aktörler, genellikle yerel paydaşların/partnerlerin tamamıyla değişip dönüşmesini beklemeyi tercih ederler (Fanthorpe, 2006, s. 30).

Liberal topluluklara dönüştürme aşamasında, çatışma algısının Batılı ve uluslararası aktörlerde nasıl oluştuğu çok önemlidir. Çatışma, çoğunlukla, liberal barış inşa ve önde gelen Batılı insani aktörler tarafından müdahale için bir fırsat olarak görülebilir (Fanthorpe, 2006, s. 30). Buna örnek olarak, Duffield (2001, s. 123), liberal barış çerçevesinde, çatışma olan toplumlarda, liberal barış inşa enstrümanlarından biri hâline gelen kalkınma hakkında şöyle bir argümanda bulunmuştur:

Şiddet her ne kadar kalkınmayı tahrip etse de, liberal yönetim toplumun kültür, gelenek ve geleneklerindeki uyumayı bozmaktadır (...) Kalkınmanın azalması ve yoksulluğun artması, müdahale için *ivedilik* sağlamakla birlikte, insani yardım aktörleri için de yeni kolektif kimlikler ve sosyal örgütlenmeler kurmak ve yenilemek için bir *fırsat* oluşturmaktadır.

Liberal barışın temel karakteristikleri ve stratejileri üzerine olan bu alıntıda, Duffield, kalkınmanın da liberal barışın önemli bir parçası hâline gelmesiyle birlikte, onunla ilgili problemleri uluslararası aktörler tarafından fırsata dönüştürdüklerinin altını çizmiştir. Bir diğer deyişle, yerel seviyedeki toplumların ve değerlerinin, Batılı yöntemlerle yeniden oluşturulması esas hedef hâline gelmiştir.

Özetle, liberal barış kavramı çeşitli perspektifleri içinde barındıran geniş bir kavramdır. Bu kısımda ele alınan liberal barış kavramı üç çeşitten oluşur. Birincisi “demokratik barış” ile ilintili olan liberal barış, ikincisi “barışçıl birlikler” için önkoşul olan liberal barış, sonuncusu ise liberal uluslararasılaşma ve liberal müdahale kategorilerinde değerlendirilen liberal barış.

Yukarıda da bahsedildiği gibi liberal barışın barış inşa süreçlerinde temel araç hâline dönüşmesiyle, bu kavram son yıllarda çokça eleştirilmeye başlanmıştır. Farklı açılardan tartışılan noktalar sonucunda, eleştirilerden birincisi küreselleşme sonucu giderek önem kazanan liberal barışın, Kuzey’in (*North*) barış kurma aktiviteleri üzerinde, özmerkezci (*ethnocentric*) barış ve yönetim anlayışının yansımalarıdır (Mac Ginty, 2011, s. 123). Mac

Ginty (2011, s. 42), aktivitelerin genellikle elitist ve sadece güvenlik merkezli olması, yüzeysel, yapısal olmayan ve yerelin tercihlerini dikkate almayan neo-liberal aktivitelerden ileriye gidemediği eleştirilmiştir. Böylece, liberal barış ve liberal barış kurma mekanizmalarının, muhafazakâr uluslararası politik sistemin kendi hakimiyetini idame ettirmek için politik ve ekonomik çıkarlarının sürekliliğini sağlamak için araçsallaştırdığı bir sistem hâline gelmiştir (Mac Ginty, 2011, s. 44).

Bir önceki kısımda bahsedilen sebeplerden dolayı, ikinci eleştiri, liberal barış inşa mekanizmalarının, 1) emperyalist, 2) ekonomik, 3) yeterince yerel olmayan ve bağlamı yansıtmayan süreçler olduğudur (Mac Ginty, 2011, s. 44; Campbell, Chandler ve Sabaratnam, 2011, s. 31). Sonuç olarak, liberal barışın Uluslararası İlişkiler, Güvenlik ve Barış Çalışmaları literatürlerindeki tartışmalarında, “liberal barış paradoksu”na dönüştüğü gözlemlenmiştir. Liberal barış paradoksu, Chandler’ın dediği gibi, liberal evrenselcilik ve kültürel görecelik ikiliğinin ötesine geçememe acizliğidir (2015, s. 27). Liberal barış paradoksunu aşmak için, yerel eylemlerin ve anlayışların dönüştürme gücüne odaklanmak önemli bir rol oynar (Chandler, 2015, s. 27). Bu paradoks, yerel değerlerin, kimliklerin ve paydaşların göz önünde bulundurulmadığının, Batı veya Kuzey’in özmerkezci ve kısa dönemli aktivitelerde bulunduğu altını çizmektedir.

Eleştirilen temel noktalardan üçüncüsü; savaş, barış, liberalizm ve demokrasi kavramları odaklı demokratik barış teorisinde, demokratik ülkelerin demokratik olmayanlara karşı saldırgan tutumlar sergilemesi hususudur (Newman, Paris ve Richmond, 2009, s. 11). Bu konuda, bu kavramı savunanlar tarafından, demokratikleşmenin ve piyasalaştırmanın (*marketization*) barış-üreten faydaları üzerine iddialar artmıştır (Doyle, 1983; Hegre, 2005). Diamond, gerçek demokrasi ile yönetilen ülkelerin birbiriyle savaşmamasının yanı sıra, kendi halklarına etnik kıyım yapmayacağını, ortaklıklarda daha güvenilir olacağını, böylece sivil özgürlüklerin, mülkiyet haklarının ve hukukun egemenliğinin sağlam bir zemine oturmasıyla, uluslararası güvenlik ve refahın inşa edilebileceğini iddia etmiştir (Diamond, 1995). Ayrıca, yerel ve uluslararası çerçevelerde, liberal barışın ikisini harmanlayan bir mekanizma olduğu ve böylece hem ulusal hem de uluslararası refahın ve barışın getirilmesinin mümkün olduğu savunulmaktadır. Bu eğilimler ile birlikte, liberal barış inşa süreçlerinde, demokrasi yardımı vurgusu artmıştır.

Oliver Richmond (2010), demokratik barış kavramı üzerine olan eleştirilerinde, barış inşa ve devlet inşa süreçlerinde, bireylerin ve toplumların marjinalize edilmiş olduğunu öne sürmüştür. Özellikle, son yıllarda bunu aşmak için, “liberal sonrası barış” (*post-liberal peace*) kavramının geliştirilmeye çalışıldığı görülmektedir. Önemli adımlardan biri disiplinler arası çalışmaların desteklenerek hem yerel hem de uluslararası arenayı kapsayacak analizlerin artırılmasıdır (Richmond, 2010, s. 668).

“Liberal sonrası barış”, melez ve yerel-liberal barış anlamına gelmektedir (Richmond, 2010, s. 670). Bu kavram ile Richmond (2010), hem liberalin hem de yerelin kurtarıcısı olmasının yanı sıra, bu ikisini bir araya getirilmesinin de altını çizmektedir. Kısaca, “liberal sonrası barış”, temel olarak “liberal” ve “yerel” arasında zamanla gelişmekte olan karşılıklı ilişkilerine dikkati çekmektedir. Bu karşılıklı ilişkilerin gelişebilmesi için, marjinalize edilmiş olanlar ve uluslararası aktörlerin kendi ihtiyaçlarının karşılanması ayrıca kendi anlayışları çerçevesindeki kuruluşların var olabilmesi gerekmektedir. Ancak, bu şekilde bir arada var olma sağlanabilir. Bu sayede, liberal barış çerçevesinde, yerel aktörlerin yerelde olduğu gibi uluslararası arenada da aktif olabileceklerinin altı çizilmiştir (Richmond, 2010). Spivak’ın (1988, s. 271-316) da vurguladığı gibi, hegemonyacı söylemin hem retorik hem de ampirik anlamda hâlâ etkili olabileceği unutulmamakla birlikte, Richmond, liberal barışın ötesine geçmenin, bu kavramın içine dahil olan yerel ve uluslararası aktörlerin aralarındaki bağların

yeniden inşa edilmesi olduğunu vurgulamaktadır (2010, s. 668). Sonuç olarak, post-liberal barış ile, barış inşa süreçlerinde “liberal olmayan” diye nitelendirilen devletler ve uluslararası aktörler için ortak bir çözüm alanının oluşturulabilmesinin mümkün olduğunun altı çizilmiştir.

Demokratik barışın, barış inşa süreçlerine eklenmesi üzerine yapılan eleştirilere bakıldığında, Newman, Paris ve Richmond (2009, s. 13), liberal barış inşa süreçlerinin temel ilkelerinin –liberal demokrasi, liberal insan hakları, toplumların küreselleşmeye entegre edilmesi- hem normatif hem de ampirik anlamda tarafsız olmadığını öne sürmüşlerdir. Bu eleştiriler doğrultusunda, liberal barış inşası çerçevesinde yürütülen demokratikleşme faaliyetleri sorgulanmıştır. Özellikle; Afganistan, Kosova, Bosna, Burundi ve Irak örneklerine bakıldığında, bu faaliyetler sonucunda demokrasi ya da barış üreten mekanizmaların geliştirilmediği iddia edilmiştir (Newman, Paris ve Richmond, 2009, s. 13). Bu noktada, yerel özelliklerin ve konjonktürlerin detaylı incelenmesi gerekliliği öne çıkmaktadır. Çünkü standardize hâle gelen liberal barış inşa aktiviteleri, yerel konjonktürlere uyum sağlayamamıştır (Newman, Paris ve Richmond, 2009).

Yukarıda ele alınan eleştiriler ışığında, liberal barış kavramı doğrultusunda uygulanan eylemlerin yerel değerlerden tamamıyla uzak olması bu mekanizmaların ne kadar etkili olduğu hakkında yeni tartışmaları başlatmıştır. Özellikle bu barış inşa süreçlerinde yerel paydaşlarının rolünün minimal olmasından dolayı, liberal barışın ne kadar etkili ve meşru olduğu sorgulanmaya başlanmıştır (Campbell, Chandler ve Sabaratnam, 2011; Fanthorpe, 2006).

Yerelin nasıl dahil edilmesi gerektiği üzerine olan tartışmalardaki ana noktalardan biri, liberal barış kurma mekanizmalarında temel olan faktörlerin – liberal demokrasi, liberal insan hakları, uluslararası piyasa odaklı ekonomi, toplumların küreselleşmeye entegre edilmesi ve merkezi laik devlet – her zaman için evrensel olarak kabul edilen değerler olmadığıdır (Campbell, Chandler ve Sabaratnam, 2011). Bhikhu Parekh (1996, s.169) bu konu hakkında şu önemli bir noktanın altını çizmektedir: “Liberal ilkelere biri olan bireyselleştirme ve diğer liberal fikirler, kültürel ve tarihsel olarak spesifiklerdir. Bunların üzerine kurulu olan bir politik sistemin evrensel geçerliliği olduğu iddia edilemez.”

Bu yüzdendir ki liberal barış inşasını akla yatkın ve evrensel bir başlangıç olarak kabul etmek çok da mümkün değildir (Parekh, 1996). Bu tartışmalar ışığında, barış inşa süreçlerinin yerel sahipliği (*local ownership*) konusu çokça tartışılan önemli noktalardan biri hâline gelmiştir (Parekh, 1996; Mac Ginty, 2011).

Yerelin barış inşa sürecindeki önemine dair tartışılan bir diğer temel nokta ise, her zaman evrensel olarak tanımlanan bu değerler, çatışma eğilimli veya çatışma sonrası toplumlarda daha kırılabilir toplulukların oluşmasına sebep oluşudur (Newman, Paris ve Richmond, 2009). Bunun ana nedeni, bu tarz toplumların bu değerleri alıp kısa sürede benimsemesinin çok muhtemel olmayışıdır. Özellikle, insani yardım ve barış kurma aktivitelerinin liberal ve neo-liberal ekonomik alanlara odaklanması, çatışma olan ve çatışma yaşamış toplumlar için elverişli değildir (Newman, Paris ve Richmond, 2009). Aksine, bu tarz eylemlerin bu toplumlarda daha çok eşitsizliğe yol açacağı vurgulanmaktadır (Newman, Paris ve Richmond, 2009) Bu konuda, Paris (2004: ix) karşılaşılabilecek problemleri şöyle aktarmıştır: “Politik ve ekonomik liberalleşme tabiatı gereği çalkantılı süreçlerdir ve sosyal/toplumsal tansiyonu alevlendirebilir. Hatta, özellikle iç savaşı yeni atlatmış toplumların, kırılabilir koşullardaki stabil barış için var olan beklenti ve ümitlerini baltalayabilir.”

Paris’in aktardığı gibi, liberal barış kavramı çerçevesinde yürütülen barış kurma aktivitelerinin yeterli ve etkin olmayacağı gibi, çatışma eğilimli ve çatışma sonrası toplumlarda daha büyük problemler getirebileceğinin altı çizilmektedir. Ayrıca, liberal barışın en büyük handikaplarından biri olarak karşımıza çıkan önemli problemlerden biri, hâlihazırda kırılabilir

vaziyette olan barışın, daha fazla kırılğan hâle gelebileceğidir.

Özetle; liberal barış kavramı, özellikle barış inşa süreçlerinde yerel toplumların aktivitelerini, yapılarını ve değerlerini dikkate almadığı için eleştirilmiştir. Ayrıca liberal ideoloji veya liberal ekonominin üstünlüğünün kanıtlanması adına, liberal barış kavramının bir araç hâline geldiğini iddia edenler de vardır (Paris, 2002, s. 638). Fanthorpe (2006, s. 28), bunun sebebinin Batılı ülkeler ve organizasyonların izlediği stratejiler ve politikalar olarak aktarmıştır. Bu “empyrialist ideoloji”nin daha da yükselmesine ve sonuç olarak da liberal barış kavramının daha da eleştirilmesine sebep olmuştur.

Bu tartışma ve eleştirilerin sonucu olarak, liberal barış anlayışında yürütülen barış kurma mekanizmaları yeni bir evreye girmiştir. Bu yeni evrede, yerel değerleri, özellikleri ve eylemleri göz önünde bulundurarak bir barış inşa süreci başlatılmasının gerekliliği önem kazanmıştır. Bu bağlamda ise melezleşme (*hybridity*) kavramı öne çıkmıştır. Melezleşme, tanım olarak, yerel ve uluslararası değerlerin, normların ve aktivitelerin karşılıklı uyum içerisinde olmasıdır (Nadarajah ve Rampton, 2015, s. 53). Bu makalede, melez barış formları tanım itibarıyla, uluslararası normların, çıkarların ve yerel aktörler ve kimlikler ile bir araya gelmesidir (Richmond, 2015, s. 50). Bu yöntemle birlikte, yerel kimliklerin ve değerlerin temsil edildiği bir melez barış inşa süreci kurmak mümkün olacaktır. Böylece, yerel seviyedeki kültürlerin ve kimliklerin de uluslararası seviyede yeniden yapılandırılması kolaylaşacaktır (Richmond, 2011, s. 43-55).

Liberal Barış ve Melezleşme İlişkileri

Liberal barış ve melezleşme kavramı arasındaki karşılıklı etkileşimlerin ele alınacağı bu aşama, bir sonraki kısımda detaylı bir şekilde incelenecek melez barış inşasına giriş niteliği taşıyacaktır.

Melezleşme, 2000’li yıllardan itibaren barış inşa sürecinde yerel ve uluslararası faaliyetlerin, normların ve yapıların ortak bir tabanda buluşmasını hedefleyen yeni bir safha olarak gelişmektedir. Bir diğer deyişle, melezleşme, yerel ve uluslararası normların, değerlerin ve eylemlerin birbiriyle uyum içerisinde olabileceği organik konfigürasyonlar kurulmasını amaçlamaktadır (Richmond, 2011). Liberal barış ve melezleşme ilişkilerine bakıldığında, önemli nokta liberal barışın sağlanmasında farklı derecelerin olmasından dolayı, aktörlerin çatışma geçirmiş topluluklarda uyguladıkları stratejiler ve izlediği yöntemler de farklılaşabilmektedir (Richmond, 2011, s. 55). Liberal barışın hangi farklı stratejiler sonucunda ve hangi açılardan melezleştiğini ele almakla birlikte, bu kısımda farklı melezleşme süreçleri, sebepleri ve arka planları ile birlikte, dört modelli yapı ile incelenecektir. Farklılaşan stratejilere bakıldığında, örneğin, Bosna Hersek’te devlet inşası stratejileri çerçevesinde yapılan eylemler öncelik olurken, Somali’de devlet inşası eylemleri birincil hedeflerden biri olmamıştır (Mac Ginty, 2008, s. 140). Bu bağlamda, liberal barışın çeşitlenmesi ile Batılı olmayan aktörlerin izlediği stratejilerde de farklılıklar artmaya başlamıştır. Buna örnek olarak başta Türkiye olmak üzere, Çin, Hindistan ve Rusya’nın liberal olmayan (*non-liberal*) veya liberal barışın başka versiyonlarını ve stratejilerini geliştirmesiyle birlikte, liberal barış formlarının dışına çıktığını görmekteyiz.

Uluslararası arenada, 2000’li yılların başından itibaren önemli değişiklikler meydana gelmiştir. Batı dışı ülkeler, barış inşası, kalkınma ve insani yardım faaliyetlerinde etkin aktörler olarak yükselmeye başlamışlardır. Bu bağlamda, bu ülkeler “yeni yükselen Batı-dışı aktörler” (*emerging non-Western actors*) olarak tanımlanabilirler. Uluslararası insanîyetçilik ve barış inşa arenasında, Batılı aktörlerin yanı sıra, farklı aktörler ve metotlar uygulandığını görmekteyiz. Bu yeni Batı-dışı aktörler, uluslararası sistemde görünürlük kazanarak meşru bir aktör olarak var olmak için, farklı stratejiler izleyebilirler. Bu yeni aktörlerin özellikle yerele

dönüş kavramını vurguladıklarını görmekteyiz. Bunlardan en önemlisi, Batılı aktörlerin çok ulusçu (*multilateral*) yaklaşımlarının aksine, Batı dışı ülkeler iki taraflı (*bilateral*) ilişkiler kurarak insani yardım ve kalkınma projelerini uygulamayı tercih ederler. Bu faaliyetlerin temelinde, doğrudan yardım politikası önem taşır. Buna örnek olarak, Türkiye'nin Somali'deki yerel aktörler, siyasi elitler ve sivil toplum kuruluşları ile kurduğu güçlü etkileşimlerden bahsedilebilir. Birleşmiş Milletler kanalları ile ilişkilerini sürdürseler de Türkiye dahil Batı-dışı aktörlerin daha bağımsız rol oynamak istedikleri göze çarpmaktadır. Bu yüzden, ekonomi, siyaset ve farklı alanlarda ikili ortaklıklar giderek önem kazanmaktadır.

Bir diğer örnek ise Brezilya, Rusya, Hindistan, Çin ve Güney Afrika ülkelerinin oluşturduğu BRICS olarak adlandırılan ülkeler grubudur. Barış inşası alanında, farklı ajandaları olmasına, BRICS ülkelerinin Güney-Güney İş birliği (GGİ) (*South-South Cooperation – SSC*) çerçevesinde bulunduğunu görmekteyiz. Bu bağlamda, barış inşası ve kalkınma gibi faaliyetlerin yürütüldüğü ülkelerin egemenliğine saygıyı esas alarak, *iş birliği* başlığı altında alıcı ülkelerle daha eşitlikçi bir ilişki mekanizması kurulması hedeflenmiştir. Bu yeni yaklaşımlar, liberal barışa eleştiri olarak ortaya çıkmış aynı zamanda da melez barış oluşumlarının önünü açmıştır.

Yukarıdaki tartışmalara ek olarak, son yıllarda, Batı dışı ülkelerin, Batılı ülkelere farklı olarak eylemlerinin ve stratejilerinin değiştiğini iki ana sebeple açıklayabiliriz. Bunun birinci sebebi Batı dışı söylem ve eylem planı izlemek istiyor olmaları; ikincisi, aktörlerin kimliğine, yeteneğine, olanakları ve isteklerine göre değişen mekanizmalarıdır (Mac Ginty, 2011). Bu faktörlerin de birbirine bağlantılı olması sonucunda, aktörlerin yeteneğine, isteğine, söylemlerine ve eylem planlarına bağlı olarak değişebilen liberal barış sağlama yöntemleri de farklılık göstermektedir. Aslında, Batı-dışı aktörlerin farklılaşan insanîyetçi ve barış kurma faaliyetleri, uluslararası düzende var olan başat liberal barış yapısını kırmak ve onu dönüştürmek için tasarlanan stratejiler olarak tanımlanabilir. Buna bağlı olarak, bu farklılıklar sonucunda, liberal barışın da melezleşme süreçlerinin farklı yönlere evrildiğini söylemek yanlış olmayacaktır. Mac Ginty, barış kurma aktivitelerinin artık 'tipik' olmayan liberal barış formları olduğunu altını çizmiştir (Mac Ginty, 2011: 38). Buradan yola çıkarak, "tipik" olmayan eylemler sonucunda, "tipik" olmayan ve farklılık gösteren liberal barış melezleşme süreçleri oluşmaya başlamıştır. Bu "tipik" olmayan barış inşa faaliyetleri hem ampirik hem de kavramsal anlamda yeni anlayışlar doğurmuştur. Bu bağlamda, literatürde son yıllarda önem kazanan "yerele dönüş" (*local turn*) vurgusu ve Batı dünyasının hakimiyet kurduğu liberal barış düzenine yeni alternatif sunma çabası, bu "tipik" olmayan faaliyetlerin temelini oluşturmaktadır.

Bu çerçevede, dört modelli yapıyı sunmak, liberal barış formlarının ampirik anlamda nasıl farklı açılardan melezleştiğine ve şekilleneceğine ışık tutacaktır (Mac Ginty, 2011, ss. 77-78). Her bir modelde, liberal barışın hangi farklı stratejiler sonucunda ve hangi açılardan melezleştiği ele alınacaktır. Bu dört modelli yapıda, melezleşme süreçleri aşağıdaki çeşitli etkileşimlerin ürünü olarak farklılaşmıştır:

- *Liberal barışın uydurtma gücü (compliance power of the liberal peace)* ya da liberal barış aktörlerinin, ağlarının ve yapılarının diğerlerini kendi direktiflerine uymaya mecbur etme yeteneği
- *Liberal barışın teşvik etme gücü* ya da liberal barış aktörlerinin, ağlarının ve yapılarının diğerlerini kendi istekleri doğrultusunda teşvik etme yeteneği
- *Yerel aktörler tarafından gösterilen direniş* ya da yerel aktörlerinin, ağlarının ve yapılarının liberal barış müdahalelerine karşı koymak, göz ardı etmek, devirmek ve adapte olmak yeteneği

- *Yerel aktörler tarafından sağlanan alternatifler* ya da yerel aktörlerin, ağlarının ve yapılarının alternatifler sağlayabilme ve liberal barışı modifiye etme yeteneği
Liberal barışın uydurtma gücü

Önde gelen liberal barış aktörleri, çatışma sonrası toplumlarda gerçekleştirdikleri müdahalelerde, serbest piyasayı bir enstrüman olarak kullanabilirler. Bir taraftan, serbest piyasa, büyüme odaklı sosyal ilerleme ve kalkınma için yeni potansiyel olarak katkıda bulunabilir. Bir diğer taraftan, küresel kapitalizm, ülkelerin egemenliğini kısıtladığı gibi vatandaş refahına da zarar verecek nitelikte olabilir (Mac Ginty, 2011, ss. 78-79). Pugh (2009, s. 81) bu konu üzerine şöyle demiştir: “Önde gelen fon sağlayıcılar ve aktörler tarafından benimsenen makroekonomik ideoloji, çatışmalar sonucu ortaya çıkan toplumsal cinsiyet, etnisite (etnik köken) ve sınıf sektörlerin üzerinde etkisi olan dislokasyonlardan avantaj elde etmektedir.”

Burada, liberal barış inşasının temel elementlerinden biri olan makroekonomik ideolojinin, aktörler tarafından manipülatif bir unsur olarak kullanıldığı anlatılmaktadır.

Bu süreçlerin ortak/iş birlikçi olması gerektiği vurgulansa da projelerin kavramı, dizaynı, fonlaması, zaman çizelgesi, uygulanması ve değerlendirilmesi Batı ajandasına göre hazırlanmıştır (Cooke ve Kothari, 2002).

Liberal barışın teşvik etme gücü

Liberal barış aktörlerinin, çatışma sonrası toplumlarda, oradaki yerel halk ve lokal aktörleri etkilemek için kullanacağı teşvik edici unsurlar çeşitlidir. Bunları iki grupta kategorize etmek gerekirse, bunlar şu şekildedir: 1) manevi 2) materyal teşvik (Cooke ve Kothari, 2002, s. 83). Manevi teşvikler başlıca, liberal barışın sağlamak istediği demokratik atmosfer, bununla birlikte, yeni devlet yapılanmasının refah içinde sağlanması şeklindedir (Cooke ve Kothari, 2002, ss. 83-84).

Liberal barışın materyal teşviklerine baktığımızda, devlet ve barış inşasında, askeri yatırımları da kapsayan meblağlarını yüksek oranlarda olduğunu görmekteyiz. Buna örnek olarak, son verilere bakıldığında, Birleşmiş Milletler Barış İnşa Fon'u Somali'ye 2014'ten beri yaklaşık 10 milyon dolar yardımda bulunmaktadır (United Nations, 2015). Buna ek olarak, Türkiye Somali'de, TİKA, sivil toplum kuruluşları ve Kızılay ile birlikte 2011'den bu yana, insani yardım ve kalkınma alanlarında 1 milyar ABD Dolarını aşan yardım yapmıştır (TCDB, 2022b). Ekonomi alanında, Türkiye'nin diğer aktörlerden farklı olarak yaptığı şey, Türk şirketlerinin, Somali'deki yatırımlarının toplam değeri 100 milyon ABD Dolarına ulaştığı ticaret hacmidir (TCDB, 2022b). Ayrıca, Türkiye ve Somali ile 2020 yılında ikili ticaret hacmi, 280 milyon ABD Dolarına ulaşmıştır (ithalat: 5 milyon ABD Doları; ihracat: 275 milyon ABD Doları) (TCDB, 2022b). Bu sayede, aşağıdaki kısımda da bahsedilecek olan “*trickle down*” ekonomik yardım modelini benimsemeyen bir Batı-dışı aktör olan Türkiye'nin, Somali'de barış kurma mekanizmasını, yerel halkın ve farklı aktörleri ile ortak iş birliği sağlayarak, melezleştirip karşılıklı kazan-kazan durumu oluşturduğunu görmekteyiz.

Ayrıca bir diğer örnek olarak, Türkiye'nin Balkanlar'da yürüttüğü faaliyetlerde de materyal teşvik unsurunun öne çıktığını söyleyebiliriz. Bu bağlamda, son yıllarda Türkiye'nin Bosna Hersek ve Sırbistan'a sağladığı yatırımlar dikkat çekmektedir. 2021 yılında Türkiye, Bosna Hersek'e 265 milyon avro yatırım yaparak, iki ülke arasındaki dış ticaret hacmi 2017 ve 2022 yılları arasında 3 milyar avroya ulaşmıştır (Anadolu Ajansı, 2022). Buna ek olarak, Türkiye'nin sağladığı yatırımlar ile, Türkiye ve Sırbistan arasındaki dış ticaret hacmi de 1,73 milyar avroya ulaşmıştır (Anadolu Ajansı, 2022). Bu örnek ile, Türkiye'nin, Balkanlar'da çatışma sonrası ülkelerle kurduğu iş birliklerindeki materyal teşvikler ile ikili ekonomik

ilişkileri güçlendirerek barış inşası sonrası dönemi melezleştirdiğini öne sürebiliriz.

Genellikle, liberal barış müdahaleleri ve barış kurma süreçleri kapsamındaki yatırımların genellikle *trickle down* ekonomi çerçevesinde olduğundan dolayı, tepeden-aşağı işleyen bir sistem içerisindedir (Cooke ve Kathori, 2002, s. 84). Bundan dolayı, yerel seviyenin yararlanması veya dahil olması daha da zor hâle gelmektedir. *Trickle down* ekonomi kazanan/faydalanan veya kaybeden/yararlanmayan kesimlerin ayırımının giderek karmaşıklaştığı zor bir mekanizmadır. Bu bağlamda, Pugh, her ne kadar liberal barış kapsamındaki değerler ve prensiplerin evrenselliği iddia edilse de fakir kesimlerin ve devletlerin hiçbir zaman kendi kaynaklarına dayalı ve temel ihtiyaçların özelleştirilmesinden faydalanamayacağını vurgular (Pugh, 2006, s. 285). Fakat, Türkiye örneğinde olduğu gibi, barış kurma süreçlerinde, iki tarafa da fayda sağlayacak, melez bir mekanizma kurulduğunda, yerel seviyenin de ekonomik yeniden yapılandırma sürecine aktif olarak dahil edilebileceğini görmekteyiz.

Yerel aktörler tarafından gösterilen direniş

Yerel aktörlerin liberal barışa uymayıp, onu yıkmaya çalışması, sosyal, politik ve ekonomik sermayelerine bağlıdır (Mac Ginty, 2011, s. 85). Bu faktörlerin neden etkili olduğuna bakacak olursak, çatışma sonrası toplumlarda, ortaya çıkan problemlerden dolayı, eski gücünü kaybetmiş ya da kaybetmek üzere olan yerel aktörler vardır. Sonuç olarak, önemli hususlardan bir tanesi de bozulmamış veya zarar görmemiş yerel ve geleneksel normların ve yapıların öneminin giderek artmasıdır (Mac Ginty, 2008, s. 142). Eğer, bu normlar ve yapılar tamamen dağılmak üzereyse, çatışma sonrası toplumlarda liberal barışa karşı koyma veya direniş gösterme gücü daha yaygın olabilir. Buradaki direnişi kırabilecek önemli faktörlerden biri yerel aktörlerin liberal barış ve liberal barış inşasının tepeden aşağı işleyen yapısını melezleştirip kendilerine alan açma kapasitesidir.

Yerel aktörler tarafından sağlanan yeni alternatifler

Yukarıdaki modelde bahsi geçen yerel aktörlerin liberal barışı ve liberal barış inşasını melezleştirme kapasitesi yeni alternatiflerin getirilmesinde ve ortak bir zemin oluşturulmasında önemli bir rol oynar. Bu noktada, iki farklı liberal barış versiyonu ile karşılaşabiliriz. Bunlardan ilki maksimum (*max*) liberal barış: tartışmaya kapalı ve zorla dayatmacı olan; ikinci versiyon ise hafif (*light*) liberal barış: kooperatif ve özgürlükçü (*emancipatory*) versiyondur (Richmond, 2005, ss. 10-11). Teorik ve ampirik anlamda, üzerinde en çok durulan hususlardan biri, yerel seviyeyi, onların normlarını, isteklerini ve yapılarını göz ardı etmeyen, daha kapsayıcı ve bütünlükçü melez bir liberal barış inşası mekanizması geliştirmektir.

Melez Barış İnşası

Melez barış inşası, tek taraflı olmayan, kazan-kazan ve iş birlikçi etkileşimleri barındıran, temel olarak liberal barışın hiyerarşik yapısını kırmayı, böylece yerel aktörlerin de barış inşa sürecine aktif olarak dahil olmasını hedefler (Coşkun, 2022, s. 229). Barış inşa çalışmaları literatüründe, tabandan-yukarı (*bottom-up*) yaklaşımların giderek önem kazanması ile, bu kavram liberal barışa karşı önemli bir alternatif yaklaşım olarak tartışılmıştır.

En önemli ve birinci temel özellik, yerel aktörlerin -hükümetler, belediyeler, sivil toplum kuruluşları, politik partiler, topluluklar, bireyler- aktif aktörlüğüdür. Yerel halk ve aktörlerin de barış kurma sürecine aktör (*agency*) olarak aktif şekilde dahil olması, liberal barış inşasını melezleştirmeye başlayacaktır. Mac Ginty (2011, s. 397), yerel aktörlerin barış inşası süreçlerinde pasif aktör olarak dahil edilmesinin, bu süreçlerde hâlihazırda var olan hiyerarşik yapının devamlılığına sebep olabileceğinin de altını çizmektedir. Melez barış kavramı sayesinde, Richmond (2011, s. 51) lokalize olmuş yerel yapıların uluslararası sistemlerle

karşılaşmaları için fırsatlar sağlandığında, yerel ve uluslararası aktörler hem kendilerini hem de birbirlerini yeniden şekillendirme olanağını bulacaklarını dile getirmektedir. Böylece, politik, ekonomik ve sosyal ilişkilerde yerel aktörlerin aktifliği güçlendirilerek, var olan hiyerarşiyi bozmada büyük katkıları olacaktır.

Tablo 1: Liberal barış inşa yaklaşımı

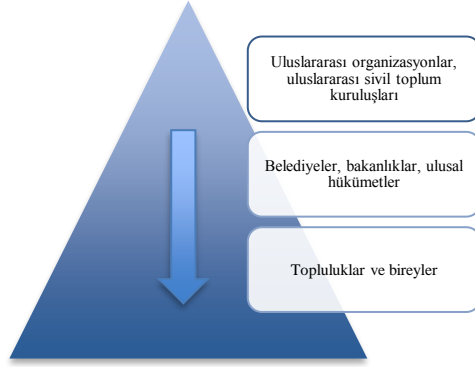

Tablo 2: Melez barış inşa yaklaşımı



Tablo 1’de, liberal barışın tepeden aşağı olan sisteminde, önde gelen ülkeler, uluslararası organizasyonlar ve finansal kuruluşların hakimiyeti ve kontrolü altında başlayan barış inşa sürecinde, ulusal aktörlerin -hükümetler, bakanlıklar ve belediyeler- sadece birer aracı konumunda kalıp pasif aktörler olduğu görülmektedir (Mac Ginty, 2011, s. 33). Sonuç olarak, toplum ve toplum içerisindeki bireyler, bu sistemde en aşağıda görülmektedir. Fakat bu hiyerarşik yapıda, bireylerin isteklerinin ve ihtiyaçlarının efektif olarak karşılanmadığı tartışılmaktadır. Bu bağlamda, barış inşa süreçlerinde yerel aktörlerin aktif *agent* olarak dahil olması önem kazanmıştır.

Özetle, melez barış inşa sürecinin temel özelliklerinden biri, uluslararası aktörlerin egemen olduğu hiyerarşik yapı içerisinde, aşağıdan yukarıya (*bottom up*), yerelin yürüttüğü ve geliştirdiği alternatiflerin entegre edilip, yerel seviyedeki aktörler için aktif olabilecekleri bir sahanın açılmasıdır (Mac Ginty, 2011, ss. 33-34). Bu sayede, liberal barışın hiyerarşik yapısının da kırılmasıyla, yerel aktörlerin de sürecin aktif parçası olmasıyla birlikte, çatışma sonrası toplumların yerel politik ve sosyal sistemlerinde uzun vadede büyük ve olumlu değişikliklerin önü açılacaktır.

Melez barışın ikinci temel özelliği, yerel aktörlerin barış inşa süreçlerinde *agent* yani aktif aktör hâle gelerek, yeni alternatif yöntemler ve eylemler getirme olanağıdır. Tablo 2’ de görüldüğü üzere, barış inşa süreçleri, yerel seviyede başlayarak; topluluklar ve bireyler öncül aktörler olmuşlardır. Yerel aktörlerin, uluslararası aktörlerle olan etkileşimleri önemli olsa da hiyerarşik yapının kırılarak, karşılıklı etkileşimlerin artması önemli bir hedef hâline gelmiştir. Melez barış, liberal barışa hem eleştiri olarak ortaya çıkmış hem de liberal barışı modifiye etme yetisine sahip olabileceğinden dolayı giderek önem kazanmaktadır (Coşkun, 2022, s. 232). Liberal barışın yereli dahil etmeyen, Batılı değerleri merkez almaya devam eden hiyerarşik sistemi üzerine kurulu olan eylemlerin devamlılığını kırmak adına, alternatif söylemler, değerler, stratejiler ve eylemlerin getirilmesi önemlidir.

Melez barış çerçevesinde, yerel aktörler tarafından getirilebilecek alternatifler, yukarıdaki transmisyon zincirinde de görüldüğü gibi, lokal aktörlerin sadece bir aracı olarak, etkin katılımcılar olduğunun altı çizilmektedir. Uluslararası aktörlerin yanı sıra, lokal aktörlerin alternatifleri dahil olmak üzere eşit şekilde barış inşa süreçlerine dahil edilip, tek taraflı olmayan süreçler yapılandırılması için önemli bir adımdır. Bu açıdan bakıldığında, melez barış içinde birçok aktörü, değişkeni ve faktörü içeren hareketli ve süregelen bir bütündür. Ayrıca, bunun

uzun bir süreç olduğu da unutulmamalıdır. Özetle, melez barış, çeşitli kademelerden, birçok farklı araçtan, alternatiften oluşan ve toplulukların üzerinde çeşitli etkileri olan bir süreçtir (Mac Ginty, 2011, s. 77).

Üçüncü temel özellik, uluslararası arenanın hâlâ önemli bir unsur olduğu fakat ona ek olarak, uluslararası bir aktörün sağlayıcı fail (*facilitator agent*) olarak melez barış inşasında, yerel değerlerin, kültürlerin ve alternatif yaklaşımların önünü açabilmesidir (Coşkun, 2022, s. 232). Yerel aktörlerin *agent* olarak barış inşa süreçlerinde aktif hâle getirilmesinin yanı sıra, kazan-kazan ve iş birlikçi melez barış inşası için uluslararası sağlayıcı fail (*facilitator agent*) olması gerekmektedir. Bu uluslararası aktörün birinci işlevi yerel aktörleri ve eylemleri aktif bir şekilde sürece dahil edilmesi için gerekli zemini hazırlamasıdır. İkinci işlevi, karşılıklı fikir ve eylem alışverişlerinin sağlanabilmesi için yerel aktörlerle dinamik ve etkili iletişimi sürdürmektir. Kısaca, bu uluslararası aktörün uluslararası ve yerel normlara eşit derecede saygılı olarak hem politik hem de ekonomik anlamda yerel perifer ile aktif ve kazan-kazan iş birliği sağlamaktır. Sonuç olarak, tepeden-aşağı mekanizmaların tam tersine, melez barış, tabandan-yukarı bir mekanizma ile, barış inşasında yerelin aktif rolünü öne çıkartmaktadır.

Üçüncü özellik çerçevesinde, Somali’de, Türkiye’nin bir sağlayıcı fail (*facilitator agent*) insani aktörlüğü ile liberal barışı dönüştürerek, Somali’deki yerel seviyeyi entegre ederek onlara da bir alan açıp melezleştirmesi önemlidir. Somali’de siyasal iradenin tam olarak sağlanamamasından dolayı, BM’nin müdahale enstrümanları – diplomasi, barış yapma, barış sürdürme ve barış inşa stratejileri- ülke içindeki çatışmaları yönetme bağlamında gerekli donanımına sahip olmayan faaliyetler olarak eleştirilmiştir (Mac Ginty, 2011, s. 78). Bu eleştiriler ışığında, melez barış inşa sürecinde, Türkiye’nin Batılı ve Batı dışı aktörlerden farklılaşan özelliklerinin belirtilmesi önemli bir rol oynamaktadır. Bu farklılıklardan en önemlisi ve Türkiye’nin diğer eylemlerini de şekillendiren unsur, Türkiye’nin Somali’de, Batılı, Batı dışı ve diğer uluslararası aktörlerin aksine, aktif ve yerel aktörleri içine alan bir eylem planı izlemesidir.

1990’lı yıllarda ise, Türkiye Balkanlar’daki çatışmalarda (Kosova BM Misyonu UNMIK) BM ve NATO destekli barış hareketlerinde askeri destekte bulunmuştur. Ayrıca Türkiye, 2000’li yılların başından itibaren farklı coğrafyalarda barış inşa faaliyetlerine katkıda bulunmuştur. 2003’te ikinci Körfez Savaşı’nın çıkmasını önlemek için, Türkiye farklı aktörleri uzlaşması için İstanbul’da toplamıştır.

Türkiye kendi yerel gerçeklikleriyle beslenen, kendine özgü melez bir barış aktörü olarak bölgedeki önemli sağlayıcı fail (*facilitator agent*) olduğunu kanıtlamaya başlamıştır. Çin ve Rusya gibi Batı dışı aktörlerin, liberal barış kavramı ile Batılı barış kurma geleneklerini sürdürdükleri tartışılmasıyla birlikte, Türkiye’nin Somali’de veya Balkanlar’da uyguladığı ve izlediği stratejilerle Batılı ve Batı dışı devletlerden (Çin, Rusya, Hindistan) farklılaştığını vurgulamak gerekmektedir (Mac Ginty, 2011).

Melez Barış Eleştirileri ve Değerlendirmesi

Melez barış kavramının liberal barış eleştirileri ışığında ele alınmasının ve melez barış inşası sürecinde liberal barış ve melezleşme arasındaki ilişkiye dair yazının irdelenmesinin akabinde, bu kısımda bu kavrama ve melez barış inşasına yönelik eleştiriler ele alınıp değerlendirilecektir. Öncelikle melez barış kavramı son yıllarda Uluslararası İlişkiler, Barış ve Güvenlik Çalışmalarında birçok çalışmada ele alınmıştır. Melez barışın, liberal barışa alternatif bir barış kurma yöntemi olduğu veya liberal barışın yerele yaklaşımındaki eksiklerini tamamlayan ve modifiye edebilecek bir mekanizma olduğu görülmüştür. Fakat, Nadarajah ve Rampton’ın (2015) da vurguladığı gibi, melez barış ve melezleşme, liberal barışın yeniden üretilmesi olarak görülebilir. Bunun temel sebebi, melezleşme sürecinde, yerelin uluslararası

aktörler tarafından yine yerel olarak tanımlanıp yardıma muhtaç grup olarak atfedilmesi ve yerelin barış kurma sürecinde yeniden asimile olmasına neden olmasıdır. Bu önemli eleştiriye ek olarak, melezleşme süreci ve melez barış inşası üzerine, bu çalışma kapsamında, ben iki temel eleştiri ortaya koyuyorum. Geliştirdiğim birinci eleştiri: 1) Barış inşa sürecine dahil olan aktörler ikiliği; geliştirdiğim ikinci eleştiri: 2) Barış inşa sürecini sahiplenme ikiliği.

Aşağıdaki kısımda, bu maksatla, bu iki temel eleştiri detaylı bir biçimde değerlendirilerek, melez barış kavramı ve melez barış inşa süreçlerinin detaylarının değerlendirilmesine ışık tutulacaktır.

Barış inşa sürecine dahil olan aktörler ikiliği

Bu ikilik, melez barış kurma sürecine dahil olan uluslararası ve yerel aktörler arasında oluşabilecek ikiliktir. Bu süreçte aktörler ikiliği, ampirik anlamda eylemlerde ve kuramsal anlamda fikirlerde ikiye bölünmüş olma durumu olarak tanımlanabilir. Bu durumda farklı anlaşmazlıklar ortaya çıkabilir. Birincisi, melez barış kurma ve melezleşme süreçlerinde, temel haklar ve ihtiyaçlar bağlamında ikilemler doğabilir. Çatışma sonrası toplumlarda, son yıllarda, temel haklara karşı ihtiyaçlar (*rights versus needs*) tartışması önem kazanmıştır. Yerel aktörler ihtiyaçları hakların elde edilmesinin öncülü olarak görürken, uluslararası aktörlerin büyük bir kısmı liberal barış çerçevesinde, temel hakların, ihtiyaçlardan daha önce gelmesi gerektiğine inanmaktadır (Richmond, 2015, s. 58). Bu anlayış, barış kurma sürecinin liberal kavrayışı ile paralel olmakta, ancak yerele özgü değerlerle uyumsuzluk içerisinde olabilmesine yol açabilmektedir. Sonuç olarak, haklar ve ihtiyaçlardan hangisinin önde geleceği bir tartışma konusuna dönüşebilir.

İkinci olarak, ortaya çıkabilecek aktör ikiliği hâlinde, haklar ve ihtiyaçlar uluslararası ve yerel aktörler tarafından farklı şekillerde tanımlanabilir (Richmond, 2015, s. 53). Bu farklı tanımlar ortaya çıktıkça, uluslararası ve yerel aktörler, kurumlar, temel hakların ve ihtiyaçların sağlanmasında ortak hareket etmede ve uzlaşmada sorunlar yaşayabilirler. Kısacası, melez barış inşa sürecinde doğan bu durum aktör ikiliği olarak tanımlanabilir. Bu nedenden ötürü, melez barış sürecinin yürütülmesi, değerlendirilmesi ve sürdürülebilirliğinin sağlanmasında dengesiz güç ilişkileri ve meşruiyet problemleri doğabilir. Mesela, Sri Lanka'daki barış kurma sürecinde, bireysel aktörler arasında, global ve yerel anlamda ortak hareket etme motivasyonları arttırılmıştır (Rampton ve Nadarajah, 2016, s. 19). Fakat, Rampton ve Nadarajah (2016), bu ortaklığın uzun bir süreçte iç içe geçmiş çıkarlar ve normlar sonucu oluştuğunun altını çizmektedir. Yerel ve uluslararası aktörlerin, haklar ve ihtiyaçlar bağlamında, hangi normlar üzerinde uzlaşma sağlayacağı da tartışılmaktadır (Richmond, 2015). Özetle, eğer gerekli uzlaşmalar sağlanmadığı takdirde, aktör ikiliği problemi, melez barış inşa sürecini ve melez barışın sürdürülebilirliğini negatif etkileyebilir.

Yukarıdaki tartışmalarda ele alındığı gibi, literatürde giderek önem kazanan melez barış kavramı, liberal barış paradoksunu aşmak ve yerel aktörlerin aktif şekilde dahil edilmesi hususlarında hem normatif hem de ampirik anlamda büyük rol oynamaktadır. Melez barış inşa sürecinde, üç temel özellik önemli rol oynamaktadır. Bunlar:

- 1) yerel 'agent',
- 2) yerel tarafından getirilebilecek alternatifler,
- 3) uluslararası aktör *facilitator agent*.

Fakat, sağlayıcı fail olarak müdahil olan ülkelerin de dış politika ajandaları çerçevesinde, ulusal güç ve çıkar dengeleri olduğu unutulmamalıdır. Bir barış aktörü olan Türkiye'nin kendine özgü mekanizmalarıyla Somali'de yürüttüğü tek taraflı olmayan, kazan-

kazan ve iş birlikçi melez barış inşası başarılı bir örnek teşkil etse de ulusal çıkarların ağır basmasıyla oluşacak problemlerin dengelenmesi barış inşa sürecinde çıkabilecek problemleri aza indirebilir.

Barış inşa sürecini sahiplenme ikiliği

Melez barış ve melezleşme, stabil düzen ve barış sağlamak için, uluslararası ve yerel aktörlerin, normlarının, çıkarlarının, kurumlarının ve eylemlerinin karşılıklı etkileşim içerisinde bulunma sürecidir (Belloni, 2012, ss. 22-27; Boege vd., 2008; Mac Ginty, 2011, s. 392). Fakat, bu süreçte uluslararası ve yerel aktörler arasındaki dinamik ilişkiler çok önemlidir. Mesela, Bargués-Pedreny ile Randazzo'nun (2018, s. 7) da eleştirdiği gibi, bu iki aktör grubu ortaklık kursa bile, çatışma sonrası toplumlarda kapasite artırma eylemlerinde karar vericiler *dayatma-sahip olma (imposition and ownership)* ikileminde kalabilirler. Bu ikilem yüzünden, uluslararası aktörler dayatma ve dikta yollarıyla değil, yerel yönetime saygı duyarak onlara barış inşa sürecini sahiplenmeleri için teşvik etmeleri gerekmektedir (Stannes, 2010, s. 24).

Aktör ikiliğine paralel olarak, uluslararası ve yerel aktörler ortak zeminde uzlaşma sağlayamayınca, melez barışı ve barış inşa sürecini sahiplenme konusunda da problemler ortaya çıkabilir. Böylece, birinci eleştiri ışığında, barış inşa sürecinde sahiplikte de ikilik durumu söz konusu olabilir. Richmond'un (2015) vurguladığı gibi, melez barış kurma sürecinde ve kurulduktan sonraki aşamada, yerel çıkarları kimin temsil edeceği ve uluslararası arenada uyum içerisinde olması için neler yapılacağı önemli iki husus olarak karşımıza çıkmaktadır. Birincisi, uluslararası ve yerel aktör gruplarının bu görevi bireysel düzeyde mi sahipleneceği ya da iş birlikçi bir sahiplenme mekanizması mı kurulacağı önemli bir soru olarak literatürde tartışılmaktadır (Bargués-Pedreny ve Randazzo, 2018; Nadarajah ve Rampton, 2015; Richmond, 2015).

İkinci olarak, çatışma sonrası toplumlarda barış kurulduğunda maddi sorumluluğun kime ait olacağı sorusu öne çıkmaktadır (Richmond, 2015, s. 61). Maddi sorumluluk, uluslararası veya yerel aktör gruplarından biri tarafından sahiplenebilir (Richmond, 2015, s. 60). Bir diğer yol ise, bu iki grubun karışımı yani yukarıda da bahsedildiği gibi iş birlikçi bir mekanizma kurulması olabilir. Ancak bu iki yöntemden herhangi biri uygulanmadığı takdirde, aktörlerin melez barış kurma sürecini sahiplenmesinde ikilik durumu ortaya çıkabilir.

Bu tartışmalara bağlı olarak, melez barışın öncelikleri de aktörler arasında değişiklik göstermeye başlayabilir (Richmond, 2015, ss. 61-62; Bargués-Pedreny ve Randazzo, 2018). Sahiplenme ikiliği ve aktör ikiliği eleştirileriyle birlikte, melez barışın temel önceliği üçe ayrılabilir: yerel toplum düzeyi, devlet düzeyi, bölgesel/uluslararası düzen düzeyi (Richmond, 2015, ss. 60-61). Bu durumda, Bargués-Pedreny ve Randazzo (2018) ile Nadarajah ve Rampton (2015) tarafından öne sürülen eleştirilerde, liberal barış çerçevesinde uluslararası barış için, uluslararası aktörler, yerel çatışmalarda arabuluculuk etmesi için devletin rolünü öncelik olarak görebilir. Bunun aksine, yerel aktörler tarafından sahiplenen barış, yerel halkın ulusal meselelerini öncelik olarak alır, yani melez barışın temel önceliği yerel toplum düzeyi olarak nitelendirilir (Richmond, 2015, s. 58). Özetle, melezleşme çerçevesinde, barış inşa ve barışın inşasından sonraki aşamanın kimin tarafından, hangi önceliklere göre sahipleneceği önemlidir. Yukarıda da detaylı bir şekilde ele alındığı üzere, bu hususta uzlaşma sağlanmadığı takdirde, yerel aktörlerin bireysel biçimde hareket etmesi zorlaşacaktır. Kısacası, oluşabilecek sahiplenme ikiliği, melez barış sürecinin sürdürülebilirliğini de tehdit edebilir.

Sonuç: Barış İnşa Süreci Sonucunda Negatif veya Pozitif Melez Barış Oluşması

Yukarıda ayrıntılı bir şekilde açıklanan aktör ikiliği ve barış inşa sürecini sahiplenme ikiliği ışığında, melez barış inşa sürecinin sonucu negatif melez barış veya pozitif melez barış

olarak nitelendirilebilir. Literatürdeki tartışmalardan da yola çıkılarak, negatif melez barış, gücün ve temel normların uluslararası aktörler tarafından yerel topluma, devlete ve diğer aktörlere dışarıdan sağlanmasıdır. Pozitif melez barış ise eylemlerin ve normların yerel toplum ve yerel aktörler çerçevesinde, onların problemlerine, birebir cevap sağlayabilmesidir. Bu ancak, aktif yerel aktörlerin barış inşa süreçlerine aktif bir şekilde dahil olması ile başarılabilir. Bu çalışma, özellikle pozitif melez barış oluşması için gereken temel prensipleri ve anlayışları ortaya koymayı hedeflemiştir.

Melez barış inşası sonucunda, ilk aşamada, melez politikalar uluslararası ve yerel normlar arasındaki çatışmayı çözmeye konusunda başarısız olabilir. Bu problem, yukarıda da ortaya koyduğumuz barış inşa sürecini sahiplenme ikiliğinden kaynaklı olabilir. Bunun sonucunda, liberal barış anlayışı ile uluslararası aktörlerin yerel aktörler üzerinde kolonyal yönetim uyguladığına şahit olunabilir. Fakat bir diğer yandan, eğer uluslararası ve yerel aktörler arasında bir denge kurulduğu takdirde pozitif melez barış sağlanabilir. Bu bağlamda, barış inşa sürecinde aktör ve sahiplenme ikiliği oluştuğunda da negatif melez barış doğma olasılığının artabileceğini söyleyebiliriz. Bu ikilikler yüzünden uluslararası ve yerel yönetimlerin normları ve eylemlerinde oluşabilecek uyumsuzluklar, yerel ve aktif aktörlüğü (*actorness*) oluşumunu engelleyebilir.

Bu makalede, en temel kavram ve liberal barışta yeni bir evre olan melezleşme, Türkiye'nin Somali'deki melez barış inşa aktörü örneklendirmesi ile incelenmiştir. Bunun sonucu olarak, iki önemli varılacak nokta vardır. Bunlardan birincisi, melezleşmenin ve melez barışın iki ayrı oluşumun veya varlığın bir araya getirilmesiyle oluşan, üçüncü bir varlık olmadığıdır. Bunun aksine, kimi zaman liberal barış bir engel veya paradoks olarak var olsa da melezleşme süresince birçok aktörü, düşünceyi, yapıyı ve alternatifleri barındıran bir süreç olduğu unutulmamalıdır. Bu bağlamda, melez barış inşası, çeşitli fikirlerin, eylemlerin ve aktörlerin melezleştiği karmaşık ve uzun bir süreç olup, çift taraflı ve karşılıklı etkileşimin dinamik tutulduğu süreçler bütünüdür.

İkinci temel nokta ise melez barış; küresel kuzeyin değerlerinin, küresel güneye aşılınıp empoze edildiği bir süreç değildir. Aksine farklı örneklerde de görüldüğü üzere melez barış; çift yönlü eylemler, fikirler ve değerler trafiği olup, hem “yerel”in hem de “uluslararası”nın aktif aktörlüğü ile tepeden aşağı olmayan iş birlikçi ve yeni alternatiflere açık olan süreçlerin tamamıdır.

Bu çalışmada, temelde Türkiye’de Uluslararası İlişkiler çalışmalarında daha önce ele alınmamış olan melez barış kavramının tanımı, gelişimi ve eleştirileri üzerine oluşturulmuş akademik yazın değerlendirilip, melez barışın Uluslararası İlişkiler ve Barış İnşa Çalışmaları’na olan katkıları incelenmiştir. Sonuç olarak, bu çalışma Barış İnşa çalışmalarında yeni bir adım olan melez barışın, liberal barış eleştirileri sonucunda yeni bir alternatif mekanizma olabileceği sonucuna varmıştır. Bu kavram, liberal barış yaklaşımlarının aksine, yerele dönüş kapsamında, barış inşa süreçlerinde uluslararası ve yerel aktörler arasında karşılıklı etkileşimin nasıl kurulması gerektiği; yerel toplumun ihtiyaçlarının, normlarının ve prensiplerinin önemini açık bir şekilde belirttiği için yerele dönüş literatürüne önemli bir katkı sağladığı saptanmıştır. Özellikle, tabandan-yukarı nosyonunu vurgulayan melez barış, yaklaşım bağlamında önemli bir değişime sebep olmuştur. Bu özellikler sebebiyle, Uluslararası İlişkiler ve Barış İnşa çalışmalarında çokça yer bulan bir kavram hâline gelmiştir.

1990’ların sonundan itibaren önem kazanan liberal barış odaklı barış inşa çalışmalarına, ciddi bir alternatif olabilecek melez barış ve melezleşme süreci değişik bakımlardan eleştirilmiştir. Birincisi, barış inşa sürecinde doğabilecek aktör ikiliği; ikincisi barış inşa sürecini sahiplenmede uluslararası ve yerel aktörler arasında doğabilecek ikiliğidir. Bu

bağlamda melez barış kavramı, son yıllarda ve yakın gelecekteki çalışmalarda melez barışın yeni bir alternatif olamayıp, liberal barışın devamı şeklinde nitelenmesi önem kazanan bir savdır. Bu bakımdan, melez barış çalışmalarında, potansiyel negatif yönlerinin nasıl aza indirgeneceğine dair çalışmalar yapılması beklenmektedir. Bu kavramın gelecekte birçok değişik ülkedeki barış inşa süreçlerinin incelenmesinde kullanılması öngörülmektedir.

Kaynakça

- Anadolu Ajansı (2022). *Balkan ülkeleri, Türkiye ile ekonomik ilişkileri geliştirmeyi amaçlıyor*. Erişim tarihi: 20.05.2023, <https://www.aa.com.tr/tr/dunya/balkan-ulkeleri-turkiye-ile-ekonomik-iliskileri-gelistirmeyi-amacliyor/2677807#>
- Bargués-Pedreny, P. & Randazzo, E. (2018). Hybrid peace revisited: an opportunity for considering self-governance?. *Third World Quarterly*, DOI: 10.1080/01436597.2018.1447849.
- Belloni, R. (2012). Hybrid peace governance: Its emergence and significance. *Global Governance*, 18(1), 21–38.
- Boege, V., Brown, A., Clements, K. & Nolan, A. (2008). States emerging from hybrid political orders. *Occasional Papers Series*, The Australian Centre for Peace and Conflict Studies (ACPACS).
- Boutros-Ghali, B. (1992). An agenda for peace: Preventive diplomacy, peacemaking and peacekeeping. *United Nations Report*, New York, 31 Aralık.
- Campbell, S., Chandler, D. & Sabaratnam, M. (Ed.) (2011). *A liberal peace? The problems and practices of peacebuilding*, Zed Books, New York.
- Chandler, D. (2015). Resilience and the ‘everyday’: Beyond the paradox of ‘liberal peace. *Review of International Studies*, (41) 1, 27-48.
- Coşkun, E. R. (2022). Melez Barış. Baysal, B. (Ed.) *Uluslararası ilişkilerde güvenlik*. İstanbul, Bilgi Üniversitesi Yayınları, 227-236.
- Diamond, L. (1995). *Promoting democracy in the 1990s: Actors and instruments, issues and imperatives*, Carnegie Corporation of New York.
- Dillon, M. ve Reid, J. (2001). Global liberal governance: biopolitics, security and war. *Millennium Journal of International Studies*, 30(1), 41–66.
- Doyle, M. W. (1983). Kant, liberal legacies, and foreign affairs: Part I, *Philosophy and Public Affairs*, 12 (3), 205–235.
- Doyle, M. W. (1995). Liberalism and world politics revisited. Charles W. Kegley Jr. (Ed.), *Controversies in International Relations Theory: Realism and the Neoliberal challenge*. Basingstoke, Palgrave Macmillan, s. 86-103.
- Duffield, M. (2001). *Global governance and the new wars: The merging of development and security*. Zed Books, Londra.
- Fanthorpe, R. (2006). On the limits of liberal peace: Chiefs and democratic centralization in post-war Sierra Leone. *African Affairs*, 105(418), 27-49.
- Goldsmith, B. E. (2007). A liberal peace in Asia?. *Journal of Peace Research*, 44(1), 5–27.
- Hegre, H. (2005). Development and the liberal peace. *Nordic Journal of Political Economy*, No: 31, 17–46.
- Helman, G. B. & Ratner, S. R. (1992). Saving failed states. *Foreign Policy*, 3-20.
- Kant, I. (1949). Perpetual Peace. Friedrich C. J. (Ed.), *The philosophy of Kant*, Modern Library, New York, s. 453.
- Mac Ginty, R. (2008). Indigenous peacemaking versus the liberal peace. *Cooperation and Conflict*, 43(2), 139–163.
- Mac Ginty, R. (2011). *International peacebuilding and local resistance: Hybrid forms of peace*. Palgrave Macmillan, Londra.
- Nadarajah, S. & Rampton, D. (2015). *The limits of hybridity and the crisis of liberal peace*.

- Review of International Studies*, 41(1), 49-72.
- Newman, E., Paris, R. & Richmond, O. P. (2009). Introduction. Newman E., Paris R. ve Richmond, O. P. (Ed.), *New perspectives on liberal peacebuilding*, United Nations, United Nations University Press, s.3-26.
- Parekh, B. (1996). The cultural particularity of liberal democracy. Held, D. (Ed.), *Prospects for democracy: North, South, East, West*, Polity Press, Cambridge.
- Paris, R. & Richmond, O. P. (Ed.) (2009). *New perspectives on liberal peacebuilding*. United Nations, United Nations University Press.
- Paris, R. (2002). International peacebuilding and the “Mission Civilstrace”. *Review of International Studies*, 28.
- Paris, R. (2004). *At war’s end: Building peace after civil conflict*, Cambridge University Press, Cambridge.
- Rampton, D. & Nadarajah S. (2016). A long view of liberal peace and its crisis, *European Journal of International Relations*, 23(2), 441-465.
- Richmond, O. P. (2010). Resistant and post-liberal peace. *Millenium Journal of International Studies*, 38(33), 665-692.
- Richmond, O. P. (2011). Post-colonial hybridity and human security. Chandler, D. & Hynek, N. (Ed.), *Critical perspectives on human security*, Routledge, Oxfordshire, s. 43-55.
- Richmond, O. P. (2015). The dilemmas of a hybrid peace: Negative or positive. *Cooperation and Conflict*, 51(1), 50-68.
- Spiro, D. E. (1994). The insignificance of the liberal peace, *International Security*, 19(2), 50–86.
- Spivak, G. C. (1988), “Can the subaltern speak?”, Nelson C. ve Grossberg, L. (Ed.), *Marxism and the interpretation of culture*, Macmillan, Basingstoke s. 271-316.
- Stamnes, E. (2010). *Values, context and hybridity: How can the insights from the liberal peace critique literature be brought to bear on the practices of the UN peacebuilding architecture?*. Working Paper: The Future of the Peacebuilding Architecture Project, Norwegian Institute of International Affairs and Centre for International Policy Studies, University of Ottawa.
- Türkiye Cumhuriyeti Dışişleri Bakanlığı (TCDB) (2022a), *Türkiye-Afrika İlişkileri*. Erişim tarihi: 10.05.2023, <https://www.mfa.gov.tr/turkiye-afrika-iliskileri.tr.mfa>
- Türkiye Cumhuriyeti Dışişleri Bakanlığı (TCDB) (2022b), *Türkiye-Somali Siyasi İlişkileri*. Erişim tarihi: 06.05.2023, <https://www.mfa.gov.tr/turkiye-somali-siyasi-iliskileri.tr.mfa>
- Zartman, I. W. (1995). *Collapsed states: The disintegration and restoration of legitimate Authority*. Boulder CO, Lynne Rienner.
-



GAZİANTEP UNIVERSITY JOURNAL OF SOCIAL SCIENCES

Journal homepage: <http://dergipark.org.tr/tr/pub/jss>



Araştırma Makalesi • Research Article

Bir Avrupa Ordusu Kurmak Mümkün Mü?: Tarihsel Tecrübeyi Anlamak ve Bir Gelecek Öngörüsü

Is it Possible to Establish a European Army?: Understanding Historical Experience and a Vision for the Future

İbrahim Çağrı ERKUL^{a*}

^a Dr. Öğr. Üyesi, Osmaniye Korkut Ata Üniversitesi, İktisadi ve İdari Bilimler Fakültesi, Uluslararası İlişkiler Bölümü, Osmaniye / TÜRKİYE
ORCID: 0000-0003-4501-4302

MAKALE BİLGİSİ

Makale Geçmişi:

Başvuru tarihi: 25 Ocak 2023

Kabul tarihi: 4 Temmuz 2023

Anahtar Kelimeler:

Avrupa Birliği,
Avrupa Savunma Topluluğu,
Batı Avrupa Birliği,
NATO,
OGSP.

ÖZ

Avrupa tarihinde görülen savaş ve barış arasındaki döngü, siyasal gerçekliğin beraberinde getirdiği düşünce yapısını ve eylemleri, Avrupalı devletler için geri döndürülemez bir biçimde pekiştirmiştir. Avrupa Birliği modeli, bahsi geçen siyasal gerçeklik anlayışına karşı çıkarak üye olan devletler arasında barışı mümkün kılmış ve bir güvenlik sistemi olarak işlevini yerine getirerek başarılı olmuştur. Ancak Avrupa Birliği üyesi ülkeler, aynı başarıyı uluslararası bir Avrupa Savunma Topluluğu'nun veya bir Avrupa ordusunun kurulması noktasında gösterememiştir. Bu başarısızlığa ilişkin olarak makale Soğuk Savaş sırasında bir Avrupa ordusu fikrinin başarısızlığa uğramasına neden olan ana sorunların, Soğuk Savaş sonrası dönemde de görece olarak değişmediği iddiasındadır. Bu iddianın açıklanabilmesi için makalede öncelikle Avrupa ordusu fikrinin düşünsel olarak ortaya çıkışı, II. Dünya Savaşı sonrasında Batı Avrupa'nın yüzleştiği ortak tehdit temelinde incelenecektir. Ayrıca Avrupa ordusu fikrinin uygulanmasında karşılaşılan temel zorluklar ve burada yaşanan gelişmeler, özellikle Fransa'nın sorunlu tutumu temelinde ele alınacaktır. Akabinde hem Soğuk Savaş dönemi hem de Soğuk Savaş sonrası dönemde otonom ve işlevsel bir Avrupa ordusu için kurulamadı ve AB üyesi ülkeler gerçekten bir Avrupa ordusu kurmak istiyorlar mı? sorularına Avrupa bütünleşmesi, güvenlik, askerî konular, dış ilişkiler ve egemenlik özelinde çok yönlü olarak yanıt aranacaktır. Son olarak tarihsel süreçten elde edilen derslerin yanında Avrupa Birliği'nin ABD ve NATO ile ilişkileri, Brexit ve uluslararası ilişkilerde yaşanan güncel gelişmeler dikkate alınarak Avrupa ordusu ile ilgili bir gelecek öngörüsünde bulunulacaktır.

ARTICLE INFO

Article History:

Received: January 25, 2023

Accepted: July 4, 2023

Keywords:

European Union,
European Defence Community,
Western European Union,
NATO,
CSDP.

ABSTRACT

The cycle between war and peace in European history has reinforced the intellectual structure and actions of realism irreversibly for European states. The EU model opposed this realist approach and made peace possible among the member states. In this respect, the EU fulfilled its function successfully as a security system. However, the EU could not show the same success in establishing a supranational European Defence Community or a European army. Regarding this failure, the article claims that the main reasons caused the failed attempt of the idea of a European army during the Cold War has remained relatively unchanged in the post-Cold War era. To explain this claim, in this article, the emergence of the idea of a European army will be examined based on the common threat faced by Europe after WWII. In addition, the main difficulties in implementing the idea, and the developments in this subject will be examined based on the problematic attitude of France in particular. Subsequently, a detailed answer will be sought based on integration, security, military issues, foreign relations and especially sovereignty to the question of why an autonomous and operational European army couldn't be established both in the Cold War and post-Cold War era and do the EU nations want a European army indeed. Finally, a future prediction will be made about a European army by taking into account the current developments in international relations, Brexit, relations of the EU with the U.S. and NATO and the lessons learned from the historical process.

* Sorumlu yazar/Corresponding author.
e-posta: ibrahimcagrierkul@osmaniye.edu.tr

EXTENDED ABSTRACT

The European Coal and Steel Community (ECSC) and its supranational structure was the first step in lasting peace among the member states of the European Union (EU). Starting with this first step, the member states made peace possible and completely changed the bloody history of Europe. In other words, the EU fulfilled its function successfully as a security system. However, member states of the EU could not show the same success in establishing a supranational European Defence Community (EDC) or a European army. With the emergence of the idea of a European army, member states of the ECSC realized that it will be difficult to build a European army. Failed attempt of the EDC is important to understand the reasons for the difficulties that member states of the ECSC faced. First; leaders, politicians, soldiers, and businesspeople (especially business owners in the defence industry) in the United States of America (U.S.) believed that they will lose their political, military, and economic influence on the European area if an autonomous European army is established. Also, the U.S. did not want to allow a new structure that would rival The North Atlantic Treaty Organization (NATO) or reduce its influence on Europe. Because it is obvious to the U.S. that if NATO loses its influence on Europe, the influence of the U.S. on Europe will also decrease.

Secondly, the willing of France to create and lead a collective defence system in Europe was problematic for both the U.S. and Europe in general. France's anti-German attitude and the leadership race with the United Kingdom (UK) were harmful to the idea of a European army. In order to explain the leadership issue, World War II reshaped the status of international powers, and France relatively lost its pre-war status as one of the prime international power. France did not accept this fact and wanted to be the leader of the European defence system even though European countries do not trust France on this issue. Despite a serious decline in France's international power, French leaders like Charles de Gaulle did not want to accept this fact and they challenged the hegemony of the U.S. hopelessly. Briefly, France's obsession with leadership was problematic for an autonomous European army. It should also be noted that Franco - American relations were problematic due to mutual distrust. And this mutual distrust caused the U.S. to withdraw its support from a possible European army. So it can be easily argued that the ambitions of France for European security were not good for the rest of Europe.

Thirdly, the failure of the creation of a European army is connected to the EU's integration process. Considering the EU has failed to provide military integration it is not possible to expect the idea of a European army to be successful when it emerged. Surprisingly, the French-led EDC was rejected by France in 1954 and it showed that the ECSC members were not ready to relinquish their sovereignty in the military field. This failure proved that any attempt without considering the integration process will most likely fail. On the other hand, public support is vital to start and continue the integration process of the EU. At this point, a simple question needs to be answered: "Do the EU nations want a European army?" Apparently, most of the EU nations do not want to create a European army indeed. So leaders of the EU should consider this. Because their efforts probably will be in vain when there is no enough public support. These three main reasons caused the failed attempt of the idea of a European army during the Cold War has remained relatively unchanged in the post-Cold War era. Looking at the situation from this perspective, the EU has to overcome these obstacles to build a European army. In the 1990s, the EU members tried to establish a European army but after they failed in Bosnia and Kosovo, they asked themselves the following questions: "Does the EU need its own army?", "is a European Union army realistic?" or "can Europe learn to defend itself?". While the EU members were looking for an answer to this question, the 9/11 attacks were carried out by al-Qaeda and the EU decided to ensure its security with NATO. But recently, in addition to the disagreements between the US and the EU during Donald Trump's Presidency, the Russian invasion of Ukraine in 2022 has brought the idea of an autonomous army to the EU's public agenda again. However, in the atmosphere of fear created by the Russia-Ukraine War, it is not possible for the EU to attempt to build an autonomous military capacity.

Giriş

Romalı tarihçi Cornelius Tacitus'un "*İki yahut üç devletin müşterek bir tehlikeye karşı koymak için birleştiği pek görülmez. Bundan dolayı teker teker dövüşür, hep birlikte yenilirler*" (Tacitus, 1965, s. 15'den aktaran Erkul, 2021, s. 54) sözü hem ortak tehdide karşı kolektif bir savunma mekanizması kurmanın zorluğunu hem de bunun yapılamaması durumunda karşılaşılabilecek sonucu açıkça ortaya koymaktadır. II. Dünya Savaşı sonrasında Batı Avrupa'nın karşılaştığı ortak tehdit elbette Doğu Avrupa ve Asya'nın büyük bir kısmında yayılmış bulunan Sovyet Sosyalist Cumhuriyetler Birliği'nin (SSCB) varlığıydı. Amerika Birleşik Devletleri (ABD) tarafından da hissedilen bu tehdit, Batı Avrupa Birliği (BAB), Kuzey Atlantik Antlaşması Örgütü (NATO) ve Avrupa Kömür ve Çelik Topluluğu'nun (AKÇT) ortaya çıkmasında temel rol oynarken, başarısızlıkla sonuçlanacak Avrupa Savunma Topluluğu (AST) girişimi için de katalizör bir etkiye bulunmuştur.

BAB'ın NATO'nun kurulmasından sonra önemini kaybetmesi ve AST girişiminin başarısızlıkla sonuçlanması, Soğuk Savaş döneminde NATO'yu Batı Avrupa'nın güvenliği için tek seçenek hâline getirmiştir. Soğuk Savaş sonrası dönemde NATO'nun gerekliliği üzerine yaşanan tartışmalar, Avrupa Birliği'ni (AB) otonom bir savunma mekanizması oluşturmaya itmiş olsa da bu dönemde yapılan girişimler öngörülen şekilde başarılı olamamıştır.

ABD'nin Avrupa'daki lider pozisyonunu kaybedeceği ve NATO'nun zayıflayacağı düşüncesiyle Avrupalı müttefiklerine karşı duyduğu güvensizlik, Fransa'nın sorunlu tutumu ve AB'nin savunma alanında bütünleşme noktasında yaptığı hatalar, AB'nin yaşadığı başarısızlıkta temel bir rol oynamıştır. Bu makale bir Avrupa ordusu kurulmasında yaşanan başarısızlığı gerekçeleriyle açıklanmanın ötesinde Soğuk Savaş süresince ve sonrası dönemde bir Avrupa ordusu fikrinin başarısızlığa uğramasına neden olan ana sorunların büyük bir değişiklik göstermediğini ortaya koyma amacındadır. İfade edilen amaç, süreklilik gösteren sorunların çözümünün ve savunma alanında bir uluslararası irade ortaya koymanın ne kadar zor olduğunun anlaşılması açısından önemli olduğu gibi bir gelecek öngörüsünde bulunabilmek için de gereklidir. Nihai olarak makale bir Avrupa ordusunun kurulması ve işlevsel hâle gelmesi için yukarıda belirtilen sorunların görece olarak çözülmesi gerektiği iddiasındadır.

Avrupa Birliği modeli, uzun süredir Avrupa'da hâkim olan siyasal gerçeklik anlayışına meydan okumuş ve Avrupa'nın kendi içine yönelik barışı mümkün kılmıştır. Buna rağmen AB üyesi ülkeler bir Avrupa ordusu söz konusu olduğunda siyasal gerçeklikten tamamen kopmanın ne kadar zor olduğu gerçeğiyle yüzleşmişlerdir. Buradan hareketle ulusal çıkarlar ve karşılıklı güvensizlik temelinde Avrupa'nın savunma alanında bütünleşmesinin önündeki en büyük engellerden birisinin siyasal gerçeklik olduğu dikkate alınmış ve makalede siyasal gerçeklik kuramının üzerinde durulmuştur. Buna ek olarak hem tarihsel tecrübenin hem de güncel gelişmelerin kendi gerçekliklerinde anlamlandırılabilmesi için makalede konjonktürel gerçeklik yaklaşımının benimsendiğinin ifade edilmesi gerekir.

Giriş ve sonuç bölümü dışında üç bölümden oluşan bu makalenin ilk bölümünde bir Avrupa ordusu kurulmasına yönelik fikrin ortaya çıkışı ve bu fikrin uygulamaya geçirilmesinde karşılaşılan sorunlar, özellikle Fransa'nın politikaları üzerinden açıklanmaya çalışılmıştır. Makalenin ikinci bölümünde ise hem Soğuk Savaş dönemi hem de Soğuk Savaş sonrası dönemde NATO'dan bağımsız ve işlevsel bir Avrupa ordusunun niçin kurulamadığı sorusuna yanıt aranmıştır. Bu soruya yanıt aranırken AB üyesi ülkelerin bir Avrupa ordusu kurulmasına ilişkin olarak güvenlik, askerî konular, dış ilişkiler ve özellikle egemenlik temelinde yaşadığı zorluklar ayrıntılı bir biçimde ele alınmıştır. Çalışmanın üçüncü ve son bölümünde tarihsel süreçten elde edilen dersler, Avrupa Birliği'nin bütünleşme süreci, AB'de yaşanan liderlik

sorunu, halkın Avrupa ordusu fikrine bakışı, Brexit ve AB'nin ABD, NATO ile ilişkileri dikkate alınarak bir Avrupa ordusu kurulması fikrinin geleceği tartışılmıştır.

Bir Avrupa Ordusu Fikrinin Ortaya Çıkışı ve Fikrin Karşılaştığı Zorluk

Makalenin bu bölümünün amacı, BAB, AST veya AB'nin ortak dış politikasına ilişkin ayrıntılı bilgi vermek yerine, bir Avrupa ordusunun fikrî anlamda ortaya çıktığı dönemde karşılaştığı zorlukların anlaşılmasını sağlamak olacaktır. 1948 Bürüksel Antlaşması ile kurulan BAB, Belçika, Fransa, Lüksemburg, Hollanda ve Birleşik Krallık arasında kolektif bir savunma sağlama amacı taşımaktaydı. Her ne kadar sonrasında Almanya ve İtalya'yı içine almış olsa da BAB kurulduğunda, Almanya ve İtalya'nın BAB'dan dışlanmaları Avrupa'nın savunması için fazlasıyla sorunluymdu. Hatta BAB'ın ilk etapta Almanya karşıtı bir ittifak izlenimi verdiği de dikkate alınır (Paulo, 2008, s. 11-16) bu durum daha iyi anlaşılacaktır.

Almanya'nın BAB'dan dışlanmasında en net tavrı Fransa göstermiştir. 1950'nin Ağustos ayında Strazburg'da yapılan Avrupa Konseyi toplantısında, Fransız bakan André Philip bir Avrupa ordusu kurmanın önemini dile getirmesine rağmen Alman ordusunun yeniden ayağa kalkmasına itiraz etmiştir.¹ Birleşik Krallık ise Batı Avrupa'nın savunulabilmesi için Alman yardımının vazgeçilemez olduğu görüşünü savunmuştur.² Diğer taraftan Churchill'in bu toplantıda, Almanya'yı kurulacak olan birleşik Avrupa ordusunun üyelerinden biri olarak belirtmemiş³ olması (H.G.L., 1952, s. 236) Birleşik Krallık'ın Almanya'ya ihtiyaç duymakla birlikte bu ülkeye yönelik güven sorunu yaşamaya devam ettiği şeklinde yorumlanabilir.

Churchill'in düşünceleri de dikkate alınır bu konuda daha yapıcı tarafı temsil eden Birleşik Krallık, Fransa ile çalışarak Almanya'nın Avrupa'da uygun bir güç dengesi içerisinde kontrolünün sağlanmasını ve burada yapıcı bir rol oynamasını garanti altına almayı istiyordu. Böyle bir Almanya, Avrupa savunması için bir avantaj sağlayacaktı. Ayrıca BAB'ın hükümetler arası iş birliğine dayanan bir yapıya sahip olması (Deighton, 1998, s. 181), savunma alanında uluslararası bir iş birliği modeline henüz sıcak bakmayan Avrupa ülkeleri için de bir diğer avantaj olarak görülmekteydi. Almanya'nın BAB'a veya NATO'ya dâhil edilmesinin kolay olmayacağı görülmekle birlikte, AKÇT içerisinde Almanya'nın yer alması iş birliğinin farklı alanlarda mümkün olabileceğini göstermesi bakımından önemlidir.

¹ André Philip Ağustos 1950'de Avrupa Konseyi'nde yaptığı konuşmasında “İstediğimiz Avrupa vergilerinden elde edilen fonlarla finanse edilen bir Avrupa ordusudur.” diyerek bir Avrupa ordusu fikrini desteklediğini açıkça ifade etmiştir. Aynı konuşmasının devamında belirttiği “Biz Alman ordusunun kurulmasına karşıyız. Bunun o ülkede demokrasinin doğması için tehlikeli olacağını düşünüyoruz. Tüm Avrupa vatandaşlarının katıldığı bir Avrupa ordumuz olsaydı, bu ulusal bir sorun olmazdı.” (Belfast News – Letter, 1950, s. 5) şeklindeki görüşü, Philip'in Alman ordusunun yeniden oluşturulmasının karşısında olduğunu net bir biçimde ortaya koymuştur.

² 11 Ağustos 1950 tarihinde Avrupa Konseyi'ne yaptığı konuşmasında Winston Churchill “Çok memnunum ki Almanlar, kendi sorunlarına rağmen, buraya gelerek tehlikelerimizi paylaşıyor ve gücümüzü arttırıyorlar. Bir yıl önce burada olmaları gerekiyordu. Bir yıl boşa harcandı, ancak hala çok geç değil. Birlikte durup, birleşik ve kararlı olmadıkça hiçbirimiz için Avrupa'da canlanma olmaz, hiçbirimiz özgürlüğünün güvenliği olmaz” diyerek ortak tehlikeye karşı Almanların da yanlarında olması gerektiğini vurgulamıştır (Churchill, 1950).

³ Winston Churchill 11 Ağustos 1950 tarihinde Avrupa Konseyi'ne yaptığı konuşmasında komünizme karşı bir siper oluşturmak amacıyla derhal bir Avrupa ordusunun kurulması gerektiğinin üzerinde durmuştur. Bunun yanında aynı konuşmadan yapılacak bir alıntı üzerinden Churchill'in Almanya'yı tahayyül edilen askerî yapı içerisinde kabul etmediği görülecektir. “Avrupa'da mümkün olan en kısa sürede gerçek bir savunma cephesi yaratılmalıdır. Büyük Britanya ve Amerika Birleşik Devletleri Kıta'ya büyük kuvvetler göndermelidir. Fransa, ünlü ordusunu yeniden canlandırmalı. İtalyan dostlarımıza hoş geldiniz diyoruz. Yunanistan, Türkiye, Hollanda, Belçika, Lüksemburg, İskandinav devletlerinin tamamı paylarına düşeni almalı ve ellerinden gelenin en iyisini yapmalıdır” (Churchill, 1950).

Bu yönüyle, 1951’de AKÇT’nin kurulmasıyla kömür ve çeliğin uluslarüstü bir yapının denetimine geçmesi, Almanya ve Fransa arasında yeni bir savaşı önleme amacını taşıdığı için bir dönüm noktasıydı (Paulo, 2008, s. 11-16). AKÇT ile üye ülkeler aynı zamanda kendi içlerine yönelik olarak bir güvenlik sistemi de inşa etmiş oldular (Canbolat, 2014). Ancak kurulan bu uluslarüstü yapının giriş bölümünde ifade edilen “ortak tehlide” karşı askerî bir yanıt veremeyeceği açıktı. Diğer taraftan, ABD’nin yer almadığı BAB’ın NATO’nun kurulmasıyla etkisizleştiği de dikkate alınarak Avrupa’nın savunması için otonom bir yapının oluşturulması gerekli görülüyordu.

Devam eden süreçte Pleven Planı ile başlayan ve AST’yi oluşturacak olan Paris Antlaşması ile devam edecek sürecin önü açıldı. Fransızların Avrupa ordusu kurulmasına ilişkin ciddi girişimlerinden biri Fransız Başbakan Pleven’in ortaya koyduğu Pleven Planı’nın, Fransa Meclisi tarafından kabul edilmesiyle belirgin hâle geldi. Planda ortaya koyulan bir Avrupa savunma bakanı ve bir Avrupa ordusu fikri hem İngilizler hem de Almanlar tarafından kabul görmemiştir. Almanların bu plan içerisinde diğer devletlerle eşit bir statüye sahip olmamaları da planı reddetmelerinde temel bir yere sahiptir (H.G.L., 1952, s. 236-237). Bu planı önemli kılan unsur, bir Avrupa ordusu fikrinin ortaya koyulmuş olmasından ileri gelmekteydi. Peki, ne değişti de Fransa Almanya karşıtlığını “frenlemek” durumunda kaldı?

Bu noktada Fransa’nın Almanya karşıtı tutumunun, AST temelinde değişmesinin bazı rasyonel nedenleri bulunmaktaydı. Soğuk Savaş’ın etkilerinin daha net bir biçimde görülmesi ve etkisiz bir Almanya’nın, Batı’nın güvenliğinin sağlanmasında bir sorun olmaya başlaması bunlar arasındaydı. Diğer taraftan Fransa’nın Almanya’ya duyduğu güvensizlik devam ederken, Almanya da tam ve eşit bir ülke olmaksızın NATO üyesi olmak istememekteydi.⁴ İşte bu noktada Fransa bağımsız bir Almanya yerine, Almanya’nın da yer alacağı bir Avrupa ordusu kurulması fikrini Pleven Planı ile ortaya koymaya çalıştı.⁵ Böylece Alman silahlı kuvvetleri kontrollü bir biçimde AST’ye askerî katkı sunabilecekti (Bebr, 1955, s. 171-173).

Fransa’nın Almanya’ya yönelik tutumunu değiştirmesi için Fransa’ya bir dizi garanti verilmiş olsa da Fransa’nın çekincesinin temelinde, Birleşik Krallık ve ABD’nin Avrupa üzerindeki caydırıcılıklarını kayb ettikleri bir dönemde silahlanmış bir Almanya’nın, Avrupa’nın güvenliğini tehlikeye düşürme ihtimali yer almaya devam etmekteydi (C.N.J., 1954, s. 328). Diğer bir ifadeyle Fransa Almanya’ya gerçek bir güven duymamakla birlikte

⁴ Federal Almanya Cumhuriyeti’nin ilk başbakanı olan ve 1949 ile 1963 yılları arasında başbakanlık görevi yapan Konrad Adenauer, 1955’de Almanya henüz NATO üyesi olmadan önce Foreign Affairs Dergisi’nde yayınlanan bir makalesinde, Almanya’nın özgür uluslar topluluğunda eşit bir ortak olması, Almanya’nın işgalinin sona erdirilmesi ve Federal Almanya Cumhuriyeti’ne iç ve dış işleri üzerinde tam yetki verilmesi çağrısında bulunarak bu konuları çözülmesi gereken birer sorun olarak tanımlamıştır (Adenauer, 1955, s.177).

⁵ Pleven planının ismi Fransa Başbakanı René Pleven’den gelmektedir. 24 Ekim 1950’de, Fransa Başbakanı Pleven, özellikle Almanya’nın yeniden silahlanmasını önlemek için Almanya ve İtalya da dâhil olmak üzere, AKÇT’yi oluşturacak olan altı ülkenin ordularını kapsayan ortak bir Avrupa ordusu kurulması için kendi ismiyle anılan planını Fransız Ulusal Meclisi’ne önermiştir. Pleven meclise önerisini sunduğu konuşmasında, Almanya’nın ordu kurmasına yönelik açık bir muhalefet ettiği söylenebilir. “*Hemen ya da sonra, doğrudan ya da dolaylı, koşullu ya da koşulsuz olarak bir Alman ordusunun kurulmasına yol açan herhangi bir sistem, yeniden güvensizlik ve şüphe uyandıracaktır. Alman tümenlerinin, bir Alman Savunma Bakanlığı’nın kurulması, er ya da geç bir ulusal ordunun yeniden inşasına ve dolayısıyla Alman militarizminin yeniden canlanmasına yol açacaktır. Müttefiklerimizin her halükarda oybirliğiyle kınadığı bu tür bir sonuç, Almanya’nın kendisi için bir tehlike olacaktır*” (Pleven, 1950). Pleven’in bu konuşmasıyla Almanya’nın ordusunu yeniden inşa etmesini beraberinde getirebilecek yolları kapatmaya çalıştığı görülmüştür. Kısaca Pleven’e göre Almanya’nın ulusal bir ordu kurmaması ve yalnızca Avrupa ordusu içerisinde yer alması gerekmektedir.

Almanya'yı Avrupa'nın savunmasından tamamen dışlayamayacağı gerçeğiyle yüzleşmek durumunda kalmıştır.

Elbette Almanya'nın da AST'ye dâhil olması için ikna edilmesi gerekiyordu. Çünkü Almanya'nın Avrupa Savunma Topluluğu'na mesafeli tutumunda NATO üyesi olamaması önemli bir yer tutmaktaydı. Walter Hallstein, Federal Almanya'nın NATO üyesi olana kadar Avrupa Savunma Topluluğu kurulmasına yönelik bir anlaşmaya taraf olmayacağını açıklayarak (H.G.L., 1952, s. 243-244), Almanya'nın yalnızca AST ile yetinmeyeceğini ve NATO üyesi olması gerektiğini muhataplarına hatırlatıyordu. Almanya'nın sonrasında bu konuda ısrarcı olmayarak NATO üyeliğini bir ön şart olarak sunmaktan vazgeçtiği de ifade edilmelidir.

AKÇT'yi kuran altı devletin imzaladığı 27 Mayıs 1952 tarihli Paris Antlaşması ile inşa edilecek Avrupa Savunma Topluluğu'nun amacı, bir uluslarüstü örgüt altında devletlerin savunma potansiyellerini birbirlerine uyumlu hâle getirme girişimini hayata geçirmektir. AST'nin bir bakanlar kurulu, meclisi, komiserliği ve adalet divanı bulunacak ve üyelere birisine yapılan saldırı, tüm üyelere yapılmış kabul edilecekti.⁶ AST projesi hayata geçmemiş olsa da Federal Almanya'nın yenilenmiş bir ilişki üzerinden Avrupa'nın savunmasına dâhil olması yaşamsal bir katkı olarak kabul edilebilir. Şöyle ki AST anlaşmasının yapıldığı gün ABD, Fransa ve Birleşik Krallık yayınladıkları bildiriye, Federal Almanya'ya uygulanmakta olan özel kısıtlamaların kaldırıldığını ve Batı'nın savunulmasında eşit bir ortak olarak yer almasına izin verildiğini ortaya koymuşlardır (A European Army, 1952, s. 38-41). Bu yönüyle Federal Almanya'nın Batı ve özelde Avrupa savunmasına katılmasının önündeki çekincelerin kaldırılması, başarısız olan AST girişiminin en önemli sonuçlarından birisi olarak değerlendirilmelidir.

Avrupa Savunma Topluluğu'nu kuran antlaşmanın AKÇT'yi oluşturan altı devletin ulusal parlamentolarındaki onay süreci sırasıyla Almanya, Hollanda, Belçika ve Lüksemburg'da tamamlanmış olmasına rağmen İtalya'nın temkinli tavrı dikkat çekiciydi. Antlaşmanın İtalya Parlamentosu'ndan geçmesi olası bir sonuç olarak değerlendirilmekle birlikte, İtalya'da hükümetin bu anlaşmayı parlamento onayına sunmakta acele etmeyerek Fransa'nın kararını beklemesi dikkate değerdi (C.N.J., 1954, s. 326).

İtalya'nın bu tavrında AST'nin Fransa tarafından reddedileceğini öngörmüş olması etkiliydi. Öyle ki Fransa Meclisi AST'yi nihai olarak reddetmeden önce Fransa'nın anlaşmanın diğer ülkelerce kabulünü imkânsız hâle getirecek bazı girişimlerde bulunduğu da belirtilmelidir. Dönemin Fransa Başbakanı Pierre Mendès, sekiz yıl süresince AST'nin örgütlenmesinin hükümetler arası olmasını önermiş,⁷ AST içerisinde Almanya'ya ayrımcılık yapılması gerektiğini ileri sürmüştü⁸ ve AST anlaşmasının 38. maddesinin (siyasi topluluğu düzenleyen)

⁶ Avrupa Savunma Topluluğu Antlaşması'nın temel ilkeleri düzenleyen kısmının 2. maddesinde Topluluğun savunma amaçlı olduğu ve Avrupa'daki üye devletlerden herhangi birine veya Avrupa Savunma Kuvvetlerine yöneltilen herhangi bir silahlı saldırının, tüm üye devletlere yönelik bir saldırı olarak kabul edileceği belirtilmiştir (European Defense Community Treaty, 1952, s. 168).

⁷ 1953 ve 1957 yılları arasında ABD'nin Fransa Büyükelçisi olan Douglas Dillon ABD Dışişleri Bakanlığı'na gönderdiği bir telgrafta, Mendès'in neden AST'nin sekiz yıllık bir süre içerisinde hükümetler arası kalması istediğini açıklamıştır. Dillon'a göre Mendès, Brüksel'in uluslarüstü taleplerini azaltmak için bir çaba harcamaktaydı ve bu çabası AST'nin ilk sekiz yıl oybirliği esası temelinde tıkanma ihtimalinden kaynaklanmamaktaydı. Mendès'in bu noktadaki çekincesi, AST Antlaşması'nın taahhütleri altına girmesi sonucunda Fransa'nın çıkarlarının diğer üyelerin çıkarları karşısında feda edilebilecek olmasıydı. Bu açıdan Mendès'in Fransa'nın çıkarlarının korunmasına yönelik bir güvence arayışı içerisinde olduğu ileri sürülebilir (Dillon, 1954).

⁸ Genel bir çerçeveden bakılırsa Mendès'in Almanya ile iyi ilişkiler istemesine rağmen bunun gerçekleşmesi için

kaldırılmasını zorunlu görmüştür.⁹ Mendès'in bu çıkışı ABD ve Birleşik Krallık tarafından soğuk karşılanırken, AKÇT'nin diğer beş üyesi arasında ise öfkeye neden olmuştur.¹⁰ Bu noktada, Mendès'in Churchill ile farklı alternatifleri ele aldığı görüşmede, Churchill'in Mendès'in yukarıda değinilen görüşlerini dikkate almayarak Almanya'nın NATO üyesi yapılması alternatifi üzerinde durduğu da belirtilmelidir (Deighton, 1998, s. 183-184).

Diğer taraftan beklendiği gibi AST'nin Fransa Meclisi tarafından reddedilmesinde, Birleşik Krallık'ın bu yapıya dâhil olmak istememesi ve Fransa'nın AST içinde Almanya karşısında etkisizleşebileceği yönündeki çekince de etkili olmuştur (Bebr, 1955, s. 173). Burada ilginç olan, Fransa'nın başat olduğu bu girişimin, yine Fransa'nın AST Antlaşması'nı onaylamamasıyla çökmesidir (Paulo, 2008, s. 11-16). AST'nin niçin başarısız olduğu konusuna makalenin bir sonraki bölümünde ayrıca değinileceği için burada bırakmak isabetli olacaktır.

Uwe Nerlich'e göre Fransa, AST'nin reddedilmesinden sonraki yirmi yılını Batı Avrupa'nın güvenliğini yeniden düzenlemek için yaptığı girişimlerle geçirmiştir (Nerlich, 1974, s. 188-189). Fransa'nın bu girişimlerinin sonuçsuz kalması sonrasında, Avrupalı devletler daha önce denenmiş ve başarısız olmuş bir Avrupa ordusu fikrini gerçeğe dönüştürmek yerine, AET üyelerinin dış politikalarının nasıl uyumlu hâle getirilebileceği üzerine çaba harcamayı gerekli görmüşlerdir. Bu politikanın, makalenin sonraki bölümünde değinileceği üzere entegrasyon temelinde isabetli olduğu ifade edilmelidir.

Yukarıda belirtildiği üzere, AET içinde üye ülkelerin dış politikalarının uyumlu hâle getirilmesine ilişkin çabaların 1960'ların sonunda hız kazandığı görülmüştür. Üye ülkelerin dışişleri bakanlıkları ve büyükelçileri arasında bir uyum arayışı, bahsi geçen çabayı önemli kılmıştır. Buna ek olarak, Davignon Prosedürü/Raporu¹¹ olarak bilinen girişim, uluslararası politikanın önemli sorunlarına karşı karşılıklı anlayışı sağlamayı ve görüşlerin yanında ülkelerin pozisyonlarını uyumlaştırmayı hedefliyordu (European Union Encyclopedia and Directory 2022, 2021, s. 812-813). Buradan hareketle Davignon Prosedürü, AET üyesi ülkelerin AET dışına yönelik olarak ilkel olarak nitelenebilecek bir siyasi iş birliği tasarlaması olarak da tanımlanabilir. Burada dikkat çeken ayrıntı ise Avrupa Parlamentosu'nun, dış politikanın pratikte savunma politikasından ayrılmayacağı görüşüdür (Gladwyn, 1975, s. 168).

hem Birleşik Krallık'ın daha fazla garanti vermesini hem de Saar'ın statüsü gibi Fransa ve Almanya arasında çözülmemiş sorunların çözülmesini bir ön şart olarak sunmaktaydı. Mendès'in Birleşik Krallık'tan aldığı güvenceler ve Almanya ile var olan sorunların çözülmesinin ardından Almanya'nın yeniden silahlanmasına yönelik çekincelerini sonlandırmış olması (The Straits Times, 1954, s. 3; The Singapore Free Press, 1954, s. 2) Almanya ile iyi ilişkiler istediğini göstermesi açısından önemlidir.

⁹ Esasında Mendès bu zorunluluğu AST Antlaşması'nın Fransız Ulusal Meclisi'nden geçmeyeceği öngörüsü üzerinden dile getirmiştir. Mendès AST Antlaşması'nın Ulusal Meclis'deki onay oylamasından birkaç gün önce Jean Monnet'e yazdığı mektubunda iç politika ve kamuoyu nezdinde karşılaştığı sorunları belirtmiş ve mevcut şartlar altında Antlaşma'nın Ulusal Meclis'te onaylanmayacağına yönelik çekincelerini dile getirmiştir (Mendès, 1954).

¹⁰ Mendès'in tutumuna karşı oluşan tepki AST Geçici Komitesi'ndeki ABD özel gözlemcisi olan David Bruce tarafından ABD Dışişleri Bakanlığı'na bildirilmiştir. Bruce'un belirttiği üzere AST içinde yaşanan anlaşmazlık, Fransa dışındaki diğer beş üyeyi ayrı bir bildiri yayınlamayı düşündürecek kadar büyüktü. Mendès'in her devletin komiserliklerinin kararları veto edebilmesini istemesi, AST Antlaşması'nın 38. maddesine yönelik tutumu, devletlere AST'den ayrılma hakkı tanınması talebi ve bunların yanında Almanya'nın birleşmesi konusunda kullandığı dil (Bruce, 1954) yukarıda bahsedilen tepkinin temel nedenleri arasındadır.

¹¹ Davignon Raporu genel olarak üye ülkelerin dış politikalarını uyumlu hâle getirmeye yönelik bir girişim olarak özetlenebilir. Bunu mümkün kılmak için üye ülkelerin dışişleri bakanlarının ve dışişleri bakanlığındaki üst düzey görevlilerin yapacağı düzenli görüşmeler önemliydi (Ayrıca bkz., Özdal, 2013, s. 89-90).

Avrupa Parlamentosu'nun ortaya koyduğu bu gerçeklik, "Niçin bir ortak dış politika ve güvenlik politikası oluşturmak zordur?" sorusuna da büyük ölçüde yanıt vermektedir.

1966'da NATO'nun askerî kanadından çekilen Fransa için Avrupa'da kolektif bir savunma sistemi oluşturulması ve bu sisteme liderlik etmek önemliydi. Diğer taraftan Avrupa'da yeni bir savunma sistemi veya örgütü oluşturmak hem Soğuk Savaş gerçekliğiyle uyumlu değildi hem de muhatap ülkeler böyle bir girişime sıcak bakmamaktaydı. Bu nedenle Fransa'nın var olan bir askerî birliği (BAB) yeniden "uyandırmak" istemesi kendi içinde tutarlıydı.

1973 yılında, dönemin Fransa Dışişleri Bakanı olan Michel Jobert'in BAB'ı yeniden ön plana çıkararak Fransa'ya BAB üzerinden yeni bir rol oluşturmaya çalıştığı görülmüştür. Jobert'e göre Avrupa'nın bağımsızlığını sağlamak için BAB bir siyasi-askerî rolün aracı olarak kullanılmalıydı (McGeehan, 1985, s. 116). Sonrasındaki süreçte de BAB, Avrupa'nın savunulması için ilk akla gelen seçenek olarak dikkate alınmıştır. BAB'ın yeniden canlandırılmasına ilişkin bir başka çaba da Soğuk Savaş'ın tırmanma eğiliminde olduğu 1984'te karşımıza çıkmaktadır. BAB'ın Bakanlar Konseyi, Haziran 1984'te Paris'te gerçekleştirdiği toplantıda savunma ve güvenlik alanında daha iddialı bir Avrupa oluşturabilmek amacıyla, BAB'ın nasıl yeniden etkinleştirilebileceğine yönelik olasılıkları incelemek için bir çalışma grubu kurulması kararını almıştır.¹² Böylece 1984'ten iki yıl önce Almanya ve Fransa'nın savunma temelinde gizli bir biçimde yürüttüğü ikili görüşmeler de anlam kazanmış oluyordu. Bu görüşmelerde Almanya'nın karar vermesini güçlendiren konu kuşkusuz Fransızların, Almanları Avrupa ve Atlantik arasında bir seçim yapmaya zorlamalarıydı. Almanya'nın da ötesinde bir bütün olarak Batı Avrupa'nın beklentisi, savunma alanında yapılacak iş birliğinin Atlantik çerçevesinde gerçekleştirilen savunmayı güçlendirmesi ve ona bir alternatif sunmaması yönündeydi (Eberle vd., 1984, s. 545-547).

BAB'a ilişkin olarak ortaya koyulan bu çabanın bir anlam kazanması için 27 Ekim 1984'te kabul edilen Roma Deklarasyonu önemli bir yere sahipti. Roma Deklarasyonu'nda BAB'a yalnızca Avrupa güvenliğini sağlamasında daha aktif bir rol biçilmemiştir. Bunun yanında BAB'ın Avrupa dışındaki kriz bölgeleriyle muhatap olması gerektiği konusunda da bir irade ortaya koyulmuştur (Şöhret, 2013, s. 63). Bu yönüyle Roma Deklarasyonu'nun BAB'ın yeniden "canlandırılmasında" büyük bir etki doğurduğu belirtilmelidir.

BAB ve AST'nin fikrî anlamda ortaya çıktığı dönemde karşılaştığı zorlukların incelenmesi, Avrupa'nın savunma alanında yaşadığı başarısızlığı anlamak adına önemlidir. Bu noktada, makalede üzerinde ayrıca durulan Fransa'nın politikalarının bilinmesi gereklidir. Fransa, Avrupa'da kolektif bir savunma sisteminin oluşturulma sürecini en fazla isteyen aktör olmakla birlikte, bu sürecin en başından itibaren sorunlu hâle gelmesinde de büyük bir yere sahiptir. Makalenin ilerleyen kısımlarında görüleceği üzere, Fransa'nın tarihsel süreci ve bu süreçte yaşanan başarısızlıkları dikkate almaması, Soğuk Savaş döneminde olduğu gibi Soğuk Savaş sonrası dönemde de Avrupa'nın bu alanda ilerleyememesinin temel nedenlerinden birisi olarak kabul edilebilir.

¹² Bakanlar Konseyi tarafından talimat verilen çalışma grubu ve siyasi direktörler, BAB'ı yeniden etkinleştirme olasılıklarını "neden şimdi Batı Avrupa Birliği'ni yeniden aktifleştirmeliyiz?", "böyle bir yeniden aktifleştirme ne tür bir içeriğe sahip olmalıdır?" ve "uygulama prosedürleri neler olacaktır?" soruları etrafında ortaya koymaya çalışmışlardır (WEU Council of Ministers, 1984, s.306).

Avrupa Ordusu Fikri Niçin Başarısız Oldu?

Rolin¹³ AST'ye sempati duymadığını ve AST Antlaşması'nın yürürlüğe girip girmeyeceğinden emin olmadığını belirtmekle birlikte, böyle bir anlaşma olmaksızın Avrupa'nın savunulması noktasında daha fazlasının yapabileceğini ileri sürmüştür. Rolin'e göre AST'nin etkin bir konuma gelmesi, AKÇT'nin Avrupa'ya yaptığı çok ötesinde bir etki doğuracaktı. Çünkü AKÇT, sanayi için yaşamsal olan kömür ve çelik ile sınırlıydı ve bu yönüyle üye ülkelerin ekonomileri büyük ölçüde ulusal karakterini korumaktaydı. Diğer taraftan AKÇT'yi oluşturan altı devlet, askerî bir topluluk oluşturmaya yönelik başladıkları müzakerelerde ulusal orduların federal/ortak bir yapı altında birleştirilmesi gibi zorlayıcı bir konu ile yüzleşmişlerdir. Rolin'e göre böyle bir birleşme, üye devletlerin dış politikadaki kontrollerinin devri anlamına gelerek devletlerin dış ilişkiler alanından tek tek çekilmesi gibi bir sonuç doğuracaktı (Rolin vd., 1952, s. 4-5).

Bu konu her ne kadar askerî ve dış ilişkiler temelinde görülse de tıpkı ortak para konusunda olduğu gibi fazlasıyla egemenlikle ilgiliydi. Rutin entegrasyon süreci içerisinde bir başarı sağlanmadan ve henüz II. Dünya Savaşı'nın kötü anıları hafızalardan silinmemişken, egemenliği ve güvenliği ilgilendiren böyle bir girişimin başarıya ulaşması mümkün değildi. AST'de veya daha genel olarak bir Avrupa ordusu oluşturmakta yaşanan başarısızlık, entegrasyon temelinde yorumlanmazsa anlaşılabilir. Askerî iş birliği ve dış ilişkiler konularının AB entegrasyon süreci içerisinde daha yavaş ilerlediği (Canbolat, 2014, s. 133) ve bugün bile sorunlu birer alan oldukları dikkate alındığında, AST'nin ortaya çıktığı dönemde başarısız bir girişim olarak kalması fazlasıyla normal karşılanabilir.

Aslında Fransız Bakan Pleven'in AST'yi farklı ülkelerin insan ve maddi unsurlarının tam bir birleşimi olarak önermesine rağmen bu iddialı önerisine “mümkün olduğunca” sözünü ekleyerek iddiasını sınırlama yoluna gitmesi (Rolin vd., 1952, s. 6) entegrasyon temelinde anlamlıydı ve askerî bir örgütlenmenin sınırlarını ortaya koymaktaydı. Dış ilişkiler konusunda bir diğer sorun da AST'yi oluşturacak altı ülkenin, dış ilişkilerini yalnızca SSCB'ye yönelik bir korku üzerine inşa etmemiş olmalarına ilişkindi. Bu ülkeler gerek küresel gerekse Avrupa'yı ilgilendiren sorunlarda kendi dış politikalarını izlemeye devam ediyorlardı. Dış ilişkiler ve güvenlik temelindeki bu farklılaşma, AST'nin işleyişini ve önceliklerini de etkileyeceği için henüz bu alanda yetki devrine hazır olmayan devletler için öngörülemez sonuçlar doğurabilirdi.

Pratikte dış politikanın devri anlamına gelecek böyle bir girişim, en başından beri AKÇT'yi oluşturan devletler için sorunluymuştu. Örneğin, yanlış bir dış politika veya Avrupa savunma gücünün yanlış kullanılmasıyla ortaya çıkacak bir savaşta ne olacaktı? Bu dönemde Fransa, Almanya ve İtalya'yı ilgilendiren Saar problemi, Trieste'nin statüsü, Hindicini sorunu veya Kuzey Afrika'ya ilişkin konularda nasıl bir karar alınacaktı (Rolin vd., 1952, s. 12)? II. Dünya Savaşı'nın üzerinden görece az zaman geçtiği bir dönemde, bu gibi soruların halk nezdinde yanıtlanabilmesi mümkün değildi.

Avrupa ordusu kurulmasının önündeki bir diğer engel, kuşkusuz ABD ve Avrupa arasında yaşanan güvensizlikle ilişkiliydi. Aslında Avrupa'nın ABD'den ayrı bir savunma sistemine sahip olması yönündeki talepler, doğrudan ve dolaylı olarak ABD'den gelmekteydi.

¹³ Uluslararası Hukuk Profesörü olarak Brüksel Üniversitesi'nde çalışmış olan Prof. Henri Rolin aynı zamanda Belçika Senatosu Başkanlığı görevinde bulunmuş ve Avrupa İnsan Hakları Mahkemesi'ne başkan olarak seçilmiş önemli bir bilim insanı ve hukukçudur. Rolin 1973 yılında hayatını kaybetmiştir.

Elbette Almanya'nın Avrupa veya daha genel olarak Batı savunması içinde olması gerektiği düşüncesi, ABD'nin bu yönde bir talep ortaya koyması için güdüleyiciydi. Almanya'nın dâhil edildiği ABD temelli bu talepler Fransa tarafından olumsuz karşılanmakla birlikte (McGeehan, 1985, s. 116), ABD'nin de kendisini dışarıda bırakan fikirleri reddetmesiyle, 1950'li yıllar bağımsız bir Avrupa savunmasının inşasının temelde nasıl bir zorlukla karşılaşacağını göstermiştir. Diğer bir ifadeyle, Fransa ve ABD arasındaki ilişkide en başından beri belirleyici olan duygu, realizmin beraberinde getirdiği karşılıklı güvensizliktir. Bu güvensizliğin bugün de benzer bir şekilde devam ettiğini ileri sürmek mümkündür.

ABD'nin Avrupa'dan dışlanma korkusu üzerine yaşadığı güvensizlik, elbette Avrupa'nın "kendi ayakları üzerinde durmasıyla" da ilişkiliydi. Bu güvensizlik, Hans J. Morgenthau'nun Avrupa'nın gücünü ve refahını geri kazanması durumunda, NATO'nun askerî programının Sovyet tehdidine karşı oluşturulmuş, düşüncesiz bir tepkiden ibaret olacağı yönündeki düşüncesiyle karşımıza çıkmaktaydı (Morgenthau, 1951'den akt. Kaplan, 1954, s. 453).

Diğer taraftan, AST'ye hangi ülkenin liderlik edeceği de önemli bir sorun olarak Avrupalı ülkeler arasında askerî iş birliğini sınırlandırmıştır. Fransa'nın Avrupa'daki askerî oluşuma lider olma isteği AST için ciddi bir sorun oluşturmaktaydı. Ritsch'in 1942-1955 yılları arasında De Gaulle'ün Avrupa stratejisi üzerine yazdığı makalesinde belirttiği gibi De Gaulle, Avrupa'nın birleşmesi ve savunulması noktasında Birleşik Krallık ile bir anlaşma yapmayı reddetmiş olsa da böyle bir anlaşma Birleşik Krallık'ın ABD'den uzaklaşmasıyla sonuçlanabilirdi, bu da Fransa'nın çıkarlarıyla uyumsuzdu. Ancak sorun şuydu ki Birleşik Krallık da Avrupa'nın yeniden örgütlenmesine liderlik etme arzusundaydı. Örgütlenmeye kimin liderlik edeceği sorunu, De Gaulle'ü kıta Avrupası üzerinden bir program geliştirmeye yöneltti. Daha ağır basan Atlantik Paktı seçeneğinde ise Fransa önemli bir yere sahip olacaktı ancak ABD'nin varlığı Fransa'yı ikincil bir role zorlayacaktı. De Gaulle'ün liderlik noktasındaki "takıntısı", II. Dünya Savaşı sonrası dönemin gerçekliğini okuyamadığının açık kanıtıydı (Ritsch, 1968, s. 531-537).

AST Antlaşması'nın temelde ortak bir ordu, ortak bir silahlanma programı ve ortaklaşa finanse edilen bir bütçeye dayanması (Bebr, 1955, s. 173-174) bu girişimi sorunlu hâle getiren bir diğer konuydu. Farklı bir ifadeyle, AST'nin beraberinde getireceği çok yönlü ortaklık buna hazır olmayan devletler açısından egemenlik temelinde gerçek bir endişe kaynağıydı. Aynı zamanda ortak bir silahlanma programını yürütme isteğinin, ABD ile ilişkileri olabildiğince kötüleştirdiği de belirtilmelidir.

Bu fikre katılmayan Bebr'e göre, AST içinde NATO'nun aksine ortak bir mali havuz oluşturma amacı, AST fikrinin ortaya çıktığı dönem dikkate alındığında iddialıydı. Bebr, AST ile devletlerin silahlanma potansiyellerini daha güvenli ve aynı zamanda daha verimli bir şekilde yürütmek isteyen bir görüntü verdiğine inanıyordu (Bebr, 1955, s. 194). Bunlara ek olarak Bebr, AST Antlaşması'nda öngörülen silahlanma planı, üretim programları ve savunma finansmanının merkezileştirilmesinin tek bir savunma kuvvetinin oluşumunu kolaylaştıracağını ileri sürmüştür. Ayrıca Bebr, AST'yi gerek NATO gerekse BAB'dan farklı kılan bu düzenlemelerin AST'yi daha üst bir konuma taşıdığını düşünmekteydi. O'na göre savunma programlarının uygulanışını ülkelerin iradesine bırakmak askerî açıdan dezavantajlı bir durum ortaya çıkardığı gibi silahlanma kontrolünü de olumsuz olarak etkilemekteydi (Bebr, 1955, s. 199). Bebr'in tek bir savunma kuvvetinin oluşturulması ve merkezileştirilmesi üzerine ortaya koyduğu fikirlerin bugün AB çatısı altında bile uygulanamadığı dikkate alındığında, bir antlaşma metninin iddialı olmasındansa, uygulanabilir olmasının ne kadar önemli olduğu rahatlıkla görülecektir.

Benzer olarak, ortak bir ordu inşa edebilmek için askerî ekipmanların standartlaştırılması önem arz etmekle birlikte, en baştan itibaren bunun gerçekleştirilmesinin ne kadar zor olduğu gerçeği ile yüzleşilmiştir. Bu noktada AST Antlaşması'nın bir başka zorlayıcı unsuru, topluluk dışından özel ve kamu kuruluşlarının topluluk sınırları içinde üretime girişebilmesi için bir ön izin alınmasının zorunlu tutulmasıyla ilgiliydi. Ayrıca bu noktadaki sınırlandırma yalnızca üretimi kapsamıyordu. Topluluk silahların ihraç ve ithal edilmesi konularında da belirleyiciydi. Silah ihracatının kontrol edilmesinin temel sebebi Topluluğun ihraç edilecek silahlara ihtiyacının olabileceği yönüdeyken, ithalat ise topluluğun üyelerinden birisinin topluluktan bağımsız olarak kendi amaçlarına ulaşmak adına savaş materyalleri satın almasının önüne geçme amacındaydı (Bebr, 1955, s. 185). Böylesine bir sınırlandırma elbette egemenlik temelinde fazlasıyla sorunluuydu. Diğer taraftan Almanya'ya karşı duyulan güvensizliğin açık bir göstergesi olarak da değerlendirilebilecek olan sınırlandırmalar, AST için bir diğer başarısızlık sebebi olarak değerlendirilebilir.

ABD'nin Avrupa'nın savunulması noktasında kendisini dışarıda bırakan fikirleri reddetmiş olması, askerî ekipmanların standartlaştırılması ve savunma sanayisine ilişkin olarak da geçerliydi. Walker ve Gummett'in belirttiği üzere ABD savunma sanayisinin gücü ve rekabetçi yönü Avrupa için bir kapı açabilirdi. Şöyle ki Walker ve Gummett Avrupa savunma sanayisinin, ABD ile rekabet edebilmesi için gücünü bir noktada toplayabildiği bir yapıya sahip olmasını zorunluluk olarak değerlendirmişlerdir. Diğer taraftan Avrupa savunma sanayisi bir kez gücünü toplamayı başardığında, bu gücü ayaklarının üstünde tutmak gerekecekti. Bunu ise yine ABD'nin Avrupa savunma sanayisiyle rekabet etmesine bağlı olacaktı. Kısaca ABD'nin bu konudaki rekabeti hem Avrupa savunma sanayisinin gücünü belli bir noktada toplaması hem de onun devamı için önemli görülmüştür. Tespit kendi içinde tutarlı olmakla beraber, yanıtlanması gereken soru ABD'nin Avrupa silah pazarına hangi koşullarda girebileceği üzerinedir. ABD'nin buradan dışlanması siyasi ve ekonomik nedenlerle sorunlu olacaktı. Mütakabiliyetin esas alınması durumunda buna hangi Avrupa ülkesinin hangi koşullarda karar vereceği gibi bir diğer anlaşmazlıkla da karşılaşılacaktı (Walker ve Gummett, 1989, s. 440).

Esasen tarihsel süreç içerisinde Avrupa'nın askerî ekipmanlarını standartlaştırma yönündeki çabaları dikkate alındığında en kolay yol silahların ABD'den tedarik edilmesi olarak görülebilirdi. Ancak petrol krizi sonrasında Avrupalı ülkelerin kendi savunma endüstrilerine verdiği önemin artması bahsi geçen kolay yolun önünde bir engel olarak belirdi. Çünkü Avrupalı ülkeler petrol ihraç eden ülkelere yapacakları büyük silah satışlarıyla ödemeler dengesini telafi edebilme ihtimalini dikkate alarak silah üretiminde geçmişte olduğundan daha dikkatli olacakları bir döneme girdiler (Scott, 1976, s. 32). Avrupalı ülkelerin gösterdiği bu tutum hem ABD ile ilişkileri sorunlu hâle getirmiş hem de askerî ekipmanların standartlaşmasını sağlamamıştır.

Fiilen yaşanan bu başarısızlığa rağmen 1990'ların sonunda dönemin AB Ortak Dış ve Güvenlik Politikası Yüksek Temsilcisi Javier Solana, Avrupa savunma sanayisinin ancak Avrupalı bir yaklaşımla hayatta kalabileceğini dile getirmiştir. Ulusal temelde sürdürülecek teknolojik savunma sanayisi girişimlerinin Avrupa'nın geleceği için sorunlu olduğunu ve özellikle önemli savunma teknolojileri için Avrupa dışı kaynaklara daha az bağımlı olmalarını sağlayacak bir Avrupa stratejisinin gerekliliğini tekrarlama yoluna gitmiştir (Markowski, Wylie, 2007, s. 32). Bu konunun AB üyesi ülkeler ve ABD arasında sorun potansiyelini bugün de devam ettirdiği belirtilmelidir. AB ve ABD arasındaki güvensizlik doğrudan taraflar arasında karşımıza çıkmakla birlikte NATO'nun geleceği de bu güvensizliğin önemli bir parçası olagelmıştır.

NATO'nun sahip olduğu potansiyel karşısında BAB'ın "uykuya yatırılması" ve AST'nin başarısız bir girişim olarak kalması sonrasında, Avrupa'nın (Fransa dışında) Soğuk

Savaş gerçekliği içerisinde güvenliğini ABD ve NATO çerçevesinde ele alması ortak ve bağımsız bir Avrupa savunması düşüncesinin uzun bir süre yeniden gündeme gelmesinin önüne geçmiştir. 1980’li ve 1990’lı yıllar birtakım yeni girişimleri karşımıza çıkarmış olsa da aşağıda ele alınacak nedenlerden ötürü Avrupa’nın NATO ve ABD’den bağımsız bir savunma sistemini hayata geçirmesi mümkün olmamıştır.

AET’den bağımsız ve NATO’ya bağlılığını sürdürecektir bir Avrupa örgütünün Atlantik’in iki yakasında da kabul edilebileceğine yönelik düşünce, daha önce ifade edildiği gibi 1984 Roma Deklarasyonu’nun önünü açmış ve bu deklarasyon BAB’ın siyasi organlarını yeniden hayata döndürmüştür. Devam eden süreçte 1986 Tek Avrupa Senedi’nde belirtildiği üzere hem AB hem de Atlantik güvenliğinin bölünmezliğini vurgulamış ve NATO’ya güçlü bir bağlılık teyit edilmiştir. 1988’de BAB’ın gerçekleştirdiği ve Avrupa’nın ilk askerî operasyonu olarak da bilinen Basra Körfezi’ndeki Cleansweep Operasyonu, ortaya koyulan iradenin küçük bir parça da olsa sahaya yansması olarak değerlendirilebilirdi. Ancak diğer taraftan Ekim 1991’de, Balkanlarda yaşanan savaşı durdurmak ve savaşın Bosna-Hersek’e sıçrayarak büyümesini önlemek için çok sayıda Avrupalı asker Hırvatistan’a konuşlandırılması için önerilen belki de tek önemli operasyonun Birleşik Krallık, Hollanda ve Portekiz tarafından veto edilmesiyle (Biscop, 2012, s. 1299) BAB’ın fikrî anlamda çıkmaza girdiği ileri sürülebilir.

AB, henüz Bosna’da sınınamadan önce, Maastricht Antlaşması ile BAB’ı farklı bir noktaya ulaştırmış ve onu ODGP içerisinde önemli bir yere konumlandırmıştı. Buna göre BAB, AB üyesi ülkelerin üstlenmek isteyeceği bir askerî operasyon için varsayılan ikinci yüklenici/üstlenici olacaktır. Bu dönemde BAB, Atlantik güvenliğinin bölünmezliğini yineleyen bir yapı olarak ABD ve Birleşik Krallık nezdinde de bir sorun oluşturmuyordu. Yine 1990’ların hemen başında BAB aracılığıyla ittifak içinde bir Avrupa Güvenlik ve Savunma Kimliği’nin geliştirilmesi fikri NATO için de memnuniyet vericiydi (Biscop, 2012, s. 1299). ABD için Almanya’nın tutumunun da ayrıca memnuniyet verici olduğu belirtilmelidir. Almanya’nın elbette ilk önceliği Doğu Almanya ile birleşmekti. Diğer taraftan dönemin Başbakanı Kohl hem Fransız Cumhurbaşkanı Mitterand ile özel ilişkisini geliştirmek istemiş hem de ABD’nin Avrupa’daki varlığını NATO aracılığıyla devam ettirmek niyetinde olmuştur (Dorman, 2002, s. 7).

Burada Birleşik Krallık’a ayrıca yer vermek önemlidir. Moens’e göre Birleşik Krallık, Soğuk Savaş sonrası dönemde NATO’nun, Avrupa ayağı olarak BAB’ın yeniden canlandırılması fikrini savunmaktaydı. Buna göre BAB, AB için mütevazı operasyonlar yürütmek için ihtiyaç duyulan araçları inşa edecekti. BAB ile inşa edilen bu askerî kapasite, AB’nin güvenlik politikası için ihtiyaç duyduğu askerî aracı sağlayacak ve AB ve NATO arasında bir tampon/köprü görevi üstlenecekti. BAB bir tampon olarak hem AB’nin otonomluğunu sağlayacak hem de köprü olarak AB’yi NATO’ya bağlayacak ve yine ikisini ayrı tutacaktı (Moens, 2000, s. 255). Moens’in BAB ile ilgili olarak seçtiği “mütevazı” kelimesi önemlidir. Çünkü operasyon yürütecek BAB gücünün, NATO’yu rahatsız etmemesi bir gereklilik olarak görülüyordu. Ancak elbette mütevazıdan kast edilen Bosna ve yıllar sonra Kosova’da yaşanacak çaresizlik değildi.

AB üyeleri Petersberg Görevleri¹⁴ kapsamında Bosna ve Kosova’da askerî kapasitelerinin nasıl ve ne zaman kullanacaklarına dahi karar vermezken, NATO’nun her

¹⁴ BAB Bakanlar Konseyi tarafından 19 Haziran 1992’de kabul edilen Petersberg Bildirisi veya yaygın kullanımıyla Petersberg Görevleri’ne göre BAB’a üye devletlerin askerî birlikleri BAB’ın otoritesi altında insani yardım ve kurtarma görevleri, barışı koruma görevleri ve barışın sağlanması da dâhil olmak üzere kriz yönetiminde

ikisinde de merkezî bir konumda olması, BAB için fazlasıyla olumsuzdu. Bu tablo birçok Avrupalı devleti NATO'dan vazgeçerek Avrupa'nın güvenliğinin sorumluluğunu üstlenmek istemedikleri bir sonuca götürdü (Moens, 2000, s. 255-256). Bosna'da yaşananlar, AB ülkeleri için Avrupa'nın kendi savunmasını sağlayamayacağı yönündeki çekinceleri görünür kılmıştı. Kosova ise AB'nin askerî imkân, kabiliyet ve en az bunlar kadar önemli olan irade eksikliğini tüm gerçekliğiyle ortaya koymuştur.

Kosova'da Sırp'lara karşı gerçekleştirilen hava saldırılarının yaklaşık %80'inin Amerikan uçakları tarafından gerçekleştirildiği ve yine Sırp hedeflerine yönelik kullanılan akıllı silahların %90'ının Amerikan menşeli olması (Pick, 1999/2000, s. 5), AB'nin bir bütün olarak Kosova'da yaşadığı başarısızlığı özetlemektedir. Devam eden süreçte Kosova'daki hayal kırıklığına/başarısızlığa rağmen AB'nin bu konudan vazgeçmediğini göstermesi elbette önemlidir.

1999 Helsinki Zirvesi'nde üye devletlerin Petersberg Görevleri'nin tamamını yerine getirebilecek askerî birlikleri 2003 yılına kadar hazırlamaları hedefi koyulmuştur. Sayıları 50.000-60.000 kişiye kadar çıkabilecek bu birlikler, 60 gün gibi kısa bir sürede hazır hâle gelecek ve bir yıl boyunca görevlerini sürdürebileceklerdi (European Council, 1999). Bu irade, Avrupa'nın kendini savunmak için daha fazla sorumluluk üstlenmek istemesi ve Soğuk Savaş sonrası dönemde “özlemini duyduğu” bağımsız bir güç projeksiyonu tesis etme niyetiyle temellendirilmişti.¹⁵ Helsinki'deki bu girişimin, Kosova'da AB nezdinde yaşanan başarısızlık/etkisizliğin ardından gelmesi ayrıca önemsenmesi gereken bir konu olmakla birlikte, Avrupalılara zamanın önemini yeniden hatırlatmıştır. AB'nin askerî entegrasyonuna genel olarak karşı çıkan Birleşik Krallık'ın Saint-Malo Zirvesi'nden sonra muhalefetini kaldırması¹⁶ da AB'nin lehineydi. Peki, 1990'larda Balkanlar'da yaşananlar, AB'nin askerî ve siyasi gücünün sınırlarını göstermişken, ortaya konulan hedefleri hızlıca gerçekleştirmek kolay mıydı? Elbette değildi. Bahsi geçen hedeflere ulaşmak, sıklıkla dile getirilen şekilde, AB ve ABD arasındaki fikir ayrılıklarını arttırabilirdi ancak esas zorluk, AB'nin kayda değer bir askerî kapasite oluşturmak için büyük bütçeler ve uzun bir süreye ihtiyaç duymasına rağmen, AB üyesi ülkelerin halklarının ve liderlerinin böyle bir motivasyona sahip olmamalarıydı (Gordon, 2000, s. 12-16). 1990'lı yıllara ilişkin olarak şu konu da belirtilmelidir ki bu dönemde AB içerisinde tarafsızlık statüsünü devam ettiren İsveç, Finlandiya, Avusturya ve İrlanda'nın konumları da AB'yi bütün olarak askerî bir rol üstlenme çabasında zorlamıştır (Pick, 1999/2000, s. 9).

savaş güçlerinin görevlendirilmeleri için kullanılabilirdi (WEU Council of Ministers, 1992, s. 6).

¹⁵ 1999 Helsinki Zirvesi sonrasında yayınlanan sonuç belgesinin 27. maddesinde bir Avrupa ordusunun yaratılması anlamına gelmeyeceği belirtilmekle birlikte bu maddede geçen “Avrupa Konseyi, özerk bir kapasite geliştirme kararı almak için ve NATO'nun bir bütün olarak devreye girmediği durumlarda, uluslararası krizlere yanıt olarak AB öncülüğünde askeri operasyonlar başlatma ve yürütme konusundaki kararlılığının altını çiziyor” (European Council, 1999) ifadesi, yukarıda geçen bağımsız güç projeksiyonunu tesis etme niyetini açıkça ortaya koymaktadır.

¹⁶ Fransa ve Birleşik Krallık liderleri (Jacques René Chirac ve Tony Blair) 3-4 Aralık 1998 tarihinde St. Malo'da düzenlenen zirvede, NATO'nun dâhil olmadığı uluslararası krizlere yanıt verebilmek için AB'ye bağımsız karar alma ve hareket etme yeteneği sağlama ihtiyacı konusunda anlaşmışlardır. Zirve sonrasında yayınlanan St. Malo Deklarasyonu'nunda AB'nin uluslararası krizlere yanıt vermeye hazır olması için bağımsız eylemde bulunma kapasitesine, güvenilir askerî güçlere ve bunları kullanma kararı alabilmesi için gerekli araçlara sahip olmasına yönelik bir irade beyanında bulunulmuştur (Franco-British St. Malo Declaration, 1998).

Makalede de görüleceği üzere, ABD işlevsel askerî yeteneklere sahip olan bir Avrupa'nın varlığını ancak kendileriyle çalışır kalmak kaydıyla desteklemiştir. Çünkü böyle bir askerî kapasite ortaya çıktığında, başta Fransa ve diğer bazı AB üyelerinin Amerikan liderliğinden bağımsızlıklarını elde edeceklerinden kuşku duyulmuştur. AB, bu kuşkuları ortadan kaldırmak adına hibrit olarak nitelenebilecek bir formül düşünmüştür. Buna göre, AB'nin müdahil olmak istediği bir krizle karşılaşıldığında Avrupalılar ilk olarak müdahale etmesi için NATO'ya başvuracaklardı. NATO'nun bu isteği reddetmesi durumunda ise ABD desteği ve bazı NATO varlıklarının kullanılabilmesi yönünde bir beklenti ortaya çıkacaktı. Bu da krize müdahale noktasında belirli ölçüde bir özerklik doğuracaktı (Moens, 2000, s. 248-249).

Başta Fransa olmak üzere NATO'nun Avrupalı üyelerinin isteği, BAB'ın gerçek bir operasyonda NATO ve ABD varlıklarını kullanabilmesi üzerinedir. Ancak bu isteğin karşılaştığı üç temel zorluk mevcuttu. Bunlardan ilki, ABD'nin NATO ve kendi askerî varlıklarının BAB tarafından kullanımına ilişkin açık çek vermek istememesiydi. İkincisi, Türkiye gibi NATO üyesi olup BAB üyesi olmayan ülkelerin, NATO varlıklarının kullanımı için kararın tek tek operasyonların görülmesiyle verilmesini istemeleriydi. Üçüncüsü ise güvenliğini NATO'ya bağlamış olan Polonya gibi ülkelerin, NATO'nun bu süreç içerisinde zarar görmesi fikrini kabullenememeleriydi (Moens, 2000, s. 260-265).

Yukarıda da ifade edildiği üzere Avrupa Güvenlik ve Savunma Politikası'na (AGSP) yönelik ABD'nin verdiği destek, sürekli olarak muğlak ve koşullara bağlı olmuştur. ABD, Avrupa'nın savunması için daha dengeli bir yük paylaşımını istemekle birlikte, bunun NATO'yu etkilemesine müsaade etmeyeceğini Madeleine Albright'ın "3-D" şeklinde formüle ettiği düşünceyle açıkça ortaya koymuştur (Peters, 2004, s. 395-396). Albright'ın Aralık 1998'de NATO zirvesinde yaptığı konuşmada zikrettiği diminution, discrimination ve duplication kelimelerini sembolize eden "3-D" kavramı üzerinden, sırasıyla NATO'nun küçülmesine, ayrışmasına ve kopyalanmasına karşı çıkması (Albright, 1998), ABD'nin NATO'yu koruma çabasının en simgesel örneklerinden biridir.

ABD ve AB üyesi ülkelerin tutumlarına ek olarak, AB'nin askerî alanda yüksek profile sahip bir aktör olabilmesi için isteğe ihtiyacı vardı. AB siyasal sisteminde talep ve geri beslemenin nasıl bir öneme sahip olduğu (Canbolat, 2014, s. 178) düşünüldüğünde, halkın alınan kararlarda belirleyici bir role sahip olduğu ve halka rağmen entegrasyonun devam ettirilmesinin mümkün olmadığı da görülecektir. Bu konuya makalede ayrıca değinilecektir.

Tarihsel Tecrübe Işığında Bir Gelecek Öngörüsü

2000'li yıllar AB için yoğun bir gündemi beraberinde getirmişti. 2000'lerin hemen başında AB, kurumlarının reformunu, ekonomik ve parasal birliğin üçüncü aşamasının gerçekleştirilmesini, adalet ve içişlerinde iş birliğinin derinleştirilmesini, AGSP'nin uygulamaya konulmasını, üyelik için hazır olmaktan uzak ülkelerin AB üyesi yapılmasını ve Balkanlar gibi AB'nin yanı başındaki bölgelerin istikrara kavuşturulmasını hedefleyen bir çaba ortaya koymaktaydı (Dunay, 2001, s. 22). Diğer bir ifadeyle, AB'nin farklı alanlarda derinleşme çabaları ve genişlemenin beraberinde getireceği yük dikkate alındığında, AB'nin otonom bir askerî kapasiteyi inşa edecek iradeyi ortaya koyması çok mümkün görünmüyordu.

Oljelund 2001'de yayınlanan makalesinde, AB'nin bir AB gücü oluşturma niyetinde olmadığını, bir Avrupa ordusu yaratmak istemediğini, Avrupa'yı NATO korumasından koparmayacağını ve nihai olarak özerk bir askerî kapasite inşa etmeyeceğini iddia etmiştir. Bu bağlamda Oljelund, ABD açısından AB'nin girişimine ilişkin olarak korkuların azaldığını ileri sürmüştür (Oljelund, 2001, s. 7). Bosna ve Kosova'da yaşanan başarısızlığa ek olarak 11 Eylül 2001 terör saldırılarından sonra Afganistan'a yapılan operasyonda Avrupa'nın NATO'ya verdiği destek, Avrupa ordusu fikrinin yeniden ötelenmesi anlamına gelecekti.

AB sisteminin çalışabilmesi için istek/talep gelmesi gerektiği daha önce makalede ifade edilmişti. Paulo'nun belirttiği gibi AB'nin geliştirilen kapasiteyi kullanarak bu alanda yüksek profile sahip bir aktör olabilmesi için isteğe ihtiyacı vardı. Buna rağmen çoğu Avrupalı, dünyada sahip oldukları konumun yeterli olduğunu düşünmekle birlikte, küresel sorunlara ve çatışmalara daha fazla dâhil olmak istemiyorlardı. Paulo bu saptamasından yola çıkarak Avrupa'nın savunma konusunda yakın zaman içerisinde siyasi bir istek/kararlılık göstermesini mümkün görmemiştir (Paulo, 2008, s. 56). Bu bağlamda hem kamuoyu hem de demokratik kurumlar nezdinde AGSP'nin temellendirmesi üzerine yaşanan sorunlar AGSP'yi normatif yönden zayıflatırken, dünyaya verilecek mesajı da olumsuz etkilemiştir. Temellendirmede karşılaşılan bu sorunlu durum, işlerin istenildiği gibi gitmediği bir senaryoda AB üyesi ülkelerin hükümetlerini savunmasız bırakacaktı (Bailes, 2008, s. 129).

Örneğin, Almanya'da Almanya'nın daha güçlü bir biçimde uluslararası krizlerde yer almasını isteyenlerin oranı, 2014'den 2017'ye kadar görece küçük bir artış göstermekle birlikte, bu oran ancak %40'larda kalmıştır (Tassinari ve Tetzlaff, 2018, s. 3). Uluslararası kriz bölgelerinde etkin olmak isteyenlerin oranı ve bu orandaki artış önemlidir fakat Almaya için askerî, siyasi ve ekonomik alanda işler yolunda gitmezse, dâhil olunan kriz Almanya'da hükümet için yıpratıcı olacak ve destek oranını hızla aşağı çekecektir.

Diğer taraftan Bulmer'e göre AB'nin karar alma yapısı, AB içindeki sorunlar, Almanya'nın küresel sorunlara yanıt verme kapasitesi ve nihai olarak Almanya'nın Fransa'yı dikkate alarak liderlikten kaçınmış olması, Almanya'nın hegemonyası için sorunludur (Bulmer, 2018, s. 11-12). Ayrıca Bulmer, Brexit sonrası dönemde AB içinde hegemon güç olma noktasında yeterli yapısal gücü bulunmasına rağmen Almanya'nın iç siyasi nedenlerle AB liderliğine yönelik gücünün sınırlandırıldığına da inanmaktadır (Bulmer, 2018, s. 11-28). Almanya ile ilgili ifade edilen saptamaların büyük ölçüde Rusya-Ukrayna Savaşı sonrasında da devam ettiği rahatlıkla ifade edilebilir.

Halkın bir Avrupa ordusunu yeterince istememesi elbette konuya ilişkin bir bilinmezliği de içermektedir. AB'nin kamuoyu nezdindeki en önemli hatalarından biri ortaya koyulan çok sayıdaki askerî proje ve kavramsallaştırmanın varlığıdır. AB, bir üst isim üzerinde uzlaşarak bunu kamuoyuyla paylaşmayı seçmelidir. Diğer bir ifadeyle ortak amaca hizmet edecek tek bir projenin çatısı altında faaliyetler yapılmalı ve halk bilgilendirilmelidir. Bilindiği üzere AB halkı zaman zaman içeriğinden bağımsız olarak bilgi sahibi olmadığı kararları reddetme yoluna gitmektedir. Halihazırda fazlasıyla risk barındıran ve sorumluluk gerektiren böyle bir süreci başlatabilmek ve entegrasyonu sürdürmek için halkın ikna edilmesi bir ön gereklilik olarak kabul edildiğinde, konunun önemi daha çok anlaşılacaktır.

Bir Avrupa ordusu oluşturma konusunda ABD'nin Soğuk Savaş döneminde verdiği desteğin süreklilik arz etmediği ve şartlı olduğuna değinilmişti. Soğuk Savaş sonrası dönemde de ABD'nin bu tavrı değişmemiştir. ABD ve Avrupa arasındaki güvensizlik ABD'yi yıpratırken, AB'yi de askerî anlamda savunmasız bir duruma itmeye devam etmektedir. Bu sorunun AB ve ABD ilişkilerinin geleceğini şekillendirmeye devam edeceği de rahatlıkla ileri sürülebilir.

Uluslararası Stratejik Araştırmalar Enstitüsü'nün AB'nin askerî varlığına ilişkin yaptığı "Avrupa'yı Savunmak: NATO'nun Avrupalı Üyeleri İçin Senaryo Temelli Yetenek Gereksinimleri" başlıklı bir araştırma, AB açısından durumun ne kadar zor olduğunu ortaya koymaktadır. Bu araştırmaya göre, aynı zamanda NATO üyesi olan Avrupalı ülkeler, Avrupa'da tam ölçekli bir kıtasal savaşı kapsamayan bölgesel bir çatışmada, benzer bir düşmana karşı üstünlük sağlayabilmek için 288 ila 357 milyar dolar arasında bir yatırıma ihtiyaç duyacaklardır (Barrie vd., 2019, s. 3). Tarihsel tecrübe, gereken süre ve talep eksikliği

dikkate alındığında, bahsi geçen üstünlüğün mevcut koşullarda sağlanabilmesi mümkün değildir.

Diğer taraftan 2002 yılından itibaren AB'nin doğusuna yönelik izlediği komşuluk politikasında demokrasi, liberal ekonomi, açık toplum ve hukukun üstünlüğü temelinde ülkelerin desteklenmesi ve bu özelliklere sahip ülkelerle komşu olunması önem arz eder. AB, bugün de bahsi geçen hedefini devam ettiriyor. Ancak diğer taraftan Rusya'nın siyasi, askerî ve ekonomik araçlar kullanarak AB'nin doğusunda otoriterliği desteklemesi, bu hedefin uygulanmasında büyük bir zorluğu beraberinde getirmiştir. Belarus, taraflar arasındaki mücadeleyi net bir biçimde ortaya koymaktadır. Geline noktada Belarus ya AB sınırında zayıf ve fakir bir ülke olarak kalacak ya da daha kötü bir senaryoda Rusya'nın müttefiki olarak AB'nin egemenlik ve toprak bütünlüğünü tehdit edecek bir ülke olacaktır. Yine benzer bir kötümserlikle Ukrayna, Moldova ve Gürcistan Rusya'nın hâkim güç olduğu birer ülke hâline gelebilir. Karasal sınır üzerinden düşünüldüğünde, bu ülkelerde yaşanan olaylardan kendisini izole edemeyeceği için AB'nin gelişmelerden etkileneceği açıktır (Gressel, 2020, s. 1-4). Bu senaryonun ABD çıkarlarıyla örtüşmediği ileri sürülebilir. Ayrıca Rusya, yalnızca Avrupa'yı sınırlar üzerinden rahatsız etmekle kalmamış, NATO içindeki uyumu da bozmaya çalışmıştır.

Rusya'nın hem AGSP'yi hem de Ortak Dış Politika ve Güvenlik Politikası'nı (ODGP) desteklemesinin temel gerekçelerinden biri elbette NATO içindeki uyumu bozma arzusu. Rusya bu destekle, ABD ile oluşan güç farklılığını azaltmayı hedeflemekteydi (Hansen, 2002, s. 444). Bu noktada ABD'nin Avrupa'ya duyduğu güvensizliği yeniden sorgulaması ve politikasında bir farklılaşmaya gitmesi en rasyonel seçim olarak görülse de taraflar arasındaki güven duygusunu azaltan konuların varlığı, ABD'nin bir politika değişikliği yapmasının önüne geçmeye devam etmekte ve silah sanayi bunların en önemlilerinden birisi olarak ön plana çıkmaktadır.

AB dışındaki ülkelerin projelere katılması noktasındaki kısıtlayıcı yaklaşımlar, ABD'nin Avrupa Savunma Fonu'na yönelik olarak derin bir endişe beslemesine neden olmuştur. Burada endişeye neden olan konu elbette Avrupa Savunma Fonu'nun 2021-2027 yılları arasında dağıtacağı fondan¹⁷ ABD'nin faydalanamaması ile sınırlı değildir. ABD'nin endüstriyel projelerin dışında bırakılmasının emsal teşkil edecek olması sorunun merkezini oluşturuyor ki ABD'nin buna izin vermemek adına AB'ye yaptığı misilleme iması fazlasıyla anlaşılabilir (Brattberg ve Valašek, 2019, s. 16).

Avrupa Savunma Fonu ve PESCO'nun ortaya koyduğu şartların ABD'yi dışarıda bırakacağı yönündeki öngörü, ABD'de iş yapan Avrupalı firmaların sahip oldukları imkânların da müteakibliyet üzerinden masaya konulmasına neden olabileceği açıkça muhataplara iletilmiştir. ABD'nin bu tutumu, Trump yönetiminin haksız ticaret uygulamaları karşısında diğer ülkeleri cezalandırmaya istekli tutumu ile de uyum içerisindedir (Harper, 2019, s. 7). AB'nin Avrupa Savunma Fonu'ndan üçüncü tarafları dışarıda bırakmak istemesi otonomluk ve ARGE faaliyetleri temelinde anlaşılabilir. Ancak böyle bir tutumun ABD'nin misillemesiyle karşılaşacağı ihtimali dikkate alındığında, Avrupa daha güvenli hâle gelmeyeceği gibi Rusya'nın da bu anlaşmazlıktan faydalanarak Avrupa üzerindeki etkisini arttırması sonucunu doğurabilir. Buradan hareketle geleceğe ilişkin olarak tarafların birbirlerine dışlayıcı bir tutum sergilememesi daha rasyonel bir seçim olacaktır.

¹⁷ AB 2021-2027 yılları için yaklaşık 13 milyar Euro ayırma niyetindedir. (Larsen, 2019, s. 14)

Trump dönemi, AB ve ABD arasında yalnızca savunma sanayileri üzerinden bir anlaşmazlığı ortaya çıkarmakla kalmamış, taraflar arasında derin bir güvensizliği de görünür kılmıştır. Ortak Güvenlik ve Savunma Politikası (OGSP) için yakın dönemde en önemli gelişmelerden biri, Merkel'in 2017'de Hristiyan Sosyal Birliği Partisi'nin (CSU) bir mitinginde yaptığı konuşmasında dile getirdiği Avrupa'nın artık ABD ve Birleşik Krallık'a güvenemeyeceği şeklindeki söylemiydi. Merkel'in, aynı konuşmada kullandığı "*Başkalarına tümüyle güvenebileceğimiz zamanlar bir parça geride kaldı. Son günlerde bunu deneyimledim*" ve "*Biz Avrupalılar kendi kaderimizi elimize almamız*" ifadeleri (Adler, 2017) Almanya'nın NATO ve özelde ABD'ye yönelik tutum değişimini açık bir biçimde ortaya koymuştur. Merkel'in ifade ettiği bu düşünceleri Macron da yaklaşık bir yıl sonra yinelemiştir. Macron 2018'de büyükelçilerle yaptığı bir toplantıda "*Avrupa artık güvenliğini yalnızca Amerika Birleşik Devletleri'ne emanet edemez. Sorumluluklarımızı üstlenmek ve Avrupa'nın güvenliğini ve böylelikle egemenliğini garanti altına almak bizim görevimizdir.*" diyerek (Macron, 2018), ABD özelinde NATO'ya bakışını en net ifadelerle belirtmiştir. Burada da görüleceği üzere ABD'nin Avrupa'ya duyduğu güvensizlik, Avrupa'nın ciddi bir sınanma karşısında ABD'ye ne ölçüde güvenebileceği sorusunu yeniden gündeme getirmiştir.

Avrupa Komisyonu Başkanı Ursula von der Leyen, Almanya Savunma Bakanı olduğu 2018'de ülkesinin Avrupa ordusuna bakışını net bir biçimde ortaya koymuştur. O'na göre bir Avrupa ordusuna ulaşabilmek için benimsenmesi gereken yaklaşım adım adım olmalıydı. Diğer taraftan bu orduya dâhil olacak ülkelerin ordularının ulusal sorumlulukları devam ederken, birbirleriyle de bağlantılı bir yapıda olacaklardı. Bu ordu ortak yapılacak bir operasyona hazır olan tek tip teçhizat ve eğitime sahip askerî kuvvetlerden oluşacaktı. Son olarak daha iyi finanse edilecek olan bu ordunun NATO'yu güçlendirmesi de amaçlanacaktı (Eekelen, 2018, s. 29). Evet, NATO ve AB geçmişte bunu mümkün kılamadılar. Peki, gelecekte bunu nasıl yapacaklardı?

Bu yanıtız soruya rağmen Leyen, oluşturulacak Avrupa ordusuna adım adım ulaşmaya çalışmak gerektiği yönündeki düşüncesinde haklıdır. Geçmişte entegrasyonun ruhuna aykırı olarak yapılan girişimler başarısız olmaya mahkûmlardı. Leyen'in belirttiği üzere, adım adım bir Avrupa ordusuna ulaşma çabasının başarılı olabilmesi için entegrasyonun üye devletleri motive edecek şekilde aşama aşama tamamlanması gerekmektedir. Ancak AB'nin bu zorlu konuda, fikrî anlamda bile yeterince uyum sağladığı söylenemez.

ABD açısından bakıldığında, ABD'nin liderlik yapamayacağını anladığı bir Avrupa ordusuna mesafeli tutum takınması, realist temelde duyulan güvensizlikle açıklanabilir. Fakat geçmişte ABD Soğuk Savaş koşulları ve çevreleme politikası üzerinden AB oluşumunu ve Avrupa'nın yeniden inşasını nasıl desteklediyse, bugün de özellikle Rusya'ya karşı aynısını yapmak zorundadır. Bu siyaseten zor ve belirli ölçüde riskli bir karar olsa da realizm esasında bunu gerektirir. Diğer taraftan ABD'nin AB'yi destekleyecek bir karar almasının önündeki en önemli psikolojik etkiyi, tarihsel süreçte olduğu gibi bugün de Fransa'nın yaptığı rahatlıkla ileri sürülebilir.

Fransa'nın 1954'te AST'yi reddetmiş olması, Avrupa savunmasına ilişkin ilgisini kaybetmesi anlamına gelmemiştir. Soğuk Savaş dönemindeki çabalarının yanında Soğuk Savaş sonrası dönemde de Avrupa savunmasını otonom hâle getirmeye çalışan bir Fransa bulunmaktaydı. Fransa Saint Malo Zirvesi ile Avrupa savunmasının liderliğini Birleşik Krallık ile paylaşmayı kabul etmiş ancak bu da başarısızlıkla sonuçlanan yeni bir girişim olmanın ötesine geçememiştir. Diğer taraftan 11 Eylül sonrasında Avrupa'nın NATO ile yola devam edeceği netleşmiştir. Fransa, ABD'nin Irak'ı işgaline açık bir biçimde karşı çıkmış olsa da devam eden süreç içerisinde, NATO'nun askerî kanadına dönerek tarihsel tutumunu

değiştirmiştir. Fakat bu geri dönüş, Fransa'nın Avrupa savunmasına liderlik temelinde güttüğü tarihsel çabasının sona geldiği anlamına gelmemiştir.

Yakın geçmişte ve bugün, Fransa'nın AB'nin güvenliği noktasında hayal kırıklığı yaşadığı açıktır. Çünkü AB'de güçlü bir ortak savunma için gündemi ilerletmemesine ek olarak, Libya ve Mali gibi önemli sorunlarda yalnızlığını görmüş olması, Fransa'nın AB'nin savunma konularında önemli bir aktör olabileceğine yönelik inancını görece yitirmesi gibi bir sonucu beraberinde getirmiştir (Faleg ve Muniz, 2013, s. 27). Görünen o ki Macron, ülkesinin hayal kırıklıklarına rağmen son bir girişimde bulunmuştur. Avrupa'nın Rusya'dan aldığı tehdidin yanında Merkel'in Başbakanlığı bırakacak olmasının bu girişimi güdülediği ileri sürülebilir. Nihai olarak ise Birleşik Krallık'ın AB üyeliğini sonlandırması Fransa için yeni bir fırsat olarak görülmüştür.

Rusya tehdidi ile başlayacak olursak, Fransa yaşadığı tüm başarısızlıklara rağmen kendisini Avrupa savunması noktasında doğal lider olarak görme iddiasını sürdürüyor. Ancak bu iddianın diğer ülkeler nezdinde de aynı şekilde kabul edilirse bir anlam kazanacak olduğu dikkate alınrsa konu Fransa adına sorunlu hâle gelecektir. AB üyesi ülkelerin Fransa'nın liderliğine güvendiklerini ileri sürmek mümkün değildir. Özellikle Baltık ve Doğu Avrupa ülkelerinin hissettikleri tehdit karşısında, Fransa'ya yeterince güven duydukları söylenemez.

Merkel'e değinecek olursak, Merkel'in Almanya ve daha genel olarak AB içerisinde sahip olduğu güçlü pozisyon ve liderliği dikkate alındığında, Merkel'in Başbakanlığı devam ederken Fransa'nın Avrupa ordusu içinde istediği liderliği yürütemeyecek olması fazlasıyla anlaşılabilir bir durumdu. Macron, Merkel sonrasında kendi liderliğinde Fransa'nın ön plana çıkabileceğini düşündü ve Fransa'nın 2022'nin ilk yarısında AB dönem başkanı olmasını da kullanarak bu liderlik iddiasına hız kazandırdı. Ancak hem yukarıda ele alınan nedenle hem de Fransa'nın Avrupa savunmasını tepkisel bir yaklaşım üzerine konumlandırması liderliği sorunlu hâle getirmişti.

Fransa'nın tarihsel NATO şüpheciliği, ABD karşıtlığı ve özellikle Rusya kaynaklı güncel anlaşmazlıklar, Fransa adına tepkisel bir yaklaşımı ortaya çıkarmaya devam etmektedir. Avrupa savunmasına ilişkin planlamanın tepkisel olması, projenin başarısız olacağı yönündeki düşüncüyü kuvvetlendirerek AB üyesi ülkeler arasında askerî iş birliğine olan inanç üzerinde olumsuz bir etkide bulunmuştur.

Yukarıda da belirtildiği üzere Brexit, Avrupa savunmasına liderlik edebilmek isteyen Fransa için bir fırsat gibi görülmüştür. Ancak şu unutulmamalıdır ki Birleşik Krallık'ın AB'den ayrılması, AB'nin askerî yönden bir "ağır sıkleti" kaybetmesi anlamına gelmiştir (Wientzek ve Keller, 2017, s. 5). Diğer taraftan AB, Birleşik Krallık'ın ayrılmasıyla yalnızca büyük bir orduyu kaybetmemiştir. Aynı zamanda askerî ve siyasi anlamda Atlantik Okyanusu'nun iki yakasını birbirine bağlayan ve karşılıklı ilişkileri görece dengeli ve istikrarlı tutan bir köprüyü de kaybetmiştir. Evet, bu köprü'nün kaybedilmesi de Fransa'nın önünü açan gelişmelerden biri olmakla birlikte, ortada liderlik edecek bir savunma sistemi yoksa ve Fransa'nın liderliği diğer AB üyesi ülkelere kabul görmüyorsa Fransa'nın Brexit'i askerî liderlik için bir "nimet" olarak değerlendirmeye çalışması da anlamsızlaşmaktadır.

Birleşik Krallık, AB ile entegrasyon temelinde farklı sorunlar yaşamış olsa da AB güvenliği için önemli bir aktördü. AB'nin ODGP oluşumu içinde oynadığı önemli rolü, 1998 Saint-Malo, 2003 Le Torquet ve 2003 Berlin Zirveleri'nde ispatlayan Birleşik Krallık, benzer bir biçimde ODGP çerçevesinde gerçekleştirdiği askerî operasyonlara da hatırı sayılır bir destekte bulunmuştu. Bunların yanında en az yukarıda değinilenler kadar önemli olmakla birlikte daha az ifade edilen bir konu olarak Birleşik Krallık, artık Birleşmiş Milletler (BM) nezdinde AB'nin norm ve değerlerini savunmayacaktı (Özdemir, 2021, s. 131-135).

Diğer taraftan Gladwyn -Birleşik Krallık'ta AET üyeliğine yönelik referandumun da yapıldığı- 1975'te yayınlanan makalesinde, Britanya'nın AET'den ayrılması durumunda daha zor olmakla birlikte, yine de bir Avrupa savunma örgütünün kurulmasının mümkün olduğuna inanmaktaydı (Gladwyn, 1975, s. 167). Benzer bir biçimde bugün Brexit'in AB'ye güvenlik ve savunma politikası temelinde yeni bir soluk getirerek ona bir ivme kazandırdığını savunanlar bulunuyor. Yine Trump yönetiminin Avrupa'nın güvenliğine yardım etmekteki isteksizliğinin, AGSP'nin gelişmesi için bir katalizör etkide bulunacağı (Tsertsvadze, 2017, s. 86) görüşünde olanların sayısı da azımsanmayacak kadar fazladır.

Hoeffler de bunlardan birisidir. Hoeffler'e göre yakın geçmişte AB'nin OGSP ve savunma pazarı düzenlemelerine ilişkin var olan kurumsal taahhütleri çok sayıda aktör tarafından yeniden dile getirildi. O'na göre, AB üyesi ülkelerin konuya odaklanmalarının yanında hem Dış Politika ve Güvenlik Politikası Yüksek Temsilcisi'nin hem de AB Komisyonu'nun beyanatlarında "vites yükseltmeleri" de yine bu döneme ilişkin kayda değer gelişmeler arasında görülebilir. Bunların dışında 2016'da ortaya koyulan AB Küresel Stratejisi, AB ve NATO'nun imzaladığı Varşova Deklarasyonu, CARD (Eşgüdümlü Yıllık Gözden Geçirme), Avrupa Savunma Fonu ve PESCO (Daimi Yapılandırılmış İşbirliği) gibi önemli gelişmeler, Brexit ve Trump'ın başkanlığı ile ilişkilendirildiğinde bir bağlama oturarak Avrupa'nın güvenliğinin sağlanmasında boş birer vaat olmadıkları izlenimi yaratmıştır (Hoeffler, 2019, s. 43-44).

Biscop da 2017'de yayınlanan bir makalesinde, yaklaşık 20 yıldır Avrupa savunması üzerine yazdığını ve bugün bu konuda tedbirli bir iyimserlik içinde bulunduğunu belirtmiştir. Biscop, tedbirli bir iyimserlik ifadesi içindeki iyimserliğini Fransa, Almanya ve AB Komisyonu'nun somut ve iddialı öneriler masaya koymaları ile oluşan liderliğe dayandırmaktaydı (Biscop, 2017, s. 6). Benzer bir iyimserliğin geçmişte Lizbon Antlaşması'nın AB'nin kriz yönetme noktasındaki potansiyelini genişleteceğine ve hatta henüz olgunlaşmasa da bunun toplu savunma yükümlüğünü beraberinde getirebileceğine olan inanca yönelik olarak ortaya çıkmış olduğu (Blockmans ve Wessel, 2009, s. 307) da unutulmamalıdır.

Yukarıda ismi geçen AB Küresel Stratejisi'ne ilişkin olarak şu konuların da belirtilmesi önemlidir: Bu strateji, AB'nin küresel bir aktör olmasını ve stratejik özerkliğini birer hedef olarak ortaya koymaktaydı. Ortaya koyulan hedeflere rağmen AB'nin anlamlı bir askerî potansiyel oluşturma noktasındaki isteksizliği, üye ülkeler arasında uyum yakalanmasının önüne geçmiştir. Elbette ilan edilen küresel strateji ile bir "dünya polisi" olma niyetinde olmayan AB, kendisi için yaşamsal öneme sahip bir durum ortaya çıktığında, dünya çapında çıkarlarını savunabilmeyi istemekteydi (Coelmont, 2019, s. 1-2). AB'nin, sahip olduğu gücü ve geliştirebileceğine inandığı kapasiteyi bu stratejisini ortaya koyarken dikkate alması doğrudur. Bunun yanında görece ulaşılabilecek bir hedef üzerinden değerlendirilirse, entegrasyonun işleyişiyle de uyumludur.

Yukarıda da görüşlerine yer verilen Biscop, 2012'de yayınlanan bir makalesine "*Avrupa savunmasının sorunu şu ki, Avrupa savunması Birleşik Krallık ile çalışmaz, ancak onsuz da çalışmayacaktır*" (Biscop, 2012, s. 1297) diyerek başlamaktaydı. Birleşik Krallık'ın artık AB üyesi olmadığı da dikkate alınacak olursa AB'nin NATO dışında bir alternatifi işler hâle getirme ihtimali kalmadı mı? sorusu önemli hâle gelmektedir. PESCO üzerinde yaşanan tartışmalar bu soruya kısmen yanıt mahiyetinde olacaktır.

Lizbon Antlaşması ile ortaya çıkan PESCO başarısız bir başlangıç yapmıştır. Aslında ABD'nin liderliğine olan güvenin azalması, Putin'in tehditkâr tutumu ve Brexit sonrası dönemde Avrupa savunmasında entegrasyonun önünün açılacağı düşüncesi, PESCO'ya olan ilginin artmasını beraberinde getirmiştir. 2017'de Danimarka ve Malta çekimser kaldığı için 25

AB üyesinin PESCO'ya katıldığı hatırlatılmalıdır. 14 Aralık 2017'de Avrupa Konseyi'nin PESCO'nun başlamasını onaylaması, AB'nin güvenlik ve savunma temelinde ortak bir politika oluşturabilmesini sağlayacaktı. Ancak sonrasındaki süreçte PESCO'nun ortaya koyacağı strateji üzerinde yaşanan tartışmalar ve Fransa'nın PESCO'nun işlevsel yönünün eksiklerine yaptığı eleştiri dikkate alınmalıdır. Fransa'ya göre ortak görevler, eğitim ve tatbikatların PESCO içerisinde yapılması gerekiyordu. Henüz strateji üzerinde bile uzlaşamaması, AB'nin savunma noktasında gereken entegrasyona ulaşabilmesinin önünde ciddi bir karamsarlık oluşturmuştur (Eekelen, 2018, s. 24-26).

PESCO'nun tartışıldığı dönemde dikkate alınması gereken bir diğer konu, Avrupa savunmasının geleceğinin tartışıldığı "Avrupa Savunmasının Geleceği Üzerine Yansıtma Belgesi" adındaki belgenin yayınlanmasıdır. Belge AB'nin güvenlik ve savunmasının geleceğini şekillendirecek ana eğilimleri ve zorlukları özetlemekte birlikte, bir güvenlik ve savunma birliğinin sağlanabilmesi için farklı senaryolar üzerinden AB'nin seçeneklerini tartışmıştır (European Commission, 2017). Wientzek ve Keller'e göre AB'yi güvenlik ve savunma politikası hakkında düşünmeye teşvik etme amacı taşıyan Yansıtma Belgesi birtakım sorunlar barındırmaktaydı. Belge, AB'nin bugüne kadar kat ettiği başarıları bir bütün hâlinde ortaya koymadığı gibi AGSP'nin geleceği ile ilgili somut önerileri ortaya koymaktan da uzaktı. Diğer taraftan var olan önemli sorunlara yanıt verme ve ortaya koyulan hedeflere nasıl ulaşılabileceğine yönelik olarak da beklentilere karşılık verememiştir. Tüm bunların yanında belgenin sorunlu olması ortak bir güvenlik ve savunma politikası inşa edecek güçlü ve ortak bir siyasi iradenin yokluğu ile de gerekçelendirilebilir (Wientzek ve Keller, 2017, s. 5).

Stratejik anlamda önemli konularda AB'ye ait ortak bir yaklaşım benimsenemezse AB'nin etkisi sınırlı kalmaya devam edecektir. AB içerisinde liderlik üstlenen devletlerin dahi tekil olarak Ukrayna ve Suriye'deki savaşlara karşı yapabileceklerinin sınırlı olması, bir AB stratejisinin önemini ortaya koyar. Diğer taraftan bir AB stratejisi oluşturulamazsa AB dış politika ve güvenlik politikasına ilişkin olarak ya simgesel bir politika seçimini benimseyecek ya da ABD'nin politikalarının takip edilmesi bir mecburiyet hâline gelecektir (Biscop, 2020, s. 85-86). Elbette Avrupa'nın entegrasyonu NATO olmaksızın gerçekleştirilemezdi. NATO ve özde ABD'nin sağladığı güvence ile gelen istikrar çok önemliydi (Biscop, 2020, s. 92). Bu güvence bugün AB için yeterli değil ancak buna rağmen AB ortaya bir alternatif koyabilmiş durumda da değil. İsveç ve Finlandiya'nın NATO üyesi olma yönünde ortaya koydukları irade de bunun sonucu olarak düşünülebilir.

Ukrayna'da yaşananlar Avrupa Birliği üyesi ülkelerin savunma harcamalarına belirli bir istikrar kazandırmış ve aralarında Almanya'nın da bulunduğu bazı ülkelerin harcamalarını arttırmasına neden olmuştur. Savunma harcamalarında görülen bu değişikliğe rağmen Avrupa güvende değildir. Çünkü savunma harcamaları, AB üyesi ülkeler arasında bir iş birliği ve uyum içinde yapılmamıştır. Diğer taraftan savunma harcamalarında uyum aranmaması, askerî yeteneklerin savunma harcamalarına paralel olarak artmasını sağlamamıştır. Diğer bir ifadeyle yapılan yatırım hem uygun maliyetli olmamış hem de askerî yeteneğin istenen düzeye ulaşmasının önüne geçmiştir. Buradan hareketle savunma harcamaları uyumlaştırılmadan daha fazla harcama yapmanın anlamsız olduğu belirtilmelidir (Biscop, 2016, s. 1). Şu konuyu da ifade etmek gerekir ki ortak savunma ve güvenlik politikasının güvenlik ayağı, sivil görevler ve askerî operasyonları da kapsamaktadır. Bu operasyonların giderleri dikkate alınırsa finansman sorunlarının çözülmüş olması bir gerekliliktir. Aksi hâlde bu alanda askerî bir rol oynaması mümkün olmayacağı gibi (Nunes, 2016, s. 20) üye ülkelerin ayrı ayrı savunma harcamalarını arttırmaları AB nezdinde yapılacak girişimleri sorunlu hâle getirecektir.

Makalenin başında Cornelius Tacitus'dan yapılan "*İki yahut üç devletin müşterek bir tehlikeye karşı koymak için birleştiği pek görülmez. Bundan dolayı teker teker dövüşür, hep*

birlikte yenilirler” (Tacitus, 1965, s. 15’den akt. Erkul, 2021, s. 54) alıntısı, Ukrayna’da yaşananlar da dikkate alındığında AB için açıklayıcılığını korumaktadır. Buradan hareketle AB üyesi ülkelerin birlikte hareket etme noktasındaki isteksizlikleri ciddi bir sorun olmaya devam etmektedir. AB, küresel çaptaki güvenlik sorunlarının büyük bir kısmıyla ancak ve ancak birleşik bir AB’nin üstesinden gelebileceği gerçeğiyle yüzleşmelidir (Blockmans ve Wessel, 2009, s. 290).

Sonuç

II. Dünya Savaşı sonrasında Avrupalı ülkeler, daha önce denenmiş Avrupa’ya barış ve istikrar getirmeyen girişimleri terk etmeleri gerektiğinin farkındalardı. Bu farkındalık, altı Avrupa devletini tüm zorluklarına rağmen bir uluslarüstü modeli hayata geçirmeye zorlamıştır. AKÇT’de kömür ve çelik üzerine elde edilen başarı, üyeleri başarısızlıkla sonuçlanacak bir AST kurulması fikrine yöneltmiştir. Diğer taraftan Avrupa’nın güvenliğini hedefleyen bir diğer girişim olan BAB’ın da NATO’nun gölgesi altında işlevsel hâle gelmesi mümkün olmamıştır. Bu yönüyle Soğuk Savaş döneminde farklı zamanlarda bir Avrupa ordusu kurulması fikri gündeme gelse de NATO, Batı Avrupa’nın güvenliği için tek seçenek olmaya devam etmiştir. Soğuk Savaş sonrası dönemde de AB üyesi ülkelerin savunma alanında istenilen bütünleşmeyi sağlayamamış olmaları, NATO’nun Avrupa güvenliği için alternatifsiz kalmasını sağlamıştır.

Makalenin amaçları arasında yer alan Soğuk Savaş döneminde bir Avrupa ordusu fikrinin başarısızlığa uğramasına neden olan ana sorunların, Soğuk Savaş sonrası dönemde de görece olarak değişmediğinin ortaya konulması, bu sorunlara çözüm bulabilmek açısından önemlidir. Yaklaşık 70 yıl önce başlayan ve bir süreklilik içerisinde devam eden başarısızlığın nedenlerinin anlaşılması ve bir Avrupa ordusunun kurulması için aşağıda belirtilen sorunlara çözüm önerilerinin sunulması bir zorunluluktur.

Bunlardan ilki Avrupa’nın, özellikle NATO’nun zayıflayacağı yönündeki ABD çekincelerini ortadan kaldıracak bir formül bulamamasıdır. Makalede de belirtildiği üzere, ABD için en rasyonel seçim, çevreleme politikasının da özünü oluşturan müttefikler üzerinden, savunma maliyetinin bölüşülmesi üzerineydi. Fakat ABD’nin Avrupa’daki ekonomik, askerî ve politik varlığının sorgulanmasına yol açabilecek tüm yolları kapatmayı seçmesi, Avrupa’nın savunma alanında entegrasyon sürecinin ilerlemesini durdurmuştur. ABD’nin bu seçiminde Fransa’nın tutumunun da etkili olduğu açıktır. Bu nedenle Fransa’nın gerçek bir söylem/tutum değişikliğine girmesi gerekmektedir. Böyle bir değişikliğin hemen sonuç vermeyeceği, orta ve uzun vadede ABD’nin çekincelerinin azalma eğilimine gireceği öngörülebilir.

ABD’nin Avrupa’ya duyduğu güveni azaltan bir diğer konu, ABD’nin küçük bir taviz dahi vermeyi kabul etmediği Avrupa silah pazarından dışlanması veya buna bir sınırlama getirilmesine yönelik tartışmalardır. Avrupa’nın silah sanayisini rekabetçi bir düzeye getirmek ve askerî ekipmanlarını standartlaştırmak istemesi çeşitli nedenlerle gerekçelendirilebilir olsa da bütün seçeneklerde ABD’nin Avrupa pazarına erişiminin sınırlanması ve bu pazardan dışlanacak olması sorunludur. Bu politika seçimi sorunlu olduğu kadar, güvenliğini ABD’ye bağlamış çok sayıda AB ülkesi için de kabul edilemez ve AB üyesi ülkelerin ordularının askerî envanterleri dikkate alındığında gerçekleştirilemez. Tüm bunlar dikkate alındığında, ABD’nin Avrupa’ya duyduğu güvensizliğin istikrarlı bir azalma eğilimine girmesinin NATO ve AB’nin birbirlerini güçlü kılacak bir temelde buluşmaları üzerine yapılacak müzakereler için bir ön şart olduğu kabul edilirse ABD ve AB’nin söylemlerinde tepkisellikten uzak kalmaları gerekmektedir.

İkinci sorun, makalede üzerinde özellikle durulan Fransa’nın Avrupa’da kolektif bir savunma sistemi oluşturma ve hatta bu sisteme liderlik etme isteğinin, bir Avrupa ordusu fikrine verdiği zararla ilişkilidir. Fransa’nın Almanya karşıtı tutumu zaten 1950’li yılların hemen

başında karşılıklı güveni zedelemiştir. Devam eden süreç içerisinde AST'nin Fransa Meclisi tarafından reddedilmesi, Fransa açısından izahı zor bir gelişme olarak kaydedilmiştir. Diğer taraftan Fransa'nın Avrupa savunmasına liderlik yapma ısrarı, bu ülkenin gücünde yaşanan azalmayı ve II. Dünya Savaşı sonrası dönemin gerçekliğini okuyamadığını net bir biçimde ortaya koymuştur. 1966'da NATO'nun askerî kanadından çekilmesi sonrasında bahsi geçen liderlik iddiası Fransa için daha önemli hâle gelmiş ve Fransa'nın Avrupalı ülkeleri Avrupa ve Atlantik arasında bir seçim yapmaya zorladığı görülmüştür. Fransa'nın bu zorlamayı NATO'nun karşısına bir alternatif koymadan yapmaya çalışması, bu ülkenin uluslararası siyasetin gerçekliğinden ne kadar uzaklaştığını ortaya koyması açısından önemlidir.

Fransa'nın ekonomik, siyasi ve askerî yeteneklerinin liderlik ve kolektif bir savunma sistemi oluşturabilecek düzeyde olmamasına rağmen Avrupa'da NATO'dan bağımsız bir askerî örgütlenme oluşturma ve bu oluşuma liderlik etme çabası bugün de devam etmektedir. Buna rağmen Macron, Rusya'nın Ukrayna'yı işgalini önlemeye çalıştığına hem ülkesinin gücünün sınırlarını görmüş hem de özellikle Doğu Avrupa ülkelerinin Fransa'ya güvenliklerini emanet etmek istemedikleri gerçeğiyle bir kez daha yüzleşmiştir. Fransa'nın ABD ve NATO kuşkuculuğunun yanında sahip olduğu lider olma "takıntısı", ABD'nin AB'ye karşı duyduğu güvensizliği sürdürmesinin başlıca sebebi olmaya devam etmektedir. Fransa'nın uluslararası siyasetin gerçeklerinden koparak hem kendi gücünü hem de Avrupa'nın siyasi yönelimini yanlış değerlendirmeyi sürdürmesi bir Avrupa ordusu önündeki en büyük engel olmaya devam etmektedir. Fransa'nın bu yanılgıdan bir anda dönmesini beklemek mümkün olmasa da tarihsel anlamda sahip olduğu iddialardan vazgeçme eğilimine girmesi, Avrupa'nın savunma alanında bütünleşmesinin önünü açacaktır.

Üçüncü sorun ise entegrasyon sürecinin işleyişi temelinde bir Avrupa ordusu oluşturulmasında yaşanan başarısızlıktır. Bu sorun bilim insanlarınca yukarıda ifade edilen sorunlar kadar tartışılmasa da makalede ele alındığı üzere AB'nin savunma alanında yaşadığı başarısızlığın en önemli nedenlerinden birisidir. Askerî iş birliği ve dış ilişkiler konularında AB'nin entegrasyon süreci ağır ilerlediği ve bugün dahi AB'nin askerî alanda entegrasyonu sağlamakta başarısız olduğu dikkate alınırsa fikrin ortaya çıktığı dönemde başarılı olmasının beklenmesi mümkün değildir. Ulusal orduların ortak bir yapı altında birleştirilmesi gibi fazlasıyla zor olan böyle bir girişim, doğal olarak dış ilişkilerde yetki devrini beraberinde getirecekti. Ancak üyeler bu alanda egemenliklerinden vazgeçmeye hazır olmadıkları gibi, bunu küresel sorunlar ve farklı düşman algılamaları sebebiyle doğru da bulmuyorlardı.

AST girişiminde yaşanan başarısızlık entegrasyonun ancak aşama aşama ilerleyerek başarıya ulaşabileceği gerçeğini AB üyelerine net bir biçimde göstermiş olsa da AB'nin bu tarihsel tecrübeyi dikkate almadan aynı hataları tekrarlaması sorunludur. Burada AB'nin yapması gereken entegrasyonun işleyişinde ekonomi ve siyasal konulara ilişkin gösterdiği sabrı savunma alanında da göstermesi ve entegrasyonu elde edilen başarıların üzerine inşa etmesidir. Çünkü entegrasyonun bir sonraki adıma geçebilmesi için ortaya koyulan iradenin başarılı bir şekilde sonuçlanması önemlidir. Özellikle Soğuk Savaş sonrası dönemde Bosna Hersek ve Kosova'da yaşananlar, AB'nin kendisini askerî alanda ispatlayabilmesi için önemli birer sınavdı. Ancak AB'nin her iki sorundaki etkisizliği tarihî bir fırsatın kaçması anlamına gelmiştir. Benzer bir hatanın tekrarlanmaması için AB'nin doğrudan Avrupa'nın güvenliğini ilgilendiren sorunlarda gerçek bir çaba ortaya koyarak sonuç alması, Avrupa'nın savunma alanında bütünleşebilmesinin önünü açacaktır.

Ayrıca makalede açıkça ifade edildiği üzere, AB'de entegrasyon sürecinin başlaması için talep belirleyicidir. Diğer bir ifadeyle AB siyasal sisteminin işleyebilmesi için talep bir ön koşul olarak dikkate alındığında, entegrasyonun talep olmaksızın ilerlemesi görece mümkün değildir. Bu talebin hem halk hem de hükümetler nezdinde görülmemesi süreci olumsuz yönde

etkilemeye devam etmektedir. Farklı bir açıdan değerlendirildiğinde AB'nin hem üye ülkelerin liderlerini hem de halklarını savunma alanında entegrasyonun mümkün olduğuna inandırması için halen bir başarıya ihtiyacı bulunmaktadır. Ancak Rusya-Ukrayna Savaşı'nın oluşturduğu korku ortamında, AB'nin kendini ispatlayacak bir girişimde bulunması olası değildir. Bu nedenle mevcut konjunktürde AB üyesi ülkelerin yeni bir girişimde bulunabilmek için vatandaşlarını ikna edebilmesi fazlasıyla zordur. Bu noktada AB'nin ihtiyaç duyduğu şey özellikle halkı ikna edecek yeni ve sade bir anlatımın yanında, elde edilmiş bir başarıdır.

Bugün AB, çekinceleri olsa da güvenliğini ABD ve NATO çerçevesinde sağlamaya çalışmak durumundadır. Rusya'dan alınan tehdit, AB üyesi ülkeleri ayrı ayrı savunma harcamalarını arttırdıkları bir sürece yöneltmiştir. Böyle bir reaksiyon, realist temelde rasyonel bir seçim olarak kabul edilebilirse de ideal olan AB'nin bölgesel ve küresel sorunlara mücadele edebilmesinin önünü açabilecek bir askerî kapasitenin inşasıdır. Fakat bu girişim için uygun konjunktürün beklenmesi ve riskleri barındırsa dahi en azından bölgesel bir sorunda, net bir başarı elde edilmesi gerekmektedir. Aksi hâlde kâğıt üzerinde kalan belgelerin veya ortaya konulan irade beyanlarının bir anlamı olmayacaktır.

Kaynakça

- A European army. (1952). *Current history*, 23(131), 38-41.
- Adenauer, K. (1955). Germany, the new partner. *Foreign Affairs*, 33(2), 177-183.
- Adler, K. (2017, May 30). How Angela Merkel is 'taking back control' - German style, *BBC*.
<https://www.bbc.com/news/world-europe-40094882>
- Albright, M. (1998, December 08). Press conference by US secretary of state Albright,
<https://www.nato.int/docu/speech/1998/s981208x.htm>
- Bailes, A. J. K. (2008). The EU and a 'better world': what role for the European security and defence policy?. *International Affairs*, 84(1), 115-130.
- Barrie D., Barry B., Béraud-Sudreau L., Boyd H., Childs N., Giegerich B. (2019). Defending Europe: scenario-based capability requirements for NATO's European members. *IISS*,
<https://www.iiss.org/globalassets/media-library---content--migration/images/comment/military-balance-blog/2019/may/defending-europe---iiss-research-paper.pdf>
- Bebr, G. (1955). The European Defence Community and the Western European Union: an agonizing dilemma. *Stanford Law Review*, 7(2), 169-236.
- Belfast News – Letter*. (1950, 09 August). Call for European army assembly debates the menace of Russia, 5-5.
- Biscop, S. (2020). The future of the transatlantic alliance. *Strategic Studies Quarterly*, 14(3), 81-94.
- Biscop, S. (2012). The UK and European defence: leading or leaving?. *International Affairs*, 88(6), 1297-1313.
- Biscop, S. (2017). European defence: what's in the CARDS for PESCO?. *Egmont Security Policy Briefs*, 91, 1-6.
- Biscop, S. (2016). New momentum for European defence cooperation. *Norwegian Institute for International Affairs*, 33, 1-4.
- Blockmans, S. ve Wessel, R. A. (2009). The European Union and crisis management: will the Lisbon Treaty make the EU more effective?. *Journal of Conflict & Security Law*, 14(2), 265-308.
- Brattberg, E. ve Valašek, T. (2019). *EU defence cooperation: progress amid transatlantic concerns*. Carnegie Endowment for International Peace.
<http://www.jstor.org/stable/resrep11385>

- Bruce, D. (1954, August 22). The United States Observer to the Interim Committee of the European Defense Community (Bruce) to the Department of State, <https://history.state.gov/historicaldocuments/frus1952-54v05p1/d585>
- Bulmer, S. (2018). Germany and the European Union: post-brexite hegemon?. *Insight Turkey*, 20(3), 11-28.
- C. N. J. (1954). The European Defence Community: Problems of ratification. *The World Today*, 10(8), 326-339.
- Canbolat, İ. S. (2014). *Avrupa Birliđi ve Türkiye: Uluslarüstü sistemle ortaklık*. Bursa: Alfa Aktüel.
- Churchill W. (1950, August 11). Address given by Winston Churchill to the Council of Europe (Strasbourg, 11 August 1950), https://www.cvce.eu/en/obj/address_given_by_winston_churchill_to_the_council_of_europe_strasbourg_11_august_1950-en-ed9e513b-af3b-47a0-b03c-8335a7aa237d.html
- Coelmont, J. (2019). European strategic autonomy: which military level of ambition?, *Egmont Institute*.
- Deighton, A. (1998). The last piece of the jigsaw: Britain and the creation of the Western European Union, 1954. *Contemporary European History*, 7(2), 181-196.
- Dillon D. (1954, August 29). The ambassador in France (Dillon) to the Department of State, <https://history.state.gov/historicaldocuments/frus1952-54v05p1/d601>
- Dorman, A. (2002). *European adaptation to expeditionary warfare: implications for the U.S. army*. Strategic Studies Institute, US Army War College. <http://www.jstor.org/stable/resrep20973>
- Dunay, P. (2001). U.S.-EU relations after the introduction of the Euro and the reinvention of European security and defence. *Perspectives*, 16, 21-33.
- Eberle, J., Roper, J., Wallace, W. ve Williams, P. (1984). European security cooperation and British interests. *International Affairs*, 60(4), 545-560.
- Eekelen, W. (2018). Too many ways of European defense cooperation. *Atlantisch Perspectief*, 42(6), 24-29.
- Erkul, İ. Ç. (2021). *Commonwealth'i anlamak: beşikten mezara Britanya İmparatorluğu*. Konya: Çizgi Kitabevi.
- European Commission (2017) Reflection Paper on the future of European Defence. https://commission.europa.eu/system/files/2017-06/reflection-paper-defence_en.pdf
- European Defense Community Treaty. (1952 May 27). <https://aei.pitt.edu/5201/1/5201.pdf>
- European Union encyclopedia and directory 2022*. (2021). Rotledge.
- European Council. (1999, December 10-11). Helsinki European Council 10 and 11 december 1999 presidency conclusions. https://www.europarl.europa.eu/summits/hel1_en.htm#b
- Faleg, G. ve Muniz, M. (2013). "The good, the bad and the ugly": three visions for European defence beyond austerity. *Studia Diplomatica*, 66(2), 13-30.
- Franco-British St. Malo Declaration. (1998, December 4). https://www.cvce.eu/en/obj/franco_british_st_malo_declaration_4_december_1998-en-f3cd16fb-fc37-4d52-936f-c8e9bc80f24f.html
- Gladwyn, L. (1975). Western Europe's collective defence. *International Affairs*, 51(2), 166-174.
- Gordon, P. H., (2000). Their own army? making european defense work. *Foreign Affairs*, 79(4), 12-17.
- Gressel, G. (2020). *Promoting European strategic sovereignty in the eastern neighbourhood*. European Council on Foreign Relations. <http://www.jstor.org/stable/resrep27730>
- H. G. L., (1952). The European Defence Community, *The World Today*, 8(6), 236-248.

- Hansen, F. S. (2002). Explaining Russian endorsement of the CFSP and the ESDP. *Security Dialogue*, 33(4), 443-456.
- Harper, J. (2019). EU defense programs have Trump administration talking retaliation. *National Defense*. 104(789), 7-7.
- Hoeffler, C. (2019). Differentiated integration in CSDP through defence market integration. *European Review of International Studies*, 6(2), 43-70.
- Kaplan, L. S. (1954). NATO and its commentators: the first five years. *International Organization*, 8(4), 447-467.
- Larsen, C. (2019). EU should remain open to U.S. defense industry. *National Defense*, 104(793), 14-14.
- Macron E. (2018, August 27). Speech by President Emmanuel Macron - Ambassadors' Conference 2018. <https://www.diplomatie.gouv.fr/en/the-ministry-and-its-network/news/ambassadors-week/ambassadors-week-edition-2018/article/speech-by-president-emmanuel-macron-ambassadors-conference-2018>
- Markowski, S. ve Wylie, R. (2007). The emergence of European defence and defence industry policies. *Security Challenges*, 3(2), 31-51.
- McGeehan, R. (1985). European defence cooperation: a political perspective. *The World Today*, 41(6), 116-119.
- Mendès-France P. (1954 August 16). Letter from Pierre Mendès France to Jean Monnet, https://www.cvce.eu/en/education/unit-content/-/unit/803b2430-7d1c-4e7b-9101-47415702fc8e/c23dd653-ba51-4f7e-9bf1-2c33b347d339/Resourcess#d77e64f2-00e9-4099-a7f3-343fb40772ef_en&overlay
- Moens, A. (2000). Developing a European intervention force: the politics of sequencing autonomy, and ready access. *International Journal*, 2000, 55(2), 247-269.
- Nerlich, U. (1974). West European defence identity: the French paradox. *The World Today*, 30(5), 187-198.
- Nunes, I. F. (2016). *The European Union global strategy*. National Defense Institute of Portugal. <http://www.jstor.org/stable/resrep19224>
- Oljelund, A. (2001). NATO-EU relations and the future of European security and defence. *Insight Turkey*, 3(3), 5-14.
- Özdal, B. (2013). *Avrupa Birliği siyasi bir çüce, askeri bir solucan mı?*. Bursa: Dora.
- Özdemir, Ç. (2021). The Franco-German rivalry in the post brexit European Union. *Uluslararası İlişkiler*, 18(71), 129-149.
- Paulo, J. S. (2008). The European defense sector and EU integration. *Connections*, 8(1), 11-57.
- Peters, I. (2004). ESDP as a transatlantic issue: problems of mutual ambiguity. *International Studies Review*, 6(3), 381-401.
- Pick, O. (1999/2000). NATO, European defence and the lessons of Kosovo. *Perspectives*, 13, 5-10.
- Pleven R., (1950, October 24). Statement by René Pleven on the establishment of a European army (24 October 1950), https://www.cvce.eu/en/obj/statement_by_rene_pleven_on_the_establishment_of_a_european_army_24_october_1950-en-4a3f4499-daf1-44c1-b313-212b31cad878.html
- Ritsch, F. F. (1968). Notes on De Gaulle's European strategy, 1942-1955. *ILPolitico*, 33(3), 527-537.
- Rolin, H., Boeg, N. V., Jaffe, A., de Pinna, L. A., Picarda, P. A., Adamkiewicz, W., Moore, H. ve Spens, P. (1952). The European Defence Community. *Transactions of the Grotius Society*, 38, 4-24.
- Scott, P. H. (1976). Beyond the Eurogroup: new developments in European defence. *The World Today*, 32(1), 31-38.
-

-
- Şöhret, M. (2013). Avrupa Birliği'nin güvenlik yapılanmasının tarihsel gelişim süreci ve mevcut durumu, *Uşak Üniversitesi Sosyal Bilimler Dergisi*, 6(2), 59-100.
- Tassinari, F. ve Tetzlaff, S. (2018). *European security post-Merkel Denmark should urge Franco-German coordination on EU defence*. Danish Institute for International Studies Policy Brief. <http://www.jstor.org/stable/resrep21350>
- The Singapore Free Press*. (1954 October 23). Europe defence talks hit snag. 2-2.
- The Straits Times*. (1954 September 20). Allies get defence plan from M. France. 3-3.
- Tsertsvadze, I. (2017). Britain and the common security and defense policy of the European Union. *Connections*, 16(3), 73-86.
- Walker, W. ve Gummett, P. (1989). Britain and the European armaments market. *International Affairs*, 65(3), 419-442.
- WEU Council of Ministers. (1984, June 12). Reactivation of WEU document 982. https://www.cvce.eu/en/education/unit-content/-/unit/d5906df5-4f83-4603-85f7-0cab24b9fe1/8029981b-cd1e-4c29-90ac-2111641cf385/Resources#0fee2689-ae6e-4e91-b8c4-bab2b922b5cd_en&overlay
- WEU Council of Ministers. (1992, June 19). Petersberg Declaration. https://www.cvce.eu/en/education/unit-content/-/unit/d5906df5-4f83-4603-85f7-0cab24b9fe1/37ca6ab5-f862-4f9d-925e-3ec87eb86dda/Resources#16938094-bb79-41ff-951c-f6c7aae8a97a_en&overlay
- Wientzek, O. ve Keller, P. (2017). A new dynamic in European security policy: thoughts on the European Commission's reflection paper. *Konrad Adenauer Stiftung, Facts&Findings*, 268, 1-7.
-



GAZİANTEP UNIVERSITY JOURNAL OF SOCIAL SCIENCES

Journal homepage: <http://dergipark.org.tr/tr/pub/jss>



Araştırma Makalesi • Research Article

Ceza Muhakemesinde İstinabe Uygulamasının Sanığın Duruşmada Hazır Bulunma Hakkı Bağlamında Değerlendirilmesi¹

The Evaluation of The Practice Rogatory in Criminal Procedure in The Context of The Defendant's Right to Be Present at The Trial

İdris DOĞAN^{a*} Ahmet BOZDAĞ^b

^a Öğretmen, Milli Eğitim Bakanlığı, Gaziantep / TÜRKİYE

ORCID: 0000-0001-9827-455X

^b Doç. Dr., Gaziantep Üniversitesi, Hukuk Fakültesi, Gaziantep / TÜRKİYE

ORCID: 0000-0002-1157-9199

MAKALE BİLGİSİ

Makale Geçmişi:

Başvuru tarihi: 14 Mart 2023

Kabul tarihi: 4 Mayıs 2023

Anahtar Kelimeler:

İstinabe,

Doğrudan doğruluk ilkesi,

Savunma hakkı,

Adil yargılanma hakkı,

Duruşmada hazır bulunma.

ÖZ

Duruşmada hazır bulunma hakkı, sanığın, hakkında yürütülen kovuşturmanın duruşma evresinde mahkeme huzurunda bizzat hazır bulunabilme ve bu evrede gerçekleştirilen işlemlere katılabilmeye hakkıdır. Sanığın duruşmada hazır bulunma hakkının temeli, kaynağını Avrupa İnsan Hakları Sözleşmesi'nin 6. maddesinde düzenlenen adil yargılanma hakkına dayanmaktadır. Bu hak, aynı zamanda Avrupa İnsan Hakları Sözleşmesi'nin 6/3. maddesi ile sanığa tanınan asgari hakların kullanılabilmesinin de ön koşulu niteliğinde bir hak olarak kabul edilebilir. Adil yargılanma hakkının gereği olarak ceza muhakemesinde sanığın hükmü verecek olan mahkeme huzurunda bizzat hazır bulunması, tanıkların da sanığın bulunduğu bir duruşmada ve hükmü verecek olan mahkeme tarafından bizzat dinlenmesi gerekmektedir. İstinabe yönteminde ise sanık veya tanık, hükmü verecek olan mahkeme dışındaki bir mahkeme tarafından dinlenmekte ve bu dinlemeye ilişkin tutanaklar hükmü verecek olan mahkeme tarafından değerlendirilerek karara varılmaktadır. Bu durum, ceza muhakemesinde doğrudan doğruluk ilkesi ve sanığın duruşmada hazır bulunma hakkına istisna teşkil etmekte ve adil yargılanma hakkı bakımından önemli sorunlar doğurmaktadır. Ceza muhakemesinde Ses ve Görüntülü Bilişim Sistemi'nin (SEGBİS) kullanımının yaygınlaşmasıyla birlikte istinabe yönteminin kullanımı azalsa da uygulamada halen sanığın dinlenmesi amacıyla bu yöntem başvurulduğu görülmektedir. Bu çalışmada, ceza muhakemesinde istinabe yönteminin kullanımı, AİHM, AYM ve Yargıtay'ın son dönemde verdiği kararlar ışığında değerlendirilmiş; istinabe yönteminin kullanımı nedeniyle sanığın duruşmada hazır bulunma hakkının ihlaline yönelik ortaya çıkan sorunlar tespit edilerek çözüm önerilerinde bulunulmuştur.

ARTICLE INFO

Article History:

Received: March 14, 2023

Accepted: May 4, 2023

Keywords:

Rogatory,

The principle of directly,

Right to defense,

Right to a fair trial,

Present at trial.

ABSTRACT

The right to be present at the trial is the right of the defendant to be present in person before the court during the trial phase of the prosecution and to participate in the proceedings carried out during this phase. The basis of the defendant's right to be present at the trial is based on the right to a fair trial regulated in Article 6 of the European Convention on Human Rights. This right can also be regarded as a prerequisite for exercising the minimum rights granted to the defendant by Article 6/3 of the European Convention on Human Rights. As a requirement of the right to a fair trial, in criminal proceedings, the defendant must be present in person before the court that will render the verdict, including during the trial in which the witnesses are heard. In the method of rogatory, the defendant or witness is heard by a court other than the sentencing court, and the sentencing court evaluates the minutes of this hearing and reaches a decision. This situation constitutes an exception to the principle of directly in criminal proceedings and the right of the defendant to be present at the trial and poses significant problems in terms of the right to a fair trial. With the widespread use of the Vision and Voice Transmitting Video Conference System in criminal proceedings, the use of the method of rogatory has decreased, but in practice, this method is still in use. In this study, the use of the rogatory method in criminal proceedings has been evaluated in light of recent decisions of the European Court of Human Rights, the Turkish Constitutional Court, and the Court of Cassation. This study also raises problems concerning the violation of the defendant's right to be present at the trial through the use of this method and proposes possible solutions.

¹ Bu çalışma, Gaziantep Üniversitesi Sosyal Bilimler Enstitüsü Kamu Hukuku Ana Bilim Dalı doktora programında Doç. Dr. Ahmet Bozdağ'ın danışmanlığında İdris Doğan tarafından hazırlanan "Avrupa İnsan Hakları Mahkemesi Kararları Işığında Sanığın Duruşmada Hazır Bulunma Hakkı" başlıklı doktora tezinden türetilmiştir.

EXTENDED ABSTRACT

The process of reaching the material truth of the criminal procedure proceeds considering some basic principles that dominate the judgment. The first of them is the principle of directly. According to this, the judgement court must directly contact all the evidence of the case during the prosecution phase and evaluate this evidence without any other means. At the beginning of the evidence that should be evaluated by the court in terms of clarifying the concrete event, the statement of the defendant comes first.

Therefore, the presence of the defendant at the trial is one of the important tools that serve the realization of the principle of directly. This is because, by being present before the court, the defendant has the opportunity to effectively exercise his/her right to defense and also lays the groundwork for the criminal court to have direct contact with him/her.

The trial is the phase of criminal procedure in which the court tries to reach the material truth by directly contacting the evidence. The trial, the most important phase of the prosecution that begins with the acceptance of the indictment by the court, also constitutes the basis of criminal procedure activity.

The right of the defendant to be present at the trial derives its source from the right to a fair trial regulated in Article 6 of the European Convention on Human Rights (ECHR). This is also a prerequisite for the exercise of the minimum rights granted to the defendant by Article 6/3. This is because it is not possible for the defendant to effectively exercise his/her rights to defend himself/herself in person or through a defense counsel (Art. 6/3-c), to interrogate or have interrogated prosecution witnesses (Art. 6/3-d) and to benefit from the assistance of an interpreter (Art. 6/3-e) without being present at the trial.

Moreover, the presence of the defendant is necessary for the discovery of the material truth and the determination and individualization of the basic sentence. Therefore, being present at the trial is not only a right but also an obligation for the defendant.

The jurisdiction of the courts in criminal proceedings is established by geographic location, and the legislation specifies which judge or court will handle the cases in which location. The rules of jurisdiction in terms of location are the guidelines that specify this situation. Pursuant to the rules of territorial jurisdiction, each court is authorized to conduct business and transactions within its own jurisdiction. However, these rules are not absolute and there are exceptions. One of these is rogatory. Rogatory is the transfer of the authority of a judge or court to a judge or court without jurisdiction in terms of venue.

There is no general provision in the Criminal Procedure Code (CPC) that regulates rogatory as an institution. However, various provisions of the Code mention the judge or court to whom the request is made (Articles 60, 83, 180, 196, 209, 209, 244, 253, 268, 320). It is possible to apply the rogatory between judges or courts, as well as between prosecutors.

The regulation on the interrogation of the defendant through rogatory is found in Article 196 of the CPC, entitled "Immunitization of the defendant from the trial." When the regulation under Article 196/2 of the CPC is examined, it is seen that two conditions must be met for the interrogation of the defendant through rogatory. The first of these is that the lower limit of the penalty for the offense is less than five years imprisonment. When determining this limit, the qualifications of the offense must be taken into consideration. If the limit is five years or more, it is not possible to use rogatory method. The second condition is the defendant's consent. Otherwise, defendant cannot be interrogated by rogatory. Therefore, before the interrogation, the court of cassation must ask whether the defendant wishes to present defense before the main court. If the defendant expresses this, the rogatory court should not interrogate and should record this in a report and return the document to the main court.

The negative impact of the rogatory on the defendant's right to be present at the trial should be evaluated in two dimensions. The first of these is that the defendant, who is not present at the trial before the main court since his/her interrogation is carried out through rogatory, cannot exercise his/her right to defend himself/herself in person. The other is the deprivation of the right to ask questions to the witness by the defendant who was not present during the trial of the witness through rogatory.

Consequently, the presence of the defendant at the trial that will pass judgment is an absolute requirement in terms of the right to defense. As stated by the ECHR in the *Zana v. Turkey* judgment, the questioning of the defendant by rogatory can in no way substitute for his/her personal presence at the trial. Of course, bringing a defendant who is detained or convicted elsewhere may create a financial burden for the state and cause a loss of time in the proceedings. However, alleviating this should not be a severe restriction on the defendant's right to defense. Therefore, if it is possible to remove the barrier preventing the defendant from attending the trial, it should be done using all available pressure and the defendant should be heard in person at the trial. However, if it is not possible, it may be considered as a solution to hold the trial in the penal institution where the defendant is located. Indeed, the ECHR is of the view that, to protect the defendant's right to be present at the trial before the main court, the competent authorities should consider the alternative of holding the trial at the place where the defendant is detained.

For this reason, unless there is an absolute necessity, rogatory should not be resorted to in criminal proceedings, and every possible means should be used to ensure that the defendant is heard in person at the trial.

Giriş

Ceza muhakemesinin maddi gerçeğe ulaşma süreci, muhakemeye hâkim olan bazı temel ilkeler ışığında ilerlemektedir. Bu ilkelerin başında ise doğrudan doğruyalık ilkesi gelmektedir. Doğrudan doğruyalık ilkesi gereğince, hükmü verecek olan mahkemenin, kovuşturma evresinde olayın tüm delilleriyle doğrudan temas etmesi ve bu delilleri araya başka bir vasıta girmeden değerlendirmesi gerekmektedir. Somut olayın aydınlatılması bakımından mahkeme tarafından değerlendirilmesi gereken delillerin başında ise sanık beyanı gelmektedir.

Nitekim sanığın duruşmada hazır bulunması da doğrudan doğruyalık ilkesinin gerçekleştirilmesine hizmet eden önemli araçlardan biridir. Zira sanık, hükmü verecek olan mahkeme huzurunda hazır bulunmakla hem savunma hakkını kullanmakta hem de bir delil vasıtası olarak mahkemenin kendisiyle doğrudan temas etmesine zemin hazırlamaktadır. Ayrıca sanık duruşmada hazır bulunduğu takdirde, iddia tanıklarına soru sorma hakkını kullanabilmekte; mahkeme de sanığın beyanlarını tanık ve mağdurun beyanları ile karşılaştırarak doğruluğu hakkında doğrudan kanaat edinebilmektedir. Bu nedenle sanığın hükmü verecek olan mahkeme tarafından duruşmada bizzat dinlenmesi, adil bir yargılamanın gerçekleştirilmesi bakımından mutlak bir gerekliliktir.

Ancak Ceza Muhakemesi Kanunu'nda (CMK) sanığın istinabe yoluyla dinlenmesine imkân tanınarak hem doğrudan doğruyalık ilkesine hem de sanığın duruşmada hazır bulunma hakkına önemli bir istisna getirilmiştir. İstinabe yönteminde, sanık hükmü verecek olan mahkeme dışındaki bir mahkeme tarafından dinlenmekte ve bu dinlemeye ilişkin tutanaklar hükmü verecek olan mahkeme tarafından değerlendirilerek karara varılmaktadır. Her ne kadar ceza muhakemesinde Ses ve Görüntülü Bilişim Sistemi'nin (SEGBİS) kullanımının yaygınlaşmasıyla birlikte istinabe yönteminin kullanımı azalsa da uygulamada halen sanığın dinlenmesi amacıyla bu yöntem başvurulduğu görülmektedir. Bu durum adil yargılanma hakkı bakımından önemli sorunlar doğurmaktadır. Bu nedenle doğrudan doğruyalık ilkesine aykırı olan istinabe yönteminin sanığın duruşmada hazır bulunma ve bu bağlamda tanıklara soru sorma hakkına olan etkisinin değerlendirilmesi önem arz etmektedir.

Bu çalışmada istinabe yöntemi, ceza muhakemesinde sanığın duruşmada hazır bulunma hakkı bağlamında değerlendirilmiş; istinabe yönteminin sanığın sorgusu ve tanığın dinlenmesi amacıyla kullanımından kaynaklanan sorunlar, Avrupa İnsan Hakları Mahkemesi (AİHM), Anayasa Mahkemesi (AYM) ve Yargıtay kararları ışığında tespit edilerek çözüm önerilerinde bulunulmuştur.

Sanığın Duruşmada Hazır Bulunma Hakkı

Sanığın Duruşmada Hazır Bulunma Hakkının Kavramsal Çerçevesi

Ceza muhakemesinin kovuşturma evresinde, kural olarak *doğrudan doğruyalık* ve *sözlülük* ilkeleri geçerlidir. Bu ilkeler gereğince mahkeme, ancak huzuruna getirilen ve tartışılarak değerlendirilen delillere göre karar verebilmektedir (Ünver ve Hakeri, 2019, s. 111; Şahin ve Göktürk, 2022, s. 102; Öztürk, 2021, s. 147). Delillerin mahkeme huzurunda ve muhakeme sükellerinin bulunduğu bir ortamda tartışılabilmesi için de ceza yargılamasının duruşmalı olarak yapılması gerekmektedir (Taner, 2021, s. 312). Nitekim AİHS de ceza muhakemesinde çelişmeli yargılama ilkesine uygun olarak sözlü bir duruşmayı teminat altına almaktadır (Harris, 2013, s. 277; Leigh, 2004, s. 346; AİHM, Döry/İsveç Kararı, Başvuru No: 28394/95, 12.11.2002, § 379).

Duruşma, ceza muhakemesinde mahkemenin delillerle doğrudan doğruya temas ederek maddi gerçeğe ulaşmaya çalıştığı muhakeme evresidir (Karakehya, 2008, s. 43). İddianamenin mahkeme tarafından kabulüyle başlayan kovuşturma safhasının en önemli evresi olan duruşma,

ceza muhakemesi faaliyetinin de temelini oluşturmaktadır (Şahin ve Göktürk, 2022, s. 101; Yurtcan, 2019, s. 578). Nitekim soruşturma evresinde delillerin toplanmasının ve duruşma hazırlığı evresinde yapılan işlemlerin de esas amacı duruşma evresinin hızlı ve sağlıklı bir şekilde yürütülmesi olduğundan, ceza muhakemesi denilince akla duruşma gelmektedir (Öztürk, 2021, s. 632).

Bu bağlamda duruşmada hazır bulunma hakkı, sanığın, hakkında yürütülen kovuşturmanın duruşma evresinde mahkeme huzurunda bizzat hazır bulunabilme ve bu evrede gerçekleştirilen işlemlere katılabilme hakkı olarak ifade edilebilir.

Sanığın duruşmada hazır bulunma hakkı, kaynağını Avrupa İnsan Hakları Sözleşmesi (AİHS) m. 6'da düzenlenen adil yargılanma hakkından almaktadır. AİHS'de açıkça ifade edilmese de m. 6/1'de yer alan adil yargılanma hakkına ilişkin temel ilkenin (*fair trial*) ve bu hükümde ifade bulan adil ve aleni bir şekilde dinlenilme hakkının (*fair and public hearing*) gereği olarak yargılamanın duruşmalı yapılması ve bu duruşmada sanığın hazır bulunması gerekmektedir (AİHM, Jussila/Finlandiya Kararı, Başvuru No: 73053/01, 23.11.2006, § 40). Aksi takdirde çelişmeli yargılama ve silahların eşitliği ilkesine uygun, adil bir yargılamanın varlığından söz etmek mümkün değildir (Taner, 2021, s. 312). Ayrıca sanığın, özgürlüğü ile ilgili verilecek olan bir hükmün oluşturulma sürecine katılma (Şeker, 2017, s. 221) ve kendisi için çok önemli olan bu süreci izlemekte açık menfaati bulunmaktadır (Harris, 2013, s. 249). Dolayısıyla adil yargılanma kavramının doğal çerçevesi, ceza muhakemesinde sanığın sözlü duruşmaya katılma hakkını da kapsamına almaktadır (Reid, 2000, s. 39). Nitekim hem AİHM içtihatlarında² hem de doktrinde (Trechel, 2005, s. 252; Gölcüklü ve Gözübüyük, 2013, s. 302; İnceoğlu, 2019, s. 147), duruşmada hazır bulunma hakkının AİHS m. 6'da düzenlenen adil yargılanma hakkının bir parçası olduğu kabul edilmektedir.

Duruşmada hazır bulunma hakkı, aynı zamanda AİHS m. 6/3 ile sanığa tanınan asgari hakların kullanılabilmesinin de ön koşulu niteliğindedir. Zira sanığın, *kendini bizzat veya bir müdafî aracılığıyla savunma* (m. 6/3-c), *iddia tanıklarını sorguya çekme veya çektirme* (m. 6/3-d) ve *tercüman yardımından faydalanma* (m. 6/3-e) haklarını, duruşmada hazır bulunmadan etkin bir şekilde kullanabilmesi mümkün değildir.³ Dolayısıyla ceza muhakemesinde duruşmada hazır bulunma hakkı; sanığın, hakkında yürütülen kovuşturmanın duruşma evresinde mahkeme huzurunda bizzat hazır bulunabilme, muhakemenin diğer süjeleri ve özellikle yargılama makamı ile doğrudan iletişim kurabilme, delillerle doğrudan etkileşimde bulunabilme ve müdafî yardımından doğrudan faydalanabilmesini sağlayan bir haktır.

Sanığın Duruşmada Hazır Bulunma Hakkının Hukuki Niteliği ve Önemi

Sanığın adil bir şekilde yargıldığından söz edilebilmek için yargılamaya doğrudan, etkin ve verimli bir şekilde katılabilmesi gerekmektedir (Şeker, 2017, s. 223). Zira çelişmeli yargılama ilkesi, ceza muhakemesinde savunma makamına, iddia makamının görüşleri ve sunduğu deliller hakkında bilgi sahibi olma ve bu iddialara karşı savunma yapma fırsatı verilmesini gerektirmektedir (AİHM, Murtazaliyeva/Rusya Kararı, Başvuru No: 36658/05,

² AİHM, X/Hollanda Kararı, Başvuru No: 72631/17, 27.07.2021, § 43; AİHM, Sejdoviç/İtalya Kararı, Başvuru No: 56581/00, 01.03.2006, § 81; AİHM, Colozza/İtalya Kararı, Başvuru No: 9024/80, 12.02.1985, § 27; AİHM, Hokkeling/Hollanda Kararı, Başvuru No: 30749/12, 14.02.2017, § 57; AİHM, Hermi/İtalya Kararı, Başvuru No: 18144/02, 18.10.2006, § 59.

³ X/Hollanda Kararı, § 43; Colozza/İtalya Kararı, § 27; Sejdoviç/İtalya Kararı, § 81; AYM, Erol Aydeğer Başvurusu, Başvuru No. 2013/4784, 07.03.2014, § 41, <https://kararlarbilgibankasi.anayasa.gov.tr/BB/2013/4784>, (Erişim 03.12.2021).

18.12.2018, § 91). Bu bağlamda sanığın duruşmada hazır bulunma hakkının işlevi, sanığın kendisini savunmasına imkân sağlamak ve muhakeme sürecine katılmasını sağlayarak maddi gerçeğe ulaşılmasına katkıda bulunmaktadır (Taner, 2021, s. 337). Duruşmada hazır bulunan sanık; mahkeme önünde bizzat savunmasını yapabilecek, suçsuz olduğu yönünde mahkemeyi ikna etmeye çalışabilecek, lehine ve aleyhine olan delilleri değerlendirerek yargılamanın sonucuna doğrudan etki edebilecektir (Dursun, 2016, s. 128; Kolcu, 2018, s. 251).

Sanığın duruşmada hazır bulunması, savunma hakkı bakımından olduğu kadar maddi gerçeğin ortaya çıkarılması ve temel cezanın belirlenmesi ve bireyselleştirilmesi bakımından da gereklidir (Kunter, 1977, s. 351). Nitekim ceza muhakemesinde delillerin doğrudan doğrualığı ilkesi çerçevesinde hâkimin hüküm kurabilmesi için maddi gerçeği yansıtan bütün delillere herhangi bir kısıtlama olmadan erişebilmesi ve bu delilleri araya başka bir vasıta girmeden değerlendirmesi gerekmektedir (Centel ve Zafer, 2016, s. 693; Toroslu ve Feyzioğlu, 2017, s. 292). Bu noktada sanık, ceza muhakemesindeki en önemli delil kaynaklarından biridir. Zira sanığın sorgusu, maddi gerçeğin ortaya çıkarılabilmesi bakımından en önemli beyan delillerinden birini teşkil ederken (Centel ve Zafer, 2016, s. 585), sanığın fiziksel özellikleri (görünümü, sesi vb.) ise belirti delillerinin değerlendirilmesinde önem arz etmektedir (Sarıtaş, 2020, s. 1536). Bu açıdan sanığın duruşma salonunda hazır bulunması, sorgusunun yapılmasına ve tanıklarla yüzleştirilebilmesine imkân sağlarken (Beulke, 2018, s. 96), kişiliği hakkında hâkimin doğrudan kanaat edinmesini de mümkün kılmaktadır (Kühne, 2015, s.84; Beulke, 2018, s. 96; Schroder ve Verrel, 2019, s. 174). Ayrıca sanığın duruşmada hazır bulunması, eğer mahkûm olacaksa kişiliğine en uygun cezanın belirlenmesi için de gereklidir (Kunter, 1977, s. 351).

Bu nedenle duruşmada hazır bulunmak, sanık açısından bir hak olduğu kadar aynı zamanda bir yükümlülük teşkil etmektedir (Wheeler, 2018, s. 16; Beulke, 2018, s. 80; Cihan, 1984, s. 149). Sanığın duruşmada hazır bulunması, yargılamayı takip etmekte menfaatinin bulunması ve savunma hakkını etkin bir şekilde kullanarak yargılamanın sonucuna etki edebilmesi bakımından kendisi için bir haktır (Aksan, 2003, s. 167; Karakehya, 2008, s. 237). Diğer taraftan sanık, olayı bizzat yaşayan ve olay hakkında bilgi sahibi olan kişi olduğu için maddi gerçeğin ortaya çıkarılabilmesi açısından sanığın duruşma salonunda hazır bulunması önem arz etmektedir (Özbek, 2021, s. 248). Bu sayede mahkeme, sanığın beyanlarını mağdur ve tanıkların beyanları ile karşılaştırarak doğruluğu hakkında bir kanaate ulaşabilecektir (AİHM, Poitrimol/Fransa Kararı, Başvuru No: 14032/88, 23.11.1993, § 35). Bu bakımdan duruşmada hazır bulunma sanık açısından aynı zamanda bir yükümlülüktür (Ersoy, 2020, s. 56).

Nitekim CMK m. 193/1’de, “*Kanunun ayırık tuttuğu hâller saklı kalmak üzere, hazır bulunmayan sanık hakkında duruşma yapılmaz. Gelmemesinin geçerli nedeni olmayan sanığın zorla getirilmesine karar verilir.*” hükmüne yer verilerek duruşmada hazır bulunmanın hem hak hem de yükümlülük yönüne işaret edilmiş⁴ ve sanığın duruşmada hazır bulunması bir yargılama şartı olarak kabul edilmiştir (Gökçen, 2021, s. 95; Öztürk, 2021, s. 70).

⁴ “*Duruşmada hazır bulunmak isteyen sanığın, duruşmada hazır bulundurulması sadece ödev değil aynı zamanda bir haktır.*”, Yargıtay CGK, E. 2018/429, K. 2019/33, 22.01.2019; Aynı yönde kararlar için bkz. Yargıtay CGK, E. 2017/33, K. 2018/74, 27.02.2018; Yargıtay CGK, E. 2016/639, K. 2017/339, 20.06.2017, <https://karararama.yargitay.gov.tr>, (Erişim 05.01.2022)

İstinabe

İstinabe Kavramı

Ceza muhakemesinde mahkemelerin yetkisi, coğrafi alan esas alınarak belirlenmiş (Centel ve Zafer, 2016, 572) ve hangi hâkim veya mahkemenin hangi yerdeki işlere bakacağı kanunlarda gösterilmiştir (Öztürk, 2021, s. 210). Hangi hâkim veya mahkemenin hangi yerdeki işlere bakacağını gösteren kurallara yer bakımından yetki kuralları denilmektedir (Yenisey ve Nuhuğlu, 2020, s. 263). Yer bakımından yetki kurallarına göre her mahkeme kendi yargı çevresi içerisindeki iş ve işlemleri yapmakla yetkilendirilmiştir. Mahkemelerin yetkisinin bu şekilde belirlenmesi, muhakemenin daha kolay ve daha hızlı bir şekilde yapılabilmesi amacına yöneliktir (Karakehya, 2022, s. 479; Yurtcan, 2019, s. 163). Ancak yer bakımından yetki kuralları mutlak olmayıp bu kuralların da istisnaları bulunmaktadır. Bu istisnalardan bir tanesi de istinabedir. İstinabe, bir hâkim veya mahkemenin belirli bir yargılama işleminin yapılması konusunda sahip olduğu yetkiyi, yer yönünden yetkisiz bir hâkim veya mahkemeye devretmesidir (Yaşar ve Otacı, 2022, s. 2/1800). Örneğin Antalya'daki asliye ceza mahkemesinin Gaziantep'te bulunan bir tanığın dinlenmesi için Gaziantep'teki asliye ceza mahkemesini yetkili kılması durumunda, tanık dinleme işlemi, yetkili kılınan Gaziantep asliye ceza mahkemesi tarafından yerine getirilecektir. Böylece yetkisiz olan mahkeme, söz konusu tanığın dinlenmesi işlemi bakımından yetkili olacak ve yapılan işlem geçerli kabul edilecektir (Öztürk, 2021, s. 215). Aynı şekilde başka bir ülkedeki mahkemeye de bir ceza muhakemesi işleminin yapılması için yetki verilmesi mümkündür. Örneğin yurt dışında bulunan bir sanık, istinabe yoluyla dinlenebilmektedir. Bu durumda uluslararası istinabe söz konusu olmaktadır (Avşar, 2021, s. 68).

Ceza Muhakemesinde İstinabe Yönteminin Kullanımı

CMK'da istinabeyi bir kurum olarak düzenleyen herhangi bir genel hüküm bulunmamaktadır. Ancak Kanun'un muhtelif hükümlerinde istinabe olunan hâkim veya mahkemeden söz edilmektedir (CMK m. 60, 83, 180, 196, 209, 244, 253, 268, 320) (Yenisey ve Nuhuğlu, 2020, s. 714). İstinabenin hâkim veya mahkemeler arasında uygulanması mümkün olduğu gibi savcılar arasında da uygulanması mümkündür. Ancak mahkemeler arasında istinabe yöntemi uygulanırken istinabe eden ve istinabe edilen mahkemenin aynı seviyede bulunması gerekmektedir. Kural olarak bir asliye ceza mahkemesi ancak bir asliye ceza mahkemesini, bir ağır ceza mahkemesi ise ancak bir ağır ceza mahkemesini istinabe edebilir. Bu kuralın dışında çikılabilmesi ancak bir zorunluluk bulunmasına bağlıdır (Yurtcan, 2019, s. 177).

İstinabe yoluyla yapılacak olan işlem, asıl işlemi düzenleyen kurallara göre yapılır. Dolayısıyla asıl işlem sırasında hazır bulunmaya hakkı olan sùjeler, istinabe ile yapılan işlem sırasında hazır bulunma hakkına sahiptir (Yenisey ve Nuhuğlu, 2020, s. 714). Bu nedenle istinabe yoluyla yapılacak işlemin Cumhuriyet savcısına, suçtan zarar görene, vekiline, sanığa ve müdafisine bildirilmesi gerekir (CMK m. 181/1-2).⁵ İstinabe ile yapılan işlem sırasında

⁵ "Dosya kapsamına göre beyanlarının suçun sübutu açısından belirleyici delil olması karşısında, tanıklar ... ve ...'ın SEGBİS ile tanık ...'ın ise tarafların hazır buldukları duruşmada bizzat dinlenerek sanık ve müdafisine soru sorma haklarının tanınması, şayet talimat yolu ile dinlenilmelerinin zorunlu olması hâlinde tanıkların dinlenilmesi için belirlenen günlerin sanık ve müdafisine bildirilmesi gerektiği gözetilmeden, savunma tarafının tanıkları sorgulama hakkının engellemesi suretiyle CMK'nın 180/1 ve 181/1 maddelerindeki emredici hükümlere riayet edilmeyerek sanığın savunma hakkının kısıtlanması ve tanıkların hazırlık beyanlarının okunulmasıyla yetinilerek CMK'nın 210/1 maddesine muhalefet edilmesi...", Yargıtay 3. CD, E. 2022/31060, K. 2022/6759, 25.10.2022,

cumhuriyet savcısının hazır bulunma zorunluluğu yoktur (Yaşar ve Otacı, 2022, s. 2/1801; Centel ve Zafer, 2016, s. 713). Sanık ise tutuklu olduğu takdirde sadece tutuklu bulunduğu yer mahkemesinde yapılacak işlemlerde hazır bulundurulmasını isteyebilir (CMK m. 181/3).⁶ Ayrıca istinabe yazısında belirtilmemiş olsa bile müdafinin hazır bulunma hakkı vardır. Kovuşturma evresinde istinabe yoluyla yapılabilen işlemler, tanık ve bilirkişinin dinlenmesi, keşif yapılması ve sanığın sorgulanmasıdır (Yenisey ve Nuhoğlu, 2020, s. 714).

Sanığın sorgusunun istinabe yoluyla yapılabilmesine ilişkin düzenleme, “*Sanığın duruşmadan bağışık tutulması*” başlığını taşıyan CMK m. 196’da yer almaktadır. CMK m. 196/1’de, “*Mahkemece sorgusu yapılmış olan sanık veya bu hususta sanık tarafından yetkili kılındığı hâllerde müdafii isterse, mahkeme sanığı duruşmada hazır bulunmaktan bağışık tutulabilir.*” hükmüne yer verilerek sanığa duruşmada bağışık tutulma konusunda talepte bulunma hakkı verilmiştir. CMK m. 196/2 de ise sanığın istinabe yoluyla dinlenmesine ilişkin düzenleme yer almaktadır. Bu hükme göre,

Sanık, alt sınırı beş yıl ve daha fazla hapis cezasını gerektiren suçlar hariç olmak üzere, istinabe suretiyle sorguya çekilebilir. Sorgu için belirlenen gün, Cumhuriyet savcısı ile sanık ve müdafine bildirilir. Cumhuriyet savcısı ile müdafinin sorgu sırasında hazır bulunması zorunlu değildir. Sorgusundan önce sanığa, ifadesini esas mahkemesi huzurunda vermek isteyip istemediği sorulur.

CMK m. 196/2’deki düzenleme incelendiğinde, sanığın sorgusunun istinabe yoluyla yapılabilmesi için iki koşulun varlığının gerektiği görülmektedir. Bunlardan ilki, sanığın yargılandığı suçun cezasının alt sınırının beş yıldan az hapis cezası olmasıdır. Cezanın alt sınırının belirlenmesinde suçun nitelikli hâllerinin de göz önüne alınması gerekir (Yaşar ve Otacı, 2022, s. 2/1870). Eğer sanık, alt sınırı beş yıl veya daha fazla hapis cezası olan bir suçtan dolayı yargılanıyor ise istinabe yoluyla sorgulanması mümkün değildir (Yurtcan, 2019, s. 177). Kanun, bu durumda hapis cezasının alt sınırı belirli sürelerin üstünde olan suçlar bakımından bir istinabe yasağı öngörmüş ve sanığın esas mahkemesi tarafından sorgulanmasını şart koşmuş bulunmaktadır (Yenisey ve Nuhoğlu, 2020, s. 714). Dolayısıyla sanığın istinabe yoluyla sorgulanabilmesi için öncelikle alt sınırı beş yıldan az hapis cezası gerektiren bir suçtan yargılanıyor olması gerekir. Ancak yargılandığı suçun cezasının alt sınırı ne olursa olsun, sanık aynı il sınırları içerisinde ikamet ediyorsa yüzyüzelik ilkesi gereği istinabe yoluyla sorguya çekilemeyeceği gibi⁷; CMK m. 180/3 gereği zorunluluk bulunmadıkça büyükşehir belediyesi sınırları içerisinde bulunan sanığın da sorgusunun istinabe yoluyla yapılması mümkün değildir.⁸

<https://karararama.yargitay.gov.tr>, (Erişim 26.11.2022).

⁶ CMK m. 181/3: “*Tutuklu olan sanık, ancak tutuklu bulunduğu yer mahkemesinde yapılacak bu tür işlerde hazır bulundurulmasını isteyebilir. Ancak, hâkim veya mahkeme tarafından zorunlu sayılan hâllerde tutuklu bulunan şüpheli veya sanığın da bu tür işlerde hazır bulunmasına karar verilebilir.*”

⁷ “*Başka suçtan aynı yargı yeri çevresindeki ceza infaz kurumunda hükümlü olduğu anlaşılan sanığın, duruşmadan bağışık tutulma talebi olmadığı halde, 24/03/2022 tarihli son oturumunda duruşmada hazır bulundurulması sağlanıp, yüzüne karşı hüküm verilmesi gerektiği gözetilmeden, 5271 sayılı CMK’nın 193 ve 196. maddelerine aykırı davranılarak savunma hakkının kısıtlanması...*”, Yargıtay 4. CD, E. 2022/10349, K. 2022/23091, 21.11.2022, <https://karararama.yargitay.gov.tr>, (Erişim 20.12.2022)

⁸ “*Silivri 3 No.lu L Tipi kapalı ceza infaz kurumunda hükümlü olan ve duruşmadan bağışık tutulma talebi bulunmayan sanığın, hükmün açıklandığı 27/10/2015 tarihli duruşmada İstanbul Büyükşehir Belediye sınırları içerisinde olduğundan CMK 180/3 maddesi uyarınca duruşmada hazır bulundurulması sağlanıp, yüzüne karşı hüküm verilmesi gerektiği gözetilmeden yokluğunda mahkumiyetine karar verilmesi suretiyle 5271 sayılı CMK’nın 193, 196 ve 180/3. maddesine aykırı davranılarak savunma hakkının kısıtlanması...*”, Yargıtay 4. CD, E. 2019/6953, K. 2021/28546, 07.12.2021, <https://karararama.yargitay.gov.tr>, (Erişim 21.12.2022).

Sanığın istinabe yoluyla sorgulanabilmesi için gereken diğer koşul ise sanığın rızasıdır. Sanık istemediği takdirde istinabe yoluyla sorguya çekilemez (Karakehya, 2022, s. 547). Bu nedenle istinabe edilen mahkemenin, sorgusundan önce sanığa savunmasını esas mahkemesi önünde yapmak isteyip istemediğini sorması gerekir.⁹ Sanık, savunmasını esas mahkemesinde yapmak istediğini ifade ettiği takdirde, istinabe mahkemesi sorgu yapmayarak ve bu durumu tutanağa bağlayarak istinabe evrakını esas mahkemesine iade etmelidir (Yaşar ve Otacı, 2022, s. 2/1870). CMK m. 196/6'da ise, "*Yurt dışında bulunan sanığın, belirlenen duruşma tarihinde hazır bulunmasının zorluğu halinde, bu tarihten önce duruşma açılarak veya istinabe suretiyle sorgusu yapılabilir.*" hükmüne yer verilerek yurt dışında bulunan sanığın da istinabe yoluyla sorgulanabilmesine cevaz verilmiştir. Bu durumda sanığa isnat edilen suçun cezasının alt sınırının beş yıldan az olması koşulu aranmaz (Centel ve Zafer, 2016, s. 713).

İstinabe Uygulamasının Sanığın Duruşmada Hazır Bulunma Hakkı Bağlamında Değerlendirilmesi

Ceza muhakemesinin kovuşturma evresine hâkim olan temel ilkelerin başında doğrudan doğruyalık ilkesi gelmektedir. Delillerin doğrudan doğruyalığı veya vasıtasızlığı olarak da ifade edilen bu ilke, hükmü verecek olan mahkemenin, sanık, tanık ve olayın diğer tüm delilleriyle doğrudan temas etmesini ve delil ikamesinin başka bir hâkim veya mahkemeye bırakılmamasını gerektirmektedir (Şahin ve Göktürk, 2022, s. 128). Dolayısıyla mahkeme; beyan delili olarak sanık, tanık ve bilirkişiyi duruşmada dinleyecek, belge delilini bizzat okuyacak ve olay yerinde kendisi keşif yapacaktır (Öztürk, 2021, s. 148). Bu işlemlerin yapılması sırasında araya başka bir vasıta girdiği takdirde hâkimin edineceği kanaat doğrudan değil dolaylı olacaktır (Centel ve Zafer, 2016, s. 693). Bu nedenle, ceza muhakemesinde maddi gerçeğin ortaya çıkarılabilmesi için muhakeme ile ilgili bütün işlemlerin yetkili kovuşturma makamı tarafından bizzat yapılması ve delillerin bu makam tarafından değerlendirilmesi zorunludur. Nitekim CMK m. 217/1'de "*Hâkim, kararını ancak duruşmaya getirilmiş ve huzurunda tartışılmış delillere dayandırabilir. Bu deliller hâkimin vicdanî kanaatiyle serbestçe takdir edilir.*" denilerek, doğrudan doğruyalık ilkesine vurgu yapılmıştır.¹⁰

Doğrudan doğruyalık ilkesinin CMK'da ön görülen bazı istisnaları söz konusudur. Bu istisnaların başında ise, istinabe gelmektedir (Yurtcan, 2019, s. 176; (Karakehya, 2022, s. 527). Zira istinabe yönteminde, yukarıda ifade edilen işlemler, hükmü verecek olan mahkeme dışındaki bir mahkeme tarafından yapılmakta ve bu işlemlere ilişkin tutanaklar değerlendirilerek karara varılmaktadır. Sonuç olarak istinabe yönteminde mahkeme, doğrudan değil dolaylı olarak edindiği kanaate göre hükme varmaktadır. Nitekim CMK m. 180 hükmünün gerekçesinde,

⁹ "5271 sayılı CMK'nın 196/2. maddesinde yer alan "*Sanık, alt sınırı beş yıl ve daha fazla hapis cezasını gerektiren suçlar hariç olmak üzere, istinabe suretiyle sorguya çekilebilir.*" şeklindeki düzenleme uyarınca, 5237 sayılı TCK'nın 142/2-h, 143 maddesinde düzenlenen nitelikli hırsızlık suçuna ilişkin cezanın alt sınırının 7 yıl 6 ay olması karşısında, yakalama emri üzerine de olsa yargılamasının yapıldığı istinabe mahkemesince sorgusundan önce sanığa ifadesini esas mahkemesi huzurunda vermek isteyip istemediğinin sorulmasının zorunlu olduğu, inceleme konusu dosyada, sanık ...'ın ... 2. Asliye Ceza Mahkemesi tarafından yakalama kararı uyarınca yapılan 19.02.2016 tarihli sorgusundan önce ifadesini yargılamasının yapıldığı esas mahkemesi huzurunda vermek isteyip istemediği sorulmayıp, 5271 sayılı CMK'nın 196/2. maddesine aykırı şekilde yapılan sorgusu esas alınmak suretiyle hükümlülük kararı verilerek savunma hakkının kısıtlanması...", Yargıtay 6. CD, E. 2021/18980, K. 2022/15612, 09.12.2022, <https://karararama.yargitay.gov.tr>, (Erişim 21.12.2022).

¹⁰ CMK m. 201/1'de de "*Olayın delili, bir tanığın açıklamalarından ibaret ise, bu tanık duruşmada mutlaka dinlenir. Daha önce yapılan dinleme sırasında düzenlenmiş tutanağın veya yazılı bir açıklamanın okunması dinleme yerine geçmez.*", hükmüne yer verilmiştir.

Avrupa İnsan Hakları Sözleşmesinin 6. maddesinde yer alan adil yargılama ve sözlülük ilkeleri gereği ve bu konuda Avrupa İnsan Hakları Mahkemesi kararları doğrultusunda esas hakkında hükmü verecek olan mahkemenin tanığı (ve özellikle sanığı) bizzat kendisinin duruşmada dinlemesi zorunludur. Maddede bu kuralın kabul edilebilen ender istisnalarından birisi düzenlenmiştir. şeklindeki ifade ile istinabenin istisna olma özelliği vurgulanmak istenmiştir (Yaşar ve Otacı, 2022, s. 2/1795-1796).

Sanığın duruşmada hazır bulunması, doğrudan doğruyalık ilkesinin gerçekleştirilmesine hizmet eden önemli araçlardan biridir. Zira sanık duruşmada hazır bulunmakla, hem kendisini bizzat savunma hakkını kullanmakta hem de bir delil vasıtası olarak mahkemenin kendisiyle doğrudan temas kurmasına zemin hazırlamaktadır. Bu bağlamda istinabe, sanığın duruşmada hazır bulunma hakkına da istisna teşkil etmektedir.

İstinabenin sanığın duruşmada hazır bulunma hakkına olan etkisinin iki boyutta değerlendirilmesi gerekmektedir. Bu boyutlardan ilki, sorgusunun istinabe yoluyla yapılması nedeniyle esas mahkemesi önündeki duruşmada hazır bulunmayan sanığın kendisini bizzat savunma hakkını kullanamaması; diğeri ise tanığın istinabe yoluyla dinlenmesi sırasında hazır bulunmayan sanığın tanığa soru sorma hakkından mahrum kalmasıdır.

Sanığın Sorgusunun İstinabe Yoluyla Yapılması

CMK'da, alt sınırı beş yıldan az ceza gerektiren suçlar bakımından Türkiye'de bulunan sanığın sorgusunun istinabe yoluyla yapılabilmesi kabul edilmiştir. Bu durumda sanık, hükmü verecek olan mahkeme önündeki duruşmada hazır bulunmamakta, sanığın sorgusu başka bir mahkeme tarafından yapılmaktadır. Dolayısıyla hükmü verecek olan mahkeme, sanıkla doğrudan temas etmeden, onu duruşmada bizzat dinlemeden suçluluğu konusunda bir kanaate ulaşmaktadır.

Mahkemenin bu şekilde ulaştığı kanaate göre verdiği hükmün adil olması oldukça zordur (Karakehya, 2022, s. 527). Zira istinabe yönteminde esas mahkemesinin sanığa doğrudan soru yönelme imkânının bulunmaması ve istinabe edilen hâkimin sadece istinabe evrakındaki (talimat evrakı) soruları sorması, sorgunun kapsamını sınırlandırmaktadır. İstinabe edilen hâkimin dosya içeriğini bilmemesi ve istenen içeriğin talimat evrakına tam olarak yansıtılmaması da somut olayın yeterince aydınlatılmamasına neden olabilmektedir. Uygulamada istinabe yoluyla sanığın sorgusu yapılırken, talimat evrakında lehe ve aleyhe delillere genellikle yer verilmemesi nedeniyle (Kafes, 2015, s. 194), sanık delilleri görmeden savunma yapmakta, dolayısıyla sanığın savunması eksik kalmaktadır (Kolcu, 2018, s. 261). Ayrıca hükmü verecek olan mahkemenin bizzat görmediği sanığın kişiliği hakkında doğru bir kanaat edinmesi ve yargılama sürecindeki davranışlarını gözlemlemesi mümkün olmadığı için temel cezanın belirlenmesi ve bireyselleştirilmesi de önemli bir problem olarak ortaya çıkmaktadır.

İstinabenin bu sakıncaları nedeniyle, CMK'da sorgunun istinabe yoluyla yapılabilmesi için sanığın rızasının varlığı aranmıştır. Sanık, sorgusunun istinabe yoluyla yapılmasına rıza göstererek esas mahkemesi önündeki duruşmada hazır bulunma hakkından feragat etmiş bulunmaktadır (Karakehya, 2022, s. 547). Ancak hem AİHM¹¹ hem de Anayasa Mahkemesi (AYM)¹² kararlarında sıklıkla ifade edildiği gibi duruşmada hazır bulunma hakkından feragatin

¹¹ AİHM, Jones/Birleşik Krallık Kararı, Başvuru No: 30900/02, 09.09.2003; AİHM, Seyithan Demir/Türkiye Kararı, Başvuru No: 25381/02, 28.07.2009, § 41.

¹² AYM, Nurettin Balta Başvurusu, Başvuru No. 2016/10023, 28.12.2021, § 45, <https://kararlarbilgibankasi.anayasa.gov.tr/BB/2016/10023>, (Erişim 15.07.2022); AYM, Ansar Onat Başvurusu, Başvuru No. 2019/14515, 15.06.2022, § 21, <https://kararlarbilgibankasi.anayasa.gov.tr/BB/2019/14515>, (Erişim

geçerli olabilmesi, sanığın bu feragatin etki ve sonuçları hakkında aydınlatılmış olmasına bağlıdır. Özellikle sanığın hukuki bilgisinin bulunmadığı ve içerisinde bulunduğu koşullar nedeniyle kendisinden sağlıklı bir değerlendirme yapmasının beklenemeyeceği de göz önüne alındığında, istinabe yoluyla sorgulanmanın olası sonuçları hakkında yeterince aydınlatılmayan sanığın rızası, adil yargılanma hakkına ilişkin ihlali ortadan kaldırmayacaktır (Seyithan Demir/Türkiye Kararı, § 41).

Nitekim bu husus, AİHM tarafından Kemal Kahraman ve Ali Kahraman/Türkiye kararında değerlendirilmiştir. Karara konu olan olayda Niğde Cezaevinde tutuklu bulunan sanıklar, cezaevinde isyan çıkarmış ve bu nedenle Niğde Ağır Ceza Mahkemesi önüne çıkarılmış; ancak ifadelerini müdafî huzurunda vermeyi talep ettikleri için sorguları yapılamamıştır. Bu sırada sanıklar idari sebeplerle Bandırma Cezaevi'ne nakledilmiştir. Bunun üzerine Niğde Ağır Ceza Mahkemesi, Bandırma Ağır Ceza Mahkemesi'nden sanıkların istinabe yoluyla sorgulanmalarını talep etmiş ve istinabe yoluyla elde edilen sorgu tutanaklarını değerlendirerek sanıkları dörder yıl hapis cezasıyla cezalandırmıştır. Bunun üzerine sanıklar, Niğde Ağır Ceza Mahkemesi'nde yapılan duruşmalarda hazır bulunmadıkları ve müdafî yardımından faydalanmadıkları gerekçesiyle adil yargılanma haklarının ihlal edildiği iddiasıyla AİHM'ye başvurmuştur. AİHM, yaptığı değerlendirmede, sanıkların savunmasının istinabe yoluyla alınmasına ilişkin itirazda bulunmamasının duruşmada hazır bulunma hakkından feragat olarak değerlendirilemeyeceğini; AİHS ile güvence altına alınan bir haktan feragatin tereddüde yer bırakmayacak şekilde ortaya konulması gerektiğini ifade etmiş ve adil yargılanma hakkının ihlal edildiğine karar vermiştir.¹³

Benzer bir değerlendirmenin yer aldığı Seyithan Demir/Türkiye kararında da AİHM, sanığın sorgusunun istinabe mahkemesi tarafından yapılmasına itiraz etmemesinin duruşmada hazır bulunma hakkından zımnen feragat ettiği anlamına gelmeyeceğini belirtmiştir. AİHM, istinabe mahkemesinin müdafî tutma hakkı da dâhil olmak üzere sanığa haklarını hatırlatmadığı, istinabe ile yapılan sorgunun sonuçlarına ilişkin bilgi vermediği göz önüne alındığında; avukatlık mesleğine mensup olmayan sanığın, yokluğunda yargılanma ve mahkûm edilme sonucuyla karşılaşabileceğini öngörmesinin beklenemeyeceği kanaatindedir (Seyithan Demir/Türkiye Kararı, § 41).

AİHM kararlarından da anlaşılacağı üzere, sanığın istinabe yoluyla sorgulanması, duruşmada hazır bulunma hakkına ağır bir müdahale içermektedir. Kanun koyucu, bu ağır müdahaleyi sanığın feragati ile dengelemeye çalışmış (Doğru, 2012, s. 86) ve "*sorgusundan önce sanığa, ifadesini esas mahkemesi huzurunda vermek isteyip istemediğinin sorulmasını*" istemiştir (CMK m. 196/2) (Doğru, 2012, s. 86), Ancak sanığın müdafî olmadan ve istinabenin sonuçları hakkında aydınlatılmadan vereceği yanıtın esas mahkemesi önündeki duruşmada hazır bulunma hakkından açıkça feragat ettiği şeklinde kabul edilmesi, AİHS ile sağlanan güvencelerle uyumlu değildir. (Zana/Türkiye Kararı, § 72) Nitekim CMK m. 196/2'de, "*Cumhuriyet savcısı ile müdafinin sorgu sırasında hazır bulunması zorunlu değildir.*" denilerek istinabe ile yapılan sorgu sırasında (zorunlu müdafilik gerektiren hâller hariç) müdafî güvencesi de gerekli görülmemiştir. Bu durumda, hukuki bilgisi de olmayan sanıktan istinabe ile sorgulanmanın kendisi açısından ne gibi sonuçlara yol açabileceğini öngörmesi beklenemeyecektir.

01.08.2022)

¹³ AİHM, Kemal Kahraman ve Ali Kahraman/Türkiye Kararı, Başvuru No: 42104/02, 26.04.2007, § 31-32; Ayrıca bkz. AİHM, Zana/Türkiye Kararı, Başvuru No: 69/1996/688/880, 25.11.1997, § 72.

Sonuç olarak sanığın kendisi hakkında hüküm verecek olan mahkeme önündeki duruşmada hazır bulunması, savunma hakkı bakımından mutlak bir gerekliliktir. Nitekim AİHM'nin Zana/Türkiye kararında açıkça ifade ettiği gibi, sanığın istinabe yoluyla sorgulanması, hiçbir şekilde duruşmada bizzat hazır bulunmasının yerine geçemeyecektir (Zana/Türkiye Kararı, § 72). Elbette başka bir yerde tutuklu veya hükümlü bulunan sanığın esas mahkemesi önüne getirilmesi, devlet açısından mali külfet yaratabilir ve yargılamada zaman kaybına sebep olabilir. Ancak bu mali külfet ve zaman kaybının hafifletilmesinin bedeli, sanığın savunma hakkının ağır bir şekilde kısıtlanması olmamalıdır (Karakehya, 2022, s. 549). Bu nedenle sanığın duruşmada hazır bulundurulmasının önündeki engelin kaldırılması mümkünse her türlü imkân zorlanarak bu engel kaldırılmalı ve sanık duruşmada bizzat dinlenmelidir. Özellikle sanığın duruşmada bizzat hazır bulunmak istemesi hâlinde, yargılandığı suçun cezasının alt sınırı ne olursa olsun, başka bir yerde tutuklu olsa bile duruşmada hazır bulunması sağlanmalıdır (Yaşar ve Otacı, 2022, s. 2/1872).

Bu kapsamda, başka bir yerdeki ceza infaz kurumunda bulunan sanığın esas mahkemesinde yapılan duruşmaya getirilmesi mümkün değilse duruşmanın sanığın bulunduğu ceza infaz kurumunda yapılmasını çözüm olarak önerebiliriz. Nitekim AİHM de sanığın esas mahkemesi önündeki duruşmada hazır bulunma hakkının korunması amacıyla, duruşmanın sanığın tutuklu bulunduğu yerde gerçekleştirilmesinin yetkili makamlar tarafından alternatif bir yol olarak düşünülmesi gerektiği görüşündedir.¹⁴ AİHM'ye göre, duruşmanın yapıldığı yere erişimin ve duruşmanın aleniyetinin sağlanması koşuluyla, mahkeme salonu dışında duruşmanın gerçekleştirilmesi mümkündür (Riepan/Avusturya Kararı, § 29). Bu durumda yargılamayı yapan mahkeme aynı kalmakta, sadece duruşmanın yapıldığı yer değişmektedir.¹⁵ Dolayısıyla bu uygulama, kanuni hâkim güvencesine de aykırılık teşkil etmeyecektir.

Tanının İstinabe Yoluyla Dinlenmesinin Sanığın Duruşmada Hazır Bulunma Hakkına Etkisi

Adil yargılanma hakkına uygun olarak çelişmeli bir yargılamanın gerçekleşebilmesi için, aleyhindeki delillerin sanığın da hazır bulunduğu aleni bir duruşmada tartışılması ve sanığa aleyhindeki tanıkların beyanlarına itiraz etme ve onlara soru sorma imkânının tanınması gerekmektedir.¹⁶ Böylece sanık, muhakemenin bir süjesi olarak yargılamaya katılma ve etkide bulunma imkânına kavuşmuş olacaktır (Trechel, 2005, s. 293). Dolayısıyla sanığın duruşmada hazır bulunması, tanığa soru sorma hakkıyla yakın ilişki içerisindedir. Bu bağlamda sanığın hazır bulunmadığı bir ortamda tanığın istinabe yoluyla dinlenmesi, sanığın duruşmada hazır bulunma hakkını kısıtlamaktadır.

CMK'da, Hastalık veya malûllük veya giderilmesi olanağı bulunmayan başka bir nedenle, uzun ve önceden bilinmeyen bir zaman için duruşmada hazır bulunması olanaklı olmayan ve konutlarının yetkili

¹⁴ AİHM, Yevdokimov ve diğerleri/Rusya Kararı, Başvuru No: 27236/05, 16.02.2016, § 42; AİHM, Vladimir Vasilyev/Rusya Kararı, Başvuru No: 28370/05, 10.01.2012 § 84; AİHM, Riepan/Avusturya Kararı, Başvuru No: 35115/97, 14.02.2001, § 28-42.

¹⁵ "Davanın nakli ve duruşmanın başka yerde yapılması" başlığını taşıyan CMK m. 19/3'te, "Mahkeme, fiili sebepler veya güvenlik gerekçesiyle duruşmanın il sınırları içinde başka bir yerde yapılmasına karar verebilir. Bu karara karşı itiraz yolu açıktır." hükmüne yer verilerek, duruşmanın başka yerde yapılmasına imkân tanınmıştır. Ancak bu hüküm kapsamında mahkeme, duruşmanın ancak aynı il sınırları içerisinde bir yerde yapılabilmesine karar verebilecektir. Dolayısıyla mahkemenin il sınırları dışında bir yerde duruşma yapılmasına karar verme yetkisi bulunmamaktadır.

¹⁶ AİHM, Hümmel/Almanya Kararı, Başvuru No: 26171/07, 19.07.2012, § 38; AİHM, Luca/İtalya Kararı, Başvuru No: 33354/96, 27.02.2001, § 39.

mahkemenin yargı çevresi dışında bulunmasından dolayı getirilmesi zor olan tanıkların istinabe yoluyla dinlenmesine imkân sağlanmıştır (CMK m. 180/1-2).

Böylece, maddedeki şartların varlığı durumunda, tanığın esas mahkemesi huzurunda dinlenmeden, istinabe edilen mahkeme tarafından yapılan dinlemeye ilişkin tutanakların duruşmada okunması suretiyle, tanık beyanının delil olarak değerlendirilmesi söz konusu olmaktadır.¹⁷

Hâlbuki doğrudan doğruyalık ilkesi gereğince, hükmü verecek olan mahkemenin yargılamada ileri sürülen delilleri bizzat değerlendirerek olay hakkında doğrudan bir kanaat edinmesi gerekmektedir (Yurtcan, 2019, s. 120; Centel ve Zafer, 2016, s. 693). Olay hakkında bilgi sahibi olan tanığın duruşmada bizzat dinlenmesi durumunda, hükmü verecek olan mahkeme olayı asıl kaynağından öğrenmekte, böylece daha güvenilir bir delil elde etmektedir (Şahin ve Göktürk, 2022, s. 128). Zira iyi bir şekilde hazırlanmış bir tutanak bile beyanın tutanağa aktarılmasında meydana gelebilecek hata ve eksikler ve kişisel hallerin tutanağa aktarılmasının imkânsızlığı nedeniyle, ifadesi alınacak kişinin duruşmada sözlü olarak dinlenmesinden daha az katkı sağlayacaktır (Kafes, 2015, s. 193). Dolayısıyla sadece tutanak okunulması ile yetinilmesi durumunda, mahkemenin tanığın kişiliği hakkında bir kanaat edinmesi ve ifadesinin doğruluğunu test etmesi mümkün olmayacaktır (Şahin ve Göktürk, 2022, s. 127).

Ayrıca sanığın, aleyhinde beyanda bulunan tanıkla yüzleşebilmesi ve beyanının doğruluğunu test edebilmek için tanığa soru sorabilmesi, adil yargılama bakımından bir gerekliliktir.¹⁸ Nitekim AYM de Hasan Ballı başvurusunda, sanığın tanığa soru sorma hakkının önemini şu ifadelerle ortaya koymuştur:¹⁹

Anayasa Mahkemesi, benzer iddiaların ileri sürüldüğü başvurulara ilişkin olarak birçok kararında tanık sorgulama hakkı ile ilgili ilkeleri belirlemiştir. Buna göre bir ceza yargılamasında sanığın aleyhine olan tanıkları sorguya çekme veya çektirme hakkı vardır. Hakkında gerçekleştirilen ceza yargılaması sürecinde sanığın tanıklara soru yöneltebilmesi, onlarla yüzleşebilmesi ve tanıkların beyanlarının doğruluğunu sınama imkânına sahip olması adil bir yargılamanın yapılabilmesi bakımından gereklidir. Diğer yandan bir mahkûmiyet -sadece veya belirleyici ölçüde- sanığın soruşturma veya yargılama aşamasında sorgulama veya sorgulatma imkânı bulamadığı bir kimse tarafından verilen ifadelere dayandırılmış ise sanığın hakları Anayasa'nın 36. maddesindeki güvencelerle bağdaşmayacak ölçüde kısıtlanmış olur.²⁰

Ancak CMK'nın tanığın istinabe yoluyla dinlenmesine ilişkin hükümlerinde bu hususların dikkate alınmadığı görülmektedir. Her ne kadar CMK m. 181/1'de "*Tanık veya bilirkişilerin dinlenmesi için belirlenen gün, Cumhuriyet savcısına, suçtan zarar görene, vekiline, sanığa ve müdafisine bildirilir.*" hükmüne yer verilmişse de bu dinleme sırasında ne sanığın ne de müdafinin hazır bulunması şart koşulmamıştır. Hatta CMK m. 181/3'te "*Tutuklu*

¹⁷ CMK m. 209/1: "*Naip veya istinabe yoluyla sorgusu yapılan sanığa ait sorgu tutanakları, naip veya istinabe yoluyla dinlenen tanığın ifade tutanakları ile muayene ve keşif tutanakları gibi delil olarak kullanılacak belgeler ve diğer yazılar, adli sicil özetleri ve sanığın kişisel ve ekonomik durumuna ilişkin bilgilerin yer aldığı belgeler, duruşmada anlatılır.*"

¹⁸ AİHM, Barbera, Messegue ve Jabardo/İspanya Kararı, Başvuru No: 10590/83, 06.12.1988, § 78; AİHM, Sadak ve Diğerleri/Türkiye Kararı, Başvuru No: 29900/96, 29901/96, 29902/96 ve 29903/96, 17.07.2001, § 67.

¹⁹ AYM, Hasan Ballı Başvurusu, Başvuru No. 2017/21825, 02.06.2020, § 39, <https://kararlarbilgibankasi.anayasa.gov.tr/BB/2017/21825>, (Erişim 27.12.2022)

²⁰ Ayrıca bkz. AYM, Levent Yanlık Başvurusu, Başvuru No. 2013/1189, 18.11.2015, § 67-77, <https://kararlarbilgibankasi.anayasa.gov.tr/BB/2013/1189>; AYM, İsmet Özkorul Başvurusu, Başvuru No. 2013/7582, 11.12.2014, § 46, <https://kararlarbilgibankasi.anayasa.gov.tr/BB/2013/7582>; AYM, Atila Oğuz Boyalı Başvurusu, Başvuru No. 2013/99, 20.03.2014, § 46, <https://kararlarbilgibankasi.anayasa.gov.tr/BB/2013/99>, (Erişim 27.12.2022)

olan sanık, ancak tutuklu bulunduğu yer mahkemesinde yapılacak bu tür işlerde hazır bulundurulmasını isteyebilir.” denilerek, tutuklu sanığın istese dahi tutuklu bulunduğu yer mahkemesi dışında yapılan tanık dinleme işlemi hazır bulunamayacağı kurala bağlanmıştır. Bu durumda sanık tarafından hiçbir şekilde sorgulanmayan tanığın beyanının hükme esas alınması söz konusu olmakta ve adil yargılanma hakkıyla bağdaşmayan bir durum ortaya çıkmaktadır (Doğru, 2012, s. 80; Taner, 2021, s. 419).

Tanığın istinabe yoluyla sorgulanmasının adil yargılanma hakkına etkisi ve bu bağlamda CMK m. 180 hükmü, AİHM'nin 2022 yılında verdiği Faysal Pamuk/Türkiye kararında değerlendirilmiştir. Karara konu olan olayda terör örgütü üyesi olmakla suçlanan sanık hakkında, polise ifade veren dört tane tanığın ifadeleri değerlendirilerek ayrıca silahlı eylemde bulunma suçundan iddianame düzenlenmiştir. Yapılan yargılamanın ilk duruşmasında sanık, örgüt üyesi olduğunu kabul etmiş ancak herhangi bir silahlı eylemde bulunmadığını beyan etmiştir. Sanık müdafisi de sanığın silahlı eylemlere katıldığı yönünde ifade veren tanıkların mahkeme tarafından dinlenmesini ve sanıkla yüzleştirilmelerini talep etmiştir. Yargılamayı yürüten mahkeme ise, tanıkların ikamet ettiği yerlerdeki mahkemelere istinabe yazısı göndermiş ve tanıkların ifadelerini almalarını, sanığın fotoğrafının tanıklara gösterilmesini ve tanıkların dinleneceği günün sanık müdafisine bildirilmesini talep etmiştir (AİHM, Faysal Pamuk/Türkiye Kararı, Başvuru No: 430/13, 18.01.2022, § 5-18).

Tanıklardan üçünün ifadesi, tutuklu olan sanığın ve müdafisinin yokluğunda istinabe yoluyla alınmış; bir tanesine ise ulaşılamadığı için istinabe evrakı iade edilmiştir. İfadesi alınan üç tanık da sanığı tanımadıkları yönünde beyanda bulunmuş ve kendilerine gösterilen fotoğraflardan sanığı teşhis edememişlerdir. Ancak yargılamayı yürüten mahkeme, tanıkların daha önce polis tarafından alınan ifadelerinde tarif ettikleri kişinin fiziksel tanımının sanığın fiziksel görünümü ile örtüştüğü, tanıkların örgütü korumaya çalıştıkları ve örgütün misilleme yapmasından korktukları için önceki ifadelerini hatırlamadıklarını beyan ettikleri sonucuna ulaşmış ve sanık hakkında müebbet hapis cezasına hükmetmiştir (§ 19-32). Bunun üzerine sanık, tanıklarla yüzleştirilmediği ve tanığa soru hakkından mahrum bırakıldığı için adil yargılanma hakkının ihlal edildiği iddiasıyla AİHM'ye başvurmuştur (§ 39).

Davayı inceleyen AİHM, temel bir ilke olarak bir sanığın mahkûm edilmesinden önce görüşünü belirtebilmesi amacıyla, aleyhindeki tüm delillerin normalde onun huzurunda ve açık bir duruşmada sunulması gerektiğini ifade etmiştir (AİHS m. 6/3-d). AİHM'ye göre bu ilkenin istisnaları olabilir ancak bu istisnaların adil yargılanma hakkının ihlaline yol açmaması için tanığa ya tanık ifadesini verdiği ya da yargılamanın daha sonraki bir aşamasında, tanığa soru sorması ve gerektiğinde tanıkla yüzleşebilmesi için imkân verilmesi gerekmektedir (AİHM, Schatschaschwili/Almanya Kararı, Başvuru No: 9154/10, 15.12.2015, § 103, § 47). Bu bağlamda AİHM, tanıkların sanıkla yüzleştirilmemesi ve yargılamayı yapan mahkeme huzuruna çıkarılmaması için haklı gerekçeler sunulması gerektiğini; tanıkların yargılamayı yapan mahkemenin bulunduğu şehirden farklı bir şehirde bulunması, iki şehir arasındaki mesafenin fazla olması²¹ ve tanıkların cezaevinde bulunmasının tek başına tanıkların istinabe yoluyla dinlenmesi için haklı bir gerekçe oluşturmayacağını belirtmiştir (AİHM, Daştan/Türkiye Kararı, Başvuru No: 37272/08, 10.10.2017, § 24). AİHM ayrıca, CMK m. 180'nin, yargılamayı yürüten mahkemenin bulunduğu yerden başka bir yerde bulunan

²¹ AİHM, Süleyman/Türkiye kararında da Erzurum ile Trabzon arasında 268 km mesafe olması, coğrafi yapının dağlık ve yolların kötü olmasının, tanığın istinabe yoluyla Trabzon'da dinlenmesi için haklı bir gerekçe olmadığını tespit etmiştir. Bkz. AİHM, Süleyman/Türkiye Kararı, Başvuru No: 59453/10, 17.11.2020, § 78.

tanıkların her zaman buldukları yer mahkemesi tarafından istinabe yoluyla dinlenmesi şeklinde yorumlanması ve uygulanmasını, esnek olmayan ve mekanik bir yaklaşım olarak nitelendirmiştir (§ 55).

AİHM, duruşmada hazır bulunmayan tanıkların ifade tutanaklarını delil olarak değerlendiren mahkemenin yargılamanın adillliğini sağlayacak usulü güvenceleri sağlamadığını, CMK m. 180/5'te yer alan "*Tanık veya bilirkişinin aynı anda görüntülü ve sesli iletişim tekniğinin kullanılması suretiyle dinlenebilmeleri olanağının varlığı hâlinde bu yöntem uygulanarak ifade alınır.*" hükmüne rağmen bu yöntemin de kullanılmadığını tespit etmiştir (§ 67). Sonuç olarak AİHM, sanıkla tanıklar arasında haklı bir sebep olmadığı halde yüzleştirme yapılmaması ve yargılamayı yürüten mahkemenin duruşmada bizzat dinlemediği tanıkların ifadelerine delil olarak dayanmasının sanığın tanığa soru sorma hakkını önemli ölçüde zedelediği sonucuna varmış ve sanığın adil yargılanma hakkının ihlal edildiğine karar vermiştir (§ 75-76).

AİHM'nin Faysal Pamuk/Türkiye kararı değerlendirildiğinde şu hususların ön plana çıktığı görülmektedir:

- İfadesi hükme esas alınan tanıkların hükmü verecek olan mahkeme tarafından dinlenmesi kuraldır.
- Bu kuralın dışına çıkılması için haklı gerekçeler bulunmalı ve bu durumda sanığın savunma hakkını dengeleyen usuli güvenceler sağlanmalıdır.
- Bu noktada SEGBİS ile ifade alınması mümkünse bu yöntem kullanılmalıdır.
- Tanıklar, hükmü verecek olan mahkeme huzurunda, sanığın hazır bulunduğu bir duruşmada dinlenmemiş ise sanığın adil yargılanma hakkının ihlal edilmemesi için, yargılamanın herhangi bir aşamasında tanığa, tanıklara soru sorma hakkı mutlaka tanınmalıdır.

Nitekim Yargıtay da özellikle son dönemde verdiği kararlarında, AİHM kararlarına paralel tespitlerde bulunmaktadır.²² Bu bağlamda Yargıtay 3. Ceza Dairesinin 2022 yılında verdiği aşağıdaki kararındaki ifadeler, tanıkların istinabe yoluyla dinlenmelerinde dikkate alınması gereken hususları göstermesi bakımından önemlidir:

Genel kural, tanıkların mahkeme huzurunda bizzat dinlenilmesi olup bunun gerçekleşmemesi halinde SEGBİS yolu ile dinlenebileceği, bu teknik imkânın bulunmaması halinde de hastalık veya malullük veya giderilmesi olanağı bulunmayan başka bir nedenle bir tanık veya bilirkişinin uzun ve önceden bilinmeyen bir zaman için duruşmada hazır bulunmasının olanaklı bulunmayacağı anlaşılırsa, mahkemece istinabe yolu ile dinlenilmesine karar verilmesi mümkündür (CMK 180/1). Ancak; tanık veya bilirkişilerin dinlenmesi için belirlenen gün, Cumhuriyet savcısına, suçtan zarar görene, vekiline, tanığa ve müdafisine bildirilmelidir (CMK 181/1). Dosya kapsamına göre tanık X'in beyanlarının suçun sübutu açısından belirleyici delil olması karşısında, tanığın duruşmaya getirilerek taraflara da soru sorma hakkı tanınmak

²² "...mahkûmiyete esas alınan, suçun sübutu, vasfının tayini ve cezanın kişiselleştirilmesi bakımından belirleyici delil olan tanık ...'ın doğrudan aleni duruşmada sanığın huzurunda veya 5271 sayılı CMK'nın 180/1-2-5 maddesi gereğince SEGBİS kullanılmak ya da anılan Kanununun 181/1 maddesinde öngörülen usule riayet edilmek suretiyle istinabe yoluyla dinlenip AİHM'in 6/3-d ve Anayasanın 36. maddeleri ile teminat altına alınan "iddia/kamu tanıklarının sorguya çekmek veya çektirmek" hakkı tanınması gerektiği gözetilmeden; tanığın dinlenilmesi için belirlenen günün sanık ve müdafine bildirilmeden, sanığın tanığı sorgulama hakkının engellenmesi suretiyle CMK 180/1 ve 181/1 maddelerindeki emredici hükümlere riayet edilmeyerek savunma hakkının kısıtlanmasına yol açacak şekilde CMK'nın 181/1 ve 210. maddelerine muhalefet edilmesi, Kanun'a aykırıdır.", Yargıtay 3. CD, E. 2022/5166, K. 2022/2365, 25.04.2022, Ayrıca bkz. Yargıtay 3. CD, E. 2021/21721, K. 2022/6980, 31.10.2022; Yargıtay 16. CD, E. 2020/8184, K. 2021/4685, 30.06.2021; Yargıtay 16. CD, E. 2020/5791, K. 2021/4036, 08.06.2021, <https://karararama.yargitay.gov.tr>, (Erişim 01.01.2023)

suretiyle beyanlarının tespit edilmesi gerektiğinin gözetilmemesi, tanığın beyanlarının okunulmasıyla yetinilerek CMK'nın 210/1 maddesine muhalefet edilmesi, Kanun'a aykırıdır (Yargıtay 3. CD, E. 2021/5775, K. 2022/7076, 01.11.2022).

Sonuç olarak AİHM, AYM ve Yargıtay kararlarında ifade edildiği gibi, tanıkların hükmü verecek olan mahkeme huzurunda ve sanığın hazır bulunduğu duruşmada dinlenmesi asıldır. Eğer tanığın esas mahkemesi huzuruna çıkarılması mümkün değilse, bu durumda SEGBİS vasıtasıyla ve sanığın katıldığı bir duruşmada dinlenmesi yoluna gidilmelidir.²³ Nitekim SEGBİS yöntemi, eksiklerine rağmen istinabe yöntemine göre ceza muhakemesinin doğrudan doğruyalık ilkesine daha uygundur (Taner, 2021, s. 420). Zira SEGBİS ile duruşmaya katılma yönteminde, sanık veya tanık, video konferans yoluyla da olsa, esas hakkında karar verecek olan mahkeme tarafından sorgulanmakta iken; istinabe yoluyla duruşmaya katılma yönteminde ise tamamen esas mahkemesi dışında bir mahkeme tarafından sorgulanmaktadır. Bu nedenle çok gerekli olmadığı sürece ceza muhakemesinde istinabe yöntemine başvurulmamalı (Yenisey ve Nuhoğlu, 2020, s. 715); tanığın istinabe yoluyla dinlenmesi, son çare olmalıdır (Avşar, 2021, s. 68). Mahkeme tarafından tanığın istinabe yoluyla dinlenmesine karar verilmesi halinde, SEGBİS yöntemine neden başvurulmadığı kararda gösterilmelidir (Faysal Pamuk/Türkiye Kararı, § 67).

Ayrıca, tutuklu sanığın tanığa soru sorma hakkını oldukça sınırlandıran CMK m. 181/3 hükmünün madde metninden çıkarılması da yerinde olacaktır. Zira tanığa, sadece tutuklu olması sebebiyle, bulunduğu yer mahkemesi dışında yapılan tanık dinleme işlemi sırasında hazır bulunma hakkının tanınmaması, adil yargılanma hakkıyla bağdaşmamaktadır. Nitekim savunma hakkının önemli unsurlarından biri soru sorma hakkıdır. Sanığın hakkındaki iddialara karşı etkili bir savunma yapabilmesi için iddia tanıklarının dinlenmesi sırasında hazır bulunması ve onlara soru sorabilmesi oldukça önemlidir. Tutuklu olmayan tanığa tanınan bu hakkın tutuklu sanık bakımından kısıtlanması, tutuklu olduğu için savunma hakkını kullanma noktasında zorluklar yaşayan sanığın bu hakkını kullanmasını daha da güçleştirecektir. Her ne kadar ceza yargılamasında tutuklu sanıklar açısından daha katı tedbirler alınması kabul edilebilir ise de bu tedbirlere ilişkin kısıtlamaların istisnai olması ve tutuklu sanığın duruşma salonunda bulunmamasının yaratabileceği engeli telafi etmek amacıyla usuli düzenlemelerin hayata geçirilmesi gerekmektedir (Yevdokimov ve diğerleri/Rusya Kararı, § 39-479). Bu noktada, tutuklu sanığın, kendisinin veya tanıkların can güvenliği bakımından somut bir tehlikenin varlığı nedeniyle tanığın istinabe yoluyla dinlenmesi sırasında hazır bulundurulması mümkün değilse, duruşmaya SEGBİS vasıtasıyla bağlanması sağlanarak tanığa soru sorma imkânı tanınmalıdır.

Sonuç

Sanığın duruşmada hazır bulunma hakkı, adil yargılanma hakkının bir gereği olarak tanığa tanınan temel haklardan biridir. Duruşmada hazır bulunan sanık, kendisini bizzat savunma, müdafî yardımından faydalanma ve tanıklara soru sorma haklarını kullanarak yargılamanın sonucuna doğrudan etki edebilmekte ve maddi gerçeğin ortaya çıkarılmasına katkıda bulunmaktadır. Ayrıca sanığın duruşmada hazır bulunması, hükmü verecek olan

²³ "Tanık ...'ın beyanlarının suçun sübutu açısından belirleyici delil niteliğinde olması nazara alındığında; öncelikle CMK'nın 180/5 maddesi gereğince tanığın SEGBİS ile hazır edilerek beyanlarının bizzat mahkeme tarafından alınması, sanık ve müdafîne soru sorma hakkı tanındıktan ve soruşturma aşamasındaki beyanları ile çelişki olması halinde çelişki giderildikten sonra sanığın hukuki durumunun takdir ve tayini gerekirken, tanığın beyanlarının istinabe yoluyla alınmasıyla yetinilmesi...", Yargıtay 16. CD, E. 2020/6448, K. 2021/3230, 24.05.2021, <https://karararama.yargitay.gov.tr>, (Erişim 28.11.2022).

mahkemenin sanığın kişiliği hakkında doğrudan kanaat edinmesine imkân sağlamakta, böylece temel cezanın belirlenmesi ve bireyselleştirilmesi de mümkün olmaktadır.

Ceza muhakemesinin doğrudan doğruyalık ilkesine tamamen aykırı olan istinabe yönteminde ise sanık, hükmü verecek olan mahkeme önündeki duruşmada hazır bulunmamakta, sanığın sorgusu başka bir mahkeme tarafından yapılmaktadır. Dolayısıyla hükmü verecek olan mahkeme, sanıkla doğrudan temas etmeden, onu duruşmada bizzat dinlemeden suçluluğu konusunda bir kanaate ulaşmaktadır. Ayrıca mahkemenin bizzat görmediği sanığın kişiliği hakkında doğru bir kanaat edinmesi ve yargılama sürecindeki davranışlarını gözlemlemesi mümkün olmadığı için, temel cezanın belirlenmesi ve bireyselleştirilmesi de önemli bir problem olarak ortaya çıkmaktadır. Bu nedenle mutlak bir zorunluluk olmadığı sürece ceza muhakemesinde istinabe yöntemine başvurulmamalı; her türlü imkân zorlanarak sanığın duruşmada bizzat dinlenmesi sağlanmalıdır.

Adil bir yargılama için tanıkların da hükmü verecek olan mahkeme huzurunda ve sanığın hazır bulunduğu bir duruşmada dinlenmesi gerekmektedir. Oysaki CMK, tanık ve bilirkişinin de istinabe yoluyla dinlenmesine imkân tanımaktadır. Sanık, bu dinleme sırasında hazır bulunabilme hakkına sahip ise de başka yerde tutuklu veya hükümlü olarak bulunan sanığa bu hak tanınmamıştır. Bu durumda tanığın dinlenmesi sırasında hazır bulunamayan sanığın tanığa soru sorma hakkı kısıtlanmış olmaktadır. Bu nedenle tutuklu sanığın tanığa soru sorma hakkını kısıtlayan CMK m. 181/3 hükmünün madde metninden çıkarılması yerinde olacaktır. Tanığın hükmü verecek olan mahkemenin huzuruna çıkarılması mümkün değilse bu durumda SEGBİS vasıtasıyla ve sanığın katıldığı bir duruşmada dinlenmesi yoluna gidilmelidir. Tanığın istinabe yoluyla dinlenmesi ise, son çare olmalıdır.

Kaynakça

- Aksan, Murat. (2003). Ceza muhakemesi işlemlerinde hazır bulunma. *Selçuk Üniversitesi Hukuk Fakültesi Dergisi*, 11/1-2, 165-197.
- Avşar, Erdiñ. (2021). Ceza muhakemesinde tanık beyanının tartışılması ve değerlendirilmesi. *Türkiye Barolar Birliđi Dergisi*, 154, 41-95.
- Beulke, W. (2018). *Strafprozessrecht*. Heidelberg: C. F. Müller.
- Centel, N. - Zafer, H. (2016). *Ceza muhakemesi hukuku*. İstanbul: Beta Yayınları.
- Cihan, Erol. (1984). 50. Yılda ceza muhakemesi süjesi olarak sanığın durumu ve sorgusu. *İstanbul Üniversitesi Hukuk Fakültesi Mecmuası*, 50/1-4, 133-151.
- Dođru, O. (2012). *Sanık öđüten çarklar: İnsan hakları açısından Türkiye’de ceza adalet sistemi*. İstanbul: TESEV.
- Dursun, Gizem. (2016). Sanığın duruşmada hazır bulunma hakkı ve bu kapsamda sesli ve görüntülü bilişim sisteminin (SEGBİS) değerlendirilmesi. *Bahçeşehir Üniversitesi Hukuk Fakültesi Dergisi*, 11/14, 127-157.
- Ersoy, Uğur. (2020). Ceza muhakemesinde *in absentia* duruşma yapılması ve mahkûmiyet kararı verilmesi üzerine bazı düşünceler. *Süleyman Demirel Üniversitesi Hukuk Fakültesi Dergisi*, 10/1, 52-86.
- Gökçen, A., Balcı, M., Alşahin, M. E. ve Çakır, K. (2021). *Ceza muhakemesi hukuku*. Ankara: Adalet Yayınevi.
- Gölcüklü, F. ve Gözübüyük, Ş. (2002). *Avrupa İnsan Hakları Sözleşmesi ve uygulaması: Avrupa İnsan Hakları Mahkemesi inceleme ve yargılama yöntemi*. Ankara: Turhan Kitabevi.
- Harris, D. (2013). *Avrupa insan hakları sözleşmesi hukuku*. (Hülya, D. Çev.). Ankara: Yüksek yargı kurumlarının avrupa standartları bakımından rollerinin güçlendirilmesi ortak projesi yayınları.

- İnceođlu, S. (2019). *Adil yargılanma hakkı (Anayasa Mahkemesine bireysel başvuru el kitapları serisi-4)*. Ankara: Avrupa Konseyi Ankara Program Ofisi.
- Kafes, Veli. (2015). Ceza muhakemesinde meram anlatma ilkesinin sađlanması. *Ceza Hukuku ve Kriminoloji Dergisi*, 3/2, 181-197.
- Karakehya, Hakan. (2008). *Avrupa İnsan Hakları Sözleşmesinin 6. maddesi (adil yargılanma hakkı) bağlamında ceza muhakemesinde duruşma*. Ankara: Savaş Yayınevi.
- Karakehya, Hakan. (2022). *Ceza muhakemesi hukuku*. Ankara: Nisan Kitabevi.
- Kolcu, Selahattin. (2018). Adil yargılanma hakkı çerçevesinde sanığın duruşmada bulunma hakkı ve SEGBİS sistemi. *İstanbul Barosu Dergisi*, 92/3, 247-273.
- Kunter, Nurullah. (1977). Sanığın yokluđunda yapılan son soruşturmada uygulanacak taban kurallar. *İstanbul Üniversitesi Hukuk Fakültesi Mecmuası*, 43/1-4, 339-365.
- Kühne, H. H. (2015). *Strafprozessrecht: Eine systematische Darstellung des deutschen und europäischen Strafverfahrensrechts*. Heidelberg: C. F. Müller.
- Leigh, L. H. (2004) Adil yargılanma hakkı ve Avrupa İnsan Hakları Anlaşması. (Selman D. Çev.). *Adil yargılanma hakkı ve ceza hukuku: Nurullah Kunter'e Armađan*. 335-357, Ankara: Seçkin Yayıncılık.
- Özbek, V. Ö., Dođan, K., Bacaksız, P., (2021). *Ceza muhakemesi hukuku*. Ankara: Seçkin Yayıncılık.
- Öztürk, Bahri (ed.). (2021). *Nazari ve uygulamalı ceza muhakemesi hukuku*. Ankara: Seçkin Yayıncılık.
- Reid, K. (2000). *Adil bir yargılamanın güvenceleri: Avrupa İnsan Hakları Sözleşmesi rehberi 3. kitap*. İstanbul: SCALA/KHRP.
- Sarıtaş, Erkan. (2020). Ceza muhakemesinde sanığın yokluđunda duruşma. *İstanbul Hukuk Mecmuası*, 78/, 1525-1591.
- Schroder, F. C. ve Verrel, T. (2019). *Ceza muhakemesi hukuku*. (Salih, O. Çev.). Ankara: Yetkin Yayınevi.
- Şahin, C. ve Göktürk, N. (2022). *Ceza muhakemesi hukuku-II*. Ankara: Seçkin Yayıncılık.
- Şeker, Hilmi. (2017). Duruşmaya katılma hakkı. *Ankara Barosu Dergisi*, 1, 221-248.
- Taner, F. G. (2021). *Ceza muhakemesi hukukunda adil yargılanma hakkı bağlamında çelişme ve silahların eşitliđi ilkesi*. Ankara: Seçkin Yayınevi.
- Toroslu, N. ve Feyziođlu, M. (2017). *Ceza muhakemesi hukuku*. Ankara: Savaş Yayınları.
- Trechel, S. (2005). *Human rights in criminal proceedings*. Oxford: Oxford University Press.
- Ünver, Y. ve Hakeri, H. (2019). *Ceza muhakemesi hukuku (3. cilt)*. Ankara: Adalet Yayınevi.
- Wheeler, C. H. (2018). *The Right to be present at trial in international criminal law*. London: Middlesex University School of Law, PhD Thesis. <http://eprints.mdx.ac.uk/24092/> (Erişim 03.12 2021)
- Yaşar, O. ve Otacı, C. (2022). *Yeni içtihatlarla uygulamalı ve yorumlu ceza muhakemesi kanunu*, 2. Cilt. Ankara: Seçkin Yayıncılık.
- Yenisey, F. ve Nuhoglu, A. (2020). *Ceza muhakemesi hukuku*. Ankara: Seçkin Yayıncılık.
- Yurtcan, E. (2019). *Ceza yargılaması hukuku*. Ankara: Seçkin Yayıncılık.



GAZİANTEP UNIVERSITY JOURNAL OF SOCIAL SCIENCES

Journal homepage: <http://dergipark.org.tr/tr/pub/jss>



Araştırma Makalesi • Research Article

Bibliometric Analysis of Post-Graduate Thesis on Worklife Quality in Tourism Establishments

Turizm İşletmelerinde İş Yaşam Kalitesi ile İlgili Lisansüstü Tezlerin Bibliyometrik Analizi

İlgaz Feray DEMİRAG^{a*}

^a Doktora Öğrencisi, Dokuz Eylül Üniversitesi, Turizm İşletmeciliği, İzmir / TÜRKİYE
ORCID: 0000-0001-9211-378X

MAKALE BİLGİSİ

Makale Geçmişi:

Başvuru tarihi: 2 Mayıs 2023

Kabul tarihi: 22 Haziran 2023

Anahtar Kelimeler:

İş yaşam kalitesi,
Turizm işletmeciliği,
İş-yaşam dengesi,
İş özellikleri,
Denetleyici davranış.

ÖZ

İş yaşam kalitesi, çalışılan ortam ve bireysel ihtiyaçlar arasındaki ilişkiyi ele almaktadır. İş görenlerinin kişisel ihtiyaçlarını tatmin edebilen iş ortamlarının, olumlu bir etkileşim meydana getirdiği ve bunun da zamanla yüksek nitelikte iş yaşam kalitesi oluşumu sağlayacağına inanılmaktadır. İş yaşam kalitesi, çalışanların birtakım beklentileri ve ihtiyaçlarının karşılanarak yaşam kalitesinin artırılması açısından önemlidir. Nitekim hizmet sektörünün en önemli yapıtaşı olan çalışanların beklentilerinin ve ihtiyaçlarının karşılanması, iş yaşam kalitesi ile hangi değişkenlerin ilişki olduğunu belirlebilmesi hizmet kalitesi açısından da oldukça önemlidir. Çalışmanın amacı, iş yaşam kalitesi kavramına ilişkin 2002-2023 yılları arasında yayımlanan 101 lisansüstü tezi bibliyometrik açıdan inceleyerek son 21 yılda alanda gerçekleşen eğilimleri ortaya koymaktır. Bu kapsamda, Yüksek Öğrenim Kurumu Başkanlığı Tez Merkezi veri tabanında "iş yaşam kalitesi" konu başlığında tarama gerçekleştirilmiş ve çalışmalara ait bibliyometrik verilere ulaşılmıştır. Çalışmalar; yıllara göre yayın sayıları, tezin türü, yayımlandığı anabilim dalı, kavram-konu yönelimleri parametreler ile araştırılmıştır. Ayrıca turizm alanındaki lisansüstü tezlerin incelenen destinasyonlara göre dağılımı ile örneklem grupları da analiz edilmiştir. Elde edilen sonuçlara göre toplamda 101 adet lisansüstü tez incelenmiş ancak turizm alanı özelinde 11 lisansüstü tezde iş yaşam kalitesi kavramının çalışıldığı tespit edilmiştir. Ayrıca turizm alanında özellikle belli başlı destinasyonlara yoğunlaştığı, belirli örneklem gruplarının ele alındığı ve kavramın birlikte incelendiği değişkenlerin de sınırlı olduğu saptanmıştır.

ARTICLE INFO

Article History:

Received: May 2, 2023

Accepted: June 22, 2023

Keywords:

Worklife quality,
Tourism management,
Work-Life balance,
Job characteristics,
Supervisory behavior.

ABSTRACT

Worklife quality deals with the relationship between work environment and individual needs. It is believed that work environments that can satisfy the personal needs of their employees create a positive interaction and so will provide a high quality of work life over time. The quality of worklife is important in terms of increasing the quality of life by meeting the expectations and needs of the employees. As a matter of fact, meeting the expectations and needs of the employees, the most important characteristics of the service sector, and determining the variables which are related to the quality of worklife are also very important considering service quality. The aim of the study is to examine the 101 post-graduate theses published between 2002-2023 on the quality of worklife through a bibliometric perspective and to reveal the trends in the last 21 years. In this context, the database of the Thesis Center of the Council of Higher Education was searched under the title of 'quality of worklife' and bibliometric data of the studies were obtained. Studies were investigated using the parameters such as the number of publications by years, the type of the thesis, the department in which it was published and concept-subject relations. Besides, the distribution of post-graduate theses in tourism according to the destinations and sample groups were also analyzed. According to the results obtained, a total of 101 post-graduate theses were examined, but it was determined that quality of worklife was studied in 11 theses in tourism. In addition, it has been determined that in tourism, there is a limited focus on certain destinations, certain sample groups are discussed, and the variables in which the concept is examined together are also limited.

* Sorumlu yazar/Corresponding author.
e-posta: ilgazferaytuver@gmail.com

Introduction

The dynamic structure of the tourism industry is very important in terms of creating both income and employment sources, especially for developing countries. However, the working conditions of the industry, long working hours and intense working conditions including weekends cause the balance between the work life and daily life of the employees to deteriorate. Herein, despite the importance of the industry in creating employment, some researches show that the working conditions are not very good. As a matter of fact, some of the challenges of tourism industry are low wages (Türker, Uçar and Ateş, 2016), unqualified labor force (Gökmen, 2011, 2018), high employee turnover rates (Hinkin and Tracey, 2000), high absenteeism rates, the lack of career opportunities for newcomers due to ossification (Tükeltürk and Perçin, 2008), bad working conditions (Duman, Tepeci and Kamil, 2006), long and continuous working hours (İçöz, 1991), limited workforce due to lack of employment rate and increase in workload (Çavuş, 2015), low job satisfaction due to the inability to meet their expectations and needs, and the prevalence of seasonality.

One of the important measures of work-life balance is the time spent at work. Non-regular working hours, inconvenient working hours and working during holidays cause stress for people and ultimately disrupt the work-life balance. Quality of worklife is defined as meeting the needs of people in a safe environment, making employees feel that they make contribution to the workplace, making them aware of their talents and creating a suitable environment for employees to develop their capacities (Özkalp and Kirel, 2001). Thus, ensuring the quality of worklife in tourism, which is one of the important pillars of the service industry, is important to increase the service quality and to create a positive perception for the consumer. Therefore, it is very important to determine the factors affecting the quality of worklife of the employees and to reveal the results of the quality of worklife in terms of both the development of the tourism industry and the ensurance of total quality management. The aim of the current study is to determine the post-graduate theses on quality of worklife and to examine which concepts are associated with tourism and other service sectors. Thereby, it is aimed to guide further studies on the quality of worklife in tourism.

Literature

People spend most of their lives as an 'employee' and aim to reach their life satisfaction through work life. Therefore, the importance of work life cannot be ignored (Keser, 2005). Cherns (1975), who defines the concept of quality of work life as the humanization of work, points out to the psychological and social needs of an employee. Schilesinger (1982), on the other hand, defined the concept as a whole in which the interaction and communication between the organization and the employee is high, the organization creates environments that will increase motivation for the employees, and shows efforts and endeavors to be open to development, apart from psychological and social developments. Factors such as relationships with colleagues, job security, managerial support, motivation, working conditions, and wages directly or indirectly affect the quality of worklife (Avcı, 2017). In this sense, the main aim is not to work more, but to work effectively by increasing job satisfaction (Nadler and Edward, 1983). So, to retain employees and to ensure their efficiency, it is important for organizations to make the work life feel important, attractive and valuable for their employees (Wahlberg, Ramalho and Brochado, 2017). Serbest (2000) attributes the main reason why organizations attach importance to the quality of work life, as well as the realization that 'people and their expectations', which are often overlooked, are the most important phenomenon that increases competition and productivity, in addition to the understanding of production and profit. Hackman and Oldham (1980) discuss the quality of work life in relation to the interaction between the working environment and individual needs. It is believed that work environments that can satisfy the personal needs of employees create a positive interaction effect and this will lead to a very good quality of work life over time.

Ataman (2009) revealed the awareness that employees who are aware of their rights need to be managed with new principles and principles, and a new movement defined as 'human relations approach' within the neo-classical management approach. Therefore, these needs of the employees determine the quality of work life. Satisfying the needs of employees regarding business life ensures satisfaction in other parts of their lives (Kawada et al., 2011). At the beginning of these needs are the need for health and safety, the needs for economic satisfaction and family needs. Meeting these needs directly affects the work-life balance of the employee. Chen and Farh (2000) address the four dimensions of quality of work life. As a matter of fact, work-life balance is one of the four dimensions of work-life quality. On the other hand, the employee has some needs to be appreciated, supported and to create solutions for their problems. Meeting these needs also meets the managerial needs of the employee. This includes the second dimension of the quality of work life. Considering the needs, it is suggested that the employee needs to see his work as sufficient by himself. He likes to think that he is rewarded for the work he has, both at his workplace and when compared to other jobs. It needs a high level of well-being, which is important for it to benefit. In this respect, the reward/benefit dimension of the quality of work life emerges. Finally, the employee needs to be motivated by the work he has, to add creativity and meaning to the work he does, and to be at a level to take his initiatives and responsibilities. These needs, on the other hand, deal with the characteristics of the work quality of work life (Yıldız, 2013).

In literature, some of the related concepts to worklife quality are the intention of employees to stay at work and absenteeism (Demir, 2011), work stress (Dülgeroğlu and Başol, 2017), organizational justice (Turunç et al., 2010), job satisfaction (Tatlı et al., 2021), turnover intention (Demir, 2009; Turunç, Tabak, Şeşen and Türkyılmaz, 2010; Sezici, 2014), job satisfaction and job commitment (Türkay, 2015), emotional intelligence (Demir, 2009), organizational deviation (Sezici, 2014), new technologies (Güvenli, 2006), job performance (Yabacı and Perçin, 2020), occupational health and job satisfaction (Tatlı, Eytmiş and Zümrüt, 2021), employees' brand perception (Dursun and Eriş, 2018), psychological well-being (Bilgin, 2018), burnout (Acar, 2016), flexible working hours (Özaktaş, 2015), social responsibility standard (Tütüncü, 2008), corporate social responsibility perception and work dedication (Öksüz and Erkılıç, 2022), organizational commitment (Bilgin, 2018; Kaya, 2012) and life satisfaction (Sağlam, 2017).

Studies in tourism literature are about hotel employees (Acar, 2016; Dursun and Eriş, 2018; Yabacı and Perçin, 2020; Demir, 2009, Tuncer, 2013; Bulgan, İşler and Çınar, 2021; Yabacı and Perçin, 2020; Doğan, Bayır and Cinnioğlu, 2022; Kaya, 2012; Öksüz and Erkılıç, 2022), tourism establishment employees (Işkın, 2021), travel agency employees (Türkay, 2015), airport employees (Demir, 2011), employees having tourism education (İnan and Ayazlar, 2021) and food and beverage establishment employees (Açıkgöz, 2020).

The aim of the current study is to make a bibliometric analysis of the quality of worklife for post-graduate theses published in tourism. Tourism is a phenomenon that has significant social, cultural, economic, political and environmental effects. The social effects of tourism also increase the interest in tourism. The increase in researchers and scientific publications necessitates the interpretation and summarization of the information confusion. So this reveals the need for bibliometric research in tourism (Güzeller and Çeliker, 2017). Bibliometric studies, as they evaluate the quality of research and examine the development of the sector, have attracted great interest in tourism as well (Hall, 2011).

Methodology

The aim of the study is to make a bibliometric analysis of post-graduate theses on the quality of work life in Turkey published between 2002-2023. Thus, it is aimed to provide insight to further studies regarding the quality of worklife in tourism. The research data were obtained from the qualitative research samples, based on the keywords determined by the criterion sample (Chandra and Shang 2019).

Bibliometric analysis provides to reveal the scientific communication process in accordance with the bibliometric data obtained by quantitative analysis of certain features of scientific publications such as the author, the subject studied, the journal in which it was published, the year of publication, and the cited sources (Al and Tonta, 2004). Within the scope of the study, the database of the Thesis Center of the Council of Higher Education was examined and the concept was searched in Turkish and English. Accordingly, the terms of the concept were determined as 'quality of worklife' and 'worklife quality' and analyzed in the database.

Theses written on worklife quality were accessed through the website of the Higher Education Council Thesis Center on 09.04.2023. Parameters such as 'years of publication', 'type of thesis', 'department' and 'variables of the thesis', 'sample group used in the thesis', 'distribution of the thesis by destination' were subjected to bibliometric analysis. In the research, (1) the distribution of post-graduate theses by years, (2) the distribution of post-graduate theses according to departments, (3) the distribution of post-graduate theses according to variables in tourism, (4) the distribution of post-graduate theses according to the sample group in tourism, (5) the distribution of post-graduate theses according to destinations in tourism were analyzed.

A total of 105 theses were identified as a result of the scanning of the post-graduate theses published between 2002-2023 on worklife quality. However, 4 of them could not be evaluated due to publication restrictions, so a total of 101 post-graduate theses were examined. On the other hand, only 11 of these are related to tourism. As with any study, the present study has some limitations. The study is limited to post-graduate theses on quality of worklife in a limited number of national thesis center. Post-graduate theses in international databases were excluded. Within the scope of the research, although the types of all post-graduate theses examining the concept in general, their distribution according to years and to institutes were determined and shown in tables, the focus was basically on tourism.

Results

The distribution of post-graduate theses on quality of worklife is shown in Table 1. It was determined that 83.2% of the post-graduate theses consisted of master's theses and 16.8% were doctoral theses (Table 1).

Table 1: Distribution of Post-Graduate Theses by Types

Type of Thesis	n	%
Masters Degree	84	83,2
Doctorate Degree	17	16.8
Total	101	100

The findings regarding the chronological distribution of theses by years are shown in Table 2. It is seen that the concept was first used in graduate theses in 2002. The years in which the concept was studied the least were determined as 2002, 2004 and 2013, and it was studied at a rate of 0.9%. However the most prominent year is 2019. As a matter of fact, the concept has been examined in 24 theses (23.8%). 22 of these theses are master's theses (91.6%) and two of them are doctoral dissertation (8.4%) (Table 2).

Table 2: Distribution of Post-Graduate Theses by Years

Years	n	%
2002	1	0,9
2004	1	0,9
2009	2	2
2010	3	3
2011	2	2
2012	2	2
2013	1	0,9
2014	4	4
2015	3	3
2016	9	8,9
2017	7	6,9
2018	9	8,9
2019	24	23,8
2020	6	5,9
2021	14	13,9
2022	11	10,9
2023	2	2
Total	101	100

When theses are examined considering the departments, it is seen that the concept is mostly studied in business administration department (23.76%). On the other hand, it is followed by the nursing department (14.85%) and the department of health management (11.88%) (Table 3).

Table 3: Distribution of Post-Graduate Theses by Departments

Departments	n	%
Forensic Medicine	1	0,99
Family Counselling	1	0,99
Family and Consumer Sciences	1	0,99
Physical Education and Sports	1	0,99
Nutrition and Dietetics	1	0,99
Labor Economics and Industrial Relations	2	1,98
Educational Sciences	9	8,91
Education Management and Planning	4	3,96
Industrial Engineering	1	0,99
Physical Therapy and Rehabilitation	1	0,99
Public Health	1	0,99
Public Health Nursing	3	2,97
Nursing	15	14,85
Business Management	24	23,76
Special Education	2	1,98
Mental Health Nursing	1	0,99
Recreation	1	0,99
Health Business Management	2	1,98
Health Management	12	11,88
Social Services	1	0,99
Sociology	2	1,98
Sports Management	2	1,98
Strategy	1	0,99
Tourism Management	9	8,91
Education of Tourism Management	1	0,99
Tourism Guidance	1	0,99
Management and Organization	1	0,99
Total	101	100

When the distribution of theses written in tourism according to their types is examined, it has been determined that it is mostly in the master's theses. It is seen that four of them are doctoral dissertations (36.4%) and seven are master's theses (63.6%) (Table 4).

Table 4: Distribution of Theses in Tourism by Type

Types of Thesis	n	%
Masters Degree	7	63,6
Doctorate Degree	4	36,4
Total	11	100

When the post-graduate theses in tourism are examined, the most preferred variables are; intention to leave (9.5%), organizational support (9.5%) and job performance (9.5%). It is seen that the concept is related to 18 different variables. Other associated concepts are shown in Table 5.

Table 5: Distribution of Post-Graduate Theses in Tourism by Variables

Variables	n	%
Intention to Leave	2	9,5
Organizational Support	2	9,5
Job Performance	2	9,5
Leadership	1	4,8
Organizational Commitment	1	4,8
Social Responsibility	1	4,8
Work Dedication	1	4,8
Work Alienation	1	4,8
Emotional Labour	1	4,8
Life Satisfaction	1	4,8
Psychological Capital	1	4,8
Organizational Identification	1	4,8
Supervisor Support	1	4,8
Organizational trust	1	4,8
Generations	1	4,8
Employer Brand Perception	1	4,8
Stress	1	4,8
Burnout syndrome	1	4,8
Total	21	100

When the sample group of post-graduate theses in tourism is examined, it can be seen that they are gathered in two different groups. These are hotel management employees and active tourist guides. It is seen that the most application area is on hotel employees (81.8%) (Table 6).

Table 6: Distribution of Post-Graduate Theses in Tourism by Sample Group

Sample Group	n	%
Hotel Management Employees	9	81,8
Active Tourist Guides	2	18,2
Total	11	100

Considering the destinations the post-graduate theses in tourism are applied are examined, four destinations are in the first rank. The two of these destinations is not specific and the whole of Turkey is discussed (16.7%), as the sample group in these theses are active tourist guides. On the other hand, hotels located in Afyonkarahisar (16.7%), Antalya (16.7%) and Istanbul (16.7) were preferred relatively more. Other destinations are listed in Table 7.

Table 7: Distribution of Post-Graduate Theses in Tourism by Destination

Destinations	n	%
Antalya	2	16,7
İstanbul	2	16,7
Afyonkarahisar	2	16,7
Turkey	2	16,7
Trabzon	1	8,3
Nevşehir	1	8,3
Eskişehir	1	8,3
Ankara	1	8,3
Total	12*	100

*Since one of the theses includes Ankara-Antalya destinations together, the destinations were evaluated separately.

When the post-graduate theses in tourism are examined; in studies on hotel employees in Afyonkarahisar, it is seen that the quality of worklife is explained by trust in the supervisor, intention to leave, psychological capital and organizational identification. In the studies on hotel employees in Antalya, leadership, organizational commitment and turnover intention are examined. Organizational support, stress, job performance and burnout were studied in the studies on hotel employees in Istanbul (Table 8).

Table 8: List of Post-Graduate Theses in Tourism Related to Destination, Sample Group and Variables

Destination	Sample Group	Variables
Afyonkarahisar	Hotel employees	Organizational Trust / Intention to Leave Psychological Capital / Organizational Identification
Antalya	Hotel employees	Leadership / Organizational Commitment Intention to Leave*
İstanbul	Hotel employees	Organizational Support / Stress / Job Performance Burnout Syndrome Work Alienation
Turkey	Turist rehberleri	Emotional Labour / Life Satisfaction / Burnout Syndrome / Organizational Support
Trabzon	Hotel employees	Corporate Social Responsibility / Work Dedication
Nevşehir	Hotel employees	Job Performance / Supervisor Support
Eskişehir	Hotel employees	Generations / Employer Brand Perception
Ankara	Hotel employees	Intention to Leave*

*This variable is for the same study, but hotel employees in two different destinations were examined in the study.

Intention to leave is the concept that was most frequently preferred by hotel employees. On the other hand, burnout syndrome and organizational support are the two common concepts considering hotel employees and tourist guides.

Conclusion

The aim of the study is to reveal the trends in the last 21 years by examining 101 post-graduate theses on quality of worklife published between 2002-2023. According to the findings, it has been determined that the studies do not focus on the relations with certain concepts, however they focus in destinations where tourism is one of the main industry and for a certain employee sample.

Worklife is widely researched considering organizational behavior. There are 101 postgraduate theses, and most of them are masters degree level. Since worklife was first studied, it has been studied in its natural flow at increasing rates, especially in 2016 and later in 2019. Specifically in 2019, studies are concentrated especially in the health sector and education sector. Although it has been studied in health literature, it is basically on the employees. As a

matter of fact, when it is examined in general, it has been widely studied in the department of business administration.

Worklife quality aims meeting the social and psychological needs of employees at work. Despite being studied in different fields, studies in the tourism have been associated with similar concepts with studies in other sectors. Especially in the health sector, which is directly based on service, such as the tourism sector, the concept has been studied with organizational commitment, stress, intention to leave, job performance, organizational support and burnout. However, concepts such as boredom, organizational conflict, job satisfaction, empathy, attractiveness, motivation, compassion fatigue, job security and participation in decisions were also examined in the health sector. In this sense, the quality of worklife can be examined with similar concepts in the tourism. As a matter of fact, the working conditions of both sectors show similarities with each other. Because both are included in the service industry and in this context, it contains a labor-intensive structure. On the other hand, the two sectors do not provide services at certain time intervals, on the contrary, they provide 24/7 customer service. Therefore, the variables that have been examined in the health sector may also be applicable for tourism.

The tourism industry has four components. These are accommodation, travel agency, food and beverage business and recreation activities. However, accommodation businesses do not only consist of hotels and tourist guides are not included under travel agencies either. In this sense, it is seen that studies on food and beverage businesses with similar working conditions and employees in recreation are scarce. As a matter of fact, considering that there are approximately 70 thousand restaurants in Turkey according to the data of the Turkish Statistical Institute, it is important to examine the quality of work life in this area as well.

On the other hand, exhibitions have become one of the leading areas of Turkish tourism. As a matter of fact, 398 exhibitions are planned to be held between 05.01.2023 and 24.12.2023 according to the 2023 calendar of the Fairs Divison affiliated to the Union of Chambers and Commodity Exchanges of Turkey. Considering that there are employees in this field, it will be important to examine this sample group as well.

Studies mostly focus on Antalya, Istanbul and Afyonkarahisar destinations. Antalya and Istanbul destinations are the two most popular destinations that attract most of the tourists in Turkey. Afyonkarahisar is the leading destination of Turkey in thermal tourism. Apart from this, post-graduate theses are on employees in Trabzon, Nevşehir, Eskişehir and Ankara. Although it is thought that post-graduate theses are for the leading touristic destinations of Turkey, it is seen that there are no studies on resort tourism destinations such as Muğla and İzmir. On the other hand, it is recommended to conduct studies on gastronomy and cultural tourism destinations such as Gaziantep, Hatay, Adana and Şanlıurfa. However, considering the earthquake disaster happened on February 04, 2023 in which more than 45 thousand people lost their lives in two of these destinations, it is thought that it will not be possible to study on these cities in the near future, but it is important to include these destinations for further studies.

This study has an interesting finding. Post-graduate theses on employees working in Istanbul have been related to stress, burnout and job performance. The fact that the city includes a busy lifestyle and the accompanying stress and burnout reflects the overlap of the subjects with the destination. On the other hand, it is thought that the high capacity of the hotel in the Antalya destination constitutes the basis of leadership among the employees and the organizational commitment and intention to leave due to the seasonality of the sector. Due to the seasonality of the sector, the studies in the Aegean region can be associated with organizational commitment and turnover intention, and with life satisfaction as these destinations are less populated than Antalya and Istanbul. The fact that the businesses are

smaller compared to other destinations requires less personnel, and job satisfaction can be suggested as this will provide the opportunity to meet the needs of the employees more easily.

References

- Acar, A. (2016). *Çalışma yaşam kalitesinin tükenmişlik sendromu üzerindeki etkileri konaklama işletmelerinde bir uygulama*. (Yüksek Lisans Tezi). YÖK Tez Merkezi veri tabanından erişildi. (<https://tez.yok.gov.tr/UlusalTezMerkezi/tezSorguSonucYeni.jsp>)
- Açıkgöz, F. (2020). *Mutfak personeli çalışma yaşamı kalitesinin örgütsel bağlılığa etkisi: Denizli örneği* (Yüksek Lisans Tezi). YÖK Tez Merkezi veri tabanından erişildi. (<https://tez.yok.gov.tr/UlusalTezMerkezi/tezSorguSonucYeni.jsp>)
- Akın, C. S. (2007). *Sağlık ve sağlık harcamalarının ekonomik büyüme üzerine etkisi: Türkiye’de sağlık sektörü ve harcamaları* (Yüksek Lisans Tezi). YÖK Tez Merkezi veri tabanından erişildi. (<https://tez.yok.gov.tr/UlusalTezMerkezi/tezSorguSonucYeni.jsp>)
- Al, U. and Tonta, Y. (2004). Atıf analizi: Hacettepe Üniversitesi Kütüphanecilik Bölümü tezlerinde atıf yapılan kaynaklar. *Bilgi Dünyası*, 5 (1), 19-47.
- Avcı, N. (2017). The relationship between coworker supports, quality of work life and wellbeing: an empirical study of hotel employees. *Uluslararası Yönetim İktisat ve İşletme Dergisi*, 13 (3), 577-590.
- Ataman, G. (2009). *İşletme yönetimi: temel kavramlar-yeni yaklaşımlar*. Türkmen Kitabevi.
- Bilgin, Y. (2018). *Özel eğitim okullarında görev yapan öğretmenlerin çalışma yaşam kalitesi, psikolojik iyi oluş ve örgütsel bağlılık düzeyleri arasındaki ilişkinin incelenmesi*. (Doktora Tezi). YÖK Tez Merkezi veri tabanından erişildi. (<https://tez.yok.gov.tr/UlusalTezMerkezi/tezSorguSonucYeni.jsp>)
- Bulgan, G., İşler, D. B. and Çınar, S. Ç. (2021). Otel işletmelerinde çalışma yaşamı kalitesinin işten ayrılma eğilimine etkisi isparta örneği. *Uluslararası Global Turizm Araştırmaları Dergisi*, 5 (2), 114-129.
- Çakır, O., Doğan, E. and Bayar, E. (2018). Otel çalışanlarının örgütsel bağlılıklarını güçlendirmede iş yaşam kalitesinin rolü (The role of quality of work-life in strengthening the organizational commitment of hotel employees). *Journal of Tourism & Gastronomy Studies*, 6 (4), 345-359.
- Çavuş, Ş. (2015). Turizm lisans eğitimi alan öğrencilerin kariyer planları ve turizm sektörüne yönelik tutumu. *Manas Sosyal Araştırmalar Dergisi*, 4 (5), 101-117.
- Chandra, Y. and Shang, L. (2019). *Qualitative research using R: A systematic approach*. Springer Singapore.
- Cherns, A. (1975). Perspectives on the quality of working life. *Journal Of Occupational Psychology*, 48 (3), 155-167.
- Demir, M. (2009). *Konaklama işletmelerinde duygusal zeka, örgütsel sapma, çalışma yaşamı kalitesi ve işten ayrılma eğilimi arasındaki ilişkinin analizi* (Doktora Tezi) YÖK Tez Merkezi veri tabanından erişildi. (<https://tez.yok.gov.tr/UlusalTezMerkezi/tezSorguSonucYeni.jsp>)
- Demir, M. (2011). İşgörenlerin çalışma yaşamı kalitesi algılamalarının işte kalma niyeti ve işe devamsızlık ile ilişkisi. *Ege Akademik Bakış Dergisi*, 11 (3), 453-464.
- Doğan, S., Bayır, M. and Cinnioğlu, H. (2022). Otel çalışanlarının algıladıkları dönüşümcü liderlik davranışının çalışma yaşam kalitesi ve iş performansı düzeylerine etkisi: İstanbul örneği. *Güncel Turizm Araştırmaları Dergisi*, 6 (1), 210-226.
- Duman, T., Tepeci, M. and Kamil, U. (2006). Mersin’de yükseköğretim ve orta öğretim düzeyinde turizm eğitimi almakta olan öğrencilerin sektörün çalışma koşullarını algılamaları ve sektörde çalışma isteklerinin karşılaştırmalı analizi. *Anatolia: Turizm Araştırmaları Dergisi*, 17 (1), 51-69.

- Dursun, M. T. and Eriş, E. D. (2018). Konaklama işletmelerinde kuşaklar bağlamında işveren marka algısı ile çalışma yaşam kalitesi ilişkisi. *Nevşehir hacı Bektaş Belı Üniversitesi Sosyal Bilimler Dergisi*, 8 (1), 160-179.
- Dülgerođlu, İ. and Başol, O. (2017). İş stresi ve çalışma yaşamı kalitesi algısının yansımaları: satış temsilcileri üzerine bir araştırma. *Business and Economics Research Journal* 8 (2), 293-304
- Gökmen, Ç. E. (2011). Türk turizminin yabancı gelinleri: Marmaris yöresinde turizm sektöründe çalışan göçmen kadınlar. *Çalışma ve Toplum*, 1 (28), 201-232.
- Gökmen, Ç. E. (2018). Turizm sektöründe göçmen emeđi: nitelikli emek mi? Ucuz emek mi? *Çalışma ve Toplum*, 1 (56), 139-166.
- Güvenli, F. G. (2006). *Yeni teknolojilerin çalışma yaşamı kalitesi üzerindeki etkileri* (Doktora Tezi) YÖK Tez Merkezi veri tabanından erişildi. (<https://tez.yok.gov.tr/UlusalTezMerkezi/tezSorguSonucYeni.jsp>)
- Güzeller, C. O. and Çeliker, N. (2017). Geçmişten günümüze gastronomi bilimi: Bibliyometrik bir analiz. *Journal of Tourism & Gastronomy Studies*, 5 (2), 88-102.
- Hall, C. M. (2011). "Publish and perish? Bibliometric analysis, journal ranking and the assessment of research quality in tourism", *Tourism Management*, 32 (1), 16-27.
- Hackman, J. R. and Oldham, G. R. (1980). *Work redesign* (Vol. 2779). Reading, Mass.: Addison-Wesley.
- Hinkin, T. R. and Tracey, J. B. (2000). The cost of turnover: Putting a price on the learning curve. *Cornell hotel and restaurant administration quarterly*, 41 (3), 14-21.
- Işkın, M. (2021). Turizm işletmeleri çalışanlarının çalışma yaşamı kalitesi, iş tatmini düzeyleri ve performansları: Eğitim ve geliştirme faaliyetlerinin aracı ve örgütsel sinizm davranışlarının düzenleyici rolü. *Journal of Tourism and Gastronomy Studies*, 9 (3), 1972-1991.
- İçöz, O. (1991). Turizm sektörünün gelişmesinde insan unsurunun önemi. *Anatolia: Turizm Araştırmaları Dergisi*, 2 (6), 15-18.
- İnan, R. and Ayazlar, G. (2021). Turizm eğitimi almış iş görenlerin gerçeklik şoku ile kariyer bağlılığı ilişkisinde çalışma yaşam kalitesinin aracılık rolü. *Türk Turizm Araştırmaları Dergisi*, 5 (4), 2683-2702.
- Kaya, İ. (2012). *Otel işletmelerinde çalışma yaşamının kalitesini etkileyen faktörlerin örgütsel bağlılık üzerindeki etkisi: Marmaris örneđi* (Yüksek Lisans Tezi). YÖK Tez Merkezi veri tabanından erişildi. (<https://tez.yok.gov.tr/UlusalTezMerkezi/tezSorguSonucYeni.jsp>)
- Kawada, T., Otsuka, T., Inagaki, H., Wakayama, Y., Katsumata, M., Li, Q. and Li, Y. J. (2011). Relationship among lifestyles, aging and psychological wellbeing using the general health questionnaire 12-items in Japanese working men. *The Aging Male*, 14(2), 115-118.
- Keser, A. (2005). Çalışma yaşamı ile yaşam doyumu ilişkisine teorik bakış. *İstanbul Üniversitesi İktisat Fakültesi Mecmuası*, 55 (1), 897-913.
- Nadler, D. A. and Lawler, E. E. (1983). Quality of work life: Perspectives and directions. *Organizational Dynamics*, 11 (3), 20–30.
- Öksüz, S. and Erkılıç, E. (2022). İş yaşam kalitesi ve kurumsal sosyal sorumluluk algısının işe adanmışlık üzerindeki etkisinin incelenmesi: Zincir otel işletmeleri üzerine bir araştırma. *Business & Management Studies: An International Journal*, 10 (4), 1492-1511.
- Özaktaş, D. Ö. (2015). *Çalışma Yaşam Kalitesi Programlarında Esnek Çalışma Saatlerinin Yeri ve Önemi: Ordu Sagra Örneđi* (Doktora Tezi) YÖK Tez Merkezi veri tabanından erişildi. (<https://tez.yok.gov.tr/UlusalTezMerkezi/tezSorguSonucYeni.jsp>)

- Özkalp, E. and Kirel, Ç. (2001). Örgütsel davranış, Anadolu Üniversitesi Eğitim, Sağlık ve Bilimsel Araştırma Çalışmaları Vakfı Yayınları, (149).
- Sağlam, Y. (2017). *Engelli ve yaşlı bakım personellerinin tükenmişliği, iş yaşamı kalitesi ve yaşam doyumu ilişkileri üzerine bir araştırma* (Yüksek Lisans Tezi). YÖK Tez Merkezi veri tabanından erişildi. (<https://tez.yok.gov.tr/UlusalTezMerkezi/tezSorguSonucYeni.jsp>)
- Schlesinger, L.A. (1982). *Quality Of Work Life And The Supervisor*. Usa: Praeger Publishers. 3-4.
- Serbest, F. (2000). İş yaşamı niteliği. *Verimlilik Dergisi*, 2, 27-40.
- Sezici, E. (2014). Çalışma yaşamı kalitesi, işyerinde sapkın davranış ve işten ayrılma eğilimi ilişkisi. *Dumlupınar Üniversitesi Sosyal Bilimler Dergisi*, 41, 235-246.
- Soybalı, H. H. and Yurtbahar, İ. (2020). Termal turizm destinasyonu olarak Afyonkarahisar'ın marka kişiliği. *Türk Turizm Araştırmaları Dergisi*, 4 (4), 3263-3288.
- Tatlı, H. S., Eyitmiş, A. M. and Zümrüt, M. (2021). İş sağlığı ve güvenliği uygulamalarının iş doyumuna etkisi: Çalışma yaşamı kalitesinin aracılık rolü. *OPUS International Journal of Society Researches*, 18 (Yönetim ve Organizasyon Özel Sayısı), 1256-1284.
- Tuncer, M. (2013). Çalışma yaşam kalitesinin otel işletmesi çalışanları üzerindeki etkileri. *İşletme Araştırmaları Dergisi*, 5 (1), 57-78.
- Turunç, Ö., Tabak, A., Şeşen, H. and Türkyılmaz, A. (2010). Çalışma yaşamı kalitesinin prosedür adaleti, iş tatmini, iş stresi ve işten ayrılma niyetine etkisi. *ISGUC The Journal of Industrial Relations and Human Resources*, 12 (3), 77-96.
- Tükel Türk, Ş. A. and Perçin, N. Ş. (2008). Turizm sektöründe kadın çalışanların karşılaştıkları kariyer engelleri ve cam tavan sendromu: Cam tavanı kırmaya yönelik stratejiler. *Yönetim Bilimleri Dergisi*, 6 (2), 113-128.
- Türkay, O. (2015). Çalışma yaşamı kalitesinin iş memnuniyeti ve bağlılık üzerine etkileri: Seyahat acentaları üzerine bir araştırma. *Yönetim ve Ekonomi Dergisi*, 22 (1), 239-256.
- Türker, N., Uçar, M. and Ateş, M. A. (2016). Turizm eğitimi alan öğrencilerin turizm sektörü algıları: Karabük üniversitesi öğrencileri üzerine bir araştırma. *Karabük Üniversitesi Sosyal Bilimler Enstitüsü Dergisi*, 6 (2), 311-333.
- Tütüncü, Ö. (2008). SA 8000 Sosyal sorumluluk standardı ile iş yaşamı kalitesi arasındaki ilişki. *Dokuz Eylül Üniversitesi Sosyal Bilimler Dergisi*, 10 (2), 169-199.
- Wahlberg, T. A., Ramalho, N. and Brochado, A. (2017). Quality of working life and engagement in hostels. *Tourism Review* 72 (4), 411-428
- Yabacı, N. and Şahin Perçin, N. (2020). *Otel işletmelerinde çalışma yaşam kalitesinin iş performansına etkisinde yönetici desteğinin rolü* (Yüksek Lisans Tezi). YÖK Tez Merkezi veri tabanından erişildi. (<https://tez.yok.gov.tr/UlusalTezMerkezi/tezSorguSonucYeni.jsp>)
- Yıldız, S. M. (2013). Spor ve fiziksel etkinlik işletmelerinde iş yaşam kalitesinin çalışanların işten ayrılma niyetine etkisi. *Ege Akademik Bakış*, 3(13), 317-324



GAZİANTEP UNIVERSITY JOURNAL OF SOCIAL SCIENCES

Journal homepage: <http://dergipark.org.tr/tr/pub/jss>



Araştırma Makalesi • Research Article

Akdeniz Bölgesi'nde Faaliyet Gösteren Otel İşletmelerinin İş İlanlarının İncelenmesi

Analysing the Job Advertisements of Hotel Enterprises Operating in the Mediterranean Region

Mehmet DÜZGÜN^{a*}

^a Dr., Hacı Muzaffer Bakbak Mesleki ve Teknik Anadolu Lisesi, Gaziantep / TÜRKİYE
ORCID: 0000-0003-4318-0729

MAKALE BİLGİSİ

Makale Geçmişi:

Başvuru tarihi: 24 Şubat 2023

Kabul tarihi: 2 Temmuz 2023

Anahtar Kelimeler:

Otel işletmeleri,
İnsan kaynakları,
İş ilanları,
Akdeniz Bölgesi.

ÖZ

Birçok sektör açısından internetin iş ve çalışan aramaya yönelik sunduğu avantajlar, bu konuda faaliyet gösteren web sitelerinin önemini daha da artırmıştır. Turizm sektörünün önemli bir unsuru olan otel işletmeleri de çalışan ilanlarını söz konusu web siteleri aracılığı ile yayınlamaya daha çok sayıya ve istenilen nitelikte çalışan adayına ulaşmayı hedeflemektedirler. Bununla birlikte otel işletmelerinde turistlerin istek ve ihtiyaçlarının belirli standartlar dahilinde karşılanabilmesi işgücünün niteliği ile yakından ilişkilidir. Söz konusu işletmelerde sunulan ürün/hizmet kalitesinin belirli standartlar dahilinde sürdürülebilmesi nitelikli çalışanların istihdam edilmesi ile mümkündür. Dolayısıyla turizm sektörünün yüksek düzeyde müşteri etkileşimine sahip olması ve müşteri deneyiminin hizmet kalitesi ile doğrudan ilişkili olması nedeni ile turizm işletmelerinin işe alım süreçlerinin dikkatle yürütülmesini gerektirmektedir. Bu doğrultuda Akdeniz Bölgesi'nde faaliyet gösteren otel işletmelerinin Kariyer.net web sitesi üzerinden vermiş oldukları iş ilanlarının içerik analizine tabi tutulduğu araştırmada, söz konusu işletmelerin en fazla ön büro ve yiyecek içecek departmanlarında çalışacak personele ihtiyaç duydukları belirlenmiştir. Öte yandan, araştırma kapsamında otel işletmelerinin vermiş oldukları iş ilanlarında belirli bir cinsiyete odaklanılmayarak pozisyonların her iki cinsiyetin başvurusuna açık olduğu, benzer biçimde ağırlıklı olarak ilanların belirli bir eğitim kademesine odaklanılmayarak tüm eğitim kademelerinde öğrenim görmüş çalışanların başvurabileceği nitelikte olduğu tespit edilmiştir. Bununla birlikte, işletmelerin özellikle iş tecrübesi ve yabancı dil bilgisine odaklanmış olduklarının tespit edilmesi elde edilen diğer önemli bulgular arasında gösterilebilir.

ARTICLE INFO

Article History:

Received: February 24, 2023

Accepted: July 2, 2023

Keywords:

Hotel establishments,
Human resources,
Job advertisements,
Mediterranean Region.

ABSTRACT

In terms of many sectors, the advantages of the internet for job and employee search have increased the importance of websites even more. Hotel businesses, which are an important element of the tourism sector, aim to reach job candidates with the desired quality through the mentioned websites. However, meeting the demands and needs of tourists within certain standards in hotel businesses is closely related to the quality of the workforce. Sustaining the product/service quality offered in the mentioned enterprises within certain standards is possible by employing qualified employees. Therefore, because the tourism sector has a high level of customer interaction and customer experience is directly related to service quality, it requires examining the recruitment processes of tourism enterprises. In this direction, in this research in which the job postings of the hotel businesses operating in the Mediterranean Region on the Kariyer.net website are subjected to content analysis, it has been determined that the said businesses mostly need employees in the front office and food departments. Otherwise within the scope of the research, it has been determined that the job advertisements given by the hotel enterprises do not focus on specific gender, and the positions are open to the application of both genders, and similarly, the postings do not focus on a specific education level, and employees who have received education at all levels can apply. Additionally, the determination of the fact that the enterprises are especially focused on work experience and foreign language knowledge can be shown among other important results.

* Sorumlu yazar/Corresponding author.
e-posta: duzgunsmehmet@gmail.com

EXTENDED ABSTRACT

The establishment, growth and achievement of the ultimate goals of an enterprise depends on the ability to have a workforce of the desired standards. Today, the ways in which employees work and communicate have gained a quite different characteristic with the widespread use of information and communication technologies. Through these technologies, employees can both connect with other employees and managers and search for jobs through technological platforms. Developments in information and communication technologies have provided great advantages not only to employees but also to enterprises in monitoring and evaluating the labour market. In this way, businesses can reach a large number of candidates for recruitment. However, job advertisements should contain clear explanations about the tasks to be performed and the skills and organisation required in this context. In order to reach the right candidate for an open position, job advertisements should include a description of the duties and responsibilities for the position in question, the experience, education, and other competencies required for the job, as well as information on recruitment procedures, salary and other benefits. Tourism enterprises widely use the internet for recruitment of labour. Job advertisements on the internet, on the one hand, provide tourism enterprises with the opportunity to reach a larger number of candidates, and on the other hand, they provide an opportunity to evaluate the labourers who want to work in these enterprises. In this context, in this research, the job advertisements given by the hotel businesses operating in the Mediterranean region, which has a very important place in national and international tourism movements in terms of its important touristic destinations and hotel businesses, were analysed. The Mediterranean region is very important in terms of tourism in terms of its many touristic destinations and the number and quality of hotel businesses within it. In this context, the main purpose of this research is to analyse the recruitment criteria used by hotel businesses operating in the Mediterranean Region in their job advertisements. In addition, determining the qualifications preferred by the hotel businesses operating in the region in question is very important in terms of guiding the employees who are planning a career in the tourism sector and planning to continue their career in this sector.

This research was designed in qualitative design. In this research, content analysis, one of the qualitative research methods, was used. In content analysis, the data included in the analysis are organised in a comprehensible way after being subjected to a systematic examination through certain themes and concepts close to each other (Yıldırım and Şimşek, 2011: 227). In this research, in order to analyse the recruitment criteria used in the job advertisements of the hotel businesses operating in the Mediterranean Region, this design was used in order to access the job advertisements of these businesses. The research population consists of job advertisements for hotel businesses on Kariyer net. website in December 2022. Within the scope of the research, 248 job advertisements given by hotel businesses operating in the Mediterranean Region between 01.12.2022 and 15.12.2022 were included in the analysis, and all of the advertisements were examined and sampling was not made, so a complete count was carried out. These advertisements were analysed based on the characteristics sought in employees such as gender, number of stars, department knowledge, desired foreign language and level, graduation level, work experience.

In this research, which was carried out to analyse the online job advertisements of hotel businesses operating in the Mediterranean region, important results were obtained. According to the results obtained through content analysis, it has been determined that hotel businesses have mostly advertised in the front office, food and beverage and customer relations departments. However, the hotel businesses that advertise jobs are mainly operating in Antalya. In the job advertisements examined within the scope of the research, it is seen that hotel businesses mainly indicate that they have high school / associate degree / bachelor's degree level education. In addition, in the job advertisements examined within the scope of the research, it has been determined that the job advertisements given by the hotel enterprises do not focus on a specific gender. On the other hand, it is seen that these enterprises consider two years of work experience sufficient and prefer employees who speak at least two foreign languages or more. In this context, it can be suggested that hotel businesses should include special qualifications such as gender, education level, work experience as well as job descriptions and job analyses in their job advertisements, especially in the pre-season job advertisements, in order to reach the right candidates.

Giriş

Organizasyonların temel unsurunu insanlar oluşturmaktadır. Bu doğrultuda; bir işletmenin kurulması, büyümesi ve nihai amaçlarına ulaşabilmesi istenilen standartlarda iş gücüne sahip olabilmesine bağlıdır. Nitelikli insan kaynağına sahip olan işletmelerin sürdüreceği faaliyetlerde başarılı olacaklarını söylemek mümkündür (Erdem, 2004, s. 36-37). Son yıllarda turizm sektöründe önemli organizasyonel ve teknolojik değişiklikler meydana gelmiştir. Bu durum turistik destinasyonlarda yürütülen hizmet faaliyetlerinde yeterlilik kavramının yeniden ele alınmasına ve eğitim düzeyi yüksek çalışanların istihdam edilmesi gerekliliğine temel oluşturmuştur (Marrero-Rodriguez vd., 2020, s. 1). Turizm sektörü, emek yoğun niteliğinden dolayı işgücü piyasası ile oldukça yakın bir ilişkiye sahiptir. Özellikle turizm işletmelerinde turistlerin istek ve ihtiyaçlarının belirli standartlar dahilinde karşılanabilmesi işgücüne ve işgücünün niteliğine bağlıdır (Baum vd., 1997, s. 222). Turizm sektörüne bu perspektiften bakıldığında, gerçekleştirilen üretimin yoğun nitelikte işgücüne bağlı olması daha fazla sayıda çalışan istihdamını zorunlu kılmaktadır. Diğer taraftan, turizm işletmelerinde yapılan iş ve işlemlerin çalışanlar ve müşterilerin aynı zamanda ve aynı mekânda birlikte olduğu ortamlarda yürütülmesi ise nitelikli çalışanların istihdam edilmesi zorunluluğunu beraberinde gerektirmektedir (Kozak, 1998, s. 28). Bu durumda üretim şartları bakımından turizm sektörünün kendi iç yapısından kaynaklanan özellikler nedeni ile heterojen bir nitelik taşıdığı söylenilebilir. Dolayısıyla sektör içinde yürütülen meslekler farklı donanım ve yeteneklerin bir arada bulunmasını gerektirmektedir (Marrero-Rodriguez vd., 2020). Bu nedenle yürütülen işler göz önüne alındığında; beceri, deneyim, eğitim düzeyi gibi değişkenler hem turizm işletmeleri hem de çalışanlar açısından kritik derecede önemlidir.

Günümüzde çalışanların çalışma ve iletişim kurma biçimleri bilgi iletişim teknolojileri aracılığı ile oldukça farklı bir nitelik kazanmıştır. Çalışanlar, söz konusu teknolojiler aracılığı ile hem diğer çalışanlarla ve yöneticiler ile bağlantı kurmakta hem de teknolojik platformlar üzerinden iş arayabilmektedirler (Gonzales vd., 2020, s. 1). Bilgi iletişim teknolojilerindeki gelişmeler sadece çalışanlara değil işletmelere de işgücü piyasasını izleme ve değerlendirme konusunda büyük avantajlar sağlamıştır. Bu sayede işletmeler işe alımlarda çok sayıda adaya ulaşabilmektedirler (Basım vd., 2008, s. 36). Bununla birlikte iş ilanları, gerçekleştirilecek olan görevler ile bu kapsamda gerekli olan beceriler ve organizasyon hakkında net açıklamalar içermelidir. Açık bir pozisyon için doğru adaya ulaşabilmek amacıyla iş ilanlarına ilişkin duyurular söz konusu pozisyona yönelik olarak görev ve sorumluluklarının tanımı, işin gerektirdiği deneyim, eğitim ve diğer yetkinlikler ile birlikte işe alma prosedürleri ile beraber, maaş ve diğer avantajlar hakkında da bilgi içermelidir (Barbosa ve Oliviera, 2020, s. 4). Turizm işletmeleri çalışan temini için interneti yaygın olarak kullanmaktadırlar. İnternet üzerinden verilen iş ilanları bir taraftan turizm işletmelerine daha çok sayıda adaya ulaşma imkânı tanırken, diğer taraftan bu işletmelerde çalışmak isteyen çalışan değerlendirme fırsatı sunmaktadır (Ertaş, 2018, s. 1145). Öte yandan, turizm sektörünün yüksek düzeyde müşteri etkileşimine sahip olması ve müşteri deneyiminin hizmet kalitesi ile doğrudan ilişkili olması bakımından, internet tabanlı insan kaynakları uygulamalarından işe alım süreçlerinin titizlikle gerçekleştirilmesi gerekmektedir. Yapılan bu araştırmada ise sahip olduğu önemli turistik destinasyonlar ve otel işletmeleri ile ulusal ve uluslararası turizm hareketlerinde oldukça önemli bir yeri olan Akdeniz Bölgesi'nde faaliyet gösteren otel işletmelerinin vermiş oldukları iş ilanları incelenmiştir.

Kavramsal Çerçeve

İnsan Kaynakları Yönetimi

İnsan kaynakları kavramı, yirminci yüzyılın başlarında Frederick Taylor tarafından üretim alanında yürütülen çalışmalar kapsamında başlayan insan ilişkileri temelinde gelişmiştir. Taylor çalışmalarında, bilimsel yönetim çerçevesinde, işgücü verimliliğinin de dahil edildiği üretimde verimliliği artırmaya odaklanmıştır (Obedgiu, 2017, s. 985). İnsan kaynakları departmanı, bir işletmenin faaliyetlerini sürdürebilmesi için gerekli olan iş gücünün temin edilmesinde en önemli rolü üstlenen departmandır. Bu rolü nedeni ile insan kaynakları departmanının personel bulma ve seçme işleminde göz önünde bulundurması gereken hususlar söz konusudur. Bunların içinde en önemlileri ise personel seçimi için iş analizinin yapılmış olması ve işe alınacak personelde olması gereken niteliklerin bu doğrultuda belirlenmiş olmasıdır (Oğuzbalaban, 2019, s. 462). İnsan kaynakları departmanı tarafından yapılan başarılı işe alma uygulamalarının çalışan psikolojisi üzerinde olumlu yönde olan etkileri sayesinde hem işverenlerin hem de çalışanların karşılıklı fayda sağladığı yapılan araştırmalarda ortaya konulmuştur (Fan vd., 2014; Kalmi ve Kauhanen, 2008; Macky ve Boxall, 2008; Harley vd., 2007).

Başarılı organizasyonlar günümüzde çalışanlarını rekabet avantajı olarak görmektedirler. Bu durum çalışanlara yönelik yapılan yatırımların nedensel olarak önemli getirilerle bağlantılı olduğuna dair artan algıyı beraberinde getirmiştir. Bunun yanında birçok uygulayıcıyı insan kaynakları uygulamalarını örgütsel hedefler ile uyumlu hâle getirmeye yönelik motive etmiştir (Johnson vd. 2017, s. 292). Küreselleşme ve uluslararası rekabette meydana gelen hızlı gelişim, yönetim ve insan faktörüne yönelik olarak işletmelerin yeni plan ve politikalar geliştirmesini zorunlu kılmaktadır. İnsan kaynakları yönetimi ise söz konusu hızlı gelişim ve değişim temelinde insan kaynağı temin edilmesinin yanı sıra çalışanların performanslarının geliştirilmesi bakımından da oldukça önemli bir rol üstlenmektedir (Güler, 2006, s. 18). Söz konusu faktörler gözönüne alındığında insan kaynakları yönetiminin işe almanın yanı sıra çalışan performansının belirlenmesi, işbirliği kalıplarının incelenmesi ve işten ayrılmaların analiz edilmesi temel görevleri olarak sıralanabilir (Abbracciavento vd., 2020, s. 16996).

Bununla birlikte, insan kaynakları yönetiminin içeriği insan kaynakları sistemini meydana getiren; işe alma, seçme, eğitim ve geliştirme, performans değerlendirme, tazminat, teşvikler ve kariyer ilerlemesi gibi bireysel uygulamaları ifade eder. İnsan kaynakları süreci ise insan kaynakları içeriğinin kuruluşlar tarafından nasıl iletildiğini ve ne yönde uygulandığını ifade etmektedir (Agarwal, 2021, s. 3). İnsan kaynakları yönetiminin başarılı bir şekilde sürdürülmesinin birçok olumlu katkısı olmakla birlikte, işletmeler açısından insan kaynaklarının önemi altı başlıkta özetlenebilir (Naidu ve Chand, 2014, s. 799):

- İnsan kaynakları uygulamaları öncelikli olarak çalışanları hizmet sunumunun kalitesini iyileştirmeye motive eder.
- İnsan kaynakları uygulamaları çalışanların bilgi, yetenek ve becerilerini keskinleştirilmesine önemli oranda katkı sağlar.
- İnsan kaynakları uygulamaları doğru çalışanların işe alınmasını ve doğru işlere yerleştirilmesini sağlar.
- İnsan kaynakları uygulamaları herkes için eşit istihdam fırsatları sağlar.
- İnsan kaynakları uygulamaları herkes için adil ücret ve fayda sağlar.
- İnsan kaynakları uygulamaları çalışanların stresini, iş yükünü azaltarak çalışma yaşamının kalitesini olumlu yönde artırır.

Kuruluşların insan kaynakları ve yönetim uygulamaları aracılığı ile rekabette avantaj sağlayabilecekleri genel olarak kabul görmüştür. Diğer taraftan etkili insan kaynakları yönetimi ile birlikte nitelikli ve motive olmuş çalışanlara sahip olunması mümkündür. Ayrıca yeterli ve nitelikli çalışanlara sahip olmanın olumlu etkileri arasında; yüksek kârlılık, daha az rotasyon, daha yüksek ürün kalitesi, üretimde daha düşük maliyetler, organizasyonel stratejinin daha hızlı kabul edilmesi ve uygulanması gösterilebilir (Ordenez de Pablos ve Lytras, 2008, s. 49). Öte yandan insan kaynakları yönetimi tarafından gerçekleştirilecek uygulamalar sayesinde; çalışanların becerilerinin artırılması, çalışanların katılımını ve karar vermede söz sahibi olmalarının teşvik edilmesi, isteğe bağlı çaba gösterme motivasyonunun sağlanması ve bütüncül anlamda örgütsel performansı ve sürdürülebilir rekabet avantajına sahip olunması mümkün olabilir (Wong vd. 2019, s. 419).

Turizm Sektöründe İnsan Kaynakları Yönetimi

Örgütlerin başarılı bir şekilde işletilmesi, gelişmesi ve uzun vadeli sürdürülebilirliği için insan unsuru hayati öneme sahiptir. İnsan kaynakları yönetimi çalışanların işe alım, eğitim, ücretlendirme ve gelişim faaliyetlerini sürdürmekle birlikte, işletmelerin çevresel zorluklar ile başa çıkma yeteneklerine de katkıda bulunarak organizasyonların ekonomik anlamda başarılı olmalarına katkı sağlar (Rok ve Mulej, 2014, s. 350). Turizm sektörünün emek yoğun niteliği işletmeler açısından insan kaynakları yönetiminin kilit bir unsur olarak görülmesini sağlamaktadır. Konaklama ve seyahat işletmelerinde satış, pazarlama, eğlence, konaklama ve operasyon gibi faaliyetlerin yürütülmesi söz konusu işletmelerin insan gücü aracılığı ile gerçekleşmektedir (Çetintürk, 2017, s. 48). Dünya Seyahat ve Turizm Konseyi'ne göre turizm sektörü, sayısal anlamda dünyanın en büyük işverenleri arasında yer almakta olup küresel istihdamdaki payı otomobil üretimi ve kimyasal madde imalat sanayilerinin toplamından daha fazladır (World Travel Tourism Council, 2013, s.63). Bununla birlikte Dünya Seyahat ve Turizm Konseyi'nin uzun vadeli tahminlerine göre, 2022 ile 2032 yılları arasında turizm sektöründe tahmin edilen %2,7'lik tüm sektörler yıllık büyüme oranının iki katından fazla olarak yıllık ortalama %5,8'lik bir büyüme gerçekleşmesi beklenmektedir. Bu doğrultuda aynı dönemde sektörün 126 milyon ek istihdam yaratması beklenmektedir (World Travel Tourism Council, 2022, s. 9).

Turizm işletmelerinde ürün ve hizmet üretimine yönelik işlerin gerçekleştirilebilmesi insangücü planlaması temeline dayanmaktadır. Bu noktada turizm işletmelerinde çalışan seçim sürecinin başarılı bir şekilde yürütülebilmesi için çalışan gereksiniminin belirlenip ortaya konulması, çalışan bulunması için gerekli materyallerin hazırlanması, iş gücü piyasasının analiz edilmesi ve hiyerarşik kapsamda işe alımların gerçekleştirilmesi gerekmektedir (Örücü, 2002, s. 120). Bu kapsamda insan kaynakları yönetiminin temel işlevleri arasında işgücü kaynağının sağlanması ile birlikte işletme çatısı altında yer alan tüm çalışanların verimli ve huzurlu bir biçimde işletme amaçları doğrultusunda çalışmalarının gerçekleştirilmesi yer almaktadır (Erdem, 2004, s. 37). Bununla birlikte insan kaynakları yönetimi, insana odaklı bir çerçevede işe yönelik insan ilişkilerini belirli bir hiyerarşi dahilinde personel politikalarının meydana getirilmesi ile birlikte hem kurum kültürünün oluşumu hem de yönetim faaliyetlerinin başarılı bir biçimde sürdürülmesi bakımından kilit bir rol üstlenmektedir (Fındıkcı, 1999, s. 14).

Turizm hizmetlerinin sunumunda kaliteye verilen önemin arttığı, hizmet kalitesinin sağlanmasına yönelik olarak insan unsurunun ön plana çıktığı bir dönemde insan kaynakları turizm işletmeleri açısından stratejik bir konu olduğu kadar rekabetçi bir fırsat olarak da karşımıza çıkmaktadır. Bununla birlikte rekabet üstünlüğü sağlanması amacıyla farklı stratejilerin formüle edilebilmesi anlamında insan kaynaklarının rolü göz ardı edilmemelidir (Baum, 2012, s. 125). Diğer birçok sektörden farklı olarak turizm sektöründe yer alan işletmelerin ürün ve hizmetleri, çoğunlukla soyut nitelikte olan ve önemli oranda çalışanlar ile

müşteriler arasındaki yüz yüze etkileşim temelli hizmet sunumlarına dayalıdır. Bu nedenle insan kaynakları yönetimi söz konusu işletmeler açısından; müşteri sadakati, müşteri memnuniyeti ve hizmet kalitesi gibi işletme performansının başarı ölçütleri açısından kilit bir unsurdur (Madera vd. 2017, s. 48). İnsan kaynakları yönetiminin otel işletmelerinde kurumsal kariyer yönetimi ve içsel markalaşma gibi fonksiyonları hem kurumun marka değerinin hem de çalışanlarının gelişimini kolaylaştırabilir. Bununla birlikte otel çalışanlarının kişisel gelişim ihtiyaçlarını ve otel markasının başarısına yönelik arzularını karşılayarak kendileri ve işleriyle ilgili duygularını doğrudan etkileyebilirler. Bu duygu ve tutumlar, iş tatmini yaratabilir ve marka performansını geliştirebilir (Cheung vd., 2014, s. 1164). Bunun yanında yapılan araştırmalarda turizm işletmelerinde insan kaynakları yönetimi ile performans, personel güçlendirme, örgütsel destek, duygusal bağlılık gibi işletme performansını doğrudan etkileyebilecek hususlar arasında yakın bir ilişki olduğu ortaya konulmuştur (Teo vd., 2020; Hewagama vd., 2019; Karatepe, 2013). Öte yandan, insan kaynakları departmanlarında yürütülen iş ve işlemlerde teknoloji kullanımının yaygınlaşması, özellikle de web siteleri üzerinden verilen ilanlar aracılığı ile çalışan temin edilmesi çalışmaları, istenen nitelik ve standartlarda çalışanlara ulaşılmasını sağlaması bakımından oldukça önemlidir (Öksüz, 2011, s. 268).

Yöntem

Bu kısımda araştırma deseni, araştırmanın amacı ve önemi, verilerin toplanması ve verilerin analizine yönelik detaylı bilgilere yer verilmiştir.

Araştırmanın Amacı ve Önemi

Akdeniz Bölgesi sahip olduğu çok sayıda turistik destinasyon ve bünyesinde yer alan otel işletmelerinin sayısı ve niteliği bakımından turistik anlamda oldukça önemlidir. Bu kapsamda yapılan bu araştırmanın temel amacını Akdeniz Bölgesi'nde faaliyet gösteren otel işletmelerinin iş ilanlarında kullandıkları işe alım kriterlerinin analiz edilmesi oluşturmaktadır. Bununla birlikte söz konusu bölgede faaliyet gösteren otel işletmelerinin işe alımlarda tercih ettikleri niteliklerin belirlenmesi, turizm sektöründe kariyer planlaması yapan ve kariyerini bu sektörde sürdürmeyi planlayan çalışanlara yol göstermesi bakımından oldukça önemlidir.

Araştırma Deseni

Yapılan bu araştırma nitel desende tasarlanmıştır. Bu desene gerçekleştirilmiş olan bu araştırmada, nitel araştırma yöntemlerinden içerik analizi kullanılmıştır. İçerik analizinde analize dahil edilen veriler birbirine yakın belirli tema ve kavramlar aracılığı ile sistematik bir incelemeye tabi tutulduktan sonra anlaşılır bir biçimde düzenlenir (Yıldırım ve Şimşek, 2011, s. 227). Araştırma kapsamında Akdeniz Bölgesi'nde faaliyet gösteren otel işletmelerinin iş ilanlarına ulaşım söz konusu işletmelerin işe alım kriterlerinin analiz edilmesi amacıyla içerik analizi yöntemi kullanılmıştır. İçerik analizi, objektif ve sistematik verilere dayalı olarak iletişim içeriğinin kategorizasyon kuralları çerçevesinde nesnel ve sistematik bir şekilde özetlendiği ve karşılaştırılabilir verilere dönüştürüldüğü bir yöntemdir (Kassarjian, 1977, s. 9).

Veri Toplama Süreci

Araştırma evrenini 2022 yılı aralık ayı içerisinde Kariyer. net isimli internet sitesinde yer alan otel işletmelerine yönelik iş ilanları oluşturmaktadır. Kariyer. net yaklaşık yirmi beş milyon özgeçmiş ve doksan dört bin üye işyerine sahip olması bakımından iş arama ve işe alım sürecinde en çok kullanılan internet siteleri arasında yer almaktadır. Araştırma kapsamında 01.12.2022 ile 15.12.2022 tarihleri arasında Akdeniz Bölgesi'nde faaliyet gösteren otel

işletmeleri tarafından verilen 248 iş ilanı analize dahil edilmiş verilen ilanların tümü incelenerek örneklemeye gidilmemiş dolayısıyla tam sayım gerçekleştirilmiştir.

Verilerin Analizi

Araştırma kapsamında turizm sezonunun başlamasından önce belirlenen tarih aralığında verilen ilanların her biri incelenmiştir. Bu doğrultuda otel işletmelerine yönelik söz konusu ilanlar; cinsiyet, yıldız sayısı, departman bilgisi, istenilen yabancı dil seviyesi, mezuniyet seviyesi, iş tecrübesi gibi çalışanlarda aranan özellikler üzerinden analiz edilmiştir. Nitel araştırmalarda geçerlilik ve güvenilirlik kavramlarının yerine inanılabilirlik, araştırmacının yetkinliği ve sonuçların doğruluğu kavramlarından söz edilmesi daha doğrudur (Krefting, 1981). Guba ve Lincoln' a göre (1982), nitel araştırmalarda güvenilirlik ve geçerliliğin sağlanması için inandırıcılık kriterinin sağlanması gerektiğini ortaya koymuştur. İnandırıcılık kriteri ise tutarlılık, inanılabilirlik, onaylanabilirlik ve aktarılabilirlik olmak üzere dört boyuttan oluşmaktadır. Bu kapsamda yapılan bu araştırmada inandırıcılık ve tutarlılığın sağlanması adına veriler ve yapılan analizler turizm işletmeciliği alanında uzman iki farklı akademisyenin görüşüne başvurulmuş ve olumlu görüş alınmıştır. Bununla birlikte yine inanılabilirlik kapsamında veriler turizm sezonu başlamadan önce otel işletmelerinin sezon hazırlıklarını sürdürdüğü aralık ayı içerisinde yeteri kadar zaman ayrılarak gerçekleştirilmiştir. Onaylanabilirlik için ise veriler önyargılardan uzak tarafsız bir şekilde gruplandırılmış ve sunulmuştur. Araştırma kapsamında ulaşılan veriler otel işletmelerinin buldukları il ve yıldız sayıları, iş ilanlarında talep edilen cinsiyet ve eğitim düzeyi, iş ilanı verilen departmanlar, yabancı dil ve iş tecrübesi şartları başlıklarında gruplandırılmıştır. Söz konusu dökümanlara yönelik yüzde ve frekans analizleri ise SPSS Statistics 22 programı aracılığı ile gerçekleştirilmiştir.

Bulgular

Bu bölümde yapılan içerik analizi doğrultusunda Akdeniz Bölgesi'nde faaliyet gösteren ve Kariyer.net üzerinden iş ilanı veren otel işletmelerinin buldukları il ve yıldız sayıları, mezuniyet şartları, yabancı dil tercihleri ile iş tecrübesi başlıklarında ulaşılan bulgulara yer verilmiştir.

Otel İşletmelerinin Buldukları İl ve Yıldız Sayıları

Araştırma kapsamında iş ilanı veren otel işletmelerinin buldukları il ve söz konusu otel işletmelerinin yıldız sayıları Tablo 1'de gösterilmiştir.

Tablo 1: Otel İşletmelerinin Buldukları İl ve Yıldız Sayıları

Şehir	n	%
Antalya	198	79,8
Mersin	29	11,7
Adana	17	7,9
Osmaniye	4	1,6
Toplam	248	100
Yıldız Sayısı		
3 yıldız	7	2,8
Belirtilmemiş	37	14,9
4 yıldız	35	14,1
5 yıldız	169	68,2
Toplam	248	100

Tablo 1'e göre araştırma kapsamında yer alan otel işletmelerinin 198'i (79,7%) Antalya'da, 29'u (%11,7) Mersin'de, 14'ü (% 7,9) Adana'da 4'ü ise (%1,6) Osmaniye'de bulunmaktadır. Bununla birlikte ilgili iş ilanlarını veren otel işletmelerinin 169'u (%68,2) 5

yıldızlı, 35'i (% 14,1) 4 yıldızlı, 7'si ise (% 2,8) üç yıldızlıdır. Bununa birlikte 37 otel işletmesi (%14,9) ilanlarda yıldız sayısını belirtmemiştir.

Otel İşletmelerinin Eğitim Düzeyi ve Cinsiyet Kriterleri

Araştırma kapsamında iş ilanı veren otel işletmelerinin iş ilanlarında belirtmiş oldukları eğitim düzeyi kriterine yönelik bilgiler Tablo 2'de gösterilmiştir.

Tablo 2: Otel İşletmelerinin Mezuniyet Seviyesi Kriterleri

Eğitim Seviyesi	n	%
İlköğretim	3	1,2
Lise	22	8,8
Önlisans	13	5,2
Lisans	10	4
Yüksek Lisans	3	1,2
Lise/Önlisans/Lisans	197	79,4
Toplam	248	100
Cinsiyet		
Bayan	11	4,4
Bay	7	2,8
Bay/Bayan	230	92,7
Toplam	248	100

Tablo 2'ye göre araştırma kapsamında yer alan otel işletmelerinin 3'ü (%1,2) ilköğretim, 22'si (%8,8) lise, 13'ü (%5,2) önlisans, 10'u (%4) lisans, 3'ü (%1,2) yüksek lisans ve 197'si ise (%79,4) lise/önlisans/lisans seviyesinde başvuru şartını öngörmektedir. Bununla birlikte otel işletmelerinin iş ilanlarının 11'i (%4,4) bayanlara, 7'si (%2,8) baylara 230'u ise (%92,7) her iki cinsiyetin de başvuru yapabileceklerini belirtmişlerdir.

Otel İşletmelerinin İlan İş İlanı Verdiği Departmanlar

Araştırma kapsamında iş ilanı veren otel işletmelerinin iş ilanlarında ihtiyaç belirtmiş oldukları departmanlara yönelik bilgiler Tablo 3'te gösterilmiştir.

Tablo 3: Otel İşletmelerinin Mezuniyet Seviyesi Kriterleri

Departman	n	%
Ön büro	61	24,5
Yiyecek İçecek	35	14,1
Müşteri ilişkileri	29	11,6
Muhasebe/Finans	27	10,8
İnsan kaynakları	23	9,2
Satış/Pazarlama	21	8,4
Teknik Servis	14	5,6
Kat hizmetleri	12	4,8
Güvenlik	6	2,4
Satınalma	8	3,2
SPA	9	3,6
Eğlence/Animasyon	4	1,6
Genel Başvuru	9	3,6
Toplam	248	100

Tablo 3'e göre araştırma kapsamında yer alan otel işletmelerinin 61'i (%24,5) ön büro, 35'i (%14,1) yiyecek içecek, 29'u (%11,6) müşteri ilişkileri, 27'si (%10,8) muhasebe, 23'ü (%9,2) insan kaynakları, 21'i (%8,4) satış pazarlama, 14'ü (%5,6) teknik servis, 12'si (%4,8) kat hizmetleri, 6'sı (%2,4) güvenlik, 8'i (%3,2) satınalma, 9'u (%3,6) SPA, 4'ü (%1,6) animasyon departmanlarına ve 9'u (%3,6) ise genel başvuru niteliğindedir.

Otel İşletmelerinin Yabancı Dil ve İş Tecrübesi Şartları

Araştırma kapsamında iş ilanı veren otel işletmelerinin iş ilanlarında belirtmiş oldukları yabancı dil ve iş tecrübesi şartları Tablo 4'te gösterilmiştir.

Tablo 4: Otel İşletmelerinin Yabancı Dil ve İş Tecrübesi Şartları

Yabancı dil	n	%
İngilizce	18	7,2
İyi Derecede İngilizce	40	16,1
Almanca	2	0,8
Rusça	2	0,8
İngilizce/Almanca/Rusça	108	43,5
Önemi yok	78	31,4
Toplam	248	100
İş tecrübesi	n	%
1 yıl	14	5,6
2 yıl	69	27,8
3 yıl	41	16,5
5 yıl	49	19,7
8 yıl	2	0,8
10 yıl	20	8,0
Farketmez	53	21,3
Toplam	248	100

Tablo 4' e göre araştırma kapsamında yer alan otel işletmelerinin 18'i (%7,2) İngilizce, 40'ı (%16,1) iyi derecede İngilizce, 2'si (%0,8) Almanca, 2'si (%0,8) Rusça ve 108'i (%43,5) İngilizce/Almanca/Rusça yabancı dillerinin herhangi birinin bilinmesi şartını istediği görülmektedir. Bununla birlikte söz konusu otel işletmelerinin 78'inin (%31,4) ise herhangi bir yabancı dil şartı belirtmediği görülmektedir. Diğer taraftan otel işletmelerine yönelik iş ilanlarının 14'ünde (%5,6) 1 yıl, 69'unda (%27,8) 2 yıl, 41'inde (%16,5) 3 yıl, 49'unda (%19,7) 5 yıl, 2'sinde (%0,8) 8 yıl, 20'sinde (%0,8) 10 yıl iş tecrübesi kriterinin yer aldığı görülmektedir. Ayrıca ilanların 53'ünde (%21,3) iş tecrübesi şartının yer almadığı tespit edilmiştir.

Tartışma ve Sonuç

Akdeniz Bölgesi'nde faaliyet gösteren otel işletmelerinin online iş ilanlarının incelenmesi amacıyla gerçekleştirilmiş olan bu çalışmada otel işletmelerinin iş ilanlarının içeriği bakımından önemli sonuçlara ulaşılmıştır. İçerik analizi aracılığı ile ulaşılan bulgulara göre, otel işletmelerinin en fazla önbüro, yiyecek içecek ve müşteri ilişkileri departmanlarında ihtiyaç duyulan pozisyonlar için ilan vermiş oldukları belirlenmiştir. Bununla birlikte iş ilanı veren otel işletmeleri ağırlıklı olarak Antalya'da faaliyet göstermektedir. Araştırma kapsamında incelenen iş ilanlarında otel işletmelerinin ağırlıklı olarak lise/önlisans/lisans düzeyinde öğrenim görmüş çalışan aradıkları görülmektedir. Ayrıca araştırma kapsamında incelenen iş ilanlarında otel işletmelerinin çalışan ararken belirli bir cinsiyete odaklanmadığı belirlenmiştir. Öte yandan söz konusu işletmelerin yine büyük oranda iki yıl iş tecrübesini yeterli gördükleri ve en az iki yabancı dil ve üzerinde yabancı dil bilen çalışanları tercih ettikleri görülmektedir.

Araştırma kapsamında incelenen iş ilanlarının; ihtiyaç duyulan departman, iş tecrübesi, eğitim düzeyi gibi genel birtakım kriterler üzerine odaklandığı tespit edilmiştir. Ayrıca otel işletmelerinin vermiş oldukları iş ilanlarında özel şartları açık bir şekilde belirtmemiş olmaları istenilen nitelikte adaylara ulaşmada bir engel olarak görülebilir. Oğuzbalaban (2019), konaklama işletmelerinin iş ilanlarına yönelik olarak gerçekleştirmiş olduğu çalışmasında konaklama işletmelerinin daha fazla erkek çalışanları istihdam etme eğiliminde olduklarını tespit etmiştir. Yapılan bu çalışmada ise otel işletmelerinin çalışan tercihinde büyük oranda

cinsiyet tercihi belirtmediği ilanların her iki cinsiyetin başvurusuna açık olduğu sonucuna ulaşılmıştır. Dolayısıyla ulaşılmış olan bu sonuç cinsiyet kriteri açısından Oğuzbalaban (2019), tarafından ulaşılan sonuçlar ile örtüşmemektedir. Diğer taraftan ulaşılan araştırma sonuçları iş ilanlarının eğitim, tecrübe ve yabancı dil bilgisi kriterlerine odaklanması bakımından Özdemir vd. (2015) tarafından yapılan çalışmada ulaşılan sonuçları destekler niteliktedir. Bununla birlikte Giritlioğlu vd. (2015) yapmış oldukları araştırmalarında otel işletmelerinin vermiş oldukları iş ilanlarında spesifik şartları net olarak belirtmediklerini tespit etmişlerdir. Benzer biçimde bu çalışmada da otel işletmelerinin özellikle ihtiyaç duydukları departman anlamında özel nitelikleri açık bir biçimde belirtmedikleri belirlenmiştir. Ulaşılan sonuçlardan hareketle otel işletmelerine, özellikle sezon öncesi vermiş oldukları iş ilanlarında tam anlamı ile aranan doğru adaylara ulaşılabilmeleri için cinsiyet, eğitim seviyesi, iş tecrübesi gibi niteliklerin yanında, pozisyonun gerektirdiği özel niteliklerin neler olduğunun, iş tanımları ve iş analizleri doğrultusunda ilanlarda yer vermeleri gerektiği önerilebilir. Bununla beraber otel işletmelerinin iş ilanlarının içeriğinde çalışanlara yönelik kariyer imkânlarının ve ulaşım, yemek ve konaklama ile birlikte diğer sosyal birtakım imkânların yer almasının nitelikli çalışanlara ulaşılmasına katkı sağlaması bakımından önemli görülmektedir. Gelecek araştırmalarda havayolu işletmelerinin, seyahat acentelerinin ve yiyecek içecek işletmelerinin iş ilanlarının ayrı ayrı analiz edildiği çalışmaların gerçekleştirilmesi gelecekte söz konusu işletmelerde kariyer planlaması yapan çalışan adaylarına yol gösterici olabilir. Otel işletmelerinin iş ilanlarının içeriği ile başvuru tercihi arasındaki ilişkilerin karşılaştırıldığı ampirik araştırmaların gerçekleştirilmesi ise otel işletmelerine personel seçim politikalarının belirlenmesi bakımından önemli ölçüde katkı sağlayabilir.

Kaynakça

- Abbracciavento, F., Formentin, S., Gualandi, E., Nanni, R., Paoli, A., ve Savaresi, S. M. (2020). Modeling and prediction for optimal human resources management. *IFAC-PapersOnLine*, 53(2), 16996-17001.
- Agarwal, P. (2021). Shattered but smiling: Human resource management and the wellbeing of hotel employees during Covid-19. *International Journal of Hospitality Management*, 93, 102765.
- Balcı A. (2011). *Sosyal bilimlerde araştırma yöntem teknik ve ilkeler*. Ankara: Pegem Akademi Yayıncılık.
- Barbosa, M. W., ve de Oliveira, V. M. (2021). The corporate social responsibility professional: A content analysis of job advertisements. *Journal of Cleaner Production*, 279, 123665.
- Basim, H. N., Şeşen, H., ve Şeşen, E. (2008). Personel temin sürecinde gazete ilanları üzerine karşılaştırmalı bir çalışma. *Gazi Üniversitesi Ticaret ve Turizm Eğitim Fakültesi Dergisi*, (1), 35-44.
- Baum, T., Amoah, V., ve Spivack, S. (1997). Policy dimensions of human resource management in the tourism and hospitality industries. *International Journal of Contemporary Hospitality Management*, 9(5/6), 221-229.
- Baum, T. (2012). Human resource management in tourism: A small island perspective. *International Journal of Culture, Tourism and Hospitality Research*, 6(2), 124-132.
- Cheung, C., Kong, H., ve Song, H. (2014). How to influence hospitality employee perceptions on hotel brand performance? *International Journal of Contemporary Hospitality Management*, 26(8), 1162-1178.
- Çetintürk, İ. (2017). Turizm işletmelerinde sürdürülebilir rekabet üstünlüğü kaynağı olarak stratejik insan kaynakları yönetimi. *Yaşar Üniversitesi E-Dergisi*, 12(45), 60-75.
- Erdem, B. (2004). Otel işletmelerinde insan kaynakları planlamasının yeri ve önemi. *Balikesir Üniversitesi Sosyal Bilimler Enstitüsü Dergisi*, 7(11), 35-54.

- Ertaş, Ç. (2018). Turizm sektöründeki nitelikli çalışan eksikliğinde turizm işletmelerinin payı: İş ilanları üzerinden bir inceleme. *Adıyaman Üniversitesi Sosyal Bilimler Enstitüsü Dergisi*, (30), 1143-1172.
- Fan, D., Cui, L., Zhang, M. M., Zhu, C. J., Härtel, C. E., ve Nyland, C. (2014). Influence of high performance work systems on employee subjective well-being and job burnout: empirical evidence from the Chinese healthcare sector. *The International Journal of Human Resource Management*, 25(7), 931-950.
- Fındıkçı İ. (1999). *İnsan kaynakları yönetimi*. İstanbul: Alfa Yayınları.
- Giritlioğlu, İ., Karakan, H. İ., ve Öksüz, E. N. (2015). Antalya bölgesindeki otel işletmelerinin iş ilanlarının içerik analizine yönelik bir çalışma. Kelkit A. (Ed.), *16. Ulusal Turizm Kongresi Bildiriler Kitabı* (s. 95-106) içinde. Çanakkale: Detay Yayıncılık.
- Gonzalez, R., Gasco, J., ve Llopis, J. (2020). Information and communication technologies and human resources in hospitality and tourism. *International Journal of Contemporary Hospitality Management*, 32(11), 3545-3579.
- Guba, E. G., ve Lincoln, Y. S. (1982). Epistemological and methodological bases of naturalistic inquiry. *Ectj*, 30(4), 233-252.
- Güler, E. Ç. (2006). İşletmelerin e-insan kaynakları yönetimi ve e-işe alim süreçlerindeki gelişmeler. *Ege Academic Review*, 6(1), 17-23.
- Harley, B., Allen, B. C., ve Sargent, L. D. (2007). High performance work systems and employee experience of work in the service sector: The case of aged care. *British Journal of Industrial Relations*, 45(3), 607-633.
- Hewagama, G., Boxall, P., Cheung, G., ve Hutchison, A. (2019). Service recovery through empowerment? HRM, employee performance and job satisfaction in hotels. *International Journal of Hospitality Management*, 81, 73-82.
- Johnson, L. U., Bok, C. J., Bisbey, T. ve Witt, L. A. (2017). Systemic Awareness Modeling: A Synthesis of Strategic HR Decision-Making Practices. *In Research in Personnel and Human Resources Management*, 35, 287-325.
- Kalmi, P., ve Kauhanen, A. (2008). Workplace innovations and employee outcomes: Evidence from Finland. *Industrial Relations: A Journal of Economy and Society*, 47(3), 430-459.
- Karatepe, O. M. (2013). High-performance work practices, work social support and their effects on job embeddedness and turnover intentions. *International Journal of Contemporary Hospitality Management*, 25(6), 903-921.
- Kassarjian, H. H. (1977). Content analysis in consumer research. *Journal of consumer research*, 4(1), 8-18.
- Kozak, M. A. (1998). Turizm sektöründe insan kaynakları seçim yöntemleri. *Anatolia: Turizm Araştırmaları Dergisi*, 9(1), 26-30.
- Macky, K., ve Boxall, P. (2008). High-involvement work processes, work intensification and employee well-being: A study of New Zealand worker experiences. *Asia Pacific Journal of Human Resources*, 46(1), 38-55.
- Madera, J. M., Dawson, M., Guchait, P., ve Belarmino, A. M. (2017). Strategic human resources management research in hospitality and tourism: A review of current literature and suggestions for the future. *International Journal of Contemporary Hospitality Management*. 29(1), 48-67.
- Marrero-Rodríguez, R., Morini-Marrero, S., ve Ramos-Henriquez, J. M. (2020). Tourism jobs in demand: Where the best contracts and high salaries go at online offers. *Tourism management perspectives*, 35, 100721.
- Naidu, S., ve Chand, A. (2014). A comparative analysis of best human resource management practices in the hotel sector of Samoa and Tonga. *Personnel Review*, 43(5), 798-815.

- Obedgiu, V. (2017). Human resource management, historical perspectives, evolution and professional development. *Journal of Management Development*, 36(8), 986-990.
- Oğuzbalaban, G. (2019). Konaklama işletmelerine yönelik iş ilanlarının içerik analizi: Turizm Gazetesi örneği. *Karadeniz Sosyal Bilimler Dergisi*, 11(21), 461-473.
- Ordóñez de Pablos, P., ve Lytras, M. D. (2008). Competencies and human resource management: Implications for organizational competitive advantage. *Journal of knowledge management*, 12(6), 48-55.
- Öksüz, B. (2011). E-işe alım sürecinde kurumsal web sitelerinin kullanımı ve konu üzerine bir araştırma. *Uluslararası Yönetim İktisat ve İşletme Dergisi*, 7(14).267-284.
- Örücü, E. (2002). Turizm işletmelerinde orta ve üst kademe yöneticilerin işgören seçme ve değerlendirme sürecindeki eğilimleri (Marmaris ve çevresindeki üç yıldızlı işletmeler örneği). *Dokuz Eylül Üniversitesi İktisadi İdari Bilimler Fakültesi Dergisi*, 17(2), 119-132.
- Özdemir, S. S., Polat, E., ve Met, Ö. L. (2015). Bodrum'da faaliyet gösteren konaklama işletmelerince verilen iş ilanlarındaki işgören niteliklerinin analizi. *Sosyal ve Beşeri Bilimler Araştırmaları Dergisi*, 16(34), 121-138.
- Rok, M., ve Mulej, M. (2014). CSR-based model for HRM in tourism and hospitality. *Kybernetes*, 43(3/4), 346-362.
- Teo, S. T., Bentley, T., ve Nguyen, D. (2020). Psychosocial work environment, work engagement, and employee commitment: A moderated, mediation model. *International Journal of Hospitality Management*, 88, 102415.
- Yıldırım, A., ve Simsek, H. (2011). *Sosyal Bilimlerde Nitel Araştırma Yöntemleri*. Ankara: Seckin Yayıncılık.
- Wong, I. A., Xu, S., Chan, S. H. G., ve He, M. (2019). A cross-level investigation of the role of human resources practices: Does brand equity matter? *Tourism Management*, 75, 418-426.
- World Travel Tourism Council (2013). The travel and tourism competitiveness report 2013: Reducing barriers to economic growth and job creation. https://www3.weforum.org/docs/WEF_TT_Competitiveness_Report_2013.pdf Erişim Tarihi: 20.02.2023
- World Travel Tourism Council (2022). Travel and Tourism Economic Impact Global Trends. <https://wtcc.org/Portals/0/Documents/Reports/2022/EIR2022-Global%20Trends.pdf> Erişim Tarihi: 23.02.2023



GAZIANTEP UNIVERSITY JOURNAL OF SOCIAL SCIENCES

Journal homepage: <http://dergipark.org.tr/tr/pub/jss>



Araştırma Makalesi • Research Article

Gastronomi ve Mutfak Sanatları Bölümü Öğrencilerinin Aşçılık Mesleğine Bakış Açılarının *Burnt* Filmi Bağlamında İncelenmesi

*Examination of Gastronomy Students' Perspective of The Cooking Profession in The Context of The Movie *Burnt**

Hasan Önal ŞEYHANLIOĞLU^{a*} Ümit ÇAKAR^b Okan OĞUZ^c

^a Dr. Öğr. Üyesi, Batman Üniversitesi, Turizm Fakültesi, Turizm İşletmeciliği Bölümü, Batman / TÜRKİYE
ORCID: 0000-0002-9056-5237

^b Arş. Gör., Ağrı İbrahim Çeçen Üniversitesi, İktisadi ve İdari Bilimler Fakültesi, Halkla İlişkiler ve Reklamcılık Bölümü, Ağrı / TÜRKİYE
ORCID: 0000-0001-9149-9641

^c Arş. Gör., Ağrı İbrahim Çeçen Üniversitesi, Turizm İşletmeciliği ve Otelcilik Yüksekokulu, Gastronomi ve Mutfak Sanatları Bölümü, Ağrı / TÜRKİYE
ORCID: 0000-0001-7451-4790

MAKALE BİLGİSİ

Makale Geçmişi:

Başvuru tarihi: 13 Mart 2023

Kabul tarihi: 2 Temmuz 2023

Anahtar Kelimeler:

Gastronomi,

Medya,

Sinema filmi,

Mesleki algı.

ÖZ

Günümüzde gelişen teknolojiyle birlikte medya, sahip olduğu güçlü işlevleri sayesinde birçok mesleğin algılanmasında önemli bir role sahip bir araç konumuna gelmiştir. Özellikle son yıllarda birçok filmde yemeklerin başrolde yer almasıyla birlikte bir medya faaliyeti olan filmlerin gastronomi mesleği ile olan ilişkisi giderek önem kazanmaya başlamıştır. Literatür incelendiğinde medya kanalları aracılığıyla gastronomi mesleğine yönelik algı ve tutumları ölçen yeterli sayıda çalışmanın olmadığı tespit edilmiştir. Bu çerçevede çalışmanın amacı, gastronomi ve mutfak sanatları eğitimine yeni başlamış ve profesyonel mutfak deneyimi olmayan öğrencilerin, gerçek hayatın yansımaları niteliğinde olan bir sinema filminin meslekleriyle ilgili algı ve tutumlarına olan etkisini ortaya koymaktır. Buna bağlı olarak çalışma nitel bir yöntem olan alımlama analizi çerçevesinde görüşme (mülakat) tekniği kullanılmıştır. Örneklem yöntemi olarak kasti örneklem yöntemi tercih edilmiştir. Kasti örneklem yöntemi kapsamında Ağrı İbrahim Çeçen Üniversitesi Gastronomi ve Mutfak Sanatları bölümü 1. ve 2. sınıf öğrencileri arasından toplam 20 öğrenci seçilmiştir. Bu öğrencilere film aracılığıyla gastronomi mesleğine yönelik algı ve tutumları ve meslekle ilgili düşüncelerini öğrenmek amacıyla toplamda 7 adet açık uçlu sorudan oluşan bir görüşme formu uygulanmıştır. Katılımcıların verdiği yanıtlara göre, filmin mesleğe bakış açısını çoğunlukla etkilediği saptanmıştır. Ek olarak şeflerin yönetim tarzının otoriter olması gerektiğini düşündükleri, bir restoran veya şefin başarısında medyanın önemli bir rol oynadığını düşündükleri ve mesleki gelişimde gurmelerin önemli olduğunu vurguladıkları görülmüştür.

ARTICLE INFO

Article History:

Received: March 13, 2023

Accepted: July 2, 2023

Keywords:

Gastronomy,

Media,

Motion picture,

Professional perception.

ABSTRACT

Nowadays, with the developing technology, the media has become a tool that has an important role in the perception of many professions, thanks to its powerful functions. Especially in recent years, with food playing a central role in many movies, the relationship between movies, which is a media activity, and the gastronomy profession has become more and more important. When the literature is examined, it has been determined that there are not enough studies that measure the perception and attitudes of the gastronomy profession through media channels. In this context, the study aims to reveal the effect of a movie, which is a reflection of real life, on the perceptions and attitudes of students who have just started their gastronomy and culinary arts education and who do not have professional culinary experience. Accordingly, the interview technique was used within the framework of reception analysis, which is a qualitative method. The deliberate sampling method was preferred as the sampling method. Within the scope of the deliberate sampling method, a total of 20 students were selected among the 1st and 2nd-year students of the Department of Gastronomy and Culinary Arts at Agri Ibrahim Cecen University. An interview form consisting of 7 open-ended questions was applied to these students to learn their perceptions and attitudes towards the gastronomy profession and their thoughts about the profession through the film. According to the answers given by the participants, it was determined that the film mostly affected the perspective of the profession. In addition, it has been observed that chefs think that the management style should be authoritative, that they think that the media plays an important role in the success of a restaurant or chef and that gourmets are important in professional development.

EXTENDED ABSTRACT

The research aims to determine the perceptions and attitudes of students, who have just started to learn gastronomy and have never had experience working in professional kitchens, through movies. When the literature on Gastronomy, University Students, and Reception Analysis is examined, it has been determined that motion pictures are made by students and white-collar workers, individuals with similar demographic characteristics, individuals with different demographic characteristics, and general individuals.

In addition, when the studies on gastronomy and media are examined, it has been determined that the contents of the newspapers are examined within the framework of gastronomy, some studies examine television programs with gastronomy content, the examination of promotional films with gastronomy content, and the management of the gastronomy contents on social media platforms. However, it has been determined that no study examines the professional perception and attitudes of Gastronomy and Culinary Arts students within the framework of the gains of the reception analysis through cinema films. Therefore, this study aims to fill the gap noticed in the literature.

In the research, the interview technique was used within the framework of reception analysis. Reception analysis is a type of analysis that determines whether the messages conveyed to the audience through mass media are understood or not (Mathieu, 2015 s. 16). The basis of reception analysis is based on the Coding-Decoding theory of Stuart Hall, an important member of the cultural studies tradition. According to the theory of coding and decoding, the audience, who receives the indicators of the media, shows their side by choosing one of the dominant reading, deliberative reading, and counter reading. Thus, media content can be read in many different ways (Şeker, 2009: 105). According to Hall (1980), a member of the Cultural Studies tradition, the type of reading required for decoding the message created by the media is hegemonic reading (Hall, 1980: s. 135; Yaylagül, 2006, s. 115).

Within the scope of the voluntary sampling method, a total of twenty students among the 1st and 2nd-year students of the Department of Gastronomy and Culinary Arts at Ağrı İbrahim Çeçen University watched the *Burnt Movie* during the lesson. After the viewing, interviews were held with each of the twenty students. Each interview lasted approximately fifteen-twenty minutes. A total of seven questions were asked. While forming the questions, the opinions of academicians who are experts in their fields were taken into consideration. After the revision of the interview questions by expert academicians, the questions were restructured.

As a result of the research, it was determined that the participants made hegemonic reading in all questions. According to Hall (1980), a member of the Cultural Studies tradition, the type of reading required for decoding the message created by the media is hegemonic reading (Hall, 1980: s. 135; Yaylagül, 2006, s. 115). Therefore, mostly hegemonic reading in our study supports this argument. In the questions in which hegemonic reading was made, the participants stated that they were mostly influenced by the film to the question about determining the perspective on the profession in the film perspective. When asked how the management style of the profession should be, he said that mostly authoritarian management should be exhibited. When asked whether the media has an important place in the success of a restaurant or chef, they stated that they think the media has an important place. Finally, they said that they thought it was the question of whether gourmets are important in their professional development. In addition, the majority of the participants stated that the most effective communication tool for a restaurant or chef to be successful is television, which is the traditional mass media tool, and social media, which is the new media tool. This result is thought to show that the gastronomy profession and its actors should cooperate with media tools in their development.

In summary, it has been seen that the movies watched positively affect the student's perspective and become a source of motivation by getting excited. At this point, it is important to consider and watch the productions that make the profession popular in terms of career and professional choice. What is expected from the media and movies is not only to reveal the positive side of the profession but also to reveal the reality of the preferences by showing the negative aspects. In this context, some suggestions about the research have been developed.

- Researchers can apply this application to other departments other than the gastronomy and culinary arts department and to individuals who have just made their choice.
- Researchers can develop a quantitative scale that includes media and gastronomy education preference. In this way, a new contribution to the literature is provided.
- Academicians of the gastronomy department can also watch various media images, videos, and movies for student motivation.
- Academicians can encourage students to develop film projects in the field to create such film applications. Because it is known that the movie left a popular effect.
- Short film competitions related to these films that increase the motivation of the students, etc. University-level activities can be increased. This will open the horizons of the students.

Giriş

Santich (2007)'e göre gastronomi “iyi yemek seçme, hazırlama, sunma ve mutfaktan keyif alma” şeklinde tanımlanmaktadır (2007, s. 54). Ayrıca gastronomi, yemek, kültür ve gelenek arasındaki ilişkilere odaklanan multidisipliner bir alandır (İbiş, 2022, s. 290). İlgili tanımdan da anlaşılacağı üzere gastronomi, farklı açılardan yaklaşılarak incelenebilen bir alan olarak dikkat çekmektedir (Samancı, 2020, s. 92; Şeyhanlioğlu, 2022, s. 134). Doğal olarak böyle bir disiplinde hem teorik hem de uygulamalı eğitim, titizlikle yaklaşılması gereken önemli bir konu hâline gelmektedir (Temizkan vd., 2018, s. 20; Arıca ve Çorbacı, 2020, s. 144). Ayrıca geleceğin şef ve aşçıları olacak yeni gastronomi öğrencilerinin mesleğe yönelik algılamalarının da önemli olduğu düşünülmektedir.

Belirli bir bölgenin veya bir toplumun yemekleri ve mutfak kültürleri genellikle tarihlerine, coğrafyalarına, geleneklerine ve inançlarına yakından bağlı olduğundan, gastronomi ve kültür iç içe geçmiştir. Bundan dolayı yemek anlamlı bir kültürel olgudur. İnsanların maddi ve manevi öğelerinin bütünü oluşturduğu kültür olgusu ise medya ile gelecek nesillere taşınmaktadır. Diğer bir ifadeyle toplumların kültürel bir parçası olan yemek kültürleri medyayla geleceğe taşınmaktadır. Günümüzde gastronomi, kültür ve medyanın girift bir hâlde olması hayatımıza daha hızlı adapte olmalarını sağlamıştır. Dolayısıyla bir kültür biçimi olan yemeklerin medya üzerindeki sunumu önemli hâl almıştır. Ayrıca bu sunumun izler kitleler tarafından nasıl algılandığı da önemli bir hâl almıştır. Özellikle de mesleğe yeni adım atmış olan öğrencilerin mesleklerini nasıl alımladığının dikkat çekici olduğu düşünülmektedir (Rojas-Rivas vd., 2020, s. 2).

21. yüzyılla birlikte dijitalleşme hat safhaya ulaşmıştır. Popüler dijital platformlar olan bloglar, sosyal medya ve video paylaşım platformlarının yaygınlaşmasıyla birlikte birçok meslekte dijitalleşmenin nimetlerinden faydalanmaya başlamıştır. Gastronomi de bu mesleklerden birisidir. Son zamanlarda bu tarz dijital platformlarda gastronomi konulu içeriklerde büyük bir artış olmuştur. Ayrıca bu durumu takiben televizyon, sinema ve dergiler gibi daha geleneksel medyada üretilen, gastronomi içeriği hem sayı hem de popülerlik açısından hızla artış göstermiştir (Cankül vd., 2018, s. 20). Artık gastronomi, medyanın içerisinde kendini gösteren bir olgu olarak artarak gelen ilgiyi üzerine toplamaktadır. Son birkaç yılda, gastronomi ve medya ilişkisine odaklanan çalışmaların (Kurtçu, 2015; Yu ve Sun, 2019; Fusté-Forné, 2020; Akkuş, 2020; Chourasia, Shrivastava ve Tariq 2020; Tuğan, 2021; Budak, 2021; Ocaña Echeverría ve Freire Aillón, 2021; Kaplan, 2022) sayısında bir artış görülmektedir. Çünkü gastronomi ve yemek kültürü ile ilgili üretilen içerik son yıllarda hem sayı hem de çeşitlilik açısından hızla büyümektedir (Del Moral, 2020, s. 9).

Gastronomi, medya içerisinde daha fazla yaygınlaşmasıyla beraber sosyal bir boyut kazanmıştır ve kültürel kimliği ifade etmek için güçlü bir alternatif hâline gelmiştir. Buna bağlı olarak da giderek artan bir şekilde güçlü bir iletişim ve kültürel aktarım aracı olarak görülmektedir. Fusté-Forne'e (2020, s. 18) göre gastronomi, sosyal eğilimleri ve yaşam biçimlerini belirleme yeteneğine sahip itici bir güçtür. Genel olarak medya, gastronomi bilgisinin topluma aktarılması için alternatif bir yol sunmaktadır (Lim vd., 2012, s. 199). Bu noktada, bilginin toplumdan ziyade gastronomi alanında eğitim gören öğrencilere nasıl aktarıldığı ve öğrencilerin meslekleri ile ilgili algı ve tutumlarını nasıl etkilediği önemli görülmektedir. Özellikle öğrenimine yeni başlamış ve daha önce hiç profesyonel mutfaklarda çalışma tecrübesi bulunmayan öğrenciler üzerindeki etkisi çalışmamızın temelini oluşturmaktadır. Zira bir kişi hayatında hiç büyük bir restoran mutfağını görmediyse mesleki anlamda etkileyici olabilecek sinema filmleri sayesinde profesyonel mutfaklar hakkında bilgi edinebileceği gibi mesleki tutumlarının etkilenebileceği düşünülmektedir.

Literatür incelendiğinde sinema filmlerinin öğrenciler tarafından nasıl okunduğuna yönelik çalışmalar (Karaca, 2018; Çakı, 2018; Karabağ Sarı, 2019; Eraslan, 2022) ve beyaz yakalılar tarafından alımlamasına yönelik çalışmalar (Levent, 2016) olduğu saptanmıştır. Ayrıca genel izleyicilerin sinema filmlerin iletilerini nasıl alımladığı (Civelek 2012; Yoo ve Buzinde, 2012; Medin, 2016), benzer (Serttaş, 2014) ve farklı demografik özelliklere sahip bireylerin (Alıcı, 2019; Yetkiner, 2021) sinema filmlerini okuma biçimine yönelik çalışmalar tespit edilmiştir. Gastronomi ve medya üzerine yapılan çalışmalar incelendiğinde ise gastronomi kavramını gazete (Fusté-Forné, 2020), televizyon programları (Kurtçu, 2015), tanıtım filmleri (Tuğan, 2021) ve sosyal medya platformları (Yu ve Sun, 2019; Akkuş, 2020; Chourasia, Shrivastava ve Tariq (2020); Budak, 2021; Ocaña Echeverría ve Freire Aillón, 2021; Kaplan, 2022) üzerinde ele alan çalışmalar belirlenmiştir. Ancak Gastronomi ve Mutfak Sanatları bölümü öğrencilerinin mesleki algı ve tutumlarını sinema filmleri üzerinden alımlama analizinin vermiş olduğu kazanımlar çerçevesinde inceleyen bir çalışmanın olmadığı saptanmıştır. Dolayısıyla bu çalışmayla literatürde fark edilen boşluğun doldurulması hedeflenmektedir. Araştırmanın bulguları, bu ilişkiyi keşfetmede ve öğrencilerin medya unsurları bağlamında meslekleriyle ilgili bakış açılarını daha iyi anlamamızı ve geliştirmemizi sağlayacak önemli bilgiler sunmaktadır.

Araştırma iki bölümden oluşmaktadır. İlk bölümde medya ve gastronomi ve filmlerde gastronomi konularına değinilmiştir. İkinci bölümde ise akademik literatürde alana yeni bir perspektif sunacağı ve gastronomi ve mutfak sanatları eğitiminde araştırma ve uygulama alanlarındaki bir açığı dolduracağı düşünülen araştırma kısmına yer verilmiştir.

Kavramsal Çerçeve

Medya ve Gastronomi

İnsanoğlu dünyaya ilk adımını attığı andan itibaren iletişim var olmuştur. Bir iletişim olgusu olan medyanın da doğuşu insanların var oluşuna dayandırılabilir. Çok eski bir geçmişe sahip olan medyanın birçok işlevi olmakla birlikte genellikle insanların haber ve bilgi alma haklarını onlara sunmaktadır. Tarihsel perspektifte bakıldığında medya zaman içerisinde sırasıyla sözel, yazılı, görsel ve dijital medya olmak üzere çeşitlenmiştir. Tüm bu çeşitlilik medyanın kapsama alanının da genişlemesine neden olmuştur (Zafer ve Vardarlier, 2019, s. 356). Çok kapsamlı bir iletişim aracı olan medya hem mevcut durumu saptama hem de realiteyi biçimlendirme gücüne sahiptir. Diğer bir ifadeyle medya aracılığıyla hem gerçeklik hem de sanal gerçeklikler üretilebilmektedir. Bu durum medyadaki gerçekliğin medya organlarının sahiplerinin ideolojileri doğrultusunda şekillendiğini göstermektedir. Buna ilave olarak özellikle teknolojinin gelişmesi sonucunda dijital medyayla birlikte fakenews ve deepfake gibi manipülasyon araçları vasıtasıyla sanal gerçeklikler oluşturulabilmektedir. Aynı zamanda medya vasıtasıyla bireyler çeşitli konularda da eğitilebilmektedir (Arslan, 2006, s. 2-6). Hem hizmet sektörünün bir paydaşı olan hem de geleneksel bir medya ortamı olan sinema filmlerinin de bu eğitici rolünü yerine getiren bir iletişim aracı olduğu söylenebilir.

Keza bir eğitim programı olan gastronomi ve medya arasındaki ilişki de zaman içerisinde birbirini etkileyen, şekillendiren ve geliştiren bir yapıya bürünmüştür. Medyanın gelişimiyle beraber sırasıyla yemek kitapları, yemek programları, sosyal medya ve yemek blogları gibi basılı, yazılı ve dijital medya unsurları, gastronomi dünyasını büyük kitlelere ulaştırmada önemli bir rol oynamıştır (Hegyese Görgényi vd., 2017, s. 96). Fakat bu gelişimi daha geniş ölçekte incelemek önemli görülmektedir. Gastronomi ve medya arasındaki ilişkiye kronolojik olarak baktığımızda 18. yüzyılın başlarında yemek kitaplarının ortaya çıkışı, gastronomi ve medya arasındaki resmi bağlantının ilk örneğidir (Fusté-Forné, 2020, s. 19). Şefler ve yemek yazarları tarafından yazılan yemek kitaplarının içeriğinde, yemek tarifleri,

pişirme teknikleri ve gastronomi ile ilgili diğer bilgiler yer almaktadır. Yemek kitapları, insanların evde yeni tarifler ve teknikler denemelerine olanak tanıyan popüler bir medya biçimi hâline gelmiştir. Bu durum aynı zamanda tariflerin ve pişirme tekniklerinin standartlaşmasına yardımcı olarak ortak bir mutfak dili yaratmıştır (Decorte vd., 2022, s. 175).

19. yüzyılda önem kazanmaya başlayan yemek gazeteciliği, gastronomi ve medya ilişkisinde önemli bir kilometre taşını temsil etmiştir. Yemek yazarları, yemek kültürü, tarihi ve eleştirisine odaklanmaya başlamıştır. Bu da yemek incelemelerinin, restoran rehberlerinin ve mutfak sanatlarına odaklanmış alternatif bir medyanın ortaya çıkmasına yol açmıştır (Çakıcı & Yılmaz, 2019, s. 452-453). 20. yüzyılın ortalarında televizyonun ortaya çıkışı, gastronomi dünyasını daha önce hiç olmadığı kadar insanlara yakınlaştırmıştır. Julia Child'ın "The French Chef" ve Graham Kerr'in "The Galloping Gourmet" gibi yemek programları, izleyicilere mutfak sanatlarında ön sıralardan yer vererek birçok kişinin yemek yapmayı hobi veya meslek olarak tanınmasına ilham vermiştir (Lee, 2014, s. 162-165).

21. yüzyılda ise sosyal medyanın yükselişi gastronomi dünyasını demokratikleştirmiştir ve internet bağlantısı olan herkese yemek tarifleri, yemek pişirme ipuçları ve mutfak deneyimleri paylaşma olanağı sağlamıştır. Medya ortamları olan bloglar, Instagram hesapları ve diğer sosyal medya platformları, gastronomi dünyasını şekillendirmede etkili bir güç hâline gelmiştir. Günümüzde birçok yemek blog yazarı ve içerik üreticileri sosyal medya sayesinde tanınır hâle gelmiştir (Mainolfi vd., 2022, s. 432-433). Gastronomi ve medya arasındaki ilişki, 18. yüzyılda yemek kitaplarının ortaya çıkışından 21. yüzyılda gastronominin sosyal medya aracılığıyla demokratikleşmesine kadar yıllar içinde büyük gelişim göstermiştir. Bugün itibarıyla gastronomi ve medya birbirlerini şekillendiren ve ayrılmaz bir ikili hâline gelmiş olduğu söylenebilir.

Gastronomi ve medya kavramlarının birbirleriyle ilişkisine bakıldığında televizyon, gazete ve dergi gibi geleneksel medya ortamlarının, gastronomi anlayışımızı şekillendirmede önemli bir rol oynadığı söylenebilir. (Leer & Poylsen, 2016, s. 19-20). Geleneksel medyanın gastronomi üzerinde etkili olmasının ilk sebebi medyanın görsel ve işitsel duylara hitap etmede etkili bir teknolojik araç olmasıdır. Televizyon şovları ve yemek reklamlarında, duylara hitap ederek belirli yiyeceklere yönelik bir arzu ve istek yaratmak için adeta bir şov gerçekleştirilir. Örneğin, "MasterChef" gibi yemek programları, şeflerin sanatını ve yaratıcılığını sergilemek için hazırlanan ve tabaklara konulan yemeklerin yakın plan çekimlerini kullanmaktadır. Benzer şekilde yemek reklamları, bir fast-food zincirinin en yeni burgeri veya bir soda markası gibi belirli bir ürünü satmak için genellikle görseller kullanmaktadır (De Solier, 2005, s. 466-467).

Geleneksel medyanın gastronomi üzerindeki ikinci önemli etkisi aşçıların dünya çapında tanınan ünlü şefler olmasını sağlamasıdır. Diğer bir ifadeyle ünlü bir şef olabilmenin yolu medyada boy göstermeyle gerçekleşebileceği söylenebilir. Medya sayesinde Julia Child ve Emeril Lagasse, Gordon Ramsay ve Rachael Ray gibi şefler dünyaca ünlü isimler hâline gelmiştir. Şeflerin ünlü birer şef olması, yemek kitapları yayımlama, yemek programlarında rol alma ve yemek takımlarından gıda ürünlerine kadar çeşitli ürünlere isimlerinin verilmesi gibi kazanımlar elde etmesini sağlamıştır. Böylece ünlü şefler, medyadaki varlıkları sayesinde, belirli yiyeceklerin ve pişirme tekniklerinin popülerleşmesine yardımcı olmuş ve onları genel halk için daha erişilebilir hâle gelmesini sağlamıştır (Lee, 2014, s. 162-165).

Restoran incelemeleri ve eleştirileri de geleneksel medya ve gastronomi arasındaki ilişkinin üçüncü kısmını oluşturmaktadır. Yemek eleştirmenleri, incelemeleri aracılığıyla kamuoyunu etkileyebilir hâle gelmiştir. Yemek eleştirmenlerinin incelemeleri, bir restoranın veya şefin itibarını oluşturmaya yardımcı olabilmektedir. (Lang, 2015; Türkoğlu & Kozak,

2015). Diğer bir ifadeyle mesleki itibarın belirleyicisi konumunda gurmelerin de yer aldığı söylenebilir. Örneğin, Michelin Rehberi, restoranlara kalite ve hizmete göre verdiği yıldızlarla gastronomi dünyasında büyük etkiye sahiptir; bir Michelin yıldızının kazanılması, restoranın itibarını ve mali başarısını artırmaktadır. (Leer ve Poylsen, 2016).

Teknoloji gelişmeye devam ettikçe gastronomi ve medya arasındaki ilişkinin de gelişeceği öngörülmektedir. Dolayısıyla gastronomi ve medya arasındaki ilişkinin nasıl değişeceği merak konusudur. İnternetin hızla gelişmesi ve sosyal medyanın popülerlik kazanması şeflerin ve şef adaylarının popülerlik kazanmasını sağlamaktadır. Özellikle yemek blog yazarları ve içerik üreticilerinin yemek ve mutfak trendleriyle ilgili ürettiği içerikler büyük takipçilere ulaşarak büyük etki yarattığı söylenebilir (Mainolfi vd., 2022, s. 449-450). Bunu takiben, medya kuruluşları sanal yemek pişirme dersleri ve çevrimiçi yemek festivalleri gibi dijital içerik ve etkileşimli deneyimler yaratarak değişen manzaraya uyum sağlamaya çalışmaktadır.

Günümüzün popüler bir platformu olan Instagram özellikle gastronomi alanının sıklıkla yararlandığı bir alan olarak karşımıza çıkmaktadır. Günümüzde kullanıcılar Instagram'ı, pişirdiği ya da tükettiği yemek görselleriyle donatmaktadır. Literatürde görsel açıdan çekici olan yemeklerinin paylaşımı olarak ifade edilen “instagramlanabilir” yemeklerin paylaşımı yükselişe geçmiştir. Bunlar, görsel olarak çekici ve iyi fotoğraflanan yemeklerdir. Bu da onları içerik üreticileri ve diğer sosyal medya kullanıcıları arasında popüler kılmasına neden olmuştur. Restoranlar ve gıda işletmeleri, markalarını tanıtmada ve müşteri çekmede Instagram'da paylaşılabilen yemeklerin değerini anlamıştır (Dossena vd., 2020, s. 20-21). Artık pek çok restoran, yemeklerini sosyal medyayı düşünerek tasarlamaktadır. İşletmelerin ürettiği yemekler, tüketicilerin sosyal medyada paylaşacağı çarpıcı ve göz alıcı bir meta hâline gelmiştir (Cankül vd., 2018, s. 30-31). Geleneksel medyanın dışında bir dijital medya platformları olan sosyal medya gelişmeye devam ettikçe medya ve gastronomi arasındaki ilişkinin de gelişeceği düşünülmektedir. Yiyecek ve mutfak trendlerini tanıtmak için medya platformlarının kullanımı, yiyeceklerle ilgili içeriği daha iyi sergilemek için geliştirilen yeni platformlar ve özelliklerle birlikte muhtemelen daha da yaygınlaşacağı tahmin edilmektedir.

Filmlerde Gastronomi

Yemek, insan kültürünün önemli bir bileşeni olduğu gibi, filmler de kültürün önemli bir unsurudur. Son yıllarda, birçok filmde yemeğin merkezî bir rol oynamasıyla, filmler ve gastronomi arasındaki ilişki giderek daha önemli hâle gelmiştir (Yılmaz ve Yüksel, 2021, s. 129-130). Yemeğin duygusal gücü, filmlerde önemli bir unsur olarak kullanılmasının önünü açmıştır (Hall, 1989). Yiyecekler, güçlü duygular ve anılar uyandırma yeteneğine sahip olan, film yapımcıları için karakterler ve seyirciler arasında duygusal bağ kurmasını sağlayan etkili bir araçtır (Bower, 2004, s. 2-4). Yemek, başka yollarla elde edilmesi zor olan bir yakınlık ve bağ duygusunu seyirciye geçirebilen bir unsurdur. Yemek, filmlerdeki daha büyük temalar ve sorunlar için bir metafor görevi de görebilir (Lindenfeld ve Parasecoli, 2016, s. 310-311). Eat Drink Man Woman ve Ratatouille gibi filmlerde yemek, kimlik, aile ve kişisel tatmin temalarını keşfetmek için de kullanılmaktadır. Farklı kültürlerin mutfaklarının keşfedildiği Soul Food ve Crazy Rich Asians gibi filmlerde görüldüğü gibi yemek aynı zamanda kültürel kimliğin bir simgesi olarak da ifade edilebilmektedir (Civelek, 2012, s. 35-39). Ayrıca filmler daha az bilinen mutfakların ve mutfak geleneklerinin profilini yükseltmeye yardımcı olmuştur. The Big Night ve Jiro Dreams of Sushi gibi filmler sırasıyla Amerika Birleşik Devletleri'nde İtalyan ve Japon mutfağının popülerleşmesine katkı sağlamıştır (Bower, 2004; Lindenfeld ve Parasecoli, 2016).

Netflix, Amazon, Disney Plus, Hulu gibi servis hizmetlerinin yükselişiyle birlikte, film yapımcıları için mutfak sanatlarını daha da ayrıntılı bir şekilde keşfedilebilen yemek odaklı içerik oluşturma fırsatı yaratmaktadır. Bu tür platformlarla birlikte filmlerin gelişmeye devam etmesi, filmler ile gastronomi arasındaki ilişkinin de gelişeceği anlamına geldiği düşünülmektedir.

Metodoloji

Araştırmanın Amacı, Önemi ve Kısıtlılıkları

Bu çalışma, gastronomi ve mutfak sanatları eğitimine yeni başlamış ve profesyonel mutfak deneyimi olmayan öğrencilerin, sinema filmlerinin meslekleriyle ilgili algı ve tutumlarına olan etkisini incelemeyi amaçlamaktadır. Literatür gastronomi, medya, izler kitle ve alımlama analizi bağlamında incelenmiştir. Bu incelemede sinema filmlerinin öğrenciler tarafından nasıl okunduğuna yönelik çalışmalar (Karaca, 2018; Çakı, 2018; Karabağ Sarı, 2019; Eraslan, 2022) ve beyaz yakalılar tarafından alımlamasına yönelik çalışmalar (Levent, 2016) saptanmıştır. Ayrıca genel izleyicilerin sinema filmlerini nasıl alımladığı (Civelek 2012; Yoo ve Buzinde, 2012; Medin, 2016), benzer (Serttaş, 2014) ve farklı demografik özelliklere sahip bireylerin (Alıcı, 2019; Yetkiner, 2021) sinema filmlerini okuma biçimine yönelik çalışmalar tespit edilmiştir. Gastronomi ve medya üzerine yapılan çalışmalar incelendiğinde ise gastronomi kavramını gazete (Fusté-Forné, 2020), televizyon programları (Kurtçu, 2015), tanıtım filmleri (Tuğan, 2021) ve sosyal medya platformları (Yu ve Sun, 2019; Akkuş, 2020; Chourasia, Shrivastava ve Tariq (2020); Budak, 2021; Ocaña Echeverría ve Freire Aillón, 2021; Kaplan, 2022) üzerinde ele alan çalışmalar belirlenmiştir. Ancak Gastronomi ve Mutfak Sanatları bölümü öğrencilerinin mesleki algı ve tutumlarını sinema filmleri üzerinden alımlama analizinin vermiş olduğu kazanımlar çerçevesinde inceleyen bir çalışmanın olmadığı saptanmıştır. Dolayısıyla bu çalışmayla literatürde fark edilen boşluğun doldurulması hedeflenmektedir.

Araştırmada zaman yetersizliği ve kaynak kısıtlamaları mevcuttur. Araştırmacılarımızın akademik yükümlülüklerden dolayı izin alarak il dışına sürekli çıkış yapamamaktadır. Ayrıca kaynak sıkıntısı da yaşanmaktadır. Ülkemizde Gastronomi ve Mutfak Sanatları bölümünü okuyan bütün öğrencilerine ulaşmak ciddi miktarda maddi yükümlülüğe neden olabilmektedir. Bu kapsamda araştırmanın evrenini oluşturan Gastronomi ve Mutfak Sanatları bölümü öğrencilerinin tamamına ulaşmanın mümkün olmaması nedeniyle Ağrı İbrahim Çeçen Üniversitesi Gastronomi ve Mutfak Sanatları bölümü 1. ve 2. sınıf öğrencileri arasından kasti örnekleme yöntemi aracılığıyla toplam 20 öğrenci seçilmiştir. Bölümde toplam kayıtlı 70 öğrenci bulunmaktadır. Ancak bu rakam mesleki bilgi ve tecrübeye sahip sınıfların da dahil edilmiş sayıdır. Kasti örnekleme yöntemiyle 20 öğrenciyle görüşülmüştür. Odak grup görüşmeleri adına 12 sayısı yeterli olmaktadır. Yapılan görüşmelerin derinliği arttıkça sayı da artmaktadır. Derinlemesine görüşmeler adına ise sayının 30'a kadar yükselmesinde bir sorun görülmemektedir. (Başkale, 2016, s. 27). Buna ilave olarak Yıldırım ve Şimşek (2018) nitel araştırmalarda örneklem büyüklüğünü belirlemede dikkat edilmesi gereken araştırmanın odağı ve veri miktarı ilkelerinin olduğunu söylemektedir. Ayrıca "nitel araştırmalarda verinin miktarı arttıkça örnekleme dahil edilmesi gereken bireylerin sayısının da azaldığını" ifade eder (Yıldırım ve Şimşek, 2018, s. 124-125). Buradan hareketle araştırmanın odağının mesleki bilgi ve tecrübe sahibi olmayan öğrenciler olduğu ve toplam 20 katılımcıya sorulan 7 sorunun cevabının her bir öğrencide yaklaşık olarak 15 ile 20 dakika aralığında sürmesi nedeniyle örneklem sayısı yeterli bulunmuştur. Böylece öğrencilerin mesleğe karşı algısı ve tutumları, gerçek hayatın ekranlara veya beyaz perdeye yansımaları olarak da ifade edilebilen sinema filmleri üzerinden belirlenmesi hedeflenmektedir. Görüşme tekniğiyle gerçekleştirilen veriler

öğrencilerden 27 Ocak–5 Şubat 2023 tarihleri arasında toplanmıştır. Dolayısıyla katılımcıların görüşleri sadece bu tarih aralığını kapsamaktadır.

Araştırmanın Yöntemi

Araştırmada nitel bir yöntem olan alımlama analizi çerçevesinde görüşme (mülakat) tekniği kullanılmıştır. Alımlama analizi, kitle iletişim araçları vasıtasıyla izleyenlere aktarılan iletilerin anlaşılıp anlaşılmadığını belirleyen bir analiz türüdür (Mathieu, 2015, s. 16). Alımlama analizinin temeli kültürel çalışmalar geleneğinin önemli bir üyesi olan Stuart Hall'ın Kodlama-Kodaçımı teorisine dayanmaktadır. Kodlama-Kodaçımı teorisine göre medyanın göstergelerini alımlayan izleyiciler, egemen okuma, müzakereci okuma ve karşıt okuma türlerinden birini seçerek taraflarını belli ederler. Böylece bir medya içeriği çok farklı biçimlerde okunabilmektedir (Şeker, 2009, s. 105). İdeal okuma türü olan hegemonik okuma, iletilerin kodlanması ve kod açımının neredeyse benzer olduğu okuma biçimidir. Müzakereci okuma, medya iletilerinin izleyenler tarafından istenilen şekilde algılanma veya algılanmama ihtimalinin söz konusu olduğu okuma biçimidir. Son olarak karşıt okuma ise medya iletilerinin içeriğine bakmadan doğrudan kabul etmediği okuma biçimidir (Özçetin, 2018, s. 189). Kültürel çalışmalar geleneğinin üyesi olan Hall'a (1980) göre medya tarafından oluşturulan iletinin kod açımı için gerekli olan okuma türü hegemonik okumadır (Hall, 1980, s. 135 ; Yaylagül, 2006, s. 115).

Nitel bir yöntem olan görüşme yöntemindeki “cümlelerin tamamı, yanlış veya doğru olarak değerlendirilemez. Onların her biri bir toplumsal etkinlik, bir öznenin eylemi olarak değerlendirilir” (Geray, 2017, s. 158). İzleyici araştırmalarının yeni aracı olarak nitelendirilen alımlama analizinde izleyiciyle yapılan görüşmelerdeki her türlü yazılı, görsel ve sölemsel veriler dikkate değerdir. Bu verilere analizde muhakkak yer verilerek sonuca ulaşmak hedeflenir (Güngör, 2016, s. 130). Görüşme yöntemi kapsamında iradi (kasti) örnekleme tercih edilmiştir. Araştırma uygulanmadan önce katılımcıların haklarının korunması ve onaylarının alınması amacıyla etik kurul onayı alınmıştır. İradi (Kasti) örnekleme yöntemi kapsamında Ağrı İbrahim Çeçen Üniversitesi Gastronomi ve Mutfak Sanatları bölümü 1. ve 2. sınıf öğrencileri arasından toplam 20 öğrenciye ders esnasında *Burnt Film*i izletilmiştir. Katılımcıların on üçü (% 65) kadın ve yedisi (% 35) erkek katılımcıdır. Katılımcıların yaş ortalaması yirmidir. Kadın katılımcıların yaş ortalaması on dokuz ve erkek katılımcıların ise yirmi birdir. İzleme sonrasında 20 öğrencinin her biriyle derinlemesine görüşmeler gerçekleştirilerek sinema filmini nasıl alımladığına yönelik sorular yöneltilmiştir. Ayrıca ses kayıt cihazıyla yanıtlar kaydedilmiştir. Yapılan görüşmelerin her biri yaklaşık 15-20 dakika aralığında sürmüştür. Görüşmeler sonrasında her bir katılımcının yanıtları araştırma soruları çerçevesinde sınıflandırılarak transkript hâle getirilmiştir. Katılımcıların görüşlerine doğrudan alıntılarla bulgular ve yorumlar kısmında yer verilmiştir. Böylece araştırmanın geçerlilik ve güvenilirlik düzeyi arttırılmıştır.

Araştırmanın amacı kapsamında Ağrı İbrahim Çeçen Üniversitesi Turizm İşletmeciliği ve Otelcilik Yüksekokulu Gastronomi ve Mutfak Sanatları bölümü 1. ve 2. sınıf öğrencilerine hem filmde yola çıkarak gastronomi mesleğine yönelik algı ve tutumu hem de genel olarak mesleğe yönelik düşüncelerini öğrenmek amacıyla toplam yedi soru sorulmuştur. Sorular oluşturulurken alanında uzman akademisyenlerin görüşleri dikkate alınmıştır. Uzman akademisyenlerin görüşme sorularına yönelik revizyonu sonrası sorular yeniden yapılandırılmıştır. Görüşme yöntemi esnasında sorulan sorular aşağıda sıralanmaktadır.

Tablo 1: Çalışma Kapsamında Görüşme Formunda Bulunan Sorular

Sorular	Esinlenen Kaynak
---------	------------------

S1) İzlediğiniz film, mesleğe bakış açınızı etkiledi mi? Etkilediyse ne yönde etkiledi?	(Özer, 2020)
S2) Gastronomi mesleğinde yönetim tarzının nasıl olması gerektiğini düşünüyorsunuz?	(Sezen, 2018)
S3) Mesleğinizde restoran mutfağında mı yoksa diğer endüstriyel mutfaklarda mı çalışmak istersiniz?	(Özer, 2020)
S4) Yönetim tarzı kötü bir şef ile çalıştığınızı düşünün. İstifa mı edersiniz yoksa durup kendinizi kanıtlamak mı istersiniz?	(Özer, 2020)
S5) Mesleki kariyer basamaklarını atlamanız sadece sizin performansınıza mı bağlı?	(Özer, 2020)
S6) Bir restoran/şefin başarılı olması için medyaya ihtiyacı var mıdır? Sizce bu konudaki en etkili iletişim aracı hangisidir?	(Sezen, 2018)
S7) Mesleki gelişimde gurmelerin yemeğinizi tatmasını ya da restoranınızı ziyaret etmesini önemli olarak görüyor musunuz?	(Özer, 2020)

"Burnt" Filmi Hakkında

Çalışmamıza konu olan film; "Burnt", John Wells tarafından yönetilen ve Bradley Cooper, Sienna Miller ve Daniel Brühl'ün oynadığı 2015 yapımı bir drama filmidir. Film, bir zamanlar mutfak dünyasının yükselen bir yıldızı olan, ancak uyuşturucu bağımlılığı ve düzensiz davranışları nedeniyle her şeyini kaybeden Adam Jones (Cooper'ın canlandırdığı) adlı bir şefi konu almaktadır. Jones, sabikasını temizledikten sonra Londra'ya taşınır ve üçüncü bir Michelin yıldızı kazanma hayalinin peşinden gitmek için yeni bir ekip kurar. Film, yoğun mutfak sahneleri, yüksek riskli restoran draması ve karakterler arasındaki ilişkilerin karmaşıklığını ele almaktadır (Beyaz Perde, 2015).

Araştırmanın Bulguları ve Yorumlanması

Katılımcıların Film Perspektifinde Mesleğe Bakış Açısının Belirlenmesi

Görüşme yöntemi kapsamında katılımcılara ilk olarak izlediğiniz film, mesleğe bakış açınızı etkiledi mi, etkilediyse ne yönde etkiledi sorusu soruldu. Katılımcıların on bir tanesi etkilediğini, altı tanesi olumsuz etkilediğini ve üç tanesi ise hem olumlu hem de olumsuz olarak etkilediğini belirtmiştir. Etkilediğini düşünen katılımcılar gerekçelerini ne olursa olsun pes etmeden devam edilmesi gerektiğini vurgulaması, meslekte zorlukların olduğunu ve bu zorlukların tek başına değil de mutfakta çalışan bütün insanlarla birlikte aşılabileceğini göstermesi, meslekte disiplinli ve düzenli çalışmaya sevk etmesi, çalışılan ortamda kimsenin kendisini üstün görmemesi gerektiği şeklinde sıralamaktadır. Kısacası bu film sayesinde mesleği daha iyi anladıklarını belirttiler.

Katılımcılar, film perspektifinde mesleğe bakış açısının belirlenmesiyle ilgili soruya çoğunlukla hegemonik okuma gerçekleştirdiği belirlenmiştir. Hall'a (1980) göre medya tarafından oluşturulan iletinin kod açımı için gerekli olan okuma türü hegemonik okumadır. Ancak egemen okumanın yapılması içinde izleyenlerin toplumsal koşullarıyla medyanın iletilerinin uyumlu olması gerekmektedir. Diğer bir ifadeyle, medyanın iletilerinin doğrudan istenildiği şekilde algılanması söz konusu değildir. İzleyenlerin ideolojileriyle benzerlik göstermesi en önemli kıstastır (Hall, 1980, s. 135 ; Yaylagül, 2006, s. 115). Dolayısıyla araştırmanın sonucunda katılımcıların çoğunluğu hegemonik okuma yapmaları ideal okuma türü yaptıklarını göstermektedir. Filmin mesleğe bakış açısını etkilediğini belirten katılımcıların bazıları şu ifadeleri kullanmıştır:

K4: "Evet etkiledi. Mutfakta ne olursa olsun pes etmeden devam edilmesi gerektiğini düşünüyorum. Meslekte yaşanan ya da yaşanması muhtemel olan tartışmalar, sorunlar, sıkıntılar veya olumsuzluklar insanı durdurmamalı".

K9: “Evet. Mutfakta neler yapacağımızı ve nasıl davranacağımızı gösterdi”.

Olumsuz etkilediğini belirten katılımcılar gerekçelerini başrol oyuncusu Jones’a atıfta bulunarak yöneticilerin yönetim tarzının otoriter olması ve böylece çalışma ortamının agresif ve katılımcı olmayan bir yere dönüşmesi olarak açıklamaktadır. Olumsuz etkilediğini ifade eden katılımcıların bazıları şu ifadeleri kullanmıştır:

K1: “Evet etkiledi. Özellikle Şef Jones’un çalışanlarına karşı sert bir tavır takınması, mesleğe karşı olumsuz bakış açısına sahip olmama neden oldu. Meslekte şeflerin daha sakin olmaları gerektiğini düşünüyorum”.

K5: “Evet etkiledi. Mutfakta yaşanan otoriter ortam tasvip etmediğim bir durum. Şef Jones’un sergilediği otoriter yönetim, yaşanan kavgalar, aşağılamaların bir çalışanın onurunu kırabilecek düzeyde olduğunu düşünüyorum”.

Hem olumlu hem de olumsuz etkilediğini söyleyen katılımcılar ise gerekçelerini, mesleğin düşündüğümüzden daha zor olduğunu düşünmeleri, şef olabilmek için daha fazla çalışılması gerektiğini düşünmeleri ve mesleğin çalışma ortamının beklediklerinden daha fazla gergin olması mesleğe karşı hem daha fazla hevesli olmalarını hem de beklediklerinden daha fazla gergin olabileceğini görmelerini sağladı şeklinde ifade etmektedir. Hem olumlu hem de olumsuz etkilediğini söyleyen katılımcıların bazıları şu ifadeleri kullanmıştır:

K2: “Evet etkiledi. Mesleğin düşündüğümüzden daha zor olduğunu algıladım. Şef olabilmek için daha fazla çalışmam gerektiğini düşünüyorum. Ayrıca mesleğin çalışma ortamının beklediğimden daha gergin olduğunu düşünmeye başladım”.

K20: “Evet etkiledi. Mesleğin iyi yönleri kadar kötü yanlarını da gördüm. Mesleğimiz stresli, yorucu ve sabır gerektiren bir meslek olduğunu anladım”.

Gastronomi Mesleğinin Yönetim Tarzı Nasıl Olmalı?

Gastronomi mesleğinde yönetim tarzının nasıl olması gerektiğini düşünüyorsunuz sorusuna dokuz katılımcı meslekte yönetim tarzının şefe itaat etme biçimi olan otoriter yönetimin sergilenmesi gerektiğini, sekiz katılımcı şef ve çalışanlar arasında sevgi, saygı ve karşılıklı anlayışın üst seviyede olduğu insancıl yönetim tarzının olması gerektiğini ve üç katılımcı ise çalışanların şefe itaat etme yerine özgür bırakıldıkları demokratik yönetim tarzının olması gerektiğini düşündüklerini belirtmiştir. Otoriter yönetimin sergilenmesi gerektiğini düşünen katılımcılar gerekçelerini, şeflerin daha fazla deneyime sahip olduğu için itaat edilmesi gerektiğini düşünmeleri, çalışma yerinde yaşanan ya da yaşanması muhtemel sorunların bir otorite tarafından çözülebileceğini düşünmeleri, disiplin ve saygılı bir ortam için otoritenin var olmasının gerekli olduğunu düşünmeleri ve bir hiyerarşi etrafında bir yönetimin sergilenmesi gerektiğini düşünmeleri olarak sıralamaktadır. Dolayısıyla, katılımcıların film perspektifinde mesleğin yönetim tarzı nasıl olmalı sorusuna çoğunlukla hegemonik okuma gerçekleştirdiği belirlenmiştir. Otoriter yönetimin sergilenmesi gerektiğini düşünen katılımcıların bazıları şu ifadeleri kullandı:

K5: “Otoriter bir ortam olmalı ancak bu yönetim tarzında aşırıya kaçılarak çalışanların onuru kırılmamalı”.

K10: “Aşçı, eğitim ve bilgi açısından şef ile aynı düzeyde olan fakat deneyim bakımından ise daha az deneyime sahip olan bir meslektir. Bu bakış açısıyla aşçının şefine itaat ederek hareket etmesi gerektiğini düşünüyorum”.

İnsancıl yönetim tarzının olması gerektiğini düşünen katılımcılar gerekçelerini, yönetim tarzı karşılıklı sevgi, saygı, hoşgörü, anlayış ve empati içerisinde gerçekleşmesinin gerekliliğini düşünmeleri ve böylece daha az stresli bir ortam oluşturulabileceğini düşünmeleri olarak açıklamaktadır. İnsancıl yönetimin sergilenmesi gerektiğini düşünen katılımcıların bazıları şu ifadeleri kullandı:

K2: “Bence şefler, sabit fikirli olmayan ve kendisi dışındaki çalışanların da fikirlerini önemseyen biri olmalıdır”.

K12: “Yönetim tarzı rahat olmalı. İtaat edilmemeli. Çalışanlar özgürce hareket edebilmeli”.

Çalışanların şefe itaat etme yerine özgür bırakıldıkları demokratik yönetim tarzının olması gerektiğini düşünen katılımcılar gerekçelerini şeflerin sabit fikirli olmayarak çalışanların düşüncelerini de önemsemeleri gerektiğini dile getirdi. Demokratik yönetimin sergilenmesi gerektiğini düşünen katılımcıların bazıları şu ifadeleri kullandı:

K1: “Yönetim tarzının saygı, sevgi ve karşılıklı anlayış çerçevesinde gerçekleşmesi gerektiğini düşünüyorum. Şeflerin aşırı baskı yapmaları aşçıların daha fazla stres yaşamalarına neden olur. Bence şefler hem öğretene hem de öğrenene bir rolde olmalıdır”.

K17: “Şef ve aşçının birbirlerine karşı saygılı, hoşgörülü ve empati duyması gerektiğini düşünüyorum”.

Hangi Mutfakta Çalışmayı Tercih Edersiniz?

Mesleğinizde restoran mutfağında mı yoksa diğer endüstriyel mutfaklarda mı çalışmak istersiniz sorusuna on beş katılımcı restoran mutfağını tercih ettiği, dört katılımcı her iki mutfak türünde de çalışabileceğini söylemiştir ve bir katılımcı ise endüstriyel mutfağı tercih etmiştir. Restoran mutfağını tercih eden katılımcıların en önemli gerekçesi, endüstriyel mutfakların restoran mutfağına kıyasla çok yönlü, daha yoğun ve stresli bir çalışma ortamına sahip olması olarak ifade etmektedir. Diğer bir ifadeyle aşçıların daha minimal olan restoran mutfaklarının tercih etmesi kontrolü kendilerinde olduklarını hissetmeleri ve bunun sonucunda daha rahat hareket edebilme imkânına sahip olduklarını düşündükleri için tercih ettikleri düşünülmektedir. Restoran mutfağını tercih eden katılımcıların bazıları şu ifadeleri kullandı:

K1: “Restoran mutfağında çalışmak isterdim. Çünkü ileride bir restoran açmayı düşünüyorum”.

K6: “Restoran mutfağında çalışmak isterim. Çünkü endüstriyel mutfak çok yönlü görüldüğü için korkuyorum”.

Her iki mutfak türünün de olabileceğini ifade katılımcıların kararsız olma gerekçelerinden en önemlisinin farklı ortamlarda çalışmanın deneyim kazandırdığını düşünmeleri olarak ifade etmektedir. Her iki mutfak türünü de tercih eden katılımcıların bazıları şu ifadeleri kullandı:

K2: “Mutfakların çalışma ortamları hakkında net bir bilgim olmadığı için kararsızım. Ancak mezun olduğumda mutfakta çalışabilecek bir donanıma sahip olacağımı düşünüyorum”.

K5: “İki türde de çalışmak isterim. Çünkü farklı mutfak ortamlarını görmek deneyim kazandırır”.

Endüstriyel mutfağı tercih eden katılımcıların en önemli tercih etme gerekçesi, restoran mutfaklarına kıyasla endüstriyel mutfakların daha geniş ve çeşitli alanlarda imkânlarla sahip olması şeklinde dile getirmektedir. Endüstriyel mutfağını tercih eden katılımcıların bazıları şu ifadeleri kullandı:

K12: “Restorana kıyasla daha geniş ve çeşitli alanlar olduğu için endüstriyel mutfaklarda çalışmayı isterdim”.

Kötü Yönetimle Karşılaştığınızda Ne Yaparsınız?

Yönetim tarzı kötü bir şef ile çalıştığınızda ne yaparsınız, durup kendinizi kanıtlamak mı istersiniz yoksa istifa mı edersiniz sorusuna on dört katılımcı durup kendini kanıtlamak isteyeceğini, altı katılımcı ise istifa edeceğini söyledi. Çalışma yerinde devam etme isteklerinin gerekçelerini, büyük çoğunluk istifa etmenin bir çözüm olmadığını ve şefin gözüne girerek pes etmeden zoru başarmanın gerektiğini söylemektedir. Kötü yönetim sonucunda durup kendimi kanıtlamak isterim diyen katılımcıların bazıları şu ifadeleri kullandı:

K4: “Tabi ki de kendimi kanıtlarım. Çünkü iyi veya kötü her türlü yönetici ve ortamda çalışmak gerektiğini düşünüyorum”.

K11: “Durup kendimi kanıtlarım. Çünkü istifa etmek pes etmektir. Hiçbir zaman pes etmem. Kendimi kanıtladığımda başarıyı elde etmiş olurum”.

K18: “İstifa etmem kalıp kendimi kanıtlamaya çalışırım. İstifa bir çözüm değildir. Hayatta zor olmayan hiçbir şey yoktur. Önemli olan zorluğa katlanıp kendimi kanıtlamam gerektiğidir”.

K19: “Kendimi kanıtlamak isterim. Çünkü mesleğimizin gereği olarak pes etmeden kusursuz olmaya çalışmalıyız”.

İstifa edeceğini söyleyen katılımcılar gerekçesini, kötü yönetim yerine iyi yönetimin sergilendiği yer ve şefi tercih etmek olarak açıklamaktadır. Kötü yönetim sonucunda istifa ederim diyen katılımcıların bazıları şu ifadeleri kullandı:

K2: “Yönetim tarzı kötü bir şefle karşılaşırsam muhtemelen çalışma şartları benim için daha iyi olacak bir iş yeri ararım. Çünkü, ben ne kadar uğraşırsam uğraşayım iyi bir yönetim olmadığında bir yere varamayız”.

K17: “İstifa ederim. Çünkü insan değerinin hor görüldüğü, sömürüldüğü, baskılandığı bir kişi ya da ortamda çalışmak insan değerlerine ters düşer”.

Mesleki Kariyerde Yükselmeniz Sadece Size mi Bağlıdır?

Mesleki kariyer basamaklarını atlamanız sadece sizin performansınıza mı bağlı sorusuna on iki katılımcı kendisine bağlı olmadığını ve sekiz katılımcı kendisine bağlı olduğunu ileri sürmektedir. Mesleki kariyerde yükselmenin sadece kendisine bağlı olmadığını ifade eden katılımcıların böyle düşünmelerinin en önemli gerekçelerini, çevreyle uyumlu olma, çalışma ortamı ve arkadaşlarıyla uyum içerisinde olmanın gerekliliğini öne sürmeleri olarak açıklamaktadır. Sonuçlardan hareketle, bireylerin mutfaklarda kayırmacılık olabileceği düşüncesinde olduğu söylenebilir. Bu düşünce mutfaklarda yaygın bir kanı olmuş, ekiple çalışılıp aşçıbaşı isterse yükselirsin düşüncesi var olmuştur. Mesleki kariyerde yükselmenin sadece kendisine bağlı olmadığını söyleyen katılımcıların bazıları şu ifadeleri kullandı:

K5: “Hayır. Çünkü bu meslek bireysel değil tam bir ekip işidir”.

K8: “Hayır. Kendi performansımıza ilave olarak çalıştığımız insanlarla ilişkimize de bağlı olduğumu düşünüyorum”.

K9: “Hayır. Mesleki başarı elde etmemiz için şeflerimizin ve hocalarımızın yönlendirmelerine uymalıyız”.

Mesleki kariyerinizde yükselmeniz sadece size mi bağlı sorusuna kendi başarısına bağlı olduğunu söyleyen katılımcıların en önemli gerekçesi, kendi performansını yükseltebilirim meslekte de yükseltilirim şeklinde düşünceleridir. Mesleki yükselmenin sadece kendisine bağlı olduğunu ifade eden katılımcıların bazıları şu ifadeleri kullandı:

K18: “Kesinlikle bana ait. Çünkü kimse gelerek seni aşçıbaşı yapıyorum demez. Kişi kendi çabası ile kademe ve basamak atlar. Kişi kendi konumunu ve statüsünü kendi çabası ve çalışmasıyla elde eder”.

K7: “Evet. Bence performans ve kendini geliştirmesine bağlıdır. Kendini ne kadar geliştirirsen bir üst basamağa çıkarsın”.

K13: “Her şey bence kişiye bağlı bir şeydir. Şeften öğrendiğim bilgileri kendime uyarlıysam başarılı olacağımı düşünüyorum”.

Bir Restoran ya da Şefin Başarılı Olmasında Medyanın Yeri Nedir? Sizce Bu Konudaki En Etkili İletişim Aracı Hangisidir?

Bir restoran ya da şefin başarılı olması için medyaya ihtiyaç var mıdır sorusuna on sekiz katılımcı vardır, bir katılımcı yoktur cevabını vermiş ve bir katılımcı ise kararsız olduğunu ifade etmiştir. Medyanın restoran ya da şefin başarılı olmasında önemli bir aracı olduğunu ifade eden katılımcıların böyle düşüncelerinin en önemli gerekçelerini; medya, restoranın ve şefin tanıtımına katkı sağlaması ve günümüzde teknolojinin gelişmesiyle medya kullanımının artarak neredeyse zorunlu bir hâle gelmesi olarak açıklamaktadır. Ayrıca katılımcıların çoğunluğu bir restoran ya da şefin başarılı olmasında en etkili iletişim aracının geleneksel kitle iletişim aracı olan televizyon ve modern kitle iletişim aracı olan sosyal medya olduğunu belirtmiştir. Buradan hareketle, katılımcıların film perspektifinde bir restoran ya da şefin başarılı olmasında medyanın önemli bir yerinin olduğunu düşünmektedir. Diğer bir ifadeyle, katılımcıların çoğunluğu sinema filminin iletileriyle benzer okuma gerçekleştirerek hegemonik okuma yapmaktadır. Bir restoran ya da şefin başarılı olmasında medyanın önemli olduğunu belirten katılımcıların bazıları şu ifadeleri kullandı:

K8: “Vardır. Kendini duyurması ve insanların onun yaptığı lezzetlerden haberdar olması için medyayı kullanmak zorunda olduğunu düşünüyorum. Bence sosyal medya ve televizyon en etkili iletişim aracıdır”.

K10: “Günümüzde teknolojik aletler, medya ve sosyal medyayı kullanmak çok önemli bir hale geldi. Güzel yemek yapmanın yanında kendimizin reklamını da yapmalıyız. İyi yemek yapan bir şef yaptıklarının boşa olmadığını bilmeyi ve övülmeyi ister. Kısacası, başarılı olmak için %50 güzel yemek yapmak %50 ise medyanın etkisi olduğunu söyleyebilirim”.

Bir restoran ya da şefin başarılı olması için medyaya ihtiyaç var mıdır sorusuna yoktur yanıtını veren katılımcı gerekçesini, eğer bir şef kendini ispat etmişse tanıtıma ihtiyacı olmaz şeklinde ifade etmektedir. Başarılı olmak için bir araç konumunda bulunan medyanın önemli olmadığını belirten katılımcı şu ifadeleri kullandı:

K16: “Kesinlikle yoktur. Kendini iyi kanıtlamış bir şefin her zaman müşterisi ve tirmanacağı bir kariyer basamağı vardır”.

Bir restoran ya da şefin başarılı olması için medyaya ihtiyaç var mıdır sorusuna kararsızım yanıtını veren katılımcı gerekçesini, medyaya ihtiyaç vardır ama bir zorunluluk olarak düşünülemez şeklinde ifade etmektedir. Başarılı olmak için bir araç konumunda bulunan medyanın ne önemli ne de olumsuz olduğunu söyleyen katılımcı şu ifadeleri kullandı:

K6: “Günümüz dünyasında medyaya ihtiyaç vardır. Ama bu zorunlu değildir. Bire bir karşı karşıya kaldığımız insanlara kendimizi kanıtladıktan sonra da başarılı olmuş oluruz. Medyaya ihtiyaç duysaydım bu sosyal medya olurdu”.

Mesleki Gelişimde Gurmelerin Önemli Olduğunu Düşünüyor Musunuz?

Gastronomi mesleğinde gurmelerin restoranınızı ziyaret etmesinin ve yemeğinizi tatmasının önemli olduğunu düşünüyor musunuz sorusuna yirmi katılımcının tamamı önemli olduğu yönünde cevap vermiştir. Gurmelerin mesleki gelişimde önemli katkısının olduğunu düşünen katılımcıların en önemli gerekçeleri, gurmelerin yaptıkları olumlu veya olumsuz eleştirileriyle restoran ve yemeğin eksik ve yanlışlarını göstermesi ve şefin, restoranın veya yemeğin tanıtımına katkı sağladıklarını düşünmeleri olarak açıklamaktadır. Dolayısıyla, katılımcılar film perspektifinde mesleki gelişimde gurmelerin önemli olduğunu düşünmektedir. Diğer bir ifadeyle, katılımcıların tamamı hegemonik okuma yapmaktadır. Gastronomi mesleğinde gurmelerin restoranınızı ziyaret etmesinin ve yemeğinizi tatmasının önemli olduğunu düşünen katılımcıların bazıları şu ifadeleri kullandı:

K2: “Gurmeler genellikle halkın beğenisini alan ve ilgilerini çeken yerleri incelerler. Bu durumda gurmelerin yemeğinizi tatması ve restoranınızı gezmesinin önemli olduğunu düşünüyorum”.

K4: “Tabi ki de. Bu benim kendime olan güvenimi ve gururumu yükselteceğini düşünüyorum”.

K6: “Elbette önemli. Örneğin, filmde Jones ’un yıldız alması için gerekliydi. Başka gurmelerin iyi veya kötü eleştiride bulunması gelişimime katkı sağlayacağını düşünüyorum”.

K10: “Tabi ki de. Gurmenin yemeğimi tatmak için gelmesi yaptığım yemeklerin ve çıkardığım tabağın başka insanlara aktarıldığının göstergesidir”.

K14: “Evet hem benim için hem de çalıştığım yer için önemlidir. Ayrıca kendimi geliştireceğini de düşünüyorum”.

K17: “Evet gurmeler birer yol göstericidir. Profesyonel gurmeleri dinlemek gelişimimize katkı sağlar”.

Sonuç, Tartışma ve Öneriler

Gastronomi mesleği öğrenimine yeni başlamış ve daha önce hiç profesyonel mutfaklarda çalışma tecrübesi bulunmayan öğrencilerin meslekleriyle ilgili algı ve tutumlarını sinema filmleri üzerinden belirlenmesinin amaçlandığı bu araştırmada katılımcıların bütün sorularda ideal okuma türü olan hegemonik okuma yaptığı belirlenmiştir. Hegemonik okumaların yapıldığı sorularda katılımcılar, film perspektifinde mesleğe bakış açısının belirlenmesiyle ilgili soruya çoğunlukla etkilediği ifadesi kullanıldı. Buradan hareketle olumlu etkilenmelerin fazla olduğu göz önüne alındığında mesleki gelişimde asla pes etmemenin önemli olduğu düşünülmektedir.

Katılımcılar, mesleğin yönetim tarzı nasıl olmalı sorusuna çoğunlukla otoriter yönetimin sergilenmesi gerektiğini söyledi. Ancak daha anlayışlı yönetim biçimi olan insancıl yönetimin de önemli bir taraftarı olduğu söylenebilir. Dolayısıyla hem otoriter hem de insancıl yönetimin iç içe geçtiği yönetim tarzının ideal yönetim biçimi olduğu söylenebilir. Mesleki kariyer basamaklarını atlamanız sadece sizin performansınıza mı bağlı sorusuna çoğunlukla kendisine bağlı olmadığını ifade etti. Diğer bir ifadeyle katılımcılar mutfaklarda kayırmacılık olabileceğini düşünmektedir. Bu düşünce mutfaklarda yaygın bir kanı olduğu, ekiple çalışılıp aşçıbaşı isterse yükselirsin düşüncesi var olmuştur. Bu sonucu destekleyen çalışmalarda literatürde yer almaktadır. Özdemir ve Önçel (2019), bireylerin kariyer yapma niyetlerinde yetki devri ön plana çıkarken yanlış tercihler durumu ve işleyişi olumsuz şekilde etkilediğini saptamıştır. Turizm ve mutfak çalışanları bağlamında kayırmacılığı olumsuz olarak ele alan (Bulgan, 2011; Erdem vd., 2013; Shaheen, 2021; Ignatowski vd., 2021; Saraç ve Batman, 2023) çalışmalar da yer almaktadır. Ayrıca katılımcılar bu kanıya binaen kötü bir yönetime karşı kendilerini kanıtlayacaklarını da belirtmişlerdir.

Çalışmanın esas çıkış noktası olan soru bir restorana ya da şefin başarılı olmasında medyanın önemli bir yeri var mıdır sorusudur. Bu soruya katılımcıların tamamına yakını medyanın gastronomi mesleğinin aktörlerinin bir şekilde medyada yer alması ya da iş birliği içerisinde olmasının kendi lehine olumlu sonuçlar doğurabileceğini göstermektedir. Ayrıca katılımcılar en etkili medya araçlarının televizyon ve sosyal medya olduğunu düşünmelerinin önemli olduğu düşünülmektedir. Ancak internetin televizyon mecrasının tahtını salladığı da unutulmamalıdır. Dolayısıyla meslektaşlarımızın sosyal medyada var olmaları ya da en azından önemli şefleri takip etmeleri tavsiye edilmektedir. Katılımcılar medyatik olan şeflerin daha ön planda olduklarını hatta bazı programların onları bu mesleğe gelmesinde etken olduklarını belirtmişlerdir. Medyatik gurmelerin öğrencilerin seçimlerini etkilediğine dair araştırmayı destekler nitelikte olan (Hekimoğlu, 2020; Fernandes ve Shah, 2020; Güngör ve Güngör, 2022) çalışmalar yer almaktadır. Gurmeliğin mesleğin en zirve noktası olduğu düşünüldüğünde böyle bir sonucun çıkması doğal karşılanabilir. Çünkü gurmeler sadece yemeği değil bunun yanında patronu, sunumu, şefin yaklaşımını ve restoranın kalitesini de değerlendirebilen bir konumdadır.

Özetle, izlenen filmlerin öğrenci bakış açısını çoğunlukla olumlu olarak etkilediği ve heyecanlandırarak motivasyon kaynağı olarak ön plana çıktığı görülmüştür. Bu noktada mesleği sevdiiren yapımların ele alınıp izletilmesi kariyer ve meslek tercihi açısından önemlidir. Medya ve filmlerden beklenen ise mesleğin sadece olumlu yönünü ortaya koymak değil aynı zamanda olumsuz yönlerini de göstererek tercihlerin gerçekliğini ortaya koymaktır. Bu çerçevede araştırmayla ilgili bazı öneriler geliştirilmiştir.

- Araştırmacılar gastronomi ve mutfak sanatları bölümü haricinde diğer bölümlere ve tercihini yeni yapmış olan bireylere bu uygulamayı yapabilirler
- Araştırmacılar medya ve gastronomi eğitim tercihini içeren nicel bir ölçek geliştirebilirler. Bu sayede literatüre yeni bir katkı sağlanmış olur.
- Gastronomi bölümü akademisyenleri de öğrenci motivasyonu için çeşitli medya görselleri, videoları ve filmleri izletebilirler.
- Akademisyenlerin bu tarz film uygulamalarının oluşma için alana yönelik öğrencileri film projelerine teşvik edebilirler. Çünkü filmin popüler bir etki bıraktığı bilinmektedir.
- Öğrencilerin motivasyonlarını arttıran bu filmlerle alakalı kısa film yarışmaları vs. üniversite düzeyinde etkinlikler arttırılabilir. Bu durum öğrencilerin ufkunu açacaktır.

Kaynakça

- Akkuş, M. (2020). *Sosyal medya tanıtımlarının görsel iletişim mecrası olarak önemi ve gastronomi fotoğrafçılığı*, (Yüksek Lisans Tezi). Yeditepe Üniversitesi, Sosyal Bilimler Enstitüsü, Grafik Tasarım Ana Bilim Dalı, İstanbul.
- Alıcı, B. (2019). Bizim için şampiyon filminin alımlama analizi. *Sinecine: Sinema Araştırmaları Dergisi*, 10 (2), 391-430. doi: 10.32001/sinecine.639729
- Arıca, R. & Çorbacı, A. (2020). The mediating role of the tourists' citizenship behavior between the value of co-creation and satisfaction. *Advances in Hospitality and Tourism Research (AHTR)*, 8(1), 125-150.
- Arslan, A. (2006). Medyanın birey, toplum ve kültür üzerine etkileri. *İnsan Bilimleri Dergisi*, 8(1). <https://www.j-humansciences.com/ojs/index.php/IJHS/article/view/162>'den alındı
- Başkale, H. (2016). Nitel araştırmalarda geçerlik, güvenilirlik ve örneklem büyüklüğünün belirlenmesi, *Dokuz Eylül Üniversitesi Hemşirelik Fakültesi Elektronik Dergisi*, 9(1), 23-28.
- Beyaz Perde (2015) Çok Pişmiş, Erişim Adresi: <https://www.beyazperde.com/filmler/film-141184/>, Erişim Tarihi: 12.03.2023
- Bower, A. (2004). *Reel food: Essays on food and film*. New York: Routledge.
- Budak, E. (2021) *Gaziantep iline özgü gastronomi kültürünün pazarlanmasında instagram'ın rolü*, (Yüksek Lisans Tezi). İstanbul Gelişim Üniversitesi, Lisansüstü Eğitim Enstitüsü, Gastronomi Ana Bilim Dalı, İstanbul.
- Bulgan, G. (2011). Kayırmacılığın çalışan davranışları ve insan kaynakları yönetimi uygulamaları üzerine etkileri: Antalya'daki beş yıldızlı otel işletmelerine yönelik bir araştırma. *Uluslararası Global Turizm Araştırmaları Dergisi*, 5(1), 16-40, Erişim adresi: <https://dergipark.org.tr/en/pub/ijgtr/issue/62262/926715>.
- Cankül, D., Metin, M. & Özvatan, D. (2018). Yiyecek içecek işletmeciliği ve sosyal medya kullanımı. *Gastronomi Konukseverlik ve Seyahat Dergisi*, 1 (1), 29-37. 10.33083/joghat.2018.4
- Chourasia S., Shrivastava A. & Tariq A. (2020). An exploratory study of social media influence on gastronomy tourism – special focus on indore City. *An International Bilingual Peer Reviewed Refereed Research Journal*, 10 (40), 113-119.
- Civelek E. S. (2012). *Food in film: A study on audience reception*. (Yüksek Lisans Tezi) İhsan Doğramacı Bilkent University, Faculty of Economics and Social Sciences, Department of Communication and Design, Ankara.
- Çakı, C. (2018). Komünizm ideolojisinde kült lider olgusu: "Berlin'in Düşüşü" propaganda filmi'nin alımlama analizi. *Ege Üniversitesi İletişim Fakültesi Yeni Düşünceler Hakemli E-Dergisi*, (9), 94-113. <https://dergipark.org.tr/en/pub/euifydhd/issue/37959/423454>'dan alındı
- Çakıcı, H. H., & Yılmaz, H. (2019). Yazılı medyada Türk mutfağı (Turkish Cuisine in Press). *Journal of Tourism and Gastronomy Studies*, 7(1), 450-462. doi.org/10.21325/jotags.2019.372.
- Decorte, P., Cuykx, I., Teunissen, L., Poels, K., Smits, T., Pabian, S., & De Backer, C. (2022). "Everywhere You Look, You'll Find Food": Emerging adult perspectives toward the food media landscape. *Ecology of Food and Nutrition*, 61(3), 273-303, doi.org/10.1080/03670244.2021.1982711.
- De Solier, I. (2005). TV dinners: Culinary television, education and distinction. *Continuum*, 19(4), 465-481. doi.org/10.1080/10304310500322727.
- Del Moral, R. G. (2020). Gastronomic paradigms in contemporary Western cuisine: from French haute cuisine to mass media gastronomy. *Frontiers in nutrition*, 6, 192.
- Dossena, C., Mochi, F., Bissola, R., & Imperatori, B. (2020). Restaurants and social media:

- Rethinking organizational capabilities and individual competencies. *Journal of Tourism Futures*, 7(1), 20-39. <https://doi.org/10.1108/JTF-06-2019-0050>.
- Eraslan, M. C. (2022). Nightcrawler filmi bağlamında medya ve iletişim öğrencilerinin gazetecilik mesleğine bakışı. *Ağrı İbrahim Çeçen Üniversitesi Sosyal Bilimler Enstitüsü Dergisi*, 8 (1), 291-311. doi: 10.31463/aicusbed.1048661.
- Erdem, B., Çeribaş, S., & Karataş, A. (2013). Otel işletmelerinde çalışan işgörenlerin kronizm (eş dost kayırmacılığı) algıları: İstanbul'da faaliyet gösteren bir, iki ve üç yıldızlı otel işletmelerinde bir araştırma. *Çukurova Üniversitesi İktisadi ve İdari Bilimler Fakültesi Dergisi*, 17 (1), 51-69. Erişim adresi: <https://dergipark.org.tr/en/pub/cuiibfd/issue/4143/54405>.
- Fernandes, M., & Shah, G. (2020). Impact of media on increasing popularity of culinary profession with regards to hotel management students. *Purakala*, 31(40), 336-349.
- Fusté-Forné, F. (2020). Reading about gastronomy—an approach to food contents in New York city's newspapers. *Journalism and Media*, 1(1), 18-25, doi.org/10.3390/journalmedia1010002.
- Geray, H. (2017). *İletişim alanından örneklerle toplumsal araştırmalarda nicel ve nitel yöntemlere giriş* (1. baskı). Ankara: Ütopya Yayıncılık.
- Güngör, N. (2016). *İletişim, kuramlar ve yaklaşımlar* (3.baskı). Ankara: Siyasal Kitapevi.
- Güngör, M. Y., & Güngör, O. (2022). Gastronomi ve mutfak sanatları öğrencilerinin gurme algısı: bir metafor analizi. *Journal of Tourism and Gastronomy Studies*, 10 (2), 906-917, doi: 10.21325/jotags.2022.1022.
- Hall, S. (1980). "Encoding and decoding in the television discourse". (in) culture, media, language. (eds.): S. Hall, et al. Landon: Hutchinson.
- Hall, S. (1989). Cultural identity and cinematic representation. *The Journal of Cinema and Media* (Sayı 36). <https://about.jstor.org/terms>.
- Hegyesné G., É., Máté, B., Vafaei, S. A., & Farkasné Fekete, M. (2017). The role of social media in gastronomy industry. *Applied Studies in Agribusiness and Commerce*, 11(3-4), 95-103. doi.org/10.19041/apstract/2017/3-4/14.
- Hekimoğlu, G. (2020). Yemek sosyolojisinin perspektifinden gündelik gurmeler: Batman örneği, *Uluslararası Sosyal Araştırmalar Dergisi* 13 (71), 587-599.
- Ignatowski, G., Sułkowski, Ł., & Stopczyński, B. (2021). Risk of increased acceptance for organizational nepotism and cronyism during the covid-19 pandemic. *Risks*, 9 (4), 59, doi.org/10.3390/risks9040059.
- İbiş, S. (2022). Gastronomi ve inovasyon ilişkisi üzerine kavramsal bir değerlendirme. *Safran Kültür ve Turizm Araştırmaları Dergisi* 5(2): 288-298
- Kaplan, M. A. (2022). *Sosyal medyadaki gastronomik unsurların çeşitlilik arama niyeti ve restoran marka sadakati üzerindeki etkisini belirlemeye yönelik bir çalışma*. (Yüksek Lisans Tezi), Van Yüzüncü Yıl Üniversitesi, Sosyal Bilimler Enstitüsü, Turizm İşletmeciliği Ana Bilim Dalı, Van.
- Karabağ Sarı, Ç. (2019). 12 Eylül filmleri ve üniversite gençliği: Politik söylemler bağlamında 12 Eylül filmlerinin alımlanması. *Sinecine: Sinema Araştırmaları Dergisi*, 4 (2), 9-39. Retrieved from <https://dergipark.org.tr/en/pub/sinecine/issue/44698/555170>.
- Karaca, M. (2018). Propaganda aracı olarak sinema: Büyük diktatör filminin alımlama analizi. *International Journal of Entrepreneurship and Management Inquiries*, 2 (2), 35-54, ISSN: 2602 – 3970 Retrieved from <https://dergipark.org.tr/en/pub/ijemi/issue/38649/449490>.
- Kurtçu C. (2015). *Türk televizyon yayıncılığında gastronomi dünyasının yeri* (Yüksek Lisans Tezi), Marmara Üniversitesi, Sosyal Bilimler Enstitüsü, Radyo Televizyon ve Sinema Ana Bilim Dalı, İstanbul
- Leer, J., & Povlsen, K. K. (Eds.). (2016). *Food and media: Practices, distinctions and*

- heterotopias*. Routledge.
- Lee, N. (2014). *Celebrity chefs: Class mobility, media, masculinity*, Department of Gender and Cultural Studies, Faculty of Arts and Social Sciences University of Sydney, Sydney
- Levent S. (2016). *Zorunlu Göçe ilişkin belleğin inşasında filmlerin rolü: Dedemin insanları ve bir tutam baharat filmlerinin alımlanması*, (Yüksek Lisans Tezi) Ankara Üniversitesi, Sosyal Bilimler Enstitüsü, Radyo, Televizyon ve Sinema Anabilim Dalı, Ankara.
- Lim, Y., Chung, Y., & Weaver, P. A. (2012). The impact of social media on destination branding: consumer-generated videos versus destination marketer-generated videos. *Journal of Vacation Marketing*, 18(3), 197-206. <https://doi.org/10.1177/1356766712449366>.
- Lindenfeld, L., & Parasecoli, F. (2016). *Feasting our eyes: Food films and cultural identity in The United States*. Columbia University Press.
- Mainolfi, G., Marino, V., & Resciniti, R. (2022). Not just food: Exploring the influence of food blog engagement on intention to taste and to visit. *British Food Journal*, 124(2), 430-461. <https://doi.org/10.1108/BFJ-04-2021-0400>.
- Mathieu, D. (2015). The continued relevance of reception analysis in the age of social media. *Tripodos* (36), 13-34.
- Medin, B. (2016). Kahramanın ç. hali: Temsil ve özdeşlik bağlamında behzat ç. üzerine bir alımlama çalışması. *Abant Kültürel Araştırmalar Dergisi*, 1(1), 96-118. Retrieved from <https://dergipark.org.tr/en/pub/akader/issue/28202/299475>.
- Ocaña Echeverría, P. M., & Freire Aillón, T. M. (2021). Impacto de la gestión de redes sociales en las empresas gastronómicas. chakiñan, *Revista De Ciencias Sociales Y Humanidades*, (16), 52–67. <https://doi.org/10.37135/chk.002.16.03>
- Özdemir, N. & Önçel, S. (2019). Gastronomi ve mutfak sanatları bölümü lisans öğrencilerinin sektöre yönelik algılarının kariyer yapma niyetlerine etkisi. *Journal of Tourism and Gastronomy Studies*, 7 (2), 1159-1176, doi:10.21325/jotags.2019.414.
- Özçetin, B. (2018). *Kitle iletişim/kuramları kavramlar, okullar, modeller* (1. baskı). İstanbul: İletişim Yayınları.
- Özer, S. (2020). Turizm işletmeciliği bölümü öğrencilerinin ingilizce ve mesleki ingilizce kavramlarına ilişkin metaforik algıları. *Neşehir Hacı Bektaş Veli Üniversitesi SBE Dergisi*, 10(1), 364-380, doi.org/10.30783/nevsosbilen.629190.
- Özşen, Ö., Köksal, Y., & Demirtaş, N. (2017). Beypazarı halkının turizmin ekonomik etkileri üzerine algısı. *Akademik Sosyal Araştırmalar Dergisi*, 5 (59), 439-456.
- Philp, M., Jacobson, J., & Pancer, E. (2022). Predicting social media engagement with computer vision: An examination of food marketing on instagram. *Journal of Business Research*, 149, 736-747. doi.org/10.1016/j.jbusres.2022.05.078.
- Rojas-Rivas, E., Rendón-Domínguez, A., Felipe-Salinas, J. A., & Cuffia, F. (2020). What is gastronomy? An exploratory study of social representation of gastronomy and mexican cuisine among experts and consumers using a qualitative approach. *Food Quality and Preference*, 83, 1-11. <https://doi.org/10.1016/j.foodqual.2020.103930>.
- Samancı, Ö. (2020). Gastronomi: disiplinler arası bir buluşma. *Anatolia: Turizm Araştırmaları Dergisi*, 31(1), 92-95. <https://doi.org/10.17123/atad.713586>.
- Santich, B. (2007). The study of gastronomy: A catalyst for cultural understanding. *The International Journal of the Humanities: Annual Review*, 5(6), 53-58. <https://doi.org/10.18848/1447-9508/CGP/v05i06/42143>.
- Saraç, Ö., & Batman, O. (2022). The effect of the perception of cronyism in hotels on employee motivation. *Journal of Quality Assurance in Hospitality & Tourism*, 1-34, doi.org/10.1080/1528008X.2022.2144980.
- Serttaş, A. (2014). V for vendetta filminin alımlama analizi ile sinemada televizyon. *Global Media Journal: TR Edition* 5 (9) 303-321.

- Sezen, T. S. (2018). *Gastronomi eđitimin mevcut durumunun analizine yönelik bir arařtırma*, (Yüksek Lisans Tezi), Balıkesir Üniversitesi, Sosyal Bilimler Enstitüsü Gastronomi ve Mutfak Sanatları Anabilim Dalı, Balıkesir.
- Shaheen, S., Abrar, M., Saleem, S., Shabbir, R., & Zulfiqar, S. (2021). Linking organizational cronyism to deviant workplace behavior: testing the mediating role of employee negligence in Pakistani higher education institutions. *International Journal of Leadership in Education*, 1-23, <https://doi.org/10.1080/13603124.2020.1869313>.
- Şeker, T. (2009). 5N1K haber programının alımlama analizi. *Selçuk İletişim*, 5(4), 105-117. Retrieved from <https://dergipark.org.tr/tr/pub/josc/issue/19018/200671> adresinden alındı.
- Şeyhanlıođlu, H. Ö. (2022). *Gastronomide Teknoloji Temelli Moleküler Mutfak Akımı* içinde. Gastro Teknoloji (Edt. Erdem, A., Barakazı, M ve Göktaş, L.S.). Ankara: Detay Yayıncılık. ss. 133-157.
- Temizkan, R., Cankül, D. & Kızıltaş, M. Ç. (2018). Food and beverage education and scholars' in Turkey. *Journal of Gastronomy Hospitality and Travel*, 1(2), 18-25. doi: 10.33083/joghat.2018.6.
- Tuđan U. S. (2021). *Türkiye ve İspanya'nın tanıtımında kullanılan turistik tanıtım filmlerinde gastronomik öğelerin kullanımı ve karşılařtırmalı analizi*, (Yayımlanmamıř Yüksek Lisans Tezi). Bařkent Üniversitesi, Sosyal Bilimler Enstitüsü, Gastronomi ve Mutfak Sanatları Ana Bilim Dalı, Ankara.
- Vardarlıer, P. & Zafer, C. (2019). Medya ve toplum. *Selçuk Üniversitesi Sosyal Bilimler Meslek Yüksekokulu Dergisi*, 22 (2), 355-361. doi: 10.29249/selcuksbmyd.472210
- We Are Social (2022). Digital 2022: Another year of bumper growth, Eriřim Adresi: <https://wearesocial.com/uk/blog/2022/01/digital-2022-another-year-of-bumper-growth-2/>, Eriřim Tarihi: 12.03.2023.
- Yaylagül, L. (2006). *Kitle iletişim kuramları egemen ve eleřtirel yaklařımlar* (1. baskı). Ankara: Dipnot Yayınları.
- Yetkiner, B. (2021). Pandemi sürecinde "Salgın" filminin alımlanmasına yönelik bir çalıřma. *Akdeniz Üniversitesi İletişim Fakültesi Dergisi*, (35), 70-90. doi: 10.31123/akil.779707.
- Yıldırım, A., & Şimşek, H. (2018). Sosyal Bilimlerde Nitel Arařtırma Yöntemleri (11 b.). Seçkin Akademik ve Mesleki Yayınlar.
- Yılmaz, H., & Yüksel, N. A. (2021). Gastronomy-themed movies. 3(2): 129-137. doi.org/10.48119/toleho.955118.
- Yoo, E. E., & Buzinde, C. N. (2012). Gazing upon the kingdom. *Annals of Tourism Research*, 39 (1), 221-242. doi:10.1016/j.annals.2011.06.002.
- Yu, C. E., & Sun, R. (2019). The role of instagram in The UNESCO's creative city of gastronomy: A case study of Macau. *Tourism Management*, 75, 257-268. doi.org/10.1016/j.tourman.2019.05.011.



GAZİANTEP UNIVERSITY JOURNAL OF SOCIAL SCIENCES

Journal homepage: <http://dergipark.org.tr/tr/pub/jss>



Araştırma Makalesi • Research Article

Turist Rehberlerinin Kültürel Zekâ Düzeyleri ile Yorumlama Performansı Arasındaki İlişkinin İncelenmesi

Investigation of the Relationship between Cultural Intelligence Levels and Interpretation Performance of Tourist Guides

Sonay KAYGALAK ÇELEBİ^a Selcen Seda TÜRKSOY^{b*}

^a Dr. Öğr. Üyesi, Batman Üniversitesi, Turizm Fakültesi, Turizm Rehberliği Bölümü, Batman / TÜRKİYE
ORCID: 0000-0003-3071-6184

^b Doç. Dr., Ege Üniversitesi, Çeşme Turizm Fakültesi, Turizm İşletmeciliği Bölümü, İzmir / TÜRKİYE
ORCID: 0000-0003-1842-0858

MAKALE BİLGİSİ

Makale Geçmişi:

Başvuru tarihi: 22 Mart 2023

Kabul tarihi: 20 Mayıs 2023

Anahtar Kelimeler:

Kültürel zekâ,

Turist rehberi,

Yorumlama performansı.

ÖZ

Düzenlenen seyahat organizasyonlarında ziyaret edilecek yerlerle ilgili bilgi veren, ziyaretçilere eşlik eden ve bu işi meslek edinen kişiler turist rehberi olarak tanımlanmaktadır. Kültürlerarası etkileşimde birer kültür yorumcusu olarak atfedilen turist rehberlerinin kültürlerarası ilişkilerin yoğunlaştığı günümüz yaşamında farkındalık ve kültürel duyarlılık kapasitesine sahip olması gerekmektedir. Turist rehberleri tur esnasında kendi kültürü, yerel halkın kültürü ve turist kültürü olmak üzere üç farklı kültür ile etkileşime girmektedir. Bu kültürlerle gösterdiği uyum ve kültüre göre kullandığı yorumlama teknikleri rehberin başarısını etkileyen önemli faktörler arasında yer almaktadır. Bu noktada çalışmanın amacı turist rehberlerinin sahip olduğu üst bilişsel, bilişsel, motivasyonel ve davranışsal kültürel zekâ düzeyi ile yorumlama performansı arasındaki ilişkiyi ortaya çıkarmaktır. Bu amaçla, Türkiye’de eylemli turist rehberi olarak faaliyet gösteren 308 turist rehberlerine anket uygulaması gerçekleştirilmiş, toplanan veriler, SPSS programı ve Lisrel yazılımıyla analiz edilmiştir. Elde edilen verilere ilk olarak tanımlayıcı istatistikler uygulanmıştır. Ölçeklerin yapı geçerliliğini belirlemede doğrulayıcı faktör analizi, değişkenler arası ilişkiyi test etmek amacıyla korelasyon analizi uygulanmıştır. Araştırma hipotezleri ise regresyon analiziyle test edilmiştir. Çalışmada elde edilen bulgulara göre turist rehberlerinin kültürel zekâ düzeyleri (bilgi, motivasyon ve davranış) ile yorumlama performansı arasında olumlu ilişki tespit edilmiştir. Bu araştırma turist rehberlerinin kültürel zekâ düzeyleri ve yorumlama performansına ilişkin teorik ve pratik katkılar sunmaktadır.

ARTICLE INFO

Article History:

Received: March 22, 2023

Accepted: May 20, 2022

Keywords:

Cultural intelligence,

Tourist guide,

Interpretation performance.

ABSTRACT

In organized travels, people who inform and accompany visitors in the destinations visited as a profession are defined tourist guides. Tourist guides-attributed as cultural interpreters in intercultural interaction-should have the capacity of cultural awareness and sensitivity in today's life where intercultural relations are intensified. Tourist guides interact with three different cultures during the tour: their own culture, the culture of the local people and the tourist culture. The ability to adapt to other cultures in today's world and the culturally appropriate interpretation techniques used by tour guides are significant variables influencing their success as cultural interpreters in intercultural engagement. Therefore, this study aims to reveal the relationship between tourist guides' metacognitive, cognitive, motivational, and behavioral aspects of cultural intelligence and interpretation performance. For this purpose, a survey was conducted with the 308 tourist guides operating as active tourist guides in Turkey. Datas were carried out in the SPSS and Lisrel package program. The obtained data were first subjected to descriptive statistics. Confirmatory factor analysis was performed to test the construct validity of the scales in our country, correlation analysis was used to test the relationship between variables. Research hypotheses were tested with regression analysis. The findings demonstrate a positive relationship between the cultural intelligence dimensions (metacognitive, motivational and behavioral) of the tourist guides and the interpretation performance. This study contributes to theoretical and practical aspects regarding the cultural intelligence levels and interpretation performance of tour guides.

* Sorumlu yazar/Corresponding author.

e-posta: selcen.seda.turksoy@ege.edu.tr

EXTENDED ABSTRACT

The expansion and direction of global tourism creates environments that allow stakeholders from different cultures to interact socially, such as tourists, locals, and employees in tourism. Cultural shocks or cultural incompatibilities are also possible in these interactions (Furnham, 2019). Capturing an intercultural perspective in international tourism movements necessitates a certain level of understanding and adaptability to different cultures. This depends on how tourists, local people and tourism workers interact with each other (Zhang, Shao, & Thaichon, 2021). One of the most important practitioners of this interaction is tourist guides who mediate different cultural environments (Yu, Weiler, & Ham, 2001). It is the responsibility of tourist guides as leaders in organized travels to inform and accompany visitors in the destinations. The ability to adapt to other cultures in today's world, where intercultural relations are intensified, and the culturally appropriate interpretation techniques used by tour guides are significant variables influencing their success as cultural interpreters in intercultural engagement. Cultural differences can be transformed into a familiar cultural experience for tourists by an interpretive guide (Cohen, 1985), increasing interaction between the guide and tourists (Teng & Tsai, 2020). The tourist guide in this aspect does not only narrate during the tour, but also gives information about the culture of the local people, makes animations, tells stories, gives examples with gestures and mimics, and makes interpretations using various materials (Rabotic, 2008). Therefore; the main purpose of the research is to examine the relationship between the metacognitive, cognitive, motivational and behavioral cultural intelligence levels of tourist guides and their interpretation performance. Tourist guides are expected to be able to adapt to different cultures and resolve any inconsistencies that may arise during the tour (Yu et al., 2001), as well as to benefit from interpretation techniques when conveying information about different cultures to tourists (Tsaur & Teng, 2017). Hence, it is possible to evaluate the interpretation performance of tourist guides as a reflection of their cultural intelligence. In this situation, it is assumed that there would be a considerable relationship between the cultural intelligence of tour guides and their interpretation performance. Tourist guides have been identified as the research universe due to their definition as cultural ambassadors and mediators in literature, as well as the association of their roles with interpretive roles (Cohen, 1985; Holloway, 1981; Yu et al., 2001; Rabotic, 2010; Tsaur & Teng, 2017). At the time the study was proposed, there were 8868 active tourist guides (TURSAB, 2022). The study questionnaire, which was created in the digital environment on Google Forms, was shared with professional chambers across the country. 308 volunteer tourist guides participated in the study through convenience sampling method. At the end of the data collection process, 308 valid questionnaires were reached. The quantitative field research method was used in the study, and the questionnaire technique was used to collect data. The questionnaire consists of three different parts, cultural intelligence (Ang et al. 2007) and interpretation (Çapar, 2020) scales with demographic questions. For all scales, participants rated items using a five-point Likert-type scale ranging from 1 ("strongly disagree") to 5 ("strongly agree"). The obtained data were first checked for normality, outliers, and multicollinearity issues. Due to the problem of extreme values, eight questionnaires were excluded from the analysis, and it was determined that the data had a normal distribution (skewness: -.899 -.245 kurtosis: +1.055 +0.572). The demographic characteristics of the guides who took part in the study were created using frequency analysis. The majority of tour guides (55.8%) were undergraduates. Around half of the tourist guides have been guiding for more than eight years. The majority of the participants provided guidance in English. Cronbach's Alpha values were calculated for the scales' reliability analysis. The analysis showed that every scale was a reliable measurement tool. Confirmatory factor analysis was performed to test the construct validity of the scales in our country. The convergent validity of both scales was at an acceptable level as the combined reliability is higher than 0.6 (Fornell ve Larcker, 1981). Except for the two-dimension interpretation variable, the variables in the study had divergent validity as well. Correlation analysis was used to determine the relationships between the variables. The results showed a positive relationship between all dimensions of the cultural intelligence variable and the interpretation. Regression analysis was used for the direction of the effect between dimensions. The findings show a positive relationship between the tourist guides' cultural intelligence dimensions (metacognitive, motivational, and behavioral) and interpretation performance. This study contributes theoretically and practically regarding the cultural intelligence levels and interpretation performance of tour guides.

Giriş

Küreselleşmenin etkisiyle birlikte artış gösteren uluslararası turizm hareketleri, turist, yerel halk ve turizm çalışanları gibi farklı kültürlere ait paydaşların sosyal etkileşime girmesini sağlayan ortamlar yaratmaktadır. Bu etkileşimlerde kültürel uyumsuzluk ya da kültürel şok yaşanması olasıdır (Furnham, 2019). Uluslararası turizm hareketlerinde kültürlerarası bakış açısı yakalamak ve farklı kültürlere belirli bir düzeyde uyum sağlamak ise anlayış ve yetenek gerektirmektedir. Bu durum turistlerin, yerel halkın ve turizm çalışanlarının birbirleriyle nasıl etkileşim kurduğuna bağlıdır (Zhang, Shao ve Thaichon, 2021). Farklı kültürel ortamlara arabulucuk yapan turist rehberleri ise bu etkileşim en önemli uygulayıcılarından birisini oluşturmaktadır (Yu, Weiler ve Ham, 2001).

Kültürel zekâ, bir taraftan belirli kültürlere ait bilgilerin öğrenilmesini, uygulanmasını, bu kültürlerde alternatif eylem biçimlerinin değerlendirilmesini içerirken (kültürel farkındalık) diğer taraftan bireylerin etkileşimde bulunduğu kültürlere minimum stresle uyum sağlama becerisini (kültürel duyarlılık) ifade etmektedir (Yu, Weiler ve Ham, 2001; Ang ve VanDyne, 2008). Turist rehberleri yorumlama tekniklerini kullanarak belirli kültürlere ait bilgileri uygulayabilen, değerlendirebilen ve çok kültürlü ortamlarda etkileşime girerek turistlerin daha derin bir anlayış ve farklı pencerelerden bakmasını sağlayabilen kişidir (Chen, Hwang ve Lee, 2006). Turist rehberlerinin tur sırasında hem farklı kültürel ortamlara uyum sağlama hem de bu ortamlarda ortaya çıkabilecek uyumsuzlukları çözebilme becerisine sahip olması beklenmektedir (Yu, Weiler ve Ham, 2001). Ayrıca turist rehberlerinin farklı kültürlere ait bilgileri aktarırken yorumlama tekniklerinden faydalanması da gerekmektedir (Tsaur ve Teng, 2017). Alanyazında turist rehberleri birer kültür elçisi (arabulucusu) olarak tanımlanmakta ve bu rolleri yorumlayıcı rolle ilişkilendirilmektedir (Cohen, 1985; Rabotic, 2010; Holloway, 1981; Yu, Weiler ve Ham, 2001; Tsaur ve Teng, 2017). Bu bağlamda turist rehberlerinin yorumlama performansını kültürel zekâlarının yansımaları olarak değerlendirmek mümkündür ve turist rehberlerinin kültürel zekâsı ile yorumlama performansı arasındaki ilişkiyi ortaya koymak giderek daha önemli hâle gelmektedir.

Alanyazında turist rehberleri ve yorumlama (Cohen, Ifergan ve Cohen, 2002; Köroğlu vd., 2018; Aktaş ve Köroğlu, 2021) turist rehberleri ve kültürel zekâ düzeyleri (Köksal ve Türker, 2019; Ulusoy ve Köroğlu, 2019) konularında yapılmış araştırmalar mevcuttur. Turist rehberlerinin kültürel zekâ düzeyi ile yorumlama performansına ilişkin bir araştırmaya ise rastlanmamıştır. Çalışma alanyazında yapılan araştırmalardan farklı olarak turist rehberlerinin kültürel zekâ düzeylerinin yorumlama performansını etkileyeceği varsayımından hareket etmektedir. Türkiye’de 2021 yılında eylemli rehberlik hizmeti veren 8868 profesyonel turist rehberi araştırmanın kapsamına dahil edilmiş olup bunlardan 308’üne ulaşılmıştır. Araştırmanın temel amacı, turist rehberlerinin sahip olduğu bilişsel, üst bilişsel, davranışsal ve motivasyonel kültürel zekâ düzeyleriyle yorumlama performansı arasındaki ilişkiyi incelemektir. Çalışmada öncelikle kültürel zekâ ve yorumlama performansı hakkında bilgiler verilmekte; sonrasında kültürel zekâ ve yorumlama performansı ilişkisi açıklanmaktadır. Sonraki bölümlerde turist rehberlerinin sahip olduğu kültürel zekâ düzeyleri ile yorumlama performansı arasındaki ilişkiyi ortaya koymak amacıyla yapılan analizler, bulgular ve sonuç tartışma yer almaktadır.

Kavramsal Çerçeve ve Hipotezler

Kültürel Zekâ

Zekânın kökeni antik çağa kadar uzanmaktadır. Kavram, birçok araştırmacının katkısıyla gelişerek birbirinden bağımsız zihinsel süreçlerden oluştuğu belirtilen çoklu zekâ kuramlarına kadar sürekli gelişim göstermiştir. Bu süreçte ortaya çıkan kavramlardan biri de

kültürel zekâdır (Ang ve VanDyne, 2008). Literatürde ilk defa Earley ve Ang (2003)'in çalışmasıyla ortaya konulan kültürel zekâ, bireyin aşına olmadığı bir kültürel bağlama etkili uyum sağlama yeteneği olarak tanımlanmaktadır. Kültürel zekâ küresel çatışmaların yoğun olarak yaşandığı günümüz dünyasında kültürel çeşitliliklerle başa çıkabilen ve kültürel ortamlarda fonksiyonel işleyişi sağlayabilen bir zekâ türü olarak da belirtilmektedir (Ang ve VanDyne, 2008; Ott ve Michailova, 2018). Kültürel zekâyı kültürlerarası engellere karşı anlayış, beceri ve davranış geliştirme kapasitesi olarak tanımlayan çalışmalar da bulunmaktadır (Livermore, 2010).

Kültürel zekâyı oluşturan boyutlar; bilişsel kültürel zekâ, motivasyonel kültürel zekâ ve davranışsal kültürel zekâdır (Earley ve Ang, 2003). Ang ve VanDyne (2008) ise bunlara üst bilişsel boyutunu da eklemiştir. Üst bilişsel kültürel zekâ; bireyin kültürlerarası etkileşimde bilgiyi alma ve anlama süreçlerindeki farkındalık düzeyidir. Üst bilişsel kültürel zekâ düzeyi güçlü insanlar kendi kültürel değerlerini bilinçli olarak sorgulamakta ve kültürlerarası etkileşime girerken düşünen, sorgulayan ve kültürel bilgilerini düzenleyen bir davranış sergilemektedirler (Ang ve VanDyne, 2008; Van der Horst ve Albertyn, 2018). Bilişsel kültürel zekâ; bireyin farklı kültürlerden edindiği bilgi ve bilgi düzeyi ile ilgilidir. Bireyin eğitim ve kişisel deneyimlerinden edindiği farklı kültürlere ait norm, düzen ve geleneklere ilişkin bilgileri kapsamaktadır. Bireyin kültürel zekâ düzeyi kadar kültürel çevresinin bilgisi düzeyini de göstermektedir (Ang ve diğerleri, 2007; Ang ve VanDyne, 2015). Motivasyonel kültürel zekâ, bireyin enerjisini ve dikkatini kültürel açıdan farklılıkların bulunduğu ortamlardan öğrenmeye ve işlevsel çıkarımlara yönlendirebilme kapasitesi olarak tanımlanmakta ve öz yeterlilik ile içsel motivasyon olmak üzere iki unsurdan oluşmaktadır (Ang ve diğerleri, 2007; Ang ve VanDyne, 2008). Davranışsal kültürel zekâya bireyin farklı kültürde yer alan bireylerle etkileşime girdiğinde uygun sözlü ve sözlü olmayan davranışlar (uygun kelime, ton, jest ve mimik) gösterme kapasitesini ifade etmektedir (Ang ve VanDyne, 2015; Earley ve Ang, 2003). Diğer taraftan kültürel zekâyı ilişkin boyutlarda kültürel zekânın bir bilgiden ziyade kültürlerarası durumlardan kaynaklanan inanç, değer ve davranışlardaki sosyolojik farklılıkları anlamlandırmada psikolojik dinamiklerin de etkili olduğunu göstermektedir. Bu bağlamda kültürel zekâ eğitim, bireysel çaba ve deneyim ile geliştirilebilir bir kapasite özelliği taşımaktadır (Livermore, 2010; Şahin, Gürbüz ve Köksal, 2014).

Günümüz dünyasında insanların farklı ülkelere seyahat etme isteği her geçen gün artmaktadır. Bu durum zaman zaman kültürel farklılıklardan kaynaklanan kültür şoklarının yaşanmasına, çatışmaların ve yanlış anlamaların ortaya çıkmasına yol açabilmektedir. Bu noktada kültürel zekâ, kültürlerarası iletişimde algılara ve davranışlara bütüncül perspektiften bakmayı sağlamakta ve kültürlerarası sorunlara etkin çözümler sunabilmektedir (Zhang, Shao ve Thaichon, 2021). Özellikle küreselleşme ile birlikte çok kültürlü bir yapıya dönüşen günümüz yaşamı diğer insanlarla etkileşimi sağlamakta, iş birliğine dayalı süreç yönetimini ön plana çıkarmaktadır. Kültürel zekâ çalışma yaşamında başarıya ulaşmayı sağlayan önemli bir faktördür. Bu zekâ düzeyi yüksek bireyler iş yaşamında kültürlerarası farklılıkları daha rahat yöneten, cesur, hızlı ve kolay adım atabilen, karar alan ve iş birliğine açık davranışlar sergileyenlerdir (Elenkov ve Manev, 2009; Aksoy, 2015).

Alanyazında kültürel zekâyı ilişkin yapılan araştırmalara bakıldığında bu konunun birçok farklı kültürlerarası araştırmaya konu olduğu görülmektedir (Livermore, 2010). Bu araştırmalar arasında kültürlerarası uyum, insan kaynakları, liderlik, eğitim, teknoloji ve turizm yer almaktadır (Coves-Martinez, Sabiote-Ortiz ve Frias-Jamilena, 2022). Turizm alanyazını incelendiğinde kültürel zekânın algılanan destinasyon değeri (Frias-Jamilena, 2018), yerel halkın kültürel zekâ düzeyi, turizm gelişimi ve destinasyon imajı (Zaman ve Aktan, 2022), yerel halkın kültürel zekâ düzeyi ve davranışsal niyet (Zhang, Shao ve Thaichon, 2021), hizmet

kalitesi (Alshaibani ve Bakır, 2017) turizm çalışanları (Bobanovic ve Grzinic, 2019; Kamal ve Jacob, 2019) gibi alanlarda yapıldığı görülmektedir.

Turist rehberleri açısından konunun sınırlı sayıda araştırmada çalışıldığı ortaya çıkmıştır. Bu araştırmalar turist rehberlerinin sahip olduğu kültürel zekâ seviyesi ile özyeterlilik algılarının sundukları hizmete olan etkisini (Ulusoy ve Köroğlu, 2019) ve turist rehberlerinin kültürel zekâ düzeyi ve mesleğe bakış açısını (Köksal ve Türker, 2019) ele almaktadır. Alanyazın taramasında turist rehberlerinin yorumlama performansı ve kültürel zekâ düzeylerini ele alan bir araştırmaya rastlanmamıştır.

Yorumlama Performansı

Kavramın öncüsü Tilden (1957) yorumlamayı; olgusal bilgi aktarım sürecinden ziyade kişisel deneyim, açık iletişim araçları ve özgün nesnelere kullanarak anlam ve ilişkileri ortaya çıkarmayı amaçlayan bir eğitim faaliyeti olarak tanımlamaktadır. Bu kapsamda Tilden (1957)'a göre yorumlamanın temel amacı insanların kendileri hakkında düşüncelerini sağlamak, kendi kurdukları anlam ve bağlantıların ortaya çıkmasını gerçekleştirmek olmalıdır. Alderson ve Low (1985)'a göre ise yorumlama, ziyaret edilen alanla ilgili ilişkilendirilen olayların, insanların ve nesnelere tarihi ve önemi hakkında ziyaretçiye bir anlayış yaratmaya yönelik gerçekleştirilen planlı bir çabadır.

Yorumlama doğa temelli turizm hareketlerine katılan turistlere bilgi sağlamak için kullanılan önemli bir eğitim aracı olarak da görülmektedir. Moscardo ve diğerleri (2004), kültürel miras/sit alanları, millî parklar, müzeler, hayvanat bahçeleri gibi yerlerde nerede/nasıl davranılması gerektiği konusunda bilgi vererek ziyaretçilerin çekim alanları üzerindeki olumsuz etkilerini azaltmayı hedeflemiştir. Etkili bir yorumlamanın ziyaretçi memnuniyetini artırma, ziyaretçilerin bilgi edinmelerini sağlama, ziyaretçilerin tutum ve davranışlarını olumlu yönde etkileme gibi hedeflere yönelik olduğu bilinmektedir (Ham, 1992; Moscardo, 1998; Ham ve Weiler, 2007; Ham, 2013). Bu süreçte yeni aktarılan bilgi ile turistlerin önceki bilgi ve deneyimleri arasında kişisel bağlantılar sağlama, turistlere özgü içerik oluşturma ve turistleri yorumlama sürecine dahil etme yorumlamanın etkinliğini artırmaktadır (Moscardo vd., 2004, s. 13). Anlatımlarda net ve anlaşılır cümlelerin kurulması, mizah, metaforların kullanılması ve turistlere sorular sorulması aktarılan bilgi ile ziyaretçi bilgi/deneyimleri arasında bağlantı kurulmasına yardımcı olmaktadır (Reisinger ve Steiner, 2006). Yorumlamanın beş temel niteliğini Weiler ve Ham (2001); ziyaretçiyle bağlantılı, eğlenceli, temaya dayalı, ziyaretçilerin anlayacağı şekilde, düzenli ve akademik bilgiden uzak olması şeklinde ifade etmektedir.

Forist (2003), rehberli turları turistlere doğal, tarihî ve kültürel çevre hakkında anlamlı bilgiler sunan bir yorumlama hizmeti olarak ifade etmektedir. Bu bağlamda rehberli turların turistlerin deneyimini anlamlandırmada önemli bir role sahip olduğu görülmektedir. Turist rehberi tarafından ziyaret edilen alanla ilgili aktarılan bilgiler turistlerin o yeri anlamasını kolaylaştırmakta ve rehberin iletişimsel rolünden dolayı turistlerin daha rahat aidiyet hissetmelerini sağlamaktadır (de Lima, 2016; Weiler ve Ham, 2001). Alanyazın incelendiğinde yorumlama ile ilgili çok sayıda araştırmanın var olduğu görülmektedir. Bu araştırmalar genellikle turist rehberlerinin rolleri (Reisinger ve Steiner, 2006, Cohen vd., 2002, Köroğlu vd., 2018) turistlerin bölgeyi tekrar ziyaret etme niyeti (Cheng vd., 2019), turist memnuniyeti ve destinasyon sadakati (Roberts, Mearns, and Edwards, 2014; Kuo vd., 2016; Aktaş ve Köroğlu, 2021), hizmet kalitesi (Mak, Wong ve Chang, 2010) ve kültürel miras (Io ve Hallo, 2013; Wong, 2013; Ababneh, 2018) gibi alanlarda gerçekleştirilmiştir. Diğer araştırmalardan farklı olarak Çapar (2020) turist rehberlerinin yorumlama performansını, değerlendirmede kullanılan teknikler bakımından incelemiş ve yorumlama performansı ölçüğünü geliştirmiştir.

Kültürel Zekâ ve Yorumlama Performansı İlişkisi

Bireyin farklı kültürlerle iletişime girebilme ve davranışlarını iletişime girdiği kültürün gereklerine göre ayarlayabilme kapasitesi olarak ifade edilen kültürel zekâ (İlhan ve Çetin, 2014) kültürel bilgiyi anlama ve edinme, bilgiyle bir anlam ve ilişki kurmayı gerektirmektedir. Tilden (1957)'e göre yorumlama olarak ifade edilen bu durum turistin gidilen yerin kültürüyle ilişki kurmasını sağlayan önemli bir performans göstergesidir. Turistler gidilen yer ile ilgili salt bilgi edinmekten ziyade özgün bir kültürel deneyim yaşama arayışındadır (Reisinger ve Steiner, 2006). Farklı kültürden turistlerle birarada çalışan ve doğrudan iletişim kuran turist rehberleri bu deneyimi yaratmada rol oynayan en temel aktörlerin başında yer alır.

Çok kültürlü günümüz dünyasında turistlerin kültürel olumsuzluklar yaşamasını olası gören çalışmalar (Furnham, 2019) kadar, farklı kültürlerden gelen turistlerin kendi aralarında ve yerel kültürle kurdukları sosyal etkileşimlerde olumsuz kültürel önyargıların olumluya dönüştüğünü gösteren araştırmalar da mevcuttur (Litvin ve Kar, 2003; Moufakkir; 2011). Pizam ve Jeong (1996) tarafından Koreli turist rehberlerinin kültürelarası turist davranışına yönelik algıları üzerine yapılan bir araştırmada turist davranışını belirleyen en önemli kültürün (ögenin) turistlerin (kendi) ulusal kültürü olduğunu göstermektedir. Bu bağlamda turist rehberlerinin sahip olduğu kültürel duyarlılık düzeylerinin yüksek olması; tur esnasında çok kültürlü bir yapıya kolay adapte olabilmeleri ve bu ortamlarda ortaya çıkabilecek olası sorunları çözebilme yeteğine sahip olmaları beklenmektedir (Yu vd., 2001). Diğer bir ifadeyle turist rehberlerinin düşünebilme, sorgulayabilme ve kültürel bilgileri düzenleyebilme kapasitesine sahip olması gerekmektedir (Ang ve VanDyne, 2008). Bu bağlamda üstbilişsel ve bilişsel kültürel zekâsı yüksek olan turist rehberlerinin yorumlama performansının da yüksek olması beklendiğinden, araştırma kapsamında oluşturulan ilk iki hipotez ve model aşağıdaki gibidir:

- H_1 : Turist rehberlerinin üst bilişsel kültürel zekâ düzeyiyle düzenli ve bağlantılı yorumlama performansı arasında anlamlı bir ilişki vardır.

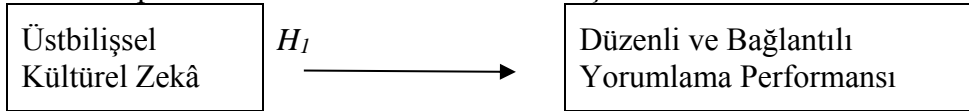

- H_2 : Turist rehberlerinin bilişsel kültürel zekâ düzeyiyle düzenli ve bağlantılı yorumlama performansı arasında anlamlı bir ilişki vardır.

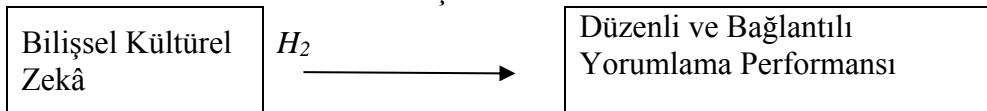

Turist rehberlerini birbirlerinden ayıran iletişim biçimi bilginin özümsemesi yani yorumlanmasına ilişkindir. Yorumlayıcı rehber kültürel farklılıkları turistlerin aşına olduğu bir kültürel deneyimine dönüştürebilmekte (Cohen, 1985), bu deneyim de rehber ile turistlerin etkileşimini artırmaktadır (Teng & Tsai, 2020). Aynı zamanda yorumlayıcı olarak turist rehberi bir bölgenin tarihî, kültürel ve doğal değerlerine ilişkin anlam ve ilişkileri dokunma, koklama, duyma, görme, tatma gibi beş duyunun yanı sıra, hareket ve gezilerle ilgili duyuşsal tekniklerin yardımıyla zenginleştirerek aktarmaktadır. Ayrıca ziyaret edilen yere ilişkin yeni bir bakış açısı oluşturarak turistlerin eğlence deneyimini geliştirmektedirler (Chen et al., 2006). Diğer bir ifadeyle turist rehberi tur esnasında sadece anlatım yapmamakta, yerel halkın kültürüne ilişkin bilgi vermekte, canlandırma yapmakta, hikâye anlatmakta, jest ve mimiklerle örnekler vermekte, çeşitli materyaller kullanarak yorumlama yapmaktadır (Rabotic, 2008). Tur esnasında kültürel farkındalık düzeyinin fazla olması (Yu vd., 2001) motivasyonel ve davranışsal kültürel zekâ düzeyleri yüksek olan turist rehberlerinin yorumlama performanslarının da artacağı kabul edilmektedir. Bu kapsamda oluşturulan diğer hipotez ve modeller aşağıdaki gibidir:

- H_3 : Turist rehberlerinin motivasyonel kültürel zekâ düzeyleri ile düzenli ve bağlantılı yorumlama performansı arasında anlamlı bir ilişki vardır.

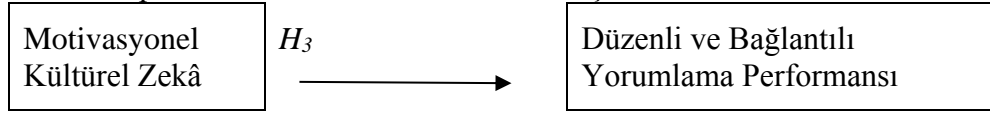

- H_4 : Turist rehberlerinin davranışsal kültürel zekâ düzeyleri ile düzenli ve bağlantılı yorumlama performansı arasında anlamlı bir ilişki vardır.

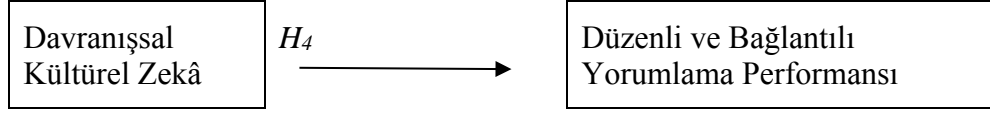

Yöntem

Araştırmada nicel alan araştırması yöntemi kullanılmış, çalışma kapsamında toplanacak veriler için ise anket yönteminden yararlanılmıştır. Anket kültürel zekâ ve yorumlama olmak üzere iki farklı ölçekten ve demografik sorulardan oluşmaktadır. İlk ölçek Ang. vd. (2007)'nin geliştirdiği bireylerin kültürel zekâ düzeyini ölçmek üzere Üst Biliş, Biliş, Motivasyon ve Davranış olarak adlandırılan dört alt boyut ve 20 ifadeden oluşan, 2014'te İlhan ve Çetin tarafından Türkçeye çevrilerek geçerlik ve güvenilirliği sağlanan "Kültürel Zekâ Ölçeği"dir. İkinci ölçek ise Çapar (2020) tarafından bağlantılı ve düzenli yorumlama şeklinde iki boyut 16 ifadeden oluşan "Yorumlama Ölçeği"dir. Tüm ölçekler için katılımcılar, maddeleri 1 (kesinlikle katılmıyorum) ile 5 (kesinlikle katılıyorum) arasında değişen 5'li likert ölçeğine göre cevap vermişlerdir.

Çalışmanın evrenini Turist Rehberleri Birliği'ne bağlı bulunan meslek odaları ve bölgesel meslek odalarında faaliyet gösteren turist rehberleri oluşturmaktadır. Araştırmanın önerildiği tarihte toplam eylemli turist rehberi sayısı 8868'dir (TURSAB, 2022). Dijital ortamda Google formlar üzerinden oluşturulan anket bölge ve oda ile sınırlandırılmaksızın ülke genelinde meslek odaları ile paylaşılmış, kolayda örnekleme yöntemi ile gönüllü turist rehberlerinin çalışmaya katılması sağlanmıştır. Veri toplama süreci sonunda 308 geçerli anket sayısına ulaşılmıştır. Elde edilen veriler ilk olarak normallik, uç değerler ve çoklu doğrusallık problemlerini tespit etmek için kontrol edilmiştir. 8 anket uç değerler problemi nedeniyle değerlendirme dışı tutulmuş ve sonucunda verilerin normal dağılım gösterdiği tespit edilmiştir (skewness: -.899 -.245 kurtosis: +1.055 +0.572). Ölçeklerin güvenilirlik analizi için Cronbach's Alpha değerleri hesaplanmıştır. Çalışmaya katılan rehberlerin demografik özellikleri ise frekans analizi yardımıyla oluşturulmuştur. Ölçeklerin yapı geçerliliğini tespit etmek için doğrulayıcı faktör analizi kullanılmıştır. Çalışmadaki değişkenlerin arasındaki ilişkileri ortaya koymak için korelasyon analizinden, boyutlar arasındaki etkinin yönünün belirlenmesi için ise regresyon analizinden yararlanılmıştır.

Analiz ve Bulgular

Türkiye genelinde yapılan çalışmaya toplam 308 eylemli turist rehberi katılmıştır. Katılımcıların cinsiyetleri incelendiğinde %25,0'ini kadınlar, %75,0'ini erkekler oluşturmaktadır. Medeni durum açısından katılımcıların evli ya da bekar oluşları birbirine yakındır. Çalışmaya katılanların yaş grupları incelendiğinde büyük kısmı 31-40 yaş (%34.7) ile 41-50 yaş (%28.9) aralığındadır. Çalışmaya katılanların eğitim seviyesi ele alındığında en büyük kısmı lisans eğitimi alanlar oluşturmaktadır (%55.8). Bu grubu %24.0 ile ön lisans programlarını bitiren rehberler takip etmektedir. Dolayısıyla çalışmaya katılanların ağırlıklı olarak lisans mezunu olduklarını göstermektedir. (Tablo 1).

Tablo 1: Demografik Veriler

		Sayı	%			Sayı	%
Cinsiyet	Kadın	77	25.0	Medeni Durumu	Evli	138	44.8
	Erkek	231	75.0		Bekar	170	55.2
Yaş Grubu	21-30	69	22.4	Rehberlik Ruhsatname Türü	Bölgesel	54	17.5
	31-40	107	34.7		Ülkesel	195	63.3
	41-50	89	28.9		Boş	59	19.2
	51 +	43	14.0				
Rehberlik Ruhsatname Alma Şekli	Bakanlık Kursu	43	14.0	Ruhsatname Dili	İngilizce	216	70.1
	Lisans	265	86.0		Almanca	20	0.06
					Diğer	72	23.4
Rehberlik Yapılan Yıl	1-3	66	21.4	Eğitim Durumu	Lise	4	1.3
	4-7	53	17.2		Ön Lisans	74	24.0
	8 +	189	61.4		Lisans	172	55.8
					Lisansüstü	58	18.8

Ankete katılan turist rehberlerinin çoğunluğu ülkesel düzeyde rehberlik kokartına sahiptir (% 63.3). Bu kokartların alınma şekli değerlendirildiğinde büyük çoğunluğun lisans eğitimi sonucu rehberlik ruhsatnamesi aldıkları görülmektedir. Rehberlik yapanların önemli bir bölümü (% 61.4) sekiz yıldan uzun süredir rehberlik yapmaktadır. Katılımcıların büyük bölümü İngilizce yabancı diliyle rehberlik yapmaktadır. Sonrasında Almanca ve diğer dillerde rehberlik yaptıklarını yine katılımcılar belirtmişlerdir.

Kullanılan ölçekleri güvenilirlik açısından ölçmek için Cronbach's Alpha testi uygulanmış, kültürel zekâ ölçeğinin güvenilirlik düzeyi $\alpha = .880$ ve yorumlama performansı ölçeğinin güvenilirlik düzeyi de $\alpha = .878$ olarak hesaplanmıştır. Bulunan sonuçlar kullanılan ölçekler güvenilir olduğunu göstermektedir (Hair ve diğ. 2006). Yapı geçerliliği ölçekler için doğrulayıcı faktör analiziyle test edilerek bulunan sonuçlara Tablo 2'de yer verilmiştir. Kültürel zekâ ölçeğinde yer alan "Yabancıysa olduğum bir kültürde yaşamaktan hoşlanırım" ifadesi standardize değerler 0,50'den daha düşük olduğundan modelden çıkarılmıştır. Kültürel zekâ ölçeğinin uyum endeksleri incelendiğinde bulunan değerlere göre modelin iyi bir uyuma sahip olduğunu göstermektedir ($\chi^2 = 266.40$, $sd = 146$, $RMSEA = 0.05$, $\chi^2 / sd = 1.82$, $NFI = 0.95$, $SRMR = 0.05$, $IFI = 0.98$, $CFI = 0.98$, $AGFI = 0.89$, $GFI = 0.91$). Yorumlama ölçeğinin geçerliliğini ifade eden uyum iyiliği değerleri incelendiğinde de değerler kabul edilebilir düzeydedir ($\chi^2 = 269.27$, $CFI = 0.97$, $sd = 103$, $RMSEA = 0.07$, $\chi^2 / sd = 1.82$, $NFI = 0.95$, $IFI = 0.97$, $SRMR = 0.05$, $AGFI = 0.87$, $GFI = 0.90$). Ölçeklere ilişkin tüm AVE değerleri kabul edilebilir sınırların altında da olsa bileşik güvenilirlik 0,6'dan yüksek olduğu için her iki ölçeğin de yakınsak geçerliliği yeterli kabul edilebilir düzeydedir (AVE 0,5'ten az olduğu için) (Tablo 2) (Fornell ve Larcker, 1981).

Tablo 2: Boyutlar ve İfadelere İlişkin DFA Değerleri

	BOYUTLAR	t-değerleri	Standardize Değerler	AVE	CR / α
KÜLTÜREL ZEKÂ	Üst Biliş			0,38	0.712/0.680
	Farklı kültürden gelen kişilerle bir aradayken kullandığım kültürel bilgimin farkındayım.	10.42	0.63		
	Bana yabancı farklı kültürden gelen kişilerle etkileşimdeyken kendi kültürel bilgimi duruma uygun kullanırım.	9.78	0.59		
	Kültürler arası etkileşimde kullandığım kültürel bilgimin farkındayım.	11.20	0.67		

	Farklı kültürden gelen insanlarla etkileşimdeyken, kültürel bilgilerimin doğruluğunu teyid ederim.	9.62	0.58		
	Biliş			0.47	0.840/0.843
	Farklı kültürlerin ekonomik ve hukuk sistemleri hakkında bilgi sahibiyim.	12.48	0.68		
	Farklı dillere ait kurallar (kelime, gramer vb.) hakkında bilgi sahibiyim.	10.14	0.57		
	Farklı kültürlerin dini inanç/değerleri hakkında bilgi sahibiyim.	10.89	0.61		
	Farklı kültürlerdeki evlilik biçimleriyle ilgili bilgi sahibiyim.	14.31	0.75		
	Farklı kültürlerdeki el sanatlarıyla ilgili bilgi sahibiyim.	14.72	0.77		
	Farklı kültürlerdeki mimik, jest, gibi beden dili ifade (biçimlerini) kurallarını bilirim.	13.51	0.72		
	Motivasyon			0.40	0.725/0.712
	Farklı kültürlerden gelen insanlar ile bir arada bulunmak hoşuma gider.	9.81	0.59		
	Yabancı olduğum kültürde bu kültüre sahip (yerel) insanlarla kaynaşabileceğime eminim.	11.43	0.67		
	Benim için yeni bir kültüre uyum sağlamakta karşılaşacağım güçlüklerle başa çıkacağıma eminim.	11.47	0.67		
	Yabancı olduğum bir kültürde yaşamaktan hoşlanırım.*				
	Farklı kültürlerdeki alış-veriş biçimlerine alışabileceğime eminim.	9.71	0.58		
	Davranış			0.51	0.838/0.834
	Ses tonum, aksanım v.b. sözel ifadelerimi sarf ederken kültürler arası iletişimin gereğine göre ayarlarım.	11.75	0.65		
	Konuşma yaparken tonlamalarım ve duraksamalarımı, kültürler arası duruma uygun şekilde farklı biçimlerde kullanırım.	14.50	0.76		
	Konuşma hızımı kültürlerarası iletişimin gereklerine göre ayarlarım.	13.12	0.71		
	Kültürler arası iletişimde bulunurken sözel olmayan davranışlarımı gerektiği ölçüde ayarlarım	13.87	0.73		
	Kültürler arası iletişimin gereğine göre yüz ifademi değiştiririm.	13.14	0.71		
	BOYUTLAR	<i>t</i> -değerleri	Standardize Değerler	AVE	CR / α
YORUMLAMA PERFORMANSI ÖLÇEĞİ	Düzenli Yorumlama			0.34	0.839/0.833
	Anlattıklarım arasındaki geçişlere ve akışa dikkat ederim.	10.40	0.58		
	Anlatım yaptığım dili kullanma becerisine sahibim.	11.66	0.63		
	Gezilen görülen yerleri ayrıntılarıyla anlatırım.	9.66	0.54		
	Gezilen görülen yerlerin ana özelliklerini ifade ederim.	8.93	0.51		
	Gezilen görülen yerlere ilişkin anlattıklarımı özetlerim.	9.24	0.52		
	Anlatımlarımı neden sonuç ilişkileriyle desteklerim.	11.57	0.63		
	Turun başlangıcında giriş niteliğinde bir bilgilendirme yaparım.	13.34	0.70		
	Gezilen/görülen yere ilişkin hikâyeler/efsaneler/mitler anlatırım	9.83	0.55		
	Canlandırma, gösteri, anlatım sırasında yöreyle ilgili ilginç bilgilere yer veririm.	10.75	0.59		
	Tarih, arkeoloji, mimariye ilişkin bilimsel terim ve teknik ifadeleri katılımcı grubun anlayacağı dilde anlatırım.	10.64	0.59		
	Bağlantılı Yorumlama			0,49	0.849/0.753
	Anlatımlarımı turist profiline göre şekillendiririm.	11.19	0.60		

Turistleri anlatımlarımın içine çekerim (örn. siz en son.. siz hiç..)	13.61	0.72		
Anlatım yaparken örnekler veririm	13.51	0.71		
Anlatım yaparken karşılaştırmalar yaparım.	14.38	0.74		
Anlatımlarımda mizah kullanırım (şakalar yapması).	14.53	0.75		
Anlatımlarımda mecaz veya kişileştirme kullanırım (sözgelimi dünyayı oluşturan katmanlar ... gibidir, vs.)	12.20	0.65		

* Standardize değeri 0.50'nin altında olduğu için çıkarılmıştır.

Sonrasında araştırmada kültürel zekâ boyutları ile yorumlama performansı arasındaki ilişki korelasyon analiziyle test edilmiştir. Tablo 3' teki sonuçlara göre, çalışmada kültürel zekâ değişkeninin tüm boyutları ile *düzenli yorumlama* ve *bağlantılı yorumlama* değişkenleri arasında olumlu yönde ilişki bulunmuştur. Kültürel zekâ değişkeni ile yorumlama performansı arasındaki en yüksek ilişki düzeyi *davranış* ve *düzenli yorumlama* arasındadır ($r = 0.584$ $p < 0.01$). En düşük ilişki ise *biliş* ve *bağlantılı yorumlama* boyutları arasındadır ($r = 0.291$ $p < 0.01$).

Çalışmadaki ifadelerin ait olduğu boyutlarla ve diğer boyutlarla ilişkisi ise iraksak geçerlilik analizi kullanılarak ölçülmüştür. Iraksak geçerlilik için AVE değerinin karekökünün, paylaşılan ilişki katsayılarından büyük olması gerekmektedir (Hair ve diğ., 2006). Çalışmadaki değişkenlerin iraksak geçerliliği *düzenli yorumlama* ve *bağlantılı yorumlama* değişkenleri dışında sağlanmaktadır. Bu iki değişkene ait ifadelerin AVE değerlerinin karekökü paylaşılan ilişki katsayılarından küçük olduğu görülmektedir (Tablo 2).

Tablo 3: Korelasyon ve Iraksak Geçerlilik Değerleri

	Üstbiliş	Biliş	Davranış	Motivasyon	Düzenli Yorumlama	Bağlantılı Yorumlama	Standard Sapma	Ortalama
Üstbiliş	0.61 ^a						.3986	4.518
Biliş	.372 ^{**}	0.68 ^a					.6225	4.096
Davranış	.402 ^{**}	.492 ^{**}	0.71 ^a				.5204	4.316
Motivasyon	.478 ^{**}	.348 ^{**}	.445 ^{**}	0.63 ^a			.4331	4.463
Düzenli Yorumlama	.523 ^{**}	.363 ^{**}	.584 ^{**}	.577 ^{**}	0.58 ^a		.4013	4.479
Bağlantılı Yorumlama	.496 ^{**}	.291 ^{**}	.529 ^{**}	.509 ^{**}	.768 ^{**}	0.70 ^a	.4412	4.462

** Korelasyon 0,01 düzeyinde anlamlı ^aAVE değerlerinin karekökü

Üst biliş, *biliş*, *motivasyon* ve *davranış* değişkenlerinin *düzenli yorumlamayı* ne kadar yordadığını test etmek için çokdeğişkenli doğrusal regresyon analizinden yararlanılmıştır. Analizlerin neticesinde anlamlı regresyon modeline $F(4,295) = 37.353$ $p < 0.001$ ulaşılmıştır. *Üst biliş*, *biliş*, *motivasyon* ve *davranış* değişkenleri *düzenli yorumlama* değişkenindeki varyansın %50'sini ($\Delta R^2 = .499$) açıkladığı görülmüştür (Tablo 4). *Üstbiliş düzenli yorumlamayı* olumlu ve anlamlı olarak yordamaktadır, $\beta = .235$, $t(295) = 4.823$ $p < 0.000$, $pr^2 = 0.07$. *Biliş* değişkeni ise *düzenli yorumlamayı* yordamamaktadır, $\beta = -.007$, $t(295) = -.151$ $p > 0.000$. *Motivasyon düzenli yorumlamayı* olumlu ve anlamlı olarak yordamaktadır, $\beta = .308$, $t(295) = 6.255$ $p < 0.000$, $pr^2 = 0.11$. *Davranış düzenli yorumlamayı* olumlu ve anlamlı olarak yordamaktadır, $\beta = .356$, $t(295) = 7.038$ $p < 0.000$, $pr^2 = 0.14$.

İkinci aşamada *üst biliş, biliş, motivasyon ve davranış* değişkenlerinin *bağlantılı yorumlamayı* ne kadar yordadığını test etmek için çokdeğişkenli doğrusal regresyon analizine başvurulmuştur. Analiz sonuçlarıyla anlamlı bir regresyon modeline $F(4.295) = 53.587$ $p < 0.001$ ulaşılmıştır (Tablo 4). *Üst biliş, biliş, motivasyon ve davranış değişkenleri* bağlantılı yorumlama değişkenindeki varyansın % 41'ini ($\Delta R^2 = .413$) açıkladığı görülmüştür (Tablo 4). *Üstbiliş bağlantılı yorumlamayı* olumlu ve anlamlı olarak yordamaktadır, $\beta = .260$, $t(295) = 4.929$ $p < 0.000$, $pr^2 = 0.08$. *Biliş* değişkeni *düzenli yorumlamayı* yordamamaktadır, $\beta = -.062$, $t(295) = -1.185$ $p > 0.000$. *Motivasyon bağlantılı yorumlamayı* olumlu ve anlamlı olarak yordamaktadır, $\beta = .254$, $t(295) = 4.764$ $p < 0.000$, $pr^2 = 0.07$. *Davranış, bağlantılı yorumlamayı* olumlu ve anlamlı olarak yordamaktadır, $\beta = .342$, $t(295) = 6.243$ $p < 0.000$, $pr^2 = 0.11$.

Tablo 4: Regresyon Analizi Değerleri

		B	Beta	Standard Hata	t
Düzenli Yorumlama	Constant	.969		.212	4.569
	Üstbiliş	.237	.235	.049	4.823
	Biliş	-.005	-.007	.031	-.151
	Motivasyon	.286	.308	.046	6.255
	Davranış	.274	.356	.039	7.038
R = .711, R ² = .506, $\Delta R^2 = .499$ F = 75.458, Sig. = .000 ($p < .001$)					
Bağlantılı Yorumlama	Constant	.936		.252	3.708
	Üstbiliş	.288	.260	.058	4.929
	Biliş	-.044	-.062	.037	-1.185
	Motivasyon	.259	.254	.054	4.764
	Davranış	.290	.342	.046	6.243
R = .649, R ² = .421, $\Delta R^2 = .413$ F = 53.587, Sig. = .000 ($p < .001$)					

Elde edilen sonuçlar genel olarak değerlendirildiğinde H_2 hipotezi dışında diğer tüm hipotezler desteklenmektedir.

Sonuç ve Tartışma

Çalışma Türkiye'deki eylemli turist rehberlerinin sahip olduğu kültürel zekâ düzeyleriyle yorumlama performansları arasındaki ilişkiyi ortaya koymaktadır. Öncelikle katılımcıların temel kültürel zekâ düzeylerine verdikleri yanıtlar değerlendirildiğinde "katılıyorum" a yakın bir görüş belirlenmiştir. Diğer bir ifadeyle rehberler kendilerinin yeterli kültürel zekâyâ sahip olduklarını düşünmektedir. Bu durum daha önce yapılan çalışma sonuçlarını desteklemektedir. Bu noktada turist rehberlerinin tur esnasında kendi kültürü, yerel halkın kültürü ve turist kültürü olmak üzere üç farklı kültür ile etkileşime girdiği düşünüldüğünde yeterli bir kültürel zekâ düzeyinin olması mesleki açıdan önemlidir. Yorumlama performansı ifadelerine verilen yanıtlar değerlendirildiğinde ise rehberler yorumlama performanslarının iyi düzeyde olduğunu ifade etmiştir. Bunun ziyaretçi memnuniyetini artırmada önemli bir etkiye sahip olduğu unutulmamalıdır.

Çalışmada kültürel zekâ değişkenine ait üst biliş, motivasyon ve davranış alt boyutları ile düzenli ve bağlantılı yorumlama performansı arasında anlamlı, olumlu ilişki bulunmuştur. Bu bağlamda turist rehberlerinin kültürlerarası etkileşimde bilgi alma ve anlama süreçlerindeki farkındalık düzeyleri, tur sırasında çokkültürlü durumlara kolay uyum sağlamaları ve etkileşim süresince uygun sözlü ve sözlü olmayan davranışlar (uygun kelime, ton, jest ve mimik) göstermelerinin yorumlama performansı üzerinde etkili olduğu belirlenmiştir. Bu yönüyle çalışma alanyazında önemli bir boşluğu doldurmaktadır. Uluslararası turizm hareketlerinin

günümüzde ulaştığı boyut göz önüne alındığında kültürlerarası etkileşim artmakta ve turist rehberleri de farklı kültürlerden ziyaretçilerle kültürel ortamlarda yer almaktadır. Kültürel zekânın (bilgi, motivasyon ve davranış) yorumlama performansını etkilediği düşünüldüğünde turist rehberlerinin diğerleriyle nasıl etkileşim kurduğu ayrıca önemlidir. Turist rehberlerinin yorumlama performansının artması, mesleki bir kazanımdan öte sadakat, memnuniyet, alanı tekrar ziyaret etme niyeti gibi olumlu çıktılar oluşturarak bölge ve ülke turizminin geliştirilmesine fırsat tanımaktadır. Kültürel zekâ düzeyi ve yorumlama performansı gelişen turist rehberleri ile turistlere sunulan hizmetin kalitesinin yükseltirken, kültürel önyargıların ve olumsuzlukların olumlanması da sağlanabilecektir. Böylece dolaylı olarak ülke turizminin gelişimine de yardımcı olacaktır. Geliştirilebilen bir beceri olan kültürel zekâ ve sonrasında yorumlama performansı kapasitesinin artırılması için Türkiye Turist Rehberler Birliği'ne kayıtlı rehberlerin kültürel zekâlarını ve dolayısıyla yorumlama yeteneklerini geliştirme amaçlı eğitim, seminer vs. düzenlenebilir. Yine meslek odalarına kayıtlı rehberlerin gelişim düzeyleri ölçülebilir. Yine bu kapsamda üniversitelerde bulunan Turizm Rehberliği bölümü ders müfredatlarına kültürlerarası iletişim vb. derslere yer verilebilir. Yine bölüm öğrencilerinin eğitim dönemleri içerisinde yurtdışında bulunmaları (Erasmus, staj, uluslararası diğer programlar) teşvik edilebilir.

Diğer taraftan çalışmanın birtakım kısıtları da mevcuttur. Bilgi alt boyutu ile yorumlama değişkeninin iki alt boyutu arasında anlamlı bir ilişki saptanamamıştır. Yorumlama performansının DFA uyum iyiliği değerleri kabul edilebilir olsa da 2 alt boyut arasında iraksak geçerlilik sağlanamamıştır. Bu ilişkiler konuya ilişkin gelecekte yapılacak çalışmalarda araştırılabilir. Yine çalışmada kullanılan veri seti YEM ile önerilen modele ilişkin ilişkileri test edememiştir. Araştırma değişkenleri kişisel olarak değerlendirilmiş ve turist rehberlerinin algılarına dayandırılmıştır. Yapılacak yeni çalışmalarda tura katılan müşteriler tarafından derecelendirilen değerlendirmeleri de kullanılabilir.

Kaynakça

- Ababneh, A. (2018). Tour guides and heritage interpretation: guides' interpretation of the past at the archaeological site of Jarash, Jordan. *Journal of Heritage Tourism*, 13(3), 257-272.
- Aksoy, Z. (2015). *Kültürel zekâ: Kültürlerarası iletişimde çağdaş bir yaklaşım*. İstanbul: Beta Yayınları.
- Aktaş, A. C. & Köroğlu, Özlem. (2021). Turist rehberlerinin yorumlayıcı rolünün turist destinasyon sadakati üzerine etkisi: Çanakkale Savaşları Gelibolu Tarihi Alan Başkanlığı örneği. *Türk Turizm Araştırmaları Dergisi*, 5(1), 678-703.
- Alderson, W. T. & Low, S. P. (1985). *Interpretation of historic sites, Nashville, TN: American Association for State and Local History*.
- Alshaibani, E. & Bakir, A. (2017). A reading in cross-cultural service encounter: Exploring the relationship between cultural intelligence, employee performance and service quality. *Tourism and Hospitality Research*, 17(3), 249-263.
- Ang, S., & VanDyne, L. (2008). *Conceptualization of cultural intelligence: Definition, distinctiveness, and nomological network*. Ang, S. & VanDyne, L. (Eds.). *Handbook of cultural intelligence: Theory, measurement, and Applications*. Armonk, NY: M. E. Sharpe.
- Ang, S. & VanDyne, L. (2015). *Handbook of cultural intelligence: Theory, management, and applications*. New York, NY: Routledge.
- Ang, S., VanDyne, L., Koh, C., Ng, K. Y., Templer, K. J., Tay, C., & Chandrasekar, N. A. (2007). Cultural intelligence: Its measurement and effects on cultural judgment and

- decision making, cultural adaptation and task performance. *Management and Organization Review*, 3(3), 335–371.
- Bobanovic, M. K. & Grzanic, J. (2019). Teaching tourism students with cultural intelligence. *UTMS Journal of Economics*, 10(1), 85–95.
- Chen, H.J., Hwang, S. N., & Lee, C. (2006). Visitors' characteristics of guided interpretation tours. *Journal of Business Research*, 59, 1167–1181.
- Cheng, Y. S., Kuo, N. T., Chang, K. C., & Chen, C. H. (2019). How a tour guide interpretation service creates intention to revisit for tourists from mainland China: the mediating effect of perceived value. *Journal of China Tourism Research*, 15(1), 84-104.
- Cohen, E. (1985). The tourist guide: The origins, structure and Dynamics of a role. *Annals of Tourism Research*, 12, 5-29.
- Cohen, E. H., Ifergan, M., & Cohen, E. (2002). A new paradigm in guiding: The Madrich as a role model. *Annals Of Tourism Research*, 29(4), 919-932.
- Coves-Martínez, Á. L., Sabiote-Ortiz, C. M. & Frías-Jamilena, D. M. (2022). Cultural intelligence as an antecedent of satisfaction with the travel app and with the tourism experience. *Computers in Human Behavior*, 127, 107049.
- Çapar, G. (2020). *Turist rehberlerinin yorumlama performansının hatırlanır turizm deneyimi ve davranışsal niyetlere etkisi: Yerli turistler üzerine bir araştırma*. Yayınlanmamış Doktora Tezi. Mersin Üniversitesi, Mersin.
- Earley, P. C. & Ang, S. (2003). *Cultural intelligence: Individual interactions across cultures*. Palo Alto, CA: Stanford University Press.
- Elenkov, D. S. & Manev, I. M. (2009). Senior expatriate leadership's effects on innovation and the role of cultural intelligence. *Journal of World Business*, 44(4), 357–369.
- Forist, B. E. (2003). *Visitor use and evaluation of interpretive media: A report on visitors to the national park system*. Washington, DC: National Park Service, US Department of the Interior, Social Science Program.
- Fornell, C. and Larcker, D.F. (1981), "Evaluating structural equation models with unobservable variables and measurement error", *Journal of Marketing Research*, Vol. 18 No. 1, pp. 39-50, doi: 10.2307/3151312
- Frías-Jamilena, D. M., Sabiote-Ortiz, C. M., Martín-Santana, J. D. & Beerli-Palacio, A. (2018). The effect of Cultural Intelligence on consumer-based destination brand equity. *Annals of Tourism Research*, 72, 22-36.
- Hair, J.H., Black, B., Babin, B., Anderson, R.E. ve Tatham, R.L. (2006). *Multivariate Data Analysis* (6th ed.). NJ: Pearson Prentice Hall.
- Ham, S.H. (2013). *Interpretation-Making a difference on purpose*. Golden Colorado: Fulcrum publishing
- Ham, S.H. & Weiler, B. (2007). Isolating the role of on-site interpretation in a satisfying experience, *Journal of Interpretation Research*, 12(7), 6-24.
- Ham. S. H. (1992). *Environmental interpretation, a practical guide for people with big ideas and small budgets*, Golden, Colorado: North American Press.
- Io, M.U. & Hallo, L. (2011). Tour guides' interpretation of the historic center of macao as a world cultural heritage site. *Journal of Tourism and Cultural Change*, 9(2), 140-152.
- İlhan, M. & Çetin, B. (2014). Kültürel zekâ ölçęęi'nin türkçe formunun geçerlik ve güvenilirlik çalışması. *Hacettepe Üniversitesi Eğitim Fakültesi Dergisi*, 29(2), 94-114.
- Kamal A. M. & Jacob, M. (2019). Cross-cultural training and cultural intelligence of hospitality students: a case study in Egypt and Spain. *Journal of Teaching in Travel & Tourism*, 19(3), 191-215.

- Köksal, G. & Türker, A. (2019). Profesyonel turist rehberlerinin kültürel zekâ seviyelerinin mesleğe bakış açıları üzerine etkisi. *Journal of Travel and Tourism Research*, (14) , 101-132.
- Köroğlu, A. Köroğlu, Ö., Şalk, S. & Dumanlı, Ş. (2018). *Turist rehberlerinin yorumlayıcı rollerine yönelik algılarının betimsel analiz yöntemiyle belirlenmesi*. Hacıoğlu, N., Avcıkurt, C., & Köroğlu, A. (Ed.). *Turist Rehberliği üzerine Güncel Araştırmalar*. Ankara: Detay Yayıncılık.
- Kuo, N.T., Chang, K.C., Cheng, Y.S. & Lin, J.C. (2016). Effects of tour guide interpretation and tourist satisfaction on destination loyalty in taiwan's kinmen battlefield tourism: Perceived playfulness and perceived flow as moderators, *Journal of Travel & Tourism Marketing*, 33(1), 103-122.
- Li, X., Xie, J., Feng, Z. & Chan, H. (2022). Exploring residents' helping and tolerant behavior through the lens of cultural intelligence. *Journal of Hospitality and Tourism Management*, 50, 232-244.
- Litvin, S. W. & Kar, G. H. (2003). Individualism/Collectivism as a moderating factor to the self-image congruity concept. *Journal of Vacation Marketing*, 10(1): 23–32.
- Livermore, D. (2010). *Leading with cultural intelligence: The new secret to success*. AMACOM Div American Mgmt Assn.
- Mak, A. H., Wong, K. K. & Chang, R. C. (2010). Factors affecting the service quality of the tour guiding profession in Macau. *International Journal of Tourism Research*, 12(3), 205-218.
- Moscardo, G. (1998). Interpretation and sustainable tourism: functions, examples and principles. *Journal of Tourism Studies*, 9, 2–12.
- Moscardo, G., Woods, B. & Saltzer, R. (2004). *The role of interpretation in wildlife tourism*. Common Ground Publishing.
- Moufakkir, O. (2011). The role of cultural distance in mediating the host gaze. *Tourist Studies*, 11(1), 73-89.
- Ott, D. L. & Michailova, S. (2018). Cultural intelligence: A review and new research avenues. *International Journal of Management Reviews*, 20(1), 99-119.
- Pizam, A. & Jeong, G. H. (1996). Cross-cultural tourist behavior: Perceptions of Korean tour-guides. *Tourism Management*, 17(4), 277-286.
- Rabotic, B. (2008). Tourist guides as cultural heritage interpreters: Belgra de experience with municipality-sponsored guided walks for local residents. *The Proceedings Book of the International Tourism Conference Cultural and Event Tourism: Issues & Debates* (Alanya, Turkey), 213-233.
- Reisinger, S. & Steiner, C. (2006) Reconceptualising interpretation: The Role of tour guides in authentic tourism. *Current Issues in Tourism*, 9(6), 481-498.
- Reisinger, S. & Steiner, C. (2006). Reconceptualising interpretation: The Role of tour guides in authentic tourism. *Current Issues in Tourism*, 9:6, 481-498.
- Roberts, M., Mearns, K. & Edwards, V. (2014). Evaluating the effectiveness of guided versus non-guided interpretation in the Kruger National Park, South Africa. *Koedoe: African Protected Area Conservation and Science*, 56(2), 1-8.
- Şahin, F., Gürbüz, S. & Köksal, O. (2014). Cultural intelligence (CQ) in action: The effects of personality and international assignment on the development of CQ. *International Journal of Intercultural Relations*, 39, 152-163.
- Teng, H.-Y. & Tsai, C.-H. (2020). Can tour leader likability enhance tourist value co-creation behaviors? The role of attachment. *Journal of Hospitality and Tourism Management*, 45, 285–294.

-
- Tilden, F. (1957). *Interpreting our heritage: Principles and practices for visitor services in parks, museums, and historic places*. United States of America: University of North Carolina Press.
- Ulusoy Yıldırım, H. & Köroğlu, Ö. (2019). Turist rehberlerinin kültürel zekâ düzeyi ve özyeterlilik inançlarının hizmet sunumuna etkisi. *Gaziantep University Journal of Social Sciences*, 18(1), 328-347
- Van der Horst, C. A. & Albertyn, R. M. (2018). The importance of metacognition and the experiential learning process within a cultural intelligence-based approach to cross-cultural coaching. *SA Journal of Human Resource Management*, 16(1), 1-11.
- Weiler, B. & Ham, S. H. (2001). Tour guides and interpretation in ecotourism. (Chapter 35, pp. 549–563) Weaver, D. (Ed.). *The Encyclopedia Of Ecotourism*. Wallingford: CABI Publishing.
- Wong, C. U. I. (2013). The sanitization of colonial history: Authenticity, heritage interpretation and the case of Macau's tour guides. *Journal of Sustainable Tourism*, 21(6), 915-931.
- Yu, X., Weiler, B. & Ham, S. (2001). Intercultural communication and mediation: A framework for analyzing the intercultural competence of Chinese tour guides. *Journal of Vacation Marketing*, 8(1), 75-87.
- Zaman, U. & Aktan, M. (2021). Examining residents' cultural intelligence, place image and foreign tourist attractiveness: A mediated-moderation model of support for tourism development in Cappadocia (Turkey). *Journal of Hospitality and Tourism Management*, 46, 393-404.
- Zhang, Y., Shao, W. & Thaichon, P. (2021). Investigating tourist post-travel evaluation and behavioural intention: a cultural intelligence perspective. *Asia Pacific Journal of Marketing and Logistics*, 33(10), 2037-2053.
-