

**İSTANBUL
ÜNİVERSİTESİ
SOSYOLOJİ
DERGİSİ**

Istanbul University Journal of Sociology



Dizinler / Indexing and Abstracting

Web of Science Emerging Sources Citation Index (ESCI)

TÜBİTAK ULAKBİM TR-Dizin

EBSCO Sociology Source Ultimate

EBSCO SocINDEX (with Full Text)

DOAJ

ProQuest CSA Sociological Abstract

Erih Plus

SOBİAD



SAHİBİ / OWNER

Prof. Dr. Hayati DEVELİ

İstanbul Üniversitesi, Edebiyat Fakültesi, İstanbul, Türkiye
Istanbul University, Faculty of Literature, Istanbul, Turkey

SORUMLU YAZI İŞLERİ MÜDÜRÜ / RESPONSIBLE MANAGER

Prof. Dr. Yücel BULUT

İstanbul Üniversitesi, Edebiyat Fakültesi, İstanbul, Türkiye
Istanbul University, Faculty of Literature, Istanbul, Turkey

YAZIŞMA ADRESİ/ CORRESPONDENCE ADDRESS

İstanbul Üniversitesi, Edebiyat Fakültesi, Sosyoloji Bölümü,
Balabanağa Mah. Ordu Cad. No. 196, Laleli, Fatih, 34459 İstanbul, Türkiye

Telefon / Phone: +90 (212) 455-5700/15998

E-mail: sosyolojidergi@istanbul.edu.tr

<http://iupress.istanbul.edu.tr/tr/journal/iusd/home>

<https://dergipark.org.tr/tr/pub/iusosyoloji>

YAYINCI / PUBLISHER

İstanbul Üniversitesi Yayınevi / Istanbul University Press

İstanbul Üniversitesi Merkez Kampüsü, 34452 Beyazıt,

Fatih, İstanbul, Türkiye

Telefon / Phone: +90 0212 455 57 00 / 15730 / 31

Dergide yer alan yazılardan ve aktarılan görüşlerden yazarlar sorumludur.

Authors bear responsibility for the content of their published articles.

Yayın dili Türkçe, İngilizce, Fransızca, Almanca'dır.

The publication languages of the journal are Turkish, English, French and Germany.

Haziran ve Aralık aylarında, yılda iki sayı olarak yayımlanan uluslararası, hakemli, açık erişimli ve bilimsel bir dergidir.

This is a scholarly, international, peer-reviewed and open-access journal published biannually in June and December.

Yayın Türü / Publication Type: Yaygın Süreli / Periodical

DERGİ YAZI KURULU / EDITORIAL MANAGEMENT BOARD

EDITOR-IN-CHIEF

Prof. Dr. İsmail COŞKUN – İstanbul Üniversitesi, Edebiyat Fakültesi, Sosyoloji Bölümü, İstanbul, Türkiye – ismail.coskun@istanbul.edu.tr

BAŞ EDİTÖR YARDIMCISI / CO-EDITOR-IN-CHIEF

Doç. Dr. Murat ŞENTÜRK – İstanbul Üniversitesi, Edebiyat Fakültesi, Sosyoloji Bölümü, İstanbul, Türkiye – murat.senturk@istanbul.edu.tr

SAYI EDİTÖRÜ / GUESS EDITOR

Dr. Öğr. Üyesi Zehra Zeynep SADIKOĞLU – İstanbul Üniversitesi, Sosyoloji Bölümü, İstanbul, Türkiye – zeynep.sadikoglu@istanbul.edu.tr

ALAN EDİTÖRLERİ / SECTION EDITORS

Prof. Dr. Yücel BULUT – İstanbul Üniversitesi, Edebiyat Fakültesi, Sosyoloji Bölümü, İstanbul, Türkiye – yucel.bulut@istanbul.edu.tr

Doç. Dr. Besim Can ZIRH – ODTÜ, Sosyoloji Bölümü, Ankara, Türkiye – besimcan@metu.edu.tr

Prof. Dr. Nadir SUĞUR – Anadolu Üniversitesi, Edebiyat Fakültesi, Sosyoloji Bölümü, Eskişehir, Türkiye – nsugur@anadolu.edu.tr

Prof. Dr. Mutlu BİNARK – Hacettepe Üniversitesi, İletişim Fakültesi, Ankara, Türkiye – binark@hacettepe.edu.tr

BİLİMSEL SEKRETERYA / SCIENTIFIC SECRETARIAT

Ali Rıza ŞAN – İstanbul Üniversitesi, Sosyoloji Bölümü, İstanbul, Türkiye – arsan@istanbul.edu.tr

DİL EDİTÖRLERİ / LANGUAGE EDITORS

John Zacharias CRIST – İstanbul, Türkiye

Kevin A. COLLINS – İstanbul, Türkiye

EDİTORYAL İLİŞKİLER YÖNETİCİSİ / EDITORIAL RELATIONS MANAGER

Doç. Dr. Ayşen ŞATIROĞLU – İstanbul Üniversitesi, Edebiyat Fakültesi, Sosyoloji Bölümü, İstanbul, Türkiye – aysen.satiroglu@istanbul.edu.tr

İSTATİSTİK EDİTÖRÜ / STATISTICS EDITOR

Doç. Dr. Tuba TOPÇUOĞLU – İstanbul Üniversitesi, Edebiyat Fakültesi, Sosyoloji Bölümü, İstanbul, Türkiye – uba.topcuoglu@istanbul.edu.tr

KİTAP İNCELEME EDİTÖRÜ / BOOK REVIEW EDITOR

Dr. Öğr. Üyesi Mehmet Ali AKYURT – İstanbul Üniversitesi, Edebiyat Fakültesi, Sosyoloji Bölümü, İstanbul, Türkiye – mehmetali.akyurt@istanbul.edu.tr

METODOLOJİ EDİTÖRÜ / METHODOLOGY EDITOR

Doç. Dr. Aynur ERDOĞAN COŞKUN – İstanbul Üniversitesi, Edebiyat Fakültesi, Sosyoloji Bölümü, İstanbul, Türkiye – aynur.erdogan@istanbul.edu.tr

TANITIM YÖNETİCİSİ / PUBLICITY MANAGER

Dr. Öğr. Üyesi Melike AKBIYIK – İstanbul Üniversitesi, Edebiyat Fakültesi, Sosyoloji Bölümü, İstanbul, Türkiye – melike.akbiyik@istanbul.edu.tr

EDİTORYAL ASİSTAN / EDITORIAL ASSISTANT

Arş. Gör. Hamdüsena EŞREFOĞLU – İstanbul Üniversitesi, Edebiyat Fakültesi, Sosyoloji Bölümü, İstanbul, Türkiye – hamdusenaesrefoglu@istanbul.edu.tr

TEKNİK UZMAN / TECHNICAL SPECIALIST

Arş. Gör. Begüm UZUN – İstanbul Üniversitesi, Edebiyat Fakültesi, Sosyoloji Bölümü, İstanbul, Türkiye – begumuzun@istanbul.edu.tr



YAYIN KURULU / EDITORIAL BOARD

Doç. Dr. Ayşen ŞATIROĞLU – İstanbul Üniversitesi, Edebiyat Fakültesi, Sosyoloji Bölümü, İstanbul, Türkiye – aysen.satiroglu@istanbul.edu.tr

Prof. Dr. Enes KABAKCI – İstanbul Üniversitesi, Edebiyat Fakültesi, Sosyoloji Bölümü, İstanbul, Türkiye – ekabakci@istanbul.edu.tr

Doç. Dr. Metin ÜNVER – İstanbul Üniversitesi, Edebiyat Fakültesi, Tarih Bölümü, İstanbul, Türkiye – munver@istanbul.edu.tr

Prof. Dr. Yücel BULUT – İstanbul Üniversitesi, Edebiyat Fakültesi, Sosyoloji Bölümü, İstanbul, Türkiye – yucel.bulut@istanbul.edu.tr

Prof. Dr. Kurtuluş KAYALI – Ankara Üniversitesi, Ankara, Türkiye

Prof. Dr. Nadir SUĞUR – Anadolu Üniversitesi, Edebiyat Fakültesi, Sosyoloji Bölümü, Eskişehir, Türkiye – nsugur@anadolu.edu.tr

Doç. Dr. Craig BROWNE – University of Sydney, Faculty of Arts and Social Sciences, Sydney, Australia – craig.browne@sydney.edu.au

Emeritus Prof. David R. SEGAL – Maryland University, Department of Sociology, Maryland, U.S. – dsegal@umd.edu

Prof. Dr. Douglas KELLNER – University of California, California, U.S.

Prof. Dr. Glenn MUSCHERT – Khalifa University, Department of Humanities Social Sciences, Abu Dhabi, UAE. – glenn.muschert@ku.ac.ae

Prof. Dr. J. Scott BROWN – University of Miami, Department of Sociology Gerontology, Coral Gables, FL.

Scripps Research FELLOW – Florida, U.S. – sbrow@MiamiOH.edu

Prof. Dr. Jeffrey C. ALEXANDER – Yale University, Sociology, Connecticut, U.S. – jeffrey.alexander@yale.edu

Dr. Michal ILLNER – Czech Academy of Sciences - Akademie věd České republiky, Prague, Czech Republic.

Prof. Dr. Philip SMITH – Yale University, Sociology, Connecticut, U.S. – philip.smith@yale.edu

Doç. Dr. Ryan KELTY – United States Air Force Academy, Department of Behavioral Sciences and Leadership, CO, U.S. – kxx@usafa.edu

Prof. Dr. Sujatha FERNANDES – University of Sydney, Faculty of Arts and Social Sciences, Sydney, Australia – sujatha.fernandes@sydney.edu.au

Prof. Dr. Timothy SHORTELL – City University of New York, New York, U.S.

Prof. Dr. William Peter BAEHR – Lingnan University, Department of Sociology Social Policy, Tuen Mun, Hong Kong – pbaehr@Ln.edu.hk

İÇİNDEKİLER / TABLE OF CONTENTS

EDİTÖRDEN / EDITORIAL

- 1 Aile Sosyolojisinde Paradigmatik Değişmeler ve Türkiye’de Aileye Dair Bilgi Üretimi
Paradigmatic Shifts in the Sociology of Family and Knowledge Production on Family in Türkiye
Z. Zeynep Sadıkoğlu

SÖYLEŞİ / INTERVIEW

- 11 Beğlü Dikeçligil ile Türkiye’de Aileye Dair
On Family in Turkey with F. Beğlü Dikeçligil
F. Beğlü Dikeçligil, Z. Zeynep Sadıkoğlu

ARAŞTIRMA MAKALELERİ / RESEARCH ARTICLES

- 27 The Effects of Parents on Children in the Process of Interacting with Outgroups: Parent-Child Similarity in Migrant and Host Groups in Türkiye
İbrahim Halil Yılmaz
- 40 Kurum Bakımı Geçmiş Olan Bireylerin Ebeveynlik Deneyimleri: “Bana Göre Anne Olmak Hep Eksik Hissetmek”
Parenting Experiences with Children in Care: "Being a mother always feels incomplete to me"
Fatih Kucur, Özge Kelebek, Melike Semerci
- 54 Z Kuşağı Ergen Çocuk Sahibi Ebeveynlerin Dijital Ebeveynlik Tutumlarının Çocukları ile İlişkilerine Etkisi
The Impact of Gen-Z Parents’ Digital Parenting Attitudes on Their Relationship with Their Children
Esmâ Sancar
- 68 Türkiye’de Çocuk Bakıcılarının Ebeveynle İlişkisellik Ekseninde Şekillenen Bakım Emeği Deneyimleri
Labor Experiences of Childcare Givers in Türkiye on the Axis of Relation to Parents
Kezban Çelik, Fatma Umut Beşpınar, Ecem Erten
- 84 Türkiye’de Boşanma Nedenlerinin Toplumsal Kökenleri ve Boşanma Sonrası Deneyimler
Post-Divorce Experiences in Türkiye and the Social Structures Behind the Reasons for Divorce
Çağrı Elmas, Nursen Adak
- 98 Küçük Gruplar Sosyolojisinin Sosyolojideki Yerine İlişkin Bir Değerlendirme
An Evaluation of the Place of Sociology of Small Groups in Sociology
Melike Akbıyık



İÇİNDEKİLER / TABLE OF CONTENTS

ARAŞTIRMA MAKALELERİ / RESEARCH ARTICLES

- 110** Kamusal Mekânları Kendileme ve Zamansal Deneyim Arasındaki İlişkiler: Transaksiyonel Bir Keşif Çalışması
The Relationships Between Appropriating Public Spaces and Temporal Experience: A Transactional Exploratory Study
Mehmet Karasu, Sevim Cesur
- 132** Hybridization in the Eating Habits of International Students in Türkiye
Mehmet Sali
- 144** A Modern Comic Story: Poverty and Distributive Justice
Alihan Gök
- 155** Access Opportunities of Earthquake Victims to Distance Education during the Covid-19 Pandemic
Tuba Gün Çıngı

Aile Sosyolojisinde Paradigmatik Değişmeler ve Türkiye’de Aileye Dair Bilgi Üretimi

Paradigmatic Shifts in the Sociology of Family and Knowledge Production on Family in Türkiye

Z. Zeynep Sadıkoğlu¹

¹Sayı Editörü / Guest Editor

Batılı bağlamda aile sosyolojisi tarihsel olarak örtüşen beş aşamadan geçmiştir: ön araştırma (19. yüzyılın ilk yarısı), sosyal Darwinizm (19. yüzyılın son yarısı), gelişmekte olan bilim (20. yüzyılın ilk yarısı), sistematik teori oluşturma (1950li yılların ortası-1970li yılları kapsayan dönem) ve çeşitlenme (1980’lerden günümüze) dönemi. Ön araştırma dönemi, bilimsel metodolojinin uygulanmasına dayanan çıkarım ve genellemeler ortaya koyan çalışmaların az olduğu, ancak birçok filozof, siyaset bilimci, tarihçi ve ilk dalga feministlerin aile üzerine önemli yazılar kaleme aldığı dönemdir (Christensen, 1964, s. 8). Takip eden sosyal Darwinci dönemde ise aileye geniş tarihsel, kurumsal ve karşılaştırmalı perspektiflerden bakan ampirik bir literatür (çoğunlukla antropolojik) gelişmiştir. Aile biçimlerinin evrimsel gelişim aşamalarına odaklanan bu literatür, daha çok şüpheli tarihsel ve anekdot niteliğindeki kayıtlara dayanan, betimleyici ve izlenimci analizler içeren, dolayısıyla geçerliliği zayıf çalışmalar ile ayırt edilmektedir (Hill, 1962, s. 425).

Kentleşme ve sanayileşmenin yoğunlaştığı 19. yüzyıl sonu ve 20. yüzyılın ilk yıllarına gelindiğinde yoksulluk, çocuk işçiliği, gayri meşru ilişkiler gibi çeşitli kentsel aile sorunları aile sosyolojisi çalışmalarının odağına yerleşmiştir. Sosyal Darwinci evrimsel bakış açısı yerini değerden bağımsız bir yönelim ve daha bilimsel bir bakış açısına bırakırken metodolojik olarak sosyal anket tekniği ve istatistikî analiz yöntemleri kullanılmaya başlamıştır (Cristensen, 1964, s. 9). Bir önceki döneme özgü makro perspektifin yerine aileyi, üyeleri arasındaki etkileşimle varlık kazanan bir ilişki uzamı olarak ele alan mikro bir perspektif öne çıkmıştır. Böylece 20. yüzyılda başında aile sosyolojisinin odağı aile içi ilişkilere, ailenin sosyal-psikolojik önemine ve ailenin toplumsallaşmadaki rolüne doğru kaymıştır. Charles Horton Cooley (1922)’in ayna benlik ve George Herbert Mead’ın (1934) genelleşmiş öteki kavramları ve aile sosyolojisinin ilk klasikleri olan W. I. Thomas ve F. W. Znaniecki’nin (1918-1920) *The Polish Peasant in Europe and America*, Ernest Burgess’in (1926) “The Family as a Unity of Interacting Personalities”, Willard Waller ve Reuben Hill’in (1951) *The Family: A Dynamic Interpretation* adlı çalışmalar bu kaymaya işaret etmektedir.

Zikredilen çalışmalar daha çok sembolik etkileşimci bakış açısını temsil etse de aile sosyolojisi alanında 1950’li yılların ilk yarısında aynı zamanda aile döngüsü, aile sorunları ve çoğunlukla antropolojiden türetilen erken dönem işlevselcilik gibi farklı yaklaşımların da kullanıldığı göze çarpmaktadır. Ancak 1950’lerin ikinci yarısından itibaren aile sosyolojisinde sistematik teori oluşturma, geçmiş araştırmaları bir araya getirip değerlendirme ve çeşitli düşünce ekollerini veya teorik referans çerçevelerini tanımlama ve sentezleme yönündeki girişim öne çıkmıştır. Bu girişim neticesinde Talcott Parsons’la müşahhas yapısal işlevselcilik aile sosyolojisinde hâkim yaklaşım haline gelmiş ve Parsons’ın yalıtılmış çekirdek aile modeli, 1970’li yıllara kadar aileyi ele alan sosyolojik çalışmalarda temel teorik çerçeve olarak iş görmüştür (Farber, 1964, s. 7–22). Parsons (1955, s. 18) modern toplumda ailenin geçmiş bazı işlevlerini kaybederken çocuğun toplumsallaşması ve yetişkin kişiliğın dengelenmesi yönünde işlevsel olarak farklılaştığını iddia etmiştir. İşlevsel olarak farklılaşan aile içinde kadın ve erkeğe atfedilen rollerin de etkileyici ve araçsal olmak üzere farklılaştığını ve her iki düzeydeki farklılaşmanın modern toplumun denge ve bütünlüğü adına öneminin altını çizmiştir (Parsons, 1954, s. 103). Aynı zamanda modern emek piyasasının gerektirdiği coğrafi ve sosyal hareketliliğe imkân vermesi ve geniş akraba ilişkilerinden görece bağımsız olması, dolayısıyla bir norm olarak bireysel başarıyı desteklemesi nedeniyle modern endüstriyel toplum yapısının tamamlayıcısı olarak gördüğü yalıtılmış çekirdek aile modelini bütün modern toplumlarda ailenin evrileceği evrensel biçim olarak sunmuştur (Parsons, 1943).

Sonraki yıllarda kısmen yeni toplumsal hareketlerin kazandığı ivmeyle Parsons’ın yalıtılmış çekirdek aile modeli farklı sınıflar, köken ve kültürden aile deneyimlerini ele alan akademik çalışmalarla tartışmaya açılmıştır. Yapısal işlevselci varsayımları eleştiren bu çalışmalar, modern toplumda aile deneyimlerindeki çeşitliliğın altını çizmiştir (Mann ve ark., 1997, s. 318). Sonraki dönemde aile içindeki çatışma ve eşitsizlik temaları aile sosyolojisinin, ancak daha özelde feminist literatürün odağı haline gelmiştir.

Corresponding Author: Z. Zeynep Sadıkoğlu E-mail: zeynep.sadikoglu@istanbul.edu.tr



This article is licensed under a Creative Commons Attribution-NonCommercial 4.0 International License (CC BY-NC 4.0)

Çatışmacı bir bakış açısına dayanan bu literatür analiz birimi olarak toplumsal cinsiyet, nesil, ırk, sınıf gibi yapılar odaklanmış ve kamusal alan-özel alan gibi ikilikleri sorguya açmıştır (Thorne ve Yalom, 1992). Bununla birlikte 1980'lere kadar daha çok aile içi tahakküm biçimlerine odaklanan feminist literatür, bu yıllardan sonra kadınların tahakküm yapıları karşısında direnişini ve bu yapıları müzakeresini kendine konu etmeye başlamış; toplumsal cinsiyet, ırk ve sınıfın aile içinde ve dışında bireylerin yaşamları üzerindeki kesişen etkilerine ilgi göstermiştir (Roth ve Dashper, 2016).

21. yüzyıla gelindiğinde ise "aile sosyolojisi" daha çok "aileler ve ilişkiler sosyolojisi" olarak tanımlanabilecek bir yapı kazanmıştır. Bu değişim, aile sosyolojisi çalışmalarının geç modern toplum ve bireyselleşme tezini odağına almasıyla çakışmaktadır. Söz konusu teze göre modern toplumun düşünömselleştiği, sürekli ve hızlı değişimle billurlaşan geç modern toplumda yerleşik norm ve uygulamalar yol gösterici olma özelliklerini kaybetmiştir. Bireysel kimliğin ve yakın ilişkilerinin oluşturulup devam ettirilmesi bireysel bir girişim haline gelmiştir (Giddens, 2014, s. 108). Bireyin kendi hakkında düşünme ve başkalarıyla bağ kurma biçiminin değiştiğine işaret eden bu bağlam, aynı zamanda aileye özgü pek çok deneyimin yaşanma biçiminde değişmeye neden olmuştur. Aile ile ilgili kültürel beklenti ve değerlerdeki farklılaşma, değişen çalışma kalıpları vb. gelişmelerin etkisi altında çift gelirli aile sayısındaki artış, görece daha geç yaşta gerçekleşen evlilikler, artan boşanma ve tek kişilik hanehalkı oranları, yaşam boyu bekar kalma, evlilik dışı birlikte yaşama gibi yeni hane ve yaşam düzenlemelerinin kazandığı yaygınlık bunu örneklemiştir (Cherlin, 2009). Bu değişimler ise ailenin biçim ve işlevlerinin yanı sıra aile içi ilişki ve yakınlıkların yeniden üretimini ve farklı aile deneyimlerinin tartışmaya açılmasına, dolayısıyla aileyi araştırmak için takip edilen metodolojilerin de farklılaşmasına neden olmuştur (Mann ve ark., 1997, s. 317). Diğer bir ifadeyle "aile sosyolojisi"nden "aileler ve ilişkiler sosyolojisi"ne geçiş, aileye dair sosyolojik bilgi üretiminde baskın bir yaklaşımın kalmamasına, aile ile ilgili akademik merak cezbeden konularda ve bu konuları soruşturma tekniklerinde artan çeşitliliğe işaret etmektedir.

Bu çeşitlenme ise farklı bir tartışma hattını şekillendirmiştir. Söz konusu hattın bir tarafı geç modern gelişmeler ve bireyselleşme süreçlerinin modern ailenin temelini oluşturan norm ve kuralları zayıflatarak aileyi istikrarsız bir oluşuma dönüştürdüğünü savunmaktadır. Bu perspektifle yakın ilişkilerin toplumsal örgütlenmesinde ve ilişki pratiklerinde artan çeşitliliğin aileyi yaşayan ancak ölü bir kategori haline getirdiği ileri sürülmektedir (Beck ve Beck-Gernsheim, 2002). Tartışmanın diğer tarafı ise bu tür iddialara karşı çıkarak, ailenin kendini yeniden düzenleyerek çevresel akışa uyum sağlamada esnekliğini ve yeteneğini vurgulamaktadır (Goode, 2005). Ailenin geleceğine ilişkin bu tartışma, aynı zamanda onun tanımı, ona ilişkin varsayım ve kuramsal açıklamaların yöneldiği etik/ahlaki amaçlar, ona dair bilgi elde etme yöntemleri hakkında oluşan görüş ayrılıklarını yansıtmaktadır. Bu görüş ayrılıkları ise temelde 1) postmodernizm ve modernizmin farklı epistemolojik perspektifleri, (2) toplumsal cinsiyet ve daha özelden queer teorisi, (3) mevcut sosyolojik teorilerin ailelere uygulanması veya özel aile teorilerinin geliştirilmesi ihtiyacı, (4) ailenin tarihsel/geleneksel kavramsallaştırması, (5) aile araştırmalarında makro/mikro düzeylerdeki faktör ve etkileri inceleme ihtiyacı ile ilgili tartışmalarda odaklanmaktadır. Türkiye bağlamında da bu tartışmaların en azından bir kısmının izi sürülebilmektedir. Ancak ülkemizde hem aileye atfedilen anlam ve değerdeki hem de modernleşme tecrübesindeki farklılık onun hakkında bilgi üretiminde bahsettiğimiz Batılı bağlama özgü izlek ile birebir örtüşmeyen bir tablo oluşturmaktadır.

Ailenin tüm toplumsal örgütlenme ve yapı ile ilişki içerisinde toplumsal, ekonomik, politik, hukuksal boyutlara sahip bir kurum olması nedeniyle Türkiye'de aileye dair yapılan çalışmaları bilim dalına göre sınıflandırmak oldukça zordur. Ancak yine de ülkemizde aile sosyolojisi çalışmalarının iki hat üzerinde şekillendiği söylenebilir: Birinci hattı tarih, etnografya ve hukuk üzerinden aileyi ele alan literatür ve arşiv çalışmaları, ikinci hattı ise aile üzerine yapılan ampirik çalışmalar oluşturmaktadır. Ziya Gökalp ve Prens Sabahattin'in Türk ailesi hakkında ilk yorumlarının da içerisinde değerlendirilebileceği, ailenin eski Türk topluluklarından itibaren geçirdiği aşamaları ve farklı tarihsel aşamalarda hangi aile biçiminin yaygın olduğunun tanımlanması uğraşısıyla ayırt edilen çalışmalar ilk hatta yer almaktadır (Tokuroğlu, 1991). Le Play'in etkisiyle aile konusuna eğilen Prens Sabahattin (1965), Türk toplumunda ferdiyetçi değerlerin kendine yer bulmasında ailenin önemini, bu kapsamda özel hayatın ve ailenin ıslahını kendine konu etmiştir. Ziya Gökalp'in (1940; 1976) aile konusundaki görüşlerinde benzer bir odak, ancak Durkheim'in etkisi söz konusudur. Gökalp'e göre tarih boyunca aşiret, kavim, ümmet ve millet dönemlerinden geçen Türk-İslam toplumlarında aile de söz konusu gelişim evreleriyle uyumlu bir sıraya klan, ocak, konak ve yuva dönemlerinden geçmiştir. Fakat aile tipolojisindeki bu evrimsel farklılaşma ve aile büyüklüğündeki küçülme, onun toplumsal bütünleşme ve dayanışma için önemini azaldığı anlamına gelmemektedir. Bu önem ise Batılılaşırken milli kültürün korunması kaygısını taşıyan Gökalp'i ailenin nasıl ıslah edilmesi gerektiği ve yeni ailenin nasıl inşa edileceği sorularıyla, dolayısıyla ailenin yasal düzenlenmesi konusuna meşgul etmiştir (Şatıroğlu, 2011). Z. F. Fındıkoğlu'nun (1936) "Türklerde Aile İctimaiyatı", H. Z. Ülken'in (1943) "Aile", Kemal Karpat'ın (1945) "Ailede Devletçi ve Ferdiyetçi Görüş" başlıklı makaleleri yine bu hattın ilk örnekleri arasındadır.

1950'li yıllara gelindiğinde tarımda makineleşme, kırsalda işgücü fazlasının oluşması, ithal ikameci politikalarla piyasa ekonomisinin kırsal bölgelere yayılması gibi etkenlere bağlı olarak gerçekleşen kırdan kente göçün aile açısından ortaya çıkardığı sorunlar ve değişimler aile sosyolojisi çalışmalarının farklılaşmasına neden olmuştur. 1950 ile 1970'li yıllar arasında yapılan az sayıdaki ampirik çalışmanın odağında köy ve gecekondu aileleri yer almaktadır. İbrahim Yasa'nın (1966) *Ankara'da Gecekondu Aileleri* çalışması ve Devlet Planlama Teşkilatının (1970) *Türk Köyünde Modernleşme Eğilimleri* araştırması bu kapsamdaki ilk çalışmalardandır. Ayrıca bu dönemde sanayileşme ve kentleşme süreçlerinin yarattığı toplumsal değişimin aile üzerine etkilerini konu edinen çalışmalar arasında Mübaccel Belik Kıray'ın (1964) *Ereğli: Ağır Sanayiden Önce Bir Sahil Kasabası* adlı çalışmasını zikretmek gerekmektedir. Çalışmasında toplumsal değişim sırasında *tampon mekanizmalara* duyulan ihtiyaca dikkat çeken Kıray,

ailede anne ve kız çocuğu ilişkisinin tampon fonksiyonuna ve ailenin toplumsal bütünlüğü sağlamadaki işlevine vurgu yapar. Emre Kongar’ın *İzmir’de Kentsel Aile* (1972) çalışması ise bu dönemde kent aile yapısını akraba ve bürokratik örgütlerle ilişkileri çerçevesinde incelemiştir.

1970’li yıllar ise Türkiye genelinde büyük ölçekli nicel araştırma teknikleri kullanılarak aile yapısını araştıran çalışmaların ilk örneklerinin ortaya çıktığı yıllardır. Türkiye’de ilk aile yapısı araştırması Hacettepe Üniversitesi Nüfus Etütleri Enstitüsünde (HÜNEE) Serim Timur’un Türkiye’de kırsal ve kentte ailedeki yapısal farklılıkları ortaya koyan *Türkiye’de Aile Yapısı* (1972) adlı çalışmasıdır. Ayrıca Hacettepe Üniversitesi Nüfus Etütleri Enstitüsü’nün beş yılda bir tekrarladığı Türkiye’de aile yapısı, nüfus, sağlık, doğum kontrolü, çocuk sağlığı gibi konuları içeren ve aile çalışan araştırmacılara tarihsel karşılaştırma yapma imkanı veren *TNSA (Türkiye Nüfus ve Sağlık Araştırması)* (1993, 1998, 2003, 2008, 2013, 2018), bu yıllarda gerçekleştirilen *Türkiye Aile Yapısı ve Nüfus Sorunları Araştırması* (1968), *Türkiye Nüfus Yapısı ve Nüfus Sorunları Araştırması* (1973), *Türkiye Doğurganlık ve Aile Yapısı Araştırması* (1978, 1983, 1988) ile öncelenmektedir. Aileye makro bir perspektiften yaklaşan bu araştırmaları, aile yapısını incelerken toplumun ve hatta toplumun içindeki farklı kesimlerin özgülüklerinin dikkate alınması gerektiğini vurgulayan, Türkiye’de aileyi açıklarken Batı kaynaklı kuramsal çerçevelerin elverişliliğini sorgulayan çalışmalar takip etmiştir (bk. Vergin, 1987; Kağıtçıbaşı, 1985; Tolan, 1991). Bununla birlikte Türkiye’de 1980’li yıllarda aile, “kadın sorunu” ile beraber gündem edilmeye başlamıştır. Kadının Türk ailesi içerisindeki rolü, konumu, görevleri ve bunların Türk toplumu içinde çeşitli değişkenlere bağlı olarak nasıl farklılaştığı toplumsal değişimle birlikte incelenen bir konu niteliği kazanmıştır. Nermin Abadan Unat’ın (1979) *Toplumsal Değişme ve Türk Kadını*, Deniz Kandiyoti’nin (1980) *Rural Transformations in Turkey and Its Implications for Women’s Status*, Yıldız Ecevit’in (1985) “Üretim ve Yeniden Üretim Sürecinde Ücretli Kadın Emeği”, Nükhet Sirman’ın (1990) “Köy Kadının Aile ve Evlilikte Güçlenme Mücadelesi” adlı çalışmaları söz konusu odakla yapılmış çalışmaların örnekleridir.

Türkiye’de aileye dair zengin bilgi sağlayan ve Türkiye’de aile sosyolojisi kapsamında zikredilmesi gereken diğer önemli çalışma ilk 6 cildi Başbakanlık Aile Araştırma Kurumu tarafından 1991 yılında, sonraki 4 cildi ise ilgili kurumun yeniden yapılanarak dahil olduğu Aile ve Sosyal Politikalar Bakanlığı içinde Aile ve Toplum Hizmetleri Genel Müdürlüğü tarafından 2015 yılında yayınlanan *Aile Yazıları*’dır. “Temel kavramlar: yapı ve tarihi süreç”; “kültürel değerler ve sosyal değişim”; “birey, kişilik ve toplum”; “Evlilik kurumu ve ilişkiler”; “aile ve kadın”; “nüfus ve aile planlaması”; “aileyi kuşatan iç ve dış mekanlar” gibi alt başlıklara sahip bu 10 ciltlik seri aile sosyolojisi araştırmaları için derli toplu bir okumayı mümkün kılan önemli bir derleme kaynaktır. Yine 1991 yılında Başbakanlık Aile Araştırma Kurumu tarafından yayınlanan *Aile Yazıları*’nı tamamlayıcı nitelikte olan 3 ciltlik *Türk Aile Ansiklopedisi* de literatüre önemli bir katkıdır. Bununla birlikte Türkiye’de aile yapısına dair geniş ölçekli bilgi veren bir diğer araştırma serisi ilki Aile ve Toplum Hizmetleri Genel Müdürlüğü tarafından 2006 yılında gerçekleştirilen *TAYA*’dır (*Türkiye Aile Yapısı Araştırması*). Daha sonra 2011, 2013, 2016 ve 2021 yıllarında tekrarlanan araştırmada Türkiye’deki hane halkı özellikleri, evlenme, boşanma, çocuk algısı, aile içi ilişkiler, komşuluk ve akrabalık ilişkileri, yaşlanma, evdeki bakım yükünün dağılımı, aile fertlerinin beraber vakit geçirme rutinleri, aile içi karar alma mekanizmaları ve iş bölümü gibi aile hayatına ilişkin temalarda istatistikî bilgiler derlenmektedir. Ayrıca 2006, 2011 ve 2013 TAYA verilerinin karşılaştırmalı analizlerini içeren, Türkiye’de hanehalkı özellikleri, evlilik ve doğurganlık eğilimleri, genel anlamda kültürel değişim özelde aile içi ilişkiler, nesiller arası dayanışma, akrabalık ilişkileri, çocuk, yaşlı ve diğer toplumsal konulardaki değer ve tutumlar ile aile sorunlarına ilişkin istatistikî modellerin üretildiği makalelerden oluşan *TAYA İleri İstatistik Analiz Raporu* (2018) Türkiye’de aile sosyolojisinde önemli bir kaynaktır.

Aileyi sosyolojik bir merakla soruşturan makale çalışmaları değerlendirildiğinde bu çalışmaların daha çok derleme niteliğinde olduğu, yeni kuramsal bir çerçeve geliştirmekten çok konu ile ilgili teori ve tartışmaları serimledikleri göze çarpmaktadır. Daha az sayıda olan ve genellikle herhangi bir teorik yaklaşım benimsemeden okuyucuya bulgu sunan ampirik çalışmalar ise nicel araştırma desenine sahiptir. Ancak 1990’lardan sonra postmodernizm, geç modernlik, küreselleşme ve bireyselleşme gibi süreçlerin Türkiye bağlamında ilgi uyandırmasıyla nitel araştırma desenine sahip çalışmaların sayısının arttığı söylenebilir (Turan, 2016). YÖK Ulusal Tez Merkezi üzerinden aileyi konu eden sosyoloji tez çalışmalarını değerlendirmeye kalktığımızda 2000li yıllarda öne çıkan eğilimlerden ilki ailenin yapısı ve toplumsal değişim, özellikle kentleşmeyle birlikte ailenin değişimi konusu hala önemli bir yere sahip olsa da aile içi akrabalık ilişkilerinin ve yakınlığın yeniden üretimi, dijitalleşmenin ve iletişim araçlarının aile içi ilişkilere etkisi, aile içi şiddet, boşanma, toplumsal cinsiyet rollerine ilişkin tutumlar, suçluluk ve aynı zamanda yaşlılık, çocukluk gibi yaşam seyri aşamalarında ailenin rolü gibi konularda çalışmalardaki artıştır. 2010’lu yıllarda dikkat çeken bir diğer eğilim ise önce aile içinde kadınlık ve annelik rollerinin, daha sonra ise erkeklik ve babalık rollerinin sosyokültürel inşasının sosyoloji tez çalışmalarına konu olmasıdır. Daha çok hukuki bir perspektifle çocuk hakları ve suçluluk üzerinden ele alınan çocuk konusu ise 2000’li yılların başında daha kültürel bir perspektiften ele alınmaya başlamıştır. Medyada çocuk temsili, çocukluğun toplumsal inşası, çocuk bakım pratikleri, dijitalleşme ve çocuğun toplumsallaşması vb. temalar altında çocuğu sosyolojik açıdan inceleyen konular çeşitlenmiştir.

Burada derlenen makaleler de hem yöntem hem de konu olarak bu çeşitliliği örneklendirir niteliktedir. Ancak günümüzde farklı türden değişmelere açık hale gelen ve daha dinamik bir yapı kazanan aileyi ve onunla değişen ebeveynliği ele almayı amaçlayan bu sayıda bu değişimin tüm boyutlarıyla ele alındığını iddia etmek zordur. Zira yukarıda da bahsedildiği üzere aile, tüm toplumsal örgütlenmeyle ilişki içerisinde çok boyutlu bir yapıya sahiptir. Başvuru koşullarına ve hakemlik süreçlerine sadık

kalınarak belirlenen makaleler, yine de bahsedilen değişme ve ailenin kazandığı dinamik yapının ortaya çıkardığı bazı sorun alanlarını anlamamıza yardım etmekte ve onu güçlendirecek strateji ve politika önerilerine yer vermektedir.

İstanbul Üniversitesi Sosyoloji Dergisi “Aile ve Ebeveynlik Sosyolojisi” sayısında önce Prof. Dr. Beylü Dikeçligil ile gerçekleştirdiğimiz söyleşiye yer veriyoruz. 1990-1993 yıllarında Başbakanlık Aile Araştırma Başkanlığı Araştırma Dairesi (kurucu) başkanlığı görevinde bulunan Dikeçlidil, Ahmet Çiğdem ile derlediği *Aile Yazıları (1991)* serisinin ilk beş cildi, *Türkiye Aile Bibliyografyası (1991)* ve diğer değerli makaleleri ile Türkiye’de aile sosyolojisine önemli katkılar sunan bir isim. Sorularımızı samimiyetle cevaplayan Dikeçligil, söyleşide Türkiye’de aile ve aileye dair bilgi üretimine dair değerlendirmelerde bulunmuştur.

İbrahim Halil Yılmaz “The Effects of Parents on Children in the Process of Interacting with Outgroups: Parent-Child Similarity in Migrant and Host Groups in Türkiye” başlıklı makalesinde Türkiye’deki göçmen ve Türk çocukları arasındaki sosyal ilişkilerde ebeveyn-çocuk benzerliğine odaklanmaktadır. Allport’un önyargı modeli ve Albert Bandura’nın sosyal öğrenme teorisi çerçevesinde ebeveynlerin çocuklar üzerindeki etkisini eleştirel etnografi yöntemiyle inceleyen çalışma, azınlık-çoğunluk grupları arasındaki ilişkilerin seyrinde bu etkinin önemine dikkat çekmektedir.

Fatih Kucur, Özge Kelebek ve Melike Semerci’in “Kurum Bakımı Geçmiş Olan Bireylerin Ebeveynlik Deneyimleri: ‘Bana Göre Anne Olmak Hep Eksik Hissetmek’” başlıklı makalesi geçmiş tecrübelerin bireyin gündelik hayatında izdüşüme sahip olduğu varsayımından hareketle kurum bakımı geçmişine sahip bireylerin ebeveynlik algı ve deneyimlerine odaklanmaktadır. Fenomenoloji yaklaşımı ile gerçekleştirilen çalışma, yuva ve yurt geçmişi, kurumda kalma süresi, biyolojik aile ilişkileri, çevrenin rolü gibi çeşitli etkenler çerçevesinde konu ettiği bireylerin ebeveynliğe yaklaşımları, çocukları ile vakit geçirme deneyimleri, annelik ve babalık algıları ve çocuğa attikleri anlamı incelemektedir.

Esma Sancar “Z Kuşağı Ergen Çocuk Sahibi Ebeveynlerin Dijital Ebeveynlik Tutumlarının Çocukları ile Olan İlişkilerine Etkisi” başlıklı makalesi dijital medya araçlarının çocuklar için taşıdığı fırsat ve risklere dikkat çekmektedir. Çalışma ebeveynlerin çocuklarının dijital medya araçlarını kullanımına dair tutumlarının ve ebeveynlik biçimlerinin çocukları ile ilişkisine etkisini incelemektedir. 400 ebeveyn ile gerçekleştirilen tarama araştırması verilerinde çoklu regresyon analizine dayanan çalışmada ebeveynlerin dijital medya kullanımı konusunda destekleyici ve korumacı tutumlarının çocukları ile ilişkilerine olumlu etkisine işaret edilmektedir.

Kezban Çelik, Fatma Umut Beşpınar ve Ecem Erten “Türkiye’de Çocuk Bakıcılarının Ebeveynle İlişkisellik Ekseninde Şekillenen Bakım Emeği Deneyimleri” başlıklı makalesi ise çocuk bakımına farklı bir pencereden bakmakta, çocuk bakımında kullanılan enformel bakım hizmetini konu etmektedir. Ücretli ve tam zamanlı olarak çocuk bakıcılığı yapan yerli işgücüne odaklanan çalışma, çocuk bakıcılığı deneyim ve pratiklerinin ebeveyn tutum ve pratikleri ile ilişkiselliğini incelemekte ve söz konusu işgücünün vazgeçilmez, ancak güçsüz ve kırılan konumuna dikkat çekmektedir.

Çağrı Elmas ve Nurşen Adak’ın “Türkiye’de Boşanma Nedenlerinin ve Boşanma Sonrası Deneyimlerin Toplumsal Yapıları” başlıklı makalesi, ülkemizde giderek artan oranda gerçekleşen boşanma nedenlerini ve bunların cinsiyet, eğitim, gelir, medeni durum ve bölgesel değişkenlere göre benzerliklerini ve kümelenmelerini incelemektedir. TAYA-2021 veri setinin çoklu mütakabiliyet analizini (ÇMA) kullanıldığı çalışma sosyoekonomik faktörlerin boşanma nedenlerinin şekillenmesinde etkisine dikkat çekerken erkek ve kadınların benzer boşanma nedenlerine sahip olsa da bu nedenlerin yoğunluklarında farklılıklara işaret etmektedir.

Sonuç

Batılı bağlamda aile sosyolojisinde tarihsel olarak gerçekleşen beş paradigmatik değişme, Batı toplumundaki değişmeyle ortaya çıkan sorun alanları ve ihtiyaçlarla birlikte aileyi anlamak üzere kullanılan kavramların ve aileyi ele alma biçimlerinin farklılaştığına işaret etmektedir. Türkiye’de aileyi sosyolojik ele alma biçimi ve aileyle ilgili konulara gösterilen ilgideki değişme de Türkiye’nin kendi tarihsel serüveni içerisinde gerçekleşen değişmelere paralellik göstermektedir. İki bağlamı karşılaştırdığımızda Batı’da makro-mikro perspektiflerin birbirini izleyen sırada paradigmatik olarak öne çıktığı ancak son dönemde bunun dağıldığı, Türkiye’de ise 1980’lere kadar egemen olan makro bakış açısına sahip çalışmalara bu yıllardan sonra mikro bakış açısıyla yürütülmüş çalışmaların eklendiği görülmektedir. Bununla birlikte Türkiye’de aile sosyolojisi ile ilgili önemli bir eksiklik bu alandaki çalışmaların çoğunlukla Batı’da geliştirilen kavramları kullanması, Türkiye’de aileyi anlamak için ne özgün kavramlar geliştirmesi ne de var olan kavramları iyileştirmesidir. Burada sunulan makaleler de bu çabadan yoksundur. Yine de bizi ülkemizde aileyi çevreleyen yeni bağlamlar hakkında düşünmeye sevk etmektedirler. Makaleleri inceledikten sonra boşanma, göç, dijitalleşme gibi olguların aileye yansımaları ve ailelerin bu olguları deneyimleme ve müzakere etme süreçleri hakkında yeni fikirler edineceğiz. Bunu mümkün kıldığı için öncelikle Prof. Dr. Beylü Dikeçligil’e, bu sayıya makaleleri ile katkı sunan yazarlara ve makaleleri değerlendiren hakemlere teşekkür ederim.

Editorial: Paradigmatic Shifts in the Sociology of Family and Knowledge Production on Family in Türkiye

The sociology of family in the Western context have passed through five historically overlapping stages: preliminary research (first half of the 19th century), social Darwinism (last half of the 19th century), emerging science (first half of the 20th century), systematic theorization (1955-1970s), and diversification (1980s-present). The preliminary research period was the first period in

which a dearth of studies has occurred drawing generalizations and conclusions based on the application of scientific methodology; however, many philosophers, political scientists, historians, and the first wave of feminists wrote important articles about family (Christensen, 1964, p. 8). In the subsequent social Darwinian period, an empirical literature (mostly anthropological) developed that looked at the family from broad historical, institutional, and comparative perspectives. Nevertheless, this literature focused on the evolutionary developmental stages of family forms and is characterized by descriptive and impressionistic analyses based on dubious historical and anecdotal records, and thus poorly validated studies (Hill, 1962, p. 425).

With the intensification of urbanization and industrialization in the late 19th and early 20th centuries, various urban family problems such as poverty, child labor, and illegitimate relationships became the focus of family sociology. The social Darwinian evolutionary perspective was replaced by a value-neutral orientation and a more scientific perspective, while methodologically, social survey techniques and statistical methods began to be used (Cristensen, 1964, p. 9). In place of the macro perspective of the previous period, a micro perspective came to the forefront that considered the family as a space of relationships that come into existence through the interactions between its members. Thus, the focus of family sociology at the beginning of the 20th century shifted toward intrafamily relations, the social and psychological importance of the family, and the family’s role in socialization. Concepts such as Charles Horton Cooley’s (1922) mirror self and George Herbert Mead’s (1934) generalized other point to this shift, as well as the works *The Polish Peasant in Europe and America* (Thomas & Znaniecki, 1918-1920), “The Family as a Unity of Interacting Personalities” (Burgess, 1926), and *The Family: A Dynamic Interpretation* (Waller & Hill, 1951) as the first classics of family sociology.

Although these studies mostly have a symbolic interactionist perspective, different approaches in the first half of the 1950s such as the family cycle, family problems, and early functionalism, while mostly derived from anthropology, were noteworthy also used in the sociology of family. However, after 1955, an attempt was found to build systematic theory, to bring together and evaluate past research, and to identify and synthesize the various schools of thought and theoretical frames of reference. As a result of this attempt, Talcott Parsons’ structural functionalism became the dominant approach in the sociology of family, and his model of the isolated nuclear family served as the main theoretical framework for sociological studies on the family until the 1970s (Farber, 1964, pp. 7–22). Parsons (1955, p. 18) argued the family in modern society to have lost some of its past functions and to have become functionally differentiated in the socialization of the child and stabilization of the adult personality. He underlined how the roles attributed to men and women in the functionally differentiated family had also become differentiated as expressive and instrumental and how differentiations at both levels are important for the balance and integrity of modern society (Parsons, 1954, p. 103). At the same time, he presented the isolated nuclear family model as the universal form in which the family would evolve in all modern societies (Parsons, 1943), which he saw as complementary to the structure of modern industrial society because it allowed the geographical and social mobility required by the modern labor market and was relatively independent of extended kin relations, thus supporting individual success as a norm.

Partly due to the momentum gained by the new social movements in the following years, Parsons’ model of the isolated nuclear family was challenged by academic studies dealing with family experiences of different classes, origins, and cultures. Criticizing the assumptions of the structural functionalist perspective, these studies underlined the diversity of family experiences in modern society (Mann et al., 1997, p. 318). In the following period, the themes of conflict and inequality within the family became the focus of the sociology of family and more specifically of feminist literature. Based on the conflict perspective, this literature focused on structures such as gender, generation, race, and class as the units of analysis and questioned dichotomies such as public and private spheres (Thorne & Yalom, 1992). However, the feminist literature, which mostly addressed the forms of power relations within the family until the 1980s, began to deal with women’s resistance to and negotiation of power structures after this time and began to show interest in the intersecting effects of gender, race, and class on the lives of individuals within and outside the family (Roth & Dashper, 2016).

In the 21st century, the sociology of family has turned into the sociology of families and relationships. This change coincides with family sociology studies’ focus on the thesis of late modern society and individualization. According to this thesis, established norms and practices lost their guiding features in late modern society, in which these norms and practices have become reflexive and crystallized through continuous and rapid change. The creation and maintenance of individual identity and intimate relationships has become an individual enterprise (Giddens, 2014, p. 108). This context points to a change in the way individuals think about themselves and relate to others and has also led to a change in the way many family-specific experiences occur. This is exemplified by the increase in such things as the number of dual-income families, marriages at a relatively later age, increasing rates of divorce and single-person households, lifelong bachelors and bachelorettes, and cohabitation outside of marriage, all under the influence of developments such as differentiation in cultural expectations and values regarding the family and changing work patterns (Cherlin, 2009). In turn, these changes have led to the discussion of the forms and functions of the family, as well as the reproduction of intimacies within the family and different family experiences, thus differentiating the methodologies used in sociological studies on the family (Mann et al. 1997, p. 317). In other words, the shift from the sociology of family to the sociology of families and

relationships indicates the disappearance of a dominant approach to the production of sociological knowledge about the family and an increasing diversity in the topics of academic interest and the techniques for investigating these topics.

This diversification has led to the formation of a distinct debate. One side of this debate argues that late modern developments and individualization processes have weakened the norms and rules that form the basis of the modern family and transformed the family into an unstable entity. This perspective argues that the increased diversity in the social organization of intimate relationships and practices has rendered the family a living but dead category (Beck Beck-Gernsheim, 2002). The other side of the debate counters such claims, emphasizing the flexibility and ability of the family to reorganize itself and adapt to environmental flux (Goode, 2005). This debate about the future of the family also reflects disagreements about its definition, the assumptions about it, the ethical and moral goals at which theoretical explanations are directed, and the methods of obtaining knowledge about it. These disagreements are based on discussions on (1) the different epistemological perspectives of postmodernism and modernism, (2) gender and more specifically queer theory, (3) the need to apply existing sociological theories to families or to develop specific family theories, (4) the historical/traditional conceptualization of the family, and (5) the need to examine macro- and micro-level factors and influences in family research. At least some of these discussions can be traced in the Turkish context. However, due to the difference in the meaning and value attributed to the family and the experience of modernization in Türkiye, the production of knowledge on family has a pattern that does not coincide with any trajectory specific to the Western context.

Since the family is an institution with social, economic, political, and legal dimensions in relation to the entire social organization and structure, classifying the studies on family in Türkiye is quite difficult according to discipline. However, the sociology of family in Türkiye can be said to be shaped along two axis: The first consists of the literature and archival studies on family through history, ethnography, and law, while the second consists of the empirical studies on family. The first axis is characterized by studies involving attempts to identify the phases of the family since ancient Turkish societies and which family form was prevalent during the different historical phases and includes the first comments on the Turkish family by Gökalp and Prince Sabahattin (Tokuroğlu, 1991). Under the influence of Frederic le Play, Prince Sabahattin (1965) focused on the family's importance in socialization and on reforming private life and the family in order for individualist values to find a place in society. Gökalp (1940, 1976)'s views on the family have a similar focus, but are modelled on Durkheim. According to Gökalp, the family in Turkish-Islamic societies, which have gone through the periods of tribe, clan, tribe, ummah, and nation throughout history, has also gone through the periods of clan, hearth, mansion, and nest in a sequence consistent with these stages of development. However, this evolutionary differentiation in family typology and the shrinkage in family size does not mean that its importance for social integration and solidarity has diminished. On the other hand, this importance preoccupied Gökalp, who was concerned with how to preserve national culture while undergoing Westernization, with the questions of how the family should be reformed and how the new family should be built, and thus with the legal regulation of the modern Turkish family (Şatıroğlu, 2011). Fındıkoğlu's (1936) "Sociology of Family in Turks," H. Z. Ülken's (1943) "Family", and Kemal Karpat's (1945) "The Statist and Individualist Views on the Family" are also among the first examples on this second axis.

By the 1950s, the problems and changes in the family had caused internal migration from rural to urban areas due to factors such as mechanization in agriculture and the formation of a surplus labor force in rural areas; the spread of the market economy to rural areas through import substitution policies also led to the differentiation of studies in the sociology of family. Between the 1950s-1970s, a small number of empirical studies focused on rural and *gecekondu* [slum-housing] families. İbrahim Yasa's (1966) *Gecekondu Families in Ankara* and the State Planning Organization's (1970) research on *Modernization Trends in Turkish Villages* are among the first studies in this context. In the meantime, Mübeccel Belik Kiray's (1964) *Ereğli: A Coastal Town Before Heavy Industry* should be mentioned among the studies on the effects of the social change caused by industrialization and urbanization on Turkish families. Drawing attention to the need for *buffer mechanisms* during social change, Kiray emphasized the buffer function of the mother-and-daughter relationship in the family and the function of the family in ensuring social integrity. Emre Kongar's (1972) *Urban Family in İzmir* examined the urban family structure in this period within the framework of its relations with extended relatives and bureaucratic organizations.

The 1970s were when the first examples of large-scale quantitative research techniques started being used to investigate the family structure in Türkiye. The first family structure research in Türkiye was Serim Timur's (1972) "Family Structure in Türkiye" in affiliation with Hacettepe University Institute of Population Studies (HUIPS). That study revealed the structural differences between rural and urban families in Türkiye. In addition, the Türkiye Demographic and Health Survey (TDHS; 1993, 1998, 2003, 2008, 2013, 2018), which is conducted every five years by the Hacettepe University Institute of Population Studies on topics such as family structure, population, health, birth control, and child health in Türkiye and which allows researchers studying the family to make historical comparisons, had been preceded by the Türkiye Family Structure and Population Problems Survey (1968), Türkiye Population Structure and Population Problems Survey (1973), and Türkiye Fertility and Family Structure Survey (1978, 1983, 1988). These studies approached the family from a macro perspective and were followed by studies that emphasized the need to take into account the specificities of society and even different segments within society when examining the family structure. These earlier studies also questioned the suitability of Western theoretical frameworks for explaining the family in Türkiye (see

Vergin, 1987; Kağıtçıbaşı, 1985; Tolan, 1991). Nevertheless, in the 1980s in Türkiye, the family started to be discussed together with “women’s problems”. The role, position, and duties of women in the Turkish family and how these differed in Turkish society based on various variables became a subject that was examined together with social change. Abadan Unat’s (1979) *Social Change and Turkish Women*, Kandiyoti’s (1980) *Rural Transformations in Türkiye and Their Implications for Women’s Status*, Ecevit’s (1985) “Paid Women’s Labor in the Production and Reproduction Process,” and Sirman’s (1990) “Village Women’s Struggle for Empowerment in Family and Marriage” are examples of studies conducted with this focus.

Another important work that provides a wealth of information on the family in Türkiye and should be mentioned within the sociology of family in Türkiye is *Family Writings*, the first six volumes of which were published by the Prime Ministry Family Research Institute in 1991, with the next four volumes published by the General Directorate of Family and Community Services (GDFCS) within the Ministry of Family and Social Policies in 2015. This 10-volume series is an important compendium on the sociology of family, comprising subheadings such as “Basic Concepts: Structure and Historical Process”; “Cultural Values and Social Change; “Individual, Personality, and Society”; “Marriage and Relationships”; “Family and Women;” Population and Family Planning”; and “Internal and External Spaces Surrounding the Family.” The three-volume *Turkish Family Encyclopedia* (Prime Ministry Family Research Institute, 1991), which complements the *Family Writings*, is also an important contribution to the literature. In addition, another research series that provides large-scale information on family structure in Türkiye is the Turkish Family Structure Survey (TAYA), the first of which was conducted by the GDFCS in 2006. The survey was repeated in 2011, 2013, 2016, and 2021 and compiles statistical information on themes related to family life in Türkiye, such as household characteristics, marriage rates, divorce rates, perceptions towards children, intrafamily relations, neighborhood and kinship relations, aging, distribution of the care burden at home, family members’ routines for spending time together, decision-making mechanisms within the family, and division of labor. In addition, the TAYA Advanced Statistical Analysis Report (GDFCS, 2018) includes comparative analyses of TAYA data from 2006, 2011, and 2013 and is an important source on the sociology of family, including articles on developing statistical models regarding household characteristics, marriage and fertility trends, general cultural changes, and especially family relations, intergenerational solidarity, and kinship relations, as well as values and attitudes toward children, the elderly, and other social issues related to the family.

A current evaluation of the articles examining the family from a sociological perspective noteworthy shows these studies to mostly be compilations and to present the theories and debates on the subject rather than developing a new theoretical framework. Empirical studies are fewer in number and usually present the findings to the reader without adopting any theoretical approach; they also generally have a quantitative research design. However, the number of studies using qualitative research are seen to have increased, especially after the 1990s, due to the processes such as postmodernism, late modernity, globalization, and individualization having aroused interest in the Turkish context (Turan, 2016). When one tries to evaluate the sociology thesis on family through Türkiye’s Higher Education Council (YÖK) National Thesis Centre, the first of the prominent trends in the 2000s involved an increase in studies on topics such as the reproduction of relations and intimacy within the family, the impact of digitalization on family relations, domestic violence, divorce, attitudes toward gender roles, and criminality, as well as the role of the family in life course stages, although the structure of the family and social change, especially family change through urbanization, still retain an important place. Moreover, another noteworthy trend is that in the 2010s the sociocultural construction of the roles of femininity and motherhood in the family first became the subject of sociological thesis, followed later on by masculinity and fatherhood in the family. Children, who are mostly addressed from a legal perspective through children’s rights and criminality, started being dealt with from a more cultural perspective in the early 2000s. With themes such as representation of children in the media, social construction of childhood, childcare practices, and digitalization and socialization of children, studies have since examined children from a sociological perspective through a more diverse range of topics.

The articles presented here exemplify this diversity in terms of both methodology and subject matter. However, while this issue aims to address the family, has become open to different kinds of changes today, and has gained a much more dynamic structure, alongside the changes it has brought to parenthood, difficulty is had in claiming the issue to have addressed this change in all its dimensions. As stated above, this is because the family has a multidimensional structure in relation to all social organizations. The articles selected by adhering to the application conditions and refereeing processes have nevertheless helped in understanding some of the problem areas arising from the changing questions and the dynamic structure the family unit has gained, and these studies include strategies and policy recommendations that will strengthen the family.

This special issue of the *Istanbul University Journal of Sociology* is on the sociology of family and parenthood, in which we first present an interview with Prof. Dr. Beylü Dikeçligil. Dikeçligil, who served as the founding Head of the Research Department of the Family Research Institute of the Prime Ministry between 1990-1993, has made significant contributions to the sociology of family in Türkiye through the first five volumes of the *Family Writings* (1991) series she co-compiled with Ahmet Çiğdem and the *Bibliography of Family in Türkiye* (1991), as well as other valuable articles. By answering our questions sincerely, Dikeçligil has evaluated the family and the production of knowledge on the family in Türkiye.

In his article titled “The Effects of Parents on Children in the Process of Interacting with Outgroups: Parent-Child Similarity

in Migrant and Host Groups in Türkiye,” İbrahim Halil Yılmaz focuses on parent-child similarities regarding social relations between migrant and Turkish children in Türkiye. Analyzing the influence parents have on children within the framework of Allport’s prejudice model and Bandura’s social learning theory through critical ethnography, the study highlights the importance this influence has in the course of relations between minority and majority groups. Fatih Kucur, Özge Kelebek, and Melike Semerci’s article titled “Parenthood Experiences with Parenthood Experiences with a Child Who’s Received Institutional Care: For Me, Being a Mother Always Feels Incomplete” focuses on the parenting perceptions and experiences of individuals with a history of institutional care based on the assumption that past experiences project onto individuals’ everyday lives. The study was carried out with a phenomenological approach and examines the approaches to parenthood, the experiences of spending time with their children, the perceptions of motherhood and fatherhood, and the meaning parents attribute to the child within the framework of various factors such as home and dormitory history, length of stay in the institution, biological family relationships, and the role of the environment.

In her article titled “The Effect of the Digital Parenting Attitudes of Gen-Z Parents on Their Relationship with Their Children,” Esmâ Sancar underlines the opportunities and risks that digital media carry for children. The study examines the effect parents’ attitudes and parenting styles toward their children’s use of digital media have on their relationship with their children. The study is based on multiple regression analyses of the data from a survey conducted with 400 parents and notes how parents’ supportive and protective attitudes toward their children’s digital media use positively affect their relationships. Kezban Çelik, Fatma Umut Beşpınar, and Ecem Erten’s article titled “Labor Experiences of Child Care Givers in Türkiye on the Axis of Relation to Parents” looks at childcare from a different perspective and focuses on the informal care services used in childcare. Focusing on the paid and full-time domestic labor force engaged in childcare, the study examines the relationality of childcare experiences and practices with parental attitudes and practices and points out the indispensable yet powerless and vulnerable position of this labor force.

Çağrı Elmas and Nurşen Adak’s article titled “Social Structures of Divorce Reasons and Post-Divorce Experiences in Türkiye” analyzes the reasons for divorce, whose rate is increasing in Türkiye, and the similarities and clustering of these reasons in terms of the variables of gender, education, income, marital status, and region. Using multiple correspondence analysis (MCA) on the TAYA-2021 dataset, the study draws attention to the impact of socioeconomic factors in shaping the reasons for divorce and points out that, although women and men have similar reasons for divorce, differences occur regarding the intensity of these reasons.

Conclusion

Five historical paradigmatic shifts in the sociology of family in the Western context indicate that the concepts used to understand family and the ways for addressing family have differentiated with the problem areas and needs that have emerged alongside the changes in Western society. In Türkiye, the change in the sociological approach to the family and the change in the interest shown toward family-related issues parallel the changes in Türkiye’s own historical adventure. When we compare the two contexts, we see that in the West, the macro and micro perspectives have come to the fore in a sequential order, whereas in Türkiye, micro-perspective studies were added to the macro-perspective studies that had been dominant until the 1980s. However, an important shortcoming in the sociology of the family in Türkiye is that the studies have mostly used the concepts developed in the West, without having developed any of its own original concepts or improving existing concepts in order to better understand the family in Türkiye. The articles presented here also lack the effort to develop original concepts about family in Türkiye. Nevertheless, they encourage us to think about the new contexts surrounding the family in our country. After analyzing the articles, readers will gain new ideas about the implications of such phenomena as divorce, migration, and digitalization regarding the family, as well as the processes of what families experience and how to negotiate these. I would like to thank Prof. Dr. Beylü Dikeçliçil, the authors who contributed to this issue with their articles, and the referees who evaluated the articles for making this possible.

KAYNAKLAR / REFERENCES

- Abadan Unat, N. (1979) *Toplumsal değişme ve Türk kadını*. Türk Sosyal Bilimler Derneği.
- Aile Araştırma Kurumu. (Ed.). (1991). *Türkiye aile bibliyografyası*. T.C. Başbakanlık Aile ve Araştırma Kurumu.
- Beck, U., & Beck-Gernsheim, E. (2002). *Individualization*. Sage.
- Burgess, E. W. (1926). The family as a unity of interacting personalities, *The Family*, VII(1), 3–10.
- Cherlin, A. J. (2009). *The marriage-go-round: the state of marriage and the family in America today*. Alfred A Knopf.
- Christensen, H. T. (1964). *Handbook of marriage and the family*. McNally.
- Cooley, C. H. (1922). The social self. the meaning of I. In *Human nature and the social order*. Charles Scribner’s Sons.
- Devlet Planlama Teşkilatı. (1970). *Türk köyünde modernleşme eğilimleri araştırması*. Başbakanlık Devlet Planlama Teşkilatı Yayını.
- Ecevit, Y. (1985). Üretim ve yeniden üretim sürecinde ücretli kadın emeği. *Yapıt/Toplumsal Araştırmalar Dergisi*, 9, 72–93.
- Farber, B. (1964). *Family: organization and interaction*. Chandler.

- Fındıkoğlu, Z. F. (1936). Türklerde aile içtimaiyatı. B. Dikeçligil & A. Çiğdem (Ed.), *Aile yazıları I içinde* (s. 13–36). T.C. Başbakanlık Aile Araştırma Kurumu.
- Giddens, A. (2014). *Modernite ve bireysel kimlik: geç modern çağda benlik ve toplum*. Say Yayınları.
- Goode, W. J. (2005). The theoretical importance of the family. In A. Skolnick & J. H. Skolnick (Eds.), *Families in transition* (13th ed., pp. 14–25). Pearson Education.
- Gökalp, Z. (1940). *Türkçülüğün esasları*. Kitap Sevenler Kurumu İlmî Türkçülük Yay.
- Gökalp, Z. (1976). *Türk medeniyeti tarihi*. Kültür Bakanlığı Yayınları.
- Hacettepe Üniversitesi Nüfus Etütleri Enstitüsü. (1968). *Türkiye aile yapısı ve nüfus sorunları araştırması*. Hacettepe Üniversitesi Yayınları.
- Hacettepe Üniversitesi Nüfus Etütleri Enstitüsü. (1973). *Türkiye nüfus yapısı ve nüfus sorunları araştırması*. Hacettepe Üniversitesi Yayınları.
- Hacettepe Üniversitesi Nüfus Etütleri Enstitüsü. (1978, 1983, 1988). *Türkiye doğurganlık ve aile yapısı araştırması*. Hacettepe Üniversitesi Yayınları.
- Hill, R. (1962). Cross-national family research-attempts and prospects. *International Social Science Journal*, 14(3), 425–451.
- Kağıtçıbaşı, Ç. (1984). *Aile ve kültürel psikoloji*. Ulusal Psikoloji Kongresi III’te sunulan bildiri.
- Kandiyoti, D. (1980). *Rural transformations in Turkey and its implications for women’s status*. UNESCO.
- Karpat, K. (1945). Ailede devletçi ve ferdiyetçi görüş. *İstanbul Kültür Dergisi*, 47, 14–17.
- Kıray, M. B. (1964). *Ereğli-ağır sanayiden önce bir sahil kasabası*. T.C. Başbakanlık Devlet Planlama Teşkilatı Yayınları.
- Kongar, E. (1972). *İzmir’de kentsel aile*. Türk Sosyal Bilimler Derneği Yayınları.
- Mann, S. A., Grimes, M. D., Kemp, A. A., & Jenkins, P. J. (1997). Paradigm shifts in family sociology? Evidence from three decades of family textbooks. *Journal of Family Issues*, 18(3), 315–349.
- Mead, G. H. (1934). *Mind, self and society*. University of Chicago Press.
- Parsons, T. (1943). The kinship system of the contemporary United States. *American Anthropologist*, 45(1), 22–38.
- Parsons, T. (1954). The incest taboo in relation to social structure and the socialization of the child. *The British Journal of Sociology*, 5(2), 101–117.
- Parsons, T., & Bales, R. F. (1955). *Family, socialization and interaction process*. The Free Press.
- Prens Sabahattin. (1999). *Türkiye nasıl kurtarılabilir? ve izahlar*. Ayraç Yayınları.
- Roth, S., & Dashper, K. (2016). Sociology in the 1980s: the rise of gender (and intersectionality). *Sociology*, 50(6), NP1–12.
- Sirman, N. (2010). Köy kadının aile ve evlilikte güçlenme mücadelesi. Ş. Tekeli (Ed.), *1980’ler Türkiye’sinde kadın bakış açısından kadınlar içinde* (s. 221–246). İletişim.
- Şatroğlu, A. (2011). Ziya Gökalp’in aile konusundaki görüşleri. K. Tuna & İ. Coşkun (Ed.), *Ziya Gökalp içinde* (s. 269–282). Turizm ve Kültür Bakanlığı Yayınları.
- T.C. Aile, Çalışma ve Sosyal Hizmetler Bakanlığı, Aile ve Toplum Hizmetleri Genel Müdürlüğü. (2018). *Türkiye Aile Yapısı İleri İstatistik Analizi*. Yazar.
- T.C. ASPB, Aile ve Toplum Hizmetleri Genel Müdürlüğü. (2015). *Aile Yazıları/7-10*. Yazar.
- T.C. Başbakanlık Aile Araştırma Kurumu. (1991). *Türk Aile Ansiklopedisi*. Yazar.
- Thomas, W. I., & Znaniecki, F. (1918-1920) *The Polish peasant in Europe and America* (5 Vols). Richard G. Badger.
- Thorne, B., & Yalom, M. (Eds.). (1982). *Rethinking the family: some feminist questions*. Longman.
- Timur, S. (1972). *Türkiye’de aile yapısı*. Hacettepe Üniversitesi Yayınları.
- Tokuroğlu, B. (1991). Türkiye’de aile araştırmaları. *Türk Aile Ansiklopedisi I içinde* (s. 37–41). T.C. Başbakanlık Aile Araştırma Kurumu.
- Tolan, B. (1991). Geleneksel aileden çağdaş aile yapısına doğru. B. Dikeçligil & A. Çiğdem (Ed.), *Aile yazıları II içinde* (s. 483–495). T.C. Başbakanlık Aile Araştırma Kurumu.
- Turan, F. (2016). Türk sosyolojisinde teori ve yöntem: aile sosyolojisi örneğinde. *Journal of Sociological Studies/Sosyoloji Konferansları*, 53, 83–100.
- Türkiye Aile Yapısı Araştırması. (2006, 2011, 2013, 2021). *Türkiye aile yapısı araştırması (TAYA), tespitler, öneriler*. T.C. Aile ve Sosyal Politikalar Bakanlığı, Aile ve Toplum Hizmetleri Genel Müdürlüğü Yayınları.
- Türkiye Nüfus ve Sağlık Araştırması. (1993, 1998, 2003, 2008, 2013, 2018). *Türkiye nüfus ve sağlık araştırması*. Hacettepe Üniversitesi Nüfus Etütleri Enstitüsü Yayınları.
- Ülken, H. Z. (1943). Aile. B. Dikeçligil & A. Çiğdem (Ed.), *Aile yazıları I içinde* (s. 37–42). T.C. Başbakanlık Aile Araştırma Kurumu.
- Vergin, N. (1987). Toplumsal değişme ve Türkiye’de aile. *İlim ve Sanat*, 14, 17–25.
- Waller, W., & Hill, R. (1951). *The family: a dynamic interpretation*. Holt, Rinehart and Winston.
- Yasa, İ. (1966). *Ankara’da gecekondü aileleri*. Sağlık ve Sosyal Yardım Bakanlığı Yayınevi.

Beğlü Dikeçligil ile Türkiye’de Aileye Dair

F. Beğlü Dikeçligil¹,  Z. Zeynep Sadıkoğlu² 

¹Emekli sosyoloji profesörü.

²(Dr. Öğr. Üyesi), İstanbul Üniversitesi, Edebiyat Fakültesi, Sosyoloji Bölümü, İstanbul, Türkiye

ÖZ

1949 yılında doğan F. Beğlü Dikeçligil, 1970 yılında Hacettepe Üniversitesi Sosyoloji Bölümünde lisans eğitimini tamamladıktan sonra İstanbul Üniversitesi İktisat Enstitüsünde asistan olarak görev alır. Aynı enstitüde Prof. Dr. Amiran Kurtkan Bilgiseven danışmanlığında “Yaşama Tarzı ile Gelir Seviyesi Arasındaki İlişki” konulu doktora tezini 1979 yılında savunur. 1980 yılında ABD Pittsburg Üniversitesindeki doktora sonrası çalışmasının ardından 1982-1985 yılları arasında Hacettepe Üniversitesi Genel Sosyoloji ve Metodoloji Anabilim Dalı’nda yardımcı doçent, 1985-1995 yılları arasında doçent, 1995-2004 yılları arasında profesör ünvanıyla öğretim üyesi olarak görev yapar. 1990-1993 yılları arasında Başbakanlık Aile Araştırma Kurumunda Araştırma Dairesi kurucu başkanlığını yapan Dikeçligil, bu yıllarda Ahmet Çiğdem ile birlikte *Aile Yazıları 1- Temel Kavramlar, Yapı ve Tarihi Süreç, Aile Yazıları 2- Kültürel Değerler ve Sosyal Değişme, Aile Yazıları 3- Birey, Kişilik ve Toplum, Aile Yazıları 4- Evlilik Kurumu ve İlişkileri, Aile Yazıları 5- Nüfus ve Aile Planlaması* derler. 2005-2014 yıllarında Erciyes Üniversitesi Edebiyat Fakültesi Sosyoloji Bölümü kurucu başkanlığını, 2009-2014 yıllarında Erciyes Üniversitesi Kadın Çalışmaları Araştırma ve Uygulama Merkezi müdürlüğü görevini sürdürür. İlgi alanları arasında yer alan aile, kültür, medeniyet, modernleşme konularını, tarihsel-kültürel süreç bağlamında ve sosyal bilim paradigma farklılıklarını gözeterek ele alan Dikeçligil kavramların analitik değerlerine önem verir. Türkiye’de aile yapısını açıklamak üzere “çekirdek aile ağı” kavramını geliştirir; “sağlıklı aile” ve “güçlü aile” kavramlarının olgusal analize imkân veren operasyonel tanımlarını yapar. 2015 yılında Stockholm’de Türk göçmenlerde çekirdek aile ağı üzerine etnografik bir araştırma yapar. Söz konusu kavram üzerinden Türk ailesinde dayanışma ilişkilerinin sürdürülmesi ve yeniden üretimini inceler. Bugün Aile Yazıları serisi Türkiye’de aileyi anlamak ve aile üzerine çalışma yapmak isteyenler için önemli bir kaynaktır. “Çekirdek aile ağı” kavramı ise aileyi hem bir kurum hem de bir etkileşim ağı olarak ele alma, böylece ona dair bütüncül bir resim sunma imkanı vermesi açısından değerlidir. Söz konusu kavram üzerinden Türk aile yapısı ve aile içi ilişkileri ele alarak başlayan bu söyleşi, Türkiye’de ailenin değişimi, dönüşümü ve geleceğine dair pek çok meseleye değinmektedir.

ABSTRACT

F. Beğlü Dikeçligil, born in 1949, completed her undergraduate studies at Hacettepe University, Department of Sociology in 1970 and worked as an assistant at Istanbul University, Institute of Social Sciences. In 1979, she defended her Ph.D. thesis on "The Relationship between Lifestyle and Income Level" under the supervision of Prof. Dr. Amiran Kurtkan Bilgiseven at the same institute. After her post-doctoral studies at the University of Pittsburgh, USA, in 1980, she worked at Hacettepe University, Department of Sociology as Assistant Professor between 1982-1985, Associate Professor between 1985-1995 and Professor between 1995-2004. Dikeçligil worked as the founding head of the research department at the Family Research Institute of the Prime Ministry between 1990-1993. During these years, together with Ahmet Çiğdem, she compiled *Family Writings 1- Basic Concepts, Structure and Historical Process, Family Writings 2- Cultural Values and Social Change, Family Writings 3- Individual, Personality and Society, Family Writings 4- Marriage Institution and Relationships, Family Writings 5- Population and Family Planning*. She was the founding chair of the Sociology Department of the Faculty of Letters of Erciyes University between 2005 and 2014 and the director of the Women’s Studies Application and Research Center of Erciyes University between 2009 and 2014. Dikeçligil deals with the issues of family, culture, civilisation and modernisation in the context of historical-cultural process and social science paradigm differences and attaches importance to the analytical values of concepts. She develops the concept of “nuclear family network” to explain the family structure in Turkey; she makes operational definitions of the concepts of “healthy family” and “strong family” that enable empirical analysis. In 2015, she conducted an ethnographic research on the nuclear family network among Turkish immigrants in Stockholm and analysed the maintenance and reproduction of solidarity relations in the Turkish family. Through this concept, she analyzes the maintenance and reproduction of solidarity relations in the Turkish family. Today, the Family Writings series is an important source for those who want to understand and study the family in Turkey. The

Corresponding Author: Z. Zeynep Sadıkoğlu E-mail: zeynep.sadikoglu@istanbul.edu.tr



This article is licensed under a Creative Commons Attribution-NonCommercial 4.0 International License (CC BY-NC 4.0)

concept of the "nuclear family network" is valuable because it allows us to analyze the family both as an institution and as a network of interaction, thus presenting a holistic picture of it. This interview, which begins by discussing the Turkish family structure and intra-family relations through the concept of "nuclear family network", touches upon many issues regarding the change, transformation and future of the family in Turkey.

Anahtar Kelimeler: Çekirdek aile ağı, Türk aile yapısı, Aile içi ilişkiler, Ailenin değişimi, Ailenin geleceği

Keywords: Nuclear family network, Turkish family structure, Intra-family relations, Change of family, Future of family

Sayın hocam, aile sosyolojisi alanında kompleks sistemler bilimi paradigmasına dayanan farklı bir bakış açısına ve bütüncü bir yaklaşıma sahipsiniz. Röportaj boyunca bu konuyu yeri geldiğinde açmaya çalışacağız. İlk önce aileye olan sosyolojik merakınızın akademik, entelektüel ve belki kişisel motivasyon kaynaklarını sormak isteriz.

Aile konusu, akademik hayatımda çok daha sonraları ilgimi çekti. Bilirsiniz öğrencinin özel ilgisinin yanısıra dersin hocasının konuyu işleyiş tarzı da motivasyon kaynağı olarak çok önemlidir. Lisansta maalesef aile sosyolojisi ve başka bir iki ders o kadar yüzeysel ele alınmıştı ki, hiç ilgimi çekmemişti. Aslında her derste hocanın ders konusunun o bilim dalının bütünü içindeki özgün değerini netleştirmesi, diğer bilim dalları ile olan ilişkisini ve bunların yanısıra gündelik hayatta nasıl işe yarayacağını örneklendirmesi yani katma değerini göstermesi gerekir. Bir iki ders saatinin bu konuya ayrılmasından söz etmiyorum. Dönem boyunca yeri geldiğinde öğrencinin dikkatinin çekilmesi lazım. Zira biz sosyal bilimcilerin laboratuvarı gündelik hayatın kendisidir. Öğrencinin soyut bilimsel bilgilerin somut karşılıklarını hayatın içinde görebilmesi çok önemli. Olguların hayatın içindeki karşılıklarını görebilmek için kavramları birer analiz aracı olarak kullanabilmeyi öğrenmesi lazım. Sosyal bilimciler için en yakından gözlemleyebildiğimiz saha kendimiziz. Dersin bilgileri ile toplumsal hayat arasında bağlantı kurulamadığında elinizde ne olduğunu anlamlandıramadığınız kaba bir kroki kalıyor. Öğrenci de zaman içinde bu krokiyi kaldırıp atıyor. Aile sosyolojisi de benim için böyle oldu.

Bilirsiniz, özel entelektüel meraktan farklı olarak genellikle özel hayatlarında yaşadıkları sorunlar çoğu zaman sosyal bilimcilerin akademik ilgi alanı haline gelir. Çocukluğum ve gençliğim sevgi ve güven ortamında geçtiği için aile benim için bir sorun olmadı ve ilgimi çekmedi. Tabii her ailede sorunlar vardır. Ancak aile ortamının genel durumu önemli. Bu nedenle aile konusu çok ilgimi çeken bir konu olmadı. Ancak sosyolog olarak, uzmanlaştığımız konunun yanısıra hemen her olgu hakkında asgari düzeyde bir bilginizin olması beklenir. Zira Sorokin'in ifadesi ile hayatın çeşitli alanlarını inceleyen diğer bilimlere N diyecek olursak sosyoloji N+1'dir. Sosyolog ilgi yelpazesini geniş tutmak zorundadır.

Aile sosyolojisi ile yakından ve doğrudan ilgim 1990 yılı ile başlar. O yıl, daha sonra kurulan Aile ve Sosyal Politikalar Bakanlığının iki bileşeninden biri olan Aile Araştırma Kurumu'nda metodoloji çalışmalarım nedeniyle Araştırma Dairesi Kurucu Başkanlığı görevine başladım. Her bakımdan yoğun ve verimli geçen üç yıl ve ardından paradigma üzerindeki çalışmalarım, aile olgusuna farklı bir yaklaşım geliştirmemi sağladı. Kısacası bilim felsefesine ve metodolojiye olan eleştirel ilgimin aile konusunda da çok faydasını gördüm.

Lisanstan beri her zaman en çok ilgimi çeken metodoloji oldu. Bu eğilimin iki nedenden kaynaklandığını daha sonraları anlayabildim. Daha çok NASIL sorusu ile hemhal olan bir zihne sahip olmam metodolojinin yolunu açtı diyebilirim. Sadece akademik ilgi olarak değil, şahsi hayatımda da benim için her zaman sonuçtan ziyade, izlenen yol önemli oldu.

Biliş sürecinin benim zihnimde şöyle işlediğini biliyorum: NASIL'ı oluşturan NEDENLER ve bu nedenlerin ve sürecin NİÇİN böyle olduğu. . . Literatürde ayrılmaz ama, neden ve niçin kelimeleri kesinlikle aynı anlamda kullanılmamalıdır. Neden, bağlama göre etken, sebep, faktör, değişken terimleri ile ifade edilir. Niçin ise amaç ve anlam ile ilgilidir. Konudan ayrılmamak için bu hususa sadece işaret etmekle yetinelim. Ancak analitik düşünme için soru kelimelerinin anlamı ve işlevi çok önemli. Bu yüzden dikkati çekmek istedim.

Metodoloji ilgi duymamın ikinci nedeni ise bilimsel bilgi ve yöntemin ayrılmazlığı oldu. Bilimi diğer bilgi bağlarından ayıran en önemli özelliği bilgiye ulaşma yöntemidir, izlediği yoldur. Eskilerin deyişi ile "Usûl olmadan, vusûl olmaz". Yöntem paradigmanın ontolojik, epistemolojik ve metodolojik öncüllerinin birbirini beslemesi sonucu ortaya çıkan bir sonuçtur. Bu yüzden her yöntem, bir referans çerçevesi sunan paradigma zemininde anlam kazanır. Yöntemi, sahada veri toplama yolları ile sınırlandırmamak gerekir. Paradigma ile bağlantısı kesilmiş yöntem uygulamaları her zaman işlenen konunun havada kalmasına neden olur. Metodolojiye olan ilgim daha sonraları aile konusuna girdiğimde çok büyük fayda sağladı. Yöntemin yanısıra çağdaş sosyoloji teorileri, kültür ve değişim konuları da her zaman ilgilendiğim konulardı. Bütün bunlar aile sosyolojisi için farklı bilişsel bir zemin hazırlamış oldu.

Prof. Dr. Mustafa Aydın'ın editörlüğünü yaptığı Aile Sosyolojisi Yazıları'nda sizin Aileye Dair Kabullerin Ezber Bozumu başlıklı makalenizde konuyu, oldukça farklı bir bakış açısından ele almışsınız. Aileye dair bazı yaygın kabullerin eleştirisi var. Ailenin sadece bir kurum olarak nitelendirilmesinin aksayan yönlerini, ailenin hem bir kurum hem de bir etkileşim ağı olarak ele alınması gerektiğini, ailenin bir sosyal grup değil bir etkileşim ağı olduğunu açıklıyor ve ayrıca sıkça kullanılan ancak anlamı yeterince açıklığa kavuşmamış olan güçlü aile ve sağlıklı aile kavramlarının analitik tanımlarını yapıyorsunuz. Çalışmanın önemli katkılarından biri de Türkiye'de egemen aile yapısının çekirdek aile değil, çekirdek aile ağı olduğunu

sergilemesi. Bu kavramı bizlere açıklamadan önce Türkiye’de yaygın aile tipinin Parsons’un atomize çekirdek aile kavramı ile tanımlanması konusunda neler söylersiniz?

Sosyolojide aile konusu ele alındığından bu yana Türkiye’de yaygın aile tipinin çekirdek aile olduğu yazılır, çizilir ve öğretilir. Ancak Türkiye’de yaygın aile yapısı çekirdek aile ağı özelliğini gösteriyor.

Şüphesiz istatistikler bize anne, baba ve evlenmemiş çocuklardan oluşan hane halkının diğer aile tiplerine nazaran daha fazla olduğunu gösteriyor. Çekirdek aileleri sadece aile bireyleri ile tanımlayamazsınız. Bu aile tipi literatürde, ekonomisinde ve kararlarında bağımsız ve atomize yani yakın akraba ailelerle ilişkilerden yalıtılmış bir aile olarak tanımlanır. Ne var ki, ailenin atomize veya yalıtılmış olma özelliği giderek es geçilmiştir. Bu da, sosyal bilimcilerin büyük bir çoğunluğunun terimler ile olan savruk ve sorumsuz ilişkisinin bir sonucudur. Maalesef kullanılan terimlerin, hatta kelimelerin anlamlarına, kavramların tanımlarına hassasiyet gösteren bilim insanı, yazar-çizer azınlıkta kalıyor.

Parsons, pozitivist paradigmanın adeta temsilcisi olan işlevselci teorisinde çekirdek ailenin sanayileşme-kentleşme-modernleşme süreci içinde Batı’da ortaya çıktığını söyler. Ancak pozitivist paradigmanın evrensellik ilkesi gereğince bu aile tipi tüm toplumlar için geçerli sayılagelmıştır. Avrupa-merkezcilik dediğimiz tutumun doğal bir sonucudur bu. Batı toplumlarına göre geliştirilen teorilerin, kayıtsız şartsız diğer toplumlara uyarlanması kağıt üzerinde mümkün olsa da yaşanmakta olan hayat aynı şeyi söylemez. İki anekdot paylaşmak isterim.

Lisansda anne, baba ve evlenmemiş çocuklardan oluşan ve ayrı bir çatı altında oturan ekonomisinde bağımsız olan çekirdek ailenin ve kararlarında da bağımsız olduğunu ve bu yüzden atomize ya da yalıtılmış (isolated) yani yakın akraba bağlarından yalıtılmış olduğunu öğretmişlerdi. İşlevselci teori böyle söylüyordu çünkü. Mezuniyetten uzun bir süre sonra bir kız arkadaşım ile buluşmuştuk. Evlenmişti. Evlenirken ailelerden bir şey istememişler, “Bağımsız bir aile kurmak istiyorduk. Şimdi halimize bak. Kendimiz bin bir zorluk çektik, bağımsız çekirdek aile kuralım diye. Hiç de öyle olmadı. Kendi ebeveyn ailelerimiz her şeyimize karışıyor. Hani bize derslerde çekirdek aile ekonomisinde ve kararlarında bağımsız diye öğretmişlerdi. Bilim her zaman doğru söyleyormüş!” Arkadaşımın bu serzenişleri karşısında “Demek ki bizdeki aile tipi çekirdek aile değil, kabak çekirdeği aile” diye bize evrensel kesin bilgi olarak belletilenleri tiye almıştık.

Belki kırk sene evvel arkadaşımın yaşadıkları uç bir örnek olabilir. Şimdilerde yaygın olarak gözlemlenen durum ise şu. . . Genç kuşak aileler kararlarında tamamiyle bağımsız, ancak bir sorun çıktığında çoğunlukla ebeveyn ailelerin desteğini bekliyorlar. Hatta hak görüyorlar. Kişiler işlerine geldiğinde modern, işlerine geldiğinde geleneksel kodlara göre davranıyor. Gençler eşlerini bağımsız olarak ya da sosyal medya vasıtasıyla seçiyorlar. Akraba ve tanıdık çevresi ile gerçekleşen görücü usulü, artık arkadaş çevresi ile oluyor. Ancak nişan, kına gecesi, düğün, ev kurma masrafları ebeveyn aileleri tarafından yapılıyor. Modern genç evlilikler boşanma yaşarsa yine ebeveyn aileleri sorunların çözümünde devreye sokuluyor. Aslında bu durum, sosyolojik bir olgu haline geldiği için bir terim ile adlandırılmayı bekliyor. Yeni kuşak çekirdek ailelerin kuruluşundaki bu farklılıklara rağmen yine de yakın akraba çekirdek ailelerin etkileşimi ile oluşan çekirdek aile ağı devam ediyor.

Özetleyecek olursak, Parsons’un atomize çekirdek aile tipi sanayileşmiş modern Batı ülkeleri için geçerli. Stockholm’de Türk göçmen ailelerde çekirdek aile ağı ile ilgili bir araştırma yaparken bir örnek olaydan haberdar olmuştum. Bir İsveçli aile güney ülkelerden birinde yaz tatilinde iken, büyükannenin vefat haberini alınca, durumu haber veren yetkililerden kendileri tatilden dönene kadar cesedin morga kaldırılmasını istiyor. Kısacası olgu dünyadaki çeşitlenmelerin bazen teoriye sığmadığını görmemiz gerekiyor.

Çekirdek aile ağı kavramını nasıl tanımlıyorsunuz. Türkiye’den örnek vererek açıklar mısınız? 2015 yılında Stockholm’de Türk göçmenlerde çekirdek aile ağı üzerine yaptığımız etnografik araştırmanın bulguları üzerine ne söylersiniz?

“Çekirdek aile ağı” kavramı, Türkiye’nin aile yapısını bize birebir anlatıyor. Yakın veya bazen uzak akraba çekirdek aileler ayrı çatılar altında kendi konutlarında yaşarlar, ekonomisinde ve kararlarında bağımsızdırlar. Ancak birbirleri ile yakın ilişkilerini sürdürürler. Hatta dijital iletişim çağında bu ilişkiler daha da yoğunlaşmıştır. Şüphesiz zamanımızda yakın akraba ilişkilerini kapsayan çekirdek aile ağı küçülmüştür. Ancak bu küçülme ilişkilerin zayıflaması anlamına gelmez. Hatta zorunlu akraba görüşmeleri azaldığından ilişkilerin daha da sağlıklı olduğu söylenebilir. Tabii değerlendirmelerimiz gözlemlerimize dayanıyor. Çekirdek aile ağı kavramı yeni olduğu için henüz bu olguyu çeşitli yönleri ile inceleyen araştırmalar yapılmış değil.

Çekirdek aile ağında yakın akraba aileler arasında değişen yoğunluklarda para, mal ve hizmet alışverişi söz konusudur. Büyük anneler torun bakar, dedeler torunları okuldan alır, hatta okul masraflarını karşılar; kuzenler birlikte oynar, birlikte büyür; ev taşınırken ve yerleşirken yakın akrabalara yardım edilir; özel günlerde bir araya gelinir; çeşitli konularda mal ve hizmet alışverişi yapılır; gerektiğinde parasal destek verilir. Sağlıkta ve hastalıkta işbirliği devam eder.

Çekirdek aile ağının ailelerin yerleşim yerine ve sosyo-ekonomik statülerine göre değişmediği görülmektedir. Türkiye’de çekirdek aile ağı gerçeği; yaşam tarzı, meslek ve gelir düzeyi, siyasi tercih, etnisite, mezhep benzeri tüm farklılıklar için geçerlidir. Bu farklılıklara göre değişen üsluplar bizi şaşırtmasın, ardındaki işleyiş aynıdır. Kızı New York’ta doğum yapacak olan üst tabakadan tanınmış bir hanım torununa göz kulak olmak için bir yıl New York’ta yaşıyor. Orta tabakadan bir başka hanım bir Batı ülkesine yerleşmiş oğlunun doğacak çocuğuna bakmak için o ülkede yaşamaya başlıyor. Bu gibi sayısız örnekleri çevrenizden görebilirsiniz.

Türkiye’de yakın çekirdek aileler arasındaki sıkı ilişki, sosyo-ekonomik-kültürel farklılıklardan etkilenmeyen bir biçimde devam ediyor. Bu konuda Deniz Bağrıaçık, İstanbul’a yerleşmiş olan yabancılarla yapmış olduğu görüşmeleri akıcı bir dille aktardığı

“Sorsana Bizi Sevmiş mi?” başlıklı kitabında yabancıların Türk aile hayatı ile ilgili gözlemleri ve değerlendirmeleri oldukça dikkat çekici.

Şüphesiz çekirdek aile ağını idealize etmekten kaçınmak lazım. Farklı çatılar altında oturan, ekonomisinde bağımsız ancak aralarında mal, hizmet ve para alışverişi ile adeta görünmeyen bir çatı ile kuşatılmış çekirdek aile ağındaki etkileşimlerin mutlak uyum ve işbirliği içinde olduğu zannına kapılmamak gerekir. Bu zan bizi olgudan koparır. Her sosyal etkileşim gibi çekirdek ailede de işbirliği kadar gerginlik, çatışma, yarışma, baskı, benzeştirme gibi çeşitli etkileşimler yaşanır.

Aile hayatının sürdürülmesindeki sorumluluk aile üyeleri arasında eşit dağılmış değildir. İdeal olanı budur, ama hayatın içindeki işleyiş ile, yani olması gereken ve olan arasında her zaman bir mesafe vardır. Öyle ki dayanışma, paylaşma gibi bilişsel kodları güçlü olan kültürlerde ve tabii bizim toplumumuzda her ailede ‘çadırın orta direği’ diye adlandırabileceğimiz en az bir kişi aileyi ayakta tutar. Çoğu zaman bu kişinin veya kişilerin dayanıklılığı, fedakârlığı, birleştiriciliği ailenin diğer üyeleri tarafından fark edilmeyebilir. Aynı şekilde her ailede ve aile çevresinde ilişkileri zora sokan, nevrotik veya psitotik özellikleri olan en az bir kişi bulunur. Ama dayanışmacı kültürlerde, kurumsal düzlemde değil de kişiler arası ilişkiler düzleminde meseleye baktığımızda, dayanışmanın faturasını belirli kişilerin ödediğini görebiliriz. Bu yüzden bir ailede roller arasında hak-sorumluluk dengelerinin işlenmesi büyük önem taşır.

Aslında sadece çekirdek aile ağını değil aile olgusunu idealize etmemek gerekir. Aile de canlı bir sistemdir. Kompleks sistemler bilimi paradigmasına göre, tüm canlı sistemler dağılmaya yatkın yapılardır, ancak aynı zamanda kendini yeniden üreten yapılardır.

Bu konuda diğer bir husus da şu: Türkiye’de hiç atomize çekirdek aile yoktur, demiyoruz. Yakın akrabaları ölmüş veya aralarında büyük anlaşmazlıklar olan çekirdek aileler böyle bir ağın içinde olmayabilir. Ancak bunlar genelin rengini değiştirecek kadar değildirler. Kendi ailesi ile görüşmeyenler bile arkadaş aileleri ile bir anlamda çekirdek aile ağı kurmaya ve yaşamaya çalışıyor.

Modernleşmenin bireysellik ve özgürlük kodlarına rağmen, tarihten süzülerek gelen kültürümüzde birlikte yaşamak, dayanışma, paylaşma ve yardımlaşma gibi anlam kodları hâlâ yaşıyor. Tabii bu kodların her etkileşimde ideal biçimde gerçekleştiğini, yaşandığını iddia etmiyoruz. İnsan faktörünü hesaba kattığımızda, sosyolog olarak ‘olması gereken’in baskısından kurtularak ‘olan’ın daha nesnel bilgisine ulaşabiliriz. Bu ayrı bir konu. İşaret etmekle yetinelim. Burada önemli olan her kültürün insan-doğa-kutsal tasavvuruna göre oluşan anlam kodlarının sürekliliği ve dayanıklılığı.

2015 yılında Stockholm’de Türk göçmen aileler arasında yapmış olduğum etnografik araştırmada çekirdek aile ağının nasıl işlediğini katılımlı gözlemler ve derinlemesine görüşmelerle incelemiş oldum. 1965 yıllarında giden ilk göçmen ailelerden bu yana geçen yıllar boyunca çekirdek aile ağı sürüyor.

Yaşadıkları yerleşim yerinde yakın akrabaları olsun olmasın ailelerin, çekirdek aile ağını hemşeri aileler arasından yakın buldukları aileler ve arkadaş aileleri ile genişletmişler. Yabancı bir kültür içinde yaşamının getirdiği dayanışma ihtiyacı da ilişkilerde daha dikkatli olmayı sağlıyor. Aileler arada gerilimler olsa da çekirdek aile ağını sürdürmeye gayret ediyorlar. Bu durum Türkiye’deki çekirdek aile ağı için de geçerli. Etnografik araştırmanın avantajlarından birini de yaşamış oluyorsunuz. Sadece Türk aileler değil diğer göçmen aileler, söz gelimi Latin Amerikalı göçmenler arasında da çekirdek aile ağı tüm canlılığı ile yaşıyor.

Bizim çekirdek aile ağı terimi ile adlandırdığımız aile tipini Eugene Litwak, ABD için çekirdek aileler konfederasyonu olarak adlandırmıştır. Ancak ‘konfederasyon’ terimi bizim kültürümüze hem de kompleks sistemler bilimi paradigmasına uygun düşmüyor. Her terim beraberinde bir dizi anlayışı getirir. Bu nedenle ‘çekirdek aile ağı’ terimi ile adlandırmak daha uygundur. Dikkati çeken son bir husus var. Çekirdek aile ağı sadece bizim toplumumuzda veya Müslüman toplumlarda değil, Batı-dışı toplumlarda da yaygın bir aile tipi olarak karşımıza çıkıyor.

Aslında bir taraftan da Türkiye’de hem aile yapısına hem de aile içi ilişkilerin dinamiğine değinmiş olduk. Peki bugün Türkiye’ye özgü olarak nitelendirebileceğimiz bu yapı ve ilişkilerde nasıl bir değişim söz konusu? 5. Dalga Dünya Değerler Araştırması bulgularına göre Türkiye’de insanlar %97,7 oranında hayatında ailesini çok önemli görmekteyken 6. Dalga’da bu oran % 95,4’e, 7. Dalga’da ise %91,8’e düşmüş. Türkiye’de aileye verilen değerdeki bu değişmeyi nasıl yorumlamalıyız?

Öncelikle bütün şöhretine rağmen Dünya Değerler Araştırmasının bulgularına kayıtsız şartsız güven duymadığımı söylemeliyim. Araştırma, aynı konuda başka bir araştırma olmadığı için dikkatli yorumlar yapmak kaydı ile bazı hareket noktaları sunuyor.

Türkiye’de aileye verilen değer azalmasını bir veri olarak kabul etsek bile, bu azalmanın dünyayı saran modernliğin sonuçları olduğu noktasında hassasiyetle durmamız gerekir.

Önce yeri gelmişken bu araştırma hakkındaki değerlendirmelerimizi paylaşalım. Sonra modernleşme sürecinin etkilerini hesaba katalım.

Bilindiği üzere Dünya Değerler Araştırması, 1981 yılından beri yaklaşık olarak 100 ülkede belirli aralıklarla düzenli olarak yapılıyor. Dünya çapında olması ve uzun yıllardır devam etmesi nedeniyle kendi adıma araştırma sonuçlarını hiç şüphe duymadan kabul etmem gerektiğini düşünmüyorum. Her şeyden önce bu konuda tek veri kaynağı. Değerler konusunda dünya çapında olmasa bile ülkemizde düzenli yapılan bir araştırma yok. Kısacası bu araştırmanın bulgularını mukayese edecek durumda değiliz. Ayrıca bu çalışma metodolojik yönden eleştiriye çok açık. . .

Araştırma soru kâğıdı metodolojik ilkelere uygun, geçerliliği ve güvenilirliği yüksek sorularla hazırlanmış olabilir. Sorular şüphesiz önemli, ama bir o kadar daha önemli olan örneklem büyüklüğünün dağılımı. Örneklem büyüklüğü de tartışılabilir. Burada dikkati çekmek istediğimiz husus, örnekleme giren cevaplayıcıların evreni temsil edecek şekilde seçilip seçilmediği. Bunu ülkemizde Mayıs 2023 yılında iki turda yapılan genel seçimde de gördük.

Çeşitli araştırma şirketleri, aşağı yukarı aynı örneklem büyüklükleri kullanmalarına ve iyi hazırlanmış soru kâğıtlarına rağmen seçim sonuçları hakkında çok farklı tahminlerde bulundular. Doğru seçim sonuçlarını ancak 1-2 araştırma şirketi tahmin edebildi. Zira önemli olan örneklemin hangi kişilerden seçildiğidir. Burada bir parantez açarak, son yıllarda örneklem hacminin giderek küçültülmesinin ardındaki faktörün araştırma maliyetlerini düşürmek kaygısı olduğu gerçeğini hatırlatalım. Örneklem küçüldükçe, örnekleme giren kişilerin sosyolojik özellikleri daha çok önem kazanıyor.

2018 yılında yapılan 7. Dünya Değerler Araştırmasının soru kâğıdı her ülkede 1000 ile 7000 kişiye uygulanmış. Araştırmanın tanıtımında “toplam erkek ve kadın sayısının yaş gruplarına göre örneklem dağılımı da inceliklerle hesaplanmış” deniliyor. Önemli olan sayının inceliklerle hesaplanmasından ziyade, bu kişilerin diğer sosyolojik özelliklerine göre dağılımıdır.

18-29 yaş diliminde 712 kişi, 30-49 yaş diliminde 1.086 kişi ve 49 yaş üzerinde ise 616 kişiyle mülâkat yapılmış. Türkiye gibi kompleks bir sosyolojik yapıya sahip bir ülkede bu kadar kişinin eğitim düzeyi, iş ve meslek durumu, gelir düzeyi, yaşam biçimi gibi çok sayıda katmanlara göre dağılımının nasıl olduğunu biliyor muyuz? Bilmiyoruz.

Manipülatif bir dünyada yaşadığımızı unutmamamız gerekiyor. Bu değerlendirmeler bir kuşkunun ürünü değil, aksine bilimsel şüphenin zorunlu bir sonucudur. Bu nedenle bu tür, özellikle alternatifi olmayan tekelleşmiş araştırma sonuçlarını tartışmaya kapalı bir referans çerçevesi olarak kabul etmekten, duygusal ve öznel yüklemeler yapmaktan kaçınmak gerektiğini düşünüyorum. Yani araştırmayı ve sonuçlarını irdelerken yargılayıcı olmamak gerekiyor. Bulgulara nesnel bir tutumla, ama zihinsel bir mesafe koyarak bakmak zorundayız. Bulguları kesin sonuçlar olarak göremeyiz. Ancak çeşitli yorumlara imkan sağlamaktadır.

Bu araştırmanın bulguları üzerinde ihtiyatlı bir yorum yapacak olursak Türkiye’de aileye verilen önemin, düşük hızda da olsa, giderek azalması normal karşılanmalıdır. Zira iki yüz yıldan fazla bir zamandır hızlı ve yoğun bir değişim süreci olan modernleşmenin tüm dünyayı, kültürleri kuşatmıştır. Bu, kültürel kodların, yani bilişsel kodların büyük ölçüde etkilenmesi ve hatta değişmesi anlamını taşır.

Ayrıca yaşam şartları da değişmiştir. gelişen teknoloji sayesinde bireysel hayatı sürdürmenin kolaylığı, evlilik yaşının yükselmesi, evlilik öncesi serbest ilişkilerin yaygınlaşması, boşanma halinde yaşanan çeşitli zorluklar gibi etkenler aile kurmaya duyulan ihtiyacı azaltmaktadır diyebiliriz.

Daha açık ifade etmek gerekirse Türkiye’de ailenin geleceği hakkında ne düşünüyorsunuz? Literatürde özellikle bireyselleşme olgusuyla birlikte ailenin zombi, yani ölü ancak canlı bir kategoriye (Beck-Beck, 2002) dönüştüğü üzerinde duruluyor, bu konuda siz ne dersiniz? Dünyada aileye dair neler olup bitiyor, bu olan bitenin Türk ailesine yansımaları hakkında ne düşünüyorsunuz?

Aile değişerek devam eden bir birliktelik. Gerek dünyada gerekse Türkiye’de ailenin zaman içinde silineceğine dair bir düşünce zaman zaman alevleniyor. Bu düşünce aileye önem verenlerde bir kaygıyı, aile karşıtı olanlarda ise bir temenniyi ifade ediyor. Bu öznel karşıtlıkların dışında konuya sosyolojik olarak baktığımızda, insanın doğası değişmedikçe, ailenin geçmişte olduğu gibi gelecekte de değişerek varlığını devam ettireceğini söylemeliyiz. İnsanın doğası değişmedikçe, ibaresini açıklığa kavuşturmalıyız.

Aile ilk insan topluluklarından bu yana değişerek de olsa varlığını korumuş. Neden böyle? Bunun cevabı insanın doğasında saklı. İnsan sosyal bir varlık. Sık sık duyduğumuz bu cümlenin aslında çok derin anlamı var. Sosyolojide “insan sosyal bir varlıktır” deyip geçeriz. Zihinlerde insanın, diğer insanlarla birlikte olma ihtiyacında olan, sosyalleşen bir varlık olduğuna dair bir izlenim kalır. Oysa ontolojik, hatta bir adım ötesinde metafizik alana açılan bir bilgiden söz ediyoruz.

Kişi, insan olma potansiyelini içinde barındıran bir beşer olarak dünyaya gelir ve hem beşer olmayı öğrenebilmesi hem de insan potansiyelini realize edebilmesi için yakın insan ilişkileri ağı içinde yaşaması gerekir. İnsanın bu ihtiyacının ailenin sosyalleştirme işlevi ile karşılandığını biliyoruz. Bu konuyu hayatın içinden bir örnekle somutlaştırmak istiyorum.

Şimdi anlatacağım hikaye bir şehir efsanesi değil. Literatüre geçmiş bir örnek. Çağımızda paradigma dönüşümüne çığır açan katkıları olan Şili’li biyolog Maturana ve Varela’nın Türkçe’ye çevrilmiş olan Bilgi Ağacı başlıklı kitabında ve çeşitli bilimsel kaynaklarda yer alan yaşanmış bir hikaye. Amala ve Kamala adı verilen iki küçük kız çocuğunun hikayesi. Bu hikaye insanın doğasını ve ailenin ve topluluk halinde yaşamının neden evrensel bir olgu olduğunu bize anlatır. Bu konuda tüm felsefi ve metafizik tartışmaları hükümsüz kılan somut bir örnektir. Bu bakımdan sosyoloji kitaplarında yer alması gerekir aslında.

1920-21 yıllarında Hindistan’ın Bengal bölgesinde bir dişi kurdun büyüttüğü iki küçük kız çocuk bulunur. Çocuklardan biri 1.5, diğeri 6-8 yaşlarındadır. Çocukları vermek istemeyen dişi kurt öldürülür. Amala ve Kamala adı verilen iki kız çocuğu yetimhaneye alınır ve tüm davranışları gözlemlenir, yazılı ve görsel kayıt altına alınır: “Küçük kızlar ellerini yere koyarak yürüyor, yemekhaneden çiğ et çalıp yiyor, içecekleri dilleriyle içiyorlardı. dilleri kurtlar gibi hep dışarıdaydı, nefes alışverişleri de oldukça sıkı. Gece yarısı ulumaya başlıyorlardı. Gelişmiş bir koku duyusuna, geceleri daha iyi görebilme kabiliyetine sahiptiler”.

Küçük kız bir yıl sonra ölür. Büyük kız zaman içinde bazı kısıtlı bilişsel beceriler kazanır. Yetimhanedeki bazı çocukların ismini öğrenir, tabaktan yemek yemeği ve bardaktan su içmeyi başarır. Ancak sekiz yıl sonra o da ölür.

Bu acı örnek bizlere çok şeyler anlatıyor. Her şeyden önce bir insanın önce beşer potansiyelini gerçekleştirebilmesi içinde sürekli insan ilişkileri içinde bulunması gerekiyor. Beşer gibi davranabilmeyi aile ve toplum hayatı içinde öğreniyor. Sevgi, şefkat, güven, saygı, dayanışma ve paylaşım ihtiyaçlarını karşılayan ilk etkileşim ağı aile oluyor.

Bu kıssadan çok hisse çıkar. Aile yoksa, insan da yoktur. Aynı şekilde insan yoksa, aile ve toplum da yoktur. Aile ve insan birbirinin varlık sebebidir. İnsan ve toplum birbirinin varlık sebebidir. Bu nedenle insanın doğası değişmedikçe, aile her zaman

varlığını sürdürecektir. Şüphesiz aynı zamanda değişime de uğrayacaktır. Ailenin varlığı ancak gelecekte trans-human aşamasına tamamiyle geçildiği takdirde tehlikeye girebilir. Bu faktörün dışında aile değişerek varlığını sürdürecektir.

Aile yapısındaki değişimi, iki yüz yıldan fazla bir zamandır tüm dünya toplumlarını kuşatan modernizmi göz ardı edilerek anlamak mümkün değildir.

Değişim dediğimizde modernleşmeden söz ediyoruz demektir. Ne var ki, değişimden sıklıkla söz eden ancak nasıl bir değişimin yaşandığını hesaba katmayan, hatta farkında bile olmayan çok sayıda aile çalışmasına rastlıyoruz. Genelde toplumumuzda, özelde aile olgusundaki değişimleri anlayabilmek ve anlamlandırabilmek için meseleleri modernleşme zemini üzerine koymak gerekiyor. Modernleşme sadece aile konusunda değil, toplumumuzda tüm alanlardaki değişimi anlamak ve anlamlandırabilmek için sosyal bilimcilerin temel ortak konusu olmak zorundadır.

İki yüz yıldan fazla bir süreden beri tüm dünya kültürleri açık veya örtülü bir biçimde zorlayıcı, baskıcı ve dönüştürücü bir zorla değişme sürecine maruz kalmış durumda. Medeniyetler tarihinde bu zorla değişme sürecinin başka bir örneği yok. Graudy, tek örnek olarak modern Batı medeniyetini gösterir.

Modernleşme, modernite adı verilen modernlik zihniyetinin ilkelerinin hayata geçirildiği bir süreçtir. Modernizm ise bu realizasyon sürecinin ideolojisidir. Modernite, modernleşme ve modernizm terimleri arasındaki farkı ve bağlantıları netlikle ortaya koymak gerekir. Yine aynı derdi dile getireceğim. Maalesef, sosyal bilimlerde ve düşünce hayatında terimler ve kavramlar konusundaki sorumsuz tutum oldukça yaygın. Oysa meseleye modernitenin temel ilkeleri ile başlamak gerekir. Bu temel ilkeler bir referans çerçevesi oluşturur. Ve bir zihniyeti anlamamanın en doğru ve kestirme yolu zihniyetin dayandığı bilişsel kodları yani referans noktalarını görmek ve bu ilkeler yani referans noktaları arasındaki bağıntıları kurarak referans çerçevesini sergilemektir. Tarihsel-kültürel bir süreç içinde oluşan bu temel ilkeler aydınlanma ile netleşmiş ve on dokuzuncu yüzyılda modernitenin referans çerçevesini oluşturmuştur.

Bireycilik, akılcılık, özgürlük, insan hakları, dünyevilik, ilerleme, bilim olmak üzere belirlenen bu ilkeler bu ana çerçevede çeşitlendirilebilir. Hangi alanda olurlarsa olsunlar modernist teoriler için bu ilkeler tartışılmaz doğrudur. Oysa modernite zihniyeti ikiyüz yıl boyunca kurulurken ve netleşirken, bu sürece karşı çıkan çok sayıda Batılı düşünür, sanatçı ve fikir insanı değerli eleştiriler yapmışlardır. Bunları söylerken “Kahrolsun modernite. Modernleşme bizi bozdu” gibi bir anlayış içinde değilim. Hatta bu tür fevri ve heyecanlı söylemleri, bazı doğru noktalara temas etmelerine rağmen, zararlı buluyorum. Zira hayatın akışı içinde “olması gereken olur”, “yaşanması gereken yaşanır”, “olan ve ölen ile didişmenin kimseye faydası yoktur”. Aksi takdirde insan çözüm üretmez, sorun batağında debelenir. Bireyler için de toplumlar içinde bu ilkeler geçerlidir. Zaten toplum dediğimiz nedir ki, bireyler arasında çeşitli seviyelerde oluşan etkileşim ağlarının bir örüntüsü. Tabii anlam boyutunu da işin içine katıyoruz, sadece davranışlardan dış etkenlerden söz etmiyoruz. Özetle sağlıklı ve yapıcı bir eleştirel bakış ve çözüm için, olan ve bitenle didişmemek gerekir. Eleştirel tutumda olmak başka, yargılamak başka bir şeydir.

Modernliğin temel ilkeleri henüz sosyolojimizde teker teker ele alınıp tartışılmış ve tamamiyle farklı bir varlık tasavvuruna sahip olan çekirdek kültürümüz açısından bu bilişsel kodların sistemik biçimde bir irdelemesi yapılmış değildir. Bu, kendim dahil tüm sosyal bilimcilere yönelik bir eleştiridir.

Bireycilik, kaçınılmaz olarak aşırı bireyselleşmeyi getirmiştir. İki yüz yıldan bu yana haklar üzerinde yapılan vurgu bugün bireyin felsefe ve düşünce planında değil, bizzat gündelik hayatın içinde kendini merkeze koymasına yol açmıştır. Rasyonel birey kavramı, artık kanı ve canı ile birlikte hayat bulmuştur. Bilindiği üzere rasyonel birey, her durumda kendi çıkarını maksimize edebilen birey demektir. Her bir toplumsal rolün hakları ve sorumlulukları vardır. Haklar ve sorumluluklar madeni bir paranın iki yüzü gibidir.

Modernleşme yüzyıllardır sadece haklara vurgu yaptığı için zaman içinde tüm ilişkilerin merkezine kendisini koyan bencil, hatta narsist bir kimlik modeli oluşmuştur. Bu birey, kendi yararına olanı seçmesini sağlayan aklın yol göstericiliğinde kutsal ile bağını kestiği için de özgürdür. Ne yazık ki, bu bağımsız, akılcı, ben-merkezci ve özgür birey, doğası gereği, diğer insanlarla bir etkileşim içinde yaşamak zorundadır. Birlikte yaşamak ise hak-sorumluluk dengesinin kurulmasını gerektirir. Evlilik süresine göre ilk beş yılda boşanma oranlarının yüksek olmasının bu bireyselleşme ile yakından ilişkisi vardır. Bu bağlamda bir gözlemimi paylaşmak isterim.

On yıl kadar önce tanıdığım iki ailenin çocuklarının düğününe gitmiştim. Gelin ve damat, fotoğrafları çekilirken her ikisi de kendi dünyası içinde iki ayrı ada gibiydi. O andaki üzüntümü tarif edemem. Oysa gençler kendi aralarında anlaşarak evleniyorlardı. Ailelerin bir dahil olmamıştı. O fotoğraf anı hala gözümün önünde tüm canlılığı ile duruyor. İkisi de fotoğrafta kendisinin nasıl çıkacağı düşüncesi ile poz veriyordu. Adeta tek başınaydı ve yanında eşi yoktu. Kısacası ortada biz yoktu. Oysa evlilik ve aile, değişken bir biz-ben dengesi üzerine kurulu hassas ilişkilere dayanır. Şüphesiz temenni etmedim, ama gençlerin en kısa zamanda boşanacağını düşünmeden de edemedim. Nitekim öyle oldu.

Ulrich Beck ve Elizabeth Beck’in zombi ailesi de bu tür bireylerin kurduğu aileleri anlatır. Canlı ama ölü. Ya da aile gibi görünen ama aile olmayan birliktelik. Bu ailenin bizim toplumumuzda Batı’daki kadar artacağını düşünmüyorum. Daha öncede dediğim üzere bir öngörü olarak söylemiyorum. Modernleşmenin ezici, baskıcı ve dönüştürücü etkisine rağmen çekirdek kültür değerlerinin bireysel çabalarla yaşatılmakta olduğunu gözlemliyorum. Çekirdek aile ağı yapısı içinde aileler arasındaki etkileşimlerin sürüyor olması da önemli bir etken olacak.

Bugün hanehalkı yapısının da farklılaştığından bahsedebiliriz. Veriler boşanma ve tek kişilik hanehalkı oranlarının art-

tığına işaret ediyor. Diğer taraftan yeni iş modelleri, dijitalleşme, göç hareketleri farklı hane düzenlemelerini beraberinde getiriyor. Örneğin farklı şehir veya ülkelerde yaşayan eşlerin oluşturduğu ve dijital iletişimin aile düzenini devam ettirmelerini kolaylaştırdığı, Beck-Beck (2002)’in tabiriyle “dünya aileleri”nden bahsetmek mümkün.

Yine göçmen bakıcıların bakım sundukları ailenin hanesine dahil olduğu ve hane içi ilişkileri dönüştürdüğü ve dahi kendi aileleriyle olan ilişkilerin de dönüştüğü bir bağlamdan da bahsedebiliriz. Hanehalkı yapısındaki bu çeşitlenmeyi bizim için değerlendirir misiniz?

Evet, hanehalkı yapısının farklılaştığı bir gerçek. Adrese dayalı Nüfus Kayıt Sistemi (ADNKS) sonuçlarına göre Türkiye’de 2008 yılında 4 kişi olan ortalama hanehalkı büyüklüğü giderek azalıyor. 2022 yılında 3,17 kişiye düşmüştür. Tek kişilik hanehalkı oranı da boşanmaların giderek artması, evlilik yaşının yükselmesi, ortalama yaşam süresinin artması nedeniyle dul kalan eş sayısının artması gibi nedenlerle giderek yükseliyor. Bu artış eğilimi, konut sektöründe yansımaları ise 1+1 olarak adlandırılan daire sayılarında görülüyor. Ayrıca göçmen bakıcılar konusunda bir istatistik yok ama, gözlemlerimize göre daha çok yaşlı ve hasta bakımında istihdam ediliyor. Çocuk bakımı için görece daha az gibi. Tabii elimizde bir rakam olmadığı için ihtiyatla yorum yapmak gerekir. Göçmen bakıcıların hane içi ilişkileri ne kadar ve nasıl etkilediği konusu da öyle. Bu konuda özel bir çalışmam olmadığı için bir yorum yapamam.

Ulrich Beck ayrıca daha az insanın evlenmesinin “risk bilincindeki” artıştan kaynaklandığını savunuyor. Yani boşanmaların artışı evlilik için bir risk oluşturuyor. Ayrıca nafakanın erkek için bir yaptırım haline dönüşmesi de, özellikle ikinci evlilikler için risk bilincini güçlendiriyor. Bu nedenle insanlar risk alıp evlenmeye daha az isteklidir. Ülkemizde de bu durumun yaygınlaştığı bir gerçek. Ancak burada Batı toplumlarına göre yapılan yorumları olduğu gibi aktarma yanlısına düşmememiz gerekiyor. Modernleşmenin temel ilkelerinin tüm dünyayı sarmış olmasına rağmen kültürel farklılıklar, en azından çekirdek kültürel kodların farklılığı göz ardı edilmemeli. Modernleşmenin bireysellik, akılcılık, özgürlük, dünyevilik, ilerleme gibi temel ilkelerinin yoğun baskısı altında olan Batı-dışı kültürler her şeye rağmen kendi çekirdek değerlerini, yani kodlarını sürdürüyorlar. Modernleşmenin bu ilkeleri, zaten iki yüz yıldan beri Batıda çeşitli düşünürler, felsefeciler ve sanatçılar tarafından sorgulana gelmiştir. Batı-dışı toplumlarda ise değişimin yanı sıra, açık veya örtülü bir direnç yaşanmış ve yaşanmaktadır.

Bireyselleşmeyle birlikte evlilik ilişkisinin kırılanlaştığı üzerinde çokça durulan bir nokta (ki siz de bahsettiniz). Ancak anne-baba ve çocuk ilişkisi de önemli bir aile içi ilişki uzamı ve bugün artık annelik-babalık dediğimizde geçmişten farklı olarak toplumsal normların çerçevesini çizdiği sosyal rollerin yerine getirilmesinden daha fazlasını anlıyoruz. Ebeveynlik algısı ve yapma biçimi farklılaşıyor. Bu farklılaşmanın toplumsal anlamda olumlu ve olumsuz yönlerinden bahsedebilir misiniz?

Ebeveynlik algısı da küresel dünyada her türlü etkiye ve özellikle modernliğin bilişsel bombardımanına açık bir durumda. Medya ardından dijital platformlar bu bombardımanların yoğun biçimde gerçekleştiği alanlar. Artık çocuğun sosyalleştirilmesi sürecinde ilk sırayı aile almıyor. Malum ders kitapları tutucudur, zor değişir. Artık bu konuda da değişikliğin zamanı geldi. Artık evlerin duvarları yıkıldı. Dışarı evin içini kuşatmış durumda. Ailelerin çocuk üzerindeki himayesi ve etkisi dijital iletişimden sonra geliyor. Çocuk her türlü etkiye açık. Belirli değerlerin, bilişsel kodların kazandırılmasını hedefleyen sosyalleşme süreci dijital dünyanın adeta tekeline girmiş durumda. Zaten çoğunlukla önce ebeveynlerin kendilerini bu ortamdan kurtarmaları gerekiyor.

Bireysellik, özgürlük ve birey hakları öylesine yüceltiliyor ki, aslında bundan ilk zararı görenler yine bireyler oluyor. Her istediğine sahip olması gerektiğini düşünen ve üstelik bunun kolaylıkla gerçekleşmesini bekleyen, kendi gücünü sadece istemek ile sınırlandıran bireyler birer kuru yaprak gibi, her türlü etkiye açık durumdadır. Erdemli olmayı hedefleyen tüm geleneklerin ortak ilkesi, kişinin öz-eleştiri yapabilmesi ve gereksiz isteklerini kontrol altına almaya çalışmasıdır. İnsan, potansiyelindeki cevhere ulaşabilmek için zorluklara talip olmalıdır.

Milenyumun rasyonel bireyi ise teknolojinin getirdiği hız ve kolaylıklar dünyasında sürekli mutluluk ve haz peşindedir. Kısacası hayatın hakikatine aykırı bir sürecin içine girmiştir. Birey yaşadığı her türlü zorluktan ve isteklerine ulaşamamanın getirdiği yoksunluk duygusundan kendini değil, başkalarını sorumlu tutmaktadır. Bu başkaları da önce anne-baba, sonra da aile çevresidir.

Çocukluk travmaları şimdilerde her şeyi açıklayan tek neden oldu. Bireyler o kadar kendilerine odaklanmışlar ki, anne ve babasının da çocukluk travması yaşamış olabileme ihtimalini düşünemiyorlar bile! Her şeyi dış etkenlere bağlayan, özellikle tek nedene indirgemeye çalışan pozitivist anlayış tüm alanları kuşatmış durumda. Ailenin temeline atılan dinamikleri izliyoruz. İleri yaşa gelmiş kişiler bile ölmüş anne babaları ile olan ilişkilerini didiklemeğe başladı. Sözde psikiyatrik dizilerde ünlü psikiyatristler, kişisel gelişimciler, bilinç altı temizlikçileri, kuantumcular, spiritüalistler bombardımana devam ediyor. Öz-eleştiri yerine başkalarını suçlamak! Bireylerin işine geliyor. Anne babalar bile kendini suçlamaya başlıyor.

Ailenin maruz kaldığı bu tür örtülü saldırıların farkında olmak gerekiyor. “İyi aile yoktur”, sözü de bu kapsamda. Oysa “mükemmel aile yoktur” denilmesi gerekir. Ayrıca bu sözleri söyleyen kişiler bakalım kendileri nasıl bir aile kurmuşlar ya da kuracaklar! Bu sözlerim, aileyi kutsallaştıran bir anlayışın ürünü değil. Aile toplumun temeli olan kutsal bir birliktelik değildir. Zaten temel parça anlayışı, pozitivist-materyalist-mekanik gerçeklik tasarımının ana kodlarından biridir. Klasik fizik temel parça olarak atomu, mekanistik biyoloji hücreyi seçince, sosyoloji de onlara öykünüp aileyi temel olarak kabul etti. Bugün değişen paradigma çatısı altında kuantum fiziği bile en küçük parçayı aramaktan vazgeçti. Aile, kişi ve toplum arasında bir köprüdür. İnsan ve aile birbirinin varlık nedenidir. Beşerin insan potansiyelini realize etmesini sağlayan yakın insan ilişkileridir. İnsan gibi mükemmel olmayan varlıkların mükemmel birliktelikler kurmaları mümkün değildir. Gerçekleri görmek ve kabul etmek gerekiyor.

Acil bir şekilde öz-eleştirisinin öğretilmesi lazım. Tabii kendini suçlamaktan söz etmiyoruz. Kişinin bir olaydaki hata payını

görüp, ders çıkarmasını, posayı bırakıp özü alarak yola devam etmesinden söz ediyoruz. İbret-hikmet-himmet üçlüsünün gücünü fark etmek gerekiyor.

Ebeveynlik algısı, bir başka aşırı uca doğru savruluyor diyebiliriz. Çocuk ve genç merkezli ailelerde ebeveynler her şeyden kendilerini sorumlu tutuyor. Gençler çocukluk travmaları nedeniyle ebeveynleri suçluyor. Sanki ebeveynler ve önceki kuşaklar çocukluk travmaları yaşamamışlar!

Şüphesiz bu yorumlarımız tüm ebeveynleri kapsıyor değil. Aşırı genelleme yapmıyoruz. Ebeveynlik algısındaki olumlu değişimler de söz konusu. Ebeveyn ve çocuk ya da ebeveyn ve genç arasındaki duygusal yakınlığın arttığını söyleyebiliriz. Katı otoriter ve mesafeli ebeveynlik görece azalmış görünüyor. Yüzyüze insan ilişkilerini belirleyen en önemli faktör kişilik yapılarıdır. Sosyologlar olarak son tahlilde bu etkeni görmek zorundayız.

Tüm dünyanın yaşadığı bu değişim sürecinin olumsuz sonuçları kadar şüphesiz olumlu etkileri de söz konusudur. Bir süreci, oluşu, olguyu tümüyle olumsuz veya tümüyle olumlu görmek her zaman yanıltıcıdır. Zira gerçekliğin doğasının en büyük özelliklerinden biri de iç içeliktir. Bu yüzden kompleks sistemler örüntüsü olan organik gerçekliği anlayabilmek için, 'hem-hem de' olarak formüle edebileceğimiz saçaklı mantığa ihtiyacımız var.

Sorularımı yanıtlamak üzere bana vakit ayırdığınız için çok teşekkür ederim.

On Family in Turkey with F. Beğlü Dikeçligil

Dear Professor, you have a different perspective and a holistic approach in the field of family sociology based on the paradigm of complex systems science. Throughout the interview, we will try to elaborate on this topic when appropriate. First of all, we would like to ask about the academic, intellectual and perhaps personal motivations for your sociological interest in the family.

I became interested in the subject of family much later in my academic life. As you know, in addition to the student’s special interest, the way the lecturer teaches the subject is also very important as a source of motivation. Unfortunately, in my undergraduate years, the sociology of the family and one or two other courses were so superficial that they did not interest me at all. In fact, in every course, the lecturer should clarify the unique value of the subject within the whole discipline and its relationship with other disciplines, as well as exemplify how it can be useful in daily life, in other words, show its added value. I am not talking about devoting one or two class hours to this topic, but it needs to be brought to the attention of the students throughout the semester, because the laboratory of social scientists is daily life itself. It is very important for students to see the concrete equivalents of abstract scientific knowledge in life. In order to see the correspondence of facts in life, they need to learn to use concepts as tools of analysis. For social scientists, the field we can observe most closely is ourselves. When there is no connection between the knowledge of the course and social life, you are left with a rough sketch that you cannot make sense of. In time, the student throws this sketch away. Family sociology was like this for me.

You know, unlike private intellectual curiosity, the problems people usually experience in their private lives often become the academic interest of social scientists. Since my childhood and youth were spent in an environment of love and trust, family was not a problem for me and did not interest me. Of course, there are problems in every family. But the general state of the family environment is important. For this reason, the family was not a subject that interested me very much. However, as a sociologist, you are expected to have a minimum level of knowledge about almost every phenomenon as well as the subject you specialize in. In Sorokin’s words, if we call the other sciences that study various areas of life N, sociology is N+1. The sociologist has to keep his/her range of interests wide.

My close and direct interest in the sociology of family begins in 1990. In that year, I started to work as the Founding Head of the Research Department at the Family Research Institute, one of the two components of the Ministry of Family and Social Policies, which was established later. Three years of intensive and productive work in all respects, followed by my work on paradigm, enabled me to develop a different approach to the family phenomenon. In short, my critical interest in the philosophy of science and methodology has been very useful in the field of the family.

Since undergraduate school, I have always been most interested in methodology. I was able to understand later that this tendency was due to two reasons. I can say that having a mind that is more in touch with the HOW question paved the way for methodology. Not only as an academic interest but also in my personal life, the path followed has always been more important to me than the result.

I know that the process of cognition works like this in my mind: The CAUSES that make up the HOW and the WHY of these causes and the process. In the literature they are inseparable, but the words how and why should never be used in the same sense. How, depending on the context, is expressed in terms of factors, causes, factors, variables. Why is related to purpose and meaning. In order to stay on topic, let us only point this out. However, the meaning and function of question words are very important for analytical thinking. That is why I wanted to draw attention to it.

The second reason for my interest in methodology was the inseparability of scientific knowledge and method. The most important feature of science that distinguishes it from other forms of knowledge is the method of reaching knowledge and the path it follows. In the words of the ancients, "Without method, there is no arrival". The method is the result of the ontological, epistemological and methodological premises of the paradigm feeding each other. Therefore, each method gains meaning on the ground of the paradigm that provides a frame of reference. The method should not be limited to ways of collecting data in the field. Methodological practices that are disconnected from the paradigm will always leave the subject matter in the air. My interest in methodology proved to be of great benefit later on when I started to study the family. In addition to methodology, I was always interested in contemporary sociological theories, culture and change. All this provided a different cognitive background for the sociology of the family.

In your article titled "The Memorization of Assumptions about the Family" in Family Sociology Writings edited by Prof. Dr. Mustafa Aydın, you have addressed the subject from a very different perspective. You critique some common assumptions about the family. You explain the flaws of characterizing the family only as an institution, that the family should be considered both as an institution and an interaction network, that the family is not a social group but an interaction network, and you also provide analytical definitions of the concepts of strong family and healthy family, which are frequently used but whose meaning is not sufficiently clarified. One of the important contributions of the study is that it demonstrates that the dominant family structure in Turkey is not the nuclear family but the nuclear family network. Before explaining this concept, what would you say about defining the prevalent family type in Turkey with Parsons’ atomized nuclear family concept?

Ever since the subject of the family has been discussed in sociology, it has been written, drawn and taught that the common family type in Turkey is the nuclear family. However, the common family structure in Turkey is characterized by a nuclear family network.

Certainly, statistics show that households with a mother, father and unmarried children are more common than other family types. Nuclear families cannot be defined by family members alone. This type of family is defined in the literature as a family that is independent in its economy and decisions and atomized, that is, isolated from relations with close relatives. However, the atomized or isolated characteristic of the family has been increasingly overlooked. This is a consequence of the sloppy and irresponsible relationship that the majority of social scientists have with terms. Unfortunately, scientists, writers and writers who are sensitive to the meaning of terms, even words, and the definitions of concepts remain in the minority.

In his functionalist theory, which is almost representative of the positivist paradigm, Parsons states that the nuclear family emerged in the West in the industrialization-urbanization-modernization process. However, due to the universality principle of the positivist paradigm, this family type has been considered valid for all societies. This is a natural consequence of what we call Eurocentrism. Although it is possible on paper to unconditionally adapt the theories developed for Western societies to other societies, life, as it is lived, does not say the same thing. I would like to share two anecdotes.

In undergraduate school I was taught that the nuclear family, consisting of a mother, father and unmarried children living under a separate roof, was independent in its economy and independent in its decisions and therefore atomized or isolated, that is, isolated from close kin ties. Because that's what functionalist theory said. Long after graduation I met a girlfriend of mine. She had gotten married. They didn't ask for anything from their families when they got married, "We wanted to have an independent family. Look at us now. We went through a lot of hardship ourselves so that we could have an independent nuclear family. It didn't work out that way at all. Our own parental families interfere in everything. I thought we were taught in class that the nuclear family is independent in its economy and decisions. Science doesn't always tell us the truth!" In response to my friend's complaints, we said, "So, our type of family is not a nuclear family, but a pumpkin seed family," making fun of what we had been taught as universal certainty.

Maybe what my friend experienced forty years ago is an extreme example. What is commonly observed now is this: Younger generations of families are completely independent in their decisions, but when a problem arises, they often expect the support of their parents. They even take it for granted. People behave according to modern codes when it suits them and traditional codes when it suits them. Young people choose their spouses independently or through social media. The arranged marriage, which used to take place with relatives and acquaintances, now takes place with a circle of friends. However, the costs of engagement, henna night, wedding and setting up a house are paid by the parents' families. If modern young marriages end in divorce, parents' families are again involved in solving the problems. In fact, this situation is waiting to be named with a term as it has become a sociological phenomenon. Despite these differences in the formation of new generation nuclear families, the nuclear family network formed through the interaction of closely related nuclear families continues.

To summarize, Parsons' atomized nuclear family type applies to modern industrialized Western countries. When I was doing research on the nuclear family network in Turkish immigrant families in Stockholm, I became aware of a case study. When a Swedish family was on summer vacation in one of the southern countries and received the news of the death of their grandmother, they asked the authorities to put the body in the morgue until they returned from vacation. In short, we need to recognize that variations in the world of phenomena sometimes do not fit into theory.

How do you define the concept of the nuclear family network? What would you say about the findings of your ethnographic research on nuclear family networks among Turkish immigrants in Stockholm in 2015?

The concept of "nuclear family network" describes the family structure in Turkey. Closely or sometimes distantly related nuclear families live under separate roofs in their own dwellings and are independent in their economics and decisions. However, they maintain close relationships with each other. In the age of digital communication, these relationships have even intensified. Undoubtedly, the nuclear family network of close relatives has shrunk in our time. However, this shrinkage does not mean a weakening of relationships. In fact, it could be argued that relations are healthier as there are fewer obligatory meetings with relatives. Of course, our assessments are based on our observations. Since the concept of the nuclear family network is new, no research has yet been conducted to examine this phenomenon in its various aspects.

In the nuclear family network, money, goods and services are exchanged between close relatives at varying intensities. Grandmothers take care of grandchildren; grandfathers pick up grandchildren from school and even pay for their school expenses; cousins play together and grow up together; close relatives help relatives when moving house and settling down; they get together on special occasions; goods and services are exchanged on various issues; and financial support is provided when necessary. Cooperation continues in health and in sickness.

It is observed that the nuclear family network does not change according to the place of residence and socio-economic status

of families. The reality of the nuclear family network in Turkey applies to all differences such as lifestyle, occupation and income level, political preference, ethnicity and sect. We should not be surprised by the changing styles according to these differences; the process behind them is the same. A well-known upper-class woman whose daughter is due to give birth in New York lives in New York for a year to take care of her granddaughter. Another middle-class woman lives in a Western country to take care of the child of her son who is going to be born there. You can see countless examples like this in your surroundings.

The close relationship between close nuclear families in Turkey continues unaffected by socio-economic-cultural differences. Deniz Bağrıaçık’s book "Sorsana Bizi Sevmiş mi?", in which she fluently conveys her interviews with foreigners who have settled in Istanbul, presents their observations and evaluations of Turkish family life.

Of course, we should avoid idealizing the nuclear family network. One should not assume that the interactions in the nuclear family network, which happen under different roofs, independent in its economy but surrounded by an invisible roof with the exchange of goods, services and money between them, are in absolute harmony and cooperation. This assumption detaches us from the phenomenon. Like any other social interaction, the nuclear family is characterized by various interactions such as tension, conflict, competition, pressure, and simulation as well as cooperation.

The responsibility for maintaining family life is not equally distributed among family members. This is the ideal, but there is always a distance between the way things work in life, between what should be and what is. So much so that in cultures with strong cognitive codes such as solidarity and sharing, and certainly in our society, there is at least one person in every family who is the 'center pole of the tent'. Often the resilience, sacrifice and unity of this person or persons may go unnoticed by other members of the family. Likewise, in every family and family circle there is at least one person with neurotic or psychotic traits that make relationships difficult. But in solidaristic cultures, when we look at the issue not at the institutional level but at the level of interpersonal relations, we can see that certain people pay the bill for solidarity. This is why it is so important to have a balance of rights and responsibilities between roles in a family.

In fact, it is important not to idealize not only the nuclear family network but also the phenomenon of family. The family is also a living system. According to the paradigm of complex systems science, all living systems are structures prone to disintegration, but they are also self-reproducing structures.

Another point on this issue is that we are not saying that there are no atomized nuclear families in Turkey. Nuclear families whose close relatives have died or between whom there are major conflicts may not be in such a network. However, these are not enough to change the color of the overall picture. Even those who do not have contact with their own families try to establish and live in a nuclear family network with their friends’ families.

Despite the codes of individualism and freedom of modernization, the codes of meaning such as living together, solidarity, sharing and helping are still alive in our culture that has been filtered through history. Of course, we do not claim that these codes are ideally realized and lived in every interaction. When we take the human factor into account, as sociologists, we can get rid of the pressure of 'what should be' and reach a more objective knowledge of 'what is'. This is a separate issue. What is important here is the continuity and durability of the codes of meaning formed according to each culture’s conception of human-nature-sacred.

In 2015, I conducted ethnographic research among Turkish immigrant families in Stockholm to examine the functioning of the nuclear family network through participant observation and in-depth interviews.

Whether or not they have close relatives in the settlement where they live, families have expanded their nuclear family network with families they find close among their fellow countrymen and friends’ families. The need for solidarity brought about by living in a foreign culture also leads to more careful relationships. Families strive to maintain the nuclear family network even if there are tensions between them. This is also true for the nuclear family network in Turkey. You also experience one of the advantages of ethnographic research. Not only among Turkish families but also among other immigrant families, for example among Latin American immigrants, the nuclear family network is alive and well

Eugene Litwak has called the type of family we refer to by the term nuclear family network a confederation of nuclear families for the USA. However, the term 'confederation' does not fit our culture or the paradigm of complex systems science. Each term brings with it a set of understandings. Therefore, the term 'nuclear family network' is more appropriate. One last point is worth noting. The nuclear family network is a common family type not only in our society or in Muslim societies but also in non-Western societies.

In fact, we have touched upon both the family structure and the dynamics of intra-family relations in Turkey. But what kind of a change is taking place in this structure and relations that we can characterize as unique to Turkey today? According to the findings of the 5th Wave World Values Survey, while 97.7% of people in Turkey consider their family very important in their lives, this rate dropped to 95.4% in the 6th Wave and to 91.8% in the 7th Wave. How should we interpret this change in the value placed on family in Turkey?

First of all, I must say that despite all its fame, I do not have unconditional confidence in the findings of the World Values Survey. Since there is no other research on the same subject, the survey offers some points of departure, provided that we interpret them with caution.

Even if we accept the decline in the value given to the family in Turkey as a given, we should be sensitive to the fact that this decline is a consequence of the modernity that has swept the world.

First, let us share our evaluations of this research. Then let us take into account the effects of the modernization process.

As is well known, the World Values Survey has been conducted regularly at regular intervals in approximately 100 countries since 1981. Since it is worldwide and has been going on for many years, I do not think that I should accept the results of the survey without any doubt. First of all, it is the only source of data on this subject. Even if it is not worldwide, there is no regular research on values in our country. In short, we are not in a position to compare the findings of this study. Moreover, this study is very open to methodological criticism.

The research questionnaire may have been prepared in accordance with methodological principles and with questions of high validity and reliability. The questions are undoubtedly important, but equally important is the distribution of the sample size. Sample size can also be discussed. What we would like to draw attention to here is whether the respondents in the sample are selected to represent the population. We have seen this in the general election held in May 2023 in two rounds.

Despite using roughly the same sample sizes and well-prepared questionnaires, various research companies made very different predictions about the election results. Only 1-2 research companies were able to predict the correct election results. This is because what matters is the people from whom the sample is selected. Let us open a parenthesis here and remember that the factor behind the gradual reduction in the sample size in recent years is the concern to reduce research costs. The smaller the sample size, the more important the sociological characteristics of the people included in the sample become.

The questionnaire of the 7th World Values Survey conducted in 2018 was applied to between 1000 and 7000 people in each country. In the introduction of the survey, it is stated that "the sample distribution of the total number of men and women by age groups has also been carefully calculated". What is important is the distribution of these people according to other sociological characteristics, rather than the precise calculation of the number.

712 people aged 18-29, 1,086 people aged 30-49 and 616 people over 49 were interviewed. In a country with such a complex sociological structure as Turkey, do we know the distribution of such a large number of people in terms of education level, job and occupation status, income level, lifestyle, etc.? We do not.

We need to remember that we live in a manipulative world. These assessments are not the product of scepticism but rather a necessary consequence of scientific doubt. For this reason, I think it is important to avoid accepting the results of such research, especially monopolized research that has no alternative, as a frame of reference that is closed to discussion, and to avoid making emotional and subjective attributions. In other words, we should not be judgmental when examining the research and its results. We have to look at the findings objectively, but with a mental distance. We cannot see the findings as definitive conclusions. However, they allow for various interpretations.

If we make a cautious interpretation of the findings of this research, it should be considered normal that the importance given to the family in Turkey is gradually decreasing, albeit at a slow pace. This is because modernization, which has been a process of rapid and intense change for more than two hundred years, has encompassed the whole world and cultures. This means that cultural codes, i.e. cognitive codes, have been greatly affected and even changed.

We can say that factors such as the ease of maintaining an individual life thanks to developing technology, the increase in the age of marriage, the widespread occurrence of free relationships before marriage, and various difficulties experienced in case of divorce reduce the need to establish a family.

More specifically, what do you think about the future of the family in Turkey? In the literature, it is emphasized that the family has turned into a zombie, that is, a dead but alive category (Beck-Beck, 2002), especially with the phenomenon of individualization, what do you think about this? What is going on in the world regarding the family and what do you think about the reflections of these events on the Turkish family?

The family is a union that continues to change. Both in the world and in Turkey, the idea that the family will fade away over time occasionally flares up. This idea expresses a concern for those who value the family and a wish for those who are against the family. Apart from these subjective oppositions, when we look at the issue sociologically, we should say that as long as the nature of human beings does not change, the family will continue to exist in the future as it has in the past. We need to clarify the phrase "unless human nature changes".

The family has existed since the first human communities, albeit with changes. Why is this so? The answer lies in human nature. Man is a social being. This phrase we often hear actually has a very deep meaning. In sociology, we say "man is a social being".

The impression remains in the mind that human beings are socializing beings who need to be with other people. However, we are talking about knowledge that opens up to the ontological, even metaphysical realm.

A person is born as a human being with the potential to be a human being and needs to live in a network of close human relationships in order to both learn to be a human being and to realize his or her human potential. We know that this human need is met through the socialization function of the family. I would like to concretize this issue with an example from life.

The following story is not an urban legend. It is an example from the literature. It is the story of the Chilean biologists Maturana and Varela, who have made groundbreaking contributions to the paradigm shift in our age, in their book *The Tree of Knowledge*, which has been translated into Turkish, and in various scientific sources. It is the story of two little girls, Amala and Kamala. This story tells us about human nature and why the family and living in a community is a universal phenomenon. It is a concrete example that overrides all philosophical and metaphysical discussions on this subject. In this respect, it should be included in sociology textbooks.

In 1920-21 in Bengal, India, two little girls are found being raised by a she-wolf. One of the children is 1.5 years old and the other is 6-8 years old. The she-wolf refuses to give the children away and is killed. The two girls, named Amala and Kamala, are taken to an orphanage and all their behaviors are observed and recorded in written and visual form: "The little girls walked with their hands on the ground, stole raw meat from the dining hall and ate it, drank with their tongues. their tongues were always out like wolves, and their breathing was very frequent. At midnight they started howling. They had a developed sense of smell and the ability to see better at night".

The little girl dies a year later. The older girl acquires some limited cognitive skills over time. She learns the names of some of the children in the orphanage and manages to eat from a plate and drink from a glass. But eight years later, she too dies.

This painful example tells us many things. First of all, in order to realize one's human potential, one needs to be in constant human relations. He learns to act like a human being in family and community life. The family is the first interaction network that meets the needs of love, compassion, trust, respect, solidarity and sharing.

There are many lessons in this parable. If there is no family, there is no human being. Likewise, if there is no human being, there is no family and society. Family and human beings are each other's *raison d'être*. Man and society are each other's *raison d'être*. Therefore, as long as human nature remains unchanged, the family will always exist. Of course, it will also undergo change. The existence of the family can only be jeopardized in the future if the trans-human stage is fully achieved. Apart from this factor, the family will continue to change.

It is not possible to understand the change in the family structure by ignoring modern trends that have enveloped societies all over the world for more than two centuries.

When we talk about change, we are talking about modernization. However, we come across many family studies that frequently talk about change but do not take into account or even realize what kind of change is taking place. In order to understand and make sense of the changes in our society in general and the family phenomenon in particular, it is necessary to place the issues on the ground of modernization. Modernization has to be the main common subject of social scientists in order to understand and make sense of the changes not only in the family but in all areas of our society.

For more than two hundred years, the cultures of the world have been subjected to a coercive, oppressive and transformative process of forced change, either explicitly or implicitly. There is no other example of this process of forced change in the history of civilizations. Graudy points to modern Western civilization as the only example.

Modernization is a process in which the principles of the modern mentality called modernity are put into practice. Modernism is the ideology of this realization process. The difference and connections between the terms modernity, modernization and modernism should be made clear. Unfortunately, an irresponsible attitude towards terms and concepts is quite common in social sciences. However, it is necessary to start with the basic principles of modernity. These basic principles form a frame of reference. The most accurate and shortest way to understand a mentality is to see the cognitive codes, i.e. reference points, on which the mentality is based and to exhibit the frame of reference by establishing the correlations between these principles, i.e. reference points. These basic principles, which were formed in a historical-cultural process, became clearer with the Enlightenment and formed the frame of reference for modernity in the nineteenth century.

These principles - individualism, rationalism, freedom, human rights, worldliness, progress and science - can be diversified within this main framework. For modernist theories, no matter what field they are in, these principles are indisputably true. However, while the mentality of modernity was being established and clarified for two hundred years, many Western thinkers, artists and intellectuals who opposed this process made valuable criticisms. While saying these things, they did not say, "Down with modernity. Modernization has corrupted us". In fact, I find such impulsive and excited discourses harmful, even though they touch on some correct points. In the course of life, "what is meant to happen happens", "what is meant to be lived is lived",

"bickering with what has happened and what has died is of no use to anyone". Otherwise, one cannot produce solutions, one will wallow in the quagmire of problems. These principles apply to both individuals and societies. After all, what we call society is a pattern of interaction networks between individuals at various levels. Of course, we also include the dimension of meaning; we are not only talking about behaviors and external factors. To summarize, for a healthy and constructive critical view and solution, it is necessary not to bicker about what is happening and what has happened. It is one thing to be critical and another to judge.

The basic principles of modernity have not yet been discussed one by one in our sociology, and there has not yet been a systemic examination of these cognitive codes in terms of our core culture, which has a completely different conception of existence. This is a criticism of all social scientists, including myself.

Individualism has inevitably led to extreme individualization. The emphasis on rights over the past two centuries has led to the individual putting himself at the center not in philosophy and thought, but in everyday life itself. The concept of the rational individual has now come to life with his/her blood and life. As is known, a rational individual is an individual who is able to maximize his/her own interests in every situation. Each social role has rights and responsibilities. Rights and responsibilities are like two sides of a coin.

Since modernization has emphasized only rights for centuries, over time a selfish, even narcissistic model of identity has emerged that puts itself at the center of all relationships. This individual is also free because he or she has cut his or her ties with the sacred under the guidance of reason, which enables him or her to choose what is in his or her own best interest. Unfortunately, this independent, rational, self-centered and free individual, by nature, has to live in interaction with other people. Living together requires a balance of rights and responsibilities. The high divorce rate in the first five years of marriage is closely related to this individualization. In this context, I would like to share an observation.

About ten years ago I went to the wedding of the children of two families I knew. When the bride and groom were being photographed, they were like two separate islands in their own world. I cannot describe my sadness at that moment. However, the young people were getting married by mutual agreement. There was no involvement of the families. That photo moment is still vividly in front of my eyes. Both of them were posing with the thought of how he would look in the photograph. He was almost alone and his wife was not with him. In short, there was no us. Yet marriage and family are based on delicate relationships built on a shifting the us-me balance. I certainly didn't wish it, but I couldn't help thinking that the young people would divorce soon. As a matter of fact, that is what happened.

The zombie family of Ulrich Beck and Elizabeth Beck describes families formed by such individuals. Alive but dead. Or a union that looks like a family but is not a family. I don't think that this family will increase in our society as much as it has in the West. As I said before, I don't mean this as a prediction. Despite the overwhelming, oppressive and transformative impact of modernization, I observe that core cultural values are kept alive through individual efforts. The continuation of interactions between families within the structure of the nuclear family network will also be an important factor.

Today, we can also talk about the differentiation in household structure. Data points to an increase in the rates of divorce and single-person households. Furthermore, new business models, digitalization and migration movements bring about different household arrangements. For example, it is possible to talk about what Beck-Beck (2002) calls "world families" formed by spouses living in different cities or countries, where digital communication makes it easier for them to maintain family order.

We can also talk about a context in which migrant caregivers are included in the households of the families they provide care to, transforming relations within the household and even transforming relations with their own families. Could you evaluate this diversification in household structure for us?

Yes, it is a fact that the household structure is changing. According to the results of the Address Based Population Registration System (ABPRS), the average household size in Turkey, which was 4 persons in 2008, is gradually decreasing. In 2022, it decreased to 3.17 persons. The proportion of one-person households is also increasing due to the rise in divorces, the increase in the age of marriage, and the number of widowed spouses due to the increase in life expectancy. This upward trend is reflected in the number of 1+1 apartments in the housing sector. There are also no statistics on migrant caregivers, but according to our observations, they are mostly employed in elderly and sick care. It seems to be relatively less for child care. Of course, since we do not have any figures, it is necessary to comment with caution. The issue of how and to what extent migrant caregivers affect intra-household relations is also an issue. Since I do not have a special study on this issue, I cannot comment on it.

Ulrich Beck also argues that the fact that fewer people are getting married is due to an increase in "risk awareness". In other words, the increase in divorces poses a risk to marriage. In addition, the fact that alimony has become a sanction for men also strengthens the risk consciousness, especially for second marriages. Therefore, people are less willing to take risks and get married. It is a fact that this situation is also widespread in our country. However, we should not fall into the mistake of transferring interpretations based on Western societies as they are. Although the basic principles of modernization have spread all over the world, cultural differences, at least the differences in core cultural codes, should not be ignored. Non-Western cultures, which

are under intense pressure from the basic principles of modernization such as individualism, rationalism, freedom, worldliness and progress, nevertheless maintain their core values, that is, their codes. These principles of modernization have already been questioned by various thinkers, philosophers and artists in the West for two centuries. In non-Western societies, however, there has been and is an overt or covert resistance as well as change.

The fragility of the marital relationship with individualization is a point that has been emphasized a lot (and you have also mentioned it). However, the relationship between parents and children is also an important family relationship space and today, unlike in the past, when we say motherhood and fatherhood, we understand more than the fulfilment of social roles outlined by social norms. The perception of parenting and the way of doing it is changing. Can you talk about the positive and negative aspects of this differentiation in social terms?

The perception of parenting is also open to all kinds of influences across the world and especially to the cognitive bombardment of modernity. The media and then digital platforms are areas where this bombardment takes place intensely. The family no longer takes first place in the socialization process of the child. As you know, textbooks are conservative and difficult to change. It is time for a change in this regard. Now the walls of the houses have collapsed. The outside has surrounded the inside of the house. The protection and influence of families on children comes after digital communication. The child is open to all kinds of influences. The socialization process, which aims to impart certain values and cognitive codes, is almost monopolized by the digital world. Mostly, parents need to free themselves from this environment first.

Individuality, freedom and the rights of the individual are glorified to such an extent that it is actually the individuals who suffer first. Individuals who think that they should have everything they want and expect it to be easily realized, who limit their power to just wanting, are like dry leaves, open to all kinds of influences. The common principle of all traditions that aim to be virtuous is to be self-critical and to try to control one’s unnecessary desires. One must aspire to difficulties in order to fulfil one’s potential.

The rational individual of the millennium is constantly seeking happiness and pleasure in a world of speed and convenience brought about by technology. In short, he has entered into a process contrary to the truth of life. The individual blames others, not himself, for all the difficulties he experiences and the feeling of deprivation that comes with not achieving his desires. These others are first the parents and then the family environment.

Childhood traumas are now the only explanation for everything. Individuals are so focused on themselves that they don’t even consider the possibility that their parents may have experienced childhood trauma! The positivist understanding, which attributes everything to external factors and tries to reduce everything to a single cause, has encompassed all areas. We are watching dynamite being thrown at the foundation of the family. Even people of advanced age have started to scrutinize their relationships with their deceased parents. Famous psychiatrists, personal development experts, subconscious cleaners, quantumists and spiritualists continue to bombard us in so-called psychiatric series. Blaming others instead of self-criticism! It suits individuals. Even parents start blaming themselves.

It is necessary to be aware of such covert attacks on the family. The phrase "there is no good family" is also in this context. It should be "there is no perfect family". And let’s see what kind of family the people who say these words have built or will build themselves! These words of mine are not the product of an understanding that sanctifies the family. The family is not a sacred union that is the foundation of society. In fact, the understanding of the fundamental part is one of the main codes of the positivist-materialist-mechanical design of reality. When classical physics chose the atom as the fundamental part and mechanistic biology chose the cell, sociology emulated them and accepted the family as fundamental. Today, under the changing paradigm, even quantum physics has given up looking for the smallest part. The family is a bridge between the individual and society. The human being and the family are each other’s *raison d’être*. It is close human relationships that enable human beings to realize their human potential. It is not possible for imperfect beings like humans to form perfect unions. It is necessary to see and accept the facts.

Self-criticism needs to be taught urgently. Of course, we are not talking about blaming oneself. We are talking about seeing one’s share of mistakes in an event, learning lessons, leaving the pulp and taking the essence and moving on. It is necessary to realize the power of the triad of example, wisdom and wisdom.

We can say that the perception of parenting is drifting towards another extreme. In child and youth-centered families, parents blame themselves for everything. Young people blame parents for childhood traumas. As if parents and previous generations did not experience childhood traumas!

Of course, these comments do not apply to all parents. We are not overgeneralizing. There are also positive changes in the perception of parenting. We can say that the emotional closeness between parent and child or parent and young person has increased. Rigid authoritarian and distant parenting seems to have relatively decreased. Personality structures are the most important factor determining face-to-face human relations. As sociologists, we have to see this factor in the final analysis.

There are undoubtedly positive effects as well as negative consequences of this process of change experienced by the whole

world. It is always misleading to see a process, occurrence or phenomenon as entirely negative or entirely positive. This is because one of the most important features of the nature of reality is interconnectedness. Therefore, in order to understand organic reality, which is a pattern of complex systems, we need fringed logic, which we can formulate as “both-and”.

Thank you very much for taking the time to answer my questions.

Atıf Biçimi / How to cite this article

Dikeçligil, F. B., & Sadıkoğlu, Z. Z. (2023, June 15). Beğlü Dikeçligil ile Türkiye’de aileye dair [Interview]. *Istanbul University Journal of Sociology*, 43, 11-26. <https://doi.org/10.26650/SJ.2023.43.1.0101>

Parental Effects on Children Regarding Interactions with Outgroups: Parent-Child Similarities in Migrant and Host Groups in Türkiye

İbrahim Halil Yılmaz¹ 

¹(Dr.), Migration Policy Implementation and Research Center, Ankara Yıldırım Beyazıt University, Ankara, Türkiye

ABSTRACT

This study examines the influence of parents on children regarding intergroup relations. For this purpose, the study focuses on the similarities children have with their parents in terms of social relations between migrant and Turkish children in Türkiye. The theoretical frameworks guiding the study involve Allport's prejudice model and Bandura's social learning theory, as well as other field studies. Due to the relations between majority and minority groups often being based on an asymmetrical power relationship, this study has adopted a critical perspective. For this reason, the study uses the critical ethnography approach, a qualitative research design. The study discusses its findings within the scope of the themes of young children's group awareness and preferences, learning prejudice, sensitivity to implicit (non-verbal) behaviors, and parent-child similarities in intergroup friendships. As a result, the research shows that parents have a deep influence on children regarding intergroup relationships, with similarities existing between a parent and child. On this basis, the study concludes the need to consider parental effects and plan possible interventions accordingly in order to positively support the course of relations between the two groups.

Keywords: Critical Ethnography, Implicit Behaviors, Intergroup Contact, Intergroup Prejudice, Social Learning Theory

For decades, researchers (Allport, 2016; Pettigrew & Tropp, 2006) have engaged in an intense debate on intergroup relations, with the concepts of prejudice and contact seen to be at the center of studies focusing on intergroup relations. As places where different groups meet and contact frequently occurs, schools are like a laboratory that allows for the study of intergroup interactions. With the Universal Declaration of Human Rights (UN, 1948) guaranteeing the right to education for all, the opportunity has occurred for different groups to come together through education (Article 26.1.2). Access to education as a fundamental human right that also brings diverse groups together is the most important component of social development (Dryden-Peterson, 2010, p. 10). In addition to this justification, the fact that providing an appropriate education for different ethnic groups implies a legal responsibility and a moral obligation is important to emphasize (Stewart, 2012, p. 172). However, access to this right has often been difficult for migrant communities and brought social problems.

While migrant children's access to education is critical to the cohesion of host and migrant communities (Cerna, 2019; Human Rights Watch [HRW], 2015; Yılmaz, 2021), the forced encounter between a host community and newcomers in education has raised numerous issues based on social and cultural differences. While the value of having positive relationships between local and migrant families in schools has become increasingly evident, various studies have also documented the presence of widespread hostile relations between the two groups, and this is particularly traumatizing for migrant families (Dryden-Peterson, 2017, p. 1). Factual findings show that exclusionary attitudes and behaviors make the migrant group's ability to adapt to school and thus to the new society challenging (McBrien, 2005, pp. 349–350; Şeker & Sirkeci, 2015, p. 127); this can even lead to undesirable consequences such as dropping out of school in some cases (Şeker & Sirkeci, 2015, pp. 127–130; United Nations High Commissioner for Refugees [UNHCR], 2016; Yılmaz, 2021, pp. 91–92). This has led to the need to examine the reasons for these attitudes and behaviors.

An ongoing debate is found in the literature regarding the role of families in shaping attitudes toward outgroups, with contradictory research results found on this issue. Acock and Bengtson (1980, p. 501) pointed to studies that focus on parent-child differences due to the "generation gap" between parents and children in terms of attitudes and values. Some studies (Allport, 2016; Meeusen, 2014; White & Gleitzman, 2006) have concluded a positive relationship to exist between the attitudes of parents and their children. Aboud and Doyle (1996) found a strong relationship between perceived parental attitudes and children's behavior. Rodriguez-Garcia and Wagner (2009, p. 518) pointed to the existence of a bidirectional interaction between parents and children regarding intergroup relations. In other words, children are not only passive recipients of parental attitudes in the process of interacting with an outgroup

Corresponding Author: İbrahim Halil Yılmaz **E-mail:** ibrahimhalilyilmaz@aybu.edu.tr

Submitted: 30.03.2023 • **Revision Requested:** 25.05.2023 • **Last Revision Received:** 01.06.2023 • **Accepted:** 18.06.2023



This article is licensed under a Creative Commons Attribution-NonCommercial 4.0 International License (CC BY-NC 4.0)

but are also active subjects who influence their parents' attitudes and behaviors. Sinclair et al. (2005) emphasized that the level to which children resemble their parents is directly proportional to the level at which they identify with their parents. Although research results vary, central importance is understood to have been attributed to the influence of parents on children regarding intergroup relations.

Studies on the social relations between local and migrant groups in Türkiye continue to increase. These studies focused on the context of Türkiye have mostly addressed issues such as trauma, language acquisition, acculturation, resilience, and discrimination (Özer et al., 2013; Özer et al., 2017; Sirin & Rogers-Sirin, 2015; Şeker & Sirkeci, 2015; Taştan & Çelik, 2017; Yılmaz & Sağiroğlu, 2022). Although these topics of discussion constitute important topics that determine the direction of intergroup relations, the need exists to examine the effects families have on intergroup relations more closely, especially in the context of Türkiye. The studies conducted in this context should also be noted to have generally adopted short-term research approaches based on data being collected once or a few times. Therefore, using long-term research methods to examine the effects families have on intergroup relations in Türkiye will make significant contributions to the field. Based on the knowledge that one of the primary determinants of intergroup relations is the family environment (Allport, 2016; Castelli, 2007), this study aims to examine the parental effects on the relationships between migrant and host community students by examining parent-child similarities. In this context, the study will discuss prejudices and contact experiences (e.g., group and friendship preferences), which are determinants in the intergroup interactions of migrant and Turkish children in Türkiye, in the context of parents' influence on their children. For this purpose, the study is based on the theoretical frameworks of intergroup contact and social learning, as well as on practical and theoretical discussions in the literature. The study's Introduction will continue by presenting the conceptual framework that includes Allport's (2016) prejudice model and Bandura's (1977) social learning theory, followed by a review of current research then the respective Methodology, Findings and Discussion, and Conclusion sections. The study's main findings show that parents influence young children's group awareness, ingroup and outgroup preferences, and prejudice acquisition. Another key finding of the study is related to children's reactions to their parents' implicit behaviors toward outgroups. In addition, the findings on parent-child similarities regarding intergroup friendship relationships indicate important results, with parents playing a formative role in shaping their children's intergroup relationships and similarities with their parents regarding attitudes toward outgroups.

Conceptual Framework

Allport's Model of Prejudice

Prejudice has been defined as a state of intense dislike (antipathy) based on erroneous and inflexible generalizations. Prejudices may be directed toward a group as a whole or toward an individual for being a member of that group (White & Gleitzman, 2006, p. 247). According to Allport (2016, pp. 33–36), when one talks about prejudice, one usually thinks of racial prejudice. According to Allport, the two main components of racial prejudice are hostility and rejection, and the basis of rejection is categorical. In other words, the group rather than the individual is taken into consideration, and individuals are blamed for being a member of their group. Therefore, individual differences are ignored, and individuals encounter hostility or exclusion due to possessing the objectionable characteristics of the group to which they belong.

Answering the question of how prejudice is learned, Allport (2016, p. 341) emphasized the influence of the home to be primary and children to adopt the ready-made ethnic attitudes from their parents. In other words, even if children have no racial tendencies, they still learn prejudices from their elders over time. This process occurs through the young child identifying with the elders of the family before learning what hate means (p. 57). Pointing to the parental influence on children's practices regarding rejecting outgroups, Allport emphasized a direct transfer to occur from the words parents use and the feelings and ideas they have to their children's attitudes.

According to Allport's (2016) model of prejudice, prejudice in children is acquired through the processes of learning, conformity, and contact. Accordingly, learning means that parents freely express their views about outgroups, and children associate a racial label with an emotion. In later years, the feelings and identifying marks of each category are generalized to the entire outgroup. Conformity means that children become aware of the family's social norms regarding outgroup members and the behaviors and attitudes that are expected of them. As a result of the desire to identify with and be approved by these groups, children eventually conform to these norms. The final mechanism for learning prejudice is intergroup contact (Rodriguez-Garcia & Wagner, 2009, p. 517). According to the results of the meta-analytic study conducted by Pettigrew and Tropp (2006, p. 766), intergroup contact contributes to reducing outgroup prejudice.

Studies on the contact hypothesis have emphasized the importance of positive contact for reducing prejudice (Allport, 2016; Pettigrew & Tropp, 2006). Children who have positive intergroup contact experiences are claimed to trust their personal experiences over their parents' intergroup attitudes and positive experiences to reduce prejudiced parent-child similarities (Meeusen, 2014, p. 46). Therefore, although children's positive intergroup contact experiences function as a buffer against parental resemblance

regarding prejudices, they should be emphasized to not eliminate parental influence. As Maykel Verkuyten (2002, p. 561) rightly pointed out in this regard, the role of both positive contact as well as negative contact should not be overlooked. In this context, while children's positive contact experiences with the outgroup does distance them from parental attitudes, the probability of resembling a parent can be said to increase regarding negative contact experiences.

Although an inversely proportional relationship exists between positive contact experience and negative prejudices toward outgroups, the determining role of the at which children identify with their parents is useful to keep in mind. According to a study conducted by Sinclair et al. (2005), children who identify with their parents at a high level develop very similar racial attitudes, whereas the prejudices of children with low levels of parental identification overlap less with their parents' attitudes. The results of a meta-analysis measuring the relationship between parents' and children's prejudices (Rodriguez-Garcia & Wagner, 2009) support Allport's general assumption that parents' and children's intergroup attitudes are interrelated. The parental role having a privileged position in Allport's bias model based on the asymmetry in the parent-child relationship is remarkable in terms of showing the direction of the relationship.

The literature that is focused on parent-child interactions regarding prejudice started with Allport, who argued that prejudice begins at home (as cited in Verkuyten, 2002, p. 561) and is acquired through implicit behaviors rather than being taught directly (as cited in Sinclair et al., 2005). Another theoretical framework that is closely related to this kind of indirect transmission was put forward by Bandura (1977). The following sub-section presents the background of social learning theory and its relevance to this research and also describes the social development issues related to parent-child interactions.

Albert Bandura's Social Learning Theory

The second theoretical background on parent-child similarities regarding interactions with outgroups is provided by social learning theory (Bandura, 1977), which assumes that indirectly acquired behavior is learned through practice. Social learning theory argues that learning occurs through social processes such as observation, imitation, and modeling (Nabavi, 2012, p. 6). According to this theory, misconceptions about nationalities, ethnic groups, gender roles, and other aspects of life are modeled by the social environment. The concept of modeling, which is at the heart of the theory, refers to the fact that children often imitate their parents' thoughts and behaviors, whether the parents want them to or not (White & Gleitzman, 2006, p. 249).

Bandura's central claim is that much of human learning is fundamentally social. As children imitate the behaviors of the individuals around them and their behaviors are reinforced by modeling, they consolidate cognitive functions that become a fundamental part of their personality (Allan, 2017, p. 6). According to this theory, learning occurs through one's interactions with others in a social context. People develop similar behaviors by observing the behaviors of others, after which people assimilate and imitate this behavior, especially if their observational experience is positive or if the observed behavior includes rewards. According to Bandura (1977, pp. 27–28), imitation involves the actual reproduction of observed motor activities.

Social learning theory suggests that children develop beliefs and behaviors by imitating people who are important to them (Bandura, 1977). This view is consistent with Allport's (2016) viewpoint that children adopt their parents' view with the expectation of affection and approval, thus making the home the most important source of ethnic prejudice. Therefore, both theoretical approaches converge on the idea that children's prejudices are closely related to the beliefs their parents express and the degree to which children identify with their parents.

Current Research

The rise of anti-immigrant sentiments and hostility and discrimination against migrants is a common phenomenon in almost every host country (Stephan et al., 1999, p. 2221). As a minority group, migrants are generally known to make up the communities most frequently exposed to negative attitudes, stereotypes, and discriminatory behaviors (Meeusen, 2014, p. 47). As the main studies shaping the debates in this field have frequently emphasized, the negative prejudices migrant groups experience vary according to the frequency of contact with residents in the new place (Allport, 2016; Pettigrew & Tropp, 2006), and thus the social conditions.

Social conditions in the new host country are shaped under the influence of elements such as family, neighborhood, school, public and non-governmental organizations, culture, and religion at varying levels from nearest to farthest (Bronfenbrenner, 1979). The influence of the family environment in which the child takes part should be noted to be more direct and deeper. Allport (2016, p. 341) emphasized the first six years of life to be critical in the development of all social attitudes and also pointed out the deep influence the family has on children.

Allport (2016, pp. 61–63) stated that children in every group are viewed as a member of the group to which their parents belong and that children can understand group membership at an early age. Although some studies addressing parental influence on

the attitudes and behaviors children determine toward outgroups have pointed to the importance of adolescence, a rich volume of literature has shown that children gain intergroup preferences from the age of three (Castelli et al., 2008, pp. 1504–1505; Nesdale, 2001). Various theoretical discussions have also revealed that parents play important roles in the emergence of attitudes and behaviors such as ingroup favoritism, dislike, or exclusion of outgroups (Allport, 2016; Bandura, 1977; Bronfenbrenner, 1979). Studies examining intergroup relations assume that attitudes such as prejudice, exclusion, and discrimination are shaped starting from childhood and learned within the social context in which the individual is found (Allport, 2016; Sinclair et al., 2005). Although personality is generally claimed to be embedded in a social context, the consideration exists that social determinants should be examined more closely in terms of the development of attitudes and behaviors toward outgroups.

Research on the role of parents as one of the most influential actors in a child's social environment regarding how they shape children's intergroup attitudes is contradictory. Although the results of a series of studies by Luigi Castelli et al. (2007, 2008, 2009) and from Meeusen's (2014, p. 52) studies on the subject have revealed a positive relationship between parent and child attitudes, other research results did not confirm this (Aboud & Doyle, 1996; Davey & Norburn, 1980). Still other research has found children with parents who have low-level prejudices to have high-level prejudices (Castelli et al., 2009, p. 586). In addition, another study (Sinclair et al., 2005) should be noted to have shown a directly proportional relationship to exist between children's ability to identify with their parents and their positive attitudes towards the outgroup. Various studies conducted in Türkiye (Çelik & İçduygu, 2018; Taştan & Çelik, 2017; Yılmaz, 2021) have shown most migrant children to face undesirable behaviors such as peer bullying, exclusion, and discrimination in schools due to their membership to the migrant group. For this reason, some migrant children become alienated from the school climate (Şeker & Sirkeci, 2015), which hinders their adaptation to the new place. As a result, migrant children's interactions with the local group decreases or disappears as they become confined to their own group and in some cases drop out of school. These studies conducted in Türkiye point to prejudices as one of the important reasons for the exclusionary attitudes of students belonging to the local group. Although studies (Allport, 2016; Meeusen, 2014) are found to have suggested that prejudiced attitudes toward outgroups develop from childhood through elements of socialization, the impact of implicitly and explicitly prejudiced parental behaviors on children has not received sufficient attention (exceptions being Baron & Banaji, 2006; Castelli et al., 2008; Sinclair et al., 2005). Furthermore, the effects of the social environment in which children are embedded on the development of group preferences, personal attitudes, and the behaviors children exhibit regarding intergroup relations have rarely been addressed in primary school children. Based on the discussions in the literature, this study feels a consideration of the ethnic identity of the group to need to be included in the research, as well as the social environment, group preferences and experiences such as contact with the outgroup, and prejudice acquisition.

Building on the existing literature, importance is given to taking a closer look at determining the level and direction of the relationships between local students and migrant students. On this basis, the article examines the interactions local students have with migrant students in terms of parental influence. To examine the effects parents have on the social relations between migrant and local students, the study seeks answers to the following questions based on various theoretical approaches and field data:

1. How do children from the host and migrant communities shape their awareness of and preferences for in- and out-groups?
2. How do parents' prejudiced attitudes toward outgroups affect their children?
3. How do parents' implicit and explicit attitudes toward outgroups affect their children's attitudes?
4. How do parents' relationships with the outgroup affect their children's intergroup friendship experiences?

Methodology

This study utilizes the qualitative research design of critical ethnographic research to focus on parental influence in the interaction between migrant and Turkish students in Türkiye. Thomas (1993, p. 3) stated that critical ethnography is a style of analysis and discourse embedded in traditional ethnography and referred to this approach as "intellectual rebellion." This is because critical ethnography focuses on grasping the meaning of social relations in a value-laden and judgmental manner, rather than in a descriptive manner as in traditional ethnography (Madison, 2005, p. 4). In other words, this approach helps to ask what something might be rather than describing what it is (Carspecken, 1996; Madison, 2005). Thus, critical ethnographers' aim is to change the culture they are studying rather than to describe it.

Critical ethnography is a research approach that allows researchers to look beyond surface appearances (see the section Sensitivity to Implicit (Non-Verbal) Behaviors), thereby enabling them to address issues such as social injustice, power, identity, and discourse. This approach focuses on understanding and critiquing social structures and systems. Critical ethnographic research should be emphasized for its ability to contribute to eliminating the oppressive influences that lead to unnecessary social domination in intergroup relations (Carspecken, 1996). This means that critical ethnographers contribute to emancipatory knowledge and social justice discourses (Madison, 2005, p. 5). Consequently, critical ethnography proceeds from an open framework that seeks to use knowledge for social change, either by shifting consciousness or by invoking a call to action (Thomas, 1993, p. 4). Due to similar

shared value orientations, this study aims to contribute to social theory by examining parent-child similarity in social relations between migrant and host communities.

Critical ethnography pays special attention to the study of culturally oppressed or discriminated social groups (Madison, 2005) and is considered a highly relevant approach for this research and its focus on intergroup (host and newcomers) relations. Critical ethnographic studies often collect qualitative data that highlight subjects' voices, experiences, and perspectives. Adopting critical ethnography enables the examination of social relations with the other (Thomas, 1993), thus allowing this research to examine and discuss the influence parents have on their children regarding the interactions between migrants and locals. The study has been conducted with the help of data obtained as a result of intensive long-term field research.

Data Sources

The data in this article were obtained through 40 weeks (1 academic year) of participant observations in a primary school with numerous migrant students ($n = 632$ in the morning, $n = 850$ in the afternoon). To examine the subject in depth and detail, a school where migrant students study together with locals was chosen as the study group. Accordingly, selecting a school within the scope of the study was influenced by the fact classes have varying proportions of migrant to local students, which allows for examining intergroup relations at different levels. When considering the possibility of affecting the relations between the two groups, having a difference in the distribution of migrant and local students according to classes is felt to be important. As a matter of fact, some of the classes in the school included in the scope of the research have more local students, while others have more migrant students. In addition, the presence of classes consisting entirely of migrant or local students was also noted as a factor that increased the noted diversity.

Open-ended and purposeful observations covered all the days spent at school to understand the routines, daily conversations, and interactions that make up the school's culture. The data also include formal elements of participatory observation, such as in-class observations and observations of parent-teacher-student interactions as students were leaving and being picked up from school, of teacher and parent meetings, of the aftermath of football tournaments, of official ceremonies, and of school trips and fundraisers. Alongside the participant observations and unstructured interviews, the study conducted semi-structured in-depth interviews with Turkish parents ($n = 7$), refugee parents ($n = 6$), teachers ($n = 4$), and school administrators ($n = 2$), each lasting approximately 1 hour. Focus group interviews were also conducted with a group of six teachers. In the individual interviews, participants were asked questions about children's awareness of the in- and out-groups, prejudices, group preferences, factors affecting their attitudes and behaviors toward the out-group, and their preferences for friendships. In the focus group interview, discussions were held on the data obtained from the field observations and the individual interviews held with the other participants. The analytical strategy used for data analysis involved the development of a coding system consisting of the emic codes that emerged inductively from the participants and the ethical codes that were compiled deductively from the literature (Strauss & Corbin, 1998). All interview and observation notes were coded line by line (Miles & Huberman, 1994) using the NVivo12 qualitative software program. The study adopted a triangulation strategy and compared various data sources to interpret the findings. In line with the triangulation strategy, diversity was ensured by using different data collection techniques (i.e., observations and interviews) and by obtaining data sources from different actors (i.e., administrators, teachers, students, parents, and other school employees). While the data presented here are necessary "snapshots" of experiences in the school, these data also refer to the interviews and interactions with school stakeholders as observed over an academic year.

Findings and Discussion

This section presents the findings from the fieldwork and discussions relating these findings to the literature. After first describing the findings on school demographics, the study goes on to present the findings under the themes of young children's group awareness and preference, learning prejudices, sensitivity to nonverbal (implicit) behaviors, and parent-child similarities regarding intergroup friendships, as well as the discussions based on these findings.

School Demographics

The neighborhood where the school included in the scope of the study is located is inhabited by a low-income local population who intend to move out of the neighborhood when their economic opportunities increase. In addition to the locals, this neighborhood hosts a dense migrant population due to its proximity to the city center, favorable living conditions, shopping, housing, job opportunities, and easy access to work. Like the neighborhood, the school noteworthy hosts a high number of migrant students ($n = 1,482$ for the morning and afternoon classes).

The families of the local and migrant students at the school have predominantly low income and education levels. According to the information obtained from the interview with the school principal, a small number of migrant families had previous professions in their homeland such as teachers and lawyers. All the local and migrant families in the school are Muslim. Arabic is the mother tongue of almost all migrants. In addition, all the migrant parents who participated in the study were born outside Türkiye (generally born in Syria), while most of the children were born in Türkiye. The remaining small number of migrant children had migrated to Türkiye as infants or at a very young age. These findings were deemed valuable, as they provide the opportunity for a comparison between migrant children and parents in terms of Turkish language skills and adaptation to Turkish culture, which are important factors in the interactions with the local group. In addition, consideration of the migrant parents' Turkish language skills is also important, as it deeply affects their children's level of participation in education (e.g., following homework, attending parent meetings, class visits), frequency of contact with the host community, and neighborly/friendly relations.

Another demographic finding that affects the interaction between the two groups is the occupational status of the parents. Almost all migrant and local parents are employed in the service sector. None of the few migrant and local parents with professional skills are employed in managerial positions or professions requiring high skills and qualifications. That migrants and locals aspire to similar jobs and that all of the migrants and a significant part of the locals stay in rental homes have been understood to deeply affected the relations between the two groups.

Young Children's Group Awareness and Preferences

Consistent with the results of the widespread literature (Lam et al., 2011; Neblett et al., 2008; Smith et al., 2003), the data obtained within the scope of this research show that primary school-age children belonging to the migrant or host community have in- and out-group awareness. As Lam et al. (2011, p. 858) emphasized, outgroup awareness in children should be noted to be more strongly explainable by social and environmental factors than children's cognitive level.

Focusing on the factors affecting children's group awareness, the data show parents' conversations about the out-group at home to be effective. Although the children do not directly participate in these conversations, those who do witness these conversations at home should be noted to be influenced by the content of these conversations. The following statements recorded during the focus group interview with the counselors of the school where the research was conducted confirm the impact conversations at home have on children:

Outside of school, parents talk a lot about how they cannot tolerate the presence of Syrians. In other words, the attitude of the parents at home is like this; don't sit with Syrians, they are dirty, the Syrian stole your pen, or Syrians fight a lot. Since they make these kinds of discourses a lot at home, this inevitably affects the children. When we talk to the children from time to time about after getting in a fight, they share things like "It was a Syrian who beat me while studying" or "Turks beat us." So actually, the child does not know this as Turks and Syrians. But we observe it as a reflection and expression of those conversations at home. (School counselor, M. S.)

If the parents had not spoken negatively about Syrians at home, nothing negative would have spread to the school. (School counselor, A. H.)

I also take care of 12th graders in another school. They are aware of ethnic identity. But the children here do not have such a thing. When we talk about Syrians, they are not prejudiced, they do not make an evaluation based on identity. But as the conversation progresses, we realize that the source of their negative sentences about their Syrian peers is the conversations at home. (School counselor, H. N.)

Inadequate or negative inter-group relations in the neighborhood were noticed to be one of the serious barriers that prevent children from contacting the outgroup. Negative experiences such as not sharing the playground in the neighborhood and not being included in the games played on the street have also emerged as practices that negatively affect the frequency of contact with the outgroup. The lack of positive intergroup contact in the neighborhood brought the determining role of parental conversations at home regarding children's awareness of the outgroup back to the agenda. The quotes obtained during the interview with a 3rd-grade teacher at the school provide clues about the level of mutual recognition between the two groups:

They have been living in the same neighborhood for 5-6 years. They do not know each other's foods; they don't know anything about each other. I gave this as homework. I said, "Syrians will learn a Turkish dish, and Turks will learn about a Syrian dish and come and tell us about it." I can say nothing came from it, because the Syrians couldn't share or explain anything with the Turks, and the Turks couldn't explain anything to the Syrians. Lastly, some Turkish students talked about hummus as a Syrian dish. Some Syrian students also explained olive oil stuffing and beans as Turkish dishes. When I asked, "Where did you find it?", they said, "We found it on the Internet." Although they live in the same neighborhood, they asked the Internet rather than each other. Neither side communicates with the other, and the communication between the two groups does not continue outside of school. Without continuity outside of school, positive things are limited to school. (Class teacher, S. H.)

As stated in the research conducted by Neblett et al. (2008, p. 200), neighborhood experiences should be underlined to play a critical role in guiding parents' socialization efforts with outgroups and to indirectly affect children's group awareness. Therefore, the ability to sustain positive experiences gained at school in the neighborhood is thought to be important for recognizing outgroups. The findings are consistent with the conclusions of Lam et al. (2011, pp. 845–846), who examined the racial awareness of young children and found adults to be more willing to discriminate between groups, to prefer the ingroup, and to influence their children

in this way. Therefore, the close connection between children's awareness of the outgroup and the social-environmental influences that occur within the family needs to be emphasized.

Group preference, which is closely related to group awareness, is mostly in-group for individuals belonging to the host community, whereas in the migrant community, it is twofold: in-group and out-group. On one hand, parents and children belonging to the migrant community want to keep their in-group ties strong, while on the other hand, they try to impose themselves on the dominant group (outgroup). The findings related to the effort to both preserve one's own culture and learn about the host culture are supported by the following interview notes:

The sister of a student in my class started 1st grade this year. Her mother asked me to help her not to put her daughter in a class with Syrians. She told me that she did not want her daughter to be in the same class with Syrians. She did not share with me any reason for this attitude. This parent was one of my favorite parents and her daughter was a very neat and tidy student. Even though I did not approve of this parent's attitude, I talked to the school administration. As a result, I caused this student to be placed in a class with local students away from Syrian students. (Class teacher, S. H.)

I did something. For example, while I was working on the subject of Our Money, I showed pictures of our coins and made a statement about them. Then, when I showed them the banknotes and coins used in Syria, the Syrian children were incredibly happy. They also want to see something from their own culture. . . There is a Syria at home, of course. In other words, these people do not break with Syria but also maintain their ties with Syria in their homes. In other words, even though they live in Türkiye, they do not raise their children entirely with Turkish logic. Their relatives come from there, they go there during the holiday, maybe they send them money, or maybe have dependents there. (Class teacher, M. F.)

The members of the migrant group are often ostracized by the dominant group and both move away from their group and cannot be included in the host community. As can be understood from the field note below, individuals belonging to the migrant group should be underlined to resultantly face a deep loneliness in which their existing in-group social capital is also put at risk:

I have one Turkman student. For example, he was trying to mingle with the Turks in the 1st grade. I don't have any Turkish male students in my class this year. More precisely, there were some in the first semester, and this child was left alone. I already have 8 Turkish students (girls). Even though this student knew Arabic in the first grade, he said that he didn't know or understand. But as far as I observed, he understood and spoke silently from time to time. His family was just like him. His mother preferred the group with Turkish parents in the parent WhatsApp group. (Class teacher, M. F.)

There were many reactions from Turkish families when Syrian families wanted their children to make friends with Turkish children. They said, "They should not sit with my child," or "They should not do anything together." This time, they started not sharing their belongings. They were fighting for space in the classroom: "Teacher, their sitting in my spot," or "Their bag is on my desk!" We had to work hard to overcome these problems. (Class teacher, H. C.)

As a result of the observations, ostracism was noted to turn into a reason to get together with other excluded students for those who'd encountered exclusionary attitudes and behaviors. This situation included not only migrant students but any excluded students. In the observations made during the fieldwork, Syrian and Turkish students who'd been excluded for whatever reason were noted to sit together at the back of the class, play games together during breaks, and share their food during snack and lunch times.

Exclusionary or acceptance-oriented practices towards in-group and out-group interactions are parallel between parents and children. In other words, local parents excluding migrant parents who want to be accepted by the local group both in the neighborhood and at school similarly get reflected in the interactions between their children. This finding is consistent with various research results pointing to the parental influence leading to ingroup preferences and outgroup dislike in children (Allport, 2016; Bandura, 1977; Meeusen, 2014). Moreover, this result is also in line with Bandura's (1977) social learning theory, which includes social processes such as observation, imitation, and modeling. In the observations that were made, children from both groups who imitate and become like their parents were observed to influence the direction and shape of intergroup interactions.

The level of in-group identification was also observed to differ for migrant and local students due to various reasons. In the observations that were made, distinctive features such as high Turkish language skills, academic success, sportive success, and taking part in official ceremonies for migrant students drew attention as factors that had increased interactions with the outgroup. This finding is confirmed by the following quote obtained from an interview:

For example, the parents learn what to do sometimes in collaborative activities by talking to each other, and sometimes by looking at each other's children when they cannot understand each other. These activities increase the communication between the two groups, as they learn a lot from each other in the joint activities within the school. In the reading festival, maybe during the domestic goods week on April 23 (National Sovereignty and Children's Day), these kinds of things had a positive effect, because they had to communicate in these activities. (Class teacher, F. T.)

Field notes showing activities that increase contact frequency to also increase the level at which they identify with the outgroup were noted as another important finding of this study. For example, the shared joy and sorrow of local and migrant students in the same group at a football match, academic activities, or an official commemoration ceremony were noted as activities that paved the way for identifying with the outgroup. These activities were also noted as moments when negative parental influences toward the outgroups diminished.

Learning Prejudice

The findings in this section are based on Allport's (2016) argument that socialization processes, as well as parents in particular, are effective in the acquisition of prejudice during childhood. In addition, the findings support the claim that parental attitudes shape children's social identities and values in line with social learning theory (Bandura, 1977).

Children's group awareness is formed through the messages they receive from their parents, and the relationships they establish with the out-group are largely shaped by parental attitudes. The effects parents have on intergroup interactions at school were embodied in various ways in this study. In the classroom observations, the parents were understood to influence the attitudes of local students who did not want to sit in the same row as a migrant child. The parents of these children were found to have similar experiences in their neighborhood relations and to be unable to communicate with migrant families in the neighborhood. Extreme cases of verbal and physical attacks to get migrants to move out of the neighborhood were even found:

A Turkish neighbor starts a fight every night on the pretext that we do not want Syrians in this neighborhood. He has no reason. He just doesn't want Syrians there. For example, he sometimes drinks alcohol and wine and shouts at our door that this neighborhood doesn't want Syrians. He does the same thing whenever he drinks wine. Once at night while we were sleeping, the man broke our window and ran away immediately. The police come, looked, and left. Then the man came again, not alone but with a group. Like the mafia. We were very scared, and my brother stayed with us for 3-4 days. We found another house; we will move to a house in another neighborhood. What is our crime? What guilt do we have on our hands? My child sometimes goes out in front of the door. He comes back in 2 minutes without stopping for long. He goes through the same thing in the classroom. For example, his friends force him to sit in the back row. They always send him to the back row. They treat my child as a second-class human being. (Migrant parent, S. K.)

The findings from the interviews with the parents of local children who exhibited exclusionary attitudes in the classroom and who couldn't explain why their child should not sit in the same row with a migrant or why they avoided contact with migrant families in the neighborhood support Allport's (2016) prejudice model as a typical example of prejudiced attitudes. The findings are in line with the results from various studies (Epstein & Komorita, 1966, p. 643; Meeusen, 2004, pp. 46–49; Rodriguez-Garcia & Wagner, 2009, p. 517) that found children to learn prejudiced attitudes at home.

The remarkable finding was revealed that recorded the children of local parents who'd avoided establishing neighborly relations with migrant families in the neighborhood and excluded them to resort to physical violence against migrant children in the classroom and after school for no reason. The following quote shared on the subject concretizes this finding:

Last year, many of my Syrian students told me that there was a neighborhood gang of Turks who beat them up after school. People were waiting at the school gate saying, "I'm going to beat up Syrians" or something like that. Or for example, I had a lot of students who came to me saying, "I want to go to the park after school, but the Turks don't let us go there, they beat us up there," or another example where the mothers of Syrian children often don't allow them to leave the house, because when they go out on the street, they are afraid the children will run into the neighborhood gang. (School counselor, H. N.)

The findings show that both migrant and local children are significantly affected by their parents' attitudes. This impact on children should be emphasized to lead to a serious problem in terms of intergroup relations, such as the exclusionary practices of the local group and the isolation of the migrant group. This assessment supports the research conclusion of Towles-Schwen and Fazio (2001), who found parental prejudice to be an important factor influencing childhood contact experiences. Similarly, other research results (Rodriguez-Garcia & Wagner, 2009, p. 521) suggested that parents have a significant influence on children's racial attitudes and that parental attitudes have critical importance. The study by Pettigrew and Tropp (2011) supports these results by revealing a positive relationship between perceived parental attitudes and children's attitudes toward outgroups.

The existing literature coincides with the major claim of this research that prejudiced attitudes and behaviors are transferred from parents to children as an indicator of parent-child similarities. When evaluated collectively, the findings are supported by various research results confirming the claim that prejudice is learned in the home environment (Epstein & Komorita, 1966; Meeusen, 2004; Rodriguez-Garcia & Wagner, 2009). In addition, the findings overlap with the results of studies (Allport, 2016; Meeusen, 2014) that have shown individuals to agree with the in-group about prejudices. Based on this, the study evaluates taking into account the effects of the home environment on interventions to be vitally important for reducing negative prejudicial behavior.

Sensitivity to Implicit (Non-Verbal) Behaviors

This study scrutinized every parental behavior to examine parent-child similarities regarding interactions with outgroups. Therefore, special attention was paid to parents' sensitivity toward implicit (nonverbal) behaviors in intergroup interactions. The study considered revealing how implicit or explicit displays of related attitudes and behaviors affect children to be important for revealing the social justifications of prejudices that affect the direction and intensity of the interactions with out-groups. In this context, the field study meticulously examined the implicit attitudes and behaviors of local and migrant parents toward the individuals in the outgroup.

Some local parents were observed to interact with migrant parents or students using exclusionary gestures and facial expressions, to often avoid eye contact with them, or to tend to communicate with them by increasing physical distance at various places and

times at school (e.g., parent-teacher meetings, official celebrations). The students of these parents were observed to not make friends with the migrant students, to not want to sit in the same row with them, and in some cases to have behaviors that amount to physical bullying.

One in-class observation noticed that a male Turkish student named M. S. sitting in the second row was constantly standing in front of the Syrian students sitting in the back row so that they could not see the board. When the teacher noticed this, he sent M.S. to the back of the class. Although M. S. was punished by being sent to the back row, he continued to disturb the Syrian students sitting there. In an informal interview with the classroom teacher, the teacher stated that M. S.'s parents were constantly coming to the school to complain because he was constantly fighting with Syrian students. The teacher shared, "Despite all the explanations I made, the parent was pointing to Syrian students as the source of the problem." The negative prejudiced attitude of this Turkish parent was noted to have turned into a problem that had reinforced M. S.'s behavioral disorder. In the in-depth interview with M. S.'s mother, she said, "The child is a child after all, how else can you feel? Love the created for the creator's sake. I mean, they are children, after all, what can we do." The sharing of this statement was recorded as a significant finding pointing to the effect of implicit parental attitudes contradicting the content of the teacher-parent interview.

In the interviews with local parents, some were observed to share statements about accepting the individuals in the migrant group. For example, some parents were recorded as saying, "I tell my child to be friends with them and to not hurt them." However, during the observations made during official celebrations, meetings, and in-class parent visits, these parents were noted to exhibit behaviors that contradicted their statements in the interviews. Similarly, the students of these parents were also observed to exhibit attitudes and behaviors that excluded and marginalized migrant students both within and outside of the classroom. These findings are supported by Castelli et al. (2009, pp. 589–590) and Baron and Banaji (2006, pp. 56–57), who found children to be influenced by their parents' non-verbal behaviors at a very early age regardless of their positive verbal behaviors. This result is consistent with research findings showing parents' positive verbal expressions to not mitigate the effects of negative nonverbal behaviors.

Experiences reflecting the parent-child similarities regarding their interactions with external groups were also observed in the migrant group. In this context, migrant parents' timid or assertive behavior when communicating with teachers, local parents, or students were noted to be similarly imitated by their children. These findings show that children are sensitive to their parents' implicit behaviors toward outgroups. In parallel with this finding, Castelli et al. (2007, pp. 353–354) stated in their research that parents' verbal reactions do not affect children and that parental attitudes as perceived by children have deeper effects rather than parents' verbal reactions. On this basis, one can argue that parents' implicit behaviors are an important determinant of children's attitudes toward outgroups.

The data obtained from the field study and the evidence from studies in the literature (Baron & Banaji, 2006; Castelli et al., 2007, 2008, 2009; Sinclair et al., 2005) show that children tend to adopt parents' implicit behaviors more easily. Parents' implicit behaviors should be underlined to be more easily noticed by children and to be more effective regarding the attitudes children form. On this basis, emphasizing the sensitive importance of looking beyond the verbal expressions of parents and taking their implicit behaviors into account are useful for making a positive contribution to children's intergroup relations.

Parent-Child Similarities in Cross-Group Friendships

Examining parents' and children's attitudes and behaviors regarding intergroup friendships will provide an opportunity to explicitly assess parent-child similarities regarding their interactions with outgroups. As Pettigrew and Tropp (2011, p. 48) emphasized, intergroup friendships are shown to be one of the most powerful tools for reducing negative attitudes toward the outgroup and to be even considered very important because these generalize to other outgroups with which one is not in contact.

The migrant and local families were observed to exhibit different tendencies in choosing friendships due to the differences in the cultural characteristics and conditions of the two groups. The field data show that parents have a strong influence on the tendencies toward migrant and local students friendly relationships. Although very rare, the children of local parents who had positive relationships with migrant parents were observed to have positive friendships with migrant children. Based on these findings and in line with Meeusen's (2014, p. 52) research, a strong link should be emphasized to exist between intergroup friendships in terms of children's and parents' tolerance of the outgroup.

The children of local parents who had contact with migrant families not only at school but also in the neighborhood were found to make friends with migrant children in the neighborhood. This finding is in line with Edmonds and Killen's (2009, pp. 7–8) research findings, which show that when parents have intergroup friends, children can more easily participate in intergroup relations and become socially competent in this regard. On the other hand, children of parents who perceived migrants as a threat and stated that they did not want to be in the same school with them were highly motivated to establish in-group friendships. These children were observed to not interact with migrant children except in compulsory situations, as well as to even avoid joint activities in the classroom and to bully them when the teacher wasn't watching.

In the interviews with the migrant parents, all of them shared that they wanted their children to make friends with local students. However, the data obtained during the interviews revealed the migrant parents' inadequate contact with the outgroup and experiences of negative contact to have created a sense of exclusion among migrant parents. Similar to the migrant parents who had difficulties and reservations in communicating with local parents, their migrant children also had problems communicating with local children. The observations witnessed such examples as not being able to participate in local students' games, being expelled from the playground by local students, or being exposed to verbal and physical violence and recorded these as concrete findings.

When evaluating the findings collectively, the frequency of contact parents established with the outgroup and parents' prejudices toward the outgroup were understood to have profound effects on children's intergroup relationships. Meeusen's (2014, pp. 48–49) dealing with parent-child similarity in friendship relations between groups reached a similar conclusion. Accordingly, Meeusen emphasized that when parents have intergroup friends, their children will be "better adapted and socially competent" at involving themselves in intergroup relationships. Knowing that an ingroup member has interacted positively with an outgroup member may reduce anxiety about future interactions with the outgroup and provide the perception that interacting with the outgroup is accepted by the ingroup. That the expected positive effect would be higher if this ingroup member was a parent is not difficult to predict.

The results on parent-child similarities regarding outgroup friendship relations do not fully coincide with the research results from Smith et al. (2003, p. 161), who found educational environments that bring together students from different ethnic groups to ensure the development of positive attitudes in terms of intergroup friendship relations in children. However, the current study's data indicate the expected positive outcomes in intergroup interaction to be unachievable simply by bringing the two groups together. As Allport (2016) emphasized, the fact that the frequency of positive contact can help eliminate the negative prejudices that start in the family and the fact that healthy interactions with outgroups can only be experienced in this way are worth remembering.

One risk that is present is that the difficult conditions in which migrant families find themselves may be exacerbated by the exclusionary effects of the local group. Limited opportunities for contact with the locals will lead to the risk of the migrant group being isolated and feeling lonely. For this reason, having parents, especially from the host community, exhibit accepting attitudes and behaviors toward migrants is vitally important. Based on this understanding, the study evaluated that meeting different groups in schools should be seen as an opportunity and that interventions should be planned to reinforce this with positive experiences.

Conclusion

This study has examined the intergroup interactions between migrant children and Turkish children in Türkiye while focusing on parental influence. In addition to Allport's (2016) model of prejudice and Bandura's (1977) social learning theory, the field research examining intergroup contact and prejudice as discussed in this study has provided an important theoretical framework for examining children's attitudes toward outgroups. This study has within the same research topic noteworthy examined the attitudes of parents and children from the host and refugee communities toward outgroups. This contributes to developing a holistic understanding of the social relations between dominant and minority groups. Sensitive attention was paid to the role and influence parents have on children regarding their intergroup interactions. In addition, special attention was paid to the family environment, especially to parental influence, as a determinant of how children experience intergroup prejudice and contact.

Another feature that distinguishes this study from others in the field is the research method it adopted. The study deemed critical ethnographic research to be necessary for revealing and examining the parents' implicit behaviors, because the verbal expressions parents shared regarding their attitudes and beliefs toward outgroups was considered to be confirmable by directly observing their behaviors in the natural environment. In addition, the study has concluded the critical ethnography method to be appropriate for approaching the reflections of the asymmetrical relationship the dominant group established with minority migrants in terms of the relationships between their children. The critical ethnographic method is based on a long-term association with the participants in the field and should be noted to provide a unique experience for examining and making sense of the relations between the migrant and local groups through participant observations, as well as through structured and unstructured interviews.

The field data from this study show that parents have a highly determinative role in their children's intergroup relations. Parents' prejudices toward the outgroup and the frequency of contact were observed to similarly manifest in their children. The study has analyzed its findings under four main headings in order to examine parental influence regarding the interactions with outgroups more closely. These headings are young children's group awareness and preferences, learning prejudices, sensitivity to implicit (nonverbal) behaviors, and parent-child similarities regarding intergroup friendships.

The study found the primary school students that were included in the study to have in-group and out-group awareness. In line with the results of various studies in the literature (Lam et al., 2011; Neblett et al., 2008; Smith et al., 2003), this awareness had emerged due to the influence of their parents rather than from direct contact with the outgroup. Another area of experience

where parental influence on their children was deeply traced concerned children's group preferences. In line with Allport's (2016) and Bandura's (1977) theoretical frameworks, the results regarding group preferences were in the form of in-group favoritism for local students. The migrant students' group preferences took the form of imposing themselves on the out-group and consequently distancing themselves from the in-group. These results are in line with Davey and Norburn (1980, p. 59), who concluded that minority groups direct their feelings of dislike not toward the host community but to another minority group. Migrant individuals who are unable to be accepted to the dominant group due to exclusionary attitudes and who distance themselves from their group in the interim are understood to face a deep loneliness that expresses isolation from both groups. Undesirable attitudes and behaviors originating from the local group should be emphasized to cause the migrant group to withdraw into itself and to constitute a risk factor that makes migrant children continuing their education and adapting to the new society difficult.

The children's prejudices towards the outgroup were understood to have been transmitted from their parents. Parents' conversations within the family were also observed to affect the children, both in terms of their group awareness and preferences toward the outgroup, as well as their prejudices toward the outgroup. One of the striking results of the study is that children can easily recognize and tend to adopt their parents' implicit behaviors. In parallel with this result, the results from Sinclair et al. (2005, pp. 287-288) also showed a high correlation to exist between parents' implicit prejudices and their children's prejudices, with a negative correlation present between parents' and children's explicit prejudices. Although the parents stated having a positive approach in their verbal expressions, marginalizing attitudes were also encountered in the children of parents who used body language to exclude individuals belonging to the migrant group. Therefore, the study has concluded that children resemble their parents regarding their friendship relations with the outgroup.

The results related to parent-child similarities contradict the results from Aboud and Doyle's (1996, p. 380) research. Their study on the relationship between children's racial attitudes and mothers' racial attitudes concluded no strong correlation to be present between the two. According to them, the reason for this result was that children acted in the opposite direction of their mothers because they had the perception that their mothers were masking their real attitudes. Because parents try to hide their attitudes about outgroups, children resort to their cognitive competencies to make sense of the similarities and differences about the outgroup. As a result, Aboud and Doyle stated that parents are not the sole source of children's interactions with outgroups; instead, children's cognitive aspects are what is important. They also stated that children rarely imitate the exact words or actions they observe (p. 382). In conclusion, Aboud and Doyle emphasized children's cognitive aspects to have a decisive role in their interactions with outgroups. However, the current study has evaluated children's use of their cognitive capacities as a competence for imitating their parents rather than for challenging their parents in regard to their interactions with outgroups. As a result, the research understands that children can easily recognize their parents' implicit behaviors. In addition, parents with prejudiced attitudes despite saying they are not exclusionary have children with similar attitudes and behaviors. As Rodriguez-Garcia and Wagner (2009, pp. 521-522) found, family-based influences, being at the heart of a healthy intergroup interaction, should be considered for increasing contact and reducing prejudices. Therefore, the delicate importance of taking parents into account in any attempt is worth emphasizing in order to positively shape the course of intergroup relations. This is followed by emphasizing how positive developments in intergroup relations at school may be hindered in the family environment.

In summary, the results from this Türkiye-focused study have revealed that parents' outgroup attitudes significantly influence the attitudes of their primary school-age children. These results show that parents continue to be the primary source of children's acquisition of prejudiced attitudes toward the outgroup. In this context, the need exists for studies that will examine how parental attitudes are transmitted using a longitudinal approach over similar sample groups or different age groups. In addition, future research should not be limited to the effects of parents. This study has also evaluated the need to exist for studies that consider peers, teachers, and/or social groups separately regarding the transmission of attitudes.

Peer Review: Externally peer-reviewed.

Conflict of Interest: The author declares no conflict of interest.

Grant Support: The author received no financial support for the research, authorship, and/or publication of this article.

REFERENCES / KAYNAKLAR

- Aboud, F. E., & Doyle, A. B. (1996). Parental and peer influences on children's racial attitudes. *International Journal of Intercultural Relations*, 20(3-4), 371-383.
- Acock, A. C., & Bengtson, V. L. (1980). Socialization and attribution processes: Actual versus perceived similarity among parents and youth. *Journal of Marriage and the Family*, 42(3), 501-515. <https://doi.org/10.2307/351895>
- Allan, J. (2017). *An analysis of Albert Bandura's aggression: A social learning analysis*. CRC Press.
- Allport, G. W. (2016). *Önyargının doğası* (N. Nirven, trans.). Sakarya Üniversitesi Yayınları.

- Bandura, A. (1977). *Social learning theory* (Vol. 1). Englewood Cliffs.
- Baron, A. S., & Banaji, M. R. (2006). The development of implicit attitudes: Evidence of race evaluations from ages 6 and 10 and adulthood. *Psychological Science, 17*(1), 53–58.
- Bronfenbrenner, U. (1979). *The ecology of human development: Experiments by nature and design*. Harvard university press.
- Carspecken, P. F. (1996). *Critical ethnography in educational research: A theoretical and practical guide*. Psychology Press.
- Castelli, L. U., Carraro, L., Tomelleri, S., & Amari, A. (2007). White children's alignment to the perceived racial attitudes of the parents: Closer to the mother than the father. *British Journal of Developmental Psychology, 25*(3), 353–357.
- Castelli, L., De Dea, C., & Nesdale, D. (2008). Learning social attitudes: Children's sensitivity to the nonverbal behaviors of adult models during interracial interactions. *Personality and Social Psychology Bulletin, 34*(11), 1504–1513.
- Castelli, L., Zogmaister, C., & Tomelleri, S. (2009). The transmission of racial attitudes within the family. *Developmental Psychology, 45*(2), 586–591. <https://doi.org/10.1037/a0014619>
- Cerna, L. (2019). *Refugee education: Integration models and practices in OECD countries* (OECD Education Working Papers, No. 203). OECD Publishing. <https://doi.org/10.1787/a3251a00-en>
- Çelik, Ç., & İcduygu, A. (2018). Schools and refugee children: The case of Syrians in Turkey. *International Migration, 57*(2), 253–267. <https://doi.org/10.1111/imig.12488>
- Davey, A. G., & Norburn, M. V. (1980). Ethnic awareness and ethnic differentiation amongst primary school children. *New Community, 8*(1-2), 51–60.
- Dryden-Peterson, S. (2012). The Politics of Higher Education for Refugees in a Global Movement for Primary Education. *Refuge: Canada's Journal on Refugees, 27*(2), 10–18. <https://doi.org/10.25071/1920-7336.34718>
- Dryden-Peterson, S. (2017). Family–school relationships in immigrant children's well-being: the intersection of demographics and school culture in the experiences of black African immigrants in the United States. *Race Ethnicity and Education, 21*(4), 486–502. <https://doi.org/10.1080/13613324.2017.1294562>
- Edmonds, C., & Killen, M. (2009). Do adolescents' perceptions of parental racial attitudes relate to their intergroup contact and cross-race relationships? *Group Processes & Intergroup Relations, 12*(1), 5–21.
- Epstein, R., & Komorita, S. S. (1966). Prejudice among Negro children as related to parental ethnocentrism and punitiveness. *Journal of Personality and Social Psychology, 4*(6), 643–647. <https://doi.org/10.1037/h0023988>
- HRW. (2015). *Geleceğimi Hayal Etmeye Çalıştığımında Hiçbir Şey Göremiyorum. Türkiye'deki Suriyeli Mülteci Çocukların Eğitime Erişiminin Önündeki Engeller–Kayıp Nesil Olmalarını Önlemek*. https://www.hrw.org/sites/default/files/report_pdf/Türkiye1115tu_web
- Lam, V., Guerrero, S., Damree, N., & Enesco, I. (2011). Young children's racial awareness and affect and their perceptions about mothers' racial affect in a multiracial context. *British Journal of Developmental Psychology, 29*(4), 842–864.
- Madison, D. S. (2005). *Critical ethnography: Method, ethics, and performance*. Sage.
- McBrien, J. L. (2005). Educational needs and barriers for refugee students in the United States: A review of the literature. *Review of Educational Research, 75*(3), 329–364. <https://doi.org/10.3102/00346543075003329>
- Meeusen, C. (2014). The parent–child similarity in cross-group friendship and anti-immigrant prejudice: A study among 15-year old adolescents and both their parents in Belgium. *Journal of Research in Personality, 50*, 46–55.
- Miles, M. B., & Huberman, A. M. (1994). *Qualitative data analysis: An expanded sourcebook*. Sage.
- Nabavi, R. T. (2012). Bandura's social learning theory & social cognitive learning theory. *Theory of Developmental Psychology, 1*, 24.
- Neblett, E. W., Smalls, C. P., Ford, K. R., Nguyen, H. X., & Sellers, R. M. (2009). Racial socialization and racial identity: African American parents' messages about race as precursors to identity. *Journal of Youth and Adolescence, 38*, 189–203.
- Nesdale, D. (2001). Language and the development of children's ethnic prejudice. *Journal of Language and Social Psychology, 20*(1-2), 90–110.
- Özer, S., Şirin, S., & Oppedal, B. (2013). *Bahcesehir study of Syrian refugee children in Turkey*. <https://www.fhi.no/globalassets/dokumenterfiler/studier/ungkul/bahcesehir-study-report.pdf>
- Özer, Y. Y., Komşuğlu, A., & Ateşok, Z. Ö. (2017). One common future, two education systems: The case of Syrian children of Istanbul. *European Education, 49*(2-3), 114–132. <https://doi.org/10.1080/10564934.2017.1328268>
- Pettigrew, T. F., & Tropp, L. R. (2006). A meta-analytic test of intergroup contact theory. *Journal of Personality and Social Psychology, 90*(5), 751–783. <https://doi.org/10.1037/0022-3514.90.5.751>
- Pettigrew, T. F., & Tropp, L. R. (2011). *When groups meet. The dynamics of intergroup contact*. Psychology Press.
- Rodríguez-García, J. M., & Wagner, U. (2009). Learning to be prejudiced: A test of unidirectional and bidirectional models of parent–offspring socialization. *International Journal of Intercultural Relations, 33*(6), 516–523.
- Şeker, B. D., & Sirkeci, İ. (2015). Challenges for refugee children at school in Eastern Turkey. *Economics & Sociology, 8*(4), 122–133. <https://doi.org/10.14254/2071-789x.2015/8-4/9>
- Sinclair, S., Dunn, E., & Lowery, B. (2005). The relationship between parental racial attitudes and children's implicit prejudice. *Journal of Experimental Social Psychology, 41*(3), 283–289.
- Sirin, S. R., & Rogers-Sirin, L. (2015, October). *The educational and mental health needs of Syrian refugee children*. Washington, DC: Migration Policy Institute (MPI). <https://www.migrationpolicy.org/sites/default/files/publications/FCD-Sirin-Rogers-FINAL.pdf>
- Smith, E. P., Atkins, J., & Connell, C. M. (2003). Family, school, and community factors and relationships to racial–ethnic attitudes and academic achievement. *American Journal of Community Psychology, 32*(1-2), 159–173.
- Stephan, W. G., Ybarra, O., & Bachman, G. (1999). Prejudice toward immigrants. *Journal of Applied Social Psychology, 29*(11), 2221–2237.

- Stewart, J. (2012). Transforming schools and strengthening leadership to support the educational and psychosocial needs of war-affected children living in Canada. *Diaspora, Indigenous, and Minority Education*, 6(3), 172–189.
- Strauss, A., & Corbin, J. (1998). *Basics of qualitative research: techniques and procedures for developing grounded theory*: Sage.
- Taştan, C., & Çelik, Z. (2017). *Türkiye’de Suriyeli çocukların eğitimi: Güçlükler ve öneriler*. Eğitim-Bir-Sen Stratejik Araştırmalar Merkezi. https://www.researchgate.net/publication/320288420_Turkiye'de_Suriyelilerin_Egitimi_Guclukler_ve_Oneriler
- Thomas, J. (1993). *Doing critical ethnography* (Vol. 26). Sage.
- Towles-Schwen, T., & Fazio, R. H. (2001). On the origins of racial attitudes: Correlates of childhood experiences. *Personality and Social Psychology Bulletin*, 27(2), 162–175.
- UN. (1948). Universal declaration of human rights. *UN General Assembly*, 302(2), 14-25. <https://www.un.org/en/about-us/universal-declaration-of-human-rights>
- UNHCR. (2016). *Missing out: Refugee education in crisis*. <https://www.unhcr.org/publications/education/57d9d01d0/missing-refugee-education-crisis.html?query=%20MISSING%20OUT%20REFUGEE%20EDUCATION%20IN%20CRISIS>
- Verkuyten, M. (2002). Ethnic attitudes among minority and majority children: The role of ethnic identification, peer group victimization and parents. *Social Development*, 11(4), 558–570.
- White, F. A., & Gleitzman, M. (2006). An examination of family socialisation processes as moderators of racial prejudice transmission between adolescents and their parents. *Journal of Family Studies*, 12(2), 247–260.
- Yılmaz, İ. H. (2021). *Türkiye’deki Suriyeli çocukların okula uyumu - Etnografik bir araştırma*. Nobel Akademik Yayıncılık.
- Yılmaz, İ. H., & Sağıroğlu, A. Z. (2022). Türkiye’deki Suriyeli öğrencilerin Türkçe ve ana dil becerilerine ilişkin algıları ve gündelik hayattaki dil tercihleri. *MSGSÜ Sosyal Bilimler Dergisi*, 2(26), 472–494.

How cite this article

Yılmaz, I. H. (2023). Parental effects on children regarding interactions with outgroups: Parent-child similarities in migrant and host groups in Türkiye. *Istanbul Üniversitesi Sosyoloji Dergisi*, 43, 27-39. <https://doi.org/10.26650/SJ.2023.43.1.0026>

Kurum Bakımı Geçmiş Olan Bireylerin Ebeveynlik Deneyimleri: “Bana Göre Anne Olmak Hep Eksik Hissetmek”

Parenting Experiences with Children in Care: "Being a mother always feels incomplete to me"

Fatih Kucur¹,  Özge Kelebek²,  Melike Semerci³ 

¹(Dr. Öğr. Üyesi), İstanbul Üniversitesi-Cerrahpaşa, Sağlık Bilimleri Fakültesi/Sosyal Hizmet Bölümü, İstanbul, Türkiye

²(Arş. Gör.), Anadolu Üniversitesi, Sağlık Bilimleri Fakültesi, Sosyal Hizmet Bölümü, Eskişehir, Türkiye

³(Doktora Öğrencisi), İstanbul Üniversitesi-Cerrahpaşa, Sağlık Bilimleri Fakültesi, Sosyal Hizmet Bölümü, Türkiye

ÖZ

Bireyin günlük hayatına yansıyan davranışlarının, tutumlarının geçmiş tecrübelerin bir izdüşümü olduğu düşüncesi ile hareket edilen bu çalışmada, kurum bakımı geçmişine sahip ebeveynlerin, ebeveyn-çocuk ilişkisine odaklanarak deneyimlerinin keşfedilmesi amaçlanmıştır. Araştırma, nitel araştırma desenlerinden fenomenolojik yaklaşım kullanılarak gerçekleştirilmiştir. Araştırmanın katılımcılarına kartopu örnekleme yöntemiyle ulaşılmıştır. Bu kapsamda ulaşılan 9 kadın 5 erkek olmak üzere toplam 14 kişiyle derinlemesine görüşmeler yapılmıştır. Araştırmadan elde edilen veriler, MAXQDA 2020 nitel analiz programıyla temalandırılmış ve “ebeveyn-çocuk ilişkileri” ile “ebeveynliğe dair algılar” olmak üzere 2 ana tema çerçevesinde yorumlanmıştır. Araştırma sonucunda katılımcıların; yuva ve yurt geçmişleri, kurumda kalma süreleri, biyolojik aileleri ile ilişkileri, çevrenin rolü gibi etkenlerin ebeveynlik yaklaşımlarını büyük ölçüde etkilediği bulgusuna ulaşılmıştır. Ayrıca kendi ebeveynlik süreçlerinde geçmiş yaşantılarındaki eksiklikleri telafi etme yoluna gittikleri ve buna bağlı olarak daha özverili, duygu yoğunluklu bir tutum izledikleri görülmüştür. Bu açıdan araştırmanın bulgularından hareketle, bireylerin gerek kurum süreçlerinde ve gerekse kurum sonrası süreçte sağlıklı ve bütünlüklü biyopsikososyal politikalar ile desteklenmesinin ve kurumların da bütünlüklü politikalarla yönetilmesinin gerekliliği ortaya çıkmıştır.

ABSTRACT

Based on the idea that individual behaviors and attitudes reflected in daily life are a projection of past experiences, this study aimed to explore the experiences of parents with a history of institutional care by focusing on the parent-child relationship. This current study was conducted through phenomenological approach which is a type of qualitative research design. Participants in the study were recruited by using snowball sampling. In this context, in-depth interviews were conducted with a total of 14 people including 9 women and 5 men. The data obtained from the research were thematized with the qualitative analysis program called as MAXQDA 2020 and interpreted within the framework of two main themes: "parent-child relationships" and "perceptions of parenthood". As a result of the research, it was found that the factors such as the participants' backgrounds in day care centers and dormitories, the length of their stay in institutions, their relationships with their biological families, and the role of the environment greatly influenced their parenting approaches. In addition, it was observed that they tried to compensate for the deficiencies of their past experiences in their parenting processes, accordingly, they followed a more selfless and emotionally intense attitude. In this regard, based on the findings of the study, it is revealed that individuals should be prepared for the process with healthy and holistic biopsychosocial policies both during and after the institutionalization process and institutions should be managed with holistic policies.

Anahtar Kelimeler: Kurum bakımı, yetiştirme yurdu, çocuk yuvası, kurumda yetişen çocuklar, aile, ebeveyn-çocuk

Keywords: Institutional care, orphanage, child in care, family, parent-child

EXTENDED ABSTRACT

Our study aimed to evaluate the meaning attributed to the parenthood in the context of the past experience of the institution by revealing the parent-child relationship of parents who stayed in orphanages. For this purpose, a phenomenological approach,

Corresponding Author: Fatih Kucur **E-mail:** fatihkucur@iuc.edu.tr

Submitted: 31.03.2023 • **Revision Requested:** 17.05.2023 • **Last Revision Received:** 21.06.2023 • **Accepted:** 12.07.2023



This article is licensed under a Creative Commons Attribution-NonCommercial 4.0 International License (CC BY-NC 4.0)

a type of the qualitative research design, was adopted and nine female and five male participants were reached by snowball sampling method. Observation and in-depth interviews were used for data collection. For in-depth interviews, literature-based semi-structured interview questions and a socio-demographic information form were prepared and then reviewed in detail by three researchers. As a result, a sociodemographic information form includes age, marital status, place of residence, level of education, number of children. In addition, semi-structured interview covers the questions regarding information about the institutional care process and parenting after institutional care. The interviews were conducted by two researchers and after the interview, the third researcher evaluated the interview content and mutually interpreted the data. By using this method, observations were made during the interviews and they were shared with the notes taken. While two of the interviews were conducted face to face in Eskişehir, the rest of the interviews were conducted online. The reason for the predominance of online interviews was due to the limited time of the participants as they had dependent children. The interviews were audio-recorded with the consent of the participants after the researcher informed them that the information would remain anonymous. One of the participants did not accept the audio recording due to confidentiality concerns, so the researcher took notes by hand. The interviews lasted 30 minutes on average. Data from the study were collected over an average period of 2 months between 01/15/2022 and 03/01/2022. The data obtained from the research was deciphered and coded thematically by MAXQDA 2020 qualitative analysis program. The data were coded and compared separately by two researchers in order to reach a consensus between the researchers which is important for the reliability of the data. As a result, an agreement was reached on common code titles and code content. After the analysis of the codes, the process of interpretation and visualization began.

The data obtained as a result of the research were interpreted through two main themes, namely "parent-child relationships" and "definitions and perceptions of parenting". In line with these, the research question is as follows "What are the parenting experiences and perceptions of parents with a history of institutional care?".

In addition to the altruistic and supportive approach, another finding of the study is that the bond developed with the children within the framework of a "friendship" relationship. When participants' relationships with their children were evaluated in our study, the use of the concepts of "loving" and "being loved" together, as well as friendship, was interpreted as parents were fulfilling this feeling through their children since children are viewed as an important source of support for parents and representor of the family that they have created for themselves.

In the light of the other findings of this study, the weak bond with the staff in the institutional environment, the negative attitudes and behaviors exposed during the institutional process, and the longing for their biological parents appear as important factors influencing the parenting process. As far as our study is concerned, one of the most important findings is that all participants tried to be more sensitive in their behaviors towards their children and tried to make them feel loved in their approach style. In addition, it was also observed in the interviews that although they remembered their past family experiences negatively, they showed a more possessive attitude towards the families they created. Thus, it appears that the participants are more aware of the importance of family, as opposed to their biological families and they are more sensitive to their children as a result of their negative experiences. This finding of our research is in line with many other studies. Again, within this theme, it was found that the greatest support, especially in child care, was received from spouses.

In our research, participants were asked to define being a mother and father, and the results showed that they emphasized the feeling that their biological mothers and fathers left incomplete. As a general assessment, the participants preferred to talk about the meaning they ascribed to their children rather than to themselves, and they ascribed to the child the meaning of "filling a gap" in their lives. This study found that participants characterized children with terms such as "source of happiness" and "joy of the house" and that children played an important role in reinforcing parents' sense of personal success. On the other hand, another finding of this study was that participants with a day care background used more expressions to describe parenting than participants without a day care background. This was interpreted as that the participants with a day care background felt the absence of their parents and longing for their parents more in early childhood, which made a more emotional transference of these concepts. In addition to all these definitions, one of the interesting findings of the study was that some male participants described the meaning of being a father as "being God" and similar descriptions.

In conclusion, the data obtained in this study show that the parenting experiences of individuals with a history of institutional care are influenced by their institutional experiences. Again, the data from this study show us that the long-term effects of institutional care should not be ignored for a healthy family environment. In this regard, it becomes clear that individuals should be prepared for the process with healthy and holistic biopsychosocial policies both during and after institutionalization, and that institutions should be managed by holistic policies.

Based on the results of the research, it is recommended to provide psychosocial support services to individuals leaving institutional care in order to raise awareness about family and marriage and to conduct studies so that individuals and children can spend time together. In this sense, individual and family-oriented social service studies should be carried out to enable individuals to cope with their past life experiences.

Kurum Bakımı Geçmiş Olan Bireylerin Ebeveynlik Deneyimleri: “Bana Göre Anne Olmak Hep Eksik Hissetmek”

Aile, çocuğun bakımını/yetiştirilmesini üstlenen, barınma imkânı sunan ve topluma katılımını kültür aktarımı yolu ile destekleyen, toplumla birey arasında köprü işlevi gören bir sosyal kurumdur (Dikeçligil, 2012, s. 24). Bu çerçevede aile, çocuğun empati, şefkat gibi duyguları öğrenip yüklediği, otoriteyi/sınırı tanıma ve diğer birçok toplumsallaşma deneyiminin yaşandığı yer olması bakımından çocuğu; duygusal, ahlaki, kültürel ya da siyasi boyutuyla kuşatan bir ilk eğitim alanıdır (Akın, 2019, s. 4). Çocuğun bakımı/yetiştirilmesinde birincil alan ailedir ve sorumluluk ebeveynlere aittir ancak ailenin parçalanması, ebeveynin yeterli bakımı sağlayamaması, çocuğun aile içinde ihmal ve istismara uğraması gibi sebeplerden dolayı aile ortamında sağlıklı biçimde yetişmesini engelleyecek durumlarla karşılaşması, çocuğun bakımı ve korunması hususunda devlet desteğinin sağlanmasını gerekli kılmaktadır. Böylece ailenin yukarıda bahsi geçen fonksiyonları ve görevlerinin, kurumlar aracılığıyla yerine getirilmesi gerekliliği ortaya çıkmaktadır. Bu ilkedan hareketle devlet, yatılı sosyal hizmet kuruluşları ile kurum bakımı hizmetini sunmakta ve çocuğun temel ihtiyaçlarından birisi olan barınma ihtiyacını karşılamaktadır (Gaskell, 2010, s. 137). Ancak tercih edilen ilk yöntem kurum bakımı değildir. Korunmaya ihtiyacı olan çocukların kurum bakımı altına alınması son aşamada gerçekleşmektedir. Çocuk refahı sisteminde korunmaya ihtiyacı olan çocukların ilk etapta kurum bakımına alınmadan sosyoekonomik destekle birlikte aile yanında bakımının sağlanması, aile yanında bakılma imkanının bulunmadığı durumlarda ise evlat edinme veya koruyucu aile hizmetinin verilmesi şeklinde bir yol izlenmektedir (Akgün, 2020, s. 207). Dolayısıyla öncelikle çocukların sağlıklı bir aile ortamında büyümelerinin sağlanması amaçlanmaktadır. Tüm bunların gerçekleşmesinin mümkün olmadığı hallerde ise çocuk en son durumda kurum bakımı altına alınmaktadır. Kurum bakımı yaygın ifade ile çocukların, arasında kan bağı olmayan yetişkinler tarafından bakım ve takibinin yapıldığı bir ortamda diğer çocuklarla bir grup halinde ya da toplu biçimde yaşamlarını sürdürmeleri olarak tanımlanmaktadır (Güran, 1983, s. 150). Kurum bakımı bu anlamda barınma fonksiyonunun bir yansıması olarak 24 saatlik zaman diliminde yatılı bir biçimde sağlanmaktadır (Yolcuoğlu, 2009, s. 50).

Türkiye’de iki binli yıllara kadar korunmaya ihtiyacı olan çocuklara yönelik hizmet veren kurumlar “çocuk yuvaları” ve “yetiştirme yurtları” şeklinde iki farklı yapıda oluşturulmuştur. Çocuk yuvaları, 0-12 yaş aralığındaki çocukların bedensel ve psikososyal gelişmelerinin yanında eğitim süreçlerinin de desteklendiği; yetiştirme yurdu ise, aynı şekilde 13-18 yaş aralığındaki çocukların bakımının sağlandığı sosyal hizmet kuruluşları olarak hizmet vermiştir. Tıpkı aile ve toplum gibi bu kuruluşlar da dinamiktir ve zamanın ihtiyaçları, edinilen tecrübeler ve ortaya konan gelişmeler karşısında değişip dönüşmektedir. Nitekim başlangıçta koğuş sistemi şeklinde ve kalabalık gruplar halinde hizmet veren bu kuruluşlarda, yaşam standartlarının korunamaması, personel sayısının yetersizliği gibi sorunlar (Erkan, 1995, s. 8) ve değişen bakış açıları ile alternatif arayışlara ve çözüm yollarına dair süreçler öne çıkmıştır. Bu çerçevede iki binli yıllarda çoklu çözüm önerileri ortaya konulmuştur. Örneğin ekonomik sebeplerle kurum bakımına alınan çocukların, ailelerinin yanında desteklenmesi yolu ile aile ortamında büyümeleri imkanının oluşturulmasına önem verilmiştir. Böyle bir imkana sahip olmayan çocuklar için ise, koğuş tipi bakım sisteminin sakıncalarının ortadan kaldırılmasına yönelik alternatif modeller oluşturulmaya çalışılmıştır. Bu kapsamda kalabalık gruplar ve koğuş sistemi yerine daha küçük birimler oluşturulmaya çalışılmış ve aile ortamı benzeri yapılanmalara geçilmiştir (Yıldırım, 2017, s. 94). Çocuk evleri, çocuk evleri sitesi ve ihtisaslaştırılmış çocuk evleri sitesi bu çabaların sonucu olarak ortaya çıkmıştır (Akgün, 2020, s. 211). Çocuk evleri, mahalle içerisinde bulunan ev tipi sosyal hizmet birimlerini ifade etmekteyken, aynı yerleşkede bulunan birden fazla ev tipi sosyal hizmet birimlerine ise çocuk evleri sitesi adlandırılmaktadır.

Bütün bu değişikliklere rağmen varılan yerin ideal ve son yer olduğunu söylemek pek mümkün görünmemektedir çünkü yapay bağlarla oluşturulmuş olan aile ortamı ilişki ve roller bakımından biyolojik temelli oluşan aile ortamından önemli ölçüde farklılaşmaktadır. Sağlıklı bir biyolojik aile ortamının varlığı, erken çocukluk döneminde aile üyeleriyle kurulan sağlıklı ilişkiler, çocuğun gelecekteki ilişkilerine de yansıması bakımından önemlidir (Gaskell, 2010, s. 137). Bu anlamda aile ortamı benzeri bir ortamın varlığına rağmen, bu yeni kuruluşlar da mevcut sorunu çözmekte yetersizdir. Çünkü aile sadece fiziki bir mekân olmanın ötesinde aynı zamanda duygusal bir bağlılığın mekanıdır. Bu duygusal eksiklik çocuğun aidiyet ve bağlanma duygusunu önemli ölçüde etkilemektedir. Bu eksiklik ise çocuğun sonraki yaşamına yansımaktadır. Bowlby’nin (1988) bağlanma teorisi de bu bağlamda erken yaşam deneyimlerinin sonraki ilişkileri nasıl etkilediğini açıklayan bir çerçeve çizmektedir. Bowlby’ye göre, insanların yaşamlarının erken dönemlerinde birincil bakıcılarından tutarlı ve hassas tepkiler almaları güvenli bağlanma geliştirmeleri için önemlidir. Tersine, bakıcıları tarafından tutarsız davranış veya reddedilme yaşadıklarında ise güvensiz bağlanma modeli oluşmaktadır. Çocukluktan gelen bağlanma kalıpları, bir bireyin yetişkin yaşamını ve yakın ilişkilerdeki (Bolt ve ark., 2019; Crowell ve ark., 2009) ve ebeveyn olarak (Mazzeschi ve ark., 2015) deneyimleri dahil olmak üzere anlamlı ilişkiler kurma ve sürdürme becerilerini etkilemektedir (Zvara ve ark., 2020). Kurum bakımında çocuğun birincil bakım veren kurum personeli/bakım elemanıdır ve çocuk anne-baba modelinden, ebeveyn bakımından, sevgi ve şefkatten yoksun biçimde yetişmektedir (Demirbilek, 2000). Ebeveynlerden erken ayrılma çocukların hem kuruma uyum sağlamasını hem de sosyal ve duygusal açıdan gelişmelerini etkilemektedir (Hunshal ve Gaonkar, 2008).

Erken çocukluk döneminde, kurum bakımı altındaki çocukların bakım verenleriyle yaşadığı olumsuz deneyimler, çocukların normal gelişimi için risk oluşturmaktadır. Kurum bakımı altındaki çocuklar, kurumsal bakımının aksamaması durumunda duygusal olarak etkilenebilmektedir. Yakın zamanda yapılan çalışmalar ile kurum bakımı altında kalan çocukların güvenli bağ oluşturmadağı

sonucuna ulaşılmıştır (Dobrova-Krol ve ark., 2010; Yüksel ve Öncü, 2016; Zeanah ve ark., 2005). Bağlanmanın yanı sıra, kurum bakımının; benlik saygısı (Aral ve ark., 2006; Çetin ve Çavuşoğlu, 2009), empati ve uyum düzeyi (Sloutsky, 1997), depresyon (Wathier ve Dell’aglio, 2007) gibi sosyal ve psikolojik etkilerinin olduğu çeşitli verilerle desteklenmektedir. Bu olumsuz durumların ortaya çıkmasında kurumda geçirilen süre, biyolojik aile ve yakın çevre ile ilişkiler de önemli bir etken olarak karşımıza çıkmaktadır. Yapılan araştırmalarda kuruma erken yaşta yerleştirilen ve uzun süreli bakım sağlanan çocuklarda olumsuz etkilerinin ortaya çıkma olasılığının daha yüksek olduğu görülmüştür (Browne, 2009; Şimşek ve ark., 2008; Yüceer Kardeş, 2018). Diğer taraftan çocuğun, kurumda kaldığı süre boyunca aile üyeleri ya da yakını oldukları kişilerce ziyaret edilmesinin, çocuğun psiko-sosyal gelişim, toplum ve diğer küçük birimlerle bütünleşme ve yalnızlık hissiyatı üzerinde olumlu bir etkisi olduğu da ortaya konmuştur (Boduroğlu, 2016; İnak, 2017). Kurum bakımının tüm bu etkileri kurum bakımı geçmiş olan bireylerin toplumsallaşma süreçlerinde yaşadıkları uyum, sosyal destek eksikliği gibi sorunlar ile ebeveynlik sürecinin sağlıklı işleyişini de zorlaştırmaktadır (Connolly ve ark., 2012; Svoboda ve ark., 2012).

Bu araştırmada kurum bakımı sürecini etkileyen bu etmenlerden hareketle kurum bakımından ayrılan bireylerin ebeveynlik deneyimlerine odaklanmıştır. Bu çerçevede 9’u kadın 5’i erkek olmak üzere toplam 14 katılımcı ile görüşülmüştür. Çalışma, özellikle ebeveyn-çocuk ilişkisine odaklanarak, kurum bakımından ayrılan bireylerin geçmiş dönem tecrübelerinden hareketle ebeveynlik deneyimlerini keşfetmeyi amaçlamaktadır. Bu amaçla araştırmada “Kurum bakımı geçmiş olan bireylerin anne-babalık deneyim ve algıları nasıldır?” sorusundan hareketle çalışmanın bulguları “ebeveyn-çocuk ilişkileri” ve “ebeveynliği dair algılar” ana temaları altında değerlendirilmiştir. Bu değerlendirme sonucunda literatüre paralel olarak bireylerin kurum geçmişlerinin ebeveynlik deneyimleri üzerine etkili olduğu sonucuna varılmıştır. Çalışma kapsamında ulaşılan kesimin zor bir örnekleme oluşturması ve bu alanda yapılan çalışmaların sınırlı olmasının çalışmanın önemini artırdığını ve alana katkı anlamında bir boşluğu doldurduğunu söylemek mümkündür.

Yöntem

Çalışma, nitel araştırma desenlerinden biri olan fenomenolojik yaklaşımla desenlenmiştir. Çalışmada, katılımcıların kurum bakımı ve ebeveynlik deneyimlerine odaklanılmış ve bu odakla ebeveynliğin nasıl algılandığı, fenomene nasıl anlam yüklendiği, nasıl tasvir edildiği ve ne hissedildiğinin açığa çıkarılması hedeflenmiştir (Patton, 2018, s. 104). Nitel verinin toplanması hem kurum bakımı hem de anne-babalık deneyimine sahip kişilerle derinlemesine görüşmeler yoluyla gerçekleştirilmiştir.

Çalışma Grubu

Bu araştırmanın çalışma grubunu kurum bakım geçmiş olan kişiler oluşturmaktadır. Katılımcılara, kriter örnekleme ve kartopu örnekleme yöntemi kullanılarak ulaşılmıştır. Kriter örnekleme, araştırmacı tarafından önceden belirlenmiş kriterler doğrultusunda bu kriterleri karşılayan katılımcıları çalışmaya dahil etmek anlamına gelmektedir (Yıldırım ve Şimşek, 2021, s. 120). Bu araştırmanın katılımcı kriterleri, en az bir çocuğu olmak ve daha önce en az iki yıl kurum bakımında kalmış olmak şeklinde belirlenmiştir. İki yıl kalma süresinin, katılımcıların deneyimlerinin daha fazla yorumlanması ve anlamlandırılması açısından önemli olduğu düşünülmüştür. Çalışma grubunu genişletmek için kartopu örnekleme yöntemi kullanılmıştır. Kartopu örnekleme yöntemi, ulaşılması zor katılımcı kitlesini bulma konusunda yardımcı olan kaynak bir kişi vasıtasıyla katılımcılara ulaşmayı ifade etmektedir (Saban ve Ersoy, 2019, s. 109; Yıldırım ve Şimşek, 2021, s. 111). Bu araştırmada hedef kitlenin hassas gruptan oluşması nedeniyle ilk etapta kendilerinin güvendikleri kişiler tarafından araştırmaya dahil edilmesi önemli hale gelmiştir. Bu nedenle çocuk bakım kuruluşlarında grup sorumlusu olarak görev yapmış meslek elemanından destek alınmıştır. Aynı zamanda örnekleme ulaşma konusunda, katılımcıların güvendiği kişilerin yine aynı deneyimi ve geçmiş paylaştığı kişilerden oluşacağı öngörüsünden hareketle daha önce yetiştirme yurdu kalmış birinden destek alınmıştır. Böylece katılımcılara kendilerinin güvendiği diğer kişilerce ulaşım sağlanmıştır. Çalışma grubuna dahil olabilmek için belirlenen kriterleri karşılayan 5’i erkek, 9’u kadın olmak üzere toplamda 14 kişiye ulaşılmıştır. Katılımcıların gizliliğinin sağlanması amacıyla kadın katılımcılara “K1”den başlayarak, erkek katılımcılara ise “E1”den başlayarak kodlama yapılmıştır.

Veri Toplama Araçları

Veri toplama, araştırmanın amacına yönelik bilgilerin bir araya getirilmesi için birtakım faaliyetlerin yürütülme işlemidir. Veri toplama sürecinde kişilerin ve mekânın belirlenmesi verilerin elde edilmesi için ilk basamağı (Creswell, 2011, s. 148) oluşturmuştur. Derinlemesine görüşmeler için literatür destekli yarı yapılandırılmış görüşme soruları ve sosyodemografik bilgi formu hazırlanmış, ardından üç araştırmacı tarafından detaylı biçimde sorular gözden geçirilmiştir. Sonuçta kişilerin; yaş, medeni durum, yaşadıkları şehir, eğitim durumu, çocuk sayısı, çocukların yaşlarının yer aldığı sosyodemografik bilgi formu ile kurum bakımı sürecine ilişkin ve kurum bakımı sonrası anne-baba olmaya ilişkin bilgileri içeren yarı yapılandırılmış görüşme soruları elde edilmiştir. Görüşmeler, iki araştırmacı tarafından sürdürülmüş, görüşme sonrasında üçüncü araştırmacı tarafından görüşme içeriği değerlendirilerek veriler karşılıklı yorumlanmıştır. Bu yöntem ile görüşme esnasında elde edilen gözlemler paylaşarak

notlar alınmıştır. Görüşmelerin 2'si yüz yüze Eskişehir ilinde, 12'si çevrimiçi platformda yapılmıştır. Çevrimiçi görüşmeler, katılımcıların bakmakla yükümlü oldukları çocukları dolayısıyla vakitlerinin sınırlı olması ve çevrimiçi görüşmeyi tercih etmeleri nedeniyle ağırlık kazanmıştır. Bu durumda çevrimiçi görüşmeler, katılımcılara zaman konusunda esneklik sağlaması, görüşme esnasında yöneltilen sorulara verilecek cevap için daha fazla zaman tanınması (Creswell, 2011, s. 161) bakımından bir avantaj oluşturmuştur.

Yapılan çevrimiçi görüşmeler esnasında özellikle kadın katılımcılarda evde çocukların olması dolayısıyla zaman zaman görüşmelerde kesintiler yaşanmıştır. Bu durumda görüşmeler, katılımcı isteği doğrultusunda farklı bir tarihe yeniden planlanmıştır. Görüşmeler sırasında, aile temasından bahsedilirken hem erkek hem de kadın katılımcıların duygulandığı gözlemlenmiştir. Bu anlarda katılımcılara herhangi bir müdahale yapılmadan duygularını paylaşmalarına imkân tanınmış, istedikleri zaman devam edebileceği bilgisi verilmiştir. Bu durum araştırmacılara aile olgusunun kurum bakımında kalmış kişiler açısından hassas bir konu olması yönüyle fikir vermiştir.

Görüşme öncesinde katılımcılara paylaşılan bilgilerin gizliliğinin korunacağı ve anonim kalacağına dair bilgilendirme yapılmıştır. Görüşmeler, katılımcının onamıyla ses kaydı alınmıştır ancak buna rağmen katılımcılardan biri gizlilik endişesiyle ses kaydını kabul etmemiş, bu sebeple araştırmacı tarafından el ile not alınmıştır. Görüşmeler ortalama 30 dakika sürmüştür. Araştırmanın verileri, 15.01.2022-01.03.2022 tarihleri arasında ortalama 2 aylık süre zarfında toplanmıştır.

Veri Analizi

Nitel araştırmalarda veri analizi, araştırmacının verileri düzenlemesini, kategorize etmesini, yorumlamasını, çeşitli kavramların oluşturulmasını ve bulguların raporlanmasını içermektedir (Gürbüz ve Şahin, 2016, s. 425). Verilerin düzenlenerek kategorize edilme işlemi aynı zamanda kodlama ve temalandırma işlemlerini kapsamaktadır. Bu işlemler için araştırmada, MAXQDA 2020 nitel analiz programı kullanılmıştır. Görüşmelerden elde edilen veriler, program aracılığıyla tematik olarak kodlanmıştır. Araştırmacılar arasında uzlaşma sağlanabilmesi ve verilerin güvenilirliği için veriler iki araştırmacı tarafından ayrı ayrı kodlanmış ve karşılaştırılmıştır. Sonucunda ortak kod başlıklarında ve kod içeriklerinde anlaşmaya varılmıştır. Kodların analizinin ardından yorumlama ve görselleştirme sürecine başlanmıştır.

Araştırmacının Konumu

Bu araştırma, araştırmacıların akademik süreç içerisinde kurum geçmişi olan bireylerin kurum sonrası toplumsallaşma süreçleri üzerine yakından bakma çabalarının bir sonucu olarak ortaya çıkmış ve araştırmacıların saha tecrübeleri dolayısıyla edindikleri bakış açısı araştırmanın tasarımı sürecinde etkin bir rol oynamıştır. Bu anlamda toplumsallaşma süreçlerinde ortaya çıkan aksaklıklar değerlendirilirken toplumun en temel birimlerinden biri olan ailenin rolü de gündeme gelmiştir. Bu noktada çocukluk ve ergenlik dönemlerinde aile ortamından mahrum bırakılan bireylerin toplumsallaşma süreçleri ve toplum içerisinde edindikleri yer bakımından diğer bireylerden farklı olup olmadıkları sorusu bu araştırmanın yapılmasında temel motivasyon kaynağı olmuştur. Nihayetinde kurum geçmişi olan bireylerin aile süreçlerine ve ebeveynlik deneyimlerine yakından bakma isteği ağırlık kazanmış ve araştırma ortaya çıkmıştır.

Bireylerin deneyimlerine odaklanma üzerine kurulu olan bu bakış açısı ve çalışma isteği ise nitel araştırma ile mümkün olmuştur. Nitel araştırmalarda araştırmacı, verileri toplayan, veri toplama sırasında katılımcı deneyimlerini dinleyen ve bu deneyimlerle birlikte kendi bakış açısıyla verilerin analizini gerçekleştiren kişi olarak tanımlanmaktadır (Yıldırım ve Şimşek, 2021, s. 44). Araştırmanın tasarlanma aşamasından sonuç raporunun yazılmasına kadar tüm süreçte aktif rol alan araştırmacının perspektifi önemli bir yer edinmektedir. Dolayısıyla araştırmacıların konuya olan ilgileri ve elde ettikleri yaşam ve saha deneyimleri hem veri toplama sırasında hem de yorumlanma sırasında araştırmanın sınırlarının çizilmesinde önemli bir rol oynamıştır. Diğer yandan araştırmacılar, bu deneyimi doğrudan yaşamayan ve yalnızca deneyimleri yansıtan kişiler olmaları nedeniyle dışarıdan bir konumda yer almıştır. Tüm bu değişkenler araştırmanın veri toplama ve tasarlanma süreçlerinde etkin rol oynamıştır. Esasen nitel araştırmalarda araştırmacının “içeriden” ya da “dışarıdan” olan konumuna göre topladığı veriler ve yorumlama biçimleri de farklılaştığı bilinmektedir (Kaçar Tunç, 2020, s. 252).

Araştırmanın Sınırlılıkları

Araştırmada kartopu örnekleme yöntemi ile katılımcılara ulaşılması katılımcıların yaşlarıyla ilgili çeşitliliğin önünde bir engel olmuştur. Araştırmadaki en küçük katılımcı 26 en büyük katılımcı ise 42 yaşındadır. Bu yüzden araştırmanın verileri, bu yaş aralığı ile sınırlıdır. Bunun yanı sıra araştırmadaki bazı katılımcılar, reşit olmadan önce kurum bakımından ayrılmıştır. Her ne kadar kurum bakımında kalınan süre uzun olsa da gelişimsel dönemleri bakımından veriler farklılık içermektedir. Bu yüzden bu araştırmada daha erken kurumdaki ayrılanlar ile reşit olanlar arasında bir mukayese yapılamamıştır. Araştırmanın önemli diğer

bir sınırlılığını cinsiyetler arası farklılıklar oluşturmaktadır. Araştırmadaki erkek katılımcı ve kadın katılımcı sayısının homojen dağılmaması nedeniyle anne ve babalık deneyimleri ayrı ayrı değerlendirilememiştir.

Bulgular

Çalışma kapsamında elde edilen veriler; “ebeveyn-çocuk ilişkileri” ve “ebeveynliğe dair algılar” olmak üzere 2 ana tema altında tasnif edilmiştir. Her bir tema ise ilgili alt temalar ile birlikte ele alınmıştır. Bu kapsamda ana tema ve alt temaların modeli Şekil 1’de sunulmuştur:

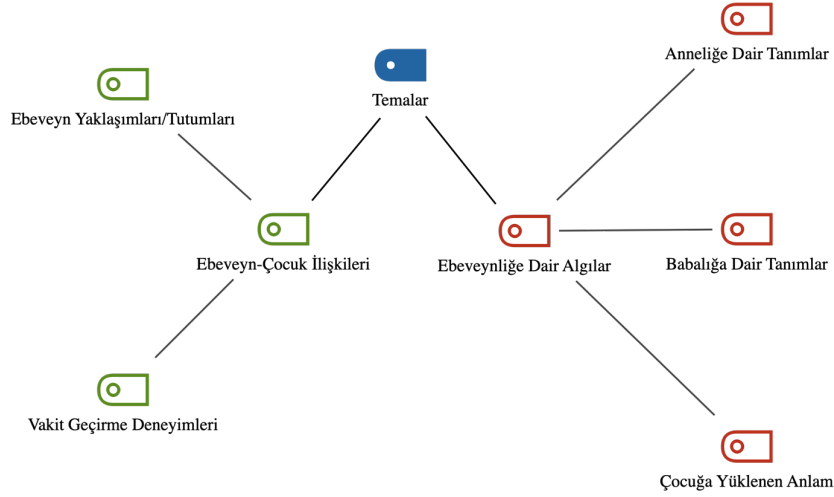

Şekil 1. Ana tema ve alt temaları gösteren kod teori modeli.

Katılımcılara Ait Demografik Veriler

Yapmış olduğumuz araştırmaya 9 kadın, 5 erkek olmak üzere toplamda 14 kişi katılmıştır. Katılımcıların yaşları 26-45 yaş arasında değişiklik göstermiş, eğitim durumlarına bakıldığında ise ağırlıklı grubu lisans mezunları oluşturmuştur. Bununla birlikte tüm katılımcıların, 2828 Sosyal Hizmetler Kanunu gereği kurumdan ayrıldıktan işe yerleştirildiği, devlet memuru olarak çalıştıkları öğrenilmiştir. Öte yandan 4 katılımcı yaşları gereği doğrudan yetiştirme yurduna¹ alınmışken, 10 katılımcı ise çocuk yuvasına verilmiştir². Son olarak katılımcıların sahip olduğu çocuk sayısı ise 1-4 yaş arasında farklılık göstermektedir. Bu bilgiler, Tablo 1’deki haliyle sunulmuştur.

Tablo 1. Demografik Bilgiler

Katılımcı Kodları	Yaş	Medeni Durum	Yaşanılan Şehir	Eğitim Durumu	Kuruma Alınma Yaşı	Kurumdan Ayrılma Yaşı	Çocuk Sayısı	Çocuk Yaşı	Yuva Geçmişi
K-1	42	Evli	İstanbul	Lise Mezunu	7	15	3	24, 23, 14	Var
K-2	34	Evli	Gümüşhane	Lise Mezunu	13	18	2	9, 13	Yok
K-3	29	Boşanmış	İstanbul	Ortaokul terk	5	17	2	9, 3	Var
K-4	29	Evli	İstanbul	Lisans	11	18	1	5	Var
E-1	38	Evli	Eskişehir	Lisans	12	20	3	16, 13, 1	Var
E-2	42	Boşanmış	Eskişehir	Lisans	4	18	2	10, 8	Var
E-3	45	Evli	Gümüşhane	Lisans	5	19	1	2	Var
E-4	37	Evli	İstanbul	Lisans	12	22	1	9	Var
K-5	37	Evli	Ankara	Ön lisans	12	18	1	15	Yok
K-6	27	Evli	İstanbul	Lise Mezunu	10	15	4	6, 3, 2, 2	Yok
K-7	30	Evli	Gebze	Lisans	7	15	1	4	Var
K-8	30	Boşanmış	Gümüşhane	Lise Mezunu	13	19	1	1	Yok
K-9	37	Evli	Antalya	Ön lisans	12	19	2	6, 4	Var
E-5	26	Evli	İstanbul	Lise Mezunu	2 aylık	8	1	2	Var

¹ Katılımcılar geçmiş dönem kurum bakımı sisteminde kalmıştır. Bu nedenle araştırmanın devamında da yetiştirme yurdu isimlendirmesi kullanılmıştır.

² Bu durum ilerleyen bulgularımızı etkileyeceğinden özellikle belirtilme ihtiyacı duyulmuştur.

Ebeveyn-Çocuk İlişkileri

Ailelerin kendine özgü dinamiği ebeveyn-çocuk ilişkisini de farklı bağlamlar içerisinde değerlendirmeye olanak tanımaktadır. Ebeveynlerin çocukları ve birbirleri ile kurdukları ilişkilerde geçmiş yaşantılarının yansımalarını görmek beklenen bir durumdur. Bu açıdan düşünüldüğünde kurum geçmişine sahip ebeveynlerin, kendi yaşantılarında ortaya çıkan ve toplumun geneli itibarı ile farklı olan deneyimlerinin kendi toplumsallaşma ve ebeveynlik tecrübelerini de etkilediği görülmektedir. Bu etkileri görebileceğimiz başlıklardan birisi olarak *Ebeveyn-Çocuk İlişkileri* başlığı da mevcut çalışmada; “Ebeveyn yaklaşımları/tutumları” ve “Vakit geçirme deneyimleri” olmak üzere 2 alt temada incelenmiştir.

Ebeveyn Yaklaşımları/Tutumları: Ebeveynlik deneyimi; ebeveyn ile çocuk arasındaki ilişkiye bağlı olarak yaklaşım ve tutumların çeşitlilik gösterdiği bir alanı oluşturmaktadır. Bu farklılıkların da algı, tutum ve geçmiş deneyimler özelinde şekillendiği düşünülmektedir. Mevcut bulgulara bakıldığında; ebeveynlerin çocuklarına yönelik yaklaşımları açısından fedakâr, izin verici ve destekleyici şeklinde farklılıklar içerdiği görülmektedir. Bu farklılaşma aşağıdaki ifadelerde de görülebilmektedir:

Çocuklarıma karşı çok fedakarım ve üzerlerine çok düşünüyorum, aşırı derecede panik yapıyorum. Bütün ilgi odağım onlar olmuş zaten. (K-3, 2 çocuk)

Ne isterse yapmaya çalışıyoruz şu an daha iki buçuk yaşında olmasına rağmen. (E-3, 1 çocuk)

Ona karşı bütün sevgimi vermeye çalışıyorum. Hep de böyle olacak. Bir de onu hep kollayacağım, her zaman arkasında olduğumu bilecek. İlgimi, desteğimi hep hissetsin istiyorum. Bunun için çabalıyorum. Elimden geldiği kadar da bu ilgiyi, desteği vermeye çalışıyorum. (E-5, 1 çocuk)

Hani hep arkalarında birilerinin olduğunu, yani benim ve babasının olduğunu herhangi bir şekilde bir karar verdiğimde doğru ya da yanlış bilmiyorum. En azından bizim desteğimizin olabileceğini, bizim sevgimizin olabileceğini hissetsinler istiyorum. (K-9, 2 çocuk)

Bununla birlikte katılımcıların bir kısmının çocuklarıyla kurduğu ilişki biçimini arkadaşlığa benzer yapıda tanımladığı görülmektedir. Ebeveyn-çocuk ilişkisinden daha ziyade çocuklarıyla arkadaş ilişkisi içerisinde olan katılımcıların ifadeleri şu şekilde yer almaktadır:

Biz iyiyiz yani aslında hani şey değiliz yani böyle hani baba oğuldan ziyade biraz arkadaş olmaya çalışıyoruz. (E-4, 1 çocuk)

Güzel bir ilişkim var çocuklarımla. Arkadaş gibi onlarla konuşuyorum. Sorunlarını paylaşıyorum. (K-1, 2 çocuk)

Katılımcıların çocuklarına yönelik yaklaşımları kurum süreci boyunca yaşadıkları deneyimler ile ilişkili bir alanı oluşturmaktadır. Yapılan görüşmelerde katılımcıların kurumda yaşanan olumlu ve olumsuz deneyimlerden ders çıkarmaya yönelik söylemlerinin olduğu görülmektedir. Buna göre; katılımcıların kendi ebeveynlik süreçlerindeki kurum ortamındaki ilgi eksikliği, olumsuz tutum ve davranışlar, anne-baba özlemi gibi durumlara bağlı olarak çocuklarına karşı daha hassas bir tutum sergiledikleri ifade edilmektedir. Örneğin E-2, kendi yaşadığı deneyimleri çocuğunun yaşamaması için elinden geleni yaptığını aşağıdaki ifadesiyle aktarmıştır:

Oradaki yani acı demeyeyim ama oradaki hatıraların eksik kalan hatıraları, çocukluk hatıralarımın çocuklarıma yansımaması için elimden geleni yaptım, yapıyorum, hala da yapmaya çalışıyorum. (E-2, 2 çocuk)

K-3 de benzer şekilde kurum tecrübesinin çocuğu ile olan ilişkisini nasıl etkilediğini şu sözleriyle ifade etmiştir:

Kurumda kaldığım için zaman zaman şükrediyorum, zaman zaman o eksikliği yaşıyorum mesela. Çocuklarıma karşı daha fedakarım. Daha ilgiliyim. Orada öğrendiklerimi bir şekilde onlara nakşetmeye çalışıyorum. Hani onlara daha çok sarılıyorum. Sıkı sıkı sarılıyorum elimden geldiğince. Çünkü benim yaşamadığım sevgiyi ben onlara yaşatmak istiyorum. (K-3, 2 çocuk)

K-8 de aile içerisinde gerçekleşmesi gereken kültürel aktarım süreçlerinin kurum aracılığıyla edinildiğini şu ifadelerle açıklamıştır:

Kurumda eksik ya da fazla yönleri fazlasıyla görmüş biri olarak neyin yanlış neyin doğru olduğunu biraz daha erken öğreniyorsunuz. Bu yanlış gözünüzün önünde yapanlardan öğreniyorsunuz yanlış olduğunu (...) Hani annenizden babanızdan gördüğünüzü değil de neyin doğru neyin yanlış gözünüzle gördüğünüzü uygulama konusunda çok fazla etkiliyor bence. Ve ekstra iki kat daha dikkatli oluyorsunuz. Çocuğunuz neyde incinir bunları kendinizden çok iyi biliyorsunuz ve diyorsunuz ki ben bunu oğluma yaptığım zaman ya da kızıma yaptığım zaman kalbi kırılır. Ondan dolayı yapmamaya çalışıyorsunuz. (K-8, 1 çocuk)

Kurum bakımının yanı sıra katılımcıların olumsuz aile deneyimleri de ebeveynlik yaklaşımlarını yönlendirmektedir. Bu noktada katılımcıların biyolojik aile ile yaşanan olumsuz deneyimler sonucu ailenin öneminin daha fazla farkında oldukları ve sevgiyi daha fazla hissettirebildikleri ifade edilmektedir:

Ben sevgi konusunda iyi görüyorum kendimi. Kendi annem ve babamdan pek sevgi görmediğim için belki de. Onları da suçlamıyorum yani görmemişler, fiziksel engelleri vardı. Zihinsel anlamda olmasa da bu tür şeyleri düşünen insanlar değillerdi. Yani ben evin tek çocuğuydum ama ne annemden ne babamdan pek sevgi görmedim. Bu yüzden kendi çocuklarıma karşı çok sevgi dolu bir anne olduğumu düşünüyorum. (K-2, 2 çocuk)

Annem olmadığı için daha çok çocuklarıma sarıldım. (K-1, 3 çocuk)

Çocukken hep derdim yani ben yani benim kendi babam gibi bir baba olmayacağım diye. Bunu söyledim kendime. Elimden geldiğince yani yapıyorum. (...) Babamın belki bana yapmadığı şeyleri ben çocuğuma yapıyorum yani. Aslında bu babamın eksiklerini gördüğüm için ben kendim yani çocuğuma ona göre davranıyorum. Aslında bir nebze iyi bir şey. O yüzden ben hani belki de çekmişim. İyi olmuş yani. Bunları çekmesem belki bu kadar farkında olmayacağım bazı şeylerin. (E-4, 1 çocuk)

Çocuğa yönelik yaklaşımda katılımcılar tarafından ifade edilen diğer bir nokta ise çocuk yetiştirme konusundaki sınır anlayışıdır. Yapılan görüşmelerde daha az sayıda katılımcının çocuklarına sınır koymada başarılı oldukları ve sınırı belirli ölçüde verdikleri ifade edilmektedir. Bunu E-4, çok şımartmamak kaydıyla şeklinde açıklarken, K-5 ise iletişimde net ifadeler kullandığını şu sözlerle aktarmıştır:

Elimizden gelenince onu hani yokluğu da öğretmeye çalışıyoruz. Varlığı zaten elimizden geldiğince biz ona destek oluyoruz yani. Okuluna gidiyor işte, istediği şeyleri yapıyoruz. Elimizden geldiğince çok şımartmamak kaydıyla yapıyoruz yani. (E-4, 1 çocuk)

Bir şey dediğim zaman yapıyor. Çünkü şey. Onun hayır olmayacağını biliyor. Mesela ben bir şeye hayır dersem o hayırdır, evet dersem evet. (K-5, 1 çocuk)

Ebeveynlerin çocuklarına çizdiği sınırlarda kurum ortamındaki alışkanlıkların etkisi de dikkat çekmektedir. Kurumdaki yaşamın çocuğa yaklaşım açısından rolünü katılımcıların şu ifadelerinde görmek mümkündür:

Yurttaki etüt sistemini evde de oturttum. Altı ile dokuz arası bizim evde etüt saatidir. Altıda ben evde olduğum sürece, ben vardiyalı çalışıyorum altıda çocuğum da oturur, ben de otururum. (E-1, 3 çocuk)

Ben televizyon izlemeyi sevmeyen biriyim mesela. Televizyonu fazla sevmiyorum belki yurttan da kalan bir alışkanlık. Biz hiçbir zaman televizyon izlemiyorduk. O yüzden genelde böyle kitap okuyoruz kovalıyoruz kaçıyoruz o tarz. Yani daha küçük olduğu zamanlarda da mesela ben ona kitap okuyordum. (K-8, 1 çocuk)

Ebeveynlik deneyimlerine dair çevreden alınan destek ise katılımcıların ebeveynlik yaklaşımlarına etki eden diğer bir süreci oluşturmaktadır. Yapılan görüşmelerde çevrenin çocuk yetiştirme sürecine yönelik genel etkisinin olumlu yönde olduğu ifade edilmektedir. Buna göre; ebeveynlik sürecindeki en büyük desteği eşlerin oluşturduğu K-9 ve E-4'ün görüşlerinde şu şekilde yer almaktadır:

Yani genellikle şeydir, eşim de mesela yardımcı oluyor. Birçok konuda destekçiydi. Genellikle öyleydi yani. Kendim kayınvalidemler ve işte eşim. (K-9, 2 çocuk)

Eşimle gayret ediyoruz. Benim eksiklerim var. Benim eksiklerim yok değil yani. Eşim onu tamamlıyor. Çok güzel de tamamlıyor (...) Ben tek başıma olsam bu tarz şeyleri yani Allah korusun onu başımızdan eksik etmesin, çok zorlanırdım yani. (E-4, 1 çocuk)

Bununla birlikte çevreye ilişkin diğer bir söylemin ebeveynlik sürecinde eş dışında herhangi bir kişiden destek almama yönünde olduğu görülmektedir. Yapılan görüşmelerde katılımcıların ebeveynliğe dair desteğe ihtiyaç duymamasının yanı sıra başkalarından destek almayı tercih etmedikleri anlaşılmaktadır. Bu durum katılımcılar tarafından şu şekilde ifade edilmektedir:

Ben bu konuda destek almanın çok doğru bir şey olduğunu düşünmüyorum. Nasıl düşünmüyorum? Mesela şöyle bir şey var. Deneyimlediğim için söylüyorum bu süreçte. Kimse sizin gibi düşünmüyor. Mesela uyuyor mu kalkıyor mu yiyor mu gibi sen çok pımpiriklisin şeysin. Ama işte o senin çocuğun hani şey yapamıyorsun. O yüzden insanlara fazla da güvenmiyorum diyelim bu konuda. Ya da bana mantıklı gelmiyor. (K-8, 1 çocuk)

Tek başıma büyüttüm. Yani kimsenin yardımı, şeyi olmadı (...) Ben bu yaşına kadar bir gece daha babaannesine yatırtmadım için, hiç kimseyi bırakmadım bırakmam da. Her şey gönüllüydü. Hani gözümünden sakınıyorum ama bırakmadım, bırakmıyorum da. (K-7, 1 çocuk)

Çocuğumla ilgili bir sıkıntı yaşadığım zaman birine soracak bir şeyim yok yani bir şekilde kendi başıma çözüyorum. (K-3, 2 çocuk)

Katılımcılardan elde edilen verilerde çocuk yetiştirme tutumuna ilişkin ifade edilen nadir bir söylem ise çevrenin olumsuz etkisi olduğu yönündedir. Katılımcılardan K-2 ve E-2, çevrenin müdahalesi sonucu istedikleri yetiştirme tutumunu çocuklarına yansıtamadıklarını şu şekilde dile getirmektedir:

Yani bir de şöyle oluyor. Ben kayınvalidem ile yaşadığım için evin içinde kurallar da çok değişiyor. Onun evet dediğine ben hayır diyorum. Bazen benim elimde olmuyor. Yani tek başına yetiştiremiyorum çocukları. (K-2, 2 çocuk)

Senin hayır dediğine şimdi anneanne evet diyor, senin hayır olmaz oğlum kızım dediğine dede evet diyor. Senin çünkü onlar hani bakıyordu çocuğuma. Sen hayır diyorsun anne evet diyor, o öyle olmaz oğlum. Bu şekilde yapalım diyorsun. Sen evet diyorsun, onlar hayır diyor. Şimdi kimin baba olduğu, kimin anne olduğu belli değil. Şimdi ben kötü insan rolü oldum. Halbuki demiş olduklarımızın hepsini dedesiyle anneanesi benim dediklerimin aynısını çocuklarına yaptılar, yani aynısı. (E-2, 2 çocuk)

Vakit Geçirme Deneyimleri: Yapılan görüşmelerde katılımcıların çocuklarıyla vakit geçirme biçimleri ebeveyn tutumlarına bağlı olarak farklılaşabilmektedir. Katılımcılardan elde edilen verilere göre çocuk ile geçirilen vakitte oyun, kitap, gezi gibi çeşitli faaliyetlerin tercih edildiği görülmektedir. Çocuklarıyla birlikte aktivitelerde bulunan ve vakit geçirmeye istekli olan katılımcı ifadeleri ise tema içerisindeki ağırlıklı alanı oluşturmaktadır. Buna ilişkin bazı ifadeler ise şu şekildedir:

Neredeyse her şeyi beraber yapıyoruz. Halı saha maçlarına beraber gidiyoruz. Kampa gidiyoruz yazları. İzcilik kulübümüz var. Ben de yönetimdeyim. Aynı şekilde. Kamplarda geziyoruz. Ondan sonra çarşılarda geziyoruz. Ne bileyim. Playstation oynarız evde. Ne yapılırsa onlarla yapıyorum diyebiliriz. (E-1, 3 çocuk)

Çocuklarım genellikle benim yanımda iyi hissediyorlar ve genelde oyun oynuyoruz, oyun oynamayı seviyorlar benimle (. . .) Çocuklarımla çocuk gibi oluyorum. Yani böyle hani genellikle işte onların istediği gibi oyunlar oynayarak şey yaparak bir nevi onların seviyesine düşüyor muyum diyeyim. Onlar gibi olmaya çalışıyorum. (K-9, 2 çocuk)

Bunun yanı sıra daha az sayıda katılımcı tarafından çocuk ile geçirilen zamanın sınırlı düzeyde olduğu ifade edilmektedir. Buna göre katılımcıların geçirilen sınırlı zamana yönelik farklı etkenlerin varlığından söz ettiği ve vakit geçirememeye durumunu bu etkenlere bağlı olarak ifade ettikleri görülmektedir. Katılımcıların duruma ilişkin açıklamaları şu şekilde yer almaktadır:

Bizim burası küçük bir yer. O yüzden çok fazla aktivite yok zaten. Biz de öyle sürekli gezme vs. yapan bir insan değiliz. Çok nadir öyle bir kafeye falan oturmaya gideriz. Onun dışında çocuklar halalarına teyzelerine gidiyorlar kalmaya aktivite olarak. (K-2, 2 çocuk)

Çok fazla şu anda vakit geçiremiyoruz çocuğumuzla. Çünkü biliyorsunuz şimdiki çocuklar şey internet bağımlısı. Salonda salonu ele geçirdi. İnternetle bağlantılı. Orada ders çalışıyor. Orada yiyip içiyor. Ve şey yani bir yemek, kahvaltıda. İşte hafta sonları öğle yemeklerinde birlikte oluyoruz. Onun haricinde ayrı dünyaların insanıyız. (K-5, 1 çocuk)

Çalışma yaşamı ise; özellikle katılımcıların annelik deneyimleri açısından zorlandıkları bir süreci oluşturmaktadır. Nitekim 3 katılımcı hariç diğer tüm kadın katılımcıların çalışma yaşamının dezavantajlı noktalarından bahsettiği görülmektedir. Bu durumun çocuğa ayrılan zamanın daha kısıtlı olmasına sebep olduğu katılımcı görüşlerinde şu şekilde ifade edilmektedir:

Belki hani çalışma olarak birazcık daha erken olabilirdi diye düşünüyorum. Mesela saat yedide gelmek yerine mesela iki üç gibi dört gibi bile gelmem. Hani çocuklarla belirli bir şey mesela onlardan önce gelip işimi yapıp ondan sonra onları onların okuldan çıktığında daha çok vakit geçirmek isterdim açıkçası. (K-9, 2 çocuk)

Bazen şöyle bir şey düşünüyorum. Hani çalıştığım için yetemiyordum, yetemiyordum gibi hissediyordum çocuklara. Yani mesela sabah gidiyorum. Akşam işte saat altıda, yedide geliyoruz işten. Onları da okuldan alıyorum falan. Ondan sonra o kadar kısıtlı bir zaman oluyor ki işte. Yemekle uğraşıyorum, bir taraftan. Onlar ilgi alaka istiyorlar oyun istiyorlar ya da seninle böyle bir şeyler yapmak, bir şeyler zaman geçirmek istiyorlar. Mümkün olduğunca işte bunu tablet, tabletle, işte televizyonla genellikle geçiştiriyorlar. Buna da üzülüyorum. Onların o haline de üzülüyorum. Yetemediğimi düşünüyorum açıkçası. Çok fazla böyle işte çocuklarımı hani şey yapamıyorum. Zamanını çok geçiremiyorum. Anca idare edebiliyorum. Yani geliyorum. İşten geliyorum. Bütün her şey ev beni bekliyor, yemek beni bekliyor. Ondan sonra işte onların mesela günlük işte kıyafetlerinde bir şey varsa, çamaşır suyu, buydu. Yani bunlarla uğraşıyorum ve yetemediğimi de düşünüyorum açıkçası. (K-5, 1 çocuk)

Ebeveynliğe Dair Algılar

Katılımcıların ebeveynliği tanımladıkları alanlar genel itibarıyla olumlu duygular ile karakterize bir yapıyı oluşturmaktadır. Katılımcıların bu yaklaşımları annelik tanımları, babalık tanımları ve çocuğa yüklenen anlamlar üzerinden ele alınarak 3 alt başlık altında toplanmıştır.

Anneliğe Dair Tanımlar: Yapılan görüşmelerde katılımcıların anneliğe dair tanımlarının tamamının olumlu yönde olduğu, bununla birlikte söylemlerin duygusal yoğunluk barındırdığı görülmektedir. Buna dair katılımcı görüşlerinden birkaçı şu şekildedir:

Bana göre anne olmak hep eksik hissetmek. Çünkü bir şeyi hiçbir zaman tam yaptığınızı düşünmüyorsunuz. Ben öyle düşünüyorum yani belki de kendim böyle yaşadığım için. Yani ona ne yapsam sanki eksikmiş gibi geliyor. Mesela ne kadar ilgilenen de birkaç saat daha ilgilenbilirdim bir şey daha yapabilirdim gibi. Böyle tanımlıyorum yani. Bence her şeyde biraz eksik kalmak gibi. (K-8, 1 çocuk)

Yani şöyle annelik bence çok zor. Gerçekten çok zor bir şey. Ama bir yandan da güzel. Yani zor ve güzel bir şey bence annelik. (K-2, 2 çocuk)

Anne olmak çok güzel bir duygu. Yani mesela ilk kalktığımda onun odasına giriyorum mesela. Ya bilmiyorum çok değişik bir duygu. (K-5, 1 çocuk)

Katılımcılardan K-9 ve K-7 ise anneliğin *emek isteyen ve kişiyi geliştirici yönleri olan* bir alan olduğu şu şekilde aktarmıştır:

Yani çocuğa karşı çok fazla böyle şey olamıyorsun. Tamam, bu benim diyorsun ama onu uzun bir dönem şey yapamıyorsun. Gerçekten hissedemiyorsun. Ama hastalığında, ondan sonra o ateşlendiği zamanlar ya da onun işte ilk yürüyüşü, ilk adımı ondan sonra her şeyiyle yani her ilklerini yaşadığın zaman anne olduğun anlarsın. Bu da bir nevi emek oluyor işte. (K-9, 2 çocuk)

Her şey anne olduktan sonra oldu, daha çok sabırlı olmayı öğrendim. Hani böyle bencilce değil de biraz daha fedakâr olmayı öğrendim. (K-7, 1 çocuk)

Babalığa Dair Tanımlar: Yapılan görüşmelerde az sayıda yer alan babalığa dair tanımlarda olumlu ifadelerin yanı sıra baba kavramına daha derin bir anlam yüklendiği görülmektedir. Buna ilişkin katılımcı ifadeleri şu şekilde yer almaktadır:

Baba olmak, babanın karşılığı bence bir dünya. (E-2, 2 çocuk)

Yani baba olmak apayrı bir şey ya. Tanrı olmak gibi bir şey yani. Allah olmak gibi bir şey yani. Yani anlatılmaz ya. (E-1, 3 çocuk)

Katılımcılardan E-3'ün ise biyolojik babasının erken yaşta kaybına ve kurum ortamında büyümeye bağlı olarak baba kavramına yabancı olduğu şu şekilde aktarılmıştır:

Ya şöyle söyleyeyim ben babamı küçük yaşta kaybettim. Altı yaşındaydım. Tabii ondan sonra direkt şeyde büyüdük. Baba kavramlarına çok yabancıydık yani bilmiyordum. (E-3, 1 çocuk)

Çocuğa Yüklenen Anlam: Bu temaya dair ifadelerde çocuğa ilişkin olumlu duygular barındıran farklı tanımlamaların yer aldığı görülmektedir. Katılımcıların çocuk sahibi olmayı *aileyi tamamlayan, evin neşesi, mutluluk kaynağı* gibi kavramlar ile ifade ettikleri görülmektedir:

Beni tamamlayan şey evlatlarım. (K-3, 2 çocuk)

Mesela yorulduğunuz zaman bile onun bir gülümsemesi sizi mutlu etmek için yeterli olabiliyor. Yani kötüsenez bile gülümseyebiliyorsunuz. (K-8, 1 çocuk)

Çocuk evin neşesi hani diyeyim. O aileyi tamamlıyor bence. (K-4, 1 çocuk)

Çocuğum benim için mutluluk kaynağı. Onun mutluluğu huzuru için uğraşyoruz sürekli. (E-1, 1 çocuk)

Çocuk bu dünyanın en güzel nimeti. (E-2, 2 çocuk)

Ebeveynliğe dair tanım ve algılar teması altında demografik veriler ile anlamlı ilişkiselliğe sahip olan bazı alanların söz konusu olduğu görülmektedir. Bu alanlardan ilki çocuk sayısı ile katılımcıların ebeveynliğe dair ifadeleri arasında var olan ilişkiselliktir. Tablo 2’de ortaya konulan bu ilişkiselliğe göre; katılımcıların sahip olduğu çocuk sayısı ile ebeveynliğe dair algıları arasında doğru orantılı bir ilişki bulunmaktadır. Buna bağlı olarak 1 ve 2 çocuğa sahip olan katılımcıların ebeveynliğe dair tanımlarının daha yoğun olduğu, bunun yanı sıra 3 ve 4 çocuğa sahip katılımcıların ebeveynliğe yönelik ifadelerinin sınırlı sayıda yer aldığı görülmektedir. Buradan hareketle az sayıda çocuğa sahip olan katılımcıların diğer katılımcılara göre ebeveynliğe ve çocuk kavramına bakışlarının daha fazla derinleştiğini söylemek mümkündür.

Tablo 2. “Ebeveynliğe Dair Tanım ve Algılar” Temasının Katılımcıların Çocuk Sayısı ile İlişkisi

	1	2	3	4	Toplam
Temalar					
Ebeveynliğe Dair Tanım ve Algılar					
> Anneliğe Dair Tanımlar	4	5	1		10
> Babalığa Dair Tanımlar	1	3	1		5
> Çocuğa Yüklenen Anlam	6	3			9
TOPLAM	11	11	2		24
# N= Belgeler/Konuşmacılar	7 (50,0%)	4 (28,6%)	2 (14,3%)	1 (7,1%)	14 (100,0%)

“Ebeveynliğe dair tanım ve algılar” teması ile anlamlı olan diğer bir demografik veriyi katılımcıların yuva geçmişi oluşturmaktadır. Tabloya göre; yuva geçmişi olan katılımcıların yuva geçmişi olmayan katılımcılara göre ebeveynliğe dair daha fazla ifade kullandıkları ve ağırlığın bu alana ait olduğu görülmektedir. Bununla birlikte en fazla ilişkiselliğe sahip olan alanın “çocuğa yüklenen anlam” alt temasına ait olduğu tablodan anlaşılmaktadır. Bu bağlamda küçük yaştan itibaren kurum ortamında büyüyen katılımcıların ebeveynliğe ve çocuk kavramına daha fazla anlam yükledikleri görülmektedir.

Tablo 3. “Ebeveynliğe Dair Tanım ve Algılar” Temasının Katılımcıların Yuva Geçmişi ile İlişkisi

	Yurt	Yuva+Yurt	Toplam
Temalar			
Ebeveynliğe Dair Tanım ve Algılar			
> Anneliğe Dair Tanımlar	3	7	10
> Babalığa Dair Tanımlar		5	5
> Çocuğa Yüklenen Anlam	2	7	9
TOPLAM	5	19	24
# N= Belgeler/Konuşmacılar	4 (28,6%)	10 (71,4%)	14 (100,0%)

Tartışma ve Sonuç

Kurum bakımı geçmişi olan bireylerin anne ve babalık tutumlarının kurum bakımı süreci ile olan ilişkisini keşfetmeyi amaçlayan bu çalışma, bulguları itibarıyla geçmiş bireysel tecrübelerin bireyin yaşantısı üzerindeki izdüşümlerini görebilmek açısından önemli bir veri elde edilmesine katkı sağlamıştır. Araştırmada 9 anne, 5 baba olmak üzere toplam 14 kişiyle görüşülmüştür. Araştırma sonucunda elde edilen veriler, “Kurum bakımı geçmişi olan ebeveynlerin anne-babalık deneyim ve algıları nasıldır?” araştırma sorusu eşliğinde, “ebeveyn-çocuk ilişkileri” ve “ebeveynliğe dair tanım ve algılar” olmak üzere 2 ana tema üzerinden yorumlanmıştır. Araştırmanın sonuçlarına bakıldığında kurum bakımı geçmişi olan katılımcıların, ebeveynlik sürecinde çocuklarına karşı tüm isteklerini yerine getirmeye çalışan, fedakâr, sevgiyi hissettiren ve destekleyici bir davranış biçimi geliştirdikleri görülmektedir. Bu yaklaşım biçiminin, kurum bakımında kalmış olmanın bir sonucu olduğu şeklinde yorum yapılabilir çünkü bireyler, biyolojik anne/baba veya kurum personelinden yeterli ilgi ve desteği alamadıklarından benzer bir ilişki tarzına çocuklarını maruz bırakmak istememektedir. Bu bulguya paralel biçimde ulusal ve uluslararası düzeyde yapılan diğer araştırmalar da kurum bakım deneyimi olan ebeveynlerin çocukları için en iyisini yapma konusunda genellikle yüksek motivasyona sahip olduklarını ve onların kendilerinden daha iyi ebeveynlik deneyimleri yaşamalarını istediklerini göstermiştir (Barn ve Mantovani, 2007; Pryce ve Samuels, 2010; Schelbe ve Geiger, 2017; Tapan, 2021, Warwick ve ark., 2009).

Araştırmada elde edilen bir diğer bulgu ise fedakâr ve destekleyici yaklaşım tarzının yanı sıra çocuklarla “arkadaşlık” ilişkisi çerçevesinde bir bağ geliştirilmesidir. Araştırmanın bu bulgusundan farklı olarak Yüceer Kardeş (2018) çalışmasında kurum bakımı geçmişi olan bireylerin aile ilişkisini incelemiş ve ebeveyn-çocuk ilişkisinde otoriter tutumun ağırlıklı olduğunu bulmuştur. Bu sonuç da bizi bireysel farklılıklar ve bireylerin kaldıkları kurumlar arasındaki farklılıkların bireylerin tutumu üzerinde etkili olduğu düşüncesine sevk etmektedir. Ancak bütün bu ihtimallerin tutarlılığını görebilmek açısından daha fazla araştırmaya ihtiyaç olduğu ve bu araştırmalarda kurumsal ve kişisel farklılıkların tutumlar üzerindeki etkilerinin dikkate alınması gerektiği aşikardır. Araştırmamızda katılımcıların çocukları ile ilişkileri değerlendirildiğinde arkadaşlık ilişkisinin yanı sıra “sevgi”, “sevilmeme” kavramlarının birlikte kullanılması, ebeveynlerin çocukları aracılığıyla bu duyguyu karşıladıkları şeklinde yorumlanmıştır. Çünkü çocuklar, ebeveynler için önemli bir destek kaynağı görülmektedir ve kendilerine ait oluşturdukları aileyi temsil etmektedir. Bu araştırmanın bulguları diğer araştırmalar ile de paralellik göstermektedir (Knight ve ark., 2006; Pryce ve Samuels, 2010).

Araştırmamızın diğer bir sonucu, çocuk ile geçirilen sürenin, ebeveynin çalışma durumu ile yakından ilişkili olduğudur. Çalışma süreleri uzadıkça çocukla geçirilen zamanın sınırlı bir düzeyde kaldığı katılımcılar tarafından da vurgulanan bir veridir. Cinsiyet değişkeni göz önüne alındığında ise kadın katılımcıların çocukları ile daha sınırlı düzeyde vakit geçirdiği görülmüştür. Bu bulgu, çalışan kadınların aynı zamanda ev işlerinde meşgul olmaları dolayısıyla daha sınırlı bir vakte sahip olmaları şeklinde yorumlanmıştır. Literatürde de çalışma hayatında olan kadınların ev işleri ile meşgul olmalarından dolayı yaşamış oldukları zorluklara ilişkin birçok çalışma bulunmaktadır (Bakıcı ve Aydın, 2020; Bayramoğlu, 2018; Topgül, 2018). Ancak tüm bunlara karşın ebeveynlerin iş yüküne rağmen aktif olarak çocuklarıyla ilgilenme isteği ve gayreti içinde olduğu görülmüştür. Bu bulgu da Roberts’ın (2021) çalışmasına benzer biçimde, ebeveynlik sürecinde karşılaşılan zorluklar karşısında kurum bakımı geçmişi olan bireylerin daha fazla çaba gösterme eğiliminde olduğunu doğrulamaktadır.

Çalışmada elde edilen diğer bulgular ışığında kurum ortamında, personeller ile kurulan bağın zayıf olması, kurum süreci boyunca maruz kalınan olumsuz tutum ve davranışlar, biyolojik anne-babalarına yönelik özlem duyulması vb. durumlar, ebeveynlik sürecini etkileyen önemli faktörler olarak karşımıza çıkmaktadır. Çalışmamız açısından bütün katılımcıların, çocuklarına yönelik davranışlarında daha fazla hassas olmaya özen gösterdiği, yaklaşım tarzlarında sevgiyi hissettirmeye çalıştıkları öne çıkan bulgulardandır. Ayrıca yine yapılan görüşmelerde geçmiş aile deneyimlerini olumsuzluklarla hatırlamalarına karşın, kendi kurdukları ailelere karşı daha sahiplenici bir tutum sergiledikleri görülmektedir. Buna göre katılımcıların yaşadıkları olumsuz deneyimlerin sonucu olarak çocuklarına karşı daha hassas bir şekilde yaklaştıkları görülmektedir. Araştırmamızın bu bulgusu, pek çok diğer çalışmayla paralellik göstermektedir. Örneğin Çayır (2020) çalışmasında, kurum bakımından ayrılmış kişilerin karşılanmamış duygusal ihtiyaçlarının, kurum sonrası yaşantıda kendi aile ve çocuklarına karşı daha fazla ilgi göstermeleri şeklinde yansıdığını vurgulamıştır. Yine yurtdışında yapılmış çalışmalarda da benzer sonuçlar görülmüştür. Coler (2018), Arjantin’de geçmişte kurum bakımında kalan genç anneler ile yaptığı çalışmasında, bir tür telafi yöntemi olarak kadınların çocukluklarında mahrum kaldıkları ebeveyn sorumluluklarını, koruma ve bakım görevini yerine getirmenin önemsedikleri sonucuna ulaşmıştır. Yine başka bir çalışmada da yetiştirme yurdundan ayrılmış babaların, geçmişte kendilerine sağlanmayan imkanları kendi çocuklarına sağladıkları verisinin elde edildiği görülmüştür (Arslan Çolak, 2020). Yine bu tema çerçevesinde katılımcıların aile yaşantılarına bakıldığında, özellikle çocuk bakımı konusunda en büyük desteğin eşlerden alındığı bulgulanmıştır. Bu durum eşlerin çocuk yetiştirme konusundaki tutum ve davranışlarının nasıl etki edeceği konusunda bir düşünme sürecinden geçtiği, bilgi sahibi olduğu ya da hassas oldukları şeklinde yorumlanmaktadır (Yüceer Kardeş, 2018). Çalışmamızda ayrıca katılımcıların kendi eşlerinden aldığı destek dışında aldıkları/algıladıkları sosyal desteğin yetersiz olduğu ortaya çıkmıştır. Oysaki bireylerin kurumdan ayrıldıktan sonraki zor yaşantılarına rağmen hem bakım sırasında hem de sonrasında aldıkları sosyal destek ve yardımlarla yaşamlarının kolaylaştığı (Boduroğlu, 2016; Stein, 2012; Yüceer Kardeş, 2018) bilinmektedir. Özellikle yapılan çalışmalar, kurum bakımından

ayrılan bireylerin ebeveyn olduktan sonra zayıf aile ilişkilerini geliştirmeye çalıştığını ve biyolojik ailelerinden destek aldığını belirtmektedir (Love ve ark., 2005; Williams ve Vines, 1999). Ancak bu bulgulardan farklı olarak araştırmamızda, yeni oluşturulan ailenin geçmiş aile ilişkilerini yeniden inşa etme noktasında bir köprü görevi üstlenmediği bulgulanmıştır.

Araştırmamızda öne çıkan diğer sonuç ise, katılımcıların yuva geçmişinin ebeveynlik sürecinde önemli bir yer edindiği olmuştur. Kurum bakımına erken yaşta alınmış ve çocuk yuvasından başlayarak yetiştirme yurduna geçiş yapmış kişilerin kurum bakımı deneyimlerinden ağırlıklı olarak bahsettikleri gözlemlenmiştir. Bu bulgu bize, uzun yıllar kurum bakımında kalmış kişilerin ebeveynlik deneyimlerini yorumlamada kurum bakımı etkisinin daha fazla olduğunu konusunda fikir vermektedir. Bu araştırma bulgusu şaşırtıcı değildir çünkü kurum bakımına alınma yaşının küçük olmasının ve çocuğun kurum bakımında geçirdiği sürenin uzun olmasının etkileri yapılan ulusal ve uluslararası diğer çalışmalarda ortaya konulmuştur (Browne, 2009, s. 13; Şimşek ve ark., 2008). Dolayısıyla kuruma erken yerleştirilen ve uzun süreli bakım sonucunda ortaya çıkan etkinin kurumda daha az kalanlara kıyasla farklı olması anlaşılabilir bir veridir. Kurumda kalınan sürede yaşanan deneyimler, sahip olunan alışkanlıklar ve rutinlerin yetişkinlik döneminde de aile yaşantılarına yansımaları ile sonuçlanmaktadır. Araştırmamızdaki katılımcıların, kurum yaşamı boyunca elde ettiği alışkanlık ve rutinleri kendi ebeveynlik süreçlerine yansıttığı ve belirli düzen içinde yaşamaya gayret ettikleri görülmüştür. Yüceer Kardeş (2018) de bu bulguya benzer biçimde yaptığı çalışmasında kurum bakımı geçmiş olan ebeveynlerin; biyolojik aile yaşantılarında ve kurumda kalınan süre boyunca uygulanan kuralları benimseyerek ailelerine aktardığını ortaya koymuştur.

Araştırmamızda katılımcıların anne ve baba olmayı tanımlamaları istenmiş, neticede ise biyolojik anne ve babalarının eksik bıraktığı duyguya vurgu yapıldığı görülmüştür. Genel bir değerlendirme olarak katılımcılar, kendilerinden bahsetmek yerine çocuklarına yükledikleri anlamdan bahsetmeyi tercih etmiş ve çocuğa kendi hayatlarındaki bir “eksikliği tamamlayan” anlamını atfetmiştir. Tapan (2021) da yaptığı çalışmasında kurum bakımı geçmiş olan kişilerin deneyimlerinden kaynaklı evliliğe hazırlık sürecinde kendilerini “eksik” kavramıyla nitelendirdiklerini ifade etmiştir. Bu anlamda bizim araştırmamızdaki katılımcıların eksik olarak ifade edileni, çocuk sahibi olma ile tamamladıkları görülmektedir. Öte yandan literatür incelendiğinde, kurum bakımı geçmiş olan annelerin bebek sahibi olmayı dönüm noktası olarak tanımladığı (Rutman ve ark., 2001) ve annelikle beraber gelecek için umut, amaç duygusu ve çocukları için iyi şeyler yapma motivasyonu (Haight ve ark., 2009; Williams ve Vines, 1999) ortaya çıktığı sonuçlarına ulaşılmıştır. Bu anlamda bizim araştırmamızda da çocuklara gelecek inşa etmek önemli bir yerde durmuştur. Sonuç olarak ebeveynlikle beraber olumlu değişikliklerin meydana geldiği söylenebilmektedir. Çocuk sahibi olmanın, anneler için memnuniyet, sevinç, gurur, heyecan ve haz gibi pek çok olumlu duyguyu beraberinde getirdiği (Knight ve ark., 2006), ebeveyn olmanın genellikle olumlu bir yetişkin kimliği olarak görülmesinin, bu sayede hem çocuklarıyla olan ilişkilerinden hem de olumlu bir sosyal statü getiren bir anne olmaktan değer elde edilmesi (Chase ve ark., 2006; Pryce ve Samuels, 2010) araştırmaların elde ettiği diğer sonuçlar arasındadır. Uluslararası çalışmalarda olduğu gibi bu araştırmada da katılımcıların çocukların “mutluluk kaynağı”, “evin neşesi” gibi kavramlarla nitelendirildiği ve çocukların ebeveynlerin kişisel başarı duygusunu pekiştirmede önemli bir yer edindiği gözlemlenmiştir. Diğer yandan bu araştırmanın bir diğer bulgusu, yuva geçmişi olan katılımcıların yuva geçmişi olmayan katılımcılara göre ebeveynliğe dair daha fazla ifade kullanarak betimlemelerde bulunduğudır. Bu durum, yuva geçmişi olan katılımcıların, erken çocukluk döneminde anne-baba eksikliğini, özlemini daha fazla hissetmesi ve bu kavramlara ait daha fazla duygusal aktarım yapması olarak yorumlanmıştır. Araştırmada tüm bu tanımlamaların yanı sıra bazı erkek katılımcıların baba olmanın anlamı “Tanrı olmak” ve benzeri bir nitelendirmeyle tarif etmesi araştırmanın ilgi çeken bulgularından biridir. Yüceer Kardeş (2018)’in yaptığı çalışmasında da katılımcıların baba figürlerinin “güçlü” sıfatıyla tanımlandığı görülmektedir. Bu anlamıyla bulgu, bu çalışmayla örtüşmektedir.

Sonuç olarak yapmış olduğumuz araştırmada ulaştığımız veriler göstermektedir ki kurum bakımı geçmişine sahip olan bireylerin ebeveynlik tecrübeleri kurum deneyimlerinden etkilenmektedir. Yine bu araştırmanın verileri bize sağlıklı bir aile ortamı için kurum bakımının uzun vadeli etkilerinin göz ardı edilmemesi gerektiğini göstermektedir. Bu açıdan, bireylerin gerek kurum süreçlerinde ve gerekse kurum sonrası süreçte sağlıklı ve bütünlüklü bir biyopsikososyal politikalar ile desteklenmesi ve kurumların da bütünlüklü politikalarla yönetilmesinin gerekliliği ortaya çıkmaktadır.

Araştırmanın sonuçlarından hareketle; kurum bakımından ayrılan bireylere psiko-sosyal destek hizmetlerinin sağlanması, aile ve evlilikle ilgili bilinçlendirme çalışmalarının yapılması, birey ve çocukların birlikte vakit geçirebilmesi için çalışmaların yapılması önerilmektedir. Bu anlamda bireylerin geçmiş yaşam tecrübeleriyle başa çıkmalarının sağlanması için birey ve aile odaklı sosyal hizmet çalışmalarının gerçekleştirilmesi gerekmektedir.

Hakem Değerlendirmesi: Dış bağımsız.

Çıkar Çatışması: Yazarlar çıkar çatışması bildirmemiştir.

Finansal Destek: Yazarlar bu çalışma için finansal destek almadığını beyan etmiştir.

Etik Onay: Araştırmanın etik açıdan uygunluğu, İstanbul Üniversitesi – Cerrahpaşa Sosyal ve Beşerî Bilimler Araştırmaları Etik Kurulu tarafından 27.01.2022 tarih ve 298358 sayılı onay alınmıştır.

Peer-review: Externally peer-reviewed.

Conflict of Interest: The authors declare no potential conflicts of interest with respect to the research, authorship, and/or publication of this article.

Grant Support: The authors received no financial support for the research, authorship, and/or publication of this article.

Ethical Approval: The ethical appropriateness of the research was approved by Istanbul University - Cerrahpaşa Social and Human Sciences Research Ethics Committee dated 27.01.2022 and numbered 298358.

KAYNAKLAR / REFERENCES

- Akgün, R. (2020). Korunmaya ihtiyacı olan çocukların hakları ve çocuklara verilen hizmetler. E. Hareket (Ed.), *Disiplinlerarası yaklaşımla çocuk hakları* içinde (s. 199–217). Pegem Akademi.
- Akın, M. H. (2019). Sosyal etkileşim ve sosyal benlik kaynağı olarak aile. *Medeniyet ve Toplum Dergisi*, 3(1), 1–14.
- Aral, N., Gürsoy, F., & Yıldız-Bıçakçı, M. (2006). Yetiştirme yurdunda kalan ve kalmayan kız ergenlerin yalnızlık düzeylerinin incelenmesi. *Elektronik Sosyal Bilimler Dergisi*, 5(15), 10–19.
- Arslan Çolak, S. (2020). *From a child without a parent to an adult parenting his own child: An interpretative phenomenological analysis of parenting experiences of fathers leaving residential care* (Doktora tezi, Orta Doğu Teknik Üniversitesi Sosyal Bilimler Enstitüsü, Ankara). <http://tez2.yok.gov.tr/>
- Bakıcı, C., & Aydın, E. (2020). Türkiye’de kadın çalışanların iş yaşam dengesini şekillendirmede ataerkilliğin rolü. *Economics, Business and Organization Research*, 2(2), 82–98.
- Barn, R., & Mantovani, N. (2007). Young mothers and the care system: contextualising risk and vulnerability. *British Journal of Social Work*, 37, 225–243.
- Bayramoğlu, G. (2018). İş/aile sınırı teorisi bağlamında kadın akademisyenlerin iş/yaşam dengesinin sağlanmasına yönelik bir araştırma. *Elektronik Sosyal Bilimler Dergisi*, 17(68), 1722–1744.
- Boduroğlu, G. (2016). *Kurum bakımından ayrılan bireylerin yaşamın düzenlenmesi ve uyum sürecinde karşılaştığı sorunlar ve sosyal destek kaynakları* (Yüksek lisans tezi, Yıldırım Beyazıt Üniversitesi Sağlık Bilimleri Enstitüsü, Ankara). <http://tez2.yok.gov.tr/>
- Bolt, O. C., Jones, F. W., Rudaz, M., Ledermann, T., & Irons, C. (2019). Self-compassion and compassion towards one’s partner mediate the negative association between insecure attachment and relationship quality. *Journal of Relationships Research*, 10. <https://doi.org/10.1017/jrr.2019.17>
- Bowlby, J. (1988). *Secure base: Parent-child attachment and healthy human development*. Basic Books.
- Browne, K. (2009). *The risk of harm to young children in institutional care*. Save the Children.
- Chase, E., Maxwell, C., Knight, A., & Aggleton, P. (2006). Pregnancy and parenthood among young people in and leaving care: what are the influencing factors, and what makes a difference in providing support? *Journal of Adolescence*, 29, 437–451.
- Coler, L. (2018). “I need my children to know that I will always be here for them”: Young care leavers’ experiences with their own motherhood in buenos aires, argentina. *SAGE Open*, 8(4). 1–8. <https://doi.org/10.1177/215824401881991>
- Connolly, J., Heifetz, M., & Bohr, Y. (2012). Pregnancy and motherhood among adolescent girls in child protective services: a meta-synthesis of qualitative research. *Journal of Public Child Welfare*, 6(5), 614–635.
- Creswell, J. W. (2013). *Nitel araştırma yöntemleri* (M. Bütün ve S. B. Demir, çev.). Siyasal Kitabevi.
- Crowell, J. A., Treboux, D., & Brockmeyer, S. (2009). Parental divorce and adult children’s attachment representations and marital status. *Attachment & Human Development*, 11(1), 87–101.
- Çayır, H. (2020). Kurum bakımında kalmış kişilerin aileye dair düşünceleri. *Kadim Akademi Sosyal Bilimler Dergisi*, 4(1), 75–96.
- Çetin, H., & Çavuşoğlu, H. (2009). Yetiştirme yurdunda ve aileleri ile yaşayan adolesanların benlik saygılarının ve psikolojik belirtilerinin karşılaştırılması. *Dokuz Eylül Üniversitesi Hemşirelik Yüksekokulu Elektronik Dergisi*, 2(4), 137–144.
- Demirbilek, S. (2000). Korunmaya muhtaç gençlerin topluma kazandırılmasında yetiştirme yurtları. *Dokuz Eylül Üniversitesi İktisadi İdari Bilimler Fakültesi Dergisi*. 15(2).
- Dikeçligil, F. B. (2012). Aileye dair kabullerin ezber bozumu. *Muhafazakar Düşünce Dergisi*, 31, 21–52.
- Dobrova-Krol, N. A., Bakermans-Kranenburg, M. J., Van Ijzendoorn, M. H. ve Juffer, F. (2010). The importance of quality of care: Effects of perinatal HIV infection and early institutional rearing on preschoolers’ attachment and indiscriminate friendliness. *Journal of Child Psychology and Psychiatry, and Allied Disciplines*, 51(12), 1368–1376.
- Erkan, G. (1995). *Korunmaya muhtaç çocuklar: Çocuk yuvalarında bir araştırma*. Volkan Matbaacılık.
- Gaskell, C. (2010). ‘If the social worker had called at least it would show they cared’. Young care leaver’s perspectives on the importance of care. *Children & Society*, 24(2), 136–147.
- Güran, N. (1983). *Çocuklar için kurum bakımı ve sosyal hizmet*. Ankara Üniversitesi Basımevi.
- Gürbüz, S., & Şahin, F. (2016). *Sosyal bilimlerde araştırma yöntemleri felsefe-yöntem-analiz*. Seçkin Yayıncılık
- Haight, W., Finet, D., Bamba, S., & Helton, J. (2009). The beliefs of resilient African American adolescent mothers transitioning foster care to independent living: A case-based analysis. *Children and Youth Services Review*, 31, 53–62.
- Hunshal, S. C., & Gaonkar, V. (2008). A study on adjustment of institutionalized children. *Karnataka Journal of Agricultural Sciences*, 21(4), 548–552
- İnak, A. (2017). *Kurum bakım hizmetinden yararlanmış bireyler üzerine sosyolojik bir araştırma: Bingöl Yetiştirme Yurdu örneği* (Yüksek lisans tezi, Bingöl Üniversitesi, Sosyal Bilimler Enstitüsü, Bingöl). <http://tez2.yok.gov.tr/>

- Kaçar Tunç, G. (2020). Nitel araştırmalarda konumsallık ve düşünimsellik: Yakınlık ve mesafe arası müzakere. *HUMANITAS (Uluslararası Sosyal Bilimler Dergisi)*, 8(16), 249–266.
- Knight, A., Chase, E., & Aggleton, P. (2006). ‘Someone of your own to love’: experiences of being looked after as influences on teenage pregnancy. *Children & Society*, 20, 391–403.
- Love, L. T., McIntosh, J., Rosst, M., & Tertzakian, K. (2005). *Fostering hope: Preventing teen pregnancy among youth in foster care*. National Campaign to Prevent Teen Pregnancy.
- Mazzeschi, C., Pazzagli, C., Radi, G., Raspa, V., & Buratta, L. (2015). Antecedents of maternal parenting stress: the role of attachment style, prenatal attachment, and dyadic adjustment in first-time mothers. *Frontiers in psychology*, 6, 1443.
- Patton, M. Q. (2018). *Nitel araştırma ve değerlendirme yöntemleri* (M. Burun & S. B. Demir, çev.). Pegem Akademi.
- Pryce J. M., & Samuels, G. M. (2010). ‘Renewal and risk: the dual experience of young motherhood and aging out of the child welfare system’, *Journal of Adolescent Research*, 25, 205–230.
- Roberts, L. (2021). *The children of looked after children: Outcomes, experiences and ensuring meaningful support to young parents in and leaving care*. Bristol University Press. <https://doi.org/10.2307/j.ctv1jzbzchd>
- Rutman, D., Strega, S., Callahan, M., & Dominelli, L. (2001). *Young mothers in/from care project*. Child, Family and Community Research Program.
- Saban, A., & Ersoy, A. (2019). *Eğitimde nitel araştırma desenleri*. Anı Yayıncılık.
- Schelbe, L., & Geiger, J. M. (2017). Parenting under pressure: Experiences of parenting while aging out of foster care. *Child and Adolescent Social Work Journal*, 34, 51–64.
- Sloutsky, V. M. (1997). Institutional care and developmental outcomes of 6-and 7-year-old children: A contextualist perspective. *International Journal of Behavioral Development*, 20(1), 131–151.
- Stein, M. (2012). *Young people leaving care: Supporting pathways to adulthood*. Jessica Kingsley.
- Svoboda, D. V., Shaw, T. V., Barth, R. P., & Bright, C. L. (2012) Pregnancy and parenting among youth in foster care: A review. *Children and Youth Services Review*, 34(5), 867–875.
- Şimşek, Z., Erol, N., Öztop, D., & Özcan, Ö. Ö. (2008). Kurum bakımındaki çocuk ve ergenlerde davranış ve duygusal sorunların epidemiyolojisi; ulusal örnekleme karşılaştırmalı bir araştırma. *Türk Psikiyatri Dergisi*, 19(3), 235–246.
- Tapan, M. G. (2021). *Kurum bakımından ayrılan bireylerin evlilik yaşantıları üzerine nitel bir araştırma* (Doktora tezi, Ankara Üniversitesi, Sağlık Bilimleri Enstitüsü, Ankara). <http://tez2.yok.gov.tr/>
- Topgül, S. (2016). İş ve aile yaşamı dengesi(zliği)nin kadın çalışanlar üzerindeki etkileri. *Yönetim ve Ekonomi Dergisi*, 23(1), 217–231.
- Warwick, I., Knight, A., Chase, E., & Aggleton, P. (2008). *Supporting young parents: Pregnancy and parenthood among young people from care*. Jessica Kingsley Publishers.
- Wathier, J. L., & Dell’Aglia, D. D. (2007). Depressive symptoms and stressful events in children and adolescents in the institutionalized context. *Revista de Psiquiatria do Rio Grande do Sul*, 29, 305–314.
- Williams, C. M., & Vines, S. W. (1999). Broken past, fragile future: personal stories of high-risk adolescent mothers. *Journal for Specialists in Pediatric Nursing*, 4(1), 15–23. <https://doi.org/10.1111/j.1744-6155.1999.tb00076.x>
- Yıldırım, A., & Şimşek, H. (2021). *Sosyal bilimlerde nitel araştırma yöntemleri* (12. basım). Seçkin Yayıncılık.
- Yıldırım, S. (2017). 2000’li yıllarda çocuk koruma sistemi içinde bakım hizmetlerinin genel görünümü. *Manisa Celal Bayar Üniversitesi Sosyal Bilimler Dergisi*, 15(1), 87–110.
- Yolcuoğlu, İ. G. (2009). Türkiye’de çocuk koruma sisteminin genel olarak değerlendirilmesi. *Sosyal Politika Çalışmaları Dergisi*, 18(18), 43–58.
- Yüceer Kardeş, T. (2018). *Çocukluk çağında kurum bakımı deneyimi olan evli bireylerin bağlanma stillerinin ve aile ilişkilerinin incelenmesi* (Yüksek lisans tezi, Ankara Yıldırım Beyazıt Üniversitesi, Sağlık Bilimleri Enstitüsü, Ankara). <http://tez2.yok.gov.tr/>
- Yüksel, Z. ve Öncü, B. (2016). Geçmişte kurum bakımında kalmış bireylerin kurum bakımı deneyimlerine ilişkin özellikleri ve bağlanma biçimlerinin incelenmesi. *Toplum ve Sosyal Hizmet*, 27(2), 63–77.
- Zeanah, C. H., Smyke, A. T., Koga, S. F., Carlson, E., & Bucharest Early Intervention Project Core Group. (2005). Attachment in institutionalized and community children in Romania. *Child Development*, 76(5), 1015–1028.
- Zvara, B. J., Lathren, C., Mills-Koonce, R., & Family Life Project Key Contributors. (2020). Maternal and paternal attachment style and chaos as risk factors for parenting behavior. *Family relations*, 69(2), 233–246.

Atıf Biçimi / How to cite this article

Kucur, F., Kelebek, Ö., & Semerci, M. (2023). Kurum bakımı geçmiş olan bireylerin ebeveynlik deneyimleri: “bana göre anne olmak hep eksik hissetmek”. *İstanbul Üniversitesi Sosyoloji Dergisi*, 43, 40-53. <https://doi.org/10.26650/SJ.2023.43.1.0029>

Z Kuşağı Ergen Çocuk Sahibi Ebeveynlerin Dijital Ebeveynlik Tutumlarının Çocukları ile İlişkilerine Etkisi

The Impact of Gen-Z Parents' Digital Parenting Attitudes on Their Relationship with Their Children

Esmâ Sancar¹ 

¹(Dr.), İstanbul Üniversitesi, İletişim Fakültesi, Radyo Televizyon ve Sinema Bölümü, Sinema Anabilim Dalı, İstanbul, Türkiye

ÖZ

Ebeveynlik biçimleri, ebeveyn-çocuk ilişkisinin sağlıklı sürdürülebilmesinde etkin rol oynamaktadır. Gelişen teknoloji ve dijitalleşme ile birlikte ortaya çıkan dijital medya araçları, dijital dünyanın içine doğan Z kuşağı çocuklarının hayatında önemli bir yer tutmaktadır. Ebeveynler de çocukları için artık vazgeçilmez olan bu unsur karşısında hem onları desteklemek, hem de olası risklerden korumak adına dijitalleşmeye yönelik yeni ebeveynlik tutumları geliştirmektedir. Çalışmada bu dijital ebeveynlik tutumlarının, ebeveynlerin ergenlik döneminde olan çocukları ile ilişkisini nasıl etkilediği araştırılmaktadır. Çalışma kapsamında Z kuşağı ergen çocuk sahibi 400 ebeveyn ile yapılandırılmış tarama çalışması yapılmıştır. Dijital ebeveynlik tutumları, çocukları dijital medya araçlarını kullanma konusunda destekleme ve bu araçların olası risklerinden koruma alt boyutlarında incelenmiş olup, bu boyutların ebeveynlerin çocukları ile olan ilişkisine etkisini ölçmek için çoklu regresyon analizi uygulanmıştır. Kullanılan ölçeklerin geçerlilik ve güvenilirliklerinin test edilmesinde açımlayıcı ve doğrulayıcı faktör analizlerinden faydalanılmıştır. Araştırma sonuçları ebeveynlerin, dijital medya konusunda çocuklarını hem destekleme hem de koruma yönünde geliştirdikleri dijital ebeveynlik tutumlarının çocukları ile olan ilişkilerini olumlu yönde etkilediğini göstermektedir.

ABSTRACT

Parenting styles play an active role in maintaining a healthy parent-child relationship. The digital media tools that have emerged with the development of technology and digitalization occupy an important place in the lives of Generation Z children, who were born in the digital world. Parents are developing new parenting styles for digitalization to both support and protect their children from potential risks of this now indispensable element for children. The study examines how these digital parenting attitudes affect the relationship between parents and their children. The study involved a structured survey of 400 parents of Gen-Z teens. Digital parenting attitudes were examined in the sub-dimensions of supporting children's use of digital media tools and protecting them from the potential risks of these tools, and multiple regression analysis was used to measure the effect of these dimensions on the parent-child relationship. Exploratory and confirmatory factor analyses were used to test the validity and reliability of the scales used. As a result of the research, it was found that both dimensions had a positive and significant effect on the parent-child relationship.

Anahtar Kelimeler: dijital ebeveynlik, z kuşağı, ebeveyn-ergen ilişkisi, dijital medya, ebeveynlik tutumları

Keywords: digital parenting, generation Z, parent-youth relationship, digital media, parental attitudes

EXTENDED ABSTRACT

The advent of the Internet ushered in a new era known as the Digital Age. The digitization that came with this era also brought social changes. Among all social structures, the family is the one that has been most affected by these changes (Zeybekoğlu Akbaş & Dursun, 2020). In order to maintain the family structure, a healthy communication between families is necessary. This digital revolution has led to a change in the role of parents. Digital parenting has emerged as a new role and the attitudes displayed by parents regarding this role have been named digital parenting attitudes (Bakan & Bakan, 2017; Dursun, 2020; İnan Kaya et al., 2018).

Corresponding Author: Esmâ Sancar **E-mail:** edemirer@istanbul.edu.tr

Submitted: 30.03.2023 • **Revision Requested:** 22.05.2023 • **Last Revision Received:** 22.06.2023 • **Accepted:** 12.07.2023



This article is licensed under a Creative Commons Attribution-NonCommercial 4.0 International License (CC BY-NC 4.0)

In this study, the effects of the attitudes of Turkish parents of Gen-Z adolescents toward their children's use of digital media tools on their relationship with their children are investigated. The effects of the parent-child relationship in the adolescent period on children's social behavior are known. The importance and necessity of this study becomes apparent when considering the indispensable position of information technologies and new communication devices. Moreover, although there are many studies on the impact of parenting attitudes on parent-child relationships (Bi et al., 2018), the lack of research on the impact of digital parenting attitudes on today's Gen-Z adolescents makes this study unique. The study first provides a definition of digital parenting and explains its importance. It then provides an explanation of Diana Baumrind's classification of parenting attitudes, which she called "parenting style". Finally, the effects of the adolescent period and the parenting attitudes perceived during it on the parent-adolescent relationship.

This study examines whether the attitudes of parents of Gen-Z adolescents toward their children's digital media use affect their relationships with their children. Parental attitudes will be examined in two different forms: attitudes of approval of their children's effective use of digital media tools, and attitudes of protection of their children from the possible risks of digital media. The hypotheses are as follows:

H1: Parents' attitude of approval of their children's use of digital media has a positive effect on their relationship.

H2: Parents' attitude of protecting their children from the risks of digital media has a positive effect on their relationship.

This study is an exploratory research using a general survey model. The data were collected through the method of Computer Assisted Telephone Interviewing model, using pre-prepared questionnaires. The research population of this study consists of digital parents of Gen-Z adolescents in Turkey. WHO defines the adolescent period as 10-19 years old. The research sample consists of parents of 10-19 years old adolescents who regularly use the Internet and live in Istanbul, Ankara and Izmir, the three cities with the highest population density in Turkey. The scope of this research includes 234 mothers and 166 fathers, each of whom is the parent of only one adolescent. The research was conducted using the snowball sampling method. Participants were contacted by phone prior to the study, and parents who regularly used the Internet were asked to complete a survey form, as they were more likely to be new media literate.

Parenting attitudes were measured using the Digital Parenting Attitude Scale developed by İnan Kaya et al. (2018). The scale consists of two subscales and a total of 12 items. The Parent-Adolescent Relationship Scale developed by Hair et al. (2020) was used to measure the parent-adolescent relationship from the parent's side. The original scale of Hair et al. (2020) was developed to measure the parent-adolescent relationship from the adolescent side and consisted of two scales and 8 questions. The new scale is used to measure the relationship from the parent side and consists of a single scale with 7 questions. A 5-point Likert scale was used for the responses. Higher score means stronger relationship.

The regression analysis method was chosen to measure the effect of attitudes towards digital parenting on the relationship between parents and Generation Z adolescents. The regression model was created in such a way that the Parent-Adolescent Child Relationship Scale was the dependent variable and the subdimensions of the Digital Parenting Scale were the independent variables. SPSS 25.0 and AMOS 21.0 were used for data analysis.

Factor analysis was used on the data collected from the pilot program with 33 participants. Two questions that showed low correlation were removed, resulting in the final scale of a single factor 5 questions. The final scale was administered to 400 parents. The scale was first tested for validity and reliability using exploratory factor analysis (EFA) and confirmatory factor analysis (CFA).

The KMO test result was 0.807 and the Bartlett's test result was very close to 0.000, and the data is suitable for factor analysis. As a result of the factor analysis, it was found that the factor belonging to the scale accounted for 59.29% of the total variance. Cronbach's alpha for this factor was calculated as 0.804, and the scale was considered reliable. To test the structural validity of the scale, CFA was applied using the maximum likelihood method. As a result of the analysis, the fit index values were calculated as CMIN/DF=2.918, CFI=0.987, RMSEA=0.070, GFI=0.987, NFI=0.980, IFI=0.987. Considering this, it was assessed that all index values were significant, the level of model fit was very good and the Parent-Adolescent Child Relationship Scale provided structural validity.

It has been expressed by İnan Kaya et al. (2018) that the Digital Parenting Attitude Scale is a safe and valid measurement tool and the reliability has been tested again with EFA for this sample group. Again, both dimensions of the scale were shown to be reliable. Before proceeding with the multiple regression analysis, the necessary prerequisites were tested in turn. After ensuring that the variables had a normal distribution, the correlation analysis was used to test whether there was a linear relationship between the variables. The correlation value between the independent variables was found to be 0.430 and the VIF value was found to be 1.227, and it was seen that there was no problem with multicollinearity. As a result of the analysis, the extreme values were removed, the standardized errors were between -2.763 and 2.387, and the maximum Cook's distance was calculated as 0.126, and it was seen that there was no problem in terms of extreme values. Then, the interpretation of the regression analysis was started by testing that the errors of the estimates had a normal distribution and that the conditions of homoscedasticity were met.

Sig.=0.000 and B=0.206 coefficients of the independent variable "Approval" indicate that this variable has a significant positive effect on the dependent variable "Relationship" and the H1 hypothesis is accepted. Sig.=0.000 and B=0.186 coefficients of the independent variables "Protection" indicate that the variable has a significant positive effect on the dependent variable "Relationship" and H2 hypothesis is accepted. This result shows that the parents of Generation Z children who try to both support and protect their children in the use of digital media tools have a positive effect on their relationships with their children.

According to the results of the regression analysis, both scales of digital parenting attitudes have a positive effect on the parent-child relationship. The results of the analysis of the first scale, that is, the approval scale, show that parents' supportive attitude toward their children's use of digital media has a positive effect on the parent-child relationship. The Acceptance Scale includes parents' evaluations related to motivating their children to take advantage of digital media platforms for education, information acquisition, and communication. The results of the analysis of the second scale, that is, the protection scale, show that parents' attitudes towards protecting their children from the possible risks of digital media have a positive effect on their relationship. The protection scale includes parents' anxiety about the risks of using digital media platforms and the harmful effects of overuse, as well as their demands for restrictions to protect their children from these dangers.

Baumrind examines parental attitudes in three categories: authoritarian, democratic, and permissive. Maccoby and Martin examined these three categories as "responsiveness" and "demandingness". Responsiveness includes awareness of children's needs, support, and attitudes toward self-expression and self-management, whereas demandingness includes efforts at supervision, discipline, and control. The study examines parents' permissive and protective attitudes as responsiveness and demandingness. The study may imply that parents' approval and protection behaviors indicate that digital parenting attitudes have an effect on the parent-child relationship. The results of the study correlate with those of the research concluding that democratic parenting attitudes shape parent-adolescent relationships. Following Sümer & Güngör's (1999) findings that adolescents' satisfaction is directly related to the approval and interest they receive from their parents, parents' approval of their children's use of digital media has a positive effect on their relationship with their children.

Z Kuşağı Ergen Çocuk Sahibi Ebeveynlerin Dijital Ebeveynlik Tutumlarının Çocukları ile İlişkilerine Etkisi

İnternetin yaygınlaşması ile birlikte dijital çağ adı verilen yeni bir dönem başlamıştır. Bu çağda yaşanan dijitalleşme toplumsal değişimleri de beraberinde getirmiştir. Bu değişimden en çok etkilenen toplumsal yapıların başında aile gelmektedir (Zeybekoğlu Akbaş & Dursun, 2020). Aile yapısının devamlılığı için aile içi iletişimin sağlıklı sürdürülebilmesi gerekir. Yaşanan dijital devrim ile birlikte aile bireylerinin iletişim biçimleri de değişmiş ebeveynlik rollerine dijital ebeveynlik eklenmiş ve ebeveynlerin bu konuda ortaya koyduğu tutumlar dijital ebeveynlik tutumları olarak adlandırılmıştır (Bakan & Bakan, 2017; Dursun, 2020; İnan Kaya ve ark., 2018).

Digital 2022:Türkiye'nin (2022) verilerine göre Türkiye'de nüfusun %82'si internet kullanıcısıdır. Bu durum dijital platformların çağımızın bir gerçeği ve gerekliliği olduğunu teyit etmektedir. 2021 yılında 6-15 yaş aralığındaki çocuklarda yapılan Çocuklarda Bilişim Teknolojileri Kullanım Araştırması'na göre Türkiye'de çocukların %82,7'si internet kullanmaktadır. İnternet kullanan çocukların yaklaşık %90'nı hemen her gün internet kullandığını belirtmiştir. Aynı araştırmaya göre çocukların %64,4'ü cep telefonu, %55,6'sı ise bilgisayar kullanmaktadır (TUİK, 2021). Teknoloji kullanım seviyesinin en yüksek olduğu gruplardan biri olan ergenler, dijital medya araçlarını daha hızlı benimsemektedir (Moawad & Ebrahim, 2016).

Ergenlik dönemi kimliğin nüfuz bulmaya başladığı ve hayatın gidişatını yönlendiren bir dönem olup, bu kimliğin oluşumundaki önemli etkenlerden biri ergen-ebeveyn ilişkisidir (Sugimura ve ark., 2018). Ergenlik döneminde ebeveynler ile kurulan ilişkinin çocukların psikolojik ve sosyal gelişimlerini etkilediği bilinmektedir (Richards ve ark., 2010). Bu dönemde ebeveynler çocuklarının gelişimsel ihtiyaçlarına uygun olarak ilişkilerini ve sorumluluklarını düzenlemelidir (Branje, 2018).

Günümüzün ergenleri olan Z kuşağı internetsiz bir dünyayı hiç tanımamıştır. Dijital çağın içine doğan ve dijital yerli olarak tanımlanan bu çocukların ebeveynleri ise internet ile sonradan tanışmış dijital göçmenlerdir (Csobanka, 2016; Prensky, 2001). İki kuşak arasında teknolojiyi kullanma şekli, kullanma amacı ve kullanma becerileri bakımından farklılıklar göze çarpmaktadır. Bu farklılıkların kuşaklar arasındaki iletişimi de etkileme potansiyeli bulunmaktadır (Bilgiç ve ark., 2011).

Bu çalışma; Türkiye'deki Z kuşağı ergen çocuk sahibi ebeveynlerin, çocuklarının dijital medya araçlarını kullanımına yönelik tutumlarının çocukları ile olan ilişkilerine etkisini araştırmaktadır. Ergenlik dönemindeki ebeveyn ilişkisinin çocukların sosyal davranışları üzerindeki etkisi bilinmektedir (Bayraktar ve ark., 2009, s. 49). Bilişim teknolojileri ve yeni iletişim araçlarının da günümüz ergenleri olan Z kuşağı çocuklarının hayatındaki vazgeçilmez yeri göz önüne alındığında, çalışmanın önemi ve gerekliliği görülmektedir. Ayrıca ebeveynlik biçimlerinin, ebeveyn-çocuk ilişkisi üzerindeki etkisine yönelik yapılmış çok sayıda çalışma bulunmakla beraber (Bi ve ark., 2018), dijital ebeveynlik tutumlarının günümüz ergenleri olan Z Kuşağı üzerine etkisini araştıran bir çalışmanın olmaması çalışmayı özgün hale getirmektedir. Çalışmada, ilk olarak dijital ebeveynliğin tanımı ve önemi aktarılmış, araştırmanın kuramsal çerçevesini oluşturan Diana Baumrind'in "parenting style" olarak isimlendirdiği ebeveynlik tutumları

sınıflandırması açıklanmıştır. Sonrasında ise ergenlik dönemi ve bu dönemde algılanan ebeveynlik tutumlarının ebeveyn-ergen ilişkisi üzerindeki etkisi tartışılmıştır.

Dijital Ebeveynliğin Tanımı ve Önemi

İletişim teknolojilerinin gelişimi toplumsal ilişkileri yeniden anlamlandırmaktadır. Dijital platformlar ile zaman ve mekândan bağımsız şekilde meydana gelen yeni sosyalleşme biçimi aile içi ilişkileri de etkilemiştir. Bu ilişkilerden biri de ebeveyn-çocuk ilişkisidir. Ebeveyn-çocuk ilişkileri dijital platformların etkisiyle yeniden şekillenerek dijital çocukların ve dijital ebeveynlerin çağı başlamıştır. Dijital ebeveynler, çocuklarının dijital ortamların tüm imkânlarından yararlanmalarını sağlarken, onları bu ortamların içerdiği risklerden korumayı da amaçlamaktadırlar (Aşkın, 2021; Zeybekoğlu Akbaş & Dursun, 2020).

Dijital çağın gereklerine uygun olarak kendini geliştiren, bu çağın araçlarını yeterli boyutta kullanabilen, çocuklarını bu mecralardaki tehnelere karşı koruyabilen, aynı zamanda dijital medya araçlarının kullanımını konusunda onları destekleyen ve dijital ortamdaki kişilik haklarını öğreten anne-babalar dijital ebeveyn olarak tanımlanabilir (Kabakçı Yurdakul ve ark., 2013). Dijital ebeveynlik tamlamasındaki dijital kavramı; eğlence, oyun, iletişim, vakit geçirme, bilgi edinme gibi pek çok amaçla kullanılan tüm elektronik araçları ifade etmektedir (Yay, 2019).

Sadıkoglu (2021), risk bilinçli annelik üzerine yaptığı çalışmasında; bilgi ve iletişim teknolojilerinin gelişimi ile çocukların karşı karşıya kaldığı risk ve tehditleri zamansal ve mekânsal olarak sınırlandırmanın zor olduğunu söylemektedir. Çocukların daha kırılgan ve tehlike altında olduğunun kabul edildiğini ve ebeveynlerin bu risklere karşı farkındalık sahibi olma, bilgi/beceri edinme, çocuklarını izleme gibi sorumlulukları olduğunu aktarmaktadır (Sadıkoglu, 2021). Zomey ve Kay, çocukluk eğitiminde teknoloji kullanımı üzerine yaptıkları içerik analizinde dijital platformların çocuklar için pek çok risk barındırdığını, bunun yanı sıra özellikle eğitim, sosyalleşme, yaratıcı ve matematiksel düşünme, sanatsal aktiviteler, kriz yönetimi, görsel zeka gibi farklı alanlarda çocukların gelişimine katkı sağladığını ortaya koymuşlardır (Zomey & Kay, 2016, s. 25).

Bilgi Teknolojileri ve İletişim Kurumu Güvenli İnternet Merkezi'nin 2021 yılında 8-16 yaş aralığındaki çocuklar üzerinde yaptığı "Türkiye'deki Çocukların ve Ebeveynlerin Bilinçli ve Güvenli İnternet Kullanım, Deneyim ve Alışkanlıkları" araştırmasının sonuçlarına göre; çocukların interneti öncelikli ödev yapmak için kullandıkları fakat %64,4'ünün bu sırada amaçlarından uzaklaşarak farklı içerikleri tükettiği sonucuna varılmıştır. Aynı çalışmada ebeveynlerin çocuklarının internette karşılaştıkları risklerden haberdar olmadıkları tespit edilmiştir (Bayzan, 2022).

Erten (2019); Z kuşağının dijital teknolojiye yönelik tutumlarını ölçmek için yaptığı çalışmada, dijital platformların doğru kullanıldığında hayatı kolaylaştıracağını, yanlış kullanıldığında ise kişiyi tembelleğe sevk ederek bağımlılık yaptığını belirtmiştir. Dijital neslin varlıklarını en fazla sürdürdükleri mecra sosyal medya platformlarıdır. Sosyal medya yaşadığımız çağda amacının dışına çıkarak çocukların mahremiyetini tehdit eden bir unsur haline almıştır. Tam da bu noktada dijital ebeveynlik kavramı ön plana çıkar. Dijital çocukların dijital ebeveynleri, çocuklarının mahremiyetine saygı duyarak onları doğru yönlendirmekle sorumludur (Çalapkulu & Alp, 2020). Ebeveynler çocuklarının dijital ortamları kullanımında gerekli gözetim ve denetimi sağlamazlarsa, çocukların bu ortamları kötüye kullanmasına ve bağımlı olmalarına neden olabilir (Young, 2004).

Van Den Heuvel ve arkadaşları (2012) tarafından 1796 ergen ile yapılan araştırma, gençlerin %17'sinin dijital ortamlarda tanıştıkları kişilerle gerçek hayatta da yüz yüze geldiklerini ve ebeveynlerin %30'nun bu durumdan habersiz olduğunu göstermiştir. (Kasikci ve ark., 2014, s. 230) Türkiye ile birlikte 23 Avrupa ülkesinin de yer aldığı Avrupa Çevrimiçi Çocuklar Projesi'nin bulgularını incelemiştir. Türkiye'den 1018, diğer ülkelerden ise 23000 çocuk ve ebeveynleri ile gerçekleşen çalışmada, çocukların yeterli bilgiye sahip olmadıklarından internet kullanımı ile ilgili risklere maruz kaldıkları ve ailelerinin de benzer nedenle çocuklarını bu risklerden koruyamadıkları sonucuna varılmıştır. Livingstone ve Helsper (2008a) ise 1511 çocuk ve 906 ebeveyn üzerinde yaptığı çalışmada 12-17 yaş aralığındaki çocukların dijital platformları kullanımı sırasında bir dizi riskle karşı karşıya oldukları, ailelerinin de bu risklere karşı birtakım engeller koyarak çocuklarını tehlikelerden korumaya çalıştıklarını ortaya koymaktadır.

Eco (1993) "Birine bir şeyler öğretmek için televizyonu kullanmak istiyorsanız, önce o kişiye televizyonu nasıl kullanması gerektiğini öğretmelisiniz" der. Umberto Eco'nun televizyon ile ilgili teorisi dijital medya için de uygulanabilir. Dijital medyanın sadece bir öğrenme aracı olarak görülmemesi, aynı zamanda çocukların dijital medyayı doğru kullanabilmeleri ve sorgulayabilmeleri adına gerekli eğitimin de verilmesi gerekir (Buckingham, 2006, s. 263). Dijitalleşme, ebeveynlere yeni görev ve sorumluluklar yüklemektedir. Yaşadığımız çağda ebeveynler öncelikli olarak çocuklarını dijital kültüre uygun olarak yetiştirmek zorundadır (Brosch, 2016).

Ebeveyn Tutumları ve Ergenler Üzerindeki Etkileri

Baumrind (1972) ebeveynlerin çocuk yetiştirme ile ilgili tutum ve davranışlarını “parenting style” (çocuk yetiştirme stilleri) olarak adlandırmıştır. Baumrind, okul öncesi çocukları ev ortamlarında gözlemleyerek yaptığı araştırmalarda üç farklı ebeveyn tutumundan bahsetmektedir. Bunlar; otoriter ebeveyn tutumu, demokratik ebeveyn tutumu ve izin verici ebeveyn tutumudur.

Otoriter ebeveyn tutumunda; ebeveynler çocuklarının kişilik özelliklerini, duygu ve düşüncelerini dikkate almazlar. Bu tutumu sergileyen ebeveynler, çocuklarının kendi koydukları kurallara uymasını beklerler ve onları belirli kalıplar içerisinde yetiştirirler. Çocuklarının davranışlarının önceden belirlenmiş standartlara uygun olmasını isterler. Bu standartlar daha yüksek bir otorite tarafından şekillendirilmiş ve mutlak bir şekilde sabitlenmiştir. Bu tutumu sergileyen ebeveynler tarafından otoriteye itaat etmek erdem olarak kabul edilir. Ebeveynler, çocuklarının eylemlerinin veya inançlarının yanlış olduklarını düşündükleri anda ceza vererek onları istedikleri noktaya taşımaya hedeflerler. Bu nedenle ceza yöntemini sıklıkla kullanırlar. Geleneksel yapının korunmasını ebeveynin öncelikli görevi olarak kabul ederler (Baumrind, 1972). Bu tutumu sergileyen ebeveynlerin çocuklarında özgüven eksikliği olması beklenir (Martínez & García, 2007). Demokratik ebeveynler ise çocuklarının duygu ve düşüncelerine önem verir. Aile içerisindeki kurallar çocuklara açıklanır. Çocuklara özerklik tanınır. Ödül, sevgi ve kabul yöntemi sıklıkla kullanılır. Ebeveynler kendi beklentileri ile çocuklarının beklentileri arasında denge kurmaya çalışırlar. Rasyonel ve sorun çözme odaklı ebeveynlerdir. Çocukları ile olan ilişkilerinde sözlü alışverişe ve paylaşmaya önem verirler. Koydukları kurallarla ilgili çocuklarla fikir alışverişini yapar ve mantığını açıklamaya çalışırlar. Çocuklarının yorum yapma ve özgür düşünme hakkı olduğuna inanırlar. Çocukları ile aileleri arasında sıcak ve samimi bir ilişki vardır (Baumrind, 1972; Esmali Kooraneh & Amirsardari, 2015, s. 4) İzin verici tutumda ise ebeveynlerin çocukları ile kurdukları duygusal bağ düşüktür. Bu ebeveyn tutumunda ilgisizlik ve denetimsizlik ön plandadır (Baumrind, 1971; Darling & Steinberg, 1993; Martínez & García, 2007).

Maccoby ve Martin (1983), Baumrind’in ebeveyn tutumları ile ilgili üçlü sınıflandırmasını “duyarlılık” ve “talepkarlık” boyutlarında incelemiştir. Ebeveynlik duyarlılığı; çocukların ihtiyaç ve taleplerinin farkında olma, onları destekleme, teşvik etme, kendilerini ifade ve idare etme imkânı verme yönündeki tutumlardan oluşur. Ebeveyn talepkarlığı ise; çocukların denetimi, disiplini, kontrol edilmesi gibi çabaları içermektedir (Darling, 1999, s. 2; Sümer & Güngör, 1999). Maccoby ve Martin (1983), bu boyutların düşük ya da yüksek olması kapsamında ebeveyn tutumlarını otoriter, demokratik, izin verici-ihmkar ve izin verici-şımartan olmak üzere dört grupta incelemiştir. Bu araştırmacılara göre demokratik ebeveynler kendi taleplerini çocuklarının yetenekleri ve istekleri yönünde uzlaştırırken, otoriter anne babaların ise talep düzeyleri yüksek fakat çocuklarının isteklerine karşı olan duyarlılıkları düşüktür. Otoriter ebeveyn tutumunda çocukların düşünceleri dikkate alınmaz, yanlış yaptıklarında cezalandırılmayı hak ettiklerine ve çocuğun ceza almamasının ebeveynin kontrolünün kaybedilmesine neden olabileceğine inanılır. Demokratik ebeveyn tutumunda ise hata yapan çocuğa yaptığı yanlış açıklanır. Ebeveyn bir rehber görevini üstlenir. Fakat söz konusu bu rehber kontrolü de elinden bırakmaz (Darling & Steinberg, 1993; Saylık & Gezici Yalçın, 2018, s. 102; Sümer & Güngör, 1999).

Dünya Sağlık Örgütü (DSÖ) 10-19 yaş aralığını ergen olarak tanımlamakta, yasalara göre ise 11-18 yaş arası ergen olarak kabul edilmektedir (Bülbül, 2004). Ergenlik dönemi insanların biyolojik, sosyal, kültürel ve bilişsel olarak ciddi farklılıklar yaşadığı bir zaman dilimi olmak ile beraber gençlerin psikolojik ve sosyal gelişimine ve bununla doğru orantılı olarak da toplumların yapılarına etki eder. Bu nedenle aileler ile ergen çocukları arasındaki ilişkiler sosyal bilimlerin önemli bir araştırma konusu haline gelmiştir (Richard & Steinberg, 2004).

Ergenlik dönemi hızlı bir şekilde fiziksel, psikolojik ve sosyal yönden gelişmenin gerçekleşerek çocukluktan yetişkinliğe geçiş dönemidir. Bu nedenle insan hayatındaki en önemli gelişim evrelerinden biridir (Akça, Tekgül, Karademirci, & Öngen, 2016, s. 11). Biyolojik ve psikososyal olgunlaşmanın yaşanması kimlik kazanıp sosyal üretkenliğe geçişi sağlamaktadır. Ergenlerin sosyalleşme düzeyi öğrenme yetisi ile ilişkilidir. Toplumsal hayata uygun yaşayabilecek düzeyde öğrenme deneyimi gerçekleştirmiş olan birey, ergenlik dönemini tamamlamış sayılabilir. Sosyolojik öğrenme taklit ve rekabet ile gerçekleşir. Kimlik kazanma ve sosyalizasyon sürecine giren ergenler, ebeveynlerinden ayrılarak bireyselleşme, yalnızlaşma ve çatışma duygusunu yoğun bir şekilde yaşamaktadır (Derman, 2008). Ergen psikolojisinden bahsederek bu konudaki ilk kuramı geliştiren G. Stanley Hall’dür (Demos & Demos, 1989, s. 761). Stanley Hall (2005) ergenlik karmaşasını *özünü yenileme kuramı* adı altında psikolojiye kazandırmıştır. Bu kurama göre insanların hayatlarındaki gelişim evrimdeki bir tekrar etme sürecinden ibarettir. Bu nedenle insanın farklı dönemlerindeki psikolojik gelişimini incelemek ve anlamak toplumların psikolojisini anlamak için büyük önem taşımaktadır. Hall, ergenlik dönemindeki stresli ve fırtınalı ruh halinden bahseder. Ergenliğin karakteristik özellikleri arasında karışık duygular, yoğun stres, gerginlik ve sıkıntı mevcuttur. Coşkunun karşısında durgunluk, mutluluğun karşısında sıkıntı, şefkatin karşısında acımasızlık gibi anlam verilemeyen duyguları içerisinde barındırır. Hall’e göre tüm bu karmaşık duygular bireyin karakterinin yapılanmasında etkin bir rol oynamaktadır (Koç, 2004, s. 231).

Ergenlik dönemindeki kimlik gelişimini Erik Erikson *psikososyal kuram* çerçevesinde açıklamaktadır. Erikson’a (1959) göre insanların gelişimindeki her dönem bir önceki dönemlerinde yaşadıklarından etkilenmekte, bir sonraki dönemin alt yapısını oluşturmaktadır. Ergenlik dönemini başarıyla sonlandıran bir kişi kimlik oluşumunu büyük ölçüde tamamlamış sayılır, aksine bu dönem sonunda toplumsal kurum ve geleneklere uyum sağlayacak noktaya gelemeyen bireyler ise kimlik karmaşası içerisinde

kalır. Birey, inançlarını, alışkanlıklarını ve öğrendiklerini sorgular, aykırı davranışlar içerisine girebilir. Ergen, kendisiyle, toplumla ve özellikle ebeveynleri ile çatışma içerisine girebilir. Bu olası çatışma dönemini ne kadar iyi geçirirse toplumsal hayata o kadar rahat uyum sağlayabilir (Erikson, 1959). Bu nedenle bu sürecin başarılı bir şekilde atlatılabilmesi için ebeveynleri ile olan ilişkileri ve ebeveynlerinin tutumları öncelikli sıradadır. Ergenlik döneminde aileler çocuklarının hareketlerini kontrol etmek, onları cesaretlendirmek, desteklemek ve hayatın her alanında karşılarına çıkabilecek olan risklerden ve olumsuz durumlardan korumakla sorumludurlar (Oliva, 2006, s. 210).

Toplumun temel taşı olan aile ekonomik ve teknolojik olayların etkisiyle sürekli bir değişim ve gelişim içerisindedir. Ebeveynlerin çocuklarına karşı olan tutumları, ebeveyn-çocuk ilişkisini yönlendirerek sağlıklı nesillerin oluşmasını sağlayan en önemli unsurlardandır ve toplumdan topluma farklılık gösterse de etkileri her toplumda benzerdir (Şahin & Cevher, 2007, s. 775). İnsanlar yaşamlarının farklı dönemlerinde farklı roller üstlenirler. Her rolün birbirinden farklı sorumlulukları mevcuttur. Ebeveyn olmak sadece kendinden değil aynı zamanda çocuklarından da sorumlu olmak demektir. Çocuklar ilk eğitimi aileden alır. Bu nedenle ebeveyn tutumları çocuk gelişimini etkileyen önemli unsurlardandır (Young, 2004).

Ülkemizde ebeveyn tutumlarının ergenlerin duygu ve davranışlarına etkisi ile ilgili farklı araştırmalar yapılmıştır. Bu araştırmalarda duygusal değişim ve gelişimi etkileyen faktörlerden birinin anne-baba tutumları olduğu ortaya konulmuştur. Örneğin; Atalay ve Özyürek; ortaokul 7. ve 8. sınıfa giden 500 ergenden demokratik ebeveyn tutumuna maruz kalanların duygu düzenleme yeteneklerinin artarken; otoriter tutumlara maruz kalanların ise duygu düzenleme yeteneklerinin azaldığı ortaya koymuştur (Atalay & Özyürek, 2021, s. 815). Ankara'da 2022 yılında ortaokul ve lise öğrencilerinden oluşan 866 ergen üzerinde yapılan araştırmada ihmalkâr tutum sergileyen anne babaların çocuklarının akademik başarılarının düşük, dijital oyun bağımlılıklarının yüksek olduğu aksine demokratik ebeveynlerin çocuklarında ise bu orantının tersine döndüğü görülmektedir (Deniz ve ark., 2022, s. 43).

Erözkan, Muğla il merkezinde farklı liselerde okuyan 545 ergen üzerinde yaptığı araştırmasında; ebeveyn tutumlarının ergenlerde kaygı duyarlılığını yordadığını; kaygı duyarlılığı ile demokratik ebeveyn tutumu arasında negatif; otoriter ebeveyn tutumu arasında pozitif anlamlı bir ilişki olduğu sonucuna varmıştır (Erözkan, 2012, s. 43). Edirne İli'nde 1336 ortaokul ve lise öğrencisi örneklemini kapsamında dijital oyun bağımlılıkları ve ebeveyn tutumları arasındaki ilişki ile ilgili yapılan farklı bir araştırmada ise diğer araştırmaları takip eden nitelikte demokratik ebeveynlerin çocuklarının daha az dijital oyun bağımlısı olurken, otoriter ebeveynlerde bu oranın tersine döndüğü görülmektedir (Özgür, 2019, s. 47). Sümer & Güngör (1999) bağlanma, benlik ve ilişkiler üzerindeki etkiyi inceledikleri çalışmalarında, ebeveynlerden algılanan kabul ve ilginin çocuklarının özgüveni ve ailelerinden memnuniyetlerini artırdığını, sosyal uyum ile ailede ilgi/kabul arasında pozitif ilişki olduğunu ortaya koymuşlardır.

Baumrind (1972) demokratik ebeveyn tutumunu sergileyen ebeveynlerin çocuklarını destekleme ve korumaya önem verdiklerini fakat bu davranışları onların isteklerine uygun olarak şekillendirmeye özen gösterdiklerini belirtmektedir. Bu çalışmada ele alınan dijital ebeveynlik tutumlarının destekleme ve koruma boyutları Baumrind'in demokratik ebeveynlik tutumlarına karşılık gelmektedir. Literatür taramasında incelenen ampirik çalışmalar demokratik ebeveynlik tutumlarının duygu düzenleme, akademik başarı, dijital oyun bağımlılığı, özgüven, aileden memnuniyet gibi olgular üzerinde olumlu etkileri olduğunu ortaya koymaktadır. Bu araştırma sonuçlarından hareketle dijital ebeveynlik tutumlarının, ebeveyn-ergen ilişkisini de olumlu yönde yordayacağı öngörülmüştür. Bu çalışma, literatürdeki benzer çalışmalardan farklı olarak ebeveyn tutumlarını dijital ebeveynlik tutumlarının etkileri özelinde incelemektedir. Ayrıca, çalışmanın evrenini oluşturan ergenler yaş grupları itibari ile Z Kuşığı'na denk düşmektedir. Bu bağlamda dijital ebeveynlik tutumlarının Z Kuşığı ergen çocuk sahibi olan ebeveynlerin çocukları ile olan ilişkileri üzerindeki etkilerinin inceleniyor olması çalışmayı özgün hale getirmektedir.

Yöntem

Bu çalışmada; Z kuşığı ergen çocuk sahibi anne-babaların çocuklarının dijital medyayı kullanımına yönelik tutum ve davranışlarının, çocukları ile olan ilişkileri üzerinde bir etkisinin olup olmadığı araştırılmaktadır. Ebeveyn tutumları; çocuklarının dijital medya araçlarını etkin bir şekilde kullanımını onaylama yönündeki tutumları ve onları dijital medyanın olası risklerine karşı koruma yönündeki tutumları olmak üzere iki farklı formda incelenmiş olup, araştırmanın hipotezleri aşağıdaki şekilde kurulmuştur.

H1: Ebeveynlerin çocuklarının dijital medyayı kullanımını onaylamaları, çocukları ile olan ilişkilerini pozitif yönde yordamaktadır.

H2: Ebeveynlerin çocuklarını dijital medyanın risklerinden koruma yönündeki tutumları, çocukları ile olan ilişkilerini pozitif yönde yordamaktadır.

Veri Toplama Aracı

Çalışma, genel tarama modelinin kullanıldığı keşfedici bir araştırma olup, veriler önceden hazırlanmış soru formları üzerinden CATI (Bilgisayar Destekli Telefon Anketi) yöntemi kullanılarak toplanmıştır. "Z Kuşığı Ebeveynlerinin Dijital Ebeveynlik Tu-

tumlarının Çocukları İle Olan İlişkilerine Etkisi” başlıklı çalışma için 10.10.2022 tarih, 2022 / 287 dosya numarası ve 1305465 sayılı başvuru İstanbul Üniversitesi Sosyal ve Beşeri Bilimler Araştırmaları Etik Kurulu’na yapılarak, 19.10.2022 tarih ve 09 sayılı toplantıda etik kurul onayı alınmıştır.

Evren ve Örneklem

Araştırmanın evreni, Türkiye’deki Z kuşağı ergen çocuğa sahip dijital ebeveynlerdir. DSÖ ergen yaşını 10-19 yaş arası olarak tanımlamaktadır. Z kuşağı ise 1997-2013 tarihleri arasında doğanlar olarak tanımlamakta olup, günümüz ergenleri Z kuşağının temsilcileridir (Schroth, 2019). 2022 TÜİK verilerine göre Türkiye’de 10-19 yaş aralığındaki nüfus sayısı 19.7 milyondur (TÜİK, 2022a). Ayrıca 2001-2022 yılları arasındaki doğurganlık hızının ortalama 2 çocuk olduğu görülmektedir (TÜİK, 2022b). TÜİK verileri ışığında evrenin 20 milyonun üzerinde olduğu öngörülmüştür. Araştırmanın örneklemini Türkiye’de nüfus yoğunluğunun en yüksek olduğu üç il olan İstanbul, Ankara ve İzmir’de yaşayan, 10-19 yaş arası çocuk sahibi olan ve düzenli internet kullanan anne-babalardan oluşmaktadır. Araştırma kapsamında her biri sadece bir ergenin ebeveyni olmak üzere 234’ü anne, 166’sı baba olmak üzere toplam 400 ebeveyn ile görüşülmüştür. Her gözlenen değişken için en az 10 katılımcı kuralınca bu çalışmada 19 değişken için örneklem büyüklüğünün 190 olması yeterlidir (Kyriazos, 2018). Ayrıca Gürbüz & Şahin’in (2018) Bartlett, Körtlik ve Hinggens’ten (2001) uyarlanan formülüne uygun olarak hazırladıkları asgari örneklem büyüklük tablosuna göre %95 güven düzeyi için 250.000 üzeri tüm evrenlerde gerekli örneklem büyüklüğü 384 olarak hesaplanmış olup, örneklem kabul edilebilir büyüklüktedir (s. 130). Araştırma 20.10.2022-24.12.2022 tarihleri arasında, kartopu örnekleme yöntemi ile gerçekleştirilmiştir. Çalışma öncesi katılımcılar ile telefonda görüşülmüş, yeni medya okuryazarlığı ihtimalinin yüksek olması bakımından günlük düzenli olarak internet kullanan ebeveynler çevrimiçi anket formu doldurmaya yönlendirilmiştir.

36-45 yaş aralığındaki katılımcılar %64,75 ile örneklemden en yüksek orana sahip yaş grubunu oluşturmaktadır. Katılımcıların %25,25’i ortaöğretim ve öncesi, %44,25’i lise, %30,5’i ise üniversite ve üzeri eğitim düzeyine sahiptir. Katılımcıların sosyoekonomik statüleri (SES) sırasıyla %40,75 ile C1, %21,75 ile C2, %21 ile B, %9,75 ile A, %4,54 ile D ve %2 ile E gruplarından oluşmaktadır. Katılımcıların %40’ı günde 2-3 saat, %34,25’i günde 4-5 saat, %25,75’i de günde 6 saat ve üzerinde internet kullandığını belirtmiştir. Anne-babaların günlük internet kullanım oranları arasında anlamlı bir fark görülmemiştir. Çocukların doğum tarihleri ise 2005-2012 yılları arasında değişmekte olup, 2008 doğumlular %11’lik oran ile en az, 2012 doğumlular ise %14’lük oran ile en fazla olan grupları oluşturmaktadır. Katılımcıların %40’ı günde 2-3 saat, %34,25’i günde 4-5 saat, %25,75’i de günde 6 saat ve üzerinde internet kullandığını belirtmiştir. Anne-babaların günlük internet kullanım oranları arasında anlamlı bir fark görülmemiştir.

Araştırma Modeli

Anne-babaların tutumlarını ölçmek için İnan Kaya ve arkadaşları (2018) tarafından geliştirilen Dijital Ebeveynlik Tutum Ölçeği (Digital Parenting Attitude Scale) kullanılmıştır. Ölçek iki alt boyuttan ve toplam on iki maddeden oluşmaktadır. İlk boyut olan “Dijital Medyanın Etkin Kullanımını Onaylama” boyutu ebeveynlerin çocuklarının dijital medya kullanımını onaylaması ve teşvik etmesi ile ilgili tutumunu; ikinci boyut olan “Dijital Medya Risklerinden Koruma” boyutu ise dijital medya kullanımı sırasında karşılaşılabilecek risklere karşı ebeveynlerin çocuklarını koruma yönünde geliştirdikleri tutumu ölçmektedir (İnan Kaya ve ark., 2018).

Ebeveynlerin ergen çocukları ile olan ilişkisini ebeveynler açısından ölçmek için ise Hair ve arkadaşları (2020) tarafından geliştirilen Ebeveyn-Ergen İlişkisi Ölçeği (The Parent-Adolescent Relationship Scale) geliştirilerek kullanılmıştır. Hair ve arkadaşlarına (2020) ait ölçek ergen-ebeveyn ilişkisini ergenler açısından ölçmek için geliştirilmiş olup, iki boyutta toplam 8 sorudan oluşmaktadır. Bu ölçekteki sorulardan ergen-ebeveyn ilişkisini ebeveynler açısından ölçmede kullanılabileceği düşünülen “algılanan ebeveyn desteği” boyutuna ait 5 adet soru seçilmiş ve mütercim tercümanlık mezunu bir uzman tarafından Türkçeye çevrilmiştir. Dil geçerliliği için hedef kitle içerisinde İngilizce bilen 10 kişiye 2 hafta arayla soruların İngilizce ve Türkçe formları uygulanmış, verilen cevaplar arasındaki korelasyonlar pozitif yönde anlamlı olarak bulunmuştur ($r = .88, \rho < .001$). Yapılan alan taraması sonucunda da ölçeğe ilave 5 adet soru eklenmiştir. Ölçeğin görünüm ve içerik geçerliliği için sosyal bilimlerden iki akademisyenin görüşlerine başvurulmuş, soru havuzundaki 10 adet sorudan uygun olmayanlar elenmiş ve ebeveynler açısından ebeveyn-ergen ilişkisini doğru ölçebileceği düşünülen 7 adet soru seçilmiştir. Ölçekteki soru formlarının yanıtlanmasında 5’li Likert tipi ölçek (1-Hiç, 2-Nadiren, 3-Ara sıra, 4-Çoğu zaman, 5-Her zaman) kullanılmıştır. Puanın yüksek olması ilişkinin güçlü olduğunu göstermektedir.

Dijital Ebeveynlik ile ilgili tutumun Ebeveyn-Ergen Çocuk İlişkisi’ne olan etkisini ölçmek için regresyon analizi yöntemi seçilmiştir. Regresyon modeli, Ebeveyn-Ergen Çocuk İlişkisi Ölçeği bağımlı değişken ve Dijital Ebeveynlik Ölçeği’ne ait alt boyutlar bağımsız değişkenler olmak üzere Şekil 1’de gösterildiği gibi kurulmuş olup, analizler çok değişkenli doğrusal regresyon yöntemi ile gerçekleştirilmiştir.

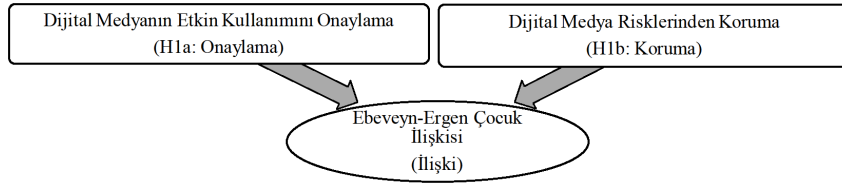

Şekil 1. Araştırmanın modeli.

İşlem

Verilerin analizi için SPSS 25.0 ve AMOS 21.0 programları kullanılmıştır. Ebeveyn-Ergen Çocuk İlişkisi Ölçeği için belirlenen sorular kullanılarak ilk aşamada pilot uygulama gerçekleştirilmiştir. Pilot uygulama için örneklem büyüklüğünün esas örneklemin yaklaşık %5'i kadar olması önerilmektedir (Evcı & Aylar, 2017). 33 kişi ile gerçekleştirilen pilot uygulama sonucu toplanan veriye faktör analizi uygulanmıştır. Bir veriye faktör analizi uygulayabilmek için Kaiser-Meyer-Olkin (KMO) Test değerinin 0.5'ten büyük ve Bartlett's Test of Sphericity anlamlılık (sig.) değerinin 0.05'ten küçük olması gerekir (Ul Hadia, Abdullah, & Sentosa, 2016). KMO=0.680 ve Bartlett's Test Sig.=0.000 olarak bulunmuş olup, verinin faktör analizine uygun olduğu görülmüş ve faktör analizi uygulanarak faktör yükleri hesaplanmıştır ($r_1= .751, r_2= .065, r_3= .769, r_4=.027, r_5=.786, r_6=.877, r_7=.741, \rho < .001$). Faktör yükünün 0.30'un altında olması düşük korelasyon olarak kabul edilmektedir (Büyüköztürk, 2002). Düşük korelasyon gösteren iki adet soru ölçekten çıkarılarak, ölçeğin tek faktör ve 5 sorudan oluşan nihai formu oluşturulmuştur. Nihai form 400 ebeveyn üzerinde uygulanmış ve ilk olarak ölçeğin geçerlilik ve güvenilirliğini kontrol etmek için açımlayıcı (AFA) ve doğrulayıcı faktör analizleri (DFA) uygulanmıştır. Faktör analizine uygunluk için yapılan kontrol sonucunda KMO=0.807 ve Bartlett's Test Sig.=0.000 olarak bulunmuş olup, nihai verinin de faktör analizine uygun olduğu görülmüştür. Yapılan faktör analizi sonucu Ebeveyn-Ergen Çocuk İlişkisi faktörüne ait hesaplanan faktör yükleri Tablo 1'de gösterilmiştir. Faktör toplam varyansın %59,29'nu açıklamaktadır. Bir faktörün güvenilir kabul edilebilmesi için Cronbach's Alpha katsayısının 0.7'den büyük olması gerekir (Kılıç, 2016). Bu faktör için Cronbach's Alpha = 0.804 olarak hesaplanmış olup, ölçeğin güvenilir olduğu değerlendirilmiştir.

Tablo 1. Ebeveyn-Ergen Çocuk İlişki Ölçeği'ne Ait Faktör Yükleri

Ölçek Maddeleri	Yükler
Z1 - Çocuğunuz sizi ne kadar sıklıkla över?	0.709
Z2 - Çocuğunuz ne sıklıkla sizin için önemli olan şeylerde size yardımcı olur?	0.664
Z3 - Çocuğunuz ne sıklıkla kendisi için önemli olan konular ile ilgili görüşlerinizi alır?	0.810
Z4 - Çocuğunuz ne sıklıkla kendisini mutlu eden ya da üzen olayları sizinle paylaşır?	0.794
Z5 - Çocuğunuzla ne sıklıkla birlikte vakit geçirirsiniz?	0.764

Ebeveyn-Ergen Çocuk İlişki Ölçeğinin yapı geçerliliğini test etmek için maksimum olabilirlik yöntemi ile DFA uygulanmıştır. Analiz sonucunda e1 ve e2 maddeleri arasında kovaryans gerekliliği ortaya çıkmış olup, modifikasyon sonrası ortaya çıkan model ve yükler aşağıdaki Şekil 2'de gösterilmiştir.

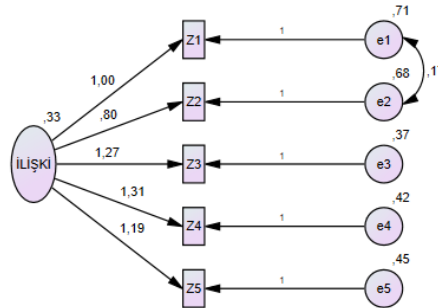

CMIN=11,674,DF=4;CMIN/DF=2,918;RMSEA=.070;CFI=.987;GFI=.989;NFI=.980

Şekil 2. Ebeveyn-Ergen Çocuk İlişki Ölçeği yol diyagramı ve DFA sonuçları.

Yapılan analiz sonucunda uyum indeksi değerleri CMIN/DF=2.918, CFI=0.987, RMSEA=0.070, GFI=0.987, NFI=0.980, IFI=0.987 olarak hesaplanmıştır. Literatüre göre CMIN/DF değerinin 1-3 arasında, CFI >0.9, GFI>0.9, NFI>0.9, IFI>0.9 ve

RMSEA<0.08 olması gerekmektedir (Ghazali ve ark., 2008; Günel ve ark., 2020). Buna göre tüm indeks değerleri anlamlı olup, modelinin uyum düzeyinin iyi derecede olduğu ve Ebeveyn-Ergen Çocuk İlişki Ölçeği'nin yapı geçerliliğini sağladığı değerlendirilmiştir. Dijital Ebeveynlik Tutum Ölçeği'nin güvenli ve geçerli bir ölçme aracı olduğu İnan Kaya ve arkadaşları (2018) tarafından gösterilmiş olup, bu örneklem grubu için de güvenilirlik test edilmiştir. Dijital Medyanın Etkili Kullanımını Onaylama Boyutu için yapılan analizlerde KMO=0.827, Bartlett's Test Sig.=0.000 ve Cronbach's Alpha=0.844 olarak hesaplanmış, faktörün toplam varyansın %62,27'sini açıkladığı görülmüştür. Dijital Medya Risklerinden Koruma Boyutu için yapılan analizde ise KMO=0.846, Bartlett's Test Sig.=0.000 ve Cronbach's Alpha=0.875 olarak hesaplanmış, faktörün toplam varyansın %62,39'nu açıkladığı görülmüştür. Her iki boyutun da güvenilirliği sağladığı tekrardan gösterilmiştir.

Bulgular

Kullanılan ölçeklerin geçerlilik ve güvenilirlik analizleri tamamlandıktan sonra faktör skorlarını bulmak için ilgili faktörlere ait maddelerin ortalamaları alınmıştır. Dijital ebeveynlik ölçeğinin onaylama faktörünün ortalaması 4,19, koruma faktörünün ortalaması 4,11 ve Ebeveyn-Ergen İlişki Ölçeğinin ortalaması 3,91 olarak bulunmuştur. %95 güven aralığında bakıldığında ise onaylama boyutunun skoru 4,11-4,26 arasında, koruma boyutunun skoru 4,02-4,20 arasında, ebeveyn-ergen ilişkisinin skoru ise 3,84-3,98 arasında hesaplanmıştır. Çoklu regresyon analizine geçmeden önce gerekli ön şartlar sırasıyla test edilmiştir. Değişkenlerin normal dağılım gösterdikleri kontrol edildikten sonra, değişkenler arasında doğrusal bir ilişkinin olup, olmadığı korelasyon analizi ile test edilmiştir. Tablo 2'de görüldüğü üzere değişkenler arasındaki korelasyonlar anlamlı olduğundan doğrusallık şartı sağlanmaktadır.

Tablo 2. Değişkenlere Ait Korelasyon Matrisi

		Onaylama	Koruma	İlişki
Pearson Correlation	Onaylama	1	0.430**	0.309**
	Koruma	0.430**	1	0.303**
	İlişki	0.309**	0.303**	1
** Korelasyonlar 0.01 düzeyinde anlamlıdır (Çift taraflı).				

Ayrıca bağımsız değişkenler arasında çoklu doğrusallık sorunu olmaması gerekir. Bunun için bağımsız değişkenler arasındaki korelasyonun çok yüksek olmaması ($r < 0.9$) ve VIF değerinin 10'dan küçük olması gerekir (Field, 2013). Burada korelasyon değeri 0.430 ve VIF değeri 1.227 olarak bulunmuş olup, çoklu doğrusallık ile ilgili sorun olmadığı görülmüştür.

Regresyon analizinin diğer ön şartı, gözlem değerleri içinde uç değerlerin olmamasıdır. Bu şart için Cook uzaklığının (Cook's Distance) 1'den küçük ve standardize hataların (Std. Residual) ± 3.29 aralığında olması gerekir (Field, 2013). Yapılan analizde iki adet uç değer bulunmuş ve bu satırlar silinerek devam edilmiştir. Tekrarlanan analiz sonucunda standardize hatalar -2.763 ile 2.387 arasında ve en büyük Cook uzaklığı 0.126 olarak hesaplanmış olup, uç değerler bakımından bir sorun olmadığı görülmüştür. Sonrasında tahminlere ait hataların normal dağılım gösterdiği ve eş varyanslılık şartlarının sağlandığı da test edilerek regresyon analizinin yorumlanmasına geçilmiştir.

Tablo 3'e göre Anova $F(2,395)=33.3$, $p < 0.005$ olup regresyon modeli anlamlıdır ve bağımlı değişkendeki varsayın %14'ü (Adjusted $R^2=0.14$) bağımsız değişkenler tarafından açıklanmaktadır. "Onaylama" bağımsız değişkenlerine ait katsayılarından Sig.=0.000 ve B=0.206 olması, değişkenin "ilişki" bağımlı değişkeni üzerinde anlamlı ve pozitif yönde (significant positive impact) bir etkiye sahip olduğunu göstermekte olup ve H1 hipotezi kabul edilir. "Koruma" bağımsız değişkenlerine ait katsayılarından Sig.=0.000 ve B=0.186 olması, değişkenin "ilişki" bağımlı değişkeni üzerinde anlamlı ve pozitif yönde bir etkiye sahip olduğunu göstermekte olup ve H2 hipotezi kabul edilir. Bu sonuç; Z kuşağı çocuk sahibi ebeveynlerin, dijital medya araçlarını kullanımı konusunda çocuklarını hem desteklemeye hem de korumaya çalışmasının, çocukları ile ilişkilerini olumlu yönde etkilediğini göstermektedir.

Tablo 3. Çok Değişkenli Doğrusal Regresyon Modelinin Analizi

Model Özeti					
R	R ²	Ayarlanmış R ²	Tahminin standart hatası	Durbin-Watson	
0.38	0.144	0.140	0.67039	1.656	
Anova					
	Kareler Toplamı	df	Kareler Ortalaması	F	Sig.
Regresyon	29.931	2	14.97	33.30	0.000
Artık Değer	177.520	395	0.449		
Katsayılar					
	Std. Olmayan Katsayılar		Std. Katsayılar	t	Sig.
	B	Std. Sapma	Beta		
(Sabit)	2.284	0.203		11.225	0.000
Onaylama	0.206	0.048	0.223	4.326	0.000
Koruma	0.186	0.042	0.226	4.393	0.000

Tartışma

Yapılan araştırmada, Z jenerasyonu ergen çocuk sahibi ebeveynlerin, çocuklarının dijital medya araçlarını kullanmalarına yönelik tutumlarının çocukları ile olan ilişkilerini olumlu yönde yordayıp yordamadığı sorusuna cevap aranmıştır. Katılımcıların günlük ortalama internet kullanım sıklığının dört saat olduğu ve anne-babalar arasında internet kullanım sıklığı bakımından anlamlı bir fark olmadığı görülmüştür. Ayrıca sosyoekonomik statüleri (SES) %62.5'lik oran ile ağırlıklı olarak orta düzeyi temsil eden C1 ve C2 gruplarından oluşmaktadır. Ebeveyn tutumları; dijital ebeveynlik tutumları ana başlığı altında, çocuklarının dijital medyayı etkin kullanmalarını onaylama ve onları bu platformların olası risklerine karşı koruma olmak üzere iki ayrı boyutta incelenmiştir. Çalışmanın her iki boyutunun da 5 puanlık Likert ölçeğine göre %95 güven aralığında 4 puanın üzerinde skora sahip olduğu görülmüştür. Bu sonuca göre; Z kuşığı ergen çocuğu olan dijital ebeveynler; çocuklarının dijital teknolojileri kullanımını yüksek oranda hem destekleme, hem de olası risklerden korumaya çalışma yönünde tutum geliştirmektedir. Benzer şekilde %95 güven aralığında bakıldığında; ebeveyn-ergen ölçeği sonuçları da ortalamanın üzerinde bir skora sahip olup, Z kuşığı ergenler ile dijital ebeveynlerinin ilişki düzeyinin iyi dereceye yakın olduğu görülmektedir.

Regresyon analizi sonuçlarına göre; dijital ebeveynlik tutumunun her iki boyutunun da ebeveynlerin çocukları ile olan ilişkilerini olumlu yönde yordadığını göstermektedir. İlk boyut olan onaylama boyutunun analiz sonuçları; ebeveynlerin çocuklarının dijital medyayı kullanımını desteklemeleri yönünde tutum geliştirmelerinin, çocukları ile olan ilişkileri üzerinde yordayıcı etkisi olduğunu göstermektedir. Onaylama boyutu; ebeveynlerin dijital medya platformlarının sunduğu eğitim, bilgi edinme, iletişim gibi avantajlardan çocuklarının faydalanabilmesi için onları destekleme ve teşvik etme bağlamındaki değerlendirmelerini içermektedir. İkinci boyut olan koruma boyutunun analiz sonuçları; ebeveynlerin çocuklarını dijital medyanın olası tehlikelerine karşı korumaya çalışmaları yönünde tutum geliştirmelerinin, çocukları ile olan ilişkileri üzerinde yordayıcı etkisi olduğunu göstermektedir. Koruma boyutu; dijital medya platformlarının kullanımı sırasında karşılaşılabilecek riskler ve kontrolsüz kullanıma bağlı olası zararlar konusunda ebeveynlerin kaygılanmaları, ayrıca çocuklarını bu tehlikelere karşı korumak adına bazı sınırlamalar konulması gerekliliği yönündeki ebeveyn taleplerini içermektedir.

Baumrind (1972) ebeveyn tutumlarını otoriter ebeveyn tutumu, demokratik ebeveyn tutumu ve izin verici ebeveyn tutumu olmak üzere üçlü sınıflandırma kapsamında incelemiştir. Maccoby ve Martin (1983) ise bu üçlü sınıflandırmayı “duyarlılık” ve “talepkarlık” boyutlarında ele almaktadır. “Duyarlılık” boyutu ebeveynlerin çocuklarının ihtiyaçlarının farkında olma, onları destekleme, kendilerini ifade ve idare etmeleri yönündeki tutumlarını “talepkarlık” ise çocukların denetimi, disiplini ve kontrol edilmesi çabalarını içermektedir. Çalışma, ebeveynlerin çocuklarının dijital medyayı kullanımını onaylamaları ve onları bu platformların olası risklerinden koruma yönündeki tutumları çocukları ile olan ilişkilerini “duyarlılık” ve “talepkarlık” boyutları altında ele almıştır. Çalışma, ebeveynlerin çocuklarını dijital medya araçlarını destekleme ve koruma yönündeki davranışlarının ebeveyn-çocuk ilişkisini olumlu yönde etkilediğini ortaya koymaktadır. Bu sonuçlar; yaşadığımız çağda ebeveyn-ergen ilişkilerinde dijital ebeveynlik tutumlarının bir etken olarak karşımıza çıktığını gösterebilir. Çalışmada demokratik ebeveyn tutumlarının, ebeveyn-ergen ilişkilerini şekillendirdiği ile ilgili araştırmaları takip eder nitelikte sonuçlara varılmıştır. Sümer ve Güngör'ün (1999) ergenlerin ebeveynlerinden algıladıkları kabul ve ilginin onların memnuniyetini arttırdığı sonuçlarına uygun olarak araştırma örneklemini oluşturan ebeveynlerin de çocuklarının dijital medya araçlarını onaylama davranışlarının çocukları ile ilişkilerini pozitif yönde yordadığı görülmektedir.

Dijital platformların kontrolsüz kullanımı ile ergenlerin davranışsal ve duygusal problemlere sahip olmaları arasında pozitif yönde ilişki olduğuna dair farklı araştırmalar mevcuttur (Jang ve ark., 2008; Kelleci ve ark., 2009; Livingstone & Helsper, 2008). Ergenlerin dijital platformları korumasız ve denetimsiz kullanmaları onların depresyon, soyutlanma öfkelenme gibi problemlere sahip olmalarına neden olabilmektedir (Kubey ve ark., 2001). Bu nedenle ebeveynlerin ergen çocuklarını dijital platformların olası risklerine karşı korumasının onlarla olan ilişkilerini de pozitif yönde yordayacağını ortaya koyabilir. Araştırmamızda da benzer sonuçlar ortaya çıkmış ve çocuklarını koruyan ebeveynlerin, onlarla olan ilişkilerinin de olumlu yönde geliştiği sonucuna varılmıştır.

Allès-Jardel ve arkadaşlarına (2002) göre ebeveynlerin ergenlik döneminde vermesi gereken esas karar; çocuklarına ne kadar özerklik vermeleri gerektiği değil, aksine onları hangi alanda ne kadar kısıtlamaları gerektiği olmalıdır (s. 66). Çetinkaya & Sütçü (2016) ortaöğretim çağındaki çocuklar ile yaptığı araştırmada, çocukların %67'sine ebeveynleri tarafından bilişim teknolojileri ve uygulamalarının kullanımı ile ilgili kısıtlama getirildiğini ortaya koymuştur (s. 97). Çalışmanın koruma boyutunun almış olduğu yüksek skor, ebeveynlerin kısıtlama yönündeki eğiliminin geçmiş araştırmalara benzer şekilde devam ettiğini göstermektedir. Koruma boyutunun ebeveyn-çocuk ilişkisi üzerindeki olumlu etkisi literatürdeki çalışmalar ile paralellik göstermektedir. Gunuc & Dogan (2013) ise 12-18 yaş arası ergenler ile yaptığı çalışmada ailelerin ergenlere sağladığı desteğin ve sosyal kontrolün internet bağımlılığı gibi olumsuz davranış risklerini azalttığı sonucuna ulaşmıştır (s. 2203).

Dijital çağda doğup büyüyen Z kuşığı, dijital teknolojilere karşı daha ilgili ve bu teknolojilerin kullanımını konusunda daha yeteneklidir (Kennedy ve ark., 2008, s. 484). Bir ağ toplumu olan Z kuşığı; sosyalleşme, paylaşım, bilgi edinme, eğlenme, alışveriş gibi yaşamsal ihtiyaçlarının neredeyse tümünü karşılayabildikleri sanal dünyayı, hayatlarının bir parçası haline getirmiştir. Dijitalleşme iletişim, eğitim, iş hayatı gibi yaşamın pek çok alanını değiştirmektedir.

McKinsey & Company (2020) Türkiye’de iş hayatının geleceği ile ilgili yapılan araştırmaya göre 2030 yılında dijitalleşme kaynaklı olarak 7,6 milyon kişinin işinin yok olacağına, buna karşın 8,9 milyon kişilik yeni iş imkânı doğacağını ön görmektedir (s. 5). Dijital platformlar Z kuşağı için istek değil ihtiyaca dönüşmüş durumdadır.

Shek (2002) ebeveynlik özellikleri ile ergen-ebeveyn ilişkisi arasında bir bağ olup, olmadığını araştırdığı çalışmasında; literatürdeki bu konuda kurulmuş modelleri incelemiş ve ebeveynlik özelliklerinin ergen-ebeveyn çatışmasını etkilediğini aktarmıştır (s. 189-191). Bu çalışmada kurulan regresyon modeline ait Anova test sonuçlarının anlamlı çıkması, dijital ebeveynlik tutumlarının ergen-ebeveyn ilişkisi üzerinde etkisinin olduğunu açıklamaktadır. Bu sonuç, literatürdeki benzer modellerin sonuçları ile paralellik göstermektedir. Darling (1999) hem ebeveyn duyarlılığının, hem de ebeveyn talepkarlığının olumlu ebeveynlik bileşenleri olduğunu, çocuğun özerkliği ile ebeveyn talepleri arasındaki dengenin doğru kurulmasının ebeveyn-ergen ilişkisi üzerinde olumlu etkisi olduğunu söylemektedir (s. 5). Çalışmanın onaylama boyutu ebeveyn duyarlılığı bileşenine, koruma boyutu ise ebeveyn talepkarlığı bileşenine denk düşmektedir. Çalışmada her iki boyutun da ergen-ebeveyn ilişkisini pozitif yönde etkilediğine dair bulunan sonuç, Darling’in belirtmiş olduğu görüşü desteklemektedir. Ebeveynlerin dijital medya araçlarını çocukları ile birlikte kullanmalarının onları hem desteklediği hem de olası risklerden koruduğu ve ilişkileri üzerinde olumlu yönde etkiye sahip olduğu aksine ev ortamından uzak olarak kullanmanın ise tersi yönde etkiye sahip olduğu uluslararası alandaki farklı araştırmalarda ortaya konulmaktadır (Amod Choudhary, 2020; Burnett & Wilkinson, 2005). Bu çalışma da benzeri yönde sonuçları ortaya koymaktadır. Ergen çocuklarını dijital medya araçlarını kullanımı konusunda destekleyen ve aynı zamanda koruyan ebeveynlerin de onlar ile ilişkilerinin olumlu yönde etkilendiği görülmektedir. Bu nedenle ebeveynlerin ergen çocuklarının dijital medya araçlarını kullanmalarını koruma ve destekleme yönünde tutum sergilemelerinin aralarındaki ilişkileri pozitif yönde yordadığı yani koruma ve destekleme boyutlarının yordayıcı etkisi olduğu söylenebilir.

Ebeveyn-ergen ilişkisinin sadece ebeveynler üzerinden ölçülmüş olması araştırmanın kısıtı olup ebeveynlerin belirttiği ilişkinin gücü, örneklemdeki ebeveynlerin çocuklarına ulaşma imkânı olmadığından çocuklar tarafından teyit edilememiştir. Bu çalışmada dijital ebeveynlik tutumları onaylama-koruma boyutları kapsamında ve çocuk-ebeveyn ilişkisi açısından incelenmiştir. Dijital teknolojilerdeki hızlı gelişim dijital ebeveynlik rollerine ve tutumlarına da dijital farkındalık, yenilikçilik, etik gibi yeni başlıklar eklemektedir. Bu yeni rollerin incelenmesi ve aile içi ilişkilerin yanı sıra psikolojik ve sosyal etkilerinin de araştırılmasının dijital çağda çocuk yetiştirme bağlamında katkı sağlayabileceği düşünülmektedir.

Hakem Değerlendirmesi: Dış bağımsız.

Çıkar Çatışması: Yazar çıkar çatışması bildirmemiştir.

Finansal Destek: Yazar bu çalışma için finansal destek almadığını beyan etmiştir.

Etik Onay: Bu çalışmanın etik kurul onayı İstanbul Üniversitesi Rektörlüğü Sosyal ve Beşeri Bilimler Araştırmaları Etik Kurulu Başkanlığından (Tarih: 9.11.2022; Sayı: 1375017) alınmıştır.

Peer-review: Externally peer-reviewed.

Conflict of Interest: The author declares no potential conflicts of interest with respect to the research, authorship, and/or publication of this article.

Grant Support: The author received no financial support for the research, authorship, and/or publication of this article.

Ethical Approval: The ethics committee approval of this study was obtained from Istanbul University Social and Human Sciences Research Ethics Committee (Date: 9.11.2022; Number: 1375017).

KAYNAKLAR / REFERENCES

- Akça, E. P., Tekgül, N., Karademirci, E., & Öngen, K. (2016). Adolescence period: physical growth, psychological and social development process. *Turkish Family Physician*, 3(4), 10–16.
- Allès-Jardel, M., Fourdrinier, C., Roux, A., & Schneider, B. H. (2002). Parents’ structuring of children’s daily lives in relation to the quality and stability of children’s friendships. *International Journal of Psychology*, 37(2), 65–73. <https://doi.org/10.1080/00207590143000289>
- Amod Choudhary. (2020). Smartphones and their impact on human relationships. *Review of Business & Finance Studies*, 5(2), 9–18. Retrieved from <http://cmrindia.com/shelf/smartphones-and-their-impact-on-human-relationships/>
- Aşkın, D. (2021). Teknoloji çağında aile olmak, dijital aileler, dijital ebeveynlik ve aile içi yabancılaşma. Z. S. Adıgüzel, E. Dikici, & O. Tire (Ed.), *Aile ve sosyolojisi* içinde (s. 196–212). Eğitim Yayınevi.
- Atalay, D., & Özyürek, A. (2021). Çocuk yetiştirme stillerinin bağlanma stilleri, benlik değerlendirmeleri ve yakın ilişkiler üzerindeki etkisi. *Milli Eğitim Dergisi*, 30, 815–834.
- Bakan, U., & Bakan, U. (2017). Facebook’ta aile ilişkileri ve sosyal medya adanmışlığına yönelik bir içerik analizi. *Mehmet Akif Ersoy Üniversitesi Sosyal Bilimler Enstitüsü Dergisi*, 9(20), 54–68. <https://doi.org/10.20875/makusobed.284457>
- Baumrind, D. (1971). Harmonious parents and their preschool children. *Developmental Psychology*, 4, 99–102.
- Baumrind, D. (1972). An exploratory study of socialization effects on black-white comparisons. *Wiley*, 43(1), 261–267.

- Bayraktar, F., Sayıl, M., & Kumru, A. (2009). Liseli ergenler ve üniversiteli gençlerde benlik saygısı: ebeveyn ve akrana bağlanma, empati ve psikolojik uyum değişkenlerinin rolü. *Türk Psikoloji Dergisi*, 24(63), 48–63.
- Bayzan, Ş. (2022). *Türkiye'deki çocukların ve ebeveynlerin bilinçli ve güvenli internet kullanım deneyim ve alışkanlıkları*. <https://www.guvenliweb.org.tr/dosya/5Jo68.pdf>
- Bi, X., Yang, Y., Li, H., Wang, M., Zhang, W., & Deater-Deckard, K. (2018). Parenting styles and parent–adolescent relationships: the mediating roles of behavioral autonomy and parental authority. *Frontiers in Psychology*, 9. <https://doi.org/10.3389/fpsyg.2018.02187>
- Bilgiç, H. G., Duman, D., & Seferoğlu, S. S. (2011). Dijital yerlilerin özellikleri ve çevrim içi ortamların tasarlanmasındaki etkileri. *Akademik Bilişim'11 - XIII. Akademik Bilişim Konferansı Bildirileri* içinde (s. 257–263). Malatya.
- Branje, S. (2018). Development of parent-adolescent relationships: conflict interactions as a mechanism of change. *Child Development Perspectives*, 12(3), 171–176. <https://doi.org/10.1111/cdep.12278>
- Brosch, A. (2016). When the child is born into the internet: shareteing as growing trend among parents. *The Educational Review*, 43(21), 225–235.
- Buckingham, D. (2006). *Digital generations: children, young people, and the new media*. Routledge.
- Bülbul, S. H. (2004). Ergen etiği. *Sürekli Tıp Eğitimi Dergisi*, 13(6), 206–210.
- Burnett, C., & Wilkinson, J. (2005). Holy Lemons! Learning from children's uses of the Internet in out-of-school contexts. *Literacy (Formerly Reading)*, 39(3), 158–165. <https://doi.org/10.1111/j.1467-9345.2005.00416.x>
- Büyükoztürk, Ş. (2002). Faktör analizi: Temel kavramlar ve ölçek geliştirmede kullanımı. *Kuram ve Uygulamada Eğitim Yönetimi*, 32, 470–483.
- Çalapkulu, Ç., & Alp, F. (2020). Dijital ebeveynler ile çocukların sosyal medya kullanımı üzerindeki mahremiyet ilişkisi. *Nişantaşı Üniversitesi Sosyal Bilimler Dergisi*, 8 (2), 132–144.
- Çetinkaya, L., Sütçü, S. S. (2016). Çocukların gözüyle ebeveynlerinin bilişim teknolojileri kullanımlarına yönelik kısıtlamaları ve nedenleri. *Turkish Online Journal of Qualitative Inquiry*, 7(1), 79. <https://doi.org/10.17569/tojq.58102>
- Csobanka, Z. E. (2016). The Z generation. *Acta Technologica Dubnicae*, 6 (2), 63–76. <https://doi.org/10.1515/atd-2016-0012>
- Darling, N. (1999). Parenting style and its correlates. *ERIC Digest*, 1–7. <https://files.eric.ed.gov/fulltext/ED427896.pdf>
- Darling, N., & Steinberg, L. (1993). Parenting style as context: An integrative model. *Psychological Bulletin*, 113(3), 487–496. <https://doi.org/10.1037/0033-2909.113.3.487>
- Demos, J., & Demos, V. (1989). Tarihsel açıdan ergenlik. *Adolescence in Historical Perspective*, 22 (2), 755–767.
- Deniz, G., Aydın, S., & Odabaş, D. (2022). Ankara il merkezindeki ortaokul ve lise öğrencilerinin dijital oyun bağımlılığı ve anne baba tutumlarının incelenmesi. *Halk Sağlığı Hemşireliği Dergisi*, 4(1), 43–55.
- Derman, O. (2008). Ergenlerde psikososyal gelişim. *Adolesan Sağlığı II içinde* (s. 19–21).
- Digital 2022: Turkey. (2022). DataReportal – Global Digital Insights. <https://datareportal.com/reports/digital-2022-turkey>
- Dursun, C. (2020). Dijital ebeveynin dijital çocukları: İlk dijital çocuk kanalı Pepee TV üzerinden ebeveyn-çocuk ilişkisinin dönüşümünün değerlendirilmesi. 9. *Türkiye Lisansüstü Çalışmalar Kongresi* içinde (s. 333–344). Kocaeli.
- co, U. (1993). Can television teach? In *The screen education reader* (pp. 95–107). Macmillan Education UK. https://doi.org/10.1007/978-1-349-22426-5_7
- Erikson, E. (1959). *Identity and life cycle*. University Press.
- Erozkan, A. (2012). Ergenlerde kaygı duyarlılığı ve ebeveyn tutumları arasındaki ilişkinin incelenmesi. *Kuram ve Uygulamada Eğitim Yönetimi*, 12(1), 43–57.
- Erten, P. (2019). Z kuşağının dijital teknolojiye yönelik tutumları. *Gümüşhane Üniversitesi Sosyal Bilimler Enstitüsü Elektronik Dergisi*, 20(3), 190–202.
- Esmali Kooraneh, A., & Amirsardari, L. (2015). Predicting early maladaptive schemas using Baumrind's parenting styles. *Iranian Journal of Psychiatry and Behavioral Sciences*, 9(2), 1–5. <https://doi.org/10.17795/ijpbs952>
- Evcı, N., & Aylar, F. (2017). Derleme: Ölçek geliştirme çalışmalarında doğrulayıcı faktör analizinin kullanılması. *The Journal of Social Sciences*, 10, 389–412. <https://doi.org/10.16990/SOBIDER.3386>
- Field, A. (2013). *Discovering statistics using IBM SPSS statistics* (4th ed.). Sage.
- Ghazali, R., Ahmad, A., Uli, J., Suandi, T., & Hassan, S. A. (2008). Commitment to change among managers in a selected service organization in Malaysia. *The International Journal of the Humanities: Annual Review*, 6(8), 123–134. <https://doi.org/10.18848/1447-9508/CGP/v06i08/42519>
- Günel, A., Pekçetin, S., Demirtürk, F., Şenol, H., Håkansson, C., & Wagman, P. (2020). Validity and reliability of the Turkish Occupational Balance Questionnaire (OBQ11-T). *Scandinavian Journal of Occupational Therapy*, 27(7), 493–499. <https://doi.org/10.1080/11038128.2019.1673479>
- Gunuc, S., & Dogan, A. (2013). The relationships between Turkish adolescents' Internet addiction, their perceived social support and family activities. *Computers in Human Behavior*, 29(6), 2197–2207. <https://doi.org/10.1016/j.chb.2013.04.011>
- Gürbüz, S., & Şahin, F. (2018). *Sosyal bilimlerde araştırma yöntemleri felsefe - yöntem - analiz* (5th ed.). Seçkin Yayıncılık.
- Hair, E. C., Moore, K. A., Garrett, S. B., Kinukawa, A., Lippman, L. H., & Michelson, E. (2020). The Parent-Adolescent Relationship Scale. In *What do children need to flourish?* (pp. 183–202). Springer US. https://doi.org/10.1007/0-387-23823-9_12
- Hall, G. S. (2005). *Adolescence its psychology and its relations to physiology, anthropology, sociology, sex, crime, religion and education Vol 1*. (Speacial Ed.). Elibron Classics.
- İnan Kaya, G., Mutlu Bayraktar, D., & Yılmaz, Ö. (2018). Dijital Ebeveynlik Tutum Ölçeği: Geçerlik ve güvenilirlik çalışması. *Mehmet Akif Ersoy Üniversitesi Eğitim Fakültesi Dergisi*, 46, 149–173. <https://doi.org/10.21764/maeuefd.390626>

- Jang, K. S., Hwang, S. Y., & Choi, J. Y. (2008). Internet addiction and psychiatric symptoms among Korean adolescents. *Journal of School Health, 78*(3), 165–171. <https://doi.org/10.1111/j.1746-1561.2007.00279.x>
- Kabakçı Yurdakul, İ., Dönmez, O., Yaman, F., & Odabaşı, H. F. (2013). Digital parenting and changing roles. *Gaziantep University Journal of Social Sciences* (Vol. 12, pp. 883–896). Gaziantep Üniversitesi.
- Kasikci, D. N., Çağiltay, K., Karakuş, T., Kurşun, E., & Ogan, C. (2014). Internet habits and safe internet use of children in turkey and europe. *Eğitim ve Bilim, 39*(171), 230–243.
- Kelleci, M., Güler, N., Sezer, H., & Gölbaşı, Z. (2009). Lise öğrencilerinde internet kullanma süresinin cinsiyet ve psikiyatrik belirtiler ile ilişkisi. *TAF Preventive Medicine Bulletin, 8*(3), 223–230.
- Kennedy, G., Dalgarno, B., Bennett, S., Judd, T., Gray, K., & Chang, R. (2008). Immigrants and natives: Investigating differences between staff and students' use of technology. *Hello! Where Are You in the Landscape of Educational Technology? Proceedings Ascilite Melbourne 2008*, 484–492.
- Kılıç, S. (2016). Cronbach's Alpha reliability coefficient. *Journal of Mood Disorders, 6*(1), 47. <https://doi.org/10.5455/jmood.20160307122823>
- Koç, M. (2004). Gelişim psikolojisi açısından ergenlik dönemi ve genel özellikleri. *Uludağ Üniversitesi Sosyal Bilimler Enstitüsü Dergisi, 17*(2), 231–256.
- Kubey, R. W., Lavin, M. J., & Barrows, J. R. (2001). Internet use and collegiate academic performance decrements: early findings. *Journal of Communication, 51*(2), 366–382. <https://doi.org/10.1111/j.1460-2466.2001.tb02885.x>
- Kyriazos, T. A. (2018). Applied psychometrics: sample size and sample power considerations in factor analysis (EFA, CFA) and SEM in General. *Psychology, 09*(08), 2207–2230. <https://doi.org/10.4236/psych.2018.98126>
- Livingstone, S., & Helsper, E. J. (2008). Parental mediation of children's internet use. *Journal of Broadcasting & Electronic Media, 52*(4), 581–599. <https://doi.org/10.1080/08838150802437396>
- Maccoby, E. E., & Martin, J. A. (1983). Socialization in the context of the family: parent child interaction. In I. E. M. Herherington & P. H. Mussen (Eds.), *Socialization, personality and social development* (pp. 1–101). Wiley.
- Martínez, I., & García, J. F. (2007). Impact of Parenting Styles on Adolescents' Self-Esteem and Internalization of Values in Spain. *The Spanish Journal of Psychology, 10*(2), 338–348.
- McKinsey & Company. (2020). *Future of work: Turkey's talent transformation in the digital era*.
- Moawad, G. E. N. A., & Ebrahim, G. G. S. (2016). The relationship between use of technology and parent-adolescents social relationship. *Journal of Education and Practice, 7*(14), 168–178.
- Oliva, A. (2006). Relaciones familiares Y desarrollo adolescente. *Anuario de Psicología, 37*(3), 209–223.
- Özgür, H. (2019). Online game addiction among turkish adolescents: The effect of internet parenting style. *Malaysian Online Journal of Educational Technology, 7*(1), 47–68.
- Prensky, M. (2001). Digital natives, digital immigrants. *MCB Univeristy Press, 9*(5), 1–6.
- Richard, L. M., & Steinberg. (2004). *Handbook of adolescent psychology* (2nd ed.). John Wiley&Sons Inc.
- Richards, R., McGee, R., Williams, S. M., Welch, D., & Hancox, R. J. (2010). Adolescent screen time and attachment to parents and peers. *Archives of Pediatrics & Adolescent Medicine, 164*(3), 258. <https://doi.org/10.1001/archpediatrics.2009.280>
- Sadıkoglu, Z. Z. (2021). Risk bilinçli annelik: Uzman risk söylemlerinin annelik deneyimi üzerindeki etkisi. *İstanbul Üniversitesi Sosyoloji Dergisi, 41*(1), 43–71.
- Şahin, F. E., & Cevher, F. N. (2007). Türk toplumunda aile-çocuk ilişkilerine genel bir bakış. *Uluslararası Asya ve Kuzey Afrika Çalışmaları Kongresi içinde* (s. 775–790). Ankara.
- Saylık, F. Z., & Gezici Yalçın, M. (2018). Investigation of the effects of authoritarian vs. democratic parental attitudes, and parental attachment on shame and guilt by quasi-experimental method. *Psikoloji Çalışmaları / Studies in Psychology, 38*(2), 95–127. <https://doi.org/10.26650/SP404167>
- Schroth, H. (2019). Are you ready for gen Z in the workplace? *California Management Review, 61*(3), 5–18. <https://doi.org/10.1177/0008125619841006>
- Shek, D. T. L. (2002). Parenting characteristics and parent-adolescent conflict. *Journal of Family Issues, 23*(2), 189–208. <https://doi.org/10.1177/0192513X02023002002>
- Sugimura, K., Crocetti, E., Hatano, K., Kaniüşonytė, G., Hihara, S., & Žukauskienė, R. (2018). A cross-cultural perspective on the relationships between emotional separation, parental trust, and identity in adolescents. *Journal of Youth and Adolescence, 47*(4), 749–759. <https://doi.org/10.1007/s10964-018-0819-4>
- Sümer, N., & Güngör, D. (1999). Çocuk yetiştirme stillerinin bağlanma stilleri, benlik değerlendirmeleri ve yakın ilişkiler üzerindeki etkisi. *Türk Psikoloji Dergisi, 14*(44), 35–58.
- TÜİK. (2021). *Çocuklarda Bilişim Teknolojileri Kullanım Araştırması, 2021*. Yazar.
- TÜİK. (2022a). *Adrese Dayalı Nüfus Kayıt Sistemi Sonuçları, 2022*. Yazar.
- TÜİK. (2022b). *Doğum İstatistikleri, 2022*. Yazar.
- Ul Hadia, N., Abdullah, N., & Sentosa, I. (2016). An easy approach to exploratory factor analysis: marketing perspective. *Journal of Educational and Social Research, 6*(1), 215–223. <https://doi.org/10.5901/jesr.2016.v6n1p215>
- Van den Heuvel, A., Van den Eijnden, R. J. J. M., Van Rooij, A. J., & Van de Mheen, D. (2012). Meeting online contacts in real life among adolescents: The predictive role of psychosocial wellbeing and internet-specific parenting. *Computers in Human Behavior, 28*(2), 465–472. <https://doi.org/10.1016/j.chb.2011.10.018>
- Yay, M. (2019). *Dijital ebeveynlik*. <https://yesilaymarket.com/Data/EditorFiles/DijitalEbeveynlik.pdf>



- Young, K. S. (2004). Internet addiction. *American Behavioral Scientist*, 48(4), 402–415. <https://doi.org/0.1177/0093650208321782>
- eybekođlu Akbař, Ö., & Dursun, C. (2020). Teknolojinin aileye etkisi: deđiřen ailenin dijital ebeveyn ve çocukları. *Turkish Studies-Social Sciences*, 15(4). <https://doi.org/10.29228/TurkishStudies.43395>
- Zomey, N. R., & Kay, R. H. (2016). Technology use in early childhood education. *Journal of Educational Informatics*, 1(25), 1–25.

Atıf Biçimi / How to cite this article

- Sancar, E. (2023). Z kuşığı ergen çocuk sahibi ebeveynlerin dijital ebeveynlik tutumlarının çocukları ile ilişkilerine etkisi. *İstanbul Üniversitesi Sosyoloji Dergisi*, 43, 54-67. <https://doi.org/10.26650/SJ.2023.43.1.0023>

Türkiye’de Çocuk Bakıcılarının Ebeveynle İlişkisellik Ekseninde Şekillenen Bakım Emegi Deneyimleri

Labor Experiences of Childcare Givers in Türkiye on the Axis of Relation to Parents

Kezban Çelik¹,  Fatma Umut Beşpınar²,  Ecem Erten³ 

¹(Prof. Dr.), TED Üniversitesi (TEDÜ), Fen Edebiyat Fakültesi, Sosyoloji Bölümü, Ankara, Türkiye

²(Prof. Dr.), Orta Doğu Teknik Üniversitesi (ODTÜ), Fen Edebiyat Fakültesi, Sosyoloji Bölümü, Ankara, Türkiye

³ TED Üniversitesi (TEDÜ), Fen Edebiyat Fakültesi, Psikoloji Bölümü, Ankara, Türkiye

ÖZ

Küresel bakım krizi süreçlerine paralel olarak, Türkiye’de de çocuk bakımında kurumsal hizmet sunumu oldukça sınırlıdır. Bu nedenle özellikle erken çocukluk döneminde bakım, yoğun olarak “aile-özel alan”da gerçekleşmekte, çocuk bakımı anne başta olmak üzere, anneanne, babaanne gibi ailedeki kadınlar tarafından sağlanmaktadır. Annenin işgücüne katılımına bağlı olarak, ailenin, çocuk bakım konusunda dışarıdan hizmet/destek alması söz konusu olduğunda, ücretli bakım yine bir başka kadın tarafından yaygın olarak enformel yollarla sunulmaktadır. Nitel araştırmaya dayanan bu çalışma, yaptığı işten ücret alan ve tam zamanlı bir iş olarak çocuk bakıcılığı yapan yerli işgücüne odaklanmaktadır. Çalışma kapsamında İstanbul ve Ankara illerinde yaşayan 21 Türkiye Cumhuriyeti vatandaşı bakıcı ile derinlemesine görüşme yapılmıştır. Çalışmanın amacı, çocuk bakıcılığı deneyim ve pratiklerini anlamak ve bu deneyim ve pratiklerin ebeveyn pratikleri ile ilişkiselliğini incelemektir. Çalışmanın temel bulgusu kurumsal bakım hizmetlerinin ve bakım emeğine ilişkin yasal düzenlemelerin yetersiz olması nedeniyle, ev ortamında, aile ilişkilerinin içinde gerçekleşen ve sevgi, şefkat gibi duygusal beklentileri de içeren bakım emeğinin, bakıcıyı hizmet sunduğu aile için vazgeçilmez kıldığı ama aynı zamanda düşük ücret, güvencesizlik gibi nedenlerle güçsüz ve kırılğan bir konuma getirdiğidir.

ABSTRACT

In parallel with the global care crisis, the institutional provision of childcare services in Türkiye is very limited. Therefore, childcare takes place predominantly in the private sphere of family especially in early childhood, with childcare being provided by the women in the family such as mothers and grandmothers. Depending on the mother’s participation in the workforce, another woman is paid informally to provide childcare when services and support for childcare is outsourced. This study focuses on the paid domestic workforce of full-time babysitters based on qualitative research. The study conducts within its scope in-depth interviews with 21 caregivers who are Turkish citizens with the aims of understanding childcare experiences and practices and examining the relationship these experiences and practices have with parental practices. The main finding shows that childcare work that takes place in the home environment within family relationships and that includes emotional expectations such as love and compassion makes the caregiver indispensable for the family they serve while simultaneously leading to caregivers being vulnerable to low wages and job insecurity due to the inadequacy of institutional childcare services and legal regulations regarding childcare work.

Anahtar Kelimeler: Çocuk bakıcısı, Bakım emeği pratikleri, Bakım emeğinin anlamı, Bakıcı-çocuk-ebeveyn ilişki pratikleri, Ebeveynlere ilişkin düşünce ve algılar

Keywords: Caregiver, Childcare work, Caregiver-child-parent relationship, Childcare practices, Parents’ perceptions of childcare

EXTENDED ABSTRACT

In parallel with the global care crisis, the institutional provision of childcare services in Türkiye is very limited. Therefore, childcare takes place predominantly in the private family area especially in early childhood, with childcare being provided by the women in the family such as mothers and grandmothers. Depending on the mother’s participation in the workforce, another woman is paid informally to provide childcare when services/support for child care is to be outsourced. This study focuses on the domestic workforce that is paid as full-time babysitters based on qualitative research. The study conducts within its scope in-depth interviews with 21 childcare givers who are Turkish citizens with the aims of understanding childcare experiences and

Corresponding Author: Kezban Çelik **E-mail:** kezban.celik@tedu.edu.tr

Submitted: 07.04.2023 • **Revision Requested:** 26.05.2023 • **Last Revision Received:** 16.06.2023 • **Accepted:** 19.06.2023



This article is licensed under a Creative Commons Attribution-NonCommercial 4.0 International License (CC BY-NC 4.0)

practices and examining the relationship these experiences and practices have with parents’ practices. The main finding is that childcare work that takes place in the home environment within family relationships and that includes emotional expectations such as love and compassion makes the caregiver indispensable to the family they serve while simultaneously leads to caregivers being vulnerable to low wages and job insecurity due to the inadequacy of institutional childcare services and legal regulations regarding childcare work. Caregivers see the care they provide and therefore themselves as valuable to the child and family. However, they position themselves as safe and valuable or vulnerable and disposable in their relationships with the family based on (a) the job description and employer’s expectations, (b) experiencing autonomy and control when providing childcare, and (c) the parent’s views on parenting. This relationship is mostly limited to a few years due to childcare only being provided in the preschool period, during which time caregivers also develop some strategies such as presenting themselves as an experienced teammate to the parents and winning the child over to strengthen their position in the family.

The study used the snowball sampling method to reach out to caregivers. All interviews with the women were recorded with their permission. Two separate researchers read all the interviews, after which a thematic analysis method was used to extract the themes, sub-themes, and codes from the data. The women were asked why they had taken the position, how they viewed it, what they did daily, what their own parenting experiences are, how they felt about the child’s parenting, and how they felt about their role as a caregiver. Like many other developing countries, Türkiye has a lower percentage of its female population in the workforce compared to that of developed nations. Increasing the number of women who are employed is a top priority for governments due to the direct correlation between women’s economic success with the prevention of poverty and the attainment of gender parity. However, attention from the public at large and from childcare facilities in particular is required to reach this objective. Promoting gender equality and decreasing the likelihood that educational differences between children will endure for future generations require early childhood care and education programs to be widely available. These policies aid in societal and economic growth by encouraging dual-income families to combat poverty (İkcaracan, 2014; Organisation for Economic Co-operation and Development [OECD], 2012).

The study attempts to examine childcare behaviors in the context of the caregiver-parent relationship and largely comprises the relevant literature. In the literature review section, the insufficiency of institutional care services in Türkiye is explored historically. The first section briefly mentions Dowling’s (2021) care crisis thesis under the heading of Global Care Crisis. Discussions on the inadequacy of institutionalized childcare, one of the most significant hurdles to women’s engagement in working life, are included under the subheading of Women’s Limited Participation in the Labor Force and the Inadequacy of Institutional Care Services in Türkiye. The subheading Non-Institutionalized Child Care in Türkiye then examines the specific elements of the childcare sector, and finally the subheading The Meaning of Care and Caregiver-Parent Relationships presents the literature on this subject. The second section follows the discussions in the literature and focuses on the study’s procedures, data gathering methods, and data analysis processes. Based on qualitative data, the third section presents findings on the role of the caregiver in child-rearing practices and the meaning of childcare work, their experiences of autonomy and control during childcare, and their position in family relations based on their perceptions and observations about parents and the parent-child relationship. The study finishes with a conclusion that highlights several key findings.

Caregivers often develop a worker-employer relationship with the children of middle- and upper-class families. Families in the middle and upper classes place a high priority on their children’s happiness. This means that caregivers are effectively trusted with the family’s most-valued members by being allowed to babysit. This task requires the parents to evaluate the child’s core characteristics and how they choose to live their lives. A person who wants to do childcare needs to be a reliable, respectable, kind, hardworking, resourceful, industrious, and morally upstanding woman. Such a focus on an individual’s character facilitates entry into the field and informal support networks. People in the care sector, especially those working with children, sometimes feel they are bartering/selling their traits, methods, and emotions rather than their labor. Caregiving is not only a profession but also a social and personal exchange between two people, with studies from Bora (2012), Anderson (2000), and Kalaycıoğlu-Tılıç Rittersberger (1997) being just a few of the ones that support this theory. The current study’s results show providing childcare to be a demanding task that is tough to keep under control. Caregivers’ perceptions of their own agency and control in the workplace and in their personal relationships are profoundly influenced by the standards set by the parents of the children in their care. The job description and expectations the parents provide, as well as caregiver’s sense of self and their relationships with child and his/her parents, have a significant impact on the caregiver’s ability to make meaning of and feel included in their work. The stories the caregivers told often centered on the children in their care. In these accounts, some caregivers portrayed the parent, especially the mother, as a teammate, while others insisted that they make every effort to be a good caregiver regardless of the parents’ attitudes or involvement. The caregivers believe their work is socially relevant and vital, but they perceive themselves as temporary because the parents will always have the last word, and their bond is just temporary. The insufficiencies in the legislative restrictions on caregiving is also found to be able to contribute to a sense of uneasiness and indispensableness.

Türkiye’de Çocuk Bakıcılarının Ebeveynle İlişkisellik Ekseninde Şekillenen Bakım Emeği Deneyimleri

Aile içi ilişkileri, özellikle ebeveyn-çocuk ilişkilerini, incelemek aile dinamikleri ve pratiklerini anlamak için önemlidir. Ebeveyn-çocuk ilişkisinin hem ebeveyn hem de çocuk için etkileri literatürde vurgulanmaktadır. Ebeveynlik deneyimi kadının ve erkeğin toplumsal cinsiyet rolleri çerçevesinde yeni bir kimlik ve deneyim kazanmasına yol açmaktadır. Çocuk için ise, ebeveyn-çocuk ilişkisinin hem erken çocukluk dönemi hem de yaşam boyu etkileri açısından belirleyici olması nedeniyle önemi literatürde vurgulanmaktadır. Ebeveynlik üzerine yapılan araştırmalar çoğunlukla anne-babaya odaklanmaktadır (Campana ve ark., 2008). Bu odaklanma, bakım sunan diğer aracı mekanizmaların etkisini görmeyi kısıtlamaktadır. Enformel bakım sunanlar olarak büyük ebeveynler, bu kapsamda özellikle kuşaklararası aktarımların ebeveynlik pratiklerinde etkisini görebilmek amacı ile kısıtlı da olsa incelenmiştir ancak aracı bir başka kategori olarak görülebilecek bakıcılar daha az çalışılmıştır (Weingarten, 2012). Bu çalışma, bu pratiklerin ebeveynlik pratikleri ile ilişkiselliğini, çocuk bakıcıları ve bakıcılık pratiklerini inceleyerek literatürde bu konudaki boşluğu doldurmayı amaçlamaktadır. Bakıcılık pratikleri ve bakıcının iş algısı, ebeveynine dair değerlendirmeleri ve ebeveyn ile ilişkileri üzerinden incelenmiştir.

Bakım, kişisel sağlık ve refahı kendileri sağlayamayacak durumda olanlara, bu hizmetlerin sunumunu içeren çok çeşitli görev ve faaliyeti kapsamaktadır (Gökbayrak, 2009, s. 59-60). Küresel düzeyde bakım emeğine ihtiyaç kadının istihdama katılımı, beklenen yaşam süresinin uzaması gibi demografik etkenlere bağlı olarak artmakta ancak kurumsal bakım hizmet ve destekleri artan ihtiyaçlara cevap vermekte yetersiz kalmaktadır. Bu durum birçok ülkede “bakım krizi”ne yol açmaktadır (Dowling, 2021). Bakım krizi, ülkelerin tarihsel koşulları, devlet, piyasa ve aile gibi kurumların nitelikleri dolayısıyla ortaklaşan ve ayrışan yönler barındırmaktadır. Türkiye’de çocuk bakıcılığı, ev hizmetleri olarak isimlendirilen iş alanı içerisinde bulunmaktadır (Yıldırım ve İslamoğlu, 2014). Bakımı, enformel ve formel bakım olarak ikiye ayırarak değerlendirmek mümkündür. Bunlardan ilki aile üyeleri ve akrabaların tercih edildiği düşük ya da sıfır maliyetli kurumsallaşmamış çocuk bakımıdır (Güneş ve ark., 2017). İkincisi ise yasa ya da çeşitli sözleşmelere dayanarak düzenlenen kreş, dadı gibi maliyetli ve kurumsallaşmış bakımdır. Türkiye’de henüz kurumsal erken çocuk bakım hizmetlerinin anasınıfları hariç devlet eliyle verilmesine ve yaygınlaştırılmasına ilişkin bir sosyal politikanın benimsenmediği görülmektedir, kreşler 0-36 ay, anaokulları 36 ila 66 ay, anasınıfları ise 60 ila 66 ay aralığındaki çocukları kabul etmektedir. Özellikle de 0-3 yaş aralığındaki çocukların bakımı ve eğitimiyle ilgili kamusal kurumların nicelik ve niteliği çok yetersizdir. Buna bağlı olarak ücretli çocuk bakıcılığı, özellikle 0-3 yaş aralığında çocuğu olan ve çalışan anne-babaların çocuk bakımının önemli bir bileşeni olarak karşımıza çıkmaktadır.

Kadın istihdamının artması, iki ebeveynin de ev dışı alanda çalıştığı aileleri yaygınlaştırmış ve bu durum, çocuklara bakılması amacıyla ücretli bakıcıların istihdam edilebilmesine yol açmıştır. Böylece, çoğunlukla geleneksel olarak annelere atfedilen çocuk bakım ve yetiştirme pratiklerini gerçekleştirmekle görevli bakıcılar yaygınlaşmıştır (Kaya, 2008). Bu çalışmaya konu olan çocuk bakımı iki form arasında durmaktadır. Ücret karşılığı sunulduğu için formel bakıma, çoğunlukla yasal sözleşmeye dayanmaması ve ev içi alanda sürdürülmesi açısından ise enformel bakıma benzemektedir. Bu iki form arasında yer almasına bağlı olarak bakıcılık işi, iş güvencesizliğinin ve düşük ücretle güvencesiz çalışma koşullarının egemen olduğu bir iş deneyimine dönüşmektedir. Aynı zamanda mekânsal ve ilişki olarak kamusal alan yerine özel alanda gerçekleşmekte olan bakım emeği duygusal emeğin üzerine kuruludur. Tüm bu boyutlar bakım sunan ile bakım hizmeti alanlar (ebeveyn ve çocuk) arasındaki güç ilişkilerine ve pazarlıklara bağlı olarak şekillenmektedir. Bu nedenle çocuk bakıcılığı pratik ve deneyimleri ancak bakıcı-ebeveyn ilişkiselliği dikkate alınarak incelenebilir.

Bu çalışma, tam zamanlı ve gündüzlü bir iş olarak çocuk bakıcılığı yapan, yaptığı iş karşılığı ücret alan, Türkiye Cumhuriyeti vatandaşı kadınların deneyimlerine odaklanmaktadır. Nitel araştırmaya dayanan çalışma kapsamında 2021-2022 yılları arasında 21 bakıcı ile derinlemesine görüşme yapılmıştır. Bakıcı-ebeveyn ilişkiselliği bağlamında çocuk bakıcılığı pratiklerini anlamayı amaçlayan çalışmada öncelikle konu ile ilgili literatüre yer verilmektedir. Araştırmanın literatür bölümünde Türkiye’de kurumsal bakım hizmetlerinin yetersizliği tarihsel bir arka planda ele alınmaktadır. İlk bölümde Küresel Bakım Krizi başlığı altında Dowling’in (2021) bakım krizi tezi kısaca özetlenmiştir. Türkiye’de Kadının İşgücüne Sınırlı Katılımı ve Kurumsal Bakım Hizmetlerinin Yetersizliği başlığı altında kadının çalışma yaşamına katılımının önündeki en önemli engellerden biri olan kurumsallaşmış çocuk bakımının yetersizliğine ilişkin tartışmalara yer verilmektedir. Ardından Türkiye’de Kurumsallaşmamış Çocuk Bakımı, başlıklı bölümde çocuk bakım sektörünün kendine özgü özellikleri tartışılmakta, son olarak Bakımın Anlamı ve Bakıcı-Ebeveyn İlişkileri başlıklı bölümde ise bu konudaki literatüre yer verilmektedir. Literatürdeki tartışmaları takiben, ikinci bölümde, çalışmanın metodu, veri toplama ve veri analizine ilişkin süreçlere odaklanılmıştır. Üçüncü bölümde ise, nitel veriye dayanarak bakıcının çocuk yetiştirme pratikleri içindeki yeri ve çocuk bakım emeğinin anlamı, iş süreçlerinde özerklik ve kontrol deneyimleri ile ebeveynlere ve ebeveyn-çocuk ilişkisine dair algı ve gözlemlerine bağlı olarak aile içi ilişkilerde kendilerini konumlandırmalarına ilişkin bulgular sunulmaktadır. Çalışma, önemli bazı çıktılarını vurgulandığı sonuç bölümü ile tamamlanmaktadır.

Türkiye’de Çocuk Bakım Emeği

Bu bölümde öncelikle küresel bakım krizine ilişkin tartışmalardan söz edilecek ardından Türkiye’de kadının işgücüne sınırlı katılımı ve kurumsal bakım hizmetlerinin yetersizliği tartışılacaktır. Ardından bakım emeğine dair literatüre yer verilecektir.

Küresel Bakım Krizi

Dowling’in (2021) belirttiği gibi, gelişmiş batı ülkelerinde kadınların işgücü piyasasına katılımı 1970’lerden itibaren artarken cinsiyete dayalı iş bölümünde ciddi bir dönüşüm yaşanmamaktadır. Bakıma verilen anlamın değişmesi, çocuk sayısının azalması ve yaşam beklentisinin artması ile birlikte neoliberal politikalara bağlı özelleştirme ve kamusal sosyal hizmetlere ayrılan bütçenin azalması ve devletlerin kurumsal bakım için gerekli düzenlemelerden kaçınması dolayısıyla küresel düzeyde bir bakım krizi yaşanmaktadır. Bakıma duyulan ihtiyacın artmasına karşı olarak politika yapımcılar tarafından bakımı değersizleştiren bir yaklaşımın benimsenmesi de bakım krizinin derinleşmesine neden olmaktadır. Küresel düzeyde bakım emeği piyasa koşullarında düşük ücretli ve kötü çalışma koşullarında yer alma konusunda pazarlık gücü son derece sınırlı olan yoksul, alt sınıftan yerli veya göçmen kadınlar tarafından sunulmaktadır. Bakımın piyasa koşullarına bırakılması hem bakıma ihtiyaç duyanın nitelikli bakım hizmetine ulaşmasını riske atmakta hem de bakım sunanın çalışma koşullarında güvencesizliğe, düşük ücrete ve sömürünün artmasına neden olmaktadır.

Kadınların bakımdan birincil derecede sorumlu olarak görüldükleri yaklaşımın devletlerin bakım düzenlemelerini belirlemesi nedeniyle kadınlar formal istihdamda yer almak yerine enformel, düşük ücretli ve düzensiz işlerde çalışmakta ya da tamamen işgücü piyasasından çekilmektedir (ILO, 2018). Dowling’in (2021) ve Fraser’in (2017) “bakım krizi” ya da “bir kriz alanı olarak toplumsal yeniden üretim” üzerine tartışmalarını Türkiye bağlamında ele aldığımızda son dönemde çocuklar, engelliler ve yaşlılara yönelik bakım düzenlemelerinin kadının sosyal ve ekonomik yaşama katılımını engelleyen aile odaklı bir yaklaşımla düzenlendiğini söylemek mümkün olmaktadır (Aybars ve ark., 2018).

Türkiye’de Kadının İşgücüne Sınırlı Katılımı ve Kurumsal Bakım Hizmetlerinin Yetersizliği

Kadınlar doğurganlıklarını kontrol altına aldığından beri tüm gelişmiş ülkeleri etkileyen dört olgu olarak doğurganlığın azalması, ortalama annelik yaşının yükselmesi, istihdama katılan kadın sayısının artışı ve kadınların hayat tarzlarının çeşitlenmesi ortaya çıkmaktadır (Badinter, 2010, s. 25). Genel olarak yapılan çalışmalar, kadınların ücretli işe katılımları ile kadınların eğitimi, çalışılan işten elde edilen gelir, doğurganlık oranları, boşanma oranları arasında ilişki olduğunu göstermektedir (Eckstein ve Lifshitz, 2016). Ayrıca ölçülmesi daha zor olan kültürel değerler kapsamında kadının çalışmasına ilişkin normların da (Fernandez, 2010) değişmekte olduğu görülmektedir. Gelişmekte olan ülkelerde de benzer değişimlerin gelişmiş batı ülkelerine nazaran daha geç ve daha yavaş olsa da gerçekleşmekte olduğu görülmektedir. Doğurganlığın azalması, eğitime katılım ve eğitimde kalınan sürenin uzaması, ortalama annelik yaşının yükselmesi Türkiye’deki kadınlar tarafından da deneyimlenmektedir. Türkiye’de 2022 yılında toplam doğurganlık hızı 1.62 çocuktur (TÜİK, Doğum İstatistikleri, 2022). Yine aynı yıl 25 yaş ve üzeri kadınların aldığı ortalama eğitim süresi 8.5 yıldır (TÜİK, Ulusal Eğitim İstatistikleri, 2022). Doğum yapan annelerin ortalama yaşı 29.2’dir (TÜİK, Doğum İstatistikleri, 2022). Kadınların kentsel iş piyasasına katılımları, yavaş da olsa artmaktadır, ancak Türkiye’de, Hanehalkı İşgücü Araştırması sonuçlarına göre, 2021 yılında 15 ve daha yukarı yaştaki kadın nüfusunun işgücüne katılma oranı %32,8’dir. Bu oran, Avrupa Birliği üyesi ve aday ülkeler arasında en düşük olan orandır. Sadece Türkiye’de değil Türkiye’nin de içinde yer aldığı gelişmekte olan ülkelerde kadın işgücü katılım oranlarının gelişmiş ülkelere kıyasla düşük olması genellikle ortak bir özellik olarak ortaya çıkmaktadır.

Bakım işleri kadınların istihdama katılımını engelleyici bir faktör olmasının yanında, kadınların istihdamdan çekilmesinin de başlıca nedenini oluşturmaktadır. TÜİK’in İstatistiklerle Kadın 2021 çalışması verilerine göre, hanesinde 3 yaşın altında çocuğu olan 25-49 yaş grubundaki bireylerin istihdam oranı, 2020 yılında %56,8’dir. Bu oran cinsiyete göre incelendiğinde, aynı yıl hanesinde 3 yaşın altında çocuğu olan 25-49 yaş grubundaki kadınların istihdam oranının %25,2, erkeklerin istihdam oranının ise %85,5 olduğu görülmektedir. Doğum ve buna bağlı çocuk bakımı, kadınların işten ayrılmasının temel nedenleridir. Bir araştırma, Türkiye’de evlilik ve doğumun, kadın işçilerin işten ayrılma nedenlerinin %70’ini, işverenin işten çıkarma nedenlerinin ise %20’sini oluşturduğunu ortaya koymaktadır (Karakoyun, 2007, s. 37).

Bu durumun ardında yatan en önemli nedenlerden biri, Türkiye’de bakım kurumlarının yetersiz olmasıdır. Kurumların yetersizliği, kadınların bakım yükünü ağırlaştırarak onları istihdam dışında tutan etkenlerden biri haline gelmektedir. Türkiye’de piyasa ekonomisinin büyüme ve kalkınma süreçleri, bir seri makroekonomik dinamik, kısıt ve tarihsel konjonktüre bağlı olarak, ataerkil tek erkek kazananlı aile modelini aşındırabilecek güç, ivme ve istikrarda talep koşullarını oluşturamamıştır. Kadın emeğine zayıf talep koşulları altında kadınların çoğunluğu emek piyasasından dışlanmış, iş ve aile yaşamını uzlaştırmaya yönelik yasal ve kurumsal mekanizmalara talep önkoşulları oluşmamış, bakım rejimi tam zamanlı ev kadını, emek piyasası ise uzun saatler çalışan (ancak evdeki iş yükünü paylaşmama konusunda dirençli) erkek temelli olarak kurumsallaşmıştır (İlkkaracan, 2012). Kamu ve özel sektörde yer alan işyerlerinde bebek ve çocuk bakım kurumlarının çok sınırlı olması da kadınların istihdamını engelleyici rol oynamaktadır. Bakım rejiminin tam zamanlı olarak kadınlar tarafından üstlenilmesi “erkek para kazanır, kadın eve bakar” şeklindeki cinsiyetçi iş bölümünü sürekli yeniden üretmektedir.

Türkiye nüfusunun %26,5’ini çocukların oluşturmakta olduğu görülmektedir (TÜİK, İstatistiklerle Çocuk, 2022). Toplam nüfusun 84 milyon 680 bin 273 kişi olduğu dikkate alındığında, çocuk bakımı hizmetinin, özellikle gündüzlü bakım ve erken çocuk eğitimi hizmetlerinin potansiyel yararlanıcısının 22 milyon 578 bin çocuk olduğu görülmektedir. Ancak hali hazırda var

olan kurumsal hizmet kapasitesi toplam çocuk nüfusunun %4'üne tekabül etmekte, hizmet alabilen çocuklar ise, toplam çocuk nüfusunun %2'sine karşılık gelmektedir. Kurumsal hizmetler erken çocukluk bakımı ve eğitimi meselesinin yalnızca bir boyutunu oluşturmaktadır. Bu konudaki alternatiflerin çeşitliliği de büyük önem arz etmektedir. Çocuklarına evde bakmak isteyen ebeveynler için doğrudan nakit transferi ya da vergi indirimleri gibi yollarla destek sağlamanın yanı sıra, sorumluluğun anne ve baba arasında eşit paylaşımını teşvik edecek düzenlemelerin de düşünülmesi gerekmektedir.

Annenin çalışma yaşamı ile çocuk bakım emeğinin dengelenmesinde devletlerin benimsemiş olduğu sosyal politikalar belirleyici rol oynamaktadır (Metin, 2017, s. 19). Türkiye'nin geleneksel refah rejimi, bakım sorumluluğunu öncelikle aileye; aile içinde de kadına devretmektedir. Mevcut çocuk bakım rejimine dair devlet ve piyasa tarafından sunulan hizmetlerin kadını istihdama teşvik etmekte ve cinsiyetler arası eşitlik sağlamakta yetersiz düzeyde olduğu söylenebilir. 2013 yılında yayınlanan 'Gebe veya Emziren Kadınların Çalıştırılma Şartlarıyla Emzirme Odaları ve Çocuk Bakım Yurtlarına Dair Yönetmelik' ile Türkiye'de işverenleri çocuk bakım alanında sorumlu kılmak amaçlanmıştır. Buna göre, yaşları ve medeni halleri ne olursa olsun, 150'den çok kadın işçi çalıştırılan iş yerlerinde, 0-6 yaş aralığındaki çocukların bırakılması ve bakılması, emziren işçilerin çocuklarını emzirmeleri için işveren tarafından, çalışma yerlerinden ayrı ve iş yerine yakın bir çocuk bakım yurdunun veya kreşin kurulması zorunlu hale getirilmiştir. Ancak Türkiye'deki işletmelerin büyük çoğunluğunun küçük ve orta ölçekli olması ve 150'den fazla kadın çalışan koşulunu sağlamaması nedeniyle Erken Çocukluk Bakımı ve Eğitimi (EÇBE) merkezi açma sorumluluğu çok az sayıda iş yeri ile sınırlı kalmıştır (Dedeoğlu ve ark., 2021). 0-3 yaşa dair var olan kurumsal mekanizmalar sınırlı düzeyde kalmakta, 0-2 yaş aralığında sunulan hizmetlerse yok denebilecek düzeydedir. Okul öncesi eğitimin yetersizliğinin yanı sıra var olan hizmetlerin saatleri ile çalışma saatleri arasındaki uyumsuzluk da ailelerin büyük çoğunluğunun sıkıntı yaşamasına neden olmaktadır. Bu durum kadının doğum öncesi çalışıyor olsa da doğum sonrası çocuk bakımı için ya işi bırakması ya da aileden diğer kadınların (örneğin büyükanne) çocuğun bakımını sağlaması ile sonuçlanmaktadır (Kaya, 2008). Konu ile ilgili son veriler incelendiğinde, TÜİK'in İş ve Aile Yaşamının Uyumu Anketi sonuçlarına göre, Türkiye'de istihdama katılan 8.8 milyon kadının %36,3'ü (32 milyon) 15 yaş altında çocuklarının bakımından sorumludur, Büyükanne, büyükbaba veya diğer akrabaların desteğini alanların oranı %15 iken, çalışan kadınların %13'ü kreş ve anaokulu gibi kurumsallaşmış bakım hizmetlerinden faydalanmakta, %3'ü evde bakıcı hizmetinden yararlanmakta ve %1'i ise hem kurumsal hem de evde bakıcı hizmeti almaktadır. Çalışan çocuklu annelerin yarısı ise çocuklarının bakımını kreş, bakıcı veya akraba desteği olmadan yürütmektedir (TÜİK, 2019).

Türkiye'de kamu tarafından sağlanan EÇBE hizmetlerinin hem mevcut talebi karşılamakta zorlanması hem de daha çok 5 yaş grubu çocukları kapsamaması ve özel hizmet sağlayıcılar tarafından verilen hizmetlerin yüksek fiyatlı oluşu nedenleriyle, kadınlar anne olduktan sonra iş gücü piyasasından çekilmektedirler (ILO, 2018). Bu hali ile Türkiye, çocuk sahibi olmanın sürekli teşvik edilmesine rağmen hem kurumsal hizmetlerin yetersiz olduğu hem de ailelerin sınırlı bir şekilde desteklendiği nadir ülkelerden biri haline gelmektedir (ERG ve AÇEV, 2013). Çalışan annelerin bakım ihtiyaçlarını karşılamaya yönelik hizmetlerin yaygınlığı sınırlıdır ve "ortalama bir hane halkının ödemek isteyeceği ve ödeyebileceği fiyatlar ile karşılaştırıldığında daha maliyetli"dir (Dünya Bankası, 2015).

Ecevit (2012) Türkiye'de bakım hizmetlerinin kurumsallaşamamasının ideolojik bir nedeni olduğunu belirtmektedir. Onun çalışması, toplumdaki ve bürokrasideki ataerkil mantığın sosyal politika alanında nasıl kör noktalar ve bu kör noktalar sonucunda nasıl boşluklar oluşturduğuna somut örnek niteliğindedir. Bu hali ile sosyal hizmetler toplumdaki cinsiyet eşitsizliğini yeniden üretir bir nitelik taşımaktadır. Çünkü Türkiye'de bakım hizmeti bugüne kadar bir "aile-özel alan" hizmeti olarak kurgulanmıştır ve ailenin bakım konusunda dışarıdan destek alması söz konusu olduğunda, ücretli bakım yine bir "kadın ağ" tarafından sunulmaktadır (Ecevit, 2012). Kadın, çalışıyor olsa da, asli görevinin ev işi yapmak, çocuklarına bakmak ve ailesiyle ilgilenmek olduğuna ilişkin toplumsal yargılar, kadını işe alınmada ve yükselmeye kendisiyle aynı eğitim ve becerilere sahip bir erkek karşısında dezavantajlı konuma düşürmektedir (Türkoğlu Üstün, 2020). Bu noktada annenin çocuğuna tek başına bakması gerektiğine ilişkin toplumsal normlar dışında; maliyet ekonomisi de annenin çalışma yaşamından çekilmesini teşvik etmektedir (Oğuz ve ark., 2017, s. 14; KEİG Platformu, 2016, s. 9). Kadının çalışması halinde elde edeceği kazanç ile kreşe veya bakıcıya ödeyeceği ücret arasındaki fark ve kreş veya bakıcının verdikleri hizmetin niteliği bu tercihte önemli bir etkidir (Buğra, 2010, s. 18).

Türkiye'de Kurumsallaşmamış Çocuk Bakımı

Türkiye'de eve dair faaliyetlerin kadın işi olarak konumlanması, metalaştığında bile bu işlerin kadınlar tarafından yapılmasına yol açmış, ev hizmetleri kadın ağırlıklı bir sektör olarak hizmet sahasında yerini almıştır. Türkiye'de bakım emeğinin metalaşma süreci dikkate alındığında bakım sektöründe yer alan kadınların çoğunluğunun kayıt dışı olarak çalıştıkları görülmektedir (Erdoğan ve Toksöz, 2013). Kayıt dışı çalışma çoğunlukla geleneksel ve ailevi bağlarla ya da ana baba ve komşuluk ilişkilerine dayanmaktadır. Enformel istihdam yaygınlaştıkça, formel ekonomide istihdam olanakları daralmakta, çalışma koşulları bozulmakta ve sosyal koruma zayıflamaktadır (Erdut, 2007, s. 82). "Bakım emeğinin" bir sektöre dönüşmesinde kadınların en çok kayıt dışı istihdam biçiminde yer alması önemlidir (Kalaycıoğlu ve ak., 2016). Atasü-Topçuoğlu'nun (2010, s. 285) çalışması, Türkiye'de bakımın enformel sektör içinde kalarak piyasalaşmasının üç sonucu vurgulaması açısından önemlidir. Bakımın enformel sektörde piyasalaşması a) geleneksel cinsiyetçi işbölümü algısının değişmemesine neden olmakta ve toplumsal cinsiyet eşitsizliğinin dönüşümüne

engel olmakta; b) enformel sektör içinde bakımın bir hizmet olarak kalitesinin unsurları ve standartlarının belirlenmemesine neden olmakta; c) toplumdaki bakıma yönelik ihtiyacın enformel sektörde olsa da bir şekilde karşılanması dolayısıyla bakım hizmetlerinin hak olarak algılanmamasına ve bu konuda toplumsal politik taleplerin gecikmesi ve yaygınlaşmamasına neden olmaktadır.

Enformel bakım hizmetine farklı toplumsal sınıfların erişmesi söz konusu değildir. Türkiye’de Çalışan Kadınların Çocuk Bakım Tercihleri isimli araştırmanın sonuçlarına (2007, s. 33) göre, kadının eğitim seviyesi yükseldikçe ücretli bakım hizmetinden faydalanma oranı artmaktadır. Kentsel yerleşim yerinde yaşayan kadınlar ücretli bakım hizmetinden kırsal yerleşim yerinde yaşayanlara göre daha çok faydalanmaktadır. Çocuk bakımı hizmeti almakta en önemli faktörlerden biri ailenin esas gelir kaynağıdır. Ailesinin esas gelir kaynağı erkeğin/eşin kazancı olan kadınlar çocuklarına daha çok kendisi bakmakta iken; esas gelir kaynağı kendisinin ve eşinin kazancı ile sadece kadının kazancı olanlar ücretli bakım hizmeti almaktadır. Bora’nın (2005, s. 183) belirttiği gibi, çalışma hayatına katılan orta sınıftan çocuklu kadınların mesleklerini sürdürebilmelerinde evlerinde istihdam ettikleri gündelikçi, yardımcı ve bakıcı kadınlar önemli rol oynamaktadır. Hatta orta ve üst sınıftan kadınların iş dünyasında erkeklerle nispeten eşit konumda yer alabilmeleri, ancak bakım işlerini enformel alanda çalışan diğer kadınlara devretmeleriyle mümkün hâle gelmektedir (Atakan, 2018).

2014 yılında gerçekleşen, nitel araştırma kapsamında 80 kişi ile görüşmelere ve nicel araştırma kapsamında ise 943 ankete dayanan Bakım Sektöründe Kayıt-Dışı Kadın Emeğinin Farklı Aktörleri ve Boyutları başlıklı çalışmanın (Kalaycıoğlu ve ark., 2016) bulguları çalışanlara nasıl ulaşıldığı ve ne tür önceliklerle tercihlerin şekillendiğini ortaya koyması açısından önemlidir. Evde bakım işleri için ücretli emek istihdam edilme sürecinde enformel bakım emeği sunan kadınlara ulaşmak için aile üyeleri, arkadaşlar ve komşular gibi enformel sosyal ağlar kullanılmaktadır. Bu ağlara göre daha formal özellikler taşıyan kamu kurumlarına başvurmak, aracı firmalarla görüşmek ve internet üzerinden araştırma yapmak gibi yolların ise daha nadir kullanıldığı görülmektedir. Görüşülenlerin oldukça önemli bir kısmı, çocuk-yaşlı-engelli bakımında yerli işgücünü tercih etmektedir. Bakım hizmeti alanlar kimden bu hizmeti alacaklarına ilişkin kararlarında en çok deneyim, ücret ve tanıdık olmayı önemsemektedir.

Türkiye’de gündelikçilik, bakıcılık, kapıcılık gibi ev hizmetleri kategorilerinde iş tanımına dair yasal bir düzenlemenin olmaması, işin sınır ve kapsamının işverenin inisiyatifine terk edilmesine yol açmaktadır (Suğur ve ark., 2008). Genel bağlamda, çocuk bakıcılığı sektörünün kaliteli hale getirilmesi için Türkiye’de bazı çalışmalara ihtiyaç duyulmaktadır. Örneğin, ebeveynlere yardımcı olacak aracı kurumların kurulmasına, bakıcıların takip edebilecekleri mesleki gelişim seminerlerinin düzenlenmesine, denetim mekanizmasının kurulmasına ve ebeveynlerin veya çocuk bakıcılarının bilgi için başvuracakları internet siteleri gibi kurum ve kuruluş ve hizmetlere ihtiyaç duyulmaktadır (İnan ve Temur, 2010, s. 15).

Bakımın Anlamı ve Bakıcı-Ebeveyn İlişkileri

Bakım emeği üzerine çalışmalar incelendiğinde, özellikle bakıma bakım hizmeti sunan ve alan tarafından yüklenen anlam ve bakım hizmeti sunan ve alan arasındaki ilişkiye ilişkin araştırmalar öne çıkmaktadır. Çocuk bakımının metalaşması sevgi, şefkat, adanma gibi toplumsal beklentilerle kurulan annelik pratiklerinin bir kısmının piyasada satın alınabilen bir hizmete dönüşmesi dolayısıyla hem bakım hizmeti alan hem de bakım hizmeti sunan için bakım hizmetinin anlamı çetrefilleşmektedir (Folbre, 1995; Nelson, 1990). Bakıcıların ev içerisinde çocuklarla sürekli ve yoğun etkileşim içinde buldukları bir konumları vardır. Bakıcılar geleneksel olarak annelik görevi olarak görülen birçok bakım hizmetini sağlarlar ve çocuğun uzun saatler boyunca vakit geçirdiği kişiler haline gelirler. Bakıcıların, bakım verdikleri çocukla çoğunlukla çocuğun ailesi ile geçirdiği vakitten daha fazla zaman geçirdiği görülmektedir (Kaya, 2020). Dolayısıyla, bakıcıların bakım verdikleri çocuğun büyüme sürecinde ve gelişimi üzerinde önemli etkileri bulunmaktadır (Weingarten, 2012). Yoğun duygusal emekle örülen bakım pratikleri bakılan çocukla bakıcı arasındaki duygusal bağı gerektirmekte, aynı zamanda profesyonellik anlayışı çerçevesinde, özellikle tanımlı bir süre ve şartlarda gerçekleşmesi dolayısıyla, bu yoğun ilişkinin duygusal sonuçlarından korunmaya yönelik ‘mesafeli bağlanma’ stratejilerine neden olmaktadır (Nelson, 1990, s. 604).

Leach ve arkadaşlarının (2008) yürüttüğü bir araştırmada, annelerin kaliteli bir çocuk bakımında bakıcıdan bekledikleri ilk üç şeyin “sevgi ve anlayış dolu bir ortam,” “güvenli bir ortam,” ve “endişeye mahal bırakmayan bakım hizmeti” olduğunu dile getirmişlerdir. Türkiye’de bakıcı ilanlarını analiz eden bir araştırmanın (Turan, 2022) sonuçları da benzerdir. Çalışmada bakıcıda aranan özellikleri şöyle özetlemektedir:

“Çocuk bakım işi, iş yeri olarak özel alan sayılan evde gerçekleşmesi, çocuğun yaşı ve niteliklerine göre farklı beceri ve yetkinlik gerektirmesi, sadece görev ve sorumlulukları değil sevgi, merhamet gibi duyu ilişkilerini de içermesi, iş kapsamının çocuğun bakım ve eğitiminden, eve ait yemek, temizlik, ütü vb. işlere kadar genişleyebilmesi gibi özellikler taşımaktadır. İşin bu karmaşık doğası, işveren ailenin özellikleri ve bakıcıdan beklenen görev ve sorumlulukların kapsamı, bakıcıda aranan nitelikleri belirlemektedir. Bakıcı seçim kriterleri daha ayrıntılı şekilde incelenecek olursa bakıcının deneyimi- referanslı olması, sigara kullanmaması, ailenin evine yakın oturması ve kişilik özelliklerinin en öne çıkan unsurlar olduğu söylenebilir. İkinci olarak vurgulanan husus bakıcının tecrübeli olması ve daha önce çalıştığı aileleri referans verebilmesidir. İlanlarda bakıcıda aranan en temel kişilik özellikleri olarak güler yüzlü, merhametli, şefkatli, pozitif, sevecen, sabırlı, sakin, dürüst, güvenilir, anlayışlı, çocukları seven, iletişimi kuvvetli, neşeli, iyi niyetli, enerjik, samimi, sempatik, konuşkan, sevgi dolu, sıcakkanlı, mülayim, vicdanlı gibi ifadeler yer almıştır.”

Ebeveyn-işveren ve bakıcı arasındaki ilişkiye dair literatürde de çok sayıda çalışma bulunmaktadır (Akalin, 2007; 2015; Soyseçkin Ceylan, 2016; Macdonald, 2010; Podnieks, 2021). Türkiye’de bu konudaki literatür özellikle bakım emeğindeki göçmen kadınlarla işverenler arasındaki ilişkiye odaklanmaktadır (Akalin, 2007; Demirdirek, 2007). Akalin’ın (2014) ifadesiyle, “bakım göçü” kavramı refah seviyesi yüksek ülkelerin, fakir ülkelere “bakım ve sevgi ithali” anlamına da gelmektedir. Türkiye’de, küresel göç hareketlerine paralel olarak gözlemlenen göç hareketleri, bakım arzı yaratmaktadır (Erdem ve Şahin, 2008, s. 58). Yaşlı ve hasta bakımında göçmen bakım işçisi yatılı düzende çalışmaya daha eğilimli olduğu için tercih edilirken, çocuk bakımında ise çoğunlukla gündüzlü çalışan yerli işgücü istihdam edilmektedir. Yerli ve yabancı işgücünün bakım emeği sunarken işverenden talepleri farklılık gösterebilmektedir. Yerli bakıcılar sigorta ve izinler konusunu öncelikli olarak görürken, göçmen bakıcılar iyi ücret ve saygıya dayalı bir çalışma ortamını talep etmektedir (Kalaycıoğlu ve ark., 2016).

Çocuk bakımının annenin temel sorumluluğu olarak görülmesinden dolayı çocuk bakıcısı ile anne arasındaki ilişkiye odaklanan çalışmalar öne çıkmaktadır. Çocuk bakıcısının bir nevi annenin eksik bıraktığı rolünün tamamlayıcısı olarak algılanması dolayısıyla bu ilişkideki beklentiler, kolaylaştırıcılar ve çatışmalar birçok çalışma tarafından incelenmektedir. Ev içinde, aile bireyleriyle sürekli iletişim halinde ve çocukla yoğun ilişki içinde kurulan bakım pratiği iki taraf için de işin tanım ve anlamını ve işten beklentilerini belirlemektedir. Ev içi alanda gerçekleşmekte olan çocuk bakıcılığı işlerinin profesyonelleşme potansiyeli literatürde tartışılmalı bir konudur. Bora’nın (2012, s. 74) ifade ettiği gibi, bir yandan “işçi” olarak, bir sözleşme ilişkisi içindeyken, öte yandan, bu sözleşmenin konusunun “çocuk bakım işi” olması nedeniyle, işverenle “mahremiyet benzeri” bir ilişkisi vardır. Böyle bir durumda, hangi durumda hangi kuralların uygulanacağı, ilişkinin nasıl bir yapıda kurulacağı ve her iki taraf için de ne tür söylemsel ve pratik stratejilerin geliştirileceği, her bir özgül vaka için yeniden belirlenmek zorundadır (Akalin, A. E., 2014). Soyseçkin’in (2014) çalışması bakım emeği sunan yerli kadınlarla işverenler arasındaki ilişkileri incelemesi açısından önemlidir. Çocuğun bakıcıya duygusal bağlılığı ve sevgisi anne ile bakıcı arasında kimi zaman gerilime kimi zaman da hassas dengelere neden olabilmektedir. Bu çalışma, bakım hizmeti sunumunda aileden biri gibi hissetmek ile ücretli çalışmak arasındaki gelgitlerin bakıcıların deneyimlerini ve işe yükledikleri anlamı belirlediğini göstermektedir.

Yöntem

Çocuk bakımının anne odaklı yürütülmekte olduğu Türkiye’de ücretli bakıcı sayısı azdır, çocuk bakıcılığı çoğunlukla enformel çalışma niteliği taşımaktadır, iş ev içi alanda yapılmaktadır, yatılı olacak şekilde bakım hizmeti verilmesi durumunda ise çoğunlukla yabancı uyruklu kadınlar tercih edilmektedir (Kalaycıoğlu ve ark., 2016). Türkiye’de yerli bakım hizmeti sunan kadınlarla yapılmış ampirik çalışma sayısı ise azdır. Çalışmada, çocuk bakıcısı “yaptığı işten ücret alan ve tam zamanlı bir iş olarak bakıcılık yapan yerli işgücü” olarak tanımlanmıştır. Çalışma kapsamında emek süreçleri, iş pratikleri ve ilişkilere ilişkin algı ve anlamlandırmalara dair veri toplayabilmek için nitel araştırma yöntemi benimsenmiş ve 21 bakıcı ile derinlemesine görüşmeler yapılmıştır. Bakıcı kadınlara erişmek için “kartopu” tekniği kullanılmıştır. Kartopu tekniği, ilk katılımcıdan başlamak üzere görüşülen kişilerden diğer katılımcılara ulaşmayı mümkün kılan bir teknik olup, niteliksel araştırmalarda sıklıkla kullanılmaktadır. Araştırma kapsamında ilk görüşülecek olan kişiye, araştırmacıların tanıdık ağları kullanılarak erişim sağlanmıştır. Öncelikle bakıcıların çalıştığı ebeveynlere erişilmiş; araştırmanın amacı açıklanarak onların bilgisi dahilinde bakıcılara erişim sağlanmıştır. Bu kapsamda Ankara ve İstanbul illerinde sahaya girişi kolaylaştıracak birer katılımcıya ulaşılmış ve kartopu tekniği ile diğerlerine ulaşılmıştır.

Türkiye’nin iki büyük şehri olan Ankara ve İstanbul illerinin seçilmiş olmasının iki temel nedeni olmuştur. İlk neden, araştırmacıların her iki ilde sahaya erişimini kolaylaştırıcı ağlarının olmasına ilişkindir. İkinci neden ise büyük şehir deneyimini anlamak istemeye ilişkindir. Ebeveynlerin sosyal, ekonomik ve kültürel sermayeleri ile yaşadıkları şehirlerin dinamikleri bakıcılarla olan ilişkiyi ve bakım deneyimini farklı şekillerde etkileyeceğinden sadece iki büyük şehir deneyimi incelenmek istenmiştir. Görüşmelerin tümü yüz yüze gerçekleştirilmiştir. Görüşmeler, bakıcıların belirlemiş olduğu yer ve zaman aralığında yapılmıştır. Bu kapsamda görüşmeler, çocuk bakımının verildiği evlerde gerçekleştirilmiştir. Tüm görüşmeler, izin alınarak kayıt edilmiştir. Görüşmeler ortalama 50 dakika sürmüştür.

Kayıtlı görüşmeler çözümlenmiş ve iki farklı araştırmacı tarafından tüm görüşmeler okunmuştur. Görüşmeler okunduktan sonra veriye dayalı olarak temalar, alt temalar ve kodlar çıkarılmış ve tematik analiz tekniği kullanılarak değerlendirilmiştir. Yarı yapılandırılmış görüşme formu aracılığı ile bakıcı kadınlara bazı sosyo-demografik sorular sorulmuştur. Neden bu işi yaptıkları, işlerini nasıl buldukları, bakıcılık işini nasıl gördükleri, kendi ebeveynlik deneyimleri, bakıcılığını üstlendikleri çocuğun anne-babasının ebeveynliğini nasıl gördükleri ve sıradan bir gün içinde neler yaptıklarına ilişkin sorular sorulmuştur.

Araştırma kapsamında görüşülmüş olan kadınların bazı demografik bilgileri Tablo 1’de sunulmuştur. Demografik profil tablosu incelendiğinde bazı örüntülerin tespit edilebileceği görülmektedir. Çocuk bakıcılığı işi, orta yaş grubu kadınlar tarafından yapılmaktadır. Katılımcıların çoğunluğu 40 yaş ve üzerindedir. Genç kadınların bu alanda daha az tercih edildiği veya genç kadınların bu alana daha az ilgi göstermekte oldukları söylenebilir. Diğer yandan çalışmanın bulgularına bütüncül bakıldığında, çocuk bakıcısı olarak çalışmak, çocuk büyütme olmayı ve aynı zamanda da bağımlı yaş grubunda çocuk sahibi olmamayı gerektirmektedir. Bu iki gereklilik birlikte ele alındığında «yaptığı işten ücret alan ve tam zamanlı bir iş olarak bakıcılık yapan yerli işgücü» nün orta yaş

aralığında olması beklenen bir sonuç olarak ortaya çıkmaktadır. Genç yaş grubunun deneyimsizliği, ileri yaş grubunda olmanın ise emek yoğun çocuk bakımı için fiziksel güç gerektirmesi bu iş için belli bir yaş aralığının tercih edildiğine işaret etmektedir.

Türkiye işgücü piyasasında yer alan kadınların eğitim durumlarına göre dağılımları incelendiğinde, kadınların eğitim seviyesi yükseldikçe işgücüne daha fazla katıldıkları görülmektedir. TÜİK verilerine göre, Türkiye’de 2021 yılında okuryazar olmayan kadınların işgücüne katılım oranı %12.4, lise altı eğitilmiş kadınların işgücüne katılım oranı %24.1, lise mezunu kadınların işgücüne katılım oranı %29.9, mesleki veya teknik lise mezunu kadınların işgücüne katılım oranı %37.0 iken yükseköğretim mezunu kadınların işgücüne katılım oranı %65.6’dır (TÜİK 2021, İstatistiklerle Kadın). Bu çalışmanın kapsamında çocuk bakıcılığı yapan kadınların büyük oranda lise ve altı eğitim düzeyine sahip oldukları görülmektedir. Bakım sektöründe yer alan kadınların büyük çoğunluğu düşük eğitimlidir. Annelik, kadınlık ve ev içi işleri biliyor olmak başlangıç için yeterli gözükmektedir. Araştırma kapsamında görüşülen kadınların büyük çoğunluğu da bakıcılıkla ilgili bir eğitim almadıklarını ifade etmişlerdir. Bakım verdikleri çocuğun annesinin eğitim durumu incelendiğinde, annelerin nerede ise tamamının üniversite mezunu olduğu görülmektedir. Eğitim verilerine toplu bakıldığında çocuk bakıcısı kadınlar için lise ve altı eğitimin yeterli olduğu, ancak çocuk bakıcısı kadın çalıştırılabilmesi için ise kadınların üniversite mezunu olmaları gerekmektedir. Kadınların eğitimleri arttıkça istihdam oranlarının ve ücretlerin de arttığı görülmektedir.

Türkiye’de yapılan çalışmalar kadınların medeni durumları ile işgücüne katılımları arasında ters yönlü ilişki olduğunu göstermektedir. Bu kapsamda evlilik ve hatta çocuk sahipliği kadınların iş piyasasından çekilmelerinde en önemli rol oynayan etken olarak sayılmaktadır. Disk/Genel İş Sendikası Raporu’na (2020) göre; Türkiye’de iş gücüne katılmayan kadınların yarısı ev işleri ile meşgul oldukları için iş gücüne katılamamaktadır. Yine aynı rapora göre çocuklara ve diğer yetişkinlere bakım verme zorunluluğu nedeni ile işten ayrılmaktadır. Çocuk bakıcılığı yapan kadınlar için ise tam tersi bir tablonun olduğu görülmektedir. Evli olmak, çocuk büyütmiş olmak kadınların deneyimlerini gösteren pozitif göstergeler olmaktadır. Bakıcı kadınlar medeni durum açısından değerlendirildiğinde çok büyük oranda evli ve çocuk sahibi oldukları görülmektedir.

Tablo 1. Görüşülen Kadınların Bazı Özellikleri

Yaş	Medeni durum	Eğitim	Yaşadığı Şehir
44	Boşanmış	Ortaokul	İstanbul
47	Evli	İlkokul	İstanbul
50	Evli	Üniversite	İstanbul
43	Evli	İlkokul	İstanbul
43	Evli	Lise	İstanbul
61	Evli	Lise	İstanbul
44	Eşini kaybetmiş/dul	İlkokul	İstanbul
41	Evli	İlkokul	İstanbul
49	Evli	Lise	İstanbul
53	Evli	Lise	İstanbul
40	Bekar	Lise	İstanbul
54	Evli	İlkokul	İstanbul
46	Evli	Lise	İstanbul
43	Evli	İlkokul	İstanbul
64	Boşanmış	İlkokul	Ankara
45	Evli	İlkokul	İstanbul
44	Evli	Ortaokul	İstanbul
50	Eşini kaybetmiş/Dul	Lise	İstanbul
51	Evli	İlkokul	Ankara
49	Evli	İlkokul	Ankara

Bulgular ve Değerlendirme

Araştırma kapsamında bakıcılara iş pratikleri, işlerine dair algıları, işin en sevdikleri ve sevmedikleri yönleri, işte zorluklarla karşılaştıklarında neler yaptıklarına ilişkin sorular sorulmuştur. Bu sorulara verilen yanıtlar analiz edildiğinde bazı temaların ortaya çıktığı görülmektedir. İş tanımı ve işin sınırlarının belirsizliğine ilişkin görüşler bir temayı oluşturmaktadır. Bir ikinci tema bakım emeğinde özerklik ve kontrole ilişkin görüşleri içermektedir. Bu tema kapsamında da kadınlar bakım emeği sunumunda karar alma güçlerini ve sundukları emeğin kontrol edilip edilmediğini de değerlendirmektedir. Son tema ise bakıcıların işverenlerinin, özellikle de annelerin ebeveynliklerine ilişkin değerlendirmeleridir. Bu üç temada ortaya çıkan farklı görüşler hem ebeveyn ile olan ilişkiyi belirlemekte hem de bu ilişkinin dinamiklerinden doğrudan etkilenmektedir.

Bakım İşinin Tanımı ve Sınırlarının Muğlaklığı

Annelerin çocuk yetiştirme sürecinde bakıcılardan bekledikleri ilk üç özelliğin “sevgi ve anlayış dolu, güvenli, endişeye yer bırakmayan bakım” olduğu görülmektedir (Leach, 2008). İnan ve Doğan-Temur’un 2010’da yaptığı çalışmaya göre, annelerin bakıcılardan temizlik/hijyen, dürüstlük, sevgi dolu ve vicdanlı olma gibi özellikler bekledikleri görülmüştür. Türkiye’de ailelerin bakıcılardan beklentilerinin çocuk bakımına ek olarak ev işlerine de yardım edilmesi olduğu ve iş tanımlarının belirsiz olduğu görülmektedir (Akalin, 2007). Bakıcıların zaman içerisinde çocuk bakımı dışında evde birçok sorumluluğu aldıkları ve ev içerisinde sınırları belli olmayan roller üstlenebildikleri belirtilmektedir (Suğur ve ark., 2008).

Bakıcıların iş pratiklerine dair sıradan bir günde neler yaptıkları ve işlerinde en sevdikleri ve sevmedikleri yönleri ilişkin sorulara verdikleri cevaplarında bakım işinin sınırlarının belirsizliği dolayısıyla zihinlerinde net bir iş tanımı olmadığı görülmektedir. Ev içi alanda gerçekleşen diğer çalışma biçimlerinde de görüldüğü üzere bakıcıların da görev tanımlarının muğlak olduğu görülmektedir. Çocuğu uyutmak, yedirmek ve temizlemek gibi doğrudan çocuğun bedensel ihtiyaçlarını karşılamak bakıcılar tarafından tartışmasız olarak bakım işi olarak görülürken, yemek pişirmek, çocuğun odasını temizlemek, çocuğun kıyafetlerini ütülemek gibi işler çocuk için yapıldığında bakım işi kapsamında görülebilmekte, tüm evi temizlemek veya tüm aile için yemek pişirmek ise ev işi olarak algılanabilmektedir. Çalışmanın bulguları, bu muğlaklığın iş deneyimine yansımalarının üç başlık altında toplanabileceğini göstermektedir: “sadece çocuğa bakma”, “çocuk bakımı ve kısmen ev içi işleri yapma” ve “hem çocuğa bakma hem de tüm ev içi işleri yapma”. Bakıcıların önemli bir kısmı “çocuğa bakmanın yanı sıra kısmen (ütü, çamaşır asmak, yemek yapmak) ev işi” de yapmaktadır. Sadece çocuk bakımı ile görevinin sınırlığı olduğunu belirtenler de olmuştur. Az olmakla birlikte “çocuğa bakmanın yanı sıra tüm ev işlerini yapıyorum” diyenler de olmuştur. Görev tanımı ve bu tanımdan hoşnut olma ya da olmama bakılan çocuğun yaşına, bakılan çocuğun annesinin beklentilerine ve bakıcı-çocuk-çocuğun annesi arasındaki ilişkiden memnuniyet düzeyine göre değişmektedir.

“Sadece çocuğa bakırım, önemli olan çocuğumuz”

Çocuk bakımı ev işleri ile kıyaslandığında daha yüksek statülü ve değerli bir iş olarak algılanmaktadır. Ebeveyn için çok değerli olan çocuğunu bakıcıya ‘emanet etmesi’ bu işe verilen değeri şekillendirmektedir. Bakıcılar ebeveynlerin kendilerinden beklenen işe verdikleri önemi değerlendirirken iş beklentilerini dikkate almaktadır. Çocuk odaklı iş beklentisi kendi bakıcı kimliklerinin pekişmesi ve içselleştirilmesinde önemli rol oynamaktadır. Bu tür bir yaklaşımın belirlenmesinde bakıcının eğitim ve deneyimi ile ailenin maddi olanaklarının rolü vardır. Aile maddi olanaklarına bağlı olarak hem bakım piyasasında daha nitelikli, eğitimli ve deneyimli bir bakıcı istihdam edebilmekte hem de bakıcının yanı sıra ev işlerinden sorumlu bir kadının da işvereni olabilmektedir. Günlük olarak yaptığı iş ve işverenin ondan beklentileri sorulduğunda 44 yaşındaki bakıcı ortaokul mezunu Ayşe’nin cevabı:

Çocuğa bakarken ev dağınık olsun hiç önemli değil. Önemli olan çocuğumuz. Ama mesela yemek yapardım evet, evi toparlardım. Ama benden özellikle ‘şu işi yapın’ diye hiçbir zaman beklentileri olmadı (44 yaş, ortaokul mezunu).

“Çocuğumuz” ifadesiyle dile getirilen aileden olma, çocuğun bir ebeveyninin de kendisi olma hissi evin de sahiplenilmesine, dolayısıyla evdeki eksiklerin fark edilmesine ve işlerin istenmeden yapılmasına yol açmaktadır. Ev içi alanda çocuk bakımı için ücretli kadın emeğini satın alabilmek annelerin yaptığı ekonomik bir analiz sonucu mümkün olmaktadır. Bu analiz, kadının çalışması halinde elde edeceği kazanç ile bakıcıya ödeyeceği miktar arasında karşılaştırma ile yapılmaktadır. Kadınların ev dışı alanda ücretli çalışan olması ve elde edilen gelir, ev içi alanın gerektirdiği başka hizmetleri ödeme gücüne bağlı olmaktadır. Sadece çocuk bakımı ile ilgilenmek, çoğunlukla orta-üst sınıf ailelerde çalışan bakıcıların deneyimi gibidir. Zira ev içi alanda çocuk bakımı dışında yapılması gereken çok iş vardır. Bu işlerin yapılabilmesi için başka kadınların istihdam edilmesi gerekmektedir. Ev işlerini yapıp yapmadığı sorulduğunda Fatma’nın cevabı:

Yok. Ben sadece E’ye bakıyorum eve gelen o işleri yapan başka bir çalışmamız daha var. Ben sadece E’nin bakımından sorumluyum (45 yaş, ilkököl mezunu).

Bakıcılar için sadece çocuğa bakmak ev işi-bakım hiyerarşisinde üst bir konuma yerleşme algısına neden olmaktadır. ‘Başka bir çalışmamız var’ cümlesi ile ifade bulan ‘biz’ ve ‘o’ ayrışmasında bakım emeği sağlayan kadın kendini ailenin bir bireyi olarak görmekte ve aile ile birlikte, bir nevi aileden işveren konumunu da ödünç alarak, ev işlerinden sorumlu bir çalışanları olduğunu belirtmektedir. Bu noktada bakım hizmeti sunan kadının diğer kadının işinden beklentileri ve işin kurallarını kısmi olarak koyabiliyor olmasının da etkisi vardır. Örneğin çocuk odası temizliğinde işveren ile birlikte bakıcı da ev işi hizmeti sunan kişiden beklentileri dile getirmekte, işi olumlu veya olumsuz olarak değerlendirebilmekte ve bu kişiden taleplerini dile getirebilmektedir.

“Ne yapalım, çocuk için ev temiz olmalı”

Ebeveyn-işverenin bakıcıdan beklentisi sadece çocuk bakımı ile sınırlı olmayıp aynı zamanda kısmen ev işlerini de kapsadığında bakıcılar iki temel strateji benimsemektedir. Bazıları çocuk bakmak dışında yaptıkları işleri, kendi kişilik özellikleri ile ilişkilendirilmekte, titiz oldukları, boş oturamadıkları, çocuğun sağlığı için hijyene inandıkları gibi pek çok açıklama ile ev işlerini yapmalarını “rasyonalize” etmektedirler. Çocuğun sağlığı için evin temiz olması gerekliliğine rasyonelleştirme iki farklı

şekilde açıklanabilmektedir. Annenin yapmadığı ya da dışardan hizmet satın alarak yaptırmadığı ev işlerinin çocuğu “annesinden daha fazla önemsemediği” için yapıldığı ifade edilmektedir. Burada çocuğun iyiliği için iş tanımlarına ev işlerinin de girdiği görülmektedir. İkinci rasyonalizasyonda ise anne ile empati kurulmaktadır. Annenin çok yoğun çalışma koşulları ya da annenin hiçbir koşulda ev işlerini baba ile paylaşmaması ‘annenin halinden anlayarak’ bu işlerin yapıldığı belirtilmektedir. Çocuğun iyiliği ve esenliğinden kendini birinci derecede sorumlu gören bakıcılar, bu işleri hallederek, anneye evde çocuğu ile geçirilecek zaman yaratmak istediklerini belirtmektedirler.

Çocuk bakmak dışında yapılan işler, bir miktar bakıcının kişilik özelliği ile ilişkilendirilmektedirler. Kendileri de burada iş tanımlarının ötesine geçerek “bir miktar fazla yaptıklarının” farkındadırlar ama bakıcı-anne ilişkisinin güven temelli sürmesi için de bu fazlalığı zorlama olmadan, anneden herhangi bir beklenti gelmeden kendi istedikleri için yaptıklarını belirtmektedirler. 47 yaşında ortaokul mezunu olan Gülay, aşırı titiz olduğu için kendine engel olamadığını belirtmektedir.

Ben yapı olarak çok oturan bir insan olmadığım için bir de biraz manyak bir titizlik olduğu için, o evi dağınık gördüğüm zaman ya da işte ne bileyim makinasını boşalt evini toparla hafta sonları süpür sil. Cumartesi pazar anne rahat etsin çocuklarıyla vakit geçirsin. Ya hep bu çocuğa yönelik anladın mı? Çocuğuna vakit ayırsın diye. (47 yaş, ortaokul mezunu)

Bazı bakıcılar ise genel olarak çalışma koşullarından memnun olduklarını belirtirken onları zorlayan durumun ebeveynlerin, özellikle de annelerin ev işi talepleri olduğunu belirtmişlerdir. Yaptıkları ev işlerine rağmen çocuk bakımının değerli olduğunu ve işlerini sevdiklerini dile getirmektedirler. 49 yaşındaki Saniye’nin ifadesiyle:

İşimin tek sevmediğim tarafın benden bakıcılık dışında farklı beklentiler içine girilmesi. Başta konuşulan anlaşmada sadece çocuk bakımı olduğu için yemek, temizlik gibi istenen diğer ev işleri fazla geliyor.

Bakıcıların büyük çoğunluğu istenilen ev işlerini rasyonalize ederken bazılarının ise bundan duydukları rahatsızlığı dile getirmeleri, başka bir deyişle farklı iki tepkinin ortaya çıkmasında ebeveyn ile ilişkinin niteliği ve istenilen “ekstra işlerin” türü ve istenme sıklığı etkili olmaktadır. İşveren ile arasında güven ve yakın bir ilişki olduğunda bu tür ekstra talepler tolere edilmekte, mesafeli ve güvenin olmadığı bir ilişkide ise bu tür taleplere dair olumsuz duygular daha kolay dile getirilmektedir.

“Her şey bende. . .”

Hem çocuk bakımı hem de evin tüm işlerini yüklenen bakıcı kadınlar işin bu şekilde düzenlenmesinin doğru ve insani olmadığını düşünmektedir. Sadece çocuk bakımının zaten çok zor olduğu ve tüm çalışma zamanını kapsadığı aynı zamanda ev işlerini de yapmakta çok zorlandıkları ve durumdan şikayetçi oldukları görülmektedir. Bakım ve ev işi kendinden beklenen bakıcılar bakım emeğinin sömürüye açık boyutuna dair farkındalıklarını dile getirmektedirler. Cemile, “her şey bende” diyerek bu iş yükünün farkında olduğunu ve aslında böyle olmaması gerektiğini açıkça ifade etmektedir.

Evi topla, evin yemeği, çocuğun yemeği, çocuğun bakımı, evin dağınıklığı evin işi gücü. Ben söyle düşünüyorum çocuğa bakılacaksa tabi çocuk uyuduğu zaman eğer senin boş zamanın varsa ki zaten kalmıyor çocuk eğer zaten aksama kadar uyuyacak hali yok. Bir iki saat uyuyor onun dışında çocuğun ihtiyaçlarını gideriyorsun. Çamaşırını ütüliyorsun yemeğini yapıyorsun. Sana bile zaman kalmıyor ki kaldı ki evin işleri, onların istekleri falan. Yani sen de dinlenmeyince, dinlenmiş olmayınca yorulup stres oluyorsun. Ben işte öyle düşünmüyorum. Eğer çocuğa bakılacaksa sadece çocuğun işleri olmalı, evine haftada bir mi ayda bir kere mi alır. Tabi sen yine yardım edersin ama ben ona çok karşıyım yani hem ev işinin hem kendi işlerinin hem çocuğun işleri bir kişiye yüklenmemeli. Bu çocuğu gerçekten çok yıpratıyor yani (43 yaş, ilkököl mezunu).

İş yükü fazlalığına değinen Sevgi, sadece işin fazlalığından değil aslında yaptığı işin yeterince önemsenmediğinden de yakınmaktadır. “Annelik içgüdü” ve büyük bir özveri ile yapmakta olduğu bakım işinin yanına ek işlerin ilave edilmesi, emeğinin görünmez olmasına neden olmakta ve Sevgi’yi üzmektedir. Sırf bu görünmezlik nedeni ile işinden ayrılmayı bile düşünebilmektedir.

En sevmediğim da şöyle bir şey var ben o çocuğa çok özveriyle baktığım zaman çok içgüdüsel hani böyle annelik içgüdüleriyle bakıyorum yani kendi çocuklarımdan daha iyi özen gösteriyorum yani onlar bana emanet olduğu için. Anneyle eğer aile sizin ona özenle baktığımızı göz önünde bulundurmayıp farklı beklentilere girmesi beni mutsuz ediyor. İşte ekstra şeyler beklendiği zaman, konuştuğumuzun dışına çıktığı zaman ben bundan çok mutsuz oluyorum ve bu işimden de ayrılmama sebep olabilir yani zaman zaman. Böyle. (43 yaş, Ortaokul mezunu)

Bakıcının ifadesinde görüldüğü gibi, bu çocuk bakımı ve ev işinin ikisinin de kendisinden beklenmesinin sadece kendine değil çocuğa da verdiği zarar dile getirilmektedir. Bu noktada bakıcıların çocuk-odaklı bir söylemle deneyimlerini anlamlandırdıkları, rasyonalize ettikleri ve dile getirdikleri görülmektedir. Son alıntıda da görüldüğü gibi bakıcıdan ev işi de beklemek “her şeyi yaptırmak” olarak görülmekte ve bu durum kendilerine değer verilmemesi olarak algılanmaktadır. Bu alıntıda da ifade bulan bakıcı ve yaptığı iş ebeveyn-işveren tarafından değersizleştirilirse “çocuğa sevginin kalmaması” gibi çocuk ve aile açısından sakıncalı bir sonucun ortaya çıkma riski ifade edilmektedir. Hochschild (1983) duygusal emeği duyguların da işin gerektirdiği şekilde kullanılması ve yönetilmesi olarak tanımlarken “duyguların metalaşması”na dikkat çeker. Bakıcı tarafından çocuğa karşı sevginin sürekli vurgulandığı bu ilişkide ebeveyn ile “karşılıklı anlayış”, “sabır” ve “uyum”un olması çocuğa hissedilen/hissedilmesi beklenen sevginin ön koşulu olarak sunulur. Bakıcılar arasında çocuklarına değer veren ebeveynlerin kendilerine de değer verdikleri ve bakıcılık işinin hakkıyla yapıldığında başka ev işlerine zaman kalmadığına dair bir yaklaşım hakimdir.

Çalışmamızda, çocuk bakıcısının işine dair algısında işverenin kendisinden beklentilerinin önemi ortaya çıkmıştır. Sadece

çocuk bakımı talep edildiğinde bakıcı yaptığı işi ve çalışan olarak kendini değerli hissetmektedir. Kısmen bazı ev işleri kendinden beklendiğinde bakıcının iş algısında yaptığı ev işlerini bakım emeği ile ilişkilendirdiği (çocuk için yemek, çocuk için temizlik) ölçüde sunduğu hizmeti değerli gördüğü, bu ilişkilendirmeyi yapamadığında ise durumdan şikayetçi olduğu görülmektedir. Hem çocuk bakımının hem de tüm ev işlerinin tamamlanmasının beklendiği durumda ise bakıcı işini ve çalışan olarak kimliğini sorgulamakta ve tüm görüşme boyunca bu konuya ilişkin şikayetlerini dile getirmektedir.

Bakım Emeğinde Özerklik ve Kontrol

Bakım emeğinde özerklik ve kontrol iş algısı ve ebeveyn ilişkileri konuları ile bağlantılı olarak öne çıkan bir temadır. Ebeveynler bakıcıya çocuk bakımından beklentilerini iletmekte ve bakımın genel hatları bu beklentiler çerçevesinde şekillenmektedir. Ancak bu beklentilerin nasıl detaylandırıldığı ve iletildiği kadar nasıl takip edildiği ve denetlendiği de iş ve işveren-ebeveyn ile ilişkileri belirlemektedir. Yapılan çalışmada üç tür örüntü karşımıza çıkmaktadır: Çocuğun bakım programının tamamen anne tarafından belirlenmesi, bakıcı ve annenin ortak kararı ile bakım planı oluşturulması, bakım programının bakıcı tarafından oluşturulması. Bu üç farklı örüntü bakım emeğinde bakıcının özerkliğine ve kontrol süreçlerine dair algısını biçimlendirmektedir.

Mesajlar hiç bitmez, kameralar hep açık. . .

Bakım programına annenin karar verdiği durumlarda, bakıcının çocuğun bakımına ilişkin yapacağı her şey anne tarafından önce belirlenmekte ve bu liste bakıcı ile paylaşılmaktadır. Bu tür anneler bakımı detaylandırarak küçük işlere ayırmakta ve tüm bu işleri bakıcıya delege etmektedir. Bakıcı bakım pratiklerinde bir inisiyatif olmadığını bilerek, sürekli denetim ve gözetim altında olduğunu hissetmektedir. Yapılan tüm faaliyetlerin, yedirilen tüm yiyeceklerin, hatta çocuğun tuvalete gitme sıklığının kayıt edilmesi kendisinden beklenmektedir ve böylesi bir talebin olduğu evlerde de çoğunlukla kamera bulunmaktadır. Bakıcı kadınlar bu biçimdeki kontrolcü annelerin aynı zamanda kendilerine bakım ile ilgili çok soru sorduklarına da değinmişlerdir.

Kamera sistemi olduğu için hani çocuk uyuduğunda televizyon açınca çocuğun yatağı ve odası görünüyordu. Çocuk uyurken başka iş yapmayıp çocuğun başında oturmamı istiyorlardı ve bunu da kamera ile kontrol ediyorlardı. (44 yaş, ortaokul mezunu)

Ben her parka çıkmadan önce biz parka gidiyoruz diye mesaj atıyordum. Öyle de bir durum söz konusu. Zaten evin her yerinde kamera da var. O yüzden yani zaten biz evde yokken görecektir bizi ama ben söylüyordum yani. (45 yaş, Lise mezunu)

...soruyordu anne "saat kaçta uyudu? Kaçta uyandı? Hani kaç saat uyudu?" mesela. İşte dışarı çıktık "şu kadar saat kaldık geldik eve" mesela. Yemek yemesini şu saatte yedi. Onu yedi, şunu yedi gibi. (47 yaş, ilkokul mezunu)

Bakıcılar yaşadıkları deneyim dolayısıyla kendilerini ve kendi annelik deneyimlerinde edindikleri bakım becerilerini sorgulamaktadırlar. Kendi çocukları ile olan bakım deneyiminin "kendiliğindenliğine" karşıt olarak planlı bir şekilde yürütülen bakım süreçleri dolayısıyla özerklik kaybindan ve sürekli kontrol altında olmaktan yakınmaktadırlar.

Biz beraber yaparız her şeyi. . .

Bazı bakıcılar çocuğun bakım sürecini annelerle birlikte planladıklarını belirtmektedir. Bakıcılar bunun arkasında iyi referanslarının ve deneyim sahibi olmalarından kaynaklı annelerin onlara güvenmesinin yattığını düşünmektedir. Ortak karar almanın çocukla istikrarlı bir ilişki geliştirmeye katkı sağlayacağına inanan anneler genellikle kararları ortaklaştırmaya çalışmaktadırlar.

Ama genelde bir şey olduğu zaman şey derdi "Biz beraber hareket edelim, çocuğa öyle yaklaşalım çünkü sen öyle ben böyle davranırsam olmaz tabi. Öyle olunca beraber şey yapıyorduk ailelerle, ikimiz aynı tutumda davranalım buna dikkat ederdim. (47 yaş, ilkokul mezunu).

Çocuğun gelişimine göre takip ediyoruz. Yani işte nasıl 6 ayken ben bunu anladım yani zaten çocuk bakan birileri de olduğumuz için, bir de o gelişim sertifikasındaki dersleri gördüğümüz için çocuğun nasıl bir gidişata sahip olduğunu az çok görebiliyoruz. Sağlıklı ilerleyebilen, kakası, çiši, aşıları bunlar ay ay takip ediliyor yani. Zaten ben söyle bir şey yapıyordum genelde annelere teklif ediyordum yani bunu kabul eden anne oldu, bilen anne oldu bilmeyen anne oldu diyelim. Defter tutuyordum zaten ben günlük o deftere çocukla ilgili her şeyi yazıyordum zaten akşama kadar ne yaptıysa. İşte sabah gidiş saatim, tarih atıyordum o defterime. Sabah gittiğimde ilk ne yapıyordum onların hepsini ayrıntılı bir şekilde yazıyordum. (44 yaş, Ortaokul mezunu)

Bakıcılar ortak karar almanın hem anne ile ilişkilerinde hem de çocuğun bakım ve gelişimi için olumlu sonuçları olduğunu belirtmektedir. Bakıcı olarak deneyimlerinin dikkate alınması ve değerli bulunması işle kurdukları ilişki ve aidiyeti olumlu etkilemektedir.

Ben belirlerim. . .

Bakıcıya tam güven olduğu durumlarda çocuğun bakım programının tamamı bakıcıya bırakılabilmektedir. Tam güven duyma ile bakıcının eğitimi arasında ilişki olduğu görülmektedir. Bakıcının artan yaşı ve eğitiminin, annelerin bakıcıya olan güvenlerini artırdığı görülmektedir. Üniversite mezunu Serap, belirli düzeni olan bir çocuğun bakımını devir aldığını ve annenin yetki devrini kolayca yaptığını açıklamıştır.

Ben belirliyorum. Zaten başladığımda bir düzeni vardı. Bana göre onların mesela öğlen uykusu daha geçti, ben daha erkene çektim. Yemesini zaten her besinden alması sağlanacak şekilde ayarlıyoruz. Onu anne de, yemeklerini anne de ben de yapıyorum. Yani onu dengeliyoruz. Ben şunu yedirdiysem o akşama farklı, yemediği şeyi yediriyor. Besin değerini birlikte hallediyoruz. Ama uyku düzeni şeyi bana ait (50 yaş, üniversite mezunu).

Bu tür deneyimi olan bakıcılar kendilerine ve işlerine ebeveynlerin saygı duyduğunu düşünmekte, bakıcılığı bir uzmanlık olarak değerlendirmektedir. Bu bakıcılar ebeveynlerin beklentilerini kendilerinin şekillendirdiğini de belirtmektedir. Deneyim sahibi olmak ve eğitilmiş olmak dolayısıyla kendilerini yetkin görmelerine ve bakımla ilgili kararları alırken kendilerini özerk hissetmelerine neden olmaktadır.

Bakıcıların Ebeveynlere Dair Algısı ve Bakıcı-Ebeveyn İlişkisi

Katılımcılara “Baktığımız çocuğun anne-babalarının çocuk yetiştirmelerini hakkında ne düşünüyorsunuz?” sorusu sorulmuştur. Bakıcılar sadece kendileri ebeveynler tarafından sürekli gözlenmemekte, kendileri de ebeveynleri gözlemlemekte ve ebeveynliklerini değerlendirmektedir. Veriler, bu konuda bazı örüntülerin çıkarılabileceğine işaret etmektedir: ebeveynleri yetersiz görme, ebeveynlerin olumlu tutumlar içinde olduğunu düşünme, ebeveynleri yüksek beklentili görme.

Sabırsız, tahammülsüz, yetersiz ebeveynler

Çocuğun bazı “olumsuz” olarak nitelendirilen özellikleri ebeveynin ebeveynlik tutumu ile ilişkilendirilmektedir. Bakıcılar tarafından çocuğun her istediğini yapan, oyalamak için ekran izni veren, sağlıksız beslenmesine izin veren ebeveynler yetersiz görülmektedir. Çocukların yemek seçmesi, ekran bağımlılıkları, oyuncakları ile oynama stilleri gibi özelliklerine ebeveynlerin neden olduğu düşünülmekte, bu anne babalar ilgisiz, yorgun ve çok da çocukla uğraşmak istemeyen ebeveynler olarak tanımlanmaktadır.

Onlar daha sabırsız, anne-baba herhalde tahammül edemiyorlar, yorgun oluyorlar akşam. Hadi oyalansın diye eline veriyorlar ama tabi ki ben biraz katıydım yani. Ters düştüğüm şeyler de oldu mesela ben karbonhidratlı besinler değil de şekerli tatlılar, 2 yaşına kadar öyleydi zaten. 2 yaşından sonra benim kontrolümden çıkmaya başladı. Ben varken değil de, annedeyken ‘Hadi ödül aldık hadi sana çikolata’ (40 yaş, lise mezunu)

Ama şöyle bir şey bir de çok sağlıksız beslenen bir çocuğu çünkü yemek seçiyordu ve ailesi de ne severse önüne onu veriyordu. Ama ben o çocuğa mesela sebze yemeyen çocuğa sebze yedirdim. Niye? Çünkü bir fasulye yemeğini çocuklar sevmeyebilir ama ben onu buharda haşlayıp, mısır ununa bulayıp birazcık yağda kızartınca çok sevdi ve yedi. Kabağı bu şekilde yedi. Ama eve gidip de ailesine diyordum ‘ıvır zıvır vermeyin, hani biraz acıksın acıkınca önüne geleni yer, biraz bunlara dikkat edin’ dediğimde umursamıyorlardı. Ben onların evine gittiğimde çocuğun elinde nutella kavanozu, elinde çay kaşığı, kahvaltı yapmamış sadece nutella yerken görüyordum. Ama yapacak bir şey yok aile sizin dediğinizi dikkate almıyordu ya da uğraşmak istemiyordu (43 yaş, lise mezunu).

Araştırmada dikkat çeken bir diğer bulgu da bakıcının eğitim seviyesi artıka anne babanın ebeveynliğine dair daha olumsuz değerlendirme ve yargılara sahip olabildiğidir. Bu bakıcılar kendilerini çocuk bakımı ve yetiştirmesi konularında yetkin hissetmekte ve çocuğun sağlıklı gelişimi için kendilerinin benimsedikleri bakım sitiline ebeveynlerin zarar verdiğine inanmaktadırlar. Bakıcıların bazıları bu tür olumsuz tutumları değiştirmeye çalıştıklarını ancak ebeveyn-işverenlerle ilişkileri bozmamak için birkaç kez dile getirdikten sonra vazgeçtiklerini belirtmektedirler.

İlgili, iyi ebeveynler

Bakıcı çocuğun davranışlarını beğendiğinde, duyarlı ve hassas bir çocuk olduğunu düşündüğünde bu şekilde yetiştirilmesinde anne-babanın tutum ve davranışlarının önemli olduğunu düşünmektedir. Çocuğun doğaya ve insanlara karşı saygılı, sevgi dolu olması gibi olumlu tutum ve davranışları bakıcı tarafından ebeveyne atfedilmektedir.

Yani sizi çok iyi anlayabilen, insan duygularını mesela bir hayvanı sevmeyi biliyordu çocuk. Annesi babası ona her şeyi sevmeyi öğretmişti çocuğa. Ben de öyle yani ona kuştan kargadan bahsederken karıncadan. . . Her şeye karşı çok alakalı bir çocuğu yani. Çok duyarlı bir çocuğu çünkü anne baba da öyle olduğu için otomatikman çocuk da öyle oluyor. Bu çok bağlantılı birbirine anne babayla (44 yaşında, ilkököl mezunu).

Anne babayla bizim aynı şeyleri düşünmemiz önemli. Anne baba bilinçli olunca çok güzel bir durum oluyor (44 yaşında, ortaokul mezunu).

Ebeveynlikleri takdir edilen ebeveynler genellikle çocukla zaman geçiren ve bundan zevk alan yüksek eğitilmiş ebeveynlerdir. Bakıcılar tarafından çocuklarına ilgi göstermelerinin olumlu sonuçları çocuk ve ebeveyn takdir edilerek ifade edilmektedir. Bu ebeveynler bakıcılar tarafından “bilinçli” olarak nitelendirilmekte ve çocuklarına elindeki olanakları da seferber ederek doğru ebeveynlik yaptıkları düşünülmektedir. Bakıcılar kendileri ile ortak bir değer sistemine sahip olduğunu düşündükleri ebeveynleri takdir etmekte ve aynı zamanda benzer olanaklara sahip olsalardı çocuklarına sunmak isteyecekleri hemen her şeyi çocukları ile deneyimleyen bu ebeveynlere öykünmektedirler.

Yüksek beklentili ebeveynler

Bazı ebeveynlerin ebeveynlik pratikleri “yüksek beklentili” olarak tanımlanmaktadır. Rekabetçi, çocuğunu başka çocuklarla yarıştıran ve çocuğun her konuda becerili olmasını talep eden ebeveynler “yüksek beklentili” olarak görülmekte ve bu beklentilerin çocuğu olumsuz etkilediği düşünülmektedir. Özellikle yüksek eğitilmiş ebeveynlerin çocuklarının başarısını kendi başarıları olarak görmelerinin sonucu hiç bitmeyen ve çocuk için baskıya neden olduğu düşünülen rekabettir. Bakıcılar bu tür ebeveynliği

olumsuz görmekte ve ebeveynin hırslı olmak gibi kişilik özelliklerini ve deneyimsizliğini bu tür ebeveynliğin nedeni olarak açıklamaktadırlar.

Bazıları istiyor ki çocuğu hemen her şeyi öğrensin, bu da doğru değil. Bu da yanlış. Sonuçta bir okul değil bu da çocuk. Ondan sonra, işte arkadaşlarına işte benim çocuğum şunu yaptı, bunu yaptı, biliyor demek için. Ya her çocuğun yeteneği farklıdır, her çocuk her şeyi aynı anda yapamaz. Kimisinin legoda beceresi iyidir, kimisinin kitapta. Herkesin farklıdır o yüzden annelerin beklentileri çok yüksek oluyor. Söyle anneler bile var 'Çocuk hiç ağlamayacak, hiç.' Yani öyle bir şey mümkün değil, öyle bir dünya yok (50 yaş, lise mezunu).

Bakıcılar bu tür ebeveynliğe karşı çocukları rahatlatmak gibi bir sorumluluğu da iş tanımlarına eklemektedirler. Çocuğun ebeveynin yüksek beklenti dolayısıyla güvenini kaybetmemesi için kendilerinin ellerinden geleni yaptıklarını ama ailenin yol açtığı olumsuz etkiyi tamamen ortadan kaldıramadıklarını belirtmişlerdir.

Sonuç

Alt gelir ve eğitim düzeyinden bakıcılar, orta ve orta üst sınıftan, çoğunlukla eğitimli ebeveynlerle çalışan-işveren ilişkisi içine girmektedirler. Orta ve orta üst sınıf aileler çocuk merkezlidir ve çocuğun iyiliği ve refahı her şeyin üzerinde tutulmaktadır. Bu nedenle çocuk bakıcılığı için kabul edilmek bakıcılar için ailenin "en kıymetlisinin" kendilerine emanet edilmesi anlamı taşımaktadır. Bu görevi alabilmek için temel kişilik özellikleri ile yaşam biçimi pratikleri ebeveynler tarafından değerlendirilmektedir. Çocuk bakıcısı olarak seçilebilmek için güvenilir, iyi, çalışkan, becerikli, vicdan ve ahlak sahibi bir kadın olmak gerekli görülmektedir. Böylesi esasen kişilik özelliklerine dayalı bir işçi/çalışan tanımlamasının yapılması sektöre girişi enformel güven ağları çerçevesinde mümkün kılmaktadır. Bakım işlerinin özellikle çocuk bakımında sunulan ve metalaşan şey emeğin niteliklerinden ziyade karakter özellikleri, yaklaşım ve duygular ile ilişkili gözükmektedir. Bu kapsamda da bakım işinin bir istihdam biçimi olmasının ötesinde, toplumsal/kişisel bir ilişki olarak görülmesi gerekmektedir (Anderson, 2000; Bora, 2012; Kalaycıoğlu ve ark., 1997; Özyeğin, 2004).

Bu çalışmanın sonuçlarının gösterdiği, çocuk bakıcılığının emek yoğun, sürekli denetim ve kontrole dayanan zor bir iş olduğudur. Temel olarak iş doğrudan çocukla iletişim ve zaman geçirmeye dayansa bile, çocuk bakıcılarının işe dair algılarında, özerklik ile kontrol deneyimlerinde ve geliştirdikleri stratejilerde ebeveynlere dair algıları ve onlarla ilişkileri önemli bir rol oynamaktadır. Bakıcıların işe dair algıları ve aidiyetleri ebeveynlerin iş tanımı ve beklentisi ve kendilerine yaklaşımlarından doğrudan etkilenmektedir. Bakıcıların anlatılarında çocuk odaklı yaklaşım öne çıkmaktadır, bu anlatılarda bazı bakıcılar ebeveyni, özellikle anneyi takım arkadaşı olarak görürken bazıları ise ebeveynlere rağmen iyi bir bakıcı olmaya çalıştıklarını ifade etmektedir. Bakıcılar yaptıkları işin sosyal açıdan önemli ve vazgeçilmez olduğunu düşünseler de son söz ve kararı ebeveynlerin alacak olması ve ilişkinin geçici olması dolayısıyla kendilerini güçsüz ve kırılabilir görebilmektedirler. Özellikle, çocuk bakımına ek olarak ev içi işlere ilişkin beklentiler, bakım emeğinin değerini azaltmakta ve yaptıkları işin görünmez hale gelmesi olarak görülmektedir. Ev içi alanda yapılan işlerin genel olarak görünmez ve değersiz olduğu bilinmektedir, ancak çocuk bakım işinin de böyle görülmesi iş tanımına gereksinim olduğuna işaret etmektedir. Bakıcılığa dair yasal düzenlemelerdeki yetersizlikler güvencesizlik deneyimine neden olmakta ve bu durum da güçsüzlük hissini artırmaktadır.

Öte yandan, bakıcılar muğlak iş tanımları, özerklik eksikliği ve kontrol altında çalışma deneyiminden kaynaklanan zorlukları aşmada ebeveyn ve çocukla ilişki kapsamında bazı stratejiler kullanmaktadır. Anneye ve babaya kendini deneyimli "bir takım arkadaşı olarak sunmak", "çocuğu kazanmak" ve "anneye rakip olmadığını sergilemek" bu stratejilerden bazılarıdır. Bu stratejiler tek tek kullanıldığı gibi bir arada da kullanılabilir. Özellikle deneyimli bakıcı ile deneyimsiz ebeveyn arasındaki ilişkide bakıcının kendini deneyimli bir takım arkadaşı olarak sunması güç dengesinde avantajlı bir konum edinmesine neden olmaktadır. İlk çocuğu olan ve bu konuda kendine güvenmeyen annelerle çalışan deneyimli bakıcılar bakım sürecinin kontrolünü kendi ellerine almakta ve kendilerini işleri çerçevesinde güçlü ve değerli hissetmektedirler. Çocuğu kazanmak anne ile mesafeli bir ilişkide bakıcı açısından çok işlevseldir. Annenin mızacı gibi nedenler dolayısı ile yakınlaşmak ve güven ilişkisi inşa etmek mümkün olmadığına bakıcı çocuğun sevgisini kazanarak anne açısından kendisini vazgeçilmez kılmayı amaçlamaktadır. Çocukla kurulan ilişkinin yakınlığı bakıcının hem çocuğu sahiplenmesine hem de anne-çocuk ilişkisine alternatif bir ilişki kurgusuna neden olmaktadır. Çocuğun anne yerine kendilerini tercih ettiği durumlardan çok hoşlansalar ve işlerindeki becerilerinin bir göstergesi olarak sunsalar da çocuk üzerinden anne ile rekabete girmeme önemli bir bakıcı stratejisi olarak karşımıza çıkmaktadır. Son olarak bakıcılar, ebeveynlerin ebeveynlik yetkinliklerini değerlendirmekte ve çocuğun bakım planını ve düzenlemeleri bu değerlendirme üzerinden şekillendirmektedirler. Bu kapsamda çalışma dinamikleri sadece ebeveynler tarafından şekillendirilmemekte, bakıcı da sürece ebeveyn yetkinliğini dikkate alarak dahil olmaya çalışmaktadır.

Bakıcıların deneyimlerine odaklanan bu çalışmada ebeveynlerin bu sürece dair görüşlerin yansıtılmaması resmin diğer tarafını görmeye engel olmaktadır. Resmin tamamının görülmesi ve ilişkiselliğin tam olarak anlaşılabilmesi için ebeveynlerle görüşmelere dayanan araştırmaların yapılması gerekli görülmektedir.

Hakem Değerlendirmesi: Dış bağımsız.

Çıkar Çatışması: Yazarlar çıkar çatışması bildirmemiştir.

Finansal Destek: Bu çalışmasının verisi, 118K031 numaralı ve "Türkiye’de Çocuk Yetiştirme Tutumlarının Sosyo Kültürel ve Psikolojik Öncüllerinin ve Sonuçlarının Kuşaklararası, Kuşak İçi ve Gelişim Dönemleri Temelinde İncelenmesi" isimli TUBİTAK-Sosyal ve Beşeri Bilimler Araştırma Destek Grubu (SOBAG) tarafından desteklenmiş olan proje kapsamında toplanmıştır.

Teşekkür: Türkiye’de Çocuk Yetiştirme Tutumlarının Sosyo Kültürel ve Psikolojik Öncüllerinin ve Sonuçlarının Kuşaklararası, Kuşak İçi ve Gelişim Dönemleri Temelinde İncelenmesi" isimli TUBİTAK-Sosyal ve Beşeri Bilimler Araştırma Destek Grubu (SOBAG) tarafından desteklenmiş olan projede yer alan tüm yürütücü, araştırmacı ve bursiyerlere teşekkürü borç biliriz.

Peer-review: Externally peer-reviewed.

Conflict of Interest: The authors declares no potential conflicts of interest with respect to the research, authorship, and/or publication of this article.

Grant Support: The data for this study were collected within the scope of the project numbered 118K031 and titled "Investigation of Socio-Cultural and Psychological Antecedents and Consequences of Child Raising Attitudes in Turkey on the Basis of Intergenerational, Intragenerational and Developmental Periods" supported by TUBİTAK-Social and Human Sciences Research Support Group (SOBAG).

Acknowledgments: We would like to express our gratitude to all of the executives, researchers and scholarship holders who took part in the project titled "Investigation of Socio-Cultural and Psychological Antecedents and Consequences of Child Raising Attitudes in Turkey on the Basis of Intergenerational, Intragenerational and Developmental Periods" supported by TUBİTAK-Social Sciences and Humanities Research Support Group (SOBAG).

KAYNAKLAR / REFERENCES

- AÇEV ve ERG, Erken Çocukluk Eğitim ve “4+4+4” Düzenlemesi, 2013
http://erg.sabanciuniv.edu/sites/erg.sabanciuniv.edu/files/ACEV.ERG_ECE_PolitikaRaporu.pdf
- Anderson, B. (2000). *Doing the dirty work? The global politics of domestic labour*. Palgrave Macmillan.
- Atakan, A. G. (2018). Toplumsal cinsiyet eşitliği ve bakım emeği. *Celal Bayar Üniversitesi Sosyal Bilimler Dergisi*, 16(3), 125–136.
- Akalın, A. (2007). Hired as a caregiver, demanded as a housewife: Becoming a migrant domestic worker in Turkey. *European Journal of Women’s Studies*, 14(3), 209–225.
- Akalın, A. E. (2014). Türkiye’de ev hizmetlerinde çalışan göçmen kadınların toplumsal ve iktisadi varoluş stratejileri üzerine sosyolojik bir analiz (Doktora tezi, Hacettepe Üniversitesi Sosyal Bilimler Enstitüsü, Ankara). <https://www.openaccess.hacettepe.edu.tr/xmlui/bitstream/handle/11655/1369/c3c38786-ba18-4eae-9728-ae04a1178d5f.pdf?sequence=1&isAllowed=y>
- Akalın, A. (2015). Motherhood as the value of labour: the migrant domestic workers’ market in Turkey. *Australian Feminist Studies*, 30(83), 65–81.
- Atasü-Topçuoğlu, R. (2010). Kapitalizm ve ataerkillik enformel alanda nasıl eklenir? bilinçli saklama ve saklayarak değersizleştirme mekanizmalarının ev eksenli çalışmada işleyişi. S. Dedeoğlu & M. Yaman Öztürk (Der.), *Kapitalizm, ataerkillik ve kadın emeği: Türkiye örneği* içinde (s. 79–132). Sosyal Araştırmalar Vakfı.
- Aybars, A. İ., Beşpınar, F. U., & Kalaycıoğlu, H. S. (2018). Familialization of care arrangements in Turkey: questioning the social inclusion of ‘the invisible’. *Research and Policy on Turkey*, 3(2), 115–137.
- Badinter, E. (2010). *The conflict: woman and mother*. Australia: The Text Publishing Company.
- Bora, A. (2005). *Kadınların sınıfı: ücretli ev emeği ve kadın öznelliğinin inşası*. İletişim Yayınları.
- Bora, A. (2012). *Toplumsal cinsiyete dayalı ayrımcılık, ayrımcılık çok boyutlu yaklaşımlar*. İstanbul Bilgi Üniversitesi Yayınları.
- Boyce, M. (2008). *Sitting smart*. *Current Health*, 34(5), 6.
- Buğra, A. (2010). *Toplumsal cinsiyet, işgücü piyasaları ve refah rejimleri: Türkiye’de kadın*. https://spf.boun.edu.tr/sites/spf.boun.edu.tr/files/1439799128_aysebugra_kadi_nistihdami_tubitak.pdf
- Campana, K. L., Henderson, S., Stolberg, A. L., & Schum, L. (2008). Paired maternal and paternal parenting styles, child custody and children’s emotional adjustment to divorce. *Journal of Divorce & Remarriage*, 48(3-4), 1–20.
- Corrigan, E. A., & Konrad, A. M. (2007). Gender role attitudes and careers: A longitudinal study. *Sex Roles*, 56, 847–855.
- Davis, S. N., & Greenstein, T. N. (2009). Gender ideology: Components, predictors, and consequences. *Annual Review of Sociology*, 35, 87–105.
- Dedeoğlu, S., Şahankaya-Adar, A., & Sıralı, Y. (2021). *Kurumlar arası iş birlikleri ile kadın istihdamını desteklemek: Erken çocukluk bakımı ve eğitimi uygulamaları*. İLO Türkiye Ofisi.
- Demirdirek, H. (2007). New modes of capitalist domination: Transnational space between Turkey and Moldova. *Anthropology of East Europe Review*, 25(1), 15–20.
- DİSK-Genel İş Sendikası. (2020). *Türkiye’de Kadın Emeği*. Yazar.

- Dowling, E. (2021). The care crisis and a feminist society. In M. Joao Rodrigues (Ed.), *Our European future: charting a progressive course in the World* (pp. 30–34). Foundation for European Progressive Studies/London Publishing Group.
- Dünya Bankası. (2015). *Türkiye’de çocuk bakım hizmetlerinde arz ve talep durumu*. World Bank.
- Ecevit, Y. (2012). Feminist sosyal politika bağlamında, Türkiye’de çocuk bakımı ve eğitimine iki paradigmadan doğru bakmak. A. Makal & G. Toksöz (Haz.), *Geçmişten günümüze Türkiye’de kadın emeği içinde* (220–265). Ankara Üniversitesi Yayınevi
- Eckstein, Z., Keane, M. P., & Lifshitz, O. (2016). *Sources of change in the life-cycle decisions of American men and women: 1962-2014* (Available at SSRN 2811089). <https://ideas.repec.org/p/red/sed016/918.html>
- Erdem, Z., & Şahin, L. (2008). Ev hizmetlerinde yabancı işgücü istihdamı. *Kamu-İş*, 10(2), 43–78.
- Erdoğan, S., & Toksöz, G. (2013). *Kadınların görünmeyen emeğinin görünen yüzü: Türkiye’de ev işçileri*. ILO.
- Erdut, Z. (2007). Enformel istihdamın ekonomik, sosyal ve siyasal etkileri. *Çalışma ve Toplum*, 12(1), 53–82.
- Fernandez, B. (2010). Cheap and disposable? The impact of the global economic crisis on the migration of Ethiopian women domestic workers to the Gulf. *Gender & Development*, 18(2), 249–262.
- Folbre, N. (1995). "Holding hands at midnight": The paradox of caring labor. *Feminist Economics*, 1, 73–92.
- Fraser, N. (2017). A triple movement? Parsing the politics of crisis after Polanyi. In M. Burchardt & G. Kirn (Eds.), *Beyond neoliberalism: social analysis after 1989* (pp. 29–42). Springer.
- Fuwa, M. (2004). Macro-level gender inequality and the division of household labor in 22 countries. *American Sociological Review*, 69(6), 751–767.
- Hochschild, A. R. (1983). *The managed heart: Commercialization of human feeling*. University of California Press.
- Gökbayrak, Ş. (2009). Refah devletinin dönüşümü ve bakım hizmetlerinin görünmez emekçileri göçmen kadınlar. *Çalışma ve Toplum*, 2(21), 55–82.
- Güneş, C., Birecikli, Ş. Ü., & Yıldırım, Z. (2017). Çalışan kadının çocuk bakım tercihi: Havuzlanmış verilerle kesikli tercih modellerinin karşılaştırılması. *SGD-Sosyal Güvenlik Dergisi*, 7(1), 123–144.
- He, Y., Liu, C., Chen, Y., Huang, J., & Luo, R. (2020). Intergenerational transmission of parenting style in rural China and the mediation effect of Caregiver’s mental health. *Children and Youth Services Review*, 117, 105319.
- İlkkaracan, İ. (2012). Why so few women in the labor market in Turkey? *Feminist Economics*, 18(1), 1–37.
- İlkkaracan, P. (2014). Democratization in Turkey from a gender perspective. In C. Rodriguez, A. Avalos, H. Yılmaz & A. Planet (Eds.), *Turkey’s democratization process* (pp. 154–176).
- International Labour Organization. (2018). *World Employment Social Outlook*. https://www.ilo.org/wcmsp5/groups/public/—dgreports/—dcomm/—publ/documents/publication/wcms_615594.pdf
- İnan, H. Z., & Doğan-Temur, Ö. (2010). Babysitters in early childhood: A research on parents’ experiences and perspectives on babysitters. *Inonu University Journal of the Faculty of Education*, 11(2). <https://dergipark.org.tr/tr/download/article-file/92266>
- Kakıcı, H., Hamdi, E. M. E. Ç., & Üçdoğru, Ş. (2007). Türkiye’de Çalışan Kadınların Çocuk Bakım Tercihleri. *Istanbul University Econometrics and Statistics e-Journal*, 5, 20–40.
- Kalaycıoğlu, S. & Tılıç, H. R. (2012). Enformel sektörde yapılan bir iş biçimi olan ev işçiliğinde değişen dinamikler. *TTB Mesleki Sağlık ve Güvenlik Dergisi*, 12(44), 10–15.
- Kalaycıoğlu, S., Rittersberger-Tılıç, H., & Çelik, K. (2016). *Bakım sektöründe kayıt-dışı kadın emeğinin farklı aktörleri ve boyutları* (No. 110382, pp. 1–23). The World Bank.
- Karakoyun, Y. (2007). *Esnek çalışma yoluyla kadınların işgücüne katılım oranının ve istihdamının artırılması; İşkur’un rolü* (Uzmanlık tezi, Çalışma ve Sosyal Güvenlik Bakanlığı Türkiye İş Kurumu Genel Müdürlüğü).
- Kaya, G. A. (2020). Türkiye’de 1980 sonrası dönemde kadın istihdamı ve çocuk bakım rejimi ilişkisi. *Eğitim Bilim Toplum Dergisi*, 18(70), 10–37.
- KEİG. (2012). *Genelgenin ardından istihdamda kadının durumu araştırması*. <http://www.keig.org/content/raporlar/genelgenin.%20ardindan.ara.rapor.kasim.2012.pdf>
- Leach, P., Barnes, J., Malmberg, L.E., Sylvac, K., Steinb, A., & the FCCC team. (2008). The quality of different types of child care at 10 and 18 months: a comparison between types and factors related to quality. *Early Child Development and Care*, 178(2), 177–209.
- Macdonald, C. L. (1998). Manufacturing motherhood: The shadow work of nannies and au pairs. *Qualitative Sociology*, 21(1), 25–53.
- McGinn, K. L., Ruiz Castro, M., & Lingo, E. L. (2015). *Mums the word! Cross-national effects of maternal employment on gender inequalities at work and at home*. https://www.med.lmu.de/einrichtungen/fb_mentoring/_dateien/kinder-berufstaetige-frauen.pdf
- Metin, Ş. (2017). Türkiye’de 0-3 yaş çocuklara yönelik gerçekleştirilen lisansüstü tez çalışmalarının gözden geçirilmesi. *Uluslararası Erken Çocukluk Eğitimi Çalışmaları Dergisi*, 2(1), 39–59.
- Miller, A., & Sessler, S. (2010). Stability and change in the division of labor among cohabiting couples. *Sociological Forum*, 25(4), 677–702.
- Nelson, M. K. (1990). Mothering others’ children: The experiences of family day-care providers. *Signs: Journal of Women in Culture and Society*, 15(3), 586–605.
- OECD. (2012). *Starting Strong III: A Quality Toolbox for Early Childhood Education and Care*. <http://www.oecd.org/edu/school/49325825.pdf>
- Oğuz, F., Ünal, H. V., Göksal, K., Oğuz, S., & Kargın Akkoç, G. (2017). *Evde çocuk bakımı projesi etki analizi raporu* (Evde Çocuk Bakım Hizmetleri Yoluyla Kayıtlı Kadın İstihdamının Desteklenmesi AB-SGK Ortak Projesi).
- Özyegin, G. (2004). Calling the tune: *domestic workers’ earnings. domestic service and the formation of European identity: Understanding the Globalization of Domestic Work, 16th-21st Centuries*. <https://www.peterlang.com/document/1098837>

- Podnieks, E. (2021). ‘The Synergy Between You’: Mothers, Nannies, and Collaborative Caregiving in Contemporary Matroethnographies. *Life Writing*, 18(3), 337–354.
- Soyseçkin Ceylan, İ. S. (2016). In the middle of a family story: meaning of commodification for child care workers. *Sage Open*, 6(1), 2158244015626696.
- Stickney, L. T., & Konrad, A. M. (2007). Gender-role attitudes and earnings: A multinational study of married women and men. *Sex Roles*, 57, 801–811.
- Suğur, N., Suğur, S., & Şavran, T. G. (2008). Türkiye’de orta sınıfın mazbut hizmetkârları: kapıcılar, gündelikçiler ve çocuk bakıcıları. *Ankara Üniversitesi SBF Dergisi*, 63(03), 161–183.
- Aile Sosyal Politikalar Bakanlığı. (2013). *Türkiye Nüfus ve Sağlık Araştırması, 2013*. <http://www.sck.gov.tr/wp-content/uploads/2020/02/Turkiye-Nufus-ve-Sa%C4%9Flık-Arastirmasi-2013.pdf>
- Turan, S. Ü. (2022). Bakıcı ilanlarına göre ebeveynlerin tercihleri, iş tanımı ve çalışma koşulları açısından bakıcılık. *Uludağ Üniversitesi İlahiyat Fakültesi Dergisi*, 31(1), 177–205.
- TÜİK. (2020). *İstatistiklerle Türkiye, 2020*. https://www.tuik.gov.tr/media/announcements/istatistiklerle_turkiye_2020.pdf
- TÜİK. (2021). *İstatistiklerle Kadın, 2021*. <https://data.tuik.gov.tr/Bulten/Index?p=Istatistiklerle-Kadin-2021-45635>
- TÜİK. (2019). İş ve aile yaşamının uyumu anketi. *Haber Bülteni*. 26 Mart 2019.
- Türkoğlu Üstün, K. T. (2020). Kadının ücretsiz bakım emeğinin azaltılması kapsamında kurumsal çocuk bakım hizmetlerine erişim kreş hakkı. *Çalışma ve Toplum*, 3(66), 1557–1590.
- Weingarten, M. N. (2012). *Matching parenting styles of parents and non-relative, in-home, child care providers: Associations with child care satisfaction*. Widener University, Institute for Graduate Clinical Psychology.
- Yıldırım, S., & İslamoğlu, E. (2014). “insana yakışır iş” kavramı bağlamında Türkiye’de ev hizmetinde çalışan kadınlar. *SGD-Sosyal Güvenlik Dergisi*, 4(2), 145–175.

Atıf Biçimi / How to cite this article

Çelik, K., Beşpınar, F. U., & Erten, E. (2023). Türkiye’de çocuk bakıcılarının ebeveynle ilişkisel ekseninde şekillenen bakım emeği deneyimleri. *İstanbul Üniversitesi Sosyoloji Dergisi*, 43, 68-83. <https://doi.org/10.26650/SJ.2023.43.1.0034>

Türkiye’de Boşanma Nedenlerinin Toplumsal Kökenleri ve Boşanma Sonrası Deneyimler

Post-Divorce Experiences in Türkiye and the Social Structures Behind the Reasons for Divorce

Çağrı Elmas¹,  Nurşen Adak² 

¹(Arş. Gör.), Akdeniz Üniversitesi, Kadın Çalışmaları ve Toplumsal Cinsiyet Anabilim Dalı, Antalya, Türkiye

²(Prof. Dr.), Akdeniz Üniversitesi, Edebiyat Fakültesi, Sosyoloji Bölümü, Antalya, Türkiye

ÖZ

Türkiye gibi gelişmekte olan ülkelerde bazı geleneksel değerlerin hala kabul görmesi boşanma nedenlerini özgün kılmaktadır. Boşanma nedenleri ve sonuçları, ekonomik koşullardaki değişiklikleri, cinsiyete dayalı iş bölümü ve kolektivismeye karşı yükselen bireysellik eğilimi içerir. Ekonomik istikrarsızlık ve düşen yaşam standartları, özellikle gelir paylaşımını hesaba kattıktan sonra bile orantısız mali zorluklarla karşı karşıya kalan kadınlar için boşanmanın sadece bir nedeni değil, aynı zamanda kaçınılmaz bir sonucudur. Cinsiyet farklılıkları ile sosyal ve ekonomik koşullardaki değişimler, Türkiye’de ve dünyada boşanma oranlarının artmasındaki temel faktörlerdir. Bu çalışma, TAYA-2021 veri setinin çoklu müteakabiliyet analizini (ÇMA) kullanarak, Türkiye’deki bireylerin cinsiyet, eğitim, gelir, medeni durum, bölgeye göre boşanma nedenlerinin benzerlik ve kümelenmelerini incelemeyi amaçlamaktadır. Veri seti, daha önce en az bir kez boşanmış 18 yaş üstü kadın ve erkeklerin boşanma sebeplerine ilişkin bilgileri içermektedir. ÇMA analizi sonuçları hem erkeklerin hem de kadınların ekonomik ve ailevi sorunlar gibi birtakım benzer boşanma sebeplerine sahip olduklarını ortaya koymaktadır. Ancak bu nedenlere verilen yanıt yoğunluklarında cinsiyet farklılıkları bulunmaktadır. Kadınlar ev odaklı ve aile içi şiddet gibi faktörlere daha fazla önem verme eğilimindeyken, erkekler ev odaklı ve geniş aileden gelen görüşün kabulü gibi pratik konulara eğilim göstermiştir. Çalışma ayrıca, gelir ve eğitim düzeyi gibi sosyoekonomik faktörlerin her iki cinsiyet için de boşanma nedenlerinin şekillenmesinde önemli bir rol oynadığını göstermektedir.

ABSTRACT

In developing countries such as Türkiye, traditional factors such as a patriarchy make the reasons for divorce unique. The causes and consequences of divorce include changes in economic conditions, the gender division of labor, and a rising tendency toward individualism over collectivism. Economic instability and lower living standards are not only a cause but an inevitable consequence of divorce, especially for women who face disproportionate financial difficulties, even after taking shared incomes into account. Gender differences and changes in social and economic conditions are the two main factors in the increase in divorce rates in Türkiye and around the world. This study aims to examine the similarities and clustering of reasons for divorce in terms of individuals’ gender, education, income, marital status, and region in Türkiye using a multiple correspondence analysis (MCA) based on the Family Structure in Türkiye (TAYA) 2021 dataset. The dataset includes information about the reasons for divorce from male and female participants over the age of 18 who have undergone divorce at least once. The results from the MCA analysis reveal both men and women to show a number of similar reasons for divorce, such as economic and family problems. However, gender-based variations are found regarding response intensities to these causes. While women tend to place more emphasis on such factors as emotional and domestic violence, men tend to be very home-oriented and to have expressed practical issues such as acceptance of their extended family’s views. The study also reveals socioeconomic factors such as income and education level to play an important role in shaping the reasons for divorce for both genders.

Anahtar Kelimeler: Türkiye, Değişen aile, Boşanma nedenleri, Toplumsal cinsiyet, Boşanma ve sonrası deneyimler

Keywords: Türkiye, Family dissolution, Reasons for divorce, Gender, Post-divorce experiences

Corresponding Author: Çağrı Elmas E-mail: elmascagri@yahoo.com

Submitted: 30.03.2023 • Revision Requested: 22.05.2023 • Last Revision Received: 22.06.2023 • Accepted: 12.07.2023



This article is licensed under a Creative Commons Attribution-NonCommercial 4.0 International License (CC BY-NC 4.0)

EXTENDED ABSTRACT

The article discusses the issue of divorce in the post-modern era and how it has become increasingly common not only in the Western world but also in developing countries such as Türkiye. The article analyzes the reasons for divorce based on economic, social, and cultural perspectives and suggests the change in gender roles, rise of individualism, and complexity of modern economies have all been able to contribute to the increase in divorce rates. Economic conditions are seen as one of the most significant factors in divorce, with financial instability and a decrease in living standards being both a cause and a result of divorce. The article argues changing gender norms, feminist consciousness, and the rise in women’s employment to have also contributed to the increase in divorce rates. However, some studies have suggested employment status alone to have had no significant impact on divorce decisions. The article concludes divorce to be a complex issue that involves multiple factors and overall provides a broad overview of the issue of divorce in the post-modern era by focusing on its economic, social, and cultural dimensions.

Divorce rates have been on the rise globally, with Türkiye being no exception. Divorce is a complex social phenomenon involving economic, social, cultural, and gendered aspects. In developing countries like Türkiye, conventional factors such as patriarchy have resulted in unique reasons for divorce. The reasons for and consequences of divorce involve changes in economic conditions, the redefinition of gender roles, and a trending rise in individualism over collectivism. Economic instability and a decline in living standards are not only a reason for divorce but also an inevitable consequence, especially for women who face disproportionate financial difficulties, even after accounting for shared incomes. When considering marriage as a type of partnership or relationship for meeting individuals’ various needs and expectations, the breakdown of marital bonds (i.e., divorce) can occur when these needs and expectations are not met. Gender awareness and changes in social and economic conditions are two key factors for the increase in divorce rates in Türkiye and around the world. The impact women’s social movements have had on marriage and family life, the sexual revolution, and the rise of feminist consciousness have all been influential in reshaping views on marriage and family life. Studies have shown the employment status of both partners to not significantly affect divorce decisions; however, when only the husband is employed, both men and women are less willing to divorce. Thus, understanding the social structure behind the reasons for divorce based on a gender perspective is crucial for developing effective policies and interventions that address the complexities of divorce and its impact on individuals and society.

This study aims to explore the social structure behind the reasons for divorce in Türkiye based on gender using a multiple correspondence analysis (MCA) of a dataset collected through a survey in Türkiye. The dataset includes information about the reasons for divorce as provided by male and female participants over 18 years old who’ve undergone divorce at least once in their lives before. The MCA results reveal both men and women to cite similar reasons for divorce, such as economic and family problems. However, gender differences do exist regarding the weight given to these reasons. Women tend to place more emphasis on physical and psychological factors such as emotional neglect and domestic violence, while men focus more on practical issues such as household tasks and acceptance from the extended family.

This study focuses on the effects socio-demographic factors have on divorce rates and the reasons for divorce in Türkiye. The article discusses data from Türkiye Family Structure Survey (TAYA, 2021) regarding individuals who have experienced divorce at least once in Türkiye. The findings also reveal 17.7% of participants to have no monthly income; those with an income earn an average of 4,164 TL (US\$ 487,5) per month in 2021. A statistically significant difference is found regarding divorced individuals’ average income based on gender, with women reporting lower incomes than men. When looking at education, 12.5% of divorced women reported not having finished school, compared to only 3.7% of men.

The article also suggests one way to alleviate the burden of divorce as remarrying. When asked about their current marital status, 38.3% of divorced participants reported being married, with men being more likely to remarry than women. The article suggests the fact that men having initiated divorce at a lower rate may support with men being more likely to remarry.

Finally, the article notes that multiple reasons may occur for divorce. In general, the primary reason for divorce was determined to be irresponsible and irrelevant behavior of the spouse. While various problems and accumulated burdens may lead to dissatisfaction with marriage, the primary reason for divorce is often seen as the breaking point of the marriage.

According to the research results, the reasons for divorce show a complex distribution according to the participants’ social profiles. Differences occur regarding social factors such as geographical region, education and income status, age, current marital status, and gender. For example, the decisions to remarry after divorce for women with a certain level of education and income is seen to be lower for the western regions of Türkiye decreased. In addition, the decision to remarry varies according to the social status of divorced individuals. Women with no income and low level of education are more prone to remarry after divorce. These women are also observed to more likely have been exposed to violence in their previous marriages. According to the research results, all women are seen to have instigated divorce in their previous marriages, and most of them only underwent divorce once.

The study has also found socioeconomic factors such as income and education level to play a significant role in shaping the reasons for divorce for both genders. Overall, the study highlights the importance of understanding the gendered social structure behind the reasons for divorce in Türkiye, as this can inform policies aimed at reducing divorce rates and improving the well-being of individuals and families.

Türkiye’de Boşanma Nedenlerinin Toplumsal Kökenleri ve Boşanma Sonrası Deneyimler

Post-modern dönemde geçici, anlık, kaygan bir zeminde yaşanan pek çok şey gibi evlilik ve aile kurumunda da kalıcılık sözü konusu olamamakta, bir ömür boyu devam etme iddiasıyla başlayan evlilikler boşanmayla noktalanabilmektedir. Başta Amerika Birleşik Devletleri ve Avrupa ülkeleri gibi pek çok ülkede görülen boşanma oranlarındaki artış Türkiye’de de gözlenmektedir (Caarls ve de Valk, 2018; TÜİK, 2022). Boşanma ekonomik, psikolojik, kültürel ve hukuki açıdan ele alınan toplumsal bir olgudur (Kneip ve Bauer, 2009, s. 592; Timurturk, 2012, s. 202–203; Şahin, 2019). Özellikle Türkiye gibi modernleşme sancılarının yaşandığı gelişmekte olan ülkelerde din, ataerkillik ve bunun gibi diğer konvansiyonel unsurlar boşanma nedenlerini oldukça özgün kılmaktadır (Şahin, 2019).

Boşanma oranlarının dünya çapındaki artışında sanayileşme, kadınların iş ve aile yaşamındaki değişen rolleri ve karmaşık ekonomilerin temel birimi olarak aileye karşı bireyin yükselişinin etkili olabileceği düşünülmektedir. Dolayısıyla boşanmanın neden ve sonuçları ekonomik koşulların değişmesi, geleneksel cinsiyete dayalı iş bölümüne gösterilen direnç, ve kolektivizm üzerinde yükselen bir bireysellik dalgasını içermektedir. Boşanmayı etkileyen önemli faktörlerden birisi ekonomik koşullardır. Ruspini’ye göre (2013), ekonomik açıdan istikrarın kaybolması ve yaşam standartlarındaki düşüş boşanmanın sadece bir nedeni değil, aynı zamanda kaçınılmaz sonucu olmuştur. Nafaka ve eş desteği de dahil olmak üzere her türlü gelir paylaşımının muhasebeleştirilmesinden sonra bile kadınların orantısız bir biçimde mali zorluklar yaşadıkları görülmektedir. Bunun nedeni hem kadınlar ve erkekler arasındaki gelir düzeyi farklılıkları hem de çocuk yetiştirme ile ilgili ek maliyetlerdir. Zira çocukların önemli bir çoğunluğu, boşandıktan sonra halen anneleriyle birlikte yaşamaya devam etmektedir (Akoğlu ve Küçükkaragöz, 2018; Kavas ve Gündüz-Hoşgör, 2010; Ruspini, 2013, s. 27–28).

Evlilik bireylerin çeşitli ihtiyaçlarını ve beklentilerini karşılayabildiği bir tür ortaklık ya da birliktelik olarak düşünüldüğünde, evlilik bağının bozulması ya da boşanma da yine bu çeşitli beklentilerin ve ihtiyaçların *-tahmin edildiği gibi-* karşılık görmemesi durumunda gerçekleşebilir. Geçmişe oranla ekonomik refahın artışı ve daha çok kadının ev dışında çalışma yaşamına katılarak sosyal ve ekonomik olarak güçlenmesi dünyada ve Türkiye’de artan boşanma oranları ile yakından ilgili gözükmektedir. Ruspini’ye göre (2013, s. 800) 1970’li yıllardan itibaren süregelen kadın hareketlerinin etkisi, erkeklerin ve kadınların evlilik ve aile hayatına ilişkin görüşlerini yeniden şekillenmesinde anahtar rol oynamıştır. Özellikle cinsel devrim, kadın istihdamındaki artış ve feminist bilincin yükselmesi, boşanma oranlarındaki artışın sebebi olarak görülmüştür. Ancak literatürde boşanma ve istihdama katılım ilişkisine dair bir uzlaşma olduğunu iddia etmek güç gözükmektedir. Sayer ve arkadaşları (2011), araştırmalarında eşlerin istihdam durumlarının boşanma kararlarında önemli bir ilave etki yaratmadığını iddia etmişlerdir. Ancak tek başına kocanın çalışması durumunda hem erkeklerin hem de kadınların boşanmaya daha az istekli oldukları sonucuna ulaşılırken tek başına kadınların çalışması durumunda erkeklerin boşanma taleplerinde herhangi bir değişikliğe rastlanmamıştır (Sayer ve ark., 2011, s. 2005).

Genel anlamda kadınların toplumsal koşullarındaki *iyileşmeler* nedeniyle boşanma oranlarının arttığı düşünülmektedir. Boşanmanın kadınlar açısından önemi, neden ve sonuçlarını konu alan bilimsel çalışmalara ilginin son yıllarda arttığı görülmekle beraber boşanmada belirleyici olan “faktörler”, erkeklerden ziyade kadınların öncülüğünde başlatılıyormuş gibi yansıtılmaktadır (Sayer ve ark., 2011, s. 1983). Bu durum ise kadınları boşanmanın başlıca faili olarak görmeye sebep olmaktadır

Sosyal problem, toplum tarafından yaratılan ve toplum tarafından çözülen en azından etkisi hafifletilen koşullardır (Jamrozik & Nocella, 1998). Türkiye’de boşanma oranlarındaki artış, genellikle çalışmalarda “sorun” odaklı olarak incelenmiş (Binay, 2018; Yıldırım, 2004), sorunun kaynağı olarak kadınların eğitim düzeyinin ve işgücüne katılımlarının artışı ileri sürülmüştür. Buna karşın kadın ve erkek açısından boşanma nedenlerinin nasıl farklılaştığına dair ayrıntılı analizlere yer verilmemiştir. Oysaki bir sorunun nedeni bilinirse çözüm yolu da bulunabilir. Dünyada olduğu gibi Türkiye’de de kadınların eğitim olanaklarından daha fazla yararlanarak artan oranda çalışma yaşamına katılması, yönetim ve karar alma mekanizmalarında geçmişe oranla daha fazla yer almaları kısacası toplumsal statülerinin yükselişi boşanma oranlarındaki artışla beraber gitmektedir. Buradan hareketle kadınların eğitim ve işgücüne katılımları arttığı için, boşanmalar artmaktadır öyleyse sorunu kadınların eğitim olanaklarından yararlanmalarını engelleyerek işgücüne katılımları azaltalım ve boşanma oranları düşsün şeklindeki düz bir akıl yürütme sorunu çözmeyecektir. Konu bu kadar basit değildir ve daha derin bir analizi gerektirir. Poplin (1978, s. 4) sosyal problemi, topluma veya toplumu oluşturan grup ve kurumlara tehdit içeren bir davranış modeli olarak tanımlar. Nitekim kadınların eğitim seviyelerinin artışı ve işgücüne katılımları onları güçlendirerek aile içi ilişkilerde daha eşitlikçi taleplerde bulunmalarına neden olabilir ki bu durum ataerkil değerleri tehdit eder ve ataerkilliğin sağladığı güç ve iktidardan vazgeçmek istemeyen erkekler ve eşleri arasında ortaya çıkan çatışmalar evliliklerin çözülmesine neden olabilir. Bu bağlamda boşanma oranlarındaki artış gibi sosyal problemlerin analizinde ataerkil değerler, modernleşme, küreselleşme, bireyselleşme, internet ve medyanın kullanımı, kadın hareketleri ve kadınların güçlenmesi, insan hakları gibi pek çok faktörün hesaba katılması gerekmektedir.

Türkiye’de kadın ve erkeklerin boşanma deneyimleriyle yakından ilgili olduğu düşünülen pek çok etken olmakla birlikte bu çalışmada kadın ve erkeklerin eğitim durumu, gelir düzeyleri, medeni durumları, coğrafi bölgeleri ile boşanma sebeplerindeki farklılıklar araştırılacaktır. Gelir düzeyi, toplumsal cinsiyet algısı ve istihdam şartları boşanmanın hem nedeni hem de sonucudur (Ruspini, 2013, s. 26). Makalede Türkiye’yi temsil eden bir örneklem üzerinden kadın ve erkeklerin boşanma nedenleri Türkiye İstatistik Kurumu (TÜİK) tarafından 2021 yılında ulusal düzeyde gerçekleştirilen “Aile Yapısı Araştırması’na” ait veri seti

kullanılarak ¹ ikincil analizler gerçekleştirilmektedir. Bu bağlamda çalışma Türkiye’de bireylerin sosyoekonomik statülerine göre hangi boşanma nedenlerini daha fazla öne sürdüklerini araştırmayı amaçlamaktadır. Makalede daha önce en az bir kez evlilik yapmış ve boşanmış bireylerin boşanma gerekçelerinin eğitim ve gelir düzeylerine göre nasıl bir kümelenme oluşturdukları belirlenmiş ve analizler sonucunda boşanma nedenleri etrafında kümelenen sosyal grupların açıklanması ve diğer kümelenmiş sosyal gruplarla ilişkileri tartışılmıştır.

Kavramsal Arkaplan

Boşanma oldukça karmaşık bir olgu olup her disiplin konuyu kendi penceresinden ele alır. Bu çalışmada boşanma konusunun sosyal sınıf, cinsiyet, ekonomik durum, eğitim, ırk ve ilk evlilik yaşı gibi evlilikteki bozulmanın yapısal ve yaşam seyri yordayıcıları bağlamında sosyolojik perspektifte incelenmesi amaçlanmaktadır. Aile ve evlilik kurumu geleneksel toplumsal cinsiyete ilişkin rol ve sorumlulukların yeniden üretilebildiği ya da bu rol ve sorumluluklara direnç gösterilerek itiraz edilebildiği bir kurumdur. Bu noktada West ve Zimmerman’ın (1987, s. 126) da dikkat çektiği üzere toplumsal cinsiyet kavramı kadın ve erkekler arasındaki biyolojik farklılıkları yansıtmaz, toplumsal cinsiyeti "inşa etmek" sadece bir cinsiyet veya cinsiyet kimliği içinde doğduğumuzu veya yalnızca bir cinsiyet rolünde çalıştığımızı değil, aynı zamanda cinsiyetin "rutin, metodik ve tekrar eden bir başarı" olduğuna işaret eder ve toplumsal cinsiyetin toplumsal yaşamın içine sirayet eden güç ve iktidar ilişkilerine de işaret eder. Geleneksel bakış açısına göre evlilik, sosyal bir zorunluluk olarak anlaşılan, esas olarak cinselliğin meşrulaştığı üreme için tasarlanmış bir kurumdur. Günümüzde ise evlilik, kendini gerçekleştirmenin alternatif bir yolu olarak görülmektedir. Yaygın olarak uygulanan bir dizi norm ve sosyal yükümlülük içermeyen evlilik bağı, artık bireylerin istedikleri zaman kurup bozabilecekleri gönüllü bir ilişki haline gelmiştir (Amato ve ark., 2007, s. 5 Popenoe, 1996, s. 533). Popenoe’ye göre (1996) insanlar artık “ölüm (onları) ayırana kadar, iyi ya da kötü günde” evli kalmaya isteksizdirler. Bunun yerine evlilik bağlılığı ancak insanlar mutlu olduğu ve bireysel ihtiyaçlarının karşılandığını hissettiği sürece devam ettirilmektedir. Sosyal bir kurum olarak evliliğin “ne olması” gerektiğine dair yaygın paylaşılan kültürel anlayışlar bulunmaktadır ve bu normlar ihlal edildiğinde vazgeçen taraf kim olursa olsun, eşler normları ihlal ettikleri için kendilerini tatminsiz hissetmektedirler (Sayer ve ark., 2011, s. 1985).

Evliliklerin boşanmayla sonlanmasında etkisi olabilecek değişkenlerden birisi ise eğitimidir. Aughinbaugh ve arkadaşları (2013, s. 15) eğitim düzeyi yükseldikçe boşanmayla biten evliliklerin oranının azaldığını belirtmektedir. Liseyi bitirmemiş insanlar arasındaki evliliklerin yarısından fazlası boşanma ile sonuçlanırken, üniversite mezunları arasında boşanma oranının %30’a düştüğüne dikkat çekmişlerdir. Ayrıca, boşanma olasılığı ile eğitimsel kazanım arasındaki ters ilişki verilerinin evliliğin başlangıcında yaşa göre ayrıştırıldığında ortaya çıktığı gözlemlenmiştir (Aughinbaugh ve ark., Sun, 2013, s. 15). Cooke da (2006, s. 442) hanehalkı iş bölümünün evlilik içi istikrar üzerindeki etkilerini biri biriyle rekabet eden iki yaklaşımla değerlendirir. Birinci yaklaşım, toplumsal cinsiyete dayalı uzmanlaşmanın çiftlerin karşılıklı bağımlılığını artırarak aile dayanışmasına fayda sağladığını iddia eden Becker (1981) ve Parsons’ın (1953) yaklaşımıdır ki bu yaklaşımda kadınların istihdamı, cinsiyete dayalı uzmanlaşmayı tehdit ettiği ve kadınların erkeklere ekonomik bağımlılığı azalttığı için boşanma riskini artırmaktadır. İkinci yaklaşım ise çiftlerin, ücretli ve ücretsiz emeğin bölünmesini, aile içinde göreceli ücretlere, tercihlere dayalı olarak eşitlikçi bir dağıtımla müzakere ettikleri sosyal mübadele ve pazarlık yaklaşımıdır ve bu yaklaşımda, kadınların istihdamı ve ekonomik bağımsızlığı, daha elverişli bir ev içi iş bölümü müzakere edilemezse boşanma tehdidini kocaların daha fazla ev içi işlere katılımı boşanma riskini azaltabilir.

Aile ve evlilik kurumu üzerine günümüze kadar süregelen akademik çalışmalarda, çoğunlukla evlilik kurumunun bozulması ile kadınların istihdam düzeyinin artması arasında güçlü bir bağ olduğu düşünülmüştür. Parsons (1949) özellikle üst düzey işlerde kadın istihdamının, karı-koca arasında dayanışmadan çok rekabet ortamı yaratarak evliliği aşındırdığını iddia etmiştir. Ayrıca gelir getiren ve çalışan kadınların büyük bir kısmının bekar, dul ya da boşanmış olduğunu ve bu nedenle ailenin geçimini sağlayan kişi olarak kadınların “kocanın” yerini alamadığını da vurgulamıştır (Parsons ve Bales, 1955, s. 5). Bu teorik temelde aile içi cinsiyet rollerinin kadınlar ve erkekler tarafından benimsenmesi, evlilikte istikrar sağlanması açısından gerekli görülmesi, kadınların ücretli işe katılımının yıkıcı statü rekabeti yaratacağı savunulmuştur. Ancak birinci yaklaşım önemli eleştirileri de üzerine çekmiştir. Nitekim Moffitt (2000) ekonomik açıdan bu hipotezleri kadın-erkek ücretlerine ayrı ayrı odaklandığı ve kadın ve erkek ücretlerinin toplamını ihmal ettiği için eleştirmiştir. Çiftin toplam geliri daha yüksek olduğunda, evlilikten elde edilen bazı kazançların da daha büyük olması gerektiğini ve bu durumun evlilikte göreceli ücret etkisini dengeleyebilecek bir imkân yarattığını belirtmiştir (akt., Schoen ve ark., 2002, s. 644). Ayrıca Cooke, bir kadının ekonomik bağımlılığının, onu kocanın sömürsüne veya istismarına ve kocanın ölümü veya firar etmesi durumunda yoksulluğa karşı savunmasız bıraktığını iddia eder (2006, s. 445). Ev işlerinin önemli bir bölümünü eşleriyle müzakere etmeyen ekonomik açıdan bağımsız kadınlar bu durumda evliliklerinden daha kolay vazgeçebilirler. Böylece daha fazla kadın ekonomik bağımsızlık kazandıkça, daha fazla kadın boşanarak evlilik kurumunu tehdit altında bırakabilir (Breen ve Cooke 2005).

Kurumsalcı görüşe göre kadınların istihdamı ya da erkeklerin işsiz kalması, önceden memnuniyetsizliğin olmadığı durumlarda bile boşanmaya neden olabilmektedir. Bu durumda cinsiyete dayalı normların ihlal edilmesi, eşlerin memnuniyetsizliğine ve sosyal

¹ TAYA-2021 veri setine ulaşmak için TÜİK ile gerekli yazışmalar Ekim 2022 tarihlerinde yapılmış ve izinler alınmıştır.

destekten yoksun kalmasına sebep olacağı için evlilikte tehdit unsuru gibi görülmüştür. Genel anlamda kurumsalcı yaklaşımlar evlilik doyumundaki istihdam/boşanma ilişkilerinin yalnızca belirli bir kısmını açıklayabilmiştir (Sayer ve ark., 2011, s. 1987). Sayer ve arkadaşların göre (2011, s. 1987-1988), genellikle bu yaklaşımlar gelir düzeyi ve çalışma yaşamına katılım durumunu kadınlarda boşanma kararını etkileyen en temel faktör öne çıkarmaktadır. Ancak ayrılık veya boşanma yaşayan kadınlar, tipik olarak aile gelirlerinde ve aile büyüklüğünü dikkate alan ekonomik refah ölçütlerinde belirgin düşüşler yaşarlar. Öte yandan boşanma sonrası için erkeklerin aile geliri daha mütevazı bir şekilde azalır ve genellikle aile büyüklüğüne bağlı belirlenen yaşam standardı ölçütlerinde artış gözlemlenir (Smock ve ark., 1999, s. 794). Dolayısıyla ekonomik olarak evlilikte eşlerine bağımlı fakat mutsuz olan erkeklerin boşanma sonrasında yaşam standartlarının düşmemesi için boşanmaya karşı duruşları neredeyse hiç tartışılmamaktadır.

Toplumsal cinsiyet devrimi olarak adlandırılan bazı gelişmeler (England, 2010), kadınlar ve erkekler arasında aile kurumu içerisinde ve boşanma sebeplerinde asimetrik ilişkiler oluşturmuştur. Kadınlar, cinsiyete dayalı iş bölümünün sınırlarını aşarak geleneksel olmayan etkinliklere ve pozisyonlarına geçme konusunda erkeklerden daha fazla ilerleme göstermiştir. England'a göre (2010, s. 150) kadınların yaşam koşullarında erkeklerden daha fazla dönüşüm yaşanması ve artık kadınların eskisinden daha fazla "erkek" alanlarına girebilmesi sonucunda belirli sosyal alanlarda kadın-erkek ilişkilerinde asimetrik değişimler ortaya çıkmıştır. Örneğin kadınların çalışma yaşamına katılımı ile erkek istihdam oranlarının azalması, bahsi geçen bu asimetrik değişimlerden birisidir (England, 2010, s. 151). Diğer yandan erkeklerin sosyal faaliyet alanlarında da değişim söz konusudur ancak kadınlara kıyasla daha nadir görülmektedir. Örneğin erkeklerden de ev işlerine, çocuk bakımına "yardım etmesi" ve duygusal yoldaşlık kurması için beklentilerin arttığı söylenebilir (England ve Shafer, 2007, s. 62-64). Buna rağmen Adak'a göre (2007, s. 143), kadının toplumsal yaşam ve istihdam koşulları karşısındaki gözlenebilen bu olumlu değişimler, henüz "sıçramaya yol açacak yapısal bir birikime" ulaşmamıştır. Gerek erkeklere yönelik çağdaş beklentilerin karşılık bulmaması, gerekse çalışma yaşamına kadın katılımının aileyi ve erkeklik statüsünü aşındıracağı korkusu, günümüzde de halen iş ve ev ikilemi içinde çifte sorumluluk yükünü kadınların sırtına yüklemektedir (Adak, 2007, s. 148-149).

Son yarım yüzyılda modernleşme ve bireyselleşmenin yükselişiyle birlikte çalışma ve aile yaşamında da büyük değişimler olduğu iddia edilebilir. Bu değişimler erkeklerden ziyade kadınların sosyal konumlarını ve yaşamını daha fazla etkilemiştir. Dolayısıyla evlilikte olduğu gibi sosyal yaşamları toplumsal çözülme sürecinde değişen kadınlar, genellikle bu sürecin muhtemel faileri olarak nitelendirilmiştir. Bu toplumsal dönüşümden kısmen etkilenen erkeklerin sosyal yaşamı ise geçiş süreçlerinin dışında tutulmuş, kadınların faili olduğu belirli durumlara referans verilerek konumlandırılmıştır (Sayer ve ark., 2011, s. 1989).

Türkiye'de dahil olmak üzere birçok Batı ülkesindeki demografik değişimler ve geçişler artan boşanma yaygınlığı ile karakterize edilebilir. Türkiye'de yaşam akışının daha geleneksel veya modern bir yol izlediği bölgelerarası farklılıklar bulunmaktadır. Bu farklılıkların boşanma nedenleri arasında da büyük ölçüde ayrıma sebep olduğu görülmektedir. Carls ve de Volke (2018) çalışmasında sosyokültürel ve ekonomik faktörlerin bölgeler arasındaki farklılık eğilimini açıkladığını, özellikle kentleşme ve kişi başına düşen gelir boşanmanın bu farklılıktaki temel belirleyici olduğunu belirtmişlerdir.

Genel olarak boşanma, toplumsal cinsiyet de dahil olmak üzere sosyal, kültürel ya da ekonomik açıdan birçok faktörden etkilenen karmaşık ve çok yönlü bir olgudur. Erkekler ve kadınlar birliktelik ya da evliliklerinde benzer zorluklarla karşılaşmakta ancak bunlarla farklı şekillerde başa çıkmaktadırlar. Dolayısıyla boşanma sürecini kimin başlattığı bu olgunun toplumsal konumu hakkında yeterli bilgiyi sunmayabilir. Bunun yerine boşanma sürecinde ya da sonrasında ortaya çıkan sosyal problemleri belirlemek için boşanmanın toplumsal kökenlerini tartışmaya açmak, olguya ilişkin daha kapsamlı bilgiler sunabilecektir.

Bu çalışmanın amacı Türkiye'de en az bir defa evliliği sonlanan bireylerin farklı nedenlerle boşanmaya karar vermesinde hangi toplumsal faktörlerin etkili olduklarını belirlemektir. Değişen ve dönüşen aile yapısını konu alan bu çalışmada, boşanmış bireylerin evliliğini bitirme kararlarında etkili olduğu düşünülen sosyal belirleyicilere odaklanılmaktadır. Sosyal bir olgu olarak ele alınan boşanma meselesi çalışmada elde edilen ampirik bulgular etrafında değerlendirilmiştir. Bununla birlikte kadınlık ve erkekliğin Türkiye'de boşanma nedenlerini nasıl etkilediği çalışmanın diğer bir tartışma sorusudur.

Yöntem

Boşanmayı konu alan araştırmalarda genellikle "orantısız" farklılıklara dikkat çekilmektedir. Boşanma oranlarındaki artışta toplumsal açıdan sorun olarak gören bu çalışmalarda açıklayıcı analiz tekniklerine nadiren başvurulmaktadır. Başka bir anlamda boşanma olgusu, genellikle "bağımlı değişken" olarak kabul edilmekte ve bu olguyu etkileyecek bir dizi "bağımsız değişken" üzerinden incelenmektedir. Dolayısıyla yaygın kullanılan "değişken" merkezli analiz tekniklerindeki gibi ölçek puanlarının ortalamasını, varyanslarını ve kovaryanslarını analiz eden ölçütler üzerinden boşanma olgusu ele alınmaktadır. Öte yandan kişi merkezli yöntemde beklenmedik durum tablolarındaki karakteristik kalıplara ve konfigürasyonlara yer verilmektedir. Çalışmada uygulanan çoklu müteakabiliyet analiz tekniği, nominal veri kategorilerini ya da kategorileştirilmiş değişkenler arasındaki yakınlıkları incelemekte ve algısal harita adı verilen grafiksel bir tanım sunmaktadır. Algısal haritada, kişiler ve nesnelere arasındaki yaklaşma ve uzaklaşma, güçlü/zayıf ilişkileri temsil edecek şekilde çizilmektedir (Hair ve ark., 2010). Müteakabiliyet analizi kendine özgü istatistiksel değerler üzerinden bir sonuç sunmamakta, istatistiksel olarak anlamlı/anlamsız sonuçları bağımlı ve

bağımsız değişkenler üzerinden formüle etmemektedir. Dolayısıyla bu analiz sonuçları bizatihi belirlemez; araştırmacıya *aktif değişkenler* üzerinden bir ilingede okuma imkânı tanır. Başka bir ifadeyle bu analizde değişkenlerden ziyade alt kategoriler ve bu kategorilerin nasıl kümelendiği önem arz etmektedir. Her ne kadar istatistiksel bir teknik olarak kullanılsa da araştırmacıya verilerin analizinde hem tümevarımsal hem de tümdengelimsel yorumlama imkanı verir (Löfgren, 2007, s. 258).

Araştırma Deseni ve Örneklemi

Bu çalışmada, nicel araştırma yöntemleri kullanılmış Türkiye İstatistik Kurumunun 2021 yılına ait Türkiye Aile Yapısı Araştırması (TAYA) mikro veri seti üzerinden ikincil veri analizleri gerçekleştirilmiştir. Bireylerin boşanma nedenleri, eğitim ve gelir tipolojisi, coğrafi bölge, medeni durum, toplumsal cinsiyet, evlilik ve boşanma sayısı, boşanmayı kimin talep ettiği sorusuna verilen yanıtlar etrafında analizler gerçekleştirilmiştir.

Çalışmada kullanılan veri seti, TÜİK tarafından Ağustos-Kasım 2021 tarihinde saha çalışması ile toplanan ulusal düzeydeki verilere dayanmaktadır. TÜİK ve Aile ve Sosyal Politikalar Bakanlığı ile yapılan protokol kapsamında 2006, 2011 ve 2016 yıllarında gerçekleştirilen TAYA’nın amacı, Türkiye’deki ailelerin yapısını, bireylerin aile ortamındaki yaşam biçimlerini ve bireylerin aile hayatına ilişkin değer yargılarını tespit etmektir. Nicel yöntemleri benimseyen TAYA’nın en güncel verisi 2021 yılına aittir. Araştırmanın örneklemini, ulusal düzeyde temsil gücüne sahip 19 428 hane sayısı ve bunlarda yaşayan 15 ve üzeri yaşta 42 043 fert katılımı oluşturmaktadır.

Araştırmanın örneklem seçimi için analiz birimi “hane” olarak belirlenmiştir. Fert veri seti, hane halkı verileri üzerinden çekilerek TÜİK tarafından ayrı bir veri dosyasında hazırlanmıştır. Örneklem 2 aşamalı tabakalı küme yöntemi ile belirlenmiştir. Kent yerleşim yerleri ile kır yerleşim yerleri için yaklaşık 100 adres ihtiva edecek biçimde kümeleme yapılmış, birinci aşamada 2058 küme seçilmesi uygun görülmüştür. Kümelerin her biri, tabakasının büyüklüğü ile orantısız olasılıklı olmak üzere tasnif edilmiştir. İkinci aşamada ise, bu kümelerin her biri içinden 10’ar hanehalkı sistematik olarak seçilmiştir. Araştırma sırasında görüşülen hane halklarındaki 15 ve üzeri yaşta kişilere araştırmacılar tarafından önceden hazırlanmış ayrı bir soru formu uygulanmıştır. Bütünleştirilmiş kalibrasyon yöntemi ile iterasyonlar yapılmış ve katsayı uygulanması sonucunda Türkiye temsili hane sayısına ulaşılmıştır. Türkiye temsili örneklem üzerinden analizler yapabilmek için araştırmanın veri setinde ağırlıklandırma katsayıları verilmiştir. Böylelikle veri seti üzerinde katsayı uygulaması yapılarak bulgular ulusal düzeydeki temsil gücünde yorumlanabilmektedir (TÜİK, 2021).

Veri Analiz ve İşlemleri

Çalışmada yapılandırılmı analiz tekniklerinden birisi olan çoklu mütekabiliyet analizi (ÇMA) uygulanmış ve temel bulgular bu analizin çıktıları üzerinden yorumlanmıştır. ÇMA tekniğinde nominal düzeyde olan kategorik değişkenler arasındaki ilişkiyi bağlantı, grafik görseliyle algısal bir haritada verilmektedir. Bulguları görselleştiren bu algısal haritada, kişiler, ifadeler veya nesnelerin birbirleriyle yaklaşma ve uzaklaşması, başka bir ifadeyle aralarındaki mesafe bu değişkenlerin güçlü ya da zayıf ilişki kurduklarını göstermektedir (Hair ve ark., 2010).

Çalışma konusuna uygun analizler yapmak amacıyla kullanılan veri setinde bazı filtrelemeler yapılmıştır. ÇMA uygulaması öncesi örneklemin uygunluğu için veri setindeki “bugüne kadar hiç boşandınız mı?” sorusuna “evet” yanıtını veren katılımcılar seçilerek diğer katılımcılar analiz dışında bırakılmıştır. Sonuç olarak elde edilen tüm bulgularda sadece seçilmiş bu katılımcıların yanıtları yer verilmiş, filtrelemenin dışında kalan örnekleme ait veriler ve yanıtlar analiz edilmemektedir.

TAYA-2021 verilerinden elde edilen bulgular iki başlıkta sunulmaktadır. Öncelikle katılımcı profilini yansıtan sosyodemografik değişkenler üzerinden betimleyici analiz sonuçları sunulmaktadır. TÜİK (2022) tarafından hazırlanan TAYA-2021 raporunda genel katılımcı profilini yansıtan istatistikler verilmiştir.² Dolayısıyla çalışmanın veri işlemlerinde kullanılan değişkenler, sadece seçilmiş örnekleme dair analiz sonuçlarını kapsamaktadır. Böylelikle en az bir kere boşanmış katılımcılar, çalışmanın seçilmiş örneklemini olarak tanımlanmıştır. Bir sonraki aşamada ise çoklu mütekabiliyet analizi (Multiple Correspondence Analysis) uygulamasından elde edilen algısal haritada değişkenlerin birbirleriyle karşılıklı bağlantıları, kopma noktaları ve kesişimi değerlendirilmiştir.

Bulgular

Türkiye’de boşanma olgusunu irdeleyen bu çalışmada, TAYA-2021 görüşmeleri esnasında bugüne kadar en az bir defa boşandığını belirten katılımcılara ait veriler analiz edilmiştir. TAYA-2021 verilerine göre Türkiye’de 18 yaş ve üzerindeki katılımcıların %9,5i en az bir defa boşanmıştır. Bu katılımcı profili hakkında bilgi veren betimleyici istatistikler Tablo 1’de yer almaktadır. Bireylerin boşanma nedenleri aynı zamanda evliliğin devamlılığını etkileyen bazı sorunlara işaret etmektedir. Öte taraftan bu

² TÜİK ile Aile ve Toplum Hizmetleri Genel Müdürlüğü tarafından yayımlanan “Türkiye Aile Yapısı Araştırması, 2021” raporuna erişim için bk. https://www.tuik.gov.tr/media/announcements/turkiye_aile_yapisi_arastirmasi_2021.pdf

nedenlerin sadece boşanmanın gerçekleştiği noktada önemli olmadığı, ayrıca boşanma ve sonrası süreçlerde deneyim olarak bireylerin yaşamlarına yön veren bir anlam oluşturduğu iddia edilebilir. Dolayısıyla boşanma durumu, evlilikle başlayıp boşanma sonrasında da devam eden bir süreçtir.

Tablo 1. Betimleyici İstatistikler

	Erkek (%9,2)	Kadın (%9,7)	Toplam
Yaş	49,30 (12,28)	47,07 (13,78)	48,12 (13,14)
Gelir	4666 TL (4449,53)	3578 TL (4250,72)	4164 TL (4392,5)
Eğitim (%)			
Okul bitirmede	3,7	12,5	8,2
İlk ve Ortaöğretim	51,2	49,3	50,9
Lise	22,5	20,9	21,1
Üniversite ve üzeri	22,6	17,3	19,8
Medeni Durum (%) (Daha önce en az bir kez boşanmış bireylerin en son medeni durumu)			
Evli	53,0	32,8	38,3
Boşanmış	42,2	58,5	54,5
Birlikte yaşıyor	3,3	3,0	3,1
Eşi vefat etmiş	1,3	5,7	4,1
Evlilik Sayısı (%)			
1	45,2	53,2	49,4
2	49,4	44,4	46,8
3+	5,4	2,4	3,8
Boşanma Sayısı (%)			
1	88,1	92,3	90,3
2	10,4	6,8	8,5
3+	1,5	0,9	1,2
Boşanmayı ilk kimin talep ettiği (%)			
Kendisi	55,5	78,6	70,30
Eski Eşi	36,0	17,0	23,6
Ailesi	4,7	3,1	3,8
Diğer	3,8	1,3	2,2

Türkiye’de en az bir kez boşanmayı deneyimlemiş bireyler görece orta yaş aralığındadır. TAYA-2021 verilerine göre en az bir defa boşanmış katılımcıların ortalama yaşı 48,12, en düşük 20 ve en yüksek 96 yaşlarında oldukları görülmektedir. Betimleyici bulgular, katılımcıların %17,7’sinin herhangi bir aylık gelirinin olmadığını, aylık kazancı bulunanlarda ise ortalama gelirin 4164 TL olduğunu ortaya koymaktadır. Boşanmayı deneyimlemiş bireylerin ortalama gelirleri, toplumsal cinsiyete göre istatistiksel olarak anlamlı bir farklılık göstermiştir. Nitekim katılımcı profilindeki kadınların ortalama aylık geliri (3578 TL), erkeklerinden (4666 TL) daha düşüktür. Eğitime göre katılımcı profili ele alındığında ise boşanmayı deneyimlemiş kadınların %12,5’i okul bitirmediğini ifade ederken, erkeklerde bu oran %3,7’dir. Boşanmanın bireylere getirdiği yükü hafifletme yollarından birisi de yeniden evlilik yapmaktır. Nitekim boşanma sonrası katılımcıların deneyimlerine ilişkin bulgular medeni durum istatistikleriyle yorumlanabilir. Buna göre en az bir defa boşanmış olanların güncel medeni durumu sorulduğunda katılımcıların %38,3’ü “evli” yanıtını vermiş, erkeklerde (%52,0) aynı yanıtı verenlerin oranı kadın katılımcılardan (%32,8) yüksek çıkmıştır. Bu açıdan erkekler, kadınlara göre boşanmanın ardından kurdukları ilişkilerinde de yeniden evlenmeye daha fazla eğilim göstermiştir.

Evliliklerin sona ermesi ve boşanma tek bir nedenle gerçekleşmeyebilir. Bilhassa partnerlerin yaşadıkları çeşitli sorunlar ve bu sorunların zaman içerisinde birikerek getirdiği yükler, evliliğinden memnun olmayan bireylerin boşanma kararı almalarını kolaylaştırır. Öte taraftan boşanma sebepleri üzerine daha genel bir değerlendirme yapılırken temel bir boşanma nedeni de olabilir. Zira bireylerin yaşadıkları sorunlardan dolayı evliliğini bitiren çeşitli durumlar olsa bile, birincil ve en önemli gördükleri boşanma sebebi evliliğin kırılma noktasını gösterebilir.

Türkiye’de bireyleri evliliğini sonlandırmaya götüren en önemli boşanma sebepleri Tablo 2’de sunulmaktadır. Katılımcılar, sıralanmış boşanma nedenlerinden kendilerini birincil boşanma nedenini belirlemişlerdir. Başka bir ifadeyle boşanma nedenlerine verilen yanıtlar, katılımcıların evliliğindeki kırılma noktası olarak kabul edilmiştir. Nitekim Türkiye’de “sorumsuz ve ilgisiz davranma (%32,2)”, “aldatma (%14,1)” ve “evin ekonomik olarak geçimini sağlayamama (%9,8)” durumları boşanma nedeni olarak öne çıkan faktörlerdir. Bu faktörler arasında “aldatma” kısmen duygusal ilişki odaklı bir boşanma sebebinin yansıtılmaktadır. Ekonomik geçimin sağlanamaması ve sorumsuz davranma ise evlilik kurumunun bireylere yüklediği sorumlulukların tam olarak yerine getirilemediğine işaret etmektedir. Özellikle eşinin sorumsuz ve ilgisiz davranmasını en önemli gerekçe olarak ifade eden katılımcılar için, eşle yaşanan sorunlar ve beklentiler bu faktörün belirli bir boşanma nedeni olmasında etkili gözükmektedir.

Coşkun ve Sarlak’ın (2020) Türkiye’de boşanma nedenleri ve boşanmak için mahkemeye başvuran ailelerin özelliklerini ele aldıkları çalışmada, 2010 yılında açılan boşanma dava dosyalarının geriye dönük olarak içerik analizi yapılmıştır. Söz konusu

Tablo 2. Türkiye’de Boşanma Nedenleri

Boşanmanın Birincil Nedeni	Erkek (%)	Kadın (%)	Toplam (%)
İçki	1,0	8,7	5,1
Kumar	0,2	2,0	1,1
Madde bağımlılığı	0,1	2,0	1,1
Dayak/kötü muamele	0,8	14,6	8,1
Evin ekonomik olarak geçimini sağlayamama	9,7	9,9	9,8
Aldatma	8,2	19,3	14,1
Sorumsuz ve ilgisiz davranma	41,2	24,2	32,2
Evi terk etme	4,1	1,7	2,8
Çocuk olmaması	1,2	1,0	1,1
Ailedeki çocuklara karşı kötü muamele	0,5	0,5	0,5
Aile büyüklerine karşı saygısız davranma	3,6	1,4	2,4
Aile büyüklerinin aile içi ilişkilere karışması	11,0	5,4	8,0
Suçta karışma (Hırsızlık, dolandırıcılık, gasp, taciz gibi)	0,1	0,6	0,4
Tedavisi güç bir hastalığa yakalanma	0,9	0,2	0,5
Hakaret ve küfürlü konuşma	3,1	1,4	2,2
Harcama alışkanlıkları	0,6	0,5	0,5
Kıskançlık	2,1	1,4	1,7
Cinsel uyumsuzluk	0,6	0,3	0,5
Ruhsal bozukluk/lar	2,9	1,5	2,2
Ailenin ekonomik durumunun bozulması (iflas vb.)	2,9	1,4	2,1
Diğer	5,0	2,1	3,5

çalışmada olguların %48,4’ünün kavga / çatışma, %38,7’sinin psikolojik şiddet, %19,4’ünün maddi sorun, %18,5’inin evlilik dışı ilişkiler ve %12,9’unun alkol / uyuşturucu kullanımı nedeniyle boşanma davası açtığı sonucuna ulaşılmıştır. Araştırmadaki bulgular, bu çalışmayla büyük ölçüde örtüşmektedir. Genel olarak eşe kötü muamele, şiddet, evlilik dışı ilişkiler ve maddi sorunlar en önemli boşanma nedenleri arasında sıralanabilir.

Amato ve Previti (2003, s. 621) tarafından gerçekleştirilen çalışmada da eşin aldatılması ve sadakatsizliğin evliliklerin çözülmesinde birçok insan için merkezi bir role sahip olduğu, eşler arası uyumsuzluk, parçalanma, kişilik çatışmaları ve iletişim eksikliği gibi konuların insanların boşanma anlatılarında belirgin bir şekilde yer aldığı vurgulanmaktadır (Amato & Previti, 2003, s. 621). Benzer bir bulgu bu çalışmada da elde edilmiş, genel katılımcı profilinde “aldatma” en önemli boşanma sebepleri arasında yer almıştır. Öte taraftan boşanma nedenleri cinsiyete göre ele alındığında belirli faktörlerin öne çıktığı görülmektedir. Nitekim kadınlar, boşanma sebebi olarak “dayak/kötü muamele” ifadesini önemli bir faktör olarak bildirmiş ve kadınların %14,6’sı şiddete maruz kaldığı için boşandığını belirtmiştir. Yine kadınlar “aldatma”yı erkeklerden iki kat daha fazla boşanmanın birinci nedeni olarak göstermişlerdir (Kadınlarda %19,3 erkeklerde %8,2). Genel profil için en önemli boşanma nedeni olan “sorumsuz ve ilgisiz davranma” durumu, kadınlarda %24,2 erkeklerde ise %41,2 olarak saptanırken aldatma, dayak/kötü muamelenin, boşanma nedenleri olarak daha çok kadınlara özgü boşanma nedeni olduğu anlaşılmıştır.

Boşanma nedenlerinin içeriği cinsiyete göre farklılık göstererek katılımcıların değerlendirmelerinde önemli bir değişkeni oluşturmuştur. İçki, kumar ve madde bağımlılığı gibi zararlı alışkanlıklar nedeniyle boşanmada da benzer bir durum söz konusu olup bu gerekçelerle boşanmak isteyen kadınların oranı erkeklerden çok daha fazladır. Erkekler ise sorumsuz ve ilgisiz davranmayı kadınlardan çok daha fazla (Erkeklerde %42,2 kadınlarda %24,2) bildirmişlerdir. Türkiye’de geleneksel geniş aile çözülerek çekirdek aile yapısı norm olarak benimsenmiş olsa da evlilik kararı ve evlilik ilişkilerinde ebeveyn aileleri hâlâ önemli etkiye sahiptir. Bu nedenle bireyselleşmenin daha fazla deneyimlendiği Avrupa ve Amerika’da olduğu gibi evlilik ve boşanma kararları bireysel olarak alınmadığı gibi bireylerin boşanmalarında eşlerinin aileleriyle olan ilişkileri de belirleyici olabilmektedir. TAYA-2021 verilerine göre erkeklerin %11’i boşanma nedeni olarak aile büyüklerinin aile içi ilişkilere karışmasını bildirirken kadınlarda bu oran sadece %5,4’te kalmıştır.

Boşanma Nedenlerinde Öne Çıkan Sosyal Faktörler

Boşanma süreci de evlilik birliğindeki gibi bir ömür boyu devam etmemekte boşanmış bireyler, evlilik deneyimine de sahip oldukları için evli ve boşanmış birey olarak statülerini karşılaştırarak tekrar evlenmeye karar verebilmektedir. Ancak boşanma sonrası yeniden evlenmek isteyen bireylerin ilk evliliklerine göre beklentilerinin farklı olduğu düşünülmektedir. Dolayısıyla boşanma hem olumlu hem de olumsuz getirileriyle bireylerin sosyal yaşamını etkileyen bir süreç olarak tanımlanmaktadır. Boşanmanın bu etkisini ele alan bir çalışmada, Türkiye’de evliliğinden memnun olmayanların boşanmışlara göre daha mutsuz hissettikleri, mutluluk düzeyi en yüksek olanların ise hiç evlenmemiş bireyler oldukları saptanmıştır (Uğur, 2022, s. 372–373).

Türkiye’de boşanma nedenlerinde görülen farklılıkları etkileyen sosyal faktörler nelerdir? Sorusuna cevap arayan bu çalışmada TAYA 2021 verileri irdelenmiştir. Türkiye’de en az bir kere boşanmış bireylerin farklı toplumsal değişkenlere göre hangi boşanma nedenlerini daha önemli gördüğü çoklu müteakabiliyet analizinin sonuçları üzerinden yorumlanmıştır.

Tablo 3. Değişkenler ve Ölçüm Düzeyleri

Değişkenler	Alt Kategoriler
Gelir Durumu Tüm gelir kaynaklarından elde ettiği aylık kazanç (5 Kategori)	Geliri yok: Aylık Kazancı Bulunmuyor 1. Çeyrek: 1-2300 TL 2. Çeyrek: 2301-3000TL 3. Çeyrek: 3001-4900TL 4. Çeyrek: 4901TL ve üzeri
Eğitim Durumu En son bitirdiği eğitim düzeyi (4 Kategori)	Bir okul bitirmede: Bir okul bitirmede Ortaokul: İlkokul-Ortaöğretim Lise: Lise Üniversite: Yüksekokul, Üniversite, Lisansüstü
Yaş Bitirilen yaş (5 Kategori)	18-29 yaş aralığı 30-39 yaş aralığı 40-49 yaş aralığı 50-59 yaş aralığı 60 ve üzeri yaş aralığı
Medeni Durum En az bir kez boşanmış bireylerin son medeni durumu (4 kategori)	Evlili: Daha önce boşanmış ardından evlilik yapmış Birlikte yaşıyor: Daha önce boşanmış, şu an nikahsız ya da dini nikahlı birlikte yaşıyor Boşanmış: En az bir kez boşanmış Eşi vefat etmiş: Daha önce boşanmış, sonraki evliliğinde eşi vefat etmiş
En son boşanmasını ilk kim talep etti? (4 Kategori)	Kendisi Eski eşi Ailesi Diğer

Boşanma nedenleri ile birlikte analize dahil edilen arka plan değişkenleri Tablo 3'te listelenmiştir. Analize dahil edilen her değişken kategorik ölçüm düzeyine sahiptir ve alt kategorilerden oluşmaktadır. Gelir durumu 5 alt kategoriden oluşmaktadır. "Geliri yok" alt kategorisi aylık herhangi bir aylık geliri bulunmayan katılımcılardan belirlenmiş, diğer dört kategori ise katılımcıların %25'lik dilime göre belirlenmiştir. Buna göre kesme noktaları bir önceki çeyrek dilim ile aralığındaki gelir kazancını yansıtmaktadır. Eğitim durumu 4 alt kategoriden oluşmakta ve en son bitirilen okulu yansıtmaktadır. Medeni durum ise 4 alt kategoriden oluşmaktadır. Burada yer verilen her medeni durum hali, daha önce en az bir kez boşanmış bireylerin en son medeni durumunu yansıtmaktadır.

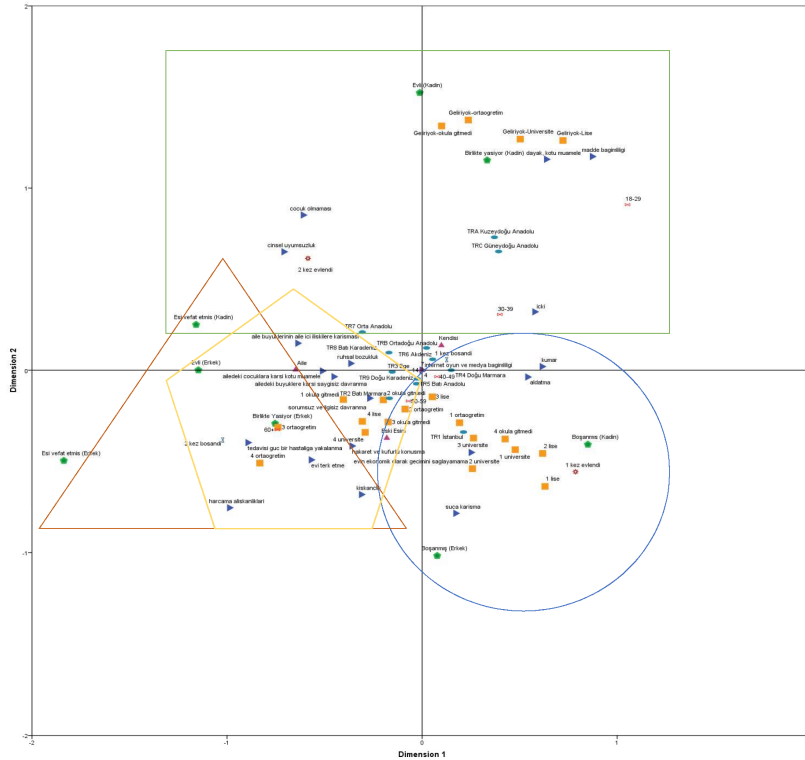
**Şekil 1. Türkiye'de boşanma nedenleri ve boşanma sonrası sosyal deneyim örüntüleri.**

Türkiye'de boşanma nedenleri, coğrafi bölge, eğitim-gelir durumu, yaş, medeni durum ve toplumsal cinsiyet gibi sosyal unsurlar arasında farklılığa sebep olmaktadır. Yukarıdaki haritada katılımcılar, sosyodemografik özelliklerine göre ayrı alanlarda kümelen-

miş ve boşanma nedenlerini belirten ifadeler birbirinden ayrılmıştır. Haritada yatay ve dikey eksenle doğrusal bir şekilde artan veya azalan hareketliliğe rastlanmamıştır. Başka bir ifadeyle boşanma nedenleri, katılımcıların toplumsal profiline göre karşılıklı yakınlık ve uzaklık kurarak harita üzerinde karmaşık dağılım göstermiştir. Dolayısıyla analiz sonuçları, katılımcıların profili ile boşanma nedenlerinin kurduğu ilişkiyi ele alarak bu kümelenme durumları ve özellikleri üzerinden yorumlanmıştır.

Evlilikleri çeşitli nedenlerle sona erdikten sonra bireylerin belli bir süre sonra yeniden evlenme yolunu tercih ettiği görülebilir. Yeniden evlenme, kimi zaman birliktelikleri nikah akdiyle kayıtlı hâle getirmek amacıyla yapılmakta, bazı durumlarda ise boşanmış olmanın getirdiği problemlerle başa çıkma yolu olarak tercih edilebilmektedir. Bununla birlikte boşanmış bireylerin sosyal statüsüne göre yeniden evlenmeye karar verme durumları değişiklik göstermektedir. Yukarıda yer verilen çoklu mütakabiliyet analizi (ÇMA) haritasında yeşil renkli çerçevede yer alan sosyal kesim yeniden evliliğin SES düzeyine göre değişiklik gösterdiğine işaret etmiştir. Nitekim bu kümelenmeye göre Türkiye’de geliri olmayan ve eğitim düzeyi düşük olan kadınlar, boşanmanın ardından yeniden evlenmeye daha eğilimli olmaktadır. Geliri olmayan, lise ve üzerinde eğitimi bulunan kadınlar ise boşandıktan sonra dini nikahlı ya da nikahsız birliktelikleri daha çok tercih etmektedir. Çoğunlukla Kuzeydoğu ve Güneydoğu Anadolu bölgesindeki bu kadınların görece daha genç kuşak ve ekonomik olarak evliliğe bağımlı oldukları söylenebilir. Yine bu kadınların daha önceki evliliklerinde şiddete maruz kalmış olma durumlarının yüksek olduğu görülmektedir. Boşanmalarına neden olarak önceki eşinin madde bağımlılığı olması ya da şiddet gördüklerini belirten bu kadınlar çoğunlukla bahsi geçen kesimi yansıtmışlardır.

Türkiye’nin batı bölgelerinde ise eğitim düzeyi görece yüksek ya da geliri olan boşanmış kadınların olduğu görülmektedir. Medeni durumlarını boşanmış olarak bildiren bu kadınlarda, boşanma sonrası yeniden evlenme ya da birlikte yaşama durumuna rastlanmamaktadır. Dolayısıyla belirli eğitim ve gelir düzeyindeki kadınlarda boşanma sonrası tekrar evlenme talebinin azaldığı görülmektedir. Yukarıdaki ÇMA haritasında mavi renkte daire ile belirtilen sosyal kesim bu duruma örnek teşkil etmektedir. İstanbul bölgesinde yaşayan, eğitim ve gelir düzeyi diğer bölgelerdeki kadınlara göre yüksek olan bu kesimin çoğu şimdiki kadar bir defa evlilik yaptığını belirtmiştir. Üniversite ve üzeri eğitim düzeyine sahip bu kadınlar “evin ekonomik geçimini sağlayamama” durumunu boşanma kararı verdiren en önemli gerekçe olarak ifade etmişlerdir. Yine bu katılımcılar arasında yaş azaldıkça boşanma nedeni olarak kumar ve aldatma durumunun daha fazla olduğu belirlenmiştir.

Kadınların %78,6’lık kesimi, önceki evliliklerinde boşanmayı ilk talep eden taraf olmuştur. Bugüne kadar kaç defa boşandınız sorusuna yanıt veren kadınların %92,8’i en fazla bir kez boşanmıştır. Öte taraftan ÇMA haritasında yeşil renkteki kare altındaki kümelenmeye göre geliri olmayan, orta ve doğu bölgelerinde ikamet eden kadınların birden fazla evlilik yapma olasılıkları yükselmiştir. Daha önce boşanmış ve son medeni durumunu dul olarak belirtmiş kadınlar ise diğer kadınlara göre oldukça farklı bir profil çizmişlerdir. Nitekim dul kadınların genellikle 60 ve üzeri yaşta katılımcıları temsil ettikleri ve alt gelir düzeylerinde yoğunlaştıkları turuncu renkteki üçgen kümelenme alanından görülmektedir. Bu kadınların diğer boşanmış kadınlara göre iki kez evlilik yapmış olma olasılığı daha yüksektir.

Boşanmış erkekler, kadınlara göre boşanma nedenlerine bağlı konum almada daha homojen bir kümelenme oluşturmuştur. Yukarıdaki ÇMA haritasına göre katılımcı erkeklerin boşanma nedenlerinde farklılıklara sebep olan en önemli faktörler eğitim ve gelir düzeyidir. Özellikle gelir düzeyi yüksek olan erkekler, sorumsuz ve ilgisiz davranmayı, hakaret ve küfürlü konuşmayı boşanmalarındaki en önemli neden şeklinde belirtmişlerdir. ÇMA haritasında sarı renkli çerçevede beşgen ile belirtilen kümelenmede görüldüğü gibi erkeklerin gelir ve eğitim düzeyi azaldıkça “aile büyüklerine karşı saygısız davranma” ve “aile büyüklerinin kendi aile içi ilişkilerine karışması” gibi durumlar daha sık boşanma gerekçesi olarak ifade edilmiştir. Türkiye’de geleneksel ve ataerkil değerlerin görece baskın olduğu ailelerde aile ve akrabalık ilişkilerinin evlilik veya boşanma kararlarını etkileyebildiği görülmektedir. Özellikle erkeklerin boşanma kararında aile bağlarının önemli bir faktör olduğu verilerden anlaşılmaktadır.

Boşanma nedenleri toplumdan topluma değişiklik gösterebilirken cinsiyete bağlı olarak kadın ve erkeklerin boşanma nedenleri de farklılaşabilmektedir. Hawkins ve arkadaşları (2012, s. 458) çalışmalarında birkaç önemli farka dikkat çekerek kadınların eşlerinin alkol ve uyuşturucu sorunu olmasını, ev sorumluluklarının paylaşımı konusundaki sorunları, kocalarının çok fazla çalışmasını ve fiziksel şiddeti boşanma sebebi olarak erkeklerden önemli ölçüde daha fazla belirttiklerini bildirmişlerdir. Erkekler boşanmada önemli bir faktör olarak birbirinden uzakta, ayrı olmayı, kadınlardan daha fazla boşanma nedeni olarak dile getirmişlerdir. Bahsi geçen çalışmaya paralel biçimde bu çalışmada da düşük SES düzeyindeki kadınların en yaygın boşanma sebepleri fiziksel şiddete maruz kalma ve alkol sorunu olarak belirlenmiştir. Yine erkeklerde “evi terk etme”, “sorumsuz ve ilgisiz davranma” gibi gerekçeler nedeniyle boşanma olgularına daha fazla rastlanılmıştır.

Boşanma kararı, boşanma sonrası süreçte ortaya çıkabilecek riskler ve evlilikten elde edilen kazançla bağılı olarak da değişiklik gösterebilmektedir. *Ekonomik bağımsızlık perspektifi*, eşlerin finansal olarak evliliğe daha az bağımlı olduğunda boşanma oranlarının arttığını ve eşlerin mutsuz evliliklerden çıkma ihtimallerinin finansal kazançlara bağılı gerçekleştiğini varsaymaktadır (Becker ve ark., 1977, s. 1148–1149). Boşanmaya ilişkin teorik yaklaşımların çoğu kadın istihdamındaki yükselişin boşanma oranını arttırdığını ima etmektedir. Ancak geliri olmayan kadınlarda da boşanma vakalarına rastlanılmaktadır. Özellikle bu kadınların mutsuz giden evliliklerini sonlandırarak boşanma sonrası yeniden evlenip mutluluğu yakalamaya çalıştıkları gözlenmektedir (Sayer ve ark., 2011, s. 2010). Boşanmış erkekler arasında da yeniden evlenme isteği kadınlardan daha yaygındır. Buna karşın

görece ekonomik bağımsızlığa sahip kadınlar ise boşandıktan sonra yeniden evlenme yolunu daha az tercih etmişlerdir. Burada eğitim durumundan ziyade gelir durumunun daha etkili bir faktör olduğu anlaşılmaktadır. Zira geliri olmayan kadınlarda neredeyse tüm eğitim düzeylerinde nikahlı ya da nikahsız birlikteliklerin tercih edildiği görülmüştür. Ancak gelir düzeyinde belirli bir eşliği geçen kadınlar için boşanma sonrası “boşanmış” kalma durumunun daha yaygın olduğu gözlenmiştir.

Boşanma nedenlerinin toplumsal kökenlerine ilişkin büyük resmi sunmak isteyen bu çalışmanın verileri, Türkiye’de yapılan önceki çalışmalarla birçok açıdan örtüşmektedir. Nitekim bu çalışmada aile ve akrabaların evliliğe müdahalesi sonucu ortaya çıkan boşanmaların özellikle erkeklerde daha fazla görülmesi göze çarpmaktadır. Türkiye’de aile büyüklerinin boşanma sürecine etkisini konu alan Özügürlü (2006, s. 201) ve Aktaş’ın (2011) çalışmalarında da geniş ailenin çekirdek ailedeki kararlar üzerinde nasıl önemli rol oynadığına dikkat çekilmektedir. Bu bulgular, aile ve akrabalık ilişkilerinin boşanma sürecini nasıl etkileyebileceğini gözler önüne serdiği gibi Türkiye’de yapılan bazı çalışmalar (Aybey, 2015; Sağlam ve Aylaz, 2017) ekonomik sorunların da çiftlerin boşanmasında etkili kritik bir faktör olduğunu göstermektedir. Bu çalışmada ise genellikle Türkiye’nin batı bölgelerinde evin ekonomik geçimini sağlayamama durumu en önemli boşanma sebeplerinden biri olarak öne çıkmaktadır. Özellikle kentleşmenin yoğun olduğu bu bölgelerdeki kadınlar için evin ekonomik geçimi evliliğin istikrarı açısından önemli görülmektedir.

Kaplan ve arkadaşları (2018, s. 829), Türkiye’de boşanmaya neden olan en önemli faktörleri belirlemek adına literatürdeki çalışmalar üzerinden sistematik bir derleme çalışması yapmışlardır. Bu inceleme sonucuna göre birçok araştırma bulgusunda “şiddet” kadınları boşanmaya götüren en önemli faktör olarak saptanmıştır. Benzer biçimde bu çalışmanın bulgularında da kadınların boşanma nedenleri arasında en önemli faktörün “şiddet” olduğu görülmektedir. Adak ve arkadaşları (2021) tarafından yapılan çalışmada da yine Türkiye’de boşanmış kadınların şiddetin her türünde en mağdur ve kırılgan kesimi oluşturdukları tespit edilerek boşanma ve şiddet ilişkisinin kadınlar açısından boşanmanın ortaya çıkardığı en temel sosyal problemlerden birisi olduğuna dikkat çekilmektedir.

Sonuç

Boşanma cinsiyet, sosyal sınıf, gelir, yaşanan coğrafya, sosyal ilişki ağları vb. pek çok faktörün etkilediği sosyal bir olgudur. Gelir, iş ve evlilik istikrarı arasındaki ilişkiler üzerine yapılan önceki araştırmalarda, eşlerin boşanma durumunda kendi ekonomik geçimlerini sağlayabilmesi, hane içindeki mali kaynakların evlilik kurumu açısından önemi, eşlerin iş ve gelir durumunun cinsiyete dayalı yorumu ve bu durumların evlilik bağlarını etkileyip etkilemediği belirlenmeye çalışılmıştır (Killewald, 2016, s. 718–719). Bu araştırmaların birçoğunda, boşanma oranlarındaki artış bir “sorun” olarak algılanmış, kadınların istihdamı ve ekonomik bağımsızlığı hedef gösterilerek sorunun kaynağı olarak kadınların artan eğitim ve istihdam oranları hedeflenmiştir. Halbuki Cooke (2006, s. 467) karı-kocanın ev içi ücretsiz işe ve ev dışında ücretli işe katılımlarının boşanma üzerine etkilerini Batı Almanya ve Amerika Birleşik Devletler örneğinde incelediği çalışmada geleneksel cinsiyet hiyerarşilerini güçlendiren politikalar tarafından engellenmediği durumlarda, erkeklerin ev içi görevlere daha fazla katılımının, kadınların istihdamı ne olursa olsun daha istikrarlı evlilikleri getirdiği sonucuna ulaşmıştır. Nitekim boşanma olgusuna sorun odaklı yaklaşım, boşanma oranlarındaki artışı kadının sosyoekonomik durumunun iyileşmesiyle bağdaştırmakta, kadın-erkek iş bölümü meselesini gündeme getirmemektedir. Aile içi dayanışmanın son bulması, sadece kadına bağlı nedenler üzerinden algılanmaktadır. Ancak Cooke (2006, s. 449) İkinci Dünya Savaşı’ndan bu yana artan boşanma oranlarının sadece kadınların artan istihdamının etkilerini yansıtmadığını; kadınların artan istihdamına tepki olarak erkeklerin ev içi davranışlarını değiştirmeye karşı direncini yansıttığına dikkat çekmektedir. Kadının deneyimlediği aile içindeki eşitsizlikler veya beklentilerinin karşılık bulup-bulmaması neredeyse hiçbir zaman sorun teşkil etmemiştir. Bu nedenle çalışmalarda erkeklerin boşanmaya ilişkin görüşleri çoğunlukla geri planda bırakılmıştır. 1970’lerden günümüze etkisini gösteren toplumsal cinsiyet devrimleri, kadının toplumsal ve ekonomik konumunu iyileştirirken, erkekler için daha az değişim söz konusu olmuştur. Bu durum erkeklerin çalışma hayatında ve gelir düzeyinde yükselen kadınların karşısında kendi ataerkil konumlarını aile içinde muhafaza etme isteklerine işaret etmektedir. ÇMA haritasında erkeklerin ve kadınların farklı boşanma gerekçeleri etrafında kümelendikleri görülmektedir. Genel çerçeveden bakıldığında ise erkeklerin aile bütünlüğünü bozan durumları, kadınların ise evliliğe ilişkin beklentilerin karşılık bulmadığı durumları boşanmaya neden olarak gördükleri belirlenmiştir. Çalışmanın bu bulguları, literatürdeki diğer çalışmalar ile paralellik göstermektedir. Bu nedenle erkekler için boşanmaya gerekçe oluşturabilecek sebepler oldukça sınırlıdır. Bilhassa erkeklerin aile ve çalışma hayatındaki iş bölümü meselesine “eşitlikçi” değil Parsons’ın cinsiyete dayalı iş bölümü çözümlemesinde olduğu gibi “bütünleştirici” olarak baktıkları görülmektedir.

Asgari ücret ve altında gelir getiren işlerde çalışan kadınlar ise, yine aile ve çalışma hayatındaki iş bölümüne bütünleştirici yakınlıklar göstermektedir. Çoğunlukla ilköğretim mezunu olan bu kadınlar, aile birliğini bozacak nedenlerde “erkeğin ve kadının sorumluluklarını yerine getirmediği” durumları boşanma gerekçesi olarak ileri sürmektedir. Adak (2007, s. 149), kısmi zamanlı çalışma koşullarının kadının geleneksel rollerinin değişmesine önemli bir katkı sağlamadığını vurgulamaktadır. Kadınlar içinde buldukları zorlayıcı sosyoekonomik koşulları hafifletmek için daha esnek çalışma sağlayan belli iş kollarında işgücüne katılmakta ve kısmi zamanlı çalıştıkları için de işten artırdıkları vakti aileleriyle kullanmaktadırlar. Bu nedenle onlar için ailenin refahı, bireysel beklentilerinden önce gelmektedir.

Kadının ev dışında istihdamı ve aile içi iş bölümüne “bütünleştirici uzmanlaşma” perspektifinden yaklaşma, kadının ve erkeğin ailenin istikrarını sağlamak için ayrı sorumluluklarının olduğunu kabul etmektedir. Bu yaklaşıma göre kadın ve erkek “üstüne düşen” görevi gereğince yaptığı takdirde aile birliği bozulmaz. Nitekim erkekler için tek başına gelir düzeyindeki bir artış, aile içi görev dağılımında sadece “üstüne düşen” sorumlulukların evlilik bağında ortaya çıkaracağı gerilimi hafifletmiştir.

Erkekler, kadınlara göre daha sıklıkla evliliklerinden duydukları memnuniyetsizlik nedeniyle boşanmak istemektedirler. Bu çalışmada erkeklerin ilişkilerinde aile içi ilişkilere dışarıdan müdahale edilmesi, sorumsuz ve ilgisiz davranma, hakarete uğrama gibi sebepler erkeklerin boşanma nedenleri olarak öne çıkmıştır. Hem erkekler hem de kadınlar için boşanmaya götürecek bir diğer faktör ise mali sorunlar, ebeveynlik ve evlilik odaklı diğer anlaşmazlıklardır. Nitekim bu çalışmanın sonuçlarına göre erkekler kadınlardan daha karmaşık bir boşanma pratiği göstermiş, tek tip bir faktör ile açıklanmayacak eğilimlerde bulunmuşlardır.

Türkiye, Doğu ve Batı kültürü arasında son zamanlarda boşanma oranlarının arttığı bir ülkedir. Bu çalışma boşanma nedenleri ve boşanmaya başvuran bireylerin özelliklerini araştırmak amacıyla yapılmıştır. Genel olarak, şiddet boşanmada önemli bir neden olmaya devam etmektedir. Diğer taraftan eğitim ve gelir düzeyine bağlı farklı boşanma nedenleri toplumsal cinsiyete dayalı bir ayrışma göstermiştir. Özellikle kadınların eğitim ve gelir düzeyi yükseldikçe evlilikten beklentileri karşılanmadığında boşanmayı tercih edebildikleri görülmektedir. Erkekler açısından SES düzeyi, kadınlarda olduğu gibi boşanma nedenlerinde önemli bir ayrışma etkisi göstermemiştir. Erkekler ise daha ziyade aile bütünlüğünü veya ilişkilerini bozan bir takım mücbir durumlar nedeniyle boşanmaktadır.

Parsons’ın cinsiyete dayalı iş bölümü erkekleri para kazananlar, evin gelirini sağlayanlar kadınları ise ev içinde anlamsal görevleri yapanlar olarak resmetmektedir. Bu çalışmada da gelir düzeyi düşük kadınların boşanma sonrası daha fazla evlenme eğilimi gösterdikleri ancak görece eğitilmiş ve gelir düzeyi yüksek kadınların yeniden evlenerek geleneksel cinsiyete dayalı iş bölümü çerçevesinde evliliğin kadınlara yüklediği evsel sorumluluklara talip olmaya istekli olmadıkları anlaşılmaktadır. Sorumsuz ve ilgisiz davranmayı kadınlara göre kabaca iki kat daha fazla (Erkeklerde %41,2 kadınlarda %24,2) birincil boşanma nedeni olarak ileri süren erkekler ise bu çerçevede kadınlara göre daha fazla yeniden evlenme eğilimi göstererek geleneksel cinsiyete dayalı iş bölümü çerçevesinde evle ilgili işlerden sorumlu olacak yeni eş arayışına girmekte kadınlara göre daha fazla yeniden evlenmeyi deneyimlemektedir (erkeklerde %52 kadınlarda %32,8).

Türkiye’de boşanma nedenleri, kadın ve erkekler açısından farklılıklar taşıdığı gibi yaş ve gelir düzeyinin de boşanma ve yeniden evlenme üzerinde etkili olduğu anlaşılmakta olup boşanma sonrası deneyimler de bunlara bağlı olarak farklı mağduriyet alanları yaratabilmektedir. Bu bağlamda Türkiye’de aile danışmanlığı hizmetlerinin daha etkin hale getirilmesinin, boşanma sürecinin hem kadınlar hem de erkekler üzerindeki olumsuz etkilerini azaltmak için bir çözüm olabileceği düşünülmektedir. Boşanma nedenlerinin toplumsal kökenlerini ele alan bu çalışmanın bulguları aile danışmanlığı hizmetlerinin özellikle hangi konularda geliştirilmesini belirlemek için katkı sağlayacaktır.

Boşanmaya ilişkin TAYA 2021 Aile Araştırmasının nicel verilerinin ikincil analizini kullanmak bu çalışmanın sınırlılığını oluşturmaktadır. Sosyal sınıf, ekonomik koşullar, yaşanılan coğrafya, eğitim düzeyi gibi pek çok faktöre göre kadın ve erkeklerin boşanma deneyiminin farklılaşabileceği gerçeğinden hareketle sosyal bir problem olarak boşanma oranlarındaki artışa çözüm üretebilmek için konuya ilişkin derinlikli veri sağlayabilecek nitel araştırmalara ihtiyaç vardır.

Hakem Değerlendirmesi: Dış bağımsız.

Çıkar Çatışması: Yazarlar çıkar çatışması bildirmemiştir.

Finansal Destek: Yazarlar bu çalışma için finansal destek almadığını beyan etmiştir.

Peer-review: Externally peer-reviewed.

Conflict of Interest: The authors declare no potential conflicts of interest with respect to the research, authorship, and/or publication of this article.

Grant Support: The authors received no financial support for the research, authorship, and/or publication of this article.

KAYNAKLAR / REFERENCES

- Acar, T. (2019). Türkiye’de evlenme davranışlarının değişimi: 2008 ve 2013 TNSA’nın analizi. *IX. Ulusal Sosyoloji Kongresi Bildiriler Kitabı içinde*. Ankara.
- Adak, N. (2007). Kadınların ikilemi: iş ve aile yaşamı. *Sosyoloji Dergisi*, 17(1), 137–152.
- Adak, N., Elmas, Ç., & Kuşoğlu, G. C. (2021). Does marital status affect violence against women? A perusal on Turkey. *Süleyman Demirel Üniversitesi Fen-Edebiyat Fakültesi Sosyal Bilimler Dergisi*, 54, 149–164.
- Akoğlu, Ö. A., & Küçükarağöz, H. (2018). Boşanma nedenleri ve boşanma sonrasında karşılaşılan güçlüklerle ilişkin bir araştırma: İzmir ili örneği. *Toplum ve Sosyal Hizmet*, 29(1), 153–172.

- Aktas, O. (2011). *Boşanma nedenleri ve boşanma sonrasında karşılaşılan güçlükler* (Yüksek lisans tezi, Dokuz Eylül Üniversitesi, Eğitim Bilimleri Enstitüsü, İzmir).
- Amato, P. R., Booth, A., Johnson, D. R., Johnson, D. R., & Rogers, S. J. (2007). *Alone together: How marriage in America is changing*. Harvard University Press.
- Arıkan, C. (1996). *Halkın boşanmaya ilişkin tutumları araştırması*. T.C. Başbakanlık Aile ve Araştırma Kurumu Başkanlığı.
- Aybey, S. (2015). Aile ve dini rehberlik bürolarına gelen sorular ışığında kadınların boşanma nedenleri (Ege bölgesi örneği). *Pamukkale Üniversitesi İlahiyat Fakültesi Dergisi*, 2(4), 104–126.
- Becker, G. S. (1981). Altruism in the family and selfishness in the market place. *Economica*, 48(189), 1–15.
- Becker, G. S., Landes, E., & Michael. R. T. (1977). An economic analysis of marital instability. *Journal of Political Economy*, 85(6): 1141–1187.
- Binay, M. (2018). Türkiye’de boşanma nedenlerinin analizi ve alternatif uyuşmazlık yöntemleri. *Ombudsman Akademik*, 5(9), 237–267.
- Breen, R., & Cooke, L. P. (2005). The persistence of the gendered division of domestic labour. *European Sociological Review*, 21(1), 43–57.
- Can, Y., & Aksu N. B. (2016). Boşanma sürecinde ve sonrasında kadın. *Elektronik Sosyal Bilimler Dergisi*, 15(58), 888–902.
- Cooke, L. P. (2006). Cinsiyet bağlamında “yapmak”: Almanya ve Amerika Birleşik Devletleri’nde hane halkı pazarlığı ve boşanma riski. *Amerikan Sosyoloji Dergisi*, 112(2), 442–472.
- Coşkun, S., & Sarlak, D. (2020). Reasons for divorce in Turkey and the characteristics of divorced families: a retrospective analysis. *The Family Journal*, 1066480720904025.
- England, P. (2010). The gender revolution: uneven and stalled. *Gender & Society*, 24(2), 149–166. <https://doi.org/10.1177/0891243210361475>
- England, P., & Shafer, E. (2007). Everyday gender conflicts in low-income couples. *Unmarried couples with children* (pp. 55–83). Sage.
- Hair, J. F., Black, W. C., Babin, B. J., & Anderson, R. E. (2010). *Multivariate data analysis* (7th ed.). Pearson Prentice Hall.
- Hankivsky, O., Reid, C., Cormier, R., Varcoe, C., Clark, N., Benoit, C., & Brotman, S. (2010). Exploring the promises of intersectionality for advancing women’s health research. *International Journal for Equity in Health*, 9(1), 115.
- Hawkins, A. J., Willoughby, B. J., & Doherty, W. J. (2012). Reasons for divorce and openness to marital reconciliation. *Journal of Divorce & Remarriage*, 53(6), 453–463.
- Jamrozik, A., & Nocella, L. (1998). *The sociology of social problems theoretical perspectives and methods of intervention*. Cambridge University Press.
- Kaplan, S., Abay, H., Bükecik, E., Şahin, S., Arıöz Düzgün, A., Bay Karabulut, A. (2018). Türkiye’de yapılan çalışmalar bağlamında kadınlarda boşanmanın nedenleri (2000-2018): Sistemantik derleme. *Uluslararası Bilimsel Araştırmalar Dergisi*, 3(2), 821–833.
- Kavas, S., & Gunduz-Hosgor, A. (2010). Divorce and family change revisited: Professional women’s divorce experience in Turkey. *Demográfia English Edition*, 53(5), 102–126.
- Kavas, S., & Gunduz-Hosgor, A. (2011). “it is not a big deal, I can do it, too”: Influence of parental divorce on professional women’s marital experience in Turkey. *Journal of Divorce & Remarriage*, 52(8), 565–585.
- Keller F. (2019) Subgroup analysis: “what works best for whom and why?”. In Z. Sloboda, H. Petras, E. Robertson, & R. Hingson (Eds.), *Prevention of substance use. advances in prevention science*. Springer. <https://doi.org/10.1007/978-3-030-00627-16>
- Kneip, T., & Bauer, G. (2009). Did unilateral divorce laws raise divorce rates in Western Europe? *Journal of Marriage and Family*, 71(3), 592–607.
- Löfgren, K. (2007). Pierre Bourdieu, mütakabiliyet analizi ve istatistik eğitimi. G. Çeğin, E. Göker, A. Arlı & Ü. Tatlıcan (Der.), *Ocak ve zanaat: Pierre Bourdieu derlemesi* (s. 255–274). İletişim Yayınları.
- Moffitt, R. (2000). Welfare benefits and female headship in U.S. time series. *American Economic Review*, 90(2), 373–377.
- Özkan, İ. & Böke, Ö. (1997). Boşanma ile sonlanan evliliklerde kadının hedef olduğu saldırganlık. *Selçuk Tıp Dergisi*, 13(3), 191–197.
- Ozugurlu, K. (2006). *Eslerde problem cozme. Ana-baba okulu*. Remzi Kitabevi.
- Parsons, T. (1949). The social structure of the family. In R. Anshen (Ed.), *The family: Its function and destiny* (pp. 173–201). Harper & Bros.
- Parsons, T., & Bales, R. F. (1955). *Family: Socialization and interaction process*. The Free Press.
- Popenoe, D. (1996). *Life without father: Compelling new evidence that fatherhood and marriage are indispensable for the good of children and society*. Simon and Schuster.
- Poplin, D. E. (1978) *Social problems*. Scott, Foresman and Company.
- Ruspini, E. (2013). *Diversity in family life*. Policy Press.
- Sağlam, M. & Aylaz, R. (2017). Çeşitli değişkenler açısından boşanmış bireylerin özellikleri. *Uluslararası Sosyal Araştırmalar Dergisi*, 10(51), 584–590.
- Sayer, L. C., England, P., Allison, P. D., & Kangas, N. (2011). She left, he left: How employment and satisfaction affect women’s and men’s decisions to leave marriages. *American Journal of Sociology*, 116(6), 1982–2018.
- Schoen, R., Astone, N. M., Kim, Y. J., Rothert, K., & Standish, N. J. (2002). Women’s employment, marital happiness, and divorce. *Journal of Social Forces*, 81(2), 643–662. <https://doi.org/10.1353/sof.2003.0019>
- Smock, P. J., Manning, W. D., & Gupta, S. (1999). The effect of marriage and divorce on women’s economic well-being. *American Sociological Review*, 794–812.
- Stemmler, M. (2014). Introducing person-centered methods. In *Person-centered methods* (pp. 1–11). Springer.
- Şahin, H. (2019). Türkiye’de boşanma olgusunu, boşanma avukatlarından dinlemek: nitel bir çalışma örneği. IX. *Ulusal Sosyoloji Kongresi Bildiriler Kitabı içinde* (s. 220). Ankara.

- Timurturkan, M. (2012). Aile Birliđinin bozulması: Boşanma ve yeniden evlenme. N. Adak (Ed.), *Deđişen toplumda deđişen aile: sosyolojik tartışmalar*. Siyasal Kitapevi.
- Türkiye İstatistik Kurumu. (2022). *Aile Yapısı Araştırması, 2021*. Yazar.
- Uđur, Z. B. (2022). Boşanmanın mutluluđa bir etkisi var mı? *İstanbul University Journal of Sociology*, 42, 365–386.
- West, C., & Zimmerman, D. H. (1987). *Doing gender*. *Gender & Society*, 1(2), 125–151.
- Yıldırım, N. (2004). Türkiye’de boşanma ve sebepleri. *Bilgi Dergisi*, 28, 59–81.

Atıf Biđimi / How to cite this article

Elmas, Ç., & Adak, N. (2023). Türkiye’de boşanma nedenlerinin toplumsal kökenleri ve boşanma sonrası deneyimler. *İstanbul Üniversitesi Sosyoloji Dergisi*, 43, 84-97. <https://doi.org/10.26650/SJ.2023.43.1.0030B>

Küçük Gruplar Sosyolojisinin Sosyolojideki Yerine İlişkin Bir Değerlendirme

An Evaluation of the Place of Sociology of Small Groups in Sociology

Melike Akbıyık¹ 

¹(Dr. Öğr. Üyesi), İstanbul Üniversitesi, Edebiyat Fakültesi, Sosyoloji Bölümü, İstanbul , Türkiye

ÖZ

Küçük gruplar sosyolojisinin ve küçük grup araştırmalarının sosyolojideki öneminin tekrar hatırlatılması amacını taşıyan bu çalışmada öncelikle bir alt disiplin olarak küçük gruplar sosyolojisinin ortaya çıkışı sosyolojinin kendi gelişim hikayesi içinde kısaca açıklanmıştır. Sosyolojinin bünyesinde barındırdığı ikilikler ve bu ikiliklerin küçük gruplar sosyolojine etkisi değerlendirilmiştir. Ardından küçük grup çalışmalarının kısa tarihçesine yer verilmiştir. Cooley ve Mead'ın temel isimler olarak kabul gördüğü küçük gruplar sosyolojinde on dokuzuncu yüzyılın başından bugüne öne çıkan isimler ve çalışma konularına örnekler sunulmuştur. Başlı başına bir küçük gruplar sosyolojisi tarihçesinden bahsetmenin gücüğü ayrıca ifade edilmiştir. Son bölümde ise bir yandan küçük grupları çalışmanın önemine aynı zamanda küçük grup çalışmanın zorluklarına yönelik görüşlere değinilmiştir. Bu çalışma küçük gruplar sosyolojisi alanının çağdaş sosyolojide hak ettiği yeri bulması adına bir çaba olarak okunmalıdır. Sosyolojinin bir disiplin olarak ortaya çıktığı andan itibaren sosyoloji açısından küçük grupları çalışmak önemli olmuştur. Bu çalışma ile küçük gruplar sosyolojisinin kavramsal ve metodolojik ikiliklerine çözüm sunma yeteneği hatırlatılmıştır. Mezososyolojik düzeyde küçük grup çalışmalarının yapılmasının önemi üzerinde durulmuştur.

ABSTRACT

This study aims to recall the importance of the sociology of small groups and small group research in sociology and briefly explains the emergence of the sociology of small groups as a sub-discipline within the developmental story of sociology itself. The study evaluates the dichotomies within sociology and the impact these dichotomies have had on the sociology of small groups before providing a brief history of small group studies. The study also provides examples of prominent names such as Cooley and Mead and subjects of study in the sociology of small groups beginning from the 19th century to the present. The article also addresses the difficulty of talking about the history of the sociology of small groups. The last section discusses the importance of studying small groups and the challenges of small group studies. This study should be read as an effort to find a rightful place for the field of the sociology of small groups in contemporary sociology. Studying small groups has been important in sociology since its emergence as a discipline. This study recalls how sociology can use small groups to offer solutions to conceptual and methodological dichotomies and emphasizes the importance of conducting small group studies at the meso-sociological level.

Anahtar Kelimeler: küçük gruplar sosyoloji, küçük grup çalışmaları, mikrososyoloji, mezososyoloji, sosyolojik minyatürcülük, sosyal psikoloji, sosyometri

Keywords: the sociology of small groups, study of small groups, microsociology, mesosociology , sociological miniaturism, social psychology, sociometry

EXTENDED ABSTRACT

This study has been written in order to recall the importance of the sociology of small groups and small group research in sociology. American sociologists Cooley and Mead were critical figures in the emergence of a new sub-discipline called the sociology of small groups. Cooley argued an organic and indissoluble link to be present between the self and society, with some social interactions having a significant and profound impact on individuals' selves. He defined "primary groups" as groups that have close relationships with each other, that consist of individuals bound by ties of cooperation and affection, and that have a decisive influence on individuals' socialization and self-identity processes (Cosser, 2010, pp. 344–345). Similar to Cooley's

Corresponding Author: Melike Akbıyık **E-mail:** melike.akbiyik@istanbul.edu.tr

Submitted: 19.04.2023 • **Revision Requested:** 27.05.2023 • **Last Revision Received:** 20.06.2023 • **Accepted:** 29.06.2023



This article is licensed under a Creative Commons Attribution-NonCommercial 4.0 International License (CC BY-NC 4.0)

views, Mead also emphasized the determinant role that interactions with meaningful and important surroundings have on the development of individuals' minds and selves (Coser, 2010, p. 347). The basic idea of the symbolic interactionism approach is this interaction between the individual and society. Social behaviors and social order emerge as a particular result of individuals developing themselves through their interactions with those near them (Kagıtcıbaşı, 1977, p. 15). One should also not forget the influence Simmel's formal sociology had on the background of these two thinkers' views (Swingewood, 2010, p. 143). Underlining how the sociology of small groups developed within American sociology in particular is also important. One of the features that facilitated the study of small groups in America was that small groups there were quite independent compared to those in France, Germany, or Soviet Russia, and conducting social experiments with them was quite easier. These small groups did not have strong ideologies of culture and religion. In addition, the public was open to all kinds of ideas and therefore readily agreed to participate in experiments (Moreno, n.d., p. 7).

Small group research is a common topic in sociology and social psychology. Historically, the roots of this interest can be found in the work of pioneering minds. Apart from the early group behavior research of the Chicago school, early sociologists such as Simmel, Cooley, Ross, and von Wiese had made the most important contributions to the field. Sociology provided the definition of the small group phenomenon and the creation of theory, while psychology used manipulative approaches to test their hypotheses in the laboratory. However, difficulty is had when making any real distinction between the two disciplines during the field's development (Borgatta, 1960, p. 173).

Until 1935, group studies had centered on how the group and individuals solve problems. After 1935, Zander (1979, p. 273) gave examples of new topics began to appear in group studies, such as group structure and the interactions between members (Moreno, 1934), the effect of group norms on the individual (Sherif, 1936), the effect of membership in a work group on the emotions of factory workers (Roethlisberger & Dickson, 1939), group dynamics, different leader behaviors, and the impact of leadership on group characteristics and member behavior (Lewin et al., 1939). Kağıtçıbaşı (1977, p. 20) mentioned some of the prominent concepts in small group studies sociologists conducted after the 1930s, relative deprivation (Stouffer et al., 1949); role, role conflict, and status (Parsons & Shils, 1951; Merton, 1957); status crystallization (Lenski, 1945; Lenski, 1956); alienation (Nettler, 1957); and anomie (Srole, 1951; Srole, 1956). Sociological studies on natural groups using participant observation include the works of Thrasher (1927) and Whyte (1943). Zander (1979, p.274) explained the topics frequently studied in the 1940s were the social pressure individuals exert on each other in groups (Festinger, 1950), the direction and amount of communication between group members (Bavelas, 1950), contradictions in the behavior of members in cooperative and competitive groups (Deutsch, 1949), the consequences of training community leaders (Lippitt, 1949), and the effects of social power among children (Lippitt et al., 1952).

Moreover, the central government in the USA after WWII had established units, funds, and activities to support group studies (Zander, 1979, p. 275), with the small group studies Mayo (1933) and Hovland et al. (1949) conducted being examples of this cooperation (as cited in Kağıtçıbaşı, 1977, p. 19). Other important names in the field of group studies include Bales, who developed a sociological theory on group interaction, made an important contribution to the field by shifting the focus in group studies from the effect of the group on the individual to the effect on the group from different variables such as group size, personality traits of group members, and emotional bonds between them, as well as Moreno, who measured interpersonal relationships to understand the structure and network of relationships within the group (Borgatta, 1960, pp. 176–177). Although a quantitatively large number of small group studies had occurred in the 1950s in particular, a decline had occurred in small group studies by the 1960s, with the focus going to the individual (personal development and interpersonal relationships) rather than the group. In the 1970s, the main topics in group studies involved social pressure in groups, group cohesiveness, and cooperating and competing groups. Although interest in issues such as leadership, group structure, and problem solving in groups continued, the main interest was in the polarization of group members' views and cognitive processes within the group. The use of groups for "personal development" was also an important area of study during this period (Zander, 1979, p. 279). In the 1980s, the pragmatic, methodological, and statistical difficulties that hindered the study of group dynamics began to be improved (Johnson & Johnson, 2014, p. 38). A big data analysis of 1,522 articles published in the journal *Small Group Research* (SGR) between 1970-2019 revealed the following 10 topic clusters based on the keywords: team performance, virtual teams, cohesion and communication, learning dynamics, group decision-making, collective efficacy and emotional intelligence, creativity, interdisciplinary collaboration, group counseling, and consensus (Emich et al., 2020).

Small groups are important because they fulfill the needs of individuals in four different categories: (1) survival needs, (2) psychological needs, (3) information needs, and (4) identity needs (Levine & Moreland, 2008, p. 1). Small groups mediate between levels of sociological analysis through their ability to control, compete, organize, represent, and allocate. Many of the fundamental processes of the discipline of sociology are embedded in small groups (Harrington & Fine, 2000, p. 319). As one of the components of understanding society and daily lives of individuals, understanding and explaining the many large and small groups that make up a society, the characteristics of these groups, the internal dynamics of these groups, and the interaction between groups and finding solutions to problems make for quite a challenge in sociology (Kagıtcıbaşı, 1992, p. 200; Mills, 1967, pp. 2–3). The basic institutions of society (i.e., family, organizations, education, and health) are completely related to small groups (Johnson & Johnson, 2014, pp. 13–15).

However, some difficulties also occur in studying small groups. One of these is that various disciplines prefer small groups as a subject of study. Another difficulty is that different disciplines study the subject with different methods and thus have no methodological unity (Davis, 1994, p. 187; Strodtbeck & Hare, 1954, p. 107). Apart from the difficulties, the main criticism of small group studies is that they are considered unimportant and easy because they just involve routine experiments (Borgatta, 1960, pp. 174–175).

However, new perspectives have been developed in current studies on small group sociology. Harrington and Fine (2006) referred to the project of sociological miniaturism. This approach claims that macrostructural issues can be analyzed by examining small-scale phenomena. In other words, this view suggests that broader social forces and processes can be examined using small group dynamics. Interpersonal settings function as simulations or microcosms of larger social units/structures in which fundamental processes can be observed in detail. Action occurs in the here and now, thus allowing one to theorize about diversity, conflict, and change (Harrington & Fine, 2006, p. 6). This is similar to Moreno's sociometric (1941). Small groups exist wherever action occurs. A great meso-level understanding has emerged in sociology that links individual action to social structures in this way. The important difference here is the emphasis on the link between interaction and memory and the examination of the past, present, and future of interactions (Harrington & Fine, 2006, p. 16).

A final point to mention about why small groups should be studied is the need to reformulate small group processes alongside the digitalization of societies because virtual groups exist now. Betts (2016, p. 143) noted that understanding group interactions in the digital world is also important for understanding commercial and economic exchanges, because technology now ameliorates many of the geographical constraints and social conventions associated with face-to-face interaction. The potential for group interactions is limitless, and the norms and values governing interactions in the digital world are likely to be different. Technology will change the nature of interactions, and small group research needs to study these interactions using new methods that have been developed in line with emerging technology.

In summary, this study should be read as an effort to ensure that the field of the sociology of small groups finds its rightful place in contemporary sociology. Since the emergence of sociology as a discipline, sociology's study of small groups has been important, and small groups have served as a reminder of sociology's ability to offer solutions to conceptual and methodological dichotomies.

Küçük Gruplar Sosyolojisinin Sosyolojideki Yerine İlişkin Bir Değerlendirme

İnsanoğlu için bir gruba ait olmak kaçınılmaz ve evrenseldir. Gündelik yaşamımız çoğunlukla farklı gruplarla etkileşimleri içerir. Yaradılışı itibari ile sosyal bir doğaya sahip insanoğlunun yaşamı bir bakıma doğduğu andan ölüm anına kadar çeşitli gruplarla doludur (Johnson & Johnson, 2014, s. 2-3). Grupların kişiye sadece sosyal ve kültürel sermaye kaynağı olma, bağlılıklar ve bir kimlik sağlama özellikleri yoktur. Gruplar aynı zamanda birey ya da diğer grupların üzerinde etki sahibi olabileceği oluşumlardır. Gruplar aynı anda hem mikro çevreye (yerele) hem de makro çevreye (genel topluma) bağlılığın üretildiği ve değişim süreçlerinin başladığı yerlerdir (Lichterman, 2005'ten akt., Fine, 2012, s.1).

Hayatın bu kadar içinde bir kavram olması sebebiyle grup birçok disiplin için de çalışma nesnesi olmuştur. Sadece sosyal bilimler değil, matematik ve ekonomi gibi disiplinler sosyal grupları anlamaya çalışmış; psikiyatri, avukatlar ve diğer meslek grupları, iş dünyası, endüstri ve ordu dahil devlet kurumları küçük grup fenomeni hakkında bilgiye ilgi duymuştur (Borgatta, 1960, s. 173). Pek çok araştırmacı tarafından grup tanımı yapılmıştır, fakat tanımlarda benzerlikler kadar farklılıklar söz konusudur. Hedefe ulaşmak için bir araya gelmiş birkaç kişi, birbirine bağlı bireyler topluluğu, birbirleriyle etkileşim halindeki bir dizi birey, kendisini bir gruba ait olarak algılayan iki ya da daha fazla kişiden oluşan sosyal birim, etkileşimleri bir dizi rol ve norm tarafından yapılandırılmış bireyler topluluğu ya da birliktelikleri aracılığı ile bazı kişisel ihtiyaçlarını karşılamaya çalışan bireyler topluluğu gibi grubun farklı özelliklerinin ön plana çıkarıldığı tanımlar mevcuttur (Johnson & Johnson, 2014, s. 5-7).

Farklı grup tanımları analizleri üzerine çalışan DeLamater (1974, s. 39-40) kapsamlı bir grup tanımı yapabilmek için bireyler arası etkileşim (*interaction*), diğer üyelerin algıları ve ortak algıların geliştirilmesi (*mutual perception*), duygusal bağların gelişimi (*affective ties*) ve karşılıklı bağımlılık veya rollerin gelişimi (*interdependence*) özelliklerinin gerekliliğinden bahseder. Ona göre grup tanımları/ayrımları yapılırken bu dört özelliğin farklı derecelerde olduğu dikkate alınmalıdır. Örneğin 'birincil ve ikinci gruplar' farklı derecelerde duygusal bağ ile karakterize edilirken 'çıkarcı grupları' çoğunlukla ortak algı ve hedefleri olan ancak daha az etkileşim ve duygusal bağ olan grup olarak tanımlanır (DeLamater, 1974, s. 43). Bu kavramsallaştırmayı dikkate alarak şu şekilde bir "küçük grup" tanımı yapmak mümkündür: *Ortak algı ve hedefleri olan, karşılıklı bağımlılıkları yüksek olan, etkileşimin yoğun olduğu ve duygusal bağların geliştiği ikiden fazla kişiden oluşan sosyal birim.*

Fakat iki önemli hususu belirtmek gerekir. İlki grubun büyüklüğünün grup yapısına etkisidir. Sayıca daha az üyeye sahip olan küçük gruplarda daha fazla etkileşim ve duygusal bağ kaçınılmazdır. Grup büyüdükçe etkileşim ve duygusal bağın yerini ortak algı, hedef ve karşılıklı bağımlılık almaktadır. Bir diğer husus ise etkileşimden kastın çoğunlukla yüz yüze olarak kabul edilmesidir

(ör. Johnson & Johnson, 2012, s. 7-8). Fakat günümüz teknoloji toplumunun gündelik yaşam pratik ve araçları dikkate alındığında bu şekilde bir değerlendirmenin geçerliliğini yitirdiği söylenebilir (ör. Matzat, 2004; McKenna & Green, 2002).

Bu çalışma, tanımlanmasında sosyal bilimler içerisinde bile hemfikir olunamayan fakat sosyolojinin bir alt dalı olarak neredeyse alanda 100 yıldan fazla bir geçmişe sahip küçük gruplar sosyolojisinin ve küçük grup araştırmalarının sosyolojideki öneminin tekrar hatırlatılması amacını taşımaktadır. Bu amaçla ilk bölümde sosyolojinin ortaya çıktığı ve çözüm ürettiği dönemde uzmanlaşma ihtiyacına cevap olarak alt disiplinlerin ortaya çıkması, grup kavramının dönem itibari ile önemi ve bir alt disiplin olarak küçük gruplar sosyolojisinin ortaya çıkışı kısaca açıklanacaktır. İkinci bölümde küçük grup çalışmalarına ilişkin bibliyografya çalışmalarından faydalanılarak on dokuzuncu yüzyılın başından 2000'lere küçük grup çalışmalarının kısa tarihçesine yer verilecektir. Son bölümde ise bir yandan küçük grupları çalışmanın önemine aynı zamanda küçük grup çalışmanın zorluklarına yönelik görüşlere değinilecektir. Bu çalışma küçük gruplar sosyolojisi alanının çağdaş sosyolojide hak ettiği yeri bulması adına bir çaba olarak okunmalıdır. Sosyolojinin bir disiplin olarak ortaya çıktığı andan itibaren sosyoloji açısından küçük grupları çalışmak önemli olmuştur. Bu çalışma ile küçük gruplar sosyolojinin kavramsal ve metodolojik ikiliklerine çözüm sunma yeteneği hatırlatılmıştır.

Küçük gruplar sosyolojisi başlığı ile uluslararası ve ulusal literatürde oldukça sınırlı eser karşımıza çıkmaktadır. Uluslararası literatürde Foundations of Modern Sociology Series içerisinde Theodore M. Mills tarafından 1967'de yazılmış "*The Sociology of Small Groups*" kitabı ile Türkçe literatürde ise Kaya'nın 2002'de yayımladığı "*Küçük Gruplar Sosyolojisi*" kitabını başlıca örnekler olarak ifade etmek mümkündür. Bu çalışmanın ikincil amacı da Türkçe literatüre küçük gruplar sosyolojisi özelinde katkı sunmaktır.

Bir Alt Disiplin Olarak Küçük Gruplar Sosyolojisi

Sosyoloji bağımsız bir bilim olarak 1800'lü yıllarda önce Fransa, daha sonra da Almanya'da kendine has metodları olan, diğer bilimler gibi felsefi sınırlarından kurtulmuş, doğa bilimleri gibi pozitif bir bilim olma iddiası ile kurulmuştur (Freyer, 1954, s. 43-44). Sosyoloji bir yanda toplumu bireyin tüm davranışlarına yön veren ve onların yaşamlarını şekillendiren büyük bir varlık olarak inceler. Fakat toplum birbirleri ile etkileşimde olan bireylerden oluşan bir yapıdır. Dolayısıyla aynı zamanda sosyoloji bireyin toplumun şekillenmesine ve gelişimine etkisini de inceler. Bireylerin gündelik hayatı toplumsal yapı ile şekillendirilirken bireylerin etkileşimleri ile toplum varlığını devam ettirmektedir (Newman, 2013, s. 12-13). Sosyolojik madalyonun bu iki yüzü toplum tanımı, kuramsal bakış, çözümleme düzeyi gibi konularda çeşitliliklerin oluşmasına sebep olmaktadır.

Sosyoloji bir sosyal bilimin neleri içermesi gerektiği ile sosyolojinin çalışma konusunun ne olacağına dair bir dizi farklı görüşü kapsar. Özellikle çalışma konusu/nesnesi sosyolojinin anlamlandırılması açısından önemlidir ve birbirini dışlamayan 3 genel kavramdan bahsetmek gereklidir. Üçü de toplumu inceler ancak her birinin toplumdan kastı başkadır. Bu üç kavramdan ilki toplumsal yapı, ikincisi kolektif temsiller üçüncüsü ise anlamlı toplumsal eylemdir (birey ve grupların etkileşimleri) (Marshall, 1994, s. 501-502). Sosyoloji hem çalışma nesnesini incelerken bu şekilde bir çeşitlilik barındırdığı hem de farklı araştırma alanlarını incelediği için sayısız sosyolojik kuram ortaya çıkmıştır. Bu kuramların bir kısmı daha kapsayıcıdır, fakat büyük kuramlar geliştirmektense daha 'alçakgönüllü' kuramların geliştirilmesini öneren görüşler de söz konusudur. Her ne kadar kuramın kapsamı genişledikçe deneysel olarak sınanması güçleşiyor olsa da orta kapsamlı kuramlarla kuramsal düşüncüyü sınırlamaya ilişkin bir gerekçeden bahsetmek de mümkün değildir. Sosyolojide tek bir kuramsal yaklaşımın hâkim olmaması ve kuramlar arasındaki çekişme ve çeşitlilik ise sosyolojinin canlılığını korumakta, zengin düşünce kaynağı sunmakta ve bütünü görme imkânı sağlamaktadır (Giddens, 2012, 59-60).

Giddens (2012, s. 60) bu kuramsal farklılıkların temelinde çözümleme düzeyleri olduğunu iddia eder. Ona göre makrososyoloji "siyasal sistem ya da ekonomik düzen gibi büyük ölçekli toplumsal düzenlerin çözümlemesi"; mikrososyoloji ise "yüz yüze etkileşim durumlarındaki gündelik davranışın incelenmesidir". Ama bu ikisi birbiri ile bağlantılıdır; mikro bağlamdaki etkileşim daha büyük toplumsal süreçleri etkilerken makro sistemler ise toplum yaşamının sınırlı ortamlarını etkilemektedir. Giddens (2012, s. 38) sosyolojiyi de "insanın toplumsal yaşamının, insan grupları ile toplumlarının bilimsel incelemesi" olarak tanımlayarak makro ve mikronun sosyolojideki yakın ilişkisinin altını çizer. Sosyolojik madalyonun iki yüzünü bizlere tekrar hatırlatır.

Sosyolojinin bu çeşitliliğinde etkili bir diğer husus farklı kıtalardaki gelişim sürecidir. Avrupa'da ortaya çıkan sosyoloji eş zamanlı olarak Amerika'da da kendine bir yer edinmiştir. Ancak bu iki kıtada sosyolojinin gelişim süreçleri farklı olmuştur. Avrupa Fransız İhtilali ve Sanayi Devrimi ile sancılı bir toplumsal değişim ve dönüşümü deneyimlemiştir. Dolayısıyla Avrupa'da sosyolojinin felsefi ve spekülatif niteliği daha kuvvetli olmuştur. Amerika'da ise Hristiyan ahlakçılığı, ilerlemeci reform anlayışı ve pragmatik yönü ağır basan bir sosyoloji anlayışı ortaya çıkmıştır. Amerika'daki bu sosyoloji anlayışında felsefi temelleri Avrupalı sosyologlar tarafından belirlenen yaklaşım, teori ve yöntemler kullanılarak toplumsal yaşamdaki sorunlara çözümler uygulanmıştır (Akarca, 2001, s. 1).

Çalışma nesnesinin farklılıkları, kuramsal farklılıklar, mikro-makro ayrımı ile Avrupa ve Amerika'daki sosyolojinin ele alınış farklılıkları küçük gruplar sosyolojisinin sosyoloji içindeki konumunu anlama ve küçük gruplar sosyolojisini açıklama amacımıza

hizmet etmektedir. Sosyolojinin ortaya çıkışında etkili olan entelektüel ve toplumsal koşullar dikkate alındığında sosyolojinin yeni ortaya çıkan kentlerin, fabrika gibi örgütlerin ve ulus devletlerin nitelik ve sorunlarını araştırması önemli bir ihtiyacı karşılamıştır. Öte yandan bu bahsi geçen ulus, kent, örgüt gibi sosyal yapıları incelerken onları meydana getiren küçük toplumsal birimlerin incelenmesi biraz gecikmiştir. Homans'a (1971, s. 1) göre bireylerin ilk toplumsal deneyi küçük grup deneyidir ve sosyoloji araştırmaya küçük grupları çalışarak başlamalıydı. Zira birey çocukluğunda doğduğu ailenin üyesi iken okulda arkadaş gruplarının, kulüp ya da takımların üyesi olur; yetişkinlik döneminde çalışmaya başlayınca iş arkadaşları ile bir grup oluşturur.

Küçük Gruplar Sosyolojisi başlığı ile yeni bir alt disiplinin ortaya çıkmasında kritik isimler Amerikalı sosyologlar C. H. Cooley ve G. H. Mead olmuştur. Cooley bireylerin benlikleri (ben-self) ile toplum arasında organik ve çözülemez bir bağ olduğunu savunur. Ona göre özellikle bazı toplumsal etkileşimler bireylerin benlikleri üzerinde önemli ve derin bir etkiye sahiptir. Birbirleri ile yakın ilişkileri olan, iş birliği ve sevgi bağlarıyla bağlı bireylerden oluşan ve bireylerin sosyalleşme ile benlik süreçlerinde belirleyici etkiye sahip grupları 'birincil gruplar' olarak adlandırmıştır (Coser, 2010, s. 344-345). Cooley'in görüşlerine benzer nitelikte Mead de bireylerin zihin ve benlik gelişimlerinde anlamlı ve önemli çevresi ile girdiği etkileşimin belirleyiciliğini vurgular. Her iki ismin kurucu figürü olduğu sembolik etkileşimcilik yaklaşımının temel düşüncesi de birey ile toplum arasındaki bu etkileşimdir. Birey özellikle etrafındaki yakın kişilerle kurduğu etkileşim aracılığı ile benliğini geliştirirken bunun sonucunda ortaya toplumsal davranışlar ve toplumsal düzen çıkar (Kağıtçıbaşı, 1977, s. 15). İki düşünürün görüşlerinin arka planındaki Simmel'in formel sosyolojisinin etkisi unutulmamalıdır. Simmel toplumu birbirleri ile etkileşim halinde olan bireyler arasındaki karmaşık bir ağ olarak niteler. Bu sebeple de sosyologların bireylerin birbirleri ile belirli kalıp ve biçimlerde etkileştiği 'toplumlaşma' kavramının incelenmesi gerektiğinden bahseder. Sosyolojinin nesnesi de toplumlaşmanın farklı formlarıdır (Coser, 2008, s. 168-170; Swingewood, 2011, s.143-146). Toplumsal yaşamdaki sayısız etkileşimi çözümleyebilmek ve açıklamak için birçok farklı ortamda ortaya çıkabilecek sınırlı sayıda etkileşim biçimi (mücadele, çatışma, tahakküm, fahişelik ve sosyallik) ve etkileşen tiplerini (yabancı, yoksul, cimri ve savurgan, maceracı, soylu) belirlemiştir (Simmel, 2009). Ayrıca grup büyüklüğünün grubun yapısında belirleyici olduğunu iddia eder (Coser, 2008, s. 177), ikili ve üçlü toplumsal ilişkilerin farkını açıklayarak bu görüşünü savunur.

Bireyin biyolojik bir varlık olmaktan çıkıp toplumsal bir varlık olmasına ilişkin sürecin yanı sıra grup özellikleri ve işleyişi de sosyologların çalışma konusu olmuş, bu sebeple de küçük grupları çalışmışlardır. Özellikle 1920'lerden sonra Chicago Okulu bünyesinde küçük gruplar hakkında ampirik çalışmalar gerçekleştirilmiştir. 1930'larda Elton Mayo ve arkadaşlarının endüstri gruplarını çalışmaları, J. L. Moreno'nun rol ilişkilerini incelemesi ve ilerleyen yıllarda K. Lewin ve arkadaşlarının grup dinamiği çalışmaları (Şerif ve Şerif, 1996, s. 146) küçük gruplar sosyolojisinin ortaya çıkması ve yer edinmesi açısından önemlidir.

Küçük gruplar sosyolojisinin özellikle Amerikan sosyolojisi içinde gelişme göstermiş olduğunun altını çizmek gerekmektedir. Küçük grupların Amerika'da çalışılmasını kolaylaştıran özelliklerden biri Amerika'da küçük grupların Fransa, Almanya ya da Sovyet Rusya'ya kıyasla oldukça bağımsız olmasıdır. Amerika'daki küçük gruplarla sosyal deney yapılması daha kolay olmuştur, çünkü güçlü kültür ve din ideolojileri olmadığı gibi Amerikan halkı her türlü fikre açıktır. Dolayısıyla sosyal deneylere katılmayı kolaylıkla kabul etmişlerdir (Moreno, t.y., s. 7). Duverger (1980, s. 73-74'ten akt., Kaya, 2008, s. 30) ise küçük grup sosyolojisinin Amerika'da gelişmiş olmasını Amerikan sosyolojisinin sosyolojiye sosyal psikoloji açısından bakma eğilimi ile ilişkilendirir. Teorik kabulde sosyal olgular bireyler arasındaki ilişkilerden doğmaktadır ve küçük gruplar önemli bir konumdadır. Ayrıca küçük grup çalışmaları sosyal deney yapmaya imkân sunarak doğa bilimlerindeki deneysel süreçleri sosyal bilimlere kazandırmakta ve sosyolojinin kuramsal düzeyden öteye geçmesine olanak sunmaktadır.

Moreno'ya (t.y., s. 3-4) göre sosyometri¹ kurulmadan önce Amerikan sosyolojisinin orijinalliğinden bahsetmek mümkün değildir. Comte, Spencer, Darwin gibi Avrupalı düşünürlerin etkisi altındaki isimler (Ward ve Giddings'i kastederek) Amerikan sosyolojisine liderlik ediyordu. Diğer tarafta Cooley ve Mead gibi bazı Amerikan sosyologlarının çalışmalarında sosyometrik eğilim görülmekteydi. Sosyometri çok çeşitli şekillerde adlandırılmıştır. Fakat küçük gruplar sosyolojisi ve mikrososyoloji ile ilişkisini (hatta zaman zaman birbirlerinin yerine kullanılmasının sebeplerini) belirtmek üzere bazı adlandırmalar şu şekilde sıralanabilir: kişiler arası ilişkiler teorisi ve eylem teorisi, kişiler arası ilişkiler ve grupların ölçülmesi, küçük grupların ampirik ve deneylemeli incelenmesi, sosyal mikroskopi ve mikrososyolojinin doğuşu.

Sosyolojinin bir alt disiplini olarak ortaya çıkan küçük gruplar sosyolojisinin ortaya çıkış hikayesi ve mikro sosyolojide konumlandırılmasına ilişkin bu girişin ardından bir sonraki bölümde ortaya çıktığı dönemden bugüne küçük grup çalışmalarının kısa tarihçesi sunulacaktır.

¹ Sosyometri Moreno (1941, s. 17) tarafından insan ilişkilerinin yeni felsefesi olarak tanımlanır. Sosyometri toplumun merkezi yapısının belirlenmesi ve özne-faillerin kendiliğindenliğinin çağırıştırılması için bir metodoloji ve kılavuz sunmaktadır. Özellikle 1925-1950 yıllarında Amerika'da gelişmiş ve uygulama alanında önemli fayda sağlamıştır. 1934'te başkan Roosevelt Kaliforniya'ya gelen göç dalgasını durdurmak üzere sosyometriden faydalanırken, pragmatik Amerikan toplumunun Hava Kuvvetlerinden çeşitli endüstri kurumlarına farklı ihtiyaçlarına cevap vermiştir (Dökmen, 1995, s. 10).

Küçük Grup Çalışmalarının Kısa Tarihçesi

Küçük grup çalışmaları sosyoloji ve sosyal psikolojinin ortak çalışma konusudur. Tarihsel olarak bu ilginin kökleri öncü isimlerin çalışmalarında bulunabilir. Chicago okulunun erken dönem grup davranışları araştırmaları yanı sıra alana en önemli katkıyı sunanlar ilk dönem sosyologları olmuştur. Başlıca isimler Simmel, Cooley, Ross, von Wiese ile ilginç bir şekilde Durkheim, Baldwin ve Dewey olarak ifade edilmektedir. Küçük grup çalışmalarında her ne kadar sosyolog ve psikologların birlikte katkısı olsa da psikolojinin alandaki araştırmaların gelişimine katkısı sosyolojiye göre oldukça fazladır. İki disiplinden sosyoloji küçük grup fenomeninin tanımlanması ve teorisinin oluşturulmasını sağlarken, psikoloji hipotezleri laboratuvarında ve manipülatif yaklaşımlarla test etmeyi sağlamıştır. Ancak alanın gelişim aşamasında iki disiplin arasında gerçek bir ayrım yapmak oldukça güçtür (Borgatta, 1960, s.173). Kağıtçıbaşı (1977, s. 18) da sosyal psikolojinin ortaya çıkışı ve gelişimini anlatırken ² küçük grup çalışmalarına ilişkin benzer bir tarihten bahseder. 1920'lerde grup çalışmaları açısından bazı gelişmeler söz konusudur. Bu gelişmelerin temelini grup çalışmalarında deneysel yöntemin kullanılması oluşturur. Ancak psikoloji kökenli sosyal psikologların en büyük handikapı çalıştıkları konuda yeterli kavramsal ve kuramsal çalışma yapmadan ölçek geliştirmek ve deney yapmak olmuştur. Diğer tarafta sosyolog kökenli sosyal psikologlar kuram geliştirmeyi önceliklemişlerdir. En önemli örnek isimler sembolik etkileşim kuramını geliştiren Cooley ve Mead'dir. Cooley (2005, s. 23) birincil grupların bireyin toplumsal doğasını ve ideallerini şekillendirmekte önemli rol oynadıklarını belirtir. Benliğin oluşmasında etkili olan birincil gruplarda bireyler aidiyet hisseder, grubu kabullenir, kendini grubun bir parçası hisseder ve 'biz' duygusu gelişir. Cooley'e (2010, s. 184) göre diğerleri ile bağlantısı olmayan bir 'ben' yoktur. Aslında benlik çevremizde kabul görenlerin bir yansımasıdır ve aynaya benzer. Aynak benlik kavramını kullanır. Bireylerin etraflarındaki küçük gruplarla etkileşimi ile benliklerinin geliştiğini savunan bir diğer önemli isim de Mead'dir. Mead (1972, s. 173-178) toplumsal bir süreç olarak tanımladığı benliğin ben (I) ve beni (me) bileşenlerinden oluştuğunu bahsetmektedir. Toplumsal bir süreç olan benlik gelişiminde ben ve beni dinamik bir ilişki içindedir, toplumsal hayatta her ikisinin de farklı görevleri vardır. Ben öznedir, benliğin ne yapacağı bilinmeyen, özgürlükçü ve yaratıcı yönü iken; beni benliğin sosyal yönüdür, toplumsal uyum ve denetim için gereklidir (Mead, 1972, s. 173-178; Ritzer, 2011, s. 225). Fakat Kağıtçıbaşı (1977, s. 18) bu kuramsal görüşlerin ampirik çalışmalarla desteklenmediği için ayrıntılarının eksik kaldığını belirtir.

Dolayısıyla 1920'lerde küçük grup çalışmaları bir grup araştırmacının kuramsal düzeyde, bir grup araştırmacının da ampirik araştırma düzeyinde ilerleme kat ettiği bir alandır. Disiplinlerin konuyu birlikte ele alma çabası söz konusu olmamıştır. Bu durumda da birçok psikolog Chicago Okulu çalışmaları, Baldwin-Cooley-Mead geleneği ve Simmel ve Von Wiese'nin alana kuramsal katkılarına ilişkin çok az bilgi sahibi olurken diğer tarafta sosyologların deneysel geleneğe katkısı yetersiz kalmıştır (Strodtbeck & Hare, 1954, s. 108-109).

1935'e kadar grup çalışmalarının merkezinde grubun ve bireylerin sorunları nasıl çözdüğü vardır. 1935 sonrasında örgüt içindeki olayları açıklama amacıyla yapılan araştırmalarda önemli gelişmeler yaşanmıştır. Moreno (1934) grup yapısı ve üyeler arası etkileşimi, Şerif (1936) grup normlarının birey üzerindeki etkisini ve Roethlisberger ve Dickson (1939) fabrika işçilerinin duyguları üzerinde bir çalışma grubuna üye olmanın etkisini araştırmıştır. 1939 yılında Lewin, Lippitt ve White farklı lider davranışlarını ve liderliğin grup özellikleri ve üye davranışları üzerindeki etkisini inceleyerek grup dinamikleri kavramını ortaya atmıştır ³ (Zander, 1979, s. 273).

1930'lardan sonra Cooley ve Mead dışında sosyologlar tarafından yapılan küçük grup çalışmalarında öne çıkan kavramlardan bazıları şunlardır (Kağıtçıbaşı, 1977, s. 20): görelî yoksunluk (Stouffer ve ark., 1949), rol, rol çatışması ve statü (Parsons ve Shils, 1951; Merton, 1957), statü kristalleşmesi (Lanski, 1945, 1956), yabancılaşma (Nettler, 1957), anomî (Srole, 1951, 1956). Katılımcı gözlem tekniğini kullanarak doğal gruplar hakkında yapılan sosyolojik çalışmaları arasında ise Thrasher (1927) ve Whyte'in (1943) çalışmaları yer almaktadır. ⁴

² 1908 yılı sosyal psikolojinin ortaya çıkışı tarihi olarak genel kabul görmüştür. Aynı yıl birbirinden habersiz İngiliz psikolog Mc Dougall ve Amerikalı sosyolog Ross tarafından 'sosyal psikoloji' başlığında iki kitap yayımlanmıştır. Ross Tarde'nin 'toplum taklitir' görüşünü esas alarak sosyal davranışın temelinde taklit olayını görür. Mc Dougall ise Darwin'den etkilenmiştir ve içgüdü kavramını öne sürmüştür. İkisinin de sosyal davranış akılcı olmayan bir şekilde değerlendirmesini Kağıtçıbaşı dönemin sosyolojisindeki hâkim görüş olan 'grup zihni' kavramını kabul etmeleri ile ilişkilendirir. Grup zihni kavramı ile kastedilen grubun bireyler üstünde bir varlığı ve niteliği olmasıdır. Grup zihni kavramını kabul etmeyen sosyologların başında Cooley ve Mead gelmektedir. 1924'te F. H. Allport'un "Sosyal Psikoloji" kitabı grup çalışmaları açısından modern dönemin başladığını göstermektedir, artık gözlem, iç-gözlem, spekülasyon gibi yöntemlerin yerini deney yöntemi almıştır. Triplett, Moede ve Allport'un gruplarla yaptıkları laboratuvar deneyi araştırmaları bu dönemin ilk örneklerini oluşturmuştur (Kağıtçıbaşı, 1977, s. 14-17).

³ Zander (1979) tarafından belirtilen eserlerin kaynak bilgisi şu şekildedir:

- Lewin, K., Lippitt, R., & White R. (1939). Patterns of aggressive behavior in experimentally created "social climates". *Journal of Social Sociology*, 10, 271-299.
- Moreno, J. L. (1934). *Who shall survive*. Nervous and Mental Diseases Publishing Company.
- Roethlisberger, F. J., & Dickson, W. J. (1939). *Management and the worker*. Harvard University Press.
- Sherif, M. (1936). *The psychology of social norms*. Harper.

⁴ Kağıtçıbaşı (1977, s.20) tarafından verilen örnek çalışmaların kaynak bilgisi şu şekildedir:

- Lanski, G. (1945). Status crystallization: A non-vertical dimension of social status. *American Sociological Review*, 29, 405-413.
- Lanski, G. (1956). Social participation and status crystallization. *American Sociological Review*, 21, 458-464.
- Merton, R. (1957). *Social theory and social structure*. Free Press.
- Nettler, G. (1957). A measure of alienation. *American Sociological Review*, 22, 670-677.

Amerika'nın II. Dünya Savaşında olduğu yıllarda küçük grup çalışmaları azalırken 1940'lı yılların ortalarında küçük grup araştırmalarının kamuoyunda bilinirliğini artıracak bazı gelişmeler ortaya çıkmıştır. Grup dinamikleri üzerine çalışan K. Lewin ve bir grup öğrencisi 1946'de MIT'te Grup Dinamikleri Merkezini açmıştır. 1948'de merkez Michigan Üniversitesi'ne taşınmıştır. Bu merkezlerde Lewin ve arkadaşları küçük grup çalışan bilim adamlarının bir araya gelmesini sağlamış ve grup dinamiklerine ilişkin deneysel çalışmalar yürütülmesine öncülük etmiştir (Zander, 1979, s. 274). Lippitt, Festinger, White, Polanski Zander bu isimlere örnekler olarak verilebilir (Borgatta, 1960, s. 176-177). Lewin'in çalışmaları grup çalışmalarına farklı bir yön vermiştir. Sosyal davranışın temel kuralları olduğunu, bu kurallara bireyin davranışlarında etkili olan psikolojik ve sosyal etkilerin bilgisine sahip olarak ulaşılabileceğini iddia eder (Stangor, 2016, s. 18). Lewin (1946, s.791) davranışı (B) kişinin (P) ve çevresinin (E) fonksiyonudur şeklinde bir denklem ortaya koymaktadır ($B = f(P, E)$). Bu ifadeye davranış ile kastedilen sadece amaçlı yönlendirilmiş faaliyetler değil konuşma, hareket etme, hayal kurma ve düşünmedir. Aynı zamanda sosyal bilimlerde deneysel yöntemi kullanarak laboratuvar ortamında teorik temelli hipotezleri test etmiştir (Lewin, 1967). Örneğin farklı liderlik özelliklerine sahip bireyleri benzer özelliklere sahip farklı gruplarla eşleştirip, liderin grup içinde nasıl davrandığını, gruptaki diğerlerinin onun davranışlarına nasıl tepki verdiğini incelemiş ve karşılaştırmıştır (Lewin, 1967, s. 74-77). 40'lı yıllarda sıklıkla çalışılan konular arasında grup içinde bireylerin birbirlerine uyguladığı sosyal baskı (Festinger, 1950), grup üyeleri arasındaki iletişimin yönü ve miktarı (Bavelas, 1950), işbirlikçi ve rekabetçi gruplarda üyelerin davranışlarındaki çelişkiler (Deutsch, 1949), topluluk liderleri yetiştirmenin sonuçları (Lippitt, 1949) ve çocuklar arasındaki sosyal gücün etkileri (Lippitt ve ark., 1952) de vardır⁵ (Zander, 1979, s. 274).

Kağıtçıbaşı (1977, s.18-19) II. Dünya Savaşı'ndan hemen önce başlayan üç temel gelişmenin küçük grup çalışmalarında önemli rol oynadığından bahsetmektedir. İlki Lewin ve öğrencilerinin yukarıda bahsi geçen grup dinamiği çalışmalarıdır. İkinci gelişmenin yeni nesil psikologların zamanın önemli sosyolojik görüşlerini bilerek ve özellikle sembolik etkileşim kuramını benimseyerek bireycilik-grup zihni çatışmasına son vererek çalışmalar yapmaya başlamış olmasıdır. Muzaffer Şerif'in sosyal normların oluşumuna ilişkin gerçekleştirdiği deneysel çalışmayı bu yeni nesil anlayışa örnek gösterir. Üçüncü gelişme ise Amerika'da devlet ve endüstri fonlarının küçük grup çalışmalarını desteklemek için kullanılmasıdır (Kağıtçıbaşı, 1977, 19). Amerika'da II. Dünya Savaşı'nın kazanılmasında özellikle fizik ve mühendislik alanlarındaki bilim adamlarının etkin rolünün farkına varılmasının ardından sosyal bilimcilere de gerekli teşvik ve destek sağlanırsa onların da grup hayatına ilişkin sorunlara çözümler geliştirebileceği düşünülmüştür. Bu amaçla merkezi yönetim tarafından grup çalışmalarını destekleyen birim, fon ve etkinlikler oluşturulmuştur (Zander, 1979, s. 275). Elton Mayo ve arkadaşları tarafından Western Elektrik Şirketi'nin Hawthorne fabrikalarında yapılan küçük grup çalışmaları endüstri-akademi işbirliği, Carl Hovland ve arkadaşlarının etkileyici iletişim konusunda yaptıkları laboratuvar çalışmaları ordu-akademi işbirliğine örnektir⁶ (Kağıtçıbaşı, 1977, s. 19). Örgütlerde çalışanların performansını etkileyen faktörleri bulmaya yönelik Hawthorne fabrikalarında yapılan çalışma bulguları küçük grup çalışmaları ve insan ilişkileri yaklaşımı açısından önemli sonuçları ortaya çıkarmıştır. Çalışmada çalışanların performansı üzerinde birçok faktörün etkili olduğu, çalışanlar arasında oluşan enformel grupların kendi normlarını oluşturduğu, bu enformel grupların yapısında işle ilgili prestij ve güç sembollerinin etkisinin olduğu, ayrıca çalışanları performansında amirlerin onların ihtiyaçlarının ve duygularının farkında olmasının etkili olduğu bulunmuştur (Sonnenfeld, 1985, s. 115). II. Dünya Savaşında görev alan askerler ile yapılan çalışmalarda da birincil grupların etkisini gösteren, benzer bulgular ortaya çıkmıştır. Askerlerin savaşta gösterdikleri cesaret ve başarının arkasında yan yana oldukları silah arkadaşlarına duydukları güven ve bağlılık vardır⁷ (Mills, 1967, s. 4).

Grup çalışmaları alanında önemli bir diğer isim Bales'dir. Grup etkileşimi üzerine sosyolojik teori geliştiren Bales'in alana önemli katkısı grup çalışmalarında grubun birey üzerindeki etkisi üzerine olan odağı grup büyüklüğü, grup üyelerinin kişilik özellikleri, aralarında duygusal bağ gibi farklı değişkenlerin grup üzerindeki etkisine çevirmesidir. Grup oluşumunu kendi başına inceleme

- Parsons, T. ve Shils, E. A. (Eds.) (1951). *Towards a general theory of action*. Harvard University Press.
- Srole, L. (1951). *Social dysfunction, personality and social distance attitudes*. (Amerikan Sosyoloji Derneğine sunulmuş tebliğ).
- Stouffer, S.A., Lumsdaine, A.A., Lumsdaine, M.H., Williams, R.M., Smith, M.B., Janis, I.L., Star, S. A. & Cottrell, L.S. (1949). *The American soldier*. Princeton University Press.
- Thrasher, F. M. (1927). *The gang*. Chicago: University of Chicago Press.
- Whyte, W. F. (1943). *Street corner society; the social structure of an Italian slum*. Chicago: University of Chicago Press.

⁵ Zander (1979) tarafından belirtilen eserlerin kaynak bilgisi şu şekildedir:

- Bavelas, A. (1950). Communication patterns in task-oriented groups. *Journal of Acoustical Society of America*, 22, 725-730.
- Deutsch, M. (1949). The effect of cooperation and competition upon group process. *Human Relations*, 2, 129-152 & 199-231.
- Festinger, L. (1950). Informal social communication. *Psychological Review*, 57, 271-282.
- Lippitt, R. (1949). *Training in community relations*. Harper & Bros.
- Lippitt, R. Polansky, N., Redl, F. & Rosen, S. (1952). The dynamics of power. *Human Relations*, 5, 37-64.

⁶ Bu çalışmalarla ilgili detaylı bilgi için bkz.:

- Mayo, E. (1933). *The human problems of an industrial civilization*. Macmillan
- Hovland, C.I., Lumsdaine, A.A. & Sheffield, F.D. (1949). *Experiments on mass communication*. Princeton University Press.

⁷ İlgili çalışma: Shils, E. A. (1950). Primary groups in the American army. In R. K. Merton & P.F. Lazarsfeld (Eds.), *Continuities in social research: Studies in the scope and method of "The American Soldier"* The Free Press of Glencoe.

konusu olarak belirlemiştir. Bales ve Parsons grubu sosyal sistemin bir çeşidi olarak görmüş, bireylerin grup içindeki davranışlarını dinamik şekilde inceleyerek grup süreçlerine ilişkin dinamik matematik modelleri geliştirmişlerdir. Küçük grup çalışmaları sosyal bilimlerde matematik kavramları ile karmaşık sistem süreçlerinin anlatıldığı alanlardan biri olarak ön plana çıkmıştır (Mills, 1967, s. 5-6). Bales'in⁸ 'etkileşim süreci analizi' (*interaction process analysis*) metodu problem çözme amacı taşıyan grupların bu süreçteki davranışlarını gözlemlene ve kodlama imkânı vermektedir. Hare, Borgata ve Bales (1955, akt. Zander, 1979, s. 276) bu çalışmanın sosyologların küçük grupların incelenmesi olarak adlandırdıkları şeyin temelini oluşturduğunu iddia eder. Fakat Zander (1977, s. 276) daha çok bireyin davranış ve rollerine odaklanılmış olduğunu; birim olarak gruba yeterli şekilde yer verilmediğini söyler.

Küçük grup alanındaki bir diğer önemli isim J.L. Moreno'dur. Kişiler arası ilişkileri ölçmeye yönelik yaptığı çalışmalar hem grup içindeki ilişkilerin yapısı ve iletişim ağını anlamaya hem de liderlik ve etki alanlarının yapısal terimlerle analizinin yapılmasına izin vermiştir. Amerika'da uygulama alanında pragmatik şekilde uygulanan sosyometrinin psikodrama ve sosyodrama teknikleri bugün özellikle psikoterapide kullanılmakta (Borgatta, 1960, s.176-177) dolayısıyla Moreno alanda etkisini hala sürdürmektedir. Moreno'nun psikodrama tekniğinden ayrı olarak, grup çalışmalarına ilişkin verilen bu kısa tarihte 2. Dünya savaşı sonrası bir ihtiyaç olarak ivme kazanan grup terapisi çalışmalarından bahsetmek de gerekmektedir. Savaşın ağır etkisi ve psikiyatristlerin sayıca yetersiz olması sebebiyle hastalar bir araya geldiklerinde terapistin kontrolünde yeni bir küçük grup oluşturmakta ve bu grupla aidiyet kurmaktadır. Bu dönemde sağlık ve psikoterapi alanlarında küçük grup çalışmalarına ilgi ve ihtiyaç doğmuştur (Mills, 1967, s. 6-7).

2. Dünya Savaşı öncesinde sosyal bilimler içerisinde küçük grup çalışmalarının gelişimin takip etmek kısmen daha kolay olsa da 2. Dünya Savaşı sonrası dönemde farklı disiplinlerin alt disiplinlerinin de küçük grup çalışmalarına dahil olması onun gelişimini açıklamayı oldukça zorlaştırmıştır (Borgatta, 1960, s. 177). Özellikle 50'li yıllarda niceliksel olarak oldukça fazla sayıda küçük gruplara yönelik çalışmalar yapılmış olsa da 60'lı yıllara gelindiğinde küçük grup çalışmalarında azalma, odağın gruptan ziyade bireye (kişisel gelişim ve bireyler arası ilişkiler) yöneldiği görülmektedir. Zander (1979, s. 278) bu durumda etkili bazı sebepleri şu şekilde belirtir: Öncelikle grup üzerine çalışma yapmak birey üzerine yapmaktan daha zordur. Daha fazla kişiye ihtiyaç vardır, yeterli sayıdaki kişi için uygun zaman ayarlamak güçtür, maliyeti daha fazladır ve yöntem, ölçüm, analiz daha karmaşıktır. Grup yaşamı ile ilgili kavramlar fazla ilgi çekemeyecek kadar sade veya güvenle test edilemeyecek kadar karmaşıktır. Gruplar üzerinde yapılan araştırmaların sonuçları zayıf ve inandırıcı olmayabilir çünkü grup davranışlarını içinde bulunduğu ortamdan soyutlamak güçtür. Ayrıca grupları çalışmaya kıyasla bireyleri çalışmak için halihazırda daha fazla literatür mevcuttur. Son olarak sosyal araştırmaları desteklemek özellikle de grup çalışmaları için ayrılan fonlar 60'ların sonlarında azalmıştır. Dönemin ihtiyacı olan grupla ilgili birçok konu artık çalışılmıştır, benzer bulgulara ulaşılmıştır. Küçük grup çalışmalarının sosyal bilim çalışmaları içindeki popülaritesi artık eskisi kadar fazla değildir. 60'lı yıllarda grup çalışmalarına ilginin azalmasına yönelik belirtilen bu gerekçeler aslında bugün de küçük grup çalışmalarının zorlukları açısından geçerlidir.

Fakat tarihsel süreç içerisinde toplumsal yaşamdaki değişim, yeni ihtiyaç ve şartlar araştırmacıların grup çalışmalarına ilişkin farklı konu başlıklarına yönelmesini sağladığını söylemek gerekir. 70'li yıllarda grup çalışmalarındaki temel konular gruplarda sosyal baskı, grup bağlılığı (group cohesiveness) ile iş birliği yapan ve rekabet eden gruplar olmuştur. Liderlik, grup yapısı ve gruplarda problem çözme gibi konulara ilgi devam etse de asıl ilgi grup üyelerinin görüşlerindeki kutuplaşmalar ve grup içindeki bilişsel süreçlere yönelmiştir. Bu dönemde grupların 'kişisel gelişim' için kullanılması da yine önemli bir çalışma alanı olmuştur (Zander, 1979, s. 279). 1980'lerle birlikte grup dinamiklerinin çalışılmasına engel oluşturan pragmatik, metodolojik ve istatistiksel zorluklarda yaşanan iyileşme küçük grup çalışmalarında ele alınan konuların çeşitlenmesini sağlamıştır. Sosyal psikolojide işbirliği, çatışma, gruplar arası ilişkiler, kültürlerarası etkileşim (ör. Deutsch, 1985; Tjosvold, 1991a); endüstriyel psikolojide çalışma grubu üretkenliği ve etkili liderlik tarzları (örn.: Hackman & Oldham, 1980; Tjosvold, 1991b); sosyolojide ise iktidara sahip olma ve kullanma, egemenlik hiyerarşileri, grup yapısı, azınlık etkisi ve gruplararası ilişkiler (ör. Berger ve ark., 1980; Moscovici, 1985; Tajfel, 1981) konuları çalışılmıştır⁹ (Johnson & Johnson, 2014, s. 38).

Son 50 yılda küçük gruplar üzerine yapılan çalışmaların hangi konu başlıklarında yoğunlaştığını anlamak adına yapılan Emich ve arkadaşları (2020) tarafından yapılan çalışma bulguları ise grup konusunun nasıl kendini sürekli güncel tutabildiğini de

⁸ İlgili çalışma: Bales, R. F. (1950). *Interaction process analysis*. Addison-Wesley Press.

⁹ Bahsi geçen çalışmalara ilişkin kaynak bilgisi şu şekildedir:

- Berger, J. Rosenholtz, S. & Zelditch, M. (1980). Status organizing processes. *Annual Review of Sociology*, 6, 479-508.
- Deutsch, M. (1985). *Distributive justice: A social psychological perspective*. Yale University Press.
- Hackman, J. & Oldham, G. (1980). *Work redesign*. Addison-Wesley.
- Moscovici, S. (1985). Innovation and minority influence. In S. Moscovici, G. Mugny, & E. Van Avermaet (Eds.), *Perspectives on minority influence* (pp. 9-51). Cambridge University Press.
- Tajfel, H. (1981). *Human groups and social categories*. Cambridge University Press.
- Tjosvold, D. (1991a). *Team organization*. Wiley.
- Tjosvold, D. (1991b). *The conflict-positive organization*. Addison-Wesley.

göstermektedir. 1970-2019 arasında *Small Group Research* (SGR) Dergisinde¹⁰ yayımlanan 1522 makale üzerinden büyük data analizi tekniği ile yapılan çalışmada küçük grup çalışmalarının içerikleri analiz edilmiştir. İncelenen anahtar kelimeler üzerinden 10 konu kümesi olduğu ortaya çıkmıştır: Takım performansı (team performance), sanal gruplar (virtual teams), uyum ve iletişim (cohesion & communication), öğrenme dinamikleri (learning dynamics), grup kararı alma (group decision-making), kolektif etki ve duygusal zeka (collective efficacy & emotional intelligence), yaratıcılık (creativity), disiplinlerarası işbirliği (interdisciplinary collaboration), grup rehberliği (group counseling) ve ortak karar (consensus) (Emich, ve ark., 2020)¹¹.

Burada farklı disiplinlerin farklı metotlarla grup süreç ve dinamiklerini, benzer kavramlar üzerinden çalışmış olması sebebiyle küçük gruplar sosyolojisi özelinde bir tarihten bahsetmek oldukça güçtür. Ancak bu değerlendirme önce Simmel, sonrasında Cooley ve Mead ile başladığını kabul edebileceğimiz küçük grup çalışmalarının kat ettiği tarihsel süreçte sosyolojinin oynadığı rolün önemini görmek açısından önemlidir. Bir sonraki bölümde küçük grupları çalışmanın zorluklarının yanı sıra neden önemli olduğu üzerinde durulacaktır.

Küçük Grupları Çalışmanın Önemi ve Zorlukları

Gruplar neden çalışılır sorusuna Levine ve Moreland (2008, s. 1) grupların insanların hayatında oynadığı rolü göz önünde bulundurmadan insan davranışını anlamının imkânsız olduğu cevabını vermektedir. Küçük gruplar önemlidir çünkü dört farklı kategoride bireyin ihtiyaçlarını karşılar: (1) gruplar, üyelerinin kendilerini düşmanlara karşı koruma, yiyecek ve barınak sağlama ve çocuk yetiştirme gibi içinde bulunduğu durumları kolaylaştırarak bireylerin *hayatta kalma ihtiyaçlarını* karşılar; (2) gruplar, diğerleriyle yakın ilişkiler geliştirmelerini ve yalnız kalmamalarını sağlayarak üyelerin *psikolojik ihtiyaçlarını* karşılar; (3) gruplar sosyal karşılaştırma yoluyla bireylerin fikirlerini, yeteneklerini ve sonuçlarını değerlendirmelerini sağlayarak üyelerin *bilgi ihtiyaçlarını* karşılar; (4) gruplar, üyelerin kendileri hakkındaki inançlarına sosyal veya kolektif bir temel sağlayarak *kimlik ihtiyaçlarını* karşılar (Levine & Moreland, 2008, s.1). Küçük gruplar bireyin ihtiyaçları yanı sıra toplumun ve toplumbilimin ihtiyaçlarına da hizmet etmektedir. Küçük gruplar kontrol etme, rekabet etme, organize etme, temsil etme ve tahsis etme özellikleri aracılığı ile sosyolojik analiz düzeyleri arasında aracılık yapar. Sosyoloji disiplininin temel süreçlerinin birçoğu küçük gruplarda gömülüdür. Örneğin aile, kilise, tıp, ekonomi, eğitim gibi kurumlar gruplar aracılığı ile yeniden üretilir ve kendilerini devam ettirebilir. Küçük gruplar ağ ilişkileri aracılığı ile oluşturulur, bu ilişkilerle genişler, bu ilişkiler mikro ve makro bağlantıları oluşturur. Bu da küçük grupları sosyal hayatın bağlayıcı unsuru olarak ortaya çıkarır. Küçük gruplar kültür aktarımını ve toplumsal devamlılığı sağlayan temel araçlardır (Harrington & Fine, 2000, 319).

Toplumbilim açısından toplumu anlayabilmenin bileşenlerinden biri olarak onu oluşturan irili ufaklı birçok grubu, bu grupların özelliklerini, bu grupların iç dinamiklerini ve gruplar arasındaki etkileşimi anlamak, açıklamak ve sorunlara çözüm üretmek bir görevdir. Küçük gruplar neden çalışılır sorusuna Mills (1967, s. 2-3) 4 sebep sunar. İlk sebebi pragmatik bir şekilde açıklar. Ona göre grupların içinde ne olup bittiğini öğrenmek gerekir çünkü toplumların tarihlerinde grup kararları önemlidir ve grupların bireylerin gündelik hayatları üzerinde dinamik etkisi vardır. Bir grup insanın uluslarını bir eylem planı içine sokabilmesinden aynı anda milyonlarca çiftin bebek yapmaya karar verip nüfus patlamasına neden olmasına kadar bu konuda birçok örnek verilebileceğinden bahseder. Gruplar birey için gündelik yaşamları içerisinde sadece saygı, sevgi ve koruma sağlamaz, aynı zamanda baskı, çatışma ve hüsrânı da içerir. Tüm bunları daha iyi organize edebilmesi adına grup dinamiklerinin iyi anlaşılmasına ihtiyaç vardır. Küçük grupların çalışılması için ikinci sebep daha çok sosyal psikolojiktir. Toplumsal gerçekliklerle bireyin nasıl başa çıktığını görmek için toplumsal ve kişisel baskıların bir arada olduğu gruplar önemlidir. Üçüncü neden ise sosyolojiktir; küçük grupları kendi başına anlamak ve ampirik temelli teoriler oluşturmak için küçük gruplar çalışılmalıdır. Dördüncü sebep daha çok sosyal sistemin özel bir örneği olması sebebiyle sosyal sistemlere ilişkin etkili düşünebilmek için küçük grupların araştırılması önemlidir. Küçük grupları incelemenin önemine ilişkin benzer sebepler Kağıtçıbaşı (1992, s. 200) tarafından da ifade edilmiştir.

Johnson ve Johnson (2014, s. 13-15) da grupların çalışılmasının kritik önemini anlaşılmasına yardımcı olacak toplumun temel kurumları özelinde bazı başlıklara değinmektedir. İlk başlıkta grup dinamikleri ve aile ilişkisi vurgulanmaktadır. Toplumların temel taşı oluşturan ailenin yapısı son yüz yılda değişmiştir. Modern yaşamın çeşitli talepleri karşısında yaşanabilir bir aile hayatı inşa etmek ve sürdürmek için bireylerin grup dinamikleri ve küçük grup becerilerine ilişkin bilgi sahibi olması gerekir. Diğer yanda, günümüzde birçok örgüt yeni ürünler tasarlama ve piyasaya sürme, araştırma yapma ve eğitim verme, çalışan sorunlarını ele alıp çözüm üretme, departmanlar arası iletişimi sağlama ve kolaylaştırma ve benzer birçok sorumluluğunu ekipler halindeki çalışanları aracılığı ile gerçekleştirilmektedir. Ayrıca son yirmi yılda gelişen teknoloji farklı mekanlarda (farklı ofisler, şehirler ve ülkeler) çalışanların bir takım halinde çalışmasını sağlıyor. Örgütleri öğrenme kültürünün, sürekli iyileştirmenin ve adaptasyonun hâkim olduğu ekipler oluşturma yetenekleri sürdürülebilir kılarken; insanları sürdürülebilir çalışanlar yapan şey

¹⁰ Dergi 1970 yılında *Comparative Group Studies* başlığı ile yayımlanmaya başlıyor; 1973'te ismi *Small Group Behavior* olarak değiştiriliyor; 1990'da ise *International Journal of Small Group Research* ile birleşip *Small Group Research* olarak yayınlanmaya devam ediyor. Derginin iddiası "eklektik, çok disiplinli ve disiplinler arası" ve "her türden küçük grupta ilgili makaleler" yayımlıyor olmaktadır.

¹¹ 1973-2005 arasında yine SGR'de yayımlanmış makaleler üzerinde yapılmış farklı bir çalışma için bk. Brower, A. M., Keyton, J., & Moreland, R. L. (2010). The way we were. *Small Group Research*, 41(1), 85-

küçük gruplar halinde çalışma ve sonuç üretme yetenekleridir. Endüstriyel alanın yanı sıra eğitim ve sağlık alanında da grubu çalışmanın temel gereksinimleri vardır. İşbirlikçi grup temelli öğrenmenin yeni nesil için daha sağlıklı bir öğrenme yöntemi olduğu; rekabetçi veya bireysel öğrenmeden daha yüksek başarı sağladığı, olumlu ilişkiler geliştirilmesine yardımcı olduğu ve psikolojik iyi oluşu desteklediği gösterilmiştir. Sağlık alanında grup terapisi ve danışma grupları psikolojik sorunların tedavisinde halihazırda kullanılmaktadır. Ancak arkadaş ve aile ağları, grup etkinlikleri ve üretken grup etkileşimleri gibi sıradan birincil ya da ikincil grupların da bireylerin daha az depresif ve endişeli olmalarına yardımcı olduğu belirtilmektedir (Johnson, & Johnson, 2014, s. 13-15).

Küçük grupları çalışmanın alana katkılarını Mills (1967, s. 8) ise şu şekilde açıklamaktadır. Öncelikle küçük grup çalışmaları ile birey, grup ve toplum ayrı ayrı değerlendirilmekten ziyade; birey grubun ve toplumun içerisinde değerlendirilmiştir. Küçük grup çalışmalarının inceleme nesnesi sadece bireyin görünen davranışları olmaktan çıkmış, bireylerin duygu, bilgi, inanç ve değerleri de incelenmeye başlanmıştır. Böylece birey toplum etkileşimine ilişkin anlamlı bilgi elde edilmeye başlanmıştır. Küçük grup çalışmalarında deneysel metotlar başarı ile uygulanmış, matematiksel modellerin gelişimi ile genel sistem teorisine yönelik uygulamalar gerçekleştirilmiştir (Mills, 1967, s. 8).

Fakat grupların toplumbilim açısından önemi ve küçük grupları çalışmanın sağladığı faydalara rağmen küçük grupları çalışmanın aslında kısmen değindiğimiz bazı zorlukları da vardır. Bu zorlukların başında bir çalışma konusu olarak küçük grupların farklı disiplinler tarafından tercih edilmesi gelmektedir. Ancak bu disiplinler arasında (mikro)sosyoloji ve sosyal psikolojinin küçük gruplar alanındaki pozisyonu oldukça belirgindir. Sosyoloji ise teorik perspektifi ortaya çıkarması ile alanın öncüsü kabul edilmektedir. Örneğin Şerif (1954; 759), kuramsal ve ampirik olarak yapılan çalışmalarla sosyolojinin küçük gruplar konusunda tarihsel önceliğe sahip olduğunu belirtir. Bir diğer zorluk farklı disiplinlerin farklı yöntemlerle konuyu çalışması ve dolayısıyla yöntemsel bütünlüğün olmamasıdır. Konuyu ele alışı şekline göre yöntemsel açıdan bakıldığında sosyolojik çalışmaları kontrol deneyleri ile gerçekleştirmek çok olası değildir. Matematiksel formlar oluşturmanın güç olması sebebiyle geniş data setlerinin analizine imkân veren survey çalışmaları ağırlıklı olmuştur (Davis, 1994, s. 187). Psikolojide ise ağırlıklı olarak doğal ya da laboratuvar ortamındaki küçük grupların doğrudan gözlemi ya da küçük grup üyeliğinin birey üzerindeki etkisinin analizi tercih edilmiştir (Strodtbeck & Hare, 1954, s. 107). Borgatta (1960, s. 177-180) küçük grup çalışmalarının teorileri test etmekten ziyade teori oluşturma özelliklerini olduğunu, genelleme yapmanın zor olduğunu, deney ortamı ile gerçek ortamda farklı sonuçlar ortaya çıkma ihtimalini yüksek olduğunu iddia eder. Bir başka problem, sadece küçük grup araştırmaları için değil genel olarak sosyal psikoloji açısından da geçerli, değişkenlerin tanımlanmasındaki güçlük ve her toplumda aynı şeyi ifade etmemesi, küçük de olsa toplumsal yapının özellikleri itibarıyla farklılıklar taşımasıdır. Aynı şekilde değişkenlerin birey için tam olarak ne anlama geldiği, bireyin kavramı nasıl anlayıp yorumladığı kısmı da muğlaktır (Borgatta, 1960, s. 180-182).

Zorlukların yanı sıra küçük grup çalışmalarına yönelik yapılan en temel eleştiri “kolay” olmakla değerlendirilmesidir. Buna göre küçük grup araştırmaları rutin işlemlerin tekrarı olarak düşünülmüştür, tekrarlanan çalışmalar çok sık yeni hipotez üretmez dolayısıyla yapılan sadece rutin bir deneydir ve önemsizdir (Borgatta, 1960 s. 174-175). Ancak iyi araştırmalar ile teori açıklığa kavuşabilir ya da teoriyi oluşturan genellemeler yapılabilir. Yani iyi bir teorinin dayanabileceği ampirik özü üretmek için sistematik veri toplamak önemlidir ve küçük grup çalışmaları bu veriyi sağlamada önemli bir işleve sahiptir.

Tartışma ve Sonuç

Sosyolojide yapının ne olduğu fikri tartışılırken; makro ve mikro sosyoloji arasında bir ayrım ortaya çıkar. Makro sosyolojik bakış açısı, toplumu ve onun yapılarını ‘büyük bir şey’ olarak görür ve ‘büyük’ toplumsal birimler üzerinde yoğunlaşır. Hukuk ve ekonomi gibi sosyal alt sistemler; tabaka, sınıf ve etnisite gibi geniş ölçekli gruplar ve toplumsal eşitsizlik veya demografik gelişme gibi bir bütün olarak toplum, bu büyük sosyal birimlere örnektir. Makrososyolojideki metodoloji, çok sayıda vaka ve özelliklerin istatistiksel olarak ölçülebilir korelasyonları ile standart anketler kullanmaktadır. Mikrososyoloji de sosyal yapıların köklerini inceler, ancak bunu somut bireylerin somut eylemlerine odaklayarak yapar. Bu bakış açısında sosyal yapılar etkileşimlerde gerçektir, sosyal etkileşimlerde gözlemlenebilir. Aile ilişkileri ve küçük sosyal grupların yapısının yanı sıra; yeterince “büyük” olan sosyal eşitsizlik ve sosyal statü, etkileşimlerin bir ürünü olarak değerlendirilir (Mailwald & Suerig, 2020, s. x-xi). Bu nedenle, küçük gruplar sosyolojisi, topluma mikro sosyolojik açıdan bakmanın özel bir yolu olarak değerlendirilmiştir.

Küçük gruplar alanındaki çalışmaların serüvenini takip edildiğinde ve toplumsal yaşamın beklenti ve ihtiyaçları göz önünde bulundurulduğunda küçük grup sosyolojisine yönelik güncel çalışmalarda farklı bakış açılarının geliştiği görülmektedir. Harrington ve Fine (2006) “sosyolojik minyatürçülük” (*sociological miniaturism*) projesinden bahsetmektedir. Bu yaklaşım makro-yapısal meselelerin küçük ölçekli fenomenleri inceleyerek çözümlenebileceğini iddia etmektedir. Bir başka ifade ile bu görüş küçük grup dinamiklerini kullanarak daha geniş toplumsal güç ve süreçlerin incelenebileceğini söylemektedir. Kişiler arasındaki ortamlar temel süreçlerin detaylı bir şekilde gözlemlenebileceği bir nevi büyük sosyal birimlerin/yapıların “simülasyonları” ya da “mikro kozmosları” olarak işlev görür. Bu görüşlerini şu şekilde savunurlar (Harrington, & Fine, 2006, s. 5):

“Küçük grup araştırmacıları için makro ve mikro sosyoloji karşılıklı olarak birbirini etkileyen ve birbirinin varoluşuna temel oluşturan yinelemeli bir ilişki içindedir. Değişim ve çeşitlilik dahil olmak üzere sosyolojik araştırmanın ana konuları, yerel ve yapısal analiz düzeyleri arasındaki çağrı ve yanıt kalıplarındadır. Bu temel araştırma alanlarına erişmek için sosyolojinin yalnızca biliş ve kolektif temsillerin değil, performans ve davranış merkeziliğini yeniden öne sürmesi gerektiğini savunuyoruz; yani, küçük grupların analizine götüren eylem sosyolojisine yenilenmiş bir odaklanma öneriyoruz”.

Başından beri ifade etmeye çalıştığımız, sosyolojide yer alan mikro-makro ikilemi (ve bununla ilişki kavramların ele alınışı ve metodolojik yaklaşımdaki ikilikler/çeşitlilikler) ve küçük grup araştırmalarını bir tarafa konumlandırma çabasına karşılık, küçük grup çalışmalarının sosyolojideki önemini göstermek adına bu yeni yaklaşım oldukça önemlidir. Çünkü bahsi geçen eylem teorisi benlik ve toplum keşişiminde yer alır, yani küçük gruplar merkezdedir. Birçok analitik avantajı vardır ki bunun başında bireyi hafife alan yapısal bir teori ile sosyal yapının etkisini görmezden gelen faillik teorilerinin aksine küçük grup perspektifi yapı ve faili kabul eden yerleştirilmiş bir eylem teorisinin ortaya çıkmasını sağlar. Eylem burada ve şimdi meydana gelir, dolayısıyla da çeşitlilikler, çatışma, değişim gibi birçok sorunu içeren teoriler üretilmesini sağlar (Harrington, & Fine, 2006, s. 6). Eylemin buradahlığı ve şimdiliğine vurgu Moreno'nun sosyometrisi ile oldukça benzer özellikler taşımaktadır. Küçük gruplar eylemin olduğu her yerde vardır. Sosyolojide çok fazla mezo-düzeyde bu şekilde bireysel eylemi toplumsal yapıya bağlayan anlayış ortaya çıkmıştır. Buradaki önemli fark etkileşim ve hafıza arasındaki bağın önemsenmesidir. Etkileşimin dünü, bugünü ve yarını incelenmektedir (Harrington, & Fine, 2006, s. 16).

Küçük grupların neden çalışılması gerektiğine ilişkin bahsi geçmesi gereken son bir husus da toplumların dijitalleşmesi ile küçük grup süreçlerinin yeniden formüle edilmesine duyulan gereksinimdir. Küçük grup çalışmalarında, özellikle son 50 yılda SGR'de yayımlanan makale konularında da dikkat çeken hususlardan biri olarak (Emich ve ark., 2020), toplumların dijitalleşmesi ile birlikte farklı başlıkların incelenmesi öncelikli olmalıdır. Dijitalleşen dünyanın yeni nesli farklı özelliklerle toplumsal yaşamı yeniden formüle etmektedir. Onların sosyalleşme süreçleri, sosyal ilişkileri, psikolojik iyi hallerinin küçük gruplar alanın öncelikli çalışma konularından olmalıdır. E-posta okuyup blog yazan ya da tweet atan kişiler gerçektir, sanal ortamda ortaya çıkan ve bu kişilerden oluşan sanal gruplar da gerçek gruplardır. Yüz yüze gruplarla kıyaslandıklarında sanal gruplarda çok daha hızlı ve çok sayıda potansiyel iş birliği geliştirmek kolaydır (Johnson ve Johnson, 2014). Bu konuda Betts (2016, s. 143) dijital dünyadaki grup etkileşimlerini anlamının ayrıca ticari ve ekonomik alışverişleri anlamak açısından da önemini belirtir. Çünkü artık teknoloji ile birlikte yüz yüze etkileşimle ilişkili coğrafi kısıtlamalar ve sosyal geleneklerin birçoğu iyileştirilmektedir. Grup etkileşimlerinin potansiyeli sınırsızdır ve dijital dünyanın etkileşimlerini yöneten norm ve değerleri de muhtemel farklı olacaktır. Teknoloji etkileşimlerin doğasını değiştirecektir, küçük grup çalışmalarının da gelişen teknolojiye uyumlu yeni yöntemler ile bu etkileşimleri çalışması gerekmektedir.

Harrington ve Fine (2000) gelecekteki araştırmaların kapsamlı bir küçük gruplar teorisi arayışı içinde olması gerektiğini savunur. Hatta araştırma konularını da çekirdek grup süreçlerinin belirlenmesi, küçük grup süreçleri arasındaki etkileşimlerin incelenmesi ve küçük grupların oluşturulmasının, sürdürülmesinin ve yeniden üretilmesinin incelenmesi olarak sıralar. Ne yazık ki küçük grup çalışmalarındaki bölünme ve parçalanma alanın popüleritesinin azalmasına sebep olmuştur. Fakat unutulmamalıdır ki küçük gruplar sosyal yapının mikro temellerini oluşturur ve birçok sosyolojik alt alan grup süreçleri ile ilişkilidir. Küçük gruplar sosyolojisi bütünlük yaklaşım geliştirmek üzere makro-mikro, fail-yapı, özgürlük-kısıtlama gibi ikilikleri birleştirmeye çabalar. Küçük gruplara dair çalışmalar bu amaca hizmet ederek kapsamlı sosyolojik teorilerin geliştirilmesinde kilit öneme sahiptir. Özetle, metodolojik güçlükler sebebiyle küçük grup çalışmalarında sosyolojinin konumu göz ardı edilmemelidir. Çağdaş sosyolojik teorinin ilerlemesi için küçük gruplardan ve küçük grup çalışmalarından yararlanılmalıdır.

Hakem Değerlendirmesi: Dış bağımsız.

Çıkar Çatışması: Yazar çıkar çatışması bildirmemiştir.

Finansal Destek: Yazar bu çalışma için finansal destek almadığını beyan etmiştir.

Peer-review: Externally peer-reviewed.

Conflict of Interest: The author declares no potential conflicts of interest with respect to the research, authorship, and/or publication of this article.

Grant Support: The author received no financial support for the research, authorship, and/or publication of this article.

KAYNAKLAR / REFERENCES

- Akarca, Ö. (2001). *Çağdaş Amerikan sosyolojisinde teoriler* (Yüksek lisans tezi, Marmara Üniversitesi, İstanbul). <https://katalog.marmara.edu.tr/veriler/yordambt/cokluortam/D/D/C/B/B/T0046766.pdf>
- Betts, L. R. (2016). The future of small group research. *Small Group Research*, 47(2), 134–154. <https://doi.org/10.1177/1046496416629276>
- Borgatta, E. F. (1960). Small group research. *Current Sociology*, 9(3), 173–200. <https://doi.org/10.1177/001139216000900301>
- Cooley, C. H. (2005). *Social organization: A study of the larger mind* (Introduction by P. Rieff). Transaction Publishers.
- Cooley, C. H. (2010). *Human nature and the social order*. Nabu Press.

- Coser, L. (2008). *Sosyolojik düşüncenin ustaları* (H. Hülür, S. Toker & İ. Mazman, çev.). De Ki Yayım.
- Coser, L. (2010). Amerikan eğilimleri. *Sosyolojik çözümlemenin tarihi* içinde (M. Tunçay & A. Uğur, yay. haz., s. 291–327). Kırmızı Yayınları.
- Davis, J. A. (1994). What's wrong with sociology? *Sociological Forum*, 9(2), 179–197.
- DeLamater, J. (1974). A definition of "group". *Small Group Research*, 5(1), 30–44.
- Emich, K. J., Kumar, S., Lu, L., Norder, K., & Pandey, N. (2020). Mapping 50 years of small group research through. *Small Group Research*, 51(6), 659–699. <https://doi.org/10.1177/1046496420934541>
- Fine, G. A. (1012). *Tiny publics: A theory of group action and culture*. Sage.
- Freyer, H. (1954). *İndüstri çağı*. İstanbul Üniversitesi.
- Giddens, A. (2012). *Sosyoloji* (C. Güzel, yay. haz.). Kırmızı Yayınları.
- Harrington, B., & Fine, G. A. (2000). Opening the "black box": Small groups and twenty-first-century sociology. *Social Psychology Quarterly*, 63(4), 312–323.
- Harrington, B., & Fine, G. A. (2006). Where the action is: Small groups and recent developments in sociological theory. *Small Group Research*, 37(1), 4–19. <https://doi.org/10.1177/1046496405284356>
- Homans, G. C. (1971). *İnsan grubu* (O. Onaran, B. Oran & Ü. Oskay, çev.). Sevinç Matbaası.
- Johnson, D. W., & Johnson, F. P. (2014). Group dynamics, inside in: *Joining together, Group theory and group skills*. Pearson Education Limited
- Kağıtçıbaşı, Ç. (1977). *İnsan ve insanlar: Sosyal psikolojiye giriş*. Duran Ofset Matbaacılık.
- Kaya, K. (2008). *Küçük gruplar sosyolojisi*. Fakülte Kitapevi.
- Levine, J. M., & Moreland, R. L. (2008). Small groups: An overview. In J. M. Levine & R. L. Moreland (Eds.), *Small groups: Key readings* (pp. 1–10). Psychology Press.
- Lewin, K. (1946). Behavior and development as a function of the total situation. In L. Carmichael (Ed.), *Manual of child psychology* (pp. 791–844). John Wiley and Sons, Inc.
- Lewin, K. (1967). *Resolving social conflicts: Selected papers on group dynamics* (G. W. Lewin, Ed.). Harper & ROW.
- Maiwald, K. O., & Suerig, I. (2020). *Microsociology: A tool kit for interaction analysis*. Routledge.
- Matzat, U. (2004). Cooperation and Community an The Internet: Past Issues and Present Perspectives for Theoretical-Empirical Internet Research. *Analyse and Kritik*, 26(1), 63–90. <https://doi.org/10.1515/auk-2004-0104>
- McKenna, K. Y. A., & Green, A. S. (2002). Virtual group dynamics. *Group Dynamics: Theory, Research, and Practice*, 6(1), 116–127. <https://doi.org/10.1037/1089-2699.6.1.116>
- Mead, G. H. (1972). *Mind, self & society from the stand-point of a social social behaviorist* (C. W. Morris, ed.). The University of Chicago Press.
- Mills, T. M. (1967). *The sociology of small groups*. Prentice-Hall.
- Moreno, J. L. (1941). Foundations of sociometry: An introduction. *Sociometry*, 4(1), 15. <https://doi.org/10.2307/2785363>
- Moreno, J. L. (t.y.). *Sosyometrinin temelleri* (N. Ş. Kösmihal, çev.). İstanbul Matbaası.
- Newman, D. M. (2013). Sosyoloji: *Günlük yaşamın mimarisi keşfetmek* (A. Arslan, çev.). Nobel Yayınları.
- Ritzer, G. (2011). *Modern sosyoloji kuramları* (H. Hülür, çev.). De Ki Basım Yayım.
- Simmel, G. (2009). *Bireysellik ve kültür* (T. Birkan, çev.). Metis Yayınları.
- Sonnenfeld, J. A. (1985). Shedding light on the Hawthorne studies. *Journal of Organizational Behavior*, 6(2), 111–130. <https://doi.org/10.1002/job.4030060203>
- Stangor, C. (2016). *Social groups in action and interaction*. Routledge.
- Strodtbeck, F. L., & Hare, A. P. (1954). Bibliography of small group research (from 1900 through 1953). *Sociometry*, 17(2), 107–178.
- Swingewood, A. (2010). *Sosyolojik düşüncenin kısa tarihi* (O. Akınçay, çev.). Agora Kitaplığı.
- Şerif, M. (1954). Integrating field work and laboratory in small group research. *American Sociological Review*, 19(6), 759–771.
- Şerif, M., & Şerif, C. (1996). *Sosyal psikolojiye giriş I* (M. Atakay & M. Yavuz, çev.). Sosyal Yayınlar.

Atıf Biçimi / How to cite this article

Akbrıyık, M. (2023). Küçük gruplar sosyolojisinin sosyolojideki yerine ilişkin bir değerlendirme. *İstanbul Üniversitesi Sosyoloji Dergisi*, 43, 98–109. <https://doi.org/10.26650/SJ.2023.43.1.0039>

Kamusal Mekânları Kendileme ve Zamansal Deneyim Arasındaki İlişkiler: Transaksiyonel Bir Keşif Çalışması

The Relationships Between Appropriating Public Spaces and Temporal Experience: A Transactional Exploratory Study

Mehmet Karasu ¹,  Sevim Cesur ² 

¹(Dr.), Van Yüzüncü Yıl Üniversitesi, Edebiyat Fakültesi, Psikoloji Bölümü, Edebiyat Fakültesi Dekanlığı Psikoloji Bölüm Başkanlığı Kampüs, Tuşba, Van, Türkiye
²(Prof. Dr.), İstanbul Üniversitesi, Psikoloji Bölümü, İstanbul, Türkiye

ÖZ

Bu çalışmanın amacı (1) mekânı kendilemenin nasıl gerçekleştiğini incelemek ve (2) mekânı kendileme sürecindeki farklılıklar ile zamansal deneyim arasındaki ilişkileri keşfetmektir. Örneklem Van kent merkezinde ikamet etmekte olan 14 katılımcıdan (Kadın = 6; Erkek = 8) oluşmaktadır. Katılımcılara ölçüt (kriter) örnekleme ve kartopu örnekleme teknikleri ile ulaşılmıştır. Yarı yapılandırılmış derinlemesine görüşmeler şablon analizi aracılığıyla çözümlenmiştir. Sonuçlara göre, mekânı kendileme sürecinin transaksiyonel bütünlükteki dört görünüşün (psikolojik süreçler, zamansal nitelikler sosyal çevre ve fiziksel çevre) kapsadığı özdeşim, anlam, duygu, sahiplenme, tanıdıklık, kullanım özellikleri, dönüştürücülük, yönelim, mekânın ritmi, sosyallik ve ortam alt görünüşlerinden meydana geldiği görülmektedir. Kamusal mekânları kullanım örüntüleri ise bu mekânlara dair iki yönelim (“İşlevselciler” ve “Gönülden Bağlılar”) etrafında şekillenmektedir. Kendileme süreçleri ve zamanın algılanan geçiş hızı arasındaki ilişkiler ele alındığında bu süreçler standart zamansal birim başına düşen deneyim yoğunluğunu artırıcı bir rolde işlev görüyorsa, zaman yavaş geçiyor şeklinde algılanmaktadır. Kendileme süreçleri, standart zamansal birim başına düşen deneyim yoğunluğunu azaltıcı bir rolde işlev görüyorsa, zaman hızlı geçiyor şeklinde algılanmaktadır. Ancak kendileme süreçleri, standart zamansal birim başına düşen deneyim yoğunluğunu olağan düzeyde tutmaya yardım ediyorsa, zaman normal akışında algılanmaktadır. Bu sonuçlar, kendileme süreçlerinin deneyim çeşitliliğine olanak sağlayan çok yönlü ve dinamik yapısını öne çıkarmaktadır. Bu durum ise bu süreçlerin transaksiyonel bütünlükteki dört görünüş arasındaki karmaşık ilişkilere göre işlev gördüğüne işaret etmektedir.

ABSTRACT

The aim of this study is (1) to examine how space appropriation takes place and (2) to explore the relationships between the differences in space appropriation and temporal experience. The sample consists of 14 participants (six females and eight males) in Van, Türkiye who were reached using the criterion sampling and snowball sampling methods. Semi-structured in-depth interviews were analyzed through a template analysis. The results show that space appropriation to consist of the sub-aspects of identification, meaning, emotion, ownership, familiarity, usage features, transformativeness, orientation, space rhythm, sociability, and physical environment, which are covered by the following four aspects of transactional unity: psychological processes, temporal qualities, social environment, and physical environment. The patterns of public space usage are shaped according to the orientations toward these spaces. These patterns were gathered under two themes: functionalists and emotionally attached individuals. When considering the relationships between appropriation and the perceived passage of time, time is perceived to pass slowly when appropriation functions with the role of increasing the density of experience per standard temporal unit. Time is perceived as passing quickly if appropriation functions with the role of reducing the intensity of experience per standard temporal unit. Time is perceived to flow normally (i.e., have synchronicity) when appropriation helps to keep the density of experience per standard temporal unit at a normal level. These results highlight appropriation to have a multifaceted and dynamic structure that allows for a variety of experiences. This also indicates appropriation to function according to the complex relationships among the four aspects of transactional unity.

Anahtar Kelimeler: Mekânı kendileme, Zamansal deneyim, Transaksiyonel yaklaşım, Şablon analizi

Keywords: Space appropriation, Temporal experience, Transactional approach, Template analysis

Corresponding Author: Mehmet Karasu E-mail: karasumehmet@yyu.edu.tr

Submitted: 20.08.2022 • Revision Requested: 16.11.2022 • Last Revision Received: 06.01.2023 • Accepted: 27.04.2023



This article is licensed under a Creative Commons Attribution-NonCommercial 4.0 International License (CC BY-NC 4.0)

EXTENDED ABSTRACT

Appropriation refers to “the act or process of taking something as one’s own or making something one’s own” (Graumann, 1976, p. 113). People’s processes and levels of appropriating space are expected to affect their temporal experiences. Temporal experience can vary according to the density at which people process conscious information. For example, people who process information at a high-density level will perceive time as passing slowly (i.e., protractedly), whereas those who process information at a low-density level will perceive time as passing quickly (i.e., with temporal compression) and those processing information at a moderate density level will perceive time as passing normally (i.e., with synchronicity; Flaherty, 2018). However, the subjectivity of appropriation and temporal experience complicates these intertwined processes. The purpose of this study is to examine the temporal experience by focusing on the processes of appropriating space.

Method

Participants

The sample consists of 14 participants (six females and eight males) in Van, Türkiye. They were evenly distributed in terms of characteristics such as age, gender, marital status, income level, region of residence in the city, and employment status and were reached through the criterion sampling and snowball sampling techniques (Baltacı, 2018; Miles & Huberman, 1994).

Forms

Personal Information Form. This form has questions that were created to learn information about the participants’ age, gender, marital status, how long they’ve lived in Van, employment status, and socio-economic levels.

Form for Evaluating Space Appropriation Levels. This form has open-ended questions that were created based on studies from the literature on appropriation as well as a pilot study in order to understand the level to which the participants appropriate public spaces of the participants (e.g., How many times have you been to [the relevant public place]? For what purpose did you go [the relevant public place]? If you were to describe the [the relevant public] place to someone who doesn’t know it, what would you say to them?”).

Interview Questionnaire Form About Temporal Experiences. This semi-structured interview form has open-ended questions for understanding the participants’ temporal experiences of public spaces over the last week or month (e.g., In the last week, have you had moments where you felt or thought that time was slow when doing [your activities and routines] here? If yes, can you tell me about it by considering with whom and where these moments were spent? How did you feel?).

Public Spaces in the Research

The public spaces on which this study focused were limited to open public spaces in order to minimize the unique effects of other types of public spaces. These open public spaces in Van were: Cumhuriyet Street, Kazım Karabekir Avenue (Maraş Street), 2 Nisan Avenue Beşyol Square, Sıhke Street, and Iskele Street.

Procedure

After gaining approval from the ethics committee, interviews were conducted face-to-face or online in accordance with the conditions of the pandemic and the participants’ preferences. The interviews were conducted in quiet environments where participants could feel safe and comfortable with the first author, with transcripts then being made from these interviews.

Analysis

Data were analyzed through a template analysis using the software package program MAXQDA 20. The main steps in template analysis involve: “a) familiarization with the data, b) preliminary coding, c) clustering, d) developing the initial template, e) modifying the template, f) defining the final template, g) using the template to interpret the data, and h) writing-up” (King et al., 2018, p. 186).

Results and Discussion

Space appropriation consists of the dimensions of identification, meaning, emotion, ownership, familiarity, usage features, transformativeness, orientation, space rhythm, sociability, and physical environment, which are covered by the four aspects of transactional unity. The ownership and transformativeness dimensions are more limited with regard to appropriating public spaces

compared to private spaces. This seems to be related to the basic characteristics of public spaces, such as being common areas and being less suitable for personal transformation. The usage patterns of public spaces are shaped according to the participants' orientations toward these spaces. These patterns were gathered under two themes: functionalists (i.e., public space as an environment for fulfilling needs) and emotionally attached individuals (i.e., public space as an emotionally connected environment).

Appropriation can change the density of conscious information processing per standard temporal unit according to the relationship between the self and the situation. The perceived passage of time is shaped depending on the direction of the change. Accordingly, if the appropriation functions with the role of increasing the density of experience per standard temporal unit (i.e., the appropriation results in a more cognitive investment in the four aspects of the transactional approach [TA]), time is perceived as passing slowly. Time is perceived as passing quickly if appropriation functions with the role of reducing the intensity of experience per standard temporal unit. Time is perceived to pass in its normal flow if appropriation helps keep the density of experience per standard temporal unit at a normal level. This indicates appropriation to function based on the complex relationships among the four aspects of transactional unity.

Although space appropriation is basically considered a psychological process, it includes the intertwined coherence of the four aspects of TA. Accordingly, the process takes place within the holism of psychological processes, temporal qualities, social environment, and physical environment. This holism points out the limitation in emphasizing only psychological processes for understanding human behavior.

Kamusal Mekânları Kendileme ve Zamansal Deneyim Arasındaki İlişkiler: Transaksiyonel Bir Keşif Çalışması

İnsanlar mekânlarla çeşitli biçimlerde ilişki kurmaktadır. Bu ilişki biçimlerinden biri "kendileme"dir (appropriation) (Bilgin, 1984; 1990). Kendileme "bir kişinin bir şeyi kendisine ait olarak görmesi ya da ait kılması eylemine ya da sürecine" işaret etmektedir (Graumann, 1976, s. 113). Başka bir deyişle kendileme; yabancı, kontrol edilemez ve sahip olunmayan bir şeyi tanıdık, bildik ve anlamlı kılma çabalarının tamamı olarak ele alınabilir. İnsanların mekânı kendileme süreçleri ve düzeylerinin onların zamansal deneyimlerini de etkilemesi beklenmektedir. Zamansal deneyim ise insanların bilinçli olarak bilgiyi işleme yoğunluklarına göre değişiklik gösterebilmektedir. Söz gelimi yoğunluk düzeyi yüksek olduğunda zaman "yavaş;" düşük olduğunda "hızlı" ve orta olduğunda ise "olağan" bir hızda algılanmaktadır (Flaherty, 1993; 2018). Ancak kendileme süreçlerinin ve zamansal deneyimin öznelliği, iç içe geçmiş bu süreçleri karmaşık hâle getirmektedir. Buradan hareketle, bu çalışmanın temel amacı, (1) mekânı kendilemenin nasıl gerçekleştiğini incelemek ve (2) mekânı kendileme sürecindeki farklılıklar ile zamansal deneyim arasındaki ilişkileri keşfetmektir.

Zamansal Deneyim

Zaman, uzak geçmişten günümüze filozoflar (ör., Aristoteles, Martin Heidegger), doğa bilimciler (ör., Isaac Newton, Albert Einstein) ve sosyal bilimciler (ör., Philip Zimbardo, Eviatar Zerubavel) için dikkat çekici konular arasındadır. Zamana yönelik bitmeyen bu ilginin arkasında pek çok faktör olabilir. Bunların bir kısmı zamanın mahiyetiyle, farklı bir anlatımla zamanın "ne" olduğuna dair konularla, diğer bir kısmı ise zaman deneyiminin farklı düzeylerde (nörolojik ve bilişsel düzey, sosyomekânsal düzey, tarihsel ve ideolojik düzey) incelenemesiyle ilgili görünmektedir. Genel bir sınıflandırmayla filozofların, zamanın mahiyetine ve deneyimlenmesine; doğa bilimcilerinin görece insanın dışında bir olgu olarak zamanın mahiyetine; sosyal bilimcilerin ise zamanın algılanması, anlamlandırılması ve deneyimlenmesi süreçlerine daha çok odaklandıkları ileri sürülebilir. Bu çalışma kapsamında zamanın deneyimlenmesi sosyomekânsal düzeyde ele alınmıştır, çünkü zamansal deneyim; olaylar, faaliyetler ve rutinlerin sergilendiği sosyal ve mekânsal çevrede şekillenmektedir. Burada *olaylar*, olağan dışı durumlara; *faaliyetler* ve *rutinler* ise alışılmış, sıradan durumlara karşılık gelmektedir (Flaherty, 2018). Olaylar, faaliyetler ve rutinler, gündelik hayatı bütünlüklü olarak kapsamaktadır. Olaylar, faaliyetler ve rutinlerin zamansal olarak nasıl deneyimlendiği zamanın algılanan geçiş hızı üzerinden incelendiğinde üç farklı zamansal deneyim ayırt edilebilir (Flaherty, 2017; 2018): *Uzun süren süre* (protracted duration; yavaş geçen zaman), eşzamanlılık (synchronicity; olağan [hızda] geçen zaman) ve *zamansal sıkışma* (temporal compression; hızlı geçen zaman).

Flaherty (1993; 2018) zamansal deneyimi, üst üste açılarak deneyimin yükünü taşıyabilen ve aktarabilen bir dizi özdeş kutuya benzettiği "standart zamansal birim" ve bilişsel dâhil olma (cognitive involvement; dikkatle ilgili kaynaklar, duygulanım, bellek, bilgi işleme gibi) ya da meşguliyete bağlı oluşan "deneyim yoğunluğu" (başka bir deyişle, bilinçli bilgi işleme yoğunluğu) kavramları arasında kurduğu ilişkiyle değerlendirmektedir. Buna göre yıl, hafta, saat, dakika gibi standart zamansal birim başına düşen deneyim yoğunluğu yüksek olduğunda zamanın geçişi uzun süreli olarak, yani yavaş algılanmaktadır (Flaherty, 2018).

Standart zamansal birim başına düşen deneyim yoğunluğu ılımlı ya da orta düzeyde olduğunda zamanın geçişi eşzamanlı olarak; yani olağan hızda algılanmaktadır. Zamanı olağan hızda algılama, zamansal deneyimin yaygın hâlidir. Farklı bir anlatımla insanların zaman algısı, standart zamansal birimlerin akışıyla genel hatlarıyla senkronizedir. Bu zamansal deneyim, *normal* sosyal etkileşimlerde, problemsiz koşullar söz konusu olduğunda, durumla ilgili orta düzeylerde kaygı hissedildiğinde, benlik ve duruma

orta düzeylerde bilişsel dâhil oluş söz konusu olduğunda ortaya çıkma eğilimindedir. Orta düzeylerde bilişsel dâhil olma, normal miktarlarda bir uyaran karmaşıklığı meydana getirmektedir ve bu durum standart zamansal birim başına ılımlı ya da orta düzeyde deneyim yoğunluğu düşmesine sebep olmaktadır (Flaherty, 1993; Flaherty ve Meer, 1994).

Standart zamansal birim başına düşen deneyim yoğunluğu düşük düzeyde olduğunda ise zamanın geçişi hızlı olarak (zamansal sıkışma) algılanmaktadır. Zamansal sıkışma, epizodik (anısal) bellekle ilgilidir. Epizodik bellek, kişilerin kendi deneyimlerine (ör., Van Gölü'nü ilk kez görme, iyi bir restoranda akşam yemeği yeme) ilişkin otobiyografik kayıtlardır. Bu kayıtların zaman ilerledikçe aslına uygun hatırlanmasında güçlükler ortaya çıkabilmektedir (Conway ve Rubin, 1993; Solso ve ark., 2007). Böylece, geçmiş hatırlanırken standart zamansal birimler tarafından taşınan deneyim yoğunluğu daha az algılanmakta ve geçmişin çok hızlı geçtiği görünümü ortaya çıkmaktadır (Flaherty, 2018; Flaherty ve Meer, 1994). Flaherty (1999; 2017; 2018), yukarıda özetlenen zamansal deneyimin yavaş, olağan ya da hızlı olarak değerlendirilmesinde benlik ve duruma dayalı sosyal etkileşimlerdeki deneyim yoğunluğunun etkisini ön plana çıkarmaktadır. Bu çalışmada ise bilişsel düzeyde deneyim yoğunluğunun rolünün yanı sıra, zamansal deneyim, aşağıda Transaksiyonel Yaklaşım bölümünde detaylandırılmış olan sosyomekânsal düzeyde mekânla kurulan ilişkinin bir türü olan mekânı kendileme süreçleri ile olan ilişkileri bağlamında ele alınmaktadır. Özet bir anlatımla, mekânla kurulan bir ilişki olarak kendileme süreci, bireyin kendi psikolojik özellikleri, diğer insanların, mekânın ve zamanın özelliklerinin bütünselliği içinde meydana gelmektedir. Bu bütünsellik vurgusu, kendilemenin, psikolojik temelde bir süreç olarak değerlendirilmesinden (Graumann, 1976) ziyade, diğer insanlar, psikolojik süreçler, zaman ve mekânın karşılıklılığı içinde anlaşılması gerekliliğine işaret etmektedir. Werner ve meslektaşlarının (2002) da işaret ettiği gibi, bu tarz bir çalışma yürütmenin kendine özgü birçok zorluğu olabilmektedir. Ancak bütün zorluklarına rağmen bütünsellik vurgulu böyle bir çalışma, ele alınan konu hakkında hem detaya hem de genele dair doyurucu bilgiler vermesi bakımından literatüre önemli bir katkı olarak görülebilir. Ayrıca literatürde zamansal deneyim ile kendileme arasında herhangi bir kuramsal ya da görgül bir çalışmaya rastlanmamıştır. Bu çalışma ile bu eksikliğin giderilmesine yönelik somut adım atılarak, zamansal deneyim ve mekânı kendileme süreçlerinin iç içe geçmiş, karmaşık görünüşlerinin bütünselliğine dair derinlemesine bilgiler edinilmesi planlanmaktadır. Olaylar, faaliyetler ve rutinler; zamansal görünüşlerin, sosyal ve mekânsal çevrenin birbirinden ayrılamayacak ölçüde kaynaşmasıyla kendine özgü bir bütünlük oluşturmaktadır. Hem bu türden bir bütünlüğü anlamaya olanak tanıyan ve zamansal görünüşleri olguya içkin olarak kabul eden (Altman ve ark., 1987) hem de ele alınan olguyu kendi karmaşıklığı içinde mümkün olduğu kadar tutarlı ve bütünlüklü olarak ele almaya olanak tanıyan (Werner ve ark., 2002) kuramsal bir yaklaşıma ihtiyaç duyulmuştur. Bu çalışmada bu ihtiyacı karşılayacağı düşünülen Transaksiyonel Yaklaşım'ın (TY) genel ilkelerinden ve zamana ilişkin varsayımlarından yararlanılmıştır.

Transaksiyonel Yaklaşım

TY'ye göre ilişkiler ve örüntüler birbirinden ayrılması mümkün olmayan sosyal, psikolojik, mekânsal ve zamansal özelliklerden meydana gelmektedir. Bu özellikler transaksiyonel bütünlüğün dört görünüşüdür: *Diğer insanlar* (insanlar, başkaları, sosyal çevre / sosyal bağlam gibi), *psikolojik süreçler* (eylemler, duygular, bilişler gibi), *fiziksel ortamlar* (ev, mahalle, şehir, doğal ortamlar gibi) ve zaman (tempo, ritim, geçmiş, şimdi ve gelecek, süre gibi) (Werner, 2003; Werner ve ark., 1985; Werner ve ark., 2002). TY'nin bu dört görünüşü, incelenen olgu için bir tür çerçeve işlevi görmektedir.

Transaksiyonel bütünlüğü inceleyebilmenin en elverişli yollarından birisi *olaylardır*. Bu bakımdan TY'nin temel odağı olaylardır (Altman ve Rogoff, 1987; Hesse ve ark., 1988). Olaylar tanımlaması, giriş kısmında sözü edilen "olağan dışı durumlar olarak olaylar" tanımlamasından farklı biçimde, TY'de genel bir açıklamaya işaret etmektedir. Buna göre olaylar; diğer insanların, psikolojik süreçlerin, fiziksel ortamların ve zamanın bir arada olduğu eylemleri kapsamaktadır. TY'de olaylara bütünsel (holistic) birlikler olarak muamele edilmektedir (Altman ve Rogoff, 1987; Werner ve ark., 2002). Bu muamele TY'de analiz biriminin, parçalardan ziyade olgunun bütün olarak ele alınmasını sağlamaktadır (Altman ve ark., 1987). TY, bütüne ilişkin yaklaşımı ve değişen örüntüleri ele alması bakımından daha çok betimsel yöntemlerle çalışılmaktadır.

TY'de iki temel varsayım söz konusudur: a) İnsanlar ve çevreleri tamamlayıcı ve ayrılamaz birimlerdir; diğer bir deyişle ayrı ayrı tanımlanmazlar, tam aksine karşılıklı olarak tanımlanırlar; b) zamansal görünüşler insan-çevre etkileşimlerine içkindir, yani ele alınan olgunun dışında bağımsız bir nitelik değildir (Werner ve ark., 1985). Özellikle zamansal görünüşlerin etkileşimlere içkin olması, zamansal deneyimi ele alırken sosyal ve mekânsal çevreyi de dikkate almayı gerektirmektedir. Bu çalışmada da transaksiyonel bütünlüğün dört görünüşüne (diğer insanlar, psikolojik süreçler, mekân ve zaman) dair bilgiler aşağıda detaylarıyla açıklanan mekânı kendileme çerçevesinde ele alınmaktadır.

Mekân Kendileme

Çevre psikolojisinde üretilen ve geliştirilen bir kavram olarak mekânı kendileme, insanların mekânı kendinin kılmak, farklı bir anlatımla mekânı anlamlı bir yere dönüştürmek için bir yandan kendilerini dönüştürdükleri diğer yandan mekânı niyetli olarak kullandıkları, değiştirdikleri ya da geliştirdikleri etkileşimli bir süreçtir (Feldman ve Stall, 1994). Bu süreç insanların mekâna dair

sahiplik iddia ettikleri, aktif olarak mekânı kullandıkları; bunlara bağlı olarak mekânda anlam ürettikleri ve mekâna bağlandıkları süreçlerin tümüne karşılık gelmektedir (Rioux ve ark., 2017).

Moles ve Rohmer'e (1978) göre mekânı kendileme, en yalın hâliyle, iki tür ilişki biçiminde görünür olabilmektedir: Köklülük ve gezginlik (akt., Vidal ve ark., 2010). Köklülükte, insanlar, içinde buldukları mekânlara adeta bir ağacın kökleri gibi kök salarak, yayılarak bu mekânlarla bir ilişki kurmaktadır. Tuan'a (1977) göre, köklülük, en temelde bilinç dışında gerçekleşen içsel bir deneyime işaret etmektedir. Bu deneyim, kişinin varoluşunu bir mekânın kendisi ve tarihi ile özdeşleştirerek kendini bu özdeşim ve tarihsellik kurmasına işaret etmektedir. Ayrıca bir yerde köklere sahip olmak, o yere ilişkin manevi ve psikolojik bir bağlılık duymanın yanı sıra, dünyayı kavrarken kişiye güvenli ve sağlam bir pozisyon sağlamaktadır (Relph, 1976). Gezginlikte ise mekânlarla daha kısa süreli (geçicilik) ve daha aralıklı (kesintililik) bir ilişkilene söz konusudur. Bu deneyimde temel vurgunun "şimdi ve burada" üzerine olduğu ileri sürülebilir.

Ev içi mekânlar açısından genellikle evin "dışında" ve atıl durumdaymış gibi algılanan çatı katları ve kilerlerin önemi, kullanım pratikleri ve kendilenmesiyle ilgili yürütülmüş klasik bir çalışma kapsamında, Fransa'daki kırsal ve kentsel çevrelerde yaşayan kimselerle 96 derinlemesine görüşme yapılmıştır. Çalışmanın sonuçları, bu gizli mekânların ev içi mekânlardan hiçbir zaman kopuk olarak değerlendirilmediğini ve benliğin bir ihtiyacı olarak gizlilik (mahremiyet) deneyimine alan sağlamalarını göstermesinin yanı sıra, kendileme sonrasında bu mekânların çok daha fazla bir biçimde evin "içinde" olarak algılandığı ve bu mekânların da karakterinin dönüşebildiğini göstermektedir. Bu durum çift yönlü ilişkinin örneklerinden biri olarak kabul edilebilir (Korosec-Serfaty, 1984). Benzer şekilde, İspanya'nın Barselona metropol bölgesinde yer alan Caldes nehir kıyısının çevresine dair kendileme süreçlerinin araştırıldığı bir çalışmada, katılımcıların bu süreçleri üç aşamada deneyimledikleri görülmüştür: Birinci aşamada nehir kenarı çevresine dair bilgilerin oranın düzenli olarak kullanılmasına ve oraya dair estetik değerlendirmelerin yapılmasına yönlendirdiği gözlenmiştir. İkinci aşamada nehir kıyısı çevresinin tekrarlayan biçimlerde kullanımı ve burayla kurulan kişisel özdeşim nehirle duygusal bağlar inşa edilmesini ve bu bağların gelişimini kolaylaştırmıştır. Bu aşamada nehir kıyısı çevresine yönelik deneyimlerin ve biriken anıların rolü oldukça belirgindir. Üçüncü aşamada ise nehir kıyısı çevresine bağlanma durumunun, orayı dönüştürme ve geliştirme süreçlerine dair aktif katılıma yönlendirdiği görülmüştür (Benages-Albert ve ark., 2015).

Kişi ile mekân arasındaki kendine özgü karşılıklı ilişki, kendileme sürecinin dinamik doğasına işaret etmektedir. Mekânı kendilemenin bu dinamik doğası, birbiriyle diyalektik bir etkileşim içinde var olan davranışsal (mekâna yönelik eylemler, kullanım pratikleri, dönüştürme davranışları) ve sembolik (duygusal, bilişsel ve etkileşimsel süreçler) bileşenlerle meydana gelmektedir (Pol, 1996; 2002). Bir kimse için mekânın, yere dönüşmesi o mekânın kişinin bir uzantısı ya da parçası olması anlamına gelmektedir. Bu durum kişinin o mekânı kullanma pratiklerini, süresini ve etkinliklerini; mekânla kurduğu ilişkinin içeriğini çeşitlendirebileceği için zamansal deneyimi farklılaştıran bir etki yapabilecektir. Mekân türleri çeşitlendirildikçe, mekânı kendileme ile zamansal deneyim arasındaki ilişkinin daha da karmaşık hâle gelebileceği düşünülmektedir. Çünkü her mekân türünün kendine özgü özellikleri ve bu özelliklere bağlı farklı kendileme stratejilerinin olması beklenmektedir. Bu sebeple farklı mekân türlerine değinilerek bu çalışma kapsamında odaklanılan kamusal mekânlar, temel özellikleriyle aşağıda tarif edilmiştir. Mekânlar çok farklı biçimlerde sınıflandırılabilir. Mekânların kapsamına en küçük birim olarak ev, iş yeri gibi ortamlar dâhil edilebileceği gibi, görece daha büyük birimler olarak kırsal ya da kamusal mekânlar da dâhil edilebilir. Mevcut çalışmada ele alınan mekânlar, kamusal mekânlar ile sınırlandırılmıştır. Burada diğer mekân türlerinin olası etkilerinin en aza indirilmesi hedeflenmiştir. Örneğin ev mekânı, sahiplik, en çok vakit geçirilen ve temel yaşam alanı olarak başlı başına ayırıcı dinamikleri içermektedir. Bu dinamikler, evlerde mahremiyetin daha kolay kurulabildiğine ve evlerin bireysel dönüştürmeye ve kontrole daha elverişli mekânlar olduğuna işaret etmektedir, bu bakımdan bu tür mekânlarda kendileme ilişkisi nispeten daha kolay kurulabilmektedir (Korosec-Serfaty, 1984). Halbuki kamusal mekânlar, aşağıda detaylandırıldığı gibi, bireysel kontrol ve dönüştürmeye daha az elverişli alanlar olduğundan kendileme ilişkisinin kamusal mekânlara özgü yanlarının olması beklenmektedir. Bu ayırıcı yanların keşfedilmesi kendileme literatüre de önemli katkılar sağlayacaktır.

Kamusal Mekânlar

Kamusal mekânlar tüm halkın eriştiği ortak kullanım ve katılım alanlarıdır (Altman ve Zube, 1989; Mehta, 2013) ve bu mekânların kullanımı ilkesel olarak herhangi bir ayırıcı özelliğe (etnisite, cinsiyet, yaş gibi) bağlı değildir (Neal, 2010). Kamusal mekânlar daha çok sosyal kurallarla (ör., başkalarıyla belirli bir mesafeden konuşma gibi) idare edilen, kişi için yeterince psikolojik merkeziyeti olmayan ve kısa sürelerde kullanılabilen alanlardır (ör., sokaktaki banklar, otobüsteki koltuklar). "İlk gelen önceliği alır." esasına dayalı bu alanlar, sahiplenmeye, kontrole ve özel kullanıma uygun yerler olmaması bakımından kendiliğindenliğe dayalı deneyimlere oldukça açıktır (Francis, 1989; Göregenli, 2021). Kamusal mekânlar, tüm halkın ortak kullanım alanları olmasının ve sosyal kurallara göre sürdürülmesinin yanı sıra, devletin ve onun bileşenlerinin resmi kurallarına göre de oluşturulup biçimlendirilmektedir (İlkay, 2016). Bu bakımdan kamusal mekânlar, özel mekânlara (ev gibi) kıyasla, hem daha fazla sayıdaki ve farklı özelliklerdeki insanların ortak kullanım alanları oldukları hem de devletin sahipliğinde oldukları için bireysel kontrol ve dönüştürmeye daha az elverişlidir. Bu durum, kendileme sürecinde mekânın aktif bir rolde olduğunu, diğer bir deyişle mekânın

fiziksel yapısının kendileme süreçlerini doğrudan etkileyebildiğini vurgulaması bakımından oldukça önemlidir. Bu açıklamaya paralel olarak kamusal mekânlardaki dönüştürme görece kısa süreli ve geçicidir (Valera ve Vidal, 2017).

Yukarıda sıralanan özellikleriyle kamusal mekânlar, zamansal deneyimlerin, sosyal ilişkilerin ve mekânsal özelliklerin iç içe geçtiği zengin karşılaşma alanlarıdır. Bu yönüyle kamusal mekânların hem kendileme süreçlerine kendine has nitelikler katabileceği, hem de TY'nin temel varsayımlarını (ör., psikolojik süreçler, diğer insanlar, mekân ve zamanın bütünlüklüğü varsayımı) ele alabilmek için oldukça elverişli mekânlar oldukları düşünülmektedir.

Aşağıda bu çalışmada kullanılan kavramların operasyonel tanımları (Bundan sonra “kavramsal harita” olarak anılacaktır.) ve bu tanımlamalara bağlı olarak mekânı kendileme süreçlerine dair geliştirilen modelin şematik gösterimi sunulmaktadır.

Kavramsal Harita ve Kavramsal Model

Kavramsal Harita

Bu çalışmada zamansal deneyim; insanın zamanla kurduğu ilişkinin özellikleri, diğer insanlar, zaman ve mekânın oluşturduğu bütünleştirici bir “görünüş” olarak ele alınmaktadır. Zamansal deneyim, bu çalışma kapsamında *hız* (zamanın algılanan geçiş hızı) üzerinden incelenmektedir. Hız parametresiyle olaylar, faaliyetler ve rutinlerin ne kadar *yavaş*, *olağan hızla* ya da *hızlı* geçtiğine ilişkin algıların ve değerlendirmelerin ortaya çıkarılması mümkün olacaktır. Mekânı kendileme ise a) özdeşim, b) anlam, c) duygu, ç) sahiplenme, d) tanıdıklık, e) kullanım özellikleri, f) dönüştürücülük, g) yönelim, h) mekânın ritmi, ı) sosyallik ve i) ortam boyutlarıyla incelenmektedir. Bu boyutlar, yazarlar tarafından kendileme kavramının kavramsal tanımına (Korosec-Serfaty, 1976, 1984, 1985) ve bu kavramla ilgili bazı görgül çalışmaların (ör., Brunson ve ark., 2001; Morval ve Judge, 2000; Rioux, 2004; Rioux ve ark., 2017) kavramı ele alış biçimlerine dayanarak hazırlanmıştır.

a) *Özdeşim Boyutu*: Kendilenen mekânla kurulan benimseme ve aitlik ilişkisini göstermektedir. Kendilenen mekâna dair “Burası kendimden bir parçadır.” gibi ifade yüksek özdeşime işaret etmektedir.

b) *Anlam Boyutu*: Kendilenen mekânın kişide uyandırdığı köklü anlamlardır. Kendilenen mekâna dair “Burası benim için (çok) özel bir mekândır.” gibi ifade özel-biricik anlamlılığa işaret etmektedir.

c) *Duygu Boyutu*: Kendilenen mekânın kişide uyandırdığı tatmin edici ve genellikle olumlu duygulardır. Kendilenen mekâna dair “güvenli,” “keyifli,” “rahatlatıcı” gibi ifadeler tatmin edici ve olumlu duygular olarak; “tedirgin,” “can sıkıntısı,” “gergin” gibi ifadeler ise olumsuz duygular olarak sınıflandırılmıştır.

ç) *Sahiplenme Boyutu*: Kendilenen mekâna dair bilişsel hakimiyeti (yetkinliği), sahipliği ve kontrolü içeren somut nesne, işaretler ya da ifadelerdir. Kendilenen mekâna dair “Birisini buraya zarar verirse hiç çekinmeden müdahale ederim.” ya da “Burada A, B, C mekânları yer alır.” gibi ifadeler yüksek sahiplenme duygusuna işaret etmektedir.

d) *Tanıdıklık Boyutu*: Kendilenen mekâna ne düzeyde aşına olunduğunu gösteren ifadelerdir. Kendilenen mekâna dair “Buraya çok alıştım.” ya da “Burayı avcumun içi gibi bilirim.” gibi ifadeler tanıdıklık boyutunun yüksek olduğu şeklinde kabul edilmiştir.

e) *Kullanım Özellikleri Boyutu*: Kendilenen mekânın kullanım süresi (ör., “Burayı 18 yıldır kullanıyorum.”), sıklığı (ör., “İki günde bir buraya gelirim.”), zamanları (ör., “Burayı bahar aylarında daha çok kullanırım.”) ve gerekçeleri (ör., “Burada alışveriş yaparım, arkadaşlarımla buluşurum.”) gibi fiziksel kullanım pratiklerine dair ifadeler bu boyut altında toplanmıştır.

f) *Dönüştürücülük Boyutu*: Kendilenen mekânın kişinin kendisinde ve mekânda yaptığı farklılaştırıcı etkilerdir. Bu etkiler, duygusal (ör., “Buradayken kendimi yeniliyorum.”) ve davranışsal (ör., “Burada davranışlarım bile yavaşlıyor.”) olabileceği gibi, kendilenen mekânı iradi olarak değiştirebilmeyi de kapsamaktadır. Ancak açık kamusal mekânlar, herkese ait olduğu için bu mekânları dönüştürebilmekte sınırlılık söz konusudur.

g) *Yönelim Boyutu*: Kendilenen mekânla kurulan ilişkinin temel kaynağına işaret etmektedir. Bu kaynak, işlevsel-ihtiyaca dayalı yönelim ya da duygusal-anlamsal yönelim olmak üzere iki alt boyutta değerlendirilmiştir.

h) *Mekânın Ritmi Boyutu*: Bu boyut kendilenen mekândaki uyaran karmaşıklığı ve aktivite çeşitliliği ile meydana gelen mekânın ritmine işaret etmektedir. Yukarı yönlü sürüklenme ve aşağı yönlü sürüklenme olarak iki alt boyuttan meydana gelmektedir. Yukarı yönlü sürüklenme, kendilenen mekândaki uyaran karmaşıklığı ve aktivite çeşitliliği görece olarak yüksek olduğunda kişinin kendi ritminin mekânın bu yüksek ritmine doğru kayması iken; aşağı yönlü sürüklenme, mekânda uyaran karmaşıklığı ve aktivite çeşitliliği görece olarak düşük olduğunda, kişinin ritminin mekânın bu düşük ritmine doğru kaymasıdır.

ı) *Sosyallik Boyutu*: Kendilenen mekânın sıklıkla kimlerle (ör., tek başına, arkadaşlarla) geçirildiği ile ilgilidir. Bu boyut kapsamında, tek başınalığı gösteren ifadeler “azalan sosyallik,” arkadaşlar, aile gibi diğer insanları gösteren ifadeler “artan sosyallik” olarak değerlendirilmiştir.

i) *Ortam Boyutu*: Araştırmada incelenen Van'ın merkezi açık kamusal mekânlarıdır. Bunlar Cumhuriyet Caddesi, 2 Nisan Bulvarı, Kazım Karabekir Bulvarı (Maraş Caddesi), Sıhke Caddesi, Beşyol Meydanı ve İskele Caddesi'dir. Bu mekânlar “Araştırmada Temel Alınan Mekânlar” alt başlığında kısaca anlatılmıştır.

Kavramsal Model

Kavramsal model bölümünde zamansal deneyimin, mekânı kendileme süreçleri açısından nasıl ele alındığını gösteren bir model ve bu modele dair açıklamalar yer almaktadır. Bu model, Werner, Altman ve Oxley'nin (1985, s. 2) evin zamansal yanları ile ilgili yaptıkları klasik çalışmalarında sundukları modele referansla hazırlanmıştır (bk., Şekil 1).

Mekândaki transaksiyonel süreçler, en temelde eylem (olaylar, faaliyetler, rutinler) ve anlam (önem verme, değerlendirmeler, duygusal yanlar gibi) düzeylerinde gerçekleşmektedir (Werner ve ark., 1985). Aşağıda sunulan modelde “diğer insanlar” sosyallik düzeyine (artan-azalan); “ortam” mekânın özelliklerine (fiziksel-algılanan); “zamansal deneyim” zamanın algılanan geçiş hızına (yavaş, olağan, hızlı) işaret edecek biçimde kavramsallaştırılmıştır. Mekânı kendileme modelinde yer alan “kullanım özellikleri” tanımlaması, mekâna ilişkin eylemlere (mekânı kullanım süresi, sıklığı, zamanı, gerekçesi, vasıtası gibi) işaret etmektedir. Bu kaynaklarla ilgili detaylı özellikler analiz sonuçları ve tartışma bölümünde açıklanmıştır.

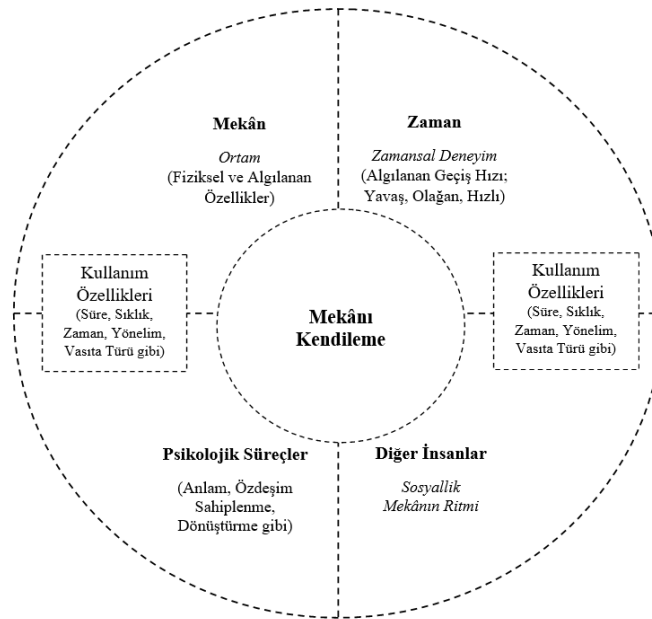

Şekil 1. Mekânı kendilemeye ilişkin kavramsal model.

Bu modelde TY'nin dört görünüşü olan diğer insanlar, psikolojik süreçler, mekân ve zaman, açıklama kolaylığı sağlaması için ayrı olarak gösterilmiştir. TY'nin ayrıntılı olarak açıklandığı bölümde de ifade edildiği gibi, bu dört görünüş arasında iç içe geçmiş bir bütünlük söz konusudur. Modellerdeki kesikli çizgiler bu bütünlüklüğü tarif etmektedir. Modelin içindeki çemberde belirtilen “kendileme süreci”nin bu dört görünüşü kapsadığını ve bütünlüklüklüğü temsil ettiği önemle vurgulanmalıdır.

Çalışmanın Amacı

Bu çalışmada yukarıda sunulan kavramsal harita ve model çerçevesinde, (1) mekânı kendilemenin nasıl gerçekleştiğini incelemek ve (2) mekânı kendileme sürecindeki farklılıklar ile zamansal deneyim arasındaki ilişkileri keşfetmek hedeflenmektedir. Bu amaç, aşağıda özelleştirilen sorular eşliğinde gerçekleştirilmeye çalışılmıştır.

1. Mekânı kendileme süreci nasıl gerçekleşmektedir?

a. Mekânı kendilemenin boyutları nelerdir?

b. Mekân kullanım örüntüleri nelerdir?

2. Mekânı kendileme (sürecindeki farklılıklar) ile zamansal deneyim arasındaki ilişkiler nasıldır?

Çalışmanın sözü edilen amaçları zengin karşılaşma alanları olarak kamusal mekânlar üzerinden incelenmektedir. Kamusal Mekânlar bölümünde de sözü edildiği gibi, kamusal mekânların bir dizi ortak özelliği (psikolojik merkezliyetinin olmaması, ortak kullanım ve katılım alanları olması gibi) bulunmaktadır ancak bu ortaklıklara rağmen farklı kamusal mekân türlerinin kendine özgü dinamikleri elde edilecek verilerin sonuçlarını anlamak ve yorumlamak açısından güçlükler barındırabileceği için bu çalışmada kamusal mekânlar merkezi konumda bulunan ve halkın sıklıkla kullandığı açık kamusal mekânlarla; bu açık kamusal mekânlar ise birinci yazarın ikamet ettiği ve erişilebilirliği açısından elverişli olan Van'ın merkezi açık kamusal alanlar ile sınırlandırılmıştır.

Yöntem

Katılımcılar

Araştırmanın örneklemini Van kent merkezinde ikamet etmekte olan toplam 14 katılımcı (Kadın = 6; Erkek = 8) oluşturmaktadır. Katılımcıların, cinsiyet ve medeni durum oranları gözetilerek yetişkin yaş grubundaki, orta gelir düzeyindeki, kent merkezine yakın yerde ikamet eden ve çalışan kimselerden olmasına dikkat edilmiştir. Katılımcılar yaşadıkları kentin kamusal mekânlarını farklı amaçlarla ve belirli sıklıklarla kullanan kişilerdir. Bu özellikleriyle katılımcıların birbirine benzeyen, görece homojen nitelikler taşıması hedeflenmiştir. Ayrıca zamansal deneyimi etkileyebileceği gerekçesiyle uyuşturucu madde kullanan ya da herhangi bir psikotik bozukluk tanısı almış (veyahut da uzun süreli psikiyatrik ilaç kullanan) kişiler çalışmaya dâhil edilmemiştir (Ueda ve ark., 2018; Wittmann ve ark., 2007). Katılımcı adayları ile gerçekleştirilen ön görüşmelerde yukarıda sıralanan özelliklerin sağlanıp sağlanmadığı katılımcı adaylarının sözlü beyanlarına göre gözden geçirilmiştir. Araştırmacı, katılımcılara sosyal ağında yer alan kimselerin önerileri ile katılımcıların önerileri aracılığıyla ulaşmıştır. Sıralanan bütün özelliklere göre katılımcılara benzeşik örnekleme, ölçüt (kriter) örnekleme ve kartopu örnekleme teknikleri ile ulaşılmıştır (Baltacı, 2018; Miles ve Huberman, 1994).

Soru Formları

Kişisel Bilgi Formu. Bu formda katılımcıların yaş, cinsiyet, medeni durum, kentteki yaşam süresi, çalışma durumu ve sosyoekonomik düzeyleri gibi bilgilerini öğrenmek üzere oluşturulan sorular yer almaktadır.

Mekân Kendileme Düzeyini Değerlendirme Formu. Bu formda katılımcıların kamusal mekânları kendileme düzeylerini anlamak üzere, kendileme literatüründeki görgül çalışmalar ve bir pilot çalışmayla oluşturulan açık uçlu sorular (ör., kamusal mekâna, “Kaç kez gittiniz?” “Ne amaçla gittiniz?” “Bilmeyen birine burayı tarif edecek olsaydınız ona neler söylerdiniz?”) yer almaktadır.

Zamansal Deneyime İlişkin Yarı-Yapılandırılmış Derinlemesine Görüşme Soruları Bu formda katılımcıların kamusal mekânlara dair son bir haftalık ya da son bir aylık¹ ve genel zamansal deneyimlerini anlamaya yönelik açık uçlu sorular (ör., “Son bir hafta içinde [ve devamında genel olarak] burada yaptığınız şeylerde [faaliyetleriniz ve rutinlerinizde] zamanın yavaş geçtiğini düşündüğünüz ya da hissettiğiniz anlar yaşadınız mı?” “Yanıtınız evet ise bu anların kimlerle ve nerede geçtiğini göz önüne alarak anlatır mısınız?” “Neler hissetmişsiniz?”) yer almaktadır. Bu sorular, kamusal mekânları kendileme düzeyine (görelilik olarak düşük ve yüksek) göre Van’ın merkezi açık kamusal alanlar arasından katılımcılar tarafından seçilen iki açık kamusal mekân özelinde sorulmuştur. Böylece kendileme düzeyinin zamansal deneyim üzerindeki rolünün daha anlaşılır olacağı varsayılmıştır. Görelilik olarak yüksek düzeyde kendilenen kamusal mekânın seçiminde, kamusal mekânın katılımcı için en fazla düzeyde anlamlı olması ve katılımcı tarafından en sık kullanılması ölçütü kullanılmıştır. Görelilik olarak düşük düzeyde kendilenen kamusal mekânın seçiminde ise kamusal mekânın katılımcı için görelilik olarak daha az düzeyde anlamlı olması ve aynı şekilde katılımcı tarafından sıklıkla kullanılması ölçütü kullanılmıştır.

Araştırmada Temel Alınan Mekânlar

Bu çalışmada ele alınan kamusal mekânlar, farklı türden kamusal mekânların kendilerine özgü etkilerini en aza indirmek için açık kamusal mekânlarla; özelde ise Van’ın merkezindeki açık kamusal mekânlar olan Cumhuriyet Caddesi, Kazım Karabekir Bulvarı (Maraş Caddesi olarak bilinmektedir.), 2 Nisan Bulvarı, Beşyol Meydanı, Sıhke Caddesi ve İskele Caddesi ile sınırlandırılmıştır. Bu açık kamusal mekânlar halkın yoğun olarak kullandığı, kamuya ve özel sektöre ait hizmet kurum ve kuruluşlarının yaygın olarak konumlandığı, doğal ve yapılı çevrelerin bir arada olduğu ve nüfusun çoğunun ikamet ettiği zengin yaşam bölgeleridir. Ortak özellikleriyle bu açık kamusal mekânların kentteki insanlara benzer deneyimleri sunduğu düşünülmektedir. Araştırmada temel alınan açık kamusal mekânlar aşağıda özetlenerek tanıtılmıştır:

Cumhuriyet Caddesi, Van’ın en erken kurulan caddesidir. Caddede, mağazalar, restoranlar, kafeler, parklar, kuyumcular, bazı kamu binaları, ticari binalar gibi birçok mekân bulunmaktadır. *2 Nisan Bulvarı*, Van’ın son yıllarda öne çıkan kamusal alanlarından biridir. Bulvarda, konutlar, lüks restoranlar, kafeler, spor salonları, alışveriş merkezleri gibi birçok mekân bulunmaktadır. *Kazım Karabekir Bulvarı -Maraş Caddesi-*, Van’ın en işlek caddelerinden biridir. Caddede, mağazalar, restoranlar, kafeler, büfeler, eğitim kurumları, parklar, bazı kamu binaları, konutlar ve iş hanları gibi birçok mekân bulunmaktadır. *Sıhke Caddesi*, Kazım Karabekir Bulvarı ve Cumhuriyet Caddesi’ne kıyasla daha sakin bir caddedir. Caddede oteller, camiler, dükkanlar, konutlar ve marketler gibi birçok mekân bulunmaktadır. *Beşyol Meydanı*, Meydana yakın iş hanları, bankalar, kuyumcular, alışveriş merkezleri, kamu binaları gibi birçok mekân bulunmaktadır. Meydan, geçiş ve bağlama yeri olarak hizmet vermektedir. *İskele Caddesi*, Türkiye’nin en uzun (7.079 km) caddelerinden biridir (Aşur ve ark., 2013). Cadde, Cumhuriyet Caddesi, Kazım Karabekir Bulvarı ve 2 Nisan Bulvarı kadar yoğun değildir. Bu caddede mağazalar, restoranlar, alışveriş merkezleri, bazı kamu binaları ve konutlar gibi birçok

¹ Çalışmanın bu kısmında, epizodik bellek kaynaklı olumsuz etkileri en aza indirebilmek için özellikle yakın dönemdeki zamansal deneyimlere odaklanılmıştır.

mekân bulunmaktadır. İskele Caddesi'nin bir ucu Van Gölü'nde sonlanmaktadır. Bu bölümde insanların vakit geçirebilecekleri mesirelik alanlar ve iskele yer almaktadır.

İşlem

Araştırmanın etik kurul izni alındıktan sonra, görüşmeler, pandemi koşulları gözetilerek ve katılımcıların isteklerine göre yüz yüze ya da çevrim içi ortamda (Zoom, TeamLink ya da Skype isimli video konferans platformları aracılığıyla) yapılmıştır. Yüz yüze ve çevrim içi görüşmeler, katılımcıların kendilerini güvende ve rahat hissedebilecekleri sessiz ortamlarda, kayıt alınarak, yapılmıştır. Görüşmeye başlamadan önce katılımcılara bilgilendirilmiş onam formu e-posta yoluyla gönderilerek çalışmayla ilgili kısa ve anlaşılır tanıtıcı bilgiler verilmiştir. Oturumların görüşme süresi ortalaması 60 dakika 52 saniyedir. Görüşmeler araştırmacı tarafından yürütülmüştür ve daha sonra yazı dökümleri yapılmıştır.

Analiz

Veriler, MAXQDA 20 yazılım programı ile şablon analizi aracılığıyla incelenmiştir. Şablon analizi, katılımcının kendi içindeki ve katılımcılar arasındaki tekrar eden örüntüleri analitik olarak incelemeyi olanaklı kılan bir analiz türüdür (Brooks ve ark., 2020). Bu analizde temel role sahip olan şablon geliştirme süreci, araştırmacıyı iyi yapılandırılmış bir yaklaşımı benimsemeye zorlamaktadır. Üstelik şablon analizi araştırmacıya, ele alınan çalışma konusunun gereksinimlerini karşılayabilmesi açısından yüksek düzeyde esneklik sağlamaktadır (King, 2004).

Şablon analizi, Gömülü Kuram (Grounded Theory; Glaser ve Strauss, 1967) ve Yorumlayıcı Fenomenolojik Analiz (Interpretative Phenomenological Analysis; Smith ve ark., 1999) gibi yaklaşımlardan temel almaktadır (King, 2004). Ancak bu yaklaşımlardan çeşitli özelliklerle ayrılmaktadır: Örneğin Gömülü Kuram'da, katılımcıların "gerçek"s algı ve değerlendirmelerinin ortaya çıkarılabildiği iddia edilirken, şablon analizinde böyle bir epistemolojik pozisyon bulunmamaktadır. Yazara göre şablon analizi, aynı zamanda Gömülü Kuram kadar kuralcı değildir. Öte yandan şablon analizi, Yorumlayıcı Fenomenolojik Analiz'den a priori kodlar kullanabilmesi (ör., literatürdeki ilgili kavramları ya da araştırma sonuçlarını kod olarak kullanabilmesi) ve katılımcıları hem kendi içinde hem de diğer katılımcılarla incelemedeki dengeli pozisyonu bakımından farklılaşmaktadır. Diğer bir anlatımla Yorumlayıcı Fenomenolojik Analiz'de her bir katılımcı kendi özelinde ve derinlemesine daha çok incelenebilirken, şablon analizinde her bir katılımcı kendi içinde araştırılmasının yanı sıra diğer katılımcılarla olan benzerlik ve farklılıkları temelinde de incelenmektedir. Ayrıca bu analize kıyasla şablon analizi daha çok katılımcı ile yapılabilmektedir (King, 2004).

Şablon analizi en temelde tematik analizden bir türüdür (Brooks ve ark., 2015). Tematik analiz ise araştırma sorusuyla ilgili örüntü içeren yanıtları açığa çıkarmada hiyerarşik kodlamanın (daha genel kodlar oluşturmak için benzer kod gruplarını bir arada kümelemenin) kullanıldığı esnek bir yöntemdir (Braun ve Clarke, 2006). Hiyerarşik kodlama, araştırmacıya verinin farklı düzeylerde incelenebilmesinin önünü açmaktadır. Farklı bir anlatımla, hiyerarşik kodlamanın daha üstlerinde yer alan kodlar, sonuçlarla ilgili genel bir açıklama sunarken; daha altta yer alan kodlar hem katılımcıların kendi içinde hem de katılımcıların diğer katılımcılar arasında ince ayrımlar yapabilmeyi sağlamaktadır (King, 2004).

Şablon analizinin esnek biçimde uygulanabilmesi ve bu analizde hiyerarşik kodlama yapısının kullanılması aynı zamanda tematik analizden de özellikleridir. Ancak her iki yöntem birkaç temel noktada birbirinden ayrılmaktadır: (a) Tematik analizde temaların geliştirilmesi ve bir kodlama rehberinin oluşturulması, tüm verilerin başlangıç kodlamasından sonra gerçekleştirilirken, şablon analizinde, verilerin bir kısmına dayanarak şablonun bir başlangıç sürümü oluşturulabilir. (b) Tematik analizde temaları tanımlamak sürecin sonraki aşamasına tekabül ederken; şablon analizinde daha fazla kodlama ve şablon geliştirmeye olanak tanıması için genellikle başlangıç şablonunun oluşturulmasında tema tanımları üretilir. (c) Tematik analizde kodlama düzeylerinin sınırları belirlenmezken, bu yöntemin kullanıldığı çalışmalarda genellikle bir veya iki alt tema düzeyi söz konusudur. Şablon analizinde ise verilerin en zengin ve en ayrıntılı yönlerini açığa çıkarmak için genellikle dört veya daha fazla düzey kullanılabilir (Brooks ve ark., 2015).

Şablon analizinde izlenen temel aşamalar şöyledir: a) Verilere aşina olma, b) ön kodlama, c) kümeleme, d) başlangıç şablonunu geliştirme, e) bu şablonu değiştirme, f) final şablonunu tanımlama, g) verileri yorumlamak için bu şablonu kullanma ve yazma (King ve ark., 2018).

Şablon analizinde bir şablonun geliştirilmesi, üzerinde dikkatle çalışılması gereken yinelemeli bir süreci ifade etmektedir. Bu araştırmadaki şablon geliştirme süreci (kodlamalar), araştırmacı tarafından yapılmış, ikinci yazar tarafından gözden geçirilmiştir. Kodlamalar ve kodlamaları gözden geçirme süreci yinelemeli olarak yürütülmüş ve kodlamalarla ilgili uyumsuzluklar farklı zamanlarda müzakere edilerek kodlara son hâli verilmiştir. Şablon geliştirme süreci en temelde iki başlık altında ele alınabilir: Başlangıç şablonunun geliştirilmesi ve final şablonunun oluşturulması

Sonuçlar ve Tartışma

Başlangıç Şablonu

Başlangıç şablonunu geliştirmek için ilk olarak metinlere aşinalık kazanılması hedeflenmiştir. Bu kapsamda, görüşmelerde tutulan notların dikkatle gözden geçirilmesinin yanı sıra, metinlerin bir kısmı (14 görüşmenin 4'ü) rastgele seçilerek tam ve detaylı bir şekilde birkaç kez okunmuştur. Ardından metinlerin ön kodlama listesini hazırlarken kullanılacak olan (hiyerarşik olarak) en üstteki kodlar için, transaksiyonel bütünlüğün dört görünüşü (psikolojik süreçler, zamansal nitelikler, sosyal çevre ve fiziksel çevre) referans alınmıştır. Hiyerarşik olarak daha altlarda yer alacak kodlar ise görüşme sorularının temalarından, görüşmelerde tutulan gözlem notlarından ve kendileme literatüründe yer alan bilgilerden (a priori temalar) yararlanılarak hazırlanmıştır. Daha sonra, bu kod listesi ile ortaya çıkan temalar, anlamlı bir bütünlük arz edecek şekilde gruplandırılmış; bu gruplandırmaların hem kendi içinde hem de birbirleriyle nasıl ilişkilendikleri belirlenmiştir. İlerleyen aşamada, başlangıç şablonunun taslak (ilk) versiyonu temsil edici dört görüşmede kodlanmıştır. Bir önceki aşamada şekillendirilen bu şablon, farklı üç görüşme deşifresine daha uygulanmıştır (bk., Tablo 1).

Tablo 1. Kendilenen Mekânlar İçin Başlangıç Şablonu

- 1) **Psikolojik Süreçler**
 - a) Kendileme Düzeyi
 - (1) Düşük
 - (2) Orta
 - (3) Yüksek
 - b) Kendileme Süreci
 - i) *Yönelim*
 - (1) İşlevsel-İhtiyaca Dayalı Yönelim
 - (2) Duygusal-Anlamsal Yönelim
 - ii) *Anlam*
 - (1) Özel
 - (2) Sıradan
 - (3) Yüksek Benimseme
 - (4) Düşük Benimseme
 - (5) Yüksek Aidiyet
 - (6) Düşük Aidiyet
 - iii) *Duygu*
 - (1) Olumlu Duygular
 - (2) Olumsuz Duygular
 - iv) *Sahiplenme*
 - (1) Eylemler
 - (2) Bilişsel Olarak Güçlü Kontrol
 - (3) Bilişsel Olarak Zayıf Kontrol
 - (4) Yüksek Sahiplenme
 - (5) Düşük Sahiplenme
 - v) *Tamdıklık*
 - (1) Düşük
 - (2) Olağan
 - (3) Yüksek
 - vi) *Kullanım Özellikleri*
 - (1) Kullanım Süresi
 - (2) Kullanım Sıklığı
 - (3) Kullanım Zamanları
 - (4) Ulaşım Vasıtası
 - (5) Ulaşım Kolaylığı
 - (6) Açık Kamusal Alana Yakınlık-Uzaklık
 - (7) Kullanım Gerekçeleri / Yönelimleri
- 2) **Diğer İnsanlar**
 - a) Sosyallik Düzeyi
 - i) Artan Sosyallik
 - ii) Azalan Sosyallik
 - b) *Deneyim Türü*
 - i) Sakinlik Deneyimi
 - ii) Kalabalıklık Deneyimi
- 3) **Mekân**
 - a) Açık Kamusal Mekânlar
 - i) Daha Çok Kendilenen Açık Kamusal Mekân
 - ii) Daha Az Kendilenen Açık Kamusal Mekân
- 4) **Zaman**
 - a) Zamanın Algılanan Geçiş Hızı
 - i) Hızlı
 - ii) Olağan
 - iii) Yavaş

Final Şablonu

Yukarıda tarif edilen sürecin devamında taslak başlangıç şablonunda yer alan kodlarda çeşitli değişiklikler (kod ekleme, kodu silme, kodun kapsamını değiştirme ya da kodun yerini değiştirme gibi) yapılmıştır. Örneğin başlangıç şablonunda “anlam” kodu içinde yer alan benimseme ve aidiyet ilişkisini gösteren alt kodlar, anlam kodundan çıkarılarak final şablonuna yeni eklenen “özdeşim” kodu altında birleştirilmiştir. Başlangıç şablonunda yer almayan “dönüştürücülük” kodu, kendileme kavramının tanımı ve katılımcıların yanıtlarından hareketle final şablonuna eklenmiştir. Başlangıç şablonunda üç alt kodla ifade edilen zamanın algılanan geçiş hızı (yavaş, olağan, hızlı), final şablonlarında detaylandırılarak beşe (çok yavaş, yavaş, olağan, hızlı, çok hızlı) çıkarılmıştır. Mekânı kendileme sürecinin başlangıç şablonunda yer alan “yönelim” kodunun alt kodları ise “işlevsel-ihtiyaca dayalı yönelim: daha kısa süreli ve daha aralıklı” ve “duygusal-anlamsal yönelim: daha uzun süreli ve daha sürekli” olarak yenilenmiştir. Benzer şekilde mekânı kendileme sürecine dair geliştirilen başlangıç şablonunda yer alan “deneyim türü” kodu, katılımcı yanıtlarını daha kapsamlı ve derinlikli inceleyebilmek için, final şablonunda “mekânın ritmi” olarak değiştirilmiş, bu koda ise “yukarı yönlü sürüklenme” ve “aşağı yönlü sürüklenme” alt kodları eklenmiştir. Ayrıca başlangıç şablonundaki ilk kodlamalarda veri setinin daha okunabilir / kontrol edilebilir olmasına hizmet ettiği için tercih edilen TY’nin dört görünüşüne dair üst başlıklar (psikolojik süreçler, sosyal çevre, fiziksel çevre ve zamansal nitelikler), final şablonundan kaldırılmıştır. Ancak Mekânı Kendileme Sonuçları ve Tartışma bölümünde de görüleceği gibi TY’nin temel yaklaşımı muhafaza edilmiştir.

Başlangıç şablonu, başka metinlere (farklı iki görüşmeye) daha uygulanarak son hâlini (final şablonu hâlini) almıştır (bk., Tablo 2). Final şablonu, bütün metinlere uygulanarak kodlamalar tamamlanmıştır. Bu aşamada gerekli görüldüğü durumlarda kodlamalarda değişiklikler yapılmıştır. Sonuçlar, ortaya çıkan temalar ve bu temaları en iyi temsil eden söylem örnekleriyle raporlanmıştır.

Tablo 2. Kendilenen Mekânlar İçin Final Şablonu

- a) Kendilenen Açık Kamusal Mekânlar
 - i) Daha Çok Kendilenen Açık Kamusal Mekân
 - ii) Daha Az Kendilenen Açık Kamusal Mekân
- b) Kendileme Süreci
 - i) *Yönelim*
 - (1) İşlevsel-İhtiyaca Dayalı Yönelim: Daha Kısa Süreli ve Daha Aralıklı
 - (2) Duygusal-Anlamsal Yönelim: Daha Uzun Süreli ve Daha Sürekli
 - ii) *Özdeşim*
 - (1) Yüksek
 - (2) Düşük
 - iii) *Anlam*
 - (1) Özel
 - (2) Sıradan
 - iv) *Duygu*
 - (1) Olumlu Duygular
 - (2) Olumsuz Duygular
 - v) *Sahiplenme*
 - (1) Yüksek
 - (2) Düşük
 - vi) *Tanıdıklık*
 - (1) Düşük
 - (2) Olağan
 - (3) Yüksek
 - vii) *Kullanım Özellikleri*
 - (1) Kullanım Süresi
 - (2) Kullanım Sıklığı
 - (3) Kullanım Zamanları
 - (4) Ulaşım Vastası
 - (5) Ulaşım Kolaylığı
 - (6) Açık Kamusal Alana Yakınlık-Uzaklık
 - (7) Kullanım Gereksinimleri
 - viii) *Dönüştürücülük*
 - (1) Yüksek
 - (2) Orta
 - (3) Düşük
 - ix) *Sosyallik Düzeyi*
 - (1) Artan Sosyallik
 - (2) Azalan Sosyallik
 - x) *Mekânın Ritmi*
 - (1) Yukarı Yönlü Sürüklenme
 - (2) Aşağı Yönlü Sürüklenme
- c) Kendileme Düzeyi
 - (1) Düşük
 - (2) Orta
 - (3) Yüksek
- d) Zamanın Algılanan Geçiş Hızı
 - (1) Çok Hızlı
 - (2) Hızlı
 - (3) Olağan
 - (4) Yavaş
 - (5) Çok Yavaş

Final şablonu, Transaksiyonel Yaklaşım’daki (TY) dört görünüşün bütünlüğü olduğu eylemlere uygulanmıştır. Bu eylemler, bu çalışma kapsamında kendilenen mekânlar üzerinden ele alınmaktadır. Kendilenen mekânlar kendi içinde iki kısımda incelenmektedir: Daha çok kendilenen açık kamusal mekân ve daha az kendilenen açık kamusal mekân. Kendilenen mekânlar için geliştirilen

final şablonu, sözü edilen bu iki kısma ayrı ayrı uygulanarak analiz edilmiştir. Katılımcıların kendiledikleri mekânları Tablo 3’te özetlenmiştir. Buna göre, katılımcıların daha çok kendiledikleri kamusal mekânlar arasında en sık ifade ettikleri mekânlar Maraş Caddesi ve Cumhuriyet Caddesi iken; en sık ifade ettikleri daha az kendilenen kamusal mekân ise 2 Nisan Bulvarı’dır.

Tablo 3. Katılımcıların Kendiledikleri Mekânlar

Katılımcı No	Kendilenen Mekânlar	
	Daha Çok Kendilenen Açık Kamusal Mekân	Daha Az Kendilenen Açık Kamusal Mekân
1	Beşyol Meydanı	Sihke Caddesi
2	Cumhuriyet Caddesi	2 Nisan Bulvarı
3	Cumhuriyet Caddesi	Sihke Caddesi
4	Maraş Caddesi	2 Nisan Bulvarı
5	Sihke Caddesi	2 Nisan Bulvarı
6	2 Nisan Bulvarı	Cumhuriyet Caddesi
7	Maraş Caddesi	Cumhuriyet Caddesi
8	Maraş Caddesi	2 Nisan Bulvarı
9	Maraş Caddesi	İskele Caddesi
10	İskele Caddesi	Maraş Caddesi
11	Maraş Caddesi	İskele Caddesi
12	Maraş Caddesi	Cumhuriyet Caddesi
13	Sihke Caddesi	Maraş Caddesi
14	İskele Caddesi	2 Nisan Bulvarı

Mekânı Kendileme Sonuçları ve Tartışma

Mekânı kendileme; özdeşim, anlam, duygu, sahiplenme, tanıdıklık, kullanım özellikleri, dönüştürücülük, yönelim, mekânın ritmi, sosyallik ve ortam boyutlarından meydana gelmektedir. Mekânı kendileme süreci, en temelde kendilenen mekânla kurulan yüksek özdeşimi, özel-biricik anlamları, tatmin edici ve genellikle olumlu duyguları içermektedir. Ancak kamusal alanlar söz konusu olduğunda, bu süreçlerde birtakım farklılıklar öne çıkmaktadır. Örneğin katılımcılar kendiledikleri mekânları eğer onlarla duygusal bir bağ kurmuşlarsa sahiplenmekte; mekân üzerinde bireysel kontrolü daha fazla deneyimlemektedirler. Ancak katılımcılar kamusal mekânlarla sadece işlevsel ve ihtiyaca yönelik bir bağ kurmuşlarsa, bu mekânları daha düşük düzeylerde sahiplenmekte; mekân üzerindeki kontrolü görece olarak daha az deneyimlemektedirler. Örneğin K5’in (37 yaş, erkek, evli, 32 yıldır Van’da) görece olarak çok az kendilediği bir mekân olarak 2 Nisan Bulvarı hakkındaki ifadeleri şöyledir:

Araştırmacı (A): Diyelim ki 2 Nisan Bulvarı’ndayken birinin orayı kirlettiğini, tahrip ettiğini ya da orada uygunsuz bir davranışta bulunduğunu görüyorsunuz, ne yapardınız?

Katılımcı (K): “Bilemiyorum yani yapar mıydım . . . muhtemelen yani başıma [bir iş gelmemesi için] veya o adamla yani yüz göz olmamak için muhatap olmazdım yani tasvip etmesem de müdahil olmak istemezdim.”

A: Neden müdahil olmak istemezsiniz?

K: “Çünkü [2 Nisan Bulvarı’na çok fazla] gitmiyorum, benim kendi işim orayla pek olmuyor, kendimin görmüyorum orayı, artı orası çok sakın [bir yer] değil, çok fazla çalışma var, belediyeden temizlikten sürekli oraya gelen. Ondan dolayı orayı tolere edecek birileri vardır diye düşünüyorum.”

Açık kamusal mekânı kendileme sürecinin bir boyutu olarak dönüştürücülük de katılımcılar için sahiplenme ve bireysel kontrol algısı gibi görece olarak daha düşük düzeydedir. Kamusal mekânların bireysel dönüştürmeye yeterince açık olmayan özellikleri kişinin kendisini ve mekânı dönüştürme sürecini zayıf kılmaktadır. Bu bakımdan ev gibi özel mekânlarla nazaran kamusal mekânları kendileme, kamusal mekânlarla özgü bir kendileme sürecine işaret etmektedir. Bu kendileme türü, geçicilik (daha kısa süreli) ve kesintililik (daha aralıklı, süreksiz) özellikleriyle, özel mekânları kendileme sürecinden farklılaşmaktadır. Örneğin K14’ün (40 yaş, erkek, bekâr, 20 yıldır Van’da) geçmişte kendinden bir parça olarak gördüğü, kendini olumlu yönde dönüştüren ancak son dönemlerde bu dönüştürücü özelliğini yitiren 2 Nisan Bulvarı’nın kendisi üzerindeki etkileri ve bu bulvardaki genel zamansal deneyimi ile ilgili ifadeleri şöyledir:

K: “On sene on beş sene önce o caddenin biraz daha işte yani hani ruhu farklıydı, çünkü aile kültürünün biraz daha böyle o bilmem hatırlar mısınız bu Bizimkiler dizisinin sitesi tarzında[ydı], insanlar biraz daha birbirine sıcaktı, insanlar birbirini tanırdı, site hayatı vardı, caddede böyle çok fazla trafik falan olmazdı, çok sessiz sakin bir yerdi. Böyle ağaçların kokuları gelirdi, amber kokusunu hissederdiniz. Dolayısıyla o güzelliği yaşamak için bir kez daha giderdiniz veya akşam olurdu aileler yani herkes caddeye çıkardı, yürüyüş yapardı çok rahattı, insanlar güvende işte derdiniz.”

A: Şimdi 2 Nisan Bulvarı’nda kendimizi güvende ve rahat hissetmiyor musunuz?

K: “Hayır. Yok yani sadece mecburi olarak hani diyeyim hem kendi evimin orda olması sebebiyle gidip geldiğim hem iş yerine gitme noktasında kullandığım bir yol, onun haricinde ailemin olduğu bir bölge, o sebepten dolayı [kullanıyorum], eğer öyle bir şey olmasa o caddeyi kullanmak bile istemem yani görmek bile istemem. Hiç sevmiyorum orayı.” . . . 2 Nisan [tarihi], Van’ın kurtuluşudur ama 2 Nisan’ın [Bulvarı’nın] bu hâle gelmesi yani herhâlde Van’ın batışıdır diyorum . . . 2 Nisan [Bulvarı] sermayenin, ağa babalarının, aşiret reislerinin diyebilirim, rantın olduğu bir bölge yani.”

...

A: Peki 2 Nisan Bulvarı’ndayken zaman nasıl geçiyor?

K: “Yavaş, sıkıcı.”

A: Sizce neden öyle?

K: “Keyif vermiyor . . . Keşke yani hiç o caddede olmasaydım keşke yaşantılarım, başka [bir] caddede geçseydi, valla [orayı] hiç sevmiyorum yani.”

Mekânı kendilemede, mekânı kullanım özellikleri, mekânın ritmi (yukarı yönlü sürüklenme, aşağı yönlü sürüklenme) ve tanıdıklık (aşinalık) koşulları önemli sonuçlar ortaya çıkarabilmektedir. Örneğin mekânın kullanım özellikleri düşünüldüğünde, kamusal mekânı sıkça, farklı gerekçelerle (alışveriş, gezinme gibi) kullanmak, yaşanan evin kamusal mekâna fiziksel olarak yakın olması gibi koşullar, mekânın kendilenmesini kolaylaştırmaktadır. Örneğin K12 (35 yaş, kadın, bekâr, 20 yıldır Van’da) görelî olarak daha fazla kendilediği Maraş Caddesi hakkındaki düşüncelerini şöyle ifade etmektedir:

K: “Zaten evimiz Maraş’ta olduğu için [burayı] her gün kullanıyorum. Özellikle hafta içi kullanıyorum, hafta sonu kullanıyorum mantığı yanlış olur zaten. Çünkü [burası] benim, ben çıkmasam yapamam. Şey gibi düşünün, hani balkona mutlaka çıkarsınız gün içerisinde mutlaka hani, evinizin bir bölümüdür yani. Maraş da benim için hani öyle bir parça oldu yani.”

...

A: Peki burada [Maraş Caddesi’nde] alışveriş dışında, bir kafede oturma dışında neler yaparsınız?

K: “Genelde hani bizde şey vardır: ‘Ya hadi bir tur atalım.’ Şimdi çarşı göbektessin, arkadaşlar geliyor, nerede tur atacaksın? Yine ister istemez volta gibi bir hapishaneyi düşün, volta atarsınız ya gidersiniz bir uca, gelirsiniz bir uca”

Yukarıdaki örnekten de anlaşılacağı gibi bu katılımcı için Maraş Caddesi, özellikle arkadaşlarıyla olan sosyal ilişkilerini kolaylaştırıcı bir işlev de taşımaktadır. Bu yönüyle Maraş Caddesi 12 numaralı katılımcı için sosyopet bir mekândır, diğer bir anlatımla sosyalliği artıran bir mekândır (Osmond, 1959; Sommer, 1969). Bu durum, katılımcının Maraş Caddesi’ni kendileme süreçlerinde mekânı kullanım özelliklerinin yanı sıra sosyalliğin önemini de vurgulamaktadır. Bu sonuç, kendileme sürecinde sosyal ve kişiler arası ilişkilerle ilgili bağlantıların önemini vurgulayan Moser ve meslektaşlarının (2002) çalışması ile tutarlıdır. Diğer taraftan bir mekândaki insan yoğunluğu ile meydana gelen “canlılık” deneyimi ve bir mekânın yaş, etnisite ya da gelir düzeyi gibi özellikler açısından farklı gruplardan insanlara hitap edebilmesi ile oluşan “kullanıcı çeşitliliği” kendileme için önemli faktörlerdir (Alpak, 2017). Maraş Caddesi’nin hem canlılık deneyimi hem de kullanıcı çeşitliliği açısından zengin bir kamusal mekân olduğu düşünüldüğünde, caddenin kendileme açısından oldukça elverişli bir mekân olduğu da ileri sürülebilir.

Bir mekânda zamanın algılanan geçiş hızı “olağan” olarak değerlendirildiğinde genellikle o mekândaki durumlar ve faaliyetler rutin seyrinde ilerlemektedir. Bu tür durumlarda insanların zaman algısı, durumlar ve faaliyetlerin akışı ile uyumludur ve genel olarak problemlî koşullar söz konusu değildir (Flaherty ve Meer, 1994). İnsanlar bu durumlarda orta düzeylerde kaygı hissetmemektedirler; benlik ve duruma orta düzeylerde bilişsel olarak dâhil olmaktadır (Flaherty, 1993). Bilişsel olarak dâhil olma, kişinin kendine ve içinde bulunduğu koşullara dikkatle ilgili kaynakları, duygulanımı ya da bilgi işleme süreçleri gibi zihinsel faaliyetlerini aktararak yoğunlaşmasına işaret etmektedir. Zamanın algılanan geçiş hızının olağan olarak değerlendirildiği durumun etkin bir örneği K9’un (33 yaş, erkek, evli, 33 yıldır Van’da) ifadeleriyle aşağıda sunulmuştur:

“Genellikle, evet çünkü rutin olarak kullandığıma yakın işlemlerdir her gün bunu yaptığım için hafta içi genel olarak her gün bunu yaptığım için benim için her şey normalmiş gibi [bir hızda], çok fazla trafik olmayan bir cadde.”

Benzer şekilde, bir mekânda zaman çok hızlı olarak değerlendirildiğinde, genellikle o mekândaki durumlar ve faaliyetler oldukça dinamik ve akışkan olarak gerçekleşmektedir. Hatta bu durumlar ve faaliyetler döngüsel örüntüler (bayramlara hazırlık zamanları, öğle saatleri gibi) gösterebilmektedir. Örneğin Maraş Caddesi’nde esnaflık yapan K8 (46 yaş, erkek, evli, 46 yıldır Van’da) bu durumu şöyle ifade etmektedir:

“[Maraş Caddesi’nde] işlerinizin iyi olduğu, satış yapabildiğiniz, insanlarla muhatap olduğunuz [zamanlarda], zaman çok hızlı geçiyor . . . Demin bayramdan örnek vermiştim, işte Arife günlerinde sabah 09.00’da [iş yerine] gidiyoruz, gece saat 01.00-02.00’de geliyoruz, kapatıyoruz iş yerini. O zaman [dilimi] çok hızlı geçiyor. Yani bakıyorsunuz saat 14.00 olmuş, bir [daha] bakıyorsunuz akşam ezanı okunmuş.”

Kamusal mekândaki uyaran karmaşıklığı ve aktivite çeşitliliği mekânın ritmini oluşturmakta ve bu ritmi şekillendirmektedir. Mekânın öne çıkan yaygın ritminin, kendilenen mekândaki zamansal deneyimi etkileyebildiği görülmektedir. Söz gelimi karmaşık uyaranların ve aktivite çeşitliliğinin yüksek olduğu Maraş Caddesi’nde zaman genellikle çok hızlı geçiyor gibi algılanırken; görece olağan (bazen de yavaş) bir ritmin hâkim olduğu İskele Caddesi’nde zaman daha olağan (ya da yavaş) geçiyor gibi algılanmaktadır. İnsanların zamansal deneyimlerinin, mekânın öne çıkan yaygın ritmine doğru (yukarı yönlü sürüklenme), diğer bir deyişle mekânın kendi zamansallığına sürüklendiği (entrainment) ileri sürülebilir. Burada katılımcıların ritmi, mekânın hâkim ritmine göre âdetâ yeniden ayarlanmaktadır. Sözü edilen sürüklenme olgusu, insan etkileşimlerinin zamansal dinamiklerini anlamak için geliştirilen Sosyal Sürüklenme Modeli’nin insan-mekân etkileşimlerine uyarlanmasıyla açıklanabilir hâle gelmektedir (McGrath ve Kelly, 1986). Örneğin K11 (38 yaş, kadın, bekâr, 7 yıldır Van’da) bu durumla ilgili deneyimini şöyle ifade etmektedir:

A: Maraş Caddesi’ndeyken zaman sizin için genellikle nasıl bir hızda geçer? K: “Çok hızlı, biraz önce dediğim gibi çok hareketli bir cadde olduğu için zaman da hızlı akıyor gibi geliyor insana . . . Ayrıca mesela ben bir hafta arayla caddeyi dolaştığımda mağazaların çok hızlı bir şekilde el değiştirdiğini fark ediyorum takip edemiyorum o hızlarını.”

Benzer şekilde K13 (43 yaş, erkek, evli, 43 yıldır Van’da) daha az kendilediği ve karmaşık uyaranların bir arada olduğu Maraş Caddesi’ndeki zamansal deneyimi ile daha fazla kendilediği ve daha az karmaşık uyaranların olduğu Sihke Caddesi’ndeki zamansal deneyimini şöyle tarif etmektedir:

A: Peki Maraş Caddesi’ndeyken zaman sizin için nasıl bir hızda geçiyor?

K: “Çok hızlı.”

A: Neden acaba?

K: “Çok yoğun bir cadde olduğu için o anda sağa sola bakarken ya da araçla geçerken, yürürken hani yoğunluğu olduğu için. Mesela bir Sihke’de [zamanın] çok yavaş geçtiğini zannedersiniz çünkü fazla yoğunluk olmadığı için, yürürken biliyorsun ne kadar kalabalık [bir cadde] ve bir de Maraş’ta hep işyerleri olduğu için böyle baka baka gidiyorsun bir anda varmışsınız ta caddenin diğer tarafı bitmiş ama genellikle yoğun olmayan, ticari alanların olmadığı, genellikle evlerin olmadığı yerlerden gittiğinizde paso gidersiniz ya cadde bitmiyor.”

A: Sihke Caddesi’nde böyle mi oluyor?

K: “Tabii Sihke’de öyle. Maraş’ta ise tam tersi çünkü akıyor ya araçlar geçiyor, insanlar geçiyor, şimdi ister istemez hani insanın zihni ve gözleri meşgul olduğu bir dönemde [zamanın] nasıl geçtiğini bilemezsiniz yani aslında yürüdüğünüz mesafe aynı mesafe ama sizin için o etrafa bakmakla biraz da hızlı bir şekilde gittiğini zannediyorsun çünkü uğraş var, diğerinde gidiyorsun bir yere ulaşmaya çalışıyorsun hiçbir şey yok . . .”

Mekân Kullanımı Örüntüleri

Katılımcıların çalışmada konu edilen mekânları kullanım örüntüleri bu mekânlara dair yönelimleri etrafında şekillenmektedir. Bu yönelimler iki tema altında ele alınmaktadır: İşlevsel-ihtiyaca dayalı yönelim ve duygusal-anlamsal yönelim. Katılımcıların öne çıkan mekân kullanım örüntüleri Tablo 4’te gösterilmiştir. Buna göre daha az kendilenen kamusal mekânların tamamında işlevsel ve ihtiyaca göre kullanım örüntüsü sergilenirken, daha çok kendilenen kamusal mekânlarda duygusal ve anlama dayalı bir kullanım örüntüsü öne çıkmaktadır. Her örüntü aşağıda açıklanarak örneklendirilmiştir.

Tablo 4. Katılımcıların Kendiledikleri Kamusal Mekânlara Göre Mekân Kullanım Örüntüleri Listesi

Mekân Kullanım Örüntüleri					
Katılımcı No	Daha Çok Kendilenen Açık Kamusal Mekân	Daha Az Kendilenen Açık Kamusal Mekân	Katılımcı No	Daha Çok Kendilenen Açık Kamusal Mekân	Daha Az Kendilenen Açık Kamusal Mekân
1	“Gönülden Bağlı” Beşyol Meydanı	“İşlevselci” Sihke Caddesi	8	“İşlevselci” Maraş Caddesi	“İşlevselci” 2 Nisan Bulvarı
2	“İşlevselci” Cumhuriyet Caddesi	“İşlevselci” 2 Nisan Bulvarı	9	“İşlevselci” Maraş Caddesi	“Gönülden Bağlı” İskele Caddesi
3	“İşlevselci” Cumhuriyet Caddesi	“İşlevselci” Sihke Caddesi	10	“Gönülden Bağlı” İskele Caddesi	“İşlevselci” Maraş Caddesi
4	“İşlevselci” Maraş Caddesi	“İşlevselci” 2 Nisan Bulvarı	11	“İşlevselci” Maraş Caddesi	“Gönülden Bağlı” İskele Caddesi
5	“Gönülden Bağlı” Sihke Caddesi	“İşlevselci” 2 Nisan Bulvarı	12	“Gönülden Bağlı” Maraş Caddesi	“İşlevselci” Cumhuriyet Caddesi
6	“Gönülden Bağlı” 2 Nisan Bulvarı	“İşlevselci” Cumhuriyet Caddesi	13	“Gönülden Bağlı” Sihke Caddesi	“İşlevselci” Maraş Caddesi
7	“Gönülden Bağlı” Maraş Caddesi	“İşlevselci” Cumhuriyet Caddesi	14	“Gönülden Bağlı” İskele Caddesi	“İşlevselci” 2 Nisan Bulvarı

Tema I: İhtiyaçların Karşılama Ortamı Olarak Kamusal Alan: “İşlevselciler

Bu örüntüdeki katılımcılar, mekânla kurulan ilişkide mekânın daha çok kişinin ihtiyaçlarını karşılanmasıyla ilgilenmektedir. Bu durum, mekânın işlevsel yanlarını ön plana çıkarmaktadır. Sözü edilen ihtiyaçlar alışveriş yapma, arkadaşlarla buluşma, yürüyüş yapma, hizmet satın alma gibi pek çok davranışı içerebilmektedir. Mekânla kurulan ilişkide mekânın işlevlerini öne çıkarma, mekânın daha kısa süreli ve daha aralıklı (süreksiz) kendilenmesini kolaylaştırmaktadır. Bu durum mekânla kurulan ilişkide köklülük duygusunu en aza indirmekle sonuçlanıyor gibi görünmektedir. Örneğin K6'nın (42 yaş, kadın, bekâr, 30 yıldır Van'da) işlevsel ve ihtiyaca dayalı olarak ilişki kurduğu ve yaklaşık yirmi yıldır kullandığı Cumhuriyet Caddesi'ne dair değerlendirmeleri şöyledir:

K: “Aslında [Cumhuriyet Caddesi'ni] kendimden bir parça olarak görmüyorum, çok da şey değil yani ya şurası bana hitap ediyor ya da şurası çok güzel, sürekli gidip orada oturayım gibi bir şeyim yok bir düşüncem yok daha doğrusu. [Burasını] yani daha çok alışveriş amaçlı ya da dediğim gibi bir yemek yedirmek ya da oturup bir çay içmek [için kullanıyorum] . . . Kendime ait hissetmiyorum.”

A: Cumhuriyet Caddesi'nde kendinizi güvende ve rahat hissediyor musunuz?

K: “Aslında hayır.”

A: Bunu açabilir misiniz?

K: “Tabii ki, çünkü orada çok şeye tanık oldum, çok rahat kavgalar oluyor orada, birdenbire bir patlak veriyor, ondan sonra yani araçların her an bir yerden çıkıp tak diye şey olacağı [bir yer], çoğu zaman park eden arabaların birbirine geçmesi [söz konusu], araba kazasından söz ediyorum, yani çok da bana güvenilir gelmiyor.”

Bazı katılımcılar, çalışma kapsamında seçilen açık kamusal mekânlardan ayrı olarak, herhangi bir mekânla duygusal bir bağ kurmamaktadırlar. Dolayısıyla bu katılımcılar için pek çok mekân zaten yeterince özel-biricik anlamlara sahip değildir. Bu durum, yukarıda işaret edildiği şekliyle, kendileme süreçlerinin daha kısa süreli ve daha aralıklı oluşunu artırmaktadır. Böylece mekânla kurulan kendileme ilişkisi (çok) düşük düzeyler ile sonuçlanmaktadır. Örneğin K4'ün (37 yaş, kadın, bekâr, 5 yıldır Van'da) bu konudaki ifadeleri şöyledir:

“ . . . Mekânlarla ilgili bir genel şeyim var aslında benim, çok aidiyet duygusu [olmuyor], yani [onlara yönelik] aidiyet duygum çok fazla olmadığı için belki de bilmiyorum. Genel olarak böyle bir şey var yani. Mekânlarla ilişkim biraz şöyle; evet yani bir yeri hep kullanırım ama bu şeyden kaynaklı, yani yeni bir şey keşfetmek gibi derdim olmadığı için hani, bu biliyorum, bu benim konfor alanım, yani 'iyi bu' diyerekten orada kalmak . . . İşte örnek vereyim: Burada yukarıda bir çiçekçi var ama daha yakın bir çiçekçi olsa ona gideceğim, diğerine gitmeyeceğim yani.”

Bu gruptaki katılımcılar daha düşük düzeylerde kendilediği ve işlevselciliği öne çıkardıkları kamusal mekânlara ilişkin de olumsuz duygulara sahip olabilmektedir. Örneğin K3 (43 yaş, erkek, evli, 41 yıldır Van'da) görel olarak daha az kendilediği Sıhke Caddesi ile ilgili duygularını şöyle tarif etmektedir:

“[Sıhke Caddesi'nin] bir özelliği yok, [orada] kimse yok, seyrek bir cadde, soluk bir cadde, eğri bir cadde, eğri büğrü hatta. İnsanı cezbeden bir yapısı yok . . . Sıhke Caddesi'nin bir estetiği yok.”

Mekânın işlevleri üzerinden mekânla kurulan ilişkide zamanın algılanan geçiş hızı, işlevin niteliğine göre değişebilmektedir. Söz gelimi o mekânda yapılması planlanan işler söz konusuysa, zaman olduğundan daha hızlı algılanabilmektedir. Burada planlanan işlerin yerine getirilmesine odaklanılmaktadır. Örneğin mekânla daha işlev temelli (konumsal yakınlık, resmi işlerin yürütülmesi gibi) bir ilişki kuran K2 (41 yaş, erkek, evli, 36 yıldır Van'da), bu ilişkisini ve bu ilişkisine bağlı zamansal deneyimini şöyle ifade etmektedir:

K: “ . . . Cumhuriyet Caddesi Van'da yaşayan birinin belki bir ihtiyacını karşılar yani, [orası kişinin] gezip göreceği bir yer de olduğu için Cumhuriyet Caddesi sizin planlarınız içinde genelde yer alır . . . Nasıl diyeyim yani [burası] mekânsal olarak tamamlayıcı unsur olarak duruyor benim için yani, çok da böyle sevdiğimden değil, başta söylediğim gibi [burası] mecburiyet caddesi...”

A: Ama görüşmenin başında sizin için en fazla anlamı olan ve en sık kullandığınız kamusal mekânı Cumhuriyet Caddesi olarak ifade etmişsiniz. . .

K: “Cumhuriyet Caddesi'ni çok sevdiğimden değil aslında, ben açıkça söyleyeyim [oraya] ulaşabildiğimden dolayı, Maraş'a göre belki resmî kurumların, bankaların falan orada bulunmasından dolayı [orası benim için] daha bir ağır bastı . . . İkamet ettiğim bölge açısından bir tık daha kolay bir yerde. Onu daha çok tercih etmemin sebebi, çok aşırı böyle benim için olmazsa olmaz, sevdiğim, bağlı olduğum bir yer [olması] açısından değil, avantajlarından dolayı. . . Belki konum [olarak] Maraş Caddesi biraz daha güneye düşerken Van'ın merkez kısmını ele aldığımızda ben daha kuzeyde durduğum için, o şekilde Cumhuriyet [Caddesi] biraz daha benim için kullandığım bir mekân oluyor.”

. . .

A: Cumhuriyet Caddesi'nde zaman sizin için genellikle nasıl bir hızla geçer?

K: “Normalin bir tık üstü, hızlı.”

A: Biraz daha açabilir misiniz?

K: “Şöyle söyleyebilirim aslında çoğunlukla Cumhuriyet Caddesi’ne gittiğimde önceden planladığım veya öngördüğüm bir zaman dilimi olur, işte şu iş şu saatte biter, bu kadar süre alır [gibi], bunu yetiştirmeye çalıştığımız için sizin için sanki zaman normalden biraz daha hızlı geçiyordur.”

Tema II: Duygusal Bağ Kurulan Ortam Olarak Kamusal Alan: “Gönülden Bağlılar”

Bu örüntü, mekânla kurulan ilişkide mekânın kişide uyandırdığı duygusal ve anlama dayalı içerikleri ile ilgilidir. Bu içerikler, o mekânda meydana gelmiş ve etkileri şimdiye uzanan anılarla ya da katılımcıların hâlihazırda oturdukları evlerinin bir süredir bu mekânda olmasıyla oluşabilmektedir. Mekânla kurulan ilişkide mekânın duygusal ve anlamsal özelliklerini öne çıkarma, mekânın görece daha uzun süreli ve kalıcı kendilenmesi ile ilişkili görünmektedir. Bu örüntüde mekân ile köklülük duygusu üzerinden bir ilişki söz konusudur. Bu deneyim, Tuan’ın (1977) işaret ettiği kişinin kendisini o mekânın tarihselliği ile özdeşim kurarak inşa etmesiyle ilgilidir. Bu süreç kişiye yaşamı anlayıp yorumlarken oldukça güvenli ve rahat bir “yerden” davranabilmesinin önünü açmaktadır (Relph, 1976). Ayrıca bir mekânı uzun süre hem kullanıp hem de buradaki deneyimlerden keyif aldıkça, o mekâna dair güçlü bir bellek ve bağlanma meydana gelebilmektedir (Benages-Albert ve ark., 2015). Bu durum o mekâna dair kendileme süreçlerini daha da köklüştürmektedir. Örneğin K7’nin (44 yaş, kadın, evli, 44 yıldır Van’da) yüksek düzeyde aşına (tanıdık) olduğu ve kendilediği Maraş Caddesi ile ilgili değerlendirmeleri kendi ifadeleriyle şöyledir:

“Ben şu anda oturduğum evde doğdum, evlendim hemen ilk tuttuğumuz ev de bir arka sokağıydı, 21 yıllık evliyim, hep bu civardayım, yani başka bir yerde ev bakmaya, ev tutmaya ya da ev almaya bile niyetlenmedim . . .”

“Şimdi çocukluğumun geçtiği bölge [burası] öyle söyleyeyim. 44 yaşındayım benim çocukluğumda oralar gene caddeydi ama bu kadar hani yüksek binaların olduğu bir yer değildi, hatta biz oralarda saklambaç falan oynardık . . . doğduğum evde şu anda yaşıyorum diye, zaman daha sakindi, herkes birbirini tanırdı, küçüklüğümüzde oynadığımız yerler şu anda Van’ın en hani trafiği yoğun yerleri olmuş . . . Size şunu söyleyeyim diyelim ki [akşam saat] ona on bire kadar mağazada çalıştım, işim uzadı birilerinin [beni evime] bırakmasına ihtiyaç duymuyorum. Diyorum ‘Buralar zaten benim mekânım.’ [O sebeple] çok güvenle evime gelebiliyorum.”

Bu araştırma kapsamında seçilen kamusal mekânlar, kapladıkları alanlar açısından kamusal binalar, parklar ya da duraklar gibi mekânlara kıyasla daha geniş ölçekli mekânlardır. Özellikle İskele Caddesi uzunluk bakımından (yaklaşık 7 km) diğer kamusal alanlardan radikal bir şekilde ayrılmaktadır. Bazı katılımcılar için görece olarak daha fazla kendilenen bir mekân olarak İskele Caddesi, bütünü yerine belirli bölümleriyle kendilenebilmektedir. Örneğin 14 numaralı katılımcı, İskele Caddesi’nin sadece Van Gölü’ne uzanan sahil kısımlarını ve bu kısımlardaki yeşil alanlarını kendilemektedir. Bu katılımcı İskele Caddesi’ne ilişkin kendisine yöneltilen sorulara, büyük ölçüde bu caddenin sahil kısımlarını ve buradaki yeşil alanları hatırlayarak yanıt vermiştir. Bu duruma ilişkin K14’ün (40 yaş, erkek, bekâr, 20 yıldır Van’da) örnek ifadeleri şöyledir:

A: İskele Caddesi’nin yılın hangi mevsimlerinde daha çok kullanırsınız?

K: “Yani pandemi olmamış olsa herhâlde haftada bir günümü misal diyelim İskele’de geçirmeyi isterim, o caddede, o bölgede geçirmeyi isterim hiçbir şey olmasa da arabayla böyle bir tur atıp tekrardan dönmeyi isterim yani.”

A: Neden peki?

K: “Oranın henüz çok böyle değişime uğramaması, hâlâ biraz o özünü koruması diyelim, biraz da deniz havası diyebiliriz, yani o İskele Sahili, o bölge parklarla yeşillendirildiğinden dolayı o bölgeyi tercih ediyorum.”

A: Peki İskele Caddesi’nde neler yaparsınız?

K: “Ya genel olarak [İskele Sahili’ndeki] o parkta yürüyüş yaparım, onun haricinde işte o anki duruma göre [sahilde] resimler falan çekerim.”

Mekâna “gönülden bağlı olan” katılımcılar, mekânla ihtiyaçları karşılığında bağ kuran katılımcılara kıyasla, daha yüksek sahiplenme tutumu ve davranışını benimseyebilmektedirler. Bu durumun bir örneğini K5 (37 yaş, erkek, evli, iş danışmanı, 32 yıldır Van’da) şöyle tarif etmektedir:

A: Peki diyelim ki Sihke Caddesi’nde birilerinin orayı kirlettiğini ya da tahrip ettiğini ya da uygunsuz davrandığını görüyorsunuz. . .

K: “Müdahil olurum, elimden geldikçe de [mesela] çöp gördüğümde o caddede ben kaldırmak isterim çünkü hep temiz görmek isterim. Bir yıkıntı gördüğümde, mesela [Sihke Caddesi’nde] bazen kaldırım taşları kırık, orayı elimden geldiğince yaparım . . . Mesela [bir keresinde] çöp atan iki genç gördüm, ben orda birisinin çöplerini [toplayıp çöp kutusuna] attım, onlar da gördü ondan sonra da [kalan çöpleri kendileri] aldı, onları o şekilde uyardım çevreyi kirletmemeleri [konusunda]”

Yukarıda tarif edilen türdeki sahiplenme tutum ve davranışları literatürde alansal kendileme (territorial appropriation) olarak tarif edilen kendileme türü kapsamında değerlendirilebilmektedir. Bu kendileme türünde kişinin failliği daha çok öne çıkmaktadır. Ayrıca bir mekânda meydana gelebilecek zararlı ya da usulsüz faaliyetlere müdahale etme olasılığı ile ilgili olan alansal kendileme, bu mekânı fiziksel olarak kullanma pratiklerine dayalı fiziksel kendileme (physical appropriation) türü ile bu mekânda

gerçekleştirilen sosyal ilişkilere dayalı sosyal kendileme (social appropriation) türünden daha olumlu sonuçlar ile görünür olmaktadır. Örneğin fiziksel ve sosyal kendileme türlerine kıyasla, bir mahalleye yönelik gerçekleşen alansal kendilemenin mahallenin daha fazla güvenli bir yer olarak algılanması ve mahallenin birbirine daha fazla bağlı bir topluluk olarak değerlendirilmesi ile sonuçlandığı bilinmektedir (Brunson ve ark., 2001). Buradan hareketle, mekâna “gönülden bağlı” olan ve bu mekâna dair yüksek düzeyde sahiplenme tutum ve davranışı sergileyen katılımcıların, daha etkin bir kendileme süreci icra ettikleri ileri sürülebilir.

Bazı durumlarda bir mekânda deneyimlenen olumsuz duygular, o mekâna “gönülden bağ” kurabilmeyi engellemektedir. Örneğin K1 (37 yaş, erkek, evli, 35 yıldır Van’da) Sıhke Caddesi’ni kendinin kılamamasının gerekçesini geçmişte bu mekânda yaşadığı ve hayal kırıklığı ile sonuçlanan deneyimi ile şöyle açıklamaktadır:

“Sıhke Caddesi’nde belki yaşanılmış bir başarısızlık o caddeyle bir ömür boyu ilişkilendirilebilir. Ben fitrat olarak da çok böyle başarısızlığı hazmeden biri değilimdir, her alanda yani iş alanında da aşk alanında da . . . İlk platonik [aşk] deneyimimi başarısızlık olarak algılıyorum, o yaşanmışlıktan ötürü belki de evet hani bu [caddeyi] örnek veriyorum.”

Mekânı kullanma örüntülerinin mekânı kendileme ile ilişkileri bir bütün olarak değerlendirildiğinde, görece daha az kendilenen kamusal mekânlarda “işlevselci örüntünün,” daha fazla kendilenen kamusal mekânlarda ise “gönülden bağlılık örüntüsünün” daha etkin olduğu görülmektedir.

Aynı katılımcı için görece olarak daha az kendilenen mekân ile görece olarak daha fazla kendilenen mekândaki zamansal deneyimler arasındaki farklılıklar, pek çok nedenle ilişkili olabilmektedir. Örneğin bu nedenlerden biri, ortamdaki birtakım faaliyetleri sınırlı zaman dilimlerinde hayata geçirme zorunlulukları ile ilgili olabilir. Bu tür durumlar zaman baskısının daha az hissedildiği ve zamanın daha yavaş (daha uzun) algılandığı zihinsel sakinlik hâllerindeki (ör., meditasyon) süreçlerin tam tersine işaret etmektedir (Droit-Volet ve ark., 2015; Wittmann ve ark., 2015). Bu ortamlarda katılımcı yüksek düzeyde zaman baskısı hissedebilmekte ve zamanı daha hızlı geçiyor şeklinde algılayabilmektedir. Buna karşılık diğer ortamdaki zamanın geçiş hızı ise algısal belirginliği daha yüksek olan geçiş hızına kıyaslanarak ifade edilebilmektedir. Örneğin 7 numaralı katılımcı için Cumhuriyet Caddesi görece olarak daha az kendilenen; Maraş Caddesi ise daha fazla kendilenen kamusal mekândır. Bu katılımcı için Cumhuriyet Caddesi’nde zaman çok hızlı; Maraş Caddesi’nde ise olağan hızda algılanmaktadır. Bu durum katılımcının (44 yaş, kadın, evli, 44 yıldır Van’da) ifadeleri ile şöyle tarif edilmektedir:

“. . . Şimdi belli bir mesai saati vardır, atıyorum sekiz ile beş arası bu işlemi yapmak zorundasınız, Cumhuriyet Caddesi’nde bu resmî kurumlar olduğu için [orada] koşturmaca içinde geçiyor çünkü belli bir saat dilimine göre hareket etmek zorundasınız. Ama Maraş Caddesi’nde, evet Maraş Caddesi’nde de koşturmaca var ama ne diyeyim evraksal işlemdir hani onu beşe kadar yapmazsan altına kadar ofisinde oturup yaparsın, yediye kadar yaparsın, onu esnetme payın olduğu için hani orada [zaman] normal seyrinde gider ama Cumhuriyet Caddesi’ndeki o aktiviteler belirli bir saat diliminde olması gerektiği için koşturmacayla geçer ve zamanı yetiştirebilme adına koşturduğum için zaman da çok hızlı geçiyor öyle söyleyebilirim.”

Görece daha fazla kendilenen mekânda zaman daha yavaş geçiyor şeklinde de algılanabilmektedir. Bu tür durumlarda kendileme sürecinin, kişinin kendine, duruma ya da ikisi arasındaki ilişkilere bir bütün olarak bilişsel dâhil oluşunu artırıcı bir işlev taşıdığı düşünülmektedir. Kendilenen mekân, örneğin kişiye âdeta kendisiyle güven ve keyif içinde baş başa kalabilme olanağı sunmaktadır. Bu olanak içinde kişi, özellikle benliğine yönelik yoğun bir bilişsel meşguliyette olduğu için standart zamansal birim başına düşen deneyim yoğunluğu artmaktadır ve zaman yavaş bir hızda algılanmaktadır. Örneğin K6 (42 yaş, kadın, bekâr, 30 yıldır Van’da) bu durumu kendi ile ilişkilendirerek şöyle ifade etmektedir:

“2 Nisan’da sanki ben benimle yürüdüğüm zaman daha şey geçiyor daha böyle rahat geçiyor, böyle çok çok sevdiğiniz ya da çok severek izlediğiniz bir film ya da çok böyle tadına doyum olmayan bir kitap okursunuz ve bitmesini istemezsiniz, ben benlen olduğum zaman çok güzel geçiyor, daha yavaş, evet daha yavaş . . . [Size] söylemişim çok hızlı yürüyorum, [2 Nisan Bulvarı’nda] normal hızımın çeyreğini düşünüyorum daha yavaş yürümek için . . . Öyle kendimle ilgili güzel şeyler kafamda oluştuğu zaman daha yavaş yürüyorum . . . Zaman daha istediğim gibi geçiyor daha doğrusu öyle diyeyim . . . Daha rahat, daha sakin, daha mutlu.”

Yukarıda alıntılanan ifadelerde katılımcı, zamanın algılanan geçiş hızını değerlendirirken kendi zihinsel durumunu (rahat ve dingin oluşunu) vurgulamaktadır. Tam tersi bir zihinsel durumda (düşünceli ve sorun çözmeye odaklanan zihin) ise aynı bulvarda geçen zaman daha hızlı olarak algılanmaktadır. Sözü edilen konuyu K6 şöyle ifade etmektedir:

A: Peki 2 Nisan Bulvarı’ndayken “kendi kendinizle” olmadığımız durumlarda zaman nasıl geçiyor?

K: “Daha hızlı . . . Başta da söylemişim . . . evin en küçüğüüm ama evin en büyüğü gibiyimdir, [evin sorunları] konusunda her zaman kafa patlatırım, yani o [tür] durumlarda [2 Nisan Bulvarı’nda] yürüdüğüm zaman[larda], daha rahat düşündüğümü, daha rahat çözüm ürettiğimi biliyorum. O yüzden öyle düşündüğüm zamanlarda daha hızlı yürüyorum, böylece zaman daha hızlı geçiyor.”

2 Nisan Bulvarı, katılımcıya düşünceli ve sorun çözmeye odaklandığı durumlarda sunduğu rahatlık deneyimi ile katılımcının benlik ve duruma yönelik bilişsel müdahillliğini azaltıcı bir işlev üstlenmektedir. Böylece standart zamansal birim başına düşen deneyim yoğunluğu azalmaktadır ve zaman hızlı geçiyor olarak algılanmaktadır. Burada mekânı kendileme sürecinin katılımcıya farklı deneyimleri hatta birbiriyle zıt deneyimleri için olanak sağlayan ya da sunan çok yönlülüğü öne çıkmaktadır. Diğer bir deyişle mekânı kendileme süreci, yönü her zaman kolayca tahmin edilebilir duygu, düşünce ve davranış örüntülerini ortaya çıkarmamaktadır. Bu durum kendileme sürecinin “görünüşleri” (psikolojik süreçler, zamansal nitelikler sosyal çevre ve fiziksel çevre) arasındaki karmaşık etkileşimlerle ilgili görünmektedir. Burada kendilenen mekâna ilişkin her deneyimin kendi koşullarında değerlendirilmesi gerekliliği açıkça vurgulanmalıdır.

Diğer taraftan, kendilenme düzeyi oldukça düşük olan bir mekândaki zamansal deneyim de çok yavaş olarak algılanabilmektedir. Bu tür durumlarda standart zamansal birim başına düşen deneyim yoğunluğu (bilinçli olarak bilgi işleme yoğunluğu) benzer şekilde yüksek olarak değerlendirilebilir. Ancak buradaki yüksek deneyim yoğunluğu, kişinin mekânı kendilememesiyle bağlantılı olarak mekâna yönelik olumlu olmayan bilişleriyle ya da duygularıyla daha çok ilişkili görünmektedir (Flaherty, 1999). Burada, örneğin dikkatle ilgili kaynakların (ya da diğer bilişsel süreçlerin) o mekâna ilişkin olumsuz biliş ya da duygulara yüksek düzeyde ayrılması, o mekândaki benlik ve duruma bilişsel katılımı yükseltmektedir. Dolayısıyla dakikalar, saatler gibi standart zamansal birimler, daha fazla deneyim yükü ile dolmaktadır. Böylece zaman olduğundan daha uzun süreli olarak değerlendirilmektedir. Örneğin K5 (37 yaş, erkek, evli, 32 yıldır Van’da) bu durumu şöyle ifade etmektedir:

K: “Zaruri bir durum olursa [2 Nisan Bulvarı’na] giderim, [oranın] hiç hoşuma gittiğini hatırlamıyorum.”

A: Neden hoşunuza gitmiyor?

K: “Zengin mekânları, kalabalıklar, kafeler ondan dolayı hiç hoşuma gitmiyor.”

A: Orada [2 Nisan Bulvarı’nda] kendinizi güvende ve rahat hissediyor musunuz?

K: “Yok, orada daha temkinliyimdir, araç kullanırken de daha temkinliyimdir, yayan gelirken de. Aracımla akşam geçsem daha temkinliyimdir.”

K: “[2 Nisan Bulvarı’nda] kendim için zaman iyi geçmez. [Zaman] sanki çok çok yavaş geçer, sanki akışkan değil zaman sıkıcıdır.”

Benzer şekilde neredeyse hiç kendilenmeyen bir mekândaki zamansal deneyimin yavaş geçişini K3 (43 yaş, erkek, evli, 41 yıldır Van’da) şöyle tarif etmektedir:

“Sihke Caddesi’nde ne bileyim, sıkıcı olduğu için yani şeyden [Cumhuriyet Caddesi’ne kıyasla] daha ağır geçer belki yani ne bileyim, mahpustaki birinin, hapisshanedeki birinin tahliyesini beklemesi gibi.”

Mekânı kendileme sürecinde mekâna ilişkin yönelimin ve mekânın özelliklerinin belirleyici bir rolü olduğu görülmektedir. Mekânla duygusal ya da anlamsal bir bağ kurma üzerinden şekillenen yönelim, daha uzun süreli kendileme ile, işlevsel ya da ihtiyaca dayalı yönelim ise geçici kendileme ile ilişkili görünmektedir. Ancak daha uzun süreli kendileme ile geçici kendileme durumlarında zamansal deneyimle ilgili değerlendirmeler farklılaşabilmektedir.

Sonuçlar bir bütün olarak değerlendirildiğinde, mekânı kendileme sürecinin transaksyonel bütünlükteki dört görünüşün kapsadığı özdeşim, anlam, duygu, sahiplenme, tanıdıklık, kullanım özellikleri, dönüştürücülük, yönelim, mekânın ritmi, sosyallık ve ortam alt görünüşlerinden (boyutlarından) meydana geldiği görülmektedir. Kamusal mekânı kendilemede, özel mekânlara kıyasla, dönüştürücülük ve sahiplenme boyutları daha düşük etki düzeyindedir. Bu durum kamusal mekânların temel özellikleriyle (ortak kullanım alanları olmaları, bireysel dönüştürmeye daha az elverişli olmaları gibi) ilgili görünmektedir. Kamusal mekânları kullanım örüntüleri ise bu mekânlara dair yönelimler etrafında şekillenmektedir. Bu yönelimler “İşlevselciler” (ihtiyaçların karşılanma ortamı olarak kamusal alan) ve “Gönülden Bağlılar” (duygusal bağ kurulan ortam olarak kamusal alan) olarak iki tema altında ele alınmaktadır.

Kendileme süreçleri zamanın algılanan farklı geçiş hızları için âdeta çok işlevli bir rol üstlenmektedir. Bu süreçlerin, benlik ve durum arasındaki ilişkiye göre standart zamansal birim başına düşen deneyim yoğunluğunu (bilinçli bilgi işleme yoğunluğunu) değiştirdiği gözlenmektedir. Değişikliğin yönüne göre zamanın algılanan geçiş hızı şekillenmektedir. Buna göre kendileme süreçleri, standart zamansal birim başına düşen deneyim yoğunluğunu artırıcı bir rolde işlev görüyorsa, diğer bir deyişle kendileme süreci kişinin TY’nin dört görünüşüne (psikolojik süreçler, diğer insanlar, zaman ve mekân) bilişsel olarak daha fazla yatırım yapmakla sonuçlanıyorsa, zaman yavaş geçiyor şeklinde algılanmaktadır. Kendileme süreçleri, standart zamansal birim başına düşen deneyim yoğunluğunu azaltıcı bir rolde işlev görüyorsa, zaman hızlı geçiyor şeklinde algılanmaktadır. Ancak kendileme süreçleri, standart zamansal birim başına düşen deneyim yoğunluğunu olağan düzeyde tutmaya yardım ediyorsa, zaman normal akışında algılanmaktadır. Bu sonuçlar, kendileme süreçlerinin deneyim çeşitliliğine olanak sağlayan çok yönlü ve dinamik yapısını öne çıkarmaktadır. Bu durum, kendileme süreçlerinin transaksyonel bütünlükteki dört görünüş arasındaki karmaşık ilişkilere göre işlev gördüğüne işaret etmektedir.

Araştırmanın Sınırlılıkları ve Sonraki Araştırmalara Öneriler

Bu çalışma hem Türkiye sosyal psikoloji literatüründe TY'nin açık bir şekilde tarif edildiği ve kullanıldığı ilk çalışmadır hem de zamansal deneyim ve kendileme süreçleri arasındaki ilişkileri ilk kez incelendiği görgül bir araştırmadır, ancak bu özgünlüğü ve katkısıyla beraber çalışmanın bazı sınırlılıkları da bulunmaktadır. Bu çalışmanın örnekleme belirli ölçütlere göre belirlendiği için bazı örneklem profilleri (ör., ev hanımları, herhangi bir işte düzenli olarak çalışmayanlar) çalışmaya dâhil edilememiştir. Ayrıca çalışmanın uygulamaları COVID-19 pandemisinde yapılmıştır. Pandemi koşulları yüz yüze sosyallığın kısıtlandığı, zamanın esnek çalışma saatleriyle daha çok ev ortamında geçirildiği ve dijital ortamlarla olan ilişkilerin bir hayli arttığı bir zaman-mekân dilimine karşılık gelmektedir. Örneğin karantina dönemlerinde zamanın daha yavaş geçiyor şeklinde algılandığı; can sıkıntısı, üzüntü gibi duygularda önemli bir artışın olduğu bilinmektedir (Droit-Volet ve ark., 2020; Ogden, 2021). Pandemi döneminde öğrencilerle gerçekleştirilen bir başka çalışmada ise katılımcıların geçmişe nazaran geleceğe ve şimdikiye daha fazla odaklandığı ancak zamanı daha hızlı ilerliyor şeklinde algıladığı gözlenmiştir (Loose ve ark., 2021). Bu tür farklı algı ve deneyimler mekânı kendileme süreçleri ile bu süreçler dâhilindeki zamansal deneyimleri, öngörmesi yeterince kolay olmayan biçimlerde farklılaştırmış olabilir. Pandeminin katılımcıların mekânı kullanma biçimlerini ve bunlara bağlı olarak zamansal deneyimlerini farklılaştırdığı göz önüne alındığında, araştırma sonuçlarının pandemi sonrası dönemde tekrarlanabilmesi önem arz etmektedir. Benzer şekilde bu çalışma, araştırılan konularla ilgili keşfedici bilgilere erişebilmek için niteliksel yöntem ile gerçekleştirilmiştir. Bu nitel sonuçların, nicel tekniklerle sınanmasının önemli katkılar sağlayabileceği düşünülmektedir.

Çalışmada mekânı kendileme süreçleri ve boyutlarına dair önemli bilgiler elde edilmiştir. Sonraki çalışmalarda, mekânı kendileme için bir ölçeğin geliştirilmesi ile, mekânı kendilemenin diğer ölçülebilir sosyal psikoloji ve çevre psikolojisi temelli değişkenlerle aralarındaki ilişkilerin anlaşılabilmesi mümkün olacaktır. Benzer şekilde mekân kullanımı örüntülerini içeren ölçüm aracının da geliştirilmesi insan-mekân ilişkilerinin farklı yönleriyle araştırılmasına katkı sağlayabilecektir.

Bu çalışmada TY'nin dört görünüşü ve bu dört görünüşü dâhilinde sadece bazı boyutlara odaklanmak tercih edilmiştir. İleriki çalışmalarda, bu çalışmada doğrudan yer verilmeyen boyutlarla (ör., yere bağlılık, kentsel politikalara katılım, dini aidiyet) yeni modellemelerin kurulması zamanı ve mekânı kendileme süreçlerindeki farklı görünüşlerin aydınlatılmasını sağlayabilecektir.

Günümüz sosyal yaşamı artan şekilde dijitalleşmektedir ve bu durum verili yaşam biçimi hâline gelmektedir. Bu bakımdan zamanı ve mekânı kendileme ile ilgili sonraki çalışmaların dijitalleşen sosyal yaşamı gözetenek tasarlanmasının yararlı olabileceği düşünülmektedir.

Mekânı kendileme en temelde psikolojik bir süreç olarak değerlendirilmesine rağmen bu kendileme türü, TY'nin dört görünüşünün iç içe geçmiş bütünselliğini içermektedir. Buna göre kendileme süreci; psikolojik özellikler, diğer insanlar, mekânsal ve zamansal niteliklerin bütünselliği içinde gerçekleşmektedir. Bu bütünsellik vurgusu, insan davranışlarının anlaşılabilmesinde sadece psikolojik özellikleri öne çıkarmanın sınırlılığına işaret etmektedir. Farklı bir anlatımla sosyal bir olguya dair bütünsellik anlayışı, insan davranışlarının, zamansal ve mekânsal niteliklerden hatta bazı durumlarda diğer insanların gerçek ya da hayali varlığından ayrı tutularak, bir tür vakumda gerçekleşmediğine işaret etmesi açısından önemli kabul edilebilir.

Not: Bu makale, birinci yazarın doktora tezinden elde edilen araştırma sonuçlarının bir kısmını içermektedir.

Hakem Değerlendirmesi: Dış bağımsız.

Çıkar Çatışması: Yazarlar çıkar çatışması bildirmemiştir.

Finansal Destek: Yazarlar bu çalışma için finansal destek almadığını beyan etmiştir.

Acknowledgment: This article contains some of the research results from the first author's PhD thesis.

Peer-review: Externally peer-reviewed.

Conflict of Interest: The authors declare no potential conflicts of interest with respect to the research, authorship, and/or publication of this article.

Grant Support: The authors received no financial support for the research, authorship, and/or publication of this article

KAYNAKLAR / REFERENCES

- Alpak, E. M. (2017). *Alışveriş caddelerinin sosyal davranış yerlerine dönüşmesi: Çevresel özellikler ile kendileme davranışının incelenmesi* (Doktora tezi, Karadeniz Teknik Üniversitesi, Trabzon). <https://tez.yok.gov.tr/UlusalTezMerkezi/>
- Altman, I., & Rogoff, B. (1987). World views in psychology: Trait, interactional, organismic, and transactional perspective. In D. Stokols & I. Altman (Eds.), *Handbook of environmental psychology* (pp. 7–40). John Wiley & Sons.
- Altman, I., Werner, C. M., Oxley, D., & Haggard, L. M. (1987). "Christmas Street" as an example of transactionally oriented research. *Environment and Behavior*, 19(4), 501–524. <http://dx.doi.org/10.1177/0013916587194007>
- Altman, I., & Zube, E. (1989). Introduction. In I. Altman & E. H. Zube (Eds.), *Public places and space: human behavior and environment: advances in theory and research* (pp. 1–5). Plenum.

- Aşur, F., Çığ, A., & Başdoğan, G. (2013). General evaluation on road plantations of the Van city. *International Caucasian Forestry Symposium* (pp. 768–776). Artvin Çoruh Üniversitesi Orman Fakültesi.
- Baltacı, A. (2018). Nitel araştırmalarda örnekleme yöntemleri ve örnek hacmi sorunsalı üzerine kavramsal bir inceleme. *Bitlis Eren Üniversitesi Sosyal Bilimler Enstitüsü Dergisi*, 7(1), 231–274.
- Benages-Albert, M., Di Masso, A., Porcel, S., Pol, E., & Vall-Casas, P. (2015). Revisiting the appropriation of space in metropolitan river corridors. *Journal of Environmental Psychology*, 42, 1–15. <http://dx.doi.org/10.1016/j.jenvp.2015.01.002>
- Bilgin, N. (1984). Çocuk(lar) ve mekân(lar). *Mimarlık Dergisi*, 84(9), 18–22.
- Bilgin, N. (1990). Fiziksel mekândan insanlı ya da insani mekâna. *Mimarlık Dergisi*, 3, 62–65.
- Braun, V., & Clarke, V. (2006). Using thematic analysis in psychology. *Qualitative Research in Psychology*, 3(2), 77–101.
- Brooks, J., Mccluskey, S., Turley, E., & King, N. (2015). The utility of template analysis in qualitative psychology research. *Qualitative Research in Psychology*, 12(2), 202–222. <https://doi.org/10.1080/14780887.2014.955224>
- Brunson, L., Kuo, F. E., & Sullivan, W. C. (2001). Resident appropriation of defensible space in public housing. *Environment and Behavior*, 33(5), 626–652. <http://dx.doi.org/10.1177/00139160121973160>
- Conway, M. A., & Rubin, D. C. (1993). The structure of autobiographical memory. In A. F. Collins, S. E. Gathercole, M. A. Conway, & P. E. Morris (Eds.), *Theories of memory* (pp. 103–137). Lawrence Erlbaum Associates.
- Droit-Volet, S., Fanget, M., & Dambrun, M. (2015). Mindfulness meditation and relaxation training increases time sensitivity. *Consciousness and Cognition*, 31, 86–97. <http://dx.doi.org/10.1016/j.concog.2014.10.007>
- Droit-Volet, S., Gil, S., Martinelli, N., Andant, N., Clinchamps, M., . . . Parreira, L. (2020). Time and Covid-19 stress in the lockdown situation: Time free, “Dying” of boredom and sadness. *PLOS ONE*, 15(8), e0236465. <http://dx.doi.org/10.1371/journal.pone.0236465>
- Feldman, R. M., & Stall, S. (1994). The politics of space appropriation: A case study of women’s struggling for homeplace in Chicago public housing. In I. Altman & A. Churchman (Eds.), *Women and the environment* (pp. 167–199). Plenum Press.
- Flaherty, M. G. (1993). Conceptualizing variation in the experience of time. *Sociological Inquiry*, 63(4), 394–405. <http://dx.doi.org/10.1111/j.1475-682x.1993.tb00320.x>
- Flaherty, M. G., & Meer, M. D. (1994). How time flies: Age, memory, and temporal compression. *Sociological Quarterly*, 35(4), 705–721. <https://doi.org/10.1111/j.1533-8525.1994.tb00424.x>
- Flaherty, M. G. (1999). *A watched pot: how we experience time*. New York University Press.
- Flaherty, M. G. (2017). An erotics of time: Toward the cross-cultural study of temporal experience. *Revista De Antropologia*, 9(2) 7–27. [https://doi.org/10.52426/rau.v9i2\(suplemento\).215](https://doi.org/10.52426/rau.v9i2(suplemento).215)
- Flaherty, M. G. (2018). An S-shaped pattern in the perceived passage of time: how social interaction governs temporal experience. *Language and Cognition*, 10(1), 1–25. <http://dx.doi.org/10.1017/langcog.2016.4>
- Francis, M. (1989). Control as a dimension of public-space quality. In I. Altman & E. H. Zube (Eds.), *Public places and spaces* (pp. 147–172). Plenum Press.
- Glaser, B. G., & Strauss, A. L. (1967). *The discovery of grounded theory*. Aldine Publishing Company.
- Göregenli, M. (2021). *Çevre psikolojisi: İnsan-mekân ilişkileri*. Bilgi Üniversitesi Yayınları.
- Graumann, C. F. (1976). The concept of appropriation (aneignung) and modes of appropriation of space. In P. Korosec-Serfaty (Ed.), *Proceedings of the 3rd international architectural psychology conference* (pp. 113–125). Louis Pasteur University.
- Hesse, B. W., Werner, C. M., & Altman, I. (1988). Temporal aspects of computer-mediated communication. *Computers in Human Behavior*, 4(2), 147–165. [http://dx.doi.org/10.1016/0747-5632\(88\)90023-4](http://dx.doi.org/10.1016/0747-5632(88)90023-4)
- İlkay, Y. (2016). *(Re)Production and appropriation of open public spaces: Representational moments for urban green in Ankara* (Doktora tezi, Orta Doğu Teknik Üniversitesi, Ankara). <https://tez.yok.gov.tr/UlusalTezMerkezi/> adresinden edinilmistir.
- King, N., Brooks, J., & Tabari, S. (2018). Template analysis in business and management research. M. Ciesielska & D. Jemielniak (Eds.), *Qualitative methodologies in organization studies* (pp. 179–206). Palgrave Macmillan. King, N. (2004). Using templates in the thematic analysis of text. In C. Cassell & G. Symon (Eds.), *Essential guide to qualitative methods in organizational research* (pp. 256–270). Sage.
- Mcgrath, J. E., & Kelly, J. R. (1986). *Time and human interaction: Toward a social psychology of time*. Guilford Press.
- Mehta, V. (2013). *The street: A quintessential social public space*. Routledge.
- Miles, M. B., & Huberman, A. M. (1994). *Qualitative data analysis: An expanded sourcebook*. Sage.
- Moles, A. A., & Rohmer, E. (1978). *Psychologie de l’espace*. Casterman.
- Morval, J., & Judge, P. (2000). Motivation au travail et appropriation de l’espace. In B. Gangloff (Ed.), *Les compétences professionnelles: Descriptif, mesure et développement* (pp. 127–134). L’Harmattan.
- Moser, G., Ratiu, E., & Fleury-Bahi, G. (2002). Appropriation and interpersonal relationships. *Environment and Behavior*, 34(1), 122–136. <http://dx.doi.org/10.1177/0013916502034001009>
- Korosec-Serfaty, P. (Ed.). (1976). *Proceedings of the 3rd international architectural psychology conference*. Louis Pasteur University.
- Korosec-Serfaty, P. (1985). Experience and use of the dwelling. In I. Altman, & C. M. Werner (Eds.), *Home environments* (pp. 65–87). Plenum Press.
- Neal, Z. P. (2010). Locating public space. In A. M. Orum & Z. P. Neal (Eds.), *Common ground? Readings and reflections on public space* (pp. 1–10). Routledge.

- Ogden, R. (2021). Distortions to the passage of time during England's second national lockdown: A role for depression. *PLOS ONE*, 16(4), e0250412. <https://doi.org/10.1371/journal.pone.0250412>
- Osmond, H. (1959). The relationship between architect and psychiatrist. In C. E. Goshen (Ed.), *Psychiatric architecture* (pp. 16–20). American Psychiatric Association.
- Pol, E. (1996). La apropiación del espacio. In L. Íñiguez & E. Pol (Eds.), *Cognición, representación y apropiación del espacio. Colección monografías psico-socio-ambientales* (pp. 45–62). Publicacions de la Universitat de Barcelona.
- Pol, E. (2002). El modelo dual de la apropiación del espacio. In R. García Mira, J. M. Sabucedo, & J. Romay (Eds.), *Psicología y Medio Ambiente. Aspectos psicosociales, educativos y metodológicos* (pp. 123–132). Asociación Galega de Estudios e Investigación Psicosocial.
- Relph, E. (1976). *Place and placelessness*. Pion.
- Relph, E. (1976). *Place and placelessness*. Pion.
- Rioux, L. (2004). Types de sites universitaires et appropriation de l'espace. *Psychologie Canadienne*, 45(1), 103–110. <https://doi.org/10.1037/h0086974>
- Rioux, L., Scrima, F., & Werner, C. M. (2017). Space appropriation and place attachment: University students create places. *Journal of Environmental Psychology*, 50, 60–68. <http://dx.doi.org/10.1016/j.jenvp.2017.02.003>
- Smith, J. A., Jarman, M., & Osborn, M. (1999). Doing interpretative phenomenological analysis. In M. Murray & K. Chamberlain (Eds.), *Qualitative health psychology: Theories and methods* (pp. 218–240). Sage.
- Solso, R. L., Maclin, K. M., & Maclin, O. H. (2007). *Bilişsel psikoloji* (A. Ayçiçeği-Dinn, Çev.). Bayrak Matbaacılık.
- Sommer, R. (1969). *Personal space: The behavioral basis of design*. Prentice-Hall.
- Tuan, Y. F. (1977). *Space and place: The perspective of experience*. University of Minnesota.
- Ueda, N., Maruo, K., & Sumiyoshi, T. (2018). Positive symptoms and time perception in schizophrenia: A meta-analysis. *Schizophrenia Research: Cognition*, 13, 3–6. <http://dx.doi.org/10.1016/j.scog.2018.07.002>
- Valera, S., & Vidal, T. (2017). Some cues for a positive environmental psychology agenda. In G. Fleury-Bahi, E. Pol, & O. Navarro (Eds.), *Handbook of environmental psychology and quality of life research* (pp. 41–63). Springer.
- Vidal, T., Valera, S., & Peró, M. (2010). Place attachment, place identity and residential mobility in undergraduate students. *Psychology*, 1(3), 353–369. <http://dx.doi.org/10.1174/217119710792774799>
- Werner, C. M., Altman, I., & Oxley, D. (1985). Temporal aspects of homes: A transactional perspective. In I. Altman & C. M. Werner (Eds.), *Home environments. Volume 8. Human Behavior and environment* (pp. 1–32). Plenum Press.
- Werner, C. M., Brown, B. B., & Altman, I. (2002). Transactionally oriented research: Examples and strategies. In R. Bechtel & A. Churchman (Eds.), *Handbook of environmental psychology* (pp. 203–221). Wiley.
- Werner, C. M. (2003). Changing homeowners' use of toxic household products: A transactional approach. *Journal of Environmental Psychology*, 23(1), 33–45. [https://doi.org/10.1016/S0272-4944\(02\)00085-3](https://doi.org/10.1016/S0272-4944(02)00085-3)
- Wittmann, M., Otten, S., Schötz, E., Sarıkaya, A., Lehnen, H., Jo, H. G., ... Meissner, K. (2015). Subjective expansion of extended time-spans in experienced meditators. *Frontiers in Psychology*, 5, 1–9. <https://doi.org/10.3389/fpsyg.2014.01586>
- Wittmann, M., Leland, D. S., Churan, J., & Paulus, M. P. (2007). Impaired time perception and motor timing in stimulant-dependent subjects. *Drug and Alcohol Dependence*, 90(2-3), 183–192. <https://doi.org/10.1016/j.drugalcdep.2007.03.005>

Atıf Biçimi / How to cite this article

Karasu, M., & Cesur, S. (2023). Kamusal mekânları kendileme ve zamansal deneyim arasındaki ilişkiler: Transaksiyonel bir keşif çalışması. *İstanbul Üniversitesi Sosyoloji Dergisi*, 43, 110–131. <https://doi.org/10.26650/SJ.2023.43.1.0057>

Hybridization in the Eating Habits of International Students in Türkiye

Mehmet Sali¹ 

¹(PhD candidate), Istanbul University, Istanbul, Türkiye

ABSTRACT

The aim of this study is to reveal the changes in the eating habits of international students who've interacted with Turkish cuisine. Accordingly, data were collected between June and August 2021. The analysis results of the data obtained from 443 participants in the study revealed changes to have occurred in the eating habits of international students after their interaction with Turkish culinary culture. These changes were found to have been shaped around gastro-anomie and to have manifested as irregularity, anxiety, and uncertainty in eating habits, as well as hybridization through interactions between their own food culture and Turkish culinary culture. Some important points of emphasis in the study are that hybrid eating habits are not limited to Türkiye and that these students had continued their contact with Turkish cuisine upon returning to their home countries; thus, hybridization lasted longer than expected. In addition, the study also obtained findings within its scope regarding international students' perceptions toward Turkish cuisine and which foods appeal to their tastes.

Keywords: International Students, Turkish Cuisine, Hybridity, Hybridization, Eating Habits, Food Culture

The world had 800,000 international students in 1975, a number that has reached 6.4 million today (Organisation for Economic Co-operation and Development [OECD], 2015, p. 360, 2021, p. 216; United Nations Educational, Scientific and Cultural Organization [UNESCO], n.d.). Türkiye has more than 300,000 international students (Council of Higher Education [YOK], n.d.) who experience both their own culture and the dominant culture side by side in the cities where they stay. Revealing how international students, whose numbers are expected to increase in Türkiye and the world in the coming years, view their own culture and Turkish culture, as well as the intercultural interaction between them is important for both international students and Turkish culture. This study focuses on the changes that occur in the eating habits of international students who are exposed to Turkish cuisine as a cultural element, with the questions "Does Turkish cuisine affect international students' eating habits?" and "If so, what kind of changes have occurred?" constituting the main axis of the study.

Hybridity as a Possibility

Cultural globalization tends to produce differentiation, assimilation, and hybridity (Smith, 2008, p. 3), and each of these three outcomes are ways in which marginal cultures seek to establish themselves within a dominant culture. In differentiation, marginal cultures continue to exist within the dominant culture with their own cultural values. In assimilation, the dominant culture transforms marginal cultures by melting them into itself, while hybridity is the conceptualization of a new process that includes the characteristics of both cultures and forms through the encounters and interactions of the different cultures. The concept of hybridity is the most prominent concept in postcolonial theorist Bhabha's theory,¹ who uses hybridity to offer a framework that allows different cultures to live together and interact.

In intercultural encounters where different cultures² interact with each other, their original forms should be noted to disappear, with a new hybrid structure emerging. In this regard, apart from Bhabha's emphasis on the relationship between the colonizer and the colonized, to look at hybridity not only from the perspective of colonialism but from a broader perspective should be noted as perhaps being appropriate. Such a perspective obviously arises from the interaction of two or more cultures, whether or not they are opposed to each other. Although hybridity may at first glance seem like cultures losing their own identities (Gürlüyer, 2019,

¹ The concepts Bhabha proposes as a form of resistance of the colonized against the colonizers are hybridity, imitation, difference, and ambiguity (Huddart, 2006, p. 1).

² In Bhabha's theory, the interaction between the colonizer and the colonized is at the forefront, and these are usually meant to be from different cultures.

Corresponding Author: Mehmet Sali E-mail: mhmts1@hotmail.com

Submitted: 10.12.2022 • Revision Requested: 27.02.2023 • Last Revision Received: 19.05.2023 • Accepted: 18.06.2023



This article is licensed under a Creative Commons Attribution-NonCommercial 4.0 International License (CC BY-NC 4.0)

p. 46), it is actually an opportunity. This opportunity can emerge as a congestion and in-betweenness in the interactions of two or more cultures, one that will lay the groundwork for a new hybrid positioning that is more productive and that transcends the previous cultures (Papastergiadis & Trimboli, 2017, pp. 1–2).

In this case, the reflexive relationship between colonizer and colonized, or from a broader perspective between local and global which Bhabha takes as a basis, produces hybridity. As Papastergiadis and Trimboli (2017, p. 2) stated, “Hybridity creates a friction, but it is a productive, two-way friction.” In such a formation, identities do not undergo assimilation or change because no dominant culture can be mentioned. Instead, elements of the different cultures interact to create a new hybrid culture. This is because the formation of a hybrid identity is made possible through the intertwining of the local and the universal. The local and the global interact to create a new identity that is different in every context, with the local constructing the global and the global constructing the local. The result is a hybrid structure that allows the local to be sustained in a global context by selectively using the global while maintaining the essential elements of the local. Indeed, the global and the local are two contradictory processes that work together. As a global culture, economic and social structure try to spread to other cultures, with local cultures and communities striving to maintain their own cultural, economic, and social existence (Smith, 2008, p. 5).

Meanwhile, although hybridity includes both local and global elements, it is unique in that those who occupy hybrid spaces have both local knowledge and a global understanding of cosmopolitanism (Smith, 2008, p. 4). Individuals with hybridity simultaneously experience a doubleness and cultural intermixture (Gilroy, 1993, p. 4) that has become advantageous today. Hybrid units contain both the local and the universal and have a blessed difference. As Hoogvelt (2001, p. 158) highlighted, hybridity is “celebrated and privileged as a kind of superior cultural intelligence owing to the advantage of in-betweenness, the straddling of two cultures, and the consequent ability to negotiate the difference.” Thus, the individual who embraces a hybrid space occupies space within both cultures by straddling between two cultural groups, and this space has challenges and privileges. In this regard, the importance of hybridity is not about traces of the two original cultures existing within a hybrid culture but about a “third space” emerging from the other two that transcends them, becomes different from them, and enables their positions to emerge (Rutherford, 1990, p. 211). Bhabha’s concept of the third space concerns the space where hybrid identities and hybridization are formed, spaces that allow for borders to be crossed and for social change, dialogue, and creativity (Brunsmas & Delgado, 2008, p. 339). “Hall’s representation of hybrid identities as always incomplete does not imply that they aspire to a sense of wholeness and that they invariably fall short of becoming a finished product, but rather that their energy for being is directed by the flows of an ongoing process” (Papastergiadis, 1999, p. 190). In the third space, hybridity becomes cultural difference itself (Young, 2005, p. 22), one that takes the form of challenging the dominant discourse, resisting the colonizer, and identifying within the global.

The interaction of different cultures and the location of culture that results from this interaction is important to Bhabha. During the interaction of cultures, a new location of the colonized becomes possible with the advantage and productivity that will occur, especially on the side of the colonized, because “the process of cultural hybridity gives rise to something different, something new and unrecognizable, a new area of negotiation of meaning and representation” (Rutherford, 1990, p. 211).

Different Cultures Next to Us: International Students

Admittedly, marginality, otherness, foreignness, being different, and hybridity (which Bhabha proposes for overcoming otherness and marginalization) within the dominant culture also apply to international students as actors of international education.³ As a matter of fact, international students are others in the countries and cities where they study and are subjected to various forms of discrimination and marginalization (Erichsen & Bolliger, 2011, p. 323; Lausch et al., 2017, p. 910; Mitchell et al., 2017, p. 20); they also face the existing distant attitudes toward strangers. Despite all the negative experiences and impressions, one should keep in mind that the other will evolve into a “celebrated and privileged” (Hoogvelt, 2001, p. 158) location by creating a hybrid identity and culture that will then create productive opportunities. Although international students come from many different countries, during their interaction with Turkish culture as the dominant culture, changes may also occur in their own cultural patterns and thus result in hybrid cultural patterns. Therefore, international students are becoming more and more visible as both a hybrid culture as well as a subculture (Keskin, 2020; Li, 2016) that is shaped under the influence of the dominant culture in the countries where they live.

While international students, who are defined as people “who have crossed a national or territorial border for the purposes of education and are now enrolled outside their country of origin” (UNESCO, 2009, p. 250), is commonly used as a term for members

³ While these definitions guide the understanding of who international student are, they are embodied as the other in the societies in which they live. The fact that the location of the other is constructed in comparison to the self is either explicit or implicit. Put more precisely, the other is the stranger. Strangers, whom Bauman defines as the social other (as cited in Marotta, 2002, p. 42) are “those who obscure and overshadow the boundary lines that should be clearly visible” (Oğuz, 2013, p. 42). Such ambiguity of borders is undesirable, and as a synthesis of attachment to a place and distance from it (Simmel, 2009, p. 149), foreignness is positioned somewhere in between. Bauman describes this in-betweenness as “there are friends and enemies. And there are strangers.” (2003, p. 74). As a result, there is still ambiguity as to who international students are, and their position remains undecided. At this point, both Bhabha’s concept of hybridity and the third spaces where hybridity is embodied appear as possibilities.

of this privileged subculture, other terms such as foreign student, foreign national student, overseas student, and guest student are also preferred by various countries. Türkiye uses foreign student/foreign national student in its legal legislation. International students have also been defined as “long-term tourists” and tend to study abroad for reasons such as “to access high-quality education, acquire skills that may not be taught at home and get closer to labour markets that offer higher returns on education” (OECD, 2021, p. 213). In previous years, international students had mainly chosen according to the perceived value of education and universities (Abbott & Silles, 2016, p. 622) and mostly preferred Western countries. However, international students have started to turn to new educational destinations for reasons such as “the characteristics of educational centers in the West have changed over the years due to the effects of globalization, the dissolution of the Soviet Union and Asia ceased to be a source region” (OECD, 2020, as cited in Yalçınkaya & Beşirli, 2022, p. 364), with the number of international students in non-Western regions having increased rapidly, especially in the last 20 years.

As of 2020, close to 6.4 million international students were found in the world (UNESCO, n.d.), with more than 300,000 international students in Türkiye in 2022 (YOK n.d.). According to UNESCO data for 2019, Türkiye ranked 11th with the highest number of international students, a number that had been around 15,000 in the 2000s (UNESCO, n.d.). These increases in numbers show that Türkiye is an important educational destination for countries in its sphere of influence⁴ and will continue to attract international students in the coming years. For example, the *US News* website ranked Türkiye first in its *The Best Countries to Study Abroad 2021* list.⁵ An international survey of 6,500 people under the age of 35 was conducted based on the following criteria: “culturally accessible, fun, has many cultural attractions, would consider attending university there, and a country that provides top quality education” (US News, 2021).

Increasing numbers of students and research indicate that Türkiye’s international student numbers will continue to rise in the coming years. In addition, an increase in research on international students should also be noted to have occurred. As of 2019, an increase had occurred in both the articles and graduate theses⁶ on international students as a subculture that attracts attention within Turkish society. The subjects of the studies are concentrated on topics such as social adaptation, foreign language education, problems international students face in the countries they live in, intercultural communication, reasons for choosing Türkiye, and public diplomacy. Regarding the nutrition of international students, many studies that have examined the problems these students experience in Türkiye have concluded that they experience nutritional problems but get used to Turkish food in the process (Çetin et al., 2012, p. 478; Eynullayeva et al., 2021, p. 165; Gebru & Yüksel Kaptanoğlu, 2020; Yardımcioglu et al., 2017, p. 246). Although few studies are found in which Turkish cuisine/meals are a direct focus of research, Özgen and Yaman’s study (2014, p. 1094) on international students’ perceptions on Turkish cuisine examined the sub-dimensions of international students’ openness to new tastes and curiosity about new tastes. Başpınar and Sali’s (2021) study also examined international students’ fear of new foods, and Kaya’s (2023) study focused on international students’ experience of Turkish food within the scope of Turkish Cuisine Week.

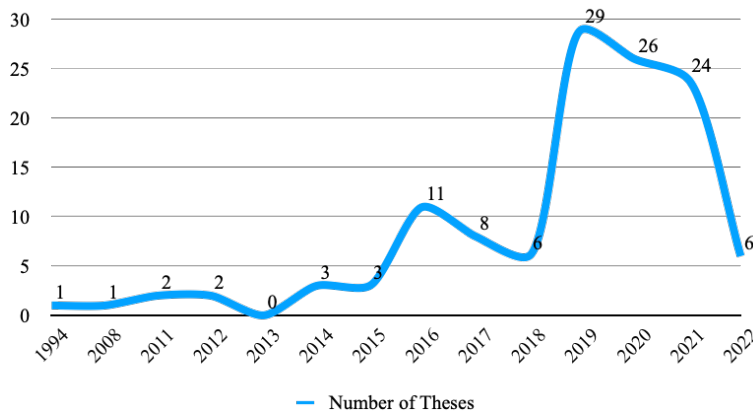

Figure 1. Number of articles on international students in Türkiye (Source: The data was collected from tez.yok.gov.tr by searching *uluslararası öğrenci* [international student] and *yabancı öğrenci* [foreign student]) (YOK n.d.).

⁴ The countries with the highest number of students coming to Türkiye in the 2021/2022 academic year are listed as follows: Syria (20.4%), Azerbaijan (11.1%), Iraq (6.5%), Turkmenistan (6.0%), Iran (5.7%), Somalia (4.3%), Afghanistan (3.5%), Egypt (3.0%), Yemen (3.0%), Jordan (2.5%), Palestine (1.9%), Kazakhstan (1.9%), Germany (1.9%), Bulgaria (1.8%), and Pakistan (1.5%). These countries constitute 75% of the total number of international students in Türkiye, and their homelands are concentrated in the Middle East, Central Asia, and Africa (YOK n.d.).

⁵ In the 2022 ranking, Türkiye ranked 14th. (*The Best Countries to Study Abroad 2022*, n.d.).

⁶ Figure 1 and Figure 2 show the progress of the research over the years.

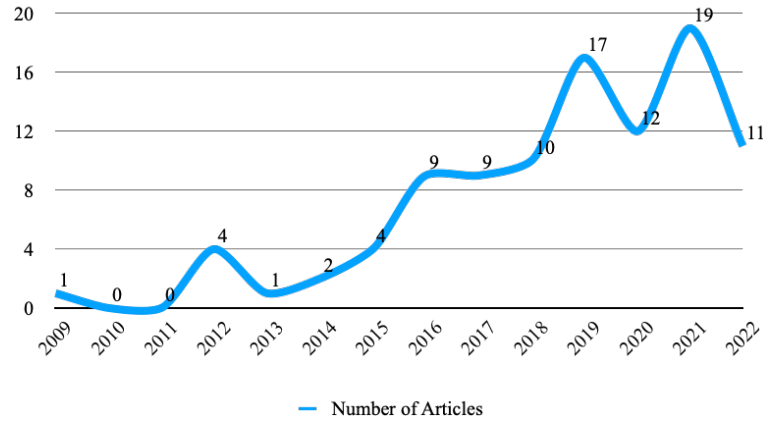

Figure 2. Number of theses on international students in Türkiye (Source: The data were collected from dergipark.gov.tr by searching *uluslararası öğrenci* [international student] and *yabancı öğrenci* [foreign student]) (Dergipark, n.d.).

Turkish Cuisine at the Crossroads of Cultures

Turkish cuisine is regarded as one of the three richest cuisines in the world alongside French and Chinese cuisines (Baysal, 2020, p. 123; Girgin et al., 2017, p. 98; Tez, 2012; Wolf, 2010) and according to many food authorities has influenced the eating habits of many surrounding cultures, as well as contributed to itself by taking on the eating and drinking practices of many cultures. What is meant by Turkish cuisine, which has been filtered through Central Asia, the Seljuks, and the Ottomans, is the food and beverages necessary for the nutrition of the people living in Türkiye; the preparation, cooking, and preservation of these foods and beverages; the tools and techniques necessary for these processes and eating habits; all the practices that have been developed around the kitchen; and all related beliefs (Sürücüoğlu & Özçelik, 2008, p. 1291). Although the definition is based on Türkiye, traces of dishes belonging to Turkish cuisine can actually be traced over a wide geography, from Central Asia and the Mediterranean basin to Europe, the Balkans, and even the interior of Africa.

In this context, Turkish cuisine has a richness and history that reflects the history of Turkish society (Turkish Cuisine, n.d.). Being located at a crossroads between cultures has also increased the influence of Turkish cuisine on other cuisines, with Turkish cuisine having deeply influenced Western food cultures. For example, foods such as *pastırma*, *salep*, croissant, and *yufka* have become important in the national cuisines of some European countries. Similarly, the foreign equivalents of foods such as turkey (*hindi* in Turkish) and corn (*Turkish wheat – ble de Turquie – Türkishes Mais – granturco*) are evidence of how much Turkish food culture has influenced Western cuisine. On the other hand, the influence of Turkish cuisine, especially on the West, has reversed since the 18th century (Işın, n.d.), with Turkish cuisine becoming one that imitated Western-style foods and eating habits in some aspects. Since the 1840s, the Western influence on Turkish cuisine has become noticeable in the form of the transition from the floor spreads to the serving food on a table, the use of cutlery, and the introduction of French dishes to the table in particular. However, the impact of the global food industry on local cuisines has also had an impact on Turkish cuisine. Despite the differentiated tastes of local cuisines, the food industry has transformed many local cuisines due to reasons such as packaged foods; the similarity of food at airports, hotels, and chain stores; and the spread of fast food culture (Goody, 2013, p. 244), with Turkish cuisine having also been affected by this process. Many Turkish dishes are seen to have been affected by the fast-food culture offered to consumers in frozen, packaged, or canned form or by bringing meals to the table quickly in restaurants. Despite this negative outlook, Turkish cuisine is still one of the best cuisines in the world thanks to its deep roots and richness. The fact that traces of the same flavor can be found in the Aegean, the Balkans, and Central Asia⁷ shows the prevalence and strength of Turkish cuisine. The fact that the same dish is prepared in different regions with different spices and seasonings, as well as in different ways and with different presentations with each region interpreting the dish in accordance with its own culture and lifestyle leads one to the conclusion that Turkish cuisine is rich.

Method

This study conducts field research to examine the interaction of international students with Turkish cuisine/meals and the changes in their eating habits. Data were collected from 443 international students studying at Istanbul University through a questionnaire survey. The first part of the questionnaire includes demographic information, and the second part includes questions about nutrition

⁷ For example, dolma are consumed and prepared over a very wide region, and many countries are in a race to claim this flavor as their own.

and Turkish cuisine. The research was conducted between June 15-August 15, 2021 using Google Forms. The research received permission from the Istanbul University ethics committee (Decision No. 2021/109). The study received no financial support from any institution.

Istanbul is the city in Türkiye with the highest number of international students, and Istanbul University is one of the universities with the highest number of international students; thus, this university is a location where international students will experience more interactions with both Turkish culture and other cultures. As the main claim of this study, the hybridization that will occur in the eating habits of international students with the influence of Turkish food can be predicted to be more visible in Istanbul. Therefore, Istanbul University was determined as the population of this study.

Findings

Table 1 provides details regarding the demographic information of 443 international students studying at various levels and departments of Istanbul University.

Table 1. Demographic Characteristics of International Students

Variables	Variable Levels	f	Percentage (%)
Gender	Female	237	55.9
	Male	187	44.1
Age Group	17 and under	5	1.2
	18-20	68	16.0
	21-23	162	38.0
	24-26	77	18.1
	27-29	49	11.5
	30 and older	65	15.3
Marital Status	Single	366	86.5
	Married	57	13.5
Monthly Income (Turkish Liras)	500 and under	74	18.3
	501-1,000	54	13.3
	1,001-1,500	48	11.9
	1,501-2,000	61	15.1
	2,001-2,500	53	13.1
	2,501 or more	115	28.4
Place of Residence	With family	100	24.6
	State dormitory	12	3.0
	Rented	46	11.3
	Student house	139	34.2
	Private/Foundation dormitory	81	20.0
	Other	28	6.9
Education Level	Associate degree	10	2.4
	Undergraduate	169	39.8
	Master's degree	184	43.3
	PhD	62	14.6
Duration of Residence in Türkiye	Less than 6 months	127	29.8
	6-12 months	24	5.6
	1-2 years	64	15.0
	3-4 years	88	20.7
	5-6 years	59	13.8
	7 years and more	64	15.0

As seen in Table 1, 237 (55.9%) people in the sample group are female and 187 (44.1%) are male. When considering age groups, the largest group consists of students between the ages of 21-23 at 162 people (38.0%).

The majority (n = 366) of the participants (86.5%) are single, and 115 (28.4%) have a monthly income of 2,501 TL or higher.⁸ Of the international students, 139 (34.2%) reside in student houses, 100 (24.6%) live with family, 184 (43.3%) are enrolled in graduate programs, and 127 (29.8%) have resided in Türkiye for less than six months.

Table 2 provides the distribution of the international students who participated in the study according to their countries of origin, while Table 3 presents the grouped distributions of countries.

Table 2 shows the countries of origin for the students in the sample group.⁹ Azerbaijan with 168 students (37.9%), Iran with

⁸ This income scale is valid for the period between June 15 – August 15, 2021 and is normally distributed.

⁹ International students from 51 different countries participated in the study.

Table 2. *International Students' Countries of Origin*

Country	<i>f</i>	Percentage (%)
Azerbaijan	168	37.9
Iran	29	6.5
Indonesia	25	5.6
Turkmenistan	22	5.0
Syria	19	4.3
Afghanistan	12	2.7
Kazakhstan	11	2.5
Egypt	9	2.0
Mongolia	9	2.0
Algeria	8	1.8
Republic of China	8	1.8
Palestine	7	1.6
North Macedonia	7	1.6
Russia	7	1.6
No Answer	24	5.4
Other	78	17.7
Total	443	100.0

29 students (6.5%), and Indonesia with 25 students (5.6%) are the countries with the highest presence. The first of the findings related to the nutrition and Turkish cuisine/meals of the participating international students involves the scores the international students gave to Turkish cuisine/meals.

Table 3. *How International Students Rate Turkish Cuisine*

Points for Turkish Cuisine	<i>f</i>	Percentage (%)	Valid (%)	Stacked (%)
1	2	0.5	0.5	0.5
2	2	0.5	0.5	0.9
3	1	0.2	0.2	1.2
4	4	0.9	0.9	2.1
5	26	5.9	6.0	8.1
6	17	3.8	3.9	12.0
7	78	17.6	18.0	30.0
8	119	26.9	27.4	57.4
9	81	18.3	18.7	76.0
10	104	23.5	24.0	100.0
Total	434	98.0	100.0	
No Answer	9	2.0		
Overall Total	443	100.0		

Table 4. *International Students' Lowest, Highest and Average Ratings for Turkish Cuisine*

Points for Turkish Cuisine	<i>N</i>	Min	Max	Mean	<i>SD</i>
	434	1	10	8.12	1.615

Tables 3 and 4 show the analyses regarding international students' ratings of Turkish cuisine out of scale from 1 to 10. According to the tables, 70% of the international students gave Turkish cuisine a score of 7 or higher. The question in which 119 participants (26.9%) gave a score of 8, the group's mean was 8.12. Table 5 presents the analysis of international students' favorite and least favorite Turkish meals.¹⁰

According to Table 5, the favorite Turkish meal among international students is kebabs at 21.8%. Kebabs are followed by pastries at 17.2%, vegetable dishes at 10.9%, and street food at 10.4%. As for the least favorite Turkish dishes of international students, vegetable dishes came first at 19.2%, followed by street food at 16.5%, drinks at 12.5%, and soups at 10.9%. Figure 3 shows a summary of the percentages of the favorite and least favorite Turkish meals.

¹⁰ Participants were asked to write down their 3 favorite and 3 least favorite Turkish dishes. Due to blank or incomplete answers, 1,254 answers were obtained for the question of favorite meals and 787 for least favorite meals. In order to make a sounder analysis, the dishes were grouped under categories, as 137 different food names occurred for the favorite dishes and 156 different food names for the least favorite dishes.

Table 5. International Students' Favorite and Least Favorite Turkish Meals

Meal Groups	Favorite Meals		Least Favorite Meals	
	<i>f</i>	%	<i>f</i>	%
Kebabs	273	21.8	35	4.4
Pastries	216	17.2	66	8.4
Vegetable dishes	137	10.9	151	19.2
Street foods	130	10.4	130	16.5
Meat dishes	114	9.1	51	6.5
Desserts	105	8.4	26	3.3
Soups	101	8.1	86	10.9
Drinks	81	6.5	98	12.5
Pilafs	42	3.3	34	4.3
Legumes	21	1.7	73	9.3
Appetizers	20	2.6	14	1.8
Breakfast and Snacks	14	1.1	23	2.9
Total	1,254	100.0	787	100.0

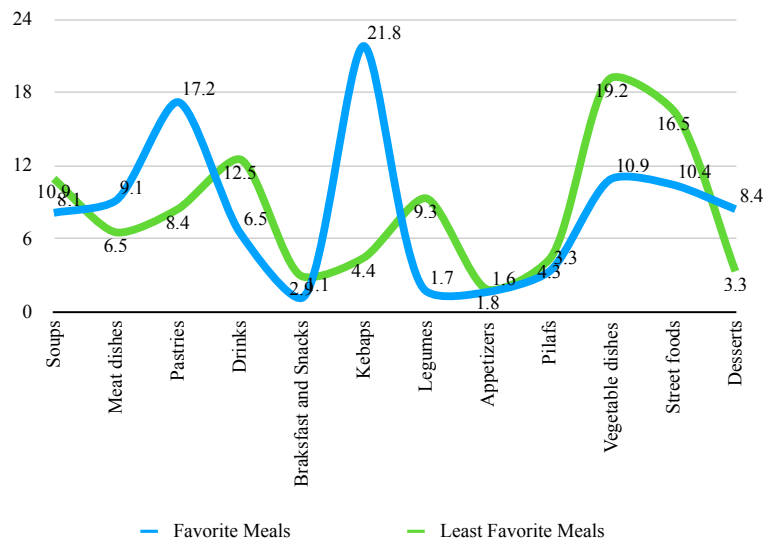

Figure 3. International students' favorite and least favorite Turkish meals.

Figure 3 indicates that the sharpest decrease in the transition from favorite to least favorite meals was observed with regard to kebabs and pastries, while the sharpest increase was observed for legumes and vegetable dishes. Table 6 presents the analyses of international students' preference for Turkish food at home and outside.

Table 6. International Students' Preference for Turkish Cuisine at Home and Outside

Frequency Levels	Turkish Cuisine Preference at Home		Turkish Cuisine Preference Outside	
	<i>f</i>	%	<i>f</i>	%
Never	39	8.8	2	0.5
Almost never	41	9.3	6	1.4
Once every few months	49	11.1	25	5.7
Several times in a month	61	13.8	50	11.3
Once in a week	44	10.0	55	12.4
Several times in a week	136	30.8	166	37.6
Every day	72	16.3	138	31.2
Total	442	100.0	442	100.0

According to the table, more than half of the international students (57.1%) prepared a Turkish meal at home at least once a week. The majority of the participants (81.2%) prefer Turkish cuisine at least once a week. The “never” option was almost never chosen outside (0.5%) and infrequently (8.8%) at home. Table 7 presents analyses on whether international students would desire a Turkish meal when they return to their home countries.

According to Table 7, the majority of participants (77.1%) stated that they would desire Turkish food when they return to their

Table 7. *International Students' Desire for Turkish Cuisine in Their Home Countries*

Desire for Turkish Cuisine in Home Country	f	Percentage (%)
Yes	337	77.1
No	32	7.3
I don't know / I'm unsure	68	15.6
Total	437	100.0

home country. Tables 8 and 9 present the analyses of the question regarding the international students' evaluation of the effect of Turkish cuisine on their interpersonal interactions.¹¹

Table 8. *International Students' Opinions on the Effect of Turkish Meals on Interpersonal Interactions*

Response	I would be happy to tell everyone about my experiences with Turkish cuisine.		Turkish cuisine brings friends and relatives together and enriches relationships.		I would like to give advice about Turkish cuisine to those who want to travel to Türkiye.		Having a Turkish meal with friends and/or family allows me to have a pleasant time.	
	f	%	f	%	f	%	F	%
Strongly agree	103	25.3	162	30.5	184	45.1	144	35.1
Agree	186	45.7	79	39.9	153	37.5	176	42.9
I don't know/ I'm not sure	73	17.9	25	19.5	41	10.0	45	11.0
Disagree	35	8.6	16	6.2	17	4.2	30	7.3
Strongly disagree	10	2.5	162	3.9	13	3.2	15	3.7
Total	407	100.0	406	100.0	408	100.0	410	100.0

Table 9. *International Students' Means Regarding the Effect of Turkish Meals on Interpersonal Interactions*

	I would be happy to tell everyone about my experiences with Turkish cuisine.	Turkish cuisine brings friends and relatives together and enriches relationships.	I would like to give advice about Turkish cuisine to those who want to travel to Türkiye.	Having a Turkish meal with friends and/or family allows me to have a pleasant time.
Mean	3.83	3.87	4.17	3.98

According to Table 8, 25.3% of international students strongly agree and 45.7% agree with the statement "I would be happy to tell everyone about my experiences with Turkish cuisine." 30.5% strongly agree and 39.9% agree with the statement "Turkish cuisine brings friends and relatives together and enriches relationships." 45.1% strongly agree and 37.5% agree with the statement "I would like to give advice about Turkish cuisine to those who want to travel to Türkiye." 35.1% strongly agree and 42.9% agree with the statement "Having a Turkish meal with friends and/or family allows me to have a pleasant time." Accordingly, more than 70% of international students agree or strongly agree with each statement. Table 9 provides the mean scores for the statements, which are 3.83, 3.87, 4.17, and 3.98, respectively. According to this, international students' scores for each variable are at an above-average level close to the top.

Discussion

Firstly, international students should be noted to be strangers in the cities where they live. While being a stranger does not have a very negative meaning with a neutral approach, from the point of view of the citizens of that city and country (a subjective view), the stranger exists on a plane where one should be cautious. These foreigners do not match the definitions of a friend or enemy (Bauman, 2003, p. 74) and are constantly interacting both with the citizens of the state and among themselves in their social lives. Moreover, these interactions continue throughout their education, with intersections occurring in more areas and spaces due to the continuous increase in their numbers. As such, Türkiye is evolving into a multicultural and intercultural country where international students (i.e., strangers/foreigners) have intercultural interactions among themselves and with locals. This research saw the participation of 443 international students from 51 different countries (Table 2), which shows that both Türkiye and Istanbul, where the research was conducted, are grounds for intercultural encounters and that these spaces are intercultural spaces.

¹¹ This question was asked on a 5-point Likert-type scale ranging from 1 = strongly disagree to 5 = strongly agree.

Meanwhile, although such interculturality carries rich connotations, international students are still strangers and are moreover labeled as the other (Erichsen & Bolliger, 2011, p. 323; Lausch et al., 2017, p. 910; Mitchell et al., 2017, p. 20). Therefore, international students are situated in society as a marginal subculture due to their distinctiveness within the dominant culture. Although such a position is seen as a deficiency, a new possibility emerges when considered within the framework of Bhabha's concept of hybridity. Having international students be stuck in between their own culture and the dominant culture will create a new and privileged hybrid culture. Hence, the position of international students in Türkiye in relation to Turkish culture will cause Türkiye to reconstruct itself as a third space, and a new and hybrid culture that transcends the previous two cultures will be created in this third space (Rutherford, 1990, p. 211). In conclusion, to say that Türkiye's possibility of reaching this third space and that the construction of hybrid cultures will occur through international students (and other *others*) would not be wrong.

In terms of its impact on international students' eating habits, the average score of 8.12 for Turkish food (Tables 3 and 4) indicates that Turkish cuisine is an important part of their eating and drinking practices. In addition, Table 5 and Figure 3 show Turkish dishes to exist that qualify as international students' favorite and least favorite. As one can easily guess, kebabs are the most popular food category in this regard, with pastries, vegetable dishes, street food, meat dishes, and desserts also being among the dishes that international students like. In terms of least favorite Turkish flavors, vegetable dishes, street food, and beverages are the top three least favorite.¹² Although categorized for ease of analysis, participants named a total of 137 different favorite and 156 different least favorite meals. For example, dishes that are the hallmarks of Turkish cuisine such as *Adana kebab*, *yaprak sarma* (stuffed grape leaves), *baklava*, and *lahmacun* were mentioned, as well as peripheral dishes such as *kelle paça*, *büryan*, and *şırdan*. This diversity alone even shows the intensity of international students' interactions with Turkish food.

Based on the results of the research, international students' food cultures and eating habits can be said to have transformed and a hybridization to have occurred. A similar study conducted in Canada (Liu, 2019) examined the changes in the eating habits of Chinese international students and revealed hybridization to have occurred. In the current study, more than half of the international students preferred Turkish food at home, and the majority of them preferred Turkish food outside at least once a week (Table 6); this indicates changes to have occurred in their traditional eating habits. Hybridization can be appropriately pointed out as being more likely regarding meals prepared at home in particular, because not only recipes but also existing traditional and cultural habits have an impact on how a meal is prepared. When eating out, alternatives should be emphasized to also decrease, as Turkish food is more dominant and consuming what is put on the plate is almost obligatory; however, food preparation at home is heavily influenced by a person's cultural background. Therefore, considering that more than half of the international students (57.1%) prepared a Turkish meal at home at least once a week without any obligation can be said to show a hybridization to have occurred regarding food cultures. Although inferences cannot be made about the characteristics of this new food culture (e.g., form, recipe, ingredients, method, consumption, utensils) within the scope of this research, a hybrid culture should be said to have emerged through the interactions of the students' food culture with Turkish food culture. As "menus increasingly become monuments of cultural hybridity," (Warde et al., 2000, p. 303) the homes of international students¹³ in particular emerge as "micro third spaces" where hybrid food cultures are formed.¹⁴

In addition, the differences in the traditional eating habits of international students should be noted to indicate that they are faced with a *gastro-anomie*. The concept of gastro-anomie was introduced by Fischler (1979) while establishing a relationship between gastronomy and the concept of anomie. The concept of anomie, which is expressed as the incompatibility or difference between social rules and individual choices, becomes visible as gastro-anomie when it is extended to the eating habits of individuals and refers to the reflections and subversion of traditional rules, norms, and meanings related to human nutrition at the individual scale. The gastro-anomie caused by the pressure of actors and institutions such as the food industry, advertisements, and the state is reflected in individuals' dietary behaviors as uncertainty, anxiety, crisis, or discomfort. As a result, traditional eating habits under such pressure dissolve into normlessness or rule-lessness (Beardsworth & Keil, 2011, p. 115; Fischler, 1979, 1980, p. 948; Yetişkin, 2009, p. 254). In this framework, the intensity of international students' preference for Turkish cuisine more or less indicates the presence of gastro-anomie in their eating habits. The pressures that cause gastro-anomie in individuals are also valid for international students; however, the difficulty of accessing food from their own cuisines or the ingredients for preparing food, as well as the dominance of Turkish cuisine in Türkiye, are all additional factors that cause gastro-anomie for international students. In particular, the preference for Turkish food at least once a week, whether outside (81.2%) or at home (57.1%), is an indication of gastro-anomie and thus uncertainty and normlessness regarding the eating habits of international students.

The findings in Tables 8 and 9 also show that Turkish cuisine plays an important role in international students' interpersonal interactions with family, relatives, friends, and associates, both in Türkiye and in their home countries. International students recommend Turkish food as part of their socialization, think that it strengthens relationships, recommend Turkish food to those who

¹² Graph 3 shows a comparison of the percentages of favorite and least favorite meals. Accordingly, the sharpest decrease in the transition from favorite to least favorite meals was observed in kebabs and pastries, while the sharpest increase was observed in legumes and vegetable dishes.

¹³ As shown in Table 1, at least 70% of them stay in houses

¹⁴ It is worth noting that Türkiye's metropolitan cities in particular, and Istanbul in particular, are the third spaces where hybridity is produced.

are planning to travel to Türkiye, and think that they will have a pleasant time as a result of having Turkish dishes. These statements show how intertwined Turkish cuisine is with food and beverage patterns, which are important for socialization. Consequently, Turkish cuisine should be stated to have caused changes in the eating habits of international students, and re-emphasizing that these changes are gastro-anomie would also be appropriate.

Meanwhile, to just claim that hybridization and gastro-anomie processes only occur in Türkiye would be insufficient. As seen in Table 7, the fact that most of the international students (77.1%) stated that they would desire Turkish food if they could access it when they return to their home countries indicates that hybridization and irregularities in eating and drinking practices will continue when they return to their home countries. To argue that more than 75% of the participants will continue to interact with Turkish food when they return to their home countries, in particular preparing Turkish food at home, would not be wrong. An obligation for international students to eat Turkish food during their stay in Türkiye may be thought to occur due to its dominance; however, the fact that international students stated that they would desire Turkish food when they return to their home countries shows that the hybridization that occurs is not due to obligation but is rather based on preference. In this case, the changes in the eating habits of international students should be stated as having a deeper characteristic. The fact that they desire Turkish food even after the obligation to eat Turkish food is lifted indicates the presence of a longer-term hybridization in the eating habits of international students, one that last not just during their education but also afterward. Moreover, the findings in Table 8 also indicate that international students will continue to interact with Turkish food in their home countries. All these results are remarkable in that they emphasize that hybridization will continue after returning home.

Conclusion

International students are perceived as strangers and as the other by the host society and are also actively involved in social life in the cities where they study. Being a stranger, other, or different is more than a deficiency, it is a privilege for international students as it paves the way for a wealth of intercultural interactions. In particular, this privilege is realized through the hybrid cultures they create thanks to their being positioned between their own culture and the dominant culture. In Türkiye, international students create privileged hybrid cultures between Turkish culture and their own.

As this study has revealed, irregularities and differences are found in the traditional eating habits of international students when encountering Turkish food culture, and hybrid food cultures are formed from this difference. The hybrid food cultures that are formed are privileged rich food cultures that both contain the characteristics of Turkish food culture as well as of other food cultures, sometimes even exceeding them as opposed to being incomplete, poor, or bad. In addition, hybridization can be easily predicted to occur during intercultural interactions. However, the determination of hybridization through research and the fact that the hybrid diet of international students is not only valid in Türkiye but will continue when they return to their home countries are important points emphasized by the study. Therefore, the inference that hybridization will only occur during the period of interaction between different cultures, or in the case of this study, different food cultures, is thus weakened. This study's findings are unable to determine how long the effect of hybridization will continue or whether it will even be maintained past the end of intercultural interactions; however, focusing on this issue in future studies may be useful.

This study has examined the changes in the eating habits of international students as a result of their interactions with Turkish cuisine. In summary, the study concludes that hybridization has occurred and that, contrary to expectations, the hybridization lasts beyond the interactions. The study's findings are important in terms of showing the changes in the eating habits of the increasing number of international students.

Acknowledgement: This study was derived from the doctoral dissertation titled “*Kültürlerarası İletişim ve Gastrodiplomasi: İstanbul'daki Uluslararası Öğrencilerin Türk Mutfağı Algısı.*” The completion of my dissertation would not have been possible without the support and nurturing of Abdullah Özkan, Adem Baspınar, Mustafa Otrar, and Nurullah Karaca.

Peer Review: Externally peer-reviewed.

Conflict of Interest: The author declares no potential conflicts of interest with respect to the research, authorship, and/or publication of this article.

Grant Support: The author received no financial support for the research, authorship, and/or publication of this article.

REFERENCES / KAYNAKLAR

Abbott, A., & Silles, M. (2016). Determinants of international student migration. *The World Economy*, 39(5), 621–635. <https://doi.org/10.1111/twec.12319>

- Başpınar, A., & Sali, M. (2021). Uluslararası öğrencilerin “Gıda Neofobisi” ve yeme alışkanlıkları: Kırklareli örneği. In F. Yıldız (Ed.), *Kırklareli kent çalışmaları: Ekonomi, toplum, kültür* (pp. 91–112). Gazi Kitabevi.
- Bauman, Z. (2003). *Modernlik ve müphemlik*. Ayrıntı Yayınları.
- Baysal, A. (2020). Türk mutfağı, özellikleri, etkileşimleri. In T. Kutluay Merdol (Ed.), *Beslenme antropolojisi 1* (4th ed., pp. 123–150). Hatipoğlu Yayınları.
- Beardsworth, A., & Keil, T. (2011). *Yemek sosyolojisi: Yemek ve toplum çalışmasına bir davet*. Phoenix Yayınevi.
- Brunsma, D. L., & Delgado, D. J. (2008). Occupying third space: Hybridity and identity matrices in the multiracial experience. In K. E. Iyall Smith & P. Leavy (Eds.), *Hybrid identities: Theoretical and empirical examinations* (pp. 333–353). Brill.
- Çetin, T., Karakuş, U., & Aksoy, B. (2012). Yabancı uyruklu öğrencilerin turizm ve Türkiye'nin turizm değerlerine ilişkin algıları. *Uşak Üniversitesi Sosyal Bilimler Dergisi*, 5(3), Article 3. <https://doi.org/10.12780/UUSB132>
- Erichsen, E. A., & Bolliger, D. U. (2011). Towards understanding international graduate student isolation in traditional and online environments. *Educational Technology Research and Development*, 59(3), 309–326.
- Eynullayeva, K., Gökalp, M., & Hatunoğlu, B. Y. (2021). Investigation of the Turkish cultural adaptation of International Students Living in Turkey. *The European Educational Researcher*, 4(2), 167–181. <https://doi.org/10.31757/euer.422>
- Fischler, C. (1979). Gastro-nomie et gastro-anomie. *Communications*, 31(1), 189–210.
- Fischler, C. (1980). Food habits, social change and the nature/culture dilemma. *Social Science Information*, 19(6), 937–953.
- Gebru, M. S., & Yüksel Kaptanoğlu, İ. (2020). Adaptation challenges for international students in Turkey. *Open Journal of Social Sciences*, 8(9), 262–278. <https://doi.org/10.4236/jss.2020.89021>
- Gilroy, P. (1993). *The Black Atlantic: Modernity and double-consciousness*. Harvard University Press.
- Girgin, G. K., Oflaz, M., & Karaman, N. (2017). Türk Cumhuriyetlerinden gelen öğrencilerin türk mutfağı hakkındaki görüşlerinin belirlenmesi. *Manas Sosyal Araştırmalar Dergisi*, 6(5), 97–111.
- Goody, J. (2013). *Yemek, mutfak, sınıf: Karşılaştırmalı sosyoloji çalışması* (M. G. Güran, Trans.). Pinhan Yayıncılık.
- Gürlüyer, A. (2019). Cherrie Moraga'nın The Hungry Woman: A Mexican Medea Adlı Oyununun Homi Bhabha'nın postkolonyal melezlik & üçüncü alan teorisi açısından incelenmesi. *Tiyatro Eleştirmenliği ve Dramaturji Bölümü Dergisi*, 29, 43–63. <https://doi.org/10.26650/jtcd.642087>
- Hoogvelt, A. (2001). *Globalization and the postcolonial world: The new political economy of development* (2nd ed.). Johns Hopkins University Press.
- Huddart, D. (2006). *Homi K. Bhabha*. Routledge.
- şın, P. M. (n.d.). *A mirror of society: Cuisine. Turkish Cuisine*. Retrieved June 7, 2023, from <http://www.turkish-cuisine.org/culinary-culture-202/a-mirror-of-society-cuisine-237.html>
- Kaya, F. (2023). Yabancı öğrencilerin gastrodiploması aracı olarak Türk mutfağı haftasına ilişkin deneyimleri. *GSI Journals Serie A: Advancements in Tourism Recreation and Sports Sciences*, 6(1), 152–167.
- Keskin, U. (2020). Küreselleşmenin ortaya çıkardığı yeni bir alt kültür: uluslararası öğrenciler. *Safran Kültür ve Turizm Araştırmaları Dergisi*, 3(2), 242–257.
- Lausch, D., Teman, E., & Perry, C. (2017). Scholastics, pabulum, clans, transformation: a journey into otherness. *Journal of International Students*, 7(3), 893–917.
- Li, J. (2016). A cultural hybridization perspective: emerging academic subculture among international students from East Asia in U.S. *Universal Journal of Educational Research*, 4(9), 2218–2228.
- Liu, S. (2019). *Festivals, festival foods, and dietary acculturation: a journey of hybridization and identity formation for Chinese international students in Ottawa* [Master of Arts]. Carleton University.
- Marotta, V. (2002). Zygmunt Bauman: Order, strangerhood and freedom. *Thesis Eleven*, 70(1), 36–54.
- Mitchell, C., Del Fabbro, L., & Shaw, J. (2017). The acculturation, language and learning experiences of international nursing students: Implications for nursing education. *Nurse Education Today*, 56, 16–22.
- OECD. (2015). *Education at a Glance 2015: OECD Indicators*. Author.
- OECD. (2021). *Education at a Glance 2021: OECD Indicators*. Author.
- Oğuz, H. Ş. (2013). *Kültürlerarası iletişim bağlamında sığınmacılık deneyimi: Gaziantep örneği* [PhD Thesis]. Ankara University.
- Özgen, L., & Yaman, M. (2014). Attitudes of international students towards Turkish foods. *Anthropologist*, 18, 1089–1095. <https://doi.org/10.1080/09720073.2014.11891591>
- Papastergiadis, N. (1999). *The turbulence of migration: globalization, deterritorialization and hybridity*. Blackwell Publishers.
- Papastergiadis, N., & Trimboli, D. (2017). Hybridity and hybridization. In B. S. Turner (Ed.), *The Wiley-Blackwell encyclopedia of social theory* (pp. 1–4). John Wiley & Sons, Ltd.
- Rutherford, J. (1990). The third space: interview with Homi Bhabha. In J. Rutherford (Ed.), *Identity: Community, Culture, Difference*. Lawrence & Wishart.
- Simmel, G. (2009). *Bireysellik ve kültür* (T. Birkan, Trans.). Metis Yayınları.
- Smith, K. E. I. (2008). Hybrid identities: theoretical examinations. In K. E. I. Smith & P. Leavy (Eds.), *Hybrid identities: Theoretical and empirical examinations*. Brill.
- Sürücüoğlu, M. S., & Özçelik, A. Ö. (2008). Türk mutfak ve beslenme kültürünün tarihsel gelişimi. *Atatürk Kültür, Dil ve Tarih Yüksek Kurumu Yayınları*, 3(4), 1289–1310.

- Tez, Z. (2012). *Lezzetin tarihi*. Hayy Kitap.
- The Best Countries to Study Abroad 2022*. (n.d.). USC News. Retrieved February 23, 2023, from <https://www.usnews.com/news/best-countries/best-countries-to-study-abroad>
- Turkish Cuisine. (n.d.). *Historical development of Turkish cuisine*. *Turkish Cuisine*. Retrieved June 7, 2023, from <http://www.turkish-cuisine.org/historical-development-1/introduction-historical-development-213.html>
- UNESCO. (n.d.). *Inbound Internationally Mobile Students*. UNESCO. Retrieved February 20, 2023, from <http://data.uis.unesco.org/index.aspx?queryid=3804>
- UNESCO. (2009). *Global Education Digest 2009: Comparing Education Statistics Across the World*. UNESCO Institute for Statistics.
- US News. (2021). *The Best Countries to Study Abroad 2021*. US News. <https://www.usnews.com/news/best-countries/best-countries-to-study-abroad>
- Warde, A., Kalb, D., Land, M. van der, Staring, R., Steenbergen, B., & Wilterdink, N. A. (2000). *Eating globally: Cultural flows and the spread of ethnic restaurants*.
- Wolf, B. (2010, August 1). Among the Greatest Cuisines, Turkish is a Delight. *NPR*. <https://www.npr.org/templates/story/story.php?storyId=128907103>
- Yalçınkaya, M., & Beşirli, H. (2022). Türk Cumhuriyetleri arasındaki uluslararası öğrenci hareketliliği ve bu hareketliliğin yükseköğretimin uluslararasılaşma sürecindeki rolü. *Karadeniz Araştırmaları*, 19(74), 363–382.
- Yardımcıoğlu, F., Beşel, F., & Savaşan, F. (2017). Uluslararası öğrencilerin sosyo-ekonomik problemleri ve çözüm önerileri (Sakarya Üniversitesi Örneği). *Akademik İncelemeler Dergisi*, 12(1), 203–254.
- Yetişkin, E. (2009). Uluslararasılaşma ve mutfak. In İ. E. Işık & Y. Şentürk (Eds.), *Öznel, durumlar ve mekanlar—toplum ve mekan: mekanları kurgulamak* (pp. 245–264). Bağlam Yayınları.
- YÖK. (n.d.). *Yükseköğretim bilgi yönetim sistemi*. Retrieved February 21, 2023, from <https://istatistik.yok.gov.tr>
- YÖK. (n.d.). *Yükseköğretimde uluslararasılaşma ve Türkiye'deki Üniversitelerin Uluslararası Görünürlülüğü Çalıştayı düzenlendi*. Yükseköğretim Kurulu. Retrieved February 21, 2023, from <https://www.yok.gov.tr/Sayfalar/Haberler/2022/yuksekogretimde-uluslararasilasma-ve-turkiye-deki-universitelerin-uluslararasi-gorunurlugunu-artirma-calistayi.aspx>
- Young, R. J. C. (2005). *Colonial desire: hybridity in theory, culture and race* (Published in Taylor et Francis e-library). Routledge.

How cite this article

Sali, M. (2023). Hybridization in the eating habits of international students in Türkiye. *İstanbul Üniversitesi Sosyoloji Dergisi*, 43, 132-143. <https://doi.org/10.26650/SJ.2023.43.1.0100>

A Modern Comic Story: Poverty and Distributive Justice

Alihan Gök¹ 

¹(Dr.), Department of Political Science and Public Administration, Faculty of Political Sciences, Marmara University, Istanbul, Türkiye

ABSTRACT

The understanding of poverty as the main social problem in purely economic terms and the argument that poverty should be eradicated translates to making sense of it as a trans-historical concept entirely independent from capitalism. The modern state considers poverty as a major obstacle to economic development and claims to struggle with it. Social justice has spread to a process of fighting poverty, which becomes a constant pursuit like the struggle and dependence between the hero and antihero common to modern comic books. Far from being identified as an ideal situation that needs to be reached, social justice in the hands of the modern state has transformed into a tool for targeted stability within market conditions. In this process, the recognition involved with identifying poverty, narrowly perceived and purged of its political content, become invisible and the social suffering it causes is also suppressed. Based on these claims, this article aims to re-examine the connection between the changing meaning of poverty and modern distributive justice and to support the argument that poverty must be expressed as a social relationship involving recognitional aspects rather than a simple expression of having a limited share of social goods.

Keywords: Poverty, Distributive Justice, Social Justice, Utilitarianism, Market, Capitalism, Recognition

The claim that the market is an economic institution that can best enable people to live well is found in every stage of economic theory, from classical theorists such as Adam Smith to the modern neoclassical and Austrian schools, with this idea having also been supported by various arguments. For example, Smith's welfare argument is still defended, along with the claim that the market prevents the decline of productive labor relative to trade. Accordingly, securing economic growth is possible through the natural distribution of "increased general welfare" as distributed among the different ranks of people thanks to the market (O'Neill, 2001, p. 55). This is also the pursuit of sustainable growth, with distributive justice being created not just as a natural result of increased general welfare but also as the balancing mechanism that will ensure its continuation. Welfare as a justification is accompanied by the idea that one has the freedom to pursue one's own goals and satisfy one's own preferences thanks to a free market. At the same time, seeing excessive consumption in parallel with deepening inequalities and poverty, Smith sought a sense of self-command that would restrain the insatiable desires that create deep tension within market societies between the motivating forces of economic growth and any unintended welfare benefits (O'Neill, 2001, p. 53). The fact that excess wealth and greed together with the ambition to accumulate more, destroying the commercial spirit, is again the product of a moral market-caused decay, and the reason why the classics still attach importance to feelings such as benevolence in the face of corruption and extremism. The market's association with justice manifests itself in the production and exchange of different human needs brought about by the division of labor according to Smith, who placed moral economics[†] in a rational perspective. For Smith, who established this

Another thing that the market is deeply tied to is the division of labor. This is the reason why craftsmen of the Middle Ages who had made the guilds and various stages from production to distribution focused on a single job in capitalism and even become workers over time if they did not have the capital to invest in their own jobs. At first glance, the relevance of the division of labor in the market may not be so obvious. But its relevance to free trade emerges once one accepts that the division of labor saves time as much as it develops ingenuity. Adam Smith understood this: "When the market is very small, no person can have any encouragement to dedicate himself entirely to one employment, for want of the power to exchange all that surplus part of the produce of his own labour which is over and above his own consumption, for such parts of the produce of other men's labour as he has occasion for." (Huberman, 1968, p. 111)

[†] Moral economy is used to describe an economy based on goodness, equity, and justice and is thought to be based on a humane market where fair prices are sought and moral sentiments are exchanged in addition to commodities. Because such an economic order was in the minds and dreams of thinkers like Smith, the concept was used by 18th-century moralists and economists. It was also used among thinkers in the 18th century who tried to explain economic behavior in the face of economics and morality's gradual divergence from each other and who were also worried about the erosion of moral values. Although such an economy may be constructed as a state of commerce purged of capitalist impulses, something which can only be considered for small and closed communities where buyers and sellers are producers at the same time, E. P. Thompson, who had a large share in the spread of the concept, attributed a different meaning to it (Thompson, 1966). As seen in the food riots of the late 18th-century in England, moral economics was inherent in a political culture rooted in feudalism based on price-fixing the market for staple foods. Although it seemed like a pre-capitalist concept in terms of expressing a mentality that cared about fair prices, it expressed the transformation experienced in the market through capitalization and the conflict this transformation experienced with the problem of poverty and political culture. It was not just a past order but also one

Corresponding Author: Alihan Gök E-mail: alihan_gok@hotmail.com

Submitted: 18.07.2022 • **Revision Requested:** 27.04.2023 • **Last Revision Received:** 18.07.2023 • **Accepted:** 27.04.2023



This article is licensed under a Creative Commons Attribution-NonCommercial 4.0 International License (CC BY-NC 4.0)

relationship somewhere between emotions and interests[‡], justice can be real, a state where people's well-intentioned feelings and interests intersect, not a platonic idea arising from one's careless concern for the other such as with individual interests. Samuel Fleischacker (2004, pp. 62–63) argued that Smith cannot be regarded as the founder of modern distributive justice in the full sense of the word, because despite his practical propositions on distributive justice and his secular point of view, his thinking did not start from the view that no one deserves poverty. In Fleischacker's view, despite Smith believing that property should be taken from the rich and given to the poor, that the rich should be taxed much higher than the poor, and that taxes should be directed toward public expenditures that benefit the poor, he did not explicitly write that the state's duty was to improve the plight of the poor, and thus did not fully express modern distributive justice.

Poverty in Modern Market Conditions

Jean-Jacques Rousseau's inquiries about the nature of property and Immanuel Kant's views on the equal value of people certainly were as influential in the formation of modern social justice as Smith's views. But whether Smith was the first philosopher to think of distributive justice in relation to the market and poverty is just as controversial as the market's relationship to justice, and deciding about this may not be as important as it seems. Also, one should not forget that the discourse of justice, which was voiced in uprisings, rebellions, and revolutions, played a crucial role in the formation of the modern meaning of social justice. The theme of justice was found in the process of these movements, a theme that had different content and uses in the language of the people, which shows that justice may have been unspoken or its meaning forgotten by thinkers and philosophers. From this point of view, one could say that social developments dominated these debates about justice, rather than the debates among thinkers giving direction to justice.

By the 18th century, the extent of capitalist relations regarding production in England, the increasing inequalities, severe poverty, and effort to increase commodity production and profits despite deteriorating working conditions weakened the view that a non-capitalist market was possible. The sharpening class distinctions forced the philosophers, social scientists, and moralists of the period to express their views more clearly and openly as representatives of different social segments, forcing them to take sides. In such a period, Smith made a comprehensive analysis of capital's growth and showed the link among labor, value, class tensions, and the spirit of the time. He started by examining "the causes or circumstances which naturally introduce subordination or which naturally (...) give some men some superiority over the greater part of their brethren seem to be four in number" (Smith, 1937, p. 670) and expressed the condition of institutionalized and enforced obedience of people to others as follows: "Civil government, so far as it is instituted for the security of the property, is in reality instituted for the defense of the rich against the poor, or those who have some property against those who have none at all" (Smith, 1937, p. 674). From this point of view, Smith's thought about how the process that brought social relations to this point and caused all of this, which had guided him and his neoclassical successors, was shaped around selfish and greedy motives. Despite this, however, Smith remained an optimist and saw capitalism as the highest level of civilization. Accordingly, when governments are in a position to adopt a laissez-faire policy that allows competitive forces to regulate the economy and allows supply and demand to interact on its own free from government boundaries and interference, the invisible hand of the market directs all selfish and greedy actions into a harmonious whole that is mutually beneficial. Upon reaching this state, capitalism will have reached its peak (Hunt & Lautzenheiser, 2011, p. 57).

Despite the optimistic forecasts of Smith and his successors, the technology reached by production in the second half of the 18th century was astonishing, and the cost that the level capitalist production relations had reached was not far from view. Emery Kay Hunt's statements summarizing the conditions of the period are quite striking in revealing how the established system was designed to prevent riots:

The extensive division of labor in the factory made much of the work so routine and simple that untrained women and children could do it as well as men. Because women and children could be hired for much lower wages than men, and because in many cases entire families had to work in order to earn enough to eat, women and children were widely employed. Many factory owners preferred women and children because they could be reduced to a state of passive obedience more easily than men. The widespread ideology in this period that the only good woman was a submissive woman was a great help to their employers. Children were bound to factories by indentures of apprenticeship for seven years, or until they were twenty-one. Almost nothing was given the children in return for long hours of work under the most horrendous conditions. Poor law authorities could indenture the children of paupers, which led to regular bargains ... [where] children [sic] were dealt with as mere merchandise [sic] between the spinners on the one hand and the Poor Law authorities on the other. Lots of fifty, eighty or a hundred children were supplied and sent like cattle to the factory, where they remained imprisoned for many years. These children endured the cruelest servitude. They were totally isolated from anyone who might take pity on them and [sic] the children were disciplined in such savage and brutal ways that a recitation of the methods would appear completely incredible to the reader of today. (Hunt & Lautzenheiser, 2011 p. 67)

The deterioration of the living conditions of the masses who had been made workers by the capitalist system alongside the

where politics dominated the functioning of the economy and that, being guided by morals and values, reflected an understanding in opposition to the rationality of the market economy, which freed livelihoods from moral prejudices and political pressures.

‡ In *The Theory of Moral Sentiments* (Smith, 2017) Smith emphasized human beings through the feelings of benevolence and sympathy, while in *The Wealth of Nations* (Smith, 1937), he accepted human beings as being motivated by self-interest. Dimitris Milonakis and Ben Fine explained this contrast through the dualism in his method rather than his views changing over time (Milonakis & Fine, 2009, p. 17).

crises in the second half of the 18th century made class conflicts more visible and brought along with it efforts from the ruling classes to take new measures to eliminate the danger and create a legitimate framework upon which to base these measures. All of this happened during the Industrial Revolution, when the poor's standard of living fell dramatically. It was the "very moment when the poor were at the end of their tether... when the middle class dripped with excess capital, to be wildly invested in railways and spent on the building, opulent household furnishings displayed at the Great Exhibition of 1851, and on the palatial municipal constructions which prepared to rise in the smoky northern cities" (Hobsbawm, 1999, p. 78). The thinkers of the period agreed to a large extent that this situation could cause discontent and conflict in society to increase. At precisely this point, one witnesses the moral bifurcation between classes to manifest itself in the eyes of intellectuals.¹ While the effects of the widening gap between the wealthy and the increasingly impoverished working class were evident in the reforms proposed to bridge this gap by writers such as Marquis de Condorcet, William Godwin made a critique of industrial society that would be revisited by 19th-century socialists, one that argued justice was only achievable through the abolition of capitalist property relations and suggested radical measures. Thinkers like Condorcet and Godwin disproved the claim that arguing justice to be conceivable outside the relations of production and distribution at that time would be anachronistic. Thomas Robert Malthus, with his theory on population and as an outspoken defender of the rich, showed that the capitalist class and its defenders did not remain silent in the face of the working-class making sense of social justice.

While modernity grants individuals the freedom to take care of themselves, the market's adaptation to this new order takes place when it becomes the intermediary to the transformation of labor, money, and land into commodities. While the market provides people with the freedom to rent their labor, it plays an important role in transforming the individual as one of the main features defining modernization from beings who are dependent on social face-to-face relations into individuals who are coded in advanced forms such as law, money, and state, who find their existence, and who live in anonymous relations. As a working and producing being, the modern person's ability to catch up to the wheels of the market, which is spinning much faster than before, depends on being a part of a more efficient production process as a more disciplined docile human being (*homo docilis*). This process requires specialization, division of labor, and a strong bureaucracy in which impersonal social relations come to the fore. The fact that the physiological and psychological fragility of individuals does not interfere with the modern production process is possible not only through the liberation of the labor market but also through its regulation, with justice getting adjusted accordingly. In the 19th century, social relations organized according to the market were unsuitable for displaying the "power to punish" (Foucault, 1995, p. 224), so different methods were developed. Publicly maintaining conditions such as extreme poverty that disrupt the functioning of the market, unnecessarily personalizes social relations, and undermines trust in the market was impossible. The effort to organize society brought about the re-establishment of poverty as a concept that must be struggled with. Thus, poverty was perceived as a contagious disease that needed to be rehabilitated or eradicated through various forms of confinement under the guidance of scientific knowledge.

A good example of this is Malthus's theory of population, which inspired the New Poor Law in England based on his viewpoint. Although Malthus' stance represented one side of an open class war, his views sought moral ground that presupposes universal justice. This is how the ultimate difference between the rich and the poor was explained; through the high moral character of the rich and the frailty of the poor. Being a so-called realistic person, Malthus considered the approaching misery to be inevitable and accused the poor of carelessness and lack of frugality (Hunt & Lautzenheiser, 2011, p. 77). He opposed any measure to redistribute wealth and income. Beyond opposing aid to the poor, he viewed the private property system and the resultant class inequality as the source of all human cultural success:

It is an evident truth that, whatever may be the rate of increase in the means of subsistence, the increase in population must be limited by it, at least after the food has once been divided into the smallest shares that will support life. . . To act consistently therefore, we should facilitate, instead of foolishly and vainly endeavoring to impede, the operation of nature in producing this mortality. . . Instead of recommending cleanliness to the poor, we should encourage contrary habits. In our towns we should make the streets narrower, crowd more people into the houses, and court the return of the plague. In the country, we should build our villages near stagnant pools, and particularly encourage settlements in all marshy and unwholesome situations. (Malthus, 1960, pp. 179–180)

At the beginning of his work *World Poverty and Human Rights*, Thomas Pogge asked, "How can severe poverty of half of humankind continue despite enormous economic and technological progress and despite the enlightened moral norms and values of our heavily dominant Western civilization?" (Pogge, 2002, p. 3) When considering the technological advances of Malthus' time and the rules observed by moralists, economists, and social scientists such as Smith before him, one cannot help but be surprised at how it was adopted despite being morally untenable and incompatible with justice during that period. The situation becomes even more interesting when one realizes that, even behind his proposals, Malthus actually wanted to reduce poverty, and this requires an explanation that exceeds this scope. For Malthus, poverty was inevitable. Poverty would remain limited and

¹ E. P. Thompson conveyed this bifurcation in his comprehensive and elaborate work, including the divisions within the parties themselves. In the debates in England, he mentioned W. Cobbett, who was a powerful statement writer, journalist, member of Parliament, and farmer who was unable to satisfy the radicals with his conservatism, in opposition to Malthus' theses as well as the existence of "four tendencies: the Paine-Carlile tradition, the working-class Utilitarians and the Gorgon, the trade unionists around the Trades Newspaper of John Gast, and the variety of tendencies associated with Owenism" (Thompson, 1966, p. 762) shaping the political consciousness of the developing working class.

balanced if not intervened. However, it could be a threat to the whole society when the poor were helped. What was fair was that the population decline as a natural consequence of poverty increased the well-being of the survivors. So fewer people overall would be affected by poverty. Malthus' point of view can be thought of as the product of crude utilitarianism. Nevertheless, the reason why he influenced many social theorists is that Malthus grounded his theory on a moral basis by associating it with justice, although it seems contradictory. One simple but important question: How can the expectation of being recognized as poor be legitimate in a world dominated by the urge to get rich fueled by greed for unlimited profit? First of all, this question should be put forward as a hypothesis: the poor expect to be accepted and recognized despite changing social relations, moral values, and public practices. The difficulty posed by this question is that the two main classes have become more pronounced with the development of capitalism and that the perspective on poverty has changed over time. The rise of the enrichment and profit motive as a value corresponds to a social system in which large sections of society have to become the so-called poor workers. In this case, the old non-working poor are replaced by the new working poor. While employment is rising as a social value and poverty is gradually discredited, a moral dilemma is brought about by the fact that most workers are poor.

This is the impasse upon which modern distributive justice is built. The idea that poverty should be eradicated depends on understanding the real social problem as poverty, which means understanding poverty as a transhistorical concept independent of capitalism. The modern state targets and struggles with poverty as a major obstacle to economic development. Social justice pervades the process as the fight against poverty becomes a constant pursuit. In the hands of the modern state, taxation and various aid transform social justice into a tool by removing it from a situation that needs to be achieved. One can argue that modern societies have attempted to overcome this dilemma in two ways. As the following sections will show, the states and minds of the capitalist class tried to redefine poverty in the 19th century. This attempt to convince the working poor that they are not actually poor ran parallel with discrediting poverty. The poor will inevitably remain poor, even if they do not believe in being poor in the face of the concrete reality of material inadequacy. In other words, the working conditions of the 19th century, namely concrete reality, weakened this imagining. The functioning of capitalism, which requires a more complex and larger social organization than its predecessors, depends on the moral weight of people caring for each other in spite of everything. Despite the material and moral inequalities of class societies that have been riveted by capitalism, the fact that those lost from the bonds that hold these societies together have been replaced by other types. This is made possible by re-establishing the previously unequal forms of recognition that existed in pre-capitalist societies but this time in non-economic fields. Citizenship, civil society, rights, and law formally provide equal space for recognition that the market had become void of moral sentiment. In an inter-individual contract world where no need exists to know anyone, trust anyone, or believe anyone in order to do business, the only way to be recognized is through the rights of being a citizen. E. M. Wood's study dealt with the relationship between democracy and capitalism in a historical context and revealed this form of citizenship was supported by representative liberal democracy, which developed in parallel with capitalism, and was defined at the expense of abstracting these rights and freedoms from economic relations. (Wood, 1995)

In a world where the previous system before was seen as responsible for all evil, market dominance depended on the autonomy of households and companies. For this reason, the existence of agents, who made competitive and rational choices for the market, were considered essential. When poverty is conceived as a feature of a social segment that does not have autonomy, its connection with the market becomes apparent. Now, the poverty problem was redefined as an identity that needed to be removed under market conditions, within the framework in which it is defined, of course, depending on what is understood by social justice. To say that a link could be established between poverty and injustice in the Middle Ages is not to argue that this link existed independently of historical and social conditions. Poverty is considered a social phenomenon (i.e., historical) and far from being a natural phenomenon; it does not happen by itself and does not only affect itself. It depends on individuals being recognized as poor and therefore can only be understood in terms of certain social relations. Ontologizing or onto-theologizing poverty as poverty having always existed and always will is proof that objective social and economic relations between people are translated into relations of domination. This means that poverty cannot be explained solely by what an individual has. When thinking about time and space, cultural values and many other factors easily undermines our perceptions of poverty. As social relations change, the criteria and meaning of poverty change, just as the poverty threshold, which has become an economic signifier today, changes. However, poverty cannot be explained by financial resources alone. Poverty is also an identity attributed to an individual and determines whom that individual can talk to and how, in which places they can enter, where they can get help and how, how they can spend their money if they have enough work, and what kind of jobs they can work in. In what context and how the poor relate to aid institutions, non-governmental organizations, religious institutions, and non-poor people and the limits of these relationships are conditions of the identity and social imagination of poverty. For the other segments of society, having another identity is what provides the opportunity to escape from class for the middle class, the wealthy, or those whose material conditions are not clearly distinguishable from poverty. In other words, the existence of the poor enables the non-poor to be separated from them. This is what is meant by saying poverty is a social relation.

Onto-theology of the Poor: The “*Faux Pauvres*”

By revealing the ideological foundations on poverty, Karl Marx developed the theoretical and methodological elements of a non-ideological view of poverty. He opposed the fatalistic discourse that justifies and makes poverty ordinary. Thanks to Marx's view based on class and social relations, the meaning of poverty has transformed over time. The perspective the Annales School made using these tools has enriched the perspective on the meaning of poverty. For example, if the sharpening changes toward the end of the Middle Ages gave direction to new meanings of poverty, following the footsteps of Marx and the Annales School will show that poverty is not always the same: The accepted poor of the Middle Ages were replaced by the unemployed of the free labor market with the collapse of feudalism. The Old Poor Laws enacted during the reign of Elizabeth I were replaced by the New Poor Laws of 1834, which limited the definition of the poor to the incapacitated and propertyless. This turn shows that the government was attempting to redefine poverty for it to fit the form that laissez-faire capitalism had gained in England with the aim of reshaping the labor market. Government in the 19th century tried to draw a different framework for poverty, one that was accepted as a general category covering a larger part of society from the point of view of the mercantilist English nobility, who regarded everyone who did not have enough property and income to live without working as poor. This does not indicate that the meaning of the word changed in the imagination of the whole society. What had changed was that the capitalist class and political power that had difficulty controlling the labor market also had difficulties providing social control using the same methods under these conditions. The main difficulties the former Poor Laws posed in England was that the definition of poverty had become incompatible with the changing economic and social conditions, not the number of poor.²

This is understood better when encountering the challenging conditions of the 19th century. These conditions were described in detail by Friedrich Engels in *The Condition of the Working Class in England* (1845) and clearly affected the lives of the masses with the dramatically changing labor market. The change in poverty laws was primarily related to this situation. The size of the proletariat that was gradually expanding with laborers rushing to cities from the farms brought down wages by 1830, revealing a surplus population that had not been seen until then. So much so that the state of the old poor and the new working poor became similar, with the increased poverty taxes, the wages of the working poor who put pressure on these wages ensured the survival of the unemployed poor. Engels described this changing situation as follows:

... the longer agriculture had remained stationary, the heavier now became the burden upon the worker, the more violently broke forth the results of the disorganization of the old social fabric. The over-population came to light all at once, and could not, as in the manufacturing districts, be absorbed by the needs of an increasing production. The necessary consequence was that the competition of the workers among each other reached the highest point of intensity, and wages fell to a minimum. So long as the Old Poor Law existed, the workers received relief from the rates; wages naturally fell still lower, because the farmers forced the largest possible number of laborers to claim relief. The higher poor-rate, necessitated by the surplus population, was only increased by this measure, and the New Poor Law [sic] was now enacted as a remedy. But this did not improve matters. Wages did not rise, the surplus population could not be gotten rid of, and the cruelty of the new law did but serve to embitter the people to the utmost. Its only effect was that, whereas previously three to four million half-paupers had existed, a million paupers in total now appeared, and the rest, still half-paupers, merely went without relief. The poverty in the agricultural districts increased each year. (Marx & Engels, 2010, p. 550)

According to Marx and Engels, Malthus' law on population and the New Poor Law that was prepared in accordance with it were an open declaration of war from the bourgeoisie against the proletariat. Malthus considered the tax and aid to the poor to be completely absurd and argued that the aid provided created more competition by protecting the surplus population, which in turn made the system more difficult to maintain by lowering wages. According to him, to employ a poor person was illogical, as it would cause a worker who had a job until that time to become unemployed, and this was not in the best interest of the industry. Therefore, trying to make the surplus population useful was a futile effort. Instead, ensuring that this surplus population was eliminated naturally with as few objections as possible was what was necessary. This is because the old Poor Law allowed the poor to perceive the help given to them as a duty of society, starting with the naive idea that helping the poor was the duty of the community. So much so that, it was stated in the report of the Royal Commission for the Operation of Poor Laws:

a check to industry, a reward for improvident marriages, a stimulant to population, and a blind to its effects on wages; a national institution for discountenancing the industrious and honest, and for protecting the idle, the improvident and the vicious; the destroyer of the bonds of family life; a system for preventing the accumulation of capital, for destroying that which exists, and for reducing the rate-payer to pauperism; and a premium for illegitimate children in the provision of alimony. (From the Report of the Poor Law Commissioners; Marx & Engels, 2010, p. 571)

Marx and Engels also described the gravity of the situation from the report as follows:

We grant you poor a right to exist, but only to exist; the right to multiply you have not, nor the right to exist as befits human beings. You are a pest, and if we cannot get rid of you as we do of other pests, you shall feel, at least, that you are a pest, and you shall at least be held in check, kept from bringing into the world

² According to Nancy Fraser, who cited the Poor Law Reform as an example in her earlier work about needs, where to draw the political boundaries is one of the main issues of social conflict (Fraser, 1989, p. 166-168). The efforts to define the interpretation horizon of distributive justice, which appeared in the nineteenth century, are closely related to the class pressure created by the changing economic and social conditions. From this point of view, parallel to Fraser's approach, we can evaluate this process as an effort by the dominant powers to depoliticize massive poverty by shifting it to the 'economical' field. The distributive justice discourse produced by official authorities expressing 'who needs what for what', some "leaky" or "runaway" needs (Fraser, 1989, p. 169) escape from the official distribution map and moves to the arena of the modern public and finds a way to take place between "legitimate" demands.

'surplus', either directly or through inducing in others laziness and want of employment. Live you shall, but live as an awful warning to all those who might have inducements to become 'superfluous'. (Marx & Engels, 2010, p. 572)

With the Poor Law Amendment Act (i.e., the New Poor Law), which Parliament enacted in 1834, money and food aid were abolished, and the poor were left with no choice but to be admitted to Workhouses, also known as the Poor Law Bastille, where conditions were unbearable.

In the hierarchical society of the Middle Ages, poverty appeared as a social relationship between the oppressors and the oppressed, in which the oppressed believed they were saved from misery and the oppressors believed they were charitable; at the same time, the poor had status. However, this situation changed by the 15th century. For example, in 15th-century France, 20-25% of the population were vagrants (Gueslin, 2013, p. 28). This economic burden and increased crime rate combined with capitalism, which required more labor and gradually institutionalized. It caused the perception of poverty to change and the decent poor of the Middle Ages to turn into the bad poor.³ The situation got worse, especially in times of crisis (e.g., the Hundred Years' War, the Black Plague). The changing social conditions caused a separation between beggars as the *faux pauvre* [false poor], whom people pitied, questioning their conscience and giving thanks for what they had because of them, and the sick, disabled, and elderly as the *vrai pauvre* [real poor] (Kitts, 2008, p. 38). This marked a time when the poor faced oppressive methods and were demonized. Similarly, when the distinction between true poverty and false poverty emerged, the poor were examined in cities like Nuremberg to see if they really needed help. Poor people were allowed to collect aid for a period of 6 months only if they were locals; beggars from outside the city were asked to leave the city within three days. In Prussia, beggars were only allowed to beg in their own villages, while in Vienna, an investigation was conducted to see if beggars were worthy of God (Kemnitz, 1996). In the 18th century, begging was no longer seen as a gift from God. Begging was understood as a correctable personal behavioral disorder, and this was accompanied by the establishment of large hospitals and the construction of detention centers for beggars. At first, an attempt was made to train beggars through work. However, the situation worsened until the crime of begging was enacted in France's penal code in 1810 due to unemployment and the recurrent crises; this contributed to the accelerated migration of the country in the 19th century. Prisons were considered the right place for the able-bodied, nursing homes for the elderly, and hospitals for the sick and dying.

In 1601 only beggars and immigrants were seen as the worthless poor, but by 1834 the devaluation of all dependent poor proved that the meaning of poverty had changed. In 1495, poverty was a status that could be earned as a right by swearing in front of a judge that one had less than 5 pounds excluding clothes. In this way, people were granted privileges by the state (as legal recognition), they could file a lawsuit without paying court costs, and benefit from legal services free of charge (Lees, 1998, pp. 39–40).⁴ However, the fact that poverty became an entitlement in early industrial societies did not prevent it from turning into a negative concept. While discipline and self-regulation and the ability to take care of oneself arose as moral values, the association of poverty with moral corruption and crime occurred at the same time.

During this process poverty transformed into a deep social fear of material-spiritual decay, urban pollution and the spread of disease was seen as related to poverty. The reason for this was moral rather than economic. Industrial societies transferred their reaction to dirt, disease, and decay within themselves to the figures of dependent poverty and thus hoped to be purified (Lees, 1998, p. 41).

The *zeitgeist* of the period was not any different in Germany or other European countries where capitalism was developing. As a result of the pressure over wages created by developing capitalist production, distribution relations regarding wages, and the spread of poverty, the public's acceptance of the poor became difficult, and more strict social control and discrediting methods were introduced in order to eliminate so-called acceptable poverty. A parallelism was thought to exist between the *let them die* attitude toward the poor and the *let them survive with the help of the state* approach. Both appear as mathematical formulas of a mindset for managing poverty, and contrary to Fleischacker's argument, this common point was not due to the evil of one side. This idea emerged as a product of a modern mind and depended on the argument that government exists in the legal sense to prevent harm, not to organize good, as Herbert Spencer expressed, arguing that "all suffering ought to be prevented, which is not true: much of the suffering is curative, and prevention of it is prevention of a remedy" (Spencer, 1960, p. 34). Spencer defended real justice as being the obstruction of distributive justice. All this shows that distributive justice was not the product of a single class

³ We emphasize that this situation started to change toward the end of the Middle Ages. The change in attitude toward poverty in the 18th century did not mean that rulers were much more tolerant of the poor, vagrants, and strays just before the 18th century. The 15th century also saw cruel laws against the poor. "A law of Henry VIII provided that vagabonds would be sentenced to whipping, tied behind a cart, and whipped until blood runs from their bodies. After which they will be imprisoned. A later law from the same king aggravated the penalties by adding additional clauses: In the event of recidivism, the vagrant must be whipped again and have half the ear cut off; at the second recidivism, he will be hung" (Suret-Canale, 1998, p. 21).

⁴ Lynn H. Lees interpreted the transformation through a conceptual transition, distinguishing between the poor and the pauper. According to her, what makes this transformation meaningful is that the pauper, who has certain rights in the vocabulary of the state, also has other social connotations. In time, pauper appeared as a more dramatic word than poverty, one expressing extreme neediness: "The pauper helped people define their own virtue by representing what they were not. If in 1601 the unworthy poor were vagrants and migrants, by 1834 all the dependent poor had become unworthy" (Lees, 1998, p. 41).

perspective.⁵ Since the end of the 18th century, the widening difference between the views on justice and the differentiation of its meaning according to class position is proof of this. Bernard de Mandeville viewed poverty as a condition for wealth, and thinkers from Rousseau Smith, and Kant to Paine saw poverty as a major social problem, and considered helping the poor a requirement of citizenship, coexistence, and human rights. This was because Fleischacker admitted that distributive justice was perceived as the duty of government in the 19th century, and this change was related to the self-transformation of “the unruly and seemingly apolitical ‘mob’ of the 18th century into the far more organized and political self-conscious ‘working class’ by the beginning of the 19th century” (Fleischacker, 2004, p. 80). Although the subject of distributive justice has undoubtedly been the scene of conflicts between different class positions, it was formed within a certain production and distribution system. The fact that distributive justice as a modern discourse requires one to consider poverty not as a form of social relationship but as a problem of sharing is because it is historically meaningful in the context of capitalist production and distribution relations.

Beneficial Poverty

Evaluating poverty as one side of extremely unequal positions in distribution highlights another problem that modern distributive justice must face in order to be coherent. This is the problem of wealth at the other end of inequality, and this problem is circumvented by the view that wealth is mutually beneficial. Despite the extreme inequalities, having distributive justice consider only poverty, not wealth, as a social problem certainly makes sense. The persistence of poverty, one that it must constantly fight, derives from the continuity of the capitalist property regime and the modern state that guarantees it. More importantly, studies like Quentin Skinner informed us that ideas such as equality of resources, chance, or opportunity, which come from the secular moral dimension underlying the modern character of social justice, are linked to the formation of a modern rational mind (Spencer, 1978). The modern claim that social justice must accept the principle of equal consideration is supported by equal rights. But the point is to define this equal consideration. The modern character of social justice is somehow related to accepting the principle of rational consent embodied in the traditions of rights and social contract from John Locke and Rousseau to Kant as a moral procedure that is meaningful in guiding individual action and judgment. In this way, the problem actually provides a basis for justification and legitimation used in the distributive will of modern social justice. A certain view of justice, one which determines that the distribution principles are shaped by this rationale means that the modern legitimate basis of a social contract has been provided.

This does not mean that only one system of principles for social justice can be deduced from modern rationality. The possibility of a more rational alternative always nurtures reasoning from different principles. John Rawls’ approach is one example of this. The maximin method, which is based on game theory, concludes that second best is more possible and therefore more reasonable, instead of the option where the total benefit is maximum for everyone; however, the probability of realization is very low (Rawls, 2005, pp. 150–151). Thus, vulgar utilitarianism that advocates the option of maximum total utility, no matter how great the inequalities, is thrown away. Instead, a situation is encountered where rationalism coincides with the results of a deontological search for justice that is sensitive to individuals’ intuitions about justice. For Rawls, this is akin to a way to overcome the epistemological contradictions of modernity. However, in the questioning of what is just, he finds the outlet he seeks in modern epistemology. In this sense, Rawls’ approach is no less modern than his predecessors’ social contracts, and although he stands against it as a method, to consider his work as a coherent philosophical critique of utilitarian reason may not be proper. The surprising description of Rawls’ conclusion as rational and reasonable through the contrast he established between Benthamian utilitarianism and Kantian ethics shows the close relationship modern social justice has with the principle of mutual benefit and utilitarianism. Utilitarianism has been as influential as the equality ideals of Kant’s ethics in the rise of distributive justice. In this sense, the fate of modern distributive justice depends on the coincidence of the *common truth* required by the moral defense of the principles, and the *common good* required by the common interests of those who will defend those truths. The effort to match the just with the good is a common effort in this sense; which one should be prioritized in liberalism is controversial, as seen in Rawls’ work as well (Rawls, 2005, pp. 395–399).

Another important pillar of liberal thought dating from the 19th century to the present day is utilitarian principles alongside trust in the market. Utilitarianism is based on the greatest happiness of the greatest number and is witnessed to have turned into a philosophy school through Jeremy Bentham, who aimed to transform morality into science for the first time, although the roots for this go back to the history of English thought. Utilitarianism starts with the assumption that man is forced by nature to make a choice between pleasure and pain, and reaching pleasure by avoiding pain determines all human thought and action. The observance of these two (i.e., utility) is decisive for rights, laws, equalities, justice and all other components of our moral repertoire. In other

⁵ Lynn H. Lees wrote that, within the Marxist tradition that looks at the history of welfare politics from a class perspective and starting with the capitalist evolution of the European labor market, the use of the class category provided simplistic examples of the motivations that enabled it to happen by bringing into question the role of the state and welfare policies. She cites Lis and Soly’s study (1979) “Poverty and Capitalism in Pre-industrial Europe” as an example. In her work “The Solidarities of Strangers,” (Lees, 1998, p. 4) in which she adopts an approach that includes cultural definitions of poverty instead of a resource-oriented perspective, she argues that insisting on the use of the concept for social control overshadows how it is used pragmatically by the poor and what it means as an identity.

words, concepts such as just and unjust do not mean anything by themselves (Bentham, 1970, p. 13). From this point of view, remaining insensitive toward poverty may appear right at first glance. However, this is not entirely correct. While underlining that quite a few forms of utilitarianism exist today, utilitarians like Bentham interpret the principle of preferring social interests over individual interests in a way that accepts a sharing that will provide limited equality and security in society. Bentham argued that conflicting elements must be in balance so that social interests such as providing livelihoods and creating welfare, equality, and security can be maximized overall (Bentham, 1995, p. 34). He concluded as examples that growing inequalities will eventually result in people taking each other's property by force, which can seriously and irreversibly threaten public safety.⁶ But on the other hand, when the desire for equality reaches such extremes that no difference exists between the conditions of the working people and the status of the needy poor, no reason will exist to be industrious and production efficiency will decrease, causing total social benefit to decrease again. Therefore, equality should be ensured to the extent that security will not be harmed and, more importantly, by appropriate methods. For this reason, he envisaged aid for the poor through savings and volunteering, and at the point where this was not enough, he argued that the panopticon, which he designed to keep the prisoners under constant control in prisons, could be applied not only to prisons, but also to work houses, poor houses, workshops, and even mental hospitals, hospitals, and schools. According to Bentham's proposed plan, the poor working in these supervised workhouses would be able to leave once they managed to produce enough to cover the costs of the resources allocated by the public for their care. These works would be carried out by the National Charity Company, and the company will decide who will be admitted to these workhouses; meat meals that cause extra costs would be removed, and allowances would be limited.

This perspective is the source of the idea of managing poverty in a way that makes it beneficial for all, even making it profitable, and clearly is compatible with utilitarianism. However, the utilitarian approach has also changed and transformed over time. Reading the history of social sciences through its relationship with utilitarianism, Alain Caillé perceived this relationship as a tense one from time to time, but still argued that utilitarianism has gotten stronger over time (2003, pp. 15–36). He described the journey of utilitarianism in the social sciences, first as it was in classical social sciences, from diffuse utilitarianism to a dominant but balanced utilitarianism in the 1770s, and then from the dominant but balanced utilitarianism to generalized and softened utilitarianism in the 1970s. Caillé's study expertly revealed and discussed the traces of utilitarianism in political economy, sociology, philosophy, anthropology, and psychology. According to Caillé, the strengthening effect utilitarianism has on the sciences is directly related to modernity, and three institutions have been the guide of the emancipation project of modernization in this context: First the market would provide the game of material interest, a liberation by getting rid of the ambiguity of interpersonal relations that had infiltrated in the game of material interest. Then the national democratic state replaced power based on violence and authority with free elections between representatives of material interests formed in the market, undertaking the task of correcting the potentially dangerous irregularities and tremors of the market. And finally, science got rid of irrational beliefs and legitimized the symbolic meaning of the interests of reason. More importantly, although he wrote that a softened and generalized utilitarianism has dominated the sciences since the 1970s, he added an important annotation in the 2003 edition of his work when neoliberalism made its weight felt and became observable by thinkers:

Accordingly, utilitarianism has become immeasurably generalized in the last decade. However, it has not softened, quite the opposite... After the fall of the Berlin wall, homo ethicus, homo politicus, homo religiosus, homo sociologicus, homo sportivus, and the other aspects of the subject evaporated within a single homo economicus body, with the help of globalization and ultra-liberalism, it eventually found its place in the realm of a short-term interest and profitability which completely appropriated the old forms of regulation. (Caillé, 2003, pp. 37–52)

Whether or not this form of utilitarianism has prevailed, as Caillé argued, its various forms must be admitted to be embedded in contemporary theories of justice. Some forms of utilitarianism truly may be more generous than others in the distribution of resources. In fact, Will Kymlicka wrote that utilitarianism is used to justify sacrificing the weak and unpopular members of the community for the benefit of the majority, as well as to attack those who hold unjust privileges at the expense of the majority (Kymlicka, 2002, p. 45). Today, utilitarian views range from more egalitarian forms based on the principle that interests should be considered equally to more skeptical forms of direct resource allocation. However, even in this classical form, questions such as whether all choices can be considered legitimate and whether selfish choices should be considered are a matter of debate, and utilitarian thinkers give different answers to these questions.

Rawls' objections to utilitarianism depends more on the method he uses than how egalitarian his results are. Arguing that utilitarianism is teleological in any form, Rawls emphasized that, while determining the principles of justice, utilitarians set out from the distribution result predicted by the chosen distributive principles. From this result-focused point of view, first the good is set out, and then the principles that will be suitable for this are defined as so-called fair. If one supposes from this point of view

⁶ The period in which Bentham wrote these thoughts was after the 1789 Revolution. For this reason, he was convinced that one cannot remain indifferent to the level of discontent that extreme poverty can create in society. Still, he can be said to have been a rather cautious thinker about redistribution. Bentham's welfare state is quite different from today's welfare state in helping the poor (e.g., his categorical rejection of gratuitous aid). However, the idea that poverty should be kept under control by distinguishing the elements that may threaten public security overlaps with the understanding of the welfare state, which sees poverty as an issue that should be dealt with by the state. Although Bentham's understanding of welfare state is much more brutal against the poor than contemporary welfare states and is not far from Malthus's suggestions, it is based on the fact that poverty should be regulated by the state, in a way that cares for the overall welfare of its citizens, not just a part of it.

certain distributional principles are chosen that aim at maximizing satisfaction in society, and then considers the dissatisfaction to be caused by enormous inequalities, the principles then get replaced by those which will ensure greater social peace and happiness by producing less resources. Even in this case, Rawls argued that justice is seen as a means, not an end (Rawls, 2005, pp. 24–25). Although this result-oriented teleological utilitarianism in which the good is defined independently of the just is just as possible based on libertarian principles, according to Rawls, it cannot meet the principle of the priority of the just over the good, which increases individual self-esteem. For this reason, the theory of justice should be handled within the framework of deontological reasoning.

Referring to these suggestions from Rawls, Fleischacker argued that true distributive justice should be established as a theory in this way and defended that finally a clear formulation of it could be seen only with Rawls (Fleischacker, 2004, pp. 111–112). As such, utilitarianism that reduces all morality to a single principle should be excluded from modern justice. However, utilitarianism did not decline after the publication of *A Theory of Justice*, which is seen as Rawls' *magnum opus*. Instead, it continued to exist among modern theories of justice. The utilitarian approach is still accepted by most contemporary theorists within the conceptual framework of distributive justice theories. Rawls' theory may be focused on the distribution of primary social goods, but when it comes to how this is to be done, he was not entirely opposed to trusting the market in the distribution of benefits and he was definitely not focused on scarcity, efficiency, or stability issues. Rawls' opposition to utilitarianism as a method does not mean that distributive justice completely excludes it. When dealing with practical matters and considering the moral norms that one thinks of as one of the pillars of modern social justice in general, contemporary utilitarianism can provide a clear, progressive answer to the question of whether we defend the oppressed majority against a small privileged elite, as Kymlicka pointed out; but “when the question is to defend an oppressed minority against a large privileged majority, utilitarianism gives us vague and conflicting answers, depending on how we identify and weigh short-term and long-term effects” (Kymlicka, 2002, p. 48). However, non-utilitarian understandings of social justice are also plural and do not offer a single practical prescription for such situations. As a modern moral discourse, utilitarianism has played a leading role even for non-utilitarian approaches by providing a rational and scientific perspective regarding the rise of distributive justice. Even in Rawls' work, who developed a non-utilitarian method, a part of the utilitarian legacy can be found similar to the rational choice theory, which played a critical role in his strategy for justifying his principles.

However, the contribution of utilitarianism does not eliminate its inevitable reductionism. And this confines the social justice that stands against it to the limits of a certain paradigm. This understanding of distributive justice, one which focuses on the problem of how to distribute the social resources and obligations that are handled in a utilitarian dimension as advantages and disadvantages and confronted as in a mathematical calculation, is based on an idealist philosophical approach and causes the issue to be presented unilaterally. Accordingly, social justice is simply considered as a unity that produces resources and obligations (or advantages and disadvantages) and social justice as an understanding, theory, or set of views on how these should be distributed. In addition, it assumes the presence of a state power with a will, power, and authority to distribute these needs. Social resources must be distributed, and only the institutionalized modern state power is capable of it. In this assumed hierarchical order, thinkers and politicians are found who've expressed their views on the way the resources and obligations are to be distributed. From this point of view, this approach sometimes highlights the economic and social facts that have caused changes in the distribution logic and sometimes changes in the views on how distribution should occur. When this explanation methodically emphasizes the material basis, it forgets the historical one. And when it emphasizes the historical basis, it ignores the issue of organization and determination of the existing production and distribution structures. This also makes individuals politically passive, turning them into parties that will only receive a share of the resources (Forst, 2014, p. 18) which obscures the relational dimension of poverty too.

If one understands poverty as a form of extreme inequality in the distribution of wealth and social resources that has become a social problem, this means that inequality becomes illegitimate once it reaches certain dimensions. Exactly when, however, remain unclear. In a capitalist system, the bond the poor have with society not only is formed when poverty is no longer a poor person's problem, but it also affects the lives of those who are not poor. In other words, poverty becomes associated with social justice only when it is considered purely as a redistribution problem. This is not a result of the increasing number of poor people in society. The understanding of poverty as a problem that the state must overcome with its distribution policies shows that it is a problem society cannot solve, despite it being a social problem. The paradoxical situation that arises when poverty is handled from the point of view of modern justice seems to have been resolved by ignoring the fact that poverty is constantly being produced. Considering poverty as a problem that exists and needs to be dealt with without questioning how it emerged as a result derives from the idea that, although the conditions that produce it are social, its solution should be sought without having the poor classes be confronted with those who have become rich at the expense of their impoverishment. The reality of capitalist production and distribution necessitates the re-establishment of sociality by modern states without encounters between pre-modern classes and strata. Therefore, the modern perspective is based on fighting poverty. Apart from reducing the number of poor, an attempt is made to achieve this by redefining poverty. The aim is to improve the situation of the poor by transferring resources such as taxes, aid, and public expenditures to the poor or through minimum wage and living standards. Resolving the contradiction for the modern

state and its understanding of justice lies in evaluating the state of resources and wealth distribution in society, independently of the process of producing said resources and wealth. Although poverty is related to justice, it ceases to be related to injustice. The radicality of posing extreme inequality problematized by modern distributive justice as a problem of justice is overshadowed by the failure of its advocates to confront the truth, as already understood in the 19th century: It is in fact constantly reproduced by the capitalist system.

The understanding that views the main social problem as poverty in purely economic terms and the argument that poverty should be eradicated translate to making sense of poverty as a trans-historical concept entirely independent from capitalism. The modern state considers poverty as a major obstacle to economic development and claims to struggle with it. Social justice spreads to the process of fighting poverty, which becomes a constant pursuit like the struggle and dependence between the hero and antihero common to modern comic books. In the hands of the modern state through taxation and various aids, social justice transforms into a tool for targeted stability within market conditions, far from being identified as an ideal situation that needs to be reached. With the contribution of liberal democracy's formal equality, poverty being purged from its political content and perceived in a compressed sense has taken it out of context. In this process, the recognition involved with identifying poverty becomes invisible, and the social suffering it causes also gets suppressed. This is exactly why the effort to separate the hero (i.e., modern distributive justice) from the previous conception of justice should be concerned with the study of changing social relations that give direction to it rather than to decide in which thinkers' works it appeared first. Justice has always contained the tension for what is included and what is not. The restructuring of the justice discourse under changing social circumstances comes with the changing facts experienced as injustice. The main tension in the emergence of modern justice discourse shows itself as opposed to the form that poverty takes under the conditions of capitalism and the attitude that modern political powers show in response. Poverty certainly cannot be reduced to an objective related to income: It also includes an irreducible subjective side designated by the category of psychic suffering (Renault, 2002, p. 27). The same can also be said for social justice. The desire for a just society cannot be considered independently from an effort to produce an ethical approach and a normative discourse that will help to express the existing injustices including the negative effects of poverty on the individual and a political point of view that seeks the conditions of just social relations.

Peer Review: Externally peer-reviewed.

Conflict of Interest: The author declares no conflict of interest.

Grant Support: The author received no financial support for the research, authorship, and/or publication of this article.

REFERENCES / KAYNAKLAR

- Bentham, J. (1970). *An introduction to the principles of morals and legislation*. Clarendon Press.
- Bentham, J. (1995). *The panopticon writings* (M. Bozovic, Ed.). Verso.
- Bishop, M. (2013). Philanthrocapitalism: Solving public problems through private means. *Social Research*, 80(2), 473–490.
- Caillé, A. (2003). *Critique de la raison utilitaire. Manifeste du MAUSS*. La Découverte.
- Dardot, P., & Laval, C. (2013). *The new way of the world: On neoliberal society [La nouvelle raison du monde: Essai sur la société néolibérale, 2009]*. Verso.
- Fleischacker, S. (2004). *A short history of distributive justice*. Harvard University Press.
- Forst, R. (2014). *Justification and critique: Towards a critical theory of politics*. Polity Press.
- Foucault, M. (1995). *Discipline & punish. The birth of the prison*. Vintage Books.
- Foucault, M. (2008). *The birth of biopolitics. Lectures at the Collège de France (1978-79) [Naissance de la Biopolitique : Cours au Collège de France, 1978–1979]*. Palgrave Macmillan.
- Fraser, N. (1989). *Unruly practices: power, discourse, and gender in contemporary social theory*. University of Minnesota Press.
- Geremek, B. (1997). *Poverty: A history (Litosc I Szubienica)*. (A. Kolakowska, Trans.). Blackwell Publishers.
- Gueslin, A. (2013). *D'ailleurs et nulle part. Mendians, vagabonds, clochards, SDF en France depuis le Moyen Age*. Fayard.
- Hobsbawm, E. J. (1999). *Industry and empire: From 1750 to the present day*. Penguin Books.
- Huberman, L. (1968). *Man's worldly goods - The story of the wealth of nations*. Monthly Review Press.
- Hunt, E. K., & Lautzenheiser, M. (2011). *History of economic thought. A critical perspective*. M. E. Sharpe.
- Kemnitz, S. (1996). Eternelle histoires de mendicité. *Editions Quart Monde*. <https://www.revue-quartmonde.org/757>
- Kitts, A. (2008). Mendicité, vagabondage et contrôle sociale du Moyen-âge au XIX^e siècle: état des recherches. *Revue d'histoire de la protection sociale*, 37-56.
- Ymlicka, W. (2002). *Contemporary political philosophy. An introduction*. Oxford University Press.

- Lees, L. H. (1998). *Solidarities of strangers: The English poor laws and the people, 1700-1948*. Cambridge University Press.
- Lis, C., & Soly, H. (1979). *Poverty & capitalism in pre-industrial Europe*. Humanities Press.
- Malthus, T. R. (1960). *An essay on the principle of population*. Dutton.
- Marx, K., & Engels, F. (2010). *Collected works* (Vols. 4 [1844-45]). Lawrence & Wishart.
- Milonakis, D., & Fine, B. (2009). *From political economy to economics: Method, the social and historical in the evolution of economic theory*. Routledge.
- O'Neill, J. (2001). *Piyasa: Etik, bilgi ve politika (The market: Ethics, knowledge and politics, 1998)*. (Ş. S. Kaya, Trans.). Ayrıntı Yayınları.
- Pogge, T. (2002). *World poverty and human rights*. Polity.
- Polanyi, K. (2001). *The great transformation: The political and economic origins of our time (1957)* (2. ed.). Beacon Press.
- Rawls, J. (2005). *A theory of justice: Original edition [1971]*. Belknap Press of Harvard University Press.
- Renault, E. (2002). La philosophie critique : porte-parole de la souffrance sociale ? *Mouvements*, 21–32.
- Skinner, Q. (1978). *The foundations of modern political thought* (Vol. 1). Cambridge University Press.
- Smith, A. (1937). *An inquiry into the nature and causes of the wealth of nations*. The Modern library.
- Smith, A. (2017). *The theory of moral sentiments: or An essay towards an analysis of the principles by which men naturally judge concerning the conduct and character, first of their neighbours, and then of themselves*. Creative Media Partners, LLC.
- Spencer, H. (1960). *The man versus the state*. The Caxton Printers.
- Suret-Canale, J. (1998). Les origines du capitalisme. In J. Ziegler, *Le livre noir du capitalisme* (Digital Edition ed.). UQAC. <https://bibliotheque.uqac.ca/>
- Thompson, E. P. (1966). *The making of the English working class* (4. ed., U. Kocabaşoğlu, Trans.). Vintage Books.
- Wood, E. M. (1995). *Democracy against capitalism: Renewing historical materialism*. Cambridge University Press.
- Wood, E. M. (2008). *Kapitalizm demokrasiye karşı: Tarihsel maddeciliğin yeniden yorumlanması* (Ş. Artan, Trans.). Yoram Kitap.

How cite this article

Gök, A. (2023). A modern comic story: Poverty and distributive justice. *İstanbul Üniversitesi Sosyoloji Dergisi*, 43, 144-154. <https://doi.org/10.26650/SJ.2023.43.1.0044>

Access Opportunities of Earthquake Victims to Distance Education during the Covid-19 Pandemic

Tuba Gün Çıngı¹ 

¹(Dr.), Department of Sociology, Faculty of Arts and Sciences, Adıyaman University, Adıyaman, Türkiye

ABSTRACT

The Covid-19 pandemic has caused extensive changes in education, as in other fields, and the distance education system has been widely implemented as an alternative almost all over the world. However, these new conditions are not equal for everyone; the position of certain social groups has become more disadvantageous in this process. One of these groups is earthquake victims. This study aims to reveal the possibilities and practices of students who lost their homes due to an earthquake and lived in a container city during the pandemic to participate in distance education. The research was carried out in the province of Elazığ, which experienced an earthquake in January 2020 and focuses on the access of students in primary and secondary school to distance education. A qualitative research method was adopted in this research, and interviews were conducted with 11 people who are teachers and parents of students. The findings revealed that students are in a disadvantageous position regarding physical access, ownership, skills, and usage opportunities in accessing the digital equipment and environments required by distance education. Students are mainly unable to access technological tools and the Internet. Students' age, economic and cultural capital, inadequacies caused by physical access restrictions, and psychological, social, economic, and spatial problems triggered by earthquakes and pandemics have greatly restricted their ability and opportunities to access distance education. The study is essential in revealing that students' multiple disadvantaged positions negatively affect their distance education participation.

Keywords: Digital inequalities , Distance education , Covid-19 Pandemic , Earthquake victims , Elazığ

Disasters are social phenomena, regardless of their source, spread, and time of occurrence. Naming an event a disaster is associated with the social impact dimension (Guggenheim, 2014). Disasters can cause disruptions in the routine functioning of social life, deepen existing inequalities, and even produce new inequalities. However, disasters do not affect all social groups with the same severity, and vulnerable and fragile people and groups are more negatively affected by disasters. The concept of vulnerability is defined as the potential of a person or group to be negatively affected by danger and to resist and cope with dangers (Cutter, 1996). In a sense, the concept refers to the disadvantaged position of individuals or groups against disasters.

Covid-19 was declared a pandemic by the WHO in March 2020 and has significantly affected almost all social groups worldwide. However, due to the wealth level, gender, age, health status, and working conditions, some individuals, communities, and even countries have experienced the consequences of the pandemic more deeply. Almost all over the world, due to the pandemic, significant transformations have been experienced in the routine of daily life, and social life has entered a rapid and essential digitalization process. One of the most critical areas that undergo this process is the education system. All over the world, face-to-face learning activities have started to be carried out on computers and the Internet, and courses and exams have begun to be implemented online.

Many studies during the pandemic have revealed many positive and negative aspects of emergency distance education. Distance education offers opportunities such as reducing training costs, learning new technologies, flexible use of time, and the chance to watch the lessons again. However, this process also leads to significant problems and limitations, such as the inability to study with peer groups and poor opportunities to receive feedback from lecturers, (Yazgan, 2022). Therefore this new situation has led to the reproduction and deepening of the inequalities in the education system. It is known that some groups are in a more disadvantaged position in the education system due to their economic and cultural capital (Selwyn, 2004). Moreover, the digitalization of the process and the capital required to access and adapt to this new process have reduced some social groups from their disadvantaged position to an even more disadvantaged position.

In today's world, many disasters are happening simultaneously. Earthquakes, floods and fires, locust plagues, explosions, and terrorist incidents in various parts of the world during the pandemic are indicators of this situation. While this situation creates

Corresponding Author: Tuba Gün Çıngı **E-mail:** tguncingi@adiyaman.edu.tr

Submitted: 26.04.2022 • **Revision Requested:** 22.08.2022 • **Last Revision Received:** 26.04.2023 • **Accepted:** 27.04.2023



This article is licensed under a Creative Commons Attribution-NonCommercial 4.0 International License (CC BY-NC 4.0)

different vulnerabilities spatially and socio-demographically, it can also lead to new problems arising from different types of vulnerabilities. Groups described as fragile or vulnerable due to their disadvantaged position, as reported in the literature, become more vulnerable after disasters. Each type of disaster creates different vulnerabilities or reinforces other inequalities.

This study focuses on the multiple vulnerabilities faced by individuals who have experienced earthquakes during the pandemic and reside in container cities, which are residential areas with houses built to meet temporary shelter needs because the individuals do not have economic capital. The main question of this research is what are the problems faced by students living in container cities to access distance education? Therefore, the research aims to understand the opportunities and practices of earthquake survivors to participate in distance education.

The adverse effects of the covid 19 pandemic on many social groups and the problems related to distance education in this process have been revealed by various studies. This research differs from the others in that it focuses on the impact of students' multiple disadvantaged positions on their participation in distance education. In addition, in this study, the problems related to distance education are discussed from the perspective of parents and teachers, not students. To understand the issue of access to distance education in temporary residences after the earthquake, with its economic, social, and spatial dimensions, the opinions of parents and teachers were taken as the basis. For this reason, it is thought to fill a lack in the literature.

This article consists of eight chapters. In the introduction, a general framework regarding disasters in general and the Covid 19 pandemic, in particular, is given. Chapter 2 of the article includes the theoretical background and literature on digital access and inequalities. This section is followed by the third section, which summarizes the distance education activities in Turkey. In the study site section, the fourth part of the article, meaningful information about the field where the research was carried out is conveyed. These sections are followed by the method, findings, discussion and conclusion sections. Finally, implications and possible future research are given in the eighth and last part of the article.

Theory and Background

Emergency remote education practices caused by the pandemic have caused the inequalities in societies to be reflected on this platform and even to deepen and become more visible through distance education. In the early studies, inequalities in the digital environment were discussed over the digital divide and digital gap concepts. The concept of digital divide/gap is defined as "A disparity between those who have easy access to computers and the Internet and those who do not." (Chandler & Munday, 2011, p. 102). However, with information and communication technologies being relatively accessible, meaningful discussions have come to the fore that the digital divide concept, which only focuses on differences in ownership and access, is insufficient and does not cover inequalities regarding using these technologies (DiMaggio & Hargittai, 2001). These discussions have resulted in the conceptualization of the digital divide concept according to the type of inequality. While inequalities that refer to the problem of ownership of communication tools and internet access have been called the first-level digital divide (Attewell, 2001), differences in the ability to use these tools have been called the second-level digital divide (Hargittai, 2002). While the problem of access and who has access to these technologies are at the forefront of the first-level digital divide-oriented research, the second-level digital divide studies focus on the usage practices and how these technologies are used (Özsoy, 2020). What is essential in the second-level digital divide is the skill differences regarding the effective and efficient use of the web (Hargittai, 2002). Differences regarding the tangible benefits provided by communication technologies are discussed within the concept of the third-level digital divide (van Deursen & Helsper, 2015). This third type of division focuses on acquiring economic, social, and cultural capital through communication technologies and is considered together with the concept of digital capital (Ragnedda & Ruiu, 2017).

The digital divide concept is a concept that early research uses to refer to the access gap. However, inequalities in the digital environment are a much more complex, dynamic, and multidimensional phenomenon (van Dijk & Hacker, 2003). For this reason, this study used the concept of digital inequalities, which is preferred by researchers who discuss the inadequacy of the notion of the digital divide (DiMaggio et al., 2004; Halford & Savage, 2010).

According to Van Dijk (2005), four fundamental access problems cause digital inequalities: motivational access, material access, skill access, and usage access. Motivational access refers to the motivation to use digital technologies. Lack of interest in computer and internet technologies or fear of using them leads to access problems due to lack of motivation. Material or physical access refers to accessing computers and the Internet, which is considered the first level digital divide. Skill access refers to the ability to use these tools in the case of physical access, and according to Dijk (2005), skill access leads to a broader digital divide than other forms of access. Dijk examines skill access (2005) at three basic levels: operational, informational, and strategic. Operational skills are skills to operate computers and internet connections; informational skills are skills that enable searching and processing information on computers and the Internet; strategic skills encompass the individual's ability to use these technologies to improve their social position and create opportunities.

Moreover, usage access focuses on the opportunities to use computer and internet technologies and the differences in the sociodemographic distribution of these opportunities and usage practices (Dijk, 2005). Usage opportunities refer to the necessity

of sharing the said tools with others in the home, school, or work environment, which shortens usage times (Dijk, 2005). These inequalities are affected by individuals and their families' economic and cultural capital, and as Bourdieu (1990) states, these inequalities are legitimized and reproduced through educational institutions.

Distance Education Activities Conducted during the Covid-19 Pandemic in Turkey

The widespread use of computer and internet technologies globally and the fact that second and third-level digital inequalities have become more prominent in recent years do not mean that inequalities arising from access have entirely disappeared. Although the digital divide is seen as an easily closed and overcome problem (Selwyn, 2004), International Telecommunication Union statistics show that only 51% of the world's population used the Internet in 2019. The same statistics show households with internet access at home at 88 percent, individuals using the Internet at 74 percent, and households with a computer at home at 55 percent in Turkey (ITU, 2020).

Due to the pandemic, face-to-face education was discontinued in primary, secondary, and higher education institutions in 191 countries as of 2020. The education of approximately 1.6 billion students was interrupted, which corresponds to approximately 90% of the total student population in the World (UNESCO, 2020). As of March 16, 2020, primary, secondary, and higher education institutions were suspended in Turkey, and distance education was started at all levels. As of March 23, the Turkish Ministry of Education started broadcasting courses for primary and secondary schools on some TV channels. In the following process, students started to take online courses through the distance education platform called Educational Information Network (EBA) (Republic of Turkey Ministry of National Education, 2020). The education of 25 million students, including 16.5 million at the primary and secondary levels, was interrupted by the pandemic in Turkey (UNESCO, 2020).

Study Site

On January 24, 2020, a 6.8 magnitude earthquake occurred at the center of Elazığ. Many buildings were damaged in this earthquake, in which 41 people died, and nearly 2000 were injured. Citizens who lost their homes due to the earthquake, could not afford the rising rents, and could not find a solid house to settle in, were settled in the container cities established about a month after the earthquake. More than 2000 families in the city, approximately 7000 people in total, lived in these containers set up in various parts of the city for two years. Some of the residents in this area are families who had lost income or jobs during the pandemic and were tenants who currently live on social aid.

Container cities and container houses where earthquake survivors live have some structural problems. In the container city chosen as the sample, there were 456 container houses with two floors with an area of 21 square meters. Considering the population circulation, an average of 420 families and 1600-1800 people lived in this container city. Three hundred of this population were students, of which 200 were at the primary education level, 80 at the secondary education level, and 12 at the higher education level. This container city, built before Covid-19 was declared a pandemic, did not have suitable spatial and structural features for distance education. There was no internet infrastructure or broadband internet service in the container city. A prefab of 60 square meters, established as a library, was converted into an EBA (Educational Information Network) center after the Covid -19 pandemic began. A second center was opened for distance education activities at the parents' request of the local authorities. In each of these centers, there were 13 computers with internet access. One of these centers was open between 8 am and 6 pm, and the other one was open between 8 am and 9 pm, and a total of five teachers work in shifts in the two centers. The first EBA center in the container city became active six months after distance education started in Turkey and the second three months after the first.

Method

Research Design

A qualitative research method was adopted in this study, and the research was designed as a case study. Case study research holistically embraces one or more cases within the constraints of time and place (Creswell, 2013). Case studies use techniques such as interviews, observation, and document analysis (Denzin & Lincoln, 2005). This research focuses on the distance education participation processes and practices of students who had to live in a container city after a severe earthquake. For this purpose, interviews were held with students' parents, teachers, and the container city manager, and information on the number of students living in the container city and the socio-economic status of these students and their families were obtained.

Participants

Qualitative studies are those in which non-probability sampling methods are adopted. Maximum variation sampling, criterion, and convenience sampling (Onwuegbuzie & Collins, 2007) methods were used in this study. There are three container cities in the province of Elazığ, where the research was carried out. Within the scope of this research, Kirklar Neighbourhood container city, which is in the most central and most heterogeneous position, was preferred to provide maximum variety. In this container city, having a child receiving distance education at the primary or high school level was considered a criterion. Semi-structured interviews were conducted with those who were suitable and willing to participate in the research according to convenience.

Within the scope of this research, interviews were conducted with 11 people, including eight students' parents from different families, two teachers working in the container city, and a container city manager. In qualitative studies, the size of the sample is determined by the frequency of the data, and the data collection phase is terminated at the point where the data starts to repeat and reaches saturation (Onwuegbuzie & Collins, 2007). In addition, Creswell (2011) states that the number of participants for a case study should be at least 3-5. Qualitative research aims not to make statistical generalizations but to obtain insights into individuals, events, or phenomena and to reach analytical generalizations (Curtis, Gesler, Smith, & Washburn, 2000). The demographic data of the participants are included in Table 1.

Table 1.

Sociodemographic Distribution of the Participant

<u>Respondent</u>	<u>Gender and age</u>	<u>Marital status and number of school-age children</u>	<u>Educational and Income status</u>
R1	Female, 39	Married, 3 students	Elementary School- minimum wage
R2	Female, 43	Married, 2 students	Elementary School- minimum wage
R3	Female, 48	Divorced, 2 students	University- superannuation
R4	Male, 44	Married, 3 students	High School, minimum wage
R5	Female, 42	Divorced, 3 students	Elementary School, public assistance
R6	Male, 41	Married, 2 students	Elementary School, minimum wage
R7	Female, 40	Divorced, 2 students	High School, public assistance
R8	Female, 41	Married, 2 students	Elementary School, public assistance
R9	Teacher (Male), 44		
R10	Teacher (Male), 35		
R11	Container city manager (Male), 53		

Collection and Analysis of Data

Teachers and parents were contacted through the container city manager. Different interview forms were prepared for parents, teachers, and the manager. In addition to sociodemographic questions, parents were asked questions about their children's participation in distance education and the problems they experienced in this process. Questions were asked to the teachers about the structural and technical features of the EBA centers serving within the container city and the characteristics and problems of the students using these centers. The city manager was asked questions about the families' socioeconomic status in the container city and the problems of students and families. The interviews were held in April 2021 and lasted an average of 40 minutes. Audio recordings were taken during the interviews with the permission of the participants. The study has informed consent and ethical approval. Approval was granted by the Ethics Committee of Adıyaman University (06.03.2021/113).

By using the content analysis method, the data was coded under the concepts that clustered similar issues, and categories and themes were acquired (Attride-Sterling, 2001). As a result of the data analysis, 71 codes were obtained, and six categories were identified from these codes. Finally, the categories were grouped and gathered under three themes.

Validity and Reliability

In qualitative research, there are some main issues that should be considered to ensure the validity and reliability of a study. It is essential to confirm the information obtained in the research with different data sources and methods (Yıldırım & Şimşek, 2013). In this research, the information collected from the parents was confirmed by the teachers and the city manager, and some official documents were also used in addition to the interviews. Support was received from a second expert to ensure the consistency of their coding and checking of the categories. The obtained data are presented analytically in a way that can be transferred to similar studies (Erlandson et al., 1993, as cited in Yıldırım & Simsek, 2013).

Limitation

This study is not intended to focus directly and exclusively on digital inequalities. The study aims to reveal the effects of spatial problems, current and former economic capital, cultural capital, and the pandemic process on students' participation practices in distance education and the difficulties they experience. The number of participants and the interview restriction created by the pandemic conditions are the main limitations of this study.

Findings

In the study, three themes related to the participation of disaster survivors living in container cities in distance learning were identified. These themes are access to information and communication technologies, skills to use these technologies, and opportunities to use them.

Access to Information and Communication Technologies

The theme of accessing information and communication technologies consists of two basic categories: accessing computer technologies and accessing internet services. Computer and internet access represent the most common problem in this study. Students living in container cities mostly did not have computers and the Internet, and they also experienced difficulties accessing these tools. The categories under this theme, the problem of accessing the computer and the Internet, will be evaluated together as they are frequently mentioned together. The following statement shows the main points that parents of students draw attention to regarding access to distance education.

There is no internet infrastructure here anyway and my child's tablet was also broken during the earthquake. He can only access EBA when his father and I have the Internet on our phones. Since our phones are not very good in features, applications cannot be downloaded correctly. (R5, female)

This statement shows that these students living in the container city and affected by the earthquake did not have tablets, computers, and phones. They also did not have an internet infrastructure and Wi-Fi they could access. Students could access the Internet and technology through their parents' phones. However, parents' phone models were not suitable for downloading the compulsory EBA application for students to be included in the distance education system, and internet packages were also limited. This situation is an essential indicator of the problem of access to ICTs.

I called the municipality several times to ask them to distribute free tablets because the children were falling behind in classes, but they were not given to them. (R1, female)

We asked for internet infrastructure, we conveyed it to our manager, but our requests have not been fulfilled for one year. (R6, male)

Container city residents stated that they requested internet infrastructure and tablets from the authorities for distance education activities, but these demands were not met in real terms. From the interviews with parents, teachers, and the container city manager, it was understood that a limited number of tablets were distributed for free, and the Internet was only provided at two prefabricated buildings that later started to serve as EBA centers. Some parents had sent their children to relatives to access the Internet to remove the physical barriers to their child's access to distance education when they did not have access to the Internet.

When there was no internet, I took my daughter to her aunts to not fall behind in her classes, but my son could not attend the classes. (R3, female)

Usage Skills

The second theme is the usage skills theme, which emphasizes students' operational and informational skill deficiencies. Students' parents and teachers frequently mention difficulties experienced in using computer and internet technologies. At this

point, the age of the student is a significant determinant. Deficiencies in operational and informational skills are common among younger students, those who have just started school and have no or little schooling due to the pandemic, and those who do not have access to these technologies at home.

My son does not go to the EBA center because he is small. He is currently in second grade but has not learned anything. My daughter also goes to the EBA center from time to time. She is also shy; she cannot ask anyone for help. However, it is a handy place for high school students. (R1, female)

Students' capacity to use the Internet is low. Because they are young, some of them encounter a computer for the first time, and some have never used a computer before. Due to such problems, they cannot use the Internet easily and cannot easily connect to the course. At that point, we are asking them for their ID number and EBA support password that they brought with them and log in on their behalf. (R10, teacher)

The data has shown that students new to primary school generally do not know how to turn a computer on and off and use a mouse. Some students who do not have computers or tablets at home do not go to the EBA support point because they do not know how to use the technology and are wary of asking for help. Lack of ability to use computer and internet technologies prevents both physical access and opportunities to use them. Even if students have physical access, they have difficulties participating in online learning activities without assistance. Most parents think that the EBA center is suitable for students with computer skills at the secondary and high school levels.

Although age is a prominent determinant in usage skills, it is seen that cultural and economic capital is significant. The statements of the teachers show that some secondary school students do not know how to use a computer and the Internet, as well as the younger students. This situation can also be evaluated as an indication that being economically disadvantaged negatively affects cultural or digital capital acquisition.

It is usually a problem in younger age groups, but there are some secondary school students. When I see that they cannot start the computer, I am shocked and ask if they have not had computer courses. They answer that they have not taken a computer course and do not know how to use it. (R10, teacher)

Teachers stated that a significant part of the students had a general ignorance and indifference not only in digital skills but also in focusing on a course and in having the necessary materials for the lesson. The student's indifference to distance education indicates a motivational problem that prevents the student from participating in this activity. At the same time, a lack of skills in using computers and internet technologies causes motivational access problems. Their conditions substantially limit the motivation of students toward accessing distance education. These conditions can be listed as a tragic earthquake experience and material and moral losses, acute spatial residence conditions, low economic and cultural capital, the coronavirus pandemic, and the weakening of social ties due to the pandemic.

Usage Opportunities

The third and final theme of the research is the usage opportunities. This theme corresponds to the term usage access in the digital inequalities literature. Usage access refers to the opportunities to use computer and internet technologies. However, factors such as the environment and sharing these tools with others affect these opportunities and create access restrictions by affecting the usage time of the tools. Under the theme of usage opportunities, there are categories of sharing digital tools and spatial constraints.

As mentioned before, access to computer and internet technologies, called physical access, was the main obstacle for students living in the container city to benefit from distance education. Since students did not have their phones, tablets, and computers, they used their parents' phones and the Internet to access distance education. In the sample consisting of families with at least two students, sharing their parents' phones and the Internet with their siblings and using these tools when the parents were available is a usage access problem in itself.

There is no tablet, no internet; children attend distance education on my phone. Sometimes their classes overlap. My son and daughter try to enter and access their lessons one after the other. If one attends the course, the other cannot participate. (R4, male)

As can be seen from the statements, parents gave their phones to their children during class hours. However, access to this device remained only temporary physical access, even when the model or features of the phone are ignored. Considering that at least two students are in each family, children can attend classes only if both parents are home. In cases where parents were not at home at the same time or if only one parent had a phone, students had to relinquish their classes in turns and only attend classes on certain days and hours. Even this limited participation in classes could only be realized to the extent that Internet packages allowed, and usage access could also interrupt physical access in a sense.

Spatial constraints were another category that affected usage access and hindered usage opportunities. The suitability of the place to be used in distance education was one of the essential issues emphasized in this research. In this study, two main places affected the student's access to distance education in terms of usage opportunities: The container house where the student lives and the EBA center serving in the same container city campus.

Container houses with a total area of 21 square meters, consisting of only two rooms, and where students lived with their families, created significant limitations even if they had digital tools to access distance education. In these containers, where families of 4-6 people live on average, students did not have an individual room where they could carry out their educational activities, and they did not have tables and chairs where they could work.

When my daughter attends the class, my son and I spend time in the kitchen. I made a cardboard table for my daughter; she sits on the sofa bed and attends classes that way. (R3, female)

Our conditions are complex; for example, if both have classes simultaneously, one attends their classes at the door entrance and the other in the room, yet their voices are mixed. (R8, female)

The above statements show that the position of the families in the container houses and their daily practices had to change during the children's course hours. Another limitation created by the container house regarding participation in distance education was that the sound and vibration coming from other floors, adjacent blocks, and the street could be heard and felt. This noisy environment either kept students from working completely or pushed them to work in parks or EBA centers.

My child borrowed a computer from his uncle and worked in parks almost every day because there was too much noise. (R2, female)

There is much noise from outside, and the children cannot focus on their lessons. When the next-door neighbor coughs, the sound is heard. I have a baby too. When I turn on the TV so that the baby does not cry, my other child cannot focus on his lesson. The children are all in the same room, so the classes are not efficient. (R1, female)

EBA centers are another important place for students to access distance education within the framework of usage opportunities. These centers were two prefabricated buildings (60 square meters each) serving as a library in the container city established after the earthquake and converted into EBA points after the pandemic. These two centers could only admit students below their capacity due to pandemic conditions and physical distance rules. There were only 13 computers in each EBA center. Considering that each student's full-time courses corresponded to half a day, almost only 13 students could participate in distance education in half a day. Therefore, the fact that there were only two EBA centers in the container city, the computer capacities and service hours of these centers were limited, while the number of students was high, led to competition in the use of limited opportunities.

The children went to the EBA support center several times, and they could not find a place. So, they never went again. (R8, female)

We do not allow students to do homework when many people attend the online live courses and there is no empty computer. Since live courses are held in real-time, students may fall behind in classes. If the center is uncrowded, we offer the opportunity for students to do their homework and complete the missing course topics on YouTube. (R10, teacher)

Problems such as crowded queues in front of the EBA center and low capacity led some of the students to completely give up on coming to these areas, considering the pandemic conditions. Other issues that prevented the use of EBA centers were; it was determined that parents did not want to send their children to crowded environments for fear of the virus, some students had chronic diseases, some students lived relatively asocially, and some families did not want their children to socialize with other children in the container city.

I usually do not let my kids go outside. While waiting in line in front of the EBA center, they may argue or play with someone. Honestly, I do not want my children to be in that environment. There are all kinds of people there. That is why I try to keep my kids away from there. (R8, female)

Since the children are a bit small, we cannot leave them alone. Children also do not want to go there because they cannot find a place. When they go, they wait at the door for hours. (R5, female)

As can be understood from the participants' statements, crowded environments due to low capacity and the fear of children catching viruses and socializing with the wrong people prevented students from using communication technologies in a spatial sense. In addition, some families relied on the pandemic measures in the EBA center and sent their children to these centers from time to time. As a matter of fact, the teachers working in the center had duties such as keeping the environment sterile, ensuring that the mask and distance rules were followed, and providing support to students who did not have access skills.

I always clean the computer, desk, and keyboard after each leaving student. We already have disinfectants at the entrance of the classroom. Kids use it when they come. (R9, teacher)

To overcome the usage access problem, some parents applied to the relevant institutions, extended the service period of these centers, and ensured the way for more students to use these opportunities.

I asked someone to mediate. EBA centers were closing at five-thirty p.m.; I tried to make it open until 9 o'clock, and I succeeded. We had two libraries where there was no Internet. Our deputies came to visit; I asked them for internet for our libraries. (R3, female)

In addition to these problems that prevented the use of EBA centers, some factors motivated the use of these centers. In addition to accessing computers and the Internet and participating in distance education activities, students evaluated these centers as a socialization area and went to these centers for this purpose. Especially, teacher statements show that students who felt bored and stuck in their crowded houses of 21 square meters socialized in these centers.

The student profile going to the EBA center showed significant differences in terms of age and gender. Teacher statements revealed that primary and secondary school students compared to high school students and female students compared to male students used these centers more intensively and consistently.

Mainly primary and secondary school students and mostly female students come. (R9, teacher)

Usually, female students come here. Some come to attend classes, and some come because they are bored at home. Since the container houses are tiny, there is no room, especially in crowded families. Therefore, children come here to spend time. Boys usually spend time playing ball on the carpet field, which reduces their coming to the EBA support point. Since the areas where girls can socialize outside are inadequate, they inevitably come to EBA points. (R10, teacher)

Teachers associated the fact that girls used these places more intensively and consistently than boys because girls only had a few opportunities to socialize outside of EBA centers. Another result of the research is that, in addition to socialization and access to distance education, EBA centers created information-sharing and cooperation opportunities among students with a certain consciousness and provided a kind of peer learning atmosphere.

Sometimes they help each other. For example, when a student does not understand a subject in mathematics, they can ask other students for support. The EBA center offers such children the opportunity to get to know each other better. (R10, teacher)

This data shows that these centers, which serve as an access point to distance education in the container city campus, offer essential opportunities despite some limitations. EBA centers provide physical access for students who do not have digital equipment and the Internet at home (although the number of tools limits these opportunities), teacher support for students who cannot use the Internet and computer technologies (although being young and being shy reduces going to these centers), and a convenient environment for students who cannot find comfortable working environments (although their capacity and working hours are limited).

Discussion and Conclusion

Container cities are sociologically critical phenomena as they are compulsory and temporary settlements. The declaration of the spread of coronavirus as a pandemic and the interruption of formal education has led to new problems for families living in container cities. Much research has revealed that different social groups, classes, and regions are disadvantaged in accessing distance education during the pandemic. In this study, the opportunities and practices of participation in the distance education process of individuals who became fragile with an earthquake and had to live in tiny container houses under challenging conditions, who were economically fragile before the earthquake, and whose social ties were weakened by the pandemic, were investigated.

In this research, three themes were determined regarding the distance education participation practices of the disaster survivors living in the container city. These themes are access to information and communication technologies, skills to use these technologies, and opportunities to use them. The theme of accessing information and communication technologies corresponds to the conceptualization of physical access (Dijk, 2005) in the literature. The data reveals that almost all participants did not have digital devices, such as computers, tablets, and phones, and they did not have Wi-Fi at home. These students used their parents' phones or a computer and the Internet at the EBA center to access distance education. However, an insufficient number of digital tools at the EBA center, the poor quality of their parents' phones, and limited internet packages indicate that there was a physical access problem as well as an ownership problem. This data shows the existence of the first-level digital divide (Attewell, 2001), which is stated to be relatively solved in the literature and is seen as easy to solve (Selwyn, 2004). Although parents' struggles to solve the access problem led to a small number of students accessing tablets and increasing the service time of EBA centers, many students could not overcome the physical access problem. Although the sample includes a limited number of parents, the statements of the container city manager, teachers, and parents show that the disadvantageous conditions in accessing distance education can be generalized to almost all students in the container city.

This research supports other studies (Arun & Elmas, 2020; Sezgin & Firat, 2020), revealing that there are significant differences in physical access to distance education in Turkey in terms of class and region. The last theme in this research was usage opportunities, with families living in Turkey's relatively underdeveloped Eastern Anatolian region and who had to live in a container city after the earthquake because they were economically vulnerable, which shows that physical access still poses a significant problem in accessing distance education.

Another prominent theme in the research is the ability to use information and communication technologies. This situation,

expressed as skill access in the digital inequalities literature, is examined at three basic skill levels: operational, informational, and strategic skills (Dijk, 2005). In this study, data on strategic skills within the scope of skill access could not be determined. Data on operational and informational skills, including the ability of students to operate computers and internet connections, and to access the applications and information necessary for them, were obtained. It is thought that the fact that the participants are still dealing with fundamental problems such as ownership, physical access, and operational and informational skills is effective in the absence of data on strategic skills that express an individual's development of social position by using internet technologies. Students' age, economic and cultural capital, inadequacies caused by physical access restrictions, and lack of motivation are existent in skill problems seen at the operational and informational levels.

In the literature, digital inequalities, especially skills access, are often associated with aging (Sütüoğlu, 2020). However, children and young people are also not homogeneous in ownership nor in their ability to access and use technology (Arun & Elmas, 2020). In this study, it was observed that children at the elementary school beginner level were inadequate in terms of skill access. It was determined that the factors affecting this situation are not being able to use digital tools at school due to the pandemic, not acquiring the knowledge and skills to use these tools, and not having the opportunity to access these tools at home. However, the data reveals that a skill problem is not only in primary school level students but also in higher grades. It was determined that some of these students do not have basic computer skills, most of them do not have the necessary informational skills to enter the distance education system, and students who go to EBA support centers can access this system with the help of teachers. In fact, it was stated by the teachers that some students did not have enough interest and awareness not only in using digital technologies but also in listening, focusing, and taking notes. It would not be correct to talk about only age-related access problems. Considering that these students are the children of families with low economic and cultural capital, it is also seen that skill access has class and cultural dimensions. Digital inequalities are not independent of physical inequalities. The research population consisted of individuals living in a container city established by the municipality because they experienced a devastating earthquake, their houses were damaged, and they could not afford to pay rent. Some of these people were also parents who lived on social benefits before the earthquake, worked minimum wage or temporary jobs, and received secondary and high school education. Numerous studies have shown that parents' education levels (Idris et al., 2020) and socioeconomic status (Suna et al., 2020) affect children's success. Some studies investigating the effect of cultural capital and habitus on the academic success of primary school children have revealed that ethnic origin, economic status, and parental educational status affect student success. According to these studies (Lee & Bowen, 2006), student success increases in parallel with the parent's education level. In addition, the psychological distress caused by being an earthquake victim, the problems caused by living in tiny and crowded container houses, the change in daily life practices, the economic difficulties encountered with the pandemic, and social isolation affected the motivation of both students and their families regarding distance education.

Access to the Internet and computer technologies does not mean that these technologies can be used properly, and regular use of these technologies requires specific skills (Bonfadelli, 2002). Similarly, the existence of physical and skill access does not mean that there is usage that corresponds to the term usage access in the literature. Under this theme, the opportunities and environments for students to access distance education were discussed. The necessity of sharing digital tools with parents and spatial constraints were the main categories of usage opportunities. The research results showed that students did not have digital tools and the Internet, and they entered the distance education system by using their parents' phones or by going to the EBA center. Additionally, students could only attend lessons using their parents' phones and internet packages during the hours when the parents were at home, and students also shared these opportunities with their other siblings. Sharing this equipment with others within certain restrictions (time, Internet packages) allows students to attend only some courses, so there is no real access.

Freedom of use of the space, defined as the autonomy of use by DiMaggio and Hargittai (2001), is another dimension of access to use. The container house where the students lived, and the EBA support center serving in the same container city campus were the primary spaces that provided/restricted access to use. Since container houses are small, crowded, and noisy, even if students have physical and skill access, they are not suitable for efficient use of these facilities. The spatial constraints created by the house where the students lived also caused motivational access problems. At this point, motivational access can not only be a cause but also an effect. Students who cannot follow their lessons regularly and efficiently and cannot do their homework become alienated from the distance education process over time and abstain from attending educational activities, thinking they are already dysfunctional. This condition is reflected in the student's success, restricts the capital that the student will gain through education, and can put the student behind the students who can participate in the distance learning process in more comfortable spaces.

Moreover, the EBA center creates limitations in terms of capacity, equipment, and service time, and students can wait in crowded queues for long hours to access the opportunities there. In addition to sharing limited opportunities with a large group of peers, the fear created by the pandemic conditions and, as parents put it, the fear of socializing with others in a gathering place with "all kinds" of people were other reasons that prevented the use of the EBA center.

As some factors increase the opportunity to benefit from EBA centers, going to these centers also created opportunities. These centers, used mainly by primary and secondary school students and female students, allowed them to socialize during the

pandemic when schools closed. This socialization opportunity paved the way for the emergence of peer relationships and learning practices amongst each other, which distance education has dramatically disrupted (Varışlı, 2021). The research results showed that the socialization opportunity offered by EBA centers enables information sharing and peer learning among conscious students. Therefore, regarding usage autonomy, the containers in which students lived had a restrictive role in accessing distance education, while EBA support centers contained limitations and opportunities.

The results show that earthquake-affected students, a disadvantaged group who had to reside in temporary residences, were also deprived of educational activities due to the extraordinary conditions and the economic capital that condemned them to these conditions. In addition to the economic capital, the lack of cultural capital restricted the student's actual access to distance education, even in the presence of physical access. Inequalities in the physical world are naturally reflected in the digital world (Selwyn, 2004). In this sense, it can be stated that economic and cultural capital deficiencies also prevent the acquisition of digital capital, and the inequalities that already exist in the education system are further reinforced by distance education.

Implications and Future Research

Digital inequalities become more evident in disadvantaged and vulnerable social groups and affect the separation of these groups from educational processes. The UNICEF (2020) report and some studies (Yıldız & Vural, 2020) revealed that disadvantaged students who have health problems, receive foreign language education, are immigrants, refugees, or workers have a high risk of permanently dropping out of school in the future due to prolongation of the pandemic. Students affected by the disaster are also among the students who are vulnerable and disadvantaged in terms of material and emotional losses, and the double victimization experienced due to the pandemic causes these groups to be more indifferent to distance education and not to attend classes. However, education and digital equality are fundamental rights that must be provided for all citizens (Binark, 2015). For this reason, opportunities and infrastructure services that will enable all citizens to benefit from these rights should be included in the scope of social policies. More inclusive policies should be adopted, considering the usage skills and usage opportunities, as well as physical access problems. In particular, projects should be prepared in cooperation with local institutions to ensure that students from all walks of life have the skills to use computer and internet technologies.

This study is not intended to focus directly and exclusively on digital inequalities. It aims to provide an overview of the opportunities and practices of distance education participation of earthquake survivors residing in the container city through students' parents and teachers. For this reason, how much efficiency this sample could get from distance education is not included in the scope of this study. The data obtained in the study generally refers to digital inequalities corresponding to the concept of the first and second-level digital division. Future research can compare the short-term academic success of students who are more disadvantaged during the pandemic with other students.

Peer-review: Externally peer-reviewed.

Ethical Approval: Ethics committee's decision on the research was taken from Adiyaman University (03/06/2021-113) in Turkey.

Conflict of Interest : The author declares no conflict of interest.

Grant Support : The author received no financial support for the research, authorship, and/or publication of this article.

REFERENCES / KAYNAKLAR

- Arun, Ö., & Elmas, Ç. (2020). Türkiye'de dijital eşitsizliğin toplumsal kökenleri. In M. Fiğan & Y. D. Özdemir (Eds.), *Dijital kültür, dijital eşitsizlikler ve yaşlanma* (pp. 115–135). Alternatif Bilişim Derneği.
- Attewell, P. (2001). Comment: The first and second digital divides. *Sociology of Education*, 74(3), 252–259. <https://doi.org/10.2307/2673277>
- Attride-Sterling, J. (2001). Thematic networks: An analytic tool for qualitative research. *Qualitative Research*, 1(3), 385–405. <https://doi.org/10.1177/1046879410100100307>
- Binark, M. (2015). Yeni medya çalışmaları özel sayısı hakkında: Neden? *Folklor&Edebiyat*, 21(83), 9–18. https://www.academia.edu/17281625/Yeni_Medya_Çalışmaları_Özel_SayısıHakkında_Neden?from=cover_page
- Bonfadelli, H. (2002). The internet and knowledge gaps: A theoretical and empirical investigation. *European Journal of Communication*, 17(1), 65–84. <https://doi.org/10.1177/0267323102017001607>
- Bourdieu, P., & Passeron, J. C. (1990). *Reproduction in education, society and culture*. Sage.
- Chandler, D., & Munday, R. (2011). *A dictionary of media and communication*. Oxford: Oxford University Press.
- Creswell, J. W. (2011). *Educational research: Planning, conducting, and evaluating quantitative and qualitative research*. Pearson Education.
- Creswell, J. W. (2013). *Qualitative inquiry and research design: Choosing among five traditions*. Sage.

- Curtis, S., Gesler, W., Smith, G., & Washburn, S. (2000). Approaches to sampling and case selection in qualitative research: Examples in the geography of health. *Social Science & Medicine*, 50(7-8), 1001–1014. [https://doi.org/10.1016/S0277-9536\(99\)00350-0](https://doi.org/10.1016/S0277-9536(99)00350-0)
- Cutter, S. L. (1996). Vulnerability to environmental hazards. *Progress in Human Geography*, 20(4), 529–539. <https://doi.org/10.1177/030913259602000407>
- Denzin, N. K., & Lincoln, Y. S. (2005). The discipline and practice of qualitative research. In N. K. Denzin & Y. S. Lincoln (Eds.), *Handbook of qualitative research* (pp. 1–32). Sage.
- DiMaggio, P., & Hargittai, E. (2001). From the ‘digital divide’ to ‘digital inequality’: Studying Internet use as penetration increases. *Center for Arts and Cultural Policy Studies*, 4(1), 1–23. https://digitalinclusion.typepad.com/digital_inclusion/documentos/digitalinequality.pdf
- DiMaggio, P., Hargittai, E., Celeste, C., & Shafer, S. (2004). Digital inequality: From unequal access to differentiated use. In K. Neckerman (Ed.), *Social inequality* (pp. 355–400). Russell Sage Foundation.
- Guggenheim, M. (2014). Introduction: Disasters as politics – politics as disasters. *The Sociological Review*, 62(1), 1–16. <https://doi.org/10.1111/2F1467-954X.12121>
- Halford, S., & Savage, M. (2010). Reconceptualizing digital social inequality. *Information, Communication & Society*, 13(7), 937–955. <http://dx.doi.org/10.1080/1369118X.2010.499956>
- Hargittai, E. (2002). Second-level digital divide: differences in people’s online skills. *First Monday*, 7(4). <https://journals.uic.edu/ojs/index.php/fm/article/view/942/864>
- Idris, M., Hussain, S., & Ahmad, N. (2020). Relationship between parents’ education and their children’s academic achievement. *Journal of Arts & Social Sciences*, 7(2), 82–92. [https://doi.org/10.46662/jass-vol7-iss2-2020\(82-92\)](https://doi.org/10.46662/jass-vol7-iss2-2020(82-92))
- Istanbul Technical University. (2020). *An overview of the state of digital development around the world based on ITU data*. <https://www.itu.int/en/ITU-D/Statistics/Dashboards/Pages/Digital-Development.aspx>
- Lee, J. S., & Bowen, N. K. (2006). Parent involvement, cultural capital, and the achievement gap among elementary school children. *American Educational Research Journal*, 43(2), 193–218. <https://doi.org/10.3102/2F00028312043002193>
- Onwuegbuzie, A. J., & Collins, K. M. (2007). A typology of mixed methods sampling designs in social science research. *Qualitative Report*, 12(2), 281–316. <http://www.nova.edu/ssss/QR/QR12-2/onwuegbuzie2.pdf>
- Özsoy, D. (2020). Dijital bölünme düzeylerine dair literatür analizi. In M. Fiğan & Y. D. Özdemir (Eds.), *Dijital Kültür, Dijital Eşitsizlikler ve Yaşlanma* (pp. 11–24). Alternatif Bilişim Derneği.
- Ragnedda, M., & Ruiu, M. (2017). Social capital and the three levels of digital divide. In M. Regnedda & G. Muschert (Eds.), *Theorizing digital divides* (pp. 21–34). Routledge.
- Republic of Turkey Ministry of National Education. (2020). *Bakan Selçuk, koronavirüse karşı eğitim alanında alınan tedbirleri açıkladı*. <http://www.meb.gov.tr/bakan-selcuk-koronaviruse-karsi-egitim-alaninda-alinan-tedbirleri-acikladi/haber/20497/tr>
- Selwyn, N. (2004). Reconsidering political and popular understandings of the digital divide. *New Media & Society*, 6 (3), 341–362. <https://doi.org/10.1177/1461444804042519>
- Sezgin, S., & Fırat, M. (2020). Covid-19 pandemisinde uzaktan eğitime geçiş ve dijital uçurum tehlikesi. *Açıköğretim Uygulamaları ve Araştırmaları Dergisi*, 6(4), 37–54. <https://dergipark.org.tr/en/pub/auad/issue/57638/767299>
- Suna, H. E., Tanberkan, H., Gur, B. S., Perc, M., & Ozer, M. (2020). Socioeconomic status and school type as predictors of academic achievement. *Journal of Economy, Culture and Society*, 61(1), 1–24. <https://doi.org/10.26650/JECS2020-0034>
- Sütlüoğlu, T. (2020). Orta yaş ve üzerindeki bireylerde dijital eşitsizliğin görünüşleri: Erişim eşitsizlikleri ve kullanım farklılıkları. In M. Fiğan & Y. D. Özdemir (Eds.), *Dijital kültür, dijital eşitsizlikler ve yaşlanma* (pp. 215–246). Alternatif Bilişim Derneği.
- UNESCO. (2020). *Startling digital divides in distance learning emerge*. <https://en.unesco.org/news/startling-20digital-divides-distance-learning-emerge>
- UNICEF. (2020). *Covid -19 and children*. <https://data.unicef.org/covid-19-and-children/>
- van Deursen, A., & J., Helsper, E. J. (2015). Third-level digital divide: Who benefits most from being online? *Communication and Information Technologies Annual: Digital Distinctions and Inequalities Studies in Media and Communications*, 10, 29–53. <https://doi.org/10.1108/S2050-206020150000010002>
- Van Dijk, J. A. (2005). *The deepening divide: Inequality in the information society*. Sage.
- Van Dijk, J. A., & Hacker, K. (2003). The digital divide as a complex and dynamic phenomenon. *The Information Society*, 19(4), 315–326. <https://doi.org/10.1080/01972240309487>
- Varışlı, B. (2021). Pandemi sürecinde eğitimin dönüşümü: Çevrimiçi eğitimin sosyolojik yansımaları. *Avrasya Uluslararası Araştırmalar Dergisi*, 9(26), 237–249.
- Yazgan, Ç. Ü. (2022). Attitudes and interaction practices towards distance education during the pandemic. *Education and Information Technologies*, 27(4), 5349–5364.
- Yıldırım, A., & Simsek, H. (2013). *Sosyal bilimlerde nitel araştırma yöntemleri*. Seçkin Yayıncılık.
- Yıldız, A., Vural, R. A. (2020). Covid-19 pandemisi ve derinleşen eğitim eşitsizlikleri. *Covid-19 Pandemisi Altıncı Ay Değerlendirme Raporu*. TTB. https://www.ttb.org.tr/kutuphane/covid19-rapor_6/covid19-rapor_6_Part64.pdf

How cite this article

Gün Çıngı, T. (2023). Access opportunities of earthquake victims to distance education during the Covid-19 Pandemic. *İstanbul Üniversitesi Sosyoloji Dergisi*, 43, 155-166. <https://doi.org/10.26650/SJ.2023.43.1.0030A>

İstanbul Üniversitesi Sosyoloji Dergisi, İstanbul Üniversitesi Edebiyat Fakültesi ve Sosyoloji Bölümü geleneklerinden beslenmekte ve bu kurumlarda oluşan birikimin yeni bakışla ve ürünlerle sürdürülmesini önemsemektedir. İlk sayısı 1917 yılında basılan ve Türkçedeki ilk sosyoloji dergisi olan İstanbul Üniversitesi Sosyoloji Dergisi, hâlihazırda yılda iki kez (Haziran ve Aralık) yayımlanan hakemli akademik bir dergidir.

İstanbul Üniversitesi Sosyoloji Dergisi, sosyoloji alanında çalışan akademisyenlerin yanı sıra, antropoloji, istatistik, ekonomi, eğitim, tarih, siyaset bilimi, din bilimleri gibi diğer sosyal bilim alanlarında çalışan bilim adamlarının sosyolojik perspektiften hazırlanmış katkılarına da açıktır. Dergi ayrıca değerlendirme yazıları, konferans, sempozyum ve atölye raporlarına da yer vermekte; belli konulara ayrılmış özel sayılar da yayınlanmaktadır.

İstanbul Üniversitesi Sosyoloji Dergisi'nde makaleler Türkçe, İngilizce, Fransızca ve Almanca dillerinde İngilizce geniş özetleriyle birlikte yayımlanmaktadır.

İstanbul Üniversitesi Sosyoloji Dergisi'nde yayına kabul edilmiş makaleler açık erişim olarak yayımlanmaktadır. Değerlendirilmek üzere sunulan başvurular 2015 yılından itibaren "iThenticate" intihal engelleme/analiz programında incelenerek akademik dürüst- lük ve etik sağlanmaya çalışılmaktadır.

İstanbul Üniversitesi Sosyoloji Dergisi'nde

- Sosyoloji alanı ile ilgili nicel, nitel araştırmalara, en son literatürü kapsamlı biçimde değerlendiren derlemelere, meta-analiz çalış- malarına, model önerilerine ve benzeri özgün yazılara yer verilir.
- Çalışmaların yöntembilim açısından yetkinlikleri kadar alana orijinal ve yeni katkı sunmaları da temel yayımlanma kriteridir.
- Yayımlanan yazıların sorumluluğu yazarına aittir. Yayımlanan yazılar, düşünsel planda İstanbul Üniversitesi Sosyoloji Dergisi'ni bağlamaz.
- Yayımlanmış yazıların yayım hakları İstanbul Üniversitesi Sosyoloji Dergisi'ne aittir.
- İstanbul Üniversitesi Sosyoloji Dergisi ve yazar/ların ismi kaynak gösterilmeden alıntı yapılamaz.

Dergiye gönderilecek yazılar;

- Derginin web sayfasında belirtilen yazım kurallarına uygun şekilde hazırlanmalıdır.
- Yüklenen tablo, şekil, resim, grafik ve benzerlerinin derginin sayfa boyutları dışına taşmaması ve daha kolay kullanılmaları amacıyla 10 x 17 cm'lik alanı aşmaması gerekir. Bundan dolayı tablo, şekil, resim, grafik vb. unsurlarda daha küçük punto ve tek aralık kullanılabilir.
- İngilizce uzun özet de dâhil olmak üzere çalışmalar 35 sayfayı aşmamalıdır.
- Başvuruların Online Başvuru Yönergesi'ne uygun şekilde yapılması gerekir.

Gönderilen çalışmaların aşağıda koyu yazılan bölümleri içermesi gerekmektedir;

- Türkçe Başlık Sayfası (makale başlığını, yazar/ların tam adlarını ve unvanlarını, çalıştıkları kurumlarını, adres, telefon, faks ve elektronik posta bilgilerini içermelidir)
- Türkçe Öz (150-200 kelime arası)
- Anahtar Kelimeler (5-8 kelime arası)
- Ana Metin (Nicel ve nitel çalışmalar giriş, yöntem, bulgular, tartışma bölümlerini içermelidir)
- Yöntem kısmında ise eğer yeni bir model kullanılmışsa model alt bölümü ile mutlaka örneklem/çalışma grubu, veri toplama araçları ve işlem alt bölümleri bulunmalıdır. Derleme türü çalışmalar ise problemi ortaya koymalı, ilgili literatürü yetkin bir biçimde analiz etmeli, literatürdeki eksiklikler, boşluklar ve çelişkilerin üzerinde durmalı ve çözüm için atılması gereken adımlardan bahsetmelidir. Diğer çalışmalarda ise konunun türüne göre değişiklik yapılabilir, fakat bunun okuyucuyu sıkı- cak ya da metinden faydalanmasını güçleştirecek detayda alt bölümler şeklinde olmamasına özen gösterilmelidir.
- Tablo, şekil, resim, grafik vb. metin içerisinde yer almalıdır.
- *Kaynakça* (Hem metin içinde hem de kaynakçada Amerikan Psikologlar Birliği (APA) tarafından yayınlanan Publication Manual of American Psychological Association adlı kitapta belirtilen yazım kuralları uygulanmalıdır).

Contributors submitting their work to *Istanbul University Journal of Sociology* should be informed that articles should include the following:

- Quantitative, qualitative, or mixed research methods,
- Comprehensive literature reviews, meta-analysis, or meta-synthesis,
- Model proposals, clinical experimental research model, or original writings of similar quality.

Istanbul University Journal of Sociology gives priority to current studies using advanced research and statistical methods and techniques. The Journal's main criteria for publication are original contribution to the field and competency in methodology. Manuscripts are first assessed by the Editorial Board for purpose, topic, content, presentation style, and mechanics of writing. During this preliminary assessment, the Editorial Board guidelines are as follows:

- For Quantitative Research
 - Quantitative research based on a single variable or that mainly analyses frequency, percentage, difference, and correlational statistics is usually assessed in a preliminary assessment according to its contents. Quantitative research including multiple regressions, path and cluster analysis, or other advanced research and statistical methods is given priority.
- For Studies Developing a Measurement Tool
 - The authenticity, scope, quality of the group worked on, and efficiency of the reliability and validity of studies are taken into consideration to decide whether the measurement tool can be published independently.
 - The Editorial Board encourages contributors to send their manuscripts if the developed measurement tool is used in a study in which the findings are reported.
- For Experimental Research
 - Findings must be supported, detailed, and further elaborated on with qualitative data.
- For Qualitative Research
 - The reliability and validity studies and in-depth analysis of the data is of utmost importance.
- For Descriptive Studies
 - The journal aims to publish analytical studies identifying and proposing solutions to the key issues related to sociological issues. However, such studies should not resemble a book chapter based only on a literature review.
- Mixed Research Designs
 - Such studies have a higher likelihood of being published. Mixed research design studies should justify why and how the author adopted the research design used. Qualitative and quantitative sections are analyzed separately and are expected to meet the criterion described above.
- Please Note
 - The editors emphasize that *Istanbul University Journal of Sociology* articles should not include studies based on very frequently used measurement tools or on research topics that have been overly examined, unless they propose an innovative approach to the topic in question.
 - Manuscripts based on thesis-related research should include all data used in the thesis. *Istanbul University Journal of Sociology* does not publish any article including unethical practices such as sliding.
 - *Istanbul University Journal of Sociology* believes that the data collection process for original research should have been done in the last 5 years.

Authors of manuscripts that do not meet the general publication criteria or the criteria specified above will be notified of the decision along with the reasons for it and will not proceed to the referee review process. Authors bear responsibility for the content of their published articles.

YAZARLARA BİLGİ / INSTRUCTIONS TO AUTHORS

- Authors are assumed to have conformed to an ethical code of conduct during research. Ethical problems that may arise after publication are binding for authors only.
- *Istanbul University Journal of Sociology* is not responsible for the content and opinions expressed in the published articles and these do not necessarily reflect the opinions the Istanbul University Department of Sociology, being the author entirely responsible for the scientific content in the paper. The publisher/editor of *Istanbul University Journal of Sociology* is not responsible for errors in the contents or any consequences arising from the use of information contained in it. The opinions expressed in the research papers/articles in this journal do not necessarily represent the views of the publisher/ editor of the journal.
- Publishing rights of the manuscripts belong to the Istanbul University Department of Sociology.
- Articles may not be quoted without citing Istanbul University Journal of Sociology and the author(s).