



GUSBİD

GÜMÜŞHANE
ÜNİVERSİTESİ
SOSYAL
BİLİMLER
DERGİSİ

GÜMÜŞHANE UNIVERSITY JOURNAL OF SOCIAL SCIENCES

2024

Year / Yıl :

2024

Volume / Cilt :

15

Number / Sayı :

1

ISSN: 1309-7423

GÜMÜŞHANE ÜNİVERSİTESİ

SOSYAL BİLİMLER DERGİSİ

Yıl: 2024 / Cilt: 15 / Sayı: 1

GÜMÜŞHANE UNIVERSITY

JOURNAL OF SOCIAL SCIENCES

Year: 2024 / Volume: 15 / Issue: 1

ISSN: 1309-7423



Gümüşhane Üniversitesi Sosyal Bilimler Dergisi

Yıl: 2024 / Cilt: 15 / Sayı: 1

Gümüşhane University Journal of Social Sciences

Year: 2024 / Volume: 15 / Issue: 1

Sahibi / Owner

Prof. Dr. Halil İbrahim ZEYBEK / Gümüşhane Üniversitesi Rektörü

Baş Editör / Editor in Chief

Prof. Dr. Salih YILDIZ (Gümüşhane Üniversitesi)

Doç. Dr. Büşra TOSUNOĞLU (Gümüşhane Üniversitesi)

Editör Kurulu / Editorial Board

Doç. Dr. Yıldırım Beyazıt ÇİÇEN (Gümüşhane Üniversitesi)

Doç. Dr. Gül YEŞİLÇELEBİ (Gümüşhane Üniversitesi)

Doç. Dr. Hasan Mahmut KALKIŞIM (Gümüşhane Üniversitesi)

Dr. Öğr. Üyesi Banu BOLAYIR (Gümüşhane Üniversitesi)

Dr. Öğr. Üyesi Elif KÜTÜKOĞLU (Gümüşhane Üniversitesi)

Dr. Öğr. Üyesi Fazıl KAYA (Gümüşhane Üniversitesi)

Dr. Öğr. Üyesi Gülin YAZICI ÇELEBİ (Gümüşhane Üniversitesi)

Dr. Öğr. Üyesi İbrahim AVCI (Gümüşhane Üniversitesi)

Dr. Öğr. Üyesi Şenay YANAR (Gümüşhane Üniversitesi)

Dr. Öğr. Üyesi Tuğçe ŞİMŞEK (Gümüşhane Üniversitesi)

Dr. Öğr. Üyesi Elif GÜRDAL LİMON (Gümüşhane Üniversitesi)

Dr. Öğr. Üyesi Fatih IŞIK (Gümüşhane Üniversitesi)

Dr. Öğr. Üyesi Kaan GEZ (Gümüşhane Üniversitesi)

Dr. Öğr. Üyesi Elif GÜVENDİ YALÇIN (Gümüşhane Üniversitesi)

Dr. Öğr. Üyesi Fatih AKDENİZ (Gümüşhane Üniversitesi)

Öğr. Gör. Dr. Muhammed Serhat SEMERCİOĞLU (Gümüşhane Üniv)

Arş Gör. Dr. Onur İZMİR (Gümüşhane Üniversitesi)

Arş. Gör. Birol GÜVEN (Gümüşhane Üniversitesi)

Arş. Gör. Ayşenur KÖR (Gümüşhane Üniversitesi)

Bilim ve Danışma Kurulu / Science and Advisory Board

Prof. Dr. Ahmet Vecdi CAN (Sakarya Üniversitesi)

Prof. Dr. Ali UZUN (Ondokuz Mayıs Üniversitesi)

Prof. Dr. Bayram NAZIR (Gümüşhane Üniversitesi)

Prof. Dr. Bünyamin ER (Karadeniz Teknik Üniversitesi)

Prof. Dr. Cevdet YILMAZ (Ondokuz Mayıs Üniversitesi)

Prof. Dr. Coşkun TOPAL (Karadeniz Teknik Üniversitesi)

Prof. Dr. Dursun Ali AKBULUT (Ondokuz Mayıs Üniversitesi)

Prof. Dr. Ekrem CENGİZ (Gümüşhane Üniversitesi)

Prof. Dr. Fazıl KIRKBİR (Karadeniz Teknik Üniversitesi)

Prof. Dr. Hayati BEŞİRLİ (Gazi Üniversitesi)

Prof. Dr. Kemal ÇELİK (Gümüşhane Üniversitesi)

Prof. Dr. Musa PINAR (Valparaiso University)

Prof. Dr. Ömer TORLAK (İstanbul Ticaret Üniversitesi)

Prof. Dr. Zakir AVŞAR (Gazi Üniversitesi)

İletişim Adresi / Contact Address

Sosyal Bilimler Dergisi

Gümüşhane Üniversitesi Rektörlüğü / Bağlarbaşı 29100 / GÜMÜŞHANE

Tel: 0 456 233 00 00 Dahili: 2203 / Fax: 0456 233 12 07

<https://dergipark.org.tr/gumus>

© Her hakkı saklıdır. Gümüşhane Üniversitesi Sosyal Bilimler Dergisi (GUSBID) yılda üç kez yayınlanan bilimsel, hakemli, ulusal ve uluslararası indeksli bir dergidir. Dergide yayınlanan çalışmalardaki görüş ve düşünceler yazarların kendilerine ait olup hiçbir şekilde derginin görüş ve düşüncesi olarak ifade edilemez. Dergideki çalışmalar referans gösterilerek kullanılabilir. Yayın dili, Türkçe ve İngilizce olan GUSBID, EBSCO ve ULAKBİM (TR Dizin) tarafından taranmaktadır.



Sayı Hakemleri / Referees of Issue

Ahmet Zeki Ünal / Bursa Teknik Üniversitesi
Ali İnanır / Burdur Mehmet Akif Ersoy Üniversitesi
Ali Şahin Örnek / Çanakkale Onsekiz Mart Üniversitesi
Alper Yılmaz / İnönü Üniversitesi
Aytül Bişgin / Karamanoğlu Mehmetbey Üniversitesi
Banu Yılmaz / Gümüşhane Üniversitesi
Beyhan Beller Dikmen / Tarsus Üniversitesi
Bilge Turp Gölbaşı / İstanbul Gelişim Üniversitesi
Burak Çakırca / Bursa Teknik Üniversitesi
Cansu Yılmaz / Anadolu Üniversitesi
Cengiz Çoban
Ceyhun Haydaroglu / Bilecik Şeyh Edebali Üniversitesi
Cihat Erbil / Ankara Hacı Bayram Veli Üniversitesi
Ebrar İlman Yaltağil / Sivas Cumhuriyet Üniversitesi
Emine Kılıçaslan / Aydın Adnan Menderes Üniversitesi
Emre Feyzi Çolakoğlu / İstanbul Rumeli Üniversitesi
Fazlı Yıldız / Balıkesir Üniversitesi
Gökmen Kantar / Tekirdağ Namık Kemal Üniversitesi
Güngör Şahin / Milli Savunma Üniversitesi
Halil Altıntaş / Erciyes Üniversitesi
Hayati Türe / Gümüşhane Üniversitesi
Levent Çinko / Marmara Üniversitesi

Mehmet Sağlam / İstanbul Ticaret Üniversitesi
Mert Demircioğlu / Çukurova Üniversitesi
Meryem Berrin Bulut / Çukurova Üniversitesi
Muhammet Burak Delibaş / Bingöl Üniversitesi
Mustafa Sarı / Sakarya Üniversitesi
Mustafa Erkan Üyümez / Anadolu Üniversitesi
Müge Yılmaz
Nil Erden
Onur Cüneyt Kahraman / Bolu Abant İzzet Baysal Üni.
Oğuz Yusuf Atasel / Trabzon Üniversitesi
Saadet Zeynep Varlı Gürer / Kocaeli Üniversitesi
Samet Çevik / Bandırma Onyedli Eylül Üniversitesi
Serpil Aytaç / Fenerbahçe Üniversitesi
Suat Akyürek / Gümüşhane Üniversitesi
Taha Bahadır Saraç / Hitit Üniversitesi
Yakup Öztürk / Çankırı Karatekin Üniversitesi
Yalçın Arslantürk / Ankara Hacı Bayram Veli Üniversitesi
Yusuf Güneysu / Trabzon Üniversitesi
Zafer Yavuz / Karadeniz Teknik Üniversitesi
Özkan Bingöl / Gümüşhane Üniversitesi
İpek Tekin / Cukurova Üniversitesi

İçindekiler

Contents

- 01** **Edip Örucü, İtir Hasırcı, Pınar Kurt**
Yalnızlığın Sosyal Medya Bağımlılığı Üzerindeki Etkisinde Yaşam Doyumunun Aracılık Rolü: Meslek Yüksekokulu Öğrencileri Üzerine Bir Araştırma
The Mediating Role of Life Satisfaction in The Effect of Social Media Addiction: A Research on Vocational School Students
Araştırma Makalesi [Research Paper]
- 19** **Nurseven Kılıç, Fatma Altınsoy**
Pozitif Psikoterapideki Birincil Yeteneklerin Yordayıcıları Olarak Beş Faktör Kişilik Özellikleri
Big Five Personality Traits as Predictors of Primary Capacities in Positive Psychotherapy
Araştırma Makalesi [Research Paper]
- 34** **Simge Ak, Seher Balcı Çelik**
Evli Kadınlarda Cinsel Yaşam Kalitesi, Eşe Yabancılaşma ve Evlilik Doyumu
Quality of Sexual Life in Married Women, Estrangement from the Partner and Marital Satisfaction
Araştırma Makalesi [Research Paper]
- 53** **İrem Bekar**
Kültürel İzleri Oyun/Oyuncaklarla Okumak: "Cakirik" Oyunu Üzerine
Reading Cultural Traces with Games/Toys: on The Game of "Cakirik"
Araştırma Makalesi [Research Paper]
- 64** **Zeynep Başkan Takaoğlu**
Yazılım Mühendisliği Öğrencilerinin Cep Telefonu ve Bilgisayar Kullanımına Bağlı Radyasyona Yönelik Bilgileri ve Sosyobilimsel Konular Hakkındaki Tutumları
Software Engineering Students' Knowledge of Cell Phone and Computer-Borne Radiation and Their Attitudes Towards Socioscientific Issues
Araştırma Makalesi [Research Paper]
- 76** **Aslı Özen Atabey**
Türkiye'de Farklı Gruplar İtibarıyla İşsizlikte Histeri Etkisinin Analizi: Çoklu Yapısal Kırılmalar ve Fourier Birim Kök Testlerinden Kanıtlar
Analysis of the Hysteresis Effect in Unemployment by Different Groups in Turkey: Evidence from Multiple Structural Breaks and Fourier Unit Root Tests
Araştırma Makalesi [Research Paper]
- 89** **Kadir Kaplan, Ahmet Bilgin**
A1.1 Intangible Cultural Heritage Elements in Turkish Textbooks (Maarif Turkish Example)
A1.1 Ders Kitaplarında Somut Olmayan Kültürel Miras Unsurları (Maarif Türkçe Örneği)
Araştırma Makalesi [Research Paper]

99

Arif Gümüş, Halime Karaca

Muhasebe Meslek Mensuplarının Sorunları ve Beklentileri: Malatya İlinde Nitel Bir Çalışma

Problems and Expectations of Professional Accountants: A Qualitative Study in Malatya Province

Araştırma Makalesi [Research Paper]

117

Ümit Yaprak, Elif Kızır, Bahar Yaşın

Tüketicilerin Elektrikli Otomobilleri Benimsemesinde Rolü Olan Faktörler: Birleştirilmiş Teknoloji Kabul Modeli Çerçevesinde Bir Araştırma

Factors that Play a Role in Consumers' Adoption of Electric Cars: A Research Within the Framework of the Unified Technology Acceptance Model

Araştırma Makalesi [Research Paper]

137

Hüseyin Güvenoğlu

Türkiye'de Kamu ve Özel Sektör Dış Borçları ile Ekonomik Büyüme İlişkisinin Analizi

Analysis of the Relationship between Public and Private Sector External Debts with Economic Growth in Turkey

Araştırma Makalesi [Research Paper]

158

Yıldırım Okatan

Güney Kafkasya İslam İdaresi Müftüsü Hüseyin Efendi Gaipov Tarafından Müslümanlara Verilen Talimatlar

Instructionns Given to Muslim by Hussein Efendi Gaipov, Mufti of the Southern Caucasus Islamic Administration

Araştırma Makalesi [Research Paper]

169

Selma Tiryaki

Yüksek Performans Beklentilerinin Çalışanların İş Stresi ve Kendini Engelleme Davranışları Üzerindeki Etkisinde Duygusal Kontrolün Düzenleyici Rolü: Öğretmenler Üzerine Bir Çalışma

The Regulatory Role of Emotional Control in the Effect of High Performance Expectations on Employees' Job Stress and Self-Handicapping Behaviors: A Study on Teachers

Araştırma Makalesi [Research Paper]

183

Zeynep Karakavak

Lider Üye Etkileşimi ile Yenilikçi İş Davranışı Geliştirme ve Kariyer Tatmini İlişkisinde Kararlara Katılımın Aracı Rolü

The Mediating Role of Decision Participation on The Relationship between Leader-Member Exchange and Innovative Work Behaviour Development and Career Satisfaction

Araştırma Makalesi [Research Paper]

198

Serdar Okan

A Meta-Analysis of Customer Satisfaction Variables in The Context of The National Summary

Ulusal Yazın Bağlamında Müşteri Memnuniyeti Değişkenlerine Yönelik Bir Meta Analiz

Araştırma Makalesi [Research Paper]

209

Fatih Akdeniz

TFRS 9 Finansal Araçlar Standardı Hükümleri Çerçevesinde Futures Sözleşmelerinin Muhasebeleştirilmesi

Accounting for Futures Contracts within the Framework of TFRS 9 Financial Instruments Standard Provisions

Araştırma Makalesi [Research Paper]

220

Emrah Kaya

ABD Hegemonyasına Karşı Orta Ölçekli Güçlerin Stratejik Özerklik Arayışı

Middle Powers' Quest for Strategic Autonomy Against US Hegemony

Araştırma Makalesi [Research Paper]

237

Osman Yakıt, Yılmaz Özkan

Bacalı Kombi Satış Miktarlarının Tahmininde Yapay Sinir Ağının Kullanılması ve Tedarik Zinciri Yönetimi İçerisindeki Önemi

Using Artificial Neural Network in Estimate of Sales Amounts of Vented Combi and Its Importance in Supply Chain Management

Araştırma Makalesi [Research Paper]

254

Selda Konak Kuruçelik, Metin Berber

Politik Konjonktür Teorileri; Geleneksel Fırsatçı Model Türkiye Uygulaması (2003-2019)

Political Business Cycles Theories; Traditional Opportunistic Model in Türkiye (2003-2019)

Araştırma Makalesi [Research Paper]

269

Hilal Öztay Çağan, Fatma Selin Sak

Algılanan Destinasyon İmajı ile Yeniden Ziyaret Niyeti Arasındaki İlişkinin Belirlenmesi: Hatırlanabilir Turizm Deneyiminin Aracı ve Ulaşım Zorluğunun İlimlaştırıcı Etkisi

Determining The Relationship between Perceived Destination Image and Revisit Intention: The Mediating Effect of Memorable Tourism Experience and Moderating Effect of Transportation Difficulty

Araştırma Makalesi [Research Paper]

Yalnızlığın Sosyal Medya Bağımlılığı Üzerindeki Etkisinde Yaşam Doyumunun Aracılık Rolü: Meslek Yüksekokulu Öğrencileri Üzerine Bir Araştırma

The Mediating Role of Life Satisfaction in The Effect of Social Media Addiction: A Research on Vocational School Students

Edip Örücü¹, İtir Hasırcı², Pınar Kurt³

Öz

Bu araştırmanın amacı yalnızlığın sosyal medya bağımlılığı üzerindeki etkisinde yaşam doyumunun aracılık etkisini tespit etmektir. Araştırmanın evrenini Balıkesir ilinin Bandırma ilçesinde Bandırma Onyediy Eylül Üniversitesi sağlık hizmetleri meslek yüksekokulunun 465 öğrencisi oluşturmaktadır. Araştırmanın örneklemini ise Bandırma Onyediy Eylül Üniversitesi sağlık hizmetleri meslek yüksekokulu öğrencilerinin arasından seçilen 260 genç birey oluşturmaktadır. Toplanan veriler frekans analizi, güvenilirlik analizi, normallik testi, keşfedici faktör analizi, korelasyon analizi ve hiyerarşik regresyon analizine tabi tutulmuştur. Araştırma kapsamında yapılan hiyerarşik regresyon analizinin neticesinde yalnızlığın sosyal medya bağımlılığı üzerindeki etkisinde yaşam doyumunun tam aracılık etkisinin olduğu tespit edilmiştir. Korelasyon analizinin neticesinde ise yalnızlık ile yaşam doyumunda negatif yönlü ve anlamlı, yalnızlıkla sosyal medya bağımlılığı arasında negatif yönlü, zayıf ve anlamlı, yaşam doyumunda sosyal medya bağımlılığı arasında negatif yönlü, zayıf ve anlamlı bir ilişki olduğu tespit edilmiştir. Araştırmanın, literatürde yalnızlığın sosyal medya bağımlılığı üzerindeki etkisinde yaşam doyumunun aracılık etkisini ele alan çalışmanın olmaması nedeniyle, alan yazındaki bu boşluğu doldurmaya katkı sağlayacağı düşünülmektedir.

Anahtar Kelimeler: Yalnızlık, Yaşam Doyumu, Sosyal Medya Bağımlılığı, Meslek Yüksekokulu Öğrencileri.

Abstract

The aim of this research is to determine the mediating effect of life satisfaction on the effect of loneliness on social media addiction. The population of the research consists of 465 students of a vocational school affiliated to a state university in Bandırma, Balıkesir. The sample of the research consists of 260 young individuals selected from the vocational school students of this state university. The collected data were subjected to frequency, reliability, normality test, exploratory factor, correlation and hierarchical regression analysis. As a result of the hierarchical regression analysis conducted within the scope of the research, it was determined that life satisfaction had a full mediator effect on the effect of loneliness on social media addiction. As a result of the correlation analysis, it was determined that there was a negative and significant relationship between loneliness and life satisfaction, a negative and significant relationship between loneliness and social media addiction, a negative, significant relationship between life satisfaction and social media addiction. It is thought that the research will contribute to filling this gap in the literature, since there is no study that deals with the mediating effect of life satisfaction on the effect of loneliness on social media addiction.

Keywords: Loneliness, Life Satisfaction, Social Media Addiction, Vocational School Students.

Araştırma Makalesi [Research Paper]

JEL Codes: M10, O33, J64.

Araştırma ve Yayın Etiği Beyanı: Çalışmanın araştırma kısmı Bandırma Onyediy Eylül Üniversitesi Sosyal ve Beşeri Bilimler Etik Kurulundan 04.03.2022 tarih ve 2022 / 3 sayılı Kararı ile alınan izin doğrultusunda gerçekleştirilmiştir.

Submitted: 10 / 06 / 2022

Accepted: 27 / 11 / 2023

¹ Prof. Dr., Bandırma Onyediy Eylül Üniversitesi İ.İ.B.F., Bandırma, Türkiye, eorucu@bandirma.edu.tr, Orcid No: <https://orcid.org/0000-0002-3301-7496>

² İşletme Doktora Öğrencisi, Bandırma Onyediy Eylül Üniversitesi S.B.E., Bandırma, Türkiye, itir8686@gmail.com, Orcid No: <https://orcid.org/0000-0002-5449-2640>

³ Öğr. Gör., Bandırma Onyediy Eylül Üniversitesi S.H.M.Y.O., Bandırma, Türkiye, pkurt@bandirma.edu.tr, , Orcid No: <https://orcid.org/0000-0001-6870-4248>

Giriş

İlerleyen teknolojinin en önemli getirilerinden biri olarak kabul gören internet kullanımı, bireyler arasındaki engelleri kaldırmakta ve hayatı kolaylaştırıp, yaşam kalitesini de yükseltmektedir. İnternet kullanımı ile bireylerin hayatına giren sosyal medya ise günümüzde hızlı bir şekilde ilerlemekte, sosyolojik ve psikolojik açıdan ele alınması gereken bir durum haline gelmektedir. Sosyal medya kullanımındaki bu hızlı artış gençlerde bağımlılık riskini arttırmaya başlamıştır (Eijnden vd., 2016: 477). Sosyal medya bağımlılığı artan genç bireyler, internette daha fazla zaman geçirmeye başlamış ve yaşantılarının diğer yönlerini olumsuz etkileyen günlük hayattaki verimlilikte düşüş, uyku kalitesinde azalma, aile ve diğer arkadaş çevresi ile iletişimin azalması gibi hususlarla karşılaşmaya başlamışlardır (Wilczek, 2018: 16). Genç bireyler ve özellikle üniversite öğrencileri sosyal medyada geçirdikleri vakitleri sosyalleşmeleri için önem arz eden diğer yaşamsal aktivitelere tercih etmektedirler. Üniversite eğitimi bireylerin akademik kaygılar ve zorlanmalarla mücadele ettiği ve kolaylıkla üstesinden gelebildiği bir aşamadır. Sosyal destek, kişilik özellikleri, iyi oluş düzeyi, aile hayatı genç bireylerin bu dönemde karşılaşabilecekleri sosyal medya bağımlılığı ve yalnızlık hissine karşı koruyucu önem taşımaktadır. Bu hususlar ile ilgili olan yaşam doyumu bireylerin istedikleri ile sahip olduklarını karşılaştırmasıyla oluşan bir farkındalık hali olarak tanımlanabilir (Wright vd., 2018: 18). Sosyal medya ve internet kullanımı üniversite çağındaki genç bireyler arasında sosyal ilişkileri olumsuz yönde etkileyerek, akademik başarının düşmesine neden olan bir teknoloji haline dönüşmüştür. Üniversiteli genç bireyin akademik başarısında gelişen bu olumsuz durum beraberinde psikolojik ve kişisel gelişimini de negatif yönde etkileyerek, sosyal medya bağımlılığını tercih etmesine neden olmaktadır. Günlük hayatta iletişim eksikliği yaşayan ve izole bir hayat süren gençlerin sosyal medya ortamında daha fazla zaman harcadıkları görülmektedir. Kendi benliğini ortaya koyduğu zaman kabul edilmeyeceğini düşünen genç birey, sosyal ortamlardan kaçmakta sosyal medyaya yönelmektedir. Şayet sosyal platformların kullanımı azalırse gençlerde yalnızlık hissi azalacağı, yaşam doyumu ve mutluluk düzeylerinin artacağı söylenebilir (Zivnуска vd., 2019: 8).

Bu çalışmada yalnızlığın sosyal medya bağımlılığı üzerindeki etkisinde yaşam doyumunun aracılık etkisini belirlemek amaçlanmaktadır. İlgili yazında yalnızlığın sosyal medya bağımlılığı üzerindeki etkisinde yaşam doyumunun aracılık etkisini ele alan araştırma örneğinin bulunmaması ve sosyal medya bağımlılığını azaltacak öneriler sunulacak olması bu araştırmanın temel gerekçesini ortaya koymaktadır. Ayrıca çalışmamızda sosyal medyaya olan bağımlılık konusunda genç bireylere koruyucu tedbirler sağlanması için planlanacak faaliyetlere de katkı sağlanacağı düşünülmektedir. Çalışmamızın pek çok diğer çalışmadan ayrılan özelliği, ilk defa bu üç değişkenin aracılık analizi ile ele alınmasıdır. Çalışma beş bölüme ayrılmaktadır. Birinci bölümde kavramsal çerçeve çizilmiş, ikinci bölümde ilgili alanda yapılmış olan literatür çalışmaları ele alınmıştır, araştırmanın üçüncü bölümünü yöntem kısmı oluştururken dördüncü bölümde bulgulara ve son bölümde sonuç kısmına yer verilmiştir.

1. Kavramsal Çerçeve

Araştırmanın bu bölümünde yalnızlık, yaşam doyumu ve sosyal medya bağımlılığı kavramları ele alınacaktır.

1.1. Yalnızlık

Bireyler bir arkadaş ortamına dâhil olmadıklarında veya herhangi biriyle konuşmadıklarında kendilerini yalnız hissedebilirler. Yalnızlığın nedenleri kişiye göre değişse dahi hayatın belirli dönemlerinde bu duygunun yaşanması olasıdır. TDK yalnızlık kavramını, kimsesiz olma hali, tenhalık olarak tanımlamaktadır. Swami vd. (2016: 162) yalnızlığı bireyler arası ilişkilerde yakınlık ihtiyacının karşılanmaması durumunda beliren ve hoş olmayan bir deneyim olarak ifade etmektedir. Arzulanan sosyal ilişkiler ile yaşanan arasındaki farklılık sonucunda elde edilen yalnızlık, bireylere acı vermekte ve bireyler bu duyguyla yüzleşirken genellikle zorluk yaşamaktadırlar. Diğer bir diğer ifade ile yalnızlık, kişilerin hoşuna gitmeyen, rahatsızlık hissi veren duygularla bağlantılı, depresyon, anksiyete gibi ruhsal bozukluklar ile pozitif yönde ilişkili duygu durumudur (Gerino vd., 2017: 8). Yalnızlık ile ilgili literatürde göze çarpan tanımlardan biri Rokach (1989: 374) tarafından yapılmıştır. Rokach (1989: 374) yalnızlığı bireyin yaratıldığı günden itibaren yaşadığı evrensel bir fenomen olarak açıklamaktadır. Doğan vd. (2009: 274) yalnızlık kavramını kaçınılmaya çalışılan kaygı, stres, üzüntü gibi duygularla bağlantılı yaşantı olarak tanımlamaktadır. Gierveld (1987: 123) ise bireyin sosyal ilişkilerinde eksiklik yaşaması ve bu durumdan rahatsız olması halini yalnızlık olarak açıklamaktadır.

Kendini yalnız hisseden bireylerin ortak özellikleri, kaygılı, mutsuz, çevre ilişkilerinde etkisiz olma hali, yaşam alanının darlığı, kendilerine has bir dünya görüşü yaratma şeklinde sıralanabilir. Yalnız bireyler, kendilerine korku hissi veren duyguları kontrol altına almak isterler. Ancak bunu başaramadıklarında saldırgan bir tutum sergilemeye başlarlar (Merrakchi, 2014). Bu nedenle yalnız bireyler, duygularını ve davranışlarını gerçek dışı yorumlarlar. İnsanları gün geçtikçe daha fazla rahatsız etmeye başlayan yalnızlık, birçok gelişmeye bağlı olarak yaygınlaşmaktadır (Kılıç ve Alver, 2017: 130). Bu gelişmeler teknolojinin hızla ilerlemesi, sosyal normların değişimi, insan ilişkilerinde yaşanan değişimler şeklinde sıralanabilir. Yalnızlık içerisinde hem duygusal, hem bilişsel hem de davranışsal öğeleri barındırmakta ve kişilerin algılarına

göre değişim göstermektedir. Yalnızlık kavramı fiziksel ve gerçek yalnızlık, kınanma, yabancılaşma, asimile olma ve kişinin kendi tercihi ile gerçekleşen yalnızlık olmak üzere 6 gruba ayrılmaktadır. Fiziksel yalnızlığı bireyin tek başına yaşaması, bir uyarıcısının olmaması durumu olarak tanımlamaktadır. Yabancılaşmayı, bireyin bulunduğu topluma karşı yabancılaşması, asimilasyonu da bireyin bulunduğu toplumun kültür ortamında zorlanıp, başka bir yaşam sürecine dâhil olması şeklinde açıklamaktadır. Toplum kurallarını reddeden ve bu kuralların dışında yaşamak isteyen bireylerin kınandığını ifade etmektedir. Eğer birey çevresi ile olan ilişkisini kendi tercihi ile en az seviyeye indiriyorsa bu durumda kendi tercihi ile oluşan yalnızlık yaşadığını, kimsesiz ve anlaşılmayan bir yapıda olduğunu düşünüyorsa gerçek bir yalnızlık hali içerisinde olduğunu belirtmektedir (Özodaişık, 2005).

Çoğu zaman kişiler için bir tercih olarak değerlendirilen yalnızlık kavramı hemen hemen her yaş grubunu etkilemekte, ergenlik ve onu takip eden üniversite yıllarında artış göstermektedir (Kozaklı, 2006). Üniversite eğitimi boyunca yakın ilişki kurma hususunda sıkıntı yaşayan, kendini yalnız hisseden bireylerin akademik zorluklarla karşılaşması ve bu durumu takiben iş hayatında ve sosyal hayatta sorunlar yaşaması muhtemeldir (Alqeeq, 2011: 603). Üniversite öğrencilerinin yaşadığı yalnızlığın nedenleri arasında yaşadıkları şehirden ve ailelerinden uzaklaşıp yeni bir eğitim almak için başka şehre yerleşmeleri, üniversite hayatına adım attıklarında yeni gruplara dâhil olma çabaları, gelecek kaygıları bulunmaktadır (Al Khatib, 2012: 172). Evrensel bir problem olarak değerlendirilen yalnızlık kavramı, insanlık tarihi boyunca dinamiklere bağlı olarak yoğun bir şekilde yaşanmaya başlamış ve sebepleri travmatik bir hale gelmiştir (Duyan vd., 2008: 34). Bu doğrultuda yalnız bireylerin özellikleri iç dünyalarında ördükleri kozaların dışına çıkamamaları ve dış dünya ile olan aidiyet bağlarını koparmaları şeklinde açıklanabilir (Wawera ve McCamley, 2019: 8). Eğer bireyler dış dünya ile etkileşim ve iletişim halinde olursa bu kozanın duvarları aşmakta ve tüm duygular bütünleşerek insanın insan olmasına olanak tanıyan bilinç anlam kazanmaktadır.

1.2. Yaşam Doyumu

Kişilerin beklentileri, ihtiyaçları ve isteklerinin karşılanması olarak ifade edilen doyum kavramı, beklentilerin sahip olunanlarla kıyaslanması neticesinde ortaya çıkmaktadır. Yaşam doyumunu kişilerin sağlıklı bir yapıya sahip oluşunun en önemli göstergelerinden biri olarak kabul görmektedir. Suldo ve Huebner (2006: 184) yaşam doyumunu bireyin yaşantısı ve çevresindeki memnuniyet derecesini ifade eden bilişsel yargılamalar olarak tanımlamaktadır. Bu açıklamadan yola çıkılarak yaşam doyumunu için yaşama dair beklentiler ve bu beklentilerden memnun olma düzeyi ile açıklanan, iyi hissetmenin bilişsel boyutunu içeren bir kavram tanımı yapılabilir (Diener ve Diener, 2009: 658). Veenhoven (1996) ekonomik refah, kültürel birikim, statü, aile bağları, fiziksel dayanıklılık gibi unsurların yaşam doyumunun belirleyicileri olduğunu ifade etmektedir. Ayrıca yaşam doyumunun kişilik özellikleri, yalnızlık, madde bağımlılıkları, fiziksel belirtilerle de ilişkili olduğu bilinmektedir (Diener vd., 1985: 72). Karabulut ve Özer (2003) günlük hayatlarında gerçekleştirdikleri etkinliklerden zevk alan, kendilerini değerli hisseden ve pozitif bir bakış açısına sahip olan bireylerin yaşam doyumlarının da yüksek olduğunu belirtmektedir (Paolini vd., 2006: 333). Bireylerin yaşantılarına dair yaptıkları değerlendirmelerle ulaştıkları sonuç yaşam doyumunun belirleyicisi olarak görülmektedir (Diener vd., 1985: 70). Kişiler yaşam doyumunu seviyelerini belirlerken genellikle çevrelerindeki insanlarla kendilerini karşılaştırmayı seçerler (Maddux, 2018). Sosyal karşılaştırma olarak adlandırılan bu durum yaşam doyumunu etkilemektedir. Birey kendisini daha kötü durumda olanlarla kıyasladığında yaşam doyumunu artmakta, daha iyi durumda olanlarla kıyasladığında ise yaşam doyumunu azalmaktadır (Schimmack vd., 2002: 588). Yaşam doyumunu, bireylerin kendi yaşantılarının kalitesini olumlu olarak değerlendirmeleri ve duygusal mutluluğun bir ölçütü olarak tanımlanmaktadır (Aşan ve Erenler, 2008: 210). Dolayısıyla yaşantılarından memnun olan bireylerin toplumda daha üretken ve daha uyumlu oldukları kabul edilmektedir (Wardle vd., 2004: 31). Yaşam doyumunu yüksek olan bireylerin, sosyal işlevselliklerinin ve çevreleriyle olumlu sosyal ilişkilerinin olduğu, yaşantıları ile uyumlu bir mizaca sahip oldukları, kişisel gelişime açık yapıda oldukları, problemlerin çözümüne daha etkili yaklaştıkları, strese karşı daha dirençli bir yapıya sahip oldukları da bilinmektedir (Diener, 2000: 38).

Üniversite yaşamı bireylerin yaşam doyumlarını etkilediği için oldukça önem arz etmektedir. Gençler üniversiteye başladıkları ilk yıllarda yetişkinliğe adım atmakta, kendi değer sistemlerini oluşturmaya çalışıp, iş hayatına hazırlanmaktadır. Üniversiteli gençlerin günlük hayatta karşılaştıkları olumlu gelişmelerin ve hedeflere ulaşma derecesindeki artışların yaşam doyumunu artırıcı yönde etkisi bulunmaktadır. Aksi bir durum seyrettiğinde ise değer yargıları zarar görmekte, dolayısıyla yaşam doyumları da azalmaktadır. Bu sebeple üniversite öğrencilerinin ekonomik refahları sağlandığında, ders başarıları yüksek olduğunda, arkadaşlık ilişkileri iyi seyrettiğinde yaşam doyumlarında da artış gerçekleşecektir (Tanhan, 2019: 208).

1.3. Sosyal Medya Bağımlılığı

İnternet, bireylerin yaşamını kolaylaştıran, zamandan tasarruf etmelerini sağlayan, kolaylıkla bilgi edinilen, hayatımızın hızlı ve vazgeçilmez bir parçası haline gelmiştir. Günlük işler internet sayesinde en az maliyetle ve en az fiziksel güçle halledilmeye başlanmış, hem iş yaşamına hem de bireysel yaşantıya kolaylık sağlamıştır (Clark vd., 2018: 34). Olumlu özelliklerinin yanı sıra günümüz şartlarında internet yeni bir bağımlılık türü haline gelmektedir (Gül ve Diken, 2018: 47).

Bağımlılık halinin yaygın olduğu kesim genellikle gençlerden oluşmakta, sosyal medya kullanımı için bu yeni alışkanlıklarını sürdürmektedirler. Kullanım oranlarının ve sürelerinin oldukça yoğun seyretmesi bağımlılık olgusunu gündeme getirmektedir. We Are Social'ın Dijital Raporu (2021), dünyada 4.66 milyar kişinin internet kullandığını, 4.20 milyar kişinin ise sosyal medyaya aktif katılım sağladığını belirtmektedir. Önceki yıllara göre internet kullanıcılarının oranı %7 oranında artış gösterirken, sosyal medya kullanıcılarının oranı %13 oranında artmıştır. Bu durumda sosyal ağ kullanım nüfusunun gittikçe arttığı ve her gün yaklaşık 1 milyon kişinin sosyal medya hesabı açtığı, aktif kullanıcı olmayanların sayısının da azaldığına işaret etmektedir. Dünya üzerinde bir sosyal medya kullanıcısı internette günde ortalama 6 saat vakit geçirirken, Türkiye'de yaklaşık 7 saat süre harcamaktadır.

Yukay-Yüksel vd. (2020) tarafından 531 üniversite öğrencisi ile yapılan araştırmada artan yalnızlığın yaşam doyumunu azalttığı belirlenmiş, genç bireylerin gerek özel hayatlarında gerekse sosyal yaşantılarında yaşadıkları yalnızlık hissiyle sosyal medyada belirli platformlarda eğlenmeyi veya arkadaş edinmeyi tercih ettikleri görülmüştür. Bireylerin yalnızlıklarına alternatif olarak tercih ettikleri sosyal medya kullanımı günlük hayattaki ilişkilerinin niteliğini belirlemeye yardımcı, yaşam doyumunu etkileyen bir durum olarak belirtilebilir. Üniversite öğrencileri akademik başarısızlık, hastalık, ayrılık, işsizlik gibi psiko sosyal etmenlerle sosyal medya kullanımını son çare olarak düşünmekte, bu kullanım zaman içerisinde bağımlılık haline dönüşebilmektedir. İnternet üzerinden sosyal etkileşimlerine devam eden üniversite öğrencileri sosyal becerilerini geliştirmede, sosyal ilişkilerini devam ettirmede güçlükler yaşamakta ve zaman içerisinde sosyal kayıplar vermektedirler. Sosyal kaygının en çok yaşandığı üniversite çağında genç bireyler eğitim gördükleri kalabalık ortamlarda ve sosyal çevrelerde eleştirilere, negatif düşüncelere karşı oldukça hassas yaklaşmakta, uzak kalmayı tercih etmektedirler. Bu durum beraberinde gençleri düşüncelerini özgür bir şekilde ifade edebilecekleri, kısıtlamaya ihtiyaç olmadığını düşündükleri, zamanla aşırıya kaçan, kontrol altına alınamayan, bilinçsiz sosyal medya kullanımına sevk edecektir. Teknoloji ve internetin gelişimi, kolay ulaşılabilirliği ile tercih edilen sosyal medya bağımlılığı için üniversitelere düşen görev bilinçli farkındalığın oluşturulması aracılığıyla, seminer ve eğitim destekleriyle gençleri bu durumdan uzak tutmaktır.

Bireyler, gerçek hayatta ifade edemedikleri düşünceleri sosyal medya üzerinden belirtmekte, dolayısıyla sanal ortamda geçirilen süre de gittikçe artmaktadır (Diker ve Taşdelen, 2017: 196). Evinden çıkan birey akıllı telefonunu unuttuğunu fark ettiği zaman tedirgin olmakta, kendisini güvensiz hissetmektedir (Ryan vd., 2014: 140). Arkadaş, aile ortamlarında diğer bireylerle iletişime geçmek yerine sosyal medya hesaplarında vakit geçirmektedirler (Valkenburg ve Peter, 2011: 124). Bu durum ilerleyen vakitlerde ciddi iletişim bozukluklarına yol açmaktadır. Sosyal medya hesaplarındaki kişilerin ne paylaştıklarını merak edip, paylaşımlara yorum yazmak ve beğeni yapmak için can atmaktadırlar. Sosyal medya bireylerin, günlük işlerini engelliyorsa, dikkat dağınıklığı yaratıyorsa, akademik başarısını olumsuz etkiliyorsa, vücut fonksiyonlarında tahribat yaratıyorsa, diğer bireylerle ilişkilerinde diyalog eksikliğine neden oluyorsa bağımlılık derecesine ulaştığı söylenebilir (Deniz ve Gürültü, 2018: 362). Griffiths (2005: 194) ise sosyal medya bağımlılığının belirtilerini, bireyin hayatında internet kullanımının tek aktivite haline gelmesi, ruh halindeki olumsuz değişimler, internet erişimi olmadığı zaman gelişen asabiyet gibi yoksunluk semptomları, çevresindeki bireylerle çatışma hali şeklinde açıklamaktadır. Davies ve Cranston (2008) sosyal medyanın gereğinden fazla kullanıldığı takdirde yüz yüze iletişimin önüne geçeceğini, özellikle gençler arasında psikolojik ve üniversite-okul bağlantılı problemler yaşanabileceğini vurgulamaktadır. Taşıdığı özelliklerin yanı sıra net bir tanımla ifade edilemeyen bu kavram, internete olan bağlılığın bir alt alanı olarak da bilinmektedir (Eijnden vd., 2016: 477). Yahut bu kavram belirli bir teknolojiye bağımlılık olarak da ifade edilebilir. Bu araştırmanın özellikle meslek yüksekokulu öğrencileri arasında yapılmasının nedeni ilk nedeni üniversiteye bağlı meslek yüksekokulundan çalışmanın gerçekleştirilmesi için izin alabilme imkânının olması ve sağlık hizmetleri meslek yüksekokulunda öğrenim gören genç bireylerin mezun olduklarında insanlarla yoğun ilişkiler gerektiren sağlık sektöründe istihdam edilebilmeleri için yaşam doyumunu seviyelerinin yüksek olması ihtiyacıdır. Ülkemizde sağlık hizmetleri meslek yüksekokulları bünyesinde bulunan bölümlerden mezun olan gençler istihdam edildikten sonra hekim ve hemşirelerden sonra gelen, sağlık sektörünün önemli bir parçası olarak görülmektedir. Dolayısıyla sağlık hizmetleri meslek yüksekokulunda öğrenim gören gençlerin hem mesleki açıdan hem de kişisel yaşamları için teknoloji ve internet ile ilişkileri büyük önem taşımaktadır. Araştırmada sosyal medya bağımlılığı gibi sağlıksız bir durumun tehdit ettiği yaş grubunun daha çok gençler olması nedeniyle sağlık hizmetleri meslek yüksekokulu öğrencileri örneklem olarak tercih edilmiştir. Örneklemdeki gençlerin sağlık eğitimi almalarının, sorulara daha samimi yanıt vermelerine etken olabileceği varsayılmıştır.

2. Literatür Taraması

Araştırmanın bu bölümünde literatür taraması yapılmış ve değişkenler arası ilişkiler ele alınmıştır. Yerli ve yabancı literatürde yaşam doyumunun aracılık etkisini ele alan çalışmaya rastlanmamıştır.

2.1. Sosyal Medya Bağımlılığı ve Yalnızlık İlişisini Araştıran Geçmiş Çalışmalar

Şafak ve Kahraman (2019: 67) İzmir ve İstanbul'da yaşayan 207 kişi ile gerçekleştirdikleri çalışmada bireylerin sosyal medya bağımlılığı, yalnızlık ve narsist özellikleri ile ilgili belirtilerini incelemişlerdir. Araştırma kapsamında yapılan

analizlerin neticesinde sosyal medya bağımlılığı ile yalnızlık arasında anlamlı bir ilişki olmadığı belirlenmiştir. Facebook gibi sosyal medya platformlarının bireylerin sosyal çevrelerini şekillendirdiğini, dolayısıyla haberleşmeyi kolaylaştırıp, yalnızlığın da önüne geçtiğini belirtmiştir. Teppers vd. (2014: 695) 256 ergen birey ile yalnızlık ve sosyal medya bağımlılığı ilişkisini inceleyen bir araştırma gerçekleştirmiştir. Yapılan analizler, yalnızlık ile sosyal medya kullanımı arasında anlamlı bir ilişkinin olmadığını belirtmektedir. Teppers vd. Facebook gibi sosyal ağ kullanımlarının sosyalleşmek ve yeni arkadaşlar edinmek için önemli katkılar sağladığını vurgulamaktadır. Yavich vd. (2019: 16) İsrail'deki Ariel Üniversitesi'nde öğrenim görmekte olan 157 öğrenci ile sosyal medya bağımlılığı ve yalnızlık ilişkisini inceleyen bir araştırma gerçekleştirmiştir. Yapılan analizlerde sosyal medya bağımlılığı ile yalnızlık arasında anlamlı ilişkilerin olmadığı görülmüştür. Pittman ve Reich (2016: 162) 253 ergen bireyle sosyal medya kullanımı, yalnızlık ve mutluluk ilişkisini inceleyen bir araştırma gerçekleştirmiştir. Yapılan analizlerin neticesinde mutluluk arttıkça yalnızlığın azaldığını, mutluluğu arttıran unsurun sosyal medya kullanımındaki artış olduğunu tespit etmiştir. Thomas vd. (2020: 7) İngiltere'de 510 öğrenci ile sosyal medya bağımlılığı ve yalnızlık ilişkisini inceleyen bir çalışma gerçekleştirmiş, çalışmanın sonucunda iki değişken arasında anlamlı ilişkinin olmadığı görülmüştür. Gençlerin hem eğitim hayatlarında hem de sosyal ilişkilerinde sosyal medyadan yararlandıklarını, dolayısıyla yalnızlık yaşamadıklarını belirtmiştir. Baltacı (2019: 78) Türkiye'deki bir devlet üniversitesinde öğrenim görmekte olan 312 öğrenci ile sosyal medyaya olan bağımlılık ile yalnızlık ilişkisini araştıran bir çalışma gerçekleştirmiş, sosyal medya bağımlılığının sosyal anksiyeteye neden olduğunu belirtmiştir. Ancak sosyal medyaya olan bağımlılık ile yalnızlık arasında anlamlı ilişkilerin olmadığını belirtmiştir. Rachubinska vd. (2020: 1985) Polonyalı 556 bayan ile sosyal medya bağımlılığı, yalnızlık, depresyon ilişkisini inceleyen bir araştırma gerçekleştirmiş, yapılan analizlerle depresif semptomları taşıyan ve yalnızlık hissi yaşayan bekâr bayanların Facebook gibi sosyal ağ kullanımlarının fazla olduğunu tespit etmiştir. Erol ve Çırak (2019: 165) 489 kolej öğrencisi ile sosyal medya bağımlılığı ve yalnızlık ilişkisini ele alan bir çalışma gerçekleştirmiştir. Yapılan analizlerde yalnızlık ile sosyal medya bağımlılığı arasında anlamlı ilişkilerin olduğu görülmüştür.

2.2. Sosyal Medya Bağımlılığı ve Yaşam Doymu İlişkisini Araştıran Geçmiş Çalışmalar

Chasanah vd. (2021: 21) Semarang şehrindeki bir lisenin 345 öğrencisi ile bir çalışma gerçekleştirmiş, yaşam doyumunun sosyal medya bağımlılığı üzerindeki etkisinde benlik saygısının aracılık etkisinin olduğunu belirlemiştir. Longstreet ve Brooks (2017: 75) Amerika'daki büyük bir üniversitede öğrenim görmekte olan 251 öğrenci ile bir çalışma gerçekleştirmiştir. Araştırmada yapılan analizlerin neticesinde mutluluk ve stresin yaşam doymu üzerinde anlamlı bir etkisinin olduğu belirlenmiştir. Ayrıca yaşam doymu ile sosyal medya bağımlılığı arasında anlamlı ilişkilerin olduğu da görülmüştür. Hawi ve Samaha (2017: 580) Lübnan'da bulunan Notre Dama Üniversitesi'nde öğrenim görmekte olan 364 öğrenci ile benlik saygısı, sosyal medya bağımlılığı ve yaşam doymu ilişkisini araştıran bir çalışma gerçekleştirmiştir. Yapılan analizlerin neticesinde sosyal medya bağımlılığı ile benlik saygısı arasında negatif yönlü ve anlamlı bir ilişki, yaşam doymu ile arasında pozitif yönlü bir ilişki olduğu belirlenmiştir. Çınar ve Mutlu (2019: 138) Kırklareli Üniversitesi'nde öğrenim görmekte olan 400 öğrenci ile bir çalışma gerçekleştirmiştir. Yapılan analizlerde sosyal medya bağımlılığının ortalamasının altında kaldığı görülmüştür. Ayrıca sosyal medya bağımlılığı ve yaşam doymu arasında negatif yönlü ilişkilerin olduğu belirlenmiştir. Yeşilyurt ve Turhan (2020: 214) İstanbul'da öğrenim görmekte olan üniversite öğrencisi ile sosyal medya bağımlılıkları ve yaşam doymuları arasındaki ilişkiyi araştıran bir çalışma gerçekleştirmiştir. Yapılan analizler neticesinde sosyal medya bağımlılığı arttıkça yaşam doyumunun azaldığı belirlenmiştir. Mohammed (2020: 2510) Bağdat Üniversitesi'nde öğrenim görmekte olan resim, hemşirelik, fen bölümlerinden seçilen 200 öğrenci ile bir araştırma gerçekleştirmiştir. Yapılan analizler öğrencilerin sosyal medya bağımlılığı ile yaşam doymuları arasında pozitif yönlü ve kuvvetli bir ilişkinin olduğu belirlenmiştir. Dilsiz ve Kandemir (2020: 44) İç Anadolu Bölgesi öğrenim gören 14-19 yaş arası 544 lise öğrencisi ile sosyal medya bağımlılığı, yaşam doymu ve bağlanma stilleri ilişkisini inceleyen bir çalışma gerçekleştirmiş, sosyal medya bağımlılığı ile yaşam doymu arasında negatif yönlü ilişkilerin olduğu belirlenmiştir.

2.3. Yalnızlık ve Yaşam Doymu İlişkisini Araştıran Geçmiş Çalışmalar

Swami vd. (2007: 163) Malezya'da 172 tıp öğrencisi ile yaşam doymu, yalnızlık ve depresyon ilişkisini araştıran bir çalışma gerçekleştirmiş, yaşam doymu ile yalnızlık ve depresyon arasında negatif yönlü bir ilişki olduğu tespit edilmiştir. Mellor vd. (2008: 216) 436 gönüllü katılımcı ile bir araştırma gerçekleştirmiş, yalnızlık ile yaşam doymu arasında pozitif yönlü, anlamlı bir ilişki olduğu belirlenmiştir. Wang vd. (2009: 262) Hong Kong'da eğitim gören 509 lise öğrencisi ile bir araştırma gerçekleştirmiş, yalnızlık ile yaşam tatmini arasında anlamlı ve pozitif ilişkilerin olduğunu tespit etmiştir. Yılmaz ve Altınok (2009: 460) İç Anadolu Bölgesindeki ilköğretim okullarında görev yapan 530 okul yöneticisi ile bir araştırma gerçekleştirmiştir. Yapılan analizlerin neticesinde yöneticilerin yaşam doymuları ile yalnızlık dereceleri arasında negatif yönlü, anlamlı bir ilişki olduğu belirlenmiştir. Salimi (2011: 294) Shiraz Üniversitesi'nde öğrenim gören 396 öğrenci ile bir araştırma gerçekleştirmiştir. Yapılan analizlere göre yalnızlık ve yaşam doymu arasında negatif yönlü ilişkilerin olduğu belirlenmiştir. Avşaroğlu vd. (2021: 190) 634 yetişkin bireyle yaşam doymu, yalnızlık ve öz tikslenme arasındaki ilişkiyi ele alan bir çalışma gerçekleştirmiştir. Araştırma kapsamında yapılan analizlerin sonucunda yaşam doymu ile yalnızlık arasında anlamlı bir ilişkinin olduğu belirlenmiştir.

3. Araştırmanın Yöntemi

3.1. Veri Toplama Araçları

Araştırmada veri toplama yöntemi olarak anket formu kullanılmıştır. Anket çalışması için Bandırma Onyedi Eylül Üniversitesi 2022-3 toplantı numaralı ve 04.03.2022 tarihli karar ile etik kurul onayı alınmıştır. Veri toplama süreci sonunda elde edilmiş olan 260 anket formu analiz edilmiştir. Anket formu dört kısımdan oluşmaktadır. Formun ilk kısmında katılımcıların demografik özelliklerini belirleyebilmek için 9 tane soru sorulmuştur. Anket formunun ikinci kısmında, sosyal medya bağımlılığı ölçeği, üçüncü kısmında yalnızlık ölçeği ve son kısımda ise yaşam doyumu ölçeği kullanılmıştır. Ölçekler 5'li Likert tipidir. Ölçekler için her madde 1-5 puan (1=kesinlikle katılmıyorum, 5= kesinlikle katılıyorum) arasında puanlandırılmaktadır. Araştırmadaki yalnızlık ölçeği için Russell (1996) tarafından düzenlenen UCLA yalnız ölçeğinin Ergün (2020) tarafından Türkçe'ye uyarlanmış 20 soruluk formu kullanılmıştır. Ölçek birlik ve teklik olmak üzere iki alt boyuttan oluşmaktadır. Her alt boyutta 10 soru bulunmaktadır. Yaşam doyumu için Kaba vd. (2017: 8) tarafından geliştirilen 21 soruluk ölçek kullanılmıştır. Ölçekte ilk 6 soru genel yaşam doyumu alt boyutunu, 7-11 arası sorular ilişki doyumu alt boyutunu, 12-15 arası sorular benlik doyumu alt boyutunu, 16-18 arası sorular sosyal çevre doyumu alt boyutunu ve 19-21 arası sorular iş doyumu alt boyutunu oluşturmaktadır. Sosyal medya bağımlılığı için Yağcı (2017) tarafından geliştirilen 20 soruluk ölçek kullanılmıştır. Ölçekte 1-11 arası sorular sanal tolerans, 12-20 arası sorular sanal iletişim alt boyutunu oluşturmaktadır. 5. ve 11. sorular ters kodlanmıştır.

3.2. Veri Toplama Araçları

Bu araştırmanın evrenini Bandırma Onyedi Eylül Üniversitesi Sağlık Hizmetleri Meslek Yüksek Okulu'nda öğrenim görmekte olan 465 meslek yüksekokulu öğrencisi oluşturmaktadır. Araştırmanın örnekleme 465 öğrenciden 260 kişinin katılımıyla oluşturulmuştur. Çalışmada kolayda örnekleme teknikleri seçilmiştir. Araştırma için oluşturulmuş olan anket formu yüz yüze gerçekleştirilmiştir. Form doldurulurken katılımcıların gönüllü katılımı sağlanmış ve çalışma hakkında gereken bilgiler katılımcılara sunulmuştur. Araştırmanın örnekleminin evreni temsil yeteneğine sahip olduğu aşağıdaki formül ile tespit edilmiştir (Bartlett vd., 2011: 45):

$$n = \frac{384,16}{1 + \frac{384,16}{465}} = 211 \quad n_0 = \frac{1.96^2 \times 0.5^2}{0.05^2} = 384,1$$

3.3. Araştırmanın Modeli ve Hipotezleri

Araştırmanın modeli şekil 1'de belirtilmiştir.

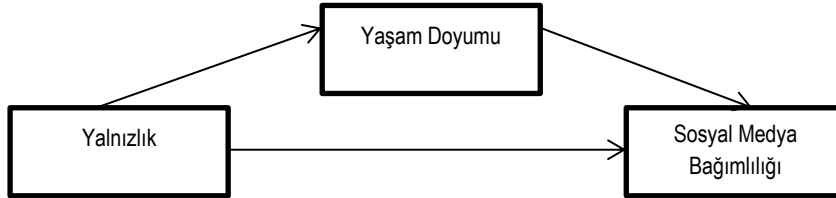

Şekil 1. Araştırmanın Modeli

Çalışmada kullanılan hipotezler geliştirilirken belirli teorilerden faydalanılmıştır. Bu teorilerden ilki olan Kullanımlar ve Doyumlar Kuramı'dır. Kuram, alıcının ihtiyaçlarını doyurma ve medya seçimi arasındaki bağı ele almaktadır. Bahsedilen doyumlar, alıcıların ilgisini çeken ve onları tutsak eden sosyal medya türlerini ve içerik çeşitlerini içermektedir. Bunun yanısıra doyumlar, alıcıların hem psikolojik hem de sosyal ihtiyaçlarını doyurmaktadır. Kuramın temelinde izleyicilerin sosyal medya üzerinde gerçekleştirmek istedikleri gereksinimlerinin karmaşık olduğunu, bireylerin sosyal medya ile ne yapmaya çalıştığını açıklamaktadır (Özer, 2016: 44). Araştırmanın hipotezleri oluşturulurken kullanılan bir diğer teori sosyal ağlar teorisidir. Bu teoriye göre ağ yapısı, kaynakların kişiler arası akışını etkilemekte ve kişiler ağdaki konumları ile diğer bireylerle iletişim kurup, avantaj elde etmektedirler (Penuel vd., 2009: 135). Bu kuramlar ışığında oluşturulan araştırmanın hipotezleri aşağıda belirtilmiştir:

H₁: Meslek yüksekokulu öğrencilerinin yalnızlık seviyelerinin sosyal medya bağımlılıkları üzerindeki etkisinde yaşam doyumlarının tam aracılık etkisi vardır.

H_{1a}: Meslek yüksekokulu öğrencilerinin yalnızlık seviyelerinin sosyal medya bağımlılıkları üzerinde anlamlı bir etkisi vardır.

H_{1b}: Meslek yüksekokulu öğrencilerinin yalnızlık seviyelerinin yaşam doyumları üzerinde anlamlı bir etkisi vardır.

H_{1c}: Meslek yüksekokulu öğrencilerinin yaşam doyumlarının sosyal medya bağımlılıkları üzerinde anlamlı bir etkisi vardır.

4. Bulgular

4.1. Araştırmanın Demografik Bulguları

Aşağıda Tablo 1’de araştırmaya katılan öğrencilere yönelik demografik bilgiler sunulmuştur. Tablo 1 incelendiğinde araştırmaya katılan 206 kadın (%79.2), 54 erkek (%20.8) öğrenci olduğu görülmektedir. Yine katılımcıların genellikle 137 kişi ile 17-20 yaş arası (%52.7) olduğu, 86 kişinin 1 kardeş sahibi olduğu (%33.1), 112 kişinin şu an çalışmadığı (%82.3), çekirdek aile tipinin yaygın olduğu (216 kişi, %83.1), genel olarak ilçede yaşadıkları (116 kişi, %44.6) tespit edilmiştir.

Tablo 1. Demografik Bulgular

Değişken	Frekans	%	Değişken	Frekans	%
Cinsiyet			Ailedeki Kişi Sayısı		
Kadın	206	79.2	2	10	3.8
Erkek	54	20.8	3	44	16.9
Yaşınız			4	94	36.2
17-20 arası	137	52.7	5 ve üzeri	112	43.1
21-24 arası	104	40.0	Çalışma Durumu		
25-28 arası	10	3.8	Evet	46	17.7
29-32 arası	5	1.9	Hayır	214	82.3
33 ve üzeri	4	1.5	Yaşadığınız Yer		
Kardeş Sayısı			İl	105	40.4
1	86	33.1	İlçe	116	44.6
2	71	27.3	Köy	39	75.0
3	56	21.5	Aile Tipi		
4	23	8.8	Çekirdek Aile	216	83.1
5 ve üzeri	24	9.2	Geniş Aile	44	16.9
Toplam	260	100	Toplam	260	100

4.2. Güvenilirlik Analizi Bulguları

Alfa 0 ile 1 arasında değerler almakta olup, 1’e yakın olduğu zaman ölçeğin güvenilirliğinde artış gerçekleşmektedir. Alpha katsayısı 0,40-0,60 arasında ise ölçek düşük güvenilir, 0,60-0,80 arasında ise oldukça güvenilir ve 0,80-1,00 arasında ise ölçek yüksek güvenilir olarak ifade edilmektedir (Gürbüz ve Şahin, 2017: 160).

Tablo 2. Güvenilirlik Analizi Bulguları

Ölçekler	Soru Sayısı	Cronbach’s Alfa Değeri
Yalnızlık	13	0.888
Sosyal Medya Bağımlılığı	19	0.827
Yaşam Doyumu	19	0.871

(Cronbach’s Alfa değerleri keşfedici faktör analizinde çıkarılan sorulardan sonra analiz edilmiştir.)

Güvenilirlik analizi ile bir ölçüm aracının ne kadar tutarlı ölçüm yaptığı görülmektedir. İç tutarlılığın ölçüsü olarak kabul edilen alfa değeri maddelerin homojen yapılarını belirlemek amacıyla kullanılır. Alfa katsayısı yüksek olan ölçekte bulunan maddelerin tutarlı yapıda olduğu, aynı özelliği hesapladıkları söylenebilir. Dolayısıyla tablo 2’deki değerler 0,80<Alfa<1.00 aralığında olduğu için yüksek güvenilirlik olduğu söylenebilir

4.3. Keşfedici Faktör Analizi Bulguları

Faktör analizi uygulanmadan önce araştırma kapsamında dikkate alınan değişkenlerin faktör analizi için uygun olup olmadığını belirlemek amacıyla KMO testi yapılmıştır (Gürbüz ve Şahin, 2017).

Tablo 3. KMO ve Bartlett’s Testi

	KMO Değeri	Yaklaşık Ki Kare	df	Sig.
Yalnızlık	0.888	1615.226	78	.000

Yaşam Doymu	0.828	2645.738	171	.000
Sosyal Medya B.	0.834	2133.843	190	.000

KMO değerinin 0.60 ve üstü bir değer alması örneklemin bu analiz için uygun olduğunu göstermektedir. Bu testin neticesi anlamlı bulunduğu zaman diğer adımda faktör analizi yapılmaktadır (Gürbüz ve Şahin, 2017).

Tablo 4. Yalnızlık Ölçeğine İlişkin Faktör Analizi Bulguları

	1	2
B9	,824	
B8	,821	
B5	,818	
B3	,774	
B10	,750	
B1	,675	
T4		,762
T7		,740
T8		,724
T3		,682
T5		,679
T10		,650
T1		,588
Açıklanan Varyans		%58.014

(B harfli sorular birlik alt boyutunu, T harfli sorular teklik alt boyutunu temsil etmektedir.)

Çapraz yükleme eğilimi gösteren ve düşük faktör yüküne sahip olan B2, B4, B6, B7, T2, T6, T9 maddeleri (<0,50) ölçekten çıkarılmıştır. Geriye kalan maddelerle faktör analizini sonucuna ulaşılmış ve son durumda toplam varyansın %58.014'ünü açıklayan 2 faktörlü bir yapı elde edilmiştir. Bu durumda ölçeğin KMO değeri 0.888 ve Bartlett Küresellik Testi sonucu anlamlıdır (Sig= 0,000).

Tablo 5. Yaşam Doymu Ölçeğine İlişkin Faktör Analizi Bulguları

Yaşam D.	1	2	3	4	5
İD5	,912				
İD4	,880				
İD3	,873				
İD2	,782				
GY2		,807			
GY1		,801			
GY5		,797			
GY3		,790			
GY4		,634			
BD3			,776		
BD4			,702		
BD1			,699		
BD2			,678		
SÇ1				,848	
SÇ2				,843	
SÇ3				,680	
İŞD3					,813
İŞD1					,808
İŞD2					,794
Açıklanan Varyans					%69.910

(GY= genel yaşam doymu, İD= ilişki doymu, BD= benlik doymu, SÇD= sosyal çevre doymu, İŞD= iş doymu)

Çapraz yükleme eğilimi gösteren ve düşük faktör yüküne sahip olan İD1, GY6 maddeleri (<0,50) ölçekten çıkarılmıştır. Geriye kalan maddelerle faktör analizini sonucuna ulaşılmış ve son durumda toplam varyansın %69.910'unu açıklayan 5 faktörlü bir yapı elde edilmiştir. Bu durumda ölçeğin KMO değeri 0.828 ve Bartlett Küresellik Testi sonucu anlamlıdır (Sig= 0,000).

Tablo 6. Sosyal Medya Bağımlılığı Ölçeğine İlişkin Faktör Analizi Bulguları

Sosyal Medya B.	1	2
SI7	,820	
SI6	,781	
SI9	,780	
SI3	,774	
SI2	,659	
SI4	,655	
SI5	,643	
SI1	,642	
SI8	,613	
ST6		,837
ST4		,802
ST8		,742
ST3		,716
ST11		,691
ST7		,635
ST2		,557
ST1		,541
ST9		,473
ST10		,418
Açıklanan Varyans		%61.347

(SI= sanal iletişim, ST= sanal tolerans)

Düşük faktör yüküne sahip olan ST5 maddesi (<0,50) ölçekten çıkarılmıştır. Geriye kalan maddelerle faktör analizini sonucuna ulaşılmış ve son durumda toplam varyansın %61.347'sini açıklayan 2 faktörlü bir yapı elde edilmiştir. Bu durumda ölçeğin KMO değeri 0.834 ve Bartlett Küresellik Testi sonucu anlamlıdır (Sig= 0,000).

4.4. Normallik Analizi Bulguları

Araştırmalara yönelik korelasyon ve regresyon analizleri vb. parametrik testlerin yapılabilmesi için veriler normal dağılımalıdır (Gürbüz ve Şahin, 2018: 217). Tabachnick ve Fidell (2013)'e göre, ölçek verileri için çarpıklık ve basıklık değerlerinin -1 ile + 1 aralığında olması halinde, verilerin normal dağılım gösterdiği kabul edilmektedir. Tablo 7'de verilen normallik testi ile çarpıklık ve basıklık değerlerinin bu aralıkta olduğu tespit edilmiştir. Bu bağlamda, veriler normal dağılım gösterdiği kabul edilmektedir. Bu nedenle parametrik analizler uygulanacaktır.

Tablo 7. Değişkenlere Ait Basıklık, Çarpıklık, Ortalama ve Standart Sapma Değerleri

	Basıklık	Çarpıklık	Ort.	SS
Yalnızlık	,052	,174	2,6962	,76504
Yaşam Doyumu	-,706	1,358	3,5903	,63812
Sosyal Medya B.	,141	-,202	2,7094	,57514

4.5. Korelasyon Analizi Bulguları

Tablo 8. Korelasyon Analizi Değerleri

	(1)	(2)	(3)
Yalnızlık (1)	1		
Yaşam Doyumu (2)	-,406**	1	
Sosyal Medya B. (3)	-,133*	-,188*	1

N:260 p* < 0.05, p** < 0.01

Çoklu korelasyon analizinin sonucuna göre yalnızlık ile yaşam doyumu arasında negatif yönlü ve anlamlı bir ilişki ($p < 0.01$ -,406**), yalnızlık ile sosyal medya bağımlılığı arasında negatif yönlü ve zayıf bir ilişki ($p < 0.05$ -,133*), yaşam doyumu ile sosyal medya bağımlılığı arasında negatif yönlü ve zayıf bir ilişki ($p < 0.05$ -,188*) olduğu görülmüştür. Elde edilen sonuçlara göre üniversite öğrencilerinin yalnızlık seviyeleri arttığında yaşam doyumlarının azaldığı görülmüştür. Azalan yaşam doyumunun ve artan yalnızlığın öğrencileri sosyal medya bağımlılığına yönelttiği belirlenmiştir.

4.6. Yalnızlığın Sosyal Medya Bağımlılığı Üzerindeki Etkisinde Yaşam Doyumunun Aracılık Rolü

Tablo 9. Değişkenler Arası İlişkiler

Bağımlı D.	Bağımsız D.	R	R ²	Düzeltilmiş R ²	F	B	Sig.
1.Sosyal M.B.	Yalnızlık	,133	,018	,014	4,626	,133	,032
2.Yaşam D.	Yalnızlık	,406	,165	,161	50,866	-,406	,000
3.Sosyal M.B.	Yaşam D.	,188	,035	,031	9,409	-,188	,002

Tablo 9'daki basit regresyon analizlerinin ilk adımının sonucu incelendiğinde yalnızlığın sosyal medya bağımlılığı üzerinde anlamlı bir etkisinin olduğu belirlenmiştir ($p < 0,05$). Başka bir deyişle yalnız değişkenindeki bir değişme, sosyal medya bağımlılığında değişmeye neden olmaktadır. Dolayısıyla H_{1a} hipotezi kabul edilmiştir. Sosyal medya kullanımı bağımlılık haline dönüştüğünde kişinin sosyal çevresi ile iletişimi olumsuz yönde etkilenmekte, kişi diğer bireylere karşı kendisini ispat etme zorunluluğu duyarak, yetersiz ve önemsiz hissetmeye başlamakta, zamanla yalnızlaşan genç birey bencilleşme eğilimi göstererek, depresyona sürüklenmektedir. İkinci adım incelendiğinde yalnızlığın yaşam doyumu üzerinde anlamlı etkisinin olduğu belirlenmiştir ($p < 0,05$). Yalnızlık değişkenindeki bir değişimin yaşam doyumuna bağlı olduğu, öğrencilerin yalnızlık seviyeleri azaldıkça yaşam doyumlarının arttığı belirlenmiştir. Bu durumda H_{1b} hipotezi kabul edilmiştir. Üniversiteli genç bireyler için yalnız hissetmek hoş olmayan bir tecrübe olarak görülmektedir. Bu durum bireyin reddedilmiş, gergin, öfkeli ve mutsuz hissetmesine sebep olabilir. Deneyimlenen bu olumsuz durumlar genç bireylerin kendilerine ve yaşamlarına dair algı ve değerlendirmelerini de olumsuz yönde etkilemektedir. Üniversite yıllarına denk gelen genç yetişkinlik döneminde aile, arkadaş, çevre desteği oldukça önem teşkil etmektedir. Bu durumun nedeni genç yetişkinlerin üniversitenin özellikle ilk yılında okul hayatına ve farklı bir şehre uyum sağlama çabaları, aileden uzak kalma mecburiyetleri ve mesleki hayata hazırlanma gibi deneyimledikleri yaşam olayları ile karşı karşıya kalmalarıdır. Bu durumu çözüme kavuşturabilmek adına yeterli sosyal destek sunmak genç yetişkin bireyin sevgi, saygı, şefkat gibi ihtiyaçlarının karşılanmasını sağlayarak, stres verici yaşam olaylarının yarattığı psikolojik zararları en aza indirecektir. Üçüncü adım incelendiğinde yaşam doyumunun sosyal medya bağımlılığı üzerinde anlamlı etkisinin olduğu belirlenmiştir ($p < 0,05$). Yaşam doyumundaki bir değişimin sosyal medya bağımlılığına bağlı olduğu belirlenmiş, yaşam doyumu azalan meslek yüksekokulu öğrencilerinin sosyal medya kullanımına yöneldikleri ve bu durumun zamanla bağımlılık haline dönüştüğü görülmüştür. Dolayısıyla H_{1c} hipotezi de kabul olmuştur. Öğrencilerin hayattan keyif alması, yüksek doyum sağlamaları, mutluluğun farkına varmaları sosyal medya bağımlılığı davranışı gösterme seviyelerinin azalması ile mümkün olmaktadır. Genç yetişkin bireylerin yaşam doyumlarını yükseltmek, gelişimlerini sağlama adına mutlu olmalarını sağlayacak üniversite içi faaliyetlerin düzenlenmesi ve dolayısıyla bu vesile ile sosyal ilişkilerinin geliştirilmesi önem arz etmektedir.

Tablo 10. Yalnızlığın Sosyal Medya Bağımlılığı Üzerindeki Etkisinde Yaşam Doyumunun Aracılık Rolünün Tespiti

Bağımlı D.	Bağımsız D.	B	Std. Hata	β	t	P
Sosyal M.B.	Yalnızlık	,051	,050	,068	1,013	,312
	Yaşam D.	-,144	,060	-,160	-2,393	,017
F= 5,218						
R ² = 0,039						
Düzeltilmiş R ² = ,032						
Tahmini Std. Hata = ,56600						
Anova= ,006						

Tam aracılık halinde, aracı değişken modele dâhil edildiğinde bağımlı ya da bağımsız değişken arasındaki ilişkinin zayıflaması ya da anlamsız hale gelmesi gereklidir. Tablo 10'da verilen aracı regresyon analizinin 4. Adımında yalnızlığın sosyal medya bağımlılığı üzerindeki etkisi anlamsız hale gelmiştir. Bu sonuca göre yalnızlığın sosyal medya bağımlılığı üzerindeki etkisinde yaşam doyumunun tam aracılık etkisinin olduğu belirlenmiştir. Yaşam doyumu değişkeni modele eklendiğinde yalnızlığın sosyal medya bağımlılığı üzerindeki etkisini kaybettiği görülmektedir. Bu bulgular özel yaşantılarında yalnızlık yaşayan öğrencilerin yöneldiği sosyal medya bağımlılığını yaşam doyumunun en aza indirdiğini belirtmektedir. Dolayısıyla H_1 hipotezi kabul olmuştur. Aracılık modelinin yukarıda belirtilen adımlarla test edilmesinin son aşamasında, ayrıca Sobel testi de uygulanmış ve aracılık modelinin istatistiksel olarak anlamlılığı kontrol edilmiştir. Sobel testinin hesaplanması sonucunda aracılık etkisinin istatistiksel olarak ($z = 2,825$ $p = 0,0047$) anlamlı olduğu bulunmuştur.

Sonuç ve Değerlendirme

Araştırma kapsamında yapılan aracı regresyon analizinin 1. adımına göre yalnızlığın sosyal medya bağımlılığı üzerinde anlamlı etkisinin olduğu görülmüştür. Elde edilen bu sonuç Doğan ve Karakuş'un (2016: 62) Bolu ilindeki 496 lise öğrencisi ile gerçekleştirdiği çalışmanın sonuçları ile benzerlik göstermektedir. Baltacı (2019: 77) tarafından 312 üniversite öğrencisi ile gerçekleştirilmiş çalışmanın sonuçları da benzer niteliktedir. Hunt vd. (2018: 762) 'de 143 üniversite öğrencisi ile gerçekleştirdiği çalışmada yalnızlığın ve depresyonun sosyal medya bağımlılığı üzerinde anlamlı etkisi olduğu sonucuna ulaşmıştır. Rachubinska vd. (2021: 1985) Polonya'daki bir hastanede çalışan genç 556 hemşire ile gerçekleştirdiği çalışmada yalnızlık ve depresyonun sosyal medyaya olan bağımlılık üzerinde anlamlı etkisinin olduğunu belirlemiştir. Regresyon analizinin 2. adımına göre yalnızlığın yaşam doyumu üzerinde anlamlı bir etkisinin olduğu görülmüştür. Elde edilen bu sonuç, Moksnes vd. (2022: 5) tarafından Norveç'te yaşayan ve 15-21 yaş arası 1816 bireye uygulanan çalışmanın sonucu ile benzerlik göstermektedir. Benzer sonuçlar Uram ve Skalski (2022: 225) tarafından 309 Facebook kullanıcılarına yapılan çalışmanın sonuçları ile nedensellik ilişkisi bakımından benzerlik göstermektedir. Padmanabhanunni ve Pretorius (2021: 3613) tarafından Güney Afrika'daki Western Cape Üniversitesi'nde öğrenim gören 337 öğrenci ile gerçekleştirilen çalışmada da yalnızlığın yaşam doyumu üzerinde anlamlı etkisinin olduğu belirlenmiştir. Regresyon analizinin 3. adımına göre yaşam doyumunun sosyal medya bağımlılığı üzerinde anlamlı ve negatif yönlü etkisinin olduğu tespit edilmiştir. Bu sonuç, Şahin (2017: 122) tarafından 612 üniversite öğrencisine yapılan çalışmanın sonuçları ile benzerlik göstermektedir. Hawi ve Samaha (2017: 580) tarafından Notre Dame Üniversitesi'nde öğrenim gören 364 üniversite öğrencisi ile yapılan çalışmanın sonuçları da yaşam doyumunun sosyal medya bağımlılığı üzerinde anlamlı etkisinin olduğunu doğrulamaktadır. Avcu vd. (2019: 27) çalışması da 638 üniversite öğrencisi arasında gerçekleştirilmiş ve yaşam doyumunun sosyal medya bağımlılığını etkilediği yönünde sonuçlara ulaşmıştır. 4. Adımda gerçekleştirilen hiyerarşik regresyon analizinin sonucuna göre yalnızlığın sosyal medya bağımlılığı üzerindeki etkisinde yaşam doyumunun tam aracılık etkisinin olduğu belirlenmiştir. Yaşam doyumu regresyon analizinin dördüncü adımında devreye girdiğinde yalnızlık ile sosyal medya bağımlılığı arasındaki ilişkiyi anlamsız kılmaktadır. Literatürde yaşam doyumunun aracılık etkisinin olduğu üç değişken arasındaki ilişkiyi açıklayan çalışma bulunmamaktadır. Aracılık analizi, diğer analizlerden bağımlı ve bağımsız değişken arasındaki nedensellik ilişkisini üçüncü değişkenin analize dâhil edilmesiyle ortadan kaldırılabir mi sorusuna yanıt verdiği için diğer analizlerden ayrılmaktadır. Yaşam doyumunun aracı değişken olarak seçilmesinin nedeni, yalnızlık algısının, sosyal medya bağımlılığı davranışı üzerindeki etkisini ortadan kaldırabilecek önemli bir tutum değişkeni olmasıdır. Ancak Marttila vd. (2020: 8) tarafından 2991 sosyal medya kullanıcısı ile gerçekleştirilen çalışmaya göre sosyal medya bağımlılığı ve yalnızlığın yaşam doyumunu doğrudan etkilediği sonucuna ulaşılmıştır. Deutrom vd. (2021: 10)'nin 299 katılımcı ile gerçekleştirdiği çalışmada ise yalnızlığın sosyal medya bağımlılığını pozitif yönde, yaşam tatmininin ise sosyal medya bağımlılığını negatif yönde etkilediği görülmüştür.

Toplumda yüz yüze ilişkiler ile doğrudan ilgili olan yeni medya araçları beraberinde hareketsiz toplumsallaşmayı getirmiş, bireyler aile, kurum, mahalle ortamının haricinde büyük sosyal ağların içinde de hareket etmeye başlamıştır. Dolayısıyla bireyler toplumsal yaşamdan kendilerini soyutlayarak bireyselleşmeyi tercih etmişlerdir. Sosyal ağlar, bireyleri sosyal bir ortama dâhil etmenin haricinde yalnızlığa doğru itmekte, buldukları topluma karşı yabancılaşmalarına sebebiyet vermektedir. Bireyler sosyal ağ ortamında yeni arkadaşlıklar edinip, sohbet ortamı yarattıkları zaman kendilerine sanal anıların olduğu bir dünya yaratmaktadırlar. Dolayısıyla sanal ortamda geçirdikleri süre artmakta, gerçek hayatta çevreleriyle geçirdikleri süre ise azalmaktadır. Sanal ortamda oldukça fazla süre geçiren bireyler, gerçek hayatta içine kapanık bir ruh haline bürünmekte, yalnızlığa adım adım yaklaşmaktadırlar. Yalnızlık, bireylerin sosyal ilişkilerinde yaşadıkları eksiklikler için uyarıcı bir sinyal niteliğinde olup, ruh sağlığını tehdit eden ve zamanla kronik hale dönüşen bir kavramdır. Günümüz şartlarında yalnızlık hissi yaşayan bireyler bu durumu kendi iç dünyalarında, destek almaksızın sürdürmeye devam etmekte, beraberinde ağır ve ruh sağlığını tehdit eden rahatsızlıklar baş göstermektedir. Sosyal medyanın aşırı kullanımı bireylerin yaşam doyumları açısından negatif bir etki oluşturmakta, yaşam doyumu fazla olan bireyler düşük olanlara kıyasla sosyal ağ ortamlarında daha az zaman harcamaktadırlar. Sosyal ağ ortamında yaşanan vakit kayıpları kişilerarası ilişkilerin ve akademik başarının da azalmasına sebep olmaktadır. Üniversite öğrencileri farklı

bir şehirde eğitim almak için yola çıktıkları vakit yalnızlaşmaya başlamakta, olumlu arkadaşlık kurmaya çalışsalar dahi başarılı olamayıp, yaşam doyumu seviyeleri düşebilmektedir. Hayatın pek çok aşamasında karşımıza çıkan yalnızlık hissi, ailesinden uzak kalan, yeni bir çevreye uyum sağlama gayesi içinde olan, ekonomik özgürlük çabası taşıyan üniversite öğrencileri için başa çıkılması güç bir hal almaktadır. Bu kapsamda araştırmanın sonuçlarından yola çıkılarak üniversite yönetimlerine belirli tavsiyeler verilebilir. Üniversite öğrencilerinin akademik başarılarını düşüren unsurlar incelenerek, başarılarını yükseltebilmeleri için onlara destek olmak adına üniversitelerde psikolojik danışma merkezleri çalışmalar gerçekleştirilebilir. Belirli kurumlar vasıtasıyla tüm öğrenciler için, eşit şartlarda ekonomik sıkıntıların gidermek adına daha çok kaynak ayrılarak, burs imkânı sağlanabilir. Öğrencilerin gelecek ile ilgili beklentilerine olumsuz etkiler yaratan unsurlar araştırılıp, iyimser yaklaşımları için önlemler alınabilir. Yalnızlık seviyeleri yüksek olan öğrenciler için iletişim ve sosyal becerilerini geliştirmek adına psiko eğitim çalışmaları yapılabilir. Ayrıca öğrencilerin hem destek alma hem de verme becerilerinin geliştirilmesi sosyal medyaya olan bağımlılığın da önüne geçecektir. Çeşitli aktivitelere dâhil olan ve bunun için genişletilmiş olanaklar sunulan öğrenciler, gruplar içerisinde yer alarak, iletişim olanaklarından da yararlanacaktır. Tüm olumsuz etkileri dikkate alınarak bireyleri yalnızlaştıran ve yabancılaşmalarına sebep olan sosyal ağ ortamlarının aşırıya kaçılmadan ve dikkatli kullanılması önem arz etmektedir. Bu hususta çeşitli kamu spotları ile önemli noktaların aktarılması ve toplumun bilinçlendirilmesi gerekmektedir. Genç bireylerin sosyal medya bağımlılıklarının erken dönemde tespit edilmesi, çözüme yönelik önerilerin sunulması, farkındalıklarının artırılması ve tüm hususların sürdürülebilirliğinin sağlanması önem taşımaktadır. Bu hususta üniversite yönetimlerine verilebilecek tavsiyelerin yanı sıra ebeveynlerin de gençlerin kontrolsüz internet kullanımları ile ilgili bilgi sahibi olmaları önem arz etmektedir. Gençlerin eğitim hayatlarının ilk zamanlarından itibaren, henüz üniversite eğitimi ile tanışmadan evvel medya okuryazarlığı gibi zorunlu derslerle tanışmaları, zararlı içeriklerle karşılaşmalarının önüne geçecektir.

Yapılan araştırma kapsamında literatür taramasına da bağlı kalınarak, sosyal medya bağımlılığı ile ilgili olabileceği düşünülen yalnızlık ve yaşam doyumu değişkenlerine ait bilgiler verilmiştir. Araştırmanın örnekleminin zaman ve maliyet kısıtı da göz önünde bulundurulduğunda yalnızca Bandırma Onyedi Eylül Üniversitesi'nin Sağlık Hizmetleri Meslek Yüksekokulundaki öğrenciler olması uygun görülmüştür. Bu sebeple, araştırmanın birinci kısıtı Bandırma ilçesinde bulunan Bandırma Onyedi Eylül Üniversitesi'nin sağlık hizmetleri meslek yüksekokulu birimindeki öğrenciler ile gerçekleştirilmiş olmasıdır. Çalışmanın sonuçları örneklem ile sınırlı olup, genellenemez. Araştırmanın ikinci kısıtı ise verilerin anket tekniği ile toplanmış olmasıdır. Gelecek araştırmalar için daha geniş bir örneklem ve daha farklı veri toplama yöntemleri ile üniversitenin farklı birimlerinde çalışmaların gerçekleştirilmesi literatüre katkı sağlayacaktır.

Kaynakça

- Alqeeq, N. (2011). Loneliness among students from fine arts faculty at Al-Aqsa University Gaza. *Journal of the Islamic University (Humanities Series)*, 19, 597-618.
- Al Khatib, S. A. (2012). Exploring the relationship among loneliness, self-esteem, self-efficacy and gender in United Arab Emirates college students. *Europe's Journal of Psychology*, 8, 159-181. <https://doi.org/10.5964/ejop.v8i1.301>
- Aşan, Ö. & Erenler, E. (2008). İş tatmini ve yaşam tatmini ilişkisi. *Süleyman Demirel Üniversitesi İktisadi ve İdari Bilimler Fakültesi Dergisi*, 2, 203-216. <https://dergipark.org.tr/en/pub/sduiibfd/issue/20833/223192>
- Avcu, A., Sevim, E. & Ulaş, E. (2019). Path analytic model of social media disorder related to life satisfaction and resilience with personality traits as mediating factors. *Online Journal of Technology Addiction & Cyberbullying*, 6(2), 17-35.
- Avşaroğlu, S., Hudaynazarova, A., Nurkoyuncu, S. ve Başarıkan, R. (2021). Yetişkinlerin yaşam doyumu, yalnızlık ve öz-tiksinme düzeyleri arasındaki ilişkinin incelenmesi. *Manas Sosyal Araştırmalar Dergisi*, 10(1), 183-198. <https://doi.org/10.33206/mjss.812760>
- Baltacı, Ö. (2019). The predictive relationships between the social media addiction and social anxiety, loneliness and happiness. *International Journal of Progressive Education*, 15(4), 73-82. <https://doi.org/10.29329/ijpe.2019.203.6>
- Bozoglan, B., Demirer, V. ve Sahin, I. (2013). Loneliness, self-esteem and life satisfaction as predictors of internet addiction: A cross-sectional study among Turkish university students. *Scandinavian Journal of Psychiatry*, 54, 313-319. <https://doi.org/10.1111/sjop.12049>
- Chasanah, U., Mulawarman, M. ve Murtadho, A. (2021). Life satisfaction, problematic social media use and self-esteem as the mediator. *Jurnal Bimbingan Konseling*, 10(1), 18-23. <https://doi.org/10.15294/jubk.v10i1.34962>
- Clark, J.L., Algoe, S.B. ve Green, M.C. (2018). Social network sites and well-being: The role of social connection. *Curr. Dir. Psychol. Sci.* 27(1), 32-37. <https://doi.org/10.1177/0963721417730833>

- Çınar, Ç. Y. ve Mutlu, E. (2019). İnternet bağımlılığının benlik saygısı, dikkat, gelişmeleri kaçırma korkusu, yaşam doyumu ve kişilik özellikleri ile ilişkisi. *Bağımlılık Dergisi*, 20(3), 133-142. <https://dergipark.org.tr/en/pub/bagimli/issue/45814/577995>
- Davies, T. ve Cranston, P. (2008). *Youth work and social networking: Interim report*. Leicester: National Youth Agency.
- Deniz, L. ve Gürültü, E. (2018). Lise öğrencilerinin sosyal medya bağımlılıkları. *Kastamonu Eğitim Dergisi*, 26(2), 355-367. <https://doi.org/10.24106/kefdergi.389780>
- Deutrom, J., Katos, V. ve Ali, R. (2021). Loneliness, life satisfaction, problematic internet use and security behaviours: re-examining the relationships when working from home during COVID-19, *Behaviour & Information Technology*, 1, 1-16. <https://doi.org/10.1080/0144929X.2021.1973107>
- Deutrom, J., Katos, V., Al-Mourad, M.B. ve Ali, R. (2022). The relationships between gender, life satisfaction, loneliness and problematic internet use during COVID-19: Does the lockdown matter? *Int. J. Environ. Res. Public Health*, 19(1325), 1-14. <https://doi.org/10.3390/ijerph19031325>
- Diener, E. D., Emmons, R. A., Larsen, R. J. ve Griffin, S. (1985). The satisfaction with life scale. *Journal of Personality Assessment*, 49(1), 71-75. https://doi.org/10.1207/s15327752jpa4901_13
- Diener, E. (2000). Subjective well-being, the science of happiness and a proposal for a national index. *American Psychologist*, 55(1), 34-43. <https://doi.org/10.1037/0003-066X.55.1.34>
- Diener, E. ve Diener, M. (2009). Cross-cultural correlates of life satisfaction and self-esteem. *In Culture*, 68(4), 653-663. <https://doi.org/10.1037//0022-3514.68.4.653>
- Diker, E. ve Taşdelen. B. (2017) Sosyal medya olmasaydı ne olurdu? Sosyal medya bağımlısı gençlerin görüşlerine ilişkin nitel bir araştırma. *Uluslararası Hakemli İletişim ve Edebiyat Araştırmaları Dergisi*, 17, 189-206. <https://doi.org/10.17361/UHIVE.2017.4.17>
- Dilsiz, N. B. ve Kandemir, M. (2020). Lise öğrencilerinde sosyal medya bağımlılığının bağlanma stilleri ve yaşam doyumu ile ilişkisinin incelenmesi. *Online Journal of Technology Addiction & Cyberbullying*, 7(2), 32-51.
- Doğan, T., Çetin, B. ve Sungur, M.Z. (2009). İş yaşamında yalnızlık ölçeği Türkçe formunun geçerlilik ve güvenilirlik çalışması. *Anadolu Psikiyatri Dergisi*, 10, 271-277.
- Doğan, U. ve Karakuş, Y. (2016). Lise öğrencilerinin sosyal ağ siteleri kullanımının yordayıcısı olarak çok boyutlu yalnızlık. *Sakarya University Journal of Education*, 6(1), 57-71. <http://dx.doi.org/10.19126/suje.40198>
- Duyan V., Çamur Duyan G., Gökçearslan Çiftçi E., Sevin Ç. ve Erbay E., İkiçoğlu M. (2008). Liselerde okuyan öğrencilerin yalnızlık durumlarına etki eden değişkenlerin incelenmesi. *Eğitim ve Bilim*, 33(150), 28-41.
- Eijnden, R. V., Lemmens, J. S. ve Valkenburg, P. M. (2016). The social media disorder scale. *Computers in Human Behavior*, 61, 478-487. <https://doi.org/10.1016/j.chb.2016.03.038>
- Ergün, H. (2020). Yalnızlık ölçeğinin okullar için türkçe uyarlaması. *Gümüşhane Üniversitesi Sosyal Bilimler Enstitüsü Elektronik Dergisi*, 11(2), 289-300.
- Erol, O. ve Çırak, N. S. (2019). Exploring the loneliness and internet addiction level of college students based on demographic variables. *Contemporary Educational Technology*, 10(2), 156-172. <https://doi.org/10.30935/cet.554488>
- Gerino, E., Rollè, L., Sechi, C. ve Brustia, P. (2017). Loneliness, resilience, mental health, and quality of life in old age: a structural equation model. *Frontiers Psychology*, 8, 1-12. <https://doi.org/10.3389/fpsyg.2017.02003>
- Gierveld, J. (1987). Developing and testing a model of loneliness. *Journal of Personality and Social Psychology*, 53, 119-128. <https://doi.org/10.1037//0022-3514.53.1.119>
- Griffiths, M. D. (2005). A 'components' model of addiction within a biopsychosocial framework. *Journal of Substance Use*, 10, 191-197.
- Gül, Ş. ve Diken, E.H. (2018). Fen bilgisi öğretmen adaylarının sosyal medya bağımlılıklarının incelenmesi. *E-Kafkas Eğitim Araştırmaları Dergisi*, 5(1), 41-50. <https://doi.org/10.30900/kafkasegt.386531>
- Gürbüz, S. ve Şahin, F. (2017). *Sosyal bilimlerde araştırma yöntemleri*. Ankara: Seçkin Yayıncılık.
- Hawi, N. S. ve Samaha, M. (2017). The relations among social media addiction, self-esteem and life satisfaction in university students. *Social Science Computer Review*, 35(5), 576-586. <https://doi.org/10.1177/0894439316660340>

- Hunt, M.G., Marx, R., Lipson, C. & Young, J. (2018). No more FOMO: Limiting social media decreases loneliness and depression. *J. Soc. Clin. Psychol.* 37, 751-768. <https://doi.org/10.1521/jscp.2018.37.10.751>
- Kaba, İ., Erol, M. & Güç, K. (2017). Yetişkin yaşam doyumu ölçeğinin geliştirilmesi. *Anadolu Üniversitesi Sosyal Bilimler Dergisi*, 18(1), 1-14.
- Karabulut, Ö. Ö. & Özer, M. (2003). Yaşlılarda yaşam doyumu. *Geriatrı*, 6(2), 72- 74.
- Kılıç, Ş. D. & Alver, B. (2017). Üniversite öğrencilerinin yalnızlık düzeyleri ve psikolojik dayanıklılıkları arasındaki ilişkilerin bazı değişkenlere göre incelenmesi. *International Journal Of Education Technology and Scientific Researches*, 3, 116-147.
- Kozaklı, H. (2006). *Üniversite öğrencilerinin yalnızlık ve sosyal destek düzeyleri arasındaki ilişkilerin karşılaştırılması*. (Tez No: 189130). [Yayımlanmamış Yüksek Lisans Tezi, Mersin Üniversitesi Sosyal Bilimler Enstitüsü]. Yüksek Öğretim Kurulu Tez Merkezi. <https://tez.yok.gov.tr/UlusalTezMerkezi/tezSorguSonucYeni.jsp>
- Le Roux, A. ve Connors, J. (2001). A cross-cultural study into loneliness amongst university students. *South African Journal of Psychology*, 31, 46-57.
- Longstreet, P & Brooks, S. (2017). Life satisfaction: A key to managing internet & social media addiction. *Technology in Society*, 50, 73-77. <https://doi.org/10.1016/j.techsoc.2017.05.003>
- Maddux, J. E. (2018). *Subjective well-being and life satisfaction*. New York: Routledge.
- Marttilla, E., Koivula, A. & Rasanen, P. (2021). Does excessive social media use decrease subjective well-being? A longitudinal analysis of the relationship between problematic use, loneliness and life satisfaction. *Telematics and Informatics*, 59, 1-11. <https://doi.org/10.1007/s12103-021-09665-2>
- Mellor, D., Stokes, M., Firth, L., Hayashi, Y. ve Cummins, R. (2008). Need for belonging, relationship satisfaction, loneliness, and life satisfaction. *Personality and Individual Differences*, 45, 213-218.
- Merrakchi, M. (2014). *The correlation between the use of social networks, "Facebook" and loneliness among a sample of university students*. Unpublished Doctoral dissertation. University Mohamed Khider, Biskra.
- Mohammed, Q. Q. (2020). Association between social media addiction and life satisfaction among university student. *Indian Journal of Public Health Research & Development*, 11(2), 2507-2512. <https://doi.org/10.37506/v11n2Fi2%2F2020%2Fijphrd%2F195213>
- Moksnes, U. K., Bjørnsen, H. N., Ringdal, R., Eilertsen, M. B. & Espnes, G. A. (2022). Association between loneliness, self-esteem and outcome of life satisfaction in Norwegian adolescents aged 15-21. *Scand Journal of Public Health*, 1, 1-8. <https://doi.org/10.1177/14034948221081287>
- Özer, Ö. (2016). *Doyumun öyküsü*. İstanbul: Literatürk.
- Özodaişık, M. (2005). *Yalnızlık*. Konya: Tablet Kitabevi.
- Padmanabhanunni, A. ve Pretorius, T. (2021). The loneliness-life satisfaction relationship: The parallel and serial mediating role of hopelessness, depression and ego-resilience among young adults in South Africa during COVID-19. *Int. J. Environ. Res. Public Health*, 18(3613), 1-10. . <https://doi.org/10.3390/ijerph18073613>
- Paolini, L., Yanez, A. P. ve Kelly, W. E. (2006). An examination of worry and life satisfaction among college students. *Individual Differences Research*, 4(5), 331-339. <https://psycnet.apa.org/record/2006-20322-005>
- Penuel, W.R, Riel, M., Krause, A.E. & Frank, K.A. (2009). Analyzing teachers professional interactions in a school as social capital: A social network approach. *Teachers College Record*, 111(1), 124-63. <https://doi.org/10.1177/016146810911100102>
- Perron, J. L., Cleverley, K. & Kidd, S. A. (2014). Resilience, loneliness, and psychological distress among homeless youth. *Archives of Psychiatric Nursing*, 28(4), 226-229. <https://doi.org/10.1016/j.apnu.2014.05.004>
- Pittman, M. ve Reich, B. (2016). Social media and loneliness: Why an Instagram picture may be worth more than a thousand Twitter words. *Computers in Human Behavior*, 62, 155-167. <https://doi.org/10.1016/j.chb.2016.03.084>
- Rachubińska, K., Cybulska, A. M. ve Grochans, E. (2021). The relationship between loneliness, depression, internet and social media addiction among young Polish women. *European Review for Medical and Pharmacological Sciences*, 25, 1982-1989. https://doi.org/10.26355/eurrev_202102_25099

- Rokach, A. (1989). Antecedents of loneliness a factorial analysis. *Journal of Psychology*, 123, 369-384. <https://doi.org/10.1080/00223980.1989.10542992>
- Russell, D.(1996). UCLA lone thraess scale (Version 3): Reliability, validity and factor structure. *Journal of Personality Assessment*, 66(1), 20-40. https://doi.org/10.1207/s15327752jpa6601_2
- Ryan, T., Chester, A., Reece, J. ve Xenos, S. (2014). The uses and abuses of Facebook: A review of Facebook addiction. *Journal of Behavioral Addictions*, 3(3), 133-148. <https://doi.org/10.1556/JBA.3.2014.016>
- Salimi, A. (2011). Social-emotional loneliness and life satisfaction. *Procedia - Social and Behavioral Sciences*, 29, 292-295. <https://doi.org/10.1016/j.sbspro.2011.11.241>
- Schimmack, U., Radhakrishnan, P., Oishi, S., Dzokoto, V. & Ahadi, S. (2002). Culture, personality, and subjective well-being: Integrating process models of life satisfaction. *Journal of Personality and Social Psychology*, 82(4), 582-593. <https://doi.org/10.1037/0022-3514.82.4.582>
- Suldo, S. M. & Huebner, E. S. (2006). Is extremely high life satisfaction during adolescence advantageous? *Social Indicators Research*, 78(2), 179-203. <https://doi.org/10.1007/s11205-005-8208-2>
- Swami, V., Chamorro-Premuzic, T., Sinniah, D., Maniam, T., Kannan, K., Stanistreet, D. ve Furnham, A. (2007). General health mediates the relationship between loneliness, life satisfaction and depression. *Soc. Psychiatry Psychiatr Epidemiol*, 42, 161-166. <https://doi.org/10.1007/s00127-006-0140-5>
- Şafak, B. ve Kahraman, S. (2019). Sosyal medya kullanımının yalnızlık ve narsistik kişilik özelliği belirtileri ile ilgili ilişkinin incelenmesi. *Avrasya Sosyal ve Ekonomi Araştırmaları Dergisi*, 6(2), 54-69. <https://dergipark.org.tr/en/download/article-file/657842>
- Şahin, C. (2017). The predictive level of social media addiction for life satisfaction: A study on university students. *The Turkish Online Journal of Educational Technology*, 16(4), 120-125. <https://files.eric.ed.gov/fulltext/EJ1160611.pdf>
- Şahin, C. ve Yağcı, M. (2017). Sosyal medya bağımlılığı ölçeği-yetişkin formu: Geçerlilik ve güvenilirlik çalışması. *Ahi Evran Üniversitesi Kırşehir Eğitim Fakültesi Dergisi*, 18(1), 523-538. <https://toad.halileksi.net/sites/default/files/pdf/sosyal-medya-bagimlilik-olcegi-yetiskin-formu-toad.pdf>
- Tabachnick, B. G., ve Fidell, L. S. (2012). *Using multivariate statistics 6th edition*. Boston: Pearson.
- Tanhan, A. (2019). Acceptance and commitment therapy with ecological systems theory: Addressing Muslim mental health issues and wellbeing. *Journal of Positive Psychology and Wellbeing*, 3(2), 197-219. <http://journalppw.com/index.php/JPPW/article/view/172>
- Teppers, E., Luyckx, K, Klimstra, T. A. ve Goossens, L. (2014). Loneliness and Facebook motives in adolescence: A longitudinal inquiry into directionality of effect. *Journal of Adolescence*, 37, 691-699. <https://doi.org/10.1016/j.adolescence.2013.11.003>
- Thomas, L., Orme, E. ve Kerrigan, F. (2020). Student loneliness: The role of social media through life transitions. *Computers & Education*, 146, 1-11. <https://doi.org/10.1016/j.compedu.2019.103754>
- Turan, N., Durgun, H., Kaya, H., Astı, T. Yılmaz, Y., Gündüz, G., Kuvan, D. ve Ertas, G. (2020). Relationship between nursing students' levels of internet addiction, loneliness and life satisfaction. *Perspect. Psychiatr. Care*, 56, 598-604. <https://doi.org/10.1111/ppc.12474>
- Türkel, Z. (2019). *Ergenlerde sosyal medya kullanımı, yalnızlık ve yaşam doyumu arasındaki yordayıcı ilişkiler* Yayınlanmamış Yüksek Lisans Tezi, İstanbul Sabahattin Zaim Üniversitesi Sosyal Bilimler Enstitüsü, İstanbul.
- Uram, P. ve Skalski, S. (2022). Still logged in? The link between Facebook addiction, FoMO, self-esteem, life satisfaction and loneliness in social media users. *Psychological Reports*, 125(1), 218-231. <https://doi.org/10.1177/0033294120980970>
- Valkenburg, P.M. & Peter, J. (2011). Adolescents' online communication: An integrated model of its attraction, opportunities, and risks. *Journal of Adolescent Health*, 48, 121-127. <https://doi.org/10.1016/j.jadohealth.2010.08.020>
- Wang, K. T., Yuean, M. ve Slaney, R. B. (2009). Perfectionism, depression, loneliness and life satisfaction: A study of high school students in Hong Kong. *The Counseling Psychologist*, 37(2), 249-274. <https://doi.org/10.1177/0011000008315975>

- Wardle, J., Steptoe, A., Guliš, G., Sartory, G., Sêk, H., Todorova, I., Vögele, C. ve Ziarko, M. (2004). Depression, perceived control, and life satisfaction in university students from Central-Eastern and Western Europe. *International journal of behavioral medicine*, 11(1), 27-36. https://doi.org/10.1207/S15327558IJB1101_4
- Wawera, A. S. ve McCamley, A. (2019). Loneliness among international students in the UK. *Journal of Further and Higher Education*, 44(9), 1-13. <https://doi.org/10.1080/0309877x.2019.1673326>
- Wilczek, B. (2018). Media use and life satisfaction: the moderating role of social events. *International Review of Economics*, 65(2), 1-28. <https://doi.org/10.1007/S12232-017-0290-7>
- Wright, R.R., Hardy, K., Shuai, S.S., Egli, M., Mullins, R. & Martin, S. (2018). Loneliness and social media use among religious latter-day Saint College students: an exploratory study. *Journal of Technology in Behavioral Science*, 3(1), 12-25. <https://doi.org/10.1007/S41347-017-0033-3>
- Yavich, R., Davidovitch, N., & Frenkel, Z. (2019). Social media and loneliness-forever connected? *High Education Studies*, 9(2), 10-21. <https://doi.org/10.5539/hes.v9n2p10>
- Yeşilyurt, F. & Solpuk Turhan, N. (2020). Prediction of the time spent on instagram by social media addiction and life satisfaction. *Cypriot Journal of Educational Science*. 15(2), 208-219. <https://doi.org/10.18844/cjes.v15i2.4592>
- Yılmaz, E. & Altınok, V. (2009). Okul yöneticilerinin yalnızlık ve yaşam doyum düzeylerinin incelenmesi. *Educational Administration: Theory and Practice*, 15(59), 451-469. <https://dergipark.org.tr/en/download/article-file/108259>
- Yukay-Yüksel, M., Çini, A. & Yasak, B. (2020). Genç yetişkinlerde sosyal medya bağımlılığı, yalnızlık ve yaşam doyumunun incelenmesi. *Atatürk Üniversitesi Kazım Karabekir Eğitim Fakültesi Dergisi*, 40, 66-85.
- Zivnuska, S., Carlson, J. R., Carlson, D.S., Harris, R.B. & Harris, K.J. (2019). Social media addiction and social media reactions: the implications for job performance. *The Journal of social psychology*, 159(6), 1-15. . <https://doi.org/10.1080/00224545.2019.1578725>

Extended Abstract

Aim and Scope

The use of the internet, which is accepted as one of the most important benefits of advancing technology, removes barriers between individuals, makes life easier and increases quality of life. Social media, which has entered the lives of individuals with the use of the Internet, is progressing rapidly today and is becoming a situation that needs to be addressed sociologically and psychologically. This rapid increase in the use of social media has begun to increase the risk of addiction in young people (Eijnden et al., 2016: 477). Individuals with increasing social media addiction have started to spend more time on the internet and have started to encounter issues such as decrease in productivity in daily life, decrease in sleep quality, and decrease in communication with family and other friends, which negatively affect other aspects of their lives (Wilczek, 2018: 16). Young individuals and especially university students prefer the time they spend on social media to other vital activities that are important for their socialization. University education is a stage where individuals struggle with academic concerns and difficulties and can easily overcome them. Social support, personality traits, level of well-being, family life are of protective importance against social media addiction and loneliness that young individuals may encounter in this period. Life satisfaction related to these issues can be defined as a state of awareness that occurs when individuals compare what they want with what they have (Wright et al., 2018: 18). It is seen that young people who lack communication in daily life and lead an isolated life spend more time in the social media environment. The young individual, who thinks that he will not be accepted when he reveals himself, runs away from social environments and turns to social media, which they see as a protective factor from loneliness. If the use of social platforms decreases, loneliness decreases and life satisfaction and happiness levels increase among young people (Zivnuska et al., 2019: 8).

In this study, it is aimed to determine the mediating effect of life satisfaction on the effect of loneliness on social media addiction. The fact that there is no study examining the mediating effect of life satisfaction on these three variables in the related literature and that suggestions to reduce social media addiction will be presented reveal the main rationale of this research. In addition, it is thought that our research will contribute to the activities to be planned to provide protective measures to young individuals about addiction to social media. The research is divided into five parts. In the first part, the conceptual framework was drawn, in the second part, the literature studies in the related field were discussed, while the method part of the third part of the research was formed, the findings were included in the fourth part and the conclusion part in the last part.

Methods

The universe of this research consists of 465 vocational school students studying at a state university in Bandırma. The sample of the research was formed with the participation of 260 people from 465 students. In the study, convenience sampling techniques were chosen. The questionnaire form created for the research was conducted face to face. While filling out the form, the voluntary participation of the participants was ensured and the necessary information about the study was presented to the participants. For the loneliness scale in the research, the 20-item form of the UCLA lonely scale, which was prepared by Russell (1996), and adapted into Turkish by Ergün (2020) was used. The scale consists of two sub-dimensions, unity and uniqueness. There are 10 questions in each sub-dimension. For life satisfaction Kaba et al. (2017: 8) developed by the 21-question scale was used. The first 6 questions on the scale are the general life satisfaction sub-dimension, the questions 7-11 the relationship satisfaction sub-dimension, the questions 12-15 the self-satisfaction sub-dimension, the questions 16-18 the social environment satisfaction sub-dimension, and the questions 19-21 the job satisfaction sub-dimension. forms. A 20-question scale developed by Yağcı (2017) was used for social media addiction. In the scale, questions 1-11 constitute virtual tolerance, questions 12-20 form the virtual communication sub-dimension. Questions 5 and 11 are reverse coded.

Findings

When the results of the first step of the simple regression analyzes were examined, it was determined that loneliness had a significant effect on social media addiction ($p < 0.05$). Therefore, the H1a hypothesis was accepted. When the second step was examined, it was determined that loneliness had a significant effect on life satisfaction ($p < 0.05$). In this case, the H1b hypothesis was accepted. When the third step was examined, it was determined that life satisfaction had a significant effect on social media addiction ($p < 0.05$). In the case of full mediation, when the mediating variable is included in the model, the relationship between the dependent and independent variable should weaken or become meaningless. In step 4 of the mediative regression analysis, the effect of loneliness on social media addiction became meaningless. According to this result, it was determined that life satisfaction had a full mediator effect on the effect of loneliness on social media addiction. Therefore, the H1 hypothesis was accepted. In the final stage of testing the mediation model with the steps mentioned above, the Sobel test was also applied and the statistical significance of the mediation model was checked. As a result of the calculation of the Sobel test, the mediation effect was found to be statistically significant ($z = 2.825$, $p = 0.0047$).

Conclusion

New media tools, which are directly related to face-to-face relations in society, have brought with them sedentary socialization, and individuals have started to act in large social networks, apart from family, institution and neighborhood environment. Therefore, individuals preferred to individualize by isolating themselves from social life. Apart from including individuals in a social environment, social networks push them towards loneliness and cause them to become alienated from the society they live in. When individuals make new friends and create a chat environment in the social networking environment, they create a world of virtual memories for themselves. Therefore, the time they spend in the virtual environment increases, and the time they spend with their environment decreases in real life. Individuals who spend a lot of time in the virtual environment become withdrawn in real life and approach loneliness step by step. Loneliness is a warning signal for the deficiencies experienced by individuals in their social relationships, and it is a concept that threatens mental health and becomes chronic over time. Individuals who experience loneliness in today's conditions continue to maintain this situation in their inner world without support, and serious illnesses that threaten their mental health arise. Excessive use of social media has a negative effect on individuals' life satisfaction, and individuals with high life satisfaction spend less time in social networking environments compared to those with low life satisfaction. Loss of time in the social network environment also causes a decrease in interpersonal relations and academic success. When university students set out to study in a different city, they begin to feel lonely, even if they try to establish positive friendships, they cannot be successful and their life satisfaction levels may decrease. The feeling of loneliness, which we encounter in many stages of life, becomes difficult to cope with for university students who are away from their families, who seek to adapt to a new environment, and who strive for economic freedom. In this context, certain recommendations can be given to university administrations based on the results of the research. By examining the factors that decrease the academic success of university students, psychological counseling centers in universities can carry out studies in order to support them so that they can increase their success. Scholarship opportunities can be provided for all students through certain institutions, by allocating more resources to overcome their economic difficulties on equal terms. Factors that have negative effects on students' future expectations can be investigated and measures can be taken to make them approach optimistic. For students with high levels of loneliness, psychoeducational studies can be conducted to improve their communication and social skills. In addition, the development of students' ability to both receive and give support will also prevent addiction to social media. Students, who are involved in various activities and provided with expanded opportunities for this, will also benefit from communication opportunities by taking part in groups. Considering all its negative effects, it is important to

use social network environments that isolate individuals and cause them to become alienated, without overdoing it and carefully. It is important to detect social media addictions of young individuals at an early stage, to offer solutions, to increase their Awareness, to ensure sustainability of all issues. In this regard, in addition to the advice that can be given to university administrations, it is important for parents to have information about the uncontrolled internet use of young people. From the first days of their education life, young people's acquaintance with compulsory courses such as media literacy before they meet university education will prevent them from encountering harmful content.

Pozitif Psikoterapideki Birincil Yeteneklerin Yordayıcıları Olarak Beş Faktör Kişilik Özellikleri

Big Five Personality Traits as Predictors of Primary Capacities in Positive Psychotherapy

Nurseven Kılıç¹, Fatma Altınsoy²

Öz

Bu araştırmada, beş faktör kişilik özellikleri ile pozitif psikoterapi yapılarından birincil yetenekler arasındaki ilişkilere yer verilmiştir. Bu doğrultuda, dışa dönüklük, uyumluluk, öz disiplin, nevroitiklik ve gelişime açıklık olarak adlandırılan beş faktör kişilik özelliklerinin pozitif psikoterapideki birincil yeteneklerden sabır, zaman, ilişki, güven, umut, cinsellik, sevgi ve inanç yeteneklerini ne düzeyde yordadığı incelenmiştir. Araştırmanın çalışma grubunu yaşları 18-28 arasında değişen (M=19), %53,7'si kadın (n=173) ve %46,3'ü erkek (n=149) olmak üzere toplam 322 üniversite öğrencisi oluşturmuştur. Araştırmada veri toplama araçları olarak Beş Faktör Kişilik Özellikleri Ölçeği ve Pozitif Psikoterapi ve Aile Terapisi Envanteri kullanılmıştır. Toplanan veriler çoklu doğrusal regresyon analizi ile test edilmiştir. Analiz sonuçları, beş faktör kişilik özelliklerinin birincil yetenekleri anlamlı bir şekilde yordadığını göstermiştir. Araştırma sonuçlarına göre, dışa dönüklük kişilik özelliği sabır, güven, zaman, ilişki ve cinsellik yeteneklerini; uyumluluk kişilik özelliği sabır, zaman, ilişki, güven, cinsellik, sevgi ve inanç yeteneklerini; öz disiplin kişilik özelliği sabır, zaman, umut, cinsellik ve inanç yeteneklerini; nevroitiklik kişilik özelliği sabır, umut, sevgi ve inanç yeteneklerini ve son olarak gelişime açıklık kişilik özelliği umut yeteneğini anlamlı bir şekilde yordamıştır. Bu araştırmanın bulgularının, hangi kişilik eğiliminde hangi yeteneklerin daha çok gelişmiş olduğunun açıklanmasına katkı sunarak literatüre yeni bir boyut kazandırdığı düşünülmektedir.

Anahtar Kelimeler: Beş Faktör Kişilik Özellikleri, Birincil Yetenekler, Pozitif Psikoterapi.

Abstract

The present study consists of the links between big five personality traits and primary capacities in positive psychotherapy. For this purpose, it was examined to what extent the primary capacities in positive psychotherapy, namely patience, time, contact, trust, hope, sexuality, love, and faith are predicted by the extraversion, agreeableness, conscientiousness, neuroticism, and openness of the big five personality traits. The study group consisted of 322 university students, 173 (53.7%) female and 149 (46.3%) male, aged 18-28 years old (SD=1.59, M=19.03). The Big Five Inventory and Wiesbaden's Inventory of Positive Psychotherapy and Family Therapy were used as data collection tools. The multiple regression analysis method was employed to analyse the data. The findings revealed that the big five personality traits significantly predicted the primary capacities. According to the results, the extraversion personality trait significantly predicts the patience, time, contact, trust and sexuality capacities; the agreeableness personality trait predicts the patience, time, contact, trust, sexuality, love and faith capacities; the conscientiousness personality trait predicts the patience, time, hope, sexuality and faith capacities; the neuroticism personality trait significantly predicts patience, hope, love, and faith capacities, and finally the openness personality trait predicts the hope capacity. The results of the current study are believed to introduce a novel aspect to the existing literature by contributing to the explanation of which capacities are more developed in specific personality traits.

Keywords: Big Five Personality Traits, Primary Capacities, Positive Psychotherapy.

Araştırma Makalesi [Research Paper]

JEL Codes: I19, J19, J29, M54, O15

Araştırma ve Yayın Etiği Beyanı: Bu araştırma Ankara Yıldırım Beyazıt Üniversitesi, Sosyal ve Beşeri Bilimler Araştırmaları Etik Kurulu'nun 22.02.2017 tarih ve 21 sayılı karar doğrultusunda gerçekleştirilmiştir.

Submitted: 11 / 06 / 2022

Accepted: 23 / 12 / 2023

¹ Doç. Dr., Ankara Yıldırım Beyazıt Üniversitesi, Ankara, Türkiye, nkilic@aybu.edu.tr, Orcid No: <https://orcid.org/0000-0001-8724-7564>.

² Doç. Dr., Eskişehir Osmangazi Üniversitesi, Eskişehir, Türkiye, fatma.altinsoy@ogu.edu.tr, Orcid No: <https://orcid.org/0000-0003-4910-2510>.

Giriş

Literatürde kişiliğin tanımlanması ve ölçülmesine yönelik farklı görüşler ileri sürülse de kişilik, genel bir ifadeyle, bireyi diğerlerinden ayıran, kendine has, tutarlı ve yapılaşmış özellikler bütünü olarak tanımlanmaktadır (Burger, 2006: 23). Kişilik özellikleri ise zamana karşı sürekliliği olan, kişinin davranışları altında yatan nedenleri açıklayan ve doğası gereği psikolojik olan özellikleri ifade eder. Kişilik özellikleri, aynı zamanda, kim olduğumuzu yansıtır ve bir bütün olarak duyuşsal, davranışsal ve bilişsel tarzımızı belirler (Mount vd., 2005: 447). Farklı yaklaşımlar arasında kişiliğin değerlendirilmesinde en sık kullanılan yaklaşımlardan biri beş faktör kişilik modelidir. Bu şekilde adlandırılması konusunda fikir ayrılıkları olsa da pek çok araştırmada yer alan bu modelin kişilerarası farklılıkları açığa çıkarması bakımından genel kabul gördüğünü göstermektedir (Costa ve McCrae, 1995: 21; Mount vd., 2005: 447; Schmitt vd., 2007: 173). Özellik yaklaşımına dayanan beş faktör kişilik modelinde, kişiliğin ölçülmesinde kişilerin kendilerini ve başkalarını tanımlamada yararlandıkları 'sıfatlar' kullanılmaktadır (Benet-Martinez ve John, 1998: 729) ve bu model dışadönüklük, uyumluluk, öz disiplin, nevroitiklik ve gelişime açıklık kişilik özelliklerini kapsamaktadır (Costa ve McCrae, 1995: 21; McCrae ve John, 1992: 175).

Dışadönüklük alt boyutu, kişinin aktif, iddialı, sıcakkanlı, heyecanlı, coşkulu, enerjik, konuşkan ve sosyal olma derecesi gibi özellikleri içermektedir. Yüksek dışadönüklük özellikleri sergileyen bireyler diğer bireylerle daha kolay ilişki kurabilen, işbirlikçi, insanlarla birlikteliği seven kişiler olarak görülmektedir. Aksine dışadönüklük özellikleri düşük olan bireyler ise içine kapanık, diğerlerine karşı mesafeli olan, sessiz, utangaç ve sosyalleşmekten hoşlanmayan bireyler olarak değerlendirilirler (Benez-Martinez ve John, 1998: 729-750).

Uyumluluk kişilik özelliği kişinin yumuşak kalpli, uysal, özgeci, kabul edici, esnek, güvenilir, alçakgönüllü ve uyumlu yönünü temsil etmektedir. Uyumluluk özelliği yüksek olan bireyler uyumlu olma ve iş birliğine yatkınlıkla karakterize edilmektedir. Öte yandan bu kişilik özelliğinden uzaklaştıkça bireyin şüpheli, kibirli, rekabetçi ve kindar olma eğilimleri artar (Bacanlı, vd., 2009: 266-267; McCrae ve Costa, 2003). Özetle, uyumluluk özelliği katı olmaktan uzak, sevecen ve şefkatli bir kişilik yapısını ifade etmektedir.

Öz disiplin boyutu düzenli, dikkatli, disiplinli, dakik ve bir görevi yerine getirmede hızlıca organize olabilmek kabiliyetlerini kapsamaktadır. Yüksek öz disiplin düzeyine sahip bireyler azimli, çalışkan, kararlı, planlı, başarı yönelimli ve gerektiğinde kendini disipline edebilme özellikleriyle eşleştirilmektedir. Düşük öz disiplini temsil eden diğer uçta ise ihmalkâr, dağınık, dikkatsiz, görev ve sorumluluklarını yerine getirmede kaçınan olma eğilimleri yer almaktadır (Burger, 2006: 253; Costa ve McCrae, 1995: 21-50; Yazgan-İnanç ve Yerlikaya, 2013: 288). Başka bir deyişle, öz disiplinli olmak bir doğrusal düzlem üzerinde zayıf iradeye sahip olmak ile sorumluluk bilincine dair farkındalığın yüksekliği arasında bir noktada bulunmaktadır.

Duygusal dengesizlik olarak da nitelendirilen nevroitiklik boyutu uyumsuzluk ve ruhsal rahatsızlıklara yatkınlıkla karakterize edilmektedir. Nevrotiklik boyutu yüksek kişiler kaygılı, depresif, gergin, tedirgin, endişeli, güvensiz, kendine acıyan kişilerdir ve duygusal iniş-çıkışları sık yaşama eğilimindedirler. Nevrotiklik boyutu düşük olan bireyler ise sakin, duygusal tepkileri yönetebilen, sabırlı, iyimser, duygusal açıdan dengeli, tutarlı ve stresli durumlar karşısında sakinliğini koruyabilen bireylerdir (Bacanlı vd., 2009: 266-267; Benet-Martinez ve John, 1998: 729-750; McCrae ve Costa, 2003). Bu bilgi nevroitiklik boyutunun bir ucunda duygusal kararlılık bulunurken diğer ucunda duygusal değişkenliğin yer aldığını ifade etmektedir.

Beşli modelin gelişime açıklık boyutu ise kişinin çeşitli yaşantıları deneyimleme arayışında olmasını ve yenilikleri tatma isteğini temsil etmektedir. Gelişime açıklık kişilik özelliği yüksek bireyler meraklı, çok yönlü düşünebilen, yeniliklere açık, maceracı, hayal gücü geniş, özgürlükçü ve değişime açık olma yönleriyle karakterize edilmektedir. Gelişime açıklık kişilik özelliği düşük olan bireyler ise belirli bir yaşam tarzını benimseyerek alışık oldukları yaşantıları devam ettirme, konfor alanını terk etmeme, sabit fikirli olma, yeniliklere kapalı olma ve pasif olmaya meyillidirler (Costa ve McCrae, 1995: 21-50; McCrae ve Costa, 2003). Psikoloji literatüründe gelişime açıklığın geleneksellikten uzak ve yeniliklere açık kişilik yapısının bir temsili olduğu vurgulanmaktadır. Kişiliği süreklilik arz eden iki kutuplu bir yapı ile açıklayan beş faktörlü yaklaşımın yanında psikoloji literatüründe kişiliği çeşitli yönleriyle inceleyen farklı yaklaşımlar da bulunmaktadır. Örneğin, kişilik yapılanmasına yönelik görüşler ileri süren bir diğer yaklaşım Nossrat Peseschkian'ın (1970) öncülüğünü yaptığı Pozitif Psikoterapi yaklaşımıdır.

Pozitif psikoterapi kişilik yapılanmasını yetenekler aracılığıyla açıklamaktadır. Bu yaklaşıma göre istisnasız olarak herkesin doğuştan getirdiği ve bedeninin durumuna, içerisinde bulunan çevreye ve zamana bağlı olarak şekillenen yetenekler vardır (Peseschkian, 2002a: 131, 2002b: 59). Bu bakımdan, yetenekler toplumsal ve tarihsel koşullara dayanmaktadır (Peseschkian, 1998, 2002b; Sarı, 2015: 182-203). Pozitif psikoterapide kişilik yapılanması olarak tanımlanan bu yetenekler gerçek yetenekler olarak adlandırılmakta ve sevme yetisiyle ilişkili olan yetenekler birincil yetenekler olarak ifade edilmektedir. Birincil yetenekler kişinin doğumundan itibaren başkalarıyla kurulan etkileşimler yoluyla gelişmekte ve şekillenmektedir. Özellikle birinci derece bakım veren kişilerle temas sonucu gelişen birincil yetenekler sabır, zaman, ilişki, güven, umut, cinsellik, sevgi ve inanç gibi yetenekleri kapsar.

Bireyin içerisinde bulunduğu koşullar bu yeteneklerin gelişimini destekleyebilir veya aksine gelişimin engellenmesine neden olabilir (Peseschkian, 2002a: 44-46). Yeteneklerin az gelişmesi bireyin gerçek kapasitesini ortaya koyamamasına neden olurken, fazla gelişmesi bireyin normalden fazla bir düzeyde enerji sarf etmesine neden olabilmektedir (Peseschkian, 1970). Pozitif psikoterapi yaklaşımına göre ruhsal bozuklukların temelinde bu yeteneklerin gelişmemiş olması veya çok fazla gelişmiş olması yatmaktadır (Peseschkian, 1996, 2002b: 130-131). Bu nedenle, pozitif psikoterapi yaklaşımı yeteneklerin optimal düzeyde kullanılmasını gerekli görmektedir.

Peseschkian'a (2002a: 66-83) göre, gerçek yetenekler bağlamında yer alan birincil yeteneklerden sabır yeteneği bekleme kabiliyetine, istekleri erteleyebilmeye ve başkalarına zaman ayırabilmeye karşılık gelmektedir. Zaman ise bireyin yakınları ile zaman geçirmesi, gelişmelerini desteklemek için onlara uygun miktarda ve nitelikte zaman tanınması, bir başka deyişle özen göstermesi anlamındadır. Bu açıdan kaliteli zaman geçirmek yalnızca bireylerin gelişimi açısından önemli olmakla kalmaz, aynı zamanda bireyin bugünü, geçmişi ve geleceği bilinçli bir biçimde düzenleme ve bu zaman boyutlarını bütünlüştirebilme yeteneğini kullanabilmeye imkân tanır. İlişki veya bir başka ifadeyle temas yeteneğinden bahsederken başkalarına, anne-babaya, eşlere, meslektaşlara, sosyal gruplara, hatta hayvanlara, bitkilere ve eşyalara yönelme isteği ve yeteneği kastedilmektedir. Güven yeteneği bireyin kendini olduğu gibi kabul etmesi ve başkaları tarafından kabul görmesiyle ortaya çıkmaktadır. Umudun gelişimi ise bireyin yaşadığı deneyimlere ve bu deneyimlerden edindiklerine bağlıdır. Bireyin tüm yaşam deneyimlerinden türeyen güven ise bireyin başkalarına olan güvenini ve kendine yönelik güvenini ifade eder. Öte yandan, sevgi yeteneği erken dönemlerde anne-baba ve çocuk arasında kurulan ilişkide ortaya çıkar ve bu basamakta çocuk temel bir güven duygusu geliştirir. Yaşamın ilerleyen dönemlerinde 'sen'e yönelik ilişkide gerçek kaynak cinselliktir. Cinsel olgunluğa erişen birey sevgi ve ilişki bağlamında cinselliği de kullanır. Son olarak, inanç yeteneği bireyin kendisini, çevresini ve dünyayı anlamaya yönelik çabasıyla gelişir.

Literatür incelendiğinde, beş faktör kişilik özelliklerine yönelik pek çok çalışmanın yapıldığı ve bu kişilik modelinin öznel iyi oluş, kişilik bozuklukları, akıl yürütme süreçleri gibi farklı pek çok psikolojik değişkenle ilişkisinin incelendiği görülmektedir (Doğan, 2013: 56; Hopwood vd., 2022: 72; Sutin vd., 2022: 297). Ancak bir başka kişilik yapılanması olarak tanımlanan ve kişilik özelliklerini bireylerin yetenekleriyle açıklayan pozitif psikoterapi yaklaşımı ile beş faktör kişilik özellikleri arasındaki ilişkileri inceleyen herhangi bir çalışmaya rastlanmamıştır. Psikoloji literatüründe beş faktör kişilik kuramı çerçevesinde ele alınan beş faktör kişilik özellikleri (Costa ve McCrae, 1995) doğuştan gelen ve bireyi diğerlerinden ayıran temel kişilik eğilimleridir. Pozitif psikoterapi bağlamında ise, sevme kapasitesi ile dünyaya gelen insan, duygusal bağ temelli etkileşimler yoluyla geliştirdiği yeteneklerini sergiler (Eryılmaz, 2020: 10-11; Sarı, 2015: 182). Buna göre, her birey bu iki kişilik örüntüsüyle dünyaya gelmekte ve bünyesinde bu kişilik yapılarını barındırmaktadır. Ancak beş faktör kişilik özellikleri literatürde daha sabit bir tanıma sahipken, pozitif psikoterapideki yeteneklerin gelişmesinde çevreyle etkileşimin önemine vurgu yapılmaktadır. Bu bakımdan, beş faktör kişilik özelliklerinin pozitif psikoterapideki birincil yeteneklerin yordayıcısı olabileceği düşünülmüştür. Bu anlamda, kişiliğin temel eğilim biçimlerini ifade eden beş faktör kişilik özellikleri ile pozitif psikoterapi bağlamındaki yetenekler arasındaki ilişkilerinin incelenmesi hem araştırmacılar hem de uygulamacılar açısından önemli bulgular sunabilme potansiyeline sahiptir. Bu araştırmanın gerçekleştirilmesiyle birlikte, hangi kişilik eğiliminde hangi yeteneklerin daha çok gelişmiş olduğunun açıklanması ve bu sayede literatüre yeni bir boyut kazandırılması önemli bir katkı olarak değerlendirilebilir. Öte yandan, işe alım ve meslek edinme süreçlerinde kişilik özelliklerinin önemi göz önünde bulundurulduğunda, bu araştırmanın bulgularının yöneticilere ve kurumlara bir ön bilgi sunacağı düşünülmektedir. Bu bakımdan bu araştırma özgün bir araştırma olma özelliği taşımaktadır. Tüm bu bilgilerden hareketle, bu araştırmayla, beş faktör kişilik özellikleri ile pozitif psikoterapideki birincil yetenekler arasındaki ilişkileri inceleyerek iki farklı yaklaşımın kişilik özelliklerine yönelik açıklamalarını bir arada ele almak ve karşılıklı ilişkileri incelemek hedeflenmiştir. Bu hedef doğrultusunda, aşağıdaki araştırma sorusuna yanıt aranmıştır:

- Beş faktör kişilik özellikleri ile pozitif psikoterapideki birincil yetenekler arasında nasıl bir ilişki vardır? Hangi kişilik özellikleri hangi birincil yetenekleri yordamaktadır?

1. Yöntem

1.1. Araştırma Deseni

Bu çalışmada, beş faktör kişilik özellikleri ile pozitif psikoterapi bağlamında kişilik yapılanması olarak tanımlanan birincil yetenekler arasındaki ilişkilerin incelenmesi hedeflendiğinden ilişkisel desenden yararlanılmıştır. Bu desen, bir veya birden fazla nicel bağımsız değişken ile bir veya birden fazla nicel bağımlı değişken arasındaki ilişkiyi incelemeyi amaçladığından (Johnson ve Christensen, 2014), bu araştırmanın yürütülmesinde kullanılabilecek uygun bir desen olduğu düşünülmüştür.

1.2. Çalışma Grubu

Bu çalışma Ankara'da bir devlet üniversitesinde öğrenim gören öğrenciler ile yürütülmüştür. Ölçek bataryası öğrencilerin öğrenim gördükleri kurumda ders saatinin bir kısmında uygulanmış ve uygulamalar yaklaşık olarak 10-15 dakika

sürmüştür. Çalışma grubunun belirlenmesinde uygun örneklem yönteminden yararlanılmıştır. Araştırmanın katılımcılarını yaşları 18-28 arasında değişen (M=19), %53,7'si kadın (n=173) ve %46,3'ü erkek (n=149) olmak üzere toplam 322 üniversite öğrencisi oluşturmuştur.

1.3. Veri Toplama Araçları

Bu araştırma kapsamında veri toplama araçları olarak Beş Faktör Kişilik Özellikleri Ölçeği ve Pozitif Psikoterapi ve Aile Terapisi Envanteri kullanılmıştır. Ayrıca, kişisel bilgi formu aracılığıyla katılımcıların yaş ve cinsiyet bilgileri alınmıştır.

Beş Faktör Kişilik Özellikleri Ölçeği: Beş Faktör Kişilik Özellikleri Ölçeği kişilik özelliklerini ölçebilmek amacıyla Benet-Martinez ve John (1998: 729) tarafından geliştirilmiş ve 56 ülkenin katıldığı kültürlerarası bir araştırmanın Türkiye ayağında Türkçe'ye çevrilmiştir (Schmitt vd., 2007: 173). Ölçek 44 maddeden oluşan 5'li Likert tipi (1-Kesinlikle katılmıyorum, 5-Kesinlikle katılıyorum) bir ölçek olup beş boyuttan oluşmaktadır. Bu boyutlar sırasıyla, 'dışa dönüklük', 'nevrotiklik', 'uyumluluk', 'öz disiplin' ve 'gelişime açıklık' olarak adlandırılmıştır. Ölçekte nevrotiklik ve dışa dönüklük faktörleri 8'er madde, uyumluluk ve öz disiplin faktörleri 9'ar madde, gelişime açıklık faktörü ise 10 madde ile ölçülmektedir. Ölçeğin her bir boyutundan alınan yüksek puanlar bireylerin o kişilik özelliğini yüksek düzeyde yansıttıklarına işaret etmektedir. Uluslararası çalışmalarda geçerliliğinin ve güvenilirliğinin kanıtlanmış olmasından ve kullanışlı olmasından ötürü bu çalışmada bu ölçeğe yer verilmiştir. Yukarıda bahsi geçen çalışmada beş faktör kişilik ölçeğinin Cronbach Alpha güvenilirlik değerleri dışadönüklük için .77, uyumluluk için .70, öz disiplin için .78, nevrotiklik için .79 ve gelişime açıklık için .76 olarak hesaplanmıştır (Schmitt vd., 2007). Bu çalışmada ölçeğin güvenilirliğinin test edilmesi için yapılan Cronbach Alfa değerlerinin dışa dönüklük alt boyutu için .74, uyumluluk için .65, öz disiplin için .77, nevrotiklik için .75 ve gelişime açıklık için .73 olduğu belirlenmiştir.

Pozitif Psikoterapi ve Aile Terapisi Envanteri: Pozitif Psikoterapi ve Aile Terapisi Envanteri Peseschkian ve Deidenbach (1988: 128) tarafından kişilerin pozitif psikoterapi yapılarından birincil ve ikincil yeteneklerini ölçebilmek amacıyla 88 madde ile 4'lü Likert tipi (1-Hiç katılmıyorum, 4-Tamamen katılıyorum) bir ölçek olarak geliştirilmiştir. Ölçeğin Türk kültürüne uyarlaması Sarı vd. (2010) tarafından gerçekleştirilmiştir. Ölçeğin uyarlama çalışmasında güvenilirlik analizlerinde Cronbach Alfa katsayısının .77 olduğu tespit edilmiştir. Bu araştırma kapsamında araştırmanın amacına uygun şekilde ölçeğin yalnızca birincil yeteneklerine ilişkin alt boyutlar değerlendirilmiştir. Orijinal çalışma ile uyarlama çalışmasında olduğu gibi birincil yeteneklere ait toplam Cronbach Alfa güvenilirlik katsayısı hesaplanmış ve bu katsayının .74 olduğu belirlenmiştir.

1.4. İşlem

Veriler bireysel uygulama şeklinde toplanmıştır. Verilerin toplanması sürecinde katılımcılar araştırma ile ilgili bilgilendirilmiş, gönüllülük esasına dayalı katılımın sağlanacağı ve kimlik bilgilerinin gizli tutulacağı beyan edilmiştir. Bu çalışma verilerin toplandığı kurumun Sosyal ve Beşerî Bilimler Etik Kurulu tarafından onaylanmış ve araştırmaya katılmaya gönüllü olan bütün katılımcıların onamı alınmıştır.

1.5. Verilerin Analizi

Bu çalışmada beş faktör kişilik özellikleri ile pozitif psikoterapideki birincil yetenekler arasındaki ilişkiler incelenmiştir. Çalışmanın bağımsız değişkenlerini beş faktör kişilik özellikleri, bağımlı değişkenlerini ise birincil yetenekler oluşturmuştur. İstatistiksel anlamlılık düzeyi $p < .05$ olarak kabul edilen testlerde betimsel istatistikler ve parametrik testlerden çoklu doğrusal regresyon analizinden yararlanılmıştır. Betimsel istatistikler için korelasyon puanları değerlendirilmiştir.

2. Bulgular

Analizlerin gerçekleştirilmesinde ilk olarak değişkenler arasındaki korelasyon puanları incelenmiş ve elde edilen bulgular Tablo 1'de sunulmuştur.

Tablo 1. Beş Faktör Kişilik Özellikleri ve Birincil Yetenekler Arasındaki Korelasyon Puanları

	Dışa dönüklük	Uyumluluk	Öz disiplin	Nevrotiklik	Gelişime açıklık	Sabır	Zaman İlişki	Güven	Umut	Cinsellik	Sevgi	İnanç
Dışa dönüklük												
Uyumluluk	.222**	1										
Öz disiplin	.167**	.340**	1									
Nevrotiklik	-.099	-.068	-.250**	1								
Gelişime açıklık	.371**	.217**	.238**	.004	1							

Sabır	-.024	.266**	.238**	-.257**	.036	1
Zaman	.313**	.261**	.257**	-.150**	.158**	.250** 1
İlişki	.466**	.247**	.085	-.090	.183**	.097 .285** 1
Güven	.229**	.208**	.199**	-.071	.167**	.290** .326** .320** 1
Umut	.158**	.194**	.394**	-.201**	.219**	.361** .382** .228** .338** 1
Cinsellik	.114*	.164**	-.067	.075	-.005	.123* .177** .209** .149** -.025 1
Sevgi	.142*	.283**	.140*	-.160**	.117*	.292** .279** .267** .374** .328** .117* 1
İnanç	.165**	.201**	.170**	.117*	.145**	.183** .347** .205** .270** .364** .208** .142* 1

** $p < .01$, * $p < .05$

Değişkenlere ilişkin korelasyon katsayıları incelendiğinde bağımsız değişkenler (beş faktör kişilik özellikleri) ile bağımlı değişkenler olan birincil yetenekler arasında düşük ve orta düzeyde korelasyonların olduğu belirlenmiştir. Bu bulguların elde edilmesinin ardından çoklu doğrusal regresyon analizi ile beş faktör kişilik özelliklerinin birincil yeteneklerden sabır, zaman, ilişki, güven, umut, cinsellik, sevgi ve inanç yeteneklerini ne düzeyde yordadığı incelenmiş ve bulgular Tablo 2'de gösterilmiştir.

Tablo 2. Beş Faktör Kişilik Özellikleri ile Birincil Yetenekler Arasındaki Çok Değişkenli Regresyon Matrisi

	Sabır			Zaman			İlişki			Güven		
	B	SH B	β	B	SH B	β	B	SH B	β	B	SH B	β
Dışa dönüklük	-.04	.02	-.12*	.08	.02	.25*	.14	.02	.43*	.04	.01	.16*
Uyumluluk	.09	.02	.24*	.05	.02	.15*	.06	.02	.17*	.03	.02	.12*
Öz disiplin	.04	.02	.12*	.04	.01	.15*	-.02	.02	-.06	.03	.01	.11
Nevrotiklik	-.07	.02	-.22*	-.02	.01	-.08	-.01	.01	-.05	-.00	.01	-.02
Gelişime açıklık	.00	.02	.00	.00	.02	-.00	.00	.02	.00	.01	.01	.05
R2	.15			.17			.24			.10		
Adjusted R2	.14			.15			.23			.08		

	Umut			Cinsellik			Sevgi			İnanç		
	B	SH B	β	B	SH B	β	B	SH B	β	B	SH B	β
Dışa dönüklük	.01	.02	.04	.04	.02	.12*	.02	.02	.06	.04	.02	.11
Uyumluluk	.01	.02	.04	.07	.02	.20*	.07	.02	.25*	.04	.02	.13*
Öz disiplin	.08	.01	.32*	-.04	.02	-.12*	.00	.01	.00	.04	.02	.14*
Nevrotiklik	-.03	.01	-.12*	.02	.02	.07	-.03	.01	-.14*	.05	.02	.17*
Gelişime açıklık	.03	.02	.12*	-.02	.02	-.06	.01	.01	.04	.01	.02	.04
R2	.19			.06			.11			.10		
Adjusted R2	.18			.05			.09			.08		

* $p < .05$

Analiz sonuçları değerlendirildiğinde, birincil yeteneklerden sabırın yordanmasına ilişkin modelin ($F(5-316)=11.32$, $p < .01$) anlamlı olduğu belirlenmiştir. Bağımsız değişkenlerden dışa dönüklük ($\beta = -.12$, $t = -2.10$, $p = .04$), uyumluluk ($\beta = .24$, $t = 4.20$, $p = .00$), öz disiplin ($\beta = .12$, $t = 2.10$, $p = .04$), ve nevroitiklik ($\beta = -.22$, $t = -4.13$, $p = .00$) modele anlamlı katkı sunmuştur. Bu sonuçlara göre dışadönüklük düzeyindeki bir standart sapmalık artış sabır puanlarındaki .12 standart sapmalık azalmayı yordarken uyumluluk düzeyindeki bir standart sapmalık artış sabır puanlarındaki .24 standart sapmalık artışı, öz disiplin düzeyindeki bir standart sapmalık artış sabır puanlarındaki .12 standart sapmalık artışı ve nevroitiklik düzeyindeki bir standart sapmalık artış sabır puanlarındaki .22 standart sapmalık azalışı yordamaktadır. Beş faktör kişilik özellikleri sabır varyansının %14'ünü açıklamıştır.

Zaman yeteneğinin yordanmasına ilişkin modelin ($F(5-316)=12.56$, $p < .01$) anlamlı olduğu görülmüştür. Bağımsız değişkenlerden dışa dönüklük ($\beta = .25$, $t = 4.40$, $p = .00$), uyumluluk ($\beta = .15$, $t = 2.71$, $p = .01$) ve öz disiplin ($\beta = .15$, $t = 2.52$, $p = .01$) modele anlamlı katkı sağlamıştır. Bu sonuçlara göre dışa dönüklük düzeyindeki bir standart sapmalık artış zaman puanlarındaki .25 standart sapmalık artışı, uyumluluk düzeyindeki bir standart sapmalık artış zaman puanlarındaki .15 standart sapmalık artışı ve son olarak öz disiplin düzeyindeki bir standart sapmalık artış zaman puanlarındaki .15 standart sapmalık artışı yordamıştır. Beş faktör kişilik özellikleri zaman varyansının %15'ini açıklamıştır.

Birincil yeteneklerden bir diğeri olan ilişkinin yordanmasına ilişkin modelin ($F(5-316)=20.28$, $p < .01$) anlamlı olduğu belirlenmiştir. Bağımsız değişkenlerden dışadönüklük ($\beta = .43$, $t = 8.09$, $p = .00$) ve uyumluluk ($\beta = .17$, $t = 3.13$, $p = .00$) modele anlamlı katkı sunmuştur. Tek tek ele alınacak olursa, dışa dönüklük düzeyindeki bir standart sapmalık artış ilişki puanlarındaki .43 standart sapmalık artışı yordarken uyumluluk düzeyindeki bir standart sapmalık artış ilişki puanlarındaki .17 standart sapmalık artışı yordamaktadır. Beş faktör kişilik özellikleri ilişki varyansının %23'ünü açıklamıştır.

Birincil yeteneklerden güvenin yordanmasına ilişkin modelin de ($F(5-316)=6.62$, $p < .01$) anlamlı olduğu belirlenmiştir. Bağımsız değişkenlerden dışa dönüklük ($\beta = .16$, $t = 2.75$, $p = .01$) ve uyumluluk ($\beta = .12$, $t = 2.08$, $p = .04$) modele anlamlı katkı

sunmuştur. Sonuçlar değerlendirildiğinde, dışa dönüklük düzeyindeki bir standart sapmalık artışın güven puanlarındaki .16 standart sapmalık artışı yordadığı, uyumluluk düzeyindeki bir standart sapmalık artışın ise güven puanlarındaki .12 standart sapmalık artışı yordadığı belirlenmiştir. Beş faktör kişilik özellikleri ilişki varyansının %08'ini açıklamıştır.

Tablo 2'nin devamında, umut yeteneğinin yordanmasına ilişkin modelin ($F(5-316)=14.67, p<.01$) anlamlı olduğu belirlenmiştir. Bağımsız değişkenlerden öz disiplin ($\beta=.32, t=5.56, p=.00$), nevroitiklik ($\beta=-.12, t=-2.20, p=.03$) ve gelişime açıklık ($\beta=.12, t=2.14, p=.03$) modele anlamlı katkı sağlamıştır. Bu bulgulara göre öz disiplin düzeyindeki bir standart sapmalık artış umut puanlarındaki .32 standart sapmalık artışı, nevroitiklik düzeyindeki bir standart sapmalık artış umut puanlarındaki .12 standart sapmalık azalışı ve gelişime açıklık düzeyindeki bir standart sapmalık artış umut puanlarındaki .12 standart sapmalık artmayı yordamaktadır. Beş faktör kişilik özellikleri umut varyansının %18'ini açıklamıştır.

Diğer bir yetenek olan cinselliğin yordanmasına ilişkin modelin ($F(5-316)=4.05, p<.01$) anlamlı olduğu belirlenmiştir. Bağımsız değişkenlerden dışa dönüklük ($\beta=.12, t=2.04, p=.04$), uyumluluk ($\beta=.20, t=3.34, p=.00$) ve öz disiplin ($\beta=-.12, t=-2.01, p=.04$) modele anlamlı katkıda bulunmuştur. Dışa dönüklük düzeyindeki bir standart sapmalık artış cinsellik puanlarındaki .12 standart sapmalık artışı, uyumluluk düzeyindeki bir standart sapmalık artış cinsellik puanlarındaki .20 standart sapmalık artışı ve öz disiplin düzeyindeki bir standart sapmalık artış cinsellik puanlarındaki .12 standart sapmalık azalışı yordamıştır. Beş faktör kişilik özellikleri cinsellik varyansının %5'ini açıklamıştır.

Benzer şekilde, sevgi yeteneğinin yordanmasına ilişkin modelin de ($F(5-316)=7.53, p<.01$) anlamlı olduğu belirlenmiştir. Bağımsız değişkenlerden uyumluluk ($\beta=.25, t=4.36, p=.00$) ve nevroitiklik ($\beta=-.14, t=-2.48, p=.01$) modele anlamlı katkı sunmuştur. Bu sonuçlara göre, uyumluluk düzeyindeki bir standart sapmalık artış sevgi puanlarındaki .25 standart sapmalık artmayı, nevroitiklik düzeyindeki bir standart sapmalık artışın ise sevgi puanlarındaki .14 standart sapmalık azalışı yordadığı belirlenmiştir. Beş faktör kişilik özellikleri sevgi varyansının %9'unu açıklamıştır.

İnanç yeteneğinin yordanmasına ilişkin model de ($F(5-316)=6.64, p<.01$) anlamlı bulunmuştur. Bağımsız değişkenlerden uyumluluk ($\beta=.13, t=2.26, p=.03$), öz disiplin ($\beta=.14, t=2.35, p=.02$) ve nevroitiklik ($\beta=.17, t=3.09, p=.00$) modele anlamlı katkı sağlamıştır. Sonuçlar değerlendirildiğinde, uyumluluk düzeyindeki bir standart sapmalık artışın inanç puanlarındaki .13 standart sapmalık artışı yordadığı, öz disiplin düzeyindeki bir standart sapmalık artışın inanç puanlarındaki .14 standart sapmalık artışı yordadığı ve nevroitiklik düzeyindeki bir standart sapmalık artışın ise inanç puanlarındaki .17 standart sapmalık artışı yordadığı söylenebilir. Beş faktör kişilik özellikleri inanç varyansının %8'ini açıklamıştır.

Sonuç ve Değerlendirme

Bu çalışma beş faktör kişilik özellikleri (dışadönüklük, uyumluluk, öz disiplin, nevroitiklik ve gelişime açıklık) ile pozitif psikoterapideki birincil yetenekler (sabır, zaman, ilişki, güven, umut, cinsellik, sevgi, inanç) arasındaki ilişkileri incelemek amacıyla gerçekleştirilmiştir. Yapılan analizler sonucunda, beş faktörlü kişilik özellikleri ile pozitif psikoterapi bağlamında birincil yetenekler arasında anlamlı ilişkiler olduğu tespit edilmiştir. Değişkenler arasındaki ilişkiler aşağıdaki görsel aracılığıyla özetlenmiştir:

	Sabır	Zaman	İlişki	Güven	Umut	Cinsellik	Sevgi	İnanç
Dışa dönüklük	-	+	+	+	o	+	o	o
Uyumluluk	+	+	+	+	o	+	+	+
Öz disiplin	+	+	o	o	+	-	o	+
Nevrotiklik	-	o	o	o	-	o	-	+
Gelişime açıklık	o	o	o	o	+	o	o	o

Not: (+) pozitif ilişki, (-) negatif ilişki, (o) ilişki yok

Şekil 1. Beş faktörlü Kişilik ve Birincil Yetenekler Arasındaki İlişkiler

Araştırmanın bulguları uyumluluk ve öz disiplin kişilik özelliklerinin sabır yeteneğini pozitif yönde anlamlı bir şekilde yordadığını, dışa dönüklük ve nevroitiklik kişilik özelliklerinin ise sabır yeteneğini negatif yönde anlamlı bir şekilde yordadığını göstermiştir. Diğer bir deyişle, bireyde uyumluluk ve öz disiplin kişilik özelliği puanları arttıkça sabır yeteneğinin kullanımı da artmakta; buna karşın, dışadönüklük ve nevroitiklik kişilik özelliği puanları arttıkça sabır yeteneğinin kullanımı azalmaktadır. Ayrıca mevcut bulgular ile sabır yeteneğinin en çok uyumluluk boyutu tarafından açıklandığı tespit edilmiştir. Bu bulgulardan anlaşılabilir gibi, fedakârlık ve iş birliği ile karakterize edilen uyumluluk ve yüksek sorumluluk bilincini vurgulayan öz disiplin kişilik özelliklerine (Carr, 2011: 72; McCrae ve Costa, 2003) sahip bireyler, bekleme kabiliyeti olarak nitelendirilen sabır yeteneğini (Pesseschian, 2002a: 75) daha aktif kullanabilmekte ve sürdürebilmektedir. Bununla birlikte aktif, enerjik ve coşkulu olmayı içeren dışadönüklük ve duygusal dengesizlik olarak nitelendirilen nevroitiklik eğilimi

bireylerin ise sabır yeteneklerini düşük düzeyde kullandıkları ve daha sabırsız oldukları söylenebilir. Psikoloji literatürü sabır yeteneğinin önemini vurgulamaktadır (Eryılmaz, 2011: 11; Peseschkian, 2002a: 75; Schnitker, 2012: 273) ve sabır yeteneği diğer kişilik özellikleriyle anlamlı ilişkiler gösterebilmektedir. Örneğin, Kılıç ve Eryılmaz'a (2019: 40) göre, bireyin sabır yeteneği yükseldikçe narsistik kişilik özellikleri azalmaktadır. Mevcut çalışma aracılığıyla sabır yeteneğinin beş faktör kişilik özellikleri bağlamında da anlamlı ilişkiler gösterdiği ortaya konmuş ve sabır yeteneği konusunda çeşitli psikolojik göstergelerle ilgilenen literatür bulgularına yeni bir boyut kazandırılmıştır.

Araştırmanın bir diğer bulgusu ise dışa dönüklük, uyumluluk ve öz disiplin kişilik özelliklerinin zaman yeteneğini pozitif yönde anlamlı bir şekilde yordamasıdır. Bir başka ifadeyle, bireyde dışa dönüklük, uyumluluk ve öz disiplin kişilik özellikleri puanı yükseldikçe zaman yeteneğinin kullanımı da artmaktadır. Ayrıca, analiz sonuçlarına göre, zaman yeteneğinin kişilik özellikleri içerisinde en çok dışadönük olma boyutu tarafından açıklandığı tespit edilmiştir. Pesseschian'a (1998; 2002a:70) göre zaman yeteneği insanların ilgi duydukları aktivitelere ve kendilerine zaman ayırabilmesini, yeni insanlarla etkileşim kurmak için uygun zamanı değerlendirebilmesini, sevdikleri ile uygun miktarda ve kaliteli vakit geçirebilmesini ve aynı zamanda bireyin geçmişi, bugünü ve geleceğiyle sağlıklı bir bütünlük kurabilmesini ifade etmektedir. Buna göre, güçlü sosyal ilişkileri vurgulayan dışa dönüklük ile yumuşak başlılığı içeren uyumluluk ve sorumluluk bilincini içeren öz disiplin kişilik özelliklerine (McCrae ve Costa, 2003) sahip bireylerin zaman yeteneğini kullanabilmelerinin anlamlı ve tutarlı bir bulgu olduğu söylenebilir.

Bu çalışmada, ilişki yeteneğinin dışa dönüklük ve uyumluluk kişilik özellikleri tarafından pozitif yönde anlamlı bir şekilde yordandığı bulunmuştur. Bir diğer ifadeyle, bireyde dışa dönüklük ve uyumluluk kişilik özellikleri puanı yükseldikçe ilişki yeteneğinin kullanımı da artmaktadır. Bununla birlikte, ilişki yeteneğini en çok açıklayan kişilik özelliğinin dışadönüklük olduğu tespit edilmiştir. Dışadönük bireylerin sıcakkanlı, enerjik, diğerleriyle kolay ilişki kurabilen ve insanlarla bir arada olmayı seven kişiler (Benez-Martinez ve John, 1998: 729-750; McCrae ve Costa, 2003) olduğu dikkate alındığında, diğer bireylerle kurulan anlamlı ilişkiler ve temas içinde olmayı ifade eden ilişki yeteneğini kullanabilen bireyler olmalarının beklendiği bir bulgu olduğu söylenebilir. Psikoloji literatürü mevcut bulguyla tutarlıdır ve bu bulguyu destekler niteliktedir. Örneğin, dışadönüklük özelliğinin çatışma çözme süreçlerinde önemli bir rol oynadığı (Basım vd., 2009: 20), dışadönük bireylerin saygılı, şeffaf ve besleyici ilişki tarzını kullanma eğiliminde oldukları (Karabacak-Çelik ve Topkaya, 2018: 138), olumlu duyguları artırmak için diğer bireylerle daha fazla ilişki içinde oldukları ve olumsuz duyguları düzenlemede kendilerini rahatlatacak kişilere daha kolay ulaşabildikleri (Gökdağ ve Naldöken, 2021: 41) çeşitli araştırmalarca rapor edilmiştir. Mevcut tablodan yola çıkılarak, dışadönüklük ve uyumluluk özelliklerine sahip bireylerin ilişki yeteneklerinin gelişmiş olduğu ve kişilerarası ilişkilerde daha avantajlı konumda oldukları söylenebilir.

Benzer şekilde, dışa dönüklük ve uyumluluk kişilik özellikleri güven yeteneğini de pozitif yönde anlamlı bir şekilde yordamıştır. Bir başka deyişle, bireyde dışadönüklük ve uyumluluk kişilik özelliği arttıkça güven yeteneğinin kullanımı da artmaktadır. Pozitif psikoterapiye göre güven yeteneği bireyin yaşamdaki tecrübeleri temelinde şekillenen kendine ilişkin gerçekçi algılar geliştirerek kendini olduğu gibi kabul etmesi ve diğer bireyler tarafından da kabul görmesiyle kazanılan bir kabiliyettir (Eryılmaz, 2020: 178-179; Peseschkian, 2002b). Buna göre konuşkan, sıcakkanlı ve sosyal olma gibi özellikleri sergileyen dışadönük bireylerin ve uysal, alçakgönüllü, iş birliğine yatkın ve kabul edici olma gibi özelliklere sahip olan uyumlu bireylerin (Burger, 2006: 253; Costa ve McCrae, 1995: 21-50; Yazgan-İnanç ve Yerlikaya, 2013: 288) güven yeteneklerini geliştirmelerinin anlamlı bir bulgu olduğu ifade edilebilir. Psikoloji araştırmalarının kişilik özellikleri ve güven duygusunu daha çok örgüt psikolojisi bağlamında ele aldıkları görülmektedir. Örneğin, yapılan bir çalışmada, bireylerin dışadönüklük ve uyumluluk kişilik özelliğine sahip olmaları ile online alışverişlerde karşı tarafa ve ilgili süreçlere güven duymaları arasında pozitif yönlü anlamlı ilişkiler bulunmuştur (Yıldız ve Kırmızıbiber, 2020: 494). Bir diğer çalışmada, dışadönük ve uyumlu bireylerin örgütsel ilişkilerine atfedilen bir kavram olan örgütsel güven düzeylerinin de yüksek olduğu tespit edilmiştir (Sakallı ve Örucü, 2020). Alan yazın açıklamaları ve daha çok örgüt psikolojisinde yer alan bulguların bu araştırma bulgularıyla tutarlılık gösterdiği ve mevcut bulguları destekler nitelikte olduğu söylenebilir.

Mevcut çalışmada öz disiplin ve gelişime açıklık kişilik özelliklerinin umut yeteneğini pozitif yönde anlamlı bir şekilde yordadığı ancak nevrozizm kişilik özelliğinin umut yeteneğini negatif yönde anlamlı bir şekilde yordadığı belirlenmiştir. Bir başka ifadeyle, bireyde öz disiplin ve gelişime açıklık kişilik özellikleri arttıkça umut yeteneğinin kullanımı da artmakta; buna karşın nevrozizm kişilik özelliği arttıkça umut yeteneği azalmaktadır. Analizlerden elde edilen mevcut bulgular psikoloji literatürüyle açıklanabilir. İnsanın doğasını olumlu açıdan ele alan pozitif psikoterapinin kurucusu Pesseschian'a (2002a: 73-74, 2002b) göre, umut yeteneği bireylerin zor zamanlarda bile bir çözüm yolu bulabileceğine olan inançlarının olması, amaç ve yaşam planlarının olması anlamına gelmektedir. Umud, birey için anlamlı olan amaçlara ulaşabilmesi için çeşitli yollar üretebilme kapasitesine olan inancını ifade eder (Synder, 1994). Pandemi gibi zor bir yaşam döneminde ergenlerle yapılan bir çalışmada, öz disiplin ve gelişime açıklık kişilik özelliklerinin ergenlerin umut düzeylerini artırdığı, aksine nevrozizm kişilik özelliğinin umut düzeyini azalttığı rapor edilmiştir (Söner ve Gültekin, 2021: 329). Spor bilimlerinde öğrenim gören üniversite öğrencileriyle yapılan bir diğer çalışmada da deneyime açıklık kişilik özelliği ile umut düzeyi arasında pozitif yönde güçlü bir ilişki olduğu belirtilmiştir (Bahadır vd., 2020: 54). Öte yandan, Altınsoy ve Karakaya-Özyer

(2018: 1751), umutsuzluğun olumlu psikolojik göstergelerle negatif ilişki olduğunu belirtmişlerdir. Bu açıklamalara dayalı olarak, yeniliklere açık olma ve çok yönlü düşünebilme olarak nitelendirilen gelişime açıklık ve sorumluluk bilinciyle karakterize edilen öz disiplin kişilik özelliklerine sahip bireylerin umut yeteneğini kullanmaya daha meyilli olmaları, buna karşın duygusal açıdan dengesiz olan bireylerin umut yeteneğini daha az kullanmalarının beklendiği bir bulgu olduğu söylenebilir. Bu araştırmanın bulguları ve diğer araştırmalar birlikte incelendiğinde öz disiplin, gelişime açıklık ve nevroitiklik kişilik özelliklerinin umut yeteneğiyle ilişkili olduğu görülmektedir.

Cinsellik yeteneğinin dışı dönüklük ve uyumluluk kişilik özellikleri tarafından pozitif yönde anlamlı düzeyde yordanması, öz disiplin kişilik özelliği tarafından ise negatif yönde yordanması araştırmanın bir diğer bulgusudur. Bir diğer ifadeyle, bireyde dışadönüklük ve uyumluluk kişilik özelliği arttıkça cinsellik yeteneğinin kullanımı artmakta; buna karşın öz disiplin kişilik özelliği yükseldikçe cinsellik yeteneği düşmektedir. Bununla birlikte cinsellik yeteneğini en fazla açıklayan kişilik özelliğinin uyumluluk olduğu tespit edilmiştir. Öyle görülüyor ki, güçlü sosyal ilişkileri betimleyen dışadönüklük ile fedakârlık ve iş birliğiyle karakterize edilen uyumluluk kişilik özelliklerine (Costa ve McCrae, 1995: 21-50; McCrae ve Costa, 2003) sahip bireyler, cinsel olgunluğa erişmiş bireyleri işaret eden cinsel yeteneği (Pesseschian, , 2002a 79-81, 2002b) daha aktif kullanabilmekte ve sürdürülebilmektedir. Bununla birlikte yüksek sorumluluk bilincini vurgulayan öz disiplin kişilik özelliklerine (Costa ve McCrae, 1995: 21-50; McCrae ve Costa, 2003) sahip bireylerin ise cinsellik yeteneklerini düşük düzeyde kullandığı veya bu yeteneğin yeterli düzeyde gelişmediği söylenebilir. Bu bulgunun ilginç bir bulgu olduğunu belirtmek gerekir. Bu bulguya ilişkin daha detaylı bağları görebilmek ve ayrıntılı bilgilere ulaşmak adına derinlemesine araştırmaların yapılması önerilmektedir.

Bir diğer bulgu olarak, uyumluluk kişilik özelliğinin sevgi yeteneğinin pozitif yönde yordayıcısı olduğu, nevroitiklik kişilik özelliğinin ise negatif yönde yordayıcısı olduğu belirlenmiştir. Diğer bir ifadeyle, bireyde uyumluluk kişilik özelliği arttıkça sevgi yeteneğinin kullanımı da artmakta; buna karşın nevroitiklik kişilik özelliği arttıkça sevgi yeteneği azalmaktadır. Pozitif psikoterapide sevgi yeteneği ilişkiler bağlamında değerlendirilmekte ve bireyin diğer bireylerle derin ve anlamlı ilişkiler içerisinde olması anlamına gelmektedir (Pesseschian, 2002a: 79-81, 2002b). Buna göre, kişiliğin kabul edici ve uyumlu olma özelliklerini barındıran uyumluluk kişilik özelliğinin (Bacanlı vd, 2009: 261; McCrae ve Costa, 2003) derin ve anlamlı ilişkiler içerisinde olması anlamına gelen sevgi yeteneğini yordaması literatür bulgularıyla tutarlıdır. Her ne kadar alan yazında doğrudan bu değişkenlerle ilgili çalışmalara rastlanmasa da psikoloji literatüründe mevcut ilişkiyi dolaylı olarak ele alan çalışma bulgularının bu araştırmanın bulgularıyla örtüştüğü görülmektedir. Örneğin, üniversite öğrencileriyle yapılan bir araştırmada romantik ilişkide algılanan istismarcı tutum ile uyumluluk arasında negatif yönlü, ancak nevroitiklik ile pozitif yönlü anlamlı bir ilişki olduğu saptanmıştır (Öngün, 2016). Bir diğer çalışmada ise evli çiftlerin evlilik uyumu ile uyumluluk kişilik özelliği arasında pozitif yönlü; nevroitiklik ile negatif yönü anlamlı bir ilişki bulunmuştur (Özaydinlik, 2011). Bu tür çalışmaların bulgularının yorumlanmasında sevgi yeteneğinin yeterince gelişip gelişmemesinin de ilişkiler üzerinde bir başka belirleyici etmen olabileceği araştırmacılar tarafından değerlendirilebilir.

Son olarak, uyumluluk, öz disiplin ve nevroitiklik kişilik özellikleri inanç yeteneğini pozitif yönde anlamlı bir şekilde yordamıştır. Buna göre, bireyde uyumluluk, öz disiplin ve nevroitiklik kişilik özelliği yükseldikçe inanç yeteneğinin kullanımı da artmaktadır. Pesseschian'a (2002a: 69-70: 2002b) göre inanç yeteneği yaşamı anlama çabasını, yaşam ve ölüm gibi yaşamın varoluşuna ait düşünceleri gözden geçirebilmeyi tanımlamaktadır. Bu bulguyu dolaylı olarak destekleyen araştırma bulguları mevcuttur. Yapılan bir çalışmada öz disiplin kişilik özelliği ile hayatın anlamı ve amacı arasında anlamlı bir ilişki olduğu tespit edilmiştir (Ulu, 2018: 165). Şentepe ve Güven (2015: 27) tarafından yürütülen bir diğer çalışmada da uyumluluk ve öz disiplin kişilik özellikleri ile inanç, ibadet ve dindarlık faktörleri arasında pozitif yönde anlamlı ilişkiler olduğu belirtilmiştir. Ancak, aynı çalışmada nevroitiklik boyutu ile inanç boyutu arasında negatif yönlü bir ilişki olduğu belirlenmiştir. Bu araştırma kapsamında ise nevroitiklik ile inanç yeteneği arasında pozitif yönde bir ilişki olduğu görülmüştür. Bu bulgu dikkat çekici bir bulgudur ve nitel araştırmalar gibi daha detaylı araştırmalar ile desteklenmelidir. Özetle, beş faktör kişilik özellikleri ile pozitif psikoterapinin kişilik yapılanması olarak ele alınan birincil yetenekler hem birbirleriyle hem de literatürle tutarlı ilişkiler göstermiştir.

Araştırmanın sınırlılıklarına değinmek gerekirse, pozitif psikoterapi yaklaşımına göre birincil yeteneklerin yanı sıra ikincil yetenekler de kişilik yapılanmasında etkili bir role sahiptir. Ancak hem birincil hem de ikincil yeteneklerin beş faktör kişilik özellikleriyle ilişkilerini incelemek araştırmadaki değişken sayısını önemli ölçüde artıracığından ve istatistiksel olarak tüm bulguların çalışmaya dahil edilmesi mümkün olmadığından sadece birincil yetenekler araştırma kapsamına dahil edilmiştir. Bu sınırlılığın giderilmesi için ikincil yetenekler ile beş faktör kişilik özelliklerini incelemeyi amaçlayan yeni bir çalışmanın yapılması önerilebilir. Ayrıca yeni çalışmalar konunun uygunluğuna ve ihtiyaca istinaden örgüt psikolojisi bağlamında gerçekleştirilebilir. Diğer taraftan, mevcut araştırmanın sınırlı bir örneklem üzerinde yürütülmesi her ne kadar bir sınırlılık olarak değerlendirilse de çalışmanın beş faktör kişilik özellikleri ile pozitif psikoterapi bağlamında birincil yetenekler arasındaki anlamlı ilişkileri ortaya koyması nedeniyle alan yazına önemli katkılar sunduğu düşünülmektedir. Beş faktör kişilik özellikleri psikoloji literatüründe yaygın bir çalışma alanına sahiptir, fakat hangi kişilik özelliğinde hangi yeteneklerin daha fazla veya az sergilendiği ilk kez bu çalışma aracılığıyla açıklanmıştır. Tüm bu gerekçelerle, bu çalışma özgün bir

çalışma niteliği taşımaktadır. Öte yandan, işe alım ve meslek edinme süreçlerinde kişilik özelliklerinin önemi göz önünde bulundurulduğunda, bu araştırmanın bulguları yöneticilere ve kurumlara bir ön bilgi sağlayabilir. Ayrıca, kişiliğe yönelik araştırmalarda araştırmacılara yeni bir araştırma alanı oluşturmak yönünden yaygın bir etki alanına sahip olabileceği düşünülmektedir.

Kaynakça

- Altınsoy, F. ve Karakaya-Özyer, K. (2018). Liseli ergenlerde okula aidiyet duygusu: Umutsuzluk ve yalnızlık ile ilişkileri. *Elementary Education Online*, 17(3), 1751-1764.
- Bacanlı, H., İlhan, T., ve Aslan, S. (2009). Beş faktör kuramına dayalı bir kişilik ölçeğinin geliştirilmesi: sıfatlara dayalı kişilik testi (SDKT). *Türk Eğitim Bilimleri Dergisi*, 7(2), 261-279.
- Basım, H. N., Çetin, F., ve Tabak, A. (2009). Beş faktör kişilik özelliklerinin kişilerarası çatışma çözme yaklaşımlarıyla ilişkisi. *Türk Psikoloji Dergisi*, 24(63), 20-34.
- Bahadır, Z., Certel, Z., Erdoğan, Ç. H., ve Lapa, T. Y. (2020). Rekreasyon bölümü öğrencilerinin kişilik özelliklerinin umut düzeyine etkisi. *SPORMETRE Beden Eğitimi ve Spor Bilimleri Dergisi*, 18(4), 54-64. <https://doi.org/10.33689/spormetre.667672>
- Benet-Martínez, V., & John, O. P. (1998). Los Cinco Grandes across cultures and ethnic groups: Multitrait multimethod analyses of the Big Five in Spanish and English. *Journal of Personality and Social Psychology*, 75(3), 729-750. <https://doi.org/10.1037/0022-3514.75.3.729>
- Burger, J. M. (2006). *Kişilik*. Kaknüs Yayınları.
- Carr, A. (2011). *Positive psychology: The science of happiness and human strengths*. Routledge.
- Costa, P. T. & McCrae, R. R. (1992). Four ways five factors are basics. *Personality and Individual Differences*, 13(6), 653-665. [https://doi.org/10.1016/0191-8869\(92\)90236-1](https://doi.org/10.1016/0191-8869(92)90236-1)
- Costa, P. T. & McCrae, R. R. (1995). Domains and facets: Hierarchical personality assessment using the revised neo personality inventory. *Journal of Personality Assessment*, 64(1), 21-50. https://doi.org/10.1207/s15327752jpa6401_2
- Doğan, T. (2013). Beş faktör kişilik özellikleri ve öznel iyi oluş. *Doğuş Üniversitesi Dergisi*, 14(1), 56-64.
- Eryılmaz, A. (2011). Investigating of the relationships between adults' subjective well-being and primary-secondary capabilities with respect to positive psychotherapy. *Journal of Clinical Psychiatry*, 14(1), 17-28.
- Eryılmaz, A. (2020). *Meta teori: Bir gelişim ve psikoterapi kuramı olarak pozitif psikoterapi*. Nobel Yayıncılık.
- Gökdağ, C., ve Naldöken, B. (2021). Kişilerarası duygu düzenlemenin kişilik özellikleri ve psikopatoloji belirtileriyle ilişkisi. *Klinik Psikiyatri Dergisi*, 24(1), 41-52. <https://doi.org/10.5505/kpd.2020.79106>
- Hopwood, C. J., Schwaba, T., Wright, A. G., Bleidorn, W., & Zanarini, M. C. (2022). Longitudinal associations between borderline personality disorder and five-factor model traits over 24 years. *European Journal of Personality*, 36(1), 72-90. <https://doi.org/10.1177/08902070211012918>
- Johnson, B., & Christensen, L. (2014). *Eğitim araştırmaları: nicel, nitel ve karma yaklaşımlar*. (S. B. Demir, Çev.) Ankara: Eğiten Kitap.
- Karabacak-Çelik, A., ve Topkaya, N. (2018). Üniversite öğrencilerinde kişilerarası ilişki tarzlarının yordayıcısı olarak beş faktörlü kişilik özellikleri. *OPUS Uluslararası Toplum Araştırmaları Dergisi*, 9(16), 138-159. <https://doi.org/10.26466/opus.464200>
- Kılıç, N., ve Eryılmaz, A. (2019). Investigating narcissistic personality traits in the context of positive psychotherapy. *Archives of Neuropsychiatry*, 56(1), 40-46. <https://doi.org/10.29399/npa.22794>
- McCrae, R. R. & John, O. P. (1992). An introduction to the five-factor and its applications. *Journal of Personality*, 60(2), 175-215. <https://doi.org/10.1111/j.1467-6494.1992.tb00970.x>
- McCrae, R. R., & Costa, P. T. (2003). *Personality in adulthood: A five-factor theory perspective*. Guilford Press.
- Mount, M. K., Barrick, M. R., Scullen, S. M. & Rounds, J. (2005). Higher-order dimensions of the big five personality traits and the big six vocational interest types. *Personal Psychology*, 58, 447-478. <https://doi.org/10.1111/j.1744-6570.2005.00468.x>

- Öngün, E. (2016). *Üniversite öğrencilerinin kişilik özelliklerinin romantik ilişkileri üzerine etkisi* [Yayımlanmamış Yüksek Lisans Tezi]. Marmara Üniversitesi.
- Özaydınlık, Ş. (2011). *Evli çiftlerin evlilik uyumu ile kişilik özellikleri ve romantik ilişkilerindeki sosyal ilginin incelenmesi* [Yayımlanmamış Yüksek Lisans Tezi]. Marmara Üniversitesi.
- Peseschkian, N. (1970). *Psychotherapy of everyday life: Training in partnership and self-help with 250 case histories*. New Delhi, Springer.
- Peseschkian, N. (1996). *Positive family therapy: The family as therapist*. New Delhi, Sterling Paperbacks.
- Peseschkian, N. (1998). *Doğu hikâyeleriyle psikoterapi*. (H. Fışiloğlu, Çev. Ed.). İstanbul: Beyaz Yayınları
- Peseschkian, N. (2000). *Positive Psychotherapy*. New Delhi: Sterling Publishers.
- Peseschkian, N. (2002a). *Günlük yaşamın psikoterapisi* (H. Fışiloğlu, Çev. Ed.). İstanbul: Beyaz Yayınları
- Peseschkian, N. (2002b). *Pozitif aile terapisi* (M. Naim, Çev. Ed.). İstanbul: Beyaz Yayınları
- Peseschkian, N. & Deidenbach H (1988). *Wiesbadener inventar zur positiven psychtherapie und familien therapie (WIPPF)*. NewYork, Springer-Verlag, s.128-276.
- Sakallı, S. Ö., ve Örucü, E. (2020). Sağlık kurumlarında çalışanların adalet algılarının ve kişilik özelliklerinin örgütsel güven üzerindeki rolü. *İşletme Araştırmaları Dergisi*, 12(1), 249-268. <https://doi.org/10.20491/isarder.2020.840>
- Sarı, T. (2015). Pozitif psikoterapi: Gelişimi, temel ilke ve yöntemleri ve Türk kültürüne uygulanabilirliği. *The Journal of Happiness & Well-Being*, 3(2), 182-203.
- Sarı, T., Eryılmaz, A. ve Varlıklı-Öztürk, G. (2010). *Adaption Of Wiesbaden Inventory of Positive Psychotherapy To Turkish Culture*. Oral Presentation, 5th World Congress On Positive Psychotherapy, 9-12 Oct, İstanbul/Turkey.
- Schnitker, S. A. (2012). An examination of patience and well-being. *The Journal of Positive Psychology*, 7(4), 263-280. <https://doi.org/10.1080/17439760.2012.697185>
- Schmitt, D. P., Allik, J., McCrae, R. R. & Benet-Martinez, V. (2007). The geographic distribution of big five personality traits: Patterns and profiles of human self-description across 56 nations. *Journal of Cross-Cultural Psychology*, 38(2), 173-212. <https://doi.org/10.1177/0022022106297299>
- Söner, O., ve Gültekin, F. (2021). COVID-19 salgınında ergenlerin umut, psikolojik sağlık ve kişilik özellikleri. *Mersin Üniversitesi Eğitim Fakültesi Dergisi*, 17(2), 329-349. <https://doi.org/10.17860/mersinefd.825260>
- Sutin, A. R., Stephan, Y., Luchetti, M., Strickhouser, J. E., Aschwanden, D., & Terracciano, A. (2022). The association between five factor model personality traits and verbal and numeric reasoning. *Aging, Neuropsychology, and Cognition*, 29(2), 297-317. <https://doi.org/10.1080/13825585.2021.1872481>
- Snyder, C. R. (1994). *The psychology of hope: You can get there from here*. Simon and Schuster.
- Şentepe, A., ve Güven, M. (2015). Kişilik özellikleri ve dindarlık ilişkisi üzerine ampirik bir araştırma. *Journal of Faculty of Theology, Sakarya University/Sakarya Üniversitesi İlahiyat Fakültesi Dergisi*, 17(31), 27-44. <https://doi.org/10.17335/sakaifd.219893>
- Ulu, M. (2018). Hayatı anlamlandırma ile kişilik özellikleri arasındaki ilişki üzerine. *Bilimname*, 36(2), 165-187. <https://doi.org/10.28949/bilimname.459247>
- Yazgan-İnanç, B., ve Yerlikaya, E. E. (2013). *Kişilik kuramları*. Pegem Akademi.
- Yıldız, S., ve Kırmızıbiber, A. (2020). Kişilik özellikleri ile güven ve risk arasındaki ilişki: e-ticaret müşterileri üzerine bir uygulama. *Gümüşhane Üniversitesi Sosyal Bilimler Enstitüsü Elektronik Dergisi*, 11(2), 494-507.

Extended Abstract

Aim and Scope

The related literature, despite reporting a wide range of findings regarding personality traits, points to a gap presenting a lack of concern for the positive psychotherapy capacities which may have the potential to be linked to the big five personality traits. Thus, the goal of the current study is to examine the associations between the big five personality traits and primary capacities in positive psychotherapy. For this purpose, it was examined to what extent the primary capacities in positive psychotherapy, namely patience, time, contact, trust, hope, sexuality, love, and faith are predicted by

extraversion, agreeableness, conscientiousness, neuroticism, and openness of the big five personality traits. Conducting this research can make a significant contribution to the relevant literature by adding a new dimension through the reveal of which personality capacities are more developed in which personality traits. In line with this purpose, the research questions examined in the present study were: What is the relationship between the big five personality traits and primary capacities in positive psychotherapy? Which personality traits predict which primary capacities?

Methods

The present study was designed as a correlational study. Prior to the study, the necessary approval was obtained from the ethics committee of the participating institution, and the participants contributed to the study with their informed consent. The sample consisted of 322 university students, 173 (53.7%) female and 149 (46.3%) male. The average age of the participants was 19.03 ± 1.59 (ranging from 18 to 28 years old). The Big Five Inventory and Wiesbaden's Inventory of Positive Psychotherapy and Family Therapy were used as data collection tools. Participants filled out the survey voluntarily after the lessons at school. The multiple regression analysis method was employed to analyse the data.

Findings

The findings revealed that the big five personality traits significantly predicted the primary capacities. To be more precise, the extraversion personality trait significantly predicts the patience, time, contact, trust and sexuality capacities; the agreeableness personality trait predicts the patience, time, contact, trust, sexuality, love and faith capacities; the conscientiousness personality trait predicts the patience, time, hope, sexuality and faith capacities; the neuroticism personality trait significantly predicts patience, hope, love, and faith capacities, and finally, the openness personality trait predicts the hope capacity. At this point, it is worth mentioning that although it is considered a limitation that the current study was conducted on a limited sample, this study makes significant contributions to the literature as it reveals the significant relationships between the big five personality traits and primary capacities in the context of positive psychotherapy. The big five personality traits have a common area of study in the psychology literature, but for the first time, which capacities are more or less exhibited in which personality traits are explained through this study. And thus, this study can be regarded as an original study. Additionally, considering the importance of personality traits in the recruitment phase, the findings of this research can provide a piece of preliminary information to managers and institutions. What is more, it is thought that it may have a widespread impact in terms of creating a new research area for researchers in personality research. To address the limitations of the research, according to the positive psychotherapy approach, secondary capacities, as well as primary capacities, have an effective role in building personality traits. However, since examining the relationships of both primary and secondary abilities with the big five personality traits would significantly increase the number of variables in the study, and it wouldn't be possible to include all findings in the study statistically, only primary capacities were included within this study. To address this limitation, carrying out a new study aiming to examine secondary capabilities and big five personality traits can be suggested. In addition, new studies can be conducted in the context of organizational psychology, depending on the relevance of the subject and the need.

Evli Kadınlarda Cinsel Yaşam Kalitesi, Eşe Yabancılaşma ve Evlilik Doyumu¹

Quality of Sexual Life in Married Women, Estrangement from the Partner and Marital Satisfaction

Simge Ak², Seher Balcı Çelik³

Öz

Bu araştırmanın amacı evli kadınlarda cinsel yaşam kalitesi ve eşe yabancılaşmanın evlilik doyumunu yordama gücünü tespit etmektir. Bununla beraber evlilik doyumunun algılanan müdahale durumuna, evlilik süresine, aylık gelire; cinsel yaşam kalitesinin cinsel ilişki sıklığına, cinsel problemi çözme yöntemine, infertilite durumuna, menopoz döneminde olup olmama durumuna; eşe yabancılaşma düzeylerinin yaşlarına, evlenme biçimlerine ve çocuk sayısına göre anlamlı olarak farklılaşıp farklılaşmadığı analiz edilmiştir. Araştırmanın örneklemini Türkiye'nin çeşitli illerinde yaşayan 474 evli kadın oluşturmaktadır. Çalışma grubuna Evlilik Yaşamı Ölçeği, Cinsel Yaşam Kalitesi Ölçeği ve Eşe Yabancılaşma Ölçeği uygulanmıştır. Elde edilen veriler SPSS 26 programı ile analiz edilmiştir. Çoklu Regresyon Analizi, Bağımsız Örneklem t Testi, Tek Yönlü ANOVA ve Tukey Testi ile analizler yapılmıştır. Yapılan analizler sonucunda eşe yabancılaşmanın ($\beta=-63$, $t=-16.82$, $p<.001$) evlilik doyumunu negatif yönde yordadığı, cinsel yaşam kalitesinin ise ($\beta=.22$, $t:5.87$, $p<.001$) pozitif yönde yordadığı, iki değişkenin birlikte evlilik doyumu puanlarının %64'ünü açıkladığı bulgulanmıştır ($F=418.59$, $p<.001$, $R^2=64$). Evli kadınların evlilik doyumu düzeylerinin aylık gelire ve evlilik süresine göre anlamlı biçimde farklılaşmadığı, evliliğe müdahale durumuna göre farklılaştığı; cinsel yaşam kalitesi düzeylerinin cinsel ilişki sıklığına, cinsel problemi çözme yöntemine, infertilite ve menopoz durumuna göre anlamlı biçimde farklılaştığı; eşe yabancılaşma düzeylerinin yaşlarına, evlenme biçimlerine ve çocuk sayısına göre anlamlı olarak farklılaştığı bulgulanmıştır.

Anahtar Kelimeler: Evlilik, Evlilik Doyumu, Eşe Yabancılaşma, Cinsel Yaşam

Abstract

The aim of this research is to determine the quality of sexual life in married women and the power of estrangement to the partner to predict marital satisfaction. In addition, the degree of perceived intervention in marriage, duration of marriage, monthly income, frequency of sexual intercourse, method of solving sexual problems, infertility status, menopause status, age, type of marriage and number of children were analyzed with variables. The data obtained from 474 married women living in Turkey were analyzed with the SPSS 26 program. As a result of the analyzes, the estrangement of the spouse ($\beta=-63$, $t=-16.82$, $p<.001$) marriage satisfaction in a negative direction, while the quality of sexual life ($\beta=.22$, $t:5.87$, $p<.001$), it was found that the two variables together explained 64% of the marital satisfaction scores ($F=418.59$, $p<.001$, $R^2=64$). Marital satisfaction does not differ significantly according to monthly income, duration of marriage, differs according to the state of intervention in marriage; the quality of sexual life differs according to the frequency of sexual intercourse, the method of solving a sexual problem, infertility and menopause; it was found that the levels of estrangement to the spouse differ significantly according to their age, marriage styles, number of children.

Keywords: Marriage, Marital Satisfaction, Estrangement from the Partner, Sex Life

Araştırma Makalesi [Research Paper]

Araştırma ve Yayın Etiği Beyanı: Bu araştırma Ondokuz Mayıs Üniversitesi, Sosyal ve Beşeri Bilimler Araştırmaları Etik Kurulu'nun 24.09.2021 tarih ve 2021 / 776 sayılı karar doğrultusunda gerçekleştirilmiştir.

Submitted: 11 / 11 / 2022

Accepted: 05 / 10 / 2023

¹Bu makale Prof. Dr. Seher BALCI ÇELİK'in danışmanlığında Simge AK'ın Yüksek Lisans Tezinden üretilmiştir.

²Uzm. Psk. Dan., Anka Psikolojik Danışmanlık Merkezi, uzmpskdansimgcak@gmail.com, Samsun, Türkiye, Orcid No: <https://orcid.org/0000-0002-0543-2449>.

³Prof. Dr., Ondokuz Mayıs Üniversitesi, sbalci@omu.edu.tr, Samsun, Türkiye, Orcid No: <https://orcid.org/0000-0001-9506-6528>

Giriş

Birey çevresiyle etkileşim halinde olan sosyal bir varlıktır. Birey pek çok alanda sosyal ilişkiler kurar ve yakın ilişkiler kurmuş olduğu ilişkilerden birisidir. Yakın ilişkilerden biri olan evlilik, bireyin yaşamında oldukça büyük bir yer kaplamaktadır (Kartal, 2020). Mutlu bir hayat sürdürebilmek için bireyin kendisine uygun bir eş seçimi gerçekleştirmesi gerekmektedir. Birey en doğru veya sağlıklı diyebileceğimiz eş seçimleri yapsa dahi evlilikte dönem dönem bazı problemler gün yüzüne çıkabilir. Fakat yapılan eş seçimi sağlıklı ise o evliliğin devamlı ve niteliği gün geçtikçe artan bir evlilik olduğundan bahsedilebilir (Bakırcıoğlu, 2003: 126). Evlilik iki kişinin hayatlarını beraber devam ettirmek için karşılıklı olarak sorumluluk aldığı, nikah ile onaylanmış bir beraberliktir. Bu beraberlik çifte özgürlükler sunduğu gibi bazı özgürlüklerden de vazgeçmeyi gerekli kılabilir (Mavili, 2015: 51). İlk zamanlarda yoğun duygusal beklentilerin var olduğu evlilikte, ilerleyen zamanlarda kişisel arzu, gereksinim, duygu ve düşünceler farklılaşarak çiftleri iki farklı bireye dönüştürebilir. Bu durum meydana geldiğinde eşler ya bu durumu kabullenip evliliklerini devam ettirirler ya da ayrılığa karar verirler (Chapman, 1992: 35; Ersoy ve Kibaroğlu, 2019: 408).

Evlenmeyi düşünen kadın ve erkeğin beğenilerinde, günlük hayatlarıyla ilgili alışkanlıklarında, değer verdikleri unsurlarda çokça farklılık olması doğaldır. Aynı zamanda eş seçme hususu, evlenmeyi planlayan iki bireyin uyumlu ve mutlu olma isteğini zorlaştıracak olasılıklarla doludur. Bu yüzden çağımız şartlarında eş seçimi, ileride uyumlu ve mutlu olmayı kesinleştirecek mahiyette değil, hisler ve rastlantılar yoluyla yapılmaktadır (Enç, 1979: 249). Evlilikle birlikte eşler birbirlerinin sosyal, psikolojik, biyolojik gereksinimlerini doyumaya başlarlar. Bunlar evliliğin amaçları arasındadır. Biyolojik gereksinimlerin başında cinsel doyum gelmektedir. Cinsel isteğin doyum edilmesi ve bu konudaki beklentilerin karşılanması evliliğin temel işlevlerinden biridir. Evlilikte dengenin, doyum ve uyumun korunabilmesi için bu gereksinimlerin karşılıklı olarak karşılanması gerekmektedir (Özguven, 2012: 98).

Evlilik uyumu bireylerin yaşam kalitesini, iyi oluşlarını ve yaşamdan almış oldukları doyumunu pozitif yönlü etkilemektedir. İlişkide meydana gelen çatışmalar cinsel uyarılma, cinsel istek ve çiftler arasındaki yakınlığa engel olmaktadır. Aynı zamanda çatışmaların sıklaşmasına ve sıkıntılara cinsel işlev bozuklukları da sebep olabilmektedir (Dursun, Söylemez ve Türkseven 2020: 12). Evlilik yoluyla hayatlarını birleştiren bireyler kendi beklenti ve isteklerini karşılıklı olarak yalın ve net bir dil kullanarak utanmadan ifade edebilmelidir. Fakat Türk toplumunda cinsellik kavramı karmaşık bir hale getirilmiştir. Utanılan, açık açık konuşulması ayıp olan bir kavram olarak karşımıza çıkmaktadır. Bu sebeple cinsel problemler ülkemizde çok yaygındır ve çözüme kavuşturulamayan problem olarak görülmektedir. Bu problemlerin ortaya çıkmaması veya çözüme kavuşturulması için eşlerin arasında sağlıklı bir iletişim olmalıdır. (Yıldız, 2017: 2).

Evlilikte eşlerin sağlıklı ilişkiler kurabilmesinde cinsel doyumun göz ardı edilemez bir etkisi vardır (Kayır, 1998). Yapılan araştırmalar cinsel doyumun yükselmesiyle evlilik uyumunun da arttığını veya evlilik uyumunun yükselmesiyle cinsel doyumun da artış gösterdiği sonucunu ortaya koymuştur (Kudiaki, 2002; Gilliland ve Morokoff, 1993; Hendrick ve Sokolski, 1999). Uyumlu ve sağlıklı bir evlilik için eşlerin cinsel yaşamlarında etkileşimlerinin, iletişimlerinin iyi olması şarttır (Poroy, 2010). Cinsel yaşam evliliğin en önemli hususlarından biridir ve ülkemizde genellikle cinsel yaşamın başlangıcı evlilik ile olmaktadır. Toplumumuzda evlilik desteklenmektedir fakat cinsellik hala bir tabu olarak görülmektedir (Kartal, 2020: 4). Cinselliğin tabu olarak görülmesi, doğru bilgi eksikliğine, cinsel mitlere ve cinsel ilişkiye karşı korku duyulmasına sebep olabilir. Bunlar da cinsel problemlere yol açabilir.

Evlilik sürecinde meydana gelen cinsel problemler evlilik doyumunu olumsuz yönde etkilemektedir. Sahip olunan cinsel mitler gerçeklikten uzak bazı beklentileri oluşturur ve problemlerin ortaya çıkmasını tetikler. Özellikle toplumsal cinsiyet rollerine göre şekillenmiş evliliklerde cinsel mitler ve buna bağlı olarak problemler görülmektedir. Çiftlerin birbirlerine cinsel istek ve beklentilerini ifade edememeleri ve iletişimsizlik evlilik kurumu içerisinde öfke, mutsuzluk, yetersizlik, değersizlik gibi negatif duyguları meydana getirerek evlilik doyumunun düşmesine neden olabilmektedir. Evlilik doyumunun azalması da cinsel yaşamı, eşler arasındaki ilişkiyi ve sosyal yaşamı olumsuz yönde etkilemektedir (Coşkun, 2020: 4). Kısacası kişinin cinsel yaşamında olan bir problem, sıkıntı eşlerin evlilikten almış olduğu doyumunu ve eşlerin birbiriyle olan uyumu etkilemektedir (İncesu, 2006).

Evlenerken beraber bir yola giren çiftlerin, evlilikte uyumu yakalayabilmeleri için saygı ve sevgi çerçevesinden çıkmamaları, sosyo kültürel açıdan benzer olmaları ve kaliteli bir cinsel yaşamlarının olması ile ilgilidir (Collins ve Coltrane, 1991; O'Grady ve Tucker, 1990:481; Broderick ve O'Leary, 1986:515). Türk toplumunda evdeki sorumlulukların büyük çoğunluğu kadınlara aittir. Ev içi sorumluluklara ek olarak çalışma hayatına da giren kadınların tükenmişliğinin artması ve kendilerine yabancılaşması söz konusudur (Yılmaz, 2018: 2). Evlilik, bünyesinde çeşitli duyguları barındırdığı gibi sorumluluk ve özveri ile donanmış zorlu bir süreçtir. Çağımızda teknolojik ilerlemeler ve sosyal değişiklikler evliliği ve eşlerin ilişkilerini etkilemiştir. Geniş aile yapısından çekirdek aile yapısına geçişin olduğu bu süreçte kişiler dönem dönem topluma, aile üyelerine, eşine ve kendisine yabancılaşma meylinindedir. Bu açıdan bakıldığında yabancılaşma için sosyal, toplumsal ve kişisel bir problemdir denilebilir (Ersoy ve Kibaroğlu, 2019). Yabancılaşmayı pek çok farklı etken meydana getirmiştir ve yaşamın farklı alanlarında bireyi etkileyen bir durumdur.

Çağdaşlaşma ve globalleşmenin neden olduğu hareketli ve yoğun değişim dönemi, bireyi ve toplumun yapı taşı olan aileyi de aynı döneme sürüklemiştir. Birey henüz bu değişime adapte olamamışken ailesinde de problemlerle yüz yüze kalmaya başlamıştır. Bu değişim yabancılaşmayı doğurmuştur. Karı-kocanın birbirine duygusal, davranışsal ve bilişsel olarak yabancılaşması aile bünyesini de olumsuz olarak etkilemiştir. Netice olarak sağlıklı, fonksiyonu olmayan evlilikler meydana gelmeye başlamıştır. Eşler arası yabancılaşma günümüzde evliliklerin büyük bir problemi olarak karşımıza çıkmaktadır (Akın ve Morali, 2019: 1199).

Cinsel doyum ve evlilik doyumu kavramları birbirinden ayrı düşünülemez. Her ikisinin de birbiri üzerinde bir etkisi olabilir. Evlilik doyumu yüksek olan kişilerin partnerleriyle çatışmaları, sorunları daha az, iletişimleri daha kalitelidir. Empatik, sevgi ve saygının olduğu bir evlilikte cinsel doyum da yüksektir. Evlilik doyumu cinsel doyumun, cinsel doyum ise evlilik doyumunun bir ibaresi olabilir (Çelik, 2019:122-123). Kadınların evlilik doyumları ile cinsel yaşam doyumları arasında bağlantı vardır. Kadının evlilik doyumu düşük ise cinsel yaşamlarında da doyumun düşük olduğu söylenebilir. Eşyle arasında sıkıntılar olan kadının eşine dokunma isteği azalabilir. Böylelikle kadın cinsel ilişkiden kaçınabilir, orgazm olamaz ve cinsel işlev bozuklukları meydana gelebilir (Akar ve Öztürk, 2014). Ömür boyu beraber yaşam paylaşabilme ümidiyle birleşen hayatlar, sorumlulukların ağır olması, ilişkide meydana gelen problemler, bireylerin özgürlük alanlarının kısıtlanması ve iletişimsizlik gibi çoğaltılabilecek bazı sebepler nedeniyle eşler arasında çözümlenemeyecek bir hal alabilir (Mavili, 2015: 52). Böylece eşler birbirlerine yabancılaşır ve evlilik doyumu da düşer (Ersoy ve Kibaroglu, 2019: 408).

Kadınların cinsellik ile ilgili yanlış, çarpıtılmış inanışlara, mitlere erkeklere göre daha fazla sahip olduğu, buna karşılık bu inanışların değişimine ve cinsellik ile ilgili bilgi aktarımına daha açık oldukları gözlemlenmiştir (Doğan ve Saraçoğlu, 2008; Nair, 2004; Seyisoğlu Şahin ve Şimşek, 2006). Ataerkil toplumun ve yerleşmiş tabuların bir sonucu olarak toplumumuzda, özellikle kadınlara cinsellikle ilgili konuşmanın ayıp, günah olduğu empoze edilmektedir. Erkek olmanın üstün olduğunun ve kadınların erkeklere her konuda itaat etmesi gerektiğinin öğretildiği toplumumuzda, bu düşünce modernleşmeyle ve eşitlikçi düşünceyle birlikte azalmaya başlasa da günümüzde hala devam etmektedir. Bu araştırmada yalnızca kadınlar ile çalışılmasının kadınların cinsel yaşam kalitesi, eşe yabancılaşma ve evlilik doyumunu düzeylerinin incelenmesi için faydalı olacağı düşünülmektedir.

Evlilik doyumu ve cinsellik kavramları pek çok değişkenle ele alınmasına rağmen eşe yabancılaşma kavramının ele alındığı nitel ve nicel çalışmalar (Ersoy ve Kibaroglu, 2019; Akın ve Morali, 2019) oldukça kısıtlıdır. Eşe yabancılaşma ile evlilik doyumu arasındaki ilişkinin incelendiği bir araştırmaya da rastlanmamıştır. Cinsel doyumun ve eşe yabancılaşmanın evlilik doyumu üzerinde etkisinin olup olmadığını ve niteliğini öğrenmenin cinsel terapistlere, psikolojik danışmanlara psikologlara, aile danışmanlarına ve ilgili literatüre katkıda bulunacağı düşünülmektedir. Yapılan literatür taramasından yola çıkarak yabancılaşma kavramına aile perspektifinden bakılan araştırmaların sınırlı olduğu söylenebilir (Ersoy ve Kibaroglu, 2019: 409). Eşe yabancılaşmanın azaltılması ve evlilik doyumunun artırılmasına yönelik önleyici çalışmaların yapılabilmesi için bu konularda daha fazla araştırma yapılmalıdır (Ersoy ve Kibaroglu, 2019:416).

Literatürde yer alan çalışmalarda cinsel yaşam kalitesinin evlilik doyumunu etkilediği, eşine yabancılaşan bireylerin işlevsiz evlilikleri olduğu görülmektedir. Eşe yabancılaşma değişkeniyle ilgili yapılan çalışmaların sınırlı olduğu tespit edilmiştir. Ayrıca cinsel yaşam kalitesi, evlilik doyumu ve eşe yabancılaşma değişkenlerinin birlikte bulunduğu bir çalışmanın olmadığı görülmüştür. Bu araştırmanın amacı evli kadınların cinsel yaşam kalitesi ve eşe yabancılaşma düzeylerinin evlilik doyumunu yordayıp yordamadığını tespit etmektir. Ayrıca evliliğe müdahale algısı, evlilik süresi, çocuk sayısı, aylık gelir, infertilite durumu, menopoz durumu, cinsel ilişki sıklığı, cinsel problemi çözme yöntemi, evlenme biçimi, yaş ve sosyo-demografik değişkenleriyle de ele alınması amaçlanmıştır. Araştırma sonuçlarının ve önerilerinin cinsel yaşam kalitesi, eşe yabancılaşma ve evlilik doyumu literatürlerine, cinsel terapistlere, evlilik ve aile danışmanlarına, psikolog ve psikolojik danışmanlara ve ilgili alan araştırmacılarına katkıda bulunacağı düşünülmektedir.

1. Yöntem

1.1. Araştırmanın Deseni

Bu çalışma ilişkisel tarama modeline uygun olarak yapılmıştır. İlişkisel tarama modelindeki araştırmalarda değişkenlere hiçbir müdahalede bulunmadan, iki veya ikiden fazla değişkenin arasında bulunan mevcut ilişkinin incelenmesi söz konusudur (Freankel ve ark., 2012).

1.2. Araştırmanın Çalışma Grubu

Bu araştırmanın çalışma grubu 2022 Nisan ayında Türkiye'nin çeşitli illerinde yaşamakta olan 474 evli kadından oluşmaktadır. Katılımcıların yaş aralığı 17-65 arasındadır. Çalışma grubunun yaş ortalaması 36'dır. Katılımcıların 29' u (%6,1) ilkököl-ortaokul mezunu, 60'ı (%12,7) lise mezunu, 263'ü (%55,5) lisans mezunu, 122'si (25,7) yüksek lisans ve üzeri öğrenim kademesinden mezun olmuştur. Katılımcıların 128'inin (%27) hiç çocuğu yokken 132'sinin (%45,1) 1 çocuğu

214'ünün (45,1) 2 ve üzeri sayıda çocuğu vardır. Katılımcıların 168'i (%35,4) 0-5 yıl, 123'ü (%25) 6-11, 69'u (%14,6), 65'i (%13,7), 49'u (10,3) 24 ve üzeri yıldır evlidir.

1.3. Veri Toplama Araçları

1.3.1. Evlilik Yaşamı Ölçeği

Bireylerin evlilikten sağladıkları doyumunu ölçmek amacıyla Tezer (1996) tarafından geliştirilmiştir. Ölçek 10 maddeden oluşmaktadır. 2, 4, ve 5. maddeler ters maddedir. Ölçeğin güvenirlik katsayısını hesaplayabilmek için test-tekrar-test yöntemi kullanılmıştır. Ölçeğin test-tekrar-test güvenirlik katsayısı .85 olarak bulunmuştur. İç tutarlılık katsayısı ilk uygulamada .91 ikinci uygulamada .89 olarak tespit edilmiştir. Bu çalışmada ölçeğin cronbach alpha iç tutarlılık katsayısı .93 olarak tespit edilmiştir.

1.3.2. Eşe Yabancılaşma Ölçeği

Eşe Yabancılaşma Ölçeği Akın ve Morali (2019) tarafından, bireylerin eşlerine yabancılaşma düzeylerini belirleyebilmek amacıyla geliştirilmiştir. Ölçek 18 maddeden oluşmaktadır ve alt boyutu bulunmamaktadır. Ölçeğin Cronbach alfa iç tutarlılık katsayısı .96 olarak tespit edilmiştir. Ölçeğin yapı geçerliği için açımlayıcı faktör analizi uygulanmıştır. Toplam varyansın %59,4'ünü açıkladığı ve öz değerinin 11 olduğu tespit edilmiştir. KMO örneklem uygunluk katsayısı .964 olarak saptanmıştır ve faktör yükleri .35 ile .87 arasındadır. Bu çalışmada ölçeğin cronbach alpha iç tutarlılık katsayısı .95 olarak bulunmuştur.

1.3.3. Cinsel Yaşam Kalitesi Ölçeği

Sexual Quality of Life Questionnaire-Female ölçeği Symonds ve ark. (2005) tarafından geliştirilmiştir. Ölçek 18 yaş ve üzeri tüm kadınlar için uygundur. Altılı likert tipindedir ve 18 maddedir. Tuğut ve Gölbaşı (2010) ölçeğin Türkçe versiyonu için geçerlik ve güvenirlik çalışmasını yapmışlardır. Ölçeğin maddeleri 10 dil bilimcisi tarafından Türkçe'ye çevrildikten sonra, her maddeyi en iyi temsil eden çeviri kullanılmıştır. KMO testi sonucu .80 ve Barlett's Test Sphericity analizi sonucu 1189,28 olarak saptanmıştır. Ölçeğin güvenirliği için Pearson Korelasyon testi yapılmış ve madde korelasyonlarının $r=.32$ ile $.67$ arasında değiştiği tespit edilmiştir. Split-half reliability (yarıya bölme yöntemi) ile iki yarı arasındaki korelasyon $.67$ olarak bulundu. Guttman ile korelasyon $.80$, iki yarının güvenirliği Spearman-Brown formülü ile hesaplandığında eşit olan iki yarı $.80$ olarak bulunmuştur. Her iki yarı için Cronbach α değerleri, ilk yarı için (9 soru) = $0,74$, ikinci yarı için (9 soru) = $0,71$ olarak hesaplanmıştır. CYKÖ-K'nın iç tutarlılığını ölçmek için Cronbach α güvenirliği hesaplanmıştır. Cronbach α güvenirlik analizi sonucunda ölçeğin güvenirlik katsayısı $.83$ olarak tespit edilmiştir. Bu çalışmada ölçeğin cronbach alpha iç tutarlılık katsayısı $.82$ olarak bulunmuştur.

1.3.4. Kişisel Bilgi Formu

Kişisel Bilgi Formu araştırmacı tarafından hazırlanmıştır. Kişisel Bilgi Formu'nda, araştırmada kullanılmak üzere katılımcılarla ilgili bazı bilgiler edinilmiştir. Yaş, evlilik süresi, çocuk sayısı, infertilite olup olmama durumu, 43 menopoz dönemine girip girmeme durumu, çalışıp çalışmadığı, mezun olunan öğrenim kademesi, evlilik biçimi, aylık gelir, evliliğe dışarıdan müdahale algısı, cinsel ilişki sıklığı ve cinsel yaşamda problemle karşılaşıldığında başvurulan yöntem Kişisel Bilgi Formu'ndan elde edilen bilgilerdir.

1.4. Verilerin Toplanması

Etik kurul izni alındıktan sonra veri toplama aşamasına geçilmiştir. Veriler 2022 yılı şubat-nisan ayı arasında Google Form aracılığıyla çevrimiçi olarak toplanmıştır. Ölçekler uygun örneklem yöntemi ile, Türkiye'de yaşamakta olan evli bireylere ulaştırılmıştır.

1.5. Verilerin Analizi

Veriler SPSS.26 programına aktararak analiz edilmiştir. Verilerin analizi için Çoklu Regresyon Analizi, Tukey Testi, One-Way ANOVA ve Bağımsız Örneklem T Testi yöntemleri kullanılmıştır. Araştırmanın yordanan değişkeni evlilik doyumunu, yordayan değişkenleri ise eşe yabancılaşma ve cinsel yaşam kalitesidir. Bu değişkenlerle birlikte ele alınan bağımsız değişkenler ise yaş, çocuk sayısı, aylık gelir, cinsel ilişki sıklığı, evliliğe müdahale algısı, cinsel problemi çözme yöntemi, kısırlık durumu, menopoz durumu, evlilik süresi ve evlenme biçimidir. Analizler için gerekli varsayımların sağlanıp sağlanmadığına bakılmış ve uygun analiz yöntemleri seçilmiştir. Bütün hipotezler test edilirken manidarlık düzeyi $.05$, güven aralığı $\%95$ olarak esas alınmıştır.

1.6. Varsayımların Analizi

1.6.1. Regresyon Analizi İçin Varsayımlar

Hataların normalliği varsayımı için hataların çarpıklık ve basıklık değerleri incelenmiştir. Çarpıklık değerinin $.11$ basıklık değerinin ise $.22$ olduğu bulunmuştur. Büyüköztürk (2012)'ye göre basıklık ve çarpıklık değerlerinin ± 2 aralığında olması,

normal dağılıma uygun verilerin olduğu anlamına gelmektedir. Çoklu doğrusallık varsayımı için değişkenler arasındaki ilişkinin düzeyine bakılmıştır. Bütün ilişkilerin .80'den küçük olduğu ve bu varsayımın ihlal edilmediği sonucuna ulaşılmıştır. Ayrıca VIF değerinin 1'den büyük ve 5'ten küçük, orta düzeyde çoklu doğrusal bağlantının olduğu ve modelde düzeltmeye ihtiyaç duyulmadığı görülmektedir.

1.6.2. One-Way ANOVA İçin Varsayımlar

Grupların çarpıklık ve basıklık değerlerine bakılmış hepsinin ± 2 aralığında olduğu tespit edilmiştir. Büyüköztürk (2012)'ye göre basıklık ve çarpıklık değerlerinin ± 2 aralığında olması, normal dağılıma uygun verilerin olduğu anlamına gelmektedir. Ayrıca varyansların homojenliği varsayımı için Levene İstatistik analizi yapılmış, anlamlılık değerinin .05'ten büyük olduğu, varyansların homojen dağıldığı sonucuna ulaşılmıştır.

1.6.3. Bağımsız Örneklem t Testi İçin Varsayımlar

Grupların çarpıklık ve basıklık değerlerine bakılmış hepsinin ± 2 aralığında olduğu tespit edilmiştir. Ayrıca varyansların homojenliği varsayımı için Levene İstatistik analizi yapılmış, anlamlılık değerinin .05'ten büyük olduğu, varyansların homojen dağıldığı sonucuna ulaşılmıştır.

2. Bulgular

Tablo 1. Evli Kadınların Demografik Özellikleri Frekans Tablosu

		N	%
Çocuk Sayısı	0	128	27.00
	1	132	27.80
	2 ve üzeri	214	45.10
Haftalık Cinsel İlişki Sıklığı	0-1	206	43.50
	2-3	208	43.90
	4 ve üzeri	60	12.70
İnfertilite	İnfertilite var	40	8.40
	İnfertilite yok	434	91.60
Menopoz	Menopoz döneminde	54	11.40
	Menopoz döneminde değil	420	88.60
Aylık Gelir	0-4999	67	14.10
	5000-7999	70	14.80
	8000-11999	100	21.10
	12000-17999	146	30.80
	18000 ve üzeri	91	19.20
Cinsel Problemi Çözme Yöntemi	Problemi kesinlikle kimseyle paylaşmam, sorun yokmuş gibi davranırım.	33	7.00
	Problemi çözebilmek için eşimle paylaşırım.	296	62.40
	Problemi çözebilmek için internete veya yakın çevreme başvururum.	83	17.50
	Problemi çözebilmek için bir uzmana başvururum.	62	13.10
Evliliğe Müdahale Algısı	Hiç müdahale edilmez	225	47.50
	Nadiren müdahale edilir	192	40.50
	Genellikle müdahale edilir	41	8.60
	Çoğu zaman müdahale edilir	16	3.40
Yaş	17-25	41	8.60
	26-31	138	29.10
	32-37	119	25.10
	38-43	78	16.50

	44 ve üzeri	98	20.70
Evlenme Biçimi	Görücü Usulü	46	9.70
	Severek	349	73.60
	Mantık Evliliği	79	16.70
Evlilik Süresi	0-5 yıl	168	35.40
	6-11 yıl	123	25.90
	12-17 yıl	69	14.60
	18-23 yıl	65	13.70
	24 ve üzeri	49	10.30
Öğrenim Kademesi	İlkokul-Ortaokul	29	6.10
	Lise	60	12.70
	Lisans	263	55.50
	Yüksek Lisans ve üzeri	122	25.70

2.1. Hipotez Testleri

Hipotez 1. Evli Kadınların Cinsel Yaşam Kalitesi ve Eşe Yabancılaşma Düzeyleri Evlilik Doyumunu Anlamlı Bir Şekilde Yordamaktadır

Tablo 2. Evlilik Doyumu, Eşe Yabancılaşma ve Cinsel Yaşam Kalitesi Pearson Korelasyon Analizi Sonuçları

		Evlilik D.	Eşe Y.	Cinsel Yaşam K.
Pearson	Evlilik Doyumu	1.00	-.78	.65
Korelasyon	Eşe Yabancılaşma		1.00	-.68
	Cinsel Yaşam K.			1.00

***p<.001

Tablo 3'te görüldüğü gibi bütün değişkenlerin birbirleriyle olan ilişkisi anlamlıdır (p<.001). Evlilik doyumu ve eşe yabancılaşma arasındaki korelasyon -.78'dir. Aralarında negatif yönlü yüksek düzeyde ilişki bulunmaktadır. Evlilik doyumu ve cinsel yaşam kalitesi arasındaki korelasyon .65'tir. Aralarında pozitif yönlü orta düzeyde bir ilişki bulunmaktadır. Cinsel yaşam kalitesi ve eşe yabancılaşma arasındaki korelasyon .67'dir. Aralarında pozitif yönlü orta düzeyde bir ilişki bulunmaktadır.

Tablo 3. Evlilik Doyumu Yordanan Değişkenine Ait Değişim İstatistikleri

Model	R	R ²	Düz R ²	TSH	sd1	sd2	F	p
Model 1	.80	.64	.64	6.50	2	471	418.59	.000 ^a

Bağımlı Değişken: Evlilik Doyumu

a.Bağımsız Değişkenler: Cinsel Yaşam Kalitesi, Eşe Yabancılaşma

Tablo 4. Evlilik Doyumu Yordanan Değişkenine İlişkin Çoklu Regresyon Analizi Sonuçları

Model 1	B	SH	B	t	p	VIF	T
(Sabit)	45.05	1.97		22.87	.000***		
Eşe Yabancılaşma	-.40	.02	-.63	-16.82	.000***	.54	1.85
Cinsel Yaşam Kalitesi	.13	.02	.22	5.87	.000***	.54	1.85

Bağımlı Değişken: Evlilik Doyumu

***p<.001

Tablo 4'te yer alan değişkenlerin modele yaptığı katkılara bakıldığında ise eşe yabancılaşmanın ($\beta=-63$, $t=-16.82$, $p<.001$) evlilik doyumunu negatif yönde yordadığı, cinsel yaşam kalitesinin ise ($\beta=.22$, $t:5.87$, $p<.001$) pozitif yönde yordadığı görülmektedir.

Eşe yabancılaşmada bir birim artış evlilik doyumunda -63 puanlık bir azalmaya sebep olmaktadır. Cinsel yaşam kalitesinde bir birim artış evlilik doyumunda $.22$ 'lik bir artışa sebep olmaktadır.

$$Y = 45.05 + -.40X_1 + .13X_2$$

$$\text{Evlilik Doymu} = 45.05 + -.40\text{Eşe Yabancılaşma} + .13\text{Cinsel Yaşam Kalitesi}$$

$1 < \text{VIF} \leq 5$ ise orta düzeyde çoklu doğrusal bağlantı vardır ve modelde bir değişiklik yapmaya gerek yoktur (Karagöz, 2019: 650). Çoklu doğrusallık varsayımı için VIF değeri incelendiğinde $1 < 1.85 < 5$ aralığında olduğu görülmektedir ve modelde herhangi bir düzeltmeye ihtiyaç olmadığı sonucuna ulaşılmıştır.

Hipotez 2. Evli kadınların evlilik doyumu düzeyleri evliliklerine algılanan müdahale edilme durumuna göre anlamlı olarak farklılaşmaktadır

Tablo 5. Evli Kadınların Evliliklerine Algılanan Müdahale Edilme Durumuna Göre Evlilik Doymu Düzeyleri ANOVA Analizi Sonuçları

	Kaynak	KT	sd	KO	F	p
Evlilik Doymu	Gruplar arası	5368.26	3	1789.42		.000***
	Gruplar içi	498558.14	470	106.08		
	Toplam	55226.40	473			

*** $p < .001$

Tablo 5'te evli kadınların, evliliklerine algılanan müdahale edilme durumuna göre evlilik doyumu düzeyleri arasındaki farkın anlamlı olduğu görülmektedir ($p < .001$).

Bu farklılığın hangi gruplardan kaynaklandığını saptamak için yapılan Tukey testi analiz sonuçları Tablo 6'da verilmiştir.

Tablo 6. Evli Kadınların Evliliklerine Algılanan Müdahale Edilme Durumuna Göre Evlilik Doymu Düzeyleri Tukey Testi Analizi Sonuçları

Evliliğe Müdahale Algısı	Evliliğe Müdahale Algısı	Ortalama	p
Hiç müdahale edilmez	Nadiren müdahale edilir	3.47	.004**
	Genellikle müdahale edilir	10.07	.000**
	Çoğu zaman müdahale edilir	12.01	.000***
Nadiren müdahale edilir	Hiç müdahale edilmez	-3.47	.004**
	Genellikle müdahale edilir	6.60	.001**
	Çoğu zaman müdahale edilir	8.54	.008**
Genellikle müdahale edilir	Hiç müdahale edilmez	-10.07	.000**
	Nadiren müdahale edilir	-6.60	.001**
	Çoğu zaman müdahale edilir	1.93	.920
Çoğu zaman müdahale edilir	Hiç müdahale edilmez	-12.00	.000**
	Nadiren müdahale edilir	-8.54	.008**
	Genellikle müdahale edilir	-1.93	.920

** $p < .01$ *** $p < .001$

Tablo 6'ya göre evliliklerine "hiç müdahale edilmez" diyenler ile "nadiren müdahale edilir", "genellikle müdahale edilir" ve "çoğu zaman müdahale edilir" diyenlerin evlilik doyumu düzeyleri istatistiksel manada anlamlı düzeyde farklılaşmaktadır ($p < .01$, $p < .001$).

Evliliklerine “nadiren müdahale edilir” diyenler ile “hiç müdahale edilmez”, “genellikle müdahale edilir”, “çoğu zaman müdahale edilir” diyenlerin evlilik doyumu düzeyleri istatistiksel manada anlamlı düzeyde farklılaşmaktadır ($p < .01$).

Evliliklerine “genellikle müdahale edilir” diyenler ile “hiç müdahale edilmez” ve “nadiren müdahale edilir” diyenlerin evlilik doyumu düzeyleri istatistiksel manada anlamlı düzeyde farklılaşmaktadır ($p < .01$, $p < .001$).

Evliliklerine “çoğu zaman müdahale edilir” diyenler ile “hiç müdahale edilmez” ve “nadiren müdahale edilir” diyenlerin evlilik doyumu düzeyleri istatistiksel olarak anlamlı düzeyde farklılaşmaktadır ($p < .01$, $p < .001$).

Hipotez 3. Evli kadınların evlilik doyumu düzeyleri evlilik sürelerine göre anlamlı farklılık göstermektedir

Tablo 7. Evli Kadınların Evlilik Sürelerine Göre Evlilik Doyumu Düzeyleri Anova Analizi Sonuçları

	Kaynak	KT	sd	KO	F	p
Evlilik Doyumu	Gruplar arası	753.57	4	188.39	1.62	.16
	Gruplar içi	54472.8225	469	116.15		
	Toplam	5226.40	473			

Tablo 7'ye bakıldığında evli kadınların evlilik sürelerine göre evlilik doyumları arasındaki farkın anlamlı olmadığı görülmektedir ($p > .05$).

Hipotez 4. Evli kadınların evlilik doyumu düzeyleri aylık gelir durumlarına göre anlamlı farklılık göstermektedir

Tablo 8. Evli Kadınların Aylık Gelir Durumlarına Göre Evlilik Doyumu Düzeyleri Anova Analizi Sonuçları

	Kaynak	KT	sd	KO	F	p
Evlilik Doyumu	Gruplar arası	229.81	4	57.45	.49	.74
	Gruplar içi	54996.59	469	117.26		
	Toplam	55226.40	473			

Tablo 8'e bakıldığında p değerinin esas alınan manidarlık düzeyinden büyük olduğu görülmektedir. Evli kadınların aylık gelir durumlarına göre evlilik doyumları anlamlı farklılık göstermemektedir ($p > .05$).

Hipotez 5. Evli kadınların cinsel yaşam kalitesi düzeyleri bir hafta içerisindeki cinsel ilişki sıklığına göre anlamlı farklılık göstermektedir

Tablo 9. Evli Kadınların Cinsel İlişki Sıklığına Göre Cinsel Yaşam Kalitesi Anova Analizi Sonuçları

	Kaynak	KT	sd	KO	F	p
Cinsel Yaşam Kalitesi	Gruplar arası	33164.91	2	16582.46291.56	56.88	.00**
	Gruplar içi	137323.43	471			
	Toplam	170488.34	473			

** $p < .01$

Tablo 9'da evli kadınların cinsel ilişki sıklığına göre cinsel yaşam kalitelerinin anlamlı farklılık gösterdiği görülmektedir ($p < .01$).

Bu farklılığın hangi gruplardan kaynaklandığını saptamak amacıyla yapılan Tukey testi analiz sonuçları Tablo 10'da yer almaktadır.

Tablo 10. Evli Kadınların Cinsel İlişki Sıklığına Göre Cinsel Yaşam Kalitesi Tukey Analizi Sonuçları

Cinsel İlişki Sıklığı	Cinsel İlişki Sıklığı	Ortalama Farkı	p
0-1	2-3	-15.15	.000***
	4 ve üzeri	-21.00	.000***
2-3	0-1	15.15	.000***
	4 ve üzeri	-5.85	.052
4 ve üzeri	0-1	21.00	.000***
	2-3	5.85	.052

***p<.001

Tablo 10'da görüldüğü gibi eşyle haftada 0-1 kez cinsel ilişki yaşayanların cinsel yaşam kalitesi 2-3 kez ve 4 üzeri cinsel ilişki yaşayanlardan anlamlı farklılık göstermektedir (p<.05). Cinsel ilişki sıklığı 0-1 olanların cinsel yaşam kalitesi puan ortalamaları 2-3 ve 4 ve üzeri olanlardan düşüktür.

Hipotez 6. Evli kadınların cinsel yaşam kalitesi düzeyleri cinsel problemi çözme yöntemlerine göre anlamlı farklılık göstermektedir

Tablo 11. Evli Kadınların Cinsel Problemi Çözme Yöntemine Göre Cinsel Yaşam Kalitesi Anova Analizi Sonuçları

	Kaynak	KT	sd	KO	F	p
Cinsel Yaşam Kalitesi	Gruplar arası	20008.49	3	6669.49320	20.81	.000**
	Gruplar içi	150479.85	470	.17		
	Toplam	170488.34	473			

**p<.01

Tablo 11'de evli kadınların cinsel problemi çözme yöntemine göre cinsel yaşam kalitesinin anlamlı olarak farklılaştığı görülmektedir (p<.01).

Bu farklılığın hangi gruplardan kaynaklandığını saptamak için yapılan Tukey Testi sonuçları Tablo 12'de verilmiştir.

Aşağıda cinsel problemi çözme yöntemini temsil eden rakamların karşılığı şu şekildedir:

"1" Problemi kesinlikle kimseyle paylaşmam, sorun yokmuş gibi davranırım.

"2" Problemi çözebilmek için eşimle paylaşırım.

"3" Problemi çözebilmek için internete veya yakın çevreme başvururum.

"4" Problemi çözebilmek için bir uzmana başvururum.

Tablo 12. Evli Kadınların Cinsel Problemi Çözme Yöntemine Göre Cinsel Yaşam Kalitesi Tukey Testi Analiz Sonuçları

Cinsel Problemi Çözme Yöntemi	Cinsel Problemi Çözme Yöntemi	Ortalama Farkı	p
1	2	-23.78	.000***
	3	-14.68	.000***
	4	-22.13	.000***
2	1	23.78	.000***
	3	9.09	.000***
	4	1.64	.913
3	1	14.68	.000***
	2	-9.09	.000***
	4	-7.45	.064
4	1	22.13	.000***
	2	-1.64	.913
	3	7.45	.064

***p<.001

Tablo 12'de cinsel problemi çözme yöntemine "1" diyenlerin cinsel yaşam kalitesi 2,3 ve 4 diyenlerden anlamlı olarak farklılaştığı görülmektedir ($p<.001$). Çözüm yöntemi olarak "Problemi kesinlikle kimseye paylaşmam, sorun yokmuş gibi davranırım" diyenlerin cinsel yaşam kalitesi diğer çözüm yöntemlerini tercih edenlerden anlamlı ölçüde düşüktür.

Cinsel problemi çözme yöntemlerine "2" diyenlerin cinsel yaşam kalitesi "3" diyenlerden anlamlı olarak farklılaşmaktadır ($p<.001$). Çözüm yöntemi olarak "Problemi çözebilmek için eşimle paylaşırım" diyenlerin cinsel yaşam kalitesi "Problemi çözebilmek için internete veya yakın çevreme başvururum" diyenlerden anlamlı ölçüde yüksektir.

"Problemi çözebilmek için eşimle paylaşırım" diyenlerin cinsel yaşam kalitesinin "Problemi çözebilmek için bir uzmana başvururum" diyenlerden farklılaşmadığı görülmektedir.

Hipotez 7. Evli kadınların cinsel yaşam kalite düzeyleri infertilite durumlarına göre anlamlı farklılık göstermektedir

Tablo 13. Evli Kadınların İnfertilite Durumuna Göre Cinsel Yaşam Kalitesi Bağımsız Örneklem t Testi

	İnfertilite Durumu	N	Ortalama	SS	t	p
Cinsel Yaşam Kalitesi	İnfertilite	40	50.69	19.22	-2.50	.01** 18.84
	İnfertilite değil	434	58.50			

**p<.05

Tablo 13'te infertilite durumu olanlar ile olmayanların cinsel yaşam kalitesinin anlamlı ölçüde farklılaştığı görülmektedir ($p<.05$). İnfertilite durumu olmayanların cinsel yaşam kalitesi ortalama puanı infertilite olanların cinsel yaşam kalitesi ortalama puanlarından yüksektir.

Hipotez 8. Evli kadınların cinsel yaşam kalite düzeyleri menopoz döneminde olup olmama durumlarına göre anlamlı farklılık göstermektedir

Tablo 14. Evli Kadınların Menopoz Döneminde Olup Olmama Durumuna Göre Cinsel Yaşam Kalitesi Bağımsız Örneklem t Testi

	Menopoz Durumu	N	Ortalama	SS	t	p
Cinsel Yaşam Kalitesi	Menopoz döneminde	54	51.40	19.46	-2.59	.01** 18.78
	Menopoz döneminde değil	420	58.67			

**p<.05

Tablo 14'te menopoz döneminde olanlar ile olmayanların cinsel yaşam kalitesinin ölçüde farklılaştığı görülmektedir ($p<.05$). Menopoz döneminde olmayanların cinsel yaşam kalitesi ortalama puanı menopoz döneminde olanların cinsel yaşam kalitesi ortalama puanlarından yüksektir.

Hipotez 9. Evli kadınların eşe yabancılaşma düzeyleri yaşlarına göre anlamlı farklılık göstermektedir

Tablo 15. Evli Kadınların Yaşlarına Göre Eşe Yabancılaşma Düzeyleri Anova Analizi Sonuçları

	Kaynak	KT	sd	KO	F	p
Eşe Yabancılaşma	Gruplar arası	5803.96	4	1450.99279	5.20	.00**
	Gruplar içi	130970.33	469	.25		
	Toplam	136774.29	473			

** $p<.01$

Tablo 15'te evli kadınların yaşlarına göre eşe yabancılaşma düzeylerinin anlamlı olarak farklılaştığı görülmektedir ($p<.01$). Bu farklılığın hangi gruplardan kaynaklandığını saptamak için yapılan Tukey testi analiz sonuçları Tablo 16'da yer almaktadır.

Tablo 16. Evli Kadınların Yaşlarına Göre Eşe Yabancılaşma Düzeyleri Tukey Testi Analizi Sonuçları

Yaş	Yaş	Ortalama Farkı	P
17-25	26-31	.26	1.00
	32-37	-4.34	.60
	38-43	-6.58	.24
	44 ve üzeri	-8.64	.04*
26-31	17-25	-.26	1.00
	32-37	-4.60	.18
	38-43	-6.85	.03*
	44 ve üzeri	-8.90	.00**
32-37	17-25	4.34	.60
	26-31	4.60	.18
	38-43	-2.24	.88
	44 ve üzeri	-4.30	.32
38-43	17-25	6.58	.24
	26-31	6.85	.03*
	32-37	2.25	.88
	44 ve üzeri	-2.05	.92
44 ve üzeri	17-25	8.64	.04*
	26-31	8.90	.00**
	32-37	4.30	.32
	38-43	2.05	.92

* $p<.05$ ** $p<.01$

Tablo 16'da 17-25 yaş aralığında olan evli kadınların eşe yabancılaşma düzeylerinin 44 ve üzeri yaş aralığında olanlardan anlamlı olarak farklılaştığı görülmektedir ($p<.05$). 17-25 aralığında olan evli kadınların eşe yabancılaşma düzeyi 44 ve üzeri olanlardan anlamlı ölçüde düşüktür.

26-31 yaş aralığında olan evli kadınların eşe yabancılaşma düzeyi 38-43 aralığında ve 44 ve üzeri yaş aralığında olanlardan anlamlı ölçüde düşüktür ($p<.05$).

Hipotez 10. Evli kadınların eşe yabancılaşma düzeyleri evlenme biçimlerin göre anlamlı farklılık göstermektedir

Tablo 17. Evli Kadınların Evlenme Biçimlerine Göre Eşe Yabancılaşma Düzeyleri Anova Analizi Sonuçları

	Kaynak	KT	sd	KO	F	p
Eşe	Gruplar arası	5036.186	2	2518.09279	9.00	.000***
Yabancılaşma	Gruplar içi	131737.10	471	.70		
	Toplam	136774.29	473			

Tablo 17'de evli kadınların evlenme biçimlerine göre eşe yabancılaşma düzeylerinin anlamlı olarak farklılaştığı görülmektedir.

Bu farklılığın hangi gruplardan kaynaklandığını saptamak için yapılan Tukey testi analiz sonuçları Tablo 18'de yer almaktadır.

Tablo 18. Evli Kadınların Evlenme Biçimlerine Göre Eşe Yabancılaşma Düzeyleri Tukey Testi Analiz Sonuçları

Evlenme Biçimi	Evlenme Biçimi	Ortalama Farkı	p
Görücü Usulü	Severek	9.80	.001**
	Mantık Evliliği	4.51	.31
Severek	Görücü Usulü	-9.80	.001**
	Mantık Evliliği	-5.28	.03*
Mantık Evliliği	Görücü Usulü	-4.51	.31
	Severek	5.28	.03*

*p<.05 **p<.01

Tablo 18'de görücü usulü ile evlenen kadınların eşe yabancılaşma düzeylerinin severek evlenen kadınlardan anlamlı olarak farklılaştığı görülmektedir (p<.01). Görücü usulü ile evlenen kadınların eşe yabancılaşma düzeyi severek evlenen kadınlardan anlamlı ölçüde yüksektir.

Severek evlenen kadınların eşe yabancılaşma düzeyleri mantık evliliği ile evlenen kadınlardan anlamlı ölçüde düşüktür (p<.05).

Hipotez 11. Evli kadınların eşe yabancılaşma düzeyleri çocuk sayısına göre anlamlı farklılık göstermektedir

Tablo 19. Evli Kadınların Çocuk Sayısına Göre Eşe Yabancılaşma Düzeyleri Anova Analizi Sonuçları

	Kaynak	KT	sd	KO	F	p
Eşe	Gruplar arası	4466.82	2	2233.40280	7.95	.000***
Yabancılaşma	Gruplar içi	132307.47	471	.90		
	Toplam	136774.29	473			

***p<.001

Tablo 19'da evli kadınların çocuk sayısına göre eşe yabancılaşma düzeylerinin anlamlı ölçüde farklılaştığı görülmektedir (p<.001).

Bu farklılığın hangi gruplardan kaynaklandığını saptamak için yapılan Tukey testi analiz sonuçları Tablo 20'de yer almaktadır.

Tablo 20. Evli Kadınların Çocuk Sayısına Göre Eşe Yabancılaşma Düzeyleri Tukey Testi Analiz Sonuçları

Çocuk Sayısı	Çocuk Sayısı	Ortalama Farkı	p
0	1	-3.53	.21
	2 ve üzeri	-7.37	.000***
1	0	3.53	.21
	2 ve üzeri	-3.84	.09
2 ve üzeri	0	7.37	.000***
	1	3.84	.09

***p<.001

Tablo 20'de hiç çocuğu olmayan evli kadınların eşe yabancılaşma düzeylerinin 2 ve üzeri çocuğu olanlardan anlamlı ölçüde farklılaştığı görülmektedir ($p<.001$). Hiç çocuğu olmayanların eşe yabancılaşma düzeyi 2 ve üzeri çocuğu olanlardan anlamlı düzeyde düşüktür.

Sonuç ve Değerlendirme

Yapılan bu araştırmada evli kadınların eşe yabancılaşma ve cinsel yaşam kalitesinin evlilik doyumunun anlamlı bir yordayıcısı olup olmadığı incelenmiştir. Aynı zamanda evliliklerine algılanan müdahale edilme durumuna, evlilik sürelerine, aylık gelir durumlarına, cinsel ilişki sıklığına göre evlilik doyumunun; cinsel problemi çözme yöntemlerine, infertilite durumlarına, menopoz döneminde olup olmama durumlarına göre cinsel yaşam kalitesinin; yaşlarına, evlenme biçimlerine ve çocuk sayısına göre eşe yabancılaşma düzeylerinin farklılaşıp farklılaşmadığına dair analizler yapılmış ve incelenmiştir.

Yapılan regresyon analizi sonucunda evli bireylerin eşe yabancılaşma ve cinsel yaşam kalitesi düzeylerinin evlilik doyumunu yordadığı tespit edilmiştir. Araştırma bulgumuzu destekler nitelikte çalışmalar mevcuttur. Basat (2004) yapmış olduğu bir çalışmada evlilik doyumunun cinsel doyumunu anlamlı bir şekilde yordadığını tespit etmiştir. Türkseven, Söylemez ve Dursun (2019) evli bireylerin evlilik uyumu cinsel doyumunu istatistiksel olarak anlamlı biçimde yordadığını saptamışlardır. Coşkun (2020) evli bireylerin var olan cinsel mitlerinin evlilik doyumunu olumsuz bir şekilde etkilediğini bulgulamıştır. Soydaş (2016) yapmış olduğu çalışmada normal cinsel tutumdan uzaklaşan kişilerin evlilik doyumunun da düştüğünü ve cinsel problemler yaşadığını tespit etmiştir. Kartal (2020) evli kişilerin evlilik doyumlarının cinsel yaşam doyumunda anlamlı bir etkisi olduğunu bulgulamıştır. Benzer şekilde Çağ ve Yıldırım (2013) cinsel yaşam memnuniyetinin evlilik doyumunun anlamlı bir yordayıcısı olduğunu tespit etmişlerdir. Araştırma bulgusuyla çelişen çalışmalar da mevcuttur. Jeanfreau, Wright ve Noguchi (2018) ise yapmış oldukları çalışmada cinsel ilişkinin evlilik doyumuna herhangi bir etkisi olmadığını tespit etmişlerdir. Uslu Taş (2020) evli kadınlar ile yapmış olduğu bir çalışmada cinsel mit düzeyleri, cinsel mitler ve evlilikte algılanan gücün ortak ilişkisinin evlilik doyumunda bir farklılaşma yaratmadığını tespit etmiştir. Modernleşme ve küreselleşmenin bir sonucu olarak karşımıza çıkan yabancılaşma kavramının eşlere yansması, eşlerin birbirine duygusal, davranışsal ve düşünsel olarak yabancılaşmasıdır (Akın ve Morali, 2019). Aileyi direkt olarak etkileyen eşe yabancılaşmanın pek çok boyutu vardır ve çiftler arasında ciddi bir problem olmakla beraber evliliğin sağlıklı devam etmemesine sebep olmaktadır (Kibaroğlu ve Ersoy, 2019). Eşine yabancılaşan bireyin evlilikten sağladığı psikolojik ve fiziksel doyum da düşmekte ve eşinden uzaklaşmaktadır. Bu çalışmada eşe yabancılaşmanın evlilik doyumunu negatif yönde yordaması bunu destekler niteliktedir. Sonuç olarak araştırma bulgusu ilgili literatürü destekler niteliktedir. Cinsel yaşam kalitesinin evlilik doyumuna pozitif, eşe yabancılaşmanın evlilik doyumuna negatif etkisi olduğu söylenebilir.

Araştırmanın başka bir bulgusunda ise evli kadınların, evliliklerine algılanan müdahale edilme durumuna göre evlilik doyumunu düzeyleri anlamlı farklılık gösterdiği görülmektedir. Evliliklerine "hiç müdahale edilmez" diyenler ile "nadiren müdahale edilir", "genellikle müdahale edilir" ve "çoğu zaman müdahale edilir" diyenlerin evlilik doyumunu düzeyleri istatistiksel olarak anlamlı derecede farklılaşmaktadır. TBNA (Türkiye Boşanma Nedenleri Araştırması) 2014 yılı raporuna göre bireylerin boşanma gerekçelerinde evliliğe dışarıdan müdahale edilmesi en üst sıralarda yer almaktadır. Yakın çevreden dolayı boşanma durumlarında en temel faktörlerden birisi de kadın veya erkeğin özellikle annesinin ilişkiye, evliliğe müdahale etmesidir. Bu bulgudan yola çıkarak evli çiftlerin alınacak kararları kendi aralarında konuşmaları, yaşam tarzlarını kendilerinin belirlemeleri, problem ve çatışmalarını kendi aralarında çözüme kavuşturmaları uyumlu ve doyumlu bir evlilik için kaçınılmazdır denilebilir.

Bu araştırmanın bulgularına göre evli kadınların evlilik sürelerine göre evlilik doyumları anlamlı farklılık göstermemektedir. Bu araştırmayı destekler nitelikte Güngör (2007), Kim (2014), Rostami, Ghazinour, Nygren ve Ritcher (2014) evlilik sürelerine göre evlilik doyumunun değişmediğini bulgulamışlardır. Çağ ve Yıldırım (2013) evlilik süresi değişkeninin evlilik doyumunu üzerinde yordayıcılığı olmadığını bulgulamışlardır. Koçak (2008) de evlilik süresine göre evlilik doyumunun

farklılaşmadığını saptamıştır. Araştırma bulgusunu desteklemeyen çalışmalar da mevcuttur. Ak ve Balcı Çelik (2022) yapmış oldukları çalışmada bireylerin evlilik sürelerine göre evlilik doyumlarının anlamlı farklılık gösterdiğini bulgulamışlardır. Uslu Taş (2020) evlilik süresi ile evlilik doymu arasında pozitif yönlü anlamlı bir ilişki tespit etmiştir. Yine Larson (2000)'e göre evlilik süresi arttıkça evlilik doymu pozitif yönlü olarak artmaktadır (Kaya ve Cin, 2019). Eker ve Urgancı (2018) katılımcıların evlilik sürelerine göre evlilik doymununun anlamlı derecede farklılaştığını saptamışlardır. Evlilik süresi 5 ve daha az olan evli bireylerin evlilik doymu 6-10 yıl olanlardan anlamlı derecede daha yüksektir. Vural Batık ve Kalkan (2017) evlilik süresinin evlilik doymunu anlamlı olarak yordadığını tespit etmişlerdir. Literatürde araştırmayı destekleyen ve desteklemeyen bulgular mevcuttur. Araştırmanın yalnızca kadınlar ile yapılmasının ve kısıtlı örneklem ile çalışılmasının bulgular üzerinde etkili olabileceği düşünülmektedir. Elde edilen sonuca göre evli kadınların evlilik sürelerinin evlilik doymu üzerinde anlamlı bir etkisi bulunmamaktadır.

Evli kadınların aylık gelir durumlarına göre evlilik doyumları anlamlı farklılık göstermemektedir. Elde edilen bu bulguyu destekler nitelikte Çağ ve Yıldırım (2013) ailenin gelir düzeyinin evlilik doymunu yordadığını bulgulamışlardır. Eker ve Urgancı (2018) 112 acil sağlık hizmetleri çalışanları ile yapmış olduğu bir çalışmada bireylerin aylık gelir düzeylerine göre evlilik doyumlarının farklılaşmadığını bulgulamıştır. Kapısız, Akgül Gök, Yılmaz, Özcan ve Duyan (2019) aylık gelir düzeyi yükseldikçe evlilik doymununun azaldığını tespit etmişlerdir. Vural Batık ve Kalkan (2017) ekonomik durumun evlilik doymunu yordadığını bulgulamışlardır. Araştırma bulgusunu destekler ve desteklemez nitelikte çalışmalar mevcuttur. Kadınların evlerine giren toplam aylık gelirinin evlilik doymuna etkisinin olmaması, aylık gelirin hanedeki kaç kişiyi geçindireceğinin daha önemli olmasından kaynaklanabilir. Örneğin 20.000 TL geliri olan 2 kişilik bir aile ile 20.000 TL geliri olan 5 kişilik ailede kişi başına düşen gelir düzeyi farklıdır. Buna ek olarak aylık gelirin evlilik doymuna etkisinin olmaması, kadınların eşlerinden beklentilerinin farklılaşması ve karşılama düzeyinin aylık gelire bağlı olmaması durumuyla açıklanabilir.

Evli kadınların cinsel ilişki sıklığına göre cinsel yaşam kalitelerinin anlamlı farklılık göstermektedir. Eşiyle haftada 0-1 kez cinsel ilişki yaşayanların cinsel yaşam kalitesi 2-3 kez ve 4 üzeri cinsel ilişki yaşayanlardan anlamlı farklılık göstermektedir. Cinsel ilişki sıklığı 0-1 olanların cinsel yaşam kalitesi puan ortalamaları 2-3 ve 4 ve üzeri olanlardan düşüktür. Cinsel ilişki sıklığı arttıkça cinsel yaşam kalitesi de artmaktadır veya cinsel yaşam kalitesi yüksek olan kadınların cinsel ilişki sıklığı da yüksektir denilebilir. Araştırma bulgusunu destekler nitelikte araştırmalar mevcuttur. Basat (2004) cinsel ilişki sıklığının cinsel doymu anlamlı bir biçimde yordadığını bulgulamıştır. Uslu Taş (2020) cinsel ilişki sıklığı ve evlilik doymu arasında pozitif yönlü düşük düzeyde anlamlı bir ilişki olduğunu, haftada 3 ve üzeri cinsel ilişki yaşayan kadınların evlilik doymu düzeyinin cinsel ilişki sıklığı haftada 1,2 ve ayda 1 olan kadınlara göre daha yüksek olduğunu tespit etmiştir. Evli kadınların cinsel ilişki sıklığının artması evliliklerinden ve cinsel ilişkilerinden almış oldukları doymun artmasında etkili bir faktördür (Beth, 1987; Basat, 2004). Cinsel ilişki sıklığının artması, kadınların eşleriyle olan fiziksel ve duygusal yakınlıklarının da artması manasına gelmektedir. Dolayısıyla cinsel ilişki sıklığı fazla olan kadınların cinsel yaşam kalitesinin ve cinsel doym düzeyinin de yüksek olması buna dayanarak açıklanabilir.

Evli kadınların cinsel problemi çözme yöntemine göre cinsel yaşam kalitesinin anlamlı olarak farklılaştığı görülmektedir. Çözüm yöntemi olarak "Problemi kesinlikle kimseyle paylaşmam, sorun yokmuş gibi davranırım" diyenlerin cinsel yaşam kalitesi diğer çözüm yöntemlerini tercih edenlerden anlamlı ölçüde düşüktür. Çözüm yöntemi olarak "Problemi çözebilmek için eşimle paylaşırım" diyenlerin cinsel yaşam kalitesi "Problemi çözebilmek için internete veya yakın çevreme başvururum" diyenlerden anlamlı ölçüde yüksektir. "Problemi çözebilmek için eşimle paylaşırım" diyenlerin cinsel yaşam kalitesinin "Problemi çözebilmek için bir uzmana başvururum" diyenlerden farklılaşmadığı görülmektedir. Eşlerin alınan kararları birlikte uygulaması, problemleri birbirleriyle paylaşmaları bir ihtiyaçtır (Sokolski ve Hendrick, 1999). İstek ve sorunlarını her zaman eşleriyle paylaşan kadınların problem çözme, iletişim ve roller-aile işlevleri bakımından paylaşmayanlara göre sağlamlık meyillerinin daha fazla olduğu tespit edilmiştir. Eşleriyle her durumu paylaşabilen kadınların kendilerini açmada ve ifade etmede daha az sıkıntı yaşadıkları, iletişim becerilerinin kuvvetli olduğu düşünülmektedir. Bu nedenle problemleri çözmek, ihtiyaçları karşılamak daha kolay hale gelmektedir (Mussatayeva, 2018:79). Cinsel problem kişinin kendisiyle, fiziksel-ruhsal sağlığıyla veya eşiyile ilgili olabilir. Araştırma bulgularından yola çıkarak özellikle eşiyile ilgili olan problemin paylaşılmasının ve çözüm yolu aranmasının en sağlıklı yöntem olduğunu söylenebilir. Sorun yokmuş gibi davranan kadınların cinsel yaşam kalitesinin düşük olması ise probleme rağmen cinsel yaşamın devam etmesinin kişide tatminsizlik duygusu yaratmasına sebep olması ile açıklanabilir. Ayrıca problemi eşiyile paylaşan veya uzmana başvuran kadınların cinsel yaşam kalitesinin değişmemesi de dikkat çeken araştırma bulgularından biridir.

İnfertilite durumu olanlar ile olmayanların cinsel yaşam kalitesinin anlamlı ölçüde farklılaştığı bulgulanmıştır. İnfertilite durumu olmayanların cinsel yaşam kalitesi ortalama puanı infertilite olanların cinsel yaşam kalitesi ortalama puanlarından yüksektir. İnfertil çiftler ile yapılan bir araştırmada kadınların %82,6'sının erkeklerin %86,2'sinin evlilik doymu ile alakalı ciddi sorunlarının var olduğu tespit edilmiştir. Erkeklerin evlilik doymu düzeyi kadınlardan daha düşük olarak bulgulanmıştır (Kapısız, Akgül Gök, Yılmaz, Özcan ve Duyan; 2019). İnfertil çiftlerin çocuk sahibi olamama durumları

onların duygudurumlarını, evliliklerini ve cinsel yaşamlarını negatif etkileyebilmektedir (Şen ve diğ., 2014). Evlilik doyumu ve cinsel doyum birbirleriyle ilişkisi olan kavramlardır. Özellikle neslin devamının sağlanması için gerçekleştirilen evliliklerde infertilite durumunun söz konusu olması eşler arasındaki evlilik doyumunu, beraberinde cinsel doyumu da düşürebilmektedir.

Yapılan bu araştırmada menopoz döneminde olanlar ile olmayanların cinsel yaşam kalitesinin büyük ölçüde farklılaştığı bulgulanmıştır. Menopoz döneminde olmayanların cinsel yaşam kalitesi ortalama puanı menopoz döneminde olanların cinsel yaşam kalitesi ortalama puanlarından yüksektir. Cinsel tatminsizlik ve ruh sağlığının iyilik hali birbirleriyle güçlü ilişki içerisindedir ve kadın hangi yaşta olursa olsun cinsellik kadın sağlığının temel etmenlerinden birisidir (Davison, Bell, LaChina, Holden ve Davis, 2009). Menopoz döneminde cinsel yaşam ile ilgili ilk değişim uyarılma sırasında vajinal ıslaklığın azalmasıdır. Bu dönemde östrojen seviyesinin azalması, vasküler ve sinir sistemindeki değişimlerden dolayı klitoris menopoz dönemi öncesine göre daha az hassastır. (Nappi, Martini, Matella, Capuano, Bosoni ve Giacomini, 2014). Menopoz ile birlikte ateş basması, uykuda terlemelerin olması kadınlarda enerjinin ve libidonun azalmasına neden olmaktadır (NAMS, 2014). Çoban ve ark. (2008) yapmış oldukları bir çalışmada evli kadınların %27,4'ü menopozal sitemlerinden dolayı eşleriyle olan ilişkilerinin negatif etkilendiğini söylemişlerdir. Menopozal yakınmaların az olduğu evliliklerin daha uyumlu evlilikler olduğu tespit edilmiştir. İlgili literatürden ve araştırma bulgusundan yola çıkılarak menopoz dönemindeki kadınların cinsel yaşam kalitesinin olmayanlara göre anlamlı ölçüde düşük olduğu söylenebilir. Bunun fizyolojik değişimlerden ve cinsel ilişki sıklığının azalmasından kaynaklanabileceği düşünülmektedir.

Bir diğer araştırma bulgusunda göre evli kadınların yaşlarına göre eşe yabancılaşma düzeylerinin anlamlı olarak farklılaştığı görülmektedir. Bu araştırmada yaş arttıkça eşe yabancılaşma düzeyi de artmaktadır. Araştırma bulgusunda ayrıca evlilik doyumu ile eşe yabancılaşmanın negatif yönde birbirleriyle ilişkili olduğu bulgulanmıştır. Bu araştırmayı desteklemeyen bazı çalışmalar mevcuttur. Bograd ve Spilka (1996) yaş arttıkça evlilik doyumunun da arttığını belirtmişlerdir. Benzer şekilde Yalçın (2014) evlilik uyumunun yaşa göre anlamlı olarak farklılaştığını 41 ve üzeri yaş grubundaki kadınların evlilik uyum düzeylerinin 21-30 yaş aralığındaki kadınlardan yüksek olduğunu bulgulanmıştır. Kapısız, Akgül Gök, Yılmaz, Özcan ve Duyan (2019) infertil çiftlerle yaptıkları çalışmada yaş arttıkça evlilikten sağlanan doyumun da arttığını bulgulanmışlardır. Araştırmayı destekleyen bazı araştırmalar da mevcuttur. Demir (2014) yaş arttıkça evlilik doyumunun azaldığını, Eker ve Urgancı (2018) da yaşa göre evlilik doyumunun farklılaştığını, yaş arttıkça evlilik doyumunun azaldığını bulgulanmışlardır. Yaş arttıkça çocuk sayısının ve sorumlulukların artması eşe yabancılaşma için bir etken olabilmektedir. Aynı zamanda evlilikteki heyecanın ve aşkın azalması, monoton bir evlilik hayatının varlığı eşe yabancılaşmaya sebep olabileceği düşünülmektedir.

Evli kadınların evlenme biçimlerine göre eşe yabancılaşma düzeylerinin anlamlı olarak farklılaştığı tespit edilmiştir. Görücü usulü ile evlenen kadınların eşe yabancılaşma düzeyi severek evlenen kadınlardan anlamlı ölçüde yüksektir. Severek evlenen kadınların eşe yabancılaşma düzeyleri mantık evliliği ile evlenen kadınlardan anlamlı ölçüde düşüktür. Mussatayeva (2018:73) evlilik doyumunun ile evlenme biçimlerine göre anlamlı şekilde farklılaşmadığını bulgulanmıştır. Çelik (2006) ve Kahveci (2016) görücü usulü ile evlenen bireylerin severek evlenenlerden daha uyumlu evliliklere sahip olduğunu bulgulanmışlardır. Fakat pek çok araştırmada severek evlenen bireylerin evlilikten görücü usulü ile evlenen bireylerden daha fazla doyum aldığı sonucuna ulaşılmıştır (Çimen, 2007; Ödemiş, 2008; Akbaş, 2008; Cingisiz, 2010; Yeşiltepe, 2011; Yıldız, 2013; Taş, 2016). Hortaçsu (2007) tanışarak-severek yapılan evliliklerin, görücü usulü evliliklere göre daha çok duygusal yakınlık sağladıklarını, aileleriyle daha fazla görüştiklerini, daha eşitlikçi tutum sergilediklerini ve çok daha az çatışma içerisine girdiklerini belirtmiştir (Şendil ve Korkut, 2008; Çelik, 2006; Kahveci, 2016). Yapılan araştırmanın bulgularını destekleyen ve desteklemeyen çalışmalar mevcuttur. Literatürden yola çıkılarak duygusal bağ kurularak başlamış evliliklerin eşe yabancılaşma düzeylerinin daha düşük olduğu söylenebilir.

Bu araştırmanın diğer bir bulgusuna göre evli kadınların çocuk sayısına göre eşe yabancılaşma düzeylerinin anlamlı ölçüde farklılaştığı bulgulanmıştır. Hiç çocuğu olmayanların eşe yabancılaşma düzeyi 2 ve üzeri çocuğu olanlardan anlamlı düzeyde düşüktür. Koçak (2012)'a göre evlilikte eşlerin birbirine yabancılaşmasının temel sebeplerinden birisi de çocukların doğumu ve beraberinde sorumlulukların artmasıdır. Odak ve ilgi eşin üzerinden kalkar yoğun olarak çocuğa yönelir. Kibaroglu ve Ersoy (2019) evli kadınlar ile yaptıkları nitel çalışmada çocukların doğumunun eşe yabancılaşmayı arttıran bir faktör olduğunu saptamışlardır. Araştırmayı destekler nitelikte Uslu Taş (2020) çocuk sayısına göre evlilik doyumunun anlamlı derecede farklılaştığını tespit etmiştir. Çocuk sahibi olmayan kadınların çocuk sahibi olan kadınlara göre evlilik doyumlarının daha yüksek olduğu sonucuna ulaşmıştır. Çocukların doğumuyla çiftlere bazı sorumluluklar yüklenmektedir ve çiftler arasındaki ilişki ve uyum bundan etkilenebilmektedir. Kadının eşi üzerindeki ilgisini çocuğa yöneltmesi evlilik doyumunun düşmesine sebep olan etkenler arasında gösterilebilir (Uslu Taş, 2020: 39). Foster (2003), Kaynak Malatyalı (2014) ve Çağ (2016) çocuğu olmayan çiftlerin evlilik doyumunun olanlara göre daha yüksek olduğunu bulgulanmışlardır. Guo ve Huang (2005) ise ilk çocuktan sonra evlilik doyumunun yükseldiğini saptamışlardır. Eker ve Urgancı (2018) evlilik doyumunun çocuk sayısına göre anlamlı olarak farklılaşmadığını bulgulanmışlardır. Vural Batık ve Kalkan (2017) ise çocuk sahibi olup olmama durumunun evlilik doyumunu anlamlı olarak yordamadığını bulgulanmışlardır.

Araştırma bulgusunu destekleyen ve desteklemeyen çalışmalar mevcuttur. Çocukların doğumunun sorumluluğu arttırması, çiftlerin mevcut odaklarının çocukta olması ve yaş ilerledikçe çocukla ilgili kararların eşler arasında tartışmalara yol açmasının eşe yabancılaşmaya sebep olduğu söylenebilir.

Kaynakça

- Akın, A. ve Moralı, B. (2019, 31 Ocak, 1-2 Şubat). *Eşe Yabancılaşma Ölçeği (EYÖ): Geçerlik ve güvenilirlik çalışması* [Bildiri sunumu]. II. Uluslararası Sosyal Bilimler Kongresi, Nevşehir.
- Ak S. ve Balcı Çelik S. (2022). Evlilik doyumu ve iş tatmini arasındaki ilişkinin mükemmeliyetçilik aracı rolü ile incelenmesi. *Gümüşhane Üniversitesi Sosyal Bilimler Dergisi*, 13(1), 395-408.
- Bakırcıoğlu, R. (2003). *Rehberlik ve psikolojik danışma*. Anı Yayıncılık.
- Basat, Ç. (2004). *Cinsel doyumun evlilik doyumu, kontrol odağı ve kendilik değeri üzerinden yordanması* [Yüksek Lisans Tezi, Ortadoğu Teknik Üniversitesi].
- Broderick, J. E. ve O'Leary, K. D. (1986). Contributions of affect, attitudes, and behavior to marital satisfaction. *Journal of Consulting and Clinical Psychology*, 54(4), 514.
- Büyüköztürk, Ş. (2012). *Sosyal Bilimler İçin Veri Analizi El Kitabı İstatistik, Araştırma Deseni SPSS Uygulamaları Ve Yorum*. Ankara: Pegem Akademi.
- Coşkun, M. (2020). *Cinsel mitlerin evlilik doyumuna etkisine yönelik nitel bir çalışma*. [Yüksek Lisans Tezi, İstanbul Ticaret Üniversitesi].
- Çağ, P. ve Yıldırım, İ. (2013). Evlilik doyumunu yordayan ilişkisel ve kişisel değişkenler. *Türk Psikolojik Danışma ve Rehberlik Dergisi*, 4(39), 13-23
- Çelik, C. K. (2006). *Eğitim yöneticilerinin mesleki tükenmişlikleri ile evlilik doyumları arasındaki ilişki* [Yüksek lisans tezi, Gaziosmanpaşa Üniversitesi].
- Çelik, E. (2019). Cinsel Doyum. Akın, A., Çelik, E. (Ed.). *Psikolojide güncel kavramlar içinde* (s.111-128).
- Çoban, A., Nehir, S., Demirci, H., Özbaşaran, F. ve İnceboz, Ü. (2008). Klimakterik dönemdeki evli kadınların eş uyumları ve menopoza ilişkin tutumlarının menopozal yakınmalar üzerine etkisi. *Fırat Üniversitesi Sağlık Bilimleri Dergisi*. 22(6): 343-349.
- Davison, S. L., Bell, R.J., LaChina, M., Holden, S.L., Davis, S. R. (2009). The relationship between self-reported sexual satisfaction and general well-being in women. *The Journal of Sexual Medicine*, 6(10), 2690-2697.
- Eker, E. ve Urgancı, Ç. (2018). İstanbul 112 acil sağlık hizmetleri çalışanlarının mesleki tükenmişlik düzeyleri ve algılanan stresle başa çıkmada evlilik doyumunu yordama gücü. *Aydın Toplum ve İnsan Dergisi*, 4(2), 35-60.
- Enç, M. (1979). *Ruh sağlığı bilgisi*. İnkılâp ve Aka Kitabevleri.
- Fraenkel, J. R., Wallen, N. E. ve Hyun, H. H. (2012). *How to design and evaluate research in education*. McGraw-hill.
- Guo, B., Huang, J. (2005). Marital and sexual satisfaction in Chinese families: Exploring the moderating effects. *Journal Of Sex and Marital Therapy*, 31(1), 21- 29.
- Hortaçsu, N. (2007). *Ben Biz Siz Hepimiz: Toplumsal Kimlik ve Gruplararası ilişkiler*. İmge Kitapevi Yayınları.
- Jeanfreau, M. M., Wright, L., Noguchi, K. (2019). Marital satisfaction and sexting behavior among individuals in relationships. *The Family Journal*, 27(1), 17-21.
- Kahveci, G.A. (2016). *Evli çiftlerde evlilik uyumu, evlilik çatışma biçimi ve depresyon düzeylerinin değerlendirilmesi* [Yüksek lisans tezi, Beykent Üniversitesi].
- Kapısız, S., Akgül Gök, F., Yılmaz, N., Özcan, S., Duyan, V. (2019). İnfertil çiftlerde evlilik doyumu ve evlilik doyumunu etkileyen faktörler. *Cukurova Medical Journal*, 44(3), 1074-1084.
- Kartal, S. (2020). *Evli bireylerde çatışma çözme becerileri, evlilik doyumu ve cinsel yaşam doyumunu arasındaki ilişkilerin incelenmesi* [Yüksek lisans tezi, İstanbul Sabahattin Zaim Üniversitesi].
- Kaya, N., Cin, F. M. (2019). Kırsal ve kentsel alanda yaşayan evli kadınların ilişkilerde mutluluk, evlilik uyumu ve evlilik doyumunu karşılaştırılması ve incelenmesi. *İstanbul Ticaret Üniversitesi Sosyal Bilimler Dergisi*, 18(35), 701-714.

- Kaynak Malatyalı, M. (2014). *Evliliği çiftlerde algılanan gücün bağlanma boyutları ve yatırım modeli değişkenleri açısından incelenmesi*. [Yayımlanmamış yüksek lisans tezi]. Ankara Üniversitesi.
- Kibaroglu, S., Ersoy, A. F. (2019). Evlilikte eşler arası yabancılaşma: Nitel bir araştırma. *Avrasya Sosyal ve Ekonomi Araştırmaları Dergisi*, 6(5), 407.
- Koçak, M. (2012) Entfremdung der Ehepaare in Monika Marons Roman Ach Glück. *Dumlupınar University Journal of Social Sciences*, 2(32). 135-142.
- Koçak, R. ve Çelik, C.K. (2009). Okul yöneticilerinin mesleki tükenmişlikleri ile evlilik doyumları arasındaki ilişkinin çeşitli değişkenler açısından incelenmesi. *Türk Psikolojik Danışma ve Rehberlik Dergisi* 4(31): 52-60.
- Mavili, A. (2015). *Ben ve ailem*. Atlas Akademi.
- Mussatayeva, M. (2018). *Alt sosyo-ekonomik düzeydeki kadınların evlilik doyumu ile aile işlevlerinin incelenmesi* [Yüksek lisans tezi, Hacettepe Üniversitesi].
- Nappi, R.E., Martini, E., Martella, S., Capuano, F., Bosoni, D., Giacomini, S. (2014). Maintaining sexuality in menopause. *Post Reproductive Health*, 20(1): 22–29.
- Soydaş, E. (2016). *Cinsel tutumların evlilik uyumuna ve cinsel işlev bozukluklara etkisi*. [Yüksek lisans tezi, Beykent Üniversitesi].
- Şener, A., Terzioğlu, G. (2002). *Ailede eşler arası uyuma etki eden faktörlerin araştırılması*. Başbakanlık Aile Araştırma Kurumu Başkanlığı Yayınları.
- Türkseven, A., Söylemez, İ., Dursun, P. (2019). Cinsel işlev bozuklukları ile evlilik uyumu arasındaki ilişki. *Kriz Dergisi*, 28.
- Uslu Taş, M. (2020). *Kadınlarda cinsel mitler, evlilikte güç algısı ve evlilik doyumu*. [Yüksek lisans tezi, Hasan Kalyoncu Üniversitesi].
- Vural Batık, M. ve Kalkan, M. (2017). Evlilikte algılanan sorun çözme becerileri ve evlilik doyumu. *İnsan ve Toplum Bilimleri Araştırmaları Dergisi*, 6(5), 2630-2646.
- Yalçın, H. (2014). Evlilik uyumu ile sosyo-demografik özellikler arasındaki ilişki. *Eğitim ve Öğretim Araştırmaları Dergisi*, 3(1), 250-261.
- Yıldız, Ö. (2017). *Üniversite Mezunu Bireylerin Evlilik Doyumları ve Cinsellik Olgusuna Bakışları*. [Yayımlanmamış yüksek lisans tezi] İstanbul Aydın Üniversitesi.
- Yılmaz, S. (2018). Gündelikçi olarak çalışan kadınların iş ve aile yaşamında tükenmişliği: Fatsa örneği. *İstanbul Üniversitesi Kadın Araştırmaları Dergisi*, 2,70-90

Extended Abstract

Aim and Scope

When the literature is examined, it is seen that the quality of sexual life affects marital satisfaction, and individuals who are estranged from their spouses have dysfunctional marriages. It has been determined that the studies conducted on the spouse alienation variable are limited. In addition, there has not been a study in which the variables of quality of sexual life, estrangement from the partner and marital satisfaction coexist Decisively. The aim of this research is to determine whether the quality of sexual life of married women and the level of estrangement from their spouses predict marital satisfaction. In addition, the perception of intervention in marriage, the duration of marriage, the number of children, monthly income, infertility status, menopause status, frequency of sexual intercourse, the method of solving sexual problems, the form of marriage and age socio-demographic variables are also aimed to be addressed. Results and recommendations of the sexual quality of life research, peer alienation and the literature on marital satisfaction, sexual therapists, marriage and family counselors, psychologists and counselors and researchers that will contribute to the related field is considered.

Methods

This study was conducted in accordance with the relational screening model. The study group of the study consists of 474 married women living in various provinces of Turkey in April 2022. The age range of the participants is between 17-65. Decembers. The average age of the study group was 36 years. The data were collected by appropriate sampling method. In order to obtain demographic information from the participants, a Personal Information Form, a Marital Life Scale to measure marital satisfaction, a Spouse Alienation Scale to measure the level of estrangement from the spouse, and a

Sexual Life Quality scale to measure the quality of sexual life were applied. The data is SPSS.26 has been transferred to the program and analyzed. For the analysis of the data, Multiple Regression Analysis, One-Way ANOVA, Tukey Test and Independent Samples T Test methods were used. The predictive variable of the research is marital satisfaction, while the predictive variables are estrangement from the spouse and the quality of sexual life. Taken together these variables, the independent variables of age, number of children, monthly income, frequency of sexual intercourse, marriage perception of intervention, method of solving sexual problems, infertility, menopausal status, duration of marriage and Marriage form.

Findings

As a result of the multiple regression analysis, it was found that the model predicting the marital satisfaction of married women was significant ($F=418.59$, $p<.001$, $R^2=64$). This model explains 64% of marital satisfaction scores. When the contributions of the variables to the model are examined, the estrangement of the spouse ($\beta=-63$, $t=-16.82$, $p<.001$) negatively predicts marital satisfaction, while the quality of sexual life ($\beta=.22$ nd, $t:5.87$, $p<.001$) it was seen that it predicted positively. One unit increase in estrangement from the spouse is in marital satisfaction it causes a decrease of .63 points. A unit increase in the quality of sexual life is in marital satisfaction it causes an increase of .22.

It has been found that the difference between the levels of marital satisfaction of married women according to the perceived intervention in their marriage is significant ($p<.001$).

It has been found that the difference between the marital satisfaction of married women according to the duration of marriage is not significant ($p>.05$).

According to the monthly income status of married women, marital satisfaction does not differ significantly ($p>.05$).

The quality of sexual life of married women differs significantly according to the frequency of weekly sexual intercourse ($p<.01$).

According to the method of solving the sexual problem of married women, the quality of sexual life differs significantly ($p<.01$).

The quality of sexual life of those with infertility status and those without it differs significantly ($p<.05$). The average quality of sexual life score of those without infertility is higher than the average quality of sexual life of those with infertility.

The quality of sexual life differs significantly between those who are in menopause and those who are not ($p<.05$). The average score of the sexual quality of life of those who are not in menopause is higher than the average score of the sexual quality of life of those who are in menopause.

According to the age of married women, the levels of estrangement from their spouses differ significantly ($p<.01$).

The levels of estrangement between married women and their spouses differ significantly according to the way they marry ($p<.001$).

According to the number of children of married women, the levels of estrangement from their spouses differ significantly ($p<.001$).

Conclusion

As a result of the regression analysis, it was found that the levels of estrangement from the spouse and the quality of sexual life of married individuals predict marital satisfaction. There are studies that our research finding supports and does not support. There are many dimensions of estrangement from the spouse, which directly affects the family, and although it is a serious problem between couples, it causes the marriage not to continue Decently (Kibaroglu and Ersoy, 2019). The psychological and physical satisfaction provided by the individual who is estranged from his/her spouse from the marriage also decreases and he/she moves away from his/her spouse. In this study, the fact that estrangement from the spouse negatively predicts marital satisfaction supports this. As a result, the research findings support the relevant literature. It can be said that the quality of sexual life has a positive effect on marital satisfaction and estrangement from the spouse has a negative effect on marital satisfaction.

According to the TBNA (Turkey Divorce Reasons Research) report of 2014, external intervention in marriage ranks highest in the grounds for divorce of individuals. One of the most basic factors in divorce situations due to the close environment is that a woman or a man, especially his mother, interferes with the relationship and marriage. Based on this finding, it can be said that it is inevitable for a harmonious and fulfilling marriage for married couples to discuss the decisions to be made among themselves, determine their own lifestyles, Dec Decipher their problems and conflicts among themselves.

Eker and Urgancı (2018) found that the marital satisfaction of the participants differed significantly according to the duration of marriage. The marital satisfaction of married individuals with a marriage duration of 5 and less is significantly higher than those who have been married for 6-10 years. Vural Batık and Kalkan (2017) found that the duration of marriage significantly predicts marital satisfaction. There are findings in the literature that support and do not support the research. It is thought that the fact that the research was conducted only with women and studied with a limited sample may have an impact on the findings. According to the results obtained, the duration of marriage of married women does not have a significant effect on marital satisfaction.

Vural Batık and Kalkan (2017) found that economic situation predicts marital satisfaction. There are studies that support and do not support the research finding. The fact that the total monthly income of women entering their homes has no effect on marital satisfaction may be due to the fact that it is more important how many people in the household the monthly income will support.

Increasing the frequency of sexual intercourse of married women is an effective factor in increasing the satisfaction they have received from their marriage and sexual relations (Beth, 1987; Basat, 2004). Increasing the frequency of sexual intercourse also means that women's physical and emotional intimacy with their partners increases. Therefore, the fact that the quality of sexual life and the level of sexual satisfaction of women with a high frequency of sexual intercourse are also high can be explained based on this.

The sexual problem may be related to the person himself, his physical-mental health or his partner. Based on the research findings, it can be said that sharing the problem, especially related to the spouse, and looking for a solution is the healthiest method. The low quality of sexual life of women who pretend that there is no problem can be explained by the fact that continuing sexual life despite the problem causes a feeling of dissatisfaction in the person. In addition, it is one of the research findings that the quality of sexual life of women who share the problem with their partner or refer to a specialist does not change.

The inability of infertile couples to have children can have a negative impact on their mood, marriage and sex life (Şen et al. 2014). Marital satisfaction and sexual satisfaction are concepts that are related to each other. Especially in marriages performed to ensure the continuation of the generation, the presence of infertility may Decelerate marital satisfaction between spouses and sexual satisfaction as well.

It has been found that marriages with fewer menopausal complaints are more compatible marriages. Based on the relevant literature and research findings, it can be said that the quality of sexual life of menopausal women is significantly lower than that of those who are not. It is believed that this may be due to physiological changes and a decrease in the frequency of sexual intercourse.

Demir (2014) found that marital satisfaction decreases with increasing age, Eker and Urgancı (2018) found that marital satisfaction differs according to age, and marital satisfaction decreases with increasing age. As the age increases, the increase in the number of children and responsibilities can be a factor for estrangement from the spouse. At the same time, it is believed that the decrease in excitement and love in marriage, the presence of a monotonous married life may cause alienation from the spouse.

Hortaçsu (2007) stated that marriages made by meeting and loving provide more emotional intimacy than arranged marriages, they meet more with their families, exhibit more egalitarian attitudes and enter into much less conflict (Sendil and Korkut, 2008; Celik, 2006; Kahveci, 2016). There are studies that support and do not support the findings of the research. Based on the literature, it can be said that marriages that have started by establishing an emotional bond have lower levels of estrangement from the spouse.

Eker and Urgancı (2018) found that marital satisfaction did not differ significantly according to the number of children. Vural Batık and Kalkan (2017) found that the status of having a child or not does not significantly predict marital satisfaction. There are studies that support and do not support the research finding. It can be said that the birth of children increases responsibility, the current focus of couples is on the child, and the fact that decisions about the child lead to discussions between the spouses as they get older Decisively causes estrangement between the spouses.

Kültürel İzleri Oyun/Oyuncaklarla Okumak: "Cakirik" Oyunu Üzerine

Reading Cultural Traces with Games/Toys: on The Game of "Cakirik"

İrem Bekar¹

Öz

Gelişen teknoloji, değişen yaşam biçimleri ve bireylerin toplum içerisindeki rolleri ile birlikte geleneksel oyunların nesiller arası aktarımı zayıflamaktadır. Geleneksel oyunların çağın tercih ve ihtiyaçlarının arkasında kalması zamanla yok olmalarına neden olmaktadır. Bu nedenle kültürel unsurların nesiller boyu yaşatılabilmesi için önemli bir taşıyıcı görevi üstlenen geleneksel oyun/oyuncakların sürdürülebilirliğinin sağlanması önemli bir konu olarak karşımıza çıkmaktadır. Geleneksel oyunların kültürel aktarımdaki yeri ve önemini Cakirik oyunu üzerinden ele alan çalışma üç aşamadan oluşmaktadır. Birinci aşamada kültür ve oyun/oyuncaklara ilişkin literatürel araştırması yapılmış ve kuramsal alt yapı oluşturulmuştur. İkinci aşama Trabzon Beşikdüzü ilçesinde gerçekleştirilen alan çalışması ve katılımcılar ile yapılar yarı yapılandırılmış görüşmelerden oluşmaktadır. Bu aşamada katılımcıların Cakirik oyununu bilme durumları sorgulanmış ve oyuna ilişkin veriler elde edilmiştir. Çalışmanın üçüncü aşamasında görüşmelerden elde edilen veriler değerlendirilmiştir. Bu aşamada katılımcıların Cakirik oyununun bilinme durumuna, Cakirik oyununun oluşumuna etki eden kültürel faktörlere (çevresel faktörler, sosyo-ekonomik faktörler ve toplumsal faktörler) ve günümüzde benzetilen oyunlara ilişkin değerlendirmeler yapılmıştır. Çalışmanın sonucunda Cakirik oyununun bulunduğu bölgenin çevresel, sosyo-ekonomik ve toplumsal özelliklerinden etkilenerek şekillendiği, bölgenin kültürel özellikleri hakkında bugün ve gelecek için ipuçları barındırdığı görülmüştür. Böylece Cakirik oyunu üzerinden geleneksel oyunların bölgenin kültürel birikimini ve değerlerini yansıtmada, kültürel kimliğin oluşmasında ve kültürel aktarımdaki rolü ortaya konarak geleneksel oyunların sürdürülebilirliğinin önemi vurgulanmıştır.

Anahtar Kelimeler: Geleneksel Oyun, Cakirik, Kültür, Sürdürülebilirlik.

Abstract

With developing technology, changing lifestyles, and the roles of individuals in society, the intergenerational connection of traditional games have been weakening. The fact that traditional games are left behind by the preferences and needs of the age causes them to disappear over time. For this reason, ensuring the sustainability of traditional games/toys is an important issue. This study, which consists of three stages, deals with the role and importance of traditional games in cultural connection through the game of Cakirik. In the first stage, literature research on culture and games/toys was conducted and a theoretical background was created. The second stage consists of the area study and semi-structured interviews with the participants in Trabzon Beşikdüzü. In the second stage, the participants' knowledge of the Cakirik Game was questioned and data on the game were obtained. In the third stage of the study, the data obtained from the interviews were evaluated. Evaluations were made about the participants' awareness of the Cakirik game, the cultural factors (environmental factors, socio-economic factors, and social factors) affecting the formation of the Cakirik game, and the games that are compared today. As a result of the study, it was seen that the Cakirik game was affected by the environmental, socio-economic, and social characteristics of the region, and therefore it contained information about the cultural characteristics of the region. Thus, the sustainability of traditional games was emphasized by revealing the importance of traditional games in reflecting the cultural value of the region, in the formation of cultural identity, and in cultural connection through the Cakirik.

Keywords: Traditional Game, Cakirik, Culture, Sustainability

Araştırma Makalesi [Research Paper]

Araştırma ve Yayın Etiği Beyanı: Bu araştırma Karadeniz Teknik Üniversitesi, Fen ve Mühendislik Bilimleri Etik Kurulu'nun 06.07.2022 tarih ve 26 sayılı karar doğrultusunda gerçekleştirilmiştir.

Submitted: 18 / 11 / 2022

Accepted: 15 / 01 / 2024

¹ Araştırma Görevlisi, Karadeniz Teknik Üniversitesi, Trabzon, Türkiye, irembekar@ktu.edu.tr, Orcid No: <https://orcid.org/> <https://orcid.org/0000-0002-6371-9958>

Giriş

İnsanoğlunun hayat karşısında ortaya koyduğu bakış, duruş, yol ve yöntemler ile fiziksel ve sosyal şartlara göre biçim alan kültür; toplumun kendine özgü maddi ve manevi değerlerinin bütünü ile oluşmaktadır (Arioğlu ve Atasoy, 2015). Kimliği oluşturan gündelik hayatın geçtiği mekanlar, yaşamın öznel ve psikolojik süreçlerinin geçtiği, algı ve deneyimlerin bilince, karaktere ve anılara dönüştüğü yerler olarak inşa edilir (Güleç Solak, 2017). Fiziksel çevreyi oluşturan, insanın katkı verdiği soyut veya somut her türlü değeri içerisinde barındıran, yöreye özgü birçok değer birer kültür besleyicileri olarak bölgenin kültürel kimliğini oluşturmaktadır. Bu yaklaşım, bizi nesnelere kültür ve kültürel hafıza ile kurduğunu ilişkiyi irdelemeye yönlendirmektedir. Bunlar içerisinde geleneksel oyun ve oyuncaklar da kültürel kimlik ve öğelerin nesiller boyu yaşatılabilmesi için önemli bir taşıyıcı görevi üstlenmektedir.

Geleneksel oyun ve oyuncaklar Türk toplumunun ortak kültürel değerleri arasındadır. Geleneksel oyunlar, toplumun milli ve manevi değerlerini içinde barındırmaktadır. Çocuklar veya yetişkinler oyun ortamında yaşadıkları ile topluma ait kültürel değerlerin bilincine varır. Böylece kendilerinden sonraki nesillere aktarılmasında da etkin bir rol üstlenirler (Sümbüllü ve Altınışık, 2016). Türkiye'nin birçok bölgesinde benzer oyunların oynandığı görülmektedir. Bu benzerliğin oynanma biçimlerinin yanında oyunların sözel unsurları olan oyun terimleri ve oyun formüllerine dek uzanması kültürel açıdan anlamlıdır (Özyürek, Şahin ve Gündüz, 2018). Zengin bir oyuncak kültürüne sahip olan Anadolu'nun 10. yüzyılda Türklerin eline geçmesinden sonra da oyuncak geleneği, kültür aktarımı yoluyla günümüze kadar gelmiştir (Akbulut, 2009). Bu yönden bakıldığında oyunların ve oyuncakların kültürel bağlayıcılığı olduğu ve toplumda birleştirici bir etki yarattığı görülmektedir (Aksoy, 2014).

Bir paylaşım, birikim ve etkileşim işi olan kültürel değerler; günümüzün hızla değişen ve gelişen yaşam şartlarına uyum sağlayamadığında kültürel kimliğin nesiller arası aktarımı da zayıflamakta ve zamanla yok olmaktadır. Teknolojik gelişmelerin hızla ilerlediği günümüzde, oyun ve oyun materyallerindeki değişim de kaçınılmaz olmuştur. Küreselleşme ve sanayileşme ile birlikte çocukların dünyasına farklı oyuncaklar girmesi, geleneksel oyun ve oyuncakların da zamanla yok olmasına neden olmuştur (Özyürek vd., 2018). Öyle ki günümüzde, geçmişte oynanan birçok oyun ve oyuncak şimdiki nesilde görmek mümkün olmamaktadır (Yalçınkaya, 2005; Özbakır, 2009). Kültürel değerlerin oluşumundaki rolü dikkate alındığında, geleneksel oyun ve oyuncakların bölgenin kültürel birikimi yansıtmasındaki yerinin ve nesiller boyu aktarımının incelenmesi önemli bir konu olarak görülmektedir.

Geleneksel oyun ve oyuncaklara ilişkin literatürde yapılan çalışmalar incelendiğinde, Özyürek; vd. (2018) nesilden nesile kültürel aktarımda oyun ve oyuncakların rolünü, Akbulut (2009) günümüzdeki geleneksel oyun ve oyuncakları; Artar vd. (2004) Türkiye'de kırsal alanlarda ve kentlerde geleneksel oyuncakları; Cengiz (1996) ise üç kuşakta kırsal kesimde oyunların değişimini ele almıştır.

Bu çalışmada ise Anadolu'nun farklı yerlerinde farklı biçimlerde kendine yer bulan "Cakirik" oyunu ele alınmıştır. Literatür incelendiğinde Cakirik oyununa ilişkin çalışmaların kısıtlı sayıda olduğu ve genel bilgilerin verildiği çalışmalar dışında oyuna ilişkin hiçbir kültürel araştırmanın yapılmamış olduğu görülmüştür. Tüm bunlar çalışmayı Cakirik oyununun kültürel aktarımdaki yerini tariflemeye yönelik rolünü araştırmaya yönlendirmiştir. Çalışma, Cakirik oyununa ilişkin kültürel verilerin ve görsel belgelerin elde edilmesi; ayrıca oyunun kültürel hafızadaki yerinin ortaya konması adına önem taşımaktadır. Çalışma alanı olarak zengin bir oyun kültürüne sahip Doğu Karadeniz Bölgesi'nde yer alan Trabzon, Beşikdüzü ilçesi belirlenmiştir. Cakirik oyunu Türkiye'nin farklı bölgelerinde Caygirik, Çıkrancık, Çıkrık, Çukruk, Dönecek, Cıngırdak, Gıncırdak, Gıngıraç gibi çeşitli isimlerle anılmaktadır. Beşikdüzü'nde oyun "Cakirik" ismi ile bilindiği için çalışmada bu şekilde kullanılmaktadır. Çalışmada literatürden ve bölgede yaşayan insanlardan edinilen bilgiler doğrultusunda Cakirik oyununun kültürel aktarımdaki yerini incelemek amaçlanmaktadır. Bu genel amaç çerçevesinde, öncelikle Cakirik oyununun günümüzdeki yeri ortaya konmuş; ardından oyunun oluşmasında kültürel unsurların etkisi Rapoport'un (1969) ortaya koyduğu çevresel faktörler, sosyo-ekonomik faktörler ve toplumsal faktörler çerçevesinde araştırılmıştır. Böylece Cakirik oyunu üzerinden geleneksel oyunların bölgenin kültürel birikimini ve değerlerini yansıtmada, kültürel kimliğin oluşmasında ve kültürel aktarımdaki rolü ortaya konarak geleneksel oyunların sürdürülebilirliğinin önemi vurgulanmıştır.

1. Materyal ve Yöntem

Çalışmanın yöntemi üç aşamadan oluşmaktadır.

- Birinci aşama: Literatür araştırması

Çalışmanın ilk aşamasında kültür ve oyun/oyuncaklara ilişkin literatürel araştırması yapılmış ve kuramsal alt yapı oluşturulmuştur. Bu kapsamda bir oyun/oyuncağın oluşumuna etki eden kültürel etkenler araştırılmıştır. Bu etkenler Rapoport'un (1969) tasarımı etki eden kültürel faktörler sınıflandırmasından yola çıkılarak çevresel faktörler, sosyo-ekonomik faktörler ve toplumsal faktörler olmak üzere üç başlıkta ele alınmıştır.

- İkinci aşama: Alan çalışması/görüşme

İkinci aşamada alan çalışması ve görüşmeler gerçekleştirilmiştir. Araştırmada bölgede yaşayan insanlar geçmişte Cakirik oyununu bilen, oynayan ve yayla kültürünü günümüzde hala yaşayan insanların bulunması nedeniyle Beşikdüzü, Akkese Mahallesi ele alınmıştır. Beşikdüzü ilçesi, Trabzon'un batısında yer alan ve denize kıyısı bulunan bir yerleşim merkezi olup doğusunda Vakfıkebir ilçesi, batısında Giresun, güneyinde ise Tonya ve Şalpazarı ilçeleri bulunmaktadır. Akkese Mahallesi, Beşikdüzü ilçesine 3 km mesafede yer almaktadır (Şekil 1).

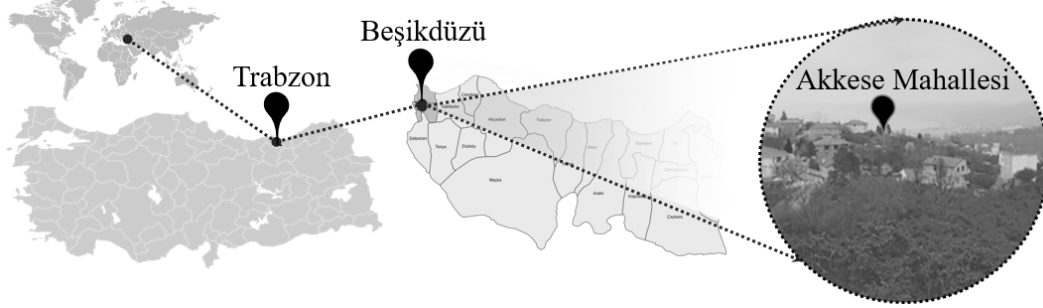

Şekil 1. Çalışma alanı konumu

İkinci aşama iki adımdan oluşmaktadır. Birinci adım katılımcıların Cakirik oyununu bilme/oynama durumlarının sorgulandığı ve katılımcılara ait yaş ve cinsiyet bilgilerinin elde edildiği; ikinci adım ise Cakirik oyununa ilişkin verilerin elde edildiği görüşme aşamasıdır. Bu doğrultuda;

Birinci adım: 22 kişiye geçmişte oynadığı oyunlar ve bunlar arasında Cakirik oyununu bilme ve oynama durumları sorulmuştur. Katılımcılar Cakirik oyununu bilme durumlarına göre 3 gruba ayrılmıştır. Birinci grup Cakirik oyununu bilmeyen, ikinci grup Cakirik oyununu bilen fakat oynamamış olan, üçüncü grup ise Cakirik oyununu bilen ve oynamış olan katılımcılardan oluşmaktadır. Çalışmada Cakirik oyununa ilişkin detaylı görüşmenin yapıldığı grup ikinci grup ve üçüncü gruptur.

İkinci adım: Verilerin toplanmasında yarı yapılandırılmış görüşme formu kullanılmıştır. Yüz yüze yapılan görüşmelerde, ikinci grup ve üçüncü gruptan oluşan katılımcılara oyunun yapımı, oynanış biçimi, ismi, oynandığı yaş aralığı, oynandığı yer, oynandığı zaman, oynanma amacı, oyun ile ilgili hafızalarında yer edinmiş anıları ve Cakirik'i günümüzde benzettikleri oyunlara ilişkin sorular yönlendirilmiştir. Ardından katılımcılardan Cakirik oyununu çizmeleri istenmiştir.

- Üçüncü aşama: Değerlendirme

Çalışmanın üçüncü aşaması ise alan çalışmasından/görüşmelerden elde edilen verilerin değerlendirildiği aşamadır. Bu aşamada katılımcıların Cakirik oyununu bilinme durumuna, Cakirik oyununun oluşumuna etki eden kültürel faktörlere (çevresel faktörler, sosyo-ekonomik faktörler ve toplumsal faktörler) ve günümüzde benzetilen oyunlara ilişkin değerlendirmeler yapılmıştır. Çalışmanın yöntemine ilişkin akış şeması aşağıda verilmiştir (Şekil 2).

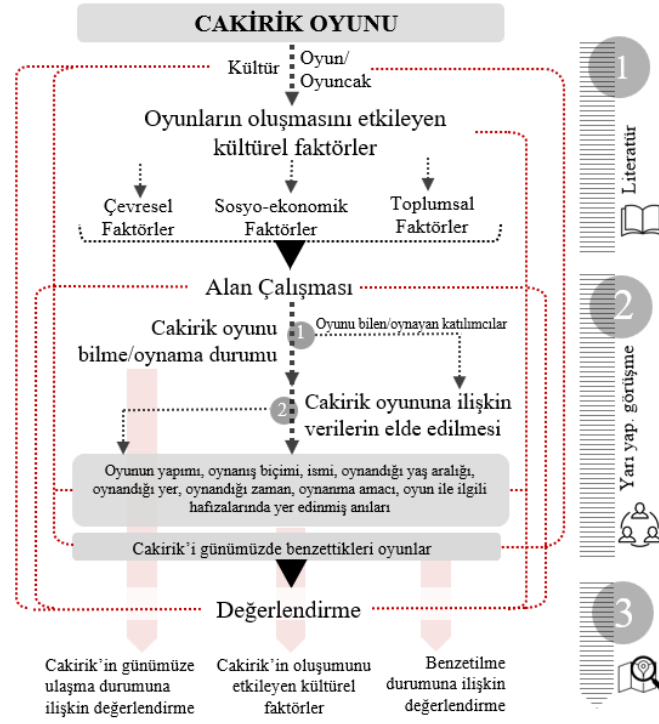

Şekil 2. Çalışmanın yöntemini gösteren temsil

2. Kültür ve Oyun/oyuncak

“Kültür, toplum, insanoğlu, eğitim süreci ve kültürel muhteva gibi değişkenlerin ve bunlar arasındaki karmaşık ilişkilerin bir işlevidir” (Güvenç, 1994). Bir toplumun yüzyıllar boyunca ilgi, algı, tutum ve davranışlarıyla şekillenen maddi ve manevi değerler toplamını içine alan bir hafıza gibidir. Tarihi, sanatı, edebiyatı, gelenek, görenek, yeme-içme alışkanlıkları, giyim, oyun, bayram şenlik, şiir, şarkı ve var olan tüm diğer unsurları ile birlikte kültür, ait olduğu millete dair izler taşımaktadır. Özetle kültür, bir milletin asırlar boyu birikiminin damıtılmış bir özeti olup nesilden nesile bir miras olarak aktarılarak bugüne ve geleceğe ışık tutar (Göçer, 2012).

Oyun, dış dünyadan alınan uyarıyı özümleme ve uyum sistemine yerleştirme yolu ve kişinin deneyim ve bilgi kazandığı bir etkinliktir (Çelebi Öncü, 2011; Durualp ve Aral, 2011). Oyun, özgürce ve kendiliğinden yapılan, haz veren, mutluluk kaynağı olan, gelişimi destekleyen ve eğlendiren etkinlikler olarak da tanımlanabilir (Maden Ellialtıoğlu, 2005).

Oyunlarının oluşmasında yaşam tarzı, ekonomi, din, coğrafi özellikler, iklim, kültür, cinsiyet gibi çeşitli özellikler etkili olmaktadır (Rapoport, 1969; Cengiz, 1997; Yavuzer, 1998). Bireyin yaşamla karşılaştığı, yaşamı tanıdığı, yaratıcılık ve hayal gücünü geliştirdiği, doğal yeteneklerini ortaya çıkardığı, temel ve sosyal beceriler edindiği, haz veren, gelişimi destekleyen, eğlendiren, yorgunluk ve sıkıntılardan kurtaran etkinlikler olan oyunlar, kültür ile sürekli bir etkileşim halindedir (Göde ve Susar, 1997; Durualp ve Aral, 2011). Oyun ve oyuncaklar, içinde buldukları toplumun tarihini yansıtan, toplumun dokusu hakkında izler taşıyan toplumsal etkinlikler olup bulunduğu bölgenin kültürel faktörlerinden etkilenmektedir.

Mekânsal bir tasarımı etkileyen kültürel faktörler, genel olarak çevresel, sosyo-ekonomik ve kültürel faktörler olmak üzere üç temel başlık etrafında şekillenmektedir (Rapoport, 1969). Bu noktadan hareketle Rapoport'un (1969) incelediği kültürel faktörlerin insanın hayatının özellikle çocukluk döneminde yoğun bir şekilde etkileşim halinde olduğu oyun ve oyuncaklar üzerinde de belirleyici olduğunu söylemek mümkündür. Çevresel faktörler iklim, coğrafya, konum, malzeme ve teknoloji konularını; sosyo-ekonomik faktörler ekonomi, politika ve siyasi olayları; toplumsal faktörler ise inanış ve felsefeler, aile yapısı, gelenek, örf, adetler, sosyal ilişkiler, toplumsal yapı gibi konuları oyun ve oyuncaklar üzerine etkisini kapsamaktadır (Şekil 3).

Kültürel Faktörler		
Çevresel faktörler	Sosyo-ekonomik faktörler	Toplumsal faktörler
• İklim ve coğrafya	• Ekonomi	• İnanış ve felsefeler
• Konum	• Politika	• Aile yapısı
• Malzeme	• Siyasi olaylar	• Gelenek, örf, adetler
• Teknoloji		• Sosyal ilişkiler
		• Toplumsal yapı

Şekil 3. Oyun/oyuncakların oluşmasını etkileyen kültürel faktörler (Rapoport, 1969)

Günümüzde bir yandan mevcut sosyo-kültürel yapıyı korumaya çalışan ve yerel değerlere sahip çıkan, diğer yandan hızla gelişen modern toplumlara uyum sağlama çabası içinde olan geleneksel toplumlarda, kültürün oyun ve oyuncaklar üzerine yarattığı etkiler önem kazanmaktadır (Onur ve Demir, 2002). Oyun/oyuncak geleneğinin, bazılarının kültür aktarımı yoluyla günümüze geldiği bazılarının ise zamanla yok olduğu düşünüldüğünde oyun ve oyuncakların, geçmiş ile gelecek arasında kültürel bir bağlayıcı olduğunu söylemek mümkündür. Kültürel sürdürülebilirliğin sağlanmasındaki rolü düşünüldüğünde, geleneksel oyun ve oyuncakların geçmişten günümüze değişimi ve günümüze yansımalarının incelenmesi önemli bir konu olarak görülmektedir.

3. Bulgular

Çalışma 2-4 Mayıs 2022 tarihleri arasında Trabzon Beşikdüzü ilçesi Akkese Mahallesi'nde gerçekleştirilmiştir. Beşikdüzü Akkese Mahallesi'ne gerçekleştirilen alan gezisinde görüşmeler ve katılımcılara ilişkin bilgiler elde edilmiştir. Toplam 22 kişiye Cakirik oyununu bilip bilmediği sorulmuştur. Elde edilen veriler doğrultusunda katılımcılar 3 grupta ele alınmıştır. Birinci grup Cakirik oyununu bilmeyen (8 kişi), ikinci grup bilen ama oynamamış olan (5 kişi), üçüncü grup ise bilen ve oynamış olan (9 kişi) kişilerden oluşmaktadır (Şekil 4).

Grup No	Oyunu bilme ve oynama durumu	Kişi Sayısı	Yaşlar
1. Grup	Cakirik oyununu bilmiyor.	8	22,28,25,28,35,26,33,40
2. Grup	Cakirik oyununu biliyor ama oynamamış.	5	32,27,45,49,60
3. Grup	Cakirik oyununu biliyor ve oynamış.	9	50,62,57,67,86,58,51,49,55

Şekil 4. Cakirik oyununu bilme ve oynama durumuna ilişkin bilgiler

Birinci grup genellikle 20-30'lu yaş grubundan oluşmaktadır. İkinci grup 27 ve 60 yaş grubu arasında karma bir yaş grubunu oluşturmaktadır. Üçüncü grup ise genellikle 50 yaş ve üzerinin oluşturduğu görülmektedir. İkinci ve üçüncü grupta bulunan katılımcılara ilişkin yaş ve cinsiyet ile görüşme sürelerine ilişkin bilgiler aşağıda verilmiştir (Şekil 5). Görüşmelerin tamamı Trabzon Beşikdüzü ilçesi Akkese Mahallesi'nde bulunan kişilerden oluşmaktadır. İkinci grup ile yapılan görüşmeler yaklaşık 5-10 dakika sürerken, üçüncü grup görüşme süresi yaklaşık 15-25 dakika sürmüştür.

Katılımcı No	Kod	Grup	Yaş	Cinsiyet	Görüşme Süresi
Katılımcı 1	K1	3. Grup	50	Erkek	20 dakika
Katılımcı 2	K2	3. Grup	62	Erkek	17 dakika
Katılımcı 3	K3	3. Grup	57	Kadın	18 dakika
Katılımcı 4	K4	3. Grup	67	Kadın	23 dakika
Katılımcı 5	K5	3. Grup	86	Kadın	26 dakika
Katılımcı 6	K6	3. Grup	58	Erkek	20 dakika
Katılımcı 7	K7	3. Grup	51	Kadın	21 dakika
Katılımcı 8	K8	3. Grup	49	Erkek	18 dakika
Katılımcı 9	K9	3. Grup	55	Kadın	20 dakika
Katılımcı 10	K10	2. Grup	32	Erkek	8 dakika
Katılımcı 11	K11	2. Grup	27	Kadın	9 dakika
Katılımcı 12	K12	2. Grup	45	Kadın	6 dakika
Katılımcı 13	K13	2. Grup	49	Erkek	9 dakika
Katılımcı 14	K14	2. Grup	60	Erkek	9 dakika

Şekil 5. İkinci ve üçüncü grup katılımcılara ilişkin bilgiler

Katılımcılara geçmişte oynadıkları oyunlar sorulduğunda ip atlama, istop, yüzük kimde, saklambaç, yakar top, çivi oyunu, Çelik çomak, 9 taş, 5 taş, top, fosi (misket, bilye), teker araba (3 teker), jant çevirme, bez bebek, topaç, sapan, kızak, sek sek, tengeme, çamurdan teker, cakirik, ebelemece, uzun eşek, horozum çık, kayık gibi çeşitli oyun isimleri söylenmiştir.

Cakirik oyununu bilen veya oynayanlardan oyunun yapımı, oynanış biçimi, ismi, oynandığı yaş aralığı, oynanma yer, oynandığı zaman, oynanma amacı ve oyun ile ilgili hafızalarında yer edinmiş anılarına ilişkin sorular sorulmuştur. Elde edilen sonuçlar aşağıda verilmektedir.

Oyunun yapımına ilişkin teknik özellikler: Ormana gidilerek en uzun en düzgün çam ağacı seçilir ve kesilir (K1, K2, K5, K6, K7, K9, K13, K14). Kesilen uzun ağaç dalının (4-5 metre) bir ucu kalın bir ucunun daha ince olmalıdır (K1, K2, K3, K4, K5, K6, K7, K8, K9, K10, K13, K14). Diğer parça ise yaklaşık 100-150 cm uzunluğunda bir parça olup toprağa çakılır, uzun parça ise üzerine konular (K1, K2, K3, K4, K5, K6, K7, K8, K9, K10, K11, K12, K13, K14). Uzun parçanın kalın ucuna yakın yerine (2/3) bir oyuk açılır (K1, K2, K3, K4, K6, K7, K12, K13, K14). Kısa parçanın ucu ise yuvarlatılarak uzun parçaya açılan oyukta yerleştirilir (K1, K2, K3, K4, K5, K6, K7, K8, K9). Birleşim noktasına Cakirik dönerken ses çıkarsın diye kömür külü dökülür ve yağ sürülür (K1, K2, K4, K5, K6). Uzun çubuğun kalın tarafına bir veya iki kişinin tutabileceği ağaç çubuklar (dümen) çakılır (K1, K2, K3, K4, K5, K6, K7, K8, K9, K10, K13, K14), oturdukları yer bazen hafif oyulabilir (K1). Ayrıca kısa parça toprağa doğrudan çakılabildiği gibi (K2, K4, K6, K7, K8) bazen destek için ayaklar yapılabilir (K1) veya etrafına taşlar (K6, K7, K8) konularak destek oluşturulabilir. Katılımcı 2 ve Katılımcı 6 bu oyunu geçmişte yaptığını belirtmiştir.

Oyunun ismine ilişkin sözsöz özellikler: Oyunun iki farklı şekilde telaffuz edildiği, en fazla kullanılan "Cakirik" olduğu görülmüştür. Cakirik ismi (K1, K3, K4, K5, K7, K8, K9, K10, K11, K12, K13, K14) dışında "Cıygirik" (K2, K6) olarak da söylenmektedir. Oyunun isminin dönerken çıkardığı gıcırta sesinden geldiği söylenmektedir (K1, K4, K5, K6, K7, K8).

Oyunun oynanış biçimi: Bir veya iki kişi uzun çubuğun kalın kısmına oturur, bir kişi ise ince kısmına göğsünü yaslayarak tutunur ve dönmeye başlar. Dönerken ayağını yere vurarak zıplar. Oturan kişilerin ağırlıkları ayak vuran kişiyi kaldıracak kadar olmalıdır. Denge iyi kurulmadığı zaman uzun çubuk kırılabilir. Oturan kişiler kontrolü sağlayan taraf olduğu için genellikle daha tecrübeli kişilerden oluşur. Ayak vuran kişi ise en yükseğe zıplamaya çalışır. Belirli bir süre sonra oynayan kişiler değişir ve sırayla oynanır (K1, K2, K3, K4, K5, K6, K7, K8, K9, K10, K11, K12, K13, K14).

Oyunun oynandığı yaş aralığı: Katılımcılar oyunu genellikle 10-18 yaş aralığında oynamıştır. Ancak büyüklerin de oyunu oynadığı belirtilmiştir.

Oyunun oynandığı yer ve zaman: Cakirik oyunu yaz aylarında yaylalarda ve yayla şenliklerinde oynanmaktadır. Genellikle gündüz vakitlerinde oynanan Cakirik'in kurulması için seçilen alanın düz ve toprak bir zemine sahip olması gerekmektedir.

Oyunun oynanma amacı: Oyun genellikle eğlenme (K1, K2, K3, K4, K5, K6, K7, K8, K9, K10, K11, K12, K13, K14) ve sosyalleşme (K1, K5, K6, K7, K8, K9, K10, K11, K13) amaçlı oynanmaktadır.

Görüşmeden elde edilen diğer veriler: "Fındık toplama ve bahçe işleri bittikten sonra güz yaylası zamanı gelir, herkes yaylaya çıkardı. O zamanlar hava daha güzel olurdu. Yaylalarda şenlikler yapılır, Cakirik oyunu kurulurdu. Ben hafif olduğum için genellikle ayak vurma kısmında oynardım, en eğlenceli kısım orasıydı" (K8). "Eskiden oyuncaklar bu kadar yaygın değildi. Özellikle köylerde ve yaylalarda yaşayanların ekonomik durumu ve imkanları elvermediğinden oyuncaklarını kendi yapardı. Cakirik de kendimizin yapıp oynadığı bir oyundu. (K2)" "Erkekler kızlara göre daha çok oynardı" (K8). "Bütün işler biter, yaylalara çıkardık. Şenliklerde oynanırdı. Yayla sezonunun yavaş yavaş bittiği anlamına gelirdi" (K6). "Kadınlar daha az oynardı. Kadınların oynaması her zaman hoş karşılanmazdı. Etek giydiğimiz için oynadığımız zamanlar sisli havaları tercih ederdik. Çünkü sisli havalarda daha az görünürdük" (K3). "Yaylalarda insanlar bu oyun ile sosyalleşir, yeni insanlarla tanışabilirdi" (K1). "Yaylalarda çok fazla çam ağacı vardı, dayanıklı bir malzeme olduğu için çam ağacından yapılırdı" (K2). "Cakirik dönerken çıkan ses insanlara heyecan verir, neşelendirirdi. Ses azaldıkça yağ ve kül yenilenirdi. O ses beni eski günlere götürüyor" (K4).

Katılımcılara Cakirik oyunu denildiğinde akıllarına gelen kelimeleri söylemeleri istendiğinde sırasıyla; 12 kişi "eğlence", 8 kişi "geçmiş", 7 kişi "yayla", 6 kişi "çocukluk/gençlik", 5 kişi "birlik/beraberlik", 4 kişi "şenlik", 4 kişi "annem/babam", 4 kişi "nostalji", 3 kişi "mutluluk", 3 kişi "ağaç", 3 kişi "heyecan", 3 kişi "denge", 2 kişi "sosyallik", 2 kişi "yeşil", 2 kişi "sis" yanıtını verirken "korku, heyecan, anılar, çise, cümbüş, aktivite, zıplamak, dönmek, neşe" gibi diğer yanıtlar da gelmiştir.

Katılımcılardan Cakirik oyununu çizmeleri istenmiştir. Çizim yapan katılımcılara ait görsellerden bazıları aşağıda verilmektedir (Şekil 6).

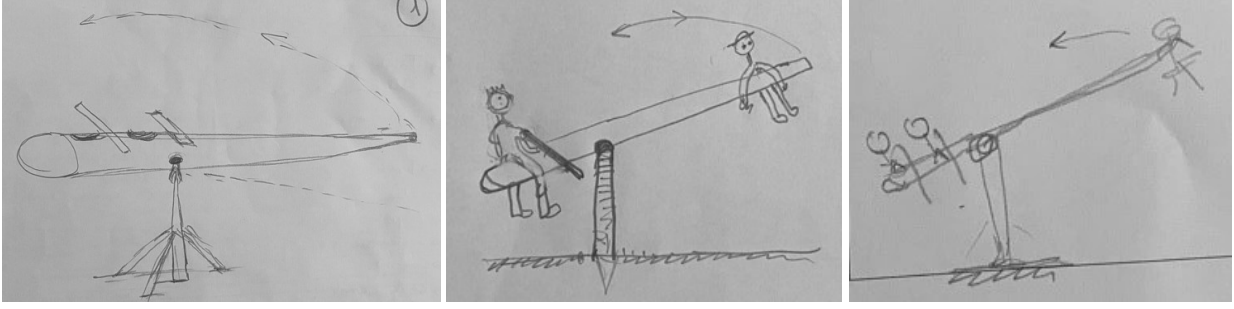

Şekil 6. Katılımcılar tarafından çizilen Cakirik oyunu örnekleri (soldan sağa doğru sırasıyla: K1, K2, K4)

Görüşmelerde Cakirik oyununa ait görsel bir belgenin bulunup bulunmadığı sorulmuştur. Yayla şenliği ve Cakirik oyununa ait edinilen görseller aşağıda verilmektedir (Şekil 7). Fotoğraflar Akkese Yaylası Kırıklı Şenliği'ne ait olup, Kırıklı Şenlikleri'nde geleneksel olarak gerçekleştirilen "otçu göçü/göç indirme" (ineklerin süslenerek tepeden şenlik alanına kadar yürütülmesi) ve "Cakirik oyunu" gelenekleri gerçekleştirilmektedir.



Şekil 7. Yayla şenliği (Kırıklı Şenliği) ve Cakirik oyununa ait görsel (N. Mentеше arşivi)

Katılımcılara günümüzde Cakirik oyununa benzettikleri bir oyun olup olmadığı sorulduğunda 9 kişi "tahterevalli", kişi "döner tahterevalli", 2 kişi "balerin" oyununa benzetirken 3 kişi herhangi bir oyuna benzetememiştir. Tahterevalli, genellikle dış mekânlarda iki ucuna birer kişi binerek karşılıklı biçimde havada yükselip inerek eğlenmeye yarayan, ortasından belli yükseklikte bir desteğe dayalı ve yatay durumda bir tahta kalas olan bir tür oyun aracıdır ("Tahterevalli", 2022). Tahterevallinin ayrıca, dönerek hareket eden türleri de bulunmaktadır. Balerin ise genellikle lunaparklarda bulunan, birden çok kişinin koltuklara oturmasıyla beraber, koltukların sağdan sola, soldan sağa, yukarı aşağı dönmesiyle oluşturulmuş bir eğlence aracıdır ("Balerin", 2022).

Görüşmenin sonunda kişilere eklemek istedikleri bir şey olup olmadığı sorulmuştur. Katılımcılar bu oyunun geçmişte oynandığını, ancak günümüzde yok olduğunu, yalnızca şenliklerde bazen geçmişi yaşatmak adına kurulduğunu söylemiştir. Cakirik oyununun geçmişi yansıtan bir kültür olduğunu belirten katılımcılar, bugünün çocuklarının telefon, internet, bilgisayar ve sosyal medyaya hapsedildiği yönünde görüşler belirtmiştir.

4. Değerlendirme

Kültürel izleri oyun/oyuncaklar üzerinden ele alan çalışmada Cakirik oyununa ilişkin elde edilen bulgular; oyunun bilinirliği ve günümüze ulaşma durumu, Cakirik oyununun barındırdığı kültürel izler (çevresel faktörler, sosyo-ekonomik faktörler, toplumsal faktörler) ve Cakirik'in günümüzde benzetildiği oyunlara ilişkin değerlendirilmiştir.

Cakirik oyununun bilinirliği ve günümüze ulaşma durumu değerlendirildiğinde, üçüncü grup (Cakirik oyununu oynamış olan) katılımcıların genellikle 50 yaş üzeri kişilerden oluştuğu görülürken daha küçük yaş gruplarının genellikle bilmediği veya oynamadığı görülmüştür. İkinci grup yaş olarak daha karma bir gruptan oluşmaktadır. İkinci grup katılımcıların bir kısmı yaylalarda, şenliklerde bu oyuna tanıklık ederken bir kısmı ise büyüklerinden dinleyerek öğrenmiştir. Birinci grup katılımcıların (bilmeyen) yaş ortalamasının en küçük olması, Cakirik oyununun zamanla yok olmaya başladığının göstergesidir. Bölgenin kültürünün bir yansıması olan bu oyunun kuşaklar arası aktararak sürdürülebilirliğinin sağlanması gerekliliği kültürün izlerini kaybetmemek adına önemli bir konu olarak karşımıza çıkmaktadır. Cakirik oyununun giderek yok olması, bölge için önemli bir kültürel öğenin de yok olması anlamına geleceğinden, belgelenmeli ve kayıt altına alınmalıdır.

Cakirik oyunu barındırdığı kültürel izlere ilişkin değerlendirme çevresel, sosyo-ekonomik ve toplumsal olmak üzere üç faktör açısından ele alınmıştır.

Çevresel faktörler açısından değerlendirildiğinde:

- Cakirik oyununun özellikle çam ağacından yapılıyor olması bulunduğu bölgenin iklim ve bitki örtüsü hakkında bilgi vermektedir. Çam ağacı Türkiye'nin kuzey bölgelerinin sert iklimlerinde yetişen dayanıklı bir ağaçtır. Cakirik oyununun mekanizmasında malzemenin dayanıklı olması önemli olduğu için çam ağacının mekanik özelliklerinden faydalanılmıştır.
- Cakirik oyununun oynandığı dönem havanın güzel olduğu ve köylerde çay toplama ve bahçe işlerinin bitişi dönemdir. Bu nedenle sezonun bittiğinin ve şenliklerin başlayacağını habercisi olarak kültürel bir imge haline gelmiştir.
- Cakirik oyununun oynanabilmesi için düz bir alan seçilmesi gerekliliği bölgenin coğrafyası ve topoğrafyası hakkında bilgi vermektedir. Doğu Karadeniz Bölgesi'nin eğimli arazisi, Cakirik için uygun alanların seçilmesi hususunu ön plana çıkarmaktadır.

Sosyo-ekonomik faktörler açısından değerlendirildiğinde;

- Kırsal kesimde yaşayan ailelerin ekonomik durumları ve imkanlarının yeterli olmaması insanları kendi oyun ve oyuncaklarını üretmeye yönlendirmiştir. Yapılan çalışmada Cakirik oyunundan bahseden katılımcıların hepsinin yaylalardan bahsetmesi bunun bir iz olarak değerlendirilebilir. El yapımı bir oyuncak olan Cakirik'in kırsal alanlarda yapılması ve bellekte bu şekilde yer edinmesi Cakirik'in sosyo-ekonomik açıdan bölge hakkında verdiği kültürel bir göstergedir.

Toplumsal faktörler açısından değerlendirildiğinde:

- Kültürün en önemli taşıyıcılarından olan dil; toplumun kültürel değerleri üzerinden somut ürünler aracılığı ile vücut bulurken, o toplumu var eden bireylerin kültürel özelliklerinde kendilerine yer bulmaktadırlar (Göçer, 2012; Özer, Turan ve Yener, 2018). Cakirik oyununun Türkiye'nin başka bölgelerinde çıkırık, çıkırcık, çukruk, dönecek gibi çeşitli isimler ile anılırken Beşikdüzü'nde Cakirik ismi ile bilinmektedir. Bu noktada Cakirik ismi bölgeye özgü söz olarak kültürel bir yansımadır.
- Cakirik oyunu oynanırken kömür külü ve yağın sürülmesiyle çıkan ses eğlencenin bir sembolüdür. Öyle ki oyunun isminin belirlenmesinde bu ses belirgin bir rol oynamış, tarihin derinlerinden gelen bir kültürün sesi olarak belleklerde yer edinmiş ve böylece kültürel bir sembol haline gelmiştir.
- Büyüklerin ve daha tecrübelilerin kontrol noktasında oturması ve düzeneği kontrol etmesi, daha küçük ve hafif olanların ise ayak vurulan tarafta olması oyunda dengeyi sağlamaktadır. Oyunu her yaşta insanın oynuyor olması toplumda küçük ve büyük yaş gruplarının bir arada yaptığı bir etkinlik olarak kültürel bir yansıma olarak görülebilmektedir.
- Oyunun sırayla oynanması, diğerlerinin oynayanları izlemesi ve oyunda yeni insanlarla tanışılabilmesi ile sosyal bir aktivite olmanın dışında birlik, beraberlik, dayanışma ve sosyalleşme gibi kavramların kültürel bir dışavurumu olarak değerlendirilmektedir.
- Her katılımcının görüşme esnasında yayla ve yayla şenliklerinden bahsetmesinden hareketle Cakirik'in yayla ve şenliklerde eğlencenin kültürel bir sembolü olduğunu söylemek mümkündür.
- Oyunu kadınların erkeklere kıyasla daha az oynaması, kadınların oynamasının hoş karşılanmaması, kadınların oynamak için sisli havaları tercih etmesi kadının bölgedeki toplumsal konumu hakkında izler taşımaktadır. Ek olarak Cakirik oyunu oynanırken sis, çise gibi kavramlardan bahsedilmesi de bölgenin iklimsel koşulları hakkında bilgi vermektedir.

Katılımcılar Cakirik oyununu genellikle tahterevalliye benzetmişlerdir. Benzetmede tahterevallinin biçimsel özellikleri, mekanik özellikleri (hareket/alçalıp yükselme), oynandığı çevre (dış mekan), oynanış biçimi ve her ikisinin de denge üzerine kurulu olması etkili olmuştur. Balerine benzeten katılımcıların ise balerinin mekanik özellikleri (hareket/dönme, alçalıp yükselme) ve oynandığı çevre (dış mekan)'den etkilendiği görülmektedir.

Katılımcıların Cakirik oyunu anlatırken en fazla kullandığı kelimeler geçmiş, eskiyi, çocukluk ve gençliklerine ilişkindir. Günümüz çocukları vakitlerini teknolojik materyaller, internet ve bilgisayar oyunları ile geçirmekte ve kültürün bir göstergesi olan geleneksel oyunlar unutulmaktadır. El yapımı oyuncakların yerini seri üretim ve popüler kültür oyuncakları alması geleneksel olanın zamanla yok olması ile sonuçlanmaktadır. Bu nedenle, geçmişin kültürel bir yansıması olmasının yanı sıra kültürel belleğin oluşmasında da önemli bir rol oynayan Cakirik oyununun günümüzde belgelenmesi, yok olmaması ve sürdürülebilirliğinin sağlanması gerekliliği önemli bir konudur.

Sonuç

Gelişen teknoloji, değişen yaşam biçimleri ve bireylerin toplum içerisindeki rolleri ile birlikte geleneksel oyunların nesiller arası aktarımı zayıflamaktadır. Geleneksel oyunların çağın tercih ve ihtiyaçlarının arkasında kalması, kültürel sürekliliğin sağlanmasında önemli bir unsur olan geleneksel oyunların zamanla yok olmasına neden olması ile sonuçlanmaktadır.

Geleneksel oyunların kültürel aktarımdaki yeri ve önemini Cakirik oyunu üzerinden ele alan çalışmadan elde edilen verilerden hareketle oyunların kültürel mirasın sürdürülebilirliğinde etkisi olduğu söylenebilmektedir. Bulunduğu bölgenin çevresel, sosyo-ekonomik ve toplumsal özelliklerinden etkilenerek şekillenmiş Cakirik oyunu bölgenin kültürel özellikleri hakkında bugün ve gelecek için ipuçları barındırmaktadır. Bu nedenle Cakirik oyunu gibi diğer tüm yok olma tehlikesi ile karşılaşan geleneksel oyunların sürdürülebilirliğinin ve nesiller boyu aktarımının sağlanması gerekmektedir.

Geçmişin el yapımı ve doğal materyallerle yapılan geleneksel oyun ve oyuncakların yerini teknoloji ürünü oyuncakların alması gelecek nesillerin kültürel değerlerini tanınamaması ile sonuçlanmaktadır. Bu noktada aile ortamı, okul ortamı veya müze gibi toplumsal mekanlarda geçmişin oyunlarının anlatılması, belgelenmesi veya sergilenmesi yeni nesillerin geleneksel oyunları tanıması için yararlı olacağı düşünülmektedir. Aynı zamanda çocukların hazır oyunların dışında geleneksel oyun/oyunlar oynayabileceği ortamların hazırlanması da kültürel aktarım açısından katkı sağlayacaktır. Ayrıca eğitim kurumlarının ve yerel yönetimlerin geleneksel oyunların tanınırlığının artması, korunması konusunda bireylerin farkındalığının artırılması ve toplumun bilinçlenmesi adına çalışmalar yürütmesinin de geleneksel oyunların sürdürülebilirliğinin sağlanmasında katkı sağlayacağı düşünülmektedir.

Yapılan araştırmanın, geleneksel oyunların sürdürülebilirliğine ilişkin diğer çalışmalara ve araştırmacılara yol göstermesi çalışmanın hedeflediği en önemli yararlar arasındadır. Yapılacak çalışmalarda geleneksel oyunların geleceğe aktarım yolları, geleneksel oyunların kültürel bellekteki yeri, bireylerin geleneksel oyunların korunması konusunda farkındalığını arttırmaya yönelik ne gibi önlemler alınabileceği araştırılabilir.

Kaynakça

- Akbulut, D. (2009). Günümüzde geleneksel oyuncaklar, *Milli Folklor*, 84, 182-191.
- Aksoy, H. (2014). Çocuk oyunlarının işlevleri: Sarıkeçili Yörük çocuk oyunları. *Milli Folklor*, 101, 265-276.
- Arioğlu, İ. E. ve Aydoğdu Atasoy, Ö. (2015). Somut olmayan kültürel miras kapsamında geleneksel el sanatları ve Kültür ve Turizm Bakanlığı. *Turkish Studies*, 16, 109-126.
- Aygün Cengiz, S (1994). Karadeniz Ereğli örneğinde çocuk oyunlarının halk bilim açısından değerlendirilmesi. *Çocuk Kültürü, I. Ulusal Çocuk Kültürü Kongresi Bildiriler Kitabı*. Ankara Üniversitesi Çocuk Kültürü Araştırma ve Uygulama Merkezi Yayınları, Ankara 441-476.
- Balerin, Mini Lunapark, erişim 15 Haziran 2022, www.minilunapark.com/urun-kategori/balerin/
- Çelebi Öncü, E. (2011). *Eğitimde Gelişim Odaklı Oyunlar ve Etkinlikler*. Ankara: Eğiten Kitap.
- Duruoalp, E. ve Aral, N. *Oyun Temelli Sosyal Beceri Eğitimi*. Ankara: Vize Yayıncılık.
- Göçer, A. Dil kültür ilişkisi ve etkileşimi üzerine, *Türk Dili Dil ve Edebiyat Dergisi*, 729, 50-57.
- Göde, O. ve Susar, F. (1997). Okul Öncesi eğitimin önemi ile bu eğitimde oyunun ve bedensel etkinliklerin rolü, *Pamukkale Üniversitesi Eğitim Fakültesi Dergisi*, 2, 39-48.
- Güleç Solak, S. (2017). Mekân-kimlik etkileşimi: kavramsal ve kuramsal bir bakış, *MANAS Sosyal Araştırmalar Dergisi*, 1, 13-37.
- Güvenç, B. (1994). *İnsan ve Kültür*. İstanbul: Remzi Kitabevi.
- Maden Ellialtıoğlu, F. (2005). *Okul Öncesi Dönemde Oyun ve Oyun Örnekleri*. İstanbul: Yapa Yayıncılık.
- Onur, B., Çelen, N. ve Artar, M. (2004). Türkiye'de geleneksel oyuncaklar: köy-kent karşılaştırması, *Türkiye'de Çocuk Oyunları: Araştırmalar*. Ankara: Kök Yayıncılık, 131-137.
- Özbakır, İ. (2009). Geleneksel Türk çocuk oyunlarında doğal oyuncaklar ve oyuncak olmuş hayvanlar, *Journal of World of Turks*, 1, 147-163.
- Özer, H., Turan, Ö. ve Yener, S. (2018). Zonguldak'ın yöresel yemek isimleri üzerine bir inceleme. *Turkish Studies*, 12, 341-361.

- Özyürek, A., Tezel Şahin, F. ve Gündüz, Z. B. (2018). Nesilden Nesile kültürel aktarımda oyun ve oyuncakların rolü, *Çukurova Üniversitesi Sosyal Bilimler Enstitüsü Dergisi* 1, 1-12.
- Rapoport, A. (1969). *House Form and Culture*. Ney Jersey: PrenticeHall Inc.
- Sümbüllü, Y. Z. ve Altınışık, M. E. (2016). Geleneksel çocuk oyunlarının değerler eğitimi açısından önemi. *Erzurum Teknik Üniversitesi Sosyal Bilimler Enstitüsü Dergisi*, 1(2), 73-85.
- Tahterevalli, Türk Dil Kurumu, erişim 15 Haziran 2022, <https://sozluk.gov.tr/>
- Yalçınkaya, T. (2005). Oyuncak yapımı ve oyuncak yapımında kullanılan birkaç malzeme, *Erken Çocuklukta Gelişim ve Eğitimde Yeni Yaklaşımlar*. İstanbul: Morpa Kültür Yayınları, 483-489.
- Yavuzer, H. (1998). *Çocuk Psikolojisi*. İstanbul: Remzi Kitabevi.

Extended Abstract

Aim and Scope

Local values, which constitute the physical environment and contain all kinds of intangible or tangible values, constitute the cultural identity of the region. This approach leads us to examine the relationship of objects with culture and cultural memory. Among these, traditional games and traditional toys also play an important role in keeping cultural identity and elements alive for generations. With developing technology, changing lifestyles, and the roles of individuals in society, the intergenerational connection of traditional games have been weakening. The fact that traditional games are left behind by the preferences and needs of the age causes them to disappear over time. Traditional games and traditional toys are among the common cultural values of Turkish society. It is seen that some of the traditional games/toys have come to the present through cultural transfer and some have disappeared over time. This shows that traditional games and toys are a cultural connector between the past and the future. Considering its role in cultural connection, it is important to examine traditional games and toys change over generations and its reflection today. In this study, the traditional game "Cakirik", which is played in different ways in different parts of Anatolia, is discussed. When the literature is examined, it is seen that the studies on the game of Cakirik are limited and no cultural research has been done about the game. All of these have led the study to investigate the role of the Cakirik game in describing its place in cultural connection. This study aimed to examine the role of the Cakirik game in cultural connection in line with the information obtained from the literature and the people living in the region.

Methods

The study consists of three stages. In the first stage of the study, literature research on culture and traditional games/toys were conducted and a theoretical background was created. Along with this, cultural factors affecting the formation of games/toys were investigated and these factors were discussed under three headings as environmental factors, socio-economic factors, and social factors, based on Rapoport's (1969) classification of cultural factors affecting design. In the second stage, area studies and interviews were conducted. In the research, Beşikdüzü, Akkese Neighborhood was discussed because of the people living in the region who knew and played the game of Cakirik in the past and still live in the highland culture today. The second stage consists of two steps. In the first step, the participants' state of knowing/playing the Cakirik Game was questioned and the age and gender information of the participants were obtained. The second step is the interview stage, in which data about the game Cakirik are obtained. In this direction, 22 people were asked about the games they played in the past and their knowledge and playing the Cakirik game among them. In the study, the detailed interview about the game of Cakirik was carried out with the participants who knew or played the game. A semi-structured interview form was used to collect data on the game Cakirik. In the face-to-face interviews, the participants were asked questions about the construction of the game, the way it was played, the name, the age range, the place where it was played, the time it was played, the purpose of playing, the memories of the game, and the games they likened Cakirik to today. Then the participants were asked to draw the game of Cakirik. The third stage of the study is to obtain data from the fieldwork/interviews that are evaluated. At this stage, evaluations were made about the participants' awareness of the Cakirik game, the cultural factors (environmental factors, socio-economic factors, and social factors) affecting the formation of the Cakirik. Türkçe makalelerin sonunda çalışma ile ilgili detaylı bilgiler veren genişletilmiş özet Extended Abstract yer almalıdır.

Findings

While it is seen that the participants who have played the game of Cakirik are generally over the age of 50, it has been observed that the younger age groups generally do not know or do not play. The fact that the average age of people who do not know the game is the youngest is an indication that the game of Cakirik has started to disappear over time. Social

finding: While the game of Cakirik is known by various names such as spinning wheel, çırançık, çukruk, and döner in other parts of Turkey, it is known as Cakirik in Beşikdüzü. At this point, the name Cakirik is a cultural reflection as a word specific to the region. While playing the game of Cakirik, the sound made by rubbing coal ash and oil is a symbol of fun. The fact that people of all ages can play the game together and meet new people in the game is considered as a cultural expression of concepts such as unity, solidarity and socialization. It is possible to say that Cakirik is a cultural symbol of entertainment in the plateau and festivals, considering that each participant talked about the plateau and plateau festivals during the interview. The fact that women play the game less, women are not welcome to play, and women prefer foggy weather to play bear traces of the place of women in the region. Environmental findings: The material of the Cakirik game gives information about the climate and vegetation of the region. The necessity of choosing a flat area in order to play the Cakirik game gives information about the geography and topography of the region. The period when the Cakirik game is played is the period when the weather is nice and the tea picking and gardening works are finished in the villages. For this reason, it has become a cultural image as a harbinger of the end of the season and the beginning of the festivities. Socio-economic findings: The economic situation and insufficient means of families living in rural areas have led people to produce their own games and toys. The fact that Cakirik, a handmade toy, is made in rural areas and has a place in memory in this way is a cultural indicator that Cakirik gives about the region in socio-economic terms.

Conclusion

As a result of the study, it was seen that the Cakirik game was affected by the environmental, socio-economic, and social characteristics of the region, and therefore it contained information about the cultural characteristics of the region. Thus, the sustainability of traditional games was emphasized by revealing the importance of traditional games in reflecting the cultural value of the region, in the formation of cultural identity, and in cultural connection through the Cakirik. The aim of the research is to guide other studies and researchers on the sustainability of traditional games. In the studies, researches can be carried out to increase the awareness of the transfer of traditional games to the future, the place of traditional games in cultural memory and the preservation of traditional games.

Yazılım Mühendisliği Öğrencilerinin Cep Telefonu ve Bilgisayar Kullanımına Bağlı Radyasyona Yönelik Bilgileri ve Sosyobilimsel Konular Hakkındaki Tutumları

Software Engineering Students' Knowledge of Cell Phone and Computer-Borne Radiation and Their Attitudes Towards Socioscientific Issues

Zeynep Başkan Takaoğlu¹

Öz

Sosyobilimsel konular eğitim öğretime ve bireylerin gelişimine önemli katkılar sağlamaktadır. Ancak toplumda bu konularla karşılaşan farklı kesimlere yönelik de çalışmalar yürütülmektedir. Bu gerekçeden hareketle çalışmanın amacı yazılım mühendisliği öğrencilerinin cep telefonları ve bilgisayarların yaydığı radyasyon hakkındaki bilgi düzeylerini belirlemek, gelişimlerini değerlendirmek ve sosyobilimsel konulara yönelik tutumlarının öğretim yıllarına göre değişimini ortaya koymaktır. Çalışma bir devlet üniversitesinde yazılım mühendisliği bölümünde öğrenim gören 30 öğrenci ile yürütülmüştür. Aynı öğrencilere birinci ve ikinci sınıf başlangıcında cep telefonları ve bilgisayarların yaydığı radyasyona yönelik bilgilerine ve sosyobilimsel konulardaki tutumlarına yönelik iki ayrı ölçme aracı uygulanmıştır. Oluşturulan anket içerik analizi ve bağımlı t testi ile değerlendirilmiştir. Çalışmada öğrencilerin radyasyon konusundaki bilgi düzeylerinin ve argümantasyon kalitelerinin düşük olduğu ve ilk iki yılda değişmediği ortaya çıkmıştır. Sosyobilimsel konulara yönelik tutumlar ise Wilcoxon sıralı işaretler testi kullanılarak analiz edilmiştir. Sonuçta tutum ve alt boyutlarında herhangi bir anlamlı fark bulunamamıştır. Bu doğrultuda yazılım mühendisliği öğrencilerinin ilk yıldaki öğrenim yaşantılarında sosyobilimsel konularda gelişim gösteremedikleri sonucuna ulaşılmıştır.

Anahtar Kelimeler: Sosyobilimsel Konular, Yazılım Mühendisliği, Bilgi Düzeyi, Tutum

Abstract

Socioscientific issues have significant contributions to personal growth and education. However, no studies are conducted for different segments of society that encounter these issues. Based on this paucity, this study aims to determine the level of knowledge of software engineering students regarding the radiation emitted by cell phones and computers, evaluate their development and reveal the change in their attitudes towards socioscientific issues according to their years of education. 30 students from a state university's department of software engineering were recruited for the study. Two different measuring tools were used on the same students at the beginning of the first and second year to identify their attitudes toward socioscientific issues and their understanding of the radiation emitted by mobile phones and computers. The data were analyzed with content analysis and dependent t-test. The results revealed that students' knowledge and argumentation quality on radiation was low and did not change in the first two years. Attitudes towards socioscientific issues were analyzed using the Wilcoxon signed-rank test. As a result, no significant difference was found in the attitude scale and its sub-dimensions, suggesting that first-year software engineering students could not advance in socioscientific issues.

Keywords: Socioscientific issues, software engineering, knowledge, attitude

Araştırma Makalesi [Research Paper]

Araştırma ve Yayın Etiği Beyanı: Bu araştırma Gümüşhane Üniversitesi, Bilimsel Araştırma ve Yayın Etiği Kurulu'nun 28.07.2022 tarih ve 2022 / 5 sayılı karar doğrultusunda gerçekleştirilmiştir.

Submitted: 21 / 11 / 2022

Accepted: 15 / 01 / 2024

¹ Doç. Dr., Gümüşhane Üniversitesi, Gümüşhane, Türkiye, zeynepbaskan@gumushane.edu.tr, Orcid No: <https://orcid.org/0000-0003-1706-7933>

Giriş

Günümüz toplumunda bilgi hızla gelişmektedir. Bunun sonucunda bazı bilgiler diğer alanlara temel oluşturarak farklı çalışmaların gelişimine katkı sağlarken, bazı bilgiler ise direkt olarak insanlığın kullanımına sunulmaktadır. Ancak bilimsel bilgi insanlığın kullanımına sunulduğunda sıklıkla tartışmaları da beraberinde getirmektedir. Örneğin aşı çalışmaları, genetiği değiştirilmiş organizmalar, klonlama uygulamaları, nükleer santrallerin inşası gibi konular genellikle toplumun bir kesimince kabul edilip desteklenirken farklı bir kesimi tarafından reddedilmekte ve üzerinde ciddi tartışmalar yapılmaktadır (Topçu, 2017). Bu örneklerden de anlaşılacağı üzere sosyobilimsel konular bilimsel çalışmalar neticesinde keşfedilen ve toplum tarafından ciddi tartışmaları barındıran alanlardır. Bu doğrultuda sosyobilimsel konuların tanımı en genel olarak hem sosyal olayların, hem de bilimsel çalışmaların etkilerine bağlı olarak ortaya çıkan, tartışmalı ve kesin cevabı olmayan konular olarak ifade edilmektedir (Sadler, 2014). Tanımdan da anlaşılacağı üzere sosyobilimsel konuların iki önemli ayağı fen bilimleri ile ilişkili konuları içermesi ve bu konuların toplumsal yaşamı ilgilendirmesidir (Sadler ve Zeidler, 2005).

Günümüzde bilim sürekli yenilik, değişim ve gelişim içindedir. Bu durum eğitim öğretim faaliyetlerini de etkilemiştir. Artık fen okur-yazarlarının fen bilimleri ile ilgili kavram, kuram ve ilkeleri bilerek, fen- teknoloji-toplum ilişkisini kullanarak günlük yaşamda karşılaşılan durumları çözebilen, bu konularda karar verebilen, düşünen, fikir yürüten, fikirlerini açıklayabilen ve başkalarının düşüncelerini yorumlayarak tarafsız olarak kritik edebilen bireyler olmaları beklenir (Çepni, Bacanak ve Küçük, 2003). Eğitim öğretim sonucunda nitelikli fen eğitimi teknoloji, bilim, toplum ilişkisini kavrayan ve bunu günlük yaşamında karar vermede kullanabilen bilimsel okuyucu kişiler yetiştirmektedir (AAAS, 2015). Vurgulanan fen bilimleri okuyucusu olmada iki önemli nokta tanımdan da anlaşılacağı gibi fen-teknoloji-çevre bağının kurulması ve bunun günlük yaşantıya aktarılması irdelenmesidir. Bu doğrultuda eğitim öğretim faaliyetlerinde bazı yenileme çalışmaları yapılmıştır. Yapılan yenileme çalışmalarında sosyobilimsel konulara da yer verildiği görülmüştür. Bunun için ilk olarak 2013 yılında, ardından 2018 yılında fen bilimleri öğretim programları revize edilmiş ve bu programlarda fen- teknoloji- çevre bağlantısı vurgulanmıştır (MEB, 2013; MEB, 2018). Ayrıca program içerisinde sosyobilimsel konuların önemine değinilmiş ve her iki öğretim programlarında konu çeşitli alt başlıklarda yer almıştır.

Öğretim programlarına bağlı olarak bu tarihten itibaren sosyobilimsel konulara daha fazla önem verilmiş ve yürütülen çalışmalar artmıştır. Alana verilen önemin artmasında bir neden fen bilimleri müfredatında sosyobilimsel konulara yer verilmesi iken, bir başka neden ise sosyobilimsel konuların bilişsel ve sosyal yönden sağladığı katkılara yöneliktir. Sosyobilimsel konular yardımı ile öğrencilerin tartışma ve karar verme becerileri gelişmekte ve buna bağlı olarak fen okuyucusu olma düzeylerinde artışlar yaşanmaktadır (Driver, Newton ve Osborne, 2000; Kolstø, 2001; Sadler ve Zeidler, 2005a). Bunun yanında kişilerin ahlak gelişimine katkı sağlamak ve empati yeteneğini geliştirerek erdemli ve karakter sahibi bireyler olmalarına yardımcı olmaktadır (Zeidler, 2014). Ayrıca karmaşık olayları incelerken çözüm bulmaktan ziyade, olayı değerlendirme ve analiz etme yetenekleri olarak ifade edilen informal muhakemeleri de geliştirmektedir (Sadler, 2004; Topçu, 2017).

Sosyobilimsel konuların eğitim öğretimde yer alması ile öğrencilerde gelişen bir diğer özellik ise argümantasyon alanında olmuştur. Argümantasyon kullanımı ile öğrenciler iddia ve veri arasında bağlantı kurarak teorik deliller ortaya sunup değerlendirmeler yapabilmektedir (Erduran, Jimenez-Aleixandre, 2008). Öğrenciler sosyobilimsel konuları çözümlenmede belirli kanıtları desteklemek için bilimsel bilgiyi organize edip mevcut kanıtlarını ispatlamada bilim adamlarının izlediği yolları izleyerek argümantasyonlar geliştirirler (Topçu, 2017). Argümantasyonların geliştirilmesinde sosyobilimsel konular eğitim öğretimde tercih edilebilecek seçenekler arasında yer almaktadır (Sadler, 2006). Sosyobilimsel konularda kullanılan argümantasyonlar vasıtası ile bireylerin günlük hayatta karşılaştıkları durumları eleştirel bir şekilde değerlendirip bilinçli karar vermelerinin yolu açılabilir. (Sadler ve Zeidler, 2005a). Bu nedenle sosyobilimsel konulardaki argümantasyon kalitesinin değerlendirilmesi önem taşımaktadır.

Sosyobilimsel konular teknolojinin gelişmesi ile oldukça fazla çeşitlilik göstermektedir. Bu konular içerisinde yer alabilecek örneklerden biri de cep telefonu ve bilgisayarların yaydığı radyasyonun insan sağlığına etkileri yönündeki tartışmalardır. Bu konuda bazı bilim insanları insan sağlığına baş ağrısı, yorgunluk, uykusuzluk gibi çeşitli yan etkilerinin olduğu ifade edilmektedir (Meo ve Al-Khlaiwi, 2004). Bunun yanında cep telefonlarının kanser riskine yol açtığı yönünde inanışlar bulunmaktadır (Kılıçkap ve Erdiş, 2013). Ancak farklı gruplar cep telefonlarının insanların yaşamlarında hayati bir öneme sahip olduğunu ve artık günlük yaşamın ayrılmaz bir parçası haline geldiğini belirtmekte ve herhangi bir sağlık sorununa yol açmadığını düşünmektedirler. Cep telefonları, bilgisayar ekranları, mikrodalga fırınlar, televizyonlar ve baz istasyonları non iyonize (iyonize olmayan) elektro manyetik dalgalar yaymaktadır (Çapkınoğlu, 2015; Kılıçkap ve Erdiş, 2013). İyonize olmayan radyasyon düşük manyetik alana ve buna bağlı olarak düşük bir frekansa sahiptir. Bu nedenle DNA içerisindeki kimyasal bağları koparacak güçleri bulunmaz. Bahsi geçen açıklamalar cep telefonlarının insan sağlığına herhangi bir zararı olmadığını savunan kişiler tarafından ifade edilerek kullanımı savunulmaktadır.

Sosyobilimsel konulara yönelik yürütülen çalışmaların çoğunlukla ilköğretim müfredatı ile paralel olarak ilköğretim düzeyinde (Alkış Küçükaydın, 2019; Topçu ve Atabey, 2017; Zengin, Keçeci, Kırılmazkaya, 2012), kısmen ortaöğretim

düzeyinde yürütüldüğü (Çetin, 2012) tespit edilmiştir. Üniversite düzeyinde genellikle örneklem olarak öğretmen adayları tercih edilmiştir (Erkol ve Gül, 2020; Evren ve Yapıcı, 2016; Yenilmez Türkoğlu ve Öztürk, 2019). Bazı çalışmalar ise öğretmenler ile yürütülmüştür (Gürbüzkol ve Bakırcı, 2020; Han-Tosunoğlu, İrez, 2017, Evren Yapıcıoğlu, 2016). Ancak özellikle mühendislik alanındaki öğrencilerin sosyobilimsel konulara yönelik görüşlerini inceleyen bir çalışmaya rastlanmamıştır. Oysa fen bilimleri müfredatında belirtilen sosyobilimsel konular mühendislik ve tasarım becerileri alt başlığında yer almaktadır. Bu doğrultuda mühendislik fakültesi öğrencilerinin de sosyobilimsel alandaki gelişimlerinin ortaya konulması ve alanda ilerlemelerinin incelenmesi gerekmektedir. Bu gelişimi sağlamanın ilk aşaması ise mühendislik fakültesi öğrencilerinin bazı sosyobilimsel konular hakkındaki bilgi düzeylerini ve sosyobilimsel konulara yönelik tutumlarını ortaya koymaktır. Literatür konu bazında değerlendirildiğinde farklı konularda çalışmalar yürütülmekle birlikte çoğunlukla cep telefonu ve bilgisayarın yaydığı elektromanyetik dalgalardan ziyade baz istasyonlarının etkilerine odaklanıldığı görülmektedir (Evren Yapıcıoğlu, 2016). Sosyobilimsel konularda tutum ve bilginin birlikte incelendiği gelişimsel çalışmalara rastlanmaması alandaki bir diğer eksiklik olarak ifade edilebilir. Oysa süreç içerisinde bilginin ve tutumun değişimi arasındaki bağlantı birbiri ile paralel iki konudur. Bu gerekçeden hareketle çalışmanın amacı yazılım mühendisliği öğrencilerinin cep telefonları ve bilgisayarların yaydığı radyasyon hakkındaki bilgi düzeylerini belirleyerek gelişimlerini değerlendirmek ve sosyobilimsel konulara yönelik tutumlarının öğretim yıllarına göre değişimini ortaya koymaktır. Bu ana amaç doğrultusunda alt problem durumları ise:

1. Yazılım mühendisliği öğrencilerinin cep telefonu ve bilgisayar kullanımına yönelik maruz kaldıkları radyasyon hakkındaki bilgileri nelerdir?
2. Yazılım mühendisliği öğrencilerinin ilk iki yılda cep telefonu ve bilgisayar kullanımına yönelik maruz kaldıkları radyasyon hakkındaki bilgileri nasıl değişmektedir?
2. Yazılım mühendisliği öğrencilerinin sosyobilimsel konulara yönelik tutumları ilk iki yılda nasıl değişmektedir?

1. Yöntem

1.1. Araştırmanın Modeli

Çalışmada betimsel araştırma modelinden yararlanılmıştır. Betimsel çalışmalar bir durumu etraflıca inceleyip belirli standartlar doğrultusunda değerlendirmelerde bulunarak olaylar arasındaki ilişkileri ortaya çıkaran uygulamalardır (Çepni, 2007). Bu çalışmalarda kullanılan yaklaşımlardan biri de tarama modelidir. Tarama modeline yönelik yürütülen uygulamalar aynı zamanda gelişim araştırmaları olarak da bilinmektedir. Tarama modeli içerisinde yer alan izleme yaklaşımları, zamansal değişim ve gelişimi belirlemek amacıyla aynı kişi veya birimler üzerinde belirli aralıklarla veya sürekli olarak gözlenen çalışmalardır (Karasar, 2007). Araştırma yazılım mühendisliği öğrencilerinin ilk iki yıldaki bazı sosyobilimsel konulardaki görüş ve tutumlarındaki değişimi incelemesi açısından tarama modelinde olan boylamsal bir çalışmadır.

1.2. Çalışma Grubu

Çalışma bir devlet üniversitesinde bulunan yazılım mühendisliği öğrencileri ile yürütülmüştür. Programa yerleşme puanları değerlendirildiğinde giriş puanları açısından en son yerleşen öğrenci Türkiye genelinde 254406. sırada yer almış ve 278,16386 puanla programa yerleşmiştir. Bölüm, Türkiye'deki diğer yazılım mühendislikleri ile karşılaştırıldığında giriş puanları açısından 25 devlet üniversitesi arasında 23. Sırada yer almaktadır (Yök, 2021). Çalışma verileri programda yer alan öğrencilerin ilk iki yılında toplanmıştır. İlk yıl 41, ikinci yıl 52 öğrenci uygulamalara katılmıştır. Her iki yıldaki öğrencilerin görüş ve tutumlarının yıllara göre gelişimi incelendiği için iki yılda da uygulamaya katılan öğrenci sayısı 30'dur ve bu çalışmanın örneklem sayısını oluşturmaktadır. Katılımcılardan 22 kişi erkek, 8 kişi ise kadınlardan oluşmuştur. Programda ilk iki dönemde öğrenciler Atatürk İlkeleri ve İnkılap Tarihi I- II, Temel Fizik, Matematik I- II, Türk Dili I- II, İngilizce I- II, Yazılım Mühendisliği Temelleri, Bilgisayar Bilimlerine Giriş, Programlamaya Giriş, Değerlerimiz, Yazılım Gereksinimi ve Analizi, Veri Yapıları, Ayrık Matematik ve Kariyer Planlama derslerini almaktadır. Çalışmada yer alan öğrencilerin etik açıdan gizliliklerinin sağlanması için Ö1, Ö2... vs. şeklinde kodlanmıştır.

1.3. Veri Toplama Araçları

Çalışmada verilerin toplanması amacıyla açık uçlu anket ve sosyobilimsel konulara yönelik tutum ölçeği olarak iki farklı ölçme aracından yararlanılmıştır.

1.3.1. Açık Uçlu Anket

Araştırmacı tarafından yazılım mühendisliği öğrencilerinin cep telefonu ve bilgisayar kullanımına yönelik görüşlerinin belirlenmesi için açık uçlu bir anket hazırlanmıştır. Ankette yönergeden sonra cep telefonu ve bilgisayar kullanımına yönelik tartışmaların yer aldığı bir senaryo yerleştirilmiştir. Senaryoda cep telefonu ve bilgisayarların olumlu ve olumsuz

özelliklerinden söz edilerek ikilem oluşturulmuştur. Burada yer alan bilgiler çeşitli akademik makalelerden derlenmiş ve gerçekçi bilgileri içermektedir. Senaryo içeriği biri fizik diğeri fizik eğitimcisi olan iki öğretim üyesi ile tartışılarak son şeklini almıştır. Ardından açık uçlu ankete ait sorulara yer verilmiştir. Ankette başlangıçta 13 adet soru bulunmaktadır. Soruların iç geçerliliğinin sağlanması amacıyla aynı öğretim üyelerinin görüşleri alınmıştır. Bu incelemeler sonunda forma son hali verilmiş ve soru sayısı dörde düşürülmüştür. Gerekli düzenlemeler sonucunda form öğrencilere uygulanmıştır. Anketteki ilk soru öğrencilerin radyasyon hakkındaki bilgilerini sorgulamaktadır. İkinci, üçüncü ve dördüncü sorular geliştirebildikleri argümantasyonlara yöneliktir.

1.3.2. Sosyobilimsel Konulara Yönelik Tutum Ölçeği

Topçu (2010) tarafından geliştirilen ölçek sosyobilimsel konulara yönelik tutumları ölçmeyi amaçlamıştır. Ölçek 30 madde ve üç boyuttan oluşmaktadır. Birinci boyutta sosyobilimsel konuların yarar ve önemine yönelik 17 madde bulunmaktadır. İkinci boyutta sosyobilimsel konulardan hoşlanmaya yönelik 7 madde kullanılmıştır. Üçüncü boyutta ise sosyobilimsel konulardaki kaygıya yönelik 6 madde yer almaktadır. Ölçeğe uygulanan açılımlayıcı ve tanımlayıcı faktör analizi neticesinde iç tutarlılık güvenilirlik (Cronbach alpha) katsayısı ölçeğin tamamı için 0.84, birinci boyut için 0.90, ikinci boyut için 0.81 ve üçüncü boyut için 0.70 olarak hesap edilmiştir (Topçu, 2010). Ölçek 5'li likert tipinde hazırlanmış olup, 1- kesinlikle katılmıyorum, 2- katılmıyorum, 3- kararsızım, 4- katılıyorum ve 5- kesinlikle katılıyorum seçeneklerinden oluşmaktadır. Ölçekte 9 madde (3, 5, 12, 16, 17, 19, 26, 28 ve 29. maddeler) olumsuz anlam taşımaktadır ve bu maddeler ters kodlanmıştır.

1.4. Veri Toplama Süreci

Çalışma iki yılı kapsayan bir sürede gerçekleşmiştir. Aynı öğrenci grubu 1. ve 2. sınıflarda 1. dönem başlangıcının 2. haftasında aynı veri toplama aracına cevap vermişlerdir. Her iki uygulamada da öncelikle öğrencilere sosyobilimsel konulara ait kısa bir bilgi verilmiş ve uygulama kağıtları dağıtılmıştır. Öğrencilerden başlangıçta yönergeyi ardından senaryoyu okumaları istenmiş ve sonrasında soruları cevaplamaları beklenmiştir. Uygulama sürecinde öğrencilerin birbirleri ile bilgi alışverişinde bulunmamalarına özen gösterilmiş ve her birinin kendi fikirlerini beyan etmeleri beklenmiştir. Bir ders saati olan 50 dakika sonunda cevap kağıtları öğrencilerden toplanmıştır.

1.5. Verilerin Analizi

Araştırmada kullanılan iki farklı ölçme aracı için aşağıda yer alan analiz süreçleri yürütülmüştür.

1.5.1. Açık Uçlu Anketten Elde Edilen Verilerin Analizi

Anket verilerinin analizinde içerik analizi ve istatistiksel analiz olarak iki farklı analizden yararlanılmıştır. İçerik analizde her bir soruda ilk olarak ham veriden gereksiz bilgiler çıkarılmıştır. Her bir soruya verilen cevaplar nitel gruplara ayrılmıştır. Cevapların tekrar edilme durumu ve kaç kez tekrarlandığı belirlenerek her iki yıldaki veriler frekanslandırılmıştır. Veri analizin sonraki aşamasında elde edilen bilgiler karşılaştırmalı olarak tablolaştırılmıştır. Son aşamada ise tablolardan yararlanarak veri yazıya dönüştürülmüş ve gerekli sonuçlar çıkarılmıştır.

Çalışmada yer alan ilk soru için kullanılan değerlendirme ölçeğinde doğru (3), kısmen doğru (2), yanlış (1) ve boş (0) kategorileri oluşturulmuş ve bu kategorilere verilen cevaplar alt başlıklar halinde sunulmuştur. İkinci, üçüncü ve dördüncü sorularda ise öğrenciler tarafından oluşturulan argüman kalitesinin belirlenmesi amacıyla "iddia, veri ve gerekçe" adında üç temel ve "niteleyici, destekleyici ve çürütücü" adında üç yardımcı öğeden oluşan Toulmin argümantasyon modelinden yararlanılmıştır (Toulmin, 2003). Bu model yardımıyla argümantasyonların değerlendirilmesinde bazı zorlukların yaşanması nedeniyle Erduran, Simon ve Osborne (2004) tarafından argümanları beş düzeyde sınıflayan bir ölçek geliştirilmiştir. Geliştirilen ölçek argüman kalitesi dikkate alınarak 5 düzeye ayrılmış ve tablo 1.de sunulmuştur.

Tablo 1. Sosyobilimsel konulara yönelik argümantasyon değerlendirme ölçeği

Düzeyler	Düzey içerikleri
Düzey 1	Basit bir iddia sunulması veya sunulan basit bir iddiaya karşılık basit bir iddia ortaya konulması
Düzey 2	Basit bir iddia yanında başka bir iddia, veri, gerekçe yada destekleyiciler sunulması ancak çürütücülerin olmaması
Düzey 3	İddia ve karşı iddia yer alması yanında veri gerekçe, destekleyiciler ile zayıf çürütücülerin bulunması
Düzey 4	İddia veya iddia serileri yanında veri, gerekçe, destekleyiciler ve net bir çürütücünün olması
Düzey 5	İddia ve iddia serileri, veri, gerekçe, destekçiler ve birden fazla çürütücünün yer alması

Kaynak: Erduran, Simon ve Osborne (2004)

Her iki yılda da elde edilen veri farklı bir araştırmacı tarafından da incelenerek değerlendirmeye tabi tutulmuştur. Bunun için araştırmaya katılan öğrenciler Microsoft excel programına aktarılmış ve bu öğrencilerin %20'lik kısmına denk gelen 6 öğrenciye ait iki yıldaki verilerin ikinci bir araştırmacı tarafından yeniden analiz edilmesi istenmiştir. İkinci araştırmacı tarafından elde edilen verinin ilk veri ile karşılaştırılmasında Miles ve Huberman (2002) tarafından önerilen [Görüş birliği /

(Görüş birliği + Görüş ayrılığı) x 100] formülünden yararlanılmıştır. Bu hesaplama sonucunda puanlayıcılar arası uyum %87 olarak hesap edilmiştir. %70 ve üzeri mükemmel uyum olarak ifade edildiği dikkate alınarak kodlamanın güvenilir olduğuna karar verilmiştir.

Yukarıda yer alan bilgiler doğrultusunda her bir öğrencinin radyasyon hakkındaki bilgi ve argümantasyon düzeyleri belirlenmiş ve ilk iki yılda aldıkları puanlar hesaplanmıştır. Bu aşamada son olarak öğrencilerin ilk ve ikinci yıllarındaki başarıları karşılaştırılmıştır. Bunun için istatistiksel yöntemlerden yararlanılmıştır. Ön ve son test puanlarının normal dağılım gösterip göstermediği incelenmiş ve çarpıklık ve basıklık kat sayısı birinci sınıf için sırasıyla -0,021 ve -0,326, ikinci sınıf için -0,509 ile 0,626 olarak hesap edilmiştir. Ayrıca Kolmogorow Smirnow değerleri sırasıyla 0,200 ile 0,095 ve Saphiro Wilk değerleri de 0,707 ile 0,246 olarak tespit edilmiştir. Burada p değeri $p > 0,05$ olarak bulunmuştur. Bu durumda verinin normal dağılım gösterdiği kabul edilerek bağımlı örneklem için t testi kullanılmıştır.

1.5.2. Tutum Ölçeğinden Elde Edilen Verilerin Analizi

Verilerin istatistiksel analizinde SPSS paket programından yararlanılmıştır. Burada (5) kesinlikle katılıyorum, (4) katılıyorum, (3) kararsızım, (2) katılmıyorum ve (1) kesinlikle katılmıyorum olarak kategorilendirilerek her iki yıldaki öğrencilerin aldıkları toplam puanlar hesap edilmiştir. Ardından elde edilen verinin normal dağılım gösterip göstermediğine bakılmıştır. Bunun sonucunda çarpıklık ve basıklık değerleri birinci ve ikinci sınıflar için sırasıyla -1,115, 2,172 ve -1,566, 3,345 bulunmuştur. Yine Kolmogorow Smirnow değerleri sırasıyla 0,200 ve 0,001 ile Saphiro Wilk değerleri de 0,400 ve 0,001 olarak tespit edilmiştir ($p < 0,05$). Veri normal dağılım göstermediğinden non parametrik testlerden Wilcoxon sıralı işaretler testi kullanılmıştır.

Çalışma için Gümüşhane Üniversitesinden 28/07/2022 tarih ve 2022/5 sayılı etik kurul izni alınmıştır.

2. Bulgular

Bulgular alt problemler doğrultusunda üç ana başlık altında sunulmuştur.

2.1. Bilgi düzeyleri

Bu kısımda öğrencilerin radyasyonun tanımına verdikleri cevaplar ve geliştirdikleri argümantasyonlar her iki yıl dikkate alınarak kategorilendirilip karşılaştırmalı olarak sunulmuştur. Öğrenciler tarafından verilen cevaplar incelendiğinde her iki yılda da iki öğrencinin doğru cevap verdiği, birinci sınıfta 18, ikinci sınıfta 24 öğrencinin kısmen doğru kategorisinde yer aldığı ve birinci sınıfta 9, ikinci sınıfta dört öğrencinin yanlış cevabının bulunduğu ortaya çıkmıştır. Soru yalnızca birinci sınıfta bir öğrenci tarafından boş bırakılmıştır.

Tablo 2. Öğrenciler Tarafından Radyasyonun Tanımına Verilen Cevapların Yıllara Göre Değişimi

		1. sınıf	2. sınıf
Doğru	Belli bir kaynaktan dalga veya parçacık halinde salınan enerji	2	2
Kısmen doğru	Organizmaya yan etkileri olan dalga	1	6
	Yüksek frekanslı zararlı dalgalar	2	
	Elektronik eşyalardan yayılan zararlı dalgalar	2	8
	Elektrikli cihazların yaydığı elektromanyetik dalgalar	4	3
	Gözle görülmeyen manyetik dalgalar	2	1
	Cep telefonu, bilgisayar gibi cihazlardan yayılan zararlı ışınlar	7	5
	Görülmeyen ışınlar		1
Yanlış	Elektronik cihazlardan yayılan zararlı bir durum	4	4
	Organizmanın yapısına zarar veren bir durum	2	
	Elektrik alan	2	
	Elektronların hareketi	1	
Boş		1	

Tablo 2 incelendiğinde kısmen doğru cevap veren öğrenciler kendi içerisinde değerlendirildiğinde verilen cevapların organizmaya yan etkileri olan dalga, yüksek frekanslı zararlı dalgalar, elektronik eşyalardan yayılan zararlı dalgalar, elektrikli cihazların yaydığı elektromanyetik dalgalar, gözle görülmeyen manyetik dalgalar, cep telefonu, bilgisayar gibi cihazlardan yayılan zararlı ışınlar, görülmeyen ışınlar radyasyonun genellikle zararlı bir dalga veya ışın ve elektronik cihazlardan yayılan bir dalga türü olduğu belirlenmiştir. Yanlış cevaplarda ise elektronik cihazlardan yayılan zararlı bir durum, organizmanın yapısına zarar veren bir durum, bir elektrik alan kaynaklı ve elektronların hareketi sonucu oluşan bir durum olduğunun ifade edildiği görülmektedir. Aşağıda bu kategoride yer alan bazı öğrencilere ait cevaplar yer almaktadır.

“Cep telefonu, bilgisayar gibi cihazlardan yayılan zararlı bir tür dalga türüdür.” (Kısmen doğru cevap, 1. Sınıf Ö30)

“Hem faydası hem zararı olan, ancak faydasından çok zararının olduğunu düşündüğüm, canlılarda birçok hastalığa sebep olan şeydir.” (Yanlış cevap (1 puan), 1. Sınıf Ö12)

“Günlük hayatta kullandığımız pek çok teknolojik aletin bize fayda sağlamasıyla birlikte zararları da vardır. Radyasyon bunlardan biridir. Kullanmakta mecburi olduğumuz aletler nedeniyle radyasyonu minimum seviyede olan aletler daha iyi iş görür ve mecburidir.” (Yanlış cevap (1 puan), 2. Sınıf Ö4)

“Yaydığı ışınlar ile insan vücudunda olumsuzluklara sebep olan dalgalardır. Ayrıca bu dalgalar çeşitli teknolojik aletlerden de yayılabilmektedir.” (Kısmen doğru cevap (2 puan), 2. Sınıf Ö6)

Aşağıda öğrenciler tarafından oluşturulan argümantasyonlara ait bilgi düzeyleri her bir soru için sınıf düzeyleri dikkate alınarak sonuçlar karşılaştırmalı olarak yer almaktadır.

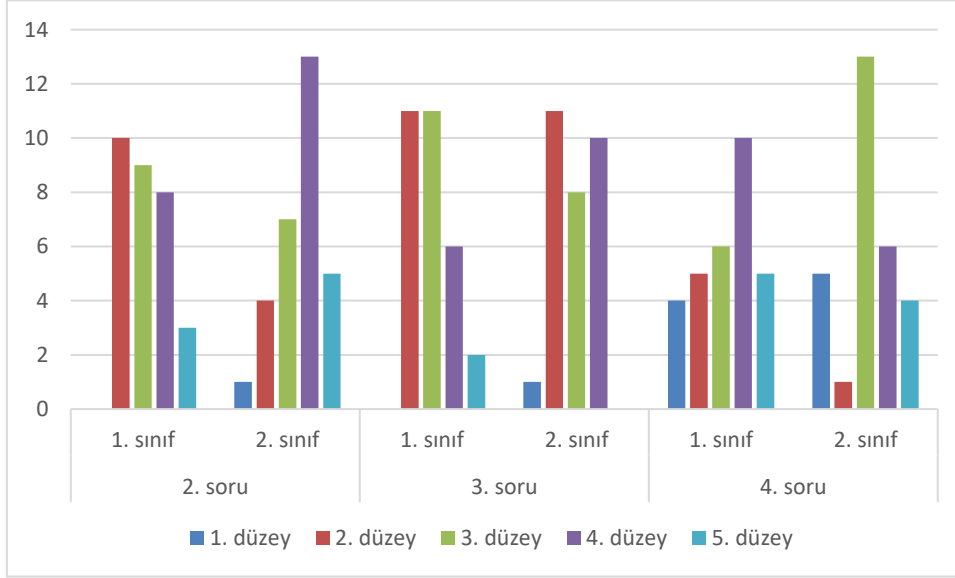

Şekil 1. Sosyobilimsel Konulara Yönelik Geliştirilen Argümantasyon Düzeyleri

Şekil 1 incelendiğinde sosyobilimsel konulara yönelik geliştirilen argümantasyon düzeylerinde öğrencilerin genellikle 2, 3 ve 4. düzeyde düzeylerde oldukları 1. ve 5. düzeyde diğerlerine göre daha az öğrencinin olduğu görülmektedir. Tüm grupla içerisinde yalnızca 4. soruda ikinci sınıfta bulunan bir öğrenci tarafından soru boş bırakılmıştır. Kalan tüm öğrenciler sorulara yanıt vermişlerdir. Bunun yanında 2. soruda ve 3. soruda 1. düzeyde bulunan öğrenci bulunmazken 3. soruda da 5. düzeyde öğrenci yer almamıştır. Öğrencilerin elektronik cihaz hakkındaki yanıtları incelendiğinde ise birinci sınıfta 4, ikinci sınıfta 5 öğrencinin elektronik cihazların radyasyon yaydığı ve bunun insanların sağlığına zararlı olmadığına kalan öğrencilerin ise bu cihazların zararlarına inandıkları görülmüştür. Aşağıda bazı düzeylere ait örnekler yer almaktadır.

“Ben bu konuda net bir bilgiye sahip değilim ancak zararlı olduğunu düşünüyorum” (1. Düzey, 1. Sınıf Ö12)

“Evet, zararlı olduğunu düşünüyorum, ancak faydaları zararından çok olduğu için insanlar için vazgeçilmezler. Belirli bir kullanım saati ile zararının minimuma indirilebileceğini düşünüyorum.” (2. Düzey, 1. Sınıf, Ö8)

“Çok fazla kullanıldığında zararlı olduğunu düşünüyorum. Örneğin çok fazla bilgisayar ekranına bakmak gözlere zarar verebiliyor. Ama günümüzde çoğu alanda elektronik cihazlar kullanılıyor. Bunun önüne geçilemeyeceğini düşünüyorum. Elektronik cihazların zararlı radyasyon yaydığını insanlara zarar verdiğini de düşünüyorum” (3. Düzey 2. Sınıf Ö16)

“Cep telefonlarının yaydığı radyasyonunu zararlı olduğunu düşünmüyorum. Çünkü bu cihazların yaydığı radyasyon miktarı insan bedeninin etkileyecek miktarın çok altında. Bir makalede okumuştum, insan bedeni 6 SAR civarındaki radyasyona kadar zarar görmeden rahatlıkla yaşama devam edebiliyordu. Cep telefonu ve bilgisayarlardan ise en fazla 2 SAR radyasyon alıyoruz.” (4. Düzey, 2. Sınıf, Ö14)

“Ben radyasyonunun zararlı olduğu kanısındayım. Yapılan araştırmalar da zaten bunu desteklemektedir. Kansere tedavisinde kullanılan ışın tedavisi bir tür radyasyona maruz bırakarak hücrelerin öldürülmesine dayanır. Yani radyasyon vücudumuzdaki hücrelere zarar veriyor. Bunun yanında kısa vadede de etkileri vardır. Örneğin telefonla uzun süre konuştuğumuzda yanakta kızarıklık ve yanma meydana geliyor. Buda zararlı ışınların bir etkisi. Ayrıca katarakt, saç dökülmesi gibi etkilerinin de olduğunu biliyorum.” (5. düzey, 1. sınıf, Ö29)

2.2. Bilgi düzeyi değişimi

Bu kısımda cep telefonu ve bilgisayarların yaydığı radyasyona yönelik öğrenciler tarafından verilen cevaplar değerlendirilerek istatistiksel olarak sunulmuştur.

Tablo 3. Birinci ve İkinci Sınıf Öğrencilerinin Cep Telefonu ve Bilgisayarların Yaydığı Radyasyon Konusundaki Sosyobilimsel Bilgi Düzeylerine Yönelik İstatistikler ve Bağımlı t Testi Sonucu

Testler	N	\bar{X}	S	sd	t	p
1. sınıf	30	11,1	1,88	2,68	-0,816	0,421
2. sınıf	30	11,5	2,43			

Tablo 3'den de görüldüğü gibi yapılan istatistiksel analiz neticesinde mühendislik fakültesi yazılım mühendisliği öğrencilerinin iki yılları arasında anlamlı bir farklılığın olmadığı ortaya çıkmaktadır ($p>005$). Yani birinci sınıf öğrencilerinin ikinci yıllarında da elektronik cihaz kullanımının yaydığı radyasyon hakkındaki bilgi düzeylerinden ve argümantasyon kalitelerinden almış oldukları puanlar genel olarak aynı kalmış ve değişmemiştir. Öğrencilerin her iki testten aldıkları puanların ortalamalarına bakıldığında ise 1. Sınıfta ($\bar{X}=11,1$), 2. Sınıfta ($\bar{X}=11,5$) değerleri ile birbirlerine yakın puanlar oldukları görülmektedir.

2.3. Tutumlara yönelik değişim

Bu kısımda öğrenciler tarafından sosyobilimsel konulara yönelik tutumlar verilen cevaplar değerlendirilerek istatistiksel olarak sunulmuştur.

Tablo 4. Öğrencilerin Sosyobilimsel Konular Hakkındaki Tutumlarının İlk İki Yılda Değişimine İlişkin İstatistikler ve Wilcoxon Sıralı İşaret Testi Sonuçları

Alt boyutlar	1. sınıf- 2. sınıf	N	Sıra ortalaması	Sıra toplamı	Z	p
Tutum ölçeği	Negatif sıra	12	16,92	203	0,00	1,000
	Pozitif sıra	16	12,69	203		
	Eşit	2				
Sosyobilimsel konuların yarar ve önemi	Negatif sıra	14	16,39	229,5	-0,62	0,951
	Pozitif sıra	16	14,42	235,5		
	Eşit	0				
Sosyobilimsel konulardan hoşlanma	Negatif sıra	12	18,17	218	-0,11	0,991
	Pozitif sıra	17	12,76	217		
	Eşit	1				
Sosyobilimsel konulara yönelik kaygı	Negatif sıra	14	14,96	209,5	-0,866	0,386
	Pozitif sıra	12	11,79	141,5		
	Eşit	4				

Tablo 4 değerlendirildiğinde anketin tümüne yönelik tutumda $p=1,000$, sosyobilimsel konuların yarar ve önemine yönelik tutumlarda $p= 0,951$, sosyobilimsel konulardan hoşlanma alt boyutunda $p= 0,991$ ve sosyobilimsel konulara yönelik kaygıda $p= 0,386$ olarak tespit edilmiştir ($p>0,05$). Bu sonuçlar incelendiğinde birinci ve ikinci sınıflar arasında sosyobilimsel konulara yönelik tutum bakımından öğrencilerde anlamlı bir farklılığın oluşmadığı görülmektedir.

Sonuç ve Değerlendirme

Çalışmada yazılım mühendisliği öğrencilerinin ilk iki yıldaki cep telefonu ve bilgisayarların yaydığı radyasyon hakkındaki bilgi düzeylerinin ve tutumlarının belirlenmesi amaçlanmıştır. Bu ana amaç doğrultusunda ilk alt problemde öğrencilerin radyasyon hakkındaki bilgileri değerlendirilmiştir. Verilen cevaplar incelendiğinde çoğunluğun radyasyonu zararlı bir ışın olarak tanımladığı görülmüştür. Bu bulgu alanda yürütülen benzer çalışmalarla uyum içerisindedir. Literatürde de öğrencilerin radyasyon hakkındaki duygu ve düşüncelerinin araştırıldığı çalışmalarda radyasyonun çoğunlukla olumsuz duruş ve duygulara neden olduğu belirlenmiştir (Henriksen 1996; Neumann ve Hopf 2012). Morgil, Yılmaz ve Uludağ (2004), lise 2 öğrencileri ile yürüttükleri çalışmada; öğrencilerin radyasyonun faydalarından hiç haberdar olmadıklarını, yalnızca hafızalarında kalan kısımların olumsuz yanları olduğunu tespit etmişlerdir. Yine radyasyonla ilgili yapılan başka bir çalışmada Ayaz, Karakaş ve Sarıkaya (2016), sınıf öğretmen adayları ile kelime ilişkilendirme testi yürütmüş ve öğrencilerin radyasyonu kötü dalga olarak adlandırdıkları orta çıkmıştır. Çalışmada ortaya çıkan başka bir sonuç ise bulgulardan da anlaşılacağı gibi doğru cevap veren birkaç öğrenci dışında hiçbir öğrencinin radyasyonu parçacık olarak

ifade etmediği, genelde dalga olduğunu belirttikleridir. Bununla birlikte verilen cevapların çoğunlukla yanlış ve kısmen doğru kategorilerinde yer alması radyasyon hakkında yeterli bilgiye sahip olmadıkları şeklinde yorumlanabilir. Mevcut bulgu ile paralel olarak incelenen çalışmalarda da öğrencilerin radyasyon konusunda bilgi eksikliklerinin olduğu ortaya konulmuştur (Morgil, Yılmaz, Uludağ, 2004; Özdemir ve Yarar, 2021). Yine radyasyon konusunda bir diğer yanlış fikir öğrencilerin radyasyonu yalnızca elektronik cihazların yaydığı, organizmaya zarar veren ışın ya da dalga olarak tanımlamasıdır. Literatürde de öğrenciler tarafından çoğunlukla elektronik cihazların radyasyon kaynağı olarak gösterildiği bilinmektedir (Ayaz, Karakaş ve Sarıkaya 2016). Oysa radyasyon geniş bir dalga boyu aralığında yayılmakta, iyonize ve iyonize olmayan şekilde iki kategoride sınıflandırılmaktadır. Öğrencilerin bilgileri ise yalnızca iyonize radyasyona yoğunlaşmakta, radyasyonunun olumlu özellikleri göz ardı edilmektedir. Bu durumun nedenleri arasında liselerdeki derslerde radyoaktivite konusunun yüzeysel işlenmesi, ders kitaplarında bu konuya ilişkin yeterince bilginin yer almaması, bu eksikliğin ise düz anlatım yoluyla öğretmenler tarafından giderilmeye çalışılması gösterilebilir (Morgil, Yılmaz, Uludağ, 2004).

Yine birinci alt problemle ilişkili olarak öğrencilerin radyasyon konusundaki bilgilerinin değerlendirilmesi amacıyla kendilerine çeşitli sorular sorulmuş ve radyasyon konusundaki argümantasyon yeterlikleri değerlendirilmiştir. Konu ile ilgili argümantasyon kalitelerine bakıldığında öğrencilerin çoğunlukla her iki sınıfta da 2, 3 ve 4. düzeylerinde cevaplar verildiği ortaya çıkmıştır. Çalışmada 5. Düzeyde oluşturulan argümantasyonların az olduğu dikkat çekmektedir. Öğrencinin ön bilgisinin bulunduğu, mevcut bilgi birikiminin fazla olduğu konularda daha kaliteli argümanların geliştirildiği, bilgi birikiminin yeterli olmadığı durumlarda daha düşük düzeylerde argümantasyonların ortaya konduğu bilinmektedir (Çapkınoğlu, 2015; Demircioğlu ve Uçar 2014; Sadler ve Zeidler 2004). Bu doğrultuda argümantasyon kalitesinin artmasının alan bilgisi ile ilişkili olduğu düşünülmektedir. Öğrencilerin radyasyon hakkındaki bilgi düzeylerinin de çok iyi olmaması argümantasyon kalitesi, alan bilgisi ilişkisini desteklemektedir. Argümantasyon kalitesinin düşük olmasının bir başka nedeni oluşturulan çürütücü sayısından anlaşılabilir (Demircioğlu ve Uçar 2014). Mevcut çalışma güçlü ve birden fazla çürütücünün geliştirilemediğini ortaya konulmuştur. Oluşturulan argümantasyonlar bu yönüyle yalnızca iddia ve gerekçelerin çoğunlukta olduğu cevapların ortaya çıkmasını açıklayan bir başka neden olarak karşımıza çıkmaktadır. Bununla birlikte bazı öğrencilerin elektronik cihazların yaydığı radyasyonunun zararlı olduğuna inandıkları, bazılarının ise insanlara herhangi bir zararının olmayacağını ifade ettikleri belirlenmiştir. Öğrencilerin bunun gibi sosyobilimsel konularda farklı fikirleri ileri sürmeleri, bunları farklı şekilde iddia, veri, gerekçe ve çürütücülerle sunmaları bu tür tartışmalı konuların tek bir doğrusunun olmadığı ve toplumun ilgisini çektiği için bir fikir sahibi oldukları yönünde yorumlanabilir (Aydın ve Karışan, 2021). Çalışmalarda genellikle öğrenciler tarafından cep telefonlarının ve bilgisayarların yaydığı radyasyonu zararlı olarak algılamalarının nedeni çevresel faktörlerden kaynaklanabilir. Çünkü Khishfe (2012) sosyobilimsel konularda, toplumların sahip olduğu genel kanının kişilerin fikirlerini etkilediğini vurgulamıştır. Bu yönüyle öğrencilerde de böyle bir kanının oluşması beklenen bir durumdur. Oluşturulan argümantasyonlardan öğrencilerin yüksek düzeyde puan alamamalarının bir başka nedeni okullarda tam olarak öğretilmeyen bilgilerin farklı kaynaklardan öğrenilmesinden olabilir. Bu kaynakların başında özellikle yazılım mühendisliği öğrencileri için internet gelmektedir. Yetersiz bilgi ile karşılaşan bireylerin doğruluğunun kontrol edilmediği internet ortamlarından bilgiye ulaşması ise son zamanlarda sıklıkla karşılaşılan bir durumdur. Ancak bu ortamlardan elde edilen bilgi derinlemesine incelenmeyen, bilgi arama yöntemlerinde çeşitli eksikliklerin bulunduğu, amaçsız ve yüzeysel taramalardır (Yalçınalp ve Aşkar, 2003). Oluşturulan birkaç kaliteli argümantasyon ise bu öğrencilerin ilgi alanlarına yakın olmasından kaynaklanabilir. Çünkü öğrencilerden beklenen bilgi ve argümantasyonlar kendi çalışma alanlarına yakın bir konudan ve onların ilgilerini çekebilecek bir alandan tercih edilmiştir. Öğrencilerin yakın çevrelerinden, ilgi ve çalışma alanlarından seçilen sosyobilimsel konularda daha rahat argümanlar üretebildikleri düşünülmektedir (Alkış Küçükaydın, 2019). Dolayısı ile iyi argüman geliştiren öğrencilerin başarılarının bundan kaynaklandığı düşünülmektedir.

Öğrencilerin ilk iki yıldaki sosyobilimsel konular hakkındaki görüşleri incelendiğinde birinci ve ikinci sınıf arasında bilimsel bilgi ve argüman kalitesi açısından herhangi bir farklılığa rastlanmamıştır. Bu durum ilk olarak öğrencilerin üniversite yaşamlarında sosyobilimsel konularda formal bir eğitimle karşılaşmadıklarını, bu konuya yönelik bilgi almadıklarını düşündürmektedir. Oysa ilk yılda yazılım mühendisliğinin temel dersleri verilmekte ve alanının tanıtılması amaçlanmaktadır. Bu konular içerisinde alanla ilgili sosyobilimsel konuların da yer almadığı geliştirilen argümantasyon ve bilgi düzeylerinden anlaşılmaktadır. Bu durumun başka bir kanıtı Türksever, Karışan Korucu ve Yenilmez Türkoğlu (2020) tarafından fen bilimleri alanındaki derslerin çok fazla sosyal ve tartışma içermeyen dersler olmasına bağlanabilir. Mühendislik alanının sürekli hesap ve sayısal işlem olarak algılanması öğrencilerin argümantasyon kalitesinde herhangi bir gelişmenin olmamasına neden olmuştur. Bir başka neden ise ders içeriklerinde öğretim elemanlarının sosyobilimsel konulardaki tartışmalı içeriklere kendilerini güvende hissetmedikleri için girmek istemesinden kaynaklanabilir (Albe, 2008). Bu ilişkilendirmeyi yapmaya çalışan öğretmenlerin bile sosyobilimsel konularda yeterli olmadıkları özellikle bu konuların fen bilimleri ile ilişkilendirilmesinde yetersiz kaldıkları bilinmektedir (Aydın ve Karışan, 2021). Herhangi bir uyarana maruz kalmayan ve sosyobilimsel konularla karşılaşmayan öğrencilerin bilgi düzeylerinin ve aşinalıklarının düşük düzeyde olması beklenen bir durumdur. Bu veri literatürde de farklı çalışmalar tarafından desteklenmiştir (Atasoy, 2018; Ayvacı, Bülbül ve

Türker, 2019). Öğrenciler tarafından oluşan bu bilgi yoksunluğu ise muhtemelen ders dışı farklı kaynaklar tarafından bir temel üzerine oturtulmuş ve sonrasında herhangi bir gelişme gösterememiştir. Bunun sonucunda ise ilk iki yılda herhangi bir ihtiyaç duyulmaması neticesinde gelişimin yaşanmaması ve mevcut bilgi birikimi ile öğrencilerin devam etmesine neden olduğu düşünülmektedir.

Çalışmanın son alt probleminde öğrencilerin ilk iki yıl içerisindeki sosyobilimsel konulara yönelik tutumları incelenmiş ve bu yıllar arasında anlamlı bir farklılığın olmadığı ortaya çıkmıştır. Bu çalışma ile uyumlu olarak Cebesoy ve Dönmez Şahin (2013) fen bilgisi öğretmenliği programındaki dört farklı sınıf düzeyindeki adayların tutumlarının değişmediğini ortaya koymuşlardır. Yine Özkul (2022) yürüttüğü kesitsel çalışmada sınıf öğretmen adaylarının 1, 2, 3 ve 4. sınıflarda tutumlarında bir değişiklik olmadığını saptamıştır. Yeniceli ve Hastürk (2021) üç ve dördüncü sınıfta öğrenim gören fen bilgisi, sınıf ve sosyal bilgiler öğretmen adaylarının sınıf düzeyine göre tutumlarının birbirine yakın olduğunu ifade etmiştir. Ancak mevcut çalışmanın aksine Türksever, Karışan ve Türkoğlu (2020) fen bilgisi ve sosyal bilgiler öğretmen adaylarının sınıflar arasında tutumlarında anlamlı farklılıklar tespit etmiş, üst sınıflarda daha olumlu tutumlar geliştiğini ifade etmişlerdir. Ayvaci, Bülbül ve Türker (2019) fen bilgisi öğretmen adaylarının sınıflar ilerledikçe tutumların da arttığı tespit etmişlerdir. Çepni ve Geçit (2020) de sosyal bilgiler öğretmen adaylarının sınıf düzeyine göre ilerleyen sınıflarda tutumlarında bir artma meydana geldiğini ortaya koymuştur. Ölçekten elde edilen sonuç alt boyutlar için de benzerlik göstermektedir. Öğrenciler sosyobilimsel konuların yarar ve önemi, hoşlanma ve kaygı boyutlarında her iki yılda da aynı düzeylerde kalmıştır. Bu sonuçlar öğrencilerin tutumlarındaki durağanlığın bir başka göstergesi olarak kabul edilebilir. Dolayısıyla hem genel olarak tutum, hem de tutumu etkileyen alt başlıkların düşük çıkması alanda oluşan eksikliğin bir göstergesi olarak kabul edilebilir. Erkol ve Gül (2020) sosyobilimsel konularla ilgilenen, bunlarla ilgili bilimsel yayınları takip eden kişilerin tutumlarının da yüksek olacağını belirtmiştir. Yani kişi ne kadar sosyobilimsel konuya maruz kalırsa tutumu da o ölçüde etkilenecektir. Bu yönüyle yazılım mühendisliği öğrencilerinin sosyobilimsel konularla öğrenimlerinin ilk iki yıllarında karşılaşmadıkları farklı bir kanıtla ortaya çıkmaktadır.

Sonuç olarak yürütülen çalışmada yazılım mühendisliği öğrencilerinin sosyobilimsel konulara bakış açısı irdelenmiş ve elektronik cihazların yaydığı radyasyon ve sosyobilimsel konulara yönelik tutum açısından alanın yeterince farkında olmadıkları ortaya çıkmıştır. Gerek yürütülen bu çalışma, gerekse alan yazında yer alan diğer kaynaklar incelendiğinde mühendislik fakültelerinde öğrencilerin sosyobilimsel konularda herhangi bir eğitimle karşılaşmadığı ve bu alanda yeterli çalışmaların yürütülmediği görülmektedir. Yürütülen çalışmalar çoğunlukla öğretmen, öğretmen adayı veya öğrencilere yöneliktir. Oysa unutulmaması gereken konulardan biri de sosyobilimsel konular alanında bilgi alınabilecek uzmanlardan birinin de mühendisler olduğudur. Toplumda bu tür tartışmalı konularda ilgilenecek kesim yalnızca eğitimciler değildir. Asıl bu tür konuların gelişimine katkı sağlayacak kişilerin mühendisler ve bilim insanları olması gerekmektedir. Bir alandaki bilgi ve olumlu tutumun gelişmesi ise o alanın gelişimini kuvvetlendirecek en önemli iki kaynaktır. Dolayısıyla sosyobilimsel konulara mühendislik temelinde de yer verilmesi hem geleceğin mühendislerinde kesin bilgi yargısını yıkacak, hem de sosyobilimsel konulara ilginin artırılmasını sağlayarak daha fazla bilimsel çalışmanın ortaya çıkmasına ve alanın gelişmesine katkı sağlayacaktır. Alanda bundan sonra yürütülecek çalışmalar için sosyal bilimler öğrencilerinin de dahil edilerek karşılaştırmalı çalışmaların yürütülmesi önerilmektedir.

Kaynakça

- Albe, V. (2008). When scientific knowledge, daily life experience, epistemological and social considerations intersect: Students' argumentation in group discussion on a socio-scientific issue. *Research in Science Education*, 38, 67–90.
- Alkış Küçükaydın, M. (2019). Sekizinci Sınıf Öğrencilerinin Sosyobilimsel Bir Konuya İlişkin Görüşleri ve Argüman Yapıları. *İlköğretim Online*, 18(1), 174-189.
- American Association for The Advancement of Science [AAAS] (2015). *Project 2061 Report*. New York: Oxford University Press.
- Ayaz, E., Karakaş, H., ve Sarıkaya, R. (2016). Sınıf öğretmeni adaylarının nükleer enerji kavramına yönelik düşünceleri: Bağımsız kelime ilişkilendirme örneği. *Cumhuriyet Üniversitesi Fen Fakültesi Fen Bilimleri Dergisi*, 37, 42-54.
- Aydın, S. ve Karışan, D. (2021). Fen bilimleri öğretmenlerinin sosyobilimsel konular hakkındaki tutum, görüş ve bu konuların öğretime yönelik anlayışları. *Trakya Eğitim Dergisi*, 11 (3) , 1251-1273. Doi: 10.24315/tred.797302
- Ayvaci, H.Ş., Bülbül, S., ve Türker, K. (2019). Fen bilgisi öğretmen adaylarının sosyobilimsel konular hakkındaki tutumlarının sınıf düzeyine göre incelenmesi. *Ondokuz Mayıs Üniversitesi Eğitim Fakültesi Dergisi*, 38(2), 17-30. Doi: 10.7822/omuefd.525453

- Çapkinoğlu, E. (2015). *7. sınıf öğrencilerinin yerel sosyobilimsel konularda oluşturdukları argümantasyonların kalitesi ve karar verirken dikkate aldıkları faktörlerin incelenmesi*. Yayınlanmamış doktora tezi, Hacettepe Üniversitesi Eğitim Bilimleri Enstitüsü, Ankara.
- Çepni, S. (2007). *Araştırma ve Proje Çalışmalarına Giriş*, (Genişletilmiş 3. Baskı.), Trabzon: Celepler Yayıncılık.
- Çepni, S., Bacanak, A. ve Küçük, M. (2003). Fen Eğitiminin Amaçlarında Değişen Değerler: Fen– Teknoloji–Toplum. *Değerler Eğitimi Dergisi*, 1 (4), 7-29.
- Çepni, Z. & Geçit, Y. (2020). Social studies teacher candidates' attitudes and views regarding socio-scientific issues. *International Journal of Geography and Geography Education (IGGE)*, 42, 133-154.
- Çetin, G. ve Harman, Ö. (2012). Lise öğrencilerinin organ nakli ve organ bağıışı konusundaki bilgi ve tutumları. *Eğitim ve Öğretim Araştırmaları Dergisi*, 1(2), 172-177.
- Demircioğlu, T. ve Uçar, S. (2014). Akkuyu nükleer santrali konusunda üretilen yazılı argümanların incelenmesi. *İlköğretim Online*, 13(4), 1373–1386.
- Driver, R., Newton, P. & Osborne, J. (2000). Establishing the norms of scientific argumentation in classrooms. *Science Education*, 84(3), 287–312.
- Erduran, S., Simon, S. & Osborne, J. (2004). TAPping into argumentation: Developments in the application of Toulmin's argument pattern for studying science discourse. *Science Education*, 88(6), 915-933.
- S. Erduran, M.P. & Jimenez-Aleixandre (Eds.) (2008). *Argumentation in science education*. New York: Springer.
- Erkol, M. ve Gül, Ş. (2020). Fen bilgisi öğretmen adaylarının sosyobilimsel konulara yönelik tutumları. *PESA Uluslararası Sosyal Araştırmalar Dergisi*, 6(1) , 9-21.
- Evren Yapıcıoğlu, A. (2016). Fen Bilimleri Öğretmen Adaylarının Sosyobilimsel Durum Temelli Öğretim Yaklaşımı Uygulamalarına Yönelik Görüşleri ve Çalışmalarına Yansıtımları. *Hacettepe Journal of Educational Research*, 2(2), 132-151.
- Gürbüzkol, R. ve Bakırcı, H. (2020). Fen Bilimleri Öğretmenlerinin Sosyobilimsel Konular Hakkındaki Tutum ve Görüşlerinin Belirlenmesi. *Van Yüzüncü Yıl Üniversitesi Eğitim Fakültesi Dergisi*, 17(1), 870-893. Doi: 10.33711/yyuefd.751857
- Han-tosunoğlu, Ç. ve İrez, S. (2017). Biyoloji Öğretmenlerinin Sosyobilimsel Konularla İlgili Anlayışları. *Uludağ Üniversitesi Eğitim Fakültesi Dergisi*, 30 (2) , 833-860. Doi: 10.19171/uefad.369244
- Henriksen, E. K. (1996). Laypeople's understanding of radioactivity and radiation. *Radiation Protection Dosimetry*, 68(3/4), 191-196.
- Karasar, N. (2007). *Bilimsel Araştırma Yöntemi*, 17. Baskı, Ankara: Nobel Yayınları.
- Kılıçkap S. ve Erdiş E. (2013). Düşük frekanslı elektromanyetik alan, cep telefonları, baz istasyonları ve kanser riski. *Cumhuriyet Medical Journal* (35), 311–317.
- Khishfe, R. (2014). Explicit nature of science and argumentation instruction in the context of socioscientific issues: An effect on student learning and transfer. *International Journal of Science Education*, 36(6), 974-1016.
- Kolstø, S. D. (2001). Scientific literacy for citizenship: Tools for dealing with the science dimension of controversial SSI. *Science Education*, 85, 291–310.
- Meo SA, Al-Khlaiwi T. (2004). Association of mobile phone radiation with fatigue, headache, dizziness, tension and sleep disturbance in Saudi population. *Saudi Med Journal*, 25(6), 732–6.
- Milli Eğitim Bakanlığı (MEB). (2013). *İlköğretim kurumları (ilkokullar ve ortaokullar) Fen Bilimleri dersi (3, 4, 5, 6, 7 ve 8. Sınıflar) öğretim programı*. <http://ttkb.meb.gov.tr/> adresinden 08.10.2021 tarihinde erişilmiştir.
- Milli Eğitim Bakanlığı (MEB). (2018). *Fen bilimleri dersi öğretim programı (ilkokul ve ortaokul 3, 4, 5, 6, 7 ve 8. sınıflar)*. <http://ttkb.meb.gov.tr/> adresinden 08.10.2021 tarihinde erişilmiştir.
- Morgil, İ., Yılmaz, A., ve Uludağ, N. (2004). Lise kimya 2 ders kitabında yer alan radyoaktivite konusunun incelenmesi, öğrencilerin bu konudaki bilgilerinin araştırılması ve öneriler. *Hacettepe Üniversitesi Eğitim Fakültesi Dergisi*, 27, 206-215.
- Neumann, S. & Hopf, M. (2012). Students' conception about "radiation": Results from an explorative interview study of 9 th grade students. *Journal of Science Education and Technology*, 21, 826-834.

- Özkul, H. (2022). Sınıf öğretmeni adaylarının sosyobilimsel konulara yönelik tutum ve görüşlerinin incelenmesi: Bir karma yöntem çalışması. *Balikesir University Journal of Social Sciences Institute*, 25(47) , 21-39. Doi: 10.31795/baunsobed.1005775
- Sadler, T. D. (2004). Informal reasoning regarding SSI: A critical review of research. *Journal of Research in Science Teaching*, 41(5), 513–536.
- Sadler, T. (2006). Promoting discourse and argumentation in science teacher education. *Journal of Science Teacher Education*, 17, 323–346.
- Sadler, T. D., & Zeidler, D. L. (2004). The significance of content knowledge for informal reasoning regarding socioscientific issues: Applying genetics knowledge to genetic engineering issues. *Science Education*, 89(1), 71–93.
- Sadler, T. D., & Zeidler, D. L. (2005a). Patterns of informal reasoning in the context of socioscientific decision making. *Journal of Research in Science Teaching*, 42, 112–138.
- Sadler, T. D. & Zeidler, D. L. (2005b). The significance of content knowledge for informal reasoning regarding socioscientific issues: Applying genetics knowledge to genetic engineering issues. *Science Education*, 89(1), 71-93.
- Türksever, F., Karışan, D. ve Türkoğlu, A. Y. (2020). Öğretmen adaylarının sosyobilimsel konular hakkındaki görüş ve tutumları ile dünya vatandaşlığına dair değer yargılarının incelenmesi. *Başkent University Journal of Education*, 7(2), 339-354.
- Topçu, M. S. (2010). Development of attitudes towards socio-scientific issues scale for undergraduate students. *Evaluation and Research in Education*, 23(1), 51-67.
- Topçu, M. S. (2017). *Sosyobilimsel konular ve öğretimi*. Genişletilmiş 2. Baskı, Ankara: Pegem Akademi.
- Topçu, M. S. ve Atabey, N. (2017). Sosyobilimsel konu içerikli alan gezilerinin ilköğretim öğrencilerinin argümantasyon nitelikleri üzerine etkisi. *Bartın Üniversitesi Eğitim Fakültesi Dergisi*, 6(1), 68-84. Doi: 10.14686/buefad.263541
- Toulmin, S. E. (2003). *The uses of argument*. Cambridge: Cambridge University Press.
- Yalçınalp, S. ve Aşkar, P. (2003). Öğrencilerin bilgi arama amacıyla İnternet'i kullanım biçimlerinin incelenmesi. *The Turkish Online Journal of Educational Technology*, 2(4), 100-107.
- Yenilmez Türkoğlu, A. ve Öztürk, N. (2019). Sosyo-bilimsel konulara ilişkin fen bilgisi öğretmen adaylarının zihinsel modelleri. *Başkent University Journal of Education*, 6(1), 127-137.
- Yök (Yükseköğretim Kurumu). (2021). *Yazılım mühendisliği (SAY) programlarına taban puanına göre yerleşen son kişinin netleri*. <https://yokatlas.yok.gov.tr/netler-tablo.php?b=10233>
- Zeidler, D. L. (2014). *Socioscientific Issues as a Curriculum Emphasis: Theory, Research and Practice*. In S. K. Abell & N. G. Lederman (Eds.), *Handbook of Research on Science Education* (pp. 697-725). Routledge, Taylor and Francis.
- Zengin, F. K. , Keçeci, G. ve Kırılmazkaya, G. (2012). İlköğretim Öğrencilerinin Nükleer Enerji Sosyo-Bilimsel Konusunu Online Argümantasyon Yöntemi ile Öğrenmesi. *Education Sciences*, 7 (2), 647-654. doi:10.12739/10.12739

Extended Abstract

Aim and Scope

Socioscientific issues are controversial and unresolved areas that arise as a result of the effects of both social events and scientific studies (Sadler, 2014). As can be understood from the definition, the two significant constituents of socioscientific issues are science and social life (Sadler & Zeidler, 2005). Involving these issues in the lessons will improve the quality of argumentation of individuals and lead them to critically evaluate the situations they face in daily life and make conscious decisions (Sadler and Zeidler, 2005a). There are socioscientific studies and debates about the radiation emitted by cell phones in different fields. Some individuals believe that using a cell phone might lead to a variety of negative side effects, including headaches, exhaustion, and sleeplessness (Meo and Al-Khlaiwi, 2004) and even cause cancer risk (Kılıçkap and Erdiş, 2013). However, some argue that they do not cause any damage to living cells. A limited number of studies have investigated the radiation emitted by cell phones as a socioscientific issue. In terms of field sampling, no application has been made for engineering faculty students. The lack of developmental studies in which attitudes and understanding of socioscientific issues are examined together is another deficiency. After these considerations, this study aimed to determine the level of knowledge of software engineering students about the radiation emitted by cell phones and

computers, evaluate their development and reveal the change in their attitudes towards socioscientific issues according to their years of education. In line with this main objective, the sub-problems are as follows:

1. What do software engineering students know about the radiation they are exposed to when using cell phones and computers?
2. How does the knowledge of software engineering students about the radiation they are exposed to regarding the use of cell phones and computers change in the first two years of faculty?
2. How do software engineering students' attitudes towards socioscientific issues change in the first two years of faculty?

Methods

The longitudinal research method was used in the study based on the scanning model. The applications were carried out with software engineering students at a state university. The data were collected at the beginning of the first- and second years. The sample of the study consisted of 30 people who participated in the study in both years. An open-ended questionnaire and an attitude scale towards socioscientific issues were used as data collection tools. After the instruction, there is a scenario in the questionnaire, including discussions about mobile phone and computer use. In the scenario, a dilemma was created regarding the positive and negative features of mobile phones and computers. The first item in the questionnaire questions students' knowledge about radiation. The second, third, and fourth questions are about the argumentations they can develop. In the second stage, students' attitudes towards socioscientific issues were measured with the scale developed by Topçu (2010). The scale consists of 30 items and three dimensions. In the first two years, the applications were carried out at the beginning of the semester in a 50-min lesson. Content analysis and t-tests for dependent samples were used in the analysis of the survey data. Wilcoxon sign rank test was used for the attitude scale data.

Findings

According to the results, the number of students who define radiation correctly is very low. In partially correct answers, radiation is defined as waves with adverse effects on the organism, high-frequency harmful waves, harmful waves emitted by electronic equipment, electromagnetic waves emitted by electrical devices, invisible magnetic waves, harmful rays emitted from devices such as mobile phones and computers, and invisible rays. In wrong answers, radiation was defined as a harmful situation emitted by electronic devices, a situation that damages the structure of the organism, a situation caused by an electric field, and a situation resulting from the movement of electrons. Regarding arguments produced for socioscientific concerns, the students are often in the second, third, and fourth levels. As a result of the statistical analysis, no significant difference was found between the success of the students in the two years ($p=0,421$, $p>005$). The mean scores of the students in both tests are close to each other in the first year ($\bar{X}=11,1$) and second year ($\bar{X}=11,5$). The p-value was determined as $p= 0,951$ for the relevance and significance of socioscientific issues, $p= 0,991$ for being enthusiastic about socioscientific issues, and $p= 0,386$ for anxiety about socioscientific issues ($p>005$). These results show that there is no significant difference between the first and second- year students in terms of attitudes towards socioscientific issues.

Conclusion

The majority of the responses given for the definition of radiation fell into the mostly partially correct and incorrect categories which can be interpreted as the students did not have sufficient knowledge. Analysis of the arguments showed that no quality arguments could be formed. It is known that students develop better quality arguments about subjects that they have prior knowledge and a high level of knowledge (Sadler and Zeidler 2004; Demircioğlu and Uçar 2014; Çapkınoğlu, 2015). Therefore, it is thought that the increase in the quality of argumentation is related to content knowledge. Statistically, no difference was found between the first and second year in terms of scientific knowledge and argument quality, indicating that the students did not receive any training on this subject during their university life. There was no significant difference between the years in the attitudes of the students towards socioscientific issues in the first two years. The more socioscientific issues people are exposed to, the more their attitudes toward the issue are affected. In this regard, a distinct piece of evidence showed that students did not encounter socioscientific issues throughout the first two years of their education. One of the issues that should be noted is that one of the experts from whom information can be obtained on socioscientific issues is engineers. Accordingly, giving priority to socioscientific issues on the basis of engineering would overcome future engineers' judgment of certain information and raise interest in socioscientific issues, thus contributing to the emergence of more scientific studies and the development of the field.

Türkiye'de Farklı Gruplar İtibarıyla İşsizlikte Histeri Etkisinin Analizi: Çoklu Yapısal Kırılmalı ve Fourier Birim Kök Testlerinden Kanıtlar

Analysis of the Hysteresis Effect in Unemployment by Different Groups in Türkiye: Evidence from Multiple Structural Breaks and Fourier Unit Root Tests

Aslı Özen Atabey¹

Öz

Türkiye'nin en tanınmış makroekonomik sorunları arasında yer alan işsizlik, uzun yıllardır mücadele edilen temel istikrarsızlıklar arasındadır. Bu durum işsizlik oranı üzerinde histeri etkisinin var olduğu şüphesini güçlendirmektedir. Bu noktadan hareketle çalışmanın amacı; Türkiye'de genel işsizlik oranlarının yanı sıra genç, kadın ve erkek olmak üzere farklı gruplar itibarıyla işsizlikte histeri etkisinin mevcudiyetini araştırmak, politika yapıcılara ve araştırmacılara spesifik bir bakış açısı sunmaktır. 1988-2021 dönemine ait verilerle gerçekleştirilen çalışmada genel, genç, kadın ve erkek işsizlik oranlarının yanı sıra genel, genç, kadın ve erkek işgücüne katılım oranlarının durağanlığı Carrion-i-Silvestre vd.(2009) çoklu yapısal kırılmalı birim kök testi, Fourier ADF (FADF) ve Fourier KPSS (FKPSS) birim kök testleri analiz edilmiştir. Çoklu yapısal kırılmalı birim kök testine göre tüm işsizlik serilerinde histeri etkisi mevcut iken FADF test sonuçları genel ve erkek işsizlikte; FKPSS test sonuçları ise genel, genç ve kadın işsizlikte histeri hipotezinin geçerli olduğunu destekler niteliktedir. İşgücüne katılım oranlarına yönelik test sonuçları ise genç işgücüne katılım oranları dışında diğer serilerin durağan olmadığını dolayısıyla işsizlik oranı değişkeninin, işsizliğin zaman içerisindeki seyriyi açıklamakta yetersiz kalabileceğini ortaya koymuştur. Bu durumda işsizlik oranlarının diğer işgücü piyasası istatistikleriyle birleştirilmesi faydalı olacaktır.

Anahtar Kelimeler: İşsizlik Histerisi, Türkiye İşgücü Piyasası, İşgücüne Katılım Oranı, Fourier Birim Kök Testi

Abstract

Unemployment, which is among Türkiye's most familiar macroeconomic problems, has been among the main instabilities that have been struggled with for many years. This situation strengthens the suspicion that there is a hysteresis effect on the unemployment rate. From this point of view, the aim of this study is to investigate the existence of hysteresis effect in unemployment by different groups including youth, women and men as well as general unemployment rates in Türkiye and to provide a specific perspective to policymakers and researchers. Using data for the 1988-2021 period, the stationarity of general, youth, female and male unemployment rates as well as general, youth, female and male labor force participation rates were analyzed using Carrion-i-Silvestre et al. (2009) unit root test with multiple structural breaks, Fourier ADF (FADF) and Fourier KPSS (FKPSS) unit root tests. According to the unit root test with multiple structural breaks, there is a hysteresis effect in all unemployment series, while FADF test results for general and male unemployment and FKPSS test results for general, youth and female unemployment support the validity of the hysteresis hypothesis. The test results for labor force participation rates, on the other hand, reveal that the series other than youth labor force participation rates are non-stationary, and therefore, the unemployment rate variable may be insufficient to explain the course of unemployment over time. In this case, it would be useful to combine unemployment rates with other labor market statistics.

Keywords: Unemployment Hysteresis, Turkish Labor Market, Labor Force Participation Rate, Fourier Unit Root Test

Araştırma Makalesi [Research Paper]

JEL Codes: E24, J20, J21, C12

Submitted: 11 / 04 / 2023

Accepted: 11 / 01 / 2024

¹ Dr. Öğr. Üyesi, Kahramanmaraş Sütçü İmam Üniversitesi, Sosyal Bilimler MYO, Kahramanmaraş, Türkiye, aatabey@ksu.edu.tr, Orcid No: <https://orcid.org/0000-0002-6122-1101>

Giriş

Ana akım ekonomik görüş, kısa ve uzun vadeli işsizlik arasında ayırım yapmakta olup kısa vadede işsizlik oranının para politikasından ve ekonomideki toplam talebi etkileyen diğer faktörlerden büyük ölçüde etkilendiği ancak uzun vadede işsizlik oranının işgücü piyasası dinamikleri tarafından belirlenen “doğal bir orana” döndüğü yönündedir. Doğal işsizlik oranı olarak ifade edilen bu oran, işgücü piyasası esnekliğinin derecesi, işgücünün eğitim ve beceri düzeyi ve iş eşleştirme süreçlerinin etkinliği gibi yapısal faktörler tarafından belirlenir. Para politikası ve toplam talebin diğer belirleyicileri, işsizliğin doğal oran etrafındaki dalgalanmalarını etkileyebilir, ancak doğal oranın kendisini etkileyemez (Ball ve Onken, 2021:2). Ancak bazı ekonomistler, talebin uzun vadeli işsizlik eğilimleri üzerinde yaygın olarak inanıldığından daha önemli bir etkiye sahip olabileceğini savunarak bu görüşe meydan okumuşlardır. Doğal işsizlik oranına karşı bir görüş olarak Phelps, 1972 yılında işsizlikte histeri kavramını ortaya atmış ve Blanchard ve Summers (1986) işsizlikteki kısa vadeli dalgalanmaların, işsizler üzerinde yara izi bırakma etkileri olduğunu ve ücret pazarlığının çalışanlar ve firmalar arasında gerçekleşmesi gibi nedenlerden ötürü doğal işsizlik oranının değiştiğini, histeri etkisinin ortaya çıktığını savunmuştur. Blanchard ve Summers (1986) içeridekiler-dışarıdakiler yaklaşımının yanı sıra fiziki ve beşeri sermaye yaklaşımını ileri sürerek histeri etkisini açıklamaya çalışmıştır. Yaşanan iktisadi şoklar sonrasında yeni ücret düzeylerinin işini kaybetme korkusu ile hareket eden çalışanlar (içeridekiler) ve firmalar arasında belirlenmesi ve işsizlerin (dışarıdakiler) sürece dahil olmaması, katı ücret pazarlıkları gibi etkenler nedeniyle işsiz sayısı değişmemekte, işsizlik süresi uzamaktadır. Bu durum, istihdam edilen işçilerin işsizlere yönelik ilgi eksikliğini merkezinde bulunduran içeridekiler-dışarıdakiler yaklaşımı ile açıklanmaktadır. İktisadi şokların fiziki sermaye birikimini azaltarak işgücü talebini düşürmesi nedeniyle işsizlik süresinin uzaması fiziki sermaye yaklaşımı ile açıklanırken, şoklar sonrası işsiz kalanların beceri, yetenek ve bilgi birikimindeki gerileme nedeniyle iş bulma şanslarının azalması beşeri sermaye yaklaşımı ile işsizlik histerisini açıklayan yaklaşımdır (Blanchard ve Summers, 1986: 27, 58). Yine Ball vd. (1999) para politikasının ve toplam talebin gerek kısa vadeli gerekse de uzun vadeli işsizlik üzerinde güçlü etkileri olduğunu savunmakta ve ülkeler arasındaki işsizlik seviyesindeki farklılıkların büyük ölçüde talepteki farklılıklardan kaynaklandığını ileri sürmektedir. Ball vd. (1999) toplam talebin histeri nedeniyle işsizlik üzerinde uzun vadeli etkileri olduğunu ifade etmekte olup histeriyi işsizlik seviyesinin yükselmesine veya düşmesine neden olan faktörler ortadan kaldırıldıktan sonra bile belirli bir noktada “yapışkan” hale gelmesi olarak ifade etmektedir. Yazara göre, işsizlik oranı doğal işsizlik oranının altına inerse, enflasyonun artar ve bu da daha yüksek faiz oranlarına ve ardından işsizlikte bir artışa neden olabilir. Şayet işsizlik oranı uzun bir süre doğal işsizlik oranının üzerinde kalırsa histeri etkisi ortaya çıkabilir ve bu durum işçilerin işsiz kaldıkları bu dönemde becerilerini kaybetmesinde ve daha az istihdam edilebilir hale gelmesine neden olabilir ve bu da gelecekte daha yüksek bir doğal işsizlik oranına yol açabilir. Blanchard ve Summers, (1986) ve Ball vd.(1999) gibi Gali’de (2020) toplam talebin işsizlik üzerinde uzun vadeli etkilere sahip olabileceğini ve işsizlikte histeri etkisinin ortaya çıkabileceğini ileri sürmektedir. Gali (2020), Avrupa’nın işsizlik sorununun, ABD gibi diğer gelişmiş ekonomilere kıyasla sadece yüksek seviyede olmadığını aynı zamanda yüksek oranda kalıcı olduğunu, standart Yeni Keynesyen modelin Avrupa’nın işsizlik sorununu açıklamak için yeterli olmayabileceğini ifade ederek Avrupa’daki işsizliğin yüksek kalıcılığını açıklamak için içeridekiler-dışarıdakiler yaklaşımını ve histeri etkisini içeren Yeni Keynesyen modelin bir versiyonunu geliştirmiştir. Gali ayrıca histerinin merkez bankasının enflasyondan ziyade istihdamı hedeflemesinin işsizliğin ekonomi üzerindeki uzun vadeli etkilerini azaltmaya yardımcı olabileceğini savunmuştur. Genel olarak, histeri teorisi doğal işsizlik oranına ilişkin geleneksel görüşe meydan okumakta ve makroekonomik politikaların işsizlikteki kısa vadeli dalgalanmaların uzun vadeli etkilerini dikkate alması gerektiğini öne sürmektedir.

En tanıdık makroekonomik sorunlar arasında yer alan işsizlik, Türkiye’nin uzun yıllardır mücadele ettiği temel istikrarsızlıklar arasındadır. Türkiye pek çok kriz yaşamış bir ülke olmasına rağmen toparlanmış, bilgi ve teknoloji alanında gelişmeler kaydetmiş, ekonomik büyüme rakamlarında artışlar yaşanmıştır. Tüm bu olumlu gelişmeler yaşanmasına karşın “istihdam yaratmayan büyüme” şeklinde ifade edilen ekonomik büyüme rakamlarındaki artışın istihdama yeterli ölçüde yansımaması, yüksek işsizlik oranlarının ısrarcı olması, işsizlik oranı üzerinde histeri etkisinin var olduğu şüphesini güçlendirmektedir. Bu doğrultuda çalışmada genel, genç, kadın ve erkek işsizlikte histerisi etkisinin mevcudiyeti doğrusallık durumları dikkate alınarak Carrion-i-Silvestre vd.(2009) çoklu yapısal kırılmalı birim kök testi, Fourier ADF ve Fourier KPSS testleri ile araştırılmıştır. İşsizlik histerisi ile ilgili çalışmalarda işsizlik oranları sıkça kullanılan bir değişkendir. Ancak, piyasa kaynaklı nedenlerle zamanla iş aramaktan vazgeçmiş işgücünün (ümidi kırılmış işgücü) ve iktisadi dalgalanmalar nedeniyle reel gelir düzeylerini korumak isteyen hane halkının piyasadaki durumunun zamanla değişmesi (ek çalışan hipotezi) nedeniyle işsizlik oranı değişkeninin, işsizliğin zaman içerisindeki seyri tam olarak yansıtamayabileceği birçok çalışmada ihmal edilmiştir. Bu bağlamda sadece işsizlik oranlarına odaklanmak, işgücü piyasasının durumunu gerçekte olduğundan daha kötü ya da daha iyi gösterebileceği için işgücüne katılım oranlarındaki durağanlığın da analizlere dahil edilmesi faydalı olacaktır (Gustavsson ve Osterholm, 2006, 429). Nitekim çalışmamız kapsamında genel, genç, kadın ve erkek işsizlik oranlarının yanı sıra genel, genç, kadın ve erkek istihdam oranları dikkate alınarak analizler gerçekleştirilmiş olup işgücü piyasası ile ilgili daha sağlıklı sonuçlar elde etmek amaçlanmıştır. Türkiye’ye yönelik işsizlik histerisinin tespitinde işsizlik oranlarının yanı sıra işgücüne katılım oranlarını dikkate alan çalışma sayısının sınırlı olması,

değişkenlerin doğrusallık durumlarını ve yapısal kırımları dikkate alan güncel testler kullanılması nedeniyle çalışmamızın literatüre katkı sağlaması, işsizlik süresinin kısaltılmasına yönelik politika yapıcılara ve araştırmacılara spesifik bir bakış açısı sunması beklenmektedir.

Çalışmada, işsizlik histerisine dair teorik açıklamaların yapıldığı giriş bölümünün ardından konuyla ilgili literatür örneklerine yer verilmiştir. Çalışmanın ikinci bölümünü oluşturan ampirik kısımda ise kullanılan veri seti, yöntem ve uygulama sonuçlarına yer verilmiş olup bir sonraki bölümde elde edilen sonuçlar doğrultusunda politika önerilerinde bulunulmuştur.

1. İşsizlik Histerisi Hipotezine Dair Ampirik Literatür Araştırması

Bu çalışmada Türkiye işgücü piyasasında işsizlik histerisinin mevcudiyeti araştırılmış olup ilgili konuya dair literatürde gerek Türkiye'yi gerekse de diğer ülkeleri kapsayan birçok çalışma incelenmiştir. Bu bölümde, ele alınan ülke/ülke grubu, zaman aralığı, kullanılan yöntem, işsiz grubu, elde edilen bulgular açısından farklılıklar arz eden çalışmalara dair literatür örnekleri sunulmaktadır. Öncelikle Türkiye'ye yönelik çalışmalara ait bilgiler içeren bölüm diğer ülke/ülke gruplarını kapsayan çalışmalarla devam etmektedir. Literatürdeki örnekler seçilirken farklı kriterleri dikkate alan çalışmalara öncelik verilerek daha geniş bir bakış açısı sunulmaya çalışılmıştır.

Tablo 1. İşsizlik Histerisi Çalışmalarına Dair Literatür Örnekleri

Türkiye'ye yönelik yapılan ampirik çalışmalar			
Yazar/Yazarlar	Örneklem	Yöntem	Bulgular
Güloğlu ve İspir (2011)	Türkiye (1988-2008)	IPS, Maddala ve Wu, LLC, Hadri, Choi ve KPSS birim kök testleri	İncelenen dokuz sektörden sadece inşaat ve bayındırlık sektörlerinde işsizlik histerisi geçerlidir.
Gözgör (2012)	Türkiye (2004-2011)	Maddala and Wu, Breitung, Hadri, Choi, LLC., IPS, Carrion-i-Silvestre birim kök testleri	26 bölgeye yönelik gerçekleştirilen analizler bölgesel işsizlik oranlarında histeri etkisinin varlığını güçlü şekilde desteklemektedir.
Kula ve Aslan (2014)	Türkiye (1989-2008)	Lagrange Multiplier (LM) birim kök testi	Okuma-yazma bilmeyen, lise eğitiminden daha az eğitim alan işsizler histeri etkisi altında iken lise ve meslek lisesi mezunu işsizler histeri etkisine maruz kalmamıştır.
Saraç (2014)	Türkiye (2015-2013)	ADF, PP, Lee-Strazicich, Caner ve Hansen birim kök testleri	Doğrusal birim kök testlerine göre işsizlik histerisi geçerli değil iken, doğrusal olmayan birim kök testlerine göre histeri sadece bir rejimde geçerlidir.
Taş ve Uğur (2017)	Türkiye (1980-2013)	ADF, PP ve Lee-Strazicich birim kök testleri	İşsizlikte histeri etkisi mevcuttur.
Akcan (2018)	Türkiye (2005-2017)	ADF ve PP birim kök testi	Tarım sektöründe ve tarım dışı sektörlerde işsizlik histerisi mevcut olup bu etki tarım dışı sektörlerde daha yükündür.
Yıldırım ve İnançlı (2018)	Türkiye (Ocak 2005–Temmuz 2016)	ADF, KSS, KPSS, FADF, FKSS ve FKPSS birim kök testleri	ADF, KSS ve KPSS test bulguları işsizlik histerisinin geçerliliğine işaret ederken FADF, KPSS ve FKPSS birim kök testleri işsizlik histerisi hipotezinin geçerli olmadığı yönünde kanıtlar sunmuştur.
Tekin (2018)	Türkiye (2005-2017)	F-KPSS ve F-ADF birim kök testleri	İşsizlikte histeri etkisi mevcuttur.
Akcan (2019a)	Türkiye (2005-2017)	ADF ve PP birim kök testi	Genç işsizlik ve genel işsizlikte histeri etkisi mevcut olup bu etki genç işsizlikte daha yükündür.
Çiçen (2020)	Türkiye (2005-2014)	Fourier KPSS testi	Bekar olan erkekler ile evli olan kadınlar arasında işsizlik histerisi geçerli iken evli olan erkekler ile bekar olan kadınlar arasında ise geçerli değildir.
Çiçen (2021)	Türkiye (2005-2014)	Fourier KPSS birim kök testi	Histeri, 15-19 ve 55-59 yaş aralıklarında genel, erkek ve kadın işsizlikte geçerli olmayıp 20-39 ve 50-54 yaş aralıklarında cinsiyet gruplarının tümünde, 40-44 yaş grubunda sadece genel ve kadın işsizlikte geçerlidir. Ayrıca genel, kadın ve erkek işsizlikte histeri etkisi mevcuttur.
Azazi ve Ateş (2022)	Türkiye (Ocak 2014–Şubat 2022)	PP birim kök testi	Genel ve genç işsizlikte histeri etkisi bulunmamaktadır.
Telli Üçler (2022)	Türkiye (2005-2022)	ADF ve PP birim kök testi	Genel ve genç işsizlik oranları üzerinde histeri etkisi mevcut olup bu etki genel işsizlik oranları üzerinde daha yüksektir.
Farklı ülke/ülke gruplarına yönelik yapılan ampirik çalışmalar			
Everaert (2001)	21 OECD ülkesi (1960-1999)	ADF birim kök testi	Analiz kapsamındaki tüm OECD ülkelerinde histeri etkisi mevcuttur.
Roed (2002)	10 OECD ülkesi (Avusturya, Kanada, Japonya, Norveç, İngiltere, Belçika, Almanya,	ADF birim kök testi	ABD dışındaki diğer 9 OECD ülkesinde işsizlik histerisi teorisi geçerlidir.

	Yeni Zelanda, İsveç ve ABD (1960-1995)		
Feve, Henin ve Jolivaldt'a (2003)	21 OECD ülkesi (1966-1998/1999)	ADF, KPSS ve CADF birim kök testleri	Tek değişkenli birim kök testleri ile Avustralya, Hollanda ve ABD'de histeri etkisinin varlığı reddedilmiş olup CADF testi ile Belçika, Kanada, Danimarka, Fransa ve İrlanda'da işsizlik histerisinin olmadığı bulgularına ulaşılmıştır. Diğer 13 OECD ülkesinde histerinin varlığına dair sonuçlar elde edilmiştir.
Lee (2010)	29 OECD ülkesi (Veri başlangıç tarihi ülkeye göre farklılaşmakta -2008)	Doğrusal olmayan panel birim kök testleri (Ucar ve Omay, Chang's)	Yirmi dokuz ülkenin sadece altısında işsizlik histerisi teorisi geçerlidir.
Cuestas ve Gil-Alana (2011)	Çek Cum, Estonya, Macaristan, Letonya, Litvanya, Polonya, Romanya, Slovak Cum. ve Slovenya (Ocak 1998-Aralık 2007)	Lee and Strazicich ve KSS birim kök testleri	Analiz edilen birçok ülkede histeri etkisi mevcut iken kısmi bütünleşmeye izin verildiğinde tüm ülkelerde histeri hipotezi reddedilmektedir.
Chou ve Zhang (2012)	G20 ülkeleri (1980-2008)	ADF ve SURADF birim kök testleri	9 ülkede (Belçika, Kanada, Danimarka, Fransa, Almanya, Yeni Zelanda, Norveç ve Portekiz) işsizlik histerisine rastlanmamıştır.
Dritsaki ve Melina (2013)	Yunanistan, İrlanda ve Portekiz (1984-2010)	ADF, PP ve KPSS testleri	İşsizlikte histeri etkisi mevcuttur.
Arı, Zeren ve Özcan (2013)	Çin, Japonya, Güney Kore, Malezya, Filipinler, Tayland ve Singapur (1985-2011)	PANKPSS birim kök testi	İncelenen ülkelerin çoğunda işsizlik histerisi etkisi bulunmamaktadır.
Özpolat ve Nakıpoğlu Özsoy (2018)	14 OECD ülkesi (Ocak 1998 - Eylül 2017)	Fourier ADF birim kök testi	Kadın ve erkek işsizlik için Almanya, İspanya, İtalya, Polonya, Portekiz, Finlandiya, İngiltere, ABD, Japonya, Yunanistan ve Şili 'de histeri etkisi mevcut iken Fransa'da mevcut değildir. Ayrıca Belçika'da kadın işsizlik, Kore'de ise erkek işsizlik oranlarında histeri etkisi bulunmaktadır.
Altay Topçu (2019)	Üst orta gelirli 50 ülke (1991-2017)	LLC, IPS, Fisher tipi ADF ve Fisher tipi PP birim kök testleri	Toplam işsizlik ve genç işsizlik oranlarında histeri etkisi bulunmamaktadır.
Akcan (2019b)	Azerbaycan, Kırgızistan, Kazakistan, Özbekistan, Türkmenistan ve Türkiye (1991-2016)	LLC, Fisher tipi ADF ve Fisher tipi PP birim kök testleri	Tüm ülkelerde işsizlik histerisi etkisi mevcuttur.
Türkmen ve Özbek (2020)	BRICS-T ülkeleri (1991-2020)	Panel Fourier LM birim kök testi	İşsizlikte histeri etkisi mevcuttur.

Türkiye'de işsizlik histerisinin varlığını araştıran; Azazi ve Ateş (2022) çalışmasında histeri hipotezinin geçerli olmadığına dair bulgular elde etmiş iken Telli Uçler (2022), Akcan (2018), Akcan (2019), Tekin (2018), Taş ve Uğur (2017) ve Gözgör (2012) çalışmalarında histeri hipotezinin geçerli olduğu yönünde ampirik kanıtlara ulaşmışlardır. Güloğlu ve İspir (2011), Saraç (2014), Çiçen (2020), Çiçen (2021), Kula ve Aslan (2014) Yıldırım ve İnançlı'nın (2018) çalışmalarında ise histeri hipotezini destekleyen kanıtların yanı sıra doğal oran hipotezini destekleyen bulgulara da rastlanılmıştır.

Türkiye için yapılan çalışmalara benzer şekilde işsizlik histerisinin geçerliliğini araştıran, diğer ülke/ ülke gruplarına dair çalışmalara ait ampirik sonuçlar da farklılık arz etmektedir. Nitekim, Türkmen ve Özbek (2020), Akcan (2019), Everaert (2001), Dritsaki ve Melina (2013), Roed (2002) ampirik yöntemlerle yaptıkları çalışmalarda işsizlik histerisi hipotezini destekleyen güçlü kanıtlar elde etmiş iken Altay Topçu (2019), Lee (2010), Arı, Zeren ve Özcan (2013), Chou ve Zhang (2012) ve Cuestas ve Gil-Alana'ya (2011) ait çalışmalarda histeri hipotezinin geçerli olmadığına dair sonuçlar elde edilmiştir. Özpolat ve Nakıpoğlu Özsoy (2018), Feve, Henin ve Jolivaldt (2003) ise çalışmalarında histeri hipotezini destekleyen kanıtların yanı sıra desteklemeyen bulgulara da ulaşmışlardır.

2. Metodoloji

2.1. Veri seti ve Analiz Yöntemi

Bu çalışmada, Türkiye'de gerçekleşen kalıcı olmayan şokların en büyük makroekonomik sorunlar arasında yer alan işsizlik üzerinde kalıcı etkiler bırakıp bırakmadığı diğer bir deyişle işsizlikte histeri etkisinin mevcut olup olmadığı araştırılmıştır. Çalışma kapsamında genel, genç, kadın ve erkek işsizlik oranlarının yanı sıra genel, genç, kadın ve erkek istihdam oranları dikkate alınarak farklı işsizlik grupları üzerinde histeri etkisinin mevcudiyeti güncel yöntemlerle analiz edilmiştir.

Analiz kapsamında kullanılan değişkenlere ait açıklayıcı bilgiler Tablo 2'de sunulmaktadır.

Tablo 2. Değişkenlerin Tanımı

Değişkenler	Kısaltma	Açıklama	Kaynak
Genel İşsizlik Oranı	IO	Toplam işsizlik oranı (Toplam işgücünün yüzdesi) (ulusal tahmin) (1988-2021)	
Genç İşsizlik Oranı	GIO	Toplam işsizlik oranı (15-24 yaş arası toplam işgücünün yüzdesi) (ulusal tahmin)(1988-2021)	
Kadın işsizlik oranı	KIO	Kadın işsizlik oranı (Kadın işgücünün yüzdesi) (ulusal tahmin) (1988-2021)	
Erkek İşsizlik Oranı	EIO	Erkek işsizlik oranı (Erkek işgücünün yüzdesi) (ulusal tahmin) (1988-2021)	Dünya Bankası, (World Bank, 2023)
Genel İşgücüne Katılım Oranı	IKO	İşgücüne katılım oranı, toplam +(15 yaş toplam nüfusun %'si (ILO tahmini) (1990-2022)	
Genç İşsizlik Oranı	GIKO	15-24 yaş için işgücüne katılım oranı, toplam (%) (ILO tahmini) (1990-2022)	
Kadın işsizlik oranı	KIKO	İşgücüne katılım oranı, kadın (15+ yaş kadın nüfusun %'si) (ILO tahmini) (1990-2022)	
Erkek İşsizlik Oranı	EIKO	İşgücüne katılım oranı, erkek (15+ yaş erkek nüfusun %'si) (ILO tahmini) (1990-2022)	

Çalışmada veri kısıtı nedeniyle farklı gruplara ait işsizlik oranları için 1988-2021 ve işgücüne katılım oranları için ise 1990-2022 dönemi şeklinde mümkün olan en geniş aralık seçilmiş olup söz konusu veriler Dünya Bankası resmi internet sitesinden derlenmiştir. Alan yazınında histeri etkisinin tespitine yönelik analizlerde büyük oranda birim kök testleri kullanılması nedeniyle çalışmada yöntem olarak birim kök testleri tercih edilmiştir. Ancak çalışma kapsamında ele alınan dönemlerde gerçekleşen hesaplama yöntemlerinde değişiklik, ekonomik krizler, pandemi, doğal afetler gibi faktörler serilerde yapısal kırılmalara neden olabileceği için beş yapısal kırılmaya kadar izin veren Carrion-i Silvestre vd. (2009) birim kök testinin yanı sıra yapısal kırılmaların ani ya da kademeli olması ve sayısı fark etmeksizin sağlıklı sonuçlar elde etmek mümkün kılan Fourier fonksiyonlu birim kök testlerinden Fourier ADF ve Fourier KPSS testleri ile tahminler gerçekleştirilmiştir.

Ekonometrik analizlerde genellikle serilerin doğrusal oldukları varsayılarak analizler gerçekleştirilmektedir. Söz konusu varsayım ise bir sonraki aşamada yapılan testlerin sağlıklı sonuçlar vermemesine neden olabilmektedir. Bu bağlamda öncelikle doğrusallık durumunu araştırmak üzere serilere Harvey vd. (2008) doğrusallık testi uygulanması faydalı olacaktır. Bu testte zaman serilerin durağanlık durumuna göre farklı modeller kullanılmaktadır. Şayet seri düzeyde durağan yani I(0) ise aşağıdaki model 1 kullanılır.

$$y_t = \beta_0 + \beta_1 y_{t-1} + \beta_2 y_{t-2}^2 + \beta_3 y_{t-3}^3 + \sum_{j=1}^p \beta_{4,j} \Delta y_{t-j} + \varepsilon_t \quad (1)$$

Ancak seriler düzey değerlerinde durağan olmayıp I(1) ise model aşağıdaki gibidir.

$$y_t = \beta_0 + \beta_1 y_{t-1} + \beta_2 y_{t-2}^2 + \beta_3 y_{t-3}^3 + \sum_{j=1}^p \beta_{4,j} \Delta y_{t-j} + \varepsilon_t \quad (2)$$

Bu denklemlerde p gecikme sayısını Δ simgesi ise fark operatörünü ifade etmektedir

Söz konusu doğrusallık testinde Wald test istatistiği kullanılmakta olup " $H_{0,S} : \delta_2 = \delta_3 = 0$ " şeklindeki doğrusallık temel hipotezine karşılık " $H_{1,S} : \delta_2 \neq 0$ " şeklindeki doğrusal olmama hipotezi test edilmektedir.

Serilerin doğrusal olup olmadıklarının tespitinin ardından doğrusal olan serilere öncelikle Carrion-i Silvestre vd. (2009) tarafından geliştirilen ve çok sayıda yapısal kırılmaya müsaade eden birim kök testi uygulanmıştır. Beş yapısal kırılmaya kadar izin veren bu test, küçük örneklerde daha başarılı sonuçlar veren bir test olup yapısal kırılma tarihlerini belirlemek için Bai ve Perron (2003) algoritmalarını kullanmaktadır. $P_T, PM_T, MZ_a, MSB, MZ_t$ şeklinde aşağıda denklemleri (3,4,5,6,7 nolu denklemler) ifade edilen beş farklı test istatistiği kullanılan bu testte temel hipotez "Yapısal kırılmalar altında birim kök vardır" şeklindedir. Şayet hesaplanan test istatistikleri kritik değerlerden küçük ise temel hipotez reddedilerek seride birim kökün bulunmadığı sonucuna ulaşılmaktadır Carrion-i-Silvestre vd. (2009: 8-9)).

$$P_T(\lambda^0) = \{S(\bar{\alpha}, \lambda^0) - \bar{\alpha} S(1, \lambda^0)\} / s^2(\lambda^0), \quad (3)$$

$$MP_T(\lambda^0) = [c^{-2} T^{-2} \sum_{t=1}^T \tilde{y}_{t-1}^2 + (1 - \bar{c}) T^{-1} \tilde{y}_T^2] / s(\lambda^0)^2 \quad (4)$$

$$MZ_a(\lambda^0) = (T^{-1} \tilde{y}_T^2 - s(\lambda^0)^2) (2T^{-2} \sum_{t=1}^T \tilde{y}_{t-1}^2)^{-1} \quad (5)$$

$$MSB(\lambda^0) = (s(\lambda^0)^{-2} T^{-2} \sum_{t=1}^T \tilde{y}_{t-1}^2)^{1/2} \quad (6)$$

$$MZ_t(\lambda^0) = (T^{-1} \tilde{y}_T^2 - s(\lambda^0)^2) (4S(\lambda^0)^2 T^{-2} \sum_{t=1}^T \tilde{y}_{t-1}^2)^{-1/2} \quad (7)$$

Carrion-i-Silvestre birim kök testinin yanı sıra serilere Fourier fonksiyonları içeren Fourier ADF (FADF) ve Fourier KPSS testleri uygulanmıştır. Carrion-i-Silvestre vd. (2009) testi kırılma noktalarını içsel olarak kabul eden ve maksimum 5 yapısal kırılmaya müsaade eden bir birim kök testidir. Yapısal kırılmaların aniden ortaya çıktığı varsayılan, kırılma sayısı ve şekli önceden belirlenen bu tip testlerle analiz edilen serilere ilişkin ampirik sonuçlar hatalı olabilmektedir. Bu sorunun çözümüne yönelik olarak Fourier fonksiyonları içeren birim kök testleri kullanılmaktadır. Söz konusu testlerde yapısal kırılmaların ani ya da kademeli olması fark etmeksizin sağlıklı sonuçlar elde etmek mümkün olup kırılma sayısı ve tarihlerine dair varsayımlarda bulunulmasına gerek duyulmamaktadır (Enders ve Lee, 2012). Birim kök testlerinde ilk olarak Fourier fonksiyonları kullanılması Becker vd.'nin 2006 tarihli çalışması ile gerçekleşmiştir. Enders ve Lee (2012) tarafından geliştirilen FADF testi de bu testlerden olup aşağıdaki denklem 8 yardımıyla ifade edilebilmektedir.

$$\Delta y_t = p y_{t-1} + c_1 + c_2 t + c_3 \sin\left(\frac{2\mu kt}{T}\right) + c_4 \cos\left(\frac{2\mu kt}{T}\right) + e_t \quad (8)$$

Frekans sayısı "k", gözlem sayısı ise "T" simgesi ile gösterilen bu denklemle ifade edilen FADF testinde temel hipotez "Birim kök vardır" şeklindedir. Şayet FADF testi neticesinde hesaplanan test istatistikleri ilgili tablo değerlerinden mutlak değer olarak küçük ise temel hipotez reddedilememektedir.

Analiz kapsamında uygulanan bir diğer test ise FKPSS testi olup bu testte veri üretme sürecinde aşağıda ifade edilen denklemler (9 ve 10 nolu denklemler) dikkate alınmaktadır (Becker vd., 2004: 382).

$$y_t = X_t' \beta + Z_t' + r_t + \varepsilon_t \quad (9)$$

$$r_t = r_{t-1} + u_t \quad (10)$$

Yukarıdaki denklemde ε_t durağan hata terimi, u_t ise bağımsız ve σ_u^2 varyansla benzer dağılım hata terimidir. Burada X_t , y_t için seviyede durağan bir süreç için ve $X_t = [1, t]'$ trend-durağan süreç için kullanılır. k 'nin frekans T 'nin örneklem büyüklüğü olarak ifade edildiği deterministik terimde bir kırılmayı yakalamak için $Z_t = [\sin(2\pi kt/T), \cos(2\pi kt/T)]'$ seçilmektedir. Temel hipotez $H_0 : \sigma_u^2 = 0$ iken \tilde{e}_t aşağıdaki regresyonlardan kalan katıntıları gösterebilir (Becker vd., 2006: 385-386).

$$y_t = \alpha + y_1 \sin\left(\frac{2\pi kt}{T}\right) + y_2 \cos\left(\frac{2\pi kt}{T}\right) + e_t \quad (11)$$

$$y_t = \alpha + \beta_t + y_1 \sin\left(\frac{2\pi kt}{T}\right) + y_2 \cos\left(\frac{2\pi kt}{T}\right) + e_t \quad (12)$$

Bu sayede aşağıdaki test istatistiğini elde etmek mümkün olur:

$$\tau_\mu(k) \text{ veya } \tau_\tau(k) = \frac{1}{T^2} \frac{\sum_{t=1}^T \tilde{S}_t(k)^2}{\tilde{\sigma}^2} \quad (13)$$

Burada $\tilde{S}_t(k) = \sum_{j=1}^T \tilde{e}_j$ ve \tilde{e}_j , $\tau_\mu(k)$ için 11 nolu regresyon denkleminde veya $\tau_\tau(k)$ için 12 nolu regresyon denkleminde elde edilen en küçük kalıntı kareler toplamıdır.

$$\tilde{\sigma}^2 = \tilde{\gamma}_0 + 2 \sum w_j \tilde{\gamma}_j, \quad (14)$$

14 nolu denklemde gösterilen $\tilde{\gamma}_j$ 11 ve 12 numaralı denklemlerden elde edilen \tilde{e}_t kalıntılarının j . örneklem otokovaryansıdır.

FKPSS testinde veri üretme süreci 11 ve 12 numaralı eşitlikler yardımıyla k tutarlı bir şekilde tahmin edildiğinde, hesaplanan bu değer Becker vd.'nin 2006 tarihli çalışmasında yer alan Tablo 1a'daki kritik değerler ile karşılaştırılması önerilmektedir. Veri üretme sürecinde doğrusal olmayan trend yok ise standart KPSS testi kullanmak daha sağlıklı sonuçlar vermektedir. Bu yüzden doğrusal olmayan bir trendin ($\gamma_1 = \gamma_2 = 0$) yokluğunun test edilmesi istenir hale gelmektedir. Bu hipotezde olağan F istatistiği muhtemelen doğrusal olmayan bir trend alternatifine karşı hesaplanabilmektedir. Bu durumda aşağıda ifade edilen 15 nolu F test istatistiği kullanılabilir (Becker vd., 2006: 391).

$$F_i(k) = \frac{(SSR_0 - SSR_1(k))/2}{SSR_1(k)/(T-q)}, \quad i = \mu, \tau \quad (15)$$

Burada q bağımsız değişken sayısını, k frekans sayısını, SSR_0 temel hipotezin geçerli olduğu regresyona ait en küçük kalıntı kareler toplamını, $SSR_1(k)$ ise 11 ve 12 nolu denklemlerden elde edilen en küçük kalıntı kareler toplamını ifade etmektedir.

FKPSS birim kök testinde temel hipotez "Birim kök bulunmamaktadır" şeklindedir. Şayet FKPSS testi neticesinde hesaplanan test istatistikleri ilgili tablo değerlerinden daha küçük bir değer ihtiva ediyorsa temel hipotez reddedilememekte ve serinin birim kök içermediği diğer bir deyişle durağan olduğu varsayılmaktadır.

2.2. Bulgular

İşsizlik histerisinin Türkiye'ye yönelik olarak 1988-2021 dönemi için sınırdığı bu çalışmada yıllık veriler kullanılmış olup Tablo 3 yardımıyla genel, genç, kadın ve erkek olmak üzere çeşitli gruplara ait işsizlik oranları ve 1990-2022 dönemine ait işgücüne katılım oranlarının tanımlayıcı istatistikleri sunulmaktadır. Söz konusu tabloya göre ele alınan zaman aralığında ortalama olarak genel işsizlik oranının %9.39, genç işsizlik oranının %17.94, kadın işsizlik oranının %10.12 ve erkek işsizlik oranının %9, genel işgücüne katılım oranının %51, genç işgücüne katılım oranının %43, kadın işgücüne katılım oranının %29 ve erkek işgücüne katılım oranının %72 olarak gerçekleştiği görülmektedir. Bu oranlar dikkate alındığında gençler arasındaki işsizliğin diğer gruplara kıyasla daha yüksek seviyelerde olduğu, işgücüne katılım oranının kadınlar arasında düşük, erkekler arasında ise yüksek seviyelerde gerçekleştiği söylenebilmektedir. Minimum, maksimum ve standart sapma değerlerine bakıldığında yine en yüksek değerlerin genç işsizlik oranlarına ve erkek işgücüne katılım oranlarına ait olduğu söylenebilmektedir. Ayrıca tablodaki Jarque Bera test istatistiklerine göre 34'er gözlem içeren dört farklı işsizlik oranı serisi ve 33 gözlem içeren dört farklı işgücüne katılım oranı serisi olmak üzere 8 serinin de normal dağılıma sahip olduğu görülmektedir.

Tablo 3. Tanımlayıcı İstatistikler

Değişkenler	IO	GIO	KIO	EIO	IKO	GIKO	KIKO	EIKO
Ortalama	9,386471	17,93559	10,12441	9,046765	50,90636	42,95612	29,21212	72,71345
Medyan	8,835000	17,09000	9,565000	8,800000	51,24000	42,11400	29,91100	71,43800
Maksimum	13,67000	25,23000	16,41000	12,53000	57,00000	55,36300	34,21500	79,94200
Minimum	6,500000	13,05000	5,970000	6,470000	45,52000	36,26200	22,87700	67,99800
Std. Dev.	1,830065	3,042734	2,685444	1,604106	3,152052	5,439266	3,617030	3,674247
Jarque-Bera	1,588288	2,817686	2,099100	1,593321	0,749440	3,322460	1,827961	3,473530
Olasılık	0,451968	0,244426	0,350095	0,450832	0,687482	0,189905	0,400925	0,176089
Gözlem sayısı	34	34	34	34	33	33	33	33

IO, GIO, KIO, EIO, IKO, GIKO, KIKO ve EIKO serilerine uygulanan Harvey vd. (2008) doğrusallık testine ait bulgular Tablo 4 yardımıyla raporlandığı gibidir. Bu bulgulara göre tüm seriler için doğrusallık öngören temel hipotezin reddedilemediği ve serilerin doğrusal yapı sergilediği kanısına ulaşılabilmektedir. Bu aşamadan sonra serilere doğrusal birim kök testleri uygulanması isabetli olacaktır.

İşsizlik histerisinin mevcudiyetinin sınanması amacıyla IO, GIO, KIO, EIO, IKO, GIKO, KIKO ve EIKO serilerine ilk olarak Carrion-i-Silvestre (2009) birim kök testi uygulanmış olup sonuçlar Tablo 5 aracılığıyla sunulmuştur. Söz konusu sonuçlara göre istatistiki olarak %5 anlamlılık seviyesinde tüm serilerin düzey değerlerine ait test istatistikleri kritik değerden büyüktür. Bu durumda "Yapısal kırılmalar altında birim kök vardır" şeklindeki temel hipotezin reddedilemediği ve analize dahil edilen sekiz serinin de birim kök barındırdığı diğer bir deyişle serilerin durağan olmadıkları söylenebilmektedir.

Tablo 4. Doğrusallık Testine Ait Bulgular (Harvey vd., 2008)

Değişkenler	Harvey vd. (2008)	Kritik değerler			Sonuç
		%10	%5	%1	
IO	2,25	4,19	4,21	4,25	Doğrusal
GIO	0,74	1,00	1,01	1,03	Doğrusal
KIO	2,38	5,20	5,26	5,36	Doğrusal
EIO	2,70	4,27	4,29	4,32	Doğrusal
IKO	10,31	22,41	22,72	23,28	Doğrusal
GIKO	3,39	12,72	12,84	13,06	Doğrusal
KIKO	11,94	20,14	20,60	21,44	Doğrusal
EIKO	5,68	6,26	6,30	6,36	Doğrusal

Carrion-i-Silvestre vd. (2009) birim kök testi aracılığıyla serilerin durağanlık durumlarının yanı sıra yapısal kırılma tarihleri de tespit edilmiştir. Genel ve erkek işsizlik oranlarına ait serilerde 1994, 2000, 2005, 2009 ve 2018 yılları; genç ve kadın işsizlik oranlarına ait serilerde ise 1991, 2000, 2005, 2009 ve 2018 yılları yapısal kırılma tarihleri olarak karşımıza çıkmaktadır. İşgücüne katılım oranlarına ait serilerde ise genel işgücüne katılım oranlarında 1994, 2007, 2010, 2014, 2017; genç işgücüne katılım oranlarında 1994, 2002, 2009, 2013, 2018; kadın ve erkek işgücüne katılım oranlarında ise benzer tarihler olmak üzere 1992, 1995-1997, 2007-2008, 2012, 2016-2017 yılları yapısal kırılma tarihleri olarak tespit edilmiştir. Bu tarihler beklendiği üzere 1990 körfez krizi, 1994 krizi, 2000 ve 2001 krizi, 2005 hesaplama yöntemindeki değişiklik, 2008-2009 küresel kriz ve 2018 döviz ve borç krizinin yaşandığı dönemlere tekabül etmektedir.

Tablo 5. Yapısal Kırılmalı Birim Kök Testlerine Ait Bulgular (Carrion-i-Silvestre vd., 2009)

Değişkenler	PT	MPT	MZA	MSB	MZT	Kırılma Tarihleri
İO	26,59* (9,25)	27,21* (9,25)	-16,19* (-46,69)	0,18* (0,10)	-2,84* (-4,83)	1994-2000-2005-2009-2018
GİO	26,90* (9,35)	27,56* (9,35)	-16,17* (-46,73)	0,18* (0,10)	-2,84* (-4,82)	1991-2000-2005-2009-2018
KİO	25,50* (9,19)	26,44* (9,19)	-16,46* (-45,49)	0,17* (0,10)	-2,86* (-4,81)	1991-2000-2005-2009-2018
EİO	25,87* (9,04)	26,24* (9,04)	-16,27* (-46,37)	0,17* (0,10)	-2,84* (-4,81)	1994-2000-2005-2009-2018
İKO	25,63* (8,68)	26,32* (8,68)	-14,69* (-44,04)	0,18* (0,11)	-2,69* (-4,68)	1994-2007-2010-2014-2017
GİKO	28,39* (9,23)	29,04* (9,23)	-15,30* (47,03)	0,18* (0,10)	-2,76* (-4,85)	1994-2002-2009-2013-2018
KİKO	28,23* (8,92)	29,15* (8,92)	-14,32* (-46,18)	0,19* (0,10)	-2,66* (-4,80)	1992-1997-2008-2012-2017
EİKO	27,59* (9,86)	28,43* (9,89)	-15,95* (-45,60)	0,17* (0,11)	-2,73* (-4,73)	1992-1995-2009-2012-2016

Not:* simgesi % 5 anlamlılık düzeyini ifade etmekte olup parantez içerisinde gösterilen değerler bootstrap 1000 yinleme ile üretilmiş kritik değerlerdir.

Yine bu bölümde işsizlik histerisinin mevcudiyetinin sınanması amacıyla İO, GİO, KİO, EİO, İKO, GİKO, KİKO ve EİKO serilerine Fourier ADF ve Fourier KPSS testleri uygulanmış ve elde edilen sonuçlar Tablo 6'da sunulmuştur. Söz konusu tablodaki Fourier ADF test sonuçlarına göre İO, KİO, EİO, İKO, KİKO ve EİKO serilerine ait test istatistiklerinin ilgili tablodaki kritik değerlerden mutlak olarak küçük olması nedeniyle "Birim kök vardır" şeklindeki temel hipotez reddedilememekte ve serilerin durağan olmadıkları sonucuna ulaşılmaktadır. Ancak GİO, KİO ve GİKO serilerine ait değerler incelendiğinde, istatistiki olarak GİO serisi için %1, KİO serisi için % 10 ve GİKO serisi için %5 anlamlılık seviyesinde temel hipotezin reddedildiği ve serilerin birim kök içermediği, durağan olduğu görülmektedir.

Tablo 6 aynı zamanda temel hipotezi "Seride birim kök bulunmamaktadır" şeklinde olan FKPSS testine ait sonuçları içermektedir. FKPSS testinde hesaplanan test istatistikleri ilgili tablo değerlerinden daha küçükse temel hipotez reddedilememekte ve serinin birim köklü olmadığı, durağanlık varsayımını karşıladığı kabul edilmektedir. Bu bağlamda düzey değerlerinde İO, GİO, KİO, İKO, GİKO, KİKO ve EİKO serileri için temel hipotez reddedilmekte ve serilerin birim kök içerdiği durağan olmadığı gözlenmektedir. Ancak temel hipotez istatistiki olarak KİO, İKO, GİKO, KİKO ve EİKO serileri için %1, GİO serisi için %5 ve İO serisi için %10 anlamlılık düzeyinde reddedilmektedir. EİO serisi için ise temel hipotez reddedilememekte ve serinin düzey değerlerinde birim kök içermediği, durağan olduğu söylenebilmektedir.

Tablo 6. Fourier Birim Kök Testlerine Ait Bulgular (FADF ve FKPSS Testleri)

Değişkenler	Fourier ADF			Fourier KPSS	
	Test istatistiği	Frekans	Gecikme uzunluğu	Test istatistiği	Frekans
İO	-3,2859	2	12	0,1168***	2
GİO	-6,0596*	3	12	0,1467**	2
KİO	-3,6932***	3	12	0,1149*	1
EİO	-2,6397	2	12	0,0643	2
İKO	-1,3842	5	12	0,1498*	1
GİKO	-3,8729**	4	12	0,1268*	1
KİKO	-3,1092	4	12	0,1486*	1
EİKO	1,5170	3	12	0,0785*	1

Not: Tablodaki değerler sabitli ve trendli model için tahmin edilmiş olup **, *** ve **** simgeleri sırasıyla % 1, % 5 ve % 10 anlamlılık düzeyini ifade etmektedir. FADF ve FKPSS testleri için kritik tablo değerleri sırasıyla Enders ve Lee (2012) ve Becker, vd., (2006) kaynaklarından elde edilmiştir. FADF test için kritik değerler; %1, %5 ve %10 anlamlılık düzeylerinde frekans sayısı 2 iken sırasıyla -4.69, -4.05, -3.71; frekans sayısı 3 iken -4.45, -3.78, -3.44; frekans sayısı 4 iken -4.29, -3.65, -3.29; frekans sayısı 5 iken -4.20, -3.56, -3.22'dir.. FKPSS test için kritik değerler; %1, %5 ve %10 anlamlılık düzeylerinde frekans sayısı 1 ise sırasıyla -0.0716, 0.0546 ve 0.0471 iken frekans sayısı 2 olduğunda 0.2022, 0.1321 ve 0.1034'tür.

Sonuç ve Değerlendirme

Bu çalışmada Türkiye'de işsizlik histerisinin mevcudiyeti genel, genç, kadın ve erkek olmak üzere dört farklı gruba yönelik olarak araştırılmıştır. Çalışmada öncelikle birim kök tespiti için en uygun analiz yöntemini saptamak maksadıyla serilerin doğrusal olup olmadıkları Harvey vd. (2008) doğrusallık testi ile sınanmıştır. Ardından serilere Carrion-i-Silvestre vd.(2009) çoklu yapısal kırılmalı birim kök testinin yanı sıra Fourier ADF ve Fourier KPSS testleri uygulanmıştır.

Serilerin birim kök içermesi, durağan olmaması durumu işsizlik histerisinin mevcut olduğuna işaret etmektedir. Bu bağlamda Carrion-i-Silvestre vd.(2009) çoklu yapısal kırılmalı birim kök testi neticesinde elde edilen bulgular ekonomik şokların genel, genç, kadın ve erkek işsizlik oranları üzerinde kalıcı etkiler bıraktığı, histeri teorisinin geçerli olduğu yönündedir. FADF birim kök test sonuçları genel ve erkek işsizlikte histeri etkisinin mevcut olduğu ancak genç ve kadınlar arasında işsizlik histerisi hipotezinin geçerli olmadığını kanıtlar nitelikte iken FKPSS testine ait bulgular, histeri etkisinin genel, genç ve kadın işsizlikte mevcut olduğu, erkek işsizlikte ise geçerli olmadığı yönündedir.

Carrion-i-Silvestre vd.(2009) testine ait işsizlik histerisi hipotezinin geçerli olduğuna dair bulgular Telli Üçler (2022), Çiçen (2021), Akcan (2018), Akcan (2019), Tekin (2018), Taş ve Uğur(2017), Gözgör'ün (2012) çalışmaları ile benzerlik göstermektedir. FADF birim kök testine ait genç işsizlikte histeri etkisinin bulunmadığı şeklinde elde edilen bulgu ise Azazi ve Ateş'in (2022) genç işsizliğe yönelik elde ettiği sonuçlarla uyumlu iken Telli Üçler (2022) ve Akcan'ın (2019) genç işsizlikte histeri etkisine dair elde ettiği sonuçlarla örtüşmemektedir. FKPSS testine ait erkek işsizlikte histeri etkisinin bulunmadığına dair elde edilen sonuç Çiçen'in (2020) cinsiyet ve medeni durum farklılığı gözeterek yaptığı çalışmasında evli olan erkeklere yönelik işsizlik histerisinin geçerli olmadığına dair bulgusuyla benzerlik arz etmektedir.

Çalışma bünyesinde işsizlik oranlarının yanı sıra genel, genç, kadın ve erkek işgücüne katılım oranlarının sabit olup olmadığı Carrion-i-Silvestre vd.(2009) çoklu yapısal kırılmalı birim kök testinin yanı sıra FADF ve FKPSS birim kök testleri ile analiz edilmiş ve FADF testinde genç işgücüne katılım oranları dışında tüm birim kök test sonuçları ilgili serilerin durağan olmadığı yönünde kanıtlar sunmuştur. İşgücüne katılım oranlarının sabit olmadığı durumda Gustavsson ve Osterholm'un (2006) öne sürdüğü üzere işsizlik oranı değişkeni, işsizliğin zaman içerisindeki seyri tam olarak açıklamakta yetersiz kalabilir. Çünkü veriler işgücü piyasası ile ilgili olmayan dış faktörlerden etkilenebilir. FADF testine ait bulgular genç işsizlikte histeri hipotezinin geçerli olduğunu kanıtlar nitelikte olup aynı zamanda söz konusu test bulguları genç işgücüne katılım oranlarının da durağan olduğu yönündedir. Dolayısıyla FADF testine göre genç işsizlikte histeri etkisinin mevcut olduğu bulgusuna ulaşılabilmektedir. Ancak çalışma kapsamında analiz edilen genel, kadın ve erkek işgücüne katılım oranlarının tüm birim kök testlerinde durağan olmadığına dair bulgular elde edilmiştir. Bu durumda söz konusu gruplara ait işsizlik oranları ile ilgili gerçekleştirilen analizlerden herhangi bir sonuç çıkarmadan önce işsizlik oranlarının diğer işgücü piyasası istatistikleriyle birleştirilmesi faydalı olacaktır.

Çalışmada işsizlik hipotezinin geçerliliği dört farklı işsiz grubu ve işgücüne katılım oranı Carrion-i-Silvestre vd.(2009) çoklu yapısal kırılmalı Fourier ADF ve Fourier KPSS birim kök testleri olmak üzere üç analiz yöntemi ile sınanmıştır. Söz konusu testler neticesinde farklı sonuçlar elde edilmiş olsa da genel olarak işsizlik histeri etkisinin mevcudiyeti ortak bulgular arasındadır. Ancak genç işgücüne katılım oranları dışındaki diğer işgücüne katılım oranlarının durağan olmadığına dair elde edilen ampirik sonuçlar neticesinde bu bulgunun sağlıklı bir sonuç olmadığı söylenebilir. Her ne kadar histeri etkisinin geçerliliğine dair uygulanan testlere dair bulgulardan net bir yargıya ulaşılamasa da çalışma kapsamında analiz edilen değişkenlere ait tanımlayıcı istatistiklerde gençler ve kadınlar arasında işsizliğin yaygın olduğu ve işgücüne katılım oranlarının kadınlar arasında düşük seyirlerde olduğu gözlenmiştir. Bu bağlamda işsizliğin diğer gruplara kıyasla özellikle dezavantajlı gruplar olarak değerlendirilen genç ve kadınları olumsuz etkilediği, kadınların işgücüne katılımlarının yeterli düzeyde olmadığı düşünülmektedir. Kadınların işgücüne katılımını arttırmak amacıyla eğitim düzeylerini arttırmaya, yeni üretim süreçlerine adapte olmasını, kendi işlerini kurmalarını sağlamaya yönelik etkili politikalar yanında kadınların toplum içerisinde ev işlerinden, çocuk bakmaktan sorumlu ebeveyn olarak değerlendirmeleri yönündeki bakış açısının da değiştirilmesi önem arz etmektedir. Ayrıca gençlerin işgücü piyasalarına hızlı bir şekilde entegre olmasını özellikle gençlerin ilgi duyduğu ve yaratıcılarını kullanabilecekleri medya, bilgi ve iletişim gibi sektörlerde istihdam edilmelerini sağlayabilecek politikaların hayata geçirilmesini sağlamak, eğitim döneminde staj sürelerinin uzatılması yoluyla işverenlerle bağlantılarının artırılması gençler arasında işsizlik oranlarının düşmesine olanak sağlayabilecektir.

Kaynakça

- Akcan, A. T. (2018). Tarım ve tarım dışı sektörlerde işsizlik histerisi. *Tarım Ekonomisi Dergisi*, 24(1) , 21-32. DOI: 10.24181/tarekoder.449962
- Akcan, A. T. (2019a). Türkiye'de gençlerin işsizlik histerisi. *Kastamonu Üniversitesi İktisadi ve İdari Bilimler Fakültesi Dergisi*, 21 (1), 31-47.
- Akcan, A. T. (2019b). *Türk cumhuriyetlerinde işsizlik histerisi: Panel veri analizi. Turkish Studies-Economics, Finance, Politics*, 14(3), 623-637. DOI: <http://dx.doi.org/10.29228/TurkishStudies.23297>
- Altay Topcu, B. (2019). Üst orta gelirli ülkelerde işsizlik histerisi hipotezinin test edilmesi. *Journal of Academic Value Studies*, 5(1), 151-158. DOI : 10.23929/javs.854

- Arı, A. , Zeren, F. ve Özcan, B. (2015). Doğu asya ve pasifik ülkelerinde işsizlik histerisi: Panel veri yaklaşımı . *Marmara Üniversitesi İktisadi ve İdari Bilimler Dergisi*, 35(2), 105-12.
- Azazi, H. & Ateş, S. (2022). Türkiye için işsizlik histerisinin karşılaştırılmalı bir analizi. *Girişimcilik ve Kalkınma Dergisi*, 17(1) , 27-36.
- Ball, L., Mankiw, N. G., & Nordhaus, W. D. (1999). Aggregate demand and long-run unemployment. *Brookings Papers on Economic Activity*, 1999(2), 189–251. DOI: <https://doi.org/10.2307/2534680>
- Ball, L. & Onken, J. (2021). Hysteresis in Unemployment: Evidence from OECD Estimates of the Natural Rate. *International Finance*, 25(3), 268-284. [<https://onlinelibrary.wiley.com/doi/full/10.1111/infi.12424>], Retrieved on February 20, 2023.
- Becker, R., Enders, W. & Lee, J. (2006). A stationarity test in the presence of an unknown number of smooth breaks. *Journal of Time Series Analysis*, 27(3), 381-409.
- Blanchard, O. J., & Summers, L. H. (1986). Hysteresis and the European unemployment problem. In Fischer, S. (Eds.) *NBER Macroeconomics Annual* (pp. 15-78). Cambridge: MIT Press. DOI: <https://doi.org/10.2307/3585159>
- Carrion-i-Silvestre, J.L., Kim, D., & Perron, P. (2009). GLS-Based unit root tests with multiple structural breaks under both the null and the alternative hypotheses. *Econometric Theory*, 25, 1754-1792.
- Chou, H. C., Zhang, Y.C. (2012). *Unemployment hysteresis in G20 countries: Evidence from non-linear panel unit-root tests. African Journal of Business Management*, 6(49), 11887–11890. DOI:10.5897/ajbm10.721
- Cuestas, J.C. & Gil-Alana, L.A. (2011) Unemployment hysteresis, structural changes, non linearities and fractional integration in European transition economies, *Working Papers* 2011005, Retrieved October 23, 2023 from <https://ideas.repec.org/p/shf/wpaper/2011005.html>
- Çiçen, Y. B. (2020). Global krizde cinsiyet ve medeni duruma göre işsizlik histerisi: Türkiye için fourier durağanlık analizi. *Akademik Hassasiyetler*, 7(13), 505-525.
- Çiçen, Y. B. (2021). 2008 Global krizinde cinsiyet ve yaş gruplarına göre işsizlik histerisi: Türkiye için fourier durağanlık analizi. *Uluslararası Yönetim İktisat ve İşletme Dergisi*, 17(1), 79-101. DOI: 10.17130/ijmeb.783454
- Dritsaki, C. & Melina, D. (2013). Hysteresis in unemployment: an empirical research for three member states of the European Union. *Theoretical and Applied Economics*, 20(4), 35-46.
- Enders, W. & Lee, J. (2012). The flexible fourier form and dickey-fuller type unit root tests. *Economics Letters*, 117(1), 196-199.
- Everaert, G., (2001) Infrequent large shocks to unemployment: New evidence on alternative persistence perspectives. *Labor*, 15, 555–577.
- Fève, P., Hénin, P. & Jolivaldt, P. (2003). Testing for hysteresis: Unemployment persistence and wage adjustment. *Empirical Economics*, 28, 535–552. DOI: <https://doi.org/10.1007/s001810200144>
- Galí, J (2020), 'DP14886 Insider-outsider labor markets, hysteresis and monetary policy. *CEPR Discussion Paper No. 14886. CEPR Press.* [<https://cepr.org/publications/dp14886>] ,Retrieved on February 22, 2023.
- Gustavsson, M., & Osterholm, P. (2006). The informational value of unemployment statistics: A note on the time series properties of participation rates. *Economics Letters, Elsevier*, 92(3), 428-433. DOI:10.1016/j.econlet.2006.03.032
- Güloğlu, B. & İspir, M. (2011). Is natural rate of unemployment or hysteresis? Sector-Specific panel unit root test analysis for Türkiye. *Ege Academic Review*, 11(2), 205-216.
- Gözcü, G. (2012). Hysteresis in regional unemployment rates in Türkiye. *International Journal of Economics and Finance*, 4(9), 175-181. DOI:10.5539/ijef.v4n9p175
- Harvey, D.I., Leybourne, S.J. & Xiao, B. (2008). A powerful test for linearity when the order of integration is unknown. *Studies Nonlinear Dynamics and Econometrics*, 12(3), 1-24. DOI: 10.2202/1558-3708.1582
- Kula, F. & Aslan, A. (2014). Unemployment hysteresis in Türkiye: does education matter? *International Journal of Economics and Financial Issues*, 4(1), 35-39.
- Lee, Cheng-Feng, (2010) . Testing for unemployment hysteresis in nonlinear heterogeneous panels: International evidence. *Economic Modelling*, 27,1097-1102.

- Özpolat, A. ve Nakipoğlu Özsoy, F. (2018). Cinsiyete göre işsizlik histerisi: karşılaştırmalı ülke analizi. *Cumhuriyet Üniversitesi İktisadi ve İdari Bilimler Dergisi*, 19(1), 44-59
- Roed, K. (2002). Unemployment hysteresis and the natural rate of vacancies. *Empirical Economics*, 27, 687-704. <https://doi.org/10.1007/s001810100110>
- Saraç, T. B. (2014). Hysteresis effect in unemployment: Türkiye case. *Ege Academic Review*, 14(3), 335-344.
- Taş, S. ve Uğur, B. (2017). Türkiye için işsizlik histerisi mi, yoksa doğal oran hipotezi mi geçerlidir? *Çukurova Üniversitesi İktisadi ve İdari Bilimler Fakültesi Dergisi*, 21(1), 25-45.
- Tekin, İ. (2018). Türkiye'de işsizlik histerisi: Fourier fonksiyonlu durağanlık sınamaları. *Dokuz Eylül Üniversitesi İktisadi İdari Bilimler Fakültesi Dergisi*, 33(1), 97-127. DOI: 10.24988/deuiibf.2018331685
- Telli Üçler, Y. (2022). Türkiye'de işsizlik histerisi üzerine bir araştırma (2005-2022). *Selçuk Üniversitesi Sosyal Bilimler Meslek Yüksekokulu Dergisi*, 25 (1), 216-225. DOI: 10.29249/selcuksbmyd.1100329
- Türkmen, S. & Özbek, S. (2021). Is unemployment hysteresis valid in brics-t countries? Evidence from panel fourier LM approach. *International Social Sciences Studies Journal*, 7(78), 542-549. DOI: 10.26449/sss.3017
- World Bank . World Bank Open Data. [<https://data.worldbank.org/>], Retrieved on January 23, 2023
- Yıldırım, S. & İnançlı, S. (2018). Türkiye'de işsizlik histerisi hipotezinin geçerliliğinin ampirik olarak değerlendirilmesi. *Ekonomik ve Sosyal Araştırmalar Dergisi*, Özel Sayı, 45-54.

Extended Abstract

Aim and Scope

This study aims to investigate whether non-permanent shocks in Türkiye during the 1988-2021 period have permanent effects on unemployment, which is one of the biggest macroeconomic problems, in other words, whether there is a *hysteresis* effect in unemployment. Within the scope of the study, the stationarity of general, youth, female and male unemployment rates as well as general, youth, female and male labor force participation rates were analyzed by Carrion-i-Silvestre et al. (2009) unit root test with multiple structural breaks, Fourier ADF (FADF) and Fourier KPSS (FKPSS) unit root tests. In this context, this study, which was conducted by taking into account different unemployment rates as well as labor force participation rates and using up-to-date analysis methods, is expected to provide a specific perspective to policy makers and researchers to shorten the duration of unemployment. In addition, the study is also important in terms of questioning the results of previous studies that use only unemployment rates in the analysis of the hysteresis effect and shedding light on new studies.

Methods

Unit root tests were used as a method in our study as the unit root tests are used in the analysis for the determination of the hysteresis effect in the body of literature. Accordingly, in the study, in which the annual data for the period 1988-2021 compiled from the official website of the World Bank were used, the series were tested with Harvey et al. (2008) linearity test to see whether they are linear or not to determine the most appropriate analysis method for unit root determination. Carrion-i-Silvestre et al. (2009) multiple structural break unit root test was implemented to the series that were determined to have linear structure and also the presence of hysteresis effect was tested with Fourier ADF and Fourier KPSS tests, which are unit root tests with Fourier function.

Findings

This study, which tests the unemployment hysteresis for Türkiye, analyzes the unemployment rates of various groups including general, youth, female and male unemployment rates expressed as IO, GIO, KIO, EIO for the period 1988-2021, respectively, as well as the labor force participation rates of general, youth, female and male labor force participation rates expressed as IKO, GIKO, KIKO and EIKO for the period 1990-2022, respectively. First, Harvey et al. (2008) linearity test is applied to the series and the findings indicate that all of the series exhibit a linear structure. After this stage, unit root tests were applied to the series where the linearity assumption is valid.

In order to test the existence of unemployment hysteresis, Carrion-i-Silvestre (2009) unit root test was first applied to IO, GIO, KIO, EIO, IKO, GIKO, KIKO and EIKO series. According to the results, the test statistics of all series at level values are greater than the critical value. In this case, the null hypothesis "There is a unit root under structural breaks" cannot be rejected and it can be said that all eight analyzed series have unit roots, in other words, the series are non-stationary.

Carrion-i Silvestre et al. (2009) unit root test was used to determine the stationarity of the series as well as the structural break dates. The years 1994, 2000, 2005, 2009 and 2018 in the series of general and male unemployment rates, and 1991, 2000, 2005, 2009 and 2018 in the series of youth and female unemployment rates are the structural break dates. In the series of labor force participation rates, the years 1994, 2007, 2010, 2014, 2017 in general labor force participation rates; 1994, 2002, 2009, 2013, 2018 in youth labor force participation rates; 1992, 1995-1997, 2007-2008, 2012, 2016-2017 in female and male labor force participation rates. As expected, these dates correspond to the periods of the 1990 Gulf crisis, the 1994 crisis, the 2000 and 2001 crises, the 2005 change in calculation methodology, the 2008-2009 global crisis and the 2018 currency and debt crisis.

Again, Fourier ADF and Fourier KPSS tests were applied to the series of the IO, GIO, KIO, EIO, IKO, GIKO, KIKO and EIKO in order to test for the existence of unemployment hysteresis within the scope of the study. According to the results of the Fourier ADF test, since the test statistics of the KIO, EIO, IKO, GIKO, KIKO and EIKO series are smaller than the critical values in the related table, the null hypothesis of "There is a unit root" is accepted and it is concluded that the series are non-stationary. However, when the values of the GIO series are analyzed, it is seen that the null hypothesis cannot be accepted and the series does not contain a unit root and is stationary.

In order to test the existence of unemployment hysteresis, Fourier ADF and Fourier KPSS tests were applied to the IO, GIO, KIO, EIO, CCO, GIKO, KIKO and EIKO series. According to the results of the Fourier ADF test, since the test statistics of the IO, KIO, EIO, IKO, KIKO and EIKO series are smaller in absolute terms than the critical values in the related table, the null hypothesis "There is a unit root" cannot be rejected and it is concluded that the series are non-stationary. However, an analysis of the values of the GIO, KIO and GIKO series shows that the null hypothesis is rejected at 1% significance level for the GIO series, 10% significance level for the KIO series and 5% significance level for the GIKO series and the series do not contain unit root and are stationary.

The results of the FKPSS test indicate that the null hypothesis is rejected for the IO, GIO, KIO, IKO, GIKO, KIKO and EIKO series, at level values and the series contain unit root and are non-stationary. However, the null hypothesis is rejected statistically at a significance level of 1% for the KIO, IKO, GIKO, KIKO and EIKO series and 5% for the GIO series and 10% for the IO series. For the EIO series, the basic hypothesis cannot be rejected and it can be said that the series does not contain unit roots at its level values and is stationary.

Conclusion

The fact that the series contain unit roots and are non-stationary indicates the existence of unemployment hysteresis. In this context, the findings of Carrion-i-Silvestre et al. (2009) unit root test with multiple structural breaks suggest that economic shocks have permanent effects on general, youth, female and male unemployment rates and that the hysteresis theory is valid. While the results of the FADF unit root test prove that the hysteresis effect is present in general and male unemployment, but the unemployment hysteresis hypothesis is not valid among youth and women, the findings of the FKPSS test indicate that the hysteresis effect is present in general, youth and female unemployment, but not in male unemployment.

The study analyzes whether unemployment rates as well as general, youth, female and male labor force participation rates are stationary or not using Carrion-i-Silvestre et al. (2009) FADF and FKPSS unit root tests with multiple structural breaks, and all unit root test results except for youth labor force participation rates in the FADF test provide evidence that the relevant series are non-stationary. In the case of non-stationary labor force participation rates, the unemployment rate variable may be insufficient to fully explain the course of unemployment over time, as suggested by Gustavsson and Osterholm (2006). This is because the data may be affected by external factors that are not related to the labor market. The findings of the FADF test prove that the hysteresis hypothesis is valid for youth unemployment, and the findings of the said test also indicate that youth labor force participation rates are stationary. Therefore, according to the FADF test, it can be concluded that there is a hysteresis effect in youth unemployment. However, the general, female and male labor force participation rates analyzed in this study were found to be non-stationary in all unit root tests. In this case, it would be useful to combine unemployment rates with other labor market statistics before drawing any conclusions from the analysis of unemployment rates of these groups.

In this study, the validity of the unemployment hypothesis is tested for four different groups of unemployed and labor force participation rate with three analysis methods, namely Carrion-i-Silvestre et al. (2009) unit root tests with multiple structural breaks, Fourier ADF and Fourier KPSS unit root tests. Although different results are obtained as a result of these tests, the existence of unemployment hysteresis effect is among the common findings. However, it can be said that this finding is not a healthy result as a result of the empirical results that labor force participation rates other than youth labor force participation rates are non-stationary. Although no clear conclusion can be reached from the findings of the tests on the validity of the hysteresis effect, the descriptive statistics of the variables analyzed in the study show that unemployment is widespread among youth and women and labor force participation rates are low among women. In this context, it is thought that unemployment has a negative impact on young people and women, who are considered to be disadvantaged groups,

and that women's participation in the labor force is not at an adequate level. In order to increase women's participation in the labor force, it is important to change the perspective that women are considered as parents responsible for housework and childcare, as well as effective policies to increase their education levels, adapt them to new production processes and enable them to start their own businesses. In addition, ensuring the rapid integration of young people into labor markets, especially in sectors such as media, information and communication where young people are interested and can use their creativity, and increasing their connections with employers by extending the duration of internships during the education period will enable a decrease in unemployment rates among young people.

A1.1 Intangible Cultural Heritage Elements in Turkish Textbooks (Maarif Turkish Example)

A1.1 Ders Kitaplarında Somut Olmayan Kültürel Miras Unsurları (Maarif Türkçe Örneği)

Kadir Kaplan¹, Ahmet Bilgin²

Abstract

This study, which aims to examine the intangible cultural heritage elements in the A1.1 Maarif Turkish textbooks prepared by the Maarif Foundation, used an actual case study from qualitative research designs. Criterion sampling, one of the purposive sampling methods, was preferred as the object of investigation, and A1.1 level primary, middle, and high school textbooks prepared by the Maarif Foundation in 2021 were used. ICH list was used as a data collection tool, and the textbooks' activities were analyzed in line with this list. Descriptive content analysis was used to analyze the collected data. Knowledge and practices related to nature and the universe, performing arts, rituals and feasts, oral traditions and narratives, social practices, handicraft tradition, place names on the temporary list, mixed heritage, and natural heritage were identified as the main themes in the list and descriptive analysis was carried out according to these themes. It was concluded that in all of the textbooks examined, greetings under the upper element of ICH oral traditions and expressions were given more space, the diversity of ICH elements increased as the level of education increased, and greetings from ICH elements were quantitatively given enough space. In contrast, other elements weren't given enough space.

Keywords: Maarif Turkish, Textbooks, Intangible Cultural Heritage, ICH.

Öz

Maarif Vakfı tarafından hazırlanan A1.1 Maarif Türkçe ders kitaplarında bulunan somut olmayan kültürel miras unsurlarının incelemeyi amaçlayan bu çalışmada nitel araştırma desenlerinden gerçek durum çalışması kullanılmıştır. İnceleme nesnesi olarak amaçsal örnekleme yöntemlerinden ölçüt örnekleme tercih edilerek 2021 yılında Maarif Vakfı tarafından hazırlanan A1.1 düzeyindeki ilkökul, ortaokul ve lise kitapları kullanılmıştır. Veri toplama aracı olarak SOKÜM listesi kullanılmış ve ders kitaplarındaki etkinlikler bu liste doğrultusunda incelenmiştir. Toplanan verilerin analizinde betimsel içerik analizi kullanılmıştır. Listedeki doğa ve evrenle ilgili bilgi ve uygulamaları, gösteri sanatları, ritüeller ve şölenler, sözlü gelenek ve anlatımlar, toplumsal uygulamalar, el sanatları geleneği, geçici listedeki yer adları, karma miras ve doğal miras ana temalar olarak belirlenmiş ve betimsel analiz bu temalara göre gerçekleştirilmiştir. İncelenen ders kitaplarının tümünde SOKÜM sözlü gelenek ve anlatımlar üst ögesi altında yer alan selamlaşma sözlerine fazlaca yer verildiği, öğretim kademeleri yükseldikçe Somut Olmayan Kültürel Miras öğelerinin çeşitliliğinin arttığı, Somut Olmayan Kültürel Miras öğelerinden selamlaşma sözlerine nicel olarak yeterince yer verildiği, diğer öğelere ise yeterince yer verilmediği sonucuna ulaşılmıştır.

Anahtar Kelimeler: Maarif Türkçe, Ders Kitabı, Somut Olmayan Kültürel Miras Unsurları, SOKÜM.

Araştırma Makalesi [Research Paper]

JEL Codes: I2, I20, I29

Submitted: 11 / 04 / 2023

Accepted: 11 / 01 / 2024

¹ Doç. Dr., Bayburt Üniversitesi, Eğitim Fakültesi, Bayburt, Türkiye, kadirkaplan@bayburt.edu.tr, Orcid No: <https://orcid.org/0000-0001-7901-1025>

² Yüksek Lisans Öğrencisi, MEB, Gümüşhane, Türkiye, ahmetbilgin69@gmail.com, Orcid No: <https://orcid.org/0000-0001-9458-9650>

Introduction

As social creatures, people need to communicate with their environment to take an active role in social life. Communication between people can be achieved in different ways (sign language, pictures, gestures, and mimics). Language is one of the most effective tools in providing such communication. Due to the effect of language on communication, individuals need language to communicate effectively both with their society and with a different society (Memiş, 2016). According to Er (2006), language, which is a tool that reflects the way of thinking of the society to which it belongs, develops with the society. Hence, the first condition of mastering the target language is to think like that society. Being able to think like a society speaking the target language depends on knowing the culture of the society speaking the target language.

Culture is also inclusive in terms of richness of meaning. The common experiences and accumulations of people's lives are transmitted from generation to generation; they are all a society's material and spiritual elements. There are many definitions of the word culture. Culture in Turkish Dictionary (2011); All material and spiritual values created in the historical and social development process and the tools used in creating and transferring them to the next generations, revealing the extent of man's dominance over his natural and social environment, are defined as culture. Culture is a society's way of life, tradition, instrument, word, sitting, departure, and everything about a community. Everything that makes a nation a nation is in the culture.

Language and culture are two closely related concepts. While language lives with culture, culture develops and accumulates with language (Günay, 1995). Language is actually a product of a culture. The language used by society also reflects the culture of the individuals living in that society. Culture is one of the most important foundations of society, which must be conveyed objectively and has some characteristics unique to each country. Culture is an accumulation of knowledge, and the source of this accumulation is the language of that society. For this reason, it is not possible to separate language from culture. Language and culture are intertwined. In addition to being a cultural element, language is the carrier of culture, while culture is the nurturer of language. The cultural accumulation of societies is transferred to future generations through language. Akarsu (1998) emphasizes that language is the most important tool that ensures continuity and is a cultural transmitter. According to Bölükbaş and Keskin (2010), language contains all the features of culture, all historical and social accumulations. Language, body, and culture are in the measure of blood (Jiang, 2000). Portes and Schauflier (1994); Culture, with its intertwined complex structure, emphasizes that culture is a comprehensive structure that includes language by defining it as a set of symbolic systems that have norms, values, beliefs, language, and tradition, as well as skills and habits transmitted by the society to the individual as a member of the community. Therefore, it is impossible to ignore the culture that feeds the language while teaching language because language teaching is not vocabulary or grammar teaching; it is also the teaching of the culture of that language. Language teaching, by its nature, is not independent of culture. During language teaching, individuals can compare the cultural elements of the target language with their own culture through intercultural interaction. Through comparison, individuals' language learning motivation and interpersonal communication skills are developed, and cultural exchange is provided. Cultural teaching, both in mother tongue teaching and in teaching Turkish as a foreign language, is a subject that is considered and given importance. Language is learned through culture, which clearly states that culture cannot be considered independently of language and its place in language teaching (Boylu, 2014). For this reason, Göçer (2012) reveals the relationship between language and culture by likening language to a river. Just as the river gives life to the places where it flows and feeds on the areas where it flows while giving life, so does the language. Language not only carries the cultural values of the society but also benefits from the cultural treasure of that society. Without culture, language dries up like a river without water.

Through language, cultural heritage elements are transferred from past generations to communities living in different periods. Cultural elements are now considered at the international level as tangible and intangible cultures (Ahmad, 2006). Practice, representation, expression, knowledge, skills, and related tools, materials, and cultural spaces, considered part of cultural heritage elements, are considered intangible cultural (Oğuz, 2013). What is included or not in the said elements is determined in the first article of the Convention for the Protection of the Intangible Cultural Heritage, which was accepted at the general assembly organized by UNESCO in 2003. According to this determination, oral expressions and oral traditions, performing arts, social practices, rituals and festivals, folklore, practices related to the universe and nature, and handicraft tradition constitute the list of intangible cultural heritage. In the same contract, it aims to determine, document, research, protect and prevent extinction, production, evaluation, transfer from generation to generation, and revitalize the list of intangible cultural heritage. In addition, the convention's objectives are to protect intangible cultural heritage, respect the cultural heritage of other groups or groups, ensure mutual appreciation of the importance of intangible cultural heritage at national and international level and establish international cooperation. Ensuring the continuity of cultural heritage is indicated by the term protection in the convention (Gülden, 2023). Turkey was included in the process with Law No. 5448 in 2006. Many studies on intangible cultural heritage emerged in folklore, education, literature, museology, architecture, anthropology, handicrafts, and tourism.

The Turkish nation, which has a deep-rooted civilization dating back to ancient times, has interacted with many nations throughout history. It is an undeniable fact that the language of the Turkish nation, which founded many great states, has attracted attention and tried to be learned in the historical process. Divânu, which is accepted as a milestone in terms of Turkish teaching resources. Although various works have been written to teach Turkish to foreigners in the period from Lugâti't -Türk to the present, teaching Turkish to foreigners has gained importance in our country after the 1970s. The fact that Turkish is among the most spoken languages, political and economic reasons, TV series, etc. situations are seen as the most important reason for the increasing importance. Efforts are being made to respond to this interest in Turkish through Yunus Emre Institute, Turkish Teaching Centers established within universities, and various voluntary organizations. Through these organizations, not only Turkish language teaching but also cultural transfer is carried out directly or indirectly. Intangible cultural heritage is being lost and forgotten due to economic changes, a globalizing world, loss of value of traditional knowledge, advancement of technology, and indifference of the young population. Through in-school and out-of-school education (including courses on intangible cultural elements at all levels of education, integrating supernatural cultural elements into existing course content, etc.), intangible cultural heritage elements are transferred to other individuals and protected in this way. One of the important institutions in teaching Turkish to foreigners is the Turkish Maarif Foundation, established with law no. 6721 dated 17.06.2016. The Foundation operates in many areas, from the development of educational programs to the production of educational content and the preparation of periodicals and non-periodicals. It is essential to examine and evaluate the publications of the foundation, which not only teaches Turkish but also indirectly transfers culture in terms of teaching Turkish and sharing culture. Maarif Turkish A1.1 level primary, secondary, and high school books examined within the scope of the study were also published by the Maarif Foundation in December 2021.

In the literature, there are studies carried out by researchers who realized the importance of reviewing the publications of institutions or organizations that teach Turkish from this perspective (intangible cultural heritage elements). Gazi TÖMER, Yedi İklim, Yeni Hitit and İstanbul Turkish as a foreign language teaching sets were examined in this context. Tüm and Sarkmaz (2012) examined the extent to which TÖMER Yeni Hitit books contain cultural elements scanned the reading texts, and found that cultural elements were not distributed evenly across the units. Akcaoğlu (2017); The textbooks of the Seven Climates and New Hittite Turkish teaching sets were analyzed and stated that the use of intangible heritage elements should be increased quantitatively and qualitatively. Güven (2018): By examining the books Yeni Hitit (all levels), İzmir (all levels), İstanbul (all levels), and Gazi Turkish Teaching Set for Foreigners (all levels) in terms of intangible cultural heritage elements, any of the books Teaching Turkish for Foreigners A1-A2 are included in Gazi University A1 book. While it was not possible to identify an intangible cultural heritage element, the İstanbul A2 book includes more intangible cultural heritage elements than other publications: In 3 places in Gazi A2, In 3 areas in İzmir A1, 1 place in İzmir A2; 1 place in İstanbul A1; Hittite has determined that there is an element in 1 place in A1-A2. Moralı & Öner (2019) examined the Turkish textbooks for foreigners published by Gazi TÖMER and revealed that more place should be given to ICH elements in the reading texts in the textbooks. Öztürk (2020) examined the İstanbul Turkish as a Foreign Language Teaching Set in his research and determined that the texts and activities in the course and workbooks are not balanced and sufficient to all areas of ICH. Sever (2019) also examined the number of cultural elements in Yedi İklim and New Hitit Turkish textbooks and found that as the language level in the textbooks increased, the number of cultural elements decreased. Akın and Özenç (2020), who examined ABC Turkish Teaching Set for Children A1-A2, analyzed the texts in the book and found that the cultural transfer in the texts was sufficient. Çetinkaya (2021) examined open-education secondary school books and revealed that intangible cultural heritage elements should be diversified, and their number increased in the Turkish textbooks used. Yazıcı (2021) Van Yüzüncü Yıl University It has been revealed that it is possible to gain cultural elements with Turkish textbooks for foreigners, thus enriching the language teaching process. Yılmaz & Çetinkaya (2018) determined to what extent the cultural elements in Yedi İklim textbooks reflect the target culture and the situation of the elements belonging to the universal culture. Researchers say that cultural transmission they found that it was not included sufficiently in his books, especially at the A1 and A2 levels. Protection of intangible cultural heritage; It is important to transfer culture to future generations, to connect the past and the future, to give a sense of belonging and identity to society, to develop intercultural dialogue, and to encourage mutual respect for differences (Ekici, 2004). In the textbooks teaching Turkish to foreigners, ICH reviews are limited. Precisely at this point, considering the fact that the Maarif Foundation has prepared the Program for Teaching Turkish as a Foreign Language, the examination of the Primary, Secondary, and High School A1.1 books of the Turkish Maarif Foundation is important because of its currency and its decisiveness in teaching Turkish as a foreign language. Research: It is very important because of the limited number of studies in this field, the up-to-dateness of the study, the fact that Maarif Foundation primary, secondary, and high school A1.1 level textbooks have not been examined in terms of ICH elements, and the social and economic impact of intangible cultural heritage.

This research thoroughly examines the A1.1 primary, secondary, and high school textbooks named Maarif Turkish, prepared by the Maarif Foundation in 2021, according to Oğuz (2017) ICH list. Based on the results of the study, it is

expected that awareness of the existence of intangible cultural heritage items in Turkish as a foreign language teaching books will be raised, and textbook authors will show the necessary sensitivity to the subject. Answers to the following questions were sought in the study:

Educational Turkish;

1. What are the ICH elements in the A1.1 primary school textbook?
2. What are the ICH elements in the A1.1 secondary school textbook?
3. What are the ICH elements in the A1.1 high school textbook?

1. Method

1.1. Model of the Research

A1.1 A real case study, one of the qualitative research designs, was used in the study, which aims to examine the Turkish primary, secondary, and high school textbooks in accordance with the ICH list. In case of studies, researchers examine a circumscribed case through documents containing various sources, observations, and interview reports, defining contextual themes (Creswell, 2007). In the real case study, the researcher focuses on a single situation and evaluates the situation in its own peculiarity and ordinariness without developing a theory (Kaplan, 2013). In this study, the researchers determined the intangible cultural heritage element as a situation. The activities in the A1.1 level primary, secondary, and high school book prepared by the Maarif Foundation have been analyzed and identified the themes related to the situation.

1.2. Inspection Object

A1.1 level primary, secondary, and high school books prepared by the Maarif Foundation in 2021 were determined as the object of study in the research. Criterion sampling, one of the purposive sampling methods, was preferred in the selection of the textbooks above (Büyükoztürk, Çakmak, Akgün, Karadeniz, & Demirel, 2017). The literature shows an inverse correlation between the language level and the number of cultural elements used in the textbooks prepared for teaching Turkish as a foreign language (Sever, 2019). For this reason, it is recommended to associate cultural elements at the A1 and A2 levels (Al-Sharabi, 2018). Considering the current findings and recommendations in the literature, primary, secondary, and high school books at the A1.1 level were included in the study object and were limited to the A1.1 level. On the other hand, when the Maarif Turkish A1.1 level textbooks were included in the sample, the Maarif Foundation prepared the Program for Teaching Turkish as a Foreign Language, and examined textbooks prepared according to the program were also taken into consideration.

1.3. Data Collection Tools

Oğuz (2017)'s ICH list was used as a data collection tool in the research. The list includes knowledge and practices related to nature and the universe, performing arts, rituals and feasts, oral traditions and expressions, social practices, handicraft tradition, place names in the tentative list, mixed heritage and natural heritage super-items, and sub-items related to these elements. A frequency table with the existing upper and lower items has been prepared. The textbook activities were examined per this frequency table, and the research data were collected.

1.4. Analysis of Data

Descriptive content analysis was used to analyze the data collected in the study. In deductive (descriptive) analysis, there are themes determined before the analysis, and the analysis is done accordingly (Yıldırım & Şimşek, 2013). The main themes in Oğuz (2017) ICH list were taken into account, and descriptive analysis was carried out according to these themes. While analyzing the data, data reduction, data presentation, conclusion, and validation steps of (Türnüklü, 2000) descriptive analysis were used. The presentation of the analyzed data was based on (Ünver, Bümen, & Başbay, 2010) striking, explanatory, diverse, and extreme examples. The data were coded in the analysis, and categories were determined to outline the research findings after coding. For the r analysis's reliability, the coders' agreement was calculated. For the coding performed separately by the researchers, a coding dump form was kept, and these forms were then compared. Reliability calculation was made with the formula of a percentage of agreement ($\text{Agreement} / (\text{Agreement} + \text{Disagreement}) \times 100$) (Huberman & Miles, 1994). The coding reliability was considered sufficient, with the post-computation rate being over 70%.

2. Results

2.1. Findings Related to the First Sub-Problem

A1.1 The findings gathered from the activities in the Turkish primary school level textbooks are included:

Table 1. Intangible Cultural Heritage Elements in Maarif Turkish Educational Turkish Primary School Textbook

Unit	Section	ICH parent	ICH Sub-Item
Starter Unit	Hello (Story Time)	Oral tradition and Lectures	Greetings Lyrics
Starter Unit	Hello (Song Time)	Oral tradition and Lectures	Greetings Lyrics
Let's get to know each other	What is your name? (Words)	Oral tradition and Lectures	Greetings Lyrics
Let's get to know each other	What is your name? (Story Time)	Oral tradition and Lectures	Greetings Lyrics
Let's get to know each other	What is your name? (Song Time)	Oral tradition and Lectures	Greetings Lyrics
Let's get to know each other	What is your name? (Pronunciation)	Oral tradition and Lectures	Greetings Lyrics
Let's get to know each other	What is your name? (Listen and Say)	Oral tradition and Lectures	Folk Poetry (Rhymes)
Let's get to know each other	How are you? (Speech)	Oral tradition and Lectures	Greetings Lyrics
Let's get to know each other	How are you? (Words)	Oral tradition and Lectures	Greetings Lyrics
Let's get to know each other	How are you? (Story Time)	Oral tradition and Lectures	Greetings Lyrics
Let's get to know each other	How are you? (Grammar)	Oral tradition and Lectures	Greetings Lyrics
Let's get to know each other	How are you? (Song Time)	Oral tradition and Lectures	Greetings Lyrics
Let's get to know each other	How are you? (Pronunciation)	Oral tradition and Lectures	Greetings Lyrics
Total			13

A1. In the texts in 1 primary school textbook, it has been determined that the greeting words under the subheading of ICH oral tradition and expressions are included in 12 sections. In 1 section, the nursery rhyme under the subheading of ICH oral tradition and expressions is included. The phrases "hello, see you, goodbye, goodbye, I'm glad, good evening, good day" from greeting words as a rhyme, "Three times mer, mer, mer. Three times huh, huh. Three times mer, three times huh. Hello." It is seen that the rhyme is used.

2.2. Findings Regarding the Second Sub-Problem

A1.1 The findings gathered from the activities in the textbooks prepared at the Turkish secondary school level are included:

Table 2. Intangible Cultural Heritage Elements in Maarif Educational Turkish Secondary School Textbook

Unit	Section	ICH Parent	ICH Sub-Item
Starter Unit	Welcome	Oral Tradition and Expressions	Greetings Lyrics
Hello	Hello	Oral Tradition and Expressions	Greetings Lyrics
Hello	Hello (Read)	Oral Tradition and Expressions	Greetings Lyrics
Hello	Hello (Let's get to know each other)	Oral Tradition and Expressions	Greetings Lyrics
Hello	Hello (Vocabulary)	Oral Tradition and Expressions	Greetings Lyrics
Hello	Hello (Grammar)	Oral Tradition and Expressions	Greetings Lyrics
Hello	Hello (Listening)	Oral Tradition and Expressions	Greetings Lyrics
Hello	Hello (Vocabulary)	Oral Tradition and Expressions	Greetings Lyrics

Hello	Hello (Song Time)	Oral Tradition and Expressions	Folk Poetry (Rhymes)
Hello	Hello (Pronunciation)	Oral Tradition and Expressions	Greetings Lyrics
Hello	Hello (How are you, Karagöz ?)	Performing Arts	People's Theater (Karagoz)
Hello	Hello (Pronunciation)	Oral Tradition and Expressions	Folk Poetry (Rhymes)
Hello	Hello (Speech)	Oral Tradition and Expressions	Greetings Lyrics
Hello	Hello (Don't write)	Oral Tradition and Expressions	Greetings Lyrics
Hello	Where are you from? (Read)	Oral Tradition and Expressions	Greetings Lyrics
Hello	Where are you from? (Vocabulary)	Oral Tradition and Expressions	Greetings Lyrics
Hello	Where are you from? (Vocabulary)	Oral Tradition and Expressions	Folk Poetry (Rhymes)
Hello	Where are you from? (Listening)	Oral Tradition and Expressions	Greetings Lyrics
Hello	Where are you from? (Grammar)	Oral Tradition and Expressions	Greetings Lyrics
Hello	Where are you from? (Pronunciation)	Performing Arts	People's Theater (Karagoz)
Hello	Where are you from? (Pronunciation)	Oral Tradition and Expressions	Folk Poetry (Rhymes)
Hello	Where are you from? (Pronunciation)	Oral Tradition and Expressions	Greetings Lyrics
Hello	Where are you from? (Speech)	Oral Tradition and Expressions	Greetings Lyrics
Hello	Should we meet? (New Friends)	Oral Tradition and Expressions	Greetings Lyrics
Hello	Should we meet? (Project Time)	Oral Tradition and Expressions	Greetings Lyrics
Hello	Should we meet? (Evaluation)	Oral Tradition and Expressions	Greetings Lyrics
Total			26

A1.1 In the texts of the Maarif Turkish secondary school textbook, it has been determined that the greeting words under the subheading of ICH oral tradition and expressions are included in 20 chapters, and 4 chapters, the nursery rhymes under the subheading of ICH oral tradition and expressions are included. It has been determined that the folk theater (Karagöz), under the ICH performing arts subheading, is included in 2 sections.

“Hello, welcome, we found it, I am satisfied, God bless, goodbye” patterns; “Zero, one, two, three, four, five. Run run run run and settle in the circle.” rhyme is used.

2.3. Findings Regarding the Third Sub-Problem

A1.1 The findings collected from the activities in the Turkish Educational Turkish high school level textbooks are included:

Table 3. Intangible Cultural Heritage Elements in Maarif Turkish Educational Turkish High School Textbook

Unit	Section	ICH Parent	ICH Sub-Item
Beginning	Beginning	Oral Tradition and Expressions	Greetings Lyrics
Beginning	Hello	Oral Tradition and Expressions	Greetings Lyrics
Beginning	Part of day	Oral Tradition and Expressions	Greetings Lyrics
Let's meet	Preparation	Oral Tradition and Expressions	Greetings Lyrics
Let's meet	Hello (Read)	Oral Tradition and Expressions	Greetings Lyrics
Let's meet	Hello (Vocabulary)	Oral Tradition and Expressions	Greetings Lyrics
Let's meet	Hello (Listening)	Oral Tradition and Expressions	Greetings Lyrics
Let's meet	Hello (Vocabulary)	Oral Tradition and Expressions	Greetings Lyrics
Let's meet	Hello (Turkic Time)	Oral Tradition and Expressions	Poetry (Other) (Folk Songs)

Let's meet	Hello (Pronunciation)	Oral Tradition and Expressions	Poetry (Other) (Rhymes)
Let's meet	Hello (Pronunciation)	Oral Tradition and Expressions	Poetry (Other) (Jokes)
Let's meet	Hello (Speech)	Oral Tradition and Expressions	Greetings Lyrics
Let's meet	Hello (Don't write)	Oral Tradition and Expressions	Greetings Lyrics
Let's meet	Where are you from? (Read)	Oral Tradition and Expressions	Greetings Lyrics
Let's meet	Where are you from? (Grammar)	Oral Tradition and Expressions	Greetings Lyrics
Let's meet	Where are you from? (Grammar)	Oral Tradition and Expressions	Poetry (Other) (Jokes)
Let's meet	Where are you from? (Listening)	Oral Tradition and Expressions	Greetings Lyrics
Let's meet	Where are you from? (Vocabulary)	Oral Tradition and Expressions	Poem
Let's meet	Where are you from? (Turkic Time)	Oral Tradition and Expressions	Poetry (Other) (Folk Songs)
Let's meet	Where are you from? (Pronunciation)	Oral Tradition and Expressions	Poetry (Other) (Rhymes)
Let's meet	Where are you from? (Speech)	Oral Tradition and Expressions	Greetings Lyrics
Let's meet	Welcome	Oral Tradition and Expressions	Greetings Lyrics
Let's meet	Welcome (Project Time)	Oral Tradition and Expressions	Greetings Lyrics
Let's meet	Welcome (Evaluation)	Oral Tradition and Expressions	Greetings Lyrics
Total			24

A1.1 It has been determined that in the texts in the Turkish Maarif Turkish high school textbook, the words of greeting under the subheading of ICH oral tradition and expressions are included in 17 sections, rhymes in 2 sections, folk songs in 2 sections, anecdotes in 2 sections, and poetry in 1 section. "Hello, welcome, good morning, good day, bye, bye, welcome, I am satisfied" patterns; "Hello" and "Where are you from" as folk songs; as a poem, Yunus Emre's poem "Let's Meet"; as a rhyme: "I toured, salted the radish, and crushed the orange brick.", "Give the bread to the baker, and then the bread to the top." rhymes are used.

Conclusion, Discussion, and Recommendations

To determine the intangible cultural heritage elements in the textbooks prepared for teaching Turkish to foreigners, the following results were obtained from this study, which examined the Maarif Turkish A1.1 primary school, A1.1 secondary school, A1.1 high school textbooks prepared by the Maarif Foundation in 2021.

It has been determined that all of the examined textbooks include ICH items, but only 6 ICH items are used in terms of diversity. In previous studies, it is generally emphasized that the elements of ICH need to be used more adequately. Morali and Öner (2019) found that the ICH elements of the textbooks they examined were not used sufficiently compared to the texts in the books. Again, Akçaoğlu (2017) talks about the same inadequacy. In this study, although there is no inadequacy in the numerical use of ICH elements, it is understood that the textbooks are insufficient regarding the diversity of ICH elements. The course examined finding information and practices related to nature and the universe, performing arts, rituals and feasts, oral traditions and expressions, social practices, handicraft tradition, place names in the tentative list, mixed heritage and natural heritage super-items, and sub-items related to these elements in the ICH list. Similar diversity could not be detected in the book. Another finding regarding the inadequacy of variety was obtained in Sever's (2019) study. It was stated that the cultural elements were not evenly distributed among the levels and the elements to be examined in the target culture. It is thought that diversity in the examples used is important for the successful transfer of the values of Turkish, which is home to different cultures. The balance of intangible cultural heritage is not organized well enough, ICH sub- and super-elements. It is thought that revising and correcting this situation in the new editions of the Maarif Turkish book will contribute to the transfer of culture.

It has been determined that all of the examined A1.1 primary, secondary, and high school books include ICH items. It has been determined that greeting words, under the upper element of oral tradition and expressions in the A1.1 primary school textbook, are included in 12 chapters, 20 chapters in the A1.1 secondary school textbook, and 17 chapters in the A1.1 high school textbook. Greetings are included in 40 chapters in all three textbooks. Turkish is a very rich language in terms

of stereotypes. When the textbooks are examined, it is seen that the same phrases are always included. This situation needs to be improved to convey the richness of Turkish. Başar (2018) Yedi Klima examined Turkish textbooks and found that the frequency of use of formulaic words was relatively low except for the A1 level. Koç (2019) determined that the formulaic words in the Istanbul Turkish for Foreigners A1, A2, B1, and B2 level textbooks are insufficient, and the formulaic words in the A1 book do not vary. In a study on the use of formulaic words in Turkish textbooks, Canbulat & Dilekçi (2013) stated that no activities were used to teach formulaic words in the student workbook and referred to a similar inadequacy. As an element of intangible cultural heritage, stereotypes should be addressed in a broader framework covering all language levels.

It is seen that the nursery rhymes under the upper item of oral tradition and expressions in the A1.1 primary school textbook are included in 1 chapter, in the A1.1 secondary school textbook in 4 chapters, and in the A1.1 high school textbook in 2 chapters. Rhymes are included in 7 chapters in total. Nursery rhymes are important elements that should be used in language teaching. Rhymes can be used to develop the speaking and pronunciation skills of students learning Turkish and having fun while learning a language. Özkan (2017) determined that, unlike the result of the research, proverbs show a regular and balanced distribution in the training sets prepared by Gazi University, Ankara University, and Yunus Emre Institute. According to Önal (2002), rhymes' structure positively affects language learning. Language education is given through intuition and love through nursery rhymes. For this reason, it is necessary to use nursery rhymes frequently in the textbooks prepared within the scope of language teaching.

Under the upper element of performing arts in the A1.1 secondary school textbook, the folk theater is included in 2 sections. Karagöz, an example of folk theater specific to Turkish culture, should be used frequently to teach Turkish to foreigners, transfer culture, and develop language skills. According to Yılmaz and Taşkın (2014), the characters in Karagöz Hacivat and the dialogues used reveal Turkish culture most effectively. Because it contains elements of Turkish culture, shadow art can be used in teaching Turkish to foreigners so that the target audience can perceive the characteristics of Turkish culture. Using products that convey Turkish culture in such an effective way in educational activities will increase the quality of language teaching. It will directly contribute to the transfer of culture. It is seen that the folk theater elements, Karagöz, are not included enough in the examined textbooks. This situation can be evaluated as a negative situation in terms of cultural transfer.

In the A1.1 high school textbook, it has been determined that anecdotes are included in the section under the upper element of oral tradition and expressions, and poetry is included in one section. Altınay (2021) emphasizes that it is possible to use anecdotes directly in gaining language skills; however, they can be preferred in terms of skills. The main reason for this situation is that the anecdotes contain metaphors and real meaning and convey semantic richness to the target audience simply and understandably. Another mission of the anecdotes in language teaching is to convey the stereotypes of daily life and the target language's culture. In this respect, it can be said that anecdotes are one of the most influential text types that provide cultural interaction and transfer in language teaching. As can be understood from the expressions and determinations above, anecdotes useful in language teaching are not included enough in the examined textbooks.

It has been determined that the sub-item of poetry, one of the ICH elements, needs to be included more in the textbooks examined. According to Artuç (2014), it is true that poems are very effective in demonstrating that Turkish has a rich conceptual structure. It is thought that the rhythmic features of the poems will provide ease of learning. The most important feature of the poems preferred in teaching Turkish as a foreign language is that they are suitable for the content and purpose of the course. In addition, it would be beneficial to prefer poems written in a very simple and understandable style instead of poems that are complex in meaning. The inclusion of values belonging to the culture of the target language in poems can also reduce the teacher's burden.

The information above shows that all the textbooks include greeting words under the upper element of ICH oral tradition and expressions. It was concluded that as the school levels increased, the diversity of ICH items increased, but there were minor changes in numbers. According to the results obtained, it is understood that in the textbooks examined, greeting words from the ICH elements are sufficiently included. In contrast, the other elements need to be included more. The construction of these elements included in textbooks on cultural values through educational programs is essential in terms of providing individual and social benefits of education. This will be achieved through schools, one of the leading organizations that guide the development of societies (Bay-Dönertaş & Balcı, 2023). In this regard, it is extremely important for textbook authors to include ICH elements in their textbooks, taking into account the research results.

In line with these results, the following recommendations were developed:

- Care should be taken to ensure diversity while including the ICH elements of the textbooks to be prepared within the scope of teaching Turkish as a foreign language.

- The diversity of ICH elements should be increased in the textbooks to be prepared from now on.
- The cultural characteristics of the nation, which has a rich cultural background, should be given more variety in the textbooks.

References

- Ahmad, Y. (2006). The scope and definition of heritage: From tangible to intangible. *International Journal of Heritage Studies*, 12 (3), 292-300.
- Akarsu, B. (1998). *Language-culture connection in Wilhelm Von Humboldt*. Devrim Bookstore.
- Akcaoğlu, C. (2017). *Intangible cultural heritage and its use in teaching Turkish as a foreign language*. Unpublished master's thesis. Hacettepe University.
- Akın, E., & Özenc, E. (2020). Examination of text and visual integrity with cultural transfer in Turkish teaching books to foreigners. *Journal of Individual & Society*, 10 (1), 207-229.
- Altınay, S. (2021). *The importance of jokes in teaching Turkish as a foreign language*. Unpublished master's thesis. Hacettepe University.
- Artuc, S. (2014). Utilizing poetry texts in teaching Turkish as a foreign language. Published master's thesis. Gazi University.
- Basar, S. (2018). Determination and evaluation of the usage levels of formulaic words in Turkish teaching textbooks for foreigners. *Turkophone*, 5 (3), 56-72.
- Bay-Dönertaş, A. & Balcı, A. (2023). Pygmalion effect of school principals' instructional leadership behaviors on students. In E. Camargo (Ed.), *Academic research & reviews in social, human and administrative sciences – II* (pp. 47-74). Global Academy Publishing House.
- Boylu, E. (2014). The relationship between language and culture and its effect on teaching Turkish in Iran. *KMU Journal of Social and Economic Studies*, 16 (2), 19-28.
- Bölükbaş, F., & Keskin, F. (2010). The function of texts in cultural transfer in teaching Turkish as a foreign language. *Turkish Studies*, 5 (4), 221-235.
- Büyükoztürk, Ş., Çakmak, E.K., Akgün, Ö. E., Karadeniz, S., & Demirel, F. (2017). *Scientific research methods* (23. b.). Pegem Academy.
- Canbulat, M., & Dilekçi, A. (2013). Formulaic expressions in Turkish textbooks and students' usage levels of formulaic expressions. *Turkish Studies*, 8 (7), 217-232.
- Çetinkaya, M. (2022). The use of intangible cultural heritage elements in open education secondary school Turkish textbooks. *International Symposium on Turkey's Historical and Cultural Heritage from Göbeklitepe to Today* (pp. 194-216). Samsun: Akademik Düşünce Publication.
- Durmus, M. (2013). Introduction: Basic concepts, approaches, methods, principles. In M. Durmus, & A. Okur (Eds.), *Handbook of teaching Turkish to foreigners* (pp. 15-157). Grafik Publications.
- Er, K.O. (2006). The effects of culture in foreign language teaching programs. *Journal of Ankara University Faculty of Educational Sciences*, 39 (1), 1-14.
- Ergin, M. (1986). *Turkish language for universities*. Bogazici Publications.
- Göçer, A. (2012). On language-culture relationship and interaction. *Türk Dili Journal of Language and Literature*, 729 (1), 50-57.
- Gunay, D. (1995). A sociolinguistic approach to the analysis of the novel. *Journal of Language* (35), 5-24.
- Gülden, B. (2023). Utilizing ICT and folklore as cultural content in Turkish lessons of bilingual students in France. *Manisa Celal Bayar University Journal of Social Sciences*, 21(2), 219-242.
- Güven, A. Z. (2018). The place and usage of non-concrete cultural heritage elements in turkish teaching books for foreigners. *International Journal of Language Academy*, 6 (1), 369-378.
- Jiang, W. (2000). The relationship between culture and language. *ELT Journal*, 54 (4), 328-334.

- Kıral, B. (2020). Document analysis as a qualitative data analysis method. *Journal of the Social Sciences Institute* (15), 170-189.
- Koç, E. K. (2019). *Examining the use of formulaic words by Turkish students as a foreign language: The case of Istanbul University*. Master's thesis. Istanbul University.
- Memis, M. R. (2016). Educational environment and culture in foreign language teaching. *International Periodical for the Languages, Literature, and History of Turkish or Turkic*, 11 (9), 605-616.
- Moralı, G., ve Öner, G. (2019). Examination of intangible cultural heritage elements in Turkish as a foreign language coursebook. *Turkish Studies*, 14 (3), 1345-1357.
- Oguz, O. (2013). *What is intangible cultural heritage?* Geleneksell Publishing.
- Oguz, O. (2017). Intangible cultural heritage lists in their tenth year: visibility, value, and reliability. *National Folklore*, 29 (116), 5-17.
- Önal, M. N. (2002). The place and importance of nursery rhymes in education and teaching of Turkish. *Journal of Muğla University Institute of Social Sciences* (9), 1-17.
- Özkan, E. (2017). Proverbs and idioms as elements of Turkish culture in Turkish teaching as a foreign language coursebook. *Journal of Social and Humanities Sciences Research*, 4 (10), 295-300.
- Öztürk, U. K. (2020). Transfer of intangible cultural heritage in teaching Turkish as a foreign language. *Çukurova University Journal of Turcology Studies*, 5 (2), 288-312.
- Portes, A., & Schauflyer, R. (1994). Language and the second generation: bilingualism yesterday and today. *International Migration Review*, 28 (4), 640-661.
- Sever, P. (2019). *Comparison of the new Hittite language teaching set and Yedi İklim language teaching set in terms of cultural transfer in teaching Turkish as a foreign language*. Unpublished master's thesis. Nevşehir Hacı Bektaş Veli University.
- Topaloglu, A. (1989). *Glossary of grammar terms*. Ötüken Publications.
- Tüm, G., & Sarkmaz Ö. (2012). The place of cultural items in the books teaching Turkish as a foreign language. *H. U. Journal of Education*, 43, 448-459.
- Turkish Language Society. (2011). *Turkish dictionary*. Ankara: TDK Publications.
- Yazıcı, H. (2021). *Examination of cultural elements in Turkish textbooks for foreigners: An example of Van Yüzüncü Yıl University Turkish teaching set for foreigners*. Master's thesis. Fatih Sultan Mehmet Foundation University.
- Yıldırım, A., ve Şimşek, H. (2013). *Qualitative research methods in the social sciences*. Seçkin Publishing.
- Yılmaz, F., ve Cetinkaya, E. (2018). Cultural elements in the textbooks of teaching Turkish to foreigners: Yedi İklim Turkish sample. *International Journal of Languages Education and Teaching*, 6 (2), 121-137.

Muhasebe Meslek Mensuplarının Sorunları ve Beklentileri: Malatya İlinde Nitel Bir Çalışma

Problems and Expectations of Professional Accountants: A Qualitative Study in Malatya Province

Arif Gümüş¹ Halime Karaca²

Öz

Bu çalışmada muhasebe meslek mensuplarının sorunları ve bu sorunların çözümüne yönelik beklentileri araştırılmıştır. Bunun için nitel araştırma yöntemi ve nitel araştırma desenlerinden biri olan durum çalışması (case study) kullanılmıştır. Veriler, Malatya ilinde mesleği fiili olarak icra eden beş adet serbest muhasebeci mali müşavir ile yüz yüze görüşmeler yapılarak toplanmıştır. Görüşmelerde meslek mensuplarının; eğitim kuruluşları, yasa koyucu, meslek kuruluşları, meslektaşları ve mükellefleri arasındaki sorunlar tespit edilmeye çalışılmıştır. Görüşmelerde elde edilen verilere göre meslek mensuplarının öne çıkan sorunları; Eğitim kurumlarının yeterli mesleki eğitimi verememesi, sıkça vergi aflarının çıkarılması, meslek mensuplarının ücretleri ile ilgili sorunlar, meslek mensubu sayısının fazla olması, yeni çıkan yasaların uygulanmasında yaşanan sorunlar, meslek mensupları arasında haksız rekabetin olması, mesleğin itibarının zedelenmesi sayılabilir. Muhasebe mesleğine yönelik öne çıkan sorunlarla ilgili çözüm önerileri sonuç bölümünde detaylı bir şekilde ortaya konmuştur.

Anahtar Kelimeler: Muhasebe Meslek Mensupları, Muhasebe Meslek Mensuplarının Sorunları, Muhasebe Meslek Mensuplarının Beklentileri, SMMM

Abstract

In this study, the problems of professional accountants and their expectations for the solution of these problems were investigated. For this, the case study, which is one of the qualitative research methods and qualitative research designs, was used. The data was collected by face-to-face interviews with five independent accountants and financial advisors who actually practice the profession in Malatya. In the interviews, it was tried to determine the problems between the members of the profession and educational institutions, the legislator, professional organizations, colleagues and taxpayers. According to the data obtained from the interviews, the prominent problems of the members of the profession maybe sorted as follows; the inability of educational institutions to provide adequate vocational training, frequent tax amnesties, problems with the wages of professionals, the high number of professionals, problems experienced in the implementation of newly enacted laws, unfair competition among professionals, damage to the reputation of the profession. Resolution suggestions regarding the outstanding problems for the accounting profession are presented in detail in the conclusion section.

Keywords: Professional Accountants, Problems of Professional Accountants, Expectations of Professional Accountants, CPA

Araştırma Makalesi [Research Paper]

JEL Codes: M40, M41, M49

Araştırma ve Yayın Etiği Beyanı: Bu araştırma İnönü Üniversitesi, Bilimsel Araştırma ve Yayın Etiği Kurulu'nun 20.10.2022 tarih ve 2022 / 20-1 sayılı karar doğrultusunda gerçekleştirilmiştir.

Submitted: 19 / 06 / 2023

Accepted: 28 / 11 / 2023

¹ Dr. Öğr. Üyesi, Malatya Turgut Özal Üniversitesi, Sosyal ve Beşeri Bilimler Fakültesi, Muhasebe ve Finans Yönetimi Bölümü, Malatya, Türkiye, arif.gumus@ozal.edu.tr , Orcid No: <https://orcid.org/0000-0002-4865-0892>

² Öğr. Gör. İnönü Üniversitesi, Malatya MYO, Muhasebe ve Vergi Bölümü, Malatya, Türkiye, halime.karaca@inonu.edu.tr ORCID: 0000-0003-0218-3851

Giriş

Muhasebe; bilgi kullanıcılarının ihtiyaç duyduğu mali bilgileri kaydedip, sınıflandırıp, raporlayarak yorumlayan bir bilgi işleme sistemidir. Bu sistem muhasebe meslek mensupları aracılığıyla çalıştırılmaktadır. Meslek mensupları faaliyetlerini çeşitli muhasebe ilkeleri, yasal mevzuat, ulusal ve uluslararası standartlar kapsamında gerçekleştirmektedirler. İşletme yöneticileri yatırım, küçülme, büyüme, birleşme gibi önemli kararları alırken işletmelerinin mali durumu hakkında doğru bilgiler edinmek istemektedirler. İşletme yöneticilerinin ve işletmenin diğer paydaşlarının işletmeyle ilgili doğru kararlar alabilmeleri için bu bilgileri hazırlayan meslek mensuplarının yeterli bilgi, donanım ve tecrübeye sahip olması gerekmektedir (Yükçü, 2016: 19).

Muhasebe mesleğinin yasal bir zemine oturtulması amacıyla 3568 Sayılı Serbest Muhasebecilik, Serbest Muhasebeci Mali Müşavirlik ve Yeminli Mali Müşavirlik Kanunu 1989 yılında yürürlüğe konulmuştur. Yasanın ilk maddesindeki " *Bu Kanunun amacı, işletmelerde Serbest Muhasebecilik, Serbest Muhasebeci Mali Müşavirlik ve Yeminli Mali Müşavirlik Kanunu faaliyetlerin ve işlemlerin sağlıklı ve güvenilir bir şekilde işleyişini sağlamak, faaliyet sonuçlarını ilgili mevzuat çerçevesinde denetlemeye, değerlendirmeye tabi tutarak gerçek durumu ilgililerin ve resmi mercilerin istifadesine tarafsız bir şekilde sunmak ve yüksek mesleki standartları gerçekleştirmek üzere, (...) (2) "Serbest Muhasebeci Mali Müşavirlik" ve "Yeminli Mali Müşavirlik" meslekleri ve hizmetleri ile Serbest Muhasebeci Mali Müşavirler ve Yeminli Mali Müşavirler Odaları, Serbest Muhasebeci Mali Müşavirler ve Yeminli Mali Müşavirler Odaları Birliğinin kurulmasına...*" (Serbest Muhasebeci, 1989) ifadesi ile üç temel amaç sıralanmıştır. Bu amaçlar:

- İşletmelerde faaliyetlerin ve işlemlerin sağlıklı ve güvenilir bir şekilde işleyişini sağlamak,
- Faaliyet sonuçlarını ilgili mevzuat çerçevesinde denetlemeye, değerlendirmeye tabi tutarak gerçek durumu ilgililerin ve resmi mercilerin istifadesine tarafsız bir şekilde sunmak,
- Yüksek mesleki standartları gerçekleştirmektir (Güvemli, 2011: 132).

Meslek mensuplarının gerekli bilgi, donanım ve tecrübeyi edinebilmesi için ilgili kanunda meslek adaylarının eğitim durumlarına göre farklı staj süreleri belirlenmiştir. Staj süreleri; ticaret lisesi ve maliye meslek lisesi mezunları için 6, ön lisans mezunları için 4 ve lisans mezunları için 2 yıl olarak öngörülmüştür. 2008 yılında yapılan değişiklikle serbest muhasebeci unvanı kaldırılmış ve meslek adayı olabilmek için lisans mezunu olma şartı getirilmiştir. Staj süreleri ise adayların gerekli kazanımları ve mesleki yetkinliği elde edebilmeleri için 3 yıla uzatılmıştır (Kaplanoğlu, 2014: 266). İlgili alanda yüksek lisans yapan meslek adaylarının staj süreleri ise 2 yıldır. Meslek adaylarının staj sürelerini başlatabilmeleri için öncelikle staj başlatma sınavından geçer not almaları gerekmektedir. Staj süresi sonrasında SMMM (Serbest Muhasebeci Mali Müşavir) yeterlilik sınavında başarılı olanlar, SMMM ruhsatı almaya hak kazanmaktadır (TÜRMOB, 2018: 6).

Muhasebe meslek mensuplarının sorunları ile ilgili farklı yıllarda birçok çalışma yapılmıştır. Her dönem kendi içerisinde farklılıklar arz edebileceği gibi benzerlikler de taşıyabilmektedir. Farklılıklar o dönemin kendine özgü durumlarından kaynaklanabilir. Benzer sorunlar ise zaman geçmesine rağmen bu konuda herhangi bir düzenlemenin yapılmadığı şeklinde değerlendirilebilir. Geçmiş verilere bakmak gelecek planları için önem taşımaktadır. Bu sebeple yapılan çalışmanın geçmiş yıllarda belirlenen sorunların halen devam edip etmediğinin tespitinde de faydalı olacağı düşünülmektedir. Muhasebe meslek mensuplarının sorunlarının giderilmesi, mesleğin cazibesini arttıracak gibi devletin mükellefler üzerinden topladığı vergi tutarlarının da tam ve doğru olarak hesaplanabilmesine katkı sağlayacaktır.

Bu çalışmada; profesyonel olarak muhasebe mesleğini icra eden serbest muhasebeci mali müşavirlerin sorunları ve bu sorunların çözümü noktasında eğitim kurumlarından, yasa koyucudan, kendi meslek kuruluşlarından, meslektaşlarından ve mükelleflerinden beklentileri araştırılmıştır.

1. Literatür Taraması

Muhasebe meslek mensuplarının sorunları üzerine yazılmış birçok akademik çalışma bulunmaktadır. Aynı soruların farklı zamanlarda sorulması var olan sorunların geçmişte de olup olmadığının anlaşılması ve geçen süreçte bu sorunların çözümü için tarafların herhangi bir adım atıp atmadığının belirlenmesinde önem arz etmektedir. Bunun yanı sıra meslek mensuplarına sorulan "Eğitim kuruluşlarından, yasa koyucudan, meslek kuruluşlarınızdan, meslektaşlarınızdan, mükelleflerden beklentileriniz nelerdir?" beş farklı soruya verilen cevapların muhatapları farklı kesimler olduğu için aynı çalışmada meslek mensuplarının birçok sorununa cevap aranmıştır. 2010 yılından sonra bu alanda yapılan akademik çalışmaların bir kısmı şöyledir:

Özulcan, Bengü & Özdemir (2010) Türkiye genelinde yapmış oldukları çalışmada meslek mensuplarının sorunları ve beklentilerini araştırmışlardır. Araştırma sonucunda; mevzuatın sık sık değişmesi, ücret yetersizliği, kalifiye eleman eksikliği, mesleki sınavların zorluğu, kullanılan programlardan kaynaklanan sorunlar, kariyer olarak yavaş ilerleme,

standartlardaki karmaşıklık, mükelleflerin muhasebecilere güven duymaması, mükelleflerin muhasebeye gereken önemi vermemesi, mükelleflerin ücret ödemede ve bilgi vermedeki isteksizliği, mükelleflerin kanunsuz istekleri, mükellefin vergi, sigorta gibi ödemeleri zamanında yapmaması, alınan ücretlerin düşük olması, eğitim faaliyetlerinin az olması, meslek mensupları ile akademisyenler arasında iletişimin düşük olması vb. şeklinde belirtilmiştir.

Tuğay & Tekşen (2014) yaptıkları çalışmada Burdur ilinde faaliyet gösteren muhasebe meslek mensuplarının sorunlarının tespiti ve çözüm önerileri için anket çalışması yapmışlardır. Çalışma sonucunda muhasebe meslek mensuplarının sorunlarını; kanunların sık sık değişmesinden dolayı uygulamadaki değişimleri takip edemedikleri, toplum tarafından hangi muhasebeci daha düşük vergi çıkartıyorsa onun daha iyi muhasebeci olduğu algısı, ücretlerinin düşük olmasına karşın iş güçlerinin fazla olması, ücret tarifesinin altında defter tutulması, mükelleflerin mali yükümlülüklerinin fazla olmasından dolayı meslek mensuplarının ücretlerini ödememeleri, denetim ve incelemelerin sık yapılması olarak tespit etmişlerdir. Meslek mensuplarının odalardan beklentileri; resmi kurumlarla yaşanan sorunların çözümünde yardımcı olunması, meslek içi eğitimin artırılması, Maliye Bakanlığı ile iletişim kurularak vergi sisteminin daha düzenli hale getirilmesi şeklindeyken; TÜRMOB'tan istekleri; vergi yargısının daha hızlı karar vermesini sağlanması, Muhasebecilerin işlem yoğunluklarının azaltılması için çalışma yapılması, muhasebecilik mesleğinin itibarını kamuoyunda artırmaya dönük çalışmalar yapılması, vergi dairelerinin daha aktif çalışması için Maliye Bakanlığı talepte bulunulması, muhasebecilerin sorumluluklarının azaltılması için çalışmalar yapılmasıdır. Mükelleflerden istekleri ise; muhasebe belgelerinin zamanında ve eksiksiz olarak getirilmesi, sahte belge kullanılmaması, vergi ödemelerinin kendilerinin yapması olarak belirlemişlerdir.

Aydemir (2015) yaptığı çalışmada muhasebe meslek mensuplarının sorunlarını ve beklentilerini belirlemeyi amaçlamıştır. Bunun için Türkiye genelinde 428 adet anket çalışması yapmış ve meslek mensuplarının sorunları; iş yüklerinin ağır olması, bazı meslek mensuplarının taban fiyatın altında defter tutması, mükelleflerin ücretlerini zamanında ödememesi ya da hiç ödememesi, muhasebe meslek mensuplarının yeterliliklerine ve sorumluluklarına rağmen ücretlerinin düşük olması, meslek mensuplarının sayısının fazla olması, mesleklerinden dolayı sağlık sorunu yaşadıklarını tespit etmişlerdir. Meslek mensuplarının mükelleften beklentileri; mükelleflerin ticari faaliyetlerini doğru bir şekilde belgelendirmeleri ve düzenli belge tutmaları ve sorumluluklarının bilincinde olmasıdır.

Deran & Beller (2017) Niğde ilinde faaliyet gösteren meslek mensuplarının sorunlarını ve meslek odalarından beklentilerini tespit etmek için anket uygulamışlardır. Verilerin analizi sonucunda meslek mensuplarının sorunlarını; mevzuatın sık sık değişimi, Tek Düzen Muhasebe Sistemi'nin uygulanmasından kaynaklanan sorunlar, vergi, prim ve bunların ödemeleri ile ilgili sorunları mükelleflerin muhasebecilere hak ettikleri değeri vermemesi, mükelleflerin meslek mensuplarına zamanında bilgi vermemesi, meslek mensubunun ücretleri ile ilgili sorunları mükelleflerin meslek mensuplarından kanunsuz istekleri ilgili sorunlar olarak tespit etmişlerdir. Meslek mensuplarının bağlı oldukları meslek odalarından beklentileri ise; sosyal Güvenlik Kurumu ile meslek mensupları arasındaki problemlerin çözümünde yardımcı olmaları, düşük ücrete çalışmanın denetlenmesi ve engellenmesi konusunda önlemler alınması olarak belirlemişlerdir.

Şendurur ve Çelik (2020) yaptıkları çalışmada Muş ve Ağrı illerinde muhasebe meslek mensuplarının sorunları ve beklentilerini tespit etmek için 53 meslek mensubunun katıldığı bir anket çalışması yapmışlardır. Araştırma sonucunda meslek mensuplarının; bazı meslektaşlarının düşük ücrete defter tutmaları, iş yüklerinin fazla olmasına karşı ücretlerini zamanında alamamaları sorunlarının olduğu ve sorunlarının çözümü için mali müşavirler odası ve Hazine ve Maliye Bakanlığından kendilerine yardımcı olmalarını istedikleri tespitinde bulunmuşlardır.

Ede ve Karahan (2020) Gaziantep ilindeki meslek mensuplarının sorunları üzerine bir araştırma yapmışlardır. Araştırma sonuçlarına göre meslek mensupları ücretlerini zamanında alamadıkları, meslek mensupları arasında haksız rekabetin olması, iş yüklerinin fazla olması ve bu sebeple sağlık sorunları yaşamaları, mali belgeleri zamanında mükelleflerden alamamaları, mükelleflerin özel işlerini de meslek mensuplarına yaptırmaya çalışması, mesleğin dijitalleşmesinden kaynaklanan sorunların olması şeklinde belirtmişlerdir. Bu sorunların çözümü için ilgili kuruluşlardan gerekli adımların atılması gerektiğini vurgulamışlardır.

Bişgin, Ünlüer & Üyümez (2020) meslek mensupları ve mükelleflerin sorunları ve beklentileri üzerine nitel bir çalışma yapmışlardır. Meslek mensuplarının mükelleften beklentileri belirlenen süreçte ücretlerin ödenmesi ve yükümlülüklerin yerine getirilmesidir. Mükelleflerin meslek mensuplarından beklentileri ise vergilerinin doğru bir şekilde hesaplanmasıdır. Meslek mensuplarının odalardan beklentisi, düşük ücrete çalışan meslek mensupları için caydırıcı önlemler alınması olarak tespit etmişlerdir. Çalışmada ayrıca büyük işletme sahiplerinin meslek mensuplarının yasal işlemlerin zamanında ve doğru bir şekilde yerine getirilmesi yönünde beklentileri olduğu belirtilmiştir.

Arslan & Aydemir (2021) yaptıkları çalışmada Güneydoğu Anadolu Bölgesi'nde faaliyet gösteren meslek mensupları ile mesleğin sorunları ve beklentileri üzerine bir anket çalışması uygulamışlardır. Çalışmanın sonucunda meslek mensuplarının sorunları; başkasının ruhsatı ile çalışılması, ücretlerin tahsilinde yaşanan problemler, ücretlerin yetersizliği, düşük ücrete defter tutulması, yasalarda ve mevzuatta yapılan değişiklikler hakkında kurum memurlarının yeterli bilgiye sahip olmaması, kalifiye eleman bulunamaması, meslek mensuplarının daha fazla defter tutmak için etik ilkelere

uzaklaşması, mükelleflerin düşük vergi ödemek için meslek mensubunda talepte bulunmaları olarak tespit edilmiştir. Bu sorunların çözümü olarak; denetimlerin artırılması, ücretlerin bir sistem üzerinden ödenmesi, ücret tarifelerinin enflasyon oranına göre yenilenmesi, düşük ücrete çalışanlar için caydırıcı cezalar ve denetimlerin olması, yardımcı elemanlardaki kalitenin artırılması için eğitim kurumları ile iş birliği içinde olunması gerektiği, vergide adaletin sağlanarak mükelleflerin düşük vergi taleplerinin önüne geçilmesi şeklinde tespit etmişlerdir.

2. Yöntem

Çalışmada nitel araştırma yöntemi ve nitel araştırma desenlerinden biri olan durum çalışması (case study) kullanılmıştır. Nitel araştırma; gözlem, görüşme, doküman analizi gibi veri toplama yöntemleriyle algıların ve olayların doğal ortamda ortaya konulmasını sağlayan bir araştırmadır (Şimşek, 2009: 40). Nitel araştırma, bireylerin yaşamlarındaki rutin ve sorunlu anları ve anlamları tanımlayan çeşitli ampirik materyallerin (vaka çalışması, kişisel deneyim, iç gözlem, yaşam öyküsü, görüşme, gözlemsel, tarihsel, etkileşimsel ve görsel metinler) kullanımını ve toplanmasını içerir (Aspers & Corte, 2019: 142).

Nitel araştırmacılar sahada yer alır ve gerçek dünyayı incelerler. Buna natüralist sorgulama denir ve nitel araştırmanın temel taşıdır. İnsanlarla yapılan nitel araştırma, üç tür veri toplamayı içerir: (a) derinlemesine, açık uçlu görüşmeler; (b) doğrudan gözlemler ve (c) yazılı belgelerdir. Görüşmeler; insanlardan deneyimleri, görüşleri, duyguları ve bilgileri hakkında doğrudan alıntılar sağlar. Nitel araştırma için veriler tipik olarak saha çalışmasından gelir. Saha çalışması sırasında araştırmacı, üzerinde çalışılan ortamda -değişim çabalarının gözlemlenebildiği, insanlarla görüşülebildiği ve belgelerin analiz edilebildiği bir program, organizasyon veya topluluk- zaman geçirir. Nitel araştırmacı, insanlarla deneyimleri ve algıları hakkında konuşur. Nitel verilerin kalitesi büyük ölçüde araştırmacının metodolojik becerisine, hassasiyetine ve dürüstlüğüne bağlıdır (Patton, 2005: 1).

Durum çalışması (case study), bir olgunun veya birey, grup, kurum veya topluluk gibi sosyal birimlerin yoğun bir şekilde tanımlanması ve analizidir (Merriam, 2002: 8). Bu çalışmada mümkün olduğunca az katılımcı kullanılarak muhasebe meslek mensuplarının sorunları tespit edilerek çözüm önerileri belirlenmeye çalışılmıştır.

2.1. Araştırmanın Deseni

Çalışmada katılımcıların beklentileri araştırıldığı için nitel araştırma desenlerinden biri olan durum çalışması (case study) kullanılmıştır.

2.2. Çalışma Grubu

Çalışmada ölçüt yoluyla oluşturulan çalışma grubu seçilmiştir. Ölçüt örnekleme, çalışma grubunun önceden belirlenmiş ölçütlere göre belirlenmiş katılımcıların sağlanmasıyla oluşturulur (Baltacı, 2018: 254). Bunun için çalışma grubundaki katılımcıların Malatya'da yaşamaları, kendilerine ait büroları olması ve mesleğini serbest muhasebeci mali müşavir olarak sürdürmeleri tercih edilmiştir. Seçilen katılımcılar ile yüz yüze görüşmeler yapılmıştır. Beş katılımcının demografik özellikleri şöyledir: Üç katılımcı yüksek lisans mezunu, iki katılımcı lisans mezunudur. Katılımcıların biri 40-50, ikisi 50-60 yaş aralığında iken; iki katılımcı ise 60 yaş üzeridir. Katılımcıların mesleki tecrübeleri de yaşları ile paraleldir. Bir katılımcı 10-20, iki katılımcı 20-30 yıl arası, iki katılımcıda 30 yıldan fazladır. Katılımcıların tamamının kendilerine ait büroları ve büro çalışanları bulunmaktadır.

2.3. Veri Toplama Aracı

Çalışmada nitel araştırma veri toplama araçlarından biri olan görüşme yöntemi seçilmiştir. Önceden randevu alınarak görüşmeler meslek mensuplarının işyerlerinde gerçekleştirilmiştir. Meslek mensuplarının rızası alınarak görüşmeler ses kayıt cihazına kaydedilmiş daha sonra transkripti yapılarak katılımcıların teyidi alınmıştır. Görüşme süreleri; SMMM1: 38:37, SMMM2: 1:06:26, SMMM3: 29:05, SMMM4: 29:12, SMMM5: 36.01 dakikadır.

2.4. Geçerlilik ve Güvenilirlik

Nitel çalışmada araştırmacı, başından sonuna kadar çalışmanın güvenilirliğini ve geçerliliğini kanıtlamaya çalışır. Katılımcılarla geçirilen uzun ve çeşitli zaman, görüşme teknikleri ve transkriptler, nihai raporu yazarken ve katılımcıların sözlerini kullanmak, bir çalışmanın inandırıcılığını güçlendirmek için kullanılan stratejilerdir. "Nitel araştırmacılar, araştırmanın geçerliliği ve güvenilirliğinden bahsederken, genellikle güvenilir bir araştırmaya atıfta bulunurken, nitel bir araştırmanın güvenilirliği araştırmacının beceri ve çabasına bağlıdır" (Thomas & Magilvy, 2011: 154).

Bu çalışmada görüşmeler kayıt altına alınarak süreleri belirtilmiş, yapılan görüşmelerin transkripsiyonu sonrası katılımcılardan teyit alınmış, katılımcıların görüşleri doğrudan alıntılarla çalışmaya yansıtılmış, çalışmaya katılanların demografik özellikleri belirtilmiş, çalışma soruları iki uzman gözetiminden geçtikten sonra etik kurulu izni alınmış olup,

bulguları iki araştırmacı tarafından da transkripti yapılarak karşılaştırılmış ve doğrudan alıntılanmayla çalışmaya aktararak güvenilirlik ve geçerlilik sağlanmıştır.

2.5. Etik Kurallar

Çalışma için etik onayı 20/10/2022 tarih ve 2022/20-1 karar no ile İnönü Üniversitesinden alınmıştır. Etik kurallar çerçevesinde katılımcıların her birine SMMM1, SMMM2... şeklinde kodlar verilmiştir.

3. Bulgular

Muhasebe meslek mensupları ile yapılan görüşmelerde meslek mensuplarına; Eğitim kuruluşlarından beklentileriniz nelerdir? Yasa koyucudan beklentileriniz nelerdir? Meslek kuruluşlarınızdan beklentileriniz nelerdir? Meslektaşlarınızdan beklentileriniz nelerdir? Mükelleflerden beklentileriniz nelerdir? (Yasal, maddi?) şeklinde beş tane soru yöneltilmiştir.

3.1. Meslek mensuplarının eğitim kuruluşlarından beklentileri

Eğitim kuruluşlarından beklentiler ile ilgili soruya katılımcı SMMM1, şu açıklamalarda bulunmuştur:

“Geçen seneye kadar biz meslek liselerinden stajyer alıyorduk. Ama çıraklık okulu artık ‘usta öğretici belgesi’ bizden istiyor. Bizim belgemizin uluslararası geçerliliği var. Bizden ustalık belgesi istiyorlar. Yanımıza gelen öğrenciler yeterli muhasebe bilgisine sahip değil. Bana göre yeterli eğitimi almıyorlar. Ticaret lisesinde okuyanlar iki gün okula gidiyor, üç gün buraya staja geliyorlar. Meslek yüksekokulundan da staj için gelen öğrenciler var ama onlar da yeterli bilgiye sahip değil. Daha önceden yanımıza gelen öğrencilerin seviyesi daha iyiydi ancak son yıllarda gelen öğrencilerin seviyeleri maalesef hiç iç açıcı değil. Şimdiki öğrenciler çalışmıyor, yetişmiyor. Gelen öğrencilerin profili çok düşük. Şimdi şöyle bir başka bir durumda var. Stajyerlerin maaşlarını devlet vermekte, bu yüzden de bize ihtiyaçları yok. Eskiden gelirlerdi bize ne vereceksin derlerdi bizde ‘sen bir çalış, çalışmanı görelim ona göre belirleriz’ diyorduk. Ancak şimdi bu ücreti devlet verdiği için stajyerde iş yapmıyor. Bunun değişmesi lazım.

Ticaret lisesine eskiden öğrenciler sınavla girerlerdi. Belli seviyenin üstündekiler bu alanda yetiştirirdi. Şimdi sınav şartı kalkınca mesleğe gelen öğrencilerin de seviyesi düştü. Şimdi tekrardan buna benzer bir sistemin gelmesi lazım. Belli bir barajı aşamayan öğrenciler ticaret lisesine girememeli. Bir de her ile bir üniversite açma ile kalite artmış olmuyor. Çok fazla üniversitenin açılmış olması oradaki öğrenci kalitesinin de düşmesine sebep oluyor. Burada üniversitedeki hocalarında suçu var. Öğrenciler gerekli seviyeye gelememişlerse derslerden geçirmesinler”.

SMMM2'nin eğitim kuruluşlarından beklentileri ile ilgili açıklamaları şöyledir:

“Mali müşavir olmak istiyoruz, yeminli mali müşavir olmak istiyoruz, bu sınavlara hazırlanmak istiyoruz. Bize bazı eğitimler verilse akabinde sınavlarına da girsek hem biz faydalanmış oluruz hem de mesleğin kalitesi artmış olur. Bu görev üniversitelere verilebilir. Eğer bu sorumluluğu oda üstlenecekse bunun altyapısını da oluşturması gerekiyor. Geçmiş dönemde staja gelen öğrenci kalitesi daha iyiydi. Şu anda öğrenci sadece alacağı staj ücretine bakıyor. Onu da devlet veriyor zaten. Bilgi olarak da çok zayıflar. Belgeyi tanımaz, faturayı tanımaz, kayıt nedir bilmiyor özetle hiçbir şey bilmiyor. Öğrenmek için bir çabada sarf etmiyor. Sosyal ve matematiksel merak da yok, bilgide yok.

Meslek liselerinde eskiden bir baraj sistemi vardı belli seviyenin altındaki öğrenciler buralarda okuyamıyorlardı. Şimdi de aynı şeyin olması lazım. Bu üniversiteler içinde geçerli. Belli bir puanın altında kalanlar okumamalı. Özel okullar, üniversiteler ve açık öğretim üniversiteleri de kalitenin düşmesine sebep oluyor görüşümdedir. İşletmelerin en kritik noktaları muhasebe departmanı olmasına rağmen maalesef burada çalışan kişiler yeterli eğitime sahip olmadan bu bölümde çalışmaya başlıyorlar. Muhasebe mesleğine ve çalışanına gereken değer verilmediği için hiçbir şey bilmeyen kişiye de git muhasebe departmanında işe başla denebiliyor”.

SMMM3'ün açıklamaları şu şekildedir:

“Şu anda eğitim veren üniversitelerde kalite liselerden daha düşük. Üniversiteden mezun olarak gelen bir öğrenci daha yevmiye kaydını bilmiyor. Ben üniversite hocalarının da bu noktada yetersiz olduğunu düşünüyorum. Muhasebe sadece kayıt yapmak değildir. Mizan çıktığı zaman onu yorumlayabilmekte gereklidir. Nakit akışını, fon akışını bilmen gerekir. Bir mükellefin mizanına baktığında bir muhasebeci birçok şeyi görebilmeli ve yorumlayabilmeli.

Öncelikle hocaların yeterli olması lazım. Yani önce eğitimci yeterli olacak. Öğrenciler için barajlar olması gerekir. Ben iki dersten kaldığımda sınıftan kalıyordum. Okulda yeterlilik sınavı olması gerekiyor. Yılsonunda öğrenci sınava tabi tutulacak yetersiz öğrenci geçirilmeyecek. Öğrencinin tamamen muhasebeye hakim olması gerekiyor”.

Üniversiteye giriş sınavında bir baraj olması lazım. Bu barajın altında kalanlar meslek mensubu olabilecekleri bölümleri okuyamamaları gerekir. Şimdiki öğrenciler sadece diploma için okuyorlar.

Katılımcı SMMM4, şu açıklamalarda bulunmuştur:

“Mesleğimize ara eleman bulmakta ciddi güçlük çekiyoruz. Bunun da en büyük etkenlerinden bir tanesi eğitim kurumlarımızın öğrencileri yeterince eğitmediği kanaatindeyim. Bunu şu şekilde ifade edebilirim. Üniversite mezunu -iktisadi idari bilimler fakültesi- arkadaşlar bize iş başvurusuna geliyorlar. Geldiklerinde maalesef hafif bir yoklama yaptığımızda Tek Düzen Hesap Planı'nı dahi bilmediklerini müşahade ediyoruz. Eğitim kurumlarımız özellikle üniversitelerimiz üçüncü, dördüncü sınıfta okuyan öğrencilerimizi sahaya daha fazla sürmeliler. Bu da şu şekilde yapılabilir. Bize 23-24 yaşında bir genç geldiğinde bana katkısı olmuyor. Bir de bana staj maliyeti var. Ona da katlanmak istemiyorum. Devlet bu kişilerin en azından yol ve yemek masraflarını karşılayarak bize gönderirse işverenlerin mali yükleri de biraz hafiflemiş olur.

Bu kadar üniversiteye gerek yok. Nitelikli üniversiteler olmalı. Nitelikli mezunlar olmalı. Bu mezunlarda piyasada gerekli karşılığı görebilmeli. Şimdi milyonlarca üniversite mezunu var. İş bulamıyorlar. Hayat boyu öğrenme olmalı ben buna katılıyorum. Ama belli kriterleri olmalı ki çıktıkları da kaliteli olsun. Bugün birçok insan mezun oluyor. Sınavlarına giriyor, aile desteği ile bürosunu açıyor. Ve ayakta kalabilmek için bu kez rekabet şartlarını zorluyor. Hani bir deyim var ya “Ucuz etin tirdi olmaz diye” maalesef piyasayı da bozuyorlar”.

Katılımcı SMMM5 ise, şu açıklamalarda bulunmuştur:

“Eğitim kurumları meslek mensuplarının mesleğe ilk adımı olarak oldukça önemlidir. Özellikle ticaret liselerinin geçmişteki yapıları, müfredatları bugünkü ticaret liseleri ile aralarında önemli fark var. Ticaret liseleri bu mesleğin yapısında önemli bir yer tutmaktadır.

Üniversite aşamasına geldiğimizde ise biliyorsunuz mali müşavirlik mesleği ile ilgili bir hukuk, bir mühendislik gibi bir bölüm yok. Ama işletme, iktisat, kamu yönetimi gibi çok geniş bir alan içerisinde yeterlilik kapsamında sınava giren arkadaşlar mesleği tercih ederlerse bu mesleğe girebilirler. Bizim bu konuda düşüncemiz şu: Diğer meslek gruplarında olduğu gibi bizim meslek içinde farklı bir format içerisinde eğitim müfredatının da tamamen muhasebe mesleğini kapsar bir şekilde yeniden ele alınarak bir fakülte haline dönüşmesi gerektiğidir. Bu açıdan da bir mali müşavirlik fakültesi şeklinde bir yapılanma olabilir. Bu olmuyorsa da en azından iktisadi idari bilimler fakültesi bünyesinde bir bölüm açılabilir. Bu bölümde bilgi teknolojileri ile beraber muhasebe mühendisliği, vergi tekniği gibi derslerle ders formatı klasik sistemden çıkarılarak yeni sistemin ihtiyaçlarını karşılayacak şekilde verilebilir.

Şu anda üniversiteye girenlerinde eğitim seviyelerinde bir düşüklük var. Ancak günümüzde eğitimcilerin ders verme yeterliliğine sahip olmadığını düşünüyorum. Bu da eğitim kalitesini ya da öğrencinin rol model alma yönünden öğrenciyi olumsuz etkilediğini düşünüyorum.

Bizim zamanımızda ticaret liseleri ve sanat okullarına –bunlar dört yıllıktı- sınav ile girilirdi. Düz liselere sınavsız girilirdi. Ama sanat lisesi çıkışlıların şöyle bir avantajı vardır. Bu liseyi bitiren Tekel, Sümerbank, şeker fabrikası gibi yerlerde hemen iş bulabilirdi. Dolayısı ile o zamanki meslek liseleri günümüzdeki gibi değildi. Bir katsayı problemi yüzünden ülkedeki bütün meslek liseleri amacı dışına çıktı. Yazık oldu bu okullara. Aslında bu katsayı problemi daha farklı şekilde çözülebilirdi. Şuanda biz bürolarımızda inanın yardımcı eleman bulamıyoruz. Bu liselere yeniden eski işlevselliğinin kazandırılması gerekir”.

Genel olarak meslek mensuplarının eğitim kuruluşlarından beklentileri incelendiğinde; görüşmeye katılan bütün katılımcılar staj için gelen öğrencilerin yeterli muhasebe alan bilgisine sahip olmadığını belirtmişlerdir. Bu sorunun giderilmesi için eğitim kurumlarında aday meslek mensubu olunabilecek bölümler için puan barajının olması gerektiğini ileri sürmüşlerdir. Katılımcı SMMM3 ve SMMM5 üniversitelerde eğitim veren hocaların gerekli niteliğe sahip olması gerektiğini, SMMM1 kendilerinden “usta öğretici belgesi” nin istenmemesini; SMMM5 üniversitelerde tamamen aday meslek mensubu yetiştirecek bölümlerin açılmasını, katılımcı SMMM2 ise meslek mensuplarının yeminli mali müşavirlik sınavına girişlerinde eğitim kurumlarının aktif rol almasını talep etmişlerdir.

3.2. Meslek mensuplarının yasa koyucudan beklentileri

Katılımcıların yasa koyucudan beklentilerine verilen cevaplarda katılımcı SMMM1'in görüşleri şu şekildedir:

"Sürekli af çıkmasından dolayı esnaf vergi borçlarını ödemiyor. Nasıl olsa af çıkar diyor. Borcunu ödeyen suçlu oluyor; yatırmayan ise mükâfat görüyor. Bence vergi affı çıkarılmaması lazım. Belki vergi borcunu ödeyene belli bir oranda vergi indirimi uygulanabilir. Mesela yasa ile deniyor ki matrahını arttır. Defterini incelemeyeyim. Neden defter incelenmiyor? İncelensin defter.

Çıkan kanunlar ile ilgili meslek mensuplarından görüş alınması gerekir. Görüş alınmadığı için çıkan kanunlarda da gerekli verim alınamamakta. Şuan aldığımız ücretler enflasyona göre düşük kalmakta. Bunun ile ilgilide bir düzenlemenin yapılması gerekir".

Katılımcı SMMM2'nin görüşleri şu şekildedir:

"Şu anda meslek liselerinden gelen stajyerlerin ücreti devlet tarafından verilmekte bunun bizim tarafımızdan verilmesi gerekiyor. Aksi takdirde öğrenci, işine gereken önemi göstermediği gibi bizim verdiğimiz görevleri de savsaklıyor.

Mükellef karşısında meslek mensubunun şuan hiçbir değeri yok. O, seni ne bir çalışanı ne de farklı bir meslek grubu olarak görüyor. Yani bir itibarımız yok. Parayı ben veriyorum ve istediğimi her şeyi yapmalısın gibi bir tavır sergiliyorlar. Bu durum mali müşavirlerin bağımsızlığını etkilediğinde devletin vergi toplamadaki başarısını da etkiliyor. Mükellefler benim ücretimi devlet kanalıyla ödesin. Nasıl ki kurum borçlarını geç ödediğinde bir faiz tahakkuk ediyorsa benim de ücretimi geç ödediğinde faiz tahakkuk etsin ki ben ücretimi zamanında alabileyim. Benim ücretimi yatırmadan beyannamesinin gidememesi lazım. Her şeyin elektronik ortama aktarılması gerekiyor.

Basit usule tabi kişilerin defterlerini kendi odaları tutuyor. Bu da bana göre büyük bir yanlış bizim yapmamız gereken işi odalar yapmış oluyor. Mesela minibüsçülerin bağlı bulunduğu oda var. Bütün minibüsçülerin defterlerini bu oda tutuyor.

Mali müşavirler için bir derecelendirme sisteminin gelmesi gerektiğini düşünüyorum. Birinci sınıf bir mali müşavir 20 defter tutuyorsa ikinci sınıf mali müşavir daha az defter tutması lazım. Belli kriterler konarak bu derecelendirme yapılabilir. Tabi bu kriterlerde objektif bir şekilde belirlenmeli.

Pandemi döneminde birçok sorunla karşılaştık aslında. Yasa koyucu bizi bilgilendirmeden birden yasayı değiştirerek bunu uygulayın diyebiliyor. Bunun uygulanabilmesi için mantıklı bir süre tanınması gerekiyor. Çıkarılan yasalar ile ilgili meslek mensuplarının görüşleri alınmıyor. Mesela bir müşteriye e-tebliğ gelmiş süresi içerisinde de cevap vermediği için 3.400 TL ceza çıkarmışlar. Bu tür durumlarda telefonla da bir bilgilendirilme yapılırsa bu tür durumlarda önüne geçilebileceğine inanıyorum.

Mali müşavirlerin KDV'si %18, biz hizmet yapıyoruz devlet adına vergi topluyoruz. Bu kadar yüksek vergi ödemememiz gerektiğini düşünüyorum.

Katılımcı SMMM3'ün görüşleri ise şu şekildedir:

"Hükümet her şeyi muhasebeciden bekliyor. En başta devlet biz serbest meslek makbuzumuzu kestiğimiz anda devlet bize kendisi ödeyecek. Mükellef ile biz muhatap olmayacağız. Bu çok önemli çünkü yapı denetimciler faturayı kesiyor, maliye ödüyor parasını.

Yasa koyucu bizim ücretleri mükelleften kendisi tahsil edecek. Ondan sonra bizim KDV oranlarımız çok yüksek %18. Bu oranı düşürecek. TÜRMOB'a da bir çeki düzen verilmesi gerekiyor. Yani böyle herkes para kazanacak diye onları mali müşavir yapmayacak. Mali müşavirden de bir sınır olması lazım. Muhasebecilik iş bulamayan herkesin sanki mesleği olmuş. Açık öğretilere de bir sınır getirilmesi gerekiyor. Oradan mezun olanların mali müşavir olmaması gerekiyor. Bir de mali müşavir olacakların hukuk bilmesi gerekiyor. Bilmiyorsa bu işi yapmasın. Aslında dersler bütün idari bilimler fakültelerinde aynı şekilde var. Ancak belirli üniversitelere giden öğrenci profili ile diğer üniversitelere giden öğrenciler bir değil. Bu yüzden derslerde istenen verim alınmıyor. Bu öğrenci kaynaklı da olabilir hoca kaynaklı da olabilir. Ancak sonuçta bazı üniversitelerde örneğin Boğaziçi'nde gelen öğrenci ile diğer Anadolu şehirlerinde gelen öğrenci nitelik olarak bir olmuyor".

Katılımcı SMMM4'ün görüşleri şöyledir:

"Biliyorsunuz meslek yasamız 1989'da çıktı. Ancak henüz oturmuş değil. Mali müşavirde beklentiler çok daha yüksek. Mükelleflere aydınlatıcı bilgiyi sunmuyor kamu kurumları. Bugün devlet veya diğer

kuruluşlar mükelleften ne talep ederse doğrudan mali müşavirden talep edilmiş gibi oluyor. Bu da bizim hem iş gücümüzü hem de sorumluluğumuzu arttırıyor. Bugün mali müşavirlerimiz mükellef ile maliye bakanlığı arasında köprü vazifesi görüyor. Ancak mali müşavirler gerekli itibarı maalesef görmüyor. Bu da uygulayıcının hatasından kaynaklanıyor.

Bizi çok önemli bir görevi icra ediyoruz. Yapı denetim şirketlerinde olduğu gibi alacaklarımızın kamu garantisinde olması gerekiyor. Sorumluluğumuz çok fazla alacaklarımızın tahsilatında güçlük çekiyoruz. Vatandaşın beyannamesini vermezsen cezai müeyyidesi var. Biz mükellef ile müteselsilen sorumluyuz bu anlamda. Bu itibarla alacaklarımızın da devlet garantisinde olmasını bekliyoruz. Mükellef önce ücretini yatırsın maliyeye ondan sonra sistem açılsın ben beyannamesini verebileyim. Ücretimi de mükellef yerine maliyeden alayım. Böyle bir çözüm yöntemi uygulanabilir. Diğer türlü ben mükellef ile karşı karşıya geliyorum”.

Katılımcı SMMM5’in görüşleri ise şu şekildedir:

“Her türlü sorumluluk bize yükleniyor, bütün işlemler bizim üzerimizden geçiyor ama yetkilerimiz sınırlı. Şöyle bir örnek vereyim şimdi siz büronuzda hizmet verdiğiniz bir mükellefinizin düzenlemiş olduğu faturanın akıbetini bilmiyorsunuz. İşte nedir? Ne değildir? İçerik olarak doğru mudur? Ta ki o fatura size intikal ettiği zaman siz bu fatura hakkında bilgi sahibi oluyorsunuz. Ama yasa size öyle demiyor. Siz bu müşteri ile sözleşme yaptıysanız, bütün aşamada sizi sorumlu tutuyor. Ya işte bir alım faturası var. Müşteriniz bu alımı yapıyor. Fatura kendi adınıza düzenleniyor. Ama siz ne zaman haberdar oluyorsunuz belge size geldiği zaman. Dolayısı ile bunu sorgulama yetkiniz yok. En azından maliyenin belli sınırlar çerçevesinde mali müşavirlere bu belgeleri inceleme, sistemde sorgulama yetkisi verilmesi gerekiyor. Elektronik ortamda bu belgeleri mali müşavirler inceleyebilmeli. En azından kayıp dışı ekonominin önüne geçilmesi için çaba sarf edilmiş olacağını düşünüyorum.

Bazı meslek mensupları daha fazla defter tutabilmek için düşük ücretlere defter tutabilmektedirler. Bu konuda TÜRMOB’un da Maliye Bakanlığı ile çalışması var. Bunu engellemek için zamana dayalı bir ücretlendirme yapabilirsiniz. Fiziki olarak bir mali müşavirin kaç tane defter tutabilmesi ile ilgili bir sınır getirebilirsiniz.

Bir de en önemli konulardan bir tanesi özellikle vergi mevzuatı ve diğer mevzuatla ilgili yasa koyucunun sivil toplum kuruluşları, TÜRMOB gibi meslek odalarının görüşlerinin alınması ve bu görüşler göz önünde bulundurularak yasaların çikartılması.

Meslek mensuplarının toplumda gereken saygınlığı görmemesinin iki sebebi var. Birincisi devletin bakış açısıdır. Örneğin gelir vergisi beyannamesini mükellef isterse kendisi verebiliyor. Ancak devlet “Gelir Vergisi beyannameleri mali müşavir onayından geçmesi gerekir.” zorunluluğunu koarsa o zaman meslek mensubu yanlış beyannameye imza attığından dolayı sorumlu olacağı için devletinde vergi kaybı olmayacaktır. Böylelikle mükellef ile meslek mensubu defter ücreti pazarlığı yapmayacak, buda mesleğin saygınlığını düşürmeyecektir. İkinci sebebi ise meslek mensubu ile mükellef arasında uzun süreli iş ilişkisinden dolayı bir samimiyet oluşuyor. Samimiyet artınca, resmiyet kalkıyor. Böylece de saygınlık da kaybolabiliyor. Bunun için meslek mensupları müşterileri ile olan ilişkilerinde resmiyeti elde bırakmamaları gerekir.

Neredeyse iki yılda bir vergi affı ve yapılandırılmalar çıkmaktadır. Bu tür düzenlemeler meslek mensuplarının emeklerinin heba edilmesi anlamına gelmektedir. Bu tür düzenlemelerin mümkün olduğu kadar yapılmaması, meslek mensuplarının emeğine saygı duyulmasını ve emeklerinin karşılığını almalarını istiyoruz”.

Meslek mensuplarının yasa koyucudan beklentilerine verilen cevaplarda katılımcılar; SMMM1 ve SMMM5 vergi aflarının çıkarılmamasını ve mesleğin alanı ile ilgili kanuni düzenlemelerde meslek odalarının da görüşünün alınmasını, SMMM4 ve SMMM5 meslek mensuplarının gerekli itibarı kazanmalarının sağlanmasını, SMMM2 ve SMMM3 meslek mensuplarının ücretleri üzerinden alınan KDV’nin düşürülmesi gerektiğini, bütün katılımcılar ücretleri ile ilgili düzenleme yapılmasını, ücretlerin tahsilinde yaşanan sorunların giderilmesini, SMMM2 Basit usule tabi kişilerin defterlerinin de meslek mensupları tarafından tutulmasını, SMMM5 yetkilerinin arttırılmasını talep etmişleridir.

3.3. Meslek mensuplarının meslek kuruluşlarından beklentileri

Görüşmelere katılan meslek mensupları meslek kuruluşları olan TÜRMOB ve odalarından beklentileri ile ilgili görüşlerini paylaşmışlardır. Bu konuda katılımcı SMMM1’in görüşleri şöyledir:

"TÜRMOB'dan beklentilerimiz çok fazla. Mesela ücretler, nasıl ki beyannameye bir sütun açılabilirse bizim için de beyannameye bir sütun açılmalı. Odanın rekabet kurulu var. Düşük ücrete çalışanları tespit edip yaptırımlar uygulamalı. Oda mesleğe kalifiye eleman yetişmesi için eğitimler verebilir. Başka meslekler de var mesela. Eczanede belli bir süre çalışanlar eczacı kalfası olarak bildiriliyor. Bunun gibi muhasebe bürosunda çalışanlara da muhasebeci kalfası gibi unvanlar verilebilir".

Katılımcı SMMM2'nin görüşleri şu şekildedir:

"Bu meslek mensuplarına da bir kota konması gerektiğini düşünüyorum. Ülkenin, bölgenin, şehrin hatta ilçenin meslek mensubu ihtiyacı belirlenerek yıllık alınabilecek meslek mensubu sayısı belirlenmeli.

Odamızın bir sandığının olması gerekir. Dayanışma sandığı gibi küçük tutarlarda meslek mensupları buralardan faizsiz kredi çekebilmeli, ihtiyaçlarını karşılayabilmeli.

Biz yaptığımız işten dolayı yıpranan bir meslek grubuyuz. Çalışma saatlerimiz belli değil, zihinsel olarak da çok çalışıyoruz. Sürekli zihnimiz meşgul. Yaptığımız her işlemin cezai sorumluluğu var. Devletin bizim meslek için bir yıpranma payı vermesi gerektiğini düşünüyorum. Daha erken prim günü ile emekli olabilmeliyim.

Odaların defter tutma işini tamamen elinde bulundurması gerekiyor. Oda defterleri meslek mensuplarına dağıtacak. Mükellef ile meslek mensubu ücret için karşı karşıya gelmeyecek ve meslek mensuplarına bu sayede mükellef çalışanı gibi davranamayacak.

Yeni çıkan yasaların uygulaması oda tarafından yapılmalı. Bazen muhasebe uygulamalarında da yetersiz kalabiliyoruz. Sürekli aynı işlemleri yapıyoruz değişik bir uygulama ile karşılaştığımızda bu kez bocalıyoruz. Bu yüzden ben odanın sürekli eğitim faaliyetlerinin olması gerektiğini düşünüyorum".

Katılımcı SMMM3'ün görüşleri şöyledir:

"Disiplin suçu işleyen bir meslektaşımız var ise yasa, mevzuat ne diyorsa onu uygulamaları gerekir. Gerekirse meslekten men edeceksin. Meslek mensuplarının haklarını TÜRMOB ve odanın koruması lazım. Eczacılar odası ya da barolar birliği kadar bizimkisi etkili değil. Mesela mükellef bir naylon fatura kestiğinde bizim karşı inceleme şansımız yok. Ancak müfettişler bu durumu tespit ettiğinde bizi de sorumlu tutabiliyor. Derki 'muhasebeci bilerek işlemiştir'. Bizde ancak yargı yolu ile bu sorumluluktan kurtulabiliyoruz. Bunların düzeltilmesi için TÜRMOB'un da odanın da eğitim yapması gerekir.

Meslektaşlarımızın seviyesi çok düşük. Eğitim, sosyal ve bilgi olarak da çok düşük bunlar eğitimle düzeltilebilir.

Belgesiz olarak çalışanlarda var. Bular herkes tarafından bilinmesine rağmen herhangi bir işlem yapılmıyor. TÜRMOB'un bunları denetlemesi gerekiyor. Kaçak çalışanların tespit edilerek savcılığa verilmeli. Oda kontrollere çıkacak. Denetimler yapacak belgesiz çalışanları tespit ederek gerekli işlemleri başlatacak".

Katılımcı SMMM4'ün görüşleri şöyledir:

"TÜRMOB'un iyi çalıştığı ve beklentilerimizi de karşıladığı kanaatindeyim. Odamız da gayet iyi çalışıyor. Meslek içi eğitimlerin biraz daha artırılması gerektiği kanaatindeyim. Personel eğitimine de artık odaların destek vermesi gerekiyor. Personel dediğimiz mali müşavirin yanında çalışanlardır.

Mali müşavirlik ruhsatını alan kişi çıkan kanunları, yönetmelikleri, tebliğleri yorumlayacak kapasiteye sahip demektir. Yeni çıkan kanunların uygulanması noktasında belki TÜRMOB ve oda eğitimler verebilir, örnekleri arttırabilir. Bunları aslında yapıyorlar ama belki biraz daha sayısını arttırabilirler.

Her şey muhasebeciden bekleniyor. Televizyonda cumhurbaşkanı bir açıklama yapıyor beş dakika sonra telefonlarımız susmuyor. İlgilisi de ilgisizi de bizi arıyor bu anlamada iş yükümüz çok fazla artıyor. Son yıllarda iş gücümüz sürekli artarken ücretlerimiz aynı oranda artmıyor maalesef.

Kamuoyunda yeterince yer almadığımız kanaatindeyim. Bunun sebebi de aslında meslek yasamız daha yeni. Otuz yıllık bir mazimiz var. Sosyal olarak örgütlenmekte noksanlıklarımız var. Ancak TÜRMOB ve odalarımızın gayreti ile sosyal bir güç haline geleceğimizi düşünüyorum".

Katılımcı SMMM5'in görüşleri ise şu şekildedir:

"Bizim beklentilerimiz şunlardır. Özellikle yasal düzenlemelerde, ülkenin genel sorunlarında biraz daha sesimizi yükseltmeyi bekliyorum. Genel merkezimizin sesini biraz daha yükseltmesi bizim için önemlidir.

Bunun dışında ben hem TÜRMOB'u hem de odamızı başarılı buluyorum. Hükümet, vergi ile ilgili bir açıklama yapıyor. İşin asıl muhatabı olarak TSO ve TOBB'dan ses çıkmıyor. Ancak sen burada TÜRMOB ve oda olarak ses çıkartırsan suçlu sen oluyorsun. Sivil toplum kuruluşları siyasallaşmaktan vazgeçmeleri gerekir”.

Meslek mensuplarının TÜRMOB ve odalarından beklentileri; SMMM1, SMMM2 ve SMMM4 ücretlerinin iyileştirilmesi ve toplanmasında odaların aktif rol oynaması, SMMM1, SMMM2, SMMM4 odanın kalifiye eleman yetiştirilmesi için eğitim vermesi gerektiği, SMMM1 muhasebe bürosunda çalışan yardımcı elemanlara da unvanlar verilmesini, SMMM2 meslek mensubu sayısına bir sınırlama getirilmesi, odanın bir yardımlaşma sandığının olması, meslek mensuplarına devletten yıpranma payı olarak erken emekli olabilmelerinin sağlanması, SMMM3 disiplin suçu işleyen meslek mensuplarına gerekli yaptırımların yapılması, SMMM5 sivil toplum kuruluşlarının siyasallaşmaması, yasal düzenlemelerde TÜRMOB ve meslek odalarının seslerini duyurması gerektiğini ifade etmişlerdir.

3.4. Meslek mensuplarının meslektaşlarından beklentileri

Muhasebe meslek mensuplarının meslektaşlarından beklentileri olarak katılımcı SMMM1'in görüşleri şöyledir:

“Meslektaşlarımız ile ilgili en büyük problemimiz ücretler noktasında. Düşük ücretle çalışan meslektaşlarımız var. Bu durum mesleğe de zarar veriyor. Mükellefler kendi arasında konuşuyor. ‘İşte sen muhasebeciye ne kadar ödüyorsun?, Şu kadar ödüyorum diyor. Ya niye fazla ödüyorsun bizim muhasebeci daha düşük ücrete defterimizi tutuyor’ diyor. Bazen yeni mesleğe başlayanlar da defter alabilmek için diğer meslektaşları karalayabiliyorlar. Belki defter tutmaya bir kota gelse bir çözüm olabilir. Şu anda 300- 400 defteri olan var. Diğer taraftan iki defter tutan var. Bir de meslek mensubu olanlar hemen kendi işyerlerini açmaya çalışıyorlar. Buda düşük ücretle defter tutulmasına sebep oluyor. Biraz daha sabır, sebat etmeliler. Meslekte yeterli tecrübeye sahip olmadan iş yeri açılmasını doğru bulmuyorum”.

Katılımcı SMMM2'in görüşleri şöyledir:

“Meslektaşlarımızla en fazla rekabette problemlerle karşılaşyoruz. Daha fazla ücret, mükellef alma hırsı meslektaşlarımızla bizi karşı karşıya getiriyor. Bizim mükelleflerimiz bir bakıyoruz sudan sebeplerle defterlerini istiyor. Sonradan anlıyoruz ki daha düşük ücretle defterlerini tutacak bir meslek mensubu bulmuş. Bunu da genelde ya yaşı ilerlemiş meslek mensupları yapıyor ya da yeni başlayanlar yapıyor. Şöyle bir durum da var. Mesela adamın çok sayıda defteri var. Şirket defterleri var. Büyük şirketlerin defterlerini tutuyorlar, onların sahipleri ile oturup kalkıyorlar. Bunların onlara itibar kazandırdığını düşünerek defterleri az olan meslek mensuplarına karşı büyüklük taslayabiliyorlar. Sanki defter sayısının fazla olması onlara bir üstünlük katıyor. Diğer meslek mensuplarını küçük gördüklerini düşünüyorum. Bu durumun da ortadan kalkması lazım öncelikle bizim meslektaşlarımızın bize saygı göstermesi gerekir ki diğer insanlar ve mükelleflerde saygı gösterebilir. Yoksa dışardan birilerinin bir şey yapmasına gerek yok biz bir birimizi itibarsızlaştırıyoruz”.

Katılımcı SMMM3'ün görüşleri şöyledir:

“Genellikle daha fazla defter tutabilmek için fiyat düşürerek başka meslektaşların defterlerini alma gibi çabalar var. Bu mesleğe yakışmayan mesleğin değerini de düşüren bir durum bunlara son verilmesi gerekiyor. Bunun için denetimler sıklaştırılacak. Disiplin uygulamasının aktif şekilde kullanılması gerekiyor. Genellikle yeni başlayanlar defterleri olmadığı için fiyat düşürerek defter elde etmeye çalışıyor. Bu tür insanlara ya ceza kesilmiyor ceza kesilse de ben cezaların yetersiz olduğunu düşünüyorum.

Meslektaşlarımız hükümetin çıkarmış olduğu yasalara yorumlayabilme becerisine sahip olması gerekir. Onun için ayrıca bir eğitime gerek olduğunu düşünmüyorum. Sen mali müşavirsen bunu yorumlayabilecek donanıma da sahip olman gerekir. Önce yasa çıkar sonra tebliğ yayınlanır. Zaten örnek de veriyor. Bunu böyle yaparsın bunu böyle yaparsın da diyor. Sen okuyacaksın. Vergi usul kanunu bilmesen, yasayı bilmesen, yorum yapamazsan sorun yaşarsın tabii”.

Katılımcı SMMM4'ün görüşleri şöyledir:

Genel olarak meslektaşlarımız ile bir araya gelemiyoruz. Bu yönde bir eksikliğimiz var. Bunun için de odaların biraz daha sosyal faaliyetleri artırması gerektiği kanaatindeyim. Bu sorunun temel nedeni de meslektaşlarımızın iş yoğunluğu olduğunu düşünüyorum. Arkadaşlarımız bir birlerine vakit ayıramıyorlar. Vakit ayırmak istesek de çok bir araya gelebileceğimiz sosyal ortamlar yok. TÜRMOB ve odamızdan beklentimiz öncelikle sosyal tesislerimizin olması için çaba sarf etmelerini bekliyoruz.

Katılımcı SMMM5'in görüşleri ise şu şekildedir:

"Bizde en büyük sorun haksız rekabet ve tahsilat sorunu var. Haksız rekabetin önlenmesi için mesleğe girişin biraz daha zorlaştırılması gerekir. Zorlaştırılması derken eğitim seviyesi daha yüksek kişilerin bu mesleği yapması, büro ve kalite standartlarının artırılması gerekir. Bazı meslektaşlarımız meslek ücretlerinin maliye tarafından ödenmesini istiyor. Ben şahsen ona karşıyım. Biz yaptığımız iş gereği hizmet kalitesine göre ücretimizi tespit ediyoruz. Biraz haksız rekabetin birinci nedeni meslek mensubunun kendisidir. Meslek mensubu eğer ilkeli bir duruş gösterirse böyle bir durum yaşanmayacaktır. Malatya'da mükellef sayısı belli, meslek mensubu sayısı belli. Herkes aynı tavrı koyduğunda bu havuz içerisinde mükellefin dışarıya gitme şansı yoktur. Siz mesleğinizi kaliteli ve düzgün yaptığınız sürece kimse sizle ücret pazarlığı yapmaz".

Meslek mensuplarının meslektaşlarından beklentilerine bakıldığında; SMMM1, SMMM2, SMMM3 ve SMMM5 düşük ücrete defter tutulmamasını, SMMM1 yeterli tecrübeye sahip olunduktan sonra büro açılmasını, SMMM2 defter sayısı fazla olan meslek mensuplarının az olanları itibarsızlaştırmaya çalışmamasını, SMMM3 meslek mensuplarının yeterli hukuki bilgiye sahip olmalarını, SMMM4 meslektaşları ile daha fazla bir araya gelmelerini, SMMM5 meslek mensuplarının ilkeli davranmasını belirtmişlerdir.

3.5. Meslek mensuplarının mükelleflerden beklentileri

Katılımcılar mükelleften beklentileri sorusunu cevaplarken SMMM1'in görüşleri şu şekildedir:

Mükellefler muhasebecilerini katip olarak görüyor. Muhasebeci her şeyi yapar. Elektrik faturalarını, su faturalarını öder diğer angarya işleri hep muhasebeci yapar gözüyle bakıyorlar. Mesleği ayağa düşürdüler. Buna sebep olanda yine meslektaşlar tabi. Başka muhasebecilerden bunları gören mükellefler aynısını kendileri de bekliyor. Mükellefler işimizin dışında bize iş yüklüyorlar. Büyük kısmı bizlere gereken değeri göstermiyorlar. İş yeri ile ilgili evrakları zamanında bizlere iletmiyorlar. Biz gidip getirmek zorunda kalıyoruz. İstanbul'da mesela muhasebeci gün vermiş o tarihe kadar gelmezse evrakını işlemiyor. Bizde ama durum öyle değil biz takip etmek zorunda kalıyoruz.

Katılımcı SMMM2'nin görüşleri şöyledir;

"Mükellefler bizleri çalışanları gibi görüyor. Özel işlerini de bize yaptırmaya çalışıyorlar ve yaptırıyorlar da. Sen yapmazsan defterini alıyor, bir başka meslek mensubuna veriyor. Çoğu meslekte pazarlık sözü konusu değilken bize gelen mükellefler sizin ücretiniz ne kadar diye soruyor. Daha sonra da biz ne kadar ödeyeceğiz diye bizimle pazarlık yapmaya çalışıyor.

Mükellefin şahsi işlerini SSK'sını, vergisini meslek mensubu ödemeyecek. Bazen bu ödemeleri de cüzi ücretler karşılığında yapan meslektaşlarımız duyuyoruz. Bunlar da mesleğin itibarsızlaşmasına neden oluyor.

Biz gerçekten vergiyi tam olarak hesaplasak bir tane mükellef bulamayız. Vergiyi daha düşük kim çıkartıyorsa mükellefler onlarda toplanır. Adil ve ödenebilir bir vergi sistemi olması gerekir".

Katılımcı SMMM3,'nin görüşleri şöyledir:

"Mükellefler kendi özel işlerini de bizlere yaptırmaya çalışıyor. Mesela avukata gideceğine o işleri de bizlere yaptırmaya çalışıyor. Aidatlarını zamanında ödemelerini bekliyoruz. Biz ücretlerimizi zor topluyoruz ya da toplayamıyoruz."

Katılımcı SMMM4'ün görüşleri şu şekildedir:

Birincisi tahsilatta güçlük çekiyoruz. İkincisi de mükelleflerimizde şöyle bir algı var muhasebeci her şeyi bilir. İş ile ilgili olsun olmasın mutlaka arıyorlar. Mesela adam kredi çekecektir kredi alamamıştır, bize gelir. Çocuğu ile ilgili okulda bir şey vardır, bize getirirler. Aklınıza ne gelirse, bir yerde biri ile bir sözleşme yapacaktır, bir araç kirasıdır, ev kirasıdır mutlaka bize gelir. Karşılığında ne çıkarsa 'Hele bir muhasebeci mi arıyayım' diyor. Veya başkalarının sorunlarını bile çözmemiz için bizi arıyorlar. Şikâyet denebilir mi bu duruma tam olarak bilemiyorum.

Bir başka husus da mükelleflerimiz maalesef bilgilerini bizden gizliyorlar. Belgeler geç geliyor. Banka hesap ekstresini isteriz. Göndermezler, şirket kredi kullanmıştır. Bunu kayıtlara almamız gerekiyor. İşte o kredi ekstresini bize vermez. Ne zaman bize verir. Bankaya gider. Bankacı bizden aldığı mali tabloyla findeksine bakar ve uyumsuzluğu görünce mükellefimizi uyarır ondan sonra bize gelir, yarım yamalak bilgi verir. Son olarak mükelleflerimizde gerekli itibarı göremiyoruz.

Katılımcı SMMM5'in görüşleri ise şu şekildedir:

Ülkemizde vergi mükellefi olmanın bir çerçevesi yok. Herkes ticaret yapıyor, herkes vergi mükellefi olabiliyor. Yaptığı iş ile ilgili, vergi kanunları ile ilgili, ticaret kanunları ile ilgili bilgi sahibi olması gerekiyor. Dolayısı ile bu konuda da bir düzenleme yapılması gerekiyor. Herkes kafasına göre "İşte bugün param var oto galeri açayım, yârin param var müteahhitlik yapayım..." bu olmamalı. Birisi, benim param var. Dış hastanesi açayım, hasta tedavi edeyim, diyebiliyor mu? Diyemiyor. Bunlar, özellik isteyen işlerdir. Mükellefinde bilinçli olması gerekir. Mükellef her şeyden önce şunu bilecek ben bir işe girdiğim zaman "Devlete vergi borcum olacaktır, paramı kazanacağım, devlete de vergimi doğru bir şekilde hesaplayıp ödeyeceğim" bilincinde olması gerekir. Tam tersi bir düşüncede olursa hiçbir mali müşavirle çalışması mümkün değil. Mükellef ile meslek mensubu arasındaki sorunların temel kaynağı bilinçli mükelleflerin olmamasıdır.

Meslek mensuplarının mükelleflerden beklentilerine bakıldığında; SMMM1, SMMM2, SMMM3 ve SMMM4 mükelleflerin meslek mensuplarını çalışanları gibi görmemelerini, SMMM1 evrakların zamanında verilmesini, SMMM2 meslek ücretlerinde pazarlık etmemelerini, SMMM3 mükelleflerin ücretlerini zamanında ödemelerini, SMMM4 mali işlemleri ile ilgili bilgileri kendilerinden gizlememelerini ve meslek mensuplarına gerekli itibarı göstermelerini, SMMM5 mükelleflerin bilgi sahibi olmadıkları işlere girmemesini ve sorumluluklarını yerine getirmelerini ifade etmişlerdir.

4. Değerlendirme

Çalışmada Malatya ilinde bulunan beş serbest muhasebeci mali müşavir ile yüz yüze görüşmeler yapılarak meslek mensuplarının sorunları ve bu sorunlarının çözümü için beklentileri araştırılmıştır. Araştırma sorularını cevaplandırarak meslek mensuplarının sorunlarının çözümü için beklentileri aşağıda özetlenmiştir. Beklentiler literatür taramamızdaki çalışmalarla karşılaştırılarak aynı sonuçlar belirtilmiştir.

Muhasebe meslek mensuplarının eğitim kuruluşlarından beklentileri şu şekilde sıralanabilir:

- Ticaret lisesi stajyerlerinin staj ücretlerinin devlet tarafından karşılanmaması,
- Staja gelen öğrencilerin bilgi seviyelerinin düşük olduğu, öğrencilere staja başlamadan önce yeterli eğitimin verilmesi beklentisi Arslan ve Aydemir'in (2021) çalışmaları ile örtüşmektedir.
- Aday meslek mensuplarının staj döneminde alacakları ücret için devlet desteği verilmesi,
- Meslek mensuplarından "usta öğretici belgesi" istenmemesi,
- Okullarda bilgi düzeyi yetersiz öğrencilerin mezun edilmemesi,
- Ticaret liselerine ve üniversiteler de ilgili bölümlere girişlerde belirli bir puan barajının gerekliliği,
- Ticaret liselerinin eski işlevselliğinin tekrar kazandırılması,
- Meslek mensuplarının kariyer ilerlemesinde üniversitelerle işbirliği yapılması,
- Mesleği seçecek üniversite öğrencilerine mezuniyetten önce yeterlilik sınavı getirilmesi,
- Üniversitedeki muhasebe hocalarının yeterli bilgiye sahip olması,
- Üniversitelerin sayısından ziyade nitelikli öğrenci yetiştirecek üniversitelerin olması,
- Lisans öğrencilerinin ikinci sınıftan sonra daha fazla uygulama içerisinde olacakları şekilde müfredatın yenilenmesi,
- Üniversitelerde tamamen meslek mensubu yetiştirmek için bölüm açılması, şeklindedir.

Literatür ile karşılaştırıldığında çalışmadaki bulgular bir madde hariç farklılık göstermektedir. Bu durumun sebebi nitel bir çalışma yapılmasından dolayı katılımcıların kendi görüşlerini ifade etmelerinden kaynaklandığı düşünülebilir.

Meslek mensuplarının yasa koyucudan beklentileri:

- Vergi aflarının sürekli çıkartılmaması,
- Çıkartılacak kanunlar da meslek mensuplarının görüşlerinin alınması,
- Meslek ücretlerinin iyileştirilmesi,
- Ticaret lisesinde staj için gelen stajyer öğrencilerin ücretlerinin yasal olarak kendileri tarafından verilmesi,

- Basit usule tabi olanların defterlerini odalarının değil kendilerinin tutması için yasal düzenleme yapılması,
- Yasaların daha katılımcı bir yönetim süreci işletilerek çıkartılması,
- Meslek mensuplarının ücretleri üzerinde kesilen KDV'nin düşürülmesi,
- Meslek mensubu ücretlerinin, devlet tarafından mükelleflerden tahsil edilerek meslek mensuplarına ödenmesi,
- Meslek mensubu sayılarına bir sınır getirilmesi beklentisi, Aydemir'in (2015) çalışmasının sonuçları ile örtüşmektedir.
- Düşük ücretle defter tutulmasının engellenmesi beklentisi, Deran & Beller (2017), Şendurur & Çelik (2020), Bişgin, Ünlüer & Üyümez (2020) ve Arslan & Aydemir'in (2021) çalışma sonuçları ile örtüştüğü görülmektedir.
- Meslek mensuplarının gerekli, itibarı görmesi için düzenlemelerin yapılması beklentisi, Tuğay & Tekşen'ün (2014) çalışmaları ile örtüşmektedir.
- Meslek mensuplarının tutacakları defter sayıları ile ilgili adil bir dağıtım için yasal bir düzenlemenin yapılması, şeklindedir.

Çalışmadaki bulgular literatür ile karşılaştırıldığında iki maddenin örtüştüğü, diğer maddelerin farklılık gösterdiği görülmektedir.

Meslek mensuplarının meslek kuruluşlarından beklentileri:

- Ücretleri ile ilgili düzenleme yapılması,
- Düşük ücrete defter tutanlara gerekli yaptırımların uygulanması beklentisi; Tuğay & Tekşen (2014), Aydemir (2015), Şendurur & Çelik (2020) ve Arslan & Aydemir'in (2021) çalışmalarının sonuçları ile örtüşmektedir.
- Kalifiye eleman yetiştirilmesi için gerekli eğitimlerin verilmesi beklentisi; Özulucan, Bengü, & Özdemir (2010) ve Arslan & Aydemir'in (2021) çalışmalarının sonuçları ile örtüşmektedir.
- Muhasebe bürosunda çalışan elemanlara unvanlar verilmesi,
- Meslek mensubu sayısına sınırlama getirilmesi beklentisi, Aydemir'in (2015) çalışma sonuçları ile örtüşmektedir.
- Odanın yardımlaşma sandığının olması,
- Devletten yıpranma payı olarak erken emekli olunabilmenin sağlanması,
- Ücretlerinin odalar tarafından tahsil edilerek kendilerine ödenmesi,
- Odanın hem sosyal hem de eğitim faaliyetlerini arttırması beklentisi, Tuğay & Tekşen'in (2014) çalışması ile örtüşmektedir.
- Meslek mensuplarının sorumluluklarının yeniden belirlenmesi beklentisi, Tuğay & Tekşen'in (2014) çalışması ile örtüşmektedir.
- Denetimlerin arttırılarak belgesiz çalışanlara gerekli yaptırımların uygulanması,
- Yeni çıkan kanunların yorumlanması bakımından eğitimler verilmesi,
- Sivil toplum kuruluşlarından biri olan odaların ve TÜRMOB'un siyasallaşmaması ve seslerini duyurması gerektiği, şeklindedir.

Literatür ile karşılaştırıldığında çalışmadaki bulgular, beş maddenin önceki çalışmalarla örtüştüğünü diğer maddelerin farklı olduğunu göstermektedir.

Meslek mensuplarının meslektaşlarından beklentileri:

- Ücret tarifelerinin altında defter tutmamaları beklentileri, Şendurur & Çelik'in (2020) çalışmaları ile örtüşmektedir.
- Daha fazla defter tutmak için meslektaşlarını karalamamaları,
- Meslekte yeterli bilgi ve tecrübeye sahip olmadan büro açmamaları,
- Defter sayısı fazla olan meslek mensuplarının bunu bir üstünlük aracı olarak diğer meslek mensuplarına karşı kullanarak onları itibarsızlaştırmaya çalışmamaları,
- Meslek mensuplarının yasaları yorumlayabilecek bir seviyeye sahip olması için gerekli eğitimi almaları beklentisi, Tuğay & Tekşen'in (2014) çalışmaları ile örtüşmektedir.

- Meslek mensuplarının zaman zaman bir araya gelmeleri gerektiği,
- Meslek mensuplarının ilkeli davranarak haksız rekabet etmemeleri, Ede & Karahan'ın (2020) çalışmaları ile örtüşmektedir.
- Meslek mensuplarının müşterileri ile fazla samimi olmamaları,
- Meslek mensuplarının kişilikli olmaları, şeklindedir.

Çalışmadaki bulgular literatür ile karşılaştırıldığında iki madde benzer, diğer maddeler farklılık göstermektedir.

Meslek mensuplarının mükelleflerden beklentileri:

- Mükelleflerin meslek mensuplarını çalışanları olarak görmemeleri,
- Meslek mensuplarına gerekli değeri vermeleri, Deran & Beller'in (2017) çalışmaları ile örtüşmektedir.
- Ücretlerle ilgili meslek mensupları ile pazarlık yapmamaları,
- Kendi özel işlerini meslek mensuplarına yaptırmamaları, Ede & Karahan'ın (2020) çalışmaları ile örtüşmektedir.
- Ücretlerini zamanında yatırmaları; Aydemir (2015), Deran & Beller (2017), Özulucan, Bengü & Özdemir'in (2010), Şendurur & Çelik (2020), Arslan & Aydemir (2021) ve Tuğay & Tekşen'in (2014) çalışmaları ile örtüşmektedir.
- Meslek mensubunu ilgilendirmeyen konuların meslek mensubuna sorulmaması,
- Mükellefin mali işlemleri ile ilgili bilgileri meslek mensubundan gizlememesi, Deran & Beller (2017) ve Özulucan, Bengü & Özdemir'in (2010) çalışmaları ile örtüşmektedir.
- Mükelleflerin bilgi sahibi olmadıkları işlere girmemeleri; bilinçli hareket etmeleri, şeklindedir.

Çalışmadaki bulgular literatür ile karşılaştırıldığında dört maddenin örtüşüğünü, dört maddenin farklılık gösterdiğini ortaya koymuştur.

Sonuç

Çalışmada meslek mensuplarının eğitim kuruluşlarından, yasa koyucudan, meslek kuruluşlarından, meslektaşlarından ve mükelleflerden beklentilerini literatürde yer alan araştırmalar ile karşılaştırdığımızda genel olarak ortak sorunların yıllar geçmesine rağmen çözülmediği ve beklentilerine cevap alınmadığını görülmektedir. Katılımcılar aynı beklentileri bazen yasa koyucudan bazen meslek odasından istemişlerdir. Bu durum sorunların çözümünde her iki kesiminde etkili olduğunu göstermektedir.

Eğitim kuruluşları muhasebe meslek mensubunun öğrenim gördüğü bölümlere öğrenci alırken; belirli bir taban puanın uygulaması, eğitim sürecinde asgari temel bilgilerin öğrenilmeden adayların mezun edilmemesi, lisans öğrenimi görenlerin daha fazla uygulama dersleri görmesi ve sahada çalışmaları mesleğin geleceği için olumlu adımlar olacaktır. Üniversitelerde meslek mensubu yetiştirilecek ayrı bir bölümün açılması mesleğe katkı sağlayabilir. Yasa koyucu, vergi kanunlarını çıkarırken meslek odalarının görüşlerini alması mesleğin itibarını artırmanın yanında uygulamada yaşanacak sorunları da azaltacaktır. Özellikle var olan meslek mensuplarının ücretlerinin yetersizliği ve mükellefler tarafından zamanında ödenmemesi ya da hiç ödenmemesi sorununun, yasa koyucu ve meslek kuruluşları tarafından çözülmesi mükelleflerin mesleğe olan bağlılıklarını artıracaktır. Meslek mensuplarının yoğun çalışma tempolarının karşılığı olarak yıpranma payı almaları mesleğe olan ilginin artmasına katkı sağlayabilecektir. Meslek mensuplarının, asgari ücret tarifesi altında defter tutmaması hem mesleğin itibarını koruyacak hem de gelir kaybını önleyecektir. Mükelleflerin, sorumluluklarını yerine getirerek meslek mensuplarının ücretlerini tam ve zamanında ödemesi, evraklarını zamanında teslim etmeleri aldıkları hizmet kalitesini arttıracaktır.

Kaynakça

- Arslan, R., & Aydemir, İ. (2021). Muhasebe Meslek Mensuplarının Mesleğe Bakışı, Beklentileri, Sorunları Ve Çözüm Önerileri Güneydoğu Anadolu Bölgesinde Bir Araştırma. *Dicle Akademi Dergisi*, 1(2), 98-124.
- Aspers, P., & Corte, U. (2019). What is qualitative in qualitative research. *Qualitative sociology*, 42, 139-160.
- Aydemir, O. (2015). Muhasebe meslek mensuplarının karşılaştıkları sorunlar ve beklentiler. *Muhasebe ve Finansman Dergisi*, (67), 71-84.

- Baltacı, A. (2018). Nitel araştırmalarda örnekleme yöntemleri ve örnek hacmi sorunsalı üzerine kavramsal bir inceleme. *Bitlis Eren Üniversitesi Sosyal Bilimler Dergisi*, 7(1), 231-274.
- Bişgin, A. , Ünlüer, S. & Üyümez, M. E. (2020). Muhasebe Meslek Mensupları ile Mükelleflerin Beklentileri ve Sorunları: Nitel Bir Çalışma. Eskişehir Osmangazi Üniversitesi İktisadi ve İdari Bilimler Dergisi, 15 (2) , 625-648. DOI: 10.17153/oguiibf.511802
- Deran, A. & Beller, B. (2017). Muhasebe Meslek Mensuplarının Karşılaştıkları Sorunlar ve Bağlı Buldukları Meslek Odasından Beklentileri Üzerine Bir Araştırma. *Muhasebe Ve Denetime Bakış*, 16 (50) , 37-56 .
- Ede, Y. & Karahan, M. (2020). Serbest Muhasebeci Mali Müşavirlik Meslek Mensuplarının Mesleki Faaliyetlerinde Karşılaştıkları Sorunlar Ve Beklentileri: Gaziantep Uygulaması. *İzmir Ymmo Dergisi*, 2 (2), 115-128.
- Güvemli, O. (2011). Türkiye'de Muhasebe Meslek Örgütünün Kuruluşu ve Gelişmesi, *Muhasebe ve Finans Tarihi Araştırmaları Dergisi*, (1), 129-145.
- Kaplanoğlu, E. (2014). Muhasebe Stajyerlerinin Meslek Mensuplarından ve Meslek Örgütlerinden Beklentileri: Manisa İli Araştırması. *Atatürk Üniversitesi İktisadi ve İdari Bilimler Dergisi*, 28 (4), 265-284.
- Merriam, S. B. (2002). Introduction to qualitative research. *Qualitative research in practice: Examples for discussion and analysis*, 1(1), 1-17.
- Özulucan, A., Bengü, H., & Özdemir, F.S. (2010). Muhasebe Meslek Mensuplarının Güncel Sorunları, Uygulamada Karşılaştıkları Yetersizlikler ve Meslek Odalarından Beklentilerinin Unvanları Ve Mesleki Deneyim Süreleri Yönüyle İncelenmesi: Türkiye Genelinde Bir Araştırma. *Muhasebe Ve Denetime Bakış* , (31), 41-64.
- Patton, M. Q. (2005). Qualitative research. *Encyclopedia of statistics in behavioral science*.
- Serbest Muhasebeci Mali Müşavirlik Ve Yeminli Mali Müşavirlik Kanunu (1989). *T.C. Resmi Gazete*, 13.06.1989 tarih ve 20194 Sayılı RG, <http://www.resmigazete.gov.tr/arsiv/20194.pdf>
- Serbest Muhasebeci Mali Müşavirlik Ve Yeminli Mali Müşavirlik Kanunu (2018). *Türmob*, https://www.turmobil.org.tr/Arsiv/FCKEditor/userfiles/file/3568%20SAYILI%20YASA/3568Say%C4%B1liYasa_14_11_2018.pdf
- Şendurur, U. & Çelik, Y. (2020). Muhasebe Meslek Mensuplarının Karşılaştığı Sorunlar Ve Beklentileri: Muş Ve Ağrı İlleri Örneği . *Journal Of Accounting And Taxation Studies* , 13 (1) , 25-50. Doi: 10.29067/Muvu.
- Şimşek, H. (2009). Methodical problem in the researches of educational history. *Ankara University Journal of Faculty of Educational Sciences (JFES)*, 42(1), 33-52.
- Tuğay, O., & Tekşen, Ö. (2014). Muhasebe Meslek Mensuplarının Sorunları: Burdur İlinde Bir Araştırma. *Suleyman Demirel University Journal Of Faculty Of Economics & Administrative Sciences*, 19(1).
- Yükçü, S. (2016). "Yeni TTK Uyumlu, TMS ve UFRS Örneklili Genel Muhasebe." *İzmir: Altın Nokta Yayınevi* (2014).

Extended Abstract

Aim and Scope

Many studies have been carried out in different years regarding the problems of accountants. Each period may have differences as well as similarities within itself. The differences may be due to the unique circumstances of that period. The same problems can be evaluated in a way that no regulation has been made in this regard despite the passage of time. Looking at past data is important for future plans. For this reason, it is hoped that the study will be useful in determining whether the problems identified in the past years still continue. Eliminating the problems of professional accountants will increase the attractiveness of the profession and also, will contribute to the full and correct calculation of the taxes collected by the state on taxpayers.

In this study, for the problems of independent accountant financial advisors who are professionally performing the accounting profession and for the solution of these problems; expectations from educational institutions, legislators, their own professional organizations, colleagues and taxpayers were investigated.

Methods

In the study, qualitative research method and case study, which is one of the qualitative research designs, were used. Qualitative research is a research that enables the perceptions and events to be revealed in the natural environment with

data collection methods such as observation, interview, and document analysis (Şimşek, 2009: p. 40). Qualitative research involves the use and collection of a variety of empirical materials (case study, personal experience, introspection, life history, interview, observational, historical, interactive and visual texts) that describe routine and problematic moments and meanings in individuals' lives (Aspers & Corte, 2019 142).

Qualitative researchers take part in the field and study the real world. This is called naturalistic inquiry and is the cornerstone of qualitative research. Qualitative research with people involves collecting three types of data: (a) in-depth, open-ended interviews; (b) direct observations; and (c) written documentation. Interviews provides direct quotes from people about their experiences, opinions, feelings, and knowledge. For qualitative research, data typically comes from fieldwork. During fieldwork, the researcher spends time in the environment being studied -a program, organization, or community where change efforts can be observed, people interviewed, and documents analyzed-. The qualitative researcher talks to people about their experiences and perceptions. The quality of qualitative data largely depends on the methodological skill, sensitivity and honesty of the researcher (Patton, 2005: 1).

A case study is an intensive description and analysis of a phenomenon or social units such as an individual, group, institution or community (Merriam, 2002: 8). In this study, it has been tried to determine the problems of the accountants by using as few participants as possible and to determine the solution proposals.

Findings and Conclusion

In the study, the problems of the members of the profession and their expectations for the solution of these problems were investigated by conducting face-to-face interviews with five independent accountants and financial advisors in Malatya. The prominent ones in the expectations of the professionals who answered the research questions for the resolution of their problems are given below.

The expectations of professional accountants from educational institutions can be listed as follows:

- Internship fees of trade school interns should not be covered by the state,
- The level of knowledge of the students who come to the internship is low, and it is necessary to provide the students with adequate training before starting the internship,
- The State should give support for the wages of the candidate profession members during the internship period,
- During the internship process, "master trainer certificate" should not be requested from the members of the profession,
- Students should not graduate with insufficient knowledge in schools,
- It is necessary to have a certain score requirement for those who will choose the profession in trade high schools and universities,
- Commercial high schools should regain the old functionality.
- Professional organizations should collaborate with universities for the career advancement of certified public accountants,
- A proficiency exam should be brought to students who will choose this profession in universities,
- Accounting lecturers at the university should have sufficient knowledge,
- It is necessary to have universities that will train qualified students rather than having a large number of universities,
- The curriculum should renew so that the students studying at the faculty can be more involved in practice after the second year,
- It is necessary to be opened departments in universities to train certified public accountant.

Expectations of members of the profession from the legislator:

- Non-existence of tax amnesties,
- Taking the opinions of the members of the profession in the laws to be enacted,
- Improving the wages of the profession,
- Legally paying the wages of the interns coming for internship at the trade high school by the members of the profession,

- Making legal arrangements for the taxpayers subject to simple procedure to keep their books, not by their chambers, but by the members of the profession,
- Enactment of laws by operating a more participatory management process,
- Reducing the VAT deducted on the wages of the members of the profession,
- Paying the wages of the members of the profession to the members of the profession by collecting them from the taxpayers by the state,
- Setting a limit on the number of members of the profession,
- Prevention of keeping accounting books with low wages,
- Making the necessary arrangements for the members of the profession to be respected,
- Making a legal arrangement in order to make a fair distribution regarding the number of books to be kept by the members of the profession.

Expectations of professional members from professional organizations:

- Making arrangements for wages,
- Implementation of necessary sanctions for those who keep books with low wages,
- Providing necessary trainings to train qualified personnel.
- Giving titles to the staff working in the accounting office,
- Limiting the number of members of the profession,
- The professional chamber should have a charity fund,
- Professionals should be able to retire early because they are worn out,
- Professional wages should be collected and paid to them by the chambers,
- Professional chamber should increase both social and educational activities,
- Redefining the responsibilities of the members of the profession,
- Implementation of necessary sanctions against undocumented employees by increasing audits,
- Providing trainings in terms of interpretation of newly enacted laws,
- Increasing the wages of the profession according to the workload,
- They stated that chambers and TÜRMOB, one of the non-governmental organizations, should not become politicized and make their voices heard.

When the answers given to the question about the expectations of the members of the profession from their colleagues are examined:

- Not to keep a book under the fee schedules,
- Not to defame their colleagues in order to keep more accounting books,
- Not to open an office without having sufficient knowledge and experience in the profession,
- Professionals with a large number of accounting books should not try to discredit other professionals by using them as a tool of superiority against other professionals,
- Members of the profession should receive training to interpret laws,
- Members of the profession should come together from time to time,
- Members of the profession should not compete unfairly by acting with principles,
- Members of the profession should not be too friendly with their customers,
- Professionals are expected to have personality.

The expectations of the members of the profession from the taxpayers:

- Taxpayers should not see the members of the profession as their own employees,

- They should give the necessary value to the members of the profession,
- They should not negotiate with the members of the profession regarding wages,
- Not having their own private affairs done by the members of the profession,
- Timely payment of wages,
- Not asking the members of the profession about issues that do not concern the member of the profession,
- The taxpayer does not hide the information about his financial transactions from the members of the profession,
- They answered that taxpayers should not engage in jobs that they do not have knowledge of, and act consciously.

Tüketicilerin Elektrikli Otomobilleri Benimsemesinde Rolü Olan Faktörler: Birleştirilmiş Teknoloji Kabul Modeli Çerçevesinde Bir Araştırma

Factors that Play a Role in Consumers' Adoption of Electric Cars: A Research Within the Framework of the Unified Technology Acceptance Model

Ümit Yaprak¹, Elif Kızır², Bahar Yaşın³

Öz

İnsan kaynaklı çevresel problemlerin son yıllarda ciddi oranda artış gösterdiği gözlenmektedir. Çevresel problemlerin artış göstermesi, gelecek kuşaklara karşı büyük tehditler ortaya çıkarmaktadır. Artan çevresel tehditlerin şiddetini azaltıcı önerilerinden biri olan son zamanların popüler konusu, elektrikli araçların Ar-Ge çalışmaları, gelecek nesillere daha yaşanabilir bir dünya bırakmak için bir umut olmuştur. Fosil yakıtlı araçlara alternatif olarak kullanılmak istenen elektrikli araçların yakın gelecekte tüm dünyada daha fazla kullanılmasının bekleniyor olması, elektrikli araçların tüketiciler nezdinde kabulünü etkileyen faktörlerin anlaşılmasına yönelik bir araştırma ihtiyacı doğurmuştur. Bu çalışmanın amacı, tüketicilerin elektrikli araçlara yönelik algılarını ortaya çıkarmaktır. Çalışmanın verilerinin toplanmasında kolayda örnekleme yoluyla çevrimiçi anket yöntemlerinden faydalanılmıştır. Yapılan çalışmanın sonucunda elde edilen verilere göre tüketicilerin elektrikli otomobilleri benimsemesinde UTAUT 2 modelinde yer alan değişkenlerin ve çevre bilincinin önemli rolünün olduğu gözlemlenmiştir. Çalışmanın diğer bir önemli sonucu ise kolaylaştırıcı koşullara ilişkin algının elektrikli otomobillere yönelik tutum ve kullanım niyetini olumsuz olarak etkilediğidir.

Anahtar Kelimeler: Elektrikli Araç, Teknoloji kabul Modeli, Çevre Bilinci, Tüketici, UTAUT.

Abstract

It is observed that human-induced environmental problems have increased significantly in recent years. The increase in environmental problems poses great threats to future generations. R&D studies of electric vehicles, which is one of the suggestions to reduce the severity of increasing environmental threats, has been a hope to leave a more liveable world to future generations. The fact that electric vehicles, which are intended to be used as an alternative to fossil fuel vehicles, are expected to be used more all over the world in the near future, has led to the need for research to understand the factors affecting the acceptance of electric vehicles by consumers. The aim of the study is to reveal consumers' perceptions of electric vehicles. In the collection of the data of the study, online survey method is used through convenience sampling. According to the data obtained as a result of the study, it is observed that the variables in the UTAUT 2 model and environmental awareness have an important role in consumers' adoption of electric cars. Another important result of the study is that the perception of facilitating conditions negatively affects the attitude and intention to use electric cars.

Keywords: Electric Vehicle, Technology Acceptance Model, Environmental Awareness, Consumer, UTAUT.

Araştırma Makalesi [Research Paper]

JEL Codes: M21, M30, M31

Araştırma ve Yayın Etiği Beyanı: Bu araştırma İstanbul Üniversitesi, Sosyal ve Beşeri Bilimler Araştırmaları Etik Kurulu'nun 05.04.2021 tarih 4 sayılı karar doğrultusunda gerçekleştirilmiştir.

Submitted: 23 / 06 / 2023

Accepted: 07 / 11 / 2023

¹ Sorumlu Yazar, Doktora Öğrencisi, İstanbul Üniversitesi, Sosyal Bilimler Enstitüsü, Pazarlama Bölümü, İstanbul, Türkiye, umit.yaprak@ogr.iu.edu.tr, <https://orcid.org/my-orcid?orcid=0000-0002-2590-7325>

² Doktora Öğrencisi, İstanbul Üniversitesi, Sosyal Bilimler Enstitüsü, Pazarlama Bölümü, İstanbul, Türkiye, elfkizir@gmail.com, <https://orcid.org/0000-0002-9389-6074>

³ Doç. Dr., İstanbul Üniversitesi, İşletme Fakültesi, Pazarlama Bölümü, İstanbul, Türkiye, bkarciga@istanbul.edu.tr, <https://orcid.org/0000-0003-2654-1967>

Giriş

Elektrikli otomobiller, teknolojisinin geçmişi 1800'ü yıllara dayanmasına rağmen, menzil sorunları nedeniyle yıllarca göz ardı edilmiştir (Kerem, 2014; Liao, Molin ve Wee, 2017). Nitekim ilk elektrikli otomobilin 1884 yılında Thomas Parker tarafından üretildiği bilinmektedir (Guarnieri, 2012). Ferdinand Porsche'un 1899 yılında Almanya'da ürettiği elektrikli otomobiller de diğer ilklerden bir tanesidir (Chan, 2012). Henry Ford'un Model T ile yapmış olduğu seri üretimden önce, ABD'de elektrikli otomobil üretiminin toplam otomobillerin %28'ini kapsadığı görülmektedir (Hedefilo,2021). Yakın geçmiş ve günümüze kadar olan zaman diliminde bu durum küresel bir boyut almış, 2016 yılında sadece elektrikli otomobil satışında bir milyondan fazla bir satış hacmi oluşmuş ve 2018 yılında, hibrit otomobillerin beş milyonun üzerinde bir satış hacmine ulaştığı görülmüştür (Sun, Li, Wang ve Li, 2020). EV-Volumes.com ve Uluslararası Enerji Ajansı (IEA) tarafından sunulan son verilere göre, 2019 yılında 2,1 milyon adet satılan elektrikli otomobil sayısı, 2020 yılında %43'lük bir artışla 3,2 milyona ulaşmıştır. Böylelikle dünya çapındaki elektrikli otomobil sayısının da 10 milyonun üzerine çıktığı vurgulanmıştır. Dünya çapında 2021 yılında 4,6 milyon, 2022 yılında 7,4 milyon ve 2023'ün ilk çeyreğinde 7,7 milyon gibi satış rakamlarına ulaşılan (Electric Vehicles - Worldwide", Statista, 2023) elektrikli araçlar, Türkiye'de ise benzer bir eğilim gözlemlenmiştir. ODMD'nin 2023 verilerine göre, 2023 yılında gerçekleşen elektrikli araç satış rakamı yaklaşık 39 bin olarak hesaplanmış ve pazar payına 5,9 oranına ulaşmıştır.

Yenilenemeyen konvansiyonel yakıtları tüketen içten yanmalı otomobillerin sayısının artması hem enerji hem de çevre sorunlarına neden olmaktadır (Kerem, 2014; Qiao, Zhao, Liu, He ve Hao, 2019; Özbay, Közkurt, Dalcalı ve Tektaş, 2020; Sun, vd., 2020; Khan ve Bohnsack, 2020). Sürdürülebilir ekonomilere geçme yönünde bir eğilim bulunmakla birlikte, ulaşım sürdürülebilirliğin önündeki önemli engellerden biridir. Çünkü geleneksel ulaşım araçları çevre kirliliğinde oldukça önemli bir etkiye sahiptir. Örneğin AB'de ulaşım, toplam sera gazı emisyonunun dörtte birinden sorumludur (Avrupa Çevre Ajansı, 2020). Elektrikli otomobiller bu sorunun çözümüne katkıda bulunabilecek bir otomotiv teknolojisidir (Ajanovic, 2015; Liao, vd., 2017). Elektrikli otomobillere yönelik eğilimlerin son zamanlarda artmasında bu hususun da rolünün olduğu düşünülmektedir. (Ajanovic, 2015; Ferrero, Alessandrini ve Balanzino 2016; Sun, vd., 2020). Bununla birlikte, elektrikli otomobillere yönelik eğilim artış göstermesine rağmen, elektrikli otomobillerin toplam pazar içindeki payı; yatırım maliyetleri, elektrikli araçların sınırlı sürüş menzili ve şarj için yetersiz alt yapıları nedenleriyle, geleneksel fosil yakıtlı otomobillere göre oldukça düşüktür (Ajanovic, 2015).

Elektrikli otomobillere yönelik son on yılda yapılmış çalışmalar incelendiğinde; genel olarak elektrikli araçların pillerine yönelik çalışmalar olduğu görülmektedir (Lopes, Soares ve Almeida, 2010; Cairns ve Albertus, 2010; Rahimi-Eichi, Ojha, Baronti ve Chow 2013; Nykvist ve Nilsson, 2015; Sweda, Dolinskaya ve Klabjan, 2017; Harper, vd., 2019; Das, Rahman, Li ve Tan, 2020). Ayrıca, elektrikli otomobillerin hava kirliliğine olan etkilerini inceleyen çalışmalar (Ferrero, vd., 2016; Requia, Mohamed, Higgins, Arain ve Ferguson 2018; Hawkins, Singh, Majeau-Bettez ve Strømman, 2013) ve elektrikli otomobillerin geleceğine yönelik yapılan çalışmalar (Kerem, 2014; Ajanovic, 2015; Özbay, vd., 2020; Sun, vd., 2020) da bulunmaktadır. Tüketici temelli yapılan çalışmaların ise literatürde sınırlı sayıda kaldığı, yapılan çalışmaların çoğunluğunun ise nitel olarak yapıldığı ve bu tür çalışmaların literatüre yeni kaynaklar oluşturduğu görülmektedir (Ko ve Hahn 2013; Carley, Krause, Lane ve Graham, 2013; Bockarjova ve Steg, 2014; Plötz, Schneider, Globisch ve Dütschke, 2014; Rezvani, Jansson ve Bodin, 2015; Sang ve Bekhet, 2015; Higgins, Mohamed ve Ferguson 2017; Junquera, Moreno, ve Álvarez 2016; Mersky, Sprei, Samaras ve Qian, 2016; Değirmenci ve Breitner, 2017; Liao, vd., 2017; He, Zhan ve Hu, 2018; Wu, Liao, Wang ve Chen, 2019). Bu anlamda yapılan bu çalışmanın nitel bir katkı sağlamasının yanı sıra (Ko ve Hahn 2013; Liao, vd., 2017; He, vd., 2018; Sun, vd., 2020), hem literatüre nicel olarak katkı sağlayacak olması hem de elektrikli otomobillere yönelik tüketici yönlü ilk nicel çalışmalardan olması ve ayrıca Türkiye'deki tüketicilerin elektrikli araçlara yönelik düşüncelerine ışık tutması nedeniyle önemli bir çalışma olduğu söylenebilir.

Bu çalışma tüketicilerin, elektrikli otomobillerin kabul ve kullanımının belirleyicisi olabilecek faktörlere yönelik algılarının tutumlarına ve kullanım niyetlerine etkisini incelemektedir. Ayrıca çevre bilincinin elektrikli otomobillere yönelik tutum ve kullanım niyeti üzerindeki etkisinin belirlenmesi de amaçlanmaktadır. Bu bağlamda elde edilecek sonuçların teoriye ve uygulamacılara katkı sağlayacağı öngörülmektedir.

1. Literatür Taraması

Dünya çapında bir milyar otomobilin olduğu ve bu araçların günde yaklaşık olarak altmış milyon varil petrol tükettiği bildirilmektedir. Bu durum dünyaya günlük milyonlarca ton karbondioksit salınımına ve çevre kirliliği sorunlarına sebep olmaktadır (Sang ve Bekhet, 2015). Elektrikli otomobiller, özellikle içten yanmalı geleneksel motorlu otomobillere nispeten hem enerji hem de çevresel sorunlara karşı önemli bir çözüm sunmaktadır. Bu yüzden hükümetlerin destekleriyle beraber geliştirilmek istenmektedir (Ko ve Hahn 2013; Liao, vd., 2017; He, vd., 2018).

Tüketicilerin elektrikli otomobilleri tercih etmesine etki eden üç önemli faktör bulunmaktadır. İki bireyle ilişkili değişkenler (sosyo-ekonomik karakteristikler, psikolojik faktörler, mekânsal faktörler, devinim ve araçla ilişkili koşullar, elektrikli araçlarla olan deneyim, sosyal etki) olarak karşımıza çıkmaktadır. İkinci faktör finansal nitelikler, alt yapı ile ilgili nitelikler, teknik nitelikler ve politik konular ile ilişkilidir. Son olarak üçüncü faktör ise fayda ile ilgili değişkenleri (geleneksel araçların faydaları ve elektrikli araçların faydaları) içermektedir (Liao, vd., 2017). Diğer taraftan, Sang ve Bekhet, (2015), Browne, O'Mahony ve Caulfield (2012) ve Montalvo, (2008) yeni bir alternatif sunan otomobillerin benimsenmesinin, hükümetlerin destekleri, karşılaştırılabilir üstün farklılıklarının olması, tüketicilerin katlanabileceği bir fiyatlamanın yapılması, sosyo-ekonomik veya çevresel sürdürülebilirlik üzerinde önemli etkilere sahip olması, enerji kaynaklarının yeterince konumlandırılması ve tutarlı hükümet politikaları ile ilgili bir çok dinamiğe bağlı olduğunu vurgulamaktadırlar. Liao, vd., (2017) ise odaklanma faktörleri, teoriler ve modellerdeki farklılıklara dayanarak elektrikli otomobillerin benimsenmesi ile ilgili çalışmaları ekonomik ve psikolojik olarak iki kategoriye ayırmaktadır. Ekonomik çalışmalar elektrikli otomobillerin özellikleri veya nitelikleri ile ilgiliyken, psikolojik çalışmalar bireye özgü psikolojik yapıların (algılar, tutum, duygular) niyetler üzerindeki etkisini inceleyerek motivasyon ve karar verme sürecine odaklanır. Yapılan bu çalışmaların tüketicilerin psikolojik kara verme mekanizmalarına odaklandığı söylenilebilir.

Değirmenci ve Breitner, (2017), tüketicilerin elektrikli otomobil satın alma niyetlerinde fiyat değeri, güvenlik mesafesi ve çevresel performansın etkilerinin karşılaştırılmasını içeren nicel bir çalışma yapmıştır. Sonuçlara göre, çevresel performansın, fiyat değeri ve güvenlik mesafesinden daha güçlü bir belirleyici olduğu ortaya çıkmıştır. Wu, vd., (2019)'da elektrikli motosikletlerin benimsenmesini Teknoloji Kabul Modeline (TAM) ek olarak çevresel kaygı değişkeni de ekleyerek literatüre yeni bir katkı sağlamak istemiştir. Araştırmanın sonuçlarına göre; algılanan fayda, algılanan kullanım kolaylığı ve çevresel kaygının insanların elektrikli motosikletleri kullanma niyetleriyle pozitif bir ilişkisi olduğunu göstermiştir. Ayrıca, çevresel kaygı, aracı etkiler yoluyla kullanım niyeti üzerinde güçlü bir dolaylı etki oluşturmuştur. He vd., (2018)'in elektrikli otomobillerle ilgili yapmış olduğu çalışma da benzer sonuçları vermiştir. Sang ve Bekhet (2015) de çalışmalarında, Malezya'da elektrikli otomobillerin kullanımını etkileyen temel belirleyicileri ortaya çıkarmaya çalışmışlardır. Yaptıkları çalışmanın sonucunda sosyal etkilerin, performans özelliklerinin, finansal faydaların, çevresel kaygıların, siyasal baskıların ve alt yapı faktörlerinin elektrikli otomobillerin benimsenmesinde etkili olduklarını bulmuşlardır. Diğer bir çalışmada ise, Uslu ve Demirel (2022) tarafından tüketicilerin elektrikli araçları satın alma istekliliğini etkileyen faktörler araştırılmış, gelir, haftalık yapılan km, elektrikli otomobil hakkında bilgi sahipliği, elektrikli otomobillerin prestijli olduğu ve ilk yerli elektrikli otomobil olacak TOGG' un talebi olumlu etkileyeceği değişkenlerinin istatistiksel olarak anlamlı ve elektrikli otomobil satın alma isteği üzerinde pozitif etkiye sahip olduğu sonucuna varılmıştır.

Bu çalışmada, tüketicilerin elektrikli otomobilleri kullanma niyetleri, daha önceki çalışmalardan farklı olarak Teknoloji Kabul Model'inin zaman içinde gelişerek ulaştığı son hali olan Birleştirilmiş Teknoloji Kabulü ve Kullanımı Teorisi 2'de (UTAUT 2) önerilen modelde yer alan değişkenler ile açıklanmaya çalışılmıştır. Ayrıca çevre bilinci değişkeninin tüketicilerin tutum ve kullanma niyetleri üzerindeki etkisi de incelenmiştir.

İnsan davranışlarını inceleyen bilim insanları bireylerin yeni teknolojileri benimsemelerinde etkili olan faktörleri keşfetmek için çeşitli modeller geliştirmişler. Fishbein ve Ajzen (1975), Gerekçeli Eylem Teorisi, Ajzen (1991), Planlı Davranış Teorisi, Davis (1989), Teknoloji Kabul Modeli ve daha sonra, Venkatesh, Morris, Davis ve Davis (2003) Birleştirilmiş Teknoloji Kabulü ve Kullanımı Teorisi ve Venkatesh, Thong ve Xu (2012) Birleştirilmiş Teknoloji Kabulü ve Kullanımı Teorisi 2 gibi geliştirdikleri modellerde gerçek kullanım davranışının kullanım niyetinden yola çıkarak tahmin edilebileceğini öne sürmüşlerdir.

Birleştirilmiş Teknoloji Kabulü ve Kullanımı Teorisi (UTAUT), tüketici bağlamında teknoloji kullanımını ve kabulünü incelemek için sekiz farklı model ve teorinin birleştirilmesiyle geliştirilmiştir (Venkatesh vd., 2012). Venkatesh ve arkadaşlarının 2003 yılında yayınlanan çalışmasındaki modelde performans beklentisi, çaba beklentisi, sosyal etki ve kolaylaştırıcı koşulların, davranışsal niyet yoluyla davranışı etkilediği varsayılmaktadır. Ayrıca yaş, cinsiyet, gönüllülük ve beklenti de düzenleyici değişkenleri oluşturmaktadır (Venkatesh vd. 2003). Yapılan bu çalışmada spesifik olarak bilgi teknolojilerinin tüketiciler tarafından benimsenme düzeyini %70 oranında açıklamaktayken, genel anlamda teknoloji kullanımının açıklanma düzeyi %50 olarak gerçekleşmiştir. Yine bu çalışmada daha önce göz ardı edilen bazı değişkenlerin (yaş, cinsiyet, deneyim, gönüllülük) önemi vurgulanmaktadır. Venkatesh ve arkadaşlarının tüketici bağlamında teknoloji kullanımını ve kabulünü inceleyen 2012 yılında yayınlanan çalışmalarında yer alan UTAUT 2 modeline, daha önce göz ardı edilen yaş, cinsiyet ve deneyim düzenleyici değişken olarak önerilmiş, gönüllülük modelden çıkarılmıştır. Hazcı motivasyon, fiyat değeri ve alışkanlık gibi değişkenler modele eklenerek yeni gelişmiş model elde edilmiştir (Venkatesh vd., 2012). Literatürde, UTAUT modeli kullanılarak bilgi sistemleri ve bilgisayar yazılımları (Marchewka ve Kostiwa 2007), mobil telefon ve akıllı uygulamalar (Gurtner vd., 2014), sağlık bilgileri ve hizmetleri (Kijisanayotin, Pannarunothai ve Speedie, 2009; Holden ve Karsh, 2010), eğitim ve öğrenme (Chiu ve Wang, 2008), internet uygulamaları ve çevrimiçi bankacılık (Zhou, 2011; Martins, Oliveira ve Popovič, 2014) gibi alanlarda

yapılmış çok sayıda çalışma yer almaktadır. Otomobillerde kullanılan yeni teknolojilerin toplum tarafından kabul edilmesini analiz etmeye yönelik olarak yapılan çalışmalarda araştırmacılar TAM, UTAUT ve UTAUT 2 modellerini kullanmışlardır. Park vd., (2015), sürücülerin diğer yapılara entegre edilmiş araç navigasyon sisteminin kabulünü açıklamak için, Wu vd., (2015) imaj, risk ve değer tüketicilerin elektrikli motosikletlere yönelik satın alma niyetleri üzerindeki etkilerini ortaya koyabilmek için TAM'ı çalışmalarının odağı yapmışlardır.

UTAUT 2, Teknoloji Kabul Modeli'nin en güncel halidir (Venkatesh vd., 2012). Bu anlamda, aşağıda UTAUT 2'de yer alan değişkenlerin detayları ve çalışmanın hipotezlerine yer verilmiştir.

1.1. Performans Beklentisi

Performans beklentisi, bireyin belirli aktiviteleri gerçekleştirirken yeni bir teknolojiyi kullanmasının kendisine sağlayacağını düşündüğü faydanın derecesini ifade etmektedir (Venkatesh vd., 2012). Ulaşım araçları için performans; motor gücü, hızlanma süresi veya maksimum hız ile ifade edilmektedir. Bu anlamda, tüketicilerin demografik özelliklerine göre performans beklentisi farklılaşsa da genel anlamda tercihlerinin daha iyi performansa yönelik olduğu söylenebilir (Liao, vd., 2017). Elektrikli otomobiller için performans beklentisi, bir bireyin elektrikli otomobil kullanmasının günlük hayatındaki aktivitelerle kazanım sağlamasına yardımcı olacağına inanma derecesi olarak tanımlanabilir. Tüketicilerin yeni teknolojileri kullanım niyetlerini etkileyen faktörlerin incelendiği çalışmalarda performans beklentisinin davranışsal niyeti en çok etkileyen faktör olduğu bulunmuştur (Barbosa, Garcia-Fernández, Pedragosa ve Cepeda-Carrion, 2021; Sitar ve Mican, 2021).

1.2. Çaba Beklentisi

Çaba beklentisi, yeni bir teknolojinin kullanım kolaylığı derecesini temsil eder (Venkatesh, vd., 2012; Saghapour, Iranmanesh, Zailani ve Goh, 2018; Beh, Ganesan, Iranmanesh ve Foroughi, 2021). Oh vd., (2009) söz konusu teknolojinin sadeliği veya karmaşıklığı, gerçek kullanım kolaylığı ve algılanan kullanım kolaylığı konusunda çaba beklentisini daha da ayırtmışlardır. Teknoloji Kabul Modeli'nde yer alan algılanan kullanım kolaylığı değişkeniyle benzerlik taşıyor (Venkatesh vd., 2003). Çaba beklentisi elektrikli otomobiller için değerlendirildiğinde; elektrikli otomobillerin nasıl kullanılacağı ve teknoloji ile etkileşimin ne kadar net ve anlaşılır olduğunun öğrenilmesi ile ilişkilendirilebilir. Endonezya'da elektronik araçların kullanma niyetine yönelik yapılan bir çalışmada elektrikli araçların anlaşılmasının, öğrenilmesinin ve kullanılmasının tüketiciler tarafından kolay bulunduğu ve Endonezya'daki adaptasyonu olumlu etkilediği sonucuna ulaşılmıştır (Gunawan, Redi, Santosa, Maghfiroh, Pandiyaswargo ve Kurniawan 2022).

1.3. Sosyal Etki

Bireyler karar alırken sosyal ağlarındaki davranışlardan ve sosyal normlardan etkilenmektedir (Aksen ve Kurani, 2011; Aksen, Orlebar ve Skippon, 2013). Sosyal etki, birey için önemli olan kişilerin (ör. aile ve arkadaşlar) yeni teknolojiyi kullanma konusundaki düşüncelerini belirterek bireyi yönlendirmeleridir. Köklerini gerekçeli eylem teorisi, planlı davranış teorisi ve Teknoloji Kabul Modeli'nde bulunan öznel normdan ve Yeniliğin Yayılması Teorisi'ndeki imaj değişkenlerinden almaktadır (Venkatesh vd., 2003). Benzer şekilde Liao, vd., (2018)'de farklı grupların bireylerin kararları üzerinde önemli etkilere neden olduklarını belirtmiştir. Elektrikli araçlar ile ilgili yapılan diğer çalışmalardan elde edilen sonuçlara göre, sosyal etkilerin tüketicilerin kullanım davranışları üzerinde önemli etkilerinin olduğu gözlemlenmiştir (Hsu, vd., 2013; He, vd., 2014; Rasouli ve Timmermans 2016; Kim, Rasouli ve Timmermans, 2014; Zheng ve Gao, 2021).

1.4. Kolaylaştırıcı Koşullar

Kolaylaştırıcı koşullar bireyin, yeni teknolojilerin kullanımını kolaylaştıracak teknik altyapının sağlandığına dair inancını ifade etmektedir (Venkatesh vd., 2012). Marketing Türkiye (Mayıs-2022) dergisinin yapmış olduğu bir araştırmaya göre, elektrikli otomobillere yönelik en büyük dezavantaj olduğu düşünülen bu değişken için, tüketiciler sunulan şarj istasyonlarının yeterli seviyede olmaması, elektrik maliyetlerinin artması ve batarya kapasitelerinin düşüklüğü gibi nedenlerden dolayı problemler yaşamaktadır. Bu da elektrikli araçlar için en önemli dezavantajlar arasında yer almaktadır (Taalbi ve Nielsen, 2021).

Kolaylaştırıcı koşulların yeni teknolojiyi kullanmaya yönelik davranışsal niyeti doğrudan etkilediği varsayılmaktadır (Macedo, 2017). Pandemi süreci de dikkate alındığında, özellikle sağlık problemleri ile karşılaşıldığında, tüketicilerin yeni teknolojileri benimseme sürecinde kolaylaştırıcı koşulların önemli rol oynadığı belirtilmektedir (Rho, Young Choi ve Lee, 2014; Duarte ve Pinho, 2019).

1.5. Hazcı Motivasyon

Hazcı motivasyon bireyin kişisel özellikleri veya bilişsel durumları tarafından uyarılan içsel doğası ile ilgili bir durumdur. Buna göre, bireyin yeni bir teknoloji için eğlence veya keyif alma derecesi hazcı motivasyonla ilişkilendirilmiştir (Beh, vd., 2021). Yapılan birçok çalışmada hazcı motivasyonun kullanım niyeti üzerinde önemli etkilerinin olduğu ortaya çıkarılmıştır (Venkatesh vd., 2012; Beh, vd., 2021; Chen, Li, Liu, Yen ve Ruangkanjanases, 2021). Diğer taraftan, Korkmaz, Fidanoğlu, Özçelik ve Okumuş (2021) tarafından yapılan bir çalışmada bu değişkenin bir etkisinin bulunmadığı belirtilmiştir.

Birleştirilmiş Teknoloji Kabul ve Kullanım Teorisi 2 (UTAUT 2)'de yer alan ancak bu çalışmada yer verilmeyen diğer iki değişken ise fiyat değeri ve alışkanlıktır. Fiyat değeri kullanıcıların teknolojiyi kullanma maliyetlerini açıklamaktadır. Çevrimiçi alışverişlerde fiyat değerinin davranışla anlamlı bir ilişkisi olduğu görülmüştür (Rodríguez ve Trujillo, 2014; Tak ve Panwar, 2017). Alışkanlık değişkeni ise uzun süredir tekrarlanan mevcut davranışları açıklamada önemli bir faktör olarak açıklanmıştır. Deneyimleri artan tüketicilerin ürünü kullanmada istek gösterdikleri görülmüştür (Hubert, Blut, Brock, Backhaus ve Eberhardt, 2017). Bu iki değişkene çalışmada yer verilmemesinin nedeni ise elektrikli otomobillerin fiyatlarının Türkiye'de oldukça yüksek olması ve tüketicilerin hali hazırda belirli bir alışkanlık seviyesine gelmediğinin düşünülmesidir.

1.6. Çevre Bilinci

Tüketicilerin satın alma davranışları incelendiğinde, satın alınan ürünlerde; daha az enerji tüketen ürünlere yönelmesi, geri dönüşümlü ürünlerin tercih edilmesi, tekrar kullanma imkânı sağlayan ürünlerin tercih edilmesinde hassas olunması, doğaya olumsuz etkide bulunacak ürünlerden uzak durulması çevre bilinci ile açıklanmaktadır (Kilbourne ve Pickett, 2008; Ahn, Kang ve Hustvedt, 2016; Hwang ve Lyu, 2020). Küresel anlamda çevre bilincine ulaşılması amacıyla Birleşmiş Milletler Genel Kurulu Eylül 2015 tarihinde yaptıkları toplantıda 17 küresel hedeften oluşan sürdürülebilir kalkınma hedeflerini kabul etmişlerdir. Bu küresel hedeflerin içinde sağlıklı ve kaliteli yaşam, erişilebilir ve temiz enerji, sürdürülebilir şehir ve topluluklar, sorumlu üretim ve tüketim vs. bulunmaktadır (UNESCO Türkiye Milli Komisyonu). Devletlerinde desteğiyle çevre bilincinde ortaya çıkan artışa bağlı olarak tüketicilerin çevreye zarar veren ürünleri tercih etmeme eğilimleri işletmeleri bu yönde stratejiler geliştirmeye yönelmektedir. Bugünün tüketicileri çevresel problemlere daha yakından ilgi göstermekte ve işletmelerin de bu yöndeki sorumluluklarını yerine getirmeleri konusunda onlara baskı yapmaktadırlar (Ay ve Ecevit, 2005: 241). Çevre kirliliğine neden olan önemli kaynaklardan biri fosil yakıt ile çalışan otomobiller olduğundan, çevresel problemler ile mücadele etmek için, çevre dostu elektrikli otomobillere olan eğilimde dünya çapında bir artış görülmektedir (Higuera-Castillo, Liébana-Cabanillas, Muñoz-Leiva ve García-Maroto, 2019: 387).

1.7. Elektrikli Otomobillere Karşı Tutum ve Elektrikli Otomobil Kullanma Niyeti

Tutum bir markayı, bir nesneyi, bir kişiyi veya bir durumu olumlu veya olumsuz değerlendirme eğilimidir (Ajzen, 2005). Tüketici davranışlarını etkileyen önemli konulardan biri olan davranışa yönelik tutum, birçok araştırmacı tarafından tüketici davranışlarını açıklamak için kullanılmıştır (Davis, 1989; Ajzen ve Fishbein, 1977; Ajzen, 2005; Bauer, Barnes, Reichardt ve Neumann, 2005; Noor, Screeinivasan ve Ismail, 2013). Davranışsal niyet ise, bireylerin belirli davranışlara yönelme olasılığı olarak ifade edilmiştir (Kim, Sun ve Kim, 2013: 111). Davranışa yönelik tutum ve davranışsal niyet arasında bir ilişki olduğu bilinmektedir (Kelman, 1974; Kim ve Hunter, 1993; Quintal, Thomas ve Phau, 2015; Higuera-Castillo, vd., 2019). Bu ilişkide önemli olan tutumun yönüdür. Tutumlar olumlu ya da olumsuz olabilmektedir. Eğer tüketiciler elektrikli otomobillere karşı olumlu bir tutuma sahipse, tüketicilerin elektrikli otomobil kullanma niyeti davranışa dönüşebilir. Fakat tüketicilerin elektrikli otomobillere karşı tutumu negatif ise, tüketicilerin elektrikli otomobilleri kullanma niyeti olumsuz etkilenecektir. Bu nedenle tutumlar, kullanma niyetine aracılık eden temel psikolojik faktörler olarak kabul edilmektedir (Li, Long, Chen ve Geng, 2017). Elektrikli otomobiller için de tutum, niyet için önemli bir belirleyicidir (Değirmenci ve Breitner, 2017).

2. Araştırmanın Metodolojisi

Otomobil endüstrisinin hızlı gelişimi, kirlilik ve enerji tüketimiyle ilgili ciddi sorunlar ve zorluklar ortaya çıkarmaktadır. Sürekli artan fosil yakıtlı araçlar, enerji tüketiminin önemli bir bölümünü oluşturmakta ve sera gazı emisyonlarına büyük oranda sebep olmaktadır (Zhou, Lin, Cui, Qiu ve Zhao, 2013; Wang, Liu, Wang, Wang ve Liu, 2017). Enerji kıtlığı ve çevre sorunlarının tehdit edici baskısını hafifletmek için, elektrikli araçların tüketiciler tarafından benimsenmesi etkili bir önlem olarak kabul edilmektedir (Ajanovic, 2015; Liao, vd., 2017). Bu yüzden hükümetler, elektrikli araçlara yönelik çalışmalara destekler sağlamaktadır (Ko ve Hahn 2013; Liao, vd., 2017; He, vd., 2018). Bu araştırmanın konusu, enerji tüketimi ile çevre ve hava kirliliği sorunlarına karşı alternatif çözümler arasında gösterilen elektrikli araçların tüketiciler nezdinde kabul ve kullanımını etkileyen faktörlerin belirlenmesidir. Elektrikli araçlar, potansiyel çevresel faydaları olan önemli bir teknolojik atılım olmasına rağmen, bu tarz araçlardan her koşulda ve her yerde faydalanılması mümkün gözükmemektedir. Yapılan literatür çalışmasına göre, bu durumun en önemli sebebi ise, yetersiz alt yapı varlığıdır (Ajanovic, 2015). Küresel toplum ulaşım seçenekleri arasındaki en önemli alternatifi olan karayolu taşımacılığına olan eğilimin büyüklüğü (Hawkins, vd., 2013:53) de düşünüldüğü zaman, elektrikli araçlar için en önemli dezavantajın alt yapı eksikliği olduğu görülmektedir. Nitekim, bu konuda en önemli desteğin hükümetler tarafından atıldığı da görülmektedir (Ko ve Hahn 2013; Liao, vd., 2017; He, vd., 2018). Teorik alt yapısını TAM ve UTAUT 2 modellerinin oluşturduğu bu çalışmada, UTAUT 2 modelinde yer alan performans beklentisi, çaba beklentisi, sosyal etki, kolaylaştırıcı koşullar ve hazcı motivasyon değişkenlerinin tüketicilerin elektrikli otomobil kullanmaya karşı tutumları ve elektrikli otomobil kullanma niyetleri üzerindeki etkisinin incelenmesi amaçlanmıştır. Ayrıca çevre bilincinin elektrikli otomobillere yönelik tutumlar ve kullanma niyeti üzerindeki etkisinin belirlenmesi de çalışmanın amaçları arasındadır. Özellikle gelişmiş ülkelerin gündeminde yer alan elektrikli araçların

Türkiye'deki bilinirliğini arttırabilmek ve sürdürülebilir bir yaşam için önemini ortaya koyabilmek de araştırmanın diğer alt amaçlarıdır. Çalışma sonucunda elde edilecek bulguların ilgili literatüre katkı sağlayacağı ve uygulamacılar için de yol gösterici olacağı düşünülmektedir.

Araştırmanın verileri, pandemi sürecinin de etkisi göz önünde bulundurularak, 05/05/2021 – 05/06/2021 tarihleri arasında sadece çevrimiçi yöntemler ile yapılan anketler aracılığıyla toplanmıştır. Belirlenen amaçlar, literatürden faydalanılarak oluşturulan bir ölçek aracılığıyla tüketicilere yöneltilmeden önce araştırma soruları araştırmacılar tarafından Türkçe 'ye tercüme edilmiştir. Daha sonra, ölçekte yer alan ifadeler alanında uzman iki akademik personel tarafından incelenmiş ve taslak bir anket ortaya çıkarılmıştır. Nihai anket taslağına ulaşmadan önce, son kez, araştırmacılar tarafından soru ifadeleri tekrar değerlendirilmiştir ve ifadeler tüketicilere yöneltilmiştir. İfadeler tüketicilere 5'li likert ölçeği şeklinde sunulacak şekilde hazırlanmıştır. Veriler literatürden faydalanılarak oluşturulan anket aracılığıyla, anketi yanıtlamaya istekli tüketicilerden toplanmıştır. Yapılan anketin çevrimiçi olarak uygulanmasındaki en önemli sebep Covid19 Pandemisi nedeniyle ülke genelinde sokağa çıkma yasaklarının uygulanması ve sosyal mesafe kurallarıdır. Ayrıca bu süreçte bulaş riski olan veya virüs taşıyan insanların kendilerini evlerinde izole etme zorunluluğunda olmalarından dolayı da yüz yüze anket uygulaması yapmak mümkün olmamıştır.

Belirlenen hedef kitle üzerinden yürütülecek olan araştırmaların etkin sonuçlar verebilmesi için örneklem grubunun net bir şekilde belirlenmesi önemlidir. Araştırma sürecinde ana kütle, kimlerin örneklem içerisinde yer alacağı, örneklemin ne zaman uygulanacağı gibi soruların cevabı net olmalıdır. Çünkü, yanlış belirlenen ana kütle, çalışmanın değerlendirme aşamasındaki bilgilerin yanlış çıkmasına sebep olacak, bunun da araştırmacıya hem zaman kaybı hem de kaynak israfı olarak geri döneceği bir gerçektir (Nakip, 2006). Son zamanların popüler konularından biri olan elektrikli otomobillerin kullanımı, insan kaynaklı çevresel problemlere karşı çözüm önerilerinden sadece bir tanesidir. Klasik otomobillere kıyasla çevreye daha az zarar vereceği düşünülen elektrikli otomobillerin yakın gelecekte hayatımızdaki yerini artırması beklenmektedir. Araştırmada veri toplama yöntemi olarak kolayda örnekleme yöntemi kullanılmış ve çevrimiçi yöntemlerle anket uygulaması gerçekleştirilmiştir. Bu örnekleme yönteminde araştırmacı kendi yargılarıyla ana kütle içerisinde belirlenen ve tesadüfi olmayan bir şekilde örnekleme belirler (Haşlıoğlu, Baran ve Aydın, 2015). Verilerin en hızlı ve en ekonomik olarak toplanabildiği (Zikmund, 1997; Malhotra, 2004; Aker, Kumar ve Day, 2007) bu örnekleme yönteminin araştırmacılar tarafından sıklıkla kullanıldığı bildirilmektedir (Kinneer ve Taylor, 1996; Haşlıoğlu, vd., 2015). Buna göre, elektrikli otomobillere yönelik tutumların ve kullanım niyetlerinin değerlendirildiği bu araştırmanın ana kütesini, Türkiye'de yaşayan, daha önce herhangi bir elektrikli ulaşım aracı kullanma deneyimi olan veya elektrikli araçlar hakkında fikir sahibi olup elektrikli otomobil kullanma potansiyeline sahip olan 18 yaşını geçmiş tüm tüketiciler oluşturmaktadır. Araştırmanın örneklemi, Türkiye'yi en iyi temsil edebileceği düşünülen İstanbul, İzmir, Ankara illeri sınırları içinde yaşayan, daha önce herhangi bir elektrikli ulaşım aracı kullanma deneyimi olan ve elektrikli araçlar hakkında fikir sahibi olup elektrikli otomobil kullanma potansiyeline sahip olan 18 yaşını geçmiş tüm tüketiciler olarak belirlenmiştir. Anakütlenin 1.000.000 ve üzeri olduğu durumlarda örneklem hacminin 384 birim olması yeterli sayılmaktadır (Sekeran, 2003). Bu çalışma için toplanan 487 veri setinden elenen 36 adetlik veri setinden sonra 451 kişilik bir veri seti araştırmanın amaçları doğrultusunda analiz edilmiştir.

Bu çalışma kapsamında ulaşılan veriler analiz edilirken, çok değişkenli istatistik analiz yöntemleri kullanılmıştır. Elde edilen bu veriler istatistik paket programı olan SPSS 22 ve AMOS 20 kullanılarak analiz edilmiştir. İlk olarak tanımlayıcı istatistiklerin frekans değerleri incelenmiştir. Ölçek güvenilirliğine bakabilmek için Cronbach Alpha ve Composite Reliability testleri uygulanmıştır. Ölçek geçerliliği için keşfedici ve doğrulayıcı faktör analizi uygulanmış ve AVE değerleri kontrol edilmiştir. Tüketicilerin elektrikli otomobillere karşı tutumu ve kullanma niyetleri üzerinde rolü olduğu düşünülen öncül değişkenler arasındaki doğrusal ilişkilerin test edilerek incelenmesi için Yapısal Eşitlik Modellemesi (YEM) kullanılmıştır.

2.1. Araştırmanın Modeli ve Değişkenleri

Bu çalışma tüketicilerin elektrikli otomobilleri benimsemesinde rolü olan faktörleri belirlemeyi ve elektrikli otomobil kullanmaya karşı tutumlarını ve niyetlerini öğrenmeyi amaçlamaktadır. Araştırmanın amaçları doğrultusunda değişkenler araştırma modeline Şekil 1'de görüldüğü gibi yansıtılmıştır. Araştırma modelinde yer alan değişkenler, literatür incelemesinin ardından Teknoloji Kabul Modeli ve Birleştirilmiş Teknoloji Kabulü ve Kullanımı Teorisi 2 temel alınarak modele eklenmiştir. UTAUT 2 modelinde yer alan değişkenlerden performans beklentisi, çaba beklentisi, sosyal etki, kolaylaştırıcı koşullar ve hazcı motivasyon değişkenleri araştırmanın amacına ve kapsamına uygun oldukları düşünüldüğü için modele dahil edilmişlerdir. Fakat UTAUT 2 modelinde yer alan fiyat beklentisi ve alışkanlık faktörlerinin, bu araştırmanın konusu ve kapsamı dahilinde incelenmelerinin uygun olmadığı düşünüldüğü için çalışmanın modeline eklenmemeleri uygun görülmüştür. Bunun en önemli nedeni, elektrikli otomobillerin, bu araştırma ile ulaşılması amaçlanan İstanbul ilinde ikamet eden tüketiciler nezdinde henüz yeterince bilinirliğe sahip olmadığı düşünülmektedir. Bu nedenle tüketicilerin fiyat beklentisi ve alışkanlık değişkenleri için bir değerlendirme yapmasının araştırmanın sonuçlarını olumsuz etkileyebileceği öngörülmüştür. Ayrıca elektrikli otomobillerin benimsenmesini belirleyen değişkenlerin tespiti ve elektrikli otomobillere yönelik tutum ve niyetlerin incelendiği bu çalışma için tüketicilerin çevre bilincinin de ölçülmesinin ve bu

değişkenin de elektrikli otomobillere yönelik tutum ve niyetlerin oluşmasında rolünün belirlenmesinin konuyu bir de tüketicilerin özellikleri bakımından ele almayı sağlaması nedeniyle uygun olduğu düşünülmüştür. Zira, elektrikli otomobiller sürdürülebilir bir yaşam için oldukça önemli görülmekte, çevre kirliliğine neden olan fosil yakıtlı otomobillerin aksine sıfır karbon salınımına sahip olma özelliğiyle tüketicilere önemli bir alternatif sunmaktadırlar. Bu anlamda yapılan bu çalışmanın nitel bir katkı sağlamasının yanı sıra (Ko ve Hahn 2013; Liao, vd., 2017; He, vd., 2018; Sun, vd., 2020), hem literatüre nicel olarak katkı sağlayacak olması hem de elektrikli otomobillere yönelik tüketici yönlü ilk nicel çalışmalardan olması ve ayrıca Türkiye'deki tüketicilerin elektrikli araçlara yönelik düşüncelerine ışık tutması nedeniyle önemli bir çalışma olduğu söylenebilir.

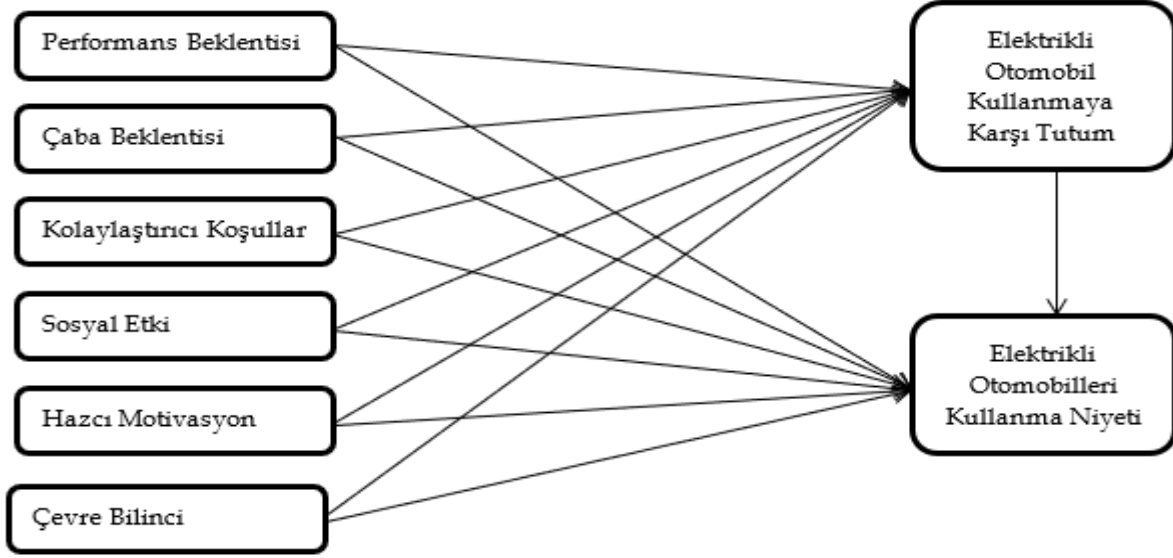

Şekil 1. Araştırma Modeli

Bu çalışmada bilimsel olarak nicel araştırma yöntemi benimsenmiştir. Veriler, literatürden faydalanılarak oluşturulan anket aracılığıyla, çevrimiçi yöntemler kullanılarak toplanmıştır (Gürbüz ve Şahin, 2014; Creswell, 2017; Gunawan, vd., 2022; Kašparová, 2023; Singh, Singh, Singh ve Higuera-Castillo, 2023). Araştırmanın modelinde yer alan Performans Beklentisi, Çaba Beklentisi, Kolaylaştırıcı Koşullar, Sosyal Etki ve Hazcı Motivasyon değişkenleri Venkatesh vd., (2012)'nin çalışmasından, Çevre Bilinci değişkeni Ahn, Kang ve Hustvedt (2016)'nin çalışmasından, kullanma niyeti ve tutum değişkenleri Higuera-Castillo vd., (2019) çalışmasından uyarlanmıştır. Bu çalışma tüketicilerin, elektrikli otomobillerin kabul ve kullanımının belirleyicisi olabilecek faktörlere yönelik algılarının tutumlarına ve kullanım niyetlerine etkisini incelemektedir. Ayrıca çevre bilincinin elektrikli otomobillere yönelik tutum ve kullanım niyeti üzerindeki etkisinin belirlenmesi de amaçlanmaktadır. Bu bağlamda elde edilecek sonuçların teoriye ve uygulamalara katkı sağlayacağı öngörülmektedir.

Bu bağlamda, araştırma için önerilen hipotezler aşağıdaki gibidir;

H1a: Tüketicilerin elektrikli otomobillere yönelik performans beklentisi ile tüketicilerin elektrikli otomobillere yönelik tutumları arasında pozitif yönde anlamlı bir ilişki vardır.

H1b: Tüketicilerin elektrikli otomobillere yönelik performans beklentisi, elektrikli otomobil kullanmaya yönelik tutumlarını pozitif yönde anlamlı bir şekilde etkilemektedir.

H1c: Tüketicilerin elektrikli otomobillere yönelik performans beklentisi ile kullanım niyeti arasında pozitif yönde anlamlı bir ilişki vardır.

H1d: Tüketicilerin elektrikli otomobillere yönelik performans beklentisi, elektrikli otomobil kullanma niyetini pozitif yönde anlamlı bir şekilde etkilemektedir.

H2a: Tüketicilerin elektrikli otomobillere yönelik çaba beklentisi ile tüketicilerin elektrikli otomobillere yönelik tutumları arasında pozitif yönde anlamlı bir ilişki vardır.

H2b: Tüketicilerin elektrikli otomobillere yönelik çaba beklentisi, elektrikli otomobil kullanmaya yönelik tutumlarını pozitif yönde anlamlı bir şekilde etkilemektedir.

H2c: Tüketicilerin elektrikli otomobillere yönelik çaba beklentisi ile kullanım niyeti arasında pozitif yönde anlamlı bir ilişki vardır.

H2d: Tüketicilerin elektrikli otomobillere yönelik çaba beklentisi, elektrikli otomobil kullanma niyetini pozitif yönde anlamlı bir şekilde etkilemektedir.

H3a: Tüketiciler üzerindeki elektrikli otomobil kullanmaya yönelik sosyal etki ile tüketicilerin elektrikli otomobillere yönelik tutumları arasında pozitif yönde anlamlı bir ilişki vardır.

H3b: Tüketiciler üzerindeki elektrikli otomobil kullanmaya yönelik sosyal etki, tüketicilerin elektrikli otomobil kullanmaya yönelik tutumlarını pozitif yönde anlamlı bir şekilde etkilemektedir.

H3c: Tüketiciler üzerindeki elektrikli otomobil kullanmaya yönelik sosyal etki ile tüketicilerin kullanma niyeti arasında pozitif yönde anlamlı bir ilişki vardır.

H3d: Tüketiciler üzerindeki elektrikli otomobil kullanmaya yönelik sosyal etki, tüketicilerin elektrikli otomobil kullanma niyetini pozitif yönde anlamlı bir şekilde etkilemektedir.

H4a: Tüketicilerin elektrikli otomobillerin kullanımına yönelik kolaylaştırıcı koşullara olan inancı ile tüketicilerin elektrikli otomobillere yönelik tutumları arasında pozitif yönde anlamlı bir ilişki vardır.

H4b: Tüketicilerin elektrikli otomobillerin kullanımına yönelik kolaylaştırıcı koşullara olan inancı, elektrikli otomobil kullanmaya yönelik tutumlarını pozitif yönde anlamlı bir şekilde etkilemektedir.

H4c: Tüketicilerin elektrikli otomobillerin kullanımına yönelik kolaylaştırıcı koşullara olan inancı ile kullanma niyeti arasında pozitif yönde anlamlı bir ilişki vardır.

H4d: Tüketicilerin elektrikli otomobillerin kullanımına yönelik kolaylaştırıcı koşullara olan inancı, elektrikli otomobil kullanma niyetini pozitif yönde anlamlı bir şekilde etkilemektedir.

H5a: Tüketicilerin elektrikli otomobillere ilişkin hazcı motivasyonu ile elektrikli otomobillere yönelik tutumları arasında negatif yönde anlamlı bir ilişki vardır.

H5b: Tüketicilerin elektrikli otomobillere ilişkin hazcı motivasyonu, elektrikli otomobil kullanmaya yönelik tutumlarını pozitif yönde anlamlı bir şekilde etkilemektedir.

H5c: Tüketicilerin elektrikli otomobillere ilişkin hazcı motivasyonu ile kullanma niyeti arasında pozitif yönde anlamlı bir ilişki vardır.

H5d: Tüketicilerin elektrikli otomobillere ilişkin hazcı motivasyonu, elektrikli otomobil kullanma niyetini pozitif yönde anlamlı bir şekilde etkilemektedir.

H6a: Tüketicilerin çevre bilinci ile elektrikli otomobil kullanmaya yönelik tutumları arasında pozitif yönde anlamlı bir ilişki vardır.

H6b: Tüketicilerin çevre bilinci, elektrikli otomobil kullanmaya yönelik tutumlarını pozitif yönde anlamlı bir şekilde etkilemektedir.

H6c: Tüketicilerin çevre bilinci ile elektrikli otomobil kullanma niyeti arasında pozitif yönde anlamlı bir ilişki vardır.

H6d: Tüketicilerin çevre bilinci, elektrikli otomobil kullanma niyetini pozitif yönde anlamlı bir şekilde etkilemektedir.

H7a: Tüketicilerin elektrikli otomobil kullanmaya yönelik tutumları ile elektrikli otomobil kullanma niyetleri arasında pozitif yönde anlamlı bir ilişki vardır.

H7b: Tüketicilerin elektrikli otomobil kullanmaya yönelik tutumları, elektrikli otomobil kullanma niyetlerini pozitif yönde anlamlı bir şekilde etkilemektedir.

2.2. Araştırmanın Kapsamı ve Sınırlılıkları

Bu çalışma TAM ve UTAUT 2 modellerini temel alarak tüketicilerin elektrikli otomobilleri benimsemesinde rolü olan faktörleri belirlemek ve tüketicilerin elektrikli otomobillere yönelik tutum ve niyetlerini değerlendirmek ve ayrıca çevre bilinci değişkeninin tüketicilerin tutum ve niyetlerinin oluşmasındaki rolünü anlamaya yönelik olarak tasarlanmıştır. Araştırma değişkenlerinin belirlenmesinde detaylı literatür incelemesi yapılmış olmasına rağmen, araştırma modelinde yer almayan ancak modeldeki ilişkilere etki edebilecek diğer değişkenlerin olması da muhtemeldir. Dolayısıyla, çalışmanın çıktıları bu bağlamda değerlendirilirse, daha anlamlı olacaktır.

Araştırma kapsamı açısından bir diğer kısıt da örneklem seçimi ve verilerin genellenebilirliği üzerindedir. Bu çalışma, Türkiye genelindeki mevcut ve potansiyel tüketicilere ulaşılmasının zaman ve maliyet açısından güç olması nedeniyle, İstanbul ili sınırları içinde yaşayan, daha önce herhangi bir elektrikli ulaşım aracı kullanma deneyimi olan veya elektrikli ulaşım araçları hakkında fikir sahibi olan ve bu bağlamda elektrikli otomobil kullanma potansiyeline sahip olan 18 yaş ve üzerindeki tüketicileri hedeflemiştir. Bu nedenle, araştırma sonuçlarını tüm tüketiciler için genellemek doğru olmayacaktır.

2.3. Demografik Özellikler

Ankete yanıt veren tüketicilerin demografik özellikleri Tablo1'de görülmektedir. Frekans analizi sonucunda ortaya çıkan değerlere göre; tüm kullanılabilir yanıtlardan %52,3'ü kadın ve %47,7'si erkek tüketicilerden alınmıştır. Katılımcıların medeni durumları bakımından %83,6'sının evli ve %16,4'ünün bekar tüketicilerden oluştuğu gözlemlenmiştir. Katılımcıların %33,7'sinin 29-39; %28,2'sinin ise 40-50 yaş aralığında olduğu görülmektedir. Tüketicilerin eğitim durumlarına bakıldığında %35'inin lise mezunu, %30,4'ünün üniversite mezunu olduğu görülmektedir. Katılımcılar gelir durumlarına göre incelendiğinde 3000 TL'nin altında gelir elde ettiğini belirten tüketici oranı %34,6, 7001-9000 TL arasında gelir elde eden tüketici oranı %26,4, 5001-7000 TL arasında gelir elde eden tüketici oranı %16, 3001-5000 TL gelir seviyesinde olan tüketiciler %13,1 olurken, 9001 TL ve üzeri gelir elde eden tüketici oranı %10 olarak tespit edilmiştir. Ankete yanıt veren katılımcıların mesleki dağılımları çeşitlilik gösterirken, %17,3 oranındaki katılımcı çalışmadığını belirtmiştir. Bu oran tüm katılımcılar arasında en yüksek seviyedir. Sırasıyla; işçi olarak çalışan tüketiciler %16,9, özel sektörde çalıştığını belirten tüketici oranı %14,9 olurken, devlet memuru olduğunu belirten tüketici oranı %11,3 olarak bulunmuştur.

Tablo 1. Katılımcıların Demografik Özellikleri

N= 451		Frekans	Yüzde	N= 451		Frekans	Yüzde
Cinsiyet	Kadın	236	52,3	Medeni Durum	Evli	377	83,6
	Erkek	215	47,7		Bekar	74	16,4
Yaş	18-28	104	23,1	Gelir	3.000 TL'den az	156	34,6
	29-39	152	33,7		3.001-5.000 TL	59	13,1
	40-50	127	28,2		5.001-7.000 TL	72	16,0
	51 ve Üzeri	68	15,1		7.001-9.000 TL	119	26,4
				9.001 TL ve üzeri	45	10,0	
Meslek	Çalışmıyor	78	17,3	Eğitim	Okuryazar	----	----
	Kamuda Yönetici	25	5,5		İlkokul	23	5,1
	Özel Sektörde Yönetici	24	5,3		Ortaokul	31	6,9
	Doktor/Avukat vb.	19	4,2		Lise	158	35,0
	Esnaf ve Zanaatkâr	38	8,4		Üniversite	137	30,4
	Devlet Memuru	51	11,3		Yüksek Lisans/ Doktora	102	22,6
	Sanayici/İş Adamı	9	2,0				
	İşçi	76	16,9				
	Özel Sektör Çalışanı	67	14,9				
	Ev Hanımı	12	2,7				
	Emekli	19	4,2				
	Öğrenci	23	5,1				
	Diğer	10	2,2				

Bu çalışma kapsamında ulaşılan veriler analiz edilirken, çok değişkenli istatistik analiz yöntemleri kullanılmıştır. Elde edilen bu veriler istatistik paket programı olan SPSS 22 ve AMOS 20 kullanılarak analiz edilmiştir. İlk olarak tanımlayıcı istatistiklerin frekans değerleri incelenmiştir. Ölçek güvenilirliğine bakabilmek için Cronbach Alpha ve Composite Reliability testleri uygulanmıştır. Ölçek geçerliliği için keşfedici ve doğrulayıcı faktör analizi uygulanmış ve AVE değerleri kontrol edilmiştir. Tüketicilerin elektrikli otomobillere karşı tutumu ve kullanma niyetleri üzerinde rolü olduğu düşünülen öncül değişkenler arasındaki doğrusal ilişkilerin test edilerek incelenmesi için Yapısal Eşitlik Modellemesi (YEM) kullanılmıştır.

2.4. Keşfedici Faktör Analizi

Anketi yanıtlayanların demografik özellikleri belirlendikten sonra, oluşturulan anketin ifadelerinin hem birden fazla çalışmadan alınması hem de İngilizce'den uyarlanmasıyla ilgili olarak, faktör yapılarını ortaya koyabilmek için keşfedici faktör

analizi uygulanmıştır (Yaşlıoğlu, 2017; Yaprak, Kılıç, Okumuş, 2021). Yapılan keşfedici faktör analizinin sonuçlarına göre, toplamda 8 faktör için ortaya çıkarılan KMO ve Bartlett p değerleri (0,886; 0,000) olduğu gözlemlenmiştir. Ortaya çıkan bu değerler faktör analizi için uygun görülmüştür (Yaşlıoğlu, 2017; Shrestha,2021). Analiz sonucunda elde edilen faktör yükleri, açıklanan varyans ve güvenilirlik değerleri (Cronbach's Alpha) Tablo 2'de gösterilmiştir.

Tablo 2. Keşfedici Faktör Analizi ve Güvenilirlik Analizinin Sonuçları

KMO	Toplam Açıklanan Varyans		Cronbach's Alpha		
0,886	%64,757		0,906		
Performans Beklentisi	PB1	0,774	Çaba Beklentisi	CB1	0,798
	PB2	0,901		CB2	0,727
	PB3	0,782		CB3	0,627
				CB4	0,744
				CB5	0,800
Kolaylaştırıcı Koşullar	KK1	0,771	Sosyal Etki	SE1	0,750
	KK2	0,891		SE2	0,848
	KK3	0,795		SE3	0,816
				SE4	0,593
Hazcı Motivasyon	HM1	0,526	Çevre Bilinci	ÇEVB1	0,527
	HM2	0,823		ÇEVB2	0,659
	HM3	0,757		ÇEVB3	0,804
				ÇEVB4	0,814
Tutum	T1	0,729	Kullanma Niyeti	DN1	0,700
	T2	0,629		DN2	0,784
	T3	0,535		DN3	0,593

2.5. Doğrulayıcı Faktör Analizi

Çalışma için oluşturulan modeldeki faktörlerin uygunluğunu test etmek için, keşfedici faktör analizi yaptıktan sonra doğrulayıcı faktör analizi uygulanmıştır. Bunun yanında, önerilen modeldeki yapıların test edilmesinde yapısal modele yer verilmiştir. Yapılan doğrulayıcı faktör analizinin sonuçlarının yorumlanmasında birçok araştırmacı tarafından uygun görülen uyum iyiliği değerleri incelenmiş (CMIN/DF ve CFI, GFI, RMSEA, PCLOSE, TLI) ve bu değerlerin literatürdeki değerlerle ($0 < \text{CMIN/DF} < 5$, GFI, NFI, CFI değerleri $> 0,90$ ve RMSEA değeri $< 0,08$) uygun değerlere yakın olduğu tespit edilmiştir (Byrne, 2010; Hair ve Anderson, 2010; Yaşlıoğlu, 2017; Jan vd., 2019). Bu çalışma için yapılan doğrulayıcı faktör analizi sonucunda tespit edilen uyum iyiliği değerleri aşağıda Tablo 3'te gösterilmiştir.

Tablo 3. Doğrulayıcı Faktör Analizi Uyum İyiliği Değerleri

CMIN/DF	CFI	NFI	GFI	RMSEA
2,748	0,936	0,904	0,880	0,062

Yapılan analiz neticesinde kabul edilen uyum iyiliği değerlerine yakın değerler elde edilmesine rağmen, GFI değeri hala istenilen düzeye ulaşmamıştır. Ancak, istenilen uyum iyi değerlerine yakın olması sebebiyle verilerin analizine devam edilmiştir. Bu noktadan sonra yapılan güvenilirlik ve geçerlilik testleri istatistik programı SPSS 22 kullanılarak yapılmıştır. Doğrulayıcı faktör analizi yardımıyla daha önce elde edilen regresyon yükleri ile korelasyon değerleri Excel kullanılarak AVE ve Composite Reliability değerlerine ulaşılmıştır. Bu değerler Tablo 4'te görülmektedir.

Tablo 4. Faktörlerin Geçerlilik ve Güvenilirlik Değerleri

Faktörler	Cronbach's Alpha	Composite Reliability	AVE
Performans Beklentisi	0,864	0,867	0,686
Çaba Beklentisi	0,896	0,893	0,665
Kolaylaştırıcı Koşullar	0,918	0,923	0,822
Sosyal Etki	0,880	0,891	0,626
Hazcı Motivasyon	0,839	0,847	0,799
Tutum	0,821	0,834	0,620
Kullanma Niyeti	0,917	0,918	0,786
Çevre Bilinci	0,804	0,817	0,748

Çalışmanın güvenilirliğini ortaya çıkarmak için Cronbach' Alpha ile Composite Reliability kontrol edilirken, AVE değerleri çalışmanın geçerliliğini göstermektedir. Cronbach's Alpha ve Composite Reliability 0,70 ve üzerinde olması çalışmanın güvenilir olduğunu, AVE değerinin 0,50 ve üzerinde bir değer olması ise çalışmanın geçerli olduğunu göstermektedir (Fornell ve Larcker, 1981; Yaşlıoğlu, 2017: 82). Tablo 4'te gösterilen değerler çalışmanın hem güvenilir hem de geçerli bir çalışma olduğunu göstermektedir.

2.6. Yol Analizi ve Yapısal Eşitlik Modeli

Literatürde belirlenen sınırlara ulaşıldıktan sonra, common method bias testi (Common Method Bias using Latent Factor-CMBLF) yapılmıştır. Ortak yöntem yanlılığı (CMB), yanıtlardaki farklılıklar, aracın ortaya çıkarmaya çalıştığı katılımcıların gerçek yatkınlıklarından ziyade, araçtan kaynaklandığında ortaya çıkar. Başka bir deyişle, araç analiz edeceğimiz bir önyargıyı, dolayısıyla sapmaları ortaya çıkarır. Sonuç olarak, elde ettiğiniz sonuçlar önyargılı araçlardan kaynaklanan 'gürültü' ile kirlenmektedir. Örneğin, deneklerden aynı ankette iki veya daha fazla yapıya ilişkin kendi algılarını veya izlenimlerini bildirmelerinin istenmesi gerçeği, bağımsız olan yanıt stilleri, sosyal arzu edililik, hazırlayıcı etkiler nedeniyle bu yapıları ölçen maddeler arasında muhtemelen sahte korelasyonlar üretecektir. Ölçülen yapılar arasındaki gerçek korelasyonların ortak yöntem yanlılığının değerlendirilmesi ve kontrol edilmesi için en yaygın yaklaşım, aynı deneklerin birden fazla yöntem veya araç kullanılarak birden fazla yapı üzerinde ölçülmesini gerektiren çok özellikli-çok yöntemli bir çalışma yürütmektir (Kamakura, 2010). Yapılan bu testin ardından uyum iyiliği değerlerinin istenilen seviyelere ulaştığı görülmüştür. Tablo 5'te bu yeni değerler gösterilmiştir.

Tablo 5. Araştırma Modeline Ait İyileştirme Sonrasındaki Uyum İyiliği Değerleri

CMIN/DF	GFI	NFI	CFI	RMSEA
2,174	0,912	0,931	0,961	0,051

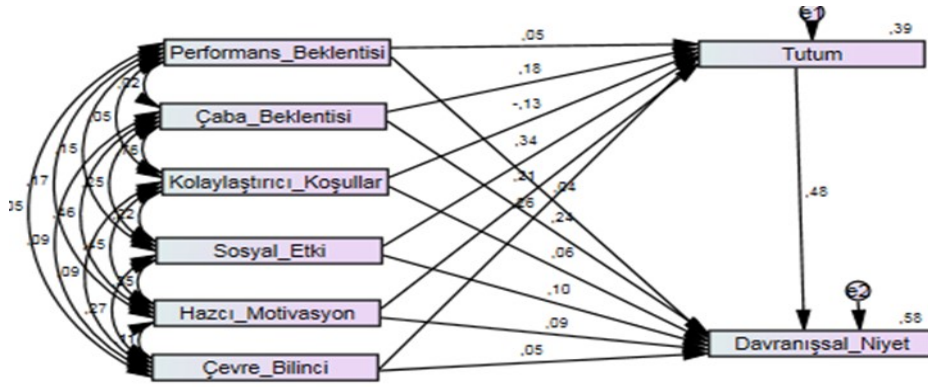

Şekil 2. Nihai Yapısal Modelin Amos Çıktısı

Keşfedici ve doğrulayıcı faktör analizlerinden sonra modelin yapısal geçerliliği test edilmiş ve uyum iyiliği değerleri uygun olması ve modelin yapısal geçerliliğinin gerçekleşmesinin ardından önerilen model için öngörülen ilişkilerin test edilmesinde yapısal eşitlik modellemesi kullanılmıştır. Yapısal modelin uyum iyiliği değerleri de tıpkı doğrulayıcı faktör analizinde olduğu gibi, kontrol edilmiştir. Bu değerlerin kabul edilebilir seviyede olduğu görülmektedir. Diğer taraftan, "Maksimum Likelihood Estimate (MLE)" kullanılarak test edilen etki ifadeli hipotezlerin yanı sıra, ilişki ifadeli hipotezler korelasyon analizi yardımı ile test edilmiştir.

Tablo 6. Araştırma Hipotezlerinde Yer Alan Etki Hipotezlerinin Sonuçları

Hipotezler	Bağımsız Değişken	Bağımlı Değişken	Estimate	S.E.	C.R.	P
H _{1b}	Performans Beklentisi	Tutum	0,053	0,043	1,231	0,218
H _{1d}	Performans Beklentisi	Kullanma Niyeti	0,038	0,032	1,171	0,241
H _{2b}	Çaba Beklentisi	Tutum	0,235	0,075	3,139	***
H _{2d}	Çaba Beklentisi	Kullanma Niyeti	0,277	0,057	4,851	***
H _{3b}	Sosyal Etki	Tutum	0,413	0,049	8,411	***
H _{3d}	Sosyal Etki	Kullanma Niyeti	0,108	0,040	2,704	***
H _{4b}	Kolaylaştırıcı Koşullar	Tutum	-0,159	0,069	-2,310	***
H _{4d}	Kolaylaştırıcı Koşullar	Kullanma Niyeti	0,067	0,052	1,281	0,200
H _{5b}	Hazcı Motivasyon	Tutum	0,270	0,057	4,735	***
H _{5d}	Hazcı Motivasyon	Kullanma Niyeti	0,107	0,044	2,432	***
H _{6b}	Çevre Bilinci	Tutum	0,286	0,041	6,929	***
H _{6d}	Çevre Bilinci	Kullanma Niyeti	0,047	0,033	1,435	0,151
H _{7b}	Tutum	Kullanma Niyeti	0,434	0,036	12,221	***

Not:

S.E.: Regresyon yükünün standart hatası

C.R.: Regresyon yükünün kritik oranı

P: Regresyon yükünün sig (anlamlılık) seviyesi, *** Sig < 0.05.

Tablo 6'da Çaba Beklentisi, Sosyal Etki, Hazcı Motivasyon değişkenlerinin hem tutum hem de kullanma niyeti üzerinde pozitif yönde anlamlı bir etkiye sahip olduğu görülmektedir. Kolaylaştırıcı Koşullar ve Çevre Bilinci'nin ise sadece tutum üzerinde bir etkisinin bulunduğu görülmekte olup, kolaylaştırıcı koşullar değişkeninin tutum üzerindeki bu etkisinin negatif olduğu bulunmuştur. Bunun anlamı, kolaylaştırıcı koşullardaki 1 birimlik bir etkinin tutum üzerinde 0,159'luk bir olumsuzluğa sebep olacağıdır. Elektrikli otomobillere yönelik tutumun ise kullanma niyetini pozitif yönde anlamlı bir şekilde etkilediği de tabloda görülmektedir. Bu sonuçlara göre; H2b, H2d, H3b, H3d, H4b, H5b, H5d, H6b ve H7b hipotezleri kabul edilirken, H1b, H1d, H4d ve H6d hipotezleri reddedilmiştir.

Tablo 7. Değişkenler Arasındaki İlişki Düzeyi

Sig<0,05	PB	ÇB	SE	KK	HM	ÇEVb	T	KN
Tutum	0,141	0,289	0,201	0,512	0,391	0,386	1	0,673
Kullanım Niyeti	0,145	0,496	0,408	0,469	0,464	0,300	0,673	1

Not: PB: Performans Beklentisi; ÇB: Çaba Beklentisi; SE: Sosyal Etki; KK: Kolaylaştırıcı Koşullar; HM: Hazcı Motivasyon; ÇEVb: Çevre Bilinci; T: Tutum; KN: Kullanma Niyeti

Tablo 7'de görüldüğü gibi ilgili değişkenler arasında pozitif yönde anlamlı ilişkiler bulunmuştur. Bu sonuçlara göre H1a, H1c, H2a, H2c, H3a, H3c, H4a, H4c, H5a, H5c, H6a, H6c ve H7a hipotezleri kabul edilmiştir.

Sonuç ve Değerlendirme

Tüm dünyada tüketiciler tarafından elektrikli otomobillere yönelik bir eğilim söz konusudur. Bunun yanında, ülkelerin elektrikli otomobilleri destekleyen politikaları benimsemesi, elektrikli otomobillerin geleceğin otomobilleri olarak görülmesine sebep olmaktadır. Bu çalışma geleceğin otomobilleri olarak görülen elektrikli otomobillerin tüketiciler tarafından benimsenmesinde rolü olduğu düşünülen ve UTAUT 2 modelinde yer alan değişkenlere yönelik algılarının test edilmesini ve bu değişkenlerin ve ek olarak da çevre bilincinin tüketicilerin elektrikli otomobil kullanmaya yönelik tutumları ve niyetleri üzerindeki etkilerini incelemiştir.

Teorik alt yapısını TAM ve UTAUT 2 modellerinin oluşturduğu bu çalışmanın sonuçlarına göre, tüketicilerin elektrikli otomobillere yönelik tutumları, elektrikli otomobil kullanmaya yönelik kullanım niyetinin oluşmasında önemli bir etkiye sahiptir. Ayrıca, tüketicilerin tutumlarını etkileyeceği düşünülen değişkenlerden en önemlisinin UTAUT 2 kapsamındaki Sosyal Etki değişkeni olduğu görülmüştür. Yine UTAUT 2 kapsamındaki değişkenlerden olan Çaba Beklentisi ve Hazcı Motivasyon'un da tutumların önemli birer belirleyicisi olduğu görülmüştür. Bununla birlikte elektrikli otomobillerin kabul ve kullanımında Kolaylaştırıcı Koşullara yönelik algının elektrikli otomobillere yönelik olumlu tutum oluşumunda en önemli problemi teşkil ettiği de çalışmaya katılan tüketicilerin verdikleri yanıtlara göre ortaya çıkmıştır. Şarj istasyonlarının yeterli olmaması, bataryaların ömrünün az olması ve elektrik maliyetlerinin artması gibi nedenler bu durumun tetikleyicisi olabilir. Bu durumda üreticilerin çözmesi gereken problemlerin başında şarj istasyonlarının artırılması ve bataryaların ömrünün uzatılması gibi çalışmalar gelmektedir. Çalışmanın bir diğer değişkeni olan Çevre Bilinci de tüketicilerin elektrikli otomobillere yönelik tutumlarını önemli derece de etkilemektedir. Geleceğin otomobilleri olarak görülen elektrikli otomobillere yönelik tutum ve kullanma niyetinin tüketicilerin çevre bilincinden etkilenmesi bu çalışma için önemli bir sonuç olarak değerlendirilebilir.

Bu çalışma kapsamında katılımcıların seçiminde herhangi bir elektrikli ulaşım aracı kullanmış veya herhangi bir elektrikli ulaşım aracını deneyimlememiş olmakla birlikte elektrikli araçlar hakkında bilgi sahibi olan tüketicilerden veri toplanması hedeflenmiştir. Ancak katılımcıların hiçbirinin elektrikli bir otomobil ile deneyiminin olmaması çalışmanın sonuçlarının tam anlamıyla yorumlanması için bir engel oluşturmuştur. Bu durum çalışmanın en önemli kısıtıdır. Diğer bir kısıt ise, çalışmanın verilerinin sadece İstanbul, Ankara ve İstanbul illerinde ikamet eden tüketicilerden toplanmasıdır. Bu da araştırma sonuçlarının genellenmesinin önündeki diğer bir engeldir. Gelecekte yapılacak çalışmalarda sonuçların genellenebilir olması için, daha kapsamlı bir örneklem ile çalışılabilir. Ayrıca gelecekte yapılacak araştırmalara elektrikli otomobillere yönelik tüketici tipolojilerinin belirlenmesi önerilebilir.

Mevcut çalışmalarda UTAUT değişkenlerinin yeni bir teknolojiye karşı tüketici tutum ve davranışsal niyeti etkilediğini söyleyebiliriz (Gunawan, vd., 2022; de Blanes Sebastián, Antonovica ve Guede, 2023; Singh, vd., 2023). Elektrikli araçların genel taahhütlerini güncellerken ve güvence altına alırken müşterilerin elektrikli araçlara yönelik tepkilerini ve algılarını hesaba katmak önemlidir, çünkü esas olarak onların benimsenme amacını yönlendiren şey tüketicilerin algılarıdır.

Tüketicilerin yeni teknolojiyi benimsemeye yönelik niyetlerini analiz etmek için en yaygın kullanılan UTAUT2 modelini ve çevre bilincini formüle etmiş olan bu çalışmada ortaya çıkan sonuçlara göre, modelde yer verilen değişkenlerin hem tutum hem de davranışsal niyet üzerinde önemli etkiler sağladığına dair çıkarımlarda bulunabiliriz. Modelde yer alan değişkenlerden çaba beklentisi, sosyal etki, hazcı motivasyon değişkenlerinin hem tutum hem de kullanma niyeti üzerinde pozitif yönde anlamlı bir etkiye sahip olduğu görülmektedir. Kolaylaştırıcı koşullar ve çevre bilincinin ise sadece tutum üzerinde bir etkisinin bulunduğu görülmekte olup, kolaylaştırıcı koşullar değişkeninin tutum üzerindeki bu etkisinin negatif olduğu bulunmuştur. Bunun anlamı, kolaylaştırıcı koşullardaki 1 birimlik bir etkinin tutum üzerinde 0,159'luk bir olumsuzluğa sebep olacağıdır. Elektrikli otomobillere yönelik tutumun ise kullanma niyetini pozitif yönde anlamlı bir şekilde etkilediği sonucuna varılmıştır. Gunawan, vd., (2022) ve Singh, vd., (2023) yapmış oldukları çalışmalarda UTUAT değişkenlerinin tutum ve davranışsal niyet üzerinde benzer etkilere neden olduğu görülmektedir. Çalışmamızın bu iki çalışmadan farklı olarak, kolaylaştırıcı koşulların, negatif yönde bir etkiye sahip olduğunun ortaya çıkarılmasıdır. Bu anlamda teoriye farklı bir dayanak sağlamaktadır.

Kaynakça

- Ahn, M., Kang, J., & Hustvedt, G. (2016). A model of sustainable household technology acceptance. *International Journal of Consumer Studies*, 40(1): 83-91.
- Ajanovic, A. (2015). The future of electric vehicles: prospects and impediments. *Wiley Interdisciplinary Reviews: Energy and Environment*, 4(6), 521-536.
- Ajzen, I. (2005). *EBOOK: Attitudes, Personality and Behaviour*. McGraw-hill education (UK).
- Ajzen, I. (1991). The theory of planned behavior. *Organizational behavior and human decision processes*, 50(2), 179-211.
- Ajzen, I., & Fishbein, M. (1977). Attitude-behavior relations: A theoretical analysis and review of empirical research. *Psychological bulletin*, 84(5), 888.
- Aaker, D.A., Kumar, V. & Day, G.S., (2007). *Marketing Research*, 9. Edition, John Wiley & Sons, Danvers.
- Ay, C. ve Ecevit, Z. (2005). Çevre bilinçli tüketiciler, *Akdeniz İ.İ.B.F Dergisi*, (10): 238-263.
- Aksen, J., Orlebar, C., & Skippon, S. (2013). Social influence and consumer preference formation for pro-environmental technology: The case of a UK workplace electric-vehicle study. *Ecological Economics*, 95, 96-107.
- Aksen, J., & Kurani, K. S. (2011). Interpersonal influence in the early plug-in hybrid market: Observing social interactions with an exploratory multi-method approach. *Transportation Research Part D: Transport and Environment*, 16(2), 150-159.
- Barbosa, H. F., García-Fernández, J., Pedragosa, V., & Cepeda-Carrion, G. (2021). The use of fitness centre apps and its relation to customer satisfaction: a UTAUT2 perspective. *International Journal of Sports Marketing and Sponsorship*.
- Barbarossa, C., Beckmann, S. C., De Pelsmacker, P., Moons, I., & Gwozdz, W. (2015). A self-identity based model of electric car adoption intention: a cross-cultural comparative study. *Journal of Environmental Psychology*, 42, 149-160.
- Bauer, H., Barnes, S., Reichardt, T. & Neumann, M. (2005). Driving consumer acceptance of mobile marketing: a theoretical framework and empirical study. *Journal of electronic commerce research*, 6(3): 181-192.
- Beh, P. K., Ganesan, Y., Iranmanesh, M., & Foroughi, B. (2021). Using smartwatches for fitness and health monitoring: the UTAUT2 combined with threat appraisal as moderators. *Behaviour & Information Technology*, 40(3), 282-299.
- Browne, D., O'Mahony, M., & Caulfield, B. (2012). How should barriers to alternative fuels and vehicles be classified and potential policies to promote innovative technologies be evaluated?. *Journal of Cleaner Production*, 35, 140-151.
- Bockarjova, M., & Steg, L. (2014). Can Protection Motivation Theory predict pro-environmental behavior? Explaining the adoption of electric vehicles in the Netherlands. *Global environmental change*, 28, 276-288.
- Byrne, B. M. (2010). *Structural equation modeling with AMOS Basic concepts, applications, and programming (Multivariate Applications Series)*.
- Carley, S., Krause, R. M., Lane, B. W., & Graham, J. D. (2013). Intent to purchase a plug-in electric vehicle: A survey of early impressions in large US cities. *Transportation Research Part D: Transport and Environment*, 18, 39-45.

- Cairns, E. J., & Albertus, P. (2010). Batteries for electric and hybrid-electric vehicles. *Annual review of chemical and biomolecular engineering*, 1, 299-320.
- Chan, C. C. (2012). The rise & fall of electric vehicles in 1828–1930: Lessons learned [scanning our past]. *Proceedings of the IEEE*, 101(1), 206-212.
- Chen, S. C., Li, S. H., Liu, S. C., Yen, D. C., & Ruangkanjanases, A. (2021). Assessing Determinants of Continuance Intention towards Personal Cloud Services: Extending UTAUT2 with Technology Readiness. *Symmetry*, 13(3), 467.
- Chiu, C. M., & Wang, E. T. (2008). Understanding Web-based learning continuance intention: The role of subjective task value. *Information & management*, 45(3), 194-201.
- Creswell, J. W. (2017). Eğitim arařtırmaları: Nicel ve nitel arařtırmanın planlanması, yürütülmesi ve deęerlendirilmesi. Edam.
- Das, H. S., Rahman, M. M., Li, S., & Tan, C. W. (2020). Electric vehicles standards, charging infrastructure, and impact on grid integration: A technological review. *Renewable and Sustainable Energy Reviews*, 120, 109618.
- Davis, F. D. (1989). Perceived usefulness, perceived ease of use, and user acceptance of information technology. *MIS quarterly*, 319-340.
- de Blanes Sebastián, M. G., Antonovica, A., & Guede, J. R. S. (2023). What are the leading factors for using Spanish peer-to-peer mobile payment platform Bizum? The applied analysis of the UTAUT2 model. *Technological Forecasting and Social Change*, 187, 122235.
- Deęirmenci, K., & Breitner, M. H. (2017). Consumer purchase intentions for electric vehicles: Is green more important than price and range? *Transportation Research Part D: Transport and Environment*, 51, 250-260.
- Duarte, P., & Pinho, J. C. (2019). A mixed methods UTAUT2-based approach to assess mobile health adoption. *Journal of Business Research*, 102, 140-150.
- Eymen, U. E. (2007). SPSS 15.0 ile veri analizi. İstatistik Merkezi.
- Ferrero, E., Alessandrini, S., & Balanzino, A. (2016). Impact of the electric vehicles on the air pollution from a highway. *Applied energy*, 169, 450-459.
- Fornell, C., & Larcker, D.F. (1981). Evaluating structural equation models with unobservable variables and measurement error. *Journal of Marketing Research*, 18(1), 39-50.
- Fishbein, M., Ajzen, I. (1975). *Belief, Attitude, Intention and Behavior: An Introduction to Theory and Research*. Reading, MA: Addison-Wesley.
- Guarnieri, M. (2012, September). Looking back to electric cars. In 2012 Third IEEE HISTory of ELection-technology CONFERENCE (HISTELCON) (pp. 1-6). IEEE.
- Gunawan, I., Redi, A. A. N. P., Santosa, A. A., Maghfiroh, M. F. N., Pandyaswargo, A. H., & Kurniawan, A. C. (2022). Determinants of Customer Intentions to Use Electric Vehicle in Indonesia: An Integrated Model Analysis. *Sustainability*, 14(4), 1972.
- Gurtner, S., Reinhardt, R., & Soyez, K. (2014). Designing mobile business applications for different age groups. *Technological Forecasting and Social Change*, 88, 177-188.
- Gürbüz, S., & Şahin, F. (2014). *Sosyal bilimlerde arařtırma yöntemleri*. Ankara: Seçkin Yayıncılık.
- Hawkins, T. R., Singh, B., Majeau-Bettez, G., & Strømman, A. H. (2013). Comparative environmental life cycle assessment of conventional and electric vehicles. *Journal of industrial ecology*, 17(1), 53-64.
- Hamari, J., Sjöklint, M., & Ukkonen, A. (2016). The sharing economy: Why people participate in collaborative consumption. *Journal of the association for information science and technology*, 67(9), 2047-2059.
- Harper, G., Sommerville, R., Kendrick, E., Driscoll, L., Slater, P., Stolkin, R., ... & Anderson, P. (2019). Recycling lithium-ion batteries from electric vehicles. *Nature*, 575(7781), 75-86.
- Hair, J. F. & Anderson, R. E. (2010). *Multivariate data analysis*: Prentice Hall.
- Hařiloęlu, S. B., Baran, T., & Aydın, O. (2015). Pazarlama arařtırmalarındaki potansiyel problemlere yönelik bir arařtırma: Kolayda örnekleme ve sıklık ifadedeli ölçek maddeleri. *Pamukkale İşletme ve Biliřim Yönetimi Dergisi*, (1), 19-28.

- He, X., Zhan, W., & Hu, Y. (2018). Consumer purchase intention of electric vehicles in China: The roles of perception and personality. *Journal of Cleaner Production*, 204, 1060-1069.
- He, L., Wang, M., Chen, W., & Conzelmann, G. (2014). Incorporating social impact on new product adoption in choice modeling: A case study in green vehicles. *Transportation Research Part D: Transport and Environment*, 32, 421-434.
- He, Y., Venkatesh, B., & Guan, L. (2012). Optimal scheduling for charging and discharging of electric vehicles. *IEEE transactions on smart grid*, 3(3), 1095-1105.
- Holden, R. J., & Karsh, B. T. (2010). The technology acceptance model: its past and its future in health care. *Journal of biomedical informatics*, 43(1), 159-172.
- Hubert, M., Blut, M., Brock, C., Backhaus, C. & Eberhardt, T. (2017). Acceptance of Smartphone-Based Mobile Shopping: Mobile Benefits, Customer Characteristics, Perceived Risks, and the Impact of Application Context. *Psychology & Marketing*. 34 (2), 175-194.
- Hsu, C. I., Li, H. C., & Lu, S. M. (2013). A dynamic marketing model for hybrid electric vehicles: A case study of Taiwan. *Transportation Research Part D: Transport and Environment*, 20, 21-29.
- Higgins, C. D., Mohamed, M., & Ferguson, M. R. (2017). Size matters: How vehicle body type affects consumer preferences for electric vehicles. *Transportation Research Part A: Policy and Practice*, 100, 182-201.
- Higuera-Castillo, E., Liébana-Cabanillas, F. J., Muñoz-Leiva, F., & García-Maroto, I. (2019). Evaluating consumer attitudes toward electromobility and the moderating effect of perceived consumer effectiveness. *Journal of Retailing and Consumer Services*,(51): 387-398.
- Hwang, J., & Lyu, S. O. (2020). Relationships among green image, consumer attitudes, desire, and customer citizenship behavior in the airline industry. *International Journal of Sustainable Transportation*, 14(6), 437-447.
- Jan, M. T., de Jager, J. W., Ameziane, A. M., & Sultan, N. (2019). Applying technology acceptance model to investigate the use of smartphone advertising in Malaysia. *Journal of Economics and Behavioral Studies*, 11(1 (J)), 202-210.
- Junquera, B., Moreno, B., & Álvarez, R. (2016). Analyzing consumer attitudes towards electric vehicle purchasing intentions in Spain: Technological limitations and vehicle confidence. *Technological Forecasting and Social Change*, 109, 6-14.
- Kašparová, P. (2023). Intention to use business intelligence tools in decision making processes: applying a UTAUT 2 model. *Central European Journal of Operations Research*, 31(3), 991-1008.
- Khan, S. A., & Bohnsack, R. (2020). Influencing the disruptive potential of sustainable technologies through value proposition design: The case of vehicle-to-grid technology. *Journal of Cleaner Production*, 254, 120018.
- Khan, M., & Kar, N. C. (2009). Hybrid electric vehicles for sustainable transportation: A Canadian perspective. *World electric vehicle journal*, 3(3): 551-562.
- Kelman, H.C. (1974). "Attitudes are alive and well and gainfully employed in the sphere of action, *American Psychologist*, (29): 310-324.
- Kerem, A. (2014). Elektrikli araç teknolojisinin gelişimi ve gelecek beklentileri. *Mehmet Akif Ersoy Üniversitesi Fen Bilimleri Enstitüsü Dergisi*, 5(1), 1-13.
- Korkmaz, H., Fidanoğlu, A., Özçelik, S., & Okumuş, A. (2021). User Acceptance of Autonomous Public Transport Systems (APTS): Extended UTAUT2 Model. *Journal of Public Transportation*, 23(1), 5.
- Kilbourne, W., & Pickett, G. (2008). How materialism affects environmental beliefs, concern, and environmentally responsible behavior. *Journal of Business Research*, 61(9): 885-893.
- Kim, J., Rasouli, S., & Timmermans, H. (2014). Expanding scope of hybrid choice models allowing for mixture of social influences and latent attitudes: Application to intended purchase of electric cars. *Transportation research part A: policy and practice*, 69, 71-85.
- Kim, S., Sun, K., & Kim, D. (2013). The influence of consumer value-based factors on attitude-behavioral intention in social commerce: The differences between high- and low-technology experience groups. *Journal of Travel & Tourism Marketing*, 30(1-2), 108-125.

- Kim, M.S. and Hunter, J.E. (1993). "Attitude-behavior relations: A meta-analysis of attitudinal relevance and topic. *Journal of communication*, (43): 101-142.
- Kijsanayotin, B., Pannarunothai, S., & Speedie, S. M. (2009). Factors influencing health information technology adoption in Thailand's community health centers: Applying the UTAUT model. *International journal of medical informatics*, 78(6), 404-416.
- Kline, R. B. (2015). *Principles and practice of structural equation modeling*. Guilford publications.
- Ko, W., & Hahn, T. K. (2013). Analysis of consumer preferences for electric vehicles. *IEEE Transactions on Smart Grid*, 4(1), 437-442.
- Kousoulidou, M., Ntziachristos, L., Mellios, G., & Samaras, Z. (2008). Road-transport emission projections to 2020 in European urban environments. *Atmospheric Environment*, 42(32): 7465-7475.
- Lopes, J. A. P., Soares, F. J., & Almeida, P. M. R. (2010). Integration of electric vehicles in the electric power system. *Proceedings of the IEEE*, 99(1), 168-183.
- Liao, F., Molin, E., & van Wee, B. (2017). Consumer preferences for electric vehicles: a literature review. *Transport Reviews*, 37(3), 252-275.
- Li, W., Long, R., Chen, H., Geng, J., (2017). A review of factors influencing consumer intentions to adopt battery electric vehicles. *Renew. Sustain. Energy Rev.* (78): 318-328.
- Macedo, I. M. (2017). Predicting the acceptance and use of information and communication technology by older adults: An empirical examination of the revised UTAUT2. *Computers in Human Behavior*, 75, 935-948.
- Marchewka, J. T., & Kostiwa, K. (2007). An application of the UTAUT model for understanding student perceptions using course management software. *Communications of the IIMA*, 7(2), 10.
- Martins, C., Oliveira, T., & Popovič, A. (2014). Understanding the Internet banking adoption: A unified theory of acceptance and use of technology and perceived risk application. *International journal of information management*, 34(1), 1-13.
- Mainieri, T., E. G. Barnett, T. R. Valdero, J. B. Unipan ve S. Oskamp (1997) Green Buying: The Influence of Environmental Concern on Consumer Behavior, *The Journal of Social Psychology*, 137(2): 189-204.
- Malhotra, N. K. (2004). *Marketing Research an Applied Orientation*, 4. Edition, Pearson Prentice Hall, New Jersey.
- Mersky, A. C., Sprei, F., Samaras, C., & Qian, Z. S. (2016). Effectiveness of incentives on electric vehicle adoption in Norway. *Transportation Research Part D: Transport and Environment*, 46, 56-68.
- Montalvo, C. (2008). General wisdom concerning the factors affecting the adoption of cleaner technologies: a survey 1990–2007. *Journal of Cleaner Production*, 16(1), S7-S13.
- Nakip, M. (2006). *Pazarlama Araştırmaları: Teknikler ve (SPSS destekli) Uygulamalar*, İkinci Basım, Ankara: Seçkin Yayınevi.
- Noor, M. N. M., Sreenivasan, J. & Ismail, H. (2013). Malaysian Consumers Attitude towards Mobile Advertising, the Role of Permission and Its Impact on Purchase Intention: A Structural Equation Modelling Approach. *Asian Social Science*, 9(5): 135–153.
- Nykqvist, B., & Nilsson, M. (2015). Rapidly falling costs of battery packs for electric vehicles. *Nature climate change*, 5(4), 329-332.
- Park, E., Kim, H., & Ohm, J. Y. (2015). Understanding driver adoption of car navigation systems using the extended technology acceptance model. *Behaviour & Information Technology*, 34(7), 741-751.
- Plötz, P., Schneider, U., Globisch, J., & Dütschke, E. (2014). Who will buy electric vehicles? Identifying early adopters in Germany. *Transportation Research Part A: Policy and Practice*, 67, 96-109.
- Preston, K. P. (2016). *Adoption of sustainable technology: hybrid electric vehicles (HEVs)* (Doctoral dissertation).
- Rahimi-Eichi, H., Ojha, U., Baronti, F., & Chow, M. Y. (2013). Battery management system: An overview of its application in the smart grid and electric vehicles. *IEEE Industrial Electronics Magazine*, 7(2), 4-16.
- Rasouli, S., & Timmermans, H. (2016). Influence of social networks on latent choice of electric cars: a mixed logit specification using experimental design data. *Networks and Spatial Economics*, 16(1), 99-130.

- Rezvani, Z., Jansson, J., & Bodin, J. (2015). Advances in consumer electric vehicle adoption research: A review and research agenda. *Transportation research part D: transport and environment*, 34, 122-136.
- Requia, W. J., Mohamed, M., Higgins, C. D., Arain, A., & Ferguson, M. (2018). How clean are electric vehicles? Evidence-based review of the effects of electric mobility on air pollutants, greenhouse gas emissions and human health. *Atmospheric Environment*, 185, 64-77.
- Rho, M. J., Young Choi, I., & Lee, J. (2014). Predictive factors of telemedicine service acceptance and behavioral intention of physicians. *International journal of medical informatics*, 83(8), 559-571.
- Rodríguez, E. T. & Trujillo, C. E. (2014). Online Purchasing Tickets for Low Cost Carriers: An Application of the Unified Theory of Acceptance and Use of Technology (UTAUT) Model". *Tourism Management*. 43, 70-88.
- Rigaa, D., & Thatcherb, A. (2015). Hybrid electric vehicles: Driving towards sustainability. In *Proceedings 19th Triennial Congress of the IEA*, (9):14.
- Saghapour, M., Iranmanesh, M., Zailani, S., & Goh, G. G. G. (2018). An empirical investigation of campus portal usage. *Education and Information Technologies*, 23(2), 777-795.
- Sang, Y. N., & Bekhet, H. A. (2015). Modelling electric vehicle usage intentions: an empirical study in Malaysia. *Journal of Cleaner Production*, 92, 75-83.
- Sekaran, U. (2003). *Research Methods For Business: A Skill Building Approach*. USA: John Wiley & Sons, Inc.
- Shrestha, N. (2021). Factor analysis as a tool for survey analysis. *American Journal of Applied Mathematics and Statistics*, 9(1), 4-11.
- Singh, H., Singh, V., Singh, T., & Higuera-Castillo, E. (2023). Electric vehicle adoption intention in the Himalayan region using UTAUT2–NAM model. *Case Studies on Transport Policy*, 11, 100946.
- Sitar-Taut, D. A., & Mican, D. (2021). Mobile learning acceptance and use in higher education during social distancing circumstances: An expansion and customization of UTAUT2. *Online Information Review*.
- Sun, X., Li, Z., Wang, X., & Li, C. (2020). Technology development of electric vehicles: A review. *Energies*, 13(1), 90.
- Sovacool, B. K. (2017). Experts, theories, and electric mobility transitions: Toward an integrated conceptual framework for the adoption of electric vehicles. *Energy research & social science*, (27): 78-95.
- Sweda, T. M., Dolinskaya, I. S., & Klabjan, D. (2017). Optimal recharging policies for electric vehicles. *Transportation Science*, 51(2), 457-479.
- Taalbi, J., & Nielsen, H. (2021). The role of energy infrastructure in shaping early adoption of electric and gasoline cars. *Nature Energy*, 6(10), 970-976.
- Tak, P. & Panwar, S. (2017). Using UTAUT 2 Model to Predict Mobile App Based Shopping: Evidences from India. *Journal of Indian Business Research*. 9 (3), 248-264.
- Uslu, H., & Demirel, O. (2022). Elektrikli Otomobil Satın Alma İstekliliğini Etkileyen Faktörler: Konya İli Örneği. *Süleyman Demirel Üniversitesi Vizyoner Dergisi*, 13(35), 961-975.
- Oh, S., Lehto, X. Y., & Park, J. (2009). Travelers' intent to use mobile technologies as a function of effort and performance expectancy. *Journal of Hospitality Marketing & Management*, 18(8), 765-781.
- Özbay, H., Közkurt, C., Dalcalı, A., & Tektaş, M. (2020). Geleceğin ulaşım tercihi: Elektrikli araçlar. *Akıllı Ulaşım Sistemleri ve Uygulamaları Dergisi*, 3(1), 34-50.
- Qiao, Q., Zhao, F., Liu, Z., He, X., & Hao, H. (2019). Life cycle greenhouse gas emissions of Electric Vehicles in China: Combining the vehicle cycle and fuel cycle. *Energy*, 177, 222-233.
- Quintal, V. A., Thomas, B., & Phau, I. (2015). Incorporating the winescape into the theory of planned behaviour: Examining new world' wineries. *Tourism Management*, (46): 596-609.
- Wang, Q., Liu, L., Wang, S., Wang, J. Z., & Liu, M. (2017). Predicting Beijing's tertiary industry with an improved grey model. *Applied Soft Computing*, 57, 482-494.
- Wu, J., Liao, H., Wang, J. W., & Chen, T. (2019). The role of environmental concern in the public acceptance of autonomous electric vehicles: A survey from China. *Transportation Research Part F: Traffic Psychology and Behaviour*, 60, 37-46.

- Wu, J. H., Wu, C. W., Lee, C. T., & Lee, H. J. (2015). Green purchase intentions: An exploratory study of the Taiwanese electric motorcycle market. *Journal of Business Research*, 68(4), 829-833.
- Venkatesh, V., Morris, M. G., Davis, G. B., & Davis, F. D. (2003). User acceptance of information technology: Toward a unified view. *MIS quarterly*, 425-478.
- Venkatesh, V., Thong, J. Y., & Xu, X. (2012). Consumer acceptance and use of information technology: extending the unified theory of acceptance and use of technology. *MIS quarterly*, 36(1): 157-178.
- Zhang, X., Xie, J., Rao, R., & Liang, Y. (2014). Policy incentives for the adoption of electric vehicles across countries. *Sustainability*, 6(11): 8056-8078.
- Zhou, J., Lin, J., Cui, S., Qiu, Q., & Zhao, Q. (2013). Exploring the relationship between urban transportation energy consumption and transition of settlement morphology: A case study on Xiamen Island, China. *Habitat international*, 37, 70-79.
- Zheng, H., & Gao, H. (2021, May). The Research on Influencing Factors of Autonomous Vehicle Usage Behavior: Root Analysis Based on UTAUT2 Model. In *Journal of Physics: Conference Series* (Vol. 1910, No. 1, p. 012057). IOP Publishing.
- Zhou, T. (2011). Understanding mobile Internet continuance usage from the perspectives of UTAUT and flow. *Information Development*, 27(3), 207-218.
- Zikmund, W. G. (1997). *Business Research Methods*, 5. Edition, The Dryden Press, Orlando.
- Yaprak, Ü., Kılıç, F., & Okumuş, A. (2021). Is the Covid-19 pandemic strong enough to change the online order delivery methods? Changes in the relationship between attitude and behavior towards order delivery by drone. *Technological Forecasting and Social Change*, 169, 120829.
- Yaşlıoğlu, M. M. (2017). Sosyal bilimlerde faktör analizi ve geçerlilik: Keşfedici ve doğrulayıcı faktör analizlerinin kullanılması. *İstanbul Üniversitesi İşletme Fakültesi Dergisi*, 46, 74-85.
- HedefFilo, 28 Aralık 2021 tarihinde <https://ev.hedef filo.com/elektrikli-arac-tarihcesi> adresinden erişim sağlanmıştır.
- Avrupa Çevre Ajansı, 10 Şubat 2022 tarihinde <https://www.eea.europa.eu/tr/themes/transport/intro> adresinden erişim sağlanmıştır.
- UNESCO Türkiye Milli Komisyonu, 17 Şubat 2022 tarihinde erişilmiştir. <https://www.unesco.org.tr/Pages/108/219/S%C3%BCrd%C3%BCr%C3%BClebilir-Kalk%C4%B1nma-2030-Hedefleri-%C4%B0htisas-Komitesi>
- EV-Volumes.com, 30 Ocak 2022 tarihinde <https://www.ev-volumes.com/> adresinden erişim sağlanmıştır.
- Uluslararası enerji ajansı (IEA), 30 Ocak 2022 tarihinde <https://www.iea.org/> adresinden erişim sağlanmıştır.
- Electric Vehicles – Worldwide, 10 Ekim 2023 tarihinde <https://www.statista.com/outlook/mmo/electric-vehicles/worldwide> adresinden erişim sağlanmıştır.
- Otomotiv Distribütörleri ve Mobilite Derneği (ODMD) 2023 Basın Bülteni 10 Ekim 2023 tarihinde <https://www.odmd.org.tr/folders/2837/categorial1docs/3455/ODMD%20Bas%c4%b1n%20Bulteni%202%20Haziran%202023.pdf> adresinden erişim sağlanmıştır.

Extended Abstract

Introduction

R&D studies of electric vehicles, one of the popular topics of recent times, have been a hope to leave a more liveable world to future generations. The fact that electric vehicles, which are intended to be used as an alternative to fossil fuel vehicles, are expected to be used more all over the world in the near future, has led to the need for research to understand the factors affecting the acceptance of electric vehicles by consumers. The aim of this study is to reveal consumers' perceptions of electric vehicles.

Methodology

The basis of this study is the technology acceptance model. In line with this model, a new model was created for the purpose of the research by making use of the literature. In this study, in which the convenience sampling method was used, the data were collected through online surveys conducted only between 05/05/2021 and 05/06/2021, taking into

account the effect of the pandemic process. While analysing the data obtained within the scope of this study, multivariate statistical analysis methods were used. These data were analysed using the statistical package program SPSS 22 and AMOS 20. Firstly, the frequency values of descriptive statistics were examined. Cronbach Alpha and Composite Reliability tests were applied to check the reliability of the scale. Exploratory and confirmatory factor analysis was applied for scale validity and AVE values were checked. Structural Equation Modelling (SEM) was used to test and examine the linear relationships between the antecedent variables, which are thought to have a role on consumers' attitudes towards and intention to use electric cars.

Results and Conclusion

In existing studies, we can say that UTAUT variables affect consumer attitudes and behavioral intentions towards a new technology. When updating and securing overall commitments to electric vehicles, it is important to take into account customers' reactions and perceptions towards electric vehicles, as it is consumers' perceptions that essentially drive their adoption. According to the results of this study, which formulated the most widely used UTAUT2 model and environmental awareness to analyze consumers' intentions to adopt new technology, we can make inferences that the variables included in the model provide significant effects on both attitude and behavioral intention. It is seen that the variables in the model, effort expectation, social influence, and hedonic motivation, have a positive and significant effect on both attitude and intention to use. It is seen that facilitating conditions and environmental awareness only have an effect on attitude, and this effect of the facilitating conditions variable on attitude was found to be negative. This means that a one point effect in facilitating conditions will cause a 0.159 negative effect on attitude. It was concluded that the attitude towards electric cars significantly affects the intention to use in a positive way. In their studies, Gunawan, et al., (2022) and Singh, et al., (2023) show that UTUAT variables cause similar effects on attitude and behavioral intention. What is different from these two studies is that our study reveals that facilitating conditions have a negative effect. In this sense, it provides a different basis for the theory.

According to the results of this study, the theoretical background of which is TAM and UTAUT 2 models, consumers' attitudes towards electric cars have an important effect on the formation of their intention to use electric cars. In addition, it has been seen that the most important variable that is thought to affect consumers' attitudes is the Social Impact variable within the scope of UTAUT 2. It has also been seen that the Expectation of Effort and Hedonistic Motivation, which are among the variables within the scope of UTAUT 2, are also important determinants of attitudes. In addition, according to the answers given by the consumers who participated in the study, it was revealed that the perception of Facilitating Conditions in the acceptance and use of electric cars constitutes the most important problem in the formation of positive attitudes towards electric cars. Reasons such as insufficient charging stations, low battery life and increased electricity costs may be the triggers of this situation. In this case, the main problems that manufacturers need to solve are studies such as increasing the charging stations and extending the life of the batteries. Another variable of the study, Environmental Awareness, also significantly affects consumers' attitudes towards electric cars. It can be considered as an important result for this study that the attitudes towards and intention to use electric cars, which are seen as the cars of the future, are affected by the environmental awareness of consumers.

Türkiye'de Kamu ve Özel Sektör Dış Borçları ile Ekonomik Büyüme İlişkisinin Analizi

Analysis of the Relationship between Public and Private Sector External Debts with Economic Growth in Turkey

Hüseyin Güvenoğlu¹

Öz

Ekonomik büyüme, ülkelerin en önemli makroekonomik hedeflerinden biridir. Bu hedefe ulaşmak için ülkelerin üretim düzeylerinin artırılması gerekmektedir. Üretim düzeyinin artırılması ise yatırım miktarına bağlıdır. Yatırım miktarını belirleyen temel faktörlerden biri de tasarruf düzeyidir. Tasarruf düzeyi bir ekonominin sermaye miktarını yani finansman düzeyini göstermektedir. Yurt içi tasarruf düzeyi düşük olan ülkeler yapacakları yatırımlara finansman sağlamak için yabancı kaynaklara başvurmaktadır. Bir diğer ifadeyle dış borçlanma yöntemini tercih etmektedirler. Bu noktada dış borçlanma ile ekonomik büyüme arasındaki ilişki bir araştırma konusu olarak ortaya çıkmıştır. Bu çalışmanın amacı Türkiye'de 2011-2019 dönemine ait üçer aylık verilerle kamu kesimi dış borcu ile özel sektör dış borcunun ekonomik büyüme üzerindeki etkisini ampirik olarak araştırmaktır. Çalışmada yatırım, emek ve dışa açıklık oranı kontrol değişkeni olarak kullanılmıştır. Değişkenler arasındaki kısa ve uzun dönemli ilişki ARDL sınır testi yöntemi ile analiz edilmiştir. Analiz sonucunda kamu kesimi dış borcunun ekonomik büyüme üzerinde uzun dönemde pozitif kısa dönemde ise negatif etkisinin olduğu bulgusuna ulaşılmıştır. Diğer taraftan analiz sonuçları özel sektör dış borcunun ekonomik büyüme üzerinde uzun dönemde negatif, kısa dönemde ise pozitif etkisinin olduğunu göstermiştir. Öte yandan analiz sonuçlarına göre uzun dönemde yatırımlar ve emek ekonomik büyüme üzerinde pozitif, dışa açıklık oranı ise negatif etkiye sahiptir. Kısa dönemde ise yatırımların ve dışa açıklık oranının ekonomik büyümeye etkisi pozitif bulunurken, emeğin etkisinin ise anlamsız olduğu tespit edilmiştir.

Anahtar Kelimeler: Kamu Dış Borcu, Özel Sektör Dış Borcu, Ekonomik Büyüme, ARDL

Abstract

One of the most important macroeconomic goals of countries is economic growth. In order to achieve this aim, the production levels of countries must be increased. Increasing the production level depends on the amount of investment. One of the main factors that determines the quantity of investment is the level of savings. The level of savings shows the quantity of capital, that is, the level of financing of an economy. Countries with a low level of domestic savings refer to foreign resources to finance their investments. In other words, they prefer the external borrowing method. At this point, the relationship between external borrowing and economic growth has emerged as a research topic. The aim of this study is to analyze the effects of public sector external debt and private sector external debt on economic growth in Turkey with quarterly data for the period 2011-2019. In the study, investment, labor, and openness ratio were used as control variables. In the study, ARDL bound test method has been used to determine the short term and long term relationship between the variables. According to the findings of the study, while public sector external debt positively affects economic growth in the long term, it negatively affects economic growth in the short term. Also, the analysis results showed private sector external debt negatively affects economic growth in the long term, it positively affects economic growth in the short term. On the other hand, according to the analysis results, investments and labor have a positive effect and openness ratio negative effect on economic growth in the long term. In the short term, the effect of investments and openness ratio on economic growth was found to be positive, while the effect of the labor was found to be insignificant.

Keywords: Public External Debt, Private Sector External Debt, Economic Growth, ARDL

Araştırma Makalesi [Research Paper]

JEL Codes: F34, O47, C22

Submitted: 24 / 06 / 2023

Accepted: 13 / 01 / 2024

¹ Dr. Öğr. Üyesi, Bandırma Onyedli Eylül Üniversitesi, İktisadi ve İdari Bilimler Fakültesi, İktisat Bölümü, Balıkesir, Türkiye, hguvenoglu@bandirma.edu.tr, Orcid No: <https://orcid.org/0000-0002-5220-3657>

Giriş

Ekonomik büyümenin ve kalkınmanın sağlanabilmesi, sosyal ve ekonomik açıdan istikrarın gerçekleşebilmesi gibi olgular tüm ülkeler için önemli olsa da bilhassa az gelişmiş ve gelişmekte olan ülkeler için ayrı bir önem taşımaktadır. Söz konusu bu olguların hayata geçirilebilmesi üretime, üretimin yapılabilmesi ise yatırımlara bağlıdır. Yatırım yapılabilmesi için ise sermayeye (finansman kaynağına) ihtiyaç duyulmaktadır. Bu noktada da ihtiyaç duyulan sermaye yurt içinden ya da yurt dışından borçlanma yolu ile temin edilmeye çalışılmaktadır. Özellikle az gelişmiş ve gelişme aşamasında olan ülkelerde ekonomik büyüme ve kalkınma sürecinde ihtiyaç duyulan sermayeyi kamu kesimi ile özel sektör ilk olarak yurt içi kaynaklardan yani iç borçlanma yolu ile temin etmeye çalışılmaktadır. Ancak bu ülkelerde yurt içi tasarruf oranı yetersiz olduğu için kamu kesimi ve özel sektör yatırımları, sermaye yetersizliğinden dolayı düşük düzeylerde kalmaktadır. Bu durumda kamu kesimi ve özel sektör yatırımlarını finanse etmek için yurt dışı kaynaklara yani dış borçlanma yoluna başvurulmaktadır. Öte yandan bu ülkelerin tasarruf düzeylerinin yetersiz olması yanında ihracat gelirlerinin düşük olmasına bağlı olarak döviz talebinin yüksek olması da ülkeleri dış borçlanma yoluna yönlendirmektedir (Arslan, 2022: 129; Yılmaz ve Mammadov, 2022: 317). Bu noktada özellikle az gelişmiş ve gelişme sürecindeki ülkelerde iç ve dış borçlanmanın ekonomik büyüme hedefine ulaşılmadaki önemi ortaya çıkmaktadır.

Eker ve Meriç (2000) ve Erol (1992)'ye göre iç borçlar, yurt içi kaynaklardan bir diğer ifadeyle ülkenin sınırlarındaki kişi ya da kuruluşlardan ulusal para biriminden borçlanma işlemidir. İç borç kullanımı sonucunda ülkenin toplam kaynaklarında herhangi bir değişiklik gerçekleşmemektedir. Bu işlem ile sadece paranın satın alma gücü kamu kesimi ile özel sektör arasında el değiştirmiş olmaktadır (Koçak, 2009: 72). İstisnai durumlar olsa da çoğunlukla kısa vadeli ve düşük faiz oranlarına sahip olan iç borçlar, daha çok kısa vadeli bütçe açıklarının ve küçük ölçekli yatırımların finansmanında kullanılmaktadır (Öztürk, 2016: 462-464).

Dış borç ise belirli bir dönemde bir ülkede yerleşik olan kişi ya da kurumların başka ülkelerde yerleşik olan kişi ya da kurumlardan çeşitli yükümlülükleri içeren sözleşmeler karşılığında sağlamış olduğu finansman olarak tanımlanmaktadır. Dış borçlanma işlemi sonucunda ülkeye kaynak girişi olmaktadır. Söz konusu bu kaynaklar da özellikle sermaye kıtlığı yaşayan ülkelerde ekonomik büyümenin ve kalkınmanın sağlanması adına önem arz etmektedir. Bu ülkelerde yurt içi tasarruf oranlarının düşük olması nedeniyle ekonomik büyüme ve kalkınma için gerekli olan sermaye dış borçlanma yöntemiyle temin edilmeye çalışılmaktadır (Yıldız, 2022: 215). Genel olarak dış borçların vadeleri uzun ve faiz oranları yüksektir. Ayrıca, dış borçlar çoğunlukla ekonomik büyümenin ve kalkınmanın sağlanmasında önemli rol oynayacak büyük ölçekli yatırımların ve cari işlemler hesabındaki açıkların finansmanında kullanılmaktadır (Öztürk, 2016: 462). Bu noktada dış borçlanma yönteminin hem ülkedeki kaynak miktarını arttırıcı niteliğinden hem de büyük ölçekli yatırımlara kaynak sunmasından dolayı özellikle sermayenin az olduğu ülkelerde ekonominin büyüme sürecinde iç borçlanma yöntemine göre daha kilit rol oynayabileceği ifade edilebilir.

Dış borçların ekonomi üzerinde olumlu etkilerinin olabileceği gibi olumsuz etkileri de olabilmektedir. Burada etkinin olumlu mu yoksa olumsuz mu olacağını belirleyen temel faktörün dış borçların kullanıldıkları alanlar olduğunu söylemek mümkündür. Dış borçlar ister kamu kesimi tarafından ister özel sektör tarafından alınsın verimli yatırım alanlarında kullanıldığında söz konusu borçların ekonomik açıdan sorun teşkil etmeyeceği ve dolayısıyla ekonomik büyümeyi olumlu yönde etkileyeceği öngörülmektedir. Ancak alınan dış borçlar verimsiz yatırım harcamaları ile tüketim ve cari harcamalarda kullanıldığında ekonomik açıdan tahribata yol açarak ekonomik büyüme üzerinde olumsuz etkiler gösterebilmektedir. Nitekim literatürdeki çalışmalarda da dış borçların ekonomik büyümeyi hem olumlu hem de olumsuz yönde etkileyebileceğine dikkat çekilmiştir.

Bu çalışmada Türkiye'de 2011-2019 dönemi için kamu kesimine ve özel sektöre ait dış borçların ekonomik büyümeye olan etkisinin ortaya konulması amaçlanmıştır. Çalışmada 2008 küresel finans krizinden sonra uygulamaya konulan para ve maliye politikalarının etkilerinin gözlemlenebilmesi için başlangıç yılı 2011 olarak seçilmiştir. Analiz döneminin 2019 yılında sonlandırılmasında ise 2019'un sonunda ortaya çıkan COVID-19 pandemisinin kısa sürede hızla yayılıp tüm dünya ekonomilerinde kriz belirtilerinin yaşanmasına yol açması etkili olmuştur.

Çalışmada dış borçların ekonomik büyümeye olan etkisi araştırılırken dış borçların hem kamu kesimi hem de özel sektör olarak ayrıştırılarak ayrı ayrı analiz edilmesinin, kamu kesimi ve özel sektör dış borç değişkenlerine ilişkin uzun vadeli verilerin kullanılmasının, kamu kesimi ve özel sektör dış borçlarının ekonomik büyümeye olan etkisinin hem kısa dönem hem de uzun dönem için araştırılmasının literatüre katkı sağlayacağı düşünülmektedir. Söz konusu bu düşünce de çalışmanın motivasyonunu oluşturmaktadır.

Çalışmanın bundan sonraki bölümlerinde ilk olarak dış borç ve ekonomik büyüme ilişkisine yönelik teori hakkında bilgiler sunulmuş, ikinci olarak dış borç ve ekonomik büyüme ilişkisine yönelik ampirik literatür incelemiş, üçüncü olarak dış borç ve ekonomik büyüme ilişkisi ampirik olarak araştırılmış ve elde edilen bulgular değerlendirilmiştir. Sonuç ve değerlendirmenin yer aldığı son bölümde ise konuya ilişkin genel açıklamalarda bulunulmuş ve politika çıkarımlarına yer verilmiştir.

1. Dış Borçlanma ile Ekonomik Büyüme Arasındaki İlişki

Küreselleşme süreci sonrasında dünya ekonomileri hızlı bir değişim ve dönüşüm sürecine girmişlerdir. Yaşanan süreç ile gelişmiş ülkeler ile az gelişmiş ve gelişme sürecinde olan ülkeler arasındaki gelişmişlik düzeyleri arasındaki fark önemli boyutlara ulaşmış ve bu fark giderek artmıştır. Söz konusu bu farkın açılmasındaki en büyük faktör ülkeler arasındaki ekonomik büyüme düzeylerinin farklılığıdır. Ekonomik büyüme düzeyi ise bilgi ve teknoloji düzeyi, yurt içi tasarruf ve yatırım dengesi, ödemeler bilançosu dengesi gibi nedenlere bağlı olarak her ülkede farklı düzeylerde gerçekleşmektedir. Ekonomik büyümeyi etkileyen söz konusu faktörlerden özellikle yatırımları finanse edecek olan tasarruf düzeyinin yetersiz oluşu bir diğer ifadeyle sermaye birikiminin yetersizliği genel olarak az gelişmiş ve gelişme sürecindeki ülkeleri dış borç kullanımına yöneltmiştir (Çöğürçü ve Çoban, 2011: 133).

Ülkeleri dış borçlanmaya yönlendiren çeşitli faktörler vardır. Bu faktörler; tasarruf yetersizliğini gidermek, bütçe açıklarını finanse etmek, hammadde, yatırım ve ara malı ithalatının yapılabilmesi adına döviz gereksinimini karşılamak, dış ticaret ve ödemeler dengesi açıklarını finanse etmek, savunma harcamalarına finansman sağlamak, büyük yatırımlara finansman sağlamak, vadesi gelmiş borçların ödenmesi için finansman sağlamak, olağanüstü harcamaların (savaş, doğal afet vb. gibi) finansmanını sağlamak, ulusal paranın değerini koruma arzusu, sanayileşmeyi teşvik etmek, ekonomik büyüme ve kalkınmayı gerçekleştirmek, ekonomide denge sağlayıcı ve koruyucu etkileri sağlamak, kaynakların dağıtılmasında ve kullanımında etkinlik sağlamak, güçlü ülkelerin çıkarları doğrultusunda zayıf ülkeleri borçlandırma çabaları, kaynakların seçilmiş yatırımlara yönlendirilmesinin amaçlanması şeklinde özetlenebilir (Adıyaman, 2006: 22-23; Ela ve Pata, 2020: 30). Söz konusu bu faktörler daha çok az gelişmiş ve gelişme sürecindeki ülkeleri dış borç kullanımına yönelten faktörlerdir. Gelişmiş ülkeler ise yapısal problemlerden ziyade genel olarak geçici ve konjonktürel problemlere bağlı olarak dış borç kullanma yoluna gitmektedirler (Çöğürçü ve Çoban, 2011: 135).

Dış borçlar geçmiş dönemlerde daha çok olağanüstü durumlarda oluşan kaynak ihtiyacını karşılamak için başvuru bir yöntem olarak görülüyordu. Günümüzde ise dış borçlar, ülke ekonomilerinin sıklıkla başvurduğu bir finans yöntemi haline dönüşmüştür. Dış borçlar daha çok gelişme sürecindeki ülkelerin ekonomik büyüme hedeflerine ulaşabilmek için başvurdukları bir finansman kaynağı haline gelmiştir. Bu durum dış borç ile ekonomik büyüme arasında bir ilişkinin oluşmasına yol açmıştır. Fakat dış borç ile ekonomik büyüme arasındaki ilişkide bir karmaşıklık söz konusudur. Bir diğer ifadeyle dış borçlar ekonomik büyümeyi hem olumlu hem de olumsuz yönde etkileyebilmektedir (Çapık ve Kösekahyaoğlu, 2019: 412).

Dış borçlanma yöntemine başvurulduğunda ülkeye yeni bir kaynak girişi olmaktadır. Dış borçlanma ile ülkeye gelen sermaye, yurt içindeki sermaye miktarında artışa yol açarak ülkede yapılacak yatırımlara finansman sağlamaktadır. Buna bağlı olarak da ülkede yatırımların artması ve artan yatırımların üretimi ve istihdamı artırması beklenmektedir. Üretimdeki ve istihdamdaki artış ise ekonomik büyümeyi olumlu etkileyebilmektedir. Fakat bu süreçte dış borçların, ekonomik büyüme üzerinde olumlu etkiler gösterebilmesi için alınan dış borçların verimli, etkin, üretken, katma değeri yüksek malların üretildiği üretim alanlarına yönelik yatırımların finansmanında kullanılması gerekmektedir. Söz konusu alanlardaki yatırımlara dış borçların kaynak sağlaması sonucu yatırımdaki artışlar üretimi, istihdamı, geliri olumlu yönde etkileyecek ve ekonomik büyüme sağlanacaktır. Sonuç olarak dış borçlar ekonomik büyümeyi olumlu yönde etkilemiş olacaktır (Çapık ve Kösekahyaoğlu, 2019: 412; Yıldız, 2022: 215).

Dış borçlar, ekonomik büyümeyi olumsuz yönde de etkileyebilmektedir. Alınan dış borçların özellikle verimli, üretken, gelir düzeyi yüksek olan yatırım alanlarında kullanılması önem arz etmektedir. Çünkü söz konusu bu yatırımlardan elde edilecek gelir, dış borçların kapatılmasında önemli bir kaynak olacaktır. Dış borçlanma ile elde edilen kaynakların verimli yatırımlar yerine verimsiz yatırımlarda kullanılması üretimin azalmasına ve istihdamın düşmesine yol açacaktır. Bu durumda üretimden arzu edilen gelire ulaşılması güçleşecek ve dış borç kullanımı ekonomik büyümeyi olumsuz yönde etkileyecektir. Ayrıca, dış borçlanma yoluyla gelen sermayenin verimli yatırımlar yerine borçların ödenmesinde, cari harcamaların finansmanında, gereksiz ve lüks tüketim harcamalarında kullanılması kaynakların etkin ve dengeli kullanılmadığına işaret etmektedir. Bu noktada dış borçlanma ile gelen sermayenin etkin bir şekilde kullanımı ve bu süreçte elde edilecek gelirin söz konusu dış borçların kapatılmasında kullanılması önem taşımaktadır. Özellikle alınan dış borçların miktarının yüksek olması ile bu borçların anapara ve faiz ödemelerinin yüksek meblağlara ulaşması borçların geri ödemesinde ekonomiyi olumsuz yönde etkileyebilmektedir. Dış borçlar etkin bir şekilde kullanılmaz ise ekonomik birimler ödeme kapasitesinin üzerinde bir dış borç yükü ile karşı karşıya kalabilecek ve dolayısıyla da dış borçlanma sürdürülemez bir duruma dönüşebilecektir (Kharusi ve Ada, 2018: 1143; Çapık ve Kösekahyaoğlu, 2019: 412).

Hemming vd. (2003)'e göre yüksek ve sürdürülemez bir dış borç düzeyi ülkelerde döviz kuru dalgalanmalarına, sermaye girişlerinde ani duruşlara, keskin sermaye çıkışlarına, para ve bankacılık krizlerinin yaşanmasına neden olabilmektedir. Bu durum ise bir taraftan ekonomik büyüme diğer taraftan ekonomik istikrar üzerinde olumsuz etkilerin yaşanmasına yol açabilmektedir. Bu nedenle dış borçların ekonomi üzerindeki etkisinin nasıl olacağı, bu etkinin kısa dönem ve uzun dönem de nasıl şekilleneceği gibi konular önem arz etmektedir (Quresha ve Liaqat, 2020: 2).

Yurt içi tasarruf düzeyi düşük olan ülkeler sermaye arayışına yönelmiş ve bu noktada da dış borçlanma bu ülkeler için ekonomik büyüme sürecinde önemli bir finansman haline gelmiştir. Fakat dış borç kullanımının ekonomik büyüme üzerinde hem olumlu hem de olumsuz etkilerinin oluşu, dış borç ile ekonomik büyüme arasındaki ilişkiyi iktisadi yazının önemli konularından biri haline getirmiştir. Dış borç ile ekonomik büyüme ilişkisi literatürde çeşitli teoriler bağlamında tartışılmıştır. Bu teoriler aşağıda özetlenmiştir (Çöğürçü ve Çoban, 2011; Abdullahi vd., 2016; Adedoyin vd., 2016; Ela ve Pata, 2020; Yıldız ve Sağdıç, 2021):

a) Borçla Büyüme Teorisi: Bu teori, ekonomik büyüme sürecinde kullanılan dış borçlara ilişkin fayda ve maliyet analizlerinin dikkate alınarak borç servis kapasitesinin değerlendirilmesi gerektiğine dikkat çekmektedir. Bu teoride yurt içi tasarrufların yatırımları finanse edecek düzeyde olmamasına bağlı olarak dış borçlanma ile kaynak oluşturarak yatırımlar finanse edilerek üretimin ve dolayısıyla ekonomik büyümenin sağlanacağına vurgu yapılmaktadır. Borçla büyüme teorisine göre dış borçlanma stratejisi ekonomik büyümeyi olumlu etkilediği sürece faydalı olacaktır. Dış borçlanma stratejisi ekonomik büyümeyi olumlu etkiliyorsa desteklenmelidir. Bu noktada da borçla büyüme teorisinde dış borçların sürdürülebilirliği üzerinde durulmaktadır. Borçların sürdürülebilir olması için de borçların geri ödenebilme kapasitesinin olması gerekmektedir. Borçla büyüme teorisi ile ekonomik büyüme sürecinde kullanılan dış borçlara ilişkin fayda ve maliyet analizi yapılarak borç servis kapasitesinin boyutu değerlendirilmektedir. Bu süreçte dış borçlar ile elde edilen kaynakların üretime yönelik verimli yatırım alanlarında kullanılarak ek gelir elde edilmesi, elde edilen gelirin de tasarruf edilmesi, söz konusu bu tasarrufların da yurt içinde yapılacak yatırımlar için finansman olarak kullanılması ile üretimin ve dolayısıyla gelir düzeyinin artması dış borçlanmanın faydaları arasında gösterilmektedir. Öte taraftan borçlara ilişkin faiz oranları, borçların geri ödenme dönemleri ve ödemesiz geçen süre gibi faktörler de dış borçların maliyetleri olarak belirtilmektedir. Bu durumda da alınan dış borçların kullanımı ile elde edilen gelir dış borçların maliyetlerine eşit veya bu maliyetlerin üzerinde ise dış borçlanmanın sürdürülebilir olduğundan bir diğer ifadeyle dış borçlanmanın ekonomik büyümeyi olumlu yönde etkilediğinden söz edilebilir (Hjertholm, 2001: 4).

b) Borç Fazlası Teorisi: Bu teori ilk olarak Myers (1977)'nin şirketlere ilişkin borç alma kararlarının incelendiği çalışmayla ortaya konulmuştur. Myers (1977), çalışmasında gelecek dönemde şirket gelirlerinin bir bölümünün borçların ödenmesinde kullanılacağını ve firmaların yatırımdan bekledikleri gelirlerinin azalacağını bu durumun da firmaların yapacakları yatırımlar üzerinde caydırıcı bir etki oluşturacağını ifade etmiştir. Daha sonraki süreçte ise Krugman (1988) ve Sachs (1989) ülkelerin borç stokları ile borç servis düzeylerini inceleyerek ülke genelinde borç ödemelerinin yatırımlar üzerindeki etkisini ve dış borç-ekonomik büyüme ilişkisini araştırmışlardır (Sichula, 2012: 82; Mabula ve Mutasa, 2019: 113-114).

Krugman (1988)'in gelişimine katkı sunduğu borç fazlası teorisine göre, dış borçların ekonomik büyüme üzerinde olumsuz bir etkisi bulunmakta ve dış borç yükünün aşırı artması ülkelerde borç ödeme gücünün zayıflamasına yol açmaktadır. Bu doğrultuda bir ülkenin dış borç yükünün, borç ödeme kapasitesinin üzerinde olması sonucu borç fazlası oluşacaktır. Dış borcun zamanla yüksek düzeylere gelmesi durumunda ülkedeki yerli ve yabancı yatırımcılar gelecek dönemde ortaya çıkacak gelir artışlarını dikkate almayarak mevcut dönemdeki maliyetlere katlanma konusunda isteksiz davranacaklardır. Ayrıca, borç yükünün artması yatırımcıların vergi yükünün artmasına da yol açacaktır. Bu gelişmelere bağlı olarak da yatırımcıların elde edecekleri gelirlerinin önemli bir kısmının dış borç ödemelerinde kullanılacak olması ekonomide yatırımların azalmasına ve üretim miktarının düşmesine yol açacaktır. Dolayısıyla da ekonomik büyüme negatif yönde etkilenecektir (Doruk, 2018: 97).

Sachs (1989)'a göre de dış borcun ekonomik büyüme üzerindeki etkisi negatif olabilmektedir. Sachs (1989), söz konusu bu negatif etkiyi "Borç Laffer Eğrisi" yaklaşımı ile açıklamıştır. Bu yaklaşıma göre dış borç belirli bir eşik değerine bir diğer ifadeyle belirli bir seviyeye kadar ekonomik büyüme üzerinde olumlu, bu seviyeden sonra ise olumsuz etkiler göstermektedir. Bu nedenle Borç Laffer Eğrisi ters-U şeklinde gösterilmektedir. Borç Laffer Eğrisine göre dış borç ile ekonomik büyüme arasındaki ilişki doğrusal değildir. Bu bağlamda ülkelerin borç yüklerinin, eşik değerin üzerinde bir seviyeye çıkması durumunda borç fazlası oluşmaktadır. Bu durum da dış borçlar belirli bir eşik değerine kadar ekonomik büyüme üzerinde pozitif, eşik değerinden sonra ise negatif etkiler göstermektedir (Yıldız ve Sağdıç, 2021: 845).

c) Sürdürülebilirlik Teorisi: Yurt içi tasarruf düzeyi düşük olan ülkeler yatırım ve üretim miktarlarını artırmak dolayısıyla ekonomik büyümeyi sağlamak için dış borçlanma yoluna gitmektedirler. Fakat bu noktada dış borçlanma düzeyinin belirlenmesi de önem arz etmektedir. Sürdürülebilirlik teorisi de ülkelerin dış borçlanma politikalarının devam edip etmeyeceği hakkında fikir vermektedir. Bir ülkenin dış borcunun sürdürülebilirlik düzeyi yurt içindeki ve yurt dışındaki tasarruflar, yatırımlar ve ekonomik büyüme arasında bulunan ilişkiye bağlı olarak şekillenmektedir. Alınan dış borçlar verimli yatırım alanlarında kullanılarak ekonomik büyüme sağlanıyorsa, ekonomik büyüme sağlanırken enflasyonist bir ortam oluşmuyorsa, yatırımlardan elde edilen kazanç dış borçların geri ödenmesinin yol açtığı maliyetten yüksekse, dış borçların kullanımı ve dış borçların geri ödenmesine ilişkin yapılan reformlar sağlıklı işliyorsa ve bu reformlara güveniliyorsa, ülkede bir istikrar ortamı oluşmuşsa dış borçlanma uygulamasına devam edilebilmektedir. Yani dış borçlar sürdürülebilir bir hal almaktadır. Dış borçlara ilişkin marjinal maliyet ve marjinal fayda eşitliği olması dış borçlara ilişkin optimum seviyeyi göstermektedir (Gülçemal, 2021: 197). Bu noktada alınan dış borçların ekonomik büyümeyi olumlu yönde etkileyebilmesi

için söz konusu dış borçların sürdürülebilir olması gerekmektedir. Borçlar sürdürülebilir olduğunda ekonomide yukarıda belirtilen gelişmeler yaşanacak ve bu süreç de ekonomik büyümeyi pozitif yönde etkileyebilecektir.

d) Finansman Açığı Teorisi: Domar (1946) tarafından ortaya atılan finansman açığı teorisine göre ekonomik büyümenin sağlanması için yatırımların artırılması, yatırımların artırılması için de tasarrufların artırılması gerekmektedir. Bu noktada tasarruf düzeyi ekonomik büyüme için önem arz etmektedir. Bu doğrultuda yurt içi tasarruflar ekonomik büyüme sürecinde yatırımların finansmanı için yetersiz ise söz konusu tasarruf açığı dış borçlanma yoluna gidilerek kapatılmalıdır. Rostow (1960)'da bu görüşe katılarak ekonomik büyüme sürecinde yatırımları arttırmak için gerekli sermayenin temin edilmesinde yurt içi kaynakların yetersiz kaldığı durumlarda dış borçlanma yönteminin kullanılmasına dikkat çekmiştir. Böylece ekonomik büyüme için gerekli olan yatırımlara finansman olacak sermaye, yurt içinde yetersiz olursa dış kaynaklardan temin edilebilecektir. Dolayısıyla dış borçlar, ekonomik büyümeyi pozitif yönde etkilemiş olacaktır (Nasir, 2015: 86).

e) İkili Açık Teorisi: Finansman açığı teorisi Chenery ve Strout (1966) tarafından genişletilerek ikili açık teorisi ortaya konulmuştur. İkili açık teorisine göre ekonomik büyüme yatırımların bir fonksiyonudur. Yatırımların gerçekleşebilmesi ise tasarruf düzeyine bağlıdır. Bu doğrultuda ekonomik büyümenin gerçekleşebilmesi için yatırımlara, yatırımların gerçekleşebilmesi için ise tasarruflara ihtiyaç duyulmaktadır. Bu noktada ekonomik büyüme sürecinde tasarrufların önemi ortaya çıkmaktadır. Bu nedenle de yurt içi tasarruf düzeyi düşük olan ülkeler ekonomik büyüme süreci için gerekli olan tasarrufu yurt dışı kaynaklardan temin etme yoluna gitmektedirler. Özetle yurt içi tasarrufların yurt içi yatırımları karşılayamaması durumunda tasarruf açığı oluşmakta ve söz konusu bu açığın kapatılmasında da dış borçlanma eğiliminde bulunmaktadır. Öte yandan uluslararası mal ve hizmet ticaretine bağlı olarak ihracat gelirlerinin ithalat giderlerini karşılayamaması durumunda döviz açığı yaşanmaktadır. Söz konusu bu döviz açığı da yurt içi tasarruflardan karşılanamadığında yurt dışı kaynaklara yani dış borçlanma yöntemine başvurulmaktadır. Özetle ekonomiler, ekonomik büyüme hedefi doğrultusunda yapacakları yatırım ve üretim aşamasında tasarruf açığı ve döviz açığı sorunları ile karşı karşıya geldiklerinde dış borçlanma stratejini benimsemektedirler. Bu noktada da ekonomik büyüme sürecinde dış borçlanma yönteminin önemi ortaya çıkmış olmaktadır (Nasir, 2015: 87; Adedoyin vd., 2016: 181).

f) Dışlama Etkisi Teorisi: Dışlama etkisi teorisine göre dış borçlar, ekonomik büyümeyi negatif etkilemektedir. Dışlama etkisi, tasarruf arzı sabit iken tasarruf talebinin artmasına bağlı olarak paranın maliyetinin artması sonucu oluşmaktadır. Bir ekonominin dış borç yükünün fazla olması sonucu bu borçların ödenmesinde yurt içi kaynaklara başvurulmaktadır. Bu durumda yurt içi tasarruflar ve döviz gelirleri dış borçların ödenmesinde kullanılmaktadır. Dış borç yükü ne kadar fazla ise dış borcun ödenmesinde kullanılacak yurt içi kaynak da o kadar fazla olmaktadır. Öte yandan dış borçların yüksek olması yurt dışından yeni kaynaklara olan talebi de olumsuz etkilemektedir. Böyle bir ortam da yurt içi kaynaklara talep daha da artmaktadır. Bir ekonomide resmi otoritelerce yapılan harcamaların finansmanı ve dış borç ödemeleri için yurt içi tasarruflara aşırı bir talep artışı olmaktadır. Yurt içi tasarruf düzeyinin düşük olduğu bir ortamda yurt içi tasarruflara talebin aşırı artmasına bağlı olarak faiz oranları aşırı yükselmektedir. Faiz oranlarının aşırı yüksek olduğu bir ekonomide de borçlanma eğilimine girecek kesim daha çok kamu kesimi olacaktır. Özel girişimciler ve firmalar ise yüksek faiz oranlarından borçlanmak istemeyecek ve sistemin dışına itilmiş olacaktır. Söz konusu bu süreç dışlama etkisi olarak ifade edilmektedir. Dışlama etkisi, faizlerin yüksek olmasına ve maliyetlerin artmasına yol açarak özel sektör tarafından yapılacak yatırımların azalmasına ve dolayısıyla da ekonomik büyümenin olumsuz etkilenmesine neden olmaktadır. Özetle dışlama etkisi, dış borçlara ilişkin ödemelerin yüksek düzeyde seyrettiği dönemlerde ekonomideki yatırım ortamının azalmasına neden olan etki olarak tanımlanmaktadır (Tuffour, 2012: 80-81; Abdullahi vd., 2016: 273). Asante (2000)'e göre ekonomide bir taraftan dışlama etkisi ile özel sektör tarafından yapılan yatırımların azalması diğer taraftan kamu dış borç ödemelerinin kamu yatırımlarını olumsuz etkilemesi sonucu ekonomik büyüme negatif yönde etkilenmektedir (Ela ve Pata, 2020: 35).

g) Zamanlar Arası Borçlanma Teorisi: Zamanlar arası borçlanma teorisine göre ekonomik büyüme sürecinde yapılacak yatırımlar için gerekli finansman ihtiyacı yurt içi tasarruf ile karşılanamaz ise bu durumda dış borçlanma yoluna gidilebilmektedir. Söz konusu bu dış borçlar yurt içi tasarruf açığının kapatılmasında önem arz etmektedir. Dış borçlar ile yurt içindeki kaynak miktarı artmakta ve yapılacak yatırımlar için gerekli finansman sağlanmış olmaktadır. Böylece ekonomide yatırım miktarı yükselecek ve dolayısıyla ekonomik büyüme pozitif yönde etkilenecektir (Gülcemal, 2021: 197).

2. Literatür Taraması

Literatürde dış borç ile ekonomik büyüme ilişkisinin analiz edildiği çalışmalar incelendiğinde söz konusu ilişkinin ne şekilde olduğuna yönelik bir fikir birliğine ulaşılmadığı görülmektedir. İlgili çalışmalarda dış borçların ekonomik büyümeyi hem olumlu hem de olumsuz yönde etkilediğine ilişkin bulgular ortaya konulmuştur. Fakat söz konusu çalışmaların büyük çoğunluğunda dış borç değişkeni olarak kamu kesimi ve özel sektör ayrımı yapılmadan ilgili ülkenin toplam dış borç stoku verisinin kullanıldığı belirlenmiştir. Ayrıca, literatürdeki çalışmaların büyük çoğunluğunda dış borç değişkeninin uzun vadeli ve kısa vadeli dış borç şeklinde bir ayrım yapılmadan toplam dış borç stoku verisinin kullanıldığı gözlemlenmiştir.

Dış borç ile ekonomik büyüme ilişkisinin uluslararası alanda ülke grupları ve ülke özelinde incelendiği bazı önemli çalışmalara ilişkin özet bilgilere aşağıda yer verilmiştir.

Pattillo vd. (2002), gelişmekte olan 93 ülke için 1969–1998 dönemine ait verilerle panel veri analizi, EKK ve GMM yöntemlerini kullanarak yapmış oldukları analiz sonucunda dış borç stoğu/GSYH oranı %35–40 aralığını, dış borç stoğu/ihracat oranı ise %160–170 aralığını aştığı durumda dış borçlardaki artışın ekonomik büyümeyi azalttığını saptamışlardır. Schclarek-Curutchet (2005), 59'u gelişmekte olan ve 21'i gelişmiş ülkede 1970–2002 dönemine ait veriler üzerinden panel veri analiz yöntemi ile yapmış olduğu analiz sonucunda gelişmekte olan ülkelerde kamu kesimi dış borcundaki azalışın ekonomik büyümeyi arttırdığını kanıtlamıştır. Öte yandan, bu ülkelerde özel sektör dış borçları ile ekonomik büyüme arasında bir ilişkiye rastlanılmamıştır. Diğer taraftan gelişmiş ülkelerde ise kamu kesimi borçları ile ekonomik büyüme arasında bir ilişki bulunamamıştır. Schclarek ve Ramon-Ballester (2005), 1970–2002 dönemi için 20 Latin Amerika ve Karayip ülkesinde GMM dinamik panel yöntemini kullanarak yapmış oldukları analiz sonucunda dış borcun ekonomik büyümeyi olumsuz etkilediğini ancak bu negatif etkinin ortaya çıkmasında özel sektör dış borcunun değil kamu kesimi dış borcunun etkili olduğunu kanıtlamışlardır. Erataş ve Başcı-Nur (2013), 1990–2010 dönemini kapsayan verileri kullanarak yükselen 10 piyasa ekonomisi için panel veri analiz yöntemiyle yapmış oldukları analiz sonucunda dış borçlanmanın ekonomik büyüme üzerinde negatif etkiye yol açtığını tespit etmişlerdir. Siddique vd. (2016), 40 ağır borçlu ülkede 1970–2007 dönemine ait veriler üzerinden panel veri analiz yöntemiyle yapmış oldukları analiz sonucunda dış borçların uzun dönemde ekonomik büyümeyi negatif etkilediğini gözlemlemişlerdir. Onafowora ve Owoye (2018), 5 Karayip ülkesinde 1975–2015 dönemine ait verilerle ARDL sınır testi ve Granger nedensellik testi yöntemlerini kullanarak yapmış oldukları analiz sonucunda şu bulgulara ulaşmışlardır. Bahamalar, Barbados ve Dominik Cumhuriyeti'nde ekonomik büyümeden kamu kesimi dış borcuna doğru tek yönlü; Jamaika ile Trinidad ve Tobago'da ise kamu kesimi dış borcu ile ekonomik büyüme arasında çift yönlü bir nedensellik ilişkisi olduğunu saptamışlardır. Ayrıca, kamu kesimi dış borcunun 5 ülkede de ekonomik büyümeyi negatif yönde etkilediğini ortaya koymuşlardır. Güneş (2019), 22 seçilmiş az gelişmiş ve gelişmekte olan ülkede 1995–2016 dönemi için panel veri analizi yöntemi çerçevesinde yapmış olduğu analiz sonucunda ekonomik büyümeden dış borçlara doğru tek yönlü bir nedensellik olduğunu gözlemlemiştir. Diğer taraftan, FMOLS testi sonucunda ekonomik büyümede meydana gelen %1'lik artışın dış borç üzerinde %0.849 düzeyinde; DOLS testi sonucunda ise ekonomik büyümede meydana gelen %1'lik artışın dış borç üzerinde %0.802 düzeyinde bir artışa yol açtığını kanıtlamıştır. Vu vd. (2019), 2005–2015 dönemini kapsayan verilerle gelişmekte olan 10 ülkede panel veri analizi yöntemini kullanarak yapmış oldukları analiz sonucunda kamu dış borcunda %1'lik bir artış yaşandığında ekonomik büyümenin %0.056 düzeyinde arttığını gözlemlemişlerdir. Felix (2020), 1990–2016 dönemi için ECOWAS ülkelerinde panel veri analizi ve ARDL yöntemini kullanarak yapmış olduğu analiz sonucunda dış borç/GSYH oranı kısa dönemde %45'in, uzun dönemde ise %42.52'nin üzerine çıktığında dış borcun ekonomik büyüme üzerinde negatif bir etki göstereceğini tespit etmiştir. Yıldız ve Sağdıç (2021), BRICS-T ülkelerinde 1997–2019 dönemine ilişkin veriler üzerinden panel ARDL modeli kapsamında yapmış oldukları analiz sonucunda tüm ülkelerde dış borç bileşenlerinin uzun dönemde ekonomik büyümeyi olumsuz etkilediğini saptamışlardır. Ekonomik büyümeyi en çok olumsuz etkileyen borç bileşeninin kamu dış borç bileşeni olduğunu kanıtlamışlardır.

Abu Bakar ve Hassan (2008), 1970–2005 dönemi için Malezya'da VAR modeli çerçevesinde Johansen eşbütünleşme testi ve hata düzetme modeli yöntemleri ile yapmış oldukları analiz sonucunda dış borçlarda 1 birimlik artış olduğunda ekonomik büyümenin 1,29 birim arttığını gözlemlemişlerdir. Safdari ve Mehrizi (2011), İran'da 1974–2007 dönemine ilişkin veriler üzerinden VAR modeli çerçevesinde Johansen eşbütünleşme testi yöntemini kullanarak yapmış oldukları analiz sonucunda dış borçlardaki artışın ekonomik büyüme üzerinde negatif bir etki gösterdiğini kanıtlamışlardır. Rais ve Anwar (2012), Pakistan'da 1972–2010 dönemi için EKK yöntemini kullanarak yapmış oldukları analiz sonucunda kamu kesiminin hem iç hem de dış borcunun ekonomik büyüme üzerinde olumsuz etki gösterdiğini ortaya koymuşlardır. Akram (2017), 1975–2014 dönemine ait veriler üzerinden Sri Lanka'da ARDL sınır testi yöntemiyle yapmış olduğu analiz sonucunda kamu kesimi iç borcunun ekonomik büyümeyi pozitif etkilediğini saptamıştır. Öte yandan dışlama etkisi nedeniyle kamu kesimi dış borcunun ekonomik büyüme üzerinde olumsuz etki oluşturduğunu gözlemlemiştir. Kharusi ve Ada (2018), Umman'da 1990–2015 dönemi için ARDL yöntemini kullanarak yapmış oldukları analiz sonucunda dış borcun ekonomik büyüme üzerinde negatif etki gösterdiğine ilişkin bulgulara ulaşmışlardır. Ogebor ve Aigheyisi (2019), Nijerya'da 1981–2016 dönemine ilişkin veriler üzerinden ARDL sınır testi, Toda-Yamamoto ve Granger nedensellik testlerini kullanarak yapmış oldukları analiz sonucunda kamu kesimi dış borcunun ekonomik büyüme üzerindeki etkisini kısa dönemde anlamsız uzun dönemde ise pozitif ve anlamlı olduğunu tespit etmişlerdir. Ganiev vd. (2020), Kırgızistan'da 2000–2007 dönemi için ARDL eşbütünleşme yöntemini kullanarak yapmış oldukları analiz sonucunda uzun dönemde kamu kesimine ve özel sektöre ilişkin dış borçların ekonomik büyümeyi pozitif yönde etkilediğini kanıtlamışlardır. Silva (2020), Portekiz'de 1999–2019 dönemine ilişkin veriler üzerinden regresyon analizi yöntemini kullanarak yapmış olduğu analiz sonucunda kamu kesimine ve özel sektöre ait dış borçların kamuya ilişkin yatırımları olumlu, özel sektöre ait dış borçların ise özel sektöre ilişkin yatırımları olumsuz yönde etkilediğini saptamıştır. Dış borcun ekonomik büyüme sürecinde etkin kullanılmadığını ortaya koymuştur.

Dış borç ile ekonomik büyüme ilişkisinin Türkiye özelinde incelendiği bazı önemli çalışmalara ilişkin özet bilgilere aşağıda yer verilmiştir.

Karagol (2006), 1960-2002 dönemine ilişkin verileri kullanarak Türkiye’de VAR modeli çerçevesinde yapmış olduğu analiz sonucunda dış borçlanmanın ekonomik büyüme üzerinde pozitif yönde etkiler gösterdiğine ilişkin bulgular ortaya koymuştur. Uysal vd. (2009), 1965–2007 dönemi için Türkiye’de VAR modeli yöntemiyle yapmış oldukları analiz sonucunda hem kısa hem de uzun dönemde dış borçların ekonomik büyümeyi negatif yönde etkilediğine yönelik kanıtlar sunmuşlardır. Umutlu vd. (2011), 1990–2008 dönemini kapsayan veriler üzerinden Türkiye’de EKK yöntemini kullanarak yapmış oldukları analiz sonucunda iç borçlanmanın ekonomik büyümeyi negatif yönde etkilediğine, dış borçlanmanın ise ekonomik büyümeyi pozitif yönde etkilediğine yönelik bulgulara ulaşmışlardır. Kırıcı-Çevik ve Cural (2013), 1989–2012 dönemine ilişkin verileri kullanarak Türkiye’de VEC modeli ve Toda-Yamamoto nedensellik testi yöntemleriyle yapmış oldukları analiz sonucunda kamu kesimine ve özel sektöre ait dış borçlardan ekonomik büyümeye doğru tek yönlü bir nedensellik ilişkisi olduğunu gözlemlemişlerdir. Doğan ve Bilgili (2014), 1974–2019 dönemi için Türkiye’de Markov-Switching modelini kullanarak yapmış oldukları analiz sonucunda kamu kesimi ve özel sektör dış borcunun ekonomik büyümeyi negatif etkilediğini saptamışlardır. Ayrıca, ekonomik büyüme üzerinde kamu kesimi dış borcunun negatif etkisini, özel sektör dış borcunun negatif etkisinden daha baskın bulmuşlardır. Öte yandan dış borçlanma değişkenleri ile ekonomik büyüme ilişkisinin doğrusal olmadığını ortaya koymuşlardır. Gürdal ve Yavuz (2015), Türkiye’de 1990–2013 dönemine ilişkin veriler üzerinden Gregory Hansen eşbütünleşme ile Hacker ve Hatemi-J nedensellik testi yöntemlerini kullanarak yapmış oldukları analiz sonucunda şu bulgulara ulaşılmıştır. Uzun dönemde dış borçlar ile ekonomik büyüme arasında bir ilişki olduğunu gözlemlemişlerdir. Kısa dönemde ise ekonomik büyümeden dış borçlara doğru tek yönlü bir nedensellik ilişkisinin olduğunu ve ekonomik büyümenin %1 artması durumunda dış borcun %0.0013 artacağını kanıtlamışlardır. Ağır (2016), 1970–2014 dönemi için Türkiye’de doğrusal, doğrusal olmayan ve asimetric nedensellik testi yöntemlerini kullanarak yapmış olduğu analiz sonucunda dış borçların ekonomik büyümeyi negatif etkilediğine ilişkin bulgulara ulaşmıştır. Bunun yanında, dış borçlardan ekonomik büyümeye doğru tek yönlü bir nedensellik ilişkisi olduğunu saptamıştır. Dücan (2016), 2005–2016 dönemine ait veriler üzerinden Türkiye’de Granger nedensellik testi, Johansen eşbütünleşme testi ve VECM Granger nedensellik testi yöntemlerini kullanarak yapmış olduğu analiz sonucunda özel sektörün uzun vadeli dış borçları ile sanayi ciro endeksi arasında bir eşbütünleşme ilişkisi olduğunu kanıtlamıştır. Bununla birlikte, özel sektöre ilişkin uzun vadeli dış borçlardan sanayi ciro endeksinde doğru tek yönlü bir nedensellik ilişkisi olduğunu gözlemlemiştir. Yaraşır-Tülümce ve Yavuz (2017), Türkiye’de 1986–2016, 2000–2016, 1989–2015 dönemleri için ARDL sınır testi ve VAR modelini kullanarak yapmış oldukları analiz sonucunda kamu kesimine ilişkin toplam borcun, iç borçlanmanın ve dış borçlanmanın, kısa vadeli iç borcun ve uzun vadeli dış borcun ekonomik büyüme üzerinde negatif etki oluşturduğunu tespit etmişlerdir.

Doruk (2018), Türkiye’de 1970–2014 dönemine ilişkin veriler üzerinden Bayer-Hanck eşbütünleşme testi yöntemini kullanarak yapmış olduğu analizde dış borcun uzun dönemde ekonomik büyüme üzerinde bir etkisinin olmadığını saptamıştır. Güven ve Oskay (2018), Türkiye’de 1990–2000 ve 2001–2016 dönemleri için Granger nedensellik testi yöntemini kullanarak yapmış oldukları analiz sonucunda şu bulgulara ulaşmışlardır. 1990–2000 döneminde ekonomik büyümeden özel sektör uzun vadeli dış borcuna doğru; 2001–2016 döneminde ise ekonomik büyümeden kamu sektörü uzun vadeli dış borcuna doğru tek yönlü bir nedensellik ilişkisi tespit etmişlerdir. Toktaş vd. (2019), 2003–2017 dönemine ait veriler üzerinden Türkiye’de Hacker ve Hatemi-J nedensellik testi ile Hatemi-J asimetric nedensellik testi yöntemlerini kullanarak yapmış oldukları analiz sonucunda şu bulgulara ulaşmışlardır. Hacker ve Hatemi-J nedensellik testi sonucunda dış borç stoku ile ekonomik büyüme arasında çift yönlü bir nedensellik ilişkisi gözlemlemişlerdir. Hatemi-J asimetric nedensellik testi sonucunda ise dış borç stoku ile ekonomik büyüme arasında olumlu ve olumsuz yönleri içeren bir nedensellik ilişkisi olduğu bulgusuna ulaşmışlardır. Bayır (2020), 2002–2020 dönemine ilişkin verileri kullanarak Türkiye’de Johansen eşbütünleşme testi ve VECM’e dayalı nedensellik testi yöntemleriyle yapmış olduğu analizde dış borçlanmanın uzun dönemde ekonomik büyümeyi negatif etkilediğini kanıtlamıştır. Ayrıca, uzun dönemde dış borçlanmadan ekonomik büyümeye; kısa dönemde ise ekonomik büyümeden dış borçlara doğru tek yönlü bir nedensellik ilişkisinin olduğunu ortaya koymuştur. Benli (2020), 1970–2017 dönemini kapsayan veriler üzerinden Türkiye’de ARDL sınır testi yöntemiyle yapmış olduğu analiz sonucunda dış borçlanmanın ekonomik büyüme üzerindeki etkisinin negatif olduğunu gözlemlemiştir. Biçer (2020), 1970–2017 dönemi için Türkiye’de ARDL sınır testi yöntemini kullanarak yapmış olduğu analiz sonucunda dış borçlanmanın ekonomik büyüme üzerindeki etkisinin negatif olduğuna ilişkin bulgular elde etmiştir. Hotunluoğlu ve Yavuzer (2020), Türkiye’de 2000–2019 dönemine ait veriler üzerinden Engle-Granger eşbütünleşme testi yöntemini kullanarak yapmış oldukları analiz sonucunda dış borçlarda meydana gelen %1’lik bir artışın ekonomik büyüme üzerinde %1.95 düzeyinde bir artışa yol açacağına ilişkin kanıtlara ulaşmışlardır. Kısa dönemde ise dış borçlanmanın ekonomik büyüme üzerindeki etkisi anlamsız bulunmuştur. Arslan (2022), Türkiye’de 1998–2020 dönemi için VAR modelini kullanarak yapmış olduğu analiz sonucunda iç borçlar ile ekonomik büyüme arasında pozitif ve anlamlı bir ilişkinin olduğunu tespit etmiştir. Aynı durum dış borçlar ile ekonomik büyüme için geçerli olmadığını gözlemlemiştir. Öte yandan, ekonomik büyümenin dış borçlara neden olduğunu, iç borçların ise ekonomik büyümeye neden olduğunu saptamıştır.

3. Ekonometrik Analiz ve Ampirik Bulgular

Çalışmanın bu bölümünde Türkiye’de 2011:Q1–2019:Q4 dönemi için üçer aylık veriler kullanılarak dış borcun ekonomik büyüme üzerindeki etkisi ekonometrik olarak incelenmiş ve elde edilen bulgular değerlendirilmiştir. Çalışmada uzun vadeli kamu kesimi dış borcunun ve özel sektör dış borcunun ekonomik büyüme üzerindeki etkisi Gecikmesi Dağıtılmış Otoregresif Model (Autoregressive Distributed Lag Model – ARDL) yöntemi kullanılarak araştırılmıştır.

ARDL yöntemi kullanılarak analizi gerçekleştirilecek modelde ekonomik büyüme (LGSYİH) değişkeni bağımlı değişken; kamu kesimi dış borcu (LKDB) ve özel sektör dış borcu (LÖSDB) değişkenleri ise temel bağımsız değişkenler olarak yer almaktadır. Ayrıca yatırım (LYAT), emek (LEMEK) ve dışa açıklık oranı (LDAO) değişkenleri ise bağımsız kontrol değişkeni olarak modele dâhil edilmiştir. LKDB ve LÖSDB serileri dolar cinsinden hesaplandığı için ilgili döneme ilişkin döviz kuru verileri kullanılarak seri Türk lirasına çevrilerek diğer serilerle uyumlu hale getirilmiştir.

Modele LYAT kontrol değişkeni eklenirken Karagol (2006), Doğan ve Bilgili (2014), Ağır (2016), Doruk (2018), Benli (2020), Hotunluoğlu ve Yavuzer (2020) çalışmaları; LEMEK kontrol değişkeni eklenirken Doğan ve Bilgili (2014), Benli (2020), Hotunluoğlu ve Yavuzer (2020) çalışmaları; LDAO kontrol değişkeni eklenirken Doğan ve Bilgili (2014) ve Ağır (2016) çalışmaları esas alınmıştır.

Analizde yer alan tüm değişkenler logaritmaları alınıp ve Census X-13 yöntemi kullanılarak mevsimsellikten arındırılarak modele eklenmiştir. Analizde kullanılacak model, (1) numaralı denklemde gösterildiği gibi oluşturulmuştur.

$$LGSYİH_t = \beta_0 + \beta_1 KDB_t + \beta_2 ÖSDB_t + \beta_3 LYAT_t + \beta_4 LEMEK_t + \beta_5 LDAO_t + u_t \quad (1)$$

(1) numaralı denklemde ifade edilen değişkenlere yönelik tanımlayıcı bilgiler Tablo 1’de yer almaktadır.

Tablo 1. Değişkenlerin Tanımlaması

Sembol	Değişkenler	Açıklama	Kaynak
LGSYİH	Gayri Safi Yurtiçi Hasıla	Harcama Yöntemine Göre Gayri Safi Yurtiçi Hasıla (Bin TL)	TCMB-EVDS
LKDB	Kamu Kesimi Dış Borcu	Uzun Vadeli Toplam Kamu Dış Borcu (Bin TL)	TCMB-EVDS
LÖSDB	Özel Sektör Dış Borcu	Uzun Vadeli Toplam Özel Sektör Dış Borcu (Bin TL)	TCMB-EVDS
LYAT	Yatırım	Gayrisafit Sabit Sermaye Oluşumu (Bin TL)	TCMB-EVDS
LEMEK	Emek	15 Yaş Üstü İşgücü (Bin Kişi)	TÜİK
LDAO	Dışa Açıklık Oranı	İthalat + İhracat / GSYİH (%)	TCMB-EVDS

Tablo 1’de yer alan değişkenlere ilişkin grafikler Şekil 1’de gösterilmiştir. Şekil 1’de serilerin orijinal ve mevsimsellikten arındırılmış halleri görülmektedir.

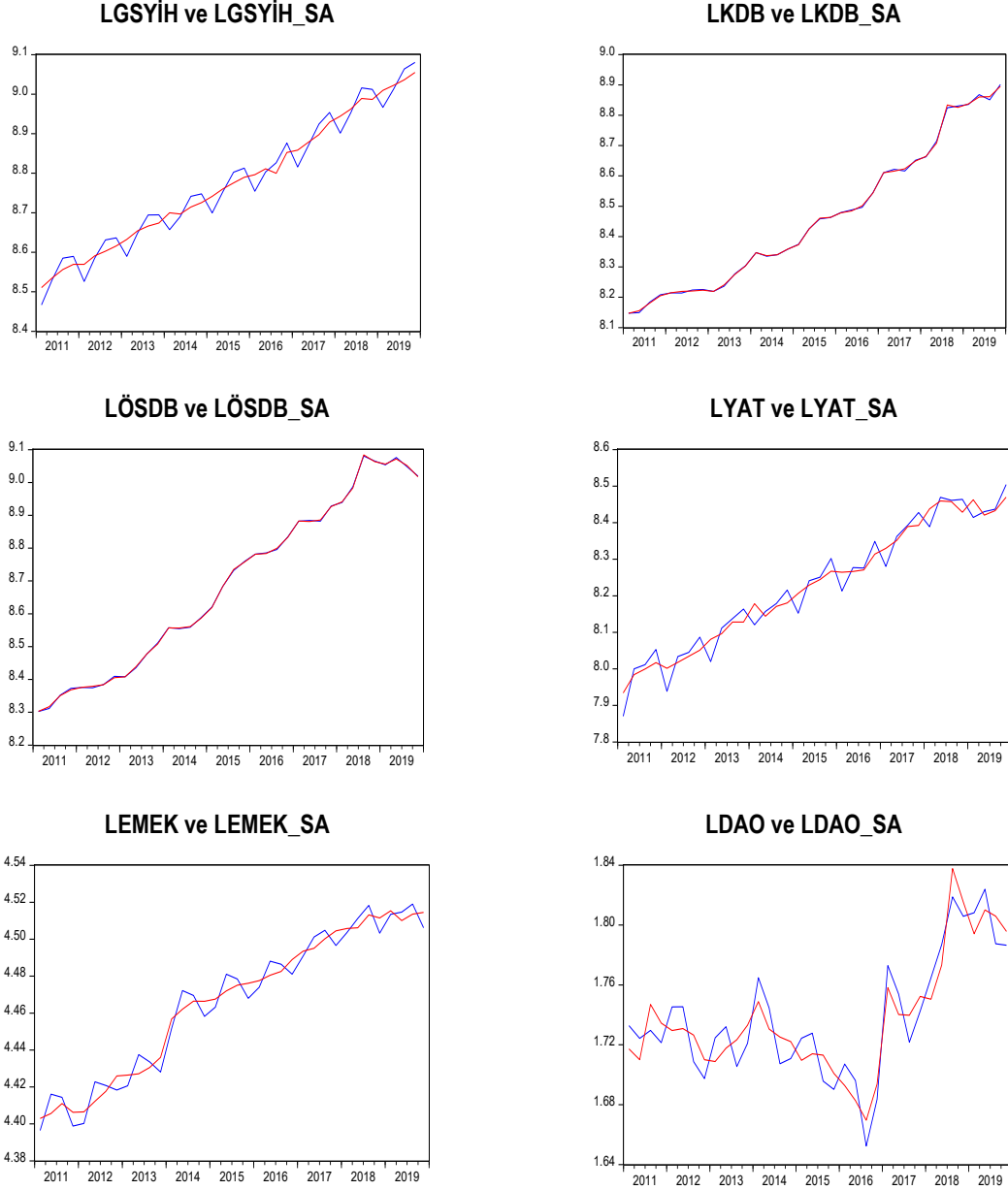

Şekil 1. Değişkenlere İlişkin Grafikler

İktisadi literatürde değişkenler arasındaki eşbütünlük ilişkisinin ortaya konulmasında genel olarak Engle-Granger (1987), Johansen (1988), Johansen ve Juselius (1990) tarafından ortaya atılan eşbütünlük testlerinin kullanıldığı görülmektedir. Klasik eşbütünlük testleri olarak da ifade edilen söz konusu bu yaklaşımlarla eşbütünlük testinin yapılabilmesi için temel koşul, analizde kullanılacak tüm değişkenlerin düzeyde iken durağan olmaması ve aynı dereceden farkı alındığında ise durağanlaşmasıdır. Bu koşul da değişkenler arasındaki uzun dönemli eşbütünlük ilişkisinin tespit edilmesinde ilgili Klasik eşbütünlük testlerinin kullanılmasına önemli bir kısıt getirmektedir. Söz konusu bu kısıt nedeniyle son dönemlerde eşbütünlük ilişkisinin araştırıldığı analizlerde daha çok ilk olarak Pesaran ve Pesaran (1997), Pesaran ve Smith (1998), Pesaran ve Shin (1999)'un ortaya koyduğu ve Pesaran vd. (2001)'in çalışmalarıyla geliştirilen ARDL sınır testi yaklaşımının kullanıldığı görülmektedir. ARDL yönteminde eşbütünlük ilişkisinin belirlenmesinde Klasik eşbütünlük testlerinde olduğu gibi modelde kullanılacak değişkenlerin aynı dereceden entegre olmalarına gerek yoktur. Modelde yer alan değişkenlerin tamamının düzeyde $I(0)$, birinci farkı alındığında $I(1)$ veya değişkenlerin bazısının düzeyde bazısının ise birinci farkı alındıktan sonra durağanlaşması ARDL yönteminde eşbütünlük ilişkisinin araştırılmasına engel değildir. Değişkenin ikinci kez fark alma işlemi yapılarak $I(2)$ durağan hale gelmesi durumunda ise söz konusu yöntem kullanılamamaktadır (Pesaran vd., 2001: 290).

ARDL sınır testi yönteminin kullanıldığı çalışmada ampirik analize geçmeden önce ilk olarak değişkenlere ilişkin zaman serilerinin durağanlık yapılarının belirlenmesi için serilere durağanlık sınaması yapılmıştır. Durağanlık sınaması ile

modelde kullanılan değişkenlerin durağan özellik gösterip göstermediği bir diğer ifadeyle değişkenlerin birim köke sahip olup olmadığı belirlenmektedir. Zaman serisi ekonometrisi kapsamında oluşturulan modellerin güvenilir, tutarlı ve etkin bir şekilde tahminin gerçekleştirilebilmesi için söz konusu modelde kullanılan değişkenlerin durağan bir yapıya sahip olması diğer bir ifadeyle birim köke sahip olmaması gerekmektedir. Çünkü durağan olmayan yani birim kök içeren değişkenler modelin tahmininde sahte regresyon sorununa yol açabilmektedir. Bu da modellerin etkin, güvenilir ve tutarlı bir şekilde tahmin edilebilmesini engelleyebilmektedir.

Bu doğrultuda çalışmada kurulan modeldeki değişkenlere yönelik durağanlık sınaması, Dickey ve Fuller (1979, 1981) tarafından geliştirilen Augmented Dickey-Fuller (ADF) birim kök testi ile Phillips ve Perron (1988) tarafından geliştirilen Phillips ve Perron (PP) birim kök testi kullanılarak gerçekleştirilmiştir. Gerçekleştirilen ADF ve PP birim kök testi sonucunda elde edilen bulgular Tablo 2’de gösterilmiştir.

Tablo 2. ADF ve PP Birim Kök Testi Sonuçları

ADF Birim Kök Testi Sonuçları				
Değişkenler	Düzye I(0)		Birinci Fark I(1)	
	Sabit	Sabit & Trend	Sabit	Sabit & Trend
LGSYİH	0.824442 (1)	-1.407664 (1)	-9.605238* (0)	-9.626031* (0)
LKDB	0.993924 (0)	-1.881068 (0)	-5.377462* (0)	-6.118105* (3)
LÖSDB	-0.844643 (0)	-2.067444 (1)	-4.245077* (0)	-4.225165** (0)
LYAT	-0.876433 (1)	-2.970868 (0)	-7.910377* (0)	-7.823672* (0)
LEMEK	-1.213217 (2)	-0.915945 (2)	-6.684383* (2)	-7.134327* (2)
LDAO	-1.246092 (0)	-1.873468 (0)	-5.751664* (0)	-5.595705* (0)
PP Birim Kök Testi Sonuçları				
Değişkenler	Düzye I(0)		Birinci Fark I(1)	
	Sabit	Sabit & Trend	Sabit	Sabit & Trend
LGSYİH	0.559846 (5)	-2.407969 (3)	-9.785163* (2)	-9.626031* (0)
LKDB	1.980607 (9)	-1.567373 (5)	-5.402109* (4)	-7.692846* (11)
LÖSDB	-0.826658 (2)	-1.826560 (2)	-4.180526* (2)	-4.162788** (2)
LYAT	-1.219191 (4)	-2.951166 (1)	-7.903917* (1)	-7.823672* (0)
LEMEK	-1.660279 (13)	-3.378145*** (6)	-7.112650* (13)	-7.599293* (12)
LDAO	-1.183688 (2)	-1.931208 (1)	-5.752695* (1)	-5.698113* (2)

Not: Parantez içerisindeki rakamlar () gecikme uzunluklarını göstermektedir. *, ** ve *** işaretleri ise sırasıyla %1, %5 ve %10 anlamlılık düzeylerini ifade etmektedir.

Tablo 2’deki sonuçlara göre değişkenlerin sabit terimli modelde ve sabit terimli & trendli modelde birinci farkları alındıktan sonra [I(1)] durağan özellik gösterdiği tespit edilmiş ve tüm serilerin I(1) olduğu belirlenmiştir. Bu doğrultuda çalışmada değişkenler arasındaki ilişkinin ortaya konulmasında ARDL yönteminin kullanılmasına karar verilmiştir.

Çalışmada değişkenlere ilişkin birim kök testlerinden sonra Zivot-Andrews yapısal kırılmalı birim kök testi ile ilgili dönemde değişkenlere yönelik yapısal kırılmanın olup olmadığı araştırılmıştır. Zivot ve Andrews (1992) tarafından geliştirilen yapısal kırılmalı birim kök testi ile genel olarak bilinmeyen içsel bir kırılmanın serilerin durağanlık düzeyine etki etmesi üzerinde durulmuştur. Bu doğrultuda oluşturulan modellere aşağıda yer verilmiştir (Doruk, 2018: 103).

$$y_t = \mu + \beta_1 + \theta_1 DU(\varphi) + \alpha y_{t-1} + \sum_{i=1}^k c_i \Delta y_{t-1} + \varepsilon_t \quad (\text{Model A}) \quad (2)$$

$$y_t = \mu + \beta_1 + \theta_1 DT(\varphi) + \alpha y_{t-1} + \sum_{i=1}^k c_i \Delta y_{t-1} + \varepsilon_t \quad (\text{Model B}) \quad (3)$$

$$y_t = \mu + \beta_1 + \theta_1 DU(\varphi) + \theta_2 DT(\varphi) + \alpha y_{t-1} + \sum_{i=1}^k c_i \Delta y_{t-1} + \varepsilon_t \quad (\text{Model C}) \quad (4)$$

Model (A) sabit terimde kırılmayı, Model (B) trendde kırılmayı, Model (C) ise hem sabit terimde hem de trendde kırılmayı ifade etmektedir. Model (A), Model (B) ve Model (C)'de yer alan DU ve DT simgeleri sırasıyla sabit terimde ve trendde meydana gelen yapısal kırılmalara ilişkin değişimleri göstermektedir.

Şekil 1'deki serilere ilişkin grafikler dikkate alındığında dışa açıklık oranı değişkeni hariç diğer değişkenlerde trendde kırılma modeli (Model B); dışa açıklık oranı değişkeninde ise hem düzeyde hem de trendde kırılma modeli (Model C) dikkate alınmıştır. Tablo 3'te Zivot ve Andrews (1992) tarafından geliştirilen yapısal kırılmalı birim kök testi sonuçlarına yer verilmiştir.

Tablo 3. Zivot-Andrews Yapısal Kırılmalı Birim Kök Testi Sonuçları

Değişkenler	Kırılma Dönemi	Test İstatistiği	Kritik Değer (%5)	Model	Sonuç
LGSYİH	2016:Q4	-3.79	-4.42	B	-
Δ LGSYİH	2016:Q4	-11.80	-4.93	B	I(1)
LKDB	2016:Q3	-2.62	-4.42	B	-
Δ LKDB	2017:Q4	-5.13	-4.42	B	I(1)
LÖSDB	2018:Q3	-2.79	-4.42	B	-
Δ LÖSDB	2018:Q2	-5.18	-4.42	B	I(1)
LYAT	2014:Q3	-3.70	-4.42	B	-
Δ LYAT	2018:Q2	-8.32	-4.93	B	I(1)
LEMEK	2014:Q4	-2.75	-4.42	B	-
Δ LEMEK	2014:Q2	-4.78	-4.42	B	I(1)
LDAO	2017:Q1	-3.91	-5.08	C	-
Δ LDAO	2017:Q1	-5.31	-5.08	C	I(1)

Tablo 3'teki Zivot-Andrews yapısal kırılmalı birim kök testi sonuçlarına göre modelde yer alan tüm değişkenler birinci farkı alındığında [I(1)] durağan özellik göstermektedir. Bu doğrultuda da tüm değişkenlerin I(1) olduğuna karar verilmiştir.

ARDL yönteminde üç aşama bulunmaktadır. Birinci aşamada, sınır testi (bound test) ile değişkenler arasında bir eşbütünlüşme ilişkisinin varlığı araştırılmaktadır. Sınır testi sonucunda bir eşbütünlüşme ilişkisi tespit edilirse ikinci aşamaya geçilmektedir. İkinci aşama, belirlenen uygun gecikme uzunluklarına göre ARDL modelinin oluşturulduğu ve modeldeki değişkenlerin uzun dönemde ilişkili olup olmadığının tahmininin yapıldığı aşamadır. Son olarak üçüncü aşamada ise, ikinci aşamada oluşturulan modelden elde edilen hata terimlerine ilişkin gecikme değerleri ilave edilerek Hata Düzeltme Modeli (Error Correction Model – ECM) oluşturulmakta ve modeldeki değişkenler arasındaki kısa dönemli ilişki tahmin edilmektedir.

ARDL modelinde birinci aşamada değişkenler arasında eşbütünlüşme ilişkisinin varlığı, sınır testi yaklaşımıyla araştırılmıştır. Bu doğrultuda oluşturulan Kısıtsız Hata Düzeltme Modeli (Unrestricted Error Correction Model – UECEM) en küçük kareler (EKK) yöntemi kullanılarak tahmin edilmektedir. Bu çerçevede sınır testi yöntemi kullanılarak (1) numaralı denklemdeki değişkenler arasındaki eşbütünlüşme ilişkisi incelenmiştir. Bu bağlamda (5) numaralı denklemde gösterilen kısıtsız hata düzeltme modeli tahmin edilmiştir.

$$\Delta LGSYİH_t = \alpha_0 + \sum_{i=1}^p \theta_i \Delta LGSYİH_{t-i} + \sum_{i=0}^q \lambda_i \Delta LKDB_{t-i} + \sum_{i=0}^r \varphi_i \Delta LÖSDB_{t-i} + \sum_{i=0}^k \beta_i \Delta LYAT_{t-i} + \sum_{i=0}^l \chi_i \Delta LEMEK_{t-i} + \sum_{i=0}^m \omega_i \Delta LDAO_{t-i} + \delta_1 LGSYİH_{t-1} + \delta_2 LKDB_{t-1} + \delta_3 LÖSDB_{t-1} + \delta_4 LYAT_{t-1} + \delta_5 LEMEK_{t-1} + \delta_6 LDAO_{t-1} + u_t \quad (5)$$

(5) numaralı denklemdeki (Δ) sembolü serilerin birinci farkını, (α_0) sabit terimi, (p, q, r, k, l, m) sembolleri değişkenlerin optimum gecikme uzunluklarını, ($\theta_i, \lambda_i, \varphi_i, \beta_i, \chi_i, \omega_i$) kısa dönem dinamiklerini, ($\delta_1, \delta_2, \delta_3, \delta_4, \delta_5, \delta_6$) uzun dönem katsayılarını, (u_t) ise hata terimini ifade etmektedir.

Modelin tahmin edilmesinde optimal gecikme uzunluğunun belirlenmesi gerekmektedir. Bu noktada da Akaike, Schwarz ve Hannan-Quinn gibi bilgi kriterlerinden yararlanılmakta ve en küçük kritik değeri sağlayan gecikme uzunluğu, model için uygun gecikme uzunluğu olarak seçilir. Bu doğrultuda modelin tahmin edilmesinde ilk olarak Akaike bilgi kriterlerinden yararlanılmış ve en küçük kritik değeri sağlayan gecikme uzunluğu seçilmiştir. Söz konusu en uygun gecikme uzunluğuna

sahip modelin ARDL (3, 2, 2, 1, 2, 2) olduğu belirlenmiştir. İlgili modelde otokorelasyon sorununun olmadığı da tespit edilmiştir.

Modelin EKK yöntemi ile tahmininin yapılmasının ardından eşbütünleşme testi gerçekleştirilmektedir. Bu doğrultuda modeldeki bağımlı ve bağımsız değişkenlerin bir dönem gecikmeli değerlerinin topluca anlamlılığı, F testi ile incelenmektedir. F testi ile değişkenler arasında uzun dönemli bir ilişkinin olmadığını ifade eden boş hipotezi ($H_0 = \delta_1 = \delta_2 = \delta_3 = \delta_4 = \delta_5 = \delta_6 = 0$) ile değişkenler arasında uzun dönemli bir ilişkinin olduğunu ifade eden alternatif hipotez ($H_1 \neq \delta_1 \neq \delta_2 \neq \delta_3 \neq \delta_4 \neq \delta_5 \neq \delta_6 \neq 0$) test edilmektedir.

Değişkenler arasında bir eşbütünleşme ilişkisinin varlığı belirlenirken hesaplanan F istatistik değeri, Pesaran vd. (2001) tarafından asimptotik olarak türetilen alt ve üst sınır değerleri için oluşturulmuş tablo değerleriyle karşılaştırılmaktadır. Burada dikkat edilmesi gereken nokta modelde yer alan değişkenlerin bütünleşme dereceleri. Modeldeki değişkenlerin bütünleşme derecesi bazılarında I(0), bazılarında I(1) ise hesaplanan F istatistiği üst sınır değerinden büyükse değişkenler arasında bir eşbütünleşme ilişkisinin olduğuna, alt sınır değerinden küçükse değişkenler arasında bir eşbütünleşme ilişkisinin olmadığına karar verilmektedir. Modelde yer alan değişkenlerin tamamının bütünleşme derecesi I(0) olduğunda ise hesaplanan F istatistik değeri, alt sınır değeri ile karşılaştırılır. Hesaplanan F istatistiği alt sınır değerinden büyük bir değerse değişkenler arasında bir eşbütünleşme ilişkisinin olduğuna, alt sınır değerinden küçük bir değerse de değişkenler arasında bir eşbütünleşme ilişkisi olmadığına karar verilmektedir. Modelde yer alan tüm değişkenlerin bütünleşme derecesi I(1) olduğunda ise hesaplanan F istatistiği, üst sınır değeri ile karşılaştırılır. Hesaplanan F istatistiği üst sınır değerinden büyükse değişkenler arasında bir eşbütünleşme ilişkisinin olduğuna, üst sınır değerinden küçük olduğu durumda ise değişkenler arasında bir eşbütünleşme ilişkisinin olmadığına karar verilmektedir. Son olarak hesaplanan F istatistiğinin alt ve üst sınır değerleri arasında olması durumunda ise değişkenler arasında eşbütünleşme ilişkisinin olup olmadığına ilişkin herhangi bir yorum yapılamamaktadır. Bu noktada diğer yöntemlerin kullanılması gerektiğine karar verilmektedir (Pesaran vd., 2001: 290-291).

ARDL (3, 2, 2, 1, 2, 2) modelinin EKK yöntemiyle tahmini yapıldıktan sonra eşbütünleşme testi yapılmıştır. Bu doğrultuda (5) numaralı denklemde yer alan bağımlı ve bağımsız değişkenlerin bir dönem gecikmeli değerlerinin topluca anlamlılığı F testi ile sınanmıştır. Gerçekleştirilen durağanlık sınaması ve Zivot-Andrews yapısal kırılmalı birim kök testi sonucunda modeldeki değişkenlerin bütünleşme derecelerinin I(1) olduğuna Tablo 2 ve Tablo 3'teki sonuçlardan ulaşılmıştır. Değişkenlerin tamamının bütünleşme derecesi I(1) olduğu için hesaplanan F istatistik değeri, Pesaran vd. (2001) tarafından asimptotik olarak türetilen alt ve üst sınır değerleri için oluşturulmuş tablo değerleriyle karşılaştırılmıştır. Bu bağlamda değişkenler arasındaki uzun dönemli ilişkinin ortaya konulması için gerçekleştirilen sınır testi sonuçları Tablo 4'te gösterilmiştir.

Tablo 4. Sınır Testi Sonuçları

k	F-istatistik	Kritik Tablo Değerleri		
		Anlamlılık Düzeyi	Alt Sınır	Üst Sınır
5	12..35	%1	2.82	4.21
		%5	2.14	3.34
		%10	1.81	2.93

Not: k sembolü, (5) numaralı denklemdeki bağımsız değişken sayısını göstermektedir. Kritik tablo değerleri Pesaran vd. (2001: 301)'deki Tablo CI(iv)'den alınmıştır.

Tablo 4'teki sonuçlara göre, tahmin edilen modelde F istatistik değeri (12.35), %1 anlamlılık düzeyinde tablo üst sınır değerinden (4.21) büyük bulunmuştur. Bu bulguya göre değişkenler arasında eşbütünleşme ilişkisinin olmadığını ifade eden H_0 temel hipotezi %1 anlamlılık düzeyinde reddedilmiştir. Bu sonuç modeldeki kamu dış borcu, özel sektör dış borcu, yatırım, emek ve dışa açıklık oranı değişkenleri ile ekonomik büyüme değişkeni arasında uzun dönemde bir eşbütünleşme ilişkisinin olduğunu göstermektedir.

Değişkenler arasında eşbütünleşme ilişkisinin varlığının tespit edilmesinden sonra ARDL modelinin ikinci aşamasına geçilmiştir. Bu aşamada değişkenler arasındaki uzun dönemli ilişki uygun gecikme uzunluklarına bağlı olarak oluşturulan ARDL (3, 2, 2, 1, 2, 2) modeli ile tahmin edilmiştir. (6) numaralı eşitlikte de ilgili modele ilişkin denklem gösterilmiştir.

$$LGSYİH_t = \alpha_0 + \sum_{i=1}^p \delta_1 LGSYİH_{t-i} + \sum_{i=0}^q \delta_2 LKDB_{t-i} + \sum_{i=0}^r \delta_3 LÖSDB_{t-i} + \sum_{i=0}^k \delta_4 LYAT_{t-i} + \sum_{i=0}^l \delta_5 LEMEK_{t-i} + \sum_{i=0}^m \delta_6 LDAO_{t-i} + u_t \quad (6)$$

ARDL (3, 2, 2, 1, 2, 2) modelinin tahmin edilmesi ile değişkenlere ilişkin elde edilen uzun dönem katsayılarına ve modele ait tanısıl test sonuçlarına ait bulgular Tablo 5'te gösterilmiştir.

Tablo 5. ARDL (3, 2, 2, 1, 2, 2) Modeli Uzun Dönem Katsayıları ve Tanısıl Test Sonuçları

Değişkenler	Katsayı	Standart Hata	t-istatistik	p-değeri
LKDB	1.070756	0.113542	9.430500	0.0000
LÖSDB	-0.755561	0.102533	-7.368988	0.0000
LYAT	0.723231	0.086880	8.324484	0.0000
LEMEK	0.328552	0.079608	4.127144	0.0008
LDAO	-0.631785	0.112044	-5.638743	0.0000
Tanısıl Test Sonuçları			İstatistikler	
R ²			0.999572	
Düzeltilmiş R ²			0.999143	
Durbin-Watson stat			2.630976	
Jarque-Bera Testi (X_{JB}^2)			0.457168 (0.7956)	
Breusch Godfrey (X_{BG}^2)			2.027655 (0.1544)	
Breusch-Pagan-Godfrey Testi (X_{BPG}^2)			22.88007 (0.1532)	
Ramsey Reset Testi (X_{Ramsey}^2)			0.003841 (0.9514)	

Not: Parantez içerisindeki rakamlar olasılık değerlerini göstermektedir.

Tablo 5'teki sonuçlara göre, kamu kesimi dış borcunun katsayı değeri pozitif ve %1 anlamlılık düzeyinde istatistiki olarak anlamlı bulunmuştur. Bu sonuca göre kamu kesimi dış borcu uzun dönemde ekonomik büyümeyi pozitif yönde etkilemektedir. Diğer taraftan özel sektör dış borcunun katsayı değeri ise negatif ve %1 anlamlılık düzeyinde istatistiki olarak anlamlı bulunmuştur. Bu sonuç ise özel sektör dış borcunun uzun dönemde ekonomik büyümeyi negatif yönde etkilediğini göstermektedir. İki değişkenin ekonomik büyüme üzerindeki etkisi katsayılar göz önüne alınıp mutlak olarak değerlendirildiğinde ise ekonomik büyüme üzerinde kamu kesimi dış borcunun pozitif etkisinin, özel sektör dış borcunun negatif etkisine göre daha baskın olduğu söylenebilir. Öte yandan Tablo 5'teki sonuçlar yatırımların ve emeğin katsayı değerlerinin pozitif, dışa açıklık oranının ise negatif olduğunu göstermektedir. Bu sonuçlara göre ekonomik büyüme üzerinde uzun dönemde yatırımların ve emeğin pozitif, dışa açıklık oranının ise negatif bir etkisi bulunmaktadır. Söz konusu değişkenlere ilişkin bu bulgular %1 anlamlılık düzeyinde istatistiki olarak anlamlı bulunmuştur.

Tablo 5'in alt kısmında ise tahmin edilen ARDL (3, 2, 2, 1, 2, 2) modeline ilişkin tanısıl test sonuçları gösterilmiştir. Söz konusu sonuçlara göre incelenen örneklem bağlamında R² ve düzeltilmiş R² değerleri yüksek bulunmuştur. Bu durum bağımsız değişkenin bağımlı değişkeni açıklama gücünün yüksek olduğunu göstermektedir. Ayrıca, Jarque-Bera testi sonucunda modelde hata terimlerinin normal dağılıma sahip olduğuna; Breusch-Godfrey testi sonucunda modelde otokorelasyon sorununun olmadığına; Breusch-Pagan-Godfrey testi sonucunda modelde değişen varyans sorununun olmadığına ve son olarak Ramsey Reset testi sonucunda ise model kurma hatasının olmadığına ilişkin bulgulara ulaşılmıştır. Söz konusu bulgular, modele ilişkin tahmin sonuçlarında istatistiki olarak bir sorun olmadığına işaret etmektedir.

Değişkenler arasındaki uzun dönemli ilişkinin tespit edilmesinden sonra ARDL modelinin üçüncü aşamasına geçilmiştir. Bu aşamada ise değişkenler arasındaki kısa dönemli ilişki hata düzeltme modeli (ECM) çerçevesinde araştırılmıştır. Bu bağlamda da yukarıda tahmin edilen ARDL (3, 2, 2, 1, 2, 2) modelinden elde edilen hata terimlerinin bir gecikmeli değerlerinin (6) numaralı denklemdeki modele ilave edilmesiyle oluşturulan hata düzeltme modeli (7) numaralı denklemde gösterilmiştir.

$$\Delta LGSYİH_t = \alpha_0 + \sum_{i=1}^p \theta_i \Delta LGSYİH_{t-i} + \sum_{i=0}^q \lambda_i \Delta LKDB_{t-i} + \sum_{i=0}^r \varphi_i \Delta LÖSDB_{t-i} + \sum_{i=0}^k \beta_i \Delta LYAT_{t-i} + \sum_{i=0}^l \delta_i \Delta LEMEK_{t-i} + \sum_{i=0}^m \omega_i \Delta LDAO_{t-i} + \pi ECM_{t-1} + u_t \quad (7)$$

(7) numaralı denklemde yer alan ve hata terimlerinin bir gecikmeli değeri olarak ifade edilen (ECM_{t-1}), hata düzeltme terimi olarak tanımlanmaktadır. (π) ise hata düzeltme teriminin katsayısıdır. Hata düzeltme teriminin katsayısı, kısa dönemde

yaşanan bir dengesizliğin ne kadarının uzun dönemde düzeleceğini göstermektedir. Ayrıca, hata düzeltme teriminin katsayısının negatif ve istatistiki olarak anlamlı olması beklenmektedir.

ARDL (3, 2, 2, 1, 2, 2) modelinden elde edilen hata terimlerinin gecikmeli değerlerinin ilave edilmesiyle oluşturulan hata düzeltme modelinin tahmin edilmesi ile değişkenlere ilişkin elde edilen kısa dönem katsayılarına ait sonuçlar Tablo 6'da gösterilmiştir.

Tablo 6. ARDL (3, 2, 2, 1, 2, 2) Modeli Hata Düzeltme Modeli Tahmin Sonuçları

Değişkenler	Katsayı	Standart Hata	t-istatistik
D(LKDB)	-0.0455893	0.064964	-0.706427
D(LKDB(-1))	-0.615129*	0.142252	-4.324221
D(LÖSDB)	0.030759	0.064625	0.475966
D(LÖSDB(-1))	0.512229*	0.124058	4.128968
D(LYAT)	0.305296*	0.042667	7.155371
D(LEMEK)	-0.086693	0.199243	-0.435113
D(LEMEK(-1))	-0.379117	0.222614	-1.703024
D(LDAO)	0.109747	0.069703	1.574493
D(LDAO(-1))	0.448190*	0.091755	4.884653
CointEq(-1)	-0.759936*	0.077033	-9.865129

Not: * işaretli, %1 anlamlılık düzeylerini ifade etmektedir.

Tablo 6'daki sonuçlara göre, kamu kesimi dış borcu kısa dönemde ekonomik büyümeyi ilk ve 1. gecikmeli dönemde negatif etkilemektedir. Söz konusu etkilerden 1. gecikmeli dönemdeki etki istatistiki olarak anlamlı bulunmuştur. Öte yandan özel sektör dış borcunun kısa dönemde ekonomik büyümeyi ilk ve 1. gecikmeli dönemde pozitif etkilediği fakat bu etkilerden sadece 1. gecikmeli dönemdeki etkinin istatistiki olarak anlamlı olduğu belirlenmiştir. Ayrıca yatırımların ekonomik büyüme üzerindeki kısa dönemli etkisinin pozitif olduğu ve bu sonucun istatistiki olarak anlamlı olduğu tespit edilmiştir. Diğer taraftan emeğin ekonomik büyüme üzerinde kısa dönemdeki etkisi ilk ve 1. gecikmeli dönemde negatif bulunmuştur. Fakat söz konusu bulgular istatistiki olarak anlamlı değildir. Son olarak kısa dönemde dışa açıklık oranının ekonomik büyüme üzerinde ilk ve 1. gecikmeli dönemde pozitif etki gösterdiği bulgusuna ulaşılmıştır. Bu bulgulardan sadece 1. gecikmeli dönemdeki etkinin istatistiki olarak anlamlı olduğu görülmüştür.

Diğer taraftan hata düzeltme katsayısı (ECM), beklentilerle uyumlu olarak negatif işaretli ve istatistiksel olarak anlamlı bulunmuştur. Bu bulguya göre model içinde hata düzeltme mekanizması çalışmaktadır. Bu doğrultuda ilgili dönem içinde sisteme gelen bir şokun yol açacağı bir dengesizliğin üç aylık dönemde %75 oranındaki bir hızla dengeye yöneleceği söylenebilir.

Çalışmada son olarak, CUSUM ve CUSUMSQ testleri ile ARDL modelinin kararlı olup olmadığı bir diğer ifadeyle modelde yer alan değişkenlere yönelik yapısal kırılmanın olup olmadığı araştırılmıştır. CUSUM ve CUSUMSQ testleri sonucunda elde edilen bulgulara Şekil 2'de yer verilmiştir. Şekil 2'deki grafiklerdeki kesikli çizgiler %5 anlamlılık düzeyinde kritik sınırları gösterirken düz çizgiler ise CUSUM ve CUSUMSQ test değerlerini ifade etmektedir. CUSUM ve CUSUMSQ test değerlerinin, %5 anlamlılık düzeyindeki kritik sınırlar içinde bulunması tahmin edilen modelin ilgili dönemde kararlı olduğunu ve modelde yapısal kırılma olmadığını göstermektedir.

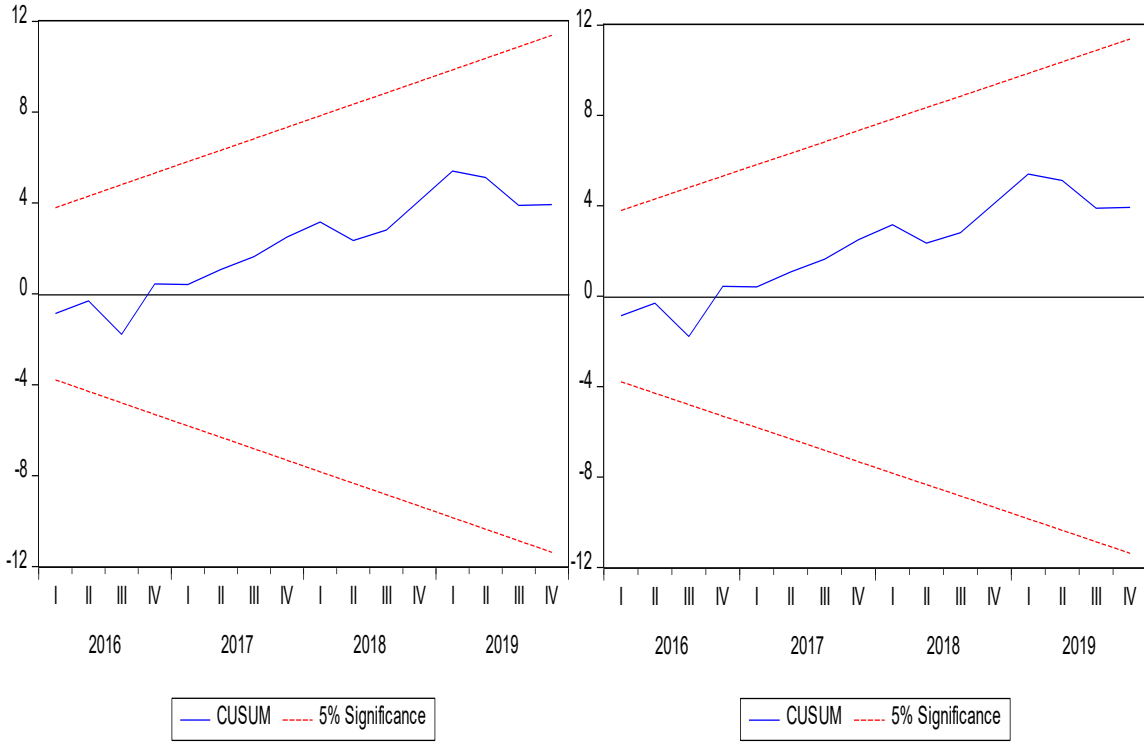

Şekil 2. CUSUM ve CUSUMSQ Testi Sonuçları

Sonuç ve Değerlendirme

Bir ekonominin en önemli makroekonomik hedeflerinden biri de ekonomik büyümedir. Dolayısıyla da ekonomiler, ekonomik büyüme sürecinde başarılı olabilmek için büyümeyi olumlu yönde etkileyecek dinamikleri harekete geçirmek isteyeceklerdir. Bu noktada yatırımlar önemli bir dinamik olarak dikkat çekmektedir. Çünkü ekonomik büyüme yatırımların bir fonksiyonu olarak nitelendirilmektedir. Bu nedenle yatırımlardaki artışın ekonomik büyümeyi pozitif yönde etkileyeceği öngörülmektedir. Yatırımların artırılması için ise ekonomilerin sermaye birikimine bir diğer ifadeyle tasarruflara ihtiyacı vardır. Tasarruf, bir ekonominin sermaye birikimi olarak da nitelendirilmekte ve yatırımların gerçekleştirilebilmesi için kaynak imkânı sunmaktadır. Fakat her ülke yeterli düzeyde tasarruf miktarına sahip değildir. Özellikle az gelişmiş ve gelişmekte olan ülkelerde tasarruf düzeyleri düşüktür. Tasarruf düzeyinin düşük olmasına bağlı olarak da söz konusu bu ülkelerde yatırımlar yetersiz kalmakta ve arzu edilen büyüme rakamlarına ulaşamamaktadır.

Arzu ettikleri ekonomik büyüme hedefini gerçekleştirmek isteyen ülkeler yapacakları yatırımlar için gerekli finansmanı sağlamak adına dış kaynaklara yönelecekler yani dış borçlanma yöntemine başvuracaklardır. Böylece ilgili ülkeler yurt içi tasarruflarına ek olarak yeni kaynaklar elde etmiş olacaktır. Dış borçlanma stratejisi ile tasarruf açığını kapatan ülkeler yatırım harcamalarını arttıracaklar buna bağlı olarak da ekonomik büyüme sürecinde nihai hedeflerine ulaşmış olacaklardır. Bu noktada dış borçların ekonomik büyüme üzerinde pozitif bir etkiye sahip olduğunu söylemek mümkündür. Fakat dış borçlar ekonomik büyümeyi negatif yönde de etkileyebilmektedir. Alınan dış borçların verimsiz ve etkin olmayan yatırım alanlarında, cari ve tüketim harcamalarında kullanılması durumunda herhangi bir gelir artışı yaşanmayacaktır. Ayrıca, dış borçların anapara ve faiz ödemelerine bağlı olarak yurt içi kaynaklar yurt dışına aktarılacak ve ekonominin geliri azalmış olacaktır. Bu süreç dış borçların ekonomik büyüme üzerinde negatif etkisinin de olabileceğini göstermektedir. Sonuç olarak dış borçların ekonomik büyüme üzerinde hem olumlu hem de olumsuz etkileri bulunmaktadır.

Literatürdeki çalışmalar incelendiğinde de dış borçların ekonomik büyüme üzerinde hem pozitif hem de negatif etkilerinin olduğuna yönelik bulgulara ulaşıldığı görülmektedir. Fakat söz konusu bu çalışmaların büyük çoğunluğunda dış borç değişkeni olarak ülkenin toplam dış borç stoku verisinin kullanıldığı görülmektedir. Söz konusu dış borç stoku hem kamu kesimi hem de özel sektör dış borcunu kapsamaktadır. Bu durumda ekonomik büyüme üzerinde kamu kesimi dış borcunun ve özel sektör dış borcunun etkisinin hangi yönde ve şiddette olduğu tam olarak ölçülememektedir. Ayrıca, literatürdeki çalışmalarda ekonomik büyüme üzerindeki etkisi araştırılan dış borçlara ilişkin dönem ayrımı yapılmadığı gözlemlenmiştir. Bu da ekonomik büyüme üzerinde kısa vadeli dış borçların mı uzun vadeli dış borçların mı etkili olduğunun anlaşılmasını güçleştirmektedir. Bu noktada da kamu kesimi ve özel sektör dış borçlarının ekonomik büyüme üzerindeki etkisinin nasıl olacağı, bu etkinin kısa dönem ve uzun dönem de nasıl şekilleneceği gibi konular önem arz etmektedir.

Çalışmada Türkiye’de dış borcun ekonomik büyüme üzerindeki etkisi 2011:Q1–2019:Q4 dönemine ilişkin üçer aylık veriler üzerinden ARDL yöntemi kullanılarak ampirik olarak incelenmiştir. Dış borç değişkeni olarak hem kamu kesimine hem de özel sektöre ait uzun vadeli dış borçların ekonomik büyüme üzerindeki kısa ve uzun dönemli etkileri analiz edilmiştir. Böylece ekonomik büyüme üzerindeki hem kısa dönemde hem de uzun dönemde kamu kesimine ve özel sektöre ait uzun vadeli dış borçların etkisi karşılaştırmalı olarak araştırılmıştır. Ayrıca çalışmada ekonomik büyüme üzerinde etkili olan yatırım, emek ve dışa açıklık oranı değişkenleri kontrol değişkeni olarak kullanılmıştır. ARDL sınır testi sonucunda değişkenler arasında eşbütünleşme ilişkisi tespit edilmiştir. Ampirik bulgular uzun dönemde ekonomik büyüme üzerinde kamu kesimi dış borcunun pozitif, özel sektör dış borcunun ise negatif bir etkiye sahip olduğunu göstermiştir. Kamu kesimi dış borcunun uzun dönem katsayı değeri 1.07, özel sektör dış borcunun katsayı değeri ise -0.75 olarak bulunmuştur. Öte yandan, ampirik sonuçlar kısa dönemde ekonomik büyüme üzerinde kamu kesimi dış borcunun negatif, özel sektör dış borcunun ise pozitif etkisinin olduğuna yönelik bulgular sunmuştur. Diğer taraftan uzun dönemde ekonomik büyüme üzerinde yatırım ve emek değişkenlerinin pozitif, dışa açıklık oranının ise negatif etki gösterdiği saptanmıştır. Kısa dönemde ise ekonomik büyüme üzerinde yatırımların ve dışa açıklık oranının pozitif etkisinin olduğu gözlemlenmiştir. İşgücünün ekonomik büyüme üzerinde kısa dönemdeki negatif etkisi istatistiki olarak anlamsız bulunmuştur.

Ampirik bulgulara göre kamu kesimi ve özel sektör dış borçlarının kısa ve uzun dönemde ekonomik büyüme üzerindeki etkileri farklılaşmaktadır. Kamu kesimi dış borçlarının ekonomik büyüme üzerinde kısa dönemde negatif uzun dönemde ise pozitif etkisinin olduğu bulgusuna ulaşılmıştır. Kamu kesimi dış borçlarının kısa dönemde ekonomik büyümeyi negatif yönde etkilemiş olması söz konusu borçların kamu yatırımları yerine verimsiz kamu harcamalarında kullanılmış olabileceğine, ilgili borçların gelir artışına yol açacak verimli ve üretken alanlarda kullanılmadığına, verimli ve üretken alanlarda kullanılmışsa da arzu edilen gelirin elde edilemediğine işaret etmektedir. Kamu kesimi dış borçlarının uzun dönemde ekonomik büyümeyi pozitif yönde etkilemiş olmasının muhtemel nedenleri arasında mali disiplinin sağlanması, gerçekleştirilen kamu harcamalarının verimli yatırımların gerçekleştirilebilmesi için gerekli zemin oluşturulmasına katkı sağlaması, dış borçların bütçe açıkları ve cari açıkların kapatılması yerine verimli ve katma değer oluşturacak alanlarda kullanılması ile gelir artışına yol açması gibi faktörler gösterilebilmektedir. Diğer taraftan özel sektör dış borçlarının ekonomik büyüme üzerinde kısa dönemde pozitif uzun dönemde ise negatif etkisinin olduğu tespit edilmiştir. Özel sektör tarafından alınan dış borçların kısa dönemde getiri sağlayacak verimli, etkin ve katma değer sunan alanlarda kullanılıp gelir artışına yol açarak ekonomik büyümeyi pozitif yönde etkilemiş olabileceğini söylemek mümkündür. Ayrıca, özel sektör tarafından yapılan yatırımların kısa dönemde tüketimi tetikleyerek ekonomik büyümeyi pozitif yönde etkilemiş olabileceği de ifade edilebilir. Özel sektör tarafından alınan dış borçların uzun dönemde ise ekonomik büyümeyi negatif yönde etkilemiş olmasının muhtemel nedenleri; özel sektör tarafından alınan dış borçların çalışma sermayesi olarak kullanılmaması, dış borçların borç geri ödemesinde kullanılması, dış borçların verimsiz alanlarda kullanılması sonucu uzun dönemde arzu edilen gelir artışının sağlanamaması, dış borç ödemelerinin anapara ve faiz oranlarının yüksek meblağlara ulaşması, kur baskısının dış borç yükünü arttırması, özel sektörün dış borçları reel sektör yerine finansal alanlarda değerlendirme arzusunun üretim sürecini olumsuz etkilemesi şeklinde sıralanabilir.

Kontrol değişkenlerinin kısa ve uzun dönemde ekonomik büyüme üzerindeki etkilerine ilişkin ise şu sonuçlara ulaşılmıştır. Ampirik bulgulara göre yatırımlar hem kısa dönemde hem de uzun dönemde ekonomik büyümeyi pozitif yönde etkilemektedir. Büyümenin temel dinamiklerinden biri olarak yatırımların, ekonomik büyüme sürecinde üretim ve istihdam üzerinde olumlu katkılar sunabileceği göz önünde bulundurulduğunda yatırımların ekonomik büyümeyi hem kısa dönemde hem de uzun dönemde pozitif yönde etkileyebileceğini söylemek mümkündür. Öte yandan emek değişkeninin ekonomik büyüme üzerindeki etkisi kısa dönemde istatistiki olarak anlamsız bulunurken uzun dönemde ise pozitif yönde olmuştur. Üretim sürecinin temel faktörlerinden biri olan emeğin üretim sürecinde kullanılması sonucu üretimin artması beklenmektedir. Bu bağlamda da emek, ekonomik büyüme üzerinde pozitif etki gösterebilmektedir. Diğer taraftan dışa açıklık oranı değişkeninin ekonomik büyüme üzerindeki etkisinin kısa dönemde pozitif, uzun dönemde ise negatif yönde olduğu gözlemlenmiştir. Türkiye gibi gelişmekte olan ülkelerde ihracat gelirleri ithalat giderlerini karşılayamamakta ve dış ticaret açık vermektedir. Türkiye ekonomisinde enerji, hammadde ve teknoloji gibi girdilerin ithal edilmesi ve üretim sürecinde kullanılması sonucu üretilen mal ve hizmetlerin ihraç edilmesi ile gelir artışı yaşanmaktadır. Buna bağlı olarak da dışa açıklık oranı ekonomik büyümeyi kısa dönemde pozitif yönde etkileyebilmektedir. Fakat uzun dönemde ihracat gelirlerinin ithalat giderlerini karşılayamaması sonucu dış ticaret açığı yaşanmaktadır. Bu doğrultuda ise dışa açıklık oranının ekonomik büyümeyi uzun dönemde negatif etkileyebileceği ifade edilebilir.

Dış borçların ekonomik büyümeyi olumlu etkileyebilmesi için dış borç kullanan kamu kesiminin ve özel sektörün elde ettikleri kaynakları verimli, üretken, katma değeri yüksek, ihracata yönelik alanlarda kullanması gerekmektedir. Ayrıca, kamu kesimi ve özel sektör elde ettikleri dış borçların ekonomik büyüme üzerindeki etkisini iyi bir şekilde analiz etmeli, dış borçların ekonomik büyüme üzerindeki kısa ve uzun dönemdeki etkilerini tespit etmeli, dış borçlanmanın ekonomik büyümeyi olumsuz etkilemeye başladığı eşik değeri belirlemelidir. Öte yandan hem kamu kesimi hem de özel sektör dış borçlanma ile yapacakları yatırımlardan elde edecekleri gelirin bir kısmını gelecek yatırımlar için tasarruf ederek yurt içi tasarruf düzeyini yükselterek yabancı kaynaklara olan gereksinimi azaltmalıdır.

Kaynakça

- Abdullahi, M. M., Abu Bakar, N. A. B. ve Hassan, S. B. (2016). Debt overhang versus crowding out effects: Understanding the impact of external debts on capital formation in theory. *International Journal of Economics and Financial Issues*, 6(1), 271-278.
- Abu Bakar, N. A. ve Hassan, S. (2008). Empirical evaluation on external debt of Malaysia. *International Business & Economics Research Journal*, 7(2), 95-108.
- Adedoyin, L. I., Babalola, B. M., Otegunri, A. O. ve Adeoti, J. O. (2016). External debt and economic growth: Evidence from Nigeria. *Æconomica*, 12(6), 179-194.
- Adıyaman, A. T. (2006). Dış borçlarımız ve ekonomik etkileri. *Sayıştay Dergisi*, 62, 21-45.
- Ağır, H. (2016). Türkiye'de dış borçlanma ve ekonomik büyüme ilişkisinin nedensellik analizleri. *Selçuk Üniversitesi İktisadi ve İdari Bilimler Fakültesi Sosyal Ekonomik Araştırmalar Dergisi*, 16(32), 214-231.
- Akram, N. (2017). Role of public debt in economic growth of Sri Lanka: An ARDL approach. *Pakistan Journal of Applied Economics*, 27(2), 189-212.
- Arslan, A. (2022). Türkiye'de iç ve dış borçlanmanın ekonomik büyümeye etkisi. *Gaziantep University Journal of Social Sciences*, 21(1), 127-140.
- Asante, Y. (2000). *Determinants of private investment behaviour in Ghana*. (AERC Research Paper No. 100).
- Bayır, M. (2020). Dış borçlanmanın ekonomik büyüme üzerindeki etkisi. *Dicle Üniversitesi İktisadi ve İdari Bilimler Fakültesi Dergisi*, 10(20), 382-395.
- Benli, M. (2020). External debt burden – economic growth nexus in Turkey. *Sosyal Bilimler Araştırma Dergisi*, 9(1), 107-116.
- Biçer, B. (2020). Dış borç-ekonomik büyüme ilişkisi: 1970-2017 dönemi Türkiye örneği. *Osmaniye Korkut Ata Üniversitesi İktisadi ve İdari Bilimler Fakültesi Dergisi*, 4(1), 23-45.
- Chenery, H. B. ve Strout, A. M. (1966). Foreign assistance and economic development. *The American Economic Review*, 56(4), 679-733.
- Çapık, E. ve Kösekahyaoglu, L. (2019). Türkiye'de dış borç-büyüme ilişkisi: 1985-2018 dönemi üzerine bir inceleme. *Akademik Araştırmalar ve Çalışmalar Dergisi (AKAD)*, 11(21), 411-427.
- Çöğürçü, İ. ve Çoban, O. (2011). Dış borç ekonomik büyüme ilişkisi: Türkiye örneği (1980-2009). *Karamanoğlu Mehmetbey Üniversitesi Sosyal ve Ekonomik Araştırmalar Dergisi*, 13(21), 133-149.
- Dickey, D. A. ve Fuller, W. A. (1979). Distribution of the estimators for autoregressive time series with a unit root. *Journal of the American Statistical Association*, 74(366), 427-431.
- Dickey, D. A. ve Fuller, W. A. (1981). Likelihood ratio statistics for autoregressive time series with a unit root. *Econometrica*, 49(4), 1057-1072.
- Doğan, İ. ve Bilgili, F. (2014). The non-linear impact of high and growing government external debt on economic growth: A Markov regime-switching approach. *Economic Modelling*, 39, 213-220.
- Domar, E. D. (1946). Capital expansion, rate of growth, and employment. *Econometrica*, 14(2), 137-147.
- Doruk, Ö. T. (2018). Dış borçlar ve ekonomik büyüme: Türkiye ekonomisinde 1970-2014 dönemi için ampirik bir inceleme. *Maliye Dergisi*, 175, 96-114.
- Dücan, E. (2016). Özel sektör yurtdışı kredilerinin reel sektöre etkisi. *Ekonomi Bilimleri Dergisi*, 8(2), 27-43.
- Eker, A. ve Meriç, M. (2000). *Devlet borçları: Kamu kredisi* (3. Baskı). İzmir: Anadolu Yayıncılık.
- Ela, M. ve Pata, U. K. (2020). Türkiye için dış borcun dışlama ve borç fazlası hipotezlerinin ampirik analizi. *Akademik İncelemeler Dergisi*, 15(1), 29-56.
- Engle, R. F. ve Granger, C. W. J. (1987). Cointegration and error correction representation: Estimation and testing. *Econometrica*, 55(2), 251-276.
- Erataş, F. ve Başçı-Nur, H. (2013). Dış borç ve ekonomik büyüme ilişkisi: Yükselen piyasa ekonomileri örneği. *Marmara Üniversitesi İ.İ.B. Dergisi*, XXXV(II), 207-230.

- Erol, A. (1992). *Ekonomik etkileri açısından Türkiye'de devlet borçları (1981-1990)*. Ankara: Maliye ve Gümrük Bakanlığı.
- Felix, F. N. (2020). Is external debt hampering growth in the ECOWAS region? *International Journal of Economics and Finance*, 12(4), 54-66.
- Ganiev, J. (2020). External debt and economic growth in transition countries: Case of Kyrgyzstan. *Manas Sosyal Araştırmalar Dergisi*, 9(1), 60-75.
- Gülcemal, T. (2021). Dış borç kullanımı ve ekonomik büyüme: Türkiye için ekonometrik bir analiz. *Atatürk Üniversitesi Sosyal Bilimler Enstitüsü Dergisi*, 25(Özel Sayı), 194-212.
- Güneş, H. (2019). Dış borçların ekonomik büyüme üzerine etkileri: 22 az gelişmiş ve gelişmekte olan ülke için ekonometrik bir analiz. *Kastamonu Üniversitesi İktisadi ve İdari Bilimler Fakültesi Dergisi*, 21(1), 56-69.
- Gürdal, T. ve Yavuz, H. (2015). Türkiye'de dış borçlanma-ekonomik büyüme ilişkisi: 1990-2013 dönemi. *Maliye Dergisi*, 168, 154-169.
- Güven, A. ve Oskay, C. (2018). Fonksiyonel maliye temelinde kamu borçlanması ve iktisadi büyüme arasındaki ilişkinin ekonometrik analizi: Türkiye örneği. *Journal of Management and Economics Research*, 16(2), 21-40.
- Hemming, R., Kell, M. ve Schimmelpfenning, A. (2003). *Fiscal vulnerability and financial crises in emerging market economies*. (IMF Occasional Paper No. 218).
- Hjertholm, P. (2001). *Debt relief and the rule of thumb: Analytical history of HIPC debt sustainability targets*. (Discussion Paper No. 68).
- Hotunluoğlu, H. ve Yavuzer, M. T. (2020). Dış borç ve ekonomik büyüme arasındaki ilişki: Türkiye (2000:Q1-2019:Q3). *İnsan ve Toplum Bilimleri Araştırmaları Dergisi*, 9(5), 3930-3950.
- Johansen, S. (1988). Statistical analysis of cointegrating vectors. *Journal of Economic Dynamics and Control*, 12(2-3), 231-254.
- Johansen, S. ve Juselius, K. (1990). Maximum likelihood estimation and inference on cointegration with applications to the demand for Money. *Oxford Bulletin of Economics and Statistics*, 52(2), 169-210.
- Karagol, E. T. (2006). The relationship between external debt, defence expenditures and GNP revisited: The case of Turkey. *Defence and Peace Economics*, 17(1), 47-57.
- Kharusui, S. A. ve Ada, M. S (2018). External debt and economic growth: The case of emerging economy. *Journal of Economic Integration*, 33(1), 1141-1157.
- Kırcı-Çevik, N. ve Cural, M. (2013). İç borçlanma, dış borçlanma ve ekonomik büyüme arasında nedensellik ilişkisi: 1989-2012 dönemi Türkiye Örneği. *Maliye Dergisi*, 165, 115-139.
- Koçak, A. (2009). Küresel dönemde Türkiye'nin borç yapısındaki dönüşüm. *Maliye Dergisi*, 157, 65-84.
- Krugman, P. (1988). *Financing vs. forgiving a debt overhang*. (NBER Working Paper No. 2486).
- Mabula, S. ve Mutasa, F. (2019). The effect of public debt on private investment in Tanzania. *African Journal of Economic Review VII(1)*, 109-135.
- Myers, S. C. (1977). Determinants of corporate borrowing. *Journal of Financial Economics*, 5(2), 147-175.
- Nasir, W. A. (2015). Emerging theoretical approach for sustainable external debt and economic growth. *Malaysian Journal of Business and Economics*, 2(2), 85-94.
- Ogbebor, O. ve Aigheyisi, O. S. (2019). Public debt, foreign direct investment and economic growth in Nigeria. *Finance & Economics Review*, 1(1), 1-23.
- Onafowora, O. ve Owoye, O. (2018). Public debt, foreign direct investment and economic growth dynamics. *International Journal of Emerging Markets*, 14(5), 769-791.
- Öztürk, N. (2016). *Kamu Maliyesi* (4. Baskı). Bursa: Ekin Basın Yayın Dağıtım.
- Pattillo, C., Poirson H. ve Ricci L. (2002). *External debt and growth*. (IMF Working Paper No. 69).
- Pesaran, M. H. ve Pesaran, B. (1997). *Working with microfit 4.0: Interactive econometric analysis*, Oxford: Oxford University Press.

- Pesaran, M. H. ve Shin, Y. (1999). *An autoregressive distributed-lag modelling approach to cointegration analysis*. Chapter 11 in S. Strom (Eds.), *Econometrics and economic theory in the 20th century: The ragnar frisch centennial symposium* (pp. 371-413). Cambridge: Cambridge University Press.
- Pesaran, M. H., Shin, Y. ve Smith, R. J. (2001). Bounds testing approaches to the analysis of level relationships. *Journal of Applied Econometrics*, 16, 289-326.
- Pesaran, M. H. ve Smith, R. (1998). Structural analysis of cointegrating VARs. *Journal of Economic Survey*, 12(5), 471-505.
- Phillips, P. C. B. ve Perron, P. (1988). Testing for a unit root in time series regression. *Biometrika*, 75(2), 335-346.
- Qureshi, I. ve Liaqat, Z. (2020). The long-term consequences of external debt: Revisiting the evidence and inspecting the mechanism using panel VARs. *Journal of Macroeconomics*, 63, 1-19.
- Rais, S. I. ve Anwar, T. (2012). Public debt and economic growth in Pakistan: A time series analysis from 1972 to 2010. *Academic Research International*, 2(1), 535-544.
- Rostow, W. W. (1960). *The stages of growth: A non-communist manifesto*. Cambridge: Cambridge University Press.
- Sachs, J. (1989). *The debt overhang of developing countries*. In G. A. Calvo, R. Findlay, P. Kouri, & J. B. De Macedo (Eds.), *Debt stabilization and development: Essays in memory of Carlos Diaz-Alejandro* (pp. 80-102). Oxford: Basil Blackwell.
- Safdari, M. ve Mehrizi, M. A. (2011). External debt and economic growth in Iran. *Journal of Economics and International Finance*, 3(5), 322-327.
- Schclarek-Curutchet, A. (2005). *Debt and economic growth in developing and industrial countries*. (Working Papers No. 34).
- Schclarek, A. ve Ramon-Ballester, F (2005). *External debt and economic growth in Latin America*. [Çevrim-içi: <https://cbaeconomia.com/Debt-latin.pdf>], Erişim tarihi: 10.01.2023.
- Sichula, M. (2012). Debt overhang and economic growth in HIPC Countries: The case of Southern African Development Community (SADC). *International Journal of Economics and Finance*, 4(10), 82-92.
- Siddique, A., Selvanathan, E. A. ve Selvanathan, S. (2016). The impact of external debt on growth: Evidence from highly indebted poor countries, *Journal of Policy Modeling*, 38(5), 874-894.
- Silva, J. (2020). Impact of public and private sector external debt on economic growth: The case of Portugal. *Eurasian Economic Review*, 10(4), 607-634.
- Toktaş, Y., Altiner, A. ve Bozkurt, E. (2019). The relationship between Turkey's foreign debt and economic growth: An asymmetric causality analysis. *Applied Economics*, 51(26), 2807-2817.
- Tuffour, J. K. (2012). An analysis of the effect of external debt on crowding-out of private investment in Ghana. *Journal of Business Research*, 6(1&2), 73-83.
- Türkiye Cumhuriyet Merkez Bankası (TCMB) Elektronik Veri Dağıtım Sistemi (2023). [Çevrim-içi: <https://evds2.tcmb.gov.tr/index.php?evds/serieMarket>], Erişim tarihi: 05.01.2023.
- Türkiye İstatistik Kurumu (TÜİK) İstatistik Veri Portalı (2023). [Çevrim-içi: <https://www.tuik.gov.tr/>], Erişim Tarihi: 05.01.2023.
- Umutlu, G., Alizadeh, N. ve Erkilic, A. Y. (2011). Maliye politikası araçlarından borçlanma ve vergilerin ekonomik büyümeye etkileri. *Uludağ Üniversitesi İktisadi ve İdari Bilimler Fakültesi Dergisi*, XXX(1), 75-93.
- Uysal, D., Özer, H. ve Mucuk, M. (2009). Dış borçlanma ve ekonomik büyüme ilişkisi: Türkiye örneği (1965-2007). *Atatürk Üniversitesi İktisadi ve İdari Bilimler Dergisi*, 23(4), 161-178.
- Vu, Y. H., Nguyen, N. T., Nguyen, T. T. T. ve Pham, A. T. L. (2019). *The threshold effect of government's external debt on economic growth in emerging countries*. In V. Kreinovich, N. N. Thach, N. D. Trung, & D. V. Thanh (Eds.), *Beyond traditional probabilistic methods in economics* (pp. 440-451). Switzerland: Springer.
- Yaraşır-Tülümce, S. ve Yavuz, E. (2017). Türkiye'de borçlanma ve ekonomik büyüme arasındaki ilişki. *Uluslararası Yönetim İktisat ve İşletme Dergisi, ICMEB17 Özel Sayısı*, 1034-1048.
- Yıldız, F. (2022). Dış borç istihdamı artırır mı? Türkiye'den ampirik bir kanıt. *Journal of Management and Economics Research*, 20(1), 214-226.

- Yıldız, F. ve Sağdıç, E. N. (2021). Dış borç ve ekonomik büyüme ilişkisi: Kamu ve özel sektör dış borçları açısından BRICS-T ülkeleri analizi. *Alanya Akademik Bakış Dergisi*, 5(2), 839-863.
- Yılmaz, Z. ve Mammadov, T. (2022). Dış borç faiz ödemeleri ve ekonomik büyüme ilişkisi: Türkiye örneği (2005-2021). *Akademik Sosyal Araştırmalar Dergisi*, 10(130), 316-330.
- Zivot, E. ve Andrews, D. (1992). Further evidence on the great crash, the oil-price shock, and the unit-root hypothesis. *Journal of Business & Economic Statistics*, 10(3), 251-270.

Extended Abstract

Aim and Scope

Economic growth is among the major macroeconomic goals of a country. In order to achieve this goal, the investment levels of countries must be increased. Financing is necessary to raise the level of investment. At this point, investments increase and economic growth has achieved in countries with enough financing. In countries with inadequate levels of financing, investments decrease and economic growth cannot be achieved. When the necessary financing for investments cannot be obtained from domestic savings, the external debt method is used. So, it is tried to achieve economic growth aim by using the resources obtained through external debt in investments. In this case, a relationship appears between external debt and economic growth. In the economic literature, the relationship between external debt and economic growth has been investigated under various theories. In these theories, it has been pointed out that external debt can have both positive and negative effects on economic growth. In some of these theories, it has been accentuated that external debts will be used in the efficient investment fields and will positively affect economic growth by increasing production and therefore income. In addition, it has been claimed that the use of external debts in inefficient fields and the payment of principal and interest will increase the debt burden of the economy and negatively affect economic growth. Accordingly, this study is purposed to put forth the effects of public sector external debt and private sector external debt on economic growth.

Methods

In this study, the effects of public sector external debt and private sector external debt on economic growth in Turkey were analyzed within the framework of the ARDL model, using quarterly data for the period 2011-2019. Thus, the effects of public sector external debt and private sector external debt on economic growth both in the short and long term were researched. Also, in the study, investment, labor, and openness ratio were used as control variables. Before proceeding to the ARDL bounds test analysis, firstly, the stationarity test was carried out by using the ADF and PP unit root tests for the variables in the model. Then, it was investigated whether there was a structural break by using the Zivot-Andrews structural break unit root test for the variables in the model. As a result of the stationarity test and Zivot-Andrews unit root test with structural breaks, it was decided that the variables were integrated in the first order. In this direction, it was decided to use the ARDL method. In ARDL analysis, in the first stage, whether there is a cointegration relationship between the variables was investigated with the boundary test and it was determined that there was a cointegration relationship between the variables. Afterward, in the second stage, the long-term relationship between the variables was estimated, and in the third stage, the short-term relationship between the variables was estimated. Finally, with the CUSUM and CUSUMSQ tests, it was investigated whether the ARDL model was stable, in other words, whether there was a structural break for the variables in the model.

Findings

The purpose of this study is to investigate empirically the effect of public sector external debt and private sector external debt on economic growth in Turkey's economy. In the study, the ARDL bounds test method was used as the analysis technique. According to the analysis result, it was determined that there is a cointegration relationship among the variables. It has been concluded that public sector external debt, investments, and labor have positive effect, and private sector external debt and openness *ratio* have negative effect on economic growth in the long run. Furthermore, it has been determined that public sector external debt has a negative effect while private sector external debt, investments, and openness *ratio* have positive effect on economic growth in the short run. The effect of the labor on economic growth in the short term was found to be insignificant. In addition, according to the diagnostic test results, the explanatory power (R²) of the model was found to be enough for all estimates. On the other hand, as a result of the normality test, autocorrelation test, variance test, and model building error tests, it was understood that there is no statistical problem in the estimation. Finally, it was observed that the model estimated from the CUSUM and CUSUMSQ test results was consistent in the relevant period and there was no structural break in the model.

Conclusion

In countries with low levels of domestic savings, the resources obtained through external debt ensure financing for investments. In this case, while investments increase, economic growth is achieved accordingly. In this way, external debts can play a role in the economic growth process. This has led to the emergence of a relationship between external debt and economic growth. As a result, numerous studies have been done in the economic literature on the relationship between external debt and economic growth. In these studies, it has been found that external debt has both positive and negative effects on economic growth. Moreover, in the related studies it has been accentuated that external debt should be used in productive, high value-added fields and export-oriented fields. Thus, it was specified that there would be an increase in income and economic growth would be reached. They pointed out that in conditions where external debt is not used efficiently, there will be no increase in income and that principal and interest payments may increase the debt burden of the economy and negatively affect economic growth. At this point, care should be taken to use the resources used in productive fields, especially in economies that can invest through external debt. In addition, it is important to analyze whether external debts are sustainable in the relevant countries. On the other hand, some of the income from investments made using external debt should be saved. Thus, financing will be ensured for further investments and external debt propensities will be reduced.

Güney Kafkasya İslam İdaresi Müftüsü Hüseyin Efendi Gaipov Tarafından Müslümanlara Verilen Talimatlar¹

Instructionns Given to Muslim by Hussein Efendi Gaipov, Mufti of the Southern Caucasus Islamic Administration

Yıldırım Okatan²

Öz

18. Yüzyılın ikinci yarısından itibaren Rusya'da çıkan isyanlarda Müslüman din önderleri önemli rol oynamışlardır. Çarlık yönetimi tarafından bu durum devlet güvenliği açısından büyük bir tehdit olarak görülmekte ve acilen çözüme kavuşturulması gereken bir sorun haline almıştır. Çarlık tarafından kurulmasına imkân tanınacak bir din işleri idaresi ile hem Müslüman din görevlileri ve müesseselerin varlığı resmîyet kazanacak hem de dini önderlerin faaliyetleri denetim altına alınmış olacaktır.

Bu çalışmada, Güney Kafkasya'da yaşayan Müslümanlar üzerinde denetim ve kontrolü sağlayacak otoriteye bağlı bir dini idare oluşturulması amacıyla 5 Nisan 1872 tarihli nizamname ile Tiflis merkezli olarak Çarlık Rusya'sında kurulan ve 1917 Devrimine kadar faaliyet gösteren Güney Kafkasya İslam İdaresinde 1884 ile 1917 yılları arasında Müftü olarak görev yapan Hüseyin Efendi Gaipov tarafından bölge Müslümanlarına verilen talimatlar ele alınmıştır.

Anahtar Kelimeler: Dini idare, Güney Kafkasya, Müftü, Rusya, Tiflis

Abstract

Muslim religious leaders have played an important role in Russian uprisings since the second half of the 18th century. The Tsarist administration saw this situation as a major threat to state security that needed to be add With a religious affairs administressed immediately. With Tsarist approval for the establishment of a religious affairs administration, the existence of Muslim religious officials and institutions would become official, and religious leaders activities would be controlled.

This study focuses on the Southern Caucasus Islamic Administration, which was centrally established in Tbilisi Tsarist Russia with the regulation dated April 5, 1872, in order to establish a powerful religious administration taht would provide control and control over the Muslims living South Caucasus. The instructions given to the Muslims of the region by Hüseyin Efendi Gaipov, who served as Mufti between 1884 and 1917 in the Islamic Administration of the South Caucasus, which was operating until the 1917 Revolution, are discussed.

Keywords: Religious administration, South Caucasus, Mufti, Russia, Tbilisi

Araştırma Makalesi [Research Paper]

Submitted: 19 / 07 / 2023

Accepted: 25 / 01 / 2024

¹ Bu makale Yıldırım Okatan'ın "Çarlık Rusya'sında Güney Kafkasya İslam İdaresinin Kuruluşu ve Teşkilatlanması" isimli Doktora Tezinden Türetilmiştir.

² Dr., yildirimokatan@hotmail.com, Gümüşhane, Türkiye, Orcid No: <https://orcid.org/0000-0002-4342-9304>

Giriş

Tarih boyunca Kafkasya'da pek çok inanç sistemi ve din halk arasında yayılarak toplumsal yapı üzerinde etkili olmuştur. Şamanist-pagan inançların yanı sıra Kafkasya halkları arasında yayılan semavi dinler Kafkasya halklarının sosyo-kültürel yapılarında önemli izler bırakarak günümüze kadar ulaşmıştır (Tavkul, 2017: 110).

İslamiyet Kafkasya'ya 8. yüzyılda Ebu-Müslim önderliğindeki Arapların Dağıstan üzerinden Hazar Türklerine saldırımları ve bölgenin bazı kısımlarını fethetmeleriyle girmiştir. Ancak Arap ordularına karşı koyan ve onları geri püskürten Hazar Türkleri İslamiyet'in Kafkasya'ya ve Kafkasya üzerinden Doğu Avrupa'ya yayılmasını engellemişlerdir. Bazı Müslüman Arap gruplarının Dağıstan'da kalarak buraya yerleşmeleriyle İslamiyet, Dağıstan bölgesinde 8. yüzyıldan itibaren yayılmaya başlamıştır. Lezgilerin bir kısmı 8. yüzyılda Müslümanlığı kabul ederken bunu 13. yüzyılda Akuşa halkı, 14. yüzyılda Dargılar izlemiş, Çeçenlerin bir kısmı ise 10-11. yüzyıllarda Müslüman olmuşlardır (Walsh, 1978: 177).

Rus İmparatorluğu'nun 19. yüzyılda Kafkasya'ya egemen olması ile bu coğrafyada yaşayan Müslüman ahalinin tabi olacağı yönetim sistemlerinin oluşturulmaya çalışıldığı gözlenmektedir. Ayrıca Rusya yeni hâkimiyetine aldığı bu bölgede yaşayan Müslüman ahaliyi zorunlu göçe zorlayarak tebaasında bulunan Ortodoks unsurları bölgeye yerleştirmek sureti ile demografik yapıyı kendi lehine çevirmek için girişimlerde bulunmuştur. Çarlık bürokrasisi Müslüman tebaa üzerinde söz sahibi olan kanaat önderi konumunda bulunan bilgili ve şahsiyetli din adamlarını görevden alarak yerlerine dini ve milli hassasiyetleri olmayan, otoriteye tam bağlı din adamlarını getirmiştir. Böylece Müslüman ahalinin dini duygularını zayıflatarak onlar üzerinde denetim kurmaya çalışmıştır (Turan, 2000: 922).

Çarlık bürokrasisi tarafından dini serbestiyetten ziyade dini kontrol altına alma fikrinin hakim olduğunu sergileyen en bariz örnek müftülerin Müslüman tebaanın seçimi ile değil çarlık yöneticileri tarafından Müslüman halkın görüşleri önemsenmeden atanma yoluyla yapılmasıdır ki, bu durum çarlık rejimi boyunca herhangi bir değişikliğe uğramadan devam etmiştir. Güney Kafkasya Bölgesinde kurulmuş olan İslam İdaresinde mezhep ayrılıklarının ön plana çıkartılarak iki farklı ruhani idarenin varlığı, Türkistan ve Kuzey Kafkasya Bölgesinde yaşayan Müslümanların dini yaşayışlarını düzenleyecek herhangi bir dini idarenin olmayışı ve buradaki dini konular ile ilgili yetkilerin valilere bırakılmış olması Müslüman tebaaya yönelik mesafeli ve şüpheli bir yaklaşımı ortaya koyan diğer önemli konulardır. Çarlık bürokrasisi tarafından Müftülüklerin kuruluş ve teşkilatlanmaları kapsamında yapılan tüm bu düzenlemeler Rusya'nın Müslüman tebaaya karşı uyguladığı politikanın en kapsamlı şekilde gözler önüne serilmesinde büyük önem arz etmektedir (Alp, 2013: 126).

Rusya'nın yayıldığı topraklar üzerinde uzun süre var olan Ortodoksluk haricinde kalan İslam, Katoliklik, Protestanlık, Yahudilik, Budizm, gibi inançlar hoş görülmeye başlanmıştır. Bu inançların mensuplarına serbestçe dini gereklerini yerine getirme, dini eğitim alma ve mülk sahibi olma izni verilmiştir (Şahin, 2016: 27).

Rusya'da Müslümanlara özgü idari kurumların en önemlisi dini idarelerdir. Osmanlı İmparatorluğu'ndaki millet sistemi gibi, çarlık idarecileri de imparatorluğun çok dilli karmaşık nüfusunu mezhebe dayalı kurumlardan oluşan bir sistemle yönetmişlerdir. İmparatorluk Rusya'sının tanıdığı başka dinlerin de böyle dini idareleri bulunmaktadır. Müslümanlara hizmet verenlerin yanı sıra Yahudilerin, Budistlerin, Luthercilerin ve Katoliklerin idari ve dini işlerini denetleyen dini idareler de mevcuttur. (Meyer, 2014: 58).

Rusya'da Müslüman toplumun sosyal ve siyasi düşüncesi ile sosyo-kültürel kimlik modellerinin gelişimi, aynı anda birkaç düzlemde ele alınmasını gerektiren karmaşık bir süreçtir. Bir bütün olarak İslam dünyasının doğal ve ayrılmaz bir parçası olan Rusya'nın Müslüman toplumu, Rus toplumu ile yakın ilişkiler içinde bulunmuştur. Rusya'daki Müslümanların 19. ve 20. yüzyıllarda dini-kültürel ve sosyo-politik uyanışı, bir yandan İslam dünyasında meydana gelen sosyal ve kültürel modernleşme süreçlerinin bir yansıması, diğer yandan ise Rusya sosyal dönüşüm sürecinin bir parçası olmuştur. Rusya Müslümanları 19. yüzyılın ikinci yarısı ve 20. yüzyılın başlarında bir taraftan ülkenin sosyo-politik yaşamına pozitif etkide bulunurken, diğer taraftan Rus devletinin İslamiyet ve Müslüman dünyasına yönelik politikası da niteliksel olarak değişmiştir. Rusya'nın, Müslüman tebaasında meydana gelen kültürel uyanışa ve bunların Yakın ve Orta Doğu'daki sosyo-politik süreçlerle bağlantısına artan bir kamuoyu ve devlet ilgisi olmuştur. (Leonidoviç, 2002: 26-28).

Arşiv belgelerine dayanarak yapmış olduğumuz bu çalışmada; 5 Nisan 1872 tarihli nizamname ile Tiflis merkezli olarak Çarlık Rusya'sında kurulan ve 1917 Devrimine kadar faaliyet gösteren Güney Kafkasya İslam İdaresinin kuruluş ve teşkilatlanmasına kısaca değindikten sonra 1884 ile 1917 yılları arasında Güney Kafkasya İslam İdaresi Müftüsü olarak görev yapan Hüseyin Efendi Gaipov, tarafından Müslüman ahaliye yönelik Rusya'nın çıkarlarını korumak amacıyla dini referanslar kullanılarak verilen talimatlar ele alınmıştır.

1. Güney Kafkasya İslam İdaresinin Kuruluşu ve Teşkilatlanması

Rusya'da 19. yüzyılın başında Kafkasya'da İslamiyet'in kurumsallaştırılması yönünde bazı adımlar atılmıştır. Kafkasya'da Müslümanların dini yaşamıyla ilgili ilk düzenleme; I. Aleksandr'ın 30 Haziran 1805 tarihli "*Yelisavetpol Dairesi Müslüman*

Din Adamları için Kurallara Dair" fermanı olmuştur (Gordin, 2000: 56-96). İlerleyen süreçlerde konuyla alakalı bir dizi çalışmalar yapılmış ve her ne kadar İslam idaresi ile ilgili taslak metinler hazırlanmış olsa da, konuyla ilgili gerek fikir birliğine varılamaması gerekse de Kafkasya bölgesinde 19. yüzyılının ortalarında yaşanan isyan hareketleri nedeni ile çarlık bürokrasisi bu taslak metinleri kabul etmemiştir.

Kafkasya Naibliği makamı 1844 yılında oluşturulmuş, 1845 tarihinde ise bakanlarla eşit yetkilerle donatılmış bir şekilde Knez Vorontsov naiblik görevine atanmıştır. Naip Vorontsov'un emri ile şarkiyat konusunda yapmış olduğu çalışmalar ile ün yapmış olan N.V. Hanikov tarafından Kafkasya'da yaşayan Müslüman ahalinin tabi olacağı yönetim sisteminin belirlenmesi için 1848'de bir rapor hazırlanmış ancak çarlık yönetimi tarafından bu rapor kabul görmemiştir (Zahidov, 2020: 3).

Kafkasya Genel Valisi (1856-1862) olarak görev yapan A.İ.Baryatinskiy Müslüman ahali arasında Rusya'ya karşı en fazla düşmanlık hissi besleyenlerin mollalar olduğunu tespit etmiştir. Baryatinskiy yapmış olduğu bu tespit doğrultusunda her ne kadar Müslümanların dini ve içtimai yaşayışlarında birtakım düzenlemeler yapılması gerektiğini belirtse de bu konuda onun döneminde kayda değer herhangi bir çalışma yapılmamıştır. Bu konuda yapılan en detaylı ve kapsamlı çalışma 1862 ile 1882 yılları arasında Kafkasya Genel Valiliği görevini yerine getiren Mihail Nikolayaviç Romanov tarafından 1869 yılında hazırlatılan "*Güney Kafkasya Şii ve Sünni Dini İdareleri*" kanun tasarısı olmuştur. Kafkasya Genel Valisi sivil idarenin yetkisi altında bulunan Yelizavetpol (Gence), Bakü, Tiflis ve Erivan şehirlerini kapsayacak bir dini idare kurulmasını önermiştir. Nikolayaviç, İran ve Türkiye gibi iki İslam merkezi ile sınır olan Güney Kafkasya Bölgesinde dini teşkilatlanma ve din görevlilerinin durumunun yasal bir zemine oturtulmamasının son derece sakıncalı olduğu yönündeki görüşünü de bu öneriye eklemiştir. Rusya Devlet Şurası'nın bu tasarımı kabul etmesine müteakip 5 Nisan 1872 tarihinde imparator II. Aleksandr'ın kararı onaylaması neticesinde çar fermanı ile Güney Kafkasya'da Şii ve Sünni mezhepleri dini idarelerinin teşkili ve faaliyetlerini düzenleyen nizamname yürürlüğe girmiştir. Böylece Güney Kafkasya İslam İdaresi Tiflis merkezli olarak kurulmuş ve bazı küçük değişikliklerle 1917 Rus devrimine kadar varlığını sürdürmüştür (Arapov, 2004: 127-132).

Güney Kafkasya İslam idaresinin, Şii ve Sünni mezhepler olarak birbirinden ayrı iki idare olarak teşkilatlanmasında bölge Müslümanlarının mezhep ayrılıkları sebep olarak gösterilmiştir. Çarlık bürokrasisinin buradaki asıl amacı ise bahse konu mezhepler arasındaki görüş ayrılıklarını daha fazla ön plana çıkartmak ve Müslümanlar arasında birliğin oluşmasını engellemektir. Güney Kafkasya İslam İdaresinin kuruluşu ile bölge Müslümanlarının dini faaliyetlerinin resmîyet altına alınması, Rusya'nın bölge Müslümanlarını kontrol altında tutması açısından istikrarlı ve yerinde bir karar olmuştur (Zahidov, 2020: 86).

Güney Kafkasya İslam idaresinin kuruluşu ve faaliyetlerini düzenleyen nizamname ile Güney Kafkasya Bölgesinde İslam idarelerinin (Şii-Sünni) işlerinin yürütülmesinden şeyhülislamlık, müftülük, vilayet meclisleri, kadılar ve mollalar sorumlu tutulmuştur. İslam idaresinde görev yapanlardan manevi rütbe olarak üst olanları; şeyhülislam, müftü, meclis üyeleri ve kadılar olarak belirlenmiştir. Manevi rütbe olarak daha aşağıda olan molla ve imamlar ise mahallelerdeki dini işlerden sorumlu tutulmuşlardır. Güney Kafkasya Genel Valiliği denetiminde faaliyet gösteren Şii İslam idaresine şeyhülislam, Sünnî İslam idaresine ise müftü başkanlık etmektedir (ADTA.F.291.Op.1.D1.). Güney Kafkasya Bölgesinde yaşayan Sünni Müslüman ahali dini konularda Hanefî fıkhı içtihatlarına göre yönetilmektedir. Rusya İmparatorluğu'nda, Osmanlı İmparatorluğu'ndaki Hanefî şeriatı geçerli kılınmıştır (Okatan, 2023: 17).

Güney Kafkasya Bölgesinde resmi olarak dini işlerin yürütülmesinde, Şii mezhebine mensup Müslümanlarla ilgili bütün konularda şeyhülislam, Sünni mezhebine mensup Müslümanlarla ilgili bütün konularda müftü yetkili kılınmıştır. Ancak Kafkasya Genel Valisi bu makamların üzerinde bulunmaktadır. Güney Kafkasya İslam idaresi bünyesinde yürütülen dini faaliyetlerin kanunlara uygun olarak yürütülmesinden vilayetlerde valiler ve uyezdlere³ uyezd yöneticileri sorumlu tutulmuştur (Alp, 2013: 121).

Güney Kafkasya İslam İdaresinin en yüksek manevi rütbesi olan şeyhülislamlık ve müftülük makamlarına getirilecek olan kişiler Kafkasya Genel Valisi tarafından önerilip İçişleri Bakanlığının görüşleri doğrultusunda çar tarafından atanmaktadır. Güney Kafkasya İslam İdaresi üyeleri ise Kafkasya Genel Valisi tarafından atanmaktadır. İslam idaresine bağlı olarak faaliyet gösteren il meclislerinin başkanları ve üyeleri dini idarenin de görüşü alınmak kaydıyla buldukları ilin valileri tarafından atanmaktadır. İslam idaresinin yürüttüğü faaliyetlerin önemli bir kısmını yerine getiren kadılar ise buldukları il meclislerinin görüşleri dikkate alınmak suretiyle vali tarafından atanmaktadır. İslam idaresinin bünyesinde faaliyet gösteren mahalle imamları halk tarafından seçilmekte ancak atanmaları vali onayına tabii olmaktadır. Her mahalle için bir imamın atanması uygun görülmemekte ise de Müslüman ahali sayısı fazla olan yerlerde birden fazla imam görevlendirilebilmektedir. Böyle bir durum olması halinde bunlardan bir tanesi baş imam olarak atanmaktadır. İslam idaresine bağlı olarak görev yapan mahalle imamları için hazineден herhangi bir ödeme yapılmamakta, bu şahısların giderleri mahalle halkı tarafından karşılanmaktadır (RFDTA.F.821.O.150.D.410).

³ Uyezd: İlçe. Rusya'da bir idari yapılanma birimidir.

Güney Kafkasya İslam İdaresinin, bölgede yaşayan Müslüman tebaa üzerindeki dini otoritesi tartışmalı iken, idari anlamda oldukça büyük bir öneme sahiptir. Ulemeden olanlar diğer dini sorumluluklarının yanı sıra cemaatlerinin baş bürokratları konumunda idiler. Dini idare çalışanları bölgelerinde bulunan Müslüman ahalinin doğum, ölüm, evlenme ve boşanma bilgilerinin ve ikamet yerlerinin kaydedildiği ve *metriçeskiye knigi*⁴ adı verilen defterler tutmakta idiler. Rusya'da 1874 yılında zorunlu askerlik uygulamasına geçildikten sonra, bu defterlerdeki bilgiler insanları silahlaltına almak için kullanılmıştır. (Meyer, 2014: 63).

2. Güney Kafkasya İslam İdaresi Müftüsü Hüseyin Efendi Gaipov Tarafından 1892 yılında Sünni Müslümanlara Verilen Talimatlar

Hüseyin Efendi Gaipov: 1884 ile 1917 yılları arasında Güney Kafkasya İslam İdaresi Müftüsü olarak görev yapmıştır. Görev alan müftüler arasında kaynaklarda detaylı olarak en çok bilgiye sahip olunan kişidir. 1830 yılında bugünkü Azerbaycan Cumhuriyeti sınırları içerisinde bulunan Kazah şehrinin Salahlı köyünde doğmuştur. (Goca Memmedli, 2021; 20). İlk eğitimini Salahlı'da alan Gaipov dini ilimlerin yanı sıra Arapça, Farsça ve Türkçe dillerine hâkim olmuş ayrıca doğu edebiyatı ve tarih de öğrenmiştir. 1847 ile 1857 yılları arasında kendi köyü olan Salahlı'da öğretmenlik yapmıştır. 1858 yılında Kafkas Genel Valisi Presn Baryatinsky tarafından Tiflis Müslüman Sünni okulunda öğretmen olarak görevlendirilmiş, 1864'te ise il sekreteri rütbesine yükseltilmiştir. 1868 tarihinde hizmette gösterdiği üstün başarı dolayısıyla Hristiyan olmayanlara verilen 3. Derece St.Stanislav Nişanı ile ödüllendirilmiştir. 18 Aralık 1870 tarihinde üstün gayretli hizmetleri için 300 ruble gümüş ile ödüllendirilmiştir. 1872 yılında Tiflis Müslüman Okulu öğretmenliğinin yanı sıra Güney Kafkasya İslam İdaresi Sünni dini idaresi sekreteri olarak atanmıştır. 25 Aralık 1875 tarihinde hizmette gösterdiği üstün başarı dolayısıyla Hristiyan olmayanlara verilen 2. Derece St.Stanislav Nişanı ile ödüllendirilmiştir. Kafkasya Genel Valiliğinin emri ile 16 Şubat 1878 tarihinde mevcut Türk-Rus savaşında Türkçe tercümanlık yapmak üzere Erzurum'a gitmiştir ve buradaki üstün hizmetlerinden dolayı Kızıl Haç madalyası ve 1877-1878 Türk-Rus savaşının anısına yine bir madalya ile ödüllendirilmiştir (GMTA.F.291.OP.2.D.3997). 12 Ocak 1884 günü Güney Kafkasya İslam İdaresi Müftüsü olarak atanmıştır. 7 Eylül 1884 tarihinde Danıştay üyeliğine terfi etmiştir. 1 Ocak 1887 tarihinde üstün gayretli hizmetleri için Hristiyan olmayanlar için St. Vladimir Nişanı ile ödüllendirilmiştir. 1896 tarihinde İmparator Nikolai Alexandrovich ve Alexandra Feodorovna'nın kutsal taç giyme töreninde hazır bulunmuştur. 27 Haziran 1896'da Hristiyan olmayanlar için kurulan birinciden St. Stanislav Nişanı ile ödüllendirilmiştir. 1897 tarihinde bölgede yapılan ilk genel nüfus sayımı üzerine hazırladığı çalışması nedeniyle, kendisine bronz madalya verilmiştir. Kırk yıllık kusursuz hizmetin karşılığı olarak, 22 Ağustos 1898'de, üstün hizmet nişanı verilmiştir. Elli yıllık kusursuz hizmetin karşılığı olarak, 22 Ağustos 1908'de, üstün hizmet nişanı verilmiştir. 15 Ocak 1909 tarihinde hizmette gösterdiği üstün başarı dolayısıyla Hristiyan olmayanlara verilen 1. Derece St.Stanislav Nişanı ile ödüllendirilmiştir. Müftü Gaipov Mart 1917 tarihinde vefat edene kadar müftülük görevini sürdürmüştür. Gaipov Güney Kafkasya İslam İdaresinde görev yapan son müftü olmuştur (GMTA.F.291.OP.2.D.3997).

Rusya'da Müslümanlar ile devlet arasındaki resmi iletişim din adamları vasıtası ile yürütülmektedir. Bu iletişime resmi dini idare kurumları (müftülükler) aracılık etmekte ve bu görevliler, devlet yetkililerinin mesajlarını Müslüman cemaatlere iletmelerini sağlayan tek yönlü ve emre amade bir iletişim ağı oluşturmuşlardır. Devlet görevlileri Müslümanlara dini idareler aracılığıyla seslenmekte ve bunu yaparken Kur'an ayetlerine ve hadislerle bol bol gönderme yapan dini bir söylem kullanmaktadırlar (Meyer, 2014: 64). Çarlık bürokrasisi 19. yüzyıldan itibaren imparatorluğun son günlerine kadar bu yolla Müslümanları çeşitli nedenlerle gıda, sıhhi malzeme ve para yardımında bulunmaya çağırmıştır. İmparatorluğun diğer bölgelerinde deprem, salgın hastalık ya da kıtlık gibi doğal afetler meydana geldiğinde çarlık bürokrasisi dini idare çalışanları aracılığı ile Müslüman tebaaya İslam adına çağrıda bulunmaktadır (RFDTA.F.821.O.8.D.599).

Güney Kafkasya Müftüsü Hüseyin Efendi Gaipov, Güney Kafkasya bölgesinde yaşayan Sünni Müslüman tebaanın Rus devleti tarafından görevlendirilen İslam İdaresinde çalışan din adamlarına itaat etmeleri ve bu din adamları haricinde başka hiç kimsenin sözlerine itibar etmemeleri gerektiğini belirtmiştir.

Ayrıca Müftü Gaipov şu sözlerle vermiş olduğu talimatların önemine vurgu yapmaktadır;

"Ey Müslüman kardeşlerim! Allah sizi her iki cihanda da aziz kılsın. Benim Güney Kafkasya bölgesindeki Müslümanların yaşadığı yerleri ziyaret etmemdeki amacım onları daha iyi tanımak, onların dini ihtiyaçlarını öğrenmek, onlarla yüz yüze görüşmek ve onların yeteneklerini ortaya çıkarmak amacı taşımaktadır. Ayrıca bunun yanında ben herkesi aşağıdaki konularla bilgilendirmek ile mükellefim". (GMTA.F.12.O.7.D.929).

⁴ Metriçeskiye Knigi hakkında daha fazla bilgi için bkz. Nail Kamileviç Garipov. Politika Rossiiskogo v Etnokonfessional'noi Sfere v Kontse XVIII-nachale XX vv.: Opyt Dukhovnogo Upravleniia Musulman. Doktora tezi. Kazan Devlet Üniversitesi. 2001. s.123-124.

2.1.Yetkililere İtaat (Ulu'l Emr)

Çarlık bürokrasisinin sorun olarak gördüğü en önemli konulardan biriside Müslüman tebaanın, gayri Müslim olan idareye baş kaldırmayı dini bir emir ve hak olarak görmesidir. Nitekim 18. yüzyıldan sonra özellikle Kafkasya bölgesinde Müslüman ahali Rusya'ya karşı sık sık isyan etmiştir.

93 Harbi olarak da bilinen, 1877/1878 Türk-Rus savaşı esnasında da özellikle Abhaz ve Çeçen Müslümanlar, Türklerle savaşmamak için dağlara çıkmış ve Ruslara karşı isyan etmişlerdir. Hatta zaman zaman Rus birliklerine zaafiyet yaşattıkları bile olmuştur (Okatan, 2022: 146). Geçmişte yaşanan bu acı tecrübelerden ders çıkararak çarlık bürokrasisi Güney Kafkasya Müftüsü Hüseyin Efendi Gaipov'dan bölgede bulunan Müslüman tebaanın Rus devletine sadık olması ve itaat etmesi yönünde telkinlerde bulunmasını talep etmiştir. Bunun üzerine, Gaipov daha etkili olması adına Kur'andan ve hadislerden de referanslar vererek Sünni Müslümanlara yönelik şu tavsiyelerde bulunmuştur;

“Hükümete ve çara biat edin ve onun belirlemiş olduğu kanunlara boyun eğin. İster haklı olsun ister haksız, ister Müslüman olsun ister gayrimüslim olsun, itaat etmeniz zorunludur”. Çünkü Allah şöyle buyurmaktadır: “Ey Müminler! Allah'a ve onun elçisine ve içinizden emir sahiplerine itaat edin” (Kur'an, 4-57). Peygamberimiz Muhammed'in şu sözleri de bunu doğrulamaktadır: “Kim bana itaat ederse Allah'a itaat etmiş olur, kim bana isyan ederse Allah'a isyan etmiş olur, aynı şekilde kim hükümdarına itaat etmiş olursa bana itaat etmiş olur, her kim hükümdarına isyan ederse bana isyan etmiş sayılır. Hükümdar Habeşistan'dan bir köle bile olsa hükümdara itaat her Müslümana farzdır”. Ayrıca Peygamberimiz şöyle buyurmuştur. “Krallar olmasa idi bazı halklar başkaları tarafından yok edilirdi”. Yani bazı halklar başkalarının canına, namusuna ve malına el koyardı. Herkesin bildiği gibi Kafkasya halkları, büyük Rus devletinin buradaki egemenliğine kadar aynı durumda idi. Yine İmam-ı Azam Ebu Hanife'de şöyle demektedir: “İnsan amacına, başındaki hükümdara ve üstlerine hürmet ettiği zaman ulaşır. Büyüklerine saygı gösterdiği zaman hiçbir zaman küçük düşmez”. Ayrıca Allah şöyle buyurmaktadır: “Kim iyilik yaparsa kendi lehinedir, kim de kötülük yaparsa kendi aleyhinedir (Kur'an, 41-46).

Hristiyan ümmeti ile Müslüman ümmetle olan yakın ilişkisi Allah'ın şu emri ile ispatlanmıştır: “Kitap verilenlerin yemeği size, sizinki de onlara helâl kılınmıştır” (Kur'an, 5-6). Ayrıca Hristiyan halkının Müslüman halka yakınlığı ve sevgisi aşağıdaki olaylarla da teyit edilir;

Hz. Muhammed Peygamberliğinin başlangıcında Kureyş Kabilesini ve Mekke'nin diğer sakinlerini İslam dinini kabul etmeye davet ettiğinde, bu davetleri reddettiler ve Peygambere inananları çeşitli baskılara ve hakaretlere maruz bıraktılar, sonuçta baskılara dayanamayarak vatanları Mekke'yi bırakarak başka yere taşınmak zorunda kaldılar. Muhammed amcası Ebu Talip'in koruması altında olduğundan güvende idi ancak kendisine inananları koruyabilecek durumda değildi bundan dolayı çözüm yolunu Osman İbn Affan ve Cafer Tayyar İbn Ebu Talip'e beraberlerinde 9 erkek ve 4 kadın ile beraber Hristiyan olan Habeşistan Kralı Necaşi Ashame'nin hükümrانlığındaki topraklara göndermekte buldu ve kendilerine şöyle dedi “Habeş'te çok adil bir kral vardır, bu kral hiçbir zaman insanlar arasında ayırım yapmaz, kimsenin halkına zulüm yapmasına müsaade etmez”. Müslümanların sığınmacı olarak Kral Necaşi Ashame'nin hükümrانlığındaki topraklara geldiğini duyan Mekkeli müşrikler Kral Necaşi Ashame'ye büyük hediyelerle elçi göndererek Kral'dan kendisine sığınan Müslümanların ülkesinde Müslümanlığı yaymamasını rica ettiler. Bunun üzerine Kral her iki tarafı da yanına çağırarak onlarla görüştü ve kendisine sığınan Müslümanlar arasında yer alan Cafer Tayyar'dan Muhammed'e gönderilen Kur'andan bir parça okumasını istedi Cafer Kur'anda 19. Sure olan Meryem suresini sonuna kadar okudu. Bunun üzerine Ashame Necaşi dahil orada bulunanların tamamı gözyaşlarına hâkim olamadılar. Allah Kur'anda şöyle seslenmektedir: “(Ey Muhammed!) İman edenlere düşmanlık etmede insanların en şiddetlisinin kesinlikle Yahudiler ile Allah'a ortak koşanlar olduğunu görürsün. Yine onların iman edenlere sevgi bakımından en yakınının da “Biz Hristiyanlarız” diyenler olduğunu mutlaka görürsün. Çünkü onların içinde keşişler ve rahipler vardır. Onlar büyüklük de taslamazlar. Onlar Kur'anda ki bu ayeti dinledikleri zaman sen onların gözyaşlarına şahit olacaksın ve onlar gerçeği öğrenecekler” (Kur'an 9-85/86). Daha sonra Mekkeli müşriklerin elçileri büyük bir hayal kırıklığı ile Habeşistan'dan geri döndüler. Kral Ashame Necaşi Müslümanlara dostane sözlerle hitap ederek ülkesinde barış içerisinde istedikleri kadar kalabileceğini söyledi. Bütün bu olaylar Kur'anda çeşitli yerlerde geçmektedir.

Ey Müslüman kardeşlerim! 1316 yıl önce dünyada çok farklı görüşler hâkim olduğu dönemde Muhammed kendi halkını Hristiyan Ashame Necaşi'nin topraklarında ikamet ettirmeye karar aldı. Çünkü orada huzur ve barış içerisinde yaşayacaklarından emindi. Gerçekten Ashame Necaşi Muhammed Peygamberin düşüncelerini boşa çıkarmadı ve Muhammed'in ümmetini kendi koruması altına aldı, bu durum da Hristiyan ile Müslümanlar arasındaki dostluğun en somut örneğidir. Müslümanların en zayıf olduğu en çok

yardıma ihtiyaçları olduğu dönemde onlara Hristiyanlar yardımcı olmuştur. Müslümanlar her zaman Hristiyanların yapmış olduğu bu iyiliğe saygı duymak ve unutmamak zorundadırlar.

O halde vicdana ve sağduyuya dönün Şeriata göre, âdetlere göre lütufkâr ve adil hükümdarımız Aleksandr'ın merhametinin gölgesinde, vatanımızda refah içerisinde yaşama mutluluğundan mahrum kalmamız için sebep var mı? Biz bundan dolayı hükümdarımıza şükretmek zorundayız. Biz bugün dini vecibelerimizi rahat bir şekilde yerine getirebiliyorsak Yüce Hükümdarımız ve onun soylu atalarının merhametli tavırlarına borçlu değil miyiz? Dini vecibelerimizi daha rahat yerine getirebilmek ve şeriat kurallarına göre hayatımızı idame ettirebilmek amacıyla Kafkasya, Kırım ve Orenburg'da dini idareler kurulmadı mı? Bu dini idarelerde görev yapan il meclisi üyeleri, kadılar, müftüler, şeyhülislam ve diğer dini görevliler için hazineden para ayrılmadı mı? Yüce hükümdarımız sürekli olarak sadık tebaasını iyiliği ile ilgileniyor mu? Rusya genelinde özellikle Kafkasya'da okullar açık değil mi? Hangi eğitim kurumu Müslüman çocukları din ve milliyet ayrımı yapmaksızın kabul etmiyor? Hangi okulda Müslüman öğretmen yok? Müslüman çocuklar anadilde eğitimi almıyorlar mı? Hangi Müslüman Rus hükümetinin diğer sadık tebaasıyla eşit düzeyde hak ve menfaatlere yararlanıyor?

Bütün bunların ışığında ve ayrıca yüce hükümdarımızın birçok lütfü göz önüne alındığında, şeriat biz Müslümanları, yüce hükümdarımıza kalpten bağlı olarak en ufak bir ihmâl olmaksızın özenle ve gayretle hizmet etmeye zorlamaktadır. Çarın otoritesine itaat etmek bizim her iki dünyada da mutlu olmamızı sağlayacaktır. Bizim tarafımızdan onun otoritesine karşı (Allah korusun) herhangi bir eylemde bulunulursa bu şeriat hükümlerine karşı gelmek olacaktır ki böylece kendimizi her iki dünya saadetinden de mahrum bırakmış oluruz (GMTA.F.12.O.7.D.929).

2.2. Din Adamlarının Görevleri

Müftü Gaipov Güney Kafkasya İslam İdare Sünni Müftülüğü bünyesinde görev yapan din adamlarının nasıl birer insan olmaları gerektiği yönünde şu şekilde talimatlar vermiştir;

“Güney Kafkasya İslam İdaresinin vermiş olduğu görevleri mahalle mollaları ve kadılar mutlaka yerine getirmek zorundadır ve ellerinden geldiğince bütün güçleri ile dini kuralları Müslümanlara öğretmelidirler. İnsanlar arasında şeriat kanunlarına olan saygıyı artırmalıdır. Müslümanlara, şeriat tarafından caiz görülen ve yasaklanan konular hakkında detaylı bilgi vermelidirler. Onlarla beş vakit namaz kılarak gerçek imanı aşımak zorundadırlar. Oruç tutmanın, namaz kılmanın, hac ibadetinin, zekât vermenin farz olduğunu söylemelidirler. İmamlar ise Cuma ve bayram günlerinde hutbede ayetlerin yanı sıra güzel ve faydalı bilgiler vermelidirler. Ayrıca din adamları, insanları öldürme, hırsızlık, başkasının malına el koyma gibi haram fiillerden caydırarak insanları hakikat yoluna iletmelidirler. İnsanları her köyde bir cami yaptırmaya ve hayır işleri ile meşgul olmaya sevk etmelidirler.

Din adamları kötü sonuçları olabilecek eylemlerden ve sözlerden kaçınmalı. İnsanlara kibirli ve bencil olmamaları için öğüt vermelidirler. Dini idare tarafından atanmayan ve herhangi resmi bir görevi olmayan şeyh, derviş, sofî ve zahidlerin söylemlerine itibar edilmemesini sağlamalıdır” (GMTA.F.12.O.7.D.929).

2.3. Yabancı Devletlerin Din Adamları ile İlişkileri

Çarlık bürokrasisi Kafkasya bölgesinde yaşayan Müslüman tebaanın sık sık isyan etmesinin altında yatan sebeplerden en önemlisinin bölgenin Türkiye ve İran gibi kadim Müslüman iki ülkeye komşu olması ve Müslüman tebaanın Türkiye ve İran'dan tebliğ ve irşad amacıyla Kafkasya bölgesine gelen sofî/dervişlerden etkilendiğini müşahade etmiştir. Bu bağlamda Türkiye ve İran'dan Kafkasya bölgesine söz konusu şahısların gelmesini yasaklanmıştır. Ayrıca bu konuda Güney Kafkasya İslam İdaresi çalışanlarının dikkatli olması istenmiştir (Okatan, 2023: 54). Müftü Gaipov Müslüman ahaliyi tehdit olarak algıladıkları yabancı ülkelere gelen sofî/dervişlerle ilgili olarak şu şekilde uyarmıştır;

“Yabancı ülkelerin din adamları sofî ve derviş sıfatları ile bizim ülkemize özellikle de Güney Kafkasya bölgesindeki köylere gelerek sarıklı ve cübbeli şekilde dolaşmaktadırlar. Sofî ve dervişleri sarıklı ve cübbeli olarak gören ve konuşmalarından etkilenen halkımız düşünmeden onlara zekât ve fitrelerini vermektedir. Bu insanlar eğer muteber insanlar olsalar idi kendi Müslüman ülkelerinde bunu yaparlardı ve kendi ülkelerinden kaçıp burada dilenmezlerdi. Bu insanları bizim halkımız ilk defa gördükleri için kıyafetleri ve konuşmalarına aldanıp onları kutsal birer insan zannediyorlar. Ancak bizim din adamlarımız ve fakirlerimiz onlardan bin kat daha üstündür ve esas sadakayı hem Allah katında hem Peygamber katında bizimkilerin hakkettiğini anlamak için sadece biraz araştırma yapmak yeterlidir.

Bundan dolayı yabancı ülkelere gelen şahıslara yerel halkın fitre, zekât ve sadaka vermeyerek kendilerinden uzaklaştırmaları gerekmektedir. Din görevlileri ise bu tür insanlarla karşılaşmaları halinde

bunları buldukları hemen geri göndermeleri gerekmektedir. Eğer kendilerinin buna gücü yetmiyorsa yetkililere durumu bildirmekle mükelleftirler” (GMTA.F.12.O.7.D.929).

2.4. Göç

Çarlık bürokrasisinin Müslüman tebaa ile ilgili olarak yaşadığı sorunlardan bir tanesi de göç meselesi idi. Güney Kafkasya Bölgesinde yaşayan Müslüman ahalî gayri müslim idare altında yaşamamak ve İslamiyeti daha iyi yaşayabileceği düşüncesi komşu olan Türkiye ve İran'a yoğun bir şekilde göç etmektedir. Bu durumda bölgede Rusya aleyhine zaafiyet oluşturmaktadır.

Müslümanların göç etmesinin engellenmesinin altında yatan sebep, İmparatorluk sınırları içinde yaşayan büyük bir Müslüman nüfus olması gerektiği fikri değildir. Büyük bir nüfus, yeterli miktarda gıda maddesi üretmek, ülkede sanayiye geliştirmek, büyük bir iş gücü ve vergi kaynağını korumak için gerekli görülmektedir. En azından çarlık görevlilerinin beklentileri gözönüne alındığında Müslümanlar tercih edilecek ideal nüfus olmayabilirdi ancak sahip oldukları üretici değer büyük önem taşımaktadır (Crews, 2003: 77-78).

Müslümanların göç etmesi neticesinde yaşanabilecek zaafiyetlerin önüne geçmek için Rusya'da hükümet görevlileri Müslüman dini idarede görev yapan din adamı muhatapları aracılığı ile Müslümanlara seslenerek göç etmemeleri için onları ikna etmeye çalışmıştır. Dini idareler devlet otoritelerinin idari sorunları ile alakalı konulardan da sorumluydular. Bu kurumlar çarlık görevlilerinin Müslüman tebaa ile kurdukları tek yönlü iletişimin önemli bir aracı idiler. Bölgedeki Müslümanlara bir mesaj iletmeleri gerektiğinde yerel görevliler genellikle dini idare lideriyle (Müftü-Şeyhülislam) temasa geçiyor ve belli bir bölgedeki köylerde ve ilçelerde ikamet eden yerli ulema mensuplarına bir tamim gönderilmesini istiyorlardı. (Meyer, 2014: 25-26).

Güney Kafkasya İslam İdaresi Müftüsü Gaipov bölgede kendi otoritesi altında görev yapan imam ve ahundlara Müslümanların göç etmemeleri yönünde aşağıdaki tamimi göndermiştir:

“Bazı cahiller hicret meselesini yanlış anlayarak ikamet yerinden ayrılarak yeniden bir yerleşim yeri aramanın ve bu sebeple göç etmenin zorunlu olduğunu düşünmektedirler. Ancak şeriatımız bu konuyu güneş gibi apaçık bir şekilde hiçbir şüpheye yer kalmayacak şekilde açıklamıştır. Şeriat hükümlerinden de anlaşılacağı gibi hicret artık bir zorunluluk değildir ve bu konu tartışmaya kapalıdır. Hicret etme kararı alanların şu iki meseleyi anlaması gerekmektedir. Birincisi böyle davrananlar Şeriatın kendisine aykırı hareket etmektedirler. İkincisi ise kendilerine ve akrabalarına ait taşınır ve taşınmaz malları kendi elleri ile bırakarak kendilerini büyük bir yıkıma sokmaktadırlar. Bu mallar onlara babaları ve dedeleri tarafından büyük bir emek ve bedeller ödenmek sureti ile geçmiştir. Bu şekilde göç edenler yabancı ülkede kendilerini sonsuz yoksulluğa ve talihsizliğe mahkûm etmektedirler. Bu muhacirler kısa süre sonra yaptıklarından pişman olsalar da bu pişmanlıkları onlar için artık bir fayda sağlamamaktadır. Bazıları sefil bir hale düştükten sonra vatan sevgisi ile yurtlarına geri dönebilirken birçoğu tüm çabalarına rağmen bunu bile başaramayarak ziyan olmaktadır. Bu sebeplerden dolayı din adamları vaazlarında onların ana-babalarından kardeşlerinden vatan toprağından ayrılmamalarını tavsiye etmekle yükümlüdürler”. (GMTA.F.12.O.7.D.929).

Ancak Müftü Gaipov'un göndermiş olduğu tamim bölge Müslümanları üzerinde pek etkili olmamıştır. Bunun üzerine çarlık görevlileri Müslümanların gözünü korkutmak ve durumun ciddiyetini ortaya koymak için bazı yasaklara başvurmuşlardır. Çarlık görevlileri Müslümanların hac amacıyla Osmanlı İmparatorluğu'na seyahat etmelerini engellemeye çalışmıştır. Ayrıca Osmanlı İmparatorluğu'nda bulunan ve Şii ve Sünni Müslümanlar için kutsal sayılan yerlere yapılan yolculuklara çoğu zaman zorluk çıkartmakta, sık sık da yasak getirmekteydiler. Çarlık yönetimi 1865'ten 1881 yılına kadar Müslümanların Mekke ve Medine'ye gitmesini yasaklamıştır (GMTA.F.5.O.1.D.2570). Önemli sayıda Kafkasya Müslümanının hacca gitmesinin siyasi çıkarları açısından hiç de uygun olmadığı kanısında olan çarlık görevlileri Osmanlı topraklarına yerleşmeye karar verme ihtimaline karşı hacı adaylarına ailelerini geride bırakma mecburiyeti getirmiştir (GMTA.F.5.O.1.D.7142). Çarlık görevlileri başından sonuna kadar, Rusya Müslümanlarının Osmanlı topraklarına hac maksadı ile gitmelerinin Rusya'nın çıkarları için son derece zararlı ve sakıncalı olarak görmüşlerdir (GMTA.F.12.O.2.D.271).

2.5. İnsanın Vatanına Karşı Görevleri

Çarlık bürokrasisinin sorun olarak gördüğü en önemli konulardan birisi de Müslüman tebaanın, gayri müslim olan idarenin hüküm sürdüğü toprakları bir türlü vatan toprağı olarak görmemesi ve aradan yüzyıllar bile geçse Rus devletini Kafkasya bölgesinde işgalci olarak addetmesi olmuştur. Bu konuda Rus Hükümeti yine İslam İdaresine başvurarak Müslüman ahalinin Güney Kafkasya Bölgesindeki Rus varlığını kabul etmeleri ve burayı vatan toprağı olarak addetmeleri için Müftü Gaipov'dan Müslüman tebaaya bu yönde telkinlerde bulunmasını talep etmiştir. Bu bağlamda Müftü Gaipov Müslüman ahaliye şu telkinlerde bulunmuştur;

“Peygamberimizin, “Vatan sevgisi imandandır”. Sözüne bağlı kalarak herkes vatanını kendi anası gibi sevmelidir ve elinden geldiği kadar vatanının esenliği ve huzuru için çalışmalıdır. Çünkü bir insanın refahı vatanının refahına bağlıdır. Eli silahlı düşmanlardan vatanımızı korumamız lazım gerekirse vatanımız için seve seve canımızı bile vermemiz gerekir. Vatan sadece bir kişinin doğduğu yer olarak kabul edilemez. Aynı zamanda bir kişinin vatanının ait olduğu devletin tamamı din ve milliyet ayrımı yapılmaksızın devletin tüm nüfusu yurttaş kabul edilir. Hepsini birlikte vatanın çıkarları doğrultusunda hareket etmelidir. Bu durumda tefsir kitaplarında da belirtildiği gibi herkes hükümdara biat etmek zorundadır” (GMTA.F.12.O.7.D.929).

2.6. Çara ve Ailesine Yapılacak Dua

Uzun soluklu çalışmalar sonucunda hazırlanan ve 5 Nisan 1872 tarihinde onaylanan Güney Kafkasya İslam İdaresi nizamnamesi ile Müslüman tebaanın dini yaşantısı ile ilgili her şey en ince ayrıntısına kadar belirlenmiştir. Hiçbir konu Müslümanların inisiyatifine bırakılmamış hatta nasıl dua etmeleri gerektiği bile kararlaştırılmıştır. Bu bağlamda Müslüman ahalinin dini ayin ve törenlerden sonra nasıl dua edilmesi gerektiğini Güney Kafkasya İslam İdaresi Müftüsü Gaipov aşağıda belirtmiştir;

“Ey Müslüman kardeşler! İnsan, faydalı öğütleri dinlemeli ve ona ruhunda yer vermelidir, tıpkı tohumun toprakta belirli bir süre kalmadıkça ve bir damla Nisan yağmuru kabuğun içinde belirli bir süre durmadıkça meyve vermemesi gibi. Umarım sizlere vatan sevgisi ile ilgili verdiğim talimatları unutmazsınız. Bu talimatlara uyduğunuz sürece her iki dünyada da mutluluğa ermiş olacaksınız. Bizi kurtuluşa erdirip doğru yola iletmesi için Tanrı'ya dua edelim.

Ey Müslüman kardeşlerim! Cenab-ı Allah'ın tüm mahlûkata bilhassa insan ırkına olan merhameti cömertliği ve lütfu öyle geniştir ki, saçlarımız kadar dilimiz olduğunu farz etsek bile yine de yeterince şükretmiş sayılmayız. Yüce Allah'ın verdiği rızıklar için ona şükretmemiz gerekmektedir. Yüce Allah çok merhametli ve cömerttir. Her şeyi koruyan Tanrı'nın yeryüzündeki gölgesi olan merhametli ve adil Yüce İmparator Aleksandr Aleksandrovich, tüm sadık tebaasını ve özel olarak biz Müslümanları merhametinin gölgesinde onun ilgisi sayesinde tüm dünyevi ve manevi işlerimizi refah içinde gerçekleştiririz. Bunun için Müslümanlar olarak bize yapılan bu iyiliklere karşı teşekkür etmeliyiz. Çünkü Ku'ran'da şöyle yazmaktadır: “Eğer teşekkür ederseniz şüphesiz sizi yüceltirim”. Bu nedenle İmparator Majesteleri ve ailesi için dua ediyorum ayrıca sizler de bütün kalbiniz ile âmin demelisiniz.

Ey yüce, cömert, her şeyi besleyen Rahman olan, bol nimetler ve sayısız rızıklar veren Tanrım dua ediyoruz. Senden vatanın babası kudretli ve Büyük Çar Aleksandr Aleksandrovich'i ve ailesini korumanı istiyoruz. Ona sağlıklı uzun ömürler vermeni diliyoruz. Onun düşmanlarını Kur'an'daki dualar ile güçsüz kıl. Onun sağlıklı uzun ömrü olursa ve saltanatı devam ederse Müslümanlar mutlu olurlar. Tanrım, majesteleri imparatoriçe Maria Feodorovana'yı ve ekselansları egemen varis çareviç Nikolai Aleksondrovich'i ve tüm kraliyet ailesini koruyun.

Ey en merhametlilerin merhametlisi sana dua ediyoruz” (GMTA.F.12.O.7.D.929).

Çarlık bürokrasisi tarafından hazırlanan dua metninden de anlaşılacağı gibi Rusya idaresinde yaşayan Güney Kafkasya Müslümanlarının Rusya'ya aidiyet duymaları, devlet lideri olarak çara biat etmeleri ve Rusya'nın âli çıkarları için maddi ve manevi olarak çalışmaları istenmiştir. Ancak hiçbir zaman bölgede yaşayan Müslümanlar Rusya'ya karşı bir aidiyet hissetmemiş, aksine Sünni Mezhebine mensup Müslümanlar Osmanlı Devleti'ne, Şii Mezhebine mensup Müslümanlar ise İran Devleti'ne aidiyet hissetmişlerdir. Ayrıca dönem itibarı ile dünyadaki bütün Müslümanların dini lideri konumunda bulunan Halifelik kurumunun Osmanlı'da olması ve kutsal beldelerinde Osmanlı Devleti sınırları içerisinde olması da Osmanlı devletine karşı oluşan aidiyetin en önemli sebeplerindendir (Okatan, 2023: 57).

Sonuç ve Değerlendirme

Rusya'daki Romanov monarşisinin düşüşüne kadar, ideal olmaktan uzak ve genel olarak Müslüman tebaanın temel dini ihtiyaçlarını yeterince karşılamayan ancak manevi yaşantılarını organize eden yani hiçbir alanda boşluk bırakmayacak şekilde her şeyin devlet denetimi altında olduğu bir sistem olduğu rahatlıkla söylenebilmektedir. Rus hükümeti ile Rusya'daki Müslüman tebaa arasındaki ilişkilerin geçmişini anlamak, bu konudaki devlet politikasında yapılan olumlu ve olumsuz her durumu hesaba katmak ve tarafsız bir değerlendirme yapmak çok önemlidir.

Rusya'da 20. yüzyılın başlarında meydana gelen reform hareketleri ve buna paralel olarak Müslüman çevrede cereyan eden süreçler aynı zamanda Rus toplumunun geri kalanını da etkilemiştir. Bu durum hem Rus siyasi ve entelektüel seçkinlerinin İslamiyet ve Müslüman algısını hem de Rusya'nın Müslüman Doğu ülkeleriyle ilişkilerini etkilemiştir. Tersine bir

etkiden de bahsedebiliriz; Rus politikasının Ortadoğu'daki başarıları veya başarısızlıkları, imparatorluğun Müslüman tebaası ile ilgili iç politikası üzerinde doğrudan bir etkiye sahip olmuştur. Bu bağlamda, aslında Rusya Müslümanlarının sorunları hakkında kamuoyu oluşturan Rus aydınlarının -bilim adamları, düşünürler, dini ve siyasi figürler- çar bürokrasisine karşı takınmış oldukları tavır son derece önemlidir.

Arşiv kaynaklarına göre, Güney Kafkasya İslam İdaresi, İran ve Osmanlı İmparatorluğu'nun dini merkezleriyle bağlarını sürdürenler de dâhil olmak üzere güvenilir din adamları üzerinde bir denetim ve kontrol aracı olarak kurulmuştur. Nitekim 1872 tarihli Güney Kafkasya Müslüman din adamlarının yönetimine ilişkin nizamnamede Müslüman din adamlarının yalnızca Rus hükümeti tarafından verilen yetkilere tabi oldukları özellikle vurgulanmıştır. Kafkasya Genel Valisinin özel izni olmadan, herhangi bir talimat ve açıklama için yabancıların dini veya diğer makamlara başvurmaları yasaklanmıştır. Böyle bir durumun gerçekleşmesi halinde 1866 tarihli ceza kanununun 257. maddesi gereğince cezai müeyyidelerin uygulanması için derhal mahalli mülki idare amirliğine bildirmekle yükümlüdürler. Ayrıca yine Müslümanlar arasında hükümete yönelik zararlı ve eleştirel yorumlarda bulunan kişilerin İslam idaresi çalışanlarınca tespit edilmesi halinde idare çalışanlarınca bu şahısların uyarılması ve derhal yerel makamlara bildirmeleri gerekmektedir.

Çarlık bürokrasisinin devlet görevlileri Müslümanlara dini idareler aracılığıyla seslenmekte ve bunu yaparken Kur'an ayetlerine ve hadislere bol bol gönderme yapan dini bir söylem kullanmaktadırlar. Bu bağlamda 1884 ile 1917 yılları arasında Güney Kafkasya İslam İdaresi Müftüsü olarak görev yapan Hüseyin Efendi Gaipov, tarafından Müslüman ahaliye yönelik Rusya'nın çıkarlarını korumak amacıyla dini referanslar kullanarak verilen talimatlar göz önüne alındığında, çarlık bürokrasinin kendine sadık, itaatkâr bir ruhban sınıfı oluşturma konusunda başarılı olduğu söylenebilmektedir.

Kaynakça

Arşiv Kaynakları

- Alp, A. (2013). Rus Çarlığı'nda Müftülüklerin Kuruluşu ve Gelişimi. Akademik Bakış. Cilt: 7 Sayı: 13. s. 117-126. Ankara.
- Arapov, D. Y. (2004). Sistema Gosudarstvenno Regulirovaniya İslama v Rossiskoy İmperii (Posledniya 18. Naçala 20.vv). Moskovkiy Gosudartvenniy Universitet . Moskova.
- Azerbaycan Devlet Tarih Arşivi (A.D.T.A.) F.291.O.1.D.1
- Crews, R. (2003). Empire and the Confessional State: Islam and Religious Politics in Nineteenth Century Russia. American Historical Review 108:1. s.50-83
- Goca Memmedli, G. (2021). Gürcistan'da İslam Din Eğitimi. Ankara.
- Gordin, L. A. (2000). Kavkaz:Zemliya i Krov Rossiya v Kavkazkoy Voyne XIX. Veka CBP. s.56-96. Moskova.
- Gürcistan Merkez Tarih Arşivi (G.M.T.A.) F.12.O.2.D.3997
- Gürcistan Merkez Tarih Arşivi F.12.O.7.929
- Gürcistan Merkez Tarih Arşivi F.5.O.1.D.2570
- Gürcistan Merkez Tarih Arşivi F.5.O.1.D.7142
- Gürcistan Merkez Tarih Arşivi F.12.O.2.D.271
- Gürcistan Merkez Tarih Arşivi F.12.O.7.D.929
- Leonidoviç, A. İ. (2002). İslam v Obşestvenno Politiceskoy Jizni Rossii. Moskovkiy Gosudartvenniy Universitet. Moskova.
- Linden, V. K. (1917). Vıssihie Klassı Korennovo Naçeleniya Kavkazkovo Kraya i Pravitelstvennie Meropriyatiya po Opredeleniyu ih Soslovnih Prav. Tiflis.
- Meyer, J. H. (2015). İmparatorluklar Arası Türkler Osmanlı-Rus Sınır Boylarında Müslüman Kimliği Pazarlama Stratejisi (1856-1914). Çev: Renan Akman. İstanbul.
- Okatan, Y. (2023). *Çarlık Rusya'sında Güney Kafkasya İslam İdaresinin Kuruluşu ve Teşkilatlanması*. Gümüşhane Üniversitesi Lisansüstü Eğitim Enstitüsü Yayınlanmamış Doktora Tezi. Gümüşhane.
- Rusya Federasyonu Devlet Tarih Arşivi (R.F.D.T.A.) F.821.O.8.D.599
- Şahin L. (2016). Rusya Federasyonunun Etnik ve Dinsel Yapısı. Marmara Türkiyat Araştırmaları Dergisi. Cilt:III. Sayı:2. s.15-32. İstanbul.

- Tavkul, U. (2017). XIX. Yüzyıldan XX.Yüzyıla Rus-Kafkas Savaşlarında İslamiyetin Rolü. Yeni Türkiye (İslam Dünyası Özel Sayısı II). Sayı:96. s.108-118. Ankara.
- Turan, Ö. (2000). XIX. Yüzyılda Kırım Kafkasya ve Civarında Misyonerlik Faaliyetleri. Belleten. 64. (241) s.921.948. Ankara.
- Walsh, H. (1978). Ibero-Caucasian. Muslim peoples: A World Ethnographic Survey. Connecticut.
- Zahidov, O. (2020). *Rusya'nın Güney Kafkasya'ya Yönelik Din Politikası Bağlamında Transkafkasya Şii Şeyhülislamlığının Kuruluşu*. Hacı Bayram Veli Üniversitesi Lisansüstü Eğitim Enstitüsü Yayınlanmamış Yüksek Lisans Tezi. Ankara.

Extended Abstract

Aim and Scope

This article we have done is based on the documents in the Central Historical Archive of Georgia, Azerbaijan State Historical Archive and Russian Federation State Historical Archive in Tbilisi, where the headquarters of the Islamic Administration of the South Caucasus is located, as well as the newspapers and official publications of the period in the Georgian National Parliamentary Library, which we can qualify as primary sources. based on organs. Since our study is original, based on archival documents, and there has not been such a comprehensive study on the basis of the history of the institution, it fills the gap in the literature on this subject.

Methods

In the article we made, the documents in the Georgia Central State Archive, which was located in Tbilisi, the administrative center of the South Caucasus region, and the most detailed information on the subject during the period when the institution was operating, and the draft laws that were prepared in the said period but not entered into force were used as the main source. In addition, the documents in the Azerbaijan State Historical Archive and the Russian Federation State Historical Archive were also used. Again, the regulation containing information about the establishment and organization of the South Caucasus Islamic Administration, which is under the Presidency of the State Archives, has also constituted an important resource for our study.

Findings

In this article we have made, the instructions given by Hüseyin Efendi Gaipov, the Mufti of the Southern Caucasus Islamic Administration, for the Muslim people are included. Official communication between Muslims and the state in Russia is carried out through the clergy. This communication is mediated by official religious administration institutions (muftiates) and they form a one-way and available communication network that enables state officials to convey their messages to Muslim communities. State officials address Muslims through religious administrations and while doing this, they use a religious discourse that makes many references to verses of the Qur'an and hadiths. From the 19th century until the last days of the empire, the tsarist bureaucracy called on Muslims to donate food, sanitary materials and money for various reasons. When natural disasters such as earthquakes, epidemics or famines occur in other parts of the empire, the tsarist bureaucracy calls Muslim subjects on behalf of Islam through the religious administration employees.

Conclusion

As can be understood from the prayer text prepared by the tsarist bureaucracy, the Muslims of the South Caucasus living under the rule of Russia were asked to belong to Russia, to pledge allegiance to the tsar as the state leader, and to work materially and spiritually for the supreme interests of Russia. However, Muslims living in the region have never felt a sense of belonging to Russia, on the contrary, Muslims belonging to the Sunni Sect have felt belonging to the Ottoman State, while Muslims belonging to the Shiite Sect have felt a sense of belonging to the Iranian State. In addition, the fact that the Caliphate institution, which was the religious leader of all Muslims in the world as of the period, was in the Ottoman Empire and that it was within the borders of the Ottoman State in its holy places, is one of the most important reasons for the belonging to the Ottoman state.

Yüksek Performans Beklentilerinin Çalışanların İş Stresi ve Kendini Engelleme Davranışları Üzerindeki Etkisinde Duygusal Kontrolün Düzenleyici Rolü: Öğretmenler Üzerine Bir Çalışma

The Regulatory Role of Emotional Control in the Effect of High Performance Expectations on Employees' Job Stress and Self-Handicapping Behaviors: A Study on Teachers

Selma Tiryaki¹

Öz

Örgütlerde çalışan davranışını yönetici beklentisi çerçevesinde yönlendirmek, çalışanları motive ettiği düşünülse de çalışanların belirlenen performans standartlarını karşılamaya çalışmaları onların daha fazla stres eğilimi göstermelerine neden olacaktır. Çalışma kapsamında, yöneticilerin yüksek performans beklentilerinin çalışanların iş stresi ve kendini engelleme davranışları üzerindeki etkileri araştırılmıştır. Araştırma Trabzon'da görev yapmakta olan özel okul öğretmenleri üzerinde yapılmıştır. 210 katılımcı değerlendirmeye alınmıştır. Verilerin analizinde SPSS 21 PROCESS ve AMOS 24 paket programları kullanıldı. Yapılan analiz sonuçlarına göre; yüksek performans beklentileri ve çalışanların iş stresi arasında pozitif yönlü ve anlamlı bir ilişki olduğu tespit edilmiştir. Aynı zamanda yüksek performans beklentileri ile çalışanların kendini engelleme davranışları arasında pozitif yönlü ve anlamlı bir ilişki olduğu görülmüştür. Diğer yandan çalışanların iş stresleri ile kendini engelleme davranışları arasında pozitif yönlü ve anlamlı bir ilişki olduğu bulunmuştur. İş stresinin yüksek performans beklentisi ile kendini engelleme davranışı arasındaki ilişkiye kısmi aracılık ettiği ve ayrıca yüksek performans beklentileri ile kendini engelleme davranışı arasındaki ilişkide duygusal kontrolün düzenleyici etkisinin olduğu araştırma sonucunda tespit edilmiştir.

Anahtar Kelimeler: Duygusal Kontrol, İş Stresi, Kendini Engelleme Davranışı, Yüksek Performans Beklentisi

Abstract

Although it is believed that directing employee behavior within the framework of managerial expectations motivates employees, employees' efforts to meet the set performance standards will lead them to show more stress tendencies. The study examined the effects of high managerial performance expectations on employees' job stress and self-handicapping behaviors. The research was conducted on private school teachers working in Trabzon. The number of evaluation participants is 210. Data analysis was performed using SPSS 21 PROCESS and AMOS 24 package. The analyses suggest a positive and significant correlation between high performance expectations and job stress. At the same time, it was also found that there was a positive and significant relationship between high performance expectations and employees' self-handicapping behavior. On the other hand, it was found that there was a positive and significant relationship between job stress and employees' self-handicapping behaviors. Job stress partially mediates the relationship between high performance expectation and self-handicapping and also, the research found the emotional control has a moderating effect on the relationship between high performance and self-handicapping.

Keywords: Emotional Control, High Performance Expectation, Self-Handicapping, Job Stress

Araştırma Makalesi [Research Paper]

JEL Codes: D23

Araştırma ve Yayın Etiği Beyanı: Bu araştırma Gümüşhane Üniversitesi, Bilimsel Araştırma ve Yayın Etiği Kurulu'nun 14.06.2023 tarih ve 2023 / 3 sayılı karar doğrultusunda gerçekleştirilmiştir.

Submitted: 04 / 08 / 2023

Accepted: 14 / 11 / 2023

¹ Bağımsız Araştırmacı, Gümüşhane Üniversitesi, Gümüşhane, Türkiye, selma198725@hotmail.com, , Orcid No: <https://orcid.org/0000-0002-4342-9304>

Giriş

Bilgi ve hizmet sektörlerinin büyümesi ve yeni teknolojilerin gelişmesi her ne kadar fiziksel zorlukları azaltmış olsa da iş yaşam dengesi ve artan iş talepleriyle başa çıkma gibi zorluklar çalışanlar için oldukça fazla zihinsel gerilim artışına sebep olmuştur (Syrek ve Antoni, 2014: 490). Beklentilerin çalışanların düşünce, duygu ve davranışlarını etkileme gücü vardır (Havaiside vd., 2021). Yüksek performans beklentileriyle karşı karşıya kalan çalışanlar, daha katı performans standartlarını karşılamaları gerektiğinden daha fazla strese katlanacaklardır (Wang vd.,2020:2). Kaynakların korunması teorisi çalışanların bireysel kaynaklarını güvence altına almak ve yeni kaynaklara ulaşmak amacıyla motive oldukları ilkesine dayanmaktadır. Bu kaynaklar insanların değer verdikleri nesnelere, durumlar ve koşullar şeklindedir (Halbesleben vd., 2014: 1335).Yüksek performans beklentileri, çalışanların daha fazla kişisel kaynaklarının kullanılmasını gerektirecektir. Kaynakların korunması teorisine göre, bir bireyin temel kaynakları yatırım veya satın alma ile tehdit edildiğinde bireyin stres seviyesi artacaktır (Li vd., 2019: 2).

Bireylerin yetenekleriyle çalışma ortamları arasında ya bireylerden aşırı iş taleplerinde bulunulan ya da bireylerin belirli bir hedefe ulaşmak için tam donanımlı olmadığı durumlarda stresin ortaya çıkması kaçınılmaz olur (Jamal, 1984). İş stresi, iş yerinde algılanan koşulların veya olguların bir sonucu olarak, çalışanın kişisel işlev bozukluğunun farkında olması ya da bunu hissetmesi şeklinde de tanımlanabilir (Chen ve Silverthorne, 2008).

Kendini engelleme davranışı, gerçek performansdan önce ortaya çıkan proaktif bir stratejidir. Örneğin, bir işte başarısız olma durumunda uykusuzluğu mazeret olarak kullanmak için kasıtlı olarak geç saatlere kadar ayakta kalmak kendini engelleme stratejisidir (Urdu ve Midgley, 2001:116). Kendini engelleme davranışı yüksek olan kişilerin belirlenen hedeflere doğru ilerlemesini engelleyen duygu odaklı stratejiler kullanma olasılıkları yüksek olacaktır. Örneğin kendini sabote eden bir kişi stresin varlığını inkar edebilir, ondan uzaklaşabilir (Zuckerman vd., 1998: 1620). Yöneticilerin yüksek performans beklentilerinin çalışanları her durumda motive etmeyeceği özellikle duygusal kontrol yönünden zayıf olan çalışanların hedeflere ulaşma konusunda stres eğilimi göstereceği düşünülmektedir. Bu bağlamda bu çalışmada, yöneticilerin yüksek performans beklentilerinin çalışanların iş stresinin ve kendini engelleme davranışları üzerindeki rolüne odaklanılmakta ve yüksek performans beklentilerinin çalışanların iş stresi üzerindeki etkisinde duygusal kontrolün düzenleyici rolü incelenmektedir. Ayrıca yüksek performans beklentilerinin çalışanların kendini engelleme davranışları üzerindeki etkilerinin duygusal kontrol yoluyla düzenlenebileceğine değinilmiştir. Bu amaç doğrultusunda, özel sektörde çalışan öğretmenlerden veri toplanarak analiz yapılmıştır. Yüksek beklentilerin çalışanlar için stres, kendini engelleme davranışı gibi olumsuz sonuçlara yol açtığı gözlenmiştir. Özellikle duygusal kontrol eksikliği olan çalışanlar bu olumsuz davranışları daha fazla gösterdiği gözlenmiştir.

1. Kavramsal Çerçeve

1.1. Yüksek Performans Beklentileri

En önemli uğraşlarımızın çoğunu dış performans beklentileri (yöneticilerimiz, ailemiz, iş arkadaşlarımız ya da müşterilerimiz) karşısında gerçekleştiririz. Mevcut araştırmalar, düşük performans beklentisiyle karşı karşıya kalan kişilere kıyasla yüksek beklentilerle karşılaşan bireylerin daha fazla çaba harcadığını ve işinde daha fazla sebat göstererek daha iyi sonuçlar elde ettiğini vurgulamaktadır (Dai vd., 2018: 2). Performans beklentileri yöneticilerin, astlarının görev becerilerine yönelik beklentilerinden oluşur. Çalışan için yüksek beklenti; çalışanın katılım oranını, motivasyonunu ve örgüt içerisindeki olumlu davranışlarını etkiler (Webster vd., 2004: 727). Örgütün misyonunu, hedeflerini ve personel için ilgili performans beklentilerini tanımlamak, bireysel ve örgütsel performansın yönetiminde çok önemli bir ilk adımdır (Van Den Ouweland vd., 2019: 273).

Önceki çalışmalar, yöneticilerin yüksek performans beklentisi uygulayarak çalışanları motive edebildiklerini, performanslarını iyileştirmek için dış beklentileri içselleştirdiklerini göstermiş olsa da, yüksek performans beklentisi karşısında kişilerin her zaman performans gelişimi göstermediği ve aşırı beklentilerin zaman baskısı ve uykusuzluk gibi olumsuz etkilere yol açtığı göz ardı edilmiştir (Li vd., 2019: 1). 2021 yılında Heaviside vd. tarafından performans beklentilerinin sonuçlarını keşfederek akademik literatürdeki boşlukları doldurmak amacıyla, kariyeri boyunca performans beklentilerine maruz kalan emekli bir kadın sporcunun deneyimlerine dayanarak araçsal bir vaka çalışması yapıldı. Çalışmanın sonuçlarına göre, yüksek dış beklentilerin; başarısızlık korkusu, baskı algısı, kişisel beklentilerin büyütülmesi, kontrol eksikliği gibi olumsuz sonuçlara yol açtığı görülmüştür (Heaviside vd., 2021:1). Verhees vd. (2010), küçük şirket yöneticilerinin performans beklentilerinin şirketlerin mevcut başarısına, radikal ürün yeniliklerine ve firmaların müşteri ihtiyaçlarına cevap verme yeteneğini ölçmek amacıyla yaptıkları çalışma sonucuna göre, yüksek performans beklentileri performansın küçük bir kısmını etkilerken, şirketlerin radikal ürün yenilikleri ve müşterine cevap verme yeteneğini önemli ölçüde etkilediği görülmüştür (Verhees vd., 2010).

1.2. İş Stresi

Stres, bireyin olanaklarının durumun talep ve baskılarıyla baş etmeye yetmemesi sonucu ortaya çıkan psikolojik ve fiziksel bir durum olarak tanımlanır (Michie, 2002: 67). Stres terimi, kişi ile çevresi arasındaki ilişkiden kaynaklanır. İş stresi, çalışanın iş yerindeki belirgin koşullar veya faaliyetler sonucunda kişisel işlev bozukluğunun farkına varması ve çalışanın bu rahatsız edici, istenmeyen tehditlerin iş yeri ortamındaki anlık durumunda yol açtığı tepkilerdir (Rizwan vd., 2014: 188).

Pek çok yetişkin hayatlarının önemli bir kısmını çalışarak geçirdikleri için işteki fiziksel faktörlere ek olarak sosyal ve psikolojik faktörlerde sağlıkları üzerinde önemli bir etkiye sahiptir. Çalışan sağlığı bireysel olarak çalışan açısından, üye olduğu örgüt ve toplum için gereklidir (Beehr ve Newman, 1978: 668). İş stresi, çalışanın performansını ve genel olarak beden ve zihin sağlığını olumsuz etkileyen işyeri koşullarının neden olduğu olumsuz bir durumdur. İş stresi fiziksel sağlık için bir tehdit oluşturduğundan, dolayısı ile örgütlerin sağlığını da olumsuz olarak etkilemektedir (Kotteeswari ve Sharief, 2014: 18).

Kendilerinden daha yüksek performans beklentisi istenen çalışanların strese girme olasılıklarının daha yüksek olduğu söylenebilir (Li vd., 2019: 2). Syrek ve Antoni çalışanların iş refahı üzerinde strese neden olan zaman baskısı ve tamamlanmamış görevler arasındaki ilişkiyi incelemek amacıyla yaptıkları çalışmada, bitmemiş görevlerin stres kaynağı olduğunu ve yöneticinin performans beklentisinin bu olumsuz ilişkiyi artırdığını bulmuşlardır (Syrek ve Antoni, 2014). Wu yaptığı çalışmada, duygusal zekanın iş stresi ve iş performansı arasındaki ilişki üzerindeki etkisini incelemiş ve duygusal kontrolü yüksek olan çalışanların iş stresinin azaldığını bulmuştur (Wu, 2011). İş stresinin bankada çalışanların performanslarını ne yönde etkilediğine dair yapılan bir başka çalışmada, iş stresinin çalışanların psikolojik sağlığı üzerinde olumsuz etkilere yol açtığı görülmüştür (Goswami, 2015). Yapılan birçok çalışma çalışanların iş streslerinin onların psikolojik durumlarını olumsuz yönde etkilediğini göstermektedir.

1.3. Kendini Engelleme Davranışı

Kendini engelleme davranışı kavramı, bireylerin başarılı olduğu durumlarda bunu kendi becerileriyle ilişkilendirdiği, başarısızlık durumlarını ise dış etkenlere yüklediği durumu anlatmak amacıyla kullanılmıştır (Uluç, 2022: 261). Bireyin başarısızlık durumunu çevresine veya zor koşullara atfetmesi, başarı durumunu ise kendisine atfetmesi ile ilgilidir (Leary ve Shepperd, 1986: 1265). Değerlendirme ortamlarında kendiliğinden ortaya çıkan bir engel olan kendini engelleme stratejisi, kişiye olası başarısızlık durumları için hazır bir mazeret sağlar. Kişi bir bahane üretmek olumsuzluktan kaçır ve performans başarısızlığını bir nedene bağlar (Snyder vd., 1985: 971). Proaktif olarak belirlenmiş engeller/engellemeler bireyin başarısızlık deneyiminde kişisel yeteneğinin ne ölçüde rol oynadığını göz ardı etmektedir. Bunun tam tersine bireyin başarı durumunda, aynı proaktif engeller yetenek atıflarını artırır, yani başarı engellere rağmen elde edilmiştir (Carron vd., 1999: 247).

Kendini engellemenin önemli bir yönü, kişinin benlik saygısını koruma arzudur. Bu bağlamda kendini engellemenin etkinliğini değerlendirmek amacıyla araştırmacılar, kendini engellemenin kendilik üzerine sonuçlarını incelediler. Spesifik olarak, kendini engelleme davranışı gösteren kişinin, başarısının ardından yetenekle ilgili kendine atıfları artırmanın ve başarısızlığın ardından yetenekle ilgili kendine atıfları azalttığı görülmüştür (McCrea ve Hirt, 2001: 1378). Düşük benlik saygısı olan bireyler, arzu ettikleri sonuca ulaşma yeteneklerinden emin olmadıklarından yüksek benlik saygısına sahip kişilere göre daha fazla kendini engelleme davranışı gösterecektir. Buna dayanarak, düşük benlik saygısının, kendini engelleyen kişinin kendini koruma veya kendini geliştirme stratejilerini kullanma ihtiyacını açıklayabilir (Prapavessis ve Grove, 1998: 177).

2011 yılında; Sahranç tarafından çalışanların kendini engelleme davranışları ve depresif durumları arasındaki ilişkileri incelemek amacıyla gerçekleştirilen çalışmaya göre, kendini engelleme davranışının depresyon, kaygı ve stres ile olumlu yönde ilişkili olduğu görülmüştür (Sahranç, 2011). Üzbe ve Bacanlı yaptıkları çalışmada, yüksek benlik saygısına sahip kişilerin kendini engelleme davranışını daha az gösterdikleri ve benlik saygılarının çalışanların kendini engelleme davranışlarını azalttığı sonucuna ulaşmışlardır. Uсталığa yönelik hedef belirleyen çalışanların kendini engelleme davranışı eğilimlerinin daha az olduğu görülmüştür (Üzbe ve Bacanlı, 2015).

1.4. Duygusal Kontrol

Son yıllarda yapılan çalışmalar kişiliğin stres üzerindeki rolüne önemli ölçüde yoğunlaşmaktadır. Özellikle zorlu koşullar karşısında psikolojik ve fizyolojik dayanıklılığın geliştirilmesinde duygular ve duyguların kontrolünün önemi giderek artmaktadır (Lok ve Bishop, 1999: 813). Duygusal olarak istikrarlı olma, kişinin kendinden emin, güvenli ve istikrarlı olma eğilimini yansıtarak temel öz değerlendirmelerinin bir göstergesidir (Judge ve Bono, 2001: 80).

Bilişsel kontrol, davranışın mevcut hedeflere bağlı olarak ayarlanabilmesine izin veren zihinsel süreçleri ifade etmektedir (Inzlicht vd., 2015: 1). Bilişsel kontrol, kişinin dikkatini hedeflerle ilgili bilgilere yönlendirerek ilgili olmayanları engellemesi

olarak ifade edilir. Bu kontrol, stresli bir durumda strese neden olan koşulları gidermeye yönelik bilgilere odaklanarak gerekli olmayanlardan uzaklaşmaya yardımcı olur (Gabrys vd., 2018: 3).

Duygusal kontrol ile sosyodemografik ve klinik değişkenler arasındaki ilişkiler ile strese baş etme biçimleri ve hastalığa uyum arasındaki ilişkilerin araştırıldığı çalışmada; duygusal kontrol düzeylerinin cinsiyet, yaş ve eğitim gibi değişkenlerle ilişkili olduğu bulundu. Ayrıca duygusal kontrol görev yönelimli strese başa çıkma tarzı, depresyon ve kaygının yönlendirilmesi ile olumlu yönde ilişkili olduğu görülmüştür (Janowski vd., 2014). Duygusal kontrol, kendini engelleme davranışı ve bilişsel sınav kaygısı ile sınav performansı arasındaki ilişkinin incelendiği çalışma sonucuna göre; daha yüksek duygusal kontrolün daha düşük kaygı aracılığıyla daha yüksek sınav performansı ile ilişkilendirilmiştir ve daha yüksek kendini engelleme davranışı, düşük duygusal kontrol aracılığıyla sınav performansını azalttığı görülmüştür (Putwain, 2019).

1.5. Hipotezlerin Geliştirilmesi

Yüksek performans beklentileri üzerine yapılan bir çok çalışma, yalnızca bir dizi yönetim uygulaması ile performans sonuçları arasındaki doğrudan ilişkiyi incelemiştir. Bu konuda yüksek performans beklentilerinin çalışanlar üzerindeki olumsuz etkilerine yönelik kısıtlı çalışma bulunmaktadır (Ramsay vd., 2000). Açık, tutarlı bir şekilde iletilen ve iyi anlaşılabilir performans beklentilerinin çalışanın güvenliğini, iş verenin güvenilirliğini artırdığı ve sürdürülebilir istihdam ilişkileri yarattığı bilinmektedir. Ayrıca, günümüzün artan rekabet ortamında birçok iş fonksiyonunun beklentilere yönelik sunulan teşviklere kıyasla orantısız bir şekilde arttığı ve yetersiz bir yatırım yaklaşımı sergilediği de kaydedilmiştir (Audenaert vd., 2016). Yüksek performans beklentilerinin iş stres faktörlerinin etkisini, özellikle bitmemiş görevlerin olumsuz etkilerini, artırdığı ve bozulmuş uyku şeklinde daha fazla gerginliğe yol açtığı bilinmektedir (Syrek ve Anthoni, 2014). Örgütsel stres çerçevesi, rol çatışmaları, çalışanların rollerinin belirsizliği durumu, çalışanlar üzerinde oluşan aşırı iş yükleri ve rol beklentilerine dair iş stresi kaynaklarını içermektedir (Shukla ve Srivastava, 2016). Çalışanlar üzerindeki üretkenlik baskıları, kurumsal yeniden yapılanma nedeniyle iş belirsizlikleri, artan uluslararası rekabet ve satış stratejilerinde değişiklikler iş ortamında benzeri görülmemiş iş stresi yarattı (Moncrief vd., 1997). Bu literatüre dayanarak yüksek performans beklentilerinin çalışanların iş stresini etkilediğine yönelik hipotezimiz aşağıda görülmektedir.

H₁: Yüksek performans beklentilerinin iş stresi üzerinde pozitif yönlü anlamlı bir etkisi vardır.

Kendini engelleme davranışı, kişilerin performanslarını engelleyen eğilimlerdir (Sahraç, 2011). Bireyler kendini engelleme stratejisi olarak zeka ve yeterlilik gibi önemli faktörleri dahil etmeden yorgunluk, düşük çaba gibi dışsal faktörleri gösterebilir. Örneğin, yüksek sınav kaygısı olan öğrenciler kendini engelleme stratejisi olarak azalan çabayı göstermişlerdir (Smith vd., 1982). Sosyal endişesi yüksek olan çalışanlar düşük olan çalışanlara göre daha fazla kendini engelleme davranışı sergilemektedirler (Synder vd., 1985). Literatür incelendiğinde anlaşılmaktadır ki iş stresi çalışanların kendilerini engelleme davranışlarını artırarak, onların başarısızlık durumlarını bu sonuçları başkalarına atfetme davranışlarını artırmaktadır. İş stresi ve kendini engelleme davranışı arasındaki ilişkiye yönelik alan yazını incelendiğinde sınırlı sayıda araştırma olduğu görülmektedir. Bu çalışmada elde edilen bulguların bu anlamda literatüre katkı sağlayacağı düşünülmektedir. Bu bağlamda, iş stresinin çalışanların kendini engelleme davranışları üzerindeki etkilerine yönelik oluşturduğumuz hipotezimiz aşağıda verilmiştir.

H₂: İş stresinin kendini engelleme davranışı üzerinde pozitif yönlü anlamlı bir etkisi vardır.

Kendini engelleme davranışı kişinin başarılı olması beklenirken, kendisinin başarılı olmayı beklememesi durumunda ortaya çıkan bir davranıştır. Kendisinden yüksek düzeyde başarı beklenen bireylerde bu davranışın en yüksek düzeyde olduğu gözlenir (Baumeister vd., 1985). Bireyleri hedefe yönlendirmek, çeşitli faktörlerle ilişkilidir. Akademik öz yeterlilik, kendini engelleme stratejileri ve bir dizi duygusal tepki hedefe yönelimi etkiler ve bundan etkilenir. Hedef yönelimleri karşısında düşük öz yeterliliğe sahip kişiler özellikle başarı kaygısına ve zor görevden kaçınma davranışları gösterirler (Smith vd., 2002). Bireylerin belirli bir hedefe yönelik öz yeterlilik yargıları kendisi üzerinde baskı oluşturmada hedefin niteliğinden ve özelliklerinden daha önemlidir. Düşük öz yeterliliğe sahip bireyler hedeflere yönelik daha karamsardırlar. Bu sebeple düşük öz yeterlilik performans beklentileri karşısında kişilerin kendini engelleme davranışı stratejileri geliştirmesine yol açmaktadır (Javanmard vd., 2012). Literatürden hareketle performans beklentilerinin çalışanların kendilerini engelleme davranışlarına yönelik oluşturulan hipotezler aşağıda verilmiştir.

H₃: Yüksek performans beklentisinin kendini engelleme davranışı üzerinde pozitif yönlü anlamlı bir etkisi vardır.

H₄: Yüksek performans beklentisi ve kendini engelleme davranışı arasındaki ilişkide iş stresinin aracılık rolü vardır.

H₅: Yüksek performans beklentisi ile kendini engelleme davranışı arasındaki ilişkide duygusal kontrolün düzenleyici rolü vardır.

Çalışmaya yönelik oluşturulan modelde, yüksek performans beklentilerinin çalışanların kendini engelleme davranışları arasındaki ilişkide iş stresinin aracı ve duygusal kontrol değişkeninin ise düzenleyici rolüne değinilmiştir.

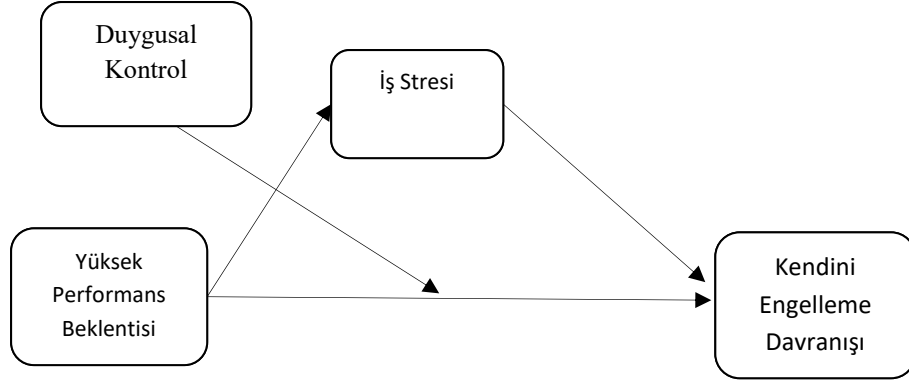

Şekil 1. Araştırma Modeli

1.6. Evren ve Örneklem

Araştırmanın evrenini Trabzon ilinde çalışmakta olan özel okul öğretmenleri oluşturmaktadır. Araştırma da yüz yüze anket tekniği kullanılmıştır. Veriler toplamda 210 katılımcının anket formunu doldurması ile elde edilmiştir. Katılımcılar aracılığıyla elde edilen tüm veriler analize dahil edilmiştir. Araştırmada kullanılan ölçeklerin etik kurul izni Gümüşhane Üniversitesi'nin Bilimsel Araştırma ve Yayın Etiği Kurulu'ndan 2023/3 kararı ile 14/06/2023 tarihinde alınmıştır.

1.7. Veri Toplama Araçları

Araştırmaya yönelik veriler anket yöntemiyle toplanmış olup, anket içeriği katılımcıların demografik bilgileri ve değişkenleri ölçmeye yönelik çeşitli ölçek maddelerini içeren daha önce literatürde kullanılmış olan 5'li Likert tipi (1=Kesinlikle Katılmıyorum, 5=Kesinlikle Katılıyorum) ölçeklerden oluşmaktadır.

Yüksek performans beklentilerini ölçmek amacıyla Wang vd. (2020) tarafından daha önce kullanılmış olan ve 3 maddeden oluşan tek boyutlu yüksek performans beklentileri ölçeği kullanılmıştır (Wang vd., 2020). Duygusal kontrolün ölçümü Gross ve John'un (2003) 10 maddeden oluşan 2 boyutlu ölçeği ile gerçekleştirmiştir (Gross & John, 2003). İş stresinin ölçümü Netemeyer vd.'nin (2005) 4 maddeden oluşan tek boyutlu ölçeği kullanılmıştır (Netemeyer vd., 2005). Kendini Engelleme Davranışının ölçümü Jones ve Rhodewalt (1982) tarafından geliştirilen 25 maddelik ölçeğin Strube tarafından aslına uygun olarak kısaltılan 10 madde ve tek boyuttan oluşan ölçek kullanılmıştır (Strube, 1986).

2. Bulgular

Çalışmada yüksek performans beklentilerinin çalışanların kendini engelleme davranışları arasındaki ilişkide iş stresinin aracı rolünü ve bu ilişkide duygusal kontrolün düzenleyici rolünü tespit amacıyla bir araştırma modeli oluşturulmuştur. Bu model üzerinden değişkenler arasındaki ilişkileri belirtmek amacıyla 5 farklı hipotez geliştirilmiştir. Katılımcıların demografik bilgilerine yönelik tablo aşağıdadır.

Tablo 1. Katılımcıların Demografik Bilgilerine Ait Frekans Tablosu

Demografik Değişkenler		Frekans	Yüzde			Frekans	Yüzde
Yaş	18-24	2	1,0	Tecrübe	0-3 yıl	28	13,3
	25-31	78	37,1		4-6 yıl	27	12,9
	32-38	80	38,1		7-10 yıl	41	19,5
	39-45	45	21,4		11-15 yıl	34	16,2
	46 ve üzeri	5	2,4		16 yıl ve üstü	80	38,1
Eğitim Düzeyi	Lise	4	1,9	Cinsiyet	Kadın	148	70,5
	Önlisans	6	2,9		Erkek	62	29,5
	Lisans	159	75,7				
	Yüksek Lisans	41	19,5				

Araştırmanın örneklemini %70,5 kadın katılımcılar ve %29,5 erkek katılımcılar oluşturmaktadır. Bunların %1'i (n=2) 18-24 yaş aralığında, %37,1'i (n=78) 25 ile 34 yaş aralığında, %38,1'i (n=80) 35 ile 44 yaş aralığında, %21,4'ü (n=45) 45 ile 54 yaş aralığında ve %2,4'ü (n=5) ise 55 yaş ve üzeri yaş aralığında olduğu anlaşılmaktadır. Ankete katılanların %1,9'u (n=4) lise mezunu, %2,9'u (n=6) yüksekokul mezunu, %75,7'si (n=159) fakülte mezunu, %19,5'i (n=41) yüksek lisans mezunudur. Son olarak ankete katılanların kurumlarında çalışma süreleri bakımından dağılımı ise %13,3'ü (n=28) 1 ile 3 yıl arasında, %12,9'u (n=27) 4 ile 6 yıl arasında, %19,5'i (n=41) 7 ile 10 yıl arasında, %16,2'si (n=34) 11 ile 15 yıl arasında ve %38,1'i ise (n=80) 16 yıl ve üzerinde olduğu görülmektedir

2.1. Ölçeklerin Güvenilirlik ve Geçerlilik Analizi

Araştırma modeli, yüksek performans beklentilerinin çalışanların iş stresi ve kendini engelleme davranışı arasındaki ilişki ve bu ilişkide duygusal kontrolün düzenleyici etkisini tespit etmek amacıyla oluşturulmuştur. Araştırmada kullanılan ölçeklerin güvenilirlik ve geçerlilik analizleri, normallik testleri, değişkenler arasındaki ilişkileri test edebilmek için korelasyon ve modelin testi için SPSS 21 PROCESS programları ile AMOS 24 paket programı kullanılmıştır. İlk olarak ölçeklerin normal dağılıp dağılmadığını test etmek amacıyla normallik analizi yapılmıştır. Analiz sonucunda elde edilen değerler tablo 2'de verilmiştir.

Tablo 2. Değişkenlerin Normallik Değerleri

	Min.	Max.	Ortalama	Std. Sapma	Skewness	Kurtosis
Yüksek Performans Beklentisi Ölçeği	1,00	5,00	3,7222	,96542	-,842	-,027
İş Stresi Ölçeği	1,00	5,00	3,4048	1,07265	-,397	-,812
Kendini Engelleme Davranışı Ölçeği	1,40	5,00	2,9238	,81335	,339	-,805
Duygusal Kontrol Ölçeği	1,00	5,00	3,2524	,70834	-,077	,171

Araştırma verilerinin normal dağılımını ölçmek amacıyla Skewness-Kurtosis normallik testleri yapılmıştır. Verilerin çarpıklık (Skewness) ve basıklık (Kurtosis) sonuçlarının -1,5 ile +1,5 değerleri arasında olduğundan verilerin normal dağılım gösterdiğini söyleyebiliriz. (Tabachnick vd., 2013).

Tablo 3. Ölçeklere Yönelik Faktör, Güvenilirlik ve Geçerlilik Analiz Sonuçları

Araştırmanın Değişkenleri	C. Alpha	KMO	Açıklanan Toplam Varyans
Yüksek Performans Beklentisi Ölçeği	,805	,661	73,923
İş Stresi Ölçeği	,832	,775	66,542
Kendini Engelleme Davranışı Ölçeği	,827	,868	53,392
Duygusal Kontrol Ölçeği	,812	,802	61,428

Araştırmada kullanılan ölçeklerden yüksek performans beklentisi ölçeğinin Cronbach Alpha değerinin 0,805 Kaiser-Meyer-Olkin (KMO) değerinin 0,61, açıklanan toplam varyansı 73,923, iş stresi ölçeğinin Cronbach Alpha değerinin 0,832, Kaiser-Meyer-Olkin (KMO) değerinin 0,775, açıklanan toplam varyansı 66,542, kendini engelleme davranışı ölçeğinin Cronbach Alpha değerinin ,827, Kaiser-Meyer-Olkin (KMO) değerinin 0,868, açıklanan toplam varyansı 53,392, olduğu ve duygusal kontrol ölçeğinin ise Cronbach Alpha değerinin 0,812 ve Kaiser-Meyer-Olkin (KMO) değerinin 0,802, açıklanan toplam varyansı 61,428 olduğu görülmektedir. KMO değerleri kullanılan ölçeklerin faktör analizleri için örneklem büyüklüğünün yeterli olduğu görülmüştür (Çokluk vd., 2012: 207) ve ölçeklerin güvenilirlik analizi sonuçlarına göre iç tutarlılıklarının yüksek olduğu anlaşılmıştır (Gliem ve Gliem, 2003).

Tablo 4. Faktör Yapılarına Yönelik Doğrulayıcı Faktör Analizi Sonuçları

	X ² /df	GFI	AGFI	CFI	RMSEA
Araştırma Modeli	1,710	,838	,804	,804	,058
Uyum Derecesi	X ² /df	GFI	AGFI	CFI	RMSEA
İyi	≤3	≥0,90	≥0,90	≥0,97	≤ 0,05
Kabul Edilebilir	≤5	≥0,80	≥0,80	≥0,90	≤0,08

Yapılan doğrulayıcı faktör analizi (DFA) sonuçlarına göre, çalışmada elde edilen bulguların literatürde iyi uyum değerleri olarak kabul edilen değerler olan X²/df, GFI,AGFI,CFI ve RMSEA değerlerinin (Gürbüz ve Şahin, 2017: 343) kabul edilebilir düzeyde olduğu görülmektedir (Meydan ve Şeşen, 2011). AMOS 24 paket programı ile yapılan doğrulayıcı faktör analizi sonuçlarının iyi uyum değerlerinin kabul edilebilir düzeyde olduğu görülmektedir (Şimşek, 2007; Harrington, 2009; Türkmen vd., 2011).

Tablo 5. Değişkenler Arasındaki Korelasyon Analizi Sonuçları

	1	2	3	4	5	6
1. Yüksek Performans Beklentisi	1					
2. İş Stresi	,297**	1				
3. Kendini Engelleme Davranışı	,274**	,489**	1			
4. Duygusal Kontrol	,118	,227**	,315**	1		
5. Yeniden Değerlendirme	,095	,159*	,203**	,833**	1	
6. Duyguları Bastırma	,091	,203**	,304**	,734**	,236**	1

Araştırmada yer alan değişkenlerin ilişkilerini ortaya koymak amacıyla SPSS 21 paket programı kullanılarak korelasyon analizi yapılmıştır. Araştırmanın değişkenleri arasındaki korelasyon analizi sonuçlarına göre yüksek performans beklentisi ve çalışanların iş stresleri ilişkisinin pozitif yönde anlamlı bir ilişki olduğu görülmektedir ($r = ,297, p < 0,01$). Yüksek performans beklentisi ile kendini engelleme davranışı arasında yine anlamlı ve pozitif yönde bir ilişki bulunmaktadır ($r = ,274, p < 0,01$). İş stresi ve kendini engelleme davranışı değişkenleri arasındaki pozitif yönlü ilişkinin anlamlı bir ilişki olduğu korelasyon analizi sonucunda ortaya çıkmıştır ($r = ,489, p < 0,01$). Araştırmanın düzenleyici değişkeni duygusal kontrol ve duygusal kontrolün yeniden değerlendirme ve duygularını bastırma boyutları ile yüksek performans beklentisi arasında anlamlı bir ilişkiye rastlanmamıştır. Araştırmanın düzenleyici değişkeni duygusal kontrol ile iş stresi arasında anlamlı düzeyde bir ilişki bulunmaktadır ($r = ,227, p < 0,01$). İş stresi ve duygusal kontrolün yeniden değerlendirme boyutu ($r = ,159, p < 0,05$), duygularını bastırma boyutu ($r = ,203, p < 0,01$) ilişkisinin olumlu düzeyde ve anlamlı olduğu analizden çıkan sonuçlar arasındadır. Son olarak düzenleyici değişken duygusal kontrol ile kendini engelleme davranışı arasında pozitif anlamlı bir ilişkiye rastlanmıştır ($r = ,315, p < 0,01$). Kendini engelleme davranışının duygusal kontrolün yeniden değerlendirme boyutu ($r = ,203, p < 0,01$) ve duygularını bastırma boyutu ($r = ,304, p < 0,01$) ile de anlamlı pozitif yönlü ilişkinin olduğu analiz sonuçlarıyla ortaya konmuştur.

Tablo 6. İş Stresinin Aracılık Rolüne İlişkin Analiz Sonuçları

	Effect	se	t değeri	p
Yüksek Performans Beklentisi İş Stresi	,2974	,0736	4,4920	,0000

Yüksek Performans Beklentisi Kendini Engelleme Davranışı	,2741	,0562	4,1111	,0001
İş Stresi Kendini Engelleme Davranışı	,4468	,0476	7,1206	,0000
Yüksek Performans Beklentisi Stres Kendini Engelleme Davranışı	,1413	,0529	2,2515	,0254
Stres Aracılık Etkisi				
Effect	BootSE	BootLLCI	BootULCI	
,1119	,0304	,0574	,1758	

Yüksek performans beklentisi ile kendini engelleme davranışı ilişkisinde iş stresinin aracı etkisini ortaya koymak amacıyla Bootstrap tekniği, %95 güven aralığında ve 5000 yeniden örneklem yöntemiyle SPSS programı PROCESS (Hayes, 2013) uygulamasında Model 4 kullanılarak analiz gerçekleştirilmiştir. Analiz sonuçlarına göre yüksek performans beklentisinin iş stresi ile olumlu yönde anlamlı bir ilişki içerisinde olduğu sonucuna ulaşılmıştır ($\beta = ,2974$, $p = 0,000$). Aynı analiz sonucuna göre ise, yüksek performans beklentisinin kendini engelleme davranışı üzerinde yine pozitif düzeyde ve anlamlı ($\beta = ,2741$, $p = 0,001$) etkisi olduğu görülmektedir. Aracı değişken iş stresi ile kendini engelleme davranışı arasındaki ilişkinin pozitif yönlü ve anlamlı ($\beta = ,4468$, $p = 0,000$) düzeydedir. Modelde son olarak yüksek performans beklentisi ile iş stresinin kendini engelleme davranışı üzerindeki etkisi incelenmiş ve yüksek performans beklentisinin kendini engelleme davranışı üzerindeki direkt etkisinin azaldığı fakat anlamlı etsinin devam ettiği ($\beta = ,0778$, $p = ,3253$) görülmüştür. Analiz sonuçlarına göre iş stresi yüksek performans beklentisi ile kendini engelleme davranışı arasında kısmi aracılık etkisine sahiptir ($\beta = ,1119$ SE = ,0304, LLCI = ,0574, ULCI = ,1758) söylenebilir.

Tablo 7. Duygusal Kontrolün Düzenleyici Rolüne İlişkin Analiz Sonuçları

	Düzenleyici Etki Duygusal Kontrol			
	Effect	(SE)	BootLLCI	BootULCI
Düşük Duygusal Kontrol	,0058	,0646	-,1217	,1332
Orta Düzey Duygusal Kontrol	,1200	,0510	,0193	,2206
Yüksek Duygusal Kontrol	,2342	,0699	,0963	,3821

Araştırma modelinde yer alan duygusal kontrol değişkeninin düzenleyici etkisi test edebilmek amacıyla SPSS PROCESS uygulamasıyla Model 5 kullanılmıştır. Yapılan analiz sonucunda yüksek düzeyde duygusal kontrolün yüksek performans beklentisi ve kendini engelleme davranışı ilişkisinde düzenleyici etkisinin anlamlı olduğu görülmektedir (E = ,2342 , SE = ,0699 , LLCI = ,0963 , ULCI = ,3821). Düşük düzeyde duygusal kontrolün ise yüksek performans beklentisi ile kendini engelleme davranışı ilişkisinde düzenleyici etkisi istatistiksel olarak anlamlı değildir (E = -,0058, SE = ,0646 , LLCI = -,1217, ULCI = ,1332).

2.2. Hipotezlerin Yapısal Modelle Test Edilmesi

Tablo 8. Yapısal Eşitlik Analizi ve Sonuçları

İyi Uyum Değerleri	X ² /df	GFI	AGFI	CFI	IFI	RMSEA
Model	1,767	,895	,862	,932	,933	,061
Kabul Edilebilir Uyum	$\chi^2/sd \leq 3$	0,95-0,90	0,89-0,80	0,95-0,97	0,90-0,85	0,06-0,08

Yukarıda verilen tabloya göre, araştırma sonucunda elde edilen uyum değerlerinin kabul edilebilir düzeyde uyum iyiliği değerleri aralığında olduğu (Hu ve Bentler, 1999) ve elde edilen sonuçlara dayanarak çalışmada kullanılan modelin yapısal yönden uygun bir model olduğu sonucuna ulaşılmıştır.

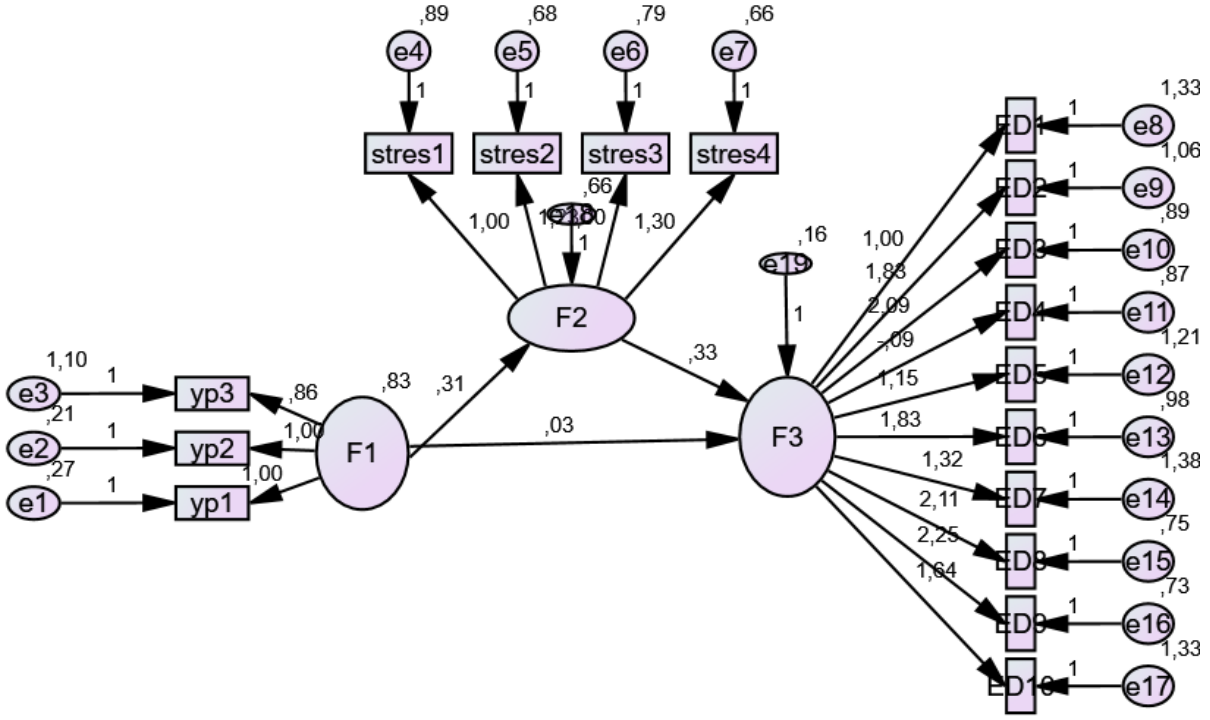

Şekil 2. Araştırmaya Yönelik Yapısal Eşitlik Modeli

Araştırmanın yapısal eşitlik modeli Şekil 2'de yer almaktadır. Araştırma modelinin iyi uyum değerleri Tablo 8'de verilmiştir. Değerlerin iyi uyum gösterdiği ($\chi^2/df=1,767$; $GFI=.895$; $AGFI=CFI=.932$; $IFI=.933$; $RMSEA=.066$) görülmektedir (Hu ve Bentler, 1999).

Tablo 9. Araştırmada Kullanılan Hipotezlere Ait Sonuçlar

Hipotezler		Kabul/Red
H ₁	Yüksek performans beklentisi ve iş stresi arasında anlamlı bir ilişki vardır.	Kabul edildi
H ₂	İş stresi ve kendini engelleme davranışı arasında anlamlı bir ilişki vardır.	Kabul edildi.
H ₃	Yüksek performans beklentileri ve çalışanların kendini engelleme davranışları arasında anlamlı bir ilişki vardır.	Kabul edildi.
H ₄	Yüksek performans beklentisi ve kendini engelleme davranışı arasındaki ilişkide iş stresinin aracılık etkisi vardır.	Kısmi Aracılık.
H ₅	Yüksek performans beklentisi ile kendini engelleme davranışı arasındaki ilişkide duygusal kontrolün düzenleyici rolü vardır.	Kabul edildi.

Sonuç ve Değerlendirme

Araştırmanın bulguları yüksek performans beklentilerinin çalışanların kendini engelleme davranışını artırdığını göstermektedir. Bu sonucun literatür ile uyumlu olduğu görülmektedir. Yapılan analizlerde yüksek performans beklentisinin iş stresi üzerinde pozitif anlamlı etkisi olduğu görülmüştür. Bu ilişki literatürde desteklenmektedir. Araştırma sonucunda iş stresinin yüksek performans beklentisi ile kendini engelleme davranışı ilişkisinde aracılık etkisinin olduğu ortaya konmuş, bu sonucun literatüre katkı sağlayacağı düşünülmektedir. Son olarak duygusal kontrolün yüksek performans beklentisi ile

kendini engelleme davranışı ilişkisinde düzenleyici rolü ortaya konan çalışmanın literatüre sağladığı katkılardan biridir. Bu bağlamda yapılan araştırmaya dair 5 farklı hipotez oluşturulmuştur. Oluşturulan hipotezler doğrultusunda hazırlanan anket çalışması kullanılarak katılımcılardan alınan bilgiler doğrultusunda analizler yapılmıştır. Bu sonuçlarla ilişkili olarak 1. 2. 3. ve 5. hipotezler doğrulanmış olup, 4. hipoteze göre ise iş stresinin kısmi aracılık etkisi olduğu görülmüştür.

Araştırmada bağımsız değişken olarak kullanılan yüksek performans beklentileri ile bağımlı değişken olan kendini engelleme ilişkisinin pozitif yönlü anlamlı bir ilişki olduğu iddia edilmektedir. Literatürde sınırlı sayıda da olsa bu iddiayı destekleyen çalışmalar vardır (Smith vd., 2002, Javanmard vd., 2012). Yüksek performans beklentisi ve kendini engelleme davranışı arasındaki ilişkinin incelenmesine yönelik araştırma sonuçlarının literatüre katkı sağlayacağı düşünülmektedir. Araştırma bulgularımız bağımsız değişken yüksek performans beklentilerinin çalışanların iş stresi ile pozitif olarak anlamlı bir ilişkinin varlığını göstermektedir. Elde edilen ilişkiye yönelik literatür incelendiğinde daha önce Syrek ve Anthoni (2014) tarafından yapılan çalışma ile de uyum göstermektedir. Çalışanların iş stresinin kendini engelleme davranışına yol açtığı, sosyal kaygısının yüksek olan çalışanların kendini engelleme davranışını daha fazla gösterdiği literatürde yapılan çalışmalar tarafından da desteklenmektedir (Synder vd., 1985, Sahraç, 2011).

Literatürde araştırmada kullanılan değişkenlerin bir arada yer aldığı herhangi bir çalışma bulunmamaktadır. Bu bağlamda çalışmanın alan yazını açısından fayda sağlayacağı iddia edilmektedir. Yüksek performans beklentilerinin iş stresi ve kendini engelleme davranışı arasındaki ilişkiler ve duygusal kontrolün bu ilişkide düzenleyici etkisi bu alanda yapılmış olan sınırlı sayıdaki araştırmayı genişleterek farklı örneklem üzerinden literatüre katkı sağlamayı amaçlamıştır. Yapılan çalışmanın sonuçlarında da görüldüğü üzere, yüksek performans beklentileri ile çalışanlar için her zaman olumlu sonuçlara yol açmaz. Kendisinden yüksek performans beklendiğini algılayan çalışan bitirilmemiş görevler ve zaman baskısı sonucu iş stresi yaşayacaktır. Özellikle eğitim alanında öğretmenlerden az zaman içerisinde daha fazla başarı getirmesini beklemek kendini engelleme davranışı gibi olumsuz sonuçlara yol açabilmektedir. Elde edilen başarılar kendilerine ya da uygulanan yöntemlere atfedilirken başarısızlıklar çeşitli koşullara bağlanabilmektedir. Yüksek performans beklentileri iletilmesinin yanında yöneticilerin çalışanlara olumlu geri bildirimler vermesi ve örgüt desteği çalışanlara hedeflere ulaşma konusunda daha fazla motivasyonu sağlayacaktır.

Bu araştırma, Trabzon'da görev yapmakta olan 210 özel okul öğretmeni üzerinde yapılmıştır. Bu sebeple araştırmanın sonuçlarının katılımcılar dışında genellenmesi doğru olmayacaktır. Genelleyici sonuçların ortaya konulabilmesi için daha geniş bir örneklem kullanmak yararlı olacaktır. Yüksek performans beklentilerinin çalışanlar üzerinde olumsuz etkilerine yönelik literatürde sınırlı sayıda araştırmanın bulunması yine çalışmanın kısıtlılıklarından biri olmuştur. Ayrıca gelecekte yüksek performans beklentisi ile ilgili çalışma yapacak olan araştırmacılara, yüksek performans beklentisi algısının çalışan üzerindeki etkilerinin doğrudan gözlemlenmesi açısından simülasyon, deney gibi farklı teknikleri kullanarak çalışma yapmaları önerilir.

Kaynakça

- Audenaert, M., Decramer, A., Lange, T., & Vanderstraeten, A. (2016). Setting high expectations is not enough: linkages between expectation climate strength, trust, and employee performance. *International Journal of Manpower*, 37(6), 1024-1041.
- Baumeister, R. F., Hamilton, J. C., & Tice, D. M. (1985). Public versus private expectancy of success: Confidence booster or performance pressure?. *Journal of personality and social psychology*, 48(6), 1447.
- Beehr, T. A., & Newman, J. E. (1978). Job stress, employee health, and organizational effectiveness: A facet analysis, model, and literature review 1. *Personnel psychology*, 31(4), 665-699.
- Carron, A. V., Prapavessis, H., & Grove, J. R. (1994). Group effects and self-handicapping. *Journal of Sport and Exercise Psychology*, 16(3), 246-257.
- Chen, J. C., & Silverthorne, C. (2008). The impact of locus of control on job stress, job performance and job satisfaction in Taiwan. *Leadership & Organization Development Journal*, 29(7), 572-582
- Çokluk, Ö., Şekercioğlu, G., & Büyüköztürk, Ş. (2012). *Sosyal bilimler için çok değişkenli istatistik: SPSS ve LISREL uygulamaları* (Vol. 2). Ankara: Pegem Akademi.
- Dai, H., Dietvorst, B. J., Tuckfield, B., Milkman, K. L., & Schweitzer, M. E. (2018). Quitting when the going gets tough: A downside of high performance expectations. *Academy of management journal*, 61(5), 1667-1691.
- Gabrys, R. L., Tabri, N., Anisman, H., & Matheson, K. (2018). Cognitive control and flexibility in the context of stress and depressive symptoms: The cognitive control and flexibility questionnaire. *Frontiers in psychology*, 9, 2219.

- Gliem, J. A., & Gliem, R. R. (2003). Calculating, interpreting, and reporting Cronbach's alpha reliability coefficient for Likert-type scales. Midwest Research-to-Practice Conference in Adult, Continuing, and Community Education.
- Goswami, T. G. (2015). Job stress and its effect on employee performance in banking sector. *Indian journal of commerce and management studies*, 6(2), 51-56.
- Gross, J. J., & John, O. P. (2003). Individual differences in two emotion regulation processes: implications for affect, relationships, and well-being. *Journal of personality and social psychology*, 85(2), 348.
- Gürbüz, S. ve Şahin, F. (2017). *Sosyal bilimlerde araştırma yöntemleri: Felsefe-Yöntem-Analiz*. Seçkin Yayınları
- Halbesleben, J. R., Neveu, J. P., Paustian-Underdahl, S. C., & Westman, M. (2014). Getting to the "COR" understanding the role of resources in conservation of resources theory. *Journal of management*, 40(5), 1334-1364.
- Harrington, D. (2009). *Confirmatory factor analysis*. Oxford university press
- Hayes, A. F. (2013). Mediation, moderation, and conditional process analysis. *Introduction to mediation, moderation, and conditional process analysis: A regression-based approach*, 1, 20.
- Heaviside, H. J., Manley, A. J., Didymus, F. F., Backhouse, S. H., & Staff, H. R. (2021). "By the time I got to London I was like a coke bottle that had been shaken up and was about to explode!" A case study of performance expectations with a retired athlete. *Psychology of Sport and Exercise*, 57, 102022.
- Hu, L. ve Bentler, P. M. (1999). Cutoff Criteria for Fit Indexes in Covariance Structure Analysis:: Conventional Criteria versus New Alternatives. *Structural Equation Modeling*, 6(1), 1-55.
- Inzlicht, M., Bartholow, B. D., & Hirsh, J. B. (2015). Emotional foundations of cognitive control. *Trends in cognitive sciences*, 19(3), 126-132.
- Jamal, M. (1984). Job stress and job performance controversy: An empirical assessment. *Organizational behavior and human performance*, 33(1), 1-21.
- Janowski, K., Kurpas, D., Kusz, J., Mroczek, B., & Jedynek, T. (2014). Emotional control, styles of coping with stress and acceptance of illness among patients suffering from chronic somatic diseases. *Stress and Health*, 30(1), 34-42.
- Javanmard, A., Hoshmandja, M., & Ahmadzade, L. (2012). Investigating the relationship between self-efficacy, cognitive and metacognitive strategies, and academic self-handicapping with academic achievement in male high school students in the tribes of Fars Province. *Journal of life Science and Biomedicine*, 3(1), 27-34.
- Judge, T. A. & Bono, J. E. (2001). Relationship of core self-evaluations traits—self-esteem, generalized self-efficacy, locus of control, and emotional stability—with job satisfaction and job performance: A meta-analysis. *Journal of applied Psychology*, 86(1), 80.
- Kotteeswari, M. S. S. T. & Sharief, S. T. (2014). Job stress and its impact on employees performance a study with reference to employees working in Bpos. *International Journal of Business and Administration Research Review*, 2(4), 18-25.
- Leary, M. R. & Shepperd, J. A. (1986). Behavioral self-handicaps versus self-reported handicaps: A conceptual note. *Journal of Personality and Social Psychology*, 51(6), 1265.
- Li, Y., Li, N., Wu, M., & Zhang, M. (2019). The sustainability of motivation driven by high performance expectations: A self-defeating effect. *Sustainability*, 11(16), 4397.
- Lok, C. F., & Bishop, G. D. (1999). Emotion control, stress, and health. *Psychology and health*, 14(5), 813-827.
- McCrea, S. M., & Hirt, E. R. (2001). The role of ability judgments in self-handicapping. *Personality and social psychology bulletin*, 27(10), 1378-1389.
- Meydan, C.H. ve Şeşen, H. (2011). *Yapısal Eşitlik Modellemesi AMOS Uygulamaları*. Ankara: Detay Yayıncılık.
- Michie, S. (2002). Causes and management of stress at work. *Occupational and environmental medicine*, 59(1), 67-72.
- Moncrief, W. C., Babakus, E., Cravens, D. W. & Johnston, M. (1997). Examining the antecedents and consequences of salesperson job stress. *European Journal of Marketing*, 31(11/12), 786-798.
- Netemeyer, R. G., Maxham III, J. G., & Pullig, C. (2005). Conflicts in the work–family interface: Links to job stress, customer service employee performance, and customer purchase intent. *Journal of marketing*, 69(2), 130-143

- Prapavessis, H., & Grove, J. R. (1998). Self-handicapping and self-esteem. *Journal of Applied Sport Psychology*, 10(2), 175-184.
- Putwain, D. W. (2019). An examination of the self-referent executive processing model of test anxiety: control, emotional regulation, self-handicapping, and examination performance. *European Journal of Psychology of Education*, 34(2), 341-358.
- Ramsay, H., Scholarios, D. & Harley, B. (2000). Employees and high-performance work systems: Testing inside the black box. *British Journal of industrial relations*, 38(4), 501-531.
- Rizwan, M., Waseem, A., & Bukhari, S. A. (2014). Antecedents of job stress and its impact on job performance and job satisfaction. *International Journal of Learning & Development*, 4(2), 187-203.
- Sahranç, Ü. (2011). An Investigation of the Relationships between Self-Handicapping and Depression, Anxiety, and Stress. *International Online Journal of Educational Sciences*, 3(2).
- Shukla, A., & Srivastava, R. (2016). Development of short questionnaire to measure an extended set of role expectation conflict, coworker support and work-life balance: The new job stress scale. *Cogent business & management*, 3(1), 1.
- Smith, L., Sinclair, K. E., & Chapman, E. S. (2002). Students' goals, self-efficacy, self-handicapping, and negative affective responses: An Australian senior school student study. *Contemporary educational psychology*, 27(3), 471-485.
- Smith, T. W., Snyder, C. R. & Handelsman, M. M. (1982). On the self-serving function of an academic wooden leg: Test anxiety as a self-handicapping strategy. *Journal of personality and social psychology*, 42(2), 314.
- Snyder, C. R., Smith, T. W., Augelli, R. W., & Ingram, R. E. (1985). On the self-serving function of social anxiety: Shyness as a self-handicapping strategy. *Journal of Personality and Social Psychology*, 48(4), 970.
- Strube, M. J. (1986). An analysis of the self-handicapping scale. *Basic and Applied social psychology*, 7(3), 211-224.
- Syrek, C. J. & Antoni, C. H. (2014). Unfinished tasks foster rumination and impair sleeping—Particularly if leaders have high performance expectations. *Journal of Occupational Health Psychology*, 19(4), 490.
- Şimşek, Ö. F. ve Giriş, Y. E. M. (2007). temel ilkeler ve LISREL Uygulamaları. *Ankara: Ekinoks Yayınları*.
- Tabachnick, B. G., Fidell, L. S., & Ullman, J. B. (2013). *Using multivariate statistics* (Vol. 6, pp. 497-516). Boston, MA: pearson.
- Türkmen, E., Badir, A., Balci, S. ve Akkuş-Topçu, S. (2011). The Adaptation of the Practice Environment Scale of the Nursing Work Index into Turkish: Reliability and Validity Study. *Turkish Journal of Research & Development in Nursing/Hemşirelikte Araştırma Geliştirme Dergisi*, 13(3).
- Uluç, E. A. (2022). Raket Sporlarında Yarışma Kaygısı Düzeyinin Kendini Engelleme Eğilimi Bakımından İncelenmesi. *Spor Eğitim Dergisi*, 6(3), 261-270.
- Urdan, T., & Midgley, C. (2001). Academic self-handicapping: What we know, what more there is to learn. *Educational Psychology Review*, 13, 115-138.
- Üzbe, N. ve BACANLI, H. (2015). Başari Hedef Yönelimi, Benlik Saygisi Ve Akademik Başarinin Kendini Engellemeyi Yordamadaki Rolü. *Türk Eğitim Bilimleri Dergisi*, 13(1), 33-50.
- Van Den Ouweland, L., Vanhoof, J., & Van den Bossche, P. (2019). Principals' and teachers' views on performance expectations for teachers. An exploratory study in Flemish secondary education. *Pedagogische Studiën*, 95(4), 272-292.
- Verhees, F. J., Meulenbergh, M. T., & Pennings, J. M. (2010). Performance expectations of small firms considering radical product innovation. *Journal of Business Research*, 63(7), 772-777.
- Wang, F., Zhang, M., Das, A. K., Weng, H., & Yang, P. (2020). Aiming at the organizational sustainable development: Employees' pro-social rule breaking as response to high performance expectations. *Sustainability*, 13(1), 267.
- Webster Jr, M., Whitmeyer, J. M., & Rashotte, L. S. (2004). Status claims, performance expectations, and inequality in groups. *Social Science Research*, 33(4), 724-745.
- Wu, Y. C. (2011). Job stress and job performance among employees in the Taiwanese finance sector: The role of emotional intelligence. *Social Behavior and Personality: an international journal*, 39(1), 21-31.

Zuckerman, M., Kieffer, S. C., & Knee, C. R. (1998). Consequences of self-handicapping: Effects on coping, academic performance, and adjustment. *Journal of personality and social psychology*, 74(6), 1619.

Extended Abstract

Aim and Scope

Employees may not always find managers' expectations of high performance motivating. Situations such as unfinished tasks and time pressure will increase the employee's job stress, negatively affecting their performance and reducing their effectiveness. In the present study, it was aimed to determine the effects of high performance expectations on employees' job stress and self-handicapping behavior. In this context, the effect of high performance expectations on employees' job stress and self-handicapping behaviors was examined. In addition, the effect of emotional control was also investigated.

Methods

The data belonging to the research were collected by the survey method. While creating the questionnaire form, the scales that were previously used in the literature. The questionnaire form consists of five parts as demographic characteristics, high performance expectation scale, job stress scale, self-handicapping scale and emotional control scale. A 5-point Likert type scale (1= strongly disagree, 5= strongly agree) was used to answer the questions.

High performance expectation variable was measured with the scale by Wang et al. (2020). The scale consists of 3 statements under one dimension. In order to measure job stress variable, a scale consisting of 4 statements under one dimension developed by Netemeyer et al. (2005) was used. Self-handicapping was measured with a scale consisting of 10 statements under one dimension developed by Strube (1986) was used. Emotional control variable was measured with the scale developed by Gross and John (2003). The scale consists of 2 dimensions and 10 statements, reappraisal, suppression.

For the data of research, private school teachers working in Trabzon were targeted. The number of participants evaluated is 210. The frequency, reliability, validity and factor analyzes were made with the data obtained with the SPSS 21 PROCESS program and AMOS 24 program was used to test the suitability of the research model and the hypotheses.

Findings

With the data obtained in the research, frequency analysis was carried out to determine the demographic characteristics of the participants. Out of the total participants, 148 (70.5%) were female and 62 (29.5%) were male. It was determined that the majority of the participants were in the 35-44 age group and have an undergraduate degree. It was finally concluded that most participants belonged to the 11-15 year group in terms of their employment period within the organization.

This study used multiple scales, the high performance expectation scale was obtained as a Cronbach's Alpha value of 0.805, Kaiser-Meyer-Olkin (KMO) value of 0.61 and explains 73.923% of the total variance, the job stress scale has a Cronbach's Alpha value of 0.832, Kaiser-Meyer-Olkin (KMO) value of 0.775 and explains 66.542% of the total variance, self-handicapping scale has a Cronbach Alpha value of 0.827, Kaiser-Meyer-Olkin (KMO) value of 0.868 and explains 53.392% of the total variances. Similarly, the emotional control scale has a Cronbach Alpha value of 0.812, Kaiser-Meyer-Olkin (KMO) value of 0.802 and explains 61.428% of the total variance. After the reliability and factor analysis, it was determined that the Cronbach Alpha test value was more than 70%. It can be said that the reliability of the study was provided. The Kaiser-Meyer-Olkin (KMO) values indicated that the sample size was sufficient to conduct factor analyses of the scales used.

The relationship between high performance expectation and job stress is significant, with a Beta coefficient of, 2974, ($p=0,000$). There is a positive and significant effect between the variables. H1 hypothesis was accepted. Job stress has a positive and significant effect on self-handicapping ($\beta=,4468$, $p=0,000$). H2 hypothesis was accepted. High performance expectation has a positive and significant effect on self-handicapping ($\beta=, 2741$, $p=0,000$). H3 hypothesis was accepted. As a result of spss PROCESS analysis; it has been determined that job stress has a partial mediating role in the relationship between high performance expectation and self-handicapping ($\beta=,1119$ SE=,0304, LLCI=,0574,ULCI=,1758). H4 hypothesis was accepted. Another important finding of the study is moderating effect of high level emotional control on the relationship between high performance expectation and self-handicapping ($E=,2342$,SE=,0699, LLCI=,0963,ULCI=,3821). H5 hypothesis was accepted. The moderating effect of low emotional control on the relationship between high performance expectation and self-handicapping is not significant ($E=-,0058$,SE=,0646,LLCI=-,1217,ULCI=,1332).

Conclusion

In the study, the effect of high performance expectation on self-handicapping and the mediating effect of job stress in this relationship were examined. The study also examined the influence of emotional control as a moderating effect of the relationship between high performance expectations and self-handicapping. When the research findings were examined, it was determined that they supported the hypotheses developed within the content of the research model.

As a result of this study, it has been observed that high performance expectations increase employees' job stress and self-handicapping. A positive relationship was observed between high performance expectation, job stress and self-handicapping. Considering the relationship values among the variables, the highest value is between the job stress and self-handicapping ($r=,489$, $p < 0,01$). According to the result obtained from the research, employees with high job stress indicate more self-handicapping behavior.

High performance expectation increase employees' job stress. Unfinished tasks and time pressure will reduce the employees' work concentration. Consequently, the productivity of organizational employees will decrease. Developing a management approach that gives importance to human resources is important in terms of organizational performance. Perceived organizational support will increase employees' job performance and trust in the organization.

Lider Üye Etkileşimi ile Yenilikçi İş Davranışı Geliştirme ve Kariyer Tatmini İlişkisinde Kararlara Katılımın Aracı Rolü

The Mediating Role of Decision Participation on The Relationship between Leader-Member Exchange and Innovative Work Behaviour Development and Career Satisfaction

Zeynep Karakavak¹

Öz

Araştırmanın amacı lider üye etkileşimi (LÜE) kalitesinin çalışanların yenilikçi davranışı geliştirme ve kariyer tatmini üzerindeki etkisini araştırmak ve bu ilişkide çalışanların kararlara katılımının aracılık rolünü ortaya koyabilmektir. Araştırma evreni İstanbul ilinde faaliyet gösteren teknolojik ürün pazarlama firmalarının çalışanları olarak belirlenmiştir. Araştırma 17 şirkette toplam 220 çalışan ile yüz yüze anket yöntemiyle gerçekleştirilmiştir. Katılımcıların 85'i kadın 135'i erkektir. Araştırmada Kolmogorov Smirnov normallik testi, ölçeklerin güvenilirlik ve geçerlik analizleri ile korelasyon analizi ve hipotez testleri yapılmıştır. Verilerin analizinde SPSS 21, PROCESS ve AMOS paket programlarından faydalanılmıştır. Araştırmanın analiz sonuçları lider üye etkileşimi kalitesinin çalışanların kararlara katılımını arttırdığını göstermiştir. Lider ile astlar arasındaki etkileşimin, çalışanların yenilikçilik davranışlarını arttırdığı ve kariyer tatmini üzerinde pozitif anlamlı etkisi olduğu görülmüştür. Araştırmanın analiz sonuçları kararlara katılımın çalışanların yenilikçi iş davranışı geliştirme ve kariyer tatmini üzerinde pozitif anlamlı etkisi olduğunu göstermektedir. Araştırmada son olarak kararlara katılımın lider üye etkileşimi ile yenilikçi iş davranışı arasındaki ilişkiye aracılık ettiği bulunmuştur. Diğer yandan, kararlara katılım lider üye etkileşimi ile kariyer tatmini arasındaki ilişkiye de aracılık etmektedir.

Anahtar Kelimeler: LÜE, Kararlara Katılım, Kariyer Tatmini, Yenilikçi Davranış

Abstract

The aim of the study was to reveal the effect of Leader Member Exchange (LMX) on employees' innovative work behaviour development and career satisfaction and the mediating role of workers' participation in decisions on this relationship. The research sample was determined as technological product marketing companies operating in Istanbul. The research was performed survey method with a total of 220 employees in 17 companies. The participants consisted of 85 females and 135 males. In the study, Kolmogorov Smirnov normality tests reliability and validity analyses of the scales, correlation analysis and hypothesis tests were performed. Besides, SPSS 21, PROCESS and AMOS package programmes were used for the analysis of the data.. The results of the analyses displayed that leader-member exchange increased employees' participation in decisions. LMX quality increased employees' innovative behaviour and has a positive effect on career satisfaction. According to the results of the analyses participation in decisions had a positive effect on employees' innovative work behaviour development and career satisfaction. Finally, the study found that participation in decision making mediates the relationship between leader-member interaction and innovative work behaviour. On the other hand, participation in decision-making also mediates the relationship between leader-member interaction and career satisfaction.

Keywords: LMX, Participation in Decisions, Career Satisfaction, Innovative Behaviour

Araştırma Makalesi [Research Paper]

JEL Codes: D23

Araştırma ve Yayın Etiği Beyanı: Bu araştırma Gümüşhane Üniversitesi, Bilimsel Araştırma ve Yayın Etiği Kurulu'nun 14.06.2023 tarih ve 2023 / 3 sayılı karar doğrultusunda gerçekleştirilmiştir.

Submitted: 10 / 08 / 2023

Accepted: 14 / 11 / 2023

¹ Bağımsız Araştırmacı, Gümüşhane Üniversitesi, Gümüşhane, Türkiye, zeynepkarakavak@gmail.com, Orcid No: <https://orcid.org/0000-0003-3755-5221>

Giriş

Küresel şirketler günümüzde hızla değişirken, yeni fırsatlar arayan ve çalışma ortamlarını sürekli iyileştiren çalışanlara ihtiyaç duymaktadırlar (Volmer vd., 2012). Modern örgütler küreselleşmenin neden olduğu zorluklarla başa çıkabilmek için eskisinden daha yenilikçi olmaya çaba gösterirler (Khan vd., 2012:17). İş yerinde yenilikçi davranış, örgütün performansı ve varlığını devam ettirebilmesi için oldukça önemlidir (Rosdaniati ve Muafi, 2021:188). Çalışanların yeni fikirler üretmesi ve inisiyatif göstermesi ve bu yeni fikirlerin kurumda uygulanabilmesi açısından yönetici ve iş arkadaşlarının desteği büyük önem arz etmektedir (Prieto ve Perez-Santana, 2014:186). İnsanların istikrarı benimser ve değişikliklerden kaynaklanan güvensizlik ve belirsizliğe karşı direnç gösterirler. Bu nedenle yenilikçi kişiler yalnızca yenilik süreci için değil sürece ilişkin dirence karşı da çaba sarf etmek zorunda kalırlar (Carmeli vd., 2006).

Yöneticilerin lider rollerini kullanarak çalışanları yenilikçi davranış sergilemeleri için motive etmeleri oldukça önemlidir (Afsar vd., 2014: 1270). Lider ve üye arasındaki olumlu karşılıklı etkileşim ile açıklanan güçlü bir etkileşim ilişkisi daha iyi performans, daha fazla bağlılık, iş tatmini gibi çok sayıda olumlu sonuçla ilişkilidir (Volmer vd., 2012). Araştırmada lider ile yüksek kaliteli ilişkinin, çalışanların yenilikçi davranış sergilemesine olumlu yönde etki edeceği düşünülmektedir.

Örgütler açısından giderek daha da önemli hale gelen bir diğer konuda çalışan devamlılığıdır. Örgütlerin, çalışanlarını kaybetmemek için çalışanların kariyer memnuniyetini etkileyen faktörleri doğru analiz ederek iş gücündeki güncel gelişmeleri yakından takip etmeleri gerekir (Martins vd., 2002). Örgütler, çalışanların kariyer tatminini artırmak için stratejiler belirleyerek potansiyel olarak işgücünün devamlılığını sağlayabilir (Renee vd., 2007: 618). Diğer yandan kariyer gelişimleri için çalışanların lider ile etkileşimlerinin kalitesi de önemli bir etken olabilir. Lider üye etkileşiminin çalışanların tepkilerini etkileyebilmesinin açık bir nedeni, yüksek kaliteli lider üye etkileşiminin düşük kaliteli lider üye etkileşimine sahip kişilere göre görece daha fazla avantaj sağlamasıdır (Hooper ve Martin, 2008).

Bu çalışmada lider ile astların etkileşim kalitesinin çalışanların yenilikçi iş davranışı gösterme ve kariyer tatmini üzerinde etkisi araştırılmıştır. Araştırmada lider ile üye etkileşiminin çalışanların yenilikçilik davranışlarına ve kariyer tatminlerine etkisinde kararlara katılımın aracılık rolünü ortaya koyabilmek amaçlanmıştır. Karar alma süreçlerinde çalışanların aktif olarak yer alması, çalışanların örgütsel hedefler ve sonuçları içselleştirmesini sağlarken karar verme kalitesini de iyileştirebileceği için örgütsel verimliliğe katkıda sağlar (Alsughayir, 2016). Kararlara katılımın çalışanların yenilikçi iş davranışı sergilemesini ve kariyer memnuniyeti yaşamasını olumlu yönde etkileyebileceği düşünülmektedir.

1. Kavramsal Çerçeve

1.1. Lider Üye Etkileşimi

Dikey ikili bağlantı modelinin bir uzantısı olarak geliştirilen lider etkileşimi teorisi, liderler ve üyeler arasında oluşan farklılaşmış ilişki türlerine dayanmaktadır (Liden, vd., 2006). Lider üye etkileşimi yöneticilerin astları ile farklı türde ilişkiler geliştirdiğini gösterir (Graen ve Uhl-Bien, 1995). Lider-üye etkileşimi, lider ve astların karşılıklı olarak etkili ve faydalı bir ilişki oluşturduğu süreci ifade etmektedir (Graen, 1976 akt. Hill vd., 2016).

Lider ile üyeler arasındaki ilişkinin doğası, hem liderlerin hem de üyelerin tutum ve davranışlarını etkiler (Berdicchia, 2015). Lider-üye ilişkilerinin kalitesinin ise, liderin ve astın resmi iş sözleşmesine dayalı olarak beklenenin ötesinde kaynak ve destek alışverişinde bulunma derecesini yansıttığı varsayılır (Liden, vd., 2006). Lider üye etkileşiminin yüksek olması genellikle memnuniyeti, etkinlik düzeylerini arttırmanın yanı sıra karşılıklı etkileşim, daha açık ve dürüst iletişim, kaynaklara daha fazla erişim ve daha fazla rol dışı davranış sergilenmesini sağlar (Maslyn ve Uhl-Bien, 2001).

Lider üye etkileşimi çok boyutlu yapıya sahiptir (Dienesch ve Liden, 1986; Liden ve Maslyn, 1998). Lider üye etkileşimi genel olarak algılanan katkı, duygusal etkileşim (etki), sadakat ve profesyonel saygı olarak dört boyutta incelenmektedir. Lider üye etkileşiminin algılanan katkı boyutu, lider ve üye ikilisinin ortak amaçlarına (açık veya zımni) yönelik ortaya koyduğu iş odaklı faaliyetin miktarı, yönü ve kalitesine ilişkin algıyı ifade etmektedir (Dienesch ve Liden, 1986). Lider üye etkileşiminin sadakat boyutu; lider ve ast ikilisinin ne derece bağlı olduğunun ifadesidir (Liden ve Maslyn, 1998). Lider üye etkileşiminin duygusal etkileşim/etki boyutu; lider ve üye ikilisinin iş ilişkisinden ziyade arkadaşlığını, yakınlığını ifade etmektedir (Winkler, 2010). Lider ve üye etkileşiminin profesyonel saygı boyutu ise; ikiliden herhangi birinin örgüt içinde veya dışında kazanmış olduğu saygınlık, ödül veya başarılarına karşı duyulan mesleki hayranlığı ifade eder (Nugroho vd., 2020).

1.2. Kararlara Katılım

Kararlara katılım, bir yönetici ve bir çalışan veya bir yönetici ve bir grup çalışan tarafından ortak karar alınmasıdır (Locke vd., 1986: 66). Çalışanların karar verme sürecine katılımı, organizasyon içerisinde alınan kararların tüm çalışanların fikir birliği ile oluşur (Miller ve Monge, 1986:730). Kararlara katılım ile örgütler, belirli sayıda insan kaynağından yararlanmak yerine tüm çalışanların bilgi ve yeteneklerinden yararlanabilirler (Kesen, 2016).

Kararlara katılımın, alternatifler üretme, planlama ve sonuçları değerlendirme, görev stratejisi oluşturma ve iş birliği problem çözmeye yarayan hedef odağı yoluyla performansın önemli ölçüde artmasına yol açtığı bilinmektedir (Scott-Land ve Marshall, 2004:648). Kararlara katılım katılım atmosferi ve kararlara yönelik tutum olarak iki boyuttan oluşmaktadır. Katılım atmosferi boyutu; çalışanların karar alma süreçlerine katılım sağlayabilecekleri bir ortamın varlığını ifade ederken katılıma yönelik tutum boyutu; çalışanların karar alma sürecine katılımları konusundaki fikirlerini ifade eder (Çeviker, 2022).

Çalışan katılımı, çalışanların işlerin işleyişiyle ilgili bir problemin olduğunu anlaması ve bununla ilgili çözüme karar vermesini gerektirir. Bu yaklaşım

- 1) zihinsel ve duygusal katılım,
- 2) örgütsel performansa katkıda bulunma motivasyonu,
- 3) sorumluluğun kabulü, olmak üzere üç katılım türünün gelişmesini sağlar (Alsughayir, 2016: 66).

1.3. Kariyer Tatmini

Kariyer tatmini, "bireylerin ücret, terfi ve gelişim imkanları da dahil kariyerlerinin içsel ve dışsal yönlerinden elde ettikleri tatmin" olarak tanımlanmaktadır (Judge vd., 1995:487 akt. Han, 2010). Kariyer tatmini, kişinin deneyimlerine uzun vadeli bir bakış açısı gerektirdiği ve bir kişinin genel iş alanını değerlendirmenin belirgin bir göstergesi olduğundan kişinin bulunduğu ana kadar biriktirdiği deneyimlerin değerlendirilmesi şeklinde ifade edilir (Hagmaier vd., 2018:142).

Kariyer tatmini genellikle, terfi sayısı ve maaş ilerlemesi gibi doğrudan gözlemlenebilir başarıları ifade eden nesnel veya dışsal kariyer tatmini ve bireyin kariyer başarılarından duyduğu tatmini ifade eden öznel veya içsel kariyer tatmini olarak iki kısma ayrılmaktadır (Joo ve Ready, 2012). Kariyer başarısında belirleyici bir role sahip olan kariyer tatmini içsel ve dışsal sonuçların her ikisini de içerdiğinden hem nesnel hem de öznel göstergeler kullanılarak ölçülmektedir (Kong vd., 2012:77).

1.4. Yenilikçi İş Davranışı

Yenilikçi davranış "yararlı fikirler üretilmesi veya benimsenmesi ve fikirlerin uygulanması" olarak tanımlanmaktadır (Scott ve Bruce, 1994). Yenilikçi iş davranışı, yeni ve faydalı fikirlerin, ürünlerin ve hizmetlerin üretilmesi ve uygulanmasıdır (Jong ve Hartog, 2010:24). Aynı zamanda yenilikçi davranış bir kuruluşun dışından ürün veya süreçlerin uyarlanmasını da kapsar (Scott ve Bruce, 1994).

Çalışanların yenilikçi davranışları, yeni fikirler üretmek, çalışma ortamında sunulan yeni fikirleri savunmak ve bu fikirlerin uygulanabilmesi için gerekli eylemlerde bulunmak şeklinde tanımlanabilir (Hsiao vd., 2011: 32). Janssen (2000), yenilikçi iş davranışını çalışanın performansına ve örgüte fayda sağlamak amacıyla bir iş rolünün kurum içerisinde kasıtlı olarak oluşturulması, tanıtılması ve uygulanması şeklinde tanımlamıştır (Ramamoorthy vd., 2005: 143). Yenilikçi iş davranışı çalışanların kendi özgür iradeleriyle iş gereksinimlerinin kapsamının ötesine geçmelerini, yeni fikirler üretmeyi bu fikirlerin başlatılmasını ve uygulanmasını kapsar (Jong, 2007: 8).

İş ortamındaki yenilikçi davranış, zorlukların, engellerin ve hayal kırıklıklarının üstesinden gelmeyi amaçlayan çeşitli motivasyonları içeren karmaşık bir süreçtir (Carmeli vd., 2006). Scott ve Bruce (1994)'a göre yenilikçi davranış;

- 1) fikir üretimi,
- 2) fikir tanıtımı,
- 3) fikri gerçekleştirme, olmak üzere üç aşamalı bir süreçten meydana gelir (Kim ve Koo, 2017).

İlk aşama problemin tanınması ve yeni veya benimsenmiş fikirlerin veya çözümlerin üretilmesiyle başlar (Scott ve Bruce, 1994). İkinci aşamada, bir çalışan kendi çözümlerini ve fikirlerini tanıtmanın yollarını bulur (Kim ve Koo, 2017). Son olarak, yenilikçi birey "inovasyonun dokunulabilen veya deneyimlenebilen, yaygınlaştırılabilen, seri üretilebilen, kullanıma sunulabilen veya kurumsallaştırılabilen bir prototipini veya modelini" üreterek fikrini tamamlar (Scott ve Bruce, 1994).

1.5. Hipotezlerin Geliştirilmesi

Mevcut araştırmalar, çalışanlar ve yöneticiler arasındaki ikili ilişkinin, çalışan tutum ve davranışları üzerinde önemli bir rol oynadığını göstermektedir (Harris vd., 2014). Lider üye etkileşimi iş performansı (Graen vd., 1986; Özutku vd., 2010; Bal Taştan, 2014) iş tatmini (Çekmecelioğlu ve Ülker, 2014; Eryılmaz vd., 2017) örgütsel bağlılık (Çekmecelioğlu ve Ülker, 2014), örgütsel vatandaşlık davranışı (Zhong vd., 2011) gibi olumlu örgütsel çıktılarla ilişkilidir. Lider üye etkileşimi teorisi, sosyal mübadele teorisine dayanır ve bir yöneticinin her bir çalışanla benzersiz bir ilişkisi olduğunu varsayar (Blau, 1968; Graen ve Uhl-Bien, 1995; Volmer vd., 2012). Sosyal mübadele teorisine göre (Blau, 1968), iki taraf arasındaki karşılıklı bağımlılık, bir tarafın diğerine bir iyilik yapması ve diğerinin uygun bir zamanda bu iyiliğe karşılık vermesiyle sağlanabilir (Zhong vd., 2011). Lider üye etkileşiminin yüksek olması, lider ve üye arasında yüksek derecede karşılıklı güven, saygı ve

yükümlülük oluşmasını sağlamaktadır (Scandura ve Pellegrini, 2008). Bu karşılıklı güven ve saygının yöneticilerin karar alma süreçlerinde çalışanların fikirlerini önemsemelerini ve kararlara katılımı arttıracığı düşünülmektedir.

H₁: LÜE kalitesi astların kararlara katılımına olumlu yönde etki eder.

Yöneticilerin ve iş arkadaşlarının desteği iş yerinde çalışanların yenilikçi iş davranışı göstermelerini destekleyen bir ortam oluşmasını sağlar (Rosdaniati ve Muafi, 2021:188). Üstleriyle yüksek kaliteli etkileşim kuran çalışanların, zorlu görevler alması, lider desteği ve çalışma ortamındaki riskleri ele almak için teşvik edilmesi, düşük kaliteli lider üye etkileşimine sahip çalışanlara kıyasla daha fazla yenilikçi davranışı göstermelerini sağlar ve bu yönde teşvik edilir (Tierney, 2008 akt. Garg ve Dhar, 2017). Lider üye etkileşimi ile yenilikçi davranış ilişkisini inceleyen araştırmalar lider üye etkileşiminin çalışanların yenilikçilik davranışı üzerinde pozitif yönde etkisini ortaya koymuştur (Scott ve Bruce, 1994; Atwater ve Carmeli, 2009; Agarwal vd., 2012; Çelik vd., 2014; Kim ve Koo, 2017; Düger, 2020; Biçer, 2021). Literatürden hareketle oluşturulan hipotez aşağıda verilmiştir.

H₂: LÜE kalitesi astların yenilikçi iş davranışına olumlu yönde etki eder.

Kariyer memnuniyetinin önemli belirleyicileri, amaca yönelik çevresel destekleri ve çalışanın kişisel hedefleri için sosyal ve maddi destek sağlayan kaynakları içerir (Joo ve Ready, 2012). Yüksek kaliteli lider üye etkileşimine sahip çalışanların, yöneticileri ile güvene dayalı ilişki geliştirdikleri için yöneticilerinden daha fazla kaynak ve bilgiye dayalı destek almalarını sağlayacak bu durum kişilerin kariyer gelişimine katkı sunacaktır (Han, 2010). Kaynakların tahsisinde denetimin yöneticinin elinde olması nedeniyle düşük kaliteli lider üye etkileşiminde çalışanın kariyer gelişimi için ihtiyacı olan kaynaklara erişim şansı azalacaktır (Soydan vd., 2021). Lider üye etkileşimi ile kariyer tatmini ilişkisini inceleyen araştırmalar (Han, 2010; Magnusen ve Kim, 2016; Soydan vd., 2021) oldukça sınırlıdır. Sınırlı sayıda araştırmadan hareketle lider üye etkileşiminin kariyer tatminini arttıracığı yönünde kurulan hipotez aşağıdaki gibidir.

H₃: LÜE kalitesi astların kariyer tatminine olumlu yönde etki eder.

Çalışanların karar süreçlerine katılımı, bilgi artışı ve yaratıcılık sağlayacağından örgütün bilgi işleme kapasitesini geliştirir (Hung vd., 2006: 947). Kültürel değişim ve iyileştirilmiş örgütsel performans için çalışanların katılımı ve fikir birliğine dayalı yönetim tarzı ön koşul olarak kabul edilir (Connell, 1998: 69). Kararlara katılım, çalışanın yaptığı işi benimsenmesine katkı sağlarken motivasyon ve örgütsel bağlılığını artırarak daha yüksek performans göstermesini sağlar (Köylü ve Gündüz, 2019: 281). Diğer yandan, işten ayrılma veya yönetim kararlarına karşı direnç göstermeyi azaltır (Göksoy, 2014: 256). Literatürden hareketle çalışanların kararlara katılımının yenilikçi iş davranışı ve kariyer tatmini ile ilişkisi için oluşturulan hipotezler aşağıda verilmiştir.

H₄: Kararlara katılım yenilikçi iş davranışına olumlu yönde etki eder.

H₅: Kararlara katılım kariyer tatminine olumlu yönde etki eder.

H₆: Kararlara katılımın lider üye etkileşimi ile yenilikçi iş davranışı ilişkisine aracılık etkisi vardır.

H₇: Kararlara katılımın lider üye etkileşimi ile kariyer tatmini ilişkisine aracılık etkisi vardır.

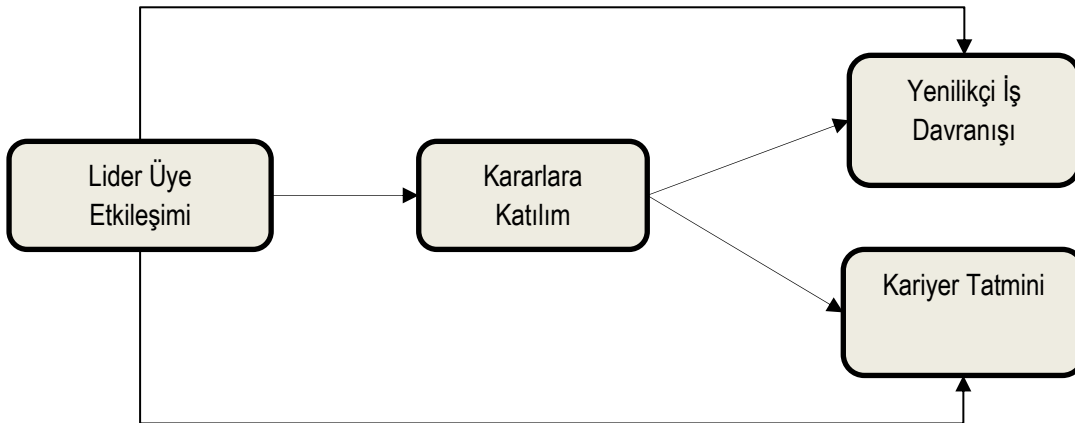

Şekil 1. Araştırma Modeli

2. Yöntem

2.1. Evren ve Örneklem

Araştırmanın evreni İstanbul ilinde faaliyet gösteren teknolojik ürün pazarlama şirketleridir. Araştırmada yüz yüze anket tekniği kullanılmıştır. Araştırma 17 farklı şirketten 220 örneklem üzerinde gerçekleştirilmiştir. Araştırma verileri 20.06.2023-20.07.2023 tarihleri arasında toplanmıştır. Araştırmanın etik ilkelere uygun olduğuna ilişkin karar Gümüşhane Üniversitesi, Bilimsel Araştırma ve Yayın Etiği Kurulu'nun 14.06.2023 tarih ve 2023/3 sayılı kararı ile alınmıştır.

2.2. Veri Toplama Araçları

Veriler anket tekniği ile elde edilmiştir. İki bölümden oluşan anketin ilk bölümü katılımcıların demografik bilgilerini ortaya koyabilmek amacıyla çoktan seçmeli sorulardan, ikinci kısım ise ölçek maddelerinin yer aldığı likert tipi ölçümlemeden oluşmaktadır.

Lider-Üye Etkileşimi Ölçeği: Araştırmada kullanılan lider üye etkileşimini ölçeği, 12 ifadeden oluşmaktadır. Ölçek, katkı, duygusal etkileşim, sadakat ve mesleki saygı olmak üzere dört boyuttan oluşmaktadır (Liden ve Maslyn, 1998:56) Lider üye etkileşiminin analiz birimi yönetici ve çalışanlar olup araştırmada kullanılan lider üye etkileşimi ölçeği yalnızca çalışanların bakış açılarından yansıttığından ölçeğin bir sınırlılığı olarak görülebilir (Baş vd., 2010).

Kararlara Katılım Ölçeği: Araştırmada Slate ve Vogel (1997) geliştirilen ve Cihangiroğlu (2009) tarafından Türkçe'ye çevrilen 10 ifadeden oluşan ölçek kullanılmıştır. Ölçek katılıma yönelik tutum ve katılım atmosferi olmak üzere iki boyuttan oluşmaktadır.

Yenilikçi İş Davranışı Ölçeği: Araştırmada çalışanların yenilikçi iş davranışlarını ölçmek amacıyla 6 ifadeden oluşan tek boyutlu ölçek kullanılmıştır (Scott ve Bruce, 1994).

Kariyer Tatmini Ölçeği: Araştırmada 5 ifadeden oluşan tek boyutlu kariyer tatmini ölçeği kullanılmıştır. (Okumuş vd., 2022).

3. Bulgular

Katılımcıların demografik özelliklerinin yer aldığı tablo aşağıda yer almaktadır.

Tablo 1. Katılımcıların Demografik Özellikleri

Demografik Değişkenler		Frekans	Yüzde			Frekans	Yüzde
Yaş	18-24	10	4	Tecrübe	0-3 yıl arası	70	32
	25-31	88	40		4-6 yıl arası	28	13
	32-38	86	39		7-10 yıl arası	32	14
	39-45	30	14		11-15 yıl arası	51	23
	46 yaş ve üzeri	6	3		16 yıl ve üzerinde	39	18
Eğitim Düzeyi	Lise	2	1	Cinsiyet	Kadın	85	39
	Önlisans	80	36		Erkek	135	61
	Lisans	108	49				
	Yüksek	27	12				
	Doktora	3	2				

Katılımcıların %39'u (n=85) kadın, %61'i (n=135) erkektir. Katılımcıların %4'ü (n=10) 18 ile 24 yaş aralığında, %40'ı (n=88) 25 ile 31 yaş aralığında, %39'u (n=86) 32 ile 38 yaş aralığında, %14'ü (n=30) 39 ile 45 yaş aralığında ve %3'ü (n=6) ise 46 yaş ve üzeri yaş aralığında olduğu anlaşılmaktadır. Ankete katılanların %1'i (n=2) lise mezunu, %36'sı (n=80) yükseköğretim mezunu, %49'u (n=108) fakülte mezunu, %12'si (n=27) yüksek lisans mezunu ve %2'si (n=3) de doktora mezunudur. Son olarak ankete katılanların kurumlarında çalışma süreleri bakımından dağılımı ise %32'si (n=70) 0 ile 3 yıl arasında, %13'ü (n=28) 4 ile 6 yıl arasında, %14'ü (n=32) 7 ile 10 yıl arasında, %23'ü (n=51) 11 ile 15 yıl arasında ve %18'i ise (n=39) 16 yıl ve üzerinde olduğu anlaşılmaktadır.

Tablo 2. Ölçeklerin Güvenilirlik (Cronbach Alpha) Kaiser-Meyer-Olkin (KMO) Değerleri

	Güvenilirlik (Cronbach Alpha)	Kaiser-Meyer-Olkin (KMO) Ölçütü
Lider Üye Etkileşimi Ölçeği	,935	,903
Kararlara Katılım Ölçeği	,857	,860
Yenilikçi İş Davranışı Ölçeği	,861	,857
Kariyer Tatmini Ölçeği	,911	,820

Araştırmada kullanılan ölçeklerden Lider-üye etkileşimi ölçeğinin Cronbach Alpha değerinin 0,935 Kaiser-Meyer-Olkin (KMO) değerinin 0,903, kararlara katılım ölçeğinin Cronbach Alpha değerinin 0,857, Kaiser-Meyer-Olkin (KMO) değerinin 0,860, yenilikçi iş davranışı ölçeğinin Cronbach Alpha değerinin 0,861, Kaiser-Meyer-Olkin (KMO) değerinin 0,857 olduğu ve kariyer tatmini ölçeğinin ise Cronbach Alpha değerinin 0,911 ve Kaiser-Meyer-Olkin (KMO) değerinin 0,820 olduğu görülmektedir. KMO değerleri kullanılan ölçeklerin faktör analizi için yeterli örneklem büyüklüğüne sahip olduğunu göstermektedir (Akyüz, 2018). Ölçeklerin güvenilirlik analizi sonuçlarına göre iç tutarlılığının yüksek olduğu anlaşılmaktadır (Gliem ve Gliem, 2003).

Tablo 3. Doğrulayıcı Faktör Analizi Sonuçları

	χ^2/df	GFI	CFI	RMSEA
Lider Üye Etkileşimi	1,936	,945	,982	,065
Kararlara Katılım	1,644	,956	,984	,054
Yenilikçi İş Davranışı	1,406	,986	,995	,043
Kariyer Tatmini	2,364	,988	,995	,079
İyi Uyum	≤ 3	≥ 90	≥ 97	$\leq 0,05$
Kabul Edilebilir Uyum	≤ 5	$\geq 0,80$	≥ 90	$\leq 0,08$

Tablo 3'te araştırmada kullanılan ölçeklerin yapı geçerliliğini test etmek amacıyla AMOS paket programı ile yapılan doğrulayıcı faktör analizi sonuçları verilmiştir. Bu sonuçlara göre, çalışmada elde edilen bulguların literatüre göre kabul edilebilir uyum iyiliği değerleri arasında olduğu ($\chi^2/df \leq 5$, $GFI \geq 80$, $CFI \geq 90$, $RMSEA \leq 0,08$) görülmektedir (Meydan ve Şeşen, 2011; Gürbüz ve Şahin, 2017).

Tablo 4. Değişkenlerin Normallik Değerleri

	Min.	Max.	Ortalama	Std. Sapma	Skewness	Kurtosis
Lider Üye Etkileşimi Ölçeği	1,00	5,00	3,5955	,82102	-,615	,286
Kararlara Katılım Ölçeği	1,17	5,00	3,6098	,79902	-,444	-,222
Yenilikçi İş Davranışı Ölçeği	2,00	5,00	3,9424	,55102	-,388	,954
Kariyer Tatmini Ölçeği	1,00	5,00	3,5991	,84907	-,804	1,014

Çalışmada yer alan verilerin normal dağılıp dağılmadığının anlaşılması için Skewness-Kurtosis normallik testleri yapılmıştır. Verilerin çarpıklık (Skewness) ve basıklık (Kurtosis) değerlerinin -1,5 ile +1,5 değerleri içerisinde olduğu görüldüğünden verilerin normal dağıldığı anlaşılmaktadır (Tabachnick ve Fidell, 2013).

Tablo 5. Korelasyon Analizi Sonuçları

	1	2	3	4	5	6	7	8	9	10
Lider Üye Etkileşimi	1									
Etki Boyutu	,904**	1								
Katkı Boyutu	,885**	,775**	1							
Sadakat Boyutu	,736**	,498**	,513**	1						
Mesleki Saygı Boyutu	,896**	,798**	,727**	,542**	1					
Kararlara Katılım	,644**	,570**	,593**	,440**	,599**	1				
Katılım Atmosferi	,647**	,574**	,608**	,432**	,598**	,986**	1			
Katılıma Yönelik Tutum	,276**	,239**	,171*	,289**	,252**	,400**	,286**	1		
Yenilikçi İş Davranışı	,337**	,303**	,294**	,316**	,242**	,453**	,423**	,454**	1	
Kariyer Tatmini	,380**	,294**	,354**	,295**	,361**	,498**	,501**	,139*	,367**	1

N:220, **= p < 0,01, *= p < 0,05

Araştırmanın yer alan değişkenlerin ilişkilerini ortaya koymak amacıyla SPSS 21 paket programı aracılığıyla korelasyon analizi yapılmıştır. Yapılan analiz sonucunda araştırmanın bağımsız değişkeni lider üye etkileşiminin, aracı değişken kararlara katılım ile arasında istatistiksel olarak pozitif yönlü ($r = ,644^{**}$) bir ilişkisi olduğu görülmektedir. Lider üye etkileşiminin kararlara katılım boyutları olan katılım atmosferi ($r = ,647^{**}$) ve katılıma yönelik tutum ($r = ,276^{**}$) ile istatistiksel olarak pozitif yönlü ilişkisi bulunmuştur. Lider üye etkileşimi ile bağımlı değişkenler yenilikçi iş davranışı ($r = ,337^{**}$) ve kariyer tatmini ($r = ,380^{**}$) arasında istatistiksel olarak pozitif yönlü ilişki bulunmuştur.

Ölçeklerin boyutlarına ilişkin doğrulayıcı faktör analizleri AMOS paket programı ile tespit edilmiş ve uyum iyiliği değerleri Tablo 3'de verilmiştir. Korelasyon analizi sonuçlarına göre lider üye etkileşimi boyutlarının kararlara katılım ile ilişkisi; etki boyutu ($r = ,570^{**}$), katkı boyutu ($r = ,593^{**}$), sadakat boyutu ($r = ,440^{**}$), ve mesleki saygı boyutu ($r = ,599^{**}$), ile istatistiksel olarak pozitif yönlü ilişki olduğu görülmüştür. Lider üye etkileşimi boyutlarının katılım atmosferi ile ilişkisi; etki boyutu ($r = ,574^{**}$), katkı boyutu ($r = ,608^{**}$), sadakat boyutu ($r = ,432^{**}$) ve mesleki saygı boyutu ($r = ,598^{**}$), ile istatistiksel olarak pozitif yönlü ilişki olduğu görülmüştür. Lider üye etkileşimi boyutlarının katılıma yönelik tutum ile ilişkisi; etki boyutu ($r = ,239^{**}$), katkı boyutu ($r = ,171^*$), sadakat boyutu ($r = ,289^{**}$) ve mesleki saygı boyutu ($r = ,252^{**}$) ile istatistiksel olarak pozitif yönlü ilişkisi olduğu görülmüştür. Lider üye etkileşimi boyutlarının yenilikçi davranış ile ilişkisi; etki boyutu ($r = ,303^{**}$), katkı boyutu ($r = ,294^{**}$) sadakat boyutu ($r = ,316^{**}$) ve mesleki saygı boyutu ($r = ,242^{**}$) ile istatistiksel olarak pozitif anlamlı ilişkisi olduğu görülmüştür. Lider üye etkileşimi boyutlarının kariyer tatmini ile ilişkisi; etki boyutu ($r = ,294^{**}$), katkı boyutu ($r = ,354^{**}$), sadakat boyutu ($r = ,295^{**}$) ve mesleki saygı boyutu ($r = ,361^{**}$) ile istatistiksel olarak pozitif yönlü ilişki olduğu görülmüştür.

Araştırmanın aracı değişkeni kararlara katılım ile yenilikçi iş davranışı ($r = ,453^{**}$) ve kariyer tatmini ($r = ,498^{**}$) arasında istatistiksel olarak pozitif anlamlı olduğu görülmektedir. Korelasyon analizi sonuçlarına göre katılıma yönelik tutum ile yenilikçi iş davranışı ($r = ,423^{**}$) ve kariyer tatmini ($r = ,501^{**}$) ve katılım atmosferi ile yenilikçi iş davranışı ($r = ,454^{**}$ ve kariyer tatmini ($r = ,139^*$) arasında istatistiksel olarak pozitif yönlü ilişki olduğu anlaşılmaktadır.

Tablo 6. Kararlara Katılımın Lider Üye Etkileşimi ile Yenilikçi Davranış İlişkisinde Aracılık Rolüne İlişkin Analiz Sonuçları

	Effect	se	t değeri	p
Lider Üye Etkileşimi	,6439	,0504	12,4272	,0000

Kararlara Katılım				
Lider Üye Etkileşimi Yenilikçi İş Davranışı	,3370	,0428	5,2852	,0000
Kararlara Katılım Yenilikçi İş Davranışı	,4025	,0544	5,0985	,0000
Lider Üye Etkileşimi Kararlara Katılım Yenilikçi İş Davranışı	,0778	,0530	,9859	,3253
Kararlara Katılımın Aracılık Etkisi				
Effect	BootSE	BootLLCI	BootULCI	
,1740	,0510	,0834	,2787	

Araştırmanın aracı değişkenine ilişkin analiz sonuçları Tablo 6'da verilmiştir. Lider üye etkileşimi bağımsız değişkeni ile yenilikçi iş davranışı bağımlı değişkeni arasında kararlara katılım değişkeninin aracı etkisini ölçmek için SPSS programı PROCESS (Hayes, 2018) uygulamasında Model 4 kullanılmıştır. Bootstrap tekniği, 5000 yeniden örneklem seçeneği ve %95 güven aralığında yapılan analizler sonucunda lider üye etkileşiminin kararlara katılım üzerinde pozitif yönlü anlamlı etkisi ($\beta = ,6439$, $p = 0,00$) görülmektedir. Lider üye etkileşiminin çalışanların yenilikçi davranışları üzerinde pozitif yönde ($\beta = ,3370$, $p = 0,00$) etkisi olduğu görülmektedir. Analiz sonuçlarına göre kararlara katılımın yenilikçi iş davranışı üzerinde pozitif anlamlı ($\beta = ,4025$, $p = 0,00$) etkisi olduğu anlaşılmaktadır. Analizde son olarak lider üye etkileşiminin ve kararlara katılım etkisinin birlikte yenilikçi iş davranışı üzerinde etkisi incelendiğinde lider üye etkileşiminin direkt etkisinin anlamlı olmadığı ($\beta = ,0778$, $p = ,3253$) görülmekte ve güven aralığınının BootLLCI ve BootULCI değerleri incelendiğinde bu değerlerin sıfırı içermediği görülmektedir. Bu sonuçlara göre kararlara katılımın lider üye etkileşimi ile çalışanların yenilikçi davranış ilişkisinde tam aracılık etkisi olduğu (Effect = ,1740 SE = ,0510, LLCI = ,0834, ULCI = ,2787) söylenebilir. Analiz bulgularına göre H_1 , H_2 , H_4 ve H_6 desteklenmiştir.

Tablo 7. Kararlara Katılımın Lider Üye Etkileşimi ile Kariyer Tatmini İlişkisinde Aracılık Rolüne İlişkin Analiz Sonuçları

	Effect	se	t değeri	p
Lider Üye Etkileşimi-Kararlara Katılım	,6439	,0504	12,4272	,0000
Lider Üye Etkileşimi Kariyer Tatmini	,3800	,0648	6,0665	,0000
Kararlara Katılım Kariyer Tatmini	,4331	,0814	5,6517	,0000
Lider Üye Etkileşimi-Kararlara Katılım Kariyer Tatmini	,1012	,0792	1,3204	,1881
Kararlara Katılımın Aracılık Etkisi				
Effect	BootSE	BootLLCI	BootULCI	
,2884	,0652	,1597	,4149	

Araştırmanın aracı değişkenine ilişkin analiz sonuçları Tablo 7'de verilmiştir. Lider üye etkileşimi ile kariyer arasında kararlara katılımın aracı etkisini ölçmek için SPSS programı PROCESS (Hayes, 2018) uygulamasında Model 4 kullanılmıştır. Bootstrap tekniği, 5000 yeniden örneklem seçeneği ve %95 güven aralığında yapılan analizler sonucunda lider üye etkileşiminin kararlara katılım üzerinde pozitif yönlü anlamlı etkisi ($\beta = ,6439$, $p = 0,00$) görülmektedir. Lider üye etkileşiminin kariyer tatmini üzerinde üzerinde pozitif anlamlı ($\beta = ,3800$, $p = 0,00$) etkisi olduğu görülmektedir. Analiz sonuçlarına göre kararlara katılımın kariyer tatmini üzerinde pozitif anlamlı ($\beta = ,4331$, $p = 0,00$) etkisi olduğu anlaşılmaktadır. Analizde son olarak lider üye etkileşiminin ve kararlara katılım etkisinin birlikte kariyer tatmini üzerinde etkisi incelendiğinde lider üye etkileşiminin direkt etkisinin anlamlı olmadığı ($\beta = ,1012$, $p = ,1881$) görülmekte ve güven aralığınının BootLLCI ve BootULCI değerleri incelendiğinde bu değerlerin sıfırı içermediği anlaşılmaktadır. Bu sonuçlara

göre kararlara katılımın lider üye etkileşimi ile kariyer tatmini ilişkisinde tam aracılık etkisi olduğu söylenebilir (Effect = ,2884, SE = ,0652, LLCI = ,1597, ULCI = ,4149). Analiz bulgularına göre H₃, H₅ ve H₆ desteklenmiştir.

Tablo 8. Yapısal Eşitlik Modeli Uyum İyiliği Değerleri

Model Uyum İyiliği Değerleri	X ² /df	GFI	CFI	IFI	RMSEA
Model	1,951	,892	,953	,954	,066
İyi Uyum	$\chi^2/df \leq 3$	$0,90 \leq GFI$	$0,90 \leq CFI$	$0,90 \leq IFI$	$\leq 0,08$

Araştırmanın veri setinin teorik modeli doğrulayıp doğrulamadığını ortaya koyabilmek amacıyla (İlhan ve Çetin, 2014: 29) yapısal eşitlik modeli (YEM) AMOS paket programı ile test edilmiştir. Araştırmanın yapısal eşitlik modeli Şekil 2'de yer almaktadır. Araştırma modelinin uyum iyiliği değerleri Tablo 8'de verilmiştir. Değerlerin iyi uyum gösterdiği ($\chi^2/df=1,951$; $GFI=.892$; $CFI=.953$; $IFI=.954$; $RMSEA=.066$) görülmektedir (Hu ve Bentler, 1999; Schreiber, vd., 2006).

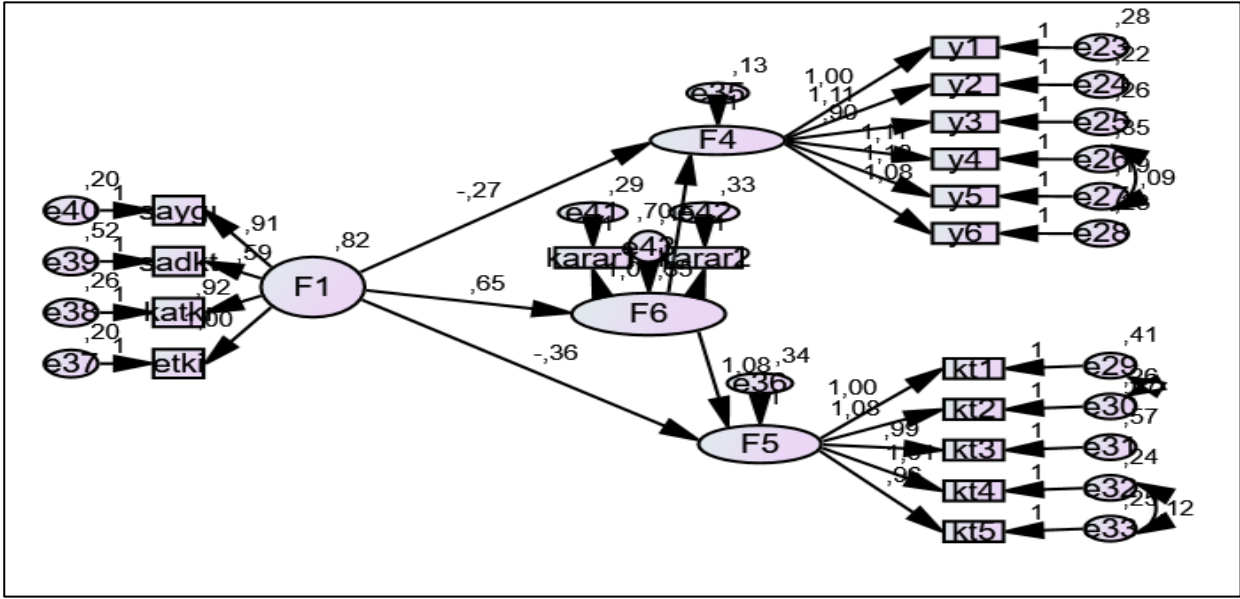

Şekil 2. Yapısal Eşitlik Modeli

Sonuç ve Değerlendirme

Araştırmada lider üye etkileşiminin yenilikçi iş davranışı ve kariyer tatmini ilişkisinde kararlara katılımın aracı rolü incelenmiştir. Araştırmanın bulguları bağımsız değişken lider üye etkileşiminin kararlara katılımı pozitif yönlü anlamlı etkisini ortaya koymaktadır. Bu sonucun lider üye etkileşimi ile kararlara katılım ilişkisini inceleyen literatüre katkı sağlayacağı ve gelecek araştırmalar için araştırmacılara fayda sağlayacaktır.

Bağımsız değişken lider üye etkileşiminin bağımlı değişken yenilikçi iş davranışını pozitif yönde anlamlı etkisi yine araştırma bulguları ile ortaya konmuştur. Yapılan çalışmalar ile araştırma bulguları paralellik göstermiştir (Scott ve Bruce, 1994; Atwater ve Carmeli, 2009; Agarwal ve diğerleri, 2012; Çelik vd., 2014; Kim ve Koo, 2017; Düger, 2020; Biçer, 2021).

Araştırma bulguları bağımsız değişken lider üye etkileşimi bağımlı değişken kariyer tatmini üzerinde pozitif yönlü anlamlı etkisi olduğunu göstermektedir. Literatürde yer alan çalışmalar ile araştırma sonucu uyumludur (Han, 2010; Magnusen ve Kim, 2016; Soydan vd., 2021).

Araştırmanın aracı değişkeni kararlara katılımın yenilikçi davranış geliştirme üzerinde pozitif yönlü anlamlı etkisi araştırma sonuçları tarafından desteklenmektedir. Araştırmanın aracı değişkeni kararlara katılımın kariyer tatmini üzerinde pozitif yönlü anlamlı etkisi araştırma sonuçları desteklenmektedir. Bu sonuçlar literatürde yer alan çalışmalarla uyumludur (Hung vd., 2006: 947). Araştırmada bulgularında kararlara katılımın lider üye etkileşimi ile yenilikçi davranış geliştirme ilişkisinde tam aracılık rolü olduğu anlaşılmaktadır. Yine araştırma bulgularında kararlara katılımın lider üye etkileşimi ile kariyer tatmini ilişkisinde tam aracılık rolü olduğu araştırma bulguları ile desteklenmiştir.

Literatürde araştırmada kullanılan değişkenlerin bir arada yer aldığı bir çalışmaya rastlanmamıştır. Alan yazında daha önce açıklanmış olan ilişkilere yeni bir aracı ya da düzenleyici değişken eklenerek o ilişkiyi farklı bir perspektifte açıklamak literatüre teorik olarak katkı sunmaktadır (Colquitt ve Zapata-Phelan, 2007). Bu bağlamda daha önceki araştırmaları genişleterek farklı örneklem üzerinde test edilmiş ve araştırma lider üye etkileşimi ile çalışanların yenilikçilik davranışı ve kariyer tatminleri ilişkisini çalışanların kararlara katılımının aracılık etkisi ortaya konarak literatüre katkı sağlanmıştır.

Araştırmada yapı geçerliliği test edilmiştir. Lider üye etkileşimi ve kararlara katılımın çok boyutlu yapıya sahip olmaları, boyutların her birinin farklı düzeyde etkilerinden söz edilmesini mümkün kılar. Bu nedenle gelecek araştırmalarda değişkenlerin boyutlarının da dikkate alınmasının fayda sağlayacağı düşünülmektedir. Araştırmada ortaya konan ilişkinin farklı örneklem grupları üzerinde test edilmesi yeni bulgular ortaya çıkması sağlanabilir. Özellikle lider üye etkileşimi ile kararlara katılım ilişkisi etkileyebilecek faktörlerin belirlenmesi literatüre önemli katkılar sunabilir. Bu anlamda örgüt kültürü, örgüt politikalarının düzenleyici etkisinin araştırılması önerilmektedir. Kararlara katılım ve yenilikçi iş davranışı ilişkisinde örgütün yapısı ve sektörel farklılıklar farklı bulguların ortaya çıkmasına katkı sunabilir.

Kaynakça

- Afsar, B., Badir, Y. F., & Saeed, B. B. (2014). Transformational leadership and innovative work behavior. *Industrial Management & Data Systems*, 114(8), 1270-1300.
- Agarwal, U. A., Datta, S., Blake-Beard, S., & Bhargava, S. (2012). Linking LMX, innovative work behaviour and turnover intentions: The mediating role of work engagement. *Career development international*, 17(3), 208-230.
- Akyüz, H. E. (2018). Yapı geçerliliği için doğrulayıcı faktör analizi: Uygulamalı bir çalışma. *Bitlis Eren Üniversitesi Fen Bilimleri Dergisi*, 7(2), 186-198.
- Alsughayir, A. (2016). Employee participation in decision-making (PDM) and firm performance. *International Business Research*, 9(7), 64-70.
- Atwater, L., & Carmeli, A. (2009). Leader-member exchange, feelings of energy, and involvement in creative work. *The leadership quarterly*, 20(3), 264-275.
- Bal Taştan, S. (2014). Examination Of The Relationship Between Leader-Member Exchange (Lmx) Quality And Employee Job Performance In The Moderating Context Of Perceived Role Ambiguity. *International Journal of Management Economics & Business/Uluslararası Yönetim İktisat Ve İşletme Dergisi*, 10(22).
- Baş, T., Keskin, N., ve Mert, İ. S. (2010). Lider Üye Etkileşimi (Lüe) Modeli Ve Ölçme Aracının Türkçe'de Geçerlik ve Güvenilirlik Analizi. *Ege Academic Review*, 10(3).
- Berdicchia, D. (2015). The relationship between LMX and performance: the mediating role of role breadth self efficacy and crafting challenging job demands. *Electronic Journal of Management*, 1, 1-28.
- Biçer, M. (2021). Lider-üye etkileşimi ve yenilikçi davranış ilişkisinde personel güçlendirmenin aracılık etkisi. *İşletme Araştırmaları Dergisi*, 13(1), 330-342.
- Blau, P. M. (1968). Social exchange. *International encyclopedia of the social sciences*, 7(4), 452-457.
- Carmeli, A., Meitar, R., & Weisberg, J. (2006). Self-leadership skills and innovative behavior at work. *International journal of manpower*, 27(1), 75-90.
- Cihangiroğlu, N. (2009). Örgütsel bağlılığın belirleyicileri olarak örgütsel adalet ve kararlara katılım. *Yayınlanmamış Doktora Tezi, Atatürk Üniversitesi Sosyal Bilimler Enstitüsü*.
- Colquitt, J. A., & Zapata-Phelan, C. P. (2007). Trends in theory building and theory testing: A five-decade study of the Academy of Management Journal. *Academy of management journal*, 50(6), 1281-1303.
- Connell, J. (1998). Soft skills: the neglected factor in workplace participation?. *Labour & Industry: a journal of the social and economic relations of work*, 9(1), 69-89.
- Çekmecelioğlu, H. G., ve Ülker, F. (2014). Lider-üye etkileşimi ve çalışan tutumları üzerindeki etkisi: eğitim sektöründe bir araştırma. *Kocaeli Üniversitesi Sosyal Bilimler Dergisi*, (28), 35-58.
- Çelik, M., Turunç, Ö., ve Bilgin, N. (2014). Lider-Üye Etkileşimi ve Kariyer Memnuniyetinin Yenilikçi Davranışa Etkisinde Etiğin Düzenleyici Rolüne Yönelik Deneysel Bir Araştırma. *Mustafa Kemal Üniversitesi Sosyal Bilimler Enstitüsü Dergisi*, 11(25), 491-508.

- Çeviker, B. (2022). Kararlara katılımın örgütsel sessizliğe ve sektörde kalma niyetine etkisi: Bodrum'daki beş yıldızlı otel çalışanları üzerinde bir araştırma (Master's thesis, Ondokuz Mayıs Üniversitesi Lisansüstü Eğitim Enstitüsü).
- De Jong, J., & Den Hartog, D. (2010). Measuring innovative work behaviour. *Creativity and innovation management*, 19(1), 23-36.
- Demirtaş, Z., ve Alanoğlu, M. (2015). Öğretmenlerin Karara Katılımı ve İş Doyumu Arasındaki İlişki. *Ahi Evran Üniversitesi Kırşehir Eğitim Fakültesi Dergisi*, 16(2), 83-100.
- Dienesch, R. M., & Liden, R. C. (1986). Leader-member exchange model of leadership: A critique and further development. *Academy of management review*, 11(3), 618-634.
- Düger, Y. S. (2020). Etik liderlik ve çalışanların yenilikçi davranışı: lider-üye etkileşimi ve duygusal zekânın düzenleyici aracılık modeli. *Ahi Evran Üniversitesi Sosyal Bilimler Enstitüsü Dergisi*, 6(3), 706-725.
- Eryılmaz, İ., Dirik, D., ve Gülova, A. A. (2017). İş tatmininin belirleyicisi olarak lider-üye etkileşimi ve politik yetinin düzenleyici rolü. *Uluslararası İktisadi ve İdari İncelemeler Dergisi*, 167-182.
- Garg, S., & Dhar, R. (2017). Employee service innovative behavior: The roles of leader-member exchange (LMX), work engagement, and job autonomy. *International Journal of Manpower*, 38(2), 242-258.
- Gliem, J. A., & Gliem, R. R. (2003). Calculating, interpreting, and reporting Cronbach's alpha reliability coefficient for Likert-type scales. Midwest Research-to-Practice Conference in Adult, Continuing, and Community Education.
- Göksoy, S. (2014). Okul yönetiminde karara katılım. *Abant İzzet Baysal Üniversitesi Eğitim Fakültesi Dergisi*.
- Graen, G. B., & Scandura, T. A. (1987). Toward a psychology of dyadic organizing. *Research in organizational behavior*.
- Graen, G. B., & Uhl-Bien, M. (1995). Relationship-based approach to leadership: Development of leader-member exchange (LMX) theory of leadership over 25 years: Applying a multi-level multi-domain perspective. *The leadership quarterly*, 6(2), 219-247.
- Graen, G. B., Scandura, T. A., & Graen, M. R. (1986). A field experimental test of the moderating effects of growth need strength on productivity. *Journal of Applied Psychology*, 71(3), 484.
- Gürbüz, S. ve Şahin, F. (2017). *Sosyal bilimlerde araştırma yöntemleri: Felsefe-Yöntem-Analiz*. Seçkin Yayınları
- Hagmaier, T., Abele, A. E., & Goebel, K. (2018). How do career satisfaction and life satisfaction associate?. *Journal of Managerial Psychology*, 33(2), 142-160.
- Han, G. (2010). Trust and career satisfaction: The role of LMX. *Career Development International*, 15(5), 437-458.
- Harris, T. B., Li, N., & Kirkman, B. L. (2014). Leader-member exchange (LMX) in context: How LMX differentiation and LMX relational separation attenuate LMX's influence on OCB and turnover intention. *The leadership quarterly*, 25(2), 314-328.
- Hayes, A. F. (2018). Partial, conditional, and moderated moderated mediation: Quantification, inference, and interpretation. *Communication monographs*, 85(1), 4-40.
- Hill, R. T., Morganson, V. J., Matthews, R. A., & Atkinson, T. P. (2016). LMX, breach perceptions, work-family conflict, and well-being: A mediational model. *The Journal of psychology*, 150(1), 132-149.
- Hooper, D. T., & Martin, R. (2008). Beyond personal leader-member exchange (LMX) quality: The effects of perceived LMX variability on employee reactions. *The Leadership Quarterly*, 19(1), 20-30.
- Hsiao, H. C., Chang, J. C., Tu, Y. L., & Chen, S. C. (2011). The impact of self-efficacy on innovative work behavior for teachers. *International Journal of Social Science and Humanity*, 1(1), 31.
- Hu, L. T., & Bentler, P. M. (1999). Cutoff criteria for fit indexes in covariance structure analysis: Conventional criteria versus new alternatives. *Structural equation modeling: a multidisciplinary journal*, 6(1), 1-55.
- Hung, D. Y., Rundall, T. G., Cohen, D. J., Tallia, A. F., & Crabtree, B. F. (2006). Productivity and turnover in PCPs: the role of staff participation in decision-making. *Medical care*, 946-951.
- İlhan, M., ve Çetin, B. (2014). LISREL ve AMOS programları kullanılarak gerçekleştirilen yapısal eşitlik modeli (yem) analizlerine ilişkin sonuçların karşılaştırılması. *Journal of Measurement and Evaluation in Education and Psychology*, 5(2), 26-42.

- Janssen, O. (2000). Job demands, perceptions of effort-reward fairness and innovative work behaviour. *Journal of Occupational and Organizational Psychology*, 73(3), 287-302.
- Jong, J. P. J. (2007). *Individual Innovation: The connection between leadership and employees' innovative work behavior*. Amsterdam, The Netherlands: EIM.
- Joo, B. K., & Ready, K. J. (2012). Career satisfaction: The influences of proactive personality, performance goal orientation, organizational learning culture, and leader-member exchange quality. *Career Development International*, 17(3), 276-295.
- Judge, D., Stoker, G., & Wolman, H. (Eds.). (1995). *Theories of urban politics*. Sage.
- Kesen, M. (2016). Çalışan Katılımı, Yönetimin Açıklığı, Örgütsel Özdeşleşme ve Çalışan Performansı Arasındaki Etkileşimleri Belirlemeye Yönelik Ampirik Bir Çalışma. *EKEV Akademi Dergisi*, (66), 463-482.
- Khan, M. J., Aslam, N., & Riaz, M. N. (2012). Leadership styles as predictors of innovative work behavior. *Pakistan Journal of Social and Clinical Psychology*, 9(2), 17-22.
- Kim, M. S., & Koo, D. W. (2017). Linking LMX, engagement, innovative behavior, and job performance in hotel employees. *International Journal of Contemporary Hospitality Management*, 29(12), 3044-3062.
- Kong, H., Cheung, C., & Song, H. (2012). From hotel career management to employees' career satisfaction: The mediating effect of career competency. *International Journal of Hospitality Management*, 31(1), 76-85.
- Köylü, D., ve GÜNDÜZ, Y. (2019). Öğretmenlerin karar alma sürecine katılım düzeylerinin örgütsel bağlılık ve psikolojik iyi oluş ile ilişkisi. *Ufuk Üniversitesi Sosyal Bilimler Enstitüsü Dergisi*, 8(15), 279-299.
- Liden, R. C., & Maslyn, J. M. (1998). Multidimensionality of leader-member exchange: An empirical assessment through scale development. *Journal of management*, 24(1), 43-72.
- Liden, R. C., Erdogan, B., Wayne, S. J., & Sparrowe, R. T. (2006). Leader-member exchange, differentiation, and task interdependence: implications for individual and group performance. *Journal of Organizational Behavior: The International Journal of Industrial, Occupational and Organizational Psychology and Behavior*, 27(6), 723-746.
- Locke, E. A., Schweiger, D. M., & Latham, G. P. (1986). Participation in decision making: When should it be used?. *Organizational dynamics*, 14(3), 65-79.
- Magnusen, M., & Kim, J. W. (2016). Thriving in the political sport arena: LMX as a mediator of the political skill-career success relationship. *Journal of Applied Sport Management*, 8(3), 15.
- Martins, L. L., Eddleston, K. A., & Veiga, J. F. (2002). Moderators of the relationship between work-family conflict and career satisfaction. *Academy of management journal*, 45(2), 399-409.
- Maslyn, J. M., & Uhl-Bien, M. (2001). Leader-member exchange and its dimensions: Effects of self-effort and other's effort on relationship quality. *Journal of applied psychology*, 86(4), 697.
- Meydan, C. H., ve Şeşen, H. (2011). *Yapısal eşitlik modellemesi AMOS uygulamaları*. Detay Yayıncılık.
- Miller, K. I., & Monge, P. R. (1986). Participation, satisfaction, and productivity: A meta-analytic review. *Academy of management Journal*, 29(4), 727-753.
- Nugroho, B. S., Hakim, L., Irawan, B., Sugeng Sholehuddin, M., Ibrahim, T., Ridlwan, M., ... ve Fahlevi, M. (2020). Exchange (LMX) and Organizational Citizenship Behavior (OCB) to Indonesian Lecturers' Performance. *Systematic Reviews in Pharmacy*, 11(9).
- Okumuş, M. T., Bakan, İ., ve Kutluk, M. R. (2022). İşe Tutkunluk, Odaklanma Yeteneğinin Kariyer Tatmini ve İş Tatmini Üzerindeki Etkisi: Bir Alan Çalışması. *Ordu Üniversitesi Sosyal Bilimler Enstitüsü Sosyal Bilimler Araştırmaları Dergisi*, 12(1), 119-138.
- Özutku, H., Veysel, A., ve Cevrioğlu, E. (2010). Lider-üye etkileşim teorisi çerçevesinde, yönetici-ast etkileşimi ile örgütsel bağlılık boyutları ve iş performansı arasındaki ilişki: Ampirik bir inceleme. *Atatürk Üniversitesi İktisadi ve İdari Bilimler Dergisi*, 22(2), 193-210.
- Prieto, I. M., & Pérez-Santana, M. P. (2014). Managing innovative work behavior: the role of human resource practices. *Personnel Review*, 43(2), 184-208.
- Ramamoorthy, N., Flood, P. C., Slattery, T., & Sardesai, R. (2005). Determinants of innovative work behaviour: Development and test of an integrated model. *Creativity and innovation management*, 14(2), 142-150.

- Renee Barnett, B., & Bradley, L. (2007). The impact of organisational support for career development on career satisfaction. *Career development international*, 12(7), 617-636.
- Rosdaniati, R., & Muafi, M. (2021). The influence of workplace happiness and innovative work behavior on job satisfaction mediated by work engagement. *International Journal of Research in Business and Social Science (2147-4478)*, 10(7), 186-198.
- Scandura, T. A., & Pellegrini, E. K. (2008). Trust and leader—member exchange: A closer look at relational vulnerability. *Journal of Leadership & Organizational Studies*, 15(2), 101-110.
- Schreiber, J. B., Nora, A., Stage, F. K., Barlow, E. A., & King, J. (2006). Reporting structural equation modeling and confirmatory factor analysis results: A review. *The Journal of educational research*, 99(6), 323-338.
- Scott, S. G., & Bruce, R. A. (1994). Determinants of innovative behavior: A path model of individual innovation in the workplace. *Academy of management journal*, 37(3), 580-607.
- Scott-Ladd, B., & Marshall, V. (2004). Participation in decision making: a matter of context?. *Leadership & Organization Development Journal*.
- Shi, D., Lee, T., & Maydeu-Olivares, A. (2019). Understanding the model size effect on SEM fit indices. *Educational and psychological measurement*, 79(2), 310-334.
- Slate, R. N., & Vogel, R. E. (1997). Participative management and correctional personnel: A study of the perceived atmosphere for participation in correctional decision making and its impact on employee stress and thoughts about quitting. *Journal of Criminal Justice*, 25(5), 397-408.
- Soydan, N. T., Aksel, İ., ve Dolma, S. (2021). Algılanan Kurumsal Destek, Lider-Üye Etkileşimi, Öz-Yeterlilik ve Kariyer Tatmini İlişkisi. *Pamukkale Üniversitesi Sosyal Bilimler Enstitüsü Dergisi*, (53), 229-250.
- Tabachnick, B. G., Fidell, L. S., & Ullman, J. B. (2013). *Using multivariate statistics* (Vol. 6, pp. 497-516). Boston, MA: Pearson.
- Volmer, J., Spurr, D., & Niessen, C. (2012). Leader—member exchange (LMX), job autonomy, and creative work involvement. *The leadership quarterly*, 23(3), 456-465.
- Winkler, I. (2010). *Contemporary leadership theories: Enhancing the understanding of the complexity, subjectivity and dynamic of leadership*. Springer Science ve Business Media.
- Zhong, J. A., Lam, W., & Chen, Z. (2011). Relationship between leader—member exchange and organizational citizenship behaviors: Examining the moderating role of empowerment. *Asia Pacific Journal of Management*, 28(3), 609-626.

Extended Abstract

Aim and Scope

This study aimed to investigate the effect of leader member exchange on employees' innovative work behaviour development and career satisfaction and to reveal the mediating role of employees' participation in decisions in this relationship. In this study, the impact of leader member exchange on employees' innovative work behaviour and career satisfaction was investigated. The study emphasised the mediator role of participation in the decision making processes, in the impact of leader and follower exchange on innovative work behavior and career satisfaction.

Methods

The questionnaire method was preferred as a data collection tool and the questionnaire consisted of two parts. The first part consisted of multiple-choice questions to reveal the demographic information of the participants, and the second part consisted of Likert-type measurements with scale items.

Leader-Member Exchange Scale: The scale used in the study consisted of 12 statements. The scale developed by Liden and Maslyn (1998:56) consisted of four dimensions: contribution, emotional exchange, loyalty and professional respect. The unit of analysis of leader-member Exchange was managers and employees and the leader-member Exchange scale used in the research can be seen as a limitation of the scale since it reflects only the perspectives of employees (Baş et al., 2010).

Participation in Decision Scale: The scale consisting of 10 statements developed by Slate and Vogel (1997) and translated into Turkish by Cihangiroğlu (2009) was used in the study. The scale consisted of two dimensions: Attitude towards participation and Participation atmosphere.

Innovative Work Behaviour Scale: In the study, a one-dimensional scale consisting of 6 statements developed by Scott and Bruce (1994) was used to measure employees' innovative work behaviours.

Career Satisfaction Scale: The career satisfaction scale used in the research was developed by Okumuş et al. (2022) and consisted of a one-dimensional scale consisting of 5 statements (Okumuş et al., 2022).

The universe of the research included technological product marketing companies operating in the province of Istanbul. In total, 220 employees participated in the survey according to the interviews with the employees of 17 companies. Research data were collected between the dates of 20.06.2023-20.07.2023. Ethics committee permission for the realisation of the research was obtained with the decision of Gümüşhane University, Scientific Research and Publication Ethics Board dated 14.06.2023 and numbered 2023/3.

Findings

Among the participants, 39% (n=85) were female and 61% (n=135) were male. It was understood that 4% (n=10) of the participants were between the ages of 18 and 24, 40% (n=88) between the ages of 25 and 31, 39% (n=86) between the ages of 32 and 38, 14% (n=30) between the ages of 39 and 45 and 3% (n=6) between the ages of 46 and above. Among the respondents, 1% (n=2) were high school graduates, 36% (n=80) were college graduates, 49% (n=108) were faculty graduates, 12% (n=27) were master's graduates and 2% (n=3) were doctoral graduates. Besides, the distribution of the participants in terms of their working time in their organisations showed that 39% (n=70) of them have been working between 0 and 3 years, 13% (n=28) between 4 and 6 years, 14% (n=32) between 7 and 10 years, 23% (n=51) between 11 and 15 years and 18% (n=39) 16 years or more.

Among the scales used in the research, the Cronbach's Alpha value of the Leader-Member Exchange scale was 0.935, the Kaiser-Meyer-Olkin (KMO) value was 0.903, the Cronbach's Alpha value of the Participation in decision-making scale was 0.857, and the Kaiser-Meyer-Olkin (KMO) value was 0.860. Moreover, It was seen that the Cronbach's Alpha value of the innovative work behavior scale was ,861, the Kaiser-Meyer-Olkin (KMO) value was 0.857, and the Cronbach's Alpha value of the career satisfaction scale was 0.911, and the Kaiser-Meyer-Olkin (KMO) value was 0.820.

As a result of the analyses conducted with the Bootstrap technique, 5000 resampling options and 95% confidence interval, a significant positive effect of leader-member exchange on decision involvement ($\beta = ,6439$, $p = 0.00$) was observed. Leader-member exchange had a positive significant effect on innovative work behavior ($\beta = ,3370$, $p = 0.00$). According to the results of the analysis, it was found that participation in decisions had a positive significant effect on innovative work behavior ($\beta = ,4025$, $p = 0.00$). When the effect of leader-member exchange and participation in decisions together on innovative work behavior was examined, since the direct effect of leader-member exchange was not significant ($\beta = ,0778$, $p = ,3253$), it can be said that participation in decisions had a full mediation effect in the relationship between leader-member exchange and innovative work behavior ($\beta = ,1740$ SE = , 0510, LLCI = ,0834, ULCI = ,2787). According to the analysis results, H1, H2, H4 and H6 were supported.

Model 4 was used in the SPSS program PROCESS (Hayes, 2018) to measure the mediating effect of participation in decisions between leader-member exchange and career. As a result of the analyses conducted with the Bootstrap technique, 5000 resampling options and 95% confidence interval, a significant positive effect of leader-member exchange on participation in decision ($\beta = ,6439$, $p = 0.00$) was observed. Leader-member exchange had a positive significant effect on career satisfaction ($\beta = ,3800$, $p = 0.00$). According to the results of the analysis, it was understood that participation in decisions had a positive significant ($\beta = ,4331$ $p = 0,00$) effect on career satisfaction. Finally, when the effect of leader-member exchange and participation in decisions together on career satisfaction was analyzed, it can be said that participation in decisions had a full mediation effect in the relationship between leader-member exchange and career satisfaction ($\beta = 0.112$ SE = ,025, LLCI = ,069, ULCI = ,164) since the direct effect of leader-member exchange was not significant ($\beta = ,1012$, $p = ,1881$). According to the analysis results, H3, H5 and H7 were supported.

The relationship between high performance expectation and job stress is significant, with a Beta coefficient of ,2974, ($p=0,000$). There is a positive and significant effect between the variables. H1 hypothesis was accepted. Job stress has a positive and significant effect on self-handicapping ($\beta = ,4468$, $p=0,000$). H2 hypothesis was accepted. High performance expectation has a positive and significant effect on self-handicapping ($\beta = ,2741$, $p=0,000$). H3 hypothesis was accepted. As a result of spss PROCESS analysis; it has been determined that job stress has a partial mediating role in the relationship between high performance expectation and self-handicapping ($\beta = ,1119$ SE = ,0304, LLCI = ,0574, ULCI = ,1758). H4 hypothesis was accepted. Another important finding of the study is moderating effect of high level emotional control on the relationship between high performance expectation and self-handicapping ($E = ,2342$, SE = ,0699, LLCI = ,0963, ULCI = ,3821). H5 hypothesis was accepted. The moderating effect of low emotional control on the relationship between high performance expectation and self-handicapping is not significant ($E = -,0058$, SE = ,0646, LLCI = -,1217, ULCI = ,1332).

Conclusion

In the study, the positive and significant effect of the independent variable leader-member exchange on the dependent variable innovative work behavior was also revealed by the research results. Research results showed that the independent variable leader-member exchange had a positive and significant effect on the dependent variable career satisfaction.

The mediating variable of the research, participation in decisions, had a positive and significant effect on innovative behavior development, which was supported by the research results. The results of the research support the positive significant effect of the mediating variable of the research, participation in decisions, on career satisfaction.

This result was consistent with the studies in the literature and the results of the study revealed that participation in decisions had a full mediating role in the relationship between leader-member exchange and innovative behavior development. Moreover, the research results revealed that participation in decisions had a partial mediating role in the relationship between leader-member exchange and career satisfaction.

A Meta-Analysis of Customer Satisfaction Variables in The Context of The National Summary¹

Ulusal Yazın Bağlamında Müşteri Memnuniyeti Değişkenlerine Yönelik Bir Meta Analiz

Serdar Okan²

Abstract

The purpose of this study is to examine customer satisfaction-related studies conducted between 2019 and 2021, focusing solely on articles, conference papers, and book chapters within the national literature context. The aim is to conduct a meta-analysis and analyze the existing dependent/independent variables related to customer satisfaction in terms of effect size, in order to establish a common consensus. After the screening process, 34 studies were included, and after determining the dependent/independent variables from these studies, a total of 7 different variables and 70 data points ($k=70$) were obtained, with a sample size (N) of 26,442. The collected data was subjected to meta-analysis using the Jamovi 1.6.23 program. Based on the findings, the variable with the highest effect size was customer loyalty with a value of 0.87, while empathy had the lowest effect size with a value of 0.55. The results indicate that the three variables with the largest effect sizes are customer loyalty, trust, and reliability, respectively. Based on this information, when customers trust and perceive a business as reliable, they engage in consuming its products/services, resulting in loyalty towards the business.

Keywords: Meta Analysis, Satisfaction, Customer Satisfaction

Öz

Bu çalışmanın amacı, ulusal yazın bağlamında sadece makale, bildiri ve kitap bölümlerinin dâhil olduğu 2019-2021 yılları arasında müşteri memnuniyeti ile ilgili yapılmış çalışmalarını inceleyerek, etki büyüklüğü açısından var olan bağımlı/bağımsız değişkenleri analiz ederek ortak bir kanı oluşturmaktır. Eleme sürecinden sonra 34 çalışma dahil edilmiş ve bu çalışmalardan bağımlı/bağımsız değişkenler belirlendikten sonra toplamda 7 farklı değişken ve 70 veri noktası ($k=70$) elde edilmiş, örneklem sayısı ise (N) 26,442 olmuştur. Elde edilen veriler Jamovi 1.6.23 programı kullanılarak meta analize tabi tutulmuştur. Bulgulara göre, en yüksek etki büyüklüğüne sahip değişken değeri 0,87 olan müşteri sadakati iken en düşük etki büyüklüğüne sahip değişken değeri 0,55 olan empatidir. Sonuçlar, en büyük etki büyüklüğüne sahip üç değişkenin sırasıyla müşteri sadakati, güven ve güvenilirlik olduğunu göstermektedir. Bu bilgilere dayanarak, müşteriler bir işletmeye güvendiklerinde ve onu güvenilir bulduklarında, ürün/hizmetlerini tüketmeye yönelmektedirler ve bu da işletmeye karşı sadakat oluşturmaktadır.

Anahtar Kelimeler: Meta Analiz, Memnuniyet, Müşteri Memnuniyeti

Araştırma Makalesi [Research Paper]

JEL Codes: M30, M31, M39

Submitted: 29 / 08 / 2023

Accepted: 23 / 12 / 2023

¹ This study was presented as a paper at the 2nd International Antalya Scientific Research and Innovative Studies Congress on March 17-21, 2022, and was expanded and revised to be converted into an article.

² Gümüşhane University, KADMYO Transportation Service Department, serdarokan@gumushane.edu.tr – sermuz07@gmail.com Türkiye, 0 535 389 40 31, ORCID: 0000-0003-3512-1139

Introduction

In order to meet the needs of the community, when businesses put forward products, the competitiveness of the business in its field of activity increases if these products are preferred (Kazan ve Güneş, 2022: 468). In the changing world, customer demands and expectations change in proportion to market conditions. As a result of this change, it becomes more difficult for businesses to create a profile for their customers, and their competitive advantages decrease. Therefore, businesses try to better understand customer demands and expectations in order to obtain a potential customer base (Cesur ve Memiş, 2021: 137). Among the factors that lead to customer dissatisfaction are: failure to meet expectations, incorrect use of the product, defects, and failure of the business to fulfill its promises (Uzun ve Özgöz, 2022: 233). The way for businesses that produce goods/services to gain loyal customers is to make their customers happy. Customer satisfaction occurs when the customer gets what they want for the price they paid (Onurlubaş ve Öztürk, 2020: 758). Customer satisfaction is considered a fundamental element of success for businesses in today's world. Customer satisfaction can be briefly defined as the positive perception of customers regarding the products and services they receive from a business. Satisfied customers who are content with the products or services they receive from a business tend to continue patronizing the business and recommend it to others. At the core of achieving customer satisfaction lies the understanding of what customers expect from the business. By accurately analyzing customer expectations, businesses can provide services that match those expectations and, as a result, ensure customer satisfaction. Therefore, businesses need to organize the services they offer in a way that is of high quality, efficient, and capable of meeting customer expectations while continually improving the quality of their services.

A customer who is loyal to a business can both add value to the business in the long term and consume the business's production in the long term. However, businesses can only create this bond through relationships established with customers (Onurlubaş ve Gümüş, 2020: 32). It is important to know what the customer wants before establishing a relationship with them because some customers do not purchase a product or service solely for their physical needs, but also for emotional satisfaction (Agan ve Altuna, 2021: 219). In addition, there are factors that affect a customer's satisfaction with their purchase. Quality, reliability, suitability, corporate image, and the features of the service or product are some of the variables that are involved (Hassan, 2020: 99). Is it enough to bring all these variables together? No, because the customer must also trust the business in order to know that the business has brought these variables together (Aydın ve Tavukçu, 2019: 158). Especially considering technological developments, almost all businesses conduct their commercial activities online, and the customer pays for the product without being able to touch it. Therefore, the customer will make the purchase transaction based on their trust in the business (Atılğan ve Alhusein, 2021: 353).

Meta-analysis is a statistical method in which researchers synthesize the results of scientific studies by bringing together data. This method offers a broader perspective by combining the results of a series of similar studies into a single study. Meta-analysis is a useful method when sample sizes in individual studies are limited and different results may be conflicting or inconsistent (Crombie ve Davies, 2009: 3). The aim of meta-analysis is to systematically combine and synthesize findings on a research topic. This method allows for the quantitative synthesis of data and can identify differences between studies that have conflicting or different results. Meta-analysis enables analysis of the results of studies with a smaller sample size from a wider perspective. In addition, meta-analysis allows for the comparison of multiple studies across a broad research area. In this case, meta-analysis ensures that research results are more reliable and precise, helps to summarize research results more effectively, and helps the scientific community understand what is known about a particular topic (Hunter ve Schmidt, 1991: 160). To conduct a meta-analysis, researchers must first identify studies with similar characteristics. These studies are then combined, and the results are presented in a meta-analysis table. This table helps to identify the differences and similarities between the studies. Meta-analysis collects and analyzes data through a systematic literature search. This data may be primarily numerical and is statistically analyzed for a particular hypothesis or research question. The disadvantage of meta-analysis is that methodological differences and interpretations may not be properly combined when bringing together the results of many different studies. Therefore, it is important to select, analyze, and interpret data correctly before conducting meta-analysis (Plonsky ve Frederick, 2011: 278). Meta-analysis is a method for combining the findings of separate studies and reevaluating criticisms. Its specificity lies in its use of quantitative methods rather than relying solely on judgment. This sets meta-analysis apart from the classic literature review. Nowadays, the number of scientific studies is rapidly increasing. In independent studies conducted on a specific subject, different results are often obtained. To interpret this wealth of information and pave the way for new research, there is a need for comprehensive and reliable higher-level studies. In recent years, meta-analysis, which frequently appears in international scientific medical journals, offers this opportunity. Understanding the fundamental principles underlying a good meta-analysis study assists both in conducting a meta-analysis study and in evaluating published meta-analysis reports, as well as in deciding whether to use their results (Açikel, 2009: 164).

The aim of this study is to bring together independent studies related to satisfaction in the literature, determine the variables related to satisfaction, and present a definitive evidence to the literature using the meta-analysis method. In the first section

of the study, a conceptual framework for customer satisfaction is established, in the second section, meta-analysis is applied to the study data, and in the final section, recommendations are presented to businesses based on the results obtained.

1. Conceptual Framework

Efforts to improve customer satisfaction are considered crucial by many businesses, especially in the service sector (Schmit and Allscheid, 1995: 524). While marketing studies previously focused on acquiring new customers, contemporary marketing efforts now also emphasize satisfying existing customers and turning them into loyal, repeat customers. In modern marketing understanding, losing a customer means not only losing the next sale but also losing the lifetime value of the profit that could be generated from that customer (Kotler, 2012). According to this perspective, since the cost of retaining an existing customer is lower than acquiring new ones, businesses can develop long-term commercial relationships by ensuring the satisfaction of their current customers. Customer satisfaction refers to how satisfied customers are with a business or product based on their experiences. Good customer satisfaction increases customer loyalty and the likelihood of repeat customers (Vukmir, 2006: 10). Furthermore, focusing on satisfaction prevents unhappy customers from spreading negative opinions to their surroundings. Research has shown that a significant majority of dissatisfied customers do not make an effort to contact businesses to express their complaints; instead, they abandon the business and turn to competing enterprises, sharing their dissatisfaction with other potential customers. This situation implies that one dissatisfied customer can lead to the loss of at least ten potential customers (Gerson, 1997: 21). Providing satisfied customers to businesses results in a long-term return on investment. Therefore, businesses should focus on customer satisfaction first and consider customer demands. The concept of customer satisfaction is defined as the ratio between pre-purchase expectations and post-purchase perceptions in its broadest sense (Parasuraman vd., 1988: 15). Another definition suggests that it involves meeting or exceeding the consumer's expectations regarding a product or service before the purchase (Loudon vd., 2005). From a business perspective, customer satisfaction is the continuous fulfillment of actions expected by customers to address their desires and needs, creating value for them (Anderson vd., 1997: 128). According to these definitions, satisfaction occurs when the performance of the purchased goods and services meets or exceeds the customer's expectations. However, dissatisfaction arises if the perceived performance of goods and services falls below expectations.

Eminler vd. (2019: 1908-1909) emphasize that customers are exposed to numerous products with the same features by many businesses, and therefore businesses strive to win customers and interpret customer satisfaction as satisfaction that arises when the customer finds what they expected after purchasing the product/service. Customer satisfaction is a critical factor for the success of businesses. Businesses can use a variety of strategies to increase customer satisfaction. For example, being open to customer feedback, improving the quality of customer service, improving the quality of products and services, and adjusting pricing appropriately (Vukmir, 2006: 10). Nalbant ve Demiral (2019: 816), who emphasize that businesses need to examine and control customer satisfaction as they examine their financial situation, describe customer satisfaction as the situation where the customer first consumes the business's product/service and forms a positive/negative judgment about the business as a result of this consumption. They indicate that positive feelings are referred to as satisfaction and negative feelings as dissatisfaction. Hassan (2020: 101), evaluating satisfaction in different ways for physical products and services, explains customer satisfaction as the complete matching of what the customer desires with what the business offers. Leinkumar (2017: 455) considers satisfaction as an emotional attitude and explains it as the positive attitude that the customer adopts towards the product/service after trying it. Kennedy ve Schneider (2010: 885) emphasize that many products are offered to customers in the global world and customer satisfaction is negatively affected by the decrease in customer satisfaction. Therefore, they interpret satisfaction as creating a positive perception of the product/service in the customer by influencing the customer to consume the product/service. Customer satisfaction constitutes the most fundamental principle of quality management. It forms the primary criterion for determining service quality. Therefore, the customer-centric service approach should not remain just rhetoric; it can only be effective at the implementation level when the expectations of the service recipients are met. The key to achieving this lies in understanding what customer expectations are and focusing the service on meeting these expectations (Sözen, 2005: 6).

Customer satisfaction, or in other words, customer contentment, is undoubtedly one of the most valuable elements among the strategies that businesses pay attention to. Since 1980, it has been a focal point in many countries regarding issues that businesses prioritize. Customer satisfaction, directly linked to the profitability and growth percentages in market shares of businesses, is primarily dependent on the loyalty of businesses (Eroğlu, 2005:9). The difference between the expected quality of the service the customer anticipates benefiting from and the actual quality achieved after the implementation of the service indicates the measure of satisfaction. When defining the factors that constitute customer satisfaction, it is crucial not to overlook the connection established with the customer, as well as the product performance and quality expectations, and the interest and attitudes towards the customer (Kırım, 1997:157). "Customer satisfaction is a function

dependent on what the customer expects from a product or service in terms of benefits (the bundle of benefits), the burdens the customer is relieved of, the performance expected from the product or service, and its suitability to socio-cultural values (such as one's and family's culture, social class and status, personal tastes and habits, lifestyle, and prejudices)" (Gerson, 1997: 18). In the most general sense, "customer satisfaction is defined as the customer's judgment on the service performance in relation to expected and actual service performances" (Çatı and Baydaş, 2008: 138). Basari ve Shamsudin (2020: 6) emphasize the importance of customer satisfaction for businesses. Because increasing competition and technological developments make customers more aware, customers are now in a selective position. Therefore, businesses need to focus their strategies on customer satisfaction. Basari ve Shamsudin (2020: 7) explain customer satisfaction as the situation where the customer likes the quality product/service that the business offers to attract the customer. Ganiyu vd. (2012: 17) emphasizes that some researchers consider overall satisfaction as the primary function of perceived service quality. They explain that there are two commonly used approaches to measure customer satisfaction, which are specific to the transaction and cumulative, also known as overall satisfaction. Customer satisfaction is described as an emotional response that a customer gives to their most recent transactional experience with an organization when viewed as specific to the transaction. Mainardes vd. (2023: 5) highlighted in their study that in sales relationships, the ethics of the retailer emerged with the customer experience and ethics, as they measured the impact of e-commerce ethics on online customer satisfaction. Additionally, Mainardes et al. described customer satisfaction in e-commerce as a general and positive evaluation of the customer's gains in e-commerce. Finally, they mentioned that customer satisfaction depends on how much the perceived performance exceeds their expectations; otherwise, dissatisfaction arises.

2. Method

The data collected in this study were first organized into a table using Microsoft Excel and then subjected to correlation Fisher z analysis using the free meta-analysis program Jamovi 1.6.23. Prior to analysis, necessary screenings were conducted on the data, and the remaining data were analyzed for their relationship, and the results were reflected in tables and interpreted.

2.1. Data Collection

The study data were collected by scanning the "Google Scholar, ScienceDirect, and TrDizin" portals where scientific studies are published in February 2022. The collected studies were subject to elimination considering the following limitations:

- Only articles, papers, and book chapters published in the national literature context were used in the study,
- These studies were conducted only between 2019, 2020, and 2021,
- They contain the keywords "Customer Satisfaction, Customer Satisfaction",
- They contain dependent and independent variables related to customer satisfaction,
- Correlation or regression analysis was performed, and it includes the value of "r" or "R²", and the studies including "R²" values must be converted to "r" value.

A total of 149 studies were reached excluding these limitations, and a total of 34 studies were obtained as a result of the elimination made within the limitations. From these studies, 7 variables, 70 data (k=70), and a sample size (N) of 26442 were obtained. Variables with less than 5 studies were not included because 4 or more studies or 999 or more sample sizes are required for the inclusion of the variable in the meta-analysis (Dirik, 2019: 137). The data accepted for the study are given in Table 1.

Table 1. Study Variables

Physical Environment/Structure (13)	N	r	Customer Loyalty (17)	N	R
Alizadehfanaeloo & Özüdoğru (2019)	435	0.295	G. G. Çelik (2020)	517	0.834
Biçer & Yurtsal (2021)	800	0.7	K. İlhan (2021)	560	0.863
Ruhluel & Bayram (2021)	356	0.527	M. Bayat (2021)	420	0.548

Dendeş vd. (2021)	275	0.661	S. G. Kose & E. O. Cizer (2021)	258	0.643
Onulubaş & Öztürk (2020)	400	0.837	Ruhluel & Bayram (2021)	356	0.526
Yangınlar & Tuna (2020)	260	0.55	Karakahraman & Özsaatçi (2021)	400	0.62
Kircova vd, (2020)	277	0.652	Aydın & Onaylı (2020)	364	0.818

Continuation of Table 1

Onurlubaş & Gümüş (2020)	384	0.282	Yangınlar & Tuna (2020)	260	0.718
Alizadehfanaeloo & Özüdoğru (2020)	435	0.19	Kircova vd, (2020)	277	0.794
Artuğer & Şahin (2020)	298	0.27	İlvan & Yıldız (2020)	373	0.629
Eminler vd. (2019)	445	0.774	Alizadehfanaeloo & Özüdoğru (2020)	435	0.57
Bengül & Güven (2019)	438	0.639	Özkan & Al-Futaih (2020)	319	0.718
Nalbant & Demirel (2019)	390	0.23	Kocagöz & Eytmiş (2020)	524	0.758
Service Quality (11)	N	R	Bakır & Bekereci (2020)	213	0.695
K. İlhan (2021)	560	0.723	Aydın & Tavukçu (2019) Bildiri	368	0.872
M. Bayat (2021)	420	0.647	Eminler vd. (2019)	486	0.27
Ruhluel & Bayram (2021)	356	0.676	Bengül & Güven (2019)	438	0.631
Karakahraman & Özsaatçi (2021)	400	0.72	Empathy(8)	N	R
Dendeş vd. (2021)	275	0.768	Biçer & Yurtsal (2021)	800	0.772
Topal & Şahin (2020)	310	0.451	Dendeş vd. (2021)	275	0.731
Kocagöz & Eytmiş (2020)	524	0.781	Onulubaş & Öztürk (2020)	400	0.269
S. Hassan (2020)	190	0.652	Yangınlar & Tuna (2020)	260	0.657
Bengül & Güven (2019)	438	0.597	Kircova vd, (2020)	277	0.461
Nalbant & Demirel (2019)	390	0.373	Onurlubaş & Gümüş (2020)	384	-0.15
Yılmaz vd. (2019) Bildiri	449	0.706	Kurnaz & Güner (2019)	215	0.675
Trust (11)	N	R	Nalbant & Demirel (2019)	390	0.241
Atılğan & Alhussein (2021)	441	0.661	Reliability (5)	N	R
Biçer & Yurtsal (2021)	800	0.763	Onurlubaş & Öztürk (2020)	400	0.724
Dendeş vd. (2021)	275	0.677	Yangınlar & Tuna (2020)	260	0.382
Yeşil vd., (2021)	77	0.44	Onurlubaş & Gümüş (2020)	384	0.906
Onulubaş & Öztürk (2020)	400	0.706	Kurnaz & Güner (2019)	215	0.755
Yangınlar & Tuna (2020)	260	0.464	Nalbant & Demirel (2019)	390	0.23
Kircova vd, (2020)	277	0.752	Value (5)	N	R

İlvan & Yıldız (2020)	373	0.49	Alizadehfanaeloo & Özüdoğru (2019)	435	0.051
Onurlubaş & Gümüş (2020)	384	0.634	Karaman (2021)	404	0.79
Uslu vd. (2020)	302	0.79	Karaman (2021)	258	0.76
Aydın & Tavukçu (2020)	368	0.831	Cesur & Memiş (2021)	227	0.834
			Bengül & Güven (2019)	438	0.535

2.2. Analysis of Data

Table 2 and 3 were created by analyzing 7 variables separately in the Jamovi 1.6.23 program. The results of the applied bias test were presented in Table 2, and the funnel plot was not included in the analysis results separately due to the presence of many different variables. Heterogeneity I^2 and Q values were first found for the data and added to Table 3. This is because heterogeneity determines the effect modeling that will be applied to the data in meta-analysis. If the data shows heterogeneity in terms of distribution and does not show random effects, fixed effect modeling is applied (Higgins vd. 2009: 141). The bias test for the variables is indicated in Table 2. One of the problems experienced in meta-analysis is that the study data shows bias, which is due to not including enough studies in the study (Çarkungöz ve Ediz, 2009: 34). According to the result of Egger's regression test, since the p-value is greater than 0.05, it shows that there is no bias in the study data because the result is not significant (Bacanlı ve Çarkıt, 2020: 12).

Table 2. Egger's Regression Analysis Result

	N	Value	P
Physical Environment/Structure	5,193	-0.38	0.704
Customer Loyalty	6,568	-0.071	0.943
Service Quality	4,312	-0.516	0.606
Empathy	3,001	0.237	0.813
Trust	3,957	-1.732	0.083
Reliability	1,649	-0.134	0.893
Value	1,762	1.156	0.129

After the bias test in Table 2, the results of the random effects modeling test applied to the data are given in Table 3. In Table 3, separate columns are created for customer satisfaction variables as Physical Environment, Customer Loyalty, Service Quality, Empathy, Trust, Reliability, and Value, and Effect Sizes with their lower and upper bounds are specified.

Table 3. Random Effect Modeling of Study Data

	95% Confidence Interval of ES				Heterogeneity Test Results			
	k	N	ES	Lower-Upper Limit	I^2 (%)	Q Value	df	P
Physical Environment/Structure	13	5,193	0.611	0.427-0.795	97.78	540.984	12	0.001
Customer Loyalty	17	6,568	0.872	0.728-1.017	97.16	563.272	16	0.001
Service Quality	11	4,312	0.792	0.671-0.912	93.75	159.962	10	0.001
Empathy	8	3,001	0.554	0.245-0.862	98.6	500.199	7	0.001

Trust	11	3,957	0.825	0.696-0.954	93.88	163.511	10	0.001
Reliability	5	1,649	0.808	0.341-1.275	98.91	365.657	4	0.001
Value	5	1,762	0.782	0.359-1.206	98.75	320.412	4	0.001

3. Finding

The result of Egger's regression test, which is used to test publication bias, being non-significant indicates that there is no publication bias (Atalmış ve Köse, 2018: 402). When examining Table 2, it is observed that the p-value for the Physical Environment/Structure variable is 0.704, the p-value for the Customer Loyalty variable is 0.943, the p-value for the Service Quality variable is 0.606, the p-value for the Empathy variable is 0.813, the p-value for the Trust variable is 0.083, the p-value for the Reliability variable is 0.893, and the p-value for the Value variable is 0.129. When examining Table 2, it is seen that the p-values for all variables in Egger's regression test are greater than 0.05. In this case, none of the study variables have publication bias. When examining Table 3, it is seen that none of the heterogeneity levels (I^2) for the variables are below 90%. The I^2 value for the Physical Environment is 97.78%, the I^2 value for Customer Loyalty is 97.16%, the I^2 value for Service Quality is 93.75%, the I^2 value for Empathy is 98.6%, the I^2 value for Trust is 93.88%, the I^2 value for Reliability is 98.91%, and finally, the I^2 value for Value is 98.75%. According to Kerse (2021: 401-402), the " I^2 " value indicates the percentage of heterogeneity in the study data. As this ratio approaches 100, it is considered to be at a very high level. Therefore, it is understood that the study contains a very high level of heterogeneity. After determining a heterogeneous distribution, the Fisher z random correlation meta-analysis results were applied to the study data and presented as effect size (ES) for each variable. When examining Table 3 for effect sizes (ES), it can be seen that the ES values for Physical Environment/Structure, Customer Loyalty, Service Quality, Empathy, Trust, Reliability, and Value are 0.611, 0.872, 0.792, 0.554, 0.825, 0.808, and 0.782, respectively. Among the variables, the highest effect size belongs to Customer Loyalty (0.87), and the lowest effect size belongs to Empathy (0.55). Gedik ve Üstüner (2017: 48-49) emphasized that an ES value below 0.50 indicates a very weak, weak, or moderate level of effect size, an ES value between 0.50 and 0.80 indicates a high level of effect size, and an ES value above 0.80 indicates a very high level of effect size. When looking at the upper and lower limits of the effect size, it can be observed that the lower and upper limits of Physical Environment/Structure are 0.427-0.795, Customer Loyalty are 0.728-1.017, Service Quality are 0.671-0.912, Empathy are 0.245-0.862, Trust are 0.696-0.954, Reliability are 0.341-1.275, and finally, Value are 0.359-1.206. The variable with the lowest lower limit of effect size is Empathy with a value of 0.24 and the variable with the highest upper limit of effect size is Reliability with a value of 1.275.

Conclusion and Recommendation

Customer satisfaction or dissatisfaction is not a part of the product or service; rather, it is a perception personally attributed by the customer to the product and service. Therefore, when different customers encounter the same experience or service, their levels of satisfaction can vary. A customer's perception of a product or service is influenced by pre-existing attitudes formed through their own experiences, socio-economic and cultural environment, values, education, beliefs, psychology, and information acquired from various communication channels. These perceptions directly and indirectly impact customers' purchasing behaviors and satisfaction with products or services. The success of businesses is not measured by the amount of products they produce, but by the products they produce and sell. Businesses that aim to sell the goods/services they produce should also take into account customer thoughts when presenting these goods/services. Otherwise, when the benefit presented is put in the background and the product/service is put forward, customers who will buy the presented benefit cannot be found. Therefore, knowing what customers pay attention to regarding goods/services is important for the business. In addition, customer satisfaction is extremely important for the success of a business. Satisfied customers are customers who are likely to come back to do business again and can direct potential new customers to the business. Therefore, it is important for businesses to constantly measure and monitor customer satisfaction levels, take customer feedback into account, and make the necessary changes to increase customer satisfaction. Customer satisfaction, which is a must for a successful business, increases the competitiveness of the business and provides sustainable growth in the long term. In this study, the studies on customer satisfaction related to goods and services were analyzed in terms of effect sizes and the variables that the customer considers important were identified. When the correlation meta-analysis is examined, it is seen that the three variables with the greatest effect size among the existing 7 variables are customer loyalty, trust, and reliability. The effect size of these 3 variables exceeds 0.80, indicating that the effect size is very high. Customer loyalty, in other words, loyal customers, is a very valuable asset for businesses because they provide businesses with a regular source of income and help reduce costs. In addition, these

customers are a key to bringing new customers to the business. A customer's loyalty to a business is possible when what the business promises is fully aligned with what the customer expects from the business. In this case, to gain loyal customers for the business, a trust must be established in the eyes of the customer and the customer must find the business reliable. Because customer trust enables customers to choose a business and become loyal customers in the long term (Leninkumar, 2017: 459). Therefore, businesses need to engage in activities and production that will instill confidence in the customer in terms of recommendations to be made. In other words, in order to create customer trust, the business must be transparent about every aspect of the products it offers that the customer is curious about (price, how it works, usage conditions), place importance on improving the benefit it provides (quality) and ensure that customer information held by the business is protected. Otherwise, the customer will not purchase from a business they do not trust. In order to ensure customer loyalty, the business must place importance on activities such as improving the customer experience, creating loyalty programs, communicating with customers, paying attention to customer feedback, and offering value-focused products/services.

In terms of the shortcomings of this study, the inclusion of the work done within the last 3 years can be considered a limitation. A comprehensive study covering longer periods of time could yield different results when the additional data obtained is subjected to analysis again.

Reference

- Açikel, C. (2009). Meta – Analiz ve Kanıta Dayalı Tıp'taki Yeri. Klinik Psikofarmakoloji Bülteni, 19(2), 164-172.
- Agan, Z. ve Altuna, O. (2021). Sanatta Marka Deneyiminin Ziyaretçi Memnuniyeti ve Marka İmajı Algısı Üzerindeki Etkilerinin İlgilenim Düzeyine Göre İncelenmesi: İstanbul Bienali Üzerine Bir Araştırma. Beykoz Akademi Dergisi, 9(1), 217-247.
- Alizadehanaeloo, P. ve Özüdoğru, H. (2020). AVM İmajının AVM Ziyareti, Müşteri Memnuniyeti, Müşteri Sadakati ve Ağızdan Ağıza İletişim Üzerindeki Etkisi. İşletme Araştırmaları Dergisi, 12(1), 848-865.
- Alizadehfanaeloo, P. ve Özüdoğru, H. (2019). AVM Çevresinin, AVM Ziyareti ve Müşteri Memnuniyeti Üzerindeki Etkisi (Faydacı ve Hazcı Alışveriş Değerleri Arasındaki Farklılıklar). Üçüncü Sektör Sosyal Ekonomi Dergisi, 54(1), 581-603.
- Anderson, E., Fornell, C. ve Rust, R.T. (1997). Customer Satisfaction, Productivity and Profitability: Differences Between Goods and Services, Marketing Science, 16 (2), 125-145
- Artuğer, S. ve Şahin, S. (2020). Hizmet Ortamı, Müşteri Memnuniyeti ve Tekrar Ziyaret Etme Niyeti İlişkisi: Resort Otellerde Bir Araştırma. Türk Turizm Araştırmaları Dergisi, 4(3), 2441-2455.
- Atalmış, E. H. ve Köse, A. (2018). Türkiye'deki Öğretmen Adaylarının Öğretmenlik Mesleğine Yönelik Tutumları: Bir Meta-Analiz Çalışması. Eğitimde ve Psikolojide Ölçme ve Değerlendirme Dergisi, 9(4), 393-413.
- Atılğan, K. ve Alhusein, H. (2021). İnternet Sitesi Tasarımının Müşteri Güveni, Müşteri Memnuniyeti ve Satın Alma Niyetine Etkisi. Çankırı Karatekin Üniversitesi İktisadi ve İdari Bilimler Fakültesi Dergisi, 11(1), 351-375.
- Aydın, S. ve Onaylı, E. (2020). Bankacılıkta Dijital Dönüşümle Değişen Müşteri Deneyimi: Müşteri Sadakati, Memnuniyeti ve Tavsiye Eğilimine Yansımaları. Yönetim ve Ekonomi Dergisi, 27(3), 645-663.
- Aydın, S. ve Tavukçu, A. (2019). İlişkisel Pazarlama Uygulamalarının Müşteri Sadakati, Müşteri Memnuniyeti ve Müşterilerin Tavsiye Etme Eğilimi Üzerine Etkisi: Türk Katılım Bankacılığı Sektöründe Bir Araştırma. Proceedings of the International Congress on Business and Marketing, İstanbul: Maltepe University, 156-172.
- Bacanlı, F. ve Çarkıt, E. (2020). Öz Şefkatin Cinsiyete Göre İncelenmesi: Meta Analiz Çalışması. Ege Eğitim Dergisi, 21(2), 1-15.
- Bakır, N. ve Bekereci, A. (2020). E-Ticarette E-Kullanıcı Deneyiminin E-Müşteri Memnuniyeti ve E-Müşteri Sadakatine Etkisi: Ayakkabı Sektörü Üzerine Bir Araştırma. Journal of Research in Business, 5(1), 1-27.
- Basari, M. ve Shamsudin, M. (2020). Does Customer Satisfaction Matters? Journal of Undergraduate Social Science & Technology, 2(1), 1-15.
- Bayat, M. (2021). İşletmelerde Hizmet Kalitesi ile Müşteri Memnuniyeti ve Sadakatlerinin Karşılaştırılması: Çevreye Duyarlı Belgesi Olan/Olmayan Termal Konaklama Tesislerinde Bir İnceleme. İşletme Araştırma Dergisi, 13(4), 3090-3102.

- Bengül, S. ve Güven, O. (2019). Yiyecek İçecek İşletmelerinde Fiziksel Ortam Kalitesi, Yiyecek Kalitesi ve Servis Kalitesinin Algılanan Değer, Müşteri Memnuniyeti ve Müşteri Bağlılığı Üzerindeki Etkisi. *Balıkesir University The Journal of Social Sciences Institute*, 22(42), 375-405.
- Biçer, E. ve Yurtsal, K. (2021). Hastanelerde Hizmet Kalitesi ve Müşteri Memnuniyeti Algısı. *Journal of Graduate School of Social Sciences*, 25(2), 751-773.
- Cesur, Z. ve Memiş, S. (2021). Algılanan Müşteri Değerinin Müşteri Memnuniyeti Üzerindeki Etkisinde Müşteri Katılımının Aracılık Etkisi: Gsm Operatörü Çağrı Merkezleri Üzerine Bir Araştırma. *Balkan ve Yakın Doğu Sosyal Bilimler Dergisi*, 07(Özel Sayı), 135-143.
- Crombie, L. K. ve Davies, H. (2009). What Is Meta Analysis? What is, 1-8.
- Çarkungöz, E. ve Ediz, B. (2009). Meta Analiz. *Uludağ Üniv. J. Fac. Vet. Med.*, 28(1), 33-37.
- Çatı, K. ve Baydaş A. A. (2008). Hizmet Pazarlaması ve Hizmet Kalitesi, İstanbul. Asil Yayın
- Çelik, G. G. (2020). Müşteri Memnuniyeti ve Müşteri Sadakati Oluşturmada Satış Sonrası Destek Hizmetleri ve Müşteri İlişkileri Yönetiminin Rolü. *Turkish Studies - Social Sciences*, 15(5), pp 2511-2527.
- Dendeş, E., Armağan, E. ve Dendeş, A. (2021). Muhasebe Meslek Mensuplarının Hizmet Kalitesi ile Müşteri Memnuniyeti ve Ağızdan Ağıza İletişim İlişkisi. *Manisa Celal Bayar Üniversitesi Sosyal Bilimler Dergisi*, 1-24.
- Dirik, D. (2019). Ulusal Yazın Bağlamında İşten Ayrılma Niyetinin Öncüllerine İlişkin Bir Meta-Analiz Çalışması. *Manisa Celal Bayar Üniversitesi İ.İ.B.F. Yönetim ve Ekonomi Dergisi*, 26(1), 131-155.
- Eminler, O., Altunışık, R. ve Eskiler, E. (2019). 1. Mağaza Atmosferinin Mağazaya Yönelik Duygusal Yakınlık, Müşteri Memnuniyeti ve Tavsiye Etme Davranışı Üzerindeki Etkisinin İncelenmesi: Giyim Sektörü Örneği. *İşletme Bilimi Dergisi*, 7(2), 313-330.
- Eminler, O., Altunışık, R. ve Eskiler, E. (2019). Müşteri Memnuniyeti, Duygusal Yakınlık, Müşteri Sadakati ve Ağızdan Ağıza Pazarlama Arasındaki İlişkilerin İncelenmesi: Perakende Sektörü Örneği. *Business & Management Studies: An International Journal*, 7(4), 1905-1922.
- Eren, B. A. (2021). Tüzel Segment Müşterilerin Ana Bankalarına Yönelik Tekrarlayan Satın Alma Niyetlerinin Müşteri Memnuniyeti Güven ve Değişirme Engelleri Kapsamında İncelenmesi. *İnsan ve Toplum Bilimleri Araştırmaları Dergisi*, 10(1), 479-505.
- Eroğlu, E. (2005). Müşteri Memnuniyeti Ölçüm Modeli, İ.Ü. İşletme Fakültesi İşletme Dergisi, 34(1), 7-25.
- Ganiyu, R. A., Uche, I. I. ve Elizabeth, A. O. (2012). Is Customer Satisfaction an Indicator of Customer Loyalty? *Australian Journal of Business and Management Research*, 2(20), 14-20.
- Gedik, A. ve Üstüner, M. (2017). Eğitim Örgütlerinde Örgütsel Bağlılık ve İş Doymu İlişkisi: Bir Meta Analiz. *E-Uluslararası Eğitim Araştırmaları Dergisi*, 41-57.
- Gerson, R. F. (1997). Müşteri Tatmininde Süreklilik, (Çev. Tülay Savaşer), İstanbul. Rota Yayınları
- Hassan, S. (2020). Hizmet Kalitesinin Müşteri Memnuniyeti Üzerine Etkisi: Bankacılık Sektörü Üzerine Bir Araştırma. *ISPEC Journal of Social Sciences & Humanities*, 4(2), 98-110.
- Higgins, J., Simon, T. G. ve David, S. J. (2009). A Re-Evaluation of Random-Effects Meta-Analysis. *Journal of the Royal Statistical Society*, 137-159.
- Hunter, J. E. ve Schmidt, F. L. (1991). Meta Analysis. *Advances in Education and Psychological Testing: Theory and Applications*, 28, 157-183.
- İlban, M. O. ve Yıldız, N. (2020). Destinasyona Yönelik Müşteri Sadakati Oluşturmada Yöresel Mutfak Memnuniyeti ve Tüketici Güveninin Rolü: Sakarya/Adapazar (Türkmen Mutfacı) Örneği. *Güncel Turizm Araştırmaları Dergisi*, 4(2), 240-260.
- İlhan, K. (2021). İnternet Üzerinden Alışverişlerde Elektronik Hizmet Kalitesi ve Lojistik Hizmet Kalitesinin Müşteri Memnuniyeti ve Sadakatine Etkisi. *Uluslararası Sosyal Araştırmalar Dergisi*, 14(80), 15-28.
- Karakahraman, Y. ve Özsaatçi, F. B. (2021). Algılanan Hizmet Kalitesinin Müşteri Memnuniyeti, Müşteri Tatmini ve Müşteri Sadakatine Etkileri: Katılım Bankası Örneği. *Ömer Halisdemir Üniversitesi İktisadi ve İdari Bilimler Fakültesi Dergisi*, 14(2), 432-452.

- Karaman, D. (2021). Telekomünikasyon Sektöründe Müşteri Memnuniyeti ve Müşteri Değerinin Tavsiye Etme Niyetine Etkisi. *MANAS Sosyal Araştırmalar Dergisi*, 10(2), 1124-1137.
- Kazan, A. ve Güneş, E. (2022). Otel İşletmelerinde Algılanan Hizmet Kalitesinin Müşteri Memnuniyeti ve Davranış Niyeti Üzerine Etkisi. *İşletme Araştırmaları Dergisi*, 14(1), 465-482.
- Kennedy, J. M. ve Schneider, U. (2010). Measuring Customer Satisfaction: Why, What and How. *Total Quality Management*, 11(7), 883-896.
- Kerse, Y. (2021). Müşteri Memnuniyeti ve Müşteri Sadakati Arasındaki İlişkiye Yönelik Bir Meta Analiz Çalışması. *MANAS Sosyal Araştırmalar Dergisi*, 397-406.
- Kırcova, İ., Köse, Ş. G. ve Özer, E. (2020). Şehirde Yolculuk: Algılanan Hizmet Kalitesi, Kurum İmajı, Müşteri Memnuniyeti ve Müşteri Sadakati İlişkisinde Şehir Hatları Örneği. *International Journal of Economic and Administrative Studies*(28), 79-100.
- Kırım, A. (1997). *Yeni Dünyada Strateji ve Yönetim*. Der Yayınları, İstanbul.
- Kocagöz, E. ve Eytmiş, A. (2020). Algılanan Hizmet Kalitesinin Müşteri Memnuniyeti ve Sadakatine Etkisi: Yiyecek - İçecek Sektöründe Nicel Bir Araştırma. *Business & Management Studies: An International Journal*, 8(5), 4575-4610.
- Kose, S. G. ve Cizer, E. O.: (2021). Deneyimsel Pazarlamanın Müşteri Memnuniyeti ve Müşteri Sadakati ile İlişkisi: Akıllı Telefon Sektörüne Yönelik Bir Araştırma. *Business and Economics Research Journal*, 12(1), 219-232.
- Kotler, P. (2012). *Kotler ve Pazarlama*. (çev: Ayşe Özyağcılar). Sistem Yayıncılık, İstanbul.
- Kurnaz, E. ve Güner, M. (2019). Muhasebe Meslek Mensuplarının Sundukları Hizmet Kalitesinin Müşteri Memnuniyeti Üzerindeki Etkisi: Erzincan Örneği. *Muhasebe ve Finansman Dergisi*(Özel Sayı), 581-596.
- Leninkumar, V. (2017). The Relationship between Customer Satisfaction and Customer Trust on Customer Loyalty. *International Journal of Academic Research in Business and Social Sciences*, 7(4), 450-465.
- Loudon, D., Stevens, R. ve Wrenn, B. (2005). *Marketing Management, Text and Cases*. The Haworth Press, New York.
- Mainardes, E. W., Coutinho, A. R. ve Alves, H. M. (2023). The Influence of the Ethics of E-Retailers on Online Customer Experience and Customer Satisfaction. *Journal of Retailing and Consumer Services*, 70, 1-11.
- Nalbant, F. ve Demiral, A. (2019). Otel İşletmelerindeki Hizmet Kalitesinin Müşteri Memnuniyeti Üzerine Etkileri: Antalya İlinde Bir Uygulama. *Süleyman Demirel Üniversitesi İktisadi ve İdari Bilimler Fakültesi Dergisi*, 24(4), 813-829.
- Onurlubaş, E. ve Altunışık, R. (2021). Deneyimsel Pazarlamanın Müşteri Memnuniyeti Üzerine Etkisi: Kahve Dünyası Üzerine Bir Uygulama. *Trakya Üniversitesi Sosyal Bilimler Dergisi*, 23(1), 83-100.
- Onurlubaş, E. ve Gümüş, N. (2020). Kargo Firmalarının Hizmet Kalitesinin Müşteri Memnuniyeti Üzerine Etkisinin Servqual Ölçeği ile İncelenmesi. *Kırklareli Üniversitesi İktisadi ve İdari Bilimler Fakültesi Dergisi*, 9(1), 30-46.
- Onurlubaş, E. ve Öztürk, D. (2020). Hizmet Kalitesinin Müşteri Memnuniyeti Üzerindeki Etkisi: Butik Oteller Üzerine Bir Uygulama. *Gümüşhane Üniversitesi Sosyal Bilimler Enstitüsü Elektronik Dergisi*, 11(3), 756-766.
- Özkan, B. ve Al-Futaih, A. (2020). Mobil Bankacılık Kullanımında Müşteri Memnuniyeti ile İlişkili Faktörlerin Değerlendirilmesi. *Turkish Journal of Marketing*, 5(3), 222-238.
- Parasuraman, A., Zeithaml, V.A. ve Berry, L.L. (1988) SERVQUAL: A Multiple-Item Scale for Measuring Consumer Perceptions of Service Quality. *Journal of Retailing*, 64, 12-40.
- Plonsky, L. ve Frederick, O. L. (2011). How To Do A Meta Analysis. *Research Methods In Second Language Acquisition: A Practical Guide*, 275-295.
- Ruhluel, E. ve Bayram, P. (2021). Factors Influencing Customer Satisfaction and Its Contribution on Customer Loyalty: Case of Restaurant Industry in Turkish Republic of North Cyprus. *İşletme Araştırma Dergisi*, 13(3), 2305-2319.
- Schmit, M.J. ve Allscheid, S.P. (1995). Employee Attitudes and Customer Satisfaction: Making Theoretical and Empirical Connections, *Personnel Psychology*, 48, 521-536.
- Sözen, S. (2005). Kamuda Hizmet Kalitesi: Kolluk Hizmetleri Örneği, *Polis Bilimleri Dergisi*, 7 (3): 1-16.
- Topal, B. ve Şahin, H. (2020). Bireysel Bankacılıkta Hizmet Kalitesi ve Müşteri Memnuniyeti Üzerine Bir Araştırma: Kütahya İli Örneği. *Anemon Muş Alparslan Üniversitesi Sosyal Bilimler Dergisi*, 8(Özel Sayı), 131-142.

- Uslu, A., Ergün, G. ve Karabulut, A. (2020). Otel İşletmelerinde Marka Denklığının Müşteri Memnuniyeti Üzerindeki Etkisi: Güven Değişkeninin Aracı Rolü. *Türk Turizm Araştırmaları Dergisi*, 4(3), 2264-2281.
- Uzun, M. ve Özgöz, A. (2022). Müşteri Şikayetleri Yönetiminin Müşteri Memnuniyeti Üzerine Etkisi. 19 Mayıs Sosyal Bilimler Dergisi, 3(3), 231-249.
- Vukmir, R. B. (2006). Customer Satisfaciton. *International Journal of Health Care Quality Assurance*, 19(1), 8-31.
- Yangınlar, G. ve Tuna, F. (2020). Havayolu Taşımacılığında Hizmet Kalitesinin Kurumsal İmaj, Müşteri Memnuniyeti ve Müşteri Sadakati Üzerindeki Etkisi. *İşletme Araştırmalar Dergisi*, 12(1), 173-187.
- Yeşil, S., Demir, Z. ve Mavi, Y. (2021). Müşteri Memnuniyeti, Kurumsal İmaj ve Örgütsel Güvennin Örgütsel Performansa Etkisi: Bir Alan Araştırması. *Osmaniye Korkut Ata Üniversitesi İktisadi ve İdari Bilimler Fakültesi Dergisi*, 5(1), 30-46.
- Yılmaz, G., Bilgili, B. ve Arslan, S. (2019). Tüketicilerin Otellerin Hizmet Kalitesine Yönelik Algılarının Müşteri Memnuniyeti Üzerindeki Etkisi. 20. Ulusal - 4. Uluslararası Turizm Kongresi. Eskişehir: Anadolu Üniversitesi, 819-828.

TFRS 9 Finansal Araçlar Standardı Hükümleri Çerçevesinde Futures Sözleşmelerinin Muhasebeleştirilmesi¹

Accounting for Futures Contracts within the Framework of TFRS 9 Financial Instruments Standard Provisions

Fatih Akdeniz²

Öz

Futures, dayanak varlığın önceden belirlenmiş fiyattan belirli bir vadede alım-satımına yönelik düzenlenen sözleşme olarak tanımlanmaktadır. Söz konusu sözleşmelerin gerçeğe uygun değer tespitinin yapılması, vade içerisindeki değer değişimlerinin nasıl belirleneceği ve sonuçların finansal tablolara nasıl yansıtılması gerektiği hususu önem arz etmektedir. Bu çalışmanın amacı, TFRS 9 Finansal Araçlar Standardı'nda tanımlanan korunma muhasebesi hükümleri çerçevesinde futures sözleşmelerinin muhasebeleştirme ve raporlama esaslarını incelemektir. Nitekim futures sözleşmelerinin gerçeğe uygun değeri, vade süresi boyunca sürekli olarak değerlemeye tabi tutulmakta, nihai kar ya da zarar ise vade tarihi itibarıyla kesinleşmektedir. Bu doğrultuda muhasebe standartlarının gerçeğe uygun değer yaklaşımı gereği futures sözleşmelerine ilişkin kazanç ya da kayıpların tespit edilmesi, doğruluk ve güvenilirlik ölçüsünde finansal tablolara aktarılması finansal bilgi kullanıcıları açısından önemli bir gerekliliktir. Çalışmada, futures sözleşmeleri genel olarak değerlendirilmiş, sonrasında gerçeğe uygun değer değişimi riski ile nakit akış değişkenliği riskinden korunma amaçlı edinilen futures sözleşmelerinin, TFRS 9 Finansal Araçlar Standardı'nın belirttiği korunma muhasebesi esaslarına uygun olarak nasıl muhasebeleştirilmesi gerektiği, örnek uygulamalarla açıklanmıştır.

Anahtar Kelimeler: Futures, TFRS 9 Finansal Araçlar Standardı, Korunma Muhasebesi.

Abstract

Futures is defined as a contract for the purchase and sale of the underlying asset at a predetermined price in a certain period of time. It is important to determine the fair value of the contracts in question, how to determine the value changes during the maturity and how the results should be reflected in the financial statements. The purpose of this study is to examine the accounting and reporting principles of futures contracts within the framework of the hedge accounting provisions defined in the TFRS 9 Financial Instruments Standard. As a matter of fact, the fair value of futures contracts is subject to continuous evaluation throughout the maturity period, and the final profit or loss is finalized as of the maturity date. In this regard, in accordance with the fair value approach of accounting standards, determining gains or losses related to futures contracts and transferring them to financial statements to the extent of accuracy and reliability is an important requirement for financial information users. In the study, futures contracts were evaluated in general, and then how futures contracts acquired for the purpose of hedging against fair value change risk and cash flow variability should be accounted for in accordance with the hedge accounting principles specified by TFRS 9 Financial Instruments Standard was explained with sample applications.

Keywords: Futures, TFRS 9 Financial Instruments Standard, Hedge Accounting.

Araştırma Makalesi [Research Paper]

JEL Codes: M40, M41.

Submitted: 15 / 09 / 2023

Accepted: 12 / 01 / 2024

¹ Bu Çalışma "Türev Finansal Araç Kullanımı ve Kazanç Yönetimi İlişkisi: Borsa İstanbul'da Bir Araştırma" isimli doktora tezinden türetilmiştir.

² Dr. Öğr. Üyesi., Gümüşhane Üniversitesi, İktisadi ve İdari Bilimler Fakültesi, İnsan Kaynakları Bölümü, fatihakdeniz@gumushane.edu.tr, Orcid: 0000-0003-0518-0242.

Giriş

1970'lerde Bretton Woods sisteminin (sabit kur sistemi) çökmesi sonrasında, uluslararası finans piyasalarında ortaya çıkan belirsizliklerin ve bu belirsizliklerin neden olduğu risklerin azaltılması amacıyla türev finansal araçlar yaygın bir şekilde kullanılmaya başlanmıştır. Aynı dönemde, özellikle organize piyasalarda işlem gören türev finansal araç kullanımı yoluyla spekülasyon kazanç elde etme isteği, bu araçlara olan talebi daha da artırmıştır (Kayahan, 2009: 24).

Türev finansal araç, değeri başka bir dayanak varlığın değerindeki artış ya da azalışlara bağlı olarak değişen sözleşmedir. Bu tanıma göre, türev finansal araçların tek başlarına bir değere sahip olmadığı, sözleşme değerinin döviz, emtia, faiz oranı, endeks gibi dayanak varlığa bağlı olduğu anlaşılmaktadır.

Türev finans piyasalarında, sıkça karşılaşılan türev araçlar arasında forward (alivre), futures (vadeli işlem), swap (takas) ve opsiyon sözleşmeleri yer almaktadır (Durbin, 2011: 2-3). Forward ve swap sözleşmeleri, tezgahüstü (OTC) piyasalarda, futures sözleşmeleri organize piyasalarda, opsiyon sözleşmeleri ise her iki piyasada işlem görebilmektedir (VİOP, 2017).

Günümüzde türev finansal araçlara olan talep artarak devam etmektedir. Uluslararası Ödemeler Bankası (Bank for International Settlements - BIS) tarafından yayınlanan istatistiklere göre, 2022 yılı itibarıyla dünya ölçeğine türev piyasa hacmi yaklaşık 617,96 trilyon dolar seviyesine ulaşmıştır (BIS, 2023). Ulusal düzeydeki toplam türev işlem hacmi, geçmiş yıllarda yaşanan dalgalanmalara rağmen 2022 yılı itibarıyla yaklaşık olarak 15,7 trilyon Türk lirası seviyesindedir (BIST, 2023).

Türev finansal araçlara artan ilgi beraberinde türev finansal araçların muhasebe kayıtlarına ve dolayısıyla mali tablolara nasıl yansıtılması gerektiği sorusunu gündeme getirmiş ve bu bağlamda hem uluslararası hem de ulusal düzeyde çeşitli düzenlemeler yapılmıştır. Bu doğrultuda yapılan düzenlemelerin başında Türkiye Muhasebe ve Finansal Raporlama Standartları gelmektedir. Nitekim Çalışmada, futures sözleşmelerinin muhasebeleştirme ve raporlama esasları, Türkiye Muhasebe ve Finansal Raporlama Standartları (TMS/IFRS) açısından değerlendirilmiştir. Zira ulusal ölçekte en kapsamlı düzenleme olan Muhasebe Sistemi Uygulama Genel Tebliği'nde (MSUGT) futures sözleşmelerinin yalnızca nazım hesaplarda izlenmesi önerilmektedir. Bu bağlamda, "TMS 32 – Finansal Araçlar: Sunum" standardı, "TMS 39 – Finansal Araçlar: Muhasebeleştirme ve Ölçme" standardı, "IFRS 7 - Finansal Araçlar: Açıklamalar" standardı ve "IFRS 9 – Finansal Araçlar" standardı, bu konuda kapsamlı düzenlemeler içermektedir. Çalışmada öncelikle futures sözleşmeleri hakkında genel bilgiler sunulmuş, ardından en güncel düzenleme olan "IFRS 9 – Finansal Araçlar" standardında yer alan korunma muhasebesi hükümleri çerçevesinde futures sözleşmelerine özgü düzenlemelere ve muhasebe uygulamalarına yer verilmiştir. Söz konusu uygulamalarda Muhasebe ve Finansal Raporlama Standartları çerçevesinde geliştirilen taslak hesap planındaki özel hesapların kullanımı ile uygulayıcılara yol gösterme açısından literatüre katkı sağlayacağı düşünülmektedir.

1. Futures Sözleşmeleri

Futures (vadeli işlem), organize piyasada işlem gören, dayanak varlığın önceden belirlenmiş fiyattan, gelecekteki bir tarihte alım-satımına yönelik olarak düzenlenen sözleşmedir (Kolb ve Overdahl, 2003: 4).

Futures, standart süre ve tutara sahip, organize piyasalarda işlem gören, günlük olarak kazanç ve kayıplar hesaplandığı sözleşmelerdir (Chambers, 2007: 6). Futures işlemleri garanti kurumu olarak bilinen takas odası (clearing house) tarafından gerçekleştirilmektedir. Takas odası, borsa bünyesinde olabileceği gibi, borsalardan ayrı bir kurum da olabilmektedir. Örneğin, VİOP (Türkiye Vadeli İşlemler ve Opsiyon Piyasası)'ta, takas işlemleri Takasbank (İstanbul Takas ve Saklama Bankası A.Ş.) aracılığıyla, ABD - Şikago Ticaret Borsası'nda ise borsa bünyesinde yer alan takas kurumu tarafından gerçekleştirilmektedir (VİOP, 2017: 22).

Futures sözleşmesinde garanti kurumu, tarafların karşılıklı taahhütlerini garanti altına almaktadır. Garanti hususuna ilave olarak futures sözleşmelerinde taraflar birbirini tanımamakta, alım-satım işlemleri aracı kurumlar (broker) aracılığıyla ve takas odasının onayı ile gerçekleşmektedir (Ayluçtarhan, 2018: 11). Aracı kurumlar borsa ile anlaşmalı kuruluşlar ya da bankalar olabilmektedir. Ayrıca futures piyasalarda akışkanlığın sağlanması, işlemlerin şeffaf bir şekilde gerçekleştirilmesi ve taraflar arasındaki işlemlerde ortaya çıkabilecek bütün risklerin giderilmesine ilişkin olarak takas odası önemli bir görev üstlenmektedir. Bu piyasalarda ortaya çıkabilecek risklerin (temerrüt, kredi riski vb.) ortadan kaldırılmasına yönelik olarak marjin (teminat-güven payı) sistemi geliştirilmiştir. (Apak ve Uyar, 2011: 34-36). Söz konusu sistemde takas odası, alım-satım yapan taraflardan başlangıç ve sürdürme teminatı adı altında teminatlar talep etmektedir. Talep edilecek teminat tutarı, sözleşme türü ve sözleşme miktarına göre farklılık göstermekte ve minimum teminat tutarı borsa tarafından belirlenmektedir (Ayluçtarhan, 2018: 11).

Futures işlemlerde tarafların her ikisinin de ödemek zorunda oldukları teminata "**başlangıç teminatı**" (*initial margin*) adı verilmektedir (Hull, 2012: 28). Söz konusu teminat her sözleşme için talep edilmekte ve işlem süresince her günün sonunda

piyasa fiyatındaki değişikliklerden kaynaklı kazanç ya da kayıplar ilgili teminat hesabına aktarılmaktadır. Bu işleme **günlük ayarlama (mark to market)** denilmektedir (VİOP, 2017: 23). İşlem sürecinde yapılan günlük ayarlamalar sonucunda teminat hesabındaki tutar, başlangıç teminatı için ayrılan tutardan daha düşük olması halinde teminat tutarının başlangıç teminatı tutarına çıkarılması gerekmektedir. Bu şekilde ortaya çıkan teminata ise **“sürdürme teminatı” (maintenance margin)** adı verilmektedir. Söz konusu teminat tutarı başlangıç teminatı seviyesine göre belirlenmektedir. Örneğin başlangıç teminatı tutarının 1.000,- TL olarak belirlendiği bir futures sözleşmesinde, değerlendirme günü itibarıyla teminat hesabındaki tutarın başlangıç teminatı seviyesinin (1.000,-TL) altına düşmesi durumunda ilgili taraf teminat tutarını yine 1.000,- TL'ye tamamlaması gerekmektedir (Hull, 2012: 28-29).

Futures piyasasında; takas odası ve marjın sistemi tarafların yükümlülüğünü yerine getirmeme riskine karşın garanti sağlamakta, pozisyon ters işlem ile kapatılabilmektedir. Ayrıca günlük teminat tamamlama yükümlüğü sunulması, piyasa fiyatının günlük olarak hesaplanması, istisnalar haricinde fiziki teslimatın olmaması gibi avantajlar mevcuttur (Apak ve Uyar, 2011: 29).

Futures sözleşmelerinde taraflar vade sonunu beklemeden buldukları pozisyonları (**kısa pozisyon (satıcı) – uzun pozisyon (alıcı)**) kapatabilmektedir. Bu durum **“pozisyon kapatma” (closing out position)** olarak ifade edilmektedir (Hull, 2012: 23-24). Pozisyon kapatma, taraflardan birinin aynı vadede ve tutardaki yeni bir sözleşmede ters pozisyon alması ile gerçekleştirilmektedir (Chambers, 2007: 8). Örneğin, bir futures sözleşmesinde uzun pozisyon alan yatırımcı aynı sözleşme şartlarında başka bir futures sözleşmesinde kısa pozisyon alması durumunda ilgili pozisyon kapanmaktadır.

Futures piyasalarda taraflar, genellikle sözleşme konusu dayanak varlığın fiziki transferi yerine nakdi uzlaşma yolunu tercih etmektedir. Takas odası nakdi uzlaşmalı sözleşmelerde, zarar eden tarafa ait teminat tutarı kar eden tarafın hesabına aktarmaktadır. Takas odasının sorumluluğu, alıcı ve satıcı taraftan tahsil edilen teminat bedelleri, garanti fonu ve odanın sermayesi ile sınırlıdır (VİOP, 2017: 22).

Futures sözleşme fiyatı, dayanak varlığın vade tarihindeki arz-talep dengesine göre belirlenmektedir (Hull, 2012: 7). Vadeli işlem fiyatı; spot piyasa fiyatı, faiz oranı, kâr payı getirisi ve vadeye kalan süre gibi çeşitli faktörlere göre hesaplanmaktadır. Nitekim vadeli fiyatın belirlenmesinde genellikle **“taşınma maliyeti yöntemi”** ve **“beklentiler yöntemi”** olmak üzere iki yöntem kullanılmaktadır (VİOP, 2017: 30-31).

2. Futures Sözleşmelerinin TFRS 9 Finansal Araçlar Standardına Göre Muhasebeleştirilme Esasları

Futures, döviz, emtia, hisse senedi, tahvil, repo vb. araçlar dayanak alınarak türetilmiştir. Bu durum, ilgili türev araçların, dayanak oluşturan temel finansal araçlar için geçerli olan muhasebe ve raporlama esasları ile uyumlu olup olmayacağı konusunu önemli hale getirmektedir.

Muhasebeleştirme yaklaşımı açısından futures sözleşmeleri, spekülasyon kazanç sağlamak ve riskten korunmak olmak üzere iki temel amaçla edinilmektedir. Nitekim edinim amacı doğrultusunda futures sözleşmelerinin muhasebeleştirme ve raporlama hususları farklılık arz etmektedir. Bu yaklaşım diğer finansal araçlar için de geçerlidir. Örneğin, spekülasyon kazanç sağlama amacıyla edinilen hisse senetleri dönen varlık, ortaklık amacıyla edinilenler ise duran varlık olarak sınıflandırılmaktadır. Bu doğrultuda temel finansal araçlara ilişkin hükümlerin futures sözleşmeleri için de geçerli olduğu görüşü kabul görmektedir. Zira, ilgili standartlarda türev ürünlere yer yer atıf yapılması bu görüşü doğrulamaktadır.

Futures sözleşmelerine yönelik olarak “TMS 32: Finansal Araçlar: Sunum”, “TMS 39: Finansal Araçlar: Muhasebeleştirme ve Ölçme”, “TFRS 7 Finansal Araçlar: Açıklamalar” ve “TFRS 9 Finansal Araçlar” Standartları olmak üzere birçok standart bulunmaktadır. Çalışmada ilk olarak futures sözleşmelerinin muhasebeleştirilmesi ve raporlanması hususlarına yönelik TFRS 9 standardına kısaca değinilmiş, devamında ise ilgili düzenlemeler çerçevesinde varsayımsal verilere kullanılarak hazırlanan örnek uygulamalara yer verilmiştir.

Yukarıda ifade edildiği üzere futures sözleşmelerinin hangi amaçla edinildiği sözleşmenin muhasebeleştirilmesi ve raporlanması konusunda önem arz etmektedir. Nitekim spekülasyon amaçla edinilen futures sözleşmeleri **“gerçeğe uygun değer farkı kar ya da zarara yansıtılan finansal varlık”** olarak sınıflandırılmakta ve bu işlemde kaynaklanan kazanç ya da kayıplar doğrudan kar ya da zarar hesaplarında raporlanmaktadır (Şen ve Sözbilir, 2019). Finansal riskten korunma amaçlı edinilen futures sözleşmeleri ise TFRS 9 Finansal Araçlar Standardındaki korunma muhasebesine yönelik hükümler çerçevesinde; gerçeğe uygun değer değişimi riski, nakit akış değişkenliği riski ve net yatırım riski olmak üzere üç risk türüne göre muhasebeleştirme ve raporlama hususları farklılık göstermektedir (Ramirez, 2015). Bu risklere ve muhasebeleştirme esaslarına ilişkin açıklamalara aşağıda yer verilmiştir (TFRS 9, md: 6.5.2-6.5.8-6.5.18);

1. **Gerçeğe uygun değer değişimi riskinden korunma:** “Finansal durum tablosuna kaydedilmiş bir varlık veya borcun gerçeğe uygun değerinde meydana gelen, belirli bir risk unsuru ile ilişkilendirilebilen ve kâr ya da zararı etkileyebilecek nitelikteki değişimlere yönelik olarak gerçekleştirilen finansal riskten korunma işlemidir.”

- II. **Nakit akış değişkenliği riskinden korunma:** “Finansal durum tablosuna kaydedilmiş bir varlık veya borca ilişkin belirli bir riskle ilişkilendirilebilen ve net kâr ya da zararı etkileyebilen nitelikteki nakit akışı değişikliklerinden korunmaya yönelik olarak gerçekleştirilen finansal riskten korunma işlemidir.”
- III. **Net yatırım riskinden korunma:** “Yurt dışındaki işletmeden kaynaklı yatırım risklerine yönelik olarak gerçekleştirilen finansal riskten korunma işlemidir.”

Korunma muhasebesinde, “finansal riskten korunma aracı³ (hedging instrument) ile finansal riskten korunma konusu kaleminin⁴ (hedged item) gerçeğe uygun değerlerinde meydana gelen değişikliklerin kâr ya da zarardaki etkileri korunmanın niteliğine göre muhasebeleştirilmektedir” (TFRS 9, md: 6.2-3). Korunma konusu kalem ve korunma aracı arasındaki ilişki düzeyi ifade edilen koşulları sağlaması halinde korunma muhasebesi için yeterli kabul edilir (TFRS 9, md: 6.3);

- “Finansal riskten korunma işleminin başlangıcında, finansal riskten korunma ilişkisi ile işletmenin finansal riskten korunma işlemine neden olan risk yönetimi hedef ve stratejisinin tanımlanması ve resmi bir belgeye dayandırılması gerekmektedir.”
- “Finansal riskten korunma işleminin, korunulan risk ile ilişkilendirilebilen gerçeğe uygun değerdeki veya nakit akışlarındaki değişiklikleri dengelemede oldukça etkin ve ilişkilendirilen risk yönetim stratejisi ile tutarlı olması gerekmektedir.”
- “Nakit akış değişkenliği riskinden korunma işleminde, finansal riskten korunmaya yönelik olarak yapılan işlemin gerçekleşme ihtimalinin yüksek olması ve nakit akışlarındaki değişikliklerin kâr ya da zararı etkileyebilecek nitelikte olması gerekmektedir.”
- “Korunma işleminin etkinliği güvenilir bir şekilde ölçülebilir, diğer bir ifadeyle, korunulan kalem ve korunma aracının gerçeğe uygun değeri ve nakit akışları güvenilir bir şekilde ölçülebilir olmalıdır.”
- “Finansal riskten korunma işlemi sürekli olarak değerlendirilmeli ve finansal raporlama dönemleri boyunca işlemin etkinliği tespit edilmelidir.”

Finansal riskten korunma işleminin etkinliği, “korunulan kalemin gerçeğe uygun değerinde ya da nakit akışlarında meydana gelen ve korunulan riskle ilişkilendirilebilen değişimlerin, korunma aracının gerçeğe uygun değerinde ya da nakit akışlarında meydana gelen değişimleri dengeleme derecesi olarak ifade edilmektedir. Korunma aracının gerçeğe uygun değerinde ya da nakit akışlarındaki değişimlerin, korunulan kalemin gerçeğe uygun değerindeki ya da nakit akışlarındaki değişimlerin üzerinde ya da altında gerçekleşmesi, korunma işleminin etkisizlik ölçüsüdür” (TFRS 9, md: 6.4). Finansal riskten korunma işlemi, aşağıdaki koşulları sağlaması halinde oldukça etkin olarak nitelendirilmektedir;

- “Korunma işleminin etkinliği, korunma aracının gerçeğe uygun değerindeki ya da nakit akışlarındaki değişimlerin, korunulan kalemin gerçeğe uygun değerindeki ya da nakit akışlarındaki değişimleri karşılama ölçüsüdür” (TFRS 9, md: B 6.4).
- “Korunma ilişkisine ait korunma oranı, işletmenin fiilen koruduğu kalemin miktarının, söz konusu miktardan korunmak için fiilen kullandığı korunma aracının miktarına oranıdır” (TFRS 9, md: B 6.4.9).⁵

TFRS 9 Finansal Araçlar Standardı kapsamında finansal riskten korunma işleminde korunma aracı ile korunma konusu kalem arasındaki ekonomik ilişkinin varlığı ve işlemin etkinliğini değerlendirmek amacıyla geleceğe yönelik yöntemlerin kullanılması gerektiği ifade edilmiştir (TFRS 9, md: B 6.4.12). Bu doğrultuda ekonomik ilişkinin ve etkinliğin tespitinde oran analizi, doğrusal regresyon analizi, varyans azaltma yöntemi, kritik koşullar yöntemi, basit senaryo analizi, Monte Carlo simülasyon analizi gibi yöntemler kullanılmaktadır (Ramirez, 2015; Demir, 2015; Sabuncu, 2016; Kayaalp ve Şen, 2017; Dinç ve Atasel, 2018).

³ “Bir türev ürün ya da döviz kurundaki değişikliklerden korunmak amacıyla elde tutulan türev olmayan finansal varlık ya da yükümlülüklerdir” (Mirza ve diğerleri, 2006: 236).

⁴ “Bir varlık, borç, şirket taahhüdü, yüksek olasılıklı tahmin işlemi ya da yabancı bir işletmeye yapılan net yatırımları ifade eder. Riskten korunma konusu kalem, işletmenin gerçeğe uygun değerindeki ve nakit akışındaki değişikliklerden kaynaklı risklere maruz kalması gerekmektedir” (Mirza ve diğerleri, 2006: 236).

⁵ Etkinlik Oranı = (Korunulan Kalemin GUD Değişim/Korunma Aracının GUD Değişim). Örneğin, bir tonluk mısır futures sözleşmesinde korunulan kalem olan bir ton mısırın piyasa fiyatındaki değişim ile bir ton mısır için yapılan futures sözleşmesinin vadeli piyasadaki değerindeki değişimin oranlanması ile etkinlik oranı belirlenmektedir. Spot piyasadaki bir ton mısırın fiyatı 100,-TL, vadeli piyasadaki futures fiyatı ise 105,- TL olması durumunda etkinlik oranı: 100/105 = %95 olarak hesaplanmaktadır. Buna göre 105,- TL futures kazancının 100,- TL'lik kısmın etkin, 5,- TL'lik kısmın ise etkin olmadığı kabul edilir.

Futures kazanç ya da kayıpları, edinim amacı doğrultusunda “TFRS 9 Finansal Araçlar Standardı” hükümleri çerçevesinde muhasebeleştirilmekte ve raporlanmaktadır. Buna ilişkin değerlendirme ve raporlama hususlarına Tablo 1’de yer verilmiştir.

Tablo 1. Futures Sözleşmelerinin Değerleme ve Raporlama Esasları

Kullanım Amacı	Değerleme Ölçütü	Değerleme Kazanç veya Kaybı
I. Alım – Satım Amaçlı (Spekülatif)	Gerçeğe Uygun Değer	Kar ya da zarar tablosuna aktarılır.
II. Riskten Korunma Amaçlı		
A. Gerçeğe Uygun Değer Değişikliği Riskine Karşı Korunma	Gerçeğe Uygun Değer	Kar ya da zarar tablosuna aktarılır.
B. Nakit Akış Değişkenliği Riskine Karşı Korunma	Gerçeğe Uygun Değer	<u>Etkin olan kısım:</u> Ertelenir ve Özkaynaklarda takip edilir <u>Etkin olmayan kısım:</u> Kar ya da zarar tablosuna aktarılır
C. Yurtdışındaki Net Yatırım Kur Riskinden Korunma	Gerçeğe Uygun Değer	<u>Etkin olan kısım:</u> Ertelenir ve Özkaynaklarda takip edilir <u>Etkin olmayan kısım:</u> Kar ya da zarar tablosuna aktarılır

Kaynak: Yakup Selvi, Türev Ürün Sözleşmelerinin Muhasebesi, [http://www.riskonomi.com/wp/?p=998], 2009, Erişim Tarihi: 1 Ağustos 2023.

Tablo 1’den anlaşılacağı üzere spekülatif ve gerçeğe uygun değer değişimi riskinden korunma amaçlı edinilen futures sözleşmesinden kaynaklanan kazanç ya da kayıpları doğrudan sonuç hesaplarında izlenmektedir. Riskten korunma amacı doğrultusunda nakit akış değişkenliği riski ve net yatırım riskinden korunma amacıyla edinilen futures sözleşme kazanç ya da kayıpları etkinlik oranı ölçüsünde özkaynaklarda, etkin olmayan kısım ise kar ya da zarar hesaplarında takip edilmektedir.

3. Futures Sözleşmelerinin Muhasebeleştirilmesine İlişkin Örnek Uygulamalar

Futures sözleşmelerin gerçeğe uygun değer değişimi riskinden korunma ve alım-satım kazancı sağlama amacıyla edinilmesi durumunda ortaya çıkan kazanç ya da kayıplar doğrudan sonuç hesaplarına, nakit akış değişkenliği ve net yatırım riskinden korunma amacıyla edinilmesi durumunda ise ilgili araçtan kaynaklanan kazanç ya da kaybın etkin olan kısmı özkaynaklarda, etkin olmayan kısmı ise doğrudan sonuç hesaplarına aktarılmaktadır. Öte yandan futures işlemleri kapsamında ödenen esas faaliyet dışındaki aracılık hizmetlerine ilişkin komisyonlar ve borsa işlem ücretleri yine sonuç hesaplarında takip edilmektedir. Futures işlemlerinde taraflardan borsa bünyesinde belirlenmiş teminatlar⁶ talep edilmektedir. Söz konusu teminatların, standartlar ile uyumlu Yeni Tekdüzen Hesap Planı Taslağı⁷ çerçevesinde “**119 Türev Araçlar**” hesabında takip edilmesi öngörülmektedir. Futures piyasalarında uygulanan marjin sistemi⁸ (*teminat-güven payı*) gereği günlük değerlendirme sonucunda ortaya çıkan kazanç ya da kayıplar edinim amaçları çerçevesinde ilgili hesaplarda muhasebeleştirilmekte ve raporlanmaktadır. Çalışmanın takip eden kısmında futures sözleşmelerinin gerçeğe uygun değer değişimi riski ve nakit akış değişkenliği riskinden korunmaya ilişkin kurgulanmış örnek uygulamalara yer verilmiştir. Net yatırım riskinden korunma işlemindeki uygulama esasları nakit akış değişkenliği riskinden korunma işlemi ile benzerlik göstermesi nedeniyle çalışmaya dâhil edilmemiştir.

3.1. Futures Sözleşmelerinin Gerçeğe Uygun Değer Değişimi Riskinden Korunmaya Yönelik Muhasebeleştirilmesine İlişkin Örnek Uygulama

Kuyumculuk sektöründe faaliyette gösteren Aksoy A.Ş., gümüş fiyatlarının gelecek aylarda artacağı tahminiyle 01.10.2023 tarihinde Vadeli İşlem ve Opsiyon Piyasası (VİOP)’ndan 31.12.2023 vadeli 10.000 gr değerinde *gümüş futures sözleşmesi* satın almıştır. Sözleşme hükümleri çerçevesinde gümüşün gram değeri 25,- TL’dir. Aksoy A.Ş., başlangıç teminatı olan 12.500,- TL’yi takas odası nezdindeki teminat hesabına yatırmıştır. Sözleşmeye göre sürdürme teminatı, başlangıç teminatı seviyesidir. Aksoy A.Ş., sözleşme kapsamında *nakdi uzlaş* seçeneğini tercih etmiştir. Gümüşün gram piyasa fiyatı 31.10.2023 tarihinde 24,- TL, 30.11.2023 tarihinde 26,- TL, vadede (31.12.2023) ise 27,- TL’dir. Futures işlemine

⁶ Vadeli işlem borsalarında genel itibarıyla başlangıç ve sürdürme teminatı olmak üzere iki farklı teminat talep edilmektedir.

⁷ Çalışmada Kamu Gözetimi Muhasebe ve Denetim Standartları Kurumu (KGGK) tarafından yayınlanan standartlara uyumlu yeni hesap planı taslağı kullanılmıştır.

⁸ Futures piyasalarda ortaya çıkabilecek risklerin ortadan kaldırılmasına yönelik olarak bu sistem geliştirilmiştir. Bu doğrultuda takas odası, alım-satım yapan taraflardan başlangıç ve sürdürme teminatı adı altında teminatlar talep etmektedir.

ilişkin aracı kurum komisyonu vb. ödeme ve tahsilat işlemleri A Bankası aracılığıyla yapılmış olup vade sonunda teminat hesabında biriken tutar A Bankası'ndaki hesabına aktarılmıştır. Futures işlemine ilişkin vergi ve diğer kesintiler göz ardı edilmiştir. Bu bilgilere göre Aksoy A.Ş. tarafından "türev finansal araçlar" özelinde yapılması gereken kayıtlar aşağıdaki gibidir:

a. Futures sözleşmesinin imzalanması⁹

01.10.2023			
971 FUTURES SÖZLEŞMESİNDEN ALACAKLAR HESABI		250.000,-	
	972 FUTURES SÖZLEŞMESİNDEN BORÇLAR HESABI		250.000,-
250.000,- TL (10.000 gr x 25,- TL)			
Futures sözleşmesinin imzalanması			

b. Futures başlangıç teminatının ödenmesi

01.10.2023			
119 TÜREV ARAÇLAR HESABI ¹⁰		12.500,-	
	102 BANKALAR HESABI		12.500,-
Futures başlangıç teminatının ödenmesi			

c. Futures mutabakat işlemlerinin yapılması¹¹

31.10.2023 tarihi itibarıyla futures sözleşmesinde yapılan aylık mutabakat sonucunda ilgili sözleşmesinin gerçeğe uygun değerinde gümüş fiyatlarındaki değişimden kaynaklı 10.000,- TL azalış gerçekleşmiştir. Bu duruma bağlı olarak takas odası teminat tamamlama çağrısında bulunmuş ve teminat hesabındaki tutar yeniden başlangıç teminatı seviyesine (12.500,- TL) çıkarılmıştır. Bu doğrultudaki ödeme banka aracılığıyla yapılmıştır. Futures kapsamında gerçeğe uygun değer değişimi riskinden korunma amaçlı ortaya çıkan kayıplar "677 Türev Araçlardan Kaynaklanan Zararlar" hesabında izlenmektedir. Bu bilgilere göre yapılacak kayıtlar aşağıdaki gibidir:

31.10.2023			
677 TÜREV ARAÇLARDAN KAYNAKLANAN ZARARLAR HESABI		10.000,-	
	119 TÜREV ARAÇLAR HESABI		10.000,-
10.000,-TL (10.000 gr x (24,- TL – 25,- TL))			
Futures sözleşmesinden kaynaklanan kayıplar			
	31.10.2023		
119 TÜREV ARAÇLAR HESABI		10.000,-	
	102 BANKALAR HESABI		10.000,-
Sürdürme teminatının tamamlanması			

Yine örnek olay verilerine göre; 30.11.2023 tarihinde futures sözleşmesinin gerçeğe uygun değerinde gümüş gram fiyatlarındaki değişimden kaynaklı 20.000,- TL artış "667 Türev Araçlardan Sağlanan Kazançlar" hesabında takip edilmektedir. Zira gerçeğe uygun değer değişimi riskinden korunma amacıyla edinilen futures sözleşmelerinden kaynaklanan kazanç ya da kayıplar sonuç hesaplarına aktarılmaktadır. Bu bilgilere göre yapılacak kayıt aşağıdaki gibidir:

⁹ Futures sözleşmeler, esas itibarıyla taraflar açısından taahhüt niteliğindeki sözleşmelerdir. Bu doğrultuda futures işlemleri karşılıklı alacak ve borç olarak sınıflandırılması yerine geleneksel muhasebe yaklaşımı çerçevesinde nazım hesaplarda izlenmesi tercih edilmiştir. Zira literatürde taahhüt niteliğindeki işlemler nazım hesaplarda takip edilmektedir.

¹⁰ Tekdüzen Hesap Planı'nda "126 Verilen Depozito ve Teminatlar" hesabı kullanılmaktadır.

¹¹ Futures sözleşmesinde mutabakat işlemleri günlük olarak yapılmakta ve değerlendirme farkları teminat hesaplarına aktarılmaktadır. Bu çalışmada işlem kolaylığı açısından mutabakatın aylık olarak yapıldığı ve ortaya çıkan kazançların teminat hesabından çekilmediği varsayılmıştır.

30.11.2023			
119 TÜREV ARAÇLAR HESABI		20.000,-	
	667 TÜREV ARAÇLARDAN SAĞLANAN KAZANÇLAR HESABI		20.000,-
20.000,-TL (10.000 gr x (26,- TL – 24,- TL))			
Futures sözleşmesinden sağlanan kazançlar			

d. Vade sonu itibariyle mutabakatın yapılması ve sözleşmenin sonuçlandırılması

Vade sonunda gümüş gram fiyatlarındaki değişimden kaynaklı futures sözleşmesinin gerçeğe uygun değerinde 10.000,- TL artış meydana gelmiştir. 31.12.2023 tarihi itibariyle **nakdi uzlaş** kararı sonucunda teminat hesabında biriken tutar A Bankası hesabına aktarılmış ve ilgili nazım hesaplar kapatılmıştır. Bu bilgilere göre yapılacak kayıtlar aşağıdaki gibidir:

31.12.2021			
119 TÜREV ARAÇLAR HESABI		10.000,-	
	667 TÜREV ARAÇLARDAN SAĞLANAN KAZANÇLAR HESABI		10.000,-
10.000,-TL (10.000 gr x (27,- TL – 26,- TL))			
Futures sözleşmesinden sağlanan kazançlar			
31.12.2021			
102 BANKALAR HESABI		42.500,-	
	119 TÜREV ARAÇLAR HESABI		42.500,-
Futures sözleşme teminatının ve işlem kazançlarının banka hesabına aktarılması			
31.12.2021			
972 FUTURES SÖZLEŞMESİNDEN BORÇLAR HESABI		250.000,-	
	971 FUTURES SÖZLEŞMESİNDEN ALACAKLAR HESABI		250.000,-
Futures sözleşmesinin sonuçlandırılması			

Tarafların **fiziki uzlaş** yolunu tercih etmesi durumunda ise sözleşme konusu gümüş, Aksoy A.Ş. tarafından stoklar¹² hesap grubunda ilgili hesaba aktarılacaktır. Örnek uygulama bağlamında kısa pozisyon alan tarafa ilişkin muhasebeleştirme ve raporlama uygulamaları, uzun pozisyon alan tarafa göre ters yönlü işlemler ile gerçekleştirilmektedir. Zira futures işleminde, taraflardan birinin kar elde ettiği durumda diğer taraf zarara maruz kalmaktadır.

3.2. Futures Sözleşmelerinin Nakit Akış Değişkenliği Riskinden Korunmaya Yönelik Muhasebeleştirilmesine İlişkin Örnek Uygulama

Tekstil sektöründe faaliyet gösteren Ören A.Ş., Juki Manufacturing Company ile 10.000,- EUR değerindeki dikiş makinesi için teslim ve ödeme tarihi 30.11.2023 olan ithalat anlaşması yapmıştır. Ören A.Ş., döviz ödemesinden kaynaklı **nakit akış değişkenliği riskinden korunmak** amacıyla 01.09.2023 tarihinde Vadeli İşlem ve Opsiyon Piyasası (VİOP)'dan vadesi 30.11.2023 olan her biri 1.000,- EUR değerinde 10 adet döviz futures sözleşmesi satın almıştır. Ören A.Ş., futures işlemleri kapsamında takas odası nezdindeki teminat hesabına başlangıç teminatı olarak 3.000,- TL yatırmıştır. Sözleşme hükümleri çerçevesinde sürdürme teminatı, başlangıç teminatı seviyesidir. Futures işlemleri doğrultusunda ödeme ve tahsilat işlemleri A Bankası aracılığıyla yapılmış, vergi ve diğer kesintiler göz ardı edilmiştir. Sözleşme tarihinde (01.09.2023) döviz kuru 1 EUR = 29,30 TL, 31.10.2023 tarihinde 1 EUR = 29,50 TL, 30.11.2023 tarihinde ise 1 EUR = 29,75 TL'dir. Ören A.Ş., vade tarihinde futures **nakdi uzlaş** ile sonuçlanmış ve dikiş makinesinin ithalat işlemleri tamamlanmıştır. Örnek kapsamında finansal riskten korunma etkinliği oranının %100 olduğu varsayılmıştır. Bu bilgilere göre Ören A.Ş. tarafından "türev finansal araçlar" özelinde yapılması gereken kayıtlar aşağıdaki gibidir:

¹² Aksoy A.Ş., kuyumculuk sektörünün dışında faaliyette bulunması durumunda ilgili gümüş, 117 Diğer Finansal Yatırımlar Hesabı'nda takip edilecektir.

a. Futures sözleşmesinin imzalanması

01.09.2023			
971 FUTURES SÖZLEŞMESİNDEN ALACAKLAR HESABI		293.000,-	
	972 FUTURES SÖZLEŞMESİNDEN BORÇLAR HESABI		293.000,-
293.000,- TL (10.000,- EUR x 29,30 TL)			
Futures sözleşmesinin imzalanması			

b. Başlangıç teminatının ödenmesi

01.09.2023			
119 TÜREV ARAÇLAR HESABI		3.000,-	
	102 BANKALAR HESABI		3.000,-
Futures sözleşmesi başlangıç teminatının ödenmesi			

c. Futures mutabakat işlemlerinin yapılması

31.10.2023 tarihi itibarıyla kur değişiminden kaynaklı futures sözleşmesinin gerçeğe uygun değerinde 2.000,- TL'lik artış olduğu tespit edilmiştir. Nakit akış değişkenliği riskinden korunma amaçlı edinilen futures sözleşmelerinden kaynaklanan kazançlar etkinlik oranı ölçüsünde özkaynak hesaplarında izlenmektedir. Söz konusu örnekteki etkinlik oranının %100 olması nedeniyle 2.000,- TL'lik kazanç "561 Nakit Akış Riskinden Korunma Kazançları veya Kayıpları" hesabına kaydedilir. Bu bilgilere göre yapılması gereken kayıt aşağıdaki gibidir:

31.10.2023			
119 TÜREV ARAÇLAR HESABI		2.000,-	
	561 NAKİT AKIŞ RİSKİNDEN KORUNMA KAZANÇLARI VEYA KAYIPLARI HESABI		2.000,-
2.000,- TL (10.000,- EUR x (29,50 TL - 29,30 TL))			
Futures sözleşmesinden sağlanan kazançlar			

d. Vade tarihi itibarıyla mutabakatın yapılması ve sözleşmenin sonuçlandırılması

30.11.2023 tarihi itibarıyla yapılan değerlemede kur değişiminden kaynaklı futures sözleşmesinin gerçeğe uygun değerinde 2.500,- TL artış olmuştur. Vade sonu itibarıyla futures işlemlerinden sağlanan kazanç Ören A.Ş.'nin A Bankası'ndaki hesabına aktarılmış ve nazım hesaplar kapatılmıştır. Bu bilgilere göre yapılacak kayıtlar aşağıdaki gibidir:

30.11.2023			
119 TÜREV ARAÇLAR HESABI		2.500,-	
	561 NAKİT AKIŞ RİSKİNDEN KORUNMA KAZANÇLARI VEYA KAYIPLARI HESABI		2.500,-
2.500,- TL (10.000,- EUR x (29,75 TL-29,50 TL))			
Futures sözleşmesinden sağlanan kazançlar			
30.11.2023			
102 BANKALAR HESABI		7.500,-	
	119 TÜREV ARAÇLAR HESABI		7.500,-
Futures kazancının bankalara aktarılması			
30.11.2023			
	972 FUTURES SÖZLEŞMESİNDEN BORÇLAR HESABI		293.000,-

971 FUTURES SÖZLEŞMESİNDEN ALACAKLAR HESABI	293.000,-
Futures sözleşmesinin sonuçlandırılması	

Çalışmada “561 Nakit Akış Riskinden Korunma Kazançları veya Kayıpları” hesabında izlenen tutar dikiş makinesinin aktifleştirme bedelinden mahsup etme yaklaşımı benimsenmiştir. Bu bilgilere göre yapılacak kayıtlar aşağıdaki gibidir:

30.11.2023		
253 TESİS MAKİNE VE CİHAZLAR HESABI	297.500,-	
191 İNDİRİLECEK KATMA DEĞER VERGİSİ HESABI ¹³	53.550,-	
102 BANKALAR HESABI		351.050,-
Dikiş makinesinin aktifleştirilmesi		
30.11.2023		
561 NAKİT AKIŞ RİSKİNDEN KORUNMA KAZANÇLARI VEYA KAYIPLARI HESABI	4.500,-	
253 TESİS MAKİNE VE CİHAZLAR HESABI		4.500,-
Futures kazancının dikiş makinesinin aktifleştirme bedelinden mahsup edilmesi		

Örnek vakada futures işleminde vade süresince herhangi bir kayıp ortaya çıkmamıştır. Bu süreçte herhangi bir kaybın ortaya çıkması ve bu kayıp nedeniyle ilgili teminat hesabındaki tutarın başlangıç teminatı seviyesinin altına düşmesi durumunda, önceki örnek olayda olduğu gibi teminat hesabındaki tutarın tekrar başlangıç teminatı seviyesine tamamlaması gerekmektedir.

Sonuç ve Değerlendirme

Futures, spekülasyon kazanç elde etme ve riskten korunma amacıyla sıklıkla kullanılmaktadır. Nitekim futures sözleşmelerinin edinim amacı muhasebeleştirme ve raporlama yaklaşımı açısından farklılık arz etmektedir. TFRS 9'a göre spekülasyon amaçla edinilen futures sözleşmeleri, “gerçeğe uygun değer farkı kar ya da zarara yansıtılan finansal varlık” olarak sınıflandırılmakta ve bu varlıklardan kaynaklanan kazanç ya da kayıp doğrudan kar ya da zarar tablosu hesaplarında raporlanmaktadır. Öte yandan korunma muhasebesi hükümleri çerçevesinde riskten korunma amaçlı edinilen futures sözleşmeleri ise gerçeğe uygun değer değişimi, nakit akış değişkenliği ve net yatırım riski olmak üzere üç risk türüne göre muhasebeleştirme ve raporlama yaklaşımı farklılık göstermektedir. Zira gerçeğe uygun değer değişimi riskinden korunma amacıyla edinilen futures sözleşmelerinden kaynaklanan kazanç ya da kayıplar doğrudan kar ya da zarar hesaplarında, nakit akış değişkenliği riski ve net yatırım riskinden korunma amacıyla edinilen futures sözleşmelerinden kaynaklanan kazanç ya da kayıplar etkinlik oranı ölçüsünde özkaynak hesaplarında, etkin olmayan kısım ise kar ya da zarar hesaplarında izlenmektedir.

Muhasebe ve Finansal Raporlama Standartları futures sözleşmelerinin edinimi ve değerlemesine yönelik olarak genel bir çerçeve oluşturmuştur. Nitekim çalışmada riskten korunma amacıyla edinilen futures sözleşmelerinin muhasebeleştirme ve raporlama esasları üzerinde durulmuştur. Bu doğrultuda konunun daha iyi anlaşılabilmesine yönelik olarak ilgili sözleşmelere ilişkin kurgulanmış örnek vaka uygulamaları aracılığıyla nakit akış değişkenliği ve gerçeğe uygun değer değişimi riski bağlamında muhasebeleştirme ve raporlama esasları değerlendirilmiştir.

Kaynakça

- Apak, S. ve Uyar, M. (2011). *Türev Ürünler ve Finansal Teknikler*, Beta Yayınları, İstanbul.
- Ayluçtarhan, A. (2018). *UFRS ve Vergi Düzenlemeleri Kapsamında Türev Sözleşmeleri Değerleme ve Raporlama Yaklaşımı*, Legal Yayıncılık, İstanbul.
- Bank of International Settlements – BIS, (2023), About derivatives statistics. [https://www.bis.org/statistics/about_derivatives_stats.htm?m=6%7C32%7C639], Erişim Tarihi: 24.08.2023.
- Borsa İstanbul, (2023). [https://www.borsaistanbul.com/tr/sayfa/482/bulten-ve-piyasa-verileri], Erişim Tarihi: 24.08.2023.
- Chambers, N. (2007). *Türev Piyasalar*. Beta Yayınları, İstanbul.

¹³ Katma değer vergisi oranı %18'dir.

- Demir, V. (2015). *TFRS/TMS Kapsamında Finansal Araçlar Sunum/Muhasebeleştirme ve Ölçme/Açıklamalar*, Nobel Yayıncılık, Ankara.
- Diñç, E. ve Atasel, O. Y. (2018). Büyük ve Orta Boy İşletmeler İçin Finansal Raporlama Standardı (Bobi Frs) Kapsamında Riskten Korunma Muhasebesi ve Korunma Yedeđi. *Süleyman Demirel Üniversitesi İktisadi ve İdari Bilimler Fakültesi Dergisi*, 23(4), 1185-1204.
- Durbin, M. (2011). *All About Derivatives*, McGraw-Hill Companies, USA.
- Hull, J. C. (2012). *Options, Futures, and Other Derivatives*, 8th ed. Englewood Cliffs, New Jersey: Prentice- Hall.
- Kayaalp, A. İ. ve Şen, İ. K. (2017). Türev Ürünler Riskten Korunma Muhasebesine Göre Etkinlik Testlerinden Dollar Offset Yönteminin Uygulanması. *Muhasebe ve Vergi Uygulamaları Dergisi*. 3(1), 315-329.
- Kayahan, C. (2009). Finansal Türevler: Efsaneleri ve Algılanma Hataları. *Yönetim ve Ekonomi Dergisi*, 16(1), 23-37.
- Kolb, R. W. ve Overdahl, J. A. (2003). *Financial Derivatives*, John Wiley & Sons, Canada.
- Mirza, A. A. ve diđerleri, (2006). *International Financial Reporting Standards Workbook and Guide*, John Wiley & Sons, Inc., London, United Kingdom.
- Ramirez, J. (2015). *Accounting for Derivatives- Advanced Hedging under IFRS 9*. John Wiley & Sons, London, United Kingdom.
- Sabuncu, B. (2016). *TMS-TFRS Kapsamında Türev Araçlar - Muhasebe Uygulamaları*, Ekin Yayınları, Ankara.
- Selvi, Y. (2009). Türev Ürün Sözleşmelerinin Muhasebesi, [<http://www.riskonomi.com/wp/?p=998>], Erişim Tarihi: 24.08.2023.
- Şen, İ. K. ve Sözbilir, H. (2019). IFRS 9 Finansal Araçlar Standardı Kapsamında Finansal Türev Ürünlerin Muhasebeleştirilmesi: Swap Örneđi, *Muhasebe Bilim Dünyası Dergisi*, 21(4), 1008-1036.
- TFRS 7: Finansal Araçlar: Açıklamalar, [<https://www.kgk.gov.tr>], Erişim Tarihi: 24.08.2023.
- TFRS 9: Finansal Araçlar, [<https://www.kgk.gov.tr>], Erişim Tarihi: 24.08.2023.
- TMS 32: Finansal Araçlar: Sunum, [<https://www.kgk.gov.tr>], Erişim Tarihi: 24.08.2023.
- TMS 39: Finansal Araçlar: Muhasebeleştirme ve Ölçme, [<https://www.kgk.gov.tr>]. Erişim Tarihi: 24.08.2023.
- Vadeli İşlem ve Opsiyon Piyasası – VİOP, (2017). [<https://www.borsaistanbul.com/docs/default-source/viop/viop-hakkinda-sikca-sorulan-sorular.pdf?sfvrsn=4>], Erişim Tarih: 24.08.2023.

Extended Abstract

Aim and Scope

The purpose of this study is to examine the accounting and reporting principles of futures contracts within the framework of the hedge accounting provisions defined in the TFRS 9 Financial Instruments Standard. As a matter of fact, the fair value of futures contracts is subject to continuous evaluation throughout the maturity period, and the final profit or loss is finalized as of the maturity date. In this regard, in accordance with the fair value approach of accounting standards, determining gains or losses related to futures contracts and transferring them to financial statements to the extent of accuracy and reliability is an important requirement for financial information users.

Methods

In the study, futures contracts were evaluated in general, and then how futures contracts acquired for the purpose of hedging against fair value change risk and cash flow variability should be accounted for in accordance with the hedge accounting principles specified by TFRS 9 Financial Instruments Standard was explained with sample applications.

Findings

Accounting and Financial Reporting Standards have created a general framework for the acquisition and valuation of futures contracts. As a matter of fact, the study focused on the accounting and reporting principles of futures contracts acquired for hedging purposes. In this regard, in order to better understand the subject, accounting and reporting principles were evaluated in the context of cash flow variability and fair value change risk through case studies designed for the relevant contracts.

Conclusion

Futures are frequently used for speculative gain and hedging purposes. As a matter of fact, the acquisition purpose of futures contracts differs in terms of accounting and reporting approach. According to TFRS 9, futures contracts acquired for speculative purposes are classified as "financial assets at fair value through profit or loss" and the gain or loss arising from these assets is reported directly in the profit or loss statement accounts. On the other hand, futures contracts acquired for hedging purposes within the framework of hedge accounting provisions differ in accounting and reporting approaches according to three risk types: fair value change, cash flow variability and net investment risk. Because the gains or losses arising from futures contracts acquired for the purpose of hedging the fair value change risk are directly recorded in the profit or loss accounts, the gains or losses arising from the future contracts acquired for the purpose of hedging the cash flow variability risk and net investment risk are transferred to the equity accounts to the extent of the effectiveness rate, the ineffective part is tracked in profit or loss accounts.

ABD Hegemonyasına Karşı Orta Ölçekli Güçlerin Stratejik Özerklik Arayışı

Middle Powers' Quest for Strategic Autonomy Against US Hegemony

Emrah Kaya¹

Öz

Dünya düzeni sürekli olarak bir değişim ve dönüşüm halindedir. Tarihsel açıdan bakıldığında yükselen güçlerin hegemonik düzeni değiştirme amacı olmuştur. 1940'lı yıllardan sonra Amerika Birleşik Devletleri, inşa edilen hegemonyanın ana aktörü olmuştur. 1990 sonrası süreçte ise tek süper güç olarak kalmıştır. Ancak Batı'daki jeoekonomik ve jeopolitik güç merkezleri, bir süre sonra dünyanın diğer bölgelerine doğru kaymaya başlamıştır. Bu noktada yükselen yeni güç merkezleri, tek hegemonik gücün var olduğu sisteme dair eleştirilerini yükseltmişlerdir. Bu bağlamda günümüzde var olan sistemin değişmesini isteyen aktörler bazında tartışılan kavramlardan biri stratejik özerkliktir. Çalışmada var olan hegemonik düzen ve orta ölçekli güçlerin dış politikalarında hedef olarak belirledikleri stratejik özerklik ele alınmaktadır. Ayrıca stratejik özerkliğin orta ölçekli güçler tarafından ABD hegemonyasına karşı bir araç olarak kullanıldığı savunulmaktadır. Konu teorik ve kavramsal yönünün yanı sıra farklı aktörlerin dış politikalarının analizleri kapsamında da incelenmiştir.

Anahtar Kelimeler: Hegemonya, Stratejik Özerklik, Orta Ölçekli Güç, ABD, AB.

Abstract

The world order is in a state of constant change and transformation. From a historical perspective, rising powers have had the aim of changing the hegemonic order. After the 1940s, the United States became the main actor of the hegemony being built. In the post-1990 period, it remained the sole superpower. However, the geoeconomic and geopolitical power centers in the West began to shift towards other parts of the world after a while. At this point, rising new power centers have increased their criticism of the system in which there is only one hegemonic power. In this context, one of the concepts discussed on the basis of the actors who want the existing system to change is strategic autonomy. In the study, the existing hegemonic order and the strategic autonomy that middle powers have determined as the target in their foreign policies are discussed. Also, it is argued that strategic autonomy is used by middle power actors as a tool against US hegemony. In addition to its theoretical and conceptual aspects, the subject has also been examined within the scope of the analysis of foreign policies of different actors.

Keywords: Hegemony, Strategic Autonomy, Middle Power, US, EU.

Araştırma Makalesi [Research Paper]

Submitted: 02 / 10 / 2023

Accepted: 29 / 01 / 2024

¹ Dr., Bağımsız Araştırmacı, Ankara, Türkiye, dremrhkaya@gmail.com, Orcid No: <https://orcid.org/0000-0001-6873-8309>.

Giriş

1940'lı yıllardan bu yana Amerika Birleşik Devletleri (ABD), liberalizmin ve kapitalizmin hakim olduğu bir hegemonya inşa etmeye çalışmaktadır. Soğuk Savaş sırasında Sovyetler Birliği, ABD önündeki en büyük engelken, bu aktörün dağılması neticesinde liberalizm küresel sistemdeki hakim ideoloji olmuştur. Ancak ABD dünya sisteminde önemli kazanımlar elde ederken, hegemonyasını diğer aktörlere tam manasıyla kabul ettirememiştir. Orta ölçekli güçler de dahil olmak üzere belirli bir siyasi, ekonomik ve askeri kapasiteye sahip olan aktörler, iç dinamiklerinin de etkisiyle küresel sistemde etkin olmak istemektedir. Bu noktada hegemonik güç ile yükselen güçler arasında çıkar çatışması başlamıştır. Günümüzdeki küresel sistem ayrıca çok merkezli bir yapı olarak tanımlanırken bir aktörün hegemonyayı sağlayamadığı da savunulmaktadır (Topsakal ve Zengin, 2023a).

Söz konusu aktörler, bir dönem çıkarlarının asgari seviyede uyumlu olduğu hegemon güce karşı çıkmazken, günümüzde artan milliyetçilik, ulusal çıkar düşüncesi ve jeopolitik rekabet, ülkelerin dış politikalarını da dönüştürmüştür. Ayrıca Soğuk Savaş sürecinde Sovyetler Birliği'ni öteki/düşman olarak tanımlayan ABD'nin hegemonyası, bu tehdidin ortadan kalkmasıyla da tartışılabilir hale gelmiş ve küresel sistemdeki belirleyiciliği azalmıştır (Topsakal ve Zengin, 2023a). 1990 sonrası süreçte Kuzey Atlantik Antlaşması Örgütü'nün (NATO) akıbetinin ne olacağı tartışmaları ve oluşan görece özgür ortamda Avrupa Birliği'nin (AB) daha özerk bir aktöre dönüşme düşüncesi en önemli örneklerdir.

Günümüzde küresel sisteme ve politikaya dair en çok tartışılan konular arasında çok kutupluluk, ABD'ye olan bağımlılığın azaltılması ve orta orta ölçekli güçlerin de dahil olduğu aktörlerin stratejik özerklik kazanma hedefi vardır. Stratejik özerklik, özellikle AB (Bartels vd., 2017; Koppa, 2022; Donath, 2019; Česnakas ve Juozaitis, 2023; Fischer, 2017; Pieper ve Lak, 2019; Lohmann, 2021; Biscop, 2018; Biscop, 2020) ve Hindistan (Abhyankar, 2018; Schaffer ve Schaffer, 2016; Joshi, 2015; Tourangbam, 2014; Monsonis, 2010; Wulf ve Debiel, 2015) olmak üzere çeşitli aktörler üzerinden tartışılmaktadır. Rusya ve Çin ise yükselen güçler arasındadır (Murray ve Brown, 2012). Ayrıca ABD, AB ve Çin, ekonomik açıdan baskın güçlerdir. ABD ve Çin, arasında bir iki kutuplu bir sistem inşa edildiği belirtilmektedir. AB ise bu güçler arasındaki rekabetteki boşluğu kapatmaya çalışan aktörlerden biridir. Rusya'nın ve Türkiye'nin küresel bazda ekonomik gücü olmasa da bölgesel açıdan siyasi ve askeri etkisi vardır (Peters, 2022: 1).

Bu noktada küresel sistemde ABD, hegemonyasını korumaya çalışırken, Çin ise yeni büyük güç olmak istemektedir. AB, Hindistan ve Türkiye gibi aktörler ise stratejik özerklik kazanmaya çalışmaktadır. ABD'nin zayıflayan yumuşak gücü, tartışılabilir askeri müdahaleleri, çeşitli devletleri ötekileştirmesi, çıkarların çatışması, yeni güç merkezleri, bu güç merkezlerinin sunduğu fırsatlar, kimlikleri ve değerleri koruma düşüncesi, ABD'nin hegemonyasının zayıflamasına yol açmaktadır. ABD'nin hegemonyasının zayıflamasının ya da uluslararası sistemin değişmesinin ana itici güçlerinden biri de uluslararası sistem üzerinde belirleyici olmayan çeşitli aktörlerin mevcut sistemdeki konumlarından duyduğu rahatsızlıktır (Zengin ve Topsakal, 2021: 150).

Çalışma dört kısımdan oluşmaktadır. İlk kısımda neo-Gramsci perspektifinden var olan hegemonya, sistemin inşa süreci ve hegemonyaya karşı ortaya çıkan ilk tepkiler ele almaktadır. Buradaki amaç hegemonik düzenin temel denklemlerini ve dinamiklerini ortaya koymaktır. İkinci ve üçüncü kısımlarda orta ölçekli güç ve stratejik özerklik kavramlarının çerçevesi çizilmekte ve aralarında güçlü bir ilişkinin bulunduğu dikkat çekilmektedir. Ayrıca stratejik özerkliğin hegemonik düzene olan etkisi incelenmektedir. Burada da stratejik özerkliğin orta ölçekli güçteki aktörler için ABD merkezli hegemonik düzene karşı araç olarak kullanıldığı savunulmaktadır. Ayrıca egemenlik kavramının tartışıldığı bir düzende var olan hegemonik gücün diğer aktörlere politikalarını benimsetme imkanının güçlendiği söylenebilir. Buna karşı ise çeşitli aktörlerin stratejik özerklik üzerinden hem dış politikalarını daha bağımsız belirleme ve ulusal çıkarlarını gerçekleştirme amacı taşırken hem de egemenliklerini hegemon güce karşı güçlendirebilecekleri iddia edilebilir (Balci, 2011).

Son bölümde ise stratejik özerkliğin hedefleyen aktörler analiz edilmektedir. AB, Hindistan ve Türkiye örnekleri kapsamında söz konusu aktörlerin temel değerleri, amaçları ve çıkarları üzerinden bir inceleme gerçekleştirilmektedir. Bu aktörlerin seçilmesinin nedeni çeşitli dönemlerde ABD'yle ilişkilerinde gerginlik yaşamaları, tarihsel birikime sahip olmaları ve küresel siyasette daha üst düzey bir statü talep etmeleridir. Amaç, aktörlerin perspektifinden izledikleri politikanın nedeninin net bir şekilde tespitidir. Böylelikle hegemonik sistemin aktörler üzerindeki etkisi de analiz edilebilecektir. Ayrıca stratejik özerkliğin kutup olmak için siyasi, ekonomik, sosyal, askeri ve teknolojik kapasitesi yetersiz olan aktörlerin çıkarlarını maksimize etmede bir araç olarak kullanıldığı düşüncesi de işlenmektedir. Ayrıca çalışmada AB, Hindistan ve Türkiye'nin stratejik özerklik elde edip edemeyecekleri değil, hedefleri incelenmektedir. Bu kapsamda aktörlerin zayıf yönleri de çalışma da irdelenmiştir. Ayrıca Avrupa'nın, Hindistan'ın ve Türkiye'nin yakın çevrelerinde oluşan jeopolitik kırılmalar, ABD'nin bu kırılmalarda önemli rol oynaması ve kırılmaların yarattığı güç boşlukları (Zengin ve Topsakal, 2021: 153-154), taraflardaki stratejik özerklik algısını ve elde etme isteğini güçlendirmiştir.

Çalışmada neo-Gramsci perspektiften orta ölçekli güçlerin stratejik özerkliğin ABD hegemonyasına karşı araçsallaştırdığı savunulmaktadır. Söz konusu yaklaşımın seçilmesinin nedeni ise daha dinamik bir yorum temeline oturtulmuş olmasıdır. Orta ölçekli güç kavramının tam olarak çerçevesi belirli olmasa da özellikle aktörlerin siyasi, ekonomik ve askeri

kapasiteleri, buldukları jeopolitik konum ve benimsedikleri hedefler noktasında dünya sisteminde yaratabilecekleri etki nedeniyle bu kavram seçilmiş ve çalışmanın önemli bir sütununu oluşturması hedeflenmiştir. Hegemonya ile orta ölçekli gücün ve stratejik özerkliğin aynı çalışmada incelenmesi, stratejik özerkliğin ABD merkezli sisteme karşı nasıl bir araç olarak kullanılmak istendiğinin tespitini daha net bir şekilde yapılması için önem taşımaktadır. Bu noktada literatüre önemli bir katkıda bulunacağı düşünülen çalışmanın hazırlanması sürecinde birincil ve ikincil kaynaklardan yararlanılmıştır.

1. Neo-Gramsci Yaklaşımı Çerçevesinde ABD ve Hegemonya

1926'da İtalyan Komünist Partisi'nin Genel Sekreteri olan Gramsci, 1937'de hayatını kaybettiğinde 20. yüzyıl Marksist düşüncesine hegemonya kavramı üzerinden kritik bir katkı sunmuştur. Marksist ideolojiyi benimseyen Gramsci'nin düşüncelerini dönemindeki siyasi ve sosyal gelişmelerle birlikte Lenin de etkilemiştir (Coutinho, 2012: 33). Kapitalizmin çöküşü, Karl Marks'ın düşüncesinin mekanik bir şekilde yorumlanmasına dayanmaktaydı ve kapitalist üretim tarzının çelişkileri neticesinde proleter devrim kaçınılmaz olarak kabul edilmekteydi. Lakin Avrupa'daki Marksist düşünceler zayıflarken, işçi sınıflarının faşizme ve Nazizm'e verdiği destek büyük bir kırılmaya yol açmıştır. Bu nedenle dönemin siyasi realitesini okumada Marksizm başarısız olmuştur. Bu tarihsel gelişmeler ve kırılmalar, yapı ve üst yapı arasındaki ilişkinin analizinde daha dinamik bir yorum ihtiyacı doğurmuştur (Woolcock, 1985: 200-201). Çünkü insan sadece güçle değil, aynı zamanda bilgiyle de yönetilmiştir (Bates, 1975: 351).

Marks'ın bütün devletleri diktatörlük olarak tanımlaması bu noktada tartışmaya açılmıştır. Çünkü ortada sadece diktatörlükle tanımlanamayacak bir düzen vardır. Yöneticilerin dünya görüşünün yaygınlaştırılmasıyla güvence altına alınan ve yönetilenlerin rızasına dayanan bir siyasi liderlik söz konusudur (Bates, 1975: 351-352). Bu noktada Gramsci, hegemonyanın uygulanmasını "zorlama" ve "rıza"nın kombinasyonuna dayandırmaktadır (2011: 155-156). Özellikle egemen sınıf kültürel normları, değerleri ve fikirleri çerçevesinde yönetilenler üzerinde bir hegemonya inşa etmektedir. İdeolojik hegemonya düzleminde hüküm süren inançlar, cezalar ve ödüller yoluyla kişisel inançları kendisine benzetmektedir (Femia, 1981: 24) ve empoze edilen entelektüel ve ahlaki yön (Salamini, 1974: 368) doğal bir görüş halini almaktadır. Bu sayede ekonomik, siyasi, entelektüel ve ahlaki hedefler arasında bir bağ kurularak rızaya dayalı toplumsal bütünleşme sağlanmaktadır (Woolcock, 1985: 204-205). Toplumun kendiliğinden rızası olmaması durumunda egemen sınıflar zora başvurmuştur. Bu nedenle hegemonya ile diktatörlük arasında karşılıklı ilişki vardır ve liberal İtalya da sosyalist Rusya da toplumları etkileyebilmek için zora başvurmuştur (Bates, 1975: 354).

Gramsci, savaş sürecinde hükümet ve ordu arasındaki çatışmadan yola çıkarak bunun siyasetçiler ile siyasetçiler arasındaki bir durum olduğuna dikkat çekmektedir. İki politik liderlik üzerinden savaş sırasında müttefikler arasındaki uyumsuzluğun siyasi bir doğaya sahip olduğunu belirtmekte ve bunu "ulusal hegemonya çatışması" olarak tanımlamaktadır (2011: 360). Ancak Gramsci, eserlerinde özellikle uluslararası ilişkilere pek temas etmemiştir. Bu noktada Cox, Gramsci'nin perspektifinden uluslararası ilişkilere bakmayı amaçlamıştır (1993: 49).

Hapishane Defterleri'ni uluslararası ilişkiler boyutuyla inceleyen Cox, Gramsci'nin uluslararası ilişkilerde yapısal özelliklere dikkat çektiğini belirtmektedir. Ayrıca devletin temel birim olduğunu, sosyal sınıfların bu yapı içinde hegemonyasını inşa ettiğini, ulusallaşan sınıfın uluslararası ilişkilerin yapılanmasına öncül olduğunu belirtmektedir. Söz konusu sistemde Gramsci'ye göre büyük güçler, küçük güçlere göre daha özerkti. Ayrıca büyük güçler, küçük güçleri ekonomik olarak etki altına almaktadır (1993: 58-59). Uluslararası ilişkiler kapsamında hegemonyanın ne olduğuna değinen Cox, 1845-1875 yılları arasında İngiltere'nin hegemon güç olduğunu belirtmektedir. 1875-1945 yılları arasında İngiltere'ye karşı muhalif sesler yükselmiş, düzen değişmiş ve 1945-1965 yılları arasında ABD merkezli yeni bir hegemon düzen kurulmuştur. 1960-1970'li yıllardan itibaren bu düzenin iyi işlemediğinin anlaşıldığını savunmaktadır (1993: 60).

Var olan düzende karşı-hegemonyanın ekonomik düzene dair talepte bulunma ihtimali vardı. Buna karşı Cox'a göre, bir devletin hegemon hale gelmesi için bir dünya düzeni inşa etmesi gerekmektedir. Düzenin özelliğinin doğrudan sömürü değil, farklı devletlerin de düzeni kendi çıkarlarıyla uyumlu bulabilmelerinin olması gerektiğini belirtmiştir. Bu bağlamda ülkelerdeki sivil toplumlar üzerinde sosyal sınıflar arasında ilişki kurularak denklem tamamlanabilecektir (1993: 61). Yani neo-Gramsci yaklaşımının kurucusu olan Cox, hegemonyanın devlet, küresel düzen ve üretim ilişkileri alanında kurulabileceğini savunmaktadır (Bieler ve Morton, 2004: 87-88). Zira dış hegemonya, iç hegemonyanın dışa yayılması neticesinde ortaya çıkmaktadır. Böylelikle sosyal, siyasal ve ekonomik bir yapı olarak tanımlanan hegemonya inşa edilmektedir. Uluslararası örgütler ise hegemonyanın kurumları rolünde olan ana aktörlerdir. Örgütler üzerinden hegemon güç ve yapı, devletlerin politikalarını etkilemekte, asimile etmekte ve bir süre sonra desteğini almaktadır (Cox, 1993: 62-63).

Cox, uluslararası ilişkileri ve var olan düzeni sosyal ilişkiler ağı şeklinde değerlendirmektedir. Dünya düzeninde yapısal bir değişiklik, sosyal ilişkilerde ve ulusal siyasi düzende yaşanan temel değişimlerle alakalıdır. Bu değişim de ortaya çıkacak olan yeni bir tarihsel blok ile mümkündür (Cox, 1993: 64). Bu noktada Cox, "dünya düzenini değiştirme görevinin ulusal

sınırlar içinde yeni tarihi bloklar inşa etmeye yönelik uzun ve zahmetli bir çabayla" (1993: 65) başladığını vurgulamaktadır. Bu noktada ülkelerin ulusal değerlerinin, denklemlerinin ve dinamiklerinin değişiminin var olan hegemonik uluslararası sistemde değişimi de beraberinde getirdiği anlaşılmaktadır. Söz konusu durumda uluslararası örgütlerin etkisinin zayıflaması, toplumlardaki milliyetçilik algısının güçlenmesi ve ulusal değerler ile çıkarların ön plana çıkması gerekmektedir. Zira ulusal çıkarını (raison d'état) ön plana çıkararak bir aktör, hegemonik güç ile çıkar çatışmasına girecektir. Toplumsal sınıfların oluşturmuş olduğu konfigürasyon, devletlerin amaçlarının sınırlarını ve ulusal çıkarlarını belirlemektedir. Bu noktada devletin bir düzenin devamı ya da yeni bir düzenin inşası noktasında harekete geçebilen bir aktör olduğu göz ardı edilemez. Ayrıca bir devletin kendi iç toplumunu organize etmesi ile dışarıda amaçlarını gerçekleştirme arasında pratik bir ilişki bulunmaktadır (Cox, 1987: 105-107).

ABD, ekonomik kaynaklarını ve ideolojik değerlerini II. Dünya Savaşı'nın ardından oluşan konjonktürde hegemonyasını inşa etmiş ve kullanmıştır. Bu süreçte Uluslararası Para Fonu (IMF) ve Marshall Planı gibi araçlar üzerinden dünyadaki ekonomik düzeni şekillendirmeye başlamıştır. Kurulan mekanizmalar sayesinde de ABD'nin çıkarları ve değerleriyle uyumlu veya en azından çıkarların çatışmadığı bir hegemonyanın temelleri atılmıştır. 1960'lı yıllara gelindiğinde bütün kapitalist ülkeler Ekonomik Kalkınma ve İşbirliği Örgütü'nün (OECD) bünyesine katılarak yeni dünya düzenine bağlılıklarını teyit etmişlerdir (Cox, 1987: 214-216). Bu süreçte ABD hegemonyasına karşı çıkan ana aktör, sosyalist bir hegemonya inşa etmeye çalışan Sovyetler Birliği'dir. Diğer bir grup ise iki kutup arasında tercih yapmak istemeyen Bağlantısızlar Hareketi'dir. Bağlantısızlar, kapitalist ülkelerin dahil olduğu hegemonik yapıya açıkça karşı bir tutum benimsemeseler de aralarında değer ve çıkar farklılıkları olduğunu bir noktada gösterdikleri söylenebilir.

Keyman, Soğuk Savaş'ın sona ermesiyle birlikte aslında ötekisini kaybeden kimliğin hegemonyasını da kaybetmeye başladığını savunmaktadır. Yeni tehdit kaynakları söylemi üzerinden hegemonyanın devamı amaçlanırken hegemonya mücadelesi etnik veya dini kimliği ya da inançları içermektedir. Ancak kimlikli farklılıkların yanı sıra ekonomik sorunların da teşvikiyle 11 Eylül terör saldırısı yaşanmıştır (2006: 6-8). Bu saldırı, kapital değerleri savunan hegemonik güce karşı bir tepki olarak da görülebilir ve ABD'nin gücünün ömrüne dair tartışmaları da başlatmıştır (Murray, 2012: 2). Keyman'a göre, ABD'nin de bunu bir savaş olarak nitelendirmesinin nedeni de budur. Ayrıca ABD'nin İngiltere'nin desteğini alarak Afganistan ve Irak'a gerçekleştirdiği müdahaleler, Birleşmiş Milletler'in (BM) meşruiyetini tartışmaya açmıştır. Diğer yandan ABD, askeri müdahaleleri ve haydut devlet söylemleriyle hegemonyayı askeri temelde yeniden üretmek (2006: 8-10) isterken aslında yarattığı güvensizlik nedeniyle bu araçlara verilen önemi de arttırmıştır.

Devletler bazında ise ABD hegemonyasına karşı ilk tepki Latin Amerika'dan yükselmiştir. 1999 yılında Venezuela'da yönetime gelen Hugo Chavez, 21. Yüzyıl Sosyalizm söylemiyle hegemonya karşıtı politikasını ortaya koymuş ve ilk dönemlerde Ekvator ile Boliviya'yı içerecek şekilde bir etki oluşturabilmiştir (Ellner, 2013: 5-6; Eaton, 2013: 421-422; Ellner, 2011: 14-15; Nelson, 2018: 1-2). 2008'deki Küresel Finansal Kriz'le birlikte var olan sisteme olan güven sarsılmış ve tek merkezli olan küreselleşmeye karşı soru işaretleri oluşmuştur. Özellikle Avrupa, ABD'nin hegemonyasında kullandığı değerleri benimsese de daha özerk bir aktöre dönüşme stratejisini benimsemiştir (Lavery ve Schmid, 2021: 1322-1323). Ancak ABD'nin çeşitli dönemlerde yayımladığı Ulusal Güvenlik Strateji belgeleri incelendiğinde inşa etmeye ve güçlendirmeye çalıştığı askeri, siyasi, ekonomik, kültürel ve teknolojik hegemonyaya karşı bir rakip çıkmasını istemediği anlaşılmaktadır (Office of the Secretary of Defense, 2023). Bu nedenle de hegemon güç ABD ile stratejik özerklik kazanmaya veya kutup olmaya çalışan aktörler arasında çeşitli süreçlerde tansiyon yükselmeye başlamıştır.

Neticede hegemonya, egemen sınıfın/aktörün bir toplumda/sistemde baskın ve belirleyici olması ve kendi değerlerini çeşitli araçlarla doğal hale getirmesi ve nüfuz oluşturmaları şeklinde tanımlanabilir. Gramsci'nin belirttiği üzere bu hem zorlama hem de rıza ile gerçekleşmektedir. Ancak değişen dünyayı mekanik bir şekilde okumak, Marks'ın hatasının tekrarlanmasına neden olacaktır. Zamanla değişen dengeler ve dinamikler ülkelerin algısının yeniden şekillenmesine yol açmaktadır. Kim'in (2022: 48) de belirttiği üzere "Ebedi bir dünya düzeni yoktur, çünkü egemen düzen bir gün sonunda sona erecektir. Yeni oluşan düzenin şekli, tüm katılımcıların koşullarına ve umutlarına bağlıdır."

Uluslararası ilişkiler çerçevesinde bakıldığında siyasi, askeri ve ekonomik kapasitesi artan ya da uygun jeopolitik denklemlerin oluştuğunu düşünen aktörlerin var olan hegemonik yapıdaki değişim arzusu sistem düzeyinde de değişimi beraberinde getirmektedir. Örneğin oluşan konjonktürde devletler ve toplumlar, bir hegemonik gücün zorlamasına rıza göstermek yerine ya hegemonik yapıya karşı çıkmakta ya da eşit aktör olmaya çalışmaktadır. Bu süreçte yükselen bir güç olarak Çin ve var olan düzenin önemli yönlerini reddeden orta ölçekli güçte aktörler ortaya çıkmaktadır (Haass, 2019: 28). Bu noktada ise hegemonik sistem, tartışmaya açılmakta ve ABD'nin merkezde olduğu düzen eleştirilmektedir. Günümüzde bunun en güçlü kanıtları, artan çok kutupluluk talepleri ve çeşitli aktörlerin elde etmeye çalıştığı stratejik özerkliliktir.

Kim (2022: 49), Çin liderliğindeki düzenin değerlere değil, kaynaklara dayandığını savunmaktadır. Bu noktada Çin'in iç yapısındaki otoriter düzen, insan hakları ihlalleri ve devletçi ekonomisi, liberal olmayan bir hegemonya inşa edileceği mesajını vermektedir. Haass'a (2019: 28-30) göre, böyle bir ortamda "bozulmakta" olan düzenin bir felakete gitme ihtimali bulunmaktadır. Devletler stratejik özerklik kazanarak aslında ABD hegemonyasına bağımlı olmak yerine bağımsız hareket

etmeleri, var olan hegemonik sistemin ya da güçlü bir tek kutuplu sistem inşasının önündeki en önemli engellerden biri olarak ortaya çıkmaktadır. Günümüzde kural koyucular (rule-makers), kurala uyanlar (rule-takers) ve isyancı devletlerin (rebel states) olduğu üç aktörlü bir dünya sistemi vardır (Escudé, 2015: 47). Orta ölçekli güçlerin isyancı devletler olduğu iddia edilebilir ve örneğin Hindistan gibi bu devletler artık kurala uyma noktasında isteksiz davranarak daha ziyade kural koyucu rolüne geçmek istemektedir (Florini, 2011: 25). Bu talep ise hegemon güç olan ABD'nin nüfuzunu zayıflatacaktır.

2. Orta Ölçekli Güçler

Dünya düzeninde yaşanmakta olan değişimde ön plana çıkan aktörler temel olarak Çin, orta ölçekli güçler ve çeşitli güvenlik tehditleri yaratan devlet dışı aktörlerdir (Haass, 2019: 28; Kim, 2022: 49). Çin'in ABD'ye karşı bir rakip olarak ortaya çıktığı bir dönemde hegemonyanın tartışılmasını isteyen orta ölçekli güçteki devletlerin de önemli bir rol oynadığı aşıkardır. Orta ölçekli gücün ne olduğuna dair net bir kriter bulunmamaktadır. Schweller (2017: 5), orta ölçekli gücün kendi bölgesindeki çıkarlarıyla ilgilendiğine dikkat çekerek bölgesel dengesizlikte dengeleyici, bölgesel denklemleri bir tarafın lehine etkileyebilen iktidar belirleyici ve bölgesel gerilimlerde kendi çıkarını elde edici (tertius gaudens) özelliği olması gerektiğine dikkat çekmektedir. Ayrıca orta ölçekli güçlerin köprü kurucu rolünün bulunduğunu belirterek coğrafyası ve kimliği bu süreci kolaylaştırmaktadır. Bu noktada jeopolitik konum, bir devletin orta ölçekli güç olduğu iddiasını güçlendirmektedir (Schweller, 2017: 5).

Orta ölçekli güç için üç farklı modelden bahseden Chapnick (1999: 73-76), bunların fonksiyonel, davranışsal ve hiyerarşik olduğunu dile getirmektedir. Fonksiyonel açıdan orta ölçekli güçler, çıkarları çerçevesinde uluslararası siyasette etki yaratabilmektedir. Ancak bu etki, siyasi ve ekonomik güçlerine göre dalgalanma göstermektedir. Davranışsal model ise çok taraflılık, çatışma yönetimi ve ahlaki güç kavramları üzerinden şekillenmektedir. Örneğin çok taraflılık, orta ölçekli güçler için önemlidir. Çatışma yönetimi ise farklı kutuplarda olan aktörler arasında orta bir noktada bulunmayı ve arabuluculuk yapmayı gerektirmektedir. Son olarak hiyerarşik model ise dünyadaki sistemi bir tabaka halinde görmektedir. Birleşmiş Milletler Güvenlik Konseyi'nde (BMGK) bulunan beş devlet büyük, diğer özel bir yetkileri olmayan devletler ise küçük güç olarak kabul edilmiştir. Ancak süper güç olarak ABD ve Sovyetler Birliği'nin tanımlanmasıyla uluslararası denklemlerde orta ölçekli güç olduğu da kabul edilmiştir (Chapnick, 1999: 76-79).

Cooper ve diğerleri, orta ölçekli güce dair konumsal, coğrafi, normatif ve davranışsal olmak üzere dört yaklaşım belirlemiştir. Konumsal temel olarak orta ölçekli güç coğrafi konum, büyüklük, nüfus, ekonomik kapasitesi, askeri yeteneği ve diğer karşılaştırılabilir özellikler üzerinden güçlüden zayıfa doğru sıralanan devletler arasındaki orta kısma denk gelenlerdir. Bu bir nevi hiyerarşi olarak da okunabilir. Coğrafi yaklaşım ise kutuplaşan dünyada fiziksel ve ideolojik açıdan orta noktada bulunan devletleri orta ölçekli güç olarak göstermektedir. Normatif yaklaşıma göre, orta ölçekli güçler büyük ve küçük güçlere göre daha akıllı ve erdemlidir. Askeri kuvvetten ziyade diplomatik etkiye önem vermektedirler. Ayrıca kurulmakta olan düzende daha aktif rol oynamaktadırlar. Davranışsal yaklaşıma göre, orta ölçekli güçleri davranışları belirlemektedir. Uluslararası sorunlarda çok taraflılığı, sorunlarda uzlaşmacı tavrı ve diplomaside "iyi uluslararası vatandaşlık" kavramını benimsemektedir (Cooper vd., 1993: 17-19).

Marksist açıdan bakıldığında dünya sistem teorisinde Wallerstein, ülkeleri merkez (core) ve çevre (periphery) olarak ayırmaktadır. Ayrıca çevrenin kaynaklarını kendisine aktarırken kaynaklarını merkeze göndermek durumunda kalan, karmaşık ekonomik faaliyetleri, devlet mekanizmasının gücü, kültürel bütünlük gibi konularda merkez ile çevre arasında kalan yarı-çevre (semiperipheral) alanlar/ülkeler bulunmaktadır (Wallerstein, 1974: 348-350). Bu noktada yarı-çevrenin, orta ölçekli güç olduğu iddia edilebilir.

Kısaca yakın çevresinde siyasi, askeri ve ekonomik nüfuz oluşturabilen, dünya siyasetinde ve dengelerinde göreceli olsa da etki yaratabilen, bölgesel denklemlerde önemli bir rol üstlenebilen, arabuluculuk rolü oynayabilen, diplomatik girişimlerde bulunabilen aktörler, orta ölçekli güç statüsündedir. Ancak bu aktörlerin sürekli olarak orta ölçekli güç olarak kalacağını söylemek mümkün değildir. Chapnick (1999: 73), devletlerin uluslararası sistemdeki rolleri ve işlevsel yetenekleriyle tanımlandığına ve çok taraflılık ile barışı korumanın orta ölçekli güç için net kriterler olduğuna dikkat çekmektedir. Bu noktada çok taraflılık önemli bir ayrıntıdır. Zira orta ölçekli güçler, tek bir devlet yerine birden fazla devletle ilişkilerini geliştirerek kazanımlarını arttırmayı amaçlamaktadır. Soğuk Savaş'ın bittiği döneme dikkat çeken Cooper (2013: 964), orta ölçekli güçlerin kendisini hegemon gücün hem destekçisi hem de engeli olarak konumlandırabileceğine dikkat çekmektedir. Engel olarak konumlandırma sürecinde orta ölçekli güçlerin, hegemon aktörün karşısındaki rakip güçlerle yeni ilişkiler tesis edecekleri savunulabilir. Bu durum stratejik özerkliği beraberinde getirmektedir. Ayrıca stratejik özerk bir aktörün değişen güç dengeleri içinde kutup olma isteği, söylemi ve talebi artmaktadır. Yani daha üst seviyede uluslararası statü arzu etmektedirler (Chapnick, 1999: 76). Bu durum da sistemdeki anarşik ortamı güçlendirebilir.

Söz konusu kriterler çerçevesinde bakıldığında AB'nin, Hindistan'ın ve Türkiye'nin orta ölçekli güç oldukları söylenebilir. Zira söz konusu aktörlerin siyasi, askeri ve ekonomik kapasiteleri ya yakın çevrelerinde etkilidir ya da çeşitli dönemlerde

dalgalanmalar yaşamaktadır. AB'nin siyasi ve ekonomik gücüne rağmen Kosova'daki ve Ukrayna'daki çatışmalarda görece etkisiz kalması, Hindistan'ın askeri ve ekonomik gücüne rağmen bir siyasi etki yaratamaması ve Türkiye'nin askeri ve siyasi gücüne rağmen ekonomik olarak yakın coğrafyasında bir nüfuz oluşturamaması bunun göstergesidir. Ayrıca örneğin Hindistan, yükselen bir güç olarak tanımlansa da günümüzde yine de bir orta güç olarak görülebilir. Zira günümüzdeki konjonktürde bulunduğu konum buraya işaret etmektedir.

3. Stratejik Özerklik

Modern anlamda stratejik özerklik, 1998 yılına kadar uzanan bir kavramdır. AB'nin küresel gerçeklerle yüzleşmesi ve çıkarlarını öncelikli hale getirmesi gerektiğine dair tartışmalar çerçevesinde şekillenmiştir. Bu kapsamda stratejik özerklik ya da Fransa'nın tabiriyle "Avrupa egemenliği" kavramı, bir aktörün dış politika ve güvenlik konularında kendi önceliklerini belirleme ve kendi kararlarını verme yeteneği kazanmasıdır. Bu temelde bir aktörün kendi kapasitesini arttırmaya çalışması, aldığı kararları uygulamak istemesi ve bu amaçla siyasi ve maddi araçlara sahip olmaya çalışması stratejik özerklik kavramını özetlemektedir. Bunun üçüncü şahıslarla veya yalnız başına yapılabileceği dile getirilmektedir (Lippert vd., 2019: 5; Lewander, 2021: 8). Ancak stratejik özerklik, dış politika ve güvenlik konularının da ötesinde ticaret, diplomasi veya enerji gibi dış boyutu olan politik alanları da kapsamaktadır (Pieper ve Lak, 2019: 25).

Lippert ve diğerleri (2019: 5), güçlü stratejik özerlikten bahsederek bu kavramın başkaları tarafından koyulan kurallara isteksiz bir şekilde uyulması yerine kuralları belirleyebilmek, değiştirebilmek ve uygulayabilmek anlamına geldiğini dile getirmektedir. Hedef, bir aktörün değerlerini ve çıkarlarını koruması ve geliştirmesidir. Ana ayrıntılardan biri ise aktörün diğer aktörlerle ilişki geliştirmesinde, ortaklık ve ittifak kurmasında kendi başına karar vermesidir (Lippert vd., 2019: 5). Ayrıca yükselen güçler, hegemonik güce olan bağımlılıklarını azaltmayı istemektedir (Kutlay ve Öniş, 2021: 1089). Bu durum hegemonik sistemin ve gücün sorgulanması demektir.

AB'nin stratejik özerkliği, genel olarak egemenlik, bağımsızlık, tek taraflılık ve otarşi ile karıştırılabilmektedir (Tocci, 2021: 3). Ancak bunlarla doğrudan bir ilgisi bulunmayan stratejik özerklik, aktörün kendi yasaları ve değerleri çerçevesinde varlık gösterirken yalnız olmasını gerektirmemektedir. Çok taraflılık, aktörün politikalarını etkilediği sürece BM, ABD, NATO, Afrika Birliği, ASEAN veya MERCOSUR gibi farklı aktörlerle de ilişkilerini sürdürecektir. Özerklik algısı hem iç hem de uluslararası faktörler üzerinden şekillenmektedir. Bu noktada Tocci (2021: 9), özerk bir aktörün yasalarını ve değerlerini hem kendi içinde koruyarak hem de şekillenmesinde etkili olduğu uluslararası düzende ortak olarak yaşayabileceğini savunmaktadır.

Stratejik özerkliği, AB'nin temel hedefi olarak tanımlayan AB Konseyi, kavramı şu şekilde özetlemektedir (The European Council, 2021):

- Otarşi, korumacılık, izolasyonizm veya tek taraflılık değildir,
- NATO'nun veya transatlantik ittifakın reddetmek manasına gelmemektedir,
- Güvenlik ve savunmayla sınırlı değildir,
- Çıkarların ve değerlerin teşvik edilmesi amaçlanmaktadır,
- Amaç değil, amaca ulaşmak için bir araçtır.

Bu bağlamda şu soru sorulabilir: Daha geniş bir perspektiften bakıldığında ilişkileri olumlu ve güçlü olsa da bir aktörün çıkarlarının ve değerlerinin hegemon gücün çıkarları ve değerleriyle çatışması durumunda süreç nasıl bir noktaya evrilecektir? Göz ardı edilmemesi gereken ayrıntı, rekabetin ve tansiyonun arttığı dünyada stratejik özerk bir aktörün çıkarlarını ve değerlerini daha etkin bir şekilde savunmak için sert ve yumuşak güç araçlarını kullanacağı (Yan, 2023: 184) ve stratejik özerkliğin yumuşak gücün yanı sıra sert gücü de gerektirdiğidir (Coelmont, 2019: 1). ABD, sert gücüyle ön plana çıkarken, AB yumuşak güç ya da güvenlik kaynağı olarak görülmektedir. Stratejik özerklik elde eden AB'nin yaşayacağı değişim, Avrupa'daki güvenlik konusunda AB, ABD ve NATO arasındaki rolleri de değiştirmesi muhtemeldir. Avrupa örneğinden yola çıkan Fischer'e (2017: 56) göre, stratejik özerklik özünde askeri yeteneklerde özerklik ve daha iyi savunmayı içermektedir. Burada iki yaklaşım ortaya çıkmaktadır. İlki AB'nin stratejik özerkliğinin transatlantik ilişkilerde bölünme yaratacağını savunan şüpheçilerdir. İkincisi ise Asya-Pasifik'te tansiyonun arttığı bir dönemde AB'nin stratejik özerkliğinin AB ile NATO arasındaki ilişkiler ve dinamikler devam ettiği sürece faydalı olacağını savunanlardır (Juozaitis, 2023: 1-2).

Stratejik özerkliği, Latin Amerika boyutuyla inceleyen Escudé (2015: 51), kavrama eleştirel açıdan yaklaşarak orta ölçekli güçteki bir aktör, dış politikada sınırsız seçim ve manevra özgürlüğüne sahip olsa da özgürlüğü kullanmanın maaliyeti olduğunu savunmaktadır. Ancak gücün ve ekonomik kalkınmanın da bir sonucu olarak stratejik özerklik isteğinin gerçekleştiğini kabul etmektedir. Çevresel realizm (peripheral realism), çerçevesinden kavramı inceleyen Escudé (2015:

51), stratejik özerkliği daha fazla güç elde etme amacı taşıdığında özerklik yatırımı (investment of autonomy) ve basitçe sergilendiğinde ve harcandığında özerklik tüketimi (consumption of autonomy) olarak tanımlanmaktadır. Stratejik özerkliğin yatırım çerçevesinde orta-uzun vadede ve tüketimi kapsamında kısa vadede hegemonyaya zarar vereceği söylenebilir. Zira bölgesel ittifaklar, ekonomik ve siyasi bütünleşme ve gelişmiş müzakere yeteneği, amaca ulaşmadaki üç stratejiyi oluşturmaktadır (Tickner, 2015: 79). Stratejik özerklik arayışında yapısal fırsatlar, siyasi kurumların istekliliği ve yerel maddi yetenekler olmak üzere üç değişken fonksiyon bulunmaktadır (Kutlay ve Öniş, 2021: 1089). Bunların neticesinde elde edilen kazanım ise toprak bütünlüklerini tam manasıyla garanti edemeseler de saldırganlara karşı yaptırım uygulamak için yeterli güce ve iç işlerinde serbest karar alma hakkına kavuşmalarıdır. Aksine bağımlı olmayı sürdüren aktörler ise dış kontrolün sayısız formlarıyla sınırlandırılmaktadır (Tickner, 2015: 79).

Stratejik özerk bir aktörün kısa, orta veya uzun vadede ABD'yle karşı karşıya gelmesi güçlü bir ihtimaldir. Bu sadece doğrudan çıkarların çatışması üzerinden de gerçekleşmeyebilir. Stratejik özerk aktör, Asya-Pasifik'te tansiyon artarken Çin'le kuracağı ilişkiler de ABD'yi rahatsız edecek ve Washington yönetimi bunu hegemonyasına karşı bir meydan okuma olarak görecektir. Ukrayna Savaşı sürecinde Tayvan Krizi daha güçlü bir şekilde ortaya çıkarken, AB, gerginliğe rağmen Çin'le ilişkilerini geliştirme noktasında bir irade sergilemişti.

Almanya Şansölyesi Olaf Scholz'un (2022) *Foreign Affairs* için kaleme aldığı "Çok Kutuplu Bir Çağda Yeni Bir Soğuk Savaş'tan Nasıl Kaçınılır?" başlıklı yazısı aslında Berlin'in çok kutuplu bir dünya inşa edilmekte olduğunu onaylamaktadır. Ayrıca Scholz, çok kutuplu bir dünyada nasıl tarafsız kalacaklarını sorgulamaktadır. Bu bağlamda Almanya'nın ve Avrupa'nın daha aktif bir rol üstlenmesi söylemi üzerinden askeri kapasiteyi artırma kararı aldıklarını beyan etmiştir. Ek olarak, Çin'in diğer devletlerle kurduğu ilişkilerin Kuzey Amerika ve Avrupa'nın aleyhinde olmadığına dikkat çekerek çok kutuplu sistemde ABD'nin itirazlarına rağmen bu devletle ekonomik ilişkilerini sürdüreceği mesajını vermiştir. Bu ABD'nin korumaya çalıştığı hegemonik sistem içinde çeşitli aktörlerin farklı güçlerle ilişkilerini sürdüreceğinin göstergesidir. Dolayısıyla ABD'nin hegemonyasının zayıflaması demektir. Hegemonik düzen ve aktörlerin talepleri Tablo 1'deki gibi çerçevelendirilebilir. Bu bağlamda kural koyucu aktör ABD; kurala uyan aktör Norveç; özerk aktör AB, Hindistan veya Türkiye; karşıt aktör ise Çin'dir.

Tablo 1. Hegemonik Düzende Aktörler, Talepleri ve Yapıya Etkileri

Aktörler	Talepleri	Hegemonik Yapıya Olası Etkisi
<i>Kural Koyucu Aktör (Hegemon)</i>	Düzenin sürmesi ve kalıcı hale gelmesi, Dünya sisteminin ve değerlerinin tartışmaya açılmaması, Hegemonyasına karşı siyasi, askeri, ekonomik, güvenlik ve teknolojik boyutuyla bir alternatifin çıkmaması.	Devam etmesi yönünde.
<i>Kurala Uyan Aktör (Hegemon güce bağımlı aktör)</i>	Kurala uyan aktör olarak hegemonik sistemin devam etmesi, Hegemon güçle ortak hareket ederek belirlediği hedeflerin gerçekleşmesi.	Devam etmesi yönünde.
<i>Özerk Aktör (Hegemon gücün değerlerini onaylayan ancak sistemin revize edilmesini isteyen stratejik özerklik arayışındaki aktör)</i>	Onayladığı değerlerin tartışmaya açılmaması, Daha özerk ve bağımsız olabilmesi, Var olan değerler çerçevesinde dünya sisteminin devam etmesi, Dış politikada daha bağımsız karar alabilmesi, Askeri ve ekonomik kapasitesinin artması, Dış politikaya dair kararlarını uygulayabilmesi, Yakın çevresi üzerinde nüfuz oluşturabilmesi, Çeşitli aktörlerle kazan-kazan çerçevesinde ilişkilerinin güçlenmesi, Kurala uyan değil, kural koyanlardan biri olması, Çok kutuplu bir dünya sisteminin inşası ve ileriki süreçte bir kutup olabilmesi.	Değerler noktasında devam etmesi ancak ilişkiler ve karar alma konusunda değişimler yaşanması yönünde. Hegemon güç, ortaya çıkan yeni alternatifler nedeniyle nüfuz kaybedecek ve çok kutuplu bir dünya sistemi inşa edilecek.
<i>Karşıt Aktör (Hegemonik sisteme karşı olan aktör)</i>	Dünya sisteminin tamamıyla değişmesi, Tek bir ülkenin hegemonyasında olan siyasi, ekonomik, askeri ve kültürel yapının yıkılması, Hegemonik gücün etkisinin kırılması, Küresel güce dönüşmesi,	Hegemonyanın kuralları, değerleri ve aktörleri çerçevesinde değişmesi yönünde.

Çok kutuplu ve ileri süreçte kendisinin hegemon olduğu bir yapının inşa edilmesi.

Kaynak: Yazar tarafından hazırlanmıştır.

4. Stratejik Özerklik Çerçevesinde Aktörlerin İncelenmesi

4.1. AB

Avrupa'nın daha özerklik arayışı II. Dünya Savaşı sonrası döneme kadar dayanmaktadır. 1948 yılında Batı Birliği'nin ve ardından askeri ve güvenlik amaçlı Batı Birliği Savunma Teşkilatı'nın kurulması kararlaştırılmıştır. NATO'nun kurulması üzerine örgütlenme kısa ömürlü olmuştur (Çesnakas, 2023: 14-15). Sovyet tehdidini kullanan ABD, Avrupa'da siyasi, ekonomik ve askeri nüfuz kazanmıştır. Bu yüzden stratejik özerklik arayışı siyasi olmasa da askeri boyutuyla ertelenmiştir. Soğuk Savaş döneminde Fransa, stratejik özerkliğin kazanılmasını teşvik eden ana aktör olmuştur. 1950'de Fransa Başbakanı René Pleven'nin Avrupa Savunma Topluluğu'nun (AST) kurulması teklifi bunun örneğidir. Soğuk Savaş'ın bitmesiyle birlikte Avrupa, stratejik özerklik kapsamında adımlar atmaya başlamıştır. 1992'de Maastricht Antlaşması'nda bahsedilen Ortak Dış ve Güvenlik Politikası (ODGP) ilk adımı olmuştur. Yugoslavya ve Kosova savaşları ile Srebrenitsa Katliamı, AB'nin yakın çevresine müdahale edebilme düşüncesini güçlendirmiştir. 1998 yılında İngiltere ve Fransa, Saint-Malo Deklarasyonu'yla stratejik özerkliğin temel bir çerçevesini çizmiş ve ODGP'nin güçlendirilmesi noktasında uzlaşmışlardır (Çesnakas, 2023: 15-18).

2013 yılına gelindiğinde stratejik özerklik, AB Konseyi kararlarında yer almıştır. AB ile NATO arasındaki ortaklıktan bahsedilirken eşit aktörler olduklarına, karar almada özerkliklerine ve NATO'nun rolünün azaldığına dikkat çekilmiştir. İngiltere, Avrupa'nın güvenliği konusunda NATO'yu öncelikli görmüş ve Avrupa ordusu tartışmalarına soğuk yaklaşmıştır. Brexit'le bu durum değişince Almanya ve Fransa başat aktörler olmuştur (Çesnakas, 2023: 21-22) ve AB'nin stratejik özerklik arayışının güçlendiği söylenebilir. Libya ve Ukrayna'da yaşananlar, AB'nin askeri kapasitesini arttırmasına imkan tanımış ancak Rusya'yı engelleme konusunda NATO'nun eli güçlenmiştir. ABD Eski Başkanı Donald Trump'ın liberal düzenin temel değerlerine aykırı tutumu ve "Önce Amerika" söylemiyle Avrupa'yı ikinci plana atması AB'deki stratejik özerklik tartışmasını arttırmıştır. Almanya ile Fransa, AB'nin kendi kaderini eline alması gerektiğini beyan etmişlerdir (Lippert vd., 2019: 5-6; Lohmann, 2021: 444-445).

2016 yılında AB Küresel Strateji Belgesi yayınlanmıştır. Bu sayede çeşitli stratejik hedefler belirlenmiştir. Bunun için gerekli kapasitenin tamamlanması ihtiyacı doğmuş ve AB, hedeflerine ulaşmak ve stratejik özerkliği daha aktif hale getirebilmek amacıyla Stratejik Pusula'yı geliştirmiştir. Gelişmeler, Trump'ın müttefiklerin NATO bünyesinde gerçekleştirdiği harcamalarla yönelik sözleriyle birleşince AB'deki ABD'ye yönelik güvensizlik derinleşmiştir. Fransa Cumhurbaşkanı Emmanuel Macron'un NATO'nun beyin ölümünün gerçekleştiğine dair açıklaması ve Suriye'den askerlerini çekmesi (Oğuz ve Oral, 2022: 77-78), stratejik özerklik kapsamında atılan adımlar olarak görülebilir.

AB, Kalıcı Yapılandırılmış İşbirliği'ni (PESCO) de hayata geçirmeye çalışarak NATO üzerinden ABD'nin güvenlik konusundaki nüfuzunu zayıflatmaya çalışmıştır. AB, bir dirençle karşılaşmamak Avrupa ordusunun kurulmadığı, NATO'nun tamamlanacağı ve beklentinin yüksek olmaması uyarılarında bulunmuştur (Biscop, 2018: 191). Ancak şüpheli kesim, PESCO'yu NATO'ya karşı bir rakip olarak görmektedir (Pieper ve Lak, 2019: 24). Trump'ın söylemleri ve yaşanan sorunlar, Kırım'ın Rusya tarafından uluslararası hukuka aykırı bir şekilde ilhakı, Avrupa'ya yönelik artan tehdit algısı, Brexit sonrası AB içinde artan Almanya ve Fransa etkisi (Fischer, 2017: 57), jeopolitik rekabet, iç sorunlar ve Avrupa'da yükselen milliyetçilik stratejik özerklik arayışlarını güçlendirmektedir. Ayrıca bu gelişmeler, AB'nin zayıf noktalarını da göstermiştir (Yan, 2023: 182).

AB'nin bütünleşme sürecinde de stratejik özerklik çerçevesinde politika izlediği iddia edilebilir. Zira tek bir pazardan ekonomik ve parasal birliğe dönüşmesi, ortak özgürlük, güvenlik ve adalet alanının inşa edilmeye çalışılması ve belirli bir dış politika benimsenmesinin amaçlanması bunun kanıtlarıdır. Günümüzde Çin'in yükselişi ve ABD hegemonyasının zayıflaması da AB'de stratejik özerklik konusunda bir irade yaratmaktadır. Asimetrik ilişkide özellikle güvenlik boyutuyla ABD etkili olsa da AB, Soğuk Savaş döneminde olduğu gibi ABD'ye güvenemeyeceğini düşünmekte ve sağlık, iklim, göç ve teknoloji konularında da özerk olmak istemektedir (Tucci, 2021: 3-4).

AB içinde Almanya'da her ne kadar soru işaretleri olsa da Fransa, ABD'ye olan bağımlılığın azalmasını ve egemenliği güçlendirilen AB'nin küresel sistemde müdahalede bulunan özerk aktöre dönüşmesini istemektedir (Puhl, 2018). Berlin yönetimi, AB'yi dış politikada güvenilir bir aktör haline getirmeyi hedeflemektedir. Buradaki ana amaç stratejik özerklik, "Avrupa'nın egemenliği" ya da başka bir deyişle hareket özgürlüğüdür (Ischinger, 2020: 254; Biscop, 2020: 83). Belirlenen hedefe ulaşabilmek ve uluslararası güvenliğin garantörü olmak için AB içinde güvenlik ve savunma konusunda daha fazla iş birliği ve entegre edilmiş bir savunma endüstrisinin geliştirilmesine ihtiyaç duyulduğu belirtilmektedir. Trump'ın AB ve

NATO özelinde dile getirdiği söylemler de AB'nin kendi içinde NATO'ya katkı sunacak olan bir savunma iş birliği için talep olduğu argümanı olarak kullanılmaktadır (Kellner ve Optenhögel, 2017: 17).

Retter ve diğerleri (2021: v-vi), bir çalışmada AB bünyesinde bir savunma konusundaki iş birliğinin ABD ve NATO'nun yararına olduğunu belirtmişlerdir. Ancak sürecin risksiz olmadığına da dikkat çekmektedirler. AB'nin NATO'dan uzaklaşması, savunma iş birliğinin NATO etkisi dışında gerçekleşmesi veya NATO'nun yok sayılması transatlantik ilişkiler ve ABD'nin Avrupa'daki nüfuzu için bir risk olarak değerlendirilmektedir. ABD'nin en önemli endişelerinden biri de ABD'nin düşman/rakip olarak algıladığı ancak AB'nin benzer bir tutum benimsemediği Rusya veya Çin gibi ülkelere beslediği ilgidir. Bu risk karşısında askeri ve güvenlik açısından parçalanmış bir AB'nin ABD'nin NATO içindeki nüfuzunun artmasına ve ittifakın daha tutarlı gelmesine yol açacağı iddia edilmektedir.

Küresel stratejisinde stratejik özerkliği hedefine koyan AB'nin gerekçelerinden biri de eleştirdiği aktör ABD olmadan çevresindeki bir ülkeyi istikrara kavuşturma ve güvenliği sağlama kapasitesine ihtiyaç duymasıdır (Kim, 2022: 54). Buradaki önemli ayrıntı ABD olmadan AB'nin aksiyon alma istediğidir. İki aktörün her bölgede çıkarlarının örtüşmesi zayıf bir ihtimaldir ve tarafların çıkarları çatışacaktır. Kuzey Akım 2, AB-Çin ilişkisi, Fransa'nın AUKUS'la dışlanması, Afganistan'a ve Ukrayna'ya yönelik politikadaki farklılıklar, AB ile ABD arasında güçlü çıkar çatışmaları olduğunun göstergesidir. Bu nedenle AB'nin olası bir rekabete hazırlıklı olmak için adım attığı da düşünülmektedir. Bu durum AB'nin ve AB üyesi devletlerin ABD'yle ortak güvenlik mekanizmalarından kopmayı makul bulmadığını ama aynı şekilde söz konusu mekanizmaları merkeze alarak güvenliklerini sağlamaya istekli olmadıklarını göstermektedir. Zira ittifakta ortak çıkarların ve değerlerin yanı sıra güvenlik ikilemi de bulunmaktadır (Topsakal ve Zengin, 2023b).

Trump'ın ardından yönetime geçen Joe Biden'ın transatlantik ilişkileri normalleştirilmesi, AB'nin stratejik özerklik arayışını durduramamıştır. Fransa, girişimlerini meşrulaştırabilmek ve ABD'ye kabul ettirebilmek için "ABD'ye güvenilir bir ortak" olmak için teknolojik ve askeri de dahil olmak üzere özerk olması gerektiği argümanını kullanmıştır (Yan, 2023: 181-182). Bunun karşısında ise Ukrayna Savaşı'nı bir araç olarak kullanan ABD, Avrupa üzerindeki etkisini Rusya'yı ötekileştirerek tekrardan tesis etme imkanı kazanmıştır. AB'nin buna rağmen stratejik özerklikten vazgeçtiğini söylemek zordur. Ancak yeni güvenlik tehditleri, yeni ötekiler demektir. Bu da Avrupa'nın stratejik özerkliğe erişme sürecinin uzamasına yol açmaktadır.

Bu bağlamda Fransa ve Almanya'nın direnmesine rağmen Rusya-Ukrayna Savaşı'yla birlikte ABD'nin Avrupa'daki nüfuzu tekrardan arttırmıştır. ABD, savaşın sürmesini isterken, Fransa ve Almanya bir an önce savaşın bitmesini savunmuştur. Bu nedenle Berlin, ilk dönemlerde ağır eleştirilere maruz kalmasına rağmen Ukrayna'ya kritik önemde askeri destek vermemiştir. Bu, ABD ile AB arasındaki çıkar çatışmasının önemli bir göstergesidir. Ayrıca Rusya'ya olan yaklaşımları da çıkar çatışmasının örneklerindedir. Neticede anlaşılmaktadır ki, ABD nüfuzu ve hegemonyası devam ettikçe AB, ödün vermek zorunda kalacaktır. Buna karşı AB, ABD'yle çatışmadan stratejik özerklik arayışındadır. Ayrıca AB, farklı devletlerden oluştuğu için stratejik özerklik konusunda tam bir uzlaşmaya sahip değildir (Kim, 2022: 54; Česnakas ve Juozaitis, 2023). Bu da AB'nin zayıf noktalarından biridir. Ancak AB'nin entegrasyon süreci incelendiğinde Birlik içinde ilişkilerin sürekli bir derinleşme ve genişleme evresinde olduğu anlaşılmaktadır. Ulus yapılarından oluşan AB için bu nokta bir zayıflık ve belirsizlik barındırır da Brexit sonrası süreçte Fransa ve Almanya merkezli olarak stratejik özerklik arayışının sürdüğü söylenebilir.

4.2. Hindistan

Bağımsızlık sonrası süreçte Hindistan'ın dış politikasını Güney Asya'daki üstünlüğü sürdürme düşüncesi ve eski Başbakanı Jawaharlal Nehru'nun ortaya koyduğu bağımsızlık ilkesi belirlemişti. Bu nedenle Soğuk Savaş sürecinde herhangi bir bloğa dahil olmamış ve Bağılantısızlar Hareketi'nin önemli aktörlerinden birine dönüşmüştü. Ayrıca çatışan taraflar arasındaki rekabetten uzak durarak kazanımlarını maksimize etmek istemişti. 1990 sonrası dönemde de diğer güçlerin rekabet sahasına dönüşmek yerine Yeni Delhi, bağımsız bir güç olabilmek için stratejik özerklik arayışına girmiştir. Zira bu arayış, bir noktada bağılantısızlığın devamı olarak kabul edilmektedir (Schaffer ve Schaffer, 2016: 2). Ancak Tourangbam (2014: 120), stratejik özerkliğin bağılantısızlıktan farklı olarak Batılı ülkelerle ilişki kurma yeteneği sağladığına dikkat çekmektedir. Dış politikasındaki değerleri ve bağımsızlığını korurken Batı ile yakınlaşarak çıkarlarına ulaşmak isteyen Hindistan'ın hedefi ise stratejik alan elde etmek ve güç toplamaktır (Monsonis, 2010: 611). Bu nedenle Hindistan, Batı'yla geliştirdiği ilişkilerin yanı sıra BRICS ve Şanghay İşbirliği Örgütü'ne (ŞİÖ) de dahil olarak stratejik özerkliğini güçlendirmeye çalışmıştır (Wulf ve Debiel, 2015: 31). Ayrıca Hindistan, stratejik özerklik arayışına girerken, en gereklileri dışındaki ittifaklara şüpheyle yaklaşmaktadır (Dalmia ve Malone, 2012: 1029).

Ülkede bağılantısızlık kavramıyla da ilişkili olan güvenlik ve ekonomik açıdan başka aktörlere bağımlı olmama düşüncesi hakimdir. Ancak Hindistan'ın ekonomik ve askeri kapasitesi sınırlı olmuştur. Soğuk Savaş sonrası süreçte değişen iç ve dış denklemler, Hindistan'ın bir güç merkezi olarak yükselmesinin önünü açmıştır. Bu süreçte zayıf noktalarını belirleyen Yeni Delhi, strateji olarak ekonomik kapasitesini arttırmak için kendi modelini geliştirmeyi ve Batı ile Çin'in ana aktör olduğu dünya ekonomisine uygulamayı hedeflemiştir (Wulf ve Debiel, 2015: 30). Bununla birlikte kendi hegemonyasını korumaya

çalışan ABD'yle kurulacak eşitsiz bir ilişki, Hindistan'ı rahatsız etmeye yetmiştir (Schaffer ve Schaffer, 2016: 34, 43-45). Ayrıca Çin'in yükselişi, Hindistan'ın ekonomi ve teknoloji konusunda desteğe ihtiyaç duyması, küreselleşen dünya, artan enerji ihtiyacı, daha üst düzey bir uluslararası statü talep etmesi, Afganistan da dahil olmak üzere yakın çevresindeki gelişmeler, Yeni Delhi'nin neden stratejik özerklik arayışında olduğunu özetlemektedir (Piccone, 2016: 73).

Hindistan Başbakanı Narendra Modi'nin ABD'yle kurduğu ilişkilerin temelinde de Hindistan'ın bağımsız bir güç merkezi olarak kabul ettirme amacı vardır (Mahapatra, 2014: 238). "Hindistan rüyası"na atıf yapan Sikri (2014: 60) ise ülke yönetimlerinin özellikle 1998 yılında kendisini nükleer güç ilan ederek stratejik özerkliğini korumaya çalıştığını iddia etmektedir. BM de dahil olmak üzere başkalarından direktif almak istemeyen Hindistan, stratejik özerkliği diğer aktörlere yayma politikası izlemektedir. Ancak uluslararası toplumda bulunan bir korkunun Hindistan'ın insan hakları söylemleri üzerinden daha aktivist bir politika izlemesine engel olduğu iddia edilmektedir (Piccone, 2016: 86). Bu noktada Hindistan'ın aslında uluslararası toplumun ve hegemonyanın kendisine engel olduğunu belirterek en azından bölgesel bazda daha müdahaleci bir politika izleyebilmek için hegemonik yapının kendi lehine olacak şekilde zayıflamasını istediği söylenebilir.

Günümüzde Hindistan, bağımsız dış politikasında stratejik özerkliği etkili bir araç olarak kullanmaktadır. Örneğin Rusya'nın yanı sıra ABD'yle olumlu siyasi, askeri ve ekonomik ilişkiler geliştirmiştir. Karşılıklı ilişkiler ABD'nin hegemonyasını güçlendirmek için değil, Hindistan'ın stratejik özerkliğini güçlendirmek amaçlı yapılmıştır. Ayrıca ABD'de Hindistan lehine çalışan bir lobi oluşmuştu. Ancak ilişkiler sorunsuz bir şekilde ilerlememiş ve Hindistan için çıkarları öncelikli olmuştur. Bu bağlamda Nükleer Silahların Yayılmasını Önleme Antlaşması'nı (NPT) ve Kapsamlı Nükleer Test Yasağı Anlaşması'nı (CTBT) imzalamayı reddeden Yeni Delhi yönetimi, beş ülkeyi içeren nükleer kulübün adil olmadığını savunmuştur (Schaffer ve Schaffer, 2016: 50-51). Batı ile ekonomik, siyasi ve kültürel çeşitli ilişkilere sahipken diğer yandan Rusya'yla silah ticareti yapabilmektedir (Kaura, 2019: 57-59). Ayrıca ABD'nin tepkisine ve yaptırım uygulanma ihtimaline rağmen Rusya'dan S-400 almış ve enerji ithal etmeye başlamıştır. ABD, Çin'in karşısına Hindistan'ı bölgesel bir rakip olarak çıkarmaya çalışırken Yeni Delhi'nin ise stratejik özerkliğini güçlendirdiği görülmektedir.

Hindistan yönetimi değişen dünyaya, bölgesel denklemlere ve dış politikasına paralel olarak artan yetenekleri sayesinde Japonya ve Avustralya gibi aktörlerle yeni dinamikler geliştirmiştir. Bu bağlamda Hindistan, Hint-Pasifik bölgesindeki önceliklerini yönlendirmeye çalışmaktadır. Bu amaçla 2012'de çeşitli Hintli siyasi entelektüel, stratejik özerklik anlamına da gelen (Wulf ve Deibel, 2015: 30) Bağlantısızlık 2.0 belgesini (Khilnani vd., 2012) ve 2020'de Hindistan Dışişleri Bakanı Subrahmanyam Jaishankar, farklı aktörlerin arasındaki rekabetten faydalanılmasını strateji olarak benimseyecekleri mesajını verdiği Hindistan Yolu (The India Way) kitabını yayınlamıştır (Traub, 2022). Bu noktada dış politikada daha bağımsız olan ve maksimum fırsatlara ulaşan Hindistan'ın iç kalkınmada da avantajlar elde edeceği savunulmaktadır (Tourangbam, 2014: 120).

Neticede Hindistan, revizyonist bir politika benimseyen devlet olarak ön plana çıkmaktadır. Söz konusu revizyonizm sınırlarla değil, dünyadaki hegemonik sistemle alakalıdır. Özellikle uluslararası örgütlerde Amerikalı ve Avrupalılara öncelik tanıyan sistemin revize edilmesini istemektedir. Bununla birlikte dünyayı yönettiği kabul edilen aktörler arasında olmayı ve bölgesel etkisinin sürmesini hedeflemektedir. Söz konusu hedef, askeri kapasitesini artırma potansiyeli olan Hindistan'ı kurala uyan değil, kural koyucu bir devlet olarak daha yüksek uluslararası statü isteyen ve ABD'nin hegemonyasını sorgulayan bir aktöre dönüştürmektedir (Schaffer ve Schaffer, 2016: 81). Hindistan günümüzde artan ekonomik gücü ve askeri varlığı ile diğer aktörlerle karşılaştırılmayacağı düşünülse de bulunduğu bölgedeki tehdit kaynakları, iç siyasetindeki sorunlar ve savunma sanayi konusundaki bağımlılığı, ülkenin etki kapasitesini sınırladığı için AB'yle arasında önemli bir paralellik olduğunu göstermektedir.

4.3. Türkiye

Osmanlı İmparatorluğu'nun devamı olan Türkiye'nin dış politikası denge esaslıdır. Denge politikasının temel amacı, farklı güçler arasındaki rekabeti kullanarak kazanımlarını azami seviyede hayata geçirmektir. Ancak II. Dünya Savaşı'nın ardından Sovyetler Birliği'nin Türkiye'den üs ve toprak talebi üzerine dönemin Ankara yönetimi, yönünü net bir şekilde Batı'ya çevirmiş ve NATO'ya dahil olmuştur (Erhan, 2018: 543-550). Söz konusu dönem Türkiye, Kore Savaşı'na asker göndererek Batı merkezli sistemin inşasına katkıda bulunmak ve bu süreçte rol almak istediğini göstermiştir.

Türkiye ile Batı ya da daha spesifik bir yaklaşımla ABD arasındaki ilişkiler düşünüldüğü kadar sorunsuz devam etmemiştir. Küba Krizi sırasında ABD'nin Sovyetler Birliği'yle anlaşmasıyla Türkiye'deki Jüpiter füzelerinin çekilmesi, Johnson Mektubu, haşhaş krizi, Kıbrıs konusu ve Türkiye'ye uygulanan askeri ambargo önemli kırılmalara neden olmuştur (Erhan, 2018: 682-688, 701-709). Bu süreçten itibaren Türkiye, stratejik özerkliği elde edebilmek için savunma sanayisi de dahil olmak üzere askeri (Bağcı ve Kurç, 2016: 9-10; Yeşiltaş, 2020: 96) ve ekonomik kapasitesini artırma ve iş birliği yaptığı aktörler çeşitlendirme yoluna gitmiştir. Ankara ile Moskova hattında ilişkiler normalleşmeye başlamış ve yoğunlaşan ilişkiler, Türkiye'nin yeni kazanımlar ve yatırımlar elde etmesini sağlamıştır. Bu durum ise ABD ve Avrupa ile olan bağların sorgulanmasına neden olmuştur. 1980'li yıllara geldiğinde Yunanistan'ın NATO'ya dönmek istemesine, dönemin Türkiye

Başbakanı Süleyman Demirel'in hemen onay vermemesi ve bazı taleplerde bulunması (Uzgel, 2018: 40-43) çıkarların çatışmasının göstergesidir.

Soğuk Savaş'ın bitmesiyle birlikte Türkiye, daha rahat bir şekilde denge politikası izlemeye başlamıştır. Bu süreçte en çok dile getirilen faktörlerden bir de Türkiye'nin bağımsız bir dış politika izlemesi olmuştur (Dalay ve Keyman, 2021). Rusya'nın siyasi ve ekonomik olarak görece istikrarlı bir hal alması, Türkiye'nin ilişkilerini çeşitlendirme ve ABD'ye bağımlı olmama noktasında elini güçlendirmiştir. 16 Kasım 2001 tarihinde imzalanan "Avrasya'da İşbirliği Eylem Planı: İkili İşbirliğinden Çok Boyutlu Ortaklığa" belgesi ve daha sonraki süreçte gelişen ilişkiler (Çelikpala, 2008: 281-289), aslında Türkiye'nin ABD merkezli hegemonyaya karşı bir alternatif arayışı şeklinde okunabilir. AB ile olan sürecin devam etmesi ise Batı'nın hala öncelikli olduğunu ortaya koymuştur (Erol, 2018: 17-18).

Diğer yandan Adalet ve Kalkınma Partisi'nin (Ak Parti) iktidara gelmesinin ardından ilk dönemlerde Batı ile ilişkiler koparılmadan İslam ülkeleriyle olan ilişkilerin güçlendirilmesi hedeflenmiştir. Ancak 11 Eylül terör saldırıları ardından Batı'da artan İslamofobi'nin etkisiyle dini değerlere gerçekleştirilen saldırılar, Türkiye ile Batı arasındaki olumlu dilek ve beklentilere ve ortaya atılan Medeniyetler İttifakı düşüncesine zarar vermiştir (Balci ve Miş, 2008: 394). Bunun sistemsel boyuta yansmasıyla ortaya çıkan "adil küresel düzen" söylemi (Zengin ve Topsakal, 2021: 155) bir stratejik özerklik adımı olarak görülebilir (Yavuz, 2022: 659). Bu noktada Recep Tayyip Erdoğan'ın başbakanlığı döneminde dış politika kararlarında etkili bir isim olan Ahmet Davutoğlu'nun *Stratejik Derinlik* çalışması, Türkiye'nin stratejik özerkliğe nasıl olabileceği iddiasıyla hazırlandığı söylenebilir (Davutoğlu, 2009).

Ankara ile Washington arasındaki ilişkiler bir noktada olumlu devam etse de Türk iç siyasetinde ve Arap Baharı da dahil olmak üzere Türkiye'nin yakın coğrafyasında ve dünya siyasetinde yaşanan gelişmeler, özellikle 2015 sonrası süreçte Türkiye'nin proaktif bir politika izlemesine yol açmış (Yeşiltaş, 2020: 91). Ayrıca Batı'nın zayıfladığı algısı, dini kimliği ön planda olan Ak Parti'nin (Yavuz, 2022: 660) hegemonik düzene karşı daha çok sesini yükseltmesini sağlamıştır. Türkiye ile ABD arasındaki çıkar çatışmaları da Rusya'yla kurulan ilişkilerde, Suriye'de, Ege Denizi'nde, Ukrayna'da net bir şekilde görülmüştür. Terör örgütleri FETÖ ve PKK/PYD konusunda yaşanan uyuşmazlık da düşünüldüğünde Türkiye (Kaya, 2022: 381-383; Yetim ve Hazar, 2023: 179-180), ABD hegemonyasını güvenlik sorunu yaratan faktör olarak okumaya başlamıştır. Trump döneminde Türkiye'nin ekonomik olarak tehdit edilmesi ve Erdoğan'a gönderilen diplomatik dilden uzak mektup (Ho, 2019) da taraflar arasındaki bağların daha da zayıflamasına yol açmıştır. Buna karşı Türkiye, başta Suriye olmak üzere bölgede terörizmle mücadele kapsamında gerçekleştirdiği operasyonlar (Polat, 2020: 58) ile ABD'nin bölgeyi dizayn etmesine karşı olduğunu net bir şekilde göstermiştir.

ABD'yle olan bağları zayıflayan Türkiye, Rus uçağını düşürmesine rağmen Rusya'yla olan ilişkilerini düzeltmiş, savunma sanayisinde önemli atılımlar gerçekleştirmiş, ABD'nin itirazlarına rağmen S-400 almış (Keşvelioğlu vd., 2019) ve Ukrayna Savaşı'nda da denge politikasını sürdürmüştür. Bununla birlikte Asya-Pasifik'te ABD ile Çin arasında tansiyon artarken Ankara yönetimi Pekin'le ilişkileri güçlendirmeye çalışmıştır. Bu süreçte Erdoğan'ın özellikle BM'nin 69. Genel Kurulu'nda dile getirdiği "Dünya 5'ten büyüktür" söylemi (Erdoğan, 2017: 21) bir noktada var olan hegemonik sistemin eleştirisidir ve Yeniden Asya Girişimi (T.C. Dışişleri Bakanlığı, 2019) stratejik özerklik kapsamında Batı'ya dengeleyecek şekilde Doğu'yla ilişkileri güçlendirme olarak değerlendirilebilir.

Türkiye, son dönemde yakın çevresindeki ülkelerle ilişkilerini normalleştirirken, Türk Dünyası'na daha etkili bir şekilde yönelmiştir. Zira stratejik özerklik kapsamında Çin'le ilişkilerini güçlendirmek isteyen Türkiye için bu bir jeopolitik ve jeoekonomik gereklilik olarak ortaya çıkmıştır. Ayrıca Orta Asya devletlerinin izlediği çok yönlü dış politika kapsamında önemli bir merkez olarak görülen Türkiye, Türk Devletleri Teşkilatı (TDT) üzerinden ilişkileri yapısal bir çerçeveye oturtmuştur (Kocatepe, 2022). 16 Mart 2023 tarihinde TDT Olağanüstü Zirvesi sırasında Erdoğan tarafından "artık çözüm üretemeyen uluslararası sistemin yeni sinerji merkezi" olarak TDT'yi işaret etmesi (İletişim Başkanlığı, 2023), Türkiye'nin Türk dünyasının desteğini alarak stratejik özerkliğini güçlendireceği ve hatta bir kutup olma iddiasında bulunacağı öne sürülebilir. Ayrıca Kuzey Kıbrıs Türk Cumhuriyeti'nin (KKTC) başka devletler tarafından tanınması ve üzerindeki izolasyonun kırılabilmesi için TDT'ye gözlemci üye olması (Türk Devletleri Teşkilatı, 2022), Türkiye'nin stratejik özerklik noktasında kurala uyan aktör kategorisinden çıkmaya çalıştığının göstergesidir.

Suriye'de ve Irak'ta gerçekleştirdiği askeri operasyonların ve çeşitli ülkelerde açtığı askeri üslerin yanı sıra Libya'daki ve Karabağ'daki savaşın kaderini etkileyen bir aktör olması Türkiye'nin uluslararası düzende daha yüksek seviyede bir statü talebini güçlendirmiştir. Rusya'nın Ukrayna Savaşı'yla verdiği kayıplar ve düşünüldüğü kadar güçlü bir ülke olmadığının anlaşılması, bölgede güç boşluğu yaratmıştır. Ayrıca ABD ile Rusya ve Çin arasında artan tansiyon ve AB'nin de dahil olduğu süreçte Türkiye'nin büyük güçler arasında jeopolitik rekabet alanına dönüşme ihtimali bulunmuştur. Bunun karşısında Türkiye, daha aktif bir tutum izlemeye başlamış ve rekabet alanı olmaksızın rekabette katılan ülke olmayı tercih etmiştir. Ayrıca ABD merkezli hegemonik sistemin Türkiye'nin güvenliği ve çıkarlarıyla çatışması üzerine Ankara yönetiminin kurala uyan değil, kural koyucu bir aktör olmak istediğinin göstergesidir. Türkiye, ancak stratejik özerklikle uluslararası sistemde çıkarlarını koruyabileceğini ve güvenliğini sağlayabileceğini düşünmektedir (Roy-Mukherjee ve

Udeogu, 2023: 91). Neticede jeopolitik olarak merkezde oturan Türkiye, günümüzde karakol ya da tampon ülke yerine milli güvenliğini ve ulusal çıkarını önceliklendirdiği ve jeopolitik esneme amaçlı olarak stratejik özerklik kazanmayı hedeflediği görülmektedir (Topsakal ve Zengin, 2023c).

Sonuç ve Değerlendirme

Küresel düzendeki denklemler ve dinamikler sürekli değişmektedir. Bu durum var olan hegemonik sistemin tartışılmasını da beraberinde getirmektedir. 2008 finansal kriz, net bir şekilde bir merkeze bağlı olmanın zararlarını göstermiştir. Ayrıca jeoekonomik ve jeopolitik açıdan yükselen yeni güç merkezleri, ABD nüfuzundaki hegemonik sisteme karşı politikalar geliştirmeye başlamıştır. Çünkü var olan hegemonik sistemde çeşitli aktörler, ABD'yle çıkar çatışması yaşamaktadır. ABD'nin hegemonyasının inşa sürecinde en önemli katkıyı veren Avrupa bile çıkarları için stratejik özerklik arayışındadır.

ABD, hegemonyasına tek başına karşı koyamayan ve çeşitli aktörlerle geliştirdiği ilişkiler üzerinden kazanımlarını azami seviyeye çıkarmak isteyen devletlerin amacı daha bağımsız bir karar alma ve uygulama kapasitesine sahip olmaktır. Örneğin AB'nin Rusya'ya olan ilişkilerini olumsuz etkileyen faktörlerden biri ABD'dir. Diğer yandan Asya-Pasifik'te artan gerilim karşısında ABD, ana aktör olduğu NATO kapsamında Çin'i tehdit olarak kabul ettirebilmektedir. Bu nedenle AB, hegemonyanın zayıflamasını ve kendi kararlarını alabilecek bir kapasiteye ulaşmak istemektedir.

ABD'nin hegemonyasındaki sistemin dönüştürülmesinde orta ölçekli güçler için en önemli araçlardan biri stratejik özerkliliktir. Orta ölçekli güçler, ABD'nin dışındaki diğer devletlerle ilişkilerini geliştirerek kazanımlarını arttırmaya çalışmaktadır. Bu durum ise ABD'nin yerine tercih edilen yeni alternatif aktörler demektir. ABD'ye rağmen farklı aktörlerle kurulan ilişkiler, her ne kadar doğrudan olmasa da dolaylı yollardan hegemonik düzene aykırı bir durumdur. Örneğin ABD, küresel hegemonyasını kalıcı hale getirmeye çalışırken Hindistan'ın veya Türkiye'nin Rusya'yla sürdürdüğü ilişki bunun önündeki önemli engellerden biridir.

Diğer yandan var olan sistemde ABD'ye rakip olan ya da olmaya çalışan aktörlerle geliştirilecek ilişkiler, ilk süreçte ekonomik, teknolojik ve kültürel boyutta olsa da zamanla siyasi ve askeri boyuta evrilecektir. Bu ise ABD'nin çok boyutlu bir şekilde nüfuzunun ve hegemonyasının zayıflaması demektir. Ayrıca alternatif güç merkezleriyle kurduğu ilişkiler üzerinden kazanımlarını attıran ve siyasi, iktisadi ve güvenlik noktasında sorunlarını çözen AB ve Türkiye gibi aktörlerin ABD'ye olan bağımlılıkları azalacak ve pozisyonları daha da güçlenecektir. Bu durum aktörlerin stratejik özerkliğe olan bağlılığını arttıracaktır. Bu bağlamda Çin gibi ABD merkezli hegemonyaya karşı olan devletlerin, var olan hegemonyayı zayıflatmak için dünyadaki çeşitli aktörlerin stratejik özerklik kazanmasını destekleyeceği söylenebilir. Zira bir aktörün ABD'ye olan bağımlılığının azalması, Çin'in küresel denklemde elini güçlendirecektir.

Günümüzde ABD'nin küresel sistemde güç ve nüfuz kaybettiği görülmektedir. Bu durum stratejik özerklik ve çok kutupluluk üzerinden yaşanmaktadır. Yeni güç merkezlerinin yükselişi, hegemonik sistemin değişmeye zorlamaktır. Stratejik özerkliklerini elde eden ve belirli bir siyasi, askeri ve ekonomik kapasiteye sahip olan orta ölçekli güçlerin çok kutuplu bir dünya düzeni talep edebilecekleri ve ileri aşamada kutba dönüşmeye çalışacakları söylenebilir. AB ve Hindistan, bu noktada ön plana çıkan aktörlerdir. Stratejik özerklikten sonra bu aktörlerin yeni bir kutup olma potansiyelleri ya da artan kapasitelerine paralel olarak daha yüksek bir uluslararası statü talep etmeleri yüksek ihtimaldir. Dünya sisteminde ABD'nin karşısında yükselen yeni kutuplar, var olan hegemonik sistemi de dönüştüreceklerdir. Dönüşümü kabul etmeyecek olan ABD, bu sürece direnecektir. Bu noktada değerler üzerinden söylem geliştirerek Çin'i ve Rusya'yı ötekileştirecektir. Stratejik özerk aktörlerin ise çıkar-değer ikileminde kalması muhtemeldir. Bu durum çeşitli jeopolitik kırılmaları ve çatışmaları da beraberinde getirecektir.

Kaynakça

- Abhyankar, R. M. (2018). *Indian Diplomacy: Beyond Strategic Autonomy*. New Delhi: Oxford University Press.
- Bağcı, H. ve Ç. Kurç. (2016). "Turkey's strategic choice: buy or make weapons?". *Defence Studies*. 17(1), 38–62.
- Balci, A. (2011). "“Dış Politika”: Yeni Bir Kavramsallaştırma Bağlamında Egemenlik Mitinin Analizi". *Uluslararası İlişkiler*. 7(28), 3-29.
- Balci, A. ve N. Miş (2008). "Turkey's Role in the Alliance of Civilizations: A New Perspective in Turkish Foreign Policy?", *Turkish Studies*, 9(3), 387-406.
- Bartels, H.-P., A. M. Kellner ve U. Optenhögel (2017). *Strategic Autonomy and the Defence of Europe: On the Road to a European Army?*. Bonn: Dietz.
- Bates, T. R. (1975). "Gramsci and the Theory of Hegemony". *Journal of the History of Ideas*. 36(2), 351-366.

- Bieler, A., ve A. D. Morton. (2004). "A critical theory route to hegemony, world order and historical change: Neo-Gramscian perspectives in International Relations". *Capital & Class*. 28(1), 85-113.
- Biscop, S. (2018). "PESCO, Strategic Autonomy, and Ambition". *Sicherheit und Frieden (S+F)/Security and Peace*. 36(4), 191-195.
- Biscop, S. (2020). "The Future of the Transatlantic Alliance: Not Without the European Union". *Strategic Studies Quarterly*. 14(3), 81-94.
- Česnakas, G. (2023). "European Strategic Autonomy: The Origins Story". *European Strategic Autonomy and Small States' Security: In the Shadow of Power*. (Ed. G. Česnakas ve J. Juozaitis). Oxon: Routledge.
- Česnakas, G. ve J. Juozaitis (2023). *European Strategic Autonomy and Small States' Security: In the Shadow of Power*. Oxon: Routledge.
- Chapnick, A. (1999). "The middle power". *Canadian Foreign Policy Journal*. 7(2), 73-82.
- Coelmont, J. (2019). "European Strategic Autonomy: Which Military Level of Ambition?". *Egmont Institute Security Policy Brief*. No. 109.
- Cooper, A. F. (2013). "Squeezed or revitalised? Middle powers, the G20 and the evolution of global governance". *Third World Quarterly*. 34(6), 963-984.
- Cooper, A. F., R. A. Higgott ve K. R. Nossal (1993). *Relocating Middle Powers: Australia and Canada in a Changing World Order*. Vancouver: UBC Press.
- Coutinho, C. N. (2012). *Gramsci's Political Thought*. (Çev. P. Sette-Camara). Leiden: Brill.
- Cox, R. (1987). *Production, Power, and World Order: Social Forces in the Making of History*. New York: Columbia University Press.
- Cox, R. (1993). "Gramsci, Hegemony and International Relations: An Essay in Method". *Gramsci, Historical Materialism and International Relations*. (Ed. S. Gill). New York: Cambridge University Press.
- Çelikpala, M. (2007). "1990'lardan Günümüze Türk-Rus İlişkileri". *Avrasya Dosyası*, 13(1), 267-298.
- Dalay, G. ve E. F. Keyman (2021). *Has Turkey's Quest for "Strategic Autonomy" Run its Course?*, <https://www.gmfus.org/news/has-turkeys-quest-strategic-autonomy-run-its-course> (erişim tarihi: 05.07.2023).
- Dalmia, T. ve D. M. Malone. (2012). "Historical influences on India's foreign policy". *International Journal*. 67(4), 1029-1049.
- Davutoğlu, A. (2009). *Stratejik Derinlik*. İstanbul: Küre Yayınları.
- Donath, S. (2019). *Strategic Autonomy and the European Union's Permanent Structured Cooperation*. Master's Thesis. Monterey: Naval Postgraduate School.
- Eaton, K. (2013). "The Centralism of 'Twenty-First-Century Socialism': Recentralising Politics in Venezuela, Ecuador and Bolivia". *Journal of Latin American Studies*. 45(03), 421-450.
- Ellner, S. (2011). "Distinguishing Features of Latin America's New Left: The Chávez, Morales and Correa Governments". *The Marxist*. XXVII(4), 14-36.
- Ellner, S. (2013). "Introduction: Latin America's Radical Left in Power: Complexities and Challenges in the Twenty-first Century". *Latin American Perspectives*. 40(3), 5-25.
- Erdoğan, R. T. (2017). *The World is Bigger Than 5: The Vision of New Turkey*. Ankara: Cumhurbaşkanlığı Yayınları.
- Erhan, Ç. (2018). "ABD ve NATO'yla İlişkiler". *Türk Dış Politikası*, Cilt I. (Ed. B. Oran). İstanbul: İletişim.
- Erol, M. S. (2018). "11 Eylül Sonrasında Türk Dış Politikasında Denge Arayışları". *1. Uluslararası Türkiye Dış Politika Sorunları Kongresi*, 19-20 Kasım 2018, 14-24, <https://www.guvenplus.com.tr/imagesbuyuk/1-DIS-POLITIKA-KONGRESI-KONGRE-KITABI.pdf>.
- Escudé, C. (2015). "Realism in the Periphery". *The Routledge Handbook of Latin America in the World*. (Ed. J. I. Dominguez ve A. Covarrubias). New York: Routledge.
- Femia, J. V. (1981). *Gramsci's Political Thought: Hegemony, Consciousness, and the Revolutionary Process*. New York: Oxford University Press.

- Fischer, D. (2017). "All grown up – European Union on the path to strategic autonomy". *International Issues & Slovak Foreign Policy Affairs*. 26(3-4), 56-67.
- Florini, A. (2011). "Rising Asian Powers and Changing Global Governance". *International Studies Review*. 13(1), 24-33.
- Gramsci, A. (2011). *Prison Notebooks*, Vol. I. (Ed. J. A. Buttigieg). (Çev. A. Callari). New York: Columbia University Press.
- Haass, R. (2019). "How a World Order Ends". *Foreign Affairs*. 98(1), 22-30.
- Ho, V. (2019). "Donald Trump's bizarre, threatening letter to Erdoğan: 'Don't be a fool'". *The Guardian*, <https://www.theguardian.com/us-news/2019/oct/16/trump-letter-erdogan-turkey-invasion> (erişim tarihi: 07.07.2023).
- Ischinger, W. (2020). "Germany's European Imperative". *Horizons: Journal of International Relations and Sustainable Development*. 17, 248-257.
- İletişim Başkanlığı (2023). "Cumhurbaşkanı Erdoğan: Türk Devletleri Teşkilatı, artık çözüm üretemeyen uluslararası sistemin yeni sinerji merkezidir", <https://www.iletisim.gov.tr/turkce/haberler/detay/cumhurbaskani-erdogan-turk-devletleri-teskilati-artik-cozum-uretemeyen-uluslararasi-sistemin-yeni-sinerji-merkezidir> (erişim tarihi: 05.07.2023).
- Joshi, Y. (2015). "Between 'Concern' and 'Opportunity': US Pivot to Asia and Foreign Policy Debate in India". *Journal of Asian Security and International Affairs*. 2(3), 314-337.
- Juozaitis, J. (2023). "Introduction: Small States, International Institutions, and European Strategic Autonomy". *European Strategic Autonomy and Small States' Security: In the Shadow of Power*. (Ed. G. Česnakas ve J. Juozaitis). Oxon: Routledge.
- Kaura, V. (2019). "Deepening Relationship between Russia and China". *Indian Journal of Asian Affairs*. 32(1/2), 49-66.
- Kaya, E. (2022). *Terörizmle Mücadelede Müzakere Yöntemi: ETA-LTTE-PKK-FARC*. Ankara: Nobel.
- Kellner, A. M. ve U. Optenhögel (2017). "Strategic Autonomy for the European Union as a Power for Peace". *Strategic Autonomy and the Defence of Europe: On the Road to a European Army?*. (Ed. H.-P. Bartels, A. M. Kellner ve U. Optenhögel). Bonn: Dietz.
- Keşvelioğlu, A., A. Oğuz, E. M. Akca ve M. L. Türkcan (2019). *Turkey's Procurement of the S-400 System: An Explainer*, <https://researchcentre.trtworld.com/wp-content/uploads/2020/11/S400.pdf> (erişim tarihi: 07.07.2023).
- Keyman, E. F. (2006). "Küreselleşme, Uluslararası İlişkiler ve Hegemonya". *Uluslararası İlişkiler*. 3(9), 1-20.
- Khilnani, S., R. Kumar, P. B. Mehta, P. Menon, N. Nilekani, S. Raghavan, S. Saran ve S. Varadarajan, (2012). *Nonalignment 2.0: A Foreign and Strategic Policy for India in the Twenty First Century*, <https://cprindia.org/wp-content/uploads/2021/12/NonAlignment-2.pdf> (erişim tarihi: 06.07.2023).
- Kim, J. H. (2022). "Making Multilateralism Matter": Middle powers in the era of the US-China competition." *Asian Geopolitics and the US-China Rivalry*. (Ed. F. Heiduk). Oxon: Routledge.
- Kocatepe, Ö. F. (2022). *Türk Devletleri Teşkilatı: Politik ve Askeri İş Birliği*. Ankara: Nobel.
- Koppa, M. (2022). *The Evolution of the Common Security and Defence Policy: Critical Junctures and the Quest for EU Strategic Autonomy*. Cham: Palgrave Macmillan.
- Kutlay, M. ve Z. Öniş. (2021). "Turkish foreign policy in a post-western order: strategic autonomy or new forms of dependence?". *International Affairs*. 97(4), 1085-1104.
- Lewander, J. (2021). "Introduction". *Strategic Autonomy – Views from the North: Perspectives on the EU in the World of the 21st Century*. (Ed. J. Lewander). Stockholm: Swedish Institute for European Policy Studies. https://www.sieps.se/globalassets/publikationer/2021/2021_1op.pdf.
- Lippert, B., N. v. Ondarza ve V. Perthes (2019). *European Strategic Autonomy: Actors, Issues, Conflicts of Interests*, https://www.swp-berlin.org/publications/products/research_papers/2019RP04_lpt_orz_prt_web.pdf (erişim tarihi: 01.07.2023).
- Lohmann, S. (2021). "European Strategic Autonomy: The Test Case of Iran". *European Review of International Studies*. 8(3), 443-477.
- Mahapatra, C. (2014). "Modi's Foreign Policy: Difficult to Theorize, Easy to Understand". *Indian Foreign Affairs Journal*. 9(3), 234-239.

- Monsonis, G. (2010). "India's Strategic Autonomy and Rapprochement with the US". *Strategic Analysis*. 34(4), 611-624.
- Murray, D. (2012). "Introduction". *Multipolarity in the 21st Century: A New World Order*. (Ed. D. Murray ve D. Brown). Oxon: Routledge.
- Murray, D. ve D. Brown (2012). *Multipolarity in the 21st Century: A New World Order*. Oxon: Routledge.
- Nelson, M. (2018). "Walking the Tightrope of Socialist Governance: A Strategic-Relational Analysis of Twenty-first-Century Socialism". *Latin American Perspectives*. 30(20), 1-20.
- Office of the Secretary of Defense (2023). "National Security Strategy", <https://history.defense.gov/Historical-Sources/National-Security-Strategy/> (erişim tarihi: 23.06.2023).
- Oğuz, Ş. ve F. Oral. (2022). "AB'nin Stratejik Özerklik Çabaları, Stratejik Pusula ve Türkiye'ye Muhtemel Yansımaları", *Bölgesel Araştırmalar Dergisi*. 6(1), 67-95.
- Peters, M. A. (2022). "The emerging multipolar world order: A preliminary analysis". *Educational Philosophy and Theory*, DOI: 10.1080/00131857.2022.2151896.
- Piccone, T. (2016). *Five rising democracies: And the fate of the international liberal order*. Washington, D.C.: Brookings Institution Press.
- Pieper, M. ve M. Lak. (2019). "The End of Transatlanticism? EU Security and Defence Policies and the 'Strategic Autonomy' Debate from a Historical and Contemporary Perspective". *Studia Europejskie – Studies in European Affairs*. 4, 23-44.
- Polat, D. Ş. (2020). "Türkiye'nin Suriye'nin Kuzeyindeki Askerî Harekâtının Amaçları ve Sonuçları". *Güvenlik Stratejileri Dergisi*. 16(33), 53-96.
- Puhl, D. (2018). *Strategic Autonomy for Europe: Can Berlin and Paris Agree?*, https://www.baks.bund.de/sites/baks010/files/working_paper_2018_08.pdf (erişim tarihi: 01.07.2023).
- Retter, L., S. Pezard, S. Flanagan, G. Germanovich, S. G. Clement ve P. Paille (2021). *European Strategic Autonomy in Defence: Transatlantic visions and implications for NATO, US and EU relations*. California: RAND Corporation.
- Roy-Mukherjee, S. ve E. Udeogu (2023). "Re-evaluating Turkey's global relationships and its shift toward the South-East Asian region". *Journal of Global Faultlines*. 10(1), 88-101.
- Salamini, L. (1974). "Gramsci and Marxist Sociology of Knowledge: An Analysis of Hegemony-Ideology-Knowledge". *The Sociological Quarterly*. 15(3), 359-380.
- Schaffer, T. C. ve H. B. Schaffer (2016). *India at the Global High Table: The Quest for Regional Primacy and Strategic Autonomy*. Washington, D.C.: Brookings Institution Press.
- Scholz, O. (2022). "The Global Zeitenwende: How to Avoid a New Cold War in a Multipolar Era". *Foreign Affairs*, <https://www.foreignaffairs.com/germany/olaf-scholz-global-zeitenwende-how-avoid-new-cold-war> (erişim tarihi: 05.07.2023).
- Schweller, R. L. (2017). "The Conceptual Framework". *The Korean Pivot: The Study of South Korea as a Global Power*. (Ed. V. D. Cha ve M. Dumond). Washington, D.C.: Center for Strategic and International Studies. https://csis-website-prod.s3.amazonaws.com/s3fs-public/publication/170718_Cha_KoreanPivot_Web.pdf.
- Sikri, R. (2014). "Challenge and Strategy: Rethinking India's Foreign Policy". *Indian Foreign Affairs Journal*. 9(1), 56-69.
- T.C. Dışişleri Bakanlığı (2019). "Yeniden Asya Girişimi", <https://www.mfa.gov.tr/yeniden-asya-girisimi.tr.mfa#:~:text=D%C4%B1%C5%9F%C5%9Fleri%20Bakanl%C4%B1%C4%9F%C4%B1&text=Asya'daki%20geli%C5%9Fmelerin%20yaratt%C4%B1%C4%9F%C4%B1%20f%C4%B1rsatlardan,%E2%80%9CYeniden%20Asya%20Giri%C5%9Fimi%E2%80%9D%20a%C3%A7%C4%B1klanm%C4%B1%C5%9F%C4%B1r.> (erişim tarihi: 05.07.2023).
- The European Council (2021). "Strategic Autonomy, Strategic Choices", <https://www.consilium.europa.eu/media/49404/strategic-autonomy-issues-paper-5-february-2021-web.pdf> (erişim tarihi: 29.06.2023).
- Tickner, A. B. (2015). "Autonomy and Latin American International Relations Thinking". *The Routledge Handbook of Latin America in the World*. (Ed. J. I. Dominguez ve A. Covarrubias). New York: Routledge.

- Tocci, N. (2021). *European Strategic Autonomy: What It Is, Why We Need It, How to Achieve It*, <https://www.iai.it/sites/default/files/9788893681780.pdf> (erişim tarihi: 01.07.2023).
- Topsakal, İ. ve A. K. Zengin (2023a). "Vol. I: Yeni Dünya Düzensizliği ve Yükselen Güçler". *Kriter*, <https://kriterdergi.com/yazar/alperen-kursad-zengin/vol-i-yeni-dunya-duzensizligi-ve-yukselen-gucler> (erişim tarihi: 06.01.2024).
- Topsakal, İ. ve A. K. Zengin (2023b). "Vol. II: Yükselen Güçler için Güvenlik Politikası Stratejileri: Akıllı Uyum ve Esnek Rekabet". *Kriter*, <https://kriterdergi.com/yazar/alperen-kursad-zengin/vol-ii-yukselen-gucler-icin-guvenlik-politikasi-stratejileri-akilli-uyum-ve-esnek-rekabet> (erişim tarihi: 06.01.2024).
- Topsakal, İ. ve A. K. Zengin (2023c). "Vol. III. Yükselen Türkiye'nin Milli Güvenliği: Jeopolitik Esneme". *Kriter*, <https://kriterdergi.com/yazar/alperen-kursad-zengin/vol-iii-yukselen-turkiyenin-milli-guvenligi-jeopolitik-esneme> (erişim tarihi: 06.01.2024).
- Tourangbam, M. (2014). "Indo-Pacific and the Practice of Strategic Autonomy". *Indian Foreign Affairs Journal*. 9(2), 119-124.
- Traub, J. (2022). *Cold War 2.0 Is Ushering In Nonalignment 2.0*, <https://foreignpolicy.com/2022/07/09/nonalignment-us-china-cold-war-ukraine-india-global-south/> (erişim tarihi: 06.07.2023).
- Türk Devletleri Teşkilatı (2022). "Türk Devletleri Teşkilatı Dokuzuncu Zirvesi Semerkant'ta gerçekleştirildi.", https://www.turkicstates.org/tr/haberler/turk-devletleri-teskilati-dokuzuncu-zirvesi-semerkantta-gerceklestirildi_2678 (erişim tarihi: 05.07.2023).
- Uzgel, İ. (2018). "ABD ve NATO'yla İlişkiler". *Türk Dış Politikası*, Cilt II. (Ed. B. Oran). İstanbul: İletişim.
- Wallerstein, I. (1974). *The Modern World-System I: Capitalist Agriculture and the Origins of the European World-Economy in the Sixteenth Century*. New York: Academic Press.
- Woolcock, J. A. (1985). "Politics, Ideology and Hegemony in Gramsci's Theory". *Social and Economic Studies*. 34(3), 199-210.
- Wulf, H. ve T. Debiel (2015). "India's 'Strategic Autonomy' and the Club Model of Global Governance: Why the Indian BRICS Engagement Warrants a Less Ambiguous Foreign Policy Doctrine". *Strategic Analysis*. 39(1), 27-43.
- Yan, S. (2023). "China and European Strategic Autonomy". *China and World Politics in Transition: How China Transforms the World Political Order*. (Ed. F Attina ve Y. Feng). Cham: Springer.
- Yavuz, M. H. (2022). "The motives behind the AKP's foreign policy: neo-Ottomanism and strategic autonomy". *Turkish Studies*. 23:5, 659-680.
- Yeşiltaş, M. (2020). "Deciphering Turkey's Assertive Military and Defense Strategy: Objectives, Pillars, and Implications". *Insight Turkey*. Vol. 22, No. 3, 89-114.
- Yetim, H. T. ve A. Hazar (2023). "S400s, sanctions and defiance: explaining Turkey's quest for strategic autonomy and the US response". *Southeast European and Black Sea Studies*. 23(1), 179-199.
- Zengin, A. K. ve İ. Topsakal (2021). "The Intersection of Grand Strategies in Turkey-Russia Relations: Reflections of Smart Alignment and Flexible Competition in the International Arena". *Insight Turkey*. 23(4). 147-168.

Extended Abstract

Aim and Scope

Today, the world system is transforming. The USA still maintains its influence as the hegemonic power. However, new power centers such as China are on the rise. In this environment, the international system is changing, the debates on multipolarity are intensifying and new equations and dynamics are emerging. However, this situation is not experienced only among the great powers. In addition, actors that can be classified as middle powers, such as the EU, India and Türkiye, want to become more independent actors in the changing and transforming world system. On this basis, the tool used by these actors is strategic autonomy. The scope of the study can be framed in this way. The aim of the study is to show that these middle powers use strategic autonomy as a tool against the existing unipolar system in which the USA is the hegemonic power.

Methods

The study was prepared based on one theory and two conceptual frameworks. First of all, a neo-Gramscian approach was adopted to examine the US hegemony, to determine how it was built, and to explain what kind of structure it has today. In this context, the hegemonic structure of the USA in the global system was examined. Then, the middle powers that criticize the US hegemony from various levels and angles are discussed in conceptual and parameter dimensions. Finally, the concept of strategic autonomy, which has been discussed more recently, has been examined in detail.

Finally, three examples were discussed in the study. First of all, the EU is the actor that determines the scope of strategic autonomy. Secondly, India, the leader of the Non-Aligned Movement, is a rising power. Finally, Türkiye is of critical importance thanks to its historical background, geography and network of relations. The common characteristics of these three actors are that they had close cooperation with the USA at various times, adopted democratic values, were governed by a capitalist economy, and had problems with the USA at various periods. In addition, all three actors now want to turn into a rule-makers actor that demands a higher status in international relations, instead of being a rule-takers actor.

In this context, the study consists of four headings. Firstly, neo-Gramscian theory is discussed. In the second part, a perspective on middle powers is determined. In the third chapter, strategic autonomy is explained. In the last section, it is analyzed through examples why and how actors use strategic autonomy as a tool against US hegemony. Qualitative method was used in the study and a detailed literature review was carried out.

Findings

Considering the findings obtained in the study, first of all, there is still an existing US hegemony. However, whether states cooperate with the USA during the Cold War period or in the face of a strong threat, they basically aim to make their own decisions, implement their policies, realize their interests and ensure their security. In fact, at some point during the process of accepting US hegemony, we can talk about a compromise of interests between the parties. However, in the process of conflict over interests, countries seek strategic autonomy. In this process, strategic autonomy is defined as an actor making his own decisions, realizing his interests and obtaining the necessary tools for this. For example, the EU, which is dependent on the USA for security, does not want to confront Russia and wants to maintain relations with China. However, due to its dependence on the USA, it cannot achieve these goals. Thereupon, the EU decided to create PESCO to create a European army. If the EU creates PESCO, it will be able to oppose this actor more easily because it will no longer need the USA. At this point, a state seeking strategic autonomy in accordance with the purpose of the study uses this tool against the hegemony of the USA.

Conclusion

EU, India and Türkiye can be considered middle powers. For example, the EU's military capacity is weak. Although India's economic capacity is increasing, its political and military capacity is insufficient except for its nuclear weapons. Although Türkiye has insufficient economic capacity, it has significant political and military influence in its region. The EU has been experiencing various problems with the USA, especially since Trump came to power. The policies followed by Germany and France, their discourse on multipolarity and their criticism of NATO are important developments. India continues its desire to be a different pole without getting closer to any pole of the Cold War period and does not fully accept the existing hegemonic structure. The problems and insecurity in Turkish-American relations date back to 1965. Türkiye, which has been following a balance policy for a long time, has become closer to China and Russia against the USA. In this context, the hegemony of the USA is disputed not only by powers such as Russia and China, but also by middle powers. It can be said that the middle powers will try to become a poles in the longer term, in parallel with the gains they will achieve while using strategic autonomy as a tool against the US hegemony.

Bacalı Kombi Satış Miktarlarının Tahmininde Yapay Sinir Ağının Kullanılması ve Tedarik Zinciri Yönetimi İçerisindeki Önemi

Using Artificial Neural Network in Estimate of Sales Amounts of Vented Combi and Its Importance in Supply Chain Management

Osman Yakıt¹, Yılmaz Özkan²

Öz

Çalışmanın amacı, PRODTR kodlu "Bacalı Kombi" ürün satışlarını Yapay Sinir Ağı kullanarak tahmin etmek ve bu tahminin tedarik zinciri yönetimi açısından önemini açıklamaktır. Veri seti olarak Türkiye İstatistik Kurumu'nun yayınladığı "Kombi (Bacalı)" isimli ürüne ait değişken değerleri kullanılmıştır. Yıllık veriler için yapay sinir ağı oluşturulmuş ve üretilen tahmin sonuçları gerçekleşen değerlerle karşılaştırılmıştır. Tahmin duyarlılığı hesaplanmış ve tedarik zinciri yönetimi açısından önemi vurgulanmıştır. MATLAB Neural Network Toolbox, Yapay Sinir Ağının eğitilmesi ve tahmin işleminin gerçekleştirilmesi için kullanılmıştır.

Anahtar Kelimeler: Yapay Sinir Ağı, Tedarik Zinciri Yönetimi, Üretim Yönetimi.

Abstract

Purpose of the study is to predict the sales of the "Combi (with chimney)" product coded PRODTR using Artificial Neural Network and to explain the importance of this prediction in terms of supply chain management. As the data set, variable values related to the product named "Combi (with chimney)" has published by the Turkish Statistical Institute were used. An artificial neural network has created for annual data, and the forecast results produced were compared with the actualized values. Forecast sensitivity has calculated and its importance for supply chain management is highlighted. MATLAB Neural Network Toolbox has used for to be trained the Artificial Neural Network and to be performed the prediction process.

Keywords: Artificial Neural Network, Supply Chain Management, Production Management.

Araştırma Makalesi [Research Paper]

JEL Codes: M10, M11, C45

Submitted: 14 / 10 / 2023

Accepted: 23 / 01 / 2024

¹ Öğr. Gör. Dr., Akdeniz Üniversitesi, Antalya, Türkiye, oyakit@akdeniz.edu.tr, Orcid No: <https://orcid.org/0000-0001-8353-9164>

² Prof. Dr., İstanbul Gelişim Üniversitesi, İstanbul, Türkiye, yozkan@gelisim.edu.tr, Orcid No: <https://orcid.org/0000-0002-8831-288X>

Giriş

Geçmişten günümüze kadar geçen zaman içerisinde firmaların geleceği şekillendirebilme isteği her daim var olduğu bilinen bir olgudur. Yapay Sinir Ağları (YSA) ise bu isteğin karşılanması için ortaya çıkan bir kavram olarak ele alınmalıdır. Bu kavram, birbirinden farklı birçok çalışmada değişik şekillerde tanımlanmıştır. Örneğin; Agatonovic-Kustrin ve Beresford (2000: 718), YSA'nın; insan beyninin sayısallaştırılmış modelleri ve bu organın sahip olduğu süreç bilgisinin benzerini oluşturma şeklinde dizayn edilmiş bilgisayar yazılımları olduğunu savunmuştur. Hasegawa vd. (1995: 569); aynı kavramı, beyin fonksiyonunu taklit eden bilgi süreç sistemleri olarak tanımlamıştır. Balkin ve Lin (2000: 2217) ise YSA'nın; zaman serisi tahminini içeren, geniş bir uygulama yelpazesine sahip istatistiksel modelleme araçları olduğunu vurgulamıştır. Bu tanımlamalar ışığında, YSA; insan beyninin işlevsel boyutu baz alınarak geliştirilmiş, tahminleme ve modelleme yapmada kullanılan ve uygulama odaklı olan istatistik temelli araçlar olarak tanımlanabilir.

YSA'nın temel karakteristik yapısının ne şekilde olduğunun bilinmesi ise, YSA tekniğinin daha iyi anlaşılmasına katkı sağlayacaktır. Bu katkının YSA'ya bağlı değerlendirme durumları için önem arz ettiği ifade edilebilir. Bahsedilen katkı noktasında, Özşahin (2013: 770), tipik bir yapay sinir ağının; düğümlerden (nöronlardan) meydana gelen katmanların oluşturduğu bir katman dizisi ve bu diziyeye ait tam bağlantılar şeklinde olduğunu, aynı katmana ait düğümler arasında hiçbir bağlantının bulunmadığını ve bir YSA modelinin genel manada giriş katmanı, gizli katman veya katmanlar ile birlikte çıktı katmanından oluştuğunu vurgulamış ve bu üç katman çeşidinin gerçekleştirdiği faaliyetleri ayrı ayrı belirtmiştir. Buna ek olarak Balls vd. (1996: 272), her yapay sinir ağının üç katman (giriş katmanı, gizli katman ve çıktı katmanı) şeklinde düzenlenmiş, birbirine bağlı ve bir seri biçimindeki düğümlerden oluştuğunu, giriş katmanındaki düğümlerin birer faktör, gizli katmandaki düğümlerin birer özellik sezinleyici, çıktı katmanının kendisinin ise, etkiyi gösterdiğini vurgulamıştır. Ayrıca bu yazarlar (Balls vd., 1996) aynı eserlerindeki aynı sayfada; düğümler arası bağlantıların, çıktı değerlerini üretmek için girdi değerleri tarafından değiştirilen etkin matematiksel ağırlıklar olduğunu ve ağın; eğitim veri setinin içinde yer alan girdilere doğru yanıtlar sunan çıktı değerleri üretene kadar, tekrarlı bir sürecin içindeki düğümlere ait aralıksız olarak değişen ağırlıklar tarafından eğitildiğini savunmuşlardır. Yitian ve Gu (2003: 124) ise, YSA'nın ağırlıklarına karar verme sürecinin eğitim veya öğretim olarak isimlendirildiğini belirterek bu süreci bir matematiksel modele ait kalibrasyona benzetmiştir.

YSA'nın tahmin oluşturma konusunda kullanılmasının nedenleri bu tekniğin sahip olduğu özellikler ile açıklanabilmektedir. Sietsma ve Dow (1991: 67), Yapay Sinir Ağları 'na ait başlıca güçlü yönlerden birinin, ağa daha önce hiç sunulmamış olan yapıları teşhis etme veya doğru sınıflandırma yeteneği olduğunu savunmuştur. Diğer yandan; Basheer ve Hajmeer (2000: 4), YSA'ya dayalı bir hesaplama gerçekleştirmenin temel amacının insan beyninde yer alan bilgi sürecini ve tecrübeyi taklit etme yoluyla YSA'nın öğrenmesine imkân sağlayacak matematiksel algoritmalar geliştirmek olduğunu vurgulamıştır. Bu algoritmaların istenilen düzeyde geliştirilebilmesi ve en iyi algoritma hedefine ulaşılabilmesi için YSA'nın kendine has olan özelliklerinin geliştirici tarafından iyi bilinmesi gerekmektedir. Ayrıca, YSA'nın öğrendiği bilgiler ışığında karara varabilme yeteneğine sahip olması da kendine has ve güçlü olarak nitelendirilebilecek bir diğer özelliğidir.

Türkiye İstatistik Kurumu'nun resmi internet adresinde yayınladığı "Yıllık Sanayi Ürün (PRODCOM) İstatistikleri" ana başlığı altında yer alan 25.21.12.00.01 PRODTR koduna sahip "Kombi (bacalı)" adlı ürün tanımına ait ilgili değişkenlerin MATLAB programında veri seti olarak kullanılması ve elde edilen bilgilerin kıyaslamaya konu edilerek bir sonuca ulaşılması literatüre katkı vermesi bakımından önem kazanmaktadır. Özellikle, ürünle ilgili satış miktarlarının tahmin edilebilmesi, tedarik zinciri bünyesinde bulunan bazı yönetim kademeleri için önemsenen bir konudur. Yöneticilerin gelecekle ilgili kararlarında sektöre ilişkin tahminlere ihtiyaç duyabilecekleri bilinmektedir.

Bu çalışmada, Yapay Sinir Ağları yardımıyla ürünle ilgili satış miktarları tahmin edilmiş, tahmin sonuçları ile gerçekleşmiş değerler karşılaştırılmış, "Yüzdesel Değişim Toplamının Yıllık Ortalaması" nın nasıl hesaplandığı açıklanarak yüzdesel değişim toplamlarına ait ortalamaların Tedarik Zinciri Yönetimi açısından önemi belirtilmiştir. Çalışmanın birinci bölümünde literatür araştırma sonuçları, ikinci bölümünde MATLAB yazılımı ile gerçekleştirilen uygulama, üçüncü bölümünde bulgular, dördüncü bölümünde tedarik zinciri yönetiminde yüzdesel değişim toplamlarına ait ortalamaların önemi ve son bölümünde sonuç ve değerlendirmeler yer almaktadır.

1. Literatür Taraması

Adewole vd. (2013: 606-611), LPG (Sıvılaştırılmış Petrol Gazı) yakıtlı bir girdap brülöründeki LPG'nin yanması ile ortaya çıkan alev sıcaklığını ve kirletici emisyonları tahmin etmek için standart geri yayılım algoritmalarına dayanan bir yapay sinir ağı modeli geliştirmiştir. Barclay vd. (2013: 127-140), deneylerden elde ettiği sonuçları, yapay sinir ağı modelleri oluşturmada kullanmış ve yapay sinir ağlarının hem endüksiyonla ısınmadan sonra hem de kaynak sonrası plağın son bozulmasını tahmin etme yeteneğini kanıtlar nitelikte olduğunu savunmuştur. Simonović vd. (2016: 1355-1365), küçük bir bölgeye ait ısıtma sisteminde üretilen enerjinin ısı tüketiminin 1 ila 7 gün önceden tahmin edilmesi için bir çeşit gelişmiş

yapay sinir ağı modeli sunmuştur. Silveira vd. (2014: 1-9), tavuk karkaslarının son sıcaklığının endüstriyel ölçekte tahminlenmesinde bir yapay sinir ağı kullanmıştır.

Al-Chalabi vd. (2014: 311-322), madencilik sektöründe kullanılan sondaj makinelerinin ekonomik ömrünü tahmin edebilmek amacıyla bir yapay sinir ağı kullanmış ve bu kullanımın ortaya koyduğu sonuçlar üzerinde durmuştur. Ebrahimabadi vd. (2015: 573-583), yapay sinir ağı yaklaşımını kullanarak ortalama kapasiteye sahip tünel açma makinelerinin anlık kesme oranları noktasında kesme performansının araştırılmasını amaçlamış ve Kohonen Kendini Organize Eden Özellik Haritası (KSOFM) 'na ilişkin yapay sinir ağının sistem davranışının ve bilgi almanın anlaşılmasında etkili bir yol olduğu sonucuna varmıştır. Monazami vd. (2012: 21-31), İran'ın güneyindeki petrol sahalarının birinden elde edilmiş sondaj parametrelerinin arasında yer alan Nüfuz Etme Oranı'nın tahmin edilmesi amacıyla yapay sinir ağı kuramlarının bir uygulamasını sunmuştur.

Kuo vd. (2015: 1560-1569), mekanik olarak havalandırılmış hastalarda başarılı ekstübasyonu tahmin etmek için bir yapay sinir ağı modeli hazırlamış ve bu modelin başarılı ekstübasyon tahminlemesine ait doğruluğu geliştirdiğini ifade etmiştir. Przednowek vd. (2017: 175-189), yapay sinir ağlarını kullanarak engel aşmada antrenman yüklerinin planlanmasına ilişkin yeni bir yaklaşım sunmuş, sonuç olarak elde edilen modelin seçilen bir antrenman periyodu boyunca bir antrenöre antrenman yüklerinin planlanmasında yardımcı olacak bir araç olarak kullanılabileceği yargısına varmıştır.

Moghaddam vd. (2016: 89-93), güçlü bir yapay sinir ağı modeli geliştirebilmek amacıyla 28 Ocak 2015'ten 18 Haziran 2015'e kadar geçen süredeki NASDAQ 'ın günlük borsa kurlarını kullanmış ve günlük NASDAQ borsa kurunun tahmin edilmesinde yapay sinir ağının kabiliyetini araştırmıştır. Choudhry vd. (2012: 170-178), mikro yapıli piyasa değişkenlerinin yabancı döviz kurlarının tahminlenmesinde nasıl kullanılabileceğini irdelemiş ve bu bağlamda yapay sinir ağı tahmin kuramını uygulamıştır.

2. Uygulama

2.1. Çalışmanın Amacı

Çalışma iki amaca sahiptir. Bu amaçlardan ilki, "Yıllık Sanayi Ürün (PRODCOM) İstatistikleri" ana başlığı altında yer alan 25.21.12.00.01 PRODTR koduna sahip "Kombi (bacalı)" adlı ürün tanımının "Üretim Değeri", "Satış Değeri" ve "Üretim Miktarı" değişken değerlerini kullanarak, MATLAB programında onbir yıl için yapay sinir ağı ile ayrı ayrı satış miktarlarını tahmin etmek, bu tahmin edilen değerleri mevcut değerler ile kıyaslamaktır. Amaçlardan ikincisi ise, MATLAB'ın tahminleme konusundaki duyarlılığının ortaya konulup bu duyarlılığın Tedarik Zinciri Yönetimi içerisindeki önemi açıklanarak işletme yöneticilerine bu noktada ışık tutmaktır.

2.2. Kapsam ve Sınırlılıklar

TÜİK Sanayi Ürünleri Yıllık Üretim ve Satış İstatistiklerinde yer alan Kombi (bacalı) adlı ürün tanımındaki ilgili "Üretim Miktarı", "Üretim Değeri", "Satış Miktarı", "Satış Değeri" isimli değişkenler, çalışmanın veri setini oluşturmaktadır. Ürünle ilgili "Girişim Sayısı" isimli değişken; TÜİK'in yaptığı tanımdan, bu değişkenin tahmin edilmiş veriyi de kapsamış olabileceği nedeniyle kapsam dışı bırakılmıştır.

2.3. Yöntem

MATLAB programıyla oluşturulan yapay sinir ağı, tahmin için bir ara işlem olarak düşünülmüştür. Bu sinir ağının oluşturulması sırasında seçilen ileri beslemeli geri yayılım (Feed-forward backprop) ağ tipi, tahminlemede sıklıkla kullanılan bir ağ tipi olma özelliğine sahiptir. Bununla birlikte söz konusu ağ tipi, bu makale çalışmasındaki ilgili sinir ağlarının ağ tipi noktasında çalışma mantığını barındırmaktadır. İleri beslemeli geri yayılım ağ tipi için Devi vd. (2016) ile Khan vd. (2016) 'nin görüşleri ise şu şekildedir:

Geri yayılım ağı, ileri beslemeli bir ağıdır. Ağ tipinin adı olarak bilinen bu yapı, aynı zamanda çok katmanlı yapay sinir ağlarının eğitilmesinde kullanılan sistematik bir metot ve tahmin görevinde kullanılan en popüler paradigmadır (Devi vd., 2016: 418). Geri yayılım; her öğrenme olayından sonraki her bağlantı ile eşdeğer ağırlıkların ayarlanmasından sonra istenen çıktılar üreten ileri beslemeli sinir ağlarında, çok önemli öğrenme algoritmalarından biridir (Khan vd., 2016: 2716).

RMSE (Root Mean Square Error: Ortalama Karesel Hatanın Karekökü), MSE (Mean Square Error: Ortalama Karesel Hata), MAPE (Mean Absolute Percentage Error: Ortalama Mutlak Yüzdellik Hata), MABE (Mean Absolute Bias Error: Ortalama Mutlak Sapma Hatası), WIA (Willmott Uyum İndeksi) ve R² (Coefficient of Determination: Belirlilik Katsayısı) değerlerinin ise hangi formüller ile hesaplandığı bilinmelidir.

Bu formüllerden bahsetmeden önce, çalışmaya ait ilgili akış diyagramının aşağıdaki şekilde belirtilmesi yerinde olacaktır:

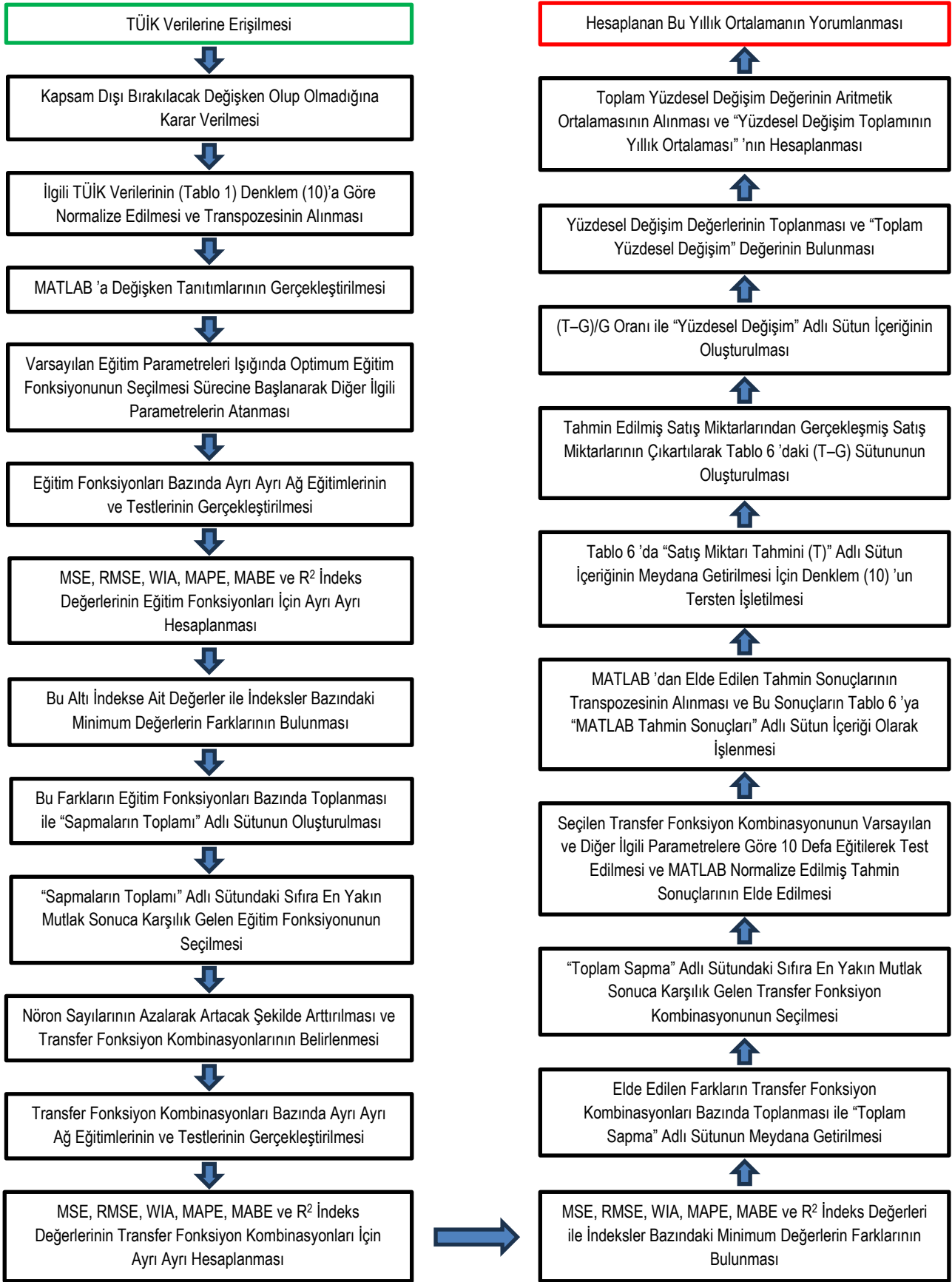

Şekil 1. Çalışmayla İlgili Akış Diyagramı

Willmott ve Matsuura (2005: 80), model tahminlerini P_i ($i = 1, 2, \dots, n$), güvenilir ve çift yönlü eşleştirmeli gözlemleri O_i ($i = 1, 2, \dots, n$) olarak göstermiş, bireysel model tahmin hatalarının genellikle $e_i = P_i - O_i$ şeklinde tanımlandığını belirterek RMSE formülünü şu şekilde ifade etmişlerdir:

$$\text{RMSE} = \left[n^{-1} \sum_{i=1}^n |e_i|^2 \right]^{1/2} \quad (1)$$

Fox (1981: 607), çalışmasında RMSE 'yi, MSE 'nin karekökü olarak RMS adıyla ifade etmiştir. Willmott ve Matsuura (2005) 'nın (1) numaralı RMSE formülünün karesi alınırsa, MSE aşağıdaki formülle gösterilebilir:

$$\text{MSE} = [\text{RMSE}]^2 = \left[\left[n^{-1} \sum_{i=1}^n |e_i|^2 \right]^{1/2} \right]^2 = n^{-1} \sum_{i=1}^n |e_i|^2 \quad (2)$$

Shen vd. (2015: 246) MAPE'yi (3) numaralı formülle hesaplamışlardır. Formülde; y_i gerçek gözlem değerlerini, y'_i tahmin değerlerini, T ise tahmin sayısını göstermektedir:

$$\text{MAPE} = \frac{1}{T} \sum_{i=1}^T \left| \frac{y_i - y'_i}{y_i} \right| \times 100 \quad (3)$$

Willmott vd. (2012: 2088-2089); Willmott ve Wicks (1980: 59-73) ile Willmott (1981: 184-194)'un çalışmalarında, Willmott Uyum İndeksi'nin orijinal haline bir denklem (4) tanımlaması olarak yer verdiklerini savunmuş, bu indksi göstermede Willmott ve Wicks (1980)'in " ρ " yerine " d " 'yi kullandığını ifade etmiştir. Bununla birlikte; Willmott vd. (2012: 2088-2089), Denklem (4)'deki değişkenlerin anlamlarının neler olduğunu vurgulayarak, ilgili orijinal indekse ait formülün Denklem (5)'teki hale gelmiş olduğunu ve Denklem (5) 'in sadeleştirilen, genellikle bu sadeleştirilmiş şekliyle yazılan halinin Denklem (6) 'da yer aldığı biçimde olduğunu belirtmiştir ($d = \text{WIA}$):

$$\rho = 1 - \delta/\mu \quad (4)$$

$$d = 1 - \frac{\sum_{i=1}^n (P_i - O_i)^2}{\sum_{i=1}^n (|P_i - \bar{O}| + |O_i - \bar{O}|)^2} \quad (5)$$

$$d = 1 - \frac{\sum_{i=1}^n [(P_i - \bar{O}) - (O_i - \bar{O})]^2}{\sum_{i=1}^n (|P_i - \bar{O}| + |O_i - \bar{O}|)^2} \quad (6)$$

Denklem (4) içindeki " ρ "; Willmott Uyum İndeksi'nin orijinal halini, " δ "; ortalama hatanın boyutsal bir ölçüsünü veya ortalama hata boyutunu, " μ "; karşılaştırmaya ait bir kuralı ve bununla birlikte, Denklem (5) ve Denklem (6) içindeki " P_i "; model tahminlerini ($i = 1,2,\dots,n$), " O_i "; güvenilir ve çift yönlü eşleştirmeli gözlemleri ($i = 1,2,\dots,n$), " \bar{O} ", gözlemlere ait aritmetik ortalamayı ifade etmektedir (Willmott vd., 2012: 2088-2089). Mohammadi vd. (2015: 224), MABE 'nin Denklem (7) 'de yer aldığı şekilde tanımlandığını belirtmiş ve bu denklemdeki $X_{i,pred}$ ve $X_{i,meas}$ 'in sırasıyla i 'inci tahmini ve i 'inci gözlemlenen değerler olduğunu savunmuştur:

$$\text{MABE} = \frac{1}{n} \sum_{i=1}^n |X_{i,pred} - X_{i,meas}| \quad (7)$$

Quej vd. (2016: 452); çalışmalarında R^2 değerini, Denklem (8) 'deki biçimde tanımlamış ve bu denklemdeki n 'in; karşılaştırma sayısını, H_m 'in; ölçülen güneş radyasyonunu, $H_{m,avg}$ 'nin; ölçülen güneş radyasyon değerlerinin aritmetik ortalamasını, H_c 'nin; tahmini güneş radyasyonunu ve $H_{c,avg}$ 'nin; tahmini güneş radyasyon değerlerinin aritmetik ortalamasını gösterdiğini vurgulamıştır:

$$R^2 = \frac{[\sum_{i=1}^n (H_c - H_{c,avg})(H_m - H_{m,avg})]^2}{\sum_{i=1}^n (H_c - H_{c,avg})^2 \sum_{i=1}^n (H_m - H_{m,avg})^2} \quad (8)$$

Diğer yandan, N: Karşılaştırma sayısını, D_t: Tahmin değerini, D_{t,ao}: Tahmin değerlerinin aritmetik ortalamasını, D_g: Gerçekleşmiş değeri, D_{t,ao}: Gerçekleşmiş değerlerin aritmetik ortalamasını göstermek üzere; Denklem (8) 'deki Quej vd. (2016) 'ne ait formülü genel anlamda aşağıdaki şekilde ifade etmek mümkündür:

$$R^2 = \frac{[\sum_{i=1}^N (D_t - D_{t,ao})(D_g - D_{g,ao})]^2}{\sum_{i=1}^N (D_t - D_{t,ao})^2 \sum_{i=1}^N (D_g - D_{g,ao})^2} \quad (9)$$

2.4. “Kombi (bacalı)” Adlı Ürün ile İlgili Değişkenlerin Tahmin için Kullanılması

PRODTR 25.21.12.00.01 kodlu kombi (bacalı) ürünü ile ilgili tahmine ilişkin değişkenler; Üretim Miktarı, Üretim Değeri, Satış Miktarı ve Satış Değeri olup, Tablo 1'de gösterilmiştir:

Tablo 1. Bacalı Kombi Tahmin Değişkenleri (2005-2015)

Yıllar	Üretim Miktarı (Adet)	Üretim Değeri (TL)	Satış Miktarı (Adet)	Satış Değeri (TL)
2005	345247	267482002	357232	277432128
2006	401628	322251317	417497	335527652
2007	355549	268894841	363046	273798070
2008	363202	293751835	369554	298764556
2009	410920	316016483	423053	325543896
2010	521787	381668170	532205	388427304
2011	727981	586397063	724439	584343715
2012	791489	678766827	775878	665349500
2013	708888	657010486	714716	661550031
2014	724431	730971510	717323	728936428
2015	723527	774933464	743910	810904616

Kaynak: TÜİK, 2018 (<https://data.tuik.gov.tr/Kategori/GetKategori?p=sanayi-114&dil=1> Erişim Tarihi: 25.07.2018)

Tablo 1'deki ilgili değişkenlerle tahmin yapabilmek için ilgili değerler, Jiang vd. (2010: 3)'nin kullandıkları formül (10) ile normalize edilmiştir. Formülde; x orijinal, x' ise normalize edilmiş girdi değerini göstermektedir. Ayrıca, Jiang vd. (2010: 3), girdi vektörlerine ait değer aralığının [0, 1] olacağını belirtmiştir.

$$x' = \frac{x - x_{min}}{x_{max} - x_{min}} \quad (10)$$

MATLAB programında değişkenleri tanımlamak için normalize edilen değişkenlerin transpozesi alındıktan sonra Neural Network Toolbox adlı bileşene Satış Miktarı “Hedef”, diğer değişkenler “Girdi” olarak tanımlanmış ve virgülden sonra on beş basamak alınmıştır. Optimum eğitim fonksiyonunun seçilebilmesi için, ağ tipi (Feed-forward backprob), adaptasyon öğrenme fonksiyonu (LEARNGDM), performans fonksiyonu (MSE), katman sayısı (2), nöron sayısı (10), gizli katman (Layer 1) için transfer fonksiyonu (TANSIG), çıktı katmanı (Layer 2) için transfer fonksiyonu (TANSIG) sabit tutulmuştur. Ayrıca, eğitim fonksiyonları bazında MATLAB tarafından ayrı ayrı varsayılan olarak tanımlanmış olan eğitim parametrelerinde herhangi bir değişiklik gerçekleştirilmemiştir. Sadece eğitim fonksiyonları olan; TRAINBFG, TRAINBR, TRAINCGB, TRAINCGF, TRAINCGP, TRAINGD, TRAINGDM, TRAINGDA, TRAINGDX, TRAINLM, TRAINOSS, TRAINR, TRAINRP, TRAINSCG değiştirilmiştir. Eğitim fonksiyonlarını MSE, RMSE, WIA, MAPE, MABE ve R² değerlerine göre karşılaştırabilmek için Tablo 2 oluşturulmuştur:

Tablo 2. Eğitim Fonksiyonlarına Ait Değerler

Eğitim Fonksiyonu	Eğitim Süresi (Saniye)	Ağ Eğitimi İterasyon Sayısı	MSE	RMSE	WIA	MAPE	MABE	R ²
TRAINBFG	1	24	0,02109	0,14524	0,97131	7,09667	0,08550	0,92528
TRAINBR	3	214	0,00168	0,04097	0,99727	3,14363	0,03512	0,99268
TRAINCGB	0 ila 1 arası	16	0,00355	0,05956	0,99475	3,39564	0,04976	0,98151
TRAINCGF	0 ila 1 arası	38	0,02045	0,14300	0,96865	7,85813	0,10432	0,92913
TRAINCGP	0 ila 1 arası	15	0,00478	0,06914	0,99302	4,48326	0,05924	0,97883
TRAINGD	1	368	0,00734	0,08567	0,98722	5,67608	0,06663	0,96303
TRAINGDM	1	359	0,00751	0,08668	0,98694	5,72373	0,06744	0,96159
TRAINGDA	0 ila 1 arası	66	0,00737	0,08583	0,98720	5,68761	0,06684	0,96257
TRAINGDY	0 ila 1 arası	69	0,01152	0,10734	0,98005	6,62795	0,07824	0,94219
TRAINLM	0 ila 1 arası	13	0,00569	0,07542	0,99214	3,09476	0,04937	0,99004
TRAINOSS	0 ila 1 arası	10	0,02328	0,15259	0,96894	8,17236	0,10413	0,91787
TRAINR	2	29	0,00541	0,07352	0,99094	5,06614	0,05960	0,97004
TRAINRP	0 ila 1 arası	14	0,01258	0,11216	0,97762	8,19173	0,08714	0,96537
TRAINSOG	0 ila 1 arası	11	0,00581	0,07625	0,99022	5,00553	0,05974	0,96810

MATLAB ile bulunan sonuçlar, ağın bir kere eğitilmesinin ve akabinde tüm girdi değerleri için test edilmesinin bir sonucu olarak elde edilmiş olan normalize edilmiş tahmin değerleridir. MSE, RMSE, WIA, MABE ve R² değerleri, gerçekleşen değerlerin normalize edilmiş halleri ve MATLAB uygulaması sonucu elde edilmiş normalize tahmini değerler kullanılarak hesaplanmıştır. MAPE hesaplanırken; anılan normalize edilmiş tahmin sonuçlarının (10) numaralı formülün tersten işletilerek normalize edilmemiş tahmin sonuçlarına çevrilmiş değerleri ve gerçekleşen değerlerin normalize edilmemiş halleri kullanılmıştır. Bunun nedeni, MAPE 'nin formülünde payda kısmında x_i 'nin yer alması ve bu nedenle Formül (10) kullanılarak elde edilen normalize edilmiş satış miktarı sütunundaki bir değer mutlaka 0 (sıfır) çıkmasıdır. MSE, RMSE, MAPE ve MABE değerlerinden minimum değerlerin, WIA ve R² değerlerinden maksimum değerlerin çıkartılmasıyla bulunan sapma değerleri Tablo 3'te gösterilmiştir. Sonraki adımda, hesaplanan değerler her satır için toplanarak "Sapmaların Toplamı" bulunmuştur:

Tablo 3. Sapmalara Ait Toplam Değerler

Eğitim Fonksiyonu	MSE – MSE _{min}	RMSE – RMSE _{min}	WIA – WIA _{maks}	MAPE – MAPE _{min}	MABE – MABE _{min}	R ² – R ² _{maks}	Sapmaların Toplamı
TRAINBFG	0,01941	0,10427	-0,02596	4,00191	0,05038	-0,06740	4,08261
TRAINBR	0	0	0	0,04887	0	0	0,04887
TRAINCGB	0,00187	0,01859	-0,00252	0,30088	0,01464	-0,01117	0,32229
TRAINCGF	0,01877	0,10203	-0,02862	4,76337	0,06920	-0,06355	4,86120
TRAINCGP	0,00310	0,02817	-0,00425	1,38850	0,02412	-0,01385	1,42579
TRAINGD	0,00566	0,04470	-0,01005	2,58132	0,03151	-0,02965	2,62349
TRAINGDM	0,00583	0,04571	-0,01033	2,62897	0,03232	-0,03109	2,67141
TRAINGDA	0,00569	0,04486	-0,01007	2,59285	0,03172	-0,03011	2,63494
TRAINGDY	0,00984	0,06637	-0,01722	3,53319	0,04312	-0,05049	3,58481
TRAINLM	0,00401	0,03445	-0,00513	0	0,01425	-0,00264	0,04494
TRAINOSS	0,02160	0,11162	-0,02833	5,07760	0,06901	-0,07481	5,17669
TRAINR	0,00373	0,03255	-0,00633	1,97138	0,02448	-0,02264	2,00317
TRAINRP	0,01090	0,07119	-0,01965	5,09697	0,05202	-0,02731	5,18412
TRAINSOG	0,00413	0,03528	-0,00705	1,91077	0,02462	-0,02458	1,94317

Tablo 3'teki sapmaların en düşük toplam değeri "0,04494" olarak hesaplanmış, bu değere ilişkin bir hücre için sapma değerinin ise sıfır çıktığı görülmüştür. MAPE – MAPE_{min} sütunu ile TRAINLM satırının kesiştiği hücrede sapma değeri sıfırdır. TRAINLM, eğitim fonksiyonları içinde en düşük MAPE değerine sahip fonksiyondur.

“Sapmaların Toplamı” sütunundaki değerler mutlak olarak alınmış ve sıfıra yakın olma durumları incelenmiştir. Bu inceleme, ağ eğitimin tamamlandığı süre ve iterasyon sayısı bir bütün olarak değerlendirildiğinde; optimum sonucu veren eğitim fonksiyonunun, “TRAINLM” olduğu sonucuna ulaşılmış, veri setine en uygun eğitim fonksiyonu olarak “TRAINLM” seçilmiştir. Ayrıca, Tablo 2. 'de yer alan ve TRAINLM eğitim fonksiyonuna ait MSE, RMSE, WIA, MAPE, MABE ve R² değerlerinin hesaplanmasında kullanılan tahmin değerlerinin elde edilmesi noktasında ağın eğitilmesiyle ilişkili MATLAB ekran görüntüsü Şekil 2. 'de verilmiştir.

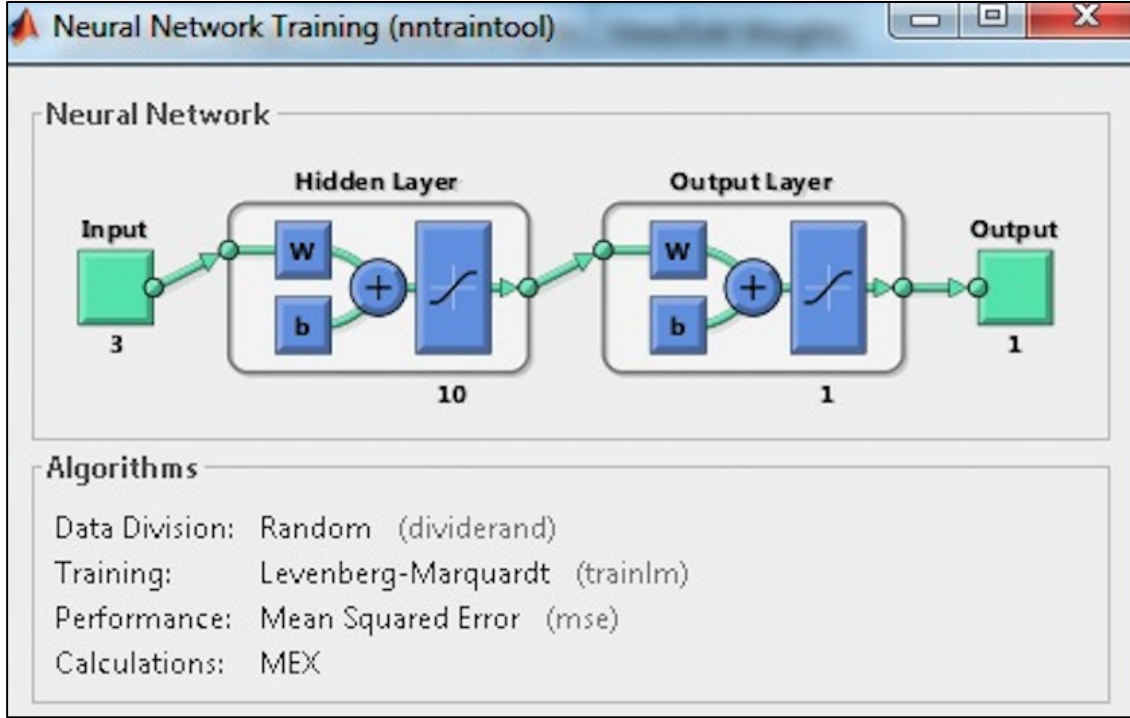

Şekil 2. TRAINLM Eğitim Fonksiyonuna Ait Ağ Eğitimi İçin MATLAB Ekran Görüntüsü

Eğitim fonksiyonu belirlendikten sonra; gizli katman ve çıktı katmanı için, en uygun transfer fonksiyon kombinasyonu ve nöron sayısının belirlenmesi gerekmektedir. Bunun için, nöron sayıları birden on altıya kadar sırasıyla 5,4,3,2 ve 1 (6–1=5, 10–6=4, 13–10=3, 15–13=2 ve 16–15=1) artış oranları dâhilinde -azalarak artacak şekilde- artırılmış ve transfer fonksiyon kombinasyonları oluşturulmuştur (Bakınız: Tablo 4). Bununla birlikte; transfer fonksiyon kombinasyonları ve bu kombinasyonlara ait gizli katman nöron sayıları bazında MATLAB 'da elde edilen normalize tahmin değerleri, Tablo 4'teki MSE, RMSE, WIA, MAPE, MABE ve R² değerlerini elde etmek için kullanılmıştır. Eğitim fonksiyonu “TRAINLM” iken, gizli ve çıktı katmanı için en uygun transfer fonksiyon kombinasyonu ve nöron sayısı ise Tablo 5'te gösterilmiştir.

Tablo 4. Transfer Fonksiyon Kombinasyonları ve İlgili Nöron Sayılarına Ait Değerler*

Sıra No	EF	GKTF	ÇKTF	GKNS	MSE	RMSE	WIA	MAPE	MABE	R ²
1	TRAINLM	TANSIG	LOGSIG	1	0,08917	0,29861	0,76765	23,28239	0,22335	0,92290
2	TRAINLM	TANSIG	TANSIG	1	0,01059	0,10288	0,98291	4,20647	0,05584	0,93887
3	TRAINLM	TANSIG	PURELIN	1	0,00106	0,03250	0,99831	1,01672	0,01604	0,99552
4	TRAINLM	LOGSIG	LOGSIG	1	0,09053	0,30088	0,75109	23,92182	0,23458	0,92330
5	TRAINLM	LOGSIG	TANSIG	1	0,00565	0,07516	0,99059	3,83446	0,04912	0,96978
6	TRAINLM	LOGSIG	PURELIN	1	0,00430	0,06556	0,99385	4,00299	0,05159	0,98236
7	TRAINLM	PURELIN	LOGSIG	1	0,09278	0,30460	0,81184	24,74140	0,24752	0,92192
8	TRAINLM	PURELIN	TANSIG	1	0,00113	0,03362	0,99823	2,66312	0,03061	0,99316
9	TRAINLM	PURELIN	PURELIN	1	0,00003	0,00514	0,99996	0,32061	0,00413	0,99985
10	TRAINLM	TANSIG	LOGSIG	6	0,08743	0,29569	0,79582	22,76141	0,21345	0,92900
11	TRAINLM	TANSIG	TANSIG	6	0,00088	0,02960	0,99864	1,88579	0,02004	0,99501
12	TRAINLM	TANSIG	PURELIN	6	0,00706	0,08402	0,98806	3,54175	0,05473	0,98135
13	TRAINLM	LOGSIG	LOGSIG	6	0,08727	0,29542	0,78963	22,46576	0,20835	0,92684
14	TRAINLM	LOGSIG	TANSIG	6	0,00191	0,04376	0,99682	3,33329	0,03967	0,99381
15	TRAINLM	LOGSIG	PURELIN	6	0,00173	0,04160	0,99718	2,81496	0,03561	0,99373

16	TRAINLM	PURELIN	LOGSIG	6	0,08919	0,29865	0,77820	23,65667	0,22887	0,89767
17	TRAINLM	PURELIN	TANSIG	6	0,00395	0,06284	0,99353	4,41051	0,05351	0,98135
18	TRAINLM	PURELIN	PURELIN	6	0,00007	0,00850	0,99989	0,50820	0,00696	0,99966
19	TRAINLM	TANSIG	LOGSIG	10	0,08851	0,29751	0,79999	23,20146	0,22090	0,92298
20	TRAINLM	TANSIG	TANSIG	10	0,00569	0,07542	0,99214	3,09476	0,04937	0,99004
21	TRAINLM	TANSIG	PURELIN	10	0,00811	0,09007	0,98654	1,61854	0,02948	0,95531
22	TRAINLM	LOGSIG	LOGSIG	10	0,08906	0,29844	0,77279	23,39315	0,22510	0,91667
23	TRAINLM	LOGSIG	TANSIG	10	0,00193	0,04388	0,99713	1,51076	0,02406	0,99102
24	TRAINLM	LOGSIG	PURELIN	10	0,00609	0,07807	0,98952	4,41768	0,05414	0,96915
25	TRAINLM	PURELIN	LOGSIG	10	0,09790	0,31289	0,75250	24,50232	0,24427	0,72285
26	TRAINLM	PURELIN	TANSIG	10	0,00224	0,04735	0,99641	3,20326	0,03876	0,98694
27	TRAINLM	PURELIN	PURELIN	10	0,00003	0,00549	0,99995	0,33079	0,00445	0,99982
28	TRAINLM	TANSIG	LOGSIG	13	0,08768	0,29611	0,78440	22,64874	0,21135	0,90478
29	TRAINLM	TANSIG	TANSIG	13	0,00179	0,04232	0,99735	1,81075	0,02540	0,99286
30	TRAINLM	TANSIG	PURELIN	13	0,01340	0,11576	0,97887	2,89305	0,04983	0,92054
31	TRAINLM	LOGSIG	LOGSIG	13	0,08721	0,29531	0,79334	22,38329	0,20683	0,92534
32	TRAINLM	LOGSIG	TANSIG	13	0,00160	0,03996	0,99762	1,89741	0,02564	0,99338
33	TRAINLM	LOGSIG	PURELIN	13	0,00353	0,05943	0,99461	2,15682	0,03300	0,97899
34	TRAINLM	PURELIN	LOGSIG	13	0,09162	0,30269	0,79791	24,49531	0,24334	0,87325
35	TRAINLM	PURELIN	TANSIG	13	0,00152	0,03898	0,99754	2,83750	0,03095	0,99233
36	TRAINLM	PURELIN	PURELIN	13	0,00003	0,00535	0,99996	0,27535	0,00370	0,99985
37	TRAINLM	TANSIG	LOGSIG	15	0,09072	0,30120	0,74654	24,32334	0,24094	0,90396
38	TRAINLM	TANSIG	TANSIG	15	0,00285	0,05338	0,99555	3,68995	0,04816	0,98313
39	TRAINLM	TANSIG	PURELIN	15	0,00065	0,02544	0,99902	1,60433	0,01679	0,99651
40	TRAINLM	LOGSIG	LOGSIG	15	0,08888	0,29814	0,76467	23,60315	0,22831	0,91305
41	TRAINLM	LOGSIG	TANSIG	15	0,01248	0,11173	0,98223	5,02952	0,07021	0,95473
42	TRAINLM	LOGSIG	PURELIN	15	0,00047	0,02165	0,99929	1,18782	0,01271	0,99750
43	TRAINLM	PURELIN	LOGSIG	15	0,09249	0,30412	0,81163	24,67492	0,24638	0,92255
44	TRAINLM	PURELIN	TANSIG	15	0,00976	0,09881	0,98729	6,03790	0,07981	0,97831
45	TRAINLM	PURELIN	PURELIN	15	0,00004	0,00606	0,99994	0,27789	0,00399	0,99978
46	TRAINLM	TANSIG	LOGSIG	16	0,08726	0,29540	0,78977	22,53068	0,20947	0,92484
47	TRAINLM	TANSIG	TANSIG	16	0,04250	0,20617	0,92578	10,66694	0,12921	0,77319
48	TRAINLM	TANSIG	PURELIN	16	0,00026	0,01626	0,99959	0,69516	0,00918	0,99857
49	TRAINLM	LOGSIG	LOGSIG	16	0,08765	0,29606	0,78376	22,66270	0,21192	0,91952
50	TRAINLM	LOGSIG	TANSIG	16	0,01949	0,13961	0,97162	6,58396	0,07924	0,92461
51	TRAINLM	LOGSIG	PURELIN	16	0,05904	0,24299	0,87985	19,39757	0,19576	0,90188
52	TRAINLM	PURELIN	LOGSIG	16	0,08763	0,29603	0,78990	22,86898	0,21528	0,91434
53	TRAINLM	PURELIN	TANSIG	16	0,00150	0,03873	0,99773	2,74441	0,03306	0,99158
54	TRAINLM	PURELIN	PURELIN	16	0,00003	0,00508	0,99996	0,31359	0,00412	0,99985

* EF (Eğitim Fonksiyonu), GKTF (Gizli Katman Transfer Fonksiyonu), ÇKTF (Çıktı Katmanı Transfer Fonksiyonu), GKNS (Gizli Katman Nöron Sayısı)

Tablo 5. Transfer Fonksiyon Kombinasyonlarına İlişkin Sapmaların Toplamı**

Sıra No	GKTF	ÇKTF	GKNS	MSE – MSE _{min}	RMSE – RMSE _{min}	WIA – WIA _{maks}	MAPE – MAPE _{min}	MABE – MABE _{min}	R ² – R ² _{maks}	Toplam Sapma
1	TANSIG	LOGSIG	1	0,08914	0,29353	-0,23231	23,00704	0,21965	-0,07695	23,30010
2	TANSIG	TANSIG	1	0,01056	0,09780	-0,01705	3,93112	0,05214	-0,06098	4,01359
3	TANSIG	PURELIN	1	0,00103	0,02742	-0,00165	0,74137	0,01234	-0,00433	0,77618
4	LOGSIG	LOGSIG	1	0,09050	0,29580	-0,24887	23,64647	0,23088	-0,07655	23,93823
5	LOGSIG	TANSIG	1	0,00562	0,07008	-0,00937	3,55911	0,04542	-0,03007	3,64079
6	LOGSIG	PURELIN	1	0,00427	0,06048	-0,00611	3,72764	0,04789	-0,01749	3,81668
7	PURELIN	LOGSIG	1	0,09275	0,29952	-0,18812	24,46605	0,24382	-0,07793	24,83609
8	PURELIN	TANSIG	1	0,00110	0,02854	-0,00173	2,38777	0,02691	-0,00669	2,43590
9	PURELIN	PURELIN	1	0,00000	0,00006	0,00000	0,04526	0,00043	0,00000	0,04575
10	TANSIG	LOGSIG	6	0,08740	0,29061	-0,20414	22,48606	0,20975	-0,07085	22,79883
11	TANSIG	TANSIG	6	0,00085	0,02452	-0,00132	1,61044	0,01634	-0,00484	1,64599
12	TANSIG	PURELIN	6	0,00703	0,07894	-0,01190	3,26640	0,05103	-0,01850	3,37300
13	LOGSIG	LOGSIG	6	0,08724	0,29034	-0,21033	22,19041	0,20465	-0,07301	22,48930
14	LOGSIG	TANSIG	6	0,00188	0,03868	-0,00314	3,05794	0,03597	-0,00604	3,12529
15	LOGSIG	PURELIN	6	0,00170	0,03652	-0,00278	2,53961	0,03191	-0,00612	2,60084

16	PURELIN	LOGSIG	6	0,08916	0,29357	-0,22176	23,38132	0,22517	-0,10218	23,66528
17	PURELIN	TANSIG	6	0,00392	0,05776	-0,00643	4,13516	0,04981	-0,01850	4,22172
18	PURELIN	PURELIN	6	0,00004	0,00342	-0,00007	0,23285	0,00326	-0,00019	0,23931
19	TANSIG	LOGSIG	10	0,08848	0,29243	-0,19997	22,92611	0,21720	-0,07687	23,24738
20	TANSIG	TANSIG	10	0,00566	0,07034	-0,00782	2,81941	0,04567	-0,00981	2,92345
21	TANSIG	PURELIN	10	0,00808	0,08499	-0,01342	1,34319	0,02578	-0,04454	1,40408
22	LOGSIG	LOGSIG	10	0,08903	0,29336	-0,22717	23,11780	0,22140	-0,08318	23,41124
23	LOGSIG	TANSIG	10	0,00190	0,03880	-0,00283	1,23541	0,02036	-0,00883	1,28481
24	LOGSIG	PURELIN	10	0,00606	0,07299	-0,01044	4,14233	0,05044	-0,03070	4,23068
25	PURELIN	LOGSIG	10	0,09787	0,30781	-0,24746	24,22697	0,24057	-0,27700	24,34876
26	PURELIN	TANSIG	10	0,00221	0,04227	-0,00355	2,92791	0,03506	-0,01291	2,99099
27	PURELIN	PURELIN	10	0,00000	0,00041	-0,00001	0,05544	0,00075	-0,00003	0,05656
28	TANSIG	LOGSIG	13	0,08765	0,29103	-0,21556	22,37339	0,20765	-0,09507	22,64909
29	TANSIG	TANSIG	13	0,00176	0,03724	-0,00261	1,53540	0,02170	-0,00699	1,58650
30	TANSIG	PURELIN	13	0,01337	0,11068	-0,02109	2,61770	0,04613	-0,07931	2,68748
31	LOGSIG	LOGSIG	13	0,08718	0,29023	-0,20662	22,10794	0,20313	-0,07451	22,40735
32	LOGSIG	TANSIG	13	0,00157	0,03488	-0,00234	1,62206	0,02194	-0,00647	1,67164
33	LOGSIG	PURELIN	13	0,00350	0,05435	-0,00535	1,88147	0,02930	-0,02086	1,94241
34	PURELIN	LOGSIG	13	0,09159	0,29761	-0,20205	24,21996	0,23964	-0,12660	24,52015
35	PURELIN	TANSIG	13	0,00149	0,03390	-0,00242	2,56215	0,02725	-0,00752	2,61485
36	PURELIN	PURELIN	13	0,00000	0,00027	0,00000	0,00000	0,00000	0,00000	0,00027
37	TANSIG	LOGSIG	15	0,09069	0,29612	-0,25342	24,04799	0,23724	-0,09589	24,32273
38	TANSIG	TANSIG	15	0,00282	0,04830	-0,00441	3,41460	0,04446	-0,01672	3,48905
39	TANSIG	PURELIN	15	0,00062	0,02036	-0,00094	1,32898	0,01309	-0,00334	1,35877
40	LOGSIG	LOGSIG	15	0,08885	0,29306	-0,23529	23,32780	0,22461	-0,08680	23,61223
41	LOGSIG	TANSIG	15	0,01245	0,10665	-0,01773	4,75417	0,06651	-0,04512	4,87693
42	LOGSIG	PURELIN	15	0,00044	0,01657	-0,00067	0,91247	0,00901	-0,00235	0,93547
43	PURELIN	LOGSIG	15	0,09246	0,29904	-0,18833	24,39957	0,24268	-0,07730	24,76812
44	PURELIN	TANSIG	15	0,00973	0,09373	-0,01267	5,76255	0,07611	-0,02154	5,90791
45	PURELIN	PURELIN	15	0,00001	0,00098	-0,00002	0,00254	0,00029	-0,00007	0,00373
46	TANSIG	LOGSIG	16	0,08723	0,29032	-0,21019	22,25533	0,20577	-0,07501	22,55345
47	TANSIG	TANSIG	16	0,04247	0,20109	-0,07418	10,39159	0,12551	-0,22666	10,45982
48	TANSIG	PURELIN	16	0,00023	0,01118	-0,00037	0,41981	0,00548	-0,00128	0,43505
49	LOGSIG	LOGSIG	16	0,08762	0,29098	-0,21620	22,38735	0,20822	-0,08033	22,67764
50	LOGSIG	TANSIG	16	0,01946	0,13453	-0,02834	6,30861	0,07554	-0,07524	6,43456
51	LOGSIG	PURELIN	16	0,05901	0,23791	-0,12011	19,12222	0,19206	-0,09797	19,39312
52	PURELIN	LOGSIG	16	0,08760	0,29095	-0,21006	22,59363	0,21158	-0,08551	22,88819
53	PURELIN	TANSIG	16	0,00147	0,03365	-0,00223	2,46906	0,02936	-0,00827	2,52304
54	PURELIN	PURELIN	16	0,00000	0,00000	0,00000	0,03824	0,00042	0,00000	0,03866

** GKTF (Gizli Katman Transfer Fonksiyonu), ÇKTF (Çıktı Katmanı Transfer Fonksiyonu), GKNS (Gizli Katman Nöron Sayısı)

54 kombinasyonun her biri için ağı; ayrı ayrı eğitilmiş, sonra tüm girdi değerleri için ayrı ayrı test edilmiştir. Elde edilen bu değerler "normalize edilmiş" tahmin değerleridir. Tablo 4 'te yer alan en düşük MSE, RMSE, MAPE, MABE ve en yüksek WIA ve R² değerleri ile aynı tablodaki MSE, RMSE, WIA, MAPE, MABE ve R² değerleri arasındaki sapmaların sütun bazında ve hücre bazında hesaplanması, bu sapmaların satır bazında toplamalarının hesaplanabilmesi için önemlidir. Hesaplanan sapmalar ve bu sapmaların satır bazında toplamaları Tablo 5 'te görülmektedir.

Tablo 5 'teki sapmalara ait toplam değerlerin satır bazında mutlak değerleri düşünüldüğünde 36. sıradaki kombinasyonun en uygun olduğu bulunmuştur. Bu kombinasyonda; eğitim fonksiyonu "TRAINLM" iken, gizli katman nöron sayısı 13, gizli katman transfer fonksiyonu PURELIN, çıktı katmanı transfer fonksiyonu PURELIN şeklindedir. Ayrıca, Tablo 4 'te yer alan 36. sıradaki kombinasyona ait MSE, RMSE, WIA, MAPE, MABE ve R² değerlerinin hesaplanmasında kullanılan tahmin değerlerinin elde edilmesi noktasında ağı eğitilmesiyle ilişkili MATLAB ekran görüntüsü Şekil 3. 'te verilmiştir.

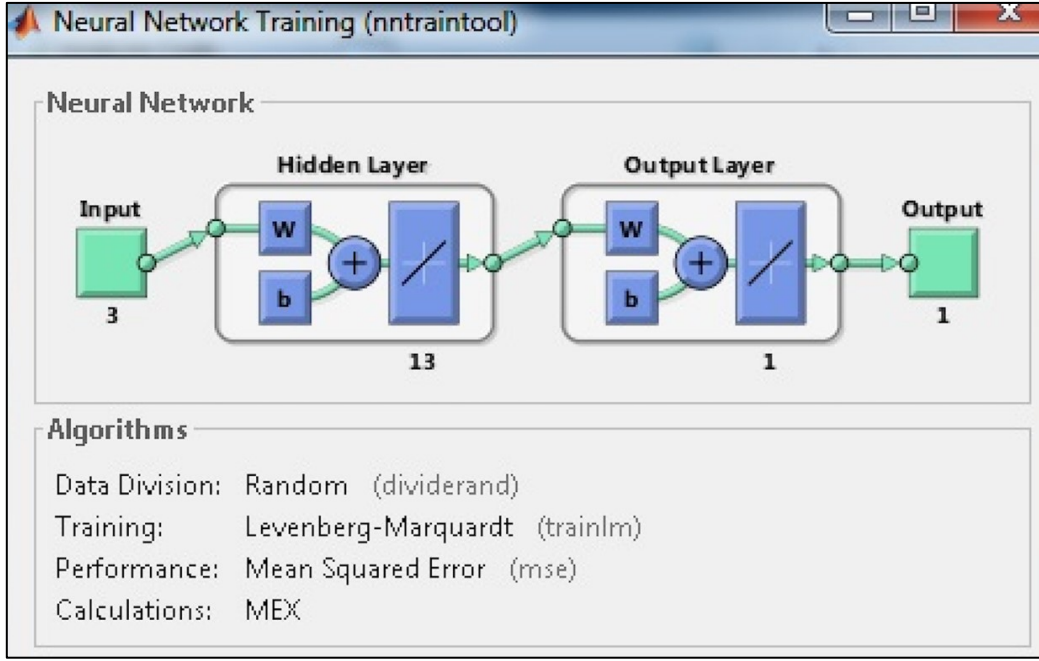

Şekil 3. Seçilen Kombinasyonun Ağ Eğitimine İlişkin MATLAB Ekran Görüntüsü

36. sıradaki kombinasyon ve nöron sayısı atanmış olan ağ; ağ tipi (Feed-forward backprob), adaptasyon öğrenme fonksiyonu (LEARNGDM), performans fonksiyonu (MSE) ve varsayılan eğitim parametreleriyle on defa eğitilmiş, bu eğitimlerin ilk üçünde, birinci eğitim sonucunda bulunan tahmin değerlerine, diğer yedisinde ise dördüncü eğitim sonucunda bulunan tahmin değerlerine ulaşılmıştır. Ağ, 10. eğitiminden sonra girdi değerleri için test edilmiş ve virgülden sonra 15 basamaklı olarak elde edilen tahmin değerlerinin virgülden sonraki ilk sekiz hanesi herhangi bir yuvarlama işlemi yapılmadan Tablo 6 'da "MATLAB Tahmin Sonuçları" sütun başlığı altında verilmiştir. Ayrıca; bu sütun başlığına ait içeriğe ek olarak Normalize Edilmiş Satış Miktarı, Normalize Edilmiş Üretim Değeri, Normalize Edilmiş Üretim Miktarı, Normalize Edilmiş Satış Değeri, Satış Miktarı Tahmini (T), (T-G), Yüzdesele Değişim adlı sütunların içerikleri ve Toplam Yüzdesele Değişim değeri de virgülden sonra 15 basamaklı olarak değerlendirmeye alınmıştır. Sütun başlıklarına ait içeriklerin ve Yüzdesele Değişim Toplamının Yıllık Ortalaması adlı değerlerin virgülden sonraki ilk 8 basamağı Tablo 6 'da yuvarlamadan gösterilmiştir.

Hesaplanan tahmin değerleri, normalize edilmiş değerlerdir. Tahmin değerleri ile gerçekleşen değerleri karşılaştırabilmek için, normalize edilmiş şekilde elde edilmiş olan tahmin değerlerinin normalize edilmemiş haline çevrilmesi gerekmektedir. Bu, bir dizi işlem sonucunda gerçekleştirilir.

Çalışmada, ilk olarak MATLAB'dan elde edilen tahmin sonuçlarının transpozese alınmış ve bahsedilen biçimde "MATLAB Tahmin Sonuçları" adlı sütun içeriği olarak gösterilmiştir. Daha sonra, Satış Miktarı Tahmini (T) adlı sütunun içeriği oluşturulurken Denklem (10) tersten işletilmiştir. Satış Miktarı (Adet) (G) sütunundaki adetler ise yıllara göre gerçekleşmiş satış miktarlarıdır. (T-G) adlı sütun, MATLAB yardımıyla elde edilen tahmin değerlerinden, gerçekleşen değerlerin farklarını göstermektedir. "Yüzdesele Değişim" adlı sütun değerleri ise $(T-G)/G$ oranı ile hesaplanmış, sonra yüzdesele değişim değerleri toplanarak "Toplam Yüzdesele Değişim" değeri bulunmuştur. Son işlem olarak, toplam yüzdesele değişim değerinin aritmetik ortalaması alınarak "Yüzdesele Değişim Toplamının Yıllık Ortalaması" hesaplanmıştır (Bakınız: Tablo 6).

Ayrıca, Tablo 6 'da gösterilmiş olan; "Yıllar", "Satış Miktarı (Adet) (G)" ve "Satış Miktarı Tahmini (T)" sütunlarında yer alan değerler kullanılarak Grafik 1, "Yıllar" ve "Yüzdesele Değişim" değerleri ile Grafik 2 düzenlenmiştir.

Tablo 6. MATLAB Tahmin Değerlerine İlişkin “Yüzdesel Değişim Toplamının Yıllık Ortalaması”

Yıllar	Satış Miktarı (Adet) (G)	Üretim Değeri (TL)	Üretim Miktarı (Adet)	Satış Değeri (TL)	Normalize Edilmiş Satış Miktarı	Normalize Edilmiş Üretim Değeri	Normalize Edilmiş Üretim Miktarı	Normalize Edilmiş Satış Değeri	MATLAB Tahmin Sonuçları	Satış Miktarı Tahmini (T)	(T-G)	Yüzdesel Değişim
2005	357232	267482002	345247	277432128	0,000000000	0,000000000	0,000000000	0,00676599	0,00727769	357766,90128683	534,90128683	0,00149734
2006	417497	322251317	401628	335527652	0,14395216	0,10793015	0,12634624	0,11492986	0,14267963	416964,25743599	-52,74256400	-0,00127603
2007	363046	268894841	355549	273798070	0,01388762	0,00278418	0,02308612	0,00000000	0,01388463	363036,37443900	-9,67566099	-0,00002651
2008	369554	293751835	363202	298764556	0,02943298	0,05176816	0,04023601	0,04648330	0,03035211	369938,78975143	384,78975142	0,00104122
2009	423053	316016483	410920	325543896	0,15722352	0,09564359	0,14716902	0,09634182	0,15684130	422892,98459097	-160,01540902	-0,00037823
2010	532205	381668170	521787	388427304	0,41794977	0,22501889	0,39561493	0,21341991	0,41604105	531405,92230773	-799,07769226	-0,00150144
2011	724439	586397063	721981	584343715	0,87713008	0,62846416	0,85768260	0,57818257	0,88016127	725707,99599654	1268,99599654	0,00175169
2012	775878	678766827	791489	665349500	1,00000000	0,81049096	1,00000000	0,72900141	0,99833533	775181,09461979	-696,90538020	-0,00089821
2013	714716	657010486	708888	661550031	0,85390520	0,76761722	0,81488540	0,72192745	0,84214546	709792,83096864	-4923,16903135	-0,00688828
2014	717323	730971510	724431	728936428	0,86013242	0,91336717	0,84972727	0,84738833	0,85611524	715641,22139521	-1681,77860478	-0,00234452
2015	743910	774933464	723527	810904616	0,92363954	1,00000000	0,84770747	1,00000000	0,94441112	752605,93909120	8695,93909119	0,01168950
Toplam										Yüzdesel Değişim	0,00266651	
Yüzdesel Değişim Toplamının Yıllık Ortalaması										0,00242441	0,00242441	

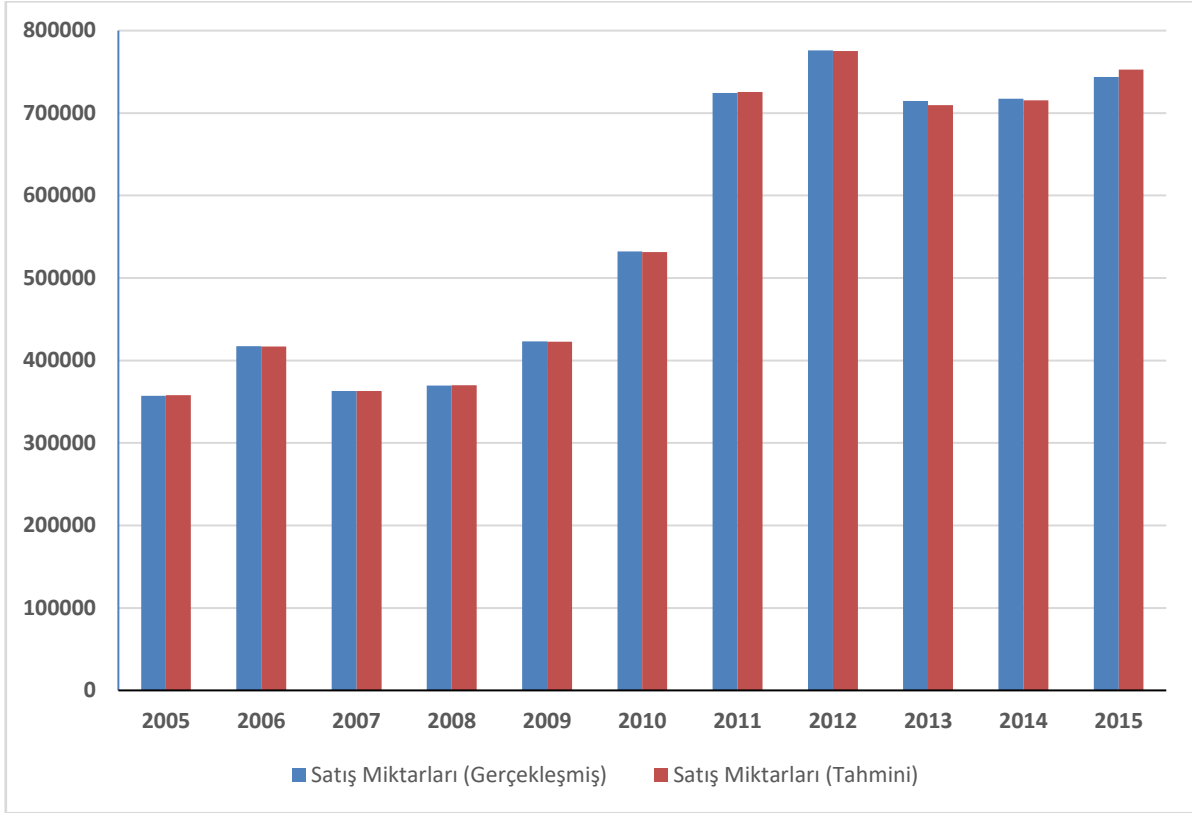

Grafik 1. Gerçekleşmiş ve Tahmini Satış Miktarları

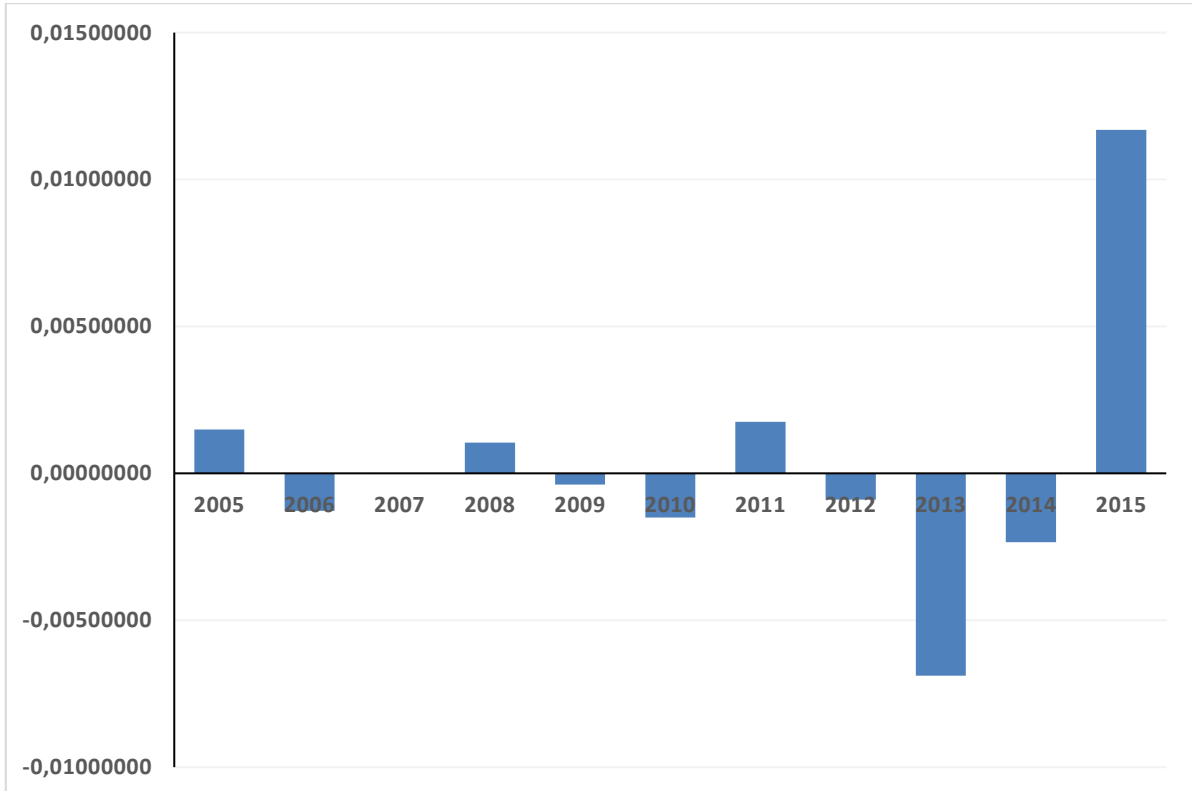

Grafik 2. Yıllara Göre Yüzdese Değişim Değeri

3. Bulgular

Tahminlerin gerçekleşen değerlerden yüzdesel olarak ne kadar saptığını gösteren ortalama sapma miktarı, “Yüzdesel Değişim Toplamının Yıllık Ortalaması” olarak hesaplanmış, 0,000242410314950 bulunmuş ve virgülden sonraki ilk sekiz basamağı yuvarlamadan 0,00024241 şeklinde gösterilmiştir (Tablo 6). Sapma miktarının bu derece küçük çıkması, yapay sinir ağlarıyla gerçeğe çok daha yakın tahminlerin yapılabileceğine işaret etmektedir. Tahmin duyarlılığı belirlenirken, “Yüzdesel Değişim Toplamının Yıllık Ortalaması” genel bir endeks gibi, gösterge olarak kullanılabilir.

“Yüzdesel Değişim Toplamının Yıllık Ortalaması” veri setinin büyüklüğüne, yapısına, varsayılan parametrelerin kullanılıp kullanılmadığına ve eğitim sayısına bağlı olarak değişiklik gösterebilecek bir yapıya sahip olduğu görülmüştür. Tedarik zinciri paydaşları; yıllık satış miktarı hedeflerini, hesapladıkları tahmin sonuçlarıyla karşılaştırma imkânı bulabileceklerdir.

4. Tedarik Zinciri Yönetiminde Yüzdesel Değişim Toplamlarına Ait Ortalamaların Önemi

“Yüzdesel Değişim Toplamının Yıllık Ortalaması”; “Üretim Miktarı”, “Üretim Değeri” ve “Satış Değeri” değişkenlerinden etkilenen “Satış Miktarı” değişken değerlerinin ne düzeyde tahmin edilebildiğinin bir göstergesidir. Burada, tedarik zincirinin genel manadaki tedarikçi, üretici, toptancı, perakendeci, müşteri ve servis sağlayıcı biçimindeki paydaşları düşünüldüğünde; bu paydaşlardan ikisi olan üretici ve müşteri arasında mamul noktasında aşamalı bir ilişkinin var olduğu ve bu ilişki noktasında gerçekleşen satış işlemlerinin tedarikçi dâhil tüm tedarik zinciri paydaşlarını etkilediği ifade edilebilmektedir.

Tedarikçi tarafından belirlenmiş yıllık satış hedefleri ile MATLAB kullanılarak tahmin edilmiş yıllık satış miktarlarının uyumluluk derecesi, tedarikçilerin tedarikçilerine verilecek olan sipariş miktarlarını etkileyecektir. Müşterinin tedarikçisi olan perakendecinin, perakendecinin tedarikçisi olan toptancının, toptancının tedarikçisi olan üreticinin ayrı ayrı belirlenmiş oldukları yıllık satış hedefleri ile paydaşlar bazında tahmin edilmiş yıllık satış miktarlarının uyumluluk dereceleri de benzer biçimde sipariş miktarlarını etkileyecektir. Diğer bir ifadeyle; perakendeci ve müşteri, toptancı ve perakendeci, üretici ve toptancı arasında sırasıyla müşterinin perakendeciye vereceği, perakendecinin toptancıya vereceği, toptancının üreticiye vereceği sipariş miktarları uyumluluk derecelerinden etkilenecektir.

Bahsedilen uyumluluk derecelerinin belirlenebilmesi için yıllık bazdaki satış miktarlarının tahmin edilmiş olması gerekmektedir. Satış miktarlarının tahmin edilmesi ile; tedarik zinciri bünyesindeki ilgili paydaşlar satış miktarı hedeflerini, tahmin sonuçlarıyla yıllık bazda kıyaslayabileceklerdir. Yöneticiler, bu noktada oluşan mesleki tecrübe ışığında ve ilerleyen yıllar için sayısal sonuçlar doğrultusunda daha doğru ve sağlıklı tahminlerde bulunabileceklerdir.

Ayrıca, firma yöneticileri tahmin değerleri dışında gerçekleştirmiş oldukları satış hedefleri için de “Yüzdesel Değişim Toplamının Yıllık Ortalaması” ’nı hesaplayabilecek ve bu ortalamayı tahmin değerleri için hesaplanmış olan ortalama ile kıyaslamak suretiyle mesleki gelişim sağlayabileceklerdir. Dolayısıyla; tedarik zincirindeki yöneticiler için anılan ve artan mesleki tecrübe zamanla tedarik zinciri içerisinde yer alan paydaşlar arasındaki süreçlerin daha sağlıklı bir şekilde işlemesine ve yöneticilerin daha doğru tahminler ile gerçeğe daha yakın yaklaşımlar içerisinde bulunmalarına neden olacaktır. Bu faydalar neticesinde; tedarik zinciri içerisindeki üretim eskiye göre daha sağlıklı planlanabilecek, tüm tedarik zinciri boyunca stoklama ve depolama maliyetlerinin düşürülebilmesi durumu oluşacaktır. Stoklama ve depolama maliyetlerinin tüm tedarik zinciri boyunca düşmesi ile birlikte; lojistik konusu daha dinamik hale gelecek ve oluşan dinamizm tedarik zincirinin gelişimine katkı sağlayacaktır. Yöneticilerin; bu katkının, lojistik konusunda gerçekleştirilecek operasyonel işlemlerin artması ile birlikte tedarik zincirinde oluşabilecek problemlerin ve bu problemlere ait çözümlerin bir potada eritilmesi neticesinde gün yüzüne çıkabilecek nitelikte olduğunun bilincinde olmaları önem taşımaktadır.

Netice itibarıyla, literatüre yeni bir katkı sunmayı amaçlayan “Yüzdesel Değişim Toplamının Yıllık Ortalaması” adlı gösterge değeri, duyarlılık karşılaştırmalarında kullanılabilir nitelikte olan bir endekstir. Bu endeks sayesinde tedarik zincirinin optimizasyonu söz konusu olmaktadır. Bu durum ise, tedarik zinciri yöneticilerinin gereksiz problemlerle ilgilenmeleri yerine yönetime ilişkin gerekli konulara odaklanması için optimizasyon ile oluşan zaman tasarrufunu kullanabilmeleri anlamına gelmektedir.

Sonuç ve Değerlendirme

MATLAB programı ile elde edilmiş olan tahmin değerleri, gerçekleşen değerlerden küçük olarak nitelendirilebilecek farklılığa sahiptir. 2005, 2008, 2011 ve 2015 yılları için tahmin değerleri; gerçekleşen değerlerden daha fazla çıkmış, 2006, 2007, 2009, 2010, 2012, 2013 ve 2014 yılları için tahmin değerleri ise gerçekleşen değerlerden daha az çıkmıştır. Bunun, MATLAB’ın varsayılan parametrelerinin kullanılmasının ve eğitim sayısının 10 olarak alınmasının bir sonucu olduğu söylenebilir. Ağın daha fazla eğitilmesi ve varsayılan eğitim parametrelerinin değiştirilmesi durumunda duyarlılığı artırmak mümkün olabilir.

Tablo 6'da görüldüğü gibi; 0,000242410314950 olarak bulunmuş olan yüzdesel değişim toplamının yıllık ortalaması yuvarlamadan virgülden sonraki ilk sekiz basamağı ile (0,00024241) gösterilmiştir. Bu, tahminlerin gerçekleşen değerlerden yüzdesel olarak ne kadar saptığını gösteren ortalama sapma miktarıdır. Başka bir deyişle; hesaplanan tahmin değerleri yıllık olarak 0,0002 gibi çok küçük bir sapma göstermektedir. Sapma miktarının bu derece küçük çıkması, MATLAB yardımıyla gerçeğe çok yakın tahminlerin yapılabildiğini gösteren önemli bir bulgudur.

Yıllık istatistik veriler, birbirinden farklı sektörlerde faaliyet gösteren birçok firmada önemli bir değerlendirme aracı olarak kullanılmaktadır. Çalışma konusu yöntem, bu yıllık verileri daha kullanışlı hale getirmektedir. Bu şekilde, yüzdesel değişim toplamlarının yıllık ortalamasının hesaplanarak tahmin duyarlılığının genel bir gösterge olarak belirlenmesi mümkün olabilecektir. MATLAB programının bu noktada değerlendirme aracı olarak kullanılmasının sağlayacağı faydanın rekabetin yoğun olduğu pazar koşullarında yöneticiler açısından önemli olacağı ve bu fayda ile geleceğe yönelik tahminlerin daha küçük sapmalarla yapılabileceği açık olup, bu düzlemde çalışma konusu yöntemin farklı alanlarda da ayrı ayrı kullanılması önerilmektedir.

Çıkar Çatışması Bildirimi

Yazarlar arasında herhangi bir çıkar çatışması yoktur. Bununla birlikte, çalışmanın sonuçlarını ya da çalışmaya ilişkin yorumları etkileyecek herhangi bir çıkar çatışması da yoktur.

Kaynakça

- Adewole, B. Z., Abidakun, O. A. ve Asere, A. A. (2013). Artificial neural network prediction of exhaust emissions and flame temperature in LPG (liquefied petroleum gas) fueled low swirl burner. *Energy*, Vol. 61, 606-611.
- Agatonovic-Kustrin, S. ve Beresford, R. (2000). Basic concepts of Artificial Neural Network (ANN) modeling and its application in pharmaceutical research. *Journal of Pharmaceutical and Biomedical Analysis*, 22(5), 717-727.
- Al-Chalabi, H., Ahmadzadeh, F., Lundberg, J. ve Ghodrati, B. (2014). Economic lifetime prediction of a mining drilling machine using an Artificial Neural Network. *International Journal of Mining, Reclamation and Environment*, 28(5), 311-322.
- Balkin, S. D. ve Lin, D. K. J. (2000). A neural network approach to response surface methodology. *Communications in Statistics - Theory and Methods*, 29(9ve10), 2215-2227.
- Balls, G. R., Palmer-Brown, D. ve Sanders, G. E. (1996). Investigating microclimatic influences on ozone injury in clover (*trifolium subterraneum*) using Artificial Neural Networks. *New Phytologist*, 132(2), 271-280.
- Barclay, C. J., Campbell, S. W., Galloway, A. M. ve McPherson, N. A. (2013). Artificial neural network prediction of weld distortion rectification using a travelling induction coil. *The International Journal of Advanced Manufacturing Technology*, 68(1-4), 127-140.
- Basheer, I. A. ve Hajmeer, M. (2000). Artificial Neural Networks: fundamentals, computing, design, and application. *Journal of Microbiological Methods*, 43(1), 3-31.
- Choudhry, T., McGroarty, F., Peng, K. ve Wang, S. (2012). High-frequency exchange-rate prediction with an Artificial Neural Network. *International Journal of Intelligent Systems in Accounting and Finance Management*, 19(3), 170-178.
- Devi, S. R., Arulmozhivarman, P., Venkatesh, C. ve Agarwal, P. (2016). Performance comparison of Artificial Neural Network models for daily rainfall prediction. *International Journal of Automation and Computing*, 13(5), 417-427.
- Ebrahimabadi, A., Azimipour, M. ve Bahreini, A. (2015). Prediction of roadheaders' performance using Artificial Neural Network approaches (MLP and KOSFM). *Journal of Rock Mechanics and Geotechnical Engineering*, 7(5), 573-583.
- Fox, D. G. (1981). Judging air quality model performance: a summary of the AMS workshop on dispersion model performance, woods hole, mass., 8-11 september 1980. *Bulletin of the American Meteorological Society*, 62(5), 599-609.
- Hasegawa, K., Deushi, T., Yaegashi, O., Miyashita, Y. ve Sasaki, S. (1995). Artificial Neural Network studies in quantitative structure-activity relationships of antifungal azoxy compounds. *European Journal of Medicinal Chemistry*, 30(7-8), 569-574.

- Jiang J., Zhang J., Yang G., Zhang D. ve Zhang L. (2010). Application of back propagation neural network in the classification of high resolution remote sensing image: take remote sensing image of Beijing for instance. *2010 18th International Conference on Geoinformatics*, Beijing, China, 1-6.
- Khan, M. A., Khan, S., Shams, B. ve Lloret, J. (2016). Distributed flood attack detection mechanism using Artificial Neural Network in wireless mesh networks. *Security and Communication Networks*, 9(15), 2715-2729.
- Kuo, H.-J., Chiu, H.-W., Lee, C.-N., Chen, T.-T., Chang, C.-C. ve Bien, M.-Y. (2015). Improvement in the prediction of ventilator weaning outcomes by an Artificial Neural Network in a medical ICU. *Respiratory Care*, 60(11), 1560-1569.
- Moghaddam, A. H., Moghaddam, M. H. ve Esfandyari, M. (2016). Stock market index prediction using Artificial Neural Network. *Journal of Economics, Finance and Administrative Science*, 21(41), 89-93.
- Mohammadi, K., Shamshirband, S., Motamedi, S., Petković, D., Hashim, R. ve Gocic, M. (2015). Extreme learning machine based prediction of daily dew point temperature. *Computers and Electronics in Agriculture*, Vol. 117, 214-225.
- Monazami, M., Hashemi, A. ve Shahbazian, M. (2012). Drilling rate of penetration prediction using Artificial Neural Network: a case study of one of Iranian southern oil fields. *Oil and Gas Business*, No 6, 21-31.
- Özşahin, Ş. (2013). Optimization of process parameters in oriented strand board manufacturing with Artificial Neural Network analysis. *European Journal of Wood and Wood Products*, 71(6), 769-777.
- Przednowek, K., Iskra, J., Wiktorowicz, K., Krzeszowski, T. ve Maszczyk, A. (2017). Planning training loads for the 400 m hurdles in three-month mesocycles using Artificial Neural Networks. *Journal of Human Kinetics*, 60(1), 175-189.
- Quej, V. H., Almorox, J., Ibrakhimov, M. ve Saito, L. (2016). Empirical models for estimating daily global solar radiation in Yucatán Peninsula, Mexico. *Energy Conversion and Management*, Vol. 110, 448-456.
- Shen, F., Chao, J. ve Zhao, J. (2015). Forecasting exchange rate using deep belief networks and conjugate gradient method. *Neurocomputing*, Vol. 167, 243-253.
- Sietsma J. ve Dow, R. J. F. (1991). Creating Artificial Neural Networks that generalize. *Neural Networks*, 4(1), 67-79.
- Silveira, C. L., Belledeli, B. D., Soares, M. B. A., Treichel, H. ve Mazutti, M. A. (2014). Use of Artificial Neural Network for industrial prediction of final temperature of chicken carcasses. *Journal of Food Process Engineering*, 37(1), 1-9.
- Simonović M. B., Nikolić V. D., Petrović E. P. ve Ćirić I. T. (2016). Heat load prediction of small district heating system using Artificial Neural Networks. *Thermal Science*, 20(Suppl. 5), 1355-1365.
- TÜİK, (2018). TÜİK İstatistik Veri Portalı. Erişim Tarihi: 25 Temmuz 2018, <https://data.tuik.gov.tr/Kategori/GetKategori?p=sanayi-114&dil=1>
- Willmott, C. J. (1981). On the validation of models. *Physical Geography*, 2(2), 184-194.
- Willmott, C. J., Robeson, S. M. ve Matsuura, K. (2012). A refined index of model performance. *International Journal of Climatology*, 32(13), 2088-2094.
- Willmott, C. J. ve Matsuura, K. (2005). Advantages of the mean absolute error (MAE) over the root mean square error (RMSE) in assessing average model performance. *Climate Research*, 30(1), 79-82.
- Willmott, C. J. ve Wicks, D. E. (1980). An empirical method for the spatial interpolation of monthly precipitation within California. *Physical Geography*, 1(1), 59-73.
- Yitian, L., ve Gu, R. R. (2003). Modeling flow and sediment transport in a river system using an Artificial Neural Network. *Environmental Management*, 31(1), 122-134.

Extended Abstract

Aim and Scope

In the study, forecast of the sales amounts of "Vented Combi" was made using the Artificial Neural Network method. By comparing the predicted results with the realized results; A new index have called "Annual Average of Percental Change Total", which is not available in the literature, has been created. This index has a structure that can be easily used not only for forecasting the sales of combi, but also for similar studies. Variables named "Production Amount", "Production Value", "Sales Amount", "Sales Value" related to the product in TÜİK Annual Production and Sales Statistics of Industrial Products (2005-2015 period) were used as data set to calculate the index.

Methods

The Artificial Neural Network have considered as an intermediate operation in the prediction to be made. In the neural network created using the MATLAB program, the Feed-forward Backprop network type was preferred. This has the characteristic of being a type of network that is often used when forecasting. Multiple Linear Regression Analysis was not preferred for prediction because it does not have the learning feature of the Artificial Neural Network and there are many constraints to be met. For the forecast, variables named "Production Value", "Sales Value" and "Production Amount" were used as input variables. In the MATLAB program, the sales amounts were forecasted separately for eleven years with the Artificial Neural Network, and a new index was obtained by comparing these results with the realized results. The forecast sensitivities of different data sets will can be calculated with calculating this index named "Annual Average of Percental Change Total", which can be expressed as a new method. It was thought that a contribution to the literature can be made by generalizing the R^2 formula in Equation (8) that Quej et al. (2016: 452) used in their studies as Equation (9).

Findings

In the study, the index value named "Annual Average of Percental Change Total", which is the average deviation amount showing how much the predictions deviate as a percental from the realized values, have calculated as 0.000242410314950. In different data sets, this index value will be able to vary depending on the size and structure of the data set, whether MATLAB's default parameters are used, and how many training numbers are considered. In addition, together with the forecast values for the years 2005, 2008, 2011 and 2015 have been output higher than realized values the forecast values for the years 2006, 2007, 2009, 2010, 2012, 2013 and 2014 have been output less than the realized values. It can be stated that the difference here is related to how many training numbers are considered which is found within the cases that are effective in the variability of the relevant index value and whether the default parameters of MATLAB are used situations. The generalisable structure of the new index and the mentioned variabilities will be more useful from the point of supply chain stakeholders who frequently use data analysis and forecasting methods.

Conclusion

The annual average of the calculated percental change sum is 0.000242410314950 (In Table 6, the first eight digits of this value after the decimal point are stated without rounding.), the average deviation amount showing how much the forecasts deviate from the realized values. In other words; forecast values can be calculated with a very small deviation of 0.0002 per year. The fact that the deviation amount is so small will give the opportunity to minimize the amount of error in the forecasts. This shows that the forecast results made with the Artificial Neural Network are closer to the truth and will can give more realistic forecast results compared to other forecasting methods. The developed index calculation method makes the annual data in the study more useful and It can give supply chain stakeholders the opportunity to be more accurate in forecasting. In addition, forecast sensitivities related different data sets can be calculated with the help of the index we call "Annual Average of Percental Change Total". The R^2 formula in Equation (8) has generalized as Equation (9) and this operation was thought to contribute to the existing literature.

Politik Konjonktür Teorileri; Geleneksel Fırsatçı Model Türkiye Uygulaması (2003-2019)¹

Political Business Cycles Theories; Traditional Opportunistic Model in Türkiye (2003-2019)

Selda Konak Kuruçelik², Metin Berber³,

Öz

Politik Konjonktür Dalgalanmalar Teorisinin ilgi alanı demokratik ülkelerde gerçekleştirilen seçimlerin ekonomi üzerindeki etkilerinin araştırılmasıdır. Teorinin, uyarlanmış beklentileri kabul eden versiyonu geleneksel yaklaşım, rasyonel beklentileri kabul eden versiyonu ise modern yaklaşım olarak bilinir. Bu yaklaşımlar da aralarında Fırsatçı ve Partizan yaklaşım olarak tekrar ayırma tabi tutulur. Bu çalışmada politik konjonktür dalgalanmalar teorisi bağlamında Türkiye’de geleneksel fırsatçı modelin varlığı test edilmiştir. Analiz kapsamında; 2003-2019 yılları arasında yapılan 2007, 2011, 2015 ve 2018 genel seçimleri incelenmiş, gösterge olarak ise gayri safi yurt içi hasıla, cari transferler, işsizlik oranı, kamu harcamaları, para arzı, yurt içi krediler, kamu bankaları kredileri, enflasyon oranı çeyrek dönemlik verileri kullanılmıştır. Alesina, Cohen ve Roubini ‘nin 1992 yılında geliştirdiği model ve varsayımları kullanılmış olup, sonuçta Türkiye’ye ilişkin bazı geçerlilikler tespit edilmiştir

Anahtar Kelimeler: *Politik Konjonktür Dalgalanmalar, Geleneksel Fırsatçı Model, Regresyon Analizi, Seçim, Uyarlayıcı ve Rasyonel Beklentiler*

Abstract

The area of interest of the Political Business Cycles Theories is to research the effects of elections held in democratic countries on the economy. The version of the theory that accepts adapted expectations is known as the traditional approach, and the version that accepts rational expectations is known as the modern approach. Both approaches are again differentiated as Opportunistic and Partisan approaches. In this study, the existence of the traditional opportunistic model in Türkiye is tested in the context of the political business cycles theory. Within the scope of the analysis; The 2007, 2011, 2015 and 2018 general elections held between 2003-2009 were examined, and the indicators were gross domestic product, current transfers, unemployment rate, public expenditures, money supply, domestic loans, public bank loans, inflation rate quarterly data has been used. The models and assumptions developed by Alesina, Cohen and Roubini in 1992 were used and as a result of this some validity for Türkiye was determined.

Keywords: *Political Business Cycle, Traditional Opportunistic Approach, Regression Analysis, Elections, Adaptive and Rational Expectations*

Araştırma Makalesi [Research Paper]

JEL Codes: D72, E32, P00

Submitted: 16 / 10 / 2023

Accepted: 04 / 01 / 2024

¹ Bu makale, Karadeniz Teknik Üniversitesi, SBE İktisat Anabilim dalında, Prof. Dr. Metin BERBER danışmanlığında hazırlanmış olan "Politik Konjonktür Dalgalanmalar; Geleneksel Fırsatçı Model Türkiye Uygulaması 2003-2019" başlıklı doktora tezinden türetilmiştir.

² Dr. Trabzon, Türkiye, selda_konak@hotmail.com, Orcid No: <https://orcid.org/0000-0002-5719-9140>

³ Prof. Dr. Karadeniz Teknik Üniversitesi, İktisadi ve İdari Bilimler Fakültesi, İktisat Bölümü, Trabzon, Türkiye, berber@ktu.edu.tr, Orcid No: <https://orcid.org/0000-0001-8935-8276>

Giriş

Makroekonomik politika analizlerinde, demokratik sistemle yönetilen ülkelerin, enflasyon, işsizlik ve ekonomik büyüme gibi performans göstergelerinden politikacıların sorumlu olduğu varsayılır. Politik iktisat, neoklasik ekonomik analiz, rasyonel seçim ve oyun teorisi yöntemlerini kullanarak, iktisat ve politika arasındaki bağlantıyı ele alır. Devletin makroekonomik modellerde dışsal olduğu geleneksel yaklaşımın aksine, yeni politik iktisat devleti ve onun ekonomi politikasını içsel olarak kabul edip hem ekonomik hem politik hedeflere ulaşmak için kullanır (Kuruçelik, 2022: 26). Politik konjonktür dalgalanmaları teorilerinin odak noktası tam olarak budur. Amerikalı başarılı siyaset bilimci Harold Lasswell 'in politikayı "kimin neyi, ne zaman ve nasıl alacağına karar vermek" olarak tanımlamıştır. Bu bağlamda politik konjonktür dalgalanmalar teorilerinin, ekonomi ve politika gibi iki bileşenin olduğu söylenebilir (Lass-Well, 1958).

1950'li yıllarda ortaya çıkan politik konjonktür dalgalanmaları, hükümet ve seçmenler arasındaki etkileşime dayanarak ekonomiyi analiz eden kamu tercihi teorisinin bir dalı olarak kabul edilir (Aktan, 2019: 27) Teoriye göre, makroekonomik faktörlerden enflasyon oranı, işsizlik oranı, gelir dağılımı ve ekonomik büyüme oranları, seçmen tercihleri üzerinde etkili rol oynar. Tercihlerin bu göstergelerden etkilendiğini bilen hükümetler, ekonomi politikaları ile yeniden seçilme olasılıklarını artırmaya ve seçmenlerin rızasını almaya çalışırlar (Izadkhasti, 2020: 176).

Politik konjonktür dalgalanmalar teorilerinin ekonomik tarafı; düşük enflasyon ve düşük işsizliğin yanı sıra yüksek büyümeyi hedefler. Adaletili gelir dağılımını da bunların tamamlayıcısı olarak görür. Politik tarafta ise fırsatçı ve partizan güdüler vardır. Fırsatçı güdülerin amacı seçimleri kazanmak, partizan güdülerin amacı ise sempatanların durumlarını iyileştirmektir. (Prascevis, 2020: 74).

Politik konjonktür dalgalanmalar teorisinin gelişim sürecinde üç dönemden geçtiği söylenebilir; Bunlar; 1950 öncesi dönemi, 1950-1980 dönemi ve 1980 sonrası dönem şeklindedir. Hem geleneksel modeller, hem de modern modeller, kendi aralarında fırsatçı ve partizan model şeklinde sınıflandırılırlar. Geleneksel fırsatçı politik konjonktür dalgalanmalarının ortaya çıkmasında katkı sağlayanlar içinde Nordhaus (1975), Lindbeck (1976) öne çıkarken, partizan konjonktür dalgalanmaları Hibbs (1977) öncülüğünde gelişmiştir. Rasyonel beklentilerin kabul gördüğü 1980 sonrası dönemde ise Rogoff ve Sibert (1988) rasyonel fırsatçı dalgalanmalar konusunda, Alesina (1987, 1988, 1989) ise rasyonel partizan dalgalanmalar teorilerine önemli katkılar yapmışlardır. Gelişim süreci Tablo 1'de özetlenmiştir.

Tablo 1. Politik Konjonktür Dalgalanmalar Teorisi

	Fırsatçı Dalgalanmaları Kapsayan Modeller	Partizan Dalgalanmaları Kapsayan Modeller
Geleneksel Modeller (1950-80 Dönemi)	William Nordhaus	Douglas Hibbs
Modern Modeller (1980 Sonrası)	Anne Sibert Torsten Persson Guido Tabellini Kenneth Rogoff	Alberto Alesina

Kaynak: Alesina, Cohen, 1997:29

1. Geleneksel Politik Konjonktür Dalgalanmalar Teorisi

Geleneksel politik konjonktür dalgalanmalar teorisinin fırsatçı model versiyonunda hükümetin amacı bir sonraki seçimi tekrar kazanmaktır. Bu amaç doğrultusunda, başarısını geçmiş dönem performansına göre değerlendiren, uzağı göremeyen bir başka deyişle miyop olan seçmeni, görev süresi boyunca kısa vadeli Phillips eğrisi değiş tokuşu ile kandırma eğilimindedir. İdeolojik yönelimleri ne olursa olsun, hükümet genişletici politikaları, görev süresinin son yıllarındaki daha yüksek enflasyon pahasına uygular. Modelin partizan versiyonunda ise partilerin ideolojik yönelimleri vardır. Sol partiler işsizliğin düşürülmesine önem verirken, sağ partiler enflasyon sorununa ağırlık verirler. Partiler bu politikaları görev süreleri boyunca sürdürmekle birlikte yeniden seçilmeleri durumunda fırsatçı politikalara geçebilirler (Andrikopoulos ve Prodromidis, 2004: 4).

Politik konjonktür dalgalanmalar teorisi tarihi 1943 yılında Kalecki ve 1947 'de Akerman'ın çalışmalarına kadar uzansa da, esas başlangıç 1975 yılındaki Nordhaus'un çalışması ile özdeşleştirilir. Nordhaus, Kalecki'nin öne sürdüğü kapitalistlerin hükümet üzerindeki orantısız kontrol varsayımını reddederek, Politik konjonktür dalgalanmalar teorilerini yeniden tasarlamıştır.

Geleneksel fırsatçı modelinin varsayımları şu şekilde ortaya konulabilir (Alesina ve diğerleri, 1997: 17-21):

1. Makroekonomik sistem beklentileri içeren Philips eğrisi ile açıklanmaktadır.

2. Enflasyon beklentileri uyarlamacı biçimde oluşturulmakta, diğer bir ifade ile birimler geriye dönük olarak değerlendirilmede bulunmaktadır.
3. Politikacılar benzer isteklere sahip olmakla birlikte, amaçları fırsatçı davranışlar sergileyerek, iktidar olabilmek ya da iktidarda kalabilmektir.
4. Partiler, iktidar ve muhalefet şeklinde seçimlerde yer alır.
5. İktidar partisi görev süresi boyunca yüksek büyüme, düşük işsizlik ve enflasyon gerçekleştirebilmişse, seçmenler yine iktidar partisine oy vermektedirler.
6. Politikacılar para ve maliye politikalarını kullanarak toplam talebi etkileyebilirler.
7. Seçim zamanlarının dışsal olarak belirlendiği kabul edilmiştir

Geleneksel Fırsatçı Modelin teorisi, Adaptif Beklentiler ve Philips Eğrisi üzerine inşa edilmiştir. Adaptif Beklentiler yaklaşımı, Phillip D. Cagan tarafından geliştirilmiştir (Cagan, 1956). Teoriye göre ekonomik birimler geleceğe yönelik beklentilerini, geçmiş dönemdeki beklentiler ile gerçekleşen değerler arasındaki farka bakarak suretiyle oluştururlar. İktidar partisinin uyguladığı politikaların gelecek dönemde oluşturabileceği etkiler göz ardı edilerek fiyat beklentisi önceki dönemlere göre oluşturulur. Örneğin; enflasyon oranı önceki yıl %15 seviyesinde oluşmuşsa, bireyler cari yıl enflasyon oranının da %15 olacağını umarlar. Eğer cari yıl içinde enflasyon oranı yükselirse gelecek dönem enflasyon oranının artacağını, yok eğer enflasyon oranı azalmışsa gelecek dönemde de enflasyon oranının azalmaya devam edeceğini bekler ve davranışlarını ona göre şekillendirirler (Aktan, 2010: 184)

Geleneksel fırsatçı modelin üzerine inşa edildiği ikinci ayak; işsizlik ile enflasyon arasındaki negatif yönlü ilişkiye işaret eden Phillips eğrisidir. Eğri, ilk olarak A. Phillips tarafından 1861-1957 döneminde İngiltere’de işçi ücretleri ile işsizlik oranları arasındaki ilişkinin analizi ile üretilmiş, 1960 yılında işçi ücretleri yerine fiyat düzeyinin konulmasıyla Samuelson ve Solow tarafından yeniden yorumlanmıştır. 1970’li yıllarda ise, ABD ve diğer ekonomilerde petrol fiyatlarındaki şoklara bağlı olarak yüksek enflasyon ve yüksek işsizliğin bir arada görülmesi Phillips eğrisinin istikrarına yönelik şüphe uyandırmış ve sorgulamaları gündeme getirmiştir (Ho ve Lyke, 2019: 2).

Geleneksel fırsatçı modelde seçmenler, beklentilerini geçmiş dönemi değerlendirmek suretiyle oluştururlar. Oy tercihlerini belirlerken bugünkü politikaların gelecek dönem etkilerini gözardı ederler. Miyop davranış içinde bulunan seçmen geçmiş hızla unuttur. Ekonomik işleyiş hakkında bilgi sahibi olmayıp özellikle enflasyon işsizlik arasındaki ilişkiyi gözardı ederler. Politikacılar, seçmenlerin bu özelliğini kullanarak, seçimden hemen önce ekonomiyi canlandırmak için kullandığı araçlar ile birlikte düşük enflasyon, düşük işsizlik ve yüksek büyüme şeklinde yapay bir canlılık yaratır (Akhmedov ve diğerleri, 2004: 1304). Miyop seçmenler, seçimden önce uygulanan bu genişletici politikaların sonucunun, seçimden sonra resesyona sebep olacağını dikkate almaz yada alamaz. Seçim öncesi politika yapımcıların ekonomik performansına göre karar veren seçmenler, uygulanan genişletici politikalar sonucu ortaya çıkan yapay canlılıktan dolayı onları ödüllendirir (Alesina ve diğerleri, 1985:3).

Geleneksel fırsatçı model, seçim süreçleri boyunca işsizlik ile enflasyonun gelişimi bakımından öngörülerde bulunur. Seçimden iki yıl önce ekonomide genişleme görülür. GSYİH’da doğalın üzerinde bir artış olurken, işsizlik oranında düşüş görülür. Enflasyon oranı seçimlerden hemen öncesi ve sonrasında artış eğilimindedir. Seçimlerden sonraki bu artışla birlikte ekonomide durgunluk dönemi başlar (Snowdon ve Vane, 2012:471)

Nordhous’un fırsatçı modelini kullanarak, politik konjonktür dalgalanmaları teorilerinin ampirik kanıtlarını sağlayan birçok çalışma vardır. Kramer 1971, Tufte 1975, Fair 1978, Lewis-Beck 1988, yaptıkları çalışmalarında, ABD ve OECD ülkelerinde seçimlerden sonra, enflasyonun varlığını ortaya koyarak Nordhous’u desteklemektedir. Buna rağmen, tam tersi ampirik kanıtlar sunan araştırmalar da vardır. Alesina, Roubini ve Cohen 1997, Faust ve Irons 1999, yaptıkları çalışmalarında, Politik konjonktür dalgalanmaları olduğu sonucuna varmak için, ABD ve OECD ülkelerinde makroekonomik göstergelerdeki artışların zayıf olduğu sonucuna varmıştır (Kim, 2018: 36).

2. Literatür İncelemesi

Bu başlık altında yapılan literatür incelemesi, politik konjonktür dalgalanmalarının geçerli olup olmadığının araştırılması amacı ile Türkiye ve yabancı ülkeleri kapsayacak şekilde kronolojik sıraya göre yapılmıştır. Williams (1990), 1953-1984 yılları arasında ABD ekonomisi için yaptığı çalışmada VAR analizini kullanarak makroekonomik politika seçim modellerini test etmeyi amaçlamıştır. 3 aylık verilerin kullanıldığı çalışmada, değişken olarak kamu harcamaları, parasal taban, başkanın kamuoyu yoklamasındaki olur oranı, hazine tahvili satış oranı, işsizlik, reel GSMH, GSMH fiyat deflatörü kullanılmıştır. Seçimlerin bu değişkenler üzerinde oluşturduğu etkinin araştırıldığı çalışmada, seçimlerin yarattığı dalgalanmanın kısa dönem faiz oranlarındaki değişikliklerle açıklandığı sonucuna ulaşılmıştır.

Alesina, Cohen, Roubini (1992), 1960-1987 yılları arasında, 18 OECD ülkesi (ABD, Avustralya, Avusturya, Norveç, Belçika, Kanada, Danimarka, Finlandiya, Almanya, Japonya, İrlanda, İtalya, Hollanda, Yeni Zelanda, İsveç, İsviçre, İngiltere ve Fransa) için yaptıkları çalışmalarında ARIMA yöntemini kullanmışlardır. Çalışmada çeyrek dönemlik, işsizlik, enflasyon, büyüme değişkenleri kullanılmıştır. Enflasyon oranı için çıkan sonuçlar teori ile uyumluysen, iktisadi büyüme için çıkan sonuçlar teoriye uygun değildir.

Berger ve Woitek (1997), 1950-1989 yılları arasında Almanya ekonomisi için yaptıkları çalışmada, geleneksel fırsatçı model ve partizan modeli incelemiştir. Var analizinin yapıldığı çalışmada, net üretim, tüketici fiyatları, işsizlik verilerini kullanmıştır. Çalışmanın sonucunda politik konjonktür dalgalarının izine rastlamamıştır. Faust ve Irons (1999), 1953-1995 yılları arasında ABD ekonomisi için yaptıkları çalışmalarında, fırsatçı ve partizan politik dalgalarını VAR analizi ile test etmişlerdir. Faiz oranı, fiyatlar genel seviyesi, GSMH ve M2 verilerinin kullanıldığı çalışmada politik değişkenlerin ekonomik değişkenler üzerinde bir etkisinin olmadığı sonucuna varılmıştır.

Block (2001), 1980-1995 döneminde 44 Sahra-altı Afrika ülkesi için yaptığı çalışmada Politik konjonktürel dalgaların olup olmadığını araştırmayı amaçlamıştır. 5 para, 4 maliye politikası değişkeninin kullanıldığı çalışmada, panel analizi yapılmıştır. Çalışma sonucundaki bulguların, rasyonel fırsatçı modelin öngörülerıyla tutarlı olduğu, rasyonel seçmenin oyunu kazanmak için para ve maliye politikası araçlarının manipüle edildiği sonucuna varmıştır. Teoriye uygun olarak seçim yıllarında, parasal genişlemelerin arttığı, nominal faiz oranlarının düştüğü görülmüştür.

Onur (2002), 1975-2000 yılları arasında yapılmış 6 genel seçimin politik konjonktür dalgalarının olup olmadığını araştırmıştır. Yaptığı çalışmada devlet bütçesinin kamu açıkları, kamu giderleri, dış borçlanma ve iç borçlanma değişkenlerini kullanmıştır. Panel regresyon tahmin yönteminin kullanıldığı çalışmada, seçimler nedeni ile kamu açıklarının arttığı sonucuna ulaşmıştır.

Sezgin (2007), Türkiye 'de fırsatçı politik dalgaların olup olmadığını araştırılması için yaptığı çalışmada 1950- 2003 dönemini incelemiştir. Çalışmada büyüme, enflasyon , kamu harcamaları, bütçe açıkları, vergi oranları değişkenleri kullanılmıştır. Bu değişkenlerin seçimlerden nasıl etkilendiğinin regresyon analizi ile test edildiği çalışmada politik konjonktür dalgalarının varlığı tespit edilmiştir. Yapılan analiz sonucu ekonomik büyümenin seçimlerden olumsuz etkilendiği, kamu harcamalarının seçim dönemlerinde teoride olduğu gibi arttığını, bütçe açıklarının da aynı şekilde büyüdüğü sonucuna ulaşmıştır.

Akhmedov ve Zhuravskaya (2004) ,Rusya'da 1996-2003 yılları arasında gerçekleşen seçimlerde geleneksel fırsatçı modelin varlığını incelemiştir. İktidar partisinin seçimleri yeniden kazanmak için bütçe harcamalarını arttırdığı sonucuna ulaşmışlardır. Ayrıca demokrasinin seviyesi ile seçim ekonomisi arasındaki ilişkiyi incelemiş, demokrasi seviyesi yükseldikçe, seçim ekonomisine daha az rastlanıldığı yorumunu yapmıştır.

Karaçor ve Saraç (2004), 1980-2004 yılları arasında, hükümetlerin seçimde güçlü olabilmeleri için, para ve maliye politikalarına başvurup başvurmadığını analiz etmiştir. Oranlama yönteminin kullanıldığı çalışmada, 5 seçim dönemi incelenmiştir. Konsolide bütçe açığı, bazı reel tarımsal ortalama ürün alım fiyatları, emisyon hacmi, GSMH, konsolide bütçe giderler ve gelirleri, kamu sektöründe ücretle çalışanların sayısı, merkez bankası kredileri verileri kullanılmıştır. Çalışma sonucunda politik konjonktür dalgalarının görüldüğü yılların 1987, 1991, 1995, 1999, 2002 seçimleri olduğu görülmüştür.

Khemani (2004), 1960-1994 yılları arasında Hindistan ekonomisi için yaptığı çalışmada, hükümetlerin yeniden seçilebilmek için genişletici maliye politikası araçlarını kullanıp kullanmadığı incelenmiştir. Bu çalışma yapılırken regresyon analizi yöntemi kullanılmıştır. Çalışma sonucunda hükümetlerin kendi çıkar gruplarına yönelik harcama yaptıkları ortaya çıkmıştır.

Parlaktuna ve Bahçe (2006), yaptıkları çalışmada fırsatçı politik konjonktür dalgalarının geçerliliğini test etmeyi amaçlamıştır. 1980- 2006 dönemi için yaptıkları çalışmada, gayri safi yurt içi hasıla, enflasyon oranı, bankalar arası faiz oranı, kamu kesimi nihai tüketim harcamaları, M1 ve verilerini kullanmıştır. EKK yönteminin kullanıldığı çalışma sonucunda seçimlere en duyarlı değişkenin bankalar arası faiz oranı ve enflasyon olduğu sonucuna ulaşmıştır. Ayrıca seçimlerin parasal göstergeler üzerinde ekili olduğu, reel sektör göstergelerinin direk etkilenmedikleri yorumunu yapmıştır.

Akalın ve Erkişi (2007), yaptıkları çalışmada 1950-2006 dönemi için Türkiye'de fırsatçı dalgaların araştırılmasını amaçlamıştır. Büyüme, Enflasyon, Kamu harcamaları, para arzı, işsizlik verilerinin kullanıldığı çalışmada, oran analizi yöntemi kullanılmıştır. 14 genel seçimin incelendiği çalışmada, geleneksel fırsatçı modelin öngörüsünün aksine seçim sonrası, daraltıcı ekonomi politikalarının uygulanmadığı sonucuna varmıştır.

Erdoğan ve Bozkurt (2009), 1986-2005 dönemi için yaptıkları çalışmada, Türkiye'de seçim dönemlerinde para politikası uygulamasının manipüle edilip edilmediğinin araştırılması amaçlanmıştır. M1 değişkeninin kullanıldığı analizde yöntem olarak GARCH tekniği uygulanmıştır. Çalışmanın bulgularında para politikasının manipüle edildiği görülmüştür.

Özkan ve Tari (2010), yaptıkları çalışmada 1985 sonrası yaşanan altı genel seçim döneminde kamu harcamaları, GSYİH, para arzı verilerinin zaman içindeki gelişiminde politik amaçlı bir değişimin varlığının araştırılmasını amaçlamıştır. Geleneksel fırsatçı model kullanılarak yapılan analizde, otoregresif analiz yöntemi kullanılmıştır. Çalışmanın sonucunda PBC etkisinin en yoğun 1987 seçim döneminde olduğu, 2002 ile 2007 seçim dönemlerinde ise politik dalgalanmaların varlığının azaldığı sonucuna varmışlardır.

Altun (2014), 1950-2010 dönemi için yaptıkları çalışmada, Türkiye’de Politik konjonktür dalgalarının varlığını fırsatçı ve partizan modellere göre test etmiştir. Otoresif hareketli ortalamalar yönteminin kullanıldığı çalışmada kamu harcamaları verisi kullanılmıştır. Elde edilen sonuçlara göre seçim öncesi dönemde kamu harcamalarının artma eğiliminde olduğu ve fırsatçı politik konjonktürel dalgalanmalara yol açtığı görülmüştür. Partizan modele ilişkin sonuçların ise net olmadığı sonucuna ulaşılmıştır.

Yar (2015), 2007 ve 2011 genel seçimlerinde, politik konjonktür dalgalarının olup olmadığını araştırmak amacıyla yaptığı çalışmada, enflasyon, işsizlik, büyüme, kamu harcamaları ile para arzı değişkenleri kullanılmıştır. Matematiksel oranlama yönteminin kullanıldığı çalışmada her iki seçim de de büyüme, enflasyon, işsizlik değişkenlerinde, konjonktür dalgalanmalarının var olduğuna ilişkin sonuçlara ulaşılırken kamu harcamaları ve para arzı değişkenine ait bir dalgalanmaya rastlanmamıştır.

Akan ve Kanca (2016), 1987-2011 yılları arasında gerçekleşen 7 seçim döneminde geleneksel partizan modelin geçerli olup olmadığını araştırmıştır. Zaman serisi metodolojisinin uygulandığı çalışmadaki bulgulara göre, partizan salınımlar oldukça zayıftır. Böylece, seçim dönemlerinde hükümetlerin uyguladığı politikalarda önemli değişiklikler olmamıştır.

Eryılmaz ve Murat (2016), 1987-2012 dönemi için Geleneksel fırsatçı modeli test etmişlerdir. Çalışma da, para arzı , enflasyon, dolaşımdaki para, GDP verileri kullanılmıştır. Mevsimsel Box-Jenkin’s modellerinin kullanıldığı çalışmada, Geleneksel Fırsatçı modelin geçerli olmadığı sonucuna ulaşılmıştır.

Sultakeyev (2016), yaptığı çalışmada Kırgızistan’daki hükümetlerin yeniden seçilebilmek için ürettiği politikaların bütçe açığına neden olup olmadığını araştırmıştır. 1996-2011 yılları için yapılan çalışmada veri olarak Bütçe fazla/açığı ve bütçe fazla/açığının GSYİH’ya oranları ile seçim süreleri değişkenleri kullanılmıştır. EKK yöntemi ile test edilen değişkenler sonucunda seçim öncesi genişletici politikalar uygulayan hükümetin, bütçe açıklarını %200 oranında artırdığı sonucuna ulaşmıştır.

Tayyar (2017), iktidar partilerinin yeniden seçilebilmek için para politikasını manipüle edip etmediğini araştırmak için yaptığı çalışmada 1990- 2016 yıllarındaki para politikası göstergelerinde seçim dönemlerinde sapma olup olmadığını araştırmıştır. M0, M1, enflasyon ve yurt içi kredilerin veri olarak kullanıldığı çalışmada mevsimsel Box-Jenkins yöntemi uygulanmıştır. Koalisyon ve tek parti hükümetlerine göre yapılan çalışmada 1990-2000 koalisyon döneminde herhangi bir politik parasal dalgalanmanın olmadığı, 2000-2016 tek parti döneminde parasal dalgalanmanın olduğu sonucuna varmıştır.

Kaymakçı (2020), 1980-2019 yılları arasında yaptığı çalışmada, işsizlik, enflasyon, kamu gelir, vergi tahsilat oranı, bütçe açığı değişkenleri kullanılmıştır. Tablo analizinin kullanıldığı çalışmada verilerin önceki yıllarla karşılaştırılması yapılmıştır. 1980-2002 yılları arası dönemde Politik konjonktür dalgalanmaların varlığına rastlanırken, 2002 sonrasında yapılan seçimlerde (2018 genel ve 2019 yerel seçimleri hariç), Politik Konjonktür Dalgalanmaların varlığına rastlanmamıştır.

Şen (2020), 2001-2018 yılları arasını kapsayan, 42 ülke için yaptığı çalışmada panel veri seti kullanmıştır. Mali göstere olarak mali denge, mali gelir ve kamu harcaması verileri kullanılmıştır. Bu göstergelerden sadece kamu harcaması değişkeninde seçim sonucunu etkilemek için manipülasyona başvurulmuştur.

Cural ve Eyigün (2022), Kırılgan Beşli ülkelerde 1991-2019 yılları arasında yapılmış beş seçim için geleneksel fırsatçı modelin varlığının test edilmesi amaçlanmıştır. Çalışmada, işsizlik oranı, geniş para arzı büyümesi, ekonomik büyüme ve kamu giderleri/ GSYİH , enflasyon oranı verileri kullanılmıştır. Türkiye, Brezilya, Endonezya, Hindistan, Güney Afrika’nın içinde yer aldığı ülkeler için yapılan analiz sonuçlarına göre geleneksel fırsatçı politik konjonktür dalgalanmalarına rastlanmamıştır.

3. Veri Seti Ve Yöntem

Bu çalışmada yapılacak ekonometrik analizde kullanılan veriler 2003:01-2019:06 dönemine ait çeyrek yıllık zaman serileri olup, Türkiye Cumhuriyet Merkez Bankasının elektronik veri dağıtım sisteminden (EVDS) ve Hazine ve Maliye Bakanlığının internet sitesinden elde edilmiştir. Çalışmada kullanılan değişkenler Tablo 2’de sunulmuştur.

Tablo 2. Çalışmada Kullanılan Değişkenler

Değişken	Açıklama	Kaynak
$\Delta LRCT$	Cari Transferler	Hazine ve Maliye Bakanlığı
$\Delta LGSYİH$	Gayri Safi Yurt İçi Hasıla	TCMB-EVDS
$\Delta İ0$	İşsizlik Oranı	TCMB-EVDS
LRKH	Kamu Harcamaları	Hazine ve Maliye Bakanlığı
$\Delta LRM1$	Para Arzı (Dar)	TCMB-EVDS
$\Delta LRM2$	Para Arzı (Geniş)	TCMB-EVDS
$\Delta LRYİK$	Yurt İçi Krediler	TCMB-EVDS
$\Delta LRKMD$	Kamu Bankalar Krediler	TCMB-EVDS
ENF	Enflasyon Oranı	2003:100 Tüfe serisinden üretilmiştir.

Öncelikle değişkenlerden Cari Transferler (CT), Kamu Harcamaları (KH), M1 Para Arzı (Dar), M2 Para Arzı (Geniş), Yurt İçi Krediler (YİK) ve Kamu Bankaları Kredileri (KMD) serileri TÜFE 2003:100 endeks serisi ile reelleştirilmiştir. Bu işlemden sonra, doğal logaritmaları alınmıştır. Serilerin doğal logaritmalarının alınmasının sebebi, sahte regresyondan uzaklaşmak, serilerin durağanlık düzeyini düşürmek ve logaritmik olarak doğrusal hale getirmektir. Analizde kullanılacak olan seriler Tablo 16'da gösterilmektedir. Tablo 16'daki serilerin açıklamaları şöyledir: $\Delta LRCT$: Logaritmik değişimli birinci farkları alınmış cari transferler, $\Delta LGSYİH$: Logaritmik değişimli birinci farkları alınmış gayri safi yurt içi hasıla, $\Delta İ0$: İşsizlik Oranı, LRKH: Logaritmik değişimli reel kamu harcamaları, $\Delta LRM1$: Logaritmik değişimli birinci farkları alınmış reel para arzı, $\Delta LRM2$: Logaritmik değişimli birinci farkları alınmış reel para arzı, $\Delta LRYİK$: Logaritmik değişimli birinci farkları alınmış reel yurt içi krediler. ENF: Enflasyon oranı. Bu aşamadan sonra durağan olup olmadığını belirlemek amacı ile aşağıdaki alt bölümde durağanlık analizleri yapılmıştır.

3.1. Modellerin Tahmin Edilmesi

Geleneksel fırsatçı model, Alesina, Cohen ve Roubini'nin 1992 yılında yaptıkları çalışmalarında kullandıkları otoregresif model aşağıdaki modeller yardımı ile test edilmiştir. Modellerde p ; her bir model için optimal gecikmeyi göstermektedir. Veri setinin çeyrek dönemlerden oluşmasından dolayı maksimum gecikme 4 dönem olarak belirlenmiş ve optimal gecikme uzunlukları AIC yöntemiyle hesaplanmıştır.

$$\Delta lrct_t = \alpha_0 + \alpha_1 t + \alpha_2 sec2007 + \alpha_3 sec2011 + \alpha_4 sec2015 + \alpha_5 sec2018 + \sum_{i=1}^p \beta_i \Delta lrct_{t-i} + \mu_t \quad (1)$$

$$\Delta lgsyih_t = \alpha_0 + \alpha_1 t + \alpha_2 sec2007 + \alpha_3 sec2011 + \alpha_4 sec2015 + \alpha_5 sec2018 + \sum_{i=1}^p \beta_i \Delta lgsyih_{t-i} + \mu_t \quad (2)$$

$$lrkh_t = \alpha_0 + \alpha_1 t + \alpha_2 sec2007 + \alpha_3 sec2011 + \alpha_4 sec2015 + \alpha_5 sec2018 + \sum_{i=1}^p \beta_i lrkh_{t-i} + \mu_t \quad (3)$$

$$\Delta lrm1_t = \alpha_0 + \alpha_1 t + \alpha_2 sec2007 + \alpha_3 sec2011 + \alpha_4 sec2015 + \alpha_5 sec2018 + \sum_{i=1}^p \beta_i \Delta lrm1_{t-1} + \mu_t \quad (4)$$

$$\Delta lrm2_t = \alpha_0 + \alpha_1 t + \alpha_2 sec2007 + \alpha_3 sec2011 + \alpha_4 sec2015 + \alpha_5 sec2018 + \sum_{i=1}^p \beta_i \Delta lrm2_{t-1} + \mu_t \quad (5)$$

$$\Delta io_t = \alpha_0 + \alpha_1 t + \alpha_2 sec2007 + \alpha_3 sec2011 + \alpha_4 sec2015 + \alpha_5 sec2018 + \sum_{i=1}^p \beta_i \Delta io_{t-i} + \mu_t \quad (6)$$

$$enf_t = \alpha_0 + \alpha_1 t + \alpha_2 sec2007 + \alpha_3 sec2011 + \alpha_4 sec2015 + \alpha_5 sec2018 + \sum_{i=1}^p \beta_i enf_{t-i} + \mu_t \quad (7)$$

$$\Delta lryik_t = \alpha_0 + \alpha_1 t + \alpha_2 sec2007 + \alpha_3 sec2011 + \alpha_4 sec2015 + \alpha_5 sec2018 + \sum_{i=1}^p \beta_i \Delta lryik_{t-i} + \mu_t \quad (8)$$

$$\Delta lrkmd_t = \alpha_0 + \alpha_1 t + \alpha_2 sec2007 + \alpha_3 sec2011 + \alpha_4 sec2015 + \alpha_5 sec2018 + \sum_{i=1}^p \beta_i \Delta lrkmd_{t-i} + \mu_t \quad (9)$$

Bu modellerde gecikme uzunluğu en düşük AIC (Akaike Information Criteria) bilgi kriterine göre, otokorelasyon içermeyen şekilde belirlenmiştir.

Sec2007: 2007 genel seçimlerinden önceki 4 çeyrek dönem için "1", diğer dönemlerde "0" olarak tanımlanan kukla değişken. Sec2011: 2011 genel seçimlerinden önceki 4 çeyrek dönem için "1", diğer dönemlerde "0" olarak tanımlanan kukla değişken. Sec2015: 2015 genel seçimlerinden önceki 4 çeyrek dönem için "1", diğer dönemlerde "0" olarak tanımlanan kukla değişken. Sec2018: 2018 genel seçimlerinden önceki 4 çeyrek dönem için "1", diğer dönemlerde "0" şeklinde tanımlanan kukla değişken.

4. Bulgular

Durağanlık analizleri, zaman serileri ekonometrisinde değişkenler arasındaki olası sahte sonuçlardan sakınmak için yapılmaktadır. Bu çalışmada serilerin durağan olup olmadıkları Augmented Dickey-Fuller testi (ADF) ve Philips- Perron (PP) durağanlık analizleri yapılmıştır. ADF ve PP analizinden elde edilen sonuçlar tablolaştırılarak Tablo 3'de sunulmuştur.

Tablo 3. Değişkenlerin ADF ve PP Birim Kök Testi Sonuçları

	ADF		PP	
	Sabitli	Sabitli-Trendli	Sabitli	Sabitli-Trendli
Lgsyih	0.837	-1.685	-0.267	-2.265
İşsizlik Oranı	-1.903	-2.176	-1.82	-2.115
Enflasyon	-7.903***	-8.263***	-7.914**	-8.260***
Lkamu Harcaması	-0.893	-2.877	-4.222***	-17.208***
Lcari Transfer	-1.663	-7.126***	-2.361	-5.015***
Lm1	-2.563	-3.039	-3.183**	-3.104
Lm2	-0.468	-4.126**	-0.372	-4.027**
Lkmd	-3.051**	-1.138	-2.685*	-1.075
Lyik	0.836	-2.384	1.124	-2.360
ΔLgsyih	-3.036**	-3.116	-8.349***	-8.298***
Δİşsizlik Oranı	-6.464***	-6.547***	-6.492***	-6.573***
ΔEnflasyon	-10.658**	-6.463**	-33.092	-33.203***
ΔLkamu Harcaması	-3.701***	-3.57**	-23.618***	-23.358***
ΔLcari Transfer	-4.976***	-4.997***	-13.649***	-13.785***
ΔLm1	-3.567***	-2.498	-9.447***	-9.779***
ΔLm2	-4.233***	-4.739***	-7.212***	-7.899***
ΔLkmd	-3.731***	-4.563***	-6.628***	-7.472***
ΔLyik	-6.603***	-6.656***	-6.583***	-6.761***

Not: ***, **, * sırasıyla %1, %5 ve %10 anlamlılık düzeyini göstermektedir. Δ: birinci devresel farkı, I: doğal logaritmayı temsil etmektedir.

İlgili tabloda ADF ve PP birim kök testlerine göre GSYİH, işsizlik oranı, cari transferler, yurt içi krediler, kamu bankaları kredileri, M1 ve M2 birinci devresel farklarında durağan iken enflasyon, kamu harcamaları, seviyesinde durağan çıkmıştır.

4.1. Cari Transferler Test Sonuçları

Cari Transferler değişkeninin incelendiği regresyon modeli (Denklem 1) için tahmin modeli ve sonucu Tablo 4'de sunulmuştur.

Tablo 4. Cari Transferler Modelinin Regresyon Tahmin Sonuçları Model 1

Bağımlı Değişken: ΔRLCT			
Bağımsız Değişken	Katsayılar	Diagnostik Testler	
C	0.077**	R ²	0.638
SEC2007	-0.053	Düzeltilmiş R ²	0.580
SEC2011	-0.123	F-stat.	11.093***
SEC2015	-0.031	Jarque-Bera	233.492
SEC2018	-0.036	LM Test istatistiği	1.976
ΔLRCT (1)	-0.940*	Breusch-Pagan-Godfrey Test İstatistiği	7.600
ΔLRCT (2)	-0.569**	Cusum Testi	İstikrarlı
ΔLRCT (3)	-0.464**	Cusumsquare Testi	İstikrarlı

Not: ***, **, * sırasıyla %1, %5 ve %10 anlamlılık düzeyini göstermektedir.

Tablo 4'de Cari Transferler'in logaritmik devresel farkı için seçim kukla değişkenli modelin sonuçları yer almaktadır. Söz konusu tabloda optimal gecikme uzunluğu üç dönem olarak tespit edilmiş. Bir dönem gecikme katsayısı %10, iki ve üç dönem gecikme katsayısı %5 düzeyinde istatistiksel olarak anlamlı çıkmıştır. Ayrıca sabit terim anlamlılığı %5 önem düzeyinde gerçekleşmiştir. Diğer taraftan ilgili tabloda seçim kukla değişkenleri sec2007, sec2011, sec2015, sec2018 istatistiksel olarak anlamlı değildir. Kukla değişkenlerin anlamlı olmaması seçim dönemlerinin Cari Transferler'in üzerinde istatistiksel olarak bir etkisinin olmadığına işaret etmektedir. Modelin R² (0.638) ve Düzeltilmiş R² (0.580) çıkmıştır. Bununla birlikte modelin F istatistiği (11.093) %1 önem seviyesinde anlamlı çıkmış ve model bir bütün olarak anlamlı olmuştur. Ayrıca modelde LM testi ve Breusch-Pagan-Godfrey testlerine göre herhangi bir otokorelasyon ve değişen varyans sorunu bulunmamaktadır. Ayrıca modelin cusum ve cusum of square grafiklerinden modelin istikrarlı olduğu görülmektedir.

4.2. Gayri Safi Yurt İçi Hasıla Test Sonuçları

Gayri Safi Yurt İçi Hasıla değişkeninin incelendiği regresyon modeli (Denklem 2) için tahmin modeli ve sonucu Tablo 5'de sunulmuştur.

Tablo 5. Gayri Safi Yurt İçi Hasıla Modelinin Regresyon Tahmin Sonuçları Model 2

Bağımlı Değişken: Δ LGSYİH			
Bağımsız Değişkenler	Katsayılar	Diagnostik Testler	
C	0.012***	R ²	0.920
SEC2007	0.003	Düzeltilmiş R ²	0.907
SEC2011	0.022	F-stat.	76.297***
SEC2015	0.006	Jargue-Bera	84.959
SEC2018	0.003	LM Test İstatistiği	4.567
Δ LGSYİH (1)	-0.225	Breusch-Pagan Godfrey Test İstatistiği	21.014
Δ LGSYİH (2)	-0.256*	Cusum Testi	İstikrarlı
Δ LGSYİH (3)	-0.218	Cusumsquare Test	İstikrarlı
Δ LGSYİH (4)	0.724		

Not: ***, **, * sırasıyla %1, %5 ve %10 anlamlılık düzeyini göstermektedir.

Tablo 5'de GSYİH'nin logaritmik devresel farkı için seçim kukla değişkenli modelin sonuçları yer almaktadır. Söz konusu tabloda optimal gecikme uzunluğu dört dönem olarak tespit edilmiş. Ancak sadece ikinci dönem gecikme katsayısı istatistiksel olarak anlamlı çıkmıştır. Söz konusu katsayının anlamlılığı %10 önem düzeyinde gerçekleşmiştir. Diğer taraftan ilgili tabloda seçim kukla değişkenlerinden sec2007, sec2011, sec2015, sec2018 istatistiksel olarak anlamlı değildir. Kukla değişkenlerin anlamlı olmaması seçim dönemlerinin GSYİH'nin dönemsel büyüme oranı üzerinde istatistiksel olarak bir etkisinin olmadığına işaret etmektedir. Fakat sabit terim %1 önem düzeyinde istatistiksel olarak anlamlı çıkmıştır. Modelin R² (0.920) ve Düzeltilmiş R² (0.907) istatistikleri oldukça yüksek çıkmıştır. Bununla birlikte modelin F istatistiği (76.297) %1 önem seviyesinde istatistiksel olarak anlamlı çıkmış ve model bir bütün olarak anlamlı olduğu sonucuna varılmıştır. Ayrıca modelde LM testi ve Breusch-Pagan-Godfrey testlerine göre herhangi bir otokorelasyon ve değişen varyans sorunu bulunmamaktadır. Ayrıca modelin cusum ve cusum of square grafiklerinden modelin istikrarlı olduğu görülmektedir.

4.3. Kamu Harcamaları Test Sonuçları

Kamu harcamaları değişkeninin incelendiği regresyon modeli (Denklem 3) için tahmin modeli ve sonucu Tablo 6'da sunulmuştur.

Tablo 6. Kamu Harcamaları Modelinin Regresyon Tahmin Sonuçları Model 3

Bağımlı Değişken: LRKH			
Bağımsız Değişkenler	Katsayılar	Diagnostik Testler	
C	1.092	R ²	0.844
SEC2007	0.065	Düzeltilmiş R ²	0.820
SEC2011	0.048	F-stat	35.875***
SEC2015	-0.074	Jargue-Bera	0.267
SEC2018	0.146*	LM Test istatistiği	3.732
LRKH (1)	0.066	Breusch-Pagan-Godfrey Test İstatistiği	10.376
LRKH (2)	0.025	Cusum Testi	İstikrarlı
LRKH (3)	0.016	Cusumsquare Test	İstikrarlı
LRKH (4)	0.822***		

Not: ***, **, * sırasıyla %1, %5 ve %10 anlamlılık düzeyini göstermektedir.

Tablo 6'da Kamu Harcamaları'nın logaritmik devresel farkı için seçim kukla değişkenli modelin sonuçları yer almaktadır. Sunulan tahmin modeli çıktı sonuçlarına göre dört dönem gecikme katsayısı istatistiksel olarak anlamlı çıkmıştır. Söz konusu katsayının anlamlılığı %1 önem düzeyinde gerçekleşmiştir. Seçim dönemlerini temsil eden kukla değişkenlerden 2018 %10 önem düzeyinde anlamlı bulunmuştur. Bu sonuca göre teoriye uygun olarak 2018 seçim döneminde kamu harcamalarında artış meydana geldiği söylenebilir. Diğer seçim kukla değişkenleri sec2007, sec2011 ve sec2015 istatistiksel olarak anlamlı bulunmamıştır. Bununla birlikte modelin F istatistiği (35.875) %1 önem seviyesinde istatistiksel olarak anlamlı çıkmış ve modelin bir bütün olarak anlamlı olduğu sonucuna ulaşılmıştır. Modelin R² (0.844) ve Düzeltilmiş R² (0.820) istatistikleri çıkmıştır. Modelde LM testi ve Breusch-Pagan-Godfrey testlerine göre herhangi bir otokorelasyon ve değişen varyans sorunu bulunmamaktadır. Modele yapılan istikrar testine göre model bir bütün olarak istikrarlı bulunmuştur.

4.4. M1 Para Arzı Test Sonuçları

M1 değişkeninin incelendiği regresyon modeli için tahmin modeli (Denklem 4) ve sonucu Tablo 7'de sunulmuştur.

Tablo 7. M1 Modelinin Regresyon Tahmin Sonuçları Model 4

Bağımlı Değişken: $\Delta LRM1$			
Bağımsız Değişkenler	Katsayılar	Diagnostik Testler	
C	0.053**	R ²	0.233
SEC2007	-0.052	Düzeltilmiş R ²	0.112
SEC2011	0.001	F-stat	1.919
SEC2015	0.011	Jargue-Bera	247.95
SEC2018	-0.018	LM Test İstatistiği	0.855
$\Delta LRM1$ (1)	-0.563*	Breusch-Pagan-Godfrey Test İstatistiği	7.216
$\Delta LRM1$ (2)	-0.022	Cusum Testi	İstikrarlı
$\Delta LRM1$ (3)	-0.436	Cusumsquare Test	İstikrarlı

Not: ***, **, * sırasıyla %1, %5 ve %10 anlamlılık düzeyini göstermektedir.

Tablo 7'de M1'in logaritmik devresel farkı için seçim kukla değişkenli modelin sonuçları yer almaktadır. Söz konusu tabloda optimal gecikme uzunluğu üç dönem olarak tespit edilmiş. Diğer taraftan ilgili tabloda seçim kukla değişkenleri sec2007, sec2011, sec2015 ve sec2018 istatistiksel olarak anlamlı çıkmamıştır. Kukla değişkenlerin anlamlı olmaması seçim dönemlerinin M1 üzerinde bir etkisinin olmadığına işaret etmektedir. Fakat sabit terim %1 ve M1'in bir dönem gecikmesi %5 önem düzeyinde istatistiksel olarak anlamlı çıkmıştır. Modelin R² (0.233) ve Düzeltilmiş R² (0.112) istatistikleri oldukça düşük çıkmıştır. Yani bir diğer deyişle modele katılan değişkenler M1'deki değişimi açıklamada yeterli düzeyde olmadığı belirtilebilir. Bununla birlikte modelin F istatistiği (1.919) %10 önem düzeyinde anlamlı çıkmış ve model bir bütün olarak anlamlı olmuştur. Ayrıca modelde LM testi ve Breusch-Pagan-Godfrey testlerine göre herhangi bir otokorelasyon ve değişen varyans sorunu bulunmamaktadır. Ayrıca modelin cusum ve cusum of square grafiklerinden modelin istikrarlı olduğu görülmektedir.

4.5.M2 Test Sonuçları

M2 değişkeninin incelendiği regresyon modeli için tahmin modeli (Denklem 5) ve sonucu Tablo 8'de sunulmuştur.

Tablo 8. M2 Modelinin Regresyon Tahmin Sonuçları Model 5

Bağımlı Değişken: $\Delta LRM2$			
Bağımsız Değişkenler	Katsayılar	Diagnostik Testler	
C	0.035*	R ²	0.380
SEC2007	0.008	Düzeltilmiş R ²	0.275
SEC2011	-0.027	F-stat	3.604***
SEC2015	-0.008	Jargue-Bera	3614.76
SEC2018	0.057**	LM-Test İstatistiği	4.143
$\Delta LRM2$ (1)	-0.331	Breusch-Pagan-Godfrey Test İstatistiği	10.882
$\Delta LRM2$ (2)	-0.149	Cusum Testi	İstikrarlı
$\Delta LRM2$ (3)	-0.271	Cusumsquare Test	İstikrarlı

Not: ***, **, * sırasıyla %1, %5 ve %10 anlamlılık düzeyini göstermektedir.

Tablo 8'de M2'in logaritmik devresel farkı için seçim kukla değişkenli modelin sonuçları yer almaktadır. Söz konusu tabloda optimal gecikme uzunluğu üç dönem olarak tespit edilmiş. Ancak bir dönem gecikmesi %5 önem seviyesinde istatistiksel olarak anlamlı çıkmıştır. Diğer taraftan ilgili tabloda kukla değişkenlerinden sec2018 %5 önem seviyesinde istatistiksel olarak anlamlı çıkmıştır. Bu sonuca göre 2018 seçim döneminin M2 üzerinde etkisi olduğu söylenebilir. Diğer seçim kukla değişkenleri sec2007, sec2011, sec2015 istatistiksel olarak anlamlı değildir. Modelin R² (0.380) ve Düzeltilmiş R² (0.275) istatistikleri çıkmıştır. Bununla birlikte modelin F istatistiği (3.604) %5 önem seviyesinde anlamlı çıkmış ve model bir bütün olarak anlamlı olmuştur. Ayrıca modelde LM testi ve Breusch-Pagan-Godfrey testlerine göre herhangi bir otokorelasyon ve değişen varyans sorunu bulunmamaktadır. Ayrıca modelin cusum ve cusum of square grafiklerinden modelin istikrarlı olduğu görülmektedir.

4.6. İşsizlik Oranı Test Sonuçları

İşsizlik oranı değişkeninin incelendiği regresyon modeli (Denklem 6) için tahmin modeli ve sonucu Tablo 9'de sunulmuştur.

Tablo 9. İşsizlik Oranı Modelinin Regresyon Tahmin Sonuçları Model 6

Bağımlı Değişken: $\Delta I0$			
Bağımsız Değişkenler	Katsayılar	Diagnostik Testler	
C	0.054	R ²	0.436
SEC2007	-0.118	Düzeltilmiş R ²	0.347
SEC2011	-0.233	F-stat	4.877**

SEC2015	0.081	Jarque-Bera	109.198*
SEC2018	-0.153	LM-Test istatistiği	4.952
$\Delta\hat{I}O$ (1)	0.138**	Breusch-Pagan-Godfrey Test İstatistiği	14.053
$\Delta\hat{I}O$ (2)	0.007	Cusum Testi	İstikrarlı
$\Delta\hat{I}O$ (3)	0.0802	Cusumsquare Test	İstikrarlı

Not: ***, **, * sırasıyla %1, %5 ve %10 anlamlılık düzeyini göstermektedir.

Tablo 9'da İşsizlik Oranı'nın logaritmik devresel farkı için seçim kukla değişkenli modelin sonuçları yer almaktadır. Söz konusu tabloda optimal gecikme uzunluğu üç dönem olarak tespit edilmiş. Ancak işsizlik oranının sadece bir dönem gecikmesi %5 önem seviyesinde anlamlı çıkmıştır. Diğer taraftan ilgili tabloda seçim kukla değişkenleri sec2007, sec2011, sec2015 ve sec2018 istatistiksel olarak anlamlı değildir. Kukla değişkenlerin anlamlı olmaması seçim dönemlerinin İşsizlik Oranı üzerinde istatistiksel olarak bir etkisinin olmadığına işaret etmektedir. Modelin istatistikleri R^2 (0.436) ve Düzeltilmiş R^2 (0.347) olarak çıkmıştır. Bununla birlikte modelin F istatistiği (4.877) %5 önem düzeyinde anlamlı çıkmış ve model bir bütün olarak anlamlı olmuştur. Ayrıca modelde LM testi ve Breusch-Pagan-Godfrey testlerine göre herhangi bir otokorelasyon ve değişen varyans sorunu bulunmamaktadır. Ayrıca modelin cusum ve cusum of square grafiklerinden modelin istikrarlı olduğu görülmektedir.

4.7.Enflasyon Oranı Test Sonuçları

Enflasyon oranı değişkeninin incelendiği regresyon modeli (Denklem 7) için tahmin modeli ve sonucu Tablo 10'da sunulmuştur.

Tablo 10. Enflasyon Modelinin Regresyon Tahmin Sonuçları Model 7

Bağımlı Değişken: ENF			
Bağımsız Değişkenler	Katsayılar	Diagnostic Testler	
C	3.127**	R^2	0.291
SEC2007	-0.410	Düzeltilmiş R^2	0.182
SEC2011	-0.693	F-stat	2.676**
SEC2015	-0.275	Jarque-Bera	0.270
SEC2018	2.216*	LM-Test istatistiği	8.146
ENF (1)	-0.227	Breusch-Pagan-Godfrey Test İstatistiği	10.828
ENF (1)	-0.008	Cusum Testi	İstikrarlı
ENF (2)	-0.337	Cusumsquare Test	İstikrarlı
ENF (3)	0.181**		

Not: ***, **, * sırasıyla %1, %5 ve %10 anlamlılık düzeyini göstermektedir.

Tablo 10'da Enflasyon Oranı'nın seçim kukla değişkenli modelin sonuçları yer almaktadır. Söz konusu tabloda optimal gecikme uzunluğu dört dönem olarak tespit edilmiştir. Ancak enflasyon oranı'nın üç dönem gecikmesi %5 önem düzeyinde istatistiksel olarak anlamlı çıkmıştır. Ayrıca sabit terim %10 önem düzeyinde anlamlı çıkmıştır. Seçim kukla değişkenlerden Sec 2018 %10 önem düzeyinde anlamlı çıkmıştır. Bu sonuca göre teoriye uygun olarak seçim dönemlerinde uygulanan genişletici politikalar sonucu enflasyon oranında artış meydana geldiği söylenebilir. Diğer seçim kukla değişkenleri sec2007, sec2011, sec2015 istatistiksel olarak anlamlı değildir. Modelin R^2 (0.291) ve Düzeltilmiş R^2 (0.182) istatistikleri çıkmıştır. Bununla birlikte modelin F istatistiği (2.676) %5 önem seviyesinde istatistiksel olarak anlamlı çıkmış ve modelin bir bütün olarak anlamlı olduğu sonucuna ulaşılmıştır. Modelde LM testi ve Breusch-Pagan-Godfrey testlerine göre herhangi bir otokorelasyon ve değişen varyans sorunu bulunmamaktadır. Ayrıca modelin cusum ve cusum of square grafiklerinden modelin istikrarlı olduğu görülmektedir.

4.8.Yurt İçi Krediler Test Sonuçları

Yurt İçi Krediler değişkeninin incelendiği regresyon modeli (Denklem 8) için tahmin modeli ve sonucu Tablo 11'de sunulmuştur.

Tablo 11. Yurt İçi Krediler Modelinin Regresyon Tahmin Sonuçları Model 8

Bağımlı Değişken: $\Delta LRYİK$			
Bağımsız Değişkenler	Katsayılar	Diagnostik Testler	
C	0.046**	R^2	0.294
SEC2007	0.001	Düzeltilmiş R^2	0.173
SEC2011	0.047*	F-stat	2.442***
SEC2015	-0.005	Jarque-Bera	20.246
SEC2018	0.126**	LM-Test istatistiği	3.448
$\Delta LRYİK$ (1)	-0.038**	Breusch-Pagan-Godfrey Test İstatistiği	8.987

Δ LR \dot{Y} İK (2)	-0.023	Cusum Testi	İstikrarlı
Δ LR \dot{Y} İK (3)	-0.059	Cusumsquare Test	İstikrarlı

Not: ***, **, * sırasıyla %1, %5 ve %10 anlamlılık düzeyini göstermektedir.

Tablo 11'de Yurt İçi Kredilerin logaritmik devresel farkı için seçim kukla değişkenli modelin sonuçları yer almaktadır. Söz konusu tabloda optimal gecikme uzunluğu üç dönem olarak tespit edilmiştir. Fakat yurt içi kredilerin bir dönem gecikmesi %5 önem düzeyinde istatistiksel olarak anlamlı çıkmıştır. Ayrıca seçim kukla değişkenlerinden sec2011 %10, sec2018 kukla değişkeni %5 önem düzeyinde istatistiksel olarak anlamlı bulunmuştur. Diğer seçim kukla değişkenleri sec2007 ve sec2015 istatistiksel olarak anlamlı değildir. Bununla birlikte modelin F istatistiği (2.442) %10 önem seviyesinde istatistiksel olarak anlamlı çıkmış ve modelin bir bütün olarak anlamlı olduğu sonucuna ulaşılmıştır. Modelin R² (0.294) ve Düzeltilmiş R² (0.173) istatistikleri çıkmıştır. Modelde LM testi ve Breusch-Pagan-Godfrey testlerine göre herhangi bir otokorelasyon ve değişen varyans sorunu bulunmamaktadır. Modele yapılan istikrar testine göre model bir bütün olarak istikrarlı bulunmuştur.

4.9.Kamu Bankaları Kredileri Test Sonuçları

Kamu Bankaları Kredileri değişkeninin incelendiği regresyon modeli (Denklem 9) için tahmin modeli ve sonucu Tablo 12'de sunulmuştur.

Tablo 12. Kamu Bankaları Kredileri Modelinin Regresyon Tahmin Sonuçları Model 9

Bağımlı Değişken: Δ LRKMD			
Bağımsız Değişkenler	Katsayılar	Diagnostik Testler	
C	0.021**	R ²	0.203
SEC2007	0.031	Düzeltilmiş R ²	0.096
SEC2011	0.052**	F-stat	1.912**
SEC2015	0.010	Jarque-Bera	2.495
SEC2018	0.005	LM-Test İstatistiği	1.355
Δ LRKMD (1)	0.014	Breusch-Pagan-Godfrey Test İstatistiği	3.550
Δ LRKMD (2)	0.163	Cusum Testi	İstikrarlı
		Cusumsquare Test	İstikrarlı

Not: ***, **, * sırasıyla %1, %5 ve %10 anlamlılık düzeyini göstermektedir.

Tablo 12'de kamu bankaları kredilerin logaritmik devresel farkı için seçim kukla değişkenli modelin sonuçları yer almaktadır. Söz konusu tabloda optimal gecikme uzunluğu iki dönem olarak tespit edilmiştir. Seçim dönemlerini temsil eden kukla değişkenlerinden Sec2011 %5 önem düzeyinde istatistiksel olarak anlamlı bulunmuştur. Buna göre seçim sonuçlarını etkilemek amacıyla kamu bankaları kredilerde artış yapılmıştır. Diğer kukla değişkenleri sec2007, sec2015 ve sec2018 istatistiksel olarak anlamlı bulunmamıştır. Bununla birlikte modelin F istatistiği (1.912) %10 önem seviyesinde istatistiksel olarak anlamlı çıkmış ve modelin bir bütün olarak anlamlı olduğu sonucuna ulaşılmıştır. Modelin R² (0.203) ve Düzeltilmiş R² (0.096) istatistikleri çıkmıştır. Modelde LM testi ve Breusch-Pagan-Godfrey testlerine göre herhangi bir otokorelasyon ve değişen varyans sorunu bulunmamaktadır. Modele yapılan istikrar testine göre model bir bütün olarak istikrarlı bulunmuştur.

Sonuç ve Değerlendirme

Kamu tercihi teorisi iktisat ve politika disiplinlerinin kesişme noktasında yer alan bir bilim dalıdır. Dar anlamda kamu tercihi teorisi devlet başarısızlığı ile ilgilidir. Kendi çıkarlarını düşünenlerden oluşan bir piyasada devletin piyasa aksaklıklarını düzeltmede başarısız olduğunu öne sürer. Geniş anlamda ise, ekonominin politika bilimine uygulanması biçiminde tanımlanabilir.

Politik konjonktür dalgalanmalar teorisi, Geleneksel Politik Konjonktür Teorileri ile Rasyonel Politik Konjonktür Teorileri olmak üzere ikiye ayrılarak incelenmiştir. Herbir teori kendi içinde yine iki kısma ayrılarak Geleneksel Fırsatçı Model, Geleneksel Partizan Model, Rasyonel Fırsatçı Model ve Rasyonel Partizan Model olarak sınıflandırılmıştır. Geleneksel modellerde adaptif beklentiler, Rasyonel modellerde rasyonel beklentiler geçerlidir.

Geleneksel fırsatçı modelin öncüsü William Nordhous'a göre, politikacılar fırsatçı, seçmenler miyoptur. Politikacılar fırsatçı politikalar uygulayarak, geleceği öngöremeyen seçmeni kandırma eğilimindedirler. İktidar partisi seçim öncesi dönemde ekonominin iyi gittiğini göstermek için genişletici ekonomi politikaları uygular. Seçimden sonraki dönemde ise uygulanan genişletici iktisat politikalarının etkisi ile ekonominin bozulan dengesini düzeltmek için daraltıcı iktisat politikaları uygularlar. Bu durum politik konjonktür dalgalanmalarının oluşumuna sebebiyet verir.

Geleneksel Partizan model, Douglas Hibbs tarafından 1977 yılında ortaya çıkarılmıştır. Hibbs'e göre, farklı ideolojilerdeki partiler farklı politikalar uygularlar. Sol partiler işsizliğin düşürülmesi ile ilgilenirken, sağ partiler enflasyonun düşük olması ile ilgilenir. Ayrıca sermaye sahibi seçmen yüksek enflasyondan zarar görmemek için sağ partiye, ücretli işlerde çalışan seçmen grubu ise işsizliği azaltıcı iktisat politikalarına önem veren sol partiye oy verir.

Geleneksel politik konjonktür teorilerinin ardından rasyonel beklentilerin ortaya çıkması ile politik konjonktür dalgalanmalar literatüründe yeni bir dönem başlamıştır. Rasyonel politik konjonktür teorilerinde seçmenlerin rasyonel oldukları, sistematik olarak politikacılar tarafından kandırılmayacağı ileri sürülmüştür. Seçmenlerin bu özelliğinden ötürü oluşacak politik konjonktür dalgalanmalar kısa süreli gerçekleşmektedir. Rasyonel politik konjonktür teorileri de tıpkı geleneksel modellerde olduğu gibi Rasyonel Fırsatçı Model ve Rasyonel Partizan Model başlıkları ile incelenmektedir.

Rasyonel Fırsatçı Modelin öncülerinden, Rogoff ve Sibert (1988) bilinen makalelerinde, seçmenlerin eksik bilgiye sahipken, hükümetin tam bilgiye sahip olması dolayısıyla aralarında bilgi asimetrisi olduğunu ileri süren teorik bir model kurmuştur. Bu bağlamda, politikacılar vergiler ve hükümet harcamaları gibi ekonomik politika değişkenlerini manipüle ederek, belirli bir düzeyde kamuoyu oluşturma yeteneği olarak anlaşılan, seçmenlere yeterlilik sinyali vermeye çalışmaktadır. Rasyonel Partizan Modelin öncüsü Alesina (1987), rasyonel seçmenlerin olduğu, ekonominin bir fonksiyonu olarak, siyasi partiler iktidara geldiğinde farklı davranma eğiliminde olduğunu ileri süren teorik bir model geliştirmiştir. Alesina'ya göre, Amerika'da Cumhuriyet yönetiminin göreve başladığında durgunluk görüldüğünü, demokratik hükümetlerin göreve başladığında ise trendin üstünde büyüme ve yüksek enflasyon görüldüğüne dikkat çekmiştir

Bu çalışmada literatüre göre gelişmekte olan ülkeler için kullanılan Geleneksel Politik Konjonktür Teorileri incelenmiştir. Geleneksel fırsatçı model, Alesina, Cohen ve Roubini'nin 1992 yılında yaptıkları çalışmalarında kullandıkları otoregresif model kullanılmıştır. Çalışmada 2007, 2011, 2015 ve 2018 yıllarında gerçekleşen 4 genel seçim değerlendirilmiştir. Bu çalışmada Geleneksel Fırsatçı Politik Konjonktür Teorisi cari transferler, gayri safi yurt içi hasıla, işsizlik oranı, kamu harcamaları, dar para arzı (M1), geniş para arzı (M2) yurt içi krediler, enflasyon oranı ve kamu bankaları kredileri verilerinin kullanılarak, her bir seçimin etkisi ayrı ayrı değerlendirilmiştir. Bu değişkenlerin tercih edilmesinin sebebi literatürdeki önemli çalışmaların bu değişkenleri tercih etmesidir. Literatürdeki çalışmalardan farklı olarak 2003-2019 dönemindeki iktidar partisi incelenmiştir.

Çalışmadan elde edilen bulgulara göre, cari transferlerin bağımlı değişken olarak kullanıldığı regresyon denklemi (Model 1)'de, geçmiş dönem cari transferlerin cari dönem cari transferlerini pozitif yönde etkilediği ve bu etkinin istatistiksel olarak anlamlı olduğu görülmüştür. Seçim kukla değişkenleri sec2007, sec2011, sec2015 ve sec2018 istatistiki olarak anlamlı değildir. Kukla değişkenlerin anlamlı olmaması seçim dönemlerinin Cari Transferler üzerinde istatistiksel olarak bir etkisinin olmadığı anlamına gelmektedir.

Gayri Safi Yurt İçi Hasılanın bağımlı değişken olarak yer aldığı regresyon denklemi (Model 2)'de, geçmiş dönem gayri safi yurt içi hasılanın cari dönem gayri safi yurt içi hasılayı pozitif yönde etkilediği ve bu etkinin istatistiksel olarak anlamlı olduğu görülmüştür. Seçim kukla değişkenleri sec2007, sec2011, sec2015 ve sec2018 istatistiki olarak anlamlı değildir. Kukla değişkenlerin anlamlı olmaması seçim dönemlerinin Gayri Safi Yurt İçi Hasılanın üzerinde istatistiksel olarak bir etkisinin olmadığı anlamına gelmektedir.

Kamu harcamalarının bağımlı değişken olarak yer aldığı regresyon denklemi (Model 3)'de, kamu harcamalarının 4.gecikmesinin kamu harcamaları üzerindeki etkisini gösteren katsayı pozitif ve istatistiksel olarak anlamlı olduğu görülmüştür. Seçim kukla değişkenlerinden sec2018 kamu harcamalarının seçim öncesi dönemde arttığı görüşünü destekler niteliktedir. Geleneksel Fırsatçı Politik Konjonktür Dalgalanmalar Teorisi'ne göre, siyasi iktidarların seçim dönemlerinde genişletici maliye politikası izledikleri, kamu harcamaları üzerinde bir manipülasyon yaptıkları böylece politik konjonktür dalgalanmalara neden olduğu sonucuna ulaşılabilir. Diğer seçim kukla değişkenleri ise sec2007, sec2011 ve sec2015 ise anlamlı değildir.

M1 para arzı için anlamlı bir model kurulamamış olmakla birlikte, M2 para arzının bağımlı değişken olarak yer aldığı regresyon denklemi (Model 5)'de, sabit terimin anlamlı olduğu görülmektedir. Seçim kukla değişkenlerinden sec2018 M1 para arzının seçim öncesi dönemde arttığı görüşünü destekler niteliktedir. Diğer seçim kukla değişkenleri ise sec2007, sec2011 ve sec2015 ise anlamlı değildir.

İşsizlik oranının bağımlı değişken olarak yer aldığı regresyon denklemi (Model 6)'de, işsizlik oranının bir dönem gecikmesi istatistiksel olarak anlamlı çıkmıştır. Ancak regresyon sonuçları bu ilişkinin varlığına ilişkin bir işaret göstermemektedir. Seçim kukla değişkenleri sec2007, sec2011, sec2015 ve sec2018 istatistiki olarak anlamlı değildir. Kukla değişkenlerin anlamlı olmaması seçim dönemlerinin işsizlik oranı üzerinde istatistiksel olarak bir etkisinin olmadığı anlamına gelmektedir.

Enflasyonun bağımlı değişken olarak yer aldığı regresyon denklemi (Model 7)'de, geçmiş dönem enflasyonun cari dönem enflasyonunu pozitif yönde etkilediği ve bu etkinin istatistiksel olarak anlamlı olduğu görülmüştür. Bu sonuç enflasyonun kendini besleyen bir döngüde olduğunu destekler niteliktedir. Böyle bir ilişkinin Türkiye içinde beklenmesi bağlamında

regresyon sonuçları bu ilişkinin varlığına ilişkin bir işaret göstermektedir. Seçim kukla değişkenlerinden sec2018 değişkeni istatistiki olarak anlamlı olmakla birlikte katsayının işareti beklenen yönde çıkmıştır. Diğer seçim kukla değişkenleri sec2007, sec2011, sec2015 istatistiki olarak anlamlı değildir.

Yurtiçi Kredilerin bağımlı değişken olarak yer aldığı regresyon denklemi (Model 8)'de, yurtiçi kredilerin 1.gecikmesinin yurt içi krediler üzerindeki etkisini gösteren katsayı pozitif ve istatistiksel olarak anlamlı olduğu görülmüştür. Seçim kukla değişkenlerinden sec2011 ve sec2018 yurt içi kredilerin seçim öncesi dönemde arttığı görüşünü destekler niteliktedir. Diğer seçim kukla değişkenleri ise sec2007 ve sec 2015 ise anlamlı değildir.

Kamu Bankaları Kredilerinin bağımlı değişken olarak yer aldığı regresyon denklemi (Model 9)'da, sabit terimin anlamlı olduğu görülmektedir.. Seçim kukla değişkenlerinden sec2011 kamu bankaları kredilerinin seçim öncesi dönemde arttığı görüşünü destekler niteliktedir. Diğer seçim kukla değişkenleri ise sec2007, sec2015 ve sec 2018 ise anlamlı değildir.

Çalışmadan ortaya çıkan sonuçlar toplu olarak ele alındığında, Türkiye'de seçim dönemlerinde uygulanan ekonomi politikalarında değişiklik olduğu şeklinde yorumlanabilir. Politik konjonktür dalgalanmaları oluşmadan önlenmesi ülke ekonomisini olumsuz etkilememesi adına önemlidir. Her ne kadar bu dalgalanmaların önüne tamamen geçmek imkansız olsa da yapılması gereken dalgalanmaların maliyetinin en aza indirilmesidir. Bu tür dalgalanmaların önlenmesi için bazı yöntemler önerilebilir.

Kaynakça

- Akalın, G. ve Erkişi, K. (2007). Türkiye'de seçim ekonomisi uygulamalarının geleneksel oportünist seçim çevrimleri açısından değerlendirilmesi, *Uluslararası Yönetim İktisat ve İşletme Dergisi*, 3 (5).
- Akan, Y. ve Kanca, O. C. (2016). Ekonomide partizan etkiler, *Erciyes Üniversitesi İktisadi ve İdari Bilimler Fakültesi Dergisi*, (48), 1-15.
- Akhmedov, A. ve Zhuravskaya, E. (2004). Opportunistic political cycles: test in a young democracy setting, *The Quarterly Journal Of Economics*, 119 (4), 1301-1338.
- Aktan, C. C. (2010). Monetarizm ve rasyonel beklentiler teorisi, *Ekonomi Bilimleri Dergisi*, 2 (1), 168-182.
- Aktan, C. C. (2019). *Kamu tercihi iktisadi ve anayasal politik iktisat*, Seçkin, Ankara.
- Alesina, A., Roubini, N. & Cohen, GD. (1997). *Political cycles and the macroeconomy*, MIT Press.
- Altun, T. (2014). Türkiye'de fırsatçı ve partizan politik konjonktürel dalgalanmalar: 1950-2010, *Marmara Üniversitesi İktisadi ve İdari Bilimler Dergisi*, 36 (2).
- Andrikopoulos, A. ve Prodromidis, K. (2004). Fiscal policy and political business cycles in the eu, *European Journal of Political Economy*, 20 (1).
- Cagan, P. (1956). The monetary dynamics of hyperinflation. studies in the quantity theory of money. M. Friedman (Eds.), *Studies in the Quantity Theory of Money*, Chicago, University of Chicago Press.
- Cural, M. ve Eyigün E. (2022). Politik konjonktür dalgalanmaları: kırılğan beşli analizi, *Sosyal, Beşeri ve İdari Bilimler Dergisi*, 5 (5).
- Erdoğan, S. ve Bozkurt, H. (2009). Demokratik rejimlerde politik parasal konjonktür hareketleri: Türkiye üzerine ekonometrik bir inceleme, *Doğuş Üniversitesi Dergisi*, 10 (2).
- Eryılmaz, F. ve Murat, D. (2016). Politik konjonktür teorileri: Türkiye'den kanıtlar, *Yönetim ve Ekonomi Araştırmaları Dergisi*, 14 (1), 248-268.
- Ho, Sin-Yu ve lyke, B. N. (2019). Unemployment and inflation: evidence of a nonlinear phillips curve in the eurozone, *The Journal of Developing Areas*, 53 (4).
- Izadkhasti, H. (2020). Applying political business cycle to explain macroeconomic policies in iran: a public choice perspective, *International Journal of Economics and Politics*, 1 (2), 175-197.
- Karaçor, Z. ve Saraç, T. B. (2004). Politik konjonktür dalgalanmaları teorileri çerçevesinde seçim ekonomisi kavramı ve (1980-2004) dönemi Türkiye uygulaması, *Selçuk Üniversitesi Sosyal Bilimler Meslek Yüksekokulu Dergisi*, 7.1-2: 101-118.
- Kaymakçı, R. (2020). Politik konjonktür hareketlerinin kamu harcamaları üzerindeki etkisi: 1980 sonrası dönem, *Vergi Raporu*, 249, 122-147.

- Khemani, S. (2004). Political cycles in a developing economy: effect of elections in the Indian states, *Journal Of Development Economics*, 73 (1), 125-154.
- Kim, D. (2018). Do gubernatorial elections influence the local housing market and stocks of local companies in South Korea?, research on political business cycle in South Korea from 2010 to 2016 “ *연구방법논총*” 3 (2), 33-65.
- Kuruçelik, K. S. (2022). *Politik konjonktür teorileri; geleneksel fırsatçı model Türkiye uygulaması*, (Yayınlanmamış Doktora Tezi), Karadeniz Teknik Üniversitesi, Trabzon.
- Lasswell, H. D. (1958). Politics: who gets what, when and how, *Meridian Books*, Cleveland.
- Onur, S. (2002), Politik bütçe döngüleri ve Türkiye ekonomisi (1975-2000), *Uludağ Üniversitesi İktisadi ve İdari Bilimler Fakültesi Dergisi*, 21 (2), 85-126.
- Özkan, F. ve Tari R. (2010). Türkiye’de 1980 sonrası seçim dönemlerinin politik konjonktürel dalgalanmaları teorisi çerçevesinde analizi, *Erciyes Üniversitesi İktisadi ve İdari Bilimler Fakültesi Dergisi*, (36), 223-238.
- Parlaktuna İ. ve Bahçe, A. B. (2006). Politik konjonktür dalgalanmalarının ekonomi üzerindeki etkisi ve Türkiye uygulaması (1980-2006), *Eskişehir Orhangazi Üniversitesi Sosyal Bilimler Dergisi*, 7.2: 1-19.
- Praščević, A. (2020). The applicability of political business cycle theories in transition economies, *Zagreb International Review of Economics & Business*, 23 (SCI), 73-90.
- Sezgin, Ş. (2007). Türkiye’de politik konjonktürel dalgalanmalar: 1950-2003 dönemi, *Ankara Üniversitesi SBF Dergisi*, 62 (02), 135-154.
- Sultakeyev, K. (2016) . The impact of political business cycle on the budget deficit of the kyrgyzstan, *Реформа*, 2: 15-24.
- Şen, S. (2020). İleri demokrasilerde politik bütçe dalgalanmaları ortaya çıkar mı ?, *Gümüşhane Üniversitesi Sosyal Bilimler Dergisi*, 11 (3).
- Tayyar, A. E. (2017). Political monetary cycles in coalition and single party government periods: a case study on Türkiye, *Annals Ofconstantin Brancusi’university Of Targu-Jiu. Economy Series*, 6.
- Yar, F. (2015). Türkiye’de 2007 ve 2011 yılı milletvekili genel seçimlerinin politik konjonktür dalgalanmaları açısından değerlendirilmesi, *A Journal of Policy and Strategy*, 1 (2).

Extended Abstract

Aim and Scope

In this study, the existence of the traditional opportunistic model in Türkiye is tested in the context of the political business cycles theory. In this direction, the 2007, 2011, 2015 and 2018 general elections held between 2003-2019 have been examined within the framework of the traditional model.

Methods

In this study, Traditional Political Cycles Theories, which are the most appropriate theories for developing countries according to the literature, have been tested. In the traditional opportunistic model, the autogressive model was used which was used by Alesina, Cohen and Roubini in their study in 1992. In the study, 4 general elections in 2007, 2011, 2015 and 2018 were evaluated. In this study, the effects of each election have been analyzed separately by using the data of Traditional Opportunistic Political Cycles Theory, current transfers, gross domestic product, unemployment rate, public expenditures, narrow money supply (M1), large money supply (m2), domestic loans, inflation rate and public bank loans. The effect of the selection was evaluated seperately. The reason why these variables are preferred is that important studies in the literature prefer them. Unlike from these studies in the literature, the ruling party in the 2003-2019 period has been examined.

Findings

According to the Traditional Opportunistic Political Cycles Theory, it is expected that political power will cause a temporary increase on public expenditures by applying expansionary policies before the election period, but after the election they will focus on the narrow policies to decrease the public expenditures. One of the dummy variables, sec2018, supports this view. It is expected that political powers will cause a temporary increase on M2 money supply by applying expansionary policies before the election period, but after the election, they will focus on the narrow policies to decrease the M2 money supply. Sec2018, one of the dummy variables, supports this view. It is expected that political powers will cause a

temporary increase on the inflation by applying expansionary policies before the election period, but after the election, they will focus on the narrow policies to decrease the inflation. In the context of the expectation of such a reaction in Türkiye, the regression results show an indication of existence of this relation. One of the dummy variables, sec2018 is statistically significant and the sign of the coefficient is in the expected direction. It is expected that political powers will cause a temporary increase on the domestic loans by applying expansionary policies before the election period, but after the election, they will focus on the narrow policies to decrease the domestic loans. Two of the dummy variables, sec2011 and sec2018 support this view. According to the Traditional Opportunistic Political Business Cycles Theory, it is expected that political powers will cause a temporary increase on the public banks loans by applying expansionary policies before the election period, but after the election, they will focus on the narrow policies to decrease the public banks loans. One of the dummy variables, sec2011 supports this view.

Conclusion

In this study, Traditional Political Cycles Theories, which are the most appropriate theories for developing countries according to the literature, have been tested. In this study, the effects of each election have been analyzed separately by using the data of Traditional Opportunistic Political Cycles Theory, current transfers, gross domestic product, unemployment rate, public expenditures, narrow money supply (M1), large money supply (m2), domestic loans, inflation rate and public bank loans. The effect of the selection was evaluated separately. The reason why these variables are preferred is that important studies in the literature prefer them. Unlike from these studies in the literature, the ruling party in the 2003-2019 period has been examined

Algılanan Destinasyon İmajı ile Yeniden Ziyaret Niyeti Arasındaki İlişkinin Belirlenmesi: Hatırlanabilir Turizm Deneyiminin Aracı ve Ulaşım Zorluğunun İlımlaştırıcı Etkisi

Determining The Relationship between Perceived Destination Image and Revisit Intention: The Mediating Effect of Memorable Tourism Experience and Moderating Effect of Transportation Difficulty

Hilal Öztay Çağan¹, Fatma Selin Sak²

Öz

Turistik destinasyonların pazarlanması konusunda algılanan destinasyon imajı ve hatırlanabilir turizm deneyimi kavramları bir destinasyonun yeniden ziyaret edilmesi durumunu etkileyen önemli faktörlerdir. Bu çalışmanın amacı Karadeniz Bölgesine dair algılanan destinasyon imajının, Karadeniz bölgesindeki destinasyonları yeniden ziyaret niyetine etkisini, bu ilişkide hatırlanabilir turizm deneyiminin aracı etkisini ve ulaşım zorluğunun düzenleyici etkisini incelemektir. Bunun için Karadeniz bölgesinde yer alan turistik destinasyonları en az bir kere ziyaret etmiş, farklı profillerdeki kişilerden online olarak veri toplanarak çalışma gerçekleştirilmiştir. Elde edilen sonuçlara göre algılanan destinasyon imajının, yeniden ziyaret niyetini; algılanan destinasyon imajının, hatırlanabilir turizm deneyimini; hatırlanabilir turizm deneyiminin de yeniden ziyaret niyetini anlamlı şekilde etkilediği görülmektedir. Aracılık etkisi incelendiğinde, algılanan destinasyon imajının, yeniden ziyaret niyetine etkisinde, hatırlanabilir turizm deneyiminin aracı rolü olduğu sonucu elde edilmiştir. Düzenleyici değişken etkisi incelendiğinde ise algılanan destinasyon imajının yeniden ziyaret niyetine etkisinde ve hatırlanabilir turizm deneyiminin yeniden ziyaret niyetine etkisinde ulaşım zorluğunun düzenleyici rolü olduğu sonuçları elde edilmiştir. Ayrıca yüksek algılanan ulaşım zorluğu durumunda algılanan destinasyon imajının ve hatırlanabilir turizm deneyiminin, yeniden ziyaret niyeti üzerindeki etkisi daha fazladır.

Anahtar Kelimeler: Yeniden Ziyaret Niyeti, Algılanan Destinasyon İmajı, Hatırlanabilir Turizm Deneyimi, Ulaşım Zorluğu

Abstract

The perceived destination image and the concept of a memorable tourism experience are significant factors influencing the re-visitation of tourist destinations. This study aims to examine the impact of the perceived destination image related to the Black Sea Region on the intention to revisit destinations within the same region. Additionally, it investigates the mediating effect of a memorable tourism experience and the moderating effect of transportation difficulty on this relationship. The findings indicate a substantial influence of the perceived destination image on re-visitation intention, as well as the intermediary role of a memorable tourism experience in the association between the perceived destination image and re-visitation intention. The analysis of the mediating effect reveals that the memorable tourism experience acts as an intermediary in the relationship between the perceived destination image and re-visitation intention. The examination of the moderating effect demonstrates that transportation difficulty plays a regulatory role in the impact of the perceived destination image and the memorable tourism experience on re-visitation intention. Furthermore, in situations characterized by high perceived transportation difficulty, the influence of the perceived destination image and the memorable tourism experience on re-visitation intention becomes more pronounced.

Keywords: Revisit Intention, Perceived Destination Image, Memorable Tourism Experience, Transportation Difficulty

Araştırma Makalesi [Research Paper]

JEL Codes: M30, M31, L83

Araştırma ve Yayın Etiği Beyanı: Bu araştırma Kastamonu Üniversitesi, Sosyal ve Beşeri Bilimler Araştırma ve Yayın Etiği Kurulu'nun 01.03.2022 tarih ve 3 / 4 sayılı karar doğrultusunda gerçekleştirilmiştir.

Submitted: 02 / 11 / 2023

Accepted: 09 / 01 / 2024

¹Dr. Öğr. Üyesi, Kastamonu Üniversitesi, Araç Rafet Vergili Meslek Yüksekokulu, Tıbbi Tanıtım ve Pazarlama Programı, Kastamonu, Türkiye, hoztay@kastamonu.edu.tr, Orcid No: <https://orcid.org/0000-0002-1904-7963>

²Dr. Öğr. Üyesi, Giresun Üniversitesi, Sivil Havacılık Yüksekokulu, Havacılık Yönetimi Bölümü, Giresun, Türkiye, selin.sak@giresun.edu.tr, Orcid No: <https://orcid.org/0000-0001-7105-7387>

Giriş

Kişilerin refah seviyesinin yükselmesi ve düşük maliyetli ulaşım ağlarının gelişmesiyle birlikte yeni destinasyonların sayısının artması, turizm alanındaki rekabeti daha yoğun hale getirmiştir. Günümüzde turistik faaliyet yürüten işletmeler için en önemli unsurlardan biri turistlerin davranışlarını anlamak olmuştur. Pratminingsih vd. yeniden ziyaret etme niyetini anlamının destinasyon yöneticileri için temel konulardan biri olduğunu, tekrar gelen ziyaretçilerden daha fazla gelir sağlanabileceğini ve maliyetlerin en aza indirilebileceğini ifade etmişlerdir. Turizm endüstrisinin gelişimine katkıda bulunma ve işletmenin sürdürülebilirliğine dair başarı sağlamadaki etkisi düşünüldüğünde, yeniden ziyaret etme niyetinin önemi daha iyi anlaşılmaktadır (2014).

Türkiye'de ilk çeyreğe göre (Ocak-Mart 2023) turizmden elde edilen gelir miktarı 8 milyar 690 milyon 505 bin dolar olarak belirlenmiştir. Bu sayı bir önceki döneme göre %32,3 oranında artış göstermiştir (TÜİK, 2023). Bu bakımdan, turistlerin ilk kez deneyimledikleri turistik mekânı tekrar ziyaret etmelerini sağlamak önem arz etmektedir (Osman ve Sentosa, 2013). Turistlerin bir destinasyonu yeniden ziyaret etmesini etkileyen çeşitli faktörler vardır ve bunlar arasında destinasyon imajı ve hatırlanabilir turizm deneyimi de yer almaktadır.

Destinasyon imajı, turistlerin destinasyon algısını ve de destinasyon seçimini etkilemektedir. Bu yüzden turizm pazarlaması açısından oldukça önemli bir konudur. İmajın oluşturulması, destinasyonlar için diğer pek çok üründen (hızlı tüketim ürünleri vb.) farklıdır. Bunun nedeni, farklı bilgi kaynaklarını seçerek destinasyon imajını oluşturanların turistlerin kendileri olmasıdır (Cooper ve Hall, 2023). Turistlerin zihninde yer eden olumlu bir imaj, ziyaretçilerin turizm merkezlerini tekrar ziyaret etme niyetinde olmalarını sağlar (Atmari ve Putri, 2021; Viet vd. 2020). Bununla birlikte, bir kişinin başka şehirleri veya ülkeleri ziyaret etmesinin nedenlerinden bir diğeri de hatırlanabilir turizm deneyimidir. Öyle ki, turistik bir yerin atmosferini yeniden hatırlamak, anımsamak veya hissetmek amacıyla turistler bu yerleri tekrar ziyaret etme eğiliminde olmaktadır (Kim, 2018). Turistler bir ülke hakkında etkileyici bir algıya sahipse (arkadaşça davranış sergileyen insanlar, etkileyici manzaralar vb.) hatırlanabilir turizm deneyimi yaşama olasılıkları o kadar yüksek olmaktadır. Bu durum tekrar ziyaret niyetini olumlu şekilde etkilemektedir (Zhang vd., 2018).

Literatürde, destinasyon imajının yeniden ziyaret niyeti üzerinde hatırlanabilir turizm deneyiminin etkisini araştıran çalışmalar mevcuttur (Johari ve Anuar, 2020; Mahdzar vd., 2015; Zhang vd., 2018; Zhou vd., 2022; Setyaningsih ve Farida, 2020). Ancak ulaşım zorluğunun bu ilişkideki rolünü incelemesi ile mevcut çalışma önceki yapılan çalışmalardan farklılaşmaktadır. Araştırmaya konu olan bölgenin Karadeniz Bölgesi olması ve bölgenin dağlık bir arazide bulunması sebebiyle karayoluyla ulaşım imkânlarının kısıtlı olması ve yurt içindeki hava ulaşımının da diğer ulaşım seçeneklerine göre pahalı olması ulaşılabilirliğin yetersizliğine neden olmaktadır (Yeşiltaş vd., 2009). Bu durum, ulaşım zorluğunun araştırılmasının önemini göstermektedir. Dolayısıyla bu çalışmanın amacı, destinasyon imajı ve yeniden ziyaret niyeti arasındaki bağlantıyı Karadeniz Bölgesini ziyaret eden turistler örnekleminde göstermek ve destinasyon imajının yeniden ziyaret niyetine etkisinde hatırlanabilir turizm deneyiminin aracı rolü ve ulaşım zorluğunun düzenleyici etkisini bağlayan kavramsal araştırma modelini yapısal eşitlik modeli ile test etmektir.

1. Kavramsal Çerçeve

1.1. Yeniden Ziyaret Niyeti

Genel anlamda kişilerin gelecekte bir yeri tekrar ziyaret etme planı olarak tanımlanan yeniden ziyaret niyeti (Cole ve Scott, 2004), bir ürünü (tatil paketi gibi) tekrar satın almaya hazır veya istekli olunması anlamına da gelmektedir (Han ve Kim, 2010). Kişilerin memnun kalması, rakiplerin karşı hamlelerinin olmaması halinde yeniden ziyaretlerinin artmasına sebep olmaktadır. Bir destinasyonun rekabetçiliğini geliştirmek ve desteklemek, ziyaret sayısının artmasıyla doğru orantılıdır (Osti vd. 2012). Yöneticiler müşteri hizmetleri standartlarını yükseltmeye ve sürdürmeye odaklanabilir. Ancak tekrar ziyaret etme niyetini sürdürmeyi amaçlıyorlarsa, başka hangi faktörlerin de müşterileri etkilediğini bilmeleri gerekir (Nazarian vd., 2023).

Mevcut müşterileri elde tutmak veya yeniden ziyaret oranlarını artırmak, yeni müşteri çekmekten daha uygun maliyetlidir (Um vd., 2006). Bu nedenle mevcut müşterilerin memnuniyetlerinin artması ile turistik destinasyonu tekrar ziyaret etmeleri ve akrabalarına ve arkadaşlarına tavsiye etmeleri mümkün hale getirilebilir (Chi ve Qu, 2008). Bununla birlikte turistlerin yeniden ziyaret niyeti, gerçekte neye ilgi duydukları ile de belirlenebilir. Özellikle deniz aşırı seyahatler gibi uzun yolculuklar söz konusu olduğunda, seyahatlerinden memnun olsalar bile, azalan yenilik ve fırsat maliyetleri nedeniyle, performansından etkilenmedikleri sürece destinasyonu tekrar ziyaret etmeleri pek olası olmamaktadır (Um vd., 2006).

Literatürde görüldüğü üzere yapılan çalışmalarda ziyaretçilerin yeniden ziyaret niyetleri farklı motivasyon kaynaklarından etkilenmektedir. Bunlardan memnuniyet, farklı turistik amaçlar, geçmiş deneyimler, karar aşamaları, ziyaret edilen yerin niteliği, ziyaretçilerin sosyo-demografik özellikleri ve duyuşal deneyimleri gibi farklı etkenler ile birlikte yeniden ziyaret niyeti üzerinde etkili olabilmektedir (Atik, 2022).

1.2. Algılanan Destinasyon İmajı

Destinasyon imajı, günümüzün dinamik ve rekabetçi küresel ortamında turizm endüstrisini geliştirmek için güçlü bir yönetim aracı olarak kabul edilmektedir (Afshardoost ve Eshaghi, 2020). Bu bakımdan kavram araştırmacıların dikkatini çekerek, literatürde geniş bir yer bulmuştur. Buna göre destinasyon imajı, bir yer hakkındaki izlenimler, fikirler, beklentiler ve duygusal düşünceler bütünü olarak tanımlanabilir (Viet vd., 2020).

Destinasyon imajının daha ayrıntılı anlaşılması amacıyla farklı araştırmacılar tarafından ayrı görüşler sunulmuştur. Bazı yazarlar destinasyon imajının bilişsel ve duygusal olarak iki boyutlu olduğunu öne sürmüşlerdir (Martín ve del Bosque, 2008; Styliadis, 2016; Baloglu ve McCleary, 1999). Diğer bazı araştırmacılar ise, destinasyon imajının niteliklerinin bilişsel, duygusal ve düşünsel olarak üç unsurdan oluştuğunu düşünmektedir. Bilişsel değerlendirmeler, turistlerin destinasyonun algılanan niteliklerine ilişkin değerlendirmelerini yansıtan inançları ve ilişkili bilgileri içermektedir. Duygusal imaj bileşeni, turistlerin destinasyona yönelik duygusal tepkilerini veya değerlendirmelerini temsil etmektedir. Düşünsel imaj bileşeni ise, turistlerin kendileri için deneyimlemek istedikleri potansiyel bir seyahat destinasyonunu işaret etmektedir (Sharma ve Nayak, 2018; Michael vd., 2017; Gartner, 1994).

Bu çerçeveye göre, destinasyon imajı üç farklı açıdan düşünülmelidir. Bunlardan ilki, bireysel özelliklerden bir destinasyonun bütünsel izlenimlerine kadar uzamaktadır. Konaklama, ulaşım ve ziyaretçi çekiciliği gibi destinasyon teklifleri ve tesisler bir destinasyonun bireysel nitelikleri olarak düşünülebilirken, destinasyona yönelik genel duygular bütünsel izlenimler olarak kabul edilir. İkincisi, bir uçta hava durumu ve manzara gibi işlevsel özelliklerden, diğer uçta ise atmosfer, güvenlik ve yerel halkın samimiyeti gibi psikolojik özelliklerden oluşur. Sonuncu anlayış ise ortak imaj özelliklerinden, benzersiz imaj özelliklerine kadar uzanır. Manzara ve toplu taşıma gibi ortak özellikler tüm destinasyonlarda bulunabilir ve farklı destinasyonlar arasında karşılaştırma yapmak mümkündür. Buna karşın, benzersiz özellikler belirli bir destinasyona özeldir (Paris'teki Eyfel Kulesi, Vatikan'daki dini atmosfer ve Mısır'daki Piramitler gibi) (Kışlalı vd., 2016).

1.3. Hatırlanabilir Turizm Deneyimi

Rekabetçi bir pazar özelliğine sahip olan turizm endüstrisinde, olumlu davranışsal niyetleri artırması nedeniyle hatırlanabilir deneyimler sağlayabilmek önemlidir (Kim vd., 2012). Nitekim turistlerin yaşadıkları deneyimler onların bir sonraki seyahat kararlarında etkili olmaktadır (Olçay vd., 2019). Pizam (2010), hatırlanabilir deneyimler yaratmanın konaklama endüstrisinin özü ve varlık nedeni olduğunu vurgulamıştır. Aksi durumda, müşteriye sunulan mal veya hizmetlerin yüksek kalitesi olsa bile ortalama bir memnuniyet sunmaktan öteye geçemeyeceğini iddia etmiştir.

Kavramsal olarak bakıldığında hatırlanabilir turizm deneyimi, yaşandıktan sonra olumlu olarak hatırlanan ve zihinde tekrar canlandırılan bir deneyimdir (Kim vd., 2012). Bu bakımdan deneyimlerin hatırlanabilir olması, olumlu duyguların inşa edilmesini gerektirmektedir (Demir ve Demirel, 2019). Ancak turistik deneyim yaşayanlar verilen hizmetten dolayı eğlendiklerini ifade etseler dahi, benzer hatırlanabilir deneyime sahip değildiler (Ritchie ve Hudson, 2009; Tung ve Ritchie, 2011). Ooi (2005)'ye göre bu durum, kişileri heyecandıran olayların farklı olmasından kaynaklanmaktadır. Her bireyin farklı çevresel etkilerle benzersiz geçmişleri, değerleri, tutumları ve inançları olması çeşitli turizm deneyimlerine yol açmaktadır (Knutson vd., 2007).

Bu bakımdan hatırlanabilir turizm deneyimini açıklayabilmek için farklı yazarlar araştırmalarında çeşitli bileşenler ortaya koymuşlardır. Tung ve Ritchie (2011) çalışmalarında hatırlanabilir turizm deneyiminin duygulanım, beklentiler, sonuçsallık ve yeniden çağrışım şeklinde dört boyutu olduğunu ileri sürmüşlerdir. Chandralal ve Valenzuela (2015) hatırlanabilir turizm deneyiminin boyutlarını otantik yerel deneyimler, kendine fayda sağlayan deneyimler, profesyonel yerel rehberler ve tur operatörleri, yerel misafirperverlik, duygusal oluşlar, algılanan önem, insanlarla sosyal etkileşimler, beklenmedik ve şaşırtıcı deneyimler ve kişisel seyahat merakının karşılanması olarak açıklamışlardır. Coelho vd. (2018) ise, hatırlanabilir turizm deneyiminin boyutlarını, çevresel ve kültürel etkiler (turizm çekicilikleri, kültürel değişim), ilişkisel etkiler (kişilerarası etkileşim, seyahat planlama, seyahat partnerliği) ile kişisel etkiler (algılanan yeniliğin derecesi, arzular ve içsel doygunluk isteği, yaşanan duygular ve seyahat motivasyonları) şeklinde belirlemişlerdir. Ancak en çok bilineni Kim vd. (2012)'nin çalışmasıdır. Çalışmada hedonizm, yerel kültür, yenilik, yenilenme, katılım, anlamlılık ve bilginin hatırlanabilir bir turizm deneyimini artıran bileşenler olduğuna dikkat çekilmiştir.

1.4. Ulaşım Zorluğu

Destinasyonu etkileyen özelliklerden bir tanesi de ulaşılabilirliktir. Ulaşılabilirlik ise havayolu, denizyolu, demiryolu ve karayolu şeklinde dört farklı biçimde gerçekleşmektedir (Zengin ve Taş, 2021). Güzergahlar, terminal ve araçlardan oluşan ulaşım hizmetleri, ulaşılabilirlik kapsamında değerlendirilmektedir (Buhalis, 2000). Algılanan destinasyon imajının belirleyicisi olarak görülen ulaşım hizmetleri (Beerli ve Martin, 2004), turizm destinasyonunun geliştirilmesinde önemli bir unsur olarak kabul edilir (Jangra vd., 2023). Öyle ki, turistlerin destinasyonlar arası ulaşım kolaylığının artması ile birlikte, daha fazla boş zaman açığa çıkararak, aktivite zamanı yaratmak mümkün olmaktadır (Khadaroo ve Seetanah, 2007).

Destinasyondaki turizm faaliyetlerinin özellikleri (uzun mesafeli seyahat, uzak bölgeler, zor rotalar, erişim kısıtlamaları vb.) ve kişisel kısıtlamalar (sağlık, fiziksel durumlar vb.) nedeniyle, turistler destinasyondaki mevcut ulaşım hizmetlerinin zorluğundan etkilenmektedir (Thompson ve Schofield, 2007). Dolayısıyla destinasyondaki ulaşımın mevcudiyeti ve kalitesi, turist deneyimi ve genel memnuniyet üzerinde etkili olmaktadır (Virkar ve Mallya, 2018). Bu durum mallara, hizmetlere, faaliyetlere ve destinasyonlara ulaşmanın kolaylık algısı ile ilgilidir. Aksi halde bu algı, turistleri başka bir varış noktası arama eğilimine yöneltmektedir (Dhali ve Dar, 2019).

2. Araştırma Hipotezleri

2.1. Algılanan Destinasyon İmajı ve Yeniden Ziyaret Niyeti

Destinasyon İmajı, turistik bir destinasyonu ziyaret etmiş olan turistler için o destinasyonun imajına ilişkin bir algı veya tanımlamadır. Turistlerin olumlu olan destinasyon imajı algısı, yeniden ziyaret etme isteğini etkilemektedir (Foster ve Sidharta, 2019). Cham vd. (2020)'nin çalışmalarında, bir medikal turizm destinasyonu olarak Malezya'nın imajının, Çinli turistler açısından algılanan değer üzerinde olumlu etkiye sahip olduğu ortaya konmuştur. Olumlu olan bu imaj algısı ise, Malezya'yı yeniden ziyaret etme niyetleri üzerinde doğrudan olumlu bir etki ortaya çıkarmıştır.

Destinasyon imajının boyutsal olarak yeniden ziyaret niyetine etkisini inceleyen Stylos vd. (2016), duygusal bileşenin bir destinasyonun bütüncül imajının yaratılmasında önemli olduğunu ve bunun da yeniden ziyaret niyetini olumlu yönde etkilediğini belirlemişlerdir. Bu açıdan, yöneticilerin bir destinasyonla ilgili dış deneyimleri, iç duygusal etkiye dönüştürebilmeleri ve ayrıca imajın duygusal dürtülerini vurgulayan iletişim kullanmaları gerektiğini vurgulamaktadırlar. Benzer şekilde destinasyon imajının boyutsal açıdan yeniden ziyaret niyetine etkisini ölçen Artuğer ve Çetinsöz (2017)'de Arap turistlerin destinasyon imajı algısının bilişsel boyutunun yeniden ziyaret etme niyeti üzerinde etkisi olduğu sonucuna varmışlardır. Bilişsel boyutun belirleyicileri olarak destinasyonun doğal güzellikleri, altyapısı, şehrin genel atmosferi ve sosyal çevre faktörleri olduğunu söylemişlerdir.

Giao vd. (2020) çalışmalarında çeşitlilik arayışı, çevre, altyapı, boş zaman ve eğlence, yerel gıda, erişilebilirlik, fiyat-değer ve atmosfer şeklinde belirledikleri destinasyon imajı unsurlarının yerli turistlerin yeniden ziyaret etme niyetlerine etkisini incelemişlerdir. Sonuçlar sekiz destinasyon imajı faktörünün de yerli turistlerin yeniden ziyaret etme niyeti üzerinde olumlu bir etkiye sahip olduğunu göstermiştir. Nam vd. (2022) ise, destinasyon imajı ile yeniden ziyaret niyeti arasındaki ilişkiyi ve bu ilişkide ılımlı değişkenler olarak destinasyon yenilenmesi ve yer bağlılığının etkisini incelemişlerdir. Destinasyon imajının tekrar ziyaret niyetini önemli ölçüde etkilediği görülmüştür. Bu durumun destinasyon imajının doğallığı, çeşitliliği ve çekiciliğinin olumlu algılanması ile ilgili olduğu ortaya çıkmıştır. Pramanandaa vd. (2022), destinasyon imajının yeniden ziyaret niyeti üzerinde önemli bir etkisi olduğunu ve bu ilişkide güven ve sosyal medya paylaşımlarının yeniden ziyaret niyetini doğrudan etkilediğini tespit etmişlerdir.

Literatürdeki çalışmalar gösteriyor ki, kişilerin yeniden ziyaret niyetlerindeki değişim, algılanan destinasyon imajına bağlıdır ve doğrudan etkilemektedir (Öztürk ve Şahbaz, 2017; Soonsan ve Sukahbot, 2019; Tang vd., 2022; Phi vd., 2021). Edinilen bilgilere göre aşağıdaki hipotez önerilmiştir.

H1. Algılanan destinasyon imajı, destinasyona yönelik yeniden ziyaret niyetini olumlu ve anlamlı biçimde etkilemektedir.

2.2. Algılanan Destinasyon İmajı ve Hatırlanabilir Turizm Deneyimi

Destinasyon imajı, hatırlanabilir turizm deneyimi oluşumuna katkı sağlamaktadır. Buna göre destinasyon imajının boyutları olan doğal çekicilikler, kültürel çekicilikler, turizm altyapısı ve genel altyapı, hatırlanabilir turizm deneyimi boyutlarından hedonizmi ve yerel kültürü olumlu yönde etkilemektedir (Kutlu ve Ayyıldız, 2023).

Hosany, Sthapi ve Björk (2022) çalışmalarında, hatırlanabilir turizm deneyiminin öncüllerini içsel ve dışsal olmak üzere iki boyutta açıklamışlardır. Buna göre algılanan güven, değer, kişisel duygular gibi değişkenler hatırlanabilir turizme etkisi olan içsel oluşumlarken; ülke imajı, destinasyon imajı gibi faktörler dışsal nedenler olarak ortaya çıkmıştır.

Turistlerin ziyaret ettikleri destinasyonun bulunduğu ülke imajı ne kadar güçlü algılanırsa, hatırlanabilir turizm deneyim algısı da o kadar yüksek olmaktadır (Kutlu ve Ayyıldız, 2023). Natasia ve Tunjungsari (2021) Singapur'u ziyaret eden

turistler örneğinde yapmış oldukları çalışmalarında, algılanan destinasyon imajının hatırlanabilir turizm deneyimi üzerinde anlamlı bir etkisi olduğu sonucuna varmışlardır. Çalışma Covid 19'un etkisi devam ederken gerçekleştirilmiştir. Ancak riskli süreçte bile turistlerin destinasyona ilişkin algısı değişmemiş ve deneyimlerine etki etmiştir (Natasia ve Tunjungsari, 2021).

Turistler bir destinasyonun turizm çekiciliklerini ve tesislerini ne kadar yüksek değerlendirirse, hazcılık, bilgi, katılım, ferahlama vb. gibi yüksek düzeyde hatırlanabilir turizm bileşenlerini deneyimleme olasılıkları o kadar artar. Buna göre algılanan destinasyon imajının hatırlanabilir turizm deneyimi üzerinde etkisi vardır (Zhang vd., 018) ve çalışmada aşağıdaki hipotez önerisi geliştirilmiştir.

H2. Algılanan destinasyon imajı, hatırlanabilir turizm deneyimini anlamlı biçimde etkilemektedir.

2.3.Hatırlanabilir Turizm Deneyimi ve Destinasyona Yönelik Yeniden Ziyaret Niyeti

Hatırlanabilir turizm deneyimleri, tekrar ziyaret niyetinin öncülü olduğundan turizm endüstrisi için hayati önem taşımaktadır (Rasoolimanesh vd., 2022). Dolayısıyla destinasyon pazarlaması ve yönetimi sadece memnuniyet yönetimi ile sınırlı kalmamalı, özellikle tekrarlanan pazarlara bağlı olan destinasyonlar için hatırlanabilir turizm deneyimi vurgulanmalıdır. Turistlerin her ziyaretinde hatırlanabilir deneyimler yaratmak bu açıdan kritik öneme sahiptir ve ikinci, üçüncü, dördüncü ziyaretleri tatmin etmek ve yine hatırlanabilir deneyimler yaratmak için deneyimi farklı şekillerde yönetmek gerekir (Osti, Disegna ve Brida, 2012). Örneğin, turistlere hatırlanabilir deneyimler sunmak için eğlence gibi olumlu duygular harekete geçirilebilir. Bu durum tavsiye ve tekrar ziyaret niyetini etkiler ve turistik destinasyonların temel rekabet gücünü ve sürdürülebilir büyümesini artırmaya yardımcı olur (Chen vd., 2020).

Ünal ve Bayar (2020)'ın Side destinasyonuna yönelik turistlerin hatırlanabilir deneyimlerinin yeniden ziyaret niyetine etkisini 456 yerli turistle ölçtükleri çalışmalarında, belirtilen destinasyona yönelik seyahat niyetleri ile geçmişte seyahat deneyimlerinden etkilenme düzeyleri anlamlı düzeyde ilişkili çıkmıştır (Ünal ve Bayar, 2020). Bu durumda, turistlerin önceki deneyimlerinin kullanılması, destinasyonu tekrar ziyaret etmek için iç motivasyon uyandırmak amacıyla tanıtım materyallerinde kullanılabilir (Stylos vd., 2016).

Sthapit ve Björk (2017) turistlerin tatil deneyimlerini hatırlamalarına yardımcı olan ve bir yeri yeniden ziyaret etme niyetlerini teşvik eden hediyelik eşyaların özelliklerini araştırmak için, Finlandiya'nın Rovaniemi kentinde 14 farklı milletten ziyaretçilerle nitel bir çalışma gerçekleştirmişlerdir. Çalışmanın sonuçlarına göre satın alınan hediyelik eşyaların benzersizliği, katılımcıların gezi deneyimlerini uzatmış, hatırlanabilir turizm deneyimi olarak etkisini gösteren anılar oluşmuş ve yakın gelecekte destinasyonu yeniden ziyaret etme isteklerini olumlu etkilemiştir.

Marschall (2012)'da hafızanın destinasyon seçimi üzerindeki etkisini ortaya koyarak, turistlerin önceki ziyaretlerinin olumlu anılarıyla bağlantılı destinasyonları tekrar ziyaret etme eğiliminde olduğunu vurgulamıştır. Benzer şekilde Ali vd., (2015), yaratıcı deneyimlerle ilgili hoş anılara sahip olan ve memnun kalan katılımcıların bir destinasyonu tekrar ziyaret etme ve bu tesisleri tavsiye etme olasılığının yüksek olduğunu ortaya koymuşlardır. Bu bilgiler ışığında aşağıdaki hipotez önerilmiştir.

H3. Hatırlanabilir turizm deneyimi, destinasyona yönelik yeniden ziyaret niyetini anlamlı biçimde etkilemektedir.

2.4.Algılanan Destinasyon İmajının Yeniden Ziyaret Niyetiyle İlişkisinde Hatırlanabilir Turizm Deneyiminin Rolü

Mahdzar vd. (2015) Malezya Mulu Milli Parkı destinasyon imajının ziyaretçilerin hatırlanabilir turizm deneyimine ve yeniden ziyaret niyetlerine etkilerini incelemişlerdir. Elde edilen sonuçlara göre destinasyon çekicilikleri hakkında yüksek algılara sahip turistler, olumlu hatırlanabilir turizm deneyimi yaşamaktadır ayrıca destinasyona yönelik yeniden ziyaret niyetleri de artmaktadır. Çalışmada elde edilen bulgulara göre hatırlanabilir turizm deneyimi, algılanan destinasyon imajı ile destinasyona yönelik yeniden ziyaret niyeti arasında kısmen aracı etkiye sahiptir.

Zhou, Pu ve Su (2022), kültürel mirası canlandırma deneyim kalitesinin, unutulmaz turizm deneyimleri ve destinasyon imajı aracılığıyla turistlerin yeniden ziyaret niyeti üzerindeki etkilerini araştırmışlardır. Sonuçlara göre destinasyon imajı ve unutulmaz turizm deneyimleri, turistlerin tekrar ziyaret etme niyeti ile pozitif yönde ilişkilidir ve bu ilişki de destinasyon imajı ve unutulmaz turizm deneyimleri, kültürel mirası canlandırma deneyimi kalitesi ile tekrar ziyaret etme niyeti arasındaki ilişkiye kısmen aracılık etmiştir.

Zhang, Wu ve Buhalis (2018), ülke imajı ve destinasyon imajının hatırlanabilir turizm deneyimini ve yeniden ziyaret niyetini nasıl etkilediğini ve hatırlanabilir turizm deneyiminin aracılık etkisini keşfetmişlerdir. Çalışma, Çin'e seyahat eden Koreli turistler bağlamında gerçekleştirilmiştir. Elde edilen bulgulara göre ülke imajının ve destinasyon imajının yeniden ziyaret niyeti üzerinde anlamlı ve pozitif olarak etkisi vardır. İlave olarak, hatırlanabilir turizm deneyiminin bu ilişki de aracılık rolü olduğu da tespit edilmiştir.

Setyaningsih ve Farida (2020) çalışmalarında, Karimunjava Milli Parkı'nda destinasyon imajı ve hatırlanabilir turizm deneyiminin yeniden ziyaret niyetine etkisini ortaya koymaktadırlar. 145 katılımcı ile gerçekleştirdikleri araştırma sonuçlarına göre destinasyon imajının, hatırlanabilir turizm deneyiminin aracılık etkisi yoluyla yeniden ziyaret niyeti üzerinde olumlu bir etkiye sahip olduğu ortaya çıkmıştır.

Literatür incelendiğinde hatırlanabilir turizm deneyiminin, algılanan destinasyon imajı ile destinasyona yönelik yeniden ziyaret niyeti arasında aracı etkiye sahip olduğunu araştıran çalışmaların azlığı dikkat çekmektedir. Bu nedenle mevcut çalışmada, bu ilişkinin varlığı incelenmektedir. Buna göre geliştirilen hipotez şu şekildedir:

H4. Hatırlanabilir turizm deneyimi, algılanan destinasyon imajı ile destinasyona yönelik yeniden ziyaret niyeti arasında aracı etkiye sahiptir.

2.5. Algılanan Destinasyonun İmajının Yeniden Ziyaret Niyetiyle İlişkisinde Ulaşım Zorluğunun Rolü ve Hatırlanabilir Turizm Deneyiminin Yeniden Ziyaret Niyetiyle İlişkisinde Ulaşım Zorluğunun Rolü

Destinasyonlar birbirlerine yerel ulaşım hizmetleri ile bağlanmaktadır. İyi bir taşıma hizmetleri ağı, hem turistlerin hem yerel halkın diğer destinasyonlara ve cazibe merkezlerine erişimini sağlayabilir. Böylece yeniden ziyaret niyetlerini de olumlu yönde etkiler (Kozak, 2001).

Loi vd. (2017), Macao'ya gelen 282 turistle gerçekleştirdikleri çalışmalarında ulaşım hizmetlerinden biri olan servislerin kalite algısının destinasyon imajı ile pozitif bir ilişkiye sahip olduğunu ve turistlerin destinasyonu yeniden ziyaret etme niyeti ile de aralarında anlamlı bir ilişki olduğunu ve destinasyon imajının, turist servislerinin kalitesi ile yeniden ziyaret etme niyeti arasındaki pozitif ilişkiye kısmen aracılık ettiğini bulmuşlardır.

Literatürde yeniden ziyaret niyetine etki eden değişkenleri incelerken, ulaşım zorluğunun moderatör etkisini araştıran çalışmaların azlığı tespit edilmiş ve konuya ilişkin aşağıdaki hipotezler geliştirilmiştir.

H5. Ulaşım zorluğu algılanan destinasyon imajı ile destinasyona yönelik yeniden ziyaret niyeti arasında düzenleyici etkiye sahiptir.

H6. Ulaşım zorluğu hatırlanabilir turizm deneyimi ile destinasyona yönelik yeniden ziyaret niyeti arasında düzenleyici etkiye sahiptir.

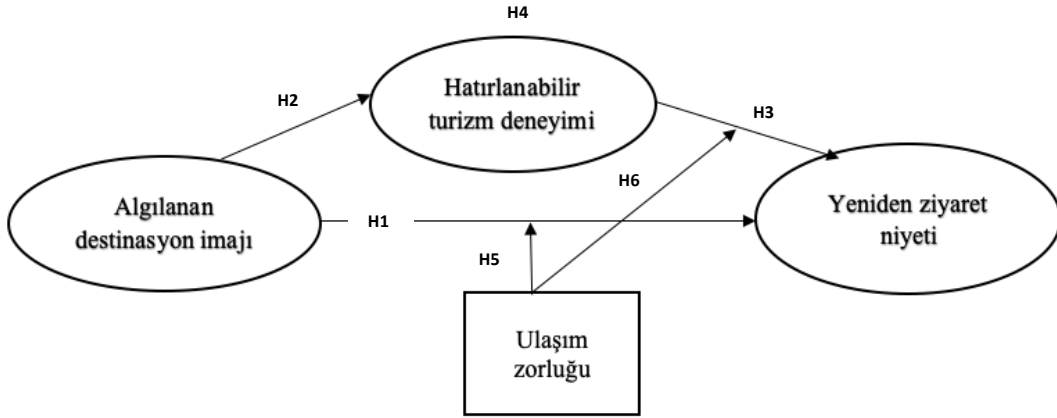

Şekil 1. Araştırma Modeli

3. Yöntem

3.1. Veri Toplama Süreci

Bu çalışma ile algılanan destinasyon imajının yeniden ziyaret niyetine etkisi, bu etkide hatırlanabilir turizm deneyiminin aracı rolü ve ulaşım zorluğunun düzenleyici rolü açıklanmaya çalışılmıştır. Çalışmanın amaçlarına en uygun çalışma şekli hipotez test teknikleri ile analizlerin gerçekleştirilmesi olduğu için, pozitivist paradigma temelindeki nicel araştırma yaklaşımı benimsenmiştir. İstatistiksel yöntemler kullanılarak veri çözümlemesi yapılmış ve ilgili etkilerin anlamlılık durumları ortaya konarak, hipotezlerin kabul ya da reddine karar verilmiştir.

Bu çalışma kapsamındaki veriler, yerleşim yeri, yaş grupları, meslekler, eğitim, cinsiyet gibi demografik durumların farklı olması durumunda daha kapsayıcı bir örneklem kümesine erişileceği ve çeşitliliğin artacağından dolayı online formlar aracılığıyla toplanmış ve mekânsal kısıtlar ortadan kaldırılmaya çalışılmıştır. Veriler Şubat 2022- Kasım 2022 tarihleri

arasında toplanmıştır. Veriler Karadeniz Bölgesi'ndeki turistik destinasyonlardan en az birini turistik amaçla ziyaret etmiş katılımcılardan toplanmıştır. Araştırmada kullanılan anket formu 5 bölümden oluşmaktadır. İlk 3 bölüm geçmiş çalışmalarda da kullanılmış likert tipi ölçeklerden oluşmaktadır. Dördüncü bölümde düzenleyici değişken olan ulaşım zorluğunu belirlemek için ifadeler listelenmiştir. Son bölüm ise demografik bilgileri belirlemeye yarayan sorulardan oluşmaktadır. Birinci bölümde algılanan destinasyon imajını belirlemeye yönelik 7 ifade (Prayag ve Ryan, 2012), ikinci bölümde hatırlanabilir turizm deneyimini belirlemeye yönelik 24 ifade (Kim vd., 2012), üçüncü bölümde yeniden ziyaret niyetini belirlemeye yönelik 3 ifade (Kim vd., 2010; Huang ve Hsu, 2009) yer almaktadır. Çalışma kapsamında 363 anket ile toplanan veriler analiz edilmiştir. Katılımcıların demografik bilgileri ayrıca değerlendirilmiştir ve bulgular başlığı altındaki Tablo 1'de gösterilmiştir.

3.2. Veri Analizi

Çalışma kapsamındaki analizlerin uygulanmasında SPSS, AMOS ve EXCEL programlarından yararlanılmıştır. Öncelikle gerçekleştirilmesi gereken analizlerin varsayımları kontrol edilmiştir. Kayıp değerler ve uç değerlere dair değerlendirmeler yapılmış ve veri setinin normal dağılım durumu değerlendirilmiştir. Sonuç olarak veri setinde kayıp veri olmadığı, uç değerlerden arınık olduğu ve normal dağılım gösterdiği sonuçları elde edilmiştir. Normallik varsayımı ve uç değerler Tablo 2'de gösterilen basıklık ve çarpıklığa dair kritik değerlere göre yorumlanmıştır (Gürbüz, 2019). Daha sonra ölçme aracının yapısının tespit edilebilmesi için SPSS kullanılarak KFA (keşfedici faktör analizi), yapı geçerliliği ve güvenilirliği çalışmaları için de AMOS kullanılarak DFA (doğrulayıcı faktör analizi) uygulamaları gerçekleştirilmiştir. Faktör analizlerinde düşük faktör yüküne sahip olma, binişik olma gibi nedenlerle ifadeler azaltılmıştır. Nihai olarak faktör yükü uygun, iyi ve kabul edilebilir uyum indekslerine sahip, AVE, CR, MSV, ASV değerleri uygun olduğu için birleşim ve ayrışım geçerliliklerini sağlayan bir veri seti elde edilmiştir. Araştırma hipotezlerinin test edilmesi aşamasında H1, H2 ve H3 için YEM (yapısal eşitlik modellemesi), H4 için aracılı yapısal model analizi, H5 ve H 6 için de düzenleyici yapısal model analizleri kullanılmıştır. Aracılık etkisinin belirlenmesinde dolaylı etkinin anlamlılık durumu bootstrap (önyükleme) tekniği ile araştırılmıştır. Düzenleyici etkiyi anlayabilmek için de için de EXCEL kullanılarak Dawson (2014) tarafından geliştirilen eğim analizi gerçekleştirilmiştir.

4. Bulgular

4.1. Demografik Değişkenlere Ait Bulgular

Araştırma katılımcıları cinsiyet, yaş, eğitim düzeyi ve gelir açısından değerlendirilmiştir. Tablo 1 incelendiğinde görülmektedir ki katılımcıların çoğunluğu (%67.5) kadınlardan oluşmaktadır. Ancak erkek (%31.7) katılımcıların da etki sağlayacak şekilde katılım sağladıkları görülmektedir. Yaş grupları açısından değerlendirildiğinde en büyük çoğunluğun (%50) 26-35 yaş aralığında olduğu sonuçlarına ulaşılmıştır. Ayrıca katılımcıların çoğunun (%56) lisansüstü eğitim düzeyinde olduğu görülmektedir. Gelir durumuna göre dağılımda ise baskın çoğunluğu oluşturan tek bir gruptan söz edilememektedir. Yaklaşık oranlara sahip olan gruplar sırasıyla 9001-12000 TL (% 29.5), 12001 TL ve üstü (%25.3) ve 4253 TL ve altı (% 22) şeklindedir.

Tablo 1. Demografik Bulgular

Değişken	Seçenekler	N	%
Cinsiyet	Kadın	245	67,5
	Erkek	115	31,7
	Diğer	3	,8
Yaş	18-25	84	23,1
	26-35	180	49,6
	36-45	72	19,8
	46-55	22	6,1
	56 ve üstü	5	1,4
Eğitim düzeyi	Lise ve altı	21	5,8
	Önlisans	59	16,3
	Lisans	79	21,8
	Lisansüstü	204	56,2
Gelir	4253 TL ve altı	80	22,0
	4254-6000 TL	37	10,2
	6001-9000 TL	47	12,9
	9001-12000 TL	107	29,5
	12001 TL ve üstü	92	25,3

4.2. Keşfedici Faktör Analizi Bulguları

Bu aşamada öncelikli olarak verilerin keşfedici faktör analizi (KFA) için uygunluğu belirlenmeye çalışılmış ve KMO katsayısı ile Bartlett testi sonuçları değerlendirilmiştir. Sonuçlara göre literatürde önerildiği şekilde (Büyüköztürk, 2015) KMO'nun 0.60'dan yüksek olduğu, Bartlett Küresellik testinin anlamlı olduğu sonuçları elde edildiğinden, verilerin faktörleştirmek için uygun olduğu görülmektedir.

KFA sonuçlarına göre çalışmanın ölçüm modelinin her biri özdeğeri 1'in üzerinde dört faktörden oluştuğu görülmektedir. İlk analiz çıktılarına göre düşük faktör yüküne sahip olan ve birden fazla faktöre yüklenen binişik ifadeler bulunmaktadır. Bu durumdaki ifadelerin analiz dışında bırakılması gerekmektedir (Kline, 1994; Büyüköztürk, 2015; Gürbüz, 2019). Bu yüzden ADİ ölçeğinden 2, HTD ölçeğinden 7 toplamda 9 ifade analiz dışı bırakılmıştır. Tekrarlanan analiz sonuçlarına göre tüm ifadelerin uygun faktör yükü değerlerine sahip olduğu, Cronbach' Alpha katsayısına göre faktörlerin güvenilir olduğu ve toplamda açıklanan varyansın % 71 olduğu görülmektedir. İlgili değerler Tablo 2'de gösterilmiştir.

Tablo 2. Keşfedici Faktör Analizi Bulguları- Betimsel İstatistikler

KMO: ,940					
Bartlett χ^2 : 9585,289 df: 378 p: ,000					
Faktörler (Cronbach's Alpha*/ Özdeğer**/ Açıklanan varyans***)	Fak. Yük.	Ort.	S.S.	Skew.	Kurto.
Algılanan destinasyon imajı (.868* / 2,804**/ %10,013***)					
ADİ1. Bölge kültürel ve tarihi açıdan cazibe merkezidir.	,760	4,00	1,001	-1,250	1,321
ADİ2. Bölge kültürel açıdan çeşitlilik barındırmaktadır.	,746	4,05	1,035	-1,232	1,008
ADİ3. Bölgedeki konaklama imkânlarının çeşitliliği ve kalitesi uygundur.	,608	3,36	1,069	-,316	-,591
ADİ4. Söz konusu bölgenin itibarı yüksektir.	,595	3,65	1,075	-,736	-,052
ADİ5. Bölgedeki genel hizmet düzeyi uygundur.	,553	3,33	1,126	-,357	-,714
Yeniden ziyaret niyeti (.972* / 1,927**/ %4,505***)					
YZN1. İlerleyen zamanlarda bu bölgeyi yeniden ziyaret etme niyetim var.	,791	3,93	1,262	-1,093	,053
YZN2. İlerleyen zamanlarda bu bölgeyi yeniden ziyaret etmek isterim.	,985	3,94	1,297	-1,089	-,068
YZN3. İlerleyen zamanlarda bu bölgeyi tekrar ziyaret edebilmek için çaba göstereceğim.	,773	3,79	1,315	-,876	-,426
Hatırlanabilir turizm deneyimi (.957* /13,793** / %49,262***)					
HTD1. Seyahatimden sonra kendimi çok daha iyi hissettim.	,774	3,92	1,023	-1,132	,977
HTD2. Rahatlatıcı bir deneyim yaşadım.	,772	3,98	1,017	-1,295	1,442
HTD3. Tatilim boyunca gerçekten eğlendim.	,739	4,01	,943	-,976	,550
HTD4. Bu bölgede gerçekten yapmak istediğim aktivitelere katıldım.	,736	3,79	,931	-,727	,369
HTD5. Bu bölgede gerçekten görmek istediğim yerleri ziyaret ettim.	,732	3,92	,923	-1,068	1,187
HTD6. Seyahatim süresince stres attım.	,730	3,87	1,120	-1,124	,629
HTD7. Seyahatim boyunca var olan temel etkinliklere katıldım.	,722	3,82	,884	-,959	,850
HTD8. Seyahatim boyunca birçok yeni şey keşfettim.	,719	3,88	,897	-1,000	1,123
HTD9. Heyecan verici bir deneyim yaşadım.	,716	3,93	1,046	-,948	,291
HTD10. Seyahatim boyunca günlük rutin işlerden kendimi uzak tutabildim.	,702	3,90	1,016	-1,058	,874
HTD11. Seyahatim süresince farklı yiyecekler, aktiviteler vb. tecrübe ettim.	,673	3,93	,914	-1,104	1,442
HTD12. Yeni bir kültür deneyimi yaşadım.	,655	4,05	,883	-1,157	1,509
HTD13. Seyahatim boyunca birçok yeni bilgi edindim.	,615	3,91	,874	-,864	,757
HTD14. Buradaki tatilim önceki tatil deneyimlerimden farklıydı.	,606	3,69	1,026	-,533	-,367
HTD15. Eşsiz bir deneyim yaşadım.	,604	3,50	1,190	-,493	-,674
HTD16. Seyahatim boyunca anlamlı şeyler yaptığımı hissettim.	,597	3,77	1,013	-,722	,131
HTD17. Bölge insanları bana karşı oldukça dostça davrandı.	,526	,360	1,165	-,744	-,179
Ulaşım zorluğu (.933* / 1,261* / %4,505***)					
UZ1. Bölgeye ulaşım konusunda zorluklar yaşanmaktadır.	,939	3,47	1,083	-,384	-,783
UZ2. Bölgede geziler sırasında ulaşım zorlukları yaşanmaktadır.	,879	3,46	1,064	-,289	-,914
UZ3. Bölgeye ulaşım konusundaki imkânlar kısıtlı idi.	,863	3,41	1,085	-,245	-,900
Toplam açıklanan varyans: % 70,662					

4.3. Doğrulamalı Faktör Analizi Bulguları

Yukarıdaki Tablo 2'de belirtilen ifadelerle doğrulamalı faktör analizi (DFA) gerçekleştirilmiştir. Uygulama sonrası ADİ5, HTD4, HTD8, HTD11, HTD12, HTD13 ifadeleri düşük faktör yüküne sahip oldukları için analiz dışında bırakılmış, ayrıca kovaryans kaynaklı hatalardan dolayı da modifikasyon yapmak gerekmiştir (Kline, 1998). Bu iyileştirmelerden sonra analiz

tekrarlanmıştır. Yeni sonuçlara göre iyi ve kabul edilebilir uyum indekslerine ulaşılmıştır ve tüm faktör yüklerinin de önerilen aralıkta (Gürbüz, 2019) olduğu tespit edilmiştir.

İlave geçerlilik çalışmaları da gerçekleştirilerek AVE (Average variance extracted) ile benzeşim geçerliliği, CR (Composite reliability) ile de yapı güvenirliliği hesaplanmıştır. Tablo 3'te görüldüğü gibi tüm faktörlerin CR değerlerinin 0.60'tan büyük olduğu, AVE değerlerinin 0.50'den büyük olduğu ve CR değerlerinin AVE değerlerinden büyük olduğu görülmektedir. Bu bulgulara göre ölçüm modelinin benzeşim geçerliliğine sahip olduğu ifade edilebilir (Hair vd., 2005).

Tablo 3. Gözlenen Değişkenlere Ait Faktör Yükleri- Birleşim Geçerliliği Değerlendirmeleri

Gözlenen değişkenler	Faktör yükü	AVE	CR
AD1.	,856	,59	,85
AD2.	,834		
AD3.	,623		
AD4.	,749		
YZN1.	,969	,92	,97
YZN2.	,963		
YZN3.	,946		
HTD1.	,937	,61	,94
HTD2.	,939		
HTD3.	,855		
HTD5.	,699		
HTD6.	,882		
HTD7.	,642		
HTD9.	,820		
HTD10.	,746		
HTD14.	,688		
HTD15.	,689		
HTD16.	,792		
HTD17.	,666		
UZ1.	,951	,82	,93
UZ2.	,892		
UZ3.	,881		

(RMSEA= 0,066; X2/DF= 2,583; RMR= 0,052; SRMR= 0,0452; GFI= 0,886; AGFI= 0,856; CFI = 0,958; IFI= 0,958; TLI (NNFI)= 0,952; NFI= 0,934).

Ölçüm modelinin ayrışım geçerliliğine dair değerlendirmeler de yapılmıştır. Tablo 4'te değişkenler arasındaki korelasyonlar ve ayrışım geçerliliğine dair diğer değerler gösterilmektedir. Elde edilen bulgulara göre ölçüm modeli ayrışım geçerliliği için gerekli koşulları sağlamaktadır.

Tablo 4. Ayrışım Geçerliliği Bulguları

No	Fak.	1	2	3	4	MSV	ASV	\sqrt{AVE}	AVE
1	ADİ	1,00	,734	,694	-,221	,53	,34	,76	,59
2	YZN	,734	1,00	,765	-,335	,58	,40	,98	,97
3	HTD	,694	,765	1,00	-,234	,58	,36	,96	,94
4	UZ	-,221	-,335	-,234	1,00	,11	,07	,96	,93

4.4. Yapısal Eşitlik Modellemesi Bulguları

Bu aşamada bağımsız değişken olan algılanan destinasyon imajının bağımlı değişken olan yeniden ziyaret niyeti üzerindeki etkisi test edilmiştir (H1). Daha sonra sırasıyla bağımsız değişkenin aracı değişken (Hatırlanabilir turizm deneyimi) üzerindeki etkisi (H2), daha sonra da aracı değişkenin bağımlı değişken üzerindeki etkisi (H3) test edilmiştir. Sonuçlara göre algılanan destinasyon imajının, yeniden ziyaret niyetini olumlu yönde etkilediği ($\beta= 0.733$, $p\leq ,001$) görülmektedir. Buna göre H1 hipotezi desteklenmektedir. Yapısal modele ait uyum iyiliği değerlerinin de uygun aralıklarda olduğu görülmektedir (Bkz. Tablo 5).

Tablo 5. H1 için YEM Bulguları

Değişkenler	YZN (Sonuç Değişkeni)	
	B	SH.
Tahin değ.		
ADİ	,733***	,084
Aç. Var.	,537	
(RMSEA= 0,083; X2/DF= 3,471; RMR= 0,049; SRMR= 0,0364; GFI= 0,964; AGFI= 0,923; CFI = 0,986; IFI= 0,986; TLI (NNFI)= 0,978; NFI= 0,981).		

Direkt etkiler kapsamında H2 ve H3 hipotezleri test edildiğinde ise algılanan destinasyon imajının, hatırlanabilir turizm deneyimini olumlu yönde ve anlamlı biçimde etkilediği ($\beta= 0.692$, $p\leq ,001$), hatırlanabilir turizm deneyimin de yeniden ziyaret niyetini olumlu yönde ve anlamlı biçimde etkilediği ($\beta= 0.489$, $p\leq ,001$) görülmektedir. Sonuç olarak H2 ve H3 hipotezlerinin desteklendiği görülmektedir. Yapısal modele ait uyum iyiliği değerleri Tablo 7’de gösterilmektedir.

Tablo 6. H2 ve H3 için YEM Bulguları

Tahmin değ.	Sonuç değ.			
	HTD		YZN	
	Standardize B	Sh	B	Sh
ADİ	,692***	,067		
Aç. Var.	,478			
HTD			,489***	,065
Aç. Var.			,665	

4.5. Aracı Etki Analizi Bulguları

Aracılık etkisini test edebilmek için çağdaş yaklaşımla birlikte geleneksel yaklaşım da kullanılmıştır. Geleneksel yaklaşıma göre bağımsız değişkenin bağımlı değişkeni, bağımsız değişkenin aracı değişkeni anlamlı olarak etkilemelidir ve bağımsız değişken ile aracı değişken birlikte analize dâhil edildiğinde aracı değişken bağımlı değişkeni etkilemelidir (Baron ve Kenny, 1986; Gürbüz, 2019). Aracı etki analizi sonuçlarına göre bağımsız değişken ile bağımlı değişken arasındaki ilişkide azalma görüldüğü için (Bkz. Tablo 5 ve Tablo 7) geleneksel yaklaşıma göre hatırlanabilir turizm deneyiminin kısmi aracı rolü vardır denilebilir.

Çağdaş yaklaşıma göre ise dolaylı etkiye ait değerler hesaplanarak çıkarımlar yapılabilir. Bu yaklaşıma göre aracılık etkisinin analiz edilmesinde, bootstrap testi yapılır, sonuçlara göre dolaylı etkinin anlamlı olması durumunda aracı etkinin varlığından söz edilebilir. Bu tekniğe göre gerçekleştirilen analizlerde aracılık rolüne dair hipotezin desteklenmesi için analiz sonucu %95 güven aralığındaki değerlerin alt ve üst sınırlarının sıfır (0) değerini kapsamaması gerekmektedir (Baron ve Kenny, 1986; Gürbüz, 2019). Aracı etki analizi için seçeneklerinden “Indirect, direct & total effects” seçeneği işaretlenerek dolaylı etkinin hesaplanması sağlanmıştır, %95 güven düzeyi testi uygulanacak şekilde bootstrap seçenekleri işaretlenmiştir.

Hatırlanabilir turizm deneyiminin aracı değişken olarak modele eklenmesiyle birlikte algılanan destinasyon imajı, yeniden ziyaret niyetindeki değişimin % 66’sını açıklamaktadır. Analiz sonuçlarına göre algılanan destinasyon imajının hatırlanabilir turizm deneyimi aracılığıyla yeniden ziyaret niyeti üzerindeki dolaylı etkisinin anlamlı olduğu görülmektedir (B=0,338, %95 GA [0.248-0.423]). Sonuçlara göre H4’nin desteklendiği görülmektedir.

Tablo 7. Aracı Etki Analizi Bulguları

Aracı değ.	Tahmin değ.	Sonuç değ.	
		YZN	
		B	S. E.
(RMSEA= 0,076; X2/DF= 3,095; RMR= 0,051; SRMR= 0,0431; GFI= 0,887; AGFI= 0,853; CFI = 0,953; IFI= 0,954; TLI (NNFI)= 0,945; NFI= 0,933).	ADİ	,396***	,085
	Aç. Var.	,665	
	Dolaylı etki	,338 (0,248-0,423)	
	Bootstrap=5000	$p\leq ,001$ ***	

4.6. Düzenleyici Etki Analizi Bulguları

Çalışma hipotezleri kısmında belirtilen düzenleyici etkileri belirlemek amacıyla yol analizleri gerçekleştirilerek H5 ve H6 hipotezleri değerlendirilmiştir. Analizler SPSS ve AMOS programları aracılığıyla gerçekleştirilmiştir. Düzenleyici değişken (Algılanan ulaşım zorluğu) sürekli bir değişken olduğundan etkileşim etkisi değişkeni oluşturularak analiz yapılmıştır. Bu aşamada çoklu bağlantı sorunlarının ortadan kaldırılabilmesi için (Gürbüz, 2019) Z skorlar hesaplanarak bağımsız

değişkenler (algılanan destinasyon imajı, hatırlanabilir turizm deneyimi) ve düzenleyici değişken (Algılanan ulaşım zorluğu) standardize edilmiştir. Standardize edilen bağımsız ve düzenleyici değişkenin çarpımı ile etkileşimsel etki elde edilmiştir.

Analizlerde algılanan destinasyon imajının ($\beta = .63$, $t = 16.65$, $p \leq .001$) ve algılanan ulaşım zorluğunun ($\beta = -.15$, $t = -4.131$, $p \leq .001$) yeniden ziyaret niyeti üzerinde anlamlı etkileri bulunduğu sonucuna ulaşılmıştır. Analiz diğer bağımsız değişken ile gerçekleştirildiğinde de, hatırlanabilir turizm deneyiminin ($\beta = .68$, $t = 19.10$, $p \leq .001$) ve ulaşım zorluğunun ($\beta = -.15$, $t = -4.174$, $p \leq .001$) yeniden ziyaret niyeti üzerinde anlamlı etkileri olduğu sonuçları elde edilmiştir. Bağımsız değişkenlerin etkisi pozitif iken, düzenleyici değişkenin etkisi negatif yödedir. Algılanan destinasyon imajı ve hatırlanabilir turizm deneyiminin, yeniden ziyaret niyeti üzerindeki etkisinin anlamlı çıktığı bu uygulama sonuçları, YEM analizi sonuçları ile benzerdir. Ayrıca iki farklı düzenleyici etki analizinde algılanan ulaşım zorluğunun, yeniden ziyaret niyeti üzerindeki etkisi de büyük oranda benzer sonuçlar vermektedir.

Etkileşimsel etkilerin anlamlılık durumu değerlendirildiğinde ise, algılanan destinasyon imajı ve algılanan ulaşım zorluğu değişkenlerinin, yeniden ziyaret niyeti üzerindeki etkileşimsel etkisinin anlamlı olduğu ($\beta = .10$, $t = 2.77$; $p \leq .01$) ve hatırlanabilir turizm deneyimi ve algılanan ulaşım zorluğu değişkenlerinin, yeniden ziyaret niyeti üzerindeki etkileşimsel etkisinin de anlamlı olduğu ($\beta = .07$, $t = 2.06$; $p \leq .05$) sonuçları elde edilmiştir. Bu durumda H5 ve H6 hipotezleri desteklenmiş, algılanan destinasyon imajı ve hatırlanabilir turizm deneyiminin yeniden ziyaret niyetine etkisinde algılanan ulaşım zorluğunun düzenleyici bir rolü olduğu kanıtlanmıştır.

Tablo 8. Yol Analizi ve Düzenleyici Etki Analizi Bulguları

Yeniden ziyaret niyeti			
	β	Sh	T
Algılanan destinasyon imajı	,63***	,048	16,65
Algılanan ulaşım zorluğu	-,15***	,048	-4,13
Etkileşim	,10**	,040	2,77
Hatırlanabilir turizm deneyimi	,68***	,045	19,10
Algılanan ulaşım zorluğu	-,15***	,045	-4,17
Etkileşim	,07*	,038	2,068

* $p \leq .05$ ** $p \leq .01$ *** $p \leq .001$

Analiz sonrasında algılanan ulaşım zorluğunun farklı durumlarının (düşük-yüksek), yeniden ziyaret niyeti üzerindeki etkisini belirlemek amacıyla slope analizleri gerçekleştirilmiştir. Bu analiz hem algılanan destinasyon imajı hem de hatırlanabilir turizm deneyimi olmak üzere tüm bağımsız değişkenler için ayrı ayrı uygulanmıştır. Bu amaçla Jeremy Dawson (2014) tarafından geliştirilen EXCEL makroları kullanılarak analizler gerçekleştirilmiştir. Algılanan destinasyon imajı için gerçekleştirilen slope analizi sonuçlarına göre hem ulaşım zorluğunun düşük olduğu ($\beta = .69$, $t = 10.91$, $p \leq .001$) durumda, hem de yüksek olduğu ($\beta = .91$, $t = 14.45$, $p \leq .001$) durumda algılanan destinasyon imajının, yeniden ziyaret niyeti üzerinde anlamlı etkisi olduğu görülmektedir. Ancak algılanan ulaşım zorluğunun yüksek olduğu durumda bu etki daha fazladır. Aynı şekilde hatırlanabilir turizm deneyimi için gerçekleştirilen sonuçlarına göre de algılanan ulaşım zorluğunun düşük ($\beta = .78$, $t = 14.36$, $p \leq .001$) ve yüksek ($\beta = .94$, $t = 17.21$, $p \leq .001$) olduğu durumlarda hatırlanabilir turizm deneyiminin, yeniden ziyaret niyeti üzerinde anlamlı etkisi olduğu görülmektedir. Algılanan ulaşım zorluğunun yüksek olduğu durumda bu etki daha fazladır. Sonuçlara göre yüksek algılanan ulaşım zorluğu durumunda algılanan destinasyon imajının ve hatırlanabilir turizm deneyiminin, yeniden ziyaret niyeti üzerindeki etkisi daha fazladır. Bu durumda ulaşım zorluğunun düzenleyici etkisinden söz edilebilir.

Sonuç ve Değerlendirme

Gelişmiş ve gelişmekte olan ülkeler büyüyen turizm sektöründen kâr sağlamayı hedeflemektedirler (Yeşiltaş vd., 2009). Altyapısı güçlü olan, olumlu imaja sahip ve farklı ürünler sunan destinasyonların ise turizm pazarından daha fazla pay aldığı görülmektedir. Turizm hem dolaylı hem de doğrudan birçok sektörü etkilediğinden ekonomik canlılığın önemli bir göstergesidir. Bu sebeplerle ülkelerin turizme dair ilgi ve beklentilerinde artış gözlenmektedir (Aksoy ve Kıyıcı, 2011). Türkiye'deki durum değerlendirildiğinde ise 2023 yılı turizm gelirlerinin bir önceki döneme göre %32 oranında arttığı görülmektedir (TÜİK, 2023). Bu yönüyle turizm faaliyetlerini etkileyen faktörlerin belirlenmesi önemli bir konudur. Diğer ürün çeşitlerinde olduğu gibi uluslararası turizm hareketlerinde de bireysel istek ve ihtiyaçlara odaklanma eğilimi görülmektedir. Çevre, eğlence ve eğitim kavramları turizmde ön plana çıkan kavramlardır (Yeşiltaş vd., 2009). Bunun yanında doğa temelli alternatif turizm olarak ifade edilebilen eko turizm faaliyetleri de 2000'li yıllarda önem verilen turizm alanlarından (Zengin vd., 2019). Karadeniz bölgesi tarihi, kültürel ve doğal güzellikleriyle bu taleplere karşılık verme potansiyeli yüksek bir destinasyon olduğundan mevcut araştırmanın bu bölge özelinde yürütülmesine karar verilmiştir.

Tekrar eden ziyaretlerden daha fazla gelir sağlanabileceği ve bu şekilde maliyetlerin azalabileceğinin farkında olan destinasyon yöneticileri yeniden ziyaret niyetini anlamının önemini kavramışlardır (Pratminingsih vd. (2014). Turizm bölgelerinin rekabetçi avantajı, destinasyon imajının iyi olması ile ilişkilidir (Sevim vd., 2013) ve turizm faaliyetlerinde algılanan destinasyon imajı anahtar faktörlerden bir tanesi olarak karar süreçlerinde son derece önemlidir (Roig ve Clavé, 2016). Destinasyon imajı birçok çalışmaya konu olmuş ve bu çalışmalar turizm faaliyetlerine yönelik davranışların daha iyi anlaşılmasına önemli katkılar sağlamıştır (Bigne vd. 2001). Turistlerin zihninde yer eden olumlu bir imaj, ziyaretçilerin turizm merkezlerini tekrar ziyaret etme niyetinde olmalarını sağlamaktadır (Atmari ve Putri, 2021; Viet vd., 2020). Bu gerçekler ışığında algılanan destinasyon imajının, yeniden ziyaret niyeti üzerindeki etkisi araştırılmıştır. Karadeniz bölgesini ziyaret eden turistlerin hatırlanabilir turizm deneyimi açısından farklılıklar gösterdiklerinden dolayı da (Çelik, 2022) hatırlanabilir turizm deneyimi aracı değişken olarak ele alınmıştır. Ayrıca ulaşım zorluğunun düzenleyici etkisi de değerlendirilmiştir.

Çalışmadaki doğrudan etkiler değerlendirildiğinde algılanan destinasyon imajının, yeniden ziyaret niyetini olumlu ve anlamlı biçimde etkilediği sonucu elde edilmiştir. Bu durum göstermektedir ki turistler destinasyona yönelik imajı ne kadar olumlu algırsa, o bölgeyi yeniden ziyaret etme istekleri o ölçüde artmaktadır. Ayrıca algılanan destinasyon imajı, hatırlanabilir turizm deneyimini ve hatırlanabilir turizm deneyimi de yeniden ziyaret niyetini anlamlı şekilde ve olumlu yönde etkilemektedir. Aracılık etkisi incelendiğinde, algılanan destinasyon imajının, yeniden ziyaret niyetine etkisinde, hatırlanabilir turizm deneyiminin aracı rolü olduğu sonucu elde edilmiştir. Düzenleyici değişken etkisi incelendiğinde ise algılanan destinasyon imajının yeniden ziyaret niyetine etkisinde ve hatırlanabilir turizm deneyiminin yeniden ziyaret niyetine etkisinde ulaşım zorluğunun düzenleyici rolü olduğu sonuçları elde edilmiştir. Sonuçlara göre ulaşımın zor olarak algılanma düzeyi yüksek olduğunda düzenleyicilik etkisi daha fazla olmaktadır.

Türkiye’de gerçekleştirilmiş geçmiş çalışmalar gözden geçirildiğinde turistlerin belirli bir bölgeye yönelik algılanan destinasyon imajının, o destinasyonu yeniden ziyaret etme niyetlerini etkilediği görülmektedir (Öztürk ve Şahbaz, 2017; Saçlı vd., 2019; Bekar vd., 2017; Ünal ve Bayar, 2020). Benzer sonuçlar yabancı literatürde de sıklıkla görülmektedir (Cham vd., 2020; Stylos vd., 2016; Artuğer ve Çetinsöz, 2017; Nam vd., 2022; Giao vd., 2020; Pramanandaa vd., 2022; Soonsan ve Sukahbot, 2019; Tang vd., 2022; Phi vd., 2021; Kock vd., 2016; Bigne vd., 2001). Turizm söz konusu olduğunda rekabetçi avantajdan söz edebilmek için iyi bir destinasyon imajının varlığının son derece önemli olduğu bu çalışma ile de ortaya konmuştur. Baloğlu ve McCleary (1999)’ ya göre destinasyon pazarlamacıları destinasyon imajını oluşturan süreçlerin nelerden etkilendiğini ve iyi bir imajın nasıl oluşturulması gerektiğini çok iyi anlaması gerektiğine vurgu yapmaktadır.

Algılanan destinasyon imajının, hatırlanabilir turizm deneyimine etkisine dair sonuçların da geçmiş çalışmaları pekiştirici nitelikte olduğu görülmektedir. Hosany vd., (2022) destinasyon imajını, hatırlanabilir turizm deneyiminin dışsal öncülleri arasında sıralamaktadır. Natasia ve Tunjungsari (2021) ile Ersoy ve Tuğal (2018)’in çalışmalarının sonuçlarına göre turistlerin hatırlanabilir turizm deneyimleri, destinasyona dair algılama süreçlerine bağlı olarak oluşmaktadır.

Hatırlanabilir turizm deneyimi turistik destinasyonlar hakkındaki davranışsal niyetleri şekillendiren bir faktördür (Coudounaris ve Sthapit, 2017). Belirli bir bölgedeki turistik faaliyet sonrası hatırlanabilir bir deneyime sahip olan turistlerin, aynı bölgeyi yeniden ziyaret etme niyetlerinin yüksek olduğu çeşitli çalışmalarda ortaya konmuş bir gerçektir (Keskin, Sezen ve Dağ, 2020; Akşit Akış ve Kutsynska, 2019; Kırtıl, 2019; Coudounaris ve Sthapit, 2017; Kutlu, 2019).

Algılanan destinasyon imajının, yeniden ziyaret niyetine etkisinde hatırlanabilir turizm deneyiminin kısmi ya da tam aracı olduğunu öne süren çalışmalar bulunmaktadır. Buna göre belirli bir bölgeyi ziyaret eden turistler destinasyon hakkında çekicilik açısından yüksek bir algılamaya sahipse olumlu hatırlanabilir turizm deneyimi söz konusu olmaktadır ve bu durumda da yeniden ziyaret niyeti artmaktadır (Mahdzar vd., 2015; Zhang vd. 2018). Algılanan destinasyon imajının, yeniden ziyaret niyetine etkisinde hatırlanabilir turizm deneyiminin aracı etkisine dair sınırlı çalışma bulunduğundan mevcut çalışmanın literatüre katkısı önemlidir. Bu çalışmanın sonuçları da geçmiş çalışmalarla örtüşmektedir ve turizm pazarlaması konusunda hatırlanabilir deneyimler yaratmanın önemi ortaya konmaktadır. Çalışma sonucu görülmektedir ki hatırlanabilir turizm deneyiminin hem doğrudan hem de dolaylı olarak yeniden ziyaret niyetine olumlu etkisi bulunmaktadır.

Çalışmanın benzerlerinden ayrılan yönü Karadeniz Bölgesine özgü olarak yürütülmesidir. Karadeniz Bölgesi özelinde yapılan SWOT analizi sonucunda ulaşımın zor olması bölgenin öne çıkan zayıf yönlerinden birisidir (Yeşiltaş vd., 2009). Turizme dair ürünler söz konusu olduğunda ulaşılabilirlik önemli özelliklerden biri olduğu için (Kızılırmak, 2006) ulaşım zorluğunun düzenleyici etkisi de çalışma ile değerlendirilmiştir. Algılanan destinasyon imajının yeniden ziyaret niyetine etkisinde ve hatırlanabilir turizm deneyiminin yeniden ziyaret niyetine etkisinde ulaşım zorluğunun düzenleyici rolü olduğu sonuçları elde edilmiştir. Sonuçlara göre ulaşım zorluğunun yüksek olarak algılandığı durumda algılanan destinasyon imajının ve hatırlanabilir turizm deneyiminin, yeniden ziyaret niyeti üzerindeki etkisi daha fazladır.

Turistlerin ziyaret ettikleri destinasyonun bulunduğu ülke imajı ne kadar güçlü algılanırsa, hatırlanabilir turizm deneyim algısı da o kadar yüksek olmaktadır (Kutlu ve Ayyıldız, 2023). Ayrıca turistlerin hatırlanabilir deneyimler yaşamaları

destinasyona yönelik bir sadakat duygusu geliştirmektedir (Kırtıl, 2019). Mevcut müşterileri elde tutmak ve yenilenen ziyaretlerin artışını sağlamak, yeni müşterileri bölgeye çekmeye kıyasla daha az maliyetlidir (Um vd., 2006). Bu gerçek göz önünde bulundurulduğunda tekrarlanan ziyaretleri sağlamak ve turistlerin tekrar eden ziyaretleri altında yatan tüm faktörleri belirleyebilmek oldukça önem kazanmaktadır.

Turizm, yaşam kalitesini artırma, sosyalleşme sağlama, sağlıklı bir birey olma, öğrenme gibi soyut pek çok açıdan bireye katkı sağlamaktadır (Kuter ve Ünal, 2009). Bunun gibi farklılaşan taleplerin karşılanması ile rekabet avantajı elde etmek mümkündür. Karadeniz Bölgesi alternatif turizm ve eko turizm faaliyetleri açısından uygun bir destinasyondur. Tekrarlayan turistik ziyaretlerin, yeni turist çekmeye kıyasla daha avantajlı olduğu düşünüldüğünde destinasyona yönelik imajın iyileştirilerek ve hatırlanabilir turizm deneyimi geliştirmeye çalışılarak turistlerin bölgeyi yeniden ziyaretinin sağlanması önerilmektedir. Destinasyon imajının farklı boyutları düşünüldüğünde konaklama, ulaşım, güvenlik, yerel halkın samimiyeti, doğa deneyimi, kültür deneyimi gibi destinasyona özgü eşsiz özellikler (Kışlalı vd. 2016) ön plana çıkarılarak tanıtım faaliyetlerinin yürütülmesi önem kazanmaktadır. Benzer şekilde hatırlanabilir deneyimler yaratmak için olumlu duygulara hitap edilmesi, eğlenceli bir deneyim sunmak, heyecan, adrenalin gibi akılda kalıcı deneyimler sunmak, destinasyonu ziyaret eden turistlerin profilleri belirlenerek istek ve ihtiyaçları karşılayacak ve hatırlanabilir deneyimler kazanmaya yarayacak etkinlik tasarımlarının yapılması önerilmektedir. Ayrıca Kim vd. (2012) hatırlanabilir deneyimler yaratmak için yerel kültür, hazcı yaklaşım, yenilik, katılım, anlamlılık gibi bileşenlerin ön plana çıkarılması gerektiğine vurgu yapmaktadır.

Gelecek çalışmalar açısından düşünüldüğünde ise, algılanan destinasyonun imajı ve hatırlanabilir turizm deneyimlerinin ağızdan ağıza iletişim ve tavsiye davranışı açısından değerlendirilmesi ve farklı bölgeler belirlenerek çalışmalar tasarlanması önerilmektedir. Söz konusu çalışmanın örneklem ile sınırlı olduğu ve Karadeniz Bölgesine özgü çıkarımlar içerdiği göz önünde bulundurularak değerlendirilmesi gerekmektedir. Mevcut çalışmadaki bu kısıt gelecekte daha kapsamlı olacak şekilde tasarlanan araştırmalar ile aşılabilir ve ülke imajına dair de çıkarımda bulunmaya katkı sağlayacak şekilde dönüştürülebilir.

Kaynakça

- Afshardoost, M., & Eshaghi, M. (2020). Destination image and tourist behavioural intentions: A meta-analysis. *Tourism Management*, 81(104154), 1-10. <https://doi.org/10.1016/j.tourman.2020.104154>.
- Aksoy, R., ve Kıyıcı, Ş. (2011). A destination image as a type of image and measuring destination image in tourism (Amasra Case). *European Journal of Social Sciences*, 20(3), 478-488.
- Akşit Aşık, N., ve Kutsynska, M. V. (2019). Unutulmaz turizm deneyimlerinin tekrar ziyaret niyeti ve tavsiye etme davranışına etkisi: Ukraynalı turistler üzerinde bir araştırma. *Uluslararası Sosyal Araştırmalar Dergisi*, 12(68), 1007-1017.
- Ali, F., Ryu, K., & Hussain, K. (2015). Influence of experiences on memories, satisfaction and behavioral intentions: a study of creative tourism. *Journal of Travel & Tourism Marketing*, 1-16. : <http://dx.doi.org/10.1080/10548408.2015.1038418>.
- Artuğer, S., ve Çetinsöz, B. C. (2017). The impact of destination image and the intention to revisit: a study regarding Arab tourists. *European Scientific Journal*, 13(5), 82-98. <https://doi.org/10.19044/esj.2017.v13n5p82>.
- Assaker, G., & Hallak, R. (2013). Moderating effects of tourists' novelty-seeking tendencies on destination image, visitor satisfaction, and short- and long-term revisit intentions. *Journal of Travel Research*, 52(5), 1-14. <https://doi.org/10.1177/0047287513478497>.
- Atik, E. (2022). *Öz belirleme teorisi kapsamında birlikte yaratılan deneyimin ziyaretçilerin tatmin ve yeniden ziyaret niyetlerine etkisi*. Yayımlanmamış Doktora Tezi. Eskişehir: Anadolu Üniversitesi Sosyal Bilimler Enstitüsü.
- Atmari, N., & Putri, V. (2021). The effect of tourism experience on revisit intention through destination image and satisfaction. *Management Analysis Journal*, 85-94. <https://journal.unnes.ac.id/sju/index.php/maj/article/view/45503>.
- Baloglu, S., & McCleary, K. (1999). A model of destination image formation. *Annals of Tourism Research*, 26(4), 868-897. [https://doi.org/10.1016/S0160-7383\(99\)00030-4](https://doi.org/10.1016/S0160-7383(99)00030-4).
- Baron, R. M., & Kenny, D. A. (1986). The moderator–mediator variable distinction in social psychological research: Conceptual, strategic, and statistical considerations. *Journal of personality and social psychology*, 51(6), 1173-1182.

- Beerli, A., & Martin, J. (2004). Factors influencing destination image. *Annals of Tourism Research*, 31(1), 657-681. <https://doi.org/10.1016/j.annals.2004.01.010>.
- Bekar, A., Kocatürk, E., ve Sürücü, Ç. (2017). Gastronomi festivallerinin algılanan destinasyon imajına ve tekrar ziyaret etme niyetine etkisi: Fethiye Yeşilüzümlü ve Yöresi Kuzugöbeği Mantar Festivali örneği. *Journal of Tourism and Gastronomy Studies*, 5(Özel Sayı 2), 28-36. doi:10.21325/jotags.2017.109
- Bigne, J. E., Sanchez, M. I., & Sanchez, J. (2001). Tourism image, evaluation variables and after purchase behaviour: inter-relationship. *Tourism Management*, 22(6), 607-616. doi:[https://doi.org/10.1016/S0261-5177\(01\)00035-8](https://doi.org/10.1016/S0261-5177(01)00035-8)
- Buhalis, D. (2000). Marketing the competitive destination of the future - Growth strategies for accommodation establishments in alpine regions. *Tourism Management*, 21(1), 97-116. [https://doi.org/10.1016/S0261-5177\(99\)00095-3](https://doi.org/10.1016/S0261-5177(99)00095-3).
- Büyüköztürk, Ş. (2015). *Sosyal bilimler için veri analizi el kitabı* (21. basım.). Ankara: Pegem Akademi.
- Cham, T.-H., Lim, Y.-M., Sia, B.-C., Cheah, J.-H., & Ting, H. (2020). Medical tourism destination image and its relationship with the intention to revisit: a study of Chinese medical tourists in Malaysia. *Journal of China Tourism Research*, 17(2), 163-191. <https://doi.org/10.1080/19388160.2020.1734514>.
- Chandralal, L., & Valenzuela, F.-R. (2015). Memorable tourism experiences: scale development. *Contemporary Management Research*, 11(3), 291-310. <https://doi.org/10.7903/cmr.13822>
- Chen, X., Cheng, Z.-f., & Kim, G.-B. (2020). Make it memorable: tourism experience, fun, recommendation and revisit intentions of Chinese outbound tourists. *Sustainability*, 12(5), 1-24. <https://doi.org/10.3390/su12051904>.
- Chi, C.-Q., & Qu, H. (2008). Examining the structural relationships of destination image, tourist satisfaction and destination loyalty: An integrated approach. *Tourism Management*, 29(4), 624-636. <https://doi.org/10.1016/j.tourman.2007.06.007>.
- Coelho, M., Gosling, M., & de Almeida, A. (2018). Tourism experiences: core processes of memorable trips. *Journal of Hospitality and Tourism Management*, 37, 11-22. <https://doi.org/10.1016/j.jhtm.2018.08.004>.
- Cole, S., & Scott, D. (2004). Examining the mediating role of experience quality in a model of tourist experiences. *Journal of Travel & Tourism Marketing*, 16(1), 79-90. https://doi.org/10.1300/J073v16n01_08.
- Cooper, C., & Hall, C. (2023). *Contemporary Tourism: An International Approach (5th Edition)*. Oxford: Goodfellow Publishers Limited,.
- Coudounaris, D. N., & Sthapit, E. (2017). Antecedents of memorable tourism experience related to behavioral intentions. *Psychology and Marketing*, 34(12), 1084-1093. doi:<https://doi.org/10.1002/mar.21048>
- Çelik, M. (2022). *Hatırlanabilir turizm deneyimi üzerine netnografik bir inceleme: Çamlıhemşin yaylaları örneği*. Master Tezi. Antalya: Alanya Alaaddin Keykubat Üniversitesi Lisansüstü Eğitim Enstitüsü.
- Dawson, J. F. (2014). Moderation in management research: what, why, when, and how. *Journal of Business and Psychology*, 29(1), 1-19. doi:<https://doi.org/10.1007/s10869-013-9308-7>
- Demir, S., ve Demirel, E. (2019). Bir deneyimi unutulmaz kılan unsurlar nedir? Unutulmaz turizm deneyimi üzerine kavramsal bir değerlendirme. *Trakya Üniversitesi Sosyal Bilimler Dergisi*, 21(2), 661-682.
- Dhali, G., & Dar, S. (2019). Identification of transportation and communication problems in Andaman and Nicobar Islands. *Our Heritage*, 67(5), 51-64.
- Ersoy, M., & Tuğal, F. N. (2018). Türkiye'yi ziyaret eden Rus turistlerin destinasyon imaj algılamaları ve hatırlanabilir turizm deneyimleri üzerine bir araştırma. *Artibilim: Adana Bilim ve Teknoloji Üniversitesi Sosyal Bilimler Dergisi*, 1(2), 64-78.
- Foster, B., & Sidharta, I. (2019). A perspective from Indonesian tourists: the influence of destination image on revisit intention. *The Journal of Applied Business Research*, 35(1), 29-34. <https://doi.org/10.19030/jabr.v35i1.10295>.
- Gartner, W. (1994). Image formation process. *Journal of Travel & Tourism Marketing*, 2(2-3), 191-216. https://doi.org/10.1300/J073v02n02_12.
- Giao, H., Ngan, N., Phuc, N., Tuan, H., Hong, H., Anh, H., Lan, N. (2020). How destination image factors affect domestic tourists revisit intention to Ba Ria-Vung Tau province, Vietnam. *Journal of Asian Finance, Economics and Business*, 7(6), 209-220. <https://doi.org/10.13106/jafeb.2020.vol7.no6.209>.

- Gürbüz, S. (2019). *Amos ile yapısal eşitlik modellemesi*. Ankara: Seçkin.
- Hair, J. F., Black, W. C., Babin, B. J., & Anderson, R. E. (2005). *Multivariate data analysis* (6. basım.). New Jersey: Pearson.
- Han, H., & Kim, Y. (2010). An investigation of green hotel customers' decision formation: Developing an extended model of the theory of planned behavior. *International Journal of Hospitality Management*, 29(4), 659-668. <https://doi.org/10.1016/j.ijhm.2010.01.001>.
- Hosany, S., Sthapi, E., & Björk, P. (2022). Memorable tourism experience: a review and research agenda. *Psychology & Marketing*, 1467-1486. <https://doi.org/10.1002/mar.21665>.
- Huang, S., & Hsu, C. H. (2009). Effects of travel motivation, past experience, perceived constraint, and attitude on revisit intention. *Journal of Travel Research*, 48(1), 29-44.
- Jangra, R., Kaushik, S., Singh, E., Kumar, P., & Jangra, P. (2023). The role of transportation in developing the tourism sector at high altitude destination, Kinnaur. *Environment, Development and Sustainability*, 1-27. <https://doi.org/10.1007/s10668-023-03099-y>.
- Johari, S., & Anuar, N. (2020). Appraising the role of memorable tourism experience between the relationship of destination image and Melaka domestic tourists' revisit intention. *Journal of Tourism, Hospitality & Culinary Arts (JTHCA)*, 12(1), 136-157.
- Keskin, E., Sezen, N., ve Dağ, T. (2020). Unutulmaz turizm deneyimi, müşteri memnuniyeti, tekrar ziyaret ve tavsiye etme niyeti arasındaki ilişkiler: kapadokya bölgesini ziyaret eden turistlere yönelik araştırma. *Journal of Recreation and Tourism Research*, 7(2), 239-264. doi:DOI: 10.31771/jrtr.2020.63
- Khadaroo, J., & Seetanah, B. (2007). Transport infrastructure and tourism development. *Annals of Tourism Research*, 34(4), 1021-1032. <https://doi.org/10.1016/j.annals.2007.05.010>.
- Kim, J.-H. (2018). The impact of memorable tourism experiences on loyalty behaviors: the mediating effects of destination image and satisfaction. *Journal of Travel Research*, 57(7), 856-870.
- Kim, J.-H., Ritchie, J., & McCormick, B. (2012). Development of a scale to measure Memorable Tourism Experiences. *Journal of Travel Research*, 51(1), 12-25.
- Kırtıl, İ. G. (2019). *Unutulmaz turizm deneyimi, destinasyon marka kişiliği, destinasyon aidiyeti, tatmin ve davranışsal niyet ilişkisi: Antalya örneği*. Yayınlanmamış yüksek lisans tezi, . Antalya: Akdeniz Üniversitesi Sosyal Bilimler Enstitüsü.
- Kışlalı, H., Kavaratzis, M., & Saren, M. (2016). Rethinking destination image formation. *International Journal of Culture, Tourism and Hospitality Research*, 10(1), 70-80. <https://doi.org/10.1108/IJCTHR-05-2015-0050>.
- Kızılırmak, İ. (2006). Türkiye'de düzenlenen yerel etkinliklerin turistik çekicilik olarak kullanılmasına yönelik bir inceleme. *Manas Üniversitesi Sosyal Bilimler Dergisi*, 8(15), 181-196.
- Kline, P. (1994). *A General Description of Factor Analysis. An Easy Guide to Factor Analysis*. Newyork: Routledge.
- Kline, R. B. (1998). *Methodology in the social sciences.Principles and practice of structural equation modeling*. Guilford Press.
- Knutson, B., Beck, J., Kim, S., & Cha, J. (2007). Identifying the dimensions of the experience construct. *Journal of Hospitality & Leisure Marketing*, 15(3), 31-47.
- Kock, F., Josiassen, A., & Assaf, A. G. (2016). Advancing destination image: The destination content model. *Annals of Tourism Research*, 61, 28-44. doi:<https://doi.org/10.1016/j.annals.2016.07.003>
- Kozak, M. (2001). Repeaters' behavior at two distinct destinations. *Annals of Tourism Research*, 28(3), 784-807. [https://doi.org/10.1016/S0160-7383\(00\)00078-5](https://doi.org/10.1016/S0160-7383(00)00078-5).
- Kuter, N., ve Ünal, H. E. (2019). Sürdürülebilirlik kapsamında ekoturizmin çevresel, ekonomik ve sosyo-kültürel etkileri. *Kastamonu Üniversitesi Orman Fakültesi Dergisi*, 9(2), 146-156.
- Kutlu, D. (2019). *Ülke imajı ve destinasyon imajının hatırlanabilir turizm deneyimi yaratmadaki rolünün belirlenmesi üzerine bir araştırma*. Yayınlanmamış doktora tezi. Trabzon: Karadeniz Teknik Üniversitesi Sosyal Bilimler Enstitüsü.
- Kutlu, D., ve Ayyıldız, H. (2023). A research on the effect of the country image on memorable tourism experience in the context of some demographic variables. *Revista Anais Brasileiros De Estudos Turísticos*, 13, 1-13. <https://doi.org/10.5281/zenodo.7706198>.

- Loi, L., So, A., Lo, I., & Fong, L. (2017). Does the quality of tourist shuttles influence revisit intention through destination image and satisfaction? The case of Macao. *Journal of Hospitality and Tourism Management*, 32, 115-123. <http://dx.doi.org/10.1016/j.jhtm.2017.06.002>.
- Mahdzar, M., Shuib, A., Ramachandran, S., & Afandi, S. (2015). The role of destination attributes and memorable tourism experience in understanding tourist revisit intentions. *American-Eurasian Journal of Agricultural and Environmental Sciences (Tourism and Environment, Social and Management Sciences)*, 15(1), 32-39. <https://doi.org/10.5829/idosi.aejaes.2015.15.s.205>.
- Marine-Roig, E., & Clavé, S. A. (2016). Perceived image specialisation in multiscalar tourism destinations. *Journal of Destination Marketing & Management*, 5(3), 202-213. doi:<https://doi.org/10.1016/j.jdmm.2015.12.007>
- Marschall, S. (2012). Tourism and memory. *Annals of Tourism Research*, 39(4), 2216-2219.
- Martín, H., & del Bosque, I. (2008). Exploring the cognitive–affective nature of destination image and the role of psychological factors in its formation. *Tourism Management*, 29(2), 263-277. <https://doi.org/10.1016/j.tourman.2007.03.012>.
- Michael, N., James, R., & Michael, I. (2017). Australia's cognitive, affective and conative destination image: an Emirati tourist perspective. *Journal of Islamic Marketing*, 9(1), 1-24. <https://doi.org/10.1108/JIMA-06-2016-0056>.
- Nam, S., Oh, Y., Hong, S., Lee, S., & Kim, W.-H. (2022). The moderating roles of destination regeneration and place attachment in how destination image affects revisit intention: a case study of incheon metropolitan city. *Sustainability*, 14(3839), 1-7. . <https://doi.org/10.3390/su14073839>.
- Natasia, N., & Tunjungsari, H. (2021). Country Image, Destination Image, Self-Congruity, and Revisit Intention to Singapore: The Mediating Role of Memorable Tourism Experience. *Proceedings of the International Conference on Economics, Business, Social, and Humanities (ICEBSH 2021)* (s. 1450-1455). Malaysia: Advances in Social Science, Education and Humanities Research.
- Nazarian, A., Shabankareh, M., Ranjbaran, A., Sadeghilar, N., & Atkinson, P. (2023). Determinants of intention to revisit in hospitality industry: a cross-cultural study based on globe project. *Journal of International Consumer Marketing*, 1-18. <https://doi.org/10.1080/08961530.2023.2192537>.
- Olçay, A., Karacıl, G., ve Sürme, M. (2019). Hatırlanır turizm deneyimini etkileyen faktörlerin belirlenmesine yönelik bir araştırma. *Journal of Tourism and Gastronomy Studies*, 7(4), 2824-2838.
- Ooi, C.-S. (Eds.). (2005). A Theory of tourism experiences: the management of attention. T. O'Dell, & P. (Eds.). *Experience-Scapes: Tourism, Culture, and Economy* (pp. 51-68). Denmark: Copenhagen Business School Press.
- Osman, Z., & Sentosa, I. (2013). Mediating effect of customer satisfaction on service quality and customer loyalty relationship in Malaysian rural tourism. *International Journal of Economics Business and Management Studies - IJEBMS*, 2(1), 25-37. <https://ssrn.com/abstract=2196815>.
- Osti, L., Disegna, M., & Brida, J. (2012). Repeat visits and intentions to revisit a sporting event and its nearby destinations. *Journal of Vacation Marketing*, 18(1), 31-42. <https://doi.org/10.1177/1356766711428803>.
- Öztürk, Y., ve Şahbaz, P. (2017). Algılanan destinasyon imajının tekrar ziyaret niyeti ve tavsiye davranışı üzerine etkisi: Ilgaz Dağı Milli Parkı'nda bir araştırma. *Journal of Tourism and Gastronomy Studies*, 5(2), 3-21. <https://doi.org/10.21325/jotags.2017.67>.
- Phi, H., Ngo, T., Phuong, T., & Linh, N. (2021). Effects of destination image on revisit intention: the intermediate role of satisfaction & words of mouth (empirical evidence in Ho Chi Minh City, Vietnam). *Studies of Applied Economics*, 40(1), <https://doi.org/10.25115/eea.v40i1.5747>.
- Pizam, A. (2010). Creating memorable experiences. *International Journal of Hospitality Management*, 29, 343.
- Pratminingsih, S., Rudatin, C., & Rimenta, T. (2014). Roles of motivation and destination Image in predicting tourist revisit intention: a case of bandung – Indonesia. *International Journal of Innovation, Management and Technology*, 5(1), 19-24. <https://doi.org/10.7763/IJIMT.2014.V5.479>.
- Prayag, G., & Ryan, C. (2012). Antecedents of tourists' loyalty to mauritius: The role and influence of destination image, place attachment, personal involvement, and satisfaction. *Journal of Travel Research*, 51(3), 342-356. doi:<https://doi.org/10.1177/0047287511410321>

- Primanandaa, P., Yasa, N., Sukaatmadja, I., & Setiawan, P. (2022). Trust as a mediating effect of social media marketing, experience, destination image on revisit intention in the COVID-19 era. *International Journal of Data and Network Science*, 517-526. <http://doi.10.5267/j.ijdns.2021.12.002>.
- Rasoolimanesh, S., Seyfi, S., Rather, R., & Hall, C. (2022). Investigating the mediating role of visitor satisfaction in the relationship between memorable tourism experiences and behavioral intentions in heritage tourism context. *Tourism Review*, 77(2), 687-709.
- Ritchie, J., & Hudson, S. (2009). Understanding and meeting the challenges of consumer/tourist experience research. *International Journal of Tourism Research*, 11, 111-126.
- Saçlı, Ç., Ersöz, B., ve Kahraman, C. Ö. (2019). Etkinlik katılımcılarının destinasyon imajı algılarının tekrar ziyaret etme eğilimleri üzerine etkisi: Portakal Çiçeği Karnavalı örneği. *Ç.Ü. Sosyal Bilimler Enstitüsü Dergisi*, 28(1).
- Setyaningsih, R., & Farida, N. (2020). The effect of destination image, memorable tourism experience with second order construct towards revisit intention: Study in Karimunjawa National Park. In *Proceedings of the 2nd International Conference on Inclusive Business in the Changing World (ICIB 2019)*, (s. 538-543.).
- Sharma, P., & Nayak, J. (2018). Testing the role of tourists' emotional experiences in predicting destination image, satisfaction, and behavioral intentions: A case of well-ness tourism. *Tourism Management Perspectives*, 28, 41-52. <https://doi.org/10.1016/j.tmp.2018.07.004>.
- Soonsan, N., & Sukahbot, P. (2019). Testing the role of country and destination image effect on satisfaction and revisit intentions among Western. *African Journal of Hospitality, Tourism and Leisure*, 8(4), 1-14.
- Sthapit, E., & Björk, P. (2017). Relative contributions of souvenirs on memorability of a trip experience and revisit intention: a study of visitors to Rovaniemi, Finland. *Scandinavian Journal of Hospitality and Tourism*, 1-26. <http://dx.doi.org/10.1080/15022250.2017.1354717>.
- Stylidis, D. (2016). The role of place image dimensions in residents' support for tourism development. *International Journal of Tourism Research*, 18(2), 129-139. <https://orcid.org/0000-0002-9488-3160>.
- Stylos, N., Vassiliadis, C., Bellou, V., & Andronikidis, A. (2016). Destination images, holistic images and personal normative beliefs: Predictors of intention to revisit a destination. *Tourism Management*, 53, 40-60. <https://doi.org/10.1016/j.tourman.2015.09.006>.
- Tang, H., Wang, R., Jin, X., & Zhang, Z. (2022). The effects of motivation, destination image and satisfaction on rural tourism tourists' willingness to revisit. *Sustainability*, 14(11938), 1-17. <https://doi.org/10.3390/su141911938>.
- Thompson, K., & Schofield, P. (2007). An investigation of the relationship between public transport performance and destination satisfaction. *Journal of Transport Geography*, 15(2), 136-144. <https://doi.org/10.1016/j.jtrangeo.2006.11.004>.
- Tung, V., & Ritchie, J. (2011). Exploring the essence of memorable tourism experiences. *Annals of Tourism Research*, 38(4), 1367-1386.
- TÜİK. (2023, Nisan 28). *Turizm istatistikleri*. Türkiye İstatistik Kurumu: <https://data.tuik.gov.tr/Bulten/Index?p=Turizm-Istatistikleri-I.-Ceyrek:-Ocak---Mart,-2023-49602#:~:text=Ziyaret%C3%A7i%20say%C4%B1s%C4%B1%20ge%C3%A7en%20y%C4%B1n%C4%B1n%20ayn%C4%B1n%20d%C4%B1n%C5%9F%C4%B1nda%20ikamet%20eden%20vatanda%C5%9Flar%20olu%C5%9Fturdu%20adresinden%20alındı>
- Um, S., Chon, K., & Ro, Y. (2006). Antecedents of revisit intention. *Annals of Tourism Research*, 33(4), 1141-1158. <https://doi.org/10.1016/j.annals.2006.06.003>.
- Ünal, A., ve Bayar, S. (2020). Destinasyonlara ilişkin hatırlanabilir deneyimlerin turistlerin tekrar seyahat niyetlerine etkileri: Side örneği. *Uluslararası Türk Dünyası Turizm Araştırmaları Dergisi*, 5(1), 1-13. <https://doi.org/10.37847/tdad.715848>.
- Viet, B., Dang, H., & Nguyen, H. (2020). Revisit intention and satisfaction: The role of destination image, perceived risk, and cultural contact. *Cogent Business & Management*, 7(1796249), 1-20. <https://doi.org/10.1080/23311975.2020.1796249>.
- Virkar, A., & Mallya, D. (2018). A review of dimensions of tourism transport affecting tourist satisfaction. *Indian Journal of Commerce & Management Studies*, 9(1), 72-80. <http://dx.doi.org/10.18843/ijcms/v9i1/10>.

- Yeşiltaş, M., Çeken, H., ve Öztürk, İ. (2009). Karadeniz bölgesindeki turizm olanaklarının swot analizi ile değerlendirilmesi. *Adıyaman Üniversitesi Sosyal Bilimler Enstitüsü Dergisi*, 250-269. .
- Zengin, B., & Taş , M. (2021). Destinasyon imaj algısı: Erzincan-Kemaliye örneği. *Bingöl Üniversitesi Sosyal Bilimler Enstitüsü Dergisi*, 11(22), 147-177. <https://doi.org/10.29029/busbed.930809>.
- Zengin, B., Koç, D. E., ve Ulama, Ş. (2019). Kastamonu ilinin doğa turizmi potansiyelinin alternatif turizm kapsamında değerlendirilmesi. *Safran Kültür ve Turizm Araştırmaları Dergisi*, 2(2), 2251-274.
- Zhang, H., Wu, Y., & Buhalis, D. (2018). A model of perceived image, memorable tourism experiences and revisit intention. *Journal of Destination Marketing & Management*, 8, 326-336. <https://doi.org/10.1016/j.jdmm.2017.06.004>.
- Zhou, Q., Pu, Y., & Su , C. (2022). The mediating roles of memorable tourism experiences and destination image in the correlation between cultural heritage rejuvenation experience quality and revisiting intention. *Asia Pacific Journal of Marketing and Logistics*, <https://doi.org/10.1108/APJML-11-2021-0829>.

Extended Abstract

Aim and Scope

This study aims to explain the effect of perceived destination image on revisit intention, the mediating role of memorable tourism experience in this effect and the moderating role of transportation difficulty. The data within the scope of this study were collected through online forms and spatial constraints were tried to be eliminated, since a more inclusive sample set would be reached and diversity would increase if demographic conditions such as location, age groups, occupations, education, and gender were different. Data were collected from participants who visited the Black Sea Region at least once between February 2022 and November 2022. The survey form used in the research consists of 5 sections. The first 3 sections consist of Likert-type scales that have been used in previous studies. The fourth section includes statements to determine transportation difficulty, which is the regulating variable. The last section consists of questions to determine the demographic information of the participants. The first section includes 7 statements to determine perceived destination image (Prayag & Ryan, 2012), the second section includes 24 statements to determine memorable tourism experience (Kim, Ritchi, & McCormick, 2012), and the third section includes 3 statements to determine revisit intention (Kim et al., 2010; Huang & Hsu, 2009). The data obtained from 363 questionnaires were included in the analysis.

Methods

The quantitative research approach based on the positivist paradigm was adopted, since the most appropriate way of working for the purposes of this study, which aims to determine the effects of variables, is to carry out analyzes with hypothesis testing techniques. The data were analyzed using statistical methods and the significance of the relevant effects were revealed and the acceptance or rejection of the hypotheses was decided. First of all, the assumptions of the required analyses were checked. Missing values and outliers were evaluated and it was checked whether the data set was normally distributed. As a result, it was concluded that there were no missing data in the data set, that it was free from outliers and that it was normally distributed. Then, EFA (exploratory factor analysis) was conducted using SPSS to determine the structure of the measurement tool and CFA (confirmatory factor analysis) was conducted using AMOS for construct validity and reliability studies. In the factor analyses, expressions were reduced for reasons such as having low factor loadings and being overlapping. Finally, a data set with appropriate factor loadings, good and acceptable fit indices, AVE, CR, MSV, ASV values were obtained, which provided convergent and discriminant validity. Structural equation modeling, mediated structural model analysis and moderating structural model analysis were used to test the hypotheses. In the mediated structural analysis, the significance of the indirect effect was investigated with the bootstrap method. In order to understand how the moderating effect is realized, slope analysis suggested by Dawson (2014) was performed using EXCEL.

Findings

Research participants were evaluated in terms of gender, age, education level and income. The majority of the participants (67.5%) were women. However, it is seen that male (31.7%) participants also participated in a way to have an impact. When evaluated in terms of age groups, it was concluded that the largest majority (50%) was in the 26-35 age range. It is also seen that most of the participants (56%) have postgraduate education. In the distribution according to income status, there is no single group that constitutes the dominant majority. The groups with approximate rates are 9001-12000 TL (29.5%), 12001 TL and above (25.3%) and 4253 TL and below (22%).

At this stage, firstly, the suitability of the data for EFA was tried to be determined and the KMO coefficient and Bartlett's test results were evaluated. According to the results, as suggested in the literature (Büyüköztürk, 2015), the KMO coefficient was higher than 0.60 and Bartlett's test of sphericity was significant, so the data were suitable for factorization.

Additional validity studies were also conducted and convergent validity was calculated with AVE (Average variance extracted) and construct reliability was calculated with CR (Composite reliability). It is seen that CR values of all factors are greater than 0.60, AVE values are greater than 0.50 and CR values are greater than AVE values. According to these findings, it can be stated that the measurement model has convergent validity (Hair et al., 2005). According to the findings, the measurement model meets the necessary conditions for discriminant validity.

The effect of the independent variable (Perceived destination image) on the dependent variable (Revisit intention) was tested (H1). Then, the effect of the independent variable on the mediating variable (Memorable tourism experience) (H2) and the effect of the mediating variable on the dependent variable (H3) were tested respectively. According to the results, perceived destination image has a positive effect on revisit intention ($\beta = 0.733$, $p \leq .001$). Accordingly, hypothesis H1 is supported. It is also seen that the goodness of fit values of the structural model are within the appropriate ranges. When hypotheses H2 and H3 are tested within the scope of direct effects, it is seen that perceived destination image positively and significantly affects memorable tourism experience ($\beta = 0.692$, $p \leq .001$), and memorable tourism experience positively and significantly affects revisit intention ($\beta = 0.489$, $p \leq .001$).

In order to test the mediation effect, the traditional approach was used along with the contemporary approach. According to the traditional approach, the independent variable should significantly affect the dependent variable, the independent variable should significantly affect the mediating variable, and the mediating variable should affect the dependent variable when the independent variable and the mediating variable are included in the analysis together. In the results of the analysis performed in this way, full mediation can be mentioned if there is a non-significant relationship between the independent and dependent variable, and partial mediation can be mentioned if there is a decrease in the relationship between the independent variable and the dependent variable (Baron & Kenny, 1986; Gürbüz, 2019). According to the results of the mediation analysis, since there is a decrease in the relationship between the independent variable and the dependent variable, it can be said that the memorable tourism experience has a partial mediating role according to the traditional approach.

In order to determine the moderating effects stated in the study hypotheses section, path analyses were conducted and hypotheses H5 and H6 were evaluated. The analysis revealed that perceived destination image ($\beta = .63$, $t = 16.65$, $p \leq .001$) and perceived transportation difficulty ($\beta = -.15$, $t = -4.131$, $p \leq .001$) had significant effects on revisit intention. When the analysis was conducted with the other independent variable, it was found that memorable tourism experience ($\beta = .68$, $t = 19.10$, $p \leq .001$) and transportation difficulty ($\beta = -.15$, $t = -4.174$, $p \leq .001$) had significant effects on revisit intention. While the effect of the independent variables is positive, the effect of the moderating variable is negative. The results of this application, where perceived destination image and memorable tourism experience have significant effects on revisit intention, are similar to the results of SEM analysis. In addition, the effect of perceived transportation difficulty on revisit intention in the two different moderating effect analyses yields largely similar results.

When the significance of the interactional effects is evaluated, it is found that the interactional effect of perceived destination image and perceived transportation difficulty on revisit intention is significant ($\beta = .10$, $t = 2.77$; $p \leq .01$) and the interactional effect of memorable tourism experience and perceived transportation difficulty on revisit intention is also significant ($\beta = .07$, $t = 2.06$; $p \leq .05$). In this case, hypotheses H5 and H6 were supported and it was proved that perceived transportation difficulty has a moderating role in the effect of perceived destination image and memorable tourism experience on revisit intention.

Conclusion

When the direct effects in the study are evaluated, it is concluded that perceived destination image has a significant and positive effect on revisit intention; perceived destination image has a significant and positive effect on memorable tourism experience; and memorable tourism experience has a significant and positive effect on revisit intention. When the mediation effect is analyzed, it is concluded that memorable tourism experience has a mediating role in the effect of perceived destination image on revisit intention. When the moderating variable effect is examined, it is concluded that transportation difficulty has a moderating role in the effect of perceived destination image on revisit intention and in the effect of memorable tourism experience on revisit intention.

In terms of future studies, it is suggested to evaluate perceived destination image and memorable tourism experiences in terms of word-of-mouth communication and recommendation behavior and to design studies specific to different regions. It should be taken into consideration that this study is limited to the sample and contains inferences specific to the Black Sea region. This limitation in the current study can be overcome with future studies designed to be more comprehensive and can be transformed into a form that will contribute to making inferences about the country's image.