



SELÇUK ÜNİVERSİTESİ  
SOSYAL BİLİMLER ENSTİTÜSÜ



# Sosyal Bilimler Enstitüsü Dergisi

The Journal of Institute of Social Sciences



SELÇUK  
ÜNİVERSİTESİ  
YAYINLARI

E-ISSN 2667-4750

Yıl: 2024 Sayı:

**53**



# SELÇUK ÜNİVERSİTESİ SOSYAL BİLİMLER ENSTİTÜSÜ DERGİSİ

THE JOURNAL OF SELÇUK UNIVERSITY SOCIAL SCIENCES INSTITUTE



Yıl: 2024 - Nisan / Sayı: 53  
E-ISSN 2667 - 4750

# SELÇUK ÜNİVERSİTESİ

## SOSYAL BİLİMLER ENSTİTÜSÜ DERGİSİ

Yıl: 2024 • Sayı: 53 • E-ISSN 2667-4750

### İmtiyaz Sahibi / Owner

Selçuk Üniversitesi adına  
Prof. Dr. Metin AKSOY

### Yazı İşleri Müdürü – Baş Editör / Editor-in- Chiefs

Doç. Dr. Melikşah AYDIN

### Editör Yardımcısı / Editorial Asistants

Doç. Dr. Havva Nur TARAKCI – Doç. Dr. Özlem ÖZGÜR – Doç. Dr. Emre Osman OLKUN  
Arş. Gör. Elif KAYA

### Editör Kurulu / Editorial Board

Doç. Dr. Ali AKGÜN – Doç. Dr. Emre Osman OLKUN – Doç. Dr. Havva Nur TARAKCI  
Doç. Dr. Özlem ÖZGÜR - Arş. Gör. Elif KAYA

### Yayın Kurulu / Editorial Board

Doç. Dr. Melikşah AYDIN - Prof. Dr. Alexandra MUTIU - Prof. Dr. Joots PLATJE  
Prof. Dr. Karmen MEDICA - Prof. Dr. Miruna NACHESCU  
Prof. Dr. Bansi L. SAWHNEY - Prof. Dr. Özdemir KOÇAK - Prof. Dr. Onur BEKİROĞLU  
Prof. Dr. Fatih MANGIR - Prof. Dr. Ahmet TARHAN - Prof. Dr. Abdullah KARAMAN  
Prof. Dr. Rabia KÖSE DOĞAN - Doç. Dr. Selcen ERDAL - Doç. Dr. Ali AKGÜN - Doç. Dr. Melikşah AYDIN

### Alan Editörleri / Field Editors

Prof. Dr. Fatih MANGIR - Selçuk Üniversitesi - Prof. Dr. Adnan ÇELİK Selçuk Üniversitesi  
Prof. Dr. Nezir AKYEŞİLMEN - Selçuk Üniversitesi - Prof. Dr. Mustafa TOKER - Selçuk Üniversitesi  
Prof. Dr. Ahmet TARHAN - Selçuk Üniversitesi - Prof. Dr. Mehmet GÖKÜŞ - Selçuk Üniversitesi  
Prof. Dr. Osman KUNDURACI - Selçuk Üniversitesi - Prof. Dr. Gürcan Şevket AVCIOĞLU Selçuk Üniversitesi  
Prof. Dr. Onur BEKİROĞLU - Ondokuz Mayıs Üniversitesi - Prof. Dr. Abdullah KARAMAN - Selçuk Üniversitesi  
Doç. Dr. Enes BAL - Necmettin Erbakan Üniversitesi - Prof. Dr. Rabia Köse DOĞAN - Selçuk Üniversitesi  
Prof. Dr. Barbara PISKER - University of Zagreb - Doç. Dr. Hasan Ali POLAT - Selçuk Üniversitesi

### Dil Editörleri / Language Editors

Prof. Dr. M. Salih GÜRAN - Gümüşhane Üniversitesi - Doç. Dr. Huri Deniz KARCI - Ankara Medipol Üniversitesi

### Yayın ve Etik Editörü / Publication and Ethics Editor

Doç. Dr. Emre Osman OLKUN - Selçuk Üniversitesi

### Yöntem ve İstatistik Editörü / Method and Statistics Editors

Doç. Dr. Yunus AKDOĞAN - Selçuk Üniversitesi

### Danışman Kurulu / Advisory Board

Prof. Dr. Metin AKSOY (Selçuk Ü.) - Prof. Dr. Alexandra MUTIU (University of Babeş Bolyai)  
Prof. Dr. Murat TÜRK (Osmaniye Korkut Ata Ü.) - Prof. Dr. Joots PLATJE (University of Wrocław)  
Prof. Dr. Birol MERCAN (Necmettin E.Ü.) - Prof. Dr. Karmen MEDICA (University of Primorska)  
Prof. Dr. Mustafa MIYNAT (Celal Bayar Ü.) - Prof. Dr. Zülfikar DAMLAPINAR (Hacı B. V. Ü.)  
Prof. Dr. Mahmut KARGIN (Celal Bayar Ü.) - Prof. Dr. Haluk DUMAN (Aksaray Ü.)  
Prof. Dr. Hüseyin AKTAŞ (Celal Bayar Ü.) - Prof. Dr. Hüseyin ÇINAR (Yıldırım Beyazıt Ü.)  
Prof. Dr. Mehmet MUCUK (Selçuk Ü.) - Prof. Dr. Hakan AYDIN (Erciyes Ü.)  
Prof. Dr. Adnan ÇELİK (Selçuk Ü.) - Prof. Dr. İzzet ÖZGENÇ (Ankara Hacı B. V. Ü.)  
Prof. Dr. Mustafa AKDAĞ (Erciyes Ü.) - Prof. Dr. Hamza ÇAKIR (Kırgızistan Manas Ü.)  
Prof. Dr. Mehmet ÖZ (Hacettepe Ü.) - Prof. Dr. İlhan KÜÇÜKKAPLAN (Pamukkale Ü.)  
Prof. Dr. Yusuf ADIGÜZEL (Sakarya Ü.) - Prof. Dr. Aykut BEDÜK (Selçuk Ü.)  
Prof. Dr. Çağatay ÜNÜSAN (KTO Karatay Ü.) - Prof. Dr. Mehmet Fatih KİRİŞÇİOĞLU (Hacı B. V. Ü.)  
Prof. Dr. Caner ARABACI (Necmettin E.Ü.) - Prof. Dr. Nezir AKYEŞİLMEN (Selçuk Ü.)  
Prof. Dr. Mustafa ŞEKER (Akdeniz Ü.) - Prof. Dr. Miruna NACHESCU (University of Timişoara)  
Prof. Dr. Bansi L. SAWHNEY (University of Baltimore) - Assist. Prof. Luca FERRI (University of Naples Federico II)  
Prof. Dr. Barbara PISKER - (University of Zagreb)

# SELÇUK ÜNİVERSİTESİ SOSYAL BİLİMLER ENSTİTÜSÜ DERGİSİ

Yıl: 2024 • Sayı: 53 • E-ISSN 2667-4750

## Selçuk Üniversitesi Sosyal Bilimler Enstitüsü Dergisinin Yer Aldığı İndeksler:

TÜBİTAK - ULAKBİM TR Dizin,  
MLA (Modern Language Association Database),  
EBSCO - Central & Eastern European Academic Source (CEEAS),  
ERIHPLUS (European Reference Index for the Humanities and Social Sciences),  
ProQuest | Ulrich's Periodicals Directory,  
DOAJ: Directory of Open Access Journals,  
EBSCO – SocINDEX

## Selçuk Üniversitesi Sosyal Bilimler Enstitüsü Dergisinin Yer Aldığı Dijital Platformlar:

İSAM (Türkiye Diyanet Vakfı - İslam Araştırmaları Merkezi),  
Tei (Türk Eğitim İndeksi),  
DRJI (Directory of Research Journals Indexing),  
Academic Resource Index (Research Bib),  
ASCI (Asian Science Citation Index)

## Yazışma Adresi / Contacts

Selçuk Üniversitesi Sosyal Bilimler Enstitüsü Dergisi Editörlüğü  
42060 Selçuklu – KONYA  
Tel: 0.332.241 05 21 & Fax: 0.332.241 05 24

**Kapak:** Abdullah Gümüş

**Dizgi:** Ahmet Önder Erdoğan

Selçuk Üniversitesi Sosyal Bilimler Enstitüsü Dergisi yılda üç defa yayınlanan (Nisan, Ağustos ve Aralık) Ulusal hakemli bir dergidir. Dergimizde yayınlanan makalelerdeki her türlü sorumluluk yazarlara aittir.

# SELÇUK ÜNİVERSİTESİ

## SOSYAL BİLİMLER ENSTİTÜSÜ DERGİSİ

Yıl: 2024 • Sayı: 53 • E-ISSN 2667-4750

### İÇİNDEKİLER / CONTENTS

Leyla ile Mecnun Televizyon Dizisinin  
Metinlerarasılık ve Medyalararasılık Bağlamında  
İncelenmesi

An Examination of the Television Series Leyla and  
Mecnun in The Context of Intertextuality and  
Intermediaty

(Araştırma/Research)

**Devrim Gençer Kızıllırmak – Şahmurat Arık**

1 – 20

Deprem Sonrası Ortaya Çıkan Dayanışma Ağları ve  
Gerilim Hatlarının Sosyolojik Analizi: 6 Şubat  
Depremleri Örneği

Sociological Analysis of Solidarity Networks and  
Tension Lines Arising After the Earthquake: The  
Example of 6 February Earthquake

(Araştırma/Research)

**Nurullah Selçuk**

21 – 35

Sosyal Medya Bağımlılığının Sosyal Ortamlardaki  
Gelişmeleri Kaçırma Korkusu ile Öznel İyi Oluş  
Arasındaki Aracılık Rolü

The Mediator Role of Social Media Addiction  
Between the Fear of Missing Out on Social Media  
and Subjective Well-Being

(Araştırma/Research)

**Beyzanur Kılıç – Nazlı Emine Kefinsiz – Yağmur Kaya**

36 – 45

Georg Simmel ve Erving Goffman'da Mesafe  
Kültürünün Analizi

Analysis of Distance Culture in Georg Simmel and  
Erving Goffman

(Araştırma/Research)

**Mehmet Çilmi**

46 – 55

Transformation of Melodrama in Turkish Cinema  
from Yeşilçam to the Present: The Films  
Innocence and Destiny

(Araştırma/Research)

Yeşilçam'dan Günümüze Türk Sinemasında  
Melodramın Dönüşümü: Masumiyet ve Kader  
Filmleri

**Kemal Çelik**  
56 – 73

Tekno-Oruç Bir Öz Disiplin Pratiği Olabilir mi?

(Araştırma/Research)

Can Techno-Fasting be a Practice of Self-  
Discipline?

**Ramazan Erdem – Aslı Metin**  
74 – 85

Korkunun Göstergelerinde Ölümün Mutlakiyetini  
Araştırmak: Kızıl Ölümün Maskesi Filmine  
Göstergebilimsel Bir Yaklaşım

(Araştırma/Research)

Analysis The Morality of Death in The Signifiers of  
Fear: A Semiotic Approach to The Film Masque of  
The Red Death

**Salih Gürbüz – Elif Arslan**  
86 – 108

Okul Dilinin Sistematik İşlevsel Dilbilimi  
Çerçevesinden Gizli Müfredat Olarak Bir  
Değerlendirmesi: Ortaöğretim Fen Bilgisi ve  
Türkçe Ders Kitaplarında Sebep Sonuç İlişkilerinin  
Metinsel Temsili Örneği

(Araştırma/Research)

An Evaluation Of School Language As The  
Hidden Curriculum Within The Systematic  
Functional Linguistics Framework: The Case Of  
Textual Representation Of Cause-And-Effect  
Relationships In Secondary School Science And  
Turkish Language Textbooks

**Ayşe Tokaç Kan**  
109 – 132

Türkiye'de NEET Gençliği Sorunsalına Çözüm:  
NEET İzleme Merkezlerinin Oluşturulması

(Araştırma/Research)

Solution to the Problem of NEET Youth in  
Turkey: Creation of NEET Monitoring Centers

**Mehmet Tatar – Mustafa Öztürk**  
133 – 152

Dark Side of the Career: Reflections from an  
Online Discussion Platform

(Araştırma/Research)

Kariyerin Karanlık Yüzü: Çevrimiçi Bir  
Platformdan Yansımalar

**Zeynep Görgülü – Hasan Bozgeyikli**  
153 – 169

Eski Anadolu'da Leopar-Aslan, Boğa-Geyik  
Bağlamında Tanrıçanın Zoomorf Tasvirleri (MÖ 2.  
Binyılın Sonuna Kadar)

(Araştırma/Research)

Zoomorphic Representations of the Goddess in  
the Context of Leopard-Lion, Bull-Deer in Ancient  
Anatolia (Until the End of the 2nd Millennium  
BCE)

**Evin Özgül – Yusuf Kılıç**  
170 – 185

Halkla İlişkiler Rollerinde Anahtar Bir Kavram  
Olarak Kurumsal Sosyal Savunuculuk

(Araştırma/Research)

Corporate Social Advocacy as a Key Concept in  
the Public Relations Roles

**Zeynep Ekmekçi – Mustafa Akdağ**  
186 – 197

Türk Giysi Kültürü ve Türkiye'de Moda  
Müzeleşmesine Bakış

(Araştırma/Research)

Turkish Clothing Culture and a View on Fashion  
Museology in Turkey

**Nihan Canbakal Ataoğlu**  
198 – 219

Dimensions of Francis Fukuyama's "The End of  
History" Vision in the Eastern Europe of the Post-  
Cold War: Reconsideration of Nationalism

(Araştırma/Research)

Soğuk Savaş Sonrası Doğu Avrupa'da Francis  
Fukuyama'nın "Tarihin Sonu" Vizyonunun  
Boyutları: Milliyetçiliği Yeniden Düşünmek

**Emrah Aydemir – Oğuz Güner**  
220 – 232

Kurumsal Kalite ve Doğrudan Yabancı Yatırımlar  
İlişkisi: Yeni Kırılgan Beşli Ülkeleri Üzerine Bir  
Uygulama

The Relationship between Institutional Quality and  
Foreign Direct Investments: An Application on  
New Fragile Five Countries

(Araştırma/Research)

**Fergül Özgün**  
233 – 257

İnternet Kullanıcısının Post Truth Çağdaki Rolü

The Role of the Internet User in the Post Truth  
Era

(Araştırma/Research)

**Ceren Balel**  
258 – 273

Yerel Yönetimlerde Katılım Algılarının Çeşitli  
Değişkenler Açısından İncelenmesi: Kastamonu  
Örneği

Examination of Participation Perceptions in Local  
Governments in Terms of Various Variables: The  
Case of Kastamonu

(Araştırma/Research)

**Alper Tunga Şen – Abdulgaffar Çiftçi**  
274 – 288

Çanakkale-Ayvacık Halılarının Güncel Sorunları ve  
Kültürel Miras Turizmi Bağlamında  
Sürdürülebilirliğinin Sağlanmasına Yönelik Öneriler

Current Problems of Çanakkale-Ayvacık Carpets  
and Suggestions for Ensuring Their Sustainability  
in the Context of Cultural Heritage Tourism

(Araştırma/Research)

**Aslı Aksoy – Çiğdem Özkan**  
289 – 306

YouTube’da Yayın Yapan Dijital Oyun  
Yayıncılarının İçeriklerine Dair İnceleme

Review of the Content of Digital Game Publishers  
Broadcasting on YouTube

(Araştırma/Research)

**Ayşe Mine Arslan – Onur Taydaş**  
307 – 320



Politik Duyarlılık Ölçeğinin (PDÖ) Türkçeye  
Uyarlama Çalışması

(Araştırma/Research)

Adaptation study of the political sensitivity scale  
(PSS) into Turkish

**Mahmut Turan Ektiren**

**321 – 334**

Algılanan Değer, Güven ve Promosyonun  
Elektronik Kulaktan Kulağa Pazarlama Üzerine  
Etkisi: Online Yemek Siparişi Üzerine Bir  
Araştırma

(Araştırma/Research)

The Effect of Perceived Value, Trust and  
Promotion on Electronic Word-of-Mouth  
Marketing: A Study on Online Food Ordering

**İbrahim Avcı**

**335 – 351**

Storytelling as a Tool for Activist Public Relations:  
A Qualitative Study in Case of Women

(Araştırma/Research)

Aktivist Halkla İlişkiler Aracı Olarak Hikâye  
Anlatımı: Kadınlar Üzerine Nitel Bir Çalışma

**Beris Artan Özorcan – Aytuğ Mermer Üzümlü**

**352 – 366**

Orta Çağ İngiltere'sinde Başarısız Bir Kadın  
Veraseti Örneği: İmparatoriçe Matilda Neden  
Kraliçe Olamadı?

(Araştırma/Research)

An Example of a Failed Female Succession in  
Medieval England: Why Empress Matilda Didn't  
Become Queen?

**Gökmen Günay Gökbayır – Sayime Durmaz**

**367 – 383**

# Leyla ile Mecnun Televizyon Dizisinin Metinlerarasılık ve Medyalararasılık Bağlamında İncelenmesi

Devrim GENÇER KIZILIRMAK\*   
Şahmurat ARIK\*\* 

## ÖZ

Yüzyıllara uzanan bir aşk hikâyesi olan Leyla ile Mecnun, hem sözlü edebiyatta hem de yazılı kaynaklarda pek çok kültürde ve birçok dilde anlatılmıştır. Üzerine şiir ve hikâyeler yazılmış; filmler çekilmiştir. Bu aşk öyküsü, diğer kültürler gibi Türk anlatı geleneğinde de yerini almış; Türk sineması yanında Leyla ile Mecnun adı verilen bir Türk dizisine de konu olmuştur.

Leyla ile Mecnun'un 13. bölümü; aynı dönemde farklı bir televizyon kanalında yayımlanan ve başka bir yapım şirketine ait Behzat Ç. dizisinin 32. bölümü ile ortak çekilir. Her iki dizide aynı olay örgüsü, iki dizinin kendine mahsus kurmaca evreninde birleştirilerek aynı karede yer alır. Böylece farklı yapım şirketleri tarafından çekilen ve ayrı televizyon kanallarında yayımlanan, biri polisiye diğeri absürt komedi türündeki iki dizinin, aynı konuyu ortak çekip farklı kanallarda yayınlamaları, medyalararasılık bağlamında Türk dizi tarihinde bir ilk olma özelliğine sahiptir. Bu çerçevede iki farklı dizi evreninin ve iki farklı kültürel atmosferin tek bir bölümde bir arada sunulması, postmodern anlatıdaki çok sesliliğe de örnek oluşturmaktadır.

Bu çalışmada öncelikle postmodernizm ve postmodern anlatının özellikleri, metinlerarasılık ve metinlerarası ilişki kurma biçimleri; medyalararasılık ile ilgili kısa bir değerlendirme yapılmış; ardından Leyla ile Mecnun dizisinin 1, 11, 12, ve 13. bölümleri metinlerarası ilişkiler ve medyalararasılık bağlamında ele alınmıştır.

**Anahtar Kelimeler:** Postmodernizm, Metinlerarasılık, Medyalararasılık, Leyla ile Mecnun, Behzat Ç., Dizi.

## An Examination of the Television Series Leyla and Mecnun in The Context of Intertextuality and Intermediaity

### ABSTRACT

Leyla and Mecnun, a love story dating back centuries, has been told in many cultures and languages, both in oral literature and written sources. Poetries and stories were written about it; movies were shot. This love story has taken its place in the Turkish narrative tradition like other cultures. Besides Turkish cinema, it has recently been the subject of a Turkish TV series called Leyla ile Mecnun.

13th episode of Leyla ile Mecnun is prepared jointly with the 32nd episode of the series; Behzat Ç., which was broadcasted on a different television channel in the same period and belongs to another production. In both series, the same plot is combined in the unique fictional universe of the two series and takes place in the same frame. Thus, it is a first in the history of Turkish TV series in the context of intermedia, that two TV series, one of which is a detective drama and the other an absurd comedy, shot by different production companies and broadcasted on separate television channels, shot the same subject together and broadcast on different channels. It also sets an example for the polyphony in postmodern narrative, which combines two different series of circles and two different cultural atmospheres with a single result of these groups.

In this study, first of all, a short evaluation was made about postmodernism and the features of postmodern narrative, intertextuality and forms of intertextual relations; and intermedia. Then, the 1st, 11th, 12th and 13th episodes of Leyla ile Mecnun are discussed in the context of intertextual relations and intermedia.

**Keywords:** Postmodernism, Intertextuality, Intermedia, Leyla ile Mecnun, Behzat Ç., Serial.

\* **Corresponding Author/Sorumlu Yazar,** Doktora Öğrencisi/Ph.D. Stud., Kütahya Dumlupınar Üniversitesi/Kütahya Dumlupınar University, Lisansüstü Eğitim Enstitüsü/Institute of Graduate Education, Türk Dili ve Edebiyatı Anabilim Dalı/Department of Turkish Language and Literature, devrim7847@hotmail.com

\*\* Prof. Dr., Kütahya Dumlupınar Üniversitesi/Kütahya Dumlupınar University, sahmurat.arik@dpu.edu.tr

Makale Gönderim ve Kabul Tarihleri/Article Submission and Acceptance Dates: 01.08.2023-04.04.2024

**Citation/Atf:** Gençer Kızılırmak D., Arık Ş. (2024). Leyla ile mecnun televizyon dizisinin metinlerarasılık ve medyalararasılık bağlamında incelenmesi. *Selçuk Üniversitesi Sosyal Bilimler Enstitüsü Dergisi*, 53, 1-20. <https://doi.org/10.52642/susbed.1335807>

This work is licensed under Creative Commons Attribution-NonCommercial 4.0 International License



## 1. Giriş

İnsanoğlu içinde yaşadığı evreni algılamaya ve hayat döngüsünü anlamaya çalışan bir varlıktır. Bu süreçte, hem var olma hem de varlığına anlam kazandırma çabası içerisindedir. Bu yolda elde ettiği birikimi, birey olarak yüklendiği gibi varoluşa atfettiği anlamları da gelecek nesillere aktarmaya çalışır.

Dil, kültürel aktarımın en önemli aracıdır. Dil vasıtasıyla insan hem kültürlenme sürecini yaşar hem de içinde biçimlendiği kültürü şekillendirir. Dil, aynı zamanda insanın sanatsal üretiminin de önemli bir aracıdır. İnsanlık tarihi boyunca sanatsal üretim ve tüketim alışkanlıklarında değişiklikler olsa da dilin taşıyıcı olma özelliği değişmemiştir.

Hangi çağda, hangi kültürde olursa olsun edebi üretim, dilin sanatsal kullanımı sonucu ortaya çıkar. Dinsel törenler, mitsel anlatılar ve efsanelerin temelini oluşturduğu sözlü edebiyat ürünleri gibi yazılı edebi metinler de kültürel aktarımla oluşmuş, zenginleşmiştir. Teknolojiye paralellik gösteren sanatsal üretim ve tüketim şekilleri; anlatının söze, yazıya ve görüntüye aktarılmasına da etki etmiştir. Geçmişten bugüne insanın sanatsal üretim ve aktarımının şekli değişse de içeriği oluşturan konular benzerlik göstermektedir. Tıpkı çağlar öncesine dayanan ve âşıkların kavuşamamalarını konu edinen Leyla ile Mecnun anlatısında olduğu gibi.

Leylâ ve Mecnûn'un aşk hikâyesi Arap, Fars, Urdu ve Türk edebiyatında çok sevilen eserler arasında yer alır. Hikâyenin başkahramanlarından olan Mecnûn'un ismi, Kays b. Mülevvah el-Âmirî isimli şairin lakabıdır. Mecnûn'un Leylâ'ya duyduğu aşk yüzünden aklını yitirmesi sonucu kendisine bu ad verilmiştir. Leylâ ise, aynı kabileye mensup ve bir rivayete göre Mecnûn'un amcasının kızı olan Leylâ bint Mehdî el-Âmiriyye'dir. Leylâ ve Mecnûn'un başından geçmiş gibi anlatılan hikâyeler, Mecnûn el-Âmirî (ö. 70/690)'ye ait olan ya da ona nispet edilen şiirlerde geçen küçük vakalar, yorum ve ilavelerle teşekkül etmiştir. İbnü'l-Kelbî (ö. 204/819) ile Ebü'l-Ferec el-İsfahânî (ö. 356/967)'ye göre ise, Leylâ ve Mecnûn hikâyesi; amcasının kızını seven, fakat bunu açıklamak istemeyen Emevî ailesine mensup bir genç tarafından uydurulmuş olan kıssa ve şiirlerin "Mecnûn" adı altında ortaya konulmasıyla meydana gelmiştir. Başlangıçta dağınık ve çelişkili rivayetler halinde farklı coğrafyalarda anlatılagelen hikâye, ilk olarak İbn Kuteybe (ö. 276/889)'nin eş-Şi'r ve's-şu'ârâ'sı ile Ebü'l-Ferec el-İsfahânî'nin el-Eğânî'sinde yazılı metin haline getirilmiştir. Ayrıca İbnü'n-Nedîm (ö. 385/995), halk hikâyeleri arasında Kitâbü Mecnûn ve Leylâ adında anonim bir eserden söz etmektedir. X. yüzyıla gelindiğinde ise, Arap coğrafyasında farklı rivayetlerle halk arasında yayılan bir hikâyeye dönüşmüştür. Leylâ ve Mecnûn hikâyesi bu süreçte "Kıssatü Kays b. el-Mülevvah" ve "Kıssatü Mecnûn ve Leylâ" isimli eserlerde de yerini almıştır (Durmuş, 2023, s. 159).

Fars şairlerinin eserlerinde çeşitli vesilelerle Leylâ ve Mecnûn adları zikredilmiş ve şiirlere konu olmuştur. Bu isimlere ilk defa Menûçihri (ö. 432/1041) ve Baba Kûhî-i Şîrâzî'nin (ö. 442/1050) divanlarında rastlanmaktadır. Bu şairler muhtemelen, Leylâ ve Mecnûn adlarını halk arasındaki sözlü rivayetlerden veya anonim bir Leylâ ve Mecnûn hikâyesinden almışlardır (Yazıcı, 2023, s. 160).

Urdu edebiyatında da önemli yer tutan Leylâ ve Mecnûn hikâyesi; Urdu yazarları tarafından Arapça kaynaklardan ziyade Farsça'dan Urduca'ya aktarılmış ve Hint alt kıtasının âdet, gelenek ve kültürü ile şekillenmiştir. Bu etki, Arap ülkesinde doğmuş Kays'a (Mecnûn) Hindî nisbesi verilerek Hindistanlı olarak gösterilecek dereceye varmıştır. Şeyh Ahmed Gucerâtî, Leylâ ve Mecnûn mesnevisini, Türk asıllı Gûlkünde (Golkonda) hükümdarı ve aynı zamanda Urdu şairi olan Muhammed Kulî Kutub Şah'a (1580-1596) sunmuştur. Ahmed Gucerâtî'nin oğlu Muhammed b. Ahmed Aziz, 1636'da Hâtîfî'nin Farsça mesnevisini temel aldığı, ancak babasının şiirsel anlatımını da koruduğu Leylâ u Mecnûn mesnevisini yazmıştır. Bu mesnevide kültürel çevre Hindistan'dır. Leylâ'nın tanımlanmasında da bu kültürel ayrıntılar yer alır (Fauq, 2023, s. 162).

Bilindiği üzere Türk edebiyatında bu hikâyeyi ilk defa anlatan Gülşehrî (ö.1350) olur. Ardından Âşık Paşa (ö.1333), Garibnâme'sinde otuz beyitte bu hikâyeyi nakleder. Leylâ ve Mecnûn'un hikâyesini müstakil mesnevi şeklinde yazan ilk şair ise, Edirneli Şâhidî (ö.1504-1505?) olur. Şâhidî'den sonra; Nevaî (ö.1501), Bihiştî (ö.1511-1512?), Hamdullah Hamdi (ö.1503), Ahmed-i Rıdvân (ö. 1528-1538?), Leylâ ve Mecnûn'un hikâyesini yazar (Alemdaroğlu, 2008, s. 3-4). Pala, Türk edebiyatının en güzel Leylâ ve Mecnûn mesnevisini Fuzûlî (ö.1556)'nin yazdığını, Azerbaycan ve Anadolu başta olmak üzere Türklerin bulunduğu her yerde sevilerek okunan eserin daha sonra aynı konuda telif edilen pek çok mesneviye ilham kaynağı

olduğunu (Pala, 2023, s. 161) söyler. Fuzûlî ile aynı yüzyılda Celîlî (ö.1569), Sevdâyî (ö.1590-91?), Lârendeli Hamdî (ö. /?), Sâlih (ö.1565), Halife (ö. 1572), Kadîmî (ö. 1577-78), Kul Atâ (ö. /?) ve Nev'î Yahyâ Efendi (ö.1599); Leylâ ve Mecnûn mesnevisi yazmıştır. XVII. yüzyıla gelindiğinde Kâf-zâde Fâizî (ö. 1622) ve Fikrî (ö.1620); XVIII. yüzyılda Örfî (ö. 1772) ve Andelîb(ö. 1830?); XIX. yüzyılda ise Nâkâm (ö. 1905), Leylâ ve Mecnûn mesnevisi yazan şairlerdir (Ayaz, 2014, s. 5).

Leylâ ve Mecnûn mesnevisi Latin harfleri ile ilk kez Necmettin Halil Onan tarafından 1955 yılında yazılır. Eserin akademik neşri, Hüseyin Ayan (Fuzûlî-Leylâ vü Mecnûn, 1980) ve Muhammed Nur Doğan'ın (Fuzûlî-Leylâ ve Mecnûn, 1996) çalışmaları ile olur. Eserin bilimsel neşri ise, A. Azmi Bilgin ve Abdulhakim Kılınç tarafından, "Fuzuli-Leyla ve Mecnun" adıyla 2019 yılında gerçekleştirilir (Alpaydın, 2020, s. 97).

Sözlü kültürden yazılı metinlere, oradan da sinemaya aktarılmış olan ve farklı kültürlerde hayat bulan Leyla ile Mecnun'un aşk hikâyesi, teknolojinin sunduğu imkânlarla bir televizyon dizisinin de konusu olmuştur. Senaryosunu Burak Aksak'ın yazdığı, yönetmenliğini Onur Ünlü, Eyüp Boz ve Murat Onbul'un yaptığı, 9 Şubat 2011 tarihinde TRT1'de yayınlanmaya başlanan Leyla ile Mecnun dizisi, 29 Ocak 2014 tarihli 104. bölümü ile ekranlara veda etmiştir (Ünal, 2023). Yıllar sonra ekranlara dönen Leyla ile Mecnun dizisinin 4. sezonu, 3 Eylül 2021 tarihinden itibaren, dijital platformda izleyiciye sunulmaya başlanmıştır.

Dizi, Leyla ile Mecnun'un doğum hikâyeleri ile başlayan olağandışı hâllerini, absürt pek çok durumu da beraberine katarak izleyicilere sunar. Birinci bölüm; aynı gün, aynı hastanede doğan iki bebeğin hastanedeki yatak sayısının yetersiz olması sebebiyle yan yana yatırılmaları ve ailelerinin efsanevi âşıklar Leyla ve Mecnun'a atıfla, bebeklerine Leyla ile Mecnun isimlerini koymalarıyla başlar. Bu bölümde Mecnun'un babasının "doğar doğmaz birbirlerini buldular" düşüncesiyle iki bebeği beşik kertmesi yapma önerisi ve iki ailenin bebeklerini beşik kertmesi yapmaları aktarılır. Yirmi beş yıl sonra bir gün Mecnun'un ailesi, doğum anında yaşanan olayları Mecnun'a anlatır. Mecnun, ömründe hiç görmediği Leyla'yı ailesinin zorlamasıyla istemeye gitmek durumunda kalır. İlk görüşte de Leyla'ya âşık olur.

Dizinin temel çatışma düzlemi de Mecnun'un Leyla'ya âşık olması ve Leyla'nın babasının olası evliliğe karşı çıkmasıyla kurulur. O günden sonra Mecnun, Leyla'yı etkilemeye, aşkına inandırmaya ve onunla evlenmeye çalışır. Leyla'ya ilk görüşte âşık olduğu gece, Mecnun rüyasında çöllere düşer ve Aksakallı Dede'yi görür. Mecnun rüyadan uyandığında Aksakallı Dede'yi yanında bulur. Aksakallı Dede'nin rüya âleminden yardım için Mecnun'un evine gelmesiyle işler iyice karışır. Leyla'ya kavuşmaya çalışan Mecnun, kendini pek çok tuhaf durumun içinde bulur. Komedi türüne örnek olan dizi, izleyicilere kültürel bilinçdışına uzanan aşk hikâyesi ile zengin imgelerle örülü kurmaca bir dünya sunar. Sözlü kültürden yazılı edebi metinlere, sinema filmine ve nihayet televizyon dizisine konu olan Leyla ile Mecnun'un hikâyesi bu yönüyle hem metinlerarasılık hem de medyalararasılık bağlamında zengin bir yapıya sahiptir.

Bu çalışmada öncelikle postmodernizm ve postmodern anlatının özellikleri, metinlerarasılık ve metinlerarası ilişki kurma biçimleri; medyalararasılık ile ilgili kısa bir değerlendirme yapılmış; ardından Leyla ile Mecnun dizisinin 11, 12, ve 13. bölümleri metinlerarası ilişkiler ve medyalararasılık bağlamında ele alınmıştır. Dizinin birinci bölümü; karakterler, olay örgüsü ve temel çatışma kurgusunun anlaşılmasında hayati bir öneme sahip olması nedeni ile çalışmada öncelikle bu bölüm üzerinde durulmuştur. İncelemenin ana konusunu oluşturan 13. bölümün daha iyi anlaşılabilmesi için 11 ve 12. bölümler de çalışmaya dâhil edilerek ilgili bölümlerdeki medyalararasılık ve metinlerarası ilişkiler açığa çıkarılmıştır.

## 2. Postmodernizm, Metinlerarasılık ve Medyalararasılık

Postmodernizm sözcüğünün çağdaş kültürün bir biçimine göndermede bulunduğu dikkat çeken Terry Eagleton, postmodernizmin; "klasik hakikat, akıl, kimlik ve nesnellik nosyonlarından, evrensel ilerleme ya da kurtuluş fikrinden, bilimsel açıklamanın başvurabileceği tekil çerçeveler, büyük anlatılar ya da nihai zeminlerden kuşku duyan bir düşünce tarzı" olması sebebiyle, Aydınlanma felsefesinin doğrusal tarih anlayışı, nesnel ve bilimsel gerçeklerinin yerine "dünyanın olumsal, temelsiz, çeşitli, istikrarsız, belirlenmemiş nitelikte ve bir dizi dağınık kültürlerden ya da yorumlardan ibaret olduğunu" söyler. Haliyle postmodernizmin; "hakikat, tarih ve normların nesnelligi" ile "doğanın verili oluşu ve kimliklerin tutarlılığı" gibi konularda takınılan kuşkucu tavrına dikkatleri çeker (Eagleton, 2011, s. 9).

Eagleton gibi Yıldız Ecevit de modernizmde genel geçer doğru olarak kabul edilen birtakım değerlerin sorguya açılması üzerinde durur. Ecevit, “son birkaç yüzyıldır bilimin neden-sonuç ilişkisini temel alan ve kesinlik/değişmezlik üzerine kurulu saptamaları”nın yerini “belirsizlik/olasılık/görecelik kavramlarının yön verdiği yeni bir doğabilim eğilimine bıraktığını”, bilimin artık insanoğluna yeni gerçeklik anlayışları sunduğunu belirtir. “Kara delikleri, paralel evrenleri, görece zamanlarıyla bu fantastik kozmoloji ve saptanamayan parçacıklarıyla bu atom içi ilişkiler fiziği, tarihin başındaki mitosları çağrıştırmaktadır”(2001, s. 27). Ona göre postmodern düşüncede, bir şeyin “ne olduğu” önemini yitirmiş, “olmuş ve olmakta olan” önemli hâle gelmiştir. “Bir olgunun altında yatan epistemolojik/bilgisel düzlem değil onun ontolojisinin/varoluşu” (Ecevit, 2001, s. 64) postmodern düşüncüyü belirlemede etkilidir.

Harvey, posmodernizmin en şaşırtıcı gerçeğinin; Baudelaire’in modernite anlayışının yarısını oluşturan gelip geçicilik, parçalanma, süreksizlik ve kargaşayı bütünüyle benimsediği yönünde olduğu ve postmodernizmin dünyada başka hiçbir şey yokmuş gibi parçalanmış değişimin, kaotik bir akıntının içinde yüzdüğünü düşünür. Hatta bu durumu “çamur içinde debelenme” (Harvey, 1997, s. 60) olarak görmektedir. Postmodernizm, modernizmden izler taşısa da önceden güzergâhı belirlenemeyen bir yolculuğa benzetilebilir. Yolculuğa çıkılan araç yolda değişime uğrasa bile bu değişim yolcu için çok da şaşırtıcı olmaz. Yolcu, yolculukta başına gelebilecek her türü olasılığı hesaplamadan olmuş olanı deneyimleme eğilimi gösterir.

1979 yılında Lyotard’ın “Postmodern Durum” kitabının yayımlanması ile felsefi olarak postmodern tartışmalarının başladığına dikkatleri çeken Akay, Aydınlanma ile başlayan modernizm, ulus-devlet ve geleceği önceden belirli olarak saptayan bir düşüncenin eleştirisinden post-modernizmin ortaya çıktığını (Akay, 2002, s. 54) söyler.

Postmodernizm ile ilgili görüşlerde, ortaya çıkış dinamikleri bakımından, postmodernizmin modernizme ve aydınlanmanın bilimsel akla, doğrusal tarih akışına ve öngörülebilir gelecek tasavvuruna tepkinin ürünü olması noktasında ortaklık olduğu görülür. Modern olanın eleştirisi yapılırken postmodernizmin ne olduğu ve ne olmadığı ile ilgili çıkarımlarda bulunulsa da sınırlarını kesinkes belirleme imkânı yoktur. Zira postmodernizm her türlü tanımlamaya karşı bir duruştur denilebilir.

Bakhtin’e göre anlamın; “çokanlamlı” ya da “çoksesli” olması bakımından, Saussure’ün belirlediği üzere anlam, göstergenin içinde değil, göstergeler arasındaki ilişkide (yorumlayanın seçiminde) yatar. Bu nedenle, anlamlama çokanlamlılığı içeren, katılımcılar arasında gerçekleşen etkin bir anlam arayışı olan, toplumsal bir süreçtir. Anlam çözümlemesinde ne bir “aşkın gösterilen” vardır ne de birebir karşılıklı değişim bağıntısı. Göstergibilim yerine bir metin yorumlaması olarak yapısökümcülüğü ileri süren Derrida’nın tersine Bakhtin, etkin bir göndericiyi ve alıcıyı ya da üreticiyi ve tüketiciyi içeren ikili bir çokseslilik bağıntısı olarak anladığı kültürün bütünsel bağıntısına ilgi duyar (Gottdiener, 2005, s. 41). Göstergeler arasındaki ilişkide anlamın oluşması kod açılma sürecinde alıcının verili göstergeleri okuyabilme yeteneğine bağlıdır. Kod açılma sürecinin anlam oluşturmadaki etkisi alımlayanın gösterge okuma becerisini ön plana çıkardığı için de postmodern anlatının çoklu anlam katmanını çözümleyen olarak izleyicinin/okuyucunun ekinsel birikimi burada önemli hâle gelmiş olur.

Timur’un da belirlediği üzere sonuç olarak postmodernizm bilinmez olanı anlatmak, göstermek, bir gerçeği açıklamak istemez. Postmodern anlatı, kullanabildiği her türlü yöntemle, “gerçek olan değişmeyi, belirsizliği ve farklı olmayı” okura aktarmayı amaç hâline getirir. Postmodern anlatılar; “şaşırtmaca, işaretleri kasten yanlış yere koyma, yazılanlar arasında boşluklar bırakma, yaşanılmayanları moda olarak gösterme, fazla düşünmeyi filozof gösterme, hisleri öldürme, yazıdaki bütün üslupları bozma” (Timur, 2017, s. 8-9) gibi özellikleri de barındırır. Farklı olana öncelik verme, genel geçer tüm önermeleri sorgulayıp tabuları yıkma, yeni sorunlara/sorulara yer verip çözüm önerisi getirmeme gibi alt üst edişler; postmodern anlatının yazın dünyasına getirdiği yenilikler olarak sıralanabilir.

Postmodernizmin çizgisel öykülere kuşkuyla yaklaştığını söyleyen Eagleton, postmodern kültürde geçmiş tarihi, yalnızca çağdaş tüketimin hammaddesi haline getirecek pek çok etken olmasının yanı sıra, ortaya koyduğu teoride geçmişin yalnızca şimdinin işlevine ya da geriye doğru yansıtılmasına indirgeyerek geçmişin ötekiliğini kökünden söküp atma yönünde bir çabanın bulunması (2011, s. 50) olarak nitelendirir.

Postmodern anlatının farklı bir yönünü ortaya koyan Zizek, anlatıda nesnenin “peş peşe iğrenç bir atık” ve “yüce, karizmatik bir hayalet işlevi” görebileceğini belirtir. Zizek’in vurgusu; “nesnenin simgesel düzen içindeki yeri”ne ve “edebi anlatıda ise, cümlelerin bağlamı” (Zizek, 2005, s. 228)’na yöneliktir.

Bilim ve teknikteki gelişmelerin üretime dolayısıyla da sanatsal üretime ve tüketime etkisi yadsınamaz. Teknolojik gelişmelerin homojenleşmiş bir kitlesel beğeni anlayışını doğurmasından hareketle, modernist endüstriyel toplumun bilgi ve sanatı metaya dönüştürmede etkili olduğu, bu alanlarda da hızla kâr elde edilmesinin önünü açtığını belirten Lucy, edebiyatın endüstriyel kitle kültürü tarafından yok edilen insan duyarlılığına yönelik inancın yitirilmesinde etkisi olduğu üzerinde durur. Modern öznenin parçalanmış iç dünyasını betimlemek için metinsel araçlarla pek çok biçimsel deneye girişmiş olmasının şaşırtıcı olmadığını söyler. Bu anlamda edebiyatın kullandığı en belirgin teknik olarak “bilinç akışını” örnek verir. Ayrıca modern edebi metinde; çok yönlü bakış açısı, kesik ve süreksiz anlatım, parçalı yapı, genel melezleme ve merkezi noksanlık gibi unsurların bulunduğunu belirtir (Lucy, 2003, s. 42-43). Modern metinlerde görülen neden-sonuç ilişkisine dayalı gerçeklik algısının değişmesi neticesinde postmodern anlatıda çok boyutlu ve çok sesli bir gerçeklik anlayışı ortaya çıkmaktadır. Anlamın çok katmanlı yapısı dolayısıyla postmodern metin çoklu okumalara kapı aralar.

Anlamın oluşması için kod açıklama sürecinin ve kod açımlayanın (alıcının) ekinsel birikiminin önemine yukarıda vurgu yapılmıştı. Leppert de seyircilerin, bir resimden paketlenmiş anlamlar almak için bekleyen kişiler olmadığını, anlamın oluşması için insanların katılımının gerekli olduğunu söyler. Anlam oluşması sürecinde alıcı, bilgi birikimi ile metne yaklaşır. Leppert bu durumu şu şekilde açıklar: “ ‘Orada’ görmemi bekleyen şeyin içinde ben de varım: kendi bilgim, inançlarım, yatırımlarım, çıkarlarım, arzularım ve zevklerim. Bilinçli birisi olarak bir imgeye asla bir ‘tabula rasa’ olarak yaklaşmam –‘masum göz sadece efsanelerde olabilir’- çünkü herhangi bir şeyi görmeden önce, daima, zaten belli derecede bir bilme, inanma, isteme vb. ile mücehhez hâldeyim. Dahası şunu da biliyorum: Tıpkı benim gibi (karşımdaki) imgenin yaratıcısı da tahta panoya ya da tuvale belli bir bilgi, inanç, yatırım, çıkar ve arzu ile mücehhez olarak yaklaşılır” (Leppert, 2009, s. 20).

Postmodern anlatının anlamlandırılmasında ve anlatıya özgü yapıların ortaya konmasında birtakım temel kavramların yol göstericiliğine ihtiyaç duyulur. Bunlardan biri de metinlerarasılık kavramıdır. Postmodern anlatının temel özelliklerinden biri olarak kabul edilen metinlerarasılık; Julia Kristeva’nın “her metnin kendinden önceki metinlerle ilişkili olduğu”, “hiçbir metnin kendinden önceki metinlerden bağımsız olarak üretilmeyeceği” savından hareketle kavramsal çerçevesine oturmuş olur. Adına metinlerarasılık denilmeden evvel de (Kristeva, metinlerarasılık kavramını ilk kez 1967 tarihli makalesinde kullanmıştır) üretilen pek çok sanat eseri şüphesiz kendinden önceki metinlerden izler taşımıştır. Eski olmasına rağmen kavramın günümüzde sadece postmodernizmle ilişkilendiriliyor oluşunu Korkmaz, postmodern edebiyatın absürdizm eğilimini ön planda tutuluyor oluşuna (Korkmaz, 2017, s. 72) bağlamaktadır.

Reel gerçeğin edebiyatın başat ögesi olmaktan çıkmasıyla kurmacanın da kurmacasını sunan postmodern anlatının üstkurmaca yoluyla kendini anlatmaya başladığını ileri süren Ecevit’e göre metinlerarasılık; üstkurmacanın bir türevidir; üstkurmaca yazarının metninde oluşturmayı amaçladığı kurmaca doğanın önemli bir parçasıdır (2001, s. 110).

Ortak birliktelik ve türev ilişkisine bağlı olarak, açık ve kapalı olmak üzere metinlerarası ilişkiye dayanan iki yöntem bulunduğunu belirten Aktulum, metinde yapılan göndergenin belirgin bir şekilde metinde yer almasının açık ilişkileri, göndergenin ipucu verilmeden metinde bulunmasının ise, kapalı ilişkileri kurabileceğini söyler. Açık ya da kapalı olsun eğer hedef kitle bu ilişkileri çözümleyecek bilgi birikimine sahip değilse metinlerarası ilişkiyi kurmada sıkıntı yaşayacaktır. (Aktulum, 2000, s. 91).

Postmodern anlatıda kurulan metinlerarası ilişkiler; alıntı, gönderge, anıştırma, yansılama (parodi), alaycı dönüştürüm, öykünme (pastiş) olarak metinde kendisine yer bulmuş olabilir. En sık karşılaşılan metinlerarası ilişki kurma biçimi alıntı ve gönderge olarak gösterilir. Alıntı, kendinden önceki bir metne ait parça ya da parçaların açık bir şekilde metinde kullanılmasıdır. Aktulum gönderge ile bir metinden alıntı yapılmadan ya yapıtın başlığı ya da yazarın adının anıldığı durumlarla yetinildiğini ve okurun doğrudan ilişki kurulan metne yönlendirildiğini belirtir. Ayrıca göndergenin sıklıkla anıştırma ile karıştırıldığına dikkati çeker. Açık bir şekilde ortaya konan alıntının karşıtı olarak da aşırma (gizli alıntı)’yı (Aktulum, 2000, s. 111)

örnek olarak gösterir. Sanki kendine aitmiş gibi yapılan ve hiçbir ipucu verilmeyen gizli alıntı ile anıştırmada apaçık bir metinlerarası ilişki kurulmadığı için göndergenin anlaşılması alıcının ekinsel birikimine bağlıdır.

Metinlerarası ilişkileri, türev ilişkileri adı altında toplayan Aktulum; yansılama (parodi), alaycı (gülünç) dönüştürüm ve öykünme (pastiş)'yi metinlerarası ilişki kurmada önemli araçlar olarak görür. “Yansılama; yergisel olmaktan çok alaya almak, öykünme (pastiş) ise, bir taklit ilişkisinden doğan ve bir ölçüde eğlendirme” (2000, s. 119) amacı taşıyan ilişkilerdir. Anlamın dönüşüme uğratarak oyunsuluk kazanması ise postmodern anlatılara özgü önemli bir biçimdir.

Postmodern anlatıda her şey oyunun parçası olarak düzensiz, sırasız, karşıtların bir arada verilmesiyle doğan kaotik bir yapı sergiler. Farklı bağlamlara ait parçalar bir araya getirilerek yeni anlamlar ve çoğu kez çoklu anlamlar oluşturulur. Çoklu okumalara izin veren kaotik bir yapı kuran postmodern yazar, kendinden önce oluşturulan metinlerin üslubunu taklit ediyorsa öykünme (pastiş), konusunu taklit ediyorsa parodi (yansılama) yapmış demektir. Parodisi yapılan metin, yapıbozumuna uğratarak ciddiyetini kaybeder ve alay edilip komik duruma düşer. Metnin biçiminin taklidine dayanan pastiş (öykünme) ile ilgili olarak Aktulum; “Öykünme ile taklit edilen nedir?” sorusunu sorar ve cevap olarak da özgün bir yapının biçiminin ya da yazınsal türün taklidinin yapıldığını yazar. (Aktulum, 2000, s. 119).

Metinlerarası ilişki kurma biçimlerinden bir diğeri ise kolajdır. Kolaj, ister sözsel olsun ister olmasın, yeni bir bütün içerisine sokulan gazete manşetlerine, makalelerine, ilanlara, resmi belgelere, afişlere, prospektüslere, broşürlere, başka metinlerden parçalara; kimi zaman da moda şarkılara, opera parçalarına, radyo anonslarına vb. daha önce düzenlenmiş ayrışik unsurlara yapılan göndergelerdir (Aktulum, 2000, s. 223-224). Aktulum klişeleri, atasözlerini, metin-dışı başka unsurları da yeni metne yapıştırılan kolaja dâhil eder.

Anlatının farklı medyalarda ortaya konulması, metinsel ilişkileri genişletmeye yardımcı olması bakımından medyalararasılık kavramını gündeme getirmektedir. Bir medyaya özgü teknikler, konular, anlatım biçimleri, söylemlerinin başka bir medyada taklit ya da konu edilmesi (Kayaoğlu, 2009) medyalararasılık teriminin genel çerçevesini çizmektedir. Kayaoğlu'na göre medyalararasılık; örnek alınarak türetildiği medyaların özelliklerini taşıması nedeniyle metinlerarasılık terimine koşuttur. Ancak metinsel ilişkilerin ötesine geçerek metinlerarasılık kavramını genişleten bir yaklaşım anlamı da taşımaktadır. Çünkü medyalararasılık terimi, bir araya gelen medyaların teknik koşullarını da anlam oluşturmanın belirleyici bir ögesi olarak göz önünde bulundurulur (Kayaoğlu, s.54).

Medyalararasılık terimi ile “medya değişimi”, “medya kombinasyonu” ve “medyalararasılık ilişkileri”nin akla geldiğini belirten Canatac ve Bulduk (2019)'a göre bir medyanın genel kabul görmüş ve kendine özgü konusal/içeriksel sınırlarını aşarak başka bir medyaya dâhil olması (Canatac & Bulduk, 2019, s. 116) medyalararası ilişkileri oluşturur.

Görsel okuryazarlığın da bir tür medyalararasılık olduğunu belirten Canatac ve Bulduk, hem geleneksel araçlarla hem de dijital mecralarda üretilen edebi metinlerin anlamlandırılıp çözümlenebilmesi için farklı araçları okuma işleminin farklı içerik üretim tarzlarının bir metinde birleşmesini de medyalararasılık olarak yorumlarlar (2019, s. 146-147). Kısacası medyalararasılık denildiğinde temel olarak edebiyat, resim, müzik, tiyatro, sinema vb. gibi sanat alanlarına ilişkin üretilen metinler arasında ilişki kurmak önemlidir.

Ana hatlarıyla değerlendirildiğinde aslında kuralları önceden tam manasıyla öngörülmemiş olan bir anlaşmalar zincirine benzeyen metinlerarasılık, yazarlar ve metinler arasında ortak bir bağ oluştururken (Bulut, 2018, s. 2) medyalararasılık çalışmaları ile anlatının nasıl genişletileceği ya da genişletilmiş olduğu ortaya konulur.

Eserini oluştururken hangi türden bir metinle hangi türden metinlerarası ilişki kuracağına karar veren sanatçı bu ilişkileri kurarken sınırsız bir özgürlüğe sahiptir. Sanatçı isterse arkaik metinlerle; isterse de çağdaş olanlarla metinlerarası ilişki kurar. Bu ilişkileri açığa çıkarmak dikkatli okura bırakılır. Okur, metnin çok katmanlı yapısından, görebildiği kadarıyla anlamı açığa çıkarır.

### 3. Leyla ile Mecnun Dizisinde Metinlerarasılık ve Medyalararasılık

Bilindiği üzere Leyla ile Mecnun, Arap edebiyatından Fars edebiyatına ve oradan da Türk edebiyatına geçmiş, yüzyıllardan bu yana süregelen bir aşk anlatısıdır. Sözlü kültürden yazılı metinlere ve sinema gibi

görsel sanatlara değin farklı anlatım türlerinin konusu olmuştur. Bu çok yıllık aşk hikâyesi, Türk anlatı tarihinde sinema filmi olarak da beyaz perdeye aktarılmıştır. Leyla ile Mecnun adıyla Türk sinemasında yapılan ilk film, 1963 yılında yönetmenliğini Nejat Saydam'ın yaptığı "Leylâ ve Mecnun Gibi"dir. Ardından 1972'de Duygu Sağıroğlu'nun yönetmenliğini yaptığı "Leylâ ile Mecnun" filmi, 1982'de yönetmenliğini Halit Refiğ'in yaptığı "Leylâ ile Mecnun" ile 1989'da yönetmenliğini Taieb Louhichi'nin yaptığı ve Türk, Tunus, Cezayir, Fransız ortak yapımı olan "Majnoun Layla" filmi olur (imdb.com, 2023).



**Resim 1.** Leyla ile Mecnun Sinema Filmlerinin Afişleri. (Kaynak: <https://www.imdb.com>. Erişim tarihi:18.04.2023)

İnceleme konusu yapılan "Leyla ile Mecnun", televizyon dizisi formatında olmasıyla bir ilki oluşturur. Dizinin adı ile metinlerarası gönderme yapılmıştır. Dizi, özgün bir içeriğin başka bir medyaya aktarılması bakımından, yani medya değişimi yapılmış olduğu için, medyalararasılığa örnek oluşturur. Leyla ile Mecnun'un birbirlerine olan aşkı ve aşıkların bir türlü kavuşamamaları yönleriyle dizi, bilinen halk hikâyesi ile ortaklık taşısa da bazı yönlerden farklılıklar göstermektedir. Örneğin Leylâ ile Mecnun klasik anlatıda mektepte tanışır. Dizide ise, Leyla ile Mecnun'un tanışması kız isteme anında olur. Geleneksel anlatıda Mecnun'un gerçek ismi Kays'tır. Kays, Leylâ'ya âşık olduktan sonra mecnun (çılgın/deli) hâle gelir ve artık



“Mecnun” adıyla anılır. Dizide Leyla ile Mecnun’un adı, doğdukları hastanede yan yana yatırlmaları neticesinde verilir.



**Resim 2.** Leyla ile Mecnun Dizisinin Afışı. (Kaynak: <https://www.imdb.com>. Erişim tarihi: 18.04.2023)

### 3.1. Leyla ile Mecnun’da Kurgunun Başlangıcı

9 Şubat 2011 tarihinde TRT1’de ilk bölümü yayınlanan (Ünal, 2023) dizi; “21. Yüzyılın Başları” yazısının ardından Leyla’yı istemeye gidecek olan Çınar ailesinin telaşıyla başlar. Kız istemeye geldikleri evin doğru ev olup olmadığından emin olamayan Çınar ailesinin yaşadığı şaşkınlık, güldürü unsurlarıyla bezenerek verilir. Leyla’nın ailesi onları beklememektedir ve karşılarında pijamalarla otururlar. Böylece isteme ve beşik kертmesi mevzuunun her iki taraf için öneminin farklılığı yansıtılır. Üstelik Leyla da evde değildir. İskender Çınar’ın genç bir kızın akşam saatinde evde olmamasına duyduğu şaşkınlık ve verdiği tepki vasıtasıyla “geleneksel aile ile modern aile” çatışmasına gönderme yapılır. Çınar ailesi tam evden ayrılacakken Leyla eve gelir. Mecnun “ilk görüşte” Leyla’ya âşık olur. Leyla’nın babası ailelerin özellikle maddi olarak denk olmadığını düşündüğü için Çınar ailesini evden kovar. Böylece “zengin kız, fakir oğlan” klişesine gönderme yapılır.

Geleneksel anlatıda, Kays ile Leyla’nın mektepte başlayan aşkı, çevrede söylentilere neden olur. Leyla’nın annesi bu söylentileri duyar ve Leyla’yı mektepten alarak eve kapatır. Böylece iki âşık arasında ilk ayrılık yaşanır ve bu ayrılıktan sonra Kays mecnuna döner.

Dizide, eve döndüklerinde Mecnun geç saatlere kadar Leyla’yı düşünür, rüyasında çöllere düşer. Geleneksel anlatıdaki “çöllere düşme” hadisesi dizide Mecnun’un rüyasında gerçekleşir. Öyle ki Mecnun uyurken giydiği kıyafetleri ile çöllere düşmüştür. Özellikle Yeşilçam filmlerindeki çöl sahnesi gülünç dönüştürüme uğratılır. Çölde dondurmacı gören Mecnun, düşe kalka tam da Leyla’ya kavuşacakken Leyla kutup ayısına dönüşür. Burada donanımlı okurun zihnine “Bahtsız bedevi çölde kutup ayısı görür” sözü gelir. Ayrıca söz konusu sahne ile absürt komediye örnek teşkil edilir. Geleneksel anlatıda âşkından çöllere düşmenin dizide parodisi yapılır, olay komik hâle getirilir. Ferdi Tayfur’un: “Baharım solmadan eskidi ömrüm. Çıkmaz bir sokağa benzedi gönlüm. Leyla’sı olmayan Mecnun’a döndüm” şarkısı fonda duyulur. Farklı bir söylem alanına ait olan bu şarkı, bu sahneye yapılandırılarak montaj tekniğine ve farklı medyaların kullanılması dolayısıyla da medyalararasılığa örnek oluşturur.



**Resim 3.** Çölde Kutup Ayısı.

Kutup ayısından korkan Mecnun rüyadan uyanır. Tekrar uykuya daldığında rüyasında Aksakallı Dede'yi görür. Leyla'ya kavuşamayan Mecnun'un imdadına böylece Aksakallı Dede yetişmiş olur. Dede'nin bir elinde kasetçalar diğer elinde asası vardır. Dede, 1990'lara özgü bir biçimde kasetçaları omzuna alır, yüksek sesle müzik dinle(ti)r ve bir yandan da bazı rakamları tekrar eder. “Kul sıkışmadıkça Hızır yetişmezmiş” sözüne atıfla Mecnun'a yardım etmek ister. Bu söz söylenmese de izleyiciye hissettirilir. Dede, Sayısal Loto'nun muhtemel şanslı rakamlarını tekrarlamaktadır. Rakamların Mecnun'un işine yaramayacağını anladığında ise, “kız dalgası” için kendi çözüm önerilerini sunar. Ancak Mecnun önerileri beğenmez. “Aksakalına hürmeten rüyama davet ettim, Dede na'ptın?” der. Rüyada Leyla ile tanışma senaryoları kurgularlar ve hiçbirinde başarılı olamazlar. Rüya içinde rüya, kurmaca içinde kurmaca postmodern anlatılara özgü bir anlatım şeklidir. Burada üstkurmancanın metni zenginleştirmek için kullanımı dikkati çeker. Tüm kurgular sonuçsuz kalınca Dede, Mecnun'a; “Hesap görmek hesap etmekten zordur yeğen” der. Bu söz, 2009-2011 yılları arasında yayımlanmış olan televizyon dizisi Ezel'deki Ramiz Dayı karakterinin repliğidir. Başka bir televizyon dizisine ait repliğin aynı şekilde kullanılması medyalararasılığa, repliğin bu dizide aynen kullanılması ise, montaja örnek oluşturur. Ezel dizisinin bu repliğinden haberdar olmayan izleyicinin burada yapılan göndermeyi anlaması düşünülemez. Söz konusu göndermeyi anlamak için kod açımlayanın ekinsel birikimine ihtiyaç vardır.

Mecnun'un rüyasında Leyla ile tanışmasına yardımcı olamayan Aksakallı Dede, Mecnun'un odasında belirir. Mecnun kısa bir şaşkınlık yaşasa da durumu kabullenir. Dede, Mecnun'un yatağında uyur. Boyutlar arası bu yolculuk böylece sıradanlaşır. Bu durum, mistik ya da doğaüstü olay/olguların postmodern anlatıda kendine yer bulmasına örnektir. O günden sonra da Dede, Mecnun'un yanından ayrılmaz. Campbell'in sözünü ettiği kahramanın yola çıktıktan sonra doğaüstü yardım alması (Campbell, 2017) ile Dede'nin Mecnun'a yardım için rüya âleminde gelmesi bu şekilde örtüşür. Dizide, Dede'nin Mecnun'un evine gelişle sınavlar yolu açılacak ve Mecnun sınavlar vererek aşkına kavuşmaya çalışacaktır. Kahramanın kendini gerçekleştirmek için çıktığı yolculukta bilge kişinin kahramana yol göstermesi ile benzerlik taşıması bakımından bu olayla geleneksel birçok anlatı arasında medyalararasılık ve metinlerarası ilişki kurulmuştur.



**Resim 4.** Aksakallı Dede ile Karşılaşma.

Ertesi sabah Mecnun her yerde Leyla'yı görür, âdeti aşkından deliye dönmüştür. Kornişe takılan, perdenin düşmesini engelleyen bir aparatı almak için evden çıkan Mecnun, gördüğü herkesi ve her nesneyi Leyla zanneder. Nihayet aradığı aparatı bulup evine dönen Mecnun, annesinin gazete parçasıyla işini hallettiğini öğrenince söylenir. Aksakallı Dede: “Bak evlat bugün şunu öğrendin, bir işi yapmanın birden fazla yolu vardır. Önemli olan hangi yolu seçtiğin değil, seçtiğin yolda kararlı bir şekilde ilerlemendir” diye öğüt verir. Mecnun'un; “Ben onun için mi dolanıyorum sabahtan beri şu aptal şeyin peşinde”, demesi üzerine Dede; “Sen onun peşinde dolanmadın evlat, sen bilgeliğin peşinde dolanıyorsun, bu da birinci ders” der. Dizide Aksakallı Dede'nin atlatılan badirelerin ardından verdiği öğütler, geleneksel metinlere atıfla Mecnun'un gerçek aşkı bulmasına yardımcı olacağına ilişkin çoklu anlam üreten bir gönderge işlevi görür.

Leyla ile Mecnun mesnevisinde Fuzûlî, ilahi aşka kavuşan Mecnun'un aşkını anlatmıştır. Leyla'nın mektepten alınması sonucu ayrı düşen âşıklar geleneksel anlatıda dört mevsim geçtikten sonra bir gün çıktıkları kır gezisinde tesadüfen karşılaşırlar. Bu karşılaşma vasıtasız ilk buluşmadır. Bir süre sonra kabileden bazı kızlar Leyla'yı görürler ve bu buluşmadan kimsenin haberi olmaması gerektiğini söyleyerek Leyla'yı çadırına, ailesinin yanına götürürler. Böylece ikinci ayrılık yaşanır ve bu ayrılığın ardından Mecnun aşk acısıyla çöllere düşer. Mecnun'un çöllere düştüğünü öğrenen babası oğlunu arar ve bulur. Önce, Arap kabileleri içinde binlerce kız olduğunu, Leyla'yı unutmamasını ister. Sonrasında ise, Leyla'yı ailesinden isteyeceğini söyler ve oğlunu eve dönmeye ikna eder. Döndüklerinde Leyla'yı ailesinden isterler. Leyla'nın babası Kays'ın adının deliye çıkmasından dolayı kızının onunla evlenmesine, deliliğine bir çare bulunana kadar, müsaade etmez.

Dizinin yardımcı karakterlerinden İsmail Abi, Mecnun'un mahalleden arkadaşıdır. İsmail Abi, “yemeği, yolu karşılayan, sigortası olan” bir işte çalışmak isteyen, her gün orijinal bir iş bulan, bulduğu işlerde bazı sıkıntılar yaşayıp sebat edemeyen, yalnız bir kişidir. Film boyunca “yemeği, yolu karşılayan, sigortası olan” bir işte çalışma arzusuna dönük klişenin parodisi yapılır. Aynı zamanda da bu klişeye ilişkin davranışın tekrarlanması ile metinlerarası ilişki kurulur. İsmail Abi, babasının onu göreceğini düşünerek genellikle sahilde, geçen gemilere el sallamaktadır. Bu durum Cengiz Aytmatov'un 1970 senesinde kaleme aldığı *Beyaz Gemi* kitabını hatırlatır. Kitapta, küçük yaşta anne ve babası tarafından terk edilen bir çocuk, her gün babasını görmek ümidiyle Işık Gölü'ne dürbünle bakar, gördüğü gemilerin kaptanı olarak babasını hayal eder, onu almaya geleceğini düşler.

Dizide Mecnun ne zaman bunalsa sahile gider ve İsmail Abi de genellikle orada olur. Mecnun ve İsmail Abi hep aynı noktada dururlar, birbirlerine selam verirler ve buldukları yerden ayrılmadan konuşurlar. Ayrı düştükleri noktalarda bağırarak, uzlaşa sağladıklarında ise, normal tonda, sanki yakınmış gibi konuşurlar. Bu zıtlık ses tonu farkı ve çekim açısı ile de desteklenir. Mecnun ve İsmail Abi'nin duruşlarına paralel olarak uzanan sahildeki iki ağaç da bu sahnelerde kadrajı girer. Bu iki ağaç, hem aynı sahilde yan yana aynı göğe uzanır hem de aralarına oturarak yerleştirilecek kadar uzaktadır. Böylece farklılıklar ve benzerliklerin bir arada, yan yana gösterildiği postmodern durum, filmde iki ağaç ve iki insan üzerinden

yinelenmiş olur. Aynı sahne ile sözlerin aynı bölüm içerisinde ve sonraki bölümlerde tekrarı, montaj ve leitmotive yoluyla üretilen metinlerarasılık ile medyalararasılığa örnek teşkil eder.



**Resim 5.** Mecnun ve İsmail Abi, Sahilde.

Dizinin bir diğer yardımcı karakteri Yavuz'dur. Birinci bölümde İskender Çınar'ın taksisine binen Yavuz, hırsızlık yapmak için gideceği bankaya sürmesini söyler. İskender onu banka yerine karakola bırakır ve Yavuz'la tanışıklıkları da böylece başlamış olur. “Yavuz hırsız, ev sahibini bastırır” atasözüne atıfla Yavuz, ne zaman hırsızlık yapmakla itham edilse “Ben öyle bir insan mıyım?” diye teessüflerini bildirir. Bu şekilde montaj yoluyla metinlerarası ilişki kurulur. Kültürel olarak kabul görmeyen hırsızlık, dizide gündelik yaşamın bir parçası olarak sunulur. İskender ve dizi karakterleri Yavuz'a aşırı tepki göstermez, hatta onu aralarına alır ve arkadaş olurlar. Geleneksel anlatılarda gösterilmeyen ya da ders verme amacıyla gösterilen bir durum, dizide postmodernizmin gereği olarak ters yüz edilip normalleştirilerek hayatın olağan işleyişi içinde verilir.

### 3.2. Olay Örgüsünün “Serim”i ve Behzat Ç.’ye Doğru

Dizinin 10. bölümünde Leyla ile Mecnun tüm engelleri aşır sevgili olmayı başarmıştır. Mecnun, Leyla'ya evlenme teklifi etme hazırlıkları yaparken birden dünyanın düzeni bozulur. Dünya'nın çeşitli yerlerinde savaşlar çıkar, ülkelerin ekonomileri iflas eder, esrarengiz doğa olayları olur; ölümcül radyoaktif sis bulutları, yağmur-fırtına-sel yaşanır. İstanbul'da da benzer hava olayları yaşanır. Ayrıca insanlar kavga eder, sevenler/evliler ayrılır, evlere-sokaklara-iş yerlerine kargaşa hâkim olur. Burada klasik anlatılarda kahramanın önüne çıkan engellere gönderme yapılır. Leyla'ya evlenme teklifi edecekken olan tüm bu olaylar üzerine Mecnun'un aklına Dede'nin öğütleri gelir. Dede, Mecnun'a belli aralıklarla: “Ya Leyla'yı ya Dünya'yı seçeceksin” uyarısında bulunur. Mecnun bunun üzerine dünya için Leyla'dan vaz geçer. Matrix'te kahramana sunulan iki seçenektan birini tercih etmesi sahnesini hatıra getiren bu öğüt, medyalararası bir sahne oluşturur.

Dizinin 27 Nisan 2011 tarihinde yayımlanan 11. bölümü, Mecnun'un evlilik teklifi için aldığı yüzükleri denize atmasıyla başlar. Mecnun çok sevdiği Leyla'dan ayrılmak zorunda kaldığı için depresyona girer. Mecnun'un anne ve babası, televizyonda izledikleri sağlık programının da etkisiyle –üstkurmaca yoluyla gerçekleştirilen medyalararasılık- oğullarının “intihara meyilli” olmasından endişe ederler. Mecnun'u, “Leyla'yı bırakabilmen için belki vitamin, antibiyotik yazar” diye ikna edip doktora götürmek isterler. Mecnun, anne ve babasına; “Leyla benim içimde iltihap mı, antibiyotik neden?” diye sorsa da psikoloğa gitmeye ikna olur. Aşk bağımlılarına yönelik yapılan grup terapisine katılır. Bu da Hollywood sinemasında sıkça karşılaşılan alkol ve uyuşturucu bağımlılarına dönük grup terapisinin parodisidir. Terapide, Şirin için dağları deldiğinden söz eden Ferhat da vardır. Burada bilindik bir başka aşk anlatısına gönderme yapılır. Bu durum ayrıca, geleneksel bir metne ait özgün içeriğin dizi film senaryosuna montajlanarak aktarılması bakımından metinlerarasılık örneğidir. Dinlenme salonunda Mecnun'un anne babasının; “Gerekirse tüm servetimizi oğlumuzun iyileşmesi için harcaacağız” sözünü duyan ve kendini yaşam koçu olarak tanıtan Ahmet Doğru ile tanışır. Ahmet Doğru, bir an olsun Mecnun'u bırakmayacağını ve Leyla'yı unutmamasına ona yardımcı olacağını söyler ve Çınar ailesinin evine yerleşir. Leyla da ayrılığın etkisiyle Mecnun'a öfkeli. Özlem Tekin'in “Dağları deldim” şarkısına klip çekiyormuş gibi arkadaşlarıyla dans

eder. Şarkı sözleri duruma uydurulmuş ve parodileştirilmiştir. Burada; farklı tür medyaların bir arada kullanılması dolayısıyla medyalararasılıktan söz edilebilir. Leyla, siyah kıyafetler giyer, koyu renk makyaj yapar ve marjinal görünmeye çalışır. Mecnun'dan onu terk ettiği için intikam almak ister. Kötü olmaya karar verir. Kendine kötü kahkahası bulma denemeleri yapar. Tüm bu sahnelerde, postmodernizmin temel ilkelerinden sayılabilecek bir tercihle, kötü karakter klişesi ters yüz edilir ve parodisi yapılır.

Dizinin 11. bölümünde, İsmail Abi yeni bir işe girer. Görüşme sırasında yine yemek, yol ve sigortayı sorar. Böylece “iyi bir iş” tanımına yönelik genel kabul gören klişeler, temel ölçütler tekrar edilir. Olmadığını öğrendiğinde “bari yol için akbil” diye sorar. Teslim etmesi gereken bir çanta vardır ve pek de tekin olmayan işvereni ona teslimatı yapabilmesi için eski bir motor verir. Ancak İsmail Abi motor kullanmayı bilmediğini söyleyemez. Arkadaşları ve aynı zamanda mahallede esnaf Erdal Bakkal'dan yardım ister. Teslimat noktasına kendisini götürmesini söyler. Erdal Bakkal, İsmail'e önerilerde bulununca; “Erdal Abi ya! Bana balık tutmayı öğretme, balık ver” diyerek “bana balık verme, balık tutmayı öğret” klişesi ters yüz edilir ve metinlerarasılıktan yararlanılarak güldürü öğesinin malzemesine dönüşür. Erdal Bakkal, İsmail ile gittikleri teslimat yerini tekensiz bulur. Bu işi bırakmasını önerir. O sırada İsmail teslimat sonrası aldığı paraları saymaktadır ve “Erdal al şu parayı Allah aşkına sus” der. Erdal'ın, “Bu ne?” sorusuna ise; “Al bu senin payın, sus” diye karşılık verir. Erdal'a verdiği “sus payı” montaj tekniğine örnek oluşturur. Klişe sözlerin kullanımı yolu ile metinlerarası ilişki kurulmuştur.

Erdal Bakkalın önünde oturdukları bir sırada, Ahmet Doğru da oradadır. İsmail Abi yeni işini anlatır, “çanta taşıyorum”, der. Burada başrolünde Jason Statham'ın oynadığı, ilki 2002 yılında gösterime giren, Taşıyıcı (The Transporter) filmine gönderme yapılır. İsmail de tıpkı filmdeki gibi çantada ne taşıdığını bilmez. İki film arasında en büyük benzerlik de budur. Ahmet Doğru bir sonraki teslimatın ne zaman yapılacağını öğrenir. İçinde kıymetli bir şey olacağını düşündüğü için çantayı çalmak ister.

Bu sırada Mecnun, Leyla'yı unutmaya çalışır, onu içinden atmak ister, grup terapisi başarılı olmamıştır. “Dede her gün 4 litre su içsem Leyla'yı toksin toksin unuttur muyum?” diye sorar. Mecnun, sağlıklı olmak için Leyla'yı unutmaması gerektiğine, Leyla'yı unutmak için de son çare olarak su içmenin iyi geleceğine odaklanmıştır. Mecnun'un aşkı uğruna çektiği çile, halk hikâyesindeki çile kavramından oldukça uzak, modern yaşamın verileriyle örülüdür. Dede ise; “Senin olayın bu, Leyla'yı unutamazsın” der. Kavuşmak için en doğru zamanı beklemesini salık veren Dede, bir süre sonra devreye girer, Leyla'nın kafasına asasıyla vurur, ona rüyada olanları gösterir. Mecnun'un dünyayı kurtarmak için ondan vazgeçtiğini öğrenen Leyla, Mecnun'u affeder. Leyla ile Mecnun deniz kenarında bir bankta otururlar. Mecnun'un Leyla'ya yaklaşması doğanın dengesini bozmaktadır, yine kara bulutlar gelir, gök gürlür. Mecnun'un Leyla'dan ayrı kalması ise, Mecnun'un dengesini bozmaktadır.

Geleneksel anlatıda, Leyla'ya olan aşkından aklını yitiren oğlunun normale dönmesini isteyen, bunun için türlü çarelere başvuran Kays'ın babasının çabaları söz konusudur. Leyla'yı unutmamanın çarelerinin aranması bakımından geleneksel anlatı ile televizyon dizisi benzerlik taşır.

Ahmet Doğru, İsmail'in taşıdığı çantayı açması için Yavuz'u ikna eder. Yavuz teslimattan önce İsmail'i eterle bayıltır, çantanın kelepçesini çıkarır ama şifreyi açmaktan vazgeçer. Ahmet de çantayı alıp kaçar. Yakındaki inşaata kaçan Ahmet'in peşinden Erdal Bakkal, Aksakallı Dede, Yavuz, Mecnun ve İskender koşarlar. Amaçları Ahmet'in elindeki çantayı almaktır. İnşaatta çantayı almaya çalışırken Ahmet Doğru düşer. Ahmet'in öldüğünü düşündükleri için olay yerinden kaçarlar.

### 3.3. “Düğüm” ve Türk Dizi Tarihinde Bir “İlk”e Doğru

4 Mayıs 2011 tarihinde yayımlanan 12. bölüm; Erdal Bakkalın önünde, öldü sandıkları Ahmet Doğru'nun helvasını yeme sahnesiyle başlar. Klişe cümle, deyim ve atasözlerinin kullanılmasıyla oluşturulan metinlerarası ilişki, geleneksel davranış kalıplarının tekrarıyla gerçekleşir. Bir süre sonra İsmail gelir. “Bu nasıl baş ağrısı, kafamda filler maç yaparken sanki bütün çimleri ezdim, hiç iyi değilim, akşamdan kalma gibiyim” der. “Filler tepişir arada çimenler ezilir” atasözüne gönderme yapılırken montaj tekniği kullanılır. “Akşamdan kalma” tabiri de çok miktarda alkol alanların kullandığı bir tabirdir. İsmail'in; “Sanki bir kasa inciri yemiş gibiyim” sözü ile anıştırma yapılır. RTÜK'ün aldığı karar doğrultusunda alkol ve tütün ürünlerinin televizyonlarda gösterimi yasaklandığından çoğu televizyon kanalı o ürünlere ilişkin görseli blurlar. Dizide blurlama yapmak yerine o ürünler kullanılmaz, anıştırma yoluyla izleyiciye sezdirilir.

İsmail akşamdan kalma oluşunu; “sanırsın bir kasa üzüm yedim” diyerek anlatır. Bunun üzerine Yavuz; “İsmail üzüm hamallık ya, incir yicen hacı incir” der. İncir raki yerine, üzüm bira yerine kullanılır. İsmail’in; “E işte Yavuz, kaybedecek neyimiz kaldı incirlerimizden başka” ifadesiyle Karl Marx’ın; “Proletaryanın zincirlerinden başka kaybedecekleri şeyleri yok, kazanacakları bir dünya var!” sözüne gönderme yapılır.



**Resim 6.** Erdal Bakkal, Taziye Evi.

Ahmet’in helvasından İsmail de yer. “Peki, bunun yanında ne içicez” diye sorduğunda Mecnun dışındaki tüm grup hep bir ağızdan; “Tabi ki çay. Çay Erdal Bakkal’da içilir. Erdal Bakkal, Erdal Bakkal, Erdal Bakkal” sözleri ile sanki bir reklam filminde oynuyormuş gibi yaparlar ve kameraya bakarak konuşurlar. Replik, benzer biçimde “Ne içiyoruz?” sorusundan hemen sonra (bu bölümün 7.dakika 20.saniye ve 32.dakika 42.saniye) reklam arası verilmiş gibi kullanılır. Sözün ve görüntünün tekrarı açısından metinlerarası ilişki kurulur. Ayrıca medyalararasılık örneği de teşkil eden türler arasındaki bu kısa geçişten Mecnun pek de bir şey anlamaz, bu duruma anlam veremez.

Ahmet’in öldüğünü düşündükleri inşaata gidip bakmak isterler. Ancak “inşaata girmeleri tehlikeli ve yasak” olduğu için giremezler. “İnşaata girmek tehlikeli ve yasak” ibaresi montaj tekniğine örnek oluşturur. Bu sırada Rocky-III filminde kullanılan ve Survivor grubunun 1982 yapımı “Eye of the tiger” şarkısı fonda duyulur. Film müziğinin kullanılması montaj tekniğine, başka medyalara ait unsurların kullanılması medyalararasılığa örnektir. Davranışların tekrarı, leitmotive yoluyla metinlerarası ilişki kurulmasını sağlar. Rocky’nin gücü, kararlılığı ile onların isteği ve anında kaçmaları arasındaki zıtlık güldürü unsurunu desteklerken metinler arasında ters dönüştürüm yapılmıştır. İnşaata geldiklerinde ise, öldü sandıkları Ahmet’in cesedi ortada yoktur.

Mecnun, içinden çıkamadığı her durumda Dede’ye danışır. “Dede, sen ermiş bir kişisin, aksakalın, asan var” gibi sözlerle onun bilge kişiliğine vurgu yapar. Ancak çoğu zaman önerilerini, tavsiyelerini dinlemez. Mecnun kazara da olsa, bir kişinin ölümüne neden olduğu için suçluluk hisseder ve bu duygusu nedeniyle Leyla’dan uzak durmaya başlar. Bu sırada Leyla, sorunun ne olduğunu anlamaya çalışır. Dede “her şeyi Leyla’ya açıkla” önerisinde bulunur. Mecnun, “Aslında ben bir adamı öldürdüm, öldürdüm dediğime de bakma. Aslında şahsi bir başarı değil, tamamen takım ruhu. Çünkü aslanan benim katil olmam değil ekibimin başarılı olması. Evet, benim bir ekibim var ve grubumun adı ne biliyo musun? Katil doğanlar” dediğini hayal eder. Burada “takım ruhu” vurgusu montaj, ekip başarısına yapılan vurgu ise, komik dönüştürüme örnektir. Katil Doğanlar ise, (İngilizce özgün adı: Natural Born Killers), 1994 yapımı, Oliver Stone tarafından yönetilmiş ve başrollerinde Juliette Lewis ve Woody Harrelson’ın oynadığı bir filmidir ve ona gönderme yapılır. Aynı zamanda başka medyalara ait içeriklerin aktarılması bakımından medyalararasılığa örnek oluşturur.

Ahmet Doğru’nun Ankara’da öldüğü haberini gazetede okuyan Yavuz ve Erdal, yolda gördükleri polisten kaçarlar. Polis, Yavuz’un daha önce yaptığı bir hırsızlıktan dolayı peşindedir. Polis; “Niye çalışıyorsun hanfendinin çantasını” dediğinde, Yavuz kameraya bakıp kamu spotu gibi konuşur: “Kişisel zevkleri için hayvanları katledenler insan değildir” der. Klişelerin tekrarlanmasından dolayı metinlerarası ilişki kurulur. Yavuz’un spot konuşması neticesinde şikâyetçi olan kadın; “Kusura bakmayın neslinin

tükendiğini bilmiyordum” der. Hem gerçek yaşamda verilmeyen bir tepki gösterilir hem de durumun absürtlüğü pekiştirilir. Benzer şekilde Leyla ile Mecnun’un birbirlerine fotoğraf verdikleri sahnede, Mecnun Leyla’ya çocukluk fotoğrafını verir. Fotoğraf verme klişesi tekrarlanarak montaj ve leitmotive tekniği kullanılmış ayrıca yine klişeler alt üst edilmiş ve absürt hâle sokulmuştur.

Leyla, katil olabileceğinden şüphelenerek, Mecnun’a etrafında hiç kız olup olmadığını sorar. Ancak Mecnun bunu kıskançlıktan kaynaklanan soru olarak algılar. “Derdin bu mu? Etrafımda senden başka kız yok. Sen ne kadar kıskançmışsın Leyla ya, seni hiç aldatmadım, aldatmayı hiç sevmem” der. Böylece MFÖ’nün “Ele güne karşı” şarkısının sözleri, kolaj, montaj ve dönüştürüm olarak, anlatıya yedirilmiş olur.

Tekinsiz adamlar çantayı kaybettiği için İsmail’i rehlin alır. Dede, polise haber verir. İsmail kurtulur. Polis memurunun ambulansın arkasında omzunda battaniye ve elinde sıcak içecek olan İsmail’i sorguladığı, İsmail’in de başından geçenleri uzun uzun anlattığı görülür. Hollywood sinemasında sıkça kullanılan rehinenin ya da kazazedenin kurtarılması sonrası sahnesinin parodisidir bu. Klişelerin hem görüntü hem de içerik olarak tekrarlanması açısından metinlerarası ilişki, bir medyanın kendine özgü içeriksel sınırlarını aşarak başka bir medyaya dâhil olması bakımından ise, medyalararasılık örneği oluşturur.



**Resim 7.** İsmail Abi’nin Tekinsiz Adamlardan Kurtarılışı.

İsmail’i kurtarmalarının verdiği mutlulukla İskender “balık incir keyfi yapacaklarını” söyler. Rakı balık klişesi bozuma uğratılmıştır. Mecnun ve Leyla ise, tüm belalardan kurtuldukları için mutludurlar. El ele tutuştuklarında ne karabulutlar ne de gök gürlemesi vardır. Tam kavuşmuşken, mutlu olacaklarken Leyla babasının iflas haberini alır. Mecnun’a “bir şekilde beraber mutlu olamıyoruz demek ki” der. “Âşıkların kavuşamama” sı durumuna tekrar gönderme yapılır.

### 3.4. Behzat Ç.’nin Leyla ile Mecnun’a Dâhil Olması ve Türk Dizi Tarihinde Bir İlk

Leyla ile Mecnun’un 11 Mayıs 2011 tarihinde yayımlanan, 13. bölümü; Mecnun, İskender, Yavuz, Aksakallı Dede ve Bakkal Erdal’ın; Ankara Kalesi, Kocatepe Camii, Anıtkabir ve Atakule’yi de kadraja alan, panoramik Ankara manzarası sunan bir parktaki (Cebeci semtindeki 50. Yıl Parkı) konuşmaları ile başlamaktadır. İstanbul’dan Ankara’ya neden ve nasıl geldiklerini, başka bir televizyon dizisi olan ve aynı hafta yayınlanan Behzat Ç.’nin 32. bölümünden öğrenmek mümkün olacaktır. Bölüm, özellikle medyalararasılığa örnektir. Farklı yapım şirketlerinin ayrı ayrı televizyon kanalları için hazırlamış olduğu iki farklı dizi, böylece ortak bir bölümle izleyici karşısına ilk kez çıkmış olur. Kurgusal karakter Behzat Ç. ve onun dünyası ile Leyla ile Mecnun dizisinin kurgusal evreni ortak bir anlatı evrenine taşınmış, böylece kurgusal gerçekliğin devamlılığı sağlanarak simula edilmiş yeni bir gerçeklik oluşturulmuştur. Postmodern anlatılara özgü sonsuz şimdiki zaman kullanımı, mekânları ve yaşamları farklı olan dizi evrenlerinin tek bir kurgu ile izleyiciye sunulması, devamlılık ve kurgusal yaşamların sürekliliği açısından önem kazanmıştır. Farklı dizilere ait karakterler, farklı mekânlara kendi kurgusal kimlikleri ile geçiş yapabilmişler ve böylece sanal hayatları, izleyiciye gerçekmiş gibi sunulmuştur. Behzat Ç. dizisinin komiserleri kendi kurgusal kimlikleri, konuşma jargonları ile İstanbul’a gelip Leyla ile Mecnun dizisinin cinayete karıştığını

düşündükleri karakterlerini gözüne alırlar. Absürt komedi türüne örnek olan dizi ile polisiye dizisi, aynı bölümde hem olay örgüsü hem de türsel özelliklerini koruyarak devamlılıklarını sürdürmüş olur. Leyla ile Mecnun dizisinin 13. bölümünde, Mecnun ve arkadaşlarının Ankara'ya nasıl geldikleri detaylı bir şekilde anlatılmazken; gözüne alınma, Ankara'ya getirilme, Ahmet Doğru cinayeti ile ilgili tüm sorgulamalar Behzat Ç. dizisinin 32. bölümünde ayrıntılı olarak işlenir.

Genel yönetmenliğini Serdar Akar'ın yaptığı 19 Eylül 2010 tarihinde yayın hayatına başlayan Behzat Ç. dizisi, 17 Mayıs 2013 günü 96. bölümü ile ilk finalini yapar. Yıllar sonra, 25 Temmuz 2019'da, dijital platformda 4. sezonu yayımlanmaya başlanır ve 19 Eylül 2019'da 105. bölümü ile dizi, ikinci kez final yapar. Emrah Serbes'in "Her Temas Bir İz Bırakır" (2006), kitabından esinlenilerek hazırlanan dizi, polisiye türündedir. Kitap kişisi olan Behzat Ç. ve kurgusal evreni, dizi ve sinema filmlerinin konusu olması açısından medyalararasılığa örnek teşkil eder. Dizi devam ederken; Behzat Ç. Seni Kalbime Gömdüm (2011) ve Behzat Ç. Ankara Yanıyor (2013) sinema filmleri gösterime girer (Öziş, 2017).

Behzat Ç. dizisinde, cinayet büroda görevli Başkomiser Behzat Ç. ve aynı büroda çalışan arkadaşları; Harun, Hayalet, Akbaba, Eda, Emre Selim ve Cevdet'in aksiyon dolu çalışma yaşamları ile onların cinayet dosyalarını nasıl aydınlattıkları anlatılır. Dizide; şiddetin, argo kelimelerle dolu cümlelerin, içki tüketiminin fazlaca gösteriliyor oluşu Leyla ile Mecnun dizisinin kurgusal evreninden oldukça uzaktır. Leyla ile Mecnun dizisinin karakterlerinin gündelik konuşma dilini argodan uzak kullanmalarına rağmen Behzat Ç. dizisindeki argo kullanımının çokluğu, kriminal ortamın sözel pratiğe etkisi olarak okunabilir. Benzer şekilde şiddetin gösterimi, tütün ürünlerinin kullanımının apaçık yapılıyor olması da suç ve suça ilişkin bir dünyanın anlatımını destekleyen unsurlar olarak kurguya dâhil edildiği düşünülebilir. Leyla ile Mecnun dizisinde ise, tütün ürünlerinin adı bile zikredilmez, "mış gibi" yapılarak anıştırma yoluna gidilir. Her iki dizinin birbirinden farklı kurmaca gerçekliklerinin ortak bölümde aynı anda sunulması postmodern anlatıdaki çok kültürlülüğe ve sesliliğe örnek oluşturur.

Her bölümünde farklı bir cinayet dosyasını açıklığa kavuşturan Başkomiser Behzat Ç. ve ekip arkadaşları, dizinin 8 Mayıs 2011 tarihinde "Kişisel Gelişmek" adını taşıyan 32. bölümünde Ahmet Doğru cinayetini soruştururlar. Bölümün 12. dakikasında Ahmet Doğru bir kişisel gelişim seminerinde konuşmacı olarak gösterilir. Ahmet Doğru'nun; "Her birimiz toplumun bize dayattığı kurallar çerçevesinde yasalarla yaşıyoruz. Tüm bunlara uyduğumuz takdirde ortalama bir hayat yaşayıp ölüyoruz. Öte yandan tüm bu yasalara uymayan, toplumun kendine biçtiği rolü kabul etmeyen insanlar hemen çevremizde fark ediliyor. Peki neden? Bizi onlardan ayıran şey ne? Onlar neden daha çok başarılı oluyorlar? Onlara neden daha çok saygı duyuluyor?" sözleri ile kişisel gelişim klişeleri anıştırılır, klişe sözlerin ve davranışların tekrarlanması bakımından metinlerarası ilişki kurulur. Ardından Ahmet Doğru; "Beş Maymun ve Toplumsal/Kurumsal Negatif Öğrenme" başlıklı sunusunu anlatır. Bu bilindik hikâyenin PowerPoint sunusu şeklinde filmin içinde gösterilmesi montaj tekniğine; hikâyenin bir seminerin parçası olması ise, farklı medyalar ait parçaların kullanılmasıyla oluşan medyalararasılığa örnek oluşturur. Ahmet Doğru'nun kişisel gelişim kitabının satışlarını arttırmak üzere yaptığı bu konuşmanın verilmesi ile ayrıca ironi yapılır.

Ahmet Doğru kitabının imza etkinliğini yarıda bırakır, evine gider. Bavulunu hazırladığı sırada motosiklet kasklı bir erkek tarafından öldürülür. Behzat Ç. ve ekip arkadaşı Harun, Ahmet Doğru'nun yaşam koçluğu yaptığı son kişi olan Seda'yı sorguya giderler. Seda'nın sevgilisinin bisiklet kasklı fotoğrafından yola çıkarak Seda'nın sevgilisi Hakan'ı cinayet şüphelisi olarak mercek altına alırlar. Bir taraftan da Ahmet Doğru'nun katıldığı son etkinliği düzenleyen derneği ve Doğru'nun yayıncısını sorguya çekerler. Olay yeri incelemesinin ardından Ahmet Doğru'nun cebinde el ile çizilmiş bir "kroki" bulunur. "Kroki"de geçen isimleri sorgulamak amacıyla Behzat Ç. ile komiser Harun arabayla İstanbul'a giderler. Önce Bakkal Erdal'ı bulurlar. Komiser Harun, dış görünüşü itibarıyla Bakkal Erdal'ı Süper Mario'ya benzetir. Bu benzetme yolu ile bir medyanın başka bir medyaya aktarılması bakımından medyalararası ilişki kurulur.

Behzat Ç. ve komiser Harun, Yavuz'un çizdiği krokide isimleri yazılı olan Bakkal Erdal, İskender, Dede, Yavuz, İsmail ve Mecnun'u sorgulama için Ankara'ya götürür. Cinayet büroda sırayla sorguya alınan ekip üyeleri, sorguda suçu üstü kapalı olarak birbirlerinin üzerine yıkmaya çalışır. Olay yerinde bulunmamasına rağmen İsmail Abi, Ahmet Doğru'yu kendisinin inşaattan ittiğini ve ölümüne neden olduğunu söyler. Ancak Ahmet Doğru'nun İstanbul'da değil de Ankara'da ölü bulunması sebebiyle ekip



üyeleri serbest bırakılır. İsmail Abi'nin “tekinsiz adamlar” a teslim edeceği çantayı ondan çalan Ahmet Doğru'nun “tekinsiz adamlar” tarafından öldürüldüğü Behzat Ç. ve arkadaşlarının soruşturmaları neticesinde anlaşılır.

Leyla ile Mecnun dizisinin 13. bölümünde İskender ve arkadaşları sorgu odasında neler yaşandığı ya da yaşanmış olabileceği üzerine konuşurlar. Daha önce Leyla ile Mecnun oyuncularından duyulmayan konuşma üslubu bu bölümde dikkat çeker. “Lan bebe, bebe, lan, di mi lan” gibi hitaplar, ünlemler kullanılır. Karakterler, Behzat Ç. dizi evrenine hâkim olan konuşma şekline etkilenmişlerdir ya da Behzat Ç. karakterlerine konuşma üslubu üzerinden gönderme yapılmıştır. Mecnun; “Bi de nedir bu la la la la” diyerek bu konuşma şeklinin anlamsız oluşu ile alay eder. Sonrasında da hep beraber “la la la la”dan yola çıkarak Opus müzik grubunun 1985'te çıkardığı “Life is life” şarkısına geçiş yaparlar. Bu durum, bir medyaya ait içeriğin başka bir medyaya taşınması bakımından medyalararasılığa, şarkı sözünün içeriğe yedirilmesi açısından ise, montaj tekniğine örnektir.



**Resim 8:** Ankara Sabahı.

Dede ile Mecnun, İstanbul'a dönmek için trene binerler. Ankara garında “Yedek Kâmil” olarak bilinen Kâmil birden belirir ve Mecnun'a Dede'nin esasını vermesi karşılığında bir çanta dolusu para teklif eder. Mecnun alacağı parayla Leylâ'ya yardım edebileceğini düşünür ve teklifi kabul eder. Dede uyurken esasını gizlice alır ve Kâmil'e verir. Tren karanlık bir tünele girer. Campbell'in büyüğü eşikten geçiş klişesi, dizide tünele girme metaforu ile gerçekleşir. Tünel aynı zamanda değişimlerin habercisidir. İstanbul'da trenden inen Mecnun zamanda yolculuk yapmış ve 11 Mayıs 2023 gününe, yani geleceğe ışınlanmıştır. Arkadaşları, kendisi ve her şey değişmiştir. Mecnun, geleceğin İstanbul'unda uçan arabalar ve gökdelenler görür. Bu durum, uzay filmlerine ait klişelerin tekrarlanarak başka bir içeriğin içine taşınması bakımından medyalararasılığa örnek oluşturur. 2023'teki Mecnun, tüm bu değişime ters orantılı olarak sefertası taşıyan, giyimi kuşamı, konuşması ile 1950'li yılları hatırlatan bir memura dönüşmüştür. Leylâ yerine başka biriyle evlenmiş ve çocukları olmuştur. Benzer biçimde Leylâ da başkasıyla evlenmiştir. Böylece davranış kalıpları, kıyafetleri, konuşma şekilleri ile geçmişe ait klişelerin tekrarı açısından metinlerarası ilişki kurulur.

Mecnun bir parkta gelecekteki Leylâ ve onu izleyen Mecnun'u görür. Gelecekteki Dede, gelecekteki Mecnun'a; “Ah be evladım her gün, on iki sene oldu, her gün vaz geçmedin değil mi buraya gelmekten” der. Bunun üzerine Mecnun, şair Ahmet Arif'in “Terk etmedi sevdan beni” şiirini; “Terk etmedi sevdası beni, aç kaldım, susuz kaldım, efendim memur oldum, kök saldım, terk etmedi sevdası” şeklinde söyleyerek güldürü unsuruna metinlerarasılıkta sıkça kullanılan montaj ve gülünç dönüştürümü eklemiştir.

Dede'nin; “İşe geç kaldın, yoksa kovduracak mısın kendini?” demesi üzerine Mecnun; “Ah be Dede, kaybedecek neyimiz kaldı, sefer taşlarımızdan başka?” diyerek yine Marx'ın o ünlü sözüne atıfta bulunur, montaj ve komik dönüştürüm yapar.



**Resim 9.** Geçmişe Dönüş.

Gördüğü değişimlerden hiç mutlu olmayan gelecekteki Mecnun, sahilin değişmemesine sevinir. Bir de İsmail Abi değişmemiştir, hâlâ gelen gemilere el sallamaktadır. Dede sakallarını kesip sarığını çıkarmış, Aksakallı Dede kıyafeti yerine bilim insanı kıyafeti giyerek garajında zaman makinesi yapmakla uğraşmaktadır. Burada “Geleceğe Dönüş” filminin parodisi yapılır. Mecnun, zaman makinesi ile geçmişe dönmek ister. Dede’nin yaptığı zaman makinesi çalışmayınca makineyi iterek hareket ettirirler. Ekip toplanır. Aksiyon sahnelerine özgü, bir grup olarak ilerledikleri her sahnede olduğu gibi, yine Rocky-III filminin “Eye of the tiger” müziği fonda duyulur. Bu sahne gülünç dönüştürüm, parodi ve medyalararasılığa örnek oluşturur. Ekip, sanki aralarında tartışmış izlenimi vermek için “vir vir vir” gibi anlamsız sözler söyler. Böylece, izlenilenin bir kurmaca olduğuna dikkat çekilir.

Ekip, zaman makinesinin çalışması için gerekli olan Dede’nin asasını dizinin kötü karakteri “Karabasan”dan alma planları yapar. Asa, lazer odasında korunaklı bir cam fanus içinde durmaktadır. Başrolünde Tom Cruouse’un olduğu “Görevimiz Tehlike” filmine gönderme yapılır, lazer odası sahnesi parodileştirilir. Birkaç denemeden sonra asayı almayı başarırlar. Dede, asası vasıtasıyla Mecnun’u geçmişe geri gönderir. Bu olay, modernizmin reddettiği fizik ötesi durumların, postmodern unsurlarla örülü dizide, güldürü yoluyla da olsa kabul edildiğini gösterir. Mecnun gözünü trende açar. İzlenenlerin Mecnun’un rüyası olduğu, trenin henüz İstanbul’a gelmediği anlaşılrsa da kurmaca içindeki gerçeklik ve kurmaca bağı bulanıklaşmıştır.

#### 4. Sonuç

Senaryosunu Burak Aksak’ın yazdığı, yönetmenliğini Onur Ünlü, Eyüp Boz ve Murat Onbul’un yaptığı, 9 Şubat 2011 - 29 Ocak 2014 tarihleri arasında TRT1’de yayımlanan Leyla ile Mecnun dizisi, isminden başlayarak metinlerarası ilişkiler açısından pek çok gönderge ihtiva eder. Dizinin temel çatışma unsuru, klasik anlatıya paralel bir şekilde, kavuşamama üzerine kurulmuştur. Geçmişe ait bir anlatının modern yaşamın etkisinde, XXI. yüzyılda tekrar oluşturulması, anlatının geçmişten şimdiye taşınması ve bugünün teknolojik imkânlarıyla izleyiciye sunulması, metnin komedi dilinin incelikleri kullanılarak yeniden kurulması, diziyi hem metinlerarasılık hem de medyalararasılık bağlamlarında önemli kılmıştır.

Dizide Mecnun’un Leyla’ya ilk görüşte âşık olması, iki aileden birinin olası evliliğe karşı çıkması, ailelerden birinin zengin diğerinin fakir oluşunun bu karşı çıkışta etkili olması gibi klişeler kullanılmıştır. Klişelerin hem görüntü hem de içerik olarak tekrarlanması ile metinlerarası ilişki kurulmuştur. Ayrıca medya değişimi ve medya kombinasyonu vasıtasıyla oluşan, bir medyanın kendine özgü içeriksel sınırlarını aşarak başka bir medyaya dâhil olması ile gerçekleşen medyalararası ilişki söz konusudur.

Emrah Serbes’in kitabından esinlenilerek hazırlanan, genel yönetmenliğini Serdar Akar’ın yaptığı ve senaryosunu Ercan Mehmet Erdem ile Emrah Serbes’in yazdığı, ilk bölümü 19 Eylül 2010 tarihinde Star TV’de yayımlanan Behzat Ç. dizisi, poliseye türündedir. Leyla ile Mecnun dizisinin 11 Mayıs 2011 tarihinde yayımlanan 13. bölümü ile Behzat Ç. dizisinin 8 Mayıs 2011 tarihinde “Kişisel Gelişmek” adı ile yayımlanan 32. bölümü, ortak bölüm olarak çekilmiştir. Farklı yapım şirketleri tarafından hazırlanarak ayrı televizyon kanallarında yayımlanan Behzat Ç. dizisi ile Leyla ile Mecnun dizisinin bir bölümünün ortak çekilmesi; metinlerarası ilişkiler ve medyalararasılık bağlamında izleyicilere zengin içerik sunmaktadır. İki

ayrı yapım şirketinin, farklı televizyon kanalları için hazırladıkları iki farklı dizinin bir bölümünün ortak çekilmesi, Türk televizyon tarihinde bir ilktir. Biri komedi diğeri polisiye olan iki farklı tür, kendi türsel özelliklerini koruyarak ortak bölümde varlık bulmuştur. Behzat Ç. ve onun kurmaca dünyası ile Leyla ile Mecnun dizisinin kurmaca dünyası ortak bir anlatı evrenine taşınmış ve böylece kurgusal gerçekliğin devamlılığı sağlanmıştır. Farklı dizilere ait karakterlerin, farklı mekânlara kendi kurgusal kimlikleriyle geçiş yapmaları neticesinde simula edilmiş yeni bir gerçeklik oluşturulmuştur. Bu ortak bölümde, farklı medyaların bir arada kullanılması yoluyla oluşan medyalararasılık da söz konusudur.

Şiddet, argo ve içki tüketiminin fazlaca gösterildiği Behzat Ç. dizisinin kurgusal evreni ile Leyla ile Mecnun dizisinin kurgusal evreni arasındaki farklılıklar, aynı bölümde yan yana ve bir arada gösterilmiştir. Farklı kurmaca dünyaların, kültürel atmosferin, mekânların, karakterlerin vb. bir arada, yan yana bulunmaları bakımından ortak bölüm, postmodern anlatının çok sesliliğine uygun düşmektedir. Farklı yapım şirketlerinin, iki farklı televizyon kanalı için hazırladığı ve kendi kurmaca evrenlerinde, ortak bir olay etrafında, ortak bir kurmaca evreni inşa etmiş olmaları nedeniyle dizi, avangard olma özelliğine sahiptir.

Metinlerarası ilişki kurma biçimlerinden alıntı, anıştırma, gönderge, kolaj, ironi, parodi, pastiş, ters dönüştürüm, gülünç dönüştürüm gibi teknikler kullanılarak anlatı evrenini zenginleştiren Leyla ile Mecnun dizisinde, postmodern anlatıya özgü bir dil oluşturulmuştur.

Dizide kullanılan göndergeleri yakalayıp anlamak, dikkatli bir okumayla mümkündür. Ekinse birikim göndergeleri anlamlandırmada oldukça önemlidir. Postmodern anlatılara özgü anlatım şekli nedeniyle dolayı senaryo yazarı ve yönetmen her bölümde bunun bir kurmaca olduğunu izleyiciye hatırlatmış ve kendinden önce söylenmiş olanları, kendi kurmaca evrenine metinlerarası ilişkiler kurarak ve medyalararasılık vasıtasıyla ustaca yerleştirmeyi başarmıştır.

## 5. Extended Abstract

No matter what age or culture, literary production emerges as a result of artistic use of language. Written literary texts, such as religious ceremonies, mythical narratives and oral literature on which legends are based, have also been formed and enriched by cultural transmission. Artistic production and consumption patterns parallel to technology also affected the transfer of the narrative to speech, writing and image. Although the form of artistic production and transmission of human beings has changed from past to present, the subjects that make up the content show similarities. Just like in the narrative of Leyla and Mecnun, which dates back to ages and is about the inability of lovers to meet.

Leyla and Mecnun, a love story dating back centuries, has been told in many cultures and languages, both in oral literature and written sources. Poems and stories were written about it; movies were shot. This love story has taken its place in the Turkish narrative tradition like other cultures; Besides Turkish cinema, it has recently been the subject of a Turkish TV series called Leyla ile Mecnun.

Inspired by the book of Emrah Serbes, directed by Serdar Akar and written by Ercan Mehmet Erdem and Emrah Serbes, the first episode of Behzat Ç. was broadcast on Star TV on September 19, 2010. It is in the detective genre. The series, which made its first finale with its 96th episode on May 17, 2013, started to broadcast on the digital platform on July 25, 2019. With its 105th episode on September 19, 2019, the series finalizes for the second time.

The 32nd episode of the Behzat Ç. TV series, which was aired on May 8, 2011 with the name of "Personal Development", was shot as a joint episode with Leyla and Mecnun series's 13th episode. Prepared by different production companies and broadcast on separate television channels. the joint shooting of the TV series offers rich content to the audience in the context of intertextual relations and intermedia. The joint shooting of an episode of two different series prepared by two different production companies for different television channels is a first in the history of Turkish television. Two different genres, one is comedy and the other is detective drama, have found their existence in the common ground while preserving their generic characteristics. Behzat Ç. and its fictional world and the fictional world of the TV series Leyla ile Mecnun were moved to a common narrative universe, thus ensuring the continuity of the fictional reality. A new simulated reality was created as a result of the characters of different TV series passing to different places with their own fictional identities. In this common part, there is also the intermedia, which is formed through the use of different media together.

The differences between the fictional universe of the Behzat Ç. TV series ,which contains excessive use of violence, slang and alcohol consumption, and the fictional universe of the TV series Leyla and Mecnun are shown side by side and together in the same episode. In terms of different fictional worlds, cultural atmosphere, places, characters, etc. being together and side by side, the common part fits the polyphony of postmodern narrative. The series has the characteristic of being avant-garde, as different production companies have prepared for two different television channels and have built a common fictional universe around a common event in their own fictional universes.

A language specific to the postmodern narrative has been created in the series Leyla ile Mecnun, which enriches the narrative universe by using techniques such as quotation, allusion, reference, collage, irony, parody, pastiche, reverse transformation, and comical transformation, which are forms of intertextual relations.

Capturing and understanding the referens used in the series is possible with careful reading. Cultural accumulation is very important in making sense of referens. Due to the way of narration specific to postmodern narratives, the screenwriter and director reminded the audience that this is a fiction in every episode, and they succeeded in masterfully placing what has been said before them in its own fictional universe by establishing intertextual relations and media interactivity.

**Keywords:** Postmodernism, Intertextuality, Intermedia, Leyla ile Mecnun, Behzat Ç., Serial.

#### **Araştırmacıların Katkı Oran Beyanı / Contribution of Authors**

Yazarların çalışmadaki katkı oranları Devrim GENÇER KIZILIRMAK %60/ Şahmurat ARIK %40 şeklindedir.  
The authors' contribution rates in the study are Devrim GENÇER KIZILIRMAK %60/ Şahmurat ARIK %40 form.

#### **Çıkar Çatışması Beyanı / Conflict of Interest**

Çalışmada herhangi bir kurum veya kişi ile çıkar çatışması bulunmamaktadır.  
There is no conflict of interest with any institution or person in the study.

#### **İntihal Politikası Beyanı / Plagiarism Policy**

Bu makale İntihal programlarında taranmış ve İntihal tespit edilmemiştir.  
This article was scanned in Plagiarism programs and Plagiarism was not detected.

#### **Bilimsel Araştırma ve Yayın Etiği Beyanı / Scientific Research and Publication Ethics Statement**

Bu çalışmada Yükseköğretim Kurumları Bilimsel Araştırma ve Yayın Etiği Yönergesi kapsamında belirtilen kurallara uyulmuştur.  
In this study, the rules specified within the scope of the Higher Education Institutions Scientific Research and Publication Ethics Directive were followed.

**Kaynakça**

- Akay, A. (2002). *Postmodern Görüntü*. İstanbul: Bağlam Yayınları.
- Aktulum, K. (2000). *Metinlerarası İlişkiler*. Ankara: Öteki Yayınevi.
- Alemdaroğlu, S. (2008). *Fuzûlî'nin Leylâ ve Mecnûn Mesnevisi'nin Roman Tekniği Bakımından İncelenmesi*. Elazığ: Fırat Üniversitesi Sosyal Bilimler Enstitüsü Türk Dili ve Edebiyatı Ana Bilim Dalı.
- Alpaydın, B. (2020). "Fuzûlî-Leylâ ve Mecnûn". *Türk Dili Dergisi*, 96-98.
- Ayaz, A. (2014). *Metinlerarası İlişkiler Bağlamında Kadîmî'nin Leylâ vü Mecnûn Mesnevisi (İnceleme-Metin)*. Ankara: Hacettepe Üniversitesi Sosyal Bilimler Enstitüsü Türk Dili ve Edebiyatı Anabilim Dalı.
- Bulut, F. (2018). *Metinlerarasılık' Kavramının Kavramsal Çerçevesi*. *Edebi Eleştiri Dergisi*, 2(1), 2-19.
- Campbell, J. (2017). *Kabramanın Sonsuz Yolculuğu*. (S. Gürses, Çev.) İstanbul: İthaki Yayınları.
- Canatak, A. M., & Bulduk, N. (2019). *Dijital Çağ Türk Edebiyatı ve Medyalararasılık Tartışmaları*. İstanbul: Hiperyayın.
- Durmuş, İ. (2023). "Leylâ ile Mecnûn". 07 04, 2023 tarihinde TDV İslam Ansiklopedisi Web Sitesi: <https://islamansiklopedisi.org.tr/leyla-ve-mecnun#1> adresinden alındı
- Eagleton, T. (2011). *Postmodernizmin Yanlısamları*. (M. Küçük, Çev.) İstanbul: Ayrıntı Yayınları.
- Ecevit, Y. (2001). *Türk Romanında Posmodernist Açılımlar*. İstanbul: İletişim Yayınları.
- Fauq, H. (2023). *Leylâ ile Mecnûn*. 7 4, 2023 tarihinde TDV İslam Ansiklopedisi Web Sitesi: <https://islamansiklopedisi.org.tr/leyla-ve-mecnun#4-urdu-edebiyati> adresinden alındı
- Gottdiener, M. (2005). *Postmodern Göstergeler Maddî Kültür ve Postmodern Yaşam Biçimleri*. (H. G. Erdal Cengiz, Çev.) Ankara: İmge Kitabevi.
- Harvey, D. (1997). *Postmodernliğin Durumu*. (S. Savran, Çev.) İstanbul: Metis Yayınları.
- imdb.com*. (2023, 4 18). 4 18, 2023 tarihinde [www.imdb.com](http://www.imdb.com): [https://www.imdb.com/find?q=leyla+ve+mecnun&ref\\_=nv\\_sr\\_sm](https://www.imdb.com/find?q=leyla+ve+mecnun&ref_=nv_sr_sm) adresinden alındı
- Kayaoğlu, E. (2009). *Medyalararasılık Edebiyat Biliminde Yeni Bir Yaklaşım*. İstanbul: Selenge Yayınları.
- Korkmaz, F. (2017). *Metinlerarası İlişkilerin Klasik Retorikteki Kökeni Üzerine Bir Araştırma*. *Hikmet*(Gelenek ve Postmodernizm Özel Sayısı), 71-88.
- Leppert, R. (2009). *Sanatta Anlamın Görüntüsü İmgelerin Toplumsal İşlevi*. (İ. Türkmen, Çev.) İstanbul: Ayrıntı Yayınları.
- Lucy, N. (2003). *Postmodern Edebiyat Kuramı Giriş*. (A. Aksoy, Çev.) İstanbul: Ayrıntı Yayınları.
- Öziş, P. (2017). *paratic.com*. 6 18, 2023 tarihinde [paratic.com](https://paratic.com/behzat-c-dizisi/) Web sitesi: <https://paratic.com/behzat-c-dizisi/> adresinden alındı
- Pala, İ. (2023). *Leylâ ile Mecnûn*. 7 4, 2023 tarihinde TDV İslam Ansiklopedisi: <https://islamansiklopedisi.org.tr/leyla-ve-mecnun#3-turk-edebiyati> adresinden alındı
- Soyadı, A. (2020, Temmuz). Çalışma Başlığı. *Selçuk İletişim*, 13(2), 1-12.
- Timur, K. (2017). *Kural Tanımayan Bir İdeoloji: Postmodernizm*. *Hikmet Dergisi*(Özel Sayı: Gelenek ve Postmodernizm), 1-9.
- Ünal, B. (2023). *Ankara Masası*. 6 20, 2023 tarihinde Ankara Masası Web sitesi: <https://www.ankaramasasi.com/haber/2075902/leyla-ile-mecnun-izle-leyla-ile-mecnun-konusu-ve-oyunculari> adresinden alındı
- Yazıcı, T. (2023). *Leylâ ile Mecnûn*. 7 4, 2023 tarihinde TDV İslam Ansiklopedisi Web Sitesi: <https://islamansiklopedisi.org.tr/leyla-ve-mecnun#2-fars-edebiyati> adresinden alındı
- Zizek, S. (2005). *Yamuk Bakmak Popüler Kültürden Jacques Lacan'a Giriş*. (T. Birkan, Çev.) İstanbul: Metis Yayınları.

# Deprem Sonrası Ortaya Çıkan Dayanışma Ağları ve Gerilim Hatlarının Sosyolojik Analizi: 6 Şubat Depremleri Örneği\*,\*\*

Nurullah SELÇUK\*\*\* 

## ÖZ

Depremler, neden olduğu yıkım nedeniyle dünyanın her yerinde bireyler üzerinde önemli ölçüde travmalara neden olmaktadır. Depremler, yer kabuğu hareketliliği olarak jeolojik kökenli bir faaliyet iken, toplumsal sistemin devam ettiği alanda oluşturduğu etki nedeniyle önemli sosyal sonuçları olan doğal afetlerdir. Ekonomik ve psikolojik boyutta önemli ölçüde yıkımlara neden olan bu afet, sosyal yaşam ve düzeni üzerinde oluşturduğu etkileri de göz önüne alındığında, toplumsal sistemi kökten etkileyecek değişimlere neden olmakta ve sosyolojik boyutta da önemli sonuçlar ortaya koymaktadır. Bu çalışma depremin neden olduğu toplumsal değişimleri ve tahribatı, dayanışma pratikleri ve gerilim hatları çerçevesinde irdelemektedir. Dolayısıyla çalışmada, deprem sonrası toplumsal dayanışma pratiklerinin ve yönetiminin sonucundaki gerilim hatlarının değerlendirilmesi amaçlanmaktadır. Bu amaçla 6 Şubat 2023 tarihinde meydana gelen depremler sonucunda çeşitli illerden göç etmek zorunda kalmış 15 depremzede ile yarı yapılandırılmış görüşmeler gerçekleştirilmiştir. Görüşmeler çerçevesinde elde edilen veriler parçalanarak kodlanmış, benzer kodlar bir araya getirilerek temalar oluşturulmuştur. Yapılan değerlendirmeler; kaynakların eşit olmayan dağılımı (ya da algısı), iletişim sorunları ve ihtiyaç tespitinin etkinliği başlıkları altında yorumlanmıştır. Bu sonuçlar ve yorumlar çerçevesinde çeşitli önerilerde bulunulmuştur.

**Anahtar Kelimeler:** Deprem, Afet, Depremzede, Toplumsal Dayanışma, Çatışma.

## Sociological Analysis of Solidarity Networks and Tension Lines Arising After the Earthquake: The Example of 6 February Earthquake

### ABSTRACT

Earthquakes cause significant trauma to individuals all over the world due to the destruction they cause. While earthquakes are an activity of geological origin as crustal movement, they are natural disasters that have important social consequences due to the impact they have on the area where the social system continues. This disaster, which causes significant destruction in economic and psychological dimensions, also reveals important results in the sociological dimension, in terms of causing changes that will radically affect the social system, considering its effects on social life and order. This study examines the social changes and destruction caused by the earthquake within the framework of solidarity practices and tension lines. Therefore, the study aims to evaluate the tension lines as a result of post-earthquake social solidarity practices and management. For this purpose, semi-structured interviews were held with 15 earthquake victims who had to migrate from various provinces as a result of the earthquakes that occurred on February 6, 2023. The data obtained within the framework of the interviews were fragmented and coded, and themes were created by bringing similar codes together. Evaluations made; It was interpreted under the headings of unequal distribution (or perception) of resources, communication problems and effectiveness of needs assessment. Various suggestions have been made within the framework of these results and comments.

**Keywords:** Earthquake, Disaster, Earthquake Survivor, Social Solidarity, Conflict.

\* Bu çalışma, Adıyaman Üniversitesi Sosyal ve Beşeri Bilimler Etik Kurulu'nun (Karar Sayısı: 2023/439) kararı ile uygun bulunmuştur./This study was approved by the decision of Adıyaman University Social and Human Sciences Ethics Committee (Decision Number: 2023/439).

\*\* Bu çalışma 6 Şubat 2023 meydana gelen ve asrın felaketi olarak nitelendirilen depremde hayatını kaybeden değerli meslektaşım Doktorant Av. Öğr. Gör. Esra Şule Korkmaz'a ithaf edilmiştir./This study is dedicated to my esteemed colleague, Doctorate Law. Lect., who lost his life in the earthquake that occurred on February 6, 2023 and described as the disaster of the century. It is dedicated to Esra Şule Korkmaz.

\*\*\* **Corresponding Author/Sorumlu Yazar,** Dr. Öğr. Üyesi/Asst. Prof., Adıyaman Üniversitesi/Adıyaman University, n\_selcuk2000@yahoo.com

Makale Gönderim ve Kabul Tarihleri/Article Submission and Acceptance Dates: 01.08.2023-27.10.2023

**Citation/Atf:** Selçuk, N. (2024). Deprem sonrası ortaya çıkan dayanışma ağları ve gerilim hatlarının sosyolojik analizi: 6 şubat depremleri örneği. *Selçuk Üniversitesi Sosyal Bilimler Enstitüsü Dergisi*, 53, 21-35. <https://doi.org/10.52642/susbed.1335814>

This work is licensed under Creative Commons Attribution-NonCommercial 4.0 International License



## 1. Giriş

Afetler, birden bire gerçekleşen veya zamanla ortaya çıkan, genellikle büyük hasarlarla, kayıplarla sonuçlanan ve sosyal görünümleri olan olgulardır. Afetler, doğal kaynaklı (depremler, sel, fırtına, yangın vb.) veya insan kaynaklı (terör saldırıları, sanayi kazaları, nükleer kazalar vb.) olabilir. Afetlerin etkileri çok yönlüdür. Fiziksel etkiler, altyapı, binalar, tarım alanları, ulaşım hatları gibi yapıları ve kaynakları tahrip edebilir. Bu da evsizlik, yerinden edilme, yiyecek ve su kaynaklarının kısıtlanması gibi sonuçları beraberinde getirebilmektedir. Ekonomik etkiler, iş kayıpları, üretim kaybı, altyapı onarım maliyetleri gibi unsurları içermekteyken, bireylerin ve toplumun ekonomik refahını olumsuz yönde etkileyebilir ve yoksulluk, gelir eşitsizliği gibi sorunlara yol açabilir. Psikolojik etki olarak afet mağdurlarında travma, kaygı, depresyon gibi duygusal sorunlara neden olabilir. Afetler, insanların güvenlik hissini zedeler, toplumun dayanıklılığını sınar ve psikososyal destek ihtiyacını artırır. Afetlerin sosyal etkilerine bakıldığında ise toplumun dokusunu değiştirdiği ve toplumsal dengeleri etkilediği görülmektedir. Afetler, toplumda dayanışma ve yardımlaşma duygularını güçlendirebilir, ancak aynı zamanda sosyal huzursuzluğa ve çatışmalara da yol açabilir. Bu nedenlerle afetler, toplumun tüm katmanlarını etkileyen ve önemli sonuçlar doğuran sosyal bir olgudur (Can, 2020, s. 20). Dolayısıyla afetler toplumları derinden etkileyen olaylardır ve bu bağlamı, onu sosyolojik açıdan incelemeye değer bir konu haline getirmektedir. Sosyoloji, doğal afetlerin toplumsal etkilerini, afetler sonrası toplumların tepkilerini ve toplumsal süreçleri araştırmaktadır. Afetler sonrası, toplumlar genellikle yeniden düzenleme ve iyileştirme süreçlerine girmektedir. Afetler, toplumun dayanışma ve iş birliğini ön plana çıkarmaktadır. İnsanlar, felaketin etkilerini hafifletmek ve toplumun normale dönmesini sağlamak için birlikte çalışmaktadır. Bu süreçte sosyal gruplar arasındaki ilişkiler ve etkileşimler de önem kazanmaktadır (Gökalp Yılmaz, 2021, s.195).

Afetlerin neden olduğu yıkımın küçük ya da büyük olması veya sonuçlarının büyük ya da küçük kitleleri etkilemesi vakanın genişliği ile ilgilidir. Fakat neden olduğu sonuç bakımından sosyal sistemin bozulmasına ve sosyal tahribata neden olduğu için her afet, sosyolojik bağlamda incelenmesi gereken bir vakadır. Afetler önemli sosyal değişimleri tetiklemektedir. Sosyal değişim kavramı, toplumsal düzeyde bir sistem değilse bile, genellikle toplumsal yapıya ilişkin önemli sonuçlar ortaya çıkarmaktadır. Bu nedenle, afetlerin psikolojik, ekonomik ve örgütsel düzeyde olaylar olarak ele alınmasının yanında, topluluk veya toplumsal düzeyde fenomenler olarak da ele alınması gerekmektedir (Bates & Peacock, 1987, s. 292). Her toplum, kendi kültürel kodlarına ve değerlerine uygun olarak, farklı durumlarda kendine özgü tepkiler ve tutumlar geliştirir. Bu, toplumların aidiyet ilkesi içinde var olduğu kültürel ortamın doğal bir sonucudur. Sosyoloji, insanların sosyal ilişkilerini, toplumun işleyişini ve kültürel yapıyı anlamak amacıyla inceleyen bir bilim dalı olması nedeniyle afetler sonrası toplumsal düzenin nasıl işlediğini de anlamaya çalışmaktadır. Dolayısıyla afetlerde sosyoloji, toplumun kültürel çeşitliliği ve bireylerin farklı tepkilerini önemsemekte ve araştırmaktadır. Bu bağlamda sosyologlar, toplumun ve kültürün etkileşimlerini inceleyerek, insanların aidiyet duygusuyla çevrili olduğu kültürel ortama uygun davranışlar geliştirmesini anlamaya çalışmaktadır. Bu sayede sosyoloji, insanların toplumsal düzende nasıl yer aldığını ve kültürel bağlamda nasıl etkileşimlerde bulunduğunu açıklama çabası sürdürmektedir. Dolayısıyla bu çerçevede afet gibi toplumu derinden etkileyen bir olayın sosyolojiden bağımsız değerlendirilmesi düşünülemez (Aydemir, 2020, s. 325). Toplumun en çok etkileyen ve büyük yıkımlara neden olan afetler içerisinde depremler ilk sırada yer almaktadır. Depremler, yerbilimi anlamına gelen jeolojik temelli etkenlerin neden olduğu yer kabuğu hareketlilikleriyle gerçekleşmektedir. Depremler, oluşturduğu hasarların yanında ve sonrasında sosyal görünümü olan afetlerdir. Toplumsal sistemin yeniden inşasında dayanışma pratiklerinin ve çatışma hatlarının toplumsal zeminde nasıl karşılık bulacağı ve toplumsal algının nasıl gerçekleşeceği konuları, her afette meydana gelen olayın sosyolojik boyutta yeniden ele alınmasını gerekli kılmaktadır. Bu bağlamda depremin neden olduğu yıkıcı etkilerin azaltılması ve yok edilmesi için tam donanımlı sağlam binalar, güçlü ulaşım ve iletişim ağlarının inşası gibi önemli mühendislik yaklaşımlarının yanında, depremin sosyal görünümünün de ele alınarak, toplumsal sonuçlarının anlaşılması için sosyolojik tahlillerin yapılması büyük önem arz etmektedir.

Deprem ve diğer pek çok doğal afet, fiziksel yıkıma ek olarak insanların hayatlarında derin izler bırakabilmekte ve toplumun geniş kapsamlı bir şekilde etkilenmesine neden olmaktadır. Can kayıplarına

neden olurken, etkisi altına aldığı tüm insanlar için maddi ve manevi kaygı oluşturacak düzeyde travmatik sonuçlar ortaya çıkarmaktadır. Bu tür afetler, insanların yaşamlarında köklü değişikliklere neden olurken, geleneksel yapıyı ve kurumlarını yeniden düzenleyebilmektedir. Depremın insan hayatı üzerindeki etkisi kadar, kurumsal işleyiş ve sosyal ilişkiler üzerindeki etkisi de oldukça önemlidir. Deprem, devlet kurumları ve toplum arasındaki ilişkileri yeniden düzenleyebilmekte ve daha iyi bir işbirliği sağlamalarına yardımcı olabilmektedir. Ayrıca depremler, toplumun kamusal ve sivil sistemlere yönelik değerler algısındaki yönelimleri belirlemektedir. Bu durum, depremin toplumsal bir öge olarak da değerlendirilmesi anlamına gelmektedir. Tüm bunlar depremin sosyolojik değerlendirme yapılması gereken bir durum olduğunu ortaya koymaktadır (Erdem, 2023). Dolayısıyla, toplumun sosyal yapılarını, değerlerini ve ilişkilerini derinden etkileyen felaketler, toplulukları ve oluşturdukları toplumları tanımlayan temel değerleri ve yapıları açığa çıkarabilecek bazı sosyal faktörleri (dayanışma ve yardımlaşma, toplumsal eşitsizlikleri ortaya çıkarma, toplumsal düzenin zedelenmesi vs.), toplumsal açıdan daha görünür kılmaktadır. Böylece sosyologlar her afetin neden olduğu etkileri, toplumun temel değerlerini ve yapısı çerçevesinde sosyal görünümünü göz önüne sergilemektedir (Drabek, 2005, s. 3). Afetler dinamikler ve sürekli olarak yeniden değerlendirilmeleri gerekmektedir. Sosyo-ekonomik çıktılar, afet bölgesindeki risklerin sürekli olarak yeniden değerlendirilmesinde önemli bir veri oluşturmaktadır. Bu sosyo-ekonomik kanıtlar, afetlerin etkin değerlendirilmesinde ilk adımı oluşturmaktadır. Ulusal afetlerin kurumsallaştırılması yoluyla afet etkilerinin ve kayıplarının sistematik olarak azaltılmasında önemli sonuçlar ortaya koymaktadır (Unescap, 2012).

Doğal felaketler, insanların yaşamını derinden etkilemekte ve deprem öncesi hayatından çok daha farklı bir yaşam seyri oluşmasına neden olabilmektedir. Afetler sadece belirli bir coğrafi bölgeyle sınırlı kalmayıp, küresel boyutta etkiler ortaya çıkarabilmektedir. Afetlerin insanlara olan etkileri sadece fiziksel kayıplarla sınırlı değildir. Ekonomik, sosyal ve siyasal etkileri de hissedilmekte ve toplumların günlük yaşam pratiklerini değiştirmektedir. Sosyal etkiler açısından, afetler insanların sağlık, barınma, beslenme gibi temel ihtiyaçlarını karşılamalarını zorlaştırabilmektedir. Yıkılan evler, göç, ailelerin ayrılması gibi faktörler, toplumun dokusunu ve ilişkilerini değiştirebilmektedir. Afetler, toplumsal bağları güçlendirebileceği gibi, aynı zamanda toplumsal huzursuzluğa, çatışmalara ve göç hareketlerine yol açabilir. Kültürel hayatın değişimi açısından afetler, gündelik yaşam pratiklerini etkileyerek toplumların alışkanlıklarını ve kültürel değerlerini yeniden şekillendirebilmektedir. Örneğin, afetlere hazırlıklı olma bilinci artabilir, sürdürülebilir çevre korumasına yönelik tutumlar güçlenebilir, dayanışma ve yardımlaşma duyguları gelişebilir. Aynı zamanda medya, sanat ve edebiyat gibi kültürel alanlarda da afetlerin etkileri ve insan deneyimleri üzerine yapılan çalışmalara yoğunlaşma sağlayabilir. Bu çerçevede afetler, toplumun sosyal ve kültürel yaşam rutinlerini etkileyen sosyolojik vakalardır (Can, 2020, s. 15). Sosyolojik araştırmalar, afetlerle ilgili sorunları anlamak ve afetlere maruz kalan bireylerin başa çıkabilme süreçlerini toplumsal düzeyde incelemek için önemli bir araçtır. Afetlerin sosyolojik bağlamı, neden olduğu tahribatın toplumsal dinamiklerini, eşitsizlikler ve cinsiyete dayalı farklı etkilerini ele almaktadır (Nasreen, 2004, s. 25)

Deprem, çok yönlü değerlendirilmesi ve özellikle sosyolojik bağlamı üzerinde önemle durulması gereken bir afettir. Sosyal görünümünü ortaya koyarken depremin, bölgesel ve sosyal konularının da dâhil edilmesi gerekmektedir. Herkese uyan tek bir bakış açısı uygulayarak, toplumun çok etkenli etkileşimini görmezden gelmenin yanlış yorumlamaya neden olabileceği düşünülmelidir. Bu bakımdan toplumun ne söylemek istediği etkin bir şekilde analiz edilmelidir (Alfirdaus vd., 2015, s. 4). Depremın sosyal etkileri oldukça önemlidir. Daha öncede bahsedildiği gibi deprem gibi doğal afetler, sadece fiziksel yapıları etkilemekle kalmaz, aynı zamanda toplumsal düzenin ve sosyal yapının da bozulmasına neden olabilir. Bu noktada sosyoloji, deprem sonrası toplumsal süreçlerin incelenmesi için önemli bir disiplindir. Bu bakımdan deprem sonrası sosyal düzen, sosyoloji açısından incelenmeye değer önemli bir konudur. Deprem, bireysel ve toplumsal düzeni etkileyen birçok faktörü ortaya çıkarır ve bu nedenle sosyoloji alanında dikkate alınması gereken birçok süreci tetikler. Bireysel düzeyde deprem, insanların günlük rutinlerini, alışkanlıklarını ve yaşam tarzlarını bozmaktadır. İnsanların evlerini, eşyalarını ve sevdiklerini kaybetmeleri, yaşam tarzlarını değiştirmeleri ve sosyal konularının bile farklılaşmasına neden olabilecek faktörler, bireylerin kimliklerinde, sosyal ilişkilerinde ve yaşam kalitelerinde önemli değişikliklere neden olmaktadır (Erdem, 2023).



Doğal afetlerin ortadan kaldırılması mümkün olmayacağı için, onların vereceği zararların minimum seviyede gerçekleşmesi için çalışılması gerekmektedir. Afetlerin toplumsal sistem ve düzene zararını minimum seviyede tutmak, hızlı ve çabuk toparlanmak için önem arz etmektedir. Dolayısıyla afetlerin vereceği zararların üstesinden gelmenin en iyi yollarından biri sosyal koruma ile mümkündür. Daha iyi sosyal koruma önlemleri sağlama çabalarının afet riskinin azaltılmasına da katkıda bulunabileceğini gösteren birçok örnekler bulunmaktadır (Unescap, 2012). Depremün önemli toplumsal sonuçlar ortaya koyması nedeniyle sosyologlar, deprem sonrası toplumdaki değişiklikleri ve toplumsal süreçleri gözlemleyerek, insanların yeniden yerleşim düzenlerini nasıl oluşturduğunu, toplumsal dayanışmanın nasıl geliştiğini, toplumsal yapıdaki dönüşümleri ve bu süreçlerin toplumun geleceğine etkisini analiz etmelidirler. Aynı zamanda depremin toplumsal bağlamı, sosyologlar tarafından, deprem sonrası toplumun ihtiyaçlarına nasıl cevap verilebileceği ve toplumsal hizmetlerin nasıl organize edileceği konularında da çalışmaları desteklemektedir. Sonuç olarak, deprem gibi doğal afetler toplumsal düzeni ve sosyal yapıyı ciddi şekilde etkilemektedir. Bu bakımdan sosyoloji deprem sonrası toplumsal süreçleri inceleyerek, toplumun nasıl yeniden yapılandığını, toplumsal dayanışmanın nasıl sağlandığını ve toplumun geleceğine nasıl etki ettiğini anlamak için önemli bir araçtır.

Deprem ve doğal afetler sonrası ortaya çıkan durumların sosyal görünüşleri, içinde bulunulan toplumsal sistem ile doğrudan ilgilidir. Depremden etkilenen bölgelerin kültürel, ekonomik ve sosyal koşulları, depremin sosyolojik bağlamını şekillendirmektedir. Bu bakımdan depremin sosyolojik yörüngelerinin tahlili, geniş bir coğrafyada yer alması nedeniyle çok yönlü bakılması gereken karmaşık bir süreci ifade etmektedir. Bu araştırma 6 Şubat 2023 günü meydana gelen depremler sonrası dayanışma ağlarının ve gerilim hatlarının sosyolojik görünüşlerine odaklanmaktadır. Dolayısıyla çalışma depremlerin neden olduğu yıkımın ardından sosyo-kültürel ve ekonomik faktörler çerçevesinde depremin dayanışma ağları ve çatışma hatlarını sosyolojik bağlamda değerlendirmeyi amaçlamaktadır.

## 2. Depremün Dayanışma Ağları ve Çatışma Hatları

Dayanışma ve birlik, felaketlerin getirdiği zorlukları aşmak için güçlü bir motivasyon kaynağıdır. Özellikle toplumsal tahribata neden olan büyük acılar, insanların birbirlerine bağlanmasına neden olmakta ve birliktelik duygusunu pekiştirmektedir. Dayanışma toplumun dayanıklılığını güçlendirmekte ve mukavemetini artırmaktadır. İnsanlar birbirlerine destek verirken, birbirlerinin acılarına ve ihtiyaçlarına odaklanırlar. Toplumsal dayanışmanın temelinde, toplumun ortak çıkarları bulunmaktadır. Bu bağlamda toplumsal düzeni sarsacak düzeyde meydana gelen felaketler, birlikte hareket etmek ve bireysel farklılıkları göz ardı ederek, ortak hedeflere odaklanmayı sağlamaktadır.

Felaketler sonrasında ortaya çıkan dayanışma, yaşanan olumsuzlukları azaltmak için insanları bir araya getirmekte, dayanışma ve yardımlaşma duygularını pekiştirebilmektedir. Özellikle deprem gibi büyük felaketler, insanların birbirine destek olma, yardım etme ve birlikte hareket etme ihtiyacını ortaya çıkarmaktadır. Depremler gibi afetler karşısında dayanışma ağları ve millet olma bilinci önemlidir. İnsanlar, acıya ve felakete karşı ortak bir duyarlılık geliştirmekte ve bu süreçte birbirlerine destek olma duyguları güçlenmektedir. Bu durum, toplumun bir arada kalmasını ve zorlukların üstesinden gelmesini sağlamaktadır. Bu bağlamda yapısalcı bakış açısıyla olumsuzluklar, biz bilincinin mukavemetini artırmakta, dayanışma ve dayanıklılığı güçlendiren işlevsel bir özellik ortaya çıkarmaktadır (Erdem, 2023). Bu bağlamda afetler toplumu bir araya getirmek, sorumluluk duygusunu artırmak ve sosyal dayanışmayı güçlendirmek için bir teşvik unsuru olarak değerlendirilebilir.

Ülkemizde de depremlerin sosyal görünüşler bağlamının değerlendirildiği çalışmalar incelendiğinde, sosyal dayanışma ve birlikteliğin arttığı görülmektedir. Deprem sonrasında yaşanan kaotik atmosferde, günlük hayattaki ayrımcılık ve önyargıların bir kenara bırakıldığı ve yardım düşüncesiyle hareket edildiği görülmektedir. Bu süreçte bireylerin empati yeteneğinin gelişebildiği ve toplumun dolaylı yoldan bir araya geldiği ve dayanışma içerisinde olduğu bilinmektedir. Bu örnek, afetlerin toplumların sosyal yapıları üzerinde nasıl etkiler oluşturabileceği konusunda işlevselci bir perspektif sunmaktadır. İnsanların afetler karşısında bir araya gelme, yardımlaşma ve dayanışma eğilimleri; toplumsal bağların güçlenmesine ve sosyal düzenin yeniden yapılanmasına katkı sağlamaktadır (Açıkalın, 2018; Çalışkan & Kaya, 2021; Erdoğan,

2023; Keskin, 2021; Kolukırcık & Tuna, 2009; Yıldırım, 2023). Dolayısıyla depremler ve diğer pek çok doğal afet, insanların dayanışma ve yardımlaşma duygularını tetiklemektedir. Durkheim, toplumların afetler gibi kriz dönemlerinde bir araya gelerek dayanışma duygularını güçlendirdiğini ve birlikte hareket etmeyi sağladığını savunmuştur. Depremler gibi olağandışı durumlar, insanları acı, kaygı ve korku gibi ortak duygularla birleştirir. Bu tür afetlerde insanlar, olayın etkilerini azaltmak, mağdurlara yardımcı olmak ve toplumun iyileşmesine katkıda bulunmak için çaba harcarlar. Bu süreçte dayanışma ruhu ve yardımlaşma ön plana çıkmaktadır. İnsanların maddi ve manevi destek sağlama, yardım kuruluşlarına katkıda bulunma, gönüllü çalışmalar yapma gibi birçok şekilde, yardımlaşma eğiliminin arttığı görülmektedir (Özer, 2023). Afetlerin dayanışma bilinci üzerinde oluşturduğu bu güç, toplumun olumsuzlukların üstesinden gelebilme yeteneğini arttırmaktadır. Fakat afetlerin sonuçları arasında ortaya çıkan bir diğer görünüm ise duyulan sosyal hoşnutsuzluğun neden olduğu çatışma ya da gerilimdir. Afet nedeniyle ortaya çıkan güçlüklerle mücadele döneminde toplumda rekabet ve çatışma eğilimleri artabilmektedir. Yardım ve kurtarma süreçlerinde adaletsizlikler ortaya çıkabilir ya da yapılan faaliyetler çatışma eğilimini artıracak şekilde bireyler tarafından algılanabilir ve bunun sonucunda toplumda çatışma hatları gelişerek gerilimler artabilir. Dolayısıyla afetlerde bozulan dengeler nedeniyle ortaya çıkan görünüm hissedilen eşitsizlikleri derinleştirebilmektedir.

Afetlerin toplumsal etkileri ekonomik düzey, sosyal statü ve yaşam koşulları gibi birçok sosyal tabaka araçlarından etkilenebilir. Sosyo-ekonomik düzeyi daha alt seviyede olan sınıfın kırılgan ve savunmasız konumda olması, görece daha kötü yaşam koşullarında bulunmalarına neden olabilir. Bu bakımdan, depremler gibi afetlerin sonucunda ortaya çıkan zarar görme olasılığı, toplumun farklı tabakalarında eşit olmayabilir. Keskin (2021) bu durumu şu şekilde ifade etmektedir: Karl Marx'ın temel tezlerinden biri, kapitalist sistemdeki toplumsal eşitsizlik ve sınıf mücadelesidir. Marx, ekonomik yapı ve sınıf ayrımlarının, toplumdaki bireylerin yaşam koşullarını etkilediğini savunmaktadır. Karl Marx'ın çatışmacı teorik bakış açısıyla deprem ve neden olduğu etkenler, sosyolojik bağlamda ele alındığında, depremden daha çok zarar görenlerin ekonomik olarak zayıf durumda olan yoksul halk olduğu ve sosyo-ekonomik düzeyi daha iyi olanların daha az zarar görme olasılıkları bulunduğu çıkarımı düşünülebilir.

Depremlerin yoksul insanlar üzerinde daha büyük bir etkisi olduğu ve bu durumun toplumsal eşitsizlikleri artırdığı tartışılmaktadır. Bu konuda Karl Marx'ın çatışmacı teorisi, bu eşitsizlikleri açıklamak için bir bakış açısı sunmaktadır. Depremlerde sosyo ekonomik seviyesi yüksek insanlar genellikle daha güvenli ve sağlam yapılarla donatılmış binalarda yaşamaktadır. Yüksek maliyetli yapılar, daha iyi inşaat teknikleri ve daha iyi yer seçimleri nedeniyle deprem etkilerine karşı daha dayanıklı hale getirilmektedir. Bu durum, sosyo ekonomik seviyesi yüksek olan kişilerin deprem sonrası hasarı ve kayıpları en aza indirme yeteneklerini arttırmaktadır. Ayrıca, zengin insanlar daha fazla maddi kaynaklara sahip olduklarından, deprem sonrasında zararlarını telafi etmek için daha iyi imkânlarla sahiptirler. Örneğin, alternatif konutlar sağlayabilirler veya başka yerlere göç ederek daha iyi yaşam koşullarını sürdürebilirler. Bu nedenle, depremlerde ekonomik açıdan daha iyi durumda bulunanlar, genellikle daha hızlı toparlanabilirken, yoksul insanların daha uzun süreli ve daha büyük zorluklarla karşı karşıya kalmakta olduğu düşünülmektedir. Yoksul insanlar genellikle daha az maddi kaynaklara sahip oldukları için depremlerden etkilenme riskleri daha yüksek olduğu bilinmektedir. Daha düşük gelir seviyeleri, daha az güvenli konutlarda yaşama, deprem önlemleri almak için yeterli kaynaklara sahip olmama gibi faktörler, yoksul insanların deprem sonrası daha büyük mağduriyetler yaşamasına neden olduğu algısını güçlendirmektedir. Dolayısıyla depremler gibi doğal afetler, toplum içindeki ekonomik eşitsizlikleri ve sosyal adaletsizlikleri daha da derinleştirebilir. Bu nedenle, afetlere hazırlık ve toparlanma süreçlerinde, sosyal politika ve kaynak dağılımı açısından dikkate alınması gereken önemli faktörlerin olduğunu göstermektedir (Özer, 2023). Depremler gibi büyük olaylar toplumun her kesimini etkileyen önemli afetlerdir. Fakat bu çerçeveden yaklaşıldığında, toplumun bazı kesimlerinin savunmasız durumları (yaş, cinsiyet, maddi durum, kırılgan kitle), afetlerin sonuçlarından daha ağır etkilendiği sonucunu ortaya koymaktadır. Unescap (2012), nüfusun belirli kesimlerinin, özellikle afetlere karşı savunmasız olduğunu ortaya koymaktadır. Rapora göre kadınlar, çocuklar, engelliler ve toplumun yaşlı üyeleri afetlerden daha fazla etkilenmektedir. Bu kırılgan kitlelerin farklı ihtiyaçları olmakla birlikte, afet risklerini azaltmak için aralarında Türkiye'nin de bulunduğu birçok ülkenin kullanabildiği bazı

etkili uygulamalar bulunmaktadır. Fakat rapor, afetlere karşı oldukça savunmasız olan nüfusların belirli ihtiyaçlarını karşılamak için henüz çok az ortak çaba gösterildiğini de vurgulamaktadır. Rapor ayrıca, savunmasız insanların ihtiyaçlarına hizmet etmek için bazı girişimler yürürlükte olsa da, gerçekleştirilebilecek daha çok alan bulunmakta olduğuna vurgu yapmaktadır.

Sosyolojik olarak dezavantajlı grupların afetler gibi olağandışı durumlarda ikincil konumlarının ön plana çıktığı söylenebilir. İkincil konum, bireylerin rutin hayat standartları devam ederken olağanüstü durumlarda diğerlerine göre düştüğü dezavantajlı durumu ifade etmektedir. Bu durum, bu grupların zaten var olan dezavantajlarının afetlerin neden olduğu yıkımla birleştiğinde daha da kötüleştiği anlamına gelmektedir. Bu bağlamda engelliler, yaşlılar, yoksullar, kadınlar, çocuklar ve mülteciler gibi gruplar, afetler karşısında daha fazla risk altında olabilirler (Demir, 2020, s. 265). Fiziksel engelleri olan bireyler, afet durumlarında acil tahliye veya koruma ihtiyaçlarına uyum sağlamakta zorlanabilirler. Yaşlılar, fiziksel güç kaybı, sağlık sorunları veya hareket kabiliyetinin azalması gibi nedenlerle afetlerden daha fazla etkilenebilirler. Yoksullar, zaten sınırlı kaynaklara sahip oldukları için afetlerin olumsuz etkilerini daha yoğun şekilde hissedebilirler. Mülteciler ise yaşadıkları zorlu koşullara ek olarak afetlerle başa çıkmak zorunda kalabilirler. Dolayısıyla afet durumlarında, dezavantajlı grupların sosyo ekonomik ve kültürel erişimleri ve kaynaklara ulaşımı sınırlı olabilir. İkincil konum, bireylerin veya grupların sosyal, ekonomik veya siyasi açıdan daha düşük sosyal statüde olmaları anlamına gelmektedir. Bu da dezavantajlı grupların, afet sonrası dönemlerde daha az destek, kaynak ve güce sahip olabileceği anlamına gelmektedir. Sonuç olarak afetlerin etkileri, dezavantajlı kitle için daha çok ağırlaştırabilmekte ve toplumsal eşitsizlikleri artırabilmektedir. Bu nedenle, afetlerle mücadele ederken dezavantajlı grupların ihtiyaçlarına ve korunmalarına öncelik vermek önem arz etmektedir. Toplumun tüm kesimlerinin afetlere karşı hazırlıklı olması, erişilebilirlik, eşitlik ve sosyal adalet ilkesinin gözetildiği politikaların uygulanması, dezavantajlı grupların korunmasında ve iyileştirilmesinde kritik bir rol oynar. Bu perspektiften bakıldığında, genel olarak afetler sonrası toplumsal eşitsizlikleri azaltmak ve daha adil bir toplum oluşturmak için önlemler alınması gerekliliği vurgulanabilir. Örneğin, afetlere karşı dayanıklı yapıların inşa edilmesi, ekonomik ve sosyal yardımların adaletli bir şekilde dağıtılmasına daha çok önem verilmesi, eğitim ve farkındalık çalışmalarının yapılması gibi önlemler, toplumun farklı kesimlerinin afetlere karşı daha iyi korunmasına yardımcı olabilmektedir. Bu bağlamda ülkemizde arama kurtarma, yardım ve psikososyal destek çalışmalarında birçok olumlu örneğini gördüğümüz uygulamalar, ileride oluşabilecek olumsuzluklar için önemli bir deneyim ortaya koymuştur.

6 Şubat 2023'te meydana gelen depremler sonrası kamu gücü tüm kademeleri ile olaya müdahale etmiş ve binlerce personel bölgede görevlendirilmiştir. Deprem bölgelerinde arama ve kurtarmada görevlendirilen personel sayısı, gönderilen araç sayısı, iş makinesi olarak gönderilen araçlar ile topyekûn bir çalışmaya girildiği görülmektedir. Dışişleri Bakanlığı'nın yapmış olduğu görüşmeler neticesinde 65 ülkeden yardım gelmiş, 2.660 yabancı personel afet bölgesine gönderilmiştir. Bununla birlikte deprem bölgesinde, 30 vali ve 47 kaymakam görevlendirilmiştir (Afad, 2023). Bu çalışmalar ve yetkililerin görevlendirilmesi toplumsal dayanışmanın sonucunda meydana gelen güven ağlarını tesis etmek ve çatışmayı asgari seviyede tutmak adına etkin bir gayret olduğu düşünülebilir.

Çalışmada depremin neden olduğu dayanışma pratikleri ve gerilim hatları konusundaki kuramsal yaklaşımlara ait literatür, tarihsel bir bağlama dayanmaktadır. Günümüzün toplumsal sistemini bu tarihsel bağlama bağlı kalarak açıklamak deprem gibi toplumsal tahribata neden olan büyük olayların ortaya çıkardığı problemlerinin çözülmesinde ve açıklanmasında tek başına etkin çözüm sağlamamakta, fakat ciddi katkılar sunmaktadır. Bu bakımdan çalışmada tarihsel bağlamı olan bu kavramların 6 Şubat 2023 tarihinde meydana gelen depremlerde toplumsal alanda nasıl karşılık bulduğu araştırılmaktadır.

### 3. Araştırmanın Yöntemi

Araştırma, Adıyaman Üniversitesi Sosyal ve Beşeri Bilimler Etik Kurulu'nun 31/07/2023 tarih ve 439 karar sayısı ile uygun bulunmuştur. Bu çerçevede araştırmanın uygulama kısmı akademik, etik kurallarına uygun bir şekilde gerçekleştirilmiştir. Yapılan görüşmelerde "Araştırma ve Yayın Etiğine" uygun olarak hareket edilmiş, araştırmanın amacı ve kapsamı ile ilgili katılımcılar bilgilendirilmiştir.

### 3.1. Amacı

Bu araştırma, depremde maddi ve manevi zarar görmüş depremzedelerin yaşamış oldukları durumun sosyal görünümünü ortaya çıkarmayı amaçlamaktadır. Bu bağlamda depremin toplumsal sistem üzerinde oluşturduğu etkiler, toplumsal dayanışma pratikleri ve çatışma hatları çerçevesinde incelenmiştir.

### 3.2. Çalışma Grubu ve Veri Toplama Aracı

Araştırmanın amacı doğrultusunda 6 Şubat 2023 depremlerinde yerleşim alanlarından göç etmek zorunda kalan, barınma ihtiyacı için farklı bir şehre geçici olarak yerleşen depremzedelerle görüşmeler gerçekleştirilmiştir. 6 Şubat depremlerinde maddi ve manevi zarar görmüş depremzedelerin, yaşamış oldukları sosyal, ekonomik ve psikolojik zorlukları değerlendirmek ve yaşanan olayın dayanışma ağları ve gerilim hatlarının belirlenebilmesi amacıyla sahada uygulama gerçekleştirilmiştir. Görüşmeler, Adana ili Yumurtalık ilçesinde bulunan DSİ (Devlet Su İşleri) Eğitim ve Dinlenme Tesisine, deprem bölgesinden gelen depremzedeler ile yüz yüze görüşmeler yoluyla gerçekleştirilmiştir. Uzman görüşlerine başvurarak hazırlanmış olan 16 açık uçlu soru ile bu görüşmeler tamamlanmıştır. Görüşme esnasında verilerin daha sağlıklı elde edilebilmesi amacıyla yapılan mülakatlar ses kaydı cihazıyla kaydedilmiş, elde edilen bulgular bu bağlamda analiz edilmiştir. Araştırmanın evreni depremden zarar görmüş, Yumurtalık DSİ Eğitim ve Dinlenme Kampına yerleştirilmiş depremzedelerdir. Depremin geniş bir coğrafyada meydana gelmesi ve farklı bölgelerden depremden etkilenmiş depremzedelerin bulunması, evrenin seçiminde etkili olmuştur. Araştırmanın örnekleminde, amaçsal örneklem seçilmiştir. Araştırmanın amacı kapsamında cinsiyet, yaş, gelir durumu gibi değişkenler göz önüne alınarak 15 depremzede ile yarı yapılandırılmış görüşme gerçekleştirilmiştir.

### 3.3. Uygulama ve Verilerin Analizi

Görüşme formları katılımcılara araştırmanın amacı anlatılarak uygulanmıştır. Araştırmada herhangi bir çıkar çatışması olmadığı ve yapılan görüşmelerin üçüncü kişilerle paylaşılmayacağı açık olarak ifade edilmiştir. Görüşmelerden elde edilen veriler çözümlenmek için parçalara ayrılarak kodlanmıştır. Farklı olarak kodlanan ve bir biri ile aralarında ilişkili olan parçalara birleştirilerek temalar oluşturulmuştur. Oluşturulan temalar kategori başlığı altında toplanmış ve yorumlanmıştır.

## 4. Bulgular ve Yorumlar

Araştırma 15 katılımcı ile gerçekleştirilen yarı yapılandırılmış görüşmelerle tamamlanmıştır. Araştırmaya katılan kişiler, 6 Şubat depremlerinde maddi ve manevi zarar görmüş depremzedelerden oluşmaktadır. Araştırmaya katılan kişilerin 8'i kadın, 7'si erkektir. Katılımcılar Adana, Ceyhan (Adana), Adıyaman, Osmaniye, Hatay ve Kahramanmaraş illerinde ikamet eden kişilerden oluşmaktadır. Farklı demografik özellikler gözetilerek gerçekleştirilen görüşmelere ilişkin bulgular kod, kategori ve temalara ayrılarak yorumlanmıştır.

**Tablo 1.** “Depremden Hemen Sonra Sığınma” Kategorisine İlişkin Bulgular

Katılımcı	Kod	Tema
K-21, E-40, K-40, E-52, E-29, K-45	Taşıt	Güvenlik
K-22, K-41	Sokak	
E-61, K-54, E-43, E-26	Köy	
E-45, K-38	Müstakil ev	
K-35	Üniversite	

Depremden hemen sonra sığınma ihtiyacının giderilmesi için neler yapıldığına ilişkin sığınma kategorisi incelendiğinde, katılımcıların çoğunluğunun ilk günlerini araçlarında geçirdiği sonucuna ulaşılmıştır. İlk günler dışarıda kaldığını ifade eden K-41 “Arabam olmadığı, eşimden ayrı yaşadığım ve ilk günler yardım alacak kimsem de olmadığı için dışarıda kaldım. Benim gibi olan birçok insan vardı. Kargaşa ve korku olduğu için herkes bir beklenti içerisinde bekletiler” ifadesinde bulunmuştur. Depremin ilk günlerinde araçta kaldığını ifade eden K-40 ise “Depremler peş peşe devam ettiği için en güvenli sığınacak yer olarak arabada kalmak olduğumu düşündüm. Bu nedenle ilk günler araç içerisinde

*kaldık” ifadelerinde bulunmuştur. K-35 kodlu katılımcı ise “İlk gün evimizin yanında bulunan üniversitenin oteline sığındık. Yiyecek ve barınma ihtiyacımı orada karşıladım. Daha sonra depremler devam edince araçta kaldık, ama çocuklarla araç içerisinde kalmak ve ısınma sorun olunca tanımadığımız bir köye gittik. Bir köy evinde il dışına çıkana kadar kaldık” ifadelerinde bulunmuştur. Dolayısıyla taşıtlar deprem durumunda sığınabilececek en güvenli alanlar olarak görüldüğü tespit edilmiştir.*

**Tablo 2.** “Deprem Sonrası Alınan Yardımlar” Kategorisine İlişkin Bulgular

Katılımcı	Kod	Tema
K-21, K-22, K41, E,61, K-54, E-43, E-45, K-38, K-35, E-26	Hane başı ve Kira	Yardım Kuruluşu
K-40, E-40, K-45, E-52, E-29	AFAD, Kızılay	

Katılımcıların tamamının hane başı ve kira yardımından faydalandığı görülmektedir. “Deprem sonrası alınan yardımlar kategorisine ilişkin bulgular” tablosu incelendiğinde, katılımcıların büyük bir çoğunluğu farklı bir kurumdan yardım almadıklarını ifade ettikleri görülmektedir. Yapılan görüşmeler analiz edildiğinde, depremin geniş bir coğrafyada olması, yolların ulaşımına izin vermeyecek düzeyde tahrip olması ve bu surette yardımların gelmesinin zaman alması, katılımcıların belirli bir süre sonra farklı bir ile göç etmiş olmaları ve ihtiyaçlarını geldikleri bölgede karşıladıkları gibi nedenlere bağlı olduğu, sonucuna ulaşmıştır. Bu doğrultuda K-43 isimli katılımcı “*Deprem çok geniş bir alanda olması ve ulaşımda yaşanan güçlükler nedeniyle bizim depremi yaşadığımız yere yardımlar geç ulaştı. Biz ilk 4 gün kendi çabamızla bir köye sığınarak bekleedik. Benzin tedariki olmadığı için il dışına çıkamadık. Benzin geldikten sonra il dışına çıktık. Bu nedenle biz yardım almadık. Ama yaklaşık 8 gün sonra döndüğümde AFAD, Kızılay başta olmak üzere birçok örgütsel yapının yardım ettiğini, barınma ve yiyecek alanlarının oluşturulduğunu, ismini bile duymadığım birçok kuruluşun sürekli aktif olduklarını gördüm*” ifadesinde bulunmuştur. K-54 isimli bir katılımcı ise soruya “*Herhangi bir kurumdan yardım almadım. Bizim köyümüz olduğu için köye sığındık. Kendi ihtiyaçlarımızı karşılayabileceğimiz bir ortamımız olduğu için, yardım talebinde bulunmadım. Daha çok ihtiyacı olan insanların faydalanması gerektiğini düşündüm*” şeklinde cevap vermiştir. E-45 isimli farklı bir katılımcı ise “*Hiçbir yardım almadık. Ailemiz geniş olduğu için il dışında barınacağımız bir konutumuz vardı. Oraya geniş ailemle birlikte gittik. Kendi ihtiyaçlarımızı karşılayacak düzeyde olduğumuz için yardım almadık*” ifadelerinde bulunmuştur.

**Tablo 3.** “Sivil Toplum Örgütleri” Kategorisine İlişkin Bulgular

Katılımcı	Kod	Tema
E-61, K-54, K-40, E-40, E-45, E-52, E-29	Yeterli	Örgütsel Seferberlik
E-43, K-38, K-45	Yeterli -Fakat	
K-21, K-22, K-41, K-35, E-26	Yetersiz	

Deprem sonrası sivil toplum örgütlerinin ve örgütsel yapıların seferberliği ile ilgili düşüncelerin sorulduğu ve örgütsel seferberlik teması altında incelenen soruda katılımcıların çoğunluğunun yardım, arama ve kurtarma seferberliği konusunda örgütsel yapıların etkin bir şekilde seferber oldukları kanısının yaygın olduğu anlaşılmaktadır. Bununla beraber örgütsel seferberliği yeterli gören bazı katılımcılar yeterli olmasına rağmen gözlemlerini dile getirmişlerdir. Bu katılımcılardan E-43 “*Sivil toplum örgütleri çok ciddi bir dayanışma örneği sergilediler, fakat ilk yapılan yardımlar ve bir süre devam eden süreçte ciddi organizasyon sorunları vardı. Bu organizasyon bozukluklarının yeterince ve fazlasıyla yapılan yardımların dağılımı konusunda ciddi sorunlar ortaya çıkardı. Mesela birçok giysi yardımı, yardım teslim alacak kişi bulunmadığı için sokaklara, parklara döküldü. Çok dağınık bir görüntü vardı*” şeklinde ifade etmiştir. Diğer bir katılımcı olan K-38 ise “*Yardımlar çoktu fakat ilkgünler de hiçbiri yoktu. Çok kısıtlıydı. Sivil toplum örgütlerini göremedik. Yardımlar geldiğinde ise, çok karışıklıklar vardı. Kimin ne yaptığı belli değildi. Gönüllüler vardı onlar organize etmeye çalıştılar*” şeklinde ifadelerde bulunmuştur. Örgütsel seferberlik konusunda yetersiz olduğunu düşünen bir katılımcı (K-41) “*Yardım yapılmadığı gibi etkin bir seferberlik olduğunu da düşünmüyorum. Yapılan yardımların yetersizliği yanında organize edilmemiş çalışanlar daha çok kargaşaya neden oldular*” şeklinde ifadelerde bulunmuştur.

**Tablo 4.** “Kamu Personelinin Saha Çalışması” Kategorisine İlişkin Bulgular

Katılımcı	Kod	Tema
E-61, K-54, K-40, E-40, E-43, E-45, E-52, E-29	Yeterli	Kamu Organizasyonu
K-38	Yeterli -Fakat	
K-35, K-45	Yetersiz- Fakat	
K-21, K-22, K-41, E-26	Yetersiz	

Katılımcıların büyük bir oranda devletin tüm personeli ile sahada bulunması konusunda olumlu düşünceleri paylaşırken, bir katılımcı olumlu görmesine rağmen, düşüncelerini paylaşmıştır. K-38 isimli katılımcının ifadeleri **yeterli fakat** olarak kodlanmıştır. Bu katılımcı “Devletin elinden geleni yaptığını düşünüyorum, fakat zamanında müdahaleler gerçekleşmedi. Çok karışık ortamlar oluştu. Organizasyon konusunda önemli ölçüde çıkamazlar oldu” ifadelerinde bulunmuştur. K-35 ve K-45 isimli katılımcıların ifadeleri ise **yetersiz fakat** olarak kodlanmıştır. K-35 olarak kodlanan katılımcı “İlk günler balyile depremin geniş alanda meydana gelmesi nedeniyle ve ulaşımında yaşanan güçlükler nedeniyle geç kaldı. Daba sonra tüm kadrosuyla devlet elinden geleni yaptı” ifadelerinde bulunmuştur. K-45 kodlu katılımcı ise “İlk günler hiçbir yardım alamadık, ihtiyaçlarımızı karşılayamadık, hiç tanımadığımız köylü insanlar evlerini açtı. Isındık, yemek yedik. Daba sonra il dışına çıktığımızda depremin büyüklüğünü anladık. Yollar parçalanmış, trafik durmuştu. Yol yapımında kullanılan tüm araçları yolları onarırlarken gördük. Haliyle yardımların neden gelemediğini yolları görünce anladık. Tüm karayolları ekipleri gece gündüz yol yapımındaydılar. Yollar yapılırca ve trafik ortadan kalkınca tüm kamu kurumları deprem bölgesine geldi. Fakat arama ve kurtarma faaliyetlerinde bu nedenle ciddi sorunlar yaşandı” ifadelerinde bulunmuştur.

**Tablo 5.** “Yabancı Ülkelerin Yardımı” Kategorisine İlişkin Bulgular

Katılımcı	Kod	Tema
K-22, K-41, E-61, K-54, K-40, E-43, E-45, K-38, K-35, E-52, E-29	Yeterli	Dayanışma
K-21, E-40, K-45	Yeterli -Fakat	
E-26	Yetersiz	

Deprem sonrası ilan edilen uluslararası alarma karşı ülkelerin verdiği tepkilerin dayanışma bağlamının değerlendirildiği soruda katılımcıların büyük bir çoğunluğu, diğer ülkelerin arama, kurtarma ve yardım konusunda gösterdikleri hassasiyetleri olumlu karşıladıkları görülmektedir. K-21, E-40 ve K-45 olarak kodlanan katılımcıların yanıtları yeterli fakat olarak kodlanmıştır. Bu katılımcılardan K-21 “Diğer ülkelerin istenilen yardım karşısında yeterli düzeyde karşılık verdiğini düşünüyorum. Ama onlar da organize olamadılar bence” ifadelerinde bulunmuştur. E-40 ise “Gelmeseler maddi yardım yapsalar daba iyiydi”, K-45 ise “Yabancı devlet ülkeleri geldi yardımda bulundular. Ama kurtarma konusunda onların da geç kaldıklarını düşünüyorum” ifadelerinde bulunmuştur.

**Tablo 6.** “Deprem Bölgesine Yönelim” Kategorisine İlişkin Bulgular

Katılımcı	Kod	Tema
K-21, K-22, E-61, K-54, E-40, E-43, E-45, K-38, K-45, E-52, E-29	Kuvvetli	Toplumsal Dayanışma
K-40, K-35	Kuvvetli-Fakat	
K-41, E-26	Düşük	

Deprem sonrası ülkemizdeki toplumsal dayanışmanın düzeyi ile ilgili yöneltilen soruya katılımcılar, genel olarak üst düzey bir toplumsal dayanışma örneğinin sergilendiğini ifade ettikleri görülmektedir. Bu ifadelerden bazıları “Ülkemizdeki tüm fertler gerekli hassasiyeti gösterdi. Birçok organizasyon yapıldı. Ciddi düzeyde maddi yardımlar toplandı. Güzel dayanışma örnekleri sergilendi (K-45), “Ciddi bir dayanışma söz konusuydu. Herkes elinden geldiği kadar ekmeğini paylaştı. Dayanışma çok kuvvetliydi” (K-38), “Genel olarak toplumumuz duygusaldır. Dayanışma bu nedenle oldukça kuvvetliydi” (E-61) şeklindeki ifadelerden oluşmaktadır. Dayanışmanın kuvvetli olduğunu düşünen fakat olumsuzluklardan bahseden K-35 “Ülkemizde çok güzel dayanışma örnekleri yaşandı. Deprem bölgesine maddi ve manevi yardım için vatandaşlarımız seferber oldu. Fakat sosyal medyada olumsuz örnekler de yaşandı. Bu örnekler oldukça üzücüydü”, K-40 ise “Toplumsal dayanışma seviyesi

seçimlere kadar üst düzey olarak gerçekleşti. Fakat seçimden sonra bazı insanların seçim sonuçlarına göre deprem bölgesini haksızca eleştirdi. Bu durum çok rahatsız ediciydi” (K-40) ifadelerinde bulunmuştur.

**Tablo 7.** “Bölgesel Farklılık ve Çatışma” Kategorisine İlişkin Bulgular

Katılımcı	Kod	Tema
K-21, K-22, K-41, E-61, E-40, K-40, E-43, E-45, K-45, K-35, E-52, E-29, E-26	Var	Gerilim Hattı
K-54, K-38	Yok	

Katılımcıların büyük bir bölümü deprem sonrası yapılan yardımlarda bölgesel farklılıkların bulunduğunu düşünmektedir. Bölgesel farklılık olduğunu düşünen katılımcıların ifadelerine bakıldığında “Gördüğüm kadarıyla batıdaki illere daha çok yardım yapıldığını düşünüyorum. Daha doğudaki illere geç ulaşıldığı için belki yardımların dağıtılması bakımından bölgesel farklılıkların gerçekleştiğini düşünüyorum” (K-21), “Ayrımcılık yapıldığını düşünüyorum. Bölgesel olarak ve kişilere farklı davranıldı. Benim yardım isteklerim geri çevrildi” (K-41), “Bizim ilimize yardımlar çok geç geldi, bize göre batı illerine yardımlar daha hızlı ve fazla yapıldı. Basın ve medya organları bizim ilimizi vurgulamadılar” (K-40), “Bizim ilimizin bugün bile bala göz ardı edildiğini düşünüyorum. Diğer illere göre üzerinde daha az durulduğunu düşünüyorum. Özellikle bize göre batıdaki illere daha yoğun ilgi vardı. Basın ve medya organları bizim ilimizi vurgulamadılar bu nedenle sürekli arka planda kaldı ve bu durum bölgesel farklılıkları arttırdı diye düşünüyorum” (E-40), “Bölgesel farklılıklar ilk günler özellikle daha belirgin bir şekilde olmuştur. Bu biraz coğrafya ile ilgili. Doğuya doğru daha geç kalınmış olması ve medyanın daha batıyı vurgulaması, halkın algısını yönlendirdi ve bu durum bölgedeki insanlar açısından farklılık oluşturdu. Dolayısıyla bölgesel farklılığı arttıran medya haberleri oldu” (E-43) ifadelerinde bulunmuştur.

**Tablo 8.** “Adaletli ve Eşit Olmayan Uygulamalar” Kategorisine İlişkin Bulgular

Katılımcı	Kod	Tema
K-21, K-22, K-41, E-61, K-54, E-40, K-40, E-45, K-38, E-52, E-29, E-26	Var	Gerilim Hattı
E-43, K-45, K-35	Var-Fakat	

Katılımcıların büyük bir bölümü deprem sonrası yapılan dağıtımların adaletsiz ve eşitsiz bir şekilde gerçekleştiğini düşünmektedir. Adaletsiz ve eşit olmayan bir şekilde olduğunu düşünen katılımcıların ifadelerine bakıldığında “Yardımların yeterince toplandığını fakat dağıtım konusunda ihtiyaçlara yeterince cevap vermediğini, adaletli bir dağıtımın gerçekleşmediğini düşünüyorum. Bunun nedeni olarak görevli olan kişilerin deneyimsiz olduklarını gördüm. Bu da ciddi anlamda organizasyon bozukluklarına neden oldu” (K-21), “Tanıdığı olan kişilerin kayırıldığını düşünüyorum, yardım çoktu, devlet gereğini yerine getirdi. Fakat dağıtımda ayrımcılıklara şahit oldum. Adil bir dağıtım yapılmadı” (E-61), “Bizim orda dağıtım konusunda ciddi kayırmacılık oldu (K-22), “Eşit ve adaletli olduğunu düşünmüyorum. Bunun nedeni de halkımızın açgözlü davranmasıdır. Stokçular oldu ayrıca ihtiyaç sahipleri miydi değil miydi belli olmayan kişiler vardı. Yardım alanlarda dağıtanlarda denetlenmediği için organizasyonda sorunlar vardı. İhtiyaçtan fazla yardım alanlar oldu” (K-41), “Adaletsiz ve eşit olmayan bir dağıtım vardı. Bunun nedeni çalışanların işbilmemeleri ve halkın aç gözlülüğüdür” (E-45), “Herkes yardımlardan faydalandı. Fakat bazıların daha çok ve ihtiyaçlarından çok depolama yaptıklarını gördüm. Bununla beraber tanıdığı olan ya da nişanlı olanların daha çok ve bol miktarda ihtiyaçlarını giderdiklerine şahit oldum” (K-45), “Dayanışma üst düzeydeydi. Yardımlar toplandı. Fakat yardımlaşma yeterince organize edilmediği için bu durum haksız bir takım olumsuz örnekler neden oldu. İnsanların ihtiyaçları olmamasına rağmen çok talepkâr olmaları, dağıtımın düzensiz olması olumsuzlukları arttırdı ve bazı insanlara kayırmacılık yapıldığını düşünüyorum” (K-35) ifadelerinde bulunmuştur.

**Tablo 9.** “Depremden Daha Çok Etkilenen Kitle” Kategorisine İlişkin Bulgular

Katılımcı	Kod	Tema
K-21, K-22, K-41, E-40	Dezavantajlı Gruplar	
E-45	Dezavantajlı Gruplar ve	
E-61, K-54, E-43, K-38, K-40, K-45, K-35	Herkes fakat	Çatışma
E-52, E-29, E-26	Herkes	

Depremden daha çok kimlerin etkilendiğinin tespit edilmesi amacıyla katılımcılara yöneltilen soruda, genel olarak herkesin etkilendiği fakat bununla beraber bazı dezavantaj özelliği taşıyan grupların daha çok etkilendiği ifadeleri ile karşılaşmıştır. Herkes fakat olarak kodlanan bu ifadelere bakıldığında “Herkes çok etkilendi ama evi basarlı olan, dışarıda kalan, yakınları vefat edenler, yaşlılar, engelliler ve çocuklar daha çok etkilendi” (E-61), “Herkes çok etkilendi ve çok korktu fakat kadınlar ve çocuklar daha çok etkilendi” (K-54), “Sağ kalan herkes çok etkilendi, psikolojik travma berkeste ciddi olarak hissedildi. Fakat çocuklar daha çok etkilendi” (K-40), “Depremi yaşayan herkes çok etkilendi fakat yardıma ulaşma gereksiz hizmetlere erişme noktasında dezavantajlı gruplar daha çok etkilendi” (E-43), “Herkes çok etkilendi ama çocuklar bala olayın etkisindedir ve kayıp yaşayanlar çok daha fazla etkilendi. Maddi hasardan ziyade manevi kayıplar yaşayanlar çok etkilendi” (K-38), “Herkes çok etkilendi ama kadınlar ve çocuklar çok mağdur oldular” (K-45), “Herkes çok etkilendi fakat psikolojik travma açısından değerlendirildiğinde çocuklar daha çok etkilendi” (K-35), şeklinde ifadelerine rastlanmaktadır. Bir katılımcı ise “Ekonomik açıdan kötü durumda olanlar ve dezavantajlı gruplar çok etkilendi. Zaten yardıma ihtiyaçları varken depremle birlikte yaşanan olumsuzluklar onları daha çok etkiledi” (E-45) ifadesinde bulunmuştur.

## 5. Sonuç ve Öneriler

Afetler neden oldukları etki bakımından toplumu ekonomik, sosyal, psikolojik ve kültürel açıdan derinden etkileyen olaylardır. Toplumu bir araya getiren temel dinamikleri zedelese de dayanışma ruhunu artıran olaylar olarak bilinmektedir. Maruz kalanların, kalmayanlar tarafından empatik bir şekilde desteklendiği maddi ve manevi birçok destek ve dayanışmanın yaşanmasına neden olan afetler, aynı zamanda kendi içinde dayanışma ruhunun neden olduğu birliktelikle birlikte paradoksal bir şekilde gerilim ve çatışmayı da barındırmaktadır. Araştırmada elde edilen veriler değerlendirildiğinde 6 Şubat 2023 günü meydana gelen depremlerde ülkemizde ciddi düzeyde bir dayanışma ruhunun olduğu anlaşılmaktadır. Dayanışma ruhunun somut örnekleri olan her organizasyonun yüksek düzeyde bir memnuniyet oluşturduğu anlaşılmaktadır. Bu bağlamda, sorunsallardan biri olan toplumsal dayanışmanın münferit bazı durumlara rağmen, genel bir hoşnutluk oluşturduğu anlaşılmıştır. Bununla birlikte elde edilen bulgular analiz edildiğinde, dayanışma ruhunun ortaya çıkardığı pratiklerin kendi içinde doğurduğu gerilim hatları da tespit edilmiştir.

Araştırma sonuçlarına göre gerilim hatlarını arttıran bulgular, bölgesel farklılıklar, eşit olmayan birtakım uygulamalar ve dezavantajlı grup özelliklerinden kaynaklandığı tespit edilmiştir. Bunların nedeni ise ana akım medyada ve sosyal medyadaki haberlerin bazı bölgeleri daha çok ön plana çıkarması nedeniyle doğu-batı çatışması olarak nitelendirilebileceğimiz bir durumun ortaya çıkması, yardımların depremlere ulaştırılması konusunda yaşanan organizasyon bozuklukları, coğrafi olarak ulaşım imkânları ve dezavantajlı grupların özelliklerinden kaynaklanan problemlerle ilgili olduğu söylenebilir. Toplumsal dayanışmanın deprem gibi olağanüstü durumlarda üst düzeyde olması olumlu bir toplumsal görünüm ortaya koymaktadır. Ancak, dayanışma pratiklerinin etkin bir organizasyon içerisinde olmaması (ya da toplum tarafından bu şekilde algılanması) çatışma durumlarını ortaya çıkarmakta ve gerilim hatları oluşturabilmektedir. Görüşmelerden elde edilen bulgular ışığında bu durumun nedenleri şu şekilde sıralanabilir.

1. Kaynakların eşit olmayan dağılımı (ya da algısı): Dayanışma pratiklerinin düzensiz olması, yardımların ihtiyaç sahiplerine eşit bir şekilde ulaşmasını güçleştirebilir. Bu durum, bazı bölgelerde yardımların fazlalığına ve bazı bölgelerde ise eksikliğine neden olabilir, dolayısıyla bu durum gerilim hattı oluşturabilir.

2. İletişim sorunları: Etkin bir organizasyon ve bunun koordinasyonunun olmaması, bilgi akışının zayıf olmasına yol açabilir. Bu durumda ihtiyaç sahiplerinin ve yardım kaynaklarının koordinasyonu ve yönlendirilmesi zorlaşabilir. Dolayısıyla karmaşa ve süreçlerin yavaşlaması gibi olumsuz durumlara neden olarak gerilim hatları oluşabilir.

3. İhtiyaç tespitinin etkinliği: Organize edilmemiş dayanışma pratikleri, ihtiyaç sahiplerinin doğru bir şekilde tespit edilmesini zorlaştırabilir. Böylece, gerçekten yardıma ihtiyacı olanlar gözden kaçabilirken, gereksiz yardımların yapılması gibi sorunlar ortaya çıkabilir.

Araştırma bulgularından elde edilen sonuçlara göre çatışma ve gerilim hatlarının engellenmesi ya da algının yönlendirilmesi için, deprem gibi acil durumlarda toplumsal dayanışma pratiklerinin etkin bir şekilde organize edilmesi gerekmektedir. Bu organizasyon deprem sırasında aktif şekilde yardımda bulunan



yerel yönetimlerin, sivil toplum kuruluşlarının ve kurumların koordinasyon içinde çalışması ve ihtiyaç analizlerinin düzenli bir şekilde yapılmasıyla gerçekleştirilebilir. Dolayısıyla deprem sonrası yürütülecek organizasyonların koordine edilmesi için iletişim kanallarının açık ve etkili bir şekilde kullanılması, dayanışma pratiklerinin daha verimli, adil bir şekilde yürütülmesini sağlayabilir.

Yukarıda değinilen sonuçlar çerçevesinde deprem sonrası dayanışma ağları ve gerilim hatları çerçevesinde depremin neden olduğu travmanın azaltılması, normalleşmenin hızlandırılması ve afetlerin sosyal görünümünün daha etkin tespiti için şu öneriler üretilmiştir:

- Depremler, etkili olduğu alanlarda tüm toplumu derinden etkileyen afetlerdir. Bununla beraber afetler sonrası dezavantajlı grupların özelliklerine ve ihtiyaçlarına uygun mücadele yöntemlerinin geliştirilmesi gerekmektedir. Dolayısıyla organize edilmiş bir mücadelenin toplum nezdinde erişebilirlik, eşit ve sosyal adalet ilkesi algısının daha etkin bir şekilde ortaya çıkmasını sağlayabilir. Özellikle toplumun korunması ve normalleşmesinde bu algı, sosyal hoşnutluk seviyesini artırıcı önemli bir girişim olabilir.
- Toplumsal dayanışma kendi içerisinde gerilim hatlarını arttırabilmektedir. Bunun nedeni, dayanışma pratiklerinin toplum nezdinde çatışmaya neden olabilecek uygulamalarından kaynaklanmaktadır. Dayanışma, bireylerin ve toplumun acil durumlarda birbirine destek olması ve yardım etmesi anlamına gelmektedir. Deprem gibi doğal afetlerde, insanlar genellikle dayanışma içinde olma eğilimindedirler. Ancak, bu dayanışma acil durumlarda plansız bir şekilde gerçekleştirilebilir. Etkin olmayan koordinasyon ve organizasyondaki bu eksiklik de verimlilikte düşüşe neden olabilir. Bu bakımdan organizasyon ve koordinasyonun verimli bir şekilde sağlanması ve etkin bir iletişim ağının bulunması bu tip problemleri azaltma konusunda önemligerişimler olabilir.
- Sivil toplum kuruluşları faaliyetlerinin etkin bir şekilde organize edilmemesi veya kaynakların plansızca uygulanması, çeşitli olumsuz tepkilere ve sonuçlara yol açabilmektedir. Etkin bir organizasyon ve koordinasyon olmaksızın yapılan masraflar, gereksiz harcamaları ve kaynak israfını arttırabilir. Bu da toplumdaki tepkileri olumsuz şekilde etkileyip güven eksikliğine yol açabilir. Dolayısıyla bu durumda organizasyon ve koordinasyonun bir kez daha önemini ortaya çıkarmaktadır.
- 6 Şubat depremlerinde örneklerini gördüğümüz ekonomik ve psikososyal destekler, eğitim ve farkındalık uygulamalarının yerine getirilmesi gibi önlemler, tüm kesimlerin afetlerden sonra daha etkin bir şekilde normalleşmesine yardımcı olabilir.
- Depremin toplumsal bağlamı ve sosyal görünümü ile ilgili farklı bakış açıları geliştirilerek, deprem sonrası toplumun temel ihtiyaçlarına nasıl cevap verilebileceği ve bu hizmetlerin nasıl organize edileceği ile ilgili çalışmaların desteklenmesi, olası durumlarda normalleşme sürecini kısaltmasında etkili olabilir.
- Afetlerin dinamik yapıları nedeniyle devamlı surette yeniden ele alınmaları ve güncel özellikleri ile değerlendirilmesi gerekmektedir. Bu durum, özellikle dayanışma ağlarının organize edilmesi ve çatışma hatlarının neden olduğu gerilimin ortadan kaldırılması için önemli bir rol oynayabilir. Bu açıdan politika ve programlar geliştirilmesi konusunda sosyolojik perspektifin, geliştirilecek olan modellere önemli bir rehber olacağı değerlendirilmelidir. Dolayısıyla depremler sonrası sosyal görünümünü belirlemek için sosyolojik araştırmalara ağırlık verilmesi ve yapılacak bu araştırmalarda afetzedelerin aktif bir şekilde araştırmaya dâhil edilmesi, afetin onların gözünden ele alınmasını sağlayacak ve dolayısıyla daha gerçekçi sonuçlara ulaşmayı kolaylaştıracaktır.
- Afetlerle ilgili yapılan araştırmalar, toplumsal destek sistemleri ve afet sonrası sosyal ağların önemini ortaya çıkarmaktadır. Toplumsal destek ve sosyal ağlar toplumun afet sonrası hızlı bir şekilde normalleşmesi için toplumun nabzını tutabilir, tercih edilen kaynaklara erişebilirliğini ve bireylerin başa çıkabilme becerilerini güçlendirebilir. Bu bağlamı ele alan sosyal politikalar geliştirilmesi önem arz etmektedir.

Yukarıda elde edilen veriler doğrultusunda ulaşılan ve değerlendirilen çalışma Adıyaman Üniversitesi Sosyal ve Beşeri Bilimler Etik Kurulu'nun 31/07/2023 tarih ve 439 karar sayısı ile uygun bulunmuştur.

## 6. Extended Abstract

While earthquakes are movements of geological origin that occur as a result of movements or breaks in the earth's crust, they are natural disasters that reveal many social appearances in the area defined as the sociosphere (the layer with social relations) in terms of the effect they cause. This context of earthquakes turns it into an important phenomenon that needs to be examined sociologically. These social aspects are needed in order to minimize the effects of the effects and traumas caused by the earthquake and to find solutions and to accelerate the normalization. This study summarizes the main scope and methodology of a study examining the social dimension of the February 6 earthquake. The research aims to analyze the effects caused by the earthquake and the solidarity practices in the society and evaluate the results. The general purpose of the research is to understand the effects and social appearances of earthquakes in the sociosphere (the area where social relations exist) and to identify solidarity networks and conflict lines in this process. In other words, it is desired to determine the tension lines in the society during the normalization process after the earthquakes and to observe the solidarity practices in this process. Therefore, the main problem of the research is to determine the tension lines experienced during the normalization period after earthquakes. With the identification of this problem, it is aimed to reveal the social aspects of solidarity networks and lines of conflict. Within the framework of this purpose, a semi-structured interview form consisting of 16 questions was prepared by benefiting from the opinions of the experts, and these interviews were held with 15 participants. The data obtained were coded, divided into categories and themes were created under the heading of these categories. The research aims to determine the tension lines experienced in the post-earthquake normalization process by examining the effects of earthquakes on society and solidarity practices from a sociological perspective. This study, in which expert opinions are taken into account in the prepared questions, can be an important resource for understanding the importance and social effects of earthquakes in the social dimension.

When the findings were examined, it was concluded that the increased solidarity in disasters and similar situations was realized at a high level in the 6 February earthquake, and there was a general satisfactory level of togetherness, where the whole country was clamped against some individual situations. In the section where the thoughts are analyzed in order to reveal the sociological view of the tension lines, which is one of the main problematics of the research, it has been concluded that the problems, deficiencies and inexperience in the organization and coordination of the solidarity practices increase the tension. It has been concluded that among the factors that increase the tension, the factors that cause different practices between earthquake zones (mainstream media, social media, etc.) cause an unequal distribution of solidarity practices and the thought that this situation increases injustices. Therefore, it has been seen that especially the social solidarity practices of non-governmental organizations and institutions are not organized effectively or the resources are applied unplanned, causing various negative reactions and results.

Some of the main findings of the research are:

1. The effect of the earthquake: After the 6 February earthquake, it was determined that the solidarity practices in the society were at a high level and the whole country was in unity and solidarity. It has been observed that solidarity in society increases in disasters and similar situations.

2. Voltage lines: In the research, it was aimed to determine the voltage lines. In this context, it has been revealed that the problems, deficiencies and inexperience in the organization and coordination of solidarity practices increase the tension.

3. Ineffective organization and coordination: Non-governmental organizations and organizations' failure to organize solidarity practices effectively or the unplanned use of resources have led to negative reactions and results.

4. Perception of injustice: The unequal distribution of solidarity practices created a perception of

injustice in society and increased tensions.

5. Lack of coordination: Unplanned and ineffective practices in emergency situations emphasized the lack of coordination and reduced the efficiency of solidarity practices.

As a result, this research examined the relationship between social solidarity and tension lines by addressing the sociological dimension of the earthquake. The importance of organization and coordination for an effective solidarity was emphasized and it was stated that practices that would cause negative perceptions in the society should be avoided. In addition, the importance of non-governmental organizations to play an active role and to increase the trust of the society in solidarity practices was emphasized.

**Keywords:** Earthquake, Earthquake Survivor, Social Solidarity, Conflict.

#### **Çıkar Çatışması Beyanı / Conflict of Interest**

Çalışmada herhangi bir kurum veya kişi ile çıkar çatışması bulunmamaktadır.  
There is no conflict of interest with any institution or person in the study.

#### **İntihal Politikası Beyanı / Plagiarism Policy**

Bu makale İntihal programlarında taranmış ve İntihal tespit edilmemiştir.  
This article was scanned in Plagiarism programs and Plagiarism was not detected.



#### **Bilimsel Araştırma ve Yayın Etiği Beyanı / Scientific Research and Publication Ethics Statement**

Bu çalışmada Yükseköğretim Kurumları Bilimsel Araştırma ve Yayın Etiği Yönergesi kapsamında belirtilen kurallara uyulmuştur.  
In this study, the rules specified within the scope of the Higher Education Institutions Scientific Research and Publication Ethics Directive were followed.

**Kaynakça**

- Açıklan, O. (2018). Türkiye'ye İlişkin Sosyal Boyutlu Deprem Yazınına Eleştirel Bir Bakış. *Resilience*, 2(2), 85–104. <https://doi.org/10.32569/resilience.486976>
- Afad. (2023). *Kabramanmaraş Pazarcık'ta Meydana Gelen Deprem Hk. Basın Bülteni-9*. <https://www.afad.gov.tr/kahramanmaraş-pazarcıkta-meydana-gelen-deprem-hk-basin-bulteni-9>
- Alfirdaus, L. K., Hiariej, E., & Farsijana Adeney-Risakotta. (2015). Theories of Social Solidarity in the Situations of (Natural) Disasters. *Politika*, 6(1).
- Aydemir, M. A. (2020). Afetlerde Ortaya Çıkan Kültürel Durum ve İnsan Halleri Afetzede Tiplemesi Üzerine Deneysel Bir Analiz. In İ. Can (Ed.), *Afet Sosyolojisi*, ss. 303–327.
- Bates, F. L., & Peacock, W. G. (1987). Disasters and Social Change. In R. . Dynes, B. D. Marchi, & C. Pelanda (Eds.), *Sociology of Disaster: Contribution of sociology to disaster research* (ss. 291–330). Franco Angeli. [https://www.researchgate.net/publication/291900596\\_Disasters\\_and\\_social\\_change](https://www.researchgate.net/publication/291900596_Disasters_and_social_change)
- Çalışkan, A., & Kaya, G. (2021). Deprem Sonrasındaki Toplumsal Dayanışma Pratiklerinin Sosyolojik Görünümü: İzmir Depremi Örneği. *Süleyman Demirel Üniversitesi Vizyoner Dergisi*, 12(32), 1052–1077. <https://doi.org/10.21076/vizyoner.878817>
- Can, İ. (2020). Kavramsal ve Kuramsal Açından Afet Sosyolojisi. In İ. Can (Ed.), *Afet Sosyolojisi* (ss. 15–39). Çizgi Kitapevi.
- Demir, A. (2020). Afetlerde Dezavantajlı Gruplar. In İ. Can (Ed.), *Afet Sosyolojisi* (ss. 265–284). Çizgi Kitapevi.
- Drabek, T. E. (2005). *Sociology, Disasters and Emergency Management: History, Contributions, and Future Agenda*. University of Denver.
- Erdem, T. (2023). *6 Şubat 2023 Depremini Sosyolojik Açından Okumak*. <https://www.sde.org.tr/tevfik-erdem/genel/6-subat-2023-depremini-sosyolojik-acidan-okumak-kose-yazisi-29631>
- Erdoğan, B. (2023). Depremin Sosyolojisi: 6 Şubat Felaketinin Toplumsal ve Kültürel Boyutları. *TRT Akademi*, 8(18), 718–725. <https://doi.org/10.37679/trta.1306900>
- Gökalg Yılmaz, G. (2021). Afetlere Sosyolojik Bakış ve Türkiye'de Afet Yazınına Kuramsal Bir Yaklaşım. *Anemon Muş Alparslan Üniversitesi Sosyal Bilimler Dergisi*, 9(1), 194–204. <https://doi.org/10.18506/anemon.819871>
- Keskin, Y. (2021). *Sosyolojik Müdahale*. <https://sosyolojikmudahale.com/2021/04/06/afete-sosyolojik-bakis>
- Kolukırık, S., & Tuna, M. (2009). Türk Medyasında Deprem Algısı: Marmara Depremi Örneği. *Electronic Journal of Social Sciences*, 8(8), 286–298. [www.esosder.org](http://www.esosder.org)
- Nasreen, M. (2004). Disaster Research: Exploring Sociological Approach to Disaster in Bangladesh. *Bangladesh E-Journal of Sociology*, 1(2), 21–28. [http://www.bangladeshsociology.org/BEJS\\_1.2\\_IssueMahbuba\\_Nasreen.pdf](http://www.bangladeshsociology.org/BEJS_1.2_IssueMahbuba_Nasreen.pdf)
- Özer, A. (2023). *Depremin sosyolojik olarak kısa bir tablili -2*. <https://www.politikyol.com/depremin-sosyolojik-olarak-kisa-bir-tahlili-2/>
- Unescap. (2012). *Reducing Vulnerability and Exposure to Disasters, Asia Pacific Disaster*. [http://www.unescap.org/sites/default/files/Asia-Pacific-Disaster-Report-2012\\_0.pdf](http://www.unescap.org/sites/default/files/Asia-Pacific-Disaster-Report-2012_0.pdf)
- Yıldırım, S. (2023). 6 Şubat Kahramanmaraş Depreminin Psikososyal Etkisi ve Depremzedelere Yönelik Sürdürülebilir Müdahalenin Önemi Üzerine Bir Gözlem Araştırması <https://doi.org/10.33404/anasay.1286368>

# Sosyal Medya Bağımlılığının Sosyal Ortamlardaki Gelişmeleri Kaçırma Korkusu ile Öznel İyi Oluş Arasındaki Aracılık Rolü\*

Beyzanur KILIÇ\*\*   
Nazlı Emine KEFİNSİZ\*\*\*   
Yağmur KAYA\*\*\*\* 

## ÖZ

Bu çalışma, sosyal medya bağımlılığının sosyal ortamlardaki gelişmeleri kaçırma korkusu ile öznel iyi oluş arasında aracı rolünü incelemeyi amaçlamaktadır. Araştırmaya katılan 336 yetişkinin 228'i kadın ve 108'i erkektir. Bu katılımcıların yaşları 18-55 yaş (ortalama 24.5) arasındadır. Araştırmada, katılımcılar tarafından doldurulan Kişisel Bilgi Formu, Sosyal Medya Bağımlılığı Ölçeği-Yetişkin Formu, Öznel İyi Oluş Ölçeği ve Sosyal Ortamlarda Gelişmeleri Kaçırma Korkusu Ölçeği'nden yararlanılmıştır. Çalışmada Pearson Momentler Çarpımı Korelasyon Testi, bağımsız örneklem ve t testi bootstrapping temelli aracılık analizi kullanılmıştır. Elde edilen bulgulara göre, sosyal ortamlardaki gelişmeleri kaçırma korkusunun sosyal medya bağımlılığını pozitif yönde etkilediği, sosyal medya bağımlılığının ise öznel iyi oluşu olumsuz yönde etkilediği ve aynı zamanda sosyal medya bağımlılığının sosyal ortamlardaki gelişmeleri kaçırma korkusu ile öznel iyi oluş arasında aracı rol oynadığı tespit edilmiştir. Bu sonuçlar, yetişkinlerde sosyal medya kullanımı ve psikolojik iyi oluş ile aralarındaki ilişkilerin anlaşılmasına katkı sağlamaktadır. Araştırmanın sınırlılıkları da göz önünde bulundurularak araştırmadan elde edilen bulgular, ilgili literatürle beraber tartışılmıştır.

**Anahtar Kelimeler:** Sosyal Ortamlardaki Gelişmeleri Kaçırma Korkusu, Sosyal Medya Bağımlılığı, Öznel İyi Oluş.

## The Mediator Role of Social Media Addiction Between the Fear of Missing Out on Social Media and Subjective Well-Being

### ABSTRACT

The purpose of this research is to examine the role of social media addiction as a mediator between the fear of missing out and subjective well-being in social settings. The study involved 336 adults aged between 18 and 55 (mean age 24.5), comprising 228 women and 108 men. The participants completed the Personal Information Form, Social Media Addiction Scale-Adult Form, Fear of Missing Out on Developments in Social Environments Scale, and Subjective Well-Being Scale. Various statistical analyses, such as independent sample t-tests, one-way analysis of variance, Pearson Moments Multiplication Correlation Technique, and bootstrapping-based mediation analyzes, were employed in the research. The findings revealed that the fear of missing out on developments in social environments positively predicted social media addiction, which in turn negatively affected subjective well-being. Furthermore, social media addiction played a mediating role between subjective well-being and the fear of missing out on developments in social environments. In conclusion, the fear of missing out on social developments among adults was found to predict subjective well-being, and social media addiction emerged as a significant intermediary factor between these variables. The implications of these results were discussed in the context of existing literature, and the study's limitations were duly considered.

**Keywords:** Fear of Missing Out on Social Media, Social Media Addiction, Subjective Well-Being.

\* Bu çalışma, Yıldız Teknik Üniversitesi Etik Kurulunun (Rapor Numarası: 20221201708) kararı ile uygun bulunmuştur. Çalışma, IX. Uluslararası TURKCESS Eğitim ve Sosyal Bilimler Kongresi'nde sözel bildiri olarak sunulmuştur./This study was approved by the decision of Yıldız Technical University Ethics Committee (Report Number: 20221201708). The study was presented as an oral presentation at the IX th International TURKCESS Education and Social Sciences Congress.

\*\* Yüksek Lisans Öğrencisi/Grad. Stud., Yıldız Teknik Üniversitesi/Yıldız Technical University, pdbeyzanurkic@gmail.com

\*\*\* Yüksek Lisans Öğrencisi/Grad. Stud., Yıldız Teknik Üniversitesi/Yıldız Technical University, nazliemineberber@gmail.com

\*\*\*\* **Corresponding Author/Sorumlu Yazar**, Arş. Gör./Res. Asist., Yıldız Teknik Üniversitesi/Yıldız Technical University, ykaya@yildiz.edu.tr

Makale Gönderim ve Kabul Tarihleri/Article Submission and Acceptance Dates: 01.08.2023-22.03.2024

**Citation/Atf:** Kılıç, B., Kefinsiz, N. E., Kaya, Y. (2024). Sosyal medya bağımlılığının sosyal ortamlardaki gelişmeleri kaçırma korkusu ile öznel iyi oluş arasındaki aracılık rolü. *Selçuk Üniversitesi Sosyal Bilimler Enstitüsü Dergisi*, 53, 36-45. <https://doi.org/10.52642/susbed.1336091>

This work is licensed under Creative Commons Attribution-NonCommercial 4.0 International License



## 1. Giriş

İnsanların kendi yaşantıları ile ilgili olumlu ve olumsuz yorumlarını içeren ve hayatlarından memnuniyet düzeylerine karşılık gelen bir durum olarak öznel iyi oluş kavramı ile karşılaşılmaktadır (Angner, 2010, s. 363). Öznel iyi oluş alanyazın incelendiğinde mutluluk ile eşdeğer anlamda kullanılmaktadır. Bir kişinin yaşam memnuniyeti ve duygu durumu pozitif yönde olduğunda öznel iyi oluşu yüksek olabilir (Diener & Ryan, 2009). Bireylerin öznel iyi oluşunu etkileyen birçok faktör bulunmaktadır ve bu faktörler yapılan araştırmalara da konu olmuştur. Gerçekleştirilen bir çalışmada yaşam koşullarının, amaçlı yaşam etkinliklerinin ve genetik özelliklerin öznel iyi oluş üzerinde etkisinin olduğunu belirtilmektedir (Lyubomirsky, Sheldon, & Schkade, 2005). Yapılan başka bir araştırmada da sosyal medya üzerinden kendilerini başkalarıyla karşılaştıranların öznel iyi oluş düzeylerinin düştüğü ve kendilerine ilişkin olumlu algılarının azaldığı görülmektedir (De Vries & Kühne, 2015).

Sosyal medya uygulama sayılarının giderek artması ve sık bir biçimde kullanılmaları, sosyal medya kullanıcılarının bilgi akışını kolaylaştırmakta ve birbirleriyle iletişim halinde olmalarını sağlamaktadır (Tanhan, Özok, & Tayiz, 2022). Artan bu sosyal medya uygulamaları ile insanlar arasındaki iletişim şekilleri değişime uğramıştır. Sosyal medya uygulamaları kişinin içerik üretmesini, arkadaş ve tanıdıklarının kişisel paylaşımlarını takip etmesini sağlayarak farklı şekillerde iletişim halinde olmalarını sağlamıştır (Tanhan, Özok, & Tayiz, 2022). İnsan ilişkilerinin değişmesi, bu ilişkilerin sanal ortama taşınması ve bu sanal ortamın yaşamın bir parçası haline gelmesi çeşitli olumsuz duygu durumlarını da beraberinde getirmiştir. Türkçede gelişmeleri kaçırma korkusu (İngilizcesi: Fear of Missing Out) olarak adlandırılan rahatsızlık bu olumsuz duygu durumlarından biridir (Tanhan, Özok, & Tayiz, 2022). Bireyin katılmadığı bir ortamda, diğerlerinin iyi tecrübeler yaşamış olmasından duyduğu endişe hissini tanımlayan, bireyin duyduğu bu his sonucunda diğerleriyle sürekli irtibatla kalma ihtiyacı hissetmesine yol açan gelişmeleri kaçırma korkusu kavramı sosyal medyayı kullanmanın ardındaki temel sebeplerden biri olarak da karşımıza çıkmaktadır (Przybylski, Murayama, DeHaan, & Gladwell, 2013). Bu endişeyi yaşayanların sosyal medya kullanmadığında huzursuzluk, gerginlik; öznel iyi oluş düzeylerinde azalma, yalnızlaşma gibi birtakım psikolojik ve sosyal kökenli problemler yaşama ihtimalleri oluşabilmektedir (Pamuk, 2021). Gelişmeleri kaçırma korkusu yaşayan bireylerin, bu korkuyu azaltmak için sosyal medyada geçirdikleri zamanı artırdıkları, diğerlerinin sosyal medya paylaşımlarını sürekli olarak takip etmeye yönelik bir arzu ve gereklilik hissettikleri belirtilmiştir (Tanhan, Özok, & Tayiz, 2022). Sosyal medyadaki gelişmeleri kaçırma korkusu yaşayanların sosyal medya kullanım düzeylerinin de bununla ilişkili olabileceği düşünülmektedir.

Sosyal medya araçları bir seçenek olmanın dışında gerçek yaşamın bir parçasıdır (Fullwood, Jamer, & Chen-Wilson, 2016). Bundan dolayı kişiler zamanlarının büyük bir kısmını sosyal medya araçlarına ayırmaktadır. Dış dünyadaki yaşantılarını arka plana atıp sosyal medya araçlarına uzun zaman ayıran kişilerin öznel iyi oluş düzeylerinin düştüğü düşünülmektedir (Özgür Güler, Veysikarani, & Keskin, 2019). Akıllı cihazların ve sosyal ağların uzun süre kullanımlarından dolayı çocuklar, gençler ve yetişkinler hem fiziksel hem de ruhsal açıdan olumsuz etkilenmektedirler ve bağımlılık bu olumsuz etkilerden yalnızca birisidir (Sarica Keçeci, Kahya Özyirmidokuz, & Özbakır, 2021). Bağımlılık, bireyin kontrolünü kaybetmesi ve yaşamını etkileyen bir nesne veya eylem üzerinde bağımlı hale gelmesi olarak tanımlanabilir. Bu durum, hayatının önemli bir bölümünü bu bağımlılığa odaklanarak geçirmesine ve iş veya ilişkiler gibi önemli sorumlulukları ihmal etmesine yol açabilir. Bağımlılık, kişinin fiziksel enerjisini ve günlük yaşamını bağımlı olduğu maddeye veya davranışa adanmasıyla kendini göstermektedir (Biber, 2020, s. 29). Bağımlılık, çeşitli türlere ayrılarak alanyazında geniş çaplı bir şekilde ele alınmıştır. Alışveriş bağımlılığı, oyun bağımlılığı, madde bağımlılığı, internet bağımlılığı gibi kategorilere ek olarak, sosyal medya bağımlılığı da bu sınıflandırmalara dahil edilmektedir. Sosyal medya bağımlılığı, davranışsal, duyuşsal ve bilişsel süreçler aracılığıyla gelişen, bireyin akademik, sosyal, iş ve özel alan gibi günlük hayatının birçok alanını etkileyen psikolojik bir soruna işaret etmektedir. Bu bağımlılık türü, çatışma, tekrarlanma, duygu durum düzenleme ve meşguliyet gibi çeşitli sorunlara neden olabilmektedir. Sosyal medya kullanımının artmasıyla birlikte, bu bağımlılık türünün etkileri ve sonuçları da daha fazla önem kazanmaktadır. Dolayısıyla, sosyal medya bağımlılığına yönelik araştırmalar ve müdahaleler, bu sorunun etkilerinin azaltılması ve bireylerin daha sağlıklı bir dijital yaşam sürmeleri açısından büyük önem taşımaktadır (Tutgun Ünal, 2016). Yapılan bir araştırmada öznel iyi oluş düzeyleri ile sosyal medya kullanım sıklığının birbirleriyle ilişkili olduğu

görülmüştür (Verma & Kumari, 2016). Yapılan başka çalışmada sosyal medya bağımlılığının artmasının öznel iyi oluş düzeyini düşürdüğü tespit edilmiştir (Koç, 2021). Bir başka çalışmada ise mutluluk ile akıllı telefon bağımlılığı arasındaki ilişkiye bakılmış ve aralarında negatif yönlü anlamlı bir ilişki bulunmuştur (Özteke Kozan, Kavali, Ak, & Kesici, 2019).

Araştırma sonuçlarına bakıldığında sosyal medya bağımlılığı, öznel iyi oluş ve sosyal ortamlardaki gelişmeleri kaçırma korkusu kavramları arasında ilişkinin var olduğu görülmüştür. Ayrıca cinsiyet açısından sosyal medya kullanımlarına ilişkin farklılıklar tespit edildiği gözlenmiştir (Karaaslan Eşer & Alkaya Ayaz, 2019; Kıran, Küçükboşancı, & Emre, 2020 ; Zıvdr & Karakul, 2023). Sosyal ortamlardaki gelişmeleri kaçırma korkusundan dolayı sosyal medya bağımlılığının giderek arttığı ve bunun da bireylerin öznel iyi oluş düzeylerini olumsuz etkilediği düşünülmektedir. Bireylerin öznel iyi oluşlarına etki eden faktörlerin bilinmesinin literatüre katkı sağlayacağı düşünülmektedir. Bu çalışmada sonuç olarak sosyal medya bağımlılığının sosyal ortamlardaki gelişmeleri kaçırma korkusu ile öznel iyi oluş arasındaki aracılık rolünü ve cinsiyet bakımından farklılığı incelemek amaçlanmıştır. Bu amaçla aşağıdaki yer alan araştırma sorularına cevap aranmıştır.

1: Sosyal ortamlardaki gelişmeleri kaçırma korkusu, sosyal medya bağımlılığı ve öznel iyi oluş ölçeği puanlarında cinsiyet bakımında anlamlı farklılık var mıdır?

2: Sosyal ortamlardaki gelişmeleri kaçırma korkusu sosyal medya bağımlılığını pozitif yönde yordamakta mıdır?

3: Sosyal medya bağımlılığı öznel iyi oluşu negatif yönde yordamakta mıdır?

4: Sosyal ortamlardaki gelişmeleri kaçırma korkusu ile öznel iyi oluş arasında sosyal medya bağımlılığının aracılık rolü var mıdır?

### 1.1. Araştırmanın Amacı

Öznel iyi oluş günümüze kadar birçok çalışmada incelenmiştir. Fakat gelişmeleri kaçırma korkusu ve sosyal medya bağımlılığı ile ilişkisinin yer aldığı araştırmalar özellikle ülkemizde oldukça sınırlı sayıda olduğu düşünülmektedir. Günümüz yaşamının büyük bir parçası olan sosyal medya kullanımının altında yatan nedenlerin bilinmesinde, bireylerin öznel iyi oluşuna etki eden değişkenlerin incelenmesinde ve yapılacak önleyici programları için de literatüre katkı sağlayacağı düşünülmektedir. Bu araştırma gelişmeleri kaçırma korkusu, sosyal medya bağımlılığı ve öznel iyi oluş değişkenlerinin arasındaki ilişkiyi ortaya koymak için yapılmıştır. Şekil 1’de gösterilen gelişmeleri kaçırma korkusunun sosyal medya bağımlılığını artıracığı bu artışın da öznel iyi oluşu düşüreceğine yönelik gözlenen değişkenlerle regresyon modelinin sınanması amaçlanmıştır. (SMB sosyal medya bağımlılığı, GKK gelişmeleri kaçırma korkusu, ÖİO öznel iyi oluş)

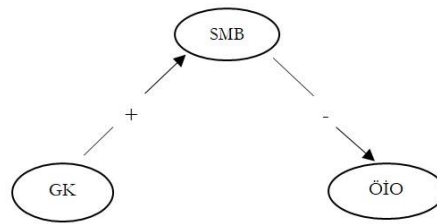

Şekil 1. Gözlenen Değişkenlerle Regresyon Modeli

## 2. Yöntem

Araştırmada genel tarama modellerinin içerisinde yer alan ilişkiyel tarama modelinden yararlanılmıştır.

### 2.1. Çalışma Grubu

Bu araştırma kolay örnekleme yöntemi ile 47 ilden sosyal medya kullanan yetişkinlerden elde edilmiştir. Yaşları 18-55 (ortalama 24.5) aralığında yer alan 336 (228 kadın, 108 erkek) katılımcıya ulaşılmıştır.

### 2.2. Veri Toplama Araçları

Bu bölümde çalışmada kullanılan veri toplama araçlarına yer verilmiştir.

### 2.2.1. Kişisel Bilgi Formu

Yaş, cinsiyet, eğitim düzeyleri, sosyal medya araçlarını en çok kullanım amaçları, sosyal medya araçlarının günde ortalama kaç saat kullanıldığı ile ilgili bilgiler katılımcılardan alınmıştır.

### 2.2.2. Sosyal Ortamlarda Gelişmeleri Kaçırma Korkusu Ölçeği

Andrew vd. (2013) tarafından geliştirilmiştir. Türkçe geçerlik ve güvenilirlik çalışması Gökler vd. (2016) tarafından yapılmıştır. 10 maddeden oluşan ölçek, 5'li likert tipindedir ve her madde 1 ile 5 aralığında puanlanmaktadır. Ölçekten en düşük 10 ve en yüksek 50 puan alınabilmektedir. Alınan puandaki artış gelişmeleri kaçırma korkusunun da arttığını göstermektedir. Ölçeğin Cronbach alfa katsayısı .81 bulunmuştur (Gökler vd., 2016).

### 2.2.3. Öznel İyi Oluş Ölçeği Yetişkin Formu

Yetişkin bireyler için Tuzgöl Dost (2005) tarafından geliştirilmiştir. Ölçeğin uyarlama çalışması Canbulat & Cihangir Çankaya, (2014) tarafından yapılmıştır (Canbulat & Cihangir Çankaya, 2014). Ölçek 5'li likert tipindedir ve her madde 1 ile 5 aralığında puanlanmaktadır. 46 madden oluşan ölçeğin 26 maddesi olumlu iken 20 maddesi olumsuz ifadeden oluşmaktadır. Ölçek puanları hesaplandığında 46 ile 230 puan arasında toplam puan elde edilebilir. Alınan puan düştükçe kişinin öznel iyi oluş düzeyinin düştüğü, alınan puan arttıkça öznel iyi oluş düzeyinin yüksek olduğu anlaşılmaktadır (Tuzgöl Dost, 2005). Ölçeğin Cronbach Alfa iç tutarlılık katsayısı .95'tir (Canbulat & Cihangir Çankaya, 2014).

### 2.2.4. Sosyal Medya Bağımlılığı Ölçeği Yetişkin Formu

Şahin & Yağcı (2017) tarafından geliştirilmiştir. Formun faktör yüklerinin değeri .61 ile .87 arasındadır. Ölçek 20 maddedir, 5'li likert tipindedir ve her madde 1 ile 5 aralığında puanlanmaktadır (Şahin & Yağcı, 2017). Ölçek puanları hesaplandığında 20 ile 100 puan arasında toplam puan elde edilebilir. Alınan puan arttıkça kişinin kendini sosyal medya bağımlısı olarak görme düzeyi arttığı anlaşılmaktadır. Ölçeğin Cronbach Alpha iç tutarlılık katsayısı .94'tür (Şahin & Yağcı, 2017).

## 2.3. İşlem

Veriler Google formlar aracılığı ile sosyal medya uygulamaları üzerinden toplanmıştır. Katılımcılara bilgilendirilmiş onam verilmiştir. İstedikleri zaman geri çekilebilecekleri beyan edilmiştir. Bu çalışma Helsinki Deklarasyonu bağlamında yapılmış olup Yıldız Teknik Üniversitesi Etik Kurulundan onay alınmıştır (Rapor Numarası: 20221201708).

## 2.4. Verilerin Analizi

Sosyal ortamlardaki gelişmeleri kaçırma korkusu, sosyal medya bağımlılığı ve öznel iyi oluş arasındaki ilişkiyi ortaya çıkarabilmek amacıyla gerçekleştirilen bu çalışmada ilk olarak değişkenlere ilişkin değişkenler arasındaki ilişkiler ve betimsel istatistikler bulunmuştur. Öznel iyi oluş ve sosyal ortamlardaki gelişmeleri kaçırma korkusu değişkenlerinin cinsiyet değişkeni açısından incelenmesi için t testi kullanılmıştır. Sosyal medya bağımlılığının sosyal ortamlardaki gelişmeleri kaçırma korkusu ile öznel iyi oluş arasındaki aracılık rolünün incelenmesi amacıyla bootstrapping temelli aracılık analizi kullanılmıştır. Bu doğrultuda Hayes (2018) Model 4 makrosu kullanılarak analizler gerçekleştirilmiştir. Yaş ve cinsiyet değişkeni kontrol değişkeni olarak dahil edilmiştir. Veriler Google form aracılığı ile toplanmıştır. SPSS 22 ve AMOS 22 programlarından yararlanılmıştır.

## 3. Bulgular

**Tablo 1.** Değişkenlere İlişkin Korelasyon Katsayıları ve Betimsel İstatistikler

Değişken	Betimsel İstatistikler				Korelasyon Katsayıları		
	Ort.	SS	Çarpıklık	Basıklık	1	2	3
1. ÖiÖ	3.69	.59	-.36	-.30	–		
2. GKK	2.49	.68	.07	-.75	-.24**	–	
3. SMB	2.51	.61	.20	-.18	-.31**	.53**	–

\*\*  $p < .01$ , SMB sosyal medya bağımlılığı, GKK gelişmeleri kaçırma korkusu, ÖiÖ öznel iyi oluş



Bu çalışmada, sosyal medya bağımlılığı ile sosyal ortamlardaki gelişmeleri kaçırma korkusu arasındaki ilişkiyi ve sosyal medya bağımlılığı ile öznel iyi oluş arasındaki ilişkiyi ortaya çıkarmak için Tablo 1’de korelasyon katsayısı hesaplanmış ve bununla birlikte değişkenlere ait betimsel istatistikler verilmiştir. .20 ile -.36 arasında çarpıklık değerinin, -.18 ile -.75 arasında da basıklık değerinin yer aldığı bulunmuştur. Dolayısıyla değişkenlerin normallik ölçütleri içerisinde olduğu anlaşılmıştır.

Tablo 1’de korelasyon sonuçları incelendiğinde sosyal medya bağımlılığı ile sosyal ortamlardaki gelişmeleri kaçırma korkusu arasında pozitif anlamlı bir ilişki olduğu ( $r = .53, p < .01$ ), sosyal medya bağımlılığı ile öznel iyi oluş arasında negatif anlamlı bir ilişki olduğu ( $r = -.31, p < .01$ ) saptanmıştır.

**Tablo 2.** Değişkenlerin Cinsiyete Göre t Testi Tablosu

Değişken	Cinsiyet	N	$\bar{X}$	Ss	t	sd
ÖİÖ	Kadın	228	3.71	.59	.880	334
	Erkek	108	3.65	.57		
GKK	Kadın	228	2.50	.70	.184	334
	Erkek	108	2.48	.62		
SMB	Kadın	228	2.56	.59	2.10*	334
	Erkek	108	2.41	.64		

\*  $p < .05$ , SMB sosyal medya bağımlılığı, GKK gelişmeleri kaçırma korkusu, ÖİÖ öznel iyi oluş

Tablo 2’de verildiği üzere, katılımcıların cinsiyetleri bakımından sosyal medya bağımlılık ( $t_{0.05:334} = 2.10, p < .05$ ) düzeylerinde istatistiksel olarak anlamlı farklılık görülmüştür. Kadın yetişkinlerin sosyal medya bağımlılığı düzeyleri erkek yetişkinlere göre anlamlı düzeyde daha yüksek olduğu bulunmuştur. Tablo 2’de verildiği üzere, cinsiyetleri bakımından öznel iyi oluş ( $t_{0.05:334} = .880, p > .05$ ), gelişmeleri kaçırma korkusu ( $t_{0.05:334} = .184, p > .05$ ) düzeyleri istatistiksel olarak anlamlı bir farklılık göstermediği bulunmuştur. Kadın ve erkek yetişkinlerin gelişmeleri kaçırma korkusu ve öznel iyi oluş düzeyleri birbirine yakın olduğu söylenebilir.

Araştırma sorularını yanıtlamak amacıyla aracılık analizi bootstrapping yöntemi kullanılarak gerçekleştirilmiştir. Bootstrapping işlemi sonucunda bulunan doğrudan ve dolaylı yollara ilişkin katsayılar ve bu katsayılarla ilişkin güven aralıkları Tablo 3’te verilmiştir.

**Tablo 3.** Modele Ait Bootstrapping İşlemi

Model Yolları	Katsayı	95 % GA	
		Alt	Üst
<i>Doğrudan</i>			
GKK → SMB	.460	.374	.545
SMB → ÖİÖ	-.249	-.365	-.133
<i>Dolaylı</i>			
GKK → SMB → ÖİÖ	-.115	-.180	-.056

SMB sosyal medya bağımlılığı, GKK gelişmeleri kaçırma korkusu, ÖİÖ öznel iyi oluş

Tablo 3’e bakıldığında bootstrapping işlemi sonucunda tüm doğrudan yol katsayılarının anlamlı olduğu görülmektedir. Benzer bir biçimde, dolaylı yol katsayısının da anlamlı olduğu bulunmuştur. Yaş ve cinsiyetin kontrol değişkeni olarak dahil edildiği aracılık analizi sonucunda gelişmeleri kaçırma korkusunun sosyal medya bağımlılığını doğrudan pozitif yönde yordadığı ( $B = .460, p < .01$ ); sosyal medya bağımlılığının ise öznel iyi oluşu doğrudan negatif yordadığı ( $B = -.249, p < .01$ ) tespit edilmiştir. Bununla beraber gelişmeleri kaçırma korkusunun sosyal medya bağımlılığı üzerinden öznel iyi oluşu yordamasındaki dolaylı etkisinin de anlamlı olduğu anlaşılmaktadır, (Bootstrapping katsayısı =  $-.115$ , Alt limit:  $-.180 - -.056$ ). Dolayısıyla, sosyal ortamlardaki gelişmeleri kaçırma korkusu ile öznel iyi oluş arasında sosyal medya bağımlılığının aracı rolü olduğu ortaya konmuştur. Sosyal ortamlarda geride kalmama ve yarış içinde olmayla ilgili olarak bireylerin sosyal gelişmeleri kaçırma korkusu yaşadıkları (Çifçi, 2021) ve buna bağlı olarak da sosyal medya kullanımının artabileceği (Chotpitayasunondh & Douglas, 2016), yapılan bu araştırmanın sonucunda elde edilen sosyal gelişmeleri korkusu ile sosyal medya bağımlılığı arasındaki pozitif yönlü anlamlı ilişkiyi açıklamaktadır.

#### 4. Tartışma ve Sonuç

Bu araştırmada sosyal medya bağımlılığının sosyal ortamlardaki gelişmeleri kaçırma korkusu ile öznel iyi oluş arasındaki aracılık rolü incelenmiştir. Bu amaçla sosyal medya kullanan yetişkin bireylerin katıldığı çevrimiçi anket ile veriler toplanmış ve bootstrapping temelli aracılık analizleri yoluyla oluşturulan araştırma sorularına yanıt aranmıştır. Veri analizleri sonucunda, sosyal medya bağımlılığının sosyal ortamlardaki gelişmeleri kaçırma korkusu ile öznel iyi oluş arasında aracılık rolü olduğu tespit edilmiştir.

Sosyal medya bağımlılığı düzeyleri bakımından cinsiyetler arası istatistiksel olarak anlamlı bir farklılık saptanmıştır. Erkek yetişkinlere göre kadın yetişkinlerin sosyal medya bağımlılık düzeyleri anlamlı düzeyde daha yüksek olduğu bulunmuştur. Alanyazın incelendiğinde bu çalışmanın bulgularını destekleyen sonuçlar bulunmaktadır (Karaaslan Eşer & Alkaya Ayaz, 2019; Kıran, Küçükboşancı, & Emre, 2020 ; Zıvıdır & Karakul, 2023). Üniversite öğrencilerinin sosyal medya kullanma düzeylerine bakılan Zıvıdır & Karakul (2023) araştırmasında kadınların sosyal medya bağımlılığı ölçeğinden aldıkları toplam puanın daha yüksek olduğu bulunmuştur (Zıvıdır & Karakul, 2023). Bunun yanında anlamlı farklılaşmanın olmadığı araştırmalar da mevcuttur (Baz, 2018; Kovan & Ormancı, 2021). Bu farklılığın örneklem gruplarındaki farklılıklardan (yaş, eğitim düzeyi, çalışma durumu, sosyoekonomik düzey vs.) kaynaklandığı düşünülebilir.

Sosyal medya bağımlılığı ile sosyal ortamlardaki gelişmeleri kaçırma korkusu arasında pozitif yönlü anlamlı bir ilişki olduğu tespit edilmiştir. Buna bağlı olarak sosyal ortamlardaki gelişmeleri kaçırma korkusu arttıkça sosyal medya bağımlılığının da arttığı görülmektedir. Alanyazın incelendiğinde bu çalışmanın bulgularını destekleyen sonuçlar bulunmaktadır. Farklı değişkenlere göre gelişmeleri kaçırma korkusunun kişileri meşgul etme şekillerinin farklı olduğu diğerleri ile yarış içinde olma ve geride kalma kaygısıyla sosyal medya araçlarını sık kullandıkları görülmüştür (Çifçi, 2021). Yapılan bir araştırmada gelişmeleri kaçırma korkusunun sosyal medya, sosyal ağ, akıllı telefon ve internet bağımlılığını artırabileceği bulunmuştur (Chotpitayasonondh & Douglas, 2016). Kişiler, çevrimiçi gerçekleşen bir şeyi kaçırmanın korkusuyla ve bu durumun olumsuz duygulara engel olabileceği düşüncesiyle sosyal medya kullanımı için yoğun bir istek duymaktadır (Oberst, Wegmann, Stodt, Markası, & Chamarro, 2017). Sosyal medya bağımlılığı ile gelişmeleri kaçırma korkusu arasında pozitif anlamlı ilişki olduğu gözlenmiştir (Ünal, 2019). Üniversite öğrencileri ile yapılan çalışmada sosyal ortamlarda gelişmeleri kaçırma korkusu ve sosyal medya bağımlılığı arasında anlamlı ve orta düzeyde pozitif ilişki görülmüştür (Koçak & Traş, 2021). Çelik & Diker (2021) tarafından yapılan araştırmada da gelişmeleri kaçırma korkusu ile zorunlu sosyal medya kullanımı arasında pozitif yönlü anlamlı bir ilişki bulunmuştur (Çelik & Diker, 2021). Üniversite öğrencileri ile gerçekleştirilen diğer bir araştırmada sosyal medyadaki gelişmeleri kaçırma korkusu arttıkça sosyal medya bağımlılığının da arttığı bulunmuştur (Kovan & Ormancı, 2021). Bu bilgiler ışığında bu bulgunun literatürle uyumlu olduğu görülmektedir.

Sosyal medya bağımlılığının öznel iyi oluşu negatif yordadığı tespit edilmiştir. Buna bağlı olarak sosyal medya bağımlılığı arttıkça öznel iyi oluşun düştüğü görülmektedir. Alanyazın incelendiğinde bu çalışmanın bulgularını destekleyen sonuçlar bulunmaktadır. Gerçekleştirilen bir araştırmada sosyal medya bağımlılığı ile mutluluk arasında negatif yönlü bir ilişki tespit edilmiştir (Sarica Keçeci, Kahya Özyirmidokuz, & Özbakır, 2021). Yapılan bir araştırmada dış dünyadaki yaşantılarını arka plana atıp sosyal medya araçları ile kendilerini sunmaya çalışan kişilerin öznel iyi oluş düzeylerinin düştüğü düşünülmektedir (Özgür Güler, Veysikarani, & Keskin, 2019). Aynı araştırmanın sonuçlarında Instagram’da çevrimiçi biçimde kendilerini sunan kişilerin öznel iyi oluş düzeylerinin olumsuz etkilendiği bulunmuştur (Özgür Güler, Veysikarani, & Keskin, 2019). Yapılan bir araştırmada öznel iyi oluş düzeyleri ile sosyal medya kullanımının sıklığının birbirleriyle ilişkili olduğu bulunmuştur (Verma & Kumari, 2016). Bir başka çalışmada ise akıllı telefon bağımlılığı ile mutluluk arasındaki ilişkiye bakılmış ve negatif yönlü, anlamlı bir ilişki bulunmuştur (Özteke Kozan, Kavali, Ak, & Kesici, 2019).

Sosyal medya bağımlılığının sosyal ortamlardaki gelişmeleri kaçırma korkusu ile öznel iyi oluşa aracılık ettiği ortaya konmuştur. Bireylerin katılmadığı bir ortamda, diğerlerinin iyi tecrübeler yaşamış olmasından duyduğu endişe hissi sonucunda diğerleriyle sürekli irtibatla kalma ihtiyacı hissetmesine yol açan gelişmeleri kaçırma korkusu kavramı sosyal medyayı kullanmanın ardındaki temel sebeplerden biri olarak da karşımıza çıkmaktadır (Przybylski, Murayama, DeHaan, & Gladwell, 2013). Bu bireylerin, çevrimiçi gerçekleşen bir şeyi kaçırmanın korkusuyla ve bu durumun olumsuz duygulara engel olabileceği

düşüncesiyle sosyal medya kullanımı için yoğun bir istek duymaktadır (Wegmann, Oberst, Stodt, & Brand, 2017). Gerçek yaşamlarını ihmal edecek düzeyde sosyal medya kullanımının öznel iyi oluşu düşürdüğü düşünülmektedir (Özgür Güler, Veysikarani, & Keskin, 2019). Bu araştırma sonucunda bireylerin sosyal ortamlardaki gelişmeleri kaçırmamak için sosyal medya kullanımının arttığı bu artan kullanımın bireylerin öznel iyi oluşunu düşürdüğü bulunmuştur.

#### 4.1. Sınırlılıklar ve Öneriler

Sosyal medya bağımlılığının sosyal ortamlardaki gelişmeleri kaçırma korkusu ile öznel iyi oluş arasındaki aracılık rolü incelenen bu çalışmada bazı sınırlılıklar mevcuttur. Araştırma verileri öz bildirimle dayalı ölçme araçları ile toplanmıştır. Yani değişkenleri kullanılan ölçme araçları kapsamınca açıklayabilir. Yapılacak diğer çalışmalarda görüşme, gözlem gibi yöntemler dahil edilebilir. Çalışmanın örnekleme yöntemi de bir sınırlılık olarak kabul edilebilir. Çalışma uygun örnekleme yoluyla yetişkinlerden elde edilmiştir ve sonuçların genellemesinde dikkatli olunmalıdır. Çalışmada sosyal medya bağımlılığı düzeyi kadın yetişkinlerde daha fazla olduğu bulunmuştur. Bunun nedenlerinin daha iyi anlaşılması için yapılacak diğer çalışmalarda yetişkinlerin çalışıp çalışmama durumu değişken olarak dahil edilebilir. Okul, hastane, şirket gibi çalışma ortamlarında yaşam boyu eğitim kapsamında yetişkinlerin farkındalıklarını artırabilmek için ilgili psikoeğitim programlarından destek alınabilir.

#### 5. Extended Abstract

Subjective well-being is a condition that includes positive and negative evaluations of people's own lives and corresponds to their level of satisfaction with their lives. As a result of these evaluations, when individuals' life satisfaction and emotional states are positive, their subjective well-being may be high. Today, with the increase in the use of social media, these forms of evaluation have also changed. In a study, it is seen that participants who compare themselves with others through social media have decreased their positive perceptions of themselves and their subjective well-being levels have decreased. Human relations have undergone changes with the use of social media tools, and the transfer of these relationships to the virtual environment and the fact that this virtual environment has become a part of life has brought about various negative emotional states. The discomfort called fear of missing out on developments in Turkish is one of these negative situations. The concept of fear of missing out on developments that define the feeling of anxiety that others have had good experiences in an environment where the individual does not participate, and which causes the individual to feel the need to stay in constant contact with others as a result of this feeling, is also one of the main reasons behind using social media. When those who experience this anxiety do not use social media, there is restlessness, tension; they may be likely to experience some psychological and social problems such as decrease in subjective well-being levels and loneliness. In this context; There has been a correlation between the concepts of fear of missing out on developments in social settings, subjective well-being and social media addiction. It is thought that social media addiction is increasing due to the fear of missing out on developments in social environments, which negatively affects the subjective well-being levels of individuals. In conclusion, this study aims to examine the mediating role of social media addiction between fear of missing out on developments in social environments and subjective well-being.

This study was carried out with adults using social media from 47 provinces with easy sampling method. The participant group of the study consisted of a total of 336 adults between the ages of 18-55 (mean 24.5), of which 228 were female and 108 were male. Personal Information Form, Fear of Missing Developments in Social Environments Scale, Subjective Well-Being Scale and Social Media Addiction Scale-Adult Form were used as data collection tools. Research; independent sample t test, Pearson Moments Multiplication Correlation Technique and bootstrapping-based mediation analyses were used. The data collected through the Google form were analyzed through SPSS for Windows 22 and AMOS 22 programs.

As a result of the findings obtained, it was seen that the social media addiction levels of female adults were significantly higher than male adults. When the correlation results were examined, it was found that there was a significant positive relationship between the fear of missing the developments in social

environments and social media addiction, and there was a significant negative relationship between social media addiction and subjective well-being. As a result of the mediation analysis in which age and gender were included as control variables, it was found that the fear of missing out on developments directly predicted social media addiction in a positive way; social media addiction has been found to directly predict subjective well-being negatively. However, it is understood that the indirect effect of the fear of missing out on developments on the subjective well-being procedure through social media addiction is also significant. Therefore, it has been determined that social media addiction has a mediating role between the fear of missing out on developments in social environments and subjective well-being. As a result, the fear of missing out on developments in social environments in adults predicts subjective well-being and social media addiction plays a mediating role between these two variables. The findings were discussed according to the literature and limitations were included.

**Keywords:** Fear of Missing Out on Social Media, Social Media Addiction, Subjective Well-Being.

#### **Araştırmacıların Katkı Oran Beyanı / Contribution of Authors**

Yazarların çalışmadaki katkı oranları Beyzanur KILIÇ %50/ Nazlı Emine KEFİNSİZ %30/ Yağmur KAYA %20 şeklindedir.  
The authors' contribution rates in the study are Beyzanur KILIÇ %50/ Nazlı Emine KEFİNSİZ %30/ Yağmur KAYA %20 form.

#### **Çıkar Çatışması Beyanı / Conflict of Interest**

Çalışmada herhangi bir kurum veya kişi ile çıkar çatışması bulunmamaktadır.  
There is no conflict of interest with any institution or person in the study.

#### **İntihal Politikası Beyanı / Plagiarism Policy**

Bu makale İntihal programlarında taranmış ve İntihal tespit edilmemiştir.  
This article was scanned in Plagiarism programs and Plagiarism was not detected.

#### **Bilimsel Araştırma ve Yayın Etiği Beyanı / Scientific Research and Publication Ethics Statement**

Bu çalışmada Yükseköğretim Kurumları Bilimsel Araştırma ve Yayın Etiği Yönergesi kapsamında belirtilen kurallara uyulmuştur.  
In this study, the rules specified within the scope of the Higher Education Institutions Scientific Research and Publication Ethics Directive were followed.

**Kaynakça**

- Angner, E. (2010). Subjective well-being. *The Journal of Socio-Economics*, 39(3), 361–368. <https://doi.org/10.1016/j.socec.2009.12.001>
- Baz, F. Ç. (2018). Sosyal medya bağımlılığı: Üniversite öğrencileri üzerine çalışma. *OPUS Uluslararası Toplum Araştırmaları Dergisi*, 9(16), 276-295. <https://doi.org/10.26466/opus.470118>
- Biber, L. (2020). Sosyal medya, fomo ve kuşaklararası farklılaşma. *Ekonomi ve Yönetim Araştırmaları Dergisi*, 9(1), 26-43.
- Canbulat, N., & Cihangir Çankaya, Z. (2014). Evli bireylerin öznel iyi olma düzeylerinin yordanması. *Ege Eğitim Dergisi*, 15(2), 556-576. <https://doi.org/10.12984/eed.67597>
- Chotpitayasunondh, V., & Douglas, K. M. (2016). How “phubbing” becomes the norm: The antecedents and consequences of snubbing via smartphone. *Computers in Human Behavior*, 63, 9-18. <https://doi.org/10.1016/j.chb.2016.05.018>
- Çelik, F., & Diker, E. (2021). Covid-19 sürecinde depresyon, stres, gelişmeleri kaçırma korkusu ve zorlayıcı sosyal medya kullanımı arasındaki ilişkiler. *Ayna Klinik Psikoloji Dergisi*, 8(1), 17-43. <https://doi.org/10.31682/ayna.783472>
- Çifçi, S. (2021). *Ergenlerde sosyal ortamlarda gelişmeleri kaçırma korkusu ve öznel iyi oluş arasındaki ilişki: sosyal karşılaştırma ve yalnızlığın aracı rolü* (Tez No. 702165). [Doktora tezi, Ondokuz Mayıs Üniversitesi]. YÖK Tez Merkezi.
- De Vries, D. A., & Kühne, R. (2015). Facebook and self-perception: Individual susceptibility to negative social comparison on Facebook. *Personality and Individual Differences*, 86, 217–221. <https://doi.org/10.1016/j.paid.2015.05.029>
- Diener, E., & Ryan, K. (2009). Subjective well-being: A general overview. *South African Journal of Psychology*, 39(4), 391-406. <https://doi.org/10.1177/008124630903900402>
- Fullwood, C., James, B., & Chen-Wilson, C. (2016). Self-concept clarity and online selfpresentation in adolescents. *Cyberpsychology, Behavior, and Social Networking*, 19(12), 716-720. <https://doi.org/10.1089/cyber.2015.0623>
- Gökler, M., Aydın, R., Ünal, E., & Metintaş, S. (2016). Sosyal ortamlarda gelişmeleri kaçırma korkusu ölçeğinin Türkçe sürümünün geçerlilik ve güvenilirliğinin değerlendirilmesi. *Anadolu Psikiyatri Dergisi*, 17(1), 53-59. <http://doi.org/10.5455/apd.195843>
- Güler, E., Versikarani, D., & Keskin, D. (2019). Üniversite öğrencilerinin sosyal medya bağımlılığı üzerine bir araştırma. *Çağ Üniversitesi Sosyal Bilimler Dergisi*, 16(1), 1-13.
- Karaaslan-Eşer, A., & Ayaz-Alkaya, S. (2019). Hemşirelik öğrencilerinin sosyal medya bağımlılık durumu ve gelişmeleri kaçırma korkusunun incelenmesi. *Sağlık Bilimleri Üniversitesi Hemşirelik Dergisi*, 1(1), 27-36.
- Kıran, S., Küçükboşancı, H., & Emre, İ. E. (2020). Sosyal medya kullanımının kişiler üzerindeki etkilerinin incelenmesi. *Bilişim Teknolojileri Dergisi*, 13(4), 435-441. <https://doi.org/10.17671/gazibtd.693331>
- Koç, T. (2021). *Üniversite öğrencilerinde sosyal medya bağımlılığı ve öznel iyi oluşun bazı değişkenler açısından incelenmesi* (Tez No. 705032). [Yüksek lisans tezi, Maltepe Üniversitesi]. YÖK Tez Merkezi.
- Koçak, M., & Traş, Z. (2021). Üniversite öğrencilerinde sosyal medya bağımlılığı ile sosyal ortamlarda gelişmeleri kaçırma korkusu ve yaşamın anlamı arasındaki yordayıcı ilişkiler. *MANAS Sosyal Araştırmalar Dergisi*, 10(3), 1618-1631. <https://doi.org/10.33206/mjss.893201>
- Kovan, A., & Ormancı, N. (2021). Üniversite öğrencilerinin sosyal medyadaki gelişmeleri kaçırma korkusu ile sosyal medya bağımlılığı arasındaki ilişki: COVID-19 pandemi örneği. *Erciyes İletişim Dergisi*, 4(Kültürel Bilişim, İletişim ve Medya Çalışmaları Kongresi Özel Sayısı), 125-145. <https://doi.org/10.17680/erciyesiletisim.975976>
- Kozan, H. İ. Ö., Kavaklı, M., Ak, M., & Kesici, Ş. (2019). Akıllı telefon bağımlılığı, genel aidiyet ve mutluluk arasındaki ilişkilerin yapısal eşitlik modellemesi ile incelenmesi. *Klinik Psikiyatri Dergisi*, 22(4), 2152-2159. <http://dx.doi.org/10.5505/kpd.2019.87587>
- Lyubomirsky, S., Sheldon, K.M., & Schkade, D. (2005). Pursuing happiness: The architecture of sustainable change. *Review of General Psychology*, 9, 111-131. <https://doi.org/10.1037/1089-2680.9.2.111>

Pamuk, M. (2021). Kovid 19 ile ilgili gelişmeleri kaçırma korkusu ölçeğinin geliştirilmesi: Geçerlik ve güvenilirlik çalışması. *OPUS Uluslararası Toplum Araştırmaları Dergisi*, 17(Pandemi Özel Sayısı), 3310-3338. <https://doi.org/10.26466/opus.876588>

Przybylski, A., Murayama, K., R. DeHaan, C., & Gladwell, V. (2013). Motivational, emotional, and behavioral correlates of fear of missing out. *Computers in Human Behavior*, 29(4), 1841-1848. <https://doi.org/10.1016/j.chb.2013.02.014>

Sarıca Keçeci, H., Kahya Özyirmidokuz, E., & Özbakır, L. (2021). Dijital bağımlılık ve foMo, kişilik faktörleri ve mutluluk ile ilişkisi: Üniversite öğrencileri ile bir uygulama. *Bağımlılık Dergisi*, 22(4), 379-394. <https://doi.org/10.1016/j.chb.2013.02.014>

Şahin, C., & Yağcı, M. (2017). Sosyal medya bağımlılığı ölçeği-yetişkin formu: Geçerlilik ve güvenilirlik çalışması. *Ahi Evran Üniversitesi Karşelir Eğitim Fakültesi Dergisi*, 18(1), 523-538.

Tanhan, F., Özok, H. İ., & Tayız, V. (2022). Gelişmeleri kaçırma korkusu (FoMO): güncel bir derleme. *Psikiyatride Güncel Yaklaşımlar*, 14(1), 74-85. <https://doi.org/10.18863/pgy.942431>

Tutgun Ünal, A., & Deniz, L. (2016). Üniversite öğrencilerinin sosyal medya bağımlılıklarının incelenmesi. *Route Educational and Social Science Journal*, 3(2), 155-181. <http://dx.doi.org/10.17121/ressjournal.488>

Tuzgöl Dost, M. (2005). Öznel iyi oluş ölçeği'nin geliştirilmesi: Geçerlik ve güvenilirlik çalışması. *Türk Psikolojik Danışma ve Rehberlik Dergisi*, 3(23), 103-111.

Ünal, Ç. (2019). *Çevrimiçi sosyal destek ve gelişmeleri kaçırma korkusu ile sosyal anksiyete bozukluğu belirti düzeyi arasındaki ilişkinin açıklanmasında sosyal medya bağımlılığı ve sosyal medya yorgunluğunun aracı rolü* (Tez No. 576952). [Yüksek lisans tezi, Başkent Üniversitesi]. YÖK Tez Merkezi.

Wegmann, E., Oberst, U., Stodt, B., & Brand, M. (2017). Negative consequences from heavy social networking in adolescents: The mediating role of fear of missing out. *Journal of Adolescence*, 55, 51-60. <https://doi.org/10.1016/j.adolescence.2016.12.008>

Verma, J., & Kumari, A. (2016). A study on addiction to social networking sites and psychological well being among working adults. *International Journal of Humanities and Social Sciences*, 5, 151-160.

Zıvıdır, P., & Karakul, A. (2023). Üniversite öğrencilerinin sosyal medya bağımlılığı düzeyleri ve fomo ilişkisi. *İnönü Üniversitesi Sağlık Hizmetleri Meslek Yüksekokulu Dergisi*, 11(1), 1054-1067. <https://doi.org/10.33715/inonusaglik.1168528>

# Georg Simmel ve Erving Goffman'da Mesafe Kültürünün Analizi

Mehmet ÇİLMİ\* 

## ÖZ

Modern toplumlarda görünür hale gelen yalnızlaşma eğilimi, mesafe kültürünün gelişimine kaynaklık etmiştir. Yalnızlık, bireylerin hem fiziksel hem de ruhsal olarak tarihin her döneminde deneyimlediği bir olgudur. Fakat modernitenin gelişimi yalnızlık ve yalnızlığın uyandırdığı duyguda bir farklılık meydana getirmiştir. Özellikle metropol hayatın gelişimi toplumlarda kompleks ilişkileri doğurmuştur. Bu komplekslik, mesafe kültürünün gelişim göstermesini sağlamıştır. Sosyal ilişkilerde mesafeli olmaya başlayan birey, yalnızlığı bir koruma kalkanı olarak kullanmaktadır. Görünümü artan yalnızlık, mesafe kültürü bağlamında ele alınmaya başlanmıştır. Bu minvalde; modern toplumun yükselişi ile yalnızlaşma olgusu arasında nasıl bir ilişki vardır? Mesafe kültürü bireyler arası etkileşime nasıl bir yön vermiştir? şeklinde çalışmanın sorunsallıkları belirlenmiştir. Modern dönemdeki kompleks ilişkiler yalnızlığı, sosyoloji disipliniyle araştırılması gereken bir olgu olarak karşımıza çıkartmaktadır. Toplumsal yapıdaki değişimlere bağlı olarak yalnızlık, mesafe kültürü bağlamında ele alınmıştır. Simmel ve Goffman, değişen toplumsal ilişkileri mesafe kültür bağlamında ele almıştır. Değişen toplumsal şartlara bağlı olarak ortaya çıkan mesafe kültürü, Simmel ve Goffman perspektifinde ele alınmıştır. Modernitenin beraberinde getirmiş olduğu yenilikler, özellikle kentlerde yaşayan insanlar arasında bir mesafe kültürünü ortaya çıkarttığı yapılan analizler sonucunda ulaşılmıştır.

**Anahtar Kelimeler:** Yalnızlık, Mesafe Kültürü, Simmel, Goffman.

## Analysis of Distance Culture in Georg Simmel and Erving Goffman

### ABSTRACT

The tendency to be come lonely in modern societies has been a source of distance culture. Loneliness has been seen in every period of history, both physically and spiritually. But the development of modernity has created a difference in loneliness and the feeling of loneliness. Especially the development of metropolitan life has created complex relationships in societies. This complexity has allowed the culture of distance to flourish. The individual, who begins to be distant in social relations, uses loneliness as a protection shield. Loneliness is an important subject of distance culture. In this manner; What is the relationship between the rise of modern society and the phenomenon of isolation? How did the distance culture shape the interaction between individuals? The problematics of the study were determined. Complex relationships in the modern period present loneliness as a phenomenon on that needs to be investigated with the discipline of sociology. Depending on the changes in the social structure, loneliness has been discussed in the context of distance culture. Simmel and Goffman discussed changing social relations in the context of distance culture. The culture of distance, which has emerged due to changing social conditions, has been discussed in the perspective of Simmel and Goffman. As a result of the analysis, it has been concluded that the innovations brought by modernity have revealed a culture of distance, especially among people living in cities.

**Keywords:** Loneliness, Distance Culture, Simmel, Goffman.

### 1. Giriş

Toplumun tamamını açıklama gayesi içerisine girilmiş makro ölçekli sosyolojik kuramlarda birey pek fazla yer bulamamıştır. Makro ölçekli sosyolojik açıklamalarda pek yer bulamayan birey, uzun zaman göz ardı edilmiş, önemsenmemiştir. Makro ölçekli sosyolojik teorilerin yer aldığı çalışmalarda birey ve gündelik yaşama yönelik tahlillere pek rastlanılmamaktadır. Birey, toplumun tamamını açıklama amacı gütmeyen, toplumun belirli bir kesimini temel alan gündelik yaşama dair ayrıntılara yer verildikten sonra fark edilmeye başlanmıştır. Böylelikle bireyin toplum içindeki konumu, bireyin toplumsal ilişkileri, birlikteliği, yalnızlığı gibi mikro ölçeklerle bireye yönelimler görülmeye başlanmıştır.

Toplumsal analiz için odağını gündelik yaşamın anlam haritalarına veren Berger ve Luckmann (2015, s. 24-31) gündelik hayat içerisinde sayısız eylem halkalarının olduğunu belirtmektedirler. Onlara göre bireyin

\* **Corresponding Author/Sorumlu Yazar,** Doktora Öğrencisi/Ph.D. Stud., Selçuk Üniversitesi/Selçuk University, mehmetcilmi@hotmail.com

Makale Gönderim ve Kabul Tarihleri/Article Submission and Acceptance Dates: 01.08.2023-18.03.2024

**Citation/Atf:** Çilmi, M. (2024). Georg Simmel ve Erving Goffman'da mesafe kültürünün analizi. *Selçuk Üniversitesi Sosyal Bilimler Enstitüsü Dergisi*, 53, 46-55. <https://doi.org/10.52642/susbed.1336203>

kimliği, sergilenen davranış biçimlerinde vücut bulmaktadır. Böylece bireyin modern dönemde sergilemiş olduğu pratikler dikkate alınmaya başlanmıştır. Özellikle Simmel'in mikro ölçekli analizleri birey davranışlarının nasıl ve ne tür şartlarda inşa edildiğinin görülmesi açısından önem arz etmektedir. Nitekim Simmel'in geliştirdiği sosyoloji hakkında Sayer ve Frisby (2017, s. 65), Simmel'in toplumu varsayımsal bir bütün olarak ele almadığını, bireyin eylemlerinin önemi üzerinde durduğunu belirtmektedirler.

Simmel yaşadığı dönemde bireye temas eden önemli isimlerin başında gelmektedir. Simmel (2009) "Metropol ve Tinsel Hayat" çalışmasıyla dönemin hakim paradigması sebebiyle sansasyonel bir etki yaratamamışsa da bireyi ele alan, mikro ölçekli çalışmalara yönelen önemli sosyologların başında gelmektedir. Simmel (2009) kente yönelik çalışmalarında, kentleşme ve metropol yaşamın beraberinde yeni ilişki biçimlerini geliştirdiğini belirterek, yeni birey tarzlarının analizlerini genişçe sunmaktadır. Bu analizlerde özellikle metropol ilişkilerin muhatabı olan bireyin, yakın ve uzak ilişkileri nasıl kurduğu gibi pratikleri belirlemektedir (Ulutaş & Gökçen, 2019, s. 1816). Özellikle kentteki aşırı uyarıcılara muhatap olan bireyin, gündelik hayatta bunlarla nasıl baş ettiği meselesi, Simmel'in analizlerine konu olmaya başlamıştır.

Modern dönemde toplumsal ve kültürel aidiyetleri farklı birçok yabancı bireyler bir arada yaşamaktadır. Bu dönemde bir arada yaşamak, bir takım riskleri doğurduğu için toplumda bireylerin birbirine karşı güven sorununu da meydana getirmektedir. Modern dönemde bireyler birbiriyle ortak bir aidiyetleri olmamasına rağmen birlikte yaşamak zorunda oldukları bir süreci deneyimlemektedirler. Aynı mekânları paylaşmak zorunda olan bireyler, bireysel alanlarını korumak için birbirlerine mesafeli yaklaşmaktadır. Metropolda görülen bireyler arası mesafe bireylerin birbirine güvenip güvenmeyeceğine karar verdikleri bir alana tekabül etmektedir. Bu ilişki biçimi uzun sürdüğünden yalnızlaşma eğilimi toplumlarda görünür hale gelmiştir. Toplumlarda yalnızlaşma olgusunun artmasıyla yalnızlık meşruiyet kazanmış, hatta zamanla tercih edilen bir durum haline gelmiştir.

Yalnızlık güven ihtiyacının karşılanmasına yönelik bir seçim olmasının yanı sıra toplumsal ilerlemenin de bir sonucudur. Yalnızlık olgusu tarihsel olarak değerlendirildiğinde modern toplumun yükselişi ile yalnızlaşma eğilimi arasında güçlü bir bağ bulunduğu düşünülmektedir. Bireyselleşme eğilimiyle birlikte yalnızlık toplumsal meşruiyet kazanmıştır. Bunun neticesinde kentleşmenin de etkisiyle bireyin çevresinde hızlı değişimler meydana gelmiş ve insanlar arası iletişimde dönüşümler görünmeye başlamıştır.

Bireyler arasında gerçekleşen soğuk temas iletişimi araçsallaştırmıştır. Bireyler arası gerçekleşen ilişkilerdeki temas, mesafe kültürünü doğurmuştur. Toplumsal değişim sonucunda ortaya çıkan mesafe kültürünün daha iyi anlaşılması için klasik ve çağdaş sosyologların analizlerinden faydalanmak gerekmektedir. Bu çerçevede özellikle Simmel ve Goffman'ın düşüncelerine başvurulmuştur. Simmel'in metropol yaşam analizi ve Goffman'ın uygar kayıtsızlıkla ilgili analizi konuya ışık tutmaktadır.

## 2. Modern Dönemde Bireyler Arası Formal Etkileşim

Modernleşmeyle birlikte bireyler arası iletişim araçsallaşmaya başlamıştır. Bireyler arasında bir amaç gütmeksizin sağlanan iletişim, modern dönemde yaşayan birey için gereksiz görülmektedir. Hatta gereksiz görülmesinin yanı sıra rahatsız edici bir hal almaya başlamıştır. Bu rahatsızlığın temel kaynağı ise modern bireyin kendi bireyselliğine bağlılığı ve yalnızlığı aşırı önemsemesidir. Modernleşme ile birlikte bireyin küresel ve gündelik hayattaki birçok alandaki dönüşümlerden doğrudan etkilendiğini belirten Giddens (2014, s. 240), birey için birçok risk faktörünün geliştiğini savunmaktadır. Birey risk faktörleriyle iletişimde mesafeli durarak sakınmaya çalışmaktadır.

U. Beck'in deyişiyle risk toplumunda (Beck, 2011) yaşamak, her türlü riske açık olmak demektir. Giddens, modern dönemde her türlü riski kabullenmek, insan faaliyetlerinin hangi yönde ilerleyeceğinin belirsiz olduğunu ve her türlü davranışın risklere açık olduğunu belirtmektedir (Giddens, 2010). Risklerden kaçınmak adına modern birey her türlü duruma karşı hesaplı yaşamaktadır. Böylece modern dönemde yaşayan bireylerin birbirine karşı mesafeli oluşu zaruri bir hal almaktadır. Korunan mesafe ile güvenli bir ortam sağlanılmaya çalışılmakta ve oluşabilecek riskleri azaltmak arzulanmaktadır.

Risk toplumu üzerine çalışmalar yürüten araştırmacılara göre, küresel dönemde risk ve belirsizlikler iç içe geçmiş, küresel dünya yeni ve farklı sosyolojik perspektiflerle yeniden yazılmaktadır (Günerigök, 2018, s. 224). Bu risk kaynakları coğrafi, terörizm, doğal afet vb. risklerin yanı sıra birey merkezli risklerdir. İnsan



eylemlerinin sebep olduğu risk faktörleri beraberinde yalnızlık olgusunu getirmiştir. Risk toplumu kuramının öncü isimlerinden Beck, yalnızlığı soyutlanma anlamından farklı olarak, küreselleşmeyle birlikte gelişen yeni bireycilik şeklinde karakterize etmektedir. Bu anlayışa göre birey-toplum ilişkisinden ziyade, bireycilik-sistem (aşk, tüketim, sekülerleşme vb.) ilişkisinden söz etmek gerekmektedir (Günerigök, 2018, s. 227). Toplumdan farklı olarak ele alınmaya başlanan birey, güven ve mesafe kültürü bağlamında sosyoloji literatüründe tartışılmaya başlanmıştır.

Kentlerde özellikle de metropol şehirlerinde artan kalabalıklar yeni ilişki biçimlerini doğurmuştur. Birçok değişimi beraberinde getiren kentler, yeni ilişki biçimlerine kaynaklık ettiği gibi, değişimler de yeni kentleri doğurmuştur. Bauman, değişim ve şehir hakkında şöyle tespitlerde bulunmaktadır: “Şehir ve toplumsal değişim neredeyse eş anlamlıdır. Değişim, şehir yaşamının niteliği ve şehirde yaşamının tarzıdır. Değişim ve şehir birbirine gönderme yaparak tanımlanabilir ve tanımlanmalıdır...” (Bauman, 2023, s. 142).

Şehirleri yabancıların birbiriyle sık etkileşimde bulunduğu mekânlar olarak belirtmek genel kabul görmüş anlayışı yansıtmaktadır (Bauman, 2023, s. 142). Şehre yeni gelenler yabacıdırlar ve şehirdeki hareketlilik onlara farklı gelmektedir. Yeni gelenler için şehirdeki gelişmeler, doğal görünmemekle birlikte bireyler için bazı riskler barındırmaktadır. Bu risklerin başında karmaşık örgütlenmeler, aşırı yoğunluk ve şehrin kozmopolitik yapısı gelir (Bauman, 2023, s. 143). Birey yeni geldiği bu mekânlarda koordineli ilişkiler geliştirerek samimi ilişkilerden kaçınmaktadır.

Eski zamanlardan bu yana kentler, insanların hem birbirine yabancı oldukları hem de birbirine yakın yaşadıkları mekânlar olarak karşımıza çıkmaktadır (Bauman, 2022, s. 102). Yabancılarla bir arada yaşamak her zaman için tedirginlik vermiştir. Yabancıların doğası gereği olaylara ne tür tepkiler vereceği kestirilemediğinden tehlikeli olarak anılmışlardır. Bauman'ın (2022, s. 102) belirttiği gibi yabancılar, riskin kendisine tekabül etmektedirler. Bu sebeple yabancılarla dolu mekânlar da muğlak yerler olarak anılmaktadır. Dolayısıyla bu yerlerde, yani yabancılarla dolu kent mekânlarında bireylerin de değişken, belirsiz davranışlar sergilenmesi beklenmektedir.

Yaşanılan mekânı yabancı olan bireylerle paylaşma zorunluluğu, bireyleri birtakım tutumları benimsemek zorunda bırakmıştır. Yabancıların birbirine olan yakınlıkları onların yaşam yazgılarıdır. Birlikte yaşamaları için belirli normlar bulunmaktadır. Bu normlar bireylere “verili”dir (Bauman, 2023, s. 145). Belirli olan normlar ya da yasalar çerçevesinde bir yaşam sürdürerek güven içerisinde kalmayı amaçlamaktadırlar. Yabancılarla güven içinde kalabilmek beraberinde zorunlu olarak mesafeli bir ilişki biçimini geliştirmiştir.

Modern toplumlarda bireylerin birbirine karşı mesafeli olması, aynı zamanda birbirine “yabancı” olmalarına sebep olmaktadır (Ritzer, 2014, s. 278). Yabancı insanlarla yaşama zorunluluğu bir mesafe kültürünün gelişimine kaynaklık etmiştir. “... her insan ilişkisinin barındırdığı yakınlık-uzaklık birliği... ilişkideki mesafe yakın olanın uzak olduğunu işaret eder. Yabancı olma durumu şüphesiz bütünüyle olumlu bir ilişkidir” (Simmel, 2015, s. 149). Bu sebeple özellikle metropollerde birbirine karşı yabancı olan bireyler, birbirlerine hem yakın hem de mesafeli bir durum içerisindeyler. Kırdan yaşam sürdüren, kır hayatının kültürünü içselleştiren bireylerin zihin yapısı nasıl kır kültürüne göre şekil alıyorsa, metropolda yaşayan bireylerin zihin yapısı da metropol yaşam şartlarına göre şekillenmektedir. Kır hayatında bireylerin sosyal ve kültürel ilişkileri duygusal bağlarla örülüdür. Dolayısıyla kırdan yaşayan bireylerin bilinçsel yapıları sağduyuya ve güvene göre şekillenmektedir. Kırdan yaşam sürdüren bireyler bilinçdışı tepkiler gösterebilir ve içgüdüsel tepkiler sergileyebilirler. Kırdan yaşayan bireylerin içgüdüsel ve bilinçdışı sergiledikleri eylemler kır hayatı için risk olarak algılanmamaktadır. Fakat duygusal normlarla şekillenen bilinç, yabancı bireylerin fazla olduğu metropol bölgelerinde bireylerin zihinsel işleyişine yıkıcı etkilere sebep olabilmektedir (Nisbet, 2016, s. 417).

Metropol yaşamında muhatap olunan uyarıcılara karşı duygusal tepkiler vermek birey için tehlike arz etmektedir. Metropol yaşamında akıl duyguların önüne geçmektedir. Dış dünya ile sağlıklı ilişki kurmanın yolu aklı ön planda tutmaktır. Çünkü metropol bölgeler duygusallığın değil, aklın ve mantığın işlediği bölgelerdir (Simmel, 2015, s. 319). Akıl ve mantığın öncelendiği yaşamsal pratiklerde hesaplanabilirlik ve güven netlik kazanmaktadır. Fakat bireyin mantığa ve hesaplanabilirliğe olan aşırı bağlılığı bireyin kendi zihinsel yapısını yormaktadır. Simmel'e göre bu yorgunluk bireyin hissizleşmesine sebep olmakta ve birçok konuya karşı reaksiyonlar geliştirmesine yol açmaktadır. Hislerini yitiren birey, yaşadığı çevreye karşı

metropole özgü bir bıkkınlık geliştirmektedir (Simmel, 2015, s. 320). Modern dönemde birey, hızla değişen sosyal durumlara karşı metropol hayatına adapte olmaya çalışmaktadır. Fakat metropolda yaşayan bireylerin beklenmedik her türlü sosyal tepkiler karşısında özel bir mekanizma geliştirmesi güç görülmektedir. Bu durumda bireyler sosyal karşılaşmalardan kaçınmaya çalışırlar. Sosyal ilişkilerde artan mesafeler (Bogardus, 1933), modern bireylerin sosyal birçok olaya karşı kayıtsız kalmasıyla sonuçlanmaktadır.

Kendini metropol hayatın öngörülemez tehlike ve risklerinden korumaya çalışan birey, kendisine yabancı olanlarla yakın temas kurduğunda karşılıklı nefret, tiksinti ve tedirginlik hissini etrafına yansıtabilmektedir. Bireyler arası bu yabancılaşma özelliği 5. yüzyılda Atina şehrinde güçlü ve kendine güvenen bireylerin temel karakteristik özelliklerinden biri olarak karşımıza çıkmaktadır (Simmel, 2015, s. 321). Bu sebeple bireyler arası belirli ölçüde yabancılaşma, sosyal ve kültürel ilişkileri canlı tutmaktadır. Bu durum kişinin öz bilincinin farkına varmasına yardımcı olmaktadır. Hatta çiftlerin evlilik süreçlerinde belirli ölçüde uyumsuzluk ve çatışma, bireylerin bir arada kalmasına yardımcı olmaktadır (Simmel, 2015, s. 322). Metropolün kendine özgü yaşam şartları, bireyler arasında belirli bir mesafenin korunması gerektiğine ve aynı zamanda yakın ilişkilerin de geliştirilmesi gereken bir toplum modeli yaratmıştır (Ritzer, 2014, s. 28).

Birey kendini dış kültürlerden ve sosyal değişimlerden muhafaza edecek bir potansiyeli içinde barındırmaktadır (Simmel, 2015, s. 164). İlkel dönemde yaşayan insanın hayatta kalmak için doğayla giriştiği mücadele misali modern birey de kendi zihinsel bütünlüğünü yabancılara karşı mücadele ederek korumaya çalışmaktadır. Böylelikle birey korumaya çalıştığı bireyselleme metropol yaşamında birçok konu hakkında uzlaşmaya başlar. Uzlaşma için benimsenen tavır ise bıkkınlıktır (Simmel, 2015, s. 165). Bıkkın bir birey kendisine rahatsızlık veren her türlü durumdan kendini alıkoymaktadır.

Bıkkınlık, dışarıdan gelen uyarıcılara karşı geliştirilen koruma kalkanı gibidir. Metropol yaşamın birçok uyarıcılarından bıkan birey, her türlü sosyal ilişkilerde zihinsel bütünlüğünü korumaya çalışmaktadır. Metropol yaşamın temel karakteristik özelliği olarak anılabilen bıkkınlık hissi, modern bireyin yalnızlığı tercih etmesinde önemli bir yere sahiptir. Yalnız kalma isteği, bireyin zihinsel bütünlüğünü koruma ve güvenliğini sağlama arzusundan kaynaklanmaktadır.

Metropol yaşamında birçok insanla olan zorunlu temas bireyi yormaktadır. Günlük etkileşimin yoğunluğundan yorulan birey, yalnız kalma ihtiyacı hissetmektedir. Bireyin tercih ettiği bu yalnızlık, zihinsel yapının güçlü kalmasını amaçlayan bir ritüel olarak karşımıza çıkmaktadır. Bıkkın tavır, içinde bulunulan çevrede gerçekleşen tüm uyarıcıları görmezden gelmeyi de kapsamaktadır. Mesafe kültürüyle birey, zihinsel bütünlüğünü kalabalıktan (yabancılardan) korumaktadır. Birey çevresindeki uyarıcılara karşı mesafesini koruması zarar görebilir (Karaca, 2019, s. 27-28). Birey zihinsel sağlığı açısından topyekün her şeyin güvensiz olmadığına inanarak zihninin zarar görmesini engellemeye çalışmaktadır. Birey, modern toplum bireylerinin toplu taşımaları, alışveriş merkezlerini, ortak alanları kullandığında birer canlı bomba olmadıkları hissine güven getirmek zorundadır. Başka türlü şehirlerde yaşam idame ettirmek imkansız hale dönüşmektedir. Simmel (2015, s. 149), metropolde güven duygusundan yoksun yaşamının imkansız olduğunu belirtmektedir. Bu güven hissi ise bireysel ilişkilerde mesafeli davranarak sağlanmaktadır. Yabancılara karşı mesafeli bir ilişki benimseyerek güven ortamı mümkün kılınmaktadır.

### 3. Mesafe Kültürünün Oluşumu

Mesafe kültürü kavramı ilk olarak H. Lethen'in "Soğuk Temas" adlı çalışmasında kullanılmıştır. Lethen bu kitapta modernleşme sonrası Avrupa toplumların sosyalleşme biçimlerini ele almaktadır. İkinci Dünya Savaşı Avrupa'da değişen sosyal ilişkileri analiz eden Lethen (Lethen, 2017), birincil ilişki biçimlerinin yerini soğuk ilişkilere bıraktığını belirtmektedir.

Lethen'e (2017) göre soğuk ilişkiler neticesinde ortaya çıkan mesafe kültürü, sanayileşme sonrası modern kent bireylerinin yaşayacakları zaruri bir durumdur. İkinci Dünya savaşı akabinde toplumlarda görülen bireyler arası soğuk etkileşim, savaşın doğal bir sonucu olarak görülmektedir. Bu sebeple insanların birbirine yabancılaşması da modern toplum inşasının doğal bir sonucu olarak algılanmaktadır. Doğal olarak modern toplumda yaşayan bireyler arasında aşırı yakınlık ve samimi ilişkiler beklenmemektedir (Lethen, 2017, s. 27). Bu durum bireyleri yalnızlaşmaya doğru götüren bir süreci de beraberinde getirmektedir.

Mesafe kültürü, modern dönemde ortaya çıkmış ve yalnızlığın görüngenü haline gelmesiyle gündeme gelen kavramlardır. Yalnızlık, modern dönemde birçok insanın yaşamında önemli bir yere sahip olan fakat üzerinde uzmanlaşmış tek bir tanımı olmayan kavramlardır. Yalnızlık kavramı farklı dillerde farklı anlamlarda kullanılmıştır. İngilizce'de yalnızlık; "*loneliness*", "*solitude*" ve "*desolation*" kavramlarına karşılık gelmektedir (Redhouse, 2007, s. 489). Türk Dil Kurumu Sözlüğüne göre yalnızlık, kimsesizlik, tenhalık, ıssızlık, yalnız kalma, tek başına olma olarak tanımlanmaktadır (TDK Türkçe Sözlük, 1988, s. 1586). Sullivan'a (1953, s. 75) göre, bireyin yakınlık ihtiyacını gideremediğinde ortaya çıkan en zor duygu durumuna yalnızlık denilmektedir.

Yaşar'a (2007) göre yalnızlık; bireyin içinde bulunduğu topluma yabancılaşması, toplum içinde herhangi bir aidiyet hissine sahip olmaması anlamına gelmektedir. Yalnızlığı duygusal ve gizli yalnızlık olarak ifade ederken; duygusal yalnızlık ise özel ve yakın ilişkilerden yoksunluk ve beklentilerin karşılanmaması olarak yorumlanmaktadır. Gizli yalnızlığı ise dışarı yansıtılmadan bireyin kendi içsel üzüntülerine tekabül eden bir durum olarak belirtmektedir (Yaşar, 2007, s. 238).

Bir diğer tanıma göre yalnızlık, bireyin duygusal olarak karşı taraftan reddedilmesidir. Kişinin duygularının yanlış anlaşılması ya da dikkate alınmaması durumunda tek başına katıldığı ortamlarda yaşanan olumsuz duyguların, stres kaynağı olarak kendi duygularına yansımalarıdır (Certel, Yakut, Yakut & Gülsün, 2016, s. 3070). İfade edilen tanımların yanı sıra modern dönemde yalnızlıktaki en önemli unsur, insanın kendisi ve kendilik değerinin kabulü anlayışıdır. Bireyin yalnızlığa yüklediği anlam yalnızlığa dair algısını şekillendirmektedir.

Literatüre bakıldığında farklı yaklaşımlara göre yalnızlık farklı şekillerde ifade edilmiştir. Psikodinamik kuramı baz alanlar yalnızlığı, bireyin kendi benliği içinde sıkışması olarak ifade etmişlerdir (Gençtan, 1998). Varoluşçu yaklaşımı baz alanlar, yalnızlığı olumlu ve iradi bir yaşam biçimi olarak görmüşlerdir. Yalom'un(1999) ifadesiyle birey, yalnızlaşarak mutlu, özgür ve yaratıcı olur. Bilişsel yaklaşımı benimseyenler ise yalnızlığı, mevcut durum ile ulaşılmak istenen arasındaki farktan doğan bir duygu biçimi olarak ifade etmektedir (Perlmán&Peplau, 1982, s. 8).

Yalnızlığın farklı biçimlerde tanımlanması, kişiye özel bir deneyim olmasından kaynaklanmaktadır. Aynı zamanda kültürel farklılıklar da yalnızlığın farklı tanımlanmasında önemli etkenlerdir. Doğu kültüründe yalnızlık, içe dönüş ve benliğin keşfi gibi anlamlar taşıırken, Batı kültüründe ise sosyal izolasyon, reddedilmek gibi anlamlar taşıyabilmektedir (Ateş, 2020, s. 16-18). Kağıtçıbaşı'nın (1991, s. 258) ifade ettiği gibi, belirli bir bağlamda geliştirilen kavramların başka bağlamlara genellenmesinin geçerliliği söz konusu değildir. Bu nedenle yalnızlık ele alınırken sosyo kültürel ve demografik değişkenlerin etkisi göz ardı edilmemelidir. Bu bağlamda literatürde karşılaşılan yalnızlık tanımlamalarında kişisel ve kültürel değişkenlerdeki farklılıkların etkisi görülmektedir.

Yalnızlığın tarihselliği ile modernitenin gelişimi ve yalnızlaşma olgusunun artması arasında önemli bir ilişki bulunmaktadır. Yalnızlık, yalnız yaşama tarihsel olarak birçok dönemde görülmesine rağmen, bireyselleşmenin artmasıyla toplumsal arenada meşruiyet kazanmıştır. Modern dönem öncesinde yalnız olma, yalnız kalma durumu genel olarak bireylerin tercih ettiği bir durum olmasının aksine, bireylere rahatsızlık vermektedir. Çünkü yalnızlık terk edilmeyi, dışarıda kalmayı veya unutulmayı da akla getirmektedir (Karaca, 2019, s. 5). Modern toplumlarda bireyselliğin artmasıyla yalnızlık görünür hal almıştır. Yalnızlık modern dönemde bireyler nezdinde kabul görmüş hatta metropolde yaşayan bir kısım birey için ihtiyaç haline gelmiştir.

İnsan bir toplum içine doğmuş ve sürekli olarak diğer insanlarla iletişim halinde olmuştur. İnsani ihtiyaçların karşılanmasına yönelik olarak insanlar arasında sürekli olarak iletişim sağlanmıştır. Modernite öncesi dönemde insanlar arasında iletişim aynı köy, kabile ya da mahallede olan bireyler arasında iş bölümü şartlarının uygunluğu çerçevesinde sağlanırdı. Bu ilişkinin temel dayanağı ortak değerleri paylaşma ya da ortak bir cemaate dâhil olmaktı. Cemaat bütünlüğünde iletişim daha samimi ve sıcak gerçekleşmektedir. Modern süreçle birlikte kente göçler artmış, bireyin doğal yaşam çevresi değişmiş ve bu gelişmeler neticesinde yabancılarla yaşama zorunluluğu yaygınlık kazanmış ve bu durum bireyler arası iletişimin boyutunu da dönüştürmüştür. Yabancılarla yaşama zorunluluğu bireyler arasına soğuk bir mesafenin gelişmesini hızlandırmıştır. Bu gelişmeler neticesinde bir amaç ile sağlanan iletişim araçsallaşmıştır. Sohbet etme, birlikte zaman geçirme aktiviteleri yerini sadece gerektiği zaman bir araya gelme şeklinde bir

dönüşümü doğurmuştur. Bu ilişki ağında iletişim gerektiği vakit sağlandığı için araçsallaştığı görülmektedir. Bireyler arası ilişkilerin değişimini modern dönemin sosyal, siyasal ve ekonomik koşulları ön ayak olmuş ve bunun neticesinde bir mesafe kültürü toplumda yaygınlık kazanmaya başlamıştır (Karaca, 2019, s. 2).

Mesafe kültürü, bireylerin kolektif hareketiyle meydana gelmiştir. Modern dönemle birlikte kentlerde zorunlu olarak bir arada yaşama tecrübesi, kentlerde yaşayan bireylerin davranış sınırlarını belirlemektedir. Elias, modernleşmeyi, uygarlaşmayı, bireylerin içgüdülerinin bastırılmasıyla aynı yaşam kurallarının benimsenmesine dayandırmaktadır (Riley & Smith, 2016, s. 210). Modern bireylerin ortak kurallarına göre şekillenen kültür, kolektif bir hareketi meydana getirmektedir.

Küreselleşmeyle birlikte gelişen bilgi toplumu ve onun ürünü olan teknoloji, insanların yalnızlaşmasında etkin bir role sahiptir. Sürekli gelişen ve yenilenen teknolojik iletişim aygıtlarını kullanan bireyler, yalnızlıklarını sanal arkadaşlıklarla aşmaya çalışmaktadır. İnsanların sosyal hayattaki gerçek ilişkileri, sosyal medyadaki dijital ilişkilere doğru evrilmektedir. Diğer yandan hızla değişen toplumsal değerler ve kariyer odaklı bir yaşama dönüşüm süreci, insanları sosyal ilişkilerinden uzaklaştırmaktadır. Yetişkinlik dönemine geçişle birlikte iş ve statü bağlamında sürekli yükselen toplumsal beklentileri karşılamak için bireylerin zamanlarının çoğunu kariyer planlamasına ayırmaları gerekmektedir (Ateş, 2020, s. 16). Aynı zamanda yaşam standartlarının ekonomik olarak yükselmesi de bireylerin ilişkilerine ayrılması gereken enerji ve zamanı, statü oluşumuna aktarması anlamına gelmektedir. Bu vd. durumların sonucu olarak yalnızlık birçok toplumda ciddi bir sorun olarak algılanmakta ve ifade edilmektedir.

#### 4. Georg Simmel ve Goffman Perspektifinde Mesafe Kültürü

19. yüzyılda tüm kısıtlamaların -kilisenin, bağlı olunan zümrenin, geleneksel ritüellerin, kültürlerin vb.- pratiklerden özgürlük adı altında arınmış bireysellik, farklı bir biçim almıştır (Simmel, 2015, s. 248). Sonderby'e (2013) göre geleneksel kodların azalması ya da ortadan kalkması, bireyselleşmeyi hızlandırmıştır. Her türlü kişi ve yapıların kontrolünden çıkan birey, kendi yaşamını belirlemede aktif rol almaya başlamıştır.

Temelde özgür olma düşüncesi Rönesans dönemindeki bireycilik anlayışıyla bireylerin kendine düşkün olması, tek ve biricik olma isteği modern dönem bireyciliği ile paralellik göstermektedir (Simmel, 2015, s. 211). Rönesans bireyciliğinde fiziken bir yalnızlık görülürken, modern dönemde görülen bireysellik daha çok zihnen bir yalnız olma olarak karşımıza çıkmaktadır. Modern dönemde birey, iletişimde bir mesafeyi benimseyerek bireysel olarak toplumda görünür olabilmektedir (Simmel, 2015, s. 211).

Modernleşmeyle birlikte bireyler arasında gerçekleşen iletişim araçsallaşmıştır. Bireyler arasında amaç olmadan gerçekleşen iletişim gereksiz hatta çoğu zaman rahatsız edici bir temas halini almıştır. Bu rahatsızlığın temel sebebi olarak bireylerin kendi bireyselliğine/yalnızlığına olan tercihleri ile açıklanmaktadır. Giddens, modernitenin gelişmesiyle küresel bir değişim gerçekleştiğini ve gündelik hayatta birçok şeyin dönüşerek bireyin değişimlerden doğrudan etkilendiğini savunmaktadır (Giddens, 2014, s. 240). Değişim beraberinde birçok risk faktörünü doğurmuş ve modern bireyler, risklerden korunmak için mesafe kültürünü benimsemiştir.

Metropol hayatın getirisi ile birlikte hislerini kenarda bırakan birey, sosyal ilişkilerde bıkkınlık ve usanmışlık tavrı içerisinde olmaktadır (Simmel, 2015, s. 320). Metropol hayatının hızlılığı, bireyin de hızlı değişim ve reaksiyonlar geliştirmesine öncülük etmektedir. Metropol yaşam biçimi bireyden yüksek bilinç düzeyi talep ederek akli normlara, kültürlere ve geleneklere öncelikle (Simmel, 2013, s. 85). Bireyin en temel reaksiyonu ise görmezden gelme, mesafe geliştirme özelliğidir. Bu durumlar metropol yaşamında kayıtsızlığı yaygın hale getirmektedir.

Metropol hayatında birey birçok olaya kayıtsız kalarak özgürlüğe de kapı aralamaktadır. Bireyciliğin ön planda olmasıyla birey, birçok konuya tek başına karar vermekte ve özgür hareket edebilmektedir. Dolayısıyla metropol hayatı bireye özgürlük de sunmaktadır (Simmel, 2015, s. 322). Kayıtsızlık, tepkisizlik ve bıkkınlık aynı zamanda özgürlüğün en önemli stratejileri olarak karşımıza çıkmaktadır.

Kayıtsızlık, yabancılaşmayı da beraberinde getirmektedir. Birbirine duyarsız ve kayıtsız kalan bireyler zamanla birbirine yabancılaşır. Metropol yaşamına özgü insanlar arası etkileşim biçimi, yeni bir mesafe kültürünün doğmasına kaynaklık etmiştir. Dolayısıyla artık günümüzde hem yakınlık hem de uzaklık aynı düzlem üzerinde varlığını idame ettirmektedir (Ritzer, 2014, s. 28)

Goffman'a (2016, s. 13) göre sosyal karşılaşmalar bir tiyatro oyununu andırmaktadır. Tiyatro oyununda oyuncular sahnede ve sahne arkasında farklı rollere bürünürler. Bir tiyatro oyununda oyuncular sergileyeceği role sahne arkasında hazırlanmaktadır. Oyuncu hazırlandığı rolünü topluma/seyircilere başarılı bir şekilde sergilemeye çalışmaktadır.

Yaşam realitesi, bireye önceden yazılmış roller dizini ile her zaman sunulmaz. "Birey, bir roller sistemine açıkça dâhil olmasına rağmen, başka örüntülere iştirakini erteleme kapasitesine de sahiptir ve bu yüzden de başka vesilelerle sahnelenen bir veya birden çok pasif rolü sürdürür" (Goffman, 2018a, s. 95). Bu roller sayesinde bireyler toplumda kendini ilgilendirmeyen konular hakkında pasif kalmayı tercih edebilmektedir. Uygur kayıtsızlık, modern döneme uyarlandığında, mesafe kültürünü benimsemiş bireyler için yabancı bireylerden gelebilecek her türlü risklerden korunmayı amaçlayan bir davranış biçimine dönüşmektedir. Uygur kayıtsızlık ile birey, gündelik hayatta sosyal ilişkilerde kendini tehlikelere karşı korumayı mümkün kılmaktadır. Tehlikelerden kaçınmak ve güvenli bir ortam oluşturmanın temelinde de norm ve yasalar bulunmaktadır. Kentlerde geliştirilen bu norm ve yasalar aynı zamanda bireylerin birbirine duyarsızlaşmasını da tetiklemektedir.

"Kişi uygur kayıtsızlığa uygun davranarak orada bulunan diğer kişilerin niyetlerinden şüphelenmesini gerektiren hiçbir sebep olmadığını ve başkalarını korkutmak, onlara düşman olmak ve onlardan kaçınmayı istemek için de bir gerekçesi olmadığını ima etmiş olur" (Goffman, 2018b, s. 94). Toplumsal birçok olaya kayıtsız kalmayı tercih eden birey, yalnızlığı güvenliği açısından tercih eder duruma gelmektedir.

Uygur kayıtsızlığın mesafe kültürüyle olan ilişkisi, bireylerin toplumsal karşılaşmalarda sahnelenmesi gereken rolleri kolaylaştırarak bireysel yaşam alanlarını korumak ve güvenli ortamın oluşmasını mümkün kılmaktır (Karaca, 2019, s. 41). Bu yüzden odaklanılmamış bir sosyal etkileşimde bireylere, sosyal karşılaşmalarda kimin nasıl davranması gerektiği önceden belli olduğu bir rol dağılımı yapılmaktadır. Bu rollerin temelini de norm ve yasalar belirlemektedir. Plessner (1992, s. 100) bu yeni toplum için duygu ve düşüncelerin bastırıldığı, bireylerin ortak kurallara uyararak roller geliştirdikleri bir toplum biçimi ifadelerini kullanmaktadır. Bireyler maske takma mecburiyetinde bırakılarak bireyler arası soğukluğa öncülük ederler.

Uygur kayıtsızlık, modern bireyin kendisine yabancı olan diğer bireylerle yaşamak zorunda olduğu modern şehirlerde, kendilerini her türlü risk faktörlerinden korumak için benimsedikleri davranışlar bütünüdür. Ayrıca modern çağda bireylerin yabancıları kendi kişisel alanlarından uzak tutmaya çalıştığı bir mesafe kültürüne gereksinim duyduklarının kanıtıdır. Modern birey samimi bulduğu ve kendini güvende hissettiği ortamları tercih ederek yaşamını idame ettirme gayesi gütmektedir (Giddens, 2014, s. 127). Böylece modern toplumlarda görünür hale gelen güven problemi ile bireyler, mesafe kültürünü içselleştirerek birbirlerinin kişisel alanlarına karışmamaktadırlar. Davet edilmeden birbirlerinin özel alanlarına (ev, iş yeri gibi) gitmemeleri, hatta zorunlu olmadıkça iletişim sağlamamaları gerektiğinin bilincine varırlar. Bu tür davranışlarla bireyler arasındaki iletişimin boyutu, modern toplumlarda belli bir mesafe kültürünü yaygın hale getirmektedir.

Bireylerin özgürleşmesini sağlayan mesafe, aynı zamanda bireylerin birbirine yabancılaşmasını da pekiştirmektedir (Giddens, 2014, s. 127). Metropolde yaşayan yabancılardan gelebilecek riskleri hesaplama ve bu risklere karşı tedbir alma konusunda bireyi korumak amacıyla mesafe kültürü gelişim göstermiştir. Örneğin, modern dönemde yeni tanışılan bir kişinin başkasının evine davetsiz gidilmesi bireyi rahatsız edebilmektedir. Oluşabilecek risk senaryolarının minimum seviyeye indirilmesi için sosyal temaslarda bireyler belirli rollere girerler (Goffman, 2018b, s. 22). Modern birey sosyal ilişkilerde toplumu bir tiyatro sahnesine benzetererek nasıl davranması gerekiyorsa o şekilde davranmaya gayret göstermektedir. Tiyatro sahnelerinde her oyuncunun rolü önceden belirlenmiştir. Oyuncular kendilerine belirlenen rollere uymak durumundadır. Goffman'a göre modern toplumda bireyler için uyulması gereken rollerin en makulü uygur kayıtsızlıktır (Goffman, 2018b, s. 93)

## 5. Sonuç

Yalnızlık kişisel bir duygu olarak görünse de, modern toplumda görünümü arttığı ve meşrulaştığı için toplumsal bir fenomendir. Modernitenin gelişmesiyle birlikte yalnızlık eğilimi toplumsal bir yaşam biçimine dönüşmüştür. Toplumsal bir eğilim olan yalnızlaşma, sosyolojik olarak incelenebilir bir hal almıştır.

Moderniteyle birlikte kırdan kente göçler artmış, metropol şehirler hızla birbirine yabancı bireylerle dolmaya başlamıştır. Modern kent yaşamının kalabalıklaşmasıyla bireyler arası soğuk bağların mevcudiyeti görünür hale gelmiştir. Bu soğuk temasın sebebi ise bireylerin aralarında akrabalık ilişkisi olmayan insanlarla birlikte yaşamalarıdır.

Kent yaşamının temel özelliklerinden biri de birbirini tanımayan ve akrabalık ilişkisi olmayan bireylerin bir arada yaşama zorunluluğudur. Bu durumu “yabancı” kavramıyla açıklayan Bauman, kentlerde yaşayan bireylerin hem birbirine yabancı oldukları hem de birbirine yakın yaşadıkları mekanlar olarak tasvir etmektedir. Yabancılarla yaşama zorunluluğu tedirginlik yarattığı için kentler muğlak mekanlar olarak ifade edilmektedir. Yabancılarla dolu kentlerde bireylerin davranışları kestirilemediğinden, samimi bir ilişkiden ziyade norm ve yasalar daha belirgin hal almaktadır.

Birbirine yabancı olan bireylerin aynı mekanları paylaşma zorunluluğu, belirli ortak normları ya da yasaları doğurmuştur. Bu norm ya da yasalar çerçevesinde bir arada yaşayan yabancılar için güvenli ortam oluşturulmaya çalışılmaktadır. Yabancılarla güven içerisinde yaşayabilmek beraberinde mesafeli bir ilişki biçiminin gelişimine kaynaklık etmektedir. Norm ve yasalar hem yabancıların bir arada güvenle yaşamasına kaynaklık eder hem de yabancılar arasında bir mesafe kültürünün gelişiminde başat rol oynamaktadır.

Aynı mekânların yabancılarla birlikte kullanma mecburiyeti bir takım riskleri doğurmaktadır. Bireyler modern dönemde birbirlerine karşı mesafeli davranarak ve birbirine duyarsızlaşarak riskleri azaltmaya çalışmaktadırlar. Bu durum mesafe kültürünün doğuşuna kaynaklık etmektedir. Modern birey tehdit edici her türlü durumdan kendini yeğlemektedir. Böylece bireyin mesafe kültürünü benimsemesi ve yalnızlığı kendi güvenliği için bir kalkan olarak kullanmasına sebep olur. Yalnızlık ve mesafe kültürünün bir fenomen olarak sosyolojiye konu olması, moderniteyle birlikte değişen yaşam alışkanlıklarıyla ilgilidir. Bu sebeple klasik ve çağdaş sosyologlardan yararlanılmış, özellikle Simmel ve Goffman'ın analizleri benimsenmiştir.

Simmel'in belirttiği gibi modern toplum, bünyesinde birçok yabancıyı ve değişkeni barındırmaktadır. Metropol hayatın yoğunluğundan bıkan birey, yalnızlığı bir savunma stratejisi olarak kullanmaktadır. Bu durum bireyin sosyal ilişkilerde belirli bir mesafenin korunması gerektiği inancını pekiştirmektedir. Bireyin kendi özgürlüğünden ödünç vermeden benliğini muhafaza etmesine olanak sağlayan mesafe kültürü, yalnızlığı vazgeçilmez bir duruma dönüştürmektedir.

Goffman da metropol hayatın yoğunluğu ve risklerinden kaçınmak için uygar kayıtsızlığı dile getirmiştir. Birçok duruma kayıtsız kalarak yalnızlaşan birey, yalnızlığı modern dönem için gerekli görmektedir. Uygar kayıtsızlığı toplumsal karşılaşmalarda bir rol olarak ele alan Goffman, modern dönem bireyi için aynı zamanda bir yaşam senaryosu olarak belirlemiştir. Her bireyin rolünü sergilemesiyle karmaşıkların üstesinden gelinebileceğini düşünmektedir. Modern dönemle birlikte görünümü artan yalnızlık, bir mesafe kültürünü yaratarak yeni bir hayat biçimi sunmaktadır. Benimsenen bu kültürle modernitenin, yaşamın birçok alanında getirmiş olduğu karmaşanın aşılabileceği düşünülmektedir.

Modern kent yaşamının birbirlerine yabancı olan bireylerden oluşması, samimi bağların aksine soğuk ilişkilerin mevcudiyetini zorunlu kılmıştır. Bunun neticesinde yabancılarla birlikte yaşamının mümkün olması için belirli sosyal norm ve yasalar ortaya çıkmıştır. Her bireyin özgür ve güvenle yaşayabilmesi için bu yasalar içselleştirilmiştir. Artan kent nüfusları, bireyler arası iletişimin sınırlarını da belirlemiştir. Samimi ilişkilerin ortadan kalktığı ve insanların birbirine yabancılaştığı bu mekanlarda mesafe kültürü yaygınlık göstermiştir. Birçok teorisyenin yanı sıra Simmel ve Goffman'ın sosyolojisi, mesafe kültürü analizi için önem arz etmektedir.

## 6. Extended Abstract

In the modern era, many individuals with different social and cultural belongings live together. The necessity of living to get her with different individuals creates the phenomenon of trust. The problem of trust, which occurs as a result of the compulsory coexistence of different individuals, has been tried to be overcome with the tendency of individualization in the modern period.

Increasing individuality in the modern era has increased loneliness and made it a preferred lifestyle in society. Individuals have tried to protect themselves from the risks of the modern period with the tendency to become lonely. The complexities of the modern period have been tried to be overcome by isolation.

Being alone has necessitated cold interaction in interpersonal relations. In this period, people acted with distance in their social relations and became a source for the formation of a culture of distance.

Especially the development of metropolitancities has developed many complex relations and increased risk functions in modern societies. These complexities have been a source for the development of distance culture in societies. The distance seen in the metropolises has started to be the area where individuals decide what and whom to trust or not. As a result, individuals have developed a culture of distance and resorted to isolation as a security shield.

The individual, who uses loneliness as a security shield, has tried to be distant in social relations. The distance culture, which is considered depending on the changes in the social structure, is the lifestyle on which the modern individual is based. Simmel and Goffman discussed social relations in the modern period in the context of distance culture. In this study, modern individual analysis was made and Simmel and Goffman studies were used. In this way, the relationship between the rise of modern society and the phenomenon of loneliness was tried to be understood and it was desired to understand how the distance culture had an effect on the interaction between individuals. These situations to be understood have also been identified as the problematics of the study.

In the modern period, individualization has increased and the preference for isolation has become visible with individualization. In the study, the relationship between the rise of the modern period and the tendency to become lonely was tried to be understood and the emerging distance culture was evaluated in the perspective of Simmel and Goffman. In this study, which deals with the changes in interpersonal communication in the context of distance culture, primary sources on the subject were used as a method. In this context, the studies of Reisman, Simmel, Goffman, Bauman have been used and also tried to enrich the subject with different studies on the subject in the literature. In particular, Simmel applied to the concept of distance culture and made a strong reading of the modern individual in Goffman. For this reason, the study of distance culture was desired to be understood from the perspective of Simmel and Goffman.

Simmel, states that the modern individual is tired of the intensity of metropolitan life and argues that the individual uses loneliness as a defense shield as a result of boredom. As a result, he believes that the individual should be distant in social relations. The distance culture, which helps him to maintain his self without compromising his freedom, makes loneliness a legitimate way of life for the modern individual.

Goffman also expresses indifference to avoid the crowds and risks of metropolitan life. The individual, who is indifferent to many social events, sees loneliness as a necessary lifestyle for the modern period. Goffman advocates civil indifference as a set of roles that must be applied in social relations. Goffman thinks that individuals have roles to fulfill in social encounters in the modern era. He thinks that the complexities will be overcome by the fulfillment of each individual's roles. He perceives these roles as insincere, chores that only need to be fulfilled daily to get rid of the complexity of every day life. Thus, distance is maintained in social relations after communication is provided only through related works.

**Keywords:** Loneliness, Distance Culture, Simmel, Goffman.

#### **Çıkar Çatışması Beyanı / Conflict of Interest**

Çalışmada herhangi bir kurum veya kişi ile çıkar çatışması bulunmamaktadır.  
There is no conflict of interest with any institution or person in the study.

#### **İntihal Politikası Beyanı / Plagiarism Policy**

Bu makale İntihal programlarında taranmış ve İntihal tespit edilmemiştir.  
This article was scanned in Plagiarism programs and Plagiarism was not detected.

#### **Bilimsel Araştırma ve Yayın Etiği Beyanı / Scientific Research and Publication Ethics Statement**

Bu çalışmada Yükseköğretim Kurumları Bilimsel Araştırma ve Yayın Etiği Yönergesi kapsamında belirtilen kurallara uyulmuştur.  
In this study, the rules specified within the scope of the Higher Education Institutions Scientific Research and Publication Ethics Directive were followed.

**Kaynakça**

- Ateş, N. (2020). 20-35 Yaşları Arasındaki Hiç Evlenmemiş Bireylerde Yalnızlık, Sosyal Destek, Bağlanma Stilleri ve Psikolojik İyi Hali. *Yayınlanmamış Yüksek Lisans Tezi, Ankara Yıldırım Beyazıt Üniversitesi Sosyal Bilimler Enstitüsü*. Ankara.
- Bauman, Z. (2022). *Akışkan Hayat*. 3. Baskı. (A. E. Pilgir Çev.). İstanbul: Ayrıntı Yayınları.
- Bauman, Z. (2023). *Akışkan Aşk – İnsan İlişkilerinin Dayanaksızlığı*. 3. Baskı. (I. Ergüden Çev.). İstanbul: Alfa Yayıncılık.
- Beck, U. (2011). *Risk Toplumu: Başka Bir Modernliğe Doğru*. (K. Özdoğan & B. Doğan Çev.). İstanbul: İthaki Yayınları.
- Berger, P. L., & Luckmann, T. (2015). *Modernite, Çoğulculuk ve Anlam Krizi*. (M. De. Dereli, Çev.) Ankara: Heretik Yayınları.
- Bogardus, E. S. (1933). A Social Distance Scale. *Sociology & Social Research* 17, 265-271.
- Certel, H., Yakut, S., Yakut, İ. & Gülsün, B. (2016). Öğrencilerde Yalnızlık Problemi. *İnsan ve Toplum Bilimleri Araştırmaları Dergisi*, 5(8), 3069-3084.
- Gençtan, E. (1998). *Psikanaliz ve Sonrası*. İstanbul: Remzi Kitabevi.
- Giddens, A. (2014). *Modernite ve Bireysel-Kimlik: Geç Modern Çağda Benlik ve Toplum*. (Ü. Tatlıcan Çev.) İstanbul: Say Yayınları.
- Goffman, (2018b). *Toplum İçinde Davranmak*. (A. Bölükbaşı Çev.) Ankara: Heretik Yayınları.
- Goffman, E. (2016). *Gündelik Yaşamda Benliğin Sunumu*. (B. Cezar Çev.) İstanbul: Metis Yayınları.
- Goffman, E. (2018a). *Karşılaşmalar*. (S. Çalıcı Çev.) Ankara: Heretik Yayınları.
- Günerigök, M. (2018). *Risk Toplumu ve Din – Yeni Bir Sosyolojiye Doğru*. Ankara: Maarif Mektepleri Yayınları.
- Kağıtçıbaşı, Ç. (1991). Aile ve Kültürel Psikoloji. Beylü Dikeçligil ve Ahmet Çiğdem (Ed. by.), *İçinde, Aile Yazıları 3 – Birey, Kişilik ve Toplum* - (ss. 258-264), Ankara: T.C. Başbakanlık Aile Araştırma Kurumu. doi:https://ekutuphane.aile.gov.tr/media/agnnqqa0/aile-yaz%C4%B1lar%C4%B1-3-birey-ki%C5%9Filik-toplum.pdf
- Karaca, E. (2019). Sosyolojik Kuramda Yalnızlık: Modern Toplum ve Mesafe Kültürü. *Yayınlanmamış Yüksek Lisans Tezi, Yıldız Teknik Üniversitesi Sosyal Bilimler Enstitüsü*, İstanbul.
- Lethen, H. (2017). *Soğuk Temas: İki Savaş Arasında Almanya'da Yaşama Deneyleri ve Mesafe Kültürü*. (T. Birkan Çev.) İstanbul: Metis Yayınları.
- Nisbet, R. (2016). *Sosyolojik Düşünce Geleneği*. (Y. Kaplan Çev.) İstanbul: Paradigma Yayınları.
- Perlman, D. & Peplau, L. A. (1982). *Theoretical Approaches to Loneliness*. (Edition By: Danil Perlman ve Letitia Anne Peplau). *Loneliness: A Sourcebook of Current Theory, Research and Therapy*. New York: Wiley-Interscience Publication.
- Plessner, H. (1992). *The Limits of Society*. Germany : Humanity Books.
- Redhouse. (2007). *Redhouse El Sözlüğü*, İstanbul: Redhouse Yayınevi.
- Riley, A. & Smith, P. (2016). *Kültürel Kurama Giriş*. (İ. Gündoğdu & S. Güzelsarı Çev.) Ankara: Dipnot Yayınları.
- Sayer, D., & Frisby, D. (2017). *Toplum*. (B. Bekmen Çev.) İstanbul: Hab-itus Yayınları.
- Ritzer, G. (2014). *Klasik Sosyoloji Kuramları*. (H. Hülür Çev.) Ankara: De Ki Basım Yayım.
- Simmel, G. (2013). Metropol ve Tinsel Hayat, içinde, *Modern Kültürde Çatışma* (s. 83-100). (E. Gen Çev.) İstanbul: İletişim Yayınları.
- Simmel, G. (2015). *Bireysellik ve Kültür*. (T. Birkan Çev.) İstanbul: Metis Yayınları.
- Sønderby, L. C. (2013). Loneliness: An Integrative Approach. *Journal of Integrated Social Sciences*, 3(1), 1-29.
- Sullivan, H. S., (1953). *Interpersonal Theory of Personality*. New York: Norton Company Inc.
- Türk Dil Kurumu. (1988). *Türkçe Sözlük*. H. Eren & N. Gözaydın Haz.) Cilt 1, Ankara: Türk Dil Kurumu Yayınevi.
- Ulutaş, E. & Gökçen, A. (2019). Toplum Tipleri ve Yalnızlık Halleri. *Uluslararası Toplum Araştırmaları Dergisi*, 10(17), 1809-1835.
- Yalom, I. (1999). *Varolojü Psikoterapi*. (Z. İ. Babayigit Çev.) Ankara: Kabalcı
- Yaşar, M. R. (2007). Yalnızlık. *Fırat Üniversitesi Sosyal Bilimler Dergisi*, 17(1), 237-260.



# Transformation of Melodrama in Turkish Cinema from Yeşilçam to the Present: The Films Innocence and Destiny

Kemal ÇELİK\* 

## ABSTRACT

Melodramas are dramatic works of art where the detailed character studies dominate the plot. The dialogues used in melodramas are generally emotional, and the characters are often portrayed in stereotypical forms. Melodramas usually focus on emotions like love. As a subgenre of drama films, melodramas carry the mentioned characteristics of this genre; thus, they have plotlines driven by powerful emotions such as love. Content-wise, melodrama films often deal with tragedies like hopeless love stories. Characters must struggle against significant social pressures from their lovers or families. Sacrifice is a fundamental tool for characters in this struggle. Yeşilçam melodramas adhere to the requirements of this genre. They typically revolve around an exalted love that could be noble and spiritual. Characters must fight for this love like medieval knights. The characters in these films are usually unfortunate, and their mistakes turn their lives into hell. Zeki Demirkubuz, an important director of the New Turkish Cinema, continues the tradition of melodrama as an inheritor of its themes. However, he differentiates himself from them in terms of how he approaches the concept of good and evil. This study examines the difference between these two understandings of melodrama through Demirkubuz's films "Innocence" and "Destiny" using content analysis and critical discourse analysis methods. Demirkubuz's two films selected as samples carry the general characteristics of Yeşilçam melodramas such as exaggerated emotions, missed happiness, extremes, bipolar lives, event structures based on cause-and-effect relationships, monologue uses, music uses, while they differ from them at an important point. While Yeşilçam melodramas view humans as ontologically good beings despite their mistakes, Demirkubuz's cinema accepts humans as ontologically evil beings. This study will reveal that, unlike the previous studies' theses, Demirkubuz's cinema places evil at the center of its films through their event structures, dialogues and word choices, and thus turns upside down the approach of Yeşilçam melodramas to evil.

**Keywords:** Melodrama, Zeki Demirkubuz, Innocence, Destiny, Yeşilçam.

## Yeşilçam'dan Günümüze Türk Sinemasında Melodramın Dönüşümü: Masumiyet ve Kader Filmleri

### ÖZ

Melodramlar, olay örgüsünün detaylı karakter çalışmalarına baskın geldiği dramatik sanat eserleridir. Melodramlarda kullanılan diyaloglar genellikle duygusaldır, karakterler ise streotip şeklindedir. Melodramlar genellikle aşk gibi duygulara odaklanır. Dram filmlerinin alt türleri olan melodram filmleri de ismini aldıkları bu türün zikredilen özelliklerini taşırlar, bundan dolayı aşk gibi güçlü duygular tarafından sürüklenen olay örgülerine sahiptirler. Melodram filmleri içerik itibarıyla genellikle umutsuz aşk hikayeleri gibi trajedileri konu alır. Karakterler aşıklarından ya da ailelerinden gelen büyük sosyal baskılarla mücadele etmek zorundadır. Karakterlerin bu mücadeledeki temel mücadele aygıtları fedakarlıktır. Yeşilçam melodramları türün gerekliliklerine uygun olarak mezkûr uzlaşmaları uygularlar. Genellikle ulvi ve manevi olabilecek yüceltilmiş bir aşk üzerindedirler. Karakterler orta çağ şövalyeleri gibi bu aşk uğruna savaşmalıdır. Bu filmlerdeki karakterler genellikle bahtsız olup yaptıkları hatalar onlar için hayatı cehenneme çevirmiştir. Yeni Türk Sinemasının önemli yönetmenlerinden olan Zeki Demirkubuz bu filmlerin temalarının mirasçısı olarak melodram geleneğini sürdürür. Ancak iyi ve kötü meselesini ele alış bakımından onlardan ayrışır. Bu çalışma bu iki melodram anlayışı arasındaki farkı Demirkubuz'un Masumiyet ve Kader filmleri üzerinden, içerik analizi ve eleştirel söylem analizi yöntemini kullanarak ele almaktadır. Demirkubuz'un örneklem olarak seçilen bu iki filmi yeşilçam melodramlarının abartılı duygular, ıskalanmış mutluluklar, aşırılıklar, iki kutuplu yaşamlar, neden sonuç ilişkilerine dayalı olay örgüleri, monolog kullanımları, müzik kullanımları gibi genel özelliklerini taşıırken önemli bir noktada onlardan ayrışır. Buna göre, Yeşilçam melodramları insanı, hataları olsa da ontolojik olarak iyi bir varlık olarak görürken, Demirkubuz sineması insanı ontolojik olarak kötü bir varlık olarak kabul eder. Bu çalışma daha önce yapılan çalışmaların tezlerinden tamamen farklı olarak, filmlerin olay örgüleri, diyalog ve kelime seçimleri üzerinden Demirkubuz'un sinemasının merkezine kötülüğü koyduğunu ve böylece Yeşilçam melodramlarının kötülüğe yaklaşımını ters yüz ettiğini ortaya koyacaktır.

**Anahtar Kelimeler:** Melodrama, Zeki Demirkubuz, Masumiyet, Kader, Yeşilçam.

\* **Corresponding Author/Sorumlu Yazar**, Dr. Öğr. Üyesi/Asst. Prof., Medipol Üniversitesi/Medipol University, kemal.celik@medipol.edu.tr

Makale Gönderim ve Kabul Tarihleri/Article Submission and Acceptance Dates: 04.08.2023-19.01.2024

**Citation/Atf:** Çelik, K. (2024). Transformation of melodrama in Turkish cinema from yeşilçam to the present: the films innocence and destiny. *Selçuk Üniversitesi Sosyal Bilimler Enstitüsü Dergisi*, 53, 56-73. <https://doi.org/10.52642/susbed.1337622>

This work is licensed under Creative Commons Attribution-NonCommercial 4.0 International License



## 1. Introduction

The term "melodrama" is derived from the Greek words "melos," meaning song, and "drama," meaning theatrical play. In contemporary theater, melodrama is a genre based on movement and emotional events, constantly attempting to create touching effects and nourished by the emotional elements of romantic music (Axis2000, 1999). Melodrama in cinema maintains these qualities found in theater.

Until the period known as the New Turkish Cinema, Yeşilçam cinema essentially represented a melodramatic cinema. Melodramatic features were prominently used in almost all films. Yeşilçam melodrama, generally regarded as a form of escapism, utilized social issues as background and emphasized love as the central theme. This approach involved excessive emotional tensions and irrational choices and reactions, displaying childish behaviors (Adanır, 1996). As (Abisel, 2005) and (Ryan & Kellner, 1988) pointed out, the melodramatic genre tends to avoid seriously addressing social problems and typically upholds family unity. As Akbulut also noted, melodrama characters are usually unequivocally placed in the categories of good and bad, with the narrative focused on the good characters who never encounter evil (2008). Consequently, the characters are not presented in depth but rather as stereotypes.

Melodrama films primarily revolve around love experiences or emotional intensities, thereby treating class issues and inter-class differences as secondary matters. As Akbulut stated, melodramas exaggerate the conflicts and emotions they address and overlook other conditions and events (2008). The fundamental conflict in melodrama lies between individual desire based on love and social prohibitions, resulting in tension between the individual and society (p. 58). The central motif in melodrama is built upon love. As a result, the melodramatic genre, which focuses on exaggerating a single emotion, is often underestimated. This is because melodramas construct stories around one-dimensional characters, rather than providing in-depth portrayals. Consequently, despite being a genre that brings large audiences to the cinema and entertains them, melodrama is often disdained in terms of artistic reputation and cinematographic language (2008; Özön, 1995).

Melodramas approach themes such as love, separation, and death by exaggerating them through one-dimensional characters. Melodrama not only glorifies suffering but also reveals that there is a certain pleasure in it. Themes such as fear, love, and sorrow occupy a common place in the collective subconscious of humanity, making melodrama valid for all periods and all social groups (Tunali, 2006). Melodramatic characters confront disproportionate powers, which are depicted as larger than themselves. These powers can be physical, such as fatal illness or accidents; social, like war or poverty; or mental, like intense love or moral decay (p. 84-85). The melodramatic genre centers on love while being built upon contrasts. Usually, these contrasts are explicitly separated, without mingling or merging. These oppositions often manifest as a dichotomy of good versus evil (cited from Rowe by (2008)).

Melodrama frequently resorts to repetition and coincidence. The exaggeration in repetition and the unreality of coincidences aim to strengthen the desired emotional intensity. This way, the audience can be continuously held in the desired state of excessive emotional intensity. As a result, the presence of coincidences, unexpected conversations, the last-minute revelation of the truth, and the replacement of cause-effect relationships by coincidences are common in melodrama. As Neale pointed out, melodrama refers to a power beyond the characters' wills, similar to "fate," that determines their lives (1986).

In melodramas, the use of home as a setting is fundamental. As melodramas usually revolve around love, they naturally place the family at the center, and the home serves as the setting where all emotional intensity and explosions occur. Social issues often intervene in the narrative on a secondary level.

The thematic use of music is another commonly employed method in melodrama. Music is used as a storytelling device and substitutes for visuals. Music plays a significant role in creating the atmosphere and emotion of the film. Especially in Yeşilçam melodramas, music surpasses the visual elements and becomes the primary creator and carrier of the atmosphere. This tendency is taken to such an extent that many films are shaped based on the lyrics of songs. Additionally, numerous films carry the names of these song lyrics (e.g., "Seven Ne Yapmaz," "Karagözlüm," "Samanyolu," "Artık Sevmeyeceğim," etc.). The melodramatic tradition, the dominant genre in Yeşilçam and even used synonymously with Yeşilçam itself,

finds its successors in the New Turkish cinema that emerged after the 1990s, with Zeki Demirkubuz being the most prominent among them.

This study will first discuss whether Demirkubuz's cinema is a melodrama or not, and then address the issue of how much this cinema relies on the Yeşilçam melodrama tradition. According to our starting point, Demirkubuz's cinema is a reinterpretation of the Yeşilçam melodrama tradition, in which the treatment of evil is completely reversed while other features are preserved. Previous studies on Demirkubuz have not focused on this issue, as will be discussed in the discussion section below, and have not discussed the difference between Demirkubuz's melodramas and Yeşilçam melodramas. In this sense, this study seeks to answer a question that has been left unanswered in this field before: Can Demirkubuz's films be accepted as melodramas? In which direction do these melodramas differ from Yeşilçam melodramas and in which direction do they show similarity with them?

## 2. Method

Demirkubuz's films "*Innocence*" (1997) and "*Destiny*" (2006) share many of the melodramatic characteristics mentioned above, but they also exhibit distinctive aspects. In this study, the relationship between these two films and Yeşilçam melodramas is discussed primarily using the content analysis method. Content analysis examines the presence of specific words, topics, and concepts within a work, thereby revealing its content and meaning (White & Marsh, 2001). Content analysis employs specific themes and extracts meaning from the text. To achieve this, the text is divided into categories and systematically analyzed (Mayring, 2011). In addition to content analysis, discourse analysis has been utilized to interpret the findings. As (Sözen, 1999) pointed out, discourse, when considered independently, is a meta-act and encompasses processes related to ideology, knowledge, dialogue, narrative style, discourse, negotiation, power, and the exchange of power in language practices. As such, it is interconnected with all aspects of life, including political, cultural, and economic domains. Therefore, discourse analysis is an analytical technique that draws from various disciplines, such as sociology, linguistics, and philosophy, assimilating their perspectives in its examination (Tonkiss, 2006; Potter & Wetherell, 1987).

In this article, mixed method approach employing content analysis and discourse analysis is employed to delve into the nuanced exploration of the theme of evil in two cinematic works by Demirkubuz: "*Innocence*" (1997) and "*Destiny*" (2006). The chosen analytical methods are thoughtfully applied to unravel the complexities and subtleties surrounding the portrayal and conceptualization of evil within these films.

Content analysis, as a quantitative tool, serves as the first pillar of our methodology. This method involves systematically quantifying the frequency of words and expressions associated with the theme of evil present in the films. By employing a structured approach to categorize and tally these occurrences, we aim to discern patterns and identify key themes related to evil. This quantitative lens not only sheds light on the prevalence of certain motifs but also allows us to infer the filmmakers' perspectives on evil based on the prominence or absence of specific thematic elements. The quantitative insights garnered from content analysis provide a solid foundation for understanding the explicit representation of evil within the narrative.

Additionally this quantitative analysis, discourse analysis is introduced as the second methodological strand. Discourse analysis, in contrast, adopts a qualitative lens to interpret the deeper meanings embedded in various narrative elements. Elements such as character choices, actions, locations, and the use of music are scrutinized to uncover the nuanced layers of meaning regarding the filmmakers' attitudes toward evil. This interpretative approach aims to elucidate how the cinematic elements contribute to the overall discourse on evil within the films. By considering the subtleties of narrative choices and audio-visual elements, discourse analysis enriches our understanding of the implicit and symbolic dimensions of evil portrayal, offering insights into the filmmakers' broader thematic intentions.

By combining content analysis and discourse analysis, this study aims to provide a comprehensive and multifaceted examination of Demirkubuz's films in relation to Yeşilçam melodramas. The quantitative insights gained through content analysis are complemented by the qualitative richness of discourse analysis, resulting in a more holistic understanding of the films' content, meaning, and cultural

implications. This methodological approach ensures a robust and nuanced exploration of the complex interplay between cinematic form and cultural context in Turkish cinema.

The population of this study are the films of Turkish directors who are influenced by Yeşilçam melodramas. This population constitutes a significant part of Turkish cinema history and includes different themes, styles and periods. From this population, Demirkubuz's films "Innocence" (1997) and "Destiny" (2006) are selected as the sample. This sample represents a subset of the population and is determined according to the purpose of the research. In the sample selection, the purposive sampling method is used. This method allows the researcher to select the sample based on certain criteria. In this study, the criteria for sample selection are the relationship of the films with Yeşilçam melodramas, the place of the films in the director's filmography and the evaluations of the films by critics and viewers. These criteria are the features that distinguish the sample from the population and increase the validity of the research. Additionally, the selection of the research universe and sample is crucial in ensuring the validity and generalizability of the findings. The choice of these specific films and genre allows for a focused analysis of melodramatic characteristics and their evolution within Turkish cinema. The sample selection involves a comprehensive examination of scenes, dialogues, and visual elements from the chosen films, ensuring a representative and in-depth exploration of the content.

The films were selected based on their critical acclaim, influence, and thematic relevance to Yeşilçam melodramas. This selection ensures that the analysis captures not only common melodramatic elements but also distinctive features that set these films apart. The combination of content analysis and discourse analysis, along with a thoughtful selection of the research universe and sample, provides a robust methodological framework for unraveling the intricate relationship between Demirkubuz's films and Yeşilçam melodramas.

### 3. The plots of the films "Innocence" and "Destiny"

*Innocence* (1997) revolves around Yusuf, who chooses to remain in prison despite his release due to having no one outside. The only person he has besides his friend Orhan, whom he befriended in prison, is a mute sister he injured years ago for the sake of honor. When he visits his sister in the city, he meets a couple named Bekir and Uğur at the hotel where he stays. Uğur is a singer and a prostitute with a mute daughter named Çilem. Bekir starts taking care of Çilem while staying at the hotel and gradually falls in love with Uğur, even though his love is unrequited. Uğur, however, is in love with Zagor, a troublemaker who roams from place to place due to his restlessness in prison. Uğur has been following Zagor, traveling with him for twenty years. One night, unable to endure this cycle, Bekir commits suicide. After Bekir's death, Yusuf becomes like him, starting to talk to Uğur just like Bekir and eventually declaring his love for her, just as Bekir did. When Uğur escapes from prison with Zagor, Yusuf is left alone with Çilem. While trying to follow the news that Uğur left behind to deliver her daughter to her mother, Yusuf learns about a conflict in the location and that Zagor killed someone. On that same night, Zagor and Uğur are also killed, but Yusuf doesn't find out about it by coincidence. When Uğur goes to Orhan's house, she encounters his dead body. It's revealed to the audience at that moment that Orhan and Zagor are the same person, but Yusuf is not informed of this.

The film *Destiny* (2006) is the story of the past of Bekir, Uğur, and Zagor, which unfolds while "Innocence" takes place in real-time. The events in "Kader" happen before those in "Innocence," but the films were released in the opposite order.

On a hot summer day, Bekir works at the carpet shop left to him by his father when a girl named Uğur enters the shop. Bekir falls in love with Uğur at first sight, but Uğur is in love with Zagor. Her family is in dire straits, with her father being bedridden, her sister facing harassment while working at a coffeehouse, and her mother living a carefree life with a neighborhood tough guy named Cevat. After Zagor is released from prison, a misunderstanding leads to a fight between him and Cevat, resulting in Cevat being stabbed. Uğur takes off with Zagor. Meanwhile, Bekir has been married off by his family, has a child, but still cannot forget Uğur. One day, he sees the news on television reporting that Zagor has killed two police officers. A few days later, Uğur comes to Bekir and asks for money to hire a lawyer for Zagor. She disappears with the money. After discovering that Uğur works at a club in Izmir, Bekir follows her there.

At the hotel where the two stay, they watch the film "Innocence." While Uğur travels from city to city following Zagor, Bekir follows Uğur. Uğur has been shot once, attempted suicide once, and even been rejected by Uğur, but Bekir keeps going back to Istanbul to be with his wife and children before inevitably pursuing Uğur again. In the end, Uğur is in a new prison in Kars, and Bekir, who has gone to get medicine for his son in a panic, finds himself in Kars. He pleads with Uğur to allow him to stay with her, and after Bekir's heartfelt plea, Uğur silently agrees. The film ends this way, and the subsequent events unfold in the same way as presented in the film *Innocence*.

#### 4. The Melodramatic Language in "Destiny" and "Innocence"

As seen in the plotlines, Demirkubuz's films "Destiny" (2006) and "Innocence" (1997) exhibit the characteristics of Yeşilçam melodramas, as pointed out by (2006), (Özgüven, 2001), and (Atam Z., Women in New Turkish Cinema, 2010). They emerge as inheritors of this genre, showing striking similarities to Yeşilçam melodramas in many aspects, while also distinguishing themselves in some significant ways.

As previously mentioned, due to their melodramatic structures, both "Destiny" and "Innocence" focus on a single emotion, the feeling of love, and revolve their narratives around it. Other emotions and themes are superficially addressed in the films. Fundamental emotions and concepts like fatherhood, the notion of family, motherhood, and fatherhood institutions are not featured. Throughout the films, Bekir's father and mother remain passive characters who are not involved in the plot. They do not interfere with Bekir's actions and passively accept his irrational behaviors. Similarly, Bekir's wife, despite his infidelity and frequent desertions, does not react and internalizes these events. Hence, they do not influence the central theme and narrative of the films. Uğur's family, too, lacks the power to affect Uğur's actions. Uğur remains independent from her surroundings. This allows the melodramatic cycle of love to function on its own. Love and the two individuals at its core move through the world independently, unaffected by their surroundings. External forces cannot interfere with this cycle or diminish it.

Another characteristic that makes these films melodramatic is the theatricality in the acting. The performances are exaggerated, and lengthy monologues are frequently employed. The tradition of monologues in Yeşilçam melodramas continues in "Destiny" and "Innocence." As Suner also states, the monologues are fundamental narrative elements in Demirkubuz's cinema and these films (2006).

Intense and crisis-like fights add to the melodramatic atmosphere. Bekir's storytelling scene amplifies the film's melodramatic ambiance. The frequent and intense fights between Bekir and Uğur reinforce this melodramatic mood.

Another essential aspect that gives these films a melodramatic quality is the presence of forced coincidences in the plots. The most evident example of this is the revelation that Orhan, Yusuf's prison friend, turns out to be the person central to Bekir and Uğur's lives.

Furthermore, the melodramatic structure in the films is supported by the inclusion of films within the films (Özgüven, 2001). In both films, television screens in the hotel lobbies consistently show Yeşilçam melodramas. The films shown on these screens mirror the themes explored in "Destiny" and "Innocence." The following films are shown: "The Driver of the Young Lady," "A Bunch of Violets," "Stamp," and "Is This Life?" Both "Destiny" and "Innocence" draw inspiration from these films and share similarities in themes. These Yeşilçam melodramas focus on impossible loves and lives shaped around a particular love.

In "Innocence," a scene from Orhan Aksoy's film "Is This Life?" is shown on the television in the hotel lobby. The scene depicts two brothers falling in love with the same girl. It is revealed that one of the brothers has cancer, and the girl, despite loving the other brother, agrees to marry the brother with cancer as per the dying brother's will. The quoted excerpt from the film is as follows:

Sertan! Sertan! Don't go, mom! Don't go!  
Leave me!  
Please don't go, mom! Don't go!  
My son!  
What have you done, my son? Why did you do this?

Forgive me!

I am grateful to you for my happy childhood and youth.

Your milk is hallowed, Aunt Nazlı!

May it be hallowed, my son.

Don't! Don't let this pain separate you.

This was the only thing I could do in the face of your sacrifice. To die. And I did it. If you want my soul to find peace, get married right away. My only wish is this, if you have a son, name him Sertan.

Father!...

My son!...

Mom!... My dear mom! (İnanoğlu, 1972)

The quoted film excerpt ends in this manner, and Sertan dies. In "*Innocence*," during the scene where Yusuf watches the film with the hotel manager Mehmet, their dialogue is as follows:

Oops!

It's a movie, Mehmet Abi, a movie. They make it up to make people cry.

You can't make things up like that, my brother." (Demirkubuz, 1997)

As shown above, "*Destiny*" and "*Innocence*" exhibit various aspects of melodramatic language, making them distinct representatives of the genre. The films' focus on a singular emotion, the theatricality of acting, intense fights, forced coincidences, and the inclusion of films within the films contribute to their melodramatic nature, echoing the tradition of Yeşilçam melodramas.

In both "*Destiny*" and "*Innocence*," a story within a story is embedded to strengthen the film's reality. While Yusuf dismisses the event on television as a "movie," he is, in fact, the protagonist of a similar life story. Thus, the film demonstrates that real life is not necessarily happier than what is depicted in films and that emotional intensities are equally present in real life. The melodrama within the melodrama emphasizes that melodrama is indeed a reflection of real life. Through this technique, the meaning is reinforced, and the level of reality is elevated. The narrative approach in both films coincides precisely. In both films, exaggerated emotional expression, impossible love, and monotonous situations characteristic of melodrama are observed. There is no difference in the selection and portrayal of themes in comparison to other melodramas cited in "*Destiny*" and "*Innocence*." All these films revolve around exaggerated emotional situations shaped and destroyed by love.

This melodramatic layer within the film also highlights the differences between Yeşilçam melodramas and Demirkubuz melodramas, as mentioned below. The conflict in Aksoy's melodrama arises from the two brothers' love for the same girl, with no possible resolution. The girl will marry one of them, and only one can find happiness through the elimination of the other. This conflict is a kind of capricious twist of fate. In Demirkubuz's film, the conflict stems from the male protagonists' malevolent characters and is directly related to their choices. While Yeşilçam melodramas often conclude with happiness despite all the tragedies, there is no place reserved for happiness in Demirkubuz melodramas.

An example supporting this claim is the film "*A Disaster of Love in Istanbul*" (1922), one of Turkey's earliest melodramas, written and directed by Muhsin Ertuğrul. This film marks the beginning of a long-lasting tradition of melodramas in Turkish cinema. The film's plot is as follows: one of the main characters, Kemal, loses everything for a cunning woman, Mediha, who uses men for her own interests. Later, he sees Mediha with another man, Sadi, a married man with children from the village. Learning of this, Kemal becomes consumed by revenge and, after certain events, kills Mediha and her roommate. However, the murder is attributed to Sadi, who is imprisoned. Filled with remorse, Kemal decides to take the blame. Nevertheless, his act is not approved, and he commits suicide. Leaving behind a suicide note, he confesses to the crime and saves Sadi from prison. The film's main theme is the story of a life destroyed for a woman.

As seen, the story and themes of this film perfectly align with Demirkubuz's films. In "*Destiny*" and "*Innocence*," Demirkubuz also portrays lives destroyed for the sake of a woman and a single emotion.

The stories of Kemal and Bekir largely coincide. Both characters fall in love with a woman and ultimately lose their lives for her. As in all melodramas, the driving force behind all events is the emotion of love.

Although beyond the scope of this article, it is worth noting that in Demirkubuz's film "Fate" (2001), a loosely adapted version of Albert Camus's "The Stranger," the added story is exactly the same as the one in this film. In "Fate," the character Naim murders his wife and child, but the blame falls on Musa. After serving four years in prison, Naim writes a confession letter and commits suicide, leading to Musa's acquittal. The striking similarity between these two stories is quite noteworthy. In the midst of all these similarities, the way evil is portrayed creates a decisive difference in Demirkubuz melodramas, which will be elaborated on in detail below.

### 5. Yeşilçam to Demirkubuz: An Unchanging Tradition – Monologues

In both Yeşilçam melodramas and Demirkubuz films, tirades, as one of the indispensable narrative elements, are utilized to serve the same purpose. In Yeşilçam melodramas, there is always a climax, and at this peak moment, the emotional intensity of the film is elevated by a heroic tirade. For instance, in Osman Seden's 1966 film 'Sana Layık Değilim,' Sadri Alışık delivers an extensive tirade in the form of a one-person monologue, which constitutes the pinnacle moment of the film. In this tirade, Sadri Alışık conveys all the dramatic tension with a highly theatrical and emotionally charged performance. Due to limitations, only the introductory section of the tirade is presented below:

Those were the golden days; we were swift! No piracy; we owned all the hotels, the Galata quay. We put our stamp on every travel company. We got the best cuts. Believe me; it would sometimes reach 100 [liras] in a day. We fixed the façades first, you see, people who don't know us would think we're one of those high society Teomans, right? It was youth, madness; besides, we were bachelors. One day, they said Ali Efendi called me; he was my father's old friend and fellow officer. He knows and likes me, no one's better than you guys. They said his daughter Türkan has to urgently go to Ankara for an exam. I knew Türkan since we were kids. Look, how time flies. He said, 'She's in your care.' You know, you can't really say 'no' to a girl under your protection. So, I took her in the car, and she was gorgeous, really like the moon. We were flying on the way there, but on the way back, we were like turtles. It was like 30-40 kilometers, you know. She asked a few times why it took so long. I said, 'The road was bad, that's why.' I thought I was going to die if the road didn't end, man! Finally, the roads ended, all good. We arrived in Kasımpaşa, she shook my hand and said, 'Let's see each other again.' 'Thank you,' she said, 'I've never met such a sweet, good person like you.' I felt something inside me, like a bullet hitting my heart. Then she waved her hand. Damn it, if it weren't for manhood, I would cry! For 3-5 days, I couldn't come to my senses. My heart aches, man! No steering, rocky turns... Damn it, I see Türkan as a traffic officer, all of a sudden, what's happening? My eyes fill up for no reason. Can't eat, can't drink. Just crying out of nowhere... I'm dying, man!... (Seden, 1966)

As seen, in this film, Sadri Alışık's tirade narrates the whole story, and this scene represents the climax of the film in every aspect. The counterpart of Sadri Alışık's tirade can be found in Demirkubuz films, especially in 'Innocence.' The same situation applies in 'Innocence,' where Bekir's long tirade scene, where he narrates the story of the film, constitutes the peak moment of the film:

Long story, mixed. In Mevlanakapı, his father was a police officer. He was an alcoholic and sick, may he rest in peace, and he passed away early anyway. His mother was poor and miserable. Our salt was short, but my father did something. And there was Zagar. He was the son of our old house's tenant. His father was a filmmaker in Yeşilçam. There were smuggling, illegal trading, all kinds of paths for him. But he was a likable, handsome lad. He had fallen in love with ours. I was a good kid, fooling around in school back then. That's how we grew up. We went through all kinds of crap, and I waited for military service; four years left, three years left... Finally, it came, and we went. Everyone was waiting for this in our neighborhood; once he returned, they stuck to me, fixed the house, found a girl, dowry, and so on... We got engaged, and my father gave two taxis and a shop. I used to sell sofas in the

shop. One day, this bitch appeared. I'll never forget it; when I saw her, my heart sank; she had a printed skirt up to her knees, no socks, an open blouse, all messy... A real diamond, you know. She asked about the prices of some things, making fun of me. She got under my skin that day. Of course, I got obsessed with her, and the next day, an investigation... According to what they said, she had seduced everyone in the neighborhood, but she was interested in Zagor the most. Zagor was in jail at that time. One day, dressed up nicely; she passed by the shop. I followed her, and we ended up in Sağmalcılar; I felt something strange inside, and I understood the plan. She was going to visit Zagor, and I got weird, I even got jealous of the bastard. To cut it short, we got married to the other one, I had no choice, and around that time, Zagor was imprisoned, he got life imprisonment. One day, she suddenly came back to the neighborhood. Zagor was inside, the best of life imprisonments. One morning, I came to the shop, and she was sitting there. I couldn't recognize her at first, but when I did, I felt sick inside. Sick? No, I felt like I swallowed a screwdriver. I collapsed, got weak, and had a white face... But this time, she was a different beautiful bitch. Like the songs of that place. She got up like that, and started talking confidently, saying she needed money, a lot of money. She said she needed it to hire a lawyer for Zagor. She would pay me back later. We're tradespeople, you know, so we asked, 'How?' She said, 'I'll become a bitch if I have to, or I can be your mistress if you want.' Something settled in me, and I started crying, but not just crying! On that day, I truly believed in the bitch, and twenty years have passed since then... (Demirkubuz, 2006)

As seen, these two tirades resemble each other in both form and content. In terms of acting, the actors, Sadri Alışık and Haluk Bilginer deliver similar performances. The tirades found in Demirkubuz films are influenced by the previous tirade tradition of Yeşilçam. The fact that these tirades are the main pillars of the films represents the melodramatic aspect of the films. On the other hand, although these two tirades are similar in many other aspects, the stories they tell differ in terms of their approach to evil. While Osman Seden's melodrama ends with the reunion of Osman and Türkan with a happy ending, in Demirkubuz's melodramas, all the central figures Uğur, Bekir, Zagor die. Similarly, while Osman Seden's melodrama has only one villain figure, and some unfortunate events create unhappiness that can be compensated for, the Uğur, Bekir, Zagor in Demirkubuz's melodramas are inherently dark, they make all their choices in favor of evil, and they are inherently coded as destined for evil. Yeşilçam melodramas often feature a more optimistic resolution, Demirkubuz melodramas incorporate darker elements and tragic outcomes for main characters Uğur, Bekir, and Zagor. This perspective on human nature and destiny, which will be discussed in more detail below, distinguishes Demirkubuz melodramas from Yeşilçam melodramas.

#### **6. The distinguishing feature of Demirkubuz melodramas: The evil is ontological!**

As seen, the most significant difference between Demirkubuz's melodramas and classic Yeşilçam melodramas is that Demirkubuz's melodramas are malevolent melodramas. In classic Yeşilçam melodramas, good characters are generally dominant, or good and evil characters are balanced. The course of the films always leans towards goodness. However, in Demirkubuz's films, evil prevails, and there are hardly any instances of good characters. Uğur and Zagor represent pure evil. They have deliberately and willingly chosen evil. Zagor's continuous criminal acts stem from his passion for evil. Uğur's misery is the result of the malevolent world he has constructed for himself. Bekir, by choosing to be part of this dark world and opting for a share of evil, becomes a villain by neglecting his responsibilities towards his parents, wife, and child in pursuit of a love that the language of the film also condemns. The plague-like thing he sells is the outcome of his own actions. Bekir's parents are evil because they gave Bekir the right to disregard them, his wife, and his child in this way, or they are not good enough to be just. In Uğur's family, things are even more complicated. Uğur's father is in a neutral position because he is bedridden and cannot exercise the will of goodness or evil. His mother, on the other hand, engages in affairs with different men, disregarding all the norms of the family and siding with evil. Uğur's younger brother also lacks the will of good and evil. The character Cevat in the film has a wretched soul and engages in an affair



with a bedridden husband's wife. When the films are thoroughly examined, it becomes evident that there is no one displaying the will in favor of goodness.

Therefore, Demirkubuz's melodrama is a melodrama that unfolds entirely within the circle of evil, where goodness is entirely excluded. For this reason, just as Abisel rightly expressed in describing Yeşilçam melodramas, in these films, conflicts, complexities, or contradictions miraculously come to an end, and lovers are reunited, and villains receive their punishment (1994, p. 76); in Demirkubuz melodramas, such happy endings are never encountered. The hopeful and bright narrative of Yeşilçam melodramas is never seen in these films. Pessimism constitutes the backbone of emotional intensity. In fact, what sets Demirkubuz melodramas apart and places them in a distinct position is this pessimism and malevolence. While the source of suffering in Yeşilçam melodramas may have some rational reason behind the actions, in Demirkubuz melodramas, evil is instinctive and inherent in human nature, not based on any reasonable cause. While unhappiness in Yeşilçam melodramas is the result of unfortunate events coming together or a character's erroneous choice, usually one they will later regret, in Demirkubuz melodramas, evil is a conscious choice of characters and is constantly repeated in favor of malevolence due to their dark natures. This situation directly affects Demirkubuz's perspective on love.

### 7. The Nucleus of Love: Sexuality

Examining the central theme of love in Demirkubuz's films reveals intriguing results. Throughout the films, all expressions of love, from its inception to its continuation, evoke associations with sexuality. Sexuality lies at the core and foundation of love. Love, in a way, turns into a blockage when it remains unfulfilled, eventually growing into a turmoil that takes one's life hostage. From a Freudian perspective, love is the energy derived from an unresolved fixation on unfulfilled sexuality, which then directs one's life.

This phenomenon becomes evident at several points in the films. In the movie "Destiny," Bekir attempts an unsuccessful rape on Uğur. This act exposes the underlying dynamic of Bekir's love, which is driven by a sexual impulse. Despite chasing after Uğur for twenty years, Bekir fails to experience any sexual intimacy with him, leading to a blockage in his emotions. As evident from the cited passage from the movie "Innocence," Bekir's emotions towards Uğur are entirely associated with sexuality. The description of Uğur, "a skirt up to the knees, no socks, an open blouse, hair..." evokes a sexual attraction in Bekir, prompting him to pursue Uğur with such passion. Additionally, the phrase "I can't even touch my own [wife]" proves Bekir's emotional coldness towards his spouse, a consequence of the love he feels for Uğur. This further confirms that sexuality is the fundamental basis of his affection.

This aspect is also evident in the fabricated fantasy narrative created by Bekir in the movie "Destiny" as an alternative to the real story. This story, which is entirely contradictory to reality, is narrated by Bekir as follows:

At that time, I used to hang out at the shop; the location of Şükran Market was ours. We sold carpets, sofas, and such. One day, I dozed off in the shop. I woke up to find that wretch in front of me, standing there like a piece of candy. A skirt up to her knees, no socks, a lovely blouse, beautiful hair, you get the picture. She asked about the prices of this and that, then started teasing me. I didn't say anything. 'Are you married? Do you have a girlfriend?' she asked, trying to be flirty, but I didn't respond. Of course, we were gentlemen back then, but being a gentleman has its limits, right? I said to myself, 'Why not?' and tried to flirt with her. She refused. 'Is that so?' 'Yes, it is.' I took her to the office and forced myself on her. I was shouting, 'Give it to me, God, give it to me! Can you take it or not?' The more she screamed, the more I became Kara Murat. The more she screamed, the more I became Kara Murat. (Demirkubuz, 2006)

It is evident that this fabricated and unfulfilled story reflects Bekir's primary objective in his fantasy world. Since this story did not unfold as planned, Bekir's life becomes miserable. He remains obsessed with unfulfilled fantasies. This alternative narrative is a form of daydream for Bekir, and its unfulfillment

leads to a psychological breakdown in his life. If the script had taken this fantasy route, Bekir would not have fallen in love with Uğur, and the story would have taken a completely different turn. Bekir's inability to possess Uğur sexually results in a colossal emotional crisis that becomes the foundation of his life. Sometimes an obsession can overpower all other forces in life, and this is precisely what occurs here. Furthermore, in another scene from the movie "Innocence," a dialogue takes place between Bekir and Uğur:

Bekir: Leave me alone! Let me go! Leave me! Leave me alone! You've ruined my life! You destroyed me! You buried me! You've consumed my life! Come here! You give yourself to others, but not to me? Step back, leave me! Are we nothing here? You'll give it to others, so give it to me too! Give it to me! Enough! (Demirkubuz, 1997)

In this dialogue, it becomes evident that Bekir's only desire from Uğur is sexual intimacy. Despite Uğur engaging in sexual relations with many other men, he denies Bekir the same opportunity. Most likely, Uğur's granting of Bekir's request for sexual fulfillment would signify the end of Bekir's libidinal energy and, consequently, the end of his love. Therefore, Bekir remains in a state of sexual dissatisfaction, persistently chasing after Uğur. While classical Yeşilçam melodramas often depict love as a sacred and unattainable emotion, Demirkubuz places unfulfilled sexuality at the forefront of his characters' emotions.

In light of this, it is essential to note that Demirkubuz rarely employs music thematically in his films to enhance the sanctity of love, a common practice in classical Yeşilçam melodramas. Music is seldom used in his films to create or emphasize emotional intensity. Instead, he relies more on the use of posters and visuals. In the movie "Innocence," for instance, there are portraits of Yılmaz Güney and Müslüm Gürses on the wall. In Yusuf's room, there is an album poster of Orhan Gencebay's "You Are Not Alone." The emotional intensity in the films is enhanced through such elements. Demirkubuz's choice not to use music thematically emphasizes the core of his films, which revolves around the malevolent nature of human beings and the support they receive from malevolent fate.

### **8. Fate is the Architect of Evil!**

The most distinctive feature that sets apart "Innocence" and "Destiny" from classic Yeşilçam melodramas is their remarkably pessimistic perception of the world. These films are immersed in misery, adultery, evil, prostitution, alcohol, and all sorts of wickedness, with no trace of goodness. Love is not only the source of evil, but the universe itself is inherently wicked. In fact, the primary evil in the films does not stem from love; rather, the world itself is a dark place, and love is a partaker in this malevolence. The films portray everything as evil. Even noble emotions like parenthood and living an organized life are depicted as malevolent. The streets are filled with wickedness, and homes are full of unhappiness and misery. Uğur has a fight with his mother, and Uğur's mother is someone else's mistress. Uğur's brother and mother fall victim to rape by his father's friends. The word "whore" is used more than 50 times, and the word "faggot" is used about 10 times in these films. This explicit use of vulgar language sets these films apart from Yeşilçam melodramas, which typically refrain from such coarse language, and even the worst characters are portrayed as evil due to their misguided choices.

In these two films by Demirkubuz, there are around 5 murders, 5 cases of assault, about 5 deaths, 1 rape, and an attempted rape. There is never a natural death. There is not a single content and peaceful person in the films. The essence of this pessimistic understanding in the films also has its roots in the director's pessimistic view of life. Demirkubuz expresses his perspective on this matter with the following statements:

I have a malevolent side; I try to find evil even in all good things. I didn't like how 'Innocence' was perceived. Although it is a dark film, people perceived it as a film with hope. They read the film again, but they read it detached from the sense of reality... I am someone who seeks evil in everything and has strange doubts. I decided to question this. Then they started expecting more films like 'Innocence'

from me. While making that film, I didn't think about poverty, love, or class. It was entirely about instincts."

...

Poverty is more than just an unwanted and involuntarily experienced situation for many; it is a form of existence yearned for with passion."

...

Despite all ideals, goods, beauty, truth, you constantly get used to and accept something worse than what you have. Damn it, life, I will f\*\*\* you!

...

Pain is present in everything. All my films revolve around this theme. Dostoyevsky has repeatedly written the same novel by blending pain in different situations and different characters. I, too, try to make the same film over and over again each time. Changing the subject would be opportunistic; it would be something done for political or material reasons." (Demirkubuz, 2019)

As these statements reveal, Demirkubuz's perception of life is profoundly negative, accepting life as a wicked and negative aspect. This perception aligns precisely with the understanding in his films. This pessimism is evident in a scene from "Destiny," where Uğur refuses to marry Bekir despite his insistence and chooses to marry someone else, revealing this view on human nature:

Bekir: Let's go back to Istanbul.

Uğur: What will happen if we go back?

Bekir: I'll make amends with Father, get things back on track. We can live together. If you want, we can get married. Or I can rent an apartment for you. We can take your mother and brother with us; I'll take care of you all. You can visit Zagor too. At least this misery will end, and we can be a little happy.

Uğur: Bekir. I don't like what you're saying. I also believed in your sincerity. I wouldn't have shown it, but it would've been the same with Bekir. I would have liked him being jealous and going insane secretly. People are such filthy creatures! (Demirkubuz, 2006)

The approach of the film towards humanity is centered around this expression: "People are such filthy creatures!" This notion forms the foundation of these films. This is why Demirkubuz's characters are entirely engulfed in darkness, and the source of their darkness is blamed on human nature and fate. However, this raises another problem. Is all evil the act of fate and nature?

### 9. Is Fate the Real Culprit?

As we mentioned, in films, all evil is attributed to fate by the language of the films, but this proposition is open to questioning. Therefore, as also pointed out by Aksoy, in Demirkubuz's films, evil is not a defect but a genuine element in its own right (İnanoğlu, 1972). However, the idea put forth by the film's language that "fate is the perpetrator of evil" cannot be adequately supported by the characters and the plot. When we examine the layered narration of the films, it is seen that the evil chosen voluntarily by the characters is what is presented. In such a way, evil is not an inevitable thing; it is partially possible for the characters to avoid it through simple and willful choices. Here, the blame for surrendering to the impulse arising from the malevolent nature of human beings is attributed to fate, as if individuals deliberately chose evil instead of opting for goodness and this is labeled as fate. The evil assumed to be inherent in the character is dismissed as fate and not thoroughly examined. Here, the film "Destiny" comes to mind as well.

In addition to naming his film "Destiny," Demirkubuz also puts the name "Fate" (Yazgı) on the adaptation of Albert Camus's "The Stranger," revealing the fixation and prejudiced notion of fate. In the film "Destiny," the expression of fate is mentioned twice, and fate is shown as the culprit behind everything. One of the relevant dialogues is as follows:

Bekir: Do you remember Hakan? The son of Uncle Zühtü, the shoemaker.

Uğur: How could I forget? He was studying medicine; he must have become a doctor by now.

Bekir: He's dead too.

Uğur: No way! Why?

Bekir: Traffic accident. I guess he was going on vacation with his friends.

Uğur: He was so young, he was our age.

Bekir: Well, he was about a year and a half younger than me.

Uğur: Wow, Hakan. It's destiny.

Bekir: Yes, destiny.

...

Uğur: What should I say to you now?

Bekir: Don't say anything. Just let me be alone. Look, I promise I won't interfere with anything this time.

Uğur: We've tried how many times, you know that. How can I believe you?

Bekir: I promise, if I don't stop, you can kick me out... Understand now. There's no other way. It's all written, calculated, done. I'm ready for anything, I'm telling you. Say that you're doing good, say that you're doing good deeds. Everyone has something they believe in in this fucking life. Mine is you, what can I do? Last night the child was sick. The medicine had run out, so I went out to buy it. We were desperately searching for a pharmacy open at night. Suddenly, I felt a pang inside me. I missed you so much. On my way back, I saw a tavern. I only remember going inside. And I remember throwing myself into raki. At least four cigars worth afterward. Then I opened my eyes, snowy mountains were passing by in front of me. I opened my eyes again, there was a child next to me, saying, "Wake up, we've arrived in Kars." I got off the bus, started walking. I said, "My God, where am I? What is this place?" Then I barely found this place. I stood in front of the door and thought. I said, "Bekir, this door is the gate to the afterlife... this is the Sirat Bridge. If you cross it again, you can never come back. Think well," I said. I thought, I thought... but it didn't work, I couldn't come back. Then I said to myself, "My son, you will endure this. There is no use rebelling! This is the punishment, my son, this is the punishment. Whom does the judge break his pen for, have you ever thought about it? Whom do they whip with a falaka? Whom do they starve to death, those sons of bitches? Whom shoots a bullet into their brain without blinking an eye? Who just stands like sheep to be slaughtered? The bastards who sell their lives for a pittance for their miserable order? Tell me, who?" (Demirkubuz, 1997)

As seen here, the role of fate is considered equal to Bekir's voluntary journey due to a traffic accident. The claim that Bekir's choice is fate is conveyed, presented just like a traffic accident. This situation is also evident in Yusuf's uncle's story, as examined from another perspective above.

Again, here, Yusuf's uncle accepts the earthquake as fate while rebelling against his wife's malevolent behavior. However, the director equalizes these two events and declares fate as the culprit for both. Attributing the blame to fate in a wholesale manner and thereby freeing humans from evil is a metaphorical approach. This situation cannot be confirmed as, contrary to the assertion in melodramas, the characters in "Fate and Innocence" are not convincingly presented as victims; they pay the consequences of their own actions as a result of their own weaknesses. Despite the director's efforts to present fate as the perpetrator in order to justify his own beliefs, the idea of fate as a perpetrator remains forced and ineffective, and consequently, it is not embraced by the Turkish audience and fails to succeed at the box office.

These two films, experiencing significant failure at the box office, also set themselves apart from Yeşilçam melodramas in this way. Unlike Yeşilçam melodramas, which have achieved great success at the box office, including the examples mentioned above, these films did not resonate well with the audience. Perhaps, unlike Demirkubuz, the audience believes in the notion of evil portrayed in Yeşilçam melodramas. According to this perspective, although there may be unfortunate events and wrong decisions that lead to significant consequences, overall, goodness prevails, and ultimately, life is a beautiful.

## 10. Discussion

In this section, we will discuss the findings and claims that we have put forward above based on previous studies. There are many studies on Demirkubuz cinema, each focusing on a different aspect of it.

However, as Suner (2006) pointed out and this study also agreed, Demirkubuz employs the narrative form of melodrama, although he is more of an art cinema director. Suner reveals the commonalities between Demirkubuz's films and the general melodrama genre and Yeşilçam melodrama, except for the difference that we have presented in our study. Accordingly, the features inherited from the melodramatic style are the repetitive and closed narrative structures, the stories shaped by inward rather than outward action, the stagnation and cycle that form the structure of the story, the extremes and emotions that are at the core of the stories, and the elements of coincidence that appear in all films. As also mentioned above, monologues are central elements of the narrative in Demirkubuz cinema, as Suner also observed. In almost all films, the flow of events is interrupted by a monologue, usually a long one, at some point. These monologues are not a means of conveying past events, but a performance of the present day in which the character makes a judgment of the past, according to Suner's (2006) expression. In this respect, monologues are a kind of self-consciousness purge. All researchers largely agree on these points. This study has no objection to them and shares the same views. In this sense, there is a consensus that Demirkubuz continues the Yeşilçam melodrama tradition. However, these studies did not focus on the difference between Yeşilçam melodrama and Demirkubuz melodrama. They also misinterpreted the nature of the evil that would emerge from this focus.

For example, Suner (2006) categorizes the films *Innocence* and *The Third Page* as black melodrama. According to this, the central characters of the films are men who try to solve the mystery of a mysterious and dangerous woman while preparing their own destruction. Thus, the ambitious female characters direct the films, while the genre characteristics of melodrama are used excessively. However, when the plot and script of the films are examined in detail, it is seen that the first ones to be destroyed are women. The first victim of the film *Innocence*, the first person who destroyed himself, is Uğur. What Suner calls mystery is Uğur's obsession, which has almost turned into a kind of belief in evil. If this is to be called a mystery, *Zagor* has more of it. As Bekir follows Uğur, Uğur follows *Zagor*, who constantly commits crimes and wanders from prison to prison.

Similarly, according to Güler's (2012) study, fantasy has a central role in Demirkubuz cinema. Demirkubuz's characters show how they desire women through fantasy. This leads to an impossible relationship. In Demirkubuz cinema, women are the product of male fantasy, in this context, women do not exist in a concrete sense. Women are objects of male desires. Women are presented as an impossible dream that is chased after. Men, on the other hand, remain as victims of the uncanny female figures that they cannot control even with violence. Güler's inferences also ignore the same network of relationships. Uğur chases after *Zagor* more than Bekir chases after Uğur. This does not allow for a sexist reading, but rather puts forward a questioning or a claim about the essence of human beings, regardless of whether they are male or female, and about the evil in this essence.

In this respect, as many others have also participated, according to Özhan's (2019) study, one of the important elements of the melodramatic imagination in Demirkubuz's films is the opposite poles, which manifest themselves as the clash of different emotional states such as alienation, loneliness, meaninglessness and love, human relations, the meaning of life. The most dominant emotion is a dense hopelessness. We can interpret this hopelessness as a kind of limbo. However, while limbo is in the middle of good and evil, heaven and hell, Demirkubuz's limbo is in the middle of hell itself. In this sense, it is worth thinking about Susam's (2015) claim that Demirkubuz cinema looks inward, rather than dealing with solutions and answers, and explores the depths. According to him, this cinema does not give answers, but only asks questions. These questions are related to the individual, not to the society. However, these questions are already answered questions about the human potential for evil. In this respect, Demirkubuz cinema's approach to evil has been discussed in many studies.

According to Aksoy (2009), evil is not an incidental thing but an essential thing in Demirkubuz's films, and thus it presents itself as the only real element. The actions and consequences of the actions of the evil characters in the films manifest themselves as a value in themselves, apart from the characters. Suner also approaches the representation of evil in Demirkubuz cinema in a similar way. According to Suner's (2006) observation, Demirkubuz's characters in all his films are built around characters who feel trapped and stuck in a deadlock. These characters struggle helplessly in the conditions of the world that surrounds

them and never find a way out, no matter what they do, and return to where they started. However, what is striking is that this helplessness arises not from external conditions, but from the imposition of the characters' inner worlds. As Pay (Pay & Afat, 2009) also stated, these characters are scattered human beings, living in poverty in a universe without shelter or roof. According to Selvi's (2013) study, Demirkubuz addresses the dark aspects of human beings in a way that corresponds to Freud's unconscious. In this respect, crime and evil are constructed as a constitutive element in Demirkubuz's films. According to Selvi, the people and the evil attributed to them are presented as extraordinary.

According to the conclusion reached by Işıklar (2017) in his study, Demirkubuz cinema has a nihilistic essence, and the characters constantly repeat a cycle based on meaninglessness, worthlessness and passivity. Existential distress, hopelessness, inner emptiness are the characteristics that determine all the characters. While agreeing with all these interpretations, we have to add the claim that this study takes as its center and differs from them, that Demirkubuz cinema's characters are conditioned to evil unlike the characters in real life.

In this respect, Kabil (2009), who tries to combine this individual evil in Demirkubuz cinema with the social one, makes a hasty interpretation. Indeed, according to him, the source of individual evil is social evil. However, according to Maktav's more accurate observation (2001), Demirkubuz depicts the poor of Turkey like Yılmaz Güney, but Demirkubuz's poor are introverted, distant from the idea of rebellion. To complete what Maktav left out, Demirkubuz's characters do not think of rebelling because they have chosen the situation they are in. Even if life has been very generous to them, as in Bekir's case, even if they have no material problems, they have voluntarily consented to evil and even acted for evil. In this respect, Demirkubuz's coding of the characters' evil choices as fate also covers up the evil caused by class inequality, and suggests that evil is instinctive and a kind of curse. This prevents looking at society in a realistic way, and ignores that coping with evil is actually to eliminate class inequality and meet the needs of society.

In this context, it can be said that Demirkubuz's characters are nihilistic, angry at the world, and the films focus on inner conflicts, as Pösteki (2012) also stated. Saydam (2009) takes this interpretation further and argues that Demirkubuz's characters try to make sense of human beings in the void that arises from the threat of living individuals in society and the disconnection between tradition and today. However, it can be accepted that Demirkubuz cinema presents a dense mixture of pain, resentment, defeat and indifference, nihilism, rather than a search for meaning, as Kabil also pointed out (2009). For, as Suner (2006) also described, Demirkubuz's film characters are not active subjects who have the will to choose, decide, act and direct events, but rather negative subjects who erase themselves and are directed by events. However, what Suner describes as a passive subject is actually a subject who chooses to be passive, who acts for his own destruction in a way.

As Atam (2011) also stated when describing the characters in *Innocence*, these characters can be said to be completely aimless people who live in a dominant communicationlessness and hopelessness, completely detached from the production and struggle conditions of life, having nothing to hold on to in life. Suner (2006) also agrees with the same comment and gives Yusuf's character in *Innocence* as an example. Yusuf's passive surrender has reached the point where he is even reluctant to leave prison. Gürle (2012) also confirms this comment by saying that Yusuf lives his life in a passivity that will deny his own existence and that he is one of those who miss life. Similarly, the film *Destiny* is also, according to Atam's (2011) observation, essentially a story of a pursuit of a passion, a ruin of a life, a self-consumption, an obsession. What all these comments leave out along with their correct aspects is that this passivity is a passivity that requires excessive effort and action. As examined through the characters of *Innocence* and *Destiny* films in this study, Demirkubuz's film characters choose not the easy one, but the hard one, for example, Bekir chooses not the comfortable life, the happy home, the house, the children that his father prepared for him, but Uğur, stabbing, migration, humiliation. Looking at it, if Bekir's passivity was him letting himself go with the flow of life, he should have chosen the life that his father offered and advised him. However, Bekir chooses the hard and destructive way instead of a kind of evil desire. In this sense, although the language of the film calls it fate, Bekir, Uğur, Zagor and the others always choose the hard evil, not the easy good, and show a strong will and action at this point.

Thus, as Susam (2015) also stated, evil emerges as the counterpart of the inner meaning, which is one of the three main features of the auteur theory, in Demirkubuz. This is confirmed by looking at the topics of evil, fate and defeat that Demirkubuz based on in his subject choices. The founding basis of Demirkubuz cinema is the evil that he prejudicially accepts as existing in the essence of human beings.

Susam (2015) also argues that a nihilistic perspective dominates in Demirkubuz cinema. According to this, the world is a purposeless and inconsequential place, which leads to nothingness and absurdity. The natural consequence of this is the floating of existence in the void. In this sense, there is no salvation in any way. There is no external intervention that will disrupt the inner deep and dark processes of the characters. In addition to Susam's claim, we can say that Demirkubuz presents this introverted state of defeat, accepted grief as a kind of ritual, worship or sanctification. All emotional states such as inner constriction, boredom, nausea also accompany this sanctification, this ritual. In this sense, Demirkubuz cinema can be accepted as a kind of praise for the lives wasted for nothingness.

For this, as Susam (2015) determined, the potential evil in human beings is Demirkubuz's main interest. He focuses on this topic obsessively. This potential surpasses all other potentials and becomes the essence of human existence. In this sense, rather than the evil that is ready to sprout inside the human being, as Susam stated, we can talk about the evil that has completely filled the human being and is only restrained by social laws. In this sense, according to Demirkubuz cinema, human beings are ontologically evil and the melodrama is created by the human desire to be good despite this evil. In this sense, Demirkubuz has inverted the Yeşilçam melodrama. In Yeşilçam melodrama, evil emerges because unlucky, unfortunate things happen to good people, while in Demirkubuz melodrama, evil people, like Uğur and Bekir, deliberately choose evil even though they have the opportunity to choose good, and they do not mourn for the goodness they leave behind, but sanctify their choice. There is a deliberate missing, a kind of resistance to the meaninglessness of life with evil. Therefore, in Demirkubuz melodramas, as seen in the examples of *Innocence* and *Fate*, instead of characters who try to compensate for the lost opportunities of goodness or regret them, there are characters who constantly choose evil, who prefer the worst moment of evil to the good. In this sense, fate, which is seen as the cause of evil, is only the name that the characters give to their evil desire. According to Susam's (2015) expression, in Demirkubuz cinema, human beings are nothing thrown into the world, and Demirkubuz's characters, contrary to Susam's claim that the characters are seduced by evil, choose evil consciously, willingly, and take revenge from this nothingness. This revenge is also a kind of revenge for God's not preventing them from evil, and moreover, it can be said that it is actually a prayer in this direction. Since God exists, why does he not reach out to his servant who constantly does evil to himself in the midst of nothingness? Demirkubuz keeps this question constantly up to date through his characters. But he tempts his characters with a great passion, usually love, that will lead them to destruction, and no other emotion can prevent them from destruction. In fact, this destruction can also be considered as a kind of purification, self-torture and reference to the religious essence. Demirkubuz's characters try to reach transcendence through evil. But they wake up when they find themselves in a state of ecstasy at the bottom of a bottomless abyss in ruins. This can also be read as their choice to be characters who are struck and thrown away by the wind of transcendence with great emotions, rather than being helpless and unenlightened small people who are caught up in the ordinary flow of life.

## 11. Conclusion

Zeki Demirkubuz's films "*Fate*" and "*Innocence*" are rooted in the tradition of Turkish melodrama, but what sets them apart is the excessive pessimism and malevolence portrayed in these films. Additionally, the value attributed to sexuality is deeper and more emphasized in these works. Despite having all the characteristics of melodrama, these two films can be considered representatives of the old melodrama tradition in New Turkish Cinema. The one-dimensional nature of the characters, the portrayal of love, and the clear distinction between good and evil support this notion.

However, the claim presented in these films that human wickedness originates from fate is not substantiated by their plotlines. The characters consistently choose evil over good, which they present as the result of fate. The source of evil in the films is not fate, but rather the characters' inclination towards

it. Demirkubuz's attempt to place destiny on the defendant's seat is hindered both by the melodramatic language he chose and his efforts to impose a preconceived judgment onto the characters. As a result, the true depth of the characters is not fully revealed, and the overt message the film aims to convey is contradicted by its layered narrative.

While the film's language attributes the source of evil to fate, the characters' actions make them the true originators of evil. When viewed in its entirety, Demirkubuz's film universe leaves no chance for characters to be good; the world is constructed entirely of wickedness. There is a path leading from everything to evil, and Demirkubuz's characters always follow that path. Despite trying to place the blame on fate, it is actually an intentional choice. Thus, Demirkubuz presents his prejudice about human existence through the characters' choices, labeling it as fate.

However, as detailed above, the mismatch between the defendant and the culprit causes the films to stumble in terms of story, message, and language. The fact that Demirkubuz's films have achieved relatively low box office success can also be attributed to this. The characters he creates based on the assumption of human malevolence go beyond being convincing by challenging reality. On one hand, they eliminate all possibilities of identification with the audience, and on the other hand, they remove the story from a plausible world and transport it into a fictional and contrived realm of evil, lacking persuasiveness. In this context, it can be argued that Demirkubuz's cinema is attributed to the assumed malevolence in human nature.

In conclusion, Zeki Demirkubuz's films "Fate" and "Innocence" belong to the Turkish melodrama tradition with their emphasis on love and character portrayal. However, the excessive pessimism and portrayal of malevolence distinguish them from classical Yeşilçam melodramas. While the films attempt to attribute human wickedness to fate, the characters' deliberate choices reveal that evil stems from their own volition. This discordance between the films' message and narrative weakens their overall impact. Demirkubuz's depiction of characters, driven by assumed malevolence, challenges realism and hinders audience identification. As a result, these films achieve limited commercial success, highlighting the need for a more nuanced portrayal of human nature to resonate with a wider audience.

#### **Çıkar Çatışması Beyanı / Conflict of Interest**

Çalışmada herhangi bir kurum veya kişi ile çıkar çatışması bulunmamaktadır.  
There is no conflict of interest with any institution or person in the study.

#### **İntihal Politikası Beyanı / Plagiarism Policy**

Bu makale İntihal programlarında taranmış ve İntihal tespit edilmemiştir.  
This article was scanned in Plagiarism programs and Plagiarism was not detected.

#### **Bilimsel Araştırma ve Yayın Etiği Beyanı / Scientific Research and Publication Ethics Statement**

Bu çalışmada Yükseköğretim Kurumları Bilimsel Araştırma ve Yayın Etiği Yönergesi kapsamında belirtilen kurallara uyulmuştur.  
In this study, the rules specified within the scope of the Higher Education Institutions Scientific Research and Publication Ethics Directive were followed.



## References

- Özön, N. (1995). *From Karagöz to Cinema: Turkish Cinema and Its Problems*. Kitle Publications.
- Özgüven, F. (2001). Turkish Cinema and Us: Our Uncle from Çamlıca. In D. Derman, *New Directions in Turkish Film Studies 2* (pp. 121-130). Bağlam Publications.
- Özhan. (2019). <https://dspace.ankara.edu.tr/xmlui/handle/20.500.12575/30003> adresinden alındı
- Abisel, N. (1994). *Popular Cinema and Genres*. Alan Publishing.
- Abisel, N. (2005). *Essays on Turkish Cinema*. Phoenix.
- Adanır, O. (1996). We Cannot Escape From Realities. In S. M. Dinçer, *Thoughts on Turkish Cinema*. Doruk Publishing.
- Akbulut, H. (2008). *Melodrama Suits Women*. Bağlam Publications.
- Aksoy, Ü. (2009). A Lament for Nothingness: An Essay on the Boredom of C Block. In A. Pay, *Auteur Cinema: Zeki Demirkubuz* (pp. 11-27). Küre Publications.
- Aksoy, Ü. (2009). Bir Hiçlik Ağıtı: C Blok'un Can Sıkıntısı Üzerine Bir Deneme. A. Pay içinde, *Yönetmen Sineması Zeki Demirkubuz* (s. 11-27). İstanbul: Küre Yayınları.
- Atam. (2011). *Yakın Plan Yeni Türkiye Sineması*.
- Atam, Z. (2010). Women in New Turkish Cinema. Birgün Newspaper.
- Atam, Z. (2011). *Yakın Plan Yeni Türkiye Sineması*. İstanbul: Cadde Yayınları.
- Axis2000. (1999). *Melodrama*. In *Axis 2000 Encyclopedia* (Vol. 4). Doğan Kitapçılık.
- Brooks, P. (1995). *The Melodramatic Imagination: Balzac, Henry James, Melodrama, and the Mode of Excess*. Yale University Press.
- Demirkubuz, Z. (Producer), & Demirkubuz, Z. (Director). (1997). *Innocence* [Motion Picture].
- Demirkubuz, Z. (2019, March 2). Retrieved from Twitter: <https://twitter.com/ZekiDemirkubuz>
- Demirkubuz, Z. (2021, October 21). Retrieved from [zekidemirkubuz.com](http://zekidemirkubuz.com): [zekidemirkubuz.com](http://zekidemirkubuz.com)
- Elsaesser, T. (1987). Tales of Sound and Fury. In C. Gledhill, *Home is Where the Heart is: Studies in Melodrama and the Woman's Film* (pp. 43-69). British Film Institute.
- Güler, N. (2012). Zeki Demirkubuz Sinemasında Toplumsal Cinsiyet. *sinecine*, 29-54.
- Gürle, M. (2012). Masumiyet ve Kader; Oyalanmanın Estetiğine Dair. U. T. Arslan içinde, *Bir Kapudan Gireceksin Türkiye Sineması Üzerine Denemeler* (s. 31-45). İstanbul: Metis Yayınları.
- İnanoğlu, B. (Producer), & Aksoy, O. (Director). (1972). *Is This Life* [Motion Picture].
- Kabil, İ. (2009, Ağustos). Türk Sineması Nereye. *Anlayış Dergisi*(75), 44-46.
- Kabil, İ. (2009). Yönetmen Sineması Zeki Demirkubuz. A. Pay içinde, *Yönetmen Sineması Zeki Demirkubuz* (s. 5-7). İstanbul: Küre Yayınları.
- Kovács, A. B. (2007). *Screening Modernism: European Art Cinema 1950-1980*. The University of Chicago Press.
- Maktav, H. (2001). Türk Sinemasında Yoksulluk ve Yoksul Kahramanlar. *Toplum ve Bilim*(89), 161-189.
- Mayring, P. (2011). *Introduction to Qualitative Social Research: A Guide for Qualitative Thought*. Bilgesu Publications.
- Neale, S. (1986). Melodrama and Tears. *Screen*, 27(6), 6-22.
- Pösteği, N. (2012). *1990 Sonrası Türk Sineması*. Kocaeli: Umuttepe Yayınları.
- Pay, A., & Afat, E. (2009). Söyleşi; Zeki Demirkubuz: Dostoyevski Olmasaydı Edebiyat Olmasaydı Sinemacı Olmazdım. A. Pay içinde, *Yönetmen Sineması Zeki Demirkubuz* (s. 101-125). İstanbul: Küre Yayınları.
- Potter, J., & Wetherell, M. (1987). *Discourse and Social Psychology: Beyond Attitudes and behaviour*. Sage.
- Ryan, M., & Kellner, D. (1988). *Camera Politica: The Politics and Ideology of Hollywood Film*. Indiana University Press.
- Sözen, E. (1999). *Discourse: uncertainty, exchange, knowledge, power and reflexivity*. Paradigma Publications.
- Saydam, B. (2009). *Kıskanmak: Güzelliğin Faşizminde Çirkinin İktidarı Yönetmen Sineması Zeki Demirkubuz*. (A. Pay, Dü.) İstanbul: Küre Yayınları.
- Saydam, B. (2011). Envy: Power of Ugliness in the Fascism of Beauty. In A. Pay, *Auteur Cinema: Zeki Demirkubuz* (pp. 85-100). Küre Publications.
- Seden, O. F. (Producer), & Seden, O. F. (Director). (1966). *I am Not Worthy of You* [Motion Picture].

- Selvi. (2013).  
[https://acikbilim.yok.gov.tr/bitstream/handle/20.500.12812/626239/yokAcikBilim\\_10010534.pdf?sequence=-1&isAllowed=y](https://acikbilim.yok.gov.tr/bitstream/handle/20.500.12812/626239/yokAcikBilim_10010534.pdf?sequence=-1&isAllowed=y) adresinden alındı
- Suner, A. (2006). *Haunted House*. Metis.
- Susam, A. (2015). [https://sinematek.tv/wp-content/uploads/2017/06/DoguBatiDergisi\\_II.pdf](https://sinematek.tv/wp-content/uploads/2017/06/DoguBatiDergisi_II.pdf) adresinden alındı
- Tonkiss, K. (2006). Analysis Text and Speech: Content and Discourse Analysis. In C. Seale, *Researching Society and Culture* (pp. 367-383). Sage.
- Tunali, D. (2006). *From west to East, From Hollywood to Yeşilçam: Melodrama*. Aşına Kitaplar.
- White, M. D., & Marsh, E. (2001). Content Analysis: A Flexible Methodology. *Library Trends*, 55(1), 22-45.
- Zeki, D. (Producer), & Demirkubuz, Z. (Director). (2006). *Destiny* [Motion Picture].

## Tekno-Oruç Bir Öz Disiplin Pratiği Olabilir mi?\*

Ramazan ERDEM\*\*   
Aşlı METİN\*\*\* 

### ÖZ

Teknolojinin insan yaşamındaki kontrolsüz varoluşu zaman içerisinde bireyin teknoloji içerisinde hapsediği bir ilişkinin ortaya çıkmasına sebep olmuştur. Teknoloji bağımlılığı olarak tanımlanan bu ilişkinin diğer bağımlılık türlerinde de olduğu gibi kişisel irade ve çabayla aşılabileceği öngörülmektedir. Bu araştırma, teknoloji bağımlılığının insan yaşamındaki yerini görmek ve sürece yönelik farkındalık oluşturmak amacıyla gerçekleştirilmiştir. Bir eylem araştırması olarak tasarlanan bu araştırmaya 40 öğrenci katılımcı olarak dahil edilmiştir. Tekno-oruç olarak kavramsallaştırılan araştırma şeklinde, katılımcıların 7 gün boyunca akşam 21.00-23.00 arasında teknolojik aygıtlardan uzak kalması istenmiştir. 7 günlük süreç sonunda öğrencilerden yazılı olarak alınan geri bildirim raporları incelenmiş ve doküman analizi yapılarak araştırmanın bulguları elde edilmiştir. Araştırma sonuçlarına göre katılımcılar teknolojinin hayatlarında olumlu ve olumsuz çeşitli etkilerinin olduklarından bahsetmişlerdir. Tekno-orucun uygulandığı zaman dilimlerinde katılımcılar yaşamlarının ve kendilerinin farkına vardıklarından, sosyalleştiklerinden söz etmişlerdir. Araştırma sonucunda katılımcılar sürecin kendileri için çok değerli olduğunu ve farkındalıklarının arttığını söylemişlerdir. Araştırma teknoloji bağımlılığına yönelik farkındalığın teknolojiden uzak kalarak artırılması ve uygulamalı bir araştırma olması nedeniyle önemlidir.

**Anahtar Kelimeler:** Teknoloji Bağımlılığı, İrade Terbiyesi, Eylem Araştırması.

## Can Techno-Fasting be a Practice of Self- Discipline?

### ABSTRACT

The uncontrolled existence of technology in human life has, over time, led to the emergence of a relationship in which the individual is trapped within technology. It is envisaged that this relationship, defined as technology addiction, can be overcome with personal will and effort, as in other types of addiction. This research was carried out to see the place of technology addiction in human life and to raise awareness about the process. 40 students were included as participants in this research, which was designed as an action research. In the research conceptualized as techno-fasting, participants were asked to stay away from technological devices between 21.00 and 23.00 in the evening for 7 days. At the end of the 7-day period, the written feedback reports received from the students were examined and the findings of the research were obtained by document analysis. According to the research results, participants mentioned that technology has various positive and negative effects on their lives. During the time periods when techno-fasting was implemented, participants mentioned that they became aware of their lives and themselves and became socialized. As a result of the research, participants said that the process was very valuable to them and their awareness increased. The research is important because it raises awareness of technology addiction by staying away from technology and it is an applied research.

**Keywords:** Technology Addiction, Willpower Training, Action Research.

### 1. Giriş

Teknolojik anlamda değişim ve dönüşümün çok hızlı yaşandığı çağımızda, teknolojik aygıtlar insan yaşamının vazgeçilemez bir parçası haline gelmektedir. Hayatın olağan işleyişi içerisinde bir gereklilik halini alan teknolojik aygıtlar, zaman içerisinde yaşamı kolaylaştıran bir araç olmaktan çıkarak yaşamın kendisi olma rolüne geçmektedir. Teknolojiyle arasındaki ilişkiyi oldukça yoğun yaşayan bireyler günlük rutinlerini yerine getirirken dahi çoğu zaman teknolojik aletlerden ayrılamamakta, sosyal platformlarda devam eden

\* Bu çalışma Isparta Uygulamalı Bilimler Üniversitesi Bilimsel Araştırma ve Yayın Etiği Kurulunun (Karar No: 2023/157) kararı ile uygun bulunmuştur./This study was approved by the decision of Isparta University of Applied Sciences Scientific Research and Publication Ethics Committee (Decision No: 2023/157).

\*\* Prof. Dr., Süleyman Demirel Üniversitesi/Süleyman Demirel University, raerdem@yahoo.com

\*\*\* **Corresponding Author/Sorumlu Yazar**, Dr. Öğr. Üyesi/Asst. Prof., Isparta Uygulamalı Bilimler Üniversitesi/Isparta University of Applied Sciences, aslimetin@isparta.edu.tr

Makale Gönderim ve Kabul Tarihleri/Article Submission and Acceptance Dates: 14.08.2023-22.03.2024

**Citation/Atf:** Erdem, R., Metin, A. (2024). Tekno-Oruç bir öz disiplin pratiği olabilir mi?. *Selçuk Üniversitesi Sosyal Bilimler Enstitüsü Dergisi*, 53, 74-85. <https://doi.org/10.52642/susbed.1342921>



akışı kontrol etmeden duramaz hale gelmektedir. Bu durum bedenlen var olan bireylerin zihnen anda kalamamasına sebep olmaktadır. Davranışsal bir bağımlılık türü olarak tanımlanan teknoloji bağımlılığının birçok alanda konuşulur hale gelmesi, dijitalleşmenin birey ve toplum üzerindeki etkisi çerçevesinde araştırmalara konu olmaktadır.

Teknoloji bağımlılığına yönelik farkındalık oluşturmak, teknolojik etkileşimin, cep telefonu, tablet vb. aygıtlarda geçirilen sürelerin uzunluğunun ve zihinsel bütünlüğü çoğu zaman diliminde tam anlamıyla yaşamadığımızın farkına varmak amacıyla yola çıkılan bu çalışma bir eylem araştırması olarak gerçekleştirilmiştir. Belli bir süre içinde insanı baskı altına alan teknolojik aygıtlardan (cep telefonu, internet, bilgisayar, tablet, televizyon vb.) uzak durma olarak tanımlanabilecek “teknolo-oruç” kavramının uygulamaya geçirildiği bu araştırmada, araştırmaya dahil olan katılımcıların teknoloji ve yaşam ilişkisine dair farkındalıklarını ortaya koymak adına belirli zaman dilimlerinde teknolojik aygıtlardan uzak kalmaları sağlanmıştır. Araştırma teknolojinin bireylerin yaşamına ne kadar dahil olduğunu göstermek, bilinç oluşturmak, kısa süreliğine dahi olsa katılımcıların teknolojisiz yaşam nasıl olur sorusuna cevap bulmalarını ve kendilerinin farkına varmalarını sağlamak adına önem taşımaktadır.

## 2. Kavramsal Çerçeve

### 2.1. Teknoloji Bağımlılığı

Bağımlılık kavramı Marlatt ve arkadaşları tarafından (1988, s. 224), “*hastalık riskini ve/veya kişisel ve sosyal problemleri artıran, tekrarlayan bir alışkanlık durumu*” olarak tanımlanmıştır. Bağımlılık yapan durumlar genellikle öznel olarak “kontrol kaybı” olarak deneyimlenmektedir. Kontrol kaybı sürecinde bireyin kullanım ve davranışında irade ortadan kalmakta ve birey kullanımı veya davranışı istemese bile sürdürme eylemine devam etmektedir (Kaplan, 2019, s. 32). Bu bağımlılık hali bir maddeye yönelik olabileceği gibi bir davranış üzerinde de gerçekleşebilmektedir. Bu bakış açısı ve farklılığın temelinde bağımlılığa ilişkin farklı tanımların ve araştırmaların ortaya çıkması bulunmaktadır. Bağımlılık kavramı ilk etapta bir madde kullanımını ifade etmekten, zaman içerisinde fiziksel bir madde dışında, davranış tabanlı ortaya çıkan eylemlerin varlığı için de kullanılmaya başlanmıştır (Thombs & Osborn, 2019). Böylece yemek, teknoloji (oyun, telefon, bilgisayar), kumar, alışveriş bağımlılığı gibi kavramlar yaşam içerisinde aktif kullanılmaya ve gözlemlenmeye başlanmıştır (Walker, 1989; Rachlin, 1990).

Griffiths (1995, s. 14)’e göre bu davranışsal bağımlılık türlerinden birisi olan teknolojik bağımlılık, insan-makine etkileşimi ile gerçekleşen bağımlılık olarak tanımlanabilmektedir. Bireylerin pasif veya aktif konumda olabileceği bu bağımlılık türünde, bireyin bağımlı olduğunu ifade edilmek için diğer bağımlılık türlerinde olduğu gibi belirgin davranış, yoksunluk belirtisi, çatışma vb. durumların gözlenebilmesi gerekmektedir (Brown, 1988; Griffiths, 1995). Aynı zamanda davranışın gerçekleştirilme süresinin gün geçtikçe artış göstermesi, zamanın önemli bir kısmının ona ayrılması, sosyal çevre, iş, okul, aile hayatı gibi alanların sıkıntıya girmesi bağımlılık oluştuğunun göstergesi niteliğindedir (Kaplan, 2019, s. 32). Bu bağlamda özellikle iş ve sosyal yaşam için gerekliliği artan teknolojik aletlerin aktif kullanımı, yoksunluğu halinde problemleri de beraberinde getirmesi, teknoloji ve bağımlılığın birlikte ele alınmasına sebep olmuştur. Sosyal, psikolojik ve davranışsal açıdan çok yönlü bir kavram olan teknoloji bağımlılığı (Ektiricioğlu, Arslantaş, & Yüksel, 2020, s. 51), kimi zaman sosyal çevre tarafından bir tür dinginleşme aracı olarak görülebilmekte ve göz ardı edilebilmektedir (Gökel, 2020). Teknoloji bağımlılığın etiyolojisi incelendiğinde 4 temel faktörün teknoloji bağımlılığının ortaya çıkış nedeni olabileceği savunulmaktadır (Ertemel & Aydın, 2018, s. 671). Bunlardan ilki durma işaretinin olmamasıdır. Buna göre teknolojik cihazların bireye sonsuz alternatif sunması bireyin kendisini kontrol etmesini güçleştirmektedir. İkincisi ise, gelişmeleri kaçırma korkusudur (Przybylski, Murayama, & DeHaan, 2013, s. 1841). Birey herkes tarafından bilinen bir şeyi kendisinin bilmediği düşüncesine kapılarak tedirgin olmakta ve bu nedenle sürekli teknolojiyi ve medyayı aktif kullanmaya başlayabilmektedir. Üçüncü faktör, değişken ödüllerdendir. Ödül beklentisinin bir karşılığı olarak görülebilecek olan medyada paylaşılan gönderilerin beğenilmesi, bireyin beğenilme isteğini zamanla arttırmakta, bu durum ise bireyi daha çok sosyal medya kullanmaya yönlendirmektedir. Dördüncü ve son faktör ise, alışkanlık döngüsüdür (Harris, 2016). Birey alışkanlık haline getirdiği teknolojik cihazların kullanımında iradesini kaybetmekte ve beyin davranışları otomatik olarak gerçekleştirilmeye başlamaktadır.

Görülmektedir ki teknoloji bağımlılığının temelinde iradeye ilişkin psikolojik problemler yer almaktadır. Bireyler sürekli kullanmak ve temas halinde bulunmak zorunda olduğu teknolojiye ilişkin bağımlılığını, diğer maddesel bağımlılıkların çözümünde olduğu gibi tamamen teknolojiye reddederek ve ondan uzaklaşarak sonlandıramayacaktır. Bu nedenle sağlıklı ve kontrollü kullanım, öz disiplin, iradenin terbiye edilmesi (kontrolü ve denetimi) gibi davranış biçimleri teknoloji bağımlılığın çözüm yolları için konuşulması ve uygulanması gereken davranışlardır (Yengin, 2019, s. 139).

## 2.2. İrade Terbiyesi

Literatürde öz-denetim, öz-kontrol, öz-yönetim gibi kavramlarla eş anlamda kullanılan irade, temelde “bir bireyin yapması gerekeni yapması, yapmaması gerekeni ise yapmaması gücü ve yeteneği” olarak tanımlanmaktadır (Balci, 2022, s. 1). İçsel bir gücü temsil eden irade, bireyin duygu, düşünce ve davranışlarını kontrol edebilme süreci olarak da ifade edilebilir. Bireyin varlığının ve düşüncelerinin bir arada olduğunu, hayatının kendisine ait olduğunu düşündüren ve hissettiren bir bilinç olan irade, kendini kontrol edebilme yeteneğidir (Eroğlu, 2008 aktaran Özen, 2013). Birey iradesiyle daha iyiyi elde edebilmek adına anlık tatmin hissini reddedebilmekte, daha yüksek ve iyi bir amaç için anlık zevklerinden uzak durabilmektedir. Bu durumda birey, duygu ve hislerini uzun vadeli iyilik adına kontrol edebilmektedir (Baumeister, , Vohs, & Tice, 2007). Güçlü irade, bireyin kendisine ve işlevlerine olan farkındalığıyla ortaya çıkarken, zayıf irade ise bireyin içsel dürtülerine ve nefesine olan düşkünlüğünden meydana gelmektedir. Buna göre içgüdüsel dürtülerden ve alışkanlıklardan vazgeçebilmek için güçlü bir iradeye, güçlü bir irade için ise iradenin eğitilmesine gereksinim duyulmaktadır (Muraven & Slessareva, 2003). Çünkü bireyin nefesine ve içsel dürtülerine olan zaafı irade zayıflığının göstergesi niteliğindedir.

Teknolojiye olan zaafın ilerleyerek bağımlılığa dönüşmesi de irade zayıflığının, iradenin denetlenememesinin bir sonucu olarak karşımıza çıkmaktadır. Bağımlılığın temelinde yatan bireyin iradesini kontrol edememe durumu, teknoloji bağımlılığı gibi davranışsal bağımlılığın da temel sebeplerindedir. Bugün ortaya çıkış sebebi iletişim olan teknolojik yeniliklerin geldiği nokta ele alındığında görülmektedir ki, “iletişim” kavramı çerçevesinde yapılan birçok yenilik doğru kullanılmadığında, bireyi kendine bağımlı ve mahkûm bırakabilmektedir. Teknolojiyi amaçları kapsamında kullanarak, temkinli ve kontrollü bir biçimde kullanmayı hedefleyen bireyler bir süre sonra her sohbet boşluğunda, her canı sıkıldığında teknolojiyle bağlantı kurar hale gelmeye başladıklarında aslında onun bağımlısı olmuştur. Birey artık iradesini kaybetmiş, teknolojinin tuzağına düşmüştür (Newport, 2019). Teknolojin tuzağından kurtulmak isteyen bireyler için Newport “dijital minimalizm” kavramıyla neler yapılması gerektiğini şu şekilde anlatmıştır: bireyler 30 gün boyunca kendisine gerektiğinden daha fazla zaman kaybettiren teknolojik cihaz ve uygulamalardan uzak kalmalı, 30 günün sonunda ise “sadece” kendileri için gerekli olan teknolojik cihaz ve uygulamaları kullanmalıdır. Newport bu tavsiyesiyle bireylere belirli bir zaman dilimi içerisinde iradelerini terbiye etmelerini ve bağımlılık yapıcı tüm faktörlerden uzak durmaları gerektiğini söylemektedir. O halde bağımlılığın en büyük savaşçısının iradenin kontrol edilmesi ve kişinin kendini denetleyebilmesi olduğu söylenebilir.

Çalışma kapsamında ortaya çıkan ve kullanılan tekno-oruç da dijital minimalizmi destekler bir kavram olarak düşünülebilir. Tekno-oruç olarak tanımlanan kavram dahilinde bireyler günün en yoğun ve en aktif teknolojik cihaz kullanımının yapıldığı saat aralıklarında (21.00-23.00) teknolojiden uzak kalarak, iradelerini terbiye etmekte, öz-kontrollerini sağlamaya çalışmaktadır. Çalışmanın amacı, kullanılan bu yöntemle bireylerin teknolojiye olan bağımlılıklarına yönelik düşüncelerini alabilmek, kendilerine belirli bir süre için bile olsa ‘teknoloji olmasa nasıl yaşardım?’ sorusunu sordurabilmek ve sürecin çıktılarını sürece aktif katılım sağlayan bireyler tarafından alabilmektir.

## 3. Yöntem

Bu çalışma Süleyman Demirel Üniversitesi Sağlık Yönetimi Bölümünde okuyan ve Eleştirel Yönetim dersini alan öğrencilerin tekno-oruç etkinliği sonrası, teknolojiye olan ilişkilerini ve teknolojisiz hayata dair görüşlerini alabilmek amacıyla gerçekleştirilmiş bir eylem araştırmasıdır. Bu amacı gerçekleştirilmek için gerçekleştirilen eylem araştırmasında ortaya konulan araştırma soruları şunlardır:

- Tekno-orucun sizin için faydaları neler olmuştur?
- Tekno-oruç sonrası teknolojiye olan bakış açınızı tanımlayabilir misiniz?

Genellikle eğitim alanında kullanılan bu yöntemde, katılımcılar araştırma sürecine aktif olarak katılmaktadır. Araştırılan konuya aktif katılan katılımcılarda süreç sonunda eleştirel bir farkındalık gelişmesi ve bireylere yönelik bilinçlendirmenin gerçekleştirilmesi beklenmektedir. Eylem araştırmasını kullanan araştırmacılar bilginin kaynağı olarak deneyimi görmektedirler. Bireyler deneyimledikleri durumlara öznel yargılarla çözüm üretmeye ve koşulları iyileştirmeye çalışmaktadırlar (Neuman, 2016, s. 42; Derince & Özgen, 2017, s. 146). Sistematik bir araştırma olan eylem araştırmasında amaç yerel bir durumun farkına varmaktır, kesin doğrulara ulaşmak gibi bir hedef taşınmamakta ve elde edilen çıkarımlara dair genellenabilirlik kısıtlı olmaktadır (Frankel & Wallen, 2003, s. 577).

Bu çalışmada da yöntem çerçevesinde Eleştirel Yönetim dersini alan 40 öğrenciyle bir eylem araştırması gerçekleştirilmiştir. Gerçekleştirilen bu çalışma kapsamında öğrenciler bir hafta boyunca saat 21.00-23.00<sup>1</sup> arasında teknolojik cihazlardan (bilgisayar, televizyon, internet, telefon ve akıllı cihazlar) uzak kalmışlardır. Öğrencilerin süreci ihmal edip etmeme durumları hem iç kontrol hem de dış kontrol mekanizmalarıyla denetlenmiştir. İç kontrol mekanizması bireyin kendi oto-kontrolünü ifade etmekteyken, dış kontrol mekanizması olarak katılımcılar belirli aralıklarla dış gözlemci tarafından aranarak, mesaj atılarak kontrol edilmiştir. Deneyin tamamlandığı bir haftanın sonunda öğrencilerden görüş ve düşünceleri yazılı olarak alınmıştır. Çalışmanın değerlendirilmesi öğrencilerden alınan yazılı geri bildirimlerin incelenmesi ve analizi ile gerçekleştirilmiştir. Çalışmanın gerçekleştirilebilmesi için araştırmanın yürütüldüğü kurumun Bilimsel Araştırma ve Yayın Etiği Kurulundan gerekli izinler alınmıştır.

Yapılan denetimlerde her gün için süreci ihlal ettiği tespit edilen öğrencilerin sayısı belirlenmiştir. Bu denetim sonuçlarına göre tekno-orucun başladığı ilk gün 22 kişi<sup>2</sup>, ikinci gün 8, üçüncü gün 9, dördüncü gün 15, beşinci gün 10, altıncı gün 7, yedinci gün ise 9 öğrencinin denetim anında süreci ihlal ettiği belirlenmiştir.

Öğrencilerden teknolojiye uzak geçirdikleri 7 günün sonuna sürece dair bir rapor yazmaları istenmiştir. Çalışmada bu süreçte eylem araştırmalarında kullanılan deney ve doküman incelemesi yöntemlerinden ikisi birlikte kullanılmıştır. Her öğrenci sürecin kendisi üzerinde olan etkisini anlatan detaylı bir metin hazırlamış ve araştırmacılara iletmıştır. Araştırmanın bulguları öğrenciler tarafından kaleme alınan bu raporların içeriklerinin analiz edilmesi şeklinde gerçekleştirilmiştir. Metinlerin tamamı araştırmacılar tarafından detaylı biçimde okunmuş, araştırma sorularını niteleyici olan cevaplar kodlanmıştır. Kodlama, araştırmacılar tarafından belirlenmiş olan; araştırma sorularına uygun olarak gerçekleştirilmiştir. Kodlar araştırmanın genelini temsil edecek, “anlamlılığını bozmayacak küçük veya büyük kelimeler, cümleler veya söz öbeklerinden” oluşabilmektedir (Baltacı, 2019, s. 378).

Dokümanlardan elde edilen kodlar incelenmiş, benzer durumları ifade eden kodlar bir araya getirilerek üst temalar oluşturulmuştur. Gerçekleştirilen ayrıntılı kodlama ve temalaştırma sonucunda araştırmacı tarafından anlamlı bir sistematik yapı elde edilmeye çalışılmıştır. Kodlama, temalaştırma ve gruplandırma aşamaları araştırmacılar tarafından manuel bir şekilde gerçekleştirilmiş, özel bir program kullanılmamıştır.

#### 4. Bulgular

Çalışmanın bu bölümde tekno-oruç sonrasında öğrencilerin sürece dair değerlendirmelerine ve tekno-oruç sonrası teknolojiye dair görüşlerine yönelik bulgulara yer verilmiştir.

##### 4.1. Tekno-orucun Faydalarına İlişkin Bulgular

Öğrencilerin bir haftalık tekno-oruç süreci sonrasında teknolojisiz hayatın kendileri üzerinde bıraktığı etkileri ne şekilde değerlendirdiğine dair tema ve kodlar Tablo 1’de verilmiştir.

<sup>1</sup> Sarıoğlu ve Turan (2020) tarafından yapılan çalışmada bireylerin sosyal medyayı aktif kullanım sürelerinin 19.00-21.00 ve 22.00-24.00 aralığında yoğunlaştığı görülmüştür. Bu durum çalışmada iki saat diliminin kesişimi olarak 21.00- 23.00 saat aralıklarının tekno-oruç için uygun saatler olabileceği düşünülerek belirlenmiştir.

<sup>2</sup> Tekno-orucun ilk günü olan bu tarihte öğrencilerin farkındalığının henüz var olmaması bu kadar yüksek sayıda öğrencinin denetimde tespit edilme sebebi olarak açıklanabilmektedir.

Tablo 1. Tekno-orucun Faydalarına İlişkin Bulgular

Temalar	Kodlar
Sosyalleşme	Aileyle vakit geçirme
	Arkadaşlarla vakit geçirme
	Sohbet
Yaşam Farkındalığı	Sorumlulukları yerine getirme
	Düşünme
	Zihni dinlendirmek
	Kontrolü ele almak
	Kendini dinlemek
	Hayatın anlamını tatmak
	Doğal hayat
	Zaman yönetimi
Zamana şahit olmak	
Kendine Vakit Ayırma	Okuma saati
	Kaliteli vakit
	Ders çalışmak
	Boş vakit

Öğrencilerin tekno-oruç deneyimi sonrasında sürece yönelik değerlendirmeleri ve “Tekno-orucun sizin için faydaları neler olmuştur?” sorusuna vermiş olduğu cevaplar 3 ana temada kategorileştirilmiştir. Bu temalar, “*Sosyalleşme*”, “*Yaşam Farkındalığı*” ve “*Kendine Vakit Ayırma*” olarak belirlenmiştir.

*Sosyalleşme* teması, “aileyle vakit geçirme”, “arkadaşlarla vakit geçirme” ve “sohbet” kodlarından meydana gelmiştir. Teknolojisiz geçirdikleri zaman diliminde sosyal aktivitelere daha çok vakit ayırarak aileleri ve arkadaşlarıyla daha kaliteli vakit geçirdiklerini belirten katılımcılar süreci şu şekilde aktarmışlardır.

“*Son gün arkadaşım ile vakit geçirdim ve o da o saatler arasında benim gibi telefona girmedim. Arkadaşıma vakit ayırmam bana çok iyi geldi.*” (K1.)

“*Dokuz ile onbir arası genelde arkadaşım ile sohbet ettik, dertleştik birbirimizi dinlemeyi öğrendik konuşarak rahatladık hayatımızda çok fazla yeri var telefonun ama biraz uzak kalmak iyi geldi*” (K2)

“*Zamanı çok verimli geçirdim, arkadaşlarımla dışarıda okey oynadık, sohbet ettik, yürüyüş yaptık*” (K3)

“*Arkadaşlarımla sohbet ederek telefonun aklıma bile gelmediği zamanlar geçirdim. Kahve içmeye gittik çokça muhabbet ettik zamanın nasıl geçtiği bile anlaşılmadı*” (K4.)

“*Ev arkadaşım ile farklı konular hakkında konuştuk. Ev arkadaşım ile ne zaman derin sohbetler içine girdiğimizi ikimiz de hatırlayamadık ve bazı şeylerin farkına vardık*” (K5)

“*Arkadaşlarımla farklı aktiviteler denedik ve en önemlisi telefonsuz, tabletsiz, elektronik alet olmadan dikkatimi sadece koyu sohbetlere vermenin, anın büyüüne kapılmanın tadını iliklerime kadar yaşadım*” (K6)

“*Tekno-orucun ilk günleri ailemle birlikte. Birlikte teknolojik mağduriyetten kurtularak vakit geçirdik*” (K7)

“*Arkadaşlarımla muhabbet etmeyi tercih ettim. Aslında yanımda bizimle her zaman yan yana olan insanlarla muhabbet edip fikir danışmadığımızı fark ettim*” (K8)

Yaşam Farkındalığı ana temasında ise katılımcılar, “sorumlulukları yerine getirme”, “düşünme”, “zihni dinlendirme”, “kontrolü ele almak”, “kendini dinlemek”, “hayatın anlamını tatmak”, “doğal hayat”, “zamana şahit olmak” ve “zaman yönetimi” gibi kavram ve süreçlerden bahsetmişlerdir. Katılımcılar kendilerine ayırdıkları iki saatlik zaman diliminde sosyalleşmenin yanı sıra bireysel olarak kendilerine zaman ayırarak erteledikleri, vakit bulamamaktan şikâyet ederek gerçekleştiremedikleri birçok eylemi yapabildikleri belirtmişlerdir.

“*Bir haftalık uyguladığım tekno-oruç sayesinde ertelediğim yapmadığım, telefonla çok vakit geçirdiğim için unuttuğum birçok işi yapma fırsatım oldu*” (K9)

“*Kendimle baş başa kalmak ve biraz düşünmek bana hep iyi gelmiştir. Tekno-oruç uzun zaman sonra buna bir olanak tanımış oldu*” (K7)

“*Ertesi güne ertelediğim bütün işleri ertelemiyor ve bu saatler arasında yapıyordum*” (K10)

“*Teknolojiden uzak kalmak, doğal hayat ile iç içe olmak harika geliyor, zihnim adeta arınıyor, odaklanma seviyemi yükseltebiliyorum.*” (K11)

“Telefonu bıraktığım zaman çevrede olup bitenlere, insanların neler yaptığını, gökyüzündeki yıldızların güzelliğine odaklanmıştım. Bunun sayesinde **her ana saniye saniye şahit oldum** diyebilirim.” (K12)

“Kendimle kaldığım iki saat **düşünmem için, çalışmam için, yorulduğumda dinlenmem için, üşendiğim aktiviteleri gerçekleştirmem için büyük bir şanstı**” (K13)

“Sanırım internet ortamının büyüüsü üstümde olmadığı zamanlarda işlerimde daha verimli olabiliyordum. Bu verimlilikten faydalanmak sanki hayatıma fazladan zaman eklemiş gibiydi. **İşlerimi düzene koymak** ve hızlıca bitirerek kendime ayıracağım **zaman eklenmişti**.” (K14)

“Yapmam gereken işler olduğunu fark ettim, o işlerimi hallettim. İki saat içinde kendime vakit ayırdım ki böyle bir şeye benim ihtiyacım varmış, **ruhumu dinlendirmem** gerekiyormuş ciddi anlamda yorulmuşum. Biraz kendimle baş başa kalıp kendimi dinledim, özleştireti yapma fırsatım oldu.” (K1)

“Çocukluğumdaki saf temiz günlerimi radyasyonsuz günlerimi ikişer saatte olsa yeniden yaşadım” (K6)

Kendine vakit ayırma ana temasının altında ise, katılımcılar “okuma saati”, “kaliteli vakit”, “ders çalışmak” ve “boş vakit” gibi süreçlerden söz etmişlerdir.

“Bu süreçte önceleri üşendiğim ve sonra yaparım dediğim işlerimi yapmak için **bolca fırsat bulmuştum**. Sonrasında bir şey fark ettim evet bu aktiviteleri yapıyordum ama gün geçtikçe bunların daha hızlı bittiğini fark ettim.” (K14)

“Çok faydasını gördüm, **kitap okudum, kendim için bir şeyler yaptım, düşündüm**.” (K7)

“Bu boş zamanda kitap okumaya vakit ayırdım, **bazı ödevlerimi de yapmaya çalıştım**.” (K15)

“Bu uygulamayı yapmak **ders çalışmama vesile oldu**” (K4)

“Derleme makale çalışmasına başladım.” (K16)

“Bu süreçte genellikle kitap okuyup kritiklerini yaptım.” (K17)

#### 4.2. Katılımcıların Teknolojiye Bakış Açısına İlişkin Bulgular

Öğrencilerin bir haftalık tekno-oruç süreci sonrasında teknolojinin kendileri için ne ifade ettiğine dair yapmış oldukları değerlendirmelere ait tema ve kodlar Tablo 2’de verilmiştir.

**Tablo 2.** Teknolojiye Bakış Açısına İlişkin Bulgular

Temalar	Kodlar
Olumlu	İletişim
	Hayatı Basitleştirmek
	Hayatın akışı için gereklilik
	Güvenlik İhtiyacı
Olumsuz	Aciliyet
	Bağımlılık
	Kölelik
	Mağduriyet
	Teknolojinin bizi yönetimi
	Kısıtlanmış özgürlük
	Yalnızlık
	Sorumluluktan kaçma
Tembellik	

Öğrencilerin tekno-oruç deneyimi sonrasında teknolojinin yaşamlarındaki yerine dair yapmış oldukları değerlendirmeler, “Tekno-oruç sonrası teknolojiye olan bakış açınızı tanımlayabilir misiniz?” sorusuna vermiş olduğu cevaplar, 2 ana temada kategorileştirilmiştir. Bu temalar, “Olumlu” ve “Olumsuz” olarak belirlenmiştir.

Olumlu ifadeler tekno-oruç sonrasında katılımcıların teknolojik cihazların hayatlarındaki kolaylaştırıcı faktörleri nasıl tanımladıklarını ifade etmektedir. Katılımcılar teknolojinin olumlu etkilerini “iletişim”, “hayatı basitleştirmek”, “hayatın akışı için gereklilik”, “güvenlik ihtiyacı” ve “aciliyet” temalarıyla tanımlamışlardır.

“Masadan kalkarken ceketin cebine elim gitti ve arkadaşın evinin anahtarı cebinde kalmış arasam arayamam orucu da bozamam kesinlikle koşturarak kafeye gittim anahtarı teslim ettim. Aslında teknoloji insanların hayatını **en basit işte**



**bile ne kadar kolaylaştırıyor... Son günümde ise dışarı çıkınca telefonun daha çok lazım olduğunu gördüm.”** (K18)

“Aslında teknoloji bize her zaman her alanda lazım ve çok da yararlı bir şey... En basitinden **iletişim kurabilmek için çok da önemli.**”

“**Ailemizle telefonlar sayesinde görüşüyoruz, işlerimizi telefonla uzaktan hallediyoruz. Yani bu kadar hayatımızın içinden bir parçayı iki saat bile olsa çıkarmakta zorlanıyoruz.**” (K19)

“Zaman zaman ailem bu durumu **unutup bana ulaşamadıkları için telaşlandılar...**” (K6)

“Tek zorlayan ailemden uzakta olduğum için **iletişim** konusuydu” (K20)

Olumsuz ifadeler ise, tekno-oruca katılan katılımcıların teknolojisiz geçirmiş oldukları zaman dilimi içerisinde teknolojinin hayatlarındaki negatif etkilerini fark etmişlerdir. Bu etkileri ise “bağımlılık”, “kölelik”, “mağduriyet”, “teknolojinin bizi yönetmesi”, “kısıtlanmış özgürlük”, “yalnızlık”, “sorumluluktan kaçma”, “tembellik” gibi kavramlarla açıklamışlardır.

“Sürenin bitimine doğru telefonu elimime almak için dakikaları saymaya başladım. Diğer günlerde de aynı durumla karşılaştım. Bundan yola çıkarak diyebileceğim şey şudur ki ben bir **telefon bağımlısıyım.**” (K21)

“Bizî esiri haline getirmiş olan teknolojinin **bağımlılık** yaratması, hayatımıza kattığı olumsuzluğun bir parçası olduğunu düşünüyorum. Çünkü arkasından bize sunduğu olumsuzluk **zaman kaybı** değil sadece. İnsan ilişkilerimizi, diyalog kurmayı, dinlemeyi de kaybettiriyor bize. **Teknoloji bizi yönetir** hale gelmişse durum çok endişe vericidir.” (K7)

“Belki de bizlerdeki **teknoloji bağımlılığı** değil yalnızlıktı. **Yalnız** kaldığımızda ya da çevremizdeki insanlar bizî yalnız hissettirdiğinde ilk iş sanal ortamda, insanlarla etkileşim ve iletişim eksikliğini tamamlama çabasına giriyorduk.” (K10)

“Normalde telefon olmadan bhatta **şarjım dahi azalınca rahatsız hissediyordum.**” (K22)

“Bu çalışma sayesinde teknolojiye ne kadar **bağımlı** olduğumu, hayatımın bir yerinde bu kadar yer edindiğinin farkına vardım. Zamanımı nasıl sosyal medyada boş boş geçirdiğimi, insanlarla etkileşimden kaçındığımı fark ettim.” (K5)

“Bu süreçte anladım ki gerçekten **telefon ve sosyal medya bağımlılığı** insanı çok fazla etkiliyormuş, Bunun yanı sıra farkına vardığım bir diğer şey de saate telefondan bakmaya o kadar alışmışım ki bazen açık olduğunu düşünerek elim gidiyor ancak kapalı olduğu fark edip kol saatine yöneliyordum. Aslında hayatımızı kolaylaştıran teknolojinin bu uygulamayla bizî ne kadar **tembelleştirdiğini** fark ediyoruz. Telefon olmadan yaşayabilir miyim sorusu için cevabım hâlâ hayır ancak imkânsız olmadığı da bu uygulamayla ortaya çıkmış oldu.” (K13)

“Aslında teknoloji çok güzel ama biraz fazla **kölesi** olmuştuz” (K23)

“Bu uygulama sayesinde **teknolojik bağımlılığımın** ne kadar ileri derecede olduğunu fark ettim.” (K24)

“Yalnız kaldığım günlerde biraz sıkıldım çünkü **teknoloji bağımlılığım** özellikle yalnız kaldığımda kendini gösteriyordu.” (K25)

“Biz **telefonun esiriyiz.** Onsuz asla yapamıyoruz hiçbir şey yapmasak bile o ekranı açıp kapatmak bile yetiyor sanırım.” (K15)

“Gerçekten **teknolojisiz bir hayat benim için düşünülemez** gibiydi.” (K20)

## 5. Genel Değerlendirme ve Sonuç

İletişim temel bir insan ihtiyacı olmakla birlikte günümüzde bu ihtiyaç geleneksel ve yeni nesil teknoloji araçlarının varlığıyla evrilmiş ve dönüşmüştür. Yüz yüze iletişim süreçleri teknolojinin ve dijitalleşmenin yaşamlardaki aktif katılımıyla birlikte önce desteklenmiş zamanla azalmaya başlamıştır. Bilgi ve bilgiye erişim teknolojinin varlığıyla kolaylaşmış, bilgi toplumsallaşmış ve bireyler teknoloji ve sosyal hayatı birleştirerek dijitalleşme sürecinin bir parçası haline gelmiştir. Günümüz şartları altında bir gereklilik ve zorunluluk olmakla birlikte, kullanım ve tüketiminin kontrolsüzlüğüyle insan yaşamını ele geçirdiği düşünülen teknolojinin, bireyi güncel metayı tüketen konumuna getirebileceği düşünülmektedir (Yengin, 2019, s. 131). Bu durum yıllardır birçok araştırmacının dikkatini çekmiş, teknolojinin bireyler ve toplumlar üzerindeki etkisine yönelik araştırmalar yapılmıştır. Zamanla hayatı kolaylaştırma bakış açısından uzaklaşarak takıntılı bir kullanıcı profiline sebep olan teknolojik dönüşüm, bireyleri özellikle sosyal medya kullanımı konusunda çevrim dışı kalamaz hale getirmiştir. Bağımlılık ve kölelik gibi esir olmayı ifade eden kavramlar teknoloji ve teknolojik cihazların kullanımı konusunda kendini göstermeye başlamış ve bu alanda davranışsal psikologlar insan davranışlarının teknolojiyle olan değişimini incelemeye başlamışlardır.

Bu çalışmada da teknolojinin bireylerin yaşamı üzerindeki etkisini incelemek adına deneysel bir eylem araştırması yürütülmüştür. Katılımcıların bir haftalık deney sürecinde her gün teknolojiden uzak geçirmiş oldukları iki saatin onların yaşamlarında oluşturduğu farkındalığın değerlendirilmeye çalışıldığı bu çalışmada, katılımcıların söylemiş oldukları oldukça değerlidir. Bir ders kapsamında yürütülen bu çalışmada öğrencilerin teknolojiyle olan ilişkilerini minimize edebilmek adına belirli bir zaman diliminde teknolojik cihazlardan uzak kalmaları istenmiştir. Kısa bir süreliğine dahi hayatlarında var olmayan teknolojinin bireyleri nasıl etkileyeceği merak edilmiş, bu makine-insan ayrılığının bireyler üzerindeki etkisi incelenmiştir. Teknolojiden uzak kalmanın hedeflendiği bu çalışmada gerçekleştirilen eyleme araştırmacılar tarafından “*teknoruç*” ismi verilmiş, “bir şeyden uzak kalmak” kavramının karşılığı olan oruç kelimesinin, teknoloji ile birleştirilmesiyle, teknolojik uzaklığı temsil etmesi istenmiştir.

Araştırmaya dahil edilen katılımcılara geçirdikleri bir haftalık zaman dilimi sonucunda tekno-orucun hayatlarında meydana getirmiş olduğu herhangi bir değişim olup olmadığı merak edilmiş ve “Tekno-orucun sizin için faydaları neler olmuştur?” sorusu sorulmuştur. Katılımcılar bu soruya farklı alt temaları niteleyecek biçimde cevaplar vermiş, verilen cevaplar ise “Sosyalleşme”, “Yaşam Farkındalığı” ve “Kendine Vakit Ayırma” ana temalarında birleştirilmiştir.

Katılımcılar bu temaların altında teknolojisiz geçirmiş oldukları iki saat içerisinde normal şartlarda (teknolojik aletleri kullanırken) yapamadıkları veya yapmadıkları birçok şeye bu zaman dilimi içerisinde vakit ayırabildiklerinden, çevrelerindeki insanlarla (aileleri, arkadaşları) sohbet etme, oyun oynama gibi aktiviteler gerçekleştirerek kaliteli vakit geçirdiklerinden bahsetmişlerdir. Aynı şekilde günün belirli bir zamanını kendilerine ayırarak hem içsel farkındalıklarının arttığından hem de sürecin hayatlarını daha anlamlı kıldığından söz etmişlerdir. Görülmektedir ki teknolojinin bir süre için bile yokluğu, insanların çevrelerinde olup bitene odaklanmalarını, teknolojinin varlığıyla zaman içerisinde azalan diğer insanlarla olan yüz yüze iletişim ortamının yeniden canlanmasını sağlayabilmektedir.

Katılımcıların süreç sonrası teknolojiye yönelik farkındalıklarını değerlendirmek adına sorulan “Tekno-oruç sonrası teknolojiye olan bakış açınızı tanımlayabilir misiniz?” sorusuna vermiş oldukları cevaplar ise, “Olumlu” ve “Olumsuz” olarak iki ana tema altında ele alınmıştır. Katılımcılar teknolojiden uzak kaldıkları zamanlarda başkalarıyla iletişim kurmakta zorlanmış, arkadaşlarını ve ailelerini arayamamış, aciliyet halinde hızlı bir araç olan özellikle telefon gibi teknolojik bir cihazın olmayışı ile zorluk yaşamışlardır. Bu durumu teknolojinin iletişim aracı olarak hayatı kolaylaştıran, uzaktaki kişilerle iletişim kurmak, bizleri merak eden insanlarla görüşebilmek için bir araç olduğunu ifade etmişlerdir. Katılımcılar teknolojik cihazların aslında hayatı önemli ölçüde basit ve kolay hale getiren taraflarını görmüşlerdir.

Olumsuz taraflarına ilişkin bulgularda ise katılımcılar teknolojinin insanları kendisine bağımlı hale getirdiğinden, teknolojinin kölesi olduklarından ve bu durumun kendilerini ve hayatlarını yönetmeye başladığından söz etmişlerdir. Özellikle sosyal medyanın büyümesine kapılarak gün içerisinde telefonlarında çok fazla vakit geçirerek sorumluluklarından kaçtıklarından, tembelleştiklerinden ve sorumlulukları olan işleri dahi ertelediklerinden bahsetmişlerdir. Teknolojik bağımlılığın göstergeleri olarak da adlandırılan, durma davranışının olmaması, gelişmeleri kaçırma korkusu (FoMo), beğenilme ve alışkanlık gibi davranış biçimlerinin şarjım azalsa dahi rahatsız olurum vb. gibi katılımcı söylemleriyle de desteklendiği görülmüştür. Yengin (2019) çalışmasında internete karşı yoğunlaşan ilgi, internetin olmamasının bireyler üzerinde oluşturduğu tedirginlik, internet ve medyayla sorumluluklardan uzaklaşma gibi özelliklerin bağımlılığın davranışsal çıktılarında biri olduğunu ifade etmiştir. Yengin’e göre teknolojik bağımlılık “kimyasal olmayan bir bağımlılıktır ve eksik hissetme duygusunun” sonucudur. Bu durum göstermektedir ki katılımcılar göstermiş oldukları davranışlar ve söylemlerle teknolojik bağımlılığa yakındır ve bu bağımlılığın ortaya çıkışının ve sonuçlarından birisi ise yalnızlıktır. Bireyler yalnızlıktan kaçmak için teknolojik cihazlara yönelmekte, bu yönelim zaman içerisinde bağımlılığa dönüşebilmektedir. Twenge (2017)’ye göre bireyler teknolojik cihazlarla yakınlaştıkça ailelerinden ve çevrelerinden uzaklaşmakta, bu durum ise yalnızlık, depresyona eğilim ve intihar gibi problemlere sebep olmaktadır. Bu durum ruh sağlığı ve teknoloji kullanımı arasındaki bağlantının önemini de vurgulamaktadır. Araştırmada katılımcılar ellerinin sürekli olarak telefon vb. cihazlara gittiğini söylemişlerdir. Bağımlılık ve bağımlı olunanla olan birlikteliğin boyutu bu alışkanlık biçimiyle açıklanabilmektedir. Literatürde bu tür davranış biçimlerinin bir tür hastalık sınıfına girdiğine dair çalışmalar yapılmış ve Nomofobi, Netlessfobi gibi hastalık sınıflandırmaları yapılarak

literatüre kazandırılmıştır. Görülmektedir ki çalışmada elde edilen veriler dünya genelinde çalışılan birçok çalışmanın sonuçlarıyla örtüşür niteliktedir.

Araştırmalar göstermektedir ki kimyasal veya davranışsal bir bağımlılıktan kurtulmada gerekli olan temel davranış biçimleri farkındalık ve uzaklaşmadır (Williams & Kraft, 2012; Ertemel & Aydın, 2018, s. 677-679; Ampofo, 2015). Bu nedenle teknoloji bağımlılığına dair bireysel farkındalığı oluşturması hedeflenen bu çalışmada katılımcılar gün içerisinde kısıtlı bir zamanda dahi teknolojik cihazlardan uzak kalarak kendilerinin bağımlı olduklarını düşünmüşlerdir. Uzak kalarak farkındalık oluşturma ve bağımlılıktan kurtulma üzerine çalışan Carl Newport bu süreci Dijital Minimalizm kitabında değerlendirmiştir. Newport (2019) teknoloji bağımlılığının insanların yaşamındaki yerini anlattığı ve bu bağımlılıktan kurtulmak adına çözüm yolu ürettiği dijital minimalizm kitabında şunları ifade etmektedir. Bireyler Neo-Ludizm felsefesinde olduğu gibi teknoloji tamamen reddedemez ve hayatından çıkaramaz. Fakat dijital minimalizm felsefesi altında bireyler kendileri için zorunlu olmayan teknolojileri kullanmayı bırakacakları 30 günlük<sup>3</sup> bir zaman dilimi belirler, bu zaman dilimi içerisinde ilgisini ve faaliyetlerini bunlardan uzak tutacak eylemlerde bulunur ve bu zorunlu olmayan uygulamalar ve teknolojilerin kullanımı zamanla azalır (Bayrakçı, 2022). Newport'un teknolojiye ve yeniliklere karşı olumsuz bir tutum ve reddediş yerine, tehlikeli olan ilişki biçiminden uzaklaşmayı öngördüğü, gönüllü bir grupla çalışarak hazırladığı bu bakış açısı araştırmada ortaya konulması hedeflenen tekno-oruç uygulamasının mantığıyla da örtüşür niteliktedir.

Sonuç olarak görülmektedir ki davranışsal bir bağımlılık olan teknoloji bağımlılığının ortaya çıkışı ve sonucu dünyadaki birçok birey için benzer niteliktedir. Teknoloji günümüzde hayatımızdan kolayca çıkarabileceğimiz bir yenilik ve dönüşüm değildir. Bu nedenle doğru ilişki biçimiyle teknoloji ve insan bağlamını yakalamak önem teşkil etmektedir. Bu durum ise teknolojiye ve teknolojinin getirdiklerine kapılmamak, yaşamı olumsuzla çevirmemek ancak güçlü bir iradenin varlığıyla mümkün olabilecektir. Bireylerin dışsal denetim mekanizmalarının yanı sıra iç kontrol mekanizmalarıyla da teknolojiden uzak kalmasını isteyerek iradelerini ölçen bu çalışmada katılımcıların yüzde yüz uyum sağlayamadığı, günlük yaşamdan kopmakta zorluk çektiği, kendi iradeleriyle savaştıkları ve araştırmanın sonunda kendilerinin farkına vardıkları görülmüştür. Bu çalışmanın daha büyük örneklerde gerçekleştirilerek, deney-kontrol gruplarıyla çalışılarak gerçekleştirilecek daha ileriki çalışmalar için bir temel olması beklenmektedir.

## 6. Extended Abstract

In this study, the use of technological devices and the awareness related to them, which hold a significant place in our daily life dynamics, are intended to be measured. Within the scope of the study, the aim is to gather individuals' thoughts on their dependency on technology, to prompt them to ponder the question "How would I live without technology, even for a certain period?" and to obtain the outputs of the process from individuals actively participating in the study.

The study is a research article conducted as an action research with students who are enrolled in the Health Management Department at Süleyman Demirel University and taking the Critical Management course. The purpose of the research is to obtain the students' views on their relationship with technology and their perspectives on a technology-free life following a techno-fasting activity. This method, commonly used in the field of education, involves active participation of the participants in the research process. It is expected that critical awareness will develop in participants who actively engage in the researched topic, and an awareness-raising process will be achieved for individuals. The participants of the study consist of 40 students who took the course. During the study, these students refrained from using technological devices (such as computers, televisions, the internet, phones, and smart devices) between 21:00 and 23:00 for one week. The students' compliance with the process was monitored through both internal and external control mechanisms. At the end of the one-week experiment, the students' opinions and thoughts were collected in writing. The evaluation of the study was conducted by analyzing and examining the written feedback received from the students. In addition to the action research method, the process was supported by document analysis.

<sup>3</sup> Otuz günlük bir program önerilmesinin sebebi, bireylerin hayatlarındaki uygulamalarından uzaklaşması gerek gerekmediğine karar verebilecek kadar süreye ihtiyaçlarının olması olarak gösterilmektedir.

In the study, participants' evaluations of the techno-fasting experience and their responses to the question "What are the benefits of techno-fasting for you?" were categorized into three main themes through the document analysis. These themes were identified as "Socialization," "Life Awareness," and "Self-Care." Participants mentioned that during the period they stayed away from technology, they had more opportunities to socialize with their surroundings and devoted more time to themselves under these themes. They also expressed that their life awareness increased with statements such as living in the moment, managing time, and reflecting on their thoughts. Participants' perspectives on technology were examined after the period without technology. As a result of this examination, their perspectives were divided into "Positive" and "Negative" outlooks. Participants mentioned that technology made their lives simpler, made them feel secure, and provided benefits in emergencies, expressing positive outlooks. On the other hand, in the negative outlook, they talked about technology addiction, feeling enslaved by technological devices, loneliness, and using technology as an escape from responsibilities. In this context, it was observed that the one-week period of living without technology within specific hours brought forth certain awareness in the participants.

It is expected that this study will serve as a foundation for future research that can be conducted with larger samples and utilizing experimental and control groups.

This study has the potential to establish connections with various disciplines such as communication, sociology, and psychology. Therefore, the significance of conducting action research, a method commonly used in the field of education, in these areas is highlighted. Additionally, the combination of the experimental aspect of the research and the support of a qualitative approach differentiate the study, making it distinct and valuable.

**Keywords:** Technology Addiction, Willpower Training, Action Research.

#### **Araştırmacıların Katkı Oran Beyanı / Contribution of Authors**

Yazarların çalışmadaki katkı oranları Ramazan ERDEM %50/ Aslı METİN %50 şeklindedir.  
The authors' contribution rates in the study are Ramazan ERDEM %50/ Aslı METİN %50 form.

#### **Çıkar Çatışması Beyanı / Conflict of Interest**

Çalışmada herhangi bir kurum veya kişi ile çıkar çatışması bulunmamaktadır.  
There is no conflict of interest with any institution or person in the study.

#### **İntihal Politikası Beyanı / Plagiarism Policy**

Bu makale İntihal programlarında taranmış ve İntihal tespit edilmemiştir.  
This article was scanned in Plagiarism programs and Plagiarism was not detected.

#### **Bilimsel Araştırma ve Yayın Etiği Beyanı / Scientific Research and Publication Ethics Statement**

Bu çalışmada Yükseköğretim Kurumları Bilimsel Araştırma ve Yayın Etiği Yönergesi kapsamında belirtilen kurallara uyulmuştur.  
In this study, the rules specified within the scope of the Higher Education Institutions Scientific Research and Publication Ethics Directive were followed.

**Kaynakça**

- Ampofo, L. (2015). *Mindfulness in the machine: Breaking our technology addiction*. <https://www.socialmediatoday.com/content/mindfulness-machine-breaking-our-technology-addiction> adresinden alındı
- Balcı, A. (2022). *İrade Eğitimi Teori, Araştırma, Strateji ve Teknikler*. 1. Baskı, Pegem Akademi.
- Baumeister, R. F., Vohs, K. D., & Tice, D. M. (2007). The strength model of self-control. *Current Directions in Psychological Science*, 16(6), 351-355. doi:10.1111/j.1467-8721.2007.00534.x
- Bayrakçı, S. (2022). Dijital Minimalizm: Ekran bağımlılığı ve teknoloji yorgunluğu sarmalından kurtulmak için bir yol haritası. *Türkiye İletişim Araştırmaları Dergisi*, 40, 430-436. doi: 10.17829/turcom.1120604
- Brown, R. F. (1988). Arousal during play in normal machine gamblers. Unpublished Manuscript University of Glasgow.
- Derince, Z. M., & Özgen, B. (2017). *Eylem araştırması*. içinde N. F. Seggie ve Y. Bayyurt (Ed.), Nitel Araştırma Yöntem, Teknik, Analiz ve Yaklaşımları (ss. 146-161). Anı Yayıncılık.
- Ektiricioğlu, C., Arslantaş, H., & Yüksel, R. (2020). Ergenlerde Çağın Hastalığı: Teknoloji Bağımlılığı. *Arşiv Kaynak Tarama Dergisi*, 29(1), 51-64. doi:10.17827/aktd.498947
- Eroğlu, E. (2008). *Çalkantı ve Dalga*. İstanbul: Timaş.
- Ertemel, A. V., & Aydın, G. (2018). Dijital Ekonomide Teknoloji Bağımlılığı ve Çözümleri. *Addicta: The Turkish Journal on Addictions*, 5(4), 665-690. doi: 10.15805/addicta.2018.5.4.0038
- Frankel, J. R., & Wallen, N. E. (2003). *How to design and evaluate research in education, (5. Baskı)*. McGraw-hill Company Inc. [https://saochhengpheng.files.wordpress.com/2017/03/jack\\_fraenkel\\_norman\\_wallen\\_helen\\_hyun-how\\_to\\_design\\_and\\_evaluate\\_research\\_in\\_education\\_8th\\_edition\\_mcgraw](https://saochhengpheng.files.wordpress.com/2017/03/jack_fraenkel_norman_wallen_helen_hyun-how_to_design_and_evaluate_research_in_education_8th_edition_mcgraw)
- Gökel, Ö. (2020). Teknoloji Bağımlılığının Çeşitli Yaş Gruplarındaki Çocuklara Etkileri Hakkındaki Ebeveyn Görüşleri. *Cyprus Turkish Journal of Psychiatry & Psychology*, 41-47.
- Griffiths, M. D. (1995). Technological Addictions. *Clinical Psychology Forum*, 76, 14-19. doi: 10.53841/bpsepf.1995.1.76.14
- Harris, T. (2016). *How technology hijacks people's minds — from a magician and google's design ethicist*. <http://www.tristanharris.com/2016/05/how-technology-hijacks-peoples-minds%E2%80%8A-%E2%80%8Afrom-a-magician-and-googles-design-> adresinden alındı
- Kaplan, A. (2019). Tüketim sosyolojisi: Teknoloji bağımlılığı üzerine bir araştırma. *Current Addiction Research*, 3(1), 31-41. doi: 10.5455/car.105-1550823495.
- Marlatt, G. A., Baer, J. S., Donovan, D. M., & Kivlahan, D. R. (1988). Addictive Behaviors Etiology and Treatment. *Annual Review of Psychology*, 223-252.
- Muraven, M., & Slessareva, E. (2003). Mechanisms of self-control failure: Motivation and limited resources. *Personality and Social Psychology Bulletin*, 29(7), 894-906. doi: 10.1177/0146167203029007008.
- Neuman, W. L. (2016). *Toplumsal Araştırma Yöntemleri Nicel ve Nitel Yaklaşımlar*. (8. Baskı). (S. Özge, Çev). Yayınodası.
- Newport, C. (2019). *Dijital Minimalizm* (C. Mavituna Çev.). Metropolis Yayıncılık.
- Özen, Y. (2013). Değerler felsefesi açısından irade ve bileşenleri (Özgür bir irademiz var mı?). *Karadeniz Sosyal Bilimler Dergisi*. 5(9). <https://dergipark.org.tr/tr/download/article-file/149874>
- Przybylski, A. K., Murayama, K., & DeHaan, C. R. (2013). Motivational, emotional, and behavioral correlates of fear of missing out. *Computers in Human Behavior*, 29(4), 1841-1848. doi: <https://doi.org/10.1016/j.chb.2013.02.014>
- Rachlin, H. (1990). Why do people gamble and keep gambling despite heavy losses? *Psychological Science*, 1(5), 294-297. doi: <https://doi.org/10.1111/j.1467-9280.1990.tb00220.x>
- Thombs, D. L., & Osborn, C. j. (2019). *Introduction to addictive behaviors*. The Gulfod Press.
- Twenge, J. M. (2017). Have smartphones destroyed a generation. *The Atlantic*, 1-20. <https://www.theatlantic.com/magazine/archive/2017/09/has-the-smartphone-destroyed-a-generation/534198/>

Walker, M. B. (1989). Some problems with the concept of "Gambling Addiction": Should theories of addiction be generalized to include excessive gambling? *Journal of Gambling Behavior*, 5(3), 179-200. doi: <https://doi.org/10.1007/BF01024386>

Williams, R. E., & Kraft, J. S. (2012). *The mindfulness Workbook for Addiction: A Guide to Coping With The Grief, Stress and Anger That Trigger Addictive Behaviors*. New Harbinger Publications.

Yengin, D. (2019). Teknoloji bağımlılığı olarak dijital bağımlılık. *The Turkish Online Journal of Design, Art and Communication*, 9(2), 130-144. doi: 10.7456/10902100/007.

# Korkunun Göstergelerinde Ölümün Mutlakiyetini Araştırmak: Kızıl Ölümün Maskesi Filmine Göstergebilimsel Bir Yaklaşım

Salih GÜRBÜZ\* 

Elif ARSLAN\*\* 

## ÖZ

Çalışmanın ana konusunu oluşturan göstergebilim, her sanat dalında olduğu gibi sinemada da filmleri anlama noktasında sıkça başvurulan etkili bir yöntemdir. Örtülü anlamları ortaya çıkaran göstergebilim sinema dilinin anlaşılmasını sağlayarak; filmleri anlaşılır hale getirmektedir. Bu çalışma, göstergebilim ve sinema arasındaki ilişkiyi yeniden aydınlatmak, literatüre göstergebilimsel analiz yöntemi ile yeni bir film okuması kazandırmak üzere kaleme alınmıştır. Çalışmada, araştırma nesnesi olarak seçilen 1964 yapımı Roger Corman'ın Kızıl Ölümün Maskesi filmi Saussure'ün gösterge çözümlemesi ve Roland Barthes'ın anlamlandırma yöntemi temel alınarak analiz edilmiştir. Bu filmin ve yönetmenin seçilmesinin nedeni ise insanın mutlak sonu olan ölüm fenomenine yönelik birçok göstergenin izleyiciye/okuyucuya film boyunca sunuluyor olması ve Roger Corman'ın ölüm ve korku temalı filmlerde en başta gelen yönetmenlerden birisi olarak bilinmesidir. Tüm bunlardan hareketle araştırmacılar filmde belli sahneleri seçerek, yönetmenin filmde gösterge ve kodları ne şekilde kullandığını araştırmış; göstergelerin ürettiği anlamlar, çözümlenmeye ve yorumlanmaya çalışılmıştır.

Çalışmanın sonunda filmde kullanılan göstergeler üzerinden açık bir şekilde ölümün mutlakiyeti ve ölümden kaçışın olmayacağı hususunun açıkça vurgulandığı değerlendirilmiş, en önemli sonuç olarak da ölümün sınıfsal bir ayrım gözetmediği gerçeğinin vurgulanıyor olması çalışmanın temel bulgularındır.

**Anahtar Kelimeler:** Göstergebilim, Sinema, Gotik Film, Ölüm, Kızıl Ölümün Maskesi.

## Analysis The Morality of Death in The Signifiers of Fear: A Semiotic Approach to The Film Masque of The Red Death

### ABSTRACT

This study has been written in order to re-illuminate the relationship between semiotics and the art of cinema and to bring a new film reading to the literature with the method of semiotic analysis. In this study, Roger Corman's 1964 film The Masque of the Red Death was analysed based on Saussure's semiotic analysis and Roland Barthes' method of signification. The reason for the selection of this film and director is that many signs related to the phenomenon of death, which is the absolute end of human beings, are presented to the viewer/reader throughout the film and Roger Corman is known as one of the leading directors in death and horror-themed films. Based on this importance, the signs and codes of the film and the meanings produced by the signs were tried to be analysed and interpreted.

At the end of the study, it was evaluated that the absoluteness of death and the fact that there is no escape from death were clearly emphasised through the indicators used in the film, and as the most important result, the fact that death does not discriminate between classes was emphasised as the main findings of the study.

**Keywords:** Semiotics, Cinema, Gothic Film, Death, The Masque of the Red Death.

### 1. Giriş

Göstergebilimsel çözümleme, resim, fotoğraf, afiş, heykel başta olmak üzere tiptan mimariye kadar geniş bir yelpazede rahatlıkla uygulanabilen bir yöntemdir. Evrende var olan her nesnenin bir öz'ü vardır. Bu öz'ler anlamlar taşırlar. Bu anlamlar çoğu zaman hemen herkes tarafından kolaylıkla anlaşılabilir olsa da bazen gizli veya örtülü olabilirler. Bu örtülü anlamların ortaya çıkarılmasındaki emek ise göstergebilimciler

\* **Corresponding Author/Sorumlu Yazar,** Doç. Dr./Assoc. Prof. Dr., Necmettin Erbakan Üniversitesi/Necmettin Erbakan University, gurbuzsalih@hotmail.com

\*\* Yüksek Lisans Öğrencisi/Grad. Stud., Necmettin Erbakan Üniversitesi/Necmettin Erbakan University, eelifarslann@gmail.com

Makale Gönderim ve Kabul Tarihleri/Article Submission and Acceptance Dates: 29.08.2023-14.02.2024

**Citation/Atf:** Gürbüz, S., Arslan, E. (2024). Korkunun göstergelerinde ölümün mutlakiyetini araştırmak: kızıl ölümün maskesi filmine göstergebilimsel bir yaklaşım. *Selçuk Üniversitesi Sosyal Bilimler Enstitüsü Dergisi*, 53, 86-108. <https://doi.org/10.52642/susbed.1352117>

This work is licensed under Creative Commons Attribution-NonCommercial 4.0 International License



düşmektedir. Fotoğraflardan reklamlara, gazetelerden televizyona kısacası bütün kitle iletişim araçları mesajlar üretir. Bu mesajlar aracılığıyla izleyicilere ve okuyucularına anlamlar aktarır. Göstergibilim ile kitle iletişim araçlarının tümüne kolaylıkla çözümleme yapılabilmektedir.

Sinema sanatı da yukarıda bahsedilen alanlar gibi göstergibilimsel çözümlemeden faydalanmaktadır. Sinemanın en küçük birimi fotoğraftır. Fotoğraflar, art arda çekilerek hareketli bir görüntü izlenimi yaratır. Yaratılan her bir görüntü kendi başına anlamlı bir göstergedir. Göstergeler ise bir araya gelerek anlamlı bir bütün oluşturur. Oluşturulan bu anlamların peşine düşmek, sinema araştırmacılarının temel hedefi olmuştur. Yönetmenler filmlerinde genellikle her şeyi açıkça ifade etmek yerine izleyicinin katılımını ve yorumunu teşvik etmeyi tercih ederler. İzleyiciler de filmi bilgileri dahilinde anlamlandırır. Göstergibilim, filmin nasıl yapıldığına odaklanmaz. Sahnelerdeki göstergelerin peşine takılıp, yarattığı anlamları ortaya koymanın serüveniyle ilgilenir. Filmlerde nelerin anlatıldığını daha anlaşılır yapacak olan kapalı olarak verilen göstergelerin açıklanması ile mümkün olabilmektedir. Bu noktalar nedeniyle göstergibilime ihtiyaç duyulmaktadır.

Çalışmanın ana konusunu oluşturan göstergibilim, her sanat dalında olduğu gibi sinemada da filmleri anlama noktasında sıkça başvurulan etkili bir yöntemdir. Örtülü anlamları ortaya çıkaran göstergibilim sinema dilinin anlaşılmasını sağlayarak; filmleri anlaşılır hale getirmektedir. Nitekim bu çalışmayla da sinema ve göstergibilim ilişkisine dair yeni bir örnek oluşturmak genel bir amaç olmuştur. Çalışmanın öz amacı ise; sinemada göstergibilim yöntemi aracılığıyla örneklem olarak seçilen filmdeki kodların, göstergelerin neler olduğunu araştırmak ve yönetmenin göstergeler aracılığıyla izleyiciye aktarmak istediği mesajları çözümlemektir. Bu bağlamda filmde belirli sahneler seçilerek; sinema göstergibilimin kavramlarından olan gösterge, gösteren, gösterilen, karşıtlıklar, kodlar üzerinden filmdeki sahneler irdelenerek bulgular ortaya konulmuştur. Çalışmanın alt amaçları; göstergibilimin sinemadaki önemini teorik zemin üzerinden tekrarlamak ve çözümleme neticesinde bunu tekrar ortaya koymak, göstergibilim ile sinema arasındaki ilişkiyi bir Gotik/korku filmi örneği üzerinden teorik tartışmaların gündeminde tutmak, göstergibilimin sağladığı imkanların özellikle Gotik filmlerde çok daha fazla anlamlara işaret eden göstergelerin olabileceği varsayımını doğrulamaya çalışmak olarak ifade edilebilir. Çalışmanın temel araştırma soruları ise “Ölümün mutlakiyeti ifade edilirken sınıfsal bir fark var mıdır?”, “Ölüm kavramı hangi göstergeler üzerinden anlatılmaktadır?” şeklinde tasarlanmıştır.

Göstergibilimin sinemaya uygulanmasıyla büyüünün bozulacağına dair düşünceler varken, bunun karşısında da böyle kapalı bir anlam olmadığını söyleyen düşünceler mevcuttur (Büker, 1991). Yönetmen Truffaut, filmlerini sirk gösterisine benzediğini pasif seyirciyi film makaralarının aralarına yerleştirdiği görüntü oyunları dikkatlerini dağıttığı ardından anlamsız bir görüntü ekleyerek seyirciyi aktif hale getirdiğini ifade etmiştir. Anlamsız görüntülerin, belirli bir anlam doğrultusunda yerleştirdiğini bu yolla filmlerini eğlenceli ve düşündürücü sirk gösterisine dönüştüğünü aktarmıştır (Eidsvik, 1978, s. 34). Ayzenshtyn ise doğadaki hiçbir şeyin tek başına bir şeyi ifade etmediğini dile getirerek; her şeyi önündeki, altındaki, üstündeki bir başka şey ile bağlantılı olarak görüldüğünü doğanın bu bağlantılarla anlamlandırıldığını söylemiştir. Ona göre filmler bağlantılar oluşturmalı ki seyirci bağlantılar ile filmde anlamlar çıkarmalıdır (1957, s. 20). İki yönetimde filmlerini nasıl anlamlarla bezeli olduklarını açıklamaktadırlar. Yönetmenler filmlere anlamlar yüklerken, anlamları açıklamak göstergibilimciler düşmektedir. Bu çalışmada, yöntemin sinemaya da uygulanabileceğini açıklamak, sinemadaki göstergelerin açığa çıkarmada göstergibilimin temel kaynak oluşunu hatırlatmak için yapılmıştır. Çözümleme ile göstergibilimin sinemaya uygulanabilirliği açığa çıkarılarak; izleyici-film arasındaki gizemin çözüme kavuşturulması, izleyicinin film dili üzerinden düşündürülmesi, sorgulamalar yapacağı mesajların neler olduğu hususları bu çalışma kapsamında önemli görülmektedir.

## 2. Anlamların Dışında Kalan Anlamların Bilimi: Göstergibilim

Göstergibilim nedir? sorusuna cevap vermeden önce açıklanması gereken önemli bir kavram vardır. Bu kavramı açıklamadan göstergibilimi açıklamak yetersiz kalabilir. Bu kavram ‘gösterge’dir. Türkçede ‘gösterge’ denilince akıllarda araç kelimesi belirir. Herhangi bir aygıtın işlenmesi sonucunda ortaya çıkan araca gösterge denilir (Erkman, 1997, s. 15). Hunt göstergeyi, herhangi bir şeyin varlığına işaret eden nesnelere olarak tanımlarken; Pierce (1982, s. 339) ise herhangi bir şeyi üreten ve niteleyen düşünce sistemi olarak tanımlamaktadır (Keskin, 2018, s. 1). Gösterge, dilbilim alanında gösterilen ve gösteren arasındaki



birleşimden doğan anlamı belirtmek için kullanılır. Daha genel bir tanım ile “*kendi dışında bir şey gösteren öge*” anlamına gelir (Barthes, 1979, s. 26). Saussure, ‘kavram’ ve ‘işitim’ imgesini birleştirerek bütüne gösterge adını vermiştir. Barthes ise göstergeyi, gösteren ve gösterileni bir araya getirerek göstergeyi anlamlandırmıştır. Algılama alanını gösteren düşünce alanını ise gösterilen ifade etmektedir (Keskin, 2018, s. 5). Gündelik yaşamda kolaylıklar sağlayan yazı, görüntü-fotoğraf, ses gibi anlamlandırılan her türlü araç göstergedir. Göstergeler bir araya gelerek anlamlı bir dizgeyi ifade etmektedir (Gençer, 2016, s. 29). Göstergeler anlatım becerisini gerçekleştirir ve oluşturduğu temsiller ile anlatımı güçlendirmeyi amaç edinmektedir (Lotman, 2012, s. 13).

En yalın tanımıyla ifade edilecek olursa göstergibilim (semiyotik), göstergeleri inceleyen ve açıklayan bilim dalıdır. Dilbilim örnek alınarak ortaya çıkmıştır. Göstergibilim ilk başta “göstergelerin bilimsel incelenmesi” olarak tanımlanmaktadır. Fakat günümüzdeki etkisi, kendisini oluşturan ‘gösterge’ ve ‘bilim’ sözcüklerinin anlamsal toplamından farklı bir boyut kazanmıştır (Rifat, 2009, s. 52). Göstergibilim, bireyler arası iletişimi sağlamada çeşitli gösterge ve dizgelerin üretimi, işleyişi ve anlamlı bir bütün olarak algılama biçimine verilen addır. Bilim olarak adlandırılan göstergibilim, insanların gösterge oluşturması, oluşturulan gösterge sistemi kanalıyla etkileşim ve iletişimde bulunmasını araştırmaktadır (Demir, 2009, s. 15).

Gösterge ve gösterge dizgelerini konu alan ya da bazı durumlarda çelişen yaklaşımlara kucak açan göstergibilim, sürekli devinim içinde bulunan geniş bir alanı kapsayan daldır. Bazı kuramcılar doğal dilleri de göstergibilimin kapsamına alırken; bazı kuramcılar ise yalnızca ele alan düzlemin dil dışı gösterge dizgeleri ile sınırlanır. Göstergibilimi her türlü anlam, aktarma ve anlamlandırma sürecini algılamaya çalışan araştırmacılar da bulunmaktadır. Bu bilgiler hem birbirini tamamlayan hem de birbirleriyle çatışan görüşlere tanıklık etmektedir (Barthes, 1979, s. 30). Göstergibilimin temelinde ortak ögeler ve değerler vardır ve bunları bilenler nezdinde gösterge ile işaret edilen bir kodun herkes tarafından hangi anlam/lara geldiğinin bilindiği varsayımından hareketle göstergeler hedef kitleye sunulmakta ya da göstergeler tekrar tekrar insanlara öğretilerek göstergeler ortak bir kod haline getirilmektedir (Gürsözlü, 2006, s. 104).

Göstergibilime adını ilk veren İngiliz filozof John Locke, *İnsanın Anlama Yetisi Üzerine Bir Deneme*’ adlı eserinde semiyotiği ilk defa ‘göstergeler öğretisi’ olarak tanımlayarak bilimin üç temel dalından biri olarak öne sürmüştür. Locke’a göre göstergeler öğretisinin amacı, zihnin şeyleri anlamak veya bilgilerini başkalarına aktarmak için kullandığı göstergelerin niteliğini incelemektir. Locke’un ardından diğer araştırmacılar, dilsel ve dilsel olmayan göstergeleri inceleyerek dil felsefesi bağlamında göstergibilimin temellerini oluşturmuşlardır (Vardar, 2001, s. 64-65).

20. yüzyılda ortaya çıkan göstergibilimin kurucuları Charles Sanders Peirce ve dilbilimci Ferdinand de Saussure’dür. Peirce ve Saussure birbirlerinden haberdar olmadan aynı kuramı çalışmışlar ve 1960’lı yıllarda göstergibilimi bilim dalı olarak akademiye kanıtlamışlardır (Gençer, 2016, s. 26). Peirce ve Saussure gibi öncü düşünürlerin katkıları, göstergibilim alanında önemli bir dönüm noktası oluşturmuştur. Bu dönüm noktasının ardından, göstergibilim çalışmaları birçok farklı disiplinde etkili bir şekilde yayılmış ve gelişmiştir. Dilbilim, yazınbilim, müzik, mimari, anlatı çözümlemesi, psikanaliz, antropoloji ve medya gibi disiplinler, göstergibilimi kendi alanlarına entegre etmişlerdir (Rifat, 2009, s. 34). Bu entegrasyon, göstergibilimin çok yönlü ve kapsayıcı doğasını vurgulamaktadır. Fransa’da özellikle Roland Barthes gibi düşünürler, Saussure, L. Hjemslev ve diğer göstergibilimcilerin yaklaşımlarını inceleyerek, bu ilkeleri sosyoloji, kültürel çalışmalar, edebiyat, sanat, moda, politika, antropoloji, medya ve çağdaş mitler gibi geniş bir yelpazeye yaymışlardır. Bu yayılma, göstergibilimin ne kadar evrensel bir etkiye sahip olduğunu göstermektedir. Barthes, göstergibilimi özgün bir bakış açısıyla ele alarak, dilbilim yörüngesine oturtmuştur. Onun göstergibilimsel yaklaşımı, dilin/sözün, işaretin/sembolün, gösterenin/gösterilenin, dizinin/dizgenin, düzanlamanın/yananlamanın karmaşıklığını açıklamak için kullanılmıştır (Yücel, 2015, s. 119). Bu durum göstergibilimin karmaşıklığını ve çok yönlülüğünü vurgularken, aynı zamanda bu disiplinin farklı alanlarda nasıl uygulanabileceğini göstermektedir. Göstergibilim, dilin ötesinde kültürel anlamın derinlemesine incelenmesine katkı sağlamış ve farklı disiplinler arasında köprüler kurarak anlamın zenginliğini açığa çıkarmıştır.

Göstergibilim, yazı veya görsellerin doğrudan aktardığı anlamın dışında kalan anlamların açığa kavuşturulmasıyla ilgilenmektedir ve tümdengelim yöntemini kullanır. Göstergibilimsel çözümleme yöntemi bir tür okuma faaliyetinden ortaya çıkmaktadır. Yapılan okumalar genellikle zihinsel olarak yapılan

çözümleme değil üstü örtük sembollerle bezeli kavramların çözümlenerek açığa kavuşturulmasıdır. Bu çözümlenmeler kavramın yeniden üretilmesine yol açmaktadır. Kuramsal alt yapıya dayanan okumalar bilime kaynaklık etmektedir (Demir, 2009, s. 16). Göstergeler anlatımı güçlendirir. Görünen anlamlarının altında gizlenen kültürel ve ideolojik sembollerini barındırırlar. Gizledikleri mesaj, bireyin içinde bulunduğu kültürün sembolleriyle gizlidir. Göstergibilimsel çözümleme yapılırken, bireyin yaşadığı toplumun kültürünü bilmek anlamlandırmada önemli faktörlerden birisidir.

Saussure, göstergibilimsel analizi gösterge, gösteren ve gösterilen olmak üzere üç temele dayandırmıştır. Ona göre anlamın temeli olan gösterge, gösteren ve gösterilen olmak üzere iki unsurdan oluşur. Toplumsal uzlaşmaya dayanan gösterge nedensizdir ve saymacadır. Saussure, göstergeyi kâğıdı iki parçaya ayırarak (gösteren ve gösterilen) çözümleme yapmaktadır (Mutlu, 2012, s. 119). Roland Barthes, göstergibilime katkı sunan kuramcılardan biridir. Kaleme aldığı 'Çağdaş Söylenler' eserinde Fransız kültürünü açıklama aşamasında mitleri çözümlenerek anlatı geliştirmiştir. Fransız içkisi üzerinden şarabı açıklar (2018, s. 48). Gösterge şeması üzerinden örnek verirsek; ona göre bir çiçek, canlı bir bitkidir. Çiçeği sevdiğimiz birine hediye edersek; çiçek ile karşı tarafa gösterilen sevgi gösterilenine benzer bu da çiçek ile gösteren durumuna taşınır. Hediye edilen çiçek ise gösterge olur. Bu çalışmanın analiz kısmında da Saussure ve Barthes'ın özetle ifade edilen çözümlenmeleri üzerinden inşa edilen izler takip edilerek gösterge, gösteren ve gösterilen şemaları referans alınarak çözümleme yapılmıştır.

### 3. Sinema Göstergibilimi

Göstergibilim çözümleme yöntemini sinemaya uygulamanın doğru olup olmadığı geçmişten bu yana sürekli tartışılan güncel konular arasındadır. Çağdaş film eleştirmenleri bu duruma olumlu yaklaşmış ve 20. yüzyılda gerekli okumalarla göstergibilimi sinemanın içine yerleştirmişlerdir. Sinemada sanatını etkileyen iki temel göstergibilim kuramcısı vardır: Saussure ve Pierce'dir. Sinemada göstergibilim adına tartışılan isimler: Christian Metz, Peter Wollen ve Umberto Eco'dur (Büker, 2010, s. 14).

Her sanat dalının oluşturduğu iletişim sistemi vardır. İletişim sistemi de bu anlamlar çerçevesinde değerlendirilir. Örneğin cümle kurarken özne-yüklem sıralaması şeklinde konuşuruz. Resim yaparken renk ve çizgileri tuvale aktarıyoruz. Dinlediğimiz müziğin, ritminden öte kullandığı kelimelere kulak kabartırız. Dolayısıyla anlam oluşturmada hep ham maddeye odaklanıyoruz. Metz de sinemanın ham maddelerini fotoğraf, çizim, konuşma, müzik ve seslerin sinemanın temel ham maddeleri olarak açıklar (Andrew, 2010, s. 43). Sinema göstergibilimcisi, ham maddelerin karışımıyla ortaya çıkan anlamın peşine düşer. Filmin temel anlamına inmek isteyen araştırmacılar göstergibilime sırtını dayamak zorundadır. Filmi parçalara ayırarak anlamın derinlerine inerek filmi dilimlemelidir.

Sinematografik gerçeklik, sinema sanatının temel taşıdır ve anlam oluşturma sürecindeki temel bileşenlerden birini temsil eder. Göstergibilimciler, bu merkezi konuyla doğrudan ilgilirlenir. Sinematografik dil, temelde bir anlatı dilidir ve hareketli resimler aracılığıyla öyküler anlatmak için organize edilir. Sadece filme özgü bir dil değil, aynı zamanda iletişim aracıdır. Bu nedenle sinema tam anlamıyla bir anlatı ve aktarım şeklidir. Özetle ifade etmek gerekirse, sinematografik anlatım, görüntülerin ve diyalogların arka arka eklenmesiyle oluşturulan karmaşık bir iletişim ve gösterge sistemidir. Bu sistemde gözlemlenen dizgelerin anlamının çözümlenmesi, sinema ile göstergibilim arasındaki ilişkiyi daha net bir şekilde aydınlatılmasına yardımcı olur (Andrew, 1995, s. 15-18).

Filmler üzerine konuşulduğunda, karakter, diyalog ve sahnelerden bahsedilmektedir. Bu küçük birimler daha da küçük birimlerden oluşmaktadırlar. Örneğin, karakterler karakterin fiziksel özellikleri, beden dili ve kullandıkları kelimeler gibi birçok detayın bir araya gelmesiyle şekillenir. Bu detaylar, gerçekçi bir insan izlenimi yaratmak için özenle seçilip bir araya getirilir. Film teorisyenleri ise bu detayları göstergeler olarak kabul ederler. Film göstergibilimi veya sinemasal göstergeler bilimi, bir filmin karmaşık anlatı yapısını oluşturan küçük yapı taşlarını tanımlamak için filmin bileşenlerini incelemekte ve analiz etmektedir (Terzi, 2021, s. 102).

Göstergeler, anlamın en temel bileşenlerinden biridir ve bir filmin temel yapı taşıdır. Sinema anlatısının çok katmanlı yapısının her bir bölümünün ve parçasının ayrıntıları, göstergeler aracılığıyla ortaya çıkartılır. Bu şekilde film içinde iletilmek istenen mesajın ve kullanılan dilin neyi ifade ettiği daha net bir şekilde anlaşılır hale gelir. Her bir karakterin, diyalogun veya aksiyonun, izleyiciye bir şey anlatma amacı güden bir

gösterge olduğunu düşünebiliriz. Örneğin, bir karakterin giyim tarzı, saç stili veya konuşma tarzı gibi özellikleri, onun kişiliği hakkında bilgi veren göstergelerdir. Diyaloglar ise karakterlerin duygusal durumlarını veya ilişkilerini gösteren göstergeler olarak kullanılır. Aksiyonlar, hikayenin ilerlemesi ve karakterler arasındaki etkileşimi gösteren önemli göstergelerdir. Bu göstergelerin bir araya getirilmesi, bir filmi anlamak ve yorumlamak için temel bir araçtır. İzleyiciler, bu göstergeleri dikkatlice analiz ederek filmdeki mesajları ve anlamları daha derinlemesine anlayabilirler. Dolayısıyla film göstergebilimi, sinema sanatının anlamını ve etkisini anlamak için önemli bir araçtır.

Göstergebilim filmsel alanın iç dinamikleriyle ilgilenerek; filmin dışsal yanlarının araştırılmasını diğer disiplinlere bırakır (Andrew, 2010, s. 324). Göstergebilimde anlatım düzlemi (gösterenler) ve içerik düzlemi (gösterilenler) olmak üzere iki düzlem bulunmaktadır. Hjelmslev bu düzleme dilbilimsel ve göstergebilimsel olarak iki ayırım getirmiştir ve düzlemin biçim ve töz olarak iki katman içerdiğini ortaya çıkarmıştır. Biçim, dilbilimin kapsayıcı olgular olarak açıklarken töz'ü ise dilbilimin dışı dilsel olguların tümünü kastetmektedir (Barthes, 1999, s. 59). Göstergeler 'uzlaşımsal' ve 'görüntüsel' olarak iki sınıfa ayrılır. Uzlaşımsal göstergeler, anlatım ve içerik ilişkisinin içsel nedenleri hakkında bilgi vermezler. Görüntüsel göstergeler anlatıma sahip anlamı içermektedir. Uzlaşımsal göstergeler şifrelerle yüklüdür ve çözümlemesi için anahtara ihtiyaç vardır (Lotman, 1999, s. 21-22). Peirce'e ise göstergeleri dört farklı kategoriye ayrılır: görüntüsel gösterge, belirti ve simgedir. Görüntüsel gösterge, nesnesini, ona benzer bir şekilde temsil eden bir işarettir ve temsil ettiği şeyle benzerlik taşır. Resimler genellikle görüntüsel gösterge olarak adlandırılır, çünkü kendi konularına benzemektedirler. Görüntüsel gösterge, bir türün sembolik anlamlarla yüklü olan simgesel bir unsurdur. Gerçekte bir görüntüsel gösterge, bir türün sembolüdür. Belirti, kendisi ile nesnesi arasında bir bağ kurma yeteneği ile işaretleme kimliği kazanır. Simge ise ifade ettiği şeyle hiçbir gerçek ilişkisi olmayan soyut bir işarettir (Burton, 1995, s. 225).

Sinemanın dili, sözel dil gibi belirti ve görüntüsel göstergelerin yanı sıra simgesel göstergeleri de içerir. Sinema dilinde simgesel ve kavramsal boyutun varlığını kabul etmek özellikle önemlidir. Çünkü bu nesnel eleştirinin temel güvencesini sağlar (Wollen, 2004, s. 136). Gösteren ile gösterilen arasındaki ilişkinin rastlantısal, nedensiz ve yapay oluşu yani bir kelime ile içerik arasında mantıksal bir bağın olmaması, metinlerde anlamın keşfini ilginç ve zorlu hale getirir (Berger, 1996, s. 16). Burada birçok yazarın üzerinde durduğu önemli bir konu, konuşulan dil ile sinema dili arasındaki fazla benzerliklerin kurulmasının potansiyel riskler taşıdığıdır. Özellikle Christian Metz, sinemanın, konuşma dili gibi karmaşık bir sistem olarak ele alınmaması gerektiğini savunur. Onun perspektifine göre sinema, birden çok sistem ve bileşeni içeren bir dil veya ifade biçimi olarak kabul edilmelidir. Metz'e göre sinema, "dilden çok dilyetisi olarak" tanımlanmalıdır (1998, s. 229).

Göstergebilim, göstergelerin yapılarını ve işleyişlerini inceleyen bir disiplindir. Bu alandaki çalışmalar, insanların göstergeleri nasıl oluşturduklarını, dizgeleri nasıl kurduklarını ve iletişim kurma süreçlerini anlama amacını taşır. Bu bağlamda, dil genellikle temel bir örnek dizge olarak kullanılır (Gurraud, 1994, s. 10). Film dili sadece dizgelerin yarattığı bir dil değildir. Görüntü, ses, müzik, vb. dillerden de oluşmaktadır (Bağder, 1999, s. 146). Filmlerde seyircilere birçok gösterge sunulur ve onları yorumlamaları beklenir. Göstergeleri yorumlamaya çalışan seyirci göstergeleri hayatındaki deneyimlerle ortaya çıkarır. Göstergebilimde araştırmacılar tıpkı seyirci gibi çözümlemek, anlamlandırmak ister ve film hakkında üst okumalar yaparak uygun yöntem ile filmi anlaşılır hale getirirler (Büker, 1985, s. 50). Göstergebilim çözümlemelerinde toplumbilimden, estetikten, tarihten vb. bilimlerden aldıkları bilgilere odaklanılarak filmin kapalı söylemini ortaya çıkarmaktadır (Özden, 2000, s. 100). Göstergebilimci sinema filminin öz'üne inerek sinematografik özelliklerini de inceleme alanına alarak çözümleme yapmaktadır. Agel'e göre göstergebilim sinemayı desteklemektedir, sinema yapısı itibarıyla anlamların bir araya gelmesiyle oluştuğundan dolayı sinema da göstergebilimi desteklemektedir (Andrew, 2010, s. 360). Birbirini destekleyen birbirinin varlığına bir döngü içerisinde kaynaklık ettiği ifade edilebilecek olan sinema ve göstergebilim arasındaki ilişki bu çalışmada tekrar ortaya konularak, göstergebilimin ve sinemanın bireyin anlam ve arayış dünyasındaki tekamülüne katkı sağlanacaktır. Çünkü göstergebilim incelediği nesnesini/göstergesini merak eder, ettirir, gösterge üzerine soru sorar ve düşündürür. Göstergebilim çözümleme çalışmaları da bu bakımdan düşünme ve düşünceye katkı sağlar, yeni sorulara zemin hazırlar.

Bu bakımdan göstergibilim bilimsel çalışmaların temeli olan soru sorma ve araştırma, detaylı şekilde incelediği nesnesi hakkında tartışma yaratması bakımından güçlü bir bilim alanıdır.

#### 4. Korku Filmlerinin Kaçınılmaz Teması: Ölümün Karanlık Yolculuğu

Korku, insanın varoluşuyla birlikte ortaya çıkan ve zaman içinde kaçınmaya çalıştığı temel bir duygu olarak hayatın içinde derin izler bırakır. Bireyler, genellikle ölüm korkusu gibi kişisel düzeyde hissettikleri endişelerin yanı sıra aynı zamanda toplumsal düzeyde de çeşitli korkularla yüzleşirler. Bu korkular, genellikle bireysel deneyimlerden türemesine rağmen yaşadığımız toplumsal yapıyla sıkı bir bağ içinde bulunur. Özellikle ölüm, savaş, kaos ve felaket korkusu, toplumsal korkular arasında öne çıkan, insan psikolojisinin derinliklerine nüfuz eden duygulardan biridir.

Korku, doğanın kaçınılmaz bir parçası olarak, canlıların doğumundan ölümüne kadar süren hayat yolculuğunun her anında var olan evrensel bir duygudur. Yalom'un ifadesiyle özellikle ölüm korkusu "hiç ayrılmadığımız karanlık gölgemiz"dir (Yalom, 1998, s. 243). Korku hissi, oldukça rahatsız edici bir duygu olduğu için bu duyguyu yaşayan bireyler genellikle bu hissi tetikleyen nesne veya durumlardan kaçınmaya çalışırlar. Ancak bu kaçma eğilimi kişinin bu ortamı bir kez daha değerlendirme şansını yitirmesine ve geliştirdiği düşüncelerin gerçekliğini gözden geçirme fırsatını kaybetmesine neden olur. Bunun neticesinde de birey genellikle korkudan 'kaçma' veya 'kaçınma' davranışı sergiler (Gençöz, 1998, s. 12). Fakat ölümden kaçamama durumu insanın en büyük travması olmuştur. Oskay'ın ifade ettiği üzere "insanlığın en ortak ve en kapsamlı travması 'ölüm olgusu' olmuştur (Oskay, 1998, s. 63).

Sinema, görsel-işitsel bir anlatım aracı olarak, toplumsal ve bireysel korkuların etkili bir şekilde yansıtıldığı önemli bir platform olma özelliğini taşır. Sinematografik eserler, izleyicileri gerçek dünyadan uzaklaştırarak, toplumsal korkuların içsel derinliklerine inmelerine olanak sağlar. Korku temaları, izleyiciyi adeta bir fantastik yolculuğa çıkararak, toplumsal bilinçaltının karmaşıklığına sürükler. Bu şekilde, insanlar kendi korkularıyla yüzleşme ve bu duygusal zorlukları anlama fırsatı bulur. Ekinci' nin (2015, s. 221) belirttiği gibi sinemadaki korku temaları, toplumsal zihin dünyasına etkili bir şekilde temas eder. İzleyiciler, bu korkuları paylaşmanın yanı sıra ortak bir deneyim aracılığıyla toplumlarına daha derin bir şekilde bağlanabilirler. Sinemadaki korku temaları, sadece eğlence amacının ötesine geçerek, insanların duygusal karmaşıklıklarını keşfetmelerine ve toplumsal dinamiklerle etkileşimde bulunmalarına olanak tanır. Bu sayede korku ve ölüm temalarının işlendiği hikayeler, izleyicilere derinlemesine düşündürme, duygusal bir bağ kurma şansı sunar.

Korku, insan psikolojisinde derin izler bırakan bir duygu olup genellikle 'gerçek' ve 'gerçeküstü korkular' olarak iki ana kategoride incelenebilir. Korku filmleri, çoğunlukla gerçeküstü korkulara odaklanır ve bu korkuların temelinde ölüm korkusu yatmaktadır. Ölüm korkusu, insan psikolojisindeki en temel korkulardan biri olarak kabul edilir. Gerçeküstü korkular arasında, ölümün bulaşıcılığı veya ölümün geri dönüşü gibi temalar öne çıkar. Bu korkular, Freud'un 'evrensel ölüm arzusu' kuramının bir yansıması olarak görülebilir. Freud'un kuramı, insan ırkının bir tür evrimsel hata olarak kendini yok etme arzusunu içerir (Wood, 2003, s. 34-35). Özellikle toplumsal korku ikonlarındaki artış, bu evrimsel hata teorisini destekleyen bir eğilimi güçlendirmektedir. Medya ve kültürdeki değişimler, toplumların korkularını etkilemekte ve güncelleyerek yeni endişelerin ortaya çıkmasına neden olmaktadır. Toplumsal korku ikonları, özellikle modern yaşamın karmaşıklığı içinde ortaya çıkan yeni tehditler ve belirsizliklere karşı duyulan endişeleri yansıtarak, korku kavramının evrimini etkileyen bir faktör haline gelmiştir. Bu durum insanların kendilerini, toplumlarını ve geleceklerini anlamak ve korumak adına sürekli olarak korkuyla yüzleşme ihtiyacının bir yansıması olabilir.

Korku filmleri, izleyiciye derinlemesine etki bırakmayı hedefleyerek, insanların hem bilinç düzeyinde hem de bilinçaltında yatan korkuları ortaya çıkarmak için tasarlanmıştır. Temel amaç korku duygusunu canlandırmak olan bu sinema türü, genellikle en yaygın ve evrensel korku olan ölüm korkusuna odaklanarak kurgusunu şekillendirir. Bu nedenle korku filmleri genellikle ölüm ve ölüm korkusu etrafında dönen bir anlatı oluşturur. Diğer sinema türlerinde olduğu gibi korku filmlerinde de ölüm tematik olarak kullanılır. Ancak korku filmlerinde ölüm, sadece bir sonuç olarak değil aynı zamanda hikayenin merkezinde bir tema olarak işlenir. Bu filmlerdeki olaylar genellikle ölüm ve ölüm korkusu etrafında yoğunlaşır. İzleyici, karakterlerle birlikte ölümün ve yok olmanın karmaşık dünyasına çekilir. Korku filmleri, ölümü

görselleştirerek, canavar, zombi veya vampir gibi korkutucu figürler aracılığıyla izleyiciye ölümün korkunçluğunu, tiksiniçliğini ve yenilmezliğini hissettirir. Canavarlar, zombiler ve vampirler gibi ölümün kendisi olabileceği gibi aynı zamanda doğal felaketler, savaş ve hastalık gibi ölümü getiren diğer unsurları da içerebilirler (Abisel, 1999, s. 54-55). Bu durum izleyiciyi kendi ölümüne yönelik duygusal bir bağlamda düşünmeye yönlendirir. Korku filmleri ise bu duygusal gerilimi ustalıkla kullanarak seyircinin içsel korkularına hitap eder.

Sinemada korku teması genellikle izleyicilerin bilinçaltına derinlemesine nüfuz eden bir etki yaratır. Bu tür, sıklıkla karanlık ve gizemli dünyaların kapılarını aralayarak seyircileri bilinçdışı korkularıyla yüzleştirmeyi amaçlar. Korku, genellikle diğer film türleriyle iç içe geçse de bilimkurgu filmlerinden ayırt etmek her zaman kolay olmamaktadır. Film eleştirmenleri, korku türünü zaman zaman bilimkurgu filmlerinin bir alt türü olarak değerlendirmekte ve bu iki tür arasındaki ince çizgiyi belirlemekte güçlük yaşayabilmektedir. Korku filmleri, izleyicilerini klasik korku unsurlarıyla buluşturarak bilinçdışı dünyalara taşıyan bir araç olarak işlev görür. Vampirler, hayaletler, kurt adamlar, zombiler ve diğer tuhaf yaratıklar, bu türün öne çıkan öğeleridir. Bu varlıklar, izleyicilerin günlük yaşamlarında karşılaşmadıkları ancak korkuyla dolu düşlerinde veya kabuslarında karşılaşabilecekleri fantastik figürlerdir (Özön, 2008, s. 245). Korku filmleri, seyircilerin güvenli bir ortamda gerilim ve korku deneyimi yaşamalarını sağlayarak, izleyici ile film arasında güçlü bir bağ kurar. Bu tür filmler, sadece bir eğlence aracı olarak değil aynı zamanda insan psikolojisinin derinliklerine inme ve toplumsal korkuları anlama açısından da önemli bir rol oynar. Korku türü, seyircileri gerilim ve korku dünyasında kaybolmaya davet ederken, bilinçaltındaki korkuları gün yüzüne çıkararak, izleyicilerin duygusal sınırlarını zorlamaktadır. Bu sayede seyirciler, korku filmleri aracılığıyla kendi içsel karanlıklarıyla yüzleşme ve bu duyguları anlama sürecinde derin bir deneyim yaşama şansına sahip olurlar. Korku filmleri genellikle bilinmezlikle başlar ve yine bilinmezlikle sona erer; bu belirsizlik, çeşitli şekillerde temsil edilir (Aytekin, 2013, s. 65).

İlk korku filmleri, sinema tarihinin başlangıcına dayanmaktadır. Sinemanın doğuşuyla birlikte, korku türü de hemen sahneye çıkmıştır. Lumiere Kardeş'lerin *Trenin Gara Girişi (1895)* adlı filminde sahnede ilk kez bir trenin hareket halinde ve kendilerine geldiğini gören seyirciler telaşa kapılır. Üstelik ön koltukta izleyen seyircilerin başlarını telaşa eğdiği, bazı seyircilerin ise kapıldıkları korku ile koltuklarından kaçtığı rivayet edilir (Abisel, 2007, s. 30-50). Bu durumda ilk korku anlatısı olarak *Trenin Gara Girişi* adlı filmi kabul edilebilir. Fakat sinema tarihçileri ilk korku filmi olarak Georges Melies'in *Şeytanın Malikanesi (1896)* adlı filmini korku sinemasının ilk örneği olarak kabul ederler. Film, şeytanın bir malikanede ortaya çıkmasıyla ilgili kısa bir hikayeyi anlatır. Bu film, gotik korku öğelerini içererek yarasalar, kaleler, troller, hayaletler ve şeytan karakteri gibi unsurları başarıyla kullanmıştır (Scognamillo, 1996, s. 67-68). Korku filmleri, tür içinde birçok farklı alt kategoriye ayrılacak geniş bir yelpazeye sahiptir. Bu kategoriler arasında doğüstü, okült ve hayalet filmleri gibi mistik öğeler içeren yapımlar, psikolojik gerilim unsurlarını işleyen filmler, canavar temalı yapıtlar, slasher tarzındaki eserler, beden korkusu üzerine odaklanan body horror türü ve aşırı şiddet içeren splatter filmleri gibi çeşitli alt türler bulunmaktadır (Cherry, 2014, s. 19-20).

Korku filmlerinin kökenleri, özellikle 19. yüzyılın sonlarındaki Viktorya dönemi gotik romanlarına kadar uzanmaktadır. Bu eserlerin sinemaya uyarlamalarıyla birlikte 1920'lerdeki Alman Dışavurumculuğu'nun dekor ve aydınlatma prensipleri, korku türünün anlatım tekniklerine önemli ölçüde etki etmiştir. Gotik Edebiyatındaki mezarlıklar, ölümler, şeytanlar, karanlık atmosferler, sisler, korkunç doğa tasvirleri Alman Dışavurumcu Sinemasının temel malzemeleri olmuştur (Özınar, 2003: 126). Bu bağlamda yürüyen ölü temasını ilk kez dolaylı olarak işleyen film, Robert Wiene'in *Dr. Caligari'nin Muayenehanesi (1921)* adlı yapıttır. Bu filmde, başka birinin kontrolü altındaki bir uyurgezer çarpıcı bir şekilde tasvir edilmiştir. Bu yenilikçi yaklaşım, korku sinemasında yeni bir dönemin başlangıcını işaret etmiş ve izleyicilere gerilim dolu bir deneyim sunmuştur. Film, sadece temel korku unsurlarını değil aynı zamanda sinematografik tekniklerin kullanımını da başarıyla öncül bir örneği olmuştur. Bu şekilde, George Melies'in öncülerinden başlayarak korku sinemasının evrimi, gotik edebiyattan aldığı ilhamı modern anlatım teknikleriyle birleştirerek kendine özgü bir kimlik kazanmıştır.

1930'larda Hollywood'un hakimiyetini elinde tutan Universal Pictures, Gotik korku unsurlarını içeren çeşitli yapımlarla sinema dünyasında önemli bir iz bırakmıştır. Gotik türü, yazılı kaynaklardan türemiş gotik öykülerini temel alır. Bu türdeki sinema sunumlarının birçoğu gotik edebiyat yazarlarının hikayelerinde yer

alan karakterlerin sembolik ve imgesel ifadelerini içeren korku filmleridir. Mitolojik kökenli korkunç canavarlar ve yaratıklar, bu filmlerin ana karakterleridir (Bilen, 2013, s. 35).

Gotik sinema, izleyicileri karanlık, gizemli ve bazen dehşet verici atmosferlere çeken bir film türüdür. Bu tür, sıklıkla eski malikaneler, mezarlıklar, hayaletler ve lanetler gibi öğelerle doludur. Gotik sinemanın temel temasından biri de ölümdür. Ölüm, gotik filmlerde sadece bir fiziksel son değil aynı zamanda hikayenin merkezinde yer alan gizem, dram ve karanlık atmosferin kaynağıdır. Bu anlatılarda genellikle melankoli atmosferiyle öne çıkar. Melankoli, karakterlerin geçmişteki kayıpları, hüznüleri ve ölüme dair duygusal yükleri ifade eder. Gotik filmlerde ölüm, melankolinin bir kaynağı olarak işlev görür. Karakterlerin ölüme dair travmaları ve bu travmaların mekânları, izleyiciyi içine çeken bir atmosfer oluşturur. Hayaletlerin ve geceyarısı ziyaretçilerin sıkça kullanıldığı bir türde ölen karakterlerin geri dönüşleri, geçmişin hayaletleriyle yüzleşmeyi zorlar. Bu hayaletler, genellikle intikam peşinde koşar veya karakterlere geçmişteki günahları hatırlatır. Hayaletler, izleyiciye ölümün sadece fiziksel bir ayrılık olmadığını, aynı zamanda ruhsal bir varlığın izlerini taşıdığını düşündürerek derin bir anlam katmaktadır. Gotik sinemanın vazgeçilmez mekanlarından biri de mezarlıklardır. Mezarlıklar, ölümün fiziksel temsili olmanın yanı sıra karanlık sırların, aile lanetlerinin ve ölümden sonra yaşayanların gizemli dünyasının kapılarını açar. Lanetli topraklar, genellikle mezarlık çevresindeki gizemli olaylara ve karakterlerin kaderlerine odaklanır. Gotik sinema, doğüstü varlıkları kullanarak ölüm temasını daha da güçlendirir. Vampirler, kurt adamlar veya diğer doğüstü yaratıklar, ölümlle ilişkilendirilerek izleyiciyi korku ve gerilimle buluşturur. Bu varlıklar, ölümün sadece insanlar arasında değil, aynı zamanda doğüstü dünyada da bir varlık olduğunu vurgular. Bu tür, izleyiciyi ölümün derinliklerine çekerek, insanın ölümlle yüzleşme ve onunla barışma sürecini keşfetmeye yönlendirir. Gotik sinema, ölümü karanlık, gizemli ve sanatsal bir biçimde işleyerek sinema dünyasına benzersiz bir katkı sağlar (Harris, 2019)

Universal Pictures, Gotik korku unsurlarını içeren filmler ile seyirciyi derin bir korku atmosferine davet etmiştir. *Dracula* (1931), *Frankenstein* (1931), *Mumya* (1932), *Görünmez Adam* (1933), *Kurt Adam Londra'da* (1935), *Dracula'nın Kızı* (1936) gibi baş yapıtlar, Gotik estetiğin ve karanlık atmosferin zirvesini temsil etmiştir (Türkel & Kasap, 2014, s. 714). Ancak tarihi dönem değiştikçe sinema endüstrisi de evrim geçirmiştir. İkinci Dünya Savaşı'nın ardından, yaratık filmleri giderek gerileyerek yerini uzaylı anormalliklerine bırakmıştır. Bu dönemde korku sineması, seyircinin ilgisini çekmeye devam etmiş ve özellikle yetmişli ve seksenli yıllarda altın bir çağ yaşamıştır. Korku filmlerindeki karakterler, genellikle kaba ve ilkeldirler, bu da izleyiciye gerilim ve dehşet hissiyatı kazandırmak için kullanılan etkili bir yöntemdir. Özellikle yürüyen ölümlerle ilişkilendirilen karakterler, Frankenstein, vampir, kurt adam gibi diğer film yaratıklarından farklı bir boyuta sahiptir. Bu farklılık, Gotik Edebiyat'tan sinemaya uyarlanan diğer kavramların aksine yürüyen ölü kavramının köklerini Haiti folklorundan almasından kaynaklanmaktadır (Şimşek, 2013, s. 29-30).

Korku filmleri, izleyicileri kendi korkularının, güvensizliklerinin ve özgüven eksikliklerinin yansımalarıyla buluşturarak, toplumun genel ruh halini yansıtmıştır. Korku sineması, zamanla değişen toplumsal normlara ve endişelere duyarlılık göstererek, izleyiciye derinlemesine düşündürülen ve tartışmaya açan bir platform sunmuştur. Ayrıca bu tür kapsamında sunulan filmler ölümün korkutuculuğu yanında ölümün kim için ve nasıl tezahür edeceği sorularına da yanıtlar sunmak için tartışma anlatıları yaratmaktadır. Bu çalışmada da "kızıl ölüm" karakteri çerçevesinde ölümün korkutuculuğu ile gerçek adaletin tecelli edilmiş sürecindeki rolüne yönelik önemli göstergeler sunulmakta, araştırmacılar korkunun bir unsuru olarak görünen ölümün olumsuz anlamlarından olumlu anlamlara hangi bağlamlarda evrilebileceğini ortaya koymaya çalışmaktadır.

## 5. Araştırmanın Yöntemi

Bu çalışmada Gotik Filmin en önemli temsilcilerinden Roger Corman'ın, gotik edebiyatın en önemli ismi olan Edgar Allan Poe'un *Kızıl Ölümün Maskesi* kitabından uyarlama olarak ortaya koyduğu ve salgın temalı kült filmlerin başında gelen *Kızıl Ölümün Maskesi* filmi örneklem olarak seçilmiştir. Örneklem olarak seçilen film göstergibilimsel çözümlene yöntemi ile incelenmiştir. Bu filmin incelenmeye tabi tutulmasının nedeni filmin göstergeler bakımından zengin bir veri içeriyor olması ve filmde ölüm ile yaşam arasındaki sürecin göstergeler üzerinden ifade edilmişindeki açıklıktır.

Araştırmanın analizinde, Saussure ve Barthes'ın göstergebilimsel yaklaşımları temel alınmıştır. Çalışmanın uygulama kısmında film, sekanslara bölünmüştür. Ardından sekanslar, Saussure'ün belirlediği anlam öğeleri; gösterge, gösteren ve gösterilen öğelerine ayrılmıştır. Ayrılan öğeler, Barthes'ın yan anlam kavramı düzeyindeki karşılığı ifade edilerek bir bütün halinde tablo haline getirilmiştir. Çalışmada gösterilenler yan anlam üzerinden değerlendirilmiştir. Değerlendirme aşamasında Barthes'ın karşıtlıklar tablosuna da yer verilmiştir. Kızıl Ölümün Maskesi filminin kredisi de çözümlenmeye tabi tutulmuş, bu bakımdan diğer sinema ve göstergebilim çözümlenme temalı çalışmalardan da ayrılmaktadır. Elbette ki filmdeki göstergeler filmin dışına çıkılmadan ve filme sadık kalınarak yapılmıştır.

## 6. Bulgular

### Filmin Künyesi ve Konusu

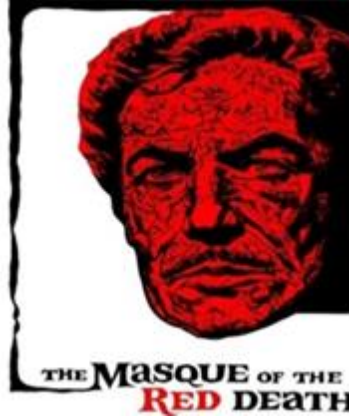

Görsel 1. Filmin Afışı

Yönetmen: Roger Corman

Yapımcı: Roger Corman, George Willoughby

Senarist: Charles Beaumont, R. Wring Campbell

Uyarlanan Eser: Edgar Allan Poe'un Kızıl Ölümün Maskesi Kitabı

Ana Karakterler: Vincent Price (Prens Prospero), Hazel Court (Juliana), Jane Asher (Francesca)

Gösterim Yılı: 1964

Film Edgar Allan Poe'nun 'Kızıl Ölümün Maskesi' adlı öyküsünden uyarlanmıştır. 'Kızıl Ölüm' adlı salgının ülkede çıkmasıyla tüm halk ölüme sürüklenmiştir. O sırada ülkenin prensi Prospero, bölgenin asilzadelerini salgından korumak bahanesiyle kalesine toplar. Kalenin dışında ölüm kol gezerken; içeride salgın yokmuş gibi eğlenceler düzenlenir. Baloda her türlü edepsiz eğlenceler ve ahlaksızlıklar yaşanmaktadır. Tüm bunlar devam ederken, balonun davetsiz misafiri ortaya çıkar. Kırmızı kapüşonlu bu adam kızıl ölümün kendisidir. Kızıl Ölüm kanıtlamak istediği tek bir şey vardır; "ölümden kaçış yoktur ve ölüm kapıya dayandığında herkes eşittir".

### 7. Filmin Göstergibilimsel Analizi

Film, kurumuş ağaçlardan oluşan sisli bir ormanda başlamaktadır. Kurumuş ağaçlar ve sis kullanımı gotik atmosferin olmazsa olmaz unsurlarından biri olarak değerlendirilmektedir (Can, 2022, s. 42). Yaşlı kadın ormanda kurumuş dalları toplamaktadır. Ağaçlar yaşam döngüsünü simgeler (Turancı & Özgen, 2018, s. 160). Kurumuş ağaç dalları ile yaşam yolculuğunun son bulacağına dair gönderme yapılmaktadır. Sisli hava şartları ise bilinmezliği/belirsizliği, kaybolmayı, ürpertiye temsil eder. Filmde sis ve kurumuş ağaç dalları kullanılarak gotik bir atmosfer sağlanarak ölüm korkusu yaratılarak okuyucuya/izleyiciye sunulmuştur. Kuru ağaç dalları ve sis göstergelerinin bir arada sunulması ile korku duygusuna doğrudan hitap eden bu ikili gösterge ile filmde korku ögesinin güçlü bir anlamla izleyiciye aktarılmak istendiği

şeklinde değerlendirilmiştir. Kurumuş ağaç dalları ve yaşlı kadın karakteri arasında da açık bir ilişki kurulduğu da anlaşılmaktadır.



**Görsel 2.** Filmin Açılış Sahnesi



**Görsel 3a.** Beyaz Gül

**Görsel 3b.** Kırmızı Gül

Yaşlı kadın ormanda tüm vücudu kırmızı olan ve kırmızı giyinen bir adamla karşılaşır. Adamın elinde bir deste tarot kartı vardır ve kartları karıştırarak kenara koyar. Tarot kartları filmde gelecek ile ilgili bir kehanet olacağını söylemektedir. Kızıl ölüm diye tanımlanan bu adamın elinde sürekli bu kartlar bulunur. Adam eline beyaz bir gül alır ve gülü kanla kırmızıya boyar ve yaşlı kadına uzatır. Ona bunu alıp köyüne gitmesini ve kurtuluş günlerinin yakın olduğunu söyler. Beyaz renk, saflığı, temizliği ve başlangıcı temsil eder; kan rengi olan kırmızı renk ise tehlikenin ve kötülüğün habercisidir (Fidan, 2012, s. 271-289). Beyaz gül filmde başlangıcı/yaşamı temsil ederken kırmızı gül ise ölüm/sonu temsil etmektedir. Nitekim filmde kırmızı gülü alan yaşlı kadın, hastalıktan ilk ölen kişi olur. Böylece filmde yer verilen beyaz gül göstergesinin sonradan kırmızı güle dönüşme süreci ile yaşam ve ölüm arasındaki bağ kurulmaktadır. Ayrıca beyaz gülün (iyilik halinin- sağlıklı olma durumunun) kırmızıya dönüşmesi ile köy halkının başına gelecek olan kötülöklere ve hastalıklı günlere de gönderme yapıldığı değerlendirilmiştir.

**Tablo 1.** Göstergelerin Çözümlemesi

Gösterge	Gösteren	Gösterilen	Yananlam
<b>Olgu</b>	Gökyüzü	Gece vakti/sisli hava	Bilinmezlik/Korku
<b>Doğa</b>	Ağaç	Kurumuş Dallar	Yaşamın sona ereceği
<b>Nesne</b>	Kart	Tarot kartları	Kehanet
<b>Bitki</b>	Çiçek	Beyaz gül	Yaşam
<b>Bitki</b>	Çiçek	Kırmızı gül	Kanla kırmızı rengine dönüştüğü için ölüm





Görsel 4. Köylüler

Görsel 5. Prens ve Köylüler

Prospero, köylülere manastırında düzenlediği baloya davet etmek için köye ziyarete gelir. Ziyaretinin sebebi eğlenmenin yemek artıkları ile köylülerin karınlarının doyurularıdır. Köylülerin gerek kıyafetlerinin durumundan gerekse çaresizliklerinden dolayı, yoksullukları göze çarpmaktadır. Prens Prospero, köylülerle konuşurken kamera açısı statüye göre konumlandırılmıştır. Alt açılı fotoğraflar gücü temsil ederken; üst açılı fotoğraflar ise güçsüzlüğü temsil etmektedir (Kanburoğlu, 2004, s. 195). Prospero, güçlü ve üst sınıfı temsil ettiği için alt açıdan çekilmiş; köylüler ise güçsüz ve alt sınıfı temsil ettiği için üst açıdan çekilmiştir. Görsel 5'te kamera açılarından ortaya çıkan gösterge bakımından sınıfsal ayrımın ortaya konduğu değerlendirilmiştir. Köylülere tepeden bakan prensin karşısındaki köylülerin yüz ifadelerinde ise korku, endişe ve merak duyguları açıkça görülmektedir. Gücün ve otoritenin karşısındaki aciziyet bu gösterge üzerinden izleyiciye aktarılmaktadır. Görsel 4'te köylülerin bir arada toplu olarak yanan ateşin başında ısınmaları ile köylülerin ellerini göbek hizasında bağlar şeklinde ayakta durmaları da madden ve manen zayıf olanların bir arada bulunarak emniyette olma gereksinimlerini ve gücün karşısında el bağlar şeklinde konumlandıklarını gösterdiği şekilde değerlendirilmiştir.



Görsel 6. Salgına Yakalanan Kadın



Görsel 7. Haç İşareti

Kızıl ölüm salgınına köyde ilk yakalanan kırmızı gülü alan yaşlı kadındır. Kadının vücudu kırmızı kanlar ile kaplıdır. Salgına yakalanan kadın çılgık çılgına, nefessiz kalarak ölür. Salgına yakalanan yaşlı kadın ölünce hastalık yayılmasın diye tüm köy Prens Prospero'nun emri ile ateşe verilir. Köy halkı yangın ile yok olur. Köyün yanması aşamasında kamera açısını yanan haç işaretine çevirir ve haç işaretine zoom yapar. Hristiyanlığın kutsal sembolü olan Haç işareti, günahlardan arınma ve dine bağlılık anlamı taşımaktadır (Taş & Özcan, 2015, s. 251).

Filmde de dini inancın bir sembolü olarak yanmakta olan haç işaretinin gösterilmesi, köy halkının Hristiyanlık inancını yaşamalarının yanı sıra, köy halkının kızıl ölümün de dediği gibi "balkema söyle, kurtuluş günleri yakındır" ifadesinden hareketle, köy halkının zalim yöneticinin her türlü zorbalığından her ne kadar kötü bir sonla da olsa ölecek kurtulduklarına yapılan bir gönderme olarak değerlendirilmiştir. Ayrıca sembolik inancın kızıl ölümün yaydığı hastalık karşısında tesirsiz kaldığını da ifade ettiği şeklinde bir

değerlendirme yapılmıştır. Çünkü filmde Prens Francesca'ya "gerçekten inanıyor musun?" sorusunun ardında inançtaki teslimiyetin sorgulanması da Hristiyanlığa inanmadığını ("Burada bu kolyeyi takmayacaksın, çıkar onu") belirten Prens tarafından yapılmaktadır. Dini bir sembolün yanıyor olarak gösteren bu gösterge üzerinden köyü yakan gücün prens olduğu hususundan hareketle, dünyevi hırs ve iktidarları için kutsal olanları dahi önemsemeyen, kutsalı yok sayabilen, hatta kendi konfor alanlarının devamını sağlamak adına, diğerlerinin (zayıf ve güçsüz olanların) yaşam haklarını ellerinden almayı kendilerinde mutlak hak gören iktidar anlayışlarına da bir gönderme yapıldığı da ayrıca ifade edilebilir. Çözümlemeleri desteklemesi bakımından tarihsel süreçte "veba zamanlarında eski Yunanların, törenler düzenleyerek, salgını şebir sınırlarının dışına 'taşıyıp', kitleleri itlaf veya sürgün etmeleri, bir nevi salgını sonlandıracak insanlar (pharmakos) kurbanlar seçmeleri, benzer şekilde Hitler'in "Yabudi vebası"na karşı ithamlarında ve uyguladığı önlemlerde" (Cooke, 2020) görüldüğü üzere filmde de iktidarların/soyluların kendileri için diğerlerini kolayca yok sayabildiklerini göstermesi bakımından filme düşülen önemli tarihsel göstergeler olarak görülmektedir.

**Tablo 2.** Göstergelerin Çözümlemesi

GÖSTERGE	GÖSTEREN	GÖSTERİLEN	YANANLAM
İNSAN	Kıyafetler	Yoksul Köylüler	Yoksulluk/alt sınıf
İNSAN	Prens	Soylu üst sınıf	Güç/iktidar
İNSAN	Yaşlı kadın	Yüzü kanla kaplı yaşlı kadın	Hastalık/ölüm
NESNE	İşaret	Haç işareti	İnanç/dine bağlılık

Karşıtlıklar tablosu Barthes'ın göstergeleri anlama aşamasında kullandığı yöntemlerdendir. Filmin başlangıç sekansında karşıtlıklar bulunmaktadır. Bu karşıtlıklar şu şekildedir:

**Tablo 3.** Filmin ilk karşıtlıkları

Başlangıç	Son
Yaşam	Ölüm
Beyaz	Kırmızı
Zengin	Yoksul
Güçlü	Güçsüz



**Görsel 8.** Haç Kolye



**Görsel 9.** Francesca ile karşılaşma

Francesca'nın boynunda haç işareti olan bir kolye vardır. Bu kolye Francesca'nın dinine bağlı olduğunu göstermektedir. Prens Prospero, Francesca'yı konukları ile tanıştırmaya getirir. Konuklarıyla dalga geçerek onları gülünç duruma düşürmek için belli hallere sokar. Konuklar Prens Prospero'nun emir buyurduğu her şeye itaat ederek harfiyen uygularlar. Manastırda salonun ortasında devasa bir saat vardır. Bu saat her saat başı herkesi titretircesine çalmaktadır. Çalan saati gören herkesi korku kaplamaktadır. Saat çaldığında eğlence duraksar. Saat filmde sonun geleceğine işaret ettiğinden konuklar korkuya kapılmaktadır. Filmde kullanılan saat aynı zamanda Eisentein'in 'leitmotif' adının verdiği yinelemeli kurguya örnek oluşturmaktadır (Küçükdoğan, 2014, s. 77). Böylece film sürekli bir ölüm hatırlatması yapmaktadır. Mutlak sonun adı olan kıyamet saatine de filmdeki saatle göndermeler yapılmaktadır. Ancak saat ile korkuya kapılan kitlenin kısa süre sonra yine aynı günah ve ahlaksız eğlencelerine devam etmeleri çelişkisi

de ölümün mutlakiyeti gerçeğinin bilinmesine rağmen dünyevi tat, arzu ve hırsların kölesi olmuş kitlenin şuurlu şuursuzlukla ölüme meydan okuyuşları ya da ölümden boş kaçıışları olarak değerlendirilmiştir.



Görsel 10. Saat

Tablo 4. Göstergelerin Çözümlemesi

GÖSTERGE	GÖSTEREN	GÖSTERİLEN	YANANLAM
NESNE	Kolye	Haç kolyeli kadın	Dine bağlılık
İNSAN	Kalabalık topluluk	Prens'in her dediğini yapan insanlar	İtaatkarlık
NESNE	Saat	Saat başı çalan saat	Korku/Sonun yaklaşması



Görsel 11. Mavi oda



Görsel 12. Kırmızı oda

Prens Prospero'nun manastırındaki odalarını Poe, öyküsünde şu şekilde betimler: “Doğu uçtaki oda, masmavi döşenmişti; camlar da canlı maviden, ikinci salonun süsleri, halıları erguvan rengindeydi ve burada camlar da erguvandı. Üçüncü oda baştanbaşa yeşildi, camları da. Dördüncü, turuncu döşenmiş, turuncu ışıklarla aydınlanmıştı. Beşinci beyaz, altıncı mor. Yedinci salon ise, tavanı boydan boya kaplayıp duvarlardan aşağı sarkan kara kadife kilimlerle kefenlenmişti; kilimler, aynı kumaştan, aynı renk bir halının üstünde kavamlanıyordu. Yalnız bu odada, camların rengi uymamıştı döşemenin rengine. Burada kızıldı camlar, koyu kan rengi (2019, s. 65)”. Filmde de öyküde betimlenen odalar görülmektedir. İlk gidilen oda mavi renkli odadır. Mavi renk sakinlik, huzur, yeniden doğuş (yaşam) ve sonsuzluğu temsil etmektedir (Batur, 2016, s. 281). Francesca dinine bağlı bir kişi olarak bu oda da temizliği, saflığı, sadeliği temsil eden beyaz renkli bir elbise giymiştir (Uçar, 2003, s. 54). Bu odada masada gelin çiçeği olarak bilinen ‘calla lily’ görünmektedir. Bu çiçek masumiyet, saflık ve temizlik anlamına gelmektedir (Fidan, 2012, s. 289). Gelin çiçeği ve Francesca birbirini tamamlayan bir anlam yaratmakta, izleyiciye etrafındaki olup biten tüm kirliliğe rağmen manevi saflık ve temizliği ile yaşam yolculuğuna devam eden, inançlarına her şeye rağmen güçlü şekilde bağlı bir karakter olduğu gösterilmektedir. Prens Prospero'nun elinde şamdan vardır. Şamdan törenselliği temsil etmektedir. Filmde son gidilen oda kırmızı pencere siyah odadır. Kan rengi olan kırmızı, tehlikenin, gücün ve tahribatın habercisidir (Uçar, 2004, s. 56). Siyah renk ise ölüm, yas, melankoli ve umutsuzluğu sembolize etmektedir (Elliot & Majer, 2007, s. 250-254). Filmdeki odaların renkleri yaşam döngüsünü temsil etmektedir. Yeni gün, yaşamı ve genellikle en çok iyi ve olumlu unsurları temsil eden mavi oda ile ölümü ve otoriteyi temsil eden siyah oda filmdeki karşıtlıkları gösteren göstergeler olarak sunulmaktadır. Ayrıca güneşin, doğuş ve batışına göre filmdeki

odalar yerleştirilmiştir. Bu doğrultuda doğuya mavi oda, batıya da siyah oda yerleştirilmiştir. Nitekim kızıl ölüm ilk mavi odada görülür ve en son siyah odaya geçer yaşam başlar ve siyah odada son bulur şeklinde bir değerlendirme de yapılmıştır.

**Tablo 5. Göstergelerin Çözümlemesi**

GÖSTERGE	GÖSTEREN	GÖSTERİLEN	YANANLAM
MEKÂN	7 oda	Her odası farklı renk olan manastır	Yaşam
MEKÂN	Oda	Doğu konumunda bulunan mavi oda	Doğumla başlayan yaşam
MEKÂN	Oda	Batı konumunda bulunan siyah oda	Yaşamın son bulması ölüm
BİTKİ	Çiçek	Beyaz renkli gelin çiçeği	Masumiyet, saflık, temizlik

Toplamda yedi odanın olmasında da yedi günaha gönderme yapılmaktadır. Manastırda her türlü yedi günah, eğlence ve ahlaksızlıklar yaşanmaktadır. Filmdeki yedi oda ve işlenen günahlar Prens Prospero'nun yaşam tarzını ve saraydaki soyluların ahlaki çöküşünü sembolize eder. Filmde her odayı dolaşan Prens'in ölümlü korkusu olan kızıl ölüm teması ile birleştirilerek, insanların günahlardan kaçamayacaklarını ve ölümün kaçınılmaz son olduğunu hatırlatır. Bu sahne gotik filmin karanlık ve ölüm temasını güçlendirir ve anlatıya derinlik katmaktadır. Filmdeki günahlar; “*Öfke, Kibir, Açgözlülük, Şebvet düşkünlüğü, Kıskançlık, Oburluk, Tembellik*” olarak bilinmektedir (Aquinas, I-II, s. 84:4). Bu yedi günah ise filmde aşağıdaki göstergeler üzerinden net bir şekilde sunulmaktadır:



**Görsel 13. Şebvet düşkünlüğü**



**Görsel 14. Oburluk**

Kadınların erkekler tarafından bir arzu nesnesi olarak sunulduğu ahlaksız bir tutum sürekli olarak yinelenerek filmde gösterilmektedir. Tok olmalarına rağmen hep bir şeyler yeme ve içme dürtüsünde olan insanlar, zengin olmalarına rağmen Prens tarafından serpilten altınları kapışmaya çalışan açgözlü soylular, Prens Prospero'nun makamında olmak isteyen yardımcısının ve presin eşinin Francesca'yı kıskançlıkları dikkat çeken ve vurgulanan büyük günahlar arasında yer almaktadır.



**Görsel 15. Açgözlülük**



**Görsel 16. Kıskançlık**



Görsel 17. Kibir

Görsel 18. Tembellik

Görsel 19. Öfke

Tablo 6. Göstergelerin Çözümlemesi

GÖSTERGE	GÖSTEREN	GÖSTERİLEN	YANANLAM
İNSAN	Temas/Yakınlaşma	Kalabalığa aldırmadan birbirlerine yaklaşan insanlar	Şehvet düşkünlüğü
İNSAN	Yemek masasındaki insanlar	Aç olmadıkları halde sürekli yemek yiyen insanlar	Oburluk
İNSAN	Altınları toplayan kişiler	Zengin oldukları halde yere atılan altınları kapmaya çalışan insanlar	Açgözlülük
İNSAN	Tartışan kadınlar	Kadınlar arasındaki sözlü atışma	Kıskançlık
İNSAN	Prens	Kalabalığa üstten bakan Prens	Kibir
İNSAN	Eğlence	Tüm vakitlerini eğlenceye ayıran insanlar	Tembellik
İNSAN	Prens ve yardımcısı	Prene başkaldıran adam	Öfke



Görsel 20. Tarot Kartı

Görsel 21. Çocuk

Gino, Prens Prospero'dan kaçarken ormanda kızıl ölüm ile karşılaşır. Kızıl ölüme korktuğunu ve ne yapacağını bilmediğini söyler. Gino, Prens Prospero'ya karşı hangi silahı kullanmam gerekiyor diye sorar kızıl ölüme, kızıl ölüm aşkı kullanmalısın der ve elindeki tarot kartını Gino'ya verir. Kızıl Ölüme işaretin anlamını sorar. Kızıl ölüm sadece insanoğlu der ve susar. Uzatılan kart insanın duygusu ile mantığı arasında kaldığını söyler. Böylece filmdeki göstergeler üzerinden insanoğlunun iyi ve doğrudan yana mantıklı ve iyi duygular üzerinden yapacağı seçimleriyle kurtuluşa erebileceğine yönelik bir gönderme yapıldığı da ifade edilebilir. Nitekim de Gino, hayatta kalan son altı kişi arasında kalarak hem aşkına hem de eski hayatına kavuşarak muradına erer.

Kızıl Ölüm diye tanımlanan adam küçük bir kız çocuğu ile tarot kartları ile oyun oynamaktadır. Kızıl ölüm, ölüme layık olan herkesin öldüğünü ve geriye sadece altı kişinin hayatta kaldığını söyler. Hayatta kalanlar ise: genç bir adam ve kadın, bir cüce ve ufak bir dansçı, bir çocuk ve köyde tek başına kalmaya devam eden bir adam. Bu çocuğun öldürülmemesinin sebebi; çocuğun masumiyeti ve saflığı temsil etmesinden kaynaklanmaktadır (Waite, 2012, s. 72). Filmdeki göstergeler üzerinden "masumiyet ve saflık" insan eliyle gerçekleşen ölüme karşı korunduğu şeklinde değerlendirilmiştir. Dünyanın hırs ve arzuları karşısında iyiden, saflıktan yana tercihleri olanların müstesna bir değerlendirmeye alınabileceği hususuna yönelik bir gönderme vardır. Film aslında hakkı gasp edilenin hakkını da teslim eden bir sonucu ortaya koyması bakımından değerli göstergeler sunmaktadır. Bu film incelenirken her ne kadar filmde tam olarak gösterilmese de filme kaynaklık yapan hikayede film sonunda hayatta kalanlarına arasında gerçek aşkları

ellerinden prens eliyle gasp edilen Francesca ve Gino'ya yönelik oluşturulan mağduriyet, film sonunda aşıkların birbirlerine kavuşturulması ya da hayatta kalarak kavuşturulmaları ile “hakkın teslimi” bağlamında değerlendirilmiştir. Ayrıca gerçek bir duygu ve arzu ile bir amaca odaklanan / bağlanan ruhların amaçlarına tüm şeytani sınırlandırmalara rağmen ulaşacakları müjdesinin ve gerçeğinin vurgulandığı değerlendirilmiştir. Tüm kötülüklerin ve zalimlerin hakkın ve adaletin karşısında mutlaka zail olacağı mesajı filmde gösterilmektedir.



Görsel 22. Kızıl Ölüm



Görsel 23. Yedi Adam

Kızıl ölüm yanına gelen adamlarla konuştuktan sonra şu sözleri söyler “*Gelip geçicidir, dünyanın ihtişamı*” der ve yürümeye başlar. Ardından Poe'nun şu sözleri ekrana gelir: “...ve karanlık ve çürüme Kızıl Ölüm hepsini korkunç boyunduruğu altına aldı.” Bu sözler aslında filmin mesajını açık bir şekilde veriyor: Ölüm kaçınılmaz sondur. Ancak en güçlü gönderge ise gelip geçici dünyaya aldanmanın ardından gelen her türlü kötülüğün bir karşılığının olduğu vurgusudur. Filmdeki göstergeler kötünün ve kötülüğün aslında cezalandırılacağı gerçeğini ortaya koymaktadır. “Kızıl ölüm”, filmde ruhani bir duruş (temsil ettiği duruş ve söylediklerinden anlaşılmaktadır) ile ilahi şeytan ve şeytanın sadık dostlarını temsil eden Prens Prospero'nun karşısında yer almaktadır. Aslında filmin ana iki karakteri kötü olan Prens ve iyi olan Kızıl Ölüm vardır. Adı her ne kadar kızıl ölüm olsa da söylemleri ile uyarıcı ve hakikatten yana yönlendirmeler yapmaktadır. Kötülüklerin akıbetini ve sona giden yolu ve kötü sondan kurtuluşun yöntemlerini Kızıl Ölüm ifade etmektedir.

Filmin sonunda görünen yedi renkli adam, bir tür alegorik sembolizmi temsil eder. Bu karakterler, farklı renklerdeki kostümleriyle her biri bir odayı ve dolayısıyla bir günahı temsil ederler. İçerdikleri renkler, film boyunca işlenen günahlara ve bu günahların sonucu olarak gelen ölüme dair bir gönderme olarak kullanılır. Her bir karakter, Prens Prospero ve saraydaki soyluların günahlarını somutlaştırır ve sonunda ölümün kaçınılmazlığını hatırlatır. Bu semboller, filmdeki gotik temaları ve ölüm temasını güçlendirir ve izleyicilere hikayenin derinlikli bir anlamını sunar. Görsel 23'te görüleceği üzere bir tarafta beyaz kıyafet giyen adam durmaktadır ve diğer tarafın başında ise siyah renk giyen adam vardır. Beyaz adam yaşamın başını siyah adam ise sonu yani ölümü temsil ettiği şeklinde değerlendirilmiştir. Yaşam bu iki renk arasındadır. Ayrıca renkli adamlar filmin temasına göre belli hastalıkları, dünyanın hırs ve aldatıcı yanlarına gönderme yaptığı şeklinde yorumlanmıştır. Örneğin sarı renk birçok kültürde hastalık alameti olarak tanımlanmıştır (Ögel, 1995). Sarı rengin, turuncunun ve kırmızının günümüzün tüketim kültüründe özellikle gıda sektörü başta olmak üzere, bankacılıkta, çeşitli eğlence organizasyonlarında, sıklıkla kullanıldığı bilinmektedir. Bu anlamda oburluğun ve açgözlülüğün, tüketim çılgınlığının/günahlarının sembol renkleri olarak değerlendirilmiştir. Mor renk lüksün, cazibenin, ihtirasın, çekiciliğin, zenginliğin rengi olarak bilinmektedir. Bu bağlamda filmdeki şehvet odaklı işlenen günahların rengi olarak gösterildiği şeklinde yorumlanmıştır.

Tablo 7. Göstergelerin Çözümlemesi

GÖSTERGE	GÖSTEREN	GÖSTERİLEN	YANANLAM
NESNE	Kart	Tarot Kartı	Kurtuluş
İNSAN	Küçük Çocuk	Yaşanılardan habersiz çocuk	Masumiyet
İNSAN	Kıyafet	Sarı kıyafetli adam	Hastalık

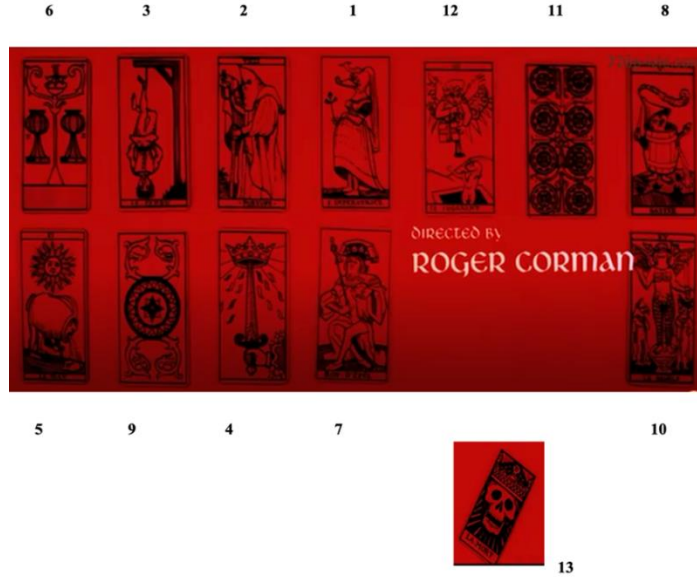

**Görsel 24.** Kırmızı Zeminde Tarot Kartları

Filmin son sekansında Kızıl Ölüm elindeki tarot kartlarını sırasıyla açar. Tarot kartları, sembolizmin önemli bir parçasını oluşturur. Karakterlerin kaderlerini, içsel çatışmalarını günahlarını ve sonlarını yansıtmak için kullanılarak filmin gotik temasını derinleştirmiştir. Açılan kartlar filmin hikayesini genel olarak anlatmaktadır. Göstergelerin anlamlarını öznel yorumlamanın dışındaki tutabilmek adına, göstergibilimin bilimsel duruşunu sunmak amacıyla kartların literatürdeki anlamlarının neler olduğu hususu ifade edilerek oluşturulan bağlam çerçevesinde araştırmacılar aşağıdaki şekilde göstergeleri anlamlandırmıştır. Bu on üç kart genel olarak insanın doğumdan ölüme gittiği yolculuğu ve hayat yolculuğundaki türlü engelleri, tercihlerini, kazanç ve kayıplarını anlatmaktadır. Bu kartlar şu şekildedir;

Birinci kartta hamile bir kadın görülmektedir. Bu kart başlangıç kartıdır. Yani doğum ile yaşamın başladığını temsil etmektedir. Olayların başlangıcı her zaman insana bağlanır, bir diğer ifadeyle insan yaptıklarının, kararlarının karşılığını alır hususu ifade edilmektedir. Gino ve Francesca'nın davranış ve söylemleri ile olayların seyrinin belirlenmesi bu kart ile anlamlandırılmıştır. İkinci kartta bir şeytan görülmektedir. Bu kartın adı şeytan kartıdır ve isyan etme, reddetme anlamına gelmektedir. Şeytan kartı her insanın içinde bulunan iyinin içindeki kötülüğü; kötülüğün içindeki iyiliği temsil etmektedir (Johnstone, 2005, s. 31). Bu kart ile prens Prospero şatonun dışında kalan tüm kötülük ve belaları reddeder ve böylece kendine güvenli bir alan oluşturur. Ayrıca ego ve benliği de temsil etmektedir. Bu noktada insanın en büyük düşmanı içinde boğulduğu egosudur. Şeytan kartı bilinç ve bilinçaltını yani ruhu da sembolize etmektedir (Meegan, 2020, s. 27). Bu kart yine Prens Prospero ve şatodakileri temsil eden bir karttır. Üçüncü kartta tersten asılmış bir adam görülmektedir. Kartta ilk bakışta kurban olgusunu yansıtır. Asla pes etmemek, vazgeçmemek kartın sembolize ettiği durumlardır. Kart negatif durumlar içeriyor gibi görünse de adaletin geleceğine işaret etmektedir (Ziegler, 1988, s. 39). Şatodakilerin konforu ve sağlığı için dışarıdakilerin kurban edilişi, masum insanların katledilişi bu kartla anlam kazanmaktadır. Ancak masumiyet Francesca ve Gino üzerinden sonunda kazanır. Bu kart son mahkeme/mizanı yani kıyamet gününü ve sonrasındaki sürece de gönderme yapmaktadır (Banzhaf, 2021, s. 126). Adalet kartı, Ermiş kartı ile birbirini tamamlayan sembolik anlamları vardır. Ermiş kartı insanın içindeki ilahiliği betimlerken asılmış adam kartı ölümü ve yeniden doğuşu sembolize etmektedir (Katz & Goodwin, 2015, s. 289). Bu kart, filmin sonundaki intikamın sembolüdür. Prens ve soylular günahları sonucunda ölürlür. Yani adalet yerini bulur.

Dördüncü kartta bir kılıç görmekteyiz, kılıcın ucunda ise bir taç vardır. Bu kartın adı 'birliler' kartıdır. Birliler genellikle olumlu başlangıçları, hiçlikten maneviyata kavuşma zaferini sembolize etmektedir. Hem fiziksel hem de ilahi aşka kavuşma ve zaferin habercisidir (Sherwin, 2006, s. 60). Gino'nun ev Francesca'nın birbirlerine kavuşması (aşk ile) bu kart ile anlam kazanmaktadır. Beşinci kartta doğan bir

güneş görülmektedir. Bu kartın adı güneş kartıdır ve ilahi ışık, aydınlatma, yaratıcıdan gelen bilinç hali gibi anlamlara gelmektedir (Orient, 1996, s. 150-152). Kart, yaşam enerjisi ve mutluluk ile ilişkili anlamlarla yorumlanmaktadır. Genellikle doğan güneş her zaman bir yerlerde umut olduğun kanıtıdır ve iyi haberlerin müjdeleyicisidir. Doğrunun, er ya da geç açığa çıkacağına temsilcisidir (Johnstone, 2005, s. 12). Güneş kartı hem fiziksel aydınlanmayı hem de ilahi aydınlanmayı sembolize etmektedir (Waite, 2012, s. 72). Francesca'nın Prense karşı "*sevgi, hayat, umut var*" ifadelerinin göndergesi bu kartla karşılık bulmaktadır. Kızıl Ölümün aşka ve iyiliğe olan işaretleri de yine bu kartla ifade edilebilir. Altıncı kartta bir terazi görülmektedir. Bu kart dengeyi, eşitliği simgeler. İyi ile kötü, zengin ile fakir arasındaki dengeyi göstermektedir. Terazinin iyi tarafı ağır basar ve iyinin her zaman kazanacağına işaret etmektedir (Orient, 1996, s. 149). Kart ölümden sonraki hesaplaşmayı hatırlatır (Ouspensky, 2021, s. 47). Adaletin iyiden yana gerçekleşeceği vurgusu şatodakilerin ve Prensin sonuna yönelik anlamları çağrıştırmaları bakımından önemlidir.

Yedinci kartta bir adam ve elinde bir kılıç görmekteyiz. Kartın adı İmparator'dur. Bu kart babalığı betimler, yargılayıcı, otoriter sahibi, cezalandırıcı ve itaat eden özelliklere sahiptir (Leavitt, 2007, s. 80). Agresifliği yansıtan yıkıcı gücü de vardır. Kraliyeti simgeleyen kart ayrıca soyluluğu, monarşiyi ve egemenliği elinde barındırır (Lyle, 1999, s. 10). Bu kart düz anlamda prence işaret etse de aslında adaletin tecellisini sağlayacak olan esas güce, filmdeki temsilcisi ile kızıl ölüme işaret eder. Sekizinci kartta oynayan bir adam görülmektedir. Bu kart devlet kartıdır. Devletin halkı oynatması olarak simgelenir. Devlet insanları kendi içinde ikiye böler ve onları kaosa sürükler. İnsanın hep bu kaosun içinde olduğunu anlatmaya çalışır (Meegan, 2020, s. 33). Prens'in şatosundaki insanlara emirleri ile yaptırdığı her türlü zorbalık ve tuhafıkların bu kart ile temsil edildiği şeklinde bir değerlendirme yapılmıştır.

Dokuzuncu kartta bir daire ve dairenin etrafında boynuzlar görülür. Bu kart ihaneti simgeler. Kartın etrafından çıkan şeyler boynuz ile ifade edilir ihanetin doruklarda olduğu zaman diliminde ortaya çıkar bireylerin en başta kendilerine daha sonra etrafına güvenmemeleri konusunda ihaneti ele almaktadır (Banzhaf, 2021, s. 130). Prens Prospero'ya ihanet eden eşi (kadının şeytanla evlenmesi) ve prensin en yakın adamının prensin yerine geçmek amacıyla planlar yapması ve hırsları bu kartla ifade edilmiştir. Onuncu kartta gözleri bağlı bir kadın ve sağ ve sol tarafında elleri bağlı iki adam görmekteyiz. Bu kart gözlerini kapatmış insanlığın simgesidir. Bireyler olaylara ne kadar susarsa adalet bir yerlerde o kadar çürüyecektir, elleri serbest ama gözleri bağlı suç aletimiz her zaman ellerimiz ve beynimizdir, bu da gözlerimizi kapattığımız zaman sanki suçsuzmuşuz hissi yaratır her zaman vicdan rahatlatma ile ifade edilir. Şatodaki misafirlerin Prospero'nun tüm otorite ve insanlık dışı söylem ve davranışlarına karşı sessiz kalmaları bu kart ile temsil olunmuştur. On birinci kartta sınırları çizilmiş daireler görmekteyiz. Bu kart dengesizliği, içgüdü simgeler (Ouspensky, 2021, s. 100). Bireylerin içgüdüleri doğduğu andan itibaren içlerindedir, suçluluk psikolojisini her zaman başkasına atma eğilimi yoğun durumlarda ortaya çıkar insanların etrafını sarmış güvensizlik zinciri ile içlerindeki huzuru arayış çabaları resmedilmiştir, anlamsal olarak sürekli bireylerin içlerindeki boşluğu doldurma arzusu ile ortaya çıkmıştır.

On ikinci kartta bir bebek görmekteyiz. Doğum kartı, bir masumiyetin doğuşu ile temsil edilir (Orient, 1996, s. 162-165). Her bebek masumdur büyüdükçe masumluluğu yitirir. Sebebi ise toplum faktörü olarak ele alınabilir, masumiyeti öldüründe insandır. On üçüncü kartta bir kuru kafa görmekteyiz. Bu kart ölümün kartıdır ve ölümü simgeler. Masumiyetin ve saflığın bittiği yerde ölüm zaten baş göstermiş olarak bilinir. Artık doldurulacak bir boşluk yoktur insanlar birbirlerinin yaşamlarını gasp etmiştir ve hak hukuk kavramlarının yok olduğu sırada belki fiziksel değil ruhsal ölüm gerçekleşir, her insan haksızlık karşısında sessiz kalarak kendi ölümlerini imzalamıştır. Yaşam için her zaman yüksek dozda güç gerekmektedir. Çünkü ölüm kaçınılmaz gerçekliktir. Yaşamın önündeki engellenemez sondur ölüm. Her insan yaşam tarzı ile ölümlerini imzalamışlardır (Katz & Goodwin, 2015, s. 149-154).

Genel olarak baktığımızda kartlar filmin sonunda karakterlerin günahlarına ve ahlaki çöküşlerine bir gönderme yapmaktadır. Özellikle adalet ve ölüm kartları, haksızlıkların ve ölümün kaçınılmazlığının birer sembolüdür. Bu sembolizm, filmdeki gotik öğelerle, ölüm temasını vurgular ve izleyicilere korkutucu bir son sunar. Nitekim de filmde 13 kart görürüz. Tarot kartlarında 13. Kart ölüm kartı olarak bilinir ve film ölümle sonlanır.



Tablo 8. Göstergelerin Çözümlemesi

GÖSTERGE	GÖSTEREN	GÖSTERİLEN	YAN ANLAM
NESNE	Kart	Üzerinde hamile kadın çizimi olan tarot kartı	Doğum/başlangıç
NESNE	Kart	Üzerinde şeytana benzer çizim olan tarot kartı	İyilik-kötülük/ego
NESNE	Kart	Üzerinde tersten asılmış bir adam çizimi olan tarot kartı	Adalet
NESNE	Kart	Üzerinde bir kılıç ve kılıcın üzerinde taç çizimi olan tarot kartı	Işık saçan güzelliklerin karartanın insan olması
NESNE	Kart	Üzerinde yeni doğan güneş çizimi olan tarot kartı	Umut
NESNE	Kart	Üzerinde terazi çizimi olan tarot kartı	Denge
NESNE	Kart	Üzerinde elinde kılıç olan adam çizimi olan tarot kartı	Kötülük
NESNE	Kart	Üzerin oyun oynayan bir adam çizimi olan tarot kartı	Devletin insanları elinde oynatması
NESNE	Kart	Üzerinde daire ve etrafında boynuzlar çizimi olan tarot kartı	İhanet
NESNE	Kart	Üzerinde sağında ve solunda adam olan gözleri bağlı kadın çizimi olan tarot kartı	İnsanları ihanete gözlerini yumması
NESNE	Kart	Üzerinde dairelerle sınırları çizilmiş tarot kartı	İçgüdü
NESNE	Kart	Üzerinde bebek çizimi olan tarot kartı	Doğum/ masumiyet
NESNE	Kart	Üzerinde kuru kafa çizimi olan tarot kartı	Ölüm

## 8. Sonuç

İnsan yaşadığı dünyada tamamıyla göstergelerle çevrelenmiş hatta çerçevelenmiştir. Böylece göstergeler vasıtasıyla iletişimin kurulabileceği, mesajların kişiler arasında ve kitlelere ancak göstergeler üzerinden aktarılabilceği bir durum söz konusudur. Ayrıca göstergebilim ile de iletişimin nasıl gerçekleştiği, bir diğer ifadeyle göstergeler sayesinde verilmek istenen mesajların nasıl tasarlandığı ve kodlandığı üzerine çalışmalar yapıldığı söylenebilir. Bu bakımdan göstergebilimin sunduğu olanaklarla yapılan çözümlemeler insan tarafından var edilen, sürdürülen ve yine insanı var eden bir olgu olarak insana dair tüm anlamların birlikteliği olan kültürün de incelemesi yapılabilmektedir. Birer kültürel motif olan her bir film başlı başına üretildiği coğrafyadan dağıtım yapıldığı coğrafyalara kültürel normların aktarılmasında önemli işlevlere sahip olması bakımından taşıdığı ya da yüklediği mesajlar ile kitleler arasında kitlelerin birbirlerini tanıması ve anlamlandırması bakımından önemli iletileri barındırmaktadır. Bu iletiler ise bazen yerel unsurlar içerse de sinema dilinin evrenselliği ilkesinden hareketle tüm ulusların ortak kaygı, düşünce, duygu, davranış ve her türlü sıradan ya da olağanüstü olay ve durumlarına yönelik göstergeler ile izleyicisine mesajlar iletmektedir. Böylece hem bir medyum olma vazifesi üstlenirken, bir taraftan da mesajın kendisi olabilmektedir. Bu bakımdan göstergelerle donatılmış ve orijini gösterge olan bir olgunun, eserin, ürünün göstergebilim ile incelenmesi gereklilik göstermektedir.

Bu çalışmada da göstergebilimin önde gelen isimlerinden Saussure'ün gösterge anlayışı temel alınarak Roger Corman'ın Kızıl Ölümün Maskesi adlı filmi sahip olduğu gösterge kodları bakımından analiz edilmiştir. Filmin özellikle korku ve ölüm teması ile ilgili manifesto niteliği barındıran göstergeleri araştırmacıların dikkatini çeken en önemli husus olmuştur. Yönetmen ise Ortaçağdaki Avrupa'yı din, ekonomik ve sınıfsal yapıyı ele alıp onları göstergeler aracılığıyla eleştirmiştir. Filmin arkasında yatan mesajlar açığa çıkarılarak, yorumlanmıştır. Göstergeler, açığa kavuşturma aşamasında filme sadık kalınarak yapılmıştır. Filmde kullanılan göstergelerin yaşam ve ölüm üzerine kurulu olduğu saptanmıştır. Göstergelerin filmde yerli yerinde kullanıldığı görülmüştür. Filmin mesajı açık bir şekilde ölümünden kaçışın olmadığı sonucunun göstergelerle ortaya konmuş olmasıdır.

Genellikle filmleri izlerken sadece ekranın kararmasını beklenir ve çoğu zaman filmlerin izleyici nezdinde kredi bölümleri önemsenmez. Ancak bu çalışmada da ortaya konduğu üzere filmin kredisinde ortaya konan göstergeler üzerinden filmin temasına açıkça vurgu yapıldığı değerlendirilmiştir.

Filmdeki bulgular arasında en dikkat çeken hususlar ise göstergeler üzerinden ölümün sürekli vurgulanması, ölüme sınıfsal bir yaklaşım getirilmesi, üst tabakanın ölümünden kaçırılmaya çalışılması ama bunun mutlak başarısızlığı, kırsal/köylü sınıfın ise ölüme terk edilmesi, saraydan evin olsa da ölümünden kaçış yoktur mesajının açıkça göstergeler üzerinden verilmiş olması, üst tabakanın bir nevi terörize ederek masumları ölümle baş başa bırakmalarının aslında ölümü kendi üzerlerine çeken bir neden olarak sunulduğu, ölümün sınıfsal bir fark gözetmeyişi vurgusu çalışmanın temel çözümleme sonuçları arasında yer almıştır. Ayrıca Filmin 13 numaralı tarot kartıyla bitmesinin ve tarot kartlarının birincisinden itibaren

sırayla film boyunca her önemli sahne geçişinde gösteriliyor olması da filmin doğum, yaşam ve ölüm arasındaki sürecin açıkça gösterildiği sonucunu da ortaya çıkarmıştır. Filmin en önemli bulgusu ise, ölümün varlığının olduğu bir dünya da “ötekileştirmenin” mutlak bir felaket getiricisi olduğudur. Ayrıca filmde ölüm olgusunun, gerçek masumiyete karşı olumlu bir tavır takındığı, aşka, sadakate samimi ve saf duygularla bağlı olmanın özellikle şeytani tuzak ve motivelerle oluşturulan, insanın planlı müdahalesi ile gerçekleşen ölüm ve öldürmenin karşısında galip gelen taraf olabileceği hususu göstergeler üzerinden verilmektedir.

Çalışmanın literatür bölümünde ortaya konan korku filmi, gotik unsurlar ve ölüm teması hakkında bilgiler bağlamında yapılan değerlendirme neticesinde, filmde yer alan insanların ölümden kaçma davranışlarını travmatik dışavurumlarla sergiledikleri görülmektedir. Korku ve ölüm temasının işlendiği bu film örneğinde hem filmin hikayesinde yer alan karakterler hem de izleyici ölüm üzerine düşündürülmekte, ölüm duygusu ile bir bağ kurulmaktadır. Bu filmde ölümün bulaşıcılığı ana temasından hareketle, diğer korku filmlerinde olduğu üzere ölüm hikayenin merkezinde bir tema olarak işlenmektedir.

Ayrıca insanoglunun yaratılışın başından beri üzerinden düşündüğü ve hala mutlak bir sonucuna varamadığı varlığın kökeni olan bilginin ve bilmenin tanı(m)lanmasında, göstergibilimsel çözümlemeler bir bakıma epistemenin semiyotiğini yapabilmek bakımından da değerli olup, bu çalışmada da bilginin, çalışma detayında ise ölüm ve yaşam kavramlarının semiyotiğinin yapılmasında da önemli bulgular sunmuştur.

Sonuç olarak, sinema ve göstergibilim arasındaki ilişki yeniden gündeme getirilerek, göstergelerle yeni bir film okuması yapılmıştır. Sinemadaki göstergelerin anlamlarının çözüme kavuşturulmasında göstergibilimsel analiz yönteminin ne kadar etkili olduğunu sonucuna varılarak; sinemanın ve göstergibilime her zaman muhtaç olduğu anlaşılmıştır. Bu film iktidarları, yöneticileri ve yönetilenler arasındaki ilişkileri, insanların iyi ve kötü arasındaki seçimlerini sorgulatması bakımından önemli göstergeleri sunarak, iyi bir yaşamın ve ölümün nedeninin semiyotiği yapılmaktadır.

## 9. Extended Abstract

Signs come together to form a meaningful whole. The pursuit of these meanings has been the main goal of filmmakers. Directors often do not give everything in the film. They make sense within the knowledge of the audience. Semiotics is not interested in how the film is made. They are interested in the adventure of following the signs in the scenes and revealing the meanings they create. It is thought that the film will be more understandable by explaining what is wanted to be told in the films and the indicators given in a closed way. They believe that the film becomes more meaningful when these indicators are revealed. Because of these points, semiotics is needed.

Semiotics, which constitutes the main subject of the study, is an effective method that is frequently used to understand films in cinema as in every art branch. Semiotics, which reveals hidden meanings, makes the films comprehensible by providing an understanding of the language of cinema. As a matter of fact, this study is conducted to create a new example of the relationship between cinema and semiotics. The aim of the study is to investigate the codes and indicators in the film selected as a sample through the semiotics method in cinema and to analyse the messages that the director wants to convey to the audience through the indicators. In this context, certain scenes were selected from the film and the scenes in the film were analysed through the concepts of cinema semiotics such as sign, signifier, signified, oppositions, codes and the findings were revealed.

The study is based on Roland Barthes' method of signification and Saussure's sign analysis. In the study, the film *The Mask of Red Death* (Roger Corman, 1964), which was chosen as the object of research, was analysed on the basis of Saussure's sign analysis. The reason for choosing this film and director is that many signs related to the phenomenon of death, which is the absolute end of human beings, are presented to the viewer/reader throughout the film and Roger Corman is known as one of the leading directors of death and horror-themed films. Based on all these, the researchers selected certain scenes from the film and investigated how the director used signs and codes in the film; the meanings produced by the signs were tried to be analysed and interpreted.

It was determined that the indicators used in the film were based on life and death. It was seen that the indicators were used in their place in the film. The message of the film is clearly revealed by the indicators that there is no escape from death.

Generally, when watching films, one only waits for the screen to go black and most of the time the credit sections of the films are not considered important by the audience. However, as revealed in this study, it was evaluated that the theme of the film was clearly emphasised through the indicators revealed in the credits of the film.

The most striking points among the findings in the film are the constant emphasis on death through the signs, the class approach to death, the attempt to escape death of the upper class but the absolute failure of this, the abandonment of the rural / peasant class to death, the message that there is no escape from death even if there is a house from the palace, the emphasis on the fact that the upper class terrorises and leaves the innocents alone with death is actually presented as a reason that attracts death to them, and the emphasis on the fact that death does not make a class difference can be listed among the basic analysis results of the study.

In addition, the fact that the film ends with the tarot card number 13 and that the tarot cards are shown in order from the first one onwards at every important scene transition throughout the film reveals that the film clearly shows the process between birth, life and death. The most important finding of the film is that in a world where death exists, 'othering' is an absolute disaster.

As a result, the relationship between cinema and semiotics has been brought to the agenda again and a new film reading has been made with indicators. By concluding how effective the semiotic analysis method is in solving the meanings of the indicators in cinema; it has been understood that cinema and semiotics are always in need.

**Keywords:** Semiotics, Cinema, Gothic Film, Death, The Mask of the Red Death.

#### **Araştırmacıların Katkı Oran Beyanı / Contribution of Authors**

Yazarların çalışmadaki katkı oranları Salih GÜRBÜZ %50/ Elif ARSLAN %50 şeklindedir.  
The authors' contribution rates in the study are Salih GÜRBÜZ %50/ Elif ARSLAN %50 form.

#### **Çıkar Çatışması Beyanı / Conflict of Interest**

Çalışmada herhangi bir kurum veya kişi ile çıkar çatışması bulunmamaktadır.  
There is no conflict of interest with any institution or person in the study.

#### **İntihal Politikası Beyanı / Plagiarism Policy**

Bu makale İntihal programlarında taranmış ve İntihal tespit edilmemiştir.  
This article was scanned in Plagiarism programs and Plagiarism was not detected.

#### **Bilimsel Araştırma ve Yayın Etiği Beyanı / Scientific Research and Publication Ethics Statement**

Bu çalışmada Yükseköğretim Kurumları Bilimsel Araştırma ve Yayın Etiği Yönergesi kapsamında belirtilen kurallara uyulmuştur.  
In this study, the rules specified within the scope of the Higher Education Institutions Scientific Research and Publication Ethics Directive were followed.

**Kaynakça**

- Abisel, N. (1999). *Popüler Sinema ve Türler*. İstanbul: Alan Yayıncılık.
- Abisel, N. (2007). *Sessiz Sinema*. İstanbul: De Ki Yayınları.
- Amiri, F. (2012). Korku Sinemasında Doğa Korkusu ve İdeolojik Temelleri. (Yayımlanmamış Doktora Tezi). İstanbul Üniversitesi Radyo ve TV Sinema Anabilim Dalı.
- Andrew, D. (1995). *Büyük Sinema Kuramları*. İstanbul: İzdüşüm Yayınları.
- Andrew, D. (2010). *Büyük Sinema Kuramcıları*. (A. Zahit, Çev.) İstanbul: Doruk Yayıncılık.
- Aquinas, T. (I-II). *The Summa Theologica*. London: R.&T. Washbourn, Ltd.
- Aytekin, M. (2013). Korku Sinemasında Türler. *Atatürk İletişim Dergisi*, (5), 63-84.
- Ayzenştyn, S. M. (1957). *Film Duyumu*. İstanbul: Payel Yayıncılık.
- Büker. (1985). *Sinema Dili Üzerine Yazılar*. Ankara: Dost Kitabevi Yayınları.
- Büker. (2010). *Sinemada Anlam Yaratma*. İstanbul: Hayalbaz Kitap.
- Büker, S. (1991). *Sinemada Anlam Yaratma*. Ankara: İmge Kitabevi. Ankara: İmge Kitabevi.
- Banzhaf, H. (2021). *Tarot ve Kahramanın Yolculuğu*. İstanbul: Ofset Hazırlık Yayınevi.
- Barthes, R. (1979). Göstergibilim İlkeleri. Ankara: Kültür Bakanlığı Yayınları.
- Barthes, R. (1999). *Göstergibilimsel Serüven*. (M. Rifat, & S. Rifat, Çev.) İstanbul: Kaf Yayıncılık.
- Barthes, R. (2018). *Çağdaş Söylenler*. İstanbul: Metis Yayınları.
- Batur, M. (2016). Huzurun Rengi Mavi. *İnönü Üniversitesi Sanat ve Tasarım Dergisi*, 6(13), 274-292.
- Bağder, D. Ö. (1999). *Sinema Göstergibilimi, Dilbilim Araştırmaları Barthes, Roland Göstergibilimsel Serüven*. (M. Rifat, & S. Rifat, Çev.) Ankara: Kaf Yayıncılık.
- Berger, A. (1996). *Kitle İletişiminde Çözümleme Yöntemleri*. Eskişehir: Anadolu Üniversitesi Yayınları.
- Burton, G. (1995). *Görünenden Fazlası*. İstanbul: Alan Yayıncılık.
- Can, G. G. (2022). Animasyon Filmlerinde Gotik Etkiler. İstanbul: İstanbul Aydın Üniversitesi.
- Cooke, J. (23.04.2020). Vebanın Mirası. *Skop Dergisi*, s16 [Web Site]. ([https://www.eskop.com/skopdergi/vebanin-mirasi/5736#\\_edn2](https://www.eskop.com/skopdergi/vebanin-mirasi/5736#_edn2)).
- Cherry, B. (2014). *Korku*. İstanbul: Kolektif Kitap.
- Demir, S. (2009). Göstergibilim, Umberto Eco ve Yapıtları Bağlamında Göstergibilime Katkıları. İstanbul: İstanbul Üniversitesi.
- Eidsvik, C. (1978). *Cineliteracy: Film Among the Arts*. Random House.
- Ekinci, B. (2015). Toplumun Korkuları Zombi Filmleri ve Ölümçül Deney Serisinin Analizi. *Global Media Journal Turkish Edition*, 220-239.
- Elliot, A. J., & Majer, M. A. (2007). Color And Psychological Functioning. *Current Directions In Psychological Science*, 16(5), 250-254.
- Erkman, F. (1997). *Göstergibilime Giriş*. İstanbul: Alan Yayıncılık.
- Fidan, M. (2012). *İletişim Kurmak İstiyorum*. Konya: Tablet Kitabevi.
- Gürsözlü, S. (2006). Reklam Sektöründe İllüstrasyon ve Fotoğraf Kullanımının Tasarım Çözümlerinde Gerekliliği. İstanbul: Marmara Üniversitesi.
- Gençer, F. (2016). 1969- 1973 yılları arası Türk filmlerinin mitolojik ve göstergibilimsel çözümlemesi: Tarkan filmi örneği. Konya: Selçuk Üniversitesi.
- Gençöz, T. (1998). Korku: Sebepleri, Sonuçları ve Başatma Yolları. *Kriz dergisi*, 6(2), 9-16.
- Guraud, P. (1994). *Göstergibilim*. Ankara: İmge Kitabevi.
- Harris, R. (2019). *Elements of the Gothic Novel*. Woodbury University. <https://woodbury.edu/wp-content/uploads/2020/11/Elements-of-the-Gothic-Novel-Handout.pdf>.
- Hayward, S. (2012). *Sinemanın Temel Kavramları*. İstanbul: Es Yayınları.
- Johnstone, M. (2005). *The Ultimate Encyclopedia Of Fortune Telling*. London: Arcturus Publishing Limited.
- Küçükdoğan, E. (2014). *Sinemada Kurgu ve Eisenstein*. İstanbul: Hayalperest Yayınevi.
- Kanburoğlu, Ö. (2004). *A'dan Z'ye Fotoğraf*. İstanbul : Say Yayınları.
- Katz, M., & Goodwin, T. (2015). *Secrets OfThe Waite-Smith Tarot: The True Story OfThe World's Most Popular Tarot*. Woodbury, Minnesota: Llewellyn Publications.
- Keskin, S. (2018). Sinemada Göstergibilim Çalışmasına Uygulamalı Bir Örnek: Kim Ki Duk'un Bin Jip Filminin İncelemesi (Yayımlanmamış yüksek lisans tezi). Konya: Selçuk Üniversitesi.

- Leavitt, J. (2007). *Esoteric Symbols: The Tarot in Yeats, Eliot, and Kafka*. Lanham, Md: University Press Of America. Md: University Press Of America.
- Lotman, Y. M. (1999). *Sinema Estetiğinin Sorunları*. Ankara: Öteki Yayınları.
- Lotman, Y. M. (2012). *Sinema Göstergibilimi*. Ankara: Birleşik Dağıtım Kitabevi.
- Lyle, J. (1999). *Modern Tarot Fal Kitabı*. İstanbul: Gün Yayıncılık.
- Meegan, W. (2020). *Major Arcana Tarot Cards' Secrets Esoterically Revealed*. Place Of Publication Not Identified: Outskirts Press.
- Metz, C. (1998). *Sinema: Dil mi, Dilhetisi mi?* İstanbul : Yapı Kredi Yayınları.
- Mutlu, E. (2012). *İletişim Sözlüğü*. Ankara: Sofos Yayınları.
- Orient, G. (1996). *A Manual Of Cartomancy: Fortune-Telling and Occult Divination*. Health Research Books.
- Ouspensky, P. D. (2021). *Tarot Sembolizmi*. Ankara: Gece Kitaplığı.
- Oskay, U. (1998). *Çağdaş Fantazya*. İstanbul: Der Yayınları.
- Ögel, B. (1995). *Türk Mitolojisi*. Ankara: Türk Tarih Kurumu.
- Özden, Z. (2000). *Film Eleştirisi*. İstanbul: Alfa Yayınları.
- Pierce, S. (1982). *Writings of Charles S. Pierce. Cilt: 1*.
- Poe, A. E. (2019). *Kızıl Ölümün Maskesi*. İstanbul: Notus Yayınevi.
- Rifat, M. (2009). *Göstergibilimin ABC'si*. İstanbul: Sel Yayınları.
- Ryan, M., & Keller, D. (2010). *Politik Kamera: Çağdaş Hollywood Sinemasının İdeolojisi ve Politikası*. İstanbul: Ayrıntı Yayınları.
- Scognamillo, G. (1996). *Korkunun Sanatları*. İstanbul: İnkılap Kitabevi.
- Sherwin, B. (2006). *Kabbalah: An Introduction To Jewish Mysticism*. Lanham: Rowman & Littlefield.
- Şimşek, G. (2013, April). Küreselleşme Yerelleşme Ekseninde Bir Örnek: Ada: Zombilerin Düğünü. *The Turkish Online Journal of Design, Art and Communication, TOJDAC*, 2(3), 29-37.
- Türkel, E., & Kasap, F. (2014). Türk Sineması'nda Korku: 2000 Sonrası Türk Korku Sineması'nda Dinsel Motifler Üzerine Bir İnceleme ve Yaratım Sorunları. *Uluslararası Sosyal Araştırmalar Dergisi*, 7(32), 711-721.
- Taş, T., & Özcan, F. (2015). MS 4.-7. Yüzyıllar Arasında Haç Motiflerinin Gelişimi. *Süleyman Demirel Üniversitesi Sosyal Bilimler Enstitüsü Dergisi*(21), 247-275.
- Terzi, Ö. (2021). Mecid Mecidi Sinemasına Göstergibilim Açısından Bakış: Hz. Muhammed: Allah'ın Elçisi Filminin Göstergibilimsel Bağlamada İncelenmesi . İstanbul: Yıldız Teknik Üniversitesi.
- Turancı, E., & Özgen, Ö. (2018). Türk Kültüründe Ağaç Sembolizmi ve Filmlere Yansımaları. *Etkileşim Dergisi*, 1(1), 154-171.
- Uçar, T. F. (2004). *Görsel İletişim ve Grafik Tasarım*. İstanbul: İnkılap Kitabevi.
- Waite, A. (2012). *Pictorial Key To The Tarot*. Dover Publications.
- Wollen, P. (2004). *Sinemada Göstergeler ve Anlam*. İstanbul: Metis Yayıncılık.
- Wood, R. (2003). *Hitchcock Sineması*. İstanbul: Kocabacı Yayınları.
- Yalom, I. (2008). *Güneşe Bakmak- Ölümle Yüzleşmek*. İstanbul: Kocabacı Yayıncılık.
- Yücel, T. (2015). *Yapısalcılık*. Ankara: Can Yayınları.
- Ziegler, G. (1988). *Tarot: Mirror Of The Soul: Handbook For The Aleister Crowley Tarot*. Newyork: Me: S. Weiser.

# Okul Dilinin Sistemik İşlevsel Dilbilimi Çerçevesinden Gizli Müfredat Olarak Bir Değerlendirmesi: Ortaöğretim Fen Bilgisi ve Türkçe Ders Kitaplarında Sebep Sonuç İlişkilerinin Metinsel Temsili Örneği

Ayşe TOKAÇ KAN\* 

## ÖZ

Bu çalışmada Sistemik İşlevsel Dilbilim (SİD) teorisinin temel kavramları sunularak Türkçe okul dilinin dil bilimsel özellikleri betimlenmektedir. Okul dili ile ilgili sunulan betimlemeler eğitim müfredatlarına dair Basil Bernstein tarafından ortaya atılan yeniden bağlamsallaştırma ve gizli müfredat kavramları çerçevesinde değerlendirilmiştir.

Çalışmada ayrıca okul ortamına has dil kullanım usullerinin ana okulu, ilk öğretim, orta okul ve lise kademelerindeki öğrenciler için önemi genel hatları ile ortaya konulmuştur. Çalışmada orta okul kademesine odaklanılarak, bu kademenin okul başarısında ve öğrencilerin anadil gelişimindeki önemi tartışılmıştır. Ortaokul kademesinin bilim dallarının dil kullanım usullerinin öğrenciler tarafından ediminde önemli bir dönem olduğu savı ders kitaplarından örneklerle açıklanarak savunulmuştur. Ortaokul kademesinde okutulan dört adet fen bilgisi ve dört adet Türkçe ders kitabı üzerinde yapılan dil bilimsel betimleme ve analiz sunularak halihazırda kullanımda olan kitaplardaki metinlerin dil bilimsel özelliklere sahip olduğu ortaya çıkarılmıştır. Elde edilen veriler ışığında, MEB ders kitaplarındaki metinlerin hangi dil bilimsel özelliklere sahip olması gerektiğine dair değerlendirmeler ve öneriler yeniden bağlamsallaştırma, gizli müfredat ve SİD'din sunduğu kavramlar çerçevesinde sunulmuştur.

**Anahtar Kelimeler:** Sistemik İşlevsel Dilbilim, Okul Dili, Yeniden Bağlamsallaştırma, Gizli Müfredat, Dil Bilimsel Eğretileme, Ortaokul Fen ve Türkçe Ders Kitaplarında Sebep Sonuç İlişkileri.

## An Evaluation of School Language as the Hidden Curriculum Within The Systematic Functional Linguistics Framework: The Case of Textual Representation of Cause-And-Effect Relationships in Secondary School Science and Turkish Language Textbooks

### ABSTRACT

This study describes the linguistic features of Turkish school language using the concepts of the Systemic Functional Linguistics (SFL). The findings of the study are assessed within the framework of hidden curriculum and Basil Bernstein's concept of recontextualization, which are pertinent to educational curricula.

Additionally, the study underscores the language usage practices specific to the school environment across various educational levels, including kindergarten, primary school, middle school, and high school. The study asserts the importance of the middle school level in achieving academic success and fostering students' first language development. The assertion that the middle school level constitutes a pivotal period for students' language development is substantiated and elucidated through examples from school textbooks. Four science and four Turkish language textbooks currently in use at the middle school level are analyzed to provide linguistic descriptions regarding the Turkish school language. The study presents evaluations and suggestions regarding the features instructional texts should possess during this critical period based on the curricular concepts such as recontextualization and hidden curriculum.

**Keywords:** Systemic Functional Linguistics, School Language, Recontextualization, Hidden Curriculum, Grammatical Metaphors, Cause-and-Effect Relationships in Middle School Science and Turkish Language Textbooks.

\* **Corresponding Author/Sorumlu Yazar,** Dr. Öğr. Üyesi/Asst. Prof., Selçuk Üniversitesi/Selçuk University, aysetokac@selcuk.edu.tr

Makale Gönderim ve Kabul Tarihleri/Article Submission and Acceptance Dates: 15.12.2023-24.02.2024

**Citation/Atf:** Tokaç Kan, A. (2024). Okul dilinin sistemik işlevsel dilbilimi çerçevesinden gizli müfredat olarak bir değerlendirilmesi: ortaöğretim fen bilgisi ve Türkçe ders kitaplarında sebep sonuç ilişkilerinin metinsel temsili örneği. *Selçuk Üniversitesi Sosyal Bilimler Enstitüsü Dergisi*, 53, 109-132. <https://doi.org/10.52642/susbed.1405210>

This work is licensed under Creative Commons Attribution-NonCommercial 4.0 International License



## 1. Giriş

Dil günlük hayatta sosyal ilişkileri devam ettirmenin yanında, bilgiyi üretmek, nesiller arası bilgi aktarımını sağlamak ve dolayısıyla bilgiye ulaşmak için kullanılan bir sistemdir. Öğrencilerin, günlük hayatlarında ulaşmaları mümkün olmayan, bilim insanları tarafından tarihsel bir süreçte analiz, sentez, eleştirel ve yansıtıcı düşünme süreçleri sonucunda uzlaşılarak tanımlanan bilimsel kavramlara erişim ancak okulda ve dil yoluyla gerçekleşir (Vygotsky, 1987-1934); (Martin, 1989). Bu düşünceden hareketle, eğitimin öncelikle bir iletişim süreci olduğu çocukların ve gençlerin dil gelişiminde okulun önemli bir rol oynadığı söylenebilir (Bernstein, 2003a); (Bernstein, 2003b); (Bernstein, 2003c).

Bu çalışmada sosyal bir kurum olan okulun çocukların ve gençlerin dil gelişiminde oynadığı başat rol dilbilimsel ve sosyolojik bir bakış açısıyla irdelenecektir. Özellikle Michael Alexander Kirkwood Halliday'in geliştirmiş olduğu sistemik işlevsel dilbiliminin ana kavramlar (Halliday & Mathiessen, 2014) ve Basil Bernstein'in sunduğu eğitim, dil ve bilgi sosyolojisi ile ilgili teorik kavramlar (Bernstein, 2003a); (Bernstein, 2003b); (Bernstein, 2003c) kullanılarak ilköğretim ve orta öğretim öğrencilerinin dil gelişiminde okulun rolü görünür hale getirilmeye çalışılacaktır. Bu amaca yönelik olarak okulda öğrencilerin maruz kaldıkları ve öğrenmeleri beklenen yazılı ve sözlü dil kullanımlarının dil bilgisel, sözcüksel, söylemsel (discours), kesitsel (register) ve türsel (genre) özellikleri çalışmada betimlenecektir.

## 2. Gizli Müfredat Olarak Okul Dili

Bir sınıfta yapılan kısa bir gözlem, dilin etkinlik yönetiminde ve akademik içeriğin sunumunda kilit bir rol oynadığını gösterecektir (Bernstein, 2003a); (Bernstein, 2003b); (Bernstein, 2003c). İçeriğin sunulması ve sınıf hayatının düzenlenmesinin yanında, dil okuldaki sınama ve değerlendirme ortamlarında da genellikle örtük ya da arka planda kalan bir araç olarak hizmet etmektedir (Bernstein, 2003a); (Bernstein, 2003b); (Bernstein, 2003c). Çünkü, öğrenciler, okulda aktarılan kavramları anlayıp anlamadıklarını dili kullanarak sergilemektedirler (örneğin: terimleri tanımlayarak, sorulara yazılı ya da sözlü olarak cevap vererek, sunum yaparak, tartışma etkinliklerine katılarak). Diğer bir deyişle, öğretmenler temel olarak öğrencilerini onların dil kullanımına bakarak değerlendirmektedirler.

Çocuklar okul öncesi dönemde dilin söz dizimi ve yapı bilgisi ile ilgili genellemelere ulaşarak günlük ve sosyal yaşama dair bilgileri edinirler. Okula başladıklarında sembollerle sesleri eşleştirerek okuma ve yazmayı öğrenirler. İlk yıllarda odak, sembol ve ses eşleştirmenin akıcılığına yöneliktir. Ancak üçüncü ve dördüncü sınıflardan itibaren dil, bilimsel ve teknik bilgiye ulaşmak amacıyla kullanılmaya başlar ve bu kullanım şekli ömür boyu devam eder. Ancak, bilimsel ve teknik bilgiyi öğrenirken öğrencilerin, işlevsel, sözcüksel ve dilbilgisel anlamda gündelik dil kullanımından farklı özellikler taşıyan dil kullanım usüllerini kullanma becerisini edinmeleri gerekmektedir (Christie, 1985); (Halliday M. A., 1993a); (Christie, 1999); (Martin, 2002).

Bu farklı özellikler taşıyan dil kullanım usulünün kaynağı Basil Bernstein'in müfredat oluşturma süreci ile ilgili olarak ortaya attığı "yeniden bağlamsallaştırma" kavramı (Bernstein, 2000) ve dilbilimine ait kesit (Halliday & Hasan, 1989) kavramı ile açıklanabilir (kesit kavramı çalışmanın ileriki bölümlerinde ayrıntılı olarak ele alınacaktır). Bilindiği gibi, bir dersin müfredatının birincil kaynağı ilgili bilim dalının üyelerinin ya da uğraş topluluğunun (Wenger, 1999) ürettiği bilgiyi yaymak ve paylaşmak için oluşturduğu sözlü ve yazılı metinlerdir (Bernstein, 2000). Ancak, bilginin yanında uğraş toplulukları çeşitli amaçlarını gerçekleştirmek için kendilerine has dil kullanım tarzları veya pratikleri de geliştirirler. Uğraş topluluklarına aynı zamanda söylem toplulukları da denilmektedir (Nystrand, 1982); (Swales, 2011). Dolayısıyla, uğraş topluluklarının dilsel pratiklerini bilmek ve kullanabilmek bu topluluklara üyeliğin anahtarlarından birisini oluşturmaktadır (Swales, 2011); (Wenger, 1999).

Derslerin müfredatları oluşturulurken uğraş topluluklarının söylemleri basil Bernstein'in yeniden bağlamsallaştırma (recontextualization) diye adlandırdığı bir süreçten geçer (2000). Bu süreçte topluluklarının söylemleri (veya söylemleri ile kayda geçen bilgiler) politika yapımcılar, eğitimciler ve öğretmenler tarafından önce bir dersin müfredatındaki kazanımlara; sonrasında ise performans göstergelerine ya da betimlemelerine ve en sonunda da öğretim etkinliklerine dönüştürülür (Bernstein, 2000). Bu yeniden bağlamsallaştırılan yazılı ve sözlü söylemler okul metinlerini ve söylemlerini oluşturur ve kaçınılmaz olarak ilk bağlamlarının özelliklerini taşır. Ancak, bu metinlerin ve söylemlerin dilsel

özelliklerinin ne olduğu konusu genellikle müfredatlarda açık bir şekilde belirtilmemektedir (Mehan, 1979); (Schleppegrell, 2001).

Bilginin ilk üretildiği sosyal bağlam ve bu bağlamın dil kullanıcılarının söylem ve metinlerin dil bilgisel, sözcüksel, türsel özellikleri şüphesiz okulda kullanılmak üzere üretilen yazılı ya da sözlü söylemlerden farklıdır. Bu farklılık eğitim sürecinde şu iki durumun dikkate alınmasını gerektirmektedir:

1. Okuldaki yazılı ve sözlü söylemler, nihai olarak çeşitli uğraş topluluklarının dilsel usul ve pratiklerini öğrencilere kazandırmalıdır. Dolayısıyla, okuldaki yazılı ve sözlü söylemler bilimsel bilginin ilk üretildiği sosyal bağlamın dil kullanıcılarının söylem ve metinlerin dil bilgisel, sözcüksel, türsel özelliklerinden çok fazla uzaklaşmamalıdır (Swales, 2011); (Martin, 2002); (Christie, 1999). Uğraş topluluklarının dil kullanım usul ve pratiklerine dair beceriler kazanımlar şeklinde öğretimin çeşitli kademelerine dikkatli bir şekilde yayılmalı ve eğitsel etkinlikler yoluyla öğrencilere kazandırılmalıdır.

2. Okul söylemleri öğrencilerin okul dışında ve okul öncesinde edindikleri dil kullanımından oldukça farklı özellikler taşıyacaktır. Dolayısıyla, okulda söylemlerin dil bilgisel özellikleri betimlenmeli ve öğrencilere açıkça öğretilmelidir (Nystrand, 1982); (Swales, 2011); (Christie, 1985); (Halliday & Martin, 1993); (Christie, 1999); (Martin, 2002).

Çeşitli etkinlik ve sınav ortamlarında, öğrencilerden, öğrendiklerini ve düşündüklerini paylaşmaları, akıl yürütmeleri, zaman zaman bilgiyi sorgulamaları beklenir. Öğrencilerin okulda öğrendikleri kavramları anladıklarını göstermek için seçtikleri dil kalıpları önemlidir. Ancak, birçok derste dil kalıpları genellikle öğrenci ve öğretmenlerin öncelikli ilgi alanı olmaz. Dikkat genellikle metin içeriği ve sorulara verilen yanıtların üzerindedir. Bazı öğrenciler, bilgilerini paylaşırken günlük konuşma diline has ifadeleri kullanabilir. Bu durum, öğretmenler ve akranlar tarafından öğrencinin mantıksız veya kafası karışık olarak değerlendirilmesine sebep olabilir (Clark H. H., 1977); (Christie, 1999). Okul beklentilerine uymayan dil kullanımı, özellikle günlük konuşma dilleri akıcı olan öğrencilerde, öğrenme güçlükleri veya yeterince çalışmadıkları izlenimini yaratabilir (Mehan, 1978). Bu durumlar genellikle standart olmayan ağızları konuşan veya uzun süre ev sahibi ülkede yaşamış göçmen öğrencilerde ortaya çıkabilir. Öğretmenlerin dil kullanımına dair yönergeleri genellikle "doğru kelimeleri kullanın", "açık olun", "düşüncelerinizi daha düzenli sunun", "daha objektif olun" gibi belirsiz öğütlerle sınırlı kalabilir. Bu açık olmayan yönergeler, özellikle öğrencilerin yazılı ve sözlü metin oluşturmasını gerektiren etkinliklerde daha sık görülür. Örneğin, yazma görevleri (deney raporu, hikâye, bilim gezisi yazıları vb.) genellikle belirli bir metin türünün nasıl yapılandırıldığı ve düzenlendiği konusunda açık yönergeler olmadan verilebilmektedir.

Yukarıda verilen örneklerin gösterdiği gibi, öğrencilerin eğitim süreçlerinde kazanmaları beklenen yeteneklerin, becerilerin, bilgilerin ve tutumların ne ölçüde kazanıldığına dair yargılar genellikle öğrencilerin bilgilerini dil yoluyla nasıl ifade ettiklerine dayanmaktadır. Bu yargıların oluşturulduğu ölçme değerlendirme etkinlikleri, psikolojik danışmanlık ve sınıf içi etkileşimler, genellikle açık bir şekilde tanımlanmayan dil kullanım beklentileri içerir. Dilin bu ortamlarda kullanımıyla ilgili beklentiler genellikle açık bir şekilde belirtilmediği için okul dili gizli müfredat olarak kabul edilmektedir (Bernstein, 1967); (Christie, 1985). Okul görevlerinin yerine getirilmesinde kullanılması beklenen ve değer atfedilen bu dil kullanım tarzlarının tüm öğretmenler tarafından öğrencilere açıkça öğretilmesinin eğitimde fırsat eşitliğine katkı sağlayacağı düşünülmektedir (Williams, 1999); (Williams, 2000). Çünkü öğrencilerin dil becerileri düzeyleri ailelerinin sosyoekonomik statüsünden etkilenmektedir (Bernstein, 1967). Bu dezavantajlı öğrencilerin, uğraş topluluklarının kıymet verilen söylem tarzlarına erişimi ancak okul yoluyla olacaktır. Dolayısıyla, kıymet verilen dilsel becerilerin dil bilgisel çerçevede tanımlanması ve öğretmenler tarafından açıkça ifade edilmesi, bu becerilerin sosyoekonomik açıdan dezavantajlı öğrenciler için daha ulaşılabilir olmasını sağlayacaktır.

Elbette, öğrencilerin öğrenmede yaşadıkları zorlukların dilbilimsel konuların çok ötesine geçen birçok nedeni vardır. Ancak müfredatta yer alan bilim dallarını öğretmek ve öğrenmek için kullanılan dilin analizi, öğrencilerin okul başarısına ulaşmada yaşadıkları bazı zorlukları aydınlatılabilir. Ayrıca, derslerin müfredatlarının dilsel anlamda nasıl oluşturulduğu ve yorumlandığının açıkça ortaya konması, eğitimcilerin ve karar vericilerin müfredatın sınırlılıklarını fark etmelerine, sorgulamalarına ve değiştirmelerine yol açabilir.



### 3. Sistemik İşlevsel Dilbilim Çerçevesinde Okul Dilinin Betimlenmesi

Okulda dil kullanımı üzerine yapılan çalışmalar konuşma ve yazma dili arasındaki farkları ortaya koyarak okulda baskın olan yazılı dil kullanımının öğrencilere getirdiği zorlukları tanımlamıştır. Bu çalışmalara göre, "okul metinleri" bağlamından koparılmış, açık ve karmaşık olarak nitelendirilmiştir. Bu çalışmalara göre, yazılı dil sözlü etkileşim dilinden bilişsel olarak daha zorlayıcıdır.

**Tablo 1.** Snow'a Göre Bağlamından Koparılmış Dil Kullanımının Özellikleri

Özellik	Özelliğın Açıklaması
Açıklık	<input type="checkbox"/> Nesnelere, kişiler, olaylar ve edimlere atıfta bulunurken benzer kelimeler arasındaki nüanslara dikkat edilir.
	<input type="checkbox"/> Kelimelerin incelikli bir şekilde kullanımı vardır.
Mesafeli	<input type="checkbox"/> Metnin yazarı, anlatılan olaylar ve metnin hedef kitle arasında mesafe vardır.
	<input type="checkbox"/> Yazar, mesajın açık olup olmadığı ve mesajın hedef kitleye başarılı bir şekilde ulaşmış olup olmadığına dair hedef kitleden geri dönüş alamaz.
	<input type="checkbox"/> Metindeki gösterime (deixis) dair ifadeler (örneğin: bu, şu, burası, şurası) yazarın bakış açısından yorumlanır.
	<input type="checkbox"/> Anlamın ifade edilmesinde okuyucu ile ilgili evveliyata dayanan ve paylaşılan bilgi ve deneyimden faydalanılmaz.
Karmaşık ve iyi planlanmış	<input type="checkbox"/> Komplike içeriği olan söylemler iyi planlanmıştır.
	<input type="checkbox"/> Cümlelerde sofistike sözdizimsel yapı kullanılmıştır.
	<input type="checkbox"/> Bilgiler arasındaki ilişki bağlaşıklık ve bağdaşıklık öğelerinin kullanımı ile açık ve net bir şekilde sunulmuştur.
	<input type="checkbox"/> Kelimelerin anlamlarındaki nüanslara dikkat edilmiştir.

(Snow C. E., 1983); (Snow C. E., 1987); (Snow, Cancini, Gonzalez, & Striberg, 1989)'dan faydalanılarak yazar tarafından oluşturulmuştur.

Yazı dili ile ilgili yapılan bu tespitler doğru olmasına rağmen, bağlamdan kopukluk, açıklık ve karmaşıklık gibi kavramlar okul dilinin zorluklarını ve bu zorlukların kaynağını tam olarak tanımlamakta yetersiz kalmaktadır. Öncelikle, bu nitelendirmeler çocukların dil gelişimindeki sözel dil kullanımının okul başarısındaki rolünü göz ardı etmektedir. Çünkü sadece yazı dilini karmaşık ve bilişsel olarak zorlayıcı olduğunu düşünmek okuldaki sözlü dil kullanımlarının da karmaşık ve bilişsel olarak zorlayıcı olabileceğini göz ardı etmekte ve okuldaki yüz yüze etkileşimi değersizleştirmektedir. İkinci olarak bu bakış açısı okuldaki dil kullanımına ilişkin bilgilerin kültürel ve deneyimsel kökenlerini ve kaynaklarını göz ardı etmektedir (Bernstein, 1967). Bu sayılan sebeplerden dolayı, okulda kullanılan dile ilişkin yapılan nitelendirmelerin, dilbilimsel olarak daha açık olarak ortaya konulmasına ihtiyaç vardır çünkü yukarıda bahsedilen nitelikler belirli dil bilimsel ve sözcüksel seçimlerle gerçekleştirilir (Halliday & Hasan, 2006) Bu tür bir analiz okul müfredatının dilsel olarak öğrencilerden tam olarak ne tür bir beklentisi olduğunu öğrencilere ve öğretmenlere açık hale getirebilir. Böylece öğrencilere dilin daha geniş bir yelpazeye yayılan kaynaklarından nasıl yararlanabilecekleri öğretilir ve öğrencilerin farklı türde anlamlar oluşturmak için çeşitli dilsel seçimleri yapmalarına olanak sağlanabilir.

Okul dilinin özelliklerini dil bilimsel ve sözcük seçimleriyle betimlemeye olanak sağlayabilecek dilbilimi kuramlarından biri de sistemik işlevsel dilbilimi (SİD) kuramı olabilir. SİD, 1961 yılından itibaren Halliday tarafından geliştirilen ve çocukların okuldaki dil gelişimi merkeze koyan bir dilbilgisi kuramıdır. İngilizcenin anadil olarak kullanıldığı ülkelerdeki okulların sosyokültürel dil pratiklerinin ortaya konulması için 1960lı yıllardan beri kullanılmaktadır (Halliday & Hasan, 2006). SİD çerçevesinde yapılan çalışmalar okul dilinin özelliklerini görünür hale getirerek okuldaki hem dilin hem de bilim dallarının öğretim pratiklerinin iyileştirilmesinde okuma yazma müfredatlarının geliştirilmesinde (Mackay, Thompson, & Schaub, 1970); (Forsyth & Wood, 1977); (Doughty, Pearce, & Thornton, 1970) ve iyileştirilmesinde (Humphrey, 2016); (Clark U., 2019); (Brisk, 2015); (Gebhard & Harman, 2011); (Rose & Martin, 2012); (Dreyfus, Humphrey, Mahboob, & Martin, 2015) kullanılmıştır.

SİD, dil bilgisi, sözcük gibi dilin biçimsel yapılarını toplumsal bağlamlarla ilişkisini kurarak dilin anlam üretmek için kullanılan kaynaklarını ve seçimlerini ortaya koyar. Sosyal bağlamların ve seçim kavramının SİD'deki önemini anlamak için tarihsel olarak daha önce geliştirilen yapısal dilbilim teorileriyle karşılaştırmakta fayda vardır. Yapısal dilbilim teorilerinde her şeyden önce analiz birimi tümcedir ve

doğruluk ve yanlışlık yargılarına dilin kendi bağlamında yapılan bir değerlendirme ile ulaşılabilir. Aşağıdaki örnekler burada bahsedilen durumu göstermektedir.

- 1.Sen pikniğe gitmelisin. (doğru)
- 2.Siz pikniğe gitmelisin. (yanlış)
- 3.Sen pikniği gitmelisin. (yanlış)

Bu örneklerin gösterdiği gibi ikinci ve üçüncü cümlenin yanlış olduğu yargısına ulaşmak için dilin kendi sistemi dahilinde tümce düzeyinde bir değerlendirme yapmamız yeterli olmaktadır. İkinci ve üçüncü tümcelerin doğru olabilmesi için tümcelerin özneleri ile yüklemelerini uyumlu hale getirmek yeterli olacaktır. Bu örneği, aşağıdaki tabloda sunulan pikniğe gitmekle ilgili öneri ve/veya tavsiyede bulunmak için kullanılacak farklı sözcük listesi ile karşılaştıralım.

**Tablo 2. Öneri ve Tavsiye Vermek için Kullanılabilecek Söylem Çeşitleri**

1.	Pikniğe git.
2.	Pikniğe gitmelisin.
3.	Pikniğe gidebilirsin.
4.	Tek seçeneğin pikniğe gitmek.
5.	Hep aynı şeyleri yapmak yerine pikniğe gidebilirsin.
6.	Pikniğe gitmeye ne dersin?
7.	Pikniğe gitmeyi düşünebilirsin.
8.	Pikniğe gitmek bir seçenek olabilir.
9.	Pikniğe gitmek iyi bir fikir.
10.	Pikniğe gitmek iyi bir fikir olabilir.
11.	Pikniğe gidilebilir.
12.	Benim tavsiyem pikniğe gitmen
13.	Benim önerim pikniğe gitmen.
14.	Pikniğe gitmeyi düşünebilirsiniz.
15.	Senin yerinde olsam pikniğe giderim.
16.	Piknik yapmak insanların doğayla buluşup rahatlamalarını sağlayabilir.
17.	Aileler pikniğe giderek şehir hayatından kaçış imkânı bulabilir.
18.	Birçok kişi ailesiyle ve arkadaşlarıyla pikniğe giderek bir şeyler yeme, halat çekme, top oynama, şarkı söyleme, doğada yürüyüş yapma gibi eğlencelerle dolu bir hafta sonu geçirme imkânı bulur.

*Not: Burada verilen örnekler tümce düzeyindedir. SİD tümce düzeyinin yanında tümce ötesi söylem ve metinleri de analiz eder. O yüzden bu bölümde ara ara metin kavramı hem sözel hem de yazılı dil kullanımına atıfta bulunmak için kullanılmıştır.*

Tabloda sunulan sözcük listesinin gösterdiği gibi öneri ve/veya tavsiye edimini gerçekleştirmek için farklı dil bilimsel yapılar seçilebilir. Ancak bu sözcüklerin hepsi her sosyal bağlama uygun olmayabilir. Bu örneklerde verilmeye çalışılan uygunluk (appropriacy) yargısına dilin kendi sistemi içinde yapılacak bir değerlendirmeyle ulaşamayacağı açıktır (Hymes, 1971); (Fairclough, 1992). Söylem bağlamına uygun sözcüğü seçmek için dilin sosyal kullanım bağlamını daha dilbilimsel bir ifade ile dil dışı bağlamı (extralinguistic) göz önünde bulundurmamak gerekmektedir. Örneğin, birinci sözcükteki ifadeyi bir arkadaşımıza söylememiz uygun düşerken, bir arkadaşımızla on dördüncü sözcüğü kullanmak uygun düşmeyebilir. 1'den 14'e kadar olan sözcükler yüz yüze konuşma ortamları için nispeten daha uygun düşerken 16, 17, ve 18. sözcükler yazı diline daha uygun düşebilir. Sonuç olarak, dilin biçimsel yapısını temel alan geleneksel dil bilgisi yaklaşımı dilin gerçek hayattaki kullanımlarını açıklamakta yetersiz kalabilmektedir. Ayrıca, dil bir gerçekliği kurgulamak için kullanıcılarına birçok seçenek sunar. Bu seçenek çokluğu nedeniyle, "niye diğer seçenekler değil de bu söylem?" sorusuna cevap veren SİD gibi dil modelleri ve dil teorileri günümüzde önem kazanmıştır. SİD, bir dilin kullanımının sosyal gruplar, bireyler ve sosyal bağlamlar anlamında nasıl ve neden farklılık gösterdiğini açıklamaya çalışır (Halliday & Hasan, 1989).

SİD dil ile sosyal bağlam arasındaki ilişkiyi kuramsal olarak tutarlı bir şekilde kesit ya da özel değişke (register) kavramı ile açıklamaktadır (Halliday & Hasan, 1989). SİD'e göre, kesitler bir metnin (hem yazılı hem de sözlü) toplumsal üretiminden ortaya çıkar ve belirli bir durumsal bağlamı gerçekleştiren sözcüksel ve dilbilgisel bir seçkiler bütünüdür (Halliday & Hasan, 1989). Buna ek olarak SİD, dil kullanım çeşitlerinin sosyal hayatta kullanımına bağlı olarak işlevsel bir şekilde ortaya konmasını sağlar. Örneğin, yemek tarifleri, hava durumu tahminleri, borsa raporları, kira sözleşmeleri, e-posta mesajları, açılış konuşmaları, yerel şarküteride hizmet alma konuşmaları, haber bültenleri, medya röportajları, sınıfta

gerçekleşen öğretici konuşmalar, bir turistik rehber kitaptaki yürüyüş turlarının tasviri, çay molasında yapılan dedikodu, reklamlar, yatma vakti hikayeleri kendine has sözcükdilbilgisel özellikler gösterir. Dolayısıyla, kesit kavramı, sözlü ya da yazılı metinlerin bireysel kullanıcıya bağlı farklılıkları yerine, sosyal bağlamlarının ve kullanım işlevlerine bağlı olarak farklılıklarına karşılık gelmektedir.

Halliday'e göre, dil sisteminden yaptığımız seçimleri etkileyen üç temel bağlamsal faktör vardır: bunlar; alan, tenör ve mod'dur. Dilin gramerinin somutlaştırdığı sosyal bağlam faktörlerinden alan ne hakkında konuşulduğu ile ilgili; tenör konuşan/dinleyen veya okuyucu/yazar arasındaki ilişki ile ilgili; mod metnin ne şekilde tertip ve tanzim edileceğiyle ilgili beklentilerdir (Halliday M. A., 1994). Özetle, SİD'e göre, bir konuşan ya da yazan bir metin oluştururken belirli gramer seçimlerini bütün bu yukardaki sosyal bağlam özelliklerini aynı anda göz önünde bulundurarak yapar.

Yukarıda bahsedilen kesit kavramı göz önüne alındığında, öğrencilerin okuldaki dil kullanımlarının öğretmenler tarafından doğru ve yanlış gibi yargıları içeren dar bir çerçevede değerlendirilmesinin ve öğretilmesinin yeterli olmadığı ortaya çıkmaktadır. Bu dar çerçeve yerine, öğrencilerin dil kullanımlarının alan, tenör ve mod değişkenlerine bağlı olarak uygunluk yargısı çerçevesinde öğretmenler tarafından öğretilmesi, değerlendirilmesi ve geribildirim verilmesi daha faydalı olacaktır. Öncelikle, okulda doğru ve yanlış yargıları çerçevesinde öğrencilere verilen geribildirimler, öğrencilerin okul dışındaki kendi sosyal çevrelerinde maruz kaldıkları ve başarıyla kullandıkları dil kullanım usullerini göz ardı edebilir ve öğrencilerin kendilerini yetersiz hissetmelerine sebep olabilir. Uygunluk çerçevesinde verilen yönlendirmeler ise öğrencilerin daha önce maruz kaldıkları ve öğrendikleri kullanımlara saygı göstererek daha geniş bir seçenek çerçevesinde dilin kaynaklarının öğrencilere sunulmasını sağlayacaktır. Bürokratik, akademik ve sosyal hayatta kıymet verilen dil kullanım usullerinin öğrencilere sunulması onların gelecekte üyesi olmayı hayal ettikleri uğraş topluluklarına girmelerine ve çok çeşitli sosyal ortamlarda sorunsuz bir şekilde bulunmalarına olanak sağlayacaktır. Ayrıca, dilin kullanımına dair uygunluk çerçevesinden bir bakış açısı dil gelişimin erken çocukluk ve ilkokul döneminde tamamen tamamlandığı savını reddetmektedir. Buna göre, dil gelişimi ve öğrenimi yetişkinlikte de devam eder. Yaşı ne olursa olsun herkes farklı sosyal ortamlara girdiklerinde ve yeni uğraş topluluklarına dahil olduklarında, bu ortamlara uygun düşen dil kullanım usul ve pratiklerini öğrenirler veya öğrenemezler. Dolayısıyla, okul çağındaki öğrencilere yönelik yapılan dile dair eğitsel etkinlikler öğrencilere anlamı ifade etmek için dilin kendilerine sunduğu seçenekleri ve bağlamsal faktörlerin bu seçenekleri nasıl kontrol ettiğini gösterecek şekilde tasarlanmalıdır. Burada bahsedilen bakış açısıyla hazırlanan etkinlikler öğrencilerin dil gelişimini okulun ötesinde ve gelecekte de olumlu olarak etkileme potansiyeline sahiptir. Bu etkinlikler sayesinde anlamı oluşturmak ve iletmek için geniş bir seçenekler yelpazesinin varlığının farkında olan öğrenciler daha önce bulunmadıkları sosyal ortamların ve uğraş topluluklarının dil kullanımına dair usulleri ve pratikleri fark etmede ve öğrenmede okul hayatının dışında da kolaylık yaşayacaktır.

Sosyal bağlamla dil yapısının ilişkisini ortaya koymanın yanında, SİD, dil yapısının, iletişim sürecinde dil kullanıcılarının neler yapmalarını sağladığını ve dilin sözcükdilbilgisi öğelerinin bu amaçlarla nasıl eşleştiğini de açıklar (Halliday M. A., 1994). Dolayısıyla, SİD'de tümce ve tümce ötesi dil yapıları dil sistemi içindeki işlevleri açısından bağlamsal faktörlere dayandırılarak açıklanır (Halliday M. A., 1964); (Halliday & Hasan, 1989). Başka bir deyişle, İşlevsel dilbilgisi, yalnızca dilbilgisi öğelerini temsil ettikleri sözdizimsel kategorilere (isimler, fiiller, sıfatlar vb.) ayırmakla ya da bu farklı öğelerin bir cümlede (özne, nesne vb.) oynadığı rolü belirlemekle ilgilenmez. Örneğin, SİD okul öncesi çocukların dili kullanım işlevlerini yedi mikro-işlev altında ele almıştır (Halliday M. A., 1975); (Halliday M. A., 1979). Bu mikro işlevler çocukların kullanımında ortaya çıkış sıraları ile şöyledir: araçsal (instrumental), kişisel (personal), düzenleyici (regulatory), etkileşimsel (interactional), yaratıcı (imaginative), temsili (representational), ve buluşsal (heuristic) işlevlerdir (bu işlevlerin açıklamaları ve örnekleri için (Halliday M. A., 1975) ve (Painter, 1984) s.30 bakınız).

<sup>1</sup> Sözcükbilgisi (Lexicogrammar), SİD'de kullanılan ve ilk kez Halliday tarafından oluşturulan bir terimdir. Bu terim dilbilimsel analiz yapılırken, sözcük düzlemi (lexis) ile biçimsözdizim (morphosyntax) arasındaki sürekliliğe atıfta bulunmaktadır. Sözcükbilgisi teriminin kullanımı, dile yönelik "sözcükler tuğladır; dilbilgisi ise tuğlaları bağlayan harçtır" yaklaşımını reddeder (Hasan, 1996)

SİD, dil bilgisini anlamdam bağımsız yalıtılmış ve soyut yapılar olarak analiz etmek yerine, sosyal görevlerde tipik olarak kullanılması beklenen kelime ve dil bilimsel yapıların düzenlenişini belirleyip; bu düzenlenişin ve seçimlerin sosyal amaçlarla ve işlevlerle bağını ortaya koymuştur. SİD'e göre, bir dilin sözcük-dilbilgisi (lexicogrammar) öğeleri, alan, tenor ve mod'a karşılık gelen üç tür üst-işleve sahiptir. Bu üst-işlevler sırasıyla alan için düşünsel üst-işlev (ideational metafunction), tenor için kişi temelli üst-işlev (interpersonal meta-function), mod için metinsel üst-işlevdir (textual metafunction). Bu modele göre, bir dil kullanıcısı her bir tümcede aynı anda bir deneyimi (gerçekliği, çevrede olan biteni) yorumlar (ideational), dinleyicisi ya da okuyucusu ile ilişkisini yorumlar (interpersonal) ve sözlü ya da yazılı metinlerini tutarlı olacak şekilde yapılandırır (textual). Diğer bir deyişle, SİD sözcük-dilbilgisini (lexicogrammar) anlam ve işlevlerle eşleştirir. Aşağıdaki tablo her bir üst işlevin gerçekleştirilmesini sağlayan sözcük-dilbilgisi unsurlarını ya da seçeneklerini sunmaktadır.

**Tablo 3.** Dilbilgisi ve Dil Kullanımının Sosyal Bağlamı

Bağlamsal değişkenler	Üst-işlevler	Sözcük-dil bilimsel gerçekleştirme
Alan (Field) – fikirlerin, deneyimlerin sunumu	Düşünsel üst-işlev	<input type="checkbox"/> Ad öbekleri/adsoyulu gruplar – (Katılımcılar) <input type="checkbox"/> Füller (Süreç türleri) <input type="checkbox"/> Edatlar, zarflar ve zaman, yer ve hal bildiren diğer öğeler (Durumlar) <input type="checkbox"/> Mantıksal ilişkileri belirtmek için kaynaklar/unsurlar (Bağlaçlar)
Tenor (Tenor) – tutumlarının belirtilmesi	Kişilerarası üst-işlev	<input type="checkbox"/> Kip- (düz tümce, sorular, talepler) <input type="checkbox"/> Kiplik- (gereklik kipliği, yeterlik kipliği vs.): Olasılık derecesi, ekseriyet derecesi, zorunluluk derecesi, isteklilik derecesi <input type="checkbox"/> Zarflar <input type="checkbox"/> Ezgi (intonation) <input type="checkbox"/> Değerlendirme ve tutum içeren anlamları iletme için kullanılan diğer kaynaklar
Mod (Mode) – metnin oluşturulması ve yapılandırılması	Metinsel üst-işlev	<input type="checkbox"/> Bağlaşıklık ve bağdaşıklık öğeleri <input type="checkbox"/> Bağlaçlar <input type="checkbox"/> Tümce bağlama stratejileri <input type="checkbox"/> Metnin tematik organizasyonu

*Not: Tablo bağlamsal değişkenler, dilin üst işlevleri arasındaki bağlantıyı ve bu değişkenlerin bir metinde temsil edilmesi için kullanılacak dilbilimsel gerçekleştirme araçlarını göstermektedir. Tablodaki bilgiler (Halliday & Hasan, 1989); (Halliday M. A., 1989)'den faydalanılarak yazar tarafından uyarlanmıştır.*

### 3.1. Kişilerarası Üst-işlev ve Okul Dili

Kişilerarası üst-işlev iletişimde konuşan/dinleyen ve yazar/okur arasındaki ilişkiyi gerçekleştirmenin yanında durumlar ve olaylara ilişkin tutum ve fikirlerin ifade etmesi için kullanılan sözcük-dilbilgisi seçeneklerini açıklar. Kişilerarası üst-işlev analizi ile söylemin kim tarafından kim için oluşturulduğu; birbiri ile ilişkilerinin ne tür özelliklere sahip olduğu gibi konularda bilgiye ulaşılır. Kişilerarası üst-işlevi gerçekleştirmek için kullanılacak sözcük-dilbilgisi öğelerini kip (mood), kiplik (modality) ve olumsuzluk/olumluluk (polarity) oluşturur.

Günlük etkileşimlerimizde, dili kullanarak sipariş vermek, özür dilemek, onaylamak, davet etmek, reddetmek, betimlemek gibi sınırsız sayıdaki sosyal hayata dair amaçlarımızı gerçekleştiririz. Halliday'e göre, bütün bu etkileşimlerde, katılımcılar temel olarak değerli bir ürünü (mal/hizmet veya bilgi olabilir) ya talep etmekte ya da vermektedir (Halliday & Mathiessen, 2014). Aşağıdaki tablo dört ana iletişimsel amacı ve örneklerini sunmaktadır.

**Tablo 4.** Dört Ana İletişimsel Amaç

Amaç/Ürün	Mal/Hizmet	Bilgi
Vermek	Öneri Nasıl yardımcı olabilirim?	Düz tümce Ali bana yardım edecek. Türkiye'nin başkenti Ankara'dır.
Talep etmek	Emir Bana yardım et	Soru tümcesi Kim bana yardım edecek? Türkiye'nin başkenti Ankara mı?

(Halliday & Mathiessen, 2014, s. 136)'dan faydalanılarak yazar tarafından uyarlanmıştır.

Yukarıdaki tablonun da gösterdiği gibi bir dilin kip (mood) sistemi tümcenin mesaj olarak iletişimin katılımcıları arasında bilgi ve ürün/hizmet alışverişini sağlarken, bilen/bilmeyen, bir hizmet ya da ürünü talep eden/veren rollerini gerçekleştirmelerini sağlar.

Kişiler arası üst-işleve ait olan başka bir sözcükdilbilgisel öge ise kipliktir. Bir dilin kiplik ile ilgili sözcükdilbilgisel öğelerini kullanan dil kullanıcıları tümcede bahsedilen olaylar, kişiler ve durumlar ile ilgili tutumlarını ve fikirlerini dinleyicilerine ya da okuyucularına iletirler. Örneğin, bir kişi oluşturduğu tümcenin içeriğine öznel ya da nesnel yaklaştığını kip ve kiplik öğeleri ile tümcesinde ya da metninde kodlayabilir (Halliday & Mathiessen, 2014, s. 688-689).

**Tablo 5.** Kişinin Bir Durumla İlgili Tutumunu ve Fikrini Sunmasını Sağlayan Sözcükdilbilgisi Öğeleri ve Örnekleri

Örnekler	Tutum belirtmek için kullanılan dilbilgisel öğeler
<input type="checkbox"/> Bu bir kalem <input type="checkbox"/> Bu bir kalem değil <input type="checkbox"/> Bu bir kalem mi? <input type="checkbox"/> Bu bir kalem, öyle değil mi?	Kip ve olumsuzluk/olumluluk
<input type="checkbox"/> Bu bir kalem olabilir <input type="checkbox"/> Bu bir kalem olmalı <input type="checkbox"/> Bu bir kalem olamaz	Kiplik
<input type="checkbox"/> Belki bu bir kalemdir <input type="checkbox"/> Bu kesinlikle bir kalem	Kiplik belirten edatlar Örnek: hiç şüphe yok ki, aslında, bence
<input type="checkbox"/> İddialara göre bu bir kalem <input type="checkbox"/> Bu bir kalem gibi <u>görünüyor</u> <input type="checkbox"/> Bunun bir kalem olduğu <u>açık</u> <input type="checkbox"/> Herkes bunun bir kalem olduğunu <u>söylüyor</u> <input type="checkbox"/> Bunun bir kalem olması <u>mantıklı görünüyor</u> <input type="checkbox"/> Bunun bir kalem olduğunu <u>reddetmek sacma</u> <input type="checkbox"/> Bunun bir kalem olduğu <u>sonucuna varmamak çok zor</u> <input type="checkbox"/> Hiçbir aklı başında kişi bunun kalem olduğunu reddetmez <input type="checkbox"/> <u>Sağduyumuz</u> bunun bir kalem olduğunu <u>söyler</u> <input type="checkbox"/> <u>Bu konunun uzmanları</u> bunun bir kalem olduğunu <u>belirlemiştir</u> <input type="checkbox"/> Bunun bir kalem olduğu <u>konusunda ciddi</u> şüphe duyuyor olamazsın	Füller yoluyla verilen kiplik anlamı (dil bilgisel eğretilme)

Tablodaki örnekler (Halliday & Mathiessen, 2014); (Halliday M. A., 1994)'den faydalanılarak yazar tarafından oluşturulmuştur.

Yukarıdaki tablonun da gösterdiği gibi tutumların aktarılması için birçok sözcükdilbilgisel öge vardır. Bu seçeneklerdeki çeşitlilikten dolayı, okula ait sözel ve yazılı kesitlerde bu seçeneklerden hangisinin kullanılmasının uygun düşeceği sorusu önem kazanmaktadır. Okulda gerçekleştirilen etkinlikler ve sınav durumlarında öğretmenlerin çocuklardan sergilemelerini bekledikleri söylemsel tutumlar vardır. Örneğin, tartışma ve derse giriş etkinliklerinde öğrencilerin öznel tutumlarını ifade edecek yapıları kullanmaları daha uygun düşerken, sınav ortamlarında tarafsız bir tutum içeren söylemlerin uygun olacağı düşünülebilir. Ancak dil bilgisel ve yazılı /sözlü söylem yapısı (discourse) ile ilgili olarak beklenen tutumlar, öğretmenler tarafından etkinlik öncesi yönlendirme veya geribildirim aşamalarında öğrencilere genellikle aktarılmamaktadır. Öğretmenler öğrencilerine geribildirim ve yönlendirme yaparken “net bir anlatım kullan”, “doğru kelimeleri kullan”, “daha tarafsız bir anlatım kullan”, “söylediklerini/yazdıklarını iyi planla” gibi ifadeler kullanabilmektedir.

Açıklayıcı olmayan geri bildirim ifadeleri yerine öğrencilere bağlamsal faktörleri göz önünde bulundurarak tutumlarını daha objektif şekilde sunmalarını sağlayacak sözcükdilbilgisel öğeler öğretilebilir. Böylece, söylem ve metinlerinde akademik kesitlerde değer verilen tekniklik ve objektiflik tutumu öğrenciler tarafından gerçekleştirilebilir. Aşağıdaki tablo, öğretmenlere ve okuyuculara bu konuda yol göstermesi için birbirine nispeten daha objektif ve sübjektif tutumları ifade eden yapılarla Türkçe'den örnekler vermektedir.

**Tablo 6.** Kiplik İfade Etmek İçin Kullanılabilecek Sözcükdilbilgisel Öğeler

Kategori		Sözcükdilbilgisel öge	Örnek
Sübjektif	Açık	Bence, eminim	<input type="checkbox"/> <u>Bence</u> Ayşe biliyor <input type="checkbox"/> <u>Eminim</u> Ayşe biliyor
	Dolaylı	-cektir, -acaktır -meli -malı	<input type="checkbox"/> Ayşe <u>bilecektir</u> <input type="checkbox"/> Ayşe <u>biliyor olmalı</u>
Objektif	Açık	Muhtemelen, tabii ki	<input type="checkbox"/> Muhtemelen Ayşe biliyor <input type="checkbox"/> Ayşe tabii ki biliyor
	Dolaylı	Olası Kesin	<input type="checkbox"/> Ayşe'nin bilmesi <u>olasıdır</u> <input type="checkbox"/> Ayşe'nin biliyor olması <u>kesin</u>
Dil bilgisel eğretilme yoluyla oluşturulan nispeten daha objektif kiplik	<input type="checkbox"/>	Günümüzde, videolar günlük yaşamın önemli bir parçası olarak <u>kabul edilir</u>	
	<input type="checkbox"/>	Her gece, yaklaşık 4-6 kez uyanmak ortalama bir insan için <u>normal kabul edilir</u>	
	<input type="checkbox"/>	Arabaların uzunlukları, model ve yapı tarzlarına göre 2-3 metre arasında <u>değişmektedir</u>	
Edatlar ile ifade edilen daha objektif kiplik	<input type="checkbox"/>	Öğretmenler <u>genellikle/nadiren</u> beklentilerini öğrencilere açıkça belirtirler	
	<input type="checkbox"/>	<u>Çoğu</u> hücre mikroskobiktir. Bitki ve hayvan hücrelerinin çapı <u>genellikle</u> 5 ile 100 µm arasındadır ve <u>birçok</u> tek hücreli mikroorganizma 1-2 µm uzunluğundadır	

*Tablodaki örnekler (Halliday & Mathiessen, 2014); (Halliday M. A., 1994)'ten faydalanılarak yazar tarafından oluşturulmuştur.*

Kişilerarası üst-işlev ile ilgili bu çerçeve sadece öğrencilerin tutumlarını okul görev çeşitlerine uygun düşecek şekilde ifade etmelerini sağlamanın yanında, başka kullanıcıların tutum ve düşüncelerini nasıl ifade ettiklerini belirleyebilmelerinde de faydalı olacaktır. Örneğin, öğrenciler bir hikâyedeki karakterlerin ya da bilgilendirici bir metnin yazarının konu ile ilgili tutumunu, yargılarını ve fikirlerini belirlemek için metni kip, kiplik, ve sözcük seçimleri açısından inceleyebilirler ve tutumların ifade edilmesinde yardımcı olan dil bilgisel öğeleri belirleyebilirler.

### 3.2. Metinsel Üst-işlev ve Okul Dili

Dil doğası gereği doğrusal ve ardışıktır. Dolayısı ile dinleyici ve okuyucunun söylem ya da metnin nihai mesajını doğru yorumlaması için, mesajın çeşitli yönlerinin iletişim sürecinin çeşitli zamansal aşamalarına dağıtılarak gerçekleşmesi ve mesajın sahibinin anlaşılabilirliği artırmak için çeşitli sözcükdilbilgisel kaynakları kullanarak mesajının bilgi akışını düzenlemesi gerekir. Örneğin, iletişim olayının yüz yüze, yazılı ya da bu iki türün her ikisinin de çeşitli derecelerde kullanımı sayesinde gerçekleştirilecek olması söylem ya da metnin yapısını etkileyecektir. Yüz yüze iletişimde anlam iki veya daha fazla kişi ile birlikte oluşturulur ve bilgi akışındaki bir eksiklik o an soru sorularak tamamlanabilir. Ayrıca, konuşmanın geçtiği fiziksel ortam ve konuşmanın içinde yer aldığı sosyal etkinlik anlamın oluşturulmasına katkıda bulunur. Bu sebeple, tüm bilgi ve anlam söylemin içinde yer almak zorunda değildir. Öte yandan, yazılı iletişimde ise anlam tek kişi tarafından yani yazar tarafından oluşturulur. Metnin hedef kitlesi ve yazar arasında; metin ile metnin parçası olduğu sosyal etkinlik arasında (örneğin deney gözlem raporu ve yapılan deney) mesafe vardır. Dolayısıyla, yazılı anlatımda yanlış anlamalara ve bilgi akışında eksikliğe mahal verilmeyecek şekilde bilgi veya anlam bağlamdan bağımsız, açık ve net bir şekilde sunulmalıdır. Başka bir deyişle, yazar metinsel üst-işlevi yerine getiren sözcükdilbilgisel öğeleri kullanmak zorundadır.

SİD'e göre, metinsel üst-işlev dil kullanımının tematik yapısı, bilgiyi sunum tarzı, bağlaşıklık ve bağdaşıklık gibi olguları kapsar. Bunlara ek olarak, bağlaçlar ve dil bilgisel bağlaşıklık, ayrıntılandırma, genişletme ve güçlendirme gibi bağıntı öğeleri (İngilizce için (Halliday & Mathiessen, 2014); Türkçe için (Öztürk, 2018)) metinsel üst-işlevin gerçekleştirilmesi için kullanılabilecek dil bilgisel kaynaklardır.

Bu dil bilimsel öğelerin yanında, SİD’de Metinsel üst-işlevin nasıl gerçekleştiğini ortaya koymak için tematik analiz de yapılmaktadır. Tematik analizde bir metnin sosyal işlevi temel alınarak, metnin tümceleri teker teker incelenir ve her tümcenin başlangıç noktası tema (theme) olarak adlandırılırken geri kalan kısmı anlam odağı (rheme) olarak adlandırılır. Tema analizi sonucunda çeşitli kesitlere ait söylemlerdeki tümceden tümceye geçilirken kullanılan tematik örüntü ortaya çıkarılır. Aşağıdaki tablo tümce düzeyinde tema analizini sunmaktadır. Tablodaki örneğin gösterdiği gibi üç tümcenin anlamsal içeriği aynı olmasına rağmen tümcelerin başlangıç noktası farklıdır.

**Tablo 7. Örnek Tema ve Anlam Odağı Analizi**

<b>Tema (Theme)</b>	<b>Anlam Odağı (Rheme)</b>
Muhabir	defalarca onun sözünü kesti
Defalarca	muhabir onun sözünü kesti
Sözü	defalarca muhabir tarafından kesildi

*Örnek (Martin, Matthiessen, & Painter, 1997, s. 21-53)’ten faydalanılarak yazar tarafından oluşturulmuştur.*

SİD’e göre, tümceye farklı şekillerde başlanabilmesi, söylem oluştururken dilin sosyal kullanım bağlamındaki işlevi gibi değişkenlerin dilin kullanımı üzerindeki etkisinin göstergesidir. Dolayısıyla farklı sosyal kesitlerde belirli tematik organizasyon türleri kümelenebilir ve tematik analiz bu kümelenme olgusunun gözlemlenip ortaya çıkarılmasında kullanılabilir.

Tablo 7’de sunulan tema analizi tümce düzeyindedir. Ancak tema analizi tümce ötesi dil kullanımının düzenini işlevsel olarak tanımlamayı hedeflemektedir. Örneğin günlük bir etkileşimde, bir kişi başına gelen olayları anlatırken, tümce dizinleri oluşturur ve tümceleri birbirine bağlar. SİD’e göre, bu bağlama işlemi yapılırken, bağlaçlar ve gönderimin yanında, metnin genel düzeninde rol oynayan tematik öğeler vardır. Bu tematik öğeler metnin tümcelerinde genellikle ilk sıraya yerleştirilir ve mesajın ön plana çıkarılmak istenen yönleri vurgulanır ve mesajın hedef kitlesinin mesajı algılamasına ve takip etmesine yardımcı olunur. Bir kişinin geçmişte başına gelen bir olayı aktarması ile ilgili örneğe geri dönecek olursak, bu söylemin zamansal çerçevede düzenlenmesi büyük bir olasılıktır. Bu tür tümce ötesi düzeyde bir tematik düzenleme, Tablo 8’de sunulan tarihi bir olayın nakledilmesini amaçlayan tarih ile ilgili metinde de görebiliriz. Örnek metinde görüldüğü üzere metnin bilgiyi verme düzeni olayların kronolojik olarak gerçekleşme sırasına dayanmaktadır. Dolayısıyla metnin tümceleri çoğunlukla zaman zarfları ile başlamaktadır. Bu tür bir tematik organizasyon, tarih ders kitaplarında ve tarih öğretmenlerinin sınıf içi söylemlerinde bulunabilir. Ayrıca ‘sözel süreç’ türlerinin sıklıkla kullanımı bu söylemlerin ayırt edici özelliklerinden biridir (‘süreç’ kavramının SİD çerçevesinde açıklaması ve türleri için tablo 10’a bakınız. ‘Sözel süreçler’ Tablo 8’de koyu renk olarak belirtilmiştir.).

**Tablo 8.** Tarihi Bir Olayın Kronolojik Çerçeve Aktarılması Amacını Taşıyan Bir Metnin Tema Analizi

1. SAKARYA MEYDAN MUHAREBESİ (23 AĞUSTOS – 13 EYLÜL 1921)

Başkomutan Mustafa Kemal Paşa, Tekâlif-i Milliye Emirlerini yayımladıktan sonra Polatlı'daki cephe karargâhına gelerek ordusunun başına geçti. Savaş, Sakarya Nehri'nin batısındaki mevzilerinden çıkan Yunanların 23 Ağustos'ta Türk ordusuna saldırmaya başladı.

(Harita 3.5).

Yunan ordusu Mangal Dağı'nı ele geçirdikten sonra taarruzunun sağ kanat üzerine yoğunlaştırdı. Bu saldırılar sırasında Türk savunma hatlarında yer yer kırılmalar meydana gelirken bazı birlikler geri çekilmek zorunda kaldı. Ordumuzun Ankara'ya doğru ilerlemesiyle birlikte Yunan ordusunun morali yükseldi. Bunun da etkisiyle önemli bir savunma noktası olan Çal Dağı'nı almak için saldırılarını şiddetlendirdi. Sakarya Meydan Muharebesi'nin bu en kritik anında Başkomutan Mustafa Kemal (Görsel 3.14) kendi sözleriyle “Ya istikla ya ölüm” şeklinde **ifade edilebilecek** bir savaş stratejisini uygulamaya koydu. O güne kadar savaş meydanlarında benzerlerine pek rastlanmamış bir taktik anlayışıyla ordusuna **şu tarihi emrini verdi:**

*“Hattı müdafaa yoktur, sathı müdafaa vardır. O sathı bütün vatanıdır. Vatanın her karış toprağı vatandaşın kanıyla ıslanmadıkça terk olunamaz. Onun için küçük büyük her birlik bulunduğu mevziden atılabilir. Fakat küçük büyük her birlik, ilk durabildiği noktada yeniden düşmana cephe kurup savaşa devam eder. Yanındaki birliğin çekilmeye mecbur olduğunu gören birlikler ona tâbi olamaz. Bulunduğu mevzide sonuna kadar dayanmaya ve karşı koymaya mecburdur.” (1)*

Mustafa Kemal'in bu emrini alan Türk birlikleri tutunabildikleri her noktayı kahramanca savunarak Yunan ordusunun saldırı gücünü kırdılar. 11 Eylül'de karşı taarruza geçerek düşmanı geri püskürtmeyi başardılar. 13 Eylül itibarıyla da Sakarya Nehri'nin doğusunu düşmandan temizleyerek büyük bir zafer kazandılar.

*Örnek (Tüysüz, 2019) tarafından yazılan MEB ders kitabının 98. sayfasından alınmıştır.*

Zamana dayalı tematik düzenleme diğer disiplinlerin yazılı ve sözlü söylemlerinde de çok sık kullanılmaktadır. Bazen bilimsel bir terimin tanımlanmasında, fen bilimleri ile ilgili olguların ve süreçlerin betimlenmesinde, yapılan bir deneyin, gözlemin adımlarının aktarılmasında zamansal tematik düzenleme kullanılabilir. Aşağıda sunulan metin alüvyon yelpazesinin ne olduğunu zamansal çerçevede sunmaktadır ve coğrafya dersinde öğrencilerin maruz kalabileceği bir söylem olabilir.

**Tablo 9.** Alüvyon Yelpazesi ile ilgili Bir Metnin Tematik Düzeni

Alüvyon yelpazesi nedir?

Ani sellerden sonra, çöl akıntıları ağır alüvyon, kum ve kaya parçalarını yüksek arazilerden daha aşağıdaki çöl havzalarına taşır. Akıntılar çöl havzasının daha düz alanına ulaştığında yavaşlar ve suları hızla havza tabanına süzülebilir. Daha sonra akıntı yükünü bırakır; önce en ağır malzemeyi-taşları, sonra kumu ve son olarak alüvyonu bırakır. Kısa bir süre içinde, bu kısa ömürlü olan akarsular kendi birikintilerinde boğulur ve yüklerini her yöne yayarlar. Bir süre sonra, her vadi veya kanyon çıkışının çevresinde yelpaze veya koni şeklinde çakıl, kum, alüvyon ve kil birikintileri oluşur. Bunlara alüvyon yelpazeleri denir.

*Metin (Martin, Matthiessen, & Painter, 1997, s. 39)'dan alınarak yazı tarafından Türkçe 'ye çevrilmiştir.*

Bilginin zamansal çerçevede sunulma stratejisi günlük hayatta da sıklıkla kullanılmaktadır. Dolayısıyla birçok öğrenci bu organizasyon tarzına daha aşina olacaktır. Ancak, zamansal tematik düzen dışında başka metin düzenleme usulleri de vardır. Örneğin, tarih ders kitaplarında ve öğretmenlerin söylemlerinde tarihi olayların sebep ve sonuçlarını daha soyut savlara dayandırarak açıklayan metinler ve söylemler de vardır (Martin, 2002); (Coffin, 1997). Bu daha soyut savlar içeren söylem ve metinlerin içindeki tümceler tematik analizi daha farklı bir metin organizasyonunu ortaya koyacaktır. Tarihsel olaylar ile ilgili soyut savların sunulduğu metinler, zamansal çerçevede bilginin sunulduğu metinlere göre bazı öğrenciler için daha zorlayıcı olabilir.

Metnin bilgiyi sunma ve organize etme usulünün öğrencilere yabancı olması sorununa matematik ve fizik gibi öğrencilerin en çok zorlandığı derslerde daha çok karşılaşılabılır. Örneğin, matematik öğretmenlerinin söylemleri, matematik ders kitapları ve öğretmenlerin tahta kullanımı üzerine SİD çerçevesinde yapılan çalışmalara göre, öğrenciler matematiksel metinlerin ve öğretmenlerin söylemlerindeki bilgiyi sunuş tarzını anlamakta zorluk yaşamaktadırlar (O'Halloran, 1999); (O'Halloran, 2000). Bu noktada, çeşitli bilim dallarının metinlerinin bilgiyi organize etme ve sunma usulleri ve bu usullerin işlevleri hakkında öğrencilerle yapılacak eğitsel etkinlikler öğrencilerin hem bu bilim dallarının içeriğini hem de bu bilim dalının dili kullanım usulünü daha etkin şekilde öğrenmelerini sağlayacaktır. Daha da önemlisi, bu tür etkinlikler öğrencilerin gelecekteki hayatlarında tarih, matematik, fizik gibi disiplinler ile ilgili uğraş topluluklarına üyeliklerinde fayda sağlayacaktır.



Bu bölümde sunulan analizlerin gösterdiği üzere, öğrencilerin, özellikle ilköğretimin ilk dört yılı ve orta öğretimin ilk iki yılı esnasında, birçok akademik kesite ait metin türlerini tanımaları, okumaları, yorumlamaları ve bazen de metinleri üretmeleri için temel dil becerilerinin temellerini atmaları gerekmektedir. Bu temelin atılmasında sadece dil öğretmenlerinin değil tüm branş öğretmenlerinin rol alması gerekmektedir. Örneğin, bir matematik dersinde bazen dersin odağı matematik dilinin nasıl kullanıldığı ve matematik ile ilgili farklı metin türlerinin özellikleri olabilmelidir. Bu tür dersler sayesinde çocuklar matematiği öğrenmek için bir araç olan matematiksel dili ve matematikle ilgili uğraş topluluklarının söylemlerini daha iyi anlayacaklar ve kullanacaklardır.

### 3.3. Düşünsel Üst-işlev ve Okul Dili

Düşünsel üst-işlev dünyayı bilincimizde nasıl algıladığımız ve tümcede algılarımızı nasıl temsil ettiğimiz ile ilgilidir. SİD'e göre düşünsel üst işlev deneyimsel ve mantıksal ilişkiler olmak üzere iki çeşit anlamı ifade etmemizi sağlayan sözcükdilbilgisel öğeler ile gerçekleştirilir. İnsanlar dünya ve çevrelerinde olup biten olaylar ile ilgili deneyimlerini katılımcılar, süreçler (ya da olaylar) ve olayları çerçeveleyen durumlar olmak üzere üç temel kategoriye ayırır. Dolayısı ile, tümcenin düşünsel üst-işlev analizinde, tümcenin öğeleri süreç türleri, katılımcı türleri ve durum türleri olarak çözümlenir. SİD'e göre, bu üç temel deneyimsel öğe tümcede dil bilgisel olarak temsil edilirken süreçler için fiiller, katılımcılar için ad öbekleri, durumlar için edatlar, zarflar ve zaman, yer, hal bildiren diğer sözcükdilbilgisi (lexicogrammaer) öğeleri kullanılır. Bu üç temel ögenin (katılımcılar, süreçler, durumlar), SİD'e mahsus, alt kategorileri ve çeşitleri vardır ancak burada sadece süreç türlerinden kısaca bahsedilecektir. Aşağıda sunulan örnek analiz, üç adet tümcenin düşünsel üst-işlev analizini sunmaktadır. Analiz tümcelerin öğelerin ana kategorilerini ikinci satırda; bu ana kategoriler ile ilişkili alt kategorileri parantez içinde sunmaktadır.

#### Örnek 1:

Ali	dün	sınıfta	güldü.
Katılımcılar	Durumlar	Durumlar	Süreç
(İşi Yapan)	(Zaman)	(Yer)	(Davranışsal)

#### Örnek 2:

Ayşe	ismimizi	zor	hatırladı.
Katılımcılar	Katılımcılar	Durumlar	Süreç
(İşi Yapan)	(Hedef)	(Hal)	(Zihinsel)

#### Örnek 3:

Ali	arkadaşına	davetiyeyi	gönderdi.
Katılımcılar	Katılımcılar	Katılımcılar	Süreç
(İşi yapan)	(Alıcı)	(Hedef)	(Maddi)

SİD'e göre, gerçek dünyada süreçleri deneyimlememiz, olma, yapma, hissetme, anlam verme, var olma ve olma gibi türleri içerir. Bu süreç türleri, dilin düşünsel üst-işlevine ait olan geçişlilik (transitivity) sistemine dayanmaktadır. SİD çerçevesinde yapılan geçişlilik analizi, farklı fiillerin çevremizdeki dünyayla ilgili deneyimlerimizi nasıl temsil ettiği ve fiillerin ne tür katılımcılar ile kullanıldığı gibi olguların ortaya konulmasını içerir. Bu düşünceden hareketle, SİD süreçleri (ya da Fiilleri); Maddi, Zihinsel, Sözel, Varoluşsal, İlişkisel ve Davranışsal (Material, Mental, Verbal, Existential, Relational, Behavioural) olmak üzere altı türe ayırır.

**Tablo 10.** SİD'e Göre Süreç Türleri ve Bu Süreç Türleri ile İlişkili Katılımcı Türleri

Süreç Türleri	Örnek Fiiller	Örnek Cümle	Süreç Türlerine Ait Katılımcılar
Maddi	Oynamak, yutmak, vermek, boyamak	<input type="checkbox"/> Ali futbol oynadı	<input type="checkbox"/> İş yapan (Actor), <input type="checkbox"/> Hedef (Goal), <input type="checkbox"/> Yöneltilen (Scope), <input type="checkbox"/> Nitelik (Attribute), <input type="checkbox"/> İstemci (Client), <input type="checkbox"/> Alıcı (Recipient)
Zihinsel	nefret etmek şaşırmak, görmek	<input type="checkbox"/> Onun saçını gördüm <input type="checkbox"/> Yeni saç kesimi beni şaşırttı	<input type="checkbox"/> Algılayan (Sensor), <input type="checkbox"/> Algılanan (Phenomenon)
Sözel	ifade etmek mırıldanmak, yakınmak, göstermek	<input type="checkbox"/> Kitap onun hayatını nasıl yaşadığını göstermekte <input type="checkbox"/> Memnuniyetsizliğimi ona ifade ettim	<input type="checkbox"/> Söyleyen (Sayer), <input type="checkbox"/> Muhatap (Receiver), Söylenen (Verbiage)
Varoluşsal	olmak (koşaç) var	<input type="checkbox"/> Para cüzdandadır <input type="checkbox"/> Cüzdanda para var <input type="checkbox"/> Uzak bir ülkede güzel bir prenses varmış	<input type="checkbox"/> Varolan (Existent)
İlişkisel	olmak (koşaç) sahip olmak, andırmak, benzemek	<input type="checkbox"/> Bugün milli bayram <input type="checkbox"/> Ali bey okul müdürüdür <input type="checkbox"/> Ayşenin saçları harika <input type="checkbox"/> Ayşenin harika saçları var <input type="checkbox"/> Çocuk annesini andırıyor	<input type="checkbox"/> Taşıyan / Nitelik (Carrier/Attribute), Türçe/Örnekçe (Token/Value)
Davranışsal	iç geçirmek, ağlamak, gülmek, kaşlarını çatmak	<input type="checkbox"/> Çocuk hüüzünlü bir şekilde güldü	<input type="checkbox"/> Davranan (Behaver), Davranış (Behaviour)

Tablodaki bilgiler (Halliday & Mathiessen, 2014); (Halliday M. A., 1994)'ten faydalanılarak yazar tarafından oluşturulmuştur.

Tümcelerinin bütün katılımcı türlerine göre analizi ve katılımcı türlerinin ayrıntılı bir açıklaması bu bölümün kapsamı dışında kalacaktır, ancak farklı sosyal durumlardaki dil kullanımları (kesitlerde) gerçekleştirilirken farklı süreç türlerinin anlamlı şekilde kümeleneceğini unutmamak gerekir. Örneğin, öyküleyici anlatımın öne çıktığı okul söylemlerini ele ele alırsak, davranışsal süreçlerin sıklıkla hikayelerde kişilerin nasıl hissettikleri ile ilgili gözlemlenebilir davranışları anlatmak için kullanılır. Maddi süreçler hikâyede yapılanları, ilişkisel süreçler ise betimlemeler yapmak için kullanılır. Sözel süreçler, kim tarafından neyin nasıl söylendiğini belirtmek için kullanılabilir. Bilişsel süreçler karakterlerin hisleri; algıları ve düşüncelerini belirtmek için kullanılırken, davranışsal süreçler ise bu bilişsel süreçlerin dışavurumunun diğer insanlar tarafından nasıl gözlemlendiğini anlatmak için kullanılır. Burada örneği verilen öyküleyici anlatımın sözcükbilgisel özellikleri eğitimin her kademesindeki öğrenciler için faydalı olabilir. Örneğin, ilk öğretimin ilk kademelerinde öyküleyici anlatımda süreç türlerinin işlevleri ve işlevlerin öyküleyici anlatımın hangi bölümlerinde kümelendiği üzerine yapılan etkinlikler ileriki yıllarda öğrencilerin tarih ile ilgili yazılı ve sözlü metinleri anlamalarında ve oluşturmalarında fayda sağlayabilir.

Okul öncesi dönemde bazı ebeveynlerin resimli kitapları çocuklarıyla birlikte sesli olarak okudukları bilinmektedir. Bu çocuklar öyküleyici anlatımla ilgili etkinliklerde başarılı olacaklardır. Sosyoekonomik durumu ve eğitim düzeyi yüzünden çocuklarına kitap okuyamayan ebeveynlerin çocukları ise bu tür okul görevlerinde başarılı olamayabilir. SİD'in öyküleyici anlatım veya diğer anlatım türleri ile ilgili ortaya koyduğu sözcükbilgisel özellikler çerçevesinde eğitici etkinlikler yapılırsa hem daha önce bu anlatıma maruz kalmış hem de hiç maruz kalmamış öğrenciler bu tür okul görevlerinde başarılı olabilirler. Buna ek olarak, bu tür etkinlikler ile eğitim kademelerinin ileri basamaklarında öğrencilerin karşılaşabileceği daha zorlayıcı okul görevleri için bir yatırım yapılmış olacaktır. Diğer bir deyişle, bu öyküleyici anlatıma ilişkin anaokulu ve ilköğretimin ilk kademelerinde yapılacak eğitsel etkinlikler daha sonraki kademelerde tarih ve edebiyat gibi derslerde öğrencilerin başarılarına katkıda bulunabilir.

Son olarak, çeşitli süreç türleri (daha geleneksel dilbilgisi teorilerinin adlandırdıkları şekliyle fiilleri) ve işlevleri öğretilirken, öğretmenlerin şiir, hikâye, bilgilendirici metin gibi çok farklı metin türünü düzenli olarak öğrencilere okutmaları gerekmektedir. Bu metinleri sınıfta ele alırken de süreç türlerinin belirli metin

türlerinde kümelenme biçimlerine odaklanılmalıdır (okul metin türlerinin özellikleri hakkında (Christie, 1986); (Martin, 1989) ve (Christie & Martin, 1997)).

### 3.4. Adlaştırma (Nominalization) ve Dilbilgisel Eğretilme (Grammatical Metaphor)

Adlaştırma, eğilmek, tercih etmek, konuşmak ve kullanmak gibi fiillerin veya soyut, etkili, güzel gibi sıfatların, cümlenin nesnesi ve (ile, göre, üzere, gibi, dolayı, için) edatların tamamlayıcı öğeleri olabilmeleri için isim tamlamalarına dönüştüğü sürece verilen addır (Chafe, 1985, s. 108). Akademik kesitlerde (sözlü ya da yazılı) adlaştırma çok yaygındır. Örneğin akademik bir metinde veya bir fen öğretmenin söyleminde buharlaşmak, çökeltmek, akmak gibi fiiller adlaşarak buharlaşma, çökelti ve akış şeklinde isim hallerinde yer alacaktır. Adlaştırma sayesinde anlatımda bir yoğunluk elde edilecektir (Martin, 1991). Aşağıdaki örnek adlaştırma kullanılarak anlamın tek tümcede yoğunlaştırılması durumunu göstermektedir:

**Tablo 11.** Akademik Kesitte Adlaştırma Yoluyla Anlamın Tek Tümce İçinde Yoğunlaşması Örneği

Kesit türü (register)	Örnek
Günlük kullanım	İnsanların ormanları kestiğinde (1.tümce), toprak açığa çıkar (2. tümce) ve toprak şiddetli yağmurla kolayca akar gider (3. tümce)
Akademik bir kesitteki kullanım	Ormansızlaştırma toprak erozyonuna neden olur

*Cümleler (Halliday M. A., 1998) (Halliday M. A., 1993a)'dan faydalanılarak yazar tarafından oluşturulmuştur.*

Tablo 11’de görüldüğü gibi, adlaştırmayla, akademik kesitte üç tümce yalnızca bir tümce haline gelmiştir. "İnsanlar ormanları kestiğinde" tümcesi isimleşerek "ormansızlaşma" olarak ifade edilmiş; sonraki iki tümce (2 ve 3) başka bir isim grubuna dönüşüp ve "toprak erozyonu" olarak ifade edilmiştir. Görüldüğü gibi, akademik kesitte sözlü ve yazılı metinlerin yoğun yapısı bu adlaştırma sürecinin sonucudur ve anlam yoğunlaşması, öğrencilerin tümce başına bilişsel anlamda daha fazla fikir işlemesi gerektiği anlamına gelmektedir (Harvey, 1993, s. 36). Bu anlam yoğunlaşması yüzünden bazı öğrenciler akademik kesitlere ait metinleri anlamakta zorluk yaşayabilmektedir.

Akademik kesitlerde çok sık kullanılan adlaştırma aynı zamanda dil bilgisel eğretilme süreci için bir kaynaktır. Dil bilgisel eğretilme kavramı ilk olarak Halliday tarafından ortaya konmuştur (Halliday M. A., 1994); (Halliday M. A., 1998) ve sonrasında birçok araştırmacı dil bilgisel eğretilmenin akademik kesitteki ve okul metinlerindeki önemini ortaya çıkarmıştır. Günlük kesitlerde çocuklar genellikle sözcüksel eğretilmelerle (lexical methaphor) karşılaşmışlardır. Örneğin "kalbim kırıldı" cümlesinde kullanılan eğretilme birçok çocuk tarafından bilinecektir. Sözcüksel eğretilmede bir kelimenin temel anlamından uzaklaşarak yeni bir anlam kazanması ve böylece aktarılmak istenen anlamın zenginleşmesi esastır. Dil bilgisel eğretilmede ise tümcede dilbilgisel öğelerin birincil kullanımlarının ötesine geçilerek kullanılması esastır (Halliday M. A., 1994); (Halliday M. A., 1998). Daha önce belirtildiği gibi, SİD’de bir tümcede katılımcılar adlar ve ad öbekleri (kişiler ve şeyler) ile; süreçler (olaylar) fiiller ile; durumlar edatlar ve zarflar, mantıksal ilişkiler ise bağlaçlar ile ifade edilir. Bu bahsedilen öğelerin birincil kullanımlarından uzaklaşarak kullanımı ise SİD’de dil bilgisel eğretilme olarak adlandırılmaktadır. Dil bilgisel eğretilme Akademik kesitlerde sıklıkla kullanılmakta ve söylemler oluşturulurken dil bilgisel öğelerin seçimi alışılmış birincil kategorilere uymamaktadır. Aşağıda verilen üç örnek cümle bu durumu göstermektedir.

1. Telefonun icadı daha gelişmiş iletişim fırsatları yarattı. (Dil bilgisel eğretilme)
2. Telefon icat edildiği için, insanlar için daha iyi iletişim fırsatları vardı. (Günlük kullanım)
3. İnsanlar telefonu icat ettikleri için, daha iyi iletişim fırsatlarına sahip oldular. (Günlük kullanım)

Birinci cümlede geçen "icat etmek" kelimesi bir eyleme karşılık gelmekte ve aslında bir süreç türüdür fakat cümlede icat şeklinde isimleşerek cümlenin katılımcısı olarak kullanılmıştır. Diğer bir deyişle cümlede "icat" tümcenin katılımcı ögesine karşılık gelerek yaratmak eyleminin gerçekleştiricisi konumundadır. Bu örneğin gösterdiği gibi, dilbilgisel eğretilme anlamı ifade ederken gramer kategorilerinin tipik birincil kullanımlarının ötesine geçerek farklı kategorilerinde kullanılmasını içerir. Bu cümlede başka bir dilbilgisel eğretilme de mantıksal ilişkilerin kurulması ile ilgili gerçekleşmektedir. Günlük kullanımda tümceler arasındaki mantıksal ve zamansal ilişkiler (ve çünkü, için, fakat gibi) bağlaçlar ile gerçekleştirilir. Bu

cümlede görüldüğü üzere bu mantıksal ilişki bir bağlaç yerine fiil (fırsatlar yaratmak) kullanılarak gerçekleştirilmektedir.

Halliday'e göre (Halliday & Martin, 1993), dilbilgisel eğretileninin metinsel bir kaynak olarak kullanımı bilimsel bulguların aktarılması bağlamında ortaya çıkmıştır. Bilim insanları, bilimsel araştırmanın sonuçlarını bir dizi ad soylu kelimelere (terimlere) indirgeyerek teknik taksonomiler oluştururlar. Bilim insanları, daha sonra, bu ad soylu unsurları kullanarak akıl yürütme zincirleri geliştirip, gözlemlerinden sonuçlar çıkarıp, bir adımdan diğerine net bir şekilde götüren bir argüman dizisi sunmaktadırlar. Bu akademik kesitteki dil kullanım usulü, birden fazla ismi ve ad soylu ögeyi tek tümcede kullanmak, normalde her biri ayrı bütün bir cümle gerektirecek farklı anlamları mantıksal olarak ilişkilendirerek, tek tümcede sunulmasını sağlar. Tablo 12, akademik kesite ait bir söylemde sebep sonuç ilişkisinin tümceler arası kullanılan bağlaçlar yerine dil bilgisel eğretilenim yoluyla fiiller ile yapılmasına dair bir örneği sunmaktadır.

**Tablo 12.** Sebep-Sonuç İlişkisinin Anlatımında Kullanılan Dil Bilgisel Eğretilenim Örneği

Sebep	Tümcede sebep sonuç ilişkisi kuran fiiller	Sonuç
Arazi kullanımı	Önemli faktörlerdir	Yüzey akışı
Bitki örtüsünün varlığı	Etkiler	Erozyonun yoğunluğu

“Ormansızlaştırma ile toprak erozyonu arasında güçlü bir ilişki vardır. Arazi kullanımı ve toprak bitki örtüsünün varlığı, yüzey akışı ve erozyonun yoğunluğunu etkileyen en önemli faktörlerdir

Not: Türkçede günlük kullanımda sebep sonuç ilişkisi için kullanılan ögeler: için, -dığı için, -den -diğinden, -ince, çünkü, diye, ki

Yukarıdaki örneğin gösterdiği gibi, akıl yürütmenin bağlaçlarla değil, fiillerle veya edatlarla yapılması okul temelli dil kullanımının ve metinlerin bir özelliğidir ve resmi olmayan gündelik kesitlerde çok fazla kullanılmamaktadır. Bazı fiiller, tümce içinde nedensel (önlemek, artırmak); zamansal (takip etmek); tanımlayıcı (olmak, oluşturmak); sembolize edici (işaret etmek, işaretlemek), yansıtıcı (kanıtlamak, önermek) ve ekleyici ilişkiler (tamamlayıcısı olmak, eşlik etmek) dahil olmak üzere çeşitli mantıksal ilişkileri anlatmak için kullanılabilir (örnekler (Halliday M. A., 1998) s. 219'dan Türkçeye uyarlanmıştır). Sonuç olarak dil bilgisel eğretilenim, dil bilgisel öğelerin gündelik dildeki işlevlerinin ötesine geçerek, akademik kesitleri karakterize eden teknik akıl yürütmenin gerçekleştirilmesini; disiplinlerin teori ve açıklamalarının inşasını mümkün kılan dilsel bir kaynaktır. Aşağıdaki tablo mantıksal ilişkilerin (ya da akıl yürütmenin) dil bilgisel metafor yoluyla gerçekleştirildiği Türkçe örnekleri içermektedir.

**Tablo 13.** Mantıksal İlişkilerin İfade Edilmesini Sağlayan Fiiller

Mantıksal İlişki Türü	Fiiller	Örnek Cümleler
Nedensellik	önlemek, engellemek, artırmak, azaltmak	<input type="checkbox"/> Heyecanı başarısını engelledi <input type="checkbox"/> Teknolojinin gelişimi yüz yüze iletişimi azalttı
Zamansal	Takip etmek	<input type="checkbox"/> Bitkilerin yok olmasını dinozorların yok olması takip etti
Tanımlayıcı	Olmak (koşaç), oluşturmak	<input type="checkbox"/> 12 ay bir yıl oluşturur <input type="checkbox"/> 12 ay bir yıldır
Sembolize edici	Haber vermek, bildirmek, işaret etmek	<input type="checkbox"/> Leyleklerin gelmesi bize baharın gelişini haber verir <input type="checkbox"/> Su ile buluşan fasulye tohumlarından küçük kökçüklerin çıkması suyun bitkilerin gelişimindeki önemine işaret etmektedir
Öngörüsül	kanıtlamak, göstermek	<input type="checkbox"/> Macellan'ın 1519 ile 1522 yılları arasındaki deniz yolculuğu dünyanın yuvarlak olduğunu fiilen kanıtladı <input type="checkbox"/> Aynı tarihlerde Kuzey ve Güney yarımküredeki insanların, ayı birbirinden farklı şekilde görmeleri değişimin Ay değil, Dünya üzerindeki görüş noktamız olduğunu açıkça gösteriyor
Eşdeğerli ilişkiler	eşlik etmek, aynı anda gerçekleşmek, örtüşmek, birleşmek	<input type="checkbox"/> Kent nüfusunun artışına okuma yazma oranındaki artış eşlik etti <input type="checkbox"/> Ateş, iştahsızlık ve yorgunluğa, kilo kaybı eşlik edebilir

Cümle örnekleri ve fiiller (Halliday M. A., 1998, s. 219)'dan faydalanılarak Türkçe 'ye uyarlanmıştır.

Yukarıdaki tabloda verilen örneklerin gösterdiği üzere, dilbilgisel metafor, gündelik dili yeniden şekillendirerek, akademik kesitleri karakterize eden akıl yürütmeyi, teorilerin ve açıklamalarının sunulmasını mümkün kılar. Dil bilgisel eğretilme üzerine burada sunulan örneklerin gösterdiği gibi, uğraş toplulukları uğraşları ile ilgili amaçlarını gerçekleştirmek üzere günlük dil kullanımının ötesine geçerek kendilerine has dil kullanım usulleri geliştirmektedirler. Okuldaki metinler ve söylemler de bu usulleri çeşitli derecelerde taşıyacaktır. Daha da önemlisi, öğrenciler bu kullanım usulleri ile ilgili desteğe ihtiyaç duyacaktır.

### 3.5. Ortaokul 5., 6., 7., 8. Sınıf MEB Fen Bilgisi ve Türkçe Ders Kitaplarındaki Metinlerde Sebep Sonuç İlişkilerinin Verilme Usulleri

Okulun nihai amacı öğrencilerin uğraş topluluklarına üyeliklerini sağlamaktır. Dolayısıyla, okul metinlerinin bilim dallarının söylem usullerini uygun ve sistematik bir şekilde içerip içermediğinin bilinmesi önemli bir konudur. Bu düşünceden hareketle bu bölümde bilim dallarının yazılı ve sözlü söylemlerinde önemli bir yere sahip olduğu (Halliday & Martin, 1993) tarafından ortaya konan sebep sonuç ilişkilerinin ortaokul 5., 6., 7. ve 8. sınıf MEB Fen Bilgisi ve Türkçe ders kitaplarındaki metinlerde dil bilgisel olarak nasıl oluşturulduğu ile ilgili bir analize yer verilecektir.

Yapılan analizde, 5., 6., 7. ve 8. sınıf fen bilgisi ve Türkçe ders kitaplarında sebep sonuç ilişkisi belirten başlıca dil bilgisel öğelerin bulunma sıklıkları ve bu seçilen öğelerin kitaplardaki toplam kelime sayısına yüzdelik oranları kitaplar arası karşılaştırma yapmak için sunulacaktır. Bu veriler ve analizler yoluyla, hangi yapıların hangi derste nispeten daha fazla kullanıldığı ve sınıflara ait ders kitapları arasında devamlılıklar veya uyumsuzluklar varsa ortaya konulacaktır.

SİD'e göre mantıksal ilişkiler birincil olarak zarflar ve bağlaçlar kullanılarak ifade edilmektedir (bakınız Tablo 3) fakat sebep sonuç ilişkisine dair anlamlar fiiller kullanılarak verildiğinde dil bilgisel eğretilme ortaya çıkmaktadır (örneğin: “Küresel iklim değişikliği; iklimsel özelliklerin değişmesine, buzulların erimesine, denizlerin su seviyesinin yükselmesine yol açar”. (Akter, Arslan, & Şimşek, 2019, s. 226)). Bu ayırım göz önüne alınarak, seçilen kitaplardaki sebep sonuç ilişkilerine dair anlatımlar dil bilgisel eğretilme yoluyla ve zarflar/bağlaçlar yoluyla olmak üzere iki ana kategoride ele alınmıştır. Dil bilgisel eğretilme kategorisine “yol açmak,” “sebep olmak,” ve “neden olmak” fiilleri dahil edilirken, zarflar/bağlaçlar kategorisine ise “bu yüzden,” “bu sebeple,” “bu nedenle,” “çünkü,” “diye,” “-dığı/-diği için,” “-diğinden/diğinden,” “-ınca/-ince,” “-den/-dan dolayı,” “-den/-dan ötürü” gibi yapılar dahil edilmiştir (Korkmaz, 2022). Tablo 14, bu yapıların 5., 6., 7. ve 8. Sınıf Fen bilgisi kitaplarında gözlemlenme sıklıklarını ve kitaplardaki toplam kelime sayısına oranlarını ve hangi kitapların analizinin yapıldığını sunmaktadır.

**Tablo 14.** Ortaokul 5., 6., 7. ve 8. Sınıf MEB Fen Bilgisi Ders Kitaplarındaki Metinlerde Sebep Sonuç İlişkilerinin Verilme Usulleri

	Yapı/Sınıf	5. Sınıf Fen Dersi Kitabı		6. Sınıf Fen Dersi Kitabı		7. Sınıf Fen Dersi Kitabı		8. Sınıf Fen Dersi Kitabı	
		Sayı	Yüzde	Sayı	Yüzde	Sayı	Yüzde	Sayı	Yüzde
Sebep sonuç ilişkisinin Dil bilgisel eğretilme yoluyla gerçekleştiği durumlar	<b>Ögeler</b>								
	Yol açmak	8	%0.02	9	%0.02	3	%0.006	11	%0.02
	Sebep olmak	38	%0.11	22	%0.04	10	%0.02	17	%0.03
	Neden olmak	8	%0.02	32	%0.06	28	%0.06	40	%0.07
	<b>Toplam</b>	<b>56</b>	<b>%0.16</b>	<b>63</b>	<b>%0.12</b>	<b>41</b>	<b>%0.09</b>	<b>68</b>	<b>%0.13</b>
Sebep sonuç ilişkisinin birincil Dil bilgisel ögeler (zarflar ve bağlaçlar) yoluyla gerçekleştiği durumlar	Bu yüzden	32	%0.09	0	0	3	%0.007	1	%0.001
	Bu sebeple	6	%0.02	1	%0.002	18	%0.04	8	%0.01
	Bu nedenle	5	%0.01	140	%0.3	36	%0.08	150	%0.3
	çünkü	10	%0.03	48	%0.09	68	%0.15	36	%0.07
	-dığı, -diği için	8	%0.02	8	%0.02	10	%0.02	8	%0.01
	-diğinden, -diğinden	1	%0.003	6	%0.01	1	%0.002	4	%0.007
	-ınca, -ince	14	%0.04	2	%0.003	11	%0.02	8	%0.01
	-den, -dan dolayı	7	%0.02	16	%0.03	16	%0.04	16	%0.03
	-den, -dan ötürü	0	0	0	0	0	0	2	%0.004
	diye	0		0		0	0	0	0
	<b>Toplam</b>	<b>83</b>	<b>%0.2</b>	<b>221</b>	<b>%0.4</b>	<b>163</b>	<b>%0.37</b>	<b>233</b>	<b>%0.43</b>
Sebep sonuç ilişkisinin gerçekleştiği toplam durum sayısı	<b>Birincil ögeler ve dilbilgisel metafor Toplam:</b>	<b>139</b>	<b>%0.4</b>	<b>284</b>	<b>%0.6</b>	<b>204</b>	<b>%0.46</b>	<b>301</b>	<b>%0.55</b>
	<b>Tüm kitap toplam kelime sayısı</b>	<b>34500</b>		<b>50552</b>		<b>44177</b>		<b>54245</b>	

Not: Analiz yapılan MEB'e ait kitapların listesi EK 1'de verilmiştir.

Tablo 14 incelendiğinde görüleceği gibi hem dil bilgisel eğretilme kategorisindeki hem de zarflar/bağlaçlar kategorisindeki yapılar tüm sınıf düzeylerine ait fen dersi kitaplarında kullanılmıştır. Ancak, dil bilgisel eğretilmenin en çok kullanıldığı sınıfın 5. Sınıf olduğu (%0.16) ve daha ileri sınıflar olan 6., 7. ve 8. sınıflarda beklenenin aksine dil bilgisel eğretilmenin 5. sınıfa nispeten daha az kullanıldığı görülmüştür (sırasıyla %0.12, %0,9, %0.13). Bu veriler ışığında sebep sonuç ilişkilerinin anlatımında ileri kademeler ile ilk kademe arasında bir kopukluk ve uyumsuzluk olduğu söylenebilir.

Türkçe dersi, yukarıda bahsedilen kopukluk ve uyumsuzluğun telafi edilebileceği bir ders olabilir varsayımından yola çıkılarak ortaokul 5., 6., 7. ve 8. sınıf MEB Türkçe ders kitapları da fen kitaplarına uygulanan analize tabi tutulmuştur. Tablo 15 Türkçe ders kitaplarına uygulanan analizin sonuçlarını sunmaktadır.

**Tablo 15.** Ortaokul 5., 6., 7. ve 8. Sınıf MEB Türkçe Ders Kitaplarındaki Metinlerde Sebep Sonuç İlişkilerinin Verilme Usulleri

	Yapı/Sınıf	5. Sınıf Türkçe Dersi Kitabı		6. Sınıf Türkçe Dersi Kitabı		7. Sınıf Fen Dersi Kitabı		8. Sınıf Fen Dersi Kitabı	
		Sayı	Yüzde	Sayı	Yüzde	Sayı	Yüzde	Sayı	Yüzde
Sebep sonuç ilişkisinin Dil bilgisel metafor yoluyla gerçekleştiği durumlar	Ögeler								
	Yol açmak	2	%0.005	2	%0.006	0		2	%0.005
	Sebep olmak	2	%0.005	2	%0.006	1	%0.002	1	%0.002
	Neden olmak	3	%0.007	2	%0.006	5	%0.01	7	%0.02
	<b>Toplam</b>	<b>7</b>	<b>%0.02</b>	<b>6</b>	<b>%0.02</b>	<b>6</b>	<b>%0.01</b>	<b>10</b>	<b>%0.02</b>
Sebep sonuç ilişkisinin birincil Dil bilgisel öğeler (bağlaçlar ve zarflar) yoluyla gerçekleştiği durumlar	Bu yüzden	5	%0.01	6	%0.02	7	%0.02	7	%0.02
	Bu sebeple	0	0	0	0	0	0	0	
	Bu nedenle	16	%0.04	8	%0.02	5	%0.01	1	%0.002
	çünkü	16	%0.04	28	%0.08	35	%0.08	25	%0.06
	-diği, -diği için	4	%0.009	9	%0.03	11	%0.03	3	%0.007
	-diğinden, -diğinden	5	%0.01	3	%0.008	4	%0.009	1	%0.002
	-ınca, -ince	12	%0.03	10	%0.03	15	%0.03	0	
	-den, -dan dolayı	3	%0.007	2	%0.006	2	%0.005	2	%0.005
	-den, -dan ötürü	1	%0.002	0	0	0	0	0	
	diye	9	%0.02	8	%0.02	9	%0.02	8	%0.02
	<b>Toplam</b>	<b>71</b>	<b>%0.16</b>	<b>74</b>	<b>%0.21</b>	<b>88</b>	<b>%0.2</b>	<b>40</b>	<b>%0.09</b>
Sebep sonuç ilişkisinin gerçekleştiği toplam durum sayısı	<b>Birincil öğeler ve dilbilgisel metafor Toplam:</b>	<b>78</b>	<b>%0.18</b>	<b>80</b>	<b>%0.22</b>	<b>94</b>	<b>%0.22</b>	<b>50</b>	<b>%0.12</b>
	Tüm kitap toplam kelime sayısı	43664		35846		43406		43358	

Not: Analizi yapılan MEB'e ait kitapların listesi EK 1'de verilmiştir.

Tablo 14 ve 15 karşılaştırıldığında, dil bilgisel eğretilmenin Türkçe ders kitaplarında fen bilgisi ders kitaplarına nispeten çok daha az bulunduğu görülmektedir. Ayrıca, fen bilgisi ve Türkçe ders kitapları, sebep sonuç ilişkilerinin toplam sayısı ve oranı anlamında karşılaştırıldığında, Türkçe dersi metinlerinde sebep sonuç ilişkileri fen bilgisi dersi metinlerinde daha az yer aldığı gözlemlenmiştir. Bu noktalara ek olarak, tablo 14 ve 15'teki verilere göre, Türkçe dersi metinlerinde sebep sonuç ilişkileri daha çok birincil yapılar olan zarflar ve bağlaçlar yoluyla oluşturulmakta ve dil bilgisel eğretilme çok fazla kullanılmamaktadır. Dolayısıyla, Fen bilgisi dersine ait farklı sınıf düzeylerine ait söylemlerde ortaya konulan kopuklukların ve uyumsuzlukların Türkçe dersinde telafi edilebileceği varsayımı ortadan kalmaktadır.

Verilerin gösterdiği bir başka durum fen bilgisi dersi metinlerinde hem dil bilgisel eğretilmenin hem de zarf ve bağlaçların sebep sonuç ilişkilerinin anlatımında neredeyse aynı oranda kullanılmasıdır. Bu durum fen bilgisi dersinde sebep sonuç ilişkilerinin ifade edilmesinin önemli bir beceri olduğunu göstermektedir. Bu tespitten hareketle sebep sonuç ilişkilerinin dilsel öğeler yoluyla nasıl sunulduğu ve oluşturulduğu konusunun hem Türkçe dersi müfredatında hem de fen bilgisi dersi müfredatında kazanım olarak açık bir şekilde ifade edilmesi gerektiğini göstermektedir. Müfredatta kazanımlar açıkça belirtildiğinde, bu becerilerin öğrenilmesi şansa bırakmayacaktır.

#### 4. Sonuç

Halliday'a göre (Halliday M. A., 1993b), okul öncesinde çocuklar için "dil bilgisel genelleme" dile ve gündelik bilgilere girişin anahtarı iken, ilk öğretim döneminde "dil bilgisel soyutluk" okuryazarlığa ve ilköğretim müfredatındaki bilgilere ulaşmanın anahtarıdır. "Dilbilgisel eğretilme" ise ortaöğretimde "disipline dayalı ve teknik bilgiye girişin anahtarıdır".

Bireyler için okul, daha resmi ve kurumsal dil kullanımına ilk kez maruz kaldıkları bir sosyal ortamdır. Birçok çocuk konuşma dilinin özelliklerine, dilin söz dizimini (syntax) ve biçim bilgisini (morphology) edinmiş olarak okula başlar fakat bu durum çocuklar arasında işlevsel dil kullanımında farklılık olmayacağı anlamına gelmez. Her bir öğrenci farklı bir dilsel sosyalleşme edinci ile okula başlar

(Bernstein, 1967). Çocukların okul dışında ve okul öncesinde maruz kaldıkları farklı dilsel sosyalleşme süreçleri sınıfta olumsuz olayların yaşanmasına neden olabilmektedir. Bu durumun öğretmenler tarafından bir öğretim fırsatı olarak değerlendirilmesi önemlidir. Bu düşünceden hareketle, ana okulu ve ilkokulun erken döneminde çocuklara, onların anlayacağı şekilde, bir anlamı iletirken farklı seçenekleri olduğu, bu seçenekler arasında birini seçerken sosyal bağlam öğelerinin önemli olduğu sezdirilebilir. Ayrıca bu etkinlikler esnasında çocukların dil kullanımına ilişkin değerlendirmeler sadece doğru-yanlış çerçevesinde yapılmamalı; öğrencilere uygunluk çerçevesinde geribildirimler verilmelidir. Çünkü öğrenciler okul dışındaki hayatlarında bu dil kullanım usullerini öğrenmişlerdir ve mutlaka o kullanımların da uygun düştüğü sosyal etkinlikler ve ilişkiler vardır.

İlköğretimin son bir ve orta öğretimin ilk iki yılında öğrencilere çalışmanın önceki bölümlerinde bahsedilen akademik kesitlerin sözcük-dilbilgisel özellikleri basit düzeyde; orta öğretimin son iki yılında ise hem Türkçe hem de diğer alan öğretmenlerinin sözlü ve yazılı akademik söylemlerinin sözcük-dilbilgisel özellikleri ve metin oluşturma usulleri açıkça öğretilmelidir. Çünkü daha önce de belirtildiği gibi disiplinlerin kendine has dil kullanım usullerini bilmek bu disiplinlerin ürettiği sistematik bilgilere ulaşmada ve bu bilgilerin yorumlanmasında, kullanılmasında önemlidir. Burada bahsedilen türde dil becerileri ile ilgili yapılacak eğitsel etkinliklerde temel prensip yine uygunluk ve öğrencilerin dil kullanımının işlevsel çeşitlendirilmesi olmalıdır. Bu dönemde özellikle adlaştırma ve dil bilgisel eğitilemenin bilimsel söylemlerdeki işlevleri ve çeşitli uğraş topluluklarındaki pratiklerle (bilginin üretilmesi, sunulması, düşünme tarzlarının iletilmesi gibi) ilişkisi öğretilmeli ve kavratılmalıdır. Örneğin, matematik öğretmenleri, “ardışık iki pozitif çift tam sayının kareleri toplamı” gibi uzun ve anlamın tek ad öbeğinde toplandığı ama matematik dersinde çokça karşılaşılan ad öbeklerinin günlük dil kullanımına yakın şekilde başka ifadelerle nasıl ifade edildiğine odaklanan dersler ve etkinlikler düzenleyebilir. Bu etkinliklerde öğrencilere birden fazla tümcenin bir ad öbeğine nasıl dönüştüğüne dair örnekler verilebilir. Ancak, bu tür etkinlikler öğrencileri bilimsel söylemlerin öğretmenler tarafından sağlanan günlük dildeki ifade edilmiş tarzlarına bağımlı hale getirmemelidir. Etkinliklerin nihai amacı, öğrencilerin bu söylemlerin ve usullerin işlevsel olarak ve bilim dallarına has şekliyle kullanmalarını sağlamak olmalıdır. Ayrıca, ders kitaplarındaki metinlerin ilgili bilim dallarının dil kullanım özelliklerini yansıtmasına dikkat edilmelidir. Çünkü, dil öğreniminde ilk adım dil kullanımına maruz kalmadır. Bazen öğretmenler, ders içeriklerini öğretmek üzere içeriğin tek cümlelik maddeler ile sunulduğu ders notları, konu özetleri kullanabilmektedir. Bu tür yazılı materyallerin çok sık kullanımı öğrencilerin bilim alanlarının tipik dil kullanım özellikleri konusunda farkındalık oluşturmalarına engel olabilir. Bu tür ders materyalleri yerine ilgili disiplinin metin türlerini ve dil kullanım özelliklerini mümkün olduğunca taşıyan metinleri içeren ders kitaplarının öğrenciler tarafından kullanılması sağlanmalıdır.

Bahsedilen türde dil öğretiminin ve araştırmaların yapılabilmesi için nispeten daha eski olan ve daha iyi bilinen yapısal dilbilgisi modellerinin yanında SİD’in de Türkiye’deki araştırmacılara ve öğretmenlere tanıtılması gerekmektedir.

Halliday ve arkadaşları SİD’in kuramsal çerçevesini oluştururken okul dil kullanımını araştırmalarının merkezine koymuşlardır. Bu nedenle SİD okul dilinin çocukların dil gelişimindeki rolüne dair İngilizce alan yazında, önem kazanmıştır. İngilizcenin eğitim dili olduğu Amerika Birleşik Devletleri, Birleşik Krallık ve Avustralya (Rose & Martin, 2012); (Forsyth & Wood, 1977); (Doughty, Pearce, & Thornton, 1970) gibi ülkelerde dil müfredatları SİD çerçevesinde yeniden düzenlenmiş veya iyileştirilmiştir. Bu gelişmelere paralel olarak, öğretmenlere yönelik SİD’e dayalı öğretim etkinlikleri sunan birçok İngilizce kitap yayınlanmıştır (Bloor & Bloor, 1995); (Downing & Locke, 1992); (Droga & Humphrey, 2002); (Eggins, 1994); (Lock, 1996); (Ravelli, 2000). Burada bahsedilen çalışmalara benzer çalışmalar Türkçe ile ilgili olarak da yapılabilir.

## 5. Extended Abstract

This study elucidates the grammatical features of the Turkish school language, employing the concepts of the Systemic Functional Linguistics (SFL) developed by Halliday (Halliday & Hasan, 1989); (Halliday M. A., 1994). Texts from various textbooks under the Turkish Ministry of National Education are analyzed to uncover the characteristics of the Turkish school language, drawing upon SFL concepts such



as interpersonal metafunction, textual metafunction, and ideational metafunction. The linguistic descriptions of the Turkish school language are then evaluated within the conceptual frameworks of recontextualization and hidden curriculum proposed by Basil Bernstein, which are relevant to educational curricula (Bernstein, 2003a); (Bernstein, 2003b); (Bernstein, 2003c).

The linguistic descriptions presented in the study shed light on the unique usage practices of Turkish language in the school environment. Additionally, the significance of language usage practices specific to the school setting is outlined across various educational levels, encompassing kindergarten, primary school, middle school, and high school. With a specific focus on the middle school level, the study delves into the importance of this stage in achieving academic success and fostering students' first language development.

The study also analyzes the linguistic construal of cause-and-effect relationships in four science and four Turkish language textbooks used in the 5th, 6th, 7th, and 8th grades of middle school. According to SFL, there are two primary language usage methods in linguistically construing cause-and-effect relationships: grammatical metaphor and adverb/conjunction use. While grammatical metaphor is characteristic of academic discourse, adverb/conjunction use is more typical of everyday language (Halliday & Martin, 1993). The study focuses on these two main linguistic elements in presenting cause-and-effect relationships in the textbooks analyzed. The analysis begins by determining the number of these linguistic elements in the selected textbooks, followed by calculating the ratio of these linguistic elements to the total number of words in the books to enable comparisons between books and grade levels.

The analysis of textbooks yields three noteworthy findings. Firstly, there is a higher occurrence of cause-and-effect relationships in science textbooks compared to Turkish language textbooks. Secondly, in the textual presentation of cause-and-effect relationships, science textbooks give more emphasis to grammatical metaphor than Turkish language textbooks. Thirdly, grammatical metaphors are more frequently employed in the 5th-grade science textbook, the first year of secondary education, compared to textbooks from higher grade levels. In other words, there is a discernible trend towards everyday language usage in 6th, 7th, and 8th-grade textbooks.

These findings related to the grammatical features of textbooks at the middle school level are critically evaluated within the frameworks of recontextualization and hidden curriculum concepts proposed by Bernstein (Bernstein, 2003a); (Bernstein, 2003b); (Bernstein, 2003c). The study argues that the middle school level is a pivotal period for students in terms of language development in scientific disciplines. Consequently, texts in Ministry of National Education textbooks prepared for this critical period should be tailored to reflect the discourse practices of scientific disciplines. Additionally, a gradual transition from everyday language usage practices to academic discourse practices should be implemented, starting from lower grades. In addition, learning objectives related to the language use practices of various scientific disciplines, such as mathematics, science, and history, can be incorporated into the curricula of these disciplines or added to the Turkish language curriculum. Furthermore, materials and activities focused on academic language use can be prepared for teachers who teach subjects other than Turkish. It is also crucial to note that the features of the Turkish language in scientific discourses need to be described by linguists specializing in Turkish. Such studies can be conducted within the Systemic Functional Linguistics Theory, whose theoretical development primarily sustained through a focus on the analysis of school language.

**Keywords:** Systemic Functional Linguistics, School Language, Recontextualization, Hidden Curriculum, Grammatical Metaphor, Cause-and-Effect Relationships in Middle School Science and Turkish Language Textbooks.

**Çıkar Çatışması Beyanı / Conflict of Interest**

Çalışmada herhangi bir kurum veya kişi ile çıkar çatışması bulunmamaktadır.  
There is no conflict of interest with any institution or person in the study.

**İntihal Politikası Beyanı / Plagiarism Policy**

Bu makale İntihal programlarında taranmış ve İntihal tespit edilmemiştir.  
This article was scanned in Plagiarism programs and Plagiarism was not detected.

**Bilimsel Araştırma ve Yayın Etiği Beyanı / Scientific Research and Publication Ethics Statement**

Bu çalışmada Yükseköğretim Kurumları Bilimsel Araştırma ve Yayın Etiği Yönergesi kapsamında belirtilen kurallara uyulmuştur.  
In this study, the rules specified within the scope of the Higher Education Institutions Scientific Research and Publication Ethics Directive were followed.

### Kaynakça

- Öztürk, B. (2018). Tartışma Metinlerinde Dilbilgisel Bağlıklık Kullanımı. *Ankara Üniversitesi Dil ve Tarih-Coğrafya Fakültesi Dergisi*, 58(1), 1161-1190.
- Akter, S., Arslan, H. B., & Şimşek, M. (2019). *Ortaokul ve İmam Hatip Ortaokulu Fen Bilimleri Ders Kitabı 5*. Ankara: Milli Eğitim Bakanlığı Yayınları.
- Bernstein, B. (1967). *Elaborated and restricted codes: their social origins and some consequences*. Ardent Media.
- Bernstein, B. (2000). Pedagogy, symbolic control, and identity: Theory, research, critique . *Rowman & Littlefield*.
- Bernstein, B. (2003a). Class, codes and control: Applied studies towards a sociology of language. *Psychology Press.*, 2.
- Bernstein, B. (2003b). Class, codes and control: Towards a theory of educational transmission. *Psychology Press.*, 3.
- Bernstein, B. (2003c). Class, codes and control: the structuring of pedagogic discourse . *Psychology Press.*, 4.
- Bloor, T., & Bloor, M. (1995). *The functional analysis of English: A Hallidayan approach*. London: Arnold.
- Brisk, M. E. (2015). *Engaging students in academic literacies: Genre-based pedagogy for K-5 classrooms*. London/New York: Routledge: London/New York: Routledge. doi:https://doi.org/10.4324/9781317816164.
- Chafe, W. (1985). Linguistic differences produced by differences between speaking and writing. N. T. D. R. Olson içinde, *Literacy, language, and learning: The nature and consequences of reading and writing* (s. 105-123). Cambridge.
- Christie, F. (1985). Language and schooling. S. Tchudi içinde, *Language, schooling and society* (s. 21-40). NJ: Boynton/Cook.
- Christie, F. (1986). Writing in schools: Generic structures as ways of meaning. B. Couture içinde, *Functional approaches to writing: Research perspectives* (s. 221-239). London: Frances Pinter.
- Christie, F. (1999). *Pedagogy and the shaping of consciousness: Linguistic and social processes*. London: Continuum.
- Christie, F., & Martin, J. (1997). *Genre and institutions: Social processes in the workplace and school*. London: Cassell.
- Clark, H. H. (1977). Linguistic processes in deductive reasoning. I. P.-L. Wason içinde, *Thinking: Readings in cognitive science* (s. 98-113). Cambridge, England: Cambridge University Press.
- Clark, U. (2019). *Developing language and literacy in English across the secondary school curriculum: An inclusive approach*. Cham, Switzerland: Palgrave Macmillan. doi:https://doi.org/10.1007/978-3-319-93239-2
- Coffin, C. (1997). Constructing and giving value to the past: An investigation into secondary school history. I. F. Martin içinde, *Genre and institutions: Social processes in the workplace and school* (s. 126-230). London: Cassell.
- Doughty, P., Pearce, J., & Thornton, G. (1970). *Language in use*. London: Edward Arnold.
- Downing, A., & Locke, P. (1992). *A university course in English grammar*. New York and London: Prentice Hall.
- Dreyfus, S., Humphrey, S., Mahboob, A., & Martin, J. (2015). *Genre pedagogy in higher education: The SLATE project*. Basingstoke: Palgrave Macmillan. doi:https://doi.org/10.1007/978-1-137-31000-2
- Droga, L., & Humphrey, S. (2002). *Getting started with functional grammar*. Berry, NSW, Australia: Target Texts.
- Eggs, S. (1994). *An introduction to systemic functional linguistics*. London: Pinter.
- Fairclough, N. (1992). The Appropriacy of 'Appropriateness'. N. In Fairclough içinde, *Critical Language Awareness* (s. 33-56). London: Routledge.
- Forsyth, I., & Wood, K. (1977). *Language and communication. Books 1 and 2*. London: Edward Arnold.
- Gebhard, M., & Harman, R. (2011). Reconsidering genre theory in K-12 schools: A response to school reforms in the United States. *Journal of second language writing.*, 20(1), 45-55.
- Halliday, M. A. (1964). The users and uses of language. A. M. M. A. K. Halliday içinde, *The linguistic sciences and language teaching* (s. 75-100). London: Longman.

- Halliday, M. A. (1975). *Learning how to mean: Explorations in the development of language*. London: Arnold.
- Halliday, M. A. (1979). One child's protolanguage. M. Bullowa içinde, *Before speech: The beginning of interpersonal communication* (s. 171-190). Cambridge: Cambridge University Press.
- Halliday, M. A. (1989). *Spoken and Written Language*. Oxford: Oxford University Press.
- Halliday, M. A. (1993a). Literacy in science: Learning to handle text as technology. I. M. Martin içinde, *Writing science: Literacy and discursive power* (s. 69-85). Pennsylvania: University of Pittsburgh Press.
- Halliday, M. A. (1993b). Towards a language-based theory of learning. *Linguistics and Education*, 5(2), 93-116.
- Halliday, M. A. (1994). *An introduction to functional grammar*. London: Edward Arnold.
- Halliday, M. A. (1998). Things and relations: Regrammaticising experience as technical knowledge. J. R. Veel içinde, *Reading science: Critical and functional perspectives on discourses of science* (s. 185-235). London: Routledge.
- Halliday, M. A., & Hasan, R. (1989). *Language, context, and text: Aspects of language in a social-semiotic perspective*. England: Oxford University Press.
- Halliday, M. A., & Hasan, R. (2006). Retrospective on SFL and literacy. M. O. R. Whittaker içinde, *Language and literacy: Functional approaches* (s. 15-44). London/New York: Bloomsbury.
- Halliday, M. A., & Martin, J. (1993). *Literacy in science: Learning to handle text as technology*. Pennsylvania: University of Pittsburgh Press.: Pennsylvania: University of Pittsburgh Press.
- Halliday, M. A., & Mathiessen, C. M. (2014). *An Introduction to Functional Grammar*. London: Routledge.
- Harvey, N. (1993). Text analysis for specific purposes. *Prospect*, 8(3), 25-41.
- Hasan, R. (1996). The Grammarian's Dream: Lexis As Most Delicate Grammar. In C. C., B. D., & Williams G., *Ways of Saying: Ways of Meaning-Selected papers of Ruqaiya Hasan* (pp. 73-103). London/New York: Cassell.
- Humphrey, S. (2016). *Academic literacies in the middle years: A framework for enhancing teacher knowledge and student achievement*. London/New York: Routledge.
- Hymes, D. (1971). *On Communicative Competence*. Philadelphia: University of Pennsylvania Press. .
- Korkmaz, Z. (2022). *Türkiye Türkçesi Grameri Şekil Bilgisi*. Ankara: Kurumu Yayınları.
- Lock, G. (1996). *Functional English grammar: An introduction for second language teachers*. Cambridge, England: Cambridge University Press.
- Mackay, D., Thompson, B., & Schaub, P. (1970). *Breakthrough to literacy: Teacher's manual. The theory and practice of teaching initial reading and writing*. London: Longman for the Schools Council.
- Martin, J. R. (1989). *Factual writing*. England: Oxford University Press.
- Martin, J. R. (1991). Nominalization in science and humanities: Distilling knowledge and scaffolding text. E. Ventola içinde, *Functional and systemic linguistics* (s. 307-337). Berlin: Mouton de Gruyter.
- Martin, J. R. (2002). Writing history: Construing time and value in discourses of the past. M. J. Colombi içinde, *Developing advanced literacy in first and second languages: Meaning with power* (s. 8-118). Mahwah, NJ: Lawrence Er.
- Martin, J. R., Mathiessen, C. M., & Painter, C. (1997). *Working with Functional Grammar*. London: Arnold.
- Mehan, H. (1978). Structuring school structure. *Harvard educational review*, 48(1), 32-64.
- Mehan, H. (1979). *Learning lessons: Social organization in the classroom*. Cambridge: MA: Harvard University Press.
- Nystrand, M. (1982). *What Writers Know: The Language, Process, and Structure of Written Discourse*. New York: Academic.
- O'Halloran, K. (1999). Towards a Systemic Functional Analysis of Multisemiotic Mathematics Texts. *Semiotica*, 124(1/2), 1-29.
- O'Halloran, K. (2000). Classroom Discourse in Mathematics: A Multisemiotic Analysis. *Linguistics and Education, Special Edition: Language and Other Semiotic Systems in Education.*, 10(3), 359-388.
- Painter, C. (1984). *Into the Mother Tongue: A case study in early language development*. London: Frances Pinter.
- Ravelli, L. (2000). Getting started with functional analysis of texts. L. Unsworth içinde, *Researching language in schools and communities: Functional linguistic perspectives* (s. 27-64). London: (Continuum) Cassell.

- Rose, D., & Martin, J. (2012). *Learning to write, reading to learn: Genre, knowledge and pedagogy in the Sydney School*. London: Equinox.
- Schleppegrell, M. (2001). Linguistic features of the language of schooling. *Linguistics and education*, 12(4), 431-459.
- Snow, C. E. (1983). Literacy and language: Relationships during the preschool years. *Harvard Educational Review*, 53, 165-189.
- Snow, C. E. (1987). Beyond conversation: Second language learners' acquisition of description and explanation. In J. Lantoff, & R. DiPietro, *Second Language Acquisition in the Classroom Setting* (pp. 3-16). Norwood, NJ: Ablex.
- Snow, C. E. (1987). Beyond conversation: Second language learners' acquisition of description and explanation. In j. Lantolff, & R. DiPietro, *Second language acquisition in the classroom setting* (pp. 3-16). Norwood, NJ: Ablex.
- Snow, C., Cancini, H., Gonzalez, P., & Shriberg, E. (1989). Giving Formal Definitions: An Oral Language Correlate Of School Literacy. In D. Bloome, *Classrooms and Literacy* (pp. 233-249). Norwood, NJ: Ablex.
- Swales, J. (2011). The concept of discourse community. *Writing about writing: A college reader*, 215-224.
- Tüysüz, S. (2019). *Ortaokul ve İmam Hatip Ortaokulu T.C. İnkılap Tarihi ve Atatürkçülük Ders Kitabı*. Ankara: Destek Yayıncılık.
- Vygotsky, L. S. (1987-1934). The Collected Works of L. S. Vygotsky,. R. Rieber, & T. M. Hall) içinde, *Volume 4: The History of the Development of Higher Mental Functions*. New York: Springer Science + Business Media.
- Wenger, E. (1999). *Communities of practice: Learning, meaning, and identity*. Cambridge university press.
- Williams, G. (1999). The pedagogic device and the production of pedagogic discourse: A case example in early literacy education. F. Christie içinde, *Pedagogy and the shaping of consciousness: Linguistic and social processes* (s. 88-122). London: Continuum.
- Williams, G. (2000). Literacy pedagogy prior to schooling: Relations between social positioning and semantic variation. I. N. A. Morais içinde, *Towards a sociology of pedagogy: The contribution of Basil Bernstein to research* (s. 17-46). New York: Peter Lang.

## Ekler

### Ek 1: Analizi Yapılan Kitapların Listesi

1. Seval Akter, Hatice Betül Arslan, Meltem Şimşek (2019) Ortaokul ve İmam Hatip Ortaokulu Fen Bilimleri Ders Kitabı 5. Millî Eğitim Bakanlığı Yayınları, Ankara.
2. Süheyla Özlem Dinçer, Erhan Yiğit (2019) Ortaokul ve İmam Hatip Ortaokulu Fen Bilimleri Ders Kitabı 6. Anadol Yayıncılık, Ankara.
3. Gazi Yönter (2019) Ortaokul ve İmam Hatip Ortaokulu Fen Bilimleri Ders Kitabı 7. Yıldırım Yayınları, Ankara.
4. Erhan Yiğit (2019) Ortaokul ve İmam Hatip Ortaokulu Fen Bilimleri Ders Kitabı 8. Adım Adım Matbaa Yayıncılık, Ankara.
5. Beşir Sevim (2022) Ortaokul ve İmam Hatip Ortaokulu Türkçe 5. Sınıf Ders Kitabı. Koza Yayın Aş, Ankara.
6. Nihal Ertürk, Seray Keleş, Damla Külünk (2021) Ortaokul ve İmam Hatip Ortaokulu Türkçe 6 Ders Kitabı. Millî Eğitim Bakanlığı Yayınları, Ankara.
7. Tolga Kır, Emine Kırman, Seda Yağız (2021) Ortaokul ve İmam Hatip Ortaokulu Türkçe Ders Kitabı 7. Millî Eğitim Bakanlığı Yayınları, Ankara.
8. Hilal Eselioğlu, Sıdika Set, Ayşe Yücel (2021) Ortaokul ve İmam Hatip Ortaokulu Türkçe 8 Ders Kitabı. Millî Eğitim Bakanlığı Yayınları, Ankara.
9. Sami Tüysüz (2019) Ortaokul ve İmam Hatip Ortaokulu T.C. İnkılap Tarihi ve Atatürkçülük Ders Kitabı 8. Ders Destek Yayıncılık, Ankara.

# Türkiye’de NEET Gençliği Sorunsalına Çözüm: NEET İzleme Merkezlerinin Oluşturulması

Mehmet TATAR\*   
Mustafa ÖZTÜRK\*\* 

## ÖZ

NEET, ne eğitimde ne de istihdamda olan gençleri ifade eden bir kavramdır. NEET gençliği son yıllarda birçok ülkede ve Türkiye’de bir sorun haline gelmiştir. Literatür incelendiğinde, Türkiye’de NEET üzerine yapılan akademik çalışmaların sınırlı sayıda olması bu çalışmayı gerekli kılmıştır. TÜİK verilerine göre 2014 yılında 2 milyon 914 bin olan NEET sayısı 2022 yılında 2 milyon 900 bine, %24,9 olan NEET oranı ise %24,2’ye gerilemiştir. Yüksek NEET oranları, iş bulmanın daha zor olduğu anlamına gelmektedir. Bu çalışmanın temel amacı, NEET gençlerin çalışma hayatındaki sorunlarını ve ihtiyaçlarını görünür kılmak ve bu konuda sorun çözücü mekanizmaları harekete geçirmektir. Heterojen bir yapıya sahip olan NEET’in oluşumunda bireyin kişisel ve fiziksel özellikleri, eğitim, aile, çevre ve işgücü piyasası gibi faktörler etkin rol oynamaktadır. Bu gençlerin doğru yönlendirilmeleri ve işgücü piyasasına girebilecek niteliklere sahip olmalarını sağlamak için sürdürülebilir politikalara ihtiyaç duyulmaktadır. Bu bağlamda İŞKUR, ne eğitimde ne de istihdamda olan gençleri işgücü piyasasına kazandırmak ve istihdamlarına katkı sağlamak için önemli danışmanlık hizmetleri sunmaktadır. Ancak NEET sadece İŞKUR’un bir sorunu değildir. NEET gençliği sorunu, ilgili tüm aktörlerin işbirliği ile çözüm bulacaktır. Bu nedenle, gençlere gerekli rehabilitasyon hizmetlerinin sağlanması için NEET izleme merkezleri kurulmalıdır. Araştırmada NEET gençlerinin topluma yeniden entegrasyonu için çözüm önerileri geliştirilmiştir.

**Anahtar Kelimeler:** Türkiye, NEET, İşsizlik, İŞKUR.

## Solution to the Problem of NEET Youth in Turkey: Creation of NEET Monitoring Centers

### ABSTRACT

NEET is a concept that refers to young people who are neither in education nor in employment. NEET youth has become a problem in many countries and Turkey in recent years. When the literature is analysed, the limited number of academic studies on NEET in Turkey has made this study necessary. According to TURKSTAT data, the number of NEETs, which was 2 million 914 thousand in 2014, decreased to 2 million 900 thousand in 2022 and the NEET rate, which was 24.9%, decreased to 24.2%. High NEET rates mean that it is more difficult to find a job. The main purpose of this study is to make visible the problems and needs of NEET youth in working life and to mobilise problem-solving mechanisms in this regard. In the formation of NEET, which has a heterogeneous structure, factors such as personal and physical characteristics of the individual, education, family, environment and labour market play an active role. Sustainable policies are needed to ensure that these young people are guided correctly and have the qualifications to enter the labour market. In this context, İŞKUR provides important counselling services to bring young people who are neither in education nor in employment into the labour market and contribute to their employment. However, NEET is not only a problem of İŞKUR. The problem of NEET youth will find a solution with the co-operation of all relevant actors. Therefore, NEET monitoring centres should be established to provide necessary rehabilitation services to young people. In the research, solution suggestions were developed for the reintegration of NEET youth into society.

**Keywords:** Turkey, NEET, Unemployment, İŞKUR.

### 1. Giriş

Ülkeler genç işsizliği ile mücadele ederken bu gençler içerisinde çeşitli sebeplerden dolayı iş aramayan ve eğitime devam etmeyen bir grup ortaya çıkmış ve NEET(youth not in employment, education or training) kavramı ile ifade edilmiştir. Ne eğitimde ne de istihdamda olan gençleri kapsayan NEET kavramı ilk defa 1990’lı yıllarda Birleşik Krallıkta dışlanmış bireyler için yapılan bir araştırma sonucunda ortaya

\* Corresponding Author/Sorumlu Yazar, Dr./Ph.D., İŞKUR-Isparta, mehmet.tatar@iskur.gov.tr

\*\* Prof. Dr., Süleyman Demirel Üniversitesi/Süleyman Demirel University, mustafaozturk@sdu.edu.tr

Makale Gönderim ve Kabul Tarihleri/Article Submission and Acceptance Dates: 15.12.2023-07.03.2024

**Citation/Atf:** Tatar, M., Öztürk, M. (2024). Türkiye’de NEET gençliği sorunsalına çözüm: NEET izleme merkezlerinin oluşturulması. *Selçuk Üniversitesi Sosyal Bilimler Enstitüsü Dergisi*, 53, 133-152. <https://doi.org/10.52642/susbed.1405239>

çıkıştır. 1999 yılında yayınlanan sosyal dışlanma raporunda ise ilk olarak NEET’in tanımına yer verilmiştir (2022). Günümüzde bu kavram tüm ülkeler tarafından kullanılmaktadır. Son yıllarda, işgücü piyasasında kısaca NEET olarak ifade edilen ne eğitimde ne de istihdamda olan gençler dikkat çekmektedir. Ne istihdamda ne eğitimde olan gençler birçok ülkenin olduğu gibi Türkiye’nin de önemli ekonomik ve sosyal bir sorunu haline gelişmiştir. Bu gençlere istihdamlarını sağlayacak becerilerin kazandırılarak nitelikli hale getirilmeleri ve çalışma hayatına kazandırılmaları önem arz etmektedir. Çünkü bir ülkenin ekonomik gelişme ve kalkınmasında gençlerin önemli bir rolü vardır. Dolayısıyla çalışma hayatında işgücü piyasasının ihtiyaçlarına cevap verecek niteliğe ve beceriye sahip gençlerin varlığına ve bu gençler için yeterli düzeyde istihdam alanlarının oluşturulmasına ihtiyaç vardır. Bu konuda başarının sağlanması ilgili tüm aktörler arasında oluşturulacak güçlü bir işbirliğine bağlıdır.

Bu çalışmanın amacı, NEET kapsamında yer alan gençlerin çalışma hayatındaki sorun ve ihtiyaçlarını daha görünür hale getirmek ve bu konuda sorun çözücü mekanizmaları harekete geçirerek işgücü piyasasının ihtiyaçları doğrultusunda istihdam edilebilirliklerini artırmaktır. Çalışmada konu ile ilgili literatür taraması yapılmış ve konunun kavramsal çerçevesi ele alınmıştır. Sonrasında TÜİK verileri kullanılarak ne eğitimde ne istihdamda olan 15-24 yaş arası gençlerin Türkiye’deki mevcut durumu cinsiyet ve eğitim bazında incelenmiştir. Cinsiyet ve eğitim düzeyi NEET statüsünü açıklayan temel faktörlerdir. Ayrıca diğer ülke verileriyle karşılaştırma yapılabilmesi amacıyla Uluslararası Çalışma Örgütü (ILO) verilerinden yararlanılmıştır. Bu çalışmada NEET grubunda yer alan gençlerin istihdamlarına katkı sağlayan İŞKUR’un mevcut uygulamalarına da yer verilmiştir. Bu çalışma, Türkiye’de NEET kapsamındaki gençleri çalışma hayatına kazandırmak ve istihdamlarına katkıda bulunmak amacıyla çeşitli öneriler sunmaktadır.

## 2. Literatür Taraması

Literatür incelendiğinde Türkiye’de NEET gençliği ile ilgili çalışmaların kısıtlı olduğu ve son yıllarda bu konunun önemsendiği görülmektedir. Dolayısıyla bu çalışmanın literatüre katkı sunacağı düşünülmektedir.

Yıldız (2016) NEET kavramının anlaşılması ve ülkemiz gündeminde yer alması konusunda katkı sağlamak amacıyla çeşitli ülke uygulamalarını değerlendirerek ülkemiz için önerilere yer vermiştir. Çeşitli sebeplerle işgücüne dâhil olmayan gençlerin politika tedbirlerinin dışında bırakıldığını ve bu konunun ele alınması gerektiğini belirtmiştir.

Ak & vd. (2021) istihdamda, eğitimde ve yetiştirmede bulunmayanları NEİY olarak ifade ederken bu olgunun nedenlerini, etkilerini ve mücadele politikalarını incelemişler. Sonuç olarak NEİY’in heterojen bir yapıya sahip olduğunu, kişisel, ailevi, çevresel ve işgücü piyasasından kaynaklı faktörlerin etkin olduğunu belirtmişler. Olumsuz etkileri olan bu NEİY olgusu ile mücadele konusunda önemli politikaların geliştirilmesi gerektiğini ifade etmişler.

Tolgay & Çakır (2022) çalışmalarında örneklem olarak İzmir ili özelinde NEET kapsamındaki gençlerin genç işsizliğine yönelik algılarını ortaya koymaya çalışmışlar. Elde ettiği bulgulara göre eğitim ve istihdamda olmayan gençlerin mutsuz olduklarını ve iş imkânı sunulması halinde yurtdışına gitmek istediklerini ifade etmişler. Çalışmaya konu olan bu gençlerin çoğunun iş deneyimlerine rağmen kayıt dışı çalıştıklarını ve gençlerin yaklaşık olarak yarısının uzun süreden beri işsiz olduklarını belirtmişler. Ayrıca katılımcıların tamamına yakını işgücü piyasasında ücretlerin düşük olması, çalışma şartlarının ağır olması, yaşanan ekonomik istikrarsızlık ve liyakatsizlik gibi nedenlerin işsizliğe yol açtığını ifade ettiklerini belirtmişler.

Göl (2022) ekonomik büyüme, genç işsizlik ve NEET arasındaki ilişkiyi Okun Yasasını temel alarak analiz etmiştir. Sonuç olarak uzun dönemde büyümeden ve NEET’lerden genç işsizliğe doğru bir nedensellik ilişkisi tespit ederken kısa dönemde ise büyüme ve NEET’lerden genç işsizliğe ve genç işsizlikten büyümeye doğru bir nedensellik ilişkisi olduğunu ifade etmiştir.

Yıldırım (2022) NEET grubunda yer alan genç işsizliğin nedenlerine ilişkin yaptığı çalışmada üniversite mezunu olan gençlerin işsizlik algılarını, beklentilerini ve karşılaştıkları engellerin neler olduğunu anlamaya çalışmaktadır. Sonuç olarak üniversite mezunlarının, eğitimde ve istihdamda olmayan kişilerin sayısal olarak çok olmasının Türkiye için bir sorun teşkil ettiğini dile getirmiştir. Yetkinliklerini ve becerilerini kullanamayan bu gençlerin Türkiye ekonomisi için bir maliyet oluşturduğunu, gençlerin işgücüne dâhil olmamalarının sosyal izolasyona neden olduğunu bu durumun ekonomik ve psikolojik olarak gençleri olumsuz etkilediğini ifade etmiştir.

Önal (2023) Ne eğitimde ne istihdamda olanların ülkelerin gelişmişlik düzeylerine göre büyümeye mi

kalkınmaya mı yakınsayan bir sorun olduğuna dair yaptığı bir değerlendirmede üst ve orta gelir grubunda yer alan 23’er ülkeyi incelemiştir. Sonuç olarak üst gelir grubunda yer alan ülkelerde kalkınma ile birlikte ekonomik büyümenin NEET üzerinde etkili olduğunu ve orta gelir grubunda yer alan ülkelerde (gelişmekte olan ülkeler) ise NEET’in daha çok kalkınmaya yakınsadığını ifade etmiştir. Gelişmekte olan ülkelerde kalkınmaya ilişkin sorunların NEET sorununu derinleştirdiğini dile getirmiştir.

### 3. NEET’in Kavramsal Çerçevesi

Bu çalışmada NEET kavramının tanımı ve hesaplanma şekli Türkiye İstatistik Kurumu (TÜİK), Uluslararası Çalışma Örgütü(ILO) ve İktisadi İşbirliği ve Gelişme Teşkilatı (OECD)’nin açıklamaları doğrultusunda yapılmıştır. NEET, işsiz ve işgücüne dâhil olmayan aynı zamanda örgün eğitim, yaygın eğitim ve çıraklık eğitimine devam etmeyen 15-24 yaş aralığında yer alan genç nüfusu ifade etmektedir (TÜİK, 2021). OECD referans dönemi olarak kabul ettiği bir haftalık sürede en az bir saat eğitimde, öğretimde ya da istihdamda olmayan 15-29 yaş grubundaki kişileri NEET olarak tanımlamıştır (OECD, 2022).

TÜİK’e göre NEET oranı, ne istihdamda ne eğitimde olan genç nüfusun toplam genç nüfusa oranı şeklinde hesaplanırken bu oranın hesaplanması uluslararası çalışma örgütü tarafından aşağıda yer alan formülde detaylı olarak açıklanmıştır (ILO, 2013).

$$NEET \text{ oranı} = \frac{[(\text{İşsiz gençler} + \text{İşgücü dışında kalan gençler}) - (\text{Eğitim veya öğretimde işsiz gençler} + \text{Eğitim veya öğretimde iş gücü dışında kalan gençler})]}{\text{Genç} \times 100}$$

NEET kategorik olarak kendi içerisinde pasif ve aktif olanlar şeklinde incelenmektedir. Pasif NEET grubunda yer alan gençler eğitim sürecinde yer almamalarının yanı sıra iş aramadıkları için işgücüne dâhil olmadıklarından işsiz sayılmamaktadırlar. Dolayısıyla pasif NEET daha fazla mücadele gerektiren öncelikli bir gruptur. Aktif NEET grubunda yer alan gençler ise gelir getirici bir işi bulunmayan fakat iş bulmaları halinde çalışmaya hazır kişilerdir (Işık, 2019, s. 153).

### 4. Türkiye’de NEET Gençliğinin Mevcut Durumu

NEET oranlarına ilişkin ILO verilerini içeren tablo 1 incelendiğinde 2022 yılı itibariyle genç nüfus içinde en yüksek NEET oranına sahip olan Türkiye %24.2 oranla ülke ortalamalarının üstünde bir seyir izlemiştir. Covid-19 salgın krizinin işgücü piyasası üzerindeki olumsuz yansıması sonucu NEET kapsamında yer alan gençlerin sayısının birçok ülkede ve Türkiye’de artış sergilediği görülmektedir. Covid-19 salgın riskinin etkin olduğu 2020-2021 yıllarında Türkiye’de ve birçok ülkede işgücüne katılma oranları azaldığından istihdam oranları arttırılamamıştır. Mevcut istihdam pasif istihdam politikalarıyla korunmaya çalışılmıştır. Dünya ölçeğinde ve ülkeler bazında NEET’in benzer nedenleri olmasına rağmen NEET oranlarının yıllar itibariyle ülkeden ülkeye farklılıklar sergilediği görülmektedir. Yaşanan bu farklılıkların temel nedenleri her ülkede NEET karakteristiğinin ekonomik, demografik, sosyal ve kurumsal birçok farklı boyutunun olmasıdır. Her ülkenin ekonomik büyüme ve kalkınma performansı farklı olup NEET üzerinde etkisi bulunmaktadır. Ülkelerin ekonomik gelişmişlik düzeylerine bağlı olarak NEET her ülke için farklı bir görüntü sergilemektedir (2023).

**Tablo 1.** 15-24 Yaş Arası Ne Eğitimde Ne İstihdamda Yer Alan Gençlerin (NEET) Oranları (%)

	2013	2014	2015	2016	2017	2018	2019	2020	2021	2022
ABD	14.4	13.4	12.4	12.0	11.0	10.9	10.4	13.9	12.2	11.2
Almanya	6.2	6.4	6.2	6.7	6.3	5.9	5.7	7.4	7.8	6.8
İtalya	22.1	22.0	21.3	19.8	20.0	19.2	18.0	18.9	19.8	15.9
Fransa	13.4	13.5	14.0	13.9	13.4	13.1	12.6	12.7	11.5	11.6
Polonya	12.2	12.0	11.0	10.5	9.5	8.7	8.1	8.6	11.2	8.0
Türkiye	25.5	24.8	23.9	24.0	24.2	24.4	26.0	28.3	24.8	24.2

Kaynak: (ILO, 2023)

Grafik 1 incelendiğinde, 2013 yılından 2022 yılına kadar geçen sürede küçük iniş ve çıkışların yaşanmasıyla birlikte NEET oranlarında anlamlı bir düşüşün olmadığı gözlenmektedir. Bu konuda tam istikrarın sağlanamamasının nedeni olarak 2013 yılından itibaren ekonomide yaşanan yapısal sorunlar ve işgücü talebinden kaynaklanan faktörler gösterilebilir. Enflasyon, işgücü piyasasında yaşanan talep



daralması, para piyasalarındaki hareketlilik ve geleceğe yönelik yaşanan belirsizlikler yatırımları olumsuz etkilerken istihdamın daralmasını beraberinde getirmiştir. Özellikle 2019 yılı sonlarında başlayan Covid-19 salgını tüm ülkelerin işgücü piyasalarını olumsuz yönde derin bir şekilde etkilemiştir. Yeni iş alanlarının oluşturulamaması, staj ve mesleki eğitim olanaklarının azalması sonucu gençlerin bir kısmı kayıt dışı çalışmaya yönelirken bir kısmı NEET kategorisinde yer almıştır (ÇSGB, 2021 - 2023). Covid-19 salgınının etkin olduğu 2020 yılında Türkiye’de NEET oranında fark edilir bir artışın yaşandığı görülmektedir. 2020 yılında bir önceki yıla göre NEET oranı 2.3 puan artarak %28.3 seviyesine çıkmıştır. 2022 yılına gelindiğinde kamu istihdam kurumu olan İŞKUR’un katkılarıyla birlikte NEET oranı %24.2 seviyesine gerilemiştir. Ancak söz konusu bu oranın dünya NEET oranı olan %23.5’ten daha yüksek olduğu dikkat çekmektedir. Bu veriler incelendiğinde ne eğitimde ne istihdamda olan gençler için geliştirilen politikalarda hem Türkiye hem de dünya genelinde henüz tam anlamıyla bir başarının sağlandığını söylemek mümkün değildir. Dolayısıyla bu konuda ilgili tüm tarafların katılım sağladığı platformların oluşturularak istihdam odaklı politikaların geliştirilmesi önem arz etmektedir.

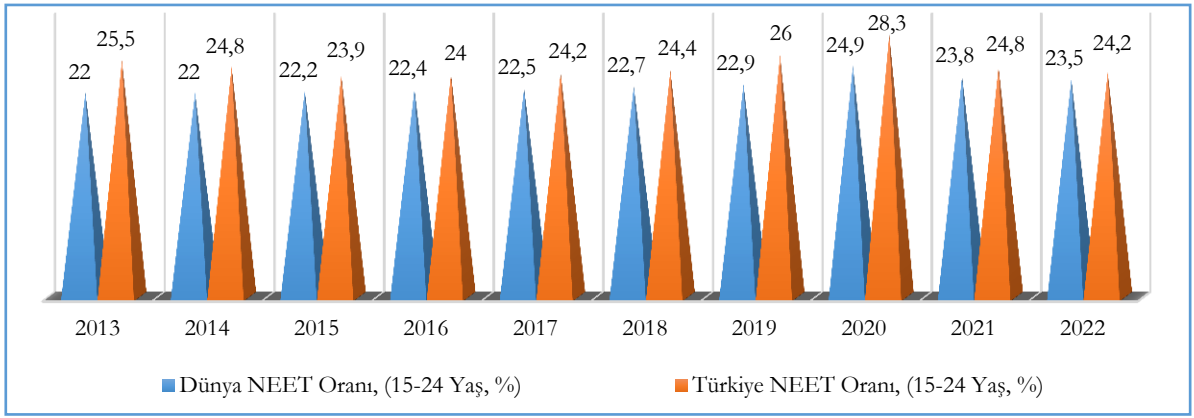

**Grafik 1.** Dünyada ve Türkiye’de NEET Oranları (15-24 Yaş), %

**Kaynak:** (ILO, 2023), (Grafik yazar tarafından çizilmiştir.)

NEET kapsamındaki gençler için oluşturulan politikaları şekillendirmek, ekonomik ve sosyal politika süreçlerini izlemek açısından önemlidir. Tablo 2’de yer alan TÜİK verilerine göre, 2014-2022 dönemi kapsayan yıllarda NEET sayıları ve oranları incelendiğinde, Türkiye’de ciddi bir sorun haline geldiği görülmektedir. 2014 yılında ne eğitimde ne istihdamda olanların sayısı 2 milyon 914 bin iken bu sayı 2022 yılında 2 milyon 900 bin’e gerilediği görülmektedir. 2014 yılında NEET oranı %24,9 düzeyinde iken bu oran sonraki yıllarda da yaşanan dalgalanmalar ile birlikte kayda değer bir düşme eğilimi göstermemiştir. 2022 yılında NEET oranı %24,2 düzeyinde gerçekleşmiştir. 2024-2028 dönemi için hazırlanan 12. kalkınma planında NEET oranlarının 2023 yılında %23,6’ya ve 2028 yılında ise %20,3 düzeyine düşürülmesi hedeflenmiştir (T.C. Cumhurbaşkanlığı Strateji ve Bütçe Başkanlığı, 2023). NEET verileri sayısal ve oransal olarak değerlendirildiğinde konunun ne derece önemli olduğu görülmektedir. NEET’in cinsiyet bakımından sayısal ve oransal dağılımı incelendiğinde, 15-24 yaş aralığında yer alan genç kadınların düzey olarak erkeklerden daha fazla olduğu görülmektedir. 2022 yılında NEET kategorisinde yer alan gençlerin % 16,4’ü erkeklerden ve %32,3 kadınlardan oluşmaktadır. Mevcut veriler Türkiye’deki NEET’in çoğunluğunun kadınlardan oluştuğunu göstermektedir. Türkiye’de genel işsizlik ve genç işsizlik oranları incelendiğinde kadınlar erkeklere oranla daha fazla işsiz kategorisinde yer almaktadır. Benzer şekilde NEET işsizlik oranları incelendiğinde kadınların erkeklere göre dezavantajlı durumda oldukları görülmektedir. NEET kapsamında yer alan gençlerin cinsiyet farklılıkları dikkate alındığında özellikle kırsal kesimde yer alan genç kadınların evlilik, ev işleri, çocuk, hasta ve yaşlı bakımı gibi nedenlerden dolayı istihdamda yer alamadıkları veya eğitim öğretime devam edemedikleri düşünülmektedir.

Genç bireylerin eğitimden uzaklaşmaları ve niteliksiz hale gelmeleri potansiyel NEET’in oluşmasına zemin hazırlamaktadır. Günümüzde NEET olarak bilinen bu gençler aynı zamanda Z kuşağında yer alan gençlerdir. Z kuşağında yer alan gençlerin çalışma hayatında hızlı bir şekilde kariyer sahibi olmak

istemeleri, otoriteden hoşlanmamaları, özgürce bir yaşamı tercih etmeleri, sosyal etkinliklere daha fazla ilgi duymaları, yeniliklere açık olmaları ve teknolojik gelişmeleri hızlı bir şekilde takip etmeleri gibi birçok özellikleri önceki kuşaklara göre farklılık arz etmektedir. Çalışma hayatında beklentilerine karşılık bulamayan bu gençlerden bir kısmı bir süre sonra iş aramaktan vazgeçerken bir kısmı da mevcut işini bırakıp çalışma hayatından uzaklaşabilmektedir (Durmaz & Okumuş, 2021, s. 60).

**Tablo 2.** Türkiye’de NEET’lerin Sayısal ve Oransal Dağılımı (2014-2022)

Yıllar	15-24 Yaş Gençler	15-24 Yaş NEET		15-24 Yaş Erkek NEET			15-24 Yaş Kadın NEET		
	15-24 Yaş (Bin)	NEET Sayısı (Bin)	NEET Oranı (%)	15-24 Yaş (Bin)	NEET Sayısı (Bin)	NEET Oranı (%)	15-24 Yaş (Bin)	NEET Sayısı (Bin)	NEET Oranı (%)
2014	11.724	2.914	24,9	5.866	862	14,7	5.858	2.052	35,0
2015	11.800	2.836	24,0	5.909	844	14,3	5.891	1.991	33,8
2016	11.845	2.838	24,0	5.965	868	14,6	5.881	1.970	33,5
2017	11.875	2.872	24,2	6.021	879	14,6	5.854	1.993	34,0
2018	11.785	2.882	24,5	5.983	936	15,6	5.802	1.947	33,6
2019	11.667	3.039	26,0	5.912	1.084	18,3	5.755	1.955	34,0
2020	11.711	3.317	28,3	5.971	1.266	21,2	5.740	2.051	35,7
2021	11.956	2.959	24,7	6.110	1.066	17,5	5.847	1.893	32,4
2022	12.005	2.900	24,2	6.137	1.004	16,4	5.868	1.896	32,3

Kaynak: (TÜİK, 2023)

Tablo 3’te 15-24 yaş aralığında yer alan ne eğitimde ne istihdamda olan gençlerin eğitim durumuna bakıldığında lise altı eğitimlilerin haricinde diğer eğitim düzeylerinde oran olarak yıllar itibariyle yaşanan dalgalanmalara rağmen artış yaşandığı görülmektedir. 2022 yılında en yüksek NEET oranı yüzde 79.5 ile okuryazar olmayan kesimde görülsede bu gençlerin sayısı 120 bin kişide kalmıştır. Aynı yıl lise altı eğitimlilerde yüzde 18,6, lise mezunu eğitimlilerde yüzde 26,4, mesleki veya teknik lise mezunlarında yüzde 27,8, yükseköğretim mezunlarında ise yüzde 33,0 olarak gerçekleşmiştir. Genel olarak eğitim düzeyi düşük olan gençlerin iş bulma olanaklarının azalması nedeniyle NEET olma olasılığı artarken eğitim düzeyinin artmasıyla birlikte bu kategoride yer alan gençlerin NEET olma olasılığının da azalması gerekir. Ancak tabloda eğitim düzeyinin artması ile birlikte ne eğitimde ne istihdamda olanların oranının da yükseldiği görülmektedir. Üniversite mezunu gençlerin okuryazar olmayan gençlere göre sayısal olarak daha fazla NEET grubunda yer aldıkları görülmektedir. Bu durum eğitim sistemi ile işgücü piyasası arasında bir uyumsuzluğun varlığını göstermektedir. NEET oranlarının yükseköğretim düzeyinde yüksek olması bu grupta yer alan gençlerin işgücü piyasasında yer almalarını engelleyen motivasyon sorununu beraberinde getirmektedir. Dolayısıyla çalışma koşulları, işlerin kalitesi, daha iyi şartlarda maaş ve sosyal hakların iyileştirilmesi gibi faktörler dikkate alınmalıdır (Gülüm & Karakaş, 2020, s. 35).

**Tablo 3.** Ne Eğitimde Ne İstihdamda Olan 15-24 Yaş Aralığındaki Genç Nüfusun Eğitim Düzeyi

Yıllar	Okur-yazar olmayanlar		Lise altı eğitimliler		Lise		Mesleki veya teknik lise		Yükseköğretim	
	NEET (Bin)	NEET (%)	NEET (Bin)	NEET (%)	NEET (Bin)	NEET (%)	NEET (Bin)	NEET (%)	NEET (Bin)	NEET (%)
2014	243	77,6	1.799	23,8	337	19,7	269	22,6	266	27,8
2015	208	76,8	1.716	22,6	320	19,4	282	22,1	311	30,3
2016	197	81,1	1.631	22,1	335	19,9	324	23,4	351	30,8
2017	177	78,3	1.558	21,6	354	20,7	375	24,6	408	34,4
2018	176	78,9	1.506	21,6	374	21,6	439	26,5	388	32,2
2019	159	80,7	1.473	22,2	420	22,5	534	30,9	453	36,2
2020	140	81,4	1.477	23,1	555	26,7	601	34,2	543	41,7
2021	130	82,9	1.223	19,9	562	23,3	550	29,1	494	36,7
2022	120	79,5	1.105	18,6	697	26,4	532	27,8	446	33,0

Kaynak: (TÜİK, 2023)

### 5. İŞKUR’un NEET Gençliğine Yönelik Faaliyetleri

İşgücü piyasasında NEET’in artması, iş bulmanın zorlaştığı anlamına gelmektedir. Kamu istihdam kurumu olan İŞKUR, kuruma kayıtlı 15-24 yaş aralığındaki gençleri işgücü piyasasına hazırlamak ve istihdamlarını desteklemek amacıyla danışmanlık hizmetleri sunmaktadır. İş kulübü faaliyetleri kapsamında verilen eğitimler ile genç katılımcılara “kendini tanıma, özgeçmiş hazırlama, mülakat teknikleri, meslek ve kişilik testleri, hedefleri belirleme, iş arama becerilerini geliştirme, iş arama kanalları, iş arama ağı kurma, iş görüşmesi öncesi ve sonrası dikkat edilmesi gereken konular hakkında bilgi verilmektedir. Bu bilgilendirme ile gençlerin işgücü piyasasında kendilerini ifade edebilmeleri sağlanırken öte yandan istihdamlarına katkı sunulmaktadır.

Gençlere istihdam odaklı hizmet veren İŞKUR, 15-24 yaş aralığında yer alan ne eğitimde ne de istihdamda olan gençlere yönelik özel bir çaba harcamaktadır. Bu bağlamda, 15-24 yaş aralığında yer alan gençlerin NEET kapsamında yer alıp almadıklarını tespit etmek amacıyla iş ve meslek danışmanlığı hizmeti vermektedir. Bu hizmet kapsamında İŞKUR’a kayıtlı 15-24 yaş aralığında yer alan gençlerin eğitimde, istihdamda ve aktif işgücü piyasası programlarında(AİPP) olup olmama durumu sorgulanmaktadır. Bu sorgulama Sosyal Güvenlik Bakanlığı(SGK), Milli Eğitim Bakanlığı ve Yükseköğretim Kurulu(YÖK) ile İŞKUR arasında sağlanan veri akışı ile gerçekleştirilmektedir. Böylece NEET kapsamına giren gençler tespit edilmektedir. İŞKUR, kuruma kayıtlı 15-24 yaş aralığındaki gençlerin; istihdamda, örgün ve yaygın eğitimde olup olmadıklarını sorguladıktan sonra eğitimde ve istihdamda olmayanları aktif hale getirmek ve işgücü piyasasında istihdamlarını desteklemek amacıyla iş avcılığı modeli uygulanmaktadır. İŞKUR 2019 yılında iş avcılığı modelini hayata geçirmiştir. NEET kapsamında yer alan genç birey için danışmanı tarafından uygun bir açık işin olup olmadığı, uygun bir aktif işgücü piyasası programı (AİPP)’nin olup olmadığı ve mesleki yönelim test bataryasının uygulamasının gerekli olup olmadığı sorularına cevap aranmaktadır. Mesleki yönelim test bataryası (MYTB) ile kişilerin kendi eğilimleri vasıtasıyla mesleki özelliklerinin tanımlanmasına yardımcı olunmaktadır. MYTB ile uygun işe uygun kişiyi yönlendirmek, buna bağlı olarak işsizliği azaltmak, çalışanların iş doyumunu sağlamak, işverenler açısından toplam kalite ve verimliliği artırmak hedeflenmektedir. Yapılan değerlendirme sonucunda uygun iş, kurs, program ve hizmetler hakkında kişiye bilgi verilerek kuruma davet edilmektedir. Gençlerin farkındalık eğitimi ile birlikte niteliklerinin geliştirilmesi için aktif işgücü programlarının yanı sıra iş ve meslek danışmanlığı hizmetleri kapsamında iş arama becerilerinden yararlandırılarak istihdamlarına katkı sunulmaktadır. Böylece, genç bireyin çalışma hayatında aktif rol almasıyla birlikte ekonomiye ve topluma sunacağı katma değer arttırılmaktadır. Tablo 4’te görüldüğü üzere İŞKUR tarafından 2022 yılında NEET kapsamında yer alan 100.150 gence ulaşılmış ve bu gençlerin 27.286’sı işe yerleştirilmiştir. Ayrıca aynı yıl 5.551 genç ise aktif işgücü piyasası programlarına dâhil edilerek işgücü piyasasına kazandırılmıştır (İŞKUR Faaliyet Raporu, 2022).

**Tablo 4.** 15-24 Yaş Arası Ne Eğitimde Ne İstihdamda Yer Alan Gençlere Yönelik Faaliyetler

NEET Kapsamındaki Gençlere Yönelik Faaliyetler	2020	2021	2022
NEET Kapsamında Ulaşılan Genç	177.002	80.730	100.150
İşe Yerleştirme	19.187	12.003	27.286
Aktif İşgücü Piyasası Programına Dâhil Edilenler	14.959	6.728	5.551
Mesleki Yönelim Test Bataryası Uygulananlar	398	56	0

**Kaynak:** (İŞKUR Faaliyet Raporu, 2020; 2021; 2022)

### 6. NEET Gençliği Sorunsalı

Teknoloji ve küreselleşme ile birlikte işgücü piyasasında yaşanan rekabet, nüfus, göç, eğitim ve istihdam politikaları NEET’in oluşmasına neden olan önemli faktörlerdir (Açar & Güneş, 2023, s. 57). Günümüzün küresel bir sorunu olan işsizlikten gençler daha fazla etkilenmektedir. Genç nüfusun fazla olduğu Türkiye’de, her geçen gün gençlerin işgücü piyasasına dâhil olması işsizlik üzerinde yukarı yönlü baskı oluşturmaktadır (Ban, 2013, s. 38).

Gençlerin işgücü piyasasına ilk kez giriş yapmaları, iş tecrübelerinin olmaması, işgücü piyasasını yeterince tanımamaları, uygulanan ücret politikaları, iş ve ücret beklentilerinin yüksek olması, ek maliyet nedeniyle işverenler tarafından tercih edilmemeleri gibi etkenler gençlerin işgücü piyasasından

uzaklaşmalarına neden olmaktadır. İşgücü piyasasında yaşanan olumsuzluklar bir kısım gencin cesaretini kırmış ve çalışma hayatından koparmıştır. Bu durum, ekonomik ve sosyal koşullara bağlı olarak işgücü piyasasında ne istihdamda ne eğitimde olan bir grubun oluşmasına ve kısaca NEET(youth not in employment, education or training) olarak ifade edilen yeni bir kavramın ortaya çıkmasına neden olmuştur (2016).

İşgücü piyasasında değişik sektörlerde faaliyet gösteren bazı işverenler tarafından istenen yetenek, beceri, deneyim, tecrübe, fazla çalıştırma, düşük ücret, vardiyalı çalıştırma talebi gibi sebepler gençlerin bir kısmını iş aramaktan vazgeçirmektedir. Gençlerde ise sorumluluk bilincinin gelişmemesi, özgüven ve mesleki beceri/nitelik eksikliği gibi faktörlerin yanı sıra iş beğenmemeleri, iş konusunda seçici davranmaları, kamuda çalışmayı özel sektöre tercih etmeleri, etkin iş arama kanallarını kullanmamaları, sunulan istihdam desteklerinden habersiz olmaları ve uzun süre bir iş bulamamaları gibi çeşitli nedenler işgücü piyasasından uzaklaştırmaktadır. Dezavantajlı grubunda yer alan bu gençlerin istihdamdan uzak olması çalışma hayatında sosyal dışlanma riskini beraberinde getirirken cesaret kırıklığı nedeniyle işgücüne katılımın azalmasına ve NEET grubunda yer almalarına neden olmaktadır. Bu durum aynı zamanda NEET oranında da artışa neden olurken gençleri ailelerine veya çalışan işgücüne bağımlı hale getirmektedir. NEET olarak ifade edilen bu grup kapsamında işsiz eğitilmiş gençler, genç anneler, engelli gençler, kayıt dışı çalışan gençler ve göçmen gençler yer almaktadır. Türkiye’de yetersiz eğitim düzeyi, sosyo-ekonomik eşitsizlik, bölgesel bazdaki dezavantajlar ve ekonomik koşullar gibi sorunlar gençlerin NEET kapsamına dâhil etmektedir (2023).

NEET olmanın diğer önemli bir nedeni de mesleki eğitim ile işgücü piyasası arasında uyumsuzluğun yaşanmasıdır. Şekil 1.’deki NEET olma olasılığını artıran faktörlere yönelik tedbirlerin yeterince alınamaması gençleri olumsuz etkilerken aynı zamanda NEET oranlarının artmasına da neden olmaktadır. Adeta bir bal peteğinin gözenekleri gibi birbirleriyle ilintili olan bu faktörlerin meydana getirdiği olumsuzlukların giderilmesinde yeni politikaların geliştirilmesi NEET grubunda yer alan gençleri çalışma hayatında daha aktif hale getirecek ve istihdamlarına katkı sağlayacaktır. Dolayısıyla bu konuda var olan sorunun çözümü için ilgili tüm aktörlerin yer alacağı ve sorumluluk üstleneceği bir mekanizmaya ihtiyaç duyulmaktadır.

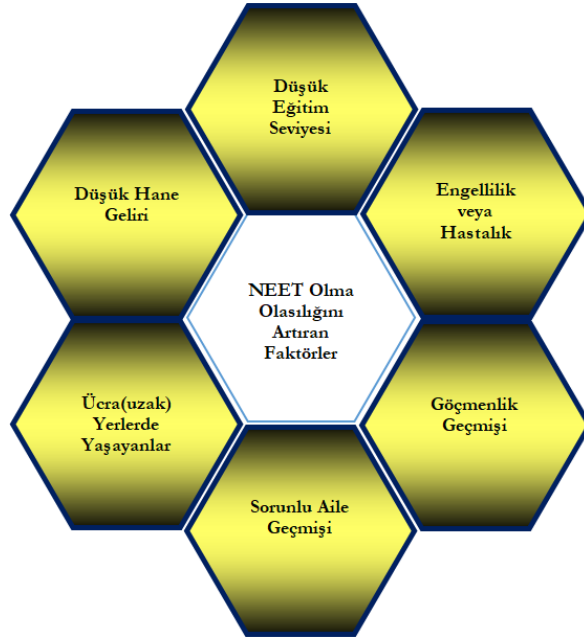

Şekil 1. NEET Olma İhtimalini Artıran Faktörler

Kaynak: (Eurofound, 2012, s. 57) (Şekil yazar tarafından oluşturulmuştur.)

## 7. NEET Gençliği Sorunsalına Çözüm Önerisi: NEET İzleme Merkezlerinin Oluşturulması

Beceri uyumsuzluğu, deneyim eksikliği, eğitim yaşamından iş yaşamına geçişte yaşanan sorunlar gibi birçok neden NEET’leri işgücü piyasasından koparıırken iş umudunu yitiren bu gruba ulaşma zorluğunu

beraberinde getirmektedir (İŞKUR Bülten, 2023). Dolayısıyla bu grubun işgücü piyasasına katılımlarını sağlamak amacıyla, sosyal yardım projelerinin ve yeni beceri programlarının yanı sıra NEET dostu politika ve programlar geliştirilmelidir. İstihdamında güçlük çekilen genç işgücünün çalışma hayatında zorluklar ile karşılaşması NEET oranlarını artırmaktadır. Dolayısıyla şekil 2'de görüldüğü üzere eğitim, öğretim ve istihdamda olmayan gençlerin oranlarını düşürmek amacıyla yerelde çalışma ve iş kurumu il müdürlükleri, il milli eğitim müdürlükleri, askeri birlikler, il emniyet müdürlükleri, müftülükler, belediyeler, üniversiteler, aile ve sosyal hizmetler il müdürlüklerinin katkılarıyla NEET izleme merkezleri kurulmalıdır. Ayrıca muhtarlıklar, meslek odaları, sendikalar, dernekler vb. aktörler ortak sorumluluk bilinciyle hareket ederek NEET kapsamındaki gençleri çalışma hayatına kazandıracak politikalar geliştirme ve istihdamlarına katkı sağlama konusunda NEET izleme merkezlerine destek vermeleri önem arz etmektedir. Tüm paydaşların katkı sağladığı bu merkezlerde sosyal hizmet uzmanı, iş ve meslek danışmanı, sosyolog, psikolog gibi uzmanlardan oluşan teknik bir ekip ile çalışma sürdürülmelidir. NEET için ortak bir veri tabanı oluşturulmalıdır. NEET izleme merkezleri gençleri öncelikle kayıt altına alacak, işsizlik konusundaki endişelerini, karşılaştıkları sorunları ve beklentilerini göz önünde bulundurarak çalışma hayatında yer almaları konusunda gerekli rehabilite ve danışmanlık hizmetlerinden yararlanmalarını sağlamak amacıyla çalışma ve iş kurumu il müdürlüklerine yönlendireceklerdir. Böylece İŞKUR daha fazla NEET gençlerini kayıt altına alacaktır. Kayıt altına alınan gençler için ölçülebilir hedefler belirlenmeli ve değerlendirmeler yapılmalıdır. İŞKUR diğer paydaşlar ile güçlü bir işbirliği yaparak NEET gençlerine yönelik şeffaflık, bilgi akışı, güvenilir, bilinebilir ve ulaşılabilir hizmetler sunmalıdır. NEET izleme merkezi NEET grubunda yer alan dezavantajlı gençleri hedef seçerek işgücü piyasasına kazandırmaya yönelik çözüm arayışını sürdürmelidir. Aksi takdirde NEET kapsamında yer alan bu gençler herhangi bir gelirlerinin olmaması nedeniyle ailesine veya çalışan işgücüne bağımlı bir yaşam sürdürmeye devam edecek, işe girme, evlilik, yuva kurma gibi bir çaba içerisine girmeyeceklerdir. Dolayısıyla sorumluluk duyguları da gelişmezken öte yandan bu kişilerde öfke, üzüntü, başarısızlık ve çaresizlik gibi duygular baş gösterecektir.

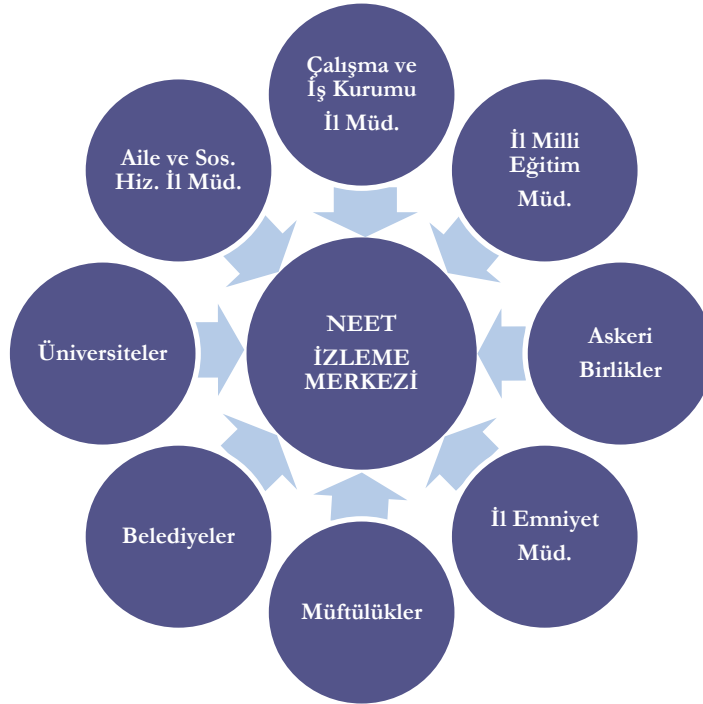

**Şekil 2.** NEET İzleme Merkezi

**Kaynak:** Yazar tarafından oluşturulmuştur.

Toplumun bazı kesimleri tarafından sabırsız, tatminsiz, sadakatsiz, iş beğenmeyen, hedefleri olmayan, tembel, internet kuşağı kişiler olarak nitelendirilen ve eleştirilen gençlerin ihtiyaçlarının tespit edilerek

eğitim ve çalışma hayatına uyum sağlamaları için uygun ortamların oluşturulması önemlidir. NEET kapsamındaki genç bireyleri hızlı ve etkin bir şekilde çalışma hayatına kazandırmak amacıyla daha profesyonel hizmet verilmelidir. Kişiyeye özgü danışmanlık hizmetleri geliştirilmeli ve sunulmalıdır. Bu bağlamda, işgücü piyasasından uzak kalan gençlerin yaş, cinsiyet, medeni durumu, eğitim durumu, sosyal durumu, iş arama istekliliği ve kişisel özellikleri teşhis edilerek bireysel eylem planları hazırlanmalı ve uygulanmalıdır. Gelecekte ülke yönetiminde, ekonomisinde ve çalışma hayatında söz sahibi olabilecek bu gençleri kazanmak adına beklentilerini anlamaya çalışmak ve sorunlarına çözüm bulmak ilgili tüm aktörlerin görevi olmalıdır. Bu gençlerin sahip oldukları kişisel özelliklerini fırsata çevirerek işgücü piyasasında donanımlı hale getirilmeleri ve üretime kanalize edilmeleri gerekir. Aksi takdirde kaybedilen her genç ülke için en büyük değer kaybı olacaktır.

### 8. NEET İstihdamının Sosyolojik Etkileri

İstihdam, ekonomik getirisinin yanı sıra sosyolojik olarak da önem arz eden bir konudur. NEET istihdamı bir yandan gelir kaynağı sağlarken diğer yandan bu grupta yer alan gençlerin sosyal bütünleşme içerisinde yer almalarını, kaynaşmalarını ve toplum içerisinde sosyal statü sahibi olmalarını sağlar. İstihdam bireylerin barınma, beslenme ve sağlık gibi çeşitli ihtiyaçlarını karşılarken aynı zamanda toplumsal refahı beraberinde getirir. Dolayısıyla istihdam sadece ekonomik değil bireysel ve toplumsal sonuçları olan bir olgudur. İstihdam ile birlikte üretimin ve milli gelirin artması söz konusudur. Toplumda yer alan NEET’lerin istihdam edilmeleri milli geliri olumlu yönde etkiler ve çalışan nüfusa bağımlılığı azaltır. Bu durum toplumsal refah düzeyini olumlu yönde etkilerken sosyal patlamaların yaşanmasını da engelleyecektir. İstihdam bireyin aile içi iletişimini ve huzurunu sağlar. Böylece toplumsal baskıyı da önler. Ayrıca bireyin yaşam standardını olumlu yönde etkilerken sosyalleşmesinin yanı sıra bireye sosyal itibar kazandırır ve sosyal barışı sağlar.

### 9. Sonuç

Bir ülkenin gençleri o ülkenin geleceğidir. Dolayısıyla ülkenin ekonomik ve sosyal yönden kalkınması gençlerin çalışma hayatındaki başarılarına bağlıdır. Küreselleşmenin yanı sıra dijitalleşmenin ve rekabetin hız kazandığı günümüzde gençlerin niteliksel açıdan donanımlı olmaları ve işgücü piyasasında yer almaları önem arz etmektedir. Ancak, kişisel özelliklerden ve işgücü piyasasından kaynaklanan bazı nedenlerden dolayı gençlerin bir kısmı eğitim ve çalışma hayatından uzaklaşarak NEET grubunda yer almaktadır. Günümüzde ne eğitimde ne istihdamda olanları ifade eden NEET çeşitli ülkelerde farklı boyutlarıyla gündeme gelirken ülkelerin farklı politikalar geliştirerek çözüm aradığı küresel bir sorun haline gelmiştir. Ülkemiz için temel sosyal politika hedef gruplarından birini oluşturan NEET gençleri istihdama uzak olup aktif olarak iş aramadıkları için işsiz sayılmamaktadır. Ama bu gençlerin bir işi bulunmamaktadır. Aslında bu gençler kayıt altına alınmayan işsizlerdir. Dolayısıyla gençlerden oluşan bu grubun doğru yönlendirilmesi iş gücü piyasasına kazandırılması amacıyla politika uygulayıcılarının kalıcı ve sürdürülebilir politikalar geliştirmeleri ve uygulamaları oldukça önemlidir. Bu nedenle NEET kapsamındaki gençlerin durumu önemsenmeli ve çözüm odaklı ortak bir mekanizma oluşturulmalıdır. Çünkü NEET sadece İŞKUR’ un bir problemi değildir. Tüm paydaşların ortak problemidir. Türkiye’de NEET’i doğuran nedenleri dikkate alarak yaşanan sorunların çözümü konusunda ilgili tüm aktörlerin ortak sorumluluk bilinciyle hareket etmeleri, makro ve mikro düzeyde politikaların geliştirilmesi ve desteklenmesi istihdamlarına katkı sağlayacaktır. NEET kapsamında yer alan gençleri eğitim, sosyal ve ekonomik yönden desteklemek, işgücü piyasasına kazandırmak ve işsizlik sorunlarını çözmeye katkı sağlayacak öneriler şöyle sıralanabilir:

1) NEET kapsamında yer alan gençlerin çalışma hayatında yer almalarını sağlamak ve işsizlik sorunlarına çözüm bulmak için öncelikle yeterli bilgiye, beceriye, özgüvene sahip, sorumluluğunu bilen, hedefleri olan, pozitif düşünen, yaptığı işi severek yapan gençlerin yetiştirilmesi önem arz etmektedir. Bu bağlamda bireye, aileye ve topluma odaklanan bütüncül bir mekanizma geliştirilmelidir.

2) NEET kapsamındaki gençlere ulaşmak ve onları kayıt altına almak amacıyla erişim ve iletişim stratejilerinin yaygınlaştırılması gerekir. Bir balık misali NEET’in nerede olduğu bilinmediğinden onları İŞKUR’a yönlendirme konusunda MEB, Üniversite, Diyanet(Camiler), Belediyeler, Muhtarlıklar, STK’lar

gibi kurum/kuruluşların işbirliği ile erişim faaliyetleri için stratejiler geliştirilmelidir. Bilgi ve deneyimlerin paydaşlar arasında çözüm odaklı alışverişin yapılarak işbirliğinin sağlanması NEET gençlerin çalışma hayatına dâhil olmalarına katkı sunacaktır.

3) NEET kapsamındaki gençlerin ihtiyaçlarını birebir görmek için saha analizleri yapılarak stratejik ve destek programları uygulanabilir. İŞKUR özelinde, bu gençler için yerelde özel erişim merkezleri kurulabilir. Mobil bir uygulama ile online hizmetler verilebilir. NEET gençleri ile iletişime geçilerek erişimin sağlanması iş gücü piyasasından beklentileri ve ihtiyaçları konusunda tespitler yapılması kendi işini kurmak isteyen gençlere koçluk hizmetinin verilmesi amacıyla İş ve Meslek Danışmanları (İMD) sokak seviyesinde etkinleştirilmeli ve NEET dedektifleri veya NEET elçileri oluşturulmalıdır. Öncelikle NEET gençlerine hitap eden İMD'lere gerekli formasyon eğitimleri verilerek nitelik ve nicelik olarak geliştirilmeli ve seviyeli bir İMD hizmeti sunulmalıdır.

İş arama ve bulma yöntemleri konusunda NEET gençlerine yönelik bireysel danışmanlık hizmetleri yoğunlaştırılmalıdır. Bu kapsamda bireylerin yeteneklerinin, ilgilerinin ve beklentilerinin farkına varmaları iş kulübü faaliyetleriyle desteklenmelidir. NEET grubunda yer alan gençlerde özgüven duygusunun ve sorumluluk bilincinin gelişmesi, iş arama becerileri konularında bilgi sahibi olmaları işgücü piyasasında istihdamlarını artıracaktır.

NEET kapsamında yer alan gençlere nitelik kazandırılarak istihdam odaklı projeler geliştirilmelidir. Bu bağlamda staj imkânı sağlanmalı, meslek edindirme kursları ve işbaşı eğitim programları düzenlenmelidir. Özellikle, İŞKUR'un uyguladığı işbaşı eğitim programları sadece NEET kapsamındaki gençler için düzenlenmelidir. Böylece işgücü piyasasında gençler ile işverenler arasında güçlü bir bağ kurularak iş ve kariyer fırsatı sağlanmalıdır.

4) NEET heterojen özelliği olan bir grup olması nedeniyle bu grupta yer alan gençlere farklı hizmetler sunulmalıdır. NEET'in farklı sebeplerden oluşması nedeniyle her grup için farklı politikalar geliştirilmelidir. Bu bağlamda, kayıt dışı çalışanlar, engelliler, eğitim ve cinsiyet durumuna göre politikalar geliştirilmelidir. Örneğin, NEET kapsamında yer alan engellileri çalışma hayatına kazandırmak amacıyla bakım desteği, psikososyal, sosyal yardım ve kişisel becerileri geliştirme gibi rehabilite desteği sağlanmalıdır. Bu destek sosyal hizmet uzmanları, sosyolog, psikolog, iş ve meslek danışmanlarının koordineli çalışmaları ile sağlanmalıdır.

5) NEET kapsamındaki gençlerin sosyal sorumluluk projelerine dâhil edilmeleri, nitelikli olduğu halde istihdam olamayan gençler için sosyal gelişimlerinin desteklenmesi önemlidir. Yerelde bu gençler için özel departmanların oluşturulması, iletişim dilinin gençleşmesi, gençlere yönelik bir iletişim dilinin kullanılması ve görsel olarak hitap edilmesi daha verimli olacaktır. NEET gençlerini işgücü piyasasına kazandırmak için iletişim araçlarının/kanallarının doğru ve etkin bir şekilde kullanılarak erişim sağlanmalıdır. Örneğin, Instagram, WhatsApp, TikTok ve Telegram gibi iletişim kanalları kullanılabilir. Sayılan söz konusu sosyal medya araçlarının gençler üzerinde daha fazla etkin olacağı düşünülmektedir. Bu iletişim kanalları ile gençler hedef alınarak iletişim sağlanabilir. NEET grubunda gençlerin görüş ve talepleri değerlendirilerek temsilci grupları oluşturulmalı ve karar alma sürecinde bu gruplar dinlenmelidir. Yenilikçi projeler ve yarışmalar yapılabilir. Bütün bu öneriler ile NEET grubundaki gençler iş dünyasına kazandırılabilir.

6) NEET grubunda yer alan gençler için sosyal girişimciliğin desteklenmesi önemlidir. Dolayısıyla sosyal girişimcilik eğitimlerine ve sosyal girişimcilik ağının geliştirilmesine önem verilmelidir. Gençlerin adaptasyon ve inovasyon süreçleri önemlidir. Dijital pazarlama ile gençlerin dikkatini çekmek gerekir. Kayıtlı olan NEET gençleri için pazarlama ve iletişim departmanlarının kurulması gençlere erişimde ve iletişimde kolaylıklar sağlayacaktır. NEET gençlerini çalışma hayatının dışına iten ve işsiz kalmalarına neden olan bürokratik süreç ve işlemlerin azaltılması, yerel yönetimler, kalkınma ajansları, KOSGEB ve İŞKUR gibi hizmet birimlerince bu kesime yönelik istihdam odaklı projelerin oluşturularak gerekli teşvik ve desteklerin sağlanması istihdamlarına katkı sunacaktır.

## 10. Extended Abstract

NEET is a concept that refers to young people who are neither in education nor in employment. Today, this issue is on the agenda with different dimensions in various countries and Turkey. Therefore, it has become a global problem that countries seek solutions by developing different policies. The main

purpose of this study is to make visible the problems and needs of NEET youth in working life and to mobilise problem-solving mechanisms in this regard.

This study, analyses the gender and education level of young people aged 15-24 who are neither in education nor in employment using TurkStat data. Gender and education level are the main factors explaining NEET status. According to TurkStat data, while the number of those who were neither in education nor in employment was 2 million 914 thousand in 2014, this number decreased to 2 million 900 thousand in 2022. In 2014, the NEET rate was 24.9 per cent, while this rate was 24.2 per cent in 2022. The increase in NEET in the labour market means that it is harder to find a job. In 2022, 16.4 per cent of young people in the NEET category are male and 32.3 per cent are female. The available data shows that the majority of NEET in Turkey are women. It is thought that young women cannot take part in employment due to reasons such as not continuing education, marriage, housework, child, sick and elderly care.

NEET constitutes one of the main social policy target groups. NEET has a heterogeneous structure. Factors such as personal and physical characteristics of the individual, education, family, environment and labour market play an active role in the formation of this group. There is a need for sustainable policies in order to direct this group of young people in the right direction and to make them qualified and bring them into the labour market. In this context, İŞKUR provides important counselling services to bring young people who are neither in education nor in employment into the labour market and contribute to their employment. However, NEET is not only a problem of İŞKUR. It is a common problem of all stakeholders. Taking into account the causes of NEET in Turkey, the solution of the problems experienced depends on a strong co-operation between all relevant actors. In this context, NEET monitoring centres should be established to provide necessary rehabilitation and counselling services to young people. It should be ensured that specialists such as social workers, sociologists, psychologists, job and vocational counsellors work in these centres in a coordinated manner. The solution-oriented exchange of information and experiences between stakeholders and ensuring cooperation will contribute to the inclusion of NEET youth in working life. In this context;

Macro and micro-level policies for NEET should be developed and supported. Outreach and communication strategies should be expanded to reach and register NEET youth.

Individual counselling services for NEET youth should be intensified. The development of self-confidence and sense of responsibility in young people in the NEET group and their knowledge of job search skills will increase their employment in the labour market.

Strategic and support programmes can be implemented by conducting field analyses to see the needs of young people within the scope of NEET. Creating employment-oriented projects for this group and providing necessary incentives and supports will contribute to their employment. It is important to support social entrepreneurship for young people in the NEET group. Therefore, importance should be given to social entrepreneurship trainings and the development of a social entrepreneurship network.

Employment-oriented projects should be developed by providing qualifications to young people within the scope of NEET. In this context, internship opportunities should be provided, vocational courses and on-the-job training programmes should be organised. In particular, on-the-job training programmes implemented by İŞKUR should be organised only for NEET youth. Thus, a strong bond should be established between young people and employers in the labour market and job and career opportunities should be provided.

**Keywords:** Turkey, NEET, Unemployment, İŞKUR.



**Araştırmacıların Katkı Oran Beyanı / Contribution of Authors**

Yazarların çalışmadaki katkı oranları Mehmet TATAR %50/ Mustafa ÖZTÜRK %50 şeklindedir.  
The authors' contribution rates in the study are Mehmet TATAR %50/ Mustafa ÖZTÜRK %50 form.

**Çıkar Çatışması Beyanı / Conflict of Interest**

Çalışmada herhangi bir kurum veya kişi ile çıkar çatışması bulunmamaktadır.  
There is no conflict of interest with any institution or person in the study.

**İntihal Politikası Beyanı / Plagiarism Policy**

Bu makale İntihal programlarında taranmış ve İntihal tespit edilmemiştir.  
This article was scanned in Plagiarism programs and Plagiarism was not detected.

**Bilimsel Araştırma ve Yayın Etiği Beyanı / Scientific Research and Publication Ethics Statement**

Bu çalışmada Yükseköğretim Kurumları Bilimsel Araştırma ve Yayın Etiği Yönergesi kapsamında belirtilen kurallara uyulmuştur.  
In this study, the rules specified within the scope of the Higher Education Institutions Scientific Research and Publication Ethics Directive were followed.

**Kaynakça**

- The Shanghai Cooperation Organisation. (2006). *Strategic Comments*, 12(6), 1-2.
- (2022). [https://www.nato.int/nato-welcome/index\\_tr.html](https://www.nato.int/nato-welcome/index_tr.html). adresinden alınmıştır
- Consensus decision-making at NATO*. (2022a). NATO Resmi Web Sitesi: [https://www.nato.int/cps/en/natohq/topics\\_49178.htm](https://www.nato.int/cps/en/natohq/topics_49178.htm). adresinden alınmıştır
- Aaker, D. (1991). *Managing Brand Equity: Capitalizing on the Value of a Brand Name*. Mac Millan Inc.
- Ab Hamid, M., Sami, W., & Mohamad Sidek, M. (2017). Discriminant validity assessment: Use of Fornell & Larcker criterion versus HTMT criterion. *Journal of Physics: Conference Series* 890 (s. 1-6). IOP Publishing. doi:10.1088/1742-6596/890/1/012163
- Açar, E., & Güneş, C. (2023, s. 57). OECD Ülkelerinde Makroekonomik Faktörlerin Ne Eğitimde Ne İstihdamda Olan Gençlerin Oranına Etkisi. *Gençlik Araştırmaları Dergisi*, 11(31), 56-65.
- Ak, Y., & vd. (2021). *Türkiye'de Eğitim, İstihdam ve Yetiştirmede Olmayan Gençler*. (L. Şahin, & vd., Dü) İstanbul Üniversitesi. doi:DOI: 10.26650/B/SS46.2021.014.01
- Akbarzadeh, S. (2015). Iran and the Shanghai Cooperation Organization: Ideology and Realpolitik in Iranian Foreign Policy. *Australian Journal of International Affairs*, 69(1), 88-103.
- Akrout, H., & Nagy, G. (2018). Trust and commitment within a virtual brand community: The mediating role of brand relationship quality. *Information & Management*, 55(8). doi:<https://doi.org/10.1016/j.im.2018.04.009>
- Aktürk, Ş. (2012). NATO Neden Genişledi? Uluslararası İlişkiler Kuramları Işığında NATO'nun Genişlemesi ve ABD-Rusya İç Siyaseti. *Uluslararası İlişkiler Dergisi*, 9(34), 73-97.
- Ambrosio, T. (2008). Catching the 'Shanghai Spirit': How the Shanghai Cooperation Organization Promotes Authoritarian Norms in Central Asia. *Europe-Asia Studies*, 60(8), 1321-1344.
- Ambrosio, T. (2017). The Architecture of Alignment: The Russia-China Relationship and International Agreements. *Europe-Asia Studies*, 69(1), 110-156.
- Andrew, J. D. (2010). *Büyük sinema kuramları*. (Z. Atam, Çev.) Doruk Yayınları.
- Aris, S. (2009). The Shanghai Cooperation Organization: 'Tackling the Three Evils'. A Regional Response to Non-traditional Security Challenges or an Anti-Western Bloc? *Europe-Asia Studies*, Cilt 61, No. 3, ss. 457-482., 61(3), 457-482.
- Aris, S. (2012). The Response of the Shanghai Cooperation Organisation to the Crisis in Kyrgyzstan. *Civil Wars*, 14(3), 451-476.
- Aris, S., & Snetkov, A. (2013). Global Alternatives, Regional Stability and Common Causes: the International Politics of the Shanghai Cooperation Organization and its Relationship to the West. *Eurasian Geography and Economics*, 54(2), 202-226.
- Arnheim, R. (2007). *Görsel düşünme* (1 b.). (R. Ögdül, Çev.) Metis Yayınları.
- Asmus, R. D., L., K. R., & Larrabee, F. S. (1993). *Building A New NATO*. Foreign Affairs: <https://www.foreignaffairs.com/articles/southeastern-europe/1993-09-01/building-new-nato> adresinden alınmıştır
- Ban, Ü. (2013, s. 38, Ekim-Kasım-Aralık). Türkiye'de İstihdam. *İstihdamda 3İ Dergisi*(11), 38-43.
- Bardakçı, S., & Gürbüz, R. (2020). Marka güven ölçeğinin Türk kültürüne uyarlanması: Geçerlik ve güvenilirlik çalışması. *İşletme Araştırmaları Dergisi*, 12(2), 1684-1692. doi:<https://doi.org/10.20491/isarder.2020.937>
- Barfield, O. (2018). *Anlamanın yeniden keşfi* (1 b.). (T. Uluç, Çev.) Ketebe Yayınları.
- Barsell, D., Everhart, R., & Perrin, P. (2020). Refining the factor structure of the all aspects of health literacy scale. *Am J Healthy Behav.*, 44(2), 118-128. doi:10.5993/AJHB.44.2.1
- Baubek vd., S. (2015). Shanghai Cooperation Organization and its Activities in Ensuring Human and Social Security. *Anthropologist*, 22(3), 510-517.
- Baudelaire, C. (2013). *Modern hayatın ressamı* (7 b.). (A. Berktaş, Çev.) İletişim Yayınları.
- Berlin, I. (2004). *Romantikliğin kökleri* (1 b.). (M. Tunçay, Çev.) Yapı Kredi Yayınları.
- Bıçakçı, S. (2014). NATO'nun Gelişen Tehdit Algısı: 21. Yüzyılda Siber Güvenlik. *Uluslararası İlişkiler Dergisi*, 10(40), 101-130.

- Bingel, Z. K. (2009). *'Haptik'in tasarımı' tasarım aşamalarında haptik etmenler (Yayımlanmış doktora tezi)*. Mimar Sinan Güzel Sanatlar Üniversitesi Fen Bilimleri Enstitüsü.
- Bingöl, O. (2012). NATO'nun Yeni Stratejik Konsepti, Türkiye ve Afganistan. M. S. Erol, & E. Efeğil içinde, *Türk Dış Politikasında Güvenlik Arayışları: Temel Faktörler, Kavramlar, Süreç ve Gelişmeler*. Barış Kitap. .
- Biresselioglu, M. E. (2012). NATO'nun Değişen Enerji Güvenliği Algısı: Türkiye'nin Olası Konumu. *Uluslararası İlişkiler Dergisi*, 9(34), 227-252.
- Bonitzer, P. (1995). *Bakış ve ses* (1 b.). (İ. Yaşar, Çev.) Yapı Kredi Yayınları.
- Bonitzer, P. (2011). *Kör alan ve dekadrajlar* (2 b.). (İ. Yavaş, Çev.) İstanbul: Metis Yayıncılık.
- Brownlee, J. (2017). The Limited Reach of Authoritarian Powers. *Democratization*, 24(7), 1326-1344.
- Büyüköztürk, Ş. (2012). *Sosyal Bilimler İçin Veri Analizi El Kitabı* (16 b.). Pegem Akademi Yayınları.
- Can, İ. (2019). Güveni nasıl tanımlayabiliriz? Ya da sosyal bilimlerin konusu olarak güven. *Selçuk Üniversitesi Sosyal Bilimler Enstitüsü Dergisi*(41), 46-59.
- Caparini, M. (2002). Security Sector Reform and NATO and EU Enlargement, SIPRI Yearbook 2003: Armaments. *Disarmament and International Security*, 237-260.
- Cevizci, A. (1999). *Paradigma felsefe sözlüğü* (3 b.). Paradigma Yayınları.
- Chomsky, N. (2017). *Güç Kimin Elinde?* İnkılâp Kitabevi.
- Chung, C.-p. (2004). The Shanghai Co-operation Organization: China's Changing Influence in Central Asia. *The China Quarterly*, 180, 990-993.
- Chung, C.-p. (2004). The Shanghai Co-operation Organization: China's Changing Influence in Central Asia. *The China Quarterly*, 180, 990-993.
- Chung, C.-p. (2006). China and the Institutionalization of the Shanghai Cooperation Organization. *Problems of Post-Communism*, Cilt 53, No. 5, ss. 3-14., 53(5), 3-14.
- Clarke, M. (2018). The Belt and Road Initiative: Exploring Beijing's Motivations and Challenges for its New Silk Road. *Strategic Analysis*, 42(2), 84-102.
- Coning, d. C. (2006). *"The Future of Peacekeeping in Africa"*, *Peacekeeping- Peacebuilding Preparing For The Future*. FIIA Report 14, Finland: Otamedia Oy.
- Cooper, A. F., & Stubbs, R. (2017). Contending Regionalisms: Hubs and Challengers in the Americas and the Asia-Pacific. *The Pacific Review*, 30(5), 615-632.
- Cox, D., & Levine, M. (2018). *Filmle düşünmek felsefe yapmak ve film izlemek* (1 b.). (O. Orhangazi, Çev.) Ankara: Ütopya Yayıncılık.
- Crary, J. (2004). *Gözlemcinin teknikleri, on dokuzuncu yüzyılda görme ve modernite* (1 b.). (E. Daldeniz, Çev.) İstanbul: Metis Yayınları.
- Crosston, M. (2013). The Pluto of International Organizations: Micro- Agendas, IO Theory, and Dismissing the Shanghai Cooperation Organization. *Comparative Strategy*, 32(3), 283-294.
- Çolakoglu, E. (2015). NATO'nun Çevreye İlişkin Rolü. *Dumlupınar Üniversitesi Sosyal Bilimler Dergisi*(33), 101-112.
- Çolakoglu, S. (2004). Şanghay İşbirliği Örgütü'nün Geleceği ve Çin. *Uluslararası İlişkiler Dergisi*, 1(1), 173-197.
- ÇSGB. (2021 - 2023). *Ulusal Genç İstihdam Stratejisi*. <https://www.cs.gb.gov.tr/media/86869/ulusal-genc-istihdam-stratejisi-ve-eylem-plani-2012-2023.pdf>. adresinden alınmıştır
- Dadabaev, T. (2014). Shanghai Cooperation Organization (SCO) Regional Identity Formation from the Perspective of the Central Asia States. *Journal of Contemporary China*, 23(85), 102-118.
- Delgado-Ballester, E. (2004). Applicability of a brand trust scale across product categories: A multigroup invariance analysis. *European Journal of Marketing*, 38(5/6), 573-592. doi:<https://doi.org/10.1108/03090560410529222>
- Delgado-Ballester, E., & Munuera-Alemán, J. (2005). Does brand trust matter to brand equity? *Journal of Product & Brand Management*, 14(3), 187-196. doi:<https://doi.org/10.1108/10610420510601058>
- Demir, S., & Eminoglu, A. (2018). Küresel Rekabetin Karşılaştırmalı Bir Analizi: Kuzey Atlantik Antlaşması Örgütü (NATO) ve Şangay İşbirliği Örgütü (ŞİÖ). *Erciyes Üniversitesi İktisadi ve İdari Bilimler Fakültesi Dergisi*,(52), 115-142.

- Doğan, N. (2005). NATO’nun Örgütsel Değişimi, 1949- 1999: Kuzey-Atlantik İttifakından Avrupa-Atlantik Güvenlik Örgütü. *Ankara Üniversitesi SBF Dergisi*, 60(03), 69-108.
- Doney , P., & Cannon, J. (1997). An examination of the nature of trust in buyer-seller relationships. *Journal of Marketing*, 61(2), 35-51. doi:https://doi.org/10.2307/1251829
- Dragan, D., & Topolšek, D. (2014). Introduction to structural equation modeling: Review, methodology and practical applications. *Proceedings of the The International Conference on Logistics & Sustainable Transport*. Celje, Slovenia.
- Durmaz, Ş., & Okumuş, B. (2021, s. 60). İş Hayatında Kuşaklar Arası Farklılıklar ve Z Kuşağı. *Pearson Journal Of Social Sciences & Humanities*, 6(16), 47-68. doi:https://doi.org/10.46872/pj.448
- Dze, S. (2017). China’s Role in the New Stage of Russia’s Development of Its Eastern Regions. *Problems of Economic Transition*, 59(10), 768-774. .
- Eide, E. B. (2006). “From peacekeeping to peacebuilding”, *Peacekeeping-Peacebuilding Preparing for the Future*. FIIA Report 14, Finland: Otamedia Oy.
- Eminoğlu, S. D. (2018). “Küresel Rekabetin Karşılaştırmalı Bir Analizi: Kuzey Atlantik Antlaşması Örgütü (NATO) ve Şangay İşbirliği Örgütü (ŞİÖ). *Erciyes Üniversitesi İktisadi ve İdari Bilimler Fakültesi Dergisi*(52), 115-142.
- Eminoğlu, S. D. (2018). Küresel Rekabetin Karşılaştırmalı Bir Analizi: Kuzey Atlantik Antlaşması Örgütü (NATO) ve Şangay İşbirliği Örgütü (ŞİÖ). *Erciyes Üniversitesi İktisadi ve İdari Bilimler Fakültesi Dergisi*(52), 115-142.
- Erdoğan, Ç. (2013, Güz). Retinal sinemadan duyuşal sinemaya doğru. *İletişim Çalışmaları Dergisi*(4), s. 65-82.
- Ersoy, P., & Gülmüş, B. (2020). Proceedings of the European Marketing Academy, 49th Annual Conference. *The mediating effect of risk on trust and behavioral intention in durable products*. Budapest. <http://proceedings.emac-online.org/pdfs/A2020-63758.pdf> adresinden alınmıştır
- Eurofound. (2012, s. 57). *Young people not in employment, education or training: Characteristics, costs and policy responses in Europe*. (P. O. Union, Prodüktör) doi:doi:10.2806/41578
- Fan, X., Thompson, B., & Wang, L. (1999). Effects of sample size, Estimation methods, and model specification on structural equation modeling fit indexes. *Structural Equation Modeling: A Multidisciplinary Journal*, 6(1), 56-83. doi:https://doi.org/10.1080/10705519909540119
- Fatma, M., & Khan, I. (2023). Integrative framework to explore corporate ability and corporate social responsibility association’s influence on consumer responses in the banking sector. *Sustainability*, 15(7988), 1-11. doi:https://doi.org/10.3390/su15107988
- Field, A. (2009). *Discovering Statistics Using SPSS (And Sex And Drugs And Rock’n’ Roll)* (3 b.). Sage Publications.
- Foot, R. (2020). China’s rise and US hegemony: Renegotiating Hegemonic Order in East Asia? *International Politics, Cilt 57, ss. 150–165., 57, 150-165.*
- Frampton, D. (2013). *Filmozofî sinemayı yepyeni bir tarzda anlamak için manifesto* (1 b.). (C. Soydemir, Çev.) Metis Yayınları.
- Frantzen, H. A. (2005). *NATO and Peace Support Operations, 1991-1999: Policies and Doctrines*. London: Frank Cass.
- Gheciu, A. (2005). *NATO in the “New Europe”: The Politics of International Socialization after the Cold War*. Stanford University Press.
- Göl, V. (2022). Türkiye’de Eğitimde, Öğretimde ve İstihdamda Olmayan Gençler (NEET), Genç İşsizlik ve Ekonomik Büyüme Arasındaki İlişkilerin Ampirik Analizi. Yayımlanmış Yüksek Lisans Tezi, Anadolu Üniversitesi Sosyal Bilimler Enstitüsü, İktisat Anabilim Dalı. Eskişehir.
- Gulick, J. (2007). Russo-Chinese Energy Cooperation: Stepping Stone from Strategic Partnership to Geo-economic Integration? *International Journal of Comparative Sociology*, 48(2-3), 203-2033.
- Gurviez, P., & Korchia, M. (2003). Proposal for a Multidimensional Brand Trust Scale. *32nd EMAC CONFERENCE - GLASGOW MARKETING: RESPONSIBLE AND RELEVANT*, (s. 1-9). Glasgow. <http://www.watoowatoo.net/mkgr/papers/pg-mk-emac2003.pdf> adresinden alınmıştır
- Gülşen , E. (2020a). *Sinemanın kökleri* (2 b.). H Yayınları.

- Gülşen, E. (2020b). *Sinemanın hakikati* (3 b.). H Yayınları.
- Gülüm, A., & Karakaş, S. (2020, s. 35). Türkiye’de Genç İşsizliği: NEET Gençliğin Analizi. İstanbul: Toplum Gönüllüleri Vakfı.
- Gürkaynak, M. (2005). Soğuk Savaş Sonrasında NATO ve Avrupa Güvenliği. *Gürkaynak, Mubarem (2005). “Soğuk Savaş Sonrasında NATO ve Avrupa Güvenliği”. Süleyman Demirel Üniversitesi Sosyal Bilimler Enstitüsü Dergisi, 1(1), 7-27.*
- Haas, M. d. (2016). War Games of the Shanghai Cooperation Organization and the Collective Security Treaty Organization: Drills on the Move. *Journal of Slavic Military Studies, 29(3), 378-406.*
- Hair, J., Black, W., Babin, B., & Anderson, R. (2019). *Multivariate Data Analysis*. Cengage Learning, EMEA.
- Hallams, E. (2009). The Transatlantic Alliance Renewed: The United States and NATO Since 9/11. *Journal of Transatlantic Studies, 7(1), 38-60.*
- Han, B.-C. (2021). *Güzel kurtarmak* (4 b.). (K. Filiz, Çev.) İstanbul: İnsan Yayınları.
- Hansen, F. S. (2013). Integration in the post-Soviet Space. *International Area Studies Review, 16(2), 151-153.*
- Herd, G. P., & Kriendler, J. K. (2013). NATO in an age of uncertainty structural shifts and transatlantic bargains? G. P. Herd, & John Kriendler içinde, *Understanding NATO in the 21st Century, Alliance Strategies, Security and Global Governance* (s. 1-2). Roudledge.
- Hilav, S. (1993). *100 soruda felsefe el kitabı* (6 b.). Gerçek Yayınevi.
- Hiscock, J. (2001). Most trusted brands. *Marketing, 1(1), 23-33.*
- Hooper, D., Coughlan, J., & Mullen, M. (2008). Structural equation modelling: Guidelines for determining model fit. *Electronic Journal of Business Research Methods, 6(1), 53-60.* doi:10.21427/D7CF7R
- Hu, L. T., & Bentler, P. M. (1998). Fit indices in covariance structure modeling: Sensitivity to underparameterized model misspecification. *Psychological Methods, 3(4), 424-453.* doi:https://doi.org/10.1037/1082-989X.3.4.424
- Huntington, S. P. (2014). Batı Tektir, Ama Evrensel Değildir. S. P. v.d. içinde, *Medeniyetler Çatışması* (s. 126). Vadi Yayınları.
- Husserl, E. (2003). *Fenomenoloji üzerine beş ders* (2 b.). (H. Tepe, Çev.) Bilim ve Sanat Yayınları.
- ILO. (2013). *Decent Work Indicators: Guidelines for Producers and Users of Statistical and Legal Framework Indicators, Second Version.* [https://www.ilo.org/wcmsp5/groups/public/---dgreports/---integration/documents/publication/wcms\\_229374.pdf](https://www.ilo.org/wcmsp5/groups/public/---dgreports/---integration/documents/publication/wcms_229374.pdf). adresinden alınmıştır
- ILO. (2023). *15-24 Yaş Arası Ne Eğitimde Ne İstibdamda Yer Alan Gençlerin (NEET) Oranları (%)*. [https://www.ilo.org/shinyapps/bulkexplorer41/?lang=en&segment=indicator&cid=EAP\\_2WAP\\_SEX\\_AGE\\_RT\\_A](https://www.ilo.org/shinyapps/bulkexplorer41/?lang=en&segment=indicator&cid=EAP_2WAP_SEX_AGE_RT_A). adresinden alınmıştır
- Ischinger, W. (2005). Pax Americana and Pax Europea. T. Lindberg içinde, *Beyond Paradise and Power: Europe, America and the Future of a Troubled Partnership* (s. 81-83). Psychology Press.
- Işık, V. (2019, s. 153, Nisan). Aksaray’da Genç NEET Sorunu ve Çözüme İlişkin Yerel Düzeyde Strateji Önerileri. *Gençlik Araştırmaları Dergisi, 7(17), 149-162.*
- İŞKUR Bülten. (2023, Kasım). <https://www.iskur.gov.tr/kurumsal-bilgi/istatistikler/>. (T. İ. Müdürlüğü, Düzenleyen) <https://www.iskur.gov.tr/kurumsal-bilgi/istatistikler/>. adresinden alınmıştır
- İŞKUR Faaliyet Raporu. (2019). *Faaliyet Raporu*. Türkiye İş Kurumu Genel Müdürlüğü.
- İŞKUR Faaliyet Raporu. (2020; 2021; 2022). *Potansiyel Ne Eğitimde Ne İstibdamda Olan Gençlere (NEET) Yönelik Faaliyetler*. Türkiye İş Kurumu Genel Müdürlüğü.
- İŞKUR Faaliyet Raporu. (2022). *Potansiyel Ne Eğitimde Ne İstibdamda Olan Gençlere (NEET) Yönelik Faaliyetler*. Türkiye İş Kurumu Genel Müdürlüğü.
- Jacoby, W. (2004). *The Enlargement of the European Union and NATO: Ordering from the Menu in Central Europe*. New York: Cambridge University Press.
- Jakimowski, A. (Yöneten). (2012). *Imagine (Hayallerin ötesinde)* [Sinema Filmi]. M3 Film.
- Kaim, M. (2017). *Reforming NATO’s Partnerships*. SWP Research Paper, [https://www.swpberlin.org/fileadmin/contents/products/research\\_papers/2017RP01\\_kim.pdf](https://www.swpberlin.org/fileadmin/contents/products/research_papers/2017RP01_kim.pdf).

- Kalyoncuoğlu, S. (2017). Markaya duyulan güven ile marka sadakati ilişkisinde marka aşkının aracılık rolü: Starbucks markası üzerine bir araştırma. *Journal of Tourism and Gastronomy Studies*, 5(4), 383-402. doi:10.21325/jotags.2017.156
- Karagöz, Y. (2021). *Spss Amos Meta Uygulamalı Nitel-Nicel Karma Bilimsel Araştırma Yöntemleri Ve Yayın Etiği* (3 b.). Nobel Yayın.
- Karami, M. (2022). Brand equity, brand loyalty and mediating role of customer satisfaction: Evidence from medical cosmetic brands. *Research Journal of Business and Management*, 9(3), 156-171. doi:DOI: 10.17261/Pressacademia.2022.1627
- Karaosmanoğlu, A. (2014). NATO’nun Dönüşümü. *Uluslararası İlişkiler Dergisi*, 10(40), 3-38.
- Kaufman, J. P. (2002). *NATO and The Former Yugoslavia: Crisis, Conflict, and The Atlantic Alliance*. Rowman&Littlefield Publishers.
- Kirchick, J. (2019). Germany Is NATO’s Biggest Freeloader. *The Washington Post*. <https://www.washingtonpost.com/opinions/2019/04/03/germany-is-natos-biggest-freeloader/> adresinden alınmıştır
- Kline, R. (2005). *Principle and Practice of Structural Equation Modelling*. Guilford Press.
- Kneuer vd., M. (2018). Playing the Regional Card: Why and How Authoritarian Gravity Centres Exploit Regional Organisations. *Third World Quarterly*, 451-470.
- Kneuer, M. v. (2018). Kneuer, Marianne vd. (2018). “Playing the Regional Card: Why and How Authoritarian Gravity Centres Exploit Regional Organisations. *Third World Quarterly*, 451-470.
- Komaiko, R. (2009). The hegemon’s Dilemma: Internalizing International Terrorism. *Behavioral Sciences of Terrorism and Political Aggression*, 1(1), 40-49.
- Kurniawan, F. A., & Adiwijaya , M. (2018). The analysis of online brand community, online perceived brand reputation, brand trust, brand loyalty at cafe businesses based in surabaya. *International Journal Of Business Studies*, 1(1), 12-22.
- Larrabee, F. S. (2003). *NATO’s Eastern Agenda in a New Strategic Era*. RAND.
- Le Roux, A., Chandon, J., & Strazzieri, A. (1997). Une analyse confirmatoire de la mesure d’implication durable PIA. *Actes du 13ème Congrès international de l’AFM*. Toulouse.
- Li, F., Zhou, J., Kashyap, R., & Yang, Z. (2008). Brand trust as a second-order factor: An alternative measurement model. *International Journal of Market Research* , 50(6), 817-839. doi:<https://doi.org/10.2501/S1470785308200225>
- Lo, B. (2020). The Sino Russian Partnership and Global Order. *China International Strategy Review*, Cilt 2, 306–324.
- Malone, D. M. (2011). Soft Power in Indian Foreign Policy”. , Cilt 46, No. 36, ss. 35-39. *Economic and Political Weekly*, 46(36), 35-39.
- Marsh, H., Hau, K.-T., Artelt, C., & Baumert, , J. (2006). OECD’s brief self-report measure of educational psychology’s most useful affective bonstructs: Cross- cultural, psychometric comparisons across 25 countries. *International Journal of Testing*, 6(4), 311-360. doi:10.1207/s15327574ijt0604\_1
- Merleau-Ponty, M. (2012). *Göz ve tin*. (A. Soysal, Çev.) Metis Yayınları.
- Meydan, C., & Şeşen, H. (2011). *Yapısal Eşitlik Modellemesi AMOS Uygulamaları* . Detay Yayıncılık.
- Moore, R. R. (2007). *NATO’s New Mission: Projecting Stability in a Post-Cold War World*. Westport: Praeger Security International.
- Morgan , R., & Hunt, S. (1994). The commitment-trust theory of relationship marketing. *The Journal of Marketing*, 58(3), 20-38. doi:<https://doi.org/10.2307/1252308>
- Movkebaeva, G. A. (2013). Energy Cooperation Among Kazakhstan, Russia, and China within the Shanghai Cooperation Organization. *Russian Politics & Law*, 51(1), 80-87.
- Murray, E. L. (2008). *Muhayyileye dayalı düşünmek* (1 b.). (Y. Kaplan, Çev.) Açılım Kitap.
- Müller, H. (2018). Pokhran 20 Years After: Did the World Change? *Strategic Analysis*, 42(3), 194-207.
- NATO. (2020). <https://www.nato.int/nato-welcome/index.html> adresinden alınmıştır
- NATO. (2020a). NATO Web Sitesi: [https://www.nato.int/cps/en/natolive/topics\\_49187.htm](https://www.nato.int/cps/en/natolive/topics_49187.htm). adresinden alınmıştır
- NATO. (2020a). [https://www.nato.int/cps/en/natolive/topics\\_49187.htm](https://www.nato.int/cps/en/natolive/topics_49187.htm). adresinden alınmıştır

- NATO. (2020b). *What is NATO?* NATO Web Sitesi: <https://www.nato.int/nato-welcome/index.html>. adresinden alınmıştır
- NATO. (2020c). *Crisis Management*. NATO Resmi Web sitesi: [https://www.nato.int/cps/en/natolive/topics\\_49192.htm](https://www.nato.int/cps/en/natolive/topics_49192.htm). adresinden alınmıştır
- NATO. (2022). *NATO Nedir?* [https://www.nato.int/nato-welcome/index\\_tr.html](https://www.nato.int/nato-welcome/index_tr.html). adresinden alınmıştır
- NATO. (2022b). *Strategic Concept*. NATO Resmi Web Sitesi: [https://www.nato.int/nato\\_static\\_fl2014/assets/pdf/2022/6/pdf/290622-strategic-concept.pdf](https://www.nato.int/nato_static_fl2014/assets/pdf/2022/6/pdf/290622-strategic-concept.pdf). adresinden alınmıştır
- NATO. (2022c). *NATO*. NATO Resmi Web Sitesi: [https://www.nato.int/nato\\_static\\_fl2014/assets/pdf/2022/6/pdf/290622-strategic-concept.pdf](https://www.nato.int/nato_static_fl2014/assets/pdf/2022/6/pdf/290622-strategic-concept.pdf) adresinden alınmıştır
- Norling, N., & Swanström, N. (2007). The Shanghai Cooperation Organization, Trade, and the Roles of Iran, India and Pakistan. *Central Asian Survey*, 26(3), 431-432.
- OECD. (2022). *Young people not in education or employment*. <https://www.oecd.org/youthinac/youth-not-in-employment-education-or-training-neet.htm>. adresinden alınmıştır
- Oktay, E. G. (2012). NATO’nun Dönüşümü ve Kamu Diplomasisi’nin Artan Rolü. *Uluslararası İlişkiler Dergisi*, 9(16), 125-149.
- Önal, A. (2023). Büyüme ve Kalkınma Bağlamında Ne Eğitimde Ne İstihdamda Olanlar (NEET). Doktora tezi, Kocaeli Üniversitesi Sosyal Bilimler Enstitüsü, Çalışma Ekonomisi Anabilim Dalı. Kocaeli.
- Önen, V. (2018). Marka güveni marka sadakati ve marka tercihi arasındaki ilişkinin incelenmesi: Kırtasiye sektörü uygulaması. *Avrasya Uluslararası Araştırmalar Dergisi*, 6(15), 1031-1044. doi: <https://doi.org/10.33692/avrasyad.510075>
- Özkan, B. (2011). Soğuk Savaş Sonrası Amerikan Dış Politikası. *SAREM Stratejik Araştırmalar Dergisi*, 9(16), 79-81.
- Özlük, E., & Özlük, D. (2014). NATO’yu Anlamak: Dönüşümü, Yeni Kimlikleri ve Uyum Süreçleri. *Selçuk Üniversitesi Sosyal Bilimler Enstitüsü Dergisi* (31), 209-225.
- Öztürk, S. (2016). *Sinefilozofi* (1 b.). Heretik Yayınları.
- Prior, T. (2017). NATO: Pushing Boundaries for Resilience. *CSS Analyses in Security Policy*(213), 1-4.
- Raubenheimer, J. (2004). An item selection procedure to maximise scale reliability and validity. *SA Journal of Industrial Psychology*, 30(4), 59-64. doi:DOI:10.4102/sajip.v30i4.168
- Rodríguez, F., & Rüländ, J. (2022). Cooperative Counter hegemony, Interregionalism and ‘Diminished Multilateralism’: the Belt and Road Initiative and China’s Relations with Latin America and the Caribbean (LAC). *Journal of International Relations and Development*, 25, 476-496.
- Rothacher, A. (2008). Allying with an Evil Axis?: The Ambivalent Role of the Shanghai Cooperation Organisation in Central Asia. *The RUSI Journal*, 153(1), 68-73.
- Roy, M. S. (2010). Role of the Shanghai Cooperation Organisation in Afghanistan: Scope and Limitations. *Strategic Analysis*, 34(4), 545-561.
- Roy, M. S. (2012). India’s Options in Shanghai Cooperation Organisation. *Strategic Analysis*, 36(4), 645-648.
- Rühle, M. (2013). Reflections on 9/11: A View from NATO. E. Hallams, L. Ratti, & B. Zyla içinde, *NATO Beyond 9/11 The Transformation of the Atlantic Alliance* (s. 54-55). UK: Palgrave Macmillan.
- Safranski, R. (2013). *Romantik- Bir Alman sorunsalı*. Kabalıcı Yayıncılık.
- Sağlam Art, G., & Tunçay, A. (2010). Yöneticiye duyulan güven ve tükenmişlik arasındaki ilişkiler: Ankara’daki devlet hastanelerinde çalışan idari personel üzerinde bir araştırma. *Atatürk Üniversitesi İktisadi ve İdari Bilimler Dergisi*, 24(4), 113-135.
- Samokhvalov, V. (2017). Russia and its Shared Neighbourhoods: a Comparative Analysis of Russia-EU and Russia-China Relations in the EU’s Eastern Neighbourhood and Central Asia. *Contemporary Politics*, 24(1), 30-45.
- Sanders, B. (1999). *Öküzün a’sı elektronik çağda yazılı kültürün çöküşü ve şiddetin yükselişi* (1 b.). (Ş. Tahir, Çev.) Ayrintı Yayınları.

- Sean, R. (2017). The Eurasian Economic Union: the Geopolitics of Authoritarian Cooperation. *Eurasian Geography and Economics*, 58(4), 419.
- Sean, R. (2018). The Biopolitics of China's "War on Terror" and the Exclusion of the Uyghurs. *Critical Asian Studies*, 50(2), 232-258.
- Sharma, S. (1996). *Applied Multivariate Techniques*. John Wiley.
- Sharshenova, A., & Crawford, G. (2017). Undermining Western Democracy Promotion in Central Asia: China's Countervailing Influences, Powers and Impact. *Central Asian Survey*, 36(4), 453-472.
- Shea, J. (2013). *NATO and The U.S. Pivot to Asia: To Follow or Not to Follow?* GMF Policy Brief, <http://www.gmfus.org/file/3033/download%20/>.
- Shrestha, N. (2021). Factor analysis as a tool for survey analysis. *American Journal of Applied Mathematics and Statistics*, 9(1), 4-11. doi:10.12691/ajams-9-1-2
- Sloan, S. R. (2001). Continuity or Change? The View from America. S. V. vd. içinde, *NATO After Fifty Years* (s. 11). Delaware: Scholarly Resources.
- Snyder, G. H. (1997). *Alliance Politics*. Ithaca and London: Cornell University Press.
- Song, W. (2014). Interests, Power and China's Difficult Game in the Shanghai Cooperation Organization (SCO). *Journal of Contemporary China*, 23(85), 85-101.
- Soyadı, A. (2020, Temmuz). Çalışma Başlığı. *Selçuk İletişim*, 13(2), 1-12.
- Şahin, E., & Gültekin, C. (2017). Markaya duyulan güven ve etnosentrik eğilimlerin marka sadakatine etkisi: Bir marka örneği. *Süleyman Demirel Üniversitesi İktisadi Ve İdari Bilimler Fakültesi Dergisi*, 22(4), 993-1012.
- Şahin, G. (2017). Küresel Güvenliğin Dönüşümü: NATO Bağlamında Kavramsal, Tarihsel ve Teorik bir Analiz. *Savunma Bilimleri Dergisi*, 16(2), 59-81.
- Şan, E. (2015). *Merleau-Ponty- algının fenomenolojisi, göz ve tin, görünür ve görünmez* (1 b.). Say Yayınları.
- Şaylan, O., & Tokgöz, E. (2020). Marka güveni ve marka sadakati ilişkisinde marka özdeşleşmesinin düzenleyici rolü. *BMIJ*, 8(1), 144-163. doi:<http://dx.doi.org/10.15295/bmij.v8i1.1391>
- ŞİÖ. (2020). *About SCO*. ŞİÖ Resmi Web sitesi: [http://eng.sectSCO.org/about\\_sco/](http://eng.sectSCO.org/about_sco/) adresinden alınmıştır
- ŞİÖ. (2022). <http://eng.sectSCO.org/news/20220314/823003.html> adresinden alınmıştır
- T.C. Cumhurbaşkanlığı Strateji ve Bütçe Başkanlığı. (2023). *On ikinci kalkınma planı (2024-2028)*. <https://www.sbb.gov.tr/wp-content/uploads/2022/12/On-ikinci-Kalkinma-Plani-Ozel-Ihtisas-Komisyonlari-El-Kitabi-08122022.pdf> adresinden alınmıştır
- Tabachnick, B., & Fidell, L. (2020). *Çok Değişkenli İstatistiklerin Kullanımı*. (M. Baloğlu, Dü., B. Bıçak, B. Çetin, C. Erdem, G. Şekercioğlu, K. Atalay Kabasakal, M. Özer, . . . T. Totan, Çev.) Nobel Yayıncılık.
- Tardy, T. (2006). *The EU and NATO as peacekeepers: Open Cooperation versus Implicit Competition* "Peacekeeping-Peacebuilding Preparing for the Future. FIIA Report 14, Finland: Otamedia Oy.
- Tolgay, C., & Çakır, Ö. (2022). Ne eğitimde ne istihdamda olan gençlerin genç işsizliğine yönelik algıları üzerine bir araştırma. *Dokuz Eylül Üniversitesi Sosyal Bilimler Enstitüsü Dergisi*, 24(4), 1680-1707.
- TÜİK. (2021). *Hane Halkı İşgücü Araştırması Hakkında Genel Açıklama. İşgücü İstatistikleri, 2020. Haber Bülteni*. <https://data.tuik.gov.tr/Bulten/Index?p=Isguclu-Istatistikleri-2020-37484>.
- TÜİK. (2023). *Türkiye'de NEET'lerin Sayısal ve Oransal Dağılımı*. <https://data.tuik.gov.tr/Search/Search?text=Ne%20e%20C4%9Fitimde%20ne%20istihdamda%20olan%20gen%20C3%A7%20n%20C3%BCfusun%20bitirdi%20C4%9Fi%20e%20C4%9Fitim%20d%20C3%BCzeyi> adresinden alınmıştır
- UN. (2022). *Shanghai Cooperation Organization*. BM Resmi Web Sitesi: <https://dppa.un.org/en/shanghai-cooperation-organization>. adresinden alınmıştır
- Uygur, N. (1998). *Edmund Husserl'de başkasının beni sorunu*. Yapı Kredi Yayınları.
- Wallace, T. (2014). China and the Regional Counter-Terrorism Structure: An Organizational Analysis. *Asian Security*, 10(3), 199-220. Wallace, Thomas (2014). "China and the Regional Counter-Terrorism Structure: An Organizational Analysis". *Asian Security*, Cilt 10, No. 3, ss. 199-220. adresinden alınmıştır
- Ward, A., & Hackett, J. (2006). The Shanghai Cooperation Organisation. *Strategic Comments*, 12(6), 1-2. doi:10.1080/1356788061265



Webber, M. (2013). NATO after 9/11: Theoretical Perspectives. E. Hallams, L. Ratti, & B. Zyla içinde, *Webber, Mark (2013). "NATO after 9/11: Theoretical Perspectives", (ed) Ellen Hallams, Luca Ratti, Benjamin Zy/NATO Beyond 9/11 The Transformation of the Atlantic Alliance* (s. 27-28). UK: Palgrave Macmillan,.

Weitz, R. (2006). Towards a New Turkey-NATO Partnership in Central Asia. *Turkish Policy Quarterly*, 5(2), 121-131.

West, R. F., Meserve, R., & Stanovich, K. (2012). Cognitive sophistication does not attenuate the bias blind spot. *Journal of Personality and Social Psychology*, 103(3), 506-519. doi:https://doi.org/10.1037/a0028857

Whittaker, T. A., & Schumacker, R. E. (2022). *A Beginner's Guide to Structural Equation Modeling* (5 b.). Routledge. doi:10.4324/9781003044017

Worthington, R. L., & Whittaker, T. A. (2006). Scale development research: A content analysis and recommendations for best practices. *The Counseling Psychologist*, 34(6), 806-838. doi:https://doi.org/10.1177/0011000006288127

Xu, B., & Reisinger, W. M. (2018). Russia's energy diplomacy with China: Personalism and Institutionalism in its Policy-Making Process. *The Pacific Review*, 1-19.

Yang, Q. (2020). The Influence of film and television IP on tourism destination image perceived by tourists: Taking the shooting location of "the untamed" Duyun, Guizhou as an example. *Proceedings of the ICMEL-2020 (International Conference on Management, Economy and Law)*. Atlantis Press. doi:10.2991/aebmr.k.201111.027

Yıldırım, R. (2022). NEET Grubunda Yer Alan Genç İşsizlerin İşsizlik Nedenlerine İlişkin Nitel Bir Araştırma: Kastamonu Üniversitesi Örneği. Yayınlanmış Yüksek Lisans Tezi, Ankara Yıldırım Beyazıt Üniversitesi Sosyal Bilimler Enstitüsü Sosyal Politika Anabilim Dalı. Ankara.

Yıldız, E. (2016). Ne Eğitimde Ne İstihdamda Yer Almayan Gençler (NEET); Avrupa Birliği Gençlik Garanti Programı ve Türkiye İçin Öneriler. Yayınlanmış uzmanlık tezi, T.C. Çalışma ve Sosyal Güvenlik Bakanlığı Türkiye İş Kurumu Genel Müdürlüğü. Ankara.

Yilmaz, S., & Liu, C. (2018). China's 'Belt and Road' Strategy in Eurasia and Euro-Atlanticism. *Europe-Asia Studies*, 70(2), 252-276.

Yong, A., & Pearce, S. (2013). A beginner's guide to factor analysis: Focusing on exploratory factor analysis. *Tutorials in Quantitative Methods for Psychology*, 9(2), 79-94. doi:DOI: 10.20982/tqmp.09.2.p079

Yoo, B., & Donthu, N. (2001). Developing and validating a multidimensional consumer-based brand equity scale. *Journal of Business Research*, 52(1), 1-14. doi:https://doi.org/10.1016/S0148-2963(99)00098-3

Yuan, J.-D. (2010). China's Role in Establishing and Building the Shanghai Cooperation Organization (SCO). *Journal of Contemporary China*, 19(67), 855-869.

Zapolskis, M. (2012). 1999 and 2010 NATO Strategic Concepts: A Comparative Analysis. *Lithuanian Annual Strategic Review*, 10(1), 35-56.

Zeng, F., Lee, S., & Heung, C. (2019). Consumer attitudes toward downward extensions: an exploration of Giordano's extension in Hong Kong. *Fashion and Textiles*, 6(29), 1-24. doi:https://doi.org/10.1186/s40691-019-0185-1

Zhao, S. (2018). A Revisionist Stakeholder: China and the Post-World War II World Order. *Journal of Contemporary China*.

Zhou, W., & Esteban, M. (2018). Beyond Balancing: China's Approach towards the Belt and Road Initiative. *Journal of Contemporary China*, 481-501.

# Dark Side of the Career: Reflections from an Online Discussion Platform<sup>\*,\*\*</sup>

Zeynep GÖRGÜLÜ<sup>\*\*\*</sup>   
Hasan BOZGEYİKLİ<sup>\*\*\*\*</sup> 

## ABSTRACT

Career counseling research has neglected how workplace experiences affect employees' careers. Therefore, this study aimed to understand the employees' feelings and thoughts regarding their working life. Accordingly, this study adopted a qualitative approach and investigated 1928 posts by using Thematic Analysis from an online discussion platform. The research data were the entries of the platform under the title of "working life" from 2000 to 2022. These entries were analyzed by using MAXQDA software. Results showed three clusters: The naïve cluster comprised expectations and skills from the beginning of working life. In naïve cluster, users expressed how different their expectations in working life from reality. The black box cluster included workplace deviance and poor working conditions. In this cluster, users especially expressed problems about interpersonal relationships in the working environment. Finally, the cost cluster comprised physical, emotional, behavioral, and spiritual outputs of working life. In these outputs, users revealed their burnout, insecurity, and unhappiness. The findings were discussed from the psychology of working theory perspective, and related literature.

**Keywords:** Workplace, Career Development, Employee, Working Life, Decent Work.

## Kariyerin Karanlık Yüzü: Çevrimiçi Bir Platformdan Yansımalar

### ÖZ

Kariyer danışmanlığı alanında, çalışanların işyeri deneyimlerinin kariyerlerini nasıl etkilediğini ihmal edilen bir araştırma alanıdır. Bu nedenle bu araştırma çalışanların çalışma hayatlarına ilişkin duygu ve düşüncelerini anlamayı amaçlamaktadır. Bu doğrultuda, nitel bir yaklaşım benimsenmiş ve bir çevrimiçi tartışma platformundaki 1928 gönderi tematik analiz ile incelenmiştir. Araştırma verileri platformun "iş yaşamı" başlığı altındaki 2000 yılından 2022 yılına kadar olan gönderilerdir. Bu gönderiler MAXQDA programı yardımıyla analiz edilmiştir. Araştırma sonucunda elde edilen kodlar üç kümede birleştirilmiştir: acemilik olarak adlandırılan küme çalışma hayatının başlangıcındaki beklentiler ile becerileri içermektedir. Bu kümede kullanıcılar çalışma hayatındaki beklentilerinin gerçekte olandan ne kadar farklı olduğunu ifade etmiştir. Kara kutu olarak adlandırılan küme, işyerindeki olumsuz davranışları ve kötü çalışma koşullarını içermektedir. Bu kümede kullanıcılar özellikle çalışma ortamındaki kişilerarası ilişkilerle ilgili sorularını ifade etmiştir. Son olarak, çıktı olarak adlandırılan küme ise çalışma hayatının fiziksel, duygusal, davranışsal ve ruhsal sonuçlarından oluşmuştur. Bu çıktılarda kullanıcılar tükenmişliklerini, güvensizliklerini, mutsuzluklarını ortaya koymuştur. Bulgular, Çalışma Psikolojisi Kuramı perspektifinden ve ilgili literatürle birlikte tartışılmıştır.

**Anahtar Kelimeler:** İşyeri, Kariyer Gelişimi, Çalışan, Çalışma Hayatı, İnsana Yakışır İş.

### 1. Introduction

Working life is an essential part of one's life because it accounts for most of the average life span. Erikson (1994) contended that the development task of adulthood is productivity, and working life is an eligible source of production. Satisfaction from working life is related to overall life satisfaction and well-being (Hagmaier et al., 2018). However, negative experiences in the workplace, such as incivility, poor working conditions, and violence lead to job burnout (Han et al., 2021), health issues (Qi et al., 2020; Sime et al., 2022), low satisfaction (Chevalier et al., 2018; Hasan et al., 2021), decreased well-being (Han et al.,

\* The research was presented orally at the 23rd International Congress of Psychological Counseling and Guidance.

\*\* The present study was reviewed and appropriated by the ethics committee of Selçuk University Faculty of Education (date: 02.08.2022, no: E.330973). As Ekşi Sözlük users hide their identity by using a nickname, participants' approval for the study could not be received.

\*\*\* **Corresponding Author/Sorumlu Yazar**, Res. Asist., Selçuk University, zeynep.gorgulu@selcuk.edu.tr

\*\*\*\* Prof. Dr., Selçuk University, hbozgeyikli@selcuk.edu.tr

Makale Gönderim ve Kabul Tarihleri/Article Submission and Acceptance Dates: 15.12.2023-13.04.2024

**Citation/Atf:** Görgülü, Z., Bozgeyikli, H. (2024). Dark side of the career: reflections from an online discussion platform. *Selçuk Üniversitesi Sosyal Bilimler Enstitüsü Dergisi*, 53, 153-169. <https://doi.org/10.52642/susbed.1405356>



2021; Lee et al., 2014), and so forth. Moreover, these negative workplace experiences are more common than we think (American Psychology Association (APA), 2022). This dark side has generally been examined in the organization and management field by focusing on the organization's benefit. However, working experiences are highly related to individuals' well-being as a considerable part of their life. Therefore, we aimed to understand negative working life experiences and dynamics through a qualitative study.

There are some signals indicating severe problems in working life. A worldwide study conducted after the pandemic reported that 40% of employees participating in the study wanted to change their current job (Microsoft, 2022). Further, establishing a work-life balance and well-being were predominant reasons for leaving their job. Another study reported that individuals faced serious challenging and negative experiences such as mobbing in their workplace (APA, 2022). Accordingly, we suggest that working life may not provide employees with satisfaction and well-being as expected. Therefore, workplace challenges should be a focus of research in the field of career counseling, which aims to provide the necessary support and facilitation for individuals in their career choices and overall career processes (Duffy et al., 2016; Yeşilyaprak, 2019). There is a need for a person-benefit perspective regarding challenges from working life in career counseling research. Although one of the purposes of career development research is to develop well-being and empower individuals (Akkermans & Kubasch, 2017; Blustein et al., 2019), it can be limited to investigating working life issues.

Moreover, traditional career counseling theories can be limited to addressing issues that individuals face after getting a job and entering working life. The classical paradigm (Davis & Lofquist, 1984), based on matching a job and personal characteristics, argues that satisfaction is related to job-person harmony. However, this may not solely bring happiness to individuals. Workplaces include more than one person and are formed with systems including employees and employers, and the interactions with them. Although subsequent post-modern theories have shifted their focus from job-person fit to the individuals (Maree, 2010), contextual factors around the employees are neglected. In this regard, Akkermans and Kubasch (2017) questioned whether individuals experience well-being in their careers when they have the desired characteristics, such as being employable, proactive, competent, adaptable, and motivated. Contrarily, they stated that individuals with the desired characteristics could lose their jobs since contextual factors of workplaces. However, pertaining to entering working life and coping with the abusive workplace environment, the career development field needs more research to help clients sustain working life effectively. In this way, career counseling can aid in this by developing coping mechanisms, offering guidance on workplace rights, and facilitating access to professional support networks.

### 1.1. Psychology of Working Theory

Recently, increasing research has been conducted to apply career counseling principles to working life. Psychology of working theory (PWT; Duffy et al., 2016) has the most potential in this regard. One of the basic principles of PWT is that career services are for both job seekers and employees (Blustein et al., 2019; Duffy et al., 2016). Thus, PWT focuses on the contextual drawbacks on attaining decent work and provides a social justice perspective to career counseling. Research on PWT included the concept of working and working life to career counseling theories for the first time. Decent work, defined by the International Labor Organization (2013), is central to the PTW. Decent work is defined as work that ensures employees' physical and psychological health. Decent work incorporates physically and socially suitable working conditions, private life-sensitive working hours, matching organizational values and employee values, adequate rewards, and adequate access to health services (Buyukgoze-Kavas & Autin, 2019) (Duffy et al., 2016; Keser & Büyükgoze-Kavas, 2022). As a result of attaining decent work, employees increase their well-being and motivation due to meeting their needs for survival, social contribution, and self-determination (Blustein et al., 2019; Duffy et al., 2016; Duffy et al., 2019; Duffy et al., 2021).

PWT addresses inequalities in access to decent work for marginalized groups (Blustein et al., 2019; Duffy et al., 2016). One of the ways to cope with the inequalities may be to make all work decent. Therefore, it is essential to understand the dynamics of working life. When individuals enter the

workplace, they bring their characteristics, personality traits, and expectations to this new environment. However, the workplace has a unique identity and may force the individual to relinquish their characteristics to adapt to the workplace climate (Bertolotti et al., 2021). In a study using the PWT, workplace climate was a significant predictor of decent work (England et al., 2020). Research can be conducted to create a workplace climate that respects human rights by understanding the dynamics of abusive conditions in the workplace.

Additionally, economic conditions have a moderating role in determining decent work in PTW (Blustein et al., 2019), as does a county's economic and political conditions. Consequently, people who are marginalized or have financial constraints, as well as a significant part of the population, may be unable to attain decent work. On the surface, a job may appear respectable and proper, but it may have an abusive and challenging environment that harms employees. Therefore, a broader perspective considering the general employee population may be beneficial to explore abusive workplace dynamics.

### 1.2. Context: Employment in Turkey

Turkey exhibits one of the highest unemployment rates among OECD countries (OECD, 2023), with a reported rate of 10.3% in December 2022. As well as the psychological burden of unemployment, Turkish citizens are concerned about working a job below their competencies and education. Underemployment is a noticeable problem in reaching employment. A research report pointed out the perceived discordance between employees and their jobs. Accordingly, 38.7% of the employees stated that their work does not match the level of education they have (Özaydın et al., 2019). Despite the abundance of graduates (23% of the total population in 2021; TURKSTAT, 2022), the shortage of jobs that require a university degree is one of the explanations for underemployment (Yalçıntaş & Akkaya, 2019). As a result, some Turkish people are obliged to work for low wages in unsuitable conditions.

In Turkey, there is a nationwide university entrance examination to attend a bachelor's degree program. The majority of universities are publicly funded, thus ensuring free access to education for eligible students. Exam scores play a significant role in making decision which majors students pursue and which universities they attend (Görgülü & Bozgeyikli, 2022; OWEN et al., 2012; Ulas-Kilic et al., 2020). On the other hand, the availability of career counseling services remains restricted to the K–12 school system in Turkey (Yeşilyaprak, 2019). In most sectors, employees do not typically access to career counseling (i.e., health; Sevinç & Sabuncu, 2018). Public or private sectors usually do not employ career counselors. Human resources departments provide the employees with career management training rather than counseling (i.e., banking; Vural & Sağlam, 2019).

### 1.3. Ekşi Sözlük and Online Platforms

With the widespread use of social media platforms, individuals can feel free to share their thoughts and feelings while hiding their identities. Individuals may be prone to issues such as mobbing, abuse, and exploitation. Thus, individuals can have difficulty expressing their hurtful experiences. Social media provides an appealing platform for individuals to express their difficult experiences because of anonymity. Similarly, sensitive issues such as infertility (Hanna & Gough, 2017), gender issues (Jacobs et al., 2020), and suicide attempts (Mason et al., 2021) were investigated through social media comments in previous studies without the risk of harm to participants. Thus, using social media to explore negative experiences in working life may be beneficial to develop a comprehensive understanding due to rich data. In Turkey, Ekşi Sözlük is a suitable online discussion platform.

Ekşi Sözlük, established in 1999, is a similar community-driven platform to Reddit. As of 2019, there are more than 36 million entries on Ekşi Sözlük, which has more than 115,852 authors. The majority of the authors are from Turkey, and all entries are Turkish. According to the head of Ekşi Sözlük, it is visited by 35 million different people per month (Pena, 2019). Ekşi Sözlük users utilize their selected nicknames and share their entries about various issues, from politics to entertainment. Users can open titles from any subject without limitation and express their opinions, thoughts, and feelings in the titles opened. Compared to Twitter, Ekşi Sözlük provides more opportunities for its users to explain their own lives and ideas with its structure, which is similar to online blogs. With a history spanning more than twenty years,

including users from different generations, an extensive user database, no limits in terms of users' self-expression, and users therefore being able to share more freely than in real life, Ekşi Sözlük provides rich content (Dogu et al., 2009). Therefore, Ekşi Sözlük is the most popular online discussion platform in Turkey.

#### 1.4. The Present Study

The present study proposes to explore the abusive experiences of individuals in working life through an online discussion forum. For this reason, we conducted a content analysis on the online data. Due to the sensitive nature of abusive behaviors such as bullying and mobbing that individuals are exposed to, it can be challenging to address them in research. We believe an anonymous platform may make accessing actual experiences and thoughts easier. Therefore, we hope this research could guide career practitioners and researchers regarding employee counseling by revealing workplace experiences.

## 2. Material and Methods

### 2.1. Data Selection and Collection

Ekşi Sözlük is one of the popular online discussion platforms in Turkey. Users of Ekşi Sözlük can form topics on various subjects and share their thoughts and feelings anonymously without being restricted by word limits. A post in Ekşi Sözlük is called an "entry." Thus, we used the term "entry" in our study. The present study's data comprised all entries from the "working life" topic in Ekşi Sözlük. We chose the "working life" topic because it contains both negative and positive entries about working. Analyzing both negative and positive issues may help to reduce possible biases. Further, a neutral topic can allow users to express their thoughts and emotions without external direction. Accordingly, 2046 entries shared by 1550 users were scraped in April 2022 using a data scraper extension. The oldest entry was written in June 2000, and the newest entry was shared in April 2022. Figure 1 shows the distribution of entries by year. Before the analysis, we read, reviewed, and cleaned all entries one by one, as shown in Figure 2. As a result of data cleaning, 1928 entries were included for further analysis.

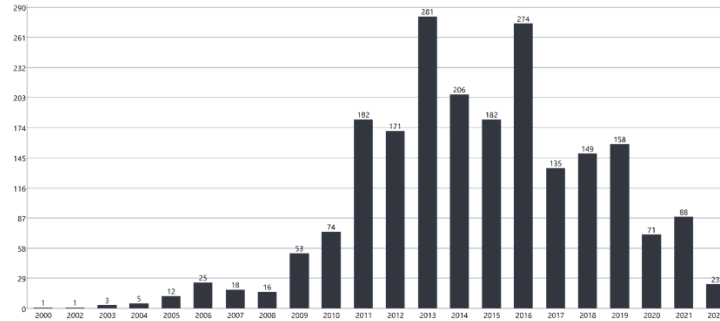
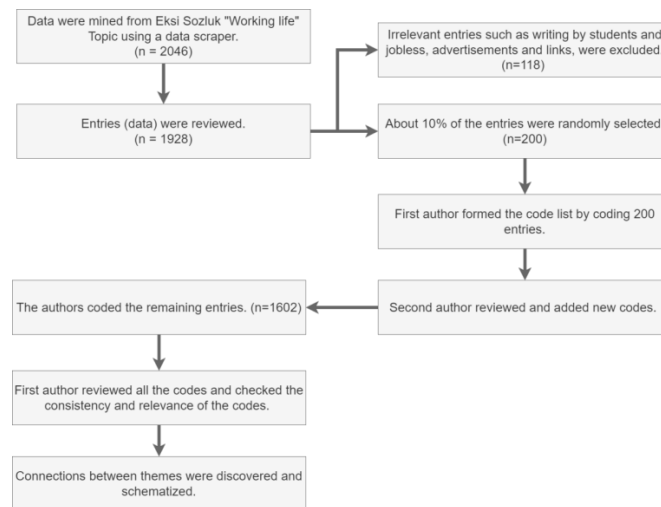

Figure 1. Distribution of entries by years

### 2.2. Data Analysis

Under the qualitative nature of this research, we coded all entries using thematic analysis (Braun & Clarke, 2006), which was applied inductively from codes to categories. Owing to extensive data, we followed a method similar to previous studies (Cavazos-Rehg et al., 2016; Mason et al., 2021), which recommends analyzing a small part of the data and then forming a codebook guided to further analyze the remaining data. Figure 2 presents the stages of coding. Although both researchers were involved in the coding process, a researcher reviewed all the codes and checked their suitability.



**Figure 2.** Flowchart of the Procedure the Data Cleaning and Analysis

We followed thematic analysis stages to form codes and categories in level 1 coding (Braun & Clarke, 2006). Firstly, we read over and over the 200 entries selected randomly. Then, first author coded them several times until reaching the most congruent ones. With combining codes based on similarity, categories were occurred. For instance, conflict was formed by combining codes to signal problematic relationships that were disharmony among co-workers, narcissistic manager, unskilled/incompetent co-workers. Workplace deviance consisted of codes of gossip, lying, faking, mobbing and so on. However, its dimensions were formed by combining these codes according to the workplace deviance typology suggesting by Robinson and Bennett (1995). After second author review and revisions of them, first and second author coded the rest of entries according to this coding system. Then, level 1 coding was completed, and level 2 coding was started by searching pattern from whole data. Obtaining clusters, we applied pattern and axial coding to categories not codes (Saldaña, 2021). Some categories were about to workplace environment (i.e., conflict, deviances), while others were more focused employees' individual features (i.e., mismatch, emotional responses, physical responses). Some of the individual-focused categories appeared to be antecedents (i.e., skill gap), while others were regarding outcomes of working life (i.e., stress, exhausting). Thus, clusters and inter-cluster relations were formed. The pattern detected between the codes and the clusters were named the "vicious circle of darkness".

### 2.3. Ethical Considerations and Credibility

The present study was reviewed and appropriated by the ethics committee of Selçuk University Faculty of Education (Date: 02.08.2022, no: E.330973). As Eksi Sözlük users hide their identity by using a nickname, participants' approval for the study could not be received. This is a limitation and risk of online forum research (Norman Adams, 2022). To decrease ethical concerns and protect privacy, we strictly anonymized the data. Consistent with a previous study recommendation (Bhandari & Sun, 2023), we also paraphrased all the quoted entries in this study.

Credibility may be limited in online discussion analysis. Therefore, we adapted Creswell and Miller's (2000) recommendations for qualitative research in this study. We provided the codes and categories with their opposites to strengthen the findings by analyzing the neutral topic. In this way, entries regarding happiness in working life emerged to cluster similar to the dark side of a career. The opposite of the dark side codes was the happiness in working life codes. In addition, we presented this research at a congress and obtained the opinions of experts in the field of psychological counseling. Thusly, expert triangulation was provided (Creswell & Báez, 2020; Creswell & Miller, 2000).

### 3. Results

This research had a comprehensive data set. Therefore, an abundance of codes, subcategories, and categories emerged. Only 7.5% of the entries had positive contents related to working life. Positive entries were comprised of optimism and excitement about starting a new job or the happiness of self-employment. The working environment was described as having favorable conditions and positive relationships. A positive working environment produced positive and meaningful emotions. Table 1 includes codes and categories for positive entries.

**Table 1.** Themes, Categories, and Codes of Positive Entries

Happiness from working Codes		<i>f</i>	Example
INPUT	Self-Employment	7	<i>"When you start your own business, that's when you have a real life ... You go to your work with enthusiasm." (1337, 2016)</i>
	Optimistic startup	14	
	Positive relationships	49	
PROCESS	Development opportunity	21	<i>"If the social setting is good, you will really like it"(1685, 2019)</i> <i>"You decide your own working hours, and so there is no happier working life than this." (1031, 2014)</i>
	Fair working conditions	12	
	Fair earnings	21	
	Value of labor	3	
OUTPUT	Sense of achievement	12	<i>"But in the evening, when you go home, you think about what you produced that day, and a small smile appears on your face. Forget about the rest." (815, 2013)</i>
	Love the job	45	
	Meaningfulness	28	
	Working is the part of the life	5	

Entries containing negative thoughts about working life were also coded similarly to positive ones. Obtained these codes and categories were divided into three clusters following a process model. We named the first of these "naïve" to represent entering the working life. The second cluster, which describes the experiences individuals encounter in working life, was the "black box." Finally, we defined the outputs of working life as "cost." Table 2 shows the codes and categories by providing examples and frequencies.

**Table 2.** Themes, categories, and codes of negative entries

Naïve Cluster Codes		<i>f</i>	Example	
	Like a fish out of water	4	<i>"You can only use a quarter, or, at most, half of the information learned at university."(558, 2012)</i> <i>"I motivate myself as though I am a scientist. But, sometimes, I feel like I am a coffee shop around the corner when I arrive at work."(1924, 2022)</i> <i>"A life story resulting from the wrong choice of university" (1465, 2017).</i> <i>"Was it for these 18 years of training I've had?"(1890, 2021)</i> <i>"You learned much later that having skills such as marketing yourself and selling anyone out easily at the right time is necessary."(64, 2007)</i>	
	Underemployment	27		
	Job-person mismatch	19		
	Optimistic startup but vain hope	46		
	Personal presentation	17		
Skills gap	Interpersonal relationship	50		
Black Box Cluster Codes		<i>f</i>	Example	
Forcing a certain lifestyle		55	<i>"There is always a restriction in business life ..." (54, 2007)</i> <i>"Breaking the law if necessary ..." (1688, 2019)</i>	
	Property	Illegal behavior		
		Wildlife	18	
		Kakistocracy	35	
		Nepotism	32	
Workplace Deviance	Political	Lie	20	<i>"You are there at your most fake. You act as though you like people you do not like, as though you laugh at things you do not laugh at, as though you care about company goals that you do not care about..." (40, 2006)</i>
		Faking	130	
		Incivility	15	
		Flattery	48	
		Distrust	146	
		Gossip	54	

Production	Drag one's feet	3	<i>"Because I work while cursing, most of it is half-baked."</i> (1281, 2016)
	Low performance	14	
Personal	Organizational charlatan	16	<i>"But a supervisor, a manager, whatever they are, comes and messes with you a little bit, they make you mentally depressed and cause you to resign or be fired. And all your efforts go away."</i> (1572, 2018)
	Devaluation of effort	44	
	Evade responsibility	42	
	Arrogance	34	
	Gender discrimination	15	
	Mobbing	29	
	Belittle	23	
	Excluding / Labelling	19	
	Making feel worthless	12	
	Hypercriticism	17	
Conflict	Harassment	6	<i>"Five days a week, you have to put up with people with whom you are annoyed to be in the same place."</i> (483, 2012)
	Brutal competition	89	
	Injustice	71	
	Disharmony among co-workers	22	
	Narcissistic manager	48	
	Unskilled/incompetent co-workers	60	
	Hated co-workers	169	
	To be exploited	24	
	Presenteeism	15	
	Limited promotion	11	
Poor work conditions	Low wage	41	<i>"At the end of all these, when the raise month comes, you get nothing while waiting for a whopping increase."</i> (146, 2010)
	Job insecurity	40	
	Lack of social security	3	
	Poor physical conditions	16	
	Excessive workload	45	
Managerial issues	Longer hours working	98	<i>"Managers are generally ignorant. How can they employ their slaves with anger, stress, and haste? Yes, this is what they understand about business and working."</i> (1882, 2021)
	Autocratic leadership	72	
	Managerial incompetence	48	
	Untrustworthy management	12	
	Modern slavery	75	
Occupation of life	Feeling in a cage/jail	25	<i>"I am not against working, but these days we do not work. We are clearly and obviously enslaved."</i> (1138, 2015)
	Sell your life	39	
Cost Cluster Codes		f	Example
Behavioral	A diverse self	88	<i>"Mate, weren't you going to be a singer? Weren't you starting your own company? When did we accept a thousand lira and when did we start? Okay, we said yes, but when did we become so alike? Working life is something like that. You are getting ordinary, bro... In the end, you have no intellectual passion left."</i> (906, 2014)
	Compulsory commitment	130	
	Don't want to get up in mornings	24	
	Turnover intentions	71	
	Silence	74	
Spiritual	Finding alternatives	18	<i>"Why does everyone have to be in it? Why do you have to spend at least 5/7 of your life on this? What's the point? Why does everyone have to love? ..."</i> (1137, 2015)
	Developing coping strategies	21	
	Meaninglessness	60	
	Negative meaning	90	
Physical	Job orientation	136	<i>"It consumed me. At the age of 25, I have become a person who smokes a pack of cigarettes a day and cries every night. I cannot escape because I would go crazy. But I think I am slowly going crazy by doing this."</i> (793, 2013)
	Value conflict	16	
	Health problems	45	
	Stress	55	
Emotional	Fatigue	59	<i>"This thing aroused hatred in my body again today. From time to time, this feeling increases and comes to a breaking point. From there, it causes people to either resign or deteriorate working relations."</i> (1019, 2014)
	Self-alienation	58	
	Low job satisfaction	65	
	Hatred to working life	159	
	Exhaustion	88	
	Despair	22	
	Yearning	77	
	Miserableness	122	
	Feeling of monotony	86	



### 3.1. Naïve Cluster

The naïve cluster included users' emotions, thoughts, expectations, and readiness when entering a new job. We chose the term "naïve," meaning unaware, inexperienced person, to describe the input at the beginning of the process. The naïve cluster comprised unfulfilled dreams and expectations, underemployment, skills gap, feeling like a fish out of water, and job-person mismatch. Numerous users agreed on the feeling of excitement and hope when they entered their first or a new job. Then, they began to feel disappointed. As one user stated:

*"After some thought, I realized two things never change, you know? - First, that excitement when starting a new job. The feeling that this time it will be different... Secondly, the feeling of [swear] due to this workplace, I wish I could find another job and get rid of [swear] this place."*(1341, 2016)

Other users wrote: *"Despite having different dreams, you're doing different things."* (93, 2009). Although working life differed greatly from their expectations, some users stated that they had not lost their early enthusiasm. In contrast with other negative comments, they attributed their happiness to their inexperience: *"Oh, these are perhaps the clumsy words of a one-year-old employee, let's see what else we will see."* (369, 2011). Another expressed the pleasure from their inexperience: *"When I started my career, I thought that every new lesson I learned with my inexperienced passions was a plus. It gave me much pleasure"* (1881, 2021).

Users have started their working life with different features from each other. One of the codes that emerged from the analysis was job mismatch. Users attributed their job mismatch to university entrance exams in Turkey, which may force some young people to choose according to their exam scores rather than their interests and values. One user expressed this: *"Because of the choice I made for ÖSS [University Entrance Exam] scores, I was pushed into an institution from hell."* (912, 2014). However, the problem for some users was that they could not do the job for which they had trained. An underemployed user, defined as working below their education level, described their working life as follows: *"Employing a trilingual employee in accounting."* (1419, 2016). Accordingly, sentences that began with *"if your occupation trained for is not your job"* (28, 2006) ended unfavorably.

Some entries presented the skills necessary to survive in working life. The skills mentioned frequently were self-presentation and interpersonal skills. In particular, relationships with colleagues were essential for well-being and career. According to the entries, effective communication and manipulating people to do what they want is essential for working life. One user stated: *"The basis of working life is about getting other people to answer yes."* (1560, 2018). In addition, leadership, teamwork, *"managing a billion kinds of people,"* (1158, 2015) and acting logically in relationships were among the prominent skills. As one user stated, *"frequency issue with the manager, balance issue with the team."* (1770, 2019). Another frequently cited skill was self-presentation, which, according to many users, precedes the quality of the work done: *"The life that the one is showing yourself and saying that I do it best rather than actually doing a good job."* (38, 2006). There were feelings of injustice and reproach in the entries: *"You try to work where worthless people behave preciously."* (464, 2012).

Finally, several entries expressed concerns regarding the inadequacy of university education in working life. Those who could not use their training in working life were like a fish out of water when they get a job. One user stated: *"Then you go into working life. All the accumulation, efforts, and acquisitions you have made until that day are reset."* (93, 2009). Another user stated: *"The life which used only a quarter or maximum half of the information from training."* (558, 2012).

### 3.2. Black Box Cluster

When entering working life, individuals interact with the work environment. It can be a process that results in outputs. To define this process, we used the black box concept, which is the term for the predictors behind behavior in radical behaviorism. Black box comprises the work environment, working conditions, interpersonal relations, and behaviors in the workplace. Thus, this cluster included how working life was portrayed in the entries.

According to the entries, working life imposes a particular lifestyle on individuals, such as waking up at a specific time, wearing formal clothes, and working for most of the day. Adapting to these rules was challenging for some users. The category of "forcing a certain lifestyle" reflected feelings of boredom, restriction, despair, and lacking control. One user wrote: *"This is really to restrict and end one's free will for ten or*

twelve hours.” (72, 2008). Another user compared this restriction to a prison: “It is to dream of freedom by looking at the sky from the office window. If you have time to look.” (492, 2012). This was like “playing by others’ rules.” (52, 2007).

Working for long hours have limited employees’ private life and having sufficient time for rest and family. Users frequently complained about not having enough time for their family, social relationships, and themselves due to their work:

*“For example, I simply want to read a book, drink my tea after dinner and watch useless trivia on TV. But instead, I work at night. When I am not working, my only pleasure is to stare at the wall.”* (1844, 2020)

Occupying life by working was described as “modern slavery,” “selling own life,” and “feeling like a cage/prison.” There was a vicious cycle. Some users stated that they work to have financial resources for their hobbies, but ultimately, they had no time for hobbies due to working. These entries reflected feelings of sadness, anger, and helplessness. One user expressed anger as follows:

*“It is not a life. It is proper to say it is a global order of torture. You have the right to live on this planet for 60–70 years, and you spend 3/4 of your life in an [swearing] office or plaza, selling your time to get this natural right.”* (420, 2012)

Displeasure in working life did not only arise from working itself, but also from the workplace conditions and environment, including workplace deviance, conflict, and poor working conditions. Workplace deviances are formed sets of attitudes and behaviors that usually occur in interpersonal relationships and lead to concerns regarding well-being. Users frequently expressed experiences regarding personal and political deviances. Political deviances included behaviors such as lying, nepotism, gossip, distrust, faking, flattery, kakistocracy, and incivility. Accordingly, some users described workplaces as “wildlife” where they must trust nobody to survive: “Working life is for us what the plains of Africa are to gazelles. Always on the alert, always stressed.” (769, 2013). Some users compared working life to a theatre where everybody wears a mask and plays a role. Another user also described clearly:

*“Working life is shifty, greedy, and disingenuous. It is a medium where your neighbor is waiting to cheat you. One day, your best friend, with whom you work until the morning and share your meal, will sell you without hesitation.”* (118, 2009)

Personal deviances covered severe behavior: mobbing, gender discrimination, harassment, brutal competition, hypercriticism, injustice, belittling, evading responsibility, arrogance, devaluation of effort, and making others feel worthless. There was a direct attack against one’s well-being and self-esteem. A user indicated that, “[workplaces] are arenas where it is difficult for people to maintain their mental health.” (1902, 2021). Another user added hopelessness: “Everybody complains about mobbing. However, I wonder within the borders of this country, whether there is a business where mobbing does not exist.” (1221, 2015). Further, resisting mobbing and despotism can result in being excluded from the group. A user said, “I am not liked much, but I cannot behave any other way. I begin to take anti-depressants so that maybe I would keep my mouth quiet about the injustices and flattery.” (1599, 2018).

Conflict in work relationships emerged in most of the entries, and included feelings such as hatred and disharmony and attributes such as narcissism and incompetence. If there is no harmony or fair relationships among employees, faking can be formed among those who must work with others they prefer not to. One stated: “You hang out with people you would not ordinarily say bello to in bro mode.” (824, 2013). When interactions among employees contain too much hate, it can harm their well-being. One user described this as “a test of spiritual defense against mentally ill patients.” (437, 2012).

Poor working conditions represented the limitations of a job, which were longer working hours, excessive workload, poor physical conditions, low wages, job insecurity, lack of social security, presenteeism, and managerial issues. Long working hours was the most frequently mentioned problem among users. One stated this sarcastically: “why will I go home; instead, I will sleep in the office.” (241, 2011). Some users called it exploitation: “First, they will get run off your feet under the guise of a trainee or a junior. They will say this is the industry. They will say they worked day and night without even getting a meal.” (1538, 2017).

Conversely, users defined a healthy workplace environment as one that provides suitable working conditions and establishes positive interpersonal relationships. Users expressed their feeling of value in this environment. In this regard, rewarding hard work can be a powerful reinforcer. A user wrote: “two

days later... I got a raise, life is good. Such birds, flies etc.” (402, 2012). Positive relationships among employees also played an important role:

*“Working life is good, in fact. If you have a job that you love and have a good environment. If you can stand up to the difficulties you will experience in the company, you will see the years have passed.” (731, 2013)*

### 3.3. Cost Cluster

We used the “cost” term to explain the emotional, behavioral, physical, and spiritual problems arising from working life. A cost of working was emotional distress in working life: hatred, self-alienation, low job satisfaction, exhaustion, despair, yearning, miserableness, and monotony. The most intense feeling was hatred towards working. One user rationalized this: *“If working were a good thing, nobody would pay a fee for it.”* (1509, 2017). Another asked: *“How does everybody do hate?”* (601, 2013). Some users identified it as a *“nightmare,”* and some described it as *“hell.”*

After hatred, the most intense emotions were miserableness and exhaustion. In addition, there was an intense yearning for school life and holidays. Another emotion was boredom in the face of the monotony of working life. In some entries, the feeling of self-alienation emerged. One user briefly expressed it: *“[working life is to] playing the role you were given, and then losing yourself.”* (950, 2014). Some users explained self-alienation with the metaphors of *“mechanization”* and *“dehumanization.”*

When viewed spiritually, it was apparent that the personal meaning of work and career was lost, or a negative connotation was attributed in most entries. Regarding spiritual cost, users complained about losing the meaning of work and career for themselves or attributed negative meaning to work. A user asked: *“Why am I here? Why do I come here every day and sit in this seat? Do I really have to?”* (119, 2009). This showed that they considered their job worthless. One cynically wrote, *“You think you are saving the world in the same chair every day ...”* (617, 2013). Meanwhile, the thought of *“working so that someone can make more money”* (1504, 2017) contributed to the negative meaning of working. Some users expressed it as *“make the boss rich.”* Most users glorified being self-employed compared to working with a boss.

Most users reduced the meaning of work to earning money. In other words, they adopted job orientation. One user stated: *“It has no meaning other than the money.”* (131, 2009). At this point, *“making a career”* no longer made sense:

*“There is a lot to say, in short, it is like [swearing]. If you have some money, it is a place to stay away forever. [swearing] to those who impose to ideas of making career and standing on their own feet.”(780, 2013)*

Behavioral reactions to work life were silence, searching for alternatives, turnover intentions, compulsory commitment, developing different coping strategies, developing a diverse self.. Some users intended to quit their job as soon as possible. A user described it humorously: *“It is the most important selling weapon of gambling.”* (603, 2013). One user wrote: *“If I were not struggling financially, I would resign without thinking for a minute.”* (1539, 2017). Those who cannot resign have to work, and some must remain silent against the injustices they experience. A user expressed this as follows:

*“If there is hell, mine will definitely have office decor. A wonderful place where I can pay for my sins. It is a pit where I will struggle for 11 hours a day, 6 days a week, 50 weeks a year nonstop, because I want to watch the snowfall from a window in the evening. It is a cost to pay for not starving, not being homeless, being with my loved ones.” (188, 2010)*

Some developed their own defense toward working life, such as fighting for their rights when necessary or using tactics related to communication and manipulation.

Physical cost comprised health problems, stress, and fatigue. Some entries were simply, *“fatigue.”* A user wrote: *“I am so tired that I want to sleep for days.”* (1702, 2019). Extreme stress was another cost. Working life was described as a source of stress. Some users also pointed out their psychological health problems, such as anxiety, or physical issues like hernia and sleep problems.

Positive outcomes opposed the cost by reflecting positive feelings and meaningfulness. The feeling from a healthy working life was happiness, a sense of achievement, and a loving job. The meaning of working life was described as *“feeling useful,” “finding meaning,” “gaining freedom,”* and *“benefiting.”* Accordingly, those who loved their job *“are unaware of how the working time passes.”* We noticed that loving one’s job was most related to meaningfulness.

### 3.4. The Vicious Cycle

According to togetherness among codes, categories, and themes, we contend that there can be cyclical relationships. In Level 2 coding, we found a pattern and coded it as “The vicious cycle”. Working life is a system formed by employees. Therefore, the cycle of abusive behaviors can be perpetuated due to employees. According to the entries, there was a system where individuals entered, adjusted, and finally became an employee like the others. We considered that there was a connection between the Naïve and Black Box clusters. For example, the "optimistic start up but vain hope" code may attach these clusters. These entries describe how the hopes at the beginning of the new job have changed to negative emotions. Following were the statements of a disappointed user whose efforts were unrequited in working life.

*“Taking a lot of exams and stress since elementary school... also all of the after-school courses that become you bad... After university, going abroad to get a master's degree... internship in a foreign company etc. Having high hopes... Then coming to Turkey and start working life under a boss who is a secondary school graduate. Not being satisfied neither materially nor spiritually despite getting success.” (712, 2013)*

Black box and cost clusters also seem to be related. The users mentioned the emotional, behavioral, spiritual, and physical wounds caused by both the difficulties in working relationships and the indecent working conditions. Thus, some entries include both of these clusters simultaneously. For example, a user feeling sadness and hopelessness at work expressed it as follows:

*“What would happen if I worked hard but also was respected if I had rights, if I had a manager who overcame their ego and who sometimes remembered that I am a human if I went home from work stress-free and happy even though for a one day, and if I saw justice done with my own eyes?” (613, 2013)*

Some entries expressed how the working environment and its costs have transformed the employees. The relatedness between the divergent self in the behavioral cost and the self-alienation in the emotional cost presents the change within the individual. Many users emphasized the pressure from others to “be like them” to survive working life:

*“Even if you are disgusted with yourself every other day, you should not leave the game. Do not break your concentration. To earn money, you do not offer your labor but the soul you sold as a result of the deal with the devil. Finally, you are one of them.” (1810, 2020)*

Another defined this as a process that “hardens people and quiets the voice of their inner child day by day.” (348, 2011). Moreover, “being like them” was not the solution; eventually, the individuals feel that their well-being begins to decline: “The result is a life in which we cannot realize that our hearts and minds are being empty.” (467, 2012). As a result, the “be like them” code points to the reconnection from the cost cluster to the black box cluster. Employees being like them may feed the workplace described in the black box. This process has been applied to every newcomer from old “newcomers”. Figure 3 depicts this vicious cycle.

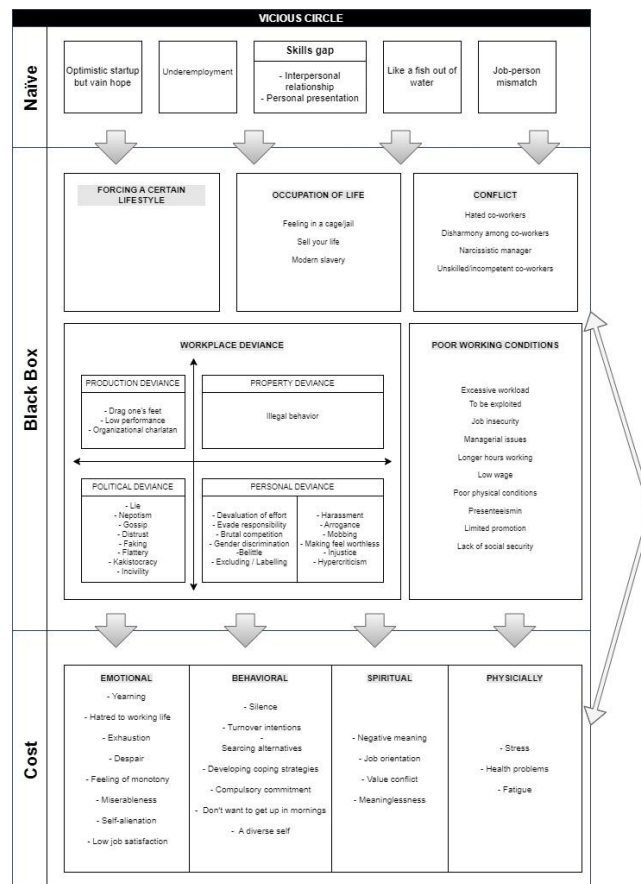

Figure 3. Conceptual Framework That Emerged With the Relationships Among Codes and Categories.

#### 4. Discussion

The current study presents a personal view of working life. Most of the entries consisted of negative content about working. The rate of negative entries being high despite dealing with the "neutral" topic of working life can indicate the employees' need for services including psychosocial interventions such as career and employee counseling. In Turkey, however, career counseling services for employees are quite limited. Few career interventions are implemented by human resources departments focusing on career management skills (Kahraman & Afacan Findikli, 2018; Vural & Sağlam, 2019) rather than employee counseling.

Figure 3 shows that naïve users at the beginning of their career encounter and interact with the environment in the black box cluster. As a result of this interaction, the outputs in the cost cluster emerged. Accordingly, describing the naïve users was the first finding. Although the content in this cluster was limited compared to the other clusters, users' unreadiness for working life seems evident. It supports the discussions about higher educational institutions' functionality for preparing students for working life (Heydenberk & Heydenberk, 2022; Omilion-Hodges et al., 2022). These studies claim a problem in acquiring soft skills such as communication, problem-solving, and group work, which are necessary for working life. Skill gaps and fish-out-of-water codes in our study support these claims. Further, this research suggests that individuals may also have trouble perceiving working life. Excessive positive attribution about working life and career in education or family may lead to unrealistic expectations. Therefore, they may experience disappointment when they enter working life.

One of the prominent patterns in the entries was the dissatisfaction with the profession owned. While some users complained about their wrong choices, others stated that the profession did not match their expectations. Turkish people may not receive adequate career support during their school years. The inadequacy of the number of professionals and their qualifications in career counseling services both in

K12 and at the university can be related to the problems (Yeşilyaprak, 2019). In addition, career choice according to exam score (Görgülü & Bozgeyikli, 2022; OWEN et al., 2012; Ulas-Kilic et al., 2020) may also contribute to feelings of disappointment and dissatisfaction regarding the profession.

Describing the work environment in the black box cluster was the second finding. Abusive behavior and workplace conditions resemble the term “decent work” (Buyukgoze-Kavas & Autin, 2019; Duffy et al., 2016; Keser & Büyükgöze-Kavas, 2022) defined in PWT. Duffy et al. (2016) specified decent work to have relational and physically safe working conditions, access to health services, adequate rewards, harmony between values of person and organization, and fair rest time. Our study presents the term indecent work, where employees bully and mob each other; managers are authoritarian or lack leadership skills; and jobs have unsuitable working conditions, provide inadequate social security and rewards, and occupy most of the employees’ life. In particular, relational working conditions can be important because it is a field in which career professionals and practitioners can intervene.

Our findings may form the dark side of the PWT model. According to the PWT, attaining decent work leads to well-being and work fulfillment by meeting psychological and physical needs (Duffy et al., 2016; Duffy et al., 2019; Duffy et al., 2021). On the dark side of this model are unhealthy behaviors and the hatred of work. Findings indicate that abusive work environments can threaten both physical and psychological health. In the entries, there was a distinct and strong hatred towards work. Thus, employees in indecent work may only meet the need for survival. The codes about meaninglessness supports this because users cannot find any meaning at work other than economic ones. Moreover, when the salary was insufficient, users experienced the feeling of being exploited by their boss. Users cannot satisfy the social connection and self-determination needs mentioned by the PWT through working on this research. Abusive working conditions and environment may hinder the need for satisfaction. Survival needs may be insufficient. The findings that employees try to buy a life to satisfy their needs align with these interpretations.

The findings show many negative behavioral patterns in the description of indecent work. Most were clustered under the term workplace deviance. Research on workplace deviance focuses on personality factors (Götz et al., 2019; Kim & Cohen, 2015). However, we contend that social factors formed a vicious circle in which deviances are learned and maintained among the employees. To survive workplace deviance, new employees may exhibit behaviors that do not fit their personalities and selves. Therefore, examining workplace deviance may be beneficial to include not only individual factors, but also social factors within a network of interpersonal relationships. Consistent with this, Götz et al. (2019) also discussed and emphasized group norms and dynamics rather than individual characteristics.

The findings revealed a transformation. Accordingly, users may not only be the victims that are exposed to indecent work, but also create the conditions of indecent work themselves. It is similar to the process in a study (Bertolotti et al., 2021) demonstrating how employees leave their own identity and adopt that of the workplace. Bertolotti et al. (2021) argued that individuals acquire the workplace identity when they cannot reveal their own identity. This argument supports the self-alienation and mask-wearing that emerged in our research. Accordingly, employees can pretend to be like others, namely, wear a mask, because they have the opportunity to behave like themselves. Eventually, they alienate themselves.

## 5. Limitations and Future Research

This research has some limitations. First, this research has limitations regarding its cross-sectional nature. All implied relationships in this study need to be investigated by longitudinal studies. Second, there may be a risk of bias because we obtained the data from the online environment. Although anonymous platforms allow individuals to express their feelings and thoughts freely, it can also lead to transferring all anger and negative emotions on social media. Our data may be biased regarding excessive or manipulated negative emotions, although a neutral topic was analyzed. Third, online data mining is still a new technique. Therefore, issues about standards of reliability and validity must be considered. We thus recommend that this study obtains more support from future research using qualitative and quantitative data.

PWT has provided an exciting theoretical perspective by incorporating working life into career counseling. Our study also argues that career theories should include working life more. More research is needed to achieve decent work in PWT for everyone. Therefore, future research should focus on how employees cope with abusive working conditions and how they can cope more effectively. On the other hand, it implied a limitation regarding studies focusing on individual factors. How an abusive working environment is formed and maintained should be examined from a systematic perspective. The long-term effects of these environments on employees need to be investigated with longitudinal studies. This study offers the researchers several hypothetical relationships. Therefore, suggested relationships between naïve, black box and cost clusters can be examined in future research. In conclusion, career counseling researchers may be more involved in working life.

## 6. Implications

The present study has several implications. First, the practical and theoretical basis of career counseling needs to focus on preparing individuals for and supporting them in working life and coping indecent work conditions. Therefore, more attention should be paid to soft skills and functional coping. Second, employees may increasingly require career counseling especially in Turkey where career services are quite limited. As the work environment contains intense interpersonal relationships, group and individual counseling practices can be beneficial for making relationships healthier. Moreover, career counseling practices can be benefited from social psychology research in terms of including group dynamics. Third, organizational interventions may be required to break the negative patterns in the vicious circle identified by the present study. Although organizations may aim to make employees more productive, they may also inevitably contribute to the negative cycle. Policies that prioritize the individual rather than workplace productivity are necessary. In this regard, it is important to increase qualified career counselors in Turkey and to make employee counseling accessible to every employee.

## 7. Conclusions

Working accounts for a large portion of life. Thus, individuals need career counseling services at every stage of their working life rather than only before entering working life or making vocational decisions. In this study, we discussed the relatively neglected field of working life in career counseling practices. This research provides a broad perspective on working life using rich data from an online forum. Results suggest that employees encountered many abusive, challenging, and negative situations in their working life. Under these conditions, career and career development can lose their meaning for employees, and survival needs can dominate. The results were discussed from the PWT perspectives, and suggestions were provided for career counseling practices.

### Araştırmacıların Katkı Oran Beyanı / Contribution of Authors

Yazarların çalışmadaki katkı oranları Zeynep GÖRGÜLÜ %50/ Hasan BOZGEYİKLİ %50 şeklindedir.  
The authors' contribution rates in the study are Zeynep GÖRGÜLÜ %50/ Hasan BOZGEYİKLİ %50 form.

### Çıkar Çatışması Beyanı / Conflict of Interest

Çalışmada herhangi bir kurum veya kişi ile çıkar çatışması bulunmamaktadır.  
There is no conflict of interest with any institution or person in the study.

### İntihal Politikası Beyanı / Plagiarism Policy

Bu makale İntihal programlarında taranmış ve İntihal tespit edilmemiştir.  
This article was scanned in Plagiarism programs and Plagiarism was not detected.

### Bilimsel Araştırma ve Yayın Etiği Beyanı / Scientific Research and Publication Ethics Statement

Bu çalışmada Yükseköğretim Kurumları Bilimsel Araştırma ve Yayın Etiği Yönergesi kapsamında belirtilen kurallara uyulmuştur.  
In this study, the rules specified within the scope of the Higher Education Institutions Scientific Research and Publication Ethics Directive were followed.

## References

- Akkermans, J., & Kubasch, S. (2017). #Trending topics in careers: a review and future research agenda. *Career Development International*, 22(6), 586-627. <https://doi.org/10.1108/cdi-08-2017-0143>
- Association, A. P. (2022). *APA's 2022 Work and Well-being Survey results* <https://www.apa.org/pubs/reports/work-well-being/2022-mental-health-support>
- Bertolotti, F., Tagliaventi, M. R., & Dosi, C. (2021). From lone wolves to members of the pack: Exploring interpersonal identity work within identity workspaces. *Journal of Organizational Behavior*, 43(4), 620-642. <https://doi.org/10.1002/job.2589>
- Bhandari, A., & Sun, B. (2023). An online home for the homeless: A content analysis of the subreddit r/homeless. *New Media & Society*, 25(9), 2419-2436.
- Blustein, D. L., Kenny, M. E., Autin, K., & Duffy, R. (2019). The Psychology of Working in Practice: A Theory of Change for a New Era. *The Career Development Quarterly*, 67(3), 236-254. <https://doi.org/10.1002/cdq.12193>
- Braun, V., & Clarke, V. (2006). Using thematic analysis in psychology. *Qualitative research in psychology*, 3(2), 77-101.
- Buyukgoze-Kavas, A., & Autin, K. L. (2019). Decent work in Turkey: Context, conceptualization, and assessment. *Journal of Vocational Behavior*, 112, 64-76. <https://doi.org/10.1016/j.jvb.2019.01.006>
- Cavazos-Rehg, P. A., Krauss, M. J., Sowles, S., Connolly, S., Rosas, C., Bharadwaj, M., & Bierut, L. J. (2016). A content analysis of depression-related tweets. *Computers in human behavior*, 54, 351-357.
- Chevalier, S., Fouquereau, E., Bénichoux, F., & Colombat, P. (2018). Beyond working conditions, psychosocial predictors of job satisfaction, and work engagement among French dentists and dental assistants. *Journal of Applied Biobehavioral Research*, 24(1). <https://doi.org/10.1111/jabr.12152>
- Creswell, J. W., & Báez, J. C. (2020). *30 essential skills for the qualitative researcher*. Sage Publications.
- Creswell, J. W., & Miller, D. L. (2000). Determining Validity in Qualitative Inquiry. *Theory Into Practice*, 39(3), 124-130. [https://doi.org/10.1207/s15430421tip3903\\_2](https://doi.org/10.1207/s15430421tip3903_2)
- Dawis, R. V., & Lofquist, L. H. (1984). A psychological theory of work adjustment: An individual-differences model and its applications. (*No Title*).
- Dogu, B., Ziraman, Z., & Ziraman, D. E. (2009). Web Based Authorship in the Context of User Generated Content: An Analysis of a Turkish Web Site: Eksi Sozluk. In *The Real and the Virtual: Critical Issues in Cybercultures* (pp. 119-125). Brill.
- Duffy, R. D., Blustein, D. L., Diemer, M. A., & Autin, K. L. (2016). The Psychology of Working Theory. *J Couns Psychol*, 63(2), 127-148. <https://doi.org/10.1037/cou0000140>
- Duffy, R. D., Kim, H. J., Gensmer, N. P., Raque-Bogdan, T. L., Douglass, R. P., England, J. W., & Buyukgoze-Kavas, A. (2019). Linking decent work with physical and mental health: A psychology of working perspective. *Journal of Vocational Behavior*, 112, 384-395. <https://doi.org/10.1016/j.jvb.2019.05.002>
- Duffy, R. D., Prieto, C. G., Kim, H. J., Raque-Bogdan, T. L., & Duffy, N. O. (2021). Decent work and physical health: A multi-wave investigation. *Journal of Vocational Behavior*, 127. <https://doi.org/10.1016/j.jvb.2021.103544>
- England, J. W., Duffy, R. D., Gensmer, N. P., Kim, H. J., Buyukgoze-Kavas, A., & Larson-Konar, D. M. (2020). Women attaining decent work: The important role of workplace climate in Psychology of Working Theory. *Journal of counseling psychology*, 67(2), 251.
- Erikson, E. H. (1994). *Identity and the life cycle*. WW Norton & company.
- Görgülü, Z., & Bozgeyikli, H. (2022). Chance in Career Choice: A Rank-Ordering Study. *OPUS Journal of Society Research*, 19(48), 573-587.
- Götz, M., Bollmann, G., & O'Boyle, E. H. (2019). Contextual undertow of workplace deviance by and within units: a systematic review. *Small Group Research*, 50(1), 39-80.
- Hagmaier, T., Abele, A. E., & Goebel, K. (2018). How do career satisfaction and life satisfaction associate? *Journal of Managerial Psychology*, 33(2), 142-160. <https://doi.org/10.1108/jmp-09-2017-0326>
- Han, S., Harold, C. M., Oh, I. S., Kim, J. K., & Agolli, A. (2021). A meta-analysis integrating 20 years of workplace incivility research: Antecedents, consequences, and boundary conditions. *Journal of Organizational Behavior*, 43(3), 497-523. <https://doi.org/10.1002/job.2568>



- Hanna, E., & Gough, B. (2017). Men's accounts of infertility within their intimate partner relationships: an analysis of online forum discussions. *J Reprod Infant Psychol*, 35(2), 150-158. <https://doi.org/10.1080/02646838.2017.1278749>
- Hasan, T., Jawaad, M., & Butt, I. (2021). The influence of person–job fit, work–life balance, and work conditions on organizational commitment: investigating the mediation of job satisfaction in the private sector of the emerging market. *Sustainability*, 13(12), 6622.
- Heydenberk, R., & Heydenberk, W. (2022). The Hard Truth about Soft Skills. *Acad Lett*.
- Jacobs, A., Chopra, S., & Golab, L. (2020). Reddit Mining to Understand Women's Issues in STEM. EDBT/ICDT Workshops,
- Kahraman, H. B., & Afacan Findikli, M. M. (2018). Karriyer YÖnetimİ Kapsamında EĞİTİM Ve Geliştirme Faaliyetlerine Yönelik Algıların Çalışan Memnuniyeti Üzerindeki Etkileri. *Beykent Üniversitesi Sosyal Bilimler Dergisi*, 11(2), 51-68. <https://doi.org/10.18221/bujss.397054>
- Keser, A., & Büyükgöze-Kavas, A. (2022). Gelecekteki insana yakışır iş ölççeği: geçerlik ve güvenilirlik çalışması. *Kariyer Psikolojik Danışmanlığı Dergisi*, 5(1), 19-33.
- Kim, Y., & Cohen, T. R. (2015). Moral character and workplace deviance: recent research and current trends. *Current Opinion in Psychology*, 6, 134-138. <https://doi.org/10.1016/j.copsyc.2015.08.002>
- Lee, B.-J., Park, S.-G., Min, K.-B., Min, J.-Y., Hwang, S.-H., Leem, J.-H., Kim, H.-C., Jeon, S.-H., Heo, Y.-S., & Moon, S.-H. (2014). The relationship between working condition factors and well-being. *Ann Occup Environ Med*, 26(1). <https://doi.org/10.1186/s40557-014-0034-z>
- Manual, I. (2013). Decent work indicators. In: ILO Publications, Geneva.
- Maree, J. G. (2010). Brief Overview of the Advancement of Postmodern Approaches to Career Counseling. *Journal of Psychology in Africa*, 20(3), 361-367. <https://doi.org/10.1080/14330237.2010.10820387>
- Mason, A., Jang, K., Morley, K., Scarf, D., Collings, S. C., & Riordan, B. C. (2021). A content analysis of Reddit users' perspectives on reasons for not following through with a suicide attempt. *Cyberpsychology, Behavior, and Social Networking*, 24(10), 642-647.
- Microsoft. (2022). 2022 Work Trend Index Annual Report: Great Expectations: Making Hybrid Work Work. *WorkLab* <https://www.microsoft.com/en-us/worklab/work-trend-index/great-expectations-making-hybrid-work-work>
- Norman Adams, N. (2022). ‘Scraping’ Reddit posts for academic research? Addressing some blurred lines of consent in growing internet-based research trend during the time of Covid-19. *International Journal of Social Research Methodology*, 1-16. <https://doi.org/10.1080/13645579.2022.2111816>
- OECD. (2023). *Unemployment rate* <https://doi.org/10.1787/52570002-en>
- Omilion-Hodges, L. M., Shank, S. E., & Johnson, C. M. (2022). Doubting the connection: millennials' perceptions of the link between higher education and workplace readiness. *Management Research Review*, 45(5), 649-663. <https://doi.org/10.1108/MRR-01-2021-0084>
- Owen, F. K., Kepir, D., Özdemir, S., Özlem, U., & YILMAZ, O. (2012). Üniversite öğrencilerinin bölüm seçme nedenleri. *Mersin Üniversitesi Eğitim Fakültesi Dergisi*, 8(3), 135-151.
- Özaydın, M., Baltacı, I., Çelik, E., & Aslan, B. (2019). Uyumsuz Eşleşme Olgusu: Türkiye İşgücü Piyasası Örneği. *Çalışma ve Sosyal Güvenlik Eğitim ve Araştırma Merkezi Yayınları, Ankara*.
- Pena. (2019). *Eksi Sözlük 20. Yıl Belgeseli 1. Bölüm: Başlangıç [Eksi Sözlük 20th Anniversary Documentary Part 1: The Beginning]* Youtube. <https://www.youtube.com/watch?v=tENkclsn4JY>
- Qi, Y., Liang, T., & Ye, H. (2020). Occupational status, working conditions, and health: evidence from the 2012 China Labor Force Dynamics Survey. *The Journal of Chinese Sociology*, 7(1), 14. <https://doi.org/10.1186/s40711-020-00128-5>
- Robinson, S. L., & Bennett, R. J. (1995). A typology of deviant workplace behaviors: A multidimensional scaling study. *Academy of management journal*, 38(2), 555-572.
- Saldaña, J. (2021). *The coding manual for qualitative researchers*. sage.
- Sevinç, E., & Sabuncu, N. (2018). Kariyer planlama ve geliştirme uygulamalarına ilişkin bir özel hastanede çalışan hemşirelerin görüşleri. *İstanbul Gelişim Üniversitesi Sağlık Bilimleri Dergisi*(6), 585-606.

Sime, Y., Hailesilassie, H., & Alenko, A. (2022). Work-related stress and associated factors among employees of Hawassa industrial park, southern Ethiopia: an institutional based cross-sectional study. *BMC Psychiatry*, 22(1), 387. <https://doi.org/10.1186/s12888-022-04032-9>

Turkstat. (2022). *Cinsiyete göre 25 yaş ve üstü nüfusta eğitime katılım oranı (üniversite), 2008-2021* Labour Force Statistics.

Ulas-Kilic, O., Demirtas-Zorbaz, S., & Kizildag, S. (2020). University students' Perceptions of Unplanned Events as a Factor in the Process of Career Choice. *Canadian Journal of Career Development*, 19(1), 14-24.

Vural, M., & Sağlam, N. (2019). Bankacılık sektöründe kariyer yönetimi. *Anadolu Bil Meslek Yüksekokulu Dergisi*, 14(55), 231-242.

Yalçıntaş, A., & Akkaya, B. (2019). Türkiye'de akademik enflasyon: "her ile bir üniversite politikası" sonrasında Türk yükseköğretim sistemi. *Ankara Üniversitesi SBF Dergisi*, 74(3), 789-810.

Yeşilyaprak, B. (2019). Türkiye'de mesleki rehberlik ve kariyer danışmanlığı hizmetleri: güncel durum ve öngörüler. *Kariyer Psikolojik Danışmanlığı Dergisi*, 2(2), 73-102.

**Ethic Approval.** The present study was reviewed and appropriated by the ethics committee of Selçuk University Faculty of Education (date: 02.08.2022, no: E.330973). As Ekşi Sözlük users hide their identity by using a nickname, participants' approval for the study could not be received.

## Eski Anadolu'da Leopar-Aslan, Boğa-Geyik Bağlamında Tanrıçanın Zoomorf Tasvirleri (MÖ 2. Binyılın Sonuna Kadar)\*

Evin ÖZGÜL\*\*   
Yusuf KILIÇ\*\*\* 

### ÖZ

Çeşitli hayvanları tasvir etme geleneği Paleolitik Çağ'da başlayıp çağlar boyunca devam etmiştir. Kültürel sürekliliğe işaret eden bu durum çerçevesinde birçok toplumda ya hayvanlar kutsal kabul edilmiş ya da bazı yerlerde onlara tapınılmıştır. Tapınılan hayvanlar arasında özellikle leopar, aslan, boğa ve geyik tanrıçanın zoomorf tasvirleri olarak karşımıza çıkmaktadır. Tanrıçalarla ilişkili olarak betimlenen bu hayvanlar, dinsel ve mitolojik özellikleri ile dikkat çekmektedir. Neolitik Çağ'da genellikle benekli postu ile betimlenen leopar benekleri muhtemelen doğumla ilgili bir konuya işaret etmektedir. Nitekim Boğazköy'de bulunmuş metinlerden leoparın, Tanrıça Teteşhapi ve Güneş Tanrıçası ile yakın ilişki içinde olduğu anlaşılmaktadır. Anadolu'da genellikle koruyuculuğu simgeleyen ve sık sık tasvir edilen aslan ise Catalhöyük'ten leopar benzeriyle başlayarak tanrıçayla özdeşleşen en güçlü hayvandır. Kedigillerin tanrıça ve kadın ile ilişkilendirilmesi süreklilik arz etmektedir. Öyle ki bu süreklilik siyah kedili cadı geleneğiyle günümüze kadar gelmiştir. Üreme, çoğalmayı sembolize eden boğa ve büyüsel bir amacı olduğu düşünülen geyik de Paleolitik Çağ'dan itibaren kutsal bir varlık olarak düşünülmektedir. Ayrıca Paleolitik Çağ mağaralarında ana tema olarak işlenen boynuzlu hayvan kompozisyonlarının sık sık resmedilmesi, bundan sonraki çağlarda -Neolitik, Kalkolitik, Tunç Çağı ve devamında- tarih sahnesine yerleşen bir köklü inanışın habercisidir. Dolayısıyla boğa/inek ve geyiğin mağara duvarlarında başlayan sanatsal serüveni yüzyıllar boyunca devam etmiştir.

**Anahtar Kelimeler:** Tanrıça, Leopar, Aslan, Boğa, Geyik, Tasvir.

## Zoomorphic Representations of the Goddess in the Context of Leopard-Lion, Bull-Deer in Ancient Anatolia (Until the End of the 2nd Millennium BCE)

### ABSTRACT

The tradition of depicting animals dates back to the Paleolithic era and has persisted through the ages. As part of this cultural continuity, in many societies, either animals were considered sacred or, in some places, worshipped as a sign of a cultural reverence for them. Among the animals worshipped, the leopard, the lion, the bull, and the deer are the most common zoomorphic representations of the goddess. These animals depicted alongside goddesses draw attention to their religious and mythological characteristics. In the Neolithic Age, the spotted fur often attributed to leopards likely signifies a theme related to birth, possibly symbolizing aspects of childbirth. The texts uncovered in Boğazköy imply that the goddesses Teteşhapi and the Sun Goddess were closely associated with leopards. The bull, symbolizing reproduction and fertility, and the deer, believed to have a magical purpose, have been considered sacred beings since the Paleolithic Age. Moreover, the frequent depiction of compositions featuring horned animals as the main theme in Paleolithic cave art heralds the presence of a deep-rooted belief system that continued into subsequent Ages such as the Neolithic, Chalcolithic, Bronze Age, and beyond. Thus, the artistic journey that began with the depiction of the bull/cow and deer on cave walls has continued for centuries.

**Keywords:** Goddess, Leopard, Lion, Bull, Deer, Depiction, Representation.

\* Bu makale, Prof. Dr. Yusuf Kılıç danışmanlığında tamamlanan Eski Anadolu Toplumlarında Tanrıça Tasvirleri (MÖ 2. Binyılın Sonuna Kadar) başlıklı doktora tezinden yararlanılarak üretilmiştir./This article is based on the dissertation entitled Goddess Depictions in Ancient Anatolian Societies (Until the End of the 2nd Millennium BC), completed under the supervision of Prof. Dr. Yusuf Kılıç.

\*\* **Corresponding Author/Sorumlu Yazar,** Dr./Ph.D., evinozgul@hotmail.com

\*\*\* Prof. Dr., Pamukkale Üniversitesi/Pamukkale University, ykilig@pau.edu.tr

Makale Gönderim ve Kabul Tarihleri/Article Submission and Acceptance Dates: 15.12.2023-23.04.2024

**Citation/Atf:** Özgül, E., Kılıç, Y. (2024). Eski Anadolu'da leopar-aslan, boğa-geyik bağlamında tanrıçanın zoomorf tasvirleri (mö 2. binyılın sonuna kadar). *Selçuk Üniversitesi Sosyal Bilimler Enstitüsü Dergisi*, 53, 170-185. <https://doi.org/10.52642/susbed.1405560>

## 1. Giriş

Anadolu verimli toprakları, hayvan ve bitki çeşitliliği, akarsu yatakları, doğal limanları, maden yatakları, ticaret yolları ile çağlar boyunca insanları kendine çekmiş ve onları bu zenginliklerinden faydalanmaya teşvik etmiştir. Tarih öncesinden itibaren yurt edinilen ve uygarlıklar tarihinde önemli bir rol oynayan Anadolu, Doğu ve Batı toplumları arasında bir “kültür köprüsü” görevini sürdürmüştür. Bu sebeple tarihsel ve kültürel birikime sahip olan Anadolu zengin arkeolojik veriler sunmaktadır.

Tarih öncesi çağlarda, özellikle Akdeniz merkezli Eski Dünya’da kadın, cinsel çekiciliği ile doğum yaparak kendi neslini yaratmanın yanı sıra besleyen, büyüten ve verimli olmasıyla, tek ve en büyük güç olarak tanrılaştırılmıştır. Bu çağlarda kadının doğurganlığı ve üretimin sembolü olarak kutsandığı arkeolojik verilerden, sanat eserlerinden anlaşılmaktadır. Bu arkeolojik veriler arasında mağara duvar resimleri, tanrıça heykelleri, idoller, kabartmalar özel bir yere sahiptir. Bugüne kadar ele geçen bu arkeolojik bulgular bütün Eski Dünya’da ortak bir din kavramının kadın bedeni üzerinden yaratılmış olduğunu düşündürmektedir (Aydın, 2006, s. 13, 14). Söz konusu olan bu buluntular, kadın yaşamı ile bağlantılı olan tüm özellikleri sanat bünyesinde sembolleştirip hikâyelerini anlatmaktadır (Kolankaya, 2014, s. 196, 197). Böylece insanların, hayvanların ve doğanın en büyük yaratıcı gücü ve koruyucusu olan Ana Tanrıça kültü hem dine hem de özellikle sanata damgasını vurmuştur (Belli, 2001, s. 5).

Paleolitik Çağ’ın taşınabilir aletleri üzerindeki şekiller avcı toplumların ilk sanatı olarak kabul edilmektedir. Tasvirleri yapılmış konular arasında bitkisel motiflere rastlanmaması, çeşitli hayvan figürlerinin daha çok yer alması dikkat çekmektedir (Mülayim, 2015, s. 139). Nehirler, gökyüzü, bitkiler ve bunun gibi daha birçok unsur olmasına rağmen bu tür konular insanın estetik yaratma alanında fazla yer tutmamıştır. Çünkü bu unsurlar avcının hayatında temel bir rol oynamamaktadır. Avcı toplumların görsel ve ruhsal dünyasının odağında özellikle güçlü ve çevik av hayvanları vardır (Mülayim, 2015, s. 147). Örneğin mağara duvarlarındaki hayvan resimleri sadeleştirilmiş soyut simgeleri değil daha çok somut ve belli hayvanların gerçek portrelerini yansıtmaktadır. Bu resimler hayvan modellerinin dikkatle ve incelikle gözlemlendiklerini göstermektedir. Bu kadar dikkatle incelenen ve resimleri gerçekçi yapılan modeller, muhtemelen ölü hayvanlardır (Childe, 2009, s. 54).

Sanat o çağlarda sihir olarak değerlendirilmektedir. Sanat, Paleolitik Çağ toplumlarının gözünde öylesine önemlidir ki sanatçı-sihirbazların bütün zamanlarını ve güçlerini daha verimli sayılan ayınlar üzerinde yoğunlaştırmak için avlanma görevinden muaf tutulmuş olduklarını düşünmek olasıdır. Nitekim ustaca yapılmış bu resimler eğitilmiş ve uzmanlaşmış bir sanatçının yapıtı gibi görünmektedirler. Mağara duvarlarına bir hikâye anlatır gibi yapılmış resimler hayranlıkla izlenmektedir. Bunlar estetik kaygılardan uzak, sihir amacı ile yapılmış olsalar da sanatçıların estetik bir doyuma ulaşmalarından alıkoymamıştır (Childe, 2009, s. 54, 55). Daha sonraki çağlarda da duvarlara büyüsel veya koruyucu işlevlere uygun doğa resimleri, boğa başları, leoparlar, insan kabartmaları yapılmıştır. Ölülerin gömüldüğü odalar, geometrik motifler, doğal ve simgesel resimler, av sahneleri, ölü gömme kültürleriyle ilgili sahneler, Ana Tanrıça ve çeşitli hayvan kabartmalarıyla süslenmiştir. Artık sanat ve ritüel evlerin içine kadar girmiştir. Nitekim evler, günlük yaşamın, ölüm ve ritüelin iç içe olduğu yerlerdir. Böylece ilk sanat eserleri sayılabilecek bu dinsel-sembolik duvar resimleri ve kabartmalar, günlük yaşamla dinsel yaşamın bir bütün olduğunu göstermektedir (Tuna, 2000, s. 54). Anadolu’da mağara resimlerinin devamlılığına ilişkin olarak Neolitik Çağ ile birlikte evlerin duvarları da resimlerle bezenmiştir.

## 2. Zoomorfizm

Zoomorf terimi, hayvan biçimli tanrılar deyimi karşılığında kullanılmaktadır. Birçok toplumda hayvanlar ya kutsal kabul edilmiş ya da bazı yerlerde onlara tanrı olarak tapınılmıştır. Özellikle Eski Mısır’da hayvan tapınımı yüzyıllar boyunca sürmüştür. Tarihsel süreçte hayvan tapınımı, hayvan-tanrılardan hayvan başlı tanrılara, onlardan da tanrıların arkadaşı hayvanlara geçmiştir. Zamanla hayvan-tanrı insan-tanrı’ya dönüşmüş (Hançerlioğlu, 2000, s. 186) ve önceleri hayvanları tanrı kabul eden insanlar kendilerini tanrı olarak ilan etmişlerdir. Bu aşamalarda, insan düşüncesinin oluşturduğu mitolojik zenginliğin en önemli ögesini “hayvanlar” oluşturmaktadır (Armutak, 2002, s. 411).

Avcı-toplayıcı insanlar yiyecek ve giysi gibi ihtiyaçları doğrultusunda yabani hayvanlara dayalı bir yaşam sürdürmüş, aynı zamanda onları inançlarına dahil etmişlerdir. Böylece “animizm” (canlandırmacılık) olarak

bilinen inanç sistemi ortaya çıkmıştır. Bu inanç sistemi; insan ve insan olmayan - hayvanların yanı sıra dağlar, nehirler gibi olguların da içerisinde bulunduğu— bütün varlıkların bir ruha sahip olduğu ve bunların hem fiziksel hem doğüstü dünyalarda yaşadıkları düşüncesi ile tanımlanmaktadır. Anadolu'da yaşayan erken dönem avcı-toplayıcılarının, çevrelerindeki hayvanları karmaşık bir büyü dünyaya dahil eden benzer inançlara sahip oldukları düşünülmektedir. Bu büyü dünyası, her biri kendine ait biyolojik özelliklerle karakterize edilmiş ve ritüel uygulamalar ile birlikte çok çeşitli karakterlerle donatılmıştır. Nitekim insan ile hayvan arasındaki ilişki ve hayvanların dahil edildiği uygulamaların önemi, özellikle Göbekli Tepe, Karahan Tepe gibi Erken Neolitik Çağ yerleşmelerinde bulunan görsel anlatımlar ile çarpıcı bir biçimde sunulmaktadır (Arbückle, 2020).

Bu çağlarda yaşayanların ne kadar ilkel olursa olsun, dinsiz ve büyüsüz bir halk olmadığı düşünülmektedir. Zira güvenilir ve detaylı gözlemler sonucunda ilkel topluluklarda, birbirinden net olarak ayırt edilebilen iki alan bulunmuştur. Bunlar manevi alan ve maddi alan; bir başka ifadeyle, büyü ve din alanı ile bilim alanıdır. Bir yanda, yerliler için kutsal olan ve derin bir saygıyla yerine getirilen örf ve âdetler vardır. Bunlar yasaklarla ve davranışlara ilişkin kesin hükümlerle kurallaştırılmıştır. Böyle örf ve âdetler her zaman doğüstü güçlerle, özellikle büyü gücüyle; ya da kötü ruh, hayalet, ölümlerin ruhu ve tanrı tasarımlarıyla ilişkilendirilmiştir. Öte yandan doğa olayları dikkatlice gözlenmeden, akli bir düşünme yeteneği olmadan, ne kadar ilkel olursa olsun hiçbir sanat ya da beceri bulunup gerçekleşemez, avda, balıkçılıkta, tarımda ya da yiyecek toplamada hiçbir planlı biçim uygulanamazdı (Malinowski, 1990, s. 7).

Anadolu'da Prehistorik Çağ'dan itibaren hayvanlar önceleri tanrılarla özdeşleştirilmiş ya da bazı tanrılara önderlik ve eşlik etmişlerdir. Hayvan, aynı zamanda doğa güçlerini betimleyen birer sembole dönüşmüştür. Hayvanlardaki farklı özellikler (güç, kuvvet, hızlı koşmak, yırtıcılık, pençeler, uçabilme ve yüzebilme yeteneği, uzun yaşama vb.) tanrılara, tanrıçalara, krallara, komutanlara atfedilmiş böylece bu tür semboller oluşmaya başlamıştır. Doğal olarak hayvanın kendisi bir sembol olmasının ötesinde, kendinde var olan nitelikler, o hayvan formu ya da uzvuyla da sembolleştirilmiştir. Bazı hayvanlar iyilik, güç, barış, egemenlik ve bereket sembolü olurken, bazıları da kötülük, uğursuzluk, savaş, yıkım ve ölüm gibi unsurların sembolü olmuşlardır. Genel olarak Anadolu'da boynuzlu hayvanlar uğur, güç ve bereket gibi iyilik unsuru; yılan ve akrep gibi sürüngen hayvanlar ise kötülük unsurlarının sembolü olarak nitelendirilmişlerdir. Bu sembollerde büyü ve dini inanışlar ile hayvanların faydası, üretimsel katkısı ve verimlilikleri de etken olmuştur. Sözelimi koyun, koç, at gibi hayvanlar, ilk çağlardan bu yana et, süt, derisi ve önemli binek hayvanı olması yönleriyle yararlı hayvanlar olarak düşünülmüşlerdir. Bu sebeple iyiliğin sembolü olmuşlardır (Alp K. Ö., 2009, s. 51). Buna karşın insan yaşamında birçok yönden etkili olan hayvanların, dini alandaki ağırlıkları gelişen uygarlık karşısında gerileyerek azalmış ve insan-hayvan birlikteliği soyut bir evreden, güçlü ekonomik ve sosyal temelleri olan, insanın denetimi altındaki somut bir evreye doğru geçiş yapmıştır (Armutak, 2002, s. 425).

Hayvan sembolleri, tasvirleri birçok toplumun yaşamında önemli yer tutmaktadır. Çeşitli tanrı ve tanrıçalarla ilişkili olarak betimlenen hayvanlar, dinsel ve mitolojik özellikleri ile dikkat çekmektedir. Özellikle Hititlerin manevi dünyasında "tanrı-insan-hayvan" ilişkileri kadar, tanrı ve tanrıçaları sembolize eden hayvanların da rolü vardır. Hitit bayram törenlerinde tanrı ve tanrıçalara belirli hayvanların etleri kurban edilmiştir. Böylece tanrı ve tanrıçaların saygınlığını kazanmışlardır (Akdoğan, 1990, s. 60). Anadolu'da tanrı ve tanrıçalara sanatta, edebiyatta sık sık çeşitli hayvanlar eşlik etmiştir. Bazı durumlarda, bir tanrı sınıfı (örneğin Fırtına Tanrısı, Savaş Tanrısı) belirli bir hayvanla yakın bir ilişki içerisindedir ve hayvanlar dini ikonografinin ayrılmaz bir parçasını oluşturmaktadır. Özellikle Hititler için hayvan-tanrı birlikteliklerinin iki temel anlamı vardır. Bazı durumlarda hayvan, tanrının özünün bir parçasıyken, diğerlerinde tanrının dünyevi etki alanının bir niteliği olarak hizmet etmektedir. Bu durumda hayvanlar, Hitit dini yaşamının çekirdeğini oluşturmaktadır (Collins, 2002, s. 313, 314).

## 2.1. Leopar-Aslan

Leopar, Anadolu'da çok sık kullanılan sembolik öğelerden biridir. Genellikle benekli postu ile betimlenen leopar, büyük ihtimalle doğurganlık büyüsunü yansıtmaktadır. Leopar tasvirleri, özellikle

Çatalhöyük<sup>1</sup> oda kabartmaları (Res. 1) ve Hacılar'da<sup>2</sup> (Res. 2) bulunmuş heykelticiklerden bilinmektedir. Çatalhöyük'te çok sık resmedilen bir hayvan olmasına rağmen kazılarda kemiklerine henüz rastlanmamıştır. Bu sebeple leoparın av hayvanı niteliğinden çok mitolojik anlamları olduğunu söylemek mümkündür. Çünkü Çatalhöyük kabartmalarında, leoparın benekleri noktalama yöntemiyle özellikle vurgulanmış, aynı tür hayvanlardan ayırmaya özen gösterilmiştir. Bu kompozisyon ilk çağlardan başlayarak son dönemlere kadar yaygın bir şekilde devam etmiştir. Başları ve boynuzlarıyla temsil edilen hayvanlara karşın leopar bir bütün olarak resmedilmiştir. Buradaki amaç sembolik anlamının beneklerinde olduğunu göstermektir. Doğumun kutsandığı böyle bir ortamda, leopar benekleri muhtemelen doğumla ilgili bir konuya işaret etmektedir. Nitekim gerek Çatalhöyük'teki kabartmalarda gerek Hacılar'da ele geçen heykelticiklerde leoparlar sık sık tanrıçayla birlikte, tanrıçanın bir parçası ya da çocuğu gibi tasvir edilmişlerdir. Bazen tanrıça leoparlardan yapılmış bir koltukta doğum yaparken betimlenmiştir (Ateş, 2012, s. 127-129) (Res. 3).

Prehistorik Çağ insanının modern yorumu kadını hep bitkilerle, erkeği ise hayvanlar dünyasıyla özdeşleştirmiştir. Paleolitik Çağ'da genellikle hayvanlarla ve hayvan kılığında tasvir edilen erkeklere alışılmıştır. Ancak Neolitik Çağ ile farklı bir manzara karşımıza çıkmaktadır. Şişman kadınlarla birlikte vahşi kedigiller tasvir edilmiştir. Bu tasvir geleneği artık ezberleri bozmuştur. Genellikle iki yanında kedigillerden vahşi hayvanlarla tasvir edilen kadın heykelticikleri doğaya ve vahşi yaşama egemen olduğu düşünülen Ana Tanrıça ile özdeşleştirilir (Gezgin, 2021, s. 88). Bu heykelticiklerle insanların normal etkinliklerinin ötesindeki konularla betimlenmiş olması, olağan hayatta karşılaşılmayacak bir sahnenin tasvir edilmesi oldukça şaşırtıcıdır. Bazı kadınlar bebeğini kucaklayan bir anne pozunda, kedigillerden hayvanları bağrılarına basmaktadırlar (Roller, 2013, s. 58). Bu tür sahneler tanrıçanın hayvanlar üzerindeki hâkimiyetini düşündürdüğü gibi koruyucusu olduğunu da düşündürmektedir. Dolayısıyla leopar ve kadın arasında güçle alakalı bir ilişki olduğu açıktır. Zira aslan ve leopar Neolitik Çağ'dan itibaren Göbekli Tepe ve Çatalhöyük gibi yerleşmelerde Anadolu coğrafyasının bir parçası olarak ikonografide yerini almıştır (Arbückle, 2020). Leopar, Anadolu'daki Ana Tanrıça'nın bir sıfatı olarak kabul edilmiştir (Aydın, 2005, s. 148).



**Resim 1.** İki Leoparın Tasvir Edildiği Kabartma, Çatalhöyük (Mellaart, 1988, s. 92)

<sup>1</sup> Tarih öncesi çağlara ait en büyük yerleşim merkezlerinden biri olan Çatalhöyük, Konya ilinin 52 km güneydoğusunda, Çumra ilçesi sınırları içerisinde yer almaktadır. Yerleşme, doğu höyüğünde Neolitik Çağ, batı höyüğünde Kalkolitik Çağ kültürlerinin yoğunluk gösterdiği yan yana iki höyükten oluşmaktadır. 1961-1965 yılları arasında İngiliz Arkeoloji Enstitüsü'nün desteği ile J. Mellaart tarafından kazılmıştır. 1965 yılından sonra ara verilen kazılar, 1993'te Ian Hodder başkanlığında tekrar başlamıştır. [http://www.tayproject.org/TAYages.fm\\$Retrieve?CagNo=629&html=ages\\_detail\\_t.html&layout=web](http://www.tayproject.org/TAYages.fm$Retrieve?CagNo=629&html=ages_detail_t.html&layout=web). 2018 yılında I. Hodder'in emekli olmasıyla kazı başkanlığına 2020 yılında Ali Umut Türkcan getirilmiştir. Kazı Konya Müze Müdürlüğü tarafından gerçekleştirilmektedir.

<sup>2</sup> Burdur ilinin 27 km güneybatısında, Hacılar Köyü'nün sınırları içinde yer almaktadır. 1957-60 yılları arasında J. Mellaart başkanlığında Ankara İngiliz Arkeoloji Enstitüsü tarafından kazısı yapılmıştır.



**Resim 2.** Leoparlı Tanrıça Heykelciği ve Çizimi, Hacılar  
(Kulaçoğlu, 1992, s. 55) (Duru, 2016, s. 144)



**Resim 3.** Tanrıça Heykelciği, Çatalhöyük (Kulaçoğlu, 1992, s. 40)

Diğer taraftan Boğazköy'de bulunmuş metinlerden leoparın Hatti tanrıları İnara, Tanrıça Teteşhapi ve Güneş Tanrıçası ile yakın ilişki içinde olduğu anlaşılmaktadır. Ayrıca Anadolu tasvir sanatında leopar ile ilişkili tanrılar arasında; Tanrıça Hepat ve oğlu Şarruma gelmektedir. Yazılıkaya<sup>3</sup> ana galerisinde Tanrıça Hepat ve oğlu Şarruma leoparlar üzerinde ayakta dururken tasvir edilmişlerdir (Ünal, 1984, s. 604, 605; Oral, 2021, s. 641) (Res. 4). Hitit panteonu, başında ilk çiftin yer aldığı büyük bir aile olarak algılanmıştır. Bu ilk çift, Hitit ülkesinin koruyucuları olan Fırtına Tanrısı ve bir Ulu Tanrıça'dır. Fırtına Tanrısı daha çok Hurri dilindeki ismiyle, Teşup, eşinin adı Hepat olarak geçmektedir. Fırtına Tanrısı'nın kutsal hayvanı boğa ve Hepat için ise aslan (veya panter) tarih öncesinden beri var olan bir sürekliliği doğrulamaktadır (Eliade, 2003, s. 177).

<sup>3</sup> Çorum ilinin, Boğazköy (Hattuşa) ilçesinin 2 km kuzeydoğusunda doğal kayalar arasında yer alan Hitit açık hava tapınağıdır. Yazılıkaya, A ve B olarak isimlendirilen kült odalarından oluşmaktadır. Hattuşa'daki diğer tapınak yapılarından farklı olarak, bu kült odalarının üstü açık, 12 m yüksekliğinde kayalıklarla çevrili bir açık hava tapınağıdır. Bu odalarda MÖ 13. yüzyılda tapınılan Hitit panteonunda yer alan çok sayıda tanrı ve tanrıçanın kayaya yontularak tasvir edildiği kabartmalar bulunmaktadır (Seeher, 2006, s. 137).

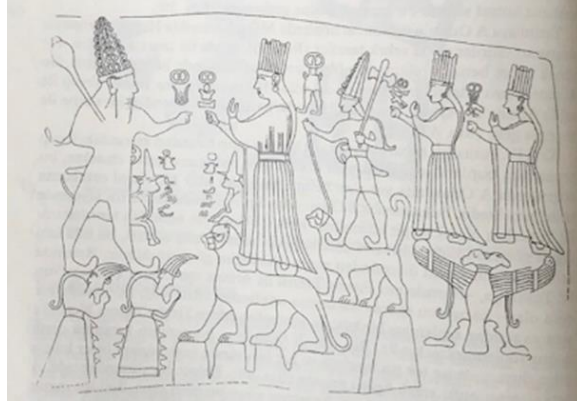

**Resim 4.** Yazılıkaya A Odası'nda Karşılıklı Tasvir Edilmiş Fırtına Tanrısı Teşup (solda) ve Hepat (sağda). Tanrıçanın Arkasında Oğlu Şarruma (Schachner, 2019, s. 82)

Görüldüğü üzere kadın ile vahşi kediler arasındaki ilişkiler çok eskilere dayanmaktadır. Bu kedigillerden *aslanın*<sup>4</sup> tasvir izleri arkeolojik olarak izlendiğinde Anadolu'da karşımıza çıkacak ilk yer Göbekli Tepe'dir. Henüz köylerin kurulmadığı bu evrede, taşlar üzerine aslanlar tasvir edilmiştir (Gezgin, 2021, s. 118). Göbekli Tepe'de tek kadın tasvirine rastlanmıştır. Bu kadın tasviri en önemli iki aslanlı dikilitaşın arasındaki taştan bir bankta, açıkça görünür şekilde sergilenmiştir. Çıplak kadın tasviri bu taş platformda herkesin görebileceği, inceleyebileceği, hatta üzerinde sırayla oturabileceği şekilde yer almıştır. Dolayısıyla aslanlı dikilitaşların yer aldığı bir yapıda kadın tasvirinin yer alması da oldukça dikkat çekmektedir (Luckert, 2016, s. 142).

Anadolu'da genellikle koruyuculuğu, gücü simgeleyen ve sık sık tasvir edilen aslan Çatalhöyük'ten leopar benzeriyle başlayarak tanrıçayla özdeşleşen en güçlü yabarıdır. Geç Hitit Beylikleri'nde Tanrıça Kubaba tasviri taht ayaklarında pençe biçimiyle soyutlaşarak aslında Çatalhöyük geleneğinin devam ettiğini göstermektedir. Ayrıca başkent Hattuşa'nın kapıları güçlü ve korkutucu özellikleri ön planda olan iki aslan arasından kente açılmaktadır. Bu çift aslanlar, kapı koruyucu ya da kent koruyucu işleviyle Tanrıça Kubaba'yı simgelemektedir (Işık, 1999, s. 12). Karkamış'ın şehir tanrıçası Kubaba en sevdiği hayvan olan çömelmiş bir aslanın üzerine oturtulmuş, kentin alay girişinde kabartma olarak yer almıştır. Malatya'da ise bir boğanın üzerine oturtulmuştur (Collins, 2002, s. 331).

Diğer taraftan aslan, panter, kaplan ve leopar gibi kedigillerin tanrıça ile ilişkilendirilmesi süreklilik arz etmektedir. Öyle ki bu süreklilik siyah kedili cadı geleneğiyle de günümüze kadar gelmiştir (Campbell, 2020, s. 68). Daha doğrusu Prehistorik Çağ mağaralarının duvarlarında şişman kadın-büyük kedi ilişkisini gösteren tasvirler görülmemektedir. Ancak bu tür buluntular Neolitik Çağ'da ortaya çıkmaya başlamıştır. Kadın ve kedigillerin, özel bir mitosu, topluma taşıdığı bir anlamı olduğu yadsınamaz. İlişkisi kesin olmamakla birlikte Kybele, eski çağlardan gelen şişman kadın ve onun vahşi hayvanları mitosunun ya da inancının dile dökülüp yazılı hale gelmiş şeklidir. Şişman kadın ya da Kybele olarak isimlendirilmiş kadın doğanın vahşi güçlerinin kontrolünü üstlenmiştir. Bu gücü kontrol etme yeteneği olarak öne çıkarılmıştır. Paleolitik Çağ'da olmayan ama Neolitik Çağ'dan itibaren neredeyse günümüze kadar etkisini sürdürmüştür (Gezgin, 2021, s. 126). Ayrıca İngiltere Krallığı'nın "Lyonesse" (Dişi Aslan) adına kurulduğu şekilde söylenceler de vardır. Efsanevi Kral Arthur Dönemi kraliçelerinden birinin adı Lyonos'dur. Fakat aslan Britanya Adası'nın doğal hayvanlarından biri değildir. Aslan simgesi ve olgusunu İngiltere'ye Romalıların götürmüş olduğu, Romalıların da aslan simgesini, Tanrıça Kybel'e ile beraber Anadolu'daki uygarlıklardan almış oldukları düşünülmektedir. Tüm hayvanların hâkimesi (Potnia Theron) de olan Kybele, doğa üstü var olan sonsuz egemenliğinin bir simgesi olarak aslanlarını yanından ayırmamaktadır (Armutak, 2002, s. 421).

<sup>4</sup> Anadolu'da aslan ile ilgili değerlendirmeler için bkz. (Ertem, 1965, s. 151-157).



## 2.2. Boğa-Geyik

Üreme, çoğalmayı sembolize eden *boğa* ve büyüsel bir amacı olduğu düşünülen *geyik*<sup>5</sup> Paleolitik Çağ'dan itibaren kutsal bir varlık olarak değerlendirilmektedir. Paleolitik Çağ mağaralarında ana tema olarak işlenen boynuzlu hayvan kompozisyonlarının sık sık resmedilmesi, bundan sonraki çağlarda -Neolitik, Kalkolitik, Tunç Çağı ve devamında- tarih sahnesine yerleşen bir köklü inanışın habercisidir. Dolayısıyla boğa/inek ve geyik kültü bu çağlarda başlamış ve mağara duvarlarında başlayan sanatsal serüveni yüzyıllar boyunca devam etmiştir (Ateş, 2012, s. 75).

Anadolu kültürlerinde özellikle boğanın önemli bir rolü vardır ve bu rol iyi bilinmektedir. Prehistorik Çağ insanları için birer av hayvanı ve henüz evcilleştirilmemiş olan boğa mağara duvarlarına etkileyici biçimde resmedilmiştir. Neolitik Çağ kültüründe özellikle boğa başı çok kullanılan bir semboldür. M. Gimbutas, boğa başını şekli itibarıyla kadın rahmine benzetmiş ve tanrıyla değil, kadınlı ilişkili olduğunu öne sürmüştür, boğa başını bereketle ilişkilendirmiştir. Neolitik Çağ kültür yorumcuları ise boğanın eril kutsallığıyla ilgili olduğunu ileri sürmüşlerdir (Gezgin, 2021, s. 54, 55). Ancak Çatalhöyük'te boğanın cinsiyeti bütün olarak gösterilmemiştir. Burada hayvanın cinsiyeti değil, daha çok başında oluşan sembolik öge vurgulanmıştır. Bu görüntü bir kadın rahmini temsil etmektedir. Eskiçağ insanların sembolik düşüncesinde doğumun gerçekleştiği organ ile benzer görünüme sahip bazı hayvanların kutsal sayıldıkları görülmektedir. Böylece bu çağ insanlarında bazı hayvanlarla aralarında gizli ve önemli bir bağ olduğunu düşünmek olasıdır. Muhtemelen bu hayvanlar doğum anının yardımcıları olarak totemleştirilmişlerdir. Ayrıca boğa başı ile birlikte gösterilen tanrıça genellikle kanı simgeleyen kırmızı zemin üzerinde gösterilmiştir. Böylece kadın-tanrıça-boğa "doğum" temasıyla ilişkili sembolizmin bir bütünü oluşturmaktadır (Ateş, 2012, s. 123-126) (Res. 5). Çatalhöyük'teki odalarda bir kadının boğa doğurmuş gibi yerleştirilmesi buradaki kültle alakalı olmalıdır.

Çatalhöyük'ün erken evrelerinden itibaren başta boğa olmak üzere yabani hayvanların öldürülmesi, ziyafet eşliğinde yenilmesi ve bu hayvanlara ait baş ve diğer bazı vücut parçalarının evlerin içinde belli alanlara yerleştirilmesine dayalı bir ritüel sisteminin var olduğunu göstermektedir (Kutlu, 2018, s. 15). Bu yerleşim yerinde bazı kafataslarının ve boğa başlarının alt tabakalardan üst tabakalara taşındıkları, yeni nesillere birer "rölik" gibi aktarıldıkları arkeolojik kanıtlarla bilinmektedir (Kutlu, 2018, s. 17).



**Resim 5.** Boğayı Doğuran Kadın Kabartmasının Bulunduğu Yapının Rekonstrüksiyonu, Çatalhöyük  
[https://commons.wikimedia.org/wiki/File:Catal\\_Hüyük\\_sanctuary.JPG](https://commons.wikimedia.org/wiki/File:Catal_Hüyük_sanctuary.JPG) (22.04.2020)

Anadolu'da MÖ 3. binyılda da zoomorf din anlayışı devam etmektedir. Anadolu dini inanışı içerisinde önemli bir yeri olan boğa, bu dönemde de çeşitli eserler üzerine tanrının kutsal hayvanı olarak tasvir edilmiştir (Alp S. , 2003, s. 7). Örneğin Alacahöyük kral mezarlarında bulunan hayvan heykelcikleri şeklindeki âlemlerde genellikle boğa ve geyik figürleri görülmektedir. Güneş kurslarının<sup>6</sup> ortasında ya da

<sup>5</sup> Anadolu'da boğa ve geyik ile ilgili değerlendirmeler için bkz. (Ertem, 1965, s. 40-61, 130-134).

<sup>6</sup> Kurslar (sancaklar, standartlar) geyik ve boğalar dahil olmak üzere hayvanlarla süslenmiş parçalarıdır. Bu tür eserler kendi döneminin dinsel törenlerinde ve tören alaylarında kullanılmıştır (Alp S. , 2003, s. 4). Bunlar ustalıkla yapılmış ilginç örneklerdir. Standartların belirli tanrıların sembolleri olduğuna inanılmaktadır. Hattuşa'da kutlanan Hitit KILAM festivalinde, değerli metallere yapılmış "tanrıların hayvanları"nın bir tören alayında taşınması bu görüşü destekler niteliktedir. Standartlar hem Hatti dini geleneğine ait tanrıların sembolleri hem de kült nesneleri olarak daha sonraki Hitit metinlerinde anlatılan kült asalarının

âlemlerde boğa, geyik, aslan gibi hayvan heykelciklerinin tanrı ve tanrıçaların sembolleri olduğu düşünülmektedir. Ayrıca Alacahöyük güneş kurslarındaki hayvanların hayvan şekilli tanrıları ve güneş kursunun tamamının ise bir “kâinatı” temsil ettiği varsayılmaktadır. Örneğin çift boğa boynuzu üstünde, bir hayvan heykelciğinin etrafını çevreleyen çelenkten çıkan ışınlar, bütünüyle bir güneşi anımsatmaktadır. Böylece bu tür âlemlerin kâinatı canlandırdıkları düşünülmektedir (Res. 6, 7). Işınsız çelenk biçimli âlemler ise gökyüzü yuvarlağını canlandırmaktadır. Bu kâinat kuşağının ortasında yer alan hayvan heykelciklerinden her biri de tanrıları simgelemektedir (Akurgal, 2005, s. 23) (Res. 8).



**Resim 6.** Törensel Âlem (Anadolu Medeniyetler Müzesi Kataloğu, s. 72)



**Resim 7.** Kâinatı Simgeleyen Törensel Âlem (Anadolu Medeniyetler Müzesi Kataloğu, s. 73)



**Resim 8.** Çok Başlı Kültepe İdollerine Benzer Törensel Âlem (Akurgal, 2005, s. 24)

süsleridir. Belirli standartlar tarafından temsil edilen tanrıları belirlemek için girişimlerde bulunulmuş, güneş kursu genellikle Güneş Tanrısı, boğa Fırtına Tanrısı, geyik Koruyucu Tanrı olarak kabul edilmiştir (Popko, 1995, s. 45, 46).

Hititlerde ise boğa boynuzu tanrıların ve Tanrıça İştar'ın tanrısallık alameti olarak gösterilmiştir. Ayrıca ölen ve öte dünyada da hükümlürlüğün devam ettiğinin alamet-i farikası olarak ölmüş hanedan üyeleri için kullanılmıştır (Himmetoğlu, 2021, s. 353). Ayrıca Geç Hitit Beylikleri kenti olan Karkamış'ta Kubaba kabartmalarında tanrıçanın boynuzlu tasvirleri görülmektedir. MÖ 850-750 yılları arasına tarihlendirilen ortostatlardan<sup>7</sup> biri üzerinde tanrıça boynuzlu diğesinde ise boynuzsuz olarak tasvir edilmiştir. Boynuzlu tasvirde tanrıça sağ elinde bereketin simgesi olan nar tutarken diğeri elinde yuvarlak bir obje tutmaktadır. Dolayısıyla boynuzun bereket ve kudretin temsili olmaya devam ettiğii anlaşılmaktadır (Himmetoğlu, 2021, s. 355).

Sonuç olarak avcı-toplayıcı ve tarım toplumlarının hayatlarında önemli bir yeri olan boğa, eskiçağ toplumları için dinsel bir anlam ifade etmiş ve tanrısallık sembolü olarak kullanılmıştır. Boğanın hangi dönemden itibaren sembolleştiği tam olarak bilinmese de Paleolitik Çağ'dan itibaren bu tür boynuzlu hayvan figürleri tasvir edilmiştir. Tunç Çağ'ında özellikle Hititlerde ve daha sonraki MÖ 1. binyılda boğa, Fırtına Tanrısı Teşup, Luvi Bölgesi'nde ise Tarhunt'un simgelerinden biri olmuştur. Eski Yunan-Roma'da boğa, Zeus ve Jupiter'in en önemli sembolleri arasında yerini almış ve boğa kurbanı, tanrılara sunulan en zengin hediyeler arasında gösterilmiştir (Kılıç & Turgut, 2016, s. 775-777). Anadolu'da MÖ 13. yüzyılda geyik ve boğa aynı anda tapınım görmüştür. Boğa ve geyik tapınımı özellikle Alacahöyük kral mezarlarında bulunan bir çok kült nesnesi ile kanıtlanmaktadır. Bu kült nesnelereinden biri, iki tarafında çıkıntılı boynuzlar olan ve üzerinde yay şeklinde burgulu bir kemer bulunan âlemden oluşmaktadır. Burgulu kemerin altına ve sahnenin merkezine bir geyik ve iki yanına daha küçük iki hayvan yerleştirilmiştir (Res. 9). Küçük hayvanların boynuzlarından boğa oldukları anlaşılmaktadır. İri boyutları ve gösterişli boynuzlarıyla dikkat çeken geyik bu kompozisyonda özel bir rol oynamaktadır (Przeworski, 1940, s. 72, 73).



**Resim 9.** Geyik ve Boğa Figürlü Törenselle Âlem, Alacahöyük (Anadolu Medeniyetler Müzesi Kataloğu, s. 71)

Böylece Anadolu'da, boğa kültü geyik kültü ile birlikte Hititlerden önceki dönemlerin kültürlerinde büyük bir kutsallıkla yaşatılmıştır. Anadolu bulutların ve fırtınaların ülkesidir. Bu nedenle Hititlerin karakteristik tanrısı olarak boğa Fırtına Tanrısı ile ilişkilendirilmiş ve temsil edilmiştir. Çivi yazılı kaynaklar, bu tanrının kültünün birçok kentle ilişkili olduğunu belgelerken, bazı yerel anıtlar onun çeşitli tiplerini göstermektedir. Fırtına Tanrısı simgesel biçimde dağların tepelerinde boğaların çektiği bir arabayı dizginlerken tasvir edilmiştir (Savaş, 2002, s. 97, 98).

Eski Yakın Doğu arkeolojik kanıtlarında ender bulunan *geyik*, Tunç ve Demir Çağı Anadolu uygarlıklarında özel bir yere sahiptir. Anadolu'da yaygın bir hayvan olan geyik figürü Neolitik Çağ'a kadar uzanmakta ve bir av tanrısı kültüne işaret etmektedir. Yüzyıllar boyunca geyik tanrısının karakteri, işlevleri

<sup>7</sup> Antik mimaride bir tapınaktaki cellanın kaplama duvarı olarak duvar tabanına dikey konan büyük taş levhalara denilmektedir. Kuzey Suriye, Asur ve Hitit mimarisinde duvarların alt sırasına konulmuştur. Mezar duvarlarını inşa etmekte kullanılmıştır (Er, 2017, s. 285).

devam ettirilmiş ve daha karmaşık hâle gelmiştir. Çatalhöyük duvar resimlerinde bazıları avlanmayla bazıları da özellikle geyiklerle süslenmiş iki tür sahne işlenmiştir. Bunlar ritüelleştirilmiş av sahneleri ve kutsal danslardır. Bu durum geyiğin aynı anda iki kült işlevi ile ilgili olduğunu düşündürmektedir (Sellier, 2018, s. 46, 47). Soğuk iklim koşullarına uyum sağlayabilen, neslini tüketmemek için büyük göçler gerçekleştiren, cazip bir av hayvanı olması sebebiyle de geyik efsaneleri günümüze kadar süregelmiştir. Nitekim birçok toplumun yaşamında geyik önemli ve kutsal bir varlık olarak yer tutmaktadır. Bazen önemli bir hayvan olan atın bile geyiğin gerisinde kaldığı görülmektedir. Efsanelerde genellikle başrolde olan geyik, insanlara yol göstermekte ve kahramanlara öncülük etmektedir (Mülayim, 2015, s. 152, 153).

Çatalhöyük duvarlarına çizilmiş geyik resimleri ile Anadolu topraklarında yaşayan kültürler ve dinsel gelenekler MÖ 7. binyıl mirası olarak sürdürülmüştür. Edwin L. Brown'ın aktarımıyla; Emmanuel Laroche geyik olgusunu şöyle ifade etmektedir: Alacahöyük'te ortaya çıkarılan tunçtan yapılmış geyik bulguları Hitit çivi yazılı belgeleriyle birleştirildiğinde, oynadıkları rol boğayla aynı olan geyiklerin Anadolu'da ne kadar sevildiğini göstermektedir. O, önceleri kendisi, sonraları tanrılar biçiminde, hayvansal ve bitkisel doğanın gücünü simgelemektedir. Ancak tanrının işlevi ve kimliği hâlâ belirsizdir. Ancak bunlardan özel bir tanrı grubu, Hitit başkentindeki teologlar tarafından çivi yazısıyla "KAL" logogramıyla ifade edilmektedir. Bu tanrılar vahşi yaşamın koruyucuları, ormanın tanrılarıdır. Hitit belgelerinde çivi yazılı KAL logogramıyla gösterilen 120 farklı isimli Koruyucu Tanrı'ya rastlanmıştır. Bu işaret mitoloji ve kült metinlerinde Tanrıça İnara'yı göstermektedir (Taşkın, 2019, s. 285, 286). Özellikle güneş kurslarının ortasında yer alan boğa, geyik ve aslan gibi hayvan figürleri hayvan biçimli tanrıların sembolleridir. Boğa, panteonun en büyük tanrısı olan Fırtına Tanrısı'nı, geyik ise Ana Tanrıça'yı temsil etmektedir (Akurgal, 2005, s. 32-37; Beydiz, 2016, s. 110). Hitit sanatı ve dininde boğa, aslan ve panterin üzerindeki tanrıların yanı sıra geyikler üzerinde de tanrılar görülmektedir (Przeworski, 1940, s. 71). Anadolu'da Fırtına Tanrısı'nı temsil eden boğa ve savaş tanrısını temsil eden aslanın yanı sıra geyik koruyucu tanrıyı sembolize etmektedir. Geyik tanrısı Tuwat-/Ruwa(n)t (Hititçe) ve Kurunta-tiya/Ruwada (Luvice) olarak adlandırılmıştır. Niteliklerinden geyik tanrısının büyük ve küçük av hayvanlarının koruyucusu olduğu anlaşılmaktadır. Geyik tanrısı avcılarını destekler, vahşi dünyayı korur ve tehlikeli hayvanları dünyadan uzaklaştırır (Sellier, 2018, s. 48, 49).

Alacahöyük ve Horoztepe'deki önemli mezar hediyeleri arasında çarpıcı geyik eserleri bulunmuştur. Bu eserlerden biri dört kollu bir kaideye yerleştirilmiş bir geyik heykelciğidir. Ağız gümüş veya elektronla kaplı, gövde de aynı metalden kakma daireler görülmektedir (Res. 10). Daire kadının, sonsuzluğun ve yaşam-ölüm döngüsünün simgesidir. Dolayısıyla kadın, dairesel bezemelerle geyik üzerinde gösterilmiş ve simgeleştirilmiştir. MÖ 3. binyılın ortalarından MS 3. yüzyıla kadar Anadolu'da boğa kültürünün yanı sıra geyik kültürü de varlığını sürdürmüştür. Boğa ve geyik kültürleri, halk arasında korunmuş ve tarih öncesi canlılığı sayesinde Roma Çağı'na kadar devam etmiştir. Hitit öncesinden itibaren belirli dönemlerde Anadolu uygarlığı ve dini üzerinde etkisini sürdürmüştür (Przeworski, 1940, s. 74, 75). Hatti tanrıçası Teteşhapi'nin en başta geyik kültürü olmak üzere yaban hayvanlarıyla olan yakın ilişkisi Alacahöyük kral mezarları buluntularında açıkça görülebilmektedir. Teteşhapi'ye hayvanların hâkimesi de denilmektedir (Ünal, 2016, s. 273). Özellikle Alacahöyük'te bulunmuş olan geyik standartları, Anadolu'da uzun süredir devam eden bir geyik kültürü algısının olduğunu açıkça göstermektedir. Anadolu'da alageyik sayı olarak fazlaydı ve Hint-Avrupa diyetinin ana maddesini oluşturuyordu. Ekonomik olarak önem arz eden geyik, onu bu gruplar arasında en mükemmel vahşi av hayvan yapmıştır (Collins, 2002, s. 311).



**Resim 10.** Geyik Figürlü Törensel Älem, Alacahöyük (Anadolu Medeniyetler Müzesi Katalođu, s. 66)

Anadolu'da bulunan Tunç Çađı'na ait eserlerdeki hayvan sembolizminin etkisi bugün Türkiye Cumhuriyeti'nde de devam etmektedir. Alacahöyük'te bulunan, bir erkek alageyik ile her iki yanında duran iki boğanın yer aldığı "güneş kursu"na (hatalı bir şekilde Hitit güneş kursu olarak isimlendirilen) ait anıtsal bir rekonstrüksiyon, Ankara Sıhhiye Meydanı'nda yer almaktadır (Res. 11). Ayrıca Alacahöyük güneş kursu, Ankara Üniversitesi'nin, bir Türk markası olan Eti'nin ve Çorum Belediyesi'nin logosu olarak kullanılmaktadır. Zaman içerisindeki bu deđişikliklere rağmen bu hayvanlar her çağda, her toplumda zengin ve önemli sembolik anlatımın kaynakları olmuşlardır (Alp S. , 2003, s. 2-7; Arbücker, 2020).



**Resim 11.** Ankara Sıhhiye Meydanı'nı Süsleyen Anıt  
Hatti Monument - Hitit Güneş Kursu Anıtı - Wikipedi (wikipedia.org) (18.01.2023)

Hititlerin mirasçıları olan Geç Hitit Beylikleri, geyik ile ilgili ikonografik geleneklerin bazıları sürdürülmüştür. Özellikle geyik, aslan ve boğa tasvirleri bu dönemde de önemlidir (Collins, 2002, s. 331). Arslantepe/Malatya, Karkamış veya Sam'al/Zincirli Höyük'teki avlanan veya yürüyen geyikleri temsil eden ortostatlar, Geç Hitit ikonografisinde geyik temasının canlılığının güzel örnekleridir. İmparatorluđun çöküşüne rağmen Anadolu'da bu kültürel ve ikonografik süreklilik devam etmiştir. MS 3. yüzyılda, Karkamış'a yakın Doliche (Dülük) Bölgesi'nde Jupiter Dolichenus ve geyik üzerine oturmuş eşi Juno Regina (Kraliçe Junon=Hera) etrafında yerel bir kültürün varlığı bilinmektedir. Bu Suriye-Roma karma kültürü,

konumu kadar ikonografisiyle de neredeyse 1500 yıl önce yaşamış Hitit dünyasını anımsatmaktadır. Romalılar, Anadolu geyik tanrısını tanrıları ile kaynaştırıp Doğu-Batı aktarımlarında önemli bir rol oynamışlardır (Sellier, 2018, s. 52, 53). Ayrıca Yunan mitolojisinde Zeus ile Leto'nun kızı, Apollon'un kız kardeşi ay ve av Tanrıçası Artemis'in (Roma'da Diana) hayvanı da dişi bir geyiktir. Altın boynuzlu, tunç toynaklı bu geyik, yandan çıkan bir oktan daha hızlı olma kabiliyetine sahiptir (Can, 1994, s. 66, 169). Öte yandan geyik boynuzlarının düşüp, yeniden çıkması onu yaratılış ve yenilenmenin, döngüsellik simgesi yapmıştır. Anadolu'da kapı üstlerine, oda duvarlarına geyik boynuzu, daha sonraları ise geyikli duvar halısı asma geleneği yakın yıllara kadar devam etmiştir (Emiroğlu & Aydın, 2003, s. 337, 338). Ayrıca azizlerle ilgili Hıristiyan mitleri de geyiğe bağlılığı göstermektedir. Nitekim umut ve hediyeler dağıtan Noel Baba'nın kızığını çekme rolünü kutsal olan geyikler üstlenmiştir. Günümüzde de Anadolu'da geyik avlamanın avlayana uğursuzluk getireceği inancı vardır ve dolayısıyla geyik hâlâ kutsal sayılmaktadır.

### 3. Sonuç

Bazen hayranlık bazen de korku uyandıran hayvanlar, Anadolu'da Prehistorik Çağ'dan itibaren tanrılarla özdeşleştirilmiş ya da bazı tanrılara önderlik ve eşlik etmişlerdir. Doğa güçlerini betimleyen, birer sembole dönüşmüş bazı hayvanlar inançlara dahil edilmişlerdir. Hayvanlardaki farklı özellikler tanrılara, tanrıçalara, krallara, komutanlara atfedilmiştir. Bazı hayvanlar iyilik, güç, barış, egemenlik ve bereket sembolü olurken, bazıları da kötülük, uğursuzluk, savaş, yıkım ve ölüm gibi unsurların sembolü olmuşlardır. Genel olarak Anadolu'da boynuzlu hayvanlar uğur, güç ve bereket gibi iyilik unsuru; yılan ve akrep gibi sürüngenler ise kötülük unsurlarının sembolü olarak nitelendirilmişlerdir.

Anadolu'da çeşitli tanrı ve tanrıçalarla ilişkili olarak betimlenen hayvanlar, dinsel ve mitolojik özellikleri ile dikkat çekmektedir. Tanrı ve tanrıçalara sanatta, edebiyatta sık sık çeşitli hayvanlar eşlik etmektedir. Hayvan ve insan tasvirleriyle dolu Anadolu'da özellikle hayvan betimlemeleri sembolik öneme sahiptir. Anadolu'da çok sık kullanılan ve ikonografinin sembolik öğelerinden biri olan leopar, genellikle benekli postu ile betimlenmiştir. Noktalama yöntemiyle leoparın benekleri özellikle vurgulanmıştır. Bu benekler muhtemelen doğumla ilgili bir konuya işaret etmektedir. Nitekim Çatalhöyük'te, Hacılar'da leopar sık sık tanrıçayla birlikte, tanrıçanın bir parçası ya da çocuğu gibi tasvir edilmiştir. Bu tasvirlerde bebeğini kucaklayan bir anne pozunda, kedigillerden hayvanları bağırlarına basmaktadırlar. Bu tür sahneler tanrıçanın hayvanlar üzerindeki hâkimiyetini ve koruyucusu olduğunu düşündürmektedir. Dolayısıyla leopar ve kadın arasında güçle alakalı bir ilişki olduğu açıktır. İki yanında leopar ya da aslanla tasvir edilen kadın heykelticikleri doğaya ve vahşi yaşama egemen Ana Tanrıça ile özdeşleşmektedir.

Kadın ile vahşi kediler arasındaki ilişkiler çok eskilere dayanmaktadır. Bu kedigillerden aslan Anadolu'da ilk olarak Göbekli Tepe'de karşımıza çıkmaktadır. Burada tek kadın tasviri aslanlı dikilitaşların arasındaki taştan bir bankta açıkça sergilenmiştir. Bu taş platform herkesin görebileceği, inceleyebileceği, hatta üzerinde sırayla oturabileceği şekilde yer almaktadır. Aslan Anadolu'da genellikle koruyuculuğu, gücü simgeleyen ve pek çok kez tasvir edilmiştir. Çatalhöyük'ten leopar benzeriyle başlayarak tanrıçayla özdeşleşen en güçlü yabaniydir. Geç Hitit Beylikleri'nde Tanrıça Kubaba tasvirinin taht ayaklarında pençe biçimiyle soyut olarak yerini almıştır. Nitekim Çatalhöyük geleneğinin devamı niteliğindedir. Dolayısıyla aslan, panter, kaplan ve leopar gibi kedigillerin tanrıça ile ilişkilendirilmesi süreklilik göstermektedir. Öyle ki bu süreklilik siyah kedili cadı geleneğiyle modern dünyaya kadar gelmiştir. Kadın ve kedigillerin özel bir mitosu, topluma taşıdığı bir anlamı olduğu yadsınmaz.

Bunların yanı sıra üreme, çoğalmayı sembolize eden boğa ve büyöl bir amacı olduğu düşünülen geyik de Paleolitik Çağ'dan itibaren kutsal birer varlıktır. Boğa/inek, geyik kültü Paleolitik Çağ'da ve sonraki çağlarda tarih sahnesine yerleşmiş, mağara duvarlarında başlayan sanatsal serüveni yüzyıllar boyunca devam etmiştir. Özellikle boğa başı Neolitik Çağ kültüründe çok kullanılan bir boldür. Şekli itibarıyla kadın rahmine benzetilen boğa başı bereketle ilişkilendirilmiştir. Nitekim Çatalhöyük'te boğanın cinsiyeti bütün olarak gösterilmemiş, hayvanın cinsiyeti değil, daha çok başında oluşan sembolik öge vurgulanmıştır. Böylece eski çağ insanların sembolik düşüncesinde doğumun gerçekleştiği organ ile benzer görünüme sahip hayvanların kutsal sayıldıkları görülmektedir. Ayrıca boğa başı ile birlikte gösterilen tanrıça genellikle kanı simgeleyen kırmızı zemin üzerinde gösterilmiştir. Dolayısıyla kadın-tanrıça-boğa "doğum" temasıyla ilişkili sembolizmin bir bütünü oluşturulmaktadır. Hititlerde ise boğa boynuzu tanrıların ve Tanrıça

İhtar'ın tanrısallık alameti olarak gösterilmiştir. Ayrıca Geç Hitit Beylikleri kenti Karkamış'ta, Kubaba kabartmalarında tanrıçanın boynuzlu tasvirleri görülmektedir. Sonuç olarak avcı-toplayıcı ve tarım toplumlarının hayatlarında önemli bir yeri olan boğa, eskiçağ toplumları için dinsel bir anlam ifade etmiş ve tanrısallık, kutsallık sembolü olarak kullanılmıştır.

Anadolu'da yaygın bir hayvan olan geyik figürü Neolitik Çağ'a kadar uzanmakta ve bir av tanrısı kültürüne işaret etmektedir. Tunç ve Demir Çağı Anadolu uygarlıklarında da geyik özel bir yere sahiptir. Özellikle Alacahöyük geyik heykelciğinin gövdesindeki metal kakma daireler görülmektedir. Daire, kadının, sonsuzluğun ve yaşam-ölüm döngüsünün simgesidir. Dolayısıyla kadın, dairesel bezemelerle geyik üzerinde gösterilmiş ve simgeleştirilmiştir. Birçok toplumun yaşamında önemli ve kutsal bir varlık olan geyik, bazen önemli bir hayvan olan atı bile geride bırakmıştır. Efsanelerde genellikle başrolde olan geyik, insanlara yol göstermekte ve kahramanlara öncülük etmektedir. Geyik efsaneleri günümüze kadar süregelmiştir.

Hititlerin mirasçıları olan Geç Hitit Beylikleri de bu ikonografik gelenekleri sürdürmüşlerdir. Geyik, aslan ve boğa tasvirleri bu dönemde de önemlidir. İmparatorluğun çöküşüne rağmen Anadolu'da bu kültürel süreklilik devam etmiştir. Öyle ki Romalılar, Anadolu geyik tanrısını tanrıları ile kaynaştırıp Doğu-Batı aktarımlarında önemli bir rol oynamışlardır. Ayrıca Yunan mitolojisinde Zeus ile Leto'nun kızı, Apollon'un kız kardeşi ay ve av Tanrıçası Artemis'in (Roma'da Diana) hayvanı da dişi bir geyiktir. Altın boynuzlu, tunç toynaklı bu geyik, yaydan çıkan bir oktan daha hızlı olma kabiliyetine sahiptir. Boğa ve geyik kültürleri, halk arasında korunmuş ve tarih öncesi canlılığı sayesinde Roma Çağı'na kadar devam etmiştir.

Öte yandan geyik boynuzlarının düşüp, yeniden çıkması onu yaratılış ve yenilenmenin, döngüsellik simgesi yapmıştır. Masumiyetin simgesi de olan geyik kutsal özelliğini hâlâ korumaktadır. Geyiğin kutsallığı nedeniyle geyik boynuzunun kimi evlerde uğur için duvara asıldığı bilinmektedir. Anadolu'da kapı üstlerine, oda duvarlarına geyik boynuzu, daha sonraları ise geyikli duvar halısı asma geleneği yakın zamana kadar devam etmiştir. Anadolu'nun çeşitli yerlerinde geyik avlamanın uğursuzluk getireceğine inanılır. Ayrıca azizlerle ilgili Hıristiyan mitleri de geyiğe bağlılığı ortaya koymaktadır. Nitekim umut ve hediyeler dağıtan Noel Baba'nın kızığını çekme rolünü kutsal olan geyikler üstlenmiştir.

#### 4. Extended Abstract

In many societies, animals have been considered sacred or worshipped as deities in certain places. Animals, sometimes inspiring admiration and at other times instilling fear, have been identified with gods/goddesses in Anatolia since the Prehistoric Age, assuming leadership roles and accompanying them. Various attributes of animals, such as strength, agility, predatory nature etc., have been attributed to gods/goddesses. In Anatolia, various animals, including the leopard, lion, bull, and deer, have frequently been portrayed with religious and mythological attributes, closely linked to numerous gods and goddesses.

One of the most commonly used symbolic elements in Anatolia is the *leopard*. Often depicted with its spotted fur, the leopard likely reflects themes related to fertility magic. In the reliefs of Çatalhöyük, the spots of the leopard are particularly emphasized through a stippling technique. The purpose of this is to highlight the symbolic meaning of its spots. In such an environment where birth is revered, the leopard spots likely symbolize a theme related to childbirth. In the reliefs of Çatalhöyük and the figurines found in Hacilar, leopards are depicted as part of or as offspring of the goddess. Therefore, it is evident that there is a power-related relationship between the leopard and the woman. Indeed, the female figurines depicted with wild animals, particularly felids, on both sides are identified with the Mother Goddess, who is believed to dominate nature and the wild way of life.

Women have been associated with wild cats since ancient times. In Anatolia, beginning with a leopard-like depiction at Çatalhöyük, the lion is identified with the goddess and is the most powerful of these felines, symbolizing strength. Archaeological evidence demonstrates that lion depictions date back to Göbekli Tepe, the earliest site found in Anatolia. A unique depiction of a woman at Göbekli Tepe is prominently displayed on a stone bench between the two most significant pillars with lions.

Felines, such as lions and leopards, are associated with the goddess and continue to exist. This continuity has persisted to the present day through traditions such as the black cat-witch connection. The noteworthy importance of women and felids in society cannot be disregarded.

The *bull*, a symbol of reproduction and fertility, and the *deer*, believed to have a magical purpose, have been depicted as sacred beings since the Paleolithic Age, symbolizing the process of procreation. The frequent depiction of compositions featuring horned animals as the main theme on the cave walls of the Paleolithic Age is a precursor to a deeply rooted belief system that persisted in subsequent eras such as the Neolithic, Chalcolithic, Bronze Age, and beyond, settling into the stage of history. Indeed, the cult of the bull/cow and deer originated on cave walls and continued its artistic journey for centuries. In Neolithic Age cultures, the bull's head, in particular, became a widely used symbol. The shape of the bull's head resembles the female womb and therefore it is associated with fertility. In the symbolic thought of ancient civilizations, certain animals with a similar appearance to the organ where childbirth takes place were considered sacred.

In Anatolia, in the 13th century BCE, both the deer and the bull were simultaneously objects of worship. Evidence of this worship exists in the form of numerous cult objects found in the royal tombs of Alacahöyük. For instance, it is believed that the animal figurines such as bulls, deer, and lions, found in the center of sun discs in the royal tombs of Alacahöyük, symbolize gods and goddesses in the cosmic realms. In Hittite culture, the bull's horn was portrayed as a divine symbol of the gods and the goddess Ishtar.

The deer figure, a prevalent animal in Anatolia, dates back to the Neolithic Age. The role and significance of the deer deity have persisted over time. The deer images drawn on the walls of Çatalhöyük, along with the cultures and religious traditions of the civilizations inhabiting Anatolian lands, have been perpetuated as a heritage from the 7th millennium BCE. Striking deer artifacts have been discovered among the prominent burial gifts at Alacahöyük and Horoztepe. The mouth of a deer figurine found in Alacahöyük is coated with silver or electrum, and its body is adorned with inlaid circles of the same metal. The circle is a symbol of femininity, infinity, and the cycle of life and death. Therefore, the woman is represented and symbolized on the deer with circular ornaments.

The depiction of these animals associated with gods and goddesses draws attention to their religious and mythological role in the lives of many societies. In some cases, animals have become an integral part of religious iconography. This cultural continuity has sustained the tradition of depicting these animals throughout history. While certain animals symbolize goodness, power, peace, sovereignty, and abundance, others have become symbols of evil, misfortune, war, destruction, and death.

**Keywords:** Goddess, Leopard, Lion, Bull, Deer, Depiction, Representation.

#### **Araştırmacıların Katkı Oran Beyanı / Contribution of Authors**

Yazarların çalışmadaki katkı oranları Evin ÖZGÜL %60/ Yusuf KILIÇ %40 şeklindedir.  
The authors' contribution rates in the study are Evin ÖZGÜL %60/ Yusuf KILIÇ %40 form.

#### **Çıkar Çatışması Beyanı / Conflict of Interest**

Çalışmada herhangi bir kurum veya kişi ile çıkar çatışması bulunmamaktadır.  
There is no conflict of interest with any institution or person in the study.

#### **İntihal Politikası Beyanı / Plagiarism Policy**

Bu makale İntihal programlarında taranmış ve İntihal tespit edilmemiştir.  
This article was scanned in Plagiarism programs and Plagiarism was not detected.

#### **Bilimsel Araştırma ve Yayın Etiği Beyanı / Scientific Research and Publication Ethics Statement**

Bu çalışmada Yükseköğretim Kurumları Bilimsel Araştırma ve Yayın Etiği Yönergesi kapsamında belirtilen kurallara uyulmuştur.  
In this study, the rules specified within the scope of the Higher Education Institutions Scientific Research and Publication Ethics Directive were followed.





**Kaynakça**

- Akdoğan, R. (1990). Boğazköy metinlerinde geçen bazı hayvan isimleri. O. G. Toklu, M. Kutkam, & I. Bingöl (Dü) içinde, *Anadolu Medeniyetler Müzesi 1989 Yılı* (s. 60-67).
- Akurgal, E. (2005). *Anadolu kültür tarihi*. Tübitak Yayınları.
- Alp, K. Ö. (2009). *Orta Asya'dan Anadolu'ya kültürel sembolere giriş*. Eflatun Yayınevi.
- Alp, S. (2003). *Hitit güneşi*. Tübitak Yayınları.
- Anonim. (tarih yok). *Anadolu medeniyetleri müzesi kataloğu*.
- Arbückle, B. S. (2020, Haziran 1). *Antik çağ Anadolu'sunda hayvan sembolizmi*. Kasım 29, 2022 tarihinde aktüel arkeoloji: <https://aktuelarkeoloji.com.tr/kategori/arkeoloji/antik-cag-anadolu-sunda-hayvan-sembolizmi> adresinden alındı
- Armutak, A. (2002). Doğu ve batı mitolojilerinde hayvan motifi (I. memeli hayvanlar). *İstanbul Üniversitesi Veterinerlik Fakültesi Dergisi*, 28(2), s. 411-427.
- Ateş, M. (2012). *Mitolojiler ve semboller-ana tanrıça ve doğurganlık sembolleri*. Milenyum Yayınları.
- Aydın, M. (2005). *Ansiklopedik dinler sözlüğü*. Din Bilimleri Yayınları.
- Aydın, G. Ş. (2006). Yerleşik hayat öncesi: Yaratan beden. Ş. Şentürk, & Ş. Aydın (Dü) içinde, *Tunç çağı'nın gizemli kadınları* (s. 11-28). Yarı Kredi Yayınları.
- Belli, O. (2001). *Anadolu tanrıçaları*. Promete Yayıncılık.
- Beydiz, M. G. (2016). *Mitolojiden sanata hayvan imgesi*. Arkeoloji ve Sanat Yayınları.
- Campbell, J. (2020). *Tanrıçalar ve tanrıça'nın dönüşümleri*. İthaki Yayınları.
- Can, Ş. (1994). *Klasik Yunan mitolojisi*. İnkılap Kitabevi.
- Childe, V. G. (2009). *Tarihte neler oldu? Kırmızı Yayınları*.
- Collins, B. J. (2002). Animals in the religions of ancient Anatolia. B. J. Collins (Dü.) içinde, *A history of the animal world in the ancient near east* (s. 309-334). Brill.
- Duru, R. (2016). *Tarım'dan yazı'ya Burdur yöresi ve yakın çevresi'nin altıbin yılı (mö 8000-mö 2000)*. Batı Akdeniz Kalkınma Ajansı.
- Eliade, M. (2003). *Dinsel inançlar ve düşünceler tarihi: Taş devrinden eleusis mysteria'larına*. Kabalıcı Yayınevi.
- Emiroğlu, K., & Aydın, S. (2003). *Antropoloji sözlüğü*. Bilim ve Sanat Yayınları.
- Er, Y. (2017). *Klasik arkeoloji sözlüğü*. Phoenix Yayınevi.
- Ertem, H. (1965). *Boğazköy metinlerine göre Hititler devri Anadolu'sunun faunası*. Ankara Üniversitesi Dil ve Tarih-Coğrafya Fakültesi Yayınları.
- Gezgin, İ. (2021). *Sanatın mitolojisi: Sanat ne anlatır? Mağara duvarlarından antikçağın sonuna*. Redingot Yayınları.
- Hançerlioğlu, O. (2000). *Dünya inançları sözlüğü*. Remzi Kitabevi.
- Himmetoğlu, M. F. (2021). Hitit dininde boynuz sembolünün kökeni. L. G. Gökçek, E. Yıldırım, & O. Pekşen (Dü) içinde, *Anadolu'nun eski çağlarında inanç olgusu ve yönetim anlayışı* (s. 345-362). Değişim Yayınları.
- Işık, F. (1999). *Doğa ana Kubaba-Tanrıçaların Ege'de buluşması*. Suna-İnan Kıraç Akdeniz Medeniyetleri Araştırma Enstitüsü.
- Kılıç, Y., & Turgut, M. (2016). Eski Anadolu'da bucrania kültü ve bu kültürün günümüz bozkır'ına yansımaları. *Uluslararası Sempozyum: Geçmişten günümüze bozkır (6-8 Mayıs 2016)* (s. 773-790). içinde Selçuk Üniversitesi Türkiye Araştırmaları Enstitüsü Yayınları.
- Kolankaya, B. N. (2014). Paleolitik çağ kadınları/ The women of the paleolithic age. A. Engin, B. Helwing, & B. Uysal (Dü) içinde, *Armizzi- Engin Özgen'e Armağan/ Studies in Honor of Engin Özgen* (s. 191-204). Asitan Kitap.
- Kulaçoğlu, B. (1992). *Tanrılar ve Tanrıçalar*. Kültür Bakanlığı Anıtlar ve Müzeler Genel Müdürlüğü Yayını.
- Kutlu, S. Ö. (2018). Er Baba'dan içi buğday dolu minyatür bir çömlek ve çatalhöyük kanıtları bağlamında, neolitik dönemde boğa sembolizmi ve ritüel. *Belleken*, 82(293), s. 1-30.
- Luckert, K. W. (2016). *Göbekli Tepe*. Alfa Yayınları.
- Malinowski, B. (1990). *Büyü, bilim ve din*. Kabalıcı Yayınevi.
- Mellaart, J. (1988). *Yakındoğu'nun en eski uygarlıkları*. Arkeoloji ve Sanat Yayınları.
- Mülayim, S. (2015). *Dağışimin tanıkları- Türk sanatında ikonografik dönüşümler*. Kaknüs Yayınları.

- Oral, E. (2021). Hititlerde dinsel törenler, bayramlar ve festivaller. *Journal of Social, Humanities and Administrative Sciences*, 7(39), s. 635-644.
- Popko, M. (1995). *Religions of Asia Minor*. Academic Publications Dialog.
- Przeworski, S. (1940). Notes d'archeologie syrienne et hittite iv: Le culte du cerf en anatolie. *Syria*, s. 62-76.
- Roller, L. E. (2013). *Ana tanrıça'nın izinde: Anadolu kybele kültürü*. Alfa Yayınları.
- Savaş, S. Ö. (2002). Hititler'de "fırtına tanrısı" ile "boğa kültürü" üzerine bazı gözlemler ve yorumlar. *Archivum Anatolicum - Anadolu Arşivleri*, 5(1), s. 91-170.
- Schachner, A. (2019). *Hattuşa - efsanevi Hitit İmparatorluğu'nun izinde*. Homer Kitabevi.
- Seeher, J. (2006). *Hattuşa rehberi - Hitit başkentinde bir gün*. Ege Yayınları.
- Sellier, G. (2018). Le culte du cerf anatolien: symbolisme, évolution et constance, III-II millénaire a.C. . P. Piron, J. Bouchard, & C. Caron içinde, *Actes du colloque "Le sacré dans tous ses états organisé par l'AEPOA* (s. 46-59).
- Taşkın, S. (2019). *Luvya IV: İ. ö. 2. binyılda Anadolu'da Hitit ve Luvilerin dinsel inançları ve tanrılarına bir bakış*. Arkeopera Yayınları.
- Tay project. (tarih yok). Eylül 3, 2023 tarihinde Tay project: [http://www.tayproject.org/TAYages.fm\\$Retrieve?CagNo=629&html=ages\\_detail\\_t.html&layout=web](http://www.tayproject.org/TAYages.fm$Retrieve?CagNo=629&html=ages_detail_t.html&layout=web) adresinden alındı
- Tuna, C. (2000). *Mağaradan kente Anadolu'nun eski yerleşim yerleri* (Cilt 1). İletişim Yayınları.
- Ünal, A. (1984). Leopard. E. Ebeling, & B. Meissner (Dü) içinde, *Reallexikon der Assyriologie und Vorderasiatischen Archäologie* (Cilt 6, s. 604-605.). Walter de Gruyter.
- Ünal, A. (2016). *Hititlerde ve eski Anadolu toplumlarında din, devlet, halk ve eğlence: Müzik, dans, spor, akrobasi, sirk ve gladyatör oyunları*. Bilgin Kültür Sanat Yayınları.
- Vikipedi. (tarih yok). Ocak 18, 2023 tarihinde Wikipedia: [https://tr.wikipedia.org/wiki/Hitit\\_G%C3%BCne%C5%9F\\_Kursu\\_An%C4%B1t%C4%B1](https://tr.wikipedia.org/wiki/Hitit_G%C3%BCne%C5%9F_Kursu_An%C4%B1t%C4%B1) adresinden alındı
- Wikimedia Commons. (2005). Nisan 22, 2020 tarihinde Wikimedia Commons: [https://commons.wikimedia.org/wiki/File:Catal\\_Hüyük\\_sanctuary.JPG](https://commons.wikimedia.org/wiki/File:Catal_Hüyük_sanctuary.JPG) adresinden alındı

# Halkla İlişkiler Rollerinde Anahtar Bir Kavram Olarak Kurumsal Sosyal Savunuculuk\*

Zeynep EKMEKÇİ\*\*   
Mustafa AKDAĞ\*\*\* 

## ÖZ

Halkla ilişkilerin tarihsel süreç içerisinde çeşitli rol tanımlamaları olmuştur. İlk ortaya çıktığı dönemden itibaren hedef kitlenin beklentileri doğrultusunda kendini geliştiren, değiştiren halkla ilişkiler en mükemmel olma yolunda ilerleyerek çabalar göstermektedir. Bu çabalar, hedef kitleye nasıl daha fazla faydalı olabilir sorusuna cevap aramaktadır. Bu alandaki çabaların geldiği aşama göz önüne alındığında günümüzdeki hedef kitle, saf ya da homojen bir yapı sergilememektedir. Bu hedef kitlenin aynı konularda farklı beklentiler içerisinde girebileceği anlamına gelmektedir. Alanyazında henüz yeni tanımlanmaya çalışılan kurumsal sosyal savunuculuk kavramı, halkla ilişkiler için de yeni bir ilgi alanı olarak ortaya çıkmaktadır. Kavram, örgütlerin hedef kitlelerinin beklentileri doğrultusunda bazı konular üzerine aktivist bir yaklaşım belirlemelerini ifade etmektedir. Çalışma kapsamında halkla ilişkiler öğrencilerine göre bir örgütün kurumsal sosyal savunuculuk rolüne bakış açısı ve hangi konuların kurumsal sosyal savunuculuk bağlamında değerlendirilmesi gerektiği tespit edilmeye çalışılmıştır. Türkiye'de 399 halkla ilişkiler öğrencisi ile yapılan çalışmada, örgütlerin sosyal, siyasal ve ekonomik konularda savunuculuk yapması gerektiği görüşü ortaya çıkmaktadır. Ayrıca başta hak ve özgürlükler olmak üzere örgütlerin toplumu etkileyen pek çok konuda toplum yararına çalışması gerektiği dolayısıyla örgütlerin kurumsal sosyal savunuculuğunun halkla ilişkilerin bir parçası olduğu ve kilit bir rol oynaması gerektiği saptanmıştır.

**Anahtar Kelimeler:** Halkla ilişkiler, Halkla İlişkiler Roller, Stratejik Halkla İlişkiler, Kurumsal Sosyal Savunuculuk, Halkla İlişkiler Öğrencileri.

## Corporate Social Advocacy as a Key Concept in the Public Relations Roles

### ABSTRACT

Public relations has had various role definitions in the historical process. Public relations, which has developed and changed itself in line with the expectations of the target audience since its first emergence, has been striving to be the most perfect. These efforts seek an answer to the question of how to be more useful to the target audience. Considering the stage of efforts in this field, today's target audience does not exhibit a pure or homogeneous structure. This means that the target audience may have different expectations on the same subjects. The concept of corporate social advocacy, which has just been tried to be defined in the literature, is emerging as a new area of interest for public relations. The concept refers to the fact that organizations determine an activist approach on some issues in line with the expectations of their target audiences. Within the scope of the study, it was tried to determine the perspective of an organization on the role of corporate social advocacy according to public relations students and which issues should be evaluated in the context of corporate social advocacy. In the study conducted with 399 public relations students in Turkey, the view that organizations should advocate on social, political and economic issues emerges. In addition, it has been determined that organizations should work for the benefit of society on many issues affecting society, especially rights and freedoms, so corporate social advocacy of organizations is a part of public relations and should play a key role.

**Keywords:** Public Relations, Public Relations Roles, Strategic Public Relations, Corporate Social Advocacy, Public Relations Students.

\* Çalışmanın etik kurul izni Erzincan Binali Yıldırım Üniversitesi Rektörlüğü Sosyal ve Beşeri Bilimler Etik Kurulu 04.05.2023 tarihli ,04/14 sayılı karar ile alınmıştır./The ethical approval for the study was obtained on May 4, 2023, with the decision no. 04/14 of the Social and Humanities Ethics Committee of the Rectorate of Erzincan Binali Yıldırım University.

\*\* **Corresponding Author/Sorumlu Yazar,** Dr. Öğr. Üyesi/Asst. Prof., Erzincan Binali Yıldırım Üniversitesi/Erzincan Binali Yıldırım University, zeynep.ekmekci@erzincan.edu.tr

\*\*\* Prof. Dr., Erciyes Üniversitesi/Erciyes University, makdag@erciyes.edu.tr

Makale Gönderim ve Kabul Tarihleri/Article Submission and Acceptance Dates: 15.12.2023-05.03.2024

**Citation/Atf:** Ekmekçi, Z., Akdağ, M. (2024). Halkla ilişkiler rollerinde anahtar bir kavram olarak kurumsal sosyal savunuculuk. *Selçuk Üniversitesi Sosyal Bilimler Enstitüsü Dergisi*, 53, 186-197. <https://doi.org/10.52642/susbed.1405574>

## 1. Giriş

Halkla ilişkilerin, modern anlamda ilk ortaya çıkışına bakıldığında, 19.Yüzyıl'ın dinamiklerini yansıtan bir çalışma alanı olduğu görülmektedir. Bu yüzyılda örgütler için önemli olan şey kendi varlıklarını ve çıkarlarını korumaktır. Dolayısıyla bu dönemde örgütler en çok kendi sürdürülebilirliklerini sağlamak amacıyla nerdeyse yalnızca sermaye sahibine karşı sorumlulukları oldukları düşüncesiyle hareket etmektedir. Elbette zamanla ortaya çıkan toplumsal, ekonomik ve siyasal değişimlerden örgütlerin kamuoyuna bakış açıları da etkilenecek ve değişim gösterecektir. Aşamalı olarak gerçekleşen bu değişim; özellikle 1980'lerin liberal politikalarıyla ortaya çıkan küresel ve rekabetçi ortamdan kaynaklı örgütlerin paydaşlarına verdikleri önemi gittikçe artırmıştır. Sanayi devriminin rekabetçi ve örgüt odaklı yaklaşımı, halkla ilişkilerin gelişimine katkıda bulunarak kamuya, hedef kitleye bakış açısını da önemli ölçüde etkilemektedir. Halkla ilişkilerin ortaya çıkması için iki temel unsur olan demokrasi ve sermayenin var olması kabulünden yola çıkarak kamuoyuna verilen değer artmasının bu liberal politikalar sonucunda olması tesadüfi değildir. Kamuoyunun yönlendirici etkisinin olması ve halkla ilişkiler rollerinin bu bağlamda değişmesi düşüncesi bu süreçlerin bir parçası ve sonucudur.

1970'li yıllarda Broom ve Smith tarafından yapılan araştırmalarda halkla ilişkiler uygulayıcılarına ilişkin roller kavramsallaştırılmıştır (Akar, 2021). Dolayısıyla halkla ilişkilerin stratejik rollerinin önemi kavrandığından kamuoyunun algıları, davranışları ve düşüncelerini araştırma eğilimi ortaya çıkmıştır. Edward Bernays'la başlayan bu eğilim Grunig'in Mükemmel Halkla İlişkiler Teorisi ile daha belirgin bir hal almıştır. Grunig(2005)'e göre örgütler, örgütü oluşturan kişilerden ne beklediklerini roller aracılığıyla tanımlamaktadır. Dolayısıyla halkla ilişkiler uygulayıcılarının rolleri örgütsel iletişimin yerini ve işlevini anlamak açısından önemlidir. Halkla ilişkiler uygulayıcılarının rolleri tekniğin ötesine geçip halkla ilişkiler ve örgütsel iletişimin işlevini yönetmelidir.

Örgütler artık içerisinde yaşadıkları toplumun değerleriyle kendi amaç ve değerlerini birleştirme eğilimi taşımaktadır. Bu eğilim örgütlerin toplumsal çıkarları önemseyişinin bir göstergesi olarak ifade edilebilir. Böylelikle kurumsal sosyal sorumluluğun bir adım ötesinde kurumsal sosyal savunuculuk yapan örgütler, toplumsal meşruiyetlerini ispat etme olanağını taşımaktadır. Dolayısıyla kurumsal sosyal savunuculuk kavramı paydaş beklentilerini öncelediğinden halkla ilişkiler için stratejik bir kavram olarak tanımlanabilir.

Bu çalışmada bir örgütün kurumsal sosyal savunuculuk kavramına bakış açısı ve hangi konuların kurumsal sosyal savunuculuk bağlamında değerlendirilmesi gerektiği ortaya konulmaya çalışılmaktadır. Çalışmada halkla ilişkiler öğrencilerine yönelik olarak anket uygulanmıştır. Çalışmanın temel amacı halkla ilişkiler açısından henüz yeni bir kavram olan kurumsal sosyal savunuculuk rolünü, halkla ilişkiler eğitimi alan öğrencilerin nasıl değerlendirdiğini saptamaktır. Ayrıca katılımcıların verdiği cevaplara göre toplumsal olarak ortaya çıkan hangi konularda örgütlerin, kurumsal sosyal savunucu olmaları gerektiği belirlenmeye çalışılacaktır.

## 2. Halkla İlişkiler Roller ve Stratejik Halkla İlişkiler

Dünyanın döngüsel yapısı iş sektörlerindeki değişimi ve dönüşümü beraberinde getirmiştir. İşletmeler kendi devamlılıklarını sağlamak için değişimin bir parçası olmak zorunda kalmıştır. Hedef kitleleri ile güvene dayalı sağlam bağlar kurmak, ilişki geliştirmek ve yönetmek için stratejik iletişimi kullanmaları gerekmektedir. İşte stratejik halkla ilişkilere de bu süreçte gereksinim söz konusu olmuştur. Hedef kitlelerle diyalog ortamının oluşturulması, sempatinin geliştirilmesi stratejik iletişim ve stratejik rolü ön plana çıkarmıştır (Geçikli, 2021). Toplumsal konularda örgütlerin toplumsal değişimi gerçekleştirebileceği ve kamu çıkarlarını koruyabileceği (Fyke vd. 2016) düşünülmektedir. Örgütlerin bu değişimi sağlayabilmeleri için paydaşları ile kurduğu iletişim süreci önem kazanmaktadır. Örgütün amaçlarını, hedeflerini ve kendini tanımlama biçimini paydaşlara açık ve doğru bir biçimde aktarması ancak doğru iletişim çalışmaları ile mümkün olmaktadır. Dolayısıyla örgütün iletişim çalışmaları, stratejik halkla ilişkiler çalışmaları ile paydaş ve örgüt amaçları bir bağlamda ortaya konulabilir.

Halkla ilişkilerin kurgulayacağı kurumsal iletişim stratejisi, kurumsal iletişim fonksiyonuna odaklanan ve yön sağlayan işlevsel bir strateji olarak kavramsallaştırılmaktadır. Stratejiyi uygulamak için, kurumun karşı karşıya olduğu temel stratejik konular ile iletişim planları arasındaki bağlantıyı sağlayarak kurumsal iletişim fonksiyonunu stratejik yönetim süreciyle alakalı hale getirmektedir. Kurumsal iletişim stratejisi, üst düzey

iletisimcilerin ve üst düzey yöneticilerin, stratejik paydaşların belirlenmesi, yönetimi ve onlarla iletişim konusunda stratejik kararlar almasıyla oluşan stratejik düşünme sürecinin sonucu olarak görülmektedir (Steyn, 2003). Bu bağlamda, halkla ilişkilerde sürekli müzakere eden, diyalog kuran, uluslararasılaşma, rekabet, uzmanlaşma, yeni teknolojileri benimseyip etkili bir şekilde kullanma, uygun ve liyakatli personeli işe alma ve geliştirme, olayları sosyo-politik ve sosyo-kültürel bağlamında analiz etme yaklaşımıyla stratejik halkla ilişkilere yönelmek gerekir. Analitik düşünebilen, dijital dünyayı ve ikna yeteneğini etkileyici olarak kullanabilen, iki yönlü iletişim kurabilen, olayları ve değişimleri takip edebilen nitelikli elemanlar stratejik halkla ilişkiler için önemlidir (Geçikli, 2021).

Stratejik halkla ilişkiler çalışmaları için örgütlerin iş yapış biçimleri ve halkla ilişkiler rollerine bakış açıları iletişim çalışmalarının yönünü belirlemektedir. Dolayısıyla kamuların örgütten beklentileri doğrultusunda stratejik iletişim çalışmaları kurgulamaları, kamu beklentilerini karşılama ve örgütsel meşruiyeti sağlama açısından stratejik bir rol olarak ortaya çıkmaktadır. Örgütlerin tarihsel süreç içerisinde iş yapış biçimlerinin değişmesiyle halkla ilişkiler rollerine bakış açıları da değişmiştir. Başlarda sadece teknisyen rolünde çalışan halkla ilişkiler uzmanları zamanla orta pozisyon olan yöneticilik rolü daha sonrasında ise yakın zamanda stratejist rol olarak konumlanmıştır. Rollerdeki bu değişkenlik örgütün kendini ve iş yapma paradigmasını nasıl tanımladığı ile ilgilidir.

Örgütlerin faaliyetlerini yürüttükleri ortam koşullarında yaşanan hızlı değişim ve dönüşümlerin örgütsel etkinlik üzerindeki yadsınamaz etkileri halkla ilişkilerde de yapısal bir dönüşüme neden olmuş ve alanda daha stratejik bir bakış açısının benimsenmesine yol açmıştır. Halkla ilişkiler alanındaki bu stratejik dönüşüm uygulayıcıların rolleri üzerinde de önemli etkiler oluşturmuştur (Akbulut, 2021). Dolayısıyla stratejik halkla ilişkiler yaparak meşruiyetini sağlamak isteyen örgütler için kurumsal sosyal savunuculuk önemli bir kavram olarak ortaya çıkmaktadır.

### 3. Halkla İlişkiler Roller ve Kurumsal Sosyal Savunuculuk

Stratejik halkla ilişkilerde, örgütler ve çevreleri koordinasyon mekanizması oluşturarak ortak çıkarı, toplu faydayı gözeterek toplumsal refahı oluşturmak için örgütsel amaçları dengelemeye çalışmaktadır (Steyn, 2009). Benzer bir bakış açısı geliştiren Holmström'e (2004) göre ise, giderek farklılaşan bir toplumda sosyal düzeni sağlamak için örgütler, kendi öz sorumluluklarını yerine getirmekle birlikte içerisinde yaşadığı toplumun sosyal konularına da ayna tutmalıdır. Bu nedenle halkla ilişkiler, örgütle hedef kitle arasında örgütün toplumsal olarak kabul edilebilen amaçları ile (ticari zorunluluklarını yerine getirme, kar elde etme ve örgütün sürdürülebilirliğini sağlama) kurumsal sosyal sorumluluğu bir arada yürütebildiği bir alan oluşturmaktadır.

Halkla ilişkilerde sosyal konuların analizi ve değerlendirilmesi önemlidir. Günümüz yoğun rekabet dünyasında paydaşların değerleri ve inançları, daha büyük sosyal etkilerden üretilmektedir. Bu durum örgütlerin büyüme ve kar beklentilerinde birtakım fırsatlar ve tehditler ortaya çıkarmaktadır (Harrison & John, 1998). Karşılaşılan konuların kurumsal ve yönetsel açıdan yanlış yönetiminin yaygın olması ve örgütlerin çalışanlarının uzun dönemdeki refahı hakkında ilgisiz olması, ortaya çıkan herhangi bir kriz döneminde iyi bir kurumsal itibar, paydaşlar ve toplum tarafından ne kadar güvenilir görüldüğü (Regester & Larkin, 2002) ile doğrudan orantılıdır. Örgütlerin toplumsal kabul görmeleri artık her zamankinden önemlidir. Bu bağlamda kurumsal davranışın önemi giderek artmaktadır. Paydaşların örgütten beklentileri farklılaşmaktadır. Değişen paydaş beklentileri örgütlerin toplumsal konulara daha yakından ilgi göstermelerine neden olmaktadır. Amerika'da 2018 yılında yapılan bir araştırmada, örgütlerin önemli toplumsal meseleleri ele alması gerekliliği sonucuna varılmıştır (DiRusso vd., 2022). Başka bir araştırma sonucunda yayımlanan raporda ise tüketicilerin markaların/örgütlerin ülkenin sorunlarını çözmede ve toplumsal değişimi sağlamada siyasi otoriteden daha güçlü olduğu ortaya konulmuştur (Edelman, 2018). Bu araştırmalardan yola çıkarak örgütlerin toplumsal konularda sorumluluk alan açık yapılara dönüştükleri söylenebilir.

Halkla ilişkilerde rol kavramı üzerine yapılan analizler halkla ilişkilerin profesyonelleşmesi, bir örgütte uygulayıcıların görev tanımlarının (rollerinin) tam olarak belli olmasıyla ilgilidir (Akbulut, 2021). Halkla ilişkilerde ifade edilen rol kavramı artık günümüzde stratejik/ üst yönetim/ toplumsal düzeydeki halkla ilişkiler faaliyetlerini anlatmaktadır. Bu rol teknisyen ya da yönetici rolüyle birlikte üçüncü bir halkla ilişkiler

rolü olarak ortaya çıkmaktadır. Bu rolde strateji formülasyonu kavramı, özellikle örgütün üst yönetim ve toplumsal düzeyde sosyal (enterprise) stratejinin geliştirilmesi önemli bir konudur. Halkla ilişkiler departmanında geliştirilen işlevsel düzeydeki halkla ilişkiler, kurumsal iletişim stratejisiyle ve operasyonel düzeyde halkla ilişkiler uygulayıcısı tarafından geliştirilen uygulama stratejisiyle desteklenmelidir (Steyn, 2011). Dolayısıyla halkla ilişkiler uygulayıcıları stratejik halkla ilişkiler rolünü uygulamaktan uzak kalmaktadır. Ancak küresel ekonomilerde ve rekabet yoğun ortamlarında örgütler, toplumun çıkarlarını gözetmek durumunda olduğundan kurumsal sosyal savunuculuk örgütler için yeni bir stratejik kavram olarak tanımlanabilir.

Kurumsal sosyal savunuculuk, örgütlerin sosyal ve politik konularda belirli bir tavır alma konusunda kamuoyuna yaptığı açıklamaları (Dodd & Supa, 2014) ifade etmektedir. Dolayısıyla paydaş beklentilerini karşılamak için sosyal ve politik konulara isteğe bağlı ve gönüllü katılımını içermekte (Dodd & Supa, 2014; Park, 2021) olan kurumsal sosyal savunuculuk, kurumsal sosyal sorumluluk kavramıyla karıştırılabilir. Ancak kurumsal sosyal sorumluluk, çok yerleşik sosyal konulara odaklanırken ve bir şirketin temel işi ile sosyal sorunları arasındaki uyumu önceliklendirirken, kurumsal sosyal savunuculuk, kutuplaşmış tartışmalı sosyal konulara açık desteği göstermektedir (Overton & Xiao, 2022; Park, 2021).

Du vd. (2010)'nin yapmış olduğu çalışmada; kurumsal sosyal savunuculuk, iletişimin çerçevesi ve mesajın içeriğinin önem, öncelik ve uygun motiflerden oluşmasına, mesajın gönderildiği kanala dolayısıyla bu kanalın örgüte ya da bağımsız bir kanala ait olmasına, paydaş türlerine, sorun desteğine ve sosyal değerler yöneliminin ne olduğuna, örgütün itibarına, örgütün bulunduğu sektöre ve pazarlama stratejilerine yer vermektedir. Bütün bunların sonucu olarak çalışma, paydaşlarda oluşturulan farkındalığın, tutum, davranış değişikliğinin, sadakat, satın alma davranışının oluşturulmasını ele almaktadır. Bu bağlamda kurumsal sosyal savunuculuk yapan örgütler toplumun değer yargılarını, toplumsal ihtiyaçlarını ve ilgili konuda toplumun uyarılma düzeyini göz önünde bulundurmalıdır. Örneğin Amerika'da George Floyd'un polis tarafından öldürülmesi sonucunda dondurma üreticisi bir firma, Amerikalıları "beyaz üstünlüğünü ortadan kaldırmaya" ve "geçmişin günahlarıyla boğuşmaya" çağıran güçlü bir bildiri yayımlayarak (DiRusso vd., 2022) kurumsal sosyal savunuculuk örneği göstermiştir. Kurumsal sosyal savunuculuk çalışmalarının temelinde sosyal, siyasal ve ekonomik konularda yapılması beklenmektedir. Dolayısıyla örgütler açık birer yapı olduklarından içerisinde yaşadıkları toplumun sorunlarından bağımsız düşünülemezler. Bu bağlamda toplumun değerleriyle uyuşan konularda toplumun yanında yer almalıdırlar.

Kurumsal sosyal savunuculukla ilgili konular üç ana bağlamda değerlendirilir: a) örgütler tarafından ele alınan sosyal – politik konular, örgütün kendi çalışma alanı ile ilgili konulardan ayrı tutulmalıdır; b) sosyal-politik konulara katılım tartışmalıdır ve eylemci gruplar, ilgili konunun içerisine çekilirken örgütsel paydaşların bazılarını izole edebilir; c) örgüt için finansal olarak birtakım sonuçları vardır (Coombs & Holladay, 2012). Afego & Alagidede (2021) ise spesifik olarak, sosyal savunuculuk konularında örgütlerin eylemlerinin konuyu olumlu bir şekilde çerçevlendirmeye ve meşruiyetlerini, itibarlarını, ahlaki kimliklerini ve marka değeri önermelerini kendi duruşlarıyla uyumlu şekillerde ilerletmeye yönelik olduğu fikriyle tutarlı kanıtlar göstermektedir. Kurumsal sosyal savunuculuk konuları örgütle ilgili farklı kamularda farklı algılar oluşturabilir. Grunig (2005)'e göre durumsal halkla ilişkiler yaklaşımında aktif kamular konunun farkında olan ve konuyla ilgili harekete geçmiş kamulardır. Bu yüzden kurumsal sosyal savunuculuk yapan örgütler için önemli birer paydaş olabilirler. Dolayısıyla iletişimsel eylemde aktiftirler ve aktivizm gibi kolektif eylemleri organize etme veya bunların bir parçası olma olasılıkları daha yüksektir.

***Yukarıdaki literatür taraması ışığında bu çalışmanın temel varsayımları şu şekilde sıralanmıştır:***

- Kurumsal sosyal savunuculuk halkla ilişkiler rollerine katkı sunan önemli bir kavramdır.
- Halkla ilişkiler öğrencilerine göre örgütler, kurumsal sosyal savunuculuk yapmalıdır.
- Örgütler toplumsal konularda kurumsal sosyal savunuculuk yapmalıdır.
- Örgütler siyasi konularda kurumsal sosyal savunuculuk yapmalıdır.

#### 4. Araştırma

Araştırmada bir örgütün kurumsal sosyal savunuculuk kavramına bakış açısı ve hangi konuların kurumsal sosyal savunuculuk bağlamında değerlendirilmesi gerektiği alınmaya çalışılmıştır. Bu bağlamda halkla ilişkiler öğrencilerine yönelik olarak nicel bir analiz yapılmıştır.

##### 4.1. Amaç ve Önem

Çalışmanın temel amacı halkla ilişkiler açısından henüz yeni bir kavram olan kurumsal sosyal savunuculuk kavramını, halkla ilişkiler eğitimi alan öğrencilerin nasıl değerlendirdiğini belirlemektir. Ayrıca katılımcıların verdiği cevaplara göre hangi konularda örgütlerin kurumsal sosyal savunucu olmaları gerektiği saptanmaya çalışılmaktadır.

Halkla ilişkilerle ilgili çalışmalar uzun süredir halkla ilişkilerin klasik rolleri ve konuları ile ilgilidir. Çalışma kapsamında alanyazında henüz yeni bir kavram olan kurumsal sosyal savunuculuk kavramına halkla ilişkiler eğitimi alan öğrencilerin bakış açıları değerlendirilmiştir. Yabancı alanyazına bakıldığında ise son zamanlarda kavrama artan bir ilgi gösterilse de sınırlı sayıda çalışmaya rastlanmıştır. Dolayısıyla çalışma yeni bir kavramı ele aldığından stratejik iletişim aracı olarak kurumsal sosyal savunuculuğun halkla ilişkiler için yeni bir kavram olabileceği üzerinde durmaktadır ve bu da çalışmayı özgün kılmaktadır.

##### 4.2. Yöntem

Araştırmada tesadüfi olmayan örnekleme yöntemlerinden kolayda örnekleme yöntemi tercih edilmiştir. Kolayda örnekleme yönteminde katılımcılara belirli bir zaman diliminde ulaşılmaya çalışılmaktadır (Kozak, 2015). Araştırma kapsamında katılımcılara örgütlerin toplumsal konularda sosyal savunuculuk yapmalarına yönelik anket soruları yönlendirilmiştir. Anket araştırmaları belirli konular hakkında katılımcıların görüşlerini almak amacıyla uygulanan araştırmalardır. Çalışmada Austin vd. (2019) tarafından oluşturulan kurumsal sosyal savunuculuk ölçeği kullanılmıştır. Elde edilen verilerin SPSS 22 istatistik programı ile analizler yapılmıştır. Ayrıca katılımcılara örgütlerin hangi konuları kurumsal sosyal savunuculuk konusu olarak görmeleri gerektiğine dair soru yönlendirilmektedir.

##### 4.3. Evren ve Örneklem

Araştırmanın evren ve örneklemini Türkiye’de yükseköğretimde öğrenim gören halkla ilişkiler 4. sınıf öğrencileri oluşturmaktadır. Halkla ilişkiler eğitimi müfredatı değerlendirildiğinde 4. Sınıf öğrencilerinin halkla ilişkiler ile ilgili temel konulara hakimiyetleri olduğu varsayılmaktadır ve sorulan soruları bu bağlamda literatürle anlamlandırabilmeleri beklenmektedir. Alanda çalışan akademisyenlerden bu durumu değerlendirmeleri istenmiş ve 4. Sınıf öğrencilerinin örneklem olarak seçilmesinin daha anlamlı olacağı sonucuna varılmıştır. Çalışmanın evrenine ulaşmak amacıyla Türkiye’deki halkla ilişkiler eğitimi alan öğrenci sayısına ulaşılmaya çalışılmış ancak toplam sayıyı tespit etmek mümkün olmamıştır. Dolayısıyla evrendeki hedef kitle sayısı tam olarak belirlenememiştir. Bu nedenle araştırma örneklemini belirlemek için hedef kitledeki birey sayısı tespit edilemediğinde kullanılan  $n = t^2pq/d^2$  formülünden yararlanılmıştır (Yazıcıoğlu & Erdoğan, 2014). Bu formülden hareketle %95 güven aralığında ve 0.05 örnekleme hatası çerçevesinde örneklem büyüklüğü;  $n = (1,96)^2 (1-0,5 \times 0,5) / (0,05)^2$ ,  $n = 3,8416 \times 0,25 / 0,0025 = 384,16 \sim 384$  olarak belirlenmiştir. Toplam 399 katılımcıya ulaşıldığından çalışmanın güvenilirliği uygun referans aralığındadır. Kurumsal sosyal savunuculuk kavramının nasıl değerlendirildiği saptanmaya çalışıldığından halkla ilişkiler öğrencileri evren ve örneklem olarak belirlenmiştir. Bu kapsamda araştırma, halkla ilişkiler literatürüne ve eğitimine hâkim olduğu kabul edilen halkla ilişkiler dördüncü sınıflar ile sınırlandırılmıştır.

##### 4.4. Veri Toplama Araçları

Çalışmada Austin vd. (2019) tarafından geliştirilen Kurumsal Sosyal Savunuculuk ölçeği uygulanmıştır. Ölçek 6 sorudan oluşmaktadır. Katılımcıların bireysel görüşlerini 5’li likertle derecelendirmeleri istenmiştir. Ayrıca çalışmada katılımcılara örgütlerin hangi konularda kurumsal sosyal savunuculuk yapmaları gerektiği sorulmuştur. İlgili konular kurumsal sosyal savunuculukla ilgili alanyazın taranarak belirlenmiştir.

#### 4.5. Verilerin Analizi ve Kullanılan Testler

Çalışma kapsamında elde edilen verilerin SPSS 22 istatistik programı ile analizleri yapılmıştır. Çalışmada betimleyici araştırma yöntemi kullanılmıştır. Betimleyici araştırma yöntemleri var olan herhangi bir fenomenle ilgili bilgileri tasnif etme, özetleme ve adlandırma için kullanılan bütün metotlardır. Betimsel istatistik yöntemlerinin amacı evrenin çeşitli karakteristiklerini ve/veya niteliklerini ortaya çıkararak kestirimci özet bilgilere ulaşmak ve bu özet bilgiler aracılığıyla kısa ve anlamlı bir tanımlamaya ulaşmaktır (Ural&Kılıç,2005). Çalışma bağlamında betimleyici analiz yöntemlerinden aritmetik ortalama ve standart sapma değerleri incelenmiştir. Ayrıca genel ve grup içi katılım oranları belirlenmiştir. Dolayısıyla halkla ilişkiler 4. Sınıf öğrencilerinin örgütlerin kurumsal sosyal savunuculuk yapmaları ile ilgili sorulara hangi düzeyde katıldıkları belirlenmeye çalışılmıştır.

#### 4.6. Etik Kurul Kararı

Çalışma Erzincan Binali Yıldırım Üniversitesi Rektörlüğü Sosyal ve Beşerî Bilimler Etik Kurulu 04.05.2023 tarihli 04/14 sayılı karar ile etik kurul kararı ile onaylanmıştır.

#### 5. Bulgular ve Yorum

Çalışma kapsamında 399 öğrenciye uygulanan ankete ilişkin bulgulara aşağıda yer verilmiştir. Araştırma kapsamında halkla ilişkiler 4. Sınıf öğrencilerine anket yapılmıştır. Çünkü halkla ilişkiler rolleri halkla ilişkiler eğitiminde son sınıf öğrencilerin aldığı varsayılan önemli bir konudur. Çalışma kapsamında Türkiye'deki yükseköğretim kurumlarında okuyan halkla ilişkiler 4. Sınıf öğrencilerinden çalışmaya katılanların %70' i kadın, %30'u ise erkek katılımcılardan oluşmaktadır.

**Tablo 1. Katılımcıların Cinsiyete Göre Dağılımı**

Cinsiyet	N	%
Kadın	275	70
Erkek	124	30
Toplam	399	100,0

Güvenirlilik katsayısı (Cronbach alfa) istatistikte psikometrik bir testin güvenilirliğinin kestiriminde kullanılır. Her bir madde için saptanan tek bir  $\alpha$  değeri olabileceği gibi, ölçekteki tüm maddelere ait ortalama bir  $\alpha$  değeri de hesaplanabilir. ( $\alpha \geq 0,9$  Mükemmel,  $0,7 \leq \alpha < 0,9$  İyi,  $0,6 \leq \alpha < 0,7$  Kabul edilebilir,  $0,5 \leq \alpha < 0,6$  Zayıf,  $\alpha < 0,5$  Kabul edilemez olarak değerlendirilmektedir. Çalışma kapsamında kullanılan ve Austin vd. (2019) tarafından geliştirilen 'Örgütlerin Toplumsal Rolüne İlişkin Algılar' konulu ölçeğin orijinal çalışmada güvenirlik katsayısı ( $\alpha \geq 0,9$  olarak tespit edilmiştir. Çalışmanın farklı bir örnekleme kullanılmasından kaynaklanan farktan dolayı bu çalışmada güvenirlik katsayısı kabul edilebilir düzey olan ( $\alpha$ )0,6 olarak belirlenmiştir.

#### ***Kurumsal sosyal savunuculuk halkla ilişkiler rollerine katkı sunan önemli bir kavramdır.***

Kurumsal sosyal savunuculuk, örgütlerin sosyal ve politik konularda belirli bir tavır almak konusunda kamuoyuna yaptığı açıklamaları (Dodd & Supa, 2014) ifade etmektedir. Dolayısıyla kurumsal sosyal savunuculuk paydaş beklentilerini karşılamak için sosyal ve politik konulara isteğe bağlı ve gönüllü katılımı içermektedir.

Yapılan araştırmalarda kurumsal sosyal savunuculuğun örgüt merkezli olduğu, tüketicinin satın alma niyetini etkilediği (Dodd & Supa, 2014), örgütlerin ve paydaşların boykot davranışlarıyla ilgili olduğu (Xu vd., 2021; Zhou & Dong, 2021) ve kurumsal itibarı etkilediği (Hong & Li, 2020) sonuçlarına varılmıştır. Aynı zamanda mevcut halkla ilişkiler literatürü içinde kurumsal sosyal savunuculuğun kavramsallaştırması stratejik konu yönetimi ve kurumsal sosyal sorumluluk olmak üzere iki yönlü (Dodd & Supa, 2014) olduğu ifade edildiğinden kurumsal sosyal savunuculuk halkla ilişkiler için önemli bir kavramdır.

Katılımcılar  $X=4,14$  aritmetik ortalama ile örgütlerin içerisinde yaşadıkları toplumun daha iyi olması için çalışması gerektiğini düşünmektedirler.



***Halkla ilişkiler öğrencilerine göre örgütler, kurumsal sosyal savunuculuk yapmalıdır.***

Örgütler, toplumun sosyal, siyasal sorunları hakkında kurumsal sosyal savunuculuk yapmalıdır. Halkla ilişkilerin savunuculuk rolü ile ilgili (Bivins, 1987) yapılan bir çalışmada halkla ilişkilerde teknisyen rolünü uygulayanların yalnızca mesaj üretimi ile ilgilenmesine rağmen profesyonel bir savunuculuk rolündeki halkla ilişkiler uzmanının kavramsallaştırma, planlama, oluşturma, üretim ve savunuculuk süreçleri ile ilgilendiğini belirtmiştir. Bivins'in çalışmasını destekler biçimde çalışmanın ikinci varsayımı bu bağlamda değerlendirildiğinde katılımcılar da 4.14 aritmetik ortalama ile örgütlerin kurumsal sosyal savunuculuk yapmalarını desteklemektedir.

**Tablo 2.** Örgütlerin Toplumsal Rolüne İlişkin Algılar

	$\bar{x}$	s.s
Örgütlerin daha iyi bir toplum için çalışması gerektiğine inanıyorum.	4,14	0,95
Örgütlerin sosyal konuları savunması gerektiğine inanıyorum.	4,05	0,94
Örgütlerin kurumsal değerleriyle örtüşen siyasi konularda savunuculuk yapması gerektiğine inanıyorum.	3,19	1,09
Örgütlerin ticari veya açık bir toplumsal mutabakat olsa bile sosyal meseleleri savunması gerektiğine inanıyorum.	3,63	0,88
Örgütlerin sadece kendi işleri veya ürünleri ile ilgili konularda savunuculuk yapmaları gerektiğine inanıyorum.	2,78	1,18
Örgütlerin, ürün veya hizmetlerine uyup uymadığına bakılmaksızın, paydaşlarının değerleriyle uyumlu siyasi konularda savunuculuk yapması gerektiğine inanıyorum.	2,75	1,10

***Örgütler toplumsal konularda kurumsal sosyal savunuculuk yapmalıdır.***

Austin vd. (2019)'nin yapmış olduğu çalışmada liberal ve genç katılımcıların örgütlerin sosyal meseleler hakkında kurumsal sosyal savunuculuk yapmaları, yaşlı ve muhafazakâr katılımcıların ise örgütlerin kendi sürdürülebilirliğini sağlaması amacıyla kendi ürünleri ve hizmetlerini ilgilendiren konularda kurumsal sosyal savunuculuk yapmaları gerekliliği sonucuna ulaşılmıştır. Çalışma kapsamında katılımcılara yöneltilen '*Örgütlerin sosyal konuları savunması gerektiğine inanıyorum*' sorusuna katılım düzeyleri  $X=4,08$  olarak oldukça yüksektir. Austin vd. (2019)'nin sonuçlarını bu çalışma da desteklemektedir.

***Örgütler siyasi konularda kurumsal sosyal savunuculuk yapmalıdır.***

Günümüzde örgütler, açık birer sistem olduklarından toplumun üzerinde uzlaşması gereken sosyal ve siyasal konular hakkında önemli birer aktör olarak konumlandırılmaktadırlar. Dolayısıyla, örgütler güçlerini bu konularda kullanmaları konusunda örgütün paydaşları tarafından baskı altına alınabilmektedir.

Kurumsal sosyal savunuculuk, örgütlerin tartışmalı bir sosyal-politik soruna ilişkin kamuoyu önünde tavır alması ile ilgili olduğunu ifade etmektedir. Bu bağlamda kurumsal sosyal savunuculuk örgütlerin kendi çalışma alanları ile ilgili olmayabilir. Siyasal katılım tartışmalı bir konudur yani savunuculuk yapılan konular aktivist grupların dikkatini çekerken diğer kurumsal paydaşları dışarıda bırakabilir. Ayrıca kurumsal sosyal savunuculuğun birtakım finansal sonuçları da mevcuttur (Dodd & Supa, 2014). Çoğu zaman, sosyal medya aracılığıyla uygulanan paydaş baskısına yanıt olarak ve paydaşların farkındalığı, tutumları ve eylemleri boykot/satın alma davranışları karşısında örgütler, hükümet liderlerini anlamlı politika değişiklikleri yapma konusunda etkilemeyi amaçlayan toplumda polarizasyon oluşturan konularda kamusal duruş ve eylemlerde (Gower, 2006; Palazzo & Scherer, 2006) bulunmaktadır.

**Tablo 3.** Kurumsal Sosyal Savunuculuk Alanları

Alanlar	Erkek	Kadın	Toplam	Erkek (Grup içi) %	Kadın (Grup İçi) %	Toplam %
İklim değişikliği	51	130	181	0,41	0,47	0,45
Göçmenlik	44	104	148	0,35	0,38	0,37
İrkçılık	48	124	172	0,39	0,45	0,43
Cinsiyet eşitsizliği	50	122	172	0,40	0,44	0,43
Adalet ve haklar	95	217	312	0,77	0,79	0,78
Kadın hakları	55	215	270	0,44	0,78	0,68
Çocuk hakları	55	200	255	0,44	0,73	0,64
Silahsızlanma	27	56	83	0,22	0,20	0,21
Aşı zorunluluğu	22	35	57	0,18	0,13	0,14
Sağlık hizmetleri	44	129	173	0,35	0,47	0,43
Güvenlik	52	144	196	0,42	0,52	0,49
<b>Toplam</b>	<b>124</b>	<b>275</b>	<b>399</b>	<b>100</b>	<b>100</b>	<b>100</b>

Kurumsal sosyal savunuculuğun tutum değişikliği üzerine etkisi ile ilgili (Parcha & Westerman, 2020) bir araştırmada katılımcıların ilgi duydukları alanlar konusunda yapılan kurumsal sosyal savunuculuk çalışmaları hakkında daha fazla farkındalığa sahip oldukları sonucuna varılmıştır. Bu bilgiyi destekleyici bir sonuç olarak bu araştırma kapsamında kadın ve erkek katılımcıların kurumsal sosyal savunuculuk konularına bakış açısı irdelendiğinde aşı zorunluluğu ve silahsızlanma konularına aynı düzeyde yaklaştıkları görülmektedir. Ayrıca kadın ve erkek katılımcıların adalet ve haklar, kadın ve çocuk hakları konularına daha fazla ilgi gösterdikleri saptanmıştır.

Alana ilişkin literatüre bakıldığında örgütlerin kurumsal sosyal savunuculuğunun, iklim değişikliği, göçmenlik, ırkçılık, cinsiyet eşitsizliği, adalet ve haklar, kadın ve çocuk hakları, silahsızlanma, aşı zorunluluğu, sağlık hizmetleri ve güvenlik konularında yapıldığı gözlemlenmektedir. Çalışma kapsamında bu konuların dışında ‘Sizce örgütler hangi konularda kurumsal sosyal savunuculuk yapmalıdır?’ sorusuna verdikleri cevaplarda katılımcılar, örgütlerin eğitim, din ve vicdan özgürlüğü, hayvan hakları, gelir adaletsizliği, çevre koruma, istihdam, sürdürülebilirlik, erkek hakları, temiz suya ulaşma hakkı, gıda güvenliği, SMA hastalığı, vatanseverlik gibi konularda da kurumsal sosyal savunuculuk yapmaları gerektiğini dile getirmişlerdir.

## 6. Sonuç

Sosyal anlamda toplumun hangi konularla ilgilendiği ve bu konuların örgütler tarafından nasıl algılandığı veya kabul gördüğü çok önemli bir konudur. Bu bağlamda hedef kitlelerin değer ve inançlarını göz önüne almak, örgütlerin finansal büyümeleri ve kar beklentileri üzerinde tehdit ya da fırsat ortaya çıkarmaktadır. Toplumsal hassasiyetlerin ve konuların farkına varan örgütler daha başarılı örgütler olabilirler. Dolayısıyla bu tür örgütler yasal kısıtlamalardan ve kötü kurumsal vatandaş olarak görünmekten (Harrison & John, 1998) kaçınmalıdır. Örgütlerin toplumsal meşruiyetleri, topluma sağladıkları fayda ve katkı ile doğrudan orantılıdır. Örgütlerin sürdürülebilir iş yönetimine odaklanmaları kurumsal sosyal sorumluluk davranışları geliştirmelerini beraberinde getirmektedir (Davis, 2013). Böylelikle daha iyi bir toplum inşa etme gayreti gösteren örgütlerin paydaşlarla olumlu ilişkiler kurma çabası (Coombs & Holladay, 2013) daha yüksek olmaktadır.

Kurumsal sosyal savunuculuk örgütlerle hedef kitle arasındaki iletişimin demokratik bir biçimde eşit katılımın olduğu bir düzeyde yürütülmesini sağlamayı amaçlamaktadır. Kurumsal sosyal savunuculuk çalışmaları belirli ve özel konular üzerine odaklanmaktadır. Sanayi devrimiyle birlikte örgütlerin iş paradigmaları değişmiştir. Değişen iş yapış biçimleriyle kamuoyuna/ paydaşa bakış açıları da değişmiştir. Başlarda hedef kitle yönlendirilen bir olgu olarak değerlendirilirken, küresel ekonomilerle birlikte kamuoyunun talep ve istekleri örgütlerin sürdürülebilirliği, itibarı ve toplumsal meşruiyeti açısından daha fazla dikkat edilmesi gereken hususlar olmuştur. Başlarda yalnızca kurumsal sosyal sorumluluk çalışmaları olarak değerlendirilen iletişim çabaları, kamuoyunun özel konular üzerine eğilmesiyle birlikte kurumsal

sosyal savunuculuk halini almaya başlamıştır. Çalışma kapsamında katılımcılar iklim değişikliği, göçmenlik, cinsiyet eşitsizliği, adalet ve haklar, kadın hakları, çocuk hakları, silahsızlanma, aşı zorunluluğu, sağlık hizmetleri ve güvenlik gibi alanlarda örgütlerin kurumsal sosyal savunuculuk yapmaları gerektiğini dile getirmişlerdir.

Sonuç olarak, örgütlerin toplumun değer yargılarını göz önüne alarak, toplumsal, siyasal ve ekonomik konularda kurumsal sosyal savunuculuk yapmalarının kurum açısından faydalı olacağı tespit edilmiştir. Çalışma neticesinde sosyal savunuculuğun halkla ilişkilerin rolleri açısından önemli bir kavram olarak kabul görülmesi gerektiği söylenebilir. Örgütler özellikle hak ihlalleri, kadın ve çocuk hakları, çevre bilinci, göç ve göçmenlik, insan hak ve hürriyetleri gibi konularda oluşan toplumsal bilinci göz ardı edememektedir. Kamuoyu toplumların sivil toplum kuruluşlarıyla gösterdiği aktivizmi örgütlerden kurumsal sosyal savunuculuk bağlamında beklemektedir. Yapılan çalışmanın en önemli sonucu halkla ilişkiler eğitimi alan öğrencilerin, örgütlerden beklentilerinin de kurumsal sosyal savunuculuk uygulamalarını ortaya koymaları yönünde olduğudur. Çalışma özellikle Türkiye’de halkla ilişkiler alanında yeni bir kavram olarak kurumsal sosyal savunuculuk kavramını ortaya koymakta ve yapılan saha çalışması neticesinde kamuoyunda örgütlerden bu doğrultuda birtakım beklentilerinin olduğunu göstermektedir. Son olarak çalışmanın özellikle halkla ilişkiler alanında ele alınabilecek yeni kavramlar için yol gösterici olduğu düşünülmektedir.

### 7. Extended Abstract

Public relations has had various role definitions in the historical process. Since its inception, Public Relations has been making progressive efforts to develop, change and be the most perfect in line with the expectations of the target audience. These efforts seek an answer to the question of how I can be more useful to the target audience. Today's target audience, considering the stage of efforts in this field, does not exhibit a pure or homogeneous structure. This means that the target audience may have different expectations on the same subjects. The concept of corporate social advocacy, which has just been tried to be defined in the literature, is emerging as a new area of interest for public relations.

Purpose: The main purpose of the study is to determine how the students who receive public relations education evaluate the role of corporate social advocacy, which is a new concept in terms of public relations. In addition, according to the answers given by the participants, it was tried to determine which issues that arise socially and that organizations should be corporate social advocates.

Importance: Public relations studies have long been related to the classic roles and issues of public relations. Within the scope of the study, the perspectives of the students who received public relations training on the concept of corporate social advocacy, which is a new concept in the literature, were evaluated. Especially in the Turkish literature, no study on the concept could be found. In this respect, the uniqueness of proposing a new concept to the Turkish literature makes the study unique. When we look at the foreign literature, although the concept has attracted attention recently, a limited number of studies have been encountered. Therefore, since the study deals with a new concept, it suggests that corporate social advocacy as a strategic communication tool may be a new role of public relations.

Method: Within the scope of the research, survey questions were directed to the participants about the social advocacy of organizations on social issues. Survey research is the research applied to get the opinions of the participants on certain issues. The obtained data were analyzed with SPSS 22 statistical program. In addition, participants are asked which issues organizations should see as corporate social advocacy issues and are asked to rank their importance.

Sample: The population and sample of the study consists of 4th grade public relations students studying in higher education in Turkey. When the curriculum of public relations education is evaluated, 4. Class students have a good command of the basic issues related to public relations and are expected to be able to make sense of the questions asked in this context with the literature. Academicians working in the field were asked to evaluate this situation and 4. It was concluded that it would be more meaningful to select the class students as a sample. In order to reach the universe of the study, it was tried to reach the number of students who received public relations training in Türkiye, but it was not possible to reach the total number. Therefore, the number of target audiences in the universe could not be determined.

In the answer given by the participants (N=399) to the question "I believe that organizations should work for a better society", the participants think that organizations should work for the betterment of the society they live in with an arithmetic average of  $X = 4.14$ . Therefore, the basic assumptions of the study are supported by the participants.

According to public relations students, organizations should engage in corporate social advocacy. When the second hypothesis of the study is evaluated in this context, the participants support the organizations to engage in corporate social advocacy at a rate of 0.94. Therefore, the basic assumptions of the study are supported by the participants.

Within the scope of the study, the level of participation in the question "I believe that organizations should defend social issues" was quite high as  $X=4.08$ . Therefore, the assumptions organizations should engage in institutional social advocacy on social issues has been accepted.

Corporate social advocacy work focuses on specific and specific issues. With the industrial revolution, the business paradigms of organizations have changed. With the changing ways of doing business, the perspectives of the public / stakeholders have also changed. At first, public opinion was considered as a passive phenomenon that was directed, but with global economies, the demands and wishes of the public have become a phenomenon that needs to be evaluated more in terms of the sustainability, reputation and social legitimacy of organizations. Communication efforts, which were initially considered only as corporate social responsibility studies, started to become corporate social advocacy with the public focusing on private issues. Within the scope of the study, participants argue that organizations should engage in institutional social advocacy in areas such as climate change, immigration, gender inequality, justice and rights, women's rights, children's rights, disarmament, compulsory vaccination, health services and security.

**Keywords:** Public Relations, Public Relations Roles, Strategic Public Relations, Corporate Social Advocacy, Public Relations Students.

Erzincan Binali Yıldırım Üniversitesi Rektörlüğü Sosyal ve Beşerî Bilimler Etik Kurulu 04.05.2023 tarihli 04/14 sayılı karar ile etik kurul onayı alınmıştır/ The ethical approval for the study was obtained on May 4, 2023, with the decision no. 04/14 of the Social and Humanities Ethics Committee of the Rectorate of Erzincan Binali Yıldırım University.

#### **Araştırmacıların Katkı Oran Beyanı / Contribution of Authors**

Yazarların çalışmadaki katkı oranları Zeynep EKMEKÇİ %50/ Mustafa AKDAĞ %50 şeklindedir.  
The authors' contribution rates in the study are Zeynep EKMEKÇİ %50/ Mustafa AKDAĞ %50 form.

#### **Çıkar Çatışması Beyanı / Conflict of Interest**

Çalışmada herhangi bir kurum veya kişi ile çıkar çatışması bulunmamaktadır.  
There is no conflict of interest with any institution or person in the study.

#### **İntihal Politikası Beyanı / Plagiarism Policy**

Bu makale İntihal programlarında taranmış ve İntihal tespit edilmemiştir.  
This article was scanned in Plagiarism programs and Plagiarism was not detected.

#### **Bilimsel Araştırma ve Yayın Etiği Beyanı / Scientific Research and Publication Ethics Statement**

Bu çalışmada Yükseköğretim Kurumları Bilimsel Araştırma ve Yayın Etiği Yönergesi kapsamında belirtilen kurallara uyulmuştur.  
In this study, the rules specified within the scope of the Higher Education Institutions Scientific Research and Publication Ethics Directive were followed.

**Kaynakça**

- Afego, P. N., & Alagidede, I. P. (2021). What does corporate social advocacy signal? Evidence from boycott participation decisions. *Journal of Capital Markets Studies*, 5(1), 49-68. <https://doi.org/10.1108/JCMS-10-2020-0040>
- Akar, H. (2021) *Halkla İlişkiler Uygulama Alanları ve Uygulayıcıların Rollerini*, Konya: Literatürk Yayınları.
- Akbulut, E. (2021) Halkla İlişkiler Uygulayıcılarının Örgütsel Rollerini, *Stratejik Halkla İlişkiler Yönetimi: Kavram, Kuram ve Uygulamalar* (Editör: Fatma Geçikli) içinde, Beta Yayınları.
- Austin, L., Gaither, B. & Gaither, T. K. (2019). Corporate Social Advocacy as Public Interest Communications: exploring Perceptions of Corporate Involvement in Controversial Social-Political Issues. *Journal of Public Interest Communications*, 3(2), 1-31. <https://doi.org/10.32473/jpic.v3.i2.p3>
- Bivins, T. H. (1987). Professional Advocacy in Public Relations. *Philosophy Documentation Center*, 6(1), 82-90. <https://www.jstor.org/stable/27799931>
- Coombs, W. T., & Holladay, S. J. (2012). *Managing Corporate Social Responsibility: A Communication Approach*. Oxford: John Wiley & Sons.
- Coombs, W. T., & Holladay, S. J. (2013). The pseudo-panopticon: the illusion created by CSR-related transparency and the internet. *Corporate Communications: An International Journal*, 18(2), 212-227. doi:<http://dx.doi.org/10.1108/13563281311319490>
- Davis, I. (2013). How (not) to market socially responsible products:A critical research evaluation. *Journal of Marketing Communications*, 19(2), 136-150. doi:<https://doi.org/10.1080/13527266.2012.696076>
- DiRusso, C., Buckley, C., Diddi, P., Dardis, F.E., & Vafeiadis, M. Eng, N.(2022). Designing effective corporate social advocacy campaigns using valence arousal, and issue salience. *Public Relations Review*, 48(3),1-12. <https://doi.org/10.1016/j.pubrev.2022.102207>
- Dodd, M. D., & Supa, D. W. (2014). Conceptualizing and Measuring “Corporate Social Advocacy”Communication: Examining the Impact on Corporate Financial Performance. *Public Relations Journal*, 8(3), 1-23. <http://www.prsa.org/Intelligence/PRJournal/Vol8/No3/>
- Du, S., Bhattacharya, C. B., & Sen, S. (2010). Maximizing Business Returns to Corporate Social Responsibility (CSR):The Role of CSR Communication. *International Journal of Management Reviews*,12(1) 8-19. <https://doi.org/10.1111/j.1468-2370.2009.00276.x>.
- Edelman. (2018). *Brands Take a Stand', Edelman Earned Brand Report*. (<https://www.edelman.com/news-awards/two-thirds-consumers-worldwide-now-buy-be-liefs>) adresinden alındı.
- Fyke, J. P., Feldner, S. B., & May, S. K. (2016). Discourses about Righting the Business Society Relationship. *Business and Society Review*, 121(2), 217-245. doi:doi:10.1111/basr.12086.
- Grunig, J.E.- Dozier, D.M.- Ehling W.P.-Pepper F.C.-White, J. (2005). *Halkla İlişkiler ve İletişim Yönetiminde Mükemmellik*. İstanbul: Rota Yayınları.
- Harrison, J. S., & John, C. H. (1998). *Strategic Management of Organizations and Stakeholders: Concepts and Cases*. Ohio: South - Western College Publishing .
- Holmström, S. (2004). The reflective paradigm of public relations. B.V. Ruler, & D. Vercic içinde, *Public Relations and Communication Management in Europe*, (ss121-133), De Gruyeter Mouton.
- Hong, C., & Li, C. (2020). To support or to boycott: a public segmentation model in corporate social advocacy. *Journal of Public Relations Research*, 32(5-6), 160-177. doi:<https://doi.org/10.1080/1062726X.2020.1848841>.
- Geçikli, F. (2021) Stratejik Halkla İlişkiler Kavramı, Kapsamı, Amaçları ve Uygulama Alanları, (Editör: Fatma Geçikli) içinde, *Stratejik Halkla İlişkiler Yönetimi: Kavram, Kuram ve Uygulamalar*, Beta Yayınları.
- Gower, K. K. (2006). Public Relations Research at the Crossroads. *Journal of Public Relations Research*, 18(2), 177-190. [https://doi.org/10.1207/s1532754xjpr1802\\_6](https://doi.org/10.1207/s1532754xjpr1802_6).
- Kozak, M. (2015). *Bilimsel Araştırma: Tasarım, Yazım ve Yayın Teknikleri*, Ankara: Detay Yayıncılık.
- Overton, H., & Xiao, A. (2022). Conscience-driven corporate social advocacy: analyzing moral conviction and perceived motives as predictors of organization public relationships. *Corporate Communications: An International Journal*, 27(4), 641-653. <https://doi.org/https://doi.org/10.1108/CCIJ-12-2021-0138>.

- Palazzo, G., & Scherer, A. G. (2006). Corporate Legitimacy as Deliberation: A Communicative Framework. *Journal of Business Ethics*, 66, 71-88. <https://doi.org/DOI 10.1007/s10551-006-9044-2>.
- Parcha, J. M., & Westerman, C. Y. K. (2020). How Corporate Social Advocacy Affects Attitude Change Toward Controversial Social Issues. *Management Communication Quarterly*, 34(3), 350–383. <https://doi:doi.org/10.1177/0893318920912196>.
- Park, K. (2021). The mediating role of skepticism: how corporate social advocacy builds quality relationships with publics. *Journal of Marketing Communications*, 28(8), 821-839. <https://doi.org/DOI: 10.1080/13527266.2021.1964580>.
- Regeer, M., & Larkin, J. (2002). *Risk Issues and Crisis Management A Casebook of Best Practice*. London: Kogan Page.
- Steyn, B. (2003). From strategy to corporate communication strategy:A conceptualisation. *Journal of Communication Management*, 8(2), 168-183. [doi/10.1108/13632540410807637](https://doi.org/10.1108/13632540410807637).
- Steyn, B. (2009). The Strategic Role of Public Relations is Strategic Reflection: A South African Research Stream. *American Behavioural Scientist*, 53(4), 516-532. [doi:10.1177/0002764209347628](https://doi.org/10.1177/0002764209347628).
- Steyn, B. (2011). Halkla İlişkiler Stratejist Rolü. Ç. K. Şatır içinde, *Halkla İlişkilerden Stratejik Halkla İlişkilere* (ss. 120-174). Ankara: Nobel.
- Xu, Q., Lu, Y., Lin, H., & Li, B. (2021). Does corporate environmental responsibility (CER) affect corporate financial performance? Evidence from the global public construction firms. *Journal of Cleaner Production*, 315. <https://doi.org/https://doi.org/10.1016/j.jclepro.2021.128131>.
- Ural, A., & Kılıç, İ., (2005) *Bilimsel Araştırma Süreci ve SPSS ile Veri Analizi*, Ankara, Detay Yayıncılık.
- Yazıcıoğlu, Y. & Erdoğan, S. (2014). *SPSS Uygulamalı Bilimsel Araştırma Yöntemleri*, Ankara, Detay Yayıncılık.
- Zhou, Z., & Dong, C. (2022). Matching words with actions: understanding the effects of CSA stance-action consistency on negative consumer responses. *Corporate Communications: An International Journal*, 27(1), 167-187. <https://doi.org/DOI 10.1108/CCIJ-05-2021-0060>.

# Türk Giysi Kültürü ve Türkiye'de Moda Müzeciliğine Bakış

Nihan CANBAKAL ATAĞLU\* 

## ÖZ

Türk giyim kültürü, zengin ve çeşitli yöresel kıyafetler, dokumalar ile zengin bir kültürel miras taşımaktadır. Orta Asya'dan süzülüp gelen sanat ve giyim gelenekleri, Büyük Selçuklulara, Anadolu Selçuklularına ve Osmanlı İmparatorluğuna kadar uzanıp gelmiştir. Osmanlı İmparatorluğu'ndan Cumhuriyet Türkiye'sine uzanan yolculukta, inkılaplar yapılmış, cumhuriyet modaları oluşmuştur. Çalışmada, Türklerin giyim kültürü ve modası üzerinde durulmuştur. Türk giyim tarihine dair ana hatlarıyla yapılan bu okumada, Türk dokuma ve giysilerinin değerine, zenginliğine, Avrupa'da ve dünyanın farklı coğrafyalarında yarattığı etkiye ve modalara, dolayısıyla önemine ve bu öneme istinaden bir kültürel miras olarak moda müzelerinde yer alma gerekliliğine değinilmiştir.

Çalışmada, yazarın 2018-2023 yılları arasında Türkiye'nin farklı kentlerinde etnoğrafya, tarih, kent vb. müzelerinde, kurum ve etkinliklerde düzenlenen, giysi ve moda sergileri, yerinde ziyaretler ile içeriksel ve mekânsal olarak gözlem ve saptama çalışmaları ile izlenmiştir. Literatür taraması ile giysi ve moda sergileri, dokümanları araştırılarak bilgi toplanmış, betimsel araştırma ile çalışma verileri değerlendirilmiş, giysi ve moda sergileri içeriksel ve mekânsal olarak sınıflandırılmıştır. Sonuç olarak, sergilenmeye değer kültürel miras olan müze nesnesi dokumalar, aksesuarlar ve giysiler, yitirilmeden, yeni müzecilik çerçevesinde, sanal ortamda da içeriğiyle ve bilgi paylaşımıyla etkin olan Türk giyim tarihine ilişkin kronolojinin izleriyle ve sürekliliğiyle okunabilen, zengin müze deneyimi yaşatan, giysi, moda ve tekstil tarihi müzeleri tasarlanmalıdır.

**Anahtar Kelimeler:** Giysi, Moda, Kültürel Miras, Türk Giyim Kültürü, Müze.

## Turkish Clothing Culture and a View on Fashion Museology in Turkey

### ABSTRACT

Turkish clothing has a rich cultural heritage that is reflected in the variety and wealth of the local textiles and clothing. The Great Seljuks, Anatolian Seljuks, and the Ottoman Empire all adopted Central Asian art and dress customs. Reforms were implemented along the way, and republican trends emerged as Turkey transitioned from the Ottoman Empire to the Republic of Turkey. The study focuses on the clothing culture and fashion of Turks. The value and wealth of Turkish weaving and clothing, the impact it has had on Europe and other parts of the world, and the fashion, therefore its importance, and the necessity of taking place in fashion museums as a cultural heritage based on this importance are mentioned in this reading, which is made with the outlines of the history of Turkish clothing.

The author's clothing and fashion exhibitions, site visits, contextual and spatial observations, and determinations made between 2018 and 2023 in ethnography, history, city, and related museums, institutions, and events were all included in the study. With the literature review, information was gathered by researching clothing and fashion exhibitions and documents, study data were evaluated with descriptive research, and clothing and fashion exhibitions were classified as contextual and spatial. To provide a rich museum experience within the framework of the new museology, clothing, fashion, and textile history museums should be created, but without sacrificing the museum's objects, textiles, accessories, and clothing, which are cultural heritage worth exhibiting and can be read with the traces and continuity of the chronology of Turkish clothing history, which is also active in the virtual environment through its content and information sharing.

**Keywords:** Clothing, Fashion, Cultural Heritage, Turkish Clothing Culture, Museum.

### 1. Giriş

İnsanın temel ihtiyaçlarından biri olan giyim, kültürel, sosyal, politik, hiyerarşik, psikolojik, simgesel anlamlar içerir. Giysiler ve modalar, bir dönemin tarihsel, üslupsal özelliklerini tanımlar, beğenisini görselleştirir. Folklorik ve tarihsel bir öğe olarak dokuma, tekstil, giyim ve giysilerin değişim periyodunu belirleyen ve sosyal, kültürel, ekonomik bir olgu olan modanın önemi fark edilince, 18. ve 19. yüzyılda

\* **Corresponding Author/Sorumlu Yazar**, Doç. Dr./Assoc. Prof. Dr., Karadeniz Teknik Üniversitesi/Karadeniz Teknik University, nataoglu@ktu.edu.tr

Makale Gönderim ve Kabul Tarihleri/Article Submission and Acceptance Dates: 16.12.2023-02.04.2024

**Citation/Atf:** Canbakal Ataoğlu N. (2024). Türk giysi kültürü ve Türkiye'de moda müzeciliğine bakış. *Selçuk Üniversitesi Sosyal Bilimler Enstitüsü Dergisi*, 53, 198-219. <https://doi.org/10.52642/susbed.1405671>

This work is licensed under Creative Commons Attribution-NonCommercial 4.0 International License



Avrupa'da giysiler, kültürel bir miras olarak müzelerde toplanmaya, korunmaya alınmış, sergilenmeye açılmıştır (Melchoir, 2011). Giysi, moda sergi ve müzeleri; kültürel ve sanatsal mirasın korunması, kültür ve değerlere olan duyarlılığın artması, estetik ve sanatsal değerlerin yüceltilmesi, bir devrin beğenisini yansıtması, toplum yaşamına sosyal, kültürel, ekonomik boyutlarıyla ayna tutması, araştırma olanakları sunması ve barındırdığı kültürel değerlerle esin kaynağı olması açısından önemlidir (Canbakal Ataoğlu, 2023a). Giysi ve moda sergileri, modayla ve giysi tarihiyle ilgilenenler, moda tasarımcıları, çeşitli meslek insanları için eğitim, araştırma ve arşiv ortamı oluşturmaktadır. Petrov (2019), "Moda, Tarih, Müzeler" kitabında, 18. yüzyılın sonlarından itibaren tarihi kıyafetlerin çeşitli biçim ve mekanlarda sergilendiğini belirtmektedir. "Tarihsel olarak ilk giysi ve moda koleksiyonu oluşturan müzeler; Victoria & Albert Müzesi ve Metropolitan Müzesidir. Dünya çapındaki pek çok müze moda koleksiyonlarına öncülük etmektedir" (Vrencoska, 2015).

Moda sergi ve müzeleri uluslararası alanda dikkat çeken güncel bir konudur. Literatürde moda sergi ve müzelerine dair çokça çalışma yer almaktadır. Melchoir (2011), Clark ve Haye (2014), Steele (2008), Vanska ve Clark (2018), moda sergileri üzerine yayınlarıyla moda sergilerine görünürlük kazandırmış ve moda sergilerinin önemini fark ettirmiştir. Türkiye'de yer alan moda sergi ve müzelerine dair yayınların literatürde eksikliği hissedilmektedir (Canbakal Ataoğlu, 2023b).

Türkiye'de ise Orta Asya'dan köklerini alan, zengin Anadolu ve Osmanlı Coğrafyasının kültürel mirası olan dokuma, giysi ve aksesuarlarını, Cumhuriyet modalarını, çağdaş moda tasarımcılarının tasarımlarını sergileyen, kapsamlı çağdaş bir moda müzesinden henüz bahsetmek mümkün değildir. Osmanlı ve Anadolu coğrafyasında var olan güçlü giyim, dokuma ve aksesuar kültürünün müzelerde görünürlük kazanması ve folklorik bir öğe, kültürel bir miras olarak korunması gelecek nesillere aktarılması, bir tekstil ülkesi olarak Türkiye'nin çağdaş moda hareketi içerisindeki yerinin dünyaya tanıtılması için moda müzeleri aracılığıyla giysiler korunmalı ve sergilenerek farkındalık oluşmalıdır.

Tezcan'ın (1983) ve Türkoğlu'nun (2002) ifade ettiği, yazarın etnografya, tarih, kent vb. çeşitli içeriklerde müzelerle yaptığı ziyaretlerde tespit ettiği üzere, geleneksel ve folklorik giysiler etnografya müzelerinde dağınık olarak yer almaktadır. Cumhuriyet dönemi modası ve çağdaş moda ise henüz kalıcı sergilerle müzelerde vitrine çıkamamıştır. Bütün bu farklı müzelerde yer alan giysilerin, tarihsel dönemlerinin zenginliğini aktaran, parçalı bilgi aktarımını birleştiren, geçmişten günümüze bağ kurarak, folklorik giysi ve yerel dokuma rotalarının izini süren, kronolojilerle sunarak giysi ve moda tarihi bilgisini aktarılabilen, bütüncül bir yaklaşımla Türk giysi ve moda kültürünü sergileyen bir moda müzesine ihtiyaç vardır.

Bu bağlamda çalışmada, ana hatlarıyla, üç kıtaya yayılan geniş coğrafyada farklı kültürlerin zenginliğiyle beslenen, Orta Asya'dan Anadolu'ya, Osmanlı İmparatorluğu ve Cumhuriyet Türkiye'sine uzanan Türk giyim kültürünün sürekliliğine ve yarattığı modaların etkisine değinilmiştir. Türkiye'de çeşitli müze ve kurumlarda dağınık olarak yer alan giysi ve moda sergileri literatür taramaları ve yazarın yerinde gözlem ve tespit çalışmalarıyla yaptığı alan çalışması doğrultusunda mekânsal ve içeriksel olarak sınıflandırılmıştır.

Çalışmada betimsel araştırma yöntemi uygulanmıştır. Bu eksende çalışma, literatür taraması ve yerinde gözlem olmak üzere iki temel yaklaşım üzerine kurgulanmıştır. İlk aşamada, literatür taraması ile ana hatlarıyla, Türk giyim kültürünün sürekliliğine ve yarattığı modaların etkisine değinilmiştir. üç kıtaya yayılan geniş coğrafyada farklı kültürlerin zenginliğiyle beslenen, Atasoy ve Tezcan'ın tespit ettiği üzere Avrupa modasını etkileyen Türk giyim kültürünün etkisini tanımlamak, giyim kültürünün sürekliliğini göstermek için Orta Asya'da, Selçuklular'da, Osmanlılar'da ve Cumhuriyet Dönemi Türkiye'sinde giyim kültürü özetlenmiştir.

İkinci aşamada güncel literatürde dikkat çeken giysi-moda sergileri ile örnek olay incelemesi yapılmıştır. Yazarın, yerinde ziyaretler ile deneyimlediği giysi-sergi müzeleri üzerinden gözlemleri ile edinilen veriler, çalışmanın özgün yanını oluşturmakta, günümüz ulusal giysi-moda sergi ve müzeleri içeriksel ve mekânsal olarak değerlendirilmektedir.

Çalışmada, toplum yaşamına sosyal, kültürel, ekonomik boyutlarıyla ayna tutan Türk giysi, dokuma ve moda tarihini, kültürel bir miras ve zenginlik olarak odak noktasına alan yeni müzecilik çerçevesinde tasarlanmış moda müzelerinin önemine ve gerekliliğine dikkat çekilmiştir. Literatür bilgisi ve elde edilen



veriler sonucunda, bütüncül bir yaklaşımla Türk giysi ve moda kültürünü sergileyecek bir moda müzesinin gerekliliği sonucuna varılmıştır.

## 2. Yöntem

Bir kültürel miras olarak, Türk giysi kültürü ve modasının önemine ve bu öneme istinaden bir moda müzesinin gerekliliğine odaklanan bu çalışmada, Türk giysi kültürünün, dokumalarının ve modasının özgünlüğü ve niteliği üzerinde durulmuş, yapılan literatür çalışmasıyla Türk giyim tarihi dönemsel olarak kısaca betimlenmiş ve bu dönemlerle kültürel sürekliliğin ve bağların izleri tespit edilmiştir. Yazarın, Tezcan'ın (1983) ve Türkoğlu'nun (2002), tespit ettiği üzere giysi ve moda sergileri, Türkiye'de çeşitli müze ve kurumlarda dağınık olarak yer almakta, Türk giysi ve moda kültürünün sürekliliğinin kronolojik olarak takip edildiği, yarattığı modaların etkisinin ve öneminin fark edildiği, tarihsel bütünlük algısı müzelerde oluşmamaktadır. Bu sorun alanı üzerine yazar, literatürde önemine işaret edilen müzelerin giysi koleksiyonlarının içeriklerini ve önemini tanımlamış; yerinde gözlem ve saptama çalışması yapmak üzere ziyaret ettiği müzeler üzerinden tespitlerini aktarmıştır.

Çalışmada, yazarın 2018-2023 yılları arasında Türkiye'nin farklı kentlerinde<sup>1</sup> etnoğrafya, tarih, kent vb. müzelerinde, kurum ve etkinliklerde düzenlenen, giysi ve moda sergileri, yerinde ziyaretler ile içeriksel ve mekânsal olarak gözlem ve saptama çalışmaları ile izlenmiş, güncel literatür ile giysi ve moda müzeleri, dokümanları araştırılarak bilgi toplanmıştır.

Veri toplama tekniği olarak yerinde gözlem ve saptama çalışmaları ile müze ziyaretleri yapılmış, literatür taramasıyla basılı kaynaklar, internette yer alan çeşitli dokümanlar ve sergi katalogları incelenmiştir. Elde edilen verilerle, giysi ve moda içerikli sergiler ve müzelerle betimsel araştırma yapılmış, giysi ve moda sergileri sınıflandırılmıştır.

“Betimsel araştırmalar var olan durumu ortaya koymayı, diğer bir deyişle betimlemeyi hedeflemektedir. Bir anlamda var olan durumu resmetmeyi amaçlarlar. Bu bakımdan şimdi ve geçmişten gelen durumun tam olarak ne olduğunu ortaya koyarlar” (Akdoğan, 2016).

Türk giyim tarihi dönemsel olarak kısaca betimlenmiş ve bu dönemlerle kültürel sürekliliğin ve bağların izleri tespit edilmiştir. Yapılan alan çalışmasında giysi ve moda sergileri içeriksel ve mekânsal olarak betimlenmiş, Türk giyim kültürünün bütüncül bir şekilde okunabildiği sergilerin eksikliğine dikkat çekilmiştir.

## 3. Türk Kültüründe Anadolu ve Osmanlı Coğrafyasında Giysi ve Moda

Köklü bir geçmişe dayanan Türk giyim, moda ve tekstilinin tarihine, diğer kültürler içindeki yerini ve önemini anlamak ve etkinliğini değerlendirmek için kısaca değinmekte fayda vardır. Orta Asya Türk giyim, dokuma ve tekstilinin temelleriyle, Büyük Selçuklular ve Anadolu Selçukluları, göçlerle Anadolu'yu yurt edinen Türkler, geniş imparatorluk sınırları içinde Osmanlılar, birçok farklı kültürün etkileşimiyle zengin bir aksesuar, giyim ve tekstil geçmişi oluşturmuşlardır. Bu mirası devralan Cumhuriyet dönemi Türkiye'si, inkılaplar ve üretim dinamiğiyle yeni cumhuriyet modaları ile çağdaş Avrupa modasının izinde yer almıştır. Aşağıda Türk giyim kültürüne ve önemine, Orta Asya'da Cumhuriyet dönemi Türkiye'sine ana hatlarıyla değinilmiştir.

### 3.1. Orta Asya'da Türkler'de Giyim Kültürü

Orta Asya'da Türk giyimi ile bilgiler, yapılan arkeolojik kazılar ve araştırmalar sonucu ortaya çıkarılmış (Ertürk, 2018), yapılan kazılarda bulunan kurganlarda zengin tekstil işleri bulunmuştur (Aslanapa, 1984). Aslanapa (1984), Türk sanatının bütünlüğü ve devamlılığının ülke farklarını aşan bir kuvvetle kendini belli ettiğini ifade etmektedir:

*“Orta Asya'da Hunlardan, Göktürklerden süzülüp gelen ve Uygurlarda toplanan sanat gelenekleri, Karahanlılar ve Gaznelilerden, Büyük Selçuklulara, Atabeklere, sonra Anadolu Selçuklularıyla Anadolu'da kurulan diğer Türk devletlerine kadar uzanıp gelmiştir. Bu gelenekler, Anadolu beyliklerinde ve Osmanlılarda devam ederek Orta Asya'ya kadar kurulmuş bütün Türk devletlerini bir zincirin halkaları gibi birbirine bağlamaktadır.”*

<sup>1</sup> İstanbul, Ankara, Bursa, Trabzon, Erzurum, Konya, Mardin, Urfa, Diyarbakır, Samsun, Giresun, Eskişehir, Muğla, Rize, Edirne, Denizli, Kastamonu başlıca kentler olmak üzere ziyaret edilmiştir.

Bu sanat geleneğinin sürekliliğinde olduğu gibi, Türklerin giysi biçimlenmesinde temel hatlarıyla gelenekler devam etmiştir (Gürtuna, 1997) (Ertürk, 2018). Türklerin genel kıyafetleri doğrultusunda, bu dönem içerisinde de kadın kıyafetlerinin, erkek kıyafetlerinden fazla farklı olmadığı gözlenmektedir (Ertürk, 2018). (Görsel 1)



**Görsel 1.** 1970 Yılında Kazakistan'da Esik Höyüğünden Çıkan Altın Elbiseli Adam (URL-1, 2021)

### 3.2. Selçuklular'da Giyim Kültürü

“Selçuklular ve diğer Türk boylarının kendilerine has kıyafetleri vardır ve kıyafetlerine has özelliklerin çoğu eski Türk geleneklerine bağlanmaktadır” (Atasoy, 1971). “Göktürklerin giysi biçimleriyle büyük benzerlikler gösteren Selçuklular, Orta Asya Türk giyimi geleneğini Anadolu'ya taşımışlardır (Guliyeva & Meydan, 2020). Minyatürlerde ve çinilerde görülen Selçuklulara ait giyim özelliklerine bakıldığında, çok sayıda değişik giyim ve başlık özellikleri kullanmış oldukları söylenebilir. Genellikle kadın ve erkek giysileri aynı özellikleri göstermiştir. Kaftan, Selçuklularda Türk özelliği taşıyan en önemli üst giyimlerden biridir (Ertürk, 2018). (Görsel 2)



**Görsel 2.** Varka ile Gülşah Mesnevisi Minyatürlerinde Selçuklu Giysileri (URL-2, 2021)

Selçuklu kıyafetlerinin en önemli özelliğini, çok gelişmiş olan dokumacılık sanatının ürünü olan kumaşlar oluşturur. Bu dönemde dokunan ipeklî kumaşların ünü, bütün dünyaya yayılmıştır (Arseven, 1983). 14.yüzyıl başında İbn Battuta, Anadolu coğrafyasında, çok dayanıklı ve kaliteli pamuklu kumaşların bulunduğunu yazmıştır (Deniz, 2002). Selçukluların geleneğini devralan Anadolu Selçukluları, bu mirası devam ettirmiştir (Ertürk, 2018). İbn Bibi, sultan çeyizlerini anlatırken, şahane mücevherlerden, paha biçilmez kıymetli elbiselerden bahsetmektedir (Kuban, 2002). Selçuklular ve Anadolu Selçukluları nakledilen olaylardan ve buluntulardan izlendiği üzere nitelikli aksesuar, dokuma ve zengin bir giyim kültürü ile varlık göstermiş, aynı zamanda statüsel bir araç olarak giysileri kullanmışlardır.

### 3.3. Osmanlılar'da Giyim Kültürü

Osmanlılar, geniş sınırları içinde değişik giyim tarzlarının oluşturduğu zengin bir giyim dünyası içinde yaşamışlardır (Küçükerman, 1996). Osmanlı giyim geleneği, Orta Asya giyim kültürünün devamı niteliğindedir (Görünür, 2010).

Orta Asya'daki Türk giyim özellikleri ele alındığında başlıca giysilerin şalvar, çakşır, entari, üçetek, çizme gibi giysiler olduğu söylenebilir. Selçuklular ve Osmanlı İmparatorluğu döneminde de bu giysiler önemini korumuş, taşıdıkları özelliklerden bazıları korunarak ve gelişerek kültürel bir miras olarak değer bulmuştur (Gürtuna, 1997) (Ertürk, 2018). Görsel 3'te görüldüğü üzere, Türklerde giyim en belirgin özelliklerinden biri kadın, erkek ve çocuk giysilerinin aynı özellikleri göstermesidir. Ölçüleri dışında kumaş ve kesimlerinde fark yoktur, aynı modeldedir ve sahip olduğu formları yüzyıllar boyunca korumuştur (Gürtuna, 1997) (Koç & Koca, 2009) (Tezcan H. , 2012) (Ertürk, 2018). Sosyal statülerine bağlı olarak, giysilerde kullanılan kumaşların kalitesi, görünüşleri farklılaşmış, model özellikleri değişmemiştir (Tezcan H. , 2012) (Gürtuna, 1997) (Bilgen, 1999).



**Görsel 3.** Nigari'nin Minyatüründe Sultan Selim'in Kaftanı; Levni'nin Minyatüründe Şehzade Giysileri (URL-3, 2021) (URL-4, 2021)

Tüm toplumlarda olduğu gibi Türklerde de şehirlerde ve saraylarda kullanılan giysiler ile geleneksel yaşamda kullanılan giysiler arasında farklar olmuştur (Gürtuna, 1997) (Koç & Koca, 2009). Ana hatlardaki geleneksel çizgisini koruyan Osmanlı dönemi giysileri görsel bir iletişim dili olarak etkinlik göstermiş, dokumaları ve giysileri beğeni kazanmış, dokumalar ve giysiler statü belirlemiş ve moda nesnesi olarak talep görmüş 17. ve 18. yüzyılda iki yüzyıl boyunca etkinlik gösteren Turqueri modasını yaratmıştır (Germaner & İnankur, 2008). 19. yüzyılda Tanzimatla gelen değişiklikler, Meşrutiyet ve endüstri devrimi ile kadın ve erkek giyimi, batılı giyim kuşamının etkilerine ve Avrupa modasına açılmıştır Görünür (2010).

### 3.4. Türk dokumaları, giysileri ve Turqueri modası

Anadolu, tarih boyunca çok zengin bir giysi ve tekstil geçmişine sahiptir<sup>2</sup>. Anadolu, kumaş üretiminde ve bu kumaşların hammadde kaynakları konusunda da zengin doğal kaynaklara sahip olmuştur (Türkoğlu, 2002) (Küçükerman, 1996). Ertürk (2018), Orta Asya'dan Anadolu'ya göç eden Türklerin, zengin giysi ve dokuma mirasını da taşıyarak Anadolu topraklarında var olan dokuma kültürü ile yeni bir sentez yarattığını, Osmanlı İmparatorluğu döneminde, dokumacılığın çeşitlerinin, süslemeleri, renkleri, kalitesi gibi özellikleriyle dünyada, özellikle Avrupa'da büyük beğeni kazandığını, bu kumaşlardan üretilen giysilerin de bu beğeniden pay aldığı ifade etmektedir. "Osmanlı devletinin genişleyen imparatorluk sınırları içinde kumaş üretimi kısa sürede önemli seviyeye gelmiş, Selçuklu dokumacılığının ileri tekniği ile o devirde belli merkezlerde dokunan kumaşlar, Osmanlı dokumacılık sanatının temellerini oluşturmuştur" (Aslanapa, 1993). Dokuma sanatı<sup>3</sup>, Osmanlı İmparatorluğu'nun siyasi, iktisadi, sosyal ve ticari hayatında çok önemli bir yer almıştır (Yardımcı, 2016) (Atasoy, 2004). Atasoy (2004, Osmanlı kumaşlarının etkisini aşağıda ifade etmiştir:

<sup>2</sup> Yapılan araştırmalar günümüzden yaklaşık 9000 yıl önce Anadolu insanının dokumayı bildiğini göstermektedir (Türkoğlu, 2002). Çatalhöyük'ün dokuma tezgâhını kullanan en eski yerleşme olduğu söylenebilir (Kuban D. , 1994).

<sup>3</sup> İmparatorluğun başkenti Bursa sarayından itibaren bir saray nakkaşhanesi ve sarayda çalışan sanatkarlar topluluğu yer almaktadır. Nakkaş adı verilen sanatkarlar, desen üretmekte bu desenler dokumacılar verilmekte, hassa dokumacıları padişah ve hanedan üyeleri için kumaş üretmektedir. Kumaşların üretim kalitesi sıkı kontrollerle denetlenmektedir, böylece Osmanlı dokumacılığı güzel kalitesini muhafaza edebilmiştir (Tezcan H. , 2018).

*Kimliğini ilk bakışta ortaya koyan Osmanlı kumaşları, Osmanlı saray ve toplumunda törenlerin vazgeçilmez elamanıdır. Osmanlı sarayında kumaş, başta padişahın kıyafetinde olmak üzere ayrıntı sayılabilecek her konuda büyük rol oynamış, eşsiz bir koleksiyon oluşmuştur. Bunlardan başka ticaret, hediye ve ganimet yoluyla Osmanlı sanatının çok güzel örnekleri dünyanın dört bir yanına dağılmış, bir kısmı kilise ve manastırlara verilmiş ve dini elbise halinde saklanarak günümüze kadar gelmeyi başarmışlardır. Osmanlı ipek kumaşlarının Rus sarayı ve Ortodoks kilisesi en iyi müşterisi olmuşlardır. Bugün Osmanlı ipekli kumaşlarının güçlü desenli güzel örnekleri, Kremlin, Hermitage ve en önemli Rus Ortodoks kilisesi merkezi Zagorsk'da ve diğer Avrupa ülkelerindeki Ortodoks kilise ve manastırlarında bulunmaktadır.*

Ayrıca diplomatik hediye olarak kumaşlar verilmiştir (Atasoy ve diğerleri, 2001). Yükseliş devrinde Türk kumaşları<sup>4</sup> <sup>5</sup> bütün Avrupa'da tanınmış, İsveç'e kadar yayılmıştır (Aslanapa, 1993). Türk kumaşlarına gösterilen ilgi böyleyken, Avrupa'da, 17. yüzyılda Turqueri akımı ile Türk kıyafetleri giymek ve bu kıyafetlerle portre yaptırmak moda olmuştur.

“Doğulu kadının giysileri, yaşam tarzı, Batılıların çok ilgisini çekmiş ve Avrupalı ressamlar doğulu kadınlar gibi giyiniş poz veren Avrupalı kadınların portrelerini yapmışlar. Batıda Turquerie<sup>6</sup> denilen bu moda iki yüz yıl kadar sürmüştür” (Tezcan H. , 2018). “Bu dönemde elçi törenleriyle ilgili çok sayıda resim yapılmıştır. Ayrıca elçi eşleri şık, kullanışlı ve rahat buldukları doğulu giysileriyle poz verip resimlerini yaptırmışlardır” (Germaner & İnankur, 2008). İstanbul'da görevli bulunan İngiltere elçisinin eşi Lady Montagu, Osmanlı giysilerini beğenmiş, bu çok beğendiği kıyafetlerden kendisine diktirmiş, portresini yaptırmıştır. Onun mektupları ve portresi Avrupa'da Osmanlı kadın modasının tanınmasında ve yayılmasında etkili olmuştur. Avrupa'da elit ailelerin kadınlarının Doğulu kadın kıyafetleri giyerek resim<sup>7</sup> yaptırmaları moda olmuştur (Tezcan H. , 2012). “Montagu, Osmanlı kadınlarının kat kat ve uyumlu olarak giydiği elbiselerin çeşitliliği ve farklılığını betimlerken kumaşlarının kalitesi, inceliği ve zengin işlemlerini, resmedercesine canlı ve oldukça detaylı bir şekilde tasvir etmiştir” (Gündüz, 2019). Bu resimlerdeki giysi betimlemeleri ve detayları Türk giyim kültürüne dair önemli bilgiler vermektedir. “Önceleri bireysel düzeyde giyilen Türk kıyafetleri zamanla yönetici ve hanedanların saray eğlencelerinde yaygın giyilen bir unsur haline gelmiştir. Türk modası maskeli baloların ve karnaval şenliklerinin bir özelliğine dönüşmüştür” (Haydn, 2015). (Görsel 4)



**Görsel 4.** Lady Montagu, Jean-Baptiste Vanmour, Yaklaşık 1717; Fransız Büyükelçisi Vergennes Kontu ve Kontesi, Antoine De Favray, 1766-1768, Pera Müzesi (URL-5, 2021)

<sup>4</sup> “Avrupa’da üretimsel anlamda Türk kumaşlarına ilgi gösterilmiştir. Erken modern çağın Avrupa ülkeleri, Bursa’da ve Yakınoğru’nun diğer kentlerinde üretilen şatafatlı damaskoları ve kadifeleri hem seküler kıyafetlerde hem de kilise cüppelerinde kullanılmaktaydı. Bu kumaşların gördükleri rağbet üzerine Venedik, Floransa ve Lucca’daki dokumacılar üretimi taklit edip Avrupa pazarına yönelmiştir. Cenova ve Venedik 16. yüzyılda Osmanlı pazarında da revaç bulan Türk tarzı kadife ve brokarın başlıca dokuma merkezleri haline gelmiştir (Haydn, 2015).

<sup>5</sup> Kremlin Müzesi silah sarayında rahipler için hazırlanmış eski Türk kumaşından 7 adet ağır kemha görülmektedir. Moskova metropolitleri 17. yüzyılda merasimlerde Türk kumaşından gösterişli kaftanlar giymişlerdir (Aslanapa, 1993).

<sup>6</sup> Turqueri Osmanlı Türk dünyasında çeşitli sanat biçimlerinde ortaya çıkan Avrupa bakışını tanımlamak için kullanılan bir terimdir (Haydn, 2015). Turqueri, İstanbul ve saray kaynaklı bir modadır. Bu moda, müzik, küçük el sanatları, mimari bezeme ve kıyafet alanında Avrupa’da önemli izler bırakmıştır (Germaner & İnankur, 2008).

<sup>7</sup> Madame de Pompadour ve diğer pekçok örneklerin yanında Madame du Barry, Vergennes Kontu ve Kontesi dönemin ünlü ressamlarına Türk giysili portrelerini sipariş etmişlerdir (Fischel & Baggaley, 2013)(Renda, 2004).

### 3.5. Cumhuriyet Dönemi Türkiye'si Giyim Kültürü

Osmanlı İmparatorluğu 19. yüzyılda batılılaşma hareketleri ile Avrupa modası ile tanışmaya başlamış, Türk giyim kültürü modern yaşama uyum sağlamak için inkılaplarla düzenlenmiştir. “1925’ten 1934’lere kadar süren toplumsal alandaki düzenlemelerle, erkekler için şapka giyilmesi, din adamlarının kıyafetlerinin düzenlenmesi kanunla belirlenirken kadınların çağdaş kıyafet giymeleri teşvik edilmiştir. Atatürk gerçekleştirdiği inkılaplara bizzat kendisi öncülük etmiş, şık kıyafetleri ile topluma örnek olmuştur. Kıyafetleri ölümünden sonra Anıtkabir’deki müzeye kaldırılmıştır” (Arıç, 2006). “Osmanlı İmparatorluğu’ndan Cumhuriyet dönemine uzanan yolculukta sanayileşmenin geliştirilmesi için çok yönlü destekler sağlanmış, kıyafet değişiklikleri yapılmış ve bu yöndeki yatırımlara devlet öncülük yapmıştır” (Küçükerman, 1996). Cumhuriyet kadınının yetişmesinde, enstitüler, çeşitli biçki dikiş kursları ile önemli bir görev üstlenmiş, batılı giyim tarzını yaygınlaştırmış, buldukları kentlerin moda merkezi olmuşlardır” (Ormanlar, 1999). Burada geniş kitlelere hitap etmesi ve tüm ülkedeki etkinliği bakımından Sümerbank örnek verilmektedir. “Türkiye tarihinde çok önemli bir yere sahip olan Sümerbank, 1930’lu yıllardan itibaren 70 yıl boyunca giyim kültürünü yönlendiren bir kurum olarak” (Bulgun, 2015), “Türk tekstil baskıcılık ve moda tarihine ilişkin önemli ipuçları vermekte, kumaşları ve özgün desenleri ile ulusal bir tekstil desen üslubu ve moda yaratmaktadır” (TUDİTA, 2018). Çağdaş Türkiye Cumhuriyeti’nin giyim kültürünün ana hatlarını inkılaplar belirlemiş, Sümerbank gibi güçlü üretim kurumları ülke genelinde yaygınlık gösteren bir desen üslubu ve modası yaratmıştır. Üstüner’in (2018), ifade ettiği gibi dokumacılığın köklü izlerini taşıyan Anadolu toprakları, bugün de dünya tekstil endüstrisinde önemli bir noktadır. Bir tekstil ülkesi olarak etkinlik gösteren Türkiye güçlü dokuma kültürü ile Dünya tekstil endüstrisinde söz sahibi olmuş, çağdaş moda tasarımcıları uluslararası alanda ses getirmiştir.



**Görsel 5.** Atatürk Önderliğinde Çağdaş Giyim (Cengiz Kahraman arşivi, (Baydar & Özkan, 1999))

### 4. Giysi-Dokuma ve Moda Sergilerinin Yer Aldığı Başlıca Müzelerden Örnekler

Üç kıtaya yayılan geniş coğrafyada farklı kültürlerin zenginliğiyle beslenen, Orta Asya’dan Anadolu’ya, Osmanlı İmparatorluğu ve Cumhuriyet Türkiye’sine uzanan Türk giyim kültürünün müzelerde yer alması kültürel miras olarak giyim kültürünün korunması ve sergilenmesi için önemlidir. “Osmanlı İmparatorluğu’nda ilk müze, 1846 yılında Tophane-i Amire Müşiri Ahmed Fethi Paşa tarafından Aya İrini Kilisesinde kurulmuştur” (Önder, 1999). Antik eserlerin sayıca giderek artması sonucunda müzeyi iki bölüm halinde düzenlemek gerekmiş, “Elbise-i Atika” koleksiyonu oluşturulmuştur. Yeniçeri Müzesi adı da verilen Damat İbrahim Paşa Sarayında eski Osmanlı kıyafetlerinin sergilendiği bir koleksiyon yer almıştır (Gerçek, 1999). Sergilenen yüz kırk mankenin her biri yeniçeri ordusundaki belli bir rütbenin, Osmanlı sarayındaki bir görevlinin ya da eski bir zanaatkarın giysilerini taşımaktadır (Shaw, 2015). Daha sonra müze taşınmaları sırasında mankenler kırılıp bozulmuş, kıyafetler uygun koşullarda saklanmadığı için rutubetten zarar görmüş koleksiyon harap olmuştur (Gerçek, 1999). Ayrıca, uluslararası sergilere giysiler, sergi malzemesi olarak yollanmış, giysi albümleri hazırlanmış, sergilerdeki sunumlar ve koleksiyon ödül

almıştır. Cumhuriyet dönemi Türkiye'sinde Atatürk, Türk kültürüne verdiği önemi dile getirmiş, müzeler kapsamında giyim eşyaları toplanmış, etnoğrafya müzelerinde sergilenmiştir. (Görsel 6)



**Görsel 6.** Yeniçeri Müzesinde Giysi Sergisi (URL-6, 2021)

Günümüzde, geleneksel ve folklorik giysiler, ifade edildiği üzere, etnoğrafya müzelerinde dağınık olarak yer almaktadır. Genel olarak giyim tarihi, toplumlarda, saray giyimi ve halk giyimi olarak sınıflanmaktadır. “Saray giyimi örnekleri, hanedan mensuplarının giyim eşyaları saklanmış olduğundan, Topkapı Sarayında eşsiz bir koleksiyon oluşturmuştur” (Atasoy, 2004). “Osmanlı saray dokuma örnekleri ve giysileri, İstanbul’da Topkapı Sarayı Müzesinde, Anadolu halk dokumaları ise başta İstanbul’daki Türk ve İslam Eserleri Müzesi ve Ankara’da Etnoğrafya Müzesi olmak üzere, kamu ve özel müzelerde sergilenmektedir” (Uğurlu, 2021). Diğer etnoğrafya müzelerinden farklı olarak Sadberk Hanım Müzesi, 19. yüzyıl Avrupa modasıyla eş zamanlılık içermekte, kronolojik olarak izlenebilen zengin bir koleksiyon barındırmaktadır. “Sadberk Hanım Müzesi, geleneksel elişleri, dokumalar, takılar, aksesuarlar gibi etnoğrafik eserler ve 18. ve 19. yüzyıl Osmanlı dönemi kadın kıyafetleri konusunda zengin bir birikim içermektedir” (Görünür, 2010). Çağdaş moda sergileri ise süreli sergiler olarak çeşitli müze ve kurumlarda sergilenmektedir. Bu tespitlere dayanarak Türkiye’de yer alan giysi-dokuma ve moda sergileri içeriksel ve mekânsal olarak aşağıdaki başlıklar altında değerlendirilmiştir.

#### 4.1. Topkapı Sarayı Müzesinde Giysi Koleksiyonu

Topkapı Sarayı Müzesinde bulunan padişahların iç ve dış giysileri ve onların ailelerine ait kıyafetler, vefatlarından sonra kime ait olduğu belirtilerek bohça içinde hazineye aktarıldığı için günümüze kadar ulaşabilmiştir (Altay, 1979) (Atasoy, 2004) (Şimşirgil, 2005) (Görünür, 2010). “Üzerlerinde tarihini gösteren etiketler ile bu bohçalar içinde Türk kumaş ve kadifelerinin çok kıymetli bir koleksiyonu bir araya toplanmış bulunmaktadır. Topkapı Sarayında bulunan bu koleksiyon, dünyanın en zengin Türk kumaş kadifeleri koleksiyonudur” (Aslanapa, 1993). “2500 parçaya yaklaşan koleksiyonun çoğunu saray için özel dokutturulan en ağır ve en güzel kumaşlarla kadifelerden yapılmış, hilat, kaftan ve şalvarlar oluşturmaktadır” (Altay, 1979). Topkapı Sarayı Müzesindeki giysi koleksiyonu, saraydaki giyim kültürünü aktarmakta, ayrıca Osmanlı dokumalarına dair tarihsel belgeler olarak önem kazanmaktadır. Topkapı Sarayı Müzesinden ödünç alınan kaftanlar ve tekstil örnekleri yurt dışında müzelerde sergilenmekte<sup>8</sup> ve yoğun ilgi görmektedir (Bozkuş, 2011).

Topkapı Sarayı Müzesi, bir saray müze olarak imparatorluğun gücünü barındıran, tarihsel olayları hikâyelenen etkileyici mekanlara sahiptir. Saraydaki zengin giyim kültürü, yaşanmışlığı olan tarihsel mekanlarda, kendi tarihsel bağlamıyla sergilenerek bütünleşmektedir. Saray müzenin mekânsal bağlamı, giysi koleksiyonun tarihselliğini etkinleştirmektedir. Topkapı Sarayı Müzesinin bütün ihtişamıyla aksesuar, dokuma ve giysi koleksiyonu, yenilenen galeri, vitrin, aydınlatma tasarımları ve mekân grafikleriyle, kronolojik dönemlerle ve vitrin içi sunumlarla, etiketlerle, bilgilendirme grafikleriyle ve sesli bilgilendirmeye izlenebilmektedir. İyi tasarlanmış bir sergileme birimi, aydınlatma ve bilgilendirme

<sup>8</sup> Topkapı Sarayından Kaftanlar ve Stil ve Statü: Osmanlı Türkiye’sinden Saray Giysileri Sergisi, ABD, vd. yurt dışı sergiler

grafikleriyle güçlü bir kimlik oluşturarak mekân atmosferini karakterize etmektedir. Topkapı Sarayı Müzesinin Sefirli Koğuşunda yer alan giysi koleksiyonu teşhirleri, görsellik ve bilgi aktarımıyla koleksiyonu destekleyen ek materyaller olan vitrin içi ve mekânsal bilgilendirme grafikleri ile düzenlenmiştir. Sergi, 2023 yılında yenilenen vitrin düzenlemeleri, aydınlatma tasarımları ile nesnenin ifade gücünü etkinleştirirken, görseller ve bilgilendirme grafikleri ilgi çekmekte, giysilerin tarihsel bağlamını canlandırmakta ve serginin öğretici yönünü arttırmaktadır. (Görsel 7)



Görsel 7. Topkapı Sarayı Müzesi Giysi Koleksiyonu (Kişisel arşiv, 2023)

#### 4.2. Sadberk Hanım Müzesi Giysi Koleksiyonu

1980 yılında Türkiye'nin ilk özel müzesi olarak kurulan Sadberk Hanım Müzesi giysi koleksiyonunu, Görünür (2010), aşağıda tanımlamaktadır:

*Osmanlı Dönemi giyiminin 18. yüzyıl ile 20. yüzyıl arasındaki örnekleri yer almakta olup, eserlerin çoğu 19. yüzyıla aittir. Çoğu kadın kıyafetlerinden oluşan, oldukça zengin ve iyi korunmuş bir koleksiyondur. 19. yüzyıl Osmanlı giyim kuşamında dönüşümün yaşandığı ve çok çeşitli giysinin bir arada kullanıldığı bir dönem olmuştur. Koleksiyondaki 19. yüzyıl Osmanlı kadın giysileri yüzyılın başından sonuna kadar bu dönemde giyilen bemen her örneği kapsamakta, 19. yüzyıl Osmanlı entarisinin kronolojisini iyi anlatmaktadır.*

Koleksiyonda 16-20. yüzyıl Osmanlı dönemi işlemleri, ayakkabılar, nalınlar, çantalar, şapkalar, yelpazeler gibi tamamlayıcı aksesuarlar da yer almaktadır. Müze koleksiyonunda ayrıca tematik sergi olarak hazırlanan pabuç sergisi yer almaktadır. Sadberk Hanım Müzesi süreli moda sergilerine de yer vermektedir<sup>9</sup>. Sadberk Hanım Müzesi, giysi koleksiyonunun kronolojik dönemlerle takip edilebilmesi, içerik zenginliği, bir moda müzeciliği ve yeni müzecilik çerçevesinde etkinlikleri, basılı kaynaklarla bilgilendirme ve düzenlediği farklı temalarda moda ve giysi sergileriyle diğer etnoğrafya müzelerinden ayrılmaktadır.

Müzedeki giysiler kronolojik dönemlerle, etiketlerle bilgilendirme metinleriyle, teşhirlerin bir kısmında ise geleneksel dokumalar, aksesuarlar ve giysiler canlandırma tekniği ile sergilenmektedir. Canlandırma tekniği ile çeşitli dokumalar, elişleri, aksesuarlar ve giysiler farklı temalarda dramatize edilerek kendi tarihsel bağlamlarıyla sergilenmekte, dikkat çekmektedir. Müze giysi ve aksesuar koleksiyonunu tanımlayan katalog kitaplar, müze yönetimi tarafından basılmış, müzenin web sitesinde giysi, dokuma ve aksesuar içeriklerine dair envanter bilgisi verilmiştir. Vitrin içi mankenlerle, etiketlerle bilgilendirmeyle sunulan koleksiyona giysilerin dönemlerini görselleştiren çeşitli kaynaklardan görsel grafiklerin eşlik etmesi, koleksiyonun öğretici yönünü arttırmakta fayda sağlayacaktır, bu anlamda teşhirlerde sunulan nesnenin önüne geçmeyen görsel iyileştirmeler, koleksiyona yönelik ilgiyi ve bilgiyi daha etkin hale getirebilir. (Görsel 8)

<sup>9</sup> 2008 yılında açılan, "Sarayın Terzisi Sergisi" Osmanlı Devleti'nin son yıllarındaki sosyal yaşama ışık tutması, bu dönemin İstanbullu elit beylerinin modasını ve son dönem Avrupa erkek modasını yansıtmaları açısından önemlidir (URL-7, 2022).



Görsel 8. Sadberk Hanım Müzesi Koleksiyonunda Giysi Teşhirleri (URL-8, 2021) (URL-9, 2021) (URL-10, 2021)

### 4.3. Etnoğrafya, Arkeoloji, Tarih, Kent, Belediye, Üniversite, Endüstri Müzeleri ve Yaşayan Müzelerde Giysi Sergileri

Osmanlı coğrafyasının ve Anadolu'nun renkli kültürel geçmişinin sergilendiği etnoğrafya, tarih, kent<sup>10</sup>, endüstri<sup>11</sup> ve üniversite müzeleri<sup>12</sup>, yaşayan müzeler<sup>13</sup>, özel şahıs müzeleri<sup>14</sup> halk kültürünün somut nesnesi olan giysi, aksesuar ve dokuma sergilerini içermektedir. Türkiye, köklü geçmişi ve farklı kültürel kimlikler içermesi dolayısıyla zengin etnografik eserlere ve içeriğinde giysi, dokuma, aksesuar koleksiyonu içeren

<sup>10</sup> Kent müzeleri, Bursa Kent Müzesi ve diğer pek çok kent müzesi örneğinde olduğu gibi, kent tarihi boyunca, özgün değeri olan yerel kıyafetlere, aksesuarlara, dokumalara sahip çıkmakta ve sergilemektedir. Yerel dokumaların nasıl işlendiğine, üretildiğine dair canlandırmalar, belgeler, görsel sunumlar sergilere eklenmektedir. Bu müzelerdeki giysi ve aksesuarlar kent yaşamına, sosyal yaşama döneme ışık tutmaktadır. Bursa Kent Müzesi, "Bursalı mısın Kadifeli Gelin Düünden Bugüne Bursa'da Gelin" sergisi ile Osmanlı İmparatorluğunun son dönemi ile cumhuriyetin ilk yıllarında giyilen 45 gelinliği sergilemiş, serginin katalog kitabı basılmıştır.

<sup>11</sup> Cumhuriyet mirasının sembol işletmelerinden ve tekstil endüstrisinin önemli simgelerinden Merinos Yünlü Müessesesi, Merinos Tekstil Sanayi Müzesi olarak Bursa'da açılmıştır. Müzede, ham yün elyaftan yünlü dokumalara üretim süreci sergilenmekte ve Bursa ipekçiliğinin geçmişine ayna tutulmaktadır (URL-11, 2021).

<sup>12</sup> Eğitim ve araştırma misyonlarıyla koleksiyon oluşturan üniversite müzelerinden örnek vermek gerekirse; Ege Üniversitesi Etnoğrafya Müzesi, Balkan Ülkeleri ve Türk Dünyası'na ait, başta yerel giysiler olmak üzere 2100 parça geleneksel giyim objesi, çeşitli etnografik eserler ve takılar barındırmaktadır. Gaziantep Üniversitesi Gaziantep Kültür Tarihi Müzesinde, havlu, peşkir, bohça, Antep işi, dantel, oya gibi el işleri dokumalar, iç giyim, içeri ve dışarı elbiseleri, gece elbiseleri, düğün ve nişan elbiseleri, gelinlikler gibi giysiler ve sosyal hayatı ve yaşam tarzını yansıtan somut kültür varlıklarının sergilendiği koleksiyon yer almaktadır (Ergeç, 2016) (URL-12, 2021).

<sup>13</sup> Türkiye'nin ilk yaşayan müzesi Beypazarı Yaşayan Müze ve Gaziantep Yaşayan Müzede, yerel dokumalar ve giysiler sergilenmekte, üretimleri uygulamalı olarak gösterilmektedir. Gaziantep Yaşayan Müzede, Osmanlı Sarayının gözde kumaşlarından olan kutnu gibi ipeklilerle ve alaca, aba gibi yerel dokumalarla, Antep işi olarak bilinen el işlemesi, yemenicilik, ziyaretçilerin katılımıyla yaşatılmaktadır. Ayrıca, gelinlik sergisi yer almaktadır (URL-13, 2021).

<sup>14</sup> Tekstil ve modanın önemli merkezlerinden biri olan Bursa-Muradiye semtinde yer alan Uluumay Osmanlı Halk Kıyafetleri ve Takıları Müzesi, kıyafet, halk takısı, oyalar, keseler, bohçalar, yazmalar seccadeler, Bursa ipeklileri vb. tekstil ve dokumaların sergilendiği özel bir müzedir (Uluumay, 2010). Bir tekstil kenti olan Denizli'de, Hanife Ahmet Paralı Yöresel El Sanatları ve Tekstil Müzesinde, taş baskı ve kökboyanların kullanıldığı el dokumaları ile üretim aşamaları, canlandırma tekniği ile sergilenmektedir (URL-15, 2021).



etnoğrafya müzelerine sahiptir.<sup>15</sup> Giysi, aksesuar ve dokuma sergilerini içeren pek çok etnoğrafya müzesi örneği verilebilir; literatürde aksesuar, dokuma ve giysi zenginliği içeriğiyle dikkat çeken ve tekstil üretimleriyle ön plana çıkan kentlerdeki müzelerden aşağıdaki örnekler verilebilir.

Türk İslam Eserleri Müzesinde (Damat İbrahim Paşa Sarayı, İstanbul) dokumalar, giysiler, takılar teşhir edilmektedir. Damat İbrahim Paşa Sarayında yer alan Türk İslam Eserleri Müzesi mekânsal olarak yenilenmiş, giysi ve aksesuar koleksiyonu vitrin içi düzenlemelerle ve gösteri odalarıyla canlandırma tekniği ile sergilenmiştir. Geleneksel giysiler ve aksesuarlarla gösteri odalarında konumlanan mankenlerle sosyal yaşamdan kesitler dramatize edilmektedir. Bu sunumları destekleyen bilgilendirme ve mekân grafikleri, mekana eşlik etmektedir. Türk giyim kültürünü tanımlayan bilgilendirme grafikleri, vitrin içinde sergilenen giysilerin tarihsel bağlamının bilgisini veren materyaller olarak tasarlanmıştır. (Görsel 9) (Görsel 10)



**Görsel 9.** Türk İslam Eserleri Müzesi, Damat İbrahim Paşa Sarayı, Vitrin İçi Bilgilendirme Grafikleri İstanbul (Kişisel arşiv, 2019)

<sup>15</sup> T.C. Kültür ve Turizm Bakanlığı web sitesinde müzelerin listesi yer almaktadır. Ankara, Aydın, Antalya, Denizli, İzmir, Diyarbakır, Gaziantep, Erzurum, Kastamonu, Malatya, Konya ve diğer pek çok kentte Etnoğrafya Müzesi bulunmaktadır (URL-16, 2022).



**Görsel 10.** Türk İslam Eserleri Müzesi, Damat İbrahim Paşa Sarayı, Gösteri Odasında Canlandırma Tekniği İstanbul (Kişisel arşiv, 2019)

Ankara Etnoğrafya Müzesinde, zarif işlemleriyle geleneksel bindallı giysiler, çeşitli aksesuarlar, takılar, sergilenmektedir. Müze, yenilenerek, halk giyiminin özelliklerini yansıtan koleksiyonun bir kısmı “Zarafet ve Estetik” temasıyla 2023 yılında açılmıştır. Teşhirlere, Türk giyim kültürünü tanımlayan bilgilendirme grafikleri eklenmiştir. Giysiler ve takımı olan ayakkabılar, duvar önü platform oluşturularak cam vitrin kullanılmadan sergilenmekte, fonda minyatürlerden betimlenen giysilerle görselleştirilen mekân grafikleriyle, mekânın güçlü atmosferi oluşturulmaktadır. Giysi teşhir platformunda cam vitrinin yer almaması izleyiciyi esere yaklaştırmakta, detayları cam vitrin yansımaları olmadan görülebilmektedir. Giysi koleksiyonu platformunun karşısında, duvar önü cam vitrinlerde yer alan aksesuar koleksiyonu, grafiklerle görsel bütünlük oluşturmaktadır. (Görsel 11)



**Görsel 11.** Ankara Etnoğrafya Müzesinde Giysi ve Aksesuar Teşhirleri (Kişisel arşiv, 2023)

Erzurum Yakutiye Medresesi Türk-İslam Eserleri ve Etnoğrafya Müzesinde, bölgenin kültür ve sanat özelliklerini geçmişten günümüze taşıyan halk kültürünü yansıtan kadın ve erkek giysi ve takıları ile başlıklar, kemerler, çeşitli oyali dokumalar sergilenmektedir. Müzede, kadın ve erkek giysi ve aksesuarları, duvar önü cam vitrinler içinde, etiketlerle bilgilendirilerek sergilenmiş, yöresel giyim özellikleri ve yöresel bir dokuma olan ehramın özellikleri bilgilendirme grafikleriyle iletilerek vitrinlerin yer aldığı mekânda duvara asılmıştır. Ayrıca müzede, halk kültürünü yansıtan kadın ve erkek giysi ve aksesuarlarına, canlandırma tekniği ile tematik sahnelerde yer verilmiş, fakat bu görsellerde giysilere dair bilgi verilmemiştir. Bu noktada, dönemi görselleştirmekte giysilerin bağlamını canlandırmada, bilgilendirme ve mekân grafiklerinin etkinliği artırılarak, mekân grafikleri sergilenen nesneyi gölgelemeden, vitrin içi mekân grafikleri tasarlanarak giysi sergilerine ve aksesuarlara daha detaylı bakmak için dikkat çekilebilir. (Görsel 12)



**Görsel 12.** Yakutiye Medresesi Türk İslam Eserleri ve Etnoğrafya Müzesinde Giysi, Aksesuar Teşhirleri ve Bilgilendirme Grafikleri (Kişisel arşiv, 2023)

Boyras'ın (2021), belirttiği gibi çağdaş müzelerde bilgiyi esas alan bir müzecilik anlayışı mevcuttur. Bu anlayış günümüzde müzelerin sergileme tasarımlarını ve küratöryal pratiklerini etkilemiştir. Görsel, işitsel, interaktif teknolojilerle dönüşen sergileme yöntemleriyle, daha derin ve zengin duysal bir müze deneyimi yaşatmak, müze deneyimini zenginleştirmek amaçlanmaktadır. Bu bağlamda, Kayaalp'in (2022), tespit ettiği üzere, ziyaretçiyle etkileşim içinde olmak, müzede eğitimi geliştirmek, somut olmayan kültürel mirasla koleksiyonu ilişkilendirmek ve yeni teknolojileri yakalamak için Türkiye'de birçok müzede sergiler yenilenmektedir ve bu müzeler pek çok açıdan günceli yakalamaktadır. Bu kapsamda, Kültür Bakanlığına bağlı etnoğrafya, tarih müzeleri teşhirleri, müze sergi mekanları, grafik sunumları, aydınlatma tasarımları ile yeni teknolojiyi yakalamak için çağdaş müzecilik çerçevesinde yenilenmektedir. Dokuma, aksesuar ve giysi teşhirleri, klasik müzecilik çerçevesinde vitrin içinde esere odaklanarak sergilenmektedir. Canlandırma tekniği de aksesuar, dokuma ve giysi teşhirlerinde sıklıkla kullanılmaktadır. Bu müzelerin giysi, dokuma ve aksesuar teşhirlerinde izlenen genel sorun müzelerin, eserlerin teşhirinde, web siteleri ve basılı kataloglarında yeterince tanımlı bilgi yer almaması, giysilerin dönem özelliklerinin tarihselliğiyle, bağlamsal çerçevede tanımlanamamasıdır. Burada Kayaalp'in (2022), ifade ettiği gibi "müzelerin sergileme tercihlerinin cam vitrinlerden duvar ansiklopedilerine ve sonra sahne tasarımına dönüşme endişesi olduğu gibi, müzelerin ziyaretçiyle etkileşim içinde olabilmesi için sergi nesnesine odaklanmak ve bilgilenecek için dikkat uyarımına, bu kapsamda birtakım iyileştirmelere ihtiyaç vardır".

#### 4.4. Çağdaş Moda Sergileri

Dünyada giysi-moda sergileri ve müzeleri, çağdaş müzecilik ekseninde gelişme gösterip sayıları hızla artarken, Türkiye'de daha çok giysi ve aksesuar sergileri, etnoğrafya, kültür, tarih ve kent müzeleri kapsamında kalmış, çağdaş moda sergileri ise süreli koleksiyonlar olarak müzelerde ve kurumlarda sergilenmiştir. Kurumsal moda markaları<sup>16</sup> ve moda tasarımcılarının retrospektif sergileri<sup>17</sup> ve çağdaş moda

<sup>16</sup> Vakko müzesi, 2001 yılında Vakko arşivlerinden eserlerle sergilenen Türkiye'nin ilk moda ve mağaza müzesi olma özelliği taşımaktadır. Vakko Beyoğlu Mağazasında bulunan müze, markanın tarihini ve çağdaş Türk modasının yolcuğunu sergilemiştir. Müzede yer alan Cellabalar ve Kaftanlar Koleksiyonu'nu, Vakko'nun İsviçre'de düzenlediği ilk yurtdışı defilesine temel oluşturması

müzeciliği çerçevesinde farklı disiplinlerden ilham alan tematik sergiler, <sup>18</sup> çeşitli kurumlarda süreli olarak sergilenmektedir. Moda tasarımı bölümleri, enstitüler ve moda tasarımcıları, geleneğin çağdaş bir dille yorumlandığı moda tasarımı çalışmaları, sergileri ve projeleri<sup>19</sup> yapmaktadır. Güncel bir trend olarak, tasarım ve sanat kavramları çerçevesinde, tartışmalı kavramlar olan giyilebilir sanat, kavramsal sanat ve tekstil-lif sanatı, ekolojik denge ve çevre endişesiyle sürdürülebilir moda sergileri ise kurumlarda ve müzelerde dikkat çeken enstalasyonlarla süreli olarak düzenlenmektedir.

Bir tekstil ülkesi olan Türkiye'nin moda dinamizmi çerçevesinde moda tasarımcıları, kurumlar, şirketler, enstitüler, üniversiteler aracılığıyla süreli sergiler düzenlenmektedir. Çağdaş Türkiye Cumhuriyeti dönemi ve sonrası toplumsal izlerin yansıdığı modaların önemi fark edilmektedir.

Bir ulusun modasını yaratmadaki önemi, etkinliği, uzun soluklu olması ve kurumsal yapısı dolayısıyla örnek vermek gerekirse; Cumhuriyet dönemi ve kültür tarihine tanıklık etmiş bir belge niteliğinde olan Sümerbank tekstil desenleri ve dönemin modasını yansıtan giysiler "Bir Ulusu Giydirmek: 1956-2000 Yılları Arası Sümerbank Desenleri" Sergisi, Bursa, İzmir, Ankara'da farklı kurumların galerilerinde 2018 yılında süreli olarak sergilenmiştir (TUDİTA, 2018). Sergide dönemin ruhunu yansıtan kültür ve moda tarihi açısından Dünyadan ve Türkiye'den önemli olaylar, ünlü kişiler, grafik canlandırmalarla on yıllık periyodlarla, bir dönemin üslubunu oluşturan Sümerbank desenleri, giysilerle birlikte teşhir edilmiştir. Serginin broşürü ve Sümerbank desenlerinin kapsamlı kataloğu basılmıştır. Serginin dönem özelliklerini yansıtan bağlamsal çerçevesi izleyicilerin ilgisini çekmiş, beğenisini kazanmıştır. Fakat henüz müzelerin sürekli koleksiyonlarında yer alan çağdaş Türkiye modası sergileri yer almamaktadır. (Görsel 13)



**Görsel 13.** Bir Ulusu Giydirmek: Sümerbank Sergisi, Çankaya Belediyesi Çağdaş Sanatlar Merkezi, Ankara (Kişisel arşiv, 2018)

## 5. Değerlendirme

Yapılan çalışmada, Türklerin Orta Asya'dan, Anadolu'ya, Osmanlılardan Cumhuriyet Türkiye'sine ana hatlarıyla giysilerin değişimi, gelişimi, geleneksel giyim geleneğinin sürekliliği, sosyal ve politik olaylarla zamanla ve ihtiyaçlarla değişen modası üzerinde durulmuştur. Türk giyim tarihine dair bu kısa özetle, Türk dokuma ve giysilerinin değerine, çeşitliliğine, zenginliğine, gücüne, Turgueri modasına, Avrupa'da ve

ve çeyiz sandıklarından gün ışığına çıkan işlemlerden kaynak bulması dolayısıyla ayrıca önemlidir. Vakko Beyoğlu Mağazası 2006 yılında kapanmıştır (URL-17, 2022) (URL-18, 2021).

<sup>17</sup> Web ortamında yapılan taramada dikkat çeken retrospektif sergiler

Yıldırım Mayruk "40 Yıl 40 Kadın" Sergisi Borusan Oto İstinye, 4 Mayıs 2000

Hüseyin Çağlayan: 1994-2010", İstanbul Modern, 15 Temmuz-24 Ekim 2010

Kaybolan Şıklığa Hatırlatma, Vural Gökçaylı Retrospektif Sergisi, Antalya Arkeoloji Müzesi, 10-23 Ekim 2012

<sup>18</sup> Web ortamında yapılan taramada ulusal ve uluslararası alanda dikkat çeken sergiler

"İstanbul Contrast" sergisi, Dice Kayek', İstanbul Modern (26 Ağustos-19 Eylül 2010)

"İstanbul'da Bu Ne Bizantinizm!" Özgür Masur, Dice Kayek, vd. moda tasarımcılarının karma sergisi, Pera Müzesi, (23 Kasım 2021-6 Mart 2022)

<sup>19</sup> Türk El Sanatları Koleksiyon Projesi ve İzler sergisi, İstanbul Moda Akademisi, Dice Kayek iş birliği ile (İMA, 2016)

"Türkiye Dokuma Atlası" projesi ile İstanbul Beylerbeyi Sabancı Olgunlaşma Enstitüsü, saray dokumaları ve Anadolu dokumalarını kataloglamış, 22 Haziran-22 Eylül 2021 tarihlerinde Cumhurbaşkanlığı Beştepe Sergi Salonunda sergilenmiştir.

dünyanın farklı coğrafyalarında yarattığı etkiye, dolayısıyla önemine değinilmiştir. Coğrafya, kültür, farklı etnik gruplar, politikalar giysilerin biçimlenmesinde ve modanın üzerinde etkili olmuştur. Ana hatlarıyla geleneksel çizgisini koruyan yeniliklere açık olan Türk giyim kültürü, farklı etnik kültürler, zengin ve çeşitli yöresel kıyafetler, dokumalar ile zengin bir kültürel miras taşımaktadır. Orta Asya Türk devletlerinden, Büyük Selçuklu, Anadolu, Selçuklular ve Osmanlı İmparatorluğuna Türk giyim tarihinin köklerinin, gelişiminin, geleneksel giyim tarzının devamlılığı ve zenginliği izlenebilmektedir. Aslanapa'nın (1984), belirttiği gibi ülke farklarını aşan bir kuvvetle sanat geleneğinin sürekliliği izlenebilmektedir. Sanat geleneğinin sürekliliğinde izlendiği gibi, Türk giyim kültürünün sürekliliğinin etkinliği, geçmişten süregelen deneyimlerle, kaliteli ve nitelikli dokumalarla görsel bir giysi şöleni yaratmıştır.

Kültürel kimliğin ve mirasın bir parçası olarak giysiler, müzelerde, toplanır, sergilenir, arşivlenir, araştırma ortamı oluşturulur. Osmanlı İmparatorluğunda Abdülmecid döneminde Elbise-i Atika koleksiyonu oluşturulmuş fakat sonra koleksiyon korunamamıştır. Türkiye'de müzelerde tespit edildiği gibi geleneksel ve folklorik giysiler etnografya müzelerinde dağınık olarak yer almaktadır. Bütün toplumlarda olduğu gibi, saray giyimi ve halk giyimi birbirinden ayrılmıştır. Osmanlı saray giyimi ve dokumaların nadide örnekleri, Topkapı Sarayı Müzesinde izlenmektedir. Sadberk Hanım Müzesi 19 yüzyıl modası için iyi bir koleksiyon barındırmakta, batılılaşma rüzgârlarıyla son dönem Osmanlı modasını, Avrupa modası ile eş zamanlılıkla sergilemektedir. Cumhuriyet dönemi ve sonrası modaların ve çağdaş moda tasarımcılarının, dokumaların ve geleneğin yorumlandığı moda tasarımlarının ve projelerin önemi ise fark edilmekte, fakat henüz müzelerde yer almamaktadır. Bu bağlamda, çalışmada değerlendirilen müzelerde genel olarak Türk giyim kültürünün ve modalarının etkisine önemine, tarihsel sürekliliğine vurgu yapan sergileme anlayışına sahip müzeler yer almamaktadır. Aşağıda yer alan tabloda (Tablo 1) müzeler, mekânsal, içeriksel ve sergileme teknikleri açısından değerlendirilebilir. Çalışmada değinildiği üzere, giysilerin ve modanın mekânsal ve içeriksel olarak geniş bir çerçevede yer alabilmesine karşın kuşaklar boyunca giyim kültürünün ve modalarının kronolojik olarak bütüncül bakış açısıyla izlenebildiği kapsamlı bir moda müzesinden bahsetmek mümkün görünmemektedir. Tezcan'ın (1983) ve Türkoğlu'nun (2002) ifade ettiği gibi Türk giyim kültürüne ait giysiler dağınık olarak farklı illerde etnografya, tarih, kent, kurum, üniversite müzelerinde yer almaktadır. Topkapı Sarayında, saray giyimi örnekleri, hanedan mensuplarının giyim eşyaları yer almaktadır. Çağdaş Türkiye Cumhuriyeti dönemi ve sonrası modaların önemi fark edilmekte, fakat çağdaş moda ve çağdaş moda tasarımcılarının henüz sürekli sergileri müzelerde yer almamaktadır. Bu müzelerde mekânsal tasarımlar iyileştirilmekte ve sergileme tasarımları yenilenmektedir. Böylece müzeler bilgi paylaşımında daha etkin olmakta, izleyici çekmeye daha açık olmaktadır.

**Tablo 1. Giysi-Moda Sergileri**

Giysi-Moda Sergileri	
Mekânsal	Etnografya, tarih, arkeoloji, kent, belediye, endüstri, sanat müzeleri, üniversite müzeleri Yaşayan müzeler, çağdaş sanat müzeleri, Galeriler Saray-müze Kurum müzeleri Mağaza müze
İçeriksel	Geleneksel giysiler, folklorik-bölgesel kostümler, Saray giyimi Halk giyimi Saray dokumaları Yöresel dokumalar-işlemeler-nakışlar Cumhuriyet modası Bağlamsal sergiler Kavramsal-tematik sergiler Giyilebilir sanat Görsel sanatlar-kostüm sergileri Çağdaş moda Sürdürülebilir-ekolojik moda sergileri Retrospektif sergiler
Sergileme	Kronolojik Sürekli-süreksiz

---

Disiplinlerarası etkileşimler
Tematik
Bağlamsal
Canlandırma tekniği
Vitrin içi sergileme
Platformlarla- bariyerlerle sergileme
Grafiklerle bilgilendirme-mekan grafikleri- vitrin içi grafikleri-etiketlerle bilgilendirme
Multimedya desteği, interaktif deneyimleme- çoklu duyuşsal
Teatral sahneleme

---

Orta Asya'dan, Anadolu'ya, Osmanlılardan Cumhuriyet Türkiye'sine Türk giyim tarihinin ve modalarının korunmaya alındığı, Türk giyim kültürünün tarihsel sürekliliğinin izlenebildiği moda, giysi, aksesuar ve tekstil tarihi müzesine ihtiyaç vardır. Türkiye'de çağın ruhunu yansıtan, yeni müzecilik çerçevesinde tasarlanmış kültürel miras olarak moda, giysi, aksesuar ve tekstil tarihini odak noktasına alan bir müze aşağıdaki nedenlerden dolayı yer almalıdır:

- Orta Asya'dan köklerini alan Anadolu toprakları ile sentezlenen Cumhuriyet Türkiye'si ile varlık gösteren bu güçlü kültürel mirasa, giyim ve dokuma kültürüne sahip çıkılması, korunması, kayıt altına alınması ve sergilenmesi gereklidir. Bütün bu köklü mirasın, kültürel zenginliğin görünürlük kazanması, ulusal ve uluslararası alanda tanınırlık sağlaması, folklorik giysilerin, yerel dokumaların tescillenebilir olması, taşıdığı özgün değerleriyle evrensel bir miras olarak uluslararası alanda varolması için
- Bütün bu dönemsel parçalılığı bütüncül bir bakış açısıyla, yerel giysi ve dokuma rotaları içinde kronolojilerle sunan giysi ve moda tarihi bilgisi aktarılabilir. Böylece, Türk giyim sanatının ve modalarının izleri, bütünlüğü ve devamlılığının okunabilmesi; sanat geleneğinin sürekliliği, kökleriyle olan bağlılığının izlenebilmesi için
- Sosyal, kültürel, ekonomik, politik, toplumsal olaylara ayna tutan giysi tarihi ve modayla çağın ruhunu, beğenisini, üsluplarını dönemin karakteristik özelliklerini anlamak, giysiler ve moda aracılığıyla hafıza, bellek oluşturmak, giysi ve modanın hafızası ile bu konuda bilinç ve farkındalık oluşturabilmek için
- Dokumalara yansıyan desenler, renkler, dokular, kompozisyonlar bir sanat olarak estetik duyarlılığı geliştirebilmektedir. Zengin dokuma, giysi ve aksesuar mirası,engin bir fikirler kütüphanesi sunması dolayısıyla, tasarımcılar için ilham verici olmaktadır. Akademik çalışmalara, araştırmacılara, moda tasarımcılarına kaynak ve materyal sağlayabilmesi için
- Giysiler, iletişim bağlamında sembol olarak kullanılmıştır. İmparatorluk genelinde, etnik gruplar ve hiyerarşik yapının simgeleştiği görsel bir kıyafet dili oluşmuştur. “Brindesi'nin Elbise-i Atika'da sergilenen askerlerin giydiği taşbaskı Osmanlı Kostümleri albümünde” (Arslantürk & Sunar, 2018) ve “batılı resamlara ismarlanan imparatorluğun sosyal hiyerarşisini yansıtan kıyafet çizimlerinde” (Germaner & İnankur, 2008) görüldüğü üzere bu zengin kıyafet alfabetinin varlık bulması için
- Giyim bir kültürde milliliği oluşturan öğelerden birisidir (Tezcan, 1983). “Ülkeler küresel moda pazarında yer alabilmek için kendi kültürlerine, geleneklerine atıfta bulunan bir ulusal kimlik inşa etme yönünde çaba sarf etmektedir” (Tatlidil & Şahin, 2022). Bu çerçevede geçmiş anılandırabilmek, küreselleşen dünyada, geleceğe, özgün geleneksel tasarım değerleriyle yön verebilmek için
- Dünyada artan bir ilgiyle müzeler, moda giysi koleksiyonları oluşturup sergilerken, moda müzelerinin sayısında hızlı bir artış görünmektedir. Moda çalışmalarına duyulan akademik ilgi ve çağdaş moda sergilerinin izleyici potansiyeli artmıştır (Melchoir, 2011) (Williams, 2015). Çağdaş moda tasarımlarının sergilendiği bir moda müzesiyle, çağdaş modanın günümüzdeki önemi ve etkisini, Türkiye'nin tekstil endüstrisindeki konumunu göstermek, çağdaş moda tasarımcılarına, genç yeteneklere sahip çıkabilmek için
- Cumhuriyet dönemi giysi inkılapları, Türk giyimi tekstil sanayi, tekstil desenleri ve yeni bir ulus devletin kimliğinin yaratılmasında, Cumhuriyet tarihi ve yakın geçmişin toplumsal hayatının belgelenmesinde önemli bir rol üstlenmiştir. Cumhuriyet modaları ve bu modaların oluşmasında rol alan kurumların üretimleri yitirilmeden giysilerin toplanabilmesi ve sergilenebilmesi için moda müzelerine ihtiyaç vardır.

## 6. Sonuç

Çalışmada, Orta Asya'dan süzülüp gelen sanat ve giyim gelenekleriyle, Büyük Selçuklularına, Anadolu Selçuklularına, Osmanlı İmparatorluğuna, Osmanlı İmparatorluğu'ndan Cumhuriyet Türkiye'sine uzanan yolculukta, Cumhuriyet modaları üzerinde durulmuştur. Türk giyim tarihine dair ana hatlarıyla yapılan bu okumada, Türk dokuma ve giysilerinin değerine, zenginliğine, Avrupa'da ve dünyanın farklı coğrafyalarında yarattığı etkiye ve modalara, dolayısıyla önemine ve bu öneme istinaden bir kültürel miras olarak moda müzelerinde yer alma gerekliliğine değinilmiştir. Türkiye'nin farklı kentlerinde etnografya, tarih, kent vb. müzelerinde, kurum ve etkinliklerde düzenlenen, giysi ve moda sergileri, yerinde ziyaretler ile içeriksel ve mekânsal olarak gözlem ve saptama çalışmaları ile izlenmiştir. Literatür taraması ile giysi ve moda sergileri, dokümanları araştırılarak bilgi toplanmış, betimsel araştırma ile çalışma verileri değerlendirilmiş, giysi ve moda sergileri içeriksel ve mekânsal olarak sınıflandırılmıştır. Sonuç olarak, kültürel miras olan dokumalar, aksesuarlar ve giysiler yitirilmeden, yeni müzecilik çerçevesinde, sanal ortamda da içeriğiyle ve bilgi paylaşımıyla, Türk giyim tarihine ilişkin kronolojinin ve sürekliliğinin okunabilmesi, zengin müze deneyimi yaşatan, giysi, moda ve tekstil tarihi müzeleri tasarlanmalıdır.

Yeni müzeciliğin, etkin bilgi aktarımındaki rolü düşünüldüğünde, bu müzelerin giysi, dokuma ve aksesuar teşhirlerinde izlenen genel sorun müzelerin, eserlerin teşhirinde, web sitelerinde ve basılı kataloglarında yeterince tanımlı bilgi yer almaması, dönem özelliklerinin bağlamsal çerçevede tanımlanamamasıdır. Giysi kültürüne dair bütüncül bir bilginin, kültürel sürekliliğin izleri takip edilememekte, kronolojik giysi tarihi bilgisi verilememektedir. İncelenen örneklerde de tespit edildiği üzere, müzelerin giysi koleksiyonlarının teşhirlerinde iyileştirme çalışmaları yapılmaktadır. Müze deneyimini zenginleştirmek için görsel, işitsel, interaktif teknolojiler, medya teknolojileri eklenmekte, mekânsal iyileştirmeler yapılmakta, ziyaretçi deneyimi önemsenmektedir. Ele alınan müzelerin, iyileştirme çalışmaları kapsamında giysi koleksiyonlarında bilgi paylaşımında ağırlıklı, mekân grafikleri kullanılmış, çoklu medya ve dijital içeriklere yer verilmediği gözlenmiştir. Yeni teknolojiler ve medya kullanımı, ölçülü kullanıldığında müzelerde öğretici olmaktadır. Mekân grafikleri, bilgilendirme grafikleri, sergi nesnesi olan giysilerin tarihsel bağlamını, dönem özelliklerini aktarmak için ek materyaller olarak kullanılmakta, bu görsel materyaller, ziyaretçinin ilgisini çekmekte, daha detaylı bakmaya teşvik etmekte, mekan atmosferini ve kimliğini oluşturmada yardımcı olmaktadır. Bu bağlamda tekil ölçekte, müzeler değerlendirildiğinde yapılan mekânsal tasarımlar iyileştirmelerle, günceli yakalamaktadır. Bu iyileştirmelerle tekil ölçekte müzeler, bilgi aktarımında daha etkin olabilmekle birlikte, koleksiyona dair bilgi çerçevesi kısıtlı kalmakta, sergilenen koleksiyonun, zengin Türk giyim kültürü çerçevesinde yeri ve önemi yeterince açıklanamamaktadır. Öne sürüldüğü gibi bütün bu müzelerde yer alan zengin koleksiyonun bilgi dağınıklığını ve parçalılığını bünyesinde birleştiren bir kültürel miras olarak, Türk giysi kültürü ve modasını tarihsel bağlamıyla aktaran bir moda müzesinin gerekliliği yukarıda tanımlanan nedenlerle açıklanmıştır.

Tespit edildiği üzere giysi tarihi ve moda bir milletin kültürel, sosyal ve politik tarihinde, estetik ve sanatsal zevkinin göstergesi, tekniğinin gelişimi noktasında önemli bir değerdir. Tarihte önemli bir toplum olan Türklere ait zengin giyim özellikleri ve modaları gündelik yaşam giysileri, tören kıyafetleri, kumaşlar, dokumalar, taş kabartma eserler, gravürler, heykeller, seramikler, minyatürler, halılar, fotoğraflar, terzi defterleri, çeşitli belgeler, hatıratlar, mektuplar, metinler, kıyafet albümleri, vb. eserlerden izlemek mümkündür. Türk giyim ve moda tarihine ilişkin bütüncül bilgiye ulaşmak ve sergilemek için disiplinlerarası uzman bir ekip kurulmalı, sergilenmeye değer kültürel miras olan moda nesnesi yitmeden, yeni müzecilik çerçevesinde, toplumun her kesiminden insanlara sosyal paylaşım ortamları sunan dinamik araştırma ve davetkâr sergileme mekanlarıyla, seminerleri, eğitim atölyeleri ile sanal ortamda da etkin olan ziyaretçi deneyimini önemseyen zengin müze deneyimi yaşatan aksesuar, giysi ve moda tarihi müzeleri tasarlanmalıdır.

## 7. Extended Abstract

In terms of preserving cultural and artistic heritage, raising awareness of culture and values, glorifying aesthetic and artistic values, reflecting era-specific tastes, reflecting the social, cultural, and economic facets of daily life, offering research opportunities, and inspiring with the cultural values they contain, clothing, fashion exhibitions, and museums play a key role. For those interested in fashion and clothing

history, fashion designers, and other professionals, clothing and fashion exhibitions create a learning, research, and archive environment. The importance of clothing-fashion exhibitions and museums is acknowledged as a contemporary phenomenon, and the number of fashion museums is rising quickly. The rich Anatolian and Ottoman Geography, which has roots in Central Asia, is the source of contemporary fashion, yet there is no comprehensive museum of contemporary fashion in Türkiye that displays weaving, clothing, and accessories, Republic-era fashion, as well as the creations of contemporary fashion designers. Clothing should be protected and displayed through museums to raise awareness of the strong clothing, weaving, and accessory culture present in Ottoman and Anatolian geography, as well as to preserve it as a folkloric element, cultural heritage, and pass it on to future generations. This will also highlight Türkiye's position in the global contemporary fashion movement as a textile country.

The originality and quality of Turkish clothing culture, weavings, and fashion were highlighted in this study, which focuses on the significance of Turkish clothing culture and fashion as a cultural heritage and the need for a fashion museum based on this significance. The history of Turkish clothing was briefly described with the aid of a literature study, and the signs of cultural continuity and ties with these periods were determined.

Archaeological research and excavations have provided information about Turkish clothing in Central Asia. Archaeological excavations show that the Central Asian Turks led a rich, wealthy and prosperous life. Most of the characteristics of the Seljuks and other Turkish tribes are attributed to old Turkish traditions. Considering the characteristics of Turkish clothing in Central Asia, the main clothing preserved its importance during the Seljuk and Ottoman Empire periods, and some of the features they had were preserved and developed and found value as a cultural heritage. During the Seljuk and Ottoman Empire eras, Turkish weaving gained worldwide fame, and Turkish clothing contributed to the development of Turqueri fashion.

The first clothing line to be produced in the Ottoman Empire was called "Elbise-i Atika" in the middle of the 19th century. The collection's artworks garnered interest when they were displayed at numerous international fairs.

Palace clothing and common clothing are isolated, as in all societies. Rare examples of Ottoman palace clothing and weavings are on display in the Topkapı Palace Museum, the Sadberk Hanım Museum has a sizable collection of 19<sup>th</sup>-century clothing, and various ethnographic museums have scattered collections of traditional and folkloric clothing. Although they are not yet in museums, the value of fashion designs and projects that interpret tradition, weavings, and contemporary fashion designers in the Republican and post-Republican periods is noted.

The author and other researchers have discovered that there are numerous museums and institutions in Turkey that host clothing and fashion exhibitions. The author presented her findings through the museums she visited to make on-site observations and determination. The author defined the contents of the clothing collections of the museums, the significance of which is highlighted in the literature. The main issue with the clothing, weaving, and accessory exhibits at these museums is a lack of defined information in the artifact exhibitions, websites, and printed catalogues of the museums, making it difficult to define the characteristics of the time period within a context.

A fashion museum is, after all, required to convey the depth of the historical eras represented in each of these disparate museums, to unite their fragmentation, to connect the past to the present, to trace the folkloric clothing and local weaving routes, to convey knowledge of clothing and fashion history with their chronology, and to exhibit Turkish clothing and fashion culture holistically.

**Keywords:** Clothing, Fashion, Cultural Heritage, Turkish Clothing Culture, Museum.



**Çıkar Çatışması Beyanı / Conflict of Interest**

Çalışmada herhangi bir kurum veya kişi ile çıkar çatışması bulunmamaktadır.  
There is no conflict of interest with any institution or person in the study.

**İntihal Politikası Beyanı / Plagiarism Policy**

Bu makale İntihal programlarında taranmış ve İntihal tespit edilmemiştir.  
This article was scanned in Plagiarism programs and Plagiarism was not detected.

**Bilimsel Araştırma ve Yayın Etiği Beyanı / Scientific Research and Publication Ethics Statement**

Bu çalışmada Yükseköğretim Kurumları Bilimsel Araştırma ve Yayın Etiği Yönergesi kapsamında belirtilen kurallara uyulmuştur.  
In this study, the rules specified within the scope of the Higher Education Institutions Scientific Research and Publication Ethics Directive were followed.

**Kaynakça**

- Akdoğan, R. (2016). *Gelişim Psikolojisinde Kullanılan Araştırma Yöntemleri*. Anadolu Üniversitesi Yayınları. 2024 tarihinde <https://anabilgi.anadolu.edu.tr/?contentId=96328>
- Altay, F. (1979). *Kaftanlar, Topkapı Sarayı Müzesi: 3*. İstanbul: Yapı ve Kredi Bankası Kültür ve Sanat Hizmetlerinden.
- Ariğ, A. S. (2006). Türklerde Kıyafetin Kısa Tarihi. *Atatürk Araştırma Merkezi Dergisi*, XXII(64-65-66.).
- Arseven, C. E. (1983). *Sanat Ansiklopedisi*. İstanbul: Milli Eğitim Basımevi.
- Arslantürk, M. H., & Sunar, M. (2018). *Elbise-i Atika Osmanlı Kıyafetleri*. Metamorfoz Yayıncılık.
- Aslanapa, O. (1984). *Türk Sanatı I-II*. İstanbul: Kervan Yayınları.
- Aslanapa, O. (1993). *Türk Sanatı El Kitabı*. İstanbul: İnkılap.
- Atasoy, N. (1971). Selçuklu Kıyafetleri Üzerine Bir Deneme. *Sanat Tarihi Yıllığı*(4).
- Atasoy, N. (2004). Osmanlı İpekli Kumaşları. H. R. İnalçık, & v. G. H. İnalçık (Dü.) içinde, *Osmanlı Uygarlığı* (Cilt 2). Ankara: TC. Kültür ve Turizm Bakanlığı.
- Atasoy, N., Walter, B., Mackie, L. W., & Tezcan, H. (2001). *İpek: Osmanlı Dokuma Sanatı*. İstanbul: TEB İletişim ve Yayıncılık.
- Baydar, O., & Özkan, D. (1999). 75 Yılda Değişen Yaşam Değişen İnsan Cumhuriyet Modaları, Türkiye İş Bankası
- Bilgen, S. (1999). Osmanlı Dönemi Türk Kadın Giyimi, 16. yy-19.yy. Sosyal Bilimler Enstitüsü, Gazi Üniversitesi.
- Boyras, B. (2021). Rasyonel Bir Sergileme Teknolojisi Olarak Artırılmış Gerçeklik ve Sanat Müzelerindeki İzdüşümü. *Sergileme Tasarımı*. içinde Çizgi Yayınevi.
- Bozkuş, Ş. B. (2011). Kültür Diplomasinin Sınırları: Türk Kültürü ve Sanatının Uluslararası Platformlarda Tanıtımı (1980-2010). *Global Media Journal*, 2(3).
- Bulgun, E. Y. (2015). *Türkiye Baskı Desenleri Tarihi: Sümerbank Örneği 1956-2001*. İzmir: Hürriyet Matbaası.
- Canbakal Ataoglu, N. (2023a, Aralık). Development of Fashion Museums and Fashion Exhibitions. *Journal of Architectural Sciences and Applications*, 8(2), 877-896. <https://doi.org/10.30785/mbud.1353435>
- Canbakal Ataoglu, N. (2023b, Aralık). Moda Sergileri Üzerine Bir İnceleme. *Sanat ve Tasarım Dergisi*, s. 231-257. <https://doi.org/https://doi.org/10.18603/sanatvetasarim.1405051>
- Clark, J.& de la Haye A. (2014). *Exhibiting Fashion: Before and After 1971*, Yale University Press.
- Deniz, B. (2002). Anadolu Selçuklu Halıları. K. Doğan içinde, *Selçuklu Çağında Anadolu Sanatı*. İstanbul: Yapı Kredi Yayınları.
- Ergeç, R. (2016). Gaziantep Üniversitesi Gaziantep Kültür Tarihi Müzesi. F. E. Erbay içinde, *Üniversite Müzeleri*. İstanbul: Mimarlık Vakfı İktisadi İşletmesi.
- Ertürk, N. (2018). *Orta Asya'dan Osmanlı İmparatorluğu'na Türklerde Giyim Kuşam*. İstanbul: Hayalperest Yayınevi.
- Fischel, A., & Baggaley, A. (2013). *Moda Geçmişten Günümüze Giyim Kuşam ve Stil Rehberi*. İstanbul: Kaknüs Yayınları.
- Gerçek, F. (1999). *Türk Müzeciliği*. Ankara: T.C. Kültür Bakanlığı.
- Germaner, S., & İnankur, Z. (2008). *Oryantalistlerin İstanbul'u*. İş Bankası Kültür Yayınları.
- Görünür, L. (2010). *Osmanlı İmparatorluğunun Son Döneminden Kadın Giysileri, Sadberk Hanım Müzesi Koleksiyonu*. İstanbul: Mas Matbaacılık. A.Ş.
- Görünür, L., & Ögel, S. (2006, Aralık). Osmanlı Kaftanları ile Entarilerinin Farkları ve Kullanılışları. *İTÜ Dergisi/B Sosyal Bilimler*, 3(1), s. 59-68.
- Guliyeva, M., & Meydan, C. (2020). Büyük Selçuklu Dönemi Saray Giyim Kuşamı. *Uluslararası Uygur Araştırmaları Dergisi*, 16, s. 176-191.
- Gündüz, N. (2019). Bir Kadın Seyyahın Kaleminden Osmanlı'da 18. Yüzyıl Saraylı Kadın Erkek Giysileri: Bir Kültürü Tanımak. *Millî Folklor*(124).
- Gürtuna, S. (1997). Osmanlı Kadın Giysisi. *Doktora Tezi*. İstanbul Üniversitesi Sosyal Bilimler Enstitüsü.

- Haydn, W. (2015). 18. Yüzyılda Avrupa'da Türk Modası. İstanbul: Yapı Kredi Yayınları.
- Kayaalp, E. K. (2022). Müze Nesneleri ve Maddesellikleri. *Milli Folklor*(135, Güz).
- Koç, F., & Koca, E. (2009). Geleneksel Giysi Tarzlarının Değişimi ve Türk Modasının Oluşumunda İstanbul. 7. Uluslararası Türk Kültürü Kongresi. Ankara.
- Kuban, D. (1994). *100 Soruda Türkiye Sanatı Tarihi*. İstanbul: Gerçek Yayınevi.
- Kuban, D. (2002). *Selçuklu Çağında Anadolu Sanatı*. İstanbul: YKY.
- Küçükerman, E. (1996). *Türk Giyim Sanayinin Tarihi Kaynakları*. İstanbul: GSD Dış Ticaret A.Ş. Yayını.
- Melchoir, M. R. (2011). Fashion Museology: Identifying and Contesting Fashion in Museums. *Fashion: Exploring Critical Issues, Conference Proceedings, Mansfield College*. Oxford, İngiltere.
- Ormanlar, Ç. (1999). Püsküllü Bela'dan Şapkaya, 1923-1940. O. Baydar, & D. Özkan içinde, *75 Yılda Değişen Yaşam Değişen İnsan Cumhuriyet Modaları*. Türkiye İş Bankası.
- Onder, M. (1999). *Türkiye Müzeleri*. Türkiye İş Bankası Yayınları Kültür Yayınları, Tisamat Basım Sanayi.
- Özkasım, H., & Ögel, S. (2005). Türkiye'de Müzeciliğin Gelişimi. *İTÜ Dergisi/B Sosyal Bilimler*, 2(1), s. 96-102.
- Petrov, J. (2019). *Fashion, History, Museums: Inventing the Display of Dress*. London: Bloomsbury Visual Arts.
- Shaw, W. M. (2015). *Osmanlı Müzeciliği, Müzeler, Arkeoloji ve Tarihin Görselleştirilmesi*. İletişim Yayınları: İstanbul.
- Steele, V. (2008). "Museum Quality: The Rise of the Fashion Exhibition", *FashionTheory*, (12- 1), 7-30.
- Şimşirgil, A. (2005). *Taşa Yazılan Tarih Topkapı Sarayı*. İstanbul: Tarih Düşünce Kitapları.
- Tatlıdil, Ü., & Şahin, Y. (2022). Moda Tasarımında Geleneğin Yorumlanması ve Ulusal Moda Kimliği Oluşturulması Üzerine Bir İnceleme. *Milli Folklor*, 17(134).
- Tezcan, H. (1988). Osmanlı İmparatorluğunun Son Yüzyılında Kadın Kıyafetlerinde Batılılaşma. *Sanat Dünyamız* 7.
- Tezcan, H. (2012). Modanın Tarihi Dokümanları. 1. Uluslararası Moda ve Tekstil Tasarımı Sempozyumu. Akdeniz Üniversitesi G.S.F. Moda ve Tekstil Tasarımı Bölümü.
- Tezcan, H. (2018). Topkapı Sarayında Kumaşlar ve Elbiseler. A. Satan, S. Aydın, & S. İpek içinde, *Topkapı Sarayını Anlatmak*. İstanbul: Korpus Kültür Sanat Yayıncılık.
- Tezcan, M. (1983). Giyim Olgusuna Sosyo-Kültürel Bakış ve Türklerde Giyim. *Ankara Üniversitesi Eğitim Bilimleri Fakültesi Dergisi*, 16(1), s. 255 – 276.
- TUDİTA. (2018). Bir Ulusu Giydirmek: 1956-2000 Yılları Arası Sümerbank Desenleri . *Sergi Kataloğu*. Çankaya Belediyesi Çağdaş Sanatlar Merkezi.
- Türkoğlu, S. (2002). *Tarih Boyunca Anadolu'da Giyim Kuşam*. İstanbul: Atılım Kağıt Ürünleri ve Basım San. A.Ş.
- Uğurlu, S. S. (2021, 12 20). *Dokumacılık Tarihi, Dünya Dokumacılık Tarihi*. 2021 tarihinde <http://www.turkiyedokumaatlası.com/dokuma.php> adresinden alındı
- Uluumay, E. (2010). *Uluumay Osmanlı Halk Kıyafetleri ve Takıları Müzesi*. Bursa Çeyiz El sanatları, Kültür Turizm Tanıtma Birliği.
- URL-1. (2021, 27 12). <https://kazakhworld.com/the-golden-warrior-a-kazakh-icon-of-independence-prosperity-and-heritage> adresinden alındı
- URL-2. (2021). 2021 tarihinde <https://galeri.uludagsozluk.com/r/varka-ile-g%C3%BCI%C5%9Fah-mesnevisi-2130205/#> adresinden alındı
- URL-3. (2021). <https://istanbultarihi.ist/275-istanbul-sarayinin-resim-hazinesinden-osmanli-sanatinda-miniyatur> adresinden alındı
- URL-4. (2021). <https://tr.pinterest.com/pin/317433473721391050/> adresinden alındı
- URL-5. (2021). <https://www.peramuseum.org/blog/turquerie/1560> adresinden alındı
- URL-6. (2021). 2021. <https://www.peramezat.com/urun/askeri-muze-yeniceri-kiyafetleri> adresinden alındı

- URL-7. (2022). <https://www.sadberkhanimmuzesi.org.tr/tr/sergiler/sarayin-terzisi-m-palma-d-lena-p-parma> adresinden alındı
- URL-8. (2021). <https://ansiklopedi.vkv.org.tr/Kategoriler/Kurumlar/Vehbi-Koc> adresinden alındı
- URL-9. (2021). [https://www.vkv.org.tr/en/culture/sadberk-hanim-museum-29#prettyphoto\[Gallery\]/1/](https://www.vkv.org.tr/en/culture/sadberk-hanim-museum-29#prettyphoto[Gallery]/1/) adresinden alındı
- URL-10. (2021). <https://www.gezilecektarihiyerler.com/sadberk-hanim-muzesi-tarihcesi-mimari-ozellikleri/> adresinden alındı
- URL-11. (2021). <http://tekstilmuzesi.bursa.bel.tr/muze/> adresinden alındı
- URL-12. (2021). <https://sksdb.ege.edu.tr/tr-4624/etnografyam.html> adresinden alındı
- URL-13. (2021). <https://www.kulturportali.gov.tr/turkiye/ankara/gezilecekyer/beypazari-yasayan-muze> adresinden alındı
- URL-14. (2021). <https://www.kulturportali.gov.tr/turkiye/gaziantep/gezilecekyer/tarihi-gumruk-hani> adresinden alındı
- URL-15. (2021). <https://kulturenvanteri.com/yer/hanife-ve-ahmet-parali-yoresel-el-sanatları-ve-tekstil-muzesi/#16/37.61356/29.015551> adresinden alındı
- URL-16. (2022). <https://kvmgm.ktb.gov.tr/TR-43253/genel-mudurlugumuz-bagli-muzeler-ve-oren-yerleri.html> adresinden alındı
- URL-17. (2022). <https://www.milliyet.com.tr/pazar/vakko-tarihi-muzeye-tasindi-5280581> adresinden alındı
- URL-18. (2021). <https://www.vakko.com/history> adresinden alındı
- Üstüner, S. G. (2018). Türkiye'de Tekstil Sanatının Bugünü. *Uluslararası Kültür, Sanat ve Toplum Sempozyumu*. Van.
- Vanska, A. & Clarck, H., (2018). Fashion Curating Cratical Practice in the Museum and Beyond, Bloomsbury.
- Vrencoska, G. (2015). Museums fashions exhibitions: The fashion designer as an artist and new paradigms of communication with the audience, European University - Republic of Macedo. *Fifth International Scientific Conference "New Space in Art and Science. 1.* European University, Republic of Macedonia.
- Williams, H. (2015). *18. Yüzyılda Avrupa'da Türk Modası*. İstanbul : Yapı Kredi Yayınları.
- Yaman, B. (2018). *Sarayın Terzileri, 16-18. Yüzyıl Osmanlı Hassa Kıyafet Birimleri*. İstanbul: Kitap Yayınevi.
- Yardımcı, K. G. (2016). Osmanlı Dönemi Dokuma Sanatı Ürünlerinden Örnekler. *International Journal of Cultural and Social Studies (IntJCSS), Volume 2, Special Issue 1.*

# Dimensions of Francis Fukuyama's "The End of History" Vision in the Eastern Europe of the Post-Cold War: Reconsideration of Nationalism

Emrah AYDEMİR\*   
Oğuz GÜNER\*\* 

## ABSTRACT

Following the Second World War, the Cold War initiated a bipolar contest for superiority that would last for decades, and in this era the Soviet Union established communist regimes in Eastern Europe. Nationalism, which the Soviet Union tried to oppress but which played a role in the delegitimization of Soviet control, became an important topic of discussion between authorisation regimes and democratisation efforts in the world politics. During and after the Cold War period several thoughts were introduced about nationalism from different perspectives. Francis Fukuyama was among the important figures who thought about nationalism at that time. In his book "The End of History", Fukuyama touched upon nationalism to explain the struggle for recognition and argued that nationalism is a form of recognition. In this context, this article first focuses on the historical timeline and nationalism in Eastern Europe in the Cold War era. Then, it examines the events that took place in Eastern Europe in the aftermath of the Cold War by concentrating on Fukuyama's inferences about nationalism and seeks an answer to the reconsideration of nationalism.

**Keywords:** Cold War, Eastern Europe, Francis Fukuyama, Nationalism, The End of History, Soviet Union.

## Soğuk Savaş Sonrası Doğu Avrupa'da Francis Fukuyama'nın "Tarihin Sonu" Vizyonunun Boyutları: Milliyetçiliği Yeniden Düşünmek

### ÖZ

İkinci Dünya Savaşı'ndan sonra Soğuk Savaş, on yıllarca sürecek iki kutuplu bir üstünlük mücadelesi başlattı ve bu evrede Sovyetler Birliği Doğu Avrupa'da komünizm yanlısı rejimler kurdu. Soğuk Savaş döneminde Doğu Avrupa'da Sovyetler Birliği tarafından bastırılmaya çalışılan ve Sovyet kontrolünün meşruiyetini yitirmesinde rol oynayan milliyetçilik otoriter yönetimler ve demokratikleşme gayretleri arasında dünya siyasetinin önemli bir konusu oldu. Soğuk Savaş ve sonrasında milliyetçilik hakkında çeşitli perspektifler üzerinden tasavvurlar yapıldı. Bu tasavvurları yapan önemli isimler arasında Francis Fukuyama da vardı. Fukuyama "Tarihin Sonu"nda tarihte önemli bir yeri olan tanınma arzusunun anlaşılması için milliyetçilik olgusuna değiniyor ve milliyetçiliğin bir tanınma biçimi olduğunu dile getiriyordu. Bu bağlamda, bu makale ilk olarak Soğuk Savaş Dönemi Doğu Avrupa'sında tarihsel çizgiyi ve milliyetçiliği ele almaktadır. Makale ikinci olarak Soğuk Savaş sonrası Doğu Avrupa'sında gerçekleşen olayları Fukuyama'nın belirttiği milliyetçilik çıkarımlarını merkeze alarak mercek altına almakta ve milliyetçiliğin yeniden düşünülmesine cevap bulmaya çalışmaktadır.

**Anahtar Kelimeler:** Soğuk Savaş, Doğu Avrupa, Francis Fukuyama, Milliyetçilik, Tarihin Sonu, Sovyetler Birliği.

### 1. Introduction

One of the meetings that brought together the leaders of the United States of America, the Soviet Union and Britain in the course of the Second World War was Tehran Conference (November 28–December 1, 1943). At that time, the Soviet Union had already started to press its allies for the opening of a second front against German armies. This was among the primary topics of discussion in the Tehran Conference, at which many more issues were discussed. Franklin D. Roosevelt, Josef Stalin and Winston

\* **Corresponding Author/Sorumlu Yazar**, Assoc. Prof. Dr., National Defense University, Turkish Military Academy, caydemir@kko.msu.edu.tr

\*\* Assoc. Prof. Dr., Yıldırım Beyazıt University, Faculty of Political Sciences, oguz.guner@aybu.edu.tr  
Makale Gönderim ve Kabul Tarihleri/Article Submission and Acceptance Dates: 16.12.2023-30.01.2024

**Citation/Atf:** Aydemir, E., Güner, O. (2024). Dimensions of Francis Fukuyama's "The End of History" vision in the eastern europe of the post-cold war: reconsideration of nationalism. *Selçuk Üniversitesi Sosyal Bilimler Enstitüsü Dergisi*, 53, 220-232. <https://doi.org/10.52642/susbed.1405731>



Churchill, all representing their countries, participated in Tehran Conference, codenamed "Eureka". Churchill proposed to open the second front in the Balkans in order not to set the Soviets at liberty in this region, and in the early 1944 the idea to open the front in the Western Europe gained weight (Sönmezoglu, 2010, p.629). Tehran Conference was important, for the next step was to decide how the world would be shaped in the post war era and to inspect de facto Stalin's new governments following the liberalisation of the countries in Eastern Europe. During the negotiations in Tehran, international cooperation on a larger scale also raised as a topic of discussion, and the concessions made to Stalin paved the way for the Cold War.

After the Tehran Conference, the war ended as it had been predicted, and German troops were defeated everywhere. The Soviet Armies got closer to Berlin, and the Allies penetrated Germany following their invasions of the Atlantic coast and Italy, establishing a new balance of power in Europe. In February 1945, Yalta hosted meetings between Roosevelt, Churchill and Stalin, and the Soviet troops invaded all of the Eastern European countries. Excluding Yugoslavia, all Eastern European countries came under the Soviet influence (Öymen, 2011, p.88). At the end of the Second World War, Stalin guaranteed many times that he did not intend to spread communism. After the Soviets defeated Finland in 1940, they seized Finland without letting the latter to protect its independency. The Finns had been asked to renounce the foreign affairs harming the Union of Soviet Socialist Republics. A similar assumption was possible in the Eastern Europe. Temporary coalition governments were established in Eastern Europe as it was promised in Yalta in February 1945. The communists took part in these coalitions. The resulting issues put the East-West relations in a difficult position (Swith, 2003, p.18).

Throughout this process, the texts of the agreements were vaguely written. However, the key agreement (the Declaration on Liberated Europe) signed in Yalta in the hope that the West would restrict the Soviet acts in Eastern Europe was significant. Stalin agreed that liberated nations would create their own coalition governments. They would be succeeded by free elections that would elect the representative governments. In return, to remove Stalin's security concerns, Roosevelt and Churchill promised that the governments on the borders of the Soviet Union would be friends (Swith, 2003, p.18). Churchill had given some advice to Truman, who succeeded Roosevelt. Yet Truman initially believed that he would establish a good relationship with Stalin. Churchill had suggested that the allies should not withdraw their troops until Russia made the necessary concessions about Poland, but Truman did not follow Churchill's suggestions. Consequently, some of the Eastern European countries remained under the Soviet influence and dictatorship for 45 years. Thus, Stalin's actions in Eastern Europe continued, and Churchill made his famous statement "*From Stettin in the Baltic to Trieste in the Adriatic an "iron curtain" has descended across the continent*", announcing that the polarisation between the East and West would turn into a tension in the years ahead (Öymen, 2011, p.90-93). Churchill openly criticized the Soviet Union in a speech he gave in Missouri in March 1946, which was a source of concern. Truman was among the audience when Churchill gave this talk, and he indirectly approved of his message, further increasing concerns. In fact, Stalin took actions to strengthen his sovereignty over Eastern Europe instead of continuing with democratic elections. A similar model was followed from 1946 to 1949. Conservative and liberal parties were intimidated, and their leaders were imprisoned, killed, or exiled. Their press was muted as well. Socialist parties were forced to unite with communists. Communist regimes came into power with obvious electoral fraud. A police state was, thus, established rapidly. In 1949, a separate East Germany was founded, creating a Soviet empire in Eastern Europe (Swith, 2003, p.18).

The world went through a political and economic transformation with the collapse of communist party states in Eastern Europe and the former Soviet Union from 1989 to 1991. One sign of this transformation was the unexpected union of nationalist and internationalist political positions and rhetoric (Verdery, 2000, p.86). The fall of the satellite regimes in Eastern and Central Europe in 1989 and the dissolution of the Soviet Union in 1991 gave rise to comments and predictions about the next period. History "ended", and here came a "new world order". There would be a "clash of civilizations" in the future, and there was even "an approaching threat of anarchy". Prior to the predictions and comments, however, the bipolarism in the Cold War era had prevented any expression of nationalism and internationalism. Yet the political scenery had changed in the post-Cold War era, and the roles of nationalism and internationalism in

shaping this scenery were now open to discussion (Goldmann, Hannerz & Westin, 2008, p.1). As the discussions started, Francis Fukuyama appeared among those who commented on the new order.

Francis Fukuyama, who was then working for the U.S Department of State, wrote the article "The End of History?" for *The National Interest* in 1989. Fukuyama was influenced by the general inclination of Western history towards freedoms as proposed by Hegel. Hegel coined the term the "End of History" to refer to the rise of liberal states in history. In fact, liberal democracies had made a progress in history with French Revolution. Fukuyama based the notion of "End of History" on Hegel's understanding of history and turned his article into a book titled "The End of the History and the Last Man" in 1992. With "The End of History", Fukuyama did not only mean that all the problems were resolved; he also suggested that liberal democracy, with all its flaws, was an ideal. Fukuyama distinguished between what is essential and what is contingent or accidental in the world history and stated that the ideological evolution of humankind and the universalization of Western liberal democracy reached the final point. Thus, he presented the evolution and universalization of Western liberal democracy as the final form of government in "The End of History".

## 2. Historical Trajectories and Nationalism in the Eastern Europe of Cold War Era

The Peace of Westphalia (1648), which characterized the European states system until 1945, is significant, for it kept international system under control by resolving and preventing complicated conflicts through its principles such as legal equality of states, non-intervention, sovereignty of states and political self-determination. The Peace of Westphalia paved the way for the notion of nation state and influenced the security order by establishing an international system placing emphasis on the sovereignty of nation state and intervention in internal affairs. Giving birth to the modern notion of nationalism, the Peace of Westphalia focused on the state within the context of the construction of nationalism. In time, apart from establishing states, thought systems such as communism and fascism concretized in certain historical conditions and exerted an influence on matters of power. Eventually, the Peace of Westphalia, the First World War, the Second World War, and the consequential policies as well as the influence of nationalism on the formation of states mapped the power dynamics until the Cold War, and a new era of historical sovereignties started.

The Cold War has affected the management of international relations to date. The "chasm" between the two blocks in Europe widened, and ideological positions became ambiguous. The fight was not confined to Russia and the West on a geographical level. During the Cold War era, notions like autonomy versus national security and liberalism versus socialist planning became a topic of discussion, and the Cold War triggered serious social and political turmoil from the Balkans to the East Indies (Kennedy, 1991, p.439-446). Between the two ideological camps that shaped the world from 1946 to 1989, Eastern Europe occasionally hosted the resurgence of older and national foreign policy practices. The global scene witnessed political changes on two sides, namely anti-imperialist and anti-communist (Mayall, 1992). The polarisation started by the Cold War played a role in the shaping of strategic and ideologic alliances. Communism/anti-communism marked internal politics, penetrating into people's minds and souls and affecting their willpower and resistance. Communism, as dictated by the State in the Cold War, tried to create a one-sided monoculture around those who did not conform.

While European colonialism was dying away and new nations were emerging in 1950s, a new and radical nationalism came into being in the underdeveloped world countries (Swith, 2003, p.42). The Cold War in Europe brought about a radical transformation in the attitudes of European nations. The nations exposed to the Cold War after the destruction of the Second World War and dominance of the United Nations and Union of Soviet Socialist Republics in Europe started to unite to create their own collective identities. This move was followed by a new stage with the 1951 Paris Agreement signed by France, West Germany, Italy, Belgium, Holland, and Luxembourg. The commonly felt Soviet threat, the urge to create a European identity and the cooperation of these countries with NATO contributed to the gradual development of European Union (Subrahmanyam, 2010, p.22). Some of the current members of the European Union, which had single party governments for decades, considered confrontation with history as part of a new and shared European identity.

The situation was different in the Soviet systems. The Soviets tried to transform societies radically and targeted to create an ideal Soviet identity. The desire was to remove various identities in line with an identity politics consistent with communism and ensure that people were less aware of alternatives and submitted to stereotypes. Communist regimes put efforts to prevent people from adopting identities disapproved of by the regime and from acting under different identities. Thus, they tried to solidify their systems. The continuity between Stalinist and post-Stalinist stages was guaranteed as public speaking and organized action were based on the identity notion of the party (Breslauer, 1996, p.6). Gender identities were politically masked in Eastern Europe. A homogenised discourse of equality was imposed on people regardless of their sex, ethnicity or nationality. With the events in 1989 the notion of "new socialist man" became a common currency in historical texts. The democracy discourse encouraged diversity and multiplicity of identities. Democratic practices excited several people in the East and West, and the rising ethnic conflicts took centre stage (Kligman, 1996, p.68). Today, in Eastern Europe class identities, too, have somehow been shaped, and the primary rival of class identity is ethnic nationalism. Ethnic nationalism played an incorporating role and managed to gather various groups under the same roof (Róna-Tas, 1996, p.68).

The traditional notion of power was radically shattered in the Cold War world, and Russia tried to enlarge its area of influence by oppressing freedoms in Eastern Europe. Soviet expansionism was regarded as a serious problem (Kissinger, 2012, p.449-451), and diplomacy was based on the friend or foe principle. During the time when the eastern countries had no choice apart from following Moscow, conciliation was out of question and the rhetoric was marked by the opposing views of the two parties. In this duello, the United Nations and the Soviet Russia tried to attract impartial countries to their camps (İskit, 2012, p.170-171), and since the socialist transformation, which was then incomplete, was imposed on the Eastern European countries, the United States and England made great efforts to stop communist regimes from entering the lands occupied by the Soviets (Wettig, 2008, p.2). In line with these efforts, the United States made attempts to establish a stable government, democratic or not, in the Cold War, its main target being to found anti-communist regimes. Democratisation efforts and nationalistic brainwashing were systematically used by some countries as part of extensive and comprehensive nation building campaigns (Hippel, 2004, p.10-11), and some intellectuals, who were ready to promote ultranationalism like in the 1930s, returned to their countries within the communist system before 1989 (Gallagher, 2003, p.18). During the Cold War, in addition to the democracy terminology, cultural production, a symbol of freedoms, was also used to influence people. As a field of activity that feeds development, culture served as a weapon in the fight of the opposites (Krabbendam & Scott-Smith, 2003, p.3). In the post-Cold War era, intercultural links were influential in the democratisation of Eastern European countries, and it was a fact that before the fall of the iron curtain, the states had already started to integrate with Europe.

In the summer of 1989, the Soviet order, which was imposed on Eastern Europe, encountered significant challenges (Smith, 2006, p.5), and nationalism played an important role in the delegitimization of Soviet control. However, communist parties have survived to date in Eastern Europe. In the Cold War, each and every Eastern European country had its own style of nationalism, but the difficulties about travelling in the Soviet system and the restriction of communication prevented any kind of cross border organization (Carroll, 2012). During the Cold War era, the general tendency in Eastern European countries was to establish a balance between nationalism and socialism. The Soviet regime in Eastern Europe tried to suppress nationalism and prevent its progress. Autocracies sought nothing but power. The efforts to oppress nationalist thoughts through communist policies turned out to be futile. Nationalist autocracies were engaged in cultural propaganda befitting communism. Also, strong patriotism campaigns were organized from nationalist perspectives. For example, Todor Hristov Zhivkov, who served as the Leader of Chairman of the State Council from 1971 to 1989 in Bulgaria, ran a strong campaign of patriotism, introduced an assimilation and Bulgarization policy and started ethnic cleansing against the Muslim population in the country, which changed the direction of nationalism in Bulgaria. Zhivkoz, however, had to resign his post in November 1989 as a result of the waves of democracy affecting Eastern European countries under the Soviet influence.



In 1990, on the day when President George H. W. Bush declared the "New World Order", it was manifest that the war between Soviet Russia and the United States had come to an end and the Soviet Union failed to keep pace with the military fight in the Cold War. Since the United States had a certain organisation and acted according to a doctrine while improving the army (Bourque, 2008, p.1), it was assumed that the Cold War would not start again. The external world started to think that Russia was gradually being normalized after 1991. The problem with this Panglossian thinking was that it was thought that as one opted for Western style freedoms and legality, what was left behind was just the humps on the road. Then it looked like an optimistic idea. However, it is evident that this way of thinking is invalid in today's world (Lucas, 2008, p.6). For instance, the democratisation processes in late 1990s and the shared concerns resulting from the unification of Germany and the developments in the Soviet Union pushed Poland, Czechoslovakia, and Hungary to follow similar security policies seeking to unite with the West. Particularly the newly established Eastern-Central European governments focused on getting back to liberal democracy values of the West. The West represented a stable, prosperous, and safe society formed by democratic nations, and other countries desired to be a part of this representation. The same political values and assumptions guided both internal and foreign policies of the new governments in Poland, Czechoslovakia, and Hungary (Cottey, 1995, p.156).

With the democratisation and globalisation wave, the former members of the Warsaw Pact and Soviet Union wished to be a member of the European Union. Underlying this desire is their memories under the Soviet sovereignty in the Cold War. In the light of these memories, nationalism gained ground in the Cold War and in the aftermath of the Second World War, it was seen that communism would not be sustained as an ideology. On the other hand, the Soviets managed to protect peace and order in the Cold War era (Subrahmanyam, 2010, p.22-23), and nationalist and ethnic conflicts were literally frozen in the Eastern Europe for about half a century under the communist regime. Though nationalism was more intense in some countries, it was obvious that its intensity differed from state to state. Consequently, the intensity of nationalism between Eastern and Western European countries was a sign of this (Nye & Welch, 2013, p.429).

### 3. Francis Fukuyama's Vision in "The End of History" and Rethinking Nationalism

What Francis Fukuyama meant in his 1989 article titled *The End of History* was not that the history has come to an end. What Fukuyama meant was that the ideological evolution came to a head as communism perished and that the liberal Western democracy has grown into the final version of human governance. This is because profound ideological divisions had given form to international conflicts throughout the 20th century, and movements such as communism and fascism replaced them as a reaction to the disruption of conventional life by modernization (Nye & Welch, 2013, p.426). In this context, Fukuyama sought to answer long historical questions and underlined that nation building is vital for state building, adding that the fall of communism brought about the end of the great ideological cause. Fukuyama touched on issues concerning nationalism that played a role in the fall of Soviet-like regimes, and made a reference to the historical amnesia in the context of nationalism.

Fukuyama argues that nationalism stands for the more modern and democratic version of the ancient megalothymia. There are large nations that demand recognition instead of princes that fought for a personal victory. Fukuyama says the following in this respect:

"Like the aristocratic master, these nations have shown themselves willing to accept the risk of violent death for the sake of recognition, for their "place in the sun."  
(Fukuyama, 1992, p.201)

Fukuyama argues that nationalism is a modern and yet not fully rational form of recognition in a sense. Fukuyama notes that nationalism has been a means for efforts to be recognized for the past one hundred years and the most common source of conflict in this century. Fukuyama underscores the fact that liberal democracies have perfect skills for wars whereas there is evidence that they do not act as an imperialist power to go into a war with states that do not uphold democracy and share fundamental values. Pointing out that the national identities of the peoples had been long denied in Eastern Europe and the Soviet Union, Fukuyama argues that nationalism has been rising in those lands (Fukuyama, 1992, p.201). Social,

political, and economic uncertainties in Eastern Europe were some of the factors that gave rise to nationalism. The world was divided by two polars during the Cold War and some advocated for multilateralism. That is to say global challenges about making transition from multilateralism to nationalism or nationalism to multilateralism and finding common solutions are growing and whether or not multilateralism poses a threat to national sovereignty is questioned.

Having emerged as a paradigm to run international relations in the twenty-first century especially upon the end of the bipolar Cold War, multilateralism heralded a new era. The growing multilateralism has continued to be a form of international cooperation that requires a strong sense of collective identity, shared values and interests in their structures, processes, goals and outcomes. As a concept, multilateralism was against not only unilateralism but also imperialism and isolationism. As multilateralism gives rise to mutual trust, socialization, and norm-setting, new theories and practices have cropped out in the twenty-first century for the eclectic nature of multilateralism (Singh, 2010, p.97). In this context, nationalism in modern Europe is a reaction to the imposed transnationalism. The Eastern and Western versions of transnationalism were the outcomes of World War II. As the Soviet-style transnationalism in Eastern Europe has come to an end, its trajectory is at risk. On the other hand, the Western version of transnationalism has been facing challenges. Europe has emerged as a territory with two rivalled forms of integration. With a victory led by Russia, Eastern Europe is a memory that can be harnessed to dominate over. Therefore, remembering this era is expected by Russia to create positive sentiments and possibilities of identification (Weigelin-Schwiedrzik, 2014, p.9). The memory of World War II bears the mark of the Cold War past and the Soviet regime in Eastern Europe. The debate over communism and democracy is of great importance for the pro-Western local elites in the region, and societies split in two in the midst of the debates and this leads to more conflicts. In all Eastern European countries, criticism of the Cold War's authoritarian era is still poor, and this points to a great deal about the distribution of power in Eastern European countries (Weigelin-Schwiedrzik, 2014, p.9-10). Post-ideology remains somehow and it is systematically challenging to impose realistic limits on nationalism. Post-Cold War non-ideological mindsets are presented as a form of ideology, and respecting the sovereignty and territorial integrity of the state makes it challenging to address the issue of nationalism at the global, regional, and local scale on the basis of self-determination in highly different tones.

The identities of the peoples and the symbols of their identities have transformed in the post-cold war years. Global politics has been restructured in a cultural framework. The Russians and other peoples mobilized efforts for their new cultural identities (Huntington, 2021, p.19) and the fall of the Soviet-style regimes is a defeat to nationalism. The fall of the Soviet Union is a testament to the fact that the communist regimes of the past are not more advanced than capitalism. Fukuyama addresses history as adaptation of social classes to economic forces of production and progressive salvage of the oppressed peoples. Fukuyama bets on not communism, but the victory of liberal democratic capitalism, and the success of a social class that allows for universal mutual recognition is important (Bertram & Chitty, 2006, p.15-16). Liberal democracy is emphasized as the best form of government at this point, and the populist form nationalism keeps rising despite the emphasis. The populist form of nationalism cannot possibly offer adequate solutions for social problems, and populist leaders' relations with populism in particular can make a positive impact on countries that do not wish to move towards a decline in the long run

Some of the more progressive and ambitious leading communists, who could infer the end of Communist regime from the populist form of nationalism, began to re-characterize themselves as nationalists. It was Slobodan Milosevic who was by far the most successful figure in re characterization. Ahead of the end of the Cold War, he deliberately radicalized Serbian nationalism in an effort to secure his own power starting from 1986, and made far-reaching efforts to fuel the Serbian grievances (Swith, 2003, p.104). The elimination of Soviet domination by nationalism and the end of the Cold War pushed competition forward in Eastern Europe. For instance, the end of the Cold War and the fall of the communist regimes were followed by growing competition among the Croats, the Muslims, the Serbs, and the Albanians of Kosovo in the former Yugoslavia. Having settled in many parts of the former Soviet Union, scores of ethnicities have spread beyond the borders. As they went beyond the borders, new ethnic conflicts and nationalism became more likely to come to life (Nye & Welch, 2013, p.429) and

liberal democracy was associated with patriotism in Eastern Europe. In "The End of History", Fukuyama points out that the culture of a people is made up by the sense of national identity, propensity of civil society, religion, social equality, and past experience of liberal organizations. Fukuyama attributes a certain life story to nationalism and emphasizes that depriving a people of both national identity and political freedom would fuel violence. Policies that advance nationalist priorities can thus influence the legitimacy of national identity, the need to adopt ideological routes in a new framework or based on the past, and the response to perceived internal and external threats, through the actions of governments. In addition, it could boost the interest in reflections of power beyond national borders.

The threats to Eastern Europe, the growing power of the extremists in the Soviet Union, and the attempt of the Soviets to re-establish its influence in Eastern Europe led to concerns about regional security. The war that broke out in Yugoslavia and the dissolution of the Soviet Union showed how imminent it was for nationalistic conflicts to infect the region. The new governments of Eastern Europe concluded that only the West and NATO in particular could safeguard them under the new circumstances. Impartiality could not protect the Eastern European countries from the Soviet pressure and nationalistic conflicts. East and Central Europe turned into a grey zone vulnerable to great power relations between the Soviet Union/Russia and the West (Cottey, 1995, p.156). Some Eastern European countries, which had been previously run by democracy to some extent, underwent transformation in the late twentieth century. Some of those earlier democratic eras lasted for years. While the democratic eras were terminated by military coups in Latin America, they resulted in foreign invasions in Eastern Europe. Therefore, democratization in Eastern Europe was, in a sense, the restoration of the former political order that had taken root in the minds of the nations. Across Eastern Europe in particular, the European Union and European countries served as successful paragons of democracy located in close proximity, and they were largely encouraging and helping countries for democratization (Fukuyama, 2018, p.410). Fukuyama argues that the fluctuations in Eastern Europe were not a role model to follow. However, Europe's long and arduous journey of transition from autocracy to nationalism and from nationalism to democracy is a better role model (Fukuyama, 2018, p.414). In addition to this point of view, Fukuyama notes that nationalism clearly has to do with the wars of this century. Fukuyama highlights that the resurrection of nationalism in Eastern Europe and the Soviet Union posed a threat to peace in Europe following the end of communism (Fukuyama, 1992, p.268). Fukuyama points to the dismissal of the communists by the nationalists in the Soviet republics and all the former communist regimes of Eastern Europe, and underlines that their dismissal undermined, for most, the trust in arguments that nationalism was replaced by all universal ideologies (Fukuyama, 1992, p.265). Fukuyama's interpretation of history reveals discomfort over their own speculations becoming true. The outbursts of racism, radicalism, nationalism etc. are aggressive and autonomous counter-utopia designated by dystopia. Social movements in our time are almost far from being universal, and what was once said in Eastern Europe was "we are confident in the future. What is doubtful has passed." When this was addressed from the perspective of communism and Eastern Europe on a historical basis, the presence of historical communism and the red threat were effective in the rebuilding of Europe after liberation (Elliot, 2006, p. 85-111).

Integration to the West played a central role in transforming the security of Eastern Europe in the building phase. Reversing the democratization process and economic reforms in one or multiple Eastern/Central European states could have had a major impact on foreign and security policies. Should an authoritarian and nationalist regime emerge at the time, progress towards establishing democracy and kicking off economic reforms (similar to that in Romania) could be delayed, and nationalist interests could be re-asserted as part of foreign and security policies, and hopes for integration to the European Union and NATO would be undermined. Should an authoritarian and ultra-nationalist regime crop out, as in Serbia, foreign and security policies would be radically reoriented, and the pursuit of integration to the West would likely be abandoned and the nationalist agenda would begin to play a central role (Cottey, 1995, p.159). The collapse of the Iron Curtain, the dissolution of the Soviet Union, the division of Czechoslovakia into two independent states, the presence of countries with different socio-economic backgrounds, lack of consensus, and whether a national identity or a European identity should be the

choice brought about various debates over the perception about communism from the historical perspective.

In this sense, Fukuyama argues that perception about communism underwent a dramatic shift upon the fall of six communist regimes in Europe between July and December, 1989. Fukuyama says that communism, which once portrayed itself as a higher and more advanced form of civilization than liberal democracy, can now be associated with being highly political and financially backward, and he describes communism as advocating for an ancient and reactionary social order. Fukuyama emphasizes that the ideological threat posed by the Soviets to liberal democracy expired and that democratic views undermined the legitimacy of communist regimes (Fukuyama, 1992, p.35).

Right after the collapse of the Soviet Union, Bulgaria and Romania faced political turmoil, and the State of Yugoslavia experienced civil war and dissolution. Pointing out that only Hungary, Czechoslovakia, Poland and former East Germany would rapidly switch to stable democracy and adopt market economy in years to come, Fukuyama argued that communist totalitarianism can simply be replaced by nationalist authoritarianism (Fukuyama, 1992, p.36) where it does not survive. In fact, gravitating towards nationalist authoritarianism leads to ethnic tension and national movements. As a result, sanctions are imposed to significantly undermine the influence of nationalist authorities.

In this case, sanctions are one of the factors affecting nationalism. The sanctions imposed at the time of Yugoslav crisis were one of the earliest diplomatic instruments put into effect. The sanctions against Serbia managed to force Milosevic's hand to enter into the Dayton agreement. This added to a more influential form of Serbian nationalism in Serbia, Montenegro, Bosnia, and Croatia in the short term. Additionally, it gave rise to the settlement of the United Nations troops across the region and ultimately to the use of crushing power along with other factors (Hippel, 2004, p.135). Milosevic's attempt in early 1990s to establish Serbian domination in much of Yugoslavia and authoritarian Serbian nationalism brought about little fruition and many disadvantages for Montenegro, and mutual Montenegrin nationalism gradually gained ground (Gallagher, 2003, p.183). The attempt to establish domination and authoritarian nationalism builds a spirit of solidarity in oppressed communities, and gives rise yearning for independence, and brings out an exciting force in conflict with other nations, and the national identity moves into a new phase with the growing momentum of decolonization.

In this context, Fukuyama argues that some national identities are socially established and adds that the social constructivist view needs a series of important questions to be raised. Fukuyama addresses the case of Eastern Europe as follows:

"Who are the ones that build new national identities? Is this from top to bottom or bottom to top? Once they are established, some national identities become immensely resistant whereas some others fail to do so. For instance, the Soviet Union spent seventy years on creating "a new Soviet man" who is cosmopolitan and able to come down on classes such as nation and religion. When the USSR fell apart in 1991, the former national identities, which had been thought to perish, rose from the grave. There is no Soviet in places like Crimea now whereas there were Russians, Ukrainians, and Tatars only. In the similar vein, the European Union has been striving to build a sense of European citizenship based on a conventional concept since the 1950s. This project is facing the limits of the Euro crisis that broke out in 2009" (Fukuyama, 2018, p.189).

It seems that it remained linked with national traditions, culture and myths under the intellectual circumstances of the time. That is the reason why the ethnic conflicts that erupted in the former Stalinist countries are portrayed as a victory of ancient traditions over the arrogant project of social engineering. Revived and built on the past, nationalism is portrayed as history's defeat of historicist thought, and Fukuyama regards the past as a protagonist in "The End of History" (Füredi, 2006, p.61-62). Assigning the role of a protagonist to the past gives rise to the historical exploitation of peoples by leaders and systems through nationalism. Considering the totalitarian impulses of Eastern Europe, nationalism concentrated on creating equivalent movements and parallel societies on the grounds of security concerns. In Eastern Europe, nationalism boasted many qualities ranging from the preservation of domination and the racist aspirations experienced to the views of reform into the system and the desire to found an ethnic

state. Reforming the system and pushing nationalism into the political foreground led to choices for defensive and offensive positions. The organizing principle of nationalism drove states to seek internationally prestigious and influential positions, and systems were called into question. Fukuyama, therefore, makes a comparison between "The End of History" and communism and liberalism and points to the bankruptcy of communism. Referring to the bankruptcy of communism, Fukuyama addresses history from a long perspective in building a nation and makes liberalism an important element in building one.

Fukuyama argues that building a nation is more than an open-ended phase and that a national identity is built by four qualities that emerge in concert or over time:

"Some are expressly top to bottom and political and they need the executive power of a state. Others are from bottom to top and a result of sudden actions of societies. Top-to-bottom and bottom-to-top should complement one another. Otherwise, identities fail to take root.

The first one is the imposition of political boundaries that people are to adapt to. The second one is the relocation of people or their elimination to adapt to the current boundaries. The third one is the cultural assimilation of sub-peoples by dominant cultures and the fourth one is the adaptation of a nation's identity to the political mindset fit for its social and physical capital. The most successful projects of nation building emanate from the combination of these four elements" (Fukuyama, 2018, p.190).

The Eastern European countries exerted efforts to tap into their national identity to build their nation and the nationalists felt the urge to control their own destiny upon the fall of communism. The Slovenes, Croats, Serbs and Bosnians joined their forces in the multinational state of Yugoslavia after World War II while Croatia, Montenegro, Serbia, Slovenia, North Macedonia and Bosnia and Herzegovina became independent states following the dissolution of Yugoslavia in 1990. The dissolution was followed by genocides and conflicts went on for years. The multinational territories of the former Yugoslavia have yet to enjoy peace to the full extent. The tensions that have broken out after the declaration of independence in 2008 by Kosovo, which previously was part of Serbia, and the tension with Serbia in 2022 reaffirm Fukuyama's argument over nationalism in Europe.

Fukuyama argues that one should not fully bet on Europe being free from nationalist conflicts in the future. This is particularly true for newly-liberated nationalists who were dormant and insatiable in Eastern Europe and under the communist regime of the Soviet Union. Fukuyama argues that one can expect a higher level of nationalist conflicts in Europe after the end of the Cold War (Fukuyama, 1992, p.272). In this case, nationalism is a natural consequence needed to mainstream democratization. It is because nations and ethnic groups deprived of influence for a long time would stand by their sovereign and independent survival. For instance, the free elections held in Slovenia, Croatia, and Serbia in 1990 after which non-communist governments came to power paved the way for the civil war in Yugoslavia. To Fukuyama, most of the nationalist movements emerging in territories with a relatively poor level of socio-economic development would likely be highly rudimentary, intolerant, chauvinist, and externally aggressive. Fukuyama argues that the new versions of nationalism could develop in an aggressive sense. Fukuyama points out that nationalism is poised to remain dominant in Eastern Europe and is of the following view about the dynamism and ultimate realization of the new versions of nationalism.

"The vividness of these new nationalisms seems to have persuaded many people in developed liberal democracies that nationalism is the hallmark of our age, without noticing its slow decline at home. It is curious why people believe that a phenomenon of such recent historical provenance as nationalism will henceforth be so permanent a feature of the human social landscape. Economic forces encouraged nationalism by replacing class with national barriers and created centralized, linguistically homogeneous entities in the process. Those same economic forces are now encouraging the breakdown of national barriers through the creation of a single, integrated world market. The fact that the final political neutralization of nationalism may not occur in this generation or

the next does not affect the prospect of its ultimately taking place" (Fukuyama, 1992, p.273-275).

Another inference from Fukuyama's arguments is the correlation between economy and nationalism. The economic circumstances may give rise to a certain ecosystem that would influence nationalism and intended national economies can build a basis of common language and culture.

#### 4. Conclusion

World War II was followed by a world with two polars during the Cold War. Two polars namely the United States and the Soviet Union were involved in a long and tense conflict from 1946 to 1991. The Cold War was a geopolitical competition between two countries and their allies and a struggle of domination that stood for the interests of the great powers. While the United States made attempts to take communism under control during the Cold War, an ideological war was staged between the two powers. Eastern Europe was another territory where it was fought. The Soviet Union began to build communist regimes in the Eastern European countries. The regimes were a satellite to the Soviet Union and they shared economic, cultural, and political points of view with the Soviet Union. As the Soviet Union began to fall apart, the countries tended to break up with it and nationalism started cropping out in Eastern Europe. In fact, efforts were made to ethnically cleanse the Balkans.

Starting from the end of the Cold War, the conventional notions of sovereignty were effectively disregarded in some cases and the dependence on nation building emerged even if it was reversed. Democracy was exploited in actions against communism during the Cold War while the dominant view was that promoting the democracies after the end of the Cold War would lead to a safe and peaceful world. That is why it was considered that democratic states would rarely fight against one another as nations are more peaceful and safer (Hippel, 2004, p.9-10). With the end of the Cold War and the dissolution of the Soviet Union, peace and order in Eastern Europe came to an end. The mindset of the Cold War remained in force after the end of the Cold War for the Eastern European countries in particular. Therefore, the Eastern European countries take sides with NATO, NATO's expansion, and the dominant presence of the United States in Europe (Subrahmanyam, 2010, p.23).

After the end of the Cold Wars, some forms of nationalism such as ethnic nationalism that glorified its own culture and marginalized others and religious nationalism cropped out in Eastern Europe on the grounds of security concerns or filling the gap. Political units were much more complicated and the forms of nationalism shared and coded by the nation's own construction and the revelation of oppressed sentiments moved into a new phase thanks to intense ethnic sentiments. In this sense, what Fukuyama typically describes about nationalism is that nationalism is a form of recognition, and nationalism rises where identities are denied, and freedom is ultimately achieved through developments similar to those in Eastern Europe. Noting that new forms of nationalism can revive, Fukuyama presents a mode of nationalism based on liberalism, which is of importance for all peoples to build a nation. Expressing an ideological consensus over secular and liberal democracy around the globe in "The End of History", Fukuyama argues that people cannot have democracy and control their own borders unless they have dominance over their identity concerning matters around it. Fukuyama argues that a national identity is required and a liberal identity is tolerant of diversity, non-aggressive, and integrative from the historical, ethnic, and racial perspectives. Fukuyama adds that nations should be linked to one another through shared values as long as the sense of civil identity is present. However, the sense of civil identity currently fails to advance as desired and it seems that ethnic and religious nationalism rises in various nations.

The end of the Cold War made people assume that liberalism won. Fukuyama was right in a sense. Liberal capitalism has more than one rival even though it is the dominant ideology. This is because the relations among wealthy democracies have undergone a profound shift. Germany, Japan, or the United States do not expect or plan to go into a war with one another. Their interdependence creates immense democratic realms around the world in line with the liberal projections of Kant (Nye & Welch, 2013, p.427).

Nationalism emanating from dependence and identity makes a negative impact from the social-psychological perspective once it involves us versus them as an antagonist. As seen in the historical

conjunctions, nationalism can serve as a driving force in political actions as both a threat and an opportunity. People seek factors to hold on to in an effort to reinforce their sense of identity and eliminate their concerns. Ultimately, what needs to be emphasized from the historical perspective is the fact that nationalism and patriotism are not identical. As inferred from Fukuyama's conclusions, nationalism has a universalist aspect and being a universalist is not equal to being patriotic. In consideration of the Cold War and the afterwards, addressing assumptions about nationalism from a universal perspective, respecting identities, turning universalism into a norm, avoiding to be analytical over identities, and intellectually combining the concept of nationalism with the civil rights movement will ameliorate the divisions and make the world a more habitable place.

#### **Arařtırmacıların Katkı Oran Beyanı / Contribution of Authors**

Yazarların alıřmadaki katkı oranları Emrah AYDEMİR %60/ Oğuz GÜNER %40 şeklindedir.  
The authors' contribution rates in the study are Emrah AYDEMİR %60/ Oğuz GÜNER %40 form.

#### **ıkar atıřması Beyanı / Conflict of Interest**

alıřmada herhangi bir kurum veya kiři ile ıkar atıřması bulunmamaktadır.  
There is no conflict of interest with any institution or person in the study.

#### **İntihal Politikası Beyanı / Plagiarism Policy**

Bu makale İntihal programlarında taranmış ve İntihal tespit edilmemiřtir.  
This article was scanned in Plagiarism programs and Plagiarism was not detected.

#### **Bilimsel Arařtırma ve Yayın Etiđi Beyanı / Scientific Research and Publication Ethics Statement**

Bu alıřmada Yükseköğretim Kurumları Bilimsel Arařtırma ve Yayın Etiđi Yönergesi kapsamında belirtilen kurallara uyulmuřtur.  
In this study, the rules specified within the scope of the Higher Education Institutions Scientific Research and Publication Ethics Directive were followed.

## References

- Bertram, C. & Chitty, A. (2006). Giriş. C. Bertram & A. Chitty (Der.), *Tarihin sonu mu?: Fukuyama, Marx, modernite* (pp. 9-26). (K. Kurtul, Trans.). İmge Kitabevi.
- Bourque, S. A. (2008). *Post-Cold War*. Greenwood Press.
- Breslauer, G. W. (1996). Identities in transition: An introduction. V. E. Bonnell (Ed.), *Identities in transition: Eastern Europe and Russia after the Collapse of Communism* (pp. 1-12). University of California.
- Carroll, S. (2012). The case for nationalism in the demise of the Soviet Union. *E International Relations*. Retrieved from <https://www.e-ir.info/2012/08/28/the-case-for-nationalism-in-the-demise-of-the-soviet-union/> (Accessed: 4 February 2023).
- Cotter, A. (1995). *East-Central Europe after the Cold War: Poland, the Czech Republic, Slovakia and Hungary in search of security*. Macmillan Press Ltd.
- Elliot, G. (2006). Hileli kartlar: Tarihsel Komünizm ve "Tarihin Sonu" üzerine düşünceler. C. Bertram & A. Chitty (Der.), *Tarihin sonu mu?: Fukuyama, Marx, modernite* in (pp. 85-116). (K. Kurtul, Trans.). İmge Kitabevi.
- Fukuyama, F. (1992). *The end of history and the last man*. The Free Press.
- Fukuyama, F. (2018). *Siyasi düzen ve siyasi çürüme*. (M. M. Özeren, Trans.). Profil Kitap.
- Füredi, F. (2006). Düşük beklentilerin yüceltilmesi: Yaşadığımız dönem ile Fukuyama arasında var olan ideolojik uzlaş. C. Bertram & A. Chitty (Der.), *Tarihin sonu mu?: Fukuyama, Marx, modernite* (pp. 59-83). (K. Kurtul, Trans.). İmge Kitabevi.
- Gallagher, T. (2003). *The Balkans after the Cold War: From tyranny to tragedy*. Routledge.
- Goldmann, K., Hannerz, U. & Westin, C. (2000). Introduction: Nationalism and internationalism in the post-Cold War era. K. Goldmann, U. Hannerz & C. Westin (Ed.), *Nationalism and Internationalism in the post-Cold War era* (pp. 1-20). Routledge.
- Hippel, K. v. (2004). *Democracy by force: US military intervention in the post-Cold War world*. Cambridge University Press.
- Huntington, S. P. (2021). *Medeniyetler çatışması ve dünya düzeninin yeniden kurulması*. (E. Berktas, Trans.). Panama Yayıncılık.
- İskit, T. (2012). *Diplomasi*. Bilgi Üniversitesi Yayınları.
- Kennedy, P. (1991). *Büyük güçlerin yükselişi ve çöküşleri*. (B. Karanakçı, Trans.). Türkiye İş Bankası Kültür Yayınları.
- Kissinger, H. (2012). *Diplomasi*. (İ. H. Kurt, Trans.). Türkiye İş Bankası Kültür Yayınları.
- Kligman, G. (1996). Women and the negotiation of identity in post-Communist Eastern Europe. V. E. Bonnell (Ed.), *Identities in transition: Eastern Europe and Russia after the Collapse of Communism* (pp. 68-91). University of California.
- Krabbendam, H. & Scott-Smith, G. (2003). Introduction: Boundaries to freedom. G. Scott-Smith & H. Krabbendam (Ed.), *The cultural Cold War in Western Europe 1945-1960* (pp. 1-9). Frank Cass Publishers.
- Lucas, E. (2008). *The new Cold War: Putin's Russia and the threat to the west*. Palgrave Macmillan.
- Mayall, J. (1992). Nationalism and international security after the Cold War. *Survival*, 34(1), 19-35.
- Nye, J. S. & Welch, D. A. (2013). *Küresel çatışmayı ve işbirliğini anlamak*. (R. Akman, Trans.). Türkiye İş Bankası Kültür Yayınları.
- Öymen, O. (2011). *Silabsız savaş: Bir mücadele sanatı olarak diplomasi*. Remzi Kitabevi.
- Róna-Tas, Á. (1996). Post-Communist transition and the absent middle class in East Central Europe. V.E. Bonnell (Ed.), *Identities in transition: Eastern Europe and Russia after the collapse of Communism* (pp. 29-44). University of California.
- Singh, S. (2010). Debating multilateralism: The role of emerging powers. C. Chari (Ed.), *Superpower rivalry and conflict: The long shadow of the Cold War on the twenty-first century* (pp. 97-109). Routledge.
- Smith, M. A. (2006). *Russia and NATO since 1991: From Cold War through cold peace to partnership*. Routledge.
- Sönmezoglu, F. (2010). *Uluslararası ilişkiler sözlüğü*. Der Yayınları.
- Subrahmanyam, K. (2010). A historical overview of the Cold War. C. Chari (Ed.), *Superpower rivalry and conflict: The long shadow of the Cold War on the twenty-first century* (pp. 15-33). Routledge.



Swith, J. (2003). *The palgrave concise historical atlas of the Cold War*. Palgrave Macmillan.

Verdery, K. (2000). Nationalism, internationalism and property in the post-Cold War era. K. Goldmann, U. Hannerz, & C. Westin (Ed.), *Nationalism and Internationalism in the post-Cold War era* (pp. 86-101). Routledge.

Weigelin-Schwiedrzik, S. (2014). Introduction: writing history into broken narratives. S. WeigelinSchwiedrzik (Ed.), *Broken Narratives: Post-Cold War History and Identity in Europe and East Asia* (pp. 1-18). Brill.

Wettig, G. (2008). *Stalin and the Cold War in Europe: The emergence and development of East-West conflict, 1939-1953*. Rowman & Littlefield Publishers, Inc.

# Kurumsal Kalite ve Doğrudan Yabancı Yatırımlar İlişkisi: Yeni Kırılgan Beşli Ülkeleri Üzerine Bir Uygulama

Fergül ÖZGÜN\* 

## ÖZ

Kurumsal kalite, ülkelerin ekonomik ve sosyal göstergelerini etkileyen önemli faktörlerden biridir. Güçlü kurumların gerekliliği ve kurumsal kalitenin önemi, sürdürülebilir kalkınma hedeflerinde de vurgulanmıştır. Yeni Kırılgan Beşli ülkeleri, büyüme potansiyelleri ile yatırım açısından cazip görülen ülkelerdir. Ancak bazı yapısal problemleri, büyüme potansiyellerini sınırlandırmaktadır. Yabancı yatırımlara bağımlılık, bu ülkelerin temel problemlerinden biri olduğu için dolaylı yatırım yerine uzun vadeli bir yatırım türü olan doğrudan yabancı yatırımları artırmayı hedeflemeleri, kırılgan yapının azaltılmasını sağlayabilir. Bu çalışmada, kurumsal kalitenin iyileştirilmesinin doğrudan yabancı yatırımların artırılmasında etkili olup olmadığı sorusuna cevap aranmış ve Yeni Kırılgan Beşli ülkelerinde doğrudan yabancı yatırımlar ile kurumsal kalite arasındaki ilişki incelenmiştir. Kurumsal kaliteyi temsilen Dünya Bankası Yönetişim Endeksi verileri kullanılmıştır. 2002-2022 yılları arasındaki veriler kapsamında panel ARDL yöntemi uygulanmıştır. Analiz sonuçlarına göre doğrudan yabancı yatırımlar ile kurumsal kalite arasında uzun dönemde anlamlı bir ilişki mevcuttur. Uzun dönemde düzenleyicilik kalitesi, hukukun üstünlüğü, ifade özgürlüğü ve hesap verebilirlik, siyasi istikrarın sağlanması ve şiddetin olmaması değişkenlerinin etkisi pozitifdir. Hükümet etkinliği ve yolsuzluğun kontrolü değişkenlerinin ise doğrudan yabancı yatırımları uzun dönemde negatif yönde etkilediği tespit edilmiştir. Doğrudan yabancı yatırımların artması için Yeni Kırılgan Beşli ülkelerinin kurumsal kalitenin iyileştirilmesine daha fazla önem vermeleri gerektiği ifade edilebilir.

**Anahtar Kelimeler:** Sürdürülebilir Kalkınma, Kurumsal Kalite, Yönetişim Göstergeleri, Yeni Kırılgan Beşli, Doğrudan Yabancı Yatırım.

## The Relationship between Institutional Quality and Foreign Direct Investments: An Application on New Fragile Five Countries

### ABSTRACT

Institutional quality is an important factor that affects the economic and social indicators of countries. The need for strong institutions and the importance of institutional quality are also emphasized in sustainable development goals. The New Fragile Five countries are countries that are considered attractive for investment because of their growth potential. However, some structural problems limit their growth potential. Dependency on foreign investment is one of the main problems faced by these countries. Therefore, these countries should increase direct foreign investments, which are long-term investments, instead of indirect investments. Thus, their fragile structure may be reduced. In this study, the answer to the question of whether improving institutional quality is effective in increasing FDI was sought. The relationship between FDI and institutional quality was examined in the New Fragile Five countries. The World Bank Governance Index data were used to represent institutional quality. The panel ARDL method was applied with data from 2002 to 2022. According to the analysis, a significant and strong long-term relationship between foreign direct investments and institutional quality. In the long term, the effect of the variables of regulatory quality, rule of law, voice and accountability, political stability, and absence of violence/terrorism is positive. Government effectiveness and the control of corruption variables have a negative effect on foreign direct investments in the long term. To increase foreign direct investment, the New Fragile Five countries must improve institutional quality.

**Keywords:** Sustainable Development, Institutional Quality, Governance Indicators, New Fragile Five, Foreign Direct Investment.

### 1. Giriş

Kurumsal kalite, ekonomi politikalarının başarı düzeyini etkileyen önemli bir unsurdur. Kurumsal kalitenin zayıf olması, hedeflere ulaşılmasını engelleyerek ekonomi politikalarının etkinliğini azaltabilir.

\* **Corresponding Author/Sorumlu Yazar,** Dr. Öğr. Üyesi/Asst. Prof., İstanbul Yeni Yüzyıl Üniversitesi/İstanbul Yeni Yüzyıl University, fergul.ozgun@yeniyuzyl.edu.tr

Makale Gönderim ve Kabul Tarihleri/Article Submission and Acceptance Dates: 16.12.2023-24.04.2024

**Citation/Atf:** Özgün, F. (2024). Kurumsal kalite ve doğrudan yabancı yatırımlar ilişkisi: yeni kırılgan beşli ülkeleri üzerine bir uygulama. *Selçuk Üniversitesi Sosyal Bilimler Enstitüsü Dergisi*, 53, 233-257. <https://doi.org/10.52642/susbed.1405774>

This work is licensed under Creative Commons Attribution-NonCommercial 4.0 International License



Çünkü ekonomik büyümeden refah düzeyinin artırılmasına, yabancı sermaye girişinin sağlanmasından yoksulluğun azaltılmasına kadar çok sayıda amaç kurumsal kalite ile yakından ilişkilidir. Bu nedenle bir ülkenin kurumsal kalite düzeyinin belirlenmesi, eksik olan unsurların tamamlanmasını kolaylaştırarak kurumsal yapının güçlendirilmesini sağlayacaktır.

Kurumsal kalite tek bir değişken ile ifade edilemeyecek kadar geniş bir kavram olduğu için genellikle bileşik endeksler yardımıyla ölçülmeye çalışılmaktadır. Standart bir değişken seti ve ölçüm yöntemi bulunmamaktadır. Ancak uluslararası kuruluşlar tarafından hazırlanan çeşitli endeksler aracılığıyla ülkelerin kurumsal kalite düzeyleri yansıtılmaktadır.

Yeni Kırılğan Beşli ülkeleri yabancı yatırımlara bağımlılık, yüksek cari açık, yüksek enflasyon, düşük büyüme oranları gibi problemlerle mücadele eden ve şoklardan kolay etkilenen ülkelerdir. Söz konusu problemlerin ortaya çıkmasında ve çözüme kavuşturulamamasında ülkelerin kurumsal yapılarının önemli bir belirleyici olduğu söylenebilir. Doğrudan yabancı yatırımlar uzun vadeli, gittiği ülkenin teknolojik gelişme sürecine katkıda bulunan, üretim yapısında değişiklik yaratan kalıcı nitelikte yatırım türleridir. Dolaylı yatırımlar ise kısa vadeli, yatırımcıya yönetime katılma yetkisi vermeyen yatırımlardır. Özellikle gelişmekte olan ülkelerin doğrudan yabancı yatırımları artırmaları gerektiği söylenebilir. Ancak doğrudan yabancı yatırımcılar bir ülkeye gelirken o ülkenin ekonomik, sosyal, siyasi yapısı ve kurumsal sistemin işleyişi gibi pek çok faktörü dikkate alırlar. Kurumsal kalitenin zayıf olduğu bir ülkeye gelmek, doğrudan yabancı yatırımcılar için riskli bir davranış olabilir. Daha fazla doğrudan yabancı yatırım çekebilmek için ülkeler kurumsal kalitelerini iyileştirmelidirler, düşüncesinden hareketle bu çalışmada kurumsal kalite ve doğrudan yabancı yatırımlar arasındaki ilişki incelenmiştir. Kurumsal kalitenin ekonomik büyüme, gelir eşitsizliği, finansal gelişme, doğrudan yabancı yatırımlar gibi kavramlara etkisini araştıran çalışmalar mevcuttur. Ancak kurumsal kalite ve doğrudan yabancı yatırımlar ilişkisini Yeni Kırılğan Beşli ülkeleri kapsamında inceleyen çalışmalara pek rastlanmamıştır. Yabancı sermayeye bağımlılığı yüksek bir ülke grubu olması nedeniyle Yeni Kırılğan Beşli ülkelerinin incelenmesinin önemli olduğu düşünülmektedir. Bu çalışma söz konusu eksikliği gidererek literatüre katkı sağlamayı amaçlamaktadır.

Çalışmada öncelikle Yeni Kırılğan Beşli ülkeleri hakkında genel bilgiler verilmiş, kurumsal kalite kavramına ve kavramın önemini belirleyen temel özelliklere değinilmiştir. Bir sonraki bölümde Yönetişim Endeksi'nin oluşturulma ve puanlama aşamalarına yer verilmiştir. Ardından her bir kriter için ülkelerin performansları incelenmiştir. Veri seti ve yöntem kısmında, kurulan modele ilişkin açıklamalarda bulunulduktan sonra analiz sonuçları paylaşılmıştır. 2002-2022 yılları arasındaki veriler kullanılarak panel ARDL/PMG yöntemi uygulanmıştır. Kurumsal kalite ile doğrudan yabancı yatırımlar arasında uzun dönemde anlamlı ilişkiler tespit edildiği için son bölümde kurumsal kalitenin artırılmasını sağlayacak politika önerilerinde bulunulmuştur.

## 2. Yeni Kırılğan Beşli Ülkeleri

Kırılğan Beşli kavramı 2013 yılının başlarında ortaya çıkmış ve zaman içinde önemli bir araştırma alanı haline gelmiştir. Morgan Stanley'in analistlerinden biri olan James K. Lord bazı gelişmekte olan ülkeleri incelemiş ve bu ülkelerdeki yatırım riskleri üzerine yaptığı bir araştırmayı açıklamıştır. Araştırmada incelenen ve Kırılğan Beşli adı verilen ülkeler Brezilya, Türkiye, Hindistan, Güney Afrika ve Endonezya'dır. Kırılğan Beşli ülkelerinin temel ortak özelliği, ekonomilerinin büyük oranda yabancı sermayeye bağımlı olmasıdır. Ayrıca FED'in 2013 yılında parasal teşvikleri azaltması ile birlikte bu ülkelerde ciddi oranda yabancı sermaye çıkışı yaşanmıştır (Javidar & Ekaputra, 2019)

Kırılğan Beşli ülkelerinin diğer ortak özellikleri enflasyon ve cari açık oranlarının yüksek olması, dış borç yükünün ağırlaşması, ekonomik büyümenin azalan bir seyir izlemesi ve bütçe dengesinin giderek bozulmasıdır (Hayaloğlu, 2015).

FED, 2008 küresel krizinin ardından parasal genişleme politikası uygulamıştır. Parasal genişleme politikası ile birlikte Kırılğan Beşli ülkelerinin sergiledikleri büyüme performansları dikkat çekmiş ve yatırımcılar bu ülkelere yönelmeye başlamışlardır. Bu nedenle söz konusu ülkelere gelen yabancı sermaye miktarı hızla artmış ve ülkelerin ulusal paraları değer kazanmıştır. Ancak FED'in parasal genişleme politikasından olumlu yönde etkilenen Kırılğan Beşli ülkeleri, parasal sıkılaşma politikasından olumsuz yönde etkilenmişlerdir. Cari açık problemi yaşayan ülkeler FED'in parasal sıkılaşmaya gitmesi neticesinde

cari açığı finanse etmekte daha fazla zorlanmaya başlamışlardır. Nitekim Kırılgan Beşli ülkelerinin en önemli makroekonomik sorunlarının cari açık olduğu ifade edilebilir (Artekin & Soydal, 2017).

Kırılgan Beşli olarak nitelendirilen ülkeler 2017’de güncellenmiştir. Standard & Poor’s tarafından açıklanan ve “Yeni Kırılgan Beşli” adı verilen ülkeler Arjantin, Katar, Mısır, Pakistan ve Türkiye’dir. Hem eski hem de yeni Kırılgan Beşli ülkeler grubunda yer alan tek ülkenin Türkiye olduğu görülmektedir. Yeni Kırılgan Beşli ülkelerinin ekonomik yapılarında benzer olan başlıca özellikler cari açık problemi, fiyat istikrarının sağlanmasında yaşanan problemler, büyümede sürdürülebilirliğin gerçekleştirilememesi, artan dış borç oranlarıdır. Bu ülkelerde yabancı sermaye akımlarına olan ihtiyaç yüksek orandadır (Ağır & Özbek, 2021).

Yeni Kırılgan Beşli ülkelerinin genel ekonomik yapılarına kısaca değinilecek olursa Arjantin, yüksek enflasyon ve gelir dağılımındaki adaletsizlik sorunları ile ön plana çıkan bir ülke konumundadır. Ülkede siyasi istikrarın sağlanamaması ve ekonomi politikalarında belirli bir sistemin oturtulamaması sorunların çözüme kavuşturulmasını engellemektedir. Katar ekonomisinin şekillenmesinde ülkenin sahip olduğu petrol ve gaz rezervlerinin büyük bir payı vardır. Ülkenin en önemli dış ticaret kalemleri bunlardır. Katar’da enflasyon, işsizlik ve yoksulluk oranları diğer ülkelere göre oldukça düşüktür. Buna rağmen küresel piyasalarda yaşanan gelişmeler ülke ekonomisinin kırılganlığını artırmaktadır. Mısır, Afrika bölgesindeki en büyük ekonomiye sahip ülkelerin başında gelmektedir. Ancak iç borçların ve bütçe açıklarının giderek yükselmesi, artan işsizlik oranları ülke ekonomisini kırılgan hale getirmektedir. Pakistan, çok büyük bir nüfusa sahiptir. Ülkenin sanayileşme sürecinde geri planda kaldığı, hâlâ tarımın hâkim olduğu bir yapı sergilediği ifade edilebilir. Dış açık ve kamu açıklarının yüksek olması, ülke ekonomisini derinden etkilemektedir (Çiçen & Arslan, 2020). Türkiye’de enflasyon ve işsizlik oranlarında özellikle son yıllarda artış eğilimi gözlenmektedir. Yaşanan sorunların, ülkenin kırılgan yapıdan kurtulmasını zorlaştırdığı ifade edilebilir (Kamacı, 2019).

Aşağıdaki tabloda Yeni Kırılgan Beşli ülkelerinin 2022 yılına ait bazı temel ekonomik göstergelerine yer verilmiştir.

**Tablo 1.** Yeni Kırılgan Beşli Ülkelerine Ait Bazı Ekonomik Göstergeler (2022 Yılı)

	Arjantin	Katar	Mısır	Pakistan	Türkiye
GSYH Büyümesi (Yıllık) (%)	4,96	4,21	6,59	4,71	5,53
Cari İşlemler Dengesi (%) (GSYH’nin yüzdesi olarak)	-0,68	26,72	-2,21	-3,20	-5,37
Doğrudan Yabancı Yatırımlar (%) (GSYH’nin yüzdesi olarak) (Net Girişler)	2,44	0,03	2,39	0,38	1,44
İşsizlik Oranı (%)	6,81	0,13	6,40	5,60	10,43
Enflasyon Oranı (GSYİH deflatörü) (Yıllık) (%)	69,47	26,14	10,43	13,96	96,04

Kaynak: (Bank W. ), 2024, <https://data.worldbank.org/indicator> , (Erişim Tarihi: 12.03.2024)

2022 yılındaki GSYİH büyümesine ilişkin değerlere bakıldığında %5’in üzerinde büyüme sergileyen Yeni Kırılgan Beşli ülkelerinin Türkiye ve Mısır olduğu görülmektedir. %6,59 ile en yüksek büyüme oranı Mısır’a aittir. Katar’ın büyüme oranı %4,21 olup diğer dört ülkeye göre daha düşüktür. Cari işlem dengesinde Katar dışındaki diğer dört ülke negatif değerlere sahiptir. Doğrudan yabancı yatırımların GSYİH içindeki payının en yüksek olduğu ülke Arjantin’dir. Arjantin’i Mısır ve Türkiye takip etmektedir. İşsizlik oranlarına göre bir karşılaştırma yapıldığında en yüksek işsizlik oranının Türkiye’de olduğu dikkati çekmektedir. Türkiye’deki işsizlik oranı %10’un üzerindedir. Arjantin, Mısır ve Pakistan’da işsizlik oranları %5’in üzerinde iken Katar’daki işsizlik oranı %0,13 ile %1’in altındadır.

Enflasyon oranı açısından Yeni Kırılgan Beşli ülkeleri arasında birinci ve beşinci sırada yer alan ülkeler arasındaki farkın oldukça yüksek olduğu ifade edilebilir. En yüksek enflasyon %96,04 ile Türkiye’de, en düşük enflasyon %10,43 ile Mısır’da kaydedilmiştir.

### 3. Kurumsal Kalite ve Önemi

Kurumlar, insanlar tarafından tasarlanmış kısıtlamalar olarak tanımlanabilirler. Bu kısıtlamalar ekonomik, sosyal ve politik etkileşimleri yapılandırır. Mülkiyet hakları, sözleşmeler ve hukukun üstünlüğü en temel kurumlardır. Mülkiyet haklarına ve hukukun üstünlüğüne güven duyulması,

sözleşmelerin eksiksiz uygulanması kurumsal işleyişin önemli göstergeleri arasındadır (Borrmann, Busse, & Neuhaus, 2006).

Kurumsal kalite, ülkelerin ekonomik performansları üzerinde önemli etkilere sahiptir. Kurumsal yapı, toplum üyelerinin uyması gereken açık ya da örtülü kuralları ifade ettiği için ekonomik aktörlerin davranışlarının şekillenmesinde belirleyici olur. Ekonomik davranışları şekillendirmesinin yanı sıra ülkelerin ekonomik performanslarının yansıtılmasına da yardım eder. Bu nedenle kurumların hem ekonomik performansı etkilediği hem de var olan ekonomik tablo hakkında sinyaller verdiği söylenebilir. Bir ekonomide yolsuzluk ve rant kollama yüksekse, mülkiyet hakları güvence altında değilse, kuralların uygulanma derecesi zayıfsa, kurallar çok sık değişiyorsa kurumların kalitesi ile ilgili sorunların varlığından söz edilebilir. Böyle bir ortamda mal ve hizmet sunumu beklenenden az olacağı gibi yeni yatırımlar sekteye uğrayacak ve kaynak tahsisinde adil bir mekanizma işlemeyecektir. Üretim süreci olumsuz etkileneceği için ekonomik büyümede büyük ve sürekli artışların yaşanması zorlaşacaktır (Chong & Calderon, 2000).

Kurumsal kalitenin yükseltilmesi, kapsayıcı ve güçlü kurumların varlığı sürdürülebilir kalkınma amaçlarından biridir. Kurumsal kalitenin yüksek olmasının ekonomik büyümeyi artırdığı ve toplumun refah düzeyinin iyileşmesine yardımcı olduğu ifade edilebilir. Tam tersi, kötü bir ekonomik performans ise iyi işlemeyen kurumlar ile ilişkilendirilmektedir. Bu nedenle özellikle gelişmekte olan ülkelerin radikal kurumsal reformlara yöneldikleri, kurumsal kaliteyi güçlendirecek politikalar tasarladıkları görülmektedir (O.Wandeda, Masai, & Nyandemo, 2021).

Kurumsal kalite, farklı işlevlere sahip çok sayıda unsurun bir araya gelmesinden oluşan geniş bir kavram olduğu için ölçümünü yapmak oldukça zordur. Uluslararası kuruluşlar, risk derecelendirme kuruluşları, sivil toplum örgütleri, akademik araştırmacılar gibi farklı kişi ya da kurumlar tarafından kurumsal kaliteyi ölçmek için belirlenmiş çok sayıda kriter vardır. Her kişi ya da kurum konunun farklı bir yönünü ele almakta, farklı bir değişken grubu belirlemektedir. Genel kabul görmüş standart bir değişken seti olmamasına rağmen literatürde kullanılan bazı endeksler bulunmaktadır. Ancak hatırlatmak gerekir ki genellikle çok sayıda değişkene yer vererek kavramın ölçümünü daha sağlıklı biçimde yapabilmek için bileşik endeksler tercih edilmektedir (Alonso & Garcimartín, 2013). Kurumsal kaliteyi yansıtmak amacıyla literatürde sıklıkla kullanılan endeksler Dünya Yönetişim Endeksi, Dünya Ekonomik Özgürlük Endeksi, Ekonomik Özgürlük Endeksi, Uluslararası Ülke Risk Rehberi Endeksi, Freedom House Endeksi, Polity Endeksi ve Yolsuzluk Algılama Endeksi'dir (Tutgun, 2022). Bu çalışmada Dünya Yönetişim Endeksi verileri temel alınarak inceleme yapılacaktır.

#### 4. Literatür Taraması

Literatürde kurumsal kalitenin ekonomik büyüme, gelir eşitsizliği, finansal gelişme, doğrudan yabancı yatırımlar gibi farklı ekonomik göstergeler üzerindeki etkisini inceleyen çalışmalar mevcuttur. Çalışmanın kapsamı nedeniyle, kurumsal kalite ve doğrudan yabancı yatırım ilişkisini inceleyen çalışmalar aşağıda örneklendirilmiştir. Ayrıca kurumsal kalitenin hangi göstergeler yardımıyla ele alındığını daha iyi yansıtmak amacıyla, ekonometrik analiz içermeyen niteliksel çalışmalara da yer verilmiştir.

(Bevan, Estrin, & Meyer, 2004) kurumsal kalite ve doğrudan yabancı yatırımlar arasındaki ilişkiyi ele almışlardır. Doğu Avrupa geçiş ekonomileri örneği üzerinden inceleme yapılmıştır. Resmi kurumların kalitesi ile doğrudan yabancı yatırımlar arasında pozitif yönlü bir ilişki tespit edilmiştir.

(Pournarakis & Varsakelis, 2004) kurumsal kalite, uluslararasılaşma ve doğrudan yabancı yatırımlar arasındaki ilişkiyi araştırmışlardır. Avrupa Birliğine üye olacak geçiş ekonomilerinin incelendiği çalışmadan elde edilen sonuçlara göre ülke ekonomilerinin pazar büyüklükleri ve uluslararasılaşma dereceleri, doğrudan yabancı yatırım girişlerindeki çeşitliliği büyük oranda açıklamaktadır. Kurumsal faktörler de ülkelerin cazip yatırım alanları olmalarını destekleyici etkiler yaratmaktadır.

(Demirtaş & Akçay, 2006) kurumsal faktörler ile doğrudan yabancı yatırımlar arasındaki ilişkiyi incelemişlerdir. Çalışmada gelişmiş ve gelişmekte olan yetmiş bir ülkenin verileri kullanılmıştır. 1995-2022 dönemi ele alınmış, En Küçük Kareler yöntemi uygulanmıştır. Kurumsal faktörler ile doğrudan yabancı yatırımlar arasında pozitif yönlü bir ilişki olduğu sonucuna ulaşılmıştır.

(Artan & Hayaloğlu, 2014), çalışmalarında çeşitli göstergeler ve raporlar doğrultusunda Türkiye'nin kurumsal kalite düzeyini yansıtmayı amaçlamışlardır. Dünya Bankası Yönetişim Göstergeleri, Fraser

Enstitüsü'nün Dünya Ekonomik Özgürlük Endeksi, Heritage Foundation tarafından hazırlanan Ekonomik Özgürlük Endeksi, Yolsuzluk Algılama Endeksi, Uluslararası Ülke Riski Rehberi Endeksi gibi temel göstergeler incelenmiştir. Temel hak ve özgürlükler, mülkiyet haklarının korunması kategorilerinde ülkenin performansı oldukça düşüktür. Ayrıca Türkiye'de politik risk düzeyi yüksek olup yolsuzluk faaliyetleri yaygındır. Türkiye'nin kurumsal kalite düzeyinin yetersiz olduğu ve kurumsal kaliteyi artıracak politikalara ihtiyaç duyulduğu görülmüştür.

(Canıkalp & Ünlükaptan, 2015), çalışmalarında uluslararası kuruluşlar tarafından hazırlanarak kamuoyu ile paylaşılan ve yönetim kalitesini yansıtan çeşitli endeksleri incelemişlerdir. İncelenen başlıca endeksler Dünya Bankası Yönetişim Göstergeleri, Freedom House Endeksi, Uluslararası Ülke Risk Rehberi Yönetişim Endeksi, Yolsuzluk Algısı Endeksi, Küresel Rekabet Gücü Endeksi, Mo İbrahim Afrika Yönetişim Endeksi ve Ekonomik Özgürlük Endeksi'dir. Her bir endeksin hangi alt göstergelerden oluştuğu, nasıl bir puanlama sisteminin izlendiği gibi temel bilgilere yer verilerek endeksler detaylı şekilde açıklanmıştır.

(Özşahin, 2016) kurumsal kalite ve ekonomik risk seviyesi ile doğrudan yabancı yatırımlar arasındaki ilişkiyi Türkiye örneği üzerinden incelemiştir. 1998-2014 arasındaki veriler kullanılarak sınır testi ve ARDL yöntemleri uygulanmıştır. Kurumsal kalitedeki iyileşmenin ve ekonomik risk seviyesindeki azalmanın doğrudan yabancı yatırımları artırdığı tespit edilmiştir.

(Üçler, 2017) kurumsal kalite ve doğrudan yabancı yatırımlar arasındaki ilişkiyi araştırmıştır. Yirmi adet gelişmekte olan ülkenin 1990-2014 dönemine ait verilerinin kullanıldığı çalışmada ECM eş bütünleşme testi uygulanmıştır. Analiz sonuçlarına göre uzun dönemde kurumsal kalitenin yükselmesi, doğrudan yabancı yatırımları pozitif etkilemektedir.

(Berksoy & Yıldırım, 2017), çalışmalarında kurumsal kalitenin "yolsuzluk" boyutunu ele almışlardır. Yolsuzluk Algılama Endeksi çerçevesinde bölgeler ve ülkeler karşılaştırmalı olarak incelenmiştir. Türkiye'nin 2008-2015 yılları arasında aldığı endeks puanları ve sıralamaları göz önünde bulundurularak yolsuzluk konusunda sergilediği performans yansıtılmıştır. Türkiye'nin diğer ülkeler arasında giderek daha gerilere düştüğü görülmüştür. Türkiye'de yolsuzlukla daha etkin mücadele edilmesi gerektiği sonucuna ulaşılmış, kamu sektöründe şeffaflık ve hesap verebilirliğin artırılması önerisinde bulunulmuştur.

(Peres, Ameer, & Xu, 2018) gelişmiş ve gelişmekte olan 110 ülkenin verileri doğrultusunda kurumsal kalitenin doğrudan yabancı yatırımları nasıl etkilediğini incelemişlerdir. 2002-2012 yılları arasındaki veriler kullanılmıştır. Yönetişim göstergelerinin doğrudan yabancı yatırımları olumlu etkilediği görülmüştür. Hem gelişmiş hem de gelişmekte olan ülkelerde özellikle hukukun üstünlüğü ve yolsuzluğun kontrolü, doğrudan yabancı yatırımları çeken önemli faktörlerdir.

(Acaravcı, Artan, Erdoğan, & Göktürk, 2018) kurumsal kalite, doğrudan yabancı yatırımlar ve reel gelir arasındaki ilişkiyi ele almışlardır. Türkiye üzerine gerçekleştirilen analizde 1990-2015 dönemine ait veriler kullanılmıştır. ARDL yönteminin uygulandığı çalışmada, değişkenler arasında uzun dönemli bir ilişki olduğu sonucuna ulaşılmıştır. Kurumsal kalite düzeyinin ve reel gelirin artması, doğrudan yabancı yatırımları olumlu yönde etkilemektedir.

(Yıldırım, 2018), çalışmasında Dünya Bankası tarafından yayınlanan Yönetişim Endeksi göstergeleri kapsamında Türkiye'nin sergilediği performansı değerlendirmiştir. 1996-2016 yılları arasındaki dönem için yapılan değerlendirmede genel endeks puanı açısından ortalama bir seviyede olduğu sonucuna ulaşılmıştır. Endeksin alt kategorileri dikkate alındığında, düzenleyici kalite ve hükümetin etkinliği kategorilerinde ülkenin daha başarılı olduğu görülmektedir. Türkiye'nin endeks değerlerinin düşük olduğu temel kategori ise politik istikrarın sağlanması ve şiddetin yokluğudur.

(Karimi & Shafae, 2018), çalışmalarında Suriye'de 2011 yılında başlayan iç savaşın kurumsal sebeplerini araştırmışlardır. Yönetişim göstergelerindeki zayıflığın ülkenin iç savaşa sürüklenmesinde etkili olduğu dile getirilmiştir. Yolsuzluğun yaygın olması, hukukun üstünlüğü ilkesine uygun hareket edilmemesi, eşitsizliğin artması, hesap verebilirliğin düşük olması, seçimlerin adil ve serbest gerçekleştirilememesi, hükümet faaliyetlerinin etkinlikten uzak olması kurumsal kaliteyi zayıflatarak ülkenin iç savaş sürecine girmesinde etkili olmuş temel kurumsal faktörlerdir.

(Saygın, 2018), çalışmasında kurumsal yapının İran ekonomisini ve ülkeye gelen yabancı sermaye yatırımlarını nasıl etkilediğini araştırmıştır. Doğrudan yabancı sermaye yatırımlarını etkileyen faktörler alt

başlıklar altında incelenmiştir. Söz konusu faktörlerden biri de kapsayıcı kurumsal yapıdır. Kurumsal yapı ekonomik özgürlük, siyasi istikrar ve şiddetsizlik, hukukun üstünlüğü, yolsuzluğun kontrolü, bürokratik etkinlik olmak üzere beş temel göstere çerçevesinde ele alınmıştır. Ayrıca kurumsal kaliteyi yansıtan farklı endeks ve göstergeler 2016 yılına ait verilere göre incelenmiş; İran'da yolsuzluğun yüksek olduğu, temel hak ve özgürlüklerin yeterince sağlanmadığı, rant odaklı bir sistemin sürdürüldüğü görülmüştür. Bazı yapısal reformlara gidilmiş olsa bile bunların yetersiz kaldığı ve kurumsal sorunların yabancı sermayenin ülkeden uzak durmasına sebep olduğu belirtilmiştir.

(Süslü, Coşkun, & Pank, 2019) çalışmalarında kurumsal kalite ve toplumsal refah düzeyini yansıtan bazı göstergeler kapsamında Türkiye'nin sergilediği performansı değerlendirmişlerdir. Bu doğrultuda Dünya Bankası Yönetişim Endeksi, İnsani Gelişme Endeksi, Sosyal Gelişme Endeksi değerleri incelenmiştir. Çin, Hindistan, Meksika, Brezilya, Yunanistan ve Rusya ile karşılaştırmalı bir analiz yapılarak Türkiye'nin diğer ülkeler karşısındaki durumu yansıtılmaya çalışılmıştır. Yapılan incelemelere göre kurumsal kalitenin ekonomik ve sosyal politikaları etkilediği sonucuna ulaşılmıştır. Türkiye'de kurumsal kalitenin artması ile birlikte toplumsal refahın da artacağı dile getirilmiştir.

(Süslü & Elmırzeyev, 2019), çeşitli göstergeler yardımı ile Azerbaycan ekonomisinin kurumsal kalitesini ve refah düzeyindeki değişimi yansıtmaya çalışmışlardır. Temel toplumsal refah göstergelerinin yanı sıra İnsani Gelişme Endeksi, Sosyal İlerleme Endeksi, Özgürlük Endeksi ve Dünya Bankası Yönetişim Göstergeleri incelenmiştir. Azerbaycan'ın diğer ülkeler arasındaki durumunu daha net görebilmek için hem eski Sovyet ülkeleri hem de Norveç ile kıyaslama yapılmıştır. Norveç'in tercih edilme nedeni, kurumsal kalite göstergeleri açısından en yüksek performanslı ülkelerin başında gelmesidir. Yapılan incelemeler, Azerbaycan'ın kurumsal kalite ve refah göstergelerinde iyileşme gerçekleştirdiğini ortaya koymaktadır. Ancak gerçekleştirilen iyileşmenin yeterli olmadığı, kurumsal yapının güçlendirilmesine devam edilmesi gerektiği vurgulanmıştır.

(Kutbay, 2020) kurumsal kalite ve doğrudan yabancı yatırımlar ilişkisini OECD ülkeleri çerçevesinde incelemiştir. Ülkelere ait 2002-2018 verilerinin kullanıldığı analizden elde edilen sonuçlara göre kurumsal kalite göstergelerinden yolsuzluğun kontrolü, düzenleyicilik kalitesi, siyasi istikrar ve şiddet/terörizmin olmaması doğrudan yabancı yatırımları pozitif yönde etkilemektedir.

(Yürükoğlu, 2021), kurumsal yapı ile ekonomik performans arasındaki ilişkiyi göstermek istediği çalışmada Dünya Bankası'nın Yönetişim Göstergeleri'ni temel alarak ülkeler arasında karşılaştırmalı bir analiz yapmıştır. Türkiye ile G7 ülkeleri arasında yapılan karşılaştırmaya göre Türkiye'nin kurumsal kaliteyi yansıtan yönetim kriterlerinde G7 ülkelerinin gerisinde kaldığı sonucuna ulaşılmıştır. Ayrıca GSYH, kişi başına düşen GSYH, büyüme hızı, doğrudan yabancı yatırımlar, yüksek teknoloji ürünlerinin ihracat içindeki payı gibi bazı temel makro ekonomik göstergeler ele alınmış ve Türkiye'nin bu göstergeler açısından da G7 ülkelerine kıyasla daha düşük performans sergilediği ortaya konmuştur.

(Özkul, 2022), çalışmada Türkiye'nin küresel değer zincirleri alanında düşük performans sergilemesinde kurumsal faktörlerin nasıl bir etki yarattığını incelemiştir. Küresel İnovasyon Endeksi, Dünya Bankası Yönetişim Göstergeleri, Lojistik Performans Endeksi ve uluslararası doğrudan yatırımların sektörler arasındaki dağılımı ele alınmıştır. Yapılan inceleme, Türkiye'nin niteliğe nicelik kadar önem vermediğini ve bunun yüksek katma değerli ürün üretme kapasitesini düşürerek küresel değer zinciri performansını zedelediğini göstermiştir. Eğitimde kalitenin artırılması, hukukun üstünlüğüne ve demokrasi anlayışına daha fazla önem verilmesi, yolsuzlukla daha etkin mücadele edilmesi, lojistik alanında hizmet kalitesinin artırılması önerilmiştir.

## 5. Dünya Bankası Yönetişim Endeksi

Dünya Bankası Yönetişim Endeksi, 1996 yılından itibaren yayınlanmakta olan ve kurumsal kaliteyi yansıtmak için literatürde sıklıkla kullanılan bir göstergedir. Endeksin tercih edilmesini sağlayan çeşitli özellikler bulunduğu söylenebilir. Bunlardan birincisi, çok geniş bir katılımcı grubundan temin edilen verileri kullanmasıdır. Endeks hesaplamasına dâhil edilen veriler genellikle anketler aracılığı ile toplanmaktadır. Anketler sivil toplum kuruluşları, ticari işletmeler, uluslararası kuruluşlar, vatandaşlar olmak üzere geniş bir katılımcı grubuna uygulanmaktadır. Böylece otuzun üzerinde veri kaynağı kullanılmakta ve farklı kesimlerin görüşlerinin bir arada yansıtılması mümkün hale gelmektedir. İkinci

olarak endeks ölçümü iki yüzden fazla ülke için hesaplanmaktadır. Ülkeler ve bölgeler arasında kıyaslama yapma olanağı sağlaması da endeksin önemli avantajlarından biridir. Üçüncü olarak endekste kurumsal kalite altı ana grupta toplanmış olmasına rağmen her bir boyut genel endeks puanından bağımsız olarak kendi içinde oldukça spesifik ve açıklayıcı bilgiler sunmaktadır (Kaufmann, Kraay, & Mastruzzi, 2011).

Dünya Bankası Yönetişim Endeksi'nin alt kategorileri şunlardır: İfade özgürlüğü ve hesap verebilirlik, siyasi istikrarın sağlanması ve şiddetin olmaması, hükümet etkinliği, düzenleyicilik kalitesi, hukukun üstünlüğü, yolsuzluğun kontrolü (Brewer, Choi, & Walker, 2007). 1996 yılından itibaren yayınlanmaya başlayan endeks 2002 yılına kadar iki yılda bir yayınlanmıştır. Bu nedenle 1996, 1998, 2000, 2002 ve sonrasına ait veriler bulunmaktadır. 1997, 1999 ve 2001 yıllarına ait açıklanmış veri mevcut değildir. 2002 yılından itibaren endeks değerleri yıllık olarak hesaplanıp kamuoyu ile paylaşılmaktadır (Kutbay, Kurumsal Kalite ve Doğrudan Yabancı Yatırım Girişleri Arasındaki İlişki: OECD Ülkeleri İçin Panel Veri Analizi, 2020).

Endeks değerleri -2,5 ile +2,5 aralığında hesaplanmaktadır. -2,5 en düşük kurumsal kalite düzeyini, +2,5 ise en yüksek kurumsal kalite düzeyini ifade etmektedir. Endeks değerinin +2,5'e yaklaşması kurumsal kalite düzeyindeki iyileşmeyi göstermektedir (Karpuz & Sayılır, 2021). Endeks değerleri sadece -2,5 ile +2,5 aralığında değil, 100 üzerinden yapılan puanlama ile de açıklanmaktadır. Burada değerler 0 ile 100 arasında olup, 0 en düşük kurumsal kalite seviyesini yansıtmaktadır. 0'dan 100'e doğru gidildikçe kurumsal kalite artmakta ve 100 değeri en yüksek kurumsal kalite düzeyini işaret etmektedir (Gündoğdu & Aytekin, 2020).

### 5.1. İfade Özgürlüğü ve Hesap Verebilirlik

İfade özgürlüğü ve hesap verebilirlik, yönetişimin ve dolayısıyla kurumsal kalitenin temel unsurlarından biridir. İfade özgürlüğü, vatandaşın devletle ilişki kurabilmesinin bir yoludur. Vatandaşlar görüşlerini özgürce ifade ederek karar alma süreçlerine katılabilmekte, hükümetlerin önceliklerini ve yönetişim süreçlerini etkileyebilmektedirler. Ayrıca ifade özgürlüğü, demokrasinin derinleşmesine yardımcı olmakla birlikte hesap verebilirliğin yapı taşlarından biridir. Hesap verebilirlik, yetki ve görevlerin kullanımında yetkililere belirli sorumluluklar yükler. Yetkililer görevlerini yerine getirirken paydaşlara cevap verme, eleştirileri dikkate alma, paydaşların ihtiyaçlarını göz önünde bulundurma gibi bazı temel yükümlülüklerin altına girerler. Hesap verebilirliğin sağlanması için iki temel boyutun var olması gerekir. Söz konusu boyutlar kontrol edilebilirlik ve yaptırımdır. Uygulamaların kontrol edilebilmesi ve görevini kötüye kullananlara karşı yaptırımların uygulanması için ise şeffaflık gereklidir (Sharma, 2008).

İfade Özgürlüğü ve Hesap Verebilirlik kategorisinde Yeni Kırılgan Beşli ülkelerinin zaman içindeki performanslarına bakıldığında, Tablo 2'de görüldüğü üzere özellikle Türkiye ve Katar aşağı yönlü bir seyir izlemişlerdir. Türkiye'nin 2002 yılında 42,29 olan puanı 2014 yılında 40'ın altına inerek 36,45 olarak gerçekleşmiştir. Düşüş sonraki yıllarda devam etmiş ve bu kategoride Türkiye'nin puanı 25'in altına inmiştir. Türkiye'nin 2019 yılındaki puanı 13,53'tür ve bu 1996-2021 yılları arasında aldığı en düşük puandır. Katar da zaman içinde azalan bir grafik çizmiştir, ancak Katar'ın aldığı puanlar Türkiye'ye göre daha düşüktür. 1996-2021 döneminde Katar'ın elde ettiği en yüksek puan 35,58 ile 2004 yılına, en düşük puan 13,53 ile 2019 yılına aittir.

**Tablo 2.** Yeni Kırılgan Beşli Ülkelerinin “İfade Özgürlüğü ve Hesap Verebilirlik” Kategorisindeki Performansları (1996-2022)

Yıllar	Arjantin	Katar	Mısır	Pakistan	Türkiye
1996	62,5	26,5	22	31,5	45,5
1998	57,71	26,87	21,39	33,33	31,84
2000	61,19	29,35	22,39	12,94	40,30
2002	56,22	27,36	16,42	15,92	42,29
2003	61,19	27,86	18,41	14,93	45,77
2004	59,62	35,58	21,63	16,83	49,52
2005	59,13	32,69	21,15	20,67	50,96
2006	58,17	25,00	14,42	24,52	45,67
2007	58,65	19,71	14,90	21,15	46,15
2008	58,17	18,75	13,46	25,48	46,15
2009	56,40	19,43	14,22	24,17	45,50
2010	58,29	18,96	13,74	27,49	44,55



2011	58,22	17,37	14,08	25,82	44,13
2012	57,28	21,13	25,82	24,88	41,78
2013	56,81	20,19	16,90	25,35	40,85
2014	59,11	16,75	14,78	27,09	36,45
2015	60,10	16,75	14,78	27,09	35,47
2016	63,55	16,26	14,29	27,59	30,05
2017	64,53	15,27	13,30	28,08	27,59
2018	66,02	14,08	13,11	25,24	24,76
2019	65,22	13,53	8,21	22,71	24,15
2020	65,70	14,01	7,73	23,67	24,15
2021	65,22	17,39	8,21	25,12	23,67
2022	62,80	20,29	9,18	25,12	23,19

Kaynak: (Worldwide Governance Indicators (WGI), s. 2024), (Erişim Tarihi: 04.03.2024)

İfade Özgürlüğü ve Hesap Verebilirlik kapsamında genel bir değerlendirme yapılacak olursa en iyi performansı gösteren ülkenin Arjantin, en düşük performansı gösteren ülkenin ise Mısır olduğu söylenebilir. 1996-2022 döneminde en yüksek puanları alan ülke Arjantin olmuştur. Zaman içinde puanında yükseliş yakaladığı dikkati çekmektedir. Ele alınan dönemde Arjantin'in en yüksek puanı 66,02 olup 2018 yılına aittir. Diğer dört ülkenin 2018 yılındaki puanlarına bakıldığında Katar 14,08, Mısır 13,11, Pakistan 25,24 ve Türkiye 24,76 puan almıştır. En düşük puanın Mısır tarafından alındığı görülmektedir. Ancak bu durum sadece 2018 yılına yönelik değil, genel bir durumdur. 1996-2022 döneminde en düşük puanları alan ülkenin genellikle Mısır olduğu ifade edilebilir. Türkiye'nin puanları Katar, Mısır ve Pakistan'a göre daha yüksek olsa bile zaman içinde azalış sergilemiş olduğu görülmektedir.

## 5.2. Siyasi İstikrarın Sağlanması ve Şiddetin Olmaması

Siyasi istikrar terimi genel anlamda iç savaşların, darbelerin ya da darbe teşebbüslerinin olmadığı; siyasi rejimin ve anayasa değişikliklerinin sıklıkla tekrarlanmadığı bir ortamı ifade etmektedir. Ancak otoriter rejimlerde hükümete karşı tepkilerin bastırıldığı, ekonomik ve sosyal sorunların kamuoyundan gizlendiği görülmektedir. Bu nedenle siyasi istikrarın aynı zamanda siyasi huzursuzlukların bulunmadığı bir süreci ifade ettiği unutulmamalı ve istikrar ile baskı arasındaki fark göz önünde bulundurulmalıdır (Posner, 1997). Özellikle son dönemlerdeki çalışmalar, bir ülkede kurumsal kalitenin temel belirleyicilerinin başında siyasi istikrarın geldiğini vurgulamaktadırlar. Siyasi istikrarın sağlanmadığı, belirsizliklerin hakim olduğu bir ortam yatırımcıların güvenini azaltarak yatırımları sektöre uğratar ve ekonomik büyüme sürecini yavaşlatır. Sadece finansal yatırımlar değil, alt yapı yatırımları da durumdan olumsuz etkilenir. Özel sektör yatırımlarının, kamu-özel sektör ortaklıklarının azalması ekonomideki üretkenliğin ve verimliliğin azalmasına sebep olur (Baker, Khater, & Haddad, 2019).

Şiddet ve terör olaylarının yaşanması da kurumsal kaliteye zarar veren bir unsurdur. Şiddet ve terör olaylarının artması hem toplumsal huzuru bozmakta hem de hükümetlerin devrilmesi ihtimalini kuvvetlendirerek siyasi istikrarı tehlikeye sokmaktadır. Merkezi otoritenin zedelenmesi ise kurumsal kalitenin azalmasına sebep olarak ekonomik ve sosyal dengeleri bozabilir. Bu nedenle siyasi rejime, hukuk sistemine, toplumsal düzene yapılan eleştirilerin yasal olmayan ve şiddet içeren eylemlerle yürütülmesi kurumsal kalite artışının önünde engel teşkil etmektedir. Şiddet olaylarının yaşanmadığı, toplumsal huzur ve güvenliğin sağlandığı bir ortamın tahsis edilip edilemediği kurumsal kaliteyi ölçmekte kullanılan önemli bir parametre olarak nitelendirilmektedir (Yamak, 2020).

Aşağıdaki tabloda Yeni Kırılğan Beşli ülkeleri için hesaplanan puanlar gösterilmiştir. Siyasi istikrar ve şiddetin olmaması kategorisinde Yeni Kırılğan Beşli ülkelerinin yıllar itibarıyla aldıkları puanlara ve puanların zaman içindeki seyrine bakıldığında Katar'ın diğer dört ülkeye kıyasla daha başarılı bir grafik çizdiği söylenebilir. 1996-2022 yılları arasında ilgili kategoride her yıl en yüksek puanı elde eden Yeni Kırılğan Beşli ülkesi Katar'dır. Artış ve azalışların gözlemlendiği yıllar olsa bile Katar çoğunlukla 70'in üzerinde puanlar almıştır, bazı yıllar puanını 90'in üzerine çıkarmıştır. 2015 sonrasında bir azalış eğilimine girildiği ve puanların 80'in altında kaldığı, ancak 2022'de yeniden 80'in üzerine çıktığı görülmektedir.

**Tablo 3.** Yeni Kırılgan Beşli Ülkelerinin “Siyasi İstikrarın Sağlanması ve Şiddetin Olmaması” Kategorisindeki Performansları (1996-2022)

Yıllar	Arjantin	Katar	Mısır	Pakistan	Türkiye
1996	51,06	57,98	27,66	14,36	10,64
1998	39,36	82,45	44,15	14,36	12,23
2000	50,26	85,71	47,62	15,87	21,16
2002	22,75	74,6	31,22	6,35	21,69
2003	35,18	92,46	27,64	7,54	25,13
2004	26,21	87,38	21,36	5,83	20,87
2005	44,17	81,07	26,7	5,34	27,67
2006	45,89	78,26	22,22	2,9	27,05
2007	46,86	79,71	27,05	0,97	19,81
2008	40,87	89,42	28,85	0,96	18,75
2009	36,97	91,94	25,59	1,42	15,64
2010	42,65	90,05	19,43	0,47	18,96
2011	52,13	90,52	6,64	0,47	18,48
2012	49,29	92,42	7,58	0,95	12,8
2013	48,34	91,94	7,11	0,95	10,9
2014	45,71	80,48	7,62	3,33	11,9
2015	46,19	82,38	8,10	1,43	9,05
2016	52,86	76,67	9,05	1,43	4,76
2017	53,33	69,05	9,05	1,9	7,14
2018	47,17	66,98	11,79	2,83	10,38
2019	43,87	69,81	12,26	3,3	9,91
2020	45,28	68,87	11,79	5,19	12,74
2021	47,64	75,00	14,62	6,6	11,79
2022	46,70	83,96	14,5	6,60	13,68

Kaynak: (Worldwide Governance Indicators (WGI), s. 2024)(Erişim Tarihi: 04.03.2024)

En yüksek performansı sergileyen ülke Katar iken, en düşük performans Pakistan’a aittir. Pakistan’ın 1996-2000 yılları arasında 14-15 bandında olan puanları 2000 sonrasında giderek azalmış, önce 8’in daha sonra 5 puanın altına inmiştir. Hesaplanan değerler bazı yıllarda 1 puanın aşağısında kalmıştır. Pakistan’ın bu kategoride aldığı en düşük puanlar 2010 ve 2011 yıllarına ait olup, hesaplanan puan 0,47’dir.

Diğer üç ülke arasında Arjantin’in puanlarının Mısır ve Türkiye’ye göre daha yüksek olduğu dikkati çekmektedir. Ele alınan dönemde Arjantin’in puanları genellikle 40’ın üzerindedir. Mısır’ın zaman içindeki durumuna bakıldığında, azalan bir grafik sergilediğini söylemek mümkündür. 1996’da 27,66 olan puan 1998 ve 2000’de 40’ın üzerine çıkmıştır. Ancak 2002 yılından sonra ülkenin ilgili kategorideki puanları 30’un altına inmiş, sonraki yıllarda 30 ve üstü puanlar tekrar elde edilememiştir. Türkiye’nin 1996’da 10,64 olan puanı, 2000 yılında 21,16’ya çıkmış, 2005 ve 2006’da 27’nin üzerinde hesaplanmıştır. 2006’dan sonra Türkiye için hesaplanan puanlar sürekli 20’nin altında kalmıştır.

### 5.3. Hükümet Etkinliği

Hükümet etkinliği kategorisinde, hükümetlerin kamu hizmetlerini sunma kaliteleri değerlendirilmektedir. Bürokrasinin siyasi etkiler altında kalmadan bağımsız karar alıp alamadığı, hükümet tarafından verilen taahhütlere güven duyulup duyulmadığı, kamu kaynaklarının kişisel çıkarlar için mi yoksa toplumsal çıkarlar için mi kullanıldığı gibi temel kriterler çerçevesinde inceleme yapılmaktadır. Bu nedenle hükümet etkinliği kategorisi, daha sonra açıklanacak diğer iki kategori olan düzenleyici kalite ve yolsuzluğun kontrolü ile iç içe geçmiş durumdadır (Langbein & Knack, 2010).

Etkin bir hükümetin çok sayıda işlevi vardır. İş bölümünü artırmak suretiyle kaynakların daha verimli kullanıldığı bir ortam yaratmak, ekonomi politikalarının daha hızlı uygulanmasını sağlamak, sermaye birikimini artırmak, yeni teknolojilerin özümsemesine yardımcı olmak, özel sektörü üretken yatırımlara yönlendirmek bu işlevlerin başlıcalarıdır. Bütün bunlar piyasa etkinliğini iyileştirerek ekonomik büyümeye destek olur. Diğer taraftan hükümet etkinliğinin zayıf olması adil olmayan vergilendirme, artan yolsuzluk oranları, yasalara aykırı keyfi uygulamalar gibi kamusal düzene zarar verecek sonuçlar doğurarak kurumsal kaliteyi zayıflatabilir (Alam, Kitenge, & Bedane, 2017).

Hükümet etkinliği kategorisinde Yeni Kırılgan Beşli ülkelerinin aldıkları puanlara bakıldığında, siyasi istikrarın sağlanması ve şiddetin olmaması kategorisine göre ülkeler arasındaki farkın daha dengeli olduğu söylenebilir. Siyasi istikrarın sağlanması ve şiddetin olmaması kategorisinde bir ülkenin puanları 90'ın üzerinde seyrederken diğer ülkenin puanları 1'in altında kalmaktaydı. Dolayısıyla beş ülke içinde en başarılı ve en başarısız olanlar arasında çok büyük bir fark göze çarpmaktaydı. Ancak hükümet etkinliği kategorisinde farkın nispeten daha az olduğu görülmektedir. Aşağıdaki tabloya bakıldığında, hükümet etkinliği ile ilgili en başarılı performansın Katar tarafından ortaya konmuş olduğu ifade edilebilir. Katar'ın ilgili kategorideki puanları genellikle 70'in üzerindedir. 2013, 2021 ve 2022'de ise 80'in üzerinde puan alınmıştır.

**Tablo 4.** Yeni Kırılgan Beşli Ülkelerinin “Hükümet Etkinliği” Kategorisindeki Performansları (1996-2022)

Yıllar	Arjantin	Katar	Mısır	Pakistan	Türkiye
1996	60,11	70,49	36,07	31,69	55,74
1998	63,93	69,4	49,18	36,61	46,45
2000	54,64	67,21	49,73	37,7	55,19
2002	48,11	65,95	41,62	37,84	57,84
2003	55,14	65,41	43,78	32,97	57,3
2004	57,21	69,15	47,26	37,81	56,72
2005	52,94	65,69	42,16	38,73	58,33
2006	53,66	70,24	37,07	41,46	58,05
2007	53,88	68,45	43,69	37,86	65,05
2008	52,43	72,33	42,23	26,21	63,11
2009	47,37	78,47	49,76	22,97	62,68
2010	51,67	76,08	42,58	25,36	64,11
2011	53,55	74,41	41,71	22,75	64,93
2012	46,45	77,73	29,38	25,59	65,88
2013	45,50	81,52	24,17	23,22	65,88
2014	49,52	78,37	24,04	22,6	68,27
2015	50,95	77,62	28,10	26,67	62,38
2016	63,81	73,81	33,33	26,67	53,33
2017	58,57	74,29	32,38	29,52	54,29
2018	52,86	73,81	37,62	27,14	49,52
2019	48,10	73,81	40,95	26,67	50,95
2020	43,33	78,10	36,19	32,38	47,14
2021	37,40	81,90	34,76	35,71	48,57
2022	41,98	82,55	33,96	29,25	43,87

Kaynak (Worldwide Governance Indicators (WGI), s. 2024)(Erişim Tarihi: 04.03.2024)

Bu kategoride Türkiye'nin elde ettiği puanlar diğer iki kategori olan ifade özgürlüğü ve siyasi istikrara göre daha yüksektir. Türkiye'nin en yüksek puan 68,27'dir ve 2014 yılına aittir. Arjantin'in ele alınan dönemdeki en yüksek puanı 63,93'tür ve 1998 yılında alınmıştır. Mısır ile Pakistan arasında bir karşılaştırma yapıldığında, Mısır'ın sergilediği performansın Pakistan'a göre daha iyi olduğunu söylemek mümkündür. Mısır bazı yıllarda 49 puanın üzerini görmüş iken Pakistan 2006 yılı dışında 40 puanın üzerine çıkamamıştır.

#### 5.4. Düzenleyicilik Kalitesi

Düzenleyicilik kalitesi kategorisi, kurumsal kaliteyi yansıtan önemli göstergelerden biridir. Bu kategoride, hükümetin özel sektörü desteklemeye yönelik gerçekleştirdiği uygulama ve düzenlemelerin başarısı ölçülmeye çalışılır. Hükümet, özel sektör girişimlerini teşvik etmeli ve özel sektörün ekonomideki etkinliğini artırmalıdır. Bunun gerçekleştirilebilmesi için her şeyden önce piyasa ekonomisinin düzgün işleyebileceği bir ortam yaratılmalıdır. Yatırımcılar yeni yatırımlar için özendirilmeli, hem özel sektörün kendi içindeki iş birliği kuvvetlendirilmeli hem de kamu ve özel sektör arasındaki koordinasyon artırılmalıdır. Ancak hükümetlerin konu hakkında yeni düzenlemeler yapması kadar hayata geçirilen düzenlemelere uygun davranılmasını sağlaması da önemlidir. Dolayısıyla düzenleyicilik kalitesinde hükümetlerin düzenleme ve denetleme kapasiteleri değerlendirilir (Karpuz & Sayılır, 2021).

Düzenleyicilik kalitesinde siyasi istikrar ve hükümet etkinliği kategorilerinde olduğu gibi en başarılı sayılabilecek performansı gösteren ülke Katar'dır. Katar'ın ilgili kategoride elde ettiği puanların diğer dört ülkeye kıyasla daha yüksek olduğu Tablo 5'te görülmektedir. Katar, 1996-2022 arasındaki dönemde en yüksek puanını 2022 yılında, en düşük puanını 2000 yılında almıştır. 2022'deki puanı 77,36 iken 2000 yılındaki puanı 52,72'dir. Özellikle 2018 sonrasında her yıl bir önceki yıla göre puanını yükselterek 77'in üzerinde bir puana ulaşmıştır.

**Tablo 5.** Yeni Kırılgan Beşli Ülkelerinin “Düzenleyicilik Kalitesi” Kategorisindeki Performansları (1996-2022)

Yıllar	Arjantin	Katar	Mısır	Pakistan	Türkiye
1996	66,85	61,96	53,26	28,80	59,24
1998	66,85	54,35	44,57	25,54	64,67
2000	59,24	52,72	39,13	21,74	61,96
2002	20,54	61,62	37,84	21,08	56,76
2003	24,86	60,00	32,43	21,08	56,22
2004	24,38	59,70	29,35	15,42	55,22
2005	32,35	59,80	37,75	26,47	60,29
2006	28,43	59,80	38,24	34,80	58,33
2007	26,21	64,08	42,72	31,07	61,65
2008	24,76	69,90	49,51	29,61	59,22
2009	22,49	72,25	48,33	30,14	62,20
2010	26,32	69,86	47,85	29,67	61,24
2011	26,54	66,82	43,13	28,44	63,03
2012	21,80	74,88	38,86	26,07	66,35
2013	19,91	73,46	31,28	26,07	66,82
2014	14,42	69,71	28,37	27,88	66,35
2015	19,52	71,90	24,76	28,10	62,86
2016	40,48	72,86	17,62	27,14	61,43
2017	43,81	67,14	21,90	29,05	56,19
2018	45,71	71,90	20,48	27,62	55,24
2019	34,76	73,81	21,90	27,14	52,38
2020	33,33	75,71	31,43	24,29	50,48
2021	30,00	77,14	34,29	23,81	48,10
2022	25,94	77,36	24,53	20,28	43,40

Kaynak: (Worldwide Governance Indicators (WGI), s. 2024), (Erişim Tarihi: 04.03.2024)

Türkiye'nin düzenleyicilik kalitesi alanında elde ettiği puanların Katar dışındaki üç ülkeye göre daha yüksek olduğu söylenebilir. Türkiye'nin 2016 yılındaki puanı 61,43'tür. Ancak 2016 sonrasındaki dönemde bir azalış süreci yaşanmış ve 43,40'a kadar düşmüştür. Mısır'ın 1996 yılındaki puanı 53,26'dır. Ancak bundan sonraki yıllarda Mısır'ın düzenleyicilik kalitesi kategorisinde puanını 50'nin üzerine çıkaramadığı görülmektedir. Arjantin, düzenleyicilik kalitesi kategorisinde 1996 ve 1998 yıllarında 66,85 puan elde etmiştir. Bu puanlar ülkenin 1996-2022 döneminde aldığı en yüksek puanlardır. Sonraki yıllarda Arjantin'in puanlarının 60'ın üzerine çıkamadığı görülmektedir. Pakistan'ın puanlarına bakıldığında 2006, 2007 ve 2009 yıllarında 30'un üzerinde olduğu diğer yıllarda ise bu puanın üzerine çıkamadığı ifade edilebilir. Pakistan'ın en yüksek puanı 34,80'dir ve 2006 yılına aittir.

### 5.5. Hukukun Üstünlüğü

Kurumların kalitesini yansıtan en belirgin unsurların başında hukuk sisteminin etkinliği gelmektedir. Anayasaya, yasalara, mülkiyet haklarına ilişkin sözleşmelere uygun davranılıp davranılmadığı; uygun davranılmayan durumlarda gerekli yaptırımların devreye girip girmediği hukuk sisteminin etkinliğine dair önemli ipuçları verir. Ekonomik hayattaki çoğu işlem sözleşmelere dayalı olarak gerçekleştirilmektedir. Bu nedenle tarafların sözleşme kriterlerine uymaları, yasaların etkin işlediği anlamına gelir. Tam tersi sözleşmeye aykırı hareket edilmesi, hukuk sisteminin ve yasaların gerekliliklerinin ihlal edildiğini gösterir. Sözleşmeler, sözleşmelere taraf olanların haklarını güvence altına alır. Aynı zamanda tarafların yükümlülüklerini belirler. Tarafların hak ve yükümlülüklerinin açıkça belirtilmediği sözleşmeler ters seçim ve ahlaki tehlike gibi sorunları beraberinde getirir. Bilgi asimetrisinin varlığı ise kaynak tahsisinde sorunlara

yol açarak ekonomik ve sosyal dengelere zarar verir. Hukuk sisteminin etkinlikten uzak olması, zincirleme işleyen bir süreç neticesinde kurumsal yapı kanalı üzerinden ekonomik ve sosyal yapıyı etkiler (Law & Azman-Saini, 2012).

Hukukun üstünlüğü kategorisinde Yeni Kırılğan Beşli ülkeleri arasında Katar'ın ön plana çıktığı ifade edilebilir. Aşağıdaki tablo incelendiği zaman 1996-2022 yılları arasında hukukun üstünlüğü kategorisinde puanları 70'in üzerinde olan Katar dışında bir ülke olmadığı görülmektedir. Katar'ın 1996-2022 yılları arasında aldığı en düşük puan 49,25 olup 1996 yılına aittir. Sonraki yıllarda ülkenin puanları önce 60'ın sonra 70'in üzerine çıkmıştır. 2020 ve 2021'de puanları 80'in üzerindedir.

**Tablo 6.** Yeni Kırılğan Beşli Ülkelerinin “Hukukun Üstünlüğü” Kategorisindeki Performansları (1996-2022)

Yıllar	Arjantin	Katar	Mısır	Pakistan	Türkiye
1996	54,27	49,25	51,76	31,66	47,24
1998	50,5	57,5	47,5	25,5	49
2000	43,28	63,68	49,75	19,4	49,25
2002	27,36	65,17	53,73	20,9	49,75
2003	26,37	63,18	51,74	20,4	55,22
2004	25,48	60,1	52,88	17,31	57,21
2005	34,45	67,46	54,07	21,53	56,46
2006	34,45	67,94	46,89	23,44	53,11
2007	33,97	65,55	47,85	21,05	53,59
2008	27,88	70,19	51,44	18,27	55,29
2009	30,33	78,2	52,61	22,27	56,4
2010	32,7	73,93	50,24	28,44	54,98
2011	33,33	71,36	38,97	19,72	55,87
2012	32,39	78,87	37,09	21,13	54,46
2013	32,39	78,87	27,7	22,07	54,46
2014	19,71	77,4	27,88	25,96	54,81
2015	26,67	74,29	30,95	24,29	47,62
2016	42,38	76,19	34,29	20,48	40,48
2017	45,71	75,24	35,24	23,81	41,43
2018	46,67	74,29	43,33	26,67	38,10
2019	37,14	74,29	42,86	25,71	40,48
2020	34,29	81,43	41,43	24,76	37,62
2021	34,29	80,95	43,81	27,62	35,71
2022	34,91	79,25	42,45	25,00	36,79

Kaynak: (Worldwide Governance Indicators (WGI), s. 2024), (Erişim Tarihi: 04.03.2024)

Katar dışındaki diğer dört ülke arasında karşılaştırma yapıldığında Türkiye'nin puanlarının 1996-2002 yılları arasında 50'nin altında olduğu belirtilebilir. 2003'te 55'nin üstünde bir puan elde edilmiştir. 2015 ve sonrasında Türkiye'nin puanları 50'nin altında kalmıştır. Mısır'ın ilgili kategorideki puanları bazı yıllar 50'nin üzerindedir. En düşük puan 27,70'tir, bu puan 2013 yılına aittir. En yüksek puan ise 2005 yılı için hesaplanmış olan 54,07'dir. Arjantin'in 1996 ve 1998 yıllarındaki puanları sırası ile 54,27 ve 50,50'dir. Ancak sonraki yıllarda Arjantin'in puanını 50'nin üzerine çıkarmayı başaramamıştır. Pakistan'ın puanlarının diğer dört ülkeye göre daha düşük olduğu ifade edilebilir. Pakistan'ın 1996-2022 arasındaki en yüksek puanı 1996 yılına aittir. Bu yıldaki puanı 31,66 olarak hesaplanmıştır. Diğer yıllarda puanını tekrar 30'un üzerine çıkaramamıştır. Ülkenin puanlarının genellikle 20-30 arasında seyrettiği görülmektedir.

### 5.6. Yolsuzluğun Kontrolü

Yolsuzluk, bir ülkenin ekonomik, sosyal ve siyasi yapılarına zarar veren ahlaki bir eksiklik olarak nitelendirilebilir. Yolsuzluğun yapısal ve bireysel çok sayıda nedeni bulunmaktadır. Yolsuzlukla mücadele politikalarının yetersiz kalması, iyi yönetim reformlarına gereken önemin verilmemesi ya da reformların fiili uygulamalarında problem yaşanması, kamu görevlilerinin bilgi ve becerilerinin yetersiz olması ya da bilerek görevlerini kötüye kullanmaları, siyasi liderlerin ve diğer bürokratların yolsuzluğa meyilli olmaları gibi çeşitli nedenler sıralanabilir. Ancak sebep her ne olursa olsun yolsuzluk ülkenin kurumsal kalitesine zarar vermektedir. Bu nedenle yolsuzluğu kontrol altına almak için gösterilen çaba, ülkelerin kurumsal

kalitelerini yansıtan temel unsurlardan biri olarak dikkate alınmaktadır (Lassou, Hopper, & Soobaroyen, 2021). Yolsuzluğun kontrolü kapsamında değerlendirmeye alınan başlıca göstergeler toplumun politikacılara güven duyup duymadığı, kamu görevinde çalışanların yolsuzluğa başvurup başvurmadıkları, vergi tahsilinde usulsüzlük yapılıp yapılmadığı, kamu fonlarının özel çıkarlar doğrultusunda kullanılıp kullanılmadığı, yargı kararlarının uygulanıp uygulanmadığı ve dış ticaret işlemlerinin düzgün yürütülüp yürütülmediğidir (Barış & Bekteş, 2021).

Yolsuzluğun kontrolü kategorisinde Yeni Kırılğan Beşli ülkeleri arasında ön plana çıkan ülkenin Katar olduğu aşağıdaki tablo yardımıyla net biçimde görülmektedir. Katar'ın 1996 yılında hesaplanan puanı 54,84'tür. 2009 yılında puanını 91,39'a çıkarmıştır, bu puan ülkenin 1996-2022 yılları arasında elde ettiği en yüksek puandır. 2010-2014 dönemi boyunca Katar'ın puanları 80'in üzerinde seyretmiştir.

**Tablo 7.** Yeni Kırılğan Beşli Ülkelerinin “Yolsuzluğun Kontrolü” Kategorisindeki Performansları (1996-2022)

Yıllar	Arjantin	Katar	Mısır	Pakistan	Türkiye
1996	53,76	54,84	38,71	7,53	51,61
1998	50,27	67,91	39,04	13,37	45,45
2000	52,13	69,68	39,36	22,87	46,81
2002	41,80	75,13	41,27	20,11	34,92
2003	40,21	71,96	38,10	24,34	49,74
2004	39,90	70,94	32,51	10,84	50,25
2005	43,41	72,68	36,10	14,63	56,10
2006	43,41	78,54	26,34	22,44	57,56
2007	44,17	73,79	27,18	21,84	59,22
2008	39,81	79,13	25,24	19,42	61,17
2009	40,19	91,39	38,76	13,88	60,29
2010	44,76	89,05	32,38	13,81	59,05
2011	43,60	80,09	30,33	15,17	58,77
2012	40,28	81,04	33,65	14,22	61,61
2013	40,76	81,52	33,65	17,06	60,66
2014	35,58	80,29	34,62	23,08	53,85
2015	33,81	77,14	32,86	22,38	52,38
2016	45,71	79,05	32,38	17,62	50,00
2017	44,29	73,81	39,05	21,90	48,10
2018	53,81	75,24	34,76	24,29	42,86
2019	52,86	78,57	28,57	20,95	43,33
2020	47,62	77,14	23,81	21,90	41,90
2021	38,10	78,10	26,67	23,33	39,52
2022	36,32	79,25	26,42	22,64	34,91

Kaynak: (Worldwide Governance Indicators (WGI), s. 2024), (Erişim Tarihi: 04.03.2024)

Katar'ın ardından yolsuzluğun kontrolü kategorisinde en başarılı sayılabilecek performansın Türkiye tarafından ortaya konduğu söylenebilir. Özellikle 2002-2008 arasındaki dönemde ülkenin puanlarında düzenli bir artış yaşanmıştır. 2002'de 34,92 olan puan 2008'de 61,17'ye yükselmiştir. Ancak 2017 ve sonrasında puanların 50'nin üzerine çıkamadığı söylenebilir. Arjantin'in yolsuzluğun kontrolü kategorisindeki puanları 1996-2022 yılları arasında 30'un üzerindedir. Bu aralıkta 50'nin üzerinin görüldüğü yıllar da bulunmaktadır. Mısır'ın ele alınan kategorideki puanları Pakistan'a göre yüksek olsa bile zaman içindeki düzenli bir artıştan ziyade yıllık artış ve azalışların olduğu görülmektedir. Mısır, 1996-2022 yılları arasında sadece bir yıl puanını 40'in üzerine çıkarabilmiştir. Bu yıl 2002'dir. Pakistan'ın aldığı puanların diğer dört ülkeye göre daha düşük seviyede kaldığı görülmektedir. Pakistan en düşük puanını 7,53 ile 1996'da, en yüksek puanını 24,34 ile 2003 yılında almıştır.

## 6. Veri Seti ve Yöntem

Çalışmada yeni kırılğan beşli ülkelerinde kurumsal kalite ve doğrudan yabancı yatırımlar arasındaki ilişki incelenmiştir. Yeni kırılğan beşli ülkelerinin temel problemlerinin başında yüksek cari açık ve doğrudan yabancı yatırımlara bağımlılık gelmektedir. Bunlar yapısal ekonomik problemler olmakla birlikte, kurumların yapısı ve kurumsal kalite düzeyinin ülkelerin ekonomik performansları üzerinde etkilere sahip

olduğunu ifade eden çalışmalara literatürde sıklıkla rastlanmaktadır. Bu çalışma, söz konusu etkileşimi ampirik olarak test etmeyi amaçlamaktadır.

Analizde yeni kırılma beşli ülkelerinin yukarıda belirtilen iki temel probleminin esas alınması amaçlanmıştır. Ancak yeni kırılma beşli ülkelerinden biri olan Katar'a ait cari açık verileri Dünya Bankası veri tabanında 2011 ve sonrası için mevcuttur. Bu nedenle cari açık yerine bir diğer önemli problem olan doğrudan yabancı yatırımlara bağımlılık konusu üzerinden hareket edilmiştir. Yeni kırılma beşli ülkeleri doğrudan yabancı yatırımlara büyük ölçüde bağımlıdırlar. Bu nedenle ülkelere gelen yabancı yatırımların azalması, çeşitli olumsuzluklara sebep olabilir. Kurumsal kalite ile doğrudan yabancı yatırımlar arasında bir ilişkinin var olup olmadığı bu noktada daha da önemli hale gelmektedir. Arada anlamlı bir ilişkinin tespit edilmesi durumunda ülkeler kurumsal kalitelerini iyileştirerek doğrudan yabancı yatırım seviyelerini arttırabilirler.

Modelde kullanılan değişkenlere ait bilgiler aşağıdaki tabloda yer almaktadır.

**Tablo 8.** Modelde Kullanılan Değişkenler

Değişken	Açıklama	Kaynak
DYY	Doğrudan yabancı yatırım, net girişler (GSYH'nin yüzdesi)	Dünya Bankası
OZG	İfade özgürlüğü ve hesap verebilirlik	Dünya Bankası Yönetişim Endeksi
SIY	Siyasi istikrarın sağlanması ve şiddetin olmaması	Dünya Bankası Yönetişim Endeksi
ETK	Hükümet etkinliği	Dünya Bankası Yönetişim Endeksi
DUZ	Düzenleyicilik kalitesi	Dünya Bankası Yönetişim Endeksi
HUK	Hukukun üstünlüğü	Dünya Bankası Yönetişim Endeksi
YOLS	Yolsuzluğun kontrolü	Dünya Bankası Yönetişim Endeksi

Modeldeki bağımlı değişken, doğrudan yabancı yatırımlardır. Bağımsız değişkenler ise Dünya Bankası Yönetişim Endeksi göstergeleridir. Endeksin alt göstergeleri hakkındaki detaylı bilgiler ve her bir ülkenin ilgili göstergelere ait yıllara göre performansları önceki bölümde incelenmiştir. Veri seti 2002-2022 yıllarını kapsamaktadır. Bilindiği gibi endeks sonuçları 1996-2002 döneminde iki yılda bir açıklanmıştır. Yıllık düzenli verilerin açıklanması 2002'den sonradır. Zaman serisi kullanılacağı için arada eksik yıl olmaması amacıyla analizde 2002-2022 arasındaki veriler ele alınmıştır.

Analizde, beş farklı ülke ve yirmi bir yıllık veri bulunması nedeniyle panel veri yöntemi kullanılmıştır. Panel veri analizlerinde iki boyutlu bir yapı mevcuttur. Boyutlardan biri zaman, diğeri ise yatay kesittir. Böylece gözlem sayısı daha fazla olmakta, çoklu doğrusal bağlantı sorunu ile karşılaşmamaktadır (Arı & Zeren, 2011). Ayrıca sadece birimlerde meydana gelen değişimler değil, birimlerdeki zamana bağlı değişimler de incelenebilmektedir. Analizlerin daha gerçekçi olması, daha kapsamlı sonuçlar elde edilmesi mümkün olmaktadır (Çalışkan, 2009).

Panel veri analizini içeren farklı yöntemler bulunmaktadır. Genelleştirilmiş en küçük kareler, dinamik panel veri analizi, sabit etkiler modeli, rassal etkiler modeli sıklıkla kullanılan yöntemlerdir. Değişkenlerin durağanlık seviyelerinin farklı olması durumunda ise ARDL yöntemi önerilmektedir. ARDL yönteminde değişkenlerin durağan olup olmaması bilgisi gerekmemektedir. Diğer eş bütünleşme analizleri için durağanlık bilgisine ihtiyaç vardır. ARDL analizinde kısa ve uzun dönemli etkiler görülebilmektedir. Böylece dönemler arası karşılaştırma yapma olanağı elde edilmektedir (Kılınç & Şahbaz, 2021). ARDL analizinde iki temel tahmin yöntemi vardır. Bunlar MG (Mean Group) ve PMG (Pooled Mean Group) olarak ifade edilirler. MG yönteminde bazı parametreler panelin birimleri arasında aynı olamamaktadır. PMG yöntemi ise bu eksikliği gidermektedir. PMG yönteminde uzun dönem parametrelerin birimlere göre sabit kalması mümkündür. Kısa dönem parametreleri, sabit terim ve hata düzeltme terimi ise birimler arasında farklılık sergileyebilmektedir (Kalkan & Pala, 2022). Bu nedenle çalışmada ARDL analizi ve PMG tahmincisi kullanılmıştır.

## 7. Analiz Sonuçları

Panel veri analizi kapsamında ilk olarak yatay kesit bağımlılığının olup olmadığı incelenmiştir. Yatay kesit bağımlılığına ilişkin sonuçlara göre birim kök analizleri yapılmıştır. Ardından panel ARDL yöntemi kullanılarak değişkenler arasındaki kısa ve uzun dönemli ilişkiler araştırılmıştır.

Aşağıdaki tabloda modelde kullanılan değişkenlere ait tanımlayıcı istatistikler gösterilmiştir.

**Tablo 9.** Değişkenlere Ait Tanımlayıcı İstatistikler

	LNDYY	LNDUZ	LNETK	LNHUK	LNOZG	LNSIY	LNYSLS
<b>Mean</b>	1.106237	3.662139	3.852541	3.702514	3.294157	2.863777	3.683101
<b>Median</b>	1.158454	3.633310	3.902361	3.723971	3.223695	3.076995	3.695963
<b>Maximum</b>	2.402301	4.348450	4.413370	4.399726	4.189949	4.526801	4.515109
<b>Minimum</b>	-4,2342	2.668829	3.117780	2.851151	2.045040	-0,74669	2.383007
<b>Std. Dev.</b>	0.771682	0.456263	0.360755	0.425365	0.561382	1.324551	0.501907
<b>Skewness</b>	-3,93056	-0,07887	-0,38089	-0,0927	0.042138	-0,80439	-0,35162
<b>Kurtosis</b>	26.40782	1.709770	2.160024	1.934486	2.078656	3.024846	2.450712
<b>Jarque-Bera</b>	2667.538	7.391889	5.625678	5.117395	3.744904	11.32582	3.483694
<b>Probability</b>	0.000000	0.024824	0.060034	0.077406	0.153746	0.003472	0.175197
<b>Sum</b>	116.1549	384.5245	404.5169	388.7639	345.8865	300.6966	386.7256
<b>Sum Sq. Dev.</b>	61.93135	21.65027	13.53500	18.81724	32.77562	182.4612	26.19868
<b>Observations</b>	105	105	105	105	105	105	105

Tanımlayıcı istatistiklerin belirlenmesinin ardından yatay kesit bağımlılığının olup olmadığı test edilmiştir. Yatay kesit bağımlılığının varlığı, serilerin durağanlık seviyelerinin belirlenmesinde kullanılacak olan birim kök testlerini etkilemektedir. Yatay kesit bağımlılığı yoksa birinci nesil, yatay kesit bağımlılığı varsa ikinci nesil birim kök testleri uygulanmalıdır (Dam & Şanlı, 2019).

Yatay kesit bağımlılığının test edilmesinde kullanılan hipotezler aşağıda belirtilmiştir. H0 hipotezi yatay kesit bağımlılığının olmadığını, H1 hipotezi yatay kesit bağımlılığının olduğunu ifade etmektedir.

H0: Yatay kesit bağımlılığı yoktur.

H1: Yatay kesit bağımlılığı vardır.

Yatay kesit bağımlılığının belirlenmesi için (Breusch & Pagan, 1980) LM (Lagrange Multiplier) testi, (Pesaran H. M., 2004) CD (Cross Section Dependent) testi ve (Pesaran, Ullah, & Yamagata, 2008) LMadj (Adjusted Crosssectionally Dependence Lagrange Multiplier) testleri kullanılmıştır.

**Tablo 10.** Yatay Kesit Bağımlılığı Testi Sonuçları

Değişken	Test	Test İstatistiği	Olasılık Değeri
lnDYY	Breusch-Pagan LM	45.53515	0.0000
	Pesaran scaled LM	7.945901	0.0000
	Bias-corrected scaled LM	7.820901	0.0000
	Pesaran CD	6.052663	0.0000
lnOZG	Breusch-Pagan LM	80.70815	0.0000
	Pesaran scaled LM	15.81082	0.0000
	Bias-corrected scaled LM	15.68582	0.0000
	Pesaran CD	-1.676004	0.0937
lnSIY	Breusch-Pagan LM	38.78277	0.0000
	Pesaran scaled LM	6.436022	0.0000
	Bias-corrected scaled LM	6.311022	0.0000
	Pesaran CD	-0.587809	0.5567
lnETK	Breusch-Pagan LM	31.34445	0.0005
	Pesaran scaled LM	4.772764	0.0000
	Bias-corrected scaled LM	4.647764	0.0000
	Pesaran CD	-2.091671	0.0365
lnDUZ	Breusch-Pagan LM	18.51595	0.0469
	Pesaran scaled LM	1.904225	0.0569
	Bias-corrected scaled LM	1.779225	0.0752
	Pesaran CD	-0.060106	0.9521
lnHUK	Breusch-Pagan LM	39.54117	0.0000
	Pesaran scaled LM	6.605606	0.0000
	Bias-corrected scaled LM	6.480606	0.0000
	Pesaran CD	-1.671139	0.0947
lnYOLS	Breusch-Pagan LM	10.39640	0.4064
	Pesaran scaled LM	0.088638	0.9294
	Bias-corrected scaled LM	-0.036362	0.9710
	Pesaran CD	-1.247618	0.2122



lnDYY ve lnETK değişkenleri için dört testin de olasılık değeri 0,05'ten küçüktür. Bu da H0 hipotezinin red edilmesi ve yatay kesit bağımlılığının olduğu anlamına gelmektedir. lnOZG, lnSIY ve lnHUK değişkenleri için Pesaran CD testinin olasılık değerleri 0,05'ten büyüktür. Pesaran CD testine göre H0 kabul edilmektedir ve yatay kesit bağımlılığı yoktur. Ancak diğer üç teste göre yatay kesit bağımlılığı bulunmaktadır. lnDUZ değişkeni için sadece Breusch-Pagan LM testinin olasılık değeri 0,05'ten küçüktür. Diğer üç teste göre yatay kesit bağımlılığı yoktur. lnYOLS değişkenine bakıldığında ise dört testin olasılık değerinin de 0,05'ten büyük olduğu görülmektedir. H0 hipotezi kabul edildiği için yatay kesit bağımlılığı bulunmamaktadır. Değişkenler arasında yatay kesit bağımlılığı sonuçları farklılık göstermektedir. Söz konusu farklılık göz önünde bulundurularak hem birinci hem de ikinci nesil birim kök testleri uygulanmıştır. Böylece durağanlık seviyesinin daha doğru belirlenmesi mümkün olabilir.

Serilerin durağanlık seviyelerinin belirlenmesinde ilk olarak birinci nesil birim kök testlerinden biri olan Levin-Lin-Chu (LLC) birim kök testi uygulanmıştır.

**Tablo 11.** Levin-Lin-Chu (LLC) Panel Birim Kök Testi Sonuçları

Değişken	Düzye Değerleri		Birinci Farkları		
	Test İstatistiği	Olasılık Değeri	Değişken	Test İstatistiği	Olasılık Değeri
DYY	-3.3090	0.0005	DYY	-	-
OZG	-0.7504	0.2265	OZG	-3.0258	0.0012
SIY	-1.1235	0.1306	SIY	-2.3294	0.0099
ETK	-0.2329	0.4079	ETK	-3.1038	0.0010
DUZ	0.3163	0.6241	DUZ	-3.3381	0.0004
HUK	-1.2099	0.1132	HUK	-7.6447	0.0000
YOLS	1.3616	0.9133	YOLS	-4.9761	0.0000

LLC birim kök testine göre lnDYY düzeyde durağandır. Diğer değişkenler ise birinci farkları alındıktan sonra durağan hale gelmektedir.

Birinci nesil birim kök testinin uygulanmasının ardından ikinci nesil birim kök testi de uygulanmıştır. İkinci nesil birim kök testlerinden biri olan CIPS panel birim kök testine ait sonuçlar aşağıdaki tabloda yer almaktadır. CIPS birim kök testinde durağanlık analizi panelin geneli için yapılmaktadır. H0 hipotezi birim kökün var olduğunu, H1 hipotezi ise birim kök olmadığını ifade etmektedir (Göçer, 2013).

**Tablo 12.** CIPS Panel Birim Kök Testi Sonuçları

Değişken	Düzye Değerleri			
	Test İstatistiği	Kritik Değer (%10)	Kritik Değer (%5)	Kritik Değer (%1)
lnDYY	-2.806	-2.21***	-2.33**	-2.57*
lnSIY	-2.389	-2.21***	-2.33**	-2.57
lnOZG	-1.903	-2.18	-2.33	-2.64
lnETK	-1.649	-2.21	-2.33	-2.57
lnDUZ	-1.300	-2.21	-2.33	-2.57
lnHUK	-1.243	-2.21	-2.33	-2.57
lnYOLS	-1.977	-2.21	-2.33	-2.57
Değişken	Birinci Farkları			
	Test İstatistiği	Kritik Değer (%10)	Kritik Değer (%5)	Kritik Değer (%1)
lnOZG	-4.29	-2.21***	-2.34**	-2.6*
lnETK	-4.5	-2.21***	-2.34**	-2.6*
lnDUZ	-3.583	-2.21***	-2.34**	-2.6*
lnHUK	-3.880	-2.21***	-2.34**	-2.6*
lnYOLS	-4.399	-2.21***	-2.34**	-2.6*

Not: \*\*, \*\*\* sırası ile %1, %5 ve %10 düzeyinde istatistiksel olarak anlamlılığı ifade etmektedir

Tablodaki sonuçlara göre, bağımlı değişken olan lnDYY düzeyde durağandır. Bağımsız değişkenlerden lnYOLS, lnHUK, lnDUZ, lnETK ve lnOZG birinci farkı alındıktan sonra durağan hale gelmektedir. lnSIY ise %5 ve %10 anlamlılık seviyesinde düzeyde durağandır. lnDYY ve lnSIY I(0), diğer değişkenler I(1) özellik sergilemektedir.

Hem LLC hem de CIPS testi sonuçları, değişkenlerin farklı seviyelerde durağan olduklarını ortaya koymaktadır. Değişkenlerin durağanlık seviyeleri farklı olduğu için ARDL/PMG yönteminin kullanılması tercih edilmiştir.

Kurumsal kalitenin doğrudan yabancı yatırımlar üzerindeki etkisini test etmek için kurulan model, aşağıdaki denklem ile gösterilmiştir.

$$\ln DYY = \alpha_0 + \alpha_1 \ln OZG + \alpha_2 \ln SIY + \alpha_3 \ln ETK + \alpha_4 \ln DUZ + \alpha_5 \ln HUK + \alpha_6 \ln YOLS + \varepsilon_{it}$$

Modele ait ARDL/PMG analizinin kısa ve uzun dönemli tahmin sonuçları aşağıdaki tabloda gösterilmiştir.

**Tablo 13.** ARDL (2,2,2,2,2,2,2,2) PMG Tahmin Sonuçları (2002-2022)

PMG (Pooled Mean Group Regression)				
Değişken	Katsayı	Standart Hata	z-İstatistiği	Olasılık Değeri
<b>Uzun Dönem</b>				
lnOZG	0.236706	0.128989	1.835081	0.0768***
lnSIY	0.373755	0.075332	4.961436	0.0000*
lnETK	-0.581214	0.152525	-3.810628	0.0007*
lnDUZ	1.233764	0.278510	4.429878	0.0001*
lnHUK	1.585595	0.207655	7.635709	0.0000*
lnYOLS	-2.415197	0.395985	-6.099208	0.0000*
<b>Kısa Dönem</b>				
_ec	-0,402673	0,115523	-3,485646	0,0016*
D(LNDYY(-1))	0,182615	0,405388	0,45047	0,6557
D(LNDUZ)	-6,471047	5,967316	-1,084415	0,2871
D(LNDUZ(-1))	-2,580104	1,435859	-1,796907	0,0828***
D(LNETK)	-3,512261	2,867754	-1,224743	0,2305
D(LNETK(-1))	3,93035	4,039642	0,972945	0,3386
D(LNHUK)	2,691616	2,46505	1,091911	0,2839
D(LNHUK(-1))	5,002884	4,212086	1,187745	0,2446
D(LNOZG)	-0,344116	1,309098	-0,262865	0,7945
D(LNOZG(-1))	-0,028748	3,077239	-0,009342	0,9926
D(LNSIY)	2,26334	1,85588	1,219551	0,2325
D(LNSIY(-1))	0,19818	0,391558	0,506133	0,6166
D(LNYOLS)	1,514082	0,666584	2,271406	0,0307**
D(LNYOLS(-1))	-4,485438	4,446445	-1,00877	0,3214

Not: \*, \*\*, \*\*\* sırası ile %1, %5 ve %10 düzeyinde istatistiksel olarak anlamlılığı ifade etmektedir.

Değişkenler arasındaki uzun dönemli ilişkiyi gösteren denklem aşağıdaki gibidir:

$$\ln DYY_{it} = \alpha_i + \sum_{j=1}^p \beta_{ij} \ln(DYY)_{i,t-j} + \sum_{j=0}^q \delta_{ij} \ln OZG_{i,t-j} + \sum_{j=0}^k \theta_{ij} \ln SIY_{i,t-j} + \sum_{j=0}^l \gamma_{ij} \ln ETK_{i,t-j} + \sum_{j=0}^m \lambda_{ij} \ln DUZ_{i,t-j} + \sum_{j=0}^n \nu_{ij} \ln HUK_{i,t-j} + \sum_{j=0}^p \omega_{ij} \ln YOLS_{i,t-j} + \varepsilon_{it}$$

PMG sonuçlarına göre uzun dönemde modelde yer alan bütün bağımsız değişkenler ile bağımlı değişken arasında uzun dönemde anlamlı bir ilişki mevcuttur. Uzun dönemde lnETK ve lnYOLS değişkenlerinin lnDYY değişkeni üzerindeki etkisi negatiftir. lnOZG, lnSIY, lnDUZ ve lnHUK değişkenlerinin lnDYY değişkeni üzerindeki etkisi ise pozitifdir. lnOZG değişkeni, %10 düzeyinde, diğer değişkenler ise %1 düzeyinde anlamlıdır. LNOZG değişkenindeki %1 artış, lnDYY değişkeni üzerinde %0.24'lük artışa sebep olmaktadır. lnSIY değişkenindeki %1 artış, lnDYY değişkeni üzerinde %0.37'lik artış yaratmaktadır. lnETK değişkenindeki %1 artış lnDYY değişkenini %0.58, lnYOLS değişkenindeki %1 artış ise lnDYY değişkenini %2.42 oranında azaltmaktadır. lnDUZ ve lnHUK değişkenlerinin etkisi pozitifdir. Bu değişkenlerde meydana gelen %1 artış, lnDYY değişkeni üzerinde sırası ile %1.23 ve %1.59'lük artış meydana getirmektedir.

Kısa dönem sonuçlarına bakıldığında, lnDUZ değişkeninin bir gecikmeli katsayısının %10 düzeyinde anlamlı olduğu görülmektedir. lnYOLS değişkeninin ise cari dönemdeki katsayısı %5 düzeyinde anlamlıdır. Diğer değişkenlerin katsayıları kısa dönemde anlamsızdır. Ancak modelin hata düzeltme teriminin katsayısı

negatif ve %1 düzeyinde istatistiksel olarak anlamlıdır. Kısa dönemde meydana gelen sapmalar, uzun dönemde ortadan kalkmakta ve seriler denge değerine yakınsamaktadır. Hata düzelme teriminin kat sayısı - 0.402 olarak hesaplanmıştır. Kısa dönemde meydana gelen sapmaların %40'ı bir sonraki dönem dengeye gelmektedir.

Kurumsal kalite ile doğrudan yabancı yatırımlar arasında anlamlı bir ilişkinin bulunması Bevan, Estrin ve Meyer (2004), Pournarakis ve Varsakelis (2004), Demirtaş ve Akçay (2006), Özşahin (2016) Üçler (2017), Peres, Ameer ve Xu (2018), Acaravcı vd.(2018) tarafından yapılan çalışmalarda elde edilen sonuçlar ile benzerdir. Ancak Kutbay (2020) çalışmasında OECD ülkelerinde yolsuzluğun kontrolü, düzenleyicilik kalitesi, siyasi istikrar ve şiddet/terörizmin olmaması değişkenlerinin doğrudan yabancı yatırımları olumlu yönde etkilediğini tespit etmiştir. Bu çalışmada ise Yeni Kırılğan Beşli ülkelerinde yolsuzluğun kontrolü değişkeninin doğrudan yabancı yatırımları uzun dönemde negatif etkilediği sonucuna ulaşılmıştır.

### 8. Kurumsal Kalitenin Artırılması

Çalışmanın analiz kısmında, kurumsal kalite ile doğrudan yabancı yatırımlar arasında uzun dönemli anlamlı bir ilişki tespit edildiği için bu bölümde kurumsal kalitenin iyileştirilmesine yönelik politika önerilerine yer verilmiştir.

Kurumsal kalitenin artırılması için uzun vadeli ve kalıcı çözümlere ihtiyaç duyulmaktadır. Bu nedenle çok yönlü, bütünsel bir politika seti hayata geçirilmelidir. Kurumsal artırmaya yönelik uygulanabilecek çok sayıda politika olmakla birlikte çalışmada incelenen yönetim göstergeleri kapsamında bazı öneriler aşağıda açıklanmaya çalışılmıştır.

Kurumsal kalitenin artırılması için hükümet etkisiz bırakılmadan özel sektörün de kamu politikalarında etkili olabilmesi sağlanmalıdır. Vatandaşların, sivil toplum kuruluşlarının, yerel yönetimlerin, özel sektör temsilcilerinin karar verme sürecinde yer aldığı bir yapı kurulmalıdır. Bir diğer ifade ile kurumsal kalitenin artması, yönetimden yönetime geçiş süreci ile mümkün olabilir. Yönetişim anlayışının yerleşmesi, bireysel çıkarların değil toplumun çıkarlarının gözetilmesini sağlayacaktır. Toplumun çıkarlarının gözetilmesi için ise her kesimden temsilcilerin karar alma sürecine dâhil olması, demokratik hak ve özgürlüklerin güvence altına alınması gereklidir. Yönetişim anlayışında iş birliği, etkileşim, yetki paylaşımı, sorumluluk alma, ifade özgürlüğü gibi temel unsurlar ön plana çıkmaktadır (Özer, 2006). Nitekim kurumsal kaliteyi yansıtan yönetim göstergelerindeki temel kategorilerden biri ifade özgürlüğü ve hesap verebilirliktir.

Kurumların hesap verebilirliklerinin artırılması için siyasal ve hukuki çeşitli reformlara ihtiyaç vardır. Ancak ihtiyaç duyulan reformlar gelişmiş ve gelişmekte olan ülkeler için aynı olmamalıdır. Gelişmekte olan ülkelerde genellikle otoriterlik ve baskıcı uygulamalar yüksek iken görev bilinci ve karar alma süreçlerine katılım düzeyi daha düşüktür. Bu nedenle gelişmekte olan ülkelerin gelişmiş ülkeler tarafından uygulanan reçeteleri bire bir alıp uygulamaları sağlıklı sonuçlar doğurmayabilir. Her ülke kendi iç dinamiklerine göre kendi siyasal ve hukuki reformlarını şekillendirmelidir. Gelişmekte olan ülkelerde öncelikle refah düzeyi belirli bir seviyenin üzerine çıkarılmalıdır. Refah düzeyinin düşük olduğu, yasal düzenlemelere uygun hareket edilmeyen, etik ilkelerin gözetilmediği ülkelerde hesap verebilirliğin ve dolayısıyla kurumsal kalitenin artması çok zor olacaktır. Gelişmekte olan ülkelerin hesap verebilirliklerinin düşük olmasının en temel sebeplerinde biri denetimlerin yetersiz ve verimlilikten uzak olmasıdır.

Denetim mekanizması sıkılaştırılarak ve denetimin içeriği güncellenerek önemli bir adım atılabilir. Performans ve değerlendirme kriterleri netleştirilmeli, kriterlere uygun hareket edilmemesi halinde çeşitli yaptırımlar istisnasız uygulanmalıdır. Mali ve hukuki denetimler, alanında uzman kişilerce gerçekleştirilmelidir. Ayrıca kararlı bir siyasi irade ile deneyim süreci desteklenmelidir (Kim, 2009).

Siyasi istikrar, kurumsal kalitenin artırılması sürecinde önem verilmesi gereken bir diğer unsurdur. Siyasi istikrarın sağlanmadığı bir ülkede politika yapıcılar, bireyler ve firmalar önlerini göremezler. Uygulanan ekonomi politikalarının kısa aralıklarla değişmesi hem yerli hem yabancı yatırımcıların güvenini zedeleyebilir. Güven duygusunun azalması yeni yatırımları engelleyerek ekonomik büyümenin sağlanmasından yoksulluğun azaltılmasına kadar pek çok amaca ulaşılmasını engeller. Benzer şekilde kaos ortamının hüküm sürdüğü, toplumsal şiddet olaylarının ve terör eylemlerinin yaygın olduğu bir ortam da ekonomik dengeleri bozar. Bu nedenle siyasi istikrarın sağlanmasına ve toplumsal huzur ortamının tahsis edilmesine öncelik verilmelidir. Söz konusu amaç doğrultusunda kullanılacak en temel araçlardan biri

demokrasi olgusudur. Demokratik rejimlerin bulunmadığı ülkelerde demokrasiye geçiş yaşanmalı, demokratik rejimlerin olduğu ülkelerde ise demokrasinin gerekleri uygulanmalıdır. Demokrasi kültürünün içselleştirilmesi sağlanmalı, bireylerin özgür iradeleri ile seçilen siyasi aktörler göreve gelmelidir. Siyasi görev değişimi de demokratik yollarla yapılmalıdır. Bu mekanizma siyasi istikrara katkı sunarak kurumsal kaliteyi güçlendirebilir (Yalçinkaya & Kaya, 2017).

Kurumsal kalite, hükümetin etkinliğinin artırılmasından bağımsız düşünülemez. Hükümetin etkinliğinin artırılması için göz önünde bulundurulması gereken çok sayıda faktör vardır. Etkin bir hükümet hem ulusal hem de uluslararası konularda ülke çıkarları için gerekli olan en doğru adımları en hızlı şekilde atabilme becerisine sahip olmalıdır. Bunun için bilgi ve yetkinlik düzeyi yüksek kamu personellerine ihtiyaç vardır. Siyasi görüşlerinden bağımsız olarak görev bilinci ile hareket eden, eşitlik ve adalet duygusunu ön planda tutan personellerden oluşan bir sistem hayata geçirilmelidir. Bu sistem sürecin etkin işlenmesini sağlamakla birlikte hükümete ve kurumsal yapıya olan güven duygusunu artırarak hükümet etkinliğinin gelişmesine katkı yapabilir (Pehlivanoglu & Alabaş, 2017).

Özellikle son dönemlerde sürdürülebilir ve kapsayıcı büyümenin sağlanması, politika yapıcılarının temel amaçlarından biri haline gelmiştir. Sürdürülebilir kalkınma anlayışı ile birlikte özel sektöre verilen önem artmıştır. Sürdürülebilir kalkınma hedeflerinin gerçekleştirilmesi için özel sektörün ekonomideki etkisi ve payı artmalı, özel sektör yatırımları yükselmelidir. Bunun için hükümetlerin özel sektörü teşvik eden politikalara yönelmeleri, özel sektörü destekleyecek önlemler almaları gereklidir. Hükümetler bir taraftan hazırladıkları yasalarla özel sektörü destekleyecek uygulamaları hayata geçirmeli, diğer taraftan özel sektörün daha fazla sorumluluk almasını sağlamalıdır. Ayrıca hazırlanan yasalar sadece ulusal ölçekte ile sınırlı olmamalı, uluslararası arenada geçerli olacak bazı düzenlemeler de küresel kurumlar tarafından hazırlanmalıdır. Diğer taraftan hükümetler özel sektörü desteklerken onları denetlemeli, yürütülen faaliyetleri yakından izlemelidirler. Böylece sunulan desteklerin özel sektör faaliyetlerine yansımaya yansımadağı, olumlu geri dönüşlerin var olup olmadığı görülebilir. Hükümetler özel sektörün faaliyetlerini engelleyen her türlü zorluğu gidermeye çalışarak, özel sektörün daha verimli çalışmasını sağlamalıdır. Böylece kurumsal kalitenin önemli göstergelerinden biri olan düzenleyicilik kalitesi alanında adımlar atılmış olabilir (Scheyvens, Banks, & Hughes, 2016).

Kurumsal kalitenin artırılmasına yönelik bir diğer önemli unsur, hukukun üstünlüğü ilkesine göre işleyen kurumsal sistemin oluşturulmasıdır. Hukuksal kural ve prosedürlerin fiilen uygulanması gereklidir. Sadece kâğıt üzerinde kalan kurallar, keyfi uygulamalar kurumsal kaliteyi zayıflatırabilir. Bu nedenle öncelikle yasa ve mevzuatların demokrasinin gereklerine uygun biçimde oluşturulması, ardından oluşturulan yasa ve mevzuatlara uygun davranılmasının sağlanması gerekir. Uygunluğun sağlanması için etkin işleyen bir denetim ve yaptırım mekanizmasına ihtiyaç vardır. Fıili uygulamalar denetlenmez ve hukuki kurallara aykırı davranışlar cezalandırılmaz ise kurumsal kaliteyi güçlendirmenin çok zor olacağı söylenebilir (Colella, 2020).

Yolsuzlukların kontrol altına alınarak azaltılması da kurumsal kaliteyi artırmanın yapı taşlarından biridir. Yolsuzluğun azaltılması genellikle baskı altına alarak zorlamak ya da caydırıcı cezalar uygulamak suretiyle gerçekleştirilmektedir. Ancak özellikle son dönemlerde baskıcı tedbirlerden önleyici tedbirlere, cezai araçlardan idari araçlara kayan bir eğilim yaşandığı söylenebilir. Yolsuzluk yapanlara ağır cezalar uygulayarak gözdağı vermekten ziyade önlem olarak yolsuzluğun ortaya çıkmaması için çalışmak daha etkili kabul edilmektedir. Bu noktada hükümetlerin denetleyici ve düzenleyici rolü ön plandadır. Toplumsal katılımı destekleyen; dürüstlük, şeffaflık, sorumluluk ilkelerini gözeterek; hukukun üstünlüğü çerçevesinde oluşturulmuş politikalar hayata geçirilmelidir. Hükümetlerin ve tüm kamu görevlilerinin yolsuzluk ile ilgili bilinç düzeyi yükseltilmeli, bu konuda eğitimler verilmelidir. Yolsuzluk kapsamındaki suçlar daha net tanımlanmalı, yolsuzlukla mücadele yönelik hükümler netleştirilmelidir. Özel sektör ve kamu sektöründe uygulanan yolsuzlukla mücadele politikaları arasında koordinasyon ve etkileşim kuvvetlendirilmelidir. Yolsuzluk genel bir problem olarak ele alınmalı ve önlenmesinde her kademedeki geçerli olan tedbirler gözetilmelidir (Razzante, 2020).

Yolsuzluğun azaltılmasında, bilgi ve iletişim teknolojilerinin daha aktif kullanılması gerektiği de göz ardı edilmemelidir. Bilgi ve iletişim teknolojilerinin yaygınlaşmasına bağlı olarak son dönemlerde E-devlet kavramı gündeme gelmiştir. E-devlet, kamu hizmetlerinin dijital teknolojilerin kullanımı yoluyla

sunulmasına dayanan bir sistemdir. Bu sistemde kamu tarafından sunulan hizmetler internet ağları aracılığıyla vatandaşlara ulaştırılır. E-devlet sisteminde şeffaflık ön planda olduğu için hem keyfi uygulamalar azalmakta hem de yapılan işlemler kayıt altına alınmaktadır. Böylece kamu kurumlarının hesap verebilirlikleri artmakta, kamu hizmetleri daha etkin sunulabilir hale gelmektedir. Ayrıca bireylerin ve firmaların hızlı, kolay adil biçimde bilgilendirilmeleri sağlanmaktadır. Yapılan işlemlerin takip edilmesi ve denetlenmesi daha kolay olacağı için yolsuzluk ve görevi kötüye kullanma faaliyetlerinde azalma beklenmektedir (Giray, 2010). Söz konusu etkilerinden dolayı E-devlet sistemi özellikle kurumsal kalitenin düşük olduğu ülkelerde hızla yaygınlaştırılmalıdır. E-devlet sistemiyle yolsuzluk oranları azaltılarak daha güçlü kurumların var olduğu sağlam bir yapı inşa edilebilir.

## 9. Sonuç

Yeni Kırılğan Beşli ülkelerinde kurumsal kalite ve doğrudan yabancı yatırımlar arasındaki ilişkinin incelenmesi kapsamında öncelikle ülkelerin kurumsal kalite performansları karşılaştırılmıştır. Dünya Bankası Yönetişim Endeksi verileri doğrultusunda yapılan incelemeye göre ifade özgürlüğü ve hesap verebilirlik kategorisinde beş ülke içinde Arjantin'in aldığı puanlar daha yüksek iken Mısır'ın puanları en düşüktür. Siyasi istikrarın sağlanması ve şiddetin olmaması, hukukun üstünlüğü, yolsuzluğun kontrolü kategorilerinde en başarılı performans Katar'a, en düşük performans ise Pakistan'a aittir. Diğer iki kategori olan hükümet etkinliği ile düzenleyicilik kalitesinde en başarılı ülkenin yine Katar olduğu görülmektedir. Aldıkları puanlar ile Yeni Kırılğan Beşli arasında geri planda kalan ülkeler hükümet etkinliği kategorisinde Mısır ve Pakistan; düzenleyicilik kalitesinde Mısır, Pakistan ve Arjantin'dir. Türkiye'nin durumuna bakıldığında hükümet etkinliği, düzenleyicilik kalitesi, hukukun üstünlüğü ve yolsuzluğun kontrolü kategorilerinde Katar dışındaki diğer üç ülkeye kıyasla nispeten daha iyi puanlar aldığı söylenebilir. İfade özgürlüğü ve hesap verebilirlik kategorisinde zaman içinde belirgin bir düşüş gözlenmektedir. Siyasi istikrarın sağlanması ve şiddetin olmaması kategorisinde ise dalgalı ve düşük bir performans sergilemektedir.

Ülke performanslarının ayrıntılı olarak incelenmesinin ardından ampirik uygulama gerçekleştirilmiştir. 2002-2022 yılları arasındaki veriler kullanılarak panel ARDL yöntemi uygulanmıştır. PMG tahmin yöntemine göre endeksin her alt bileşeni ile doğrudan yabancı yatırımlar arasında uzun dönemde anlamlı ve güçlü bir ilişki vardır. İlişkinin yönü hükümet etkinliği ve yolsuzluğun kontrolü değişkenleri için negatif iken diğer dört değişken için pozitifdir. Kısa dönemde ise sadece düzenleyicilik kalitesinin bir gecikmeli katsayısı ile yolsuzluğun kontrolü değişkeninin cari dönemdeki katsayısı sırası ile %10 ve %5 düzeyinde anlamlıdır. Ancak hata düzeltme teriminin kat sayısı negatif ve anlamlı olduğu için kısa dönemde meydana gelen sapmalar uzun dönemde dengeye gelmektedir.

Kurumsal kalite ile doğrudan yabancı yatırımlar arasında uzun dönemli istatistiki olarak anlamlı ilişki tespit edildiği için Yeni Kırılğan Beşli ülkelerinin kurumsal kalitelerini iyileştirerek daha fazla doğrudan yabancı yatırım çekebilecekleri ifade edilebilir. Öncelikle kurumsal kalite yetersizliğinin acil çözüm bulunması gereken bir konu olduğu kabul edilmeli ve konuya yönelik uzun vadeli politika planları yapılarak kökten çözümler üretilmelidir. Demokrasinin içselleştirilmesi ve toplum geneli tarafından benimsenmesi sağlanmalıdır. Bunun için hem kamu kurum ve kuruluşları hem de vatandaşlar bilgilendirilmelidir. Kamu görev bilinci ile hareket eden, görevini kendi çıkarı için değil toplumun refah ve huzuru için kullanan, çalışma alanı konusunda eğitim ve donanımı yüksek bireylerin yer aldığı bir kurumsal yapı kurulmalıdır. Böylece yolsuzluklar azalabilir, hükümetin daha etkin çalışması sağlanabilir, vatandaşların ve yatırımcıların güven duygusu artırılabilir. Hukuk sisteminde gerekli değişim ve dönüşümler hayata geçirilmeli, denetim mekanizması aracılığıyla hukuka aykırı uygulamalar önlenmelidir. Demokratik süreçlerle yapılan seçimler neticesinde göreve gelen hükümetlerin yine demokratik yollarla görevi bırakması sağlanmalıdır. Siyasi istikrar ortamı hâkim kılınarak, toplumsal şiddet olayları da en aza indirilebilir. Alınacak bu önlemler kurumsal yapıyı kuvvetlendirerek Yeni Kırılğan Beşli ülkelerini ekonomik ve sosyal anlamda daha güçlü kılabilir.

## 10. Extended Abstract

The New Fragile Five countries struggle with problems such as dependence on foreign investments, high current account deficits, high inflation, and low growth rates and are easily affected by shocks. The institutional structures of the countries are an important determinant in the emergence of these problems and their failure to be resolved. Foreign direct investments are long-term, permanent investments that contribute to the technological development process of the home country and create changes in the production structure. Indirect investments, on the other hand, are short-term investments that do not give the investor the authority to participate in management. Developing countries should increase foreign direct investments. However, when foreign direct investors come to a country, they consider many factors such as the economic, social, and political structure of that country and the functioning of the institutional system. Coming to a country with weak institutional quality can be risky for foreign direct investors. Based on the idea that countries should improve their institutional quality to attract more foreign direct investments, the relationship between institutional quality and foreign direct investments was examined in this study. Although there are studies investigating the effect of institutional quality on indicators such as economic growth, income inequality, and financial development, there are fewer studies dealing with foreign direct investments. In addition, there are not many studies examining the New Fragile Five countries. This study contributes to the literature by eliminating these shortcomings.

The dependent variable in the model is direct foreign investment. Independent variables are indicators of the World Bank Governance Index. Detailed information about the sub-indicators of the index and the performances of each country on the relevant indicators by years were examined in the previous section. The data includes the years 2002-2022. Index results were announced every two years during the period 1996-2002. Disclosure of regular annual data after 2002. Since time series will be used, data between 2002 and 2022 were considered in the analysis to avoid missing years.

First, we examined whether there was cross-sectional dependency. Cross-sectional dependence results vary between variables. Taking this difference into consideration, both first- and second-generation unit root tests were applied. The tests applied show that the variables are stationary at different levels. Because the stationarity levels of the variables are different, the ARDL/PMG method was preferred.

According to the PMG results, there is a significant relationship between all independent variables and the dependent variable in the model in the long term. In the long run, the effect of the  $\ln\text{ETK}$  and  $\ln\text{YOLS}$  variables on the  $\ln\text{DYY}$  variable is negative. The effect of variables  $\ln\text{OZG}$ ,  $\ln\text{SIY}$ ,  $\ln\text{DUZ}$ , and  $\ln\text{HUK}$  on variable  $\ln\text{DYY}$  is positive. The  $\ln\text{OZG}$  variable is significant at the 10% level, whereas the other variables are significant at the 1% level.

According to the short-term results, the one-lagged coefficient of the  $\ln\text{DUZ}$  variable is significant at the 10% level. The coefficient of the variable  $\ln\text{YOLS}$  in the current period is significant at the 5% level. The coefficients of the other variables are insignificant in the short run. However, the coefficient of the model's error correction term is negative and statistically significant at the 1% level. Deviations occurring in the short term disappear in the long term, and the series converges to the equilibrium value. The coefficient of the error correction term was calculated as 0.402. In total, 40% of the deviations that occur in the short term come to equilibrium in the next period.

A statistically significant long-term relationship was determined between institutional quality and foreign direct investment. Therefore, the New Fragile Five countries can attract more foreign direct investments by improving their institutional quality.

**Keywords:** Sustainable Development, Institutional Quality, Governance Indicators, New Fragile Five, Foreign Direct Investment.

**Çıkar Çatışması Beyanı / Conflict of Interest**

Çalışmada herhangi bir kurum veya kişi ile çıkar çatışması bulunmamaktadır.  
There is no conflict of interest with any institution or person in the study.

**İntihal Politikası Beyanı / Plagiarism Policy**

Bu makale İntihal programlarında taranmış ve İntihal tespit edilmemiştir.  
This article was scanned in Plagiarism programs and Plagiarism was not detected.

**Bilimsel Araştırma ve Yayın Etiği Beyanı / Scientific Research and Publication Ethics Statement**

Bu çalışmada Yükseköğretim Kurumları Bilimsel Araştırma ve Yayın Etiği Yönergesi kapsamında belirtilen kurallara uyulmuştur.  
In this study, the rules specified within the scope of the Higher Education Institutions Scientific Research and Publication Ethics Directive were followed.

**Kaynakça**

- Acaravcı, A., Artan, S., Erdoğan, S., & Göktürk, T. B. (2018). Türkiye'de Kurumsal Kalite, Reel Gelir ve Doğrudan Yabancı Yatırımlar İlişkisi. *Mehmet Akif Ersoy Üniversitesi İktisadi ve İdari Bilimler Fakültesi Dergisi*, 5(2), s. 132-145.
- Ağır, H., & Özbek, S. (2021). Eski ve Yeni Kırılgan Beşli Ülkelerinde Dış Borçlar Sürdürülebilir mi? Dinamik Panel Veri Analizi. *Siyaset, Ekonomi ve Yönetim Araştırmaları Dergisi*, 9(2), s. 49-68.
- Alam, M. R., Kitenge, E., & Bedane, B. (2017). Government Effectiveness and Economic Growth. *Economics Bulletin*, 37(1), s. 222-227.
- Alonso, J. A., & Garcimartín, C. (2013). The determinants of institutional quality. More on the debate. *Journal of International Development*, 25(2), s. 206-226.
- Arı, A., & Zeren, F. (2011). CO2 Emisyonu ve Ekonomik Büyüme: Panel Veri Analizi. *Yönetim ve Ekonomi Dergisi*, 18(2), s. 37-47.
- Artan, S., & Hayaloğlu, P. (2014). Kurumsal Göstergeler Işığında Türkiye Ekonomisinin Sosyo-Politik Analizi. *Finans Politik ve Ekonomik Yorumlar*, 51(592), s. 9-27.
- Artekin, A. Ö., & Soydal, H. (2017). 2001-2015 Döneminde Uygulanan Para Politikalarının "Kırılgan Beşli" Ülkeleri Üzerindeki Etkileri. *Sosyal Ekonomik Araştırmalar Dergisi*, 17(33), s. 175-187.
- Baker, N. B., Khater, M., & Haddad, C. (2019). Political Stability and the Contribution of Private Investment Commitments in Infrastructure to GDP: An Institutional Perspective. *Public Performance & Management Review*, 42(4), s. 808-835.
- Bank, T. W. (2024, Mart 4). *Worldwide Governance Indicators (WGI)*. <https://info.worldbank.org/governance/wgi/> adresinden alındı
- Bank, W. (2024, Nisan 2). *Open Data*. <https://data.worldbank.org/indicator> adresinden alındı
- Barış, S., & Bekteş, S. (2021). Yönetişim Göstergelerinin Doğrudan Yabancı Yatırımlar Üzerindeki Etkisi: Avrupa Birliği Ülkelerinden Deliller. *Sakarya İktisat Dergisi*, 10(1), s. 1-24.
- Berksoy, T., & Yıldırım, N. E. (2017). Yolsuzluk Kavramına Genel Bir Bakış: Problemler ve Çözüm Önerileri. *Journal of Awareness*, 2(1), s. 1-18.
- Bevan, A., Estrin, S., & Meyer, K. (2004). Foreign investment location and institutional development in transition economies. *International Business Review*, 13(1), s. 43-64.
- Borrmann, A., Busse, M., & Neuhaus, S. (2006). Institutional Quality and the Gains from Trade. *Kyklos*, 59(3), s. 345-368.
- Breusch, T., & Pagan, A. (1980). The LM Test and Its Applications to Model Specification in Econometrics. *Review of Economic Studies*(47), s. 239-254.
- Brewer, G. A., Choi, Y., & Walker, R. (2007). Accountability, corruption and government effectiveness in Asia: an exploration of World Bank governance indicators. *International Public Management Review*, 8(2), s. 204-225.
- Canıkalp, E., & Ünlükaptan, İ. (2015). Yönetişim Kalitesi ve Yönetişimin Ölçülebilirliği. *Çukurova Üniversitesi İktisadi ve İdari Bilimler Fakültesi Dergisi*, 19(1), s. 81-100.
- Chong, A., & Calderon, C. (2000). Institutional Quality and Income Distribution. *Economic Development and Cultural Change*, 48(4), s. 761-786.
- Colella, D. S. (2020). Avrupa Birliği'nde Hukukun Üstünlüğü Krizi Üye ve Aday Ülkelere Yönelik Önleyici Politikaların Siyaseti. *Pamukkale Üniversitesi Sosyal Bilimler Enstitüsü Dergisi*(38), s. 69-85.
- Çalışkan, Z. (2009). OECD Ülkelerinde Sağlık Harcamaları: Panel Veri Analizi. *Erciyes Üniversitesi İktisadi ve İdari Bilimler Fakültesi Dergisi*,(34), s. 117-137.
- Çiçen, Y. B., & Arslan, Ş. (2020). Kurumsal Yapı ve Ekonomik Performans İlişkisi: Kırılgan Beşli Ülkeleri. *Kastamonu Üniversitesi İktisadi ve İdari Bilimler Fakültesi Dergisi*, 22(2), s. 6-29.
- Dam, M. M., & Şanlı, O. (2019). Ekonomik özgürlüğün büyüme üzerindeki etkisi: BRIC-T ülkeleri üzerine bir panel ARDL analizi. *Atatürk Üniversitesi İktisadi ve İdari Bilimler Dergisi*, 33(4), s. 1027-1044.
- Demirtaş, G., & Akçay, S. (2006). Kurumsal Faktörlerin Doğrudan Yabancı Yatırımlar Üzerine Etkisi: Ampirik Bir Kanıt. *Gazi Üniversitesi İktisadi ve İdari Bilimler Fakültesi Dergisi*, 8(2), s. 15-33.
- Giray, F. (2010). Yolsuzlukla Mücadelede e-Devlet ve Türkiye'deki Durum. *Sosyoekonomi*, 13(13), s. 153-178.



- Göçer, İ. (2013). Seçilmiş OECD Ülkelerinde Bütçe Açıklarının Sürdürülebilirliği: Yatay Kesit Bağımlılığı Altında Panel Eş-Bütünleşme Analizi. *Yaşar Üniversitesi E-Dergisi*, 8(30), s. 5086-5104.
- Gündoğdu, H., & AYTEKİN, A. (2020). Yönetişim göstergeleri bağlamında ülkelerin Kümeleme Analizi ve ARAS ile değerlendirilmesi. *Dumlupınar Üniversitesi Sosyal Bilimler Dergisi*(66), s. 301-318.
- Hayaloğlu, P. (2015). Kırılgan Beşli Ülkelerinde Finansal Gelişme ve Ekonomik Büyüme İlişkisi: Dinamik Panel Veri Analizi. *Ekonomik Ve Sosyal Araştırmalar Dergisi*, 11(1), s. 131-144.
- Javidar, A., & Ekaputra, I. (2019). The Dynamics of Exchange Rate and Stock Return Before and After the Fed Policy Normalization: Evidence from Fragile Five Countries. *International Journal of Business Studies*, 3(2), s. 54-63.
- Kalkan, Y., & Pala, F. (2022). Yüksek Teknoloji İhracatı Belirleyicilerinin Panel ARDL Analizi ile İncelenmesi. *Mehmet Akif Ersoy Üniversitesi Sosyal Bilimler Enstitüsü Dergisi*(35), s. 193-204.
- Kamacı, A. (2019). Yeni Kırılgan Beşli Ülkelerinde Gelir Eşitsizliğinin Ekonomik Büyümeye Etkileri. *Fiscaoeconomia*, 3(3), s. 58-71.
- Karimi, M., & Shafae, S. M. (2018). Poor Governance and Civil War in Syria. *Türkiye Ortadoğu Çalışmaları Dergisi*, 5(1), s. 49-71.
- Karpuz, E., & Sayılır, Ö. (2021). Kurumsal Yönetişim Kalitesinin Doğrudan Yabancı Yatırımlar Üzerindeki Etkisi: Orta Gelirli Ülkeler Üzerine Bir Araştırma. *Erciyes Üniversitesi İktisadi ve İdari Bilimler Fakültesi Dergisi*(60), s. 281-308.
- Kaufmann, D., Kraay, A., & Mastruzzi, M. (2011). The Worldwide Governance Indicators: Methodology and Analytical Issues. *Hague Journal on the Rule of Law*, 3(2), s. 220-246.
- Kılınc, E. C., & Şahbaz, N. (2021). Ar-Ge ve İnovasyonun Yenilenebilir Enerji Üretimi Üzerindeki Etkisi: Panel Veri Analizi. *Alanya Akademik Bakış*, 5(2), s. 1087-1105.
- Kim, P. S. (2009). Enhancing Public Accountability for Developing Countries: Major Constraints and Strategies. *Australian Journal of Public Administration*(68), s. 89-100.
- Kutbay, H. (2020). Kurumsal Kalite ve Doğrudan Yabancı Yatırım Girişleri Arasındaki İlişki: OECD Ülkeleri İçin Panel Veri Analizi. *OPUS International Journal of Society Researches*, 16(29), s. 2019-2044.
- Langbein, L., & Knack, S. (2010). The Worldwide Governance Indicators: Six, One, or None? *The Journal of Development Studies*, 46(2), s. 350-370.
- Lassou, P. J., Hopper, T., & Soobaroyen, T. (2021). Financial controls to control Corruption in an African Country: Insider Experts within an Enabling Environment. *Financial Accountability & Management*, 37(2), s. 107-123.
- Law, S. H., & Azman-Saini, W. N. (2012). Institutional quality, governance, and financial development. *Economics of governance*, 13(3), s. 217-236.
- Wandeda, D. O., Masai, W., & Nyandemo, S. M. (2021). Institutional quality and economic growth: evidence from Sub-Saharan Africa countries. *African Journal of Economic Review*, 9(4), s. 106-125.
- Özer, M. A. (2006). Yönetişim Üzerine Notlar. *Sayıştay Dergisi*(63), s. 59-89.
- Özkul, M. F. (2022). Türkiye Ekonomisinin Küresel Değer Zincirlerindeki Performansında Devlet Politikalarının ve Kurumların Etkisi. *Gaziantep University Journal of Social Sciences*, 21(2), s. 629-644.
- Özşahin, Ş. (2016). Kurumsal Kalite Doğrudan Yabancı Yatırımlar İçin Ne Kadar Önemli? Türkiye Üzerine Ekonometrik Bir Analiz. *Yaşar Üniversitesi E-Dergisi*, 11(44), s. 251-262.
- Pehlivanoglu, F., & Alabaş, M. M. (2017). Kurumların İnsani Gelişme Üzerindeki Etkisi: Türkiye Örneği (1996-2014). *Kastamonu Üniversitesi İktisadi ve İdari Bilimler Fakültesi Dergisi*, 17(3), s. 35-53.
- Peres, M., Ameer, W., & Xu, H. (2018). The impact of institutional quality on foreign direct investment inflows: evidence for developed and developing countries. *Economic Research-Ekonomska Istraživanja*, 31(1), s. 626-644.
- Pesaran, H. M. (2004). General Diagnostic Tests for Cross Section Dependence in Panels. *Working Paper*(0435).
- Pesaran, M., Ullah, A., & Yamagata, T. (2008). A Bias-Adjusted LM Test of Error Cross-Section Independence. *Econometrics Journal*, 11(1), s. 105-127.
- Posner, R. A. (1997). Equality, Wealth, and Political Stability. *The Journal of Law, Economics, and Organization*, 13(2), s. 344-365.

- Pournarakis, M., & Varsakelis, N. C. (2004). Institutions, internationalization and FDI: the case of economies in transition. *Transnational Corporations*, 13(2), s. 77-94.
- Razzante, R. (2020). The Fight Against Corruption. A. Balloni, & R. Sette içinde, *Handbook of Research on Trends and Issues in Crime Prevention, Rehabilitation, and Victim Support* (s. 553). IGI Global
- Saygın, E. (2017). İran'da Doğrudan Yabancı Sermaye Yatırımları: Ekonomik Müşevvikler ve Kurumsal Kısıtlar. *İran Çalışmaları Dergisi*, 1(2), s. 59-92.
- Saygın, E. (2018). İran'da Doğrudan Yabancı Sermaye Yatırımları: Ekonomik Müşevvikler ve Kurumsal Kısıtlar. *İran Çalışmaları Dergisi*, 1(2), s. 59-92.
- Scheyvens, R., Banks, G., & Hughes, E. (2016). The Private Sector and the SDGs: The Need to Move Beyond 'Business as Usual'. *Sustainable Development*, 24(6), s. 371-382.
- Sharma, B. (2008). *Voice, accountability and civic engagement: A conceptual overview*. Commissioned by Oslo Governance Centre.
- Süslü, B., & Elmirezeyev, Y. (2019). Azerbaycan Ekonomisinin Toplumsal Refahındaki Gelişimine Yeni Kurumcu Bir Bakış. *Anemon Muş Alparslan Üniversitesi Sosyal Bilimler Dergisi*, 7(4), s. 161-173.
- Süslü, B., Coşkun, B., & Pank, Ç. (2019). Türkiye İçin İyi Yönetişim ve Toplumsal Refah İlişkisi Üzerine Bir İnceleme. *Atatürk Üniversitesi İktisadi ve İdari Bilimler Dergisi*, 33(1), s. 219-241.
- Tutgun, S. (2022). Kurumsal Kalite ve Ekonomik Büyüme İlişkisi: BRICS-T Ülkeleri Üzerine Bir İnceleme. *Yayımlanmamış Doktora Tezi*. Malatya, Türkiye: İnönü Üniversitesi.
- Üçler, G. (2017). Doğrudan Yabancı Yatırımlar için Kurumların Önemi: Gelişmekte Olan Ülkeler Üzerine Ekonometrik Bir Analiz. *Finans Politik ve Ekonomik Yorumlar*(627), s. 73-85.
- Yalçınkaya, Ö., & Kaya, V. (2017). Politik istikrarın/istikrarsızlığın ekonomik büyüme üzerindeki etkileri: Dünyanın en büyük ilk yirmi ekonomisi üzerinde bir uygulama (1996-2015). *Uluslararası Yönetim İktisat ve İşletme Dergisi*, 13(2), s. 277-298.
- Yamak, T. (2020). Bölünmenin Kurumsal Ekonomi Politikası: Sudan Örneği. *Eskişehir Osmangazi Üniversitesi Sosyal Bilimler Dergisi*, 21(2), s. 499-524.
- Yıldırım, Ö. K. (2018). Türkiye'de İyi Yönetişim. *Uluslararası Afro-Avrasya Araştırmaları*, 3(6), s. 273 - 289.
- Yürükoğlu, B. (2021). Yönetişim ve Ekonomik Performans: Türkiye ve G7 Ülkeleri İçin Bir Değerlendirme. *Journal of Applied And Theoretical Social Sciences*, 3(3), s. 244-262.

# İnternet Kullanıcısının Post Truth Çağdaki Rolü

Ceren BALEL\* 

## ÖZ

Bugün özellikle iletişim ile siyaset bilimleri alanlarında en çok konuşulan kavramlardan olan post truth, gerçek ve gerçek olmayan arasındaki ayrımın belirsizleşmesini, yalanın sıradanlaşarak kabul edilir duruma gelmesini; olgulardan çok algıların, akıldan çok duyguların ve isteklerin; bunun da ötesinde iletilerde yalanın yaygınlaşarak sıradanlaştığı dönemi tanımlamaktadır. Ortaya ilk atıldığında yalanların açıkça görülmesine karşın kitlelerin neden yalan söylenmesini önemsenmediğini; hatta bunlara inanmayı neden seçtiğini sorgulayıp yanıtlayan, kıyıda köşede kalmış bir kavramken; 2016'da Oxford Sözlüğü'nce yılın sözcüğü seçilmesiyle, bugün özellikle iletişim ve siyaset bilimleri alanlarında en çok konuşulan kavramlardan birine dönüşmüştür. Kavramın ortaya atıldıktan çeyrek yüzyıl sonra parlamasının nedeni, bu süreçte internetin bireysel kullanıma açılması, sosyal medya platformlarının oluşturularak geniş kitlelerce kullanılmaya başlanması ve özellikle kişiselleştirilmiş içeriğe olanak veren elektronik ağ yazılımları sayesinde oluşan internet kültürünün ortaya çıkmasıdır.

İletişim araçların oluşturduğu ortam, baskın olduğu dönemin insanların ve o dönemde yaygın olan zihniyetin inşasında belirgin bir etkidir. İnternet kültürünün oluşmasıyla kişilerarası iletişim ve kitle iletişimi bağlamında görülen köklü değişimler, enformasyon üretimindeki ve dağıtımındaki rolü değişen internet kullanıcısının; post truth çağın öğelerinden birine dönüşmesine neden olmuştur. Bu makalede internet kültürünün temel öğelerinden biri olan internet kullanıcısının enformasyon dağıtımına etkisi, araç ile birey ilişkisi üzerinden irdelenerek; post truth çağdaki rolü, konstrüktivist yaklaşımla, betimsel alan analizi ile incelenmektedir.

**Anahtar Kelimeler:** Post Truth, İnternet Kültürü, Sosyal Medya, Enformasyon, Gerçek.

## The Role of the Internet User in the Post Truth Era

### ABSTRACT

In today's world, post truth, which is one of the most remarkable concepts, that defines a period in which the lines between fact and fake becomes blurred; perceptions rather than facts, emotions and desires rather than reason; beyond that, lying in messages has become widespread and unimportant. At first, the concept of questioning the reason why societies do not care about being lied to by politicians and accept it; even when the lie is so obvious. A quarter century after being introduced, it was chosen as the word of the year in 2016 by the Oxford Dictionary, a critical year for UK and US politics and voter behavior in which the concept evolved in a more complex dimension due to the political communication strategies. This is because, the internet became available for individual use, social media platforms were created and started to be used by vast masses, and an internet culture that allows personalized content arose,

By applying descriptive field analysis from a constructivist approach, this article examines the role of the internet user in the post truth era, by assessing the internet user as a main part of internet culture due to the production and distribution of information.

**Keywords:** Post Truth, Internet Culture, Social Media, Information, Fact.

### 1. Giriş

Post truth kavramı felsefi bağlamda irdelendiğinde, kullanılan truth sözcüğünün İngilizce'de hakikat anlamına gelmesine karşın; ifade edilenin pozitivist yaklaşımdaki gerçek (fact) kavramı tarafından karşılandığı görülmektedir. Burada kavramı ortaya atan Tesich'in bir bilim insanı değil; hayatını sözcüklerin estetikliği üzerine kurmuş bir yazar ve entelektüel olarak sözcükleri akıcı, akılda kalıcı ve de nameli kullanma eğilimi gösterebileceği; dolayısıyla post ön ekinin ardına fact yerine truth getirmenin işitsel yönden kulağa daha hoş geldiği için seçilmiş olabileceği de göz önünde bulundurulmalıdır.

Tesich'in 1992'de ortaya attığı post truth kavramı, İngiltere ve ABD siyasetleri ile seçmen davranışları açısından kritik bir yıl olan 2016'da Oxford Sözlüğü'nce yılın sözcüğü seçilmesinin ardından, bugün özellikle iletişim ve siyaset bilimleri alanlarında en çok konuşulan kavramlardan biri olmuş; daha önce hiç

\* **Corresponding Author/Sorumlu Yazar**, Dr./Ph.D., Bağımsız Araştırmacı/Indep. Res., cerenbalel@yahoo.com  
Makale Gönderim ve Kabul Tarihleri/Article Submission and Acceptance Dates: 17.12.2023-26.03.2024

**Citation/Atf:** Balel, C. (2024). İnternet kullanıcısının post truth çağdaki rolü. *Selçuk Üniversitesi Sosyal Bilimler Enstitüsü Dergisi*, 53, 258-273. <https://doi.org/10.52642/susbed.1405957>

ele alınmayan bu kavram üzerine, özellikle enformasyon yayımı bağlamında dikkat çekici akademik çalışmaların yapılmaya başlanmıştır (Tiryaki, 2023, s. 541-542). İlk ortaya atıldığında yalanların açıkça görülebilmesine karşın, kitlelerin neden yalan söylenmesini önemsemediğini, hatta bunlara neden inanmayı seçtiğini sorgulayan ve yanıtlayan bir kavram iken; internetin yaygınlaşması, özellikle Web 3.0 sisteminin kullanılmaya başlanması ve 2016 ABD seçim kampanyasında, haber görünümünde oluşturulmuş fake news için alternatif gerçek (alternative fact) (Brams, 2020) tanımlamasının yapılmasıyla, saçmalık/saçmalama (bullshit) (Frankfurt, 2005, s. 14-17) kavramın en belirgin öğelerinden birine dönüşmüştür.

Türkçe kaynaklarda hakikat sonrası veya hakikat ötesi olarak geçen post truth kavramını, Türkçe'nin yapısı ve kavramın özünü yansıtmaması açısından ötesi ile sonrası ekleri bağlamında irdelemek yararlı olacaktır. Türkçe'de sonrası son eki, ardına geldiği kavramının öz haline bazı yeniliklerin eklendiği; ötesi son eki ise, ardına geldiği kavramın artık özünden uzaklaşması ile yeni bir normun oluştuğu anlamına gelmektedir. Dolayısıyla post truth kavramının, Türkçe'de hakikat ötesi olarak kullanılması, anlamı açısından daha uygundur.

Her türlü enformasyonun hızla, çok yaygın bir ağ sistemi üzerinden geniş kitlelere aktarılabilmesiyle; başka bir deyişle elektronik kültürün gerek kitle iletişimine, gerekse kişilerarası iletişime işlemeyle oluşan medya ekolojisi, post truth kavramının ortaya çıkmasındaki en temel etkidir. Bu makalede internet kültürünün öğelerinden biri olan internet kullanıcısının enformasyon dağıtımına etkisi, kitle iletişim teknolojilerinin gelişimine bağlı oluşan araç ile birey ilişkisi üzerinden irdelenerek; post truth çağdaki rolü, konstrüktivist yaklaşım, betimsel alan analizi ile incelenmektedir.

## 2. Hakikat, Gerçek, Gerçeklik, Hakikat Ötesi Kavramlarına Genel Bir Bakış

Antik çağlardan modern zamanlara kadar düşünürler, yaşamın anlamını, varoluşun amacını, fenomenleri ve metafizik kavramları sorgulayarak özünde insanın varlığını anlamlandırmaya çalışmaktadır. Hakikat (truth), gerçek (real/fact) ve gerçeklik (reality) kavramları da bu arayışta en çok sorgulanan kavramlardır. Birbirlerini var eden, birbirlerinin parçası olan bu kavramlar, aynı anlama gelmedikleri halde, yanlışlıkla birbirlerinin yerine kullanılabilirlerdir.

Hakikat kavramını ele alan ilk düşünür olan Platon'a göre hakikat idealar dünyasındadır ve bir düşünce, olay veya şey ile ilgili kanıy; dolayısı ile inanmayı da içeren (Wright, 2018, s. 18), metafizik bir kavram iken; Aristo'ya göre böylesi bir hakikat yerine, elle tutulup gözle görülen somut nesne ve olaylar; yani pozitivist bağlamda gerçekler (real/concrete fact) vardır. Modern zamanlarda da hakikat ve gerçek kavramları düşünürlerce irdelenmeye devam edilmiş, postmodern düşünce ile özdeşleştirilen Baudrillard simülasyon kuramını bu doğrultuda kurmuştur. Baudrillard'a göre gerçek var olduğu an yok olurken, gerçeğin bir görünümü olan gerçeklik oluşmakta (Baudrillard, 2002, s. 208-209); ortaya çıkan bu görünüm özvarlığından öte, zihinde algılanan haliyle bir simülakra dönüşmektedir (Baudrillard, 2022, s. 16-17). Böylelikle hakikat, ancak gerçeklik üzerinden algılanabilmektedir. Bu bağlamda Baudrillard, Platon'un içinde inancı; dolayısıyla gerçeğin inşası için bırakılan algısal bir boşluğu barındıran hakikat kavramını daha ileri götürüp sonsuz bir gerçek üretim döngüsünde işleyen bir simülasyon evreni oluşturmuştur. İdealizmin kurucusu Platon'un hakikat kavramı ile Aristo'nun gerçek kavramı karşılaştırıldığında, bu iki paradigmanın birbirinden en temel ayrımı da ortaya çıkmaktadır. Çünkü idealizmde her zaman daha iyiye ve mutluluğa varmanın yollarını aranırken; realist paradigmadaki ise olan olduğu gibi kabul edilip davranışlar bu doğrultuda gerçekleştirilmelidir. Baudrillard'ın simülasyonu ise, konstrüktivist paradigmanın dünyanın nasıl algılanırsa öyle olduğu, sözcüklerin, çevresel koşulların, bağlamların ve konumların gerçeği inşa edeceği varsayımının somut bir örneğidir.

Arendt, Baudrillard'ın benzer bir gerçek kavramını savunmaktadır. Arendt'e göre, gerçeğin algılanmasının içinde her zaman kişisel yorumlar veya düşünceler bir ölçüde yer alsada da bu durum gerçeği ve gerçekliği ortadan kaldırmadığı gibi; gerçek, kişisel yorum ve düşünce arasındaki ayrımın belirsizleşmesini haklı çıkarmamaktadır. Böylesi bir bulanıklık, toplumun gerçek ile uydurmayı birbirinden ayıramamasına yol açacaktır. Önceki çağlarda insanlara doğrudan söylenen yalan ve kandırmaca; kitle iletişim çağında düşmanlara karşı, medyadan enformasyon edinen kitleyi kandırmak için kullanılmaya başlanmıştır. Arendt'in adını koymadan, post truth kavramını açıkladığı zaman, 20. yüzyılın ortalarıdır (Brams, 2020, s. 3). Dolayısıyla, ilk olarak Tesich tarafından adlandırılmakla birlikte; post truth ilk olarak Arendt tarafından kavramsallaştırılmıştır.

Sosyal bilimlerde kavramların ve dönemlerin tanımlanmasında sıklıkla karşılaşılan eklerden neo, başına geldiği kavramın günün gerekliliklerine uyarlandığını; post ise söz konusu kavramın artık geride kaldığını, yeni bir dönemin başladığını belirtmektedir. Bu bağlamda Türkçe'ye hakikat ötesi veya hakikat sonrası olarak çevrilen post truth, gerçeğe katı bağlılığın geride kaldığı; gerçeğin üzerinde düşünülmediği, görece dikkate alınmadığı dönemi tanımlamaktadır. Post truth çağda kişiler, önyargıları ve amaçları doğrultusunda enformasyon üretip yaymakta veya almadığı enformasyonu kendi amacı doğrultusunda kullanarak gerçekleri öteleyebilmekte; kendi görüş ve bakış açısına göre bazı gerçekleri öne çıkararak (Brams, 2020, s. 4), gerçekliği oluşturmaktadır.

Her dil, kendine özgü bir yaşam kültürünün içinde ortaya çıkıp gelişir. Dolayısıyla bir dilden başkasına çevrilirken bazı kavramların anlamlarında değişiklikler oluşabilir. Anlamın netliği için özellikle duygular, yaşanmışlıklar ve felsefi kavramlar ortaya çıktıkları dil bütünlüğünde değerlendirilmelidir. Bu açıdan bakıldığında, İngilizce truth sözcüğünün kökeni, söz vermek ve bağlılığını bildirmek anlamına gelen to trow'dur (Haack, 2019, s. 268). İngilizce'de üretilen post truth kavramı, Türkçe'ye hakikat ötesi veya hakikat sonrası olarak çevrilmiştir. Hakikat kavramının (truth) felsefi derinliği; üstelik Türkçe'de özellikle günlük dilde ayırımına önem verilmeyen gerçek (fact) ve gerçeklik (reality) ile sıklıkla karıştırılması, bu kavramların kısaca irdelenmesi gereğini ortaya çıkarmaktadır. Hakikat ile gerçek kavramlarının kapsamlarına ve işleyişlerine olan yaklaşımlar birbirlerininkinden ayrı düzlemde olduğundan, post truth kavramının hakikat ile gerçek sözcüklerinin birebir anlamları bağlamındansa; anlamının ve etkilerinin anlaşılması açısından bağımsız bir kavram olarak ele alınması gereklidir. Hakikat (truth), 2016 yılında Oxford Sözlüğü'nde başına post ön eki alarak, bugün özellikle iletişim ve siyaset bilimleri alanlarında en çok konuşulan kavramlar arasına girmiştir. Kavram, çözümleme yapıldığı alana göre veya yazarın bakış açısına bağlı olarak, gerçek ötesi toplum (post fact society,) hakikat ötesi politika (post truth politics) ve hakikat ötesi medya (post truth media) biçiminde kullanımları da olmuştur (Harsin, 2018, s. 5-6).

Her türlü düşüncenin, bilginin eşit ağırlıkta ve eşdeğer tutulduğu internet ortamında kamusal ile bireysel, gerçek ile saçmalığın ayrıştırılmadığı (Oruç, 2020, s. 146-144); öğrenilmesi artık gereksizleştiğinden gerçeğin zihinlerdeki yerini yitirip, sürekli bilgi akışına maruz kalan insanın artık içerikleri sorgulamaktan vazgeçişini (Güven, 2020, s. 32-33); kamusal alan olan medyada fikri olmayanın oluşturduğu iletiyi yaymaktan çekinmediği, bilginin ve somut verilerin yerine duyguların yayıldığı dönemi tanımlayan (Tanrıöven, 2023, s. 615-618) post truth; manipülatif bilginin üretiminden çok, tüketimini, bilgiyi üretme ve yaymada nesnellüğün yerini öznelğin almasını açıklamaktadır (Demirkol, 2022a, s. 142,158). Kavram, özünde simülasyonu ve gerçekliği vurgulayarak medyada, özellikle de internet ile sosyal medya platformlarında; getirisi olarak günlük söylemde somut gerçeklerin önemini yitirip üzerine kuruludur.

Post truth çağda, yalandan çok, saçmalama (bullshitting) baskındır. Frankfurt'a göre yalan belli bir amaçta karşıdakini yanıltmak için kullanılmakta, yalancı da yalan söylediğinin bilincindedir. Oysa saçmalayıcı (bullshitter), söylediğinin saçmalık olduğunun bilincinde değildir ve gerçeği söyleme kaygısı bulunmadığından sözlerini belli bir amaç gütmeyen söylemektedir (Frankfurt, 2005, s. 14-17). Yalanın bir amacı varken, saçmalığın amacı saçmalamaktır; çünkü saçmalamak bilincin olmadığı bir eylemdir.

Öte yandan gerçek, iletişim alanından bakıldığında haber ile sıklıkla birlikte anılmaktadır. Gerçeğin anlatısı olarak tanımlanabilen haber, insanın en temel güdülerinden dünyada olan biteni öğrenme eğilimine yönelik enformasyon sağlayan bir tür metindir. Her an, her yerde milyonlarca irili-ufaklı olay gerçekleşirken; bunların çok azı gazetecilik açısından değerli bulunup haberleştirilerek kitlelere aktarılmaktadır. Haber, gazetecinin haber malzemesi olarak topladığı enformasyonu haberleştirmesinin ardından, genel yayın yönetmenine kadar uzanan dikey bir hiyerarşide son biçimini alarak yayılmaktadır. Söz konusu dikey hiyerarşi, eşikbekçiliği olarak tanımlanır. Böylelikle bir olay, özünde olduğu gibi değil; bir gerçeklik anlatısı olarak haber tüketicisine ulaşmaktadır.

Haberler, kitlelerin dünya gerçekliklerini öğrenebilmesi için üretilip her türlü medya ortamından aktarılan çok geniş takipçi kitlesine sahip enformatik anlatılardır. Haber metninin, kim, ne, nerede, ne zaman, neden, nasıl, nereden sorularının yanıtı olan 6N 1K öğelerinden olabildiğince çoğunu içermesi, bu öğelerin olay örgüsünde doğru olarak aktarılması dahi, haberdeki gerçekliği biçimlendirir. Bu öğelerin kasıtsızca eksik veya yanlış verilmesi mizenformasyon; bu öğelerin en az birini kasten gizlemek veya yanlış

vermek, olay örgüsünü bilerek bozmak ise dezenformasyondur. Haberin görsel veya işitsel malzeme kullanılarak üretilmesi; olayın karşıt açıdan ve diğer boyutları ile ele alınarak sunulması, kullanılan söylemin duyguya yol açmayacak biçimde oluşturulması haberin nesnellliğini artırmaktadır.

Haber, tüm anlatılarda olduğu gibi belli bir oranda kurmaca (fiction) içermekle birlikte, gerçek olanı aktarma iddiasındadır. Dolayısıyla, anlama ilişkin bir kuşkunun zihinde oluşmaması gereken bir gerçeklik anlatısıdır. Post truth çağda sıklıkla karşılaşılan fake news veya Trump'un 2016 seçim kampanyasında kullanılan tanımlamayla alternatif gerçek (Brams, 2020, s. 15) ise simülasyondur.

### 3. Araçların İnsanları Dönüştürmesi Üzerine

Doğanın ve insanın bir uzantısı, aynı zamanda da ürünü olan iletişim araçları; insanların düşünce yapılarına, davranışlarına, birbirleriyle olan iletişimlerine yansımaktadır. Böylelikle o dönemde kullanılan baskın araca göre bir iletişim kültürü oluşmakta ve bilginin üretimi, aktarımı, tüketimi bu çerçevede sağlanmaktadır. Araçların oluşturduğu ortam, dönemin insanlarında ve o dönem yaygın olan zihniyetin (zeitgeist) inşasında da etkindir.

Örneğin, Innis'e göre bilginin kaydedilip yayılması için kullanılan araçlar, aynı zamanda bilginin yayılma hızını, uzaklığını, çapını, hedef kitlesini de belirlemektedir. Innis, eski toplumlardaki ilişkileri, alfabelerinin hiyeroglif gibi resme dayalı olması veya alfabelerdeki harflerin fonetik yapıları, kullanılan harfler, iletişim araçlarının hafif veya ağır olmasının bilginin aktarımına etkisi ve de üzerine metnin yazıldığı araçların geçici veya kalıcılığı üzerinden çözümlemektedir (Innis, 1949, s. 457-458). Ong'a göre de toplumların zihniyetleri, iletişim araçları ve bunlara bağlı olarak gelişen iletişim kültürleri sayesinde oluşmaktadır. Bu bağlamda retoriğe dayalı sözlü kültür ile yazıya ve özellikle matbaaya dayalı yazılı kültür arasındaki zihniyet ayrımı, bilgisayar teknolojileri kullanımının hâkim olduğu elektronik kültürün ortaya çıkmasıyla iyice belirginlik kazanmıştır. Sözlü, yazılı ve elektronik kültürlerin hepsinde varolan anlatı, anlatının kurgusu ve gücü, bunlarla birlikte okurun/dinleyicinin (audience) katılımı her kültür için ayrı boyutta gelişmektedir (Ong, 2003, s. 164-165). Postman ise, iletişim araçlarının dönüştürdüğü zihniyetin ve enformasyon aktarım yöntemlerinin, kişilikleri ve kişilerin iletişim kurma yöntemlerini biçimlendirmesi üzerinde durarak; kitle iletişim araçlarının enformasyon bombardımanına maruz kalan insanların gerekli ile gereksiz olanı birbirinden ayıramayacağını; sonsuz enformasyon akışının yarar getirmeyeceğini ve ölümcül sonuçları olacağını savunmaktadır (Postman, 2016, s. 62-65). McLuhan'a göre ise; matbaanın icadı ile yazılı kültürün ortaya çıkması, enformasyon yayımında köklü bir değişime yol açarak, bilgi edinmek isteyenlerin kendisini diğerlerinden soyutlamasını gerektirmiştir. Yazar için kamuoyu oluşturma, imza kullanıp yazdıklarının sorumluluğunu alma, yapıtlarıyla ün edinme yolu açılırken; okur, yazarın yapıtlarının tüketicisine dönüştürmüştür (McLuhan, 2001, s. 185-188). Popüler kültürün etkilerinin ilk görülmesi, el yazması kültüründen matbaa kültürüne geçilen bu dönemdedir. Yazılı kültür ile evrilen zihniyet, neredeyse ayrı bir dünyaya taşınmıştır.

Bilginin elektronik ortamda işlendiği elektronik iletişim çağı ve bunun oluşturduğu zihin yapısı da iletişim kültürü bağlamında bir sonraki kırılma noktasıdır. Telgraf ile başlayıp yeni uydu teknolojilerine kadar radyo, sinema, televizyon, internet ve diğer tüm araçları barındıran elektrik ve elektronik teknolojileri sayesinde enformasyon bir anda, birbirinden bağımsız çok geniş kitlelere ulaşabilmiştir. Böylece zihniyeti biçimlendirmek ve iletişim alışkanlıklarını değiştirmekle kalmayan elektronik kültür, ileti tüketim alışkanlıklarının, eğlence kültürünün ve hatta eğitimin de kökten değişimine yol açmıştır. Seldes'e göre elektronik kültürün özellikleri, hiçbir eğitime gerek olmaması, topluluk içinde tüketilebilir olması, hızla yayılabilmesi, içeriklerin yüksek maliyetle üretilmesine karşın görece çok düşük maliyetle bunlara ulaşılabilmesi ve bu içeriklerin genel bir kitle için üretilmesi açısından önceki kültürlerden ayrılmaktadır (Baldini, 2000, s. 92-93). İletişim teknolojilerinin yaygınlaşp maliyetlerinin düşmesi, birbirinden çok ayrı sosyokültürel ve maddi düzeydeki tabakalarca erişilebilir olması popüler içeriklerin yayılmasını sağlamıştır.

İnternetin 1990'lar ile birlikte bireysel kullanıcılarına sunulması, blog alanlarının sağlanması, haber kuruluşlarının internette kurdukları sitelerden basılı gazetede ki içeriği aktarması, enformasyonun çoklanabilirlik kazanması sayesinde kurumların, kuruluşların ve internet kullanıcıların iletişim kurma yöntemlerinde küresel çapta değişiklikler görülmüştür. Birbirine zihnen veya fiziksel bağlamda mesafeli kişilerin, aynı ağ sistemi üzerinden, aynı içeriğe ulaşması, bu elektronik ağ ve internet ortamında bir araya

gelen heterojen kitleleri ortaya çıkarmıştır. Önceki iletişim araçları ve ortamlarıyla karşılaştırıldığında internetin en yenilikçi özelliği ise, aynı anda gerek kitle iletişim, gerekse kişilerarası iletişim için kullanılabilmesidir. Bu çerçevede oluşan internet kültürü bireylerin aile ve toplumsal yaşamlarında, kurum ve kuruluşlar ile ilişkilerinde, iletişimlerinde; dünyayı anlamlandırmalarında, kitleleri bir araya getirme ve bunlar arasındaki bağlılığı oluşturmada; kitle içi etkileşimin, aile içi etkileşimin önüne geçebildiği kökten dönüşümüne yol açarken (McLuhan & Fiore, 2012, s. 8-14), sosyal bağları da kökten değiştirmiştir.

Kullanımının ilk on yılında, daha çok enformasyon edinme, gazete okuma ve epostalar üzerinden mektuplaşma olanağı bulunan internette, kullanıcılar edilgen konumdaki alımlayıcılar ve söz konusu dönemde Web 1.0 sistemi devrededir. 2000'li yıllarda Web 2.0 sistemi etkinleştirildiğinde, internet enformasyon aktarım ortamı olmaktan çıkarak; kullanıcı katılımıyla wiki'ler, bloglar, video ve fotoğraf yüklenip aktarılan platformlar, sözlükler, forumlar barındıran alışveriş, eğlence ve sosyalleşme ortamına evrilmiştir. Böylelikle internet kullanıcıları, artık kitle iletişim ortamında edilgenlikten sıyrılıp etken konuma geçerek birer içerik üreticisine dönüşmüştür.

En popüler sosyal medya platformlarından Facebook'un kurucusu Zuckenberg, bu tür şirketlerin medya şirketi olmadığını, içerik aktarılmasına ortam sunan teknoloji şirketleri olduğunu açıklamıştır (Castillo, 2018). Bu tür ortamların varlıklarını ancak kullanıcıların içerik üretip bunları diğerlerine aktarması ve bunların oluşturacağı etkileşim ile sürdürebilecektir. Web 3.0 sisteminin 2010 yılında kullanılmaya başlanmasıyla kullanıcılarının internetteki hareketlerinden kişisel özellikleri, siyasi inançları, satın alma ve tüketme eğilimleri, ilgi alanları çözümlenerek kişiselleştirilmiş içerik sunabilen algoritmalar kullanılmaya başlanmıştır.

McLuhan'ın iletişim bilimlerinin belki de en temel mottosuna dönüşen araç iletidir önermesi, iletinin aktarımında kullanılan aracın iletinin anlamını biçimlendirdiğini; hatta kullanılan bu aracın iletinin kendisinden bağımsız bir anlam taşıdığını varsaymaktadır. Buradan yola çıkan Baudrillard, alımlayıcıların kitle iletişim araçlarının aktardığı ileteler arasında ayırım yapmadıklarını, bu araçlarca doğrudan büyülendiklerini, aktarımını sağlamak için kullanılan aracın özünde iletiye saldırdığını savunurken (Baudrillard, 2003, s. 36); aracın doğasındaki eğlencenin, hedef kitlesi için içerikten daha önemli olduğu görüşündedir. Özellikle sosyal medya platformlarının sunduğu içeriğe eğlence katmak için tasarlanan programlar sayesinde ilgi çekmek ve etkileşim sağlamak isteyen kullanıcılar, kolaylıkla eğlenceli ve de albenili saçmalıklar üretip yayabilmektedir.

Elektronik kültürün, bilgisayar ve özellikle internet teknolojilerinin gelişmesiyle ağ toplumu ve enformasyon toplumu kavramları da ortaya atılmıştır. Castells, kullanıcıların sınırlara, toplumsal tabakalara bağlı olmaksızın örgütlenmesi ve kendi aralarında enformasyon aktarmaları sayesinde; bireyler ile sermaye grupları ve devletler arasındaki güç dengesizliğinin, oluşan bu sanal toplum sayesinde değişeceğine inanırken; Fuchs ise, teknoloji gelişimi, kullanıcılara sunulması ve geniş kitlelere ulaştırılması yine büyük sermaye kuruluşlarınca gerçekleşeceğinden, bireylerin sermayenin ve siyasal otoritenin karşısında mutlak güçsüz konumlarını internet ortamında da sürecekler. Kitlelerin, elektronik ağlar üzerinden örgütlenerek enformasyon aktarımını sağlayıp gücü asimetrik biçimde kullanması, birey ile büyük yapılar arasındaki dengesizliği internet ortamında da eşitlenmeyecektir (Fuchs, 2020, s. 134-135, 141). Küresel çapta en yaygın kullanım ağını oluşturan mikroblog Twitter'ı satın alan iş insanı Elon Musk'ın, Twitter'ın adını X olarak değiştirmesinin ardından, bu platform üzerinde 16 yıldır bir kullanıcıya ait X adındaki Twitter hesabına el konulması (Cumhuriyet, 2023) Fuchs'u haklı çıkarmıştır. Enformasyon toplumunu değerlendiren Mutlu'ya göre, insan doğasına özgü eşitsizlik durumu ile zihniyet göz ardı edilerek, kavrama yalnızca teknolojik boyutta yaklaşıldığından, enformasyon toplumuna umut bağlanmaması gerekmektedir. Böylesi bir toplum bilinci oluşsa dahi, bu sefer, aşırı enformasyon bireyler üzerinde yüke dönüşecektir. Çünkü kitle iletişimi kültürü toplumlarındaki sorun enformasyonun kıtlığı değil; aşırı bolluğudur (Mutlu, 2012, s. 98). İnternet kullanımı yaygınlaşıp kullanıcılar ağlar üzerinden bir araya gelerek enformasyon aktarımını sağladıkça, her iki kavrama yönelik bu temel eleştirilerin zaman içinde ne derece isabetli olduğu ortaya çıkmaktadır. Çünkü post truth kavramının öne çıkmasındaki bileşenlerden birisi; üstelik en önemlisi, internet kullanıcısının enformasyon üretme ve aktarma hiyerarşisindeki değişen rolüdür.

### 3.1. İnternetin Post Truth Çağa Etkisi

İlk olarak 1992’de oyun yazarı Steve Tesich, Nation Dergisi’nde yayınlanan Yalanların İktidarı (A Government of Lies) adlı makalesinde Vietnam Savaşı’nı, Watergate ile İran Kontra skandallarını, Birinci Körfez Savaşı’nı içeren ve hepsi çok büyük birer hata olan bir dizi politik olayla ilgili Nixon, Reagan ve Bush yönetimlerinde kendilerine söylenen yalanları sorgulamayan ABD toplumunu eleştirmektedir. Söz konusu konjonktürde gerçeğin artık kötü haber olarak algılanmaya başladığını ve toplumun bunu duymak istemediğini, ABD dış politikasının geldiği noktada özgüven ile gerçeğin birlikte anılamayacağına karar verildiğinden, birini diğerine yeğleme noktasına gelen toplumdaki özgür bireylerinin açıkça anlaşılmasına karşın, bu yalanlara inanarak “hakikat ötesi” bir dünyada yaşamaya karar verdiğini savunmaktadır (The Free Library). Yazının tamamı okunduğunda durumu ifade etmek için kullanılan hakikat (truth) sözcüğü olmakla birlikte, irdelenen kavram Aristo’nun pozitivist yaklaşımının temelindeki gerçek kavramı ile örtüşmektedir. Bir oyun yazarı olduğu göz önünde bulundurulduğunda, Tesich’in çizdiği kaotik dünyanın bir çeşit kıyamet sonrası atmosferi olduğu; entelektüel duyarlılıkla yazılmış bu eleştirinin, sözcük seçiminden çok çizilen çerçeve bağlamında ele alınması gerektiği görülmektedir. Söz konusu yazının içerdiği olaylar, internet çağı öncesinde; kullanılan baskın aracın televizyon olduğu dönemde gerçekleşmiştir. Bu bağlamda post truth kavramsallaşmış olarak internet kültürü dönemine atfedilmesinden, toplumun hakikat ile olan ilişkisi bağlamında değerlendirilmesi gerektiği savları da vardır (Demirkol, 2022b, s. 295-297). Bununla birlikte toplumun zihninde post truth dünyayı kurduğunun ve burada yaşamayı seçtiğinin görünür biçimde ortaya çıkması, internetin, özellikle de Web 3.0 sisteminin kullanıldığı dönemde olmuştur.

Ortaya atıldıktan yıllar sonra bu sözcüğün yılın sözcüğü olarak öne çıkarılmasının nedeni de, internet teknolojisinin geldiği nokta ve sosyal medya kullanıcılarının davranışlarından kaynaklı, ABD başkanlık seçimlerinde ülkenin siyasi kültüründe ve seçmen davranışlarının belirlenmesinde çok önemli olan tartışma geleneğinde gerek adayların, gerekse internet kullanıcılarının belirgin biçimde farklı davranmasıdır. Cumhuriyetçi Parti adayı Donald Trump, sürekli tekrarlanan tek bir iletinin, yanlış olsa da seçmeni doğru olduğuna ikna edeceği görüşünden hareketle, sosyal medyayı yoğun biçimde kullanarak, gerek parti içindeki rakiplerini; gerekse Demokrat Parti Adayı Hillary Clinton’u geride bırakarak başkan seçilmiştir. Aynı süreçte sosyal medyada Hillary Clinton ise medyaya daha uzak durmuştur. Trump, sık sık tekrarladığı belli ifadeler üzerinden ve eyleme yönelik basit cümleler ile; Clinton ise açıklama içeren daha karmaşık cümle yapıları ile iletlerini oluşturmuştur (Savoy, 2017, s. 168-168, 188-189). Clinton hakkında çarpıcı iddialar ortaya atılmış ve sosyal medyada yankılanmıştır. Dolayısıyla 2016 ABD seçimlerinde saçmalama, yankı odaları, filtre balonları ve fake news kavramlarıyla sıklıkla karşılaşmıştır.

Post truth çağı, özellikle iletişim bilimleri açısından kapsamlı biçimde değerlendirmek için günlük yaşamda birbiri yerine sıklıkla kullanılan bilgi ile enformasyonun tanımlanması gereklidir. Bilgi, veriye ve gözleme dayalı yalın bir gerçek dizgesi iken; enformasyon bilginin, işlenerek bir bağlamda anlamlandırılmasıdır. Bilginin içindeki verilerden herhangi birinin kasıtlı olarak eksik veya yanlış açıklanması bilginin işlenmesi anlamındaki dezenformasyon; bunun kasıt taşımadan yapılması ile oluşan mizenformasyon kavramları sıklıkla uydurma haber anlamına gelen fake news kavramı ile birlikte anılmaktadır.

Türk basın tarihinde özel bir yeri olan asparagas kavramı da özünde uydurma haberi tanımlamaktadır. Uydurma haber türlerinden asparagas ile fake news arasındaki ayrımın ortaya konulması, gerek bu metinlerin kullanımı; gerekse post truth öncesi ve sonrası dönemler arasında yalana bakışın anlaşılması açısından önemlidir. 1960’larda Asparagas adlı gecekonduya yaşayan ABD’li zengin kız ile yoksul Türk gencinin imkânsız aşkları üzerine, o günün koşullarına uygun, ilgi çekici ve inandırıcı biçimde uydurulan bu haberin kandırmaca olduğu anlaşıldığında, haberi uyduran gazeteci mesleği bırakmış, editörü ise bir süre gazetecilikten uzaklaşmıştır (Turan, 2009). İlgi çekmek, haber tüketicisini eğlendirmek amacıyla uydurulan veya abartılarak üretilen bu tür asparagas haberler, bugün özellikle reklam geliri edinmek için internet sitelerinin tık tuzaklarında (clickbait) kullanılan içeriklere dönüşmüşlerdir. İnternette, özellikle de sosyal medya platformlarında karşılaşılan haber görünümü bu tür içeriklerin kökeni, Postman’a göre televizyonun günlük yaşama girmesiyle haberin eğlenceye dönüşerek kişiler için fayda sağlamaktan uzaklaşmasına dayanmaktadır (Postman, 1994, s. 81,114-115). Özellikle başlıklarında çekici bir söylem



kullanılarak oluşturulan tık tuzağı haberi, internet kullanıcılarının dikkatini çekip ziyaretçi trafiği üzerinden sitelerin reklam alması için oluşturulan uydurma haberlerdir.

Özellikle ABD 2016 başkanlık seçimlerinde belirgin biçimde ortaya çıkan ve alternatif gerçek olarak da sunulan fake news ise, siyasi, partizanca veya ticari amaçlı içerikle, aldatma ve hedefine zarar verme amaçlı üretilip kolaylıkla yayılması için sosyal medya platformlarından yayılan stratejik bir içerik türüdür (Ferrándiz, 2023, s. 18, 25-26; Loveless, 2021, s. 66) ve bu ortamlarda söylentinin, propagandanın, dezenformasyonun ve de çarpıtma amaçlı her türlü içeriğin haber biçiminde kurgulanıp yayılması için oluşturulmaktadır. Bunlar üzerinden hedeflenen yönde harekete geçebilen internet kullanıcıları, aynı zamanda bu içeriklerin doğruluğunu düşünmeden yayabilmektedir.

Post truth, bağlantılı olarak da fake news kavramlarının bir anda gündemi kaplamasının nedeni, Brexit referandumunda sosyal medyada yayılan dezenformasyonda internet kullanıcılarının katılımı, 2016 ABD başkanlık seçimlerinde Trump'ın seçim kampanyasında fake news iletilerin alternatif gerçek olarak tanımlanması (Brams, 2020); seçim sonuçlarının ardından başkan seçilen Trump'ın, seçimden önce kendisinin seçilmesi aleyhinde haber yapan gazeteciler için simgesel bir konsept oluşturup Fake News Ödülleri verdiğini Twitter üzerinden ilan etmesidir (Watson, 2018). Dolayısıyla Trump kendisine karşı olanların propagandif davrandıkları üzerine inşa ettiği gerçekliği eğlence ile karışık biçimde kitlelere sunmuştur. O güne kadar yaşanmamış çarpıcılıktaki olaylar ve irrasyonel davranışlar, diğer ülkelerde de birbirine ardışık yaşanmaya başlamıştır.

İngiltere'nin Avrupa Birliği'ndeki (AB) üyeliğine ilişkin 2016'da yapılan referandumda, AB'de kalma (Brexit) ve AB'den ayrılma (Brexit) tarafları da dezenformasyona büyük oranda başvurmuştur. Bu süreçte dezenformasyon içeren sloganlar, sosyal medya platformlarında, bloglarda, sokak panolarında, otobüslerin üzerinde de yayılmış; bunlara televizyon programlarında ve gazetelerde de yer verilmesiyle bu dezenformatik içerik dile getirilerek gündem oluşturulmuştur. İçeriklerin gerçeği yansıtmadığı sonradan resmî kurumlarca ve politikacılarca açıklansa da, İngiliz seçmenler ilk duydukları içeriğe inanmayı sürdürmüşlerdir. Ağırlıkla korku ve kutuplaşma söylemiyle üretilen söz konusu içerikler, sosyal medya ortamında oluşan yankı odaları ve filtre balonlarının etkisiyle yayılmıştır. Referandum sonrası İngiliz seçmeni üzerine yapılan araştırmaya göre, yeni medya ortamı sayesinde eriştiği içeriği kolaylıkla yeniden yayımlayabilen veya oluşturduğu dezenformatik içeriği sosyal medya ortamında dolaşıma sokabilen seçmenin, bir yandan da politikacılara, kurumlara, uzmanlara, geleneksel medyaya, geleneksel eşikbekçiliği sistemine yönelik güvensizliğinin arttığı ve oy kullanırken akılcı değil, duygusal davrandığı ortaya çıkmıştır (Marshall & Driesschova, 2018). Tarafların üzerinde durdukları konular ve ortaya attıkları savlara bakıldığında, Brexit tarafının savlarının doğruluk payının daha yüksek olduğu görülmektedir (Chappel, 2019). Benzer biçimde 2016 ABD başkanlık seçimlerinde Clinton'ın iletilerinde doğruluk payı ve somut gerekçeler daha yüksek olduğu halde, iletilerinde sıklıkla duyguyu kullanan ve seçimleri bir çeşit gösteriye dönüştüren Trump daha çok oy almıştır.

Sosyal medya platformlarının yaygınlaşması ve başkan adaylarının kişilik özellikleri nedeniyle önceki dönemlerde görülmedik olaylara sahne olan 2016 ABD başkanlık seçimleri ve Brexit referandumu post truth kavramının siyaset ve iletişim bilimlerinde yer alması için milat olmuştur. Avrupa'da 2017'den başlayarak seçim kampanyaları ele alındığında, tüm seçim kampanyalarında öncekilerden daha yüksek oranda ırkçı söylem, yabancı düşmanlığı, dini ayrımcılık içeren bu iletiler; politikacılar, siyasi partiler, kanaat önderleri ve birtakım siyasi gruplar tarafından üretilmekle birlikte, internette ve sosyal medya platformlarında ağırlıklı sıradan kullanıcılar tarafından yayılmıştır (CODIB, 2017).

Bu noktada, ötekine yönelik propagandanın kökeni tarihin ilk dönemlerine kadar uzandığı göz önünde bulundurulmalıdır. Üstelik ilk kurumsal propaganda örgütü Sacra Congregatio de Propaganda Fide'nin 1622'de Katolik Kilisesi tarafından Katolik inancını barışçıl yollardan yaymak amacıyla kurulup bu örgütün amacının bireylere değil; Protestanlığa yönelik faaliyette bulunduğu (Qualter, 1980, s. 255-257) hatırlandığında; çatışma içinde olan tarafların karşılıklı olarak birbirlerine yönelik propagandif içerik oluşturup post truth çağda de yayması doğaldır. Post truth çağda, propagandayı farklı kılan ise, propagandif iletilerin internet kültürüne özgü alanlarda ve koşullarda üretilip yayılmasıdır.

İnternet ortamının kolay ulaşılabilir olması, anlık hareketlere olanak tanınması, görüntü ve ses aktarımı ile en sıradan konuşmalara dahi alan sunması, akıllı telefon teknolojilerinin kaydetme, montajlama, görüntü

alma gibi olanaklar sunması, araçsal özelliklerin getirisi olarak gelişen internet kültürü, Web sisteminin altyapısal özellikleri, her türlü iletinin kolaylıkla oluşturularak yayılabilmesine zemin sunmuştur. Aracın ve ortamın böylesine geniş olanaklar sunduğu bir iletişim kültüründe, kullanıcının rolü, önceki dönemlere göre çok daha büyüktür. Bu kültürün ortaya çıkardığı en çarpıcı yenilik, kişiselleştirilmiş içeriğe maruz kalınmasını açıklayan yankı odası ve filtre balonları olarak adlandırılan, Web 3.0 sistemi ile oluşan soyut alanlardır. Kullanıcıların internetteki hareketlerinden toplanan verilerle oluşturulan algoritmalar, bu kişilerin bir konudaki mevcut bilgi, düşünce, tutum ve inançlarına yönelik isabetli analizler yapabilmektedir. Bu analizler sonucu, internet kullanıcısı birbirine benzer içeriklerden oluşan alanlarda gezinmeye yönlendirilmektedir. Kendisinde mevcut olan algıya yönelik içeriklere sürekli maruz kalan internet kullanıcısında bu algının veya baskın eğilimin pekiştirilmesine yol açan böylesi bir sanal ortam, yankı odası olarak tanımlanmaktadır. Filtre balonları ise, belli bir siyasi görüşteki insanların yalnızca kendisi ile aynı doğrultudaki içerikleri göreceğini, karşıt görüşleri veya farklılıkları sosyal medya platformlarında kendisine otomatik olarak sunulan genel akışta görmeyerek; internet kullanıcısının aşırı kişiselleştirilmiş içeriğe maruz kalması sonucu kutuplaşmanın oluşmasını açıklamaktadır (Narin, 2018, s. 240-241). Bu ortamlarda maruz kaldıkları içerikleri yeniden yayınlayan kullanıcılar; böylelikle algıladığı dünyanın gerçekliğine daha da çok inanırken, bunun süregelenliği için elinden geldiğince bu yöndeki enformasyonun yayılmasını sağlamaktadır.

#### 4. İçerik Üretiminde İnternet Kullanıcısının Rolü

İnternet öncesi dönemde, kitle iletişim araçları karşısında edilgen konumdaki okur/dinleyici/izleyici arasından her dönemde koşullar elverdiğince sesini diğerlerine duyurmak isteyenler çıkmış; bazıları kısıtlı ölçüde olsa da, bu araçlar üzerinden iletisini yayabilmiştir. İlk olarak gazetelerin okur mektubu köşelerinde mektuplarının yayınlaması ile sesini duyurabilen okurlar, ilerleyen zamanda haber broşürü (pamphlet) çıkarmaya başlamış, böylece yurttaş gazeteciliği ilk defa 18. yüzyılda ortaya çıkmıştır (Gillmor, 2008, s. 35). Dönemin ABD Başkanı John F. Kennedy'nin 1963'te uğradığı suikaste ilişkin tek görüntü kaydı, geçit törenini izlemek için olay anında, olay yerinde bulunan bir yurttaş tarafından çekilmiştir. Bu kişi o günün koşullarında çok pahalı olduğundan, ancak sayılı kişilerin satın alabileceği bir kameraya sahip olan ve gazetecilikle hiçbir ilgisi bulunmayan bir tüccardır. Olayla ilgili belgesellerde, haber öykülerinde ve filmlerde kullanılan görüntüler, bu kayıttandır (Organ). 1970'lerde ise radyo kullanımının yaygınlaşmasıyla kendi yayını yapmak isteyen bazı radyo dinleyicileri de, kısa dalga yayın yapan korsan radyolar kurarak seslerini duyurmuşlardır (Britannica).

İnternet kullanımının ve özellikle Web 2.0 sistemiyle kullanımın başlanmasına kadar medyada yer alan her türlü içeriğin aktarımı iki boyutlu, dikey bir hiyerarşi içinde gelişmiştir. İlk medya kuruluşu ile hedef kitle arasındadır ve içerik aktarımında söz sahibi olmayan okur veya izleyici mutlak edilgen konumdadır; ikinci boyut ise içeriğin üretilip aktarılmasına kadar medya kuruluşunun kendi içinde yaşanan eşikbekçiliği sürecidir. İnternet ortamında ise bir içeriğin yayınlanıp yayınlanmamasına veya nasıl yayınlanacağına karar veren internet kullanıcılarıdır. Kaynak konumundaki bir internet kullanıcısının ürettiği içerik internet ortamına sunulduktan sonra, bu içeriğe ulaşım daha geniş kitleye yayılmasını isteyen diğer bir internet kullanıcısı tarafından da, yeniden yayınlanabilmekte; bu süreç defalarca yinelenabilmektedir. Her yeniden yayınlamada bir kere daha başlayan bu süreç, yatay filtreleme (Rosen, 2008), diğer bir deyişle yatay eşikbekçiliğidir. İnternet kullanıcıların dikkatini çeken içeriklerin bir anda beklenmedik hızla yayılarak viral olmasının nedeni, paylaşma değer bulunup defalarca yatay eşikbekçiliğinden geçmesidir. Enformasyonun ve dezenformasyonun kişilere, kuruluşlara veya kurumlara karşı asimetrik güç aracı olarak kullanılması, yine böyle sağlanabilmektedir.

Geleneksel medyada her türlü içerik, meslek profesyonelleri tarafından belli kalıplarla, kuruluşun yayıncılık anlayışına, kurumsal kültürüne bağlı kalınarak üretilmektedir. Bugün gelinen noktada çoklu medya ve internet ortamı sunan akıllı cep telefonları sayesinde bir kişi tanık olduğu veya kendi başına gelen herhangi bir durumu gerek yazılı iletile, gerekse ses veya görüntü kaydıyla internette veya sosyal medya platformunda yayabilmektedir. Böylelikle bir olayın eyleyeni, eyleseni veya görgü tanığı, olayla ilgili enformasyonu, istediği ayrıntıları öne çıkarıp istediklerini gizleyerek aktarabilmektedir. Bu durum nesnellığı yok etmekte, içerikteki gerçek ile gerçek olmayan öğelerin belirsizleşmesiyle mizenformasyona, bazı öğelerin kaybolması ve kasıtlı yok edilmesiyle dezenformasyona dönüşebilmektedir. Öte yandan haber

biçiminde üretildiğinden doğruluğunun denetlenmemesi durumunda sosyal medya kullanıcılarının gerçek sanıp kolaylıkla aldanabileceği fake news ise, siyasal manipülasyon amaçlı dezenformasyon iletişimdir (Tandoc Jr., 2019, s. 2-3). Sosyal medyada enformasyon aktarımı açısından her biri birer eşikbekçisi olan internet kullanıcılarınca, doğruluğu umursanmadan veya karşısındakine yönelik bir savaşım aracı olarak yayınlanabilen fake news içerikler, yankı odaları ile filtre balonlarının da yardımıyla kişilerin zihinlerindeki mevcut stereotipler üzerine kurulmakta ve yaşam bulmaktadır.

Bu noktada internetin yalnızca kişilerarası değil, aynı zamanda kültürlerarası bir iletişim ortamı olması da büyük önem taşımaktadır. Birbirleriyle günlük yaşamda iletişim kurma olasılığı bulunmayan kişiler, internet kültüründe aynı kitlenin birer parçasına dönüşmekte; fiziksel veya toplumsal mesafelere karşın sosyal medya platformlarında birbirileri ile sürekli temas halinde bulunabilmektedir. Her türlü kültürlerarası iletişim ortamında olduğu gibi, internet ortamlarına katılanlar kendileri ve karşısındakiler ile ilgili bir ön kabul içindedir (Kartarı, 2019, s. 246-247). İletişim sürecine başlarken kendi benliklerini ve ötekileri, zihinlerinde önceden kurgulanmış kalıplar üzerine kuran insanlar, dünyada olan biteni haberler üzerinden nesnel bir söylemle öğrense de, olayları kendi yaşam deneyimlerine veya stereotiplerle, içinde büyüdükleri kültürün zihniyetine göre biçimlenen kalıplar evreninde algılamaktadır (Lippman, 2020, s. 59, 113-115). Sanal dünyada bu zihinsel kurgular üzerinden kimlikler, algılar, yeni normlar ve gerçeklikler inşa edilerek iletişim kurulmaktadır. Stereotiplerle kurgulanmış fake news içeriklerin, hızın, duyguların ve enformasyon akışının yoğun olduğu sosyal medya platformlarında kullanıcılarca sorgulanmaması beklenen bir sonuçtur. Ortaya çıkan bu atmosfer ise, gerçeğin yok olmasıyla varolabilen simülakrları yaratmaktadır.

Sosyal medya platformları toplumsal kimliklerin ve toplumsal ilişkilerin inşa edildiği popüler kültürün bir uzantısı olduğundan, kullanıcıların bu yapılar etrafında toplanıp kendilerini bu sanal grupların bir parçası hissetmeleri doğaldır. Ayrık kültürleri benimsemiş sosyal medya kullanıcıları da, her türlü siyasi, kültürel ve toplumsal normdan sıyrılarak başkaldırmanın hazzını pekiştirebilmektedir (Fiske, 1999, s. 89). Örneğin özellikle alt kültürlerin ve ayrık toplulukların önceleri basılı olarak yayımladığı fanzinler, Web 2.0 ile başlayan ve Web 3.0 teknolojisinin kişiselleştirme özelliği ile hedef kitleye daha kolay ulaşır biçimde, sosyal medya platformlarında özel bir hesap, blog veya forum alanları çatısında internette varlığını sürdürmekte, basılı fanzinlere oranla daha geniş kitlelere seslenme olanağı bulmaktadır. Aktivizm de yine bu doğrultuda evrilerek kullanıcıların içerik ürettiği ve yaydığı bir alana dönüşmüştür. Bilgisayar başında imza kampanyaları düzenleyerek bir araya gelip tepkilerini oluşturdukları iletilerle yayan klikivistler; yine bilgisayar başından kalkmadan tepki duyduğu konudaki iletileri beğenen ve paylaşıp yeniden yayınlayan slaktivistler (Fisher, 2020) internet öncesi dönemlerde meydanlarda toplanıp basın açıklaması yapan kitlelerin yerini almışlardır. Günlük yaşamdaki olaylara etkileri kuşkulu olsa da, bu grupların enformasyonun viral olmasında, yankı odaları ve filtre balonlarında düşüncelerin pekişmesinde, konuların geleneksel medya gündemine girmesinde etkin yerleri vardır.

Düşüncelere, alt topluluklara, sesini duyuramayanlara eşitlerarası bir ortam sunmakla birlikte internet, Keyes'e göre özellikle anonim veya sahte kimliklerle kullanıldığında yalan ve aldatma için ideal ortamdır. İnternette kişilerin dürüstlüğüne anlayabilecek yöntemler gelişse de, kişilerarası iletişim ortamlarındaki dürüstlük internet ortamında hiçbir zaman sağlanamayacaktır. Bu, zamanla güvenin ve gerçek algısının toplumlarda aşınmasına, kişiler arasındaki bağların zayıflamasına (Keyes, 2017, s. 269-270) zaman içinde post truth toplumun oluşmasına yol açacaktır. Fake news içeriğinin yanı sıra, dedikodu da post truth çağda internet kullanıcısının üretim ve tüketim davranışlarında değişimin gözlemlendiği içerik türlerindedir. Dedikodu, özünde bir popüler kültür ögesidir ve içeriğinden çok oluşturduğu enformasyon alışverişi ortamıyla kişilerarası iletişimde ortak bir söylem alanının gelişmesini; böylece kişilerin birbirleriyle bağlarının güçlenmesini sağlamaktadır (Jenkins, 2019, s. 126-127). Gazetinsel kişiler ile olayların nesneleştirilip internet kullanıcıları arasında sosyalleşme aracına evrilmesi; bu süreçte gerçeğin öneminin veya kişilerin uğrayabileceği zararların göz ardı edilmesi, önceki dönemlere göre rahatlıkla görülebilirlik (aleniyet) sağlanması, dedikodunun itibarsızlığını hafifletmiş; belki de bir ölçüde post truth çağda bu türe meşruiyet kazandırmıştır.

Yapay zeka teknolojisinin ortaya çıkardığı yeniliklerden deepfake teknolojisinin de internet ortamında enformasyon yayımı açısından belirgin bir etkisi olmuştur. Gerçek ile simülasyon ayrımının çok zor olduğu deepfake sayesinde, Keyes'in sahte kimlik öngörüsünün de ötesinde bir gerçeklik simüle edebilmektedir.

Eski ABD Başkanı Obama'nın, 2018'de deepfake içeriklerin olası tehlikelerine karşı internet kullanıcılarını uyardığı videonun özünde kendisinin bir ilgisi olmadan üretilip sosyal medya platformlarında viral olarak yayılması, bu tür içeriklerin bugün artık enformasyon üreticisine dönüşen internet kullanıcılarının elinde ne derece güçlü bir araç olabileceğini göstermektedir (Bilgici Oğuz & Oturak, 2019, s. 190). Bir internet kullanıcısı tarafından zarar verme kastıyla ve hatta bilinçsizce üretilen bir içeriğin, ulaşacağı kitle tahmin edilenin ötesine geçebilmektedir.

Bu bağlamda ABD'de MIT bünyesinde Vosoughi vd. tarafından Twitter'da 11 yıllık bir süreçte yapılan çok geniş çaplı bir araştırma, Keyes'in internetin dezenformasyon ortamına dönüşmesinde internet kullanıcısının etkisiyle ilgili öngörülerini doğrulamaktadır. Söz konusu araştırmaya göre, sosyal medya üzerinden fake news içerik, gerçek haberden 6 kat daha hızlı ve gerçek habere oranla %70 daha çok yeniden yayınlama (retweet) almıştır. Haberleri gerçek kullanıcıların ve robot hesapların aynı ölçüde yaymaları, dikkat çekici başka bir noktadır. Bir kişinin bilgisayar başında birkaç tuşa basarak aynı anda yüzlerce bot hesabı yönetebileceği göz önünde bulundurulduğunda, organik kullanıcıların fake news yayma eğiliminin çok daha fazla olduğu sonucuna varılmıştır. Araştırmada en çok dezenformasyon içeren siyasi haberlerin kullanıcılar tarafından ilginç bulunduğu için (2017, s. 1-3) yayıldığı ortaya koyulmuştur.

Benzer olarak Fransa'daki, İngiltere'deki ve Almanya'daki seçimler üzerine Neudert vd. tarafından 2017'de yapılan araştırmada, üç ülkede de, fake news içeriğinin ağırlıklı gerçek kullanıcılar tarafından yayıldığı saptanmıştır. Bu ülkeler arasında fake news yaymada en az Fransa'daki kullanıcıların, en çok Almanya'dakilerin etkin olduğu; ABD'deki kullanıcılarla karşılaştırıldığında ise, bu ülkelerdeki internet kullanıcılarının daha az dezenformasyon yaydığı ortaya koyulmuştur. Araştırmada kullanıcıların enformasyon yayma oranlarındaki farklılık, ülkelerin kültürlerine dayandırılmaktadır (Neudert, Howard, & Kollanyi, 2019, s. 2, 9-11).

İnternet kullanıcılarının internette ve sosyal medya platformlarında enformasyon yayma eğilimi üzerine yapılan araştırmalar, Türkiye için de benzer sonuçlar vermiştir. Sosyal medya platformlarından Twitter'da 2019 yerel seçimlerinde enformasyon yayımına ilişkin Şen ve Taşdelen tarafından yürütülen araştırmada, içeriklerin yoğun olarak ötekini olumsuz biçimde sunduğu; dezenformasyon içeren iletilere ve fake news içeriklere görsel malzeme veya sayısal verilerden oluşan sözde kanıtlarla inandırıcılık kazandırıldığı; bu içeriklerin çoğunun doğruluk kontrol (fact check) merkezleri tarafından yanlış olduğu açıklandığı halde yayınlanmaya devam ettiği; enformasyonun seçim döneminde karşı taraf hakkında olumsuz imaj yaratma amacıyla kullanıldığı görülmüştür (2020, s. 31). Enformasyon yayımı açısından sosyal medya kullanıcıları üzerine yapılan diğer araştırmalarda da fake news içeriğinin, doğru enformasyona göre daha çok yayıldığı; kullanıcıların kendi görüşlerine uyumlu içeriği okuma ve iletme eğilimi olduğu; doğruluğu önemsenmeden enformasyon yaymanın grup aidiyetini oluşturmayı ve grup kimliğini güçlendirmeyi amaçladığı; ileti yayarak kişilerin grup içinde varlıklarını göstermeyi hedefledikleri; diğer grupların itibarını zedelemek adına dezenformasyon olduğunu bildikleri halde içerik paylaşmaya devam ettikleri; fake news içerikleri yayınlarken karşı tarafa üstünlük sağlama düşüncesi taşıdıkları; ilginçliğinin bir iletinin yayılmasındaki temel nedenlerden olduğu; kullanıcıların iletileri beğeni kazanmak, toplumsal etkileşimde bulunmak, sosyal medya üzerinden eğlenmek ve kendi varlıklarını göstermek amacıyla yaydıkları; içeriklerin doğruluğuna güvenmeseler de, olanlardan haberdar olmak için kullanıcıların sosyal medya platformlarından enformasyon edindikleri ortaya çıkmıştır (Aksu & Çetin, 2019, s. 167; Sarıhan & Taşcıoğlu, 2022, s. 146). Facebook üzerinden yapılan bir araştırmada da, benzer yönde sosyal medya kullanıcılarının arkadaş listelerindeki kişilerin yaydıkları haber içeriklerine güveninin düşük olduğu saptanmıştır (Çelikelli & Narmanlıoğlu, 2022, s. 459).

Sosyal medya kullanıcıları üzerine Sargın vd. tarafından kişilik yapılarından bağımsız ele alınarak Türkiye'de yapılan araştırmada, kişilerin medyada fake news paylaşmalarının temel nedelerinin, bu içeriklere inanmaları ve bu içeriklerin yayılmasını istemeleri olduğu saptanmıştır (Sargın, Uyar, & Kahya Özyirmidokuz, 2021, s. 487-488). Yine Türkiye'de Kılıç ve İspir tarafından sosyal medyada yer alan fake news içeriklere güven üzerine yapılan araştırma, eğitim düzeyi ve yaş arttıkça bu içeriklere güvenin azaldığını; içeriklerin tanındık kişilerce yayılması ve kullanılan söylemin, yazım kurallarına uymanın, uygun fotoğraf kullanımının bu içeriklere güveni artırdığını; 42 ve üzeri yaş grubunun güvenmese de erişim kolaylığından dolayı sosyal medya haberlerini takip ettiğini ortaya koymuştur (Kılıç & İspir, 2020, s. 282).

Balcı ile Yeles Kahraman'ın üniversite öğrencileri çapında yaptığı araştırmada, Türkiye'de yayılan fake news içerikle yurtdışında ve dünya çapında yayınlananlar yüksek oranda benzer çıkmıştır. Buna göre katılımcıların sosyal medyada doğrulanmayan enformasyonla hayatlarına yön verebildikleri, zaman geçirmek için sosyal medya kullanıcılarının fake news paylaşma eğiliminde oldukları; ancak genel literatürdeki aksine katılımcıların sosyalleşmek için sosyal medya kullanımı arttıkça fake news paylaşımlarında azalma olduğu saptanmıştır. Ülkeler özelinde ve küresel çapta internet kullanıcılarının bu yöndeki eğilimini ölçmek için farklı evren ve örneklerle tekrarlanıp benzer çalışmalarda ortaya çıkan bulguların bir potada değerlendirilmesi gerektiği sonucuna varılmıştır (2023, s. 767-768). Bu tür araştırmaların ülke ayrımı yapılmaksızın ortak özelliği, post truth çağ ile ilgili kuramsal çalışmalardaki öngörülerini ve çözümlenmeleri büyük oranda doğrulamalarıdır. Araştırmalardaki ortak sonuç, kişilerin olguları görmezden geldiği, dolayısıyla gerçeklik anlatılarını bilinçli olarak seçtiğidir.

Bugünkü internet kültüründe kişiler, dünya olaylarını veya duygularını diğerlerine aktarmak istediği biçimde, kişisel gerçeklikleri üzerinden bir anlatı oluşturup sosyal medya platformlarından kolaylıkla yayabilmektedir. Bu kişilerden anlattığı diğerlerininkinden güçlü olan, sosyal medya ortamında diğerlerine görece güç kazanmaktadır. Siyasal liderler, internet fenomenleri ve hatta sıradan kullanıcılar bu yöntemle sıklıkla başvurmaktadır (Yavuz Görkem, 2019, s. 98). Seri üretimin, televizyonun ve popüler kültürün günlük yaşama girmesiyle, 20. yüzyılın özellikle ikinci yarısından başlayarak tüketim davranışlarını etkilemekte kullanılan anlatılar; post truth çağda, enformasyon tüketicisinden enformasyon üreticisine dönüşen internet kullanıcılarının toplumsal kimliklerini oluşturduğu araçlara evrilmiştir.

Kitle iletişim araçlarından kendi ürettiği içeriği sunmayı yüzyıllardır isteyen okurun/dinleyicinin/ izleyicinin, bu istediğine internet kültürü sayesinde kavuşması, herkesin bir gerçek üreticisine dönüşmesine zemin oluşturmuştur. Geline nokta yaşamın her alanında popüler kültürün yayıldığı, özel alan ile kamusal ayrımının ortadan kalktığı, internet kullanıcısının içerik üreticisine dönüştüğü, dezenformasyonun ve saçmalığın yayıldığı; en tehlikelisi de haber ile havadis ayrımının belirsizleştiği bir medya ekolojisi ortaya çıkmıştır.

## 5. Sonuç

İsim babası Tesich'in ortaya attığı post truth kavramı gerçeklerdense, kendisini iyi hissetmek adına yalanlara inanmayı seçip hep birlikte hakikat ötesi bir dünyada yaşamaya karar veren duyarsızlaşmış ABD toplumuna yönelik bir eleştiridir. Eleştirdiği ise, bugün post truth toplum olarak tanımlanan, duyarsızlaşmış, yurttaşsal sorumluluktan istifa etmiş, kendi kendisini kandıran bir toplumsal zihniyettir. Kavramın ortaya atılmasından on yıl sonra ABD'de yaşanan 11 Eylül saldırıları ve terörizme karşı savaş doktrini ile başlatılan 2002 Irak Savaşı realist değerlerin devre dışı bırakılıp konstrüktivist bir dönemin başladığının göstergesidir. Çok kısa bir zamanda uluslararası siyaset gibi rasyonelitenin hâkim olduğu bir alanda yapılan bu paradigma değişikliği, post truth etkisinin uluslararası siyasette ve medyada da görüleceğinin habercisidir. ABD 2016 başkanlık seçim kampanyasında ortaya çıkan alternatif gerçek kavramı, olguların yerine algıların seçilebileceği post truth ortama açık bir davettir. ABD seçmeni bu davete yalnızca Trump'ın söylediği yalanları görmezden gelip inanmayı seçerek değil; internet ortamının sunduğu tüm olanaklarla bu yalanları ve fake news içerikleri yayararak katılmıştır. Bu seçim, post truth çağın en önemli bileşeninin özünde internet kullanıcısı olabileceğini göstermesi açısından da önemlidir.

Kullanıcı kitlesinin genişlemesi, habercilik, eğitim, bankacılık, alışveriş, eğlence gibi hizmetlerin ve faaliyetlerin de internete yerleşmesi ile oluşan internet kültüründe; yoğun bir enformasyon akışına maruz kalan kişiler hızla, çoğunlukla hiç düşünmeden, dolayısıyla anlık tepkileri ve duyguları ile davranmaya; bu ekolojide içerik üretmeye veya üretilen bir içeriği yayarak çoklamaya başlamıştır. Tüm toplumları ve tüm tabakaları içeren internet kültürü, kullanıcıları birbirleri ile etkileşime yönlendirmekte; böylelikle sanal ortamda, popüler kültürden ve algoritmalarından kaynaklı kümelenmeler oluşmaktadır. İnternetin araçsal özellikleri, benzer zihniyetlerin, beğenilerin ve amaçların kümelenmesi; kişilerin bireysel değer yargılarından grup aidiyetine göre davranmasına; internet kullanıcılarının yaşamın gerçeklerine karşı psikolojik savunma mekanizmalarını kolektif halde kullanmasıyla ortaya çıkan enformasyon düzensizliğine; pozitivist gerçekçense, postmodernist gerçekliğin de seçeneğe dönüştüğü bir kültüre; kısacası alternatif gerçeklerin de kabul edilebildiği post truth çağ ortamı hazırlamıştır.

Normların ve değerlerin dönüştüğü bu çağda, rasyonalite ve gerçeğe ilişkin etik kodları geriye atan internet kullanıcısı; görünürlüğü, beğenilmeyi, duygularını denetimsizce yaymayı, saçmalamayı yeni norm edinerek, anlatılarını ve toplumsal kimliğini bu yönde yansıtmayı seçmiştir. İnternet kullanıcısının insana özgü zaaflarının, beklentilerinin, duygusal yapısının devreye girmediği bir medya kültüründe post truth çağa geçiş olanaksızdır. Baudrillard'ın simülasyon evrenini çağrıştıran post truth çağda, yeni bir toplumsal kimlik oluşturarak simülakra dönüşen internet kullanıcısı, seçimleri ile bu çağın süreğenliğine karar verendir. Üstelik internet kullanıcısı post truth çağ medya ekolojisinin anahtarı konumundadır.

## 6. Extended Abstract

Introduced by playwright Tesich in 1992, the concept of post-truth first resembled a nearly apocalyptic era, in which the masses preferred to believe the lies that governments announced even when the lie was inevitably obvious to feel self esteem rather than asking for the fact. Being chosen as the word of the year of 2016 by the Oxford Dictionary, a quarter century after being introduced, post truth became one of the most remarkable concepts, especially in the fields of communication and political sciences. In the 2016 US election campaign, a new kind of obvious disinformation content, fake news strategy is used to propagate against the rival, and in order to be distributed via social media which is later offered to be accepted as alternative fact. Post truth has become an invitation to abandon rationality. Briefly, post truth, defines and criticizes the period of today in which the lines between fact and fake are blurred, lying is ordinary and acceptable; perceptions rather than facts, emotions and desires rather than reason; beyond all of these, lying is a common attitude both in interpersonal and communications and therefore insignificant.

Throughout history, thinkers have been trying to understand human existence by questioning the meaning of life, the purpose of existence, worldly phenomena, and metaphysical concepts. The concepts of truth, fact, and reality are among the most questioned concepts that can be mistakenly used interchangeably, even though they are all part of a whole and they create each other in accordance, they do not mean the same thing. Truth is a Platonic and metaphysical concept that contains belief in it, and therefore, to some extent, obscurity; while real, which is an Aristotelian concept, is a positivist concept based on concrete fact, that is obvious and a subject of experimentation. Reality, The postmodern piece of the same concept of reality and refers to the presentation of the real as perceived by the receiver and is the base of Baudrillard's simulation theory. With these concepts, it is understood that what is used in the context of post truth is the real/fact. Post truth thus refers to a period of abandonment of fidelity to the fact, and the reception of lies, and disinformation.

Each medium has its own unique communication culture. The emerging communication culture has a significant impact on the production, distribution, and consumption of information. The environment evaluated due to the nature of the medium is also effective in constructing the mentality, attitudes, and communication manners of the people of that period. The web's widespread availability and easy access to internet tools have led to the evolution of a vast global user mass. In this new era, the audience could produce and distribute information via the internet and Web 2.0 network system, thus the hierarchy between professional content producers and the audience led to an information disorder.

Until the introduction of the Internet, especially with the Web 2.0 system, the transmission of all kinds of content in the mainstream media was in a two dimensional hierarchy. The first dimension is between the media organization and the audience; the second dimension is the gatekeeping process within the media organization while producing and distributing content. The most innovative opportunity that the Internet offers to its users is horizontal filtering or horizontal gatekeeping, the opposite of the vertical gatekeeping of traditional media. Horizontal gatekeeping is a manner for internet users, to choose to distribute or not a content, so that it can be received by vast masses in shortest time, especially social media. One important thing to mention here is that social media platforms are not media companies, but rather technology companies serving free spaces for the content their users produce and distribute. Therefore social media platforms need their users' collaboration to exist. However, that led internet users have unconsciously and even intentionally spread disinformation and fake news content, and a giant information disorder where true and false, fake and real, worthy and useless became indifferent. A new era that was predicted decades ago has begun in the hands of internet users, where perceptions shadow the

truth. By applying descriptive field analysis from a constructivist approach, this article examines the role of the internet user in the post truth era, by assessing the internet user as a main part of internet culture due to the production and distribution of information through the relation of individual and medium.

**Keywords:** Post Truth, Internet Culture, Social Media, Information, Fact.

**Çıkar Çatışması Beyanı / Conflict of Interest**

Çalışmada herhangi bir kurum veya kişi ile çıkar çatışması bulunmamaktadır.  
There is no conflict of interest with any institution or person in the study.

**İntihal Politikası Beyanı / Plagiarism Policy**

Bu makale İntihal programlarında taranmış ve İntihal tespit edilmemiştir.  
This article was scanned in Plagiarism programs and Plagiarism was not detected.

**Bilimsel Araştırma ve Yayın Etiği Beyanı / Scientific Research and Publication Ethics Statement**

Bu çalışmada Yükseköğretim Kurumları Bilimsel Araştırma ve Yayın Etiği Yönergesi kapsamında belirtilen kurallara uyulmuştur.  
In this study, the rules specified within the scope of the Higher Education Institutions Scientific Research and Publication Ethics Directive were followed.

**Kaynakça**

- Aksu, S., & Çetin, S. (2019). Post truth içerikler ve paylaşılma motivasyonları üzerine bir inceleme. *E Kurgu Prof. Dr. Alâeddin Asna Anısına Yeni Zamanlar ve Halkla İlişkiler Sempozyumu Özel Sayısı* , 27 (4), 158-169.
- Balcı, Ş., & Yeles Karaman, S. (2023). Sosyal medya kullanım motivasyonlarının yalan haber paylaşımı üzerindeki etkileri. *Erciyes İletişim Dergisi* , 10 (2), 749-775. <https://doi.org/10.17680/erciyesiletisim.1189483>
- Baldini, M. (2000). *İletişim tarihi*. (G. Batuş, Çev.) İstanbul: Avcıol Yayıncılık.
- Baudrillard, J. (2003). *Sessiz yağınların gölgesinde*. (O. Adanır, Çev.) Ankara: Doğu Batı Yayınları.
- Baudrillard, J. (2002). *Simgesel değiş tokuş ve ölüm*. (O. Adanır, Çev.) İstanbul: Boğaziçi Üniversitesi Yayınevi.
- Baudrillard, J. (2022). *Simülaklar ve simülasyon*. (O. Adanır, Çev.) Ankara: Doğu Batı Yayınları.
- Bilgili Oğuz, C., & Oturak, E. (2019). Post truth çağında yeni medya uygulamaları ve dönüşen halkla ilişkiler pratiği. *E Kurgu Prof. Dr. Alâeddin Asna Anısına Yeni Zamanlar ve Halkla İlişkiler Sempozyumu Özel Sayısı* , 27 (4), 181-193.
- Brams, Y. (2020). *Philosophy of post-truth*. Institute for National Security Studies.
- Britannica. (tarih yok). Pirate radio
- Castillo, M. (2018, 04 11). *Zuckerberg tells congress facebook is not a media company*. 08 01, 2023 tarihinde CNBCE: Zuckerberg tells congress facebook is not a media company: ‘ı consider us to be a technology company adresinden alındı.
- Chappel, S. (2019, 09 12). *Brexit or Bremain: the arguments at a glance*. 01 24, 2024 tarihinde Euronews: <https://www.euronews.com/2016/05/12/brexit-the-arguments-at-a-glance> adresinden alındı.
- CODIB. (2017). *Populism in Europe: From Symptom to Alternative?* Barcelona.
- Cumhuriyet. (2023, 07 27). *Twitter yeni ismi nedeniyle 16 yıllık hesaba el koydu*. 08 01, 2023 tarihinde <https://www.cumhuriyet.com.tr/bilim-teknoloji/twitter-yeni-ismi-nedeniyle-16-yillik-hesaba-el-koydu-2102935> adresinden alındı.
- Çelikelli, S., & Narmanlıoğlu, H. (2022). Algoritmadan al haberi: türk kullanıcıların facebook haber kaynağı algoritmasına dair tutumu. I. S. RESEARCH (Dü.), *3. Uluslararası Marmara Bilimsel Araştırmalar ve İnovasyon Kongresi* içinde (s. 450-461). Ankara: İKSAD.
- Demirkol, O. (2022a). Yanlış bilincin ‘aydınlanmış’ hali: bir semptom olarak ‘post-truth’. *Galatasaray Üniversitesi İletişim Dergisi* (36), 139-164. <https://doi.org/10.16878/gsuilet.1065078>
- Demirkol, O. (2022b). İnternet ve ‘post-truth’ ilişkisinin sosyal bağlamları. *Kültür ve İletişim* , 25 (50), 293-318. <https://doi.org/10.18691/kulturveiletisim.1119169>
- Ferrándiz, R. R. (2023). An overview of the fake news phenomenon: from untruth-driven to post-truth-driven approaches, media and communication. *Media and Communication* , 11 (2), 15-29. <https://doi.org/10.17645/mac.v11i2.6315>
- Fisher, R. (2020, 09 16). *The subtle ways that ‘clicktivism’ shapes the world*. 10 01, 2023 tarihinde BBC: <https://www.bbc.com/future/article/20200915-the-subtle-ways-that-clicktivism-shapes-the-world> adresinden alındı.
- Fiske, J. (1999). *Popüler kültürü anlamak*. (S. İrvan, Çev.) Ankara: Ark.
- Frankfurt, H. G. (2005). *Boktanlık üzerine*. (G. Gülbey, Çev.) İstanbul: Altıkkırkbeş Yayıncılık.
- Fuchs, C. (2020). *Sosyal medya*. (D. Saraçoğlu, & İ. Kalaycıoğlu, Çev.) İstanbul: Nota Bene Yayıncılık.
- Gillmor, D. (2008). *We the media*. C.A.: O'Reilly Media.
- Güven, A. (2020). Hakikatin yitimi olarak post-truth: bir kavramsallaştırma denemesi. *İnsan&İnsan* , 7 (23), 20-36. <https://doi.org/10.29224/insanveinsan.577956>
- Haack, S. (2019). Post post-truth: are we there yet? *Theoria* , 85, 258-275. <https://doi.org/10.1111/theo.12198>
- Harsin, J. (2018, 12 20). Post-truth and critical communication studies. Oxford Research Encyclopedias.
- Innis, H. A. (1949). The bias of communication. *The Canadian Journal Of Economics And Political Science* , 15 (4), 457-476. <https://doi.org/10.2307/138041>



- Jenkins, H. (2019). *Cesur yeni medya* (3. Baskı b.). (N. Yeğengil, Çev.) İstanbul: İletişim Yayınları.
- Kartarı, A. (2019). *Kültür, farklılık ve iletişim*. İstanbul: İletişim.
- Keyes, R. (2017). *Hakikat sonrası çağ*. (D. Özçetin, Çev.) İzmir: Delidolu Yayınları.
- Kılıç, D., & İspir, N. B. (2020). Sosyal medyada haber içeriklerine güven ve kullanıcı motivasyon. *E Kurgu* , 28 (1), 266-285.
- Lippman, W. (2020). *Kamuoyu*. (O. D. Yılmaz, Çev.) İstanbul: Kabalcı Yayınevi.
- Loveless, M. (2021). Fake news as an emotional weapon. S. Guisti, & E. Piras (Dü) içinde, *Democracy and Fake News* (s. 64-76). New York: Routledge.
- Marshall, H., & Driesschova, A. (2018). Post-truth politics in the UK's Brexit referendum. *New Perspectives* , 89-106. <https://doi.org/10.1177/2336825X1802600305>
- McLuhan, M. (2001). *Gutenberg galaksisi*. (G. Ç. Güven, Çev.) İstanbul: Yapı Kredi Yayınları.
- McLuhan, M., & Fiore, O. (2012). *Medya mesajı, medya mesajıdır*. (J. Angel, S. Semerci, Dü, & İ. Haydaroğlu, Çev.) 2012: Medyacet.
- Mutlu, E. (2012). *İletişim sözlüğü* (6. Basım b.). Ankara: Sofos Yayınları.
- Narin, B. (2018). Kişiselleştirilmiş çevrimiçi haber akışının yankı odası etkisi, filtre balonu ve siberbalkanizasyon kavramları çerçevesinde incelenmesi. *Selçuk İletişim* , 11 (2), 232-251. <https://doi.org/10.18094/josc.340471>
- Neudert, L. M., Howard, P., & Kollanyi, B. (2019). Sourcing and automation of political news and information during three european elections. *Social Media + Society* , 1-13. <https://doi.org/10.1177/2056305119863147>
- Ong, W. (2003). *Sözlü ve yazılı kültür* (3. Basım b.). (s. P. Banon, Çev.) İstanbul: Metis Yayınları.
- Organ, J. (tarih yok). *The zapruder film*. 09 01, 2023 tarihinde JFK Association: <https://www.jfk-assassination.net/organ2.htm> adresinden alındı
- Oruç, M. S. (2020). Postmodernite, siyasal iletişim ve doğruluk sorunu: Post-truth durum ve entelektüel zemini üzerine bir inceleme. *Türkiye İletişim Araştırmaları Dergisi* (36), 141-160. <https://doi.org/10.17829/turcom.784433>
- Postman, N. (2016). *Teknoloji* (2. Basım b.). (M. E. Yılmaz, Çev.) Bursa: Sentez Yayıncılık.
- Postman, N. (1994). *Televizyon öldüren eğlence*. (O. Adanır, Çev.) İstanbul: Ayrıntı.
- Qualter, T. H. (1980). Propaganda teorisi ve propagandanın gelişimi. *Ankara Üniversitesi Siyasal Bilgiler Fakültesi Dergisi* , 25 (1-4), 255-307.
- Rosen, J. (2008, 09 18). *If Bloggers Had No Ethics Blogging Would Have Failed, But it Didn't. So Let's Get a Clue*. 08 01, 2023 tarihinde [http://archive.pressthink.org/2008/09/18/because\\_we\\_have.html](http://archive.pressthink.org/2008/09/18/because_we_have.html) adresinden alındı
- Sargın, S., Uyar, K., & Kahya Özyirmidokuz, E. (2021). Beş büyük kişilik özelliği ve öz yeterliliğin sosyal medyada yer alan sahte haberlerin kabulü ve yayılması üzerindeki etkisi. *Avrupa Bilim ve Teknoloji Dergisi* (32), 979-990. <https://doi.org/10.31590/ejosat.1040099>
- Sarihan, Z., & Taşcıoğlu, R. (2022). Post truth çağında sosyal medyanın kamuoyu oluşturma gücü: yeni infaz düzenlemesi örneği. *İNİF E-Dergi* , 7 (1), 129-150. <https://doi.org/10.47107/inifedergi.978185>
- Savoy, J. (2017). Trump's and clinton's style and rhetoric during the 2016 presidential election, journal of quantitative linguistics. *Journal of Quantitative Linguistics* , 25 (2), 168-189. <https://doi.org/10.1080/09296174.2017.1349358>
- Şen, A. F., & Taşdelen, H. (2020). Post-truth siyaset bağlamında yeni medya: 2019 yerel seçimi örneğinde bir inceleme. *Akdeniz İletişim Dergisi* , 33, 11-34. <https://doi.org/10.31123/akil.620340>
- Tandoc Jr., E. C. (2019). The facts of fake news: a research review. *Sociology Compass* , 13:e12724.
- Tannöven, N. (2023). Bir benlik krizi olarak post truth: rasyonel batı ve duygusal ötgiesarasındaki farkın seyrelmesi. *Alternatif Politika* , 15 (3), 608-630. <https://doi.org/10.53376/ap.2023.23>
- The Free Library. (tarih yok). *A government of lies*. 08 20, 2023 tarihinde <https://www.thefreelibrary.com/A+government+of+lies.-a011665982> adresinden alındı.
- Tiryaki, S. (2023). Post truth ve sosyal medya ilişkisine bibliyometrik bir bakış. *İstanbul Aydın Üniversitesi Sosyal Bilimler Dergisi* , 15 (4), 527-545.

Turan, R. (2009, 09 27). *Asparagas olayı*. 08 10, 2023 tarihinde Hürriyet: <https://www.hurriyet.com.tr/asparagas-olayi-12561532> adresinden alındı



Vosoughi, S., Roy, D., & Aral, S. (2017). *The spread of true and false news online, mit initiative on the dijital economy research brief*. MIT Initiative on the Digital Economy Research Brief.

Watson, K. (2018, 01 17). *Trump announces fake news winners on Twitter, but link stops working soon after*. 01 24, 2024 tarihinde CBC News: <https://www.cbsnews.com/news/fake-news-awards-trump-tweets-winners-list-includes-paul-krugman-brian-ross-full-list-gop-website/> adresinden alındı.

Wright, C. (2018). Post-truth, postmodernism and alternative facts. *New Perspectives* , 26 (3), 17-30. <https://doi.org/10.1177/2336825X180260030>

Yavuz Görkem, Ş. (2019). Teknolojik belirleyicilik, minimal etki ve bilişsel çelişki kuramları bağlamında gerçek ötesi kavramı. *Anadolu Üniversitesi Sosyal Bilimler Dergisi* , 19 (1), 95-107. <https://doi.org/10.18037/ausbd.550251>

# Yerel Yönetimlerde Katılım Algılarının Çeşitli Değişkenler Açısından İncelenmesi: Kastamonu Örneği\*

Alper Tunga ŞEN\*\*   
Abdulgaffar ÇİFTÇİ\*\*\* 

## ÖZ

Çalışmanın amacı Kastamonu ili merkezinde yaşayan vatandaşların yerel yönetim karar alma faaliyetlerine katılım algılarının tespit edilmesidir. Araştırma Kastamonu ili Merkezinde yaşayan vatandaşlara (18 yaş üstü) uygulanmıştır. Nicel araştırma yöntemleri arasında sıklıkla tercih edilen anket yöntemi ile 497 katılımcıdan veriler elde edilmiştir. Verilerin analizi SPSS 26 paket programı yardımıyla gerçekleştirilmiştir. Araştırmada kullanılmış olan ölçeğin güvenilirliğinin tespit edilebilmesi adına Cronbach Alfa ve KMO değerlerine yer verilmiştir. Araştırmada Kocaoğlu (2011) tarafından geliştirilmiş toplam 20 maddeden oluşan Hemşehri ölçeği (HÖ) kullanılmıştır. Çalışmada değişkenleri birbirleri ile farklılaşp farklılaşmadığının anlaşılması adına t testi ve Anova analizinden yararlanılmıştır. Verilerin düzgün bir şekilde toplanıp analiz edilmesinin ardından katılımcıların katılım kaygılarının ortalaması ile demografik değişkenlerden olan cinsiyet, yaş, eğitim ve gelir düzeyi arasında istatistiksel olarak anlamlı bir farklılık tespit edilmiştir. Ancak diğer demografik değişkenler ve katılım algısı değişkeni arasında istatistiksel olarak anlamlı bir farklılık bulunamamıştır. Son olarak vatandaşların katılım algılarının orta düzeyin (X=2,8) üstünde olduğu fakat yeterli katılım algısına sahip olmadıkları sonucuna varılmıştır. Çalışmanın sonuç kısmında ise yerel yönetimlerin faaliyetlerine katılımın nasıl artırılacağı ile ilgili öneriler sunulmuştur. Bu sayede yerel yönetimlerin vatandaşlar ile daha yakın ilişkiler kurması hedeflenmektedir.

**Anahtar Kelimeler:** Kamu Yönetimi, Katılım, Yerel Yönetim, Vatandaş.

## Examination of Participation Perceptions in Local Governments in Terms of Various Variables: The Case of Kastamonu

### ABSTRACT

The aim of the study is to determine the participation perceptions of citizens living in the center of Kastamonu in local government decision-making activities. The research was applied to citizens (over 18 years of age) living in Kastamonu. Data were obtained from 497 participants using the survey method, which is commonly preferred among quantitative research methods. The data analysis was carried out with the assistance of the SPSS 26 package program. In order to determine the reliability of the scale used in the research, Cronbach's Alpha and KMO values were provided. The Hemşehri scale (HS), developed by Kocaoğlu (2011) and consisting of a total of 20 items, was employed in the study. T-test and Anova analysis were utilized to understand whether the variables differed from each other in the study. After the data were collected and analyzed properly, a statistically significant difference was found between the average participation concerns of the participants and demographic variables such as gender, age, education, and income level. However, no statistically significant difference was found between other demographic variables and the participation perception variable. Finally, it was concluded that citizens' participation perceptions were above the medium level (X = 2.8), but they did not have sufficient participation perceptions. In the conclusion of the study, suggestions are presented on how to increase participation in the activities of local governments. In this way, it is aimed for local governments to establish closer relations with citizens.

**Keywords:** Public Administration, Participation, Local Government, Citizen.

\* Bu çalışma için 11.07.2023 tarih ve 2023/8-2 sayılı kararı ile Kastamonu Üniversitesi Rektörlüğü Sosyal ve Beşerî Bilimler Bilimsel Araştırmalar ve Yayın Etiği Kurulu'ndan gerekli izinler alınmıştır./For this study, the necessary permissions were obtained from Kastamonu University Rectorate Social and Human Sciences Scientific Research and Publication Ethics Board with the decision dated 11.07.2023 and numbered 2023/8-2.

\*\* **Corresponding Author/Sorumlu Yazar,** Dr. Öğr. Üyesi/Asst. Prof., Kastamonu Üniversitesi/Kastamonu University, alpertungasen@kastamonu.edu.tr

\*\*\* Arş. Gör./Res. Asist., Kastamonu Üniversitesi/Kastamonu University, aciftci@kastamonu.edu.tr

Makale Gönderim ve Kabul Tarihleri/Article Submission and Acceptance Dates: 18.12.2023-02.04.2024

**Citation/Atf:** Şen, A. T., Çiftçi, A. (2024). Yerel yönetimlerde katılım algılarının çeşitli değişkenler açısından incelenmesi: kastamonu örneği. *Selçuk Üniversitesi Sosyal Bilimler Enstitüsü Dergisi*, 53, 274-288. <https://doi.org/10.52642/susbed.1406330>

## 1. Giriş

Mahalli özellik taşıyan kamusal faaliyetlerin icra edilmesinde başvuru alan örgütlenme şekillerinden biri olan yerel yönetimler, kamu tüzel kişiliğine de sahip olarak, karar ve yürütme organlarının, ilkece, yerel halk tarafından seçimle belirlenmesiyle diğer teşkilatlanma türlerinden farklılaşmaktadır. Bir yandan yerel yönetimlerde temsilcilerin belirli aralıklarla yapılan seçimler gibi yönetime katılım faaliyetleri neticesinde belirlenmesi ile demokrasinin teminat altına alındığı, diğer taraftan ise yerel yönetimlerin, “temsilcilerin sorumluluğu” ve “halkın süreklilik arz eden denetimi açısından” da en elverişli birimler olduğu öngörülmektedir. Demokrasinin “seçim, denetim ve sorumluluk” ilkeleri ile beraber yerel yönetimler kavramı içerisinde esas olarak ortaya çıktığı ileri sürülmektedir (Çitçi, 1996). Buna göre demokrasi kavramının esasları olan “çoğunluk sağlama ilkesi” ve “seçilenlerin seçenlere karşı hesap verme sorumluluğu” gibi halk katılımı ve halk denetimine yönelik çeşitli değerler yerel yönetimler içinde kendisini bulmaktadır (Pustu, 2016). Halkın, yerel meclislerde gerçekçi temsiline imkân veren ve demokrasiye olan katkılarının güvence altına alan sistemlerin var olduğu bilinmektedir. Bu sistemler etkili halk katılımını ve denetimini sağlayan yol ve yöntemler, bilgi akışını ve şeffaflığını sağlayan yasal düzenlemeler, yerel halka kendisini denetleyen ve halkla bağ kurmaya imkân veren halkla ilişkiler uygulamaları şeklinde sıralanabilmektedir (Yalçındağ, 1988).

Bu çalışmanın esası olan yerel halkın yerel yönetimlerin faaliyetlerine katılımı ve katılımla yakın ilişki içerisinde olan yerel halk denetimi kavramları, aslında birbirine çok yakın anlamları çağrıştırmaktadır. Yerel halkın belediye idaresini takip etme ve onu özenle denetleme anlamındaki isteği, nihayetinde karar alma süreçlerine katılımı ve yerel yönetimlerin şeffaflığını da sağlayacaktır (Yalçındağ, 1995). Örneğin, halkın yerel yönetimlerin faaliyetlerine katılım yöntemlerinden biri olan “*dilekçe hakezi*”, yurttaşların hem kararlara katılımının hem de alınan politika kararlarını denetleyebilmesinin önünü açmaktadır. Dilekçe verme yöntemi kentsel alanlarda sunulan kamusal hizmetlerle ilgili yurttaşların şikayetlerinin alınarak kendilerine bu şikayetlere ilişkin gerekli bilgilerin verilebilmesini sağlamaktadır. Ve sorunların bu yolla yerel idarelerce tespit edilerek çözülebilmesi noktasında dilekçe halk denetimi için uygun bir araç olmaktadır. Bu sorunların çözülmesi için yapılması gerekenlerle ilgili yerel halkın dilek ve önerilerini dilekçe vererek yerel idare ile kolaylıkla paylaşabilmesi anlamında da bu mekanizma aynı zamanda katılımcı demokrasiyi de güçlendirmeye yaramaktadır (Erdoğan, 2013). Katılımcı demokrasinin önde gelen savunucularından Sherry Arnstein’in geliştirdiği “Yurttaş Katılım Merdiveni”nde en üst basamakta bulunan “halk denetimi” sayesinde yurttaşlar; yerel yönetimler tarafından kentsel alanlarda hazırlanan projeleri ya da programları uygulama süreci içerisinde her konuda yetkilendirilebilmektedir (Karacan, 2021).

Yerel yönetimlerde vatandaş katılımını savunan teorisyenler teorilerini normatif olarak oluşturmaktadır ve bu sebeple 'etkilil' katılımın ne anlama geldiği konusundaki tartışmalar da normatif temellere dayanmaktadır. Ancak aynı derecede (hatta daha fazla) önem vermemiz gereken nokta, katılımın paydaşları olan uygulayıcıların, seçilmiş yetkililerin ve özellikle vatandaşların etkili vatandaş katılımını nasıl anladığı olmalıdır (Berner, Amos, & Morse, 2011). Bu çalışma, yerel yönetimde vatandaş katılımı ve denetimi çabalarının anlaşılmasını, yönetimle en doğrudan şekilde ilişki içerisinde olması gereken aktör olarak görülen ve yönetilen konumunda olan vatandaşların yerel birimlere katılımı ve bu birimleri denetlemesinin Kastamonu merkezi özelinde ne ölçüde gerçekleşebildiğini kavrama çabası içerisinde hazırlanmıştır.

Çalışmanın hipotezleri ise şu şekilde sıralanabilmektedir;

**H<sub>1</sub>:** Katılımcıların katılım algıları ile demografik değişkenleri arasında istatistiksel olarak anlamlı bir ilişki bulunmaktadır.

**H<sub>1.1</sub>:** Katılımcıların katılım algıları ile cinsiyetleri arasında istatistiksel olarak anlamlı bir ilişki bulunmaktadır.

**H<sub>1.2</sub>:** Katılımcıların katılım algıları ile yaşları arasında istatistiksel olarak anlamlı bir ilişki bulunmaktadır.

**H<sub>1.3</sub>:** Katılımcıların katılım algıları ile eğitim durumları arasında istatistiksel olarak anlamlı bir ilişki bulunmaktadır.

**H<sub>1.4</sub>:** Katılımcıların katılım algıları ile gelir düzeyleri arasında istatistiksel olarak anlamlı bir ilişki bulunmaktadır.

**H<sub>1.5</sub>:** Katılımcıların katılım algıları ile çalıştıkları sektör arasında istatistiksel olarak anlamlı bir ilişki bulunmaktadır.

**H<sub>2</sub>:** Hemşehrilik ölçeği alt boyutları arasında istatistiksel olarak anlamlı (pozitif/negatif yönlü) bir ilişki bulunmaktadır.

"*Hemşehri Katılımı*"nın Türkiye'de belediyeler özelinde ne ölçüde gerçekleştiğini ölçebilmek adına 1990'lı yılların sonunda 278 belediye üzerinde yapılan bir çalışmada verilen yanıtlar çok doyurucu olmamıştır. Örneğin belediye meclisi toplantılarına katılma söz konusu olduğunda, belediyelerin yüzde yetmiş beşinde halk katılımının söz konusu olmadığını göstermektedir. Ayrıca yine söz konusu çalışmada bahsedilen belediyelerde katılım düzeyinin düşük olduğuna dikkat çekilmiştir (Çitçi, 1996). Bu çalışmanın amacı da 30 yıllık süreç sonrasında Türk kamu yönetiminde katılım ve denetim mekanizmalarının gerek yasal düzenlemelerle gerekse de bilgi iletişim teknolojilerinin gelişmesi sonucunda, büyükşehir statüsünde olmayan ve Kastamonu ili merkezi özelinde bu durumun bir değişikliğe uğrayıp uğramadığını nicel verilerle analiz etmektir.

## 2. Yerel Yönetimlerde Katılım

Katılma kavramı, "*kamu siyasetlerinin belirlenmesi için, uygulanma ve denetlenme aşamasında yer alma ya da siyasal iktidarı elinde bulunduran kurum ve kişilerin almış oldukları kararları etkilemeye yönelik tüm faaliyetler*" şeklinde açıklanabilir. Bu tanımın da ilgili, bilgili ve rasyonel şekilde hareket edebilen bir yurttaş ya da seçmen tasarımına dayandığı söylenebilir. Katılma olgusundan bahsedebilmemiz için, biçimsel katılma imkanlarının söz konusu olması, yurttaşların bu imkanlardan etkin bir şekilde faydalanması gerekmektedir. Katılma faaliyeti sonrasında, yurttaşlar merkezi yönetimlerin veya yerel yönetimlerin aldıkları kamu politikaları kararlarına etki edebilirse katılma anlamlı olacaktır (Çitçi, 1996).

Katılım yerel yönetimlerde ulusal düzeye oranla daha yoğun ve doğrudan şekilde gerçekleşmektedir (Pustu, 2016). Katılımın güçlü ve yoğun şekilde söz konusu olduğu güçlü demokratik yerel yönetim modelinde politikacı ve bürokratlar gerçek ve doğru yerlerini bulmuş olacaklardır. Böyle bir düzen içerisinde yerel halk tarafından kendilerine kamusal politikaları saptama, yönetim yetkisi ve sorumluluğu rahatlıkla verilebilecektir. Yerel halk tarafından bu yolla denetim altında tutulacaklar, bunun sonucunda özellikle seçmen, siyasal değerlendirmeler ve siyasal bilgi açısından yeterli donanımına sahip ve bilinçlenmiş olarak kendisinden beklenen demokratik işlevi etkililikle yerine getirebilecektir. Yerel politikacı da yerel kamusal hizmetlerin üretilip sunulması açısından yetkileri yanında sorumluluklara da sahip olacağı için, yönetilen ve yöneten aktörler arasında bunun bilinci içinde bir siyasal kültür gelişecektir. Fakat yerel halka ve yerel politikacılara yerel hizmetlere ilişkin temel kararların alınması noktasında yetki ve sorumluluk verilmezse ve katılım/denetim mekanizmaları yerel halk tarafından etkili şekilde kullanılmazsa yerel politika kamusal sorunlar yerine kişisel sorunlara yönelecektir. Bunun yanında politikacı ve seçmen kültüründe yozlaşmalar ortaya çıkacak ve merkezi idareyi temsil eden taşra bürokrasisi kendi başına önemli sorunlarla uğraşmak zorunda kalacaktır (Yazıcıoğlu, 2000).

Ulusal hükümetlerin kentsel ve kırsal alanların refahını etkili bir şekilde iyileştirebileceğine ve sıradan insanları 'güçlendiren' dışarıdan desteklenen projeler yoluyla halk katılımının genişletilebileceğine dair inanç günümüzde artmaktadır. Bu açıdan bakıldığında katılımın, insanların "*güç, kaynak, ekonomik zenginlik ve oy sayışı*"na ulaşana kadar genişletilmesinin zor olduğu akademik çalışmalarda sıklıkla vurgulanmaktadır. Üstelik katılımı genişleten bu faktörler de yalnızca ulusal politik sistemlerin demokratik süreçlere yeterince bağlı olduğu ve kitlesel oylamayı anlamlı kılmak için gücü hükümetin diğer düzeyleriyle paylaştığı durumlarda yararlı olabilmektedir. Katılım ayrıca başkaları tarafından alınmış kararlara sadece onay vermekle sınırlı olmamalı aksine etki sahibi olmayı gerektirmektedir. Diğer yandan OECD ve diğer küresel aktörler, sürdürülebilir kalkınmanın temelini güçlendirilmiş halk katılımına dayandırmaktadır (Charlick, 2001).

Günümüz yerel yönetim anlayışında, yönetişim kavramı, katılım olgusunu odak noktasına alan ve ön plana çıkaran bir paradigma olması nedeniyle önemli bir yer tutmaktadır. Yönetişim kavramı; "*hesap verebilirlik, katılmaçlık, âdem-i merkezîyetçilik, şeffaflık*" gibi kavramlarla açıklanır olmuştur (Yılmaz & Telsaç, 2021). Nitekim Türkiye'de özellikle 1990'lı yıllardan sonra yönetişim olgusu ile tanışmıştır. Türkiye'nin de temsil edildiği Gündem 21" başlıklı konferansta somut bir küresel eylem planı benimsenmiştir. "*Yerel Gündem 21 Programı*" Avrupa'daki diğer örnekleriyle birlikte, ülkemizde BM Kalkınma Programı (BMKP) ile ortaklaşa uygulanmıştır. Program kapsamında belirlenen "iyi yönetişim" ilkelerinin ülkeler tarafından

benimsenmesi neticesinde kentlerde yerel yönetimlerle, sivil toplumu, kent gündemini belirlemek için birleştirerek hem katılımcı demokrasiyi hem de çevre ve yaşam kalitesini daha iyi hale getirmek amaçlanmaktadır. Bu ve benzeri çalışmalar sonucunda ülkelerin kamu yönetimi anlayışı geleneksel yönetimden ayrılmaya başlamış ve yerini "yönetişim" olgusuna bırakmıştır. Yönetişim, kamusal politikaların oluşturulması ve bunları uygulamaya geçirme sorumluluğunu sadece merkezi idareye veren bir yapıyı değil bu noktada "çok aktörlü yönetimi" ya da "birlikte yönetimi" ifade etmektedir. Bu kavramı, "*vatandaşın taleplerine duyarlı, dolayısıyla vatandaş birer paydaş olarak karar verme sürecinin içerisine alan; hesap vermeye açık, şeffaf ve demokratik denetime açık; tabana dayalı, dolayısıyla gücünü vatandaştan alan yeni bir faaliyet biçimi*" olarak da tanımlamak mümkün hale gelmiştir (Arar, 2023).

Yerel yönetimlerin halkın katılımına açık olmaları ve denetlenmeleriyle kendilerine yüklenen görevleri daha iyi yerine getirebilecekleri savı, siyasal bağlamda yerel yönetimlerin bir varlık nedeni olarak görülmektedir. Gerçekten de yerel yönetimleri önemli hale getiren en kritik etkenlerden biri de halkın katılımıdır. Geleneksel yönetim yaklaşımında yurttaşın yönetime katılımı seçimler, referandumlar ve toplantılar sıklıkla formel biçimde ve sınırlı olarak söz konusu iken, yeni anlayışta yerinden yönetim kavramının kapsamının genişletilmesiyle alternatif katılım mekanizmalarının artması söz konusu olmuş, bu durum yerel demokrasiyi de olumlu anlamda etkilemiştir. Günümüzde kent konseylerinin kurulması, yurttaş girişimlerinin artması, sivil toplum kuruluşlarının etkin faaliyetleri ve çeşitli kurum ve kuruluşların yerel yönetimlerle ilişkisinin artması, yönetime katılım türlerinin ve süreçlerinin etkinliğini de artırmıştır (Özer & Önen, 2019). Günümüzde yerel yönetimler için katılım sahaları ve katılım metotları Geray'a (Özkiraz & Zeren, 2009)'a göre her ülkenin "toplumsal, siyasal, kültürel, ekonomik" şartlarına göre biçimlenmekle birlikte şöyle bir sıralama yapılabilir: "*Kent planlaması, çevre koruma, halk oylaması, seçilmişleri görevden düşürme (recall- geri çağırma), hemşehrilerin şikayetleri, kentsel toplumsal hareketler*". Sonuç olarak yerel yönetimlerde halk, yerel idarelerle etkileşime girerek "seçimler ve oy verme, yerel referandum (halk oylaması), halk toplantıları, kent konseyleri, yurttaş girişimleri, sivil toplum kuruluşları ile etkileşim, bireysel başvurular ve dilekçe hakkı, gönüllü katılım, kamuoyu yoklamaları ve kamusal anketler, katılımcı bütçeleme, telefon ve internet" gibi araçlar ile katılım süreçlerine dâhil olabilmektedir (Çiftçi, 2016).

### 3. Yerel Yönetimlerde Denetim

Yerel yönetimler tarafından gerçekleştirilen iç denetim yerel idarelerin bütçelerinin denetlenmesi ve yerel idarelerin kendi personelleri tarafından yapılabilirken; bunlar dışında iç denetim belediye meclislerinin "denetim komisyonu, faaliyet raporunun değerlendirilmesi, soru, genel görüşme ve gensoru" gibi bilgi edinme ve denetim yolları ile de söz konusu olabilmektedir. Dış denetim ise "Bakanlıkların yaptığı denetim", "Mülki İdari birimlerinin yaptığı denetim", "Sayıştay Denetimi", "Siyasi Denetim" (T.B.M.M. tarafından bilgi edinme ve denetim yollarının kullanılması sonucunda) gibi mekanizmalar kullanılarak da yapılmaktadır. Bunlar haricinde medya ve halkın yaptığı denetim mekanizmalarından biri olan "kamuoyu denetimi" ve Danıştay ve idare mahkemelerince yapılabilen "yargısal denetim" de yerel yönetimleri dış denetim kullanarak denetleyen diğer mekanizmalar olarak karşımıza çıkmaktadır (Çiftçi, 2016). Anlaşılacağı üzere yerel yönetimlerde denetim konusu üç şekilde açıklanabilmektedir.

Bunlardan ilki, "İç denetim" olarak adlandırılmaktadır. Bu denetim yolu yerel özerklik gücünü elinde bulunduran yerel yönetimlerin kendi bünyelerinde gerçekleştirmiş oldukları denetim türüdür (Eryılmaz, 2018). İkincisi ise dış denetim olarak adlandırılmaktadır. "Dış denetim" ise esasen merkezi yönetim tarafından gerçekleştirilen denetim türü olarak ifade edilmektedir.; (Konca, 2010). Tersine, yerel yönetimlerin kendi yönetim teşkilatını kanunlara uygun olarak çalışmasını, "iç denetim" yoluyla kendi hiyerarşik yapıları içinde denetlemeleri de söz konusudur. Üçüncü olarak ise, halk denetçisi (ombudsman) adı verilen bir yöntemle, yaptırımları da öngörülerek, halk adına özel örgütlere denetim yaptıran ülkeler de vardır. Türkiye'de kamu denetçiliği kurumu 2012 yılında kurulmasına rağmen henüz halk adına denetim faaliyetinde bulunabilecek bir yerel ombudsmanlık kurumu oluşturulamamıştır. Bu kurumun Türkiye'de faaliyete geçebilmesi durumunda yerel yönetimlerde alınan kararlar üzerinde halk katılımının ve denetiminin etkin bir şekilde yürütülebileceği yönünde bir çalışma yapılmış; söz konusu sav şu gerekçelerle doğrulanmaya çalışılmıştır: "İl ve bölge düzeyinde örgütlenebilecek bir yerel yönetim ombudsmanı bölge veya kentteki yerel yönetim birimlerinin sorunlarını çözüme kavuşturabilir, yerel halkı yerel yönetimlere

karşı koruyabilir ve yerel yönetimleri sağlıklı hale getirmek için çeşitli öneriler sunabilir". Çalışma, bu kurumun işlevsel hale gelmesi durumunda; yurttaş açısından yerel demokratik bilincin güçleneceğini, yerel şikâyetlerin giderilmesini ve kamu yönetiminin denetiminin kolaylaşacağını, yerel yönetimin güçleneceğini, idari yargı yükünün hafifletileceğini, kötü yönetimin önlenmesini ve sonuç olarak yerel çalışanların ve halkın daha pratik yoldan bilgilendirilmesinin daha mümkün hale geleceğini" ayrıca vurgulamıştır (Önen & Küçük, 2021).

Dünya'da 1960'larda ve 1970'lerde kamuoyunun yaptığı denetimler yerel halkın da konu ile ilgili cesaretlenmesine imkân vermiştir, denilebilir. Özellikle kentsel alanlarda ekonomik eşitsizlikleri önlemeyi amaçlayan toplumlar yerel sosyal hareketlerle yerel politikalara katılmaya ve yerel politikanın üzerinde de bir güce sahip olmaya çalışacaklardır. Reformist belediye başkanları, katılım ve denetime yönelik bu talepleri ciddiye almaya başlamış ve liberal demokrat liderler veya sol eğilimli yerel yönetimlerin belediye başkanları siyasal ideolojilerine göre bu taleplere yoğun olarak veya kısmen karşılık vermeye yönelik bir tutum içerisine girmişlerdir (Rahman & Simonson, 2020)

Türk kamu yönetiminde de kamuoyu ve halk katılımının ve denetiminin işlevsel olabilmesi, yerel yönetimlerin güçlendirilmesi ve kentsel kamusal hizmetleri daha etkin sunabilmesi açısından mevzuatta özellikle 2000'li yıllardan sonra köklü değişiklikler yapılmıştır. Bu değişiklikler sonrasında bürokrasinin en önemli problem alanlarından biri olan kırtasiyeciliğin azaltılarak kamu kaynaklarının, yerel yönetimlerce de en ekonomik ve verimli şekilde kullanılması, yerel yönetimlerin de gelişmiş ülkelerde olduğu gibi idari ve mali anlamda daha özerk yapılar haline gelmesi amaçlanmıştır. 2003 yılından itibaren 5216 sayılı büyükşehir belediye kanunu, 5393 sayılı belediye kanunu ve 5302 sayılı il özel idaresi kanununda yapılan değişiklikler ile beraber daha şeffaf, hesap verebilir, özerk ve katılımcı bir yönetim sistemi öngörülmüştür. Söz konusu bu idari reform çalışmalarında yerel birimlerde etkinliğin ve verimliliğin artması ve karar alma süreçlerine halk katılımının/denetiminin sağlanması anlamında somut sonuçlar elde edilmeye başlanmıştır. Yerel birimlerin faaliyet gösterdiği kentsel alan içerisinde çok aktörlü yapıların ve halkın yerel katılım/denetim unsurlarını etkin olarak kullanmasının gerekliliği bu dönemden itibaren daha iyi anlaşılmıştır. Yerel yönetimlerin de gelirleri ve harcama yapabilme noktasında yetkileri artmış, vesayetçi uygulamalar eskisine nazaran kısmen azaltılmış, büyükşehir belediyelerinin görev alanları genişlemiştir. Meclis toplantılarına katılım, kent konseyleri ve halk toplantıları gibi katılım/denetim mekanizmalarının halk tarafından daha sık kullanılması, e-devlet ve e-belediyecilik gibi uygulamaların daha işlevsel hale gelmesiyle birlikte halkın yerel siyasete katılarak siyasal bilgi/kültür seviyesini arttırabilmesinin de önü açılmıştır (Kocaoğlu, 2015; Şahin & Aktepe, 2021). Son dönemlerde belediyeler üzerindeki idari vesayet denetimi değerlendirildiğinde özellikle belediye meclisinin fesih nedenlerinin daraltılması ve meclis kararlarında mülki idare amirinden onay alınması gibi uygulamalardan vazgeçilmesi, idari vesayetin de biraz daha yumuşatıldığını göstermektedir. Fakat idari vesayet denetimlerinin aslında halen yerel yönetimler üzerinde etkili bir şekilde (bakanlıklar yoluyla) yapıldığına dair görüşler önemini korumaktadır (Yaylı, 2018).

Kamu yönetimi yaklaşımında yaşanan gelişmeler neticesinde kararların, işlemlerin, faaliyetlerin ve raporların halka duyurulması halk denetiminin daha etkin bir şekilde hayata geçirilmesi açısından önem teşkil etmektedir (Parlak & Doğan, 2021). Fakat halk denetimi için yerel halkın da karar alma süreçlerine katılımı noktasında istekli olması gerekmektedir.

Yerel yönetimler; merkezi yönetime nazaran halkın yönetime ve diğer karar alma süreçlerine daha aktif olarak katılımını sağlamakta, bu sayede daha kaliteli hizmet sunumunu gerçekleştirmektedir. Fakat yerel yönetimlerde demokrasinin vatandaşlar tarafından daha iyi anlaşılıp içselleştirilebilmesi için, yerel yönetim birimlerinden, aldıkları kararlarda ve uygulayacağı faaliyetlerde kamu yararını önceliğine alarak harekete geçmesi beklenmektedir. Bu birimler gerçekten yurttaşı yönetime katma isteği içine girerse, teşkilatını yerel ortak ihtiyaçlar doğrultusunda harekete geçirecek, onları denetleyecek ve bu sayede demokratik ilkeler uygulama fırsatını bulmuş olacaktır (Özer & Önen, 2019).

#### 4. Yöntem

Çalışmanın bu kısmında, araştırmanın evreni ve örnekleme, veri toplama teknikleri, araçlar ve verileri anlaşılabilir hale getirmek adına kullanılan analizlerle ilgili bilgiler sunulmuştur

#### 4.1. Araştırmanın Amacı ve Önemi

Yapılan bu çalışma ile esasen Kastamonu'nun merkezinde yaşayan vatandaşların yerel yönetim karar alma mekanizmalarına katılım düzeylerinin çeşitli değişkenler (cinsiyet, yaş, gelir, eğitim düzeyi, çalıştıkları sektör, daha önce katılım sağlayıp sağlamadığı) açısından incelenmesi amaçlanmaktadır. Bu araştırma neticesinde Kastamonu'nun merkezinde yaşayan vatandaşların yerel yönetim karar alma mekanizmalarına hangi düzeyde katılım sağladıkları, katılım sağlanma düzeylerinin nasıl artırılabilceği konuları hakkında öneriler geliştirilmiştir. Bu sayede yerel yönetim ve vatandaş arasındaki ilişkilerin kuvvetlendirilmesi amaçlanmaktadır.

#### 4.2. Veri Toplama Yöntemi ve Araştırmanın Ölçeği

Çalışmanın objektif verilere sahip olabilmesi ve elde edilen verilerin düzgün bir şekilde analiz edilebilmesi adına veri toplama tekniği olarak anket metodu tercih edilmiştir. Çalışmada katılımcılara sunulan anket için Kastamonu Üniversitesi 2023-8 sayılı toplantı ve 11.07.2023 tarihli karar ile etik kurul onayı alınmıştır. Araştırma ve yayın etiğine uyulmuştur. Çalışmada kullanılan anketin toplam iki bölümden oluştuğu bilinmektedir. Anket formunun birinci bölümü, katılımcıların demografik özelliklerinin tespit edilmesi adına yer alan 6 sorudan oluşmaktadır. Bu sorular içerisinde katılımcıların cinsiyetlerini, yaşlarını, eğitim ve gelir düzeylerini, çalıştıkları kurumun hangi sektör içerisinde yer aldığını ve daha önce herhangi bir yöntem ile yerel yönetimlerin karar alma mekanizmalarına katılım sağlayıp sağlamadıklarını tespit etmeye yöneliktir. Anket formunun ikinci kısmı ise vatandaşların yerel yönetimlerde katılım algılarının ölçülmesine yönelik Hemşehri Ölçeği kullanılmıştır. Anket formunun ikinci bölümünde toplam 20 madde yer almaktadır. Anket çalışması Temmuz-Ekim 2023 tarihleri arasında gerçekleştirilmiş ve veriler özenli bir şekilde toplanmıştır. İlgili ölçek şu şekilde özetlenebilmektedir;

Hemşehri Ölçeği 2011 yılında geliştirilmiştir. Söz konusu ölçek 20 maddeden oluşan 5'li likert (5= Kesinlikle Katılıyorum, 4= Katılıyorum, 3= Kararsızım, 2= Katılmıyorum, 1= Kesinlikle Katılmıyorum) olarak adlandırılan puanlama sistemine sahiptir. Yazar tarafından gerçekleştirilen çalışmada ölçeğin güvenilirlik analizi sonucunda Cronbach Alfa değeri 0,642 olarak saptanmıştır. Bu değer ölçeğin oldukça güvenilir düzeyde olduğunu ispat etmektedir (Kocaoğlu, 2011). Analizler neticesinde alfa katsayısı 0,60-0,80 arası değerlere sahip olan ölçeklerin oldukça güvenilir kabul edildiği görülmektedir (Kalaycı, 2005).

#### 4.3. Araştırmanın Evreni ve Örneklem

Çalışmanın evrenini Kastamonu ili merkezinde yaşayan, yerel yönetimlere katılım sağlayabilecek ehliyete sahip olan diğer bir deyişle seçmen niteliğine sahip yaklaşık 111.275 vatandaş oluşturmaktadır (YSK, 2023). Çalışmada vatandaşlara uygulanan anketin rahat anlaşılabilir sorulardan oluşmasına dikkat edilmiştir. Diğer yandan verilerin mümkün olduğunca özellikle cinsiyet, eğitim düzeyi, gelir düzeyi gibi değişkenler açısından mümkün olduğunca eşit bir şekilde dağılmasına özen gösterilmiştir. Kastamonu ili merkezinde yaşayan ve seçmen niteliği taşımakta olan vatandaşların sayısı, araştırmanın evren sayısının bilinmesine sebep olmuştur. Evren sayısının bilinmesi neticesinde çalışmanın örnekleme için ihtiyaç olan katılımcı sayısı " $n=N \cdot t^2pq / d^2 (N-1) + t^2pq$ " formülü sayesinde tespit edilmiştir (Ural & Kılıç, 2011). Çalışmanın %95 güven aralığında olduğu ve %5 hata payına sahip olduğu ise unutulmamalıdır. Çalışmanın örneklem yeter sayısı 384 olarak hesaplanmıştır. Toplam cevaplanan anket sayısı 510 olup hatalı olan 13 anket çalışmaya dahil edilmemiştir. Çalışmaya dahil edilen 497 anketin yeter sayısının çok üstünde olduğu görülmektedir. Ayrıca çalışmada basit rastgele örnekleme yöntemi tercih edilmiştir. Bu metodun tercih edilmesinin en önemli sebeplerinden biri ise elde edilen verilerin objektif olması gerektiğidir.

### 5. Bulgular

Yapılan anket çalışması sonrasında ulaşılan veriler SPSS 26 Paket Programı ile analiz edilmiş olup ve elde edilen bulgulara aşağıda değinilmiştir.

#### 5.1. Ölçeğin Geçerlik ve Güvenilirlik Analizleri

Çalışmalarda tercih edilen ölçeklerin güvenilirlik düzeylerinin anlaşılabilmesi adına yapılmış olan analizin ardından çalışmanın öncesinde de değinildiği üzere Alpha katsayısının 0 ve 1 arasında bir değer



alması gerekmektedir. Bahsedilen değer 1 değerine hangi ölçüde yakın olursa ölçeğin o düzeyde güvenilir olduğu kabul edilmektedir. Özellikle Alpha değeri 0,60 ve 0,80 arasında bir değer alması ilgili ölçeğin oldukça güvenilir olarak kabul edildiğini ifade etmektedir (Gürbüz & Şahin, 2015).

Ölçeğin yapısal geçerliliğinin tespit edilmesi adına KMO Barlett katsayısının da bilinmesi gerekmektedir. Bu değer ölçeğin hangi düzeyde faktörlenebilir bir yapıda olduğunun anlaşılmasını ve çalışmanın uygulandığı örneklem büyüklüğünün yeterli olup olmadığının anlaşılmasını sağlamaktadır. KMO değerinin 0.60'dan büyük tespit edilmesi örneklemin yeterli düzeyde olduğunu ve çalışmanın verilerinin analize uygun olduğunu ispat etmektedir (Sharma, 1996). Yapılan analiz sonucunda ulaşılan Cronbach Alpha değeri ve KMO değerleri Tablo 1'de yer almaktadır.

**Tablo.1. Güvenilirlik Analizi ve KMO Testi Bulguları**

Güvenilirlik Analizi		
Cronbach's Alpha Katsayısı	Madde Sayısı	Anket Sayısı
,673	20	497
KMO Test Sonuçları		
KMO Değeri		,779
	df	120
	Sig.	0,000

Tablo.1'de yer alan veriler dikkate alındığında 0,673 Cronbach Alpha değeri ile ölçeğin oldukça güvenilir olduğu, 0,779 KMO Testi değeri sonucunda ise örneklem sayısının yeterli olduğunu göstermektedir.

## 5.2. Katılımcıların Demografik Özellikleri

Tablo 2'de görüldüğü üzere araştırmada yer alan katılımcıların, demografik değişkenler esasında yüzdeleri ve sayıları açıklanmaktadır.

**Tablo 2. Katılımcıların Demografik Özellikleri Açısından Dağılımları**

Cinsiyet	Erkek 258 (%51,9)		Kadın 239 (%48,1)	
Eğitim Düzeyi	Lise 102(%20,5)	Ön Lisans 102(%20,5)	Lisans 265(%53,3)	Lisans Üstü 28(%5,6)
Aylık Gelir Düzeyi	12001-16000 TL 118(%23,7)	16001-25000 TL 89(%17,9)	25001-35000 TL 148(%29,8)	35001 TL ve Üstü 142(%28,6)
Yaş	18-24 255 (%51,3)	25-34 107(%21,5)	35-50 87(%17,5)	51 ve Üstü 48(%9,7)
Çalıştığı Sektör	Özel Sektör 341 (%68,6)		Kamu Sektörü 156 (%31,4)	
Herhangi bir yolla yerel yönetim karar alma faaliyetlerinde yer alıyorsunuzuz?	Evet 37 (%7,4)		Hayır 460 (%92,6)	

Ankete katılan kişilerin cinsiyet esasında dağılımları incelendiğinde katılımcıların %51,9'unun (258 kişi) erkek ve %48,1'inin ise (239 kişi) kadın olduğu tespit edilmiştir. Katılımcıların neredeyse yarısı (%51,3- 255 kişi) 18-24 yaş grubuna, %21,5'i 25-34 yaş grubuna, %17,5'i 35-50 yaş grubuna, %9,7'si ise 51 yaş ve üstü yaşa sahip olan katılımcılardan oluşmaktadır. Çalışmada genç katılımcıların yer alması ise çalışmada yerel yönetim katılımının hangi düzeyde olacağını anlaşılması ve ilerleyen dönemlerde katılımın artırılması adına genç yaşta kilerin fikirlerine önem verilmesi gerektiğini göstermektedir. Eğitim düzeylerine göre katılımcıların sırasıyla %53,3'ü (265 kişi) Lisans, %20,5'i (102 kişi) Ön Lisans, %20,5'i (102 kişi) Lise ve %5,6'sının (28 kişi) ise lisansüstü eğitim düzeyinde diploma sahibi olduğu tespit edilmiştir. Gelir düzeyleri dikkate alınarak analiz yapıldığında ankete katılan kişilerin %23,7'si (118 kişi) 12001-16000TL arası, %17,9'u (89 kişi) 16001-25000 TL arası, %29,8'i (148 kişi) 25001-35000 TL arası, %28,6'ı (142) 35001 TL ve üzeri gelire sahip olduklarını beyan etmişlerdir. Gelir düzeyleri dikkate alındığında katılımcıların birbirlerine yakın sayılarda dağılım gösterdikleri söylenebilir. Katılımcıların buldukları sektörler dikkate alındığında, %68,6'sı (341 kişi) özel sektöre, %31,4'ü (156kişi) kamu sektörü içerisinde çalışmaktadır.

### 5.3. Hemşehri Ölçeğine Ait Ortalamalar

Çalışmada uygulanan ölçeğe verilen cevapların ortalamalarına ait analizlerin yer aldığı Tablo 3 incelendiğinde ankete katılan kişilerin Hemşehri Ölçeği'ne vermiş oldukları cevaplara ait değerler görülebilmektedir. Katılımcıların ölçeğe vermiş oldukları cevaplar ile farklı değişkenler düzeyinde farklılaşmalar ise çalışmanın bir sonraki alt başlığında detaylı bir şekilde açıklanmaktadır.

**Tablo 3. Hemşehri Ölçeği Tanımlayıcı İstatistikler**

Ölçek Maddesi	Ort.	S. S.
Belediye, hemşehrilerin görüşlerine sık sık başvurur ve hemşehrileri her türlü faaliyetten haberdar eder.	2,5835	1,34912
Belediyeye taleplerimi iletirken teknolojiden en iyi şekilde yararlanabilmekteyim.	2,9416	1,30547
Belediye hizmetleri ile ilgili görüşlerimi sıklıkla ve açık bir şekilde iletmekten çekinmiyorum.	3,6197	1,38623
Halkın belediye kararlarını etkileme olanağı yoktur.	3,0101	1,51534
Belediye çalışanları, saygı, anlayış ve hoşgörü çerçevesinde hizmet verirler.	3,3742	1,25595
Belediyenin almış olduğu kararları ve yapmış olduğu faaliyetleri, halka açıklama zorunluluğu yoktur.	1,8934	1,30550
Hemşehrilerin belediyeye karşı hiçbir konuda hesap sorma yetkisi yoktur.	1,7807	1,21241
Kent konseyi ve ihtisas komisyonları toplantılarına toplantı zamanlarından haberdar olmadığım için katılmıyorum.	2,7545	1,39125
Belediyenin aldığı her türlü karara kayıtsız ve şartsız riayet etmemiz gerekir.	2,1308	1,33991
Belediye, taleplerimize en uygun şekilde ve zaman dilimi içerisinde cevap verir.	2,6801	1,24930
Menfaatlerim gereği, belediye tarafından alınan hiçbir karara itiraz etmemem gerektiğini düşünürüm.	1,9920	1,28261
Kent konseyi toplantılarına katılmak isterim ancak görüşlerime değer verileceğine inanmıyorum.	2,7746	1,44298
Belediyeye karşı hak arama faaliyeti sonucunda hakkımın yerine getirileceğine olan inancım tamdır.	2,6298	1,34845
Belediye faaliyetlerinden (veya alınan kararlardan) haberdar olmasak da olur.	1,9819	1,38310
Belediye tarafından yapılan planlar ve alınan kararlarda söz sahibi olmak önemlidir.	3,9175	1,24565
Türkiye'de demokrasinin gelişmesinde katılımın önemli bir rolü vardır.	4,0483	1,26431
Belediyeler, katılımcı demokrasinin hayata geçirilmesi için en uygun yönetsel birimlerdir.	3,5111	1,28749
Yeni katılma yöntemlerinin hayata geçirilmesine ihtiyaç yoktur, mevcut yöntemler yeterlidir.	2,1469	1,31545
Kent Konseyi toplantıları formaliteden öteye geçmemektedir.	3,0825	1,44636
Belediyenin stratejik planlarında belirtilen amaç ve hedefler beni ilgilendirmiyor.	2,1247	1,33974

Toplam 497 katılımcının Hemşehri Ölçeği'nin maddelerine dair vermiş oldukları cevaplar dikkate alındığında yaklaşık değer ortalama 2,8 şeklinde hesaplanmıştır. Hesaplanan bu değer ankete katılan ve seçmen niteliğine sahip olan vatandaşların yerel yönetimlerin katılım faaliyetlerine dair yüksek katılım göstermediklerini belirtmektedir. Verilen cevapların tamamının buraya aktarılması yerine en yüksek ortalamaya sahip 5 maddeye burada yer verilmiştir. En yüksek ortalamaya sahip maddeler sırasıyla, 4,0483 ortalama ile demokrasinin gelişmesinde katılıma vurgu yapan madde, 3,9175 ortalama ile yerel yönetimlerin karar alma sürecinde yer almanın önemine vurgu yapan madde, 3,6197 ortalama ile vatandaşların fikirlerini yerel yönetimlere iletmekten çekinmediklerini belirten madde, 3,5111 ortalama ile demokrasilerde belediyenin önemine vurgu yapan madde, son olarak 3,3742 ortalama ile yerel yönetim çalışanlarının güler yüzlü ve hoşgörülü olduğuna vurgu yapan madde şeklinde sıralanabilmektedir. Ölçeğin ilgili maddelerine verilen cevaplar dikkate alındığında aslında ankete katılan kişilerin yerel yönetim ile ilgili karar alma faaliyetlerine katılımın önemli bir husus olduğunu, halkın bu faaliyetlerde yer alması gerektiğini, katılım göstermekten çok fazla çekinmediklerini dile getirdikleri görülmektedir. Çalışmanın amacıyla uyumlu olarak Hemşehri Ölçeği'ne verilen cevapların hangi demografik değişkenler esasında istatistiksel olarak anlamlı düzeyde farklılaşıp farklılaşmadığının anlaşılması hem çelişkinin hem de sorunun çözülebilmesi açısından önem teşkil etmektedir.

### 5.4. T-Testi ve ANOVA Analiz Sonuçları

Tablo 4'de çalışmanın esas amacı doğrultusunda araştırmada yer alan katılımcıların katılım algıları ve demografik değişkenleri arasındaki istatistiksel düzeyde farklılıklar yer almaktadır.

**Tablo 4.** T-Testi ve ANOVA Analiz Değerleri

Grup		N	Ortalama	Standart Sapma	t/F	df	Sig.
Cinsiyet	Erkek	258	2,8308	0,52525	3,869	495	,000
	Kadın	239	2,6605	0,44983			
Çalışılan Sektör	Özel Sektör	341	2,7312	0,50283	1,171	495	,242
	Kamu Sektörü	156	2,7875	0,48432			
Yaş	18-24	255	2,6898	0,46399	2,944	3	,033
	25-34	107	2,7706	0,49445			
	35-50	87	2,8356	0,58014			
	51 ve Üzeri	48	2,8573	0,48290			
Eğitim Düzeyi	Lise	102	2,8324	0,54585	8,735	3	,000
	Ön Lisans	102	2,8824	0,46802			
	Lisans	265	2,7002	0,45405			
	Lisans Üstü	28	2,4196	0,60328			
Gelir Düzeyi	12001-16000 TL	118	2,7445	0,48919	3,601	3	,013
	16001-25000 TL	89	2,7264	0,43830			
	25001-35000 TL	148	2,6655	0,50702			
	35001 TL ve Üzeri	142	2,8535	0,51460			

İkili gruptan oluşan cinsiyet, katılımcıların çalıştıkları sektör ve katılım faaliyetlerinde yer alma durumlarını ifade eden demografik değişkenler ile katılım algıları değişkenleri arasında istatistiksel olarak anlamlı bir farklılaşmanın olup olmadığının anlaşılması amacıyla t-testi analizi uygulanmıştır. İlgili analiz sonuçları dikkate alındığında, Cinsiyet ile katılım algıları ( $t=3,869$ ,  $p=0,000$ ) arasında istatistiksel olarak anlamlı bir farklılık tespit edilmiştir. Tablodaki veriler incelendiğinde erkek katılımcıların ortalamaları kadın katılımcıların ortalamalarına göre daha yüksektir. Bu sonuç dikkate alınacak olduğunda erkekler yerel yönetimlerin katılım faaliyetlerinde yer alma hususuna daha fazla önem vermektedir. Diğer T-testi analiz sonuçları incelendiğinde ise, katılımcıların çalıştıkları sektör ile katılım algıları ( $t=1,171$ ,  $p=0,242$ ) arasında istatistiksel olarak anlamlı bir farklılık tespit edilmemiştir. İstatistiksel olarak anlamlı bir farklılık tespit edilmemiş fakat matematiksel anlamda kamu sektöründe çalışanların özel sektörde çalışanlara oranla daha yüksek katılım algısına sahip oldukları belirlenmiştir.

Diğer yandan birden fazla gruba sahip olan değişkenlerin farklılıklarının tespit edilmesi için ANOVA analizi gerçekleştirilmiştir. Yapılan ANOVA analizleri neticesinde ise katılımcıların gelir düzeyi, eğitim düzeyi ve yaşlarını ifade eden demografik değişkenler ile katılım algısı değişkenlerinin arasında istatistiksel olarak anlamlı bir farklılık tespit edilmiştir. Yaş ile katılım algısı ( $F=2,944$ ,  $p=0,033$ ) arasında, eğitim düzeyi ile katılım algısı ( $F=8,735$ ,  $p=0,000$ ) gelir düzeyi ile katılım algısı arasında ( $F=3,601$ ,  $p=0,013$ ) istatistiksel olarak anlamlı farklılıklar tespit edilmiştir. ANOVA analizleri neticesinde bahsedilen anlamlı istatistiksel farklılıkların hangi gruplar arasında olduğunun anlaşılması için gerçekleştirilen Post-Hoc analizinin sonuçları Tablo 5'te yer gösterilmektedir. Yapılan Post-Hoc analizlerinin ardından farklılaşmalar tespit edilerek farklılaşan gruplara yönelik yapılacak olan çalışmalar istenilen sonuçlara daha rahat ulaşılmasını sağlamaktadır.

**Tablo 5.** Gruplar Arası (Post-Hoc) Analiz Değerleri

	Grup		Grup	Ortalama Fark	Sig.
Yaş	18-24 Yaş	---	51 ve Üzeri Yaş	,16749*	,032
	18-24 Yaş	---	35-50 Yaş	,14583*	,018
Eğitim Düzeyi	Lisans	---	Ön Lisans	,18216*	,008
	Lisansüstü	---	Lise	,41271*	,008
	Lisansüstü	---	Ön Lisans	,46271*	,008
	Lisansüstü	---	Lisans	,28055*	,020
Gelir Düzeyi	250001 – 35000 TL	---	350001 TL ve Üzeri	,18798*	,007

Çalışanların yaşlarına, gelir düzeylerine ve eğitim düzeylerine göre tespit istatistiksel olarak anlamlı farklılıkların değişkenler içerisinde yer alan hangi gruplar arasından olduğunun anlaşılması için Post-Hoc analizleri gerçekleştirilmiştir. Elde edilen sonuçlar değerlendirildiğinde katılım algısı için “18-24 Yaş” arası olan grup ile “35-50 yaş arası ve 51 Yaş ve Üzeri Yaş” olan grup arasında istatistiksel anlamda bir farklılık

tespit edilmiştir. Bu sonuçlara göre “18-24 Yaş” düzeyinde yer alan katılımcıların yerel yönetimlerin karar alma mekanizmalarına katılım algıları diğer yaş grubundaki katılımcılara oranla daha düşük düzeyde tespit edilmiştir. Katılımcıların eğitim düzeyleri dikkate alındığında, “Lisansüstü düzeyinde eğitim derecesine sahip” olan grup ile “Lise, Ön Lisans ve Lisans derecesine sahip” olan guruplardan, “Lisans derecesine sahip” olan grup ise “Ön Lisans derecesine sahip” olan guruplardan istatistiksel olarak anlamlı bir şekilde farklılaşmaktadır. Buna ek olarak, çalışmanın uygulandığı örneklem özelinde katılımcıların sahip olduğu eğitim seviyesi arttıkça katılım ile ilgili algı düzeyinin düştüğü tespit edilmiştir. Aslında bu eğitim seviyesi arttıkça kişilerin katılıma olan inançlarını yitirdiği şeklinde de yorumlanabilir.

**Tablo 6.** Alt Boyutlar Arası Korelasyon Analiz Değerleri

Pearson Korelasyon Analizi						
	Katılıma Yönelik Talep	Yönetime Bakış	Yönetimsel Etkileşim	Kararları Etkileme	Demokratik Kültür	Katılıma Yönelik Fırsat
Katılıma Yönelik Talep	1					
Yönetime Bakış	,372**	1				
Yönetimsel Etkileşim	,144**	,471**	1			
Kararları Etkileme	,078	,244**	,221**	1		
Demokratik Kültür	-,159**	,260**	,233**	,241**	1	
Katılıma Yönelik Fırsat	-,084	-,045	-,109*	,096*	,183**	1
** 0.01 Anlamlılık Düzeyinde						
* 0.05 level Anlamlılık Düzeyinde						

Çalışmanın son kısmında ölçeğin içerisindeki boyutların birbirleriyle olan ilişki düzeylerinin hangi yönde ve hangi düzeyde olduğunun anlaşılması adına Pearson Korelasyon analizi gerçekleştirilmiştir. Yapılan analizler neticesinde ölçeğin geliştiricisi tarafından belirlenen alt boyutlar arasındaki en yüksek pozitif yönlü ilişki “Yönetimsel Etkileşim” ve “Yönetime Bakış” alt boyutları arasında, en düşük pozitif yönlü ilişki ise “Katılıma Yönelik Fırsat” ve “Yönetimsel Etkileşim” alt boyutları arasında tespit edilmiştir. Ek olarak negatif yönlü ilişki “Demokratik Kültür” ve “Katılıma Yönelik Talep” alt boyutları arasında tespit edilmiştir. Alt boyutlar arasındaki ilişkilerin tespit edilmesi ölçeğin daha sonra yapılacak çalışmalarda yapısal eşitlik modellemesi ile birlikte kullanılabileceğini veya geliştirilebileceğini de göstermektedir.

## 6. Sonuç

Çalışmanın hem teori kısmı hemde yapılan analizlerin sonuçları incelendiğinde Kastamonu ili merkezinde yaşayan vatandaşların, yerel yönetimin karar alma mekanizmalarına katılım sağlama düzeylerinin olması gerekenden daha düşük olduğu tespit edilmiştir. Ankete katılan kişiler tarafından cevaplanan ölçeğin ortalaması dikkate alındığında ( $x=2,8$ ) katılım algısının düşük olduğu anlaşılmaktadır. Elde edilen sonuç literatürde yer alan farklı çalışmalarla ise benzer sonuçlar göstermektedir. Gerçekleştirilmiş olan bir çalışmada da vatandaşların yerel yönetimlere katılım düzeylerinin düşük olduğu ve artırılması gerektiğine vurgu yapılmaktadır. Katılım hususu esasen demokrasinin temel şartlarından biri olarak nitelendirilmekte ayrıca ülkelerde demokratik bir kültür oluşturulması açısından önemli bir araç olarak görev yapmaktadır (Gündoğdu, 2018). Devletin karar alma mekanizmalarına halkın katılımı, merkezi yönetimlerde önem teşkil ettiği kadar yerel yönetimlerde de aynı düzeyde önem teşkil etmektedir. Tüm bunlara ek olarak, yerel yönetimlerde katılım ile birlikte demokrasi kültürünün sağlam temeller üzerine inşa edilmesi, etkin ve verimli hizmet üretilmesi/sunulması adına bir gerekliliktir (Şahnagil, 2020).

Çalışmada gerçekleştirilen analizler incelendiğinde ise katılımcıların cinsiyet değişkeni özelinde istatistiksel olarak anlamlı bir şekilde farklılaştığı tespit edilmiştir. Diğer bir deyişle erkek katılımcıların kadınlara oranla daha yüksek katılım algısına sahip oldukları tespit edilmiştir. Özellikle son yıllarda erkek ve kadın arasındaki farkın giderek azaldığı bilinmektedir. Bu farkın yerel yönetimlerde karar alma mekanizmalarına da yansması adına çalışmalar yapılmalıdır. Kadın vatandaşların katılım oranlarının artırılması gerekmektedir.

Verilerin analiz edilmesinin ardından yapılan T-testi sonuçları dikkate alındığında 18-24 yaş arası olan vatandaşların katılım algılarının oldukça düşük seviyede olduğu, lisansüstü eğitim düzeyine sahip olan vatandaşların da aynı şekilde katılım algılarının düşük olduğu görülmektedir. Diğer bir deyişle eğitim düzeyi

yüksek olan vatandaşların katılım sağlamaları durumunda etki edebileceklerine olan inançları düşüktür. Elde edilen sonuçlara bakıldığında diğer çalışmalara benzer sonuçların elde edildiği görülebilmektedir. Yapılan araştırmalarda özellikle genç yaşta olan vatandaşların katılım algılarının düşük olduğu tespit edilmiştir. Bu durumun nedenleri arasında ise kariyer planlaması, iş bulma çabası, sürekli yer değiştirmeleri, belli değerlerin tam olarak anlaşılabilmesi sayılabilmektedir. Diğer yandan genç yaşta olan bireylerin katılım kültürlerinin ailelerinden kaynaklandığı da söylenebilir. Bireyin ailesi katılım kültürünü içselleştirememişse genç yaşta bireyin de katılım algısı düşük bir şekilde devam edebilmektedir (Lane, 1965); (Öztekin, 2003). Son olarak gelir düzeyi değişkeni dikkate alınarak yapılan analiz sonucunda gelir düzeyi yüksek olan vatandaşların katılım algılarının daha yüksek olduğu tespit edilmiştir. Gelir düzeyi düşük olan bireylerin ise yerel yönetim sorunlarından daha ziyade ekonomik sorunlarla daha fazla ilgilendiği söylenebilir. Literatürde yer alan ve yapılan ilk araştırmalardan biri olma özelliği taşıyan çalışmada da gelir düzeyi ve katılım değişkenleri arasında bir ilişki tespit edilmiştir (Milbrath, 1965). Yapılan bir başka çalışma sonucunda da gelir düzeyi nispeten düşük olan vatandaşların katılım düzeylerinin düşük olduğu tespit edilmiştir. Düşük olmasının nedenleri arasında ise gerekli miktarda finansal kaynaklarının bulunmaması, çalışmanın dışında kalan serbest zamanlarının çok az olması ve gerekli olan sivil becerilere sahip olamamaları şeklinde sıralanabilmektedir (Lawless & Fox, 2001). Yapılan bu çalışmanın sonucunda da benzer sonuçlara ulaşılması, çalışmanın güvenilir olduğunun göstergelerinden biri olarak yorumlanabilir.

Çalışmadan elde edilen veriler dikkate alındığında öncelikle vatandaşların katılım algılarının düşük olduğu görülmektedir. Günümüzde demokrasi kavramının en önemli araçlarından biri olan katılımın artırılması adına geliştirilmiş olan öneriler şu şekilde sıralanabilmektedir;

- Öncelikle katılım hususu ile ilgili vatandaşların bilinçlendirilmesi adına çalışmalar (seminerler, oturumlar, halka açık toplantılar, söyleşiler, eğitimler) gerçekleştirilmelidir. Bu sayede vatandaş katılım gerçekleştirdiği veya gerçekleştirmediği durumlarda ne olacağı konusunda daha fazla bilgi sahibi olabilecektir.
- Günümüz teknolojisinin etkin bir şekilde kullanımı sağlanmalıdır. Bu sayede vatandaş ile yerel yönetim arasındaki mesafe azaltılmış olacaktır. Bu mesafenin azalması hem sorunların daha rahat bir şekilde tespit edilmesini, hem de çözüm önerilerinin hızlı bir şekilde hayata geçirilmesini sağlayacaktır.
- Diğer yandan çalışmanın bulguları doğrultusunda yerel yönetimlerin kadın vatandaşlar odaklı çalışmalar ortaya koyması gerekmektedir. Örneğini kadın kent konseyleri kurularak, yerel yönetimlerde kadınlara özgü günler belirlenerek, kadınların il genel meclisinde ağırlıklarını artırarak kadınların karar alma davranışlarını etkin bir şekilde gerçekleştirmeleri sağlanabilir. Aynı şekilde genç vatandaşlar (18-24 yaş arası) için de benzer çözüm önerileri kullanılabilir.
- Diğer yandan genç bireylerin ailelerinden etkilendikleri dikkate alınarak aileleri ile birlikte katılım süreci hakkında bilgilendirilmeleri sağlanabilir.
- Tekrar çalışma bulguları dikkate alınarak gelir düzeyi düşük olan bireylerin dijitalleşme ile birlikte katılım süreçlerine katılmaları sağlanabilir. Örneğin, bu bireylerin gelir durumlarını ibraz etmeleri durumunda bu kişilerin internet üzerinden katılım sağlayabilecekleri bir sistem kurulabilir.
- Günümüzde birçok ülkenin kullandığı gibi sosyal medya araçları ile birlikte halkın karar verme süreçlerine dahil edilmesi sağlanmalıdır.
- Halkın yerel yönetimlere katılım yöntemlerinden olan yerel referandum ve yerel ombudsmanlık gibi katılım mekanizmalarının, yerel yönetimlerin yetkili organları tarafından kentsel kamusal hizmetlerin sunulması aşamasında etkin şekilde kullanımı artırılmalıdır.
- Tüm bunların yanında yerel yönetimlerde katılım düzeyinin artırılması adına süreçlerin şeffaf bir şekilde yürütülmesi, belirli bir yasal çerçevenin oluşturulması, halkın kararlarının dikkate alındığının gösterilmesi gibi hususlar fazlasıyla önem teşkil etmektedir.

Bahsedilen tüm bu önerilerin dikkate alınması vatandaşların katılım faaliyetleri ile ilgili algılarının ve ön yargılarının değişmesine neden olacaktır. Aynı zamanda yerel yönetimler sağlanan daha fazla katılım düzeyi neticesinde vatandaşın memnuniyet oranının da artacağı unutulmamalıdır. Demokrasi kavramı ile katılım

faaliyetlerinin birbirine çok yakın olması, katılım düzeyi artan yerel birimlerin demokratikleşme çabalarının çok daha hızlı sonuçlanmasına da yardımcı olacaktır.

Yerel yetkililerin vatandaş katılımını/denetimini teşvik edecek bir süreç tasarlamadan önce “etkili” bir yurttaşın özelliklerini tanımlaması gerekecektir. Bu çalışma da göstermiştir ki yerel siyaset, vatandaşın karar alma sürecindeki rolüne ilişkin toplumun ihtiyaçlarını, vatandaş isteklerini veya tarihsel süreç içerisinde toplum içerisinde oluşan çeşitli beklentileri göz ardı ederek vatandaş katılım süreçlerini tasarlayabilmektedir. Diğer yandan, yurttaşın politika kararları ve bunların uygulama sonuçları ile etkileşime girme isteklerinin olduğu, yurttaşlarda buna yönelik bir siyasal katılım kültürünün ve siyasal bilginin gereken şekilde mevcut olduğu özellikle çalışmanın örnekleme özelinde şu aşamada çok mümkün gözükmemektedir. Kamu yönetimi bölümündeki akademisyenlerinin ve kamusal alan içerisindeki asıl aktörlerin (politikacılar, kamu personelleri ve vatandaşlar) “katılım ve denetim” olgusuna ilişkin farklı beklentileri ve tanımlamaları olmasından dolayı, etkili katılıma ve denetime ilişkin kural koyucu tanımlamalar yapma yoluyla pratik uygulamada net bir şekilde sonuca ulaşılacağı da tartışmalı bir konu olarak kalmaya devam etmektedir. Bir normatif yaklaşımın yerine diğerini koymaktan ziyade katılım ve denetime ilişkin temel farklı yaklaşımların hepsi kabul edilmeli, akademik çalışmalarda tanınmalıdır. Aksi takdirde bu yaklaşımların karar alma süreçlerine olan etkileri eksik kalacaktır (Berner, Amos, & Morse, 2011).

### 7. Extended Abstract

Municipalities emerge as organizations that provide urban public services in a manner close to and under the supervision of the public, involving public participation in decision-making and implementing public relations practices. Citizens, on the other hand, are expected to play an active role in the decision-making process regarding public services, scrutinizing and participating actively in certain administrative activities, influenced by the New Public Management perspective throughout the historical process.

The necessity of local public participation, which forms the essence of this study, is emphasized both in legislation and in reports and plans prepared by municipalities. Regulations regarding participation and oversight in Turkish municipalities are predominantly made through specific laws, with the most important being Law No. 5393 on Municipalities. Additionally, international documents, decisions taken at international meetings, and the economic, social, and political conditions in our country contribute to the activities related to participation and oversight in Turkish public administration.

Due to the lack of effective decentralization in Türkiye until the 1980s, these activities were limited. Later, under the influence of the New Public Management approach and the European Union accession process, the expectation of the EU Institution for transforming and restructuring public administration in Türkiye has provided an opportunity for the necessary institutional regulations for participation. Particularly after the 2000s, significant steps have been taken to strengthen local participation and local democracy. However, these steps have not been able to develop a culture of political participation in both the governed and governing actors in local governments and public administration in Türkiye. This reluctance is attributed to bureaucratic perspectives of those in power, unwillingness to delegate necessary powers to local units, and the centralizing attitudes of local government leaders strengthened by decentralization efforts, as well as citizens' reluctance to participate due to their social, political, and economic concerns

The purpose of this study is essentially to examine the levels of participation of citizens living in Kastamonu province in local government decision-making mechanisms in terms of various variables (gender, age, income, education level, sector of employment, previous participation).

The population of approximately 111,275 citizens living in the central district of Kastamonu province, who have the eligibility to participate in local governments, that is, who are eligible voters, has been identified (www.ysk.gov.tr, 2023). The number of citizens living in the central district of Kastamonu province and carrying voter qualifications has led to the determination of the population size for the study. Considering that the universe is at a 95% confidence interval and has a 5% margin of error, the formula " $n = N \cdot t^2 \cdot pq / d^2 (N-1) + t^2 \cdot pq$ " has been used to determine the required number of participants for

the sample (Ural & Kılıç, 2011). The relevant calculations resulted in a sample size of 384 for the study. A total of 510 surveys were completed, and 13 surveys with erroneous data were not included in the study.

Upon examining both the theoretical part and the results of the analyses, it is interpreted that the levels of participation of residents in the central district of Kastamonu province in local government decision-making mechanisms are lower than expected. Considering the average of the scale included in the study and answered by the participants ( $x=2.8$ ), it is understood that the perception of participation is low. Considering the relevant analyses, statistically significant differences were found in gender and participation perceptions ( $t=3.869$ ,  $p=0.000$ ). Statistically significant differences were also found between age and participation perception ( $F=2.944$ ,  $p=0.033$ ), education level and participation perception ( $F=8.735$ ,  $p=0.000$ ), and income level and participation perception ( $F=3.601$ ,  $p=0.013$ ). Upon examining the results of other T-test analyses, no statistically significant difference was found between the participants' sector of employment and participation perceptions ( $t=1.171$ ,  $p=0.242$ ), as well as their involvement in participation activities and participation perceptions ( $t=1.045$ ,  $p=0.297$ ).

As a result of the study, it is believed that local units with increasing levels of participation will undergo the democratization process much more rapidly, considering the closeness of the developed recommendations to the concept of democracy and participation activities.

**Keywords:** Public Administration, Participation, Local Government, Citizen.

#### **Araştırmacıların Katkı Oran Beyanı / Contribution of Authors**

Yazarların çalışmadaki katkı oranları Alper Tunga ŞEN %50/ Abdulgaffar ÇİFTÇİ %50 şeklindedir.  
The authors' contribution rates in the study are Alper Tunga ŞEN %50/ Abdulgaffar ÇİFTÇİ %50 form.

#### **Çıkar Çatışması Beyanı / Conflict of Interest**

Çalışmada herhangi bir kurum veya kişi ile çıkar çatışması bulunmamaktadır.  
There is no conflict of interest with any institution or person in the study.

#### **İntihal Politikası Beyanı / Plagiarism Policy**

Bu makale İntihal programlarında taranmış ve İntihal tespit edilmemiştir.  
This article was scanned in Plagiarism programs and Plagiarism was not detected.

#### **Bilimsel Araştırma ve Yayın Etiği Beyanı / Scientific Research and Publication Ethics Statement**

Bu çalışmada Yükseköğretim Kurumları Bilimsel Araştırma ve Yayın Etiği Yönergesi kapsamında belirtilen kurallara uyulmuştur.  
In this study, the rules specified within the scope of the Higher Education Institutions Scientific Research and Publication Ethics Directive were followed.



**Kaynakça**

- Arar, A. A. (2023). *Yerel Gündem 21*. www.mfa.gov.tr: https://www.mfa.gov.tr/yerel-gundem-21.tr.mfa adresinden alındı
- Berner, M. M., Amos, J. M., & Morse, R. S. (2011). What Constitutes Effective Citizen Participation in Local Government? Views From City Stakeholders. *Public Administration Quarterly*, 35(1), s. 128-163.
- Charlick, R. B. (2001). Popular Participation and Local Government Reform. *Public Administration and Development*, 21(2), s. 149-157.
- Çiftçi, A. (2016). Yerel Yönetimlerde Karar Alma Süreçlerinde Yerel Halkın Katılımı ve Karar Alma Süreçlerinde Denetimin İşlevselliği: Selçuklu Belediyesi Örneği. *Yüksek Lisans Tezi, Selçuk Üniversitesi*.
- Çitçi, O. (1996). Temsil, Katılma ve Yerel Demokrasi. *Çağdaş Yerel Yönetimler*, 5(6), s. 5-14.
- Erdogan, M. (2013). *Yerel Yönetimlerde Toplumsal Sermaye, Teori ve Katılımcı Pratikler*. İstanbul: Legal Yayıncılık.
- Eryılmaz, B. (2018). *Kamu Yönetimi: Düşünceler, Yapılar, Fonksiyonlar, Politikalar* (Cilt 25). Kocaeli: Umuttepe Yayınları.
- Gündoğdu, H. G. (2018). Yerel Yönetimlerde Çalışanların E-Demokrasi ve E-Katılım Algısına İlişkin Bir Araştırma: Konya Büyükşehir Belediyesi Örneği. *Dumlupınar Üniversitesi Sosyal Bilimler Dergisi*, 55, s. 1-16.
- Gürbüz, S., & Şahin, F. (2015). *Sosyal Bilimlerde Araştırma Yöntemleri: Felsefe-Yöntem-Analiz* (2. b.). Ankara: Seçkin Yayıncılık.
- Kalaycı, Ş. (2005). *SPSS Uygulamalı Çok Değişkenli İstatistik Teknikleri*. Ankara: Asil Yayın Dağıtım.
- Karacan, O. (2021). Küreselleşme ve Yerel Katılım. E. Aktepe, & E. Tohum içinde, *Küreselleşme Küreselden Yerele Sosyal, Ekonomik ve Kültürel Yaklaşımlar* (s. 245-262). Ankara: Gazi Kitabevi.
- Kocaoğlu, M. (2011). Yerel Yönetimlerde Katılım Kültürü (Konya Büyükşehir Belediyesi Örneği) . *Doktora Tezi, Sakarya Üniversitesi*.
- Kocaoğlu, M. (2015). *Yerel Yönetimlerde Katılım ve Kültür Katılımcı Yerel Yönetim Anlayışının Kültürel Temelleri*. Konya: Çizgi Kitabevi Yayınları.
- Konca, T. (2010). Türkiye’de Yerel Yönetimlerin Siyasal, Yargısal ve İdari Denetimi. *Yüksek Lisans Tezi, Marmara Üniversitesi*.
- Lane, R. E. (1965). *Political Life: Why People Get Involved in Politics*. New York: The Free Press.
- Lawless, J. L., & Fox, R. L. (2001). Political Participation of the Urban Poor. *Social Problems*, 48(3), s. 362-385.
- Milbrath, L. W. (1965). *Political Participation; How And Why Do People Get Involved in Politics?* Chicago: Rand McNally & Company.
- Önen, S. M., & Küçük, Ü. (2021). Yerel Yönetim Ombudsmanlığı Sistemi: Türkiye’ye Uygulanabilirliği. *ASSAM Uluslararası Hakemli Dergi*, 8(19), s. 88-111.
- Özer, M. A., & Önen, S. M. (2019). *200 Soruda Yönetim Kamu Yönetimi*. Ankara: Gazi Kitabevi.
- Özkiraz, A., & Zeren, H. E. (2009). Yerel Yönetimlerde Halk Katılımı: Tokat İl Merkezinde Uygulamalı Bir Çalışma. *Sosyal Bilimler Araştırmaları Dergisi*, 2, s. 229-247.
- Öztekin, A. (2003). *Siyaset Bilimine Giriş* (4. b.). Ankara: Siyasal Kitabevi.
- Parlak, B., & Doğan, K. C. (2021). *Yeni Yönetim Sistemine Göre Türkiye’de Kamu Yönetimi –Merkezden ve Yerinden Yönetim Teşkilatı*. İstanbul: Değişim Yayınları.
- Pustu, Y. (2016). Yerel Demokrasinin Kökeni. *Sayıştay Dergisi*(100), s. 89-107.
- Rahman, K., & Simonson, J. (2020). The Institutional Design of Community Control. *California Law Review*, 108, s. 679-743.
- Sharma, S. (1996). *Applied Multivariate Techniques*. USA: John Wiley & Sons, Inc.
- Soyadı, A. (2020, Temmuz). Çalışma Başlığı. *Selçuk İletişim*, 13(2), 1-12.
- Şahin, Ş., & Aktepe, E. (2021). Yerel Yönetimlerde Karar Alma Süreci: Adana Kenttsel Otobüs Ulaşım Hizmetleri Üzerine Bir İnceleme. *International Journal of Geography and Geographic Education*, 44, s. 296-319.
- Şahnagil, S. (2020). Halkla İlişkiler Uygulamalarının Yerel Yönetimlerde Katılım Boyutuyla Değerlendirilmesi: Eskişehir Örneği. *Hitit Üniversitesi Sosyal Bilimler Enstitüsü Dergisi*, 13(2), s. 287-309.
- Ural, A., & Kılıç, İ. (2011). *Bilimsel Araştırma Süreci ve SPSS İle Veri Analizi*. Ankara: Detay Yayıncılık.



- Yalçındağ, S. (1988). Yerel Yönetimler İçin Yeni Model Arayışları. *Amme İdaresi Dergisi*, 1(3), s. 3-22.
- Yalçındağ, S. (1995). Saydam ve Dürüst Belediyecilik. *Çağdaş Yerel Yönetimler Dergisi*, 4(1), s. 15-29.
- Yaylı, H. (2018). *Türkiye’de Yerel Yönetimlerin Tarihi Gelişimi*. (K. Görmez, & H. Yaylı, Dü) Ankara: Orion Kitabevi.
- Yazıcıoğlu, R. (2000). *Bu Sistem Değişmeli*. İstanbul: Birey Yayıncılık.
- Yılmaz, V., & Telsaç, C. (2021). Yerel Yönetimler ve Katılım. *Süleyman Demirel Üniversitesi Sosyal Bilimler Enstitüsü Dergisi*, 40, s. 235-254.
- YSK. (2023). *İl, İlçe Seçmen Sandık Sayıları*. Yüksek Seçim Kurulu: [www.ysk.gov.tr](http://www.ysk.gov.tr) adresinden alındı

# Çanakkale-Ayvacık Halılarının Güncel Sorunları ve Kültürel Miras Turizmi Bağlamında Sürdürülebilirliğinin Sağlanmasına Yönelik Öneriler

Aslı AKSOY\*   
Çiğdem ÖZKAN\*\* 

## ÖZ

Çanakkale iline bağlı Ayvacık ilçesi 15.yy.'dan bu yana, Yörükler tarafından dokunan el yapımı halı üretimleri ile tanınan bir halı merkezidir. Ayvacık ilçesi dokuma halıların yanı sıra kültürel miras açısından da zengin bir bölgedir. 1980'lerde dünya el yapımı halı pazarında önemli bir yeri olan Ayvacık halılarının üretiminde son 20 yıllık süreçte ciddi bir düşüş yaşanmıştır. Bu çalışma, Ayvacık yöresinde halıcılığın günümüzdeki durumunu, halı üretiminde görülen gerilemenin sebeplerini ve halı üreticilerinin karşılaştığı güncel sorunları tespit ederek, yöreye ait büyük bir değer, bir kültür mirası ögesi, turistik bir ürün olan el halılarını sektörel bazda sürdürülebilir kılmayı amaçlamaktadır.

Bu çalışmada veriler, alan araştırması yöntemi kullanılarak elde edilmiştir. Araştırmadan elde edilen verilere göre; 2003 yılında Ayvacık'ın 34 köyünde halı dokumacılığı yapılırken, günümüzde bu sayının beşe düştüğü görülmektedir. Toplam 29 köy'de halı dokumacılığı terkedilmiştir. Halı üretiminin gerilemesindeki sebepler incelendiğinde; üretici ve üretim odaklı sorunlar, malzeme ve maliyet odaklı sorunlar, endüstriyel gelişim ve tüketici odaklı sorunlar ile pazarlama odaklı sorunlardan kaynaklandığı tespit edilmiştir.

**Anahtar Kelimeler:** Kültürel Miras, Miras Turizmi, El Dokuması Halılar, Ayvacık, Çanakkale.

## Current Problems of Çanakkale-Ayvacık Carpets and Suggestions for Ensuring Their Sustainability in the Context of Cultural Heritage Tourism

### ABSTRACT

Ayvacık district of Çanakkale province is a carpet center known for its handmade carpet production woven by Yörüks since the 15th century. Ayvacık district is a rich region in terms of cultural heritage as well as woven carpets. There has been a serious decline in the production of Ayvacık carpets, which had an important place in the world handmade carpet market in the 1980s, in the last 20 years. This study aims to make handmade carpets, which are a great value of the region, an element of cultural heritage and a touristic product, sustainable on a sectoral basis by determining the current situation of carpet weaving in the Ayvacık region, the reasons for the decline in carpet production and the current problems faced by carpet producers.

In this study, the data was obtained using the field research method. According to the data obtained from the research; It shows that while carpet weaving was done in 34 villages of Ayvacık in 2003, this number has decreased to five today. Carpet weaving has been abandoned in a total of 29 villages. When the reasons for the decline in carpet production are examined; It has been determined that the problems are caused by producer and production-oriented problems, material and cost-oriented problems, industrial development and consumer-oriented problems and marketing-oriented problems.

**Keywords:** Cultural Heritage, Heritage Tourism, Hand-Woven Carpets, Ayvacık, Çanakkale.

### 1. Giriş

Türklerin yerleştiği bölgelerde halı sanatının başlaması ve yayılması halı sanatında Türk halılarının önemli bir yeri olduğunun en önemli kanıtıdır (Aslanapa, 1996). Yapılan çalışmalar halı sanatının başladığı yer olarak Orta Asya'da Türklerin yaşadığı bölgelerde olduğunu kanıtlamaktadır. Bu nedenle halılar üzerine

\* Doç. Dr./Assoc. Prof. Dr., Çanakkale Onsekiz Mart Üniversitesi/Çanakkale Onsekiz Mart University, aaksoy@comu.edu.tr

\*\* **Corresponding Author/Sorumlu Yazar**, Doç. Dr./Assoc. Prof. Dr., Çanakkale Onsekiz Mart Üniversitesi/Çanakkale Onsekiz Mart University, cigdemirmak26@gmail.com

Makale Gönderim ve Kabul Tarihleri/Article Submission and Acceptance Dates: 21.12.2023-16.04.2024

**Citation/Atf:** Aksoy, A., Özkan, Ç. (2024). Çanakkale-Ayvacık halılarının güncel sorunları ve kültürel miras turizmi bağlamında sürdürülebilirliğinin sağlanmasına yönelik öneriler. *Selçuk Üniversitesi Sosyal Bilimler Enstitüsü Dergisi*, 53, 289-306. <https://doi.org/10.52642/susbed.1407170>



yapılan çalışmaların hareket noktaları Türk halıları olmaktadır (Yetkin, 1991). Düğümlü halılar ilk defa Türklerin bulunduğu bölgelerde ortaya çıkmıştır (Yetkin, 1991) ve Orta Asya'dan dünyaya yayılmıştır (Deniz, 2005). Çanakkale ilinin güneyinde yer alan Ayvacık ilçesi, Roma döneminden kalma antik kentleri, Osmanlı camileri ve sahil turizmi ile tanınan cazip bir turizm destinasyonudur. Ayvacık ilçesi aynı zamanda 15.yüzyıldan bu yana, yörede bulunan Yörükler tarafından dokunan el yapımı halı üretimleri ile de tanınan bir merkezdir.

Halıcılık sektörü, üretim tekniği, kullanım amacı, yatırım miktarı ve pazar yapısına göre el dokuması halıları ve endüstriyel dokuma halılar olarak iki gruba ayrılmaktadır (Ticaret Bakanlığı İhracat Genel Müdürlüğü, 2022, s. 1). Bir el sanatı türü olarak halı, tarih boyunca insanlığı için sadece sıcak ve kullanışlı olma işlevlerine sahip olmakla kalmamış, aynı zamanda ait olduğu kültürün estetik anlayışıyla birlikte, çeşitli ulusal özelliklerini de bünyesinde barındırmıştır. Kaynaklara göre halı, Orta Asya'da yaşayan Türk devletlerinde ve topluluklarda, sadece bir örtü veya süsleme malzemesi değil, taht örtüsü olarak da kullanılmaktaydı (Deniz, 2005). Endüstri devrimi sonrası geleneksel yaşam ve üretim biçimi sekteye uğramış, insanlar giderek makineleşen, endüstriyel ortamda üretilen ürünlere yönelerek, tarihi, coğrafi ve kültürel değerleri içinde barındıran el sanatından uzaklaşmışlardır. Kültürel mirasın taşıyıcısı ve insanların manevi arayışlarının bir sonucu olan el dokuması halı ürünleri, modern toplumdaki zorluklarla, hızlı küreselleşme ve sanayileşme sürecinde tüketici davranışı değişikliği ve pazarın yeniden yapılanmasının getirdiği muazzam zorluklarla karşı karşıya kalmıştır. 1980'lerden itibaren dünyadaki ekonomik, kültürel ve siyasal alanların giderek birbirlerine eklenmesi ve hatta tek bir oluşum haline dönüşmesi, küreselleşme olgusu ile açıklanmaktadır. Uluslararası toplumda sosyal sistemlerin kültürel alanını bölgeselleşme ve küreselleşme faktörleri belirlemektedir. Küreselleşme, batı kitle kültürünün genişlemesi, sanayileşmenin artan hızı, teknolojinin gelişmesi ve dilsel, ulusal ve dinsel sınırların bulanıklaşmasıyla ayırt edilmektedir. Bölgeselleşme ise tam tersine mezhepsel, etnik, bölgesel ve diğer toplulukların kendi orijinal kültürlerini koruma arzusuyla bağlantılıdır. Somut olmayan kültürel mirasın ayrılmaz bir parçası olan el yapımı ürünler, kültürel anlam ve miras açısından bölgeden bölgeye farklılık göstermektedir (China National Textile and Apparel Council, 2018, s. 37). Kültürel miras turizmine ilgi duyan turist kitlesinin başlıca ilgi alanlarından birini de etnik ve orijinal kültürü yansıtan bu el sanatı üretimleri oluşturmaktadır.

Halı dokuma, geleneksel Türk el sanatı üretimlerinin en yaygın türlerinden biridir (Yetkin, 1991). Tarihsel olarak halılar Anadolu halkının yaşamının ayrılmaz bir parçası ve milli kültürünün açık bir örneği olmuştur. Her halı, dokunduğu yerin doğasını, onu yaratan insanların dünya görüşünü ve inançlarına ilişkin sembollerini yansıtan bir sanat eseridir. Her bölgenin coğrafyası, tarihi, kültürel ve dini ortamı, halının benzersiz süslemesini, kompozisyonunu ve diğer unsurlarını etkiler. Bu anlamda halı dokumacılığının sürdürülebilirliği, tarihi, kültürel ve maddi mirasın korunması açısından olağanüstü önem taşımaktadır (Azərbaycan Milli Elmlər Akademiyası, 2018).

1980'lerde dünya el dokuması halı pazarında önemli bir konuma sahip olan Ayvacık halılarının üretiminde, son 15 yıllık süreçte ciddi bir gerileme yaşanmıştır. Hatta son birkaç yıllık süreçte yörede, halıcılığın tamamen azaldığı ve neredeyse yok olmak üzere olduğu görülmektedir. Bu çalışma, Ayvacık yöresinde el halısı üretiminde görülen gerilemenin sebeplerini ve halı üreticilerinin karşılaştığı güncel sorunları tespit ederek, yöreye ait büyük bir değer, bir kültür mirası ögesi, turistik bir ürün olan el halılarını sektörel bazda sürdürülebilir kılmak için güncel önerilere yer vermeyi amaçlamaktadır.

12. Kalkınma planı 283. Madde de belirtilen "ileri teknolojilerin kullanımıyla kültürel mirasın sağlık ve güvenilir araçlarla yeni nesillere aktarımının sağlanması", Madde 292.4. belirtilen "bölgede kültürel mirasın korunması, yeniden canlandırılmasına yönelik çalışmalar yapılması" (Onikinci Kalkınma Planı, 2023) el halıcılığının yeniden canlandırılması ve yok olmasının önlenmesi konusunda öneriler geliştirilmesi bu çalışmanın önemini oluşturmaktadır.

## 2. Literatür Araştırması

Konu ile ilgili literatür incelendiğinde Türkiye'de el halıcılığının sorunlarıyla ilgili ciddi çalışmaların 1980'li yıllarda başladığı ve sonrasında bu alanda bir çok çalışma yapıldığı görülmektedir. Bununla birlikte, somut olmayan kültürel miras unsurlarından biri olan el halılarının yakın döneme kadar miras turizmi bağlamında yeterince değerlendirilmediği, ilgili literatürde bu konuda yapılmış yerli ve yabancı çalışmaların kısıtlı sayıda olup, son on yıllık süreçte yoğunlaştığı görülmektedir. (Deniz, 2005), yaptığı çalışmada Türk

halıcılığının Orta Asya'dan başlayan, Anadolu'da devam eden serüveni, İpek Yolu vasıtasıyla, daha ilk çağlardan itibaren, Avrupa'ya taşınmasına ilişkin önemli bilgileri derlemiştir. Halı dokuma çeşitleri, ip boyama teknikleri, kullanım şekilleri, motif ve desen bilgisi gibi konularda Türkler öğretici ve öncü olmuştur. Bu nedenle Türk'lerin önemli bir mirası olan dokuma halılarına sahip çıkmak kültürümüzü korumak adına önemli olacaktır.

(Allayarov, 2023, s. 47-50) turistleri turizm destinasyonuna çekmede ulusal zanaat ürünlerinin geliştirilmesinin olanaklarını araştırdığı “Turistleri Turizm Alanına Çekmede Milli El Sanatı Ürünlerinin Potansiyeli” isimli çalışmada, turistlerin giderek artan bir şekilde, bir destinasyonun yerel kültürü ve gelenekleriyle bağlantı kurmalarına olanak tanıyan benzersiz ve sürükleyici deneyimler aradıklarını; ulusal el sanatları ürünlerinin, turistlere yerel zanaatkarlarla etkileşime geçmeleri, geleneksel teknikleri öğrenmeleri ve bu el sanatlarının kültürel önemini anlamaları için bir yol sunduğunu ifade etmiştir.

(Demirbulak, 2022), yaptığı çalışmada, sanayileşme ile birlikte halı yapımında kimyasal boyaların kullanımı, doğal renklerin elde edilmesine yaşanan zorluklar (hammadde ve ustaların azalması), halının yoğun bir emek ile uzun sürede dokunması nedeniyle halı üretiminde ve talebinde azalmaya neden olduğunu ifade etmiştir.

(Boyzhigitov, 2023), “Milli El Sanatları Markası Yaratmada Dijital Pazarlamanın Rolü” adlı çalışmasında, markalaşma politikasının geliştirilmesine dayalı olarak el sanatları ürünlerinin satış hacminin artırılması ve marka oluşturmada dijital pazarlama teknolojilerinin etkin kullanılması konularına değinerek, Özbekistan Cumhuriyeti’nde bu konuda devlet tarafından alınan önlemleri anlatmıştır. (Alimdjanoich, 2023) “Ulusal El Sanatı Ürünlerinin Rekabet Gücünü Artırmak İçin Teknolojik Yatırımların Desteklenmesinin Önemi” isimli çalışmasında, küreselleşme çağında internet ağının ve makineleşmenin el sanatları üzerindeki etkilerini ve bunun turistik pazara yansımaları, konuya dair örnekler içinde Özbekistan el halılarına da yer vererek açıklamıştır. (Aliyeva, 2023) “Cumhuriyet’te İpek Ürünleri Sanatçılığının Gelişimine İlişkin Beklentiler” adlı makalesinde, Özbekistan’da ipek kumaş ve halı dokumacılığının gelişiminin kültürel miras ve turizm açısından önemine değinerek, bu konuda devlet tarafından yapılan girişimleri anlatmış ve örnek olarak 2020 yılında Özbekistan’ın Fergana bölgesinde, Margina şehrinde kurulan ipek kumaş ve 1200’den fazla işçi istihdam eden halı dokuma atölyesini göstermiştir.

(Bingöl & Qasimov, 2018) “Nakçıvan Özerk Cumhuriyeti’nde Kültürel Miras Potansiyeli ve Turizmin Gelişimindeki Rolü” adlı bildirimlerinde, miras turizmini, Nahçıvan Özerk Cumhuriyeti için potansiyel bir değer olarak nitelendirerek, 2018 yılında Azerbaycan devleti tarafından kültürel mirası koruma ve geliştirme bağlamında yapılan çalışmalar kapsamında, Nahçıvan Özerk Cumhuriyeti’nde halı dokumacıları için uygun koşullara sahip bir halı üretim atölyesi kurulması sürecine değinmişlerdir.

(Dong, Yanan, Kaijun, & Xiaoliang, 2018), “Güney Sincan’daki Etnik Bölgelerde Turizm Yoluyla Hedeflenen Yoksulluğun Azaltılmasına Yönelik Araştırma, Destek ve Yenilik Mekanizmalarının Belirlenmesi” adlı, Sincan’ın güneyindeki etnik azınlık bölgelerinde turizm yoluyla hedeflenen yoksulluğun azaltılmasını amaçladıkları proje çalışmalarının bir bölümünde; Aksu İli, Nurbağ İlçesine bağlı Baza Köyü’nde Nurdyar El Sanatları Kooperatifinin halılarında, teknik donanım yetersizliğinden kaynaklanan sorunları incelemişlerdir. Turistik Pazar sorunu ve sermaye kaybına değinerek, çözüme yönelik yaptıkları çalışmaları anlatmışlardır.

(Chuangeng, 2006), Sincan Kültürel Mirasının Korunması ve Kullanılması” isimli kitabında, küreselleşme sürecinde Çin’in kültürel mirasını korumanın gerekliliğine değinmiştir. Antik mezarlarda bulunan, Uygur, Hotan ve Han Hanedanına ait halılar ile bunların korunduğu bölge müzelerinden söz etmiştir. Ayrıca ivmesi günden güne düşmekte olan, Sincan bölgesine ait kültürel mirası yansıtan el sanatı üretimlerinin, pratik ürünler olarak geliştirilmesiyle büyük bir Pazar yaratılabileceğini söyleyerek, bu bağlamda yerel el halılarının önemine değinmiştir.

(Pourmoradian, ve diğerleri, 2021), “İran-Doğu Azerbaycan Eyaleti’nin Farklı Bölgelerinde El Yapımı Halı Üretiminin Potansiyelini ve Sürdürülebilirliğini Değerlendirmek İçin Entegre Bir Yaklaşım” isimli makalelerinde, İran’ın Doğu Azerbaycan Eyaleti’nde, el halıcılığında karşılaşılan sorunlara değinerek, coğrafi bilgi sistemi tabanlı bir yaklaşımla, el yapımı halı üretiminin sürdürülebilirliğini değerlendirmişlerdir.

(Industry & Tourism, 2017) İran’ın petrol dışı ihracatını artırıcı bir güç olarak nitelendirdiği Tebriz el halılarının ihracatının artırılması konulu “El Sanatlarını Tanıtmak ve İhraç Etmek 7 Yolu” başlıklı

haberinde, el sanatları aktivistlerinin devletten talep ettiği; el dokuması halılara bütçeden belli bir pay ayrılması, el sanatlarının desteklenmesinde kaliteli ve ucuz hammadde sağlanması, sigorta sorununun çözümü gibi konulara değinerek, halıcılık sektörü çalışanlarına sağlanacak düşük faizli ve uzun vadeli, sübvansiyonlu krediler gibi imkanların üretimi arttırmada pozitif bir etki yaratacağını ifade etmiştir.

(Hajian, 1994) el yapımı halı ihracatçıları birliği üyeleri ile yaptığı görüşmelere dayanan “Kum Şehri Halılarının İhracatına Halı Fiyatının %75'ine Kadar Gümrük Vergisi Uygulanacak” başlıklı makalesinde, İran’ın Kum eyaleti halılarının ihracatında görülen düşüş ve olası nedenleri içinde, hedef ülkelerin halıya olan talebinin azalması, halı sektörünün hükümetin destek paketi kapsamında değerlendirilmemesi, halı fiyatının % 75'e varan kısmının gümrük vergisine tabi olması gibi konulara değinmiştir.

(Nemr, 2019), “Know-how Turizmi, Bölgesel Kalkınmanın İtici Gücü mü? Lübnan'daki Baalbek-Hermel Bölgesi Örneği” isimli doktora tezi çalışmasında, 18. yüzyılda Osmanlı işgali sırasında, Lübnan’ın Akkar bölgesinde, Aidamoun ve El Kwashra köylerinde başlayan ilk halıcılık girişimlerinin, bir kültürel miras ögesi haline dönüştüğünü ve günümüzde Baalbek-Hirmil ilinin Fakiha köyünde, geleneksel yöntemlerle turistik ürün olarak halı dokumacılığının sürdürüldüğünü söylemektedir. Ayrıca halı dokumacılığında karşılaşılan uygun fiyatlı hammadde temini, hammadde kalitesi, rekabet amaçlı düşük satış bedeli, emeğin sömürsü, üründe metalaşma, siyasi tehditler gibi sorunlara dikkat çekerek, bölgede bu sorunları önleme ve el dokumacılığını canlandırma amaçlı yapılan, yakın zamanlı bireysel projelerden örnekler vermekte ve bu halıların dış ticaret turizm sektöründeki önemine değinmektedir.

(Nachouane, 2015), “Somut Olmayan Miras Turizminin Gelişimi: Zorluklar, Bağlamlar ve Müdahale Stratejileri: İspanya, Murcia ve Granada Deneyimleri Işığında Marakeş Medinesi'ndeki El Sanatları Örneği” adlı doktora tezi çalışmasında, İspanya’nın Emevi döneminde ünlü birer halı merkezi olan Murcia ve Granada kentlerinde, miras turizminin gelişimi ve sürdürülebilirliği için yapılan çalışmalara yer vermektedir.

(Beznosiuk, Liubitseva, & Popovych, 2021), “Kültür Turizmi İçin Bir Kaynak Olarak Somut Olmayan Kültürel Miras: Ukrayna'da Nakış ve Halı Dokuma Örneği” isimli makalelerinde, 2030 yılına kadar Ukrayna için Sürdürülebilir Kalkınma Stratejisi uyarınca, ulusal kültürel değerler ve geleneklerin korunarak kalkındırılması bağlamında, yaratıcı endüstriler kapsamında ele alınan el sanatlarının miras turizmi için kaynak olarak kullanımına değinmişlerdir. Ukrayna örneğinde, nakış ve halı dokuma gibi manevi mirasa sahip turizm destinasyonlarını kalkındırmayı teşvik edici girişimleri anlatarak, somut olmayan kültürel miras unsurlarının bir mknats görevi gördüğünü öne sürdükleri turist rotalarının tasarımına ilişkin genel ilkeler sunmuşlardır.

(Krasojević & Vićentijević, 2018), hazırlamış oldukları “Pirot Şehri Turizm Geliştirme Programı 2018-2022” konulu raporun bir bölümünde, Sırbistan’ın Pirot ilçesinde, 16. yüzyıldan beri dokunmakta olan ve 2012 yılından itibaren ülkenin somut olmayan kültürel miras listesinde yer alan Pirot halılarını tanıtarak, günümüzdeki sorunsallarına değinmişlerdir. Ayrıca Pirot'ta el halıcılığının sürdürülmesi ve gelişimine yönelik çalışan kurum ve kuruluşlar ile bu halıların turistik ürün olarak değerlendirilmesine dair yapılan girişimler hakkında detaylı bilgiler vermişlerdir.

(Belchior, Melo, Widmer, Alcoforado, & Paes, 2017), “Kültür Turizmi Ürünü: Lagoa Do Carro'daki Duvar Halıları (Pernambuco, Brezilya)” isimli makalelerinde, Brezilya’nın Pernambuco Eyaleti'nde bir belediye olan ve “halı diyarı” olarak bilinen Lagoa do Carro’da, halı yapımıyla ilgili sorunları hafifletme ve el halıcılığını geliştirme amacıyla 23 Ekim 1989'da kurulan Lagoa do Carro Goblen Derneği'nden bahsederek, 2008'den bu yana yerel turizmi teşvik etmeye yönelik eylemleri anlatmışlardır.

(Ceylan, Emiroğlu Aydın, & Bulut, 2023), “Kültürel Bir Miras Olan Taşpınar (Aksaray) El Dokuma Halılarının Korunması ve Turistik Ürün Olarak Sürdürülebilirliği” adlı makalelerinde, Aksaray’a ait bir kültürel miras ögesi olarak değerlendirdikleri Taşpınar halılarının, geçmiş ve güncel durumuna değinerek, yörede halı dokumacılığının gerileme sebeplerini anlatmış ve sürdürülebilirliğinin sağlanması açısından turistik bir ürün olarak pazarlanmasının önemine değinmişlerdir.

(Bilgin, Demir, Lau, Kin-Man To, & Zhang, 2011), “Türk El Yapımı Halı Sektörü: Seçilmiş Asya Ülkeleriyle Karşılaştırmalı Bir Analiz” adlı çalışmalarında, Türkiye ile işçilik ve diğer maliyetlerin daha düşük olduğu başta Çin, Hindistan, Pakistan ve Nepal olmak üzere Uzak Doğu ülkelerinin el halısı sektörünü kıyaslamışlar ve bu ülkelerin iç pazar ile dünya pazarında rekabet açısından Türk el yapımı halı üretimi üzerindeki olumsuz etkilerine değinmişlerdir. Ayrıca halı üretiminde; model ve renk konusunda

tüketici tercihlerindeki hızlı değişimin Türk el halı sektörünün bir diğer büyük problemi olduğunu ifade etmişlerdir.

Konu ile ilgili literatür değerlendirildiğinde, el halıcılığının sorunları ile bunlara yönelik çözümlerin, miras turizmi bağlamında önemini içeren multidisipliner çalışmaların genellikle yakın tarihli oldukları ve Türkiye, Özbekistan, Azerbeycan, Çin (Sincan Uygur Özerk Bölgesi'nde), Lübnan, İspanya (Murcia, Granada), Ukrayna, Sırbistan, Brezilya gibi dünyanın az gelişmiş veya gelişmekte olan bazı ülkelerini baz aldıkları görülmektedir.

### 3. Kavramsal Çerçeve

#### 3.1. Kültür, Turizm ve El Sanatları İlişkisi

Bir yerden bir yere gitme olgusu, insanın varoluşu ile başlamıştır. Tarihsel süreç boyunca insanoğlu; ekonomik amaçlar, ticaret, savaşlar, din ve eğitim gibi nedenlerden dolayı yer değiştirme ihtiyacı duymuştur. 16. yüzyılda Britanya'da ortaya çıkan "Büyük Tur" olarak adlandırılan gezilerle birlikte, gezilerin daha organize hale geldiği 19. yüzyılda yaygınlaşacak olan "turist" kavramı doğmuştur (Dino, 2018). Dünya Turizm Örgütü'nün (DTÖ) tanımına göre turizm; "Bireylerin, her zamanki ikamet yerleri dışında bir ülkede bir yıldan az bir süre içinde eğlence, iş veya diğer amaçlarla yaptıkları seyahatler ve konaklamalar sırasındaki faaliyetleridir".

Değişen motivasyon sebebiyle, değişik turizm türleri türemiştir. Alternatif turizm türlerinden biri de kültür turizmidir (Aliağaoğlu, 2004). Türkçe sözlükte kültür, "Tarihsel, toplumsal gelişme süreci içinde yaratılan bütün maddi ve manevi değerler ile bunları yaratmada, sonraki nesillere iletmede kullanılan, insanın doğal ve toplumsal çevresine egemenliğinin ölçüsünü gösteren araçların bütünü" olarak betimlenir. Kültür turizminin diğer turizm çeşitlerinden farkı, öğrenme fonksiyonlu olmasıdır. Kültür, insanların düşündüğü (inanç, tavır, fikir ve değerler), yaptığı (davranış ve yaşayış biçimleri) ve oluşturduğu (sanat eserleri, el sanatları, diğer kültürel ürünler) unsurları kapsamaktadır. Dolayısıyla kültür, süreçleri (insanların düşünce ve yaşama biçimleri) ve bu süreçler sonunda oluşan ürünleri (binalar, el sanatları, sanat ve gelenekler) içerir. Bu açıdan ele alınırsa, kültürel turizm, sadece mekân ve anıtların ziyareti değil, ziyaret edilen alandaki yaşam tarzının da öğrenilmesidir (Aliağaoğlu, 2004).

Miras sözlük karşılığı olarak bir neslin kendinden sonra gelen nesle bıraktığı şeyler olarak tarif edilmektedir. Farklı bir tanımla miras, bir topluluğun geçmiş tarihi değerleri ile kültürel geleneklerinin birleşimidir (Ma & Mohame, 2023), Miras turizmi ise kısaca, geçmişin hikayelerini ve insanlarını orijinal olarak temsil eden yerleri ve etkinlikleri deneyimlemek için seyahat etmek olarak tanımlanabilir. (Keskin, Furat, & Güler, 2020), Miras turizmi, kültür turizminin önemli bir parçasıdır ve bununla bağlantılı özellikler, kültür turizmi kapsamına giren diğer tüm kategorilerde bulunabilmektedir.

1990'lı yıllarda kültür turizmi kavramı; miras turizmi, yerel kültür turizmi ve yaratıcı turizm gibi el sanatlarını da içeren yeni kategorileri kapsamaya başlamıştır. Geniş perspektifli bu yaklaşım turistlere, kültürün çeşitli yönlerini öğrenmenin yanısıra gerçek deneyimler kazanıp, kişisel yaratıcılıklarını geliştirme fırsatı da vermiştir (Beznosiuk, Liubitseva, & Popovych, 2021).

20. yüzyılın sonlarında (1999) UNESCO tarafından tanımlanan ve uluslararası alanda kabul gören kültürel miras kavramı, somut (maddi) ve somut olmayan (manevi) kültürel miras olarak şekillenmiştir (Dino, 2018). Somut kültürel miras; arkeolojik anıtları, mimari anıtları (anıt mezar, kale, ev, vb.); dini inançların kültürel anıtlarını (bazilika, kilise, cami, mezar vb.), sanatsal anıtları (duvar resmi, heykel, mozaik) içerir. Somut olmayan kültürel miras ise masal ve efsaneler, müzik ve halkoyunları, yerel festivaller, geleneksel mutfak, etnografik ürünler ve çeşitli el sanatları üretimleri ile temsil edilir (Dino, 2018).

Ekonomik, sosyal ve kültürel bir olgu olarak turizme ilişkin yapılan birçok gözlem ve analize göre, kültür ve kültürel mirasa yönelik turizm, özellikle yeni yüzyılda, turizm sektörü açısından, dünyada en büyük etkiyi yaratan faaliyetlerden biri olarak değerlendirilmektedir (Dino, 2018).

#### 3.1.1. Kültürel Miras Turizmi Bağlamında Ayvacic'ta El Sanatları

Miras ve yaratıcı turizm kapsamında sunulan turizm ürünleri, genellikle somut olmayan kültürel miras unsurları olarak kabul edilen geleneksel el sanatlarını içermektedir (Somut Olmayan Kültürel Mirasın Korunması Sözleşmesi Madde 14). "El sanatları" kavramı, geçmişten günümüze üretimine ve kullanımına

dair bilgi kaynağı ile aktarılan; mutfak gereçlerinden ahşap işlerine, hayvan takımlarından tarım araçlarına, geleneksel giyim-kuşamdan dokuma ürünlerine değin geniş bir yelpazede yer alan günlük kullanım eşyalarını içeren maddi kültür ürünlerini tanımlar (Öztürk, 2010, s. 71). Bu ürünler dekoratif ve işlevsel yönlerinin yanı sıra geleneksel, dini ve sosyal açıdan sembolik bir anlam taşıyabilirler. El sanatları faaliyetinde, girişimcilik faaliyetinden farklı olarak malların üretimi ve satışı, işin yürütülmesi ve hizmetlerin organizasyonu, gerçek kişiler tarafından el emeği ve aletler kullanılarak yapılır (Nazarova, 2023). El sanatları, ortaya çıktığı toplumun duygularını, sanatsal beğenilerini ve kültürel özelliklerini yansıtır hâle geldiğinde “geleneksel” vasfı kazanmış olur (Er & Sarıkaya, 2012). El sanatı ürünleri; insan gücünün istihdamına katkı, yerel ekonomiyi çeşitlendirme, bölgenin turizm gelirindeki artış gibi faktörlerle ülke ekonomisine katkıda bulunurlar. Ayrıca yerli ve yabancı turistlerin ilgisini arttıracak, yöreye marka değeri kazandıracak tarihi, kültürel, sanatsal içerikteki bölgesel etnografik ürünleri Ulusal ve Uluslararası platformda tanıtma işlevi görürler. Kırsal turizmi canlandırarak, bölgeye gelen turistlerin bölgenin kültür-miras turizmi hakkında bilgilendirilmesini sağlarlar (Gayatri, Sakshi, & Kumar, 2022); (Mahmoud & Almulla, 2020, s. 4). El sanatı ürünleri, turistlerin ülkelerine döndüklerinde hediyelik eşya olarak saklamak için satın alma konusunda istekli olmaları nedeniyle turizmin gelişmesine de katkıda bulunurlar (Mahmoud & Almulla, 2020, s. 3).

Somut olmayan kültürel mirasın kökeni sıradan ve popüler günlük yaşamdır. Dolayısıyla Ayvacık yöresinde yaşayan çeşitli etnik gruplardan insanlar, yaşamları boyunca pek çok somut olmayan kültürel miras ürünü yaratmışlardır. Ağaç oymacılığı, bıçakçılık, çarıkçılık, çorap örücülüğü, doğal boyamacılık, dokuma tezgâhı yapımı, keçecilik, kilimcilik, kolan dokumacılığı, kumaş dokumacılığı, nakış işleri, nazarlık (çılıkak) yapımı, oya-igne işleri, semercilik, süpürgecilik, tahta kaşıkçılık, tığ işleri ve halıcılık Ayvacık’a ait somut olmayan kültürel mirasın bir parçasını oluşturur (Aksoy & Keleş, 2008). Ayvacık’ta geleneksel el sanatları içerisinde ilk sırayı, yöreye özgü renk ve desen özellikleri taşıyan el halıları almaktadır. El halısı sektörü yerel hammaddelelerden faydalanır ve diğer endüstrilerin gereksinimlerine kıyasla daha az kaynakla iş fırsatları sağlar. Bununla birlikte emek yoğun bir sektördür (Gayatri, Sakshi, & Kumar, 2022, s. 434). Halı dokumacılığı doğası gereği, kadınların ve yaşlıların bunu yapabildiğini mümkün kılmaktadır (Mahmoud & Almulla, 2020, s. 4).

### 3.1.2. Bir Kültür Mirası Ögesi Olarak Ayvacık’ta Halıcılık

Yörede Türklerin yerleşiminden sonra el halısı üretimi ve ticaretini gösteren en eski yazılı ve görsel kanıtlar, Ayvacık halılarının 15. yüzyıl’dan itibaren görülmeye başladığı Batılı resamlara ait tablolar, Osmanlı İmparatorluğuna ait kayıtlar ve yabancı seyyahların seyahatnameleridir. Yazılı kanıtlara göre 18.yüzyıl’ın sonlarında Çanakkale, bölgede dokunan yünlü halıların toplanıp dışarıya gönderildiği bir ticaret merkeziydi. 19. yüzyılda ise yörenin sanayisi, büyük ölçüde “Yörük” olarak adlandırılan halı ve çanak-çömlek üretimine bağlıydı ve yörede halı dokumacılığının önemli merkezleri Ezine ve Ayvacık’tı (Yaşar, 2004).

Günümüzde Ayvacık halkını; Manav, Yörük ve Türkmen adı verilen gruplar oluşturmaktadır. Ayrıca ilçede Yunanistan ve adalarından gelen muhacirler ile 1878 Rus harbiyle gelen göçmenlerde mevcuttur. Yörede halıcılık, geçmişte Kazdağlarında yaylak-kışlak gruplar yaşarken, 1843-1873 tarihleri arasında Osmanlı’nın son zorunlu iskânıyla, günümüzdeki köylerine yerleştirilen Yörükler tarafından, bir ata geleneği olarak yapılmaktadır. Kendilerini, Rumeli’nin fethine giderken Ayvacık ve civarına yerleşerek bölgede kalanlar olarak nitelendiren Manav kesim ise halı dokumacılığını, popüler olduğu 1980’li yıllarda ticari amaçlı yapmak için bölgede açılan Halk Eğitim Kursları ve Yörüklerden öğrenmiş fakat uzun süre sürdürememişlerdir. Sarı Saltuk ve Ece Baba gibi Kazdağlarını Türkleştirmede etkili olmuş erenlerle birlikte bölgeye yerleşmiş alevi Türkmen kesim ile azınlığı oluşturan göçmen ve muhacirlerde ise halı dokumacılığı yoktur. Bölge halıları başta sadece çeyizlik ve ölümlük olarak dokunmaktaydı. Dokuma ile uğraşmayan köylerin çeyizlik halıları siparişle Yörük köylerine dokutulurdu. Bu gelenek kısmen de olsa halen sürdürülmektedir. Ölümlük adı verilen ve tabutun üzerine serilerek camiye bağışlanan halılar ise günümüzde maliyet nedeniyle battaniye ile değiştirilmiştir (Aksoy, 2003, s. 7-10).

Batılı resamların tablolarında 15. Yüzyıl ’dan itibaren görülmeye başlaması, Ayvacık ve civarında halıcılığın başlangıç tarihine dair en önemli veridir (Aksoy, 2003, s. 3).

Ayvacık halılarının çözgü, atkı ve ilme iplikleri yündür. Eski örneklerinde atkı ipleri 3 katlı ve pembe-uçuk kırmızı renklidir. Halıların başlangıç ve bitiş kısmını oluşturan 10-15 cm kalınlığındaki geniş kilim kısımları üzerinde kötülükten koruduğu düşünölen birer muska formu görölür. Ayvacık halılarına; sekiz kollu yıldızlar, sekizgen içine yerleştirilmiş yıldızlar, kareler, dikdörtgenler, kanca şeklinde motiflerin birleşiminden oluşun geometrik desenler hakimdir. Halıları çevreleyen bordürler, yörede su adını alır ve çok çeşitlidir. Kobak suyu, yıldız top (çakmak tabak), yağlık, üzömlü (karasulu), tabak suyu, katır nalı, yan yaprak, bardak, makas suyu, elma suyu, asma yaprağı, çınar yaprağı, baklava kesimi, Türkmen gülü, eğrili su (yangaşlı su), yabalı su, gulluklu su, donlu çakmak, turnalı (koca götsu, goldür, kollu), torba suyu, karanfilli su, zigzag, kilitli su, nacaklı, çengel, sığır sidiğı, şaşirtmaca su, çubuk yöredeki bordür motiflerinin isimleridir. Turnalı,elekli, baratlı (şeytan turnağı), sarıbaş, cami desenli, altın tabak, yeşilbacak (yeşilbaş, yörük örnek, kıvrımlı elek), oklu (kızıllı), boynuzlu (elibeline), çakmak (yıldızlı), sıranılı seccade, uzun çengelli (Babakale örneğı), bardaklı, güğömlü (direkli), narbudak (dört gül, kabak çiçeğı, karanfilli), karasulu (üzömlü, lambalı), çengelli (Ahmet dede, Hasan dede), on iki çiçek; Ayvacık halılarının desen isimleridir (Aksoy, 2003, s. 19-21).

1930'lu yıllara kadar doğal boyalarla boyanan Ayvacık halıları, bu yıllarda ucuz ve kalitesiz anilin boyaların yöreye girmesiyle yozlaşmıştır. Ayvacık halılarındaki bu dezenformasyon, 1980'li yıllarda, yörede ilk halı kooperatifi olan ve Marmara Üniversitesiyle ortak olarak DOBAG adlı projeyi başlatan Süleymanköy ve Çevre Köyleri Kalkındırma Kooperatifinin kurulmasına kadar sürmüştür. 80'li yıllardan itibaren Avrupa'da doğal ürüne dönüş trendi, ekolojik ürünler olan Ayvacık halılarının yurt içinde oldukları kadar yurt dışında da büyük rağbet görmesine yol açmıştır. Bu süreçte Ayvacık halıları, doğal boyalı ve kaliteli saf yün iplikleri ve yükselen kaliteleri ile uluslararası piyasada tanınan bir marka haline gelmiştir. 1993 yılında Süleymanköy Tarımsal Kalkınma Kooperatifinin bünyesine alamadığı köylölüleri, Ayvacık Kaymakamlığına bağı Sosyal Yardımlaşma ve Dayanışma Vakfı Halıcılık İşletmesi dokuyucu üye olarak almıştır. Başlangıçta 75 kişinin çalıştığı Vakıf Halıcılık, üretimini kapandığı 31.12.2015 yılına kadar Assos Halı adıyla sürdürmüştür. Yörede açılan kooperatifler 2000'li yılların ilk çeyreğinde, kalifiye eleman ve yönetici sorunuyla yüzyüze kalmış ve kapanmaları ile birlikte Ayvacık'ta halıcılık 80'li yıllardan çok daha zor koşullar ve tükenme tehlikesiyle karşı karşıya gelmiştir.

#### 4. Yöntem

##### 4.1. Çalışmanın Amacı

Bu çalışma da amaç, Ayvacık yöresinde el halısı üretiminde görölen gerilemenin sebeplerini ve halı üreticilerinin karşılaştığı güncel sorunları tespit ederek, yöreye ait büyük bir değer, bir kültür mirası ögesi, turistik bir ürün olan el halılarını sektörel bazda sürdürülebilir kılmak için güncel önerilere yer vermektir.

##### 4.2. Çalışmanın Önemi

12. Kalkınma planı 283. Madde de belirtildiğı gibi "ileri teknolojilerin kullanımıyla kültürel mirasın sağlık ve güvenilir araçlarla yeni nesillere aktarımının sağlanması" el halıcılığının yeniden canlandırılması ve yok olmasının önlenmesi konusunda öneriler geliştirilmesi bu çalışmanın önemini oluşturmaktadır.

##### 4.3. Araştırma Yöntemi

Ayvacık el halılarının mevcut durumunu tespit etmek amacıyla bu çalışmada alan araştırması yöntemi ile araştırma yapılmıştır. Alan araştırmalarında amaç, bir olay veya bir olguyu yerinde incelemek, gözlemek olabilirken, bazılarında daha önce bilinen ya da bilindiğı düşünölen bir olgu ya da olayı "doğrulamak" (groundtruthing), veya belli bir amaca yönelik sistematik bilgi toplamak olabilir (Arı, 2014). İnsanların belli konulardaki düşönceleri, davranış kalıpları, algıları, doğal kaynakları kullanım biçimleri, geleneksel yaşam şekilleri ve kültürlerini tespit edebilmek ancak ayrıntılı saha çalışmasıyla mümkün olabilmektedir (Arı, 2014). Araştırmada, el halıcılığının mevcut sorunlarını tespit etmek amacıyla alan çalışması yapılmasına ihtiyaç duyulmuştur. Bu nedenle 10.09.2023-22.11.2023 tarihleri arasında Ayvacık semt pazarı ve bölgedeki köyler (Ayvacık'a bağı tüm köyler) gezilerek, yerel halk ile görüşmeler yapılmış, gönüllü yerel insanlarla dokumacılık hakkında yüz yüze görüşme yapılmış ve halıcılığın son durumu ve köylerde var olan halıların resimleri çekilerek kayıt altına alınmıştır.



## 5. Bulgular

### 5.1. Ayvacık'ta Halı Dokumacılığının Güncel Durumu

**Tablo 1.** 2003 ve 2023 yıllarında Ayvacık'ta Halı Dokumacılığının Durumu

2003 VE 2023 YILLARINDA AYVACIKTA HALI DOKUMACILIĞININ DURUMU											
	YÖRÜK			MANAV	KÖYLER			MANAV	KÖYLER		
	Köyler	2003	2023		Köyler	2003	2023		Köyler	2003	2023
	Ahmetler				Adatepe				Misfak		
	Akçin				Ahmetçe				Nusratlı		
	Baharlar				Babadere				Paşaköy		
	Bilaller				Bademli				Sapanca		
	Budaklar				Balabanlı				Sazlı		
	Cemaller				Behram				Söğütü		
	Çakmaklar				Büyükhüsün				Süleymanköy		
	Çamkalabak				Çaltı				Şapköy		
	Çamköy				Demirci				Tabaklar		
	Çınarpınar				Dibekli				Tamış		
	Keçikaya				Erecek				Tuzla		
	Kestanelik				Hüseyinfakı				Bahçedere		
	Kırca				İlyasfakı				Bektaş		
	Kızılköçü				Kayalar				Güzelköy		
	Koruoba				Kısacık				Tuztaşı		
	Naldöken				Korubaşı				Uzunalan		
	Pırnardere				Koyunevi				Yeşilyurt		
	Tartışık				Kozlu				Arıklı		
	Yeniçam				Kulfal				Babakale		
	Yukarköy				Küçükçetmi				Kocaköy		
	<b>MERKEZ</b>				Küçükhüsün				Kösedere		

▪ Tabloda koyu renkle işaretli kısımlar halı dokumacılığı yapılan köyleri göstermektedir.

Kaynak: Aksoy, A., Özkan, Ç. (2023), tablo alan araştırması sonucunda oluşturulmuştur.

Tablo incelendiğinde 2003 yılında toplam 34 köy ve ilçe merkezinde halı dokumacılığı yapılırken 2023 yılında yapılan alan araştırması sonucunda halı dokumacılığının kadınlar tarafından sadece 5 köyde ve ilçe merkezinde sürdürülebildiği görülmektedir.

### 5.2. Ayvacık'ta Halı Dokumacılığının Gerileme Sebepleri

#### 5.2.1. Ayvacık Halılarında Üretici Odaklı Sorunlar

Ayvacık halılarında üretici odaklı sorunlar genellikle bu alandaki organizasyon eksikliğinden kaynaklanmakta ve iş gücü kaybıyla sonuçlanmaktadır.

##### 5.2.1.1. İş Güvencesi/Sigortasız Çalışma/Sağlık Sorunları

1980'li yıllardan 2000'li yılların başına kadar halı dokumacılığı Ayvacık ilçesinin Yörük köylerinin temel geçim kaynaklarından biri olmuştur. Bu süreçte dokumacı halk tarafından en çok dile getirilen sorun sigortasız çalışıyor olmalarıdır. Ayvacık'ta el dokuması halı sektöründe çalışan dokumacılarda el, bilek, sırt ağrıları, duruş bozukluğu, akciğer ve solunum sistemi ile ilgili problemler görülmektedir. Dokuyucular halıcılığın bedensel olarak yorucu ve yıpratıcı olduğunu, bununla birlikte geleceğini garanti altına alacak, sağlık sigortası ve emekli maaşından yoksun olduklarını ifade etmişlerdir. Bu nedenle gençler bu mesleğe ilgi duymamaktadır. Bunlar, günümüzde Ayvacık'ta el yapımı halı endüstrisinde vasıflı ve vasıfsız işgücünün bulunamamasının başlıca nedenleridir.

##### 5.2.1.2. Nitelikli İş Gücü Kaybı/Köyden Kente Göç Olgusu

Ayvacık köylerinde, yeni evli genç kızlar ve ailelerinin erkek tarafından Ayvacık'ta yaşayacakları bir ev istemeleri nedeniyle köylerde halıcılık mesleğine yönelecek genç nesil yok denecek kadar azalmıştır. Kırsal bir bölge olan yörede büyüyen gençlerin, modern endüstrilerde çalışma eğiliminde olmaları, çocuklarına daha iyi bir eğitim sağlamak gibi nedenlerle ilçeye veya kentsel alanlara göç etme isteği de el halıcılığı üretiminde işgücü sıkıntısına yol açan en önemli faktörlerden biridir. Günümüzde Ayvacık Merkezi'nde

halı dokumacılığını sürdüren kadınların hemen hemen tamamı bu şekilde köyden göç etmiş ilçe merkezine yerleşmiş kişilerden oluşmaktadır.

### 5.2.1.3. Düşük Ücretli İstihdam/Tarım İşçiliğine Yönelim

Ayvacık'ta halı dokumacılığı yapılan köyler, tarım arazileri olmayan ve zorunlu iskânla, kayalık ve taşlık araziye yerleştirilen Yörüklerle ait olanlardır. Yörük kesim baştan itibaren hayvancılık ve halıcılık ile uğraşmıştır. 1980'li yıllarda yörede açılan kooperatifler sayesinde halı dokumacılığı büyük bir ivme göstermiştir. 2000'li yılların ilk çeyreğinde, yöredeki iki kooperatifin eş zamanlı kapanışı, halıcılıktan kazanılan gelirin yetersiz kalmasına ve kendi tarım arazileri bulunmayan Yörük kesimin, çevredeki zeytin, fasulye ve domates gibi tarım ürünleri yetiştirilen Manav köylerinde, tarım işçisi olarak çalışmaya yönelmesine neden olmuştur. Günümüzde Ayvacık'ta sadece halı dokumacılığı yaparak geçimini sağlayan aile neredeyse hiç kalmamıştır. Yörükler halı dokumacılığını sadece tarım mevsimi olmayan zamanlarda yapmaya başlamıştır. Büyük ebatlı bir halının üretim süresi birkaç ayı bulmaktadır. Dokuyucuların, yazın tarlada, bağ, bahçe işinde çalışmasıyla üretim düşmekte, kışın ise yükselmektedir. Tarım işçiliğinden kazanılan paranın, halıcılıkta yapılan düğüm hesabına göre ödenen ücretten daha yüksek olması, Yörük kesimin halıcılıktan uzaklaşmasının başlıca sebeplerinden biridir.

### 5.2.2. Ayvacık Halılarında Üretim Odaklı Sorunlar-Standardizasyon Sorunu

1980'li yıllara kadar olan yaklaşık 50 yıllık süreçte Ayvacık halıları, ucuz boyarmadde ve düşük kalitede dokunmaları nedeniyle yozlaşmışlardır. 80'li yıllarda, yörede açılan kooperatifler, halı hammaddeleri, doğal boya kullanımı ve kalitenin yükseltilmesi konularında çalışmalar yaparak, Ayvacık halılarında standardizasyonu büyük oranda sağlamışlardır. Örneğin, Süleymanköy Tarımsal Kalkınma Kooperatifi'nde halı üretiminde, yerli iplikler Yeni Zelanda'dan getirilen ince kalite ithal yün iplikleri ile harmanlayarak kullanılmıştır. Yörede faaliyet gösteren iki kooperatif de doğal boyalı halılar üretmişlerdir. Bununla birlikte kooperatif üyesi olmayan dokuyucuların birçoğu, günlük gereksinim, çeyizlik ve tüccara yönelik yaptıkları halı dokumalarında; renk uyumu göz ardı edilmiş, yörede deli boya olarak adlandırılan ucuz anilin boyalarla boyandığından solma ve akma yapan düşük kaliteli üretimleri sürdürmüşlerdir. Bu üretimlerin pazarlama esnasında, doğal boyalı ürün vasfıyla satılmaları, turizm sektörüne yönelik iç ve dış pazarda güven yoksunluğu yaratmış ve tüketicinin kaliteli ürünleri de alırken temkinli davranmasına ve Ayvacık halılarının popülaritesinde düşüşe yol açmıştır. Günümüzde yöredeki iki kooperatifin de kapanmasıyla Ayvacık halılarının standardizasyonunu denetleyen hiçbir mekanizma kalmamıştır.

### 5.2.3. Ayvacık Halılarında Malzeme Odaklı Sorunlar

Halı yapımında kullanılan malzemeler; koyunyünü, yünü temizlemekte kullanılacak temizlik maddeleri, doğal boyalar ve mordanlar ile boyamada yardımcı diğer maddelerdir.

#### 5.2.3.1. Yetersiz Yün ve Yün İpliği Temini

Ayvacık yöresi halkı, günlük yer yaygıları, heybe, torba ve çeyizlik halılarında kendi yetiştirdikleri yerli koyunların yünü kullanmışlardır. Canlı koyunyününden üretilen iplikler çok uzun ömürlüdür, üzerinde dolaşıldıkça halı parlamakta ve daha güzel bir görüntü elde edilmektedir. Son yıllarda yem fiyatlarındaki artış, nedeniyle küçükbaş hayvan yetiştiriciliği azalmış ve dolayısıyla da yöre halıları için gerekli birincil hammadde olan yün miktarında büyük oranda düşüş yaşanmıştır.

Günümüzde yörede hammadde temini konusundaki en büyük sorunlardan biri de, iplik üretiminde kullanılan koyunyününün artık yörede işlenememesidir. Ayvacık halı ipliklerinin yapımında kullanılan yün başlangıçta, yöreye ait dağlıç ve kıvrıkcık tipi koyunlardan kırkılıp, ilçe merkezinde bulunan şahsa ait tek tarak makinasında, ücret karşılığında taratılmaktaydı. 2017 yılında, tarak makinesinin Balıkesir iline satılmasıyla, yöredeki dokumacılar, yünü işleyemediklerinden, ilmelik halı ipliklerini, Balıkesir'de hazır yün ipliği üreten bir fabrikadan temin etmek zorunda kalmışlardır. Bu da dokuyucuyu, maliyete eklenen yol ve aracı ücreti gibi yöre halıcılığını olumsuz etkileyen ekstra faktörlerle karşı karşıya bırakmıştır.

### 5.2.3.2. Ayvacık Halılarında Boyarmadde Odaklı Sorunlar

Halı ipliklerinin boyanmasında kullanılan boyarmaddelerin, ışık ve yıkama haslıklarının düşük olması, halının renginin solmasına ve ilk günkü çekiciliğini ve parlaklığını kısa sürede yitirmesine sebep olmaktadır. Halı iplikleri, ışık ve yıkama etkilerine karşı direnci yüksek boyar maddelerle boyanmalıdır.

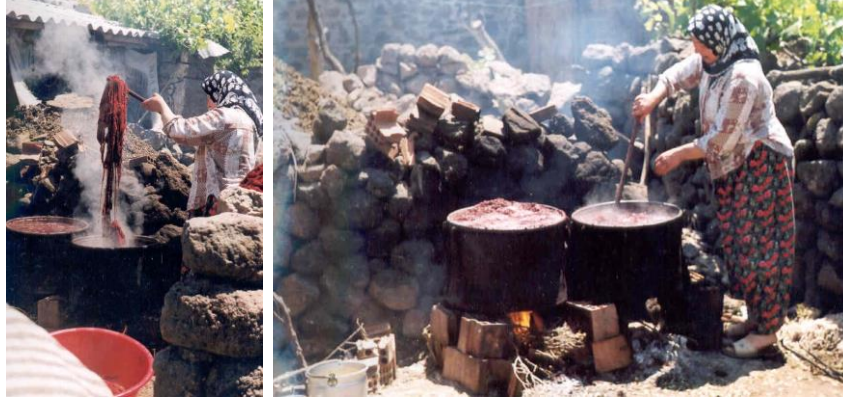

Görsel 1. Ayvacık İlçesi Bektaş Köyünde Halı İplerinin Kökboya ile Boyanması

Ayvacık ilçesinde bitkisel boyar maddelerle boyamacılık yaklaşık elli yıl önce terk edilmişken, 1980'lerin başlarında Süleymanköy Tarımsal Kalkınma Kooperatifi ve Marmara Üniversitesi'nin ortaklaşa çalışmasıyla DOBAG adlı bir proje başlatılmıştır. Kooperatif üyesi olan köylüler halı ipliklerini “deli boya” dedikleri sentetik boyarmaddeler yerine tekrar bitkisel boyarmaddelerle boyamaları için teşvik edilmiştir. Aynı uygulama Proje kapsamı dışında 1985 yılında açılan Çan ilçesi Semedeli Kalkındırma Kooperatifi dokuyucuları üzerinde de gerçekleştirilmiş ve yöre halkı geçmişte Çan halıları adı altında tanınan sentetik boyarmaddelerle boyanmış olan halılar yerine, yıkama ve ışık dayanımı yüksek doğal boyarmaddelerle boyanmış Ayvacık halıları dokumaya teşvik edilmişlerdir. Semedeli köyünde halı dokumacılığının yakın bir tarihte bırakılmasıyla bu uygulama da sona ermiştir<sup>1</sup>.

### 5.2.4. Ayvacık Halılarında Maliyet Odaklı Sorunlar

El halıları pahalı ürünlerdir. Tüketicilerin satın alma davranışlarını etkileyen en önemli etkenlerin başında fiyatı gelir. Fiyat faktörü ise el emeğinin yanı sıra üreticinin el halısını yaparken temin ettiği iplik, boyarmadde, mordan vb. malzemelerin maliyeti ile bağlantılıdır.

#### 5.2.4.1. Artan Hammadde Maliyetleri

Başta Ayvacık halılarının temel rengi olan kırmızı rengi veren ve yörede yeterli miktarda yetişmeyen kökboya (*Rubia tinctorum* L.) olmak üzere dışarıdan alınan hammadde fiyatlarındaki artış, sektördeki krizi iyice arttırmıştır.

#### 5.2.4.2. Sermaye Yetersizliği

Üretim maliyetlerinin yüksek olması, kar marjını düşürmüş ve Ayvacık el halısı sektörünü sürekli olarak artan büyük bir sermayeye ihtiyaç duyar hale getirmiştir.

### 5.2.5. Ayvacık Halılarında Endüstriyel Gelişim, Küresel Isınma ve Kentleşme Odaklı Sorunlar

Yüzyıllardır nesilden nesile aktarılan Ayvacık halıları, el halılarının yapım sürecinin çok aşamalı olması, yoğun el emeği ve çok fazla zaman gerektirmesi nedeniyle ileri teknolojiye sahip sanayi ile rekabet edememektedir. İç pazarda makine halılarına ve yeni yer kaplamalarına giderek artan bir yönelim olduğu görülmektedir. Bunun yanı sıra, kentleşme, küresel ısınma gibi faktörlerin etkiyle el dokuması halılara yönelim azalmaktadır.

<sup>1</sup> Bedriye Koç, Semedeli Köyü Yerlisi, Semedeli Köyü Kalkındırma Kooperatifi Başkanı Kızı, Eski Halı Dokuyucusu, 50 Yaşında, Okur-Yazar

#### 5.2.5.1. Makine Halılarına Yönelim

Makine halılarının piyasada yaygınlaşması ve fiyatlarının düşük olması sebebiyle talebin artması, el dokuması halı pazarını olumsuz etkilemiştir. Ayvacık'ta üretilen halı miktarı, düşük fiyatlı makine halılarına olan talebin artışıyla doğru orantılı olarak düşüş göstermiştir.

#### 5.2.5.2. Yeni Yer Kaplamalarının Üretimi

Çoğu kırmızı zeminli ve çok renkli olan Ayvacık halıları, son yıllarda moda olan karışık desenli seramik ve mermer gibi yeni zemin kaplama türleri ile uyumsuz bir görüntü oluşturmaktadır. Tüketici bu zeminlerin üzerinde kullanmak için tek renkli, makine üretimi, küçük ebatlı halıları tercih etmektedir.

#### 5.2.5.3. Kentleşme Olgusu

Sanayileşmeyle birlikte kentler bireyler için cazip yaşam merkezleri haline gelmiştir. Kırsaldan kente göçün artmasıyla birlikte geleneksel üretim şekilleri terk edilmiş yerine modern yaşam ve üretim şekilleri geçmiştir.

#### 5.2.5.4. Yaşanılan Mekânların Değişmesi

Kente yerleşen birey müstakil yaşam yerlerinden çıkıp apartman dairelerinde yaşamaya başlamıştır. Apartman yaşamında bireysel ısınma sistemleri yerini merkezi ısınma sistemlerinin alması neticesinde zemini sıcak tutma özelliği bulunan yün dokuma halılara ihtiyacın azalması sonucunda tercih edilirliliği azalmıştır.

#### 5.2.5.5. Küresel ısınma

Sıcaklıkların her on yılda bir birkaç derece artıyor olması yün ve yünden üretilen ürünlere olan talebin azalmasına neden olmaktadır. Bu nedenle ülkemizde hammaddesi yün olan dokuma halılara olan talep de azalmaktadır.

#### 5.2.6. Ayvacık Halılarında Tüketici Odaklı Sorunlar

El halısı piyasasında, sanayileşmeyle birlikte ortaya çıkan modernizasyon olgusu, tüketici tercihlerinde büyük değişimler yaratmıştır. Modernizasyon müşterilerin yaşam tarzları ve taleplerini değiştirerek, el halılarının pazardaki yerini ve yeni neslin gözündeki değerini yavaş yavaş kaybetmesine yol açmıştır. Değişen estetik anlayışı, farklı moda trendlerine yönelim, taşıma kolaylığı, hijyen ve ucuzluk gibi tercihler tüketicinin el halılarından uzaklaşarak makine halıları veya diğer modern yer kaplamalarına yönelimine sebep olmuştur.

#### 5.2.6.1. Estetik Anlayışında Değişim ve Moda Faktörü

Anadolu'da halıcılık sektöründe 1980'li yıllara kadar el dokuması halıların imajı; geleneksel el sanatı ve kültürel bir miras olarak görülmekteydi. Ulusal el halı üretimi ve kullanım alışkanlıkları bu düşünce ve imajın uzantısında gelişerek biçimlenmiştir. 1980'lerden sonra Batı'da görülen küreselleşme sürecinden, ulusal el halıcılığımız da etkilenmiş ve halıcılık sektörünün stratejisine moda olgusu girmiştir. Küreselleşme sonucu hemen hemen tüm sektörlerde trend ve moda gerçeği, tüketicilerin yaşam stillerini de belirleyen önemli bir olgu olmuştur. Günümüzde tasarım firmaları; tüketici eğilimlerini, sosyal ve politik olayları inceleyerek bir kaç yılın trendini, renk, desen ve tasarım olarak belirlemektedirler. Belirlenen trendler, büyük mağaza zincirlerinin alıcılarına, imalatçılara ve modacılar lanse edilmektedir. Pazarlama firmaları yeni trendleri, medya yoluyla tüketicilere ulaştırıp tanıtmaktadır.

Trendler gündelik ve geleneksel kalıptaki desenleri kırmaktadır. Artık ürünler yüksek teknolojiler sayesinde behemehâl tasarlanmaktadır. Tüketiciler el halısına modada yaşanan trendler doğrultusunda yaklaşmakta ve bu doğrultuda taleplerde bulunmaktadır. Artık tüketicilerin el halısına kültürel bir ürün yaklaşımından daha çok ticari bir ürün olarak yaklaştıkları açıkça gözlemlenmektedir.

Son 10 yıllık süreçte, Türkiye'de halı piyasasında beyaz başta olmak üzere gri ve siyah zemin veya motifli makine halıları görülmeye başlamıştır. Moda trendlerinin bu yönde şekillenmesi, alıcı üzerinde el halılarının tercihi konusunda olumsuz bir etki yaratmıştır. Bu süreçten itibaren tüketici, geleneksel

zevklerinden uzaklaşarak, Ayvacık halıları gibi çok renkli el dokuması yöresel halıların alımını terk etmiş, her mobilyaya rahatlıkla uyum sağlayan, düşük maliyetli, sıklıkla beyaz zeminli ve açık renk tonlarıyla üretilmiş makine halılarına yönelmiştir.

#### 5.2.6.2. Kolay Taşınır ve Temizlenebilir Ürün Talebi

Ayvacık el yapımı halı sektörünün gerilemesinde tüketim alışkanlığının da rolü vardır. 2000'li yıllara kadar halı çok aranan bir üründü ve insanlar halıyı zenginliğin ve sanatsal zevkin sembolü olarak görüyorlardı. Ancak 20 yılı aşkın bir süreçte, insanların hızlı yaşam tarzına hitap eden basit, bakımı kolay bir dekorasyon tarzı trend haline gelmiştir. Bu da insanların anlayış ve tüketim alışkanlıklarını yeniden şekillendirerek, pahalı, taşınması ve temizlenmesi zor olan el halılarından uzaklaşmasına neden olmuştur.

#### 5.2.6.3. Kişiyözel Tasarım Talebi

Son yıllarda, özel mekânların halı gereksinimlerini karşılamak üzere, 'kişiyözel tasarım' bekleyen müşterilerin öne çıktığı bilinmektedir. Son 40 yıllık süreçte taşıma ve temizleme kolaylığı açısından tüketici tarafından tercih edilen Ayvacık halısı ebatları seccade boyutlarıdır.

#### 5.2.6.4. Yüksek Fiyat Faktörü

Doğal boya ve saf yün kullanılarak yapılan Ayvacık halıları, ekonomik yönden zayıf olan tüketiciler tarafından tercih edilmemektedir. Bu tüketiciler ucuz makine halılarına yönelmektedir. Bir dokuyucu, yer yaygısı bir halıyı dokumak için birkaç ay zaman harcamaktadır. Bu nedenle bazı Yörük köylerinde dokunan sentetik boyalı ve düşük kaliteli halılar bile piyasada satılan, orta kalite bir makine halısından daha pahalıdır.

Ayvacık ilçesi son yirmi yıllık süreçte genellikle yerli turistleri ağırlamış ve yöreye gelen yabancı turistler, satın alım gücü yüksek olanlar değil, düşük bir bütçeyle gününbirlik ziyarete gelenler olmuştur. Ayvacık halıları büyük ölçüde bu kesimin ilgi alanının dışında kalmıştır.

#### 5.2.7. Ayvacık Halılarında Pazarlama Odaklı Sorunlar

Yörede üretilen ürün miktarı, turistik ürün olarak turizm girdisine yönelik getiri, pazarlama ve pazara ilişkin ulusal ve uluslararası veri tabanının bulunmaması, Ayvacık halılarının en elzem problemleridir. Ayvacık halılarında pazarlama odaklı sorunlar, iç ve dış pazara yönelik olanlar olmak üzere iki grupta incelenebilir.

##### 5.2.7.1. İç Pazar Sorunu

Ayvacık halılarının üreticisi olan Yörük köyleri, halılarını tanıtmak için gerekli reklam hizmetlerine ulaşım konusunda yeterli teknik beceriye sahip olmadıkları gibi, reklam maliyetlerini de karşılayabilecek gelir seviyesine sahip değillerdir. 1980'li yıllarda Ayvacık'ta Süleymanköy Tarımsal Kalkınma Kooperatifi ve Ayvacık Kaymakamlığına bağlı Sosyal Yardımlaşma ve Dayanışma Vakfı Halıcılık İşletmesi kurulana kadar Ayvacık el halısı üreticilerinin en sık karşılaştığı sorun, pazarlama olmuştur. En esnek ulaşım türü olan karayolu taşımacılığı, çoğu zaman turizm kaynaklarının geliştirilmesi üzerinde doğrudan etkiye sahiptir. Ayvacık'ta halı dokumacılığının yapıldığı Yörük köyleri yakın tarihe kadar araçla ulaşımın zor olduğu, bozuk köy yollarına sahipti. Köyden anayola ulaşım için en az birkaç kilometre yürümek gerekiyordu. Ayvacık'lı dokuyucular halılarını böyle zor şartlarda, komşu ilçelerin pazarlarına ve Edremit'e götürerek pazarlamaya çalışmaktaydı. Pazar pazar dolaşan halı üreticileri, kooperatifler açılana kadar kalite ve boyamada bir standardizasyonu olmayan halılarını, yeni dokuyacağı halıların hammaddelerini satın alabilmek için yok pahasına satıyorlardı. Süleymanköy Tarımsal Kalkınma Kooperatifi ve Ayvacık Kaymakamlığına bağlı Sosyal Yardımlaşma ve Dayanışma Vakfı Halıcılık İşletmesinin kurulmasıyla yöre halılarında markalaşmaya gidilmiş ve bu da sektörel pazarda değer kazanmalarını sağlamıştır. Bu sayede dokumacı Yörük köyleri Pazar arama sorunundan büyük ölçüde kurtulmuş, kooperatifler haricinde yerli ve yabancı halı tüccarları da köylere kadar gelerek sipariş usulüyle halı dokutmuşlardır. Son yıllarda hatalı üretim politikaları ve yüksek maliyet nedeniyle kapanan kooperatiflerle birlikte, halıcılıkta 1980'lerde yaşanan yükseliş trendi tamamen ters bir seyir izleyerek gerileme sürecine girmiştir. Ayvacık Merkezinde

bulunan Kooperatiflere ait satış mağazalarının da kapanması, başta turistik iç pazar olmak üzere dış pazarı da olumsuz etkilemiştir. Kooperatifler kapandıktan sonra, bazı Yörük dokuyucular halılarını bireysel çabalarıyla, Ayvacık ilçesine bağlı Behramkale- Assos gibi turistik bir destinasyonda veya Çanakkale'nin merkezine götürerek pazarlamaya çalışmaktaysa da, günümüzde yüksek ulaşım maliyeti bu girişimi de imkânsız kılmaktadır.

### 5.2.7.2. Dış Pazar- Halıda İhracat Sorunu

El halısı sektöründe, ülke markalarının oluşturulması ve dış pazarda tanıtılması özel bir önem taşımaktadır. Bunun nedeni halı üretiminin rekabet gücünün artırılmasına yönelik koşulları sağlamak ve dış pazarda başka ülke markaları adı altında satılmasının önlenmesidir. Ayvacık halıları 1980'li yıllara kadar büyük oranda dış pazara yönelik olmamışlardır. 80'li yıllarda kooperatiflerin açılmasıyla, kaliteleri yükselen ve doğal boyalarla boyanmaya başlayan Ayvacık halıları yabancı pazarda talep görmeye başlamıştır. Yöredeki Süleymanköy Tarımsal Kalkınma Kooperatifinin dış pazara yönelik satışı arttıran etkinliklerinden en önemlisi, reklam faaliyetlerine girerek, açılan fuarlara katılması ve Ayvacık halılarının dünya çapında tanıtımını yapması olmuştur. Ayrıca ürünün tanıtımını yapan marka sistemi kullanmışlardır. Yöredeki Süleymanköy Tarımsal Kalkınma Kooperatifinin kapanmasıyla, yurt dışına yapılan ihracat tamamen durmuş, bu da üretim talebini etkilemiştir. Dış Pazarı yitirme bağlamında karşılaşılan diğer bir önemli sorun da Hindistan, Çin, Pakistan gibi el emeği ucuz ülkelerde giderek artan ivmede üretilen düşük fiyatlı el halısı üretimlerinin ithalatının tercih edilmesidir.

### 5.3. Öneriler

Ayvacık ilçesinin turizm potansiyeli çok büyük olup tam olarak değerlendirilememektedir. Bu doğrultuda yapılması gereken başlıca girişimlerden biride, yörede el sanatları ve halıcılık tamamen yitip gitmeden, alternatif turizmin en önemli alt dallarından biri olan lakin sahil turizmi gibi ilgi görmeyip, günümüze değin göz ardı edilen kültürel miras turizminin geliştirilmesi olacaktır. Günümüzde Assos'ta otel olarak hizmet veren taş binalar sadece sahil turizmine hizmet veren dinlenme mekânları olarak görülmektedir. Bu binalar kültürel miras bağlamında incelendiğinde, bunların geçmişte, deri ve halı ipliklerini boyamada kullanılan palamut pelitlerini yurtdışına ihraç etmek için saklama amaçlı inşa edilen palamut depoları oldukları görülmektedir. Yörede çok miktarda yetişen palamut peliti yakın geçmişe kadar, Ayvacık halı ipliklerini siyaha ve yöresel adı tetre olan yeşil-kahve rengine boyamak için kullanılan başlıca doğal boya kaynaklarından biriydi. Ancak günümüzde yörede el halısı dokumacılığının bitmek üzere olması nedeniyle doğal boyacılık da yok olmanın eşiğindedir. Oysa doğal boya geleneği, özellikle yabancı turistler açısından ilgi çekici ve halıları satın almaları açısından özendirici bir uygulamadır. Nitekim 1980'li yıllarda Süleymanköy Tarımsal Kalkınma Kooperatifi tarafından Süleymanköy köyüne yapılan yerel turlarda bunun yansımaları büyük ölçüde görülmüş ve Ayvacık halı ithalatında büyük meblağlara ulaşılmıştır. Bununla birlikte günümüzde yörede kültürel turların olmayışı, bireysel ulaşım şartlarının yetersizliği, mevsimsel iklim şartları gibi etmenler nedeniyle turistler, halı dokumacılığının yapım aşamalarını orijinal mekânları olan Yörük köylerine giderek gözlemlememektedir. Turistik tabelalar, ziyaretçilerin, yerel halı üretiminin gerçekleştiği mekânları bulmalarına yardımcı olacaktır. Bu noktada yörede, halıcılığın geleneksel döngüsünü yansıtan bir ziyaret takvimi içeren kültürel turist rotaları geliştirmek gerekmektedir. Bu konuya farklı bir çözüm olarak ise Assos'ta yer alan eski palamut depolarından birinin, yöreye ait iplik eğirme, doğal boyamacılık ve halı dokuma işlemlerini gösteren bir canlı müze veya balmumu müzesi olarak uyarlanması olabilir.

Ayvacık halıları yer yaygısı, seccade, heybe ve torba olarak dokunmaktadır. Özellikle yer yaygısı gibi büyük ebatlı parçaların kültürel miras ögesi olarak sergilenmeleri büyük alanlar gerektirmektedir. Yörede açılacak bir el sanatları veya halı müzesi soruna kısmi bir çözüm önerse de, tüm parçaların sergilenmesi mümkün olmayacaktır. Bu bağlamda, bu eserlerin otantik bir ortamda çekimlerinin yapılmasıyla oluşturulabilecek dijital bir müze, hem daha fazla eserin turistlerle buluşmasını sağlayacak, hem de bu ürünlerin satın alınması konusunda özendirici olacağından, üretimlerindeki sürdürülebilirlik ivmesini yükseltecektir.

Halılar, nesiller boyu geriye giden, sahibinin, yapımcısının ve yapıldıkları topluluğun geçmişini tanımlayan duygusal öneme sahip kültürel nesnelere (Alaca & Aktas, 2019). Dolayısıyla turistik turlar geliştirilirken, halılar ve diğer yerel küçük el sanatı ürünleri sadece satış yönünden değil, aynı zamanda tarihçeleri ve üzerinde yer alan motiflerin geçmiş sembolizmi ve günümüzde anlatılan hikâyeleri ve dokuyucular tarafından dillendirilen manileri ile de dikkate alınarak değerlendirilmelidir. Halı sanatıyla ilgilenen etnoarkeologlar, el sanatları uzmanları, kültür turizmi turlarının düzenlenmesinde yer almalıdır.

Ayvacık halılarını miras turizmi açısından değerlendirebilmenin bir diğer yolu da turistik pazara yönelik hazırlanmış minyatür örneklerinin yapılması veya anahtarlık gibi küçük hediyelik eşyalara dönüştürülmesidir.

Turizm, sanatsal değerlerin ucuzlaması veya yerel gelenek ve göreneklerin metalaştırılmasının getirdiği yozlaştırıcı bir etkiye sahiptir (Bello, Carr, Lovelock, & Feifei, 2017). Bu noktada el sanatı ürünleri oluşturulurken, somut olmayan kültürel mirası koruyanların yaşam tarzlarının bozulmamalı ve özgün varlıkları yerini ticari projelere bırakmamalıdır (Somut Olmayan Kültürel Mirasın Korunması Sözleşmesi Madde 14).

Ayrıca devlet ve turizm bakanlığı tarafından desteklenen el sanatları faaliyetleri (festival, fuar, vb.) programı ile yurtdışındaki fuarlara ve diğer faaliyetlere katılım için uluslararası işbirliği anlaşmaları esnafa ürünlerini satma ve kendilerini tanıtmaya fırsatı sunacaktır.

Bu çalışmanın sonuçları, Ayvacık'ta halı dokumacılığıyla örneklenen somut olmayan kültürel mirasın korunmasının, miras turizmi bağlamında gerek kültürel kaynak ve gerekse turistik ürün olarak kullanımı için zaruriyetini gösterir niteliktedir. Zengin Yörük kültürel mirasının ve tarihi geleneklerinin tam olarak korunabilmesi ve yöre halılarının, turistik ürün olarak kullanılabilirliğinin sürdürülebilmesi için Ayvacık halılarının gelişmesinin önündeki mevcut sorun ve engellerin sistematik olarak ortadan kaldırılması için devlet ve sivil toplum kuruluşları tarafından;

-Hammadde tedarikinin ve mesleki eğitimin desteklenmesi gerekmektedir.

-Dokuyuculara düşük primle iş ve sağlık sigortası, imtiyazlı krediler, iç ve dış pazara ulaşımda katkı verilmelidir.

\*Reklam ve tanıtım faaliyetlerinin desteklenmesi, ihracatta vergi muafiyeti gibi çok yönlü destek sağlanması gerektiği görülmektedir.

## 6. Sonuç

Çanakkale ilinin güneyinde yer alan Ayvacık ilçesi, Roma döneminden kalma antik kentleri, Osmanlı camileri ve sahil turizmi ile tanınan cazip bir turizm merkezidir. Assos ilçesi asırlar boyunca Kuzeybatı Anadolu'nun önde gelen deniz ticaret merkezi olmuş, Aristo'nun felsefe okulu ve antik tiyatrosuyla bilim ve kültür merkezi olarak tanınmış ve 15.yüzyıl'dan itibaren dokunduğu bilinen el halılarıyla dünya çapında ün kazanmıştır.

Bu çalışmada Ayvacık yöresinde el halısı üretiminde görülen gerileme sebepleri ve halı üreticilerinin karşılaştığı güncel sorunlar incelenerek, yöreye ait somut olmayan birer kültür mirası ögesi olan el halılarının, turistik bir ürün olarak değerlendirilmesi için önerilere yer verilmiştir.

Araştırma sonucunda geçmişte 2003 yılında Ayvacık ilçesine bağlı, 34 köy ve ilçe merkezinde halı dokumacılığı yapılırken 2023 yılında yapılan alan araştırması sonucunda halı dokumacılığının sadece beş köyde ve ilçe merkezinde yapıldığı görülmektedir. Halı dokumacılığının gerilemesindeki başlıca sebeplerin; üretici odaklı, malzeme odaklı, tüketici odaklı, maliyet odaklı, üretim odaklı, küresel ısınma, kentleşme, endüstriyel gelişim odaklı sorunlardan kaynaklandığı tespit edilmiştir.

Küreselleşme ve sanayileşme süreci, gelişmekte olan tüm ülkelerde olduğu gibi ülkemizde de, geleneksel kültürün bir yansıması olan el sanatı üretimleri üzerinde, olumsuz bir etki yaratmıştır. Anadolu Türk Kültürüne ait kültürel miras ürünlerinin başında bölgesel olarak yapılan el dokuması halılar gelmektedir. 15.yüzyıl'dan bu yana yapıldıklarına dair kayıtlar olan Ayvacık halıları, yöreye ait kültürel mirasın belki de en önemli belirtici olup, kültür turizmi açısından büyük önem taşımaktadır. Günümüzde Ayvacık halıları, başta hammadde ve boyarmadde sorunları gelmek üzere, standardizasyon, yüksek üretim maliyetleri, tüketici tercihindeki değişimler gibi dertlerden mustarıptir. Oysaki insan kültürünün giderek yoksullaştığı günümüzde ulusal ve bölgesel özelliklerin ve geleneksel halk kültürüne ait halı, kilim gibi kültürel miras

içeriği taşıyan el sanatı üretimlerinin korunması özellikle önemlidir. Taşınabilir bir kültür unsuru olan el halıları, özelliklerinin korunması şartıyla çekici turistik ürünler geliştirmek için de kullanılabilir. Bu bağlamda öncelikle, ilgili kurumlarca finanse edilecek kısa ve uzun vadeli araştırma projelerinin yürütülmesiyle, tespit edilen zayıflıkların giderilmesi ve öngörülen tehditlerin ortadan kaldırılması gerekmektedir.

Yöredeki iki halı kooperatifinin kapanmasıyla, Ayvacık halı dokuyucuları başta hammadde temini olma üzere ciddi sorunlarla yüz yüze kalmışlardır. Enflasyon ve artan fiyatlar nedeniyle Ayvacık halı üreticilerinin giderleri ciddi oranda artış göstermiş, 80'li yıllarda büyük bir yükseliş ivmesi gösteren bu sektör giderek zayıflamış ve bu alanda faaliyet gösterenler başta tarım işçiliği olmak üzere başka ekonomik alanlara yönelmek zorunda kalmıştır.

## 7. Extended Abstract

Carpet weaving is one of the most common types of traditional Turkish handicraft production. Historically, carpets have been an integral part of the life of the Anatolian people and a clear example of their national culture. Each carpet is a work of art that reflects the nature of the place it is woven, the symbols of the worldview and beliefs of the people who created it. The geography, historical, cultural and religious environment of each region influences the unique ornamentation, composition and other elements of the carpet. In this sense, the sustainability of carpet weaving is of extraordinary importance in terms of the protection of historical, cultural and material heritage (Azərbaycan National Elmər Akademiyası, 01.03.2018)

There has been a serious decline in the production of Ayvacık carpets, which had an important position in the world handmade carpet market in the 1980s, in the last 15 years. In fact, it has been observed that carpet weaving has completely decreased and is almost disappearing in the region in the last few years. This study aims to identify the reasons for the decline in hand-made carpet production in the Ayvacık region and the current problems faced by carpet producers, and to provide current suggestions to make hand-made carpets, which are a great value of the region, an element of cultural heritage and a touristic product, sustainable on a sectoral basis.

12. Development plan "Ensuring the transfer of cultural heritage to new generations with healthy and reliable means through the use of advanced technologies" stated in Article 283, Article 292.4. The importance of this study is stated as "carrying out studies for the preservation and revitalization of the cultural heritage in the region" ([www.onikinciplan.sbb.gov.tr](http://www.onikinciplan.sbb.gov.tr)) and developing suggestions for the revival of hand-made carpets and preventing their extinction.

In order to determine the current status of Ayvacık handmade carpets, this study was conducted by field research method. While the aim of field research may be to examine and observe an event or phenomenon on site, in some it may be to "verify" (groundtruthing) a previously known or thought to be known event or to collect systematic information for a certain purpose (Ari, 2014). Determining people's thoughts on certain issues, behavioral patterns, perceptions, ways of using natural resources, traditional lifestyles and cultures is only possible with detailed field work (Ari, 2014). In the study, a field study was needed to identify the current problems of hand-made carpet weaving. For this reason, between 10.09.2023 and 22.11.2023, the Ayvacık district market and the villages in the region were visited, interviews were held with local people, and local volunteers talked about weaving and recorded it.

In this study, the reasons for the decline in handmade carpet production in the Ayvacık region and the current problems faced by carpet producers are examined, and the possibility of evaluating handmade carpets, which are intangible cultural heritage elements of the region, as a touristic product is included.

As a result of the research, while carpet weaving was done in 34 villages and district centers of Ayvacık district in 2003, as a result of the field research conducted in 2023, it was seen that carpet weaving was done only in five villages and district centers. The main reasons for the decline of carpet weaving are; It has been determined that the problems arise from producer-oriented, material-oriented, consumer-oriented, cost-oriented, production-oriented, global warming, urbanization and industrial development-oriented problems.



The process of globalization and industrialization has had a negative impact on handicraft production, which is a reflection of traditional culture, in our country, as in all developing countries. Regionally made hand-woven carpets are among the cultural heritage products of Anatolian Turkish culture. Ayvacık carpets, which are recorded to have been made since the 15th century, are perhaps the most important indicator of the cultural heritage of the region and are of great importance in terms of cultural tourism. Today, Ayvacık carpets suffer from problems such as standardization, high production costs and changes in consumer preferences, especially raw material and dyestuff problems. However, today, when human culture is becoming increasingly impoverished, it is especially important to preserve national and regional characteristics and handicraft productions that contain cultural heritage content, such as carpets and rugs belonging to traditional folk culture. Handmade carpets, which are a portable cultural element, can also be used to develop attractive touristic products, provided that their features are preserved. In this context, first of all, it is necessary to eliminate the identified weaknesses and eliminate the foreseen threats by carrying out short and long-term research projects financed by the relevant institutions.

**Keywords:** Cultural Heritage, Heritage Tourism, Hand-Woven Carpets, Ayvacık, Çanakkale.

#### **Araştırmacıların Katkı Oran Beyanı / Contribution of Authors**

Yazarların çalışmadaki katkı oranları Aslı AKSOY %50/ Çiğdem ÖZKAN %50 şeklindedir.  
The authors' contribution rates in the study are Aslı AKSOY %50/ Çiğdem ÖZKAN %50 form.

#### **Çıkar Çatışması Beyanı / Conflict of Interest**

Çalışmada herhangi bir kurum veya kişi ile çıkar çatışması bulunmamaktadır.  
There is no conflict of interest with any institution or person in the study.

#### **İntihal Politikası Beyanı / Plagiarism Policy**

Bu makale İntihal programlarında taranmış ve İntihal tespit edilmemiştir.  
This article was scanned in Plagiarism programs and Plagiarism was not detected.

#### **Bilimsel Araştırma ve Yayın Etiği Beyanı / Scientific Research and Publication Ethics Statement**

Bu çalışmada Yükseköğretim Kurumları Bilimsel Araştırma ve Yayın Etiği Yönergesi kapsamında belirtilen kurallara uyulmuştur.  
In this study, the rules specified within the scope of the Higher Education Institutions Scientific Research and Publication Ethics Directive were followed.

**Kaynakça**

- Aksoy, A. (2003). İzmir: Dokuz Eylül Üniversitesi, Güzel Sanatlar Enstitüsü, Geleneksel Türk El Sanatları.
- Aksoy, A., & Keleş, Ç. (2008). Ç. O. Üniversitesi (Dü.). içinde (s. 71-78). Çanakkale: Çanakkale Onsekiz Mart Üniversitesi.
- Alaca, I. V., & Aktas, B. M. (2019). Exploring material culture of carpets in Turkey via an art Project. *Art, Design and Communication in Higher Education*, 18(1), 17-34.
- Aliagaoglu, A. (2004). Sosyo-Kültürel Miras Turizmi ve Türkiye'den Örnekler. *Coğrafya Bilimler Dergisi*, 2(2), 50-64.
- Alimdjanoich, Y. (2023). The Importance of Financing Technology Supply in Increasing the Competitiveness of National Handicraft Products. *International Scientific and Practical Conference*, (s. 112-115). Tashkent.
- Aliyeva, N. (2023). Cumhuriyette İpek Ürünleri Sanatçılığının Gelişimine İlişkin Beklentiler. *International Scientific and Practical Conference* (s. 356-358). Tashkent.
- Allayarov, S. (2023). Prospects of National Craft Products in Attracting Tourists to The Field of Tourism. *International Scientific and Practical Conference*. Tashkent.
- Arı, Y. (2014). Coğrafyada Saha Öğretimi ve Saha Araştırmaları. Y. Arı, & İ. Kaya içinde, *Coğrafya Araştırmaları* (s. 303-317). Balıkesir: Coğrafyacılar Derneği.
- Aslanapa, O. (1996). Türk Halı Sanatı. *SkyLife Dergisi*, 8(96).
- Azərbaycan Milli Elmlər Akademiyası. (2018, 03 01). *Azərbaycan Respublikasında xalça sənətinin qorunmasına və inkişaf etdirilməsinə dair 2018-2022-ci illər üçün Dövlət Proqramı*. <https://science.gov.az/az/news/open/7504#> adresinden alındı
- Belchior, M. H., Melo, A. J., Widmer, G. M., Alcoforado, E. S., & Paes, E. K. (2017). Produto Turístico Cultural: A Tapeçaria em Lagoa do Carro [Pernambuco, Brasil. *Rosa dos Ventos*, 9(1), 81-89.
- Bello, F., Carr, N., Lovelock, B., & Feifei, X. (2017). Local Residents' Perceptions of Socio-Cultural Impact of Tourism in Mangochi Malawi. *Advances in Hospitality and Tourism Research*, 5(1), 1-22.
- Beznosiuk, O., Liubitseva, O., & Popovych, S. (2021). Intangible cultural heritage as a resource for cultural tourism: the case of embroidery and carpet weaving in Ukraine. *Studia Periegetica*, 3(35), 153-170.
- Bilgin, M. H., Demir, E., Lau, M. C., Kin-Man To, C., & Zhang, Z. (2011). The Turkish handmade carpet industry: an analysis in comparison with select Asian countries. *102(6)*, 514-526.
- Bingöl, Z., & Qasimov, C. (2018). Naxçıvan Muxtar Respublikasında Mədəni İrs Potensialı Və Onun Turizmin İnkişafında Rolü. *Uluslararası Türkbilim Dergisi*, 8(Özel Sayı), 75-80.
- Boyzhigitov, S. (2023). milli el sanatları yaratmada dijital pazarlamanın rolü. *International Scientific and Practical Conference*, (s. 67-70). Tashkent.
- Ceylan, S., Emiroğlu Aydın, F., & Bulut, İ. (2023). Kültürel bir miras olan Taşpınar (Aksaray) el dokuma halılarının korunması ve turistik ürün olarak sürdürülebilirliği. *Uludağ Üniversitesi Fen-Edebiyat Fakültesi Sosyal Bilimler Dergisi*, 22(44), 229-247.
- China National Textile and Apparel Council. (2018). *Production, Market Status and Social Impact: Analyses of Western Chinese Handmade Carpet Industry*. China.
- Chuangeng, F. (2006). *Protection and Utilization of Xinjiang Cultural Heritage*. China: Minzu Üniversitesi Yayınları.
- Demirbulak, A. (2022). Türk Halı Sanatının Gelişimi. *Uluslararası Beşeri ve Sosyal Bilimler İnceleme Dergisi*, 6(1), 66-70.
- Deniz, B. (2005). Anadolu-Türk Halı Sanatının Tarihi. *Sanat Tarihi Dergisi*, 9(1), 79-103.
- Dino, A. (2018). Turizmi kulturor si mundësi përnjë zhvillim të qëndrueshëm në rajonin e Korçës. Republika E Shqipërisë. Universiteti European I Tiranës Fakulteti I Shkencave Sociale Departamenti I Sociologjisë, Doktor i shkencave ne Sociologji.
- Dong, L., Yanan, Y., Kaijun, C., & Xiaoliang, X. (2018). *Research on targeted poverty alleviation identification, assistance and mechanism innovation in tourism in ethnic minority areas in southern Xinjiang*. China: Ulusal Sosyal Bilim Fonu Genel Projesi.

Er, B., & Sarıkaya, H. Z. (2012). Bir İletişim Aracı Olarak Elsanatları. *Batman Üniversitesi Yaşam Bilimleri Dergisi*, 1(1), 169-177.

Gayatri, B., Sakshi, S., & Kumar, R. (2022). Problems Faced by Handmade Carpet Industry and Suggestions for their Solution. *International Journal of Humanities Social Science and Management*, 431-435.

Hajian, E. (1994). The export of Qom carpets in Koma is set to receive a customs duty of up to 75% of the carpet price. *Iranian Mehr Magazine*, 8(68).

Handicrafts and Historic Crafts as Strategic Elements in the Development and Support of Tourism in Al Ahsa. (tarih yok).

Industry, & Tourism. (2017, june 19). Temmuz 2023 tarihinde .  
<https://www.sanattourism.ir/wpcontent/uploads/2017/07/54-72.pdf> adresinden alındı

Keskin, İ., Furat, M., & Güler, C. (2020). Kültürel Miras Turizminin Neden Arşivlere İhtiyacı Var?. *Bilgi ve Belge Araştırmaları Dergisi*, 14, 43-84.

Krasojević, B., & Vićentijević, D. (2018). *Program razvoja turizma grada Pirota 2018-2022*.  
<https://www.topirot.com/docs/Finalni%20Programa%20razvoja%20turizma%20Pirota,%20mart%202018.pdf>.

Ma, S. N., & Mohame, B. B. (2023). Heritage Tourism and Cultural Identity in China: Challenges and Opportunities for Development, JPB Rewiev. *International Journal of Professional Business Review*, 8(7), 1-13.

Mahmoud, İ., & Almulla, M. (2020). Handicrafts and Historic Crafts as Strategic Elements in the Development and Support of Tourism in Al Ahsa. *Al Ahsa: The Capital of Arab Tourism*(Special Issue), 1-11.

Nachouane, N. (2015). La Mise en Tourisme du Patrimoine Immatériel: Enjeux, Contextes et Logiques d'Acteurs. Le Cas de l'Artisanat dans la Médina de Marrakech à la Lumière des Experiences Espagnoles, Murcie et Grenade. *Thèse de Doctorat Universidad De Murcia*. Facultad de Educación Murcia.

Nazarova, F. (2023). The Main Directions of Increasing the Effectiveness of the Development of National Crafts, (Ed. S.S. Gulyamov, T.T. Zhuraev), Prospects of the Development of National Craft Products In Attracting Tourists. *International Scientific and Practical Conference* (s. 43-47). Tashkent: Higher Education of The Republic of Uzbekistan, Tashkent Financial Institute of The Ministry of Science and Innovations.

Nemr, D. (2019). Le tourisme de savoir-faire, moteur de développement territorial ? : Le cas de la région de Baalbek-Hermel au Liban. *Doctorat Thèse Spécialité Géographie au sein de Normandie*-. Université Le Havre Normandie.

*Onikinci Kalkınma Planı*. (2023). <https://onikinciplan.sbb.gov.tr/> adresinden alındı.

Öztürk, İ. (2010). Türk El Sanatlarının Günümüzdeki Durumu (Tarihçe, Sorunlar, Öneriler). *Sanat Dergisi*, 7, 67-75.

Pourmoradian, S., Vandshoari, A., Omarzadeh, D., Sharifi, A., Sanobuar, N., & Samad Hosseini, S. (2021). An Integrated Approach to Assess Potential and Sustainability of Handmade Carpet Production in Different Areas of the East Azerbaijan Province. *Sustainability*, 13(4), s. 22-51.

Ticaret Bakanlığı İhracat Genel Müdürlüğü. (2022). *Halı Sektörü Raporu*. Ankara.

Yaşar, O. (2004). Çanakkale İli'nde Tarıma Dayalı Sanayiler. *Çanakkale Araştırmaları Türk Yılığ*, 2(2), 257-299.

Yetkin, Ş. (1991). *Türk Halı Sanatı*. Ankara: Türkiye İş Bankası Kültür Yayınları.

# YouTUBE’da Yayın Yapan Dijital Oyun Yayıncılarının İçeriklerine Dair İnceleme

Ayşe Mine ARSLAN\*   
Onur TAYDAŞ\*\* 

## ÖZ

Zaman içinde gelişen ve değişen teknolojiyle birlikte farklılaşan oyun kavramı, 21. yüzyılda yerini dijitalleşmeye bırakmıştır. Dijitalleşen oyun, teknolojinin gelişmesiyle birlikte farklı kitle iletişim araçlarında yerini almıştır. Telefon ve bilgisayar üzerinden oynanan oyunlar gün geçtikçe dünya üzerinde tanınarak birçok kitleye yayılmaya başlamış ve bu yayılma ticarete doğru evrilmiştir. Öyle ki internet üzerinde bulunan YouTube gibi video içerikli platformlarda “oyun yayıncılığı” denilen kavram ortaya çıkmıştır. Bu platformda bulunan yayıncılar açtıkları kanallarda oyun üzerine içerik üretmeye ve izleyici kitleye “Minecraft”, “Roblox” gibi oyunlar hakkında bilgi verici videolar çekmeye başlamıştır. Bahsi geçen bu tanımlamalar üzerine YouTube’da bahsi geçen oyun kategorisinde yer alan videolar üzerine araştırma ve inceleme gereği duyulmuştur. Bu amaçla konuyla ilgili gerekli literatür taranarak ve nitel araştırma yöntemi olan içerik analizi yapılmış, elde edilen veriler kelime bulutları aracılığıyla analiz edilmiş ve görselleştirilmiştir. Yapılan analizler sonucunda oyun videosu üreticilerinin videolarda şiddet içeren, argo olan ya da sınıfsal ayrımla ilişkilendirilebilecek kelimeler kullandıkları saptanmıştır. Ayrıca oyun kategorisinde yer alan videolara ait yeni düzenlemeler getirilmesi gerektiği sonucuna ulaşılmıştır.

**Anahtar Kelimeler:** Oyun, Dijitalleşme, Dijital Oyun, YouTube, Oyun Yayıncılığı, İletişim Çalışmaları.

## Review of the Content of Digital Game Publishers Broadcasting on YouTube

### ABSTRACT

The concept of game, which has become different with the developing and changing technology over time, has been replaced by digitalization in the 21st century. The digitalized game has taken its place in different mass media with the development of technology. Games played on phones and computers have started to spread to many masses around the world day by day, and this spread has evolved into commerce. So much so that the concept of "game publishing" has emerged on video content platforms such as YouTube. Publishers on this platform have started to produce game-related content on the channels they opened and to shoot informative videos for the audience about games such as "Minecraft" and "Roblox". Based on these definitions, it was felt necessary to research and examine the videos in the mentioned game category on YouTube. For this purpose, the study was concluded by scanning the necessary literature on the subject and conducting content analysis, which is a qualitative research method. The word cloud of the videos used in the study was created with the program called "MAXQDA" used in the content analysis, and the study was concluded with the results from the word cloud. As a result of the study, it was suggested that certain restrictions should be imposed on videos in the game category.

**Keywords:** Game, Digitalization, Digital Game, YouTube, Game Broadcasting, Communication Studies.

### 1. Giriş

Oyun, çağlar boyunca insanların hayatında hep yer almış ve kuşaktan kuşağa aktarılıp, kimi zamanda formu değişen bir kavram olarak bilinmektedir. Türk Dil Kurumu (TDK) sözlüğünde ise oyun “*yetenek ve zekâ geliştirici, belli kuralları olan, iyi vakit geçirmeye yarayan eğlence*” şeklinde tanımlanmaktadır (Türk Dil Kurumu, tarih yok).

Albayrak’a (2019, s. 932) göre, iletişim teknolojilerinde yaşanan gelişmeler ve değişimler, toplumların hayat tarzlarını etkilemekle kalmayıp, onların yaşam şekillerinin evrilmesine yol açmaktadır. Teknolojinin

\* **Corresponding Author/Sorumlu Yazar**, Yüksek Lisans Öğrencisi/Grad. Stud., Sivas Cumhuriyet Üniversitesi/Sivas Cumhuriyet University, mineguzl@hotmail.com

\*\* Doç. Dr./Assoc. Prof. Dr., Sivas Cumhuriyet Üniversitesi/Sivas Cumhuriyet University, onurtaydas@gmail.com  
Makale Gönderim ve Kabul Tarihleri/Article Submission and Acceptance Dates: 20.12.2023-06.03.2024

**Citation/Atf:** Arslan, A. M., Taydaş, O. (2024). YouTube’da yayın yapan dijital oyun yayıncılarının içeriklerine dair inceleme. *Selçuk Üniversitesi Sosyal Bilimler Enstitüsü Dergisi*, 53, 307-320. <https://doi.org/10.52642/susbed.1407553>



hızla gelişmesinde en dikkat çekici araç olan internetin de arayüzü hızla değişmektedir. İnternetin ilk yıllarında kullanılan Web 1.0 arayüzü yerini Web 2.0 daha sonra ise Web 3.0'a bırakmıştır. Arayüzlerle birlikte teknolojik araçlarla etkileşim artmıştır. Oyun ve oyuncağında söz konusu değişimden etkilendiği görülmektedir (Koç, 2017, s. 25) Geleneksel oyun olarak nitelendirilen oyunların/oyuncakların yerini gün geçtikçe dijitaleri almaktadır. Binark ve Sütçü (2008, s. 35) oyunların da zaman içinde buldukları ortama göre şekil aldıklarını ve teknolojinin gelişmesiyle farklı platformlara taşındıklarını ifade etmektedir.

Dijital oyun evrenleri diğer bir terimle simülasyon evrenleri ise en başından itibaren tartışılmaktadır. Özellikle Baudrillard siberetik anlamda bir simülasyon evreninin varlığından bahsederken, bu evrende gerçekliğin yitimine dikkat çekmektedir. Ona göre (Baudrillard, 2011, s. 169) simülasyon ilkesinin benimsenmesiyle birlikte günümüzde gerçek, modelin suretinden ya da kopyasından başka bir şey değildir. Dolayısıyla simülasyon evreninde, gerçeklik bir ütopyada yitirilme, ancak bu ütopyanın gerçeğe ulaşması gibi bir imkân bulunmamaktadır.

Ayrıca modern toplumun en önemli tartışma konularından bir diğeri olan tüketimin ve tüketim alışkanlıklarının, oyunlar/oyuncaklar bağlamında yeniden değerlendirilmesi gerekliliğidir. Özellikle her yaşta bireylere göre hazırlanan oyunların birer meta olduğunun kabul edilmesi de bir zorunluluk olarak durmaktadır. Belki ileriki çalışmalarda oyunların meta fetişizmi bağlamında da değerlendirilmesi, gerekecektir. Hatta oyun karakterlerinin yükseltilmesi, geliştirilmesi için vakit harcayan bireylerin, bu karakterleri ya da oyun hesaplarını çaldıkları zaman, hukuksal bir çözüm aramaya başladıkları da bilinmektedir. Tüm bunlar çeşitli nedenlerle yaşanan çağın gerçekleri olarak algılanmaktadır. Ancak burada dikkat çekilmesi gereken bir diğer husus da oyunlar kadar, oyun yayıncılığı adı verilen bir alanın varlığıdır. Oyuncular, sahibi oldukları oyunlar hakkında daha çok bilgi alabilmek, oyunların levellerinin çözümlerine ulaşabilmek vd. nedenlerle influencer olarak tabir edilen, sosyal medya fenomenlerinin yaptıkları yayınları da takip etmektedirler. Bu tarz yayın yapan influencerın, yayın yaptıkları oyunların yaş kategorisini göz ardı ederek, yayınlarındaki dil kullanımı kadar yayınlar hakkında yapılan yorumlara verdikleri cevaplarda dikkat çekmektedir.

Belli yaş grubu tarafından oynandığı bilinen Minecraft, Roblox vb. oyunlar hakkındaki videolar hazırlayan bu kişilerin, içeriklerini izlemelerine ebeveynlerin de herhangi bir müdahalede bulunmadığı gözlemlenmektedir. Aslında temel sorun biraz da burada başlamaktadır. Çünkü gelişen ve hızla değişen teknoloji kuşaklarda gözle görülür farklılıklara yol açmaktadır. Günlük yaşantıdan yola çıkılarak bu farklılıklar günlük hayatta önemli etkilere sebep olmaktadır (Bilgiç, Duman, & Seferoğlu, 2011, s. 258).

Dijital oyunlara yerleştirilen ürünler gerçek hayat ile uyum sağlamaktadır. Dijital oyun denilen kavramda gerçeklik ve hayal ürünlerini birbirinden ayırmak güçleşmektedir (Ünal & Batu, 2011, s. 30). Bu durumun dijital dünyanın sanki gerçekliğin bir uzantısı gibi algılanmasına yol açtığına vurgu yapan çalışmalarda dikkat çekilen bir diğer unsur da son yıllarda dijital oyunlara artan ilgi olmaktadır. Ayrıca oyunlara artan ilgi, bir diğer başlık kavram olan "oyun yayıncılığı" kavramını öne çıkarmaktadır. YouTube gibi farklı platformlar üzerinden gerçekleştirilen bu yayınların içeriklerine yönelik literatürde fazlaca yayın bulunmamaktadır. Çalışmanın hazırlanmasındaki söz konusu bu güçlüğe rağmen, oyun yayını yapanların, yayınlarının izlenme sayısı, takipçileri, yayın sıklıkları vb. konularda aslında bu bağlamda dikkat çeken unsurlar olarak algılanmaktadır.

Çalışmada bu noktadan yola çıkılarak YouTube sitesindeki kanallarında paylaşımda bulunan yayıncıların/kullanıcıların yayınları üzerine odaklanılmıştır. Söz konusu paylaşımlar içerik analizi yöntemi ile incelenmiştir. Araştırmada benzer şekilde YouTube üzerinde kurulan farklı dijital oyun kanallarındaki içerikler ve bunların gençler üzerindeki etkilerinin belirlenmesi amaçlanmıştır. Örneklem olarak da oyun yayıncılığı yapan ve kendilerini influencer olarak tanımlayanlar içinden, en fazla takipçisi ya da en fazla yayını olan seçilmiştir. Bu kapsamda çalışma Minecraft Parodileri, HeronPuppy ve Murat Engin Ekin isimli kullanıcılar ve onların 2020/2023 yılları arasındaki paylaşımları ile sınırlandırılmıştır. Ayrıca çalışmada dijital oyun kavramı, oyun yayıncılığı gibi konulara ait literatür taraması yapılmış, kuramsal çerçeve bu kapsamda oluşturulmuştur.

## 2. Oyun/Dijital Oyun

İnsanlık tarihine bakıldığında geçmişten günümüze kadar her toplumda "oyun"a dair izlere rastlamak mümkündür. Söz konusu bu izler, kimi zaman ahşap, kil, demir, kâğıt vb. materyaller içerirken kimi zaman

da bir ezgiye ya da bir söze dayalı olmuştur. Arkeologlar ve antropologlar yaptıkları çalışmalarda bu konuya sıklıkla değinmektedir. Oyun kavramı üzerine Freud, Schiller, Johan Huizinga gibi düşünürlerin fikirlerine değinen Aydoğın'a (2000, s. 23-25) göre Freud, oyun kavramına mecbur olmayan bir durum olarak bakmaktadır. Bir başka düşünür olan Schiller ise; oyun kavramını toplumsal açıdan ele almaktadır. Schiller'e göre birey modern hayatın içinde toplumdan kopmaktadır. Yani akıl ile görme, dokunma, koklama gibi duyma hissiyatı arasında çelişen insanlık bu hissiyatı aklına yerleştirirken onu mantığa uygun hale getirmektedir. Bunu mantığa uygun hale getirirken birey üçüncü bir güç olan oyundan yardım almaktadır. Çünkü duyumsallığın mantığa uygun hale gelmesinde en önemli etken insanı zorluğa itmeyen özgür kılan bir etken olmasıdır. Buradaki etken alan ise oyunun kendisidir. Tarihçi Huizinga, kültürün oyundan doğduğunu ileri sürmektedir. İlkel toplumlarda avlanmak için bile oyunsal öğeleri başvurulmakta böylelikle kültür de oyun ortamında pekiştirilmektedir. Tapınaklarda boş zamanlarda şiirler okunmasına da değinmektedir.

Tezcan (1993, s. 73), oyunla ilgili kuramsal yaklaşımların farklılık gösterdiğini belirtmekle kalmayıp iki yaklaşıma ağırlık vermektedir. Bu yaklaşımlardan biri, oyunu yaşamın bir eklentisi olarak değerlendirmekte diğeri ise herhangi bir etkinliğe karşı geliştirdiği tutum olarak görmektedir. Hatta Cole ve Morgan'ın kimi zaman oyun olarak değerlendirilen bir durumun, kimi zaman ise oyun olarak değerlendirmediklerine atf yapmaktadır. Onlara göre bu değerlendirmedeki temel fark, kuramsal bakış açılarının konuya yaklaşımlarından kaynaklanmaktadır. Hal böyleyken bahsedilen kuramlara göre oyun oynamak "boş geçmek", "vakit geçirme", "oyalanma" ya da "dinlenme" olmadığı gibi, herhangi bir etkinlik vesilesiyle kazanılan bir ödülde onun oyun olarak değerlendirilmesine olanak sağlamamaktadır. Ancak Tezcan, bir faaliyetin oyun olarak değerlendirilebilmesi için bireyin serbest zamanında, kendi isteğiyle katılım gösterdiği tutumlar bütünü olduğuna vurgu yapmaktadır. Serbest zaman iki farklı şekilde de yorumlanabilmektedir. Yemek, uyumak gibi mecburi eylemlerin dışında kalan serbest zaman farklı bir amaçla da insanların doğal ihtiyaçlarını karşılamak için de kullanılmaktadır (Aydoğın, 2000, s. 19)

Burada belki de "serbest zaman" kavramı ile de karışan boş zaman kavramına da ayrı bir yer açmak gerekmektedir. Nitekim boş zaman kavramı ise bireyin kendi zevk ve hobilerine göre kendini tatmin etmek amacıyla zaman geçirmesi olarak tanımlanmaktadır. Boş zamanlarda çocuklar zamanını değerlendirirken yetişkinler ise rutin işleri dışında boşta kaldığı zamanlarını doldurmaktadır (Tezcan, 1993, s. 11). Zaman içinde insanların kil, demir, kâğıt vb. materyaller kullanarak gerçekleştirdikleri oyun oynama eylemi dijitalleşmeyle birlikte bilgisayar ortamlarına taşınmıştır. Dijitalleşmeyi ise Mutlu (2016, s. 215) "metin, ses ve görüntülerin tek bir dile çevirmek ve enformasyonu sıkıştırmak süratıyla sınırsız sayıda kullanım ve uygulamaya imkân vermektedir" şeklinde açıklamaktadır. Dolayısıyla dijitalleşmenin sunduğu "sınırsız sayıda kullanım ve uygulamadan" oyunlarda etkilenmekte ve onlarda dijitalleşmektedir. Fakat dijital oyunlar ile geleneksel oyunlar arasında da farklılıklar bulunmaktadır. Bunlardan biri medyanın sahip olduğu özellikleri, hatta oyun oynama edimini kendi içine katmasıdır. Simülasyon oyunları ve yaşam platformları bu anlamda insanların yaşamlarında geniş yer kaplamaya başlamıştır. Zamanının çoğunluğunu dijital oyunlarda geçiren insanlar oyunlardaki alanlara da maddi ve manevi olarak büyük yatırımlar yapabilmektedir. Hatta bazen bu yatırımlar alışkanlıktan çok gereklilik gibi de algılanmaktadır (Binark & Bayraktutan-Sütçü, 2008, s. 45-46). Hatta bu süreç bazı bireylerin gerçeklik algısını yitirmesine, sanal ve gerçeği, diğeri bir ifadeyle oyun ile gerçeği ayırt edememesine neden olmaktadır.

Bu durumu yani gerçeğin kaybolması durumunu simülark ve simülasyon evreni tanımlayan Baudrillard, hipergerçekliği kavramını da buraya dahil ederek;

*"Günümüzde gerçek artık minyatürleştirilmiş hücreler, matrisler, bellekler ve komut modelleri tarafından üretilmektedir. Bu sayede gerçeğin sonsuz sayıda yeniden üretimi mümkün olmaktadır. Bundan böyle rasyonel bir gerçeğe ihtiyacımız olmayacaktır zira "gerçek" ideal ya da negatif süreçlerle başa çıkabilecek (boy ölçülebilecek) bir durumda değildir. Artık işlemsel bir gerçek vardır. Aslında gerçek bu değildir çünkü onu sarıp sarmalayan bir düşsellikten yoksundur. Bu atmosferden yoksun bir hiperuzamda kombinatuvar modellere benzeyen, sentetik bir şekilde üretilmiş gerçek, diğeri adıyla hipergerçektir",*

şeklinde konuyu açıklamaktadır (Baudrillard, 2011, s. 14-15). Baudrillard'ın bu simülasyon kavramından ziyade aslında dijital oyunların da tarihsel süreç içinde geçirdikleri dönüşümlere de bakmak gerekmektedir. Simülasyon evrenin olmazsalarından biri olan dijitalleşmedir ve oyunların dijitalleşmesi neredeyse bilgisayarların tarihi kadar eskidir.

### 3. Dijital Oyun Yayıncılığı

Başlangıcından bugüne kadar geçen süre zarfında sürekli altyapısı güçlenen, erişim ağı genişleyen internetin içerikleri de aynı hızda gelişmekte ve genişlemektedir. İlk dönem yazı ve resim ağırlıklı oluşturulan internet içerikleri de bu gelişmelerle birlikte farklılaşmıştır. Sözü edilen bu farklılaşma resimlerin çözünürlüklerinin artmasına, yazıların multimedya içeriklerle desteklenmesine, hatta sitelerin interaktif bir zeminde hazırlanmasına olanak sağlamıştır. Bu gelişmede kuşkusuz internetin Web 1.0 ve Web 2.0 altyapısından Web 3.0 ve Web 4.0 altyapısına geçirilmesi yatmaktadır. Bilindiği üzere 3.0 "*Kişiselleştirilmiş web*" olarak ortaya çıkmıştır. Bilgi odaklı olarak anılan Web 3.0 ile sitelerdeki kelimelerle birlikte kelimelerin içerdiği anlamlarda değerlendirilmiştir. 2020'li yıllarda ise yavaş yavaş kullanıma giren Web 4.0, sanal gerçek odaklı olmuştur. Bu sistemde yerel diskler kullanılmadan her şey tamamen sanal hale getirilmiştir (Bilgi Uzmanı, 2023). Tüm bunlarla birlikte internetin kullanım alanı da ağı da genişlemeye hala devam etmektedir. Dijital oyunlarda yine bu genişlemeden etkilenmektedir.

Oyunların temelinde bulunan rekabet, sanal ortamlara taşınmış, oyuncuların artık aynı mekânda bulunma zorunluluğu ortadan kalmış. Hatta birebir oyunların yerine takım oyunları almıştır. Öyle ki; internet üzerinde oynanan oyunlar, gündelik yaşamın bir parçası haline gelmiş ve e-spor adı verilen oyun turnuvaları düzenlenmeye başlamış hatta bu oyunları oynayanlar da sporcu olarak adlandırılmıştır. Oyunlar, oynandıkları platformlara göre farklılık gösterebildiği gibi kişiler için de ayrı ayrı birer sosyal faaliyet etkinliği ya da gelir kaynağı olarak görülebilmektedir. Oyuncular oyunlarıyla bütünleşerek gündelik yaşamda var olmaya başlamakta ve birçok oyuncu tarafından bu oyunlar işlerinin bir parçası olmaktadır (Sepetci, 2022, s. 113-114).

Dahası gazete, dergi, kitap ve televizyon gibi geleneksel medya araçlarının aksine dijital oyunlar, oyuncunun kendisiyle etkileşim içinde olmasını hatta bütünleşmesini gerektiren bir mecra olarak görülmektedir. Diğer bir ifadeyle dijital oyunlar oyuncunun kendini oyunun bir parçası olarak hayal edip o yönde hareket etmesi için güdülemektedir (Hancıgaz, 2022, s. 144). Dijital oyunlar farklı platformlarda yayınlanmaktadır. Yani dijital oyunların oynanması için uygun yazılımların ve cihazların oluşturulduğu ortamlar olan platformların dijital oyunlar üzerindeki etkisini açık bir şekilde anlatan Sezen, (2011, s. 136) Atari şirketinin oyunların taşınabilirliğinin kartuşlar aracılığıyla taşınmasını şu şekilde açıklamaktadır.

*"Atari 2600 veya VCS oyun konsolu dijital oyun tarihi önemi nedeni ile iyi bir örnek oluşturur. Genel olarak Atari 2600 kendinden önce ve sonra üretilen pek çok oyun konsolu ile benzer prensipleri işlemektedir. Sistem bir televizyona bağlanarak çalışır. Oyunlar platformun sınırlı hafızasına kaydedilmek yerine başka bir veri taşıyıcısı olan kartuşlar üzerinden oynanır"*

Oyunların kartuşlar üzerinden oynanması, bir etkinlik olarak, oyunların değişimini hatta oyunların bir araya gelerek beraber oynanmasını da beraberinde getirmiştir. Bu noktada oyunlar hakkında ipuçlarının, oyunlara dair görüşlerin paylaşıldığı hatta bireylerin aralarında turnuva yaptıkları da bilinmektedir. Ancak ilerleyen zaman içinde oyunun bir endüstri, hatta meta olması oyuncuların, oyun tercihlerinde daha dikkatli olmalarına sebebiyet vermiştir. Hal böyleyken oyunları almadan önce onlar hakkında bilgi edinme çabasına girmişlerdir. Bu anlamda dönemin teknoloji dergilerinde oyun incelemelerine yer verilmeye başlanmıştır. İnternetin gelişimi ile birlikte ise bu oyun incelemeleri, internet sayfaları üzerinden yapılmış, oyunların kayıt dosyaları da buralarda paylaşılmıştır. Özellikle Web 2.0 ile birlikte ise oyun incelemeleri artık videolar üzerinden yapılmaya başlanmıştır. Burada YouTube'n kurulmasının etkisi de kuşkusuz büyük öneme sahiptir. Oyuncular, aldıkları oyunları burada paylaşarak diğer insanlara oyunları tanıtmaya yolunu seçmişler, hatta kurdukları kanallardan yaptıkları yayınlar ile para kazanmayı denemişlerdir. Nitekim geline son noktada büyükten küçüğe birçok insanın takip ettiği, oyun yayını yapan internet fenomenleri ortaya çıkmıştır. Oyun firmaları da oyunlarının pazarlaması için bunlara teklif götürmektedir. Başlangıcından bugüne kadar gelen süre içinde oyun yayıncılığı farklı evrelerden geçmiştir. Söz konusu evreler ise

platformlar ile doğrudan bağlantılıdır. Öyle ki oyuncular bile oynadıkları oyunları kameralarla kayıt altına alırken zaman içerisinde oyun platformları canlı yayınlar üzerinden oyun oynanmasına olanak sağlamaktadır.

Hatta oyunların içine de oyuncuların canlı yayın yapabilmeleri için oyun platformları entegre edilmeye başlamıştır. Dolayısıyla yaşanan teknolojik gelişmelerle birlikte oyun üretim süreçleri de değişime uğramıştır. Tüm bunlara ek olarak teknolojik altyapıları farklı olan cihazlar için (bilgisayarlar, mobil ve akıllı cihazlar ile konsollar vb.) her cihazın özelliğine uygun dijital oyunlar da tasarlanmaya başlanmıştır. Dahası bazı dijital oyunlar her platform için üretilmeye başlanmış böylece de farklı platformdaki oyuncuların söz konusu oyun üzerinden etkileşime geçmesi, rekabet etmesi ve yarışması sağlanmıştır. Öte taraftan oyun üreticileri mobil, bilgisayar, konsol vb. cihazlar arasında oyun üretirken farklı kıstasları da hesaba kattığı bilinmektedir. Örneğin mobil cihazlar için oyun üreticilerinden üretecekleri oyunların daha hızlı olması ve daha az vakit gerektirmesi istenmektedir (Kendirli, 2019, s. xxiii). Oyun üretim süreçleri ve dijital oyun konusunda Yılmaz (2015, s. 110) ise, Nielsen'in yaptığı çalışmaya atıfta bulunarak internetin yaygınlaştığı 2000'li yıllarda çevrimiçi bir grubun bir araya gelmesiyle 100 kişiden birinin içerik oluşturduğunu dokuzunun ise yalnızca yorumda bulunduğunun altını çizmektedir.

Söz konusu yorumlar genellikle iki şekilde gündeme gelmektedir. Bu yorumlardan biri oyun üreticileri tarafından yapılan oyun yorumlamalarıdır. Tam da bu noktada ortaya çıkan YouTube'nin izleyici profiline hitap edecek bir platform olarak ortaya çıktığını söylemek mümkündür. Dijital oyun oynayan kullanıcılar oynadıkları oyunları canlı yayın üzerinden kullanıcılarla buluşturarak çevrimiçi bir etkileşim sağlamak ve oynadıkları oyunları bir nevi kullanıcılara tanıtmaktadır. Genellikle oyun incelemesi yapan oyun yayıncıları oyunla ilgili düzenlemelere yer vermektedir.

Böylelikle gündelik yaşamın bir parçası haline gelen ve insanların hoş vakit geçirmesi için kullanılan televizyonların aksine YouTube üzerinden yayınlanan videolar kalıcı hale gelerek izleyicilere farklı platformdan sunulmaktadır. Yayınlanan videoları izleyen YouTube kullanıcıları videoların altına yaptığı yorumlarla ön plana çıkmaktadır. İşte bu noktada da devreye söz konusu yorumların ikinci şekli gündeme gelmektedir. YouTube platformu ya da diğer platformlar üzerinden yayınlanan videoları izleyen kullanıcılar videoların altına farklı motivasyonlarda yorumlar yapmaktadır.

Görüntülü ya da sesli biçimde bu platformlarda akış sağlayan oyuncular bu alanlarda yayın yapma imkânına sahip olabilmektedir. Oyuncuların hitap ettiği kitle ise yayınlara canlı ya da sonradan kayıt altına alınmış bir şekilde ulaşma imkânına sahip olabilmenin yanı sıra burada etkileşim de sağlamaktadır. Yayıncıların yapmış olduğu bu hareketlilik izleyicilere farklı biçimlerde ulaşmaktadır. Yayıncılar buralardan oyunları, sosyal yardımları ile abonelik elde ederken izleyici adı verilen hedef kitleler ise kendisine hitap eden yayıncılara abonelikleri ile destek olmaktadır. Dünya üzerinde oyun yayını yapılan birden çok platform bulunmaktadır. Bunlar; YouTube, Twitch TV, Facebook gibi alanlardır (Üngören, 2020, s. 17).

Tüm dünyada farklı platformlarda dijital oyun oynayan milyarlarca insan bulunmaktadır. İstatiksel veriler bağlamında birçok araştırma şirketi ülkelerin dijital oyun oynama verilerini yapılan araştırmalarla gözler önüne sermektedir. Newzoo 2020G Global Oyunlar Pazar Raporuna göre 2020 yılında dünyada yaklaşık 2,7 milyar dijital oyun oynayıcısının olduğu saptanmakta bu veriler ışığında 2023 yılının sonunda dijital oyun oynama sayısının yaklaşık üç milyara çıkacağı ön görülmektedir. Bütün bu veriler ile 2020 yılında dijital oyunlardan elde edilen toplam gelir 159 milyar dolardır (Güvenlioyna, 2020, s. 14). Türkiye'de ise 2021 yılında toplamda 42 milyon oyun oynayan insan bulunmakta ve bu oyunların toplam hasılatı bir milyar 200 milyon dolar olarak hesaplanmaktadır (Aydemir, 2021, s. 69).

Bütün bu varsayımlar ışığında ele alınan bu çalışmada Türkiye'de popüler nitelikte yayın yapan yayıncıların YouTube paylaşımları ele alınarak oyun videolarındaki yayıncıların motivasyonları incelenmektedir.

#### 4. Araştırmanın Metodolojisi

Araştırmanın metodolojisine yönelik bilgilere aşağıda yer verilmiştir.



#### 4.1. Yöntem

Bu çalışmada gerçekliğin ve insan davranışlarının altında yatan asıl sebeplerin ne olduğunu araştıran nitel yöntem kullanılmıştır. Nitel yöntem kullanılırken de çalışmada içerik analizinden yararlanılmıştır. Özelliği açısından nitel araştırma yöntemlerinin genel çerçevesi, ilkeleri ve tanımı konusunda ortak bir uzlaşısı bulunmamaktadır (Gürbüz & Şahin, 2018, s. 408). Bu nedenle yapılan çalışmada, betimleme ve yorumlamanın temel alındığı nitel araştırma yöntemi tercih edilmiştir. YouTube üzerinde dijital oyun konusunda duran belli kullanıcılar temel alınarak içerik analizi yapılmıştır. İçerik analizi; analiz edilen içerikte okunanın direkt anlaşılması yerine konunun altında yatan metinleri gün yüzüne çıkarmak için kullanılan bir yöntemdir. Bu noktada içerik analizi, bireyi görünmeden etkilenen öğelerin belirlenmesinde yardımcı olan "ikinci okuma"dır (Bilgin, 2014, s. 1). Bu noktada oyun videolarında yer alan konuşma metinlerinin analizi yapılırken nitel analiz yazılımı olan MAXQDA programından yararlanılmıştır. MAXQDA programı aracılığıyla, yüklenen videoların alt yazıları deşifre edilmiş, YouTube transkriptleri alınmış karşılaştırılmış ve sonrasında program aracılığıyla kelime bulutları oluşturulmuştur.

#### 4.2. Amaç

Tanımlayıcı bir araştırma olarak ele alınan bu çalışmada, son zamanlarda popüler hala gelen YouTube oyun videoları üzerine içerik üreterek yayın yapan oyun yayıncılarının motivasyonları ele alınmıştır. Söz konusu çalışmada yayıncının konuşması irdelenerek bu özellikleri ortaya çıkarılmaya çalışılmıştır. Çalışma süresince hedeflenen nihai amaç; dijital oyun yayıncılarının izleyicilere nasıl bir yaklaşım sergilediğidir.

#### 4.3. Sınırlılık

Çalışma kalıcılık ve devamlılık durumları göz önünde bulundurularak Youtube platformu üzerinde yayınları oyun videoları üzerinde yapılmıştır. TwitchTV üzerinden yapılan canlı yayınların anlık olması durumunda kayıt altına alınarak YouTube platformu üzerinden yayınlanan bazı oyun videolarının incelemesi yapılmıştır. Çalışma, 2020/2023 yılları arasında Minecraft Oyun Parodileri, Heron Puppy ve Murat Engin Ekin'in ürettiği içeriklerle sınırlandırılmıştır.

Çalışma kapsamında incelenen videolara ilişkin MAXQDA programı yardımıyla oluşturulan kelime bulutları ve yorumları aşağıda verilmiştir.

**Tablo 1.** Çalışmada İncelenen Oyun Kanalı İçeriklerine Genel Bakış

Kanal	Video Başlığı	YouTube Linki	Görüntüleme	Beğeni	Yorum
Minecraft Parodileri	Yanlış Oyun				
	Mağarasını Seçersen Ölürsün	<a href="https://www.youtube.com/watch?v=x0_RMONXxQ8">https://www.youtube.com/watch?v=x0_RMONXxQ8</a>	35 Milyon	834 Bin	57 Bin 723
Minecraft Parodileri	Kurabiye Çocuk Sünnet Oldu	<a href="https://www.youtube.com/watch?v=y1KSqsfh1CY&amp;t=1s">https://www.youtube.com/watch?v=y1KSqsfh1CY&amp;t=1s</a>	1 milyon 100	26 Bin	807
Minecraft Parodileri	Kurabiye Çocuk Sünnet Oldu/ Oyun Videosu Yorumları	<a href="https://www.youtube.com/watch?v=y1KSqsfh1CY&amp;t=1s">https://www.youtube.com/watch?v=y1KSqsfh1CY&amp;t=1s</a>	-	-	807
Minecraft Parodileri	Fakir Güvenli Ev vs Zengin Güvenli Ev!	<a href="https://www.youtube.com/watch?v=-QTLekISGFs&amp;t=7s">https://www.youtube.com/watch?v=-QTLekISGFs&amp;t=7s</a>	15 Milyon	349 Bin	5 bin 279
Minecraft Parodileri	Kurabiye Ordusu vs Kerem Komiser Ordusu	<a href="https://www.youtube.com/watch?v=4aVyhAo8pl8&amp;t=1s">https://www.youtube.com/watch?v=4aVyhAo8pl8&amp;t=1s</a>	1 Milyon	36 Bin	635
Minecraft Parodileri	Dilencilikten Başkanlığa Rüzgar'ın Hayatı	<a href="https://www.youtube.com/watch?v=I712xEcltXA">https://www.youtube.com/watch?v=I712xEcltXA</a>	5 milyon 800	158 bin	1712
Heron Puppy	Kapı Kırama Oyunu! Roblox	<a href="https://www.youtube.com/watch?v=TZMxFr4PDCI">https://www.youtube.com/watch?v=TZMxFr4PDCI</a>	102 bin	1500	70
Heron Puppy	Çember Oynuyoruz! Tuşa Bas ve Hayatta Kal – Roblox	<a href="https://www.youtube.com/watch?v=RpVfZlnfjic&amp;t=1s">https://www.youtube.com/watch?v=RpVfZlnfjic&amp;t=1s</a>	166 bin	2bin 300	173

Heron Puppy Murat Engin Ekin	Dişçiden Kaçıyorum! Roblox	<a href="https://www.youtube.com/watch?v=0FwQh6ykvSk&amp;t=1s">https://www.youtube.com/watch?v=0FwQh6ykvSk&amp;t=1s</a>	64 bin	838	72
Murat Engin Ekin	Yeni Süper Güç Türkiye!-Age Of History 2 #1	<a href="https://www.youtube.com/watch?v=aIRceUvLyDc&amp;t=4s">https://www.youtube.com/watch?v=aIRceUvLyDc&amp;t=4s</a>	1 milyon	29 bin	2 bin 116
Murat Engin Ekin	Tüm Kazalar!- Euro Truck Simulator	<a href="https://www.youtube.com/watch?v=_FEXsPwGk2o">https://www.youtube.com/watch?v=_FEXsPwGk2o</a>	24 bin	1800	68



### **Kelime Bulutu 1.** Minecraft Parodileri İsimli Youtuber Tarafından “Yanlış Oyun Mağarasını Seçersen Ölürsün” İsmiyle Hazırlanan Videoya Ait Kelime Bulutu

Minecraft Parodileri tarafından YouTube'a 12 Aralık 2020 tarihinde eklenen video incelendiği tarihi itibarıyla 35 milyon kişi tarafından izlenmiştir. Videoya ait 834 bin beğeni ve 57 bin 822 yorum bulunmaktadır. Videonun toplam uzunluğu 19 dakika 27 saniyedir. Video kanalın en fazla izlenen içeriğinden bir tanesidir. Videoya ilgili deşifre yapılmış, bu veriler MAXQDA programına yüklenmiş ve kelime bulutu oluşturulmuştur. Ortaya çıkan kelime bulutunda Minecraft Parodileri İsimli kullanıcının en fazla “Yorum”, sonrasında “Güzel” kelimelerini kullandığı saptanmıştır. Yine söz konusu videoda şiddet veya şiddetle ilişkilendirilebilecek bıçak, öl, saldırı, hapisane ve dövüşmek gibi kelimelerinde sıklıkla yer aldığı görülmektedir. Ancak oyunun doğasının da bu fiillere izin vermesi yaş sınırlamasının gözden geçirilmesiyle ilgili endişeye neden olmaktadır. Bunun dışında videoda kullanıcı zıt kavramlar üzerinden de söylemlerde bulunmaktadır. Bunlar içinde en fazla yinelediği “masum” ve “korkmak” ile “zengin” ile “fakir”dir. Videonun içeriğinde kullanıcı izleyicileri farklı oyunlara da yönlendirmektedir. Bütün bunları yanlış sıra oyun esnasında izleyiciler, kanala davet edilip abone olmaları sağlanmaktadır.



### **Kelime Bulutu 2.** Minecraft Parodileri İsimli YouTuber Tarafından “Kurabiye Çocuk Sünnet Oldu” İsmiyle Hazırlanan Videoya Ait Kelime Bulutu

Minecraft Parodileri tarafından YouTube'a 4 Kasım 2023 tarihinde eklenen video incelendiği tarihi itibarıyla 1 milyon 100 bin kişi tarafından izlenmiştir. Videoya ait 25 bin beğeni ve 806 yorum bulunmaktadır. Videonun toplam uzunluğu 10 dakika 07 saniyedir. Video kanalın en fazla izlenen içeriğinden bir tanesidir. Yine aynı yöntem doğrultusunda kelime bulutu oluşturulmuştur. Ortaya çıkan kelime bulutunda “Minecraft Parodileri” isimli kullanıcının videonun içeriği olan “sünnet” kelimesi en fazla kullanılmıştır. Bu videoda sünnet olmakla ilgili olumsuz ifadelerin geçtiği belirlenmiş olup, sünnet olmak “korku” ile eşleştirilmektedir. Yine aynı şekilde söz konusu videoda “manyak” ve “keko” gibi kelimelerin de kullanıldığı saptanmıştır. Ayrıca videoda okul çağındaki öğrencilere olumsuz bir örnek teşkil edebilecek “okuldan kaçmak” gibi ifadelerin de yer yer kullandığı belirlenmiş, bu ifade kelime bulutunda da yer almaktadır. Bütün bunların yanı sıra kelime bulutunda yer alan “kasap”, “balta” “testere” gibi kelimeler korku uyandırdığı için izleyicilerin videodan olumsuz yönde etkilenebileceği ön görülmektedir.

## Sünnet Minecraft Seviyorum Abi İyİ Abone Yemin Ederim

**Kelime Bulutu 3.** Minecraft Parodileri İsimli YouTuber Tarafından “Kurabiye Çocuk Sünnet Oldu” İsmiyle Hazırlanan Videoya Ait Kullanıcılar Tarafından Yapılan Yorumların Kelime Bulutu

Yukarıda açıklanan Minecraft Parodileri tarafından YouTube'a 4 Kasım 2023 tarihinde eklenen “Kurabiye Çocuk Sünnet Oldu” isimli videoya izlendiği tarih itibarıyla 833 yorum yapılmıştır. MAXQDA programına yüklenen yorumların kelime bulutu oluşturulmuştur. İlgili videoda en fazla “Abi” kelimesinin kullanıldığı görülmektedir. İzleyicilerin Minecraft Parodileri kanalının sahibini kendilerine daha yakın bir isim gibi konumlandıkları saptanmıştır. Yine söz konusu yorumlarda “seviyorum”, “iyi” gibi sözcüklerle memnuniyetlerini dile getiren kullanıcılar, genellikle videoya olumlu bir şekilde cevap vermiştir. Videoda kullanılan kelimelerden rahatsız olmayan izleyici kitle, yorumlarda içerik üreticisi ile aynı terimleri kullandığı ortaya çıkmıştır. Bu da izleyicilerin, içerik üreticilerinin tutum ve davranışlarını benimsediklerini kanıtlar nitelik taşımaktadır.



**Kelime Bulutu 4.** Minecraft Parodileri İsimli Youtuber Tarafından “Fakir Güvenli Ev vs Zengin Güvenli Ev!” İsmiyle Hazırlanan Videoya Ait Kelime Bulutu

Minecraft Parodileri tarafından YouTube'a 30 Mayıs 2020 tarihinde eklenen “Fakir Güvenli Ev vs Zengin Güvenli Ev!” isimli videoya izlendiği tarih itibarıyla 5 bin 280 yorum yapılmıştır. Yukarıda söz konusu YouTube videosuna ait yorumların, MAXQDA programında analiz edilmiş kelime bulutu yer almaktadır. Kelime bulutuna bakıldığında “tuzak”, “elektrikli tellerle”, “dikenli teller”, “dikkatli” gibi ifadelerin yer aldığı görülmektedir. Kelime temeli açısından tehlikeli olguları çağrıştıran bu ifadeler, izleyicilerin zihinlerinde olumsuz bir çağrışım yapabileceği öngörülmektedir. Diğer taraftan aynı kelime bulutunda yer alan “zengin”, “fakir”, “elmasta ev” gibi ifadeler ise sınıfsal temel bazlı düşünülebilmektedir. Aslında her biri farklı ekonomik seviyeye sahip olan izleyicilerin birbirleri arasında çıkabilecek çatışmalara sebep olma tehlikesi taşımaktadır. Yine “zengin”, “fakir” gibi ifadeler, bireyleri ve izleyicileri ekonomik açıdan kutuplaştırarak, kişilerin iletişim biçimlerine de etki edebileceği varsayılmaktadır.



**Kelime Bulutu 5.** Minecraft Parodileri isimli YouTuber tarafından “Kurabiye Ordusu vs Kerem Komiser Ordusu” İsmiyle Hazırlanan Videoya Ait Kelime Bulutu

Minecraft Parodileri tarafından YouTube'a 11 Kasım 2023 tarihinde "Kurabiye Ordusu vs Kerem Komiser Ordusu" isimli videoya izlendiği tarih itibarıyla eklenen video incelendiği tarihi itibarıyla 977 bin kişi tarafından izlenmiştir. Videoya ait 36 bin beğeni ve 633 yorum bulunmaktadır. Videonun toplam uzunluğu 10 dakika 17 saniyedir. Videoda, MAXQDA programında analiz edilerek elde edilmiş kelime bulutu yer almaktadır. Kelime bulutuna bakıldığında, "Saldırı", "Savaş", "Hücum", "Silah", "Sopa", "Ateş Topları", "Zarar", "Vur", "Ordu" gibi ifadelerin yer aldığı görülmektedir. Bu ifadeler tamamıyla şiddet içermekte ve izleyicilere de bu yönde bir bilinç yerleştirmektedir. İzleyicilerin, video boyunca duyduğu ve çok sık kullanıldığı için kelime bulutunda yer alan bu kelimelerden şiddet özelinde düşünüldüğünde olumsuz yönde etkilenebileceği varsayılmaktadır.

**Temizlikçi**  
**Yardım Dilenci** **Zengin**  
**Like Temizlik İş Para**  
**Kötü Abone**  
**İğrenç Hizmetçi**

**Kelime Bulutu 6.** Minecraft Parodileri İsimli YouTuber Tarafından "Dilencilikten Başkanlığa Rüzgar'ın Hayatı" İsmiyle Hazırlanan Videoya Ait Kelime Bulutu

Yukarıda 17 Temmuz 2022 tarihinde 5 milyon 700 bin görüntüleme almış ve 157 bin beğeni yapılan videonun MAXQDA programı tarafından analizi yapılan kelime bulutu yer almaktadır. Kelime bulutuna bakıldığında "Dilenci", "Temizlikçi", "Zengin", "Fakir", "Kötü", "Yardım", "Hizmetçi", "İğrenç" gibi ifadelerin yer aldığı görülmektedir. Söz konusu bu ifadeler tümüyle nefret içeriklidir. İnsanları kutuplaştıran bu kelimeler tamamıyla bireylere bazı kötü düşünceleri aşılacaktır. Aşılana bu ifadeler, izler kitlenin yaşı da göz önünde bulundurulduğunda, ileride birbirlerine seslenecekleri ya da takacakları lakaplar olarak karşılımlarına çıkabilmektedir. Yine kutuplaştırma ve nefretin yer aldığı ifadeler, izleyiciler olumsuz olarak etkileyecektir.

**Arkadaşlar**  
**Kırmak** **umarım**  
**Level** **Video Ödül Vurmak Kırmak**  
**Roblox** **Kanalina hoş geldiniz Beğen**  
**Kapı Bölüm Güçlü Oyun**  
**Popy abiniz Anahtar Zor**  
**Merhaba arkadaşlar**

**Kelime Bulutu 7.** Heron Puppy İsimli YouTuber Tarafından "Kapı Kırma Oyunu! – Roblox İsmiyle Hazırlanan Videoya Ait Kelime Bulutu

Heron Puppy tarafından YouTube'a 9 Kasım 2023 tarihinde eklenen video incelendiği tarihi itibarıyla 91 bin kişi tarafından izlenmiştir. Videoya ait 1400 beğeni ve 70 yorum bulunmaktadır. Videonun toplam uzunluğu 13 dakika 45 saniyedir. Yukarıda çalışmanın konusu YouTube videosunun kelime bulutu analizi yer almaktadır. Yine içerisinde "Vurmak", "Kırmak" gibi şiddet içerikli ifadelerin bulunduğu kelime bulutunda, bu sefer oyun ile ilgili ifadeler de ("Bölüm, Oyun, Zor, Roblox, Level, Anahtar" gibi) yer verildiği görülmektedir. Ayrıca "Arkadaşlar" ifadesinin sıkça yer alması içerik üretici ve izleyici arasında kurulan samimiyeti ve özellikle bu samimiyet sonucunda izleyicinin ne seviyede etkilenebileceğini gözler önüne sermektedir.

Patlayacak Felaket The Chamber  
Merhaba arkadaşlar Hayat  
Bomba Beğen  
Yandık Ödül Hazır Kötü Hayır  
Aşağı düştü Abone Lütfen Geliyor  
Roblox Kazanmak Tuş Öl  
Kazandık Şampiyon

**Kelime Bulutu 8.** Heron Puppy isimli YouTuber tarafından “Çember Oynuyoruz! Tuşa Bas ve Hayatta Kal – Roblox” İsmiyle Hazırlanan Videoya Ait Kelime Bulutu

Heron Puppy tarafından YouTube'a 31 Ekim 2023 tarihinde eklenen video incelendiği tarihi itibarıyla 141 bin kişi tarafından izlenmiştir. Videoya ait 2000 beğeni ve 164 yorum bulunmaktadır. Videonun toplam uzunluğu 19 dakika 08 saniyedir. Videoda içerik yönünden genellikle “patlama”, “felaket” gibi kelimeler kullanılmıştır. Aynı zamanda içerik üreticisi “The Chamber” gibi başka oyunlardan da örnekler vererek izleyicileri farklı oyunlara da yönlendirmektedir. Oyun oynarken izleyicilere içerik hakkında bilgi veren Heron Puppy kanalı, söz konusu videoda MAXQDA programından yapılan analize göre, en çok “bomba” kelimesini kullanmaktadır. Oyun içerisinde “öl” kelimesinin de çok kullanıldığı ortaya çıkmaktadır. Kanala abone olmak ve videoyu beğenmek için etkileşim sağlamak isteyen içerik üreticisi “abone” ve “beğen” kelimelerine de videoda yer vermektedir.

Arkadaşlar  
Çılgın Güzel  
Bölüm Kanal Kaçıyor  
Abone Tıkla Yaptım  
Oyun Kötü Play  
Karakter Dişçi

**Kelime Bulutu 9.** Heron Puppy İsimli YouTuber Tarafından “Dişçiden Kaçıyorum! Roblox” İsmiyle Hazırlanan Videoya Ait Kelime Bulutu

28 Ekim 2023 tarihinde Heron Puppy tarafından YouTube'a eklenen video incelendiği tarihi itibarıyla 58 bin kişi tarafından izlenmiştir. Videoya ait 820 beğeni ve 72 yorum bulunmaktadır. Videonun toplam uzunluğu 10 dakika 12 saniyedir. Yukarıda belirtilen yöntemle analiz edilen videoda en çok kullanılan kelime içerik üreticisi tarafından “arkadaşlar”dır. Minecraft Parodileri YouTube kanalındaki “Kurabiye Çocuk Sünnet Oluyor” videosu ile benzer içerikte olan bu videoda da dişçilere karşı antipatik duygular içermektedir. “Çılgın” kelimesinin en yoğun ikinci kelime olduğu yapılan araştırma sonucunda elde edilmektedir. Video içeriğinde kanala abone olunması adına sürekli hatırlatmalar yapan içerik üreticisi, “abone”, “tıkla”, “play” gibi kelimelere de yer vermektedir. Dişçiye giden oyun karakterinin kaçması üzerine üretilen bu içerikte, üçüncü olarak “kaçmak” kelimesi yoğun bir şekilde kullanılmaktadır. Hedef kitlesi açısından genellikle ilkökul çağlarındaki çocuklar tarafından izlendiği düşünülen bu videolar, korku aşılması yönünden endişe uyandırmaktadır.

Abone ol Para  
Age of History Dünya [ ARGO ]  
Corona Mevzu Politika  
Savaş Rusya Affetmem  
Türkiye Amerika

**Kelime Bulutu 10.** Murat Engin Ekin İsimli YouTuber Tarafından “Yeni Süper Güç Türkiye!- Age Of History 2 #1” İsmiyle Hazırlanan Videoya Ait Kelime Bulutu

Murat Engin Ekin tarafından 22 Aralık 2020 tarihinde YouTube'a eklenen video incelendiği tarihi itibarıyla 1 milyon kişi tarafından izlenerek kanalın en çok etkileşim alan videoları arasında yer almaktadır. Videoya ait 29 bin beğeni ve 2114 yorum bulunmaktadır. Videonun toplam uzunluğu 39 dakika 09 saniyedir. MAXQDA programından analiz edilerek elde edilen kelime buluntunda incelenen videoda en çok “abone ol” kelimesi kullanılmıştır. İçerik üreticisinin yayınladığı videodan deşifre edilen konuşmaların büyük bir çoğunluğunu “ARGO” kelimeler hatta küfürler oluşturmaktadır. Yorum yapan hedef kitle açısından endişe uyandıran argo kelimeler kullanıcı tarafından sıklıkla kullanılmıştır. İçeriği açısından “politika”, “savaş” ve “para” gibi kelimelerin de varlığı kelime bulutunda göze çarpmaktadır.

**Hocam**  
**Performans Emniyet**  
**Lanet olsun**  
**Cinsel Hız**  
**Lan Ne yapıyorsun lan**  
**[ ARGO ] Dayım**

**Kelime Bulutu 11.** Murat Engin Ekin İsimli YouTuber Tarafından “Tüm Kazalar!- Euro Truck Simulator” İsmiyle Hazırlanan Videoya Ait Kelime Bulutu

Murat Engin Ekin tarafından 16 Kasım 2023 tarihinde YouTube'a eklenen video incelendiği tarihi itibarıyla 15 bin kişi tarafından izlenmiştir. Videoya ait 1300 beğeni ve 58 yorum bulunmaktadır. Videonun toplam uzunluğu 09 dakika 08 saniyedir. MAXQDA programından analiz edilerek elde edilen kelime buluntunda incelenen videoda en çok “ARGO” kelimeler kullanılmıştır. Video içinde karakterler konuşan içerik üreticisi “hocam” diye hitap ederek ikinci olarak en çok bu kelimeye yer vermiştir. Aynı zamanda argo kelimelerin yanı sıra “lan” kelimesinin de çok kullanıldığı videoda araba kullanan içerik üreticisi “lanet olsun” gibi terimlerle trafikte şiddeti izleyicilere aşlamaktadır. Hakaret içerikli terimler kullanan içerik üreticisi “performans” ve “cinsel” kelimelerini kullanarak izleyici kitleye kötü örnek oluşturabilecek hareketler sergilemektedir.

### 5. Sonuç ve Öneriler

Söz konusu çalışma kapsamında, YouTube üzerinde bulunan hedef kitlesi noktasında birbirinden farklı üç kanal ele alınmıştır. Ele alınan “Minecraft Parodileri, Heron Puppy, Murat Engin Ekin” isimli kanallardan farklı tarihlerde seçilen oyun içerikleri ele alınarak MAXQDA programı üzerinde içerik üreticilerinin video süresince kullandığı kelimeler deşifre edilmiş ve bu deşifreler sonucunda kelime bulutları oluşturulmuştur. Yapılan incelemeye dahil edilen videoların tamamında “abone”, “takip” ve “beğeni” kelimelerinin tüm içerik üreticiler tarafından yoğun bir şekilde kullandığı belirlenmiştir. Diğer taraftan elde edilen bir diğer sonuçta, içerik üreticilerinin şiddet ve argo içeren kelimeleri kullandığı saptanmıştır. Çalışma kapsamında incelenen üç kanalın da hedef kitlesinin farklı olduğu ve içeriklerini de bu kapsamda hazırladıkları belirlenmiştir. Birbirinden farklı bu kanalları takip eden izleyicilerin uzun vadede fikir, davranış ve tutumlarının pekiştiği öngörülmektedir. Bu noktadan hareketle söz konusu çalışma George Gerbner tarafından geliştirilen “*Ekme Kuramı*” ile bağdaştırılabilmektedir. Yaylagül (2018, s. 74-75), ekme araştırmalarının medyaya toplumsallaştırıcı bir durumda baktığının altını çizirken bu yaklaşımın da televizyonun gerçeği yansıtan bir araç olarak değil de farklı bir yer olarak gördüğünü ifade etmektedir. Benzer şekilde dijital oyunların da gerçeklikten uzak farklı bir dünya içinde yer aldığı bilinmektedir. Bireyler izledikleri oyunların etkisinde kalarak günlük konuşma dilini, davranışlarını ve düşüncelerini bu oyunlara göre değiştirebileceği, hatta fazla izlenen videolardaki sıklıkla asalak ses ve sözcük olarak değerlendirilen kelimelerin yer aldığı, bunun da izleyicilerin dillerine yerleşebileceği düşünülmektedir. Hal böyleyken YouTube kanalı üzerinden içerik yayınlayan kullanıcıların, kimi zaman izleyicileri için birer rol-model olabileceğini unutmamaları, bu nedenle de hem konuşmalarında hem de kendilerinin görüldüğü videolarda hatta yorumlara yazdıkları cevaplarda bu bilinçle hareket etmeleri

gerekmektedir. Çünkü rol-model belirlendiğinde, kimi zaman birçok davranış kayıtsız alıcı tarafından doğruluğuna dair bir düşünce süzgecinden geçirilmeden kabul edilmekte ve sergilenebilmektedir.

Araştırma sonucunda, dijital oyunlarda şiddet, argo dil kullanımı ve davranış bozukluğu MAXQDA programının analiz ettiği kelime bulutlarından ortaya çıkmaktadır. YouTube üzerinden yayıncılık yapan kanalların özellikle dil kullanımında daha özenli olması gerektiği düşünülmektedir. Kategorileri açısından oyun kanalı statüsünde yer alan videolarda kullanılan dil yönüyle herhangi bir yaş sınırının olmaması dikkatlerden kaçmazken söz konusu videolara sınırlama getirilmesi gerekmektedir. Öyle ki; oyun kategorisinde yayınlanan ve yer verilen videoları yaş sınırlaması getirilmesi gerekmektedir. Zira izleyicileri uyarmak ve videoları belirli bir yaş aralığına göre kategori etmek için çeşitli sınırlamalar bulunmaktadır. Bunlardan en bilindik olanlarından biri "PEGI sınırlaması"dır. Daha çok oyunlar ve sosyal medya içerikleri için kullanılan bu sınıflandırma hakkında anne ve babaların bilgilendirilmesi gerekmektedir. Ayrıca YouTube veya YouTube Kids içeriklerinin de ebeveynlerin kontrolünde izlenilmesi önerilmektedir. Yine aynı şekilde geleneksel medya araçlarında kullanılan ve son zamanlarda medya okuryazarlığı çatısı altında toplanan "*akıllı işaret sistemlerinin*" de oyun videolarına eklenmesinin faydalı olabileceği ön görülmektedir. İçerik geliştiricilerinin de bu akıllı işaretler noktasında bilgilendirilmesi faydalı olacaktır. Ayrıca medya okuryazarlığının da ülke çapında gerekirse bir seferberlik olarak düşünülmesi hem çocukların hem gençlerin hem de ebeveynlerin bu konularda bilgilendirilmesi kültürel, sosyal ve psikolojik alanlarda da fayda sağlayacaktır.

Bundan sonraki çalışmalarda benzer içerikleri takip edenlerin videolarındaki dil kullanımı ile benzerlikleri, yorumlardaki dil kullanımının benzerlikleri, videoların çocuklar ve gençler üzerine etkileri, ebeveyn ile izlendiğinde ebeveynlerin videolar hakkındaki tutumları gibi birçok konunun çalışmasının da faydalı olacağı varsayılmaktadır. Söz konusu çalışmalar literatürdeki büyük bir boşluğu doldurabilecektir.

## 6. Extended Abstract

When we look at human history, it is possible to encounter the concept of play in every society from past to present. Sometimes games based on materials such as wood and iron were sometimes based on a melody or a word. The game, which is used to fill people's spare time or free time, has also been used as an educational tool. The purpose of the game concept, which differs from time to time, has remained the same most of the time. So much so that mass media, ranging from telegraph to telephone and from telephone to computer, have, over time, confined the concept of game. The internet, which entered people's lives with the computer, has taken the game to a whole new level. Children, who played games with different materials ages ago, have turned to technological devices with the internet. In fact, developing technology has affected not only children but also adults.

The interface of the internet, which is the most striking tool in the rapid development of technology, is changing rapidly. The Web 1.0 interface used in the early years of the Internet became Web 3.0 over time. Interaction has increased with technological tools developing with interfaces.

The concept of game, which has evolved over the ages and developed over time and differentiated with changing technology, has started to become digital in the 21st century. Throughout the period from the existence of human beings until today, the concept of gaming has moved from consoles to computers, and the digitalized game has taken its place in different mass media with the development of technology. Games played on phones and computers have started to spread to many masses, affecting the world day by day, and this spread has gone towards trade. This commercial activity process has led individuals to do this job professionally. Every individual who plays games has also contributed to the commercial development of the game concept by entering social areas more in order to learn about the game, to take part in the popular part of the game and to be involved in the operation of the game. This study examines the concept of game, the individuals who play the game and the popular activities experienced during the playing process, and how the gamer masses keep up with these popular activities. For this purpose, the video contents produced on the selected games were examined one by one with the content analysis method, and it was investigated why the videos were watched, what the appeal was in the videos, how the viewers would be affected by the videos, and most importantly, what all these facts could result in.

Especially with commerce, the concept of "game publishing" has emerged on video content platforms such as YouTube on the internet. Publishers on this platform have started to produce game-related content on the channels they opened and to shoot informative videos for the audience about games such as "Minecraft" and "Roblox". Players who stream on these platforms in visual or audio format have the opportunity to broadcast in these areas. The audience addressed by the players not only had the opportunity to access the broadcasts live or recorded later, but also interacted there.

Based on these definitions, there was a need to research and examine the videos in the gaming category on YouTube. The aim of this study is to reveal the deficiencies in the game category by examining the motivations of game publishers who produce content in the "game" category on the YouTube platform.

For this purpose, the necessary literature on the subject was scanned and content analysis, which is a qualitative research method, was conducted. MAXQDA program was used while performing content analysis. The data obtained from the videos were analyzed and visualized through word clouds. As a result of the analysis, it was determined that the game video producers used violent, slang or words that could be associated with class discrimination in the videos. It is thought that channels broadcasting on YouTube should be more careful, especially in the use of language. There must be an age restriction for videos published and featured in the game category. One of the most well-known of these is the "PEGI limitation". Likewise, it is anticipated that adding "smart sign systems", which are used in traditional media tools and have recently been gathered under the umbrella of media literacy, to game videos may be beneficial. Within this framework, it has been concluded that new regulations should be introduced for the videos in the game category.

**Keywords:** Game, Digitalization, Digital Game, YouTube, Game Broadcasting.

#### **Araştırmacıların Katkı Oran Beyanı / Contribution of Authors**

Yazarların çalışmadaki katkı oranları Ayşe Mine ARSLAN %50/ Onur TAYDAŞ %50 şeklindedir.  
The authors' contribution rates in the study are Ayşe Mine ARSLAN %50/ Onur TAYDAŞ %50 form.

#### **Çıkar Çatışması Beyanı / Conflict of Interest**

Çalışmada herhangi bir kurum veya kişi ile çıkar çatışması bulunmamaktadır.  
There is no conflict of interest with any institution or person in the study.

#### **İntihal Politikası Beyanı / Plagiarism Policy**

Bu makale İntihal programlarında taranmış ve İntihal tespit edilmemiştir.  
This article was scanned in Plagiarism programs and Plagiarism was not detected.

#### **Bilimsel Araştırma ve Yayın Etiği Beyanı / Scientific Research and Publication Ethics Statement**

Bu çalışmada Yükseköğretim Kurumları Bilimsel Araştırma ve Yayın Etiği Yönergesi kapsamında belirtilen kurallara uyulmuştur.  
In this study, the rules specified within the scope of the Higher Education Institutions Scientific Research and Publication Ethics Directive were followed.



**Kaynakça**

- Albayrak, E. S. (2019). *Elektronik Sosyal Bilimler Dergisi* , 929-942.
- Aydemir, O. (2021). *Türkiye Oyun Sektörü 2021 Raporu* . İstanbul : GaminTurkey.
- Aydoğan, F. (2000). *Medya ve Serbest Zaman* . İstanbul : Om Yayınevi .
- Baudrillard, J. (2011). *Simülaklar ve Simülasyon*. Ankara: Doğu Batı Yayınları.
- Bilgiç, H.G. Duman, D. Seferoğlu, S.S. (2011). Dijital Yerlilerin Özellikleri ve Çevrim içi Ortamların. *Akademik Bilişim'11 - XIII. Akademik Bilişim Konferansı Bildirileri*, (s. 257-263). Malatya.
- Bilgin, N. (2014). *Sosyal Bilimlerde İçerik Analizi teknikler ve Örnek Çalışmalar* . Ankara : Siyasal Kitabevi .
- Binark, M., & Bayraktutan-Sütçü, G. (2008). *Kültür Endüstrisi Ürünü Olarak Dijital Oyun*. İstanbul: Kalkedon.
- Gürbüz, S., & Şahin, F. (2018). *Sosyal Bilimlerde Araştırma Yöntemi* . Ankara: Seçkin Yayıncılık .
- Güvenliöyüna. (2020). *Dijital Oyunlar Raporu 2020*. Ankara: Bilgi Teknolojileri ve İletişim Kurumu.
- Hancıgaz, E. (2022). Yabancılaşma Unsuru Olarak Hikayeli Bilgisayar Oyunları . *Atatürk Üniversitesi Yayınları* , 143-149.
- Üngören, Y. (2020, Ağustos ). Dijital Oyun Yayını İzleyicilerinin Kişilik Yapıları ve Kullanım Davranışları ile Yayın İzleme Motivasyonlarının İncelenmesi: Twitch Örneği . *Sakarya Üniversitesi Eğitim Bilimleri Enstitüsü Bilgisayar ve Öğretim Teknolojileri Eğitimi Anabilim Dalı Yüksek Lisans Tezi* . Sakarya .
- Kendirli, T. (2019). *Dijital Oyun Endüstrisi Terminolojisi* . İstanbul : Abaküs Yayınları .
- Koç, H. İ. (2017). Sosyal medya ve narsisizm kültürü. *Sosyal medya ve narsisizm kültürü*. Sakarya.
- Mutlu Binark, G. S. (2008). *Kültür Endüstrisi Ürünü Olarak Dijital Oyun*. İstanbul: Kalkedon.
- Mutlu, E. (2016). *Globalleşme, Popüler Kültür ve Medya* . Ankara: Ütopya Yayınevi .
- Sepetci, T. (2022). Dijital Oyun Kültürü ve Sosyal Etkileşim . Ş. Sağıroğlu, H. İ. Bülbül, A. Kılıç, M. Küçükali, Ş. Bayzan, & Y. Samur içinde, *Dijital Oyunlar Araçlar, Metodolojiler, Uygulamalar ve Öneriler* (s. 111-146). Ankara: Nobel Yayınları.
- Sezen, T. İ. (2011). Dijital Oyunları Anlamak: Oyun, Anlatı, Yazılım ve Platform Perspektifinden Dijital Oyunlar . G. T. Ünal, & U. Batı içinde, *Dijital Oyunlar- Kendi Dünyamı Yaşa Bizimkinde Oyna* (s. 119). İstanbul : Derin Yayınları.
- Türk Dil Kurumu. (tarih yok). *Türk Dil Kurumu Sözlüğü Türkçe Sözlüğü*. 10 19, 2022 tarihinde <https://sozluk.gov.tr/>: <https://sozluk.gov.tr/> adresinden alındı
- Tezcan, M. (1993). *Boş Zamanlarda Sosyoloji* . Ankara : Doğan Matbaası .
- Uzmanı, B. (2023, Ocak 26). *Bilgi Uzmanı* . Bilgi Uzmanı : <https://bilgibilimi.net/web-1-0-web-2-0-web-3-0-nedir/> adresinden alındı
- Yılmaz, E. A. (2015). *Oyunlaştırma* . İstanbul : Abaküs Yayınları .
- Yaylagül, L. (2018). *Kitle İletişim Kuramları Egemen ve Eleştirel Yaklaşımlar* . Ankara : Dipnot Yayınları.

# Politik Duyarlılık Ölçeğinin (PDÖ) Türkçeye Uyarlama Çalışması\*

Mahmut Turan EKTİREN\*\* 

## ÖZ

Bu çalışmanın amacı, seçmenlerin siyasal sisteme karşı duyarlı hale getiren ve seçim sürecine aktif katılımlarını teşvik eden faktörleri içeren Politik Duyarlılık Ölçeğinin (PDÖ) Türkçeye Uyarlama çalışması yapmaktır. Bu kapsamda Kirmani vd. (2020) tarafından geliştirilen ve 5 alt faktörden oluşan Political Sensitivity Measurement (PSM) ölçeği kullanılmış, geçerlik, güvenilirlik çalışması yapılarak Türkçe diline uyarlaması hedeflenmiştir. Verilerin toplanması amacıyla orantılı tabakalı örnekleme yöntemi kullanılmıştır. Bu bağlamda sosyo-ekonomik düzeyleri birbirinden farklı olan ve Küçükçekmece ilçesinde yer alan 21 mahalle birer tabaka olarak kabul edilecek ve bu tabakalardan nüfuslarına oranla gönüllülük esası baz alınarak basit seçkisiz örnekleme yolu ile katılımcı seçimi yapılmıştır. Elde edilen sonuçlar, Politik Duyarlılık Ölçeği'nin Türkçe versiyonunun geçerli ve güvenilir bir ölçüm aracı olduğunu göstermektedir. Doğrulayıcı faktör analizi, ölçeğin beş alt faktörlü yapısının verilerle uyumlu olduğunu doğrulamıştır.

**Anahtar Kelimeler:** Siyaset Bilimi, Politik Duyarlılık, Ölçek, Doğrulayıcı Faktör Analizi.

## Adaptation study of the political sensitivity scale (PSS) into Turkish

### ABSTRACT

The aim of this study is to adapt the Political Sensitivity Scale (PSS), which makes voters more sensitive to the political system and encourages active participation in the electoral process, into Turkish. In this context, the Political Sensitivity Measurement (PSM) scale, developed by Kirmani et al. (2020) and consisting of 5 sub-factors, was utilized, and its adaptation to the Turkish language was targeted through validity and reliability studies. Proportional stratified sampling method was used for the collection of data. In this regard, 21 neighborhoods in Küçükçekmece district, each representing a stratum with different socio-economic levels, were considered, and participants were selected through simple random sampling based on volunteerism from these strata in proportion to their populations. The obtained results indicate that the Turkish version of the Political Sensitivity Scale is a valid and reliable measurement tool. Confirmatory factor analysis has confirmed that the scale's five-factor structure is consistent with the data.

**Keywords:** Political Science, Political Sensitivity, Scale, Confirmatory Factor Analysis.

### 1. Giriş

Siyasi davranışlar, genellikle karmaşık bir etkileşim ağı içinde şekillenir. Bu da kültürel, dini ve ekonomik faktörlerin bireylerin siyasi düşünce ve davranışları üzerinde derin etkiler bıraktığı anlamına gelir (Fishbein & Ajzen, 1975; Hofstede, 1980).

Politik duyarlılık, bireylerin siyasi konulardaki bilgi düzeyi, tutumları ve davranışlarını anlamak için temel bir ölçüdür. Bu bağlamda, bireylerin politik tercihleri, inançları ve değerleri, siyasi kararları etkileyen temel unsurlardan biri olarak ön plana çıkar. Politik duyarlılık, bireylerin siyasi süreçlere katılımı, siyasi tercihleri ve toplumsal değişimlere verdikleri tepkileri anlamak açısından hayati bir öneme sahiptir (Almond & Verba, 1963). Bu kavram, demokratik katılım ve vatandaşlık bilinci için temel bir unsurdur. Politik duyarlılığın yüksek olması, bireylerin politik süreçlere daha aktif katılımını ve demokrasinin güçlenmesini teşvik eder (Delli Carpini & Keeter, 1996).

\* Yapılan çalışmanın "Etik Kurul Onayı" İstanbul Aydın Üniversitesi Sosyal ve Beşeri Bilimler Etik Kurulunun 07.07.2023 tarihli, 2023/06 sayılı kararı ile alınmıştır./The 'Ethics Committee Approval' for the conducted study has been obtained through the decision numbered 2023/06, dated 07.07.2023, by the Istanbul Aydın University Social and Human Sciences Ethics Committee.

\*\* **Corresponding Author/Sorumlu Yazar,** Dr./Ph.D., Milli Eğitim Bakanlığı/Ministry of Education, mahmutektiren@gmail.com

Makale Gönderim ve Kabul Tarihleri/Article Submission and Acceptance Dates: 22.12.2023-25.03.2024

**Citation/Atf:** Ektiren, M. T. (2024). Politik duyarlılık ölçeğinin (PDÖ) Türkçeye uyarlama çalışması. *Selçuk Üniversitesi Sosyal Bilimler Enstitüsü Dergisi*, 53, 321-334. <https://doi.org/10.52642/susbed.1408755>

Zaller (1992), politik duyarlılığı, bireylerin politik mesajlara ne kadar açık olduğu ve bu mesajları nasıl işlediği üzerinden değerlendirir. Zaller, politik bilgi birikiminin, bireylerin politik mesajlara nasıl tepki vereceğini etkilediğini ve bu durumun politik tutum ve davranışları şekillendirdiğini öne sürer (Zaller J. , 1992). Gilens (2001), politik duyarlılığı, medyanın etkisi altında şekillenen bir kavram olarak inceler. Gilens, medyanın, vatandaşların hangi konulara duyarlı olacağını ve hangi konularda bilgi sahibi olacaklarını büyük ölçüde belirlediğini vurgular (Gilens, 2001). Huddy vd. (2007), politik duyarlılığı duygusal bir perspektiften ele alır ve politik olaylara karşı bireylerin duygusal tepkilerinin politik bilgi edinme süreçlerini nasıl etkilediğini araştırır. Yazarlar, politik duyarlılığın sadece bilgi düzeyiyle değil, aynı zamanda duygusal tepkilerle de ilişkili olduğunu belirtir (Huddy vd., 2007).

Her toplum, kendi benzersiz politik atmosferine ve kültürel bağlamına sahiptir. Politik duyarlılık ölçümü, bu çeşitliliği anlamak ve toplumun politik süreçlere nasıl yaklaştığını değerlendirmek adına kritik bir araçtır. Bu bağlamda, bireylerin politik tercihlerini, tutumlarını ve davranışlarını ölçen güvenilir ve geçerli bir ölçek, siyasi analizlerin kalitesini artırabilir ve politika yapıcılara daha etkili stratejiler geliştirme imkânı sunabilir.

Bireylerin siyasi tercihleri ve duyarlılıkları, genellikle kültürel, dini ve ekonomik bağlamlar tarafından şekillenir (Inglehart & Welzel, 2005). Dolayısıyla, mevcut ölçeklerin farklı kültürlerde ve toplumlarda geçerli olup olmadığını değerlendirmek, bu ölçekleri kullanırken dikkate alınması gereken önemli bir faktördür (Van de Vijver & Poortinga, 2000). Politik duyarlılık, bireylerin siyasi süreçlere katılımını etkileyen karmaşık bir süreçtir. Bu nedenle, ölçeklerin geçerlik ve güvenilirliği büyük bir önem taşır (Carmines & Zeller, 1979; DeVellis, 2012).

Bu çalışma, Politik Duyarlılık Ölçeği'nin Türkçe için geçerlik ve güvenilirliğini değerlendirerek, Türkiye'nin siyasi bağlamında daha doğru ve güvenilir sonuçlar elde etmeyi amaçlamaktadır. Araştırmanın metodolojisi, önce ölçeğin kültürel adaptasyon sürecini detaylı bir şekilde açıklayıp ve ardından geniş bir katılımcı kitlesine uygulanan anket çalışmasının tasarımını ortaya koymaktadır. Araştırmanın sonuçları, Türkiye'de politik duyarlılık düzeylerini daha derinlemesine anlamak, demokratik süreçlere katkıda bulunmak ve Türkiye'nin sosyopolitik dinamiklerini daha iyi anlamak isteyen araştırmacılara ve politika yapıcılara önemli bir perspektif sunacaktır. Bu analiz, politik duyarlılık ölçeğinin Türkiye'de etkili bir araştırma aracı olup olmadığını değerlendirmeyi amaçlamaktadır.

## 2. Politik Duyarlılık Ölçeği Alt Faktörleri

Politik duyarlılık, bireylerin siyasi süreçlere, karar alma mekanizmalarına ve toplumsal olaylara duyarlılıklarını ifade eden bir kavramdır. Bu geniş kavram, çeşitli alt faktörlere ayrılarak daha detaylı bir analize tabi tutulabilir. Bu bağlamda, ölçeğin beş alt faktörü şu şekildedir: Ekonomik Hususlar (E), Dini Hususları (D), Sosyal Hususlar (SH), Algılanan Risk (R), Algılanan Siyasi Bilgi (B).

### 2.1. Ekonomik Hususlar

Literatürde, ekonomik faktörlerin siyasi tercihleri etkileyebileceğini gösteren birçok araştırma bulunmaktadır (Lewis-Beck & Nadeau, 2011; Madestam vd., 2013; Guiso vd., 2017; Autor vd., 2020). Ekonomik durum ve politik tutumlar arasındaki ilişki, bireylerin ekonomik koşullarının, siyasi tercihlerini şekillendirmede önemli bir rol oynadığını göstermektedir. Downs'un (1957) rasyonel seçim teorisi, bireylerin ekonomik durumlarını dikkate alarak politik tercihlerini belirlediklerini savunur. Ekonomik faktörler, bireylerin politik duyarlılıklarını şekillendiren önemli etkenlerden biridir. Ekonomik güvenlik, işsizlik endişeleri, enflasyon ve gelir eşitsizliği gibi ekonomik hususlar, bireylerin politik tercihlerini etkileyebilir. Ekonomik belirsizlikler, toplumsal refahın ve bireylerin yaşam standartlarının politik tercihler üzerindeki etkilerini anlamak için önemli bir faktördür (Downs, 1957).

Bartels (2008) tarafından yapılan bir çalışma, ekonomik eşitsizliğin Amerika Birleşik Devletleri'ndeki demokratik süreçler üzerinde derin etkiler yaratabileceğini ortaya koyar. Bartels'in analizi, ekonomik eşitsizliğin, politik katılım ve duyarlılık üzerinde ciddi etkilere sahip olduğunu göstermektedir, bu da bireylerin politik süreçlere katılımında önemli bir faktör olarak ekonomik durumun rolünü vurgular (Bartels, 2008). Gilens (2012), ekonomik durumun Amerikan politikası üzerindeki etkilerini incelerken, zengin vatandaşların politik süreçler üzerindeki etkilerinin daha az varlıklı vatandaşlardan farklı olduğunu

gösterir. Gilens'in çalışması, ekonomik faktörlerin politik duyarlılık üzerindeki belirleyici rolünü vurgulamakta ve ekonomik hususların politik tutum ve davranışlar üzerinde nasıl önemli bir etkiye sahip olduğunu ortaya koymaktadır (Gilens, 2012). Hacker ve Pierson (2010) politik süreçlerin ve politikaların ekonomik eşitsizliği nasıl derinleştirdiğini ve bu durumun geniş politik katılım ve duyarlılık üzerinde nasıl etkiler yaratabileceğini tartışır. Politikaların ve politika yapım süreçlerinin ekonomik eşitsizlik üzerindeki etkisini ve bunun politik duyarlılık üzerindeki sonuçlarını incelemektedir (Hacker & Pierson, 2010). Rosenstone (1982) tarafından yapılan bir araştırma, ekonomik zorlukların seçmen katılımı üzerindeki etkilerini analiz eder. Ekonomik sıkıntıların bireylerin politikaya katılımını nasıl etkileyebileceğini gösterir ve ekonomik durumun politik duyarlılık üzerinde önemli bir faktör olduğunu vurgular (Rosenstone, 1982).

Soss (1999) ekonomik yoksunluğun ve kamu politikalarının bireylerin politik duyarlılığı üzerinde nasıl etkiler yaratabileceğini inceler. Özellikle refah politikalarının, bireylerin politik davranışları üzerinde nasıl kalıcı etkiler yaratabileceğini araştırır ve ekonomik koşulların politik duyarlılık üzerindeki etkisinin anlaşılmasında kamu politikalarının rolünü vurgular (Soss, 1999).

## 2.2. Dini Hususlar

Araştırmalar, bir kişinin dini inançlarının, siyasi tercihlerini etkileyebileceğini ve politik davranışlarını şekillendirebileceğini göstermektedir (Jelen & Wilcox, 2003). Din, bireylerin temel değerlerini, ahlaki normlarını ve toplumsal normlarını şekillendiren önemli bir faktördür. Politik tercihler, genellikle bu temel değerlerle uyumlu olma eğilimindedir. Örneğin, dini bağlamda konservatif değerlere sahip bireyler, genellikle muhafazakâr politik görüşlere eğilim gösterirler (Layman, 2001). Ancak, bu ilişki karmaşık ve çok yönlüdür. Din, farklı topluluklarda farklı yorumlanabilir ve aynı dini inançlara sahip bireyler arasında bile politik tercihlerde çeşitlilik olabilir.

Politik tercih ile din arasındaki ilişki, birçok faktörden etkilenen karmaşık bir konudur. Bu konuda yapılan araştırmalar genellikle bireylerin dünya görüşleri, değerleri ve sosyal bağlamları üzerinde durmaktadır. Putnam'ın (2000) "Toplumsal Sermaye" konsepti, dini kurumların bireyler arasında toplumsal bağları güçlendirebileceğini ve bu bağların politik tercihleri etkileyebileceğini öne sürmektedir (Putnam, 2000). Wald vd. (2005) dini inançların ve ibadet yerlerindeki katılımın, bireylerin politik görüşlerini ve parti tercihlerini önemli ölçüde etkileyebileceğini belirtirler. Onlar, ibadet yerlerindeki sosyal ağların ve toplulukların, üyelerinin politik tutumları üzerinde güçlü bir etkiye sahip olduğunu ve bu sosyal yapıların bireylerin politik kimliklerini şekillendirmede kritik roller oynadığını vurgularlar (Wald vd., 2005). Smidt vd. (2009) dini inanç ve pratiklerin, bireylerin ideolojik eğilimlerini şekillendirmede önemli bir faktör olduğunu gösterirler. Onlara göre, dini gruplar ve topluluklar, politik meselelere yaklaşımlarıyla üyelerinin politik ideolojilerini etkiler ve bu etkileşim, bireylerin siyasi dünya görüşünü şekillendirir (Smidt vd., 2009). Verba vd. (1995) dini toplulukların ve grupların, bireylerin politik süreçlere katılımını nasıl teşvik ettiğini ve bu katılımın politik tercihler ve davranışlar üzerinde önemli etkiler yaratabileceğini ortaya koyarlar. Onlar, dini örgütlenmenin, politik katılımı artırma ve bireylerin politik süreçlere aktif olarak katılmasını sağlama konusunda önemli bir rol oynadığını belirtirler (Verba vd., 1995).

Norris ve Inglehart (2004) ise dinin ve dini değerlerin, bireylerin politik davranışlarını ve tutumlarını şekillendirmede önemli bir etken olduğunu gösterirler. Onlara göre, dini değerler ve inançlar, politik tutum ve davranışları derinden etkiler ve bu etkiler kültürel ve toplumsal bağlamlarda farklılık gösterebilir (Norris & Inglehart, 2004).

## 2.3. Sosyal Hususlar

Literatür, bireylerin sosyal konulardaki duyarlılıklarının, siyasi katılımlarını etkileyebileceğini göstermektedir (Verba vd., 1995). Sosyal konulara duyarlı bireyler, bu konularda politika yapma süreçlerine daha fazla katılma eğiliminde olabilirler. Bireylerin sosyal adalet konularında duyarlı olanların, siyasi tercihlerinde daha fazla eşitlikçi politikaları destekleme eğiliminde olduğunu göstermektedir (Jost & Kay, 2005). Bu durum, belirli sosyal grupların koşullarını iyileştirme amacı güden siyasi partilere veya adaylara destek verme eğilimini güçlendirebilir. Bireylerin, sosyal konulara duyarlılıkları doğrultusunda politika yapma süreçlerine etkili bir şekilde katılması, toplumsal değişim için bir araç olabilir (Benford & Snow,

2000). Bu bağlamda, bireylerin siyasi tercihleri, sosyal meselelere odaklanan politikacılara ve partilere destek olarak yansiyabilir.

#### 2.4. Algılanan Risk

Algılanan risk, bireylerin politik tercihlerini belirleyen önemli bir faktördür. Siyasi kararların bireylerin güvenliği, ekonomik durumu veya sosyal statüsü üzerinde olası etkilerini değerlendirmek, politik tercihlerini şekillendirebilir. Algılanan risk faktörü, politik tercihlerin psikolojik ve duygusal temellerini anlamak için kritik bir noktayı temsil eder. Algılanan risk faktörü, bireylerin politik kararlar konusundaki risk algılarını ölçer. Politik tercihlerde risk algısı, bireylerin belirli bir adayı ya da partiye oy verirken hissettikleri belirsizliği içerebilir (Marcus vd., 2000).

Lupia & McCubbins (1998) vatandaşların siyasi kararlarını nasıl bilgi eksiklikleri ve algılanan risklerle yönettiklerini incelerler. Onlar, seçmenlerin karar verme sürecindeki zorlukları ve bu süreçlerin demokratik katılım üzerindeki etkilerini tartışırlar (Lupia & McCubbins, 1995). Huddy vd. (2007) algılanan tehdit ve güvenlik duygusunun, bireylerin politik tutumları ve tercihleri üzerinde nasıl güçlü etkilere sahip olduğunu analiz ederler. Onlar, özellikle güvenlikle ilgili endişelerin, vatandaşların politik algıları ve tercihleri üzerinde nasıl derin etkiler yaratabileceğini vurgularlar (Huddy vd., 2007). Slovic (1987) risk algısının bireysel ve toplumsal düzeyde nasıl şekillendiğini ve bu algıların insanların karar verme süreçlerine nasıl etki ettiğini inceler. Onun çalışması, risk algısının karmaşık doğasını ve bu algıların çeşitli faktörler tarafından nasıl etkilendiğini gösterir (Slovic, 1987).

Luskin & Fishkin (1998) ise vatandaşların politik konular hakkında daha bilinçli ve düşünülmüş kararlar vermesine nasıl yardımcı olabileceğini incelerler. Onlar, algılanan risk ve bilgi düzeyinin seçmen tercihleri üzerindeki etkilerini ve bu etkileşimin demokratik süreçleri nasıl iyileştirebileceğini analiz ederler (Luskin & Fishkin, 1998).

#### 2.5. Algılanan Siyasi Bilgi

Algılanan siyasi bilgi, bireylerin politik süreçlere olan katılımını etkileyen bir diğer kritik faktördür. Bireylerin siyasi konulardaki bilgi düzeyi, politik tercihlerini ve duyarlılıklarını belirlemede önemli bir rol oynar. Algılanan siyasi bilgi faktörü, bireylerin siyasi konulardaki bilgi seviyelerini ölçer. Siyasi bilgi, seçmenlerin tercihlerini şekillendirebilir (Zaller, 1992). Bu bağlamda, bireylerin algıladıkları siyasi bilgi düzeyi, siyasi tercihlerini belirlemede etkili olabilir.

Politik bilgi, politik duyarlılığın temel bir bileşenidir. Bireylerin politik konular hakkında ne kadar bilgili oldukları, politik duyarlılıklarını önemli ölçüde etkiler. Politik bilgi düzeyi yüksek olan bireyler, politik süreçlere ve olaylara daha duyarlı olma eğilimindedir (Luskin, 1990).

Delli Carpini (1999) politik bilginin demokratik süreçte anlamlı bir şekilde katılım için hayati önem taşıdığını vurgulamaktadır. Politik bilgi, vatandaşların daha etkili bir şekilde katılımını sağlayan ve katkılarının kolektif çıkarları doğru bir şekilde yansıtmasını garantileyen önemli bir kaynaktır. Bilgili vatandaşlar demokratik normları daha fazla benimser, daha büyük siyasi etkililik gösterir ve oylama ile topluluk etkinliklerine katılım dahil çeşitli politik faaliyetlere daha aktif bir şekilde katılırlar. Politik bilgi ile sivil katılım kalitesi arasında güçlü bir ilişki bulunmakta, bu da bilgili bir halkın değerini vurgulamaktadır (Delli Carpini, 1999).

Bu beş alt faktör, politik duyarlılığın çeşitli yönlerini anlamak için bir çerçeve sunar. Bu faktörlerin birleşimi, bireylerin siyasi tercihlerini ve toplumun genel politik atmosferini daha kapsamlı bir şekilde değerlendirmemize olanak tanır. Bu teorik alt yapı, ölçeğin oluşturulması ve uyarlanmasında rehberlik ederek, politik duyarlılığın çok yönlü doğasını anlamamıza yardımcı olur.

### 3. Yöntem

Politik Duyarlılık Ölçeğinin (PDÖ) Türkçeye uyarlanması ve Türkçe formunun ortaya çıkarılması amaçlandığından dolayı ölçek hakkında bilgiler ve geçerlik çalışması hakkında detaylar bu bölümde yer almıştır.

### 3.1. Çalışma Grubu

Verilerin toplanması amacıyla basit seçkisiz örnekleme yöntemi kullanılmıştır. Ancak ölçeğin uygulanacağı yer olan Küçükçekmece ilçesinde 21 mahallenin bulunması ve bu mahalleler arasında ciddi düzeyde sosyo-ekonomik farklılıkların bulunması nedeniyle tüm mahallelerden orantılı olacak şekilde katılımcı seçimine dikkat edilmiştir.

**Tablo 1.** Katılımcılara ait Betimsel İstatistikler

Cinsiyet	N	%
Kadın	179	52,34
Erkek	163	47,66
Toplam	342	100,00
Yaş		
18-28	37	10,82
29-38	120	35,09
39-48	121	35,38
49-58	45	13,16
59+	19	5,56
Eğitim		
İlkokul	15	4,39
Ortaokul	13	3,80
Lise	174	50,88
Yüksekokul	18	5,26
Fakülte	89	26,02
Lisansüstü	33	9,65

Tablo 1’de katılımcılara ait betimsel istatistikler görülmektedir. Görüleceği üzere veriler 342 kişiden toplanmıştır. Tabachnick & Fidell’e (2007) göre faktör analizi yapmak için 200 kişilik örneklem grubunun orta düzeyde, 300 olduğunda ise iyi düzeyde olduğunu ifade etmişlerdir. Bu kapsamda örneklem büyüklüğünün iyi düzeyde olduğu söylenebilir. Katılımcıların %52,34’ünün kadın, %47,66’sının ise erkek olduğu görülmektedir. Ayrıca katılımcıların %10,82’sinin 18-28 yaş aralığında, %35,09’unun 29-38 yaş aralığında, %35,38’inin 39-48 yaş aralığında, %13,16’sının 49-58 yaş aralığında ve son olarak %5,56’sının ise 59 ve üzeri yaş aralığında oldukları görülmüştür. Eğitim düzeyleri incelendiğinde ise katılımcıların çok büyük kısmının (% 91,81) lise ve üstü mezuniyet düzeyinde oldukları görülmektedir.

### 3.2. Politik Duyarlılık Ölçeği (Political Sensitivity Measurement) Orijinal Versiyonu

Politik Duyarlılık Ölçeğinin orijinal versiyonu Kirmani vd. (2020) tarafından geliştirilmiştir. Ölçek 17 sorudan ve 5 alt faktörden oluşan beşli likert tipindedir. Ölçeğin orijinalinde alt faktörler: Religious and Caste Considerations (RCC), Economic Considerations(EC), Social Considerations (SC), Perceived Political Knowledge (PPK) ve Perceived Risk (PR) şeklinde tanımlanmıştır. Orijinaline sadık kalınması amacıyla alt faktörler Türkçeye: Ekonomik Hususlar (E), Dini Hususları (D), Sosyal Hususlar (SH), Algılanan Risk (R), Algılanan Siyasi Bilgi (B) şeklinde çevrilmiş ve korunmuştur. Ölçeğin orijinal versiyonunda Economic Considerations(EC) alt faktöründe 3 soru (A6, A7, A8), Religious and Caste Considerations alt faktöründe 4 soru (A1, A2, A3, A4), Social Considerations (SC) alt faktöründe 3 soru (A9, A16, A17), Perceived Risk (PR) alt faktöründe 3 soru (A5, A10, A11) ve Perceived Political Knowledge (PPK) alt faktöründe ise 4 (A12, A13, A14, A15) soru yer almaktadır.

Ayrıca Kirmani vd. (2020) tarafından yapılan iç tutarlık analizi sonucunda: Religious and Caste Considerations (RCC) Cronbach’s Alpha= 0.916, Economic Considerations (EC) Cronbach’s Alpha= 0.857, Social Considerations (SC) Cronbach’s Alpha=0.924, Perceived Political Knowledge (PPK) Cronbach’s Alpha= 0.832, Perceived Risk (PR) Cronbach’s Alpha= 0.934 olarak tespit edilmiştir.

### 3.3. Ölçeğin Çeviri Çalışması

Ölçeklerin dilbilgisel ve kültürel geçerliklerini sağlamak için doğru bir çeviri yöntemi seçmek kritik bir adımdır (Brislin vd., 1973). Bu çalışmada, ölçeğin Türkçeye uyarlanması için yaygın olarak kullanılan geri çeviri yöntemi tercih edilmiştir (Brislin, 1970).

### 3.3.1. Geri Çeviri Yöntemi:

Geri çeviri yöntemi, önce ölçeği hedef dil (Türkçe) olarak çevirip ardından bu çeviriyi tekrar orijinal dile (örneğin İngilizce) çevirme sürecini içerir. Bu yöntem, dilin anlamsal, kültürel ve dilbilgisel özelliklerini daha iyi yansıtabilir ve ölçeğin anlamının kaybolmamasına yardımcı olabilir (Brislin, 1970; Hambleton vd., 2005).

#### *Açıklama:*

**İlk Çeviri:** Ölçeğin orijinal versiyonu, araştırmacı tarafından dil uzmanları ile birlikte Türkçeye çevrildi. Bu çeviriyi gerçekleştirilirken, ölçeğin anlamını doğru bir şekilde yansıtmaya odaklanarak dilbilgisel ve kültürel farklılıkları göz önünde bulunduruldu.

**İlk Çevirinin Değerlendirilmesi:** Türkçeye çevrilen ölçeğin ilk versiyonu, bir dil uzmanı paneli tarafından değerlendirildi. Panel üyeleri, çevirinin dilbilgisel doğruluğunu, kültürel uyumu ve ölçeğin orijinal anlamını koruyup korumadığını değerlendirdi.

**Geri Çeviri:** Türkçeye çevrilen ölçeğin bu aşamadaki versiyonu, orijinal dile geri çevrildi. Bu geri çevirme süreci, çevirinin orijinal anlamını koruyup korumadığını değerlendirmek için önemlidir.

**Geri Çevirinin Değerlendirilmesi:** Orijinal dile geri çevrilen ölçek, bir dil uzmanı paneli tarafından değerlendirildi. Bu değerlendirme süreci, çevirinin dilbilgisel ve kültürel olarak orijinal metne uygunluğunu değerlendirmek amacıyla gerçekleştirildi.

Çeviri sürecinde dil uzmanları arasında düzenli iletişim ve geri bildirim alışverişi sağlanarak, ölçeğin dilbilgisel ve kültürel geçerliği artırılmıştır. Bu adımlar, ölçeğin orijinal anlamını kaybetmeden Türkçeye uyarlanmasını sağlamak için tasarlanmıştır.

Son olarak alanında uzman 2 Ölçme ve Değerlendirmeciden maddelerin uygunluğunun denetlenmesi istenmiştir. Uzman görüşü süreci tamamlandıktan sonra ölçek uygulanmak üzere hazır hale getirilmiştir.

### 3.4. Verilerin Analizi

Politik Duyarlılık Ölçeği (PDÖ) verilerinin analizi amacıyla SPSS 26 paket programı ve doğrulayıcı faktör analizi için AMOS programı kullanılmıştır.

Veri toplama aracına herhangi bir madde eklemesi yapılmadığından dolayı doğrulayıcı faktör analizinin yapılması yeterli görülmüştür. Kültürlerarası ölçek uyarlama çalışmalarında öncelikle aracın hedef kültürdeki faktör örüntüsüne yönelik doğrudan doğrulayıcı faktör analizi yapılması önerilebilir. Çünkü pek çok niteliksel ve niceliksel çalışma, söz konusu araçların orijinal kültürlerdeki faktör örüntülerini ortaya çıkarmış ve araçların yapı geçerliliğine ilişkin deneysel kanıtlar tespit etmiştir (Çokluk vd., 2018: 283).

Ölçek güvenilirliği için ise Cronbach alfa katsayıları ve madde toplam korelasyonları incelenmiştir.

Özdamar (1999) Cronbach  $\alpha$  katsayısının standart değerini incelerken;  $0,00 < \alpha < 0,40$  değerleri arasında ölçeğin güvenilir olmadığı,  $0,41 < \alpha < 0,60$  olduğunda ölçeğin düşük düzeyde güvenilir olduğunu,  $0,61 < \alpha < 0,80$  aralığında orta düzeyde güvenilir olduğunu belirlemiştir. Ayrıca  $0,81 < \alpha < 1,00$  aralığında ise ölçeğin güvenilirliği yüksektir. Korelasyon değerleri için Köklü ve ark. (2006) tarafından belirlenen  $0,00$  ilişki yok,  $0,01 - 0,29$  düşük düzeyde ilişki,  $0,30 - 0,70$  orta düzeyde ilişki,  $0,71 - 0,99$  yüksek düzeyde ilişki ve  $1,00$  mükemmel ilişki aralığı dikkate alınmıştır.

Yapılan çalışmanın "Etik Kurul Onayı" İstanbul Aydın Üniversitesi Sosyal ve Beşeri Bilimler Etik Kurulunun 07.07.2023 tarihli, 2023/06 sayılı kararı ile alınmıştır.

## 4. Bulgular

Araştırmanın bu bölümünde ölçeğe ait faktör analizi ve güvenilirlik analizleri yer almaktadır.

### 4.1. Doğrulayıcı Faktör Analizi

Politik Tutum Ölçeğine ilişkin faktörlü bir yapı incelenmiştir. İncelenen yapıda politik tutumu ölçmeye yönelik 17 madde bulunmaktadır. Yapılan doğrulayıcı faktör analizi sonucunda model uyum kriterleri incelenmiş sonuçlara Tablo 2'de yer verilmiştir.

**Tablo 2.** DFA Analizi ile Elde Edilen Uyum İndeksi Değerleri

Uyum Değerleri	Kabul Edilebilir Sınır	Mükemmel Uyum Sınırı	Tek Faktörlü Model
X <sup>2</sup>			543,203
X <sup>2</sup> /sd	X <sup>2</sup> /sd değerinin 5'ten küçük olması	X <sup>2</sup> /sd değerinin 3'ten küçük olması	4,984
CFI	=.95 ve üzeri	=.97 ve üzeri	,900
GFI	=.85 ve üzeri	=.90 ve üzeri	,849
NFI	=.90 ve üzeri	=.95 ve üzeri	,879
AGFI	=.85 ve üzeri	=.95 ve üzeri	,788
RMR	=.050 ve =.080 arası	=.000 ve =.050 arası	,101
RMSEA	=.050 ve =.080 arası	=.000 ve =.050 arası	,108

Tablo 2’de görüldüğü üzere ölçeğe ilişkin CMIN=543,203, DF=109, P<0,001, CMIN/DF=4,984, RMSEA= 0,101, CFI=0,900, GFI= 0,849, NFI=879, AGFI= ,788, RMR=,101 olarak elde edilmiştir (Uyum indeksleri kabul edilebilir ve mükemmel uyum sınırları için bkz: Çokluk vd., 2010). İki adet maddenin diğer maddeler ile anlamlı düzeyde farklılaştığı tespit edilmiştir. Elde edilen model uyum kriterleri istenilen düzeyde olmadığı için modifikasyon indekslerine bakılmıştır. İndeks analizinin sonucu, farklı maddelerin diğer maddelerle de kovaryans ilişkisine sahip olduğudur. Bu bulgulara dayanarak ilgili maddeler ölçekten çıkarılarak tekrar analiz edilmiştir. Elde edilen yeni veriler Tablo 3’de gösterilmektedir.

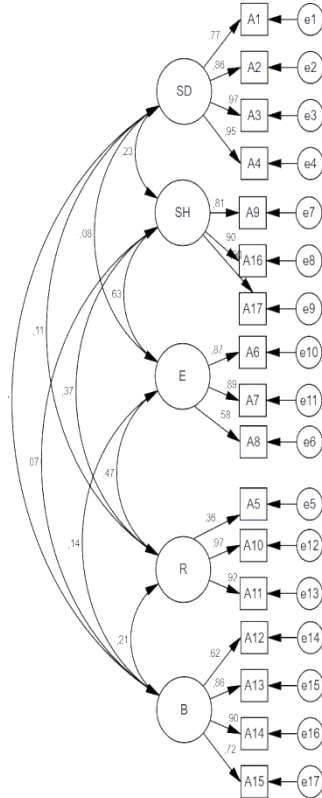

**Şekil 1.** Politik Duyarlılık Ölçeği İçin Beş Faktörlü Modele İlişkin Path Diyagramı (Birinci Düzey)

Şekil 1’de görüldüğü gibi 5 numaralı madde dışında kalan tüm maddelerin madde faktör yükleri .50 ve daha yüksektir. Uyum indekslerinin de incelenmesi sonucunda olumsuz etki yarattığı tespit edilmiş ve madde ölçek dışı bırakılmıştır. Ancak yapılan inceleme sonucunda aynı sorunun madde 8 için de geçerli olduğu tespit edilerek ölçek dışı bırakılmıştır.



**Tablo 3.** DFA Analizi ile Elde Edilen Uyum İndeksi Değerleri

Uyum Değerleri	Kabul Edilebilir Sınır	Mükemmel Uyum Sınırı	Tek Faktörlü Model
X <sup>2</sup>			300,97
X <sup>2</sup> /sd	X <sup>2</sup> /sd değerinin 5'ten küçük olması	X <sup>2</sup> /sd değerinin 3'ten küçük olması	3,762
CFI	=.95 ve üzeri	=.97 ve üzeri	,955
GFI	=.85 ve üzeri	=.90 ve üzeri	,892
NFI	=.90 ve üzeri	=.95 ve üzeri	,926
AGFI	=.85 ve üzeri	=.95 ve üzeri	,865
RMR	=.050 ve =.080 arası	=.000 ve =.050 arası	,069
RMSEA	=.050 ve =.080 arası	=.000 ve =.050 arası	,068

Yapılan DFA analizi sonucunda söz konusu uyum indeksleri için elde edilen değerler incelendiğinde; CFI=.955, GFI=.892 ve NFI=.926 değerlerinin kabul edilebilir uyum sınırında olduğu görülmüştür. Ayrıca X<sup>2</sup>/sd=3,762, AGFI=.865, RMR=.0069 ve RMSEA=.068 değerlerinin kabul edilebilir sınırdan olduğu tespit edilmiştir. Bu bağlamda Politik Duyarlılık Ölçeğinin beş faktörlü yapısının doğrulandığı tespit edilmiştir.

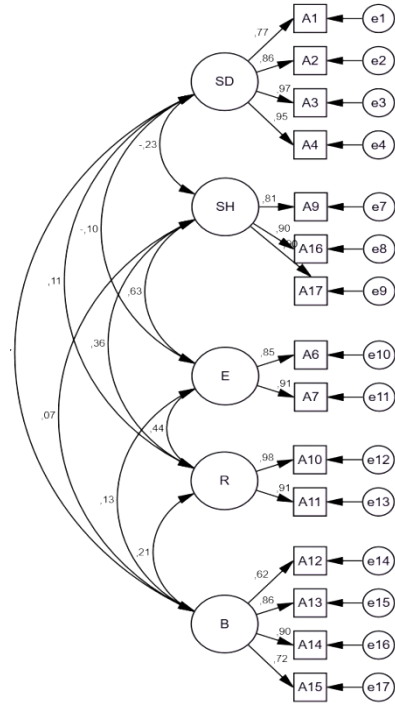

**Şekil 2.** Politik Duyarlılık Ölçeği İçin Beş Faktörlü Modele İlişkin Path Diyagramı (İkinci Düzey)

#### 4.2. Güvenirlilik Analizi

Ölçeğin iç tutarlılığının belirlenmesi amacıyla Cronbach's Alpha ve Pearson Korelasyon değerleri incelenmiştir.

Bu kapsamda 5 alt faktörlü bir yapıya sahip olan Politik Duyarlılık Ölçeğinin yapılan Cronbach's Alpha analizi sonucunda: Ekonomik Hususlar (E) alt faktörü Cronbach's Alpha değerinin .87 , Dini Hususları (D) alt faktörü Cronbach's Alpha değerinin .94, Sosyal Hususlar (SH) alt faktörü Cronbach's Alpha

değerinin .90, Algılanan Risk (R) alt faktörü Cronbach's Alpha değerinin .94 ve Algılanan Siyasi Bilgi (B) alt faktörü Cronbach's Alpha değerinin .86 olduğu ve bu aralıklar için ölçek alt faktörlerinin yüksek güvenilir aralıkta oldukları tespit edilmiştir.

Ayrıca ölçek alt faktörlerinde yer alan maddeler arası ilişkinin tespit edilmesi amacıyla Pearson Korelasyon analizi yapılmış ve sonuçlar Tablo 4'te verilmiştir.

**Tablo 4.** PDÖ'nün Pearson Korelasyon Katsayıları

Madde	A1	A2	A3	A4	A6	A7	A9	A10	A11	A12	A13	A14	A15	A16	A17
A1	1,00	,785**	,740**	,704**	-0,04	-0,06	-,110*	0,11	,139*	-0,04	-0,04	-,116*	0,00	-,146**	-,129*
A2		1,00	,829**	,808**	-,124*	-,121*	-,167**	,119*	,127*	0,00	-0,08	-,177**	-0,04	-,190**	-,157**
A3			1,00	,926**	-0,08	-0,09	-,174**	0,09	,110*	0,06	-0,05	-,114*	0,02	-,233**	-,155**
A4				1,00	-0,07	-0,09	-,155**	0,10	,117*	,136*	-0,01	-0,08	0,06	-,253**	-,167**
A6					1,00	,776**	,531**	,347**	,294**	-0,05	,180**	,120*	0,02	,448**	,489**
A7						1,00	,602**	,419**	,361**	-0,02	,188**	0,08	-0,03	,450**	,496**
A9							1,00	,351**	,325**	-,149**	0,09	0,08	-0,05	,716**	,720**
A10								1,00	,892**	0,02	,197**	,183**	,181**	,317**	,286**
A11									1,00	0,06	,215**	,184**	,139*	,323**	,259**
A12										1,00	,555**	,530**	,497**	-,164**	-0,09
A13											1,00	,774**	,584**	0,07	,117*
A14												1,00	,658**	0,08	,116*
A15													1,00	-0,07	0,01
A16														1,00	,824**
A17															1,00

p\* < .05 p\*\* < .01

Tablo 4 incelendiğinde görüleceği üzere Ekonomik Hususlar (E) alt faktörü maddeleri olan A6 ve A7 arasında pozitif yönde yüksek düzeyde ( $p < 0,01$ ,  $r = .776$ ) ilişki bulunmuştur. Dini Hususları (D) alt faktörü maddeleri olan A1 ile A2 arasında pozitif yönde yüksek düzeyde ( $p < 0,01$ ,  $r = .785$ ), A1 ile A3 arasında pozitif yönde yüksek düzeyde ( $p < 0,01$ ,  $r = .740$ ), A1 ile A4 arasında pozitif yönde yüksek düzeyde ( $p < 0,01$ ,  $r = .704$ ), A2 ile A3 arasında pozitif yönde yüksek düzeyde ( $p < 0,01$ ,  $r = .829$ ), A2 ile A4 arasında pozitif yönde yüksek düzeyde ( $p < 0,01$ ,  $r = .808$ ), A3 ile A4 arasında pozitif yönde yüksek düzeyde ( $p < 0,01$ ,  $r = .926$ ) ilişki bulunmuştur. Bir diğer alt boyut olan Sosyal Hususlar (SH) alt faktörü maddeleri olan A9 ile A16 arasında pozitif yönde yüksek düzeyde ( $p < 0,01$ ,  $r = .716$ ), A9 ile A17 arasında pozitif yönde yüksek düzeyde ( $p < 0,01$ ,  $r = .720$ ) ve A16 ile A17 arasında pozitif yönde yüksek düzeyde ( $p < 0,01$ ,  $r = .824$ ) ilişki bulunmuştur. Algılanan Risk (R) alt faktörü maddeleri olan A6 ve A7 arasında pozitif yönde yüksek düzeyde ( $p < 0,01$ ,  $r = .892$ ) ilişki bulunmuştur. Son olarak Algılanan Siyasi Bilgi (B) alt faktörü maddeleri olan A12 ile A13 arasında pozitif yönde orta düzeyde ( $p < 0,01$ ,  $r = .555$ ), A12 ile A4 arasında pozitif yönde orta düzeyde ( $p < 0,01$ ,  $r = .530$ ), A12 ile A15 arasında pozitif yönde orta düzeyde ( $p < 0,01$ ,  $r = .497$ ), A13 ile A14 arasında pozitif yönde yüksek düzeyde ( $p < 0,01$ ,  $r = .774$ ), A13 ile A15 arasında pozitif yönde orta düzeyde ( $p < 0,01$ ,  $r = .584$ ), A14 ile A15 arasında pozitif yönde orta düzeyde ( $p < 0,01$ ,  $r = .658$ ) ilişki bulunmuştur.

## 5. Tartışma ve Sonuç

Bu çalışma, Politik Duyarlılık Ölçeği'nin Türkçe versiyonunun geçerlik ve güvenilirlik çalışmalarını içermekte ve elde edilen bulgulara dayanarak önemli sonuçlar ortaya koymaktadır. Çalışmanın genel amacı, ölçeğin Türkçe'ye uygun bir şekilde adapte edilmesi ve ölçülen konseptin Türkiye'de geçerliliğinin ve güvenilirliğinin değerlendirilmesidir.

Elde edilen sonuçlar, Politik Duyarlılık Ölçeği'nin Türkçe versiyonunun geçerli ve güvenilir bir ölçüm aracı olduğunu göstermektedir. Doğrulayıcı faktör analizi, ölçeğin beş alt faktörlü yapısının verilerle uyumlu olduğunu doğrulamıştır. Bu, ölçeğin ölçtüğü kavramın Türkiye'de da aynı şekilde anlaşıldığını ve ölçüldüğünü göstermektedir.

Güvenirlilik analizi, ölçeğin alt faktörlerinin yüksek düzeyde iç tutarlılık gösterdiğini ortaya koymuştur. Cronbach's Alpha değerleri, alt faktörlerin güvenilir ve tutarlı bir şekilde ölçüm yaptığını göstererek ölçeğin güvenilirliğini desteklemektedir. Bu da ölçeğin bireylerin politik duyarlılık düzeyini tutarlı bir şekilde ölçtüğünü göstermektedir.

Pearson Korelasyon analizi, ölçekte yer alan maddeler arasında beklenen ilişkilerin olduğunu göstermiştir. Özellikle alt faktörler arasında pozitif yönlü yüksek düzeyde ilişkilerin bulunması, ölçeğin iç tutarlılığını desteklemektedir. Bu ilişkiler, ölçeğin farklı boyutlarının birbirleriyle uyumlu bir şekilde ölçtüğünü göstermektedir.

Bu çalışmanın bulguları, literatürdeki diğer benzer araştırmalarla karşılaştırılabilir. Özellikle, Kirmani vd. (2020) tarafından geliştirilen orijinal Politik Duyarlılık Ölçeği'nin geçerlik ve güvenilirlik çalışmaları, bu çalışmanın sonuçlarıyla kıyaslandığında, ölçeğin farklı kültürlerde ve topluluklarda da etkili olduğunu desteklemektedir. Ayrıca, Türkiye'de politik duyarlılık konusundaki ölçülebilir faktörler açısından benzerlik ve farklılıkları ortaya koymak, bu alandaki kültürlerarası çalışmaların önemini vurgular.

Bu ölçeğin Türkiye'de geçerli ve güvenilir bir araç olması, toplumun politik tercihleri, duyarlılıkları ve tutumları hakkında daha derinlemesine anlayışlar sunma potansiyeline sahiptir. Özellikle alt faktörlerin içeriği, bireylerin politik duyarlılıklarını anlamak ve değerlendirmek için zengin bir perspektif sunmaktadır. Bu ölçek, siyasi partilere, adaylara ve politika konularına ilişkin algıları ölçerek, seçmen davranışları ve tercihlerini anlama konusunda araştırmacılara ve karar alıcılara önemli bilgiler sağlayabilir.

Sonuç olarak, bu çalışma, Politik Duyarlılık Ölçeği'nin Türkçe versiyonunun güvenilir ve geçerli bir araç olduğunu ortaya koymaktadır. Bu ölçek, Türkiye'de politik duyarlılıkla ilgili kapsamlı çalışmaların temelini oluşturabilir ve siyasi tercihleri, toplumsal hassasiyetleri ve politika konularına yönelik algıları anlamak için değerli bir kaynak sağlayabilir. İkinci olarak, Politik Duyarlılık Ölçeği'nin diğer siyasi ve sosyal değişkenlerle olan ilişkilerini daha derinlemesine inceleyen çalışmalar yapılmalıdır. Bu, ölçeğin politik tercihler, sosyal tutumlar ve demografik faktörler gibi çeşitli bağlamlarda nasıl değiştiğini anlamamıza yardımcı olabilir. Son olarak, bu çalışma, Politik Duyarlılık Ölçeği'nin Türkiye toplumunda politik davranışları anlamak için etkili bir araç olabileceğini göstermiştir. Bu nedenle, bu ölçeğin Türkiye'deki seçimler, siyasi kampanyalar ve toplumsal olaylar gibi özel bağlamlarda kullanılmasını değerlendiren uygulamalı çalışmalara ihtiyaç vardır.

Bu çalışmanın sınırlılıkları, ölçeğin uygulanabilirliği ve geçerliliği üzerine daha fazla araştırma yapılmasının gerekliliğini vurgular. Gelecek çalışmalar, PDÖ'nün farklı demografik gruplar ve politik eğilimler arasındaki duyarlılık farklılıklarını nasıl yakaladığını inceleyebilir. Ayrıca, ölçeğin uzun vadeli politik değişimler ve trendler üzerindeki duyarlılığı ölçme kapasitesi de ileri araştırmaların konusu olabilir.

## 6. Extended Abstract

The purpose of this study is to adapt the Political Sensitivity Scale (PSS), which includes factors that make voters sensitive to the political system and encourage active participation in the electoral process, to Turkish. Political sensitivity is a concept that expresses individuals' sensitivity to political processes, decision-making mechanisms, and societal events. This broad concept has been subjected to a detailed analysis by dividing it into various sub-factors. The original version of the Political Sensitivity Scale was developed by Kirmani et al. (2020). The scale consists of 17 questions and is in the form of a five-point Likert scale with 5 sub-factors. In the original version of the scale, the sub-factors are defined as Economic Considerations (EC), Religious and Caste Considerations, Social Considerations (SC), Perceived Risk (PR), and Perceived Political Knowledge (PPK). To maintain fidelity to the original, the sub-factors were translated into Turkish as Ekonomik Hususlar (E), Dini Hususları (D), Sosyal Hususlar (SH), Algılanan Risk (R), Algılanan Siyasi Bilgi (B). The original version of the scale includes 3 questions in the Economic Considerations (EC) sub-factor, 4 questions in the Religious and Caste Considerations (RCC) sub-factor, 3 questions in the Social Considerations (SC) sub-factor, 3 questions in the Perceived Risk (PR) sub-factor, and 4 questions in the Perceived Political Knowledge (PPK) sub-factor.

Additionally, internal consistency analysis conducted by Kirmani et al. (2020) resulted in Cronbach's Alpha values of 0.857 for Economic Considerations (EC), 0.916 for Religious and Caste Considerations (RCC), 0.924 for Social Considerations (SC), 0.934 for Perceived Risk (PR), and 0.832 for Perceived Political Knowledge (PPK). Choosing an appropriate translation method is a critical step to ensure the linguistic and cultural validity of the scales (Brislin vd., 1973). In this study, the widely used back-translation method was chosen for the adaptation of the scale into Turkish (Brislin, 1970). A simple random sampling method was employed for data collection. However, given that Küçükçekmece district, where the scale would be applied, has 21 neighborhoods and significant socio-economic differences among these neighborhoods, care was taken to select participants proportionally from all neighborhoods. SPSS 26 and AMOS software were used for the analysis of Political Sensitivity Scale (PSS) data and confirmatory factor analysis, respectively. Since no item additions were made to the data collection tool, conducting confirmatory factor analysis was deemed sufficient. The results indicate that the Turkish version of the Political Sensitivity Scale is a valid and reliable measurement tool. Confirmatory factor analysis confirmed the five-factor structure of the scale to be consistent with the data. This suggests that the concept measured by the scale is understood and measured in the same way in Turkish society. Reliability analysis demonstrated that the sub-factors of the scale show high levels of internal consistency. Cronbach's Alpha values support the reliability of the scale by indicating that the sub-factors measure consistently and reliably. This, in turn, indicates that the scale consistently measures individuals' levels of political sensitivity. Pearson correlation analysis showed the expected relationships between the items in the scale. Particularly, the presence of positive and high-level relationships among the sub-factors supports the internal consistency of the scale. These relationships demonstrate that the different dimensions of the scale measure in harmony with each other. The findings of this study are comparable with other similar studies in the literature. Especially, validity and reliability studies of the original Political Sensitivity Scale developed by Kirmani et al. (2020), when compared with the results of this study, support the effectiveness of the scale in different cultures and communities. Additionally, highlighting the similarities and differences in measurable factors related to political sensitivity in Turkish society emphasizes the importance of cross-cultural studies in this field. The validity and reliability of this scale in Turkish society have the potential to provide deeper insights into the political preferences, sensitivities, and attitudes of the society. Especially, the content of the sub-factors offers a rich perspective for understanding and evaluating individuals' political sensitivities. This scale, by measuring perceptions related to political parties, candidates, and political issues, can provide researchers and decision-makers with valuable information about understanding voter behaviors and preferences. In conclusion, this study demonstrates that the Turkish version of the Political Sensitivity Scale is a reliable and valid tool. This scale can lay the foundation for comprehensive studies on political sensitivity in Turkish society and provide a valuable resource for understanding political preferences, societal sensitivities, and perceptions of political issues. Secondly, further studies should delve deeper into the relationships between the Political Sensitivity Scale and other political and social variables. This can help us understand how the scale changes in various contexts, such as political preferences, social attitudes, and demographic factors. Finally, this study has shown that the Political Sensitivity Scale can be an effective tool for understanding political behaviors in Turkish society. Therefore, applied studies evaluating the use of this scale in specific contexts such as Turkish elections, political campaigns, and societal events are needed.

**Keywords:** Political Science, Political Sensitivity, Scale, Confirmatory Factor Analysis.

**Çıkar Çatışması Beyanı / Conflict of Interest**

Çalışmada herhangi bir kurum veya kişi ile çıkar çatışması bulunmamaktadır.  
There is no conflict of interest with any institution or person in the study.

**İntihal Politikası Beyanı / Plagiarism Policy**

Bu makale İntihal programlarında taranmış ve İntihal tespit edilmemiştir.  
This article was scanned in Plagiarism programs and Plagiarism was not detected.

**Bilimsel Araştırma ve Yayın Etiği Beyanı / Scientific Research and Publication Ethics Statement**

Bu çalışmada Yükseköğretim Kurumları Bilimsel Araştırma ve Yayın Etiği Yönergesi kapsamında belirtilen kurallara uyulmuştur.  
In this study, the rules specified within the scope of the Higher Education Institutions Scientific Research and Publication Ethics Directive were followed.

**Kaynakça**

- Almond, G. A., & Verba, S. (1963). *The Civic Culture: Political Attitudes and Democracy in Five Nations*. Princeton University Press.
- Autor, D., Dorn, D., Hanson, G. H., & Majlesi, K. (2020). Importing Political Polarization? The Electoral. *American Economic Review*, s. 3139-3183.
- Bartels, L. (2008). *Unequal Democracy: The Political Economy of the New Gilded Age*. . Princeton University Press.
- Benford, R. D., & Snow, D. A. (2000). Framing processes and social movements: An overview and assessment. *Annual Review of Sociology*, 26, s. 611-639.
- Brislin, R. W. (1970). Back-translation for cross-cultural research. *Journal of Cross-Cultural Psychology*, 1(3), s. 185-216. doi:https://doi.org/10.1177/135910457000100301
- Brislin, R. W., Lonner, W. J., & Thorndike, R. M. (1973). *Cross-cultural research methods*. John Wiley & Sons.
- Carmines, E. G., & Zeller, R. A. (1979). *Reliability and Validity Assessment*. Sage Publications.
- Çokluk, Ö., Şekercioglu, G., & Büyüköztürk, Ş. (2018). *Sosyal bilimler için çok değişkenli istatistik: SPSS ve LISREL uygulamaları*. Pegem Akademi.
- Delli Carpini, M. (1999). In Search of the Information Citizen: What Americans Know About Politics and. *The Communication Review*, 4, s. 129-164. doi: https://doi.org/10.1080/10714420009359466
- Delli Carpini, M., & Keeter, S. (1996). *What Americans know about politics and why it matters*. Yale University Press.
- DeVellis, R. F. (2012). *Scale Development: Theory and Applications*. Sage Publications.
- Downs, A. (1957). An economic theory of political action in a democracy. *Journal of Political Economy*, 65(2), s. 135-150.
- Fishbein, M., & Ajzen, L. (1975). *Belief, Attitude, Intention, and Behavior: An Introduction to Theory and Research*. Addison-Wesley.
- Gilens, M. (2001). Political ignorance and collective policy preferences. *American Political Science Review*, 95(2), s. 379-396.
- Gilens, M. (2012). *Affluence and Influence: Economic Inequality and Political Power in America*. . Princeton University Press.
- Guiso, L., Herrera, H., Morelli, M., & Sonno, T. (2017). Demand and supply of populism. *DISCUSSION PAPER SERIES*. içinde CEPR Discussion.
- Hacker, J., & Pierson, P. (2010). *Winner-Take-All Politics: How Washington Made the Rich Richer and Turned Its Back on the Middle Class*. Simon & Schuster.
- Hambleton, R. K., Merenda, P. F., & Spielberger, C. D. (2005). *Adapting Educational and Psychological Tests for Cross-Cultural Assessment*. Lawrence Erlbaum Associates.
- Hofstede, G. (1980). *Culture's Consequences: Comparing values, behaviors, Institutions, and organizations across nations*. Sage Publications.
- Huddy, L., Feldman, S., & Cassese, E. (2007). On the distinct political effects of anxiety and anger. G. E. In W. Russell Neuman içinde, *The affect effect: Dynamics of emotion in political thinking and behavior* (s. 202-230). University of Chicago Press.
- Huddy, L., Feldman, S., & Weber, C. (2007). The political consequences of perceived threat and felt insecurity. *The ANNALS of the American Academy of Political and Social Science*, 614(1), s. 131-153.
- Inglehart, R., & Welzel, C. (2005). *Modernization, cultural change, and democracy: The Human development sequence*. Cambridge University Press.
- Jelen, T. G., & Wilcox, C. (2003). Causes and consequences of public attitudes toward abortion: A review and research agenda. *Political Research Quarterly*, 56(4), s. 489-500.
- Jost, J. T., & Kay, A. C. (2005). Exposure to benevolent sexism and complementary gender stereotypes: Consequences for specific and diffuse forms of system justification. *Journal of Personality and Social Psychology*, 88(3), s. 498-509.
- Kirmani, M. D., Hasan, F., & Haque, A. (2020). Scale for measuring political sensitivity: An empirical investigation on young Indian voters. *Journal of Political Marketing*, 22(1), s. 14-33.

- Köklü, N., Büyükoztürk, Ş., & Çokluk Bökeoğlu, Ö. (2007). *Sosyal Bilimler İçin İstatistik (2. baskı)*. Pegem Akademi.
- Layman, G. (2001). *The great divide: Religious and cultural conflict in American party politics*. Columbia University Press.
- Lewis-Beck, M. S., & Nadeau, R. (2011). Economic Voting Theory: Testing new dimensions. *Electoral Studies*, 30(2), s. 288–294.
- Lupia, A., & McCubbins, M. (1995). *The democratic dilemma: Can citizens learn what they need to know?*. Cambridge University Press.
- Luskin, R., & Fishkin, J. (1998). Deliberative polling, public opinion, and democracy: The case of the national issues convention experiment. *Political Communication*, 15(4), s. 437–455.
- Luskin, R. (1990). Explaining political sophistication. *Political Behavior*, 12(4), s. 331-361.
- Madestam, A., Shoag, D., Veuger, S., & Yanagizawa-Drott, D. (2013). Do Political Protests Matter? Evidence from the Tea Party Movement. *The Quarterly Journal of Economics*, 128(4), s. 1633–1685.
- Marcus, G. E., Neuman, W. R., & MacKuen, M. (2000). *Affective intelligence and political judgment*. University of Chicago Press.
- Norris, P., & Inglehart, R. (2004). *Sacred and secular: Religion and politics worldwide*. Cambridge University Press.
- Özdamar, K. (1999). *Paket programlar ile istatistiksel veri analizi*. Kaan Kitabevi.
- Putnam, R. D. (2000). *Bowling Alone: The Collapse and Revival of American Community*. Simon & Schuster.
- Rosenstone, S. (1982). Economic Adversity and Voter Turnout. *American Political Science Review*, 76(1), s. 25-46.
- Slovic, P. (1987). Perception of risk. *Science*, 236(4799), s. 280–285.
- Smidt, C., Kellstedt, L., & Guth, J. (2009). The role of religion in American politics: Explanatory theories and associated analytical and measurement issues. L. K. C. Smidt içinde, *The Oxford handbook of religion and American politics* (s. 3-42).
- Soss, J. (1999). Lessons of Welfare: Policy Design, Political Learning, and Political Action. *American Political Science Review*, 93(2), s. 363-380.
- Tabachnick, B. G., & Fidell, L. S. (2007). *Using multivariate statistics (5th ed.)*. Allyn & Bacon/Pearson Education.
- Van de Vijver, F. J., & Poortinga, Y. H. (2000). Towards an integrated analysis of bias in cross-cultural assessment. *European Journal of Psychological Assessment*, 16(1), s. 1-3.
- Verba, S., Schlozman, K. L., & Brady, H. E. (1995). *Voice and equality: Civic voluntarism in American politics*. Harvard University Press.
- Wald, K., Silverman, A., & Fridy, K. (2005). Making sense of religion in political life. *Annual Review of Political Science*, 8, s. 121-143.
- Zaller, J. (1992). *The nature and origins of mass opinion*. Cambridge University Press.

# Algılanan Değer, Güven ve Promosyonun Elektronik Kulaktan Kulağa Pazarlama Üzerine Etkisi: Online Yemek Siparişi Üzerine Bir Araştırma\*

İbrahim AVCI\*\* 

## ÖZ

Değişen tüketici davranışları yemek tüketimine de yansımış ve günümüzde tüketiciler internet üzerinden yemek siparişi vermeye başlamıştır. Tüketiciler yemek siparişlerini, online yemek sipariş hizmeti sunan işletmelerin web sitesi ve mobil uygulamaları üzerinden verebilmektedir. Araştırmanın amacı web sitesi ya da mobil uygulamalar üzerinden yemek siparişi vermiş olan tüketicilerin algıladıkları değer, güven ve promosyonun elektronik kulaktan kulağa pazarlama davranışı üzerindeki etkisini ortaya çıkarmaktır. Nicel araştırma yönteminin tercih edildiği araştırmada, anket tekniği kullanılmış ve veriler tesadüfi olmayan örneklem yöntemlerinden kolayda örneklem yöntemi ile elde edilmiştir. Bu doğrultuda veriler daha önce online yemek siparişi vermiş olan tüketicilerden Kasım-Aralık (2023) aylarında online olarak toplanmıştır. Elde edilen veriler SPSS 25 ve AMOS 24 istatistik paket programları ile analiz edilmiştir. Yapılan analiz sonucunda online yemek siparişi hizmeti sunan web sitesi ve mobil uygulamalarla ilgili algılanan değer, güven ve promosyonun elektronik kulaktan kulağa pazarlama davranışı üzerinde pozitif yönde anlamlı etkilerinin olduğu belirlenmiştir. Elde edilen sonuçlar hem teorik hem de uygulamaya yönelik önemli katkılar sağlamaktadır.

**Anahtar Kelimeler:** Algılanan Değer, Güven, Promosyon, E-Womm, Online Yemek Siparişi.

## The Effect of Perceived Value, Trust and Promotion on Electronic Word-of-Mouth Marketing: A Study on Online Food Ordering

### ABSTRACT

Changing consumer behaviors are also reflected in food consumption and today consumers have started to order food over the internet. Consumers can place their food orders through the websites and mobile applications of businesses that offer online food ordering services. The purpose of this study is to reveal the effect of perceived value, trust and promotion by consumers who have ordered food through websites or mobile applications on electronic word-of-mouth marketing behavior. In the research where the quantitative research method was preferred, the survey technique was employed and the data was gathered via convenience sampling method, one of the non-random sample methods. For this purpose, data were collected online in November-December (2023) from consumers who had previously ordered food online. The data obtained were analyzed with SPSS 25 and AMOS 24 statistical package programs. As a result of the analysis, it was determined that perceived value, trust and promotion of online food ordering websites and mobile applications have positive and significant effects on electronic word-of-mouth marketing behavior. The results obtained provide important contributions both theoretically and practically.

**Keywords:** Perceived Value, Trust, Promotion, E-Womm, Online Food Ordering.

### 1. Giriş

Bilgi ve iletişim alanında yaşanan gelişmeler hem işletmelerin ticari faaliyetlerini hem de tüketicilerin tüketim davranışlarını etkilemektedir. Özellikle internetin yoğun bir şekilde kullanılmasıyla geleneksel ticaret elektronik ticarete evrilmiş ve işletmeler ürün ve hizmetlerini elektronik ticaret siteleri üzerinden satmaya başlamışlardır. Dahası mobil teknolojileri alanında yaşanan gelişmelerle, ürün ve hizmet alışverişi

\* Bu çalışma Gümüşhane Üniversitesi Bilimsel Araştırma ve Yayın Etik Kurulu'nun (25/10/2023 tarih 2023/5 sayılı toplantı) kararı ile uygun bulunmuştur./This study was approved by the decision of Gümüşhane University Scientific Research and Publication Ethics Committee (meeting numbered 2023/5 on 25/10/2023).

\*\* **Corresponding Author/Sorumlu Yazar,** Dr. Öğr. Üyesi/Asst. Prof., Gümüşhane Üniversitesi/Gümüşhane University, ibrahimavcimail@gmail.com

Makale Gönderim ve Kabul Tarihleri/Article Submission and Acceptance Dates: 26.12.2023-18.03.2024

**Citation/Atf:** Avcı, İ. (2024). Algılanan değer, güven ve promosyonun elektronik kulaktan kulağa pazarlama üzerine etkisi: online yemek siparişi üzerine bir araştırma. *Selçuk Üniversitesi Sosyal Bilimler Enstitüsü Dergisi*, 53, 335-351. <https://doi.org/10.52642/susbed.1410031>



için bilgisayar zorunluluğu ortadan kalkmış, akıllı telefonlar sayesinde alışveriş işlemi daha kolay hale gelmiştir. Artık fiziki mağazalar yerine online mağazalar, fiziki alışveriş yerine online alışveriş tercih edilmeye başlanmıştır. Tüketiciler her türlü ihtiyacını internet üzerinden online alışverişle gerçekleştirebilmektedir.

Yaşanan bu değişimden etkilenen ve online alışverişin gerçekleştiği sektörlerden biri de yiyecek-içecek sektörüdür. Teknolojik ve toplumsal açıdan yaşanan değişim, tüketim davranışlarında da değişime neden olmuştur. Günümüzde hazır gıda ürünlerinin yoğun bir şekilde tüketilmesinin yanı sıra evde yemek yapmak yerine yemekler internet üzerinden sipariş edilmektedir. İnternet üzerinden yemek siparişinin artmasıyla beraber çok sayıda online yemek sipariş sitesi ve uygulaması piyasaya girmiştir. Tüketiciler arzu ettikleri yemekleri web sitesi ya da mobil uygulama üzerinden araştırmakta, incelemekte ve sonrasında kolayca sipariş verebilmektedir. Ülkemizde ilk olarak yemeksepeti.com ile başlayan online yemek siparişi (Arı & Yılmaz, 2015), günümüzde getiriyemek, tıkgelsin, trendyolyemek, zomato gibi websitesi ve uygulamalarla artarak devam etmektedir. Online yemek siparişi sektörünün büyümesiyle online yemek siparişi hizmeti sunan web sitesi ve uygulamaların artması, bu web sitesi ve uygulamalara yönelik tüketici davranışlarının incelenmesini de gerekli kılmaktadır. Online yemek sipariş web sitesi ve uygulamalara yönelik tüketicilerin algıladıkları değer, bu site ve uygulamalara duyulan güven ve bu site ve uygulamaların kullanıcılarına sağladığı promosyonlar ile kısaca kullanıcıların aldıkları ürün ve hizmeti tavsiye etmeleri olarak tanımlanabilecek elektronik kulaktan kulağa pazarlama davranışı bu çalışmada incelenmektedir. Online yemek siparişi ile ilgili daha önce yapılan çalışmalar incelendiğinde (Troise vd., 2021; Dilek & Öztürk, 2021; An vd., 2023) tüketicilerin online yemek siparişi web site ve uygulamaları kullanmaya yönelik tutum ve niyetlerinin Teknoloji Kabul Modeli (TKM) çerçevesinde incelendiği belirlenmiştir. Ayrıca kullanıcıların memnuniyet ve tatminlerinin incelendiği araştırmalara da literatürde rastlanmaktadır (Erdoğan, 2022). Ancak elektronik ağızdan ağıza pazarlama kapsamında online yemek siparişi konusuna değinen uluslararası çalışmalar sınırlı iken (Sampat & Sabat, 2021), ulusal çalışmalar bulunmamaktadır. Bu nedenle çalışmada elde edilmiş olan sonuçların hem teorik hem de uygulama açısından alana önemli katkılar sağlayacağı düşünülmektedir.

Bu kapsamda çalışmanın amacı online yemek sipariş hizmeti sunan web siteleri ve mobil uygulamalarla ilgili kullanıcıların algıladıkları değer, web siteleri ve mobil uygulamalara duyulan güven ve web siteleri ve mobil uygulamaların sağladığı promosyonların, web siteleri ve mobil uygulamalarla ilgili elektronik ağızdan ağıza pazarlama davranışı üzerinde etkisinin olup olmadığını belirlemektir. Çalışmanın devamında konuyla alakalı kavramsal çerçeve ve hipotez geliştirme, araştırma yöntemi ve bulgular ile sonuç ve öneri kısımları okuyucuya sunulmaktadır.

## 2. Kavramsal Çerçeve ve Hipotez Geliştirme

### 2.1. Online Yemek Siparişi

Online yemek siparişi web site ve uygulamaları, kullanıcılara buldukları bölgede yemek seçenekleri sunan, sipariş vermelerini imkan sağlayan, bölge ve satın alma miktarına özel promosyonların sağlandığı, alınan hizmetin değerlendirilebildiği platformlardır (Kılıçalp & Özdoğan, 2019). Son yıllarda mobil veya web sitesi aracılığıyla yapılan yemek siparişi sayılarında artışlar yaşanmaktadır. Özellikle mobil teknolojileri alanında yaşanan gelişmelerle, tüketiciler akıllı telefonlarından tek tıkla yemek siparişi verebilmektedir. Mobil uygulamalar üzerinden yemek siparişi vermek, rahatlık ve hız arayışında olan tüketiciler arasında giderek artmaktadır. Online yemek siparişi özellikle şehirlerde yaşayan, meşgul olan ve yemeklerinin buldukları yere gelmesini isteyen tüketicilerin ihtiyaçlarını karşılamaktadır. Tüketiciler online yemek siparişi ile istedikleri yemekleri aramakta, fiyatlarını karşılaştırmakta ve istediği zaman sipariş verebilmektedir. Online yemek siparişi sayesinde tüketiciler yemek hizmeti sunan bir mekana gitmeden ya da yemeklerini kendileri hazırlamadan yemek ihtiyaçlarını karşılamaktadır. Online yemek siparişi sadece tüketiciler için avantaj sağlamamakta, aynı zamanda restoranların satışlarını artırma ve müşteri ilişkileri geliştirme açısından da satıcılara katkı sağlamaktadır (Chavan vd., 2015).

İlk kez online yemek siparişi verecek bir tüketici, ilk olarak web sitesi ya da mobil uygulama üzerinden üye kaydı oluşturmakta ve daha sonra siparişini vermektedir. Oluşturulan kayıt sayesinde bir sonraki siparişlerde kayıt için zaman kaybedilmezken, bu durum aynı zamanda restoran ya da teslimat hizmeti sağlayıcısı açısından da kolaylık sağlamaktadır. Web sitesi ve mobil uygulama üzerinden restoran ve sipariş

verilmek istenen yemek aranarak, teslimata ve ödeme yöntemine ilişkin bilgiler de seçilmektedir. Genellikle işletmeler, sipariş tutarının belirli bir yüzdesini ya da belirli bir sabit ücreti hizmet sağlayıcıya ödemektedir. Online yemek sipariş platformları kullanıcılara çeşitli yemek seçeneklerinin yanı sıra alınan ürün ve hizmeti inceleme ve puanlama imkanları da sunmaktadır (Ganapathi & Abu-Shanab, 2020). Günümüzde pek çok işletmenin önceliği siparişlerin hızlı hazırlanması ve mümkün olduğu kadar hızlı bir şekilde teslim edilmesidir (Chavan vd., 2015). Online yemek siparişi, doğrudan ve dolaylı olmak üzere iki şekilde gerçekleşmektedir. Doğrudan online yemek siparişinde, işletmeler kendi web siteleri üzerinden yemek satışı gerçekleştirirken, dolaylı online yemek siparişinde ise aracı işletmeler tarafından kurulmuş olan web sitesi ya da mobil uygulama aracılığıyla yemek siparişi verilmektedir (Dal, 2019).

Online yemek siparişinde dünya da artış yaşanırken, Türkiye’de de benzer bir durum söz konusudur. Türkiye’de online yemek sipariş uygulaması ilk kez 2000 yılında “yemeksepeti” ile başlamış ve günümüzde büyük bir sektör haline gelmiştir. Toplumsal açıdan yaşanan değişim, tüketim davranışını da etkilemiş ve günümüzde hızlı tüketim kültürü oluşmuştur. Özellikle yeme-içme alanında hızlı tüketim sonucu fast-food ürünlerine talepler artmış ve bu durum online yemek sipariş sektörünün de gelişmesine zemin hazırlamıştır. Bunun dışında genç nüfusun fazla olması, gençlerin yemek yapma becerilerine sahip olmaması, kadınların çalışma hayatında daha aktif rol alması (Arı & Yılmaz, 2015) ve Covid-19 pandemisi (Dilek & Öztürk, 2021) gibi faktörler de sektörün gelişmesinde etkili olmuştur. Yemeksepeti sonrasında yerel ve bölgesel olarak farklı web sitelerinin kurulmasına rağmen, bu sitelerin ömrü uzun olmamıştır. Günümüzde yemeksepeti’nin dışında getiriyemek, tıklagelsin gibi online yemek sipariş web site ve uygulamaları sektörde yer almaktadır. Ticaret Bakanlığı’nın raporuna göre 2021 yılında Türkiye’deki online yemek sektöründe %50 oranında büyüme gerçekleşmiş ve kişi başı yıllık online yemek harcama tutarı 450 TL olarak belirlenmiştir. Önümüzdeki yıllarda bu oranın daha da artacağı ve sektörün daha da büyüyeceği tahmin edilmektedir (Güleç Yalçın, 2022).

Online yemek sipariş ile ilgili ulusal ve uluslararası düzeyde yapılmış olan çalışmalar literatürde bulunmaktadır. Bu çalışmalar incelendiğinde genellikle tüketicilerin online yemek sipariş web site ve uygulamalarının kabulüne ilişkin TKM kapsamında yapılan çalışmalar (Arı & Yılmaz, 2015; Kılıçalp & Özdoğan, 2019; Troise vd., 2021; Dilek & Öztürk, 2021; An vd., 2023) yer almaktadır. Bunun dışında online yemek sipariş web site ve uygulamalarına yönelik güven, memnuniyet, tatmin ve sadakat gibi faktörler de birçok çalışmada araştırılmıştır (Erdoğan, 2022; Cinnioğlu & Gündoğdu, 2022). Ayrıca pandemi sürecinde yemek siparişlerinin artması sonucu, pandeminin yemek siparişi üzerindeki etkisini araştıran çalışmalar da literatürde yer almaktadır (Akgün & Zerenler, 2021; Manap Davras, 2023).

## 2.2. Elektronik Kulaktan Kulağa Pazarlama

Elektronik kulaktan kulağa pazarlama (E-Womm) kavramı internet alanında yaşanan gelişmelerle ortaya çıkmış ve temelinde geleneksel kulaktan kulağa pazarlamayı (Womm) barındırmaktadır. Müşteriler arasında satın alma sonrası gönüllü bir şekilde gerçekleşen iletişim, Womm olarak tanımlanabilir. Womm, tüketicilerin bir ürün ve hizmetle ilgili tutum ve davranışlarını etkileyecek şekilde bilgiler sağlamaktadır (Huete-Alcocer, 2017). Womm daha çok birbirlerini tanıyan kişiler arasında gerçekleşirken, E-Womm’un gerçekleşmesi için kişiler arasında bir yakınlık bulunması şart değildir (Gupta & Harris, 2010). Dolayısıyla tüketicilerin birbirlerini tanımasalar bile satın alınan ürün ve hizmetle ilgili elektronik ortamlarda bilgi paylaşımları ile E-Womm gerçekleşmektedir. E-Womm, tüketicilerin internet siteleri, sosyal ağlar ve mesaj gibi iletişim kanalları aracılığıyla herhangi bir ürün ve hizmet ile ilgili yaptıkları olumlu veya olumsuz deneyimlere dayanan yorumlarını ifade etmektedir (Kietzmann & Canhoto, 2013). Hennig-Thurau ve diğerleri de (2004) E-Womm’u bir ürün ya da marka hakkında internet aracılığıyla yapılan olumlu veya olumsuz yorumlar olarak tanımlamışlardır. Özellikle sosyal medya ve diğer dijital platformların gelişmesiyle, E-Womm’un kullanımı ve önemi de artmıştır (Al-Gasawneh & Al-Adamat, 2020). Herhangi bir ürün ve hizmet ile ilgili inceleme ve tavsiyeler E-Womm aracılığı ile yayılabilmekte ve tüketiciler söz konusu ürün ve hizmetle ilgili satın alma öncesinde bilgi alabilmektedir (Kamalasena & Sirisena, 2021). Günümüzde birçok ürün ve hizmet çevrimiçi platformlar aracılığıyla satıldığı için, tüketiciler satın alma davranışı öncesinde internet üzerinden araştırma eğilimine sahiptir. E-Womm, bu bilgi arayışı sürecinde önemli bir kaynak olarak kabul edilmektedir (Yen & Tang, 2019). E-Womm’un temel faydalarından biri,

elde edilen bilgilerin daha güvenilir olması ve daha hızlı yayılmasıdır. Tüketiciler satın alma sonrası meydana gelebilecek riskleri azaltmak için, E-Womm kapsamında paylaşılan bilgilerden faydalanırlar. Potansiyel tüketiciler, elektronik ortamda yer alan diğer kullanıcıların yorumlarını okuma motivasyonuna sahiptirler. E-Womm ile satın alma öncesinde bilgi araması yapılarak, düşük fiyatlar ve fırsatların yakalanması amaçlanmaktadır (Goldsmith & Horowitz, 2006). E-Womm, olumlu veya olumsuz bir şekilde olabilmektedir. Olumlu E-Womm ile müşteri sayısı, satış miktarı ve karda artış meydana gelirken, olumsuz E-Womm ile ise markaya, ürüne ya da hizmete duyulan güven azalmaktadır (Slamet vd., 2022).

### 2.3. Algılanan Değer

Algılanan değer, bir tüketicinin herhangi bir ürün ve hizmetle ilgili elde edeceği faydaya ilişkin tahmini ifade etmektedir (Zeithaml, 1988). Diğer bir ifade ile bir tüketicinin ürün ve hizmet için ödediği bedel ile elde ettiği faydanın karşılığıdır. Kimi tüketiciler algılanan değeri düşük fiyat olarak algılayarak, kimi tüketiciler ise kalite olarak algılayabilmektedir. Dolayısıyla her tüketici farklı olduğu için, değer algısı da farklı olabilmektedir. Bu kavram kısaca, bir ürün ve hizmet satın alınırken tüketicilerin sahip olduğu değerlendirmenin tamamını kapsamaktadır. Algılanan değer, müşterilerin ürün ve hizmeti kullanmaları sonucu elde ettikleri faydaya odaklanmakta ve bu kullanım sonucu ne kadar avantaj elde ettikleri veya ihtiyaçlarının ne kadar karşılandığına ilişkin algılamalarını oluşturmaktadır (Johnston & Kong 2011). Algılanan değerın satın alma niyeti (Geçti vd., 2022) ve Womm üzerinde etkili olduğu (Mayr & Zins, 2012) daha önceki çalışmalarda belirlenmiştir. Çünkü müşteriler iyi bir değer elde ettiklerini algıladıklarında, bunu paylaşma isteğine sahip olmakta ve böylelikle değer sunan ürün, hizmet ya da markayı başkalarına tavsiye etmektedirler (McKee vd., 2006). Daha önce yapılan çalışmalarda algılanan değerın E-Womm davranışı üzerinde etkisinin olduğu da belirlenmiştir (Mukerjee, 2018; Kim, Nam ve Kim, 2019). Satın alınan marka, ürün ya da hizmetin nasıl bir performans gösterdiğine ilişkin yapılan değerlendirme sonucu tatmin olan bir müşterinin algılanan değerının yüksek olacağı düşünüldüğünde, bu marka, ürün ya da hizmeti başkalarına tavsiye edeceği de savunulmaktadır (Hansen vd., 2008; Abdolvand & Norouzi, 2012). Algılanan değer ile Womm ve E-Womm arasındaki ilişkiler dikkate alındığında aşağıdaki hipotez geliştirilmiştir.

H1: Online yemek sipariş site ve uygulamaları ile ilgili algılanan değerın, E-Womm davranışı üzerinde pozitif etkisi vardır.

### 2.4. Güven

Güven kavramı, özellikle elektronik ticaret siteleri üzerinden alışveriş yapan tüketiciler için önemli bir faktördür. Güven eksikliğinin olduğu bir durumda elektronik ticaret siteleri üzerinden alışveriş yapmak pek mümkün değildir. Patrick (2002) güveni, müşterilerin bir satıcının en iyi hizmeti sunacağını hissettiklerinde ortaya çıkan duygu, düşünce ve davranış olarak tanımlamıştır. Green (2006) ise, tüketicilerin bir ürünü satın almaları üzerinde etkili olan temel faktörün güven olduğunu belirtmiştir (Green, 2006, akt. Kristina & Sugianto, 2020). Daha önce birçok çalışmanın sonucunda güven ile Womm arasında pozitif ilişkinin olduğu ortaya konulmuştur (Kassim & Abdullah, 2010; , Bilgihan & Kageyama, 2015). Liao vd., (2010) çalışmalarında, işletmeler müşterilerle karşılıklı güven ve ilişki kurarlarsa, müşteri bağlılığının ve Womm'un elde edileceğini belirtmişlerdir. Ranaweera ve Prabhu (2003) da benzer şekilde müşteriler iletişimde olduğu markalara güven duyarlarsa, Womm'a katılabileceklerini çalışmalarında ifade etmişlerdir. E-Womm açısından da benzer bir ilişkinin olduğu literatürde belirtilmektedir. Tüketiciler bir markaya ya da o markanın ürün ve hizmetine ne kadar çok güvenirlerse, marka, ürün veya hizmeti çevrelerine tavsiye etme ve E-Womm yapma ihtimalleri daha da fazladır (Wu vd., 2018). Çünkü internette alışveriş yapan tüketiciler, satın almayı planladıkları ürün ve hizmetle ilgili başkalarının yaptığı önerileri dikkate almaktadır. Loureiro ve diğerleri (2018) müşterilerin tavsiye davranışında bulunmadan önce, yemek sipariş uygulamaları tarafından sağlanan bilgilere güvenilmesi gerektiğini belirtmişlerdir. Benzer şekilde Wu ve diğerleri (2018) de, çevrimiçi satıcılara olan güveninin E-Womm'u olumlu yönde etkilediğini savunmuşlardır. Kim ve Prabhakar (2000), bir kişinin herhangi web sitesi ile ilgili yapılan tavsiyeleri E-Womm aracılığıyla elde edebilmesi durumunda, web sitesine yönelik güven duyulabileceğini belirtmişlerdir (Kim & Prabhakar, 2000, akt. Lin & Lu, 2010). Bu kapsamda aşağıdaki hipotez geliştirilmiştir.

H2: Online yemek sipariş site ve uygulamalarına duyulan güvenin, E-Womm davranışı üzerinde pozitif etkisi vardır.

## 2.5. Promosyon

Promosyon bir ürün ya da hizmetin satılması ve satış miktarının artırılmasında önemli bir role sahip olan kavramdır (Kotler & Armstrong, 2008). Tanım olarak promosyon, başlama ve bitiş tarihi olan, genellikle kısa vadeli olan ve tüketicileri aksiyon almaya yönlendiren teşviklerdir (Kaisheng, 2011). Ratih ve Rahanatha'ya (2020) göre satış promosyonu, bir ürün veya hizmetin satın alınmasını teşvik etmek için tasarlanmış, kısa vadeli teşvik araçlarının bir koleksiyonudur. Birçok sektörde tüketicileri etkilemek için kullanılan promosyon, yemek alışverişlerinde de kullanılmakta ve tüketicileri yemek siparişi vermeye yönlendirmektedir. Özellikle restoranların sunduğu promosyonlar, tüketicileri yemek siparişi sitesi veya uygulamayı kullanmaya yönlendirmektedir. Ancak promosyonlarda son kullanma tarihi veya minimum sipariş bedeli gibi satıcı tarafından belirlenen koşullar da bulunmaktadır. Tüketicilerin yemek sipariş sitelerini kullanması için promosyonlar iyi bir çözümdür. Online yemek sipariş sitelerinde sunulan farklı yemek türlerinin yanı sıra sağlanan kampanya ve indirimler de tüketicilerin yemek tercihi kolaylaştırılabilir (Tomaş, 2014). Promosyon ile Womm ve E-Womm arasındaki ilişkiyi inceleyen çalışmalar literatürde yer almaktadır. Wangsa ve diğerleri (2022) promosyonun E-Womm üzerinde olumlu ve anlamlı etkiye sahip olduğunu belirlemişlerdir. Biyalogorsky ve diğerleri (2001) çalışmalarında, satıcıların müşterilerine teşvik olarak önemli değerler sağlamasının, müşterileri olumlu Womm'a teşvik ettiğini ortaya koymuşlardır. Money (2004) E-Womm'un ortaya çıkması için satıcıların müşterilerine anında yönlendirmelere yol açan promosyonlardan faydalanması gerektiğini ifade etmiştir. Daha önce yapılan birçok çalışmada ödüllendirilen tüketicilerin tavsiye bulunma davranışına katılma ihtimallerinin daha yüksek olduğu belirlenmiştir (Hennig-Thurau vd., 2004; Villanueva vd., 2008). Dolayısıyla promosyon ile E-Womm arasındaki ilişki dikkate alındığında, aşağıdaki hipotez geliştirilmiştir.

H3: Online yemek sipariş site ve uygulamalarında sağlanan promosyonun, E-Womm davranışı üzerinde pozitif etkisi vardır.

## 3. Araştırma Metodolojisi

### 3.1. Araştırmanın Ana Kütlesi ve Örnekleme

Araştırmanın amacı web sitesi ya da mobil uygulamalar üzerinden yemek siparişi veren tüketicilerin davranışlarını belirlemek olduğu için, araştırma evreni daha önce web sitesi ya da mobil uygulamalar üzerinden yemek siparişi vermiş olan tüketicilerden oluşmaktadır. Nicel araştırma yönteminin tercih edildiği çalışmada, bu tüketicilere ulaşmak için anket tekniği kullanılmıştır. Tüketicilerin sayısının tam olarak bilinmemesi ve bu tüketicilere ulaşmada yaşanabilecek zorluklar nedeniyle, tesadüfi olmayan örnekleme yöntemlerinden kolayda örnekleme yöntemi ile veriler toplanmıştır. Veri toplama sürecinde daha önce web sitesi ya da mobil uygulamalar üzerinden yemek siparişi vermiş olan 468 tüketiciye ulaşılmıştır. Ulaşılan örneklem sayısının yeterliliği noktasında Yazıcıoğlu ve Erdoğan'ın (2004) çalışmaları dikkate alınmış ve yazarlar evrenin bir milyondan fazla olduğu durumda 384 katılımcının yeterli olduğunu belirtmişlerdir. Bu nedenle araştırma kapsamında ulaşılan 468 katılımcı sayısının yeterli olduğu düşünüldüğü için, veri toplama süreci sonlandırılmıştır.

### 3.2. Veri Toplama Süreci

Araştırmada web sitesi ya da mobil uygulamalar üzerinden yemek siparişi veren tüketicilere ulaşmak için çevrimiçi anket formu kullanılmıştır. Hazırlanan anket formu konuyla ilgili bilgi verildikten sonra, araştırmacı tarafından hem sosyal medya kanalları üzerinden hem de anlık mesajlaşma uygulamaları üzerinden ulaşabildiği tüketicilere gönderilmiş, bu tüketicilerden de anket formuna ilişkin linki çevreleri ile paylaşmaları istenmiştir. Ankete sadece web sitesi ya da mobil uygulamalar üzerinden yemek siparişi vermiş olan tüketicilerin katılması gerektiği için, anket formunun ilk kısmına "Daha önce web sitesi ya da mobil uygulamalar üzerinden hiç yemek siparişi verdiniz mi?" filtre sorusu eklenmiştir. Bu soruya "Evet" cevabını veren katılımcılar anketin sonraki bölümüne devam edebilirken, "Hayır" cevabını veren katılımcıların ise anketi sonlandırmaları sağlanmıştır. Üç bölümden oluşan anket formunun ilk bölümünde

tüketicilerin en çok tercih ettikleri yemek sipariş aracı, en çok tercih ettikleri yemek sipariş sitesi/uygulaması ve en çok sipariş ettikleri yemek bilgisi sorulurken, ikinci bölümde ise daha önce kullanmış oldukları yemek sipariş sitesi ya da uygulamaları düşünerek algılanan değer, güven, promosyon ve elektronik kulaktan kulağa pazarlama ölçeklerine ilişkin ifadelere cevap vermeleri istenmiştir. Anket formunun son bölümünde ise cinsiyet, medeni durum, yaş gibi katılımcıların demografik özelliklerini belirlemeye yönelik tanımlayıcı sorular sorulmuştur. Oluşturulan anket formu uygulanmadan önce, Gümüşhane Üniversitesi Bilimsel Araştırma ve Yayın Etiği Kurulu'ndan (25/10/2023 tarih 2023/5 sayılı toplantı) etik kurul onayı alınmıştır. Onay sonrası anket formu daha önce web sitesi ya da mobil uygulamalar üzerinden yemek siparişi vermiş olan 14 tüketiciye öntest olarak uygulanmış, içerik ve yapı açısından herhangi bir hata olmadığı tespit edilmiştir. Veri toplama süreci olarak belirlenen Kasım-Aralık (2023) aylarında anket formuna 533 tüketicinin katıldığı belirlenmiştir. Bu tüketicilerden 105 tanesi filtre sorusuna "Hayır" cevabını verdiği için 468 tüketicinin anketleri dikkate alınmıştır. Çevrimiçi anket kullanımının sağladığı avantaj sayesinde bütün soruların zorunlu olarak işaretlenmesi nedeniyle, hatalı bir anket elde edilmemiştir.

### 3.3. Ölçüm Araçları

Anket formunda kullanılan ölçekler literatür taraması sonucu elde edilmiştir. Kullanılan ölçeklerin tamamı İngilizce olduğu için, bu ölçekler çeviri-tersine çeviri metodu ile Türkçe'ye uyarlanmıştır. Araştırmada katılımcıların kullandıkları online yemek sipariş site ya da uygulamasına yönelik algıladıkları değeri ölçmek için Sampat ve Sabat (2021) tarafından kullanılan 3 madde, web sitesi ya da uygulamaya yönelik güveni ölçmek için Chang ve diğerleri (2013) tarafından kullanılan 3 madde, web sitesi ya da uygulamanın sağladığı promosyona yönelik davranışı ölçmek için Kapoor ve Vij (2018) tarafından kullanılan 3 madde ve kullanılan online yemek sipariş sitesi ya da uygulamaya yönelik elektronik kulaktan kulağa pazarlama davranışını ölçmek için ise Park ve diğerleri (2011) tarafından kullanılan 4 madde kullanılmıştır. Araştırmada kullanılan ölçekler orijinal çalışmalarda Likert tipi ölçekler olduğu için mevcut çalışmada da Likert tipi ölçekler tercih edilmiştir. Ayrıca kullanılan ölçeklerin tamamının orijinal çalışmalarda geçerlilik ve güvenilirlikleri sağlanmıştır. Ölçeklerin yüzey geçerliliğinin sağlanması için ise, pazarlama alanında 2 uzmanın görüşleri alınmış ve 14 katılımcı üzerinde öntest gerçekleştirilmiştir.

### 3.4. Araştırma Modeli ve Veri Analizi

Konuyla ilgili literatürün incelenmesi sonucu geliştirilen araştırma modeli Şekil 1'de yer almaktadır. Model kapsamında elde edilen verilerin analizinde ise SPSS 25 ve AMOS 24 istatistik paket programları kullanılmıştır. Öncelikle katılımcıların demografik özelliklerini ve online yemek sipariş site veya uygulama tercihlerini belirlemeye yönelik frekans analizi yapılmıştır. Sonrasında araştırma ölçeklerinin faktör yapılarını belirlemek için açıklayıcı faktör analizi, güvenilirliklerini belirlemek için güvenilirlik analizi, değişkenler arası ilişkinin yönünü ve şiddetini belirlemek için korelasyon analizi yapılmıştır. Son olarak faktör yapılarını ve modeli doğrulamak için doğrulayıcı faktör analizi ve geçerlilik analizi ile hipotezlerin test edilmesi için yapısal eşitlik modeli analizi yapılmıştır.

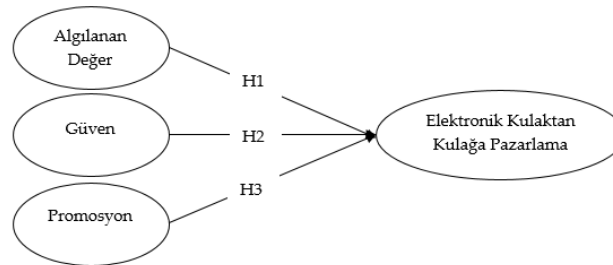

Şekil 1. Araştırma Modeli

## 4. Bulgular

### 4.1. Demografik Bulgular

Araştırmaya katılan tüketicilerin tanımlayıcı özelliklerine ilişkin sonuçlar Tablo 1’de yer almaktadır. Tablo 1 incelendiğinde katılımcıların cinsiyet açısından birbirine yakın olduğu, medeni durum açısından ise çoğunluğun bekar olduğu ve bu sonuçtan bekarların daha çok yemek siparişi ettiği anlaşılmaktadır. Katılımcıların çoğunluğu 18-28 yaş aralığında yer alırken, eğitim durumu açısından ortaöğretim, ön lisans ve lisans mezunları çoğunluktadır. Son olarak gelir durumu açısından katılımcıların genellikle 9.001 TL-21.000 TL arasında gelire sahip olduğu, meslek olarak ise ankete öğrencilerin daha fazla katılım sağladığı görülmektedir.

**Tablo 1.** Katılımcıların Tanımlayıcı Özellikleri

Tanımlayıcı Özellikler Toplam Katılımcı (N) = 468		Frekans (F)	Yüzde (%)
Cinsiyet	Kadın	253	54,1
	Erkek	215	45,9
Medeni Durum	Evli	107	22,9
	Bekar	361	77,1
Yaş	17 yaş ve altı	17	3,6
	18-28	357	76,3
	29-39	66	14,1
	40-50	23	4,9
	51 yaş ve üzeri	5	1
Eğitim Durumu	İlköğretim	17	3,6
	Ortaöğretim (Lise)	119	25,4
	Ön Lisans	112	23,9
	Üniversite	195	41,7
	Lisansüstü	25	5,3
Gelir Durumu	9.000 TL ve altı	105	22,4
	9.001-15.000	160	34,2
	15.001-21.000	119	25,4
	21.001-27.000	38	8,1
	27.001 TL ve üzeri	46	9,8
Meslek	Kamu	44	9,4
	Özel	103	22
	Serbest	25	5,3
	Emekli	2	0,4
	Öğrenci	224	47,9
	Çalışmıyor	55	11,8
	Diğer	15	3,2

Araştırmaya katılan katılımcıların web sitesi veya uygulama üzerinden yemek siparişi tercihleri incelendiğinde (Tablo 2), katılımcıların çoğunlukla mobil uygulama üzerinden yemek siparişi verdikleri görülmektedir. Ayrıca en çok tercih edilen yemek siparişi site veya uygulamasının “Yemeksepeti” olduğu ve bu tercihi “Getir”in takip ettiği ve son olarak web sitesi ya da uygulama üzerinden en çok siparişi edilen yemeklerin sırasıyla Fast-food ürünler, pizza, döner, lahmacun ve dürüm olduğu gözlenmiştir.

**Tablo 2.** Katılımcıların Yemek Siparişi Tercihleri

En çok tercih edilen yemek sipariş aracı	F	%	En çok tercih edilen yemek sipariş sitesi/uygulaması	F	%
Mobil uygulama	324	69,2	Yemeksepeti	263	62,5
Web sitesi	33	7,1	Getir	30	7,1
Her ikisi	111	23,7	Diğer	90	21,4
Toplam	468	100	Toplam	468	100
En çok sipariş edilen yemek türü			F	%	
Pizza			104		22,2
Lahmacun			66		14,1
Fast Food			112		23,9
Kebap			28		6,0
Döner			80		17,1
Tatlı			10		2,1
Çiğ Köfte			27		5,8
Dürüm			31		6,6
Diğer			10		2,1
Toplam			468		100

#### 4.2. Açıklayıcı ve Doğrulayıcı Faktör Analizi

Araştırmada kullanılan ölçekler farklı bir dilde olduğu için, elde edilen verilerin analizinde öncelikle açıklayıcı faktör analizi (AFA), daha sonra ise doğrulayıcı faktör analizi (DFA) yapılmıştır. Bir araştırmada kullanılan verilerin faktör analizi için uygun olup olmadığı Bartlett küresellik testi ile belirlenirken, araştırma örnekleminin faktör analizi için uygunluğu ise Kaiser Mayer Olkin(KMO) testi ile belirlenmektedir. Referans alınan değerler dikkate alındığında  $p=0,05$  anlamlılık düzeyinde Bartlett küresellik testi değerinin 0,05'ten küçük olması gerekirken, KMO testi değeri ise 0,60'ın üzerinde olmalıdır (Gürbüz & Şahin, 2017; Yıldırım, 2017). Bu değerler sağlandığından, kullanılan veri ve örneklemin faktör analizi için uygun olduğu söylenebilir. Ayrıca analiz sonucu her bir faktöre ilişkin faktör yükünün 0,40 ve üzerinde olması gerekirken, açıklanan varyans oranı da %40'ın üzerinde olmalıdır (Gündüz & Coşkun, 2012). Yapılan açıklayıcı ve doğrulayıcı faktör analizine ilişkin bulgular Tablo 3'te yer almaktadır. Araştırma modelinde algılanan değer, güven, promosyon ve elektronik kulaktan kulağa pazarlama olmak üzere 4 değişken bulunmaktadır ve bu değişkenler kapsamında analizler yapılmıştır.

**Tablo 3.** Açıklayıcı ve Doğrulayıcı Faktör Analizi Sonuçları

Değişkenler	Maddeler	AFA	DFA	Açıklanan Varyans Oranı
Promosyon	Online yemek siparişi uygulamasını kullanmadan önce promosyonun şart ve koşulları benim için önemlidir.	0,837	0,803	20,794
	Promosyonların son kullanma tarihleri sipariş vermem konusunda kararlarımı etkiler.	0,797	0,742	
	Sağlanan promosyonlar beni online yemek siparişini kullanmaya teşvik eder	0,632	0,794	
Elektronik Kulaktan Kulağa Pazarlama	Kullandığım online yemek siparişi uygulamasının müşterisi olduğumu başkalarına söylemekten gurur duyarım.	0,514	0,784	18,381
	İnsanlara, kullandığım online yemek siparişi uygulamasından satın almalarını şiddetle tavsiye ederim.	0,781	0,712	
	Kullandığım online yemek siparişi uygulamasını başkalarına tavsiye ederim.	0,669	0,862	
	Kullandığım online yemek siparişi uygulaması hakkında iyi şeyler anlatırım.	0,669	0,869	
Güven	Online yemek siparişi uygulaması ile yemek siparişi verirken kendimi güvende hissedirim.	0,802	0,829	17,877
	Online yemek siparişi uygulaması tarafından sağlanan bilgiler, güvenilirdir.	0,701	0,811	
	Online yemek siparişi uygulamasına güvenirim.	0,690	0,848	
Algılanan Değer	Online yemek siparişi vermek bana zaman kazandırır.	0,818	0,735	17,279
	Geleneksel yemek satın alma yöntemleriyle karşılaştırıldığında, online yemek siparişi vermek daha mantıklıdır.	0,748	0,783	
	Online yemek siparişi ile, makul fiyata iyi yemekler aldığımı hissedirim.	0,593	0,723	
<b>Toplam Açıklanan Varyans</b>				74,331
<b>Kaiser-Meyer-Olkin Örnekleme Yeterliliği Testi</b>				0,945
<b>Bartlett Küresellik Testi</b>			<b>Ortalama Ki kare</b>	3700,071
			<b>sd.</b>	78
			<b>p.</b>	0,000
<b>Uyum İyiliği Değerleri</b>				
<b>Ölçütler</b>	(Hair vd., 2009; Meydan & Şeşen, 2011)	<b>İyi</b>	<b>Kabul Edilebilir</b>	<b>Model</b>
<b>X<sup>2</sup>/df</b>		< 3	3<(x <sup>2</sup> /df)<5	2,454
<b>RMSEA</b>		<0,05	<0,08	0,056
<b>GFI</b>		>0,95	>0,90	0,951
<b>NFI</b>		>0,95	>0,90	0,961
<b>CFI</b>		>0,95	>0,90	0,976
<b>AGFI</b>		>0,90	>0,85	0,926

Tablo incelendiğinde Bartlett küresellik testi değerinin 0,05'ten küçük olduğu, KMO değerinin ise 0,60'ın üzerinde olduğu (0,945) görülmektedir. Dolayısıyla bu sonuçlar veri ve örneklemin faktör analizine uygun olduğunu göstermektedir. Açıklayıcı faktör analizi sonucunda çalışmada kullanılan dört değişken, orijinal ölçeklerde olduğu gibi dört boyut altında dağılım göstermiştir. Her boyuta ilişkin faktör yükleri incelendiğinde, hem AFA hem de DFA sonucu elde edilen faktör yükleri 0,40'ın üzerindedir. Ayrıca boyutların açıklanan varyans oranı (toplam) %74,331'dir ve bu oran da referans alınan alt sınırın üzerindedir. AMOS programı aracılığıyla yapılan DFA sonucu ulaşılan uyum iyiliği değerleri incelendiğinde ise, modele ilişkin bütün değerlerin iyi uyum değerleri aralığında yer aldığı görülmektedir. Dolayısıyla bu sonuçlarla faktör yapıları doğrulanmakta ve araştırma modelinin yapı geçerliliği de sağlanmaktadır.

#### 4.3. Güvenilirlik ve Geçerlilik Analizi Sonuçları

Ölçeklerin faktör yapıları doğrulandıktan sonra, faktör yapıları doğrulanan değişkenlerin güvenilirlikleri ve geçerlilikleri analiz edilmiştir. Bir ölçme aracının güvenilir olup olmadığını belirlemek için Cronbach



Alfa ( $\alpha$ ) değeri kullanılmaktadır.  $\alpha$  değerinin 0,70'in üzerinde olması, ölçme aracının güvenilir olduğunu göstermektedir. Ayrıca geçerliliğin belirlenmesi için Birleşim (CR) ve ayrışım (AVE) geçerlilik değerleri incelenmiştir. Birleşim geçerliliğinin sağlanması için CR değerinin 0,70 ve üzeri olması gerekirken, ayrışım geçerliliğinin sağlanması için ise AVE değerinin 0,50 ve üzeri olması gerekmektedir (Fornell & Larcker, 1981). Yapılan güvenilirlik ve geçerlilik analizi sonucu ulaşılan değerler Tablo 4'te yer almaktadır. Tablo incelendiğinde, ulaşılan değerlerin referans alınan değerlerin üzerinde olduğu ve güvenilirlik ile geçerliliğin sağlandığı görülmektedir.

**Tablo 4.** Güvenilirlik ve Geçerlilik Analizi Sonuçları

Değişkenler	Cronbach Alfa	CR	AVE
Algılanan Değer	0,747	0,791	0,559
Güven	0,868	0,869	0,688
Promosyon	0,821	0,823	0,609
Elektronik Kulaktan Kulağa Pazarlama	0,879	0,883	0,655

#### 4.4. Korelasyon Analizi

İki veya daha fazla değişken arasında ilişki olup olmadığını ortaya koymak için korelasyon analizi kullanılmaktadır. Korelasyon analizi sonucu ulaşılan korelasyon katsayısı değeri ( $r$ ), değişkenler arasındaki ilişkinin miktarını göstermektedir (Gürbüz & Şahin, 2017). Tablo 5'te araştırma değişkenleri arasındaki ilişkiye yönelik korelasyon katsayıları ile ortalama ve standart sapma değerleri yer almaktadır. Ayrıca korelasyon katsayılarına bakılarak ayırt edici geçerlilik de belirlenebilmektedir. Ayırt edici geçerliliğin sağlanabilmesi için, Tablo 4'te yer alan her değişkene ilişkin AVE değerinin karekökünün, değişkenler arası korelasyon katsayısı değerlerinden yüksek olması gerekmektedir (Chin, 1998). Ayırt edici geçerliliğe ilişkin ulaşılan değerler tabloda koyu renkle belirtilmiştir.

**Tablo 5.** Korelasyon Analizi Sonuçları

Değişkenler	Ortalama	Standart Sapma	Algılanan Değer	Güven	Elektronik Kulaktan Kulağa Pazarlama	Promosyon
Algılanan Değer	3,7365	0,91612	<b>0,747</b>			
Güven	3,7835	0,98315	0,666	<b>0,829</b>		
Elektronik Kulaktan Kulağa Pazarlama	3,9380	0,94362	0,622	0,745	<b>0,780</b>	
Promosyon	3,9936	0,92173	0,533	0,633	0,737	<b>0,809</b>

Not: \*\* $p < 0,01$

Tablo incelendiğinde, değişkenler arası pozitif yönlü yüksek düzeyde ilişkilerin olduğu görülmektedir. Algılanan değer, güven, promosyon ve elektronik kulaktan kulağa pazarlama ile; güvenin promosyon ve elektronik kulaktan kulağa pazarlama ile; promosyonun ise elektronik kulaktan kulağa pazarlama ile pozitif ilişkili olduğu belirlenmiştir. En yüksek ilişki güven ile elektronik kulaktan kulağa pazarlama arasında iken, en düşük ilişki ise algılanan değer ile promosyon arasındadır. Ayrıca tabloda koyu renkle belirtilen AVE değerinin karekökü değerlerine bakıldığında, bütün değerlerin değişkenler arasındaki korelasyon katsayısı değerlerinden yüksek olduğu görülmektedir. Bu sonuçla araştırma değişkenleri açısından ayırt edici geçerliliğin de sağlandığı anlaşılmaktadır.

#### 4.5. Hipotez Testi Sonuçları

Araştırma hipotezlerinin test edilmesi AMOS 24 programı üzerinde Yapısal Eşitlik Modeli (YEM) analizi ile gerçekleştirilmiştir. Bu aşamaya kadar yapılan bütün analizlerde elde edilen sonuçlar, hipotezlerin test edilmesi için YEM analizi yapılmasında bir problem olmadığını göstermektedir. Yapısal modelin test edilmesi amacıyla yapılan analiz sonucu elde edilen AMOS çıktısı Şekil 2'de yer almaktadır.

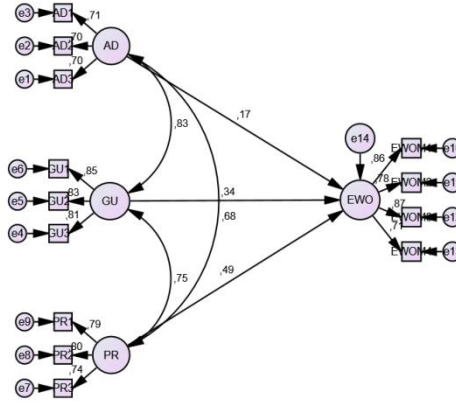

Şekil 2. Yapısal Modelin AMOS Çıktısı

Yapılan YEM analizi sonucu, araştırma modeli ile verilerin ne kadar uyum gösterdiğini belirlemek için uyum iyiliği değerleri kullanılmaktadır. Literatür incelendiğinde genellikle kullanılan uyum iyiliği değerleri  $\chi^2/df$ , RMSEA, GFI, NFI, CFI ve AGFI olarak belirlenmiştir (Hair vd., 2009; Meydan & Şeşen, 2011). Mevcut araştırmada da modelin uyumunu değerlendirmek için bu değerler dikkate alınmıştır. Yapısal modelin ilk olarak çalıştırılması sonucu ulaşılan uyum iyiliği değerlerinin kabul edilebilir uyum iyiliği değerlerinin altında yer alması nedeniyle ( $\chi^2/df= 10,836$ , RMSEA= 0, 145, GFI= 0,823, NFI= 0,820, CFI= 0,834 ve AGFI= 0,740), önerilen modifikasyonlar doğrultusunda (araştırmanın bağımsız değişkenleri arasında) kovaryans bağlantıları kurulmuş ve model tekrar çalıştırılmıştır. Modelin tekrar çalıştırılması sonucu nihai model belirlenmiş (Şekil 2) ve bu nihai modelin uyum iyiliği değerlerinin iyi uyum değerleri aralığında (Tablo 3) yer aldığı belirlenmiştir ( $\chi^2/df= 2,481$ , RMSEA= 0, 056, GFI= 0,952, NFI= 0,961, CFI= 0,976 ve AGFI= 0,925). Ulaşılan uyum iyiliği değerleri genel olarak değerlendirildiğinde, yapısal modelin geçerli olduğu ve model üzerinde yorum yapılabileceği söylenebilir. Bu kapsamda araştırma hipotezlerinin değerlendirilmesinde, yollar,  $\beta$  katsayısı ve p değerleri dikkate alınmıştır.

Tablo 6. Hipotez Testi Sonuçları

Hipotezler	Yollar	$\beta$ katsayısı	p değeri	Sonuç
H1	Algılanan Değer →Elektronik Kulaktan Kulağa Pazarlama	0,169	0.034	Desteklendi
H2	Güven →Elektronik Kulaktan Kulağa Pazarlama	0,337	***	Desteklendi
H3	Promosyon →Elektronik Kulaktan Kulağa Pazarlama	0,488	***	Desteklendi

Not: \*\*p < 0.05; \*\*\*p < 0.01

Tablo incelendiğinde, araştırma hipotezlerinin tamamının desteklendiği görülmektedir. Araştırmanın ilk hipotezine göre,  $p < 0.05$  anlamlılık düzeyinde algılan değerlerin elektronik kulaktan kulağa pazarlama davranışı üzerinde pozitif etkisinin olduğu belirlenmiştir. Araştırmanın ikinci ve üçüncü hipotezlerine göre ise,  $p < 0.01$  anlamlılık düzeyinde güven ve promosyonun elektronik kulaktan kulağa pazarlama davranışı üzerinde pozitif etkilerinin olduğu sonuçlarına ulaşılmıştır.

## 5. Sonuç

Araştırma sonuçları değerlendirildiğinde, araştırmanın ilk hipotezine göre web sitesi ve uygulamalar üzerinden daha önce yemek siparişi vermiş olan tüketicilerin kullandıkları web sitesi ve uygulamaya yönelik algıladıkları değerlerin, E-Womm davranışı bulunma üzerinde pozitif etkisinin olduğu belirlenmiştir. Diğer bir ifade ile tüketicilerin yemek siparişi için kullandıkları web sitesi ve uygulama kendilerine ne kadar değer katarsa, kullanıcılar bu web sitesi ve uygulama ile ilgili çevrimiçi platformlarda olumlu/olumsuz yorum yapma davranışında bulunacaklardır. Daha önce yapılan birçok çalışmada algılanan değer ile satın alma niyeti, Womm ve E-Womm davranışı arasındaki ilişki araştırılmıştır (Mayr & Zins, 2012; Geçti vd., 2022). Online yemek siparişi özelinde olmasa da, başka konularda algılanan değer ile E-Womm arasında pozitif ilişki olduğu belirlenmiştir (Abdolvand & Norouzi, 2012; Kim vd., 2019). Williams ve diğerleri (2017)

turistler üzerinde yaptıkları araştırmada, turistik destinasyonlara ilişkin algılanan değerın yeniden satın alma, tavsiyede bulunma ve E-Womm'u teşvik edeceğini savunmuşlardır. Benzer şekilde Sukaris ve diğerleri (2020) algılanan değerın alt boyutu olarak ifade edilen duygusal değerın E-Womm davranışını pozitif etkilediğini belirlemişlerdir. Literatürdeki sonuçlara bakıldığında, araştırmanın ilk hipotezinde elde edilen sonuç diğer araştırmaların sonuçları ile paralellik göstermektedir.

Araştırmanın ikinci hipotezine göre ise yemek siparişi verilen web sitesi ve uygulamaya duyulan güvenin E-Womm davranışı üzerinde pozitif etkisinin olduğu belirlenmiştir. Dolayısıyla web sitesi ve uygulama üzerinden yapılan online alışveriş ne kadar güvenilir ise, kullanıcıların E-Womm davranışında bulunmaları da o kadar muhtemeldir. Özellikle elektronik ticaretin yaygınlaşması ile güven faktörü daha önemli hale gelmiş ve satın alma niyeti ve E-Womm üzerinde online alışverişte elde edilen güvenin önemi artmıştır. Daha önce yapılan çoğu çalışmada güven ile Womm ve E-Womm arasında pozitif ilişki olduğu belirlenmiştir (Lin & Lu, 2010; Bilgihan & Kageyama, 2015). Online yemek siparişi konusunda araştırma yapan Loureiro ve diğerleri (2018), müşterilerin yemek siparişinin verildiği web sitesi ve uygulamalardaki bilgilere güvendikten sonra tavsiye davranışında bulduklarını tespit etmişlerdir. Wu ve diğerleri (2018) ise çalışmalarında online alışverişteki satıcılara olan güveninin E-Womm'u olumlu yönde etkilediği sonucuna ulaşmışlardır. Sampat ve Sabat (2021) ise online yemek sipariş uygulamaları ile ilgili yaptıkları araştırmalarında, güvenin E-Womm davranışını pozitif yönde anlamlı etkilediğini belirlemişlerdir. Dolayısıyla araştırmanın ikinci hipotezi de literatürü desteklemektedir.

Araştırmanın son hipotezine göre ise online yemek siparişinin verildiği web sitesi ve uygulamalarda kullanıcılara sunulan promosyonların, E-Womm davranışı üzerinde pozitif etkisinin olduğu belirlenmiştir. Markalar, satış miktarlarını artırmak ve müşteri çekmek için dönem dönem indirim, kampanya, promosyon gibi tutundurma odaklı taktikler kullanmaktadır. Online yemek sipariş hizmeti sunan işletmeler de benzer amaçlarla kullanıcılara promosyonlar sağlamaktadır. Dolayısıyla bu hipoteze göre web sitesi ve uygulamalarda sağlanan promosyonlar tüketicileri satın almaya teşvik etmekte ve tüketicilerde, sağlanan promosyon kapsamında E-Womm davranışında bulunmaktadır. Herhangi bir ürün ve hizmetle ilgili sunulan indirimlerin Womm veya E-Womm davranışını etkilediğini belirleyen çalışmalar literatürde bulunmaktadır (Biyalogorsky vd., 2001; Villanueva vd., 2008). Wangsa ve diğerleri (2022) Endonezya'daki bir elektronik ticaret sitesi müşterileri üzerine yaptıkları araştırmaları sonucunda, elektronik ticaret sitesinde yapılan promosyonların E-Womm davranışını pozitif etkilediğini belirlemişlerdir. Wursan ve diğerleri (2021) ise çalışmalarında sosyal medya üzerinden yapılan promosyonların tüketicileri Womm davranışına yönlendirdiği sonucuna ulaşmışlardır. Benzer şekilde Hanaysha (2021) da Malezya'daki fast-food markalarının sağladığı fiyat indirimleri sonucu tüketicilerin Womm davranışında bulunduğunu belirlemiştir. Sonuç olarak araştırmanın son hipotezinin sonucu da literatürdeki araştırmaların sonuçlarıyla paralellik göstermektedir.

Araştırma sonucu elde edilen bulgular genel olarak değerlendirildiğinde, hem teorik hem de uygulama açısından önemli sonuçlara ulaşılmıştır. Öncelikle ulusal literatürde web sitesi ve uygulamalar üzerinden yemek siparişi verme davranışının yeteri kadar araştırılmamış olması, yapılan çalışmalarda ise genellikle TKM çerçevesinde tutum ve niyet açısından konunun incelenmiş olması mevcut araştırmanın önemini ortaya çıkarmaktadır. Araştırmada web sitesi ve uygulamalar üzerinden daha önce yemek siparişi vermiş olan tüketicilerin E-Womm davranışlarının incelenmesi, bu davranışlar üzerinde algılanan değer, güven ve promosyon değişkenlerinin etkisinin bir model çerçevesinde araştırılmış olması, araştırmanın önemini ve farkını ortaya koymaktadır. Uygulama açısından bakıldığında ise online yemek siparişi alanında gerek tüketim açısından gerek ise rekabet açısından artış yaşanmaktadır. Dolayısıyla araştırma sonuçları kapsamında yemek siparişi hizmeti sunan işletmelerin yemek siparişinden teslimata kadar ve hatta teslimat sonrası da dahil, müşterilerine yönelik değer yaratmaları gerekmektedir. Ayrıca elektronik ticarete bazı satıcılardan dolayı yaşanan güven sorunu nedeniyle, müşterilere sipariş ve teslim aşamalarının tamamında güven sağlanmalıdır. Son olarak online yemek siparişi alanındaki rekabet dikkate alındığında, hem mevcut müşterileri elde tutmak hem de yeni müşteriler elde etmek için mutlaka promosyonların sunulması gerekmektedir. Online yemek siparişi sunan işletmeler günümüz internet çağında E-Womm'un ne kadar önemli olduğunun farkına varıp, algılanan değer, güven ve promosyon faktörleri ile müşterilerin olumlu tavsiye ve yorumlarda bulunmaları için çaba sarf etmeleri gerekmektedir.

Araştırma hem alana hem de uygulamaya yönelik sağladığı önemli katkıların yanında birkaç kısıta da sahiptir. Araştırmanın ilk kısmı araştırma yöntemi ve örneklem ile ilgilidir. Tüketicilere daha hızlı ve daha az maliyetle ulaşmak için kolayda örneklem yöntemi tercih edilmiş ve veriler online olarak toplanmıştır. Dolayısıyla elde edilen sonuçlar online yemek siparişi veren tüm tüketiciler açısından genellenememekte, sadece ankete katılan katılımcıları kapsamaktadır. Diğer bir kısıt online yemek siparişi ile ilgili E-Womm üzerinde etkili olan faktörlerle ilgilidir. Mevcut araştırmada E-Womm üzerinde sadece algılanan değer, güven ve promosyon faktörlerinin etkisi dikkate alınmıştır ancak bu faktörlerin dışında memnuniyet, sadakat, marka değeri gibi farklı değişkenler de E-Womm üzerinde etkili olabilir. Gelecekte bu konuda araştırma yapmayı planlayan araştırmacılara, bu faktörleri de modele ekleyerek araştırmayı yinelemeleri önerilebilir. Bunun dışında araştırma sonucunun genellenebileceği örneklem yöntemi tercih edilerek, örneklem sayısı da artırılabilir. Ayrıca mevcut araştırmada veriler online olarak elde edildiği için bölgesel bir değerlendirme yapılamamıştır, dolayısıyla gelecekteki araştırmalarda online yemek siparişinin en çok verildiği bölgelerdeki tüketiciler üzerinde araştırma yapılabilir. Son olarak online yemek siparişi ile ilgili davranışlar yaş, cinsiyet, gelir durumu, yaşam tarzı gibi demografik değişkenler açısından da incelenebilir.

## 6. Extended Abstract

Developments in the field of information and communication affect both the commercial activities of businesses and the consumption behavior of consumers. Especially with the intensive use of the internet, traditional trade has evolved into electronic commerce and businesses have started to sell their products and services through electronic commerce sites. Moreover, with the developments in the field of mobile technologies, the necessity of a computer for shopping for products and services has been eliminated and the shopping process has become easier thanks to smart phones. Online stores are now preferred instead of physical stores and online shopping is preferred instead of physical shopping. Consumers fulfill all their needs through online shopping on the internet. One of the sectors affected by this change and where online shopping takes place is the food and beverage sector. The growth of the online food ordering industry and the increase in the number of websites and applications offering online food ordering services necessitates the examination of consumer behavior towards these websites and applications. This study examines the value perceived by consumers towards online food ordering websites and applications, the trust in these websites and applications, the promotions provided by these websites and applications to users, and electronic word-of-mouth marketing behavior, which can be briefly defined as users recommending the products and services they buy. In this context, the purpose of this study is to determine whether the value perceived by users about websites and mobile applications offering online food ordering services, trust in websites and mobile applications, and promotions provided by websites and mobile applications have an effect on electronic word-of-mouth marketing behavior related to websites and mobile applications.

Since the aim of the research is to determine the behavior of consumers who order food through websites or mobile applications, the research population consists of consumers who have previously ordered food through websites or mobile applications. Due to the fact that the exact number of these consumers is not known and the difficulties that may be experienced in reaching these consumers, data were collected by convenience sampling method, which is one of the non-random sampling methods. In the study, an online survey form was used to reach consumers who order food through websites or mobile applications. After providing information on the subject, the researcher sent the questionnaire form to the consumers he could reach both through social media channels and instant messaging applications, and these consumers were asked to share the link to the questionnaire form with their circles. Since only consumers who have ordered food through the website or mobile applications should participate in the survey, a filter question "Have you ever ordered food through the website or mobile applications before?" was added to the first part of the survey form. Participants who answered "Yes" to this question could continue to the next part of the survey, while participants who answered "No" were allowed to end the survey. It was determined that 533 consumers participated in the survey form in November-December (2023), which was determined as the data collection period. Since 105 of these consumers answered "No" to the filter question, the surveys of 468 consumers were taken into

consideration. Thanks to the advantage of using online surveys, no erroneous questionnaire was obtained as all questions were marked compulsorily.

SPSS 21 and AMOS 24 statistical package programs were used to analyze the data obtained within the scope of the model. First of all, frequency analysis was conducted to determine the demographic characteristics of the participants and their online food ordering site or application preferences. Then, exploratory factor analysis was conducted to determine the factor structures of the research scales, reliability analysis to determine their reliability, and correlation analysis to determine the direction and severity of the relationship between variables. Finally, confirmatory factor analysis and validity analysis were conducted to verify the factor structures and the model, and structural equation model analysis was conducted to test the hypotheses. As a result of the analysis, all of the research hypotheses were supported. According to the first hypothesis of the research, it was determined that perceived value has a positive effect on electronic word-of-mouth marketing behavior at  $p < 0.05$  level of significance. According to the second and third hypotheses of the study, it has been concluded that trust and promotion have positive effects on word-of-mouth marketing behavior at  $p < 0.01$  level of significance.

**Keywords:** Perceived Value, Trust, Promotion, E-Womm, Online Food Ordering.

#### **Bilimsel Araştırma ve Yayın Etiği Beyanı**

Bu çalışma Gümüşhane Üniversitesi Bilimsel Araştırma ve Yayın Etik Kurulu'nun (25/10/2023 tarih 2023/5 sayılı toplantı) kararı ile uygun bulunmuştur.

#### **Çıkar Çatışması Beyanı / Conflict of Interest**

Çalışmada herhangi bir kurum veya kişi ile çıkar çatışması bulunmamaktadır.  
There is no conflict of interest with any institution or person in the study.

#### **İntihal Politikası Beyanı / Plagiarism Policy**

Bu makale İntihal programlarında taranmış ve İntihal tespit edilmemiştir.  
This article was scanned in Plagiarism programs and Plagiarism was not detected.

#### **Bilimsel Araştırma ve Yayın Etiği Beyanı / Scientific Research and Publication Ethics Statement**

Bu çalışmada Yükseköğretim Kurumları Bilimsel Araştırma ve Yayın Etiği Yönergesi kapsamında belirtilen kurallara uyulmuştur.  
In this study, the rules specified within the scope of the Higher Education Institutions Scientific Research and Publication Ethics Directive were followed.

**Kaynakça**

- Abdolvand, M.A., & Norouzi, A. (2012). The effect of customer perceived value on word of mouth and loyalty in b-2-b marketing. *Research Journal of Applied Sciences, Engineering and Technology*, 4, 4973-4978.
- Akgün, V.Ö., & Zerenler, M. (2021). Determining the purchasing intentions of consumers during the pandemic: a research on online food orders. *Journal of Current Researches on Social Sciences*, 11(1), 129-146.
- Al-Gasawneh, J.A., & Al-Adamat, A.M. (2020). The mediating role of e-word of mouth on the relationship between content marketing and green purchase intention. *Management Science Letters*, 10, 1701-1708.
- An, S. Eck, T., & Yim, H. (2023). Understanding consumers' acceptance intention to use mobile food delivery applications through an extended technology acceptance Model. *Sustainability*, 15, 832. <https://doi.org/10.3390/su15010832>.
- Arı, E., & Yılmaz, V. (2015). Üniversite öğrencilerinin online yemek siparişi davranışlarının teknoloji kabul modeliyle araştırılması. *Alanya İşletme Fakültesi Dergisi*, 7(2), 65-84.
- Barreda, A.A. Bilgihan, A., & Kageyama, Y. (2015). The role of trust in creating positive word of mouth and behavioral intentions: the case of online social networks. *Journal of Relationship Marketing*, 14(1), 16-36.
- Biyalogorsky, E. Gerstner, E., & Libai, B. (2001). Customer referral management: optimal reward programs. *Marketing Science*, 20(1), 82-95.
- Chang, M. K. Cheung, W., & Tang, M. (2013). Building trust online: Interactions among trust building mechanisms. *Information & Management*, 50(7), 439-445.
- Chavan, V. Jadhav, P. Korade, S., & Teli, P. (2015). Implementing customizable online food ordering system using web based application. *IJSET - International Journal of Innovative Science, Engineering & Technology*, 2(4), 722-727.
- Chin, W.W. (1998). *The partial least squares approach for structural equation modeling*. In *methodology for business and management*. Modern Methods for Business Research, edited by G. A. Marcoulides, 295-336. Mahwah, NJ: Lawrence Erlbaum Associates Publishers.
- Cinnioğlu, H., & Gündoğdu, M. (2022). Online yemek siparişi veren tüketicilerin e-güven, e-memnuniyet ve e-sadakat düzeyleri arasındaki ilişkilerin belirlenmesi: Hatay örneği. *J. Gastron Hospit Travel*, 5(1), 95-107.
- Dal, E. (2019). Online yemek siparişi üzerine faaliyet gösteren e-ticaret firmalarında cüzdan hesaplarından yapılan işlemlerin ve özellikli hususların vergisel açıdan değerlendirilmesi. *Mali Çözüm Dergisi*, 29, 209-214.
- Dilek, Ö., & Öztürk, A. (2021). COVID-19 sürecinde online yemek siparişlerinde teknolojinin kabulü. *Üçüncü Sektör Sosyal Ekonomi Dergisi*, 56(3), 1313-1332.
- Erdoğan, G. (2022). Mobil yemek siparişi uygulamalarında müşteri tatminini etkileyen faktörler. *İşletme Araştırmaları Dergisi*, 14(4), 2771-2784.
- Fornell, C., & Larcker, D.F. (1981). Evaluating structural equation models with unobservable variables and measurement error. *Journal of Marketing Research*, 18(1), 39-50. [doi.org/10.2307/3151312](https://doi.org/10.2307/3151312)
- Ganapathi, P., & Abu-Shanab, E.A. (2020). Customer satisfaction with online food ordering portals in qatar. *Int. J. E Serv. Mob. Appl.*, 12, 57-79.
- Geçti, F. Yasatekin, H. Koçyiğit Bayniş, İ., & Üner, Ö. F. (2022). Algılanan değer, güven ve satın alma niyeti arasındaki ilişkilerin incelenmesi: otomobil paylaşım platformları üzerine bir çalışma. *Trafik ve Ulaşım Araştırmaları Dergisi*, 5(2), 142-166. [doi.org/10.38002/tuad.1173248](https://doi.org/10.38002/tuad.1173248).
- Goldsmith, R.E., & Horowitz, D. (2006). Measuring motivations for online opinion seeking. *Journal of Interactive Advertising*, 6(2), 2-14. [doi.org/10.1080/15252019.2006.10722114](https://doi.org/10.1080/15252019.2006.10722114).
- Gupta, P., & Harris, J. (2010). How e-wom recommendations influence product consideration and quality of choice: a motivation to process information perspective. *Journal of Business Research*, 63(9-10), 1041-1049. [doi.org/10.1016/j.jbusres.2009.01.015](https://doi.org/10.1016/j.jbusres.2009.01.015).
- Güleç Yalçın, F. (2022). Yemek siparişi uygulamaları sektörü Türkiye'de yüzde 50 büyüdü <https://fintechtime.com/2022/01/yemek-siparisi-uygulamaları-sektoru-turkiyede-yuzde-50-buyudu/> (Erişim Tarihi: 22.11.2023).
- Gündüz, Y., & Coşkun, Z.S. (2012). Öğrenci algısına göre öğretmen etik değerler ölçeğinin geliştirilmesi: geçerlik ve güvenilirlik çalışması. *Abi Evran Üniversitesi Karşebir Eğitim Fakültesi Dergisi*, 13(1), 111-131.
- Gürbüz, S., & Şahin, F. (2017). *Sosyal bilimlerde araştırma yöntemleri* (Gözden geçirilmiş ve güncellenmiş 4.baskı). Ankara: Seçkin Yayıncılık.
- Hair, J.F. Black, W. Babin, B., & Anderson, R. (2009). *Multivariate data analysis*, N.J: Prentice Hall.

Hanaysha, J.R. (2021). Impact of price promotion, corporate social responsibility, and social media marketing on word of mouth. *Business Perspectives and Research*, 9(3), 446-461. doi.org/10.1177/2278533721989839

Hennig-Thurau, T. Gwinner, K.P. Walsh, G., & Gremler, D.D. (2004). Electronic word-of-mouth via consumer-opinion platforms: what motivates consumers to articulate themselves on the internet?. *Journal of Interactive Marketing*, 18(1), 38-52. doi.org/10.1002/dir.10073.

Huete-Alcocer, N. (2017). A literature review of word of mouth and electronic word of mouth: implications for consumer behaviour. *Frontiers in Psychology*, 8, 1-4, doi.org/10.3389/fpsyg.2017.01256

Johnston, R., & X. Kong. (2011). The customer experience: a roadmap for improvement. *Managing Service Quality*, 21(1), 5-24.

Kaisheng, Z. (2011). *Online sales promotion and impulse buying online in the e-business age: a theoretical model approach*, 2011 IEEE 2nd International Conference on Software Engineering and Service Science, Beijing, China, 618-621. doi: 10.1109/ICSESS.2011.5982399.

Kamalaseena, B.D., & Sirisena, A.B. (2021). The impact of online communities and e word of mouth on purchase intention of generation y: the mediating role of brand trust. *Sri Lanka Journal of Marketing*, 7(1), 92-116.

Kapoor, A.P., & Vij, M. (2018). Technology at the dinner table: ordering food online through mobile apps. *J. Retail. Consum. Serv.*, 43, 342-351.

Kassim, N., & Abdullah, N.A. (2010). The effect of perceived service quality dimensions on customer satisfaction, trust, and loyalty in e-commerce settings: across cultural analysis, *Asia Pacific Journal of Marketing and Logistics*, 22(3), 351-371.

Kılıçalp, M., & Özdoğan, O.N. (2019). Paket yemek siparişlerinde çevrimiçi aracı kullanan tüketici davranışlarının genişletilmiş teknoloji kabul modeliyle araştırılması. *Uluslararası Güncel Turizm Araştırmaları Dergisi*, 3(2), 148-163.

Kietzmann, J., & Canhoto, A. (2013). Bittersweet! Understanding and managing electronic word of mouth. *Journal of Public Affairs*, 13(2), 146-159. doi.org/10.1002/pa.1470.

Kim, J.J. Nam, M., & Kim, I. (2019). The effect of trust on value on travel websites: enhancing well-being and word-of-mouth among the elderly. *Journal of Travel & Tourism Marketing*, 36(1), 76-89.

Kotler, P.J., & Armstrong, G.M. (2008). *Principles of marketing*. Upper Saddle River, NJ: Prentice Hall.

Kristina, T., & Sugiarto, C. (2020). The role of trust mediates in the influence of social media marketing and electronic word-of-mouth on purchase intention. *Management and Entrepreneurship: Trends of Development*, 4(14), 102-113.

Liao, S. Chung, Y. Hung, Y.R., & Widowati, R. (2010). *The impacts of brand trust, customer satisfaction, and brand loyalty on word-of-mouth*. IEEE International Conference on Industrial Engineering and Engineering Management, 1319-1323, Macao, China.

Lin, L., & Lu, C. (2010). The influence of corporate image, relationship marketing, and trust on purchase intention: the moderating effects of word-of-mouth. *Tourism Review*, 65(3), 16-34. doi.org/10.1108/16605371011083503.

Loureiro, S.M., Cavallero, L., & Miranda, F.J. (2018). Fashion brands on retail websites: customer performance expectancy and e-word-of-mouth. *Journal of Retailing and Consumer Services*, 41, 131-141.

Manap Davras, G. (2023). Covid-19 korkusunun beslenme alışkanlıkları ve online yemek sipariş verme niyeti üzerindeki etkisi. *MANAS Sosyal Araştırmalar Dergisi*, 12(2), 654-664. doi.org/10.33206/mjss.1066130.

Mayr, T., & A.H. Zins. (2012). Extensions on the conceptualization of customer perceived value: insights from the airline industry. *International Journal of Culture, Tourism and Hospitality Research*, 6(4), 356-376.

McKee, D., C.S. Simmers., & J. Licata. (2006). Customer self-efficacy and response to service. *Journal of Service Research*, 8(3), 207-220.

Meydan, C.H., & Şeşen, H. (2011). *Yapısal eşitlik modellemesi amos uygulamaları*. Ankara: Detay Yayıncılık

Money, R.B. (2004). Word-of-mouth promotion and switching behavior in Japanese and American business-to-business service clients. *Journal of Business Research*, 57(3). 297-305.



Mukerjee, K. (2018). The impact of brand experience, service quality and perceived value on word of mouth of retail bank customers: investigating the mediating effect of loyalty, *Journal of Financial Services Marketing, Palgrave Macmillan*, 23(1), 12-24.

Park, C. Wang, Y. Yao, Y., & Kang, Y.R. (2011). Factors influencing Ewom effects: using experience, credibility, and susceptibility. *International Journal of Social Science and Humanity*, 1(1), 74.

- Patrick, A.S. (2002). Building trustworthy software agents, IEEE internet computing. *IEEE Internet Computing*, 6(6), 46-53.
- Ranaweera, C., & Prabhu, J. (2003). On the relative importance of customer satisfaction and trust as determinants of customer retention and positive word of mouth. *Journal of Targeting Measurement and Analysis for Marketing*, 12(1), 82-90
- Ratih, P.A.R., & Rahanatha, G.B. (2020). The role of lifestyle in moderating the influence of sales promotion and store atmosphere on impulse buying at starbucks. *American Journal of Humanities and Social Sciences Research (AJHSSR)*, 4(2), 19-26.
- Sampat, B.H., & Sabat, K.C. (2021). What leads consumers to spread Ewom for food ordering apps?. *Journal of International Technology and Information Management*, 29(4), 50-77.
- Slamet, S. Prasetyo, B.P.W., & Azmal, I. (2022). The impact of electronic word of mouth and brand image on online purchase decisions moderated by price discount. *European Journal of Business and Management Research*, 7(2), 139-148. doi.org/10.24018/ejbmr.2022.7.2.1340.
- Sukaris, S. Hartini, S., & Mardhiyah, D. (2020). The effect of perceived value by the tourists toward electronic word of mouth activity: the moderating role of conspicuous tendency. *Jurnal Siasat Bisnis*, 24(1), 1-17. doi.org/10.20885/jsb.vol24.iss1.art1.
- Tomaş, M. (2014). Paket servis müşterilerinin sipariş vermede e-aracı kullanma nedenleri üzerine keşifsel bir araştırma: yemeksepeti.com örneği. *Journal of Internet Applications and Management*, 5(2), 29-41. doi.org/10.5505/iuyd.2014.27247.
- Troise, C. O'Driscoll, A. Tani, M., & Prisco, A. (2021). Online food delivery services and behavioural intention – a test of an integrated Tam and TPB framework. *British Food Journal*, 123(2), 664-683. doi.org/10.1108/BFJ-05-2020-0418
- Villanueva, J. Yoo, S., & Hanssens, D.M. (2008). The impact of marketing-induced versus word-of-mouth customer acquisition on customer equity growth. *Journal of Marketing Research*, 45(1), 48-59.
- Wangsa, I.N.W., Rahanatha, G.B., Yasa, N.N.K., & Dana, I.M. (2022). The effect of sales promotion on electronic word of mouth and purchase decision (study on bukalapak users in denpasar city). *European Journal of Business and Management Research*, 7(2), 176-182.
- Williams, P. Soutar, G. Jeremy, N. Earl, A. Williams, P. Ashill, N.J., & Naumann, E. (2017). Value drivers and adventure tourism western consumers. *Journal of Service Theory and Practice*, 27(1), 102-122.
- Wu, J.J. Hwang, J.N. Sharkhuu, O., & Tsogt-Ochir, B. (2018). Shopping online and off-line? Complementary service quality and image congruence. *Asia Pacific Management Review*, 23(1), 30-36.
- Wursan, W. Rinandiyana, L.R., & Badriatin, T. (2021). Social media promotion effect on product purchase decisions through word of mouth marketing. *Linguistics and Culture Review*, 5(S1), 821-831.
- Yazıcıoğlu, Y., & Erdoğan, S. (2004). *Spss uygulamalı bilimsel araştırma yöntemleri*. Ankara: Detay Yayıncılık.
- Yen, C.A., & Tang, C. (2019). The effects of hotel attribute performance on electronic word-of-mouth (ewom) behaviors, *International Journal of Hospitality Management*, 76, 9-18.
- Yıldırım, İ.E. (2017). *İstatistiksel araştırma yöntemleri*. Seçkin Yayıncılık, 3. Baskı, Ankara.
- Zeithaml, V.A. (1988). Consumer perceptions of price, quality, and value: a means-end model and synthesis of evidence. *Journal of Marketing*, 52(3), 2-22.



# Storytelling as a Tool for Activist Public Relations: A Qualitative Study in Case of Women\*

Beris Artan ÖZORAN\*\*   
Aytuğ Mermer ÜZÜMLÜ\*\*\* 

## ABSTRACT

This study focuses on storytelling in activist public relations. Stories emerge as an important "activist public relations" tool in non-governmental organizations' social change and awareness-raising efforts. The research aims to investigate both short and long-term effects of storytelling on emotions, awareness levels, and behavioral changes across different age groups. To illustrate the use of storytelling in activist public relations within the cosmetics industry, the researchers selected the short film "Save Ralph," produced by Humane Society International in 2021. The short film tells in an emotional tone, from the mouth of a rabbit, what happened to him during cosmetic experiments. The research, employing a qualitative research design, comprises three stages. Firstly, a survey was conducted among 30 women from various age groups to gather insights into their definitions of cosmetic products, usage frequency, and factors influencing their preferences. In the second stage, participants were shown the selected short film, followed by in-depth interviews. Lastly, follow-up interviews were conducted with the same group of women three months later. The findings revealed that storytelling had the most significant impact on emotions, awareness levels, and behavioral changes among women aged 18-23. This underscores the effectiveness of storytelling as a strategy for driving social change and raising awareness within activist public relations initiatives.

**Keywords:** Activist Public Relations, Storytelling, Qualitative Research, Animal Testing, Cosmetic Sector.

## Aktivist Halkla İlişkiler Aracı Olarak Hikâye Anlatımı: Kadınlar Üzerine Nitel Bir Çalışma

### ÖZ

Bu çalışma aktivist halkla ilişkilerde hikâye anlatıcılığına odaklanmaktadır. Hikâyeler sivil toplum kuruluşlarının toplumsal değişim ve farkındalık oluşturma çalışmalarında önemli bir "aktivist halkla ilişkiler" aracı olarak ortaya çıkmaktadır. Araştırmanın amacı hikâye anlatıcılığının farklı yaş gruplarında duygu, farkındalık düzeyi ve davranış değişikliği üzerindeki kısa ve uzun vadeli etkilerini incelemektir. Bu bağlamda, Humane Society International tarafından 2021 yılında gerçekleştirilen ve hayvan deneylerinin kozmetik endüstrisinde kullanımına ilişkin farkındalık yaratmayı amaçlayan "Ralph'i Kurtarın" adlı kısa film, hikâye anlatımının aktivist halkla ilişkiler için kozmetik sektöründe kullanımına örnek olarak seçilmiştir. Kısa film bir deney tavanının ağzından deney sürecinde başına gelenleri duygusal bir tonda anlatmaktadır. Nitel araştırma tarasarıyla gerçekleştirilen araştırma üç aşamadan oluşmuştur. Öncelikle farklı yaş grubundan 30 kadına kısa film izletilmeden önce kozmetik ürünler, bu ürünleri kullanma sıklıkları ve tercihleri sorulmuştur. İkinci aşamada film izletildikten sonra derinlemesine görüşme yapılmış ve filmle ilgili görüşleri alınmıştır. Son olarak aynı kadınlarla 3 ay sonra yeniden derinlemesine görüşmeler gerçekleştirilmiştir. Sonuç olarak hikâye anlatımının duygulara, farkındalık düzeyine ve davranış değişikliğine etkisi en yüksek olan grubun 18-23 yaş arası kadınlar olduğu görülmüştür.

**Anahtar Kelimeler:** Aktivist Halkla İlişkiler, Hikâye Anlatımı, Nitel Araştırma, Hayvan Deneyleri, Kozmetik Sektörü.

### 1. Introduction

The essence of public relations is described as storytelling. Public relations practitioners are commonly seen as storytellers, with their activities revolving around narrative construction. This involves crafting

\* Amasya University Social Sciences Ethics Committee approval was received for this research with the letter numbered 63480 dated 04.04.2022./Bu araştırma için 04.04.2022 tarihli 63480 sayılı yazı ile Amasya Üniversitesi Sosyal Bilimler Etik Kurul onayı alınmıştır.

\*\* **Corresponding Author/Sorumlu Yazar,** Doç. Dr./Assoc. Prof. Dr., Ankara Üniversitesi/Ankara University, bartan@ankara.edu.tr

\*\*\* Doç. Dr./Assoc. Prof. Dr., Amasya Üniversitesi/Amasya University, aytug.mermer@amasya.edu.tr  
Makale Gönderim ve Kabul Tarihleri/Article Submission and Acceptance Dates: 27.12.2023-25.03.2024

**Citation/Atf:** Özoran, B. A., Üzümlü, A. M. (2024). Storytelling as a tool for activist public relations: a qualitative study in case of women. *Selçuk Üniversitesi Sosyal Bilimler Enstitüsü Dergisi*, 53, 352-366. <https://doi.org/10.52642/susbed.1410662>



stories that align with their employer's objectives in a manner that is strategically beneficial. Terms like sensemaking, narrative, and discursive practice are often associated with this process, emphasizing the role of storytelling in public relations (Elmer, 2011, p. 47). In public relations, storytelling can be used to create an image for the organization, develop relationships with stakeholders, establish brand identity, and strengthen employee allegiance. Similarly, within the framework of activist public relations, storytelling can be utilized to drive social change. Leading the organizations that carry out activist public relations efforts are non-governmental organizations. Non-governmental organizations use activist public relations to ensure acceptance of the organization's mission, develop communication channels serving the organization, create and maintain a conducive environment for donations, support the development and sustainability of public policies favorable to the organization's mission, and finally inform and motivate organizational stakeholders such as employees and volunteers (Sancar, 2017). In this context, storytelling emerges as a significant force. Non-governmental organizations can use storytelling to create social awareness and foster behavioral change within the framework of a social issue. An example of this is a public relations campaign conducted by UNICEF in the Dominican Republic in 2018. UNICEF conducted "The Worst Soap Opera" advocacy campaign to address the issue of child marriage. UNICEF aimed to raise local awareness and demand action to change the law through this campaign. The campaign utilized soap operas as the most consumed media content in the Dominican Republic, creating 10 episodes that depicted the verbal and physical abuse faced by victims of child marriage. The campaign strategy was to provoke discomfort in viewers and stir conversation by airing the story on television and spreading it through digital media channels. Initially, people protested the soap opera online, but after UNICEF revealed that it was inspired by real-life events, the direction of conversation shifted. Influencers, bloggers, and the public started discussing the need to change laws about child marriage. The campaign successfully raised awareness about the issue and pressured the government to change the law, with quantitative analysis showing a significant increase in awareness and the introduction of a new law prohibiting marriage for those under 18 without exceptions. This campaign demonstrates the power of storytelling in driving social change (Özoran, 2021, s. 227-228).

Within the framework of activist public relations, non-governmental organizations utilize storytelling to raise awareness about social and environmental issues. One of these issues is animal testing. It is defined as "any scientific experiment or test in which a live animal is forced to undergo something that is likely to cause them pain, suffering distress or lasting harm" (What are Animal Experiments, 2021). Animal experimentation has become a prevalent reality in contemporary society. In the 15 "old" EU Member States alone, an estimated 10 million vertebrate animals were employed for scientific and experimental endeavors in the year 2003. Nonetheless, it is probable that the true figure exceeds this estimate substantially, given the reported inadequacies in these data (Kolar, 2006, s. 112). More than 100 million animals are used for testing and killed in USA laboratories for different reasons (Facts and Statistics about Animal Testing, 2021). One of the reasons for animal testing is creating safe cosmetic products for humans. More than 500.000 animals suffer and die each year because of cosmetic testing (Cosmetic Testing FAQ, 2021). Some countries ban testing cosmetics on animals. Although some countries have taken important steps to limit and ban animal testing, it is known that many brands and cosmetic companies still use animal testing.

European Union bans on testing cosmetics on animals and selling animal-tested cosmetics in 2013. India, Israel, Norway, Iceland, and Switzerland has also similar laws. Additionally, New Zealand, South Korea, Taiwan, and Turkey have laws to ban or limit cosmetic animal testing (Cosmetic Testing FAQ, 2021). In 2020, 39 countries adopted laws banishing animal testing in the cosmetic area (Grappe, Lombart, Louis, & Durif, 2021, p. 1533).

In 2021 global cosmetic market size was 287.94 billion dollars and it is estimated to reach 412.29 billion dollars by 2028 (Cosmetics Market Size to Hit USD 415.29 Billion by [2021-2028]; Rising Awareness Regarding Health, Hygiene, and Grooming to Augment Industry Growth, Says Fortune Business Insights, 2021). In this large market, there are still large cosmetic brands that are conducting tests on animals such as M.A.C, Estee Lauder (Scheler, 2018), NARS, L'Occatine, Benefit (Chitrakorn, 2016), L'oreal, Lancome, Revlon, Rimmel, Max Factor (Laughlin, 2021). For that reason, many non-

governmental organizations such as Humane Society International (HSI), Humane Decision, Ethical Elephant, Cruelty-Free International conduct campaigns to raise awareness of animal testing in the cosmetic sector.

Humane Society International operates globally to enhance animal well-being across over 50 nations. Their efforts encompass various initiatives such as fostering the bond between humans and animals, safeguarding and rescuing dogs and cats, enhancing the welfare of farm animals, preserving wildlife, advocating for animal-free testing and research, providing disaster relief, and combating all forms of cruelty against animals (About Us, 2023). In this context, it conducts numerous campaigns both to raise funds and to increase awareness about animals. In this context, it conducts numerous campaigns both to raise funds and to increase awareness about animals.

One of the most notable campaigns is "Save Ralph". HSI released a 4-minute short film to combat cosmetic testing called "Save Ralph" on 6 April 2021. The film is a documentary about a rabbit named Ralph who is working as a "tester" for cosmetic products. Not only he but also his mother, father, sisters, brothers, and kids were testers. He tells his story to the camera throughout the film. He is blind in one eye, partially deaf, has chemical burns up and down his back. In addition, in a sad tone, he says, "it is okay" because he helps humans. In the laboratory scene, while Ralph's rabbit friends cry to the camera to free them, they infect an unknown chemical in Ralph's eye. Now completely blind and in pain, he says he could be a normal rabbit without animal testing. A call from HSI is seen at the end of the short film: "No animal should suffer and die in the name of beauty. Help Humane Society International ban cosmetic testing on animals globally" (Save Ralph - A short film with Taika Waititi, 2021).

This short film is an example of activist public relations using storytelling to raise awareness about an issue and calling people to action for not using animal-tested products and to change the policies of states about animal-testing in the cosmetic industry. The campaign focused on 16 countries, including the USA, Brazil, Canada, Chile, Mexico, South Africa, and Turkey. They chose these countries to move lawmakers to ban animal testing in the cosmetic sector (Save Ralph, 2021). HSI President said it is "a public advocacy and awareness campaign aims to show the terrible suffering that endure in testing" (Bigtas, 2021). It became a successful campaign that is watched 100 million on YouTube, 400 million on TikTok and it amassed more than three million petition signatures (Campbell, 2021). This campaign can be evaluated as showing the power of storytelling by a non-governmental organization for activist public relations.

This film has been examined by researchers from many different perspectives. Serafilm, Xavier and Marques (2022) employs a dialogic analysis approach inspired by the Bakhtin Circle's principles to examine the short film "Save Ralph." The findings indicate that the film successfully conveys social criticism by shedding light on the suffering of animals used for chemical testing in the cosmetics industry. It enhances empathy and fosters a deeper understanding of their plight among viewers. Aydar and Aydınlioğlu (2022) examined the film through the semiotic approaches of Saussure and Barthes. They found that the campaign effectively demonstrates that animals are denied the opportunity to live as they deserve, and that humans selfishly slaughter them for their own interests, while public and private institutions remain indifferent to this unethical behavior. Akpınar (2023) analyzed the film within the framework of digital activism and lynching culture using a semiotic approach, and examined the hashtags "#saveralph" and/or "#animalrights" on Twitter. The study concludes that digital activism and lynching culture have a significant impact, demonstrating the collective power to challenge hegemonic structures. In contrast to previous studies, this research aims to analyze the power of storytelling as an activist public relations tool on emotions, awareness, and action taken for a social purpose by using "Save Ralph" as a case study.

## 2. Activist Public Relations And Storytelling

Stories occupy a huge place in human life. We learn, share our emotions and thoughts, and understand others and the meaning of life by telling, listening, or watching stories. Since humans were hunter-gatherer tribes, they made sense of the world, connected and related with each other through stories (Zak, 2018, p. 5). Humans have told stories since the dawn of humanity. The only thing that has changed over the centuries is the tools they use to tell stories. 30,000 years ago, humans used cave paintings like the Chauvet

cave, which shows themes of survival. In Ancient Egypt, they used hieroglyphs that includes not only religious documents but also messages to future inhabitants. Humans also used songs, chants, and epic poetry to transfer their stories in the ancient world. Then, they start using written language to transmit stories (Mendoza, 2015). Nowadays with the development in technology, the tools of storytelling have increased tremendously. The introduction of the internet and social media tools into our lives after radio and television has increased the importance of digital storytelling.

Compared to other communication methods, storytelling has some superior aspects, especially in "persuasion" (Woodside, Sood, & Miller, 2008). First of all, stories are easier to remember because it triggers episodic memory and generates multiple associations and stimuli (Lundqvist, Liljander, Gummerus, & Van Riel, 2008, s. 286; Wachtman & Johnson, 2009, pp. 3-4; Ploran & Wheeler, 2009; Oatley, 2002). Secondly, it generates powerful emotions and empathy that make people live and experience (Peterson, 2017; Green, Brock, & Kaufman, 2004). Thirdly, it makes it more difficult to resist or counter-argue because people engage in the storyline and identify themselves with the characters in the storyline (Slater, 2002; Hinyard & Kreuter, 2007, p. 781). Additionally, storytelling is an essential tool to create trust, motivation to act, motivate social change and behavioral change, build communities to challenge injustices (Zak, 2018). Stories are a direct route to our emotions, so they can influence the decision-making process (Ganz, 2001). Therefore, stories have a strong power on changing values, mindsets, and rules (Saltmarche, 2018).

Because of that reason, it is a vital part of public relations and according to Elmer (Elmer, 2011, p. 57), it will continue to be an effective part of the public relations routine. Organizations have a long history of recounting their narratives. Although the relationship between organizational storytelling and public relations was first acknowledged three decades ago, it has only been in the past decade or so that storytelling has begun to be recognized as a distinct and concentrated area of interest within the field of public relations (Lane, 2023, p. 1).

Storytelling techniques are essential tools utilized in public relations to communicate messages, evoke emotions, and effectively engage audiences. By presenting communication in the form of a narrative, PR professionals can craft a compelling arc that captures attention and facilitates comprehension. For instance, a brand may utilize storytelling to recount its evolution from modest origins to prosperity, resonating with consumers by emphasizing shared values and experiences (Keith, 2023, p. 53). Storytelling which is defined as "a staple of public relations" by Kent (2015, p. 480) is used from crisis to branding, to identity, to reputation. Public relations employs storytelling to cultivate a favorable perception of the organization and reinforce corporate identity. Additionally, stories serve as significant symbolic endeavors through which organizations foster collective understanding in collaboration with their stakeholders (Saymer, 2018).

After the importance of storytelling in public relations became apparent, there has been an increase in studies in this field. While some researches (Forman, 2020; Gill, 2015) has discussed storytelling within the framework of employee engagement, others (Devi, 2012; Spear & Roper, 2016) have evaluated it within the context of internal communication. However, it is observed that studies on storytelling in public relations mainly focus on shaping audience perceptions, corporate reputation, brand storytelling, and loyalty (Dowling, 2006; Pereira, 2016; Hong, Yang, Wooldridge, & Bhappu, 2022).

In contrast to dominant studies in the field, this article focuses on the role of storytelling in public relations specifically concerning social change and raising awareness for social issues. Stories can be used for "activist public relations" which "is a focused view of communication activity by politicized third sector groups such as social collectives, community action groups, and non-governmental organizations to foster their public legitimacy as voices for social change" (Demetrious, 2009). Cutlip, Center and Broom also define non-profit organizations as agents of activist public relations. According to them, the purpose of non-profit organizations to use activist public relations is to ensure that the mission of the organization is accepted, to develop communication channels that serve the organization, create and maintain a favorable environment for donation, supporting development and maintenance of public policies which are favorable for organization's mission and finally inform and motivate organization's stakeholders (Cutlip, Center, & Broom, 1994, pp. 497,498).

Within this framework, “Save Ralph” storytelling video is an example of “activist public relations” made by a non-governmental organization to raise awareness about animal testing in the cosmetic sector and countries’ policies about animal testing, and motivate people not to buy from brands using animal testing.

The research focuses on the use of storytelling as a tool for activist public relations. The main aim of the research is to analyze immediate and long-term (3 months) reactions of women of different ages towards storytelling campaign. The first interviews took place in May 2022, and the second interviews took place in October 2022.

In this scope, it is aimed to answer the following questions:

1. How did women of different age groups feel when they watched the short film?
2. What is the awareness level of women of different age groups about animal testing in the cosmetics industry?
3. After women of different age groups have watched the short film, will they act to disseminate information about animal testing in the cosmetics industry?
4. 3 months after watching the short film, do women of different age groups remember the film and have the same feelings about it?
5. Was there a change in the level of awareness of women in different age groups 3 months after watching the short film? Have they researched this topic? Did they research which cosmetic companies do animal testing?
6. Is there a difference in cosmetic product preferences of women in different age groups 3 months after watching the short film?
7. Did women in different age groups work to disseminate this information within 3 months after watching the short film?

### 3. Materials and Method

This research aims to investigate the effect of storytelling in activist public relations on emotions, awareness level, and behavior change. It also aims to reveal the effect of storytelling in activist public relations on different age groups. Ethics committee approval was received for this study from Amasya University Social Sciences with the letter numbered 63480 on 04.04.2022.

In this study, a quasi-experimental design was used, A quasi-experimental research design is “the use of methods and procedures to make observations in a study that is structured similar to an experiment, but the conditions and experiences of participants lack some control because the study lacks random assignment, includes a preexisting factor, or does not include a comparison/control group” (Privitera & Ahlgrim-Delzell, 2023). Quasi-experimental designs (QEDs) are frequently employed in communication research. These designs offer researchers a moderate level of control in determining causality and are typically applied in real-world settings rather than controlled laboratory environments (Head & Harsin, 2017). In this research, we used pretest and posttest. One commonly utilized quasi-experimental research design involves testing a single group of participants or subjects before and after they receive a treatment or undergo manipulation of an independent variable. If there is a significant difference between the pretest and posttest scores, it may be attributed to the independent variable. However, because this design lacks a control group and is not purely experimental, there is uncertainty in making this inference (Colman, 2014).

Within this framework, for pretest and posttest in-depth interviews were used as a data collection method. Since the research was about a storytelling video against animal testing on cosmetic products, interviews were conducted with women. In depth interviews were conducted with 30 women living in Ankara, Turkey. Participants were selected through the probability sampling method. In this method “a sample drawn at random from a population such that all possible respondents or objects have an equal chance of being selected for observation or measurement” (Stacks, 2006).

As it is aimed to make a comparison between women from different age groups, interviews were conducted with three groups of women. Age groups were determined according to the separation of X, Y and Z generations. Interviews were held on the online platform due to the Covid19 pandemic.

In-depth interviews were conducted by researchers, and before each interview, participants were informed about the scope, purpose, and duration of the research. Written consent was obtained from participants for recording the interviews. Subsequently, the interviews were transcribed by the researchers and categorized within the framework of the research questions. For ethical reasons, the names of the participants were kept confidential, and each participant was assigned a number (P1, P2,..).

**Table 1.** Description of Participants

	Number of Participants	Year of Birth	Education
Group	10	1965 to 1980	Bachelor Degree
Group	10	1981 to 1999	Bachelor Degree
Group	10	After 2000 (but over 18 years old)	University Student

Qualitative research consists of three stages. In the first stage, before watching the short film, the participants were asked questions about their definition of cosmetic products, how often they use cosmetic products and the factors that determine their cosmetic product preferences. In the second stage, after participants watched the "Save Ralph" short film open-ended questions were asked to them. With the open-ended questions asked in the second stage, it was aimed to learn about their feelings after the movie they watched, their ideas about animal testing in the cosmetic industry, whether there would be a change in their cosmetic product preferences after the movie, and whether they would take an action to raise awareness about animal experiments.

The third stage of the research was carried out 3 months later. The same women were asked new open-ended in-depth interview questions to analyze whether they have the same feelings towards cosmetic testing on animals, whether they research which brands are using animal testing, whether there is a change in their awareness level about animal testing. Additionally, we asked questions to understand if they changed their cosmetic brand preferences and if they acted to raise awareness about animal testing.

## 4. Results and Discussion

### 4.1. First Stage of the Research: Cosmetic Product Preferences

Before watching the short film, we asked the participants how often they used cosmetic products and the factors that determine their cosmetic brand preferences. Women in all three groups stated that they use cosmetic products every day. Participants in the first group primarily describe make-up materials as cosmetic products.

"I use cosmetic products almost every day. For example, blush, powder, and lipstick are among the products I use every day." (PY3)

Unlike the first group, those in the second group perceive all personal care products as cosmetic products.

"Of course, I use cosmetic products every day. Deodorant, shampoo, face cream are products I use every week." (P12)

The third group, on the other hand, define skin moisturizing and cleansing products as cosmetic products and do not use make-up products every day.

Being a well-known brand comes first among the criteria that affect the cosmetic product preferences of the first group because they think well-known brands offer better quality. For this reason, there are women who have not changed their brand preferences for years. Another criterion for the first group is the ingredients of the products. Most of them stated they prefer "natural" products. However, they define these additives by limiting them to the substances mentioned in product advertisements like paraben and alcohol.

Similarly, the most vital criterion for cosmetic brand preferences for the women in the second group is to be a well-known brand. Secondly, some participants said products should be anti-allergic while others consider price-performance balance.

On the contrary, the primary criterion for the participants in the third group is expert opinions such as doctors, dermatologists, or pharmacists. Most of them stated that a cosmetic product should solve skin

problems or at least should not deepen them. Additionally, participants in this group said that social media is also shaping their product preferences.

## 4.2. Second Stage of the Research

### 4.2.1. Emotions after “Save Ralph” Short Film

After participants watched the short film were asked about what they thought and felt about the film. The first group participants were emotional while watching the movie, some of them even closed their eyes. The participants were very upset for Ralph and, some of them stated that they had a hard time not crying.

“I thought animals were slaughtered for people. This is very sad.” (P1)

“I felt incredibly guilty. I regret. I will think of Ralph when I am using cosmetic products.” (P2)

“It pisses me off that beings who don't have a choice are abused by beings stronger than themselves”(P3).

The women in the second group were not as emotional as the first group. While the participants said that the film was effective in raising awareness on this issue, they made rational comments about the issue. They described their feelings as “uneasiness” (P11), “desperation” (P12), “punishment of conscience” (P13).

“We have seen that there are no limits to human beings for materiality and external beauty in production and consumption” (P12)

“The movie made me feel two things. First, there is an animal that lives like a human, and it is happy to live like that. In other words, I thought that our lifestyle, working standards, and even our leisure activities were embellished in the movie. Having a job, even if it hurts him, saves Ralph from ‘idleness’ and serves capitalism. Secondly, I thought of how we harm the entire flow on earth except ourselves.” (P14)

“Ralph reminded me of myself not only animals but also people can often be victims for the flow of daily life. But they somehow convince themselves that they are doing it voluntarily” (P15).

Additionally, some participants in the second group criticized the film because they find the film insufficient to end animal testing.

Unlike the other groups, all of the participants in the third group had watched the movie before because they used social media actively. While this group expressed their thoughts and feelings about the film, they also mentioned the action they took. They defined their feelings as sadness (P21, P22), helplessness (P23, P24) and "guilt" (P27).

“I have watched it before and this video made me not buy products with animal ingredients. They die for us. We can live without cosmetics. But they cannot live without eyes, without mouth.”(P26)

“After the video, I found a barcode scanning application on the Internet. I am using this application to find out which brands are using animal testing. I scanned all of the products at my home, I am careful not to buy them again when they were finished” (P27)

Some participants criticized themselves for not changing their behavior after watching the movie.

“It was viral on social media. However, people who shared it on their social media, still use the same products. And I am one of them.”(P28)

“When I first watched this video, I hadn't slept for two days. I threw away most of my materials, but there were some that I couldn't throw away, for example, my Mac products. Because people think, I bought it once, anyway. But I won't buy it again”(P26).

### 4.2.2. Awareness of Animal Testing in Cosmetic Sector

The participants were asked whether they knew that animal experiments were used in the production of cosmetic products before watching the short film and what they thought about animal testing. It turned out most of the first group knew there are “test animals”, but they did not know that they were used in the cosmetic industry.

“I actually knew that mice were used as test subjects for drugs, but I did not know about the cosmetics industry” (P4)

The participants, who knew beforehand that there was animal testing for cosmetic products, expressed their thoughts with the following words:

“When I was younger, there were campaigns like this saying no to animal experiments. I learned in those days.”(P3)

“Knowing and applying are two different things. I am happy when I see the phrase "not tested on animals" on a product. But it is not my priority.”(P5)

None of the participants in the first group could say the names of the cosmetic brands experimenting on animals. However, after watching the film, all of them stated that they will research which brands are doing animal testing and they will be sensitive in their brand choices. However, some said if cruelty free products are expensive, they can not change their preferences.

“Of course, I will make a more conscious choice. I will look at which brands use animals and I will definitely not buy them.” (P4)

“I need to research. I can give up on the brands I use. I can find alternatives, if it won't force me economically.” (P1)

“I have never paid attention to it until now, but now I will.”(P6).

“I'd prefer cruelty free products at the same price. If they are too expensive, I am ashamed to say my true feelings, but I think I would prefer the old ones again”.(P5)

Unlike the first group, most of the women in the second group were aware of the animal experiments carried out by the cosmetic industry. This group did not show as many emotional reactions as the previous group.

"I knew. It doesn't make much sense to me, frankly. These products will be tried in some way. If not on animals, maybe it will be tested on people in low-income countries."(P15)

"I knew. But maybe I was ignoring it because it wasn't brought before us in this way. But I don't think this movie will be effective either. People will react first and then forget.”(P17)

Similar to the first group, the second group participants also can not give the names of the cosmetic brands experimenting on animals. However, almost all of the participants stated that this film will have an impact on their brand preferences and that they will buy cruelty free products.

"I will immediately research and find out which brands there are" (P13)

“I will be more sensitive when purchasing cosmetic products. I do not want to cause harm to any living thing” (P14)

Two participants from the second group stated that the film would not be effective on their cosmetic brand preferences.

“I don't think it will have a direct impact.” (P15)

“I think I will take a look at the packaging and buy the brand I want to buy again”(P16).

All of the participants in the third group stated that they are aware of the animal testing of cosmetic brands. The awareness level of the participants in this group is considerably higher than the other groups.

“I've been careful to buy vegan products since I was little. I threw away my Dove and Nivea branded products at home and turned to vegan products.”(P21)

At the same time, some of the participants in this group had knowledge about which brands were testing on animals. They mentioned the names of some brands such as Head and Shoulders, Maybelline, Max Factor, La Roche, Yves Roche, Johnson and Johnson, Dove, Nivea, L'oreal, MAC. All stated that there would be a change in their brand preferences after this film.

#### 4.2.3. Dissemination of Awareness

Participants were asked whether they would take any action to raise awareness about animal testing. All of the participants in the first group said that they would mention the film to their friends. In addition, they would make an effort for their friends to change their brand preferences. Except one, all said that they would share the short film on their social media accounts.

The participants in the second group are not as willing to share this issue with their friends as the first group. Some find it unnecessary to share with their friends or share it on their social media accounts.



The participants in the third group had already discussed this issue with their friends. They said that most of their friends were aware of it because it was a viral video on social media. One of the participants stated that they downloaded an application with their friends and that they could choose cruelty-free brands thanks to this application. Another participant said that she made a presentation on this subject in a lecture at the university. At the same time, some of the participants stated that they shared this video on their social media accounts the first time they saw the video. However, there are also participants who think that social media shares are not effective in this regard, that people only share such videos to show off, and therefore do not share on their social media accounts.

### 4.3. Third Stage of the Research

#### 4.3.1. Emotions

A new interview was arranged with the participants after 3 months. In this interview, questions were asked about their feelings about the short film they watched 3 months ago to find out if they have the same feelings.

Except for two participants, the others in the first group remembered the film. Although they could not remember details such as the name of the rabbit, they said that it is about a rabbit working as a test animal for the cosmetics industry. However, two participants completely forgot what the movie was about. Also, it is found that they have the same emotions towards the film and animal testing.

All of the second group and third participants remembered the movie and their feelings. Most of them described the emotions they felt like sadness and guilt and anger.

#### 4.3.2. Change in the Awareness Level and Consumption Preferences

To understand the changes in awareness of cosmetic testing and brand preferences new questions were asked to the participants. Some of the participants in the first group stated that they did not conduct any research on brands that use animal testing. Participants who said this also expressed their embarrassment. Although some of the participants stated that they did research on cosmetic brands that made animal experiments, only one participant could give brand names. Others stated that they could not reach cruelty free brand names as a result of their research.

"I researched right after the film. I did not get good results. Then, I asked the employees of the store where I always go to buy cosmetics for years. They were very surprised and could not answer. When I told the name of the brands I used, we looked at the boxes and could not find any statement on them. They said that those products are very expensive, so they are not selling them." (P5)

"Of course, I researched, I was ashamed to learn that more than 600 brands worldwide do animal testing, I even put their lists in my bag." (P9)

However, most of the first group didn't change their brand preferences.

"Actually, I need to change the brands. My daughter and I made the same decision. But I recently shopped without my daughter; next time I will buy cruelty free brands." (P10)

"I looked at the past kinds of toothpaste and I couldn't see any indication in any of them. I didn't understand if they were all doing animal testing. So, I bought one." (P1)

Only two participants explained that they made changes in their brand preferences.

"I made a list of cruelty free brands. I check that list while shopping." (P9)

"My brand preferences have changed. I even spent a lot of time the other day to see if there was a rabbit logo on products." (P2)

Most of the participants in the second group did research on cruelty free brands. Many have created lists of brands using animal testing, so they were able to name the brands.

"I prefer brands that do not use animal testing such as Mustela, Sleepy, Molfix, Pastel, The b-Balm. I was using Nivea, Clear, Finish, Garnier before. But now I know they are testing on animals. So, I am not using them anymore." (P12)

"I eliminated all the brands I used such as Avon, Channel, Dior, Lancôme, Oriflame, Max Factor, Flormar, Dove and Colgate." (P17)

"I have a list. Let me share with you. Some cosmetic companies test on animals: Air Wick, Axe, Avon, Calgon, Clear, Comfort, Dove, Estee Lauder, Febreze, Finish, Garnier, Gillette, Head & Shoulders, Ivory, Johnson & Johnson, Kerastase, L'Oreal, L'Occitane, Lacoste, Lancome, Listerine, Lux, MAC, Max Factor, Maybelline, Mr. Clean, Neutrogena, Nivea, Olay, Old Spice, Organix, Pampers, Pantene, Procter & Gamble, Schwarzkopf, Signal, Vaseline, Vichy, Vicks, Victoria's Secret, Yves Rocher. Some cosmetic companies that do not test on animals: Africa Organics, Almawin, Aubrey, Avalon, Body Essence, Burt's Bees, Ciel D'Azur, Dalan, Dalin Organic, Dermalogica, Dermalush, Dr. Hauschka, Ecem Kozmetik, Ecover, Evora, Giovanni, Lush, Salon Natural, The Body Shop, Trukid." (P18).

Among the participants, some declare that they were doing research but cannot give a brand name.

"I researched brands that do and don't do animal testing. I can't name you right now, but I learned that many well-known brands, unfortunately, experiment on animals." (P14)

"I searched but now I can't remember" (P16).

Some participants openly stated that they did not conduct any research on brands.

"Unfortunately, I couldn't research, because I worked so hard, I didn't have any time" (P13)

"I didn't investigate. I said it that day too. If there is no experiment on animals, maybe this experiment will be done on low-income people. (P15).

Most of the participants in the second group changed their brand preferences.

"I stopped buying the brands I just mentioned." (P17)

"I started to prefer natural products. For example, rose oil, rose water, aloe vera." (P19)

In addition to two participants who said that they have not changed their brand because they haven't bought cosmetics yet, one stated that the film did not change any of her habits.

All of the third group both conducted in-depth research on this issue and changed their brand preferences. Most of them shared the names of brands that use and do not use animal testing.

"I was using The Body Shop and Note. They are cruelty free. L'oreal, for example, is insensitive about animal testing, so I decided not to use it". (P28)

"Johnson and Johnson and Mac were experimenting on animals. Yves Roche was also animal testing. I thought it was vegan, so I was using it. It is very surprising." (P30)

"L'oreal, Maybelline and Nivea use animals as test subjects." (P21)

Participants in this group either changed their brand preferences or stated that they were happy when they learned that the brands they used are cruelty free.

"The brands I use are cruelty-free. Mac and Gillette are using animal testing, so I stopped using them"(P29)

"I continue to use what I have, but I changed my shampoo because I learned that it is testing on animals." (P27)

"I changed my shampoo and deodorant, now I use cruelty free brands." (P25)

#### 4.3.3. Actions to Disseminate Awareness

In the first interview, the participants were asked what they would do to raise awareness on this issue. In the second interview, questions were asked to learn about the actions they took in 3 months.

The participants in the first group stated that they would share the film with their friends in the first interview. However, it is revealed that they shared the film with very few people within 3 months. Most of them stated that they could not meet face to face with their friends because of the pandemic. So they did not have the opportunity to talk about this issue. Some said that they forgot to share. Only two of them shared this film with their friends but they didn't know if they changed their brand preferences. The answers show that the participants developed a superficial dialogue with their relatives on the subject, and then the subject was not brought up again. Only one participant stated that she shared the film with all her friends and family and, their habits had changed.

"After surveying with you, I shared it with my family, friends, and relatives. My cousin bought rabbits. We all changed our brand preferences." (P4)

It is found that although most of them said they would share the film on their social media accounts, they did not.

Most of the second group stated that they discussed the short film with their friends. Most of the participants said that their friends watched the film. However, most participants do not know whether there is a change in their friends' brand preferences because they didn't talk about it again. However, they think that their friends will question their preferences.

"Many people have watched Ralph's movie. We talked about the fact that we didn't know that there was such a species as a test animal." (P11),

"My friends have already watched it and I think they will shop carefully like every conscious person." (P12)

"I told my close friends about this short film. They felt pretty much the same as me, but I have no idea if they changed their brand preferences." (P14)

"Some of my friends were very impressed, they even said that they would change it and throw away their products at home. I don't think they did" (P15),

When the participants in the second group were asked whether they shared the short film on their social media accounts, it was striking that the participants who declared that they would share it in the first interview stated that they did not share it.

The participants in the third group talked to their friends about the film. Participants in this group stated that they discussed the issue with large groups of friends and took decisions together.

"We talked when we met with the girls. We decided to be as careful as we could." (P29)

"Yes, we talked a lot as a group." (P28)

"All my friends downloaded the barcode app. They're probably using it." (P30)

"Watching the film and doing research on it was enough for them to change their preferences." (P23)

"My friends and I are very sensitive about this issue, when I said I changed my deodorant, they changed it too, we try to be as careful as possible." (P23)

"I completed my final homework at my school by drawing attention to Ralph's story, and my classmates watched the video, so my group of friends changed their brand preferences." (P26)

Unlike the other groups, most of the third group participants shared the short film on their social media accounts. Some even stated that they shared more than one.

## 5. Conclusion

In this study, it is aimed to examine the effect of storytelling in activist public relations on the emotions, awareness level, and behavior change of different age groups. In this context, the short film "Save Ralph" created by HSI which aims to raise awareness about "animal testing" was chosen as an example.

The qualitative research design was used in the research and in-depth interviews were used to collect data. Amasya University Social Sciences Ethics Committee approval was received for this research with the letter numbered 63480 dated 04.04.2022. Informed consent forms were signed by the participants. In-depth interviews were conducted with 30 women from different age groups. In the first stage of the study, before the short film was shown, the questions about their cosmetic brand preferences were asked. It has been observed that different reasons determine the cosmetic product preferences of women in different age groups. Women between the ages of 43 and 62 stated that the most important factor determining their cosmetic product preferences is brand awareness. For women between the ages of 23 and 42, the brand must be known as well as being anti-allergic and having a price-performance balance. The most important factor when choosing cosmetic products for women between the ages of 18-23 is the opinions of specialists such as doctors, dermatologists, and pharmacists. However, none of the women in all three groups mentioned the "cruelty free" issue.

In the second stage of the research, questions were asked after the women watched the short film. Women between the ages of 43 and 62 gave more emotional responses to the film, while women between the ages of 23 and 42 gave more rational responses. Most of the women between the ages of 18-24 stated that they had watched the film before. In all three groups, women expressed their feelings with the words "sadness", "guilt" and "desperation".

While very few of the women aged 43-62 stated that they knew about "animal testing" in the cosmetics sector, all of the women aged 23-42 said that they knew it before, but they did not know which brands use animal testing. Unlike these groups, all of the women aged 18-23 said that they know that "animal testing" is used in the cosmetics industry, and some participants even gave the names of some brands. Most of the participants stated that they would change their cosmetic brand preferences after watching the film. In addition, most of the women stated that they would mention the film to their friends and share it on their social media accounts. However, it was observed that women between the ages of 23-42 were less willing to talk about the short film than the women in the other two groups. The most important reason for this is that they think that the movie will not have enough effect on changing people's behavior. Therefore, while older women approached the film more emotionally, middle-aged women made more rational decisions, while younger women both acted emotionally and took action immediately.

In the last stage of the study, new interviews were conducted 3 months after the women watched the movie. Except for two women aged between 43 and 62, all women remembered the film and described their feelings with the same words. This shows that the effect of the story continues. However, a difference was observed between different groups in the level of awareness. Although women between the ages of 43 and 62 gave very emotional reactions while watching the film, most of them did not research which brands were using "animal testing". Those who stated that they did research could not say their brand names. At the same time, most of them did not change their brand preferences. Most women aged 23-42 have researched which brands use "animal testing". Some could say brand names, while others could not. It is seen that 3 out of 10 women in this group have changed their brand preferences. All of the women in the 18-23 age range have done the research and stopped using brands that do "animal testing". Some even said that they downloaded an app on their phones that detects brands that do animal testing.

In the second stage of the research, most of the women stated that they would share this information with their friends and share the short film from their social media accounts. However, other groups, except for women in the 18-23 age group, did not take many actions to disseminate information.

In summary, storytelling has different effects on different age groups in activist public relations studies. While significant changes occurred in both the awareness levels and brand choices of women between the ages of 10-23, the same change was not experienced in other groups. It is planned to repeat this study after 1 year and to re-measure the change in awareness level and brand preferences in the long term.

#### **Arařtırmacıların Katkı Oran Beyanı / Contribution of Authors**

Yazarların alıřmadaki katkı oranları Beris Artan ÖZORAN %50/ Aytuğ Mermer ÜZÜMLÜ %50 şeklindedir.  
The authors' contribution rates in the study are Beris Artan ÖZORAN %50/ Aytuğ Mermer ÜZÜMLÜ %50 form.

#### **ıkar atıřması Beyanı / Conflict of Interest**

alıřmada herhangi bir kurum veya kiři ile ıkar atıřması bulunmamaktadır.  
There is no conflict of interest with any institution or person in the study.

#### **İntihal Politikası Beyanı / Plagiarism Policy**

Bu makale İntihal programlarında taranmış ve İntihal tespit edilmemiřtir.  
This article was scanned in Plagiarism programs and Plagiarism was not detected.

#### **Bilimsel Arařtırma ve Yayın Etiđi Beyanı / Scientific Research and Publication Ethics Statement**

Bu alıřmada Yükseköđretim Kurumları Bilimsel Arařtırma ve Yayın Etiđi Yönergesi kapsamında belirtilen kurallara uyulmuřtur.  
In this study, the rules specified within the scope of the Higher Education Institutions Scientific Research and Publication Ethics Directive were followed.

## References

- About Us*. (2023, 02 22). Retrieved from Humane Society International: <https://www.hsi.org/about-us/>
- Akpınar, M. E. (2023). Digital Activism and Lynch Culture: A Review on Animal Rights Within the Frame of Save Ralph. *Uşak Üniversitesi Sosyal Bilimler Dergisi*, 1-30.
- Aydar, A. F., & Aydınlioğlu, Ö. (2022). #Saveralph Sosyal Sorumluluk Kampanyası Üzerine Göstergebilimsel Bir Analiz. *Smac Journal*, 53-77.
- Bigtas, J. (2021). 'Save Ralph' is an animated short that advocates against animal testing in cosmetic products. Retrieved from GMA News Online: [https://www.gmanetwork.com/news/lifestyle/healthandwellness/783672/save-ralph-is-an-animated-short-that-advocates-against-animal-](https://www.gmanetwork.com/news/lifestyle/healthandwellness/783672/save-ralph-is-an-animated-short-that-advocates-against-animal)
- Campbell, J. (2021). *Humane Society International's Campaign gets 100 million+ online hits*. Retrieved from Marketing Gazette: <https://marketinggazette.co.uk/2021/05/11/hsis-save-ralph-campaign-makes-its-way-to-achieving-campaign-targets/>
- Chitrakorn, K. (2016). *Is the global cosmetic industry moving towards a CrueltyFree Future*. Retrieved from Business of Fashion: <https://www.businessoffashion.com/articles/intelligence/is-the-global-cosmeticsmarket-moving-towards-a-cruelty-free-future>
- Colman, A. M. (2014). *A Dictionary of Psychology*. Oxford University Press.
- Cosmetic Testing FAQ*. (2021, Ağustos). Retrieved from The Humane Society.
- Cosmetics Market Size to Hit USD 415.29 Billion by [2021-2028]; Rising Awareness Regarding Health, Hygiene, and Grooming to Augment Industry Growth, Says Fortune Business Insights*. (2021). Retrieved from Fortune Business Insights: <https://www.globenewswire.com>
- Cutlip, S., Center, A., & Broom, G. (1994). *Effective Public Relations*. New Jersey: Prentice Hall.
- Demetrious, K. (2009). Public Relations in the Third Sector. In J. J., & C. Zawawi, *Public Relations Theory and Practice*. Australia: Allen& Unwin.
- Devi, U. (2012). Storytelling: A Powerful Tool for Effective Internal Communication. *NHRD Network Journal*, 52-60.
- Dowling, G. R. (2006). Communicating corporate reputation through stories. *California Management Review*, 82-100.
- Elmer, P. (2011). Public relations and storytelling. In E. L., & C. Hodges, *Public Relations, Society & Culture* (pp. 59-72). NY: Routledge.
- Facts and Statistics about Animal Testing*. (2021, temmuz). Retrieved from Peta.org: <https://www.peta.org/issues/animals-used-for-experimentation/animals-used-experimentation-factsheets/animal-experiments-overview/>
- Forman, J. (2020). *Storytelling in Business*. Stanford University Press.
- Ganz, M. (2001). The Power of Story in Social Movements. *The Proceedings of the Annual Meeting of the American Sociological Association*, (pp. 18-25). Anaheim, California.
- Gill, R. (2015). Why the PR strategy of storytelling improves employee engagement and adds value to CSR: An integrated literature review. *Public Relations Review*, 662-674.
- Gottschall, J. (2002). *The Storytelling Animal: How Stories Make us Human*. New York: Houghton Mifflin Harcourt.
- Grappe, C. G., Lombart, C., Louis, D., & Durif, F. (2021). "Not tested on animals": how consumers react to cruelty-free cosmetics proposed by manufacturers and retailers? *International Journal of Retail & Distribution Management*, 1532-1553.
- Green, M., Brock, T., & Kaufman, G. (2004). Understanding media enjoyment: The role of transportation into narrative worlds. *Communication Theory*, 311-327.
- Head, K. J., & Harsin, A. M. (2017). Quasi-Experimental Design. In M. Allen, *The SAGE Encyclopedia of Communication Research Methods* (pp. 1384-1387). Sage.
- Hinyard, L., & Kreuter, M. (2007). Using narrative communication as a tool for health behavior change: A conceptual, theoretical, and empirical overview. *Health Education & Behavior*, 777-792.

- Hong, J., Yang, J., Wooldridge, B. R., & Bhappu, A. D. (2022). Sharing consumers' brand storytelling: influence of consumers' storytelling on brand attitude via emotions and cognitions. *Journal of Product & Brand Management*, 265-278.
- Keith, A. (2023). The Power of Storytelling in Public Relations. *Journal of Public Relations*, 50-61.
- Kent, M. L. (2015). The power of storytelling in public relations: Introducing the 20 master plots. *Public Relations Review*, 480-489.
- Kolar, R. (2006). Animal Experimentation. *Science and Engineering Ethics*, 111-122.
- Lane, A. (2023). Towards a theory of organizational storytelling for public relations: An engagement perspective. *Public Relations Review*, 1-10.
- Laughlin, A. (2021). *30 Makeup Brands Still Test on Animals in 2021*. Retrieved from Cruelty Free Kitty: <https://www.crueltyfreekitty.com/cruelty-free-101/makeup-brands-that-test-on-animals/>.
- Lundqvist, A., Liljander, V., Gummerus, J., & Van Riel, A. (2008). The impact of storytelling on the consumer brand experience: The case of firm-originated story. *Journal of Brand Management*, 283-297.
- Mendoza, M. (2015). *The Evolution of Storytelling*. Retrieved from Reporter: <https://reporter.rit.edu/tech/evolution-storytelling>
- Oatley, K. (2002). Emotions and the story worlds of fiction. In M. Green, J. Strange, & T. Brock, *Narrative Impact: Social and Cognitive Foundations*. London: Lawrence Erlbaum.
- Özoran, B. A. (2021). Digital Storytelling and Public Relations: An Analysis Through Case Studies. E. Eşiyok içinde, *Handbook of Research on New Media Applications in Public Relations and Advertising* (s. 217-233). IGI Global.
- Pereira, G. (2016). Brand storytelling: A three-dimensional perspective. *Journal of Brand Strategy*, 146-159.
- Peterson, L. (2017). *The science behind the art of storytelling*. Retrieved from Harvard Business: <https://www.harvardbusiness.org/the-science-behind-the-art-of-storytelling/>
- Ploran, E., & Wheeler, M. (2009). Episodic Memory in Encyclopedia of Neuroscience. *Encyclopedia of Neuroscience*, 1167-1172.
- Privitera, G. J., & Ahlgrim-Delzell, L. (2023). *Research Methods for Education*. Sage.
- Saltmarche, E. (2018). *Using Story to Change Systems*. Stanford Social Innovation Review.: [https://ssir.org/articles/entry/using\\_story\\_to\\_change\\_systems](https://ssir.org/articles/entry/using_story_to_change_systems) adresinden alındı
- Sancar, G. A. (2017). Aktivist Halkla İlişkiler Bağlamında WWF Dünya Saati Kampanya Örneği. *Erişim İletişim Dergisi*, 2-18.
- Save Ralph - A short film with Taika Waititi*. (2021). Youtube: <https://www.youtube.com/watch?v=G393z8s8nFY> adresinden alındı
- Save Ralph*. (2021). Retrieved from Humane Society International: <https://www.hsi.org/saveralphmovie/>
- Saymer, İ. (2018). Yeni medya çağında halkla ilişkiler ve dijital hikaye anlatımı. *1.Uluslararası Reklamcılık ve Halkla İlişkiler Kongresi Bildiriler Kitabı*. Eğitim Yayınevi.
- Scheler, S. (2018). *Companies that test on animals 2017*. Retrieved from Cruelty Free Kitty: <https://www.crueltyfreekitty.com/companies-that-test-onanimals/>
- Serafim, M. L., Xavier, M. M., & Marques, E. L. (2022). An Analysis of "Save Ralph" Animation in the Dialogical Perspective of Language. *VERBUM*, 5-19.
- Slater, M. (2002). Entertainment education and the persuasive impact of narratives. In M. Green, J. Strange, & T. Brock, *Narrative Impact: Social and Cognitive Foundations* (pp. 158-181). NJ: Lawrence Erlbaum Associates.
- Spear, S., & Roper, S. (2016). Storytelling in organisations: supporting or subverting corporate strategy? *Corporate Communications: An International Journal*, 516-532.
- Stacks, D. (2006). *Dictionary of Public Relations Measurement and Research*. Institute for Public Relations: [https://www.instituteforpr.org/wpcontent/uploads/PRMR\\_Dictionary\\_1.pdf](https://www.instituteforpr.org/wpcontent/uploads/PRMR_Dictionary_1.pdf) adresinden alındı
- Wachtman, E., & Johnson, S. (2009). The persuasive power of story. *Marketing Management*, 28-34.
- What are Animal Experiments*. (2021, Temmuz). Retrieved from Cruelty free international.org: <https://www.crueltyfreeinternational.org/why-we-do-it/about-animal-testing>

Woodside, A., Sood, S., & Miller, K. (2008). When consumers and brands talk: Storytelling theory and research in psychology and marketing. *Psychology & Marketing*, 97-145.

Zak, P. (2018). *Why does telling stories matter? In Telling Stories That Matter*. Retrieved from Storytelling Center: [https://www.storytellingcenter.net/wp-content/uploads/2018/12/StoryTelling\\_Toolkit\\_Letter\\_Size.pdf?x15989&cx61774](https://www.storytellingcenter.net/wp-content/uploads/2018/12/StoryTelling_Toolkit_Letter_Size.pdf?x15989&cx61774)

# Orta Çağ İngiltere'sinde Başarısız Bir Kadın Veraseti Örneği: İmparatoriçe Matilda Neden Kraliçe Olamadı?

Gökmen Günay GÖKBAYIR\*   
Sayime DURMAZ\*\* 

## ÖZ

İngiltere Kralı I. Henry 1120 yılında yaşanan trajik Beyaz Gemi kazasıyla tek meşru erkek çocuğunu ve tahtın yasal varisini kaybetmişti. Kazadan iki sene önce kraliçesini de kaybetmiş olan Henry'nin, kendisinden sonra tahta çıkarak Anglo-Norman devletinin kıta ve adadaki birliğini koruyacak yasal bir varise ihtiyacı vardı; fakat kalan tek meşru çocuğu kızı Matilda'ydı. Verasetin belirsizliği, Henry'nin gayrimeşru çocuklarından bazılarının ve yeğenlerinin taht adaylığını gündeme getiriyordu. Üstelik yirmi senedir esaret altında tuttuğu abisi Robert'ın meşru çocuğu William Clito etrafında şekillenen kıta ittifakı hem Normandiya topraklarını hem de İngiliz tahtını tehdit ediyordu. Henry sıra dışı bir hamle yaparak damadı V. Heinrich'in ölümünden sonra dul kalan kızı Matilda'yı yasal varisi ilan etmişti. Anglo-Norman soyluları Matilda'nın varis olmasını kabul etmişlerse de Henry'nin ölümünün ardından İngiltere tahtına Matilda değil, Henry'nin yeğeni Stephen oturmuştu. Stephen'ın kral olmasıyla birlikte Matilda ve ona bağlı soyluların ayaklanması İngiltere'yi iç savaşa sürükledi.

Bu çalışma Matilda'nın İngiltere tahtına çıkamamasının ardında yatan nedenleri incelemeyi amaçlamaktadır. Anglosakson ve Norman veraset geleneğinde bulunmamasına rağmen bir kadın olarak Matilda'nın varis yapılması, Henry'nin ölümünün ardından Stephen'ın tahta çıkması ve iç savaş sırasında Matilda'nın tutumu çağdaş kaynaklar yardımıyla incelenmiş; Matilda'nın neden kraliçe olamadığı sorusuna cevap aranmıştır.

**Anahtar Kelimeler:** I. Henry, Veraset, İmparatoriçe Matilda, Stephen, İngiltere, Normandiya.

## An Example of a Failed Female Succession in Medieval England: Why Empress Matilda Didn't Become Queen?

### ABSTRACT

King Henry I of England had lost his only legitimate son and legal heir to the throne in the tragic accident of the White Ship in 1120. Having lost his queen two years before, Henry needed a legitimate heir to succeed him and preserve the unity of the Anglo-Norman state on the continent and island, but his only remaining legitimate child was his daughter Matilda. The uncertainty of the succession raised the prospect of some of Henry's illegitimate children and the nephews. Moreover, the continental alliance forming around William Clito, the legitimate son of his brother Robert, whom he had held in captivity for twenty years, threatened both the Normandy lands and the English throne. In an extraordinary move, Henry declared his daughter Matilda, widowed after the death of his son-in-law Heinrich V, as his rightful heir. Although the Anglo-Norman nobles accepted Matilda's succession, after Henry's death, it was Henry's nephew Stephen, not Matilda, who succeeded to the throne of England. With Stephen as king, the uprising of Matilda and the nobles loyal to her plunged England into civil war.

This study aims to analyze the reasons behind Matilda's failure to ascend the throne of England. Matilda's throne candidate as a woman despite the absence of Anglo-Saxon and Norman succession tradition, Stephen's ascension to the throne after Henry's death, and Matilda's attitude during the civil war are analyzed with the help of contemporary sources, and an answer to the question of why Matilda could not become queen is sought.

**Keywords:** Henry I, Succession, Empress Matilda, Stephen of Blois, England, Normandy.

### 1. Giriş

1120 yılının Kasım'ında yaşanan Beyaz Gemi kazasının faturası I. Henry ve Anglo-Norman devleti için oldukça ağırdı. Çok sayıda soylu –özellikle gençler– hayatını kaybetmişti; fakat asıl kayıp William Atheling'ti. William, I. Henry'nin kraliçesi Edith-Matilda'dan olan iki meşru evladından tek erkek olanıydı

\* Corresponding Author/Sorumlu Yazar, Dr./Ph.D., s.gokbayir@hotmail.com

\*\* Doç. Dr./Assoc. Prof. Dr., Çankırı Karatekin Üniversitesi/Çankırı Karatekin University, sayimeduramaz@karatekin.edu.tr

Makale Gönderim ve Kabul Tarihleri/Article Submission and Acceptance Dates: 28.12.2023-16.01.2024

**Citation/Atf:** Gökbayır, G. G., Durmaz, S. (2024). Orta Çağ İngiltere'sinde başarısız bir kadın veraseti örneği: imparatoriçe matilda neden kraliçe olamadı?. *Selçuk Üniversitesi Sosyal Bilimler Enstitüsü Dergisi*, 53, 367-383. <https://doi.org/10.52642/susbed.1410953>





ve aynı zamanda hem Normandiya'nın Fransa kralı tarafından kabul edilmiş varisi hem de İngiltere tahtının halk ve soylular tarafından da sevilen ve desteklenen tek yasal varisiydi. Henry için kaybedilen şey sadece bir evlat değil, hanedanın geleceğiydi. Geriye kalan tek meşru evladı, Kutsal Roma İmparatoru V. Heinrich ile evli olan kızı Matilda'ydı ve "imparatoriçe" de olsa bir kadın olan Matilda'nın İngiltere tahtının yasal varisi olması herhalde pek ihtimal dâhilinde düşünülemezdi. Henry'nin yas tutacak vakti yoktu ve acilen bir veliahda ihtiyacı vardı. Aslında Henry'nin çeşitli metreslerinden pek çok gayrimeşru çocuğu vardı. Bu çocukların sayısının yirmi bir ila yirmi beş civarında olduğu düşünülmektedir. Henry, 20'den fazla çocukla Fransa'nın tüm Capet krallarının toplamda elde ettiği sayının on katı kadar gayrimeşru çocuğu olmuştur. Doğrudan Hugh Capet'in soyundan gelen kralların yaptığı 14 çocukta sadece 2 tanesi gayrimeşrudur (Bartlett, 2020). Henry bu kadar çok gayrimeşru evlada sahip olsa da, Kilise tarafından onaylanmamış bir ilişkiden dünyaya gelen bir çocuğun İngiltere tahtına varis bırakılması ve zamanı gelince Kilise'nin takdisiyle tahta çıkması, Matilda'nın varisliği kadar zor bir durumdu. XII. yüzyılın ilk çeyreğinde tahtın bir kadın varise bırakılmasına dair tek örnek 1109'da Kastilya-Leon krallığındaki Urraca idi ve Urraca'nın saltanatının (1109-26) çalkantıları göz önüne alındığında, bu cesaret verici bir emsal değildi (O'Callaghan, 1983).

Henry yaşlanıyordu ve kazadan sonra Aşağı Lorraine Dükü'nün kızı Adeliza ile yaptığı ikinci evliliğinden meşru bir erkek evlat sahibi olma olasılığı da her geçen gün daha da azalıyordu. Tahtın geleceği belirsizdi; fakat Henry'nin kendisi olmasa da Anglo-Norman baronları, Henry'nin gayrimeşru çocuklarından Gloucesterli Robert ve yeğeni Stephen'ı taht konusunda cesaretlendiriyordu. Fakat bu sırada umulmadık bir hadise yaşandı ve İmparatoriçe Matilda'nın kocası, Kutsal Roma-Germen İmparatoru V. Heinrich'in ölüm haberi geldi. İmparator Heinrich, 1125'te, on beş yıl önce Matilda ile nişanlanmış olduğu şehir olan Utrecht'te kanserden ölmüş ve Matilda'yı dul bırakmıştı. Matilda'nın Heinrich'ten çocuğu yoktu, ama hala oldukça gençti. Veraset konusu çok daha basit görünen fakat daha karmaşık olan bir duruma dönüşmüştü. Henry'nin veraset umutları, imparator ile yaptığı prestijli evliliği ile gurur kaynağı olan kızı Matilda'ya odaklanmıştı (Leyser, 1991). Henry'nin aklına Matilda'nın tahta çıkmasının mümkün olabileceği geldi fakat bu o kadar kolay olmayacaktı (Gillingham J. , 2001).

### 1.1. İmparatoriçe Matilda

Matilda, Anglo-Norman döneminin en sıra dışı kadınlarından biriydi. 7 Şubat 1102'de Henry ve eşi İskoçyalı Edith-Matilda'nın en büyük çocuğu olarak dünyaya geldi (Chibnall, 1991). Matilda'nın erken çocukluğuna dair çok fazla bilgi bulunmamaktadır. Annesi tarafından büyütülmüştü ve onun etkisi altında kalmış olması muhtemeldi. Henry'nin yokluğunda İngiltere'yi sık sık naip olarak yöneten Matilda, kızı için güçlü bir rol model olmuş olabilir. Edith-Matilda, kızına, bir kadının nasıl tahta hak iddia edebileceğini ve devredebileceğini gösteren önemli bir örnek olarak değerlendirilebilirdi (Norton, 2009). Matilda henüz 7 yaşındayken 1109'da Kutsal Roma İmparatoru veliahdı V. Heinrich İngiltere'ye gönderdiği elçiler aracılığı ile Matilda'yla evlenme isteğini Henry'ye iletmişti. Kraliyet divanını toplayan Henry saray mensuplarına ve baronlarına da danışarak evliliğe onay verdi. Ertesi sene Matilda, çeyiz olarak yüklü miktarda para ve kraliyet mücevherleri ile birlikte Kutsal Roma-Cermen elçi heyetinin eşliğinde Almanya'ya gönderildi (Ingulf, 1854, 265; Anglosakson Kroniği (ASC), 1961, 181; Gesta Normannorum Ducum (GND), 2003, 219; Worcester, 1854, 329).<sup>1</sup>

1114'te, Papalık tarafından tam bir evlilik için yeterince büyüdüğüne karar verildiğinde, Heinrich ve Matilda ikinci büyük bir düğünle resmi olarak evlenmişti (Worcester, 1995, 135). Çift hızla yakınlaştı ve 1116'da birlikte Roma'ya gittiler. Heinrich Matilda'yı Roma'da bıraktıktan sonra Matilda krallığı iki yıl boyunca naip olarak yönetti. Matilda ilk yöneticilik deneyimlerini burada kazanmıştı. Matilda, Germen halkı tarafından da çok sevilmişti. İmparatorluktan ayrıldıktan sonra uzun yıllar boyunca ününü korudu (Norton, 2009). Matilda, evliliği sırasında, gerektiğinde kocasının adına güç kullanmaktan çekinmemişti. 1118'de, on altı yaşındayken, bir piskopos ve bir başrahip arasındaki arazi anlaşmazlığını çözmekle uğraşıyordu. Kararını, başrahip lehine verirken bunu, kararının sorgulanmasını yasaklayan bir imparatorluk kararname ile yapmıştı. Roma-Germen İmparatorluğu'nda bu kararlılık, güç olarak kabul ediliyordu.

<sup>1</sup> Çalışmada kullanılan çağdaş kronik metinlerinin adları dipnotlarda kısaltma olarak verilmiş olup tam künyeleri Kaynakça'da bulunmaktadır.

Kocası V. Heinrich sert ve kararlı bir mizaca sahipti ve Matilda da bu nitelikleri yansıtıyordu. Matilda'nın bir hükümdar olarak çıraklığı, ona İngiltere'de karşılaşacağından farklı bir kurallar dizisi öğretmişti (Spencer, 2020).

Malmesburyli William, V. Heinrich'in ölümünün ardından Matilda'nın Germen eyaletlerini terk etme konusunda isteksiz olduğunu ve Henry'den taleplerini kabul ederse varisi olarak tanınmayı kabul edeceğine dair bir söz almış olabileceğini ifade etmektedir (Norton, 2009). Henry, İngiltere ve Normandiya'daki önde gelen baronların, din adamlarının ve yetkililerin Matilda'yı varisi olarak kabul etmek için yemin etmeleri gerektiği konusunda ısrar etti. 1127, 1128 ve 1131 yıllarında yapılan yemin kayıtları vardır (Worcester, 1995; Worcester, 1854; GND, 2003). Henry, kızının tahta çıkmasını garanti altına almak için elinden geleni yapıyordu. Henry saf değildi ve tercihindeki zorlukların farkındaydı. İngiltere veya Normandiya'da tahtın kadınlara miras kalması geleneği yoktu ve yemin edenlerin bir kısmının Matilda'nın varisliği konusunda isteksiz olduğu açıktı. Salisburyli Roger (ö. 1139), dul imparatoriçeyi desteklemek için ilk yemin ettiğinde, kralın onların rızası olmadan Matilda'yı evlendirmeyeceğine söz verdiğini ve bunun, yeminin bir şartı olduğunu iddia etti (Bradbury J. , 2005).

## 1.2. Matilda ve Geoffrey Plantagenet

Henry, Matilda'yı bir an önce evlendirmeli ve doğuracağı bir erkek çocukla tahtın Matilda üzerinden torunlarına geçeceğine emin olmalıydı. Çünkü halen Clito, Matilda'ya karşı, özellikle Norman baronlarının ve Fransa kralının desteğini alması durumunda, taht için güçlü bir rakipti. Fransa kralı Clito'ya yardım etmeye devam etti ve 1127'de Clito'yu hem kraliçesinin üvey kız kardeşi ile evlendirdi hem de onu Flandra kontu yaptı. Buna cevap olarak Matilda'yı Anjou Kontu V. Fulk'un oğlu Geoffrey ile nişanlayacaktı (Davis, 2013; Gillingham J. , 2001).

Clito 27 Temmuz 1128'de Henry'nin kışkırtmalarıyla ayaklanan Flamanları bastırmak için giriştiği Alost kuşatmasında aldığı bir kılıç darbesiyle öldürüldüğünde Henry rahatlamıştı. Clito'nun ölümü, tahtın son rakibini ortadan kaldırmıştı (Watkins, 2015; Davis, 2013). William Clito sorunu ortadan kalkmıştı fakat Matilda halen çocuksuz, dul bir kadındı. O andan itibaren onunla kim evlenirse, zamanı gelince "*jure uxoris*" (eş hakkından) İngiltere kralı ve Normandiya dükü olmayı bekleyebilirdi. Sadece birkaç ay sonra Flandra kontu cinayetinin tetiklediği kriz, bu adamın Anjoulu Geoffrey olduğu anlamına geliyordu (Gillingham J. , 2001). Henry, oğlu William Atheling'in eski kayınpederi V. Fulk'la, şimdi de kızı Matilda'nın kayınpederi olarak akrabalık ve müttefiklik bağı kurmak istiyordu. Henry, 1127 yılının başlarında, Anjou Kontu'nun on üç yaşındaki oğlu Geoffrey ile Matilda için evlilik görüşmelerini başlatmıştı. Matilda, babasının onun için ayarladığı eşleşmenin haberini duyduğunda çok sinirlendi. Matilda yirmi beş yaşında olgun bir kadındı ve bir imparatorun eski karısıydı. Hayatının sonuna kadar imparatoriçe unvanını kullandı ve bu haklı olarak gurur duyduğu bir şeydi. Matilda muhtemelen sadece bir çocukla evlendirilmesine değil aynı zamanda bir kontun oğlu olduğu için aşağılanmasına kızmıştı. Matilda'nın ikinci evliliğini çevreleyen olaylar bize onun ateşli karakterinin ilk ipucunu veriyor. Matilda, nişan durumu kendisine haber verildiğinde babasıyla tartıştı ve sonunda babası tarafından taleplerini kabul edene kadar odasına kilitlendi. Matilda, tekrar evlenmesi gerektiğini anlamış olmalıydı ve ikinci evliliğinde ilk evliliğinden daha fazla söz hakkı tanınmamıştı (Norton, 2009).

Matilda ve Anjoulu Geoffrey arasında yapılacak olan evliliğin planları devam etti. Henry, müstakbel damadıyla tanışmış ve onaylamıştı. 10 Haziran 1128'de Rouen'de Henry, genç adamı şövalye ilan etti. Büyük günde, şövalye yapma geleneğinin gerektirdiği gibi, çok şık bir giysi giydi. Mızrak ve okla delinmeyecek, çift zırhtan yapılmış, demir ayakkabılar giymişti. Ayak bileklerine altın mahmuzlar bağlanmıştı. Boynundan, üzerinde altın olan bir kalkan sarkıyordu. Başına, pek çok değerli mücevherin ışığını yansıtan, hiçbir kılıcın kıramayacağı veya delemeyeceği şekilde tavllanmış bir miğfer yerleştirildi. Törende yüzü 'bir zambak çiçeği' gibi pespembe parlıyordu. Gerçekten de "*le Bel*" (yakışıklı) lakabını hak ediyordu (Bradbury J. , 2005). 17 Haziran'da Whitsun'da<sup>2</sup>, Le Mans'ta, Geoffrey henüz 15 yaşında olmasına rağmen, evlilik töreni icra edildi (Hollister & Keefe, 1973; Gillingham J. , 2001).

<sup>2</sup> Paskalya'dan sonraki yedinci Pazar gününe denk gelen Pentekost'un (Hamsin Yortusu) İngiltere'deki geleneksel adıdır (Holweck, 1912).

Henry'nin niyeti verasetin kızı Matilda'ya geçmesiydi. Muhtemelen uzun vadeli niyeti, tacın Matilda yoluyla, doğuracağı torununa geçmesiydi. Aslında Matilda'nın evliliği ve evliliğinden doğabilecek Henry'nin torunlarının tahta geçme olasılığı sorun değildi. Sorun olan, Matilda'nın evlendiği kişi olan Geoffrey, hatta Geoffrey'nin ailesiydi. O bir Anjou'yu ve Normanların tarihsel düşmanı olan Anjou kontunun, evlilik hakkı yoluyla İngiltere kralı fakat daha da önemlisi Normandiya dükü olma ihtimalinin olmasıydı. Normanlar için bir Anjou tarafından yönetilmek çok kabul edilebilir görünmüyordu. Salisburyli Roger'ın Matilda'nın varis olması için yapılan yemin töreninden önce Henry'nin, baronlarının ve danışmanlarının onayı olmadan Matilda'yı evlendirmeyeceğine dair söz verdiğini hatırlatması da gelecekte yeminin bozulacak olmasının gerekçelerinden biri olarak düşünülebilir. Roger'ın argümanı, Anjoulu Geoffrey ile evliliğin, baronların, piskoposların ve yetkililerin rızası olmadan yapıldığı ve bu nedenle Matilda için edilen yeminlerin geçersiz olduğu yönündeydi. Pek çoğu, Matilda evlendiğinde kocasının İngiltere ve Normandiya'da hükümdar olacağını düşünüyordu ve bu nedenle Matilda'ya eş olacak adayın ülkenin önde gelen adamları tarafından kabul edilebilir bir damat olması isteniyordu (Bradbury J. , 2005).

Anglo-Norman soylularının Matilda-Geoffrey eşleşmesine sıcak bakmadıkları gibi evliliğin çok sağlıklı yürüdüğü de söylenemez. Evlendikten kısa bir süre sonra Matilda babasının yanına döndü (Gillingham J. , 1989). Sorun kısmen politiktir; çünkü Geoffrey, Henry'nin elinde tuttuğu, Matilda'nın çeyizi olarak vaat edilen Normandiya'nın güneyindeki kalelere sahip olduğunu iddia ediyordu. Matilda da bu kalelerin teslim edilmemesi üzerine babasıyla ters düşecekti. Dönem kaynakları evli çiftin geçinemediğini kabul ediyor. 26 yaşında ve bir imparator dulu olan Matilda'nın 15 yaşındaki Geoffrey ile sorunlar yaşamış olması muhtemeldir. Matilda kocasını terk ettiğinde, Huntingdonlu Henry, babasıyla birlikte İngiltere'ye geldiğini ve ancak toplanan bir konseyin, Matilda'nın kocası Geoffrey'e geri dönmesi konusunda tavsiye verdikten sonra gönderildiğini yazmaktadır (Huntingdon, 1879; Green, 1986).

Matilda eşine geri dönmeden önce 1131'de İngiliz büyük konseyi yeminlerini yeniden tekrarladı. Üçüncü kez edilen yeminler sadece Matilda'ya verilmişti ve ikinci evliliğinden hiç söz edilmedi. Matilda, bir "dowager" Kutsal Roma imparatoriçesi olarak daha yüksek konumunu vurgularken, yalnızca bir taşralı Fransız kontesi olan unvanını gizlemek istiyordu. 1128-1135 yılları arasında Matilda, tasdik ettiği veya tasdik edilmesine yardımcı olduğu, hayatta kalan çeşitli tüzüklerde nadiren "Anjou Kontesi" olarak anıldı. Bunun yerine kendini "Matildis Imperatrix", (İmparatoriçe Matilda) ve "regis Henrici filia" (Kral Henry'nin kızı) olan olarak tanımladı (Johnson & Cronne, 1968). Sonunda, Matilda babasının varisi olarak tayin edilmesinin ana şartını yerine getirdi ve 1133'te Henry Fitz-Empress ve 1134'te Geoffrey Fitz-Empress'i dünyaya getirdi. Matilda'nın arka arkaya doğurduğu iki erkek çocuk, taht adaylığını kesinlikle güçlendiren bir durumdu (Beem, 2009).

I. Henry'nin, torunlarının Anglo-Norman devletini devralmasını amaçladığına şüphe yoktur. 1127-28 müzakerelerinin "bilinçli olarak" İngiltere ve Normandiya'yı Anjou ile birleştirmeyi amaçlaması pek olası değildir. Geoffrey kral olmayacaktı ve en fazla umut edilen oğul ve varis için Matilda ile birlikte "ortak naip" olacaktı. Bulgular bu yöne işaret ediyor. Torigny'li Robert, 1128 evliliğini ve sonrasını anlatırken, Matilda için "hereditario jure" (kalıtsal hak), oğullarına "heredes legitimos Anglici principatus" (İngiliz prensliğinin meşru mirasçıları) sıfatlarını kullanırken, Geoffrey için sadece "marchiatus" (marki) ifadesini kullanmayı tercih ediyordu. 1131'de Henry, soylularına ve piskoposlarına Matilda'nın ardılığını desteklemeleri için tekrar yemin ettirmişti fakat 1133'te, bu kez hem Matilda'ya hem de yeni doğan bebek Henry'ye, Geoffrey bir kez daha hariç tutularak yemin talep edildi ve gerçekleştirildi (Hollister & Keefe, 1973).

Geoffrey'e biçilen rolün Matilda'ya oğullar sağlamak, onun çıkarlarını korumak ve kendi payına Anjou ile yetinmek olduğu anlaşılmalıdır. Orderic Vitalis'in dediği gibi, Geoffrey'nin görevi "karısının kiralık askeri" gibi davranmaktı (Gillingham J. , 1989). Henry, Anjoulu Geoffrey'e ne herhangi bir siyasi makam veya himaye teklif etti ne de Matilda'nın çeyizi olarak vaat ettiği Güneybatı Normandiya'daki bir dizi kaleyi tamamen ona bıraktı. Geoffrey'nin her zaman karısının gölgesinde kalmayı tercih ettiği görülüyor. Bunda Matilda'nın hem daha olgun hem de baskın bir karaktere sahip olması etkili olmuş olabilir. Geoffrey zaman zaman karısının üstün statüsünden yararlandı ve kendisini bir tüzükte "İngiliz kralının kızı ve Roma imparatoru Heinrich'in eski karısı Matilda'nın kocası" olarak nitelendirdi (Chibnall, 1991). Geoffrey sonunda yetenekli bir askeri komutan olarak olgunlaşmıştı fakat Matilda sosyal statülerindeki uçurumu ve

evliliklerinin dinamiğindeki güç ilişkilerini unutmamasına asla izin vermemişti. Geoffrey, yirmi iki yıllık evlilikleri boyunca Matilda'ya otoritesini asla kabul ettirememiş gibi görünüyor (Beem, 2009).

Matilda, 1133'te Henry, 1134'te Geoffrey, 1136'da William adlı üç erkek çocuk dünyaya getirmişti. Henry muhtemelen torunlarının tahta çıkacak yaşa gelene kadar yaşayacağını umut ediyordu. Yaşlanmış olmasına rağmen bilinen bir sakatlığı ya da hastalığı yoktu. Veraseti düzenlemişti ve kendi elleriyle güç ve mevki kazandırdığı gayrimişru oğullarının ve yeğenlerinin yanı sıra kayınbiraderi olan İskoç Kralı David'in de Matilda'ya destek vereceklerini umut ediyordu.

## 2. Henry'nin Ölümü ve Stephen'ın Tahta Çıkışı

Huntingdonlu Henry'nin aktardığına göre 1135'in Aralık ayında Normandiya'da bulunan Henry, doktorlarının daha önce yasaklamış olmasına rağmen av partisi sırasında yakalanan "lamprey" (Bofa Balığı)<sup>3</sup> adlı balık türünden çok miktarda tükettikten sonra rahatsızlandı. Gece ateşlenen Henry, altı gün boyunca yavaş yavaş zayıflayarak yatağında yattı. Sonunda ateşi düştü ve ölmek üzere olduğu anlaşıldı. Henry, Rouen Başpiskoposuna "itirafta" bulundu ve son talimatlarını verdi. Gloucesterli Robert'ın Caen'deki hazineye askerlerine ve ev hizmetçilerine ödeme yapmak ve görünüşe göre fakirlere hediyeler dağıtması için 60 bin pound miktarında para almasını istedi (Vitalis, 1980, VI, 448).

Henry 1 Aralık 1135'te hayatını kaybettiğinde Matilda, kocası Geoffrey'nin yanında, Stephen ise Boulogne'daydı (Davis, 2013, s. 15, Watkins, 2015, s. 5). Henry'nin ölümünün ardından gelen belirsizlik, belki de dönemin sonunda çıkacak anarşiye en yakın olanı, veraset konusunda acil bir karara ve etkili bir hükümdara duyulan ihtiyacı gösterdi. Gesta Stephani'nin anonim yazarı: "*tubaf bir şiddet tutkusuna kapılan her adam, komşusuna karşı acımasızca öfkelenirdi (...) yasaları boşa çıkararak (...) intikam alma şansını yakaladı.*" (Gesta Stephani (GS), 1886, 323-324). Bir kadının ardılığı, o zamanlar böyle bir duruma cevap gibi görünmüyordu. Matilda'nın tahta çıkması için ne İngiltere'de ne de Normandiya'da tek bir ses bile çıkmamıştı (Bradbury J. , 2005).

Zaten, Henry'nin cenazesi henüz ortadayken, kendisine ve çocuğuna edilmiş yeminler de olmasına rağmen, Matilda ne cenazeye sahip çıkmış, ne de tacı almak için bir girişimde bulunmuştu. Biraz fazla "kadınsal açıdan" bakan Norton'un, Matilda'ya yönelik "babasının ölümünden sorumlu olduğu" ve tacı almak için bile İngiltere'ye geçmeye teşebbüs etmediği yönündeki iddialara karşı yanıtı Matilda'yı savunmaya yönelikti. Norton'a göre Matilda'nın babasının ölümüne katkıda bulunduğu suçlaması haksızdı. Matilda, Henry'nin varisi, ancak Geoffrey'nin de karısı olarak zor bir durumdaydı. Her iki adama da itaat etmesi bekleniyordu ve üstelik bu iki adam çatışma halindeyken Matilda'ya yüklenen sorumluluk ağırdı. Matilda babasını terk etmekle eleştirildi, ancak babasıyla birlikte kalsaydı, neredeyse kesinlikle kocasına itaatsizlik etmekle suçlanacaktı. Tarihçilerin eleştirilerine rağmen Henry, Matilda'yı suçlamış gibi görünmüyordu ve ölmek üzereyken yanında mevcut olanlara kızının, onun yerine geçmesi isteğini tekrarlamıştı (Norton, 2009). Norton'un, Matilda'yı savunurken, onu, babası ve kocası arasında kalmış bir kadın gibi göstermesi, Matilda'nın hem birinci evliliğinde, hem babasının sağlığında hem de iç savaş sırasında sergilediği karakteri ile neredeyse hiç örtüşmemektedir. Zaten Norton'un çalışmasının devamında, özellikle iç savaş sırasında, Matilda'nın "güçlü ve dominant" karakterinden sıklıkla bahsederek kendisi ile çeliştiği görülmektedir. Norton'un diğer iddiasına Bradbury, Huntingdonlu Henry'nin kroniğine dayanarak itiraz etmektedir. Huntingdonlu Henry, Geoffrey ve I. Henry arasında, kızı tarafından kışkırtılan ve kralın hastalığına katkıda bulunacak kadar kızdıran bazı anlaşmazlıklar olduğunu yazmaktadır (Huntingdon, 1879). Yukarıda değinildiği üzere Güneybatı Normandiya'daki kaleler sebebiyle çıkan anlaşmazlık zaten bilinen bir durumdu. Bradbury buna istinaden, Henry'nin onlara karşı kızgın ve düşmanca davranmış olmasının ve veraset hakkında bazı yorumlarda bulunmasının muhtemel olabileceğini savunuyor. Bradbury'ye göre 1128'deki evliliğin yapılmasının nedeni siyasadır ve William Clito'nun Alost kuşatmasında ölümüyle bu siyasi neden de ortadan kalktığı için Henry, Matilda'yı Geoffrey ile evlendirme kararından pişmanlık duymuş olabilir (Bradbury J. , 2005). Her iki yorum da fazlasıyla "ihtimal" içermektedir. Fakat ortada olan gerçek; Henry öldükten sonra Matilda tacı almak için harekete geçmemiş, Stephen ise tam aksine, cenazeyi dahi beklemeden İngiltere'ye gitmişti.

<sup>3</sup> Taşemenler olarak da bilinen yılan balığına çok benzer bir tür tatlı su omurgalıdır.

Kendisi için verilen yeminler Matilda'nın adaylığını tanımış olsa da, babasının tahtına oturabilmesi için yeterli değildi. Matilda, iddiasını yerine getirmek ve Westminster'da taç giyebilmek için fiziksel olarak Londra'da bulunmak zorundaydı. Fakat Matilda Fransa'da kaldı ve İngiliz mirasına sahip çıkmak için neyin gerekli olduğunu farkındaydı. Matilda'nın babasının ölümünden sonra ortaya çıkmamasının olası bir açıklaması, üçüncü çocuğuna (William) yeni hamile kalmasıydı. Matilda'nın ikinci hamileliği zor geçmişti ve çocuğun doğumu Matilda'yı neredeyse öldürüyordu (GND, 2003, 246-247). Üçüncü hamileliği, babasının ölümünü takip eden o kritik haftalarda onu pekala fiziksel olarak hareket edemez bir duruma getirmiş olabilirdi. Üçüncü çocuk olan William Fitz-Empress 22 Temmuz 1136'da doğmuştu. Yani, Henry 1 Aralık 1135'te öldüğünde Matilda yaklaşık 2 aylık hamileydi ve zor geçen ikinci çocuğun doğumunun ardından gelen bu gebelik onu gerçekten sağlıksız düşürmüş olabilirdi. Matilda'nın sağlık sorunları nedeniyle hareketsiz kalmış olması ihtimali, Norton'un "babasıyla kocası arasında kalmış kadın" portesinden de, Bradbury'nin "babasıyla kavgalı olduğu için" tacı almak üzere harekete geçmediği imasından da tutarlı bir yorumdur. Burada asıl ilginç olan durum, Geoffrey'nin herhangi bir girişim göstermemiş olmasıdır. Bunun yerine Geoffrey, gözünü Normandiya'yı ele geçirmeye yönelmişti (Beem, 2009).

Stephen, Henry'nin ölüm haberini aldığı anda Boulogne'daydı ve hemen İngiltere'ye yelken açmaya karar verdi. Stephen'ın en azından tahta geçmeyi düşündüğü ve hamlesini yapmaya hazır olduğu açık. Stephen'ın Boulogne ilçesinde bulunması, ona kanalı geçmek için ideal bir konum verdi ve kötü hava durumuna rağmen hemen Wissant'tan yola çıktı. Hızlı davranmak için büyük bir kuvvet toplamayı beklemek yerine çok küçük bir maiyetle seyahat etti (Bradbury J. , 2005). Stephen'ın İngiltere tahtı için hızlı hareket etmesinde rol modelinin, hayran olduğu amcası Henry olduğu konusunda çok az şüphe olabilir (Bradbury, 1990) (Bradbury, 1990). Henry de, abisi William Rufus'un av partisi sırasında bir kaza oku sonucu ölmesinden (2 Ağustos 1100) sadece 3 gün sonra (5 Ağustos 1100) İngiltere tahtına çıkmıştı. Stephen Londra'da memnuniyetle karşılandı. Henry'nin yasını tutan halk, sanki Henry'yi onda bulmuşlar gibi ve henüz herhangi bir anlaşma yapmadan önce, Stephen'ı alkışlarla selamlamak için dışarı çıktılar (GS, 1886, 324-325). Stephen bu dönemde Avrupa'daki birçok şehre verilen bir statüyü Londra'ya vererek, bir komün olarak tanımaya hazır görünüyordu. Londralıların tıpkı Ghent, Bruges, Lille veya Saint-Omer gibi onu "seçtiklerini" iddia etmelerine izin verdi (Davis, 2013). Londralılar Stephen'a kaynaklarıyla yardım etmek ve onu korumak için yemin ettiler ve bu yemine sadakatle bağlı kaldılar. Londra güvence altına alınmıştı. Her halükarda, muhtemelen bir komünün üyeleri olarak yeni statülerinin keyfini çıkararak Londralılar, bir meclis topladılar ve Stephen'ı kral olarak seçtiler (Bradbury J. , 2005).

Stephen Londralıların desteğini aldıktan sonra kraliyet hazinesinin bulunduğu ve Gesta'nın yazarının "kraliyetin ikinci tahtı/koltuğu"<sup>4</sup> olarak tanımladığı Winchester'a geçmişti. Stephen'ın Winchester'ı, kardeşi Winchester Piskoposu Henry'nin aracılığıyla kazandığı ifade edilir. Henry bu aşamada kardeşinin en önemli destekçilerinden biri idi. Piskopos, önde gelen bazı vatandaşlarla birlikte Stephen'ı selamlamak için dışarı çıktı. Hem Londralıların desteğini hem de kraliyet hazinesinin anahtarlarını elde eden Stephen için geriye tek şey kaldı: Canterbury Başpiskoposunun elinden kraliyet tacını giymek. 22 Aralık 1135'te Advent'in<sup>5</sup> üçüncü pazar günü Stephen, Westminster'da kral olarak taç giydi (Gervase, 1879-1880, s. 94). Stephen, Kilise'nin ve halkın desteğiyle kral olarak mesh edildi. Malmesburyli William'a göre, Gesta'nın yazarı Stephen'ın evrensel bir onaya sahip olduğunu söylese de, törende çok fazla soylu veya din adamı yoktu. Henry'nin cenazesi, 4 Ocak 1136'da Reading'de defnedilirken, Stephen tacını giymiş bir kral olarak törene katıldı. Büyük soyluların çoğu hala Normandiya'da olduğu için katılımın az olduğu bir taç giyme töreni olmuştu fakat Stephen İngiltere tahtının tapusunu almıştı. Artık İngiltere'nin bir kralı vardı ve kraliyet Norman hanedanından, Blois hanedanına geçmişti (Crouch, 2002).

Stephen'ın başarısında en büyük pay sahibi olan kişi şüphesiz, kardeşi Winchester Piskoposu Henry'dir. Salisburyli Roger'ı ve William Pont de l'Arche'ı kazanarak hükümet mekanizmasını ve hazinayı güvence altına almış ve Başpiskopos William'a Stephen'ı mesh etmek için en büyük teşviki veren de Henry olmuştu. Kilise'nin özgürlüğünü yeniden tesis etmek ve sürdürmek için çabalayan Henry, Cluny bağlantılarına da sahipti. Stephen, papa tarafından tanınır tanınmaz, bazen "ikinci" ya da yayımlandığı yerden dolayı

<sup>4</sup> "secundam duntaxat regni sedem" (GS, 1886, 7).

<sup>5</sup> Hıristiyanlıkta, 30 Kasım'daki Havari Aziz Andrew Yortusuna en yakın Pazar gününden İsa'nın doğumu, yani Noel'e kadar olan süreyi ve dört Pazar gününü kapsayan dört haftalık dönemdir (Mershman, Advent, 1907a).

“Oxford Özgürlükler Tüzüğü” olarak adlandırılan bir tüzük yayımladı. Stephen tüzüğün devamında, dini makamları satmama (*simony*), Kilise'nin mülklerine el koymama, daha önce el konulmuş mülkleri iade etme, ölen bir din görevlisinin mülkiyetine el koymama, Kilise'nin özgürlüğünü kısıtlamama gibi vaatler vermektedir. Bu bağlamda tüzük tam anlamıyla reformist bir politikayla hazırlanmıştır ve Cluny tarikatının izlerini taşımaktadır (Davis, 2013). Stephen'in yayımladığı tüzük şüphesiz Kilise çevresinde ve Papalık kurumunda kabul görmesini kolaylaştırmıştır.

Tıpkı diğer şartları sağlamakta olduğu gibi, Papalık desteğini almasında da konjonktür ve aile bağları Stephen'in yanında olmuştur. Stephen tahta çıkışının onayını, Papa II. Innocentius'tan neredeyse anında aldı. 1139'da İmparatoriçe Matilda'nın yandaşları Papa'ya itiraz için Roma'ya geldiklerinde tekrarlanan bir onaydı. Innocentius'un halefleri [II. Celestinus (1143-1144), II. Lucius (1144-1145) ve III. Eugenius (1145-1153)] Stephen'i desteklemek konusunda daha az hevesli görünmelerine rağmen İngiltere tacı ile ilgili “yenilik olmaması” gerektiğini düşünmüşlerdi (Salisbury, 1956). Üstelik bu dönemde Matilda'nın iddiasını destekleyen yeminler, Stephen'in 1139'da ülkenin en önemli piskoposlarından bazılarını tutuklaması ve York seçimleri gibi çatışmalara rağmen, taç giyme töreninin kutsal doğasının, papaları, mesh edilmiş bir hükümdarın devrilmesini onaylama konusunda isteksiz kıldığı düşünülmektedir. Fakat Jean Truax'ya (2008) göre bu görüş, Blois hanedanını reform papalığıyla birleştiren, iki kuşağa yayılan dostluk ve işbirliği bağlarını gözden kaçırmaktadır. Papalık ile Kral Stephen'in ailesi arasındaki bu ilişkinin büyük ölçüde göz ardı edilmesinin nedeni, annesi Kontes Adela ve kardeşi Kont Theobald'ın kilise reformu davasıyla, Stephen'a göre daha yakından bağlantılı olmaları gerçeğidir.

Stephen'in İngiltere kralı olabilmesi için yolunun üzerindeki tüm engeller, kendisinin eylemleri ve ailesinin dostluk bağları sayesinde tek tek kaldırılmış gibi görünüyor. Matilda'nın yapabileceği çok fazla bir şey kalmamıştı. Son olarak Stephen'i, onun hakkını gasp ettiği ve yeminini bozduğu için davayı papalık kurumuna şikâyet etmişti. Fakat Papa II. Innocentius, 1139'daki Lateran Konseyi'nde davayı tekrar ele almasına rağmen, suçlamaların kanıtlanmadığını ilan etti ve Stephen'i bir kez daha kral olarak tanıdı (Davis, 2013).

### 3. Anarşi ve Matilda'nın Taht İsrarı

Matilda, Stephen'in eylemlerinin haberini aldığı anda şaşırılmıştı. Stephen ve Matilda'nın arasında bir ilişki olduğuna ve Matilda'nın en büyük oğlu Henry'nin, aralarındaki ilişkinin ürünü olduğuna dair bir söylenti vardır (Chibnall, 1991, s. 198). Bu dedikodu doğru kabul edilirse Stephen'in ihaneti Matilda için çok daha zor olmuştur. Ancak, bu dedikodunun gerçek olmaktan ziyade Matilda'nın adını karalamak için ortaya atılmış olduğu düşünülmektedir. Geoffrey, Henry'nin kendi çocuğu olduğundan asla şüphe etmemiş gibi görünüyor. Dahası iç savaş sırasında Matilda Stephen'a karşı oldukça acımasız davranmıştı. Yine de Stephen'in ihaneti Matilda'yı çok kızdırmış olmalı ama yapabileceği çok az şey vardı. 1135'te yapabileceği tek şey Normandiya'daki az sayıda kaleyi işgal etmek ve Stephen'in konumunu rakipsiz bir şekilde pekiştirmesine izin vermemektir (Norton, 2009). Geoffrey Plantagenet, Domfront, Argentan ve Exmes gibi bazı önemli Norman kalelerini hızla ele geçirdi. Ayrıca, iki güçlü sınır lordu, William Talvas (ö. 1172)<sup>6</sup> ve Mayenne'li Juhel'i (ö. ?) kendi senyörlüklerinin başına geçirmeyi başardılar. Bu girişim Angevinlere Güney Normandiya'da asla vazgeçemedikleri bir dayanak noktası vermişti (Gillingham, 2001).

Stephen'in durumu 1139 sonbaharında giderek daha karmaşık bir hal aldı. Redwersli Baldwin sürgünden döndü ve 'tüm İngiliz kalelerinin en güvenlisi' olan Corfe'a yerleşti. Kralın kendisi de buradaki kuşatmayı komuta etmeye gitti, ancak Matilda ve Gloucesterlı Robert'in birlikte İngiltere'ye inmeyi planladıklarını duyunca yoluna devam etmek zorunda kaldı. Matilda sonunda babasının mirasını almaya hazır görünüyordu (Spencer, 2020). Gesta'ya göre, kralın dikkati diğer bölgelere yönelmişken, kıyıdaki limanların sıkı bir şekilde korunması için emir vermiş olmasına rağmen, Gloucester Kontu Robert ve kız kardeşi Anjou Kontesi, güçlü bir asker grubuyla Arundel'e indiler, kaleye kabul edildiler ve misafirperver bir şekilde ağırlandılar (GS, 1886, 365). Fakat aslında Robert ve Matilda, o kadar da güçlü bir ordu ile gelmemişti. Matilda ve Gloucesterlı Robert'in yanlarında getirdikleri ordu, 140 şövalye ve 3.000 piyadeden

<sup>6</sup> I. Henry'ye karşı Robert Curthose'u destekleyen Ponthieu Kontu Bellemeli Robert'in oğludur. Babası 1106'daki Tinchebrai Savaşı'ndan sonra I. Henry tarafından hapse atılmış ve mülklerine el konulmuştu. Henry'nin ölümünden sonra Henry'nin damadı Geoffrey'nin yardımıyla mülklerini geri almıştır (Thompson, 1994).

ibaretti. Dönemin savaşları ve şartlar göz önüne alındığında bu oldukça küçük bir ordu sayılırdı. Matilda, ana güçle birlikte kalede kalırken, Gloucesterlı Robert ve seçkin askerlerden oluşan küçük maiyeti Bristol'e doğru yola çıktılar ve kralın adamları tarafından fark edilmemek için gece yolculuk ettiler (Spencer, 2020).

Matilda'nın İngiltere'ye çıkarma yapmak için tercih ettiği yer, I. Henry'nin dul eşi Adeliza'ya bıraktığı Arundel Şatosu olmuştu. Adeliza, Henry'nin sarayında üst düzey bir subay olan ikinci kocası William d'Aubigny (ö. 1176) ile birlikte orada yaşıyordu. Norwich yakınlarındaki Buckingham'dan olan d'Aubigny, Beyaz Gemi'de ölen William Bigod'un yeğeniydi. Kendisinden altı yaş büyük olan dul kraliçeyle evlendikten sonra d'Aubigny, Arundel Kontu olmuştu. Fakat Matilda ve Gloucesterlı Robert'ın geliş nedeni William d'Aubigny değil, Adeliza'ydı. Kronik yazarı Torignili Robert, William d'Aubigny'nin Matilda ve Gloucesterlı Robert'ı Arundel'e davet ettiğini yazmaktadır (Torigni, 1856, 50-51). Arundel'de Matilda, Stephen'in askeri gücüne maruz kaldı, ancak Stephen kuşatma yapmak yerine Matilda'nın engellenmeden gitmesine ve Robert'a katılmasına izin verdi. Orderic Vitalis, kralın yanlış hesaplama yaptığını düşündüğü bu durum için: *“tutuşmakta olan korkunç bir kötülüğün alevlerini söndürme fırsatını kaçırdı”* yazacaktı (Vitalis, VI, 534). Watkins'e göre Stephen ani bir mantıkla hareket etmişti. Çünkü kaleyi kuşatırsa, sadece Henry'nin kızına değil, aynı zamanda güçlü bir baron olan William d'Aubigny ile I. Henry'nin dul kraliçesine de savaş açarak uzun süreli bir çatışmayı ve itibar kaybını göze almış olacaktı (Watkins, 2015).

Gesta'nın yazarı Matilda'nın İngiltere'ye gelişinin etkilerini ve Stephen'in durumunu şu sözlerle aktarmaktadır:

*“Tüm İngiltere alarma geçti ve insanların zihinleri çeşitli şekillerde çalkalandı; istilacıları [Matilda ve Robert] gizlice ya da açıkça destekleyenler krala karşı her zamankinden daha fazla harekete geçerken, kendi yandaşları [Stephen'in destekleyenleri] yıldırım düşmüş gibi dehşete kapıldılar. Ama savaşlar ve ayaklanmalar sırasında hiçbir zaman umutsuzluğa kapılmamış olan kral, şimdi sarsılmaz bir 'kararlılıkla' ve bir an bile gecikmeden, hafif silahlı ve disiplinli birliklerin başına geçti ve Arundel kalesinin önünde cesaretle belirdi. Orada, güvenilir gözçülerinden kontun [Gloucesterlı Robert] geceleyin kaçtığını ve Bristol'e doğru yola çıktığını, ama Matilda'nın Anjon'dan gelen yandaşlarıyla birlikte hâlâ karaya çıktığı kalede kaldığını öğrenince, yokluğunda kaçmasını önlemek için birliklerinin bir kısmını bıraktı ve geri kalanıyla kontun peşine düşerek onu esir almaya karar verdi. Ancak amacına ulaşamayacağını anlayınca -çünkü kont anayoldan gitmemiş, ara yollara sapmıştı- kaleyi kuşatmaya devam etmek için hızla geri döndü.”* (GS, 1886, 365-366).

Robert ve Matilda Bristol'e vardıklarında, krallığın tüm baronlarına çağrılarını yaptılar ve yardımlarına gelmeleri için yalvardılar. Bazılarına onursal ödülleri, diğerlerine ise topraklarının artırılmasını vaat ederken, hepsinden ellerinden gelen her yolla amaçlarını gerçekleştirmelerini istediler. Krala sadakatsiz bir şekilde itaat eden ve ona verdikleri yeminlerini bozan tüm taraftarları, Matilda ve Robert'ın yanına geldiler ve krala karşı bir birlik oluşturarak, büyük bir şiddetle her yerde ona karşı ayaklandılar (GS, 1886, 367). Bu çağrılara anında yanıt verip, hayatları boyunca Matilda'ya sadık kalacak olan iki kişi vardı. Bunlar, Gloucesterlı Miles (Milo of Gloucester ö. 1143) ve Brian fitz-Count (Brian of Wallingford ö. ?) idi. Her ikisinin de Kont Robert ile bağlantıları vardı, ancak ikisi de muhtemelen konumlarını Matilda'ya olan sadakatlerinden alıyordu (Chibnall, 1991). Brian, I. Henry'nin desteğiyle Wallingfordlu Matilda ile evlenmiş ve servet sahibi olmuştur. İmparatoriçe Matilda'nın birçok destekçisi gibi Galler'de çıkarları vardı, Abergavenny lorduydu ve Berkshire'da Wallingford kalesini elinde tutuyordu. Brian'ın Matilda'ya karşı duygularının sadık bir tebaanın ötesine geçtiğine dair bazı ipuçları vardı, fakat bunun kurgusal bir dedikodu olduğu düşünülmektedir (Keats-Rohan K. S., 1989). Brian fitz-Count'ın Oxford yakınlarındaki Wallingford Kalesi iç savaş boyunca Stephen'in etinde bir diken haline gelecekti (Keats-Rohan K. , 2016).

Matilda'ya destek veren ve bu desteği iç savaş boyunca sürdüren bir diğer isim Gloucesterlı Miles'ti. Miles'in motivasyonu biraz belirsizdir. Aslında Stephen'in safında kalması beklenebilirdi; fakat diğerleri gibi o da yükselişini eski kral I. Henry'ye borçluydu. Bilindiği kadarıyla Stephen tahta çıktıktan sonra, Miles'a düşmanlık edecek herhangi bir girişimde bulunmamış, hatta bunun tam tersi geçerli olmuştur. Miles Stephen'dan çok şey öğrenmişti ve ona minnettar olmak için yeterli sebebi vardı. Babasının yaptığı gibi Gloucester şerifi olarak görev yapmaya devam etti. Gesta Stephani, Miles'in Kral Henry'nin çocuklarına sorgusuz sualsiz sadakat gösterdiğini yazmaktadır. Matilda İngiltere'ye geldikten sonra zamanının çoğunu Miles'in koruması altında Gloucester'da geçirmiştir (Davis, 2013).

Savaşın başlangıcında Matilda'nın desteği, sadece Gloucesterlı Robert, Gloucesterlı Miles ve Brian Fitz-Count oluşmuyordu. Bu üç adamdan ve onların takipçilerinden daha fazlası vardı. Stephen'a karşı kendi nedenleriyle isyan eden ve doğal olarak Matilda'nın yanında yer alacak başkaları ve kimi destekleyecekleri konusunda hala kararsız olan adamlar da vardı. Matilda'yı destekleyenlerin sayısı Stephen'a göre nispeten daha azdı ve başlıca mülkleri İngiltere'nin güney ve batısı ile ve Galler'de olan bir grup baronla sınırlıydı. Ancak bu baronlar askeri operasyonlar için coğrafi olarak kompakt bir grup oluşturma avantajına sahipti ve yetenekli askeri komutanlardı. Matilda en azından kendi tarafına çektiği erkeklerin kalitesi açısından şanslıydı (Bradbury, 2005). Matilda yanlısı baronlar buldukları bölgelerde isyana başlamış, Stephen yanlısı baronların toprak ve kalelerine saldırı ve yağma akınları düzenlemeye başlamıştı. Stephen 1139'un sonunu ve 1140 yılını birbirini ardına acil durumlara müdahale ederek ve krallığı baştanbaşa dolaşarak geçirmişti.

Taraflar belli olmuş, cephele kurulmuştu. Stephen, Matilda'nın gelişiyile sayısı artan isyan kalelerini kuşatmakla meşguldü. Robert ve Matilda yanlıları kalelerde isyan başlatıyor, Stephen yanlısı baronların kalelerine saldırıyor, Stephen ise bu kaleler arasında gidip geliyordu. Ortada bir iç savaş vardı fakat bu daha çok kaleler arası "kuşatma-direnme" halinde seyreden bir savaştı. Stephen'ın hepsine yetişmesi imkânsızdı. Gesta'nın yazarının dediği gibi Stephen'ın durumu "*Herkül'ün Hidra ile olan savaşı*" gibiydi (GS, 1886, 366). Bastırılan isyanın yerine yenisi başlıyor, bir kale kuşatıldığında bir başkasından isyan ya da saldırı haberi geliyordu. Fakat Stephen Angevin partisine üstünlük kuramadığı gibi, Angevinlerin de bu strateji ile Stephen'ı mağlup etmesi mümkün görünmüyordu. Bu durum 1141'de sürpriz bir şekilde değişti. 1140'ın sonlarına doğru Lincoln'de bir kriz patlak vermişti. Nispeten önemsiz bir olaydı. Chester Kontu Ranulf (ö. 1153), üvey kardeşi Roumare'li William'la (ö. ?) işbirliği yaparak hileyle Lincoln Kalesi'ne girmiş ve kısa sürede burayı ele geçirerek garnizonu kovmuştu. Stephen, yeni yerel rejimin getirdiği mali yükler altında ezildiklerini iddia eden kasaba halkının da kıskırtmasıyla kaleyi geri almak için harekete geçti. Aceleyle kuzeye gitti ve kuşatmaya başladı. 2 Şubat 1141'de, Candlemas Günü'nde ordusunu şehrin altındaki düşmanlarına karşı savaşa soktu (GS, 1886, 376). Kralın yüzbaşlarından biri ve Clare ailesinin bir üyesi olan Baldwin fitz-Gilbert (ö. 1141), Stephen'ın birliklerini toparladı. Savaşın başlamasından kısa bir süre sonra ibre hızla Stephen'ın aleyhine döndü. Güçleri geri çekildikçe, kral kendini kuşatılmış buldu ve cesurca savaşmasına rağmen sonunda yere serildi ve esir alındı. Kral için yenilgi bir felaketti; kent halkı içinse bir trajediydi. Lincoln ateşe verildi ve vatandaşları katledildi (Watkins, 2015).

Tamamen açmazda olan bir iç savaşta şaşırtıcı bir şekilde esir düşmeyi başarmıştı Stephen. Gesta'nın yazarına göre savaşması için olmazsa olmaz bir neden yoktu ve geri çekilebilecek zamanı da vardı. Baronlarının ve komutanlarının tavsiyesine de uymayı reddetmiş ve sonunda cesur fakat "sorumsuzca" esir düşmüştü. Bradbury'nin (2005) dediği gibi; "bu tür savaşlarda kaybetmemek, kazanmaktan daha önemlidir." Kralın esir düştüğü haberi bütün İngiltere'de şok etkisi yaratmıştı. Gloucesterlı Robert, Stephen'ı güneybatıya, önce Gloucester'a, sonra da Bristol'daki kalesinin sıkı güvenliğine götürdü. Stephen'ın mesh edilmiş bir kral olduğu gerçeği kolay kolay göz ardı edilemezdi ve Malmesburyli William, Robert'ın kralı yenilgiye uğratmış olsa da "tacın ihtişamına" gereken saygıyı gösterdiğini ifade ediyordu (Akt. Watkins, 2015). Huntingdonlu Henry, "*Tanrı'nın Kral Stephen hakkındaki hükmü bu şekilde infaz edildikten sonra, imparatoriçenin huzuruna çıkarıldı ve Bristol Kalesi'nde gözaltına alınmasına karar verdi*" diyerek not düşmüştü. Henry'ye göre Lincoln sadece askeri bir zafer ve siyasi bir dönüm noktası değil, aynı zamanda Stephen'ın yeminini bozarak tacı ele geçirmesi ve yönetimi sebebiyle takdiri ilahinin eseri idi (Huntingdon, 1879). 3 Şubat 1141'de İngiltere'nin Angevin partisinin eline geçtiği ve Matilda'nın hükümdar ve kraliçe olmasını hiçbir şeyin engelleyemeyeceği görülüyordu. "*Krallığın büyük kısmı bir anda kontese ve taraftarlarına boyun eğdi.*" (GS, 1886, 379).

### 3.1. İngilizleriz Leydisi Matilda

Kral Bristol'de gözaltında tutulurken, imparatoriçe için tahtı güvence altına almak kolay bir mesele gibi görünebilirdi, ancak zaferinin boyutu karşısında şaşkınlığa uğrayan imparatoriçe son derece dikkatli hareket

<sup>7</sup> Hidra (Hydra), Yunan mitolojisine göre bedeninden ejderhalarla, zehirli yılanlar fıskıran bir canavar olan Typhon ile ejderha Ekhidna'nın kızı olan ve kesilen başının yerine yenisi çıkartabilen yaratıktır. Herkül'e karşı savaşmak üzere Evlilik Tanrıçası Hera tarafından beslenen canavar Herkül tarafından öldürülmüştür (Korkmaz, 2012).



etti. Cirencester'a gitmek üzere 17 Şubat'ta Gloucester'dan ayrıldı. Stephen'ın kardeşi, papalık elçisi ve Winchester piskoposu Bloislu Henry'nin desteğini kazanması tavsiye edildiğinden, onunla bir görüşme yapmak için 2 Mart'ta Winchester yakınlarındaki Wherwell'de bir araya geldiler ve resmi bir anlaşmaya vardılar; imparatoriçe piskoposa yemin ederek İngiltere'deki tüm önemli meselelerin, özellikle de piskoposluk ve manastırlara yapılacak atamaların onun iradesine göre kararlaştırılacağına ve kendisinin de onu resmen Leydi olarak Kilise'ye kabul edeceğine ve ona sonsuza dek sadık kalacağına söz verdi. Henry papalık elçisi olmasına rağmen, bu anlaşma esasen kişiseldi ve bütün Kilise'yi bağlamıyordu. Bunun anlamı, Henry'nin Winchester şehrini, içinde kraliyet tacının da bulunduğu kraliyet hazinesini de içerecek şekilde, onun kontrolüne teslim etmesi ve onu katedralinde bir kraliçenin sahip olması gereken tüm onurlarla kabul ederek kendi bağıllık değişimini kamuoyuna duyurmasıydı (Davis, 2013).

Piskopos Henry, Tanrı'nın "ölümlü kardeşi" Stephen hakkında bir hüküm verdiğini ve bu nedenle kendisinin "ölümsüz babasına" boyun eğmesi ve Matilda'nın taleplerini kabul etmesi gerektiğini açıkladı. Esir kral bile boyun eğmiş görünüyordu. Aralarında Canterbury Başpiskoposunun da bulunduğu büyük adamlar Matilda'nın oluruyla Bristol'e geldiler ve Stephen'a Matilda'nın tahtını tanıyacaklarını bildirdiler. Bununla birlikte, Winchester'daki ikinci bir toplantıda Matilda halka "*Domina Anglorum*" (İngiltere'nin Leydisi - Lady of England) olarak takdim edildi. Bu, taç giyip mesh edilmemiş fakat taç giymesi kesin olduğu için verilen bir unvandı (Spencer, 2020; Watkins, 2015). Ancak "İngilizlerin Leydisi", Matilda'nın temsil tarzının sadece bir bileşeni olarak kaldı. Tüzük ve yazılarında "*Imperatrix*" (İmparatoriçe) unvanı her zaman önce geldi. Matilda'nın, tebaalarından hiçbirinin onun kutsanmış bir imparatoriçe olduğunu, XII. yüzyıl Avrupa'sında herhangi bir kadının isteyebileceği en yüksek statü olduğunu unutmamasını sağlamak istediği kesin gibi görünüyor (Beem, 2009).

Stephen'ın esir düşmesine ve Winchesterlı Henry'nin Matilda'ya olan desteğine rağmen halen direnen bazı baronlar vardı. Matilda öncelikle bazı kan davalarını çözmüş ve bazılarının mülklerini ellerinden almıştı. Matilda güçlendikçe İngiltere'de Stephen'ın öz kardeşi Henry'den, Londra Kulesini elinde tutan Geoffrey de Mandeville'e kadar herkes ona katılmak ve onunla uzlaşmak için acele ediyordu. İlk başta aralarında Kont Waleran ile Surrey ve Northampton Kontlarının da bulunduğu bir grup baron kralcı kampta kaldı fakat bu uzun sürmedi (Bradbury, 2005). Matilda'nın giderek daha fazla destek görmesi üzerine Gesta'nın yazarı; "*bazıları için bu bir bayram vesilesiydi ve yeni bir günün doğuşu gibi görünüyordu, çünkü böylece çekişme ve savaşa bir son verilebileceğini umuyorlardı.*" (GS, 1886, 379).

Winchester'daki konseyden sonra yapılan ayarlamalarla İmparatoriçe Matilda Londra'ya gitti. Londralılar daha önce Winchester'daki konseye bir heyet göndererek, Stephen'a bağlı olduklarını ve esir kralın serbest bırakılmasını talep etmişler fakat bu reddedilmişti. Londra'ya kabul edildiğinde yaptığı eylemlerden biri de vergi talep etmektir. Matilda, Stephen'ın Londra'ya komün statüsü verilmesi için vatandaşların isteklerine boyun eğme diplomasisini reddetti ve Londra'nın merkezi kontrole geri dönmesini istedi. Ancak bu durum Londralıların hassasiyetlerini ve "ceplerini" üzdü. Muhtemelen asıl mesele vergiden ziyade verginin nasıl toplanacağı sorusuydu. Bir komün kendi vergi tahsilatını kendisi kontrol ederdi. Worcesterlı Florence, Matilda'nın Londra'yla ilgili olarak babasının kanunlarına dönmekte ısrar ettiğini belirtmektedir (Worcester, 1854, 370). Bu da neredeyse kesin olarak Stephen'ın verdiği komün statüsünün iptal edileceğini anlamına gelmekteydi. Gesta Stephani, Matilda'nın Londralılar karşı tutumunu: "*En zengin adamları çağırttı ve onlardan alçakgönüllü bir nezaketle değil, otoriter bir sesle büyük miktarda para talep etti*" (GS, 1886, 382) sözleriyle anlatır. Vergi talebiyle karşı karşıya kalan herkes gibi Londralılar da savaş masrafları ve mevcut kıtlık tehdidiyle mücadele etmek adına çeşitli önlemler almak zorunda kaldıkları için yoksulluklarını öne sürüyorlardı. Daha sonra, barış etkili olduğunda ve refaha kavuştuklarında, refahlarıyla orantılı olarak ödeme yapabileceklerine söz verdiler. Bunun üzerine imparatoriçe, "*sert bir bakışla, alnı kırış kırış olmuş, yüzündeki kadın nezaketinin tüm izleri silinmiş bir halde, öfkeden kudurmuş gibi parladı*" ve onlara, Stephen'a büyük vergiler ödediklerini ve kendisine karşı ona yardım ettiklerini, bu yüzden tam ödeme talep etmesinin ve taleplerini bir kuruş bile azaltmamasının adil olduğunu haykırdı: "*Vatandaşlar istediklerini alamadan kasvetli bir şekilde evlerine gittiler.*" (GS, 1886, 383).

İmparatoriçe Matilda taç giyip, tahta çıkmayı beklerken, Stephen'ın karısı olan Kraliçe Matilda, kocasının davasına ve artık ergenlik çağına girmekte olan oğlu Eustace'ın ardıllık iddiasına bağlı kalmaya

devam etti. Eustace'ın tahtın nihai varisi olması kraliçenin en büyük umudu olmalıydı (Tanner, 2002). Gesta'ya göre kraliçe, İmparatoriçeye elçiler göndermişti:

*“Bu noktada, net bir anlayışa ve erkeksi bir kararlılığa sahip bir kadın olan kraliçe, kocasının iğrenç bir zindandan kurtarılması ve oğlunun babasının vasiyeti altındaki mirasının geri verilmesi için kontese [İmparatoriçe Matilda'ya] haberciler gönderdi. Ancak ne kendisi ne de elçileri isteklerinde başarılı olamadılar. [Dileklerine] acımasız ve utanç verici küfürlerle cevap verildiğinde, kraliçe dualarıyla elde edemediği şeyi silahla elde etmeye karar verdi.”* (GS, 1886, 383).

Kraliçe Matilda, Stephen'ı desteklemeleri için Londralılara baskı yaptı ve Ypresli William'ın komuta ettiği kuvvetleri Londra'nın dış mahallelerine konuşlandırdı. Londralılar zaten krala sadık kalmıştı ve Stephen'ın kraliçesi tarafından ikna edilmeye hazır dılar (Watkins, 2015). Burada tuhaf olan Gesta'nın yazarının her iki Matilda'nın üslupları hakkındaki yorumunda tutarsızlıktır. Kraliçe Matilda'dan bahsederken *“erkeksi bir kararlılığa”* sahip olmasını bir övgü ifadesi olarak kullanan anonim yazar, İmparatoriçe Matilda'nın tavırlarını *“nazik bir cinse [kadına] yakışan mütevazı yürüyüş ve duruş”*tan yoksun olmakla eleştiriyordu.

Gesta Stephani'nin tarafı olduğuna şüphe yoktur. Ancak bu ve diğer kibir suçlamaları Matilda'nın 1141'de kendini tam olarak kabul ettirme çabalarını engellemiş olabilir. Kaynaklarda Matilda'nın Stephen'ı destekleyen lortları, bağlılıklarını sunmaya gelmelerine rağmen nezaketsizce karşıladığı ve bunun bu adamların bir kez daha Stephen'a dönmelerine neden olmuş olabileceği belirtilmektedir. Daha da kötüsü, görünüşe göre Matilda en sadık destekçilerine karşı bile gururlu ve küçümseyici bir tavır sergilemeye başlamıştı. Gesta Stephani'de Matilda, en büyük destekçileri olan İskoçya Kralı David, Gloucesterli Robert ya da Winchester Piskoposu içeri girdiğinde bile oturmaya devam etmekte ısrar etmiş ve onlardan huzurunda diz çökmelerini istemiştir:

*“Kibirli bir cevapla onları reddederek ve sözlerine kulak vermeyi reddederek onları defalarca aşağılayarak gönderdi ve artık onlara söz verdiği ve yapması gerektiği gibi onların tavsiyelerine güvenmiyor, her şeyi kendi uygun gördüğü şekilde ve keyfi bir iradeye göre düzenliyordu.”* (Akt. Norton, 2009).

Erkek hükümdarlardaki otoriter yönetim, bir noktaya kadar gücü temsil ettiği için mazur görülebilir, hatta adaleti sağlama noktasında destek bile görebiliyordu. Fakat Matilda'nın bir hükümdar gibi davranmaya çalışması, hem kadınsı olmayan hem de dayanılmaz derecede kibirli bir davranış olarak görülmüştür. Matilda'nın bir hükümdar olarak otoritesini ortaya koymaya yönelik anlaşılabilir girişimleri, bu nedenle çağdaşlarının gözünde *“hükümdarlığını”* kabul edilemez kılmıştı. Kibir suçlamaları, İngiltere'de kazandığı her şeyi nihai olarak kaybetmesine yol açtı (Norton, 2009). Yine de tüm eleştirilere rağmen, Matilda'nın eylemlerinin kendi iç mantığı vardı; çünkü babasının yönetimini karakterize eden *“haşin/sert sevgi”* türünü yeniden oluşturuyordu. Elbette, Matilda'nın konumu sağlamlaşmamışken bu kadar sert olması bir riskti. Henry'nin katı yönetimi, iktidarının ilk haftaları ve aylarının değil, olgun krallığının bir özelliğiydi. Matilda bir kadın olarak, bir kocanın vekili olarak değil, kendi başına hüküm sürmenin bir yolunu bulmalıydı. Watkins'e göre eğer sert olmazsa o zaman zayıf, Anjoulu Geoffrey'nin iradesine boyun eğebilecek bir kadın olarak görülebilirdi. Matilda bu tavrı ile yumuşaklık ve esneklik eleştirilerinden sıyrılabilmeyi fakat kibirli, cimri, dik başlı ve keyfi davranma eleştirilerinden kurtulamadı (Watkins, 2015).

Her ne kadar genel eğilim, İmparatoriçe Matilda'nın Stephen'ı esir almasına rağmen tacı giyememiş olmasını, kibirli ve erkeksi tavırlarına bağlama yönünde olsa da, bu tam olarak doğru kabul edilemez. Matilda'nın davranışlarının tahtı ele geçiremeden kaybetmesinde payı vardır ama tüm neden bu değildir. Matilda Kilise'yi Henry sayesinde kazansa bile sivil soyluların tümünü kazanamadığı gibi, Londralılara karşı tutumu onların desteğinden yoksun kalmasına sebep olmuştu. Hatırlanacağı üzere Stephen'ın ticareti öne alan diplomatik yaklaşımı, Londralıların saygısını ve bağlılığını kazanmasını sağlamıştı. Matilda ise en gerekli olduğu anda diplomasinin önemini fark edememişti. Matilda, otoriter olmak isterken kibrine yenik düşmüştü. Hexhamlı John'un dediği gibi, *“Tanrı kibirliyi hüsrana uğrattı ve alçak gönüllülere lütfuyla bulundu.”* (Hexham, 1856, s. 18-19). Bu lütfun meyveleri 24 Haziran 1141 gecesi, taç giyme töreninin arifesinde Westminster'da olgunlaştı. Sarayda masalar çoktan düzülüyordu ve Matilda bir ziyafet için hazır dı, Fakat Londralıların başka planları vardı. Stephen'a sadık olan, Kraliçe Matilda ve ücretli askerlerin komutanı Ypresli William'ın baskısı altında kalan ve Angevinler tarafından para için sıkıştırılan Londralılar,

“vızıldayan arılar gibi” Matilda ve yandaşlarının üzerlerine yürüdüler. Matilda ile maiyeti kargaşa içinde dışarı atıldı (Watkins, 2015; Bradbury, 2005).

### 3.2. Winchester Bozgunu ve Stephen'ın Serbest Kalması

Londra'dan kovulan imparatoriçe Oxford'a çekilerek burada yeniden toparlandı ve ardından Temmuz ayında Winchester'a doğru yola çıktı. Piskopos Henry, imparatoriçe ile anlaşmazlığa düştükten ve Stephen'ın kraliçesiyle görüşükten sonra kardeşinin safına dönmüştü. İmparatoriçe Matilda, aralarında Gloucesterlı Robert ve İskoçyalı David'in de bulunduğu bir grupla Winchester'a geldiğinde, piskoposun kalesini ona karşı güçlendirdiğini gördü. Henry, İngiltere'nin her köşesinden kralın partisinin baronlarını çağırması ve ayrıca büyük masraflar karşılığında ücretli askerler de getirtmişti. Yılın başlarında Lincoln'de yaşanan olaylar şimdi tersine dönmüştü. Stephen'ın kraliçesi Matilda, kendi tarafına çektiği büyük bir baron olan Geoffrey de Mandeville'in (ö. 1144) kaynaklarıyla güçlenmiş olarak şehre saldırdı. Kale ile Stephen'ın kraliçesi arasında sıkışıp kalan imparatoriçenin birlikleri, etraflarını saran üstün kuvvetlerle karşı karşıya kaldı. İmparatoriçe kuşatmayı yarak kaçtı. Matilda at üstünde kaçarken cesareti ve gücü tükenince “bir ceset gibi” atına bağlanarak kaçmayı başardı (GS, 1886, 389-390). Aralarında İskoçyalı David'in de bulunduğu yanındakiler de Matilda'yı takip ederek kaçmaya başladılar. Geri çekilmenin kontrolünü sağlamaya çalışan Gloucesterlı Robert daha az şanslıydı (Watkins, 2015). Kraliyet güçlerinin Matilda'yı takip etmesini engellemek için kasıtlı olarak onların arkasında kaldı. Winchester'dan Salisbury'ye giderken Stockbridge'de düşmanla çatışmaya girdi. Ypresli William'ın komutası altındaki kraliyet yanlıları tarafından kuşatıldığında dönüp savaşmak zorunda kalmıştı. Robert cesurca savaştı, ancak Surrey Kontu Warenne William'ın paralı askerleri tarafından yakalandı ve Ypresli William'ın koruması altında Rochester Kalesi'ne hapsedilmek üzere geri gönderildi (Bradbury, 2005; Spencer, 2020).

Lincoln Savaşı Stephen için neyse Winchester Bozgunu, Matilda için o denli büyük bir felaketti. Kraliçe olmak için gösterdiği tüm çabalar, gerekli desteği sağlamak için yaptığı tüm girişimler boşa çıkmıştı. Takip eden aylar boyunca, Gloucesterlı Robert'in desteği olmadan davasının umutsuz olduğu, kendisi ve Angevin partisi tarafından anlaşılmişti. Robert, imparatoriçenin hırslarının o kadar merkezindeydi ki, imparatoriçe onsuz savaşmayı umut edemezdi. Stephen yanlıları Kont Robert'ı bağlılığını değiştirmesi için ikna etmeye çalıştılar ve ona kralın altında güçlü bir pozisyon teklif ettiler; fakat Robert'in bu teklifleri reddetmesi, takastan başka bir çıkış yolu olmadığı anlamına geliyordu. Sonunda imparatoriçe daha fazla direnemedi ve Ekim 1141 Winchester Antlaşması ile esirlerin karşılıklı takas edilmesini kabul etti: Kral Stephen'a karşılık Gloucester Kontu Robert. 1141 yılının Azizler Günü'nde<sup>8</sup> (All Saints' Day), kral büyük sevinç gösterileriyle serbest bırakıldı. Stephen iki gün sonra Winchester'a ulaştı ve Kont Robert serbest bırakıldı (Bradbury, 2005).

Tüm beklentilerin aksine ve dokuz aylık esaretin ardından Stephen başkentine yeniden girdi. Matilda önemli ölçüde güç kaybetmişti. Kısa süren hükümdarlığına yönelik eleştiriler ne kadar sert olursa olsun, tacı giymesine ramak kalmıştı. Bu yüzden Londra ve ardından Winchester'daki yenilgilerin yarattığı hayal kırıklığı sarsıcı olmuş olmalıydı. Stephen'ın yıldızı yeniden yükseliyordu. Aralık ayında bir Kilise konseyi toplandı. Stephen'ın taht hakkı iade edildi ve Matilda hariç tüm düşmanları aforoz edildi. Noel'de Canterbury Katedrali'nde Stephen ve Boulognelu Matilda bir kez daha taç giydiler (Spencer, 2020). Stephen yeniden taç giymişti fakat hala değişen güç dengeleriyle mücadele etmek zorundaydı. En önemlisi, Normandiya'da Anjoulu Geoffrey büyük topraklar ele geçirmişti.

### 3.3. Oxford Kuşatması ve Matilda'nın Kaçışı

Stephen'ın özgürlüğüne kavuşmasının üzerinden sekiz aydan fazla bir süre geçmesine rağmen ve Matilda ve Robert halen önemli birer tehdit iken kararlı adımlar atmamıştı. Noel'de saray divanını Canterbury'de topladı (Gervase, s. 527). Burada Ypresli William ve Kentli vasallarını taltif etmişti. Stephen, perhiz biter bitmez büyük bir orduyla kuzeye doğru yürüdü. Niyeti krallığı eski saygınlığına ve bütünlüğüne kavuşturmak ve Lincoln şehrini ve kalesini geri alarak mağlubiyetinin son izlerini de silmekti; fakat

<sup>8</sup> Azizler Günü, Tüm Azizler Günü olarak da bilinen bir Katolik Kilisesi yortusudur. Kasım ayının ilk günü kutlanır. Bilinen ve bilinmeyen tüm azizleri onurlandırmak ve inananların yıl boyunca azizlerin bayramlarını kutlamalarındaki eksiklikleri gidermek için tesis edilmiştir (Mershman, 1907b).

Northampton'da ciddi bir hastalığa yakalandı ve bunun sonucunda Mayıs ayının tamamı ve Haziran ayının ilk kısmı boyunca hareketsiz kaldı (Creighton & Wright, 2016).

İmparatoriçe'nin destekçileri için kralın hastalık haberi bir lütf gibi geldi. Winchester bozgunundan beri moralleri son derece düşüktü. Tam bir yenilgiden kurtulmanın tek yolunun Anjoulu Geoffrey'den önemli bir yardım almak olduğunu fark ederek, karısının yardımına koşması için Geoffrey'ye elçiler gönderdiler. Ancak elçiler Mart ayında İngiltere'den ayrılmış olmalarına rağmen Normandiya'da alıkonuldular ve üç ay boyunca geri dönmediler. Bekleme süresi boyunca imparatoriçenin taraftarları kralın öldüğü ya da ölmek üzere olduğu söylentileriyle kendilerini cesaretlendirmişlerdi; fakat muhtemelen elçilerin geri dönüp Geoffrey'nin cevabını Haziran'da ilettiklerinde kralın çoktan iyileşmiş olduğunu bilmiyorlardı. Geoffrey yardım göndermediği gibi yardım talep edenler içinde sağduyusuna, sadakatine ve yüksek fikirliliğine güvendiği tek kişi olan Gloucesterlı Robert'ın yanına gelmesi halinde yardım edebileceğini, Robert yerine bir başkasının gelmesinin sadece zaman kaybı olacağını söylemişti. Gerçek şu ki, Geoffrey'nin İngiltere'ye geçmeye niyeti yoktu ve ordusuna saygın bir Norman görünümü vermek ve Batı Normandiya baronlarının kendisine teslim olmasını kolaylaştırmak için Robert'ın varlığına ihtiyaç duyuyordu. İmparatoriçe ve danışmanları bunun farkında değildi. Robert'ı gitmeye zorladılar ve Stephen'ın hastalığından kurtulduğu ve kendilerine saldırmaya hazır olduğu anda kendilerini lidersiz bıraktılar (Davis, 2013).

Stephen'ın bu fırsatı değerlendirmek istediği açıktı. Robert'ın henüz yelken açtığı liman olan Wareham'a yürüdü, burayı ele geçirdi ve geri dönmelerini engellemek için kaleye bir garnizon yerleştirdi (Creighton ve Wright, 2016). Sonra dikkatini Oxford'da olan imparatoriçeye çevirdi. Robert onu, yanında kalmaya yemin etmiş olan tüm soylularla birlikte orada bırakmıştı ama onlar imparatoriçenin güvenliğinden çok kendi miraslarının güvenliği için endişeliydiler ve pek çoğu Oxford'dan ayrılmıştı. Stephen, Wareham'ı ele geçirdikten sonra, Sherborne ve Bath üzerinden kuzeybatıya doğru yürümüş, Cirencester'i ele geçirmiş, kasabayı yakmış ve Gloucestershire ve Wiltshire'da telaş yaratmıştı. Stephen kararlıydı ve Cirencester'i elinde tutma girişiminde bulunmadan doğuya döndü ve hızla Oxford üzerine yürüdü. Bampton ve Radcot'taki küçük kaleleri ele geçirerek Thames Nehri'nin güney yakasına geçmeyi ve Matilda hazırlıksızken Oxford'a ulaşmayı başardı. 16 Eylül'de şehri ele geçirdi ve imparatoriçeyi kalede kuşattı. İmparatoriçenin destekçileri aceleyle geri dönüp şehrin dışında savaşmayı teklif ettiler ama Stephen Lincoln'de dersini almıştı ve kuşatmaya kararlılıkla devam etti. Görünüşe göre imparatoriçe için kaçış yoktu (Spencer, 2020; Davis, 2013).

Haber Normandiya'daki Robert'a ulaştığında, Oxford'u terk eden kodamanlara ve Normandiya'daki varlığından yararlanan ve İngiltere'deki karısına katılmamak için sürekli bahaneler uyduran Geoffrey'e öfkelenildi. Robert on tane Norman kalesini ele geçirmesine yardım ettiğinde bile Normandiya'yı terk etmemek için hâlâ bahaneler buluyordu ve karısının tehlikede olduğunu duyunca, dokuz yaşındaki oğlu Henry'nin İngiltere'ye dönüş yolculuğunda Robert'a eşlik etmesine izin vermeyi yeterli gördü (Norton, 2009). Bir çıkarma yapmak zorunda kalacağını bilen Robert, 52 gemi ve 300'den fazla şövalyeden oluşan bir kuvvetle yola çıktı. Wareham'a doğru cesurca ilerledi, limanı ve şehri ele geçirdi ve Stephen'ın dikkatini dağıtmak umuduyla kaleyi şiddetle kuşattı; ancak Stephen 1139 ve 1140'taki hatalarını tekrarlamadı ve Wareham'ı kurtarmak için Oxford kuşatmasını kaldırmadı (Creighton ve Wright, 2016). Fakat Aralık ayının başlarında İmparatoriçe kuşatma altındaki Oxford'dan kaçmayı başarmıştı. Kış ayları idi ve yerde kar vardı. Bu yüzden Matilda ve ona eşlik eden dört şövalye beyaz pelerinlerle kamufler oldular; donmuş nehri yürüyerek geçtiler ve Wallingford'a doğru yol aldılar (Spencer, 2020). Stephen tek bir darbeyle savaş kazanma fırsatını açıkça kaybetmişti.

#### 4. Sonuç

Oxford kuşatmasından da kurtulmayı başaran Matilda taht iddiasını oğlu üzerinden kendi nesline aktarmanın zamanının geldiğine karar vermiş görünüyordu. 1148'de İngiltere'den son kez ayrıldı ve hayatının geri kalanında kalacağı Normandiya'ya gitti. İmparatoriçe Matilda, İngiltere'nin ilk yönetici kraliçesi olabilirdi. Bu onun hayatını adadığı sebepti. Birkaç aylık kısa iktidarı dışında, başarısız olduğu kesindi. Matilda İngiltere tacını talep ederek, kendini erkeklerin dünyasına attı ve kadınlardan çok farklı standartların beklendiğini zor yollardan öğrendi. I. Henry'nin tüm çabalarına ve Henry'nin ölümünden

sonra başlayan iç savaşa rağmen Matilda'nın İngiltere tahtını alamamasının nedenlerine bakacak olursak öncelikle Henry'nin damat olarak Anjoulu Geoffrey seçiminin hatalı olduğunu görebiliriz. Diplomatik açıdan Henry doğru bir hamle yapmışsa da, Henry'nin beklenenden erken ölümü İngiltere ve Normandiya'daki soyluların eş durumundan dolayı Matilda'yı desteklemekten vazgeçmiş olmaları gayet anlaşılabilir bir durumdur. İkinci bir sebep olarak I. Henry'nin ölümünden sonra Matilda'nın tahtı ele geçirmek için hareket etmemiş olması gösterilebilir. Burada, Güneybatı Normandiya'daki kalelerden dolayı baba kızın arasının bozuk olması bir gerekçe olarak düşünülmüşse de sonuçta kendisine ve ilk çocuğa Henry'ye sadakat yeminleri edilen bir varis olarak Matilda'nın bunu bahane ederek harekete geçmemiş olması çok olası görünmüyor. Muhtemelen ikinci çocuğunun doğumu sıkıntılı geçen Matilda babasının ölümü sırasında üçüncü çocuğuna iki aylık hamile olduğu için zayıf bir durumdaydı ve bu durum hızlı hareket etmesini engellemiştir.

Matilda'nın ilk zamanda tahtı ele geçirme konusundaki başarısızlığı Stephen'ın başarısı anlamına geliyordu. Henry'nin ölümünün ardından hemen hareket etmesi, İngiltere'de kardeşi Winchester Piskoposu Henry sayesinde doğru kişileri kendi safına çekmesi, Londra ve Winchester'da diplomatik hamlelerle kentlilerin desteğini kazanması Stephen'ın elini güçlendirmişti. Bunların yanı sıra Blois ailesinin Cluny Tarikatı ile olan bağları üzerinden Papalık kurumunun desteğini alması da Matilda'nın yaptığı itiraz başvurularının kolayca reddedilmesine sebep olmuştu. Anlaşılan o ki, Matilda bu tür bağlantıları kurmak konusunda mahir olmadığı gibi kendisini destekleyenler arasında da Kilise üzerinde etki oluşturabilecek isimler bulunmuyordu. Yine de tüm bunlara rağmen Matilda iç savaş sırasında Stephen'a nazaran askeri konuda daha yetenekli isimlerle beraberdi ve neticede Stephen'ı esir almayı başarmıştı. Lincoln Savaşı'ndan sonra Matilda'nın tam bir taç giyme töreniyle İngiltere kraliçesi olmasına neredeyse kesin gözle bakılırken Londra ve Winchester'daki soyluların desteğini hafife alarak Stephen'ı desteklemiş olmalarından dolayı onları cezalandırmaya kalkması, henüz resmi taç töreni yapılmadan aşırı otoriter ve nerdeyse saygısızca bir üslupla davranış sergilemesi önce Londra'dan kovulmasına, akabinde Winchester bozgunu ile Gloucesterlı Robert'ın esir düşmesine sebep olmuştu. Bu esaret Stephen'ın özgürlüğü ile giderilse de önemli ölçüde güç kaybeden Matilda'nın Geoffrey'den de beklediği askeri desteği alamaması nedeniyle tahtı "güç yoluyla" ele geçirememesine sebep olmuştu.

Matilda'nın sırf kadın olduğu için tahta çıkmadığı yönündeki iddialar Henry'nin ölümünü takip eden ilk zamanlar için bir dereceye kadar geçerli olsa da özellikle anarşi sürecinde Matilda'nın cinsiyetinden ziyade askeri ve politik manevralarının ve üslubunun payının daha fazla olduğu görülmektedir. Matilda, sert, gururlu ve kadınsı olmayan bir kraliçe olarak hatırlanır ve Matilda'nın "kısa süreli saltanatı" dört yüz yıldan fazla bir süre kadınların devlet yönetmeye uygun olmadığını kanıtı olarak kullanılmıştır. Çağdaşları, Matilda'nın tacı talep etmeye çalışırken, salt bir kraliçe değil, saltanat kraliçesi olduğu için kendi egemenliğini savunmaya çalıştığını ve böyle bir rolün bir kralın özelliklerini gerektirdiğini anlayamadılar. Sert, gururlu ve otoriter olmak bir kralda hayranlık duyulan özelliklerdi ama bir kadın olarak bunlar Matilda'ya sadece eleştiri getirmişti.

## 5. Extended Abstract

In November 1120, the White Ship encountered a tragic fate, succumbing to a catastrophic incident during its voyage across the English Channel from Barfleur on the Normandy coast. This incident stands out as one of the most significant shipwrecks in English history, resulting in the loss of nearly all passengers and crew. Among the passengers, mostly nobles of England and Normandy, was William Atheling, the rightful heir to the throne of England, recognized by King Louis VI of France as the heir to the Duchy of Normandy. William was the only legitimate son of Henry I, King of England and Duke of Normandy. Although Henry had more than twenty illegitimate children, his only legitimate child other than William was Matilda, who was married to the Holy Roman-German Emperor Heinrich V. William Clito, son of his older brother Robert Curthose, whom he had held in captivity since 1106, threatened the throne of both Normandy and England. Moreover, Henry had lost his wife, Queen Edith-Matilda, two years before the crash of the White Ship and had not remarried.

Subsequently, Henry found himself in a dire situation for a medieval European monarch, lacking a designated heir to succeed him to the throne and lands. More than fifty years after the Battle of Hastings

in 1066, the Normans ruling England had failed to establish an effective succession system. Henry I suffered from this lack of system. Seeking a resolution, Henry entered into a remarriage, yet the constraints of advancing age precluded the possibility of progeny. Five years post the White Ship tragedy, the demise of Heinrich V and Matilda's widowhood prompted King Henry of England to contemplate the unprecedented measure of designating his daughter as the rightful heir to the English throne. Henry compelled the Anglo-Norman nobility, on three distinct occasions, to pledge allegiance to his daughter's rightful ascension. Matilda, widowed by Heinrich's death, was still a young woman. Henry wanted to secure the future of the throne of England by marrying Matilda off to a suitable candidate and having grandchildren. Henry's chosen son-in-law was Geoffrey Plantagenet, heir to the Count of Anjou, a historic enemy of Normandy. Although the Norman nobles did not like it, Henry was an authoritarian ruler and it was not easy to oppose him. Matilda married Geoffrey and had three sons, two before Henry's death and one after. After Henry's death in 1135, things did not go as he had planned and his daughter Matilda was succeeded by his nephew Stephen, whom he had raised at his own court.

Subsequent to Stephen's ascension to the throne, Matilda arrived in England with the support of her half-brother Robert of Gloucester, following rejection of her appeals to the Papacy. Matilda's arrival precipitated a period of civil war, referred to as the Anarchy, marked by revolts by pro-Matilda barons. Stephen's reign was largely characterized by efforts to suppress these uprisings. During the Civil War, Matilda succeeded in capturing Stephen and assumed the title of "Lady of the English" at Winchester. However, her success proved ephemeral, as Matilda was compelled to release Stephen following the capture of Robert of Gloucester at the Battle of Winchester. Subsequent to her defeat, Matilda sought refuge in Oxford, where her stay was brief, ultimately departing England in 1148, never to return. Despite being the legal heir and briefly capturing Stephen, Matilda did not ascend to the position of Queen of England. This study endeavors to examine the reasons behind Matilda's inability to attain the queenship, focusing on her personal conduct and political stance during the Civil War, drawing insights from contemporary sources. Contrary to explanations attributing Matilda's failure to her gender as heir apparent, this study centers on Matilda's individual actions and political demeanor during the Civil War.

**Keywords:** Henry I, Succession, Empress Matilda, Stephen of Blois, England, Normandy.

#### **Araştırmacıların Katkı Oran Beyanı / Contribution of Authors**

Yazarların çalışmadaki katkı oranları Gökmen Günay GÖKBAYIR %50/ Sayime DURMAZ %50 şeklindedir.  
The authors' contribution rates in the study are Gökmen Günay GÖKBAYIR %50/ Sayime DURMAZ %50 form.

#### **Çıkar Çatışması Beyanı / Conflict of Interest**

Çalışmada herhangi bir kurum veya kişi ile çıkar çatışması bulunmamaktadır.  
There is no conflict of interest with any institution or person in the study.

#### **İntihal Politikası Beyanı / Plagiarism Policy**

Bu makale İntihal programlarında taranmış ve İntihal tespit edilmemiştir.  
This article was scanned in Plagiarism programs and Plagiarism was not detected.

#### **Bilimsel Araştırma ve Yayın Etiği Beyanı / Scientific Research and Publication Ethics Statement**

Bu çalışmada Yükseköğretim Kurumları Bilimsel Araştırma ve Yayın Etiği Yönergesi kapsamında belirtilen kurallara uyulmuştur.  
In this study, the rules specified within the scope of the Higher Education Institutions Scientific Research and Publication Ethics Directive were followed.

**Kaynakça**

- ASC. (1961). *The Anglo-Saxon Chronicle*. (D. Whitelock, Dü.) London: Eyre and Spottiswoode.
- Bartlett, R. (2020). *Blood Royal: Dynastic Politics in Medieval Europe*. Cambridge: Cambridge University Press.
- Beem, C. (2009). Greater by Marriage: The Matrimonial Career of the Empress Matilda. C. Levin, & R. Bucholz (Dü) içinde, *Queens & Power in Medieval and Early Modern England* (s. 1-15). Lincoln; London: University of Nebraska Press.
- Bradbury, J. (1990). Geoffrey V of Anjou, Count and Knigh. C. Harper-Bill, & R. Harvey (Dü) içinde, *The Ideals and Practice of Medieval Knighthood* (Cilt III, s. 21-38). Woodbridge: Boydell Press.
- Bradbury, J. (2005). *Stephen and Matilda: The Civil War of 1139-1153*. Gloucestershire: The History Press.
- Canterbury, G. o. (1879-1880). *Opera* (Cilt 2). (W. Stubbs, Dü.) London: Rolls Series.
- Chibnall, M. (1991). *The Empress Matilda: Queen Consort, Queen Mother, and Lady of the English*. Cambridge: Blackwell.
- Creighton, O., & Wright, D. (2016). *The Anarchy: War and Status in 12th-Century Landscapes of Conflict*. Liverpool: Liverpool University Press.
- Crouch, D. (2002). *The Normans: History of a Dynasty*. London: Hambledon Continuum.
- Davis, R. H. (2013). *King Stephen 1135-1154*. New York; London: Routledge.
- Gillingham, J. (1989). Love, Marriage and Politics in the Twelfth Century. *Forum for Modern Language Studies*, 25, 292-303.
- Gillingham, J. (2001). *The Angevin Empire*. London: Arnold.
- GND. (2003). *The Gesta Normannorum Ducum of William of Jumieges, Orderic Vitalis, and Robert of Torigny*. (E. M. Houts, Çev.) Oxford: Clarendon Press.
- Green, J. (1986). *The Government of England Under Henry I*. Cambridge; New York: Cambridge University Press.
- GS. (1886). The Gesta Stephani Regis Anglorum. R. Howlett (Dü.) içinde, *Chronicles of the Reigns of Stephen, Henry II., and Richard I*. (Cilt III). London: Longman & CO.
- Hexham, J. o. (1856). The Chronicles of John and Richard of Hexham. J. Stevenson (Dü.) içinde, *The Church Historians of England* (Cilt IV). London: Seeleys.
- Hollister, C., & Keefe, T. (1973). The Making of the Angevin Empire. *Journal of British Studies*, XII, 1-25.
- Holweck, F. (1912). Pentecost (Whitsunday). *The Catholic Encyclopedia*, 15. New York: Robert Appleton Company.
- Huntingdon, H. o. (1879). *Historia Anglorum* (Cilt 74). (T. Arnold, Dü.) London: Rolls Series.
- Ingulf. (1854). The History of Ingulf. J. Stevenson (Dü.) içinde, *The Church Historians of England* (Cilt II). London: Seeleys.
- Johnson, C., & Cronne, H. (1968). *Regesta Regum Anglo-Normannorum*. Oxford: Clarendon Press.
- Keats-Rohan, K. (2016). Fortunes of War: Safe-Guarding Wallingford Castle and Honour 1135–60. P. Dalton, & D. Luscombe (Dü) içinde, *Rulership and Rebellion in the Anglo-Norman World, c.1066–c.1216, Essays in Honour of Professor Edmund King* (s. 125-149). London; New York: Routledge.
- Keats-Rohan, K. S. (1989). The Devolution of the Honour of Wallingford, 1066–1148. *Oxoniensia*, LIV, 311-318.
- Korkmaz, M. (2012). *Mitoloji Sözlüğü*. Ankara: Alter Yayıncılık.
- Leyser, K. (1991). The Anglo-Norman Succession, 1120–1126. (M. Chibnall, Dü.) *Anglo-Norman Studies VIII: Proceedings of the Battle Conference 1990*.
- Mershman, F. (1907a). Advent. *The Catholic Encyclopedia*, 1. New York: Robert Appleton Company.
- Mershman, F. (1907b). All Saints' Day. *The Catholic Encyclopedia*, 1. New York: Robert Appleton Company.
- Norton, E. (2009). *She Wolves: The Notorious Queens of England*. Gloucestershire: The History Press.
- O'Callaghan, J. F. (1983). *A History of Medieval Spain*. Ithaca and London: Cornell University Press.
- Salisbury, J. o. (1956). *Historia Pontificalis*. (M. Chibnall, Dü.) Edinburgh.
- Soyadı, A. (2020, Temmuz). Çalışma Başlığı. *Selçuk İletişim*, 13(2), 1-12.

Spencer, C. (2020). *The White Ship: Conquest, Anarchy and the Wrecking of Henry I's Dream*. London: HarperCollins Publishers.

Tanner, H. (2002). Queenship: Office, Custom or Ad Hoc? The Case of Queen Matilda III of England (1135–52). B. Wheeler, & J. Parsons (Dü) içinde, *Eleanor of Aquitaine: Lord and Lady*. New York; Hampshire: Palgrave Macmillan.

Thompson, K. (1994). William Talvas, Count of Ponthieu, and the Politics of the Anglo-Norman Realm. D. Bates, & A. Curry (Dü) içinde, *England and Normandy in the Middle Ages*. London; Rio Grande: The Hambledon Press.

Torigni, R. o. (1856). The Chronicles of Robert de Monte. J. Stevenson (Dü.) içinde, *The Church Historians of England*. London: Seeleys.

Vitalis, O. (1980). *The Ecclesiastical History of Orderic Vitalis* (Cilt VI). Oxford: Clarendon Press.

Watkins, C. (2015). *Stephen: The Reign of Anarchy*. London: Penguin Press.

Worcester, F. o. (1854). *The Chronicle of Florence of Worcester*. (T. Forrester, Çev.) London: Henry G. Bohn.

Worcester, J. o. (1995). *The Chronicle of John of Worcester*. (J. Bray, & P. MacGurk, Çev.) Oxford: Clarendon Press.