



Sayı/Number 62

Mayıs/May2024

ISSN 1308-2922 E-ISSN 2147-6985

**P A M U K K A L E Ü N İ V E R S İ T E S İ
S O S Y A L B İ L İ M L E R E N S T İ T Ü S Ü D E R G İ S İ**

**P A M U K K A L E U N İ V E R S İ T Y
J O U R N A L O F S O C I A L S C I E N C E S I N S T I T U T E**



ISSN 1308-2922 E-ISSN 2147-6985

PAMUKKALE ÜNİVERSİTESİ SOSYAL BİLİMLER ENSTİTÜSÜ DERGİSİ

PAMUKKALE UNIVERSITY JOURNAL OF SOCIAL SCIENCES INSTITUTE

Sayı/Number 62

Mayıs/May 2024

Sahibi ve Yazı İşleri Müdürü

Pamukkale Üniversitesi Sosyal Bilimler Enstitüsü Adına
Prof. Dr. Durmuş AKALIN

Baş Editör

Doç. Dr. Umut UYAR

Editör

Dr. Öğr. Üyesi Ömer GÜLEÇ

Uluslararası hakemli bilimsel bir dergi olan PAUSBED ilk olarak 2008 yılında yayımlanmıştır. 2017 yılından itibaren E-dergi olarak yayımlanmaktadır. PAUSBED 2021 yılından itibaren yılda altı kez (Ocak, Mart, Mayıs, Temmuz, Eylül ve Kasım) yayımlanmaktadır. Dergide yayımlanan çalışmalardan, kaynak gösterilmek şartıyla alıntı yapılabilir. Çalışmaların tüm sorumluluğu yazarına/yazarlarına aittir.

İngilizce Redaktör

Öğr. Gör. Ayşe YAVUZ

Sekreteryaya/Dizgi

Cansu EKİNCİ

DİZİNLENME

ULAKBİM TR DİZİN

MLA

EBSCO HOST

ASOS Index

Araştırmax Bilimsel Yayın İndeks

Türk Eğitim İndeks

SOBİAD, İSAM

Yazışma Adresi

Pamukkale Üniversitesi Sosyal Bilimler Enstitüsü Kınıklı Yerleşkesi 20160

Kınıklı – DENİZLİ / TÜRKİYE

Tel. + 90 (258) 296 21 82

pausbed.pau.edu.tr

DANIŐMA KURULU/ADVISORY BOARD

- Prof. Dr. Arif BİLGİN Sakarya Üniversitesi, Türkiye
Sakarya University, Türkiye
- Prof. Dr. Aylin ÖZMAN Türk Eğitim Derneđi Üniversitesi, Türkiye
Turkish Education Association University, Türkiye
- Prof. Dr. Cihan ÇOBANOĐLU Güney Florida Üniversitesi Sarasota-Manatee, ABD
University of South Florida Sarasota-Manatee, USA
- Prof. Dr. Dođan GÜRSOY Washington Devlet Üniversitesi, ABD
Washington State University, USA
- Prof. Dr. Faye HAMMILL Strathclyde Üniversitesi, İskoçya
University of Strathclyde, Scotland
- Prof. Dr. Francesco D'ANDRA Salento üniversitesi, İtalya
Univesity of Salento, Italy
- Prof. Dr. Geri SMYTH Strathclyde Üniversitesi, İskoçya
University of Strathclyde, Scotland
- Prof. Dr. Géza DÁVID Eötvös Loránd Üniversitesi (Elte), Macaristan
Eötvös Loránd University (Elte), Hungary
- Prof. Dr. Kadir PEKTAŐ İstanbul Medeniyet Üniversitesi, Türkiye
Istanbul Medeniyet University, Türkiye
- Prof. Dr. Mehmet Ali ÜNAL Pamukkale Üniversitesi, Türkiye
Pamukkale Univesity, Türkiye
- Prof. Dr. Mithat ÜNER Atılım Üniversitesi, Türkiye
Atılım University, Türkiye
- Prof. Dr. Nevin GÜNGÖR ERGAN Hacettepe Üniversitesi, Türkiye
Hacettepe University, Türkiye
- Prof. Dr. Orlin SABEV Bulgar Bilimler Akademisi, Bulgaristan
Bulgarian Academy of Science, Bulgaria
- Prof. Dr. Sinan OLKUN Ankara Üniversitesi, Türkiye
Ankara University, Türkiye
- Prof. Dr. Vincent LUIZZI Teksas Devlet Üniversitesi, ABD
Texas State University, USA
- Prof. Dr. Yıldıray ÖZBEK Akdeniz Üniversitesi, Türkiye
Akdeniz University, Türkiye
- Prof. Dr. Tevfik DALGIÇ Texas Üniversitesi, ABD
University of Texas at Dallas, USA
- Prof. Dr. Tuđrul İNAL Hacettepe Üniversitesi, Türkiye
Hacettepe University, Türkiye
- Prof. Dr. Zbigniew BİALAS Katowice Silesia Üniversitesi, Polonya
University of Silesia in Katowice, Poland
- Prof. Dr. Yunus BALCI Pamukkale Üniversitesi, Türkiye
Pamukkale Univesity, Türkiye

YAYIN KURULU/EDITORIAL BOARD

Prof. Dr. Ahmet DUMAN	Muğla Sıtkı Koçman Üniversitesi, Muğla
Prof. Dr. Asuman ALTAY	Dokuz Eylül Üniversitesi, İzmir
Prof. Dr. A. Nazif ÇATIK	Ege Üniversitesi, İzmir
Prof. Dr. Cem KILIÇ	TOBB Ekonomi ve Teknoloji Üniversitesi, Ankara
Prof. Dr. Bener GÜNGÖR	Atatürk Üniversitesi, Erzurum
Prof. Dr. Bülent GÜLOĞLU	İstanbul Teknik Üniversitesi, İstanbul
Prof. Dr. Dilek ÇETİNDAS	Pamukkale Üniversitesi, Denizli
Prof. Dr. Hacer Simay KARAALP ORHAN	Pamukkale Üniversitesi, Denizli
Prof. Dr. Hakan Mehmet KİRİŞ	Süleyman Demirel Üniversitesi, Isparta
Prof. Dr. Hüseyin Gazi TOPDEMİR	Muğla Sıtkı Koçman Üniversitesi, Muğla
Prof. Dr. İlhan KÜÇÜKKAPLAN	Pamukkale Üniversitesi, Denizli
Prof. Dr. Mehmet YAVUZ	Karadeniz Teknik Üniversitesi, Trabzon
Prof. Dr. Metin EKİCİ	Ege Üniversitesi, İzmir
Prof. Dr. Nurten SARICA	Pamukkale Üniversitesi, Denizli
Prof. Dr. Selim KARAHASANOĞLU	İstanbul Medeniyet Üniversitesi, İstanbul
Prof. Dr. Suat KOLUKIRIK	Akdeniz Üniversitesi, Antalya
Prof. Dr. Tamer AKSOY	İbn Haldun Üniversitesi, İstanbul
Doç. Dr. Ahmet YILMAZ	Cumhuriyet Üniversitesi, Sivas
Doç. Dr. Baysar TANIYAN	Pamukkale Üniversitesi, Denizli
Doç. Dr. Duygu YOLCU KARADAM	Pamukkale Üniversitesi, Denizli
Doç. Dr. Elif BOZYİĞİT	Pamukkale Üniversitesi, Denizli
Doç. Dr. Ferda Esin GÜLEL	Pamukkale Üniversitesi, Denizli
Doç. Dr. F. Zeynep BİLGE	Mimar Sinan Güzel Sanatlar Üniversitesi, İstanbul
Doç. Dr. Gül Fahriye EVREN	Pamukkale Üniversitesi, Denizli
Doç. Dr. Kamuran ŞİMŞEK	Pamukkale Üniversitesi, Denizli
Doç. Dr. Mustafa GÜLTEKİN	Pamukkale Üniversitesi, Denizli
Doç. Dr. Umut UYAR	Pamukkale Üniversitesi, Denizli
Dr. Öğr. Üyesi Erbil AKTUĞ	Pamukkale Üniversitesi, Denizli
Dr. Öğr. Üyesi Eren ERGEN	Pamukkale Üniversitesi, Denizli
Dr. Öğr. Üyesi Fatma AKBULUT	Pamukkale Üniversitesi, Denizli
Dr. Öğr. Üyesi Hatice ÇOBAN KUMBALI	Pamukkale Üniversitesi, Denizli
Dr. Öğr. Üyesi Mısra CİĞEROĞLU ÖZTEPE	Pamukkale Üniversitesi, Denizli
Dr. Öğr. Üyesi Serap ALKAYA	Pamukkale Üniversitesi, Denizli

ALAN EDITÖRLERİ/SECTION EDITORS

Prof. Dr. Dilek ÇETİNDAS
Prof. Dr. Hacer Simay KARAALP ORHAN
Prof. Dr. İlhan KÜÇÜKKAPLAN
Prof. Dr. Nurten SARICA
Doç. Dr. Baysar TANIYAN
Doç. Dr. Duygu YOLCU KARADAM
Doç. Dr. Elif BOZYİĞİT
Doç. Dr. Ferda Esin GÜLEL
Doç. Dr. Gül Fahriye EVREN
Doç. Dr. Kamuran ŞİMŞEK
Doç. Dr. Mustafa GÜLTEKİN
Doç. Dr. Umut UYAR
Dr. Öğr. Üyesi Erbil AKTUĞ
Dr. Öğr. Üyesi Eren ERGEN
Dr. Öğr. Üyesi Fatma AKBULUT
Dr. Öğr. Üyesi Hatice ÇOBAN KUMBALI
Dr. Öğr. Üyesi Mısra CİĞEROĞLU ÖZTEPE
Dr. Öğr. Üyesi Serap ALKAYA

HAKEM KURULU/COMMITTEE OF REFEREES

Prof. Dr. Ceyhun GÖL	Çankırı Karatekin Üniversitesi
Prof. Dr. Gülşınar AKBULUT ÖZPAY	Sivas Cumhuriyet Üniversitesi
Prof. Dr. Gülgün KÖROĞLU	Mimar Sinan Güzel Sanatlar Üniversitesi
Prof. Dr. Güney ÇEĞİN	Pamukkale Üniversitesi
Prof. Dr. Hasan ŞEN	Pamukkale Üniversitesi
Prof. Dr. İbrahim TOSUN	Munzur Üniversitesi
Prof. Dr. İsmail KERVANKIRAN	Süleyman Demirel Üniversitesi
Prof. Dr. Mehmet Ali ÇELİKEL	Marmara Üniversitesi
Prof. Dr. Nuray TETİK DİNÇ	Balıkesir Üniversitesi
Prof. Dr. Sevgi ÖZGÜNGÖR	Pamukkale Üniversitesi
Prof. Dr. Safa YEPREM	Marmara Üniversitesi
Prof. Dr. Şahap BULAK	Siirt Üniversitesi
Prof. Dr. Şayan ULUSAN	Manisa Celal Bayar Üniversitesi
Doç. Dr. Aytaç ALTAN	Zonguldak Bülent Ecevit Üniversitesi
Doç. Dr. Caner ERDEN	Sakarya Üniversitesi
Doç. Dr. Cemal Erdem BEKAROĞLU	Ankara Üniversitesi
Doç. Dr. Eda YALÇIN KAYACAN	Pamukkale Üniversitesi
Doç. Dr. Fırat ATA	Hatay Mustafa Kemal Üniversitesi
Doç. Dr. Filiz YILDIZ CONTUK	Pamukkale Üniversitesi
Doç. Dr. Hakan YÜKSEL	Kafkas Üniversitesi
Doç. Dr. Mehmet Ali TOPRAK	Manisa Celal Bayar Üniversitesi
Doç. Dr. Muradiye BURSALI	Pamukkale Üniversitesi
Doç. Dr. Rıdvan KALAYCI	Sakarya Üniversitesi
Doç. Dr. Samed KURBAN	Kütahya Dumlupınar Üniversitesi
Doç. Dr. Sercan Hamza BAĞLAMA	Çanakkale Onsekiz Mart Üniversitesi
Doç. Dr. Sinem Güler KANGALLI UYAR	Pamukkale Üniversitesi
Doç. Dr. T. Ahmet ERTEK	İstanbul Üniversitesi

HAKEM KURULU/COMMITTEE OF REFEREES

Doç. Dr. Tolga SEKİ	Necmettin Erbakan Üniversitesi
Doç. Dr. Yasemin APALI	Burdur Mehmet Akif Ersoy Üniversitesi
Doç. Dr. Yusuf KAYA	Pamukkale Üniversitesi
Doç. Dr. Zuhâl ÇİÇEK	Pamukkale Üniversitesi
Dr. Öğr. Üyesi Ayda AKKOL GÖK	İnönü Üniversitesi
Dr. Öğr. Üyesi Cihad ÖZSÖZ	Süleyman Demirel Üniversitesi
Dr. Öğr. Üyesi Coşkun KUMRU	Pamukkale Üniversitesi
Dr. Öğr. Üyesi Dilek Yeliz MAKTAL CANKO	Ege Üniversitesi
Dr. Öğr. Üyesi Ece ÇELİKÇAPA ÖZİNAN	Haliç Üniversitesi
Dr. Öğr. Üyesi Hüseyin KARAGÖZ	Karamanoğlu Mehmetbey Üniversitesi
Dr. Öğr. Üyesi Lemi ATALAY	Ankara Üniversitesi
Dr. Öğr. Üyesi Mehmet Ali EKİNCİ	Pamukkale Üniversitesi
Dr. Öğr. Üyesi Orkun ÖNGEN	Ordu Üniversitesi
Dr. Öğr. Üyesi Serkan GÜNALÇIN	Ankara Müzik ve Güzel Sanatlar Üniversitesi
Dr. Öğr. Üyesi Sevil BEKTAŞ DURMUŞ	Yeni Yüzyıl Üniversitesi
Dr. Öğr. Üyesi Yusuf Bahadır KAVAS	Amasya Üniversitesi
Dr. Burcu YILMAZ	Bağımsız Araştırmacı
Dr. Emin KURTCEBE	Bağımsız Araştırmacı
Dr. Mohammad RİGİDERAKHSHAN	Bağımsız Araştırmacı
Dr. Önder KULAK	Bağımsız Araştırmacı
Dr. Yıldırım ORTAOĞLAN	Bağımsız Araştırmacı
Öğr. Gör. Özkan BİLGİN	Gümüşhane Üniversitesi
Arş. Gör. Yelda YILMAZ	İstanbul Sabahattin Zaim Üniversitesi
Uzm.Tuğba YILDIZ	Altınbaş Üniversitesi

İÇİNDEKİLER /CONTENTS

Araştırma Makaleleri-Research Articles

Mehmet TURSUN, Abdurrahman TURSUN.....	1
Badem Üretimine İlişkin Faaliyetlerin Türkiye Muhasebe Standartları (TMS-16, TMS-20 VE TMS-41) Çerçevesinde Değerlemesi ve Muhasebeleştirilmesi	
<i>Valuation and Accounting of Activities Related to Almond Production Within the Framework of Turkish Accounting Standards (TMS-16, TMS-20 AND TMS-41)</i>	
Ahmet AKUSTA.....	19
Exploring CEEMDAN Decomposition for Improved Financial Market Forecasting: A Case Study on Dow Jones Index	
<i>Dow Jones Endeksinin İleri Zaman Serisi Analizi: CEEMDAN Ayrıştırması Kullanılarak Yapılan Kapsamlı Bir Çalışma</i>	
Aykut Can DEMİREL, Gonca POLAT, Eda PURUTÇUOĞLU.....	37
Sosyal Hizmet Uzmanlarının Finansal Okuryazarlık Düzeylerini Etkileyen Faktörlerin İncelenmesi	
<i>Investigation of Factors Affecting Financial Literacy Levels of Social Workers</i>	
Baran YILDIRIM.....	55
Klasik Sosyolojide Ekonomi-Politik Yaklaşımlar: Kapital ve Paranın Felsefesi'nde Değer ve Paranın Karşılaştırmalı Analizi	
<i>Economic-Political Approaches in Classical Sociology: Comparative Analysis of Value and Money Within Philosophy of Money and Capital</i>	
Buket TÜRKMEN.....	69
Eleştirel Sosyoloji ve Toplumsal Hareketler	
<i>Critical Sociology and Social Movements</i>	
Emine SİCİM KAPLAN.....	83
Türk Matbuatında Japonya: Hakimiyet-i Milliye Gazetesi Özelinde Bir İnceleme	
<i>Japan in Turkish Press: An Evaluation with a Special Focus on Hakimiyet-i Milliye Newspaper (1929-1934)</i>	
Emre DİDİN.....	97
Why and How Central Power Grows: A Jovenellian Perspective	
<i>Merkezi İktidar Neden ve Nasıl Büyür: Jovenelci Bir Bakış Açısı</i>	
Evrin Armağan COŞKUNER.....	109
Erken Cumhuriyet Dönemi'nde Kemalist Tarih Çalışmaları	
<i>Kemalist History Studies in the Early Republican Period</i>	
Feray KORUCU YAĞIZ	131
Bizans'ta Kadın ve Dans: Dans Eden Kadın İmajının Tasvir Sanatına Yansıyan Örnekleri	
<i>Women and Dance in Byzantine: Examples of the Image of Dancer Women Reflected in the Art of Description</i>	
Filiz GÜMÜŞ DÖNMEZ, Ramazan İNAN.....	149
Otel İşletmelerinde İşyeri Nezaketsizliği İşgören Performansını Nasıl Etkiler: Algılanan Örgütsel Desteğin Rolü	
<i>How Workplace Incivility Affects Employee Performance in Hotels? The Role of Perceived Organisational Support</i>	

İÇİNDEKİLER /CONTENTS

Araştırma Makaleleri-Research Articles

Aslıhan Burcu ÖZTÜRK, Hande ALBAYRAK, Kasım KARATAŞ, Harun ASLAN.....	167
Cinsel İstismara Karşı Çocuk Koruma Kanunu Kapsamında Verilen Tedbirlere Yönelik Meslek Elemanlarının Değerlendirmeleri <i>The Evaluation of Professionals on the Measures Against Child Sexual Abuse Within the Child Protection Law</i>	
İrem YILDIRIM.....	189
Görsel Haritalama Tekniği ile Turizm Eğitimi Araştırmalarının Bibliyometrik Analizi <i>Bibliometric Analysis of Tourism Education Research Using Visual Mapping Technique</i>	
Nalan IŞIK, Kübra Nur SEVİM.....	209
Kültür Turizmi ve Malatya'nın Saklı Hazinesi: Arslantepe Höyüğü <i>Cultural Tourism and Hidden Treasure of Malatya: Arslantepe Mound</i>	
Nezahat KOÇYİĞİT, Mustafa KOCAOĞLU, Esra YILDIZ.....	227
Sosyal Medya Kullanımı ve Dijital Okuryazarlık: 6 Şubat Depremleri Temalı Twitter Paylaşımları Örneği <i>Using Social Media and Digital Literacy: Example of Twitter Posts Themed of February 6 Earthquakes</i>	
Özgüç Acun ARSLAN.....	239
Türkiye'de Müzik Notası Yayıncılığı: Jorj D. Papajorjju Yayınları ve Gitar Metotları Örneği <i>Music Note Publishing in Türkiye: The Example of Jorj D. Papajorjju Publications and Guitar Methods</i>	
Pelin BEĞENMİŞ, Zekeriya KÖKREK.....	261
Yetişkinlerin Kişilik Özellikleri ile Bilişsel Esneklikleri Arasındaki İlişkinin İncelenmesi <i>Examining the Relationship Between Personality Traits and Cognitive Flexibility of Adults</i>	
Reyhan ÖZER TANİYAN.....	273
Üstüncü Beyaz İngilizliğin Zenofobik Yansıması: Beyaz Cadı Avı <i>Xenophobic Reflection of White English Supremacy: White is for Witching</i>	
Münür BİLGİLİ, Salih YILDIRIM.....	283
Coğrafyada Temel Kavramların İlişkiseliliği: Mekân, Yer, Peyzaj ve Bölge <i>Relationality of Basic Concepts in Geography: Space, Place, Landscape, and Region</i>	
Seca Toker ASLAN, Mehmet Hakan SATMAN.....	295
How European Are You? Cultural Changes of European Countries in the Last 20 Years with Survey Data <i>Ne Kadar Avrupalısınız? Anket Verileri ile Avrupa Ülkelerinde Son 20 Yıldaki Kültürel Değişimler</i>	
Selahattin AKŞİT, Gürçay Kıvanç AKYILDIZ.....	317
Yüzen Adalı Göl Sularında Fizikokimyasal ve Biyolojik Parametreler Üzerine Çevresel Etkilerin Değerlendirilmesi <i>Evaluation of Environmental Effects on Physicochemical and Biological Parameters in Lake Waters with Floating Islands</i>	

İÇİNDEKİLER /CONTENTS

Araştırma Makaleleri-Research Articles

Oğuz Can CAFEROĞLU, Serkan ÜNAL.....	333
The Role of Shiism in the Foreign Policy of the Islamic Republic of Iran <i>İran İslam Cumhuriyeti Dış Politikasında Şiiliğin Rolü</i>	
Sinem TARHAN, Fatma ÜNAL, Eda ÇÜRÜKVELİOĞLU KÖKSAL.....	353
Toplumsal Cinsiyet Kalıp Yargıları Ölçeği Geliştirme Çalışması <i>Gender Stereotypes Scale Development Study</i>	
Yahya AKTU.....	369
Çevrimiçi Çocuk İstismarı Riski Ölçeği'nin Türk Kültürüne Uyarlanması <i>Adaptation of the Online Grooming Risk Scale to Turkish Culture</i>	
Yunus Emre GÜMÜŞ.....	379
Teknolojinin Tiyatro İzleme Alışkanlıklarına Etkisi <i>The Effect of Technology on the Theatre Audience</i>	

Derleme Makaleleri-Review Articles

Hami AKMAN.....	391
Van Küresinli Ağzı ile Türkmen Türkçesinde Kullanılan Ortak Deyimler <i>Common Idioms Used in Van Kuresinli Dialect and Turkmen Turkish</i>	



Article Info/Makale Bilgisi

✓Received/Geliş:01.02.2024 ✓Accepted/Kabul:01.04.2024

DOI:10.30794/pausbed.1429757

Research Article/Araştırma Makalesi

Tursun, M. ve Tursun, A. (2024). "Badem Üretimine İlişkin Faaliyetlerin Türkiye Muhasebe Standartları (TMS-16, TMS-20 ve TMS-41) Çerçevesinde Değerlemesi ve Muhasebeleştirilmesi", *Pamukkale Üniversitesi Sosyal Bilimler Enstitüsü Dergisi*, sayı 62, Denizli, ss. 1-17.

BADEM ÜRETİMİNE İLİŞKİN FAALİYETLERİN TÜRKİYE MUHASEBE STANDARTLARI (TMS-16, TMS-20 VE TMS-41) ÇERÇEVESİNDE DEĞERLEMESİ VE MUHASEBELEŞTİRİLMESİ

Mehmet TURSUN*, Abdurrahman TURSUN**

Öz

Tarım, dünya ekonomisi içerisindeki ağırlığı gün geçtikçe azalmasına rağmen önemini kaybetmeyen ekonomik faaliyetlerdendir. Kırdan kente göç sonucunda tarımsal faaliyet yürüten kırsal nüfusun azalması ve gelişen teknoloji ile beraber tarım sektöründe geleneksel tarımdan modern üretime doğru bir geçiş söz konusu olmuştur. Bu durum tarım sektöründe faaliyet gösteren işletme sayısında artışa sebep olmuş ve tarımsal üretim sektöründe faaliyet gösteren işletmelerin muhasebe sistemlerine olan ihtiyacını arttırmıştır. Yapılan çalışmada, badem üretiminin ilgili muhasebe standartları çerçevesinde bütüncül bir bakış açısıyla incelenmesi ve muhasebeleştirme işlemlerinin ne şekilde yapılması gerektiğinin ortaya konulması amaçlanmıştır. Detaylı literatür araştırması ve normatif araştırma yöntemiyle hazırlanmış olan çalışmada, badem üretimi yapmak için faaliyet yürüten varsayımsal bir işletmenin faaliyetlerine yer verilmiştir. Badem üretimiyle ilgili olarak bahçe tesis dönemi ve üretim dönemine ilişkin muhasebeleştirme işlemleri TMS 16, TMS 20 ve TMS 41 çerçevesinde düzenlenmiştir. İşletmelerin standartlar çerçevesinde muhasebe kayıtlarının tutulması ve finansal şeffaflıkla yönetilmesinin yatırımcı ilişkilerini güçlendirerek işletmenin yabancı kaynaklara erişimini kolaylaştıracağı ve işletme değerini arttıracığı belirtilmiştir.

Anahtar kelimeler: *Badem üretimi, Maddi duran varlıklar, Varlık değerlendirme, Muhasebe standartları, Taşıyıcı bitkiler.*

VALUATION AND ACCOUNTING OF ACTIVITIES RELATED TO ALMOND PRODUCTION WITHIN THE FRAMEWORK OF TURKISH ACCOUNTING STANDARDS (TMS-16, TMS-20 AND TMS-41)

Abstract

Despite its diminishing weight in the global economy, agriculture remains a crucial economic activity. The reduction in the rural population engaged in agricultural activities, driven by rural-to-urban migration and advancements in technology, has prompted a shift in the agriculture sector from traditional farming to modern production. This shift has resulted in an increased number of enterprises in the agricultural sector, necessitating the development of accounting systems for businesses involved in agricultural production. This study takes a comprehensive perspective on almond production within the framework of relevant accounting standards, aiming to reveal the accounting processes involved. Conducted through detailed literature research and normative research methods, the study encompasses the activities of a hypothetical enterprise engaged in almond production. Accounting processes for both the orchard establishment period and the production period related to almond production are regulated within the framework of TMS 16, TMS 20, and TMS 41. Maintaining accounting records for enterprises in accordance with standards and managing them with financial transparency is emphasized as a means to strengthen investor relations, facilitate the enterprise's access to external sources, and increase its overall value.

Keywords: *Almond production, Tangible fixed assets, Asset valuation, Accounting standards, Bearer plants.*

*Doç. Dr., Adıyaman Üniversitesi, Kahta Meslek Yüksekokulu, ADIYAMAN.

e-posta:mtursun@adiyaman.edu.tr, (<https://orcid.org/0000-0001-9731-2198>)

**Arş. Gör. Dr., Ankara Üniversitesi, Uygulamalı Bilimler Fakültesi, Gayrimenkul Geliştirme ve Yönetimi Bölümü, ANKARA.

e-posta: atursun@ankara.edu.tr, (<https://orcid.org/0000-0002-6566-2158>)

1. GİRİŞ

Bitkisel ve hayvansal üretim olarak bilinen tarımsal faaliyetler, tarımsal üretim faaliyetiyle birlikte tarım ürünlerinin işlenmesi, girdilerin tedarik edilmesi ve ürünlerin tüketicilere ulaşması için birbirini izleyen faaliyetlerden oluşmaktadır. Buradan hareketle tarım; tüketiciler tarafından doğrudan tüketilen veya sanayi üretimi için girdi niteliğinde olan bitkisel ve hayvansal ürünleri üretmek amacıyla, doğanın sağladığı unsurları düzenli bir şekilde organize etme faaliyeti olarak tanımlanabilmektedir (İnan, 2006:10; Akdoğan, Deran, Aktaş, Erhan ve Acar, 2011:491). Tarımsal Faaliyet Standardında (TMS 41) tarımsal faaliyet; “Satışa veya geri dönüştürülmeye konu canlı varlıkların tarımsal ürünlere veya farklı canlı varlıklara dönüştürülmesi ve hasat işlemlerinin bir işletme tarafından yönetimidir” şeklinde tanımlanmaktadır (TMS 41, prgf.5).

Dünyanın ilk ekonomik faaliyetlerinden biri olan tarım, insanlık tarihi kadar eskiye dayanmaktadır. Özellikle bitkisel üretim, insanların yerleşik hayata geçişinde önemli rol oynamıştır (Noyan, 2016:4). Geçmişten günümüze dünya ekonomisi içerisindeki ağırlığı gün geçtikçe azalsa da en önemli ekonomik faaliyetler arasında tarım yer almaktadır. Küresel ölçekteki teknolojik gelişmeler, tarım sektöründe geleneksel tarımdan modern üretime doğru hızlı bir geçiş sağlamıştır (Doğan, Arslan ve Berkman, 2015:31). Bununla birlikte tarımsal üretim sektöründe faaliyet gösteren işletme sayısında artış olmuştur. Bu durum tarımsal üretim sektöründe faaliyet gösteren işletmelerin muhasebe sistemlerine olan ihtiyacını arttırmıştır. Tarım sektöründe faaliyet gösteren işletmelerin muhasebe bilgi sistemlerine katkıda bulunmak amacıyla “Tarım Muhasebesi” olarak adlandırılan çeşitli teori ve uygulamalar geliştirilmiştir (Keleş ve Özulucan, 2020:344).

Muhasebe işlemlerinde fiziki birimlerle de (adet, kg, ton vb.) kayıtlar yapılabilir, ancak bunlar parasal boyuta ek olarak yapılabilecek işlemlerdir. Parayla ölçülme kavramı, muhasebenin temel kavramlarından olup, kaydedilecek iktisadi olay ve işlemlerin parayla ölçülebiliyor olması gerekliliğini ifade etmektedir (Burak ve Öztaş, 2015:7). Dolayısıyla muhasebe kayıtlarına geçen her iktisadi olay veya varlığın parasal karşılığının doğru tespit edilmesi, farklı değerlendirme yaklaşımlarını ortaya çıkarmıştır. Yapılan çalışmada işletme faaliyetlerinin muhasebeleştirilmesi için maliyet yaklaşımı, yeniden değerlendirme modeli, pazar/piyasa değeri gibi farklı değerlendirme yöntem ve yaklaşımlarından faydalanılmıştır.

Canlı varlıklar ve tarımsal ürünlerin muhasebeleştirilme yöntemlerini belirlemek amacıyla 2006 yılında TMS 41 Tarımsal Faaliyetler Standardı yayımlanmıştır. Standart, “Uluslararası Muhasebe Standartları Kurulu (International Financial Accounting Standards Board-IASB) tarafından 30 Haziran 2014 tarihinde yapılan değişiklik ile taşıyıcı bitkiler TMS 16 Maddi Duran Varlıklar Standardı kapsamına alınmıştır” (Dikmen ve Köksal, 2018:84; Keleş ve Özulucan, 2020:344). Taşıyıcı bitkilerin TMS 16 kapsamına alınmasıyla, TMS 41 in kapsamı daralmıştır.

Bu çalışmada badem üretimine ilişkin taşıyıcı bitkilerin TMS 16 kapsamında, tarımsal ürünlerin TMS 41 kapsamında ve devlet teşviklerinin TMS 20 kapsamında muhasebeleştirme esaslarının ortaya konulması amaçlanmıştır. Bu doğrultuda öncelikle TMS 41 standardının kapsamı ayrıntılı olarak açıklanarak konu ile ilgili literatür taraması yapılmıştır. Sonrasında, badem üretimi yapan varsayımsal bir işletmenin badem üretimine ilişkin faaliyetleri ilgili muhasebe standartları çerçevesinde incelenerek bir örnek uygulama üzerinden açıklanmıştır.

2. TMS 41 TARIMSAL FAALİYETLER STANDARDI VE KAPSAMI

TMS 41 Tarımsal Faaliyetler Standardı, tarımsal faaliyetlere ilişkin muhasebeleştirme yöntemlerini ve açıklamaları belirlemek amacıyla oluşturulmuştur. Tablo 1’ de tarımsal faaliyetlerle ilgili olup TMS 41 Standardı kapsamına giren ve girmeyen unsurlar yer almaktadır (TMS 41, paragraf 1).

Tarımsal faaliyetlerle ilgili olmasına rağmen TMS 41 Tarımsal Faaliyetler Standardı kapsamına alınmayan unsurların hangi standart kapsamında değerlendirileceği Tablo 1’de gösterilmektedir. Tarımsal faaliyetlerin hasat noktasına kadar olan kısmı TMS 41 standardı kapsamında yer almaktadır. Hasat sonrasında “TMS 2 Stoklar” standardı veya yapılacak işlem niteliğine göre diğer uygun olan bir standart uygulanır. Bu çerçevede değerlendirildiğinde tarımsal ürünlerin hasat sonrası işlemleri standart kapsamı dışındadır.

Tablo 1. Tarımsal faaliyetler standardı kapsamına giren varlıklar ve kapsamına girmeyen unsurlar

TMS 41 Tarımsal Faaliyetler Standardı Kapsamına Giren Varlıklar	TMS 41 Tarımsal Faaliyetler Standardı Kapsamına Girmeyen Unsurlar
• Taşıyıcı bitkiler dışındaki canlı varlıklar.	• “Tarımsal faaliyetlerle ilgili arsa” (TMS 16 Maddi Duran Varlıklar ve TMS 40 Yatırım Amaçlı Gayrimenkuller).
• Hasat zamanındaki tarımsal ürünler.	• “Tarımsal faaliyetle ilgili taşıyıcı bitkiler” (TMS 16).
• Gerçeğe uygun değeri üzerinden ölçülen canlı varlıklara ilişkin (34-35 paragraflarında yer alan) devlet teşvikleri.	• “Taşıyıcı bitkilerle ilgili devlet teşvikleri” (TMS 20 Devlet Teşviklerinin Muhasebeleştirilmesi ve Devlet Yardımlarının Açıklanması).
	• “Tarımsal faaliyetle ilgili maddi olmayan duran varlıklar” (TMS 38 Maddi Olmayan Duran Varlıklar).
	• “Tarımsal faaliyetle ilgili arazi kiralamasından kaynaklanan kullanım hakkı varlıkları” (TFRS 16 Kiralamalar).
	• “Hasat sonrası tarımsal ürünler” (TMS 2 Stoklar).

(Kaynak: TMS 41’den uyarlanmıştır)

2.1. Canlı Varlıklar ve Tarımsal Ürünlerle İlgili Tanımlamalar

TMS 41 standardına göre canlı varlıklar, tüketilen ve taşıyıcı canlı varlıklar olarak gruplandırılabilir. Dahası, canlı varlık gruplarını da olgunlaşmış ve olgunlaşmamış canlı varlık şeklinde ayrıştırmak mümkündür. Standard kapsamında yapılan bu sınıflamalar ayrıntılı olarak açıklanmıştır (TMS 41, pragraf 44,45). Buna göre:

Tüketilebilir canlı varlıklar; *“hasat edilen tarımsal ürünler veya canlı varlık olarak satışa konu olan varlıklardır. Et üretimi veya satış için elde bulundurulmuş canlı hayvan, çiftliklerde yetiştirilen balıklar, mısır ve buğday gibi mahsuller, taşıyıcı bitkilerden sağlanan ürünler ve kereste olarak kullanılmak üzere yetiştirilen ağaçlar, tüketilebilir canlı varlıklara örnek teşkil eder”*.

Taşıyıcı canlı varlıklar; *“tüketilebilir canlı varlık dışındakilerdir; örneğin, kendisinden süt elde edilen hayvan ve kendisinden meyve hasat edilen meyve ağaçları”* ifade eder. Standarda göre taşıyıcı canlı varlıklar tarımsal ürün olarak nitelendirilmemektedir. Bu varlıklar tarımsal üründen ziyade tarımsal ürün sağlamak amacıyla elde bulundurulmuş varlıklar olarak değerlendirilmektedir. Dolayısıyla taşıyıcı bitkiler TMS 16 Maddi Duran Varlıklar standardı bünyesine alınmıştır.

Taşıyıcı bitki; TMS 41 standardı, taşıyıcı bitkide, *“Tarımsal ürünlerin üretimi veya temini için kullanılması, bir hesap döneminden fazla ürün vermesinin beklenmesi ve önemsiz kalıntı satışları dışında tarımsal ürün olarak satılma ihtimalinin çok düşük olması”* özelliklerinin bulunması gerekliliğini ortaya koymaktadır (TMS 41, Madde 5).

Tablo 2’de canlı varlıklar, tarımsal ürünler ve hasat sonrası ürünlere ilişkin örneklere yer verilmiştir. Taşıyıcı bitkiler haricindeki canlı varlıklar ve tarımsal ürünler TMS 41 standardı kapsamında iken hasat sonrası ürünler ise standart kapsamına girmemektedir.

Tablo 2. Canlı varlıklar, tarımsal ürünler ve hasat sonrası ürünler

Canlı varlıklar	Tarımsal ürünler	Hasattan sonra işleme sonucu ortaya çıkan ürünler
Koyun	Yün	Yün ipliği, halı
Kerestelik ağaç korusundaki ağaçlar	Kütük	Kereste
Mandıra hayvanı	Süt	Peynir
Siğir	Gıda elde edilmek üzere kesilen siğir	Sosis, pastırma
Pamuk bitkisi	Hasat edilmiş pamuk	İplik, giysi
Şeker kamışı	Hasat edilmiş kamış	Şeker

Tütün bitkileri	Toplanmış yapraklar	İşlenmiş tütün
Canlı varlıklar	Tarımsal ürün	Hasattan sonra işleme sonucu ortaya çıkan ürünler
Çay çalılığı	Toplanmış yapraklar	Çay
Üzüm asmaları	Toplanmış üzümler	Şarap
Meyve ağaçları	Toplanmış meyve	İşlenmiş meyve
Palmiye ağaçları	Toplanmış meyve	Palmiye yağı
Kauçuk ağaçları	Hasat edilmiş lateks	Kauçuk ürünler

“Çay çalılıkları, üzüm asmaları, palmiye ağaçları ve kauçuk ağaçları gibi bazı bitkiler genellikle taşıyıcı bitki tanımını karşılar ve TMS 16’nın kapsamında bulunur. Ancak taşıyıcı bitkiler üzerinde yetişen çay yaprağı, üzüm, palmiye ağacı meyvesi ve lateks gibi ürünler TMS 41’in kapsamına girer.” (TMS 41).

(Kaynak: TMS 41)

Tablo 2’den de anlaşılacağı üzere bu çalışmada ele alınan badem ağaçları, taşıyıcı bitki sınıfında yer almaktadır. Dolayısıyla badem ağaçları TMS 16 standardı kapsamında yer alırken, badem ürünü TMS 41 standardı kapsamında değerlendirilmektedir.

3. LİTERATÜR TARAMASI

Taşıyıcı bitkilere yönelik literatürde yer alan araştırmalar incelenmiş olup konu ile ilgili olan bazı çalışmalar Tablo 3’te sunulmuştur. İncelenen literatürde genellikle taşıyıcı bitkilerin standartlar çerçevesinde muhasebeleştirilmesi ve taşıyıcı bitkilerin TMS 16 Maddi Duran Varlıklar Standardı kapsamına alınmasının sonuçlarına yönelik çalışmaların bulunduğu görülmektedir.

Tablo 3. Muhasebe Standartları Kapsamında Taşıyıcı Bitki ve Tarımsal Ürünlerle İlgili Yapılan Çalışmalar

Yazarlar	Çalışmanın Başlığı	Çalışma Konusu ve Kısa Sonuç
Yazarkan (2016)	“Üretim İşletmelerine Ait Fındık Bahçelerine İlişkin Mali İşlemlerin Türkiye Muhasebe Standartları (TMS) Çerçevesinde Muhasebeleştirilmesi: Durak Fındık A.Ş.”	Fındık yetiştiriciliği ile ilgili faaliyette bulunan işletmelere fındık ocaklarının aktifleştirilmesi ile dönem sonundaki ölçme ve değerlendirme işlemlerine kadar olan süreçte TMS’ye uyumlu olarak ne tür muhasebe kayıtlarının yapılacağına ilişkin önerilerde bulunulmuştur. Çalışma sonucunda fındık bahçelerinin değerinde yıllar itibariyle artış olması sebebiyle dönem sonu ölçme yöntemi olarak maliyet modelinden ziyade, yeniden değerlendirme modelinin daha doğru bir yaklaşım olacağı tespit edilmiştir.
Bozzolan, Laghi & Mattei (2016)	“Amendments to the IAS 41 and IAS 16 – implications for accounting of bearer plants”	Çalışmada, taşıyıcı bitkilerin maddi duran varlık gibi muhasebeleştirilmesi gerekliliği konusundaki değişikliklerin getirdiği teorik yönler analiz edilmiştir. Sonuç olarak bir varlığın taşıyıcı bitki tanımını karşılayıp karşılamadığının çok açık olmadığı belirtilmiştir. Ayrıca, ilk muhasebeleştirilmeden sonra bir bitkinin taşıyıcı bitki tanımını karşılayıp karşılamadığını yeniden değerlendirmesinin gerekip gerekmeyeceği konusunda belirsizlik olduğu vurgulanmıştır.
Svoboda & Bohušová (2017)	“Amendments to IAS 16 and IAS 41: Are There Any Differences between Plant and Animal from a Financial Reporting Point of View?”	Çalışmada, farklı canlı varlık gruplarının ölçümü ve raporlanması için farklı yöntemlerin uygunluğu değerlendirilmiştir. Çalışmanın sonucunda, taşıyıcı bitkiler için (elma) tarihi maliyetin, canlı hayvanlar için (süt ineği) gerçeğe uygun değer ölçümünün uygun olduğu kanıtlanmıştır.
Dikmen ve Köksal (2018)	“Taşıyıcı Bitkilerin TMS 16 Maddi Duran Varlıklar Standardı Çerçevesinde Değerlemesi ve Muhasebeleştirilmesi: Ceviz Üretim İşletmesinde Bir Uygulama”	Çalışmada taşıyıcı bitki olan ceviz ağaçlarının TMS 16 Maddi Duran Varlıklar Standardı çerçevesinde değerlendirme ve muhasebeleştirilmesine dair işlemler örnek uygulama ile açıklanmıştır. Sonuç olarak değerlendirme yöntemleri arasında farklılıklar olabileceği belirtilmiştir.
Demirci ve İsker (2019)	“Türkiye Muhasebe Standartlarına Göre Zeytin Yetiştiriciliği İşletmelerinde Muhasebe Uygulamaları”	Yetiştirilmiş bir zeytin bahçesinden sağlanan veriler kullanılarak incelemeler yapılmıştır. Sağlanan veriler ışığında yapılması gerekli olan yevmiye kayıtları ele alınmıştır.

Keleş ve Özulucan (2020)	“Taşıyıcı Bitkilerin TMS 16: Maddi Duran Varlıklar Standardı Kapsamında Muhasebeleştirilmesi: Fındık Yetiştiriciliği Yapan Bir Tarım İşletmesinde Uygulama”	TMS 16-Maddi Duran Varlıklar Standardı çerçevesinde taşıyıcı bitki muhasebeleştirme işlemlerine ilişkin esaslarını açıklamak amacıyla, fındık üreten bir tarım işletmesinin verileri kullanılarak bir uygulama yapılmıştır. Sonuç olarak, taşıyıcı bitkilerin TMS 16 kapsamında değerlendirilmesi ve muhasebeleştirilmesi finansal tabloların daha şeffaf, anlaşılır bilgiler içermesine olanak sağlayacağı vurgulanmıştır.
Paksoy (2021)	“TMS 16: Maddi Duran Varlıklar Standardı Kapsamında Taşıyıcı Bitkilerin Muhasebeleştirilmesi ve Bir Badem Bahçesinde Uygulama”	Çalışmada, taşıyıcı bitkilerin TMS 16 kapsamında muhasebe kayıtlarının yapılmasına ilişkin esaslar belirlenmiş ve raporlama dönemlerinde varlığın değerlendirilmesi ile ilgili standartta yer alan düzenlemeler açıklanmıştır. Sonuç olarak taşıyıcı bitkilerin duran varlık sınıfına dâhil edilmesiyle finansal tabloların daha doğru, gerçeğe uygun ve şeffaf şekilde düzenlenmesine katkı sağlayacağı belirtilmiştir.
Rodrigues de Souza & Assis Shikida (2021)	“Impact of Amendments to IAS 16 and IAS 41 on the Economic-Financial Position of Brazilian Sugar-Energy Companies”	Çalışma, taşıyıcı bitkilerin UMS-16 kapsamına alınmasının şeker-enerji şirketlerinin finansal durumu üzerindeki etkilerini araştırmaktadır. Sonuç olarak UMS 16 ve UMS 41’de yapılan değişikliklerin şirketlerin likidite ve varlık devir hızlarını olumsuz etkilediğini göstermektedir.
Tursun, Tursun ve Kılıç (2022)	“Adıyaman İlinde Badem Üretimine Maliyet ve Karlılık Analizi”	Çalışmada, Adıyaman ilinde badem üretimine ilişkin maliyetlerinin ve karlılık oranlarının belirlenerek kentin üretim potansiyelinin ortaya çıkarılması amacıyla çalışma bölgesindeki bahçe tesis maliyet ve karlılık analizleri yapılmıştır. Yapılan analizler sonucunda badem üretiminin bölge üreticileri için oldukça karlı olduğu ve bu yatırımların bölge ekonomisine olumlu katkılar sağlayacağı ortaya konulmuştur.
Doorasamy, Rotimi, Rajaram & Kebbi (2022)	“Accounting and Valuation of Bearer Plants in Cameroon”	Bu araştırmada, Kamerun’da muz gibi taşıyıcı bitkiler için benimsenen muhasebe politikaları ve değerlendirme modelleri incelenmiştir. Çalışma özellikle, daha önceki çalışmaların aksine, muzların yeterince muhasebeleştirildiğini ve adil bir şekilde değerlendirildiğini ortaya koymuştur.
Kaygusuzoğlu ve Emer (2023)	“TMS 16 Kapsamında Taşıyıcı Bitkiler ve Muhasebeleştirme Uygulamaları: Antep Fıstığı Örneği”	Antep fıstığı ağaçlarının TMS 16 Maddi Duran Varlıklar Standardı çerçevesinde muhasebeleştirilme işlemlerine ilişkin yapılması gereken kayıtları uygulama örnekleri ile bir süreç şeklinde açıklanmıştır. Sonuç olarak taşıyıcı bitki kapsamına giren maddi duran varlıkları kullanan işletmelerin muhasebe uygulamalarını sistemli ve etkin hale getirmeleri gerekliliği vurgulanmıştır.
da Silva & Nardi (2023)	“IAS 41 and biological assets in Brazil: is the information really useful?”	Çalışma, UMS 41’in muhasebe bilgilerinin kalitesinin yükseltilmesine katkıda bulunup bulunmadığını değerlendirmeye odaklanmıştır. Çalışmanın sonucunda UMS-41’in canlı varlıkların gerçeğe uygun değer ölçüsü ile değerlendirilmesinin uygun olduğu ancak taşıyıcı bitkiler için uygun olmadığını belirtilmiştir.

4. YÖNTEM

Yapılan çalışmada taşıyıcı bir bitki olan badem ağaçlarının ve bu ağaçlardan elde edilen ürünler ile bu kapsamda verilen devlet teşviklerinin Türkiye Muhasebe Standartları çerçevesinde muhasebeleştirilme esasları ortaya konulmaya çalışılmıştır. Çalışmada normatif araştırma yöntemi kullanılmıştır. Normatif araştırma yöntemi, konu ile ilgili kural, ilke ve düzenlemelerin incelenmesi, değerlendirilmesi ve açıklanması yoluyla mevcut durumun analiz edilmesi sürecidir (Christiani, 2016: 203). Bu kapsamda, badem üretimine ilişkin bahçe tesisinden başlayarak elde edilen ürünün hasadına kadar ki süreç muhasebe standartları çerçevesinden incelenmiştir. Badem üretim maliyetlerinin saha araştırmalarıyla belirlendiği çalışmalar incelenip, Adıyaman ilinde 2020 yılına ait badem üretim maliyetlerine ilişkin verilerden faydalanılarak çalışma konusu ile ilgili bir uygulama örneği geliştirilmiştir.

5. BADEM ÜRETİMİNİN MUHASEBELEŞTİRİLMESİNE İLİŞKİN UYGULAMA ÖRNEĞİ

A Tarım İşletmesi, 2020 yılı Mart ayında Adıyaman’daki 10 dönümlük bir tarlayı badem bahçesi tesis etmek amacıyla satın almıştır. Satın alınan tarla üzerinde badem bahçesi tesis etmek amacıyla gerekli tüm işlemler yapılmış olup bu işlemlere ait ödemeler işletmenin banka hesabından gerçekleştirilmiştir.

5.1. Badem Bahçesinin Tesis Dönemine İlişkin Muhasebe İşlemleri

İşletmenin badem bahçesi tesisi için Mart-2020 ayında 10 dönüm tarlayı 450.000,00 TL arazi bedeli ve arazi bedeli üzerinden %2 tapu harcını banka hesabından ödeyerek satın almıştır.

.../03/2020		
250 ARAZİ VE ARSALAR HS.	459.000,00	
01 Arazi Bedeli: 450.000,00		
02 Tapu Harcı : 9.000,00		
102 BANKALAR HS.		459.000,00
Badem bahçe tesisi için tarla alımı		
Tapu harcı (450.000,00*0.02=9.000,00)		
/		

Badem ağacı taşıyıcı bitki olduğundan TMS 16 kapsamında muhasebeleştirilmektedir. Standarda göre; “varlık olarak muhasebeleştirilme koşullarının sağlayan bir maddi duran varlık kalemi, maliyet bedeli ile ölçülmektedir” (TMS 16, paragraf 15). Ayrıca taşıyıcı bitkilerin elde edilme maliyetleri, bitkinin dikileceği yerin hazırlanmasına yönelik maliyetler, bitkinin dikilmesi ile ilgili maliyetler taşıyıcı bitkinin maliyetine eklenebilmektedir (TMS 16, paragraf 16-17). TMS 16 standardına göre bir maddi duran varlığın maliyetinin finansal tablolara yansıtılmasının şartları; söz konusu varlıkla ilgili gelecekteki ekonomik yararların işletmeye aktarılmasının muhtemel olması ve ilgili kalemin maliyetinin güvenilir bir şekilde ölçülmesidir. Bu şartlar oluşana kadar varlığın tesis dönemine ilişkin maliyetler, “258 Yapılmakta Olan Yatırımlar” hesabında izlenmektedir.

Badem bahçesinin tesis dönemine ilişkin yapılan işlemler ve bu işlemlere ait giderler Tablo 4’te toplu olarak gösterilmektedir (KDV dikkate alınmamıştır).

Tablo 4. Badem bahçesi tesis dönemi maliyetleri

Giderler	Birimi	Miktarı	BF	Tutarlar (₺)				
				1.Yıl	2. Yıl	3. Yıl	4. Yıl	Toplam
A- Dikim Giderleri	₺/da	10		22850,00	0,00	0,00	0,00	22850,00
Derin Sürüm	₺/da	10	60,00	600,00				600,00
Toprak İşleme (ikileme-üçleme)	₺/da	10	35,00	350,00				350,00
Dikim Yeri İşaretleme	₺/da	10	30,00	300,00				300,00
Çukur Açma	₺/da	10	60,00	600,00				600,00
Damla Sulama Sistemi	₺/da	10	1350,00	13500,00				13500,00
Fidan Bedeli	₺/adet	400	15,00	6000,00				6000,00
Fidan Dikimi	₺/da	10	50,00	500,00				500,00
Herek Bedeli	₺/adet	400	1,00	400,00				400,00
Kuru Fidan Yenileme	₺/adet	40	15,00	600,00				600,00
B- Bakım Giderleri	₺/adet	10		6840,00	8190,00	7740,00	7870,00	30640,00
Gubreleme	₺/da	10		940,00	2250,00	640,00	720,00	4550,00
İlçlama	₺/da	10		900,00	940,00	1100,00	1150,00	4090,00
İşçilik	₺/da	10		3000,00	3000,00	4000,00	4000,00	14000,00
Elektrik-Akaryakıt /Makina Giderleri	₺/da	10	200,00	2000,00	2000,00	2000,00	2000,00	8000,00
C- Diğer Giderler	₺/da	10		205,20	245,70	232,20	236,10	919,20

Genel idare Gideri (B*%3)	₺/da	10		205,20	245,70	232,20	236,10	919,20
Toplam Tesis Maliyeti	₺/da	10		29895,20	8435,70	7972,20	8106,10	54409,20
Ekonomik Ömür	₺/da	10						26,00
Tesis Giderleri Amortisman Payı	₺/da	10						2092,66

(Kaynak: Tursun, Tursun ve Kılıç, 2022)

Badem bahçesinin tesis döneminde yapılan yatırımlar Kamu Gözetimi Muhasebe ve Denetim Standartları Kurumu (KGG) tarafından hazırlanan taslak hesap planına göre “259 YAPILMAKTA OLAN MADDİ DURAN VARLIK YATIRIMLARI VE VERİLEN AVANSLAR” hesabında izlenebilmektedir. Bu doğrultuda badem bahçesi tesis döneminin birinci yılında gerçekleşen giderler aşağıdaki gibi muhasebeleştirilmiştir.

.../.../2020		
259 YAPILMAKTA OLAN MADDİ DURAN VARLIK YATIRIMLARI VE VERİLEN AVANSLAR HS.		29.895,20
01 Dikim Giderleri:	22.850,00	
-Derin sürüm:	600,00	
-Toprak işleme:	350,00	
-Dikim yeri iş:	300,00	
-Damla sulama:	13.500,00	
-Fidan bedeli:	6.000,00	
-Fidan dikimi:	500,00	
-Herek bedeli:	400,00	
-Kuru. Fidan yen:	600,00	
02 Bakım Giderleri:	6.840,00	
-Gübreleme:	940,00	
-İlaçlama:	900,00	
-İşçilik:	3.000,00	
-Elekt-Yakıt/Mak:	2.000,00	
03 Diğer Maliyetler:	205,20	
-Genel İdare Gid:	205,20	
	102 BANKALAR HS.	29.895,20
Badem bahçe tesisi 1. yıl giderleri kaydı		
/		

Muhasebeleştirilen giderler arasında fidan bedelinin tamamı için devlet teşvikinden yararlanılmıştır. TMS 41 Tarımsal Faaliyetler standardına göre; “herhangi bir şarta bağlı bulunmayan devlet teşvikleri ancak tahsil edilebilir aşamaya gelmeleri halinde gelir olarak kaydedilip kar-zarar hesaplarında izlenebilir” (TMS 41, md 34). Standartta, çeşitli koşulların sağlanmasına bağlı olan devlet teşviklerinin ancak ilgili koşulları sağlaması halinde gelir olarak kaydedileceği belirtilmiştir (TMS 41, md 35). “Herhangi bir devlet teşvikinin, maliyetinden birikmiş amortisman ve birikmiş değer düşüklüğü karşılıklarının düşülmesi suretiyle ölçülmüş canlı bir varlığa ilişkin olası durumunda TMS 20 Devlet Teşviklerinin Muhasebeleştirilmesi ve Devlet Yardımlarının Açıklanması uygulanır” (TMS 41, md. 37). Bu durumda taşıyıcı bitkiler için alınan devlet teşvikleri ve yardımları TMS 20’nin kapsamına girmektedir. TMS 20’ye göre taşıyıcı bitkilere yönelik olarak alınan devlet teşvikleri ve yardımları ertelenmiş gelir yöntemi kullanılarak

muhasabeleştirilmelidir. TMS 20'ye göre; "Varlıklara ilişkin devlet teşviklerinin (veya teşviklerin varlıklarla ilgili uygun bölümlerinin) finansal tablolarda sunumunda iki alternatif yöntem kabul edilir (TMS 20, md. 25): Yöntemlerden birinde teşvik varlığın faydalı ömrü boyunca sistematik bir biçimde ertelenmiş gelir olarak kâr veya zararda muhasabeleştirilir (TMS 20, md. 26). Diğer yöntemde ise teşvik: varlığın defter değerinin hesaplanması sırasında indirilir. Amortisman tabi varlığın faydalı ömrü boyunca amortisman giderinin azaltılması yoluyla teşvik, kâr ya da zararda muhasabeleştirilmiş olur" (TMS 20 md. 27). TMS 20'deki 26. maddede açıklanan yöntemle göre "teşvik ertelenmiş gelir olarak kaydedildikten sonra her yılın sonunda amortisman kaydıyla birlikte kar-zarar tablosuna aktarılır" (Ertaş, Çidem ve Çiğdem, 2017:587).

Bu doğrultuda işletme tarafından alınan devlet teşvikleri aşağıdaki gibi muhasabeleştirilmiştir.

.../.../2020	
102 BANKALAR HS.	6.000,00
482 ALINAN DEVLET TEŞVİKLERİ VE YARDIMLARI HS.	6.000,00
Alınan devlet teşviki kaydı	

Badem bahçesi tesis döneminin ikinci yılında yapılan giderler aşağıdaki gibi muhasabeleştirilmiştir.

.../.../2021	
259 YAPILMAKTA OLAN MADDİ DURAN VARLIK YATIRIMLARI VE VERİLEN AVANSLAR HS.	8.435,70
02 Bakım Giderleri: 8.190,00	
-Gübreleme: 2.250,00	
-İlaçlama: 940,00	
-İşçilik: 3.000,00	
-Elekt-Yakıt/Mak: 2.000,00	
03 Diğer Maliyetler: 245,70	
-Genel İdare Gid: 245,70	
102 BANKALAR HS.	8.435,70
Badem bahçe tesisi 2. yıl giderleri kaydı	

Badem bahçesi tesis döneminin üçüncü yılında yapılan giderler aşağıdaki gibi muhasabeleştirilmiştir.

.../.../2022	
259 YAPILMAKTA OLAN MADDİ DURAN VARLIK YATIRIMLARI VE VERİLEN AVANSLAR HS.	7.972,20
02 Bakım Giderleri: 7.740,00	
-Gübreleme: 640,00	
-İlaçlama: 1.100,00	
-İşçilik: 4.000,00	
-Elekt-Yakıt/Mak: 2.000,00	
03 Diğer Maliyetler: 232,20	
-Genel İdare Gid: 232,20	
102 BANKALAR HS.	7.972,20
Badem bahçe tesisi 3. yıl giderleri kaydı	
/	

Badem bahçesi tesis döneminin dördüncü yılında yapılan giderler aşağıdaki gibi muhasebeleştirilmiştir.

.../.../2023	
259 YAPILMAKTA OLAN MADDİ DURAN VARLIK YATIRIMLARI VE VERİLEN AVANSLAR HS.	8.106,10
02 Bakım Giderleri: 7.870,00	
-Gübreleme: 720,00	
-İlaçlama: 1.150,00	
-İşçilik: 4.000,00	
-Elekt-Yakıt/Mak: 2.000,00	
03 Diğer Maliyetler: 236,10	
-Genel İdare Gid: 236,10	
102 BANKALAR HS.	8.106,10
Badem bahçe tesisi 4. yıl giderleri kaydı	
/	

Badem bahçe tesis dönemi 4 yıldan oluşmaktadır. 5. Yıdan itibaren üretim dönemine geçileceğinden yapılan yatırımın 5. Yılın başında aktifleştirilmesi gerekmektedir. Bu kapsamda taşıyıcı bitkilerin Maddi Duran Varlıklar hesabı gurubunda bulunan uygun bir hesapta izlenmesi gerekmektedir. Taşıyıcı bitkiler "256 DİĞER MADDİ DURAN VARLIKLAR" hesabının altında alt hebab olarak kaydedilebilir. Taşıyıcı bitkilerin aktifleştirilmesi aşağıdaki gibi muhasebeleştirilmiştir.

.../.../2024	
256 DİĞER MADDİ DURAN VARLIKLAR HS. 01 Taşıyıcı Bitki-Badem	54.409,20
259 YAPILMAKTA OLAN MADDİ DURAN VARLIK YATIRIMLARI VE VERİLEN AVANSLAR HS. 01 Dikim Giderleri: 22.850,00 02 Bakım Giderleri: 30.640,00 03 Diğer Maliyetler: 919,20	54.409,20
Badem bahçe tesis döneminden üretim dönemine geçiş kayıdı	
/	

5.2. Badem Üretim Dönemine İlişkin Muhasebe Kayıtları

Üretim dönemindeki taşıyıcı bitkiler, işletmenin amaçları doğrultusunda kendisinden ürün sağlanmaya başlanan taşıyıcı bitkilerdir. TMS 16 Maddi Duran Varlıklar Standardına göre, “bir işletme muhasebe politikası olarak maliyet modelini veya yeniden değerlendirme modelinden birini seçer ve seçilen bu politikayı ilgili maddi duran varlık sınıfının tamamına uygular” (TMS 16, 29 md). Tablo 5’te badem bahçesinin 5. yılına ilişkin dönem içinde yapılan giderler verilmektedir.

Tablo 5. Badem bahçesi 5. yılı maliyetleri

Giderler	Birim	Miktar	BF	Toplam
				Tutar (₺)
I. Bakım Giderleri	₺/da	10		13350,00
Gübreleme	₺/da	10	177,00	1770,00
İlaçlama	₺/da	10	258,00	2580,00
İşçilik	₺/da	70	100,00	7000,00
Elektrik – Akaryakıt / Makina Gideri	₺/da	10	200,00	2000,00
II. Hasat Giderleri	₺/da	10		2500,00
Hasat	₺/da	10	150,00	1500,00
Sınıflama ve Ambalajlama	₺/da	10	50,00	500,00
Nakliyat	₺/da	10	50,00	500,00
A -Dönem Giderleri Toplamı (I+II)	₺/da	10		15850,00
B - Diğer Giderler	₺/da	10		2568,16
Genel İdare Gideri (A*%3)	₺/da	10		475,50
Tesis Maliyeti Amortisman Payı	₺/da	10		2092,66
C-Üretim Giderleri Toplamı (A+B)	₺/da	10		18418,16

Kaynak: Tursun, Tursun ve Kılıç, 2022’den uyarlanmıştır.

Badem bahçesinin üretim döneminin birinci yılında yapılan giderlere ilişkin muhasebe kayıtları aşağıda gösterilmektedir.

.../.../2024	150 İLK MADDE VE MALZEME HS. 01 Gübre: 1.770,00 02 İlaç: 2.580,00	4.350,00	
	102 BANKALAR HS.		4.350,00
	Üretim dönemi için satın alınan ilk madde kaydı		
/			
.../.../2024	710 DİREKT İLK MADDE VE MALZEME GİDERLERİ HS.	4.350,00	
	150 İLK MADDE VE MALZEME HS. 01 Gübre: 1.770,00 02 İlaç: 2.580,00		4.350,00
	Direkt ilk madde ve malzeme kullanımı kaydı		
/			
.../.../2024	720 DİREKT İŞÇİLİK GİDERLERİ HS.	7.000,00	
	102 BANKALAR HS.		7.000,00
	Direkt işçilik giderleri için yapılan ödeme kaydı		
/			
.../.../2024	730 GENEL ÜRETİM GİDERLERİ HS. 01 Bakım Giderleri: 2.000,00 -Elektrik-Akaryakıt/ Makine Gideri: 2.000,00 02 Hasat Giderleri: 2.500,00 -Hasat: 1.500,00 -Sınıflama ve Ambalajlama: 500,00 -Nakliyat: 500,00 03 Diğer Giderler: 2.568,16 -Genel İdare Gideri: 475,50 -Tesis Maliyeti Amortisman Payı: 2.092,66	7.068,16	
	102 BANKALAR HS.		4.975,50
	257 BİRİKMİŞ AMORTİSMANLAR HS.		2.092,66
	Genel üretim giderleri kaydı		
/			

Aşağıda badem bahçesi tesis döneminde alınan devlet teşvikinin hak edilen kısmının gelir yazılmasına ilişkin muhasebe kayıtları gösterilmektedir.

.../.../2024		
482 ALINAN DEVLET TEŞVİKLERİ VE YARDIMLARI HS.	230,77	
382 ALINAN DEVLET TEŞVİKLERİ VE YARDIMLARI HS.		230,77
Alınan devlet teşvikinin 2024 yılı payı (6.000,00/26=230,77 TL)		
/		
.../.../2024		
382 ALINAN DEVLET TEŞVİKLERİ VE YARDIMLARI HS.	230,77	
649 DİĞER OLAĞAN GELİR VE KARLAR HS.		230,77
Alınan devlet teşvikinin 2024 yılı payı (6.000,00/26=230,77 TL)		
/		

Hasadı yapılan tarımsal ürünün ilgili hesaba alınması kaydı.

.../.../2024		
151 YARI MAMULLER HS.	18.418,16	
711 DİREKT İLK MADDE VE MALZEME YANSITMA HS.		4.350,00
721 DİREKT İŞÇİLİK GİDERLERİ YANSITMA HS.		7.000,00
731 GENEL ÜRETİM GİDERLERİ YANSITMA HS.		7.068,16
Giderlerin dağıtılması ile mamule yüklenmesi kaydı		
/		

TMS 41 Tarımsal Faaliyetler Standardına göre "Bir işletmenin canlı varlıklarından elde edilen tarımsal ürünler, hasat noktasında, gerçeğe uygun değerlerinden satış maliyetleri düşülmek suretiyle ölçülür. Söz konusu ölçüm, TMS 2 Stoklar'ın veya uygun başka Standardın uygulandığı tarihteki maliyettir." (TMS 41, 13 md). Bu durumda badem bahçesi üretim döneminde elde edilen tarımsal ürünün değerinin ne şekilde belirleneceği ve muhasebeleştirileceği açıktır.

Örnekte ele alınan badem ürünü, aktif piyasası mevcut olan bir üründür. Badem ürününün piyasası, birlikler, kooperatifler ve özel sektörde badem ticareti yapan tüccarlar tarafından belirlenebilmektedir. Bu kapsamda 2024 yılında işletmenin ürettiği toplam badem ürününün piyasa fiyatından satış maliyetleri düşürülmek suretiyle hesaplanan piyasa fiyatının 30.000 TL olduğu tespit edilmiştir.

Dönem Maliyeti: 18.418,16 TL, Piyasa Fiyatı: 30.000,00 TL, Değer Artışı: 11.581,84 TL

Bu durumda badem ürününün hasat noktasında TMS 41 kapsamında belirlenen net gerçeğe uygun değerinin muhasebeleştirilmesi aşağıdaki gibi olacaktır.

.../.../2024			
152 MAMULLER HS.		30.000,00	
	151 YARI MAMULLER HS.		18.418,16
	643 TARIMSAL FAAL. DEĞ. ART. HS.		11.581,84
Elde edilen ürünün net gerçeğe uygun değerinin muhasebeleştirilmesi			
/			

Hasat edilen badem 50.000,00 TL ye satılmıştır. Bedeli banka hesabına yatırılmıştır. Satış işlemine ilişkin yevmiye kaydı aşağıdaki gibidir.

.../.../2024			
152 MAMULLER HS.		30.000,00	
	151 YARI MAMULLER HS.		18.418,16
	643 TARIMSAL FAAL. DEĞ. ART. HS.		11.581,84
Elde edilen ürünün net gerçeğe uygun değerinin muhasebeleştirilmesi			
/			

Satılan ürünün maliyet kaydı aşağıdaki gibi muhasebeleştirilmiştir.

.../.../2024			
620 SATILAN MAMUL MALİYETİ HS.		30.000,00	
	152 MAMULLER HS.		30.000,00
Satılan mamulün maliyet kaydı			
/			

İşletmenin taşıyıcı bitkilerin değerlemesinde TMS 16 kapsamında yeniden değerlendirme yöntemini tercih etmesi durumunda yılsonunda yapılacak yeniden değerlendirme işlemleri aşağıdaki gibi olacaktır.

İşletme yaptığı yeniden değerlendirme sonucunda badem ağaçlarının değerinin artarak 75.000,00 TL ye ulaştığını tespit etmiştir. Bu kapsamda yapılan yeniden değerlendirme işlemi şu şekildedir.

Net defter değeri:	54.412,20-2092,66=52.319,54
Yeniden değerlendirme oranı:	75.000,00/52.319,54= 1,4335
Yeniden değerlendirilmiş taşıyıcı bitki:	54.412,20*1,4335=78.000,00
Yeniden değerlendirilmiş birikmiş amortisman:	2092,66*1,4335= 3.000,00

Dönem sonunda yeniden değerlendirme hesaplaması sonrası yapılan muhasebe kaydı aşağıdaki gibidir.

.../.../2024		
256 DİĞER MADDİ DURAN VARLIKLAR HS. 01 Taşıyıcı Bitki-Badem	23.587,80	
522 MADDİ DURAN VARLIK YENİDEN DEĞ. ARTIŞLARI HS.		22.680,46
Yeniden değerlendirme kaydı		
/		

Üretim dönemindeki işlemlerin dönem sonu muhasebe kayıtları aşağıdaki gibi kaydedilmiştir.

.../.../2024		
711 DİMM GİDERLERİ YANSITMA HS.	4.350,00	
721 DİREKT İŞÇİLİK YANSITMA HS.	7.000,00	
731 GENEL ÜRETİM GİDERLERİ YANSITMA HS.	7.068,16	
710 DİMM GİDERLERİ HS.		4.350,00
720 DİREKT İŞÇİLİK GİD. HS.		7.000,00
730 GENEL ÜRETİM GİD. HS.		7.068,16
Dönem sonu kaydı		
/		

.../.../2024		
690 DÖNEM KAR VEYA ZARARI HS.	30.000,00	
620 SATILAN MAMUL MALİYETİ HS.		30.000,00
Dönem sonu kaydı		
/		

.../.../2024		
600 YURTTIÇİ SATIŞLAR HS.	50.000,00	
643 TARIMSAL FAAL. DEĞERLEME ARTIŞLARI HS.	11.581,84	
649 DİĞER OLAĞAN GELİR VE KARLAR HS.	230,77	
690 DÖNEM KAR VEYA ZARARI HS.		61.812,61
Dönem sonu kaydı		
/		

.../.../2024		
690 DÖNEM KAR VEYA ZARARI HS.	31.812,61	
691 DÖNEM KARI VERGİ VE DİĞER YASAL YÜK. KARŞ. HS.		6.998,77
692 DÖNEM NET KARI VEYA ZARARI HS.		24.813,84
Dönem sonu kaydı (31.812,61*0,22=6.998,77 TL)		
/		

.../.../2024			
691 DÖNEM KARI VERGİ VE DİĞER HS. YASAL YÜKÜMLÜLÜK KARŞ. HS.		6.998,77	
370 DÖNEM KARI VERGİ VE DİĞER YASAL YÜKÜMLÜLÜK KARŞ. HS.			6.998,77
Dönem sonu kaydı	/		
.../.../2024			
692 DÖNEM NET KARI VEYA ZARARI HS.		24.813,84	
590 DÖNEM NET KARI HS.			24.813,84
Dönem sonu kaydı	/		

6. SONUÇ VE ÖNERİLER

Tarım sektörü, geçmişten günümüze daha çok aileler tarafından geleneksel bir uğraş şeklinde yürütülmektedir. Son yıllarda köyden kente olan göç kırsalda yaşayan nüfusu önemli ölçüde azaltmıştır. Bu durum tarım sektöründe de işletmelerin oluşmasını zorunlu kılmıştır. Tarım sektöründe işletmeciliğin sonradan gelişmesi bu alandaki muhasebe uygulamalarının yavaş gelişmesine sebep olmuştur. Dolayısıyla tarım sektöründeki muhasebe uygulamalarında son yıllara kadar bir uygulama birliği sağlanamamıştır. Ancak son yıllarda ulusal ve uluslararası tarım işletmelerinin artması bu sektördeki muhasebe uygulamalarının gelişmesini zorunlu kılmıştır. Bu alanda TMS 16, TMS 20 ve TMS 41 gibi standartların yayımlanması tarımsal alandaki işletmelerin uygulama birliği içerisine girmesi için önemli bir gelişme olarak görülmektedir.

Badem ağaçları taşıyıcı bitki sınıfına girmektedir. Taşıyıcı bitkiler insanların tarımsal ürünlere olan ihtiyacını temin etmek amacıyla tarımsal işletmelerce birden fazla dönemde ürün vermesi beklenen ve tarımsal ürün olarak satılma ihtimali düşük olan bitkiler şeklinde tarif edilmektedir. Taşıyıcı bitkiler 2015 yılından itibaren TMS 16 Maddi Duran Varlıklar Standardı kapsamında değerlendirilmektedir. TMS 41 standardına göre taşıyıcı bitkilerin üzerinde yetişen ürün canlı varlık olarak nitelendirilmektedir. Bu canlı varlıklar hasat anında TMS 41 standardına göre muhasebeleştirilmektedir. Hasat sonrasında ise TMS 2 Stoklar standardı devreye girmektedir.

Bu çalışmada, badem üretimine ilişkin olarak, bahçe tesis dönemi ve üretim dönemine dair muhasebeleştirme işlemleri TMS 16, TMS 20 ve TMS 41 çerçevesinde gerçekleştirilmiştir. Böylece badem üretimi, ilgili muhasebe standartları çerçevesinde bütüncül bir bakış açısıyla incelenmiştir. Çalışmada, badem üretiminin ilgili muhasebe standartları kapsamında muhasebeleştirilmesi örnek bir olay ile gösterilmiştir. Tarımsal üretimde muhasebe standartlarının kullanımı finansal şeffaflık ve güvenilirlik açısından oldukça önemli bir role sahiptir. Bu durum tarım işletmelerinin finansal durumunu daha doğru bir şekilde yansıtmasını olanak sağlayarak ilgililerin şirkete güvenini arttırmaktadır.

Varlık tanımlama ve sınıflandırma adımı, taşıyıcı bitkilerin muhasebeleştirilmesinin temelini oluşturur. Bu adım, şirketin varlık portföyünü anlamak, varlıkları doğru bir şekilde sınıflandırmak ve muhasebeleştirme sürecini yönlendirmek için kritik öneme sahiptir. Düzeltilmiş maliyetin belirlenmesi, taşıyıcı bitkilerin gerçek maliyetini yansıtarak finansal raporların güvenilirliğini artırır. Ayrıca standart çerçevesinde yapılan muhasebeleştirmeler işletme yönetiminin sağlıklı bir şekilde işletmeyi yönetmesine katkıda bulunur. İşletmelerin standartlar çerçevesinde finansal şeffaflıkla yönetilmesi, yatırımcı ilişkilerini güçlendirerek işletmenin dış finansman kredilerini daha kolay almalarını sağlayarak itibarını yükseltir. Bu nedenle şirketlerin tarımsal ürünlerin muhasebeleştirilmesinde standardı yakalaması önemli olarak görülmektedir.

KAYNAKÇA

- Akdoğan, N., Deran, A., Aktaş, R., Erhan, D. U. & Acar, V. (2011). *Sektörel muhasebe*, Ankara: Gazi Kitabevi.
- Bozzolan, S., Laghi, E., & Mattei, M. (2016). Amendments to IAS 41 and IAS 16: implications for accounting for bearer plants. *Zemledska Ekonomika*, 62(4), 160-171.
- Burak, E. & Öztaş, S. (2015). Kurumsal yönetim ilkelerinin muhasebenin temel kavramları açısından değerlendirilmesi. *Kırklareli Üniversitesi İktisadi ve İdari Bilimler Fakültesi Dergisi*, 4(1), 1-17. Erişim Adresi: <https://dergipark.org.tr/en/download/article-file/265322>
- Christiani, T. A. (2016). Normative and empirical research methods: Their usefulness and relevance in the study of law as an object. *Procedia-Social and Behavioral Sciences*, 219, 201-207. <https://doi.org/10.1016/j.sbspro.2016.05.006>
- da Silva, R. L. M. & Nardi, P. C. C. (2023). IAS 41 and biological assets in Brazil: is the information really useful?. *Revista Catarinense da Ciência Contábil*, (22), 13.
- Demirci, Ş. D. & İsker, Ö. (2019). Türkiye muhasebe standartlarına göre zeytin yetiştiriciliği işletmelerinde muhasebe uygulamaları. *Muhasebe Bilim Dünyası Dergisi*, 21(2), 282-304. <https://doi.org/10.31460/mbdd.449329>
- Dikmen, B. B. & Köksal, A. G. (2018). Taşıyıcı bitkilerin tms 16 maddi duran varlıklar standardı çerçevesinde değerlemesi ve muhasebeleştirilmesi: Ceviz üretim işletmesinde bir uygulama. *Ömer Halisdemir Üniversitesi İktisadi ve İdari Bilimler Fakültesi Dergisi*, 11(3), 82-96. <https://doi.org/10.25287/ohuiibf.433058>
- Doğan, Z., Arslan, S., & Berkman, A. (2015). Türkiye’de Tarım Sektörünün İktisadi Gelişimi ve Sorunları: Tarihsel Bir Bakış. *Niğde Üniversitesi İktisadi ve İdari Bilimler Fakültesi Dergisi*, 8(1), 29-41. Erişim Adresi: <https://dergipark.org.tr/en/download/article-file/185141>
- Doorasamy, M., Rotimi, M. E., Rajaram, R. & Kebbi, M. J. (2022). Accounting and valuation of bearer plants in cameroon. *EuroEconomica*, 41(1).
- Ertaş, F., Çidem, İ. & Çiğdem, R. (2017). Tarımsal teşviklerin TMS 20 ve TMS 41 kapsamında incelenmesi. *Muhasebe Bilim Dünyası Dergisi*, 19(3), 577-591. Erişim Adresi: <https://dergipark.org.tr/en/download/article-file/360625>
- İnan, İ. H. (2006), *Tarım ekonomisi ve işletmeciliği*, Avcı Ofset Basımevi, İstanbul. 372 s.
- Kaygusuzoğlu, M. & Emer, M. A. (2023). TMS 16 kapsamında taşıyıcı bitkiler ve muhasebeleştirme uygulamaları: Antep fıstığı örneği. *İşletme Araştırmaları Dergisi*, 15(2), 1485-1503.
- Keleş, D. & Özulucan, A. (2020). Taşıyıcı bitkilerin TMS 16: maddi duran varlıklar standardı kapsamında muhasebeleştirilmesi: Fındık yetiştiriciliği yapan bir tarım işletmesinde uygulama. *Ömer Halisdemir Üniversitesi İktisadi ve İdari Bilimler Fakültesi Dergisi*, 13(2), 343-363. <https://doi.org/10.25287/ohuiibf.690019>
- KGK finansal raporlama standartlarına uygun hesap planı taslağı. https://www.kgk.gov.tr/Portalv2Uploads/files/Duyurular/v2/TFRS/EK2_Finansal%20Raporlama%20Standartlar%C4%B1na%20Uygun%20Hesap%20Plan%C4%B1%20Tasla%C4%9F%C4%B1.pdf, (Erişim Tarihi: 22.03.2024).
- Noyan, E. (2016). *Türkiye’deki tarımsal faaliyetlere uygulanan teşvik politikalarının değerlendirilmesi* (Yüksek Lisans Tezi), Pamukkale Üniversitesi Sosyal Bilimler Enstitüsü. Denizli.
- Özdemir, M. A. & Tonbul, S. (1996). Kömürhan boğazı (Malatya-Elâzığ). *Firat Üniversitesi, Sosyal Bilimler Dergisi*, 8(1), 239-262.
- Paksoy, Ö. B. (2021). TMS 16: maddi duran varlıklar standardı kapsamında taşıyıcı bitkilerin muhasebeleştirilmesi ve bir badem bahçesinde uygulama. *Üçüncü Sektör Sosyal Ekonomi Dergisi* 56(3) 2021, 1522-1542. doi: 10.15659/3.sektor-sosyal-ekonomi.21.08.1588
- Rodrigues de Souza, M. P. & Assis Shikida, P. F. (2021). Impact of amendments to IAS 16 and IAS 41 on the economic-financial position of Brazilian sugar-energy companies. *Revista Contabilidade, Gestao E Governanca*, 24(1).
- Sunkar, M. (2011). 8 Mart 2010 Kovancılar-Okçular (Elâzığ) depremi; yapı malzemesi ve yapı tarzının can ve mal kayıpları üzerindeki etkisi. *Türk Coğrafya Dergisi*, 56, 23-37. Erişim Adresi: <https://dergipark.org.tr/en/download/article-file/198443>

Svoboda, P. & Bohušová, H. (2017). Amendments to IAS 16 and IAS 41: Are there any differences between plant and animal from a financial reporting point of view?. *Acta Universitatis Agriculturae et Silviculturae Mendelianae Brunensis*. 65(1), 327-337.

TMS 16 Maddi Duran Varlıklar Standardı. <https://www.kgk.gov.tr/Portalv2Uploads/files/DynamicContentFiles/T%C3%BCrkiye%20Muhasebe%20Standartlar%C4%B1/TMSTFRS2016Seti/TMS16.pdf>, (Erişim Tarihi: 15.10.2023).

TMS 2 Stoklar Standardı.

<https://www.kgk.gov.tr/Portalv2Uploads/files/DynamicContentFiles/T%C3%BCrkiye%20Muhasebe%20Standartlar%C4%B1/TMSTFRS2019Seti/TMS/TMS%202.pdf>, (Erişim Tarihi: 19.10.2023).

TMS-41 Tarımsal Faaliyetler Standardı. <https://www.kgk.gov.tr/Portalv2Uploads/files/DynamicContentFiles/T%C3%BCrkiye%20Muhasebe%20Standartlar%C4%B1/TMSTFRS2019Seti/TMS/TMS%2041.pdf>, (Erişim Tarihi: 16.10.2023).

Tursun, M., Tursun, A., & Kılıç, M. (2022). Adıyaman ilinde badem üretiminin maliyet ve karlılık analizi. *Pamukkale Üniversitesi Sosyal Bilimler Enstitüsü Dergisi*, (51), 305-315. <https://doi.org/10.30794/pausbed.1073960>

Yazarkan, H. (2016). Üretim işletmelerine ait fındık bahçelerine ilişkin mali işlemlerin Türkiye muhasebe standartları (TMS) çerçevesinde muhasebeleştirilmesi: Durak fındık AŞ örneği. *Yönetim ve Ekonomi Dergisi*, 23(2), 409-434. <https://doi.org/10.18657/yecbu.49953>

Beyan ve Açıklamalar (Disclosure Statements)

1. Bu çalışmanın yazarları, araştırma ve yayın etiği ilkelerine uyduklarını kabul etmektedirler (The authors of this article confirm that their work complies with the principles of research and publication ethics).
2. Yazarlar tarafından herhangi bir çıkar çatışması beyan edilmemiştir (No potential conflict of interest was reported by the authors).
3. Bu çalışma, intihal tarama programı kullanılarak intihal taramasından geçirilmiştir (This article was screened for potential plagiarism using a plagiarism screening program).



Article Info/Makale Bilgisi

✓Received/Geliş:01.12.2023 ✓Accepted/Kabul:02.04.2024

DOI:10.30794/pausbed.1398790

Research Article/Araştırma Makalesi

Akusta, A. (2024). "Exploring CEEMDAN Decomposition for Improved Financial Market Forecasting: A Case Study on Dow Jones Index", *Pamukkale University Journal of Social Sciences Institute*, Issue 62, Denizli, pp. 19-35.

EXPLORING CEEMDAN DECOMPOSITION FOR IMPROVED FINANCIAL MARKET FORECASTING: A CASE STUDY ON DOW JONES INDEX

Ahmet AKUSTA*

Abstract

This study presents an innovative financial time series analysis approach by integrating Complete Ensemble Empirical Mode Decomposition (CEEMDAN) with the Autoregressive Integrated Moving Average with Exogenous Variables (ARIMAX) model. The primary contribution of the research lies in significantly enhancing the predictive accuracy and understanding of the dynamics governing major stock indices. CEEMDAN adaptively decomposes complex financial time series into intrinsic mode functions (IMFs), a technique that has yet to be extensively utilized in this domain. IMFs are combined with ARIMAX's predictive proficiency, which accounts for the influence of historical trends and external factors. Our study showcases an R^2 of 0,93, aligning with some of the high-performing models in the literature. However, the unique strength of our model lies in its lag-free predicting of the DJIA, effectively mirroring its volatility and major movements with high fidelity, making it highly practical for financial applications.

Keywords: *Financial time series decomposition, ARIMAX modeling, Financial market forecasting, CEEMDAN.*

DOW JONES ENDEKSİNİN İLERİ ZAMAN SERİSİ ANALİZİ: CEEMDAN AYRIŞTIRMASI KULLANILARAK YAPILAN KAPSAMLI BİR ÇALIŞMA

Öz

Bu çalışma, Tam Topluluk Ampirik Mod Ayrıştırması (CEEMDAN) ile Autoregressive Integrated Moving Average with Exogenous Variables (ARIMAX) modelini entegre ederek yenilikçi bir finansal zaman serisi analizi yaklaşımı sunmaktadır. Araştırmanın birincil katkısı, büyük hisse senedi endekslerini yöneten dinamiklerin tahmin doğruluğunu ve anlaşılmasını arttırmaktır. Daha önce bu alanda kapsamlı bir şekilde kullanılmayan CEEMDAN, karmaşık finansal zaman serilerini uyarlamalı olarak içsel mod fonksiyonlarına (IMF'ler) ayırtmak için yenilikçi bir şekilde uygulanmıştır. CEEMDAN'ın karmaşık finansal zaman serilerini uyarlanabilir bir şekilde IMF'lere ayırma yeteneği, ARIMAX'ın tarihsel eğilimlerin ve dış faktörlerin etkisini hesaba katan tahmin yeterliliği ile birleştirilmiştir. Metodoloji, çeşitli büyük ABD hisse senedi endekslerini dışsal değişkenler olarak içeren kapsamlı Dow Jones Endüstriyel Ortalama (DJIA) analizi ile doğrulanmıştır. Çalışmamız, literatürdeki yüksek performanslı modellerle uyumlu olarak 0,93'lük bir R^2 skoru sunmaktadır. Bununla birlikte, modelimizin benzersiz gücü, DJIA'nın gecikmesiz tahmininde yatmaktadır. Endeksin volatilitisini ve önemli hareketlerini yüksek doğrulukla yansıtarak finansal uygulamalar için son derece pratik hale getirmektedir.

Anahtar Kelimeler: *Finansal zaman serisi ayrıştırması, ARIMAX modelleme, Finansal piyasa tahmini, CEEMDAN.*

*Lecturer Dr., Konya Technical University, Rectorate, KONYA.
e-mail:ahmetakusta@hotmail.com, (<https://orcid.org/0000-0002-5160-3210>)

1. INTRODUCTION

The evolution from traditional statistical methods to machine learning (ML) and hybrid ML techniques marks a significant advancement in financial forecasting. This shift, driven by the increasing complexity and volume of financial data, necessitates more sophisticated analysis techniques. Makridakis et al., (2018) underscore the potential of ML methods to surpass traditional approaches by streamlining the labor-intensive process of model selection and reducing forecasting errors. This enhancement in the accuracy and efficiency of financial forecasts lays the groundwork for exploring specific machine learning and deep learning techniques.

Building on this foundation, applying Convolutional Neural Networks (CONV1D) with Long Short-Term Memory (LSTM) networks and signal processing have shown promising results in predicting financial market movements. Studies by Wang et al., (2021) and Altan et al., (2019) demonstrate the effectiveness of these techniques in capturing the complex patterns within financial time series data, further emphasizing the potential of ML in financial forecasting. These advancements suggest a paradigm shift towards adopting more nuanced analytical frameworks to understand market dynamics better.

In particular, the superiority of LSTM models in financial markets has been highlighted by Alzheev and Kochkarov, (2020) and Gao, (2021) who note their ability to outperform traditional ARIMA models significantly. Alzheev and Kochkarov's research, focusing on the stock prices of Russian companies, and Gao et al.'s discussion on Seq2Seq models introduce a layer of complexity by incorporating attention mechanisms. These developments underline a broader trend of leveraging advanced computational techniques to refine predictive accuracy in financial forecasting.

However, Alp et al., (2021) present a contrasting viewpoint by affirming the applicability and effectiveness of ARIMA in specific contexts, such as predicting BIST price indices. This serves as a reminder of the continued relevance of traditional statistical methods, highlighting that deep learning models may not necessarily offer a clear advantage in specific scenarios. This nuanced perspective encourages a balanced consideration of traditional and modern financial forecasting approaches.

Further expanding the discussion, Erden, (2023) explores an array of deep learning models, including LSTM, GRU, and RNN, showcasing the robustness of RNN in predicting financial time series with high accuracy levels. This comprehensive approach emphasizes the importance of exploring various models to identify the most effective techniques for different financial forecasting applications.

Exploring machine learning techniques extends beyond financial markets into areas like energy consumption forecasting. The studies by Saranj and Zolfaghari, (2022) and Cai et al., (2019) delve into innovative applications of hybrid models, such as the combination of AWT-LSTM with ARIMAX-GARCH and the use of a gated 24-h CNN model. These studies showcase the potential of leveraging machine learning for forecasting in sectors with distinct challenges, such as fluctuating energy demands in commercial buildings and sports venues.

Introducing Complete Ensemble Empirical Mode Decomposition with Adaptive Noise (CEEMDAN) into the mix marks a significant innovation in time series analysis. The versatility and effectiveness of CEEMDAN, as proven across various domains, including solar radiation prediction and agricultural forecasting, signify a leap forward in our ability to analyze and predict market dynamics with greater precision. The integration of CEEMDAN with deep learning techniques, such as LSTM, and its combination with methods like Wavelet Decomposition and N-BEATS illustrate the developing potential of hybrid models in financial forecasting.

Against this backdrop of methodological advancements, the Dow Jones Industrial Average (DJIA) presents a unique challenge due to its volatile nature. The complexity of stock market data, characterized by non-linear and non-stationary features, often eludes traditional prediction models. Our study introduces an innovative approach to synthesizing CEEMDAN with ARIMAX models to address these challenges. This methodology, which leverages the strengths of CEEMDAN for time series decomposition and incorporates exogenous variables into the forecasting model, aims to enhance the predictability of financial time series, particularly the DJIA.

The practical implications of this research are profound. By translating complex models into actionable insights, we aim to bridge the gap between theoretical advancements and their application in financial markets. This study contributes to the academic literature on financial time series analysis and offers valuable strategies for market participants seeking to navigate the complexities of financial forecasting.

2. LITERATURE REVIEW

The advent of big data and advances in computational technology have provided traders and investors with many different ways of looking at the stock market. Compute power for just a couple hundred dollars a month. Good computing power is now available for just a couple hundred dollars a month. In recent years, the availability of intraday stocks, options, futures, and foreign exchange data has increased dramatically. Recently, the concept of “big data” has become popular. In short, big data is a large data set that cannot be managed using a traditional database, so a new data management method is necessary.

The literature reflects this evolution, with studies delving into various aspects of stock market prediction, ranging from clustering and unsupervised learning to advanced time-series analysis and integrating computational methods with traditional financial theories.

An introduction and background to clustering in general is given by (Aghabozorgi et al., 2015), showing the importance of clustering as a significant technique for categorizing large amounts of data, including big data and cloud computing. The authors mentioned that unsupervised approaches like clustering algorithms are vital in data deluge and are highly applied in time series data from various scientific domains. Gamboa (2017) gives an insight into unsupervised learning and its impact on data analysis. Gamboa has listed deep learning methods in unsupervised learning and has analyzed novel time series approaches. He concluded that deep learning methods with unsupervised feature learning significantly impact venues with high time dependencies.

There is a rich literature on time series and forecasting. Foreseeing the intrinsic worth of observational studies in connection with Randomized Controlled Trials (RCTs), Kontopantelis et al., (2015) extol the virtues of Interrupted Time Series analyses, in particular, where an RTC may be impractical. The potential of investigating longitudinal datasets in “real-world” data analysis is unlocked through this approach. Working in a similar vein, Wang and Wang, (2015) develop a stochastic time-effective function neural network combined with principal component analysis for dynamic forecasting in financial markets; the empirical analysis demonstrates the superiority of this model over traditional neural networks with economic time series forecasting. (Alaoui et al., (2015) employed wavelet transform to reveal the Islamic indices’ co-movement dynamics that offer new investment opportunities for the investors, along with new views of market risk and correlations. Then, Sen and Chaudhuri, (2016) gave topics time series forecasting by analyzing and predicting stock market data using an effective decomposition and forecasting approach. Secondly, Siami-Namini et al., (2018) studied the superiority of traditional time series forecasting models, like ARIMA, with the help of deep learning techniques, particularly LSTM, and showed significantly that it outperforms. Lastly, Cao et al., (2019) recommend implementing the hybrid forecasting models consisting of the different variants of EMD with LSTM to improve the stock market price forecasting accuracy.

A noteworthy development noted in the literature is the application of advanced computational techniques with traditional financial models. Bao et al., (2017) propose a novel deep-learning framework that combines wavelet transforms and stacked autoencoders with extended short-term memory networks to forecast stock prices and achieve better predictive accuracy and profitability, and Nti et al., (2020) conducted a systematic review of machine learning-based stock market prediction studies, whereby support vector machines and artificial neural network algorithms are the most commonly employed. Baek et al., (2020) employ the MS-AR (1) model to analyze the changes in the United States stock market volatility after the outbreak of COVID-19, using feature selection methods to identify effective financial indicators that reflect the increased industry risk and the sensitivity to the pandemic.

Ayala et al. (2021) propose a hybrid approach that uses technical indicators and machine learning (ML). This technique will help to predict the stock market. Many deep learning models were tested for the best trading

decision-making. Using the Diebold-Yilmaz connectedness index, Bahloul and Khemakhem, (2021) analyzed the dynamics between commodity returns and Islamic market indices. This research will explain the market impact during COVID-19 shocks by comparing the Commodity indices and Islamic indices; commodities indices seemed to be the most crucial stock, followed by Islamic indices in terms of returns and volatilities. Althelaya et al., (2021) proposed a deep neural network model utilizing multiresolution analysis. Eventually, the model proposed in this research could track the S&P500 index outperforming the traditional techniques.

Future research trends and emerging directions in modeling stock markets and prediction can leverage several studies Shah et al., (2019) and Gandhmal and Kumar, (2019) to combine other methods with machine-learning techniques to enhance the accuracy of the predictions. Costola et al., (2023), Zhao et al., (2023), and Noh and Park, (2023) emphasize the inclusion of context-based factors such as News Sentiment, time-lag relationship, and climate change risks as part of stock market analysis in order to improve the prediction, while Dua and Tuteja, (2023) and (Kashyap, (2023) will bring out the importance of prediction models that have the flexibility to adapt to the ever-changing market conditions and structural reforms, especially during a financial crisis.

3. DATA ANALYSIS

Data analysis is a crucial process in extracting meaningful insights from data. It requires employing a variety of approaches and strategies to analyze and summarize data in order to find correlations, patterns, and trends.

3. 1. Description of the Dataset

The chosen dataset for this study provides a broad overview of the performance of the three leading stock indices in the US. The dataset taken from Yahoo Finance captures the period from 2018 to 2023, before and during the market fluctuations caused by the pandemic and the stages during the economic recovery.

The dataset consists of the closing values for the following stock market indices: the Dow Jones Industrial Average (DJIA), the NASDAQ Composite (IXIC), the NYSE Amex Composite Index (XAX), the S&P 500 (GSPC), the Russell 2000 (RUT), the NYSE Composite (NYA) and the CBOE Volatility Index (VIX). These indices were chosen as they encompass a range of market segments, from blue-chip corporates to technology-focused companies, small-cap firms, and volatility measures.

Table 1 summarizes the key variables and their respective statistical descriptors:

Table 1. Descriptive Statistics

Statistic	DJIA	IXIC	VIX	XAX	GSPC	RUT	NYA
Mean	29778,4	10796,5	20,8299	3070,62	3569,77	1769,6	14212,9
75%	33821,3	13314,3	24,16	3985,88	4181,17	1951,33	15731,2
25%	25985,2	7964,24	15,57	2471,89	2888,21	1557,24	12748,4
50% (Median)	29823,9	11085,2	19,11	2714,93	3647,49	1717,47	14097,3
Min	18591,9	6192,92	10,85	1317,22	2237,4	991,16	8777,38

3. 2. Initial Data Analysis

The seasonal decomposition of the DJIA presented here is a time series analysis that decomposes the original data into three distinct components: trend, seasonal, and residual components.

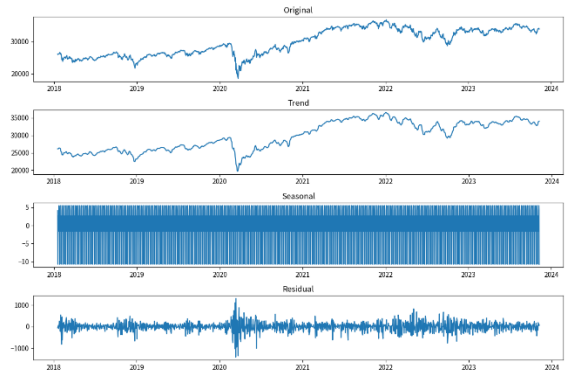

Figure 1. Seasonal Decomposition Results

In Figure 1, the first plot displays the DJIA’s actual values from early 2018 to late 2023, highlighting notable fluctuations that hint at economic trends and market shifts. The second plot, showing the extracted trend, smooths out these fluctuations to reveal the Index’s overarching movement, initially declining and then steadily rising, possibly reflecting market corrections and economic growth. The third plot focuses on the seasonal component, illustrating consistent, predictable patterns that suggest the Index’s annual cyclical influences. Lastly, the residual plot captures the randomness left after removing trend and seasonal elements, marked by volatility indicating periods of market instability or unforeseen events.

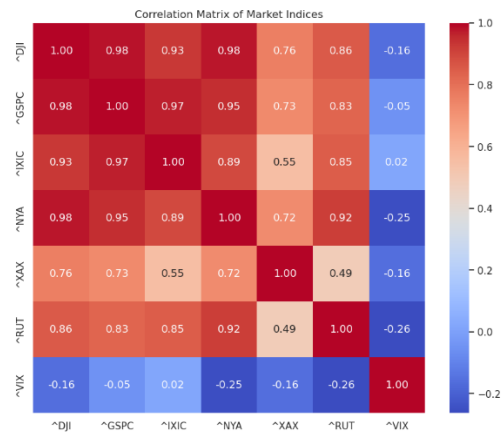

Figure 2. Correlation Matrix

The A correlation matrix of the leading U.S. stock indices is displayed in Figure 2, highlighting the relationships between them. The S&P 500, NASDAQ Composite, NYSE Composite, NYSE Amex Composite Index, and Russell 2000 all show favorable correlations with the DJIA. The indices typically move in the same direction as these positive correlations indicate.

The VIX (Volatility Index) has a negative correlation with all of the indices. The VIX has the opposite of the equation of a standard stock index. Developed by the Chicago Board Options Exchange (CBOE), the VIX is a gauge of market volatility based on implied options movements rather than historical data. It is recognized by many as the foremost indicator of volatility and investor sentiment (Shaikh and Padhi, 2015).

3. 3. Advanced-Data Analysis Using CEEMDAN

In this analysis of the price action of the DJIA, we utilize the novel CEEMDAN algorithm to decompose time series into constituent Intrinsic Mode Functions (IMFs), each established at different frequency ranges. Compared to EEMD, another popular algorithm for decomposing time series, CEEMDAN orders these IMFs from high to low frequency, with the original data being more simplified (Ban and Shen 2022).

Through this decomposition, we aim to gain a more profound and intricate comprehension of the market's intrinsic dynamics, paving the way for more informed and strategic forecasting endeavors.

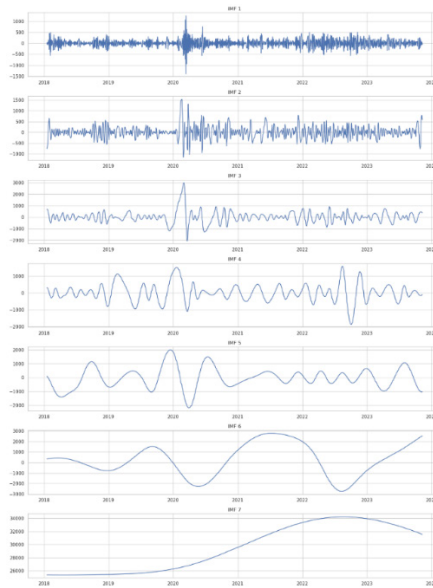

Figure 3. Ceemdan Decomposition Results

Figure 3 shows the first IMF, which captures the highest frequency oscillations in the DJIA data, representing noise or the Index's most rapid changes. This stems from the market's short-term volatility and may be attributable to daily trading activities, news events, or immediate market reactions to economic data releases.

The following IMFs (IMF2, IMF3) likely represent higher frequency market cycles or intermediate-term fluctuations. These may be associated with short-term investor sentiment cycles, trading strategies, or impacts of quarterly financial reporting.

IMFs 4 and 5 may pick up intermediate-term market cycles. These may reflect the impact of policy changes, business cycles, or seasonal tendencies in investment behavior.

IMF 6 exhibits even lower frequency components. These could represent long-term investment cycles or significant economic trends over five years. This IMF might show macroeconomic trends such as expansion or contraction phases.

The seventh IMF, displaying the lowest frequency, trends upwards consistently over the period. This trend component encapsulates the long-term movement in the DJIA, abstracting from cyclical and irregular behaviors. It could denote sustained growth or decline in the market, driven by long-standing economic fundamentals, structural changes in the economy, or persistent trends in corporate earnings growth.

3. 4. Lags

The analysis generated ten lagged instances of the DJIA's daily closing values. These lags, sequentially denoted from Lag 1 to Lag 10, represent the series of closing prices offset by one to ten trading days, respectively. Given their significance to the model, the original ten lags were narrowed to three.

4. METHODOLOGY

Python is the main programming language used in this study, and it is known for its adeptness in data processing. The flexibility and ease of use of Python make it ideal for the complex requirements of time series analysis. With this approach Python's libraries—Pandas(McKinney et al., 2010) and NumPy (Harris et al., 2020) for data handling, EMD-signal (Laszuk, 2017) for CEEMDAN decomposition, and Statsmodels (Seabold and Perktold,

2010) for ARIMAX modeling are used. They all streamline the workflow from data collection to sophisticated analysis.

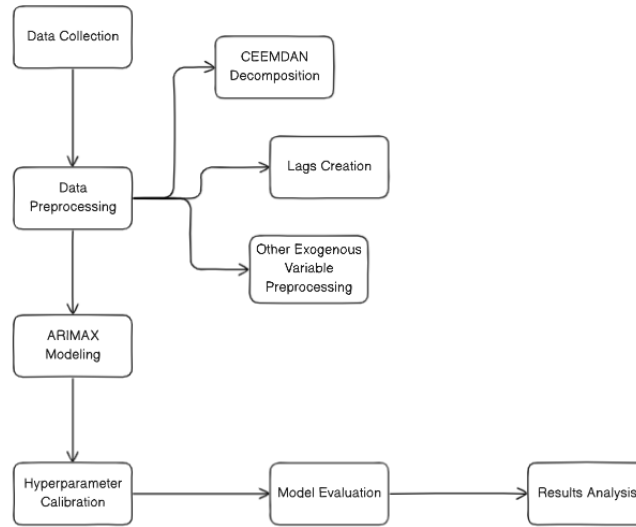

Figure 4. Methodology Workflow

Data pre-processing is the next step, as seen in Figure 4. During the data pre-processing step, the raw data is filtered and changed. It ensures the quality and integrity of the data for robust analysis and removes any discrepancies that could distort the analytical outcomes.

Once the data have been refined, the workflow branches into two parallel streams: CEEMDAN and Exogenous variables pre-processing. The CEEMDAN decomposes the time series into Intrinsic Mode Functions (IMF) to reveal the underlying frequency components of the multicomponent time series data. Meanwhile, the Exogenous Variables Pre-processing step ensures the exogenous variable preparation process and makes the data manipulation used in the predictive model.

At the core of the analysis, we employ ARIMAX modeling, which incorporates both the intrinsic elements derived from CEEMDAN decomposition and the carefully prepared exogenous variables. This amalgamation is paramount because the DJIA is influenced by events worldwide, predicated on economic directives and respective market sentiments; this amalgamation includes a peak into the future while deciphering the causal effects of influential spikes (roughly), yielding the most accurate results.

Through this modeling, the results will be hyperparameter calibrated to get the best possible fit for the financial time series data. This calibration is essential to make the model increasingly correct in its predictions.

Model Validation is a critical juncture in the workflow and rigorously examines the model's performance against a set of metrics to verify its predictive accuracy and reliability. The model's predictive capacity is substantial compared to the basic ARIMA and LSTM models.

4. 1. ARIMAX Model Setup and Exogenous Variables

The methodological framework implemented in this study is predicated on the fusion of the CEEMDAN and the ARIMAX to predict the DJIA.

Integrating the ARIMAX model within financial analytics is instrumental for multivariate time series prediction, demonstrating its efficacy in various domains (Adekanmbi, 2017). ARIMA models are significant in prediction models since they have been the focus of time series as they depend on the series' past. ARIMAX models are almost identical to ARIMA models, but ARIMAX includes exogenous inputs, which helps us deal with endogeneity (Liu et al., 2020).

In the model, ARIMAX, the serialization in the (AR) model proposes that the value series in the current is a function in past values series. The (MA) aspect of the model proposes that the forecast error becomes a linear collection of the last errors. Integration (I) transforms are the purpose of differencing the data series to change its stationery series (Kotu and Deshpande, 2019). Since the ARIMA model combines these three aspects, it can fit past models efficiently and predict future points well.

Due to their robustness and efficiency in handling financial time series, the ARIMA and ARIMAX models have garnered attention for their application in financial markets, particularly for short-term stock price forecasting (Adebiyi et al., 2014). Moreover, the adaptability of ARIMA models has been evidenced in forecasting the dynamics of epidemiological data, such as cumulative COVID-19 cases, showcasing their capacity to model complex patterns across disparate data (Benvenuto et al., 2020).

The ARIMAX model’s capacity to incorporate external predictors, lags, and IMFs created by CEEMDAN Analysis augments its forecasting accuracy. The model utilizes the following final dataset as exogenous variables:

Table 2. Variables

Target Variable	Dow Jones Industrial Average
Exogenous Variable	S&P 500 (^GSPC), NASDAQ Composite (^IXIC), New York Stock Exchange Composite (^NYA), AMEX Composite (^XAX), Russell 2000 (^RUT), and the CBOE Volatility Index (^VIX), Lags, IMFs

Table 2 lists all of the exogenous variables that are carefully incorporated into the ARIMAX framework in order to precisely estimate the trajectory of the DJIA in the future. The stock market’s temporal dependencies and possible autoregressive features are acknowledged by including lagged variables. The DJIA can be dissected on multiple scales using the IMFs obtained by CEEMDAN, which can capture oscillatory patterns ranging from short-term noise to long-term trends. With the use of intricate relationships with associated market indices, this integrative method seeks to uncover hidden structures in the time series in order to create a reliable forecasting model.

4. 2. Methodological Choices: Why CEEMDAN and ARIMAX are Suitable for This Study

The methodological underpinning of this study is predicated on the integration of CEEMDAN and ARIMAX. CEEMDAN advances empirical mode decomposition (EMD) by solving its mode-mixing issues, offering a refined approach for signal analysis that is particularly effective for complex, non-linear data like financial time series (Yang et al., 2017).

Unlike traditional Fourier or wavelet analysis, EMD adaptively decomposes signals into intrinsic mode functions (IMFs) without relying on pre-established bases, ensuring an authentic data representation (Huang and Yao, 2014). Empirical Mode Decomposition (EMD) has proven to be an effective methodology for noise reduction in time series analysis, enabling the adaptive decomposition of signals into intrinsic mode functions (IMFs) and a residual component. This process allows for a detailed extraction of the signal’s oscillatory behaviors, effectively minimizing noise within the dataset (Chui and He, 2024). The effectiveness of EMD, and by extension of CEEMDAN, in addressing noise-related issues underscores its significance in refining signal analysis and laying the groundwork for the development of more sophisticated decomposition techniques.

CEEMDAN builds upon ensemble EMD (EEMD), which introduces noise to alleviate mode-mixing by strategically adding noise at each decomposition stage, achieving more precise results without reconstruction errors, thus providing more apparent component features (Colominas et al., 2012; Singh et al., 2021).

This study employs CEEMDAN’s decomposition capabilities with ARIMAX’s predictive modeling to analyze the financial time series. The integration leverages the strengths of both methods—CEEMDAN’s adaptive decomposition and ARIMAX’s consideration of historical and external factors—to offer a tailored approach to time series forecasting (Li et al., 2018).

In addition to analyzing financial time series, CEEMDAN has already shown its versatility in many fields. It was used to forecast temperatures (Chen et al., (2022) and for hydrological studies (Zhang et al., 2021), but it was also used in combination with deep learning models such as LSTM to improve forecasting accuracy (Wu et al., 2022).

In hydrology, CEEMDAN helps extract meaningful information from complex hydroclimatic time series data, aiding in understanding and predicting hydrological patterns. It has also been employed in fault diagnosis, seismology, traffic flow prediction, and medicine, showcasing its adaptability and versatility (Zhai et al., 2020).

Furthermore, the CEEMDAN technique allows for further flexibility. It has been integrated with other techniques, such as Support Vector Regression (SVR) and variational mode decomposition (VMD), to create hybrid forecasting models for power load and runoff.

4. 3. Rationale Behind Selection of Hyperparameters

The selection of hyperparameters for the ARIMAX model was a meticulous process guided by several analytical techniques and statistical measures. Table 3 shows Stationarity Test Statistics.

Table 3. Stationarity Test Statistics

Metric	Original Series	First Difference
ADF Statistic	-1,635646	-11,89877
p-value	0,464537	5,64E-22
Critical value (1%)	-3,434884	-3,434884
Critical value (5%)	-2,863542	-2,863542
Critical value (10%)	-2,567836	-2,567836

In the pre-modeling phase, the stationarity analysis was conducted to inform the specification of the ARIMAX model, particularly in determining the order of differencing (d). The Augmented Dickey-Fuller (ADF) test was employed to assess the stationarity of the DJIA series.

The ADF test statistic for the original time series of the DJIA index was computed to be -1,681318. This value does not surpass the critical threshold at any conventional significance level, remaining within the bounds of the established critical values. Moreover, the p-value associated with the test is 0,46, considerably exceeding the alpha level of 0,05. This outcome does not allow for rejecting the null hypothesis, which posits the existence of a unit root within the series. As a result, it is inferred that the original time series is non-stationary, characterized by a time-dependent mean or variance.

Upon differencing the series once, the ADF test statistic markedly decreases to -11,97547, significantly lower than the critical values at the 1%, 5%, and 10% levels. The p-value associated with this test statistic is virtually zero, offering robust evidence against the null hypothesis of a unit root in the differenced series.

The implications of this analysis are twofold: firstly, the original DJIA index exhibits non-stationarity, an inherent property of many financial time series that manifests as trends or random walks. Secondly, and more critically, stationarity is achieved after the first difference. This indicates that a single differencing (d=1) is adequate for stabilizing the mean, rendering the time series suitable for subsequent analysis within the ARIMAX framework.

In model selection for the ARIMAX time series analysis, we are guided by the principle of parsimony, also known as Occam’s Razor, a fundamental concept in various scientific disciplines. It emphasizes the importance of simplicity and minimizing the number of parameters in model design (Bröcker, 1998). The Autocorrelation Function (ACF) and Partial Autocorrelation Function (PACF) plots, along with the Akaike Information Criterion (AIC), Bayesian Information Criterion (BIC), and Hannan-Quinn Information Criterion (HQIC), provide critical insights into the selection process.

In Figure 5, the ACF plot exhibits a gradual decline in the autocorrelation coefficients as the lags increase. This pattern suggests a slowly decaying correlation with past values that does not cut off abruptly. Such a decay is characteristic of a series where an MA component may be present. The ACF does not show a sharp cut-off, which would typically indicate the order of the MA component. However, the sustained significance across the lags hints at a more complex MA structure than a simple MA(1) model.

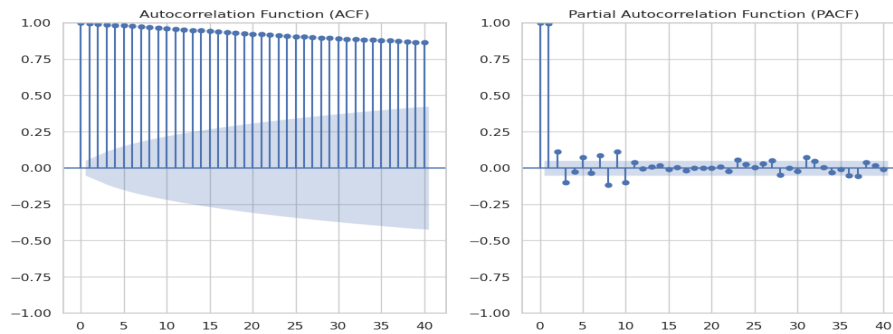

Figure 5. ACF and PACF Plots

In contrast, the PACF plot reveals a significant spike at lag 1, which sharply cuts off after that, a signature indicative of an AR(1) component. The PACF of the subsequent lags falls within the confidence bounds, implying that these lags do not provide additional significant explanatory power for the variation in the time series beyond what is already explained by the first lag. However, the second lag is marginally significant, suggesting that the AR component may extend beyond the first lag.

The significance of the second lag in the PACF plot should be considered. In the context of ARIMAX modeling, which incorporates seasonal patterns and exogenous variables, even slight indications of additional AR or MA components can be relevant, depending on their contribution to the model’s predictive power and the robustness of the estimation.

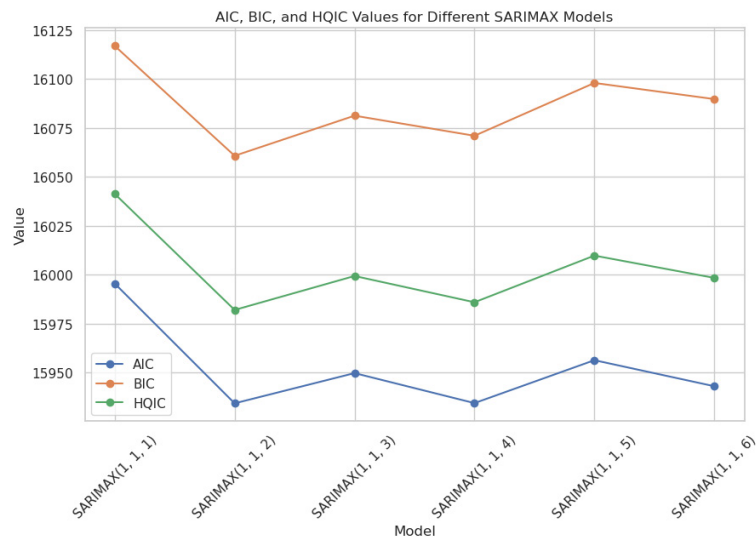

Figure 6. Information Criteria Comparison of Models

Considering the AIC and HQIC values in Figure 6, which are essential metrics for model comparison, we observe that the ARIMAX(1, 1, 2) model achieves the lowest AIC value of 15934.248, suggesting a superior fit to the data compared to other model specifications within the set range. Although the ARIMAX(1, 1, 4) model shows a similar AIC value, we prefer the ARIMAX(1, 1, 2) model for its simplicity, aligning with the parsimony principle.

The selection of the ARIMAX(1, 1, 2) model over the ARIMAX(1, 1, 4) is further substantiated by the trade-off between model complexity and the likelihood of overfitting. A model with fewer parameters (ARIMAX(1, 1, 2)) is less likely to overfit the data compared to a model with more parameters (ARIMAX(1, 1, 4)), especially when the information criteria values are similar.

Based on the observed ACF and PACF plots and the lowest AIC and competitive HQIC values, the ARIMAX(1, 1, 2) model is the most suitable forecasting model. This model strikes a compromise between complexity and explanatory power by effectively capturing the dynamics of the underlying time series data while retaining a simplified form.

4. 4. Validation Process

To make sure that our results are reliable and robust, we carefully validated the ARIMAX(1, 1, 2) model that we utilized for the advanced time series analysis of the DJIA.

Table 3. Performance Metrics of the Model

Metric	Value
MAE	270,556823
MSE	115343,3258
RMSE	339,622328
R ²	0,936476

The table illustrates that model performance metrics play a pivotal role in assessing the accuracy and predictive quality of the ARIMAX(1, 1, 2) model. Specifically, an R² value of 0,93 suggests that the ARIMAX(1,1,2) model accounts for about 93% of the variance in the data. This high R² value implies that the model perfectly fits the observed data.

Table 4. Cross-Validation Metrics of the Model

Metric	Value
CV AIC	9690,749577
CV BIC	9784,085054
CV HQIC	9726,834279

This table presents the cross-validation metrics, which are pivotal in the validation process. They include the Cross-Validation Akaike Information Criterion (AIC), Bayesian Information Criterion (BIC), and Hannan-Quinn Information Criterion (HQIC). These cross-validation values are notably lower than their standard counterparts, indicating a more robust model performance in cross-validation scenarios. This suggests that the model fits the training data well and generalizes effectively to new data.

Table 5. Significance Metrics of the Model

	coef	std err	z	P>Z	[0,025	0,975]
ar,L1	0,5066	0,080	6,350	0,000	0,350	0,663
ma,L1	-0,6415	0,119	-5,397	0,000	-0,875	-0,409
ma,L2	-0,1794	0,077	-2,329	0,020	-0,330	-0,028

The coefficient analysis table is essential for understanding the influence of AR (AutoRegressive) and MA (Moving Average) components in the ARIMAX(1, 1, 2) model. This table demonstrates that the statistical significance of AR and MA components confirms their substantial impact on the model. The p-values and confidence intervals associated with these coefficients highlight their importance in the model's predictive capability. The AR and MA components are significant for the model, indicating their critical role in accurately forecasting the DJIA.

4. 5. Predictions

The ARIMAX(1,1,2) model’s predictive performance on the DJIA closing values is depicted in Figure 7 through the actual versus predicted values graph for the specified period between 2022/09 and 2023/11. The graphed lines demonstrate the model’s capacity to track the Index’s movement over time.

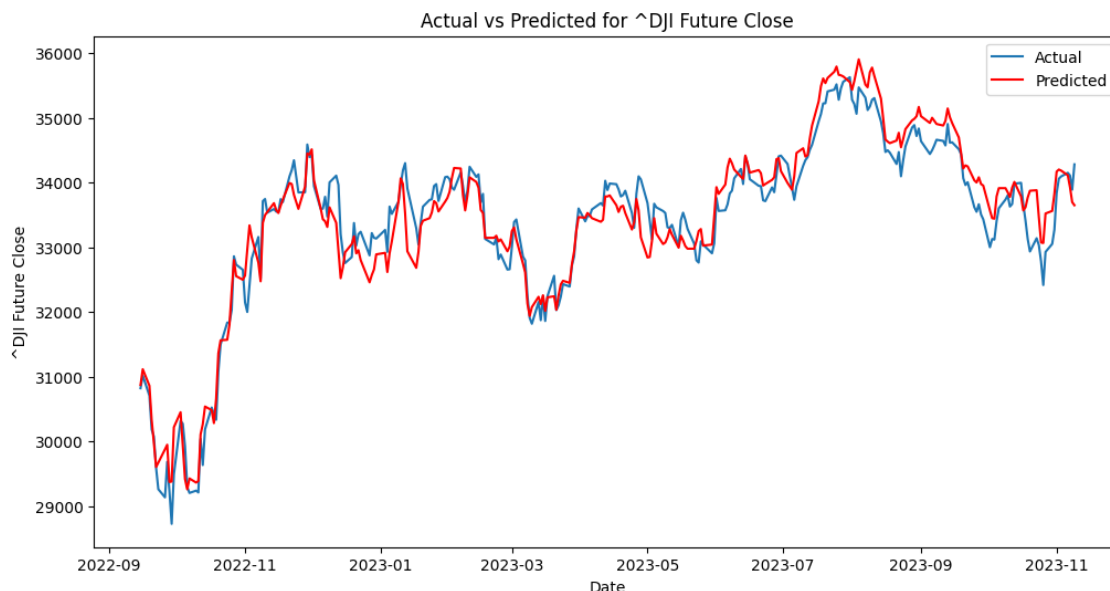

Figure 7. Actual vs. Predicted DJIA Values

The visual representation exhibits the model’s ability to replicate the intrinsic fluctuations of the DJIA. The actual and predicted values’ congruity indicates a strong model alignment with the time series volatility.

The model’s fidelity is particularly notable in its response to significant market movements. It accurately delineates the pronounced decline in late 2022 and emulates the market’s subsequent recovery. The peaks occurring around mid-2023 are also well-represented, indicating the model’s responsiveness to pivotal market trends.

The accuracy of the ARIMAX(1,1,2) model is quantitatively expressed through an R² score of 0.93 for the DJIA future close predictions. This high R² value signifies that the model’s predictions account for a substantial portion of the variability in the actual closing prices, underscoring its predictive precision.

5. COMPARING ACCURACY WITH OTHER MODELS

The accuracy of the three models was compared to assess the predictive power of the ARIMAX model. As shown in the table, these models included ARIMA, LSTM, and ARIMAX. The evaluation of model performance was based on four key metrics:

Table 6. Performance Comparison of Across Different Models

Metric	ARIMA	LSTM	ARIMAX
MAE	2.562,92	422.176,61	270,56
MSE	7.421.517,65	183.051,57	115.343,33
RMSE	2.724,25	427,85	339,62
R ²	-3,080	0,899	0,936

Based on the results in the table, ARIMAX outperforms both LSTM and ARIMA in terms of MAE, MSE, RMSE, and R^2 , indicating its superiority in forecasting financial time series data in this context. LSTM also demonstrates strong performance, while ARIMA lags in all evaluated metrics.

Figure 8 shows ARIMA, LSTM, and ARIMAX model predictions, respectively. While a fundamental approach, the ARIMA model shows limitations in its predictive capability, as evidenced by its negative R^2 value. This suggests that the model does not adequately capture the complexities inherent in the data.

The R^2 scores demonstrate explanatory power the models (Hong and Rhee, 2022). The LSTM model achieves an R^2 score of 0.899, while the ARIMAX model scores 0.936. These results indicate their ability to explain a significant portion of the variance in the data. Conversely, the ARIMA model's negative R^2 score of -3.080 suggests it performs worse than a basic constant model. It's worth noting that R^2 is not a symmetric function, as highlighted by scikit-learn documentation, and may result in negative values, indicating poor model performance (www.scikit-learn.org, 2024). This underscores the inadequacy of the ARIMA model, ~~that~~ which means that the regression performed poorly: (Chicco et al., 2021) } in capturing underlying data patterns compared to the more advanced LSTM and ARIMAX models.

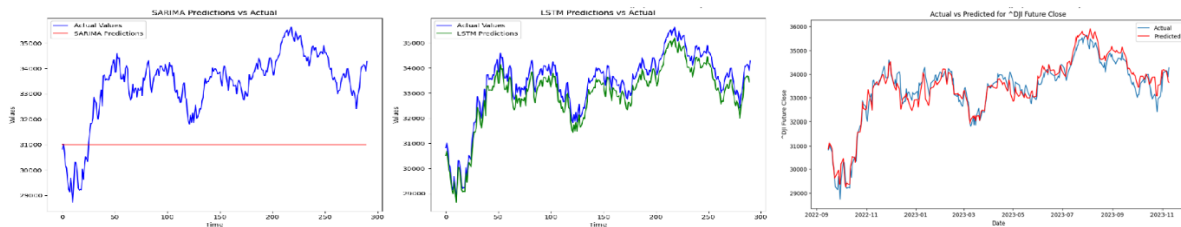

Figure 8. Comparison of Prediction Across Different Models

On the other hand, the model ARIMAX enhances all the contrastive metrics against all the different models by having the lowest MAE, RMSE, and the highest R^2 value with 0,936. This model's predictions are highly accurate compared to the other models. This is likely because the model ARIMAX can also consider external factors (exogenous variables).

6. DISCUSSION

The study's claim of enhanced predictive accuracy of the univariate ARIMA model can be advanced by including exogenous variables in the ARIMAX model. Including external variables undoubtedly broadens the analytical nature of the model since more variables that may impact the financial market are covered. However, their inclusion into the model adds complexity, possibly leading to overfitting. Does including many exogenous variables enhance the model's forecast ability, or does it lead to a complex model that cannot be used in practice?

At the same time, using CEEMDAN to generate the Intrinsic Mode Functions (IMFs) is an innovative aspect of this research. It offers a more in-depth look into the underlying dynamics of the DJIA. The attention paid to the selection and validation of hyperparameters in the model is also notable. However, it is worth considering the principle of simplicity. This principle dictates that we always prefer the simplest models.

The lack of overfitting in the relatively simple ARIMA (1,1,2) model, the stationarity of the data after differencing (Integration parameter I=1), and the significance of the AR and MA coefficients indicate a good and robust model. Moreover, the cross-validated information criteria and the R^2 score of 0,93 confirm that the model can generalize well. Therefore, the most crucial aspect of this study is the balance between keeping the model simple enough to be helpful in marketing analytics and yet being able to understand the fine details of the financial market.

7. CONCLUSION

This study, focusing on the DJIA, presents a comprehensive ARIMAX model incorporating major US stock indices, temporal lags, and outputs from CEEMDAN decomposition as exogenous variables. This research exhibits an R^2 score compared to some existing models in the literature. Its precision in capturing major market movements without lag is a crucial aspect of real-world financial forecasting.

Integrating CEEMDAN decomposition with the ARIMAX model is an essential methodological advancement that provides qualitative insights into market behavior. Using IMFs from the decomposition, this approach improves the model's predictive capability, allowing it to adapt to the complex dynamics of financial markets.

The literature reveals a range of R^2 scores in financial forecasting models. For instance, (Assous et al., 2020) achieved an R^2 of 0,993 with an ARIMA model, and (Bhagat et al., 2022) reported an R^2 of 0,91 using an ARIMAX model for crude oil price forecasting. While (Nurita, 2022) reported a lower adjusted R^2 value to a low of 35.1%. When ARIMAX models were used in different settings, the R^2 scores varied slightly; for example, (Yucesan et al., 2018) had 68-72%.

Our model has an R^2 of 0.93, which aligns with some of the highest-performing models in the literature. However, its efficacy at tracking the DJIA in real-time sets our model apart from the competition. This means that we can better track DJIA volatility and large swings in the DJIA compared to other models.

A forecasting model's significance in financial forecasting is not solely based on its R^2 score. Its accuracy in capturing real-time market fluctuations and practical applicability are also determining factors. The model's sensitivity to significant market swings is confirmed by its exact tracking of the peaks in mid-2023, its precise recognition of the downturn in late 2022, and the recovery phase that followed.

This field has room for more investigation and advancement. Future research could extend this methodology to additional financial indices or macroeconomic indicators. Additionally, the model could be improved by incorporating sentiment analysis from news articles or social media, enhancing its ability to predict extreme market events or anomalies.

Furthermore, investigating alternative AI and machine learning approaches, such as ensemble methods or neural networks, could lead to new developments in financial forecasting. Developing even more complex and precise forecasting tools may result from combining these methods with conventional econometric models.

REFERENCES

- Adebisi, A. A., Adediran, A., & Ayo, C. K. (2014). *Stock Price Prediction Using the ARIMA Model*. <https://doi.org/10.1109/uksim.2014.67>
- Adekanmbi. (2017). *ARIMA and ARIMAX Stochastic Models for Fertility in Nigeria*. <https://api.semanticscholar.org/CorpusID:158086854>
- Aghabozorgi, S., Seyed Shirkhorshidi, A., & Ying Wah, T. (2015). Time-series clustering – A decade review. *Information Systems*, 53, 16–38. <https://doi.org/10.1016/J.IS.2015.04.007>
- Alaoui, A. O., Dewandaru, G., Azhar Rosly, S., & Masih, M. (2015). Linkages and co-movement between international stock market returns: Case of Dow Jones Islamic Dubai Financial Market index. *Journal of International Financial Markets, Institutions and Money*, 36, 53–70. <https://doi.org/10.1016/J.INTFIN.2014.12.004>
- ALP, S., YİĞİT, Ö. E., & ÖZ, E. (2021). PREDICTION OF BIST PRICE INDICES: A COMPARATIVE STUDY BETWEEN TRADITIONAL AND DEEP LEARNING METHODS. *Sigma Journal of Engineering and Natural Sciences*, 38(4), 1693–1704. <https://dergipark.org.tr/en/pub/sigma/issue/65287/1004946>
- Altan, A., Karasu, S., & Bekiros, S. (2019). Digital currency forecasting with chaotic meta-heuristic bio-inspired signal processing techniques. *Chaos, Solitons & Fractals*, 126, 325–336. <https://doi.org/10.1016/J.CHAOS.2019.07.011>
- Althelaya, K. A., Mohammed, S. A., & El-Alfy, E. S. M. (2021). Combining deep learning and multiresolution analysis for stock market forecasting. *IEEE Access*, 9, 13099–13111. <https://doi.org/10.1109/ACCESS.2021.3051872>

- Alzheev, A. V., & Kochkarov, R. A. (2020). Comparative analysis of ARIMA and LSTM predictive models: Evidence from Russian stocks. *Finance: Theory and Practice*, 24(1), 14–23. <https://doi.org/10.26794/2587-5671-2020-24-1-14-23>
- Arakelyan, A., Nersisyan, L., Hakobyan, A., Arakelyan, A., Nersisyan, L., & Hakobyan, A. (2016). Application of MATLAB in -Omics and Systems Biology. *Applications from Engineering with MATLAB Concepts*. <https://doi.org/10.5772/62847>
- Assous, H. F., Al-Rousan, N., AL-Najjar, D., & Al-Najjar, H. (2020). Can International Market Indices Estimate TASI's Movements? The ARIMA Model. *Journal of Open Innovation Technology Market and Complexity*. <https://doi.org/10.3390/joitmc6020027>
- Baek, S., Mohanty, S. K., & Glamboosky, M. (2020). COVID-19 and stock market volatility: An industry level analysis. *Finance Research Letters*, 37, 101748. <https://doi.org/10.1016/J.FRL.2020.101748>
- Bahloul, S., & Khemakhem, I. (2021). Dynamic return and volatility connectedness between commodities and Islamic stock market indices. *Resources Policy*, 71, 101993. <https://doi.org/10.1016/J.RESOURPOL.2021.101993>
- Ban, W., & Shen, L. (2022). PM2.5 Prediction Based on the CEEMDAN Algorithm and a Machine Learning Hybrid Model. *Sustainability* 2022, Vol. 14, Page 16128, 14(23), 16128. <https://doi.org/10.3390/SU142316128>
- Bao, W., Yue, J., & Rao, Y. (2017). A deep learning framework for financial time series using stacked autoencoders and long-short term memory. *PLOS ONE*, 12(7), e0180944. <https://doi.org/10.1371/JOURNAL.PONE.0180944>
- Benvenuto, D., Giovanetti, M., Vassallo, L., Angeletti, S., & Ciccozzi, M. (2020). Application of the ARIMA Model on the COVID-2019 Epidemic Dataset. *Data in Brief*. <https://doi.org/10.1016/j.dib.2020.105340>
- Bhagat, V., Sharma, M., & Saxena, A. (2022). Modelling the nexus of macro-economic variables with WTI Crude Oil Price: A Machine Learning Approach. *2022 IEEE Region 10 Symposium, TENSYPMP 2022*. <https://doi.org/10.1109/TENSYPMP54529.2022.9864544>
- Borsa İstanbul Hissesi Örneği Caner ERDEN, B. (2023). Derin Öğrenme ve ARIMA Yöntemlerinin Tahmin Performanslarının Kıyaslanması: Bir Borsa İstanbul Hissesi Örneği. *Yönetim ve Ekonomi Dergisi*, 30(3), 419–438. <https://doi.org/10.18657/YONVEEK.1208807>
- Bröcker, J. (1998). Operational Spatial Computable General Equilibrium Modeling. *The Annals of Regional Science*. <https://doi.org/10.1007/s001680050079>
- Cai, M., Pipattanasomporn, M., & Rahman, S. (2019). Day-ahead building-level load forecasts using deep learning vs. traditional time-series techniques. *Applied Energy*, 236, 1078–1088. <https://doi.org/10.1016/J.APENERGY.2018.12.042>
- Cao, J., Li, Z., & Li, J. (2019). Financial time series forecasting model based on CEEMDAN and LSTM. *Physica A: Statistical Mechanics and Its Applications*, 519, 127–139. <https://doi.org/10.1016/J.PHYSA.2018.11.061>
- Chen, L., Liu, X., Zeng, C., He, X., Chen, F., & Zhu, B. (2022). Temperature Prediction of Seasonal Frozen Subgrades Based on CEEMDAN-LSTM Hybrid Model. *Sensors*. <https://doi.org/10.3390/s22155742>
- Chicco, D., Warrens, M. J., & Jurman, G. (2021). The coefficient of determination R-squared is more informative than SMAPE, MAE, MAPE, MSE and RMSE in regression analysis evaluation. *PeerJ Computer Science*, 7, 1–24. <https://doi.org/10.7717/PEERJ-CS.623/SUPP-1>
- Colominas, M. A., Schlotthauer, G., Torres, M. E., & Flandrin, P. (2012). Noise-Assisted Emd Methods in Action. *Advances in Adaptive Data Analysis*. <https://doi.org/10.1142/s1793536912500252>
- Costola, M., Hinz, O., Nofer, M., & Pelizzon, L. (2023). Machine learning sentiment analysis, COVID-19 news and stock market reactions. *Research in International Business and Finance*, 64, 101881. <https://doi.org/10.1016/J.RIBAF.2023.101881>
- Dua, P., & Tuteja, D. (2023). Inter-linkages between asian and U.S. stock market returns: A multivariate garch analysis. *Macroeconometric Methods: Applications to the Indian Economy*, 339–376. https://doi.org/10.1007/978-981-19-7592-9_12/COVER
- Gandhmal, D. P., & Kumar, K. (2019). Systematic analysis and review of stock market prediction techniques. *Computer Science Review*, 34, 100190. <https://doi.org/10.1016/J.COSREV.2019.08.001>

- Gao, Z. (2021). Stock Price Prediction with ARIMA and Deep Learning Models. *2021 IEEE 6th International Conference on Big Data Analytics, ICBDA 2021*, 61–68. <https://doi.org/10.1109/ICBDA51983.2021.9403037>
- Harris, C. R., Millman, K. J., van der Walt, S. J., Gommers, R., Virtanen, P., Cournapeau, D., Wieser, E., Taylor, J., Berg, S., Smith, N. J., Kern, R., Picus, M., Hoyer, S., van Kerkwijk, M. H., Brett, M., Haldane, A., del Río, J. F., Wiebe, M., Peterson, P., ... Oliphant, T. E. (2020). Array programming with NumPy. *Nature*, *585*(7825), 357–362. <https://doi.org/10.1038/S41586-020-2649-2>
- Hong, J., & Rhee, J. K. (2022). Genomic Effect of DNA Methylation on Gene Expression in Colorectal Cancer. *Biology*, *11*(10), 1388. <https://doi.org/10.3390/BIOLOGY11101388/S1>
- Huang, B. L., & Yao, Y. (2014). Batch-to-batch Steady State Identification via Online Ensemble Empirical Mode Decomposition and Statistical Test. *Computer Aided Chemical Engineering*, *33*, 787–792. <https://doi.org/10.1016/B978-0-444-63456-6.50132-0>
- Kashyap, S. (2023). Review on volatility and return analysis including emerging developments: evidence from stock market empirics. *Journal of Modelling in Management*, *18*(3), 756–816. <https://doi.org/10.1108/JM2-10-2021-0249/FULL/PDF>
- Kontopantelis, E., Doran, T., Springate, D. A., Buchan, I., & Reeves, D. (2015). Regression based quasi-experimental approach when randomisation is not an option: interrupted time series analysis. *BMJ*, *350*. <https://doi.org/10.1136/BMJ.H2750>
- Kotu, V., & Deshpande, B. (2019). Time Series Forecasting. *Data Science*, 395–445. <https://doi.org/10.1016/B978-0-12-814761-0.00012-5>
- Laszuk, D. (2017). Python implementation of Empirical Mode Decomposition algorithm. *GitHub Repository*. <https://doi.org/10.5281/zenodo.5459184>
- Li, Y., Li, Y., Chen, X., Yu, J., Yang, H., & Wang, L. (2018). A New Underwater Acoustic Signal Denoising Technique Based on CEEMDAN, Mutual Information, Permutation Entropy, and Wavelet Threshold Denoising. *Entropy*. <https://doi.org/10.3390/e20080563>
- Liu, J., Sun, T., Luo, Y., Yang, S., Cao, Y., & Zhai, J. (2020). An Echo State Network Architecture Based on Quantum Logic Gate and Its Optimization. *Neurocomputing*. <https://doi.org/10.1016/j.neucom.2019.09.002>
- Makridakis, S., Spiliotis, E., & Assimakopoulos, V. (2018). Statistical and Machine Learning Forecasting Methods: Concerns and Ways Forward. *Plos One*. <https://doi.org/10.1371/journal.pone.0194889>
- McKinney, W., & others. (2010). Data structures for statistical computing in python. *Statsmodels: Econometric and Statistical Modeling with Python*, *445*, 51–56.
- Noh, J. H., & Park, H. (2023). Greenhouse gas emissions and stock market volatility: an empirical analysis of OECD countries. *International Journal of Climate Change Strategies and Management*, *15*(1), 58–80. <https://doi.org/10.1108/IJCCSM-10-2021-0124/FULL/PDF>
- Nti, I. K., Adekoya, A. F., & Weyori, B. A. (2020). A systematic review of fundamental and technical analysis of stock market predictions. *Artificial Intelligence Review 2019* *53*:4, *53*(4), 3007–3057. <https://doi.org/10.1007/S10462-019-09754-Z>
- Nurita, D. (2022). Disposition Effect and Momentum. *Jurnal Manajerial*. <https://doi.org/10.30587/jurnalmanajerial.v9i02.3918>
- Saranj, A., & Zolfaghari, M. (2022). The electricity consumption forecast: Adopting a hybrid approach by deep learning and ARIMAX-GARCH models. *Energy Reports*, *8*, 7657–7679. <https://doi.org/10.1016/J.EGYR.2022.06.007>
- Seabold, S., & Perktold, J. (2010). statsmodels: Econometric and statistical modeling with python. *Statsmodels: Econometric and Statistical Modeling with Python*.
- Sen, J., & Chaudhuri, T. D. (2016). *A Framework for Predictive Analysis of Stock Market Indices : A Study of the Indian Auto Sector*. <https://arxiv.org/abs/1604.04044v1>
- Shah, D., Isah, H., & Zulkernine, F. (2019). Stock Market Analysis: A Review and Taxonomy of Prediction Techniques. *International Journal of Financial Studies 2019*, *Vol. 7*, Page 26, *7*(2), 26. <https://doi.org/10.3390/IJFS7020026>

- Shaikh, I., & Padhi, P. (2015). The implied volatility index: Is 'investor fear gauge' or 'forward-looking'? *Borsa Istanbul Review*, 15(1), 44–52. <https://doi.org/10.1016/J.BIR.2014.10.001>
- Siame-Namini, S., Tavakoli, N., & Siame Namin, A. (2018). A Comparison of ARIMA and LSTM in Forecasting Time Series. *Proceedings - 17th IEEE International Conference on Machine Learning and Applications, ICMLA 2018*, 1394–1401. <https://doi.org/10.1109/ICMLA.2018.00227>
- Singh, S. A., Singh, S. A., Devi, N. D., & Majumder, S. (2021). A study on sleep stage classification based on a single-channel EEG signal. *Electronic Devices, Circuits, and Systems for Biomedical Applications: Challenges and Intelligent Approach*, 135–152. <https://doi.org/10.1016/B978-0-323-85172-5.00016-2>
- Scikit-learn 1.4.1 documentation*. from <https://scikit-learn.org/stable/modules/generated/sklearn.metrics.r2score.html#sklearn-metrics-r2-score>
- Wang, J., & Wang, J. (2015). Forecasting stock market indexes using principle component analysis and stochastic time effective neural networks. *Neurocomputing*, 156, 68–78. <https://doi.org/10.1016/J.NEUCOM.2014.12.084>
- Wang, Q., Kang, K., Zhihan, Z., & Cao, D. (2021). Application of LSTM and CONV1D LSTM Network in Stock Forecasting Model. *Artificial Intelligence Advances*. <https://doi.org/10.30564/aia.v3i1.2790>
- Wu, X., Sun, C., & Hao, X. (2022). Stock Closing Price Interval Prediction Based on CEEMDAN-WTD-Bilstm-Transformer Model. *BCP Business & Management*. <https://doi.org/10.54691/bcpbm.v20i.898>
- Yang, X. D., Luo, M., Tao, L., & Song, G. (2017). ECG Signal De-Noising and Baseline Wander Correction Based on CEEMDAN and Wavelet Threshold. *Sensors*. <https://doi.org/10.3390/s17122754>
- Yucesan, M., Gul, M., & Celik, E. (2018). Performance comparison between ARIMAX, ANN and ARIMAX-ANN hybridization in sales forecasting for furniture industry. *Drvna Industrija*, 69(4), 357–370.
- Zhai, Y., Yang, X., Peng, Y., Wang, X., & Bai, K. (2020). Multiscale Entropy Feature Extraction Method of Running Power Equipment Sound. *Entropy*. <https://doi.org/10.3390/e22060685>
- Zhang, J., Jin, Y., Sun, B., Han, Y., & Yang, H. (2021). Study on the Improvement of the Application of Complete Ensemble Empirical Mode Decomposition With Adaptive Noise in Hydrology Based on RBFNN Data Extension Technology. *Computer Modeling in Engineering & Sciences*. <https://doi.org/10.32604/cmcs.2021.012686>
- Zhao, C., Hu, P., Liu, X., Lan, X., & Zhang, H. (2023). Stock Market Analysis Using Time Series Relational Models for Stock Price Prediction. *Mathematics 2023, Vol. 11, Page 1130, 11(5)*, 1130. <https://doi.org/10.3390/MATH11051130>

Beyan ve Açıklamalar (Disclosure Statements)

1. Bu çalışmanın yazarları, araştırma ve yayın etiği ilkelerine uyduklarını kabul etmektedirler (The authors of this article confirm that their work complies with the principles of research and publication ethics).
2. Yazarlar tarafından herhangi bir çıkar çatışması beyan edilmemiştir (No potential conflict of interest was reported by the authors).
3. Bu çalışma, intihal tarama programı kullanılarak intihal taramasından geçirilmiştir (This article was screened for potential plagiarism using a plagiarism screening program).



Article Info/Makale Bilgisi

✓Received/Geliş:01.12.2023 ✓Accepted/Kabul:12.04.2024

DOI:10.30794/pausbed.1398835

Research Article/Araştırma Makalesi

Demirel, A. C. , Polat, G. ve Purutçuoğlu, E. (2024). "Sosyal Hizmet Uzmanlarının Finansal Okuryazarlık Düzeylerini Etkileyen Faktörlerin İncelenmesi", Pamukkale Üniversitesi Sosyal Bilimler Enstitüsü Dergisi, sayı 62, Denizli, ss. 37-54.

SOSYAL HİZMET UZMANLARININ FİNANSAL OKURYAZARLIK DÜZEYLERİNİ ETKİLEYEN FAKTÖRLERİN İNCELENMESİ*

Aykut Can DEMİREL**, Gonca POLAT***, Eda PURUTÇUOĞLU****

Öz

Araştırmanın amacı sosyal hizmet uzmanlarının finansal okuryazarlık düzeylerinin ve finansal okuryazarlık düzeylerini etkileyen sosyo-demografik faktörlerin incelenmesidir. Araştırmada nicel araştırma desenlerinden ilişkisel tarama modeli kullanılmıştır. Araştırmaya aktif olarak çalışma yaşamında olan 430 sosyal hizmet uzmanı katılmıştır. Araştırma verileri anket aracılığı ile toplanmıştır. Anket Sosyo-Demografik Bilgi Formu, Finans Bilgi Testi ve Finansal Okuryazarlık Tutum ve Davranış Ölçeği olmak üzere üç bölümden oluşmuştur. Araştırma sonucunda sosyal hizmet uzmanlarının finansal okuryazarlıklarının orta düzey olduğu anlaşılmıştır. Elde edilen sonuçlar cinsiyet, medeni durum, bütçe ve tasarruf yapma değişkenlerinin sosyal hizmet uzmanlarının finansal okuryazarlık düzeyleri ile ilişkili olduğunu göstermiştir. Kadınların erkeklere; bekarların ise evlilere göre daha düşük finansal okuryazarlık düzeyine sahip olduğu görülmüştür. Ayrıca bütçe ve tasarruf yapma sıklığı arttıkça finansal okuryazarlık düzeylerinin arttığı anlaşılmıştır. Diğer taraftan eğitim durumu, yaş, gelir, mesleki deneyim ve borçlanma davranışlarının finansal okuryazarlık düzeylerini etkilemediği saptanmıştır.

Anahtar kelimeler: *Finans, Finansal okuryazarlık, Finansal sosyal hizmet, Sosyal hizmet.*

INVESTIGATION OF FACTORS AFFECTING FINANCIAL LITERACY LEVELS OF SOCIAL WORKERS

Abstract

The aim of the research is to examine the financial literacy levels of social workers and the socio-demographic factors affecting financial literacy levels. Relational screening model, one of the quantitative research designs, was used in the research. 430 social workers who are actively working participated in the research. Research data were collected via survey. The survey consisted of three parts: Socio-Demographic Information Form, Finance Knowledge Test and Financial Literacy Attitude and Behaviour Scale. As a result of the research, it was understood that the financial literacy of social workers was at a medium level. The results showed that gender, marital status, budget, and savings variables were related to the financial literacy levels of social workers. Women have been shown to have lower levels of financial literacy than men; singles have been shown to have lower levels of financial literacy than married people. It has also been understood that as the frequency of budgeting and saving increases, financial literacy levels increase. On the other hand, it was determined that education level, age, income, professional experience and borrowing behaviour did not affect financial literacy levels.

Keywords: *Finance, Financial literacy, Financial social work, Social work.*

*Bu çalışma, Ankara Üniversitesi Sağlık Bilimler Enstitüsü Sosyal Hizmet Anabilim Dalı'nda 2022 yılında kabul edilen "Sosyal Hizmet Uzmanlarının Gözünden Finansal Sosyal Hizmet Uygulamaları" başlıklı Doktora tezinden üretilmiştir.

** Dr., Muğla Sıtkı Koçman Üniversitesi, Muğla Meslek Yüksekokulu, Sosyal Hizmet ve Danışmanlık Bölümü, MUĞLA.

e-posta: aykutcanemirel@mu.edu.tr (<https://orcid.org/0000-0001-6388-7313>)

***Doç. Dr., Ankara Üniversitesi, Sağlık Bilimleri Fakültesi, Sosyal Hizmet Bölümü, ANKARA.

e-posta: gonca.polat@ankara.edu.tr (<https://orcid.org/0000-0002-8165-9768>)

****Prof. Dr., Sağlık Bilimleri Üniversitesi, Gülhane Sağlık Bilimleri Fakültesi, Sosyal Hizmet Bölümü, ANKARA.

e-posta: eda.purutcuoglu@sbu.edu.tr (<https://orcid.org/0000-0001-7160-2162>)

1. GİRİŞ

Sosyal hizmet ortaya çıktığı günden bugüne değin farklı sorun ve ihtiyaçları olan nüfus gruplarıyla çalışmalar gerçekleştirmektedir. Mesleğin temel taahhüdü başta dezavantajlı ve incinebilir nüfus grupları olmak üzere bütün insanların tam iyilik haline ulaşmasıdır. Tam iyilik hali finansal iyiliği de kapsayan çok boyutlu bir kavramdır (Aktepe-Özden, Pak ve İçağasioğlu-Çoban, 2017). Yoksulluk, gelir ve servet eşitsizliğini ele almak; bireylerin, ailelerin ve toplulukların finansal iyilik halini güçlendirmek, sosyal hizmet için birincil öneme sahiptir (CSWE, 2016). Sosyal hizmet bu büyük amacı gerçekleştirmek için dönemsel gelişmelerden ve koşullardan etkilenmiştir. Sosyal hizmet uzmanları profesyonelleşmeye başladığı ilk zamanlarda hizmet verdiği müracaatçıların yaşam koşulları, finans ile ilgili davranışları ve meslek edinme gibi konularda çalışmalar yürütmüşlerdir (Zastrow, 2016). Ancak bu çalışmalar 1920'li yıllarda sosyal hizmette psikoloji kuramlarının etkisinin artması ardından Büyük Buhran ve nihayetinde refahı sağlamada devletlerin temel rolü üstlenmeleri nedeniyle daha az görünür olmuştur (Sherraden ve Huang, 2019; Stuart, 2016).

1980'li yıllardan itibaren dünya çapında uygulamaya konulan neoliberal politikalar refahın sağlamlasında devletlerin üstlendiği temel rolü piyasa, aile ve sivil toplum kuruluşlarına bırakma eğilimine girmesi ve refah rejimlerinin zayıflamasına yol açmıştır (Çeştepe ve Güdenoğlu, 2017; Gökbunar, Özdemir ve Uğur, 2008; Stuart, 2013). Neoliberal politikalar bireyler, aileler, gruplar ve toplumlar üzerinde finansal baskıyı da beraberinde getirmiştir. Bu politikalar yüksek dekomodifikasyondan ziyade piyasaya sıkı sıkı bağlı, piyasadan bağımsız yaşayamayan bireyler olmaya yönlendirmektedir. Tam da bu nedenle günümüz toplumları "tüketim toplumu" olarak adlandırılmaktadır. İnsanların sürekli olarak harcama yapması özendirilerek piyasanın karlılığı artırılmakta; dahası insanlar ihtiyaçtan çok alışkanlık veya duygusal bir tatmin olarak harcama yapmaktadırlar. Bu durum insanların gelirlerinden çok harcama yapmasına neden olmakta ve borç sarmalına neden olmaktadır (Karger, 2015). Ayrıca neoliberal politikalar servetin belirli kişilerin, grupların ellerinde toplanmasına, emek piyasasında gelir adaletsizliğine ve sonuçta yoksulluğa yol açmaktadır (Akın, 2019).

Öte yandan özellikle 2000'li yıllardan sonra artan finansallaşma ve her geçen gün karmaşıklaşan finans sistemi ekonomik merdivenin en alt basamağında yer alan sosyal hizmet müracaatçıları için daha büyük sorunları beraberinde getirmiştir (Salignac ve ark., 2020; Sherraden ve ark., 2015). Dahası daha önce nadiren sosyal hizmet müracaatçısı olan orta ve üst düzey gelir grubundaki nüfus grupları için de kripto paralar, sanal dolandırıcılık ve kontrol edilemeyen harcamalar gibi yeni tehditler oluşturmaya başlamıştır (Birkenmaier, Loke ve Hageman, 2016) Değişen koşullar ve yeni sorun alanları sosyal hizmetin yeni yöntem ve modeller geliştirmesi ile sonuçlanmıştır. Devletlerin refah sistemindeki küçülen rolü, karmaşıklaşan finans sistemi, artan gelir adaletsizliği ve finansallaşma finansal sosyal hizmet modelinin doğmasına yol açmıştır (Bent-Goodley ve ark., 2016; Sherraden ve ark., 2015).

Finansal sosyal hizmet hemen hemen son yirmi yıldır dillendirilen; büyüyen ve gelişen bir sosyal hizmet alanıdır (Sherraden ve Huang, 2019). Kavramın ilk kez Wolfsohn'un (1997) finansın kadın cinsiyetine odaklandığı "Femonomics (Paranın Cinsiyeti)" isimli çalışmasında şekillenmeye başladığı söylenebilir (Silverman, 2018; Wolfsohn ve Michaeli, 2014). Wolfsohn (1997) yaptığı çalışma ile finansal sorunların cinsiyete özgü olmadığını ortaya koymuş ve "Femonomics" kelimesi süreçte finansal sosyal hizmet kavramına dönüştürülmüştür (Wolfsohn ve Michaeli, 2014). Finansal sosyal hizmet, öz farkındalığı geliştiren, finansal bilgi sağlayan ve müracaatçıların daha iyi finansal karar vermelerine ve bu kararları günlük yaşamlarında uygulayabilmelerine yardımcı olan bir modeldir (Sherraden, Frey ve Birkenmaier, 2016). Finansal sosyal hizmet disiplinler arası yaklaşıma ve güçler perspektifine dayanmaktadır (Silverman, 2018; Zengin, 2019). Her bireyin parayla olan ilişkisini ve davranışını belirleyen düşüncelere, duygulara ve tutumlara psikososyal bir odaklanmayı içerir (Wolfsohn ve Michaeli, 2014).

Finansal sosyal hizmetin önemli bileşenlerinden birisi finansal okuryazarlıktır. Finansal okuryazarlık, finansal okuryazar bireylerin yaşam boyu finansal güvenliklerini sağlamları doğrultusunda finansal kaynaklarını doğru ve etkin bir biçimde yönetebilme bilgi ve becerilerinin toplamıdır (Hastings ve ark., 2013). Finansal okuryazarlık bireylerin finans bilgisine sahip olması ve bu bilgiyi uygulamaya koyarak akılcı kararlar almaları sonucunda ekonomik refahlarını arttırma çabaları olduğu söylenebilir. Sosyal hizmet uzmanları, müracaatçılarına daha iyi hizmet vermek ve kişisel finans ile duygular arasındaki ilişkiyi anlamak için finansal okuryazarlığa ihtiyaç duyarlar (Gillen ve Loeffler, 2012). Sosyal hizmet uzmanları finansal sorun yaşayan insanlarla sıklıkla karşılaştıkları için

E. Puruçcuoğlu

müracaatçılarının finansal konularda yardımcı olmada iyi bir konuma sahiptirler (Birkenmaier ve Curley, 2009; Despard ve Chowa, 2010; Sherraden, Laux ve Kaufman, 2007).

Finansal okuryazarlık bütün insanlar için önemli bir yaşamsal beceridir (Ünlüer, 2021). Literatürde sosyal hizmet uzmanlarının finansal okuryazarlık düzeylerine yönelik çalışmalar kısıtlı olsa da farklı meslekler üzerine yapılan çalışmalar konunun anlaşılması noktasında yardımcı olabilir. Yapılan bir çalışmada kamu çalışanlarının finansal okuryazarlık düzeyinin düşük olduğunu ve kredi kartı kullanımının mesleklerden bağımsız bir şekilde finansal okuryazarlığı etkilediğini bildirmiştir (Barış ve Şahin, 2018). Finansal okuryazarlığın eğitim düzeyi ile ilişkili olduğu söylenebilir (Almenberg ve Säve-Söderbergh, 2011). Nitekim yapılan bir çalışmada akademisyenlerin finansal okuryazarlık düzeylerinin yüksek olduğu belirlenmiştir (Güler ve Karaca, 2022). Öte yandan mesleklerinin doğası gereği finans ile daha fazla ilgilendiği varsayılan Küçük ve Orta Büyüklükteki İşletme (KOBİ) sahiplerinin (Üngör, 2021) ve mali müşavirlerin (Gümüş ve Dağdelen, 2017) finansal okuryazarlık düzeylerinin yüksek olduğu bilinmektedir. Öte yandan başka bir çalışmada ise öğrencilerin finansal okuryazarlık düzeyinin doktor, hemşire, ev hanımı, mühendis gibi mesleklere oranla daha düşük olduğu bildirilmektedir (Koç ve İzer, 2024).

Sosyal hizmet mesleğinin müracaatçılara hizmet etme taahhüdü ve sosyal adalet ve kaynakların eşit dağılımına olan bağlılığı göz önüne alındığında, sosyal hizmet uzmanlarının finans politikaları ile müracaatçıları için değerli kaynaklar olabilecek programlar hakkında temel bilgilere sahip olmaları beklenmektedir (Gillen ve Loeffler, 2012). Sosyal hizmet uzmanları finansal okuryazarlık ve finansal sosyal hizmet bilgi ve becerileri ile müracaatçıların güçlenmesine ve değişimine yardımcı olabilirler (Gillen ve Loeffler, 2012). Sosyal hizmet uzmanları, adaletsiz ekonomik politikaların hedef aldığı müracaatçıları için yönlendiren bir rolden daha fazla bir kaynak olma yeteneğine ve sorumluluğuna sahiptir. Bununla birlikte, sosyal hizmet uzmanları finansal okuryazarlığın karmaşık yapısını anlamaya hazır değilse, muhtemelen müracaatçılara yardımcı olamayacaklardır (Gillen ve Loeffler, 2012). Dahası farkında olmadan müracaatçıların zarara uğramasına neden olabilirler.

Finansal sosyal hizmet, finansal okuryazarlık ile doğrudan ilişkilidir. Sosyal hizmet uzmanlarının müracaatçıların finansal sorunlarını anlayabilmesi ve yardım edebilmesi için finansal okuryazarlığa sahip olması son derece önemlidir (Gillen ve Loeffler, 2012). Ancak yapılan çalışmalar sosyal hizmet uzmanlarının orta veya düşük düzey finansal okuryazarlığa sahip olduklarını göstermektedir (Birkenmaier, Loke ve Hageman, 2016; Despard ve Chowa, 2010; Gillen ve Loeffler, 2012; Kindle, 2013; Loke ve Hageman, 2013). Diğer taraftan Türkiye’de sosyal hizmet uzmanlarının finansal okuryazarlık düzeylerine yönelik çalışmaya rastlanılmamaktadır. Bu bağlamda çalışmada sosyal hizmet uzmanlarının finansal okuryazarlık düzeylerinin ve finansal okuryazarlık düzeylerini etkileyen sosyo-demografik faktörlerin incelenmesi amaçlanmıştır.

2.YÖNTEM

Araştırmada genel tarama modellerinden ilişkisel tarama modeli kullanılmıştır. İlişkisel tarama modeli iki veya daha çok sayıdaki değişken arasında birlikte değişim varlığını ve/veya derecesini belirlemeyi amaçlayan araştırma modelleridir (Karasar, 2014). Sosyal hizmet uzmanlarının finans bilgisi, finansal tutum ve davranış düzeylerinin sosyo-demografik özellikleri arasındaki ilişkiyi incelemek amacıyla bu yöntem kullanılmıştır.

Evren ve Örneklem

Araştırmanın evrenini Türkiye’deki sosyal hizmet uzmanları oluşturmaktadır. Ancak evrenin büyüklüğü hakkında kesin bir çıkarımda bulunulamadığı için çalışmada tesadüfi olmayan örnekleme yöntemlerinden kolayda örnekleme kullanılmıştır. Kolayda örnekleme, adı üzerinde kolay olduğu için tercih edilen tesadüfi olmayan bir örnekleme yöntemidir. Araştırmacı kendisine yakın, elinin altındaki, rahatlıkla ulaşabildiği birimleri örnekleme dâhil eder. Yansızlığı tesadüfi örnekleme yöntemine göre düşüktür (Baştürk ve Taştepe 2013). Araştırmaya 430 sosyal hizmet uzmanı katılmıştır. Araştırmaya katılan sosyal hizmet uzmanlarının sosyo-demografik özellikleri Tablo 1’de verilmiştir.

Tablo 1: Sosyal Hizmet Uzmanlarının Sosyo-Demografik Özellikleri

Değişkenler	Gruplar	(n)	(%)
Cinsiyet	Kadın	202	47,0
	Erkek	228	53,0
Yaş	30 yaş ve altı	137	31,9
	31-39 yaş	168	39,1
	40 yaş ve üzeri	125	29,1
Gelir Düzeyi	4999 ve altı	97	22,6
	5000	110	25,6
	5001-5999	132	30,7
	6000 ve üzeri	91	21,2
Medeni Durum	Evli	275	64,0
	Bekar	155	36,0
Eğitim Durumu	Lisans	287	66,7
	Lisansüstü	143	33,3
Mesleki Deneyim	5 Yılda az	106	24,7
	5-10 Yıl	146	34,0
	10-20 Yıl	110	25,6
	20 Yıl ve üstü	68	15,8

Veri Toplama Araçları ve Verilerin Toplanması

Araştırmanın verileri anket yoluyla elde edilmiştir. Anket Sosyo-demografik Bilgi Formu, Finans Bilgi Testi ve Finansal Tutum ve Davranış Ölçeği olarak üç bölüm ve 42 sorudan oluşmaktadır. Finansal okuryazarlık bilgi, tutum ve davranışı kapsayan çok boyutlu bir olgudur. Finansal okuryazarlığın bu çok boyutlu yapısını bütün yönleriyle kapsayacak bir ölçeğe literatürde rastlanılmamıştır. Bu nedenle finansal bilgi düzeyini belirlemeye yönelik 14 soru araştırmacı tarafından literatürdeki çalışmalar incelenerek oluşturulmuştur. Finans tutum ve davranışlarını ölçmeye yönelik olarak da 14 sorudan oluşan Finansal Tutum ve Davranış Ölçeği ankete eklenmiştir.

Sosyo-Demografik Bilgi Formu

Anketin sosyo-demografik bilgi formu bölümünde sosyal hizmet uzmanlarının finansal okuryazarlıkları ile ilişkisi olabileceği düşünülen yaş, cinsiyet, medeni durum, eğitim durumu, mesleki deneyimi, çalışılan sosyal hizmet alanı, kişisel kazanç, finans bilgisi kaynağı, bütçe ve tararruf alışkanlıkları, kredi kartı sahipliği, yatırım ve borçlanma araçları gibi bilgileri içeren 14 soru bulunmaktadır.

Finans Bilgi Testi (FBT)

Finans bilgisini ölçmeye yönelik literatürde pek çok çalışma bulunmaktadır. Genellikle araştırmacılar kendi çalışmalarına yönelik sorular oluşturdukları söylenebilir. Araştırmanın amacına uygun olarak sosyal hizmet uzmanlarının finans bilgisini ölçmeye yönelik olarak araştırmacı tarafından 14 soru oluşturulmuştur. Bu sorular GEKA, ADVAK, T.C. Kalkınma Bakanlığı (2016) "TR32 Bölgesinde Finansal Okuryazarlık Düzeyinin Belirlenmesi ve Geliştirilmesine Yönelik Çözüm Önerileri", Rooij, Lusardi ve Alessie (2011) "Financial Literacy And Stock Market Participation" Keown (2011) "The Financial Knowledge of Canadians" ve TBB (Türkiye Bankalar Birliği)'nin web sitesinde uygulanmakta olan "Finansal Okuryazarlık Seviye Ölçme Anketi" kullanılarak hazırlanmıştır. Sorular sosyal hizmet uzmanlarının finans bilgisini ölçmeyi amaçlamaktadır. Finans bilgi testi faiz, matematiksel işlemler, vergi, bireysel emeklilik, enflasyon, paranın zaman değeri, yatırım, kredi ve finansal güvenlik ile ilgili bilgilerini ölçmeye yönelik sorular içermektedir. Her sorunun yalnızca bir doğru cevabı bulunmaktadır.

Finansal Okuryazarlık Tutum ve Davranış Ölçeği (FTDÖ)

Finansal Okuryazarlık Tutum ve Davranış Ölçeği, Sarigül (2015) tarafından geliştirilmiştir. Ölçek bireylerin tasarruf ve harcama başta olmak üzere finansal konulardaki tutum ve davranışlarının ölçülmesine yönelik 14 sorudan oluşmaktadır. Ölçek beşli likert tipi bir ölçme aracı olup, 2-6-10-12-13-14. maddeler düz 1-3-4-5-7-8-9-11 Maddeler ters puanlama yöntemi ile çözümlenmektedir. Ölçeğin “harcama”, “tutum”, “algı” ve “ilgi” olmak üzere dört boyutu bulunmaktadır. 7-8-9-11. maddeler harcama, 2-10-12-13. maddeler tutum, 3-4-5. maddeler algı, 1-6-14. maddeler ilgi boyutunu karşılamaktadır. Sarigül (2015) yaptığı çalışmada ölçeğin iç tutarlık (Cronbach alfa) katsayısını 0,72 bulmuştur. Alt boyutlarının güvenilirlikleri ise 0,78 (Harcama), 0,75 (Tutum), 0,78 (Algı) ve 0,77 (ilgi) olarak hesaplanmıştır (Sarigül, 2015).

Araştırma verilerinin toplanması için öncelikle Sosyal Hizmet Uzmanları Derneği’nden (SHUDER) izin alınmıştır. Ardından xxxxx Üniversitesi İnsan Araştırmaları Etik Kurul’undan gerekli izinler alınmıştır. Araştırma verileri 1 Aralık 2020 – 1 Şubat 2021 tarihleri arasında gönüllük esasına dayalı olarak toplanmıştır. Verilerin toplanmasından önce sosyal hizmet uzmanlarına aydınlatılmış onam formu sunulmuş ve izinleri alınmıştır. 2019 yılının Aralık ayında Çin’in Wuhan kentinde başlayan Covid-19 salgını nedeniyle anket verileri Google Formlar ile toplanmıştır. Anketin bağlantı linki SHUDER’in sosyal medya hesaplarında (Facebook, Instagram gibi) ve e-posta grubunda; sosyal hizmet uzmanlarının üyesi olduğu WhatsApp gruplarında ve araştırmacıların kendisine ait sosyal medya hesaplarından paylaşılarak veriler toplanmıştır.

Verilerin Analizi

Araştırmada toplanan verilerin analizi için IBM SPSS 22 ve AMOS 23 programları kullanılmıştır. Araştırma amaçlarına yönelik olarak analizler yapılmadan önce Finansal Tutum ve Davranış Ölçeği farklı gruplarda uygulanmasına karşın sosyal hizmet uzmanları ile ilk defa kullanılacak olması sebebi ile doğrulayıcı faktör analizi (DFA) yapılmıştır. Ayrıca araştırmacı tarafından finans bilgisini ölçmek için kullanılan FTB için de madde analizi ve güvenilirlik analizi gerçekleştirilmiştir.

Araştırmanın amacı doğrultusundan belirlenen soruları test edecek analizlere karar vermek için öncelikle normallik testleri (Shapiro Wilk Testi ve Kolmogorov Smirnov Testi) yapılmıştır. Verilerin normal dağılım gösterdiği durumda parametrik testler, normal dağılım göstermediği durumda nonparametrik testler kullanılmıştır. Parametrik dağılım gösteren iki grubunun ortalamaları arasındaki ilişkiyi incelemek için t testi (Independent Samples T-Test), ikiden fazla grubun ortalamalarını karşılaştırmak için ANOVA (Analysis Of Variance) testi kullanılmıştır. Parametrik dağılım göstermeyen iki grubunun ortalamaları arasındaki ilişkiyi incelemek için Mann-Whitney U Testi, ikiden fazla grubun ortalamalarını karşılaştırmak için Kruskal-Wallis H testi kullanılmıştır. Değişkenler arasındaki ilişkinin yönünü derecesini ve önemini ortaya koymak için veriler normal dağılım gösteriyorsa Pearson korelasyon analizi, normal dağılım göstermiyorsa Spearman korelasyon analizi uygulanmıştır.

Finansal Tutum ve Davranış Ölçeğinin çarpıklık katsayısı -,23; basıklık katsayısı -,12 olarak hesaplanmıştır. Basıklık ve çarpıklık değeri +1,5 ile -1,5 aralığında ise verilerin normal dağıldığı kabul edilmektedir (Tabachnick ve Fidell, 2013). Ölçeğin Shapiro-Wilk testinde p değeri ,107 olarak hesaplanmıştır. Bu verilere göre Finansal Tutum ve Davranış Ölçeğine ait verilerin normal dağıldığı kabul edilebilir [$p>,05$]. Diğer taraftan ölçeğin Cronbach Alpha katsayısı ,74 olarak hesaplanmıştır.

Tablo 2: FTDÖ Uyum İyiliği Ölçütleri

Uyum Ölçütleri	Mükemmel Uyum	Kabul Edilebilir Uyum
χ^2/sd	≤ 3	≤ 5
RMSEA	$\leq 0,05$	$\leq 0,08$
RMR	$\leq 0,05$	$\leq 0,08$
CFI	$\geq 0,95$	$\geq 0,90$
GFI	$\geq 0,95$	$\geq 0,90$
IFI	$\geq 0,95$	$\geq 0,90$
NFI	$\geq 0,95$	$\geq 0,90$

E. Purutçuoğlu

FTDÖ uyum iyilik değerleri, standardize edilmiş faktör yük değerleri, gizil değişkenin gözlenen değişkende temsil edilme ağırlığını ya da yükünü (R^2); t değeri, gizil değişkenlerin gözlenen değişkenleri açıklama oranlarının anlamlılık düzeyleri verilmiştir. Uyum iyilik ölçütleri Tablo 2’de sunulmuştur. Goodness of Fit Index (GFI), Comparative Fit Index (CFI), Incremental Fit Index (IFI), Normed Fit Index (NFI) uyum iyilik değerleri 0 ile 1 arasında değer almaktadır. Değerin 1’e yaklaşması mükemmel uyuma, 0’a yaklaşması ise model uyumsuzluğuna karşılık gelir. Ki-kare ve serbestlik derecesi oranı (χ^2/sd) 3’ e kadar alınan değer mükemmel uyumu 5’e kadar ise kabul edilebilir uyumu göstermektedir. Root Mean Square Error of Approximation (RMSEA) ve Standardized-Root Mean Square Residual (RMR) da 0 ile 1 arasında değer almaktadır. Ancak 0 olması mükemmel uyumu, 1’e yaklaşması ise uyumsuzluğu ifade etmektedir (Tabachnick ve Fidell, 2015; Çokluk, Şekercioğlu ve Büyüköztürk, 2016). Gizil değişkenlerin gözlenen değişkeni açıklama durumlarına ilişkin t değerleri 1,96’yı aşarsa ,05 düzeyinde; 2,56’yı aşarsa ,01 düzeyinde manidar olduğunu göstermektedir (Çokluk, Şekercioğlu ve Büyüköztürk, 2016).

3.BULGULAR

Sosyal hizmet uzmanlarının finansal okuryazarlık düzeylerini ve finansal okuryazarlıklarını etkileyen sosyo-demografik faktörleri incelemeyi amaçlayan bu araştırmaya 430 sosyal hizmet uzmanı katılmıştır. Araştırmanın bu bölümünde öncelikle sosyal hizmet uzmanlarının finans davranışlarına ilişkin bulgulara yer verilmiş ardından sosyal hizmet uzmanlarına finansal okuryazarlık düzeylerine etkisi test edilen değişkenlere ilişkin analizler sunulmuştur.

Tablo 3’e bakıldığında sosyal hizmet uzmanlarının günlük hayatta kullandıkları finans bilgisini büyük oranda sosyal medyadan, televizyondan ve ailelerinden edindikleri görülmektedir. Bütçe yapma davranışları incelendiğinde ise sosyal hizmet uzmanlarının yarıdan fazlası (her zaman ve sıklıkla) bütçe yaptıklarını belirtmişlerdir.

Tablo 3 incelendiğinde sosyal hizmet uzmanlarının önemli bir kısmının (her zaman ve sıklıkla) tasarruf yapma alışkanlığı olduğu anlaşılmaktadır. Ayrıca sosyal hizmet uzman büyük çoğunluğunun en az bir kredi kartına sahip olduğu görülmüştür.

Diğer taraftan sosyal hizmet uzmanlarının büyük bir çoğunluğunun değerli madenler (altın gibi) ve döviz gibi yatırım araçları kullandıkları belirlenmiştir. Araştırmaya katılan sosyal hizmet uzmanlarının en çok maaş müşterisi oldukları bankadan ve aile üyelerinden borçlandıkları tespit edilmiştir.

Tablo 3: Sosyal Hizmet Uzmanlarının Finansal Davranışları

Sorular	Değişkenler	f	%
Finans Bilgisinin Kaynağı	Aile	60	14,0
	Arkadaş	35	8,1
	Televizyon	65	15,1
	Okul	12	2,8
	Sosyal Medya	169	39,4
	Gazete	45	10,5
	Deneyim	5	1,2
	İnternet	33	7,7
	Kitap	2	0,5
	Finans Danışmanı	3	0,7
	Toplam	429	100,0
Bütçe Yapma Davranışı	Her zaman	141	32,8
	Sıklıkla	154	35,8
	Bazen	100	24,0
	Nadiren	24	5,6
	Hiç	11	2,6
	Toplam	430	100,0

E. Purutçuoğlu

Tasarruf Yapma Davranışı	Her zaman	70	16,3
	Sıklıkla	168	39,1
	Bazen	136	31,6
	Nadiren	46	10,7
	Hiç	10	2,3
	Toplam	430	100,0
Kredi Kartı Sahipliği	0	30	7,0
	1	204	47,4
	2	137	31,9
	3	43	10,0
	4 ve üstü	16	3,7
	Toplam	430	100,0
Yatırım Tercihleri	Mevduat	88	12,8
	Hisse Senedi	47	6,9
	Repo/Bono	9	1,3
	Değerli madenler (Altın gibi)	255	37,4
	Döviz	158	23,2
	Gayrimenkul (Konut/Arsa)	90	13,2
	Kripto Para	14	2,1
	Diğer	10	1,5
	Yatırım yok	12	1,8
	Toplam	682*	100,0
Borçlanma Davranışı	Aile	125	29,1
	Arkadaş	22	5,1
	Maaş Müşterisi Olduğu Banka	141	32,8
	En Düşük Faizli Banka	137	31,9
	Diğer	5	1,2
	Toplam	430	100,0

* Soruya birden fazla yanıt verilebildiği için sayı 682 olarak hesaplanmıştır.

Sosyal hizmet uzmanlarının finans bilgi testindeki başarı durumları ve cinsiyet, yaş, medeni durum gibi bazı değişkenlerde ortalamaları incelenmiştir. Finans Bilgi Testi (FBT) 14 sorudan oluşmakta ve her sorunun yalnızca 1 doğru cevabı bulunmaktadır. Ankete katılan sosyal hizmet uzmanlarının bu sorulardaki başarı ortalaması (\bar{x}) 9,08'dir. Bu sorulardan 6,5'tan düşük doğru cevap verenler "düşük", 6,6-11,4 arası alanlar "orta" ve 11,5'ten yüksek alanlar "yüksek" olarak sınıflandırılmıştır. FBT'de sosyal hizmet uzmanlarının 49'u (%11,4) düşük, 311'i (%72,4) orta ve 70'i (%16,2) yüksek başarıya sahip olduğu değerlendirilmiştir.

Tablo 4'te FBT ortalamaları incelendiğinde testteki sorulara kadınların (8,7) erkeklerden (9,47); bekarların (8,3) evlilerden (9,51); lisans derecesine sahip olanların (8,91) lisansüstü dereceye sahip olanlardan (9,41) daha az sayıda doğru olarak cevap verdikleri anlaşılmıştır.

Sosyal hizmet uzmanlarının yaş grupları açısından finans bilgi testi ortalamaları incelendiğinde "30 yaş ve altı" 8,34; "31-39 yaş" 9,33; "40 yaş ve üzeri" 9,54 soruya doğru cevap vermişlerdir. Gelir düzeyleri incelendiğinde gelir yükseldikçe finans bilgi testinde doğru olarak cevaplanan soruların arttığı anlaşılmaktadır.

Sosyal hizmet uzmanlarının mesleki deneyimleri arttıkça finans başarıları yükselmekte olduğu görülmektedir. Ayrıca sosyal hizmet uzmanlarının bütçe yapma sıklıkları arttıkça finans bilgi testinde doğru sayıları da artmaktadır. Öte yandan tasarruf davranışı için aynı durumu söylemek mümkün değildir. Tasarruf davranışında "her zaman"

E. Puruçcuoğlu

şikkını seçenlerin 9,01; “sıklıkla” şikkını seçenlerin “9,13”; “bazen”i seçenlerin 9,45; “hiç” şikkını seçenlerin 8,6 ortalama cevapladıkları görülmüştür.

FBT’de “hiç” kredi kartı olmayanlar 8,56 soruyu; “bir” kredi kartı olanlar 8,97 soruyu; “iki” kredi kartı olanlar 9,06 soruyu; “üç” kredi kartı olanlar 9,06 soruyu; “dört ve üstü” kredi kartı olanlar 9,81 soruyu doğru olarak cevaplamışlardır. FBT açısından sosyal hizmet uzmanlarının borçlanma aracı olarak “aile”yi seçenler 8,8 soru; “arkadaş” seçeneğini işaretleyenler 8,18; “maaş müşterisi olduğu bankayı” seçenler 9,17; “en düşük faizli borç veren bankayı seçenler” 9,29; “diğer seçenekleri” tercih edenler 9,4 soruya doğru olarak cevap vermişlerdir.

Tablo 4: Sosyal Hizmet Uzmanlarının Sosyodemografik Değişkenlere Göre Finans Testi Başarı Ortalamaları

Gruplar	Değişkenler	N	\bar{x}
Cinsiyet	Kadın	202	8,7
	Erkek	228	9,41
Yaş	30 yaş ve altı	137	8,34
	31-39 yaş	168	9,33
	40 yaş ve üzeri	125	9,54
Medeni Durum	Evli	275	9,51
	Bekar	155	8,3
Eğitim	Lisans	287	8,91
	Lisansüstü	143	9,41
Gelir Düzeyi	4999 TL’den az	97	8,07
	5000 TL	110	9,10
	5001 TL – 5999 TL	132	9,46
	6000 TL ve üzeri	91	9,54
Mesleki Deneyim	5 yıldan az	106	8,06
	5-10 yıl	146	9,15
	10-20 yıl	110	9,4
	20 yıl ve üstü	68	9,97
Bütçe Yapma Davranışı	Her Zaman	141	9,32
	Sıklıkla	154	9,20
	Bazen	100	8,80
	Nadiren	24	8,33
	Hiç	11	8,27
Tasarruf Yapma Davranışı	Her Zaman	70	9,01
	Sıklıkla	168	9,13
	Bazen	136	8,94
	Nadiren	46	9,45
	Hiç	10	8,6
Kredi Kartı Sayısı	0	30	8,56
	1	204	8,97
	2	137	9,27
	3	43	9,06
	4 ve üstü	16	9,81

E. Purutçuoğlu

Borçlanma Davranışı	Aile	125	8,8
	Arkadaş	22	8,18
	Maaş Müşterisi Olduğu Banka	141	9,17
	En Düşük Faizli Banka	137	9,29
	Diğer	5	9,4

Sarıgül (2015) tarafından geliştirilen “Finansal Tutum ve Davranış Ölçeğinin” betimsel analizinde sosyal hizmet uzmanlarının her bir faktörden ve ölçeğin tamamından aldıkları puan alınabilecek maksimum puana oranlanmıştır. Sarıgül (2015) ölçeğin geçerlilik ve güvenilirlik çalışmasında 0,80 ve üzeri puanları yüksek düzey; 0,79-0,60 arası orta düzey; 0,59 ve altı puanları ise nispeten düşük olarak sınıflandırılmıştır. Tablo 5 görüldüğü üzere sosyal hizmet uzmanlarının finansal tutum ve davranış özellikleri açısından ölçeğin tamamında, “harcama” ve “ilgi” boyutlarında orta düzeyde, “tutum” ve “algı” boyutlarında ise göreceli olarak yüksek değerlendirilmiştir. Ölçeğin genelinde ise sosyal hizmet uzmanlarının orta düzeyde (0,73) finansal tutum ve davranış düzeyine sahip olduğu görülmüştür.

Tablo 5: Finansal Tutum ve Davranış Ölçeğinin Betimsel Analizi

Ölçek	Boyutlar	n	$\bar{x}/5$	S_x
Finansal Tutum ve Davranış Ölçeği	Harcama	430	0,65	0,16
	Tutum	430	0,84	0,13
	Algı	430	0,81	0,17
	İlgi	430	0,64	0,15
	Ölçek	430	0,73	0,10

Tablo 6’da sosyo-demografik değişkenlere göre sosyal hizmet uzmanlarının Finansal Tutum ve Davranış Ölçeği (FTDÖ)’ne ilişkin analiz sonuçlarına yer verilmiştir. Buna göre sosyal hizmet uzmanlarının finansal tutum ve davranış düzeylerinin cinsiyet değişkenine [$t_{(428)}=2,64$; $p<,05$] göre erkekler lehine istatistiki olarak anlamlı farklılaşma gözlenmiştir.

Tablo 6’da görüldüğü üzere sosyal hizmet uzmanlarının finansal tutum ve davranış düzeylerinin medeni durum değişkenine [$t_{(428)}=2,01$; $p<,05$] göre evliler lehine istatistiki olarak anlamlı farklılaşma saptanmıştır. Diğer taraftan sosyal hizmet uzmanlarının finansal tutum ve davranış düzeylerinin eğitim durumu değişkenine [$t_{(428)}=1,35$; $p>,05$] göre istatistiki olarak anlamlı farklılaşma gözlenmemiştir. Ancak lisansüstü eğitime sahip kişilerin ölçekten aldığı puanların daha yüksek olduğu görülmüştür.

Sosyal hizmet uzmanlarının finansal tutum ve davranış düzeylerinin yaş değişkeniyle karşılaştırılması verilmiştir. Buna göre sosyal hizmet uzmanlarının finansal tutum ve davranış düzeylerinin yaş değişkenine [$F_{(2-427)}=1,50$; $p>,05$] göre bir farklılık saptanmamıştır. Tablo 6’da sosyal hizmet uzmanlarının finansal tutum ve davranış düzeylerinin gelir düzeyi değişkeniyle karşılaştırılması verilmektedir. Buna göre, sosyal hizmet uzmanlarının finansal tutum ve davranış düzeyleri gelir düzeyi değişkenine [$F_{(3-426)}=,05$; $p>,05$] göre istatistiki olarak anlamlı bir farklılık saptanmamıştır.

Yapılan analizlerde sosyal hizmet uzmanlarının finansal tutum ve davranış düzeyleri ile mesleki deneyim değişkenine göre toplam ölçek puanında [$F_{(3-426)}=1,95$; $p>,05$] istatistiki olarak anlamlı farklılık gözlenmemiştir. Öte yandan Sosyal hizmet uzmanlarının toplam ölçek puanları ile bütçe yapma sıklığı arasında istatistiki olarak anlamlı bir farklılık olduğu tespit edilmiştir. Ayrıca bütçe yapma sıklığı arttıkça finansal tutum ve davranış puanlarının yükseldiği saptanmıştır. Benzer şekilde sosyal hizmet uzmanlarının finansal tutum ve davranış düzeyleri tasarruf yapma sıklığı değişkenine [$F_{(4-425)}=11,23$; $p<,05$] göre anlamlı bir farklılık tespit edilmiştir. Tasarruf yapma sıklığı arttıkça finansal tutum ve davranış ölçeğinden alınan puanlar arttığı saptanmıştır.

Tablo 6’da sosyal hizmet uzmanlarının finansal tutum ve davranış düzeylerinin sahip oldukları kredi kartı sayıları ile karşılaştırılması verilmiştir. Buna göre, sosyal hizmet uzmanlarının finansal tutum ve davranış düzeyleri kredi

E. Purutçuoğlu

kartı sayısına göre “Tutum” [$F_{(4-425)}=2,68$; $p < ,05$] boyutunda istatistiksel olarak anlamlı farklılık gözlemlenirken; “Harcama” [$F_{(4-425)}=1,80$; $p > ,05$] “İlgi” [$F_{(4-425)}=1,57$; $p > ,05$], “Algı” [$F_{(4-425)}=1,16$; $p > ,05$] boyutlarında ve ölçek toplam puanında [$F_{(4-425)}=2,33$; $p > ,05$] bir farklılık gözlenmemektedir. Ölçeğin “Tutum” boyutunda “bir” kredi kartına sahip olanların “iki” kredi kartına sahip olanlara göre finansal tutum ve davranış düzeyleri daha yüksek olduğu tespit edilmiştir.

Tablo 6’da sosyal hizmet uzmanlarının finansal tutum ve davranış düzeylerinin borçlanma davranışları ile karşılaştırılması verilmiştir. Buna göre, sosyal hizmet uzmanlarının finansal tutum ve davranış düzeyleri ile borçlanma davranışları arasında “Harcama” [$F_{(4-425)}=2,18$; $p > ,05$] “Tutum” [$F_{(4-425)}=1,34$; $p > ,05$], “Algı” [$F_{(4-425)}=0,82$; $p > ,05$], “İlgi” [$F_{(4-425)}=0,61$; $p > ,05$], boyutlarında ve toplam ölçek puanında [$F_{(4-425)}=1,52$; $p > ,05$] istatistiksel olarak anlamlı bir farklılık gözlenmemiştir.

Tablo 6: Sosyo-Demografik Değişkenlere Göre FTDÖ Düzeylerine İlişkin Betimsel Bulgular

Değişkenler	Cinsiyet	n	\bar{x}	S_x	sd	t/F	p
Cinsiyet	Kadın	202	0,72	0,10	428	2,64	,01*
	Erkek	228	0,75	0,11			
Medeni Durum	Evli	275	0,74	0,11	428	2,01	,05*
	Bekar	155	0,72	0,10			
Eğitim Durumu	Lisans	287	0,73	0,11	428	1,35	,17
	Lisansüstü	143	0,74	0,10			
Yaş	30 yaş ve altı	137	0,72	0,11	2-427	1,50	,23
	31-39 yaş	168	0,74	0,09			
	40 yaş ve üzeri	125	0,75	0,11			
Gelir Durumu	4999 ve altı	97	0,73	0,11	3-426	,05	,98
	5000	110	0,73	0,10			
	5001-5999	132	0,74	0,10			
	6000 ve üzeri	91	0,74	0,11			
Mesleki Deneyim	5 yıldan ve az	106	0,73	0,11	3-426	1,95	,12
	5-10 yıl	146	0,72	0,10			
	10-20 yıl	110	0,74	0,10			
	20 yıl ve üstü	68	0,76	0,12			
Bütçe Yapma Sıklığı	Her Zaman	141	0,77	0,08	4-425	22,32	,00*
	Sıklıkla	154	0,74	0,07			
	Bazen	100	0,64	0,08			
	Nadiren	24	0,63	0,10			
Tasarruf Yapma Sıklığı	Her Zaman	70	0,77	0,12	4-425	11,23	,00*
	Sıklıkla	168	0,75	0,09			
	Bazen	136	0,70	0,08			
	Nadiren	46	0,68	0,10			
	Hiç	10	0,67	0,11			

E. Puruçcuoğlu

Kredi Kartı Sayısı	0	30	0,70	0,13	4-425	2,33	,55
	1	204	0,74	0,10			
	2	137	0,73	0,09			
	3	43	0,70	0,11			
	4 ve üstü	16	0,76	0,09			
Borçlanma Araçları	Aile	125	0,74	0,10	4-426	1,63	,16
	Arkadaş	22	0,75	0,12			
	Maaş Müşterisi Olduğu Banka	141	0,71	0,09			
	En Düşük Faizli Banka	137	0,73	0,10			
	Diğer	5	0,80	0,11			

*p<,05

Yapılan Pearson Korelasyon analizi (Tablo 7) sonucunda sosyal hizmet uzmanlarının Finansal Tutum ve Davranış Düzeyleri toplam ölçek puanı [$r = .26$; $p < .01$], "Harcama" [$r = .14$; $p < .01$], "Tutum" [$r = .21$; $p < .01$], "Algı" [$r = .14$; $p < .01$] ve "İlgi" [$r = .23$; $p < .01$] boyutları ile Finans Bilgisi Başarı Puanı arasında anlamlı ve olumlu bir ilişki olduğu gözlemlenmiştir. Diğer bir ifadeyle sosyal hizmet uzmanlarının Finans Bilgisi Başarı puanları arttıkça Finansal Tutum ve Davranış Düzeylerinin arttığı söylenebilir.

Tablo 7: Finansal Tutum ve Davranış Ölçeği ile Finans Bilgisi Testi Başarı Puanı Arasındaki ilişki

Değişkenler	n	\bar{x}	S_x	1	2	3	4	5	6
1.Harcama	430	0,65	0,16	-					
2.Tutum	430	0,84	0,13	,40**	-				
3.Algı	430	0,81	0,17	,34**	,34**	-			
4.İlgi	430	0,64	0,15	,27**	,29**	,19**	-		
5.Toplam Ölçek	430	0,73	0,10	,74**	,69**	,71**	,62**	-	
6. Finans Bilgisi Başarı Puanı	430	9,08	2,38	,14**	,21**	,14**	,23**	,26**	-

*p<,05; **p<,01

4.TARTIŞMA

Finans bilgisinin kullanımı kadar bu bilginin nasıl edinildiği ve bilgi edinme yönteminin ne kadar güvenilir olduğu önemli bir konudur. Araştırma bulguları sosyal hizmet uzmanlarının çevrimiçi araçlardan, yazılı/görsel medya, aile, arkadaş, eğitim, deneyimle, finans danışmanından finans bilgisi elde ettiklerini göstermektedir. Ancak bulgular değerlendirildiğinde finans bilgisi edinmede en çok sosyal medya, internet haber siteleri gibi çevrimiçi araçlar ve yazılı/görsel medyayı sosyal hizmet uzmanlarının kullandığı anlaşılmaktadır. 2000'li yılların başından itibaren dünya genelinde ve Türkiye'de hızla yaygınlaşan internet kullanımı birçok şey gibi bilgi edinme yöntemlerini değiştirdiği ve dönüştürdüğü söylenebilir. Bu nedenle gazete, televizyon ve kitap gibi bilgi kaynakların yerine çevrimiçi ortamda yer alan web siteleri ve uygulamaları tercih edilir hale gelmiştir. Bu durum sosyal hizmet uzmanları tarafından finans bilgisi elde etmeden çok tercih ettikleri yöntemin çevrimiçi araçlar olmasının nedeni olabilir.

Araştırma bulguları sosyal hizmet uzmanlarının formel ve enformel borçlanma yönetimlerini kullandıkları ama daha çok formel yollar (banka ve finans kuruluşları) ile borçlanma yaptıklarını göstermektedir. Ayrıca sosyal hizmet uzmanlarının yatırım (gayrimenkul) amacı ile borçlandıkları ayrıca borç yönetimini yapabildikleri sonucuna ulaşılmıştır. Loke ve Hageman (2013) sosyal hizmet uzmanlarının borçlanma davranışları konusunda genel nüfusa göre daha akılcı davranışlar gösterdiğini bildirmişlerdir. Sosyal hizmet uzmanlarının yükseköğrenim eğitim düzeyine sahip olmaları ve ayrıca borçlanma davranışlarının müracaatçılar üzerindeki yıkıcı etkilerine şahit olmalarının borçlanma davranışları konusunda daha akılcı ve dikkatli davranmalarını sağladığı söylenebilir.

E. Purutçuoğlu

Bulgular, sosyal hizmet uzmanları tarafından borsa, kripto para, repo/bono ve mevduat gibi yatırım araçlarının kullanıldığını göstermekle beraber değerli madenlerin (altın), döviz ve gayrimenkul gibi araçların daha çok kullanıldığı anlaşılmıştır. Sosyal hizmet uzmanlarının finansal okuryazarlık düzeylerinin düşük veya orta düzey olduğu bilinmektedir (Despard ve Chowa, 2010). Finansal okuryazarlık düzeyleri yüksek bireyler riski fazla ancak getirisi yüksek yatırım araçlarını tercih etmektedirler (Lusardi ve Mitchell, 2007; Rooij, Lusardi ve Alessie, 2011). Ayrıca çalışmalar geliştirmekte olan ülkelerde enflasyondan korunmak için bireylerin altın gibi değerli madenlere daha çok yatırım yapıldığını ortaya koymaktadır (Diler, 2020). Sosyal hizmet uzmanlarının düşük finansal okuryazarlık düzeyine sahip olması ve Türkiye’de enflasyonist ortamdan kazançlarını korumak için altın gibi değerli madenlere yatırım yaptıkları düşünülebilir. Ayrıca bu durumun benzer şekilde sosyal hizmet uzmanlarının döviz ve gayrimenkul gibi daha az risk taşıdığı düşünülen yatırım araçlarını sıklıkla kullanmalarına neden olduğu söylenebilir.

Araştırma bulgularına göre sosyal hizmet uzmanlarının büyük çoğunluğunun bütçe yapma disiplini olduğu anlaşılmıştır. Dahası görüşmelerden çıkan harcamalarını kontrol edebilmeleri adeta bu durumu destekler niteliktedir. Bütçe yapma beceresinin temel yaşamsal beceri olduğu söylenebilir. Bu nedenle sosyal hizmet uzmanlarının bütçe yapabildiği ve bu sayede harcamalarını kontrol edebildiği değerlendirilmiştir.

Sosyal hizmet uzmanlarının finansal sorunlarda müracaatçılara yardım edebilmesi için temel bir gereksinim de finansal okuryazarlığa sahip olmalarıdır (Despard, Chowa ve Hart, 2012; Kindle, 2013). Finansal okuryazarlık oldukça kapsamlı ve karmaşık bir kavramdır. Finansal okuryazarlık en temelde bireyin finans bilgisine sahip olmasını ve bu bilgiyi tutum ve davranışa dönüştürmesi olarak tanımlanabilir. Ancak hem bilgiyi hem de tutum ve davranışı ölçebilecek bir araca rastlanılmadığı için sosyal hizmet uzmanlarının finansal okuryazarlıklarını belirlemede araştırmacı tarafından oluşturulan finans bilgi testi ve Sarıgül (2015) tarafından geliştirilen Finansal Tutum ve Davranış Ölçeği (FTDÖ) kullanılmıştır. Finans bilgi testi (FBT) ve FTDÖ arasındaki ilişki incelenmiş ve aralarında anlamlı olumlu (pozitif) bir ilişkinin olduğu anlaşılmıştır. Yani FBT’ye verilen doğru cevapların sayısının arttıkça FTDÖ’de alınan puanların arttığı söylenebilir. Bu yönüyle araştırmada kullanılan veri toplama araçlarının finansal okuryazarlık kavramının bilgi, tutum ve davranış boyutlarını ölçmede kullanılabileceği değerlendirilmiştir.

Sosyal hizmet uzmanlarının FBT’den ve FTDÖ’den orta düzey puanlar almış olmaları nedeniyle finansal okuryazarlık düzeylerinin de orta düzey olduğu çıkarımında bulunulabilir. Ayrıca sosyal hizmet uzmanlarının finansal okuryazarlıklarının orta düzeyde olması görüşmelerden elde edilen sonuçlar ile desteklenmektedir. Dahası yapılan birçok çalışma sosyal hizmet uzmanlarını düşük veya orta düzey finansal okuryazarlığa sahip olduğunu göstermektedir (Birkenmaier, Loke ve Hageman, 2016; Despard ve Chowa, 2010; Gillen ve Loeffler, 2012; Kindle, 2013; Loke, Watts ve Kakoti, 2013; Markovic, Skrabakova ve Srobarova, 2018). Sosyal hizmet uzmanlarının finansal okuryazarlıklarının orta düzey olmasının şaşırtıcı olmadığı söylenebilir. Sosyal hizmet eğitiminin finans bilgisi açısından yeterli olmaması, müracaatçılar ile finansal sorunlar üzerinde çalışma olasılığının düşük olduğu inancı sosyal hizmet uzmanlarının finansal okuryazarlık düzeylerinin orta veya düşük olmasının temel sebepleri arasında sayılabilir. Dahası sosyal hizmet uzmanlarının finans bilgisi edinme yöntemi olarak daha çok çevrimiçi araçları kullanmasının geçerli ve güvenilir bilgi elde etmeyi engelleyebildiği ve bu durumda finansal okuryazarlık düzeylerini olumsuz olarak etkileyebildiği düşünülebilir. Diğer taraftan literatürdeki çalışmalar kamu çalışanlarının düşük finansal okuryazarlık düzeylerine sahip olduğu (Barış ve Şahin, 2018), finans alanında faaliyet gösteren KOBİ’ler ve mali müşavirlerin daha yüksek finansal okuryazarlığa sahip olduğu bilinmektedir (Gümüş ve Dağdelen, 2017, Üngör, 2021). Sosyal hizmet uzmanlarının genel anlamda kamuda sektöründe istihdam edildiği ve yaptıkları mesleki müdahalelerde yoğun olarak finansal konulara ele almadıkları düşünüldüğünde bu sonuç olağan karşılanabilir.

Diğer taraftan FTDÖ ve FBT sonuçlarına bakıldığında kadın sosyal hizmet uzmanlarının finansal okuryazarlık düzeylerinin erkeklere göre daha düşük olduğu görülmüştür. Ayrıca görüşmelerde kadın sosyal hizmet uzmanlarının finans yönetimlerinin eşleri tarafından yapıldığını belirtmeleri bu durumu destekler nitelikte olduğu değerlendirilmiştir. Nitekim yapılan birçok çalışma kadınların erkeklere göre finansal okuryazarlık düzeylerinin daha düşük olduğu bildirmektedir (Al-Tamimi ve Kalli, 2009; Almenberg ve Sæve-Söderbergh, 2011; Bhushan ve Medury, 2013; Chen ve Volpe, 1998; Ergün, 2018; Lusardi ve Mitchell, 2007; Lusardi, Mitchell ve Curto, 2010; Özdemir ve ark., 2021; Sekita, 2011; Yeminoğlu, 2018; Worthington, 2006). Aynı mesleki eğitimi almaları, aynı

E. Purutçuoğlu

mesleği yapıyor olmaları, benzer aylık gelire sahip olmalarına ve sosyal hizmet eğitiminin feminist odağına rağmen kadın sosyal hizmet uzmanlarının finansal okuryazarlık düzeylerinin düşük olması şaşırtıcıdır. Bu duruma toplumsal cinsiyet rollerinin yansımından kaynaklandığı düşünülebilir.

Finansal okuryazarlığı etkileyen faktörlerden birinin de medeni durum olduğu söylenebilir. Literatürdeki çalışmalara da benzer şekilde mevcut araştırmada elde edilen bulgulardan evli sosyal hizmet uzmanlarının finansal okuryazarlık düzeylerinin bekarlara göre daha yüksek düzeyde olduğu anlaşılmıştır (Chen ve Volpe, 1998, Yeminoğlu, 2018). Bu durumun ailenin geçimi, çocukların sorumluluğu gibi nedenlerden dolayı evli sosyal hizmet uzmanlarını özellikle bütçe ve harcama konularında daha tedbirli davranmaya ve daha fazla plan yapmaya zorlamasından kaynaklandığı söylenebilir.

Finansal okuryazarlık düzeyini etkileyen faktörleri belirlemeyi amaçlayan çalışmalar (Almenberg ve Säve-Söderbergh, 2011) eğitim düzeyi yükseldikçe finansal okuryazarlık düzeylerinin de yükseldiğini göstermektedir. Ancak bu araştırmada sosyal hizmet uzmanlarının FBT'den aldıkları puanlar eğitim düzeyine göre değişmekle birlikte FTDÖ'nde bir farklılaşma belirlenememiştir. Finansal okuryazarlığın çok boyutlu (bilgi, tutum ve davranış) yapısı göz önüne alındığında eğitim düzeyi ile sosyal hizmet uzmanlarının finansal okuryazarlık düzeyleri arasında bir ilişkinin olmadığı söylenebilir. Diğer taraftan finansal sosyal hizmetin eğitim düzeyi tarafından belirlendiği söylenebilir de yükseköğrenim almış bireylerin finans bilgisinin genel nüfusa göre daha yüksek olduğu bilinmektedir (Al-Tamimi ve Kalli, 2009; Er ve ark., 2014; Ergün, 2018; Lusardi, Mitchell ve Curto, 2010). Bu nedenle lisans ve yüksek lisans mezunu sosyal hizmet uzmanlarının finansal okuryazarlıklarının benzer olmasının beklenen bir sonuç olduğu düşünülebilir.

Finansal okuryazarlık düzeylerini etkileyen faktörlerden birinin de yaş olduğu söylenebilir (Beckmann, 2013; Chen ve Volpe, 1998; Ergün, 2018; Lusardi, Mitchell ve Curto, 2010; Özdemir ve ark., 2021; Sekita, 2011; Worthington, 2006). Ancak bu araştırmadan elde edilen bulgular finans bilgisinin yaşa göre değiştiğini gösterse de benzer şekilde tutum ve davranışlara yansımadağı göstermektedir. Bu nedenle sosyal hizmet uzmanlarının yaşlarına göre finansal okuryazarlık düzeylerinin değişmediği ve önceki çalışmalardan farklılaştığı söylenebilir (Beckmann, 2013; Ergün, 2018; Lusardi, Mitchell ve Curto, 2010; Sekita, 2011). Araştırma kapsamında alınan örnekleme aktif olarak çalışan sosyal hizmet uzmanlarının alınması emekli, işsiz veya yeni mezun (işsiz) olanların dahil edilmemesinin de bu sonuca neden olduğu dile getirilebilir. Ayrıca Dulebohn (2002)'ün da belirttiği gibi yaş ilerledikçe finansal kayıpları telafi etme şansının azaldığı ve deneyimle yaşamın içinde bir şeyler öğrendikleri için sosyal hizmet uzmanlarının finansal konularda daha dikkatli davrandığı düşünülebilir. Bu yüzden sosyal hizmet uzmanlarının yaşları arttıkça finans bilgi düzeylerinin yükseldiği ancak tutum ve davranışlara yansımadağı söylenebilir.

Elde edilen bulgulardan sosyal hizmet uzmanlarının finansal okuryazarlıklarının gelir düzeyinden etkilenmediği söylenebilir. Ancak bu konu ile ilgili yapılan birçok çalışma gelir düzeyi arttıkça finansal okuryazarlık düzeylerinin arttığını göstermektedir (Al-Tamimi ve Kalli, 2009; Almenberg ve Säve-Söderbergh, 2011; Altıntaş, 2011; Beal ve Delpachitra, 2003; Béres ve Huzdik, 2012; Bhushan ve Medury, 2013; Ergün, 2018; Hogarth ve Hilgert, 2002; Yeminoğlu, 2018; Worthington, 2006). Araştırmaya katılan sosyal hizmet uzmanlarının gelirlerinin birbiri arasında çok fazla farklılaştığını söylemek güçtür. Bu nedenle sosyal hizmet uzmanlarının gelir düzeyi ve finansal okuryazarlık düzeyleri arasında bir ilişkinin saptanamamış olmasının şaşırtıcı olmadığı söylenebilir.

Finansal okuryazarlık ile ilgili çalışmalar "çalışma deneyimi" daha az olanların (Chen ve Volpe, 1998; Beal ve Delpachitra, 2003) finansal okuryazarlık düzeylerinin daha düşük olduğunu belirtmektedir. Bu araştırmada ise sosyal hizmet uzmanlarının mesleki deneyimlerinin finansal okuryazarlıklarını etkilemediği sonucuna varılmıştır. Ancak mesleki deneyimin finansal okuryazarlığın bilgi boyutuna etki ettiği söylenebilir. İnsanlar gerek iş gerekse günlük hayatta edindikleri deneyimlerle oldukça fazla bilgi edinebilirler. Fakat elde edilen bilgiler her zaman için tutum ve davranışa yansımayaabilir. Bu deneyimler sayesinde finans bilgisi edinmenin de mümkün olduğu söylenebilir. Bu nedenden dolayı mesleki tecrübesi daha fazla olan sosyal hizmet uzmanlarının finans bilgisini daha fazla olmasının mümkün olduğu düşünülebilir.

Bütçe ve tasarruf yapmanın finansal okuryazarlığın temel bileşenlerinden olduğu söylenebilir (Worthington, 2006). Bütçe ve tasarruf yapma ile finansal okuryazarlık arasındaki ilişkiyi inceleyen çalışmalara (Beckmann, 2013;

Hilgert, Hogarth ve Beverly, 2003; Worthington, 2006) benzer şekilde araştırma bulgularının bütçe ve tasarruf yapma sıklığı arttıkça sosyal hizmet uzmanlarının finansal okuryazarlık düzeylerinin arttırdığı göstermektedir. Aslında bu sonucun finansal okuryazarlığın bütçe ve tasarruf davranışları ile doğrudan ilgili olması nedeniyle beklendiği söylenebilir.

Finansal okuryazarlığı etkileyen unsurlardan birinin de borçlanma davranışları olduğu söylenebilir. Ancak mevcut araştırma sosyal hizmet uzmanlarının finansal okuryazarlık düzeylerinin borçlanma davranışları ile etkilenmediğini göstermektedir. Bireylerin finansal okuryazarlık düzeyleri düştükçe daha fazla borçlandıkları (Gathergood, 2012; Sevim, Temizel ve Sayılır, 2012), finansal okuryazarlık düzeyleri arttıkça daha az borçlandıkları ve borç yönetimini yapabildikleri bilinmektedir (Hilgert, Hogarth ve Beverly, 2003; Sevim, Temizel ve Sayılır, 2012; Worthington, 2006). Sosyal hizmet uzmanlarının finansal okuryazarlıklarının borçlanma davranışlarından etkilenmemesinin nedeninin sosyal hizmet uzmanlarının borçlanmada daha çok banka (maaş müşterisi olduğu banka veya en düşük faizli banka) ve aile gibi güvenli olduğu düşünülen borçlanma araçlarını kullanmaları olabilir.

Borçlanma davranışları ile ilgili bir diğer önemli konunun da kredi kartı sahipliği olduğu değerlendirilebilir. Araştırma bulguları kredi kartı sahipliğinin finansal tutum ve davranışları etkilemediğini göstermekle beraber kredi kartı sayısı arttıkça finans bilgisinin arttığını ortaya koymaktadır. Ergün (2018) kredi kartı olmayanların finansal okuryazarlık düzeylerinin en az bir kredi kartına sahip olanlara göre düşük olduğunu belirtmiştir. Kredi kartına sahip olan sosyal hizmet uzmanlarının bankacılık hizmetlerine daha aşina oldukları için daha fazla finans bilgisine sahip olduğu söylenebilir. Ancak bu bilgi tutum ve davranışa dönüşmeyebilir. Diğer bir ifadeyle kişinin teoride bir konuyu bilmesi onu uygulayabileceği anlamına gelmediği düşünülebilir.

4.SONUÇ VE ÖNERİLER

Sosyal hizmet uzmanlarının finansal okuryazarlık düzeylerinin ve finansal okuryazarlık düzeylerini etkileyen sosyo-demografik faktörlerin incelenmesi amaçlayan bu çalışmada aşağıdaki sonuçlara ulaşılmıştır.

Sosyal hizmet uzmanlarının başta en çok çevrimiçi araçlar ve yazılı/görsel medya olmak üzere aile, arkadaş, eğitim, deneyim, finans danışmanı gibi yöntemler ile finans bilgisi edindikleri belirlenmiştir. Özellikle son yıllarda internet kullanımının yaygınlaşması ve kolay ulaşılabilir olması nedeniyle çevrimiçi araçların finans bilgisi edinmede daha çok kullanıldığı düşünülmüştür. Diğer taraftan sosyal hizmet uzmanlarının daha çok formal yollar olmak üzere enformel ile borçlanma yöntemlerini kullandıklarını anlaşılmıştır. Dahası sosyal hizmet uzmanlarının yatırım amacıyla borçlanma yaptıkları belirlenmiştir.

Araştırma, sosyal hizmet uzmanları tarafından değerli madenler, döviz, gayrimenkul, borsa, kripto para, repo/ bono ve mevduat gibi farklı yatırım araçlarının kullanıldığını göstermiştir. Sosyal hizmet uzmanlarının düşük veya orta düzey finansal okuryazarlığa sahip olması nedeniyle enflasyonist ortamda kazançlarının korumak için altın gibi değerli madenler, gayrimenkul ve dövizde yatırım yaptıkları değerlendirilmiştir. Sosyal hizmet uzmanlarının bütçe yapma disiplininin olduğu anlaşılmıştır.

Finansal sosyal hizmet için temel gereklilik sosyal hizmet uzmanlarının finansal okuryazarlığa sahip olmalarıdır. Araştırmada sosyal hizmet uzmanlarının orta düzey finansal okuryazarlığa sahip olduğunu sonucuna ulaşılmıştır. Sosyal hizmet eğitiminin finans bilgisi açısından kısıtlı olması ve bilgi edinmede daha çok çevrimiçi araçların sosyal hizmet uzmanları tarafından kullanılıyor olmasının bu sonucun nedeni olduğu değerlendirilmiştir.

Araştırmada kadın sosyal hizmet uzmanlarının erkek sosyal hizmet uzmanlarına göre daha düşük finansal okuryazarlık düzeyine sahip olduğunu bulunmuştur. Kadın sosyal hizmet uzmanlarının erkeklere göre daha düşük finansal okuryazarlığa sahip olmasının nedeninin toplumsal cinsiyet rollerinin bir yansıması olarak değerlendirilmiştir. Benzer şekilde evli sosyal hizmet uzmanlarının finansal okuryazarlıklarının daha yüksek olduğu görülmüştür. Evli sosyal hizmet uzmanlarının ailenin geçimi, çocukların sorumluluğu gibi nedenlerde dolayı bütçe ve harcama konularında daha dikkatli davrandıkları değerlendirilmiştir.

Sosyal hizmet uzmanlarının eğitim düzeylerine göre finansal okuryazarlıklarının değişmediği araştırma kapsamında anlaşılmıştır. Bu durumun yükseköğrenim mezunlarının finansal okuryazarlık düzeylerinin genel nüfusa göre daha yüksek olmasından kaynaklanıyor olabileceği düşünülmüştür. Ayrıca araştırma bulgularından

sosyal hizmet uzmanlarının yaşlarının finansal okuryazarlıklarını etkilemediği sonucuna ulaşılmıştır. Araştırmaya aktif olarak çalışan sosyal hizmet uzmanlarının dahil edilmesinin bu sonuca neden olduğu değerlendirilmiştir.

Araştırmada sosyal hizmet uzmanlarının gelir düzeylerinin finansal okuryazarlık düzeylerine etkilemediği sonucuna ulaşılmıştır. Sosyal hizmet uzmanlarının çalışma yaşamı içerisinde aktif yer almaları ve aylık kazançlarının birbirleri arasında büyük ölçüde farklılaşmamasının bu şekilde bir sonuç ile karşılaşılmasına neden olabileceği değerlendirilmiştir. Araştırmada sosyal hizmet uzmanlarının mesleki deneyimlerinin finansal tutum ve davranışlarını etkilemediği ancak mesleki deneyim arttıkça finans bilgi düzeylerinin yükseldiği görülmüştür. Sosyal hizmet uzmanlarının zaman içerisinde hem iş hayatında hem de günlük yaşamlarında elde ettikleri tecrübeler nedeniyle finans bilgisinin yükseldiği sonucuna varılmıştır.

Araştırma verileri sosyal hizmet uzmanlarının bütçe ve tasarruf yapma sıklığı arttıkça sosyal hizmet uzmanlarının finansal okuryazarlık düzeylerinin arttırdığı göstermektedir. Bütçe ve tasarruf davranışlarının finansal okuryazarlığın temel bileşenleri olduğu için bu durumun beklenen bir sonuç olduğu değerlendirilebilir. Sosyal hizmet uzmanlarının borçlanma davranışlarının finansal okuryazarlık düzeylerini etkilemediği sonucuna ulaşılmıştır. Sosyal hizmet uzmanlarının borçlanmada daha çok banka ve aile gibi güvenli olduğu düşünülen borçlanma araçlarını kullanmalarının bu sonuca neden olduğu değerlendirilmiştir. Borçlanma davranışı ile ilgili bir diğer önemli husus da kredi kartı sahipliğidir. Sosyal hizmet uzmanlarının kredi kartı sayısı arttıkça finans bilgi düzeylerinin yükseldiği anlaşılmıştır. Kredi kartı sayısı arttıkça bankacılık ile ilgili hizmetler daha fazla kullanıldığı için daha fazla bilgiye sahip olunabileceği düşünülmüştür.

Araştırma sonuçları doğrultusunda şunlar önerilebilir;

- Sosyal hizmet uzmanlarının finansal okuryazarlık düzeylerini artırıcı gerek kurum içi gerekse SHUDER gibi sivil toplum kuruluşları vasıtasıyla eğitim çalışmaları düzenlenmelidir. Sosyal hizmet eğitimine finansal okuryazarlık konusu eklenmelidir.
- Araştırma kapsamında aktif olarak çalışma yaşamına dahil olan sosyal hizmet uzmanları ile veri toplanmıştır. Diğer taraftan emekli, işsiz ve halen öğrenci olanlara yönelik finansal okuryazarlık düzeylerini tespitine yönelik araştırmalar yapılmalıdır.
- Finansal okuryazarlık konusu sadece sosyal hizmet uzmanları ve müracaatçıları için değil toplumun bütün bireyleri için de önemlidir. Bu sebeple finansal okuryazarlık ile ilgili Kadının Güçlenmesi Strateji Belgesi ve Eylem Planı (2018-2023) gibi makro ölçekte projeler ve programlara daha fazla ağırlık verilmelidir.
- Finansal okuryazarlık bütün bireyler açısından önemli olması nedeniyle toplumun bu konudaki kapasitesini güçlendirmek gerektiği söylenebilir. Bu noktada öncelikle çocukların ve gençlerin finansal okuryazarlık becerisi kazandırmasına yönelik çalışmalar yapılmalıdır. Bunun için bütün eğitim kademelerinde finansal okuryazarlık eğitimlerinin verilmesi uygun olacaktır.

KAYNAKÇA

- Akın, A.Z. (2019). Neoliberalizm etkisinde sağ popülizmin yükselişi: ABD, Macaristan ve Fransa örnekleri. *International Journal of Political Studies*, 5(1): 27- 39.
- Aktepe-Özden, S. , Pak, M. D. & İçağasioğlu-Çoban, A. (2017). (2017). Sosyal hizmette iyilik hali kavramı. *Türkiye Sosyal Hizmet Araştırmaları Dergisi*, 1(2), 87-104.
- Almenberg, J., & Säve-Söderbergh, J. (2011). Financial literacy and retirement planning in Sweden. *Journal of Pension Economics & Finance*, 10(4), 585-598. <https://doi.org/10.1017/S147474721100049>
- Al-tamimi, H. A., & Kalli, A. A. (2009). Financial literacy and investment decisions of UAE investors. *The Journal of Risk Finance*, 10(5), 500-516. <https://doi.org/10.1108/15265940911001402>
- Altıntaş, K. M. (2011). The dynamics of financial literacy within the framework of personal finance: An analysis among Turkish University Students. *African Journal of Business Management*, 5(26), 10483-10491. <https://doi.org/10.5897/AJBM11.401>

- Barış S. ve Şahin M. (2018). Kamu çalışanlarında finansal okuryazarlık. *Sosyal Bilimler Araştırmaları Dergisi*, 13(1) 79–98. <https://doi.org/10.19129/sbad.346>
- Baştürk, S. & Taştepe, M. (2013). Evren ve örneklem. *Bilimsel Araştırma Yöntemleri içinde* (129-159). S Baştürk (Ed.). Vize Yayıncılık, Ankara.
- Beal, D., & Delpachitra, S. (2003). Financial literacy among Australian university students. *Economic Papers: A Journal of Applied Economics and Policy*, 22(1), 65-78.
- Beckmann, E. (2013). Financial literacy and household savings in Romania. *Numeracy*, 6(2), 1-22. <https://doi.org/10.5038/1936-4660.6.2.9>
- Bent-Goodley, T. B., Sherraden, M. S., Frey, J. J., Birkenmaier, J., Callahan, C., & McClendon, G. G. (2016). Celebrating six decades of social work and advancing financial capability and asset development. *Social Work*, 61(4), 293-296.
- Béres, D., & Huzdik, K. (2012). Financial literacy and macro-economics. *Public Finance Quarterly*, 57(3), 298-312.
- Bhushan, P. & Medury, Y. (2013). Financial literacy and its determinants. *International Journal of Engineering, Business and Enterprise*, 44(2), 155-160.
- Birkenmaier, J. & Curley, J. (2009). Financial credit: Social work's role in empowering low-income families. *Journal of Community Practice*, 17(3), 251-268. <https://doi.org/10.1080/10705420903117973>
- Birkenmaier, J. M., Loke, V. & Hageman, S. A. (2016). Are graduating students ready for financial aspects of social work practice?. *Journal of Teaching in Social Work*, 36(5), 519-536. <https://doi.org/10.1080/08841233.2016.1244139>
- Chen, H. & Volpe, R. P. (1998). An analysis of personal financial literacy among. *Financial Services Review*, 7(2), 107-128. [https://doi.org/10.1016/S1057-0810\(99\)80006-7](https://doi.org/10.1016/S1057-0810(99)80006-7)
- CSWE. (2016). Working definition of economic well-being. Erişim Adresi <https://www.cswe.org/Centers-Initiatives/Initiatives/Clearinghouse-for-Economic-Well-Being/Working-Definition-of-Economic-Well-Being/10/07/2019>.
- Çeştepe, H., & Güdenoğlu, E. (2017). Neoliberal işsizlik politikalarının işsizlik üzerindeki etkisinin zaman serileri ile analizi: Türkiye örneği. Yılmaz ve K. Çolak, (Ed.), *Dünden Bugüne Ekonomi Yazıları* (119-139), Umuttepe Yayınevi, İzmit.
- Çokluk, Ö., Şekerçioğlu, G. & Büyükoztürk, Ş. (2016). Sosyal bilimler için çok değişkenli istatistik SPSS ve LISREL uygulamaları. Pegem Akademik Yayıncılık, Ankara.
- Despard, M. R. & Chowa, G. A. N. (2010). Social workers' interest in building individuals' financial capabilities. *Journal of Financial Therapy*, 1(1), 8. <https://doi.org/10.4148/jft.v1i1.257>
- Despard, M. R., Chowa, G. A. & Hart, L. J. (2012). Personal financial problems: Opportunities for social work interventions?. *Journal of Social Service Research*, 38(3), 342-350. <https://doi.org/10.1080/01488376.2011.638733>
- Diler, H. G. (2020). Enflasyondan korunma aracı olarak altın yatırımı. *Gümüşhane Üniversitesi Sosyal Bilimler Dergisi*, 11(2), 370-384.
- Dulebohn, J. (2002). An investigation of the determinants of investment risk behavior in employer-sponsored retirement plans. *Journal of Management*, 28(1), 3-26. <https://doi.org/10.1177/014920630202800102>
- Er, F., Temizel, F., Özdemir, A. & Sönmez, H. (2014). Lisans eğitim programlarının finansal okuryazarlık düzeyine etkisinin araştırılması: Türkiye örneği. *Anadolu Üniversitesi Sosyal Bilimler Dergisi*, 14(4), 113- 126. <https://doi.org/10.18037/ausbd.00957>
- Ergün, K. (2018). Üniversite öğrencilerinin finansal okuryazarlığı: Balıkesir üniversitesi örneği. Yayımlanmamış doktora tezi. Balıkesir Üniversitesi Sosyal Bilimler Enstitüsü. Balıkesir.
- Gathergood, J. (2012). Self-control, financial literacy and consumer over-indebtedness. *Journal of Economic Psychology*, 33(3), 590-602. <https://doi.org/10.1016/j.joep.2011.11.006>
- GEKA, ADVAK, T.C. Kalkınma Bakanlığı. (2016). Doğrudan faaliyet desteği programı TR32 bölgesinde finansal okuryazarlık düzeyinin belirlenmesi ve geliştirilmesine yönelik çözüm önerileri” Projesi Sonuç Raporu. Adnan Menderes Üniversitesi Vakfı (ADVAK). Aydın.

- Gillen, M., & Loeffler, D. N. (2012). Financial literacy and social work students: Knowledge is power. *Journal of Financial Therapy*, 3(2), 4. <https://doi.org/10.4148/jft.v3i2.1692>
- Gökbunar, R., Özdemir, H., & Alparslan, U. Ğ. U. R. (2008). Küreselleşme kaskıcındaki refah devletinde sosyal refah harcamaları. *Doğuş Üniversitesi Dergisi*, 9(2), 158-173.
- Güler, E., & Karaca, S. S. (2022). Akademisyenlerin davranışsal önyargıları ile finansal okuryazarlık düzeyleri arasındaki ilişki: Tokat Gaziosmanpaşa Üniversitesi üzerine bir araştırma. *Muhasebe ve Finans İncelemeleri Dergisi*, 5(2), 203-230. <https://doi.org/10.32951/mufider.1164678>
- Gümüş, U. T., & Dağdelen, T. (2017). Finansal okuryazarlık düzeyinin belirlenmesi ve Aydın ilindeki serbest muhasebeci mali müşavirler üzerine bir uygulama. *Researcher*, 5(3), 408-433.
- Hilgert, M. A., Hogarth, J. M., & Beverly, S. G. (2003). Household financial management: the connection between knowledge and behavior. *Federal Reserve Bulletin*, 89, 309-322.
- Hogarth, J. M., & Hilgert, M. A. (2002). Financial knowledge, experience and learning preferences: Preliminary results from a new survey on financial literacy. *Consumer Interest Annual*, 48(1), 1-7.
- Karasar, N. (2014). Bilimsel araştırma yöntemi. (24. Baskı). Nobel Akademik Yayıncılık, Ankara.
- Karger, H. (2015). Curbing the financial exploitation of the poor: Financial literacy and social work education. *Journal of Social Work Education*, 51(3), 425-438. <https://doi.org/10.1080/10437797.2015.1043194>
- Kindle, P. A. (2010). Student perceptions of financial literacy: Relevance to practice. *Journal of Social Service Research*, 36(5), 470-481. <https://doi.org/10.1080/01488376.2010.510951>
- Koç, S. & İzer, B. C. (2023). The effect of social media usage on financial literacy: the case of sivas province. *Pamukkale University Journal of Social Sciences Institute*. <https://doi.org/10.30794/pausbed.1384438>
- Loke, V., & Hageman, S. A. (2013). Debt literacy and social work. *Journal of Financial Therapy*, 4(1), 3. <https://doi.org/10.4148/jft.v4i1.1795>
- Loke, V., Watts, J. L. & Kakoti, S. A. (2013). Financial capabilities of service providers in the asset building field. In *Financial Capability and Asset Development: Research, Education, Policy, and Practice*. Eds. Birkenmaier J.M., Sherraden M.S. & Curley J. Oxford University Press, New York, 251-277. DOI:10.1093/acprof:oso/9780199755950.001.0001.
- Lusardi, A., & Mitchell, O. S. (2007). Financial literacy and retirement preparedness: Evidence and implications for financial education: The problems are serious, and remedies are not simple. *Business Economics*, 42(1), 35-44. <https://doi.org/10.2145/20070104>
- Lusardi, A., Mitchell, O. S., & Curto, V. (2010). Financial literacy among the young. *Journal of Consumer Affairs*, 44(2), 358-380. <https://doi.org/10.1111/j.1745-6606.2010.01173.x>
- Markovic, D., Skrabakova, D. & Skrabakova, S. (2018). Financial literacy of social work students. In *5th International Multidisciplinary Scientific Conference on Social Sciences and Arts Sgcm*, 323-328.
- Özdemir, F. S., Bengü, H., Bulut, E., & Çelik, S. (2021). Bilim insanlarının finansal okuryazarlık tutum ve davranışları üzerine bir araştırma: Niğde Ömer Halisdemir Üniversitesi örneği. *Anadolu Üniversitesi Sosyal Bilimler Dergisi*, 21(2), 449-482. <https://doi.org/10.18037/ausbd.959245>
- Rooij, M., Lusardi, A., & Alessie, R. (2011). Financial literacy and stock market participation. *Journal of Financial Economics*, 101(2), 449-472. <https://doi.org/10.1016/j.jfineco.2011.03.006>
- Salignac, F., Hamilton, M., Noone, J., Marjolin, A., & Muir, K. (2020). Conceptualizing financial wellbeing: An ecological life-course approach. *Journal of Happiness Studies*, 21, 1581-1602.
- Sargül, H. (2015). Finansal okuryazarlık tutum ve davranış ölçeği: geliştirme, geçerlik ve güvenilirlik. *Journal of Management and Economics Research*, 13(1), 200-218.
- Sekita, S. (2011). Financial literacy and retirement planning in Japan. *Journal of Pension Economics and Finance*, 10(4), 637-656. <https://doi.org/10.1017/S1474747211000527>
- Sevim, N., Temizel, F., & Sayılır, Ö. (2012). The effects of financial literacy on the borrowing behaviour of Turkish financial consumers. *International Journal of Consumer Studies*, 36(5), 573-579. <https://doi.org/10.1111/j.1470-6431.2012.01123>

- Sherraden, M.S., Frey, J. J. & Birkenmaier, J (2016). Financial social work. In *Handbook of Consumer Finance Research*. Eds. Xiao J.J. Springer International Publishing, 115-127. https://doi.org/10.1007/978-3-319-28887-1_10
- Sherraden, M.S. ve Huang, J. (2019). Financial social work. Erişim Adresi: <https://oxfordre.com/socialwork/view/10.1093/acrefore/9780199975839.001.0001/acrefore-9780199975839-e-923>. Erişim Tarihi: 26/11/2023. <https://doi.org/10.1093/acrefore/9780199975839.013.923>
- Sherraden, M. S., Huang, J., Frey, J. J., Birkenmaier, J., Callahan, C., Clancy, M. M., & Sherraden, M. (2015). Financial capability and asset building for all. *American Academy of Social Work and Social Welfare*, 1-29.
- Sherraden, M., Laux, S., & Kaufman, C. (2007). Financial education for social workers. *Journal of Community Practice*, 15(3), 9-36. https://doi.org/10.1300/J125v15n03_02
- Silverman, Y.E. (2018). Financial social work: A growing specialty in clinical social work. Washington. Erişim Adresi: <https://socialworkmanager.org/wp-content/uploads/2018/09/Financial-Social-Work-A-Growing-Specialty-in-Clinical-Social-Work.pdf> . Erişim Tarihi: 11/12/2019.
- Stuart, P. H. (2013). Social Workers and financial capability in the profession's first half-century. In *Financial capability and asset development: Research, education, policy and practice*. Ed. Birkenmaier J., Sherraden MS. ve Curley J. C.E. Oxford University Press, New York. 41-61. <https://doi.org/10.1093/acprof:oso/9780199755950.003.0018>
- Stuart, P. H. (2016). Financial capability in early social work practice: Lessons for today. *Social Work*, 61(4), 297-304. <https://doi.org/10.1093/sw/sww047>
- Tabachnick, B.G. & Fidell, L.S. (2013). *Using multivariate statistics* (6th Ed.). Pearson. Publishing, Boston.
- TBB (2019). Finansal okuryazarlık seviye ölçme anketi. Erişim Adresi: [<https://foy.tbb.org.tr/finansal-okuryazarlik-olcumu>]. Erişim Tarihi: 04/05/2020
- Üngör, A. (2021). Finansal okuryazarlık ve küçük ve orta ölçekli işletmelerin firma performansı arasındaki ilişki: Bursa üzerine alan araştırması. Doktora tezi. Bursa Uludag Üniversitesi.
- Ünlüer, G. (2021). Sosyal bilgiler dersinde finansal okuryazarlık becerisinin etkinlikler yoluyla kazandırılmasına ilişkin eylem araştırması. *Uluslararası Beşerî Bilimler ve Eğitim Dergisi*, 7(15), 277-303.
- Yeminoğlu, D. (2018). Finansal okuryazarlığın mobil alışveriş yapma eğilimi üzerine etkisi. Yayımlanmamış yüksek lisans tezi. *Hasan Kalyoncu Üniversitesi Sosyal Bilimler Enstitüsü*. Gaziantep.
- Wolfsohn, R., & Michaeli, D. (2014). Financial social work. Erişim Adresi: [<http://oxfordre.com/socialwork/view/10.1093/acrefore/9780199975839.001.0001/acrefore-9780199975839-e-923>]. Erişim Tarihi: 09/02/2019.
- Worthington, A. C. (2006). Predicting financial literacy in Australia. *Financial Services Review*, 15(1), 59-79.
- Zastrow, C. (2016). *Sosyal hizmete giriş*. (4. Baskı). Çeviri Ed.: Çiftçi, D.B. Nika Yayınevi, Ankara.
- Zengin, O. (2019). Güçlendirme yaklaşımı temelli yeni bir kavram: Finansal sosyal hizmet. III. Uluslararası Ekonomi, Siyaset ve Yönetim Sempozyumu, Diyarbakır.

Beyan ve Açıklamalar (Disclosure Statements)

1. Bu çalışmanın yazarları, araştırma ve yayın etiği ilkelerine uydıklarını kabul etmektedirler (The authors of this article confirm that their work complies with the principles of research and publication ethics).
2. Yazarlar tarafından herhangi bir çıkar çatışması beyan edilmemiştir (No potential conflict of interest was reported by the authors).
3. Bu çalışma, intihal tarama programı kullanılarak intihal taramasından geçirilmiştir (This article was screened for potential plagiarism using a plagiarism screening program).



Article Info/Makale Bilgisi

✓Received/Geliş:01.02.2024 ✓Accepted/Kabul:07.04.2024

DOI:10.30794/pausbed.1429797

Research Article/Araştırma Makalesi

Yıldırım, B. (2024). "Klasik Sosyolojide Ekonomi-Politik Yaklaşımlar: *Kapital ve Paranın Felsefesi'nde Değer ve Paranın Karşılaştırmalı Analizi*", *Pamukkale Üniversitesi Sosyal Bilimler Enstitüsü Dergisi*, sayı 62, Denizli, ss. 55-68.

KLASİK SOSYOLOJİDE EKONOMİ-POLİTİK YAKLAŞIMLAR: *KAPİTAL* ve *PARANIN FELSEFESİ'NDE DEĞER VE PARANIN KARŞILAŞTIRMALI ANALİZİ*

Baran YILDIRIM*

Öz

Bu çalışma, klasik sosyolojinin iki önemli temsilcisi Marx ve Simmel'in, *Kapital ve Paranın Felsefesi* eserlerini bir arada okunmasının yaratacağı kuramsal imkanlar üzerine odaklanmaktadır. Her iki eserin istikametleri başka yönlere doğru yol alsada hem metodolojik hem de kuramsal açıdan karşılaştırma yapabileceğimiz çokça ortak zemin içermektedir. Simmel'in metodolojisi açısından toplumsal yaşamın görüngüleri, yani etkileşim formları, kendinde hakikatler olarak değerlendirilir. Marx ise metodolojisinde, görüngülerin kendinde hakikat hallerini analiz etse de bu görüngülerin içeriğine ve bu içerik ile formun ilişkilerine odaklanır. Bu metodolojik ayrım, düşünürlerin değer mefhumuna yönelik kuramsal ayrım güzergahlarını da belirlemiştir. Simmel açısından değer, özne ile onun arzusunun yöneldiği nesne arasındaki ilişkide ortaya çıkar. Marx açısından ise değer, toplumsal-tarihsel ve hatta manevi birtakım unsurların bağlamsal etkisini taşısa da nihayetinde insan emeğini işaret eden nesnel bir içeriği temsil eder. Emek-değer ve artı-değer teorileri ile ilişkisel bir değer analizi yapabilmemizin olanaklarını sunar.

Anahtar kelimeler: *Değer, Para, Marx, Simmel, Kapital, Paranın felsefesi.*

ECONOMIC-POLITICAL APPROACHES IN CLASSICAL SOCIOLOGY: COMPARATIVE ANALYSIS OF VALUE AND MONEY WITHIN PHILOSOPHY OF MONEY AND CAPITAL

Abstract

This study focuses on the theoretical possibilities created by reading together the works of two important representatives of classical sociology, Marx and Simmel, *Capital and Philosophy of Money*. Although the directions of both works lead in different directions, they contain a lot of common ground on which we can compare both methodologically and theoretically. In terms of Simmel's methodology, the phenomena of social life, that is, forms of interaction, are evaluated as truths in themselves. In his methodology, although Marx analyzes the truth of phenomena in themselves, he focuses on the content of these phenomena and the relations between this content and form. This methodological distinction also determined the theoretical distinction routes of thinkers towards the concept of value. For Simmel, value emerges in the relationship between the subject and the object to which his desire is directed. For Marx, although value carries the contextual influence of some social-historical and even spiritual elements, it ultimately represents an objective content that points to human labor. It offers the opportunity to make a relational value analysis with labor-value and surplus-value theories.

Keywords: *Value, Money, Marx, Simmel, Capital, Philosophy of money.*

*Dr. Bağımsız Araştırmacı, e-posta: baranyildirim83@gmail.com, <https://orcid.org/0000-0001-8087-7512>

GİRİŞ

Klasik sosyoloji içerisinde ekonomik değeri ve bu değer üzerinden toplumsal ilişkileri analiz etme girişimi en kristal halde *Kapital* (Marx, 2011) ve *Paranın Felsefesi* (Simmel, 2012) eserlerinde bulunmaktadır. Düşünürlerin -kendi tabirleriyle- en önemli eserleri olarak sundukları bu iki kapsamlı çalışma; değer kavramını analiz etmek ve toplumsal ilişkilerdeki yerini tespit etmek için halen birer baş yapıt olarak yerlerini korumaktadır. Bu makalede, her iki eserdeki analizleri bir arada düşünmenin kuramsal imkan ve sınırları üzerinde durulmaktadır. Belirtmek gerekir ki bu karşılaştırma çalışması, zaman zaman başka yorumcuların metinlerine başvurulsa da temel olarak bu iki metnin dışına çıkmadan tamamlanmıştır.

Şimdi her iki kuramcının bu iki temel eserinin, kendi düşünsel seyirlerindeki konumları ve bu eserlerde izledikleri metodolojik ve kuramsal istikametlerine bakılabilir. Böylece, makalenin amacı açısından, iki yaklaşımın ortak ve ayrışan noktalarını açıklama konusunda genel bir çerçeve çizebiliriz. Simmel için *Paranın Felsefesi*, o dönem sosyal bilim camiasına kendi felsefi yaklaşımını en kapsamlı şekilde gösterecek bir çalışma olarak kurgulanmıştı. O dönemin hakim düşünce paradigması; toplumsal ilişkileri en derinde var olan yapısal mekanizmaları ortaya koyarak açıklamayı, bu ilişkilerin tözünü tarif etmeyi hedef olarak görmekteydi. Pozitivizm, kaba natüralizm gibi sıfatlarla anılan bu paradigma; bireyler ya da gruplar arası gündelik etkileşimleri, bu tözün yeniden üretilmesi olarak kavriyordu. Öz ile biçim, özne ile nesne (ya da sosyoloji literatürü ile fail ve yapı) türünden karşıtlıklar kabul edilmesi, bunlardan birinin hakikatin kurucu unsuru olarak atanmasını zorunlu hale getiriyordu. Bundan dolayı hakikat, öze yani nesnel olana ya da yapıya indirgenerek çözümlenmek isteniyordu. Bu paradigmanın kökleri tarihsel olarak antik döneme kadar uzansa da esas olarak modernizmin ortaya çıktığı toplumsal-tarihsel bir uğrağa denk gelmektedir. Böylece, yeni bir hakikat anlatısı inşa etmek için 'büyük' teorilere, büyük teoriler için de hakikatin özüne ya da nesnel konumuna ulaşmak belki de zaruruydu. Akademi dünyasına da hakim olan bu bilim paradigması içinde Simmel'in metodolojisi ayrıksı kalıyordu. Metodolojisi olduğunun altını çizmekte fayda var çünkü Simmel de – bir bilim insanı olarak- hakikatin keşfini kendi çalışmalarının hedefine koymaktaydı. Fakat bu hakikat; durağan, katılmış, özneye tamamen dışsal bir alanda kendi keşfini bekleyen bir olgu değildi. Akışkan, özneler arasındaki ve özne-nesne arasındaki sonsuz etkileşimlerden, bu etkileşimlerin kazandığı formlardan ve bu formların gerçekleştiği bağlamlardan oluşmaktaydı. Formlar, toplumsal ilişkiler tarihi içinde belli bir kararlılık kazandığında nesnel bir görünüme sahip olmaya başlamaktaydı. Bu yüzden bu formların analizi, esasen nesnel olanın analizini de zorunlu kılıyordu. Klasik sosyal teori içerisinde radikal duran bir metodoloji olarak Simmel'in bu yaklaşımı, akademi çevrelerinde pek itibar görmüyordu. Bu yüzden *Paranın Felsefesi*, Simmel açısından, kendi kuramsal yaklaşımını entelektüel camiaya en kapsamlı şekilde gösterebilmek için kaleme alınmıştı (Mila, 2005).

Bu bağlamdan Kapital'le bir ilişki kurmak mümkün gözükmektedir. Kapital boyunca Marx'ın özgün yönteminin, sonsuz bir diyalektik dans içerisinde ortaya çıktığını söyleyebiliriz. Bu dans akışkan, dinamik ve sonsuz bir ilişkiselliği ifade etmektedir (Ollman, 2019:216-219). Karşıt olgular birbirinden soyutlanır ve sonra birlikte bir başka olguyla dans ettirilir. Ardından bu olgu da karşıtıdan, önce soyutlanır ve sonra bir başka üçüncü olguya birlikte dansa davet edilir. Bu akışkan ilişkisellik bir yön ve erek olmaksızın devam eder. Harvey bu yöntemi soğan mecazıyla açıklamaktadır (Harvey, 2010:21). Soğanın dış kabuğundan başlayıp, en derine inip sonra tekrar yüzeye çıkmak olarak okumaktadır Kapital'i. Metaların dünyasıyla başlayıp, kapitalist üretim ilişkilerinin en derinine inerek gerçekte bu ilişkilerin nasıl işlediğini göstermiştir Marx. Görünür olandan başlamış, yani form olarak ilişkileri ele almış (örneğin mübadele ilişkileri) ve bu ilişkilerin ifadesini derinlemesine analiz etmiştir. Bazı Marx yorumları, Marx'ın görüngüleri, arkasında gizli bulunan gerçeklerin üzerini örten bir mefhum olarak ele aldığını dile getirir. Fenomenleri; gerçeği çarpıtan, örneğin ideolojik yanılsama yaratan kavramlar olarak gördüğünü ifade ederler. Ancak Kapital'de -tam tersine- bazı görüngülerin gerçekte nasılsa öyle görüldüğüne dair güçlü bir vurgu vardır. Meta fetişizmi ile ilgili bölümde bu vurgu gayet açıktır: "Kendi emek ürünlerinin toplumsal ilişkileri, üreticilere, oldukları gibi...şeyler arasındaki toplumsal ilişkiler olarak görünür" (Marx, 2011:83). Bu cümleyi daha açık bir şekilde aşağıda inceleyeceğiz. Şimdiden bu alıntıyı yapmamın sebebi; Marx ile Simmel'in bilim felsefesi perspektifinde tamamen zıt olmadığını, hatta, görüngüleri toplumsal ilişkiler içerisinde ele alma yöntemi açısından benzer olduklarına dair bir ipucu sunmaktır. 'Oldukları gibi görünür' ifadesi, görüngülerin bir şeyin salt yanılsaması olarak ele alınmadığının ifadesidir. Simmel'in görüngülere yüklediği anlamla örtüşmektedir bu ifade ve Kapital'in muhtelif yerlerinde bu yaklaşımın başka türden ifadelerini de bulmak mümkündür. "Gerçekten de hiçbir şey öğrenememiş bayağı iktisat, her yerde olduğu gibi burada da görüngünün yasası yerine görüntüye

sarılır” (Marx, 2011:298). ‘Görüngünün yasasını keşfetmek’ yapısalcı olarak yorumlanabilir bir anlama atıf yapar gibi gözükebilir. Ancak Kapital’de bu yasaların tarihsel olarak yapılandırıldığı çok nettir.

Böylece; her iki eserin de yapısalcı gelenek karşısında akışkan ve ilişkisel bir ontolojiye yaslanarak kaleme alındığını tespit etmek gerekir. Şeyler, kendinde bir varlık olarak asla tarih üstü değillerdir. Fakat toplumların o dönemki toplumsal ilişkilerin belli bir kararlılık aşamasında nesnelleşirler. Görüngülerin başına gelen de budur. Hem *Paranın Felsefesinde* hem de *Kapital’de* görüngülerin önce hakikat olarak ele alınıp, sonrasında derinlemesine analiz edildiğini söyleyebiliriz.

Bu noktada *Kapital’in* kuramsal istikametine de kısaca değinmek gerekir. *Kapital, Paranın Felsefesi’nin* aksine, sadece akademik bir amaca yönelik yazılmamıştır. Marx’ın meramı, kapitalist üretim ilişkilerini tüm ayrıntılarıyla ortaya koymak, sermayenin emek sömürsünden kaynaklandığını işçi sınıfına anlatmaktır. Bu, Kapital’in kapsamını belirleyen en önemli ayrımdır diyebiliriz. İşçi sınıfının bu eseri anlayabilmesi için mümkün olduğunca sade ve ayrıntılı bir yol izlenmiştir. Aynı zamanda, akademi içerisinde ‘bayağı iktisat’ ya da klasik ekonomi politik okulun eleştirisi üzerine kaleme alınmıştır. Fakat bu akademik kaygının arkasında da Marx’ın işçi sınıfına -ve onun adına siyaset yapanlara- klasik ekonomi politiğin açmazlarını göstermek vardı. Uzun yıllar Kapital’i nasıl yapılandıracağına dair hazırlıklar yapmış, taslaklarında belirlediği planın çok az bir kısmını kaleme alabilmiştir. (Harvey, 2010; Bahçe, 2018)

Kapital, değer mefhumunu metaların dünyasında dolaşarak analiz etmeye başlar. Ancak değer, her seferinde başka bir görüngüde Kapital boyunca işlenmeye devam eder. Değer, Harvey’in benzetmesini kullanarak, dış kabuğundan en içteki merkeze kadar soğanın tüm katmanlarında var olan bir mefhum olarak karşımıza çıkmaktadır. Analitik ve sentetik iki bölüme ayrılan Paranın Felsefesi de değer analizini üzerine inşa edilmiştir. Hatta aynı şekilde değer mefhumunu bu eserin son bölümlerinde bile bulmak mümkündür. Bu noktada önemli bir vurgu yapmak gerekir. Simmel’in *Paranın Felsefesinde* andığı nadir birkaç düşünürden biri Marx ve büyük oranda atıf yaptığı neredeyse tek eser Kapitaldir. Hatta *Paranın Felsefesinin* argümanları için büyük oranda *Kapital’in* referans alındığını da görmekteyiz. “Amacım” der Simmel “tarihsel materyalizmin altına bir tuğla daha döşemektir”. Değer teorisini daha kapsamlı bir şekilde yapılandırarak bu amacı gerçekleştirmeye çalışır. Fakat buna rağmen; belli yerlerde, Kapital’in argümanlarına tamamen karşıt argümanları da ileri sürer. Para mefhumuna dair argümanlar da aynı şekilde Kapital’le birçok ortak noktayı barındırır. Kapital, paranın analizinden sermayenin değerlendirilme sürecine ve kapitalist birikim yasalarına doğru analizi devam ettirir. Paranın Felsefesi, sentetik bölümde, paranın hayatın diğer formlarında aldığı konumu analiz ederek sonlanır. Bu makalede her iki eserdeki özellikle değer ve takiben para mefhumlarını bir arada değerlendirmenin imkanları ve sınırlarına odaklanılacaktır.

ŞEYLERİN DEĞERİNİ NESNELLEŞTİRMEK MÜMKÜN MÜ?

Böyle bir sorunun Kapital açısından cevabı verilidir diyebiliriz. Şeylerin değeri; nitel olarak soyut insan emeğine, nicel olarak toplumsal açıdan gerekli(ortalama) emek-zamana eşitlenir. Bu yaklaşım o dönem klasik ekonomi-politik gelenek açısından kabul edilmiş apriori bir kategoridir. Şeylerde cisimleşen değer, insan emeğinin soyut-somut diyalektik birliğinin yansıması olarak kabul edilmekteydi. Marx bu yaklaşımı eleştirel olarak yeniden inşa edip Kapital’in kuramsal iskeletinin merkezine yerleştirmiştir. Fakat nihayetinde nesnel değeri, belli bir zaman-mekan bağlamında zorunlu olarak nesnelir. Bu bağlam toplumsal bir ilişki olarak mübadele ilişkileridir ve şeyler, bu ilişkilere dahil olduklarında farklı biçimler almaktadır (Marx, 2011). Şimdilik bu biçim farklılıklarından sadece kavramsal olanına vurgu yapalım. Kapital açısından nesnel(şeyler) mübadele ilişkilerine girdiklerinde meta biçimini alırlar. Mübadele ilişkilerinin sınırları ise net bir şekilde bellidir. Marx, piyasada gerçekleşen ekonomik mübadele ilişkilerinin dışına taşmaz. Değer de meta biçimin girdiği toplumsal ilişkilerin yapısına göre farklı biçimlere bürünür. Kapital, bu kabullerin ayrıntılı analiziyle başlar.

Ancak *Paranın Felsefesinde* Simmel, bu konuda kesin bir yargıya sahip değildir. Nesnel nesnel bir değere sahip olamayacağına, daha doğrusu bu değer nesnel doğasından türetilmeyeceğine dair kesin bir vurgusu vardır. “Nesnel değer dizisi, doğa dizisi ile uyumlu değildir.” (Simmel, 2012:24) Buna rağmen Simmel, değer nasıl nesnelleştiğini açıklığa kavuşturmaya çalışır. Bunu, Kapital’den ayrılan iki temel nokta üzerinden yapar. Öncelikle değer oluşumunu nesnel arası toplumsal ilişkilerde değil, özne-nesne ilişkilerinin psikolojik

bağlamında inşa eder. Bu nokta değerın önel boyutu olarak ele alınabilir. Ardından bu değerlerin nesnelleşme sürecinin zamansal ve mekânsal bağlamını irdeler. Bu nokta *Kapital*'le örtüşür. Simmel'e göre de değerlerin nesnellik kazandıđı bağlam mübadele ilişkileridir. Ancak bu ilişkileri sadece pazarda gerçekleşen toplumsal ilişkiler olarak ele almaz. Genişletilmiş, ekonomik mübadeleyi aşan bir mübadele ilişkisi bağlamı kurar. Analizi bu denli geniş toplumsal ilişkilere yayma girişimi, esasen Simmel'in nesnel bir değer tanımının peşinde olduğunun en önemli kanıtıdır. *"Değeri kavramanın yolu, özneliğın sadece geçici ve fiilen fazla önemli olmadığı bir bölgede yatar"* (Simmel, 2012:28). Paranın Felsefesinde de bu bölge mübadele ilişkilerinin içerisinde ortaya çıkar. Ancak yine Kapital'de ortaya konan 'mübadele yasalarının' ötesinde birtakım yasalar belirlenir ve bu yasaların önel boyutları analitik olarak halen ön plandadır. Kapital ile Paranın Felsefesindeki bu türden kuramsal ayrımları belirlemek için şimdi Simmel'in değer kuramına daha ayrıntılı girmemiz gerekir.

ÖZNEL DEĞERİN OLUŞUMU: DEĞER-ARZU İLİŞKİSİ

Simmel açısından değer oluşumunun *"geri planda işleyen itici gücü, öznelerin arzu ve duygusudur"* (Simmel, 2012:46). Bu cümleinin hemen akabinde bu itici gücün tek başına 'değer-formunu' oluşturamayacağını dile getirir. Ancak buna rağmen bu itici güç, mübadele ilişkilerine girene kadar şeylerin değerini kavrayabileceğimiz bir alan olarak konumlandırılmıştır. Tarihsel materyalizmin altına konmak istenen ekstra tuğla bu bağlamdan türetilmektedir:

Zihinsel hayat farklılaşmamış bir durumla başlar. Bu durumda, Ego ve onun nesnelere henüz ayrışmamıştır... Hayatımızın bütün anlarında, Ego ve nesne ilişkili kavramlardır. Bu kavramlar ilk temsil formlarında henüz ayrışmamışlardır ve ancak birbirlerinden farklılaşırlar ve nesnelere bağımsız değeri tam da aynı tarzda ancak bağımsız hale gelen bir Ego ile kıyaslanarak gelişir. Fakat tecrübe ettiğimiz tepkiler, bir nesneye ulaşma zorlukları, bir arzu ile onu gerçekleştirme arasında duran bekleyiş ve çaba, Ego ile nesneyi uzaklaştırır... Nesne ile aramızda oluşan mesafenin, sadece hoşlanmanın ötesinde ona bir değer vermemizi sağladığı kuşku götürmez (Simmel, 2012:37).

Simmel, değeri analiz etmeye özne ve nesnenin daha henüz zihinsel açıdan ayrıştıramadığı bir noktadan başlamak istemiştir. Paranın Felsefesinde sıklıkla analogi yaptığı çocuklar ve primitif toplumlara örnek göstererek, değer oluşumunun bu başlangıç noktasını sabit almak istemektedir. Her ne kadar mübadele ilişkilerine girdiğinde değerin nesnel bir mahiyete dönüştüğünü göstermeye çalışsa da değerin bu ilk oluşum aşamasının unsurlarını mübadele ilişkilerinin içeriğinde de ele almaya devam etmektedir. Aşağıdaki şu alıntıyla Simmel açısından arzu ile değer arasındaki ilişkiyi özetlemek mümkün gözükmektedir:

Nesnelere ancak kullanmamız ve hoşlanmamız için doğrudan bize verilmedikleri takdirde, yani arzumuza direndikleri ölçüde arzuluyoruz... Onu oluşturan arzusuyla onun üstesinde gelmeye çalışan öznenin ayrılmasıyla nitelendirilen bu şekilde oluşmuş nesne bizim için değerlidir... Nesnelere elde etmenin zorluğu, değerli olmalarından kaynaklanmaz fakat biz sahip olma arzumuza direnen nesnelere değerli deriz. Arzu, direnç ve düş kırıklığıyla karşılaştığı için, nesnelere denetimsiz bir iradenin onlara asla atfetmeyeceği bir önem kazanır. Değerleme hoşlanma duygusuyla değil, mesafenin kayboluşu ve mesafe yüzünden ortaya çıkan ve giderilmeye çalışılan arzuyu ölçülür. (Simmel, 2012:31).

Her iki alıntıdan da Simmel'in değer mefhumunu psikanalitik nesne ilişkileri kuramından yola çıkarak inşa etmeye başladığını görebiliriz. Bu bağlam değeri, ekonomi alanı dışında kavramlaştırmanın temelidir. Gerçekten de bir şeylerin değerini önce zihinsel kategorilerimizde tasarladığımız aşikardır. *'Eğer tamamlanmış formunda bir nesne önce bilincimizde ortaya çıkıyorsa, değerin bütünüyle özne içinde yer aldığı görülür'* (Simmel, 2012:42). Simmel, Kant'ı takiben, bu tasarımların nesnenin formunu değiştirdiği durumda bir temsil nesnesi ve bir arzu nesnesi olarak ikiye bölündüğünü ifade eder (Simmel, 2012:43). Değerin ilk oluşumu, zihinsel faaliyetin bu önel süreçinde ortaya çıkar. Nesnelere teorik ilişkimiz, onların değerlerini arzulama isteğine(yetisine) indirgenmektedir. Arzunun ortaya çıktığı mesafe ise Simmel açısından belli bir ortalama mesafe olmalıdır; *'aşılmaya çalışılan bir mesafede ve gene de nesnelere ile aramızda mesafenin hiçbir şekilde tecrübe edilmeyeceği bir yakınlık gerektirir'* (Simmel, 2012:41).

Buraya kadar değer, Egonun nesne ile teorik ilişkisi üzerinden ele alınmıştır. Fakat ‘nesnelere pratik ilişkilere girdiğimizde’ der Simmel, “farklı türden bir nesnellik üretilir, çünkü gerçeklik koşulları arzu ve hoşlanmanın nesnesini öznel alandan geri çeker ve böylece değer dediğimiz spesifik kategoriye üretir” (Simmel, 2012:43). Bu gerçeklik koşulları ekonomi alanında cereyan etmektedir. Arzuladığım, belli bir mesafede duran ve arzuma direnen nesne, şimdi bu alanda, yani ekonomide, sadece benim teorik tasarımımdan ibaret değildir. Bizatihi bu amaç için, yani arzusun nesnesi haline getirilmek için ‘üretildiğinde son aşamaya gelmiş olur’:

...ve üretim, benzer rolü olan başka bir nesneyle mübadele amacıyla gerçekleştirildiği için iki nesne karşılıklı bir nesnel ilişkiye girer. Değerin mübadelede kazandığı form, değeri öznellik ve nesnelliğin katı anlamı ötesinde bir kategoriye yerleştirir. Mübadelede değer, nesnel bir nitelik ve bizatihi şeylerin gerçekliği haline gelmeksizin özne-üstü, birey üstü hale gelir. (Simmel, 2012:44).

Nesnel bir nitelik kazanmaksızın değer özne üstü bir konuma getirilmesi, Simmel’in etkileşimsel metodolojisine uygun bir içeriği ifade etmektedir. Değer, katılmış bir nesnelliği ifade etmediği gibi aynı derecede katı bir öznenin ötesinde kurulmaya çalışılmaktadır:

Ego, değerlerin evrensel kaynağı olmakla birlikte, her durumda Egoya göndermede bulunmadan kendi anlamlarını birbirleriyle ölçebilen nesnelere bir yere kadar uzaklaşılır... İlahi prensibin, dünyanın unsurlarını yarattıktan sonra çekildiği ve onları kendi güçleriyle diledikleri gibi davranmaları için serbest bıraktığı söylenmiştir. Biz de şimdi kendi ilişki ve yasalarına uygun nesnel bir ekonomik kozmostan söz edebiliriz (Simmel, 2012:44).

Simmel, değer oluşumunda Egoya halen kurucu bir rol atfetse de mübadele ilişkilerinde, yani ekonomik gerçeklik alanında değer başka bir form kazandığını göstermek istemiştir. Fakat Ego halen bu değer oluşumunda belli bir rol alacaktır. Simmel analizin sonraki bölümlerinde egonun arzularına yetisi ile kıtlık, talep gibi ekonomik kozmosun içsel kategorilerini kesiştirme girişimine devam eder. Değer oluşumunun ilk nüvesi Egonun arzularına yetisinde şekillenir. Ardından arzulanan nesneyi, mübadele yoluyla (Simmel diğer yolları da -örneğin hırsızlık- kısaca irdelemiştir) elde etme aşaması vardır. Bu alanda ise nesnelere değer başka bir form edinir, katı bir nesnellik gömülmemiş özne-üstü bir değere dönüşür. Fakat Egonun arzuları halen etkilidir. Bunu talep ve arz ilişkisi üzerinden ele almaya devam edecektir (Simmel, 2012:289)

DEĞERİN NESNELLEŞMESİ: MÜBADELE DEĞERİ VE EMEK-DEĞER TEORİSİ

Kapital’de değer analizi, şeylerin meta biçiminde ele alınmasıyla başlamaktadır. Bunun sebebi, Marx’ın değeri, *Kapital*’in kuramsal meramına uygun olarak, sadece kapitalist üretim tarzında irdelemek istemesidir. “Kapitalist üretim tarzının egemen olduğu toplumların zenginliği, ‘muazzam bir meta yığını’ olarak görünür.” (Marx, 2011:50) Marx bunun ‘basit biçimi’ olarak ‘tek bir metanın’ irdelenmesini analizinin başına yerleştirir. Simmel’de gördüğümüzün aksine, değer analize özne-nesne ilişkileri üzerinden başlamamaktadır. Metalarda cisimleşen değerlerin ilk ayırt edici unsuru onların kullanım değerleridir:

Meta, insan ihtiyaçlarını gideren dışsal bir nesne, bir şeydir. Bu ihtiyaçların doğası mideden mi yoksa hayalden mi kaynaklanır, hiçbir değişikliğe yol açmaz. Şeyin, insan ihtiyacını doğrudan doğruya geçim aracı yani tatmin nesnesi olarak mı, yoksa dolaylı bir yoldan, yani üretim aracı olarak mı giderdiği de önemli değildir. *Arzu, ihtiyaç demektir, o ruhun iştahıdır ve vücut için açlık ne kadar doğalsa, o da o kadar doğaldır, şeylerin büyük kısmı ruhun ihtiyaçlarını giderdikleri için değere sahiptir*(Barbon, 1696:2-3) (Marx, 2011:50).

Marx, öznelere arzu ve ihtiyaçlarının, metaların kullanım değerleri üzerindeki etkisine dair bu alıntıdan daha fazla analizlere başvurmaz. Çünkü değer, metaların mübadele ilişkilerinde aldığı biçim üzerinde bu arzu ve ihtiyaçların etkisinin olmadığını düşünmektedir. “Kullanım değerleri olarak metalar, her şeyden önce birbirinden farklı niteliklerdir; ama mübadele değeri olarak yalnızca farklı miktarlardır ve dolayısıyla zerre kadar kullanım değeri içermezler” (Marx, 2011:52). Mübadelenin yasaları belli bir eşdeğerlilik mantığına oturuyorsa, bir metaya yönelik arzu ve ihtiyaçlarının şiddeti ne olursa olsun o metayı eşdeğeriyle mübadele etmek zorundayımdır. O

metanın -arzu ve ihtiyaçlarına paralel oluşacak- kullanım değerinin, mübadelenin genel yasaları üzerinde hiçbir etkisi yoktur¹.

Paranın felsefesinde de buna yakın bir argümanla karşılaşırız. 'Tek başına ihtiyaç ve hoşlanma ne değeri ne de ekonomik hayatı kapsar'(Simmel, 2012:57). Fakat Simmel, mübadele sürecinin analizinde bu argümanı devam ettirmez. Değerin oluşumunda, mübadeleye giren öznelerin arzularına halen etkin bir rol atfetmektedir:

Sözleşme yapan öznelerin bakış açısından, mübadelenin değerlerin eşitliğini gerektirdiği ifadesi doğru değildir... A ve B, sahip oldukları a ve b mallarını mübadele ederken verdiklerinden daha fazlasını aldıklarını düşünürler. Bu durumda A için b malı a'dan daha değerlidir. Tam tersi de geçerlidir. Bu durumda değer, mübadeleye giren öznelerin arzularıyla doğrudan ilişkili olmalıdır (Simmel, 2012:61).

Burada, 'verdiklerinden daha fazlası' argümanının niceliksel bir değeri ifade edemeyeceğini belirtmek gerekir. A için b malı niteliksel olarak a malından daha değerli olabilir. Sözleşmeye dahil olan özneler, kullanım değeri kendisini tatmin edecek bir diğer meta karşılığında, kendi metasını elinden çıkarmak ister. Bu, meta mübadelesinin doğasına içkindir. 'Bütün metalar, kendi sahipleri için kullanım değeri olmayan şeyler, bunların sahipleri olmayanlar için kullanım değeridir' (Marx, 2011:94).

Simmel'in kullanım değeri kavramına başvurmaması, argümanındaki bu karışıklığın önemli bir nedenidir². Bir meta sahibi olarak, pazara mübadeleye getirdiğim metanın artık benim için bir kullanım değeri olmadığı aşıkardır. Benim için kullanım değeri olan başka bir meta ile mübadele ettiğim noktada, daha fazlasını aldığımı düşündüğüm bir etkileşime girdiğim de aynı derecede kesindir. Fakat bu ilişkideki eşitsizlik, mübadele sürecinin öncesi ve sonrasına ait bir denklem olabilir. İhtiyacımdan fazla ürettiğim örneğin iki ton buğdayı, pazarda örneğin yarım ton şeker pancarı ile mübadele ederim. İki ton buğday artık benim açımdan hiçbir kullanım değerine sahip değildir. Mübadele ettiğim yarım ton şeker pancarı ise bir kullanım değerine sahiptir. Bu durumda, kullanım değeri açısından, pazardan çıktığımda, verdiğimden fazlasını almış bulunurum. Ancak bu okuma sadece buğday sahibi üreticinin perspektifinden gerçekleşmiş olur. Şeker pancarı üreticisi de aynı şekilde, kendisi için kullanım değeri olmayan yarım ton şeker pancarını pazara getirmişti. O da kullanım değeri, kendi ürününden daha fazla olan iki ton buğdayla mübadele ilişkisine girmiştir. Ve şimdi, pancar üreticisi de verdiğinden daha fazlasını aldığını düşünecektir. Simmel'in argümanının içinde kalarak dahi bu sürecin, özneler arası bir etkileşim formunda, belli bir eşdeğerlilik taşıdığını görebiliriz.

Şimdi mübadele sürecini başka bir ön veri ile yeniden yorumlamaya çalışalım. Örneğin o yıl buğday üretiminde, herhangi bir harici sebepten (kuraklık, hastalık vb.) dolayı ciddi bir kıtlık olduğunu varsayalım. Bu durumda iki ton buğday için pazarda daha önce mübadele edilen yarım ton şeker pancarından daha fazlasının verilmesi gerekliliği aşıkardır. Ancak bu olağan dışı koşullarda bile mübadeleye giren özneler, kendileri için kullanım değeri olmayan ürün miktarlarını mübadele edecektir. Ve bu mübadele oranı belli bir eş değeriyle sağlanmaya devam edecektir. O sene iki ton buğday için pazarda ortalama olarak kaç ton şeker pancarı mübadele ediliyorsa, tekil üreticimiz de o kadar şeker pancarını mübadeleye sokacaktır.

Simmel, 'edinme zorluğu' ve 'mübadelede sergilenen fedakarlık' gibi unsurları değer aslı yapıcı unsurları olarak istihdam etmiştir (Simmel, 2012:69). Bu yüzden arz-talep gibi piyasa ilişkilerini zaman zaman ön plana çıkarır. Kıtlık gibi olağan dışı koşulları, mübadele ilişkilerinin analizinin merkezi noktasına alır. Mübadelede değer kazandığı nesnellik formunun, nesnel bir içerikten türetilip türetilmeyeceği paranın felsefesinde kesin

1 Bu noktada Marx'ın Kapital'de diyalektik yöntemle ilişkide başvurduğu diğer bir yöntemine, soyutlama yöntemine değinmek gerekir. Soyutlama, 'sosyal bilimsel anlama biçimlerine ulaşmak' için araştırma nesnesine uygulanması gereken bir yöntemdir (Marx, 2011:16). Nesnenin ilişkilerinin düşüncede ayırt edilerek bu ilişkilerin her birini ayrı değerlendirmeyi ifade eder (Sayer, 1992). Marx'ın değer analizine başlarken yaptığı bu ayırım, soyutlama ve diyalektik yöntemi nasıl kullandığına iyi bir örnektir. Metalar önce tüm diğer özelliklerinden soyutlanarak kullanım değeri olarak kavramsallaştırılır. Ardından 'zerre kadar kullanım değeri' içermeyen mübadele değerine soyutlanırlar. Sonrasında bu değer biçimlerinin iki karşıt içeriklerine (soyut ve somut insan emeği), bunun sonrasında bu iki içeriğin diyalektik birliğine ulaşırlar. Girişte de bahsettiğimiz üzere bu ilişkisellik sonsuz bir akışkanlık içerisinde kavramsallaştırılır.

2 Simmel'in argümanındaki karışıklığın bir diğer nedeni ise; mübadele kavramını hem ekonomik anlamda hem de geniş anlamında beraber değerlendirmesidir. Simmel 'her etkileşimi bir mübadele olarak' tanımlar (Simmel,2012:48). Her duyulanım, her konuşma, ötekine her bakış bir mübadeledir. Simmel' göre mübadelenin amacı 'toplam değeri arttırmaktır' ve 'her bir taraf diğerine daha önce sahip olduğundan fazlasını' vermektedir. Mübadele ilişkilerini, her türlü toplumsal etkileşimin kazandığı bir form olarak görmesinden dolayı, değer oluşumunda özel yönelimlerin etkisini analize dahil etmeye devam etmektedir. 'Etkileşimin daha kuşatıcı, mübadelenin daha dar bir kavram olduğu doğrudur, ne var ki insan ilişkilerinde birincisi baskın bir şekilde mübadele formunda bulunur' (2012:48).

bir şekilde cevaplanabilmiş değildir. Simmel öznelere fedakarlık, nesnelere yönelik arzu ve bu arzunun mesafesi gibi süreçleri değer oluşumunun asli unsuru olarak kurmak ister. Ancak yukarıdaki örnekte özetlemek istediğimiz gibi, öznenin arzusunun şiddeti hangi boyutta olursa olsun mübadelede bir eş değerlilik ilişkisi olduğu açıktır. Bu da değer mefhumunun toplumsal içeriği ile doğrudan alakalıdır. Bu içeriğin ilişkisel analizini ise ancak Kapital'in argümanları ile anlayabilmekteyiz.

Metaların mukayese edilebilirliğini kullanım değerinden, yani niteliklerinden soyutlayarak niceliklerine, yani mübadele değerine indirgeyen Marx; metaların geriye kalan tek bir özelliği olarak emek ürünü olduklarını ortaya koyar:

...Ama emek ürünü bile elimizde dönüşüme uğramış bulunur. Emek ürünü kendi kullanım değerinden soyutladığımızda, onu, meta cismini kullanım değeri yapan maddi unsur ve biçimlerden de soyutlamış oluruz. Emek ürünü artık masa ya da ev ya da iplik ya da başka bir yararlı şey değildir. Tüm duyuşsal özellikleri yok olmuştur. Emek ürünlerinin yararlı olma özellikleriyle birlikte, emeklerin bunlar aracılığıyla ortaya konan yararlı olma özellikleri de yok olur; dolayısıyla bu emeklerin farklı somut biçimleri de yok olur, hepsi eşit insan emeğine soyut insan emeğine indirgenir... Bunlardan arta kalan şey, aynı hayali nesnellikten, farksız insan emeklerinin donmuş birikiminden, yani hangi biçimde harcanmış olursa olsun, harcanmış insan emek gücünden başka bir şey değildir... Bunlar, hepsinde ortak olan bu toplumsal özün kristalleri olarak, değerlerdir (meta değerlerdir)... Metaların mübadele ilişkisinde ya da mübadele değerinde kendini gösteren ortak şey, bunların değerleridir. Değerlerin özünü oluşturan emek, eşit insan emeğidir, aynı insan emek gücü harcamasıdır. Metalar dünyasının değerlerinde nesnelleşmiş bulunan toplumun toplam emek gücü, sayısı bireysel emek güçlerinden oluşmakla birlikte, burada bir ve aynı insan emek gücü sayılır (Marx, 2011:52-53).

Bu pasaj, Kapital'de değer hem nesnel hem de ilişkisel bir çerçevede nasıl ele alındığının özeti mahiyetindedir. Değer, hayali bir nesnellik olarak soyut insan emeğine indirgenmekte ardından bu soyut emek, sayısız bireysel emek gücü çeşitliliğinden toplumun toplam emek gücüne yükseltilmektedir. Yine başka bir mübadele örneği ile bu analizi somutlamaya çalışalım. Örneğin çok karmaşık bir takım emek süreçleri gerektiren, aynı zamanda çok farklı düzeyde emek gücü niteliği (vasıflı/vasıfsız) içeren akıllı telefonları düşünelim. Bu emek sürecinin ürünü olan akıllı telefonu, onun emek süreciyle kıyaslanamayacak kadar basit olan bir emek süreciyle üretilen buğdayla mübadele edebilmekteyim. Örneğin iki ton buğdaya bir akıllı telefon alabilirim. Birbirinden tamamen farklı süreçlerden ve yoğunluktan çıkan bu iki ürünün birbirinin karşısına bir mübadele değeri olarak çıkabilmesinin merkezinde her ikisinin de insan emeği ürünü olması yatmaktadır. Değerin özü soyut insan emeği olarak belirlemektedir.

Marx; değer büyüklüğünü, yani mübadele değerini ise toplumsal olarak gerekli emek-zaman kavramıyla açıklamaktadır. Ölçülebilir, niceliksel bir kavrama geçiş söz konusudur. Değer büyüklüğü, ya da mübadeledeki görünüş biçimi toplumsal bir boyut kazanmaktadır. Böylece sabit büyüklükler olarak görülmemektedir. Örneğin teknolojik değişimlerden etkilenir. Marx bu bağlamda, İngiltere'de buharlı dokuma tezgahlarının kullanılmaya başlamışından sonra ipliği kumaş haline getirmenin emek zamanının ve buna bağlı mübadele değerinin düştüğünü örnek gösterir (Marx, 2011:54). Sadece teknolojik değişimler değil, 'işçilerin ortalama beceri düzeyi, bilimin durumu ve pratikte uygulanma kapasitesi, üretim sürecinin toplumsal organizasyonu, üretim araçlarının boyutu ve etkililiği' metaların değerleri üzerinde etkilidirler (Marx, 2011:54). Kısacası değer görünüş biçimi yani mübadele değeri sabit bir öz değil, somut emek biçimini ve böylece emeğin çeşitli niteliksel farklarını, emek sürecinin çeşitliliğini de içeren toplumsal bir ilişki biçiminde varlık kazanmaktadır. Öz-biçim ilişkisinin diyalektik birliği bu noktada aşıkardır. Değerin özü soyut insan emeği ancak mübadelede yani somut insan emeğinin toplumsal olarak zorunlu temsili ile beraber ortaya çıkmaktadır. Metalarda cisimleşen emeğin bu iki yönlü niteliği, içsel ilişkisel bir mahiyette, değeri nesnel olarak kavramlaştırmanın temelini oluşturur. Böylece metaların değerinin bütüncül olarak açıklayabilecek kavramsal çerçevesini sunar. Tüm somut emekler, bütün çeşitliliklerinden ve farklılıklarından soyutlanarak türdeş insan emeğine yani soyut emeğe eşitlenir. Soyut emek metaların değerini temsil etmektedir. Metaların birbirinin karşısına mübadele değeri ile çıkabilmesinin koşuludur. Fakat somut emek insanın fizyolojik ve zihinsel herhangi bir hareketi olarak ele alınmamalıdır. Somut emek; bir kullanım değeri üreten, 'yararlı emek' olarak 'insanın amaçlı faaliyetine' yönelik bir hareket olarak kavramlaştırılır. Ve bu somut-yararlı emek "insan ile doğa arasındaki madde alışverişini ve dolayısıyla insan hayatını mümkün kılan ezeli ve ebedi bir doğal zorunluluğu" (Marx, 2011:56).

Kapital’de değer analizi temel olarak klasik ekonomi politiğin emek-değer teorisi üzerine bina edilmiştir. Fakat bu teorik yeniden inşa; eleştirinin merceğinde, akışkan ve sonu olmayan bir diyalektik çerçevede gerçekleştirilmiştir³. Bu çerçevenin genişletilmesi soyutlama yöntemiyle gerçekleşir. Marx bu bağlamda, değeri nesnel olarak kavramlaştırabilmek için, emek-değer teorisine iki temel kategori eklemektedir. Birincisi, metallerde cisimleşen emeğin iki yönlü niteliğini ortaya koymasındadır. Bir diğeri de *toplumsal olarak gerekli(zorunlu)* kavramını emek-zaman kavramına dahil etmesidir.

Paranın felsefesinde ise emek değer teorisi -en akla yatkın teori olarak görülse de- iki temel argümanla eleştirilerek yeniden ele alınmaya çalışılır (Simmel, 2012:407). Bunlardan ilki, Marx’ın, her türlü emeği vasıfsız emek kategorisine indirgeyerek inceleme çabasına yöneliktir. Marx, soyut emek kategorisine ulaşip nesnel bir değer analizi inşa etmek için her türlü emeği ‘vasıfsız emek’, ‘yalın emek’ altında incelemek istemiştir (Marx, 2011:57-59).

Simmel argümanını tam ters istikametten kurmuştur. “Fiziksel emeğin bütün değer tonunu ve değerliliğini sadece onda cisimleşen zihinsel enerjinin harcanmasıyla edindiğini” işaret ederek, her türlü emeğin zihinsel bir etkinlik formuna “indirgenebilirliğini” ortaya koymuştur (Simmel, 2012:419). Kol emeği olarak tarif edilen emek sürecinin de belli bir zihinsel etkinliğin ürünü olduğu kesinliğinden yola çıkarak; “saf anlamda fiziksel hiçbir iş” olmadığını vurgular: “*Bütün kol emeği ancak etkin bir bilinç aracılığıyla pratik bir kazanım haline gelir*” (Simmel,2012:416). Simmel, muhtemeldir ki, emek-değer teorisinde zihinsel etkinliğin önemsizleştirildiğini düşünerek böyle bir argüman ileri sürmektedir. ‘Tutarlı bir emek değer teorisi’ inşa etmek için, ‘zihinsel çabanın karşılığı ödenmeyen katkısını’ ön plana çıkartmıştır (Simmel, 2012:408-411). Simmel; “Bir üründe içerilen nesnel-zihinsel içeriğin’ sadece niteliksel bir anlam ifade etmediğini, kuşaklar boyunca süren işin yoğunlaşmış sonucu niceliksel olarak daha büyük miktarda emeğe dayandığını” göstermektedir (Simmel, 2012:413).

Her türlü emek sürecinin öncelikle zihinsel bir etkinliğe, hatta ‘zihinsel bir ön hazırlığa’ sahip olması gerekliliği, Marx tarafından, basit emek sürecinin unsurları arasında ayrıntılı bir şekilde ele alınmıştır (Marx, 2011:181-189). Fakat değer ilişkisini ortaya koyabilmek için türdeş insan emeğine sadece yalın emek(vasıfsız) kategorisiyle ulaşmak istemektedir.

Bir meta, en vasıflı bir emeğin ürünü olabilir, ama değeri, vasıfsız yalın emeğin ürünü ile eşitlenirse, bu yalnızca yalın emeğin belirli bir miktarını temsil eder...Değer yaratan emeğin özgül niteliğini ancak farklı türden metallerin arasındaki eşdeğerlilik ifadesi ortaya koyar; bunu da farklı türden metallerde cisimleşen çeşitli emekleri, fiilen, ortak nitelikleri olan soyut insan emeğine indirgemek suretiyle yapar (Marx, 2011:59,65).

Simmel’in emek değer teorisine ikinci temel itirazı; emek gücü ile emek arasındaki ayrım meselesine dairdir. Simmel’e göre emek gücü ‘gerçek işe aktarılmadığı sürece kesinlikle bir değer olamaz’:

Emek gücü ve emek arasındaki bölünme sadece sosyalizmin amaçları bakımından önemlidir, çünkü işçinin ürettiği değer sadece bir parçasını edindiği yolundaki teoriyi gözler önüne serer. İşçinin yaptığı iş, onun emek gücüne yapılan geçim araçları biçimindeki yatırımdan daha fazla değer üretir. İşveren, geçim araçlarının değeri karşılığında emek gücünün tamamını satın aldığı için, emeğin nihai ürününün bu değeri aşmasını sağlayan fazlanın tamamından kar sağlar (Simmel, 2012:407).

Emek gücü ile emek arasındaki ilişkiye dair Simmel’in bu perspektifi, Kapital’in argümanlarıyla neredeyse aynı mantığa dayanmaktadır. Emek gücü Marx’a göre ‘özel bir meta’ türüdür (Marx, 2011:170). Değeri de tıpkı diğer metallerin değeri gibi üretilmesi için toplumsal olarak gerekli emek zamanla belirlenir. ‘Emek gücü yalnızca

³ Emek değer teorisini ekonomi politik ekolde kapsamlı olarak ilk ele alan Adam Smith’dir. Sermaye birikimi ve özel mülkiyetin geliştiği toplumlarda; değer tek kaynağının emek olmadığını, sermaye ve toprağın da değer yaratan unsurlar olduğunu ileri sürer. David Ricardo ise sermayenin değerinin de emekle birliğini ileri sürerek, Smith’in emek değer teorisine radikal bir eleştiri ekler (Bocutoğlu, 2012). Marx’ın Kapital’de kullandığı emek-değer teorisi, Ricardo’nun kavramsal-kuramsal çerçevesi ile büyük oranda aynı gibi gözükür. Fakat Kapital’de Ricardocu analizle olan eleştirel ilişkisi, Marx’ın emek değer teorisini muazzam bir farkla inşa ettiğini gösterir. Öncelik emek-zaman kavramına *toplumsal olarak gerekli* kavramını ekleyerek, değer tarih/toplum üstü bir mefhum olmadığını, belli bir bağlamda ele alınması gerektiğini ortaya koyar. Bir diğer önemli ayrım noktası ise değer öz ve biçim arasındaki ilişkisini yine toplumsal ve tarihsel bir bağlama oturttukça ele almasıdır. Marx’a göre klasik iktisat ‘değerin özünde ne olduğunu doğru bir şekilde’ tespit etmiştir. Ancak hiçbir zaman ‘bu özün neden bu biçimi’ aldığı sorusunu sormamıştır (Marx, 2011). Marx bu biçimin kapitalist üretim tarzının bir sonucu olduğunu vurgular. Böylece klasik iktisat teorisinin ‘etraftan’ döndüğü burjuva toplumu eleştirisini, kuramsal iddialarının hedefine koymaktadır.

yaşayan bireyin yeteneği olarak' vardır ve bireyin üretiminin ön koşuludur. 'Emek gücünün değeri, sahibinin varlığını sürdürmesi için gerekli olan geçim araçlarının değeridir'(Marx, 2011:170):

Demek ki geçim araçlarının miktarı, çalışan bireyi çalışan birey olarak normal sağlık durumunda tutmaya yetecek kadar olmak zorundadır. Diğer yandan, zorunlu denilen ihtiyaçların giderilme tarzları gibi miktarları da tarihsel gelişimin ürünüdür ve bundan dolayı büyük ölçüde, bir ülkenin uygarlık düzeyine, esas olarak özgür işçiler sınıfının hangi koşullar altında ve dolayısıyla hangi alışkanlıklarla ve hangi yaşam beklentileriyle oluşmuş olduğuna bağlıdır. Bu demektir ki, emek gücünün değeri belirlenirken, diğer metalar için söz konusu olmayan bir tarihsel ve manevi unsur da işe karışmaktadır (Marx, 2011:172-173).

Bugün emek gücünün, Batı metropollerindeki değeri ile örneğin uzak Asya pazarındaki değerinin, aynı nitelikteki işlerde dahi, büyük farklarla değerlendirildiğini biliyoruz. Kapitalist merkezlerde faaliyet yürüten büyük sermaye grupları, emek gücü değerini ucuz fiyatlarla gerçekleştirmek için üretim kapasitelerinin büyük bir kısmını bu pazarlara taşıdılar. Çünkü 'çalışan bireyi çalışan birey olarak normal sağlık durumunda tutmaya yetecek kadar' ücretlerle emek gücünü satın alabiliyorlar. Yaşam koşulları için çetin mücadeleleri göze alan 'özgür işçi sınıfının' olduğu 'uygar' ülkelerde ise emek gücünün değeri daha fazla olduğundan karlı bulunmamaktadır(Klein, 2012:Lipietz, 1993:Öngen, 1996). Marx'ın emek gücüne dair bu analizi, toplumsal olarak gereklilik kavramına dair ilişkisel bir harita çıkarmamızı kolaylaştırmaktadır. Özel bir meta olarak emek gücünün değeri, onun üretilmesi için toplumsal olarak gerekli ortalama emek zamandır. Ama bu toplum verili değil, tarihseldir. Bahsi geçen toplumun tarihi içerisindeki ekonomik-politik mücadeleler, hukuksal uzlaşmalar, kültürel birikimler gibi ilişkiler üzerine bina edilmiş 'uygarlık düzeyini' ifade eder. Örneğin Flipinlerde emek gücünün değeri ile Almanya'dakinin değeri arasındaki farkı anlayabilmemiz için her iki toplumun özgün tarihsel koşullarını da analize dahil etmemiz gerekir. Bu bakış açısından değer; sadece üretim ilişkilerine indirgenerek değil, toplumsal ilişkilerin bütününde ele alınacak bir kavrama dönüşmektedir.

Toplumsal olarak gereklilik kavramının, özel bir meta türü olarak emek gücü açısından da ilişkisel bir değer tarifi kurduğunu görebiliriz. Fakat emek gücünün 'özel bir meta' olması sadece bu tarihsel-manevi unsurların devreye girmesi ile gerçekleşmemektedir. 'Emek gücünün kullanım değeri', yani 'tüketim süreci' aynı zamanda 'metaların ve artık değerlerin üretim sürecidir' (Marx, 2011:177). Marx'ın ilişkisel analizinin merkezi bu kuramsal yaklaşıma dayanır. Özel bir meta olarak emek gücü 'mücadele yasalarına uygun olarak tam değerine alınır'. Fakat onun 'tüketimi ile ortaya çıkan' değer, emek gücünün üretimi için gerekli olan emek zamanı aşar ve bu fark, yani artık değer, sermayenin değerlendirme süreci olarak belirir (Marx, 2011:197).

Simmel, yukarıdaki alıntıda görüldüğü gibi, bu argümanı neredeyse tamamen kabul eder. Ancak hemen akabinde *a priori* bir geri dönüşle, emek gücünün değil emeğin bir değer olduğunu ve bu sayede 'bir yanda işçiye verilen ücreti, öte yanda işverenin karını oluşturan miktarları' ayırabileceğimizi iddia eder. (Simmel, 2012:408). Simmel'in bu bağlamda bakış açısını, işin yani sürecin kendisine, 'işin önemine' çevirdiğini görmekteyiz: 'İşin önemi işiğında, bana öyle geliyor ki, bir sonuç olarak değerleri öncelikle emeğin ürettiğini kabul edip etmemek ikincil bir sorundur'(Simmel, 2012:407). Fakat bu perspektifte de ayrıntılı bir analizle karşılaşmamaktayız. Muhtemeldir ki Simmel, klasik ekonomi politüğın argümanlarına Marx'ın yaklaştığı gibi radikal bir eleştiri ile yaklaşmamaktadır. Değerin oluşumunu, emek ile beraber emek sürecinin diğer unsurlarıyla beraber değerlendiren argümanları dikkate almaktadır.

Bu bölümdeki karşılaştırmalı analiz üzerinden, Marx ve Simmel'in kuramsal yaklaşımları arasındaki farka dair ara parantez bir çıkarım yapabiliriz. Simmel'in metodolojisinde görüngüler her ne kadar belli bir tarihsel bağlama oturtulsa da 'kendinde şeyler' kategorisinde değerlendirilmektedir. Görüngüler bir yanılsama değil modern toplumların hakiki bir etkileşimini temsil eder. Bu noktada Marx'ın meta fetişizmi üzerinden yaptığı analizlerle belli bir çakışma olduğunu belirttik. Ancak bunun bir adım sonrasının analizi Marx'ın metodolojisinde ısrarlı bir şekilde savunulur. Görüngüler, en rastgele etkileşimlerde dahi, belli bir 'yasanın' işlemeyle doğrudan ilişkili olmalıdır. Marx'ı, kaba pozitivist bir bilimci olarak yaftalayan yaklaşımların genelde bu bakış açısını öne sürdüklerini duyabiliriz. Ancak daha önce de dile getirdiğimiz gibi Marx bu görüngüler ile bunları işleten yasalar arasında katı bir determinist ilişki kurmaz. Bu ilişkinin doğası diyalektiktir. Görüngülerin nasıl işlediğinin analizi, bu görüngülerin arkasındaki yasaların niteliğini açığa çıkartır. Meta fetişizmi bölümünde Marx'ın yaptığı tam da

budur. Emek-değer ve artık-değer teorileri ile birbirine dışsal gözüken görüngülerin, nasıl ilişkilendirilebileceğimizi ortaya koyar. En azından üretim ilişkileri içerisinde bunu kesin olarak söyleyebilmekteyiz. Yukarıda örneklediğimiz gibi Filipinde'ki bir firmada görünen ücret ilişkileri ile Almanya'daki bambaşka bir firmanın görünen ücret ilişkileri arasındaki bağı, Marx'ın ortaya koyduğu sermayenin değerlendirme yasaları üzerinden ilişkilendirebilmekteyiz. Simmel'in yaklaşımında ise bu görüngüler kendi başlarına değerlendirilmesi gereken etkileşimler olarak ele alınabilir. Simmel'in bazen emek değer teorisine bazen emek, toprak, sermaye üçlüsünü içeren emek sürecine ve bazen de fayda teorilerine yakın argümanlar geliştirmesini bu metodolojik farka bağlayabiliriz.

PARANIN FETİŞ KARAKTERİ VE FONKSİYON OLARAK PARA

Her iki eserde de para, genel olarak, mübadele sürecinin belli bir tarihsel aşamada 'genişlediği, kararlılık kazandığı' ve 'genel bir eş değer standardına' ihtiyaç duyulduğu noktada ortaya çıkan bir kategori olarak ele alınır. Kapital'de paranın fetiş karakteri, 'meta fetiş bilmecesinin' çözümlenmesi üzerinden kavramlaştırılır (Marx, 2011:101) ve bu kavramsal şema, Simmel'de paranın 'fonksiyon olarak', tözünün yerine geçtiği argümanı ile büyük oranda örtüşür (Simmel, 2012:131). Bu karşılaştırmayı yapabilmek için öncelikle Marx'ın meta ve para fetişizmi kavramlarına bakmak gerekir.

Marx'a göre metaların mübadele ilişkileri, metaları 'metafizik incelikler ve teolojik süslerle' doldurur. Meta biçimini 'gizemli kılan' şey, 'emeğin ürünün toplumsal niteliğini', şeylerin 'doğal özellikleri olarak yansımasıdır' (Marx, 2011:87). Meta mübadelesinde, insanlar arasındaki belli bir toplumsal ilişki, şeyler arasındaki nesnel ilişkiler gibi görünür. Bu analiz, meta mübadelesinin, kapitalizm koşullarında geniş bir dünya piyasasını içerdiği noktada çok daha aşikar bir hal almaktadır. Bugün sayısız metanın piyasada mübadele için hazır bulunması, meta fetişizmini anlayabilmemizi daha da kolaylaştırır. Alacağımız herhangi bir metayı onun para eşdeğeriyle değiştirdiğimizde, bu ilişkinin iki meta arasındaki 'doğal bir ilişki' olduğu kanısıyla hareket etmekteyiz. O metanın kimler tarafından, hangi koşullarda ve nasıl üretildiği; buna karşılık bu metanın eş değeri elimdeki para-metaya benim nasıl ve hangi koşullarda sahip olduğumun hiçbir önemi yoktur. Toplumsal ilişkiler, nesnel ilişkiler, ilişkiler biçiminde gerçekleşir. Fakat bu, bir yanılsama halini ifade etmemektedir. Metaların mübadele ilişkileri, para biçiminin genel eş değer halini almasıyla beraber, fetişizmi nesnel bir olgu olarak toplumsal ilişkilerin merkezine yerleştirir:

Ürünlerin üzerine etiket gibi yapışan değer olma özelliği, birbirlerinin karşısına tekrar tekrar değer nicelikleri olarak çıkmalarıyla kararlılık kazanır. Bu nicel büyüklükler, üreticilerin iradelerinden, öngörü ve davranışlarından bağımsız bir şekilde, durmaksızın değişecektir. Üreticiler için kendi toplumsal faaliyetleri, nesnel faaliyetleri biçimini alır ve onlar nesneli yöneteceğine, nesnel onları yönetir (Marx, 2011:90).

Metaların fetiş karakteri, 'metalar aleminin nihai para biçiminin' üreticiler arasındaki toplumsal ilişkiyi gizleyen bir ögeye dönüşmesi ile iyice su yüzüne çıkar (Marx,2011:91). Aynı şekilde para fetişizmi de -emek ürünlerinin meta biçimini almasıyla ortaya çıkan- meta fetişizmi olgusunun farklı bir görünüş biçimi olarak ele alınmaktadır:

Bir meta, diğer bütün metalar değerlerini bu metayla ifade ettikleri için para olmuş gibi görünmez, tersine, o meta para olduğu için, diğer metalar değerlerini genel olarak onunla ifade ediyormuş gibi görünür. Aracılık yapan hareket, kendi sonucu içinde kaybolur ve arkasında hiçbir iz bırakmaz. Metalar kendi değer biçimlerini temsil etmek üzere, kendileri hiçbir şey yapmaksızın, kendileri dışında ve kendilerinin yanı sıra bir meta cismini hazır bulur. Bu şeyler yani altın ve gümüş, toprağın bağrından kopup gelir gelmez, aynı zamanda bütün insan emeğinin dolaysız cisimleşmesidir. Paranın büyüğü buradan kaynaklanır. İnsanların kendi toplumsal üretim süreçlerinde birbirlerinden kopuk atomlar halinde yer almaları ve dolayısıyla aralarındaki üretim ilişkilerinin, kendi denetimlerinden ve bilinçli bireysel eylemlerinden bağımsız, maddi bir biçim alışı, önce emek ürünlerinin genel olarak meta biçimine bürünmeleri olgusuyla kendini gösterir. Bu nedenle para fetiş bilmecesi, daha fazla görünürlük kazanmış, göz kamaştıran meta fetiş bilmecesinden başka bir şey değildir (Marx, 2011:101).

Marx'a göre emek ürünlerinin meta biçimini alması, mübadele olgusunun tarihsel genişlemesi ve derinleşmesi ile beraber kararlılık kazanmıştır. Bu aynı zamanda 'tikel bir metanın paraya dönüşmek' zorunda olduğu toplumsal ilişkileri beraberinde getirmektedir (Marx, 2011:102). Mübadelenin 'yerel bağlarını koparması' ile birlikte 'para-biçiminin niteliği de evrensel eş değer toplumsal işlevini yerine getirmeye doğası gereği en uygun olan metalara

bağlanır. Bu metalar değerli metallerdir' (Marx, 2011:104). Değerli metaller (altın ve gümüş), mübadelenin genel bir toplumsal ilişki almasıyla beraber, kendileri de emek ürünü sıradan bir meta biçiminden 'değerin yeterli bir görünüş biçimine' dönüşmüştür ve 'özgül toplumsal işlevi resmi bir kullanım değeri' yaratır (Marx,2011:105).

Simmel'de paranın töz-fonksiyon ikiliği, parayı salt fenomen düzeyinde incelemesinden dolayı Marx'ın kuramsal güzergahından büyük oranda ayrışık durur. Simmel paranın tözsel değerini, içerdiği kıymetli metaller üzerinden ifade eder. Bu değer aynı zamanda fonksiyonel bir değerdir. Değerli metallerin, parayı 'süslemeleri' veya 'estetik haz vermeleri' gibi fonksiyonları vardır (Simmel, 2012:142). Ancak paranın fonksiyonel değeri, bunun ötesinde ekonomik mübadele ilişkilerine ve sonrasında ekonomik ilişkileri aşan bir toplumsallığa doğru genişletilmiştir (Simmel, 2012:146). Paranın fonksiyonunun giderek arttığı bir kesitte, tözsel değeri yavaşça ortadan kalkmaktadır:

Paranın ikili doğası; somut ve değerli bir töz ve aynı zamanda kendi anlamını tözün hareket ve fonksiyon içinde tamamen çözülmesine borçlu bir şey olmasından kaynaklanır. İnsanlar arasındaki mübadelenin somutlaşması, saf bir fonksiyonun cisimleşmiş olmasından kaynaklanır (Simmel, 2012:152).

Simmel'in paranın ikili doğasına dair analizlerini, onun fenomenlere yönelik genel kavrayışı üzerinden ele almak gerekir. Fenomenleri kavrayışımız, onların form ve içerik olarak bütünlüklü ele almamızı gerektirir. Fakat 'daha yüksek gelişim evrelerinde bu unsurlar ayrılır ve saf bir form olarak fonksiyon, spesifik şekillerde değerlendirilir. Bu formların içerikleri genelde önemsiz görülür' (Simmel, 2012:179). Simmel'in formları ele alırken bunların sahip olduğu içerikleri tamamen göz ardı etmediğini söyleyebiliriz. Para fenomeni üzerinden yaptığı analizi böyle okumak mümkün. Paranın fonksiyonları, tözsel içeriğinin üzerinden iş görmektedir. Simmel, 'primitif toplumlarda' ya da mübadele ilişkilerinin genişlemediği tarihsel zamanlarda örneğin 'deniz kabuğu' gibi para metaların eş değerlilik rolünden bahseder. Ancak mübadelenin geliştiği toplumlarda değerli metaller, paranın tözü haline gelmek zorunda kalmıştır. Paranın 'değerleme' niteliği bu tözün fonksiyonudur esasen (Simmel, 2012:180).

Simmel, paranın nesnelere ile kurduğu ilişkinin 'aslında insanlar arasındaki ilişki olduğunu' ifade etmektedir. Paranın fonksiyonel anlamı, insanlar arasındaki ilişkiyi, nesnelere kendilerinin 'orijinal olarak gerçekleştirdikleri mübadele hareketleri' olarak gösterir. 'Ne var ki bu sadece bir başlangıç görüşüdür. Zira son tahlilde bu süreçleri taşıyan nesnelere değil insanlardır.' (Simmel,2012:151). Burada, Marx'ın fetişizm kavramına çok yaklaşıldığı aşıkardır. Simmel bu kavramı kullanmaz ancak paranın fonksiyonel biçiminin üstünü örttüğü toplumsal ilişkileri; 'para için evlilik', 'rüşvet', 'çeyiz', 'fahişelik', 'wergild(kan parası)' gibi farklı formlarda ayrıntılı bir şekilde ele alır (Simmel, 2012:363-384). Yine de değer teorisini, mübadeleye giren nesnelere sadece insan emeğinin ürünleri olması üzerinden inşa etmemesi, paranın fonksiyon olarak gizlediği toplumsal ilişkileri sadece üretim ilişkileri kapsamında değerlendirmemesine sebep olmuştur. Bu bağlamda analizi, Marx'ın meta ya da para fetişizmi kavramlarının içeriği ile ayrışan bir kuramsal çerçeveye doğru genişlemektedir.

Simmel değer teorisini, ekonomik kozmosun dışındaki ilişkileri de açıklamak adına genişletilmiş bir çerçevede inşa etmiştir. Bundan dolayı paranın fonksiyonel formunun, -ekonomik- mübadele ilişkilerinin dışındaki işleyiş mekanizmalarına odaklanmaktadır. Kapital'de paranın 'değerlerin ölçüsü', 'dolaşım aracı', 'ödeme aracı', 'gömüleme' ve 'dünya parası' olma özellikleri, paranın sermayeye dönüşümünün mübadele sürecinde aldığı farklı fonksiyonlar olarak değerlendirilir (Marx, 2011:102-144).

Bu noktada, girişte de belirttiğimiz üzere, her iki eserin kuramsal istikametindeki farklılık, halen paralellik kurulabilecek bazı argümanlara rağmen tartışmaların tamamen başka seyirlere ilerlemesini gerektirir. Paranın felsefesi, paranın spesifik toplumsal etkileşimlerde sahip olduğu fonksiyonları açığa çıkartmaya odaklanır. Kapital'de ise sermayenin oluşumu, bunun emek gücü ile olan ilişkisi ve üretim sürecinin diğer unsurlarının ayrıntılı analizleri ortaya çıkar.

SONUÇ: İLİŞKİSEL DEĞER ANALİZİ

Değeri nesnel olarak analiz etme çabasında, Marx ekonomik mübadele ilişkilerinin dışına taşmazken; Simmel, ekonomik mübadele ilişkilerini merkeze koysa da mübadelenin öncesi ve sonrasındaki özne-nesne ilişkilerini analizine dahil etmek istemiştir. Bu basit ayırım üzerinden, Simmel'in değer mefhumunu daha geniş bir bağlamda nesnelleştirmeye çalıştığını söyledik. Ancak bu çabanın sınırları, değeri toplumsal ilişkiler bütününde ele alma konusunda ortaya çıkmaktadır.

Şimdi düşünsel bir deney üzerinden, iki düşünürün değer kuramlarını analiz etmeye devam edelim. Spesifik bir manzaranın izlenmesine yönelik bir faaliyeti değerlendirelim. Bir manzaranın nerede olduğuna dair kesin bir yargıda bulunamayacağımız aşıkardır. Bu anlamda kesinlikle öznenin etkileşimlerine dair bir yargıdır diyebiliriz. Öznenin, anlık ya da daha geniş zaman diliminde, arzularının yöneldiği bir resimdir. Vadiler, kanyonlar, dağlar ya da kuş sürüleri türünden doğal şeyleri gösterebileceği gibi binalar, caddeler, şehir ışıkları gibi insan yapımı şeyleri de ifade edebilir. Şimdilik sadece doğal bir fenomen olarak, örneğin bir kanyonu izlemenin değerini analiz etmeye çalışalım. Ve bu kanyonun piyasa mübadelesinde yer almadığını düşünelim (bugün piyasada, izlemek için ciddi ücretler ödenen doğa manzaraları mevcuttur. Büyük kanyon ve Everest gibi yerler bunlara örnek olabilir).

Marx'ın terminolojisiyle bu kanyonun bir 'kullanım değerine' sahip olduğunu söyleyebiliriz. 'Bir şey, değere sahip olmadan da bir kullanım değerine sahip olabilir' (Marx, 2011:55). Örneğin hava böyle bir şeydir. Zamanında su da böyle bir şey idi. Fakat bir kanyonu izlemeye yönelik kullanım değeri, hava ya da su gibi bedenin değil, 'ruhun ihtiyacını' karşılamaya yöneliktir. Yani arzunun tatminidir ve halen -Marx'ı takiben- bir kullanım değeridir. Ancak piyasa mübadelesine tabi olmadığı için bu değer nesnel bir içeriği yokmuş gibi gözüktür. Simmel'in terminolojisi açısından da bu değer (kanyonu izlemenin tatmini) öznenin zihinsel kategorilerinde başladığı açıktır. Fakat Simmel'in genişletilmiş mübadele kavramı, bu spesifik örneği anlamlandırmamıza olanak sunar. Simmel'e göre her etkileşim bir mübadele biçimi alıyordu (Simmel, 2012:51). Piyasaya tabi olmayan bir kanyon manzarasını izlemeyi neyle mübadele ettiğim ise açıktır: emek gücümlerim. O manzaraya ulaşmak için emek gücünün 'feda edilmesi' bir zorunluluktur. Burada, emek gücünden, insan kaslarının ve sinirlerinin belli bir zaman içinde harcanmasını kastediyoruz. Böylece, Simmel'in kuramsal çerçevesinde, meta olmayan ama 'mideden' de kaynaklanmayan kullanım değeri olan bir şeyi, manzara izlemeyi, yine meta halinde bulunmayan başka bir kullanım değerini, emek gücümü, feda ederek değiştirebilirim.

Peki bu izole örneğin, toplumsal ilişkilerdeki yerini nasıl anlamlandırmak gerekir? Sadece izleyen özne ile izlenen nesne arasındaki bir ilişki olarak kalsa, örneğin o kanyon manzarasının hemen yakınında yaşayan bir Robinson olsa, bu mübadele ilişkisini bir toplumsal ilişki çerçevesine yerleştirmek durumunda kalmazdık. Ve Simmel'in değer analizi bu örneği çok yerinde bir şekilde açıklamaya yeterdi. Fakat bir şeyi elde etmek için harcanan emek-zamanın, Robinson dışında, yaşayan tüm insanlar için bir toplumsal dolayımı zorunluluk haline getirdiği kapitalist toplumlarda, izole bir manzara macerasının bile bu dolayımı sergilediğini söylemeliyiz. En sade halinde bile boş zaman ve ulaşım gibi geçim araçlarının bir kısmını ayırmak gereken bir etkinliktir manzara izlemek. Bu durumda izleyen öznenin kendi geçim araçlarını hangi koşullarda ürettiği ile doğrudan alakalıdır. Emek gücünü satarak elde ettiği geçim araçlarından hangi oranda yatırım yapabileceğinin ifadesidir aynı zamanda. Emek gücünün satılması ve bu emek gücünün tüketilmesiyle üretilen artı değerın bölüşümü, basit bir manzara izleme etkinliğinin esasen toplumsal bir ilişkilene olabileceğini kolayca gözler önüne sermektedir. Çünkü emek gücü soyutlaması, Marx'ı takiben, tek tek bireysel emek güçlerini değil toplumun toplam emeğinin bir unsuru olarak ele alınmaktadır. Bundan dolayı manzara izleme arzusunun tatmin etmek, kişisel bir eylemin ötesinde, toplumsal ilişkilerin bütününe bakılarak açıklanması gereken bir eylem olarak görülmelidir.

Marx'ın Kapital'de sunduğu kuramsal çerçeve, bir şeyin değerini açıklarken en harici görünen toplumsal ilişkileri bile analize dahil etmeyi zorunlu kılmaktadır. Tekil bir emek gücü ile onun gerçekleşmesi sonrasında elde edilen değer arasındaki ilişki, toplumun toplam emek gücü ile bunun ürettiği değerın bölüşümü arasındaki ilişki içerisinde ele alınmaktadır. Bölüşümü işaret eden bu çerçeve, aynı zamanda, bahsi geçen toplumun 'tarihsel ve manevi' birtakım unsurlarını da analizi zorunlu kılmaktadır. Böylece değerın oluşumu tarih üstü metafizik bir alandan çıkarılıp, gerçek ilişkilerin tarihsel seyri içerisindeki bir süreçte tahvil edilmiştir.

Simmel'in kuramsal çerçevesinde ise değer oluşumu, öznenin nesneye yönelik arzusuyla başlar ve bu arzunun tatmini ile sonuçlanır. Bu etkileşim değer oluşumun öznel sürecini ifade eder. Arzunun gerçekleşebilmesi için gerekli olan mübadele süreci ise değer nesnelleşme süreci olarak ele alınır. Fakat mübadelede oraya çıkan bu nesnelleşme sürecinde de halen mübadeleye dahil olan öznel istek ve arzularının etkisini görebilmekteyiz.

Simmel, değer oluşumunda görüngülerin arkasında işleyen başka türden toplumsal ilişkileri birbirine bağlayabilecek tutarlı bir çerçeveye karşımıza çıkamamaktadır. Ancak buna rağmen, öznenin arzu tatminin, değer görünüş formları üzerinde nasıl etkileri olabileceğini dair tartışmalara önemli bir katkı sunmuştur. Bugün, bir metanın piyasada tüketiminin, o metaya yönelik arzu üretimi ile beraber değerlendirmemiz gereken bir toplumsal aşamada olduğumuzu belirtmek gerekir. Bir şeyi ne kadar istediğimiz, büyük oranda, o şeye yönelik üretilen anlamın üzerimizdeki etkisiyle doğrudan ilişkilidir. Anlam üretimi ise öznenin kendi tasarrufuyla değil, egemenlik ilişkilerinin çıkarlarıyla inşa edilmektedir. Benzer kullanım değerine sahip X marka akıllı telefona değil de daha yüksek ücretli Y marka akıllı telefona olan ihtiyacım, Y markasının toplumsal göstergesine yönelik anlamını içselleştirmemle doğrudan alakalıdır. Bu anlamın üretimi çok farklı toplumsal etkileşimleri içerse de esasen reklam ve pazarlama gibi kapitalist üretim sürecinin bir parçası olan iletişim teknikleri üzerinden inşa edilmektedir. Yani arzulama isteği de kapitalist toplumsal ilişkiler içerisinde salt bireysel bir edime indirgenememektedir. Simmel'in öznel değer oluşumu, arzunun, şeylerin değeri üzerindeki etkisini değerlendirmemize olanak sunacak kuramsal bir yol açmaktadır. Ancak değer üretmesinde bölüşüm ve sömür gibi kapitalist toplumsal ilişkileri ifade eden bir ilişki çerçevesi sunamamış olması, arzunun üretiminin de kapitalist sömür sürecinin bir parçası olduğunu görmesini engellemiştir.

Bu çalışmada klasik sosyal teorinin iki önemli temsilcisi Marx ve Simmel'in değer mefhumuna yönelik argümanları, *Kapital* ve *Paranın Felsefesi* eserlerinden yola çıkarak karşılaştırmalı bir analizle ele alınmıştır. İlişkisel bir değer analizi için Marx'ın artık değer kuramını merkeze alan kuramsal çerçevesinin daha fazla imkan sağladığı gösterilmeye çalışılmıştır. Simmel'in yaklaşımının, değeri daha geniş toplumsal ilişkilerde anlamlandırabileceğimiz bir çerçeveye sahip olmasına rağmen, ilişkisel bir harita çıkarma noktasında sınırlılıkları gösterilmek istenmiştir. Bunun sebebini her iki kuramcının metodolojik ve kuramsal güzergahlarının farklarıyla açıklamaya çalıştık. Marx görüngüleri, kendi bağlamlarında olduğu gibi görünen fenomenler olarak ele alsa da neden öyle göründüklerini ortaya çıkartacak bir metodoloji ve kuramla işe koyulmuştur. Klasik ekonomi politiğe yönelik temel eleştirisi de bu çerçevededir. Simmel açısından da görüngüler belli bir tarihsel-toplumsal içeriğin üzerinde ortaya çıkan etkileşimlerin görünümüdür. Ancak Simmel bu içeriğin nasıl o görünüme dönüştüğünü açıklamak konusunda daha sınırlı bir kuramsal çerçeve bırakmıştır. Buna rağmen her iki yaklaşımı bir arada işe koyacak bilimsel araştırmalarla, değer mefhumuna yönelik, toplumsal ilişkileri en geniş uzamda ele alabileceğimiz kavramsal kuramsal çerçevenin klasik teorideki zemini inşa edilebilir.

KAYNAKÇA

- Bahçe, S. (2018). Marksoloji mi Marksizm mi? *Kapital'in İzinde*, Mülkiye Dergisi, 42 (1), 145-162.
- Barbon, N. (1696). A Discourse on coining new money lighter. In answer to Mr. Locker's consideration etc. London.
- Bocutoğlu, E. (2012). İktisat Teorisinde Emeğin Öyküsü, *Emek ve Toplum Dergisi*, Cilt 1, Sayı 1.
- Harvey, D. (2010). *Marx'ın Kapital'i İçin Kılavuz*, Çev: Bülent O. Doğan, İstanbul: Metis Yayınları.
- Klein, N. (2012). *No Logo* (Çev: Nalan Uysal), Ankara: Bilgi Yayınları.
- Lipietz, A. (1993). Uluslararası İş bölümünde Yeni Eğilimler: Birikim Rejimleri ve Düzenleme Tazları, *Toplum ve Bilim Dergisi*, 56 (1), 51-73.
- Marx, K. (2011). *Kapital, Ekonomi Politiğin Eleştirisi*, I. Cilt, Çev: Mehmet Selik, Nail Satlıgan, İstanbul: Yordam Kitap.
- Mila Canto N. (2005). *Sociological Theory of Value, Georg Simmel's Sociological Relationism*, New York: Columbia University Press.
- Ollman, B. (2019). *Diyalektiğin Dansı, Marx'ın Yönteminde Adımlar*. Çev. Cenk Saraçoğlu. İstanbul: Yordam Kitap.
- Öngen, T. (1996). *Prmotheus'un Sönmeyen Ateşi: Günümüzde İşçi Sınıfı*, İstanbul: Alan Yayıncılık.
- Sayer, A. (1992). *Method in Social Science: A Realist Approach*, New York and London: Routledge.
- Simmel, G. (2012). *Paranın Felsefesi*, Çev: Yavuz Alogan, Öykü Didem Aydın, İstanbul: İthaki Yayınları.

Beyan ve Açıklamalar (Disclosure Statements)

1. Bu çalışmanın yazarları, araştırma ve yayın etiği ilkelerine uyduklarını kabul etmektedirler (The authors of this article confirm that their work complies with the principles of research and publication ethics).
2. Yazarlar tarafından herhangi bir çıkar çatışması beyan edilmemiştir (No potential conflict of interest was reported by the authors).
3. Bu çalışma, intihal tarama programı kullanılarak intihal taramasından geçirilmiştir (This article was screened for potential plagiarism using a plagiarism screening program).



Article Info/Makale Bilgisi

✓Received/Geliş:01.03.2024 ✓Accepted/Kabul:29.03.2024

DOI: 10.30794/pausbed.1445559

Research Article/Araştırma Makalesi

Türkmen, B. (2024). "Eleştirel Sosyoloji ve Toplumsal Hareketler", *Pamukkale Üniversitesi Sosyal Bilimler Enstitüsü Dergisi*, sayı 62, Denizli, ss. 69-82.

ELEŞTİREL SOSYOLOJİ VE TOPLUMSAL HAREKETLER

Buket TÜRKMEN*

Öz

Eleştirel sosyoloji genel olarak toplumsal hareketlerin tarihsellikleri ışığında toplumları değiştirme güçleri ve öznelleşmelerine odaklanmaktan ziyade, düzenli tekrarlıklar, toplumsal yapıların ve belirlenimlerin yeniden üretimi üzerine odaklanır. Bu ise aktörleri toplumsal yapıların içindeki ön-belirlenimleri çerçevesinde anlama/açıklamayı önceler. Bu tür bir sosyolojik kavrayışı görece stabil toplumları anlamaya çalışırken kullanmak anlamlı olabilir. Zira bu toplumlarda sosyal yapılar güçlüdür ve toplumsal mücadeleleri bünyelerine katarak evcilleştirirler. Fakat siyasal rejimin hızlı değişimler göstererek kurumsal yapıların zemininin sarsıldığı toplumlarda, tahakkümün yeniden üretimi, sosyal hayatın önceden belirlenmişliğinin vurgulanmasından çok, toplumsal mücadelelerin ve toplumsal alanlar içindeki güç ilişkilerinin sürekliliği, toplumsal belirleyiciliği üzerine çalışmak daha anlamlı olabilir.

Bu makalede eleştirel sosyolojinin kavramlarını kullanarak yeni toplumsal hareketlerin toplumsal değişim ile ilişkileri, bu hareketlerin ortaya çıkardığı yeni toplumsal varlıklar ve tipler üzerine düşünmek amaçlanmaktadır. Önerilecek eleştirel sosyolojik kavrayış, Türkiye'de ve başka ülkelerde son yıllarda demokrasiden uzaklaşan rejimler karşısında aktörlerin geliştirdikleri dayanışma ağları üzerine bir düşünme çerçevesi oluşturmayı hedeflemektedir.

Anahtar kelimeler: *Eleştirel sosyoloji, Toplumsal hareketler, Ağ dayanışmaları, Toplumsal tahakküm, Kurumlar.*

CRITICAL SOCIOLOGY AND SOCIAL MOVEMENTS

Abstract

Critical sociology generally focuses on the regular recurrences, reproduction of social structures and determinations, rather than on the power of social movements to change societies and their subjectivization through their historicity. This approach prioritizes to understand and explain actors in terms of their pre-determinations within social structures. Such a sociological approach may make sense when trying to understand relatively stable societies. In these societies, social structures are strong and domesticate social struggles by incorporating them. However, in societies where the political regime undergoes rapid changes and institutional structures are shaken, it may be more meaningful to work on the continuity and social determinacy of social struggles and power relations within social spheres rather than the reproduction of domination and emphasizing the predetermination of social life.

This article aims to use the concepts of critical sociology to reflect on the relationship between new social movements and social change, the new social entities and types that these movements create. The critical sociological insight that will be proposed aims to create a framework for thinking about the solidarity networks that actors have developed in the face of regimes that have moved away from democracy in Türkiye and other countries in recent years.

Keywords: *Critical sociology, Social movements, Network solidarities, Social domination, nstitution.*

*Doç. Dr., Centre d'Etudes Turques, Ottomanes, Balcaniques et Centreasiatiques (CetoBac), Araştırmacı (Chercheuse Associée).
e-posta: elizemestan@gmail.com (<https://orcid.org/0009-0008-6573-9718>)

1. GİRİŞ

Eleştirel sosyoloji, düzenli tekrarlıklar, toplumsal yapıların ve belirlenimlerin yeniden üretimi üzerine yapılan çalışmalar üzerinden yayılmıştır. Bu sosyoloji toplumsal hareketlerin ve aktörlerin toplumlara değiştirme güçleri ve öznelleşmelerinden çok, sosyal yapıların belirlenimleri içerisindeki faillerin eylemlerini anlama/açıklamayı önerir. Bu tür bir kavrayışta toplumsal aktörler esas olarak toplumsal tahakkümün işleyişinin araçları gibi görülürler, aşılabilir sınırların içinde, olası sınırlarının bilincinde olarak hayatlarını ve eylem alanlarını inşa ederler (Spurk, 2006). Bu inşa belirlenmiş toplumsal alanlar içerisinde, diğer failer ile alan tahakkümü için mücadele ederek gerçekleşir. Bu mücadelelerin sonucunda ise hem alanlardaki hakim failer, hem alanların işleyiş kuralları değişir, ve en sonunda eylem alanlarında süregiden bu mücadelelerin bir sonucu olarak toplumun dönüşümünün gerçekleştiğini görürüz (Bourdieu, 1979, 2021: 506-512).

Bu tür bir sosyolojik kavrayış görece olarak stabil yapılarla işleyen toplumlar üzerine çalışmalarda kullanıldığında anlamlı olmaktadır: buralarda toplumsal yapılar güçlüdürler, alan dominasyonu için verilen mücadeleleri ve güç ilişkileri tarihsel döngüsünü büyük ölçüde tamamlayarak gücü kurumsallaştırmıştır (Spurk, 2006) ve yeni güç mücadelelerini de bünyelerine katarak evcilleştirirler -Avrupa toplumları özellikle sıkça bu eleştirel sosyolojik kavrayış ile analiz edilmektedirler. Ezilenlerin mücadelelerinden dönüşümler gerçekleşse de aslanan yeniden üretilen tahakkümdür. Fakat kurumların işlerliğini yitirdiği, siyasal rejimin hızlı değişimler göstererek kurumsal yapıların zemininin sarsıldığı toplumlarda, sosyal yapılar içinde toplumsal tahakkümün yeniden üretimi ve sosyal hayatın önceden belirlenimi (determinizm) üzerine yapılacak bir sosyolojiden ziyade, aktörlerin toplumsal mücadelelerinin sürekliliği, güç ilişkileri üzerine çalışmak daha anlamlı olabilir. Bu tür toplumlarda yapılacak eleştirel sosyoloji, yeniden üretim ve tekrarları değil, aktörlerin toplumsal arenada hâkim olma, kurumsal alanı ele geçirme/yeniden oluşturma mücadelelerinin sosyolojisi olmak zorundadır. Eleştirel sosyoloji yapısal tekrarların değil, toplumsal hareketlerin ve mücadelelerin zorlu serencamını araştırmak ve anlamak zorunda kalır.

Aslında bugün birçok toplum için böyle bir sosyolojik kavrayış önerilebilir: Günümüzde eleştirel toplumsal düşün toplumsal ilişkiler ve çatışmalara odaklanmak durumundadır. Çatışma, toplumsal hareket ve aktörlere odaklı bir eleştirel sosyolojik kavrayış ekolojik, pandemik ve göçlere dayalı sosyal krizler karşısında demokrasiden uzaklaşma tehdidi altında derin yapısal değişimlere zorlanan batı toplumlarını anlamak için de elzem gibi görünüyor. Bugünün eleştirel sosyolojisinin ciddiye almak durumunda olduğu temel sorular şunlardır: Yeni toplumsal hareketler hangi toplumsal dönüşümleri doğuruyorlar? Yeni tarihselcilikler nerelerde, hangi hareketlerde, hangi aktörlerin eylemleri içerisinde oluşturuluyor?

Bu makalede eleştirel sosyolojinin düşünsel araçlarını kullanarak yeni toplumsal hareketlerin toplumsal değişim ile ilişkileri ve bu hareketlerin ortaya çıkardığı yeni toplumsal değişim kavrayışı üzerine düşünmek amaçlanmaktadır. Makalenin önereceği eleştirel sosyolojik kavrayış, Türkiye’de ve birçok başka ülkede son yıllarda süren toplumsal mücadelelerde aktörlerin demokrasiden uzaklaşan rejimler karşısında güvencesiz hissetmeleri sebebiyle geliştirdikleri yatay ağ direnişleri ve mücadeleleri anlama/okuma çerçevesi oluşturmayı hedeflemektedir. Bu amaçla ilk bölümde eleştirel sosyolojinin gelişiminin tarihsel bağlamı tartışılacak, daha sonra özne sosyolojisi bağlamında eleştirel sosyolojiye getirilen yeni sorunsallar üzerine düşünülecek ve böylece sosyolojinin tarihinde ana eksen olan fail-yapı ikiliğinin ötesinde, eleştirel sosyolojik yaklaşımda yeni toplumsal hareketlerin yeri sorgulanacaktır.

2. ELEŞTİREL SOSYOLOJİK KAVRAYIŞIN GELİŞİMİNE İLİŞKİN DEĞERLENDİRME

Eleştirel sosyoloji uzun bir süre toplumsal tahakküm sosyolojisi olarak gelişti, böylece yapısal dönüşüme odaklanarak, aktörlerin öznelliklerini yapılarla yeniden üretilen tahakküm çemberlerinin içinde bir eyleyici olarak gördü. Dünyada bu eleştirel sosyolojik bakışın iki önemli epistemolojik kökenini görürüz: Frankfurt Okulu’nun eleştirel kuramı ve eleştirel Fransız sosyolojisinin yapısal inşacı ismi Bourdieu’nün toplumbilimsel yaklaşımı. Fransa’da eleştirel sosyolojinin epistemolojik paradigması Frankfurt Okulu’ndan doğrudan kaynaklanmıyor olsa da (Renault, 2012: 87-89), bireylerin seri üretimi yoluyla toplumsal yeniden üretime atıfta bulunan Bourdieu’cü tahakküm fikri, Frankfurt Okulu’nun eleştirel düşüncesiyle, özellikle de Adorno’nunki ile uyumludur (Spurk, 2006: 183-191).

Bu eleştirel sosyoloji, bir taraftan fenomenoloji ve Sartre'in varoluşçu insan kavrayışına karşı, diğer taraftan 1950lerin empirisizmine karşı yükselen yapısalcılığın etkisi altında, onunla bir hesaplaşma içerisinde gelişti. 1950li yıllara kadar toplumsal düşünce felsefenin hakimiyeti altındaydı, o dönemde bu, varoluşçu felsefenin ve fenomenolojinin, daha kesin olarak da Sartre ve Merleau-Ponty'nin hakimiyeti demektir. Bu baskın felsefeye karşı yapısalcılık ortaya çıkarken bireysel özerklik, aktör, insanın özgürlüğü ve en önemlisi özne fikirlerinin zemin kaybetmesine, giderek rafa kaldırılmasına sebep oldu. Bir dönem felsefi özgürlük kavrayışında baskın bir çerçeve olagelmış olan varoluşçu ve fenomenolojik kavramlar yavaş yavaş terk edilirken, Sartre'in insan ve özgürlük kavrayışı sosyal bilimler ve felsefe tartışmalarının dışına itildi (Spurk, 2006: 139).

Yapısalcılığın bu yükselişinin tarihsel çerçevesi önemlidir: Bu akım Cezayir Savaşı'nın sona ermesinden sonra De Gaulle'cü politikaların entelektüellerin ilgisini harekete geçirmekte büyük zorluk çektiği Fransa'da, siyasi bir kuraklık döneminde doğdu ve gelişti. Esasında bu gelişme, Fransa'nın tarihsel bağlamı içinde değerlendirilince daha anlaşılır olur: III. ve IV. Cumhuriyetin toplumsal ve tarihi sorumluluğu ile kendisini tanımlayan entelektüelinin II Dünya Savaşı sonrası dönemde tarihe en son büyük müdahalesi Cezayir Savaşı sırasında olmuştur. Sartre'in bu dönemde aldığı savaşa karşı eleştirel tutum onu döneminin cesur entelektüel sembolü haline getirmiş, Camus ile birlikte Fransa'nın Cezayir'deki savaş politikasına karşı tavır almış, dönemin Avrupa Sosyoloji Merkezi'nin başında bulunan Raymond Aron gibi çok farklı siyasal duruşlardan entelektüeller de dahil olmak üzere birçok önemli isim bu eleştirel tutumda birleşmiş, yine aynı dönemde birçok bildirden en önemlisi "121'ler bildirisi" (Cezayir Savaşı'na İtaatsizlik Hakkına Dair Bildirge) Cezayir Savaşı'na karşı farklı siyasal duruşların bulunduğu entelektüel bir cephe oluşturmuştu (Gülsoy, 2014: 93-112). Savaşa ve kolonyalizme karşı hümanist bir tarihselliği savunan, anti-kolonyal mücadeleye katılan dönemin entelektüellerine tarihin verdiği cevap, De Gaulle hükümeti altında, kurumsallaşmış güçlü yapılarla kendini yenileyen V. Cumhuriyet olmuştu (Spurk, 2006: 138-146). Bu kendini yeniden kuran toplumda entelektüelin rolü tarihsel ve felsefi yol göstericiden uzman statüsüne evrilmişti. Yapılar hakim sınıfların tahakkümünün yeniden üretimini sağlarken, entelektüelin rolü toplumun geleceğinin tasarlanması sürecinde devre dışı bırakılıyordu. Artık "devlet aygıtı" nı yönetenler toplumun geleceğini planlıyor, V. Cumhuriyetin kurumlarının ve başkanlık idare tarzının sağladığı bu yeni dönemde eski kurumları yeniden dizayn ediyorlardı. İşte bu yeniden oluşturulan, kurumsallaştırılan toplumda müzakere ve oydaşma, oluşturulan/kurumsallaştırılan tahakkümün meşrulaştırılmasına yarıyordu (Rousseau, 2007; Bourdieu ve Passeron, 1964; Bourdieu, 1989). Eleştirel sosyoloji tam da bu tarihsellik içinde ortaya çıkan yapısalcı felsefeye cevaptır.

Foucault bu dönemin entelektüelini sorunsallaştırırken mevzuu daha açık kılar. Foucault eski tekil açıklamaların yerine yeni dönemde felsefenin çoğul yürütüldüğünü, uzmanlaştığını söyler. Dünyanın tüm çeşitliliği içinde sorunsallaştırılmasının öznesi olarak filozof figürü ortadan kalkar. Böylece Sartre bir kenara çekilerek alanı sınıflandırıcı ve çoğunlukla determinist insan bilimlerine açık bırakır (Dosse, 1991: 26). Foucault ve Sartre arasındaki entelektüel çatışma, bu ikincisinin *Kelimeler ve Şeyler*'e yönelik eleştirisine Foucault'nun cevabında netleşir. Burada Foucault eski dönemin bilgi sisteminin ötesine geçtiğimizi savunur ve "Hâlihazırda on yedinci ve on sekizinci yüzyıllarda başlayan dönüşümün çok ileri bir aşamasındayız: Artık bilgi kamusal bir şey haline aldı. Bilgi, aynı koşullara yerleştirilen her bireyin görebileceği ve saptayabileceği şeyi görmektir. Bu açıdan bilginin yapısı kamusal hale geldi. Herkesin bilgisi var. Sadece, bilgi aynı bilgi değil, ne formasyon açısından, ne kesinlik vs. açısından, ama bir yanda cahiller diğer yanda alimler yok. Bilginin bir noktasında olan artık hep ve hızla, bilginin başka bir noktasına yansıyor. Ve bu açıdan bilginin hiçbir zaman bu denli uzmanlaşmadığını ve ancak yine de hiçbir zaman da bu kadar kendi kendisiyle bu denli hızla iletişime geçmediğini düşünüyorum." der. (1994: 696 aktaran Gülsoy, 2014: 101).

Bourdieu bu bağlama bakarak anlaşılmalı, zira her ne kadar kendisini yapısalcı kuşaktan ayırarak "genetik yapısalcı" terimini tercih etse de, bu akımın ortaya çıkışının tarihsel koşulları Bourdieu'nün eleştirel sosyolojisini mümkün kılmıştı. Bu anlamda Bourdieu, yapısalcı yöntemin sosyoloji içerisinde geliştirilmesinde önemli bir rol oynamıştır. Sosyolojiye ve sosyal düşünceye sosyal dünya vizyonunun "öznesizleştirilmesini" getiren onun eleştirel sosyolojisi olmuştur.

Tahakkümün yeniden üretilmesinin analizine odaklı bu "öznesizleştirilen" sosyoloji, Bourdieu'nün toplumsal hareketlere odaklı olmayan sosyolojisinin sonucudur: O, yapılarda ve kurumlarda yeniden üretilen tahakkümü inceler. Rancière bu konuda Bourdieu'ye en katı eleştirileri yapan filozoflardan biridir: Bourdieu'nün sosyolojisi

siyasal açıdan depresiftir ona göre. Onu determinizm ile en katı suçlayanlardan biri olan Rancière'e göre Bourdieu bireyi toplumsal çevresinin ona verdiği zevkleri, fikirleri ve duyguları içinde donmuş, sıkışmış olarak tanımlar. Rancière, Bourdieu'nün sosyal analizinin sonuçlarını kategorik ve kötümser olarak nitelendirir, çünkü Bourdieu tahakküm ilişkilerini tersine çevirmenin neredeyse imkânsız olduğunu ve bu sosyal adaletsizlik vizyonunun politik olarak "etkisiz" olduğunu savunmaktadır (Rancière: 1983). Bourdieu siyasal tavrında da bilimsel tavrı ile uyumlu olmuştur uzun zaman: 1968 olayları sırasında aldığı pasif tavır bu hususta önemlidir. Kendisi 1990lı yıllara dek kuramsal boyutta kalarak bir etkili kuramcı/sosyolog olmaya öncelik verir. Alain Touraine, Edgar Morin gibi sosyologlar Paris Nanterre Üniversitesin'de başlayan 1968 olaylarında aktif olarak rol alırken Bourdieu Mayıs '68'e ilişkin analizini geç bir tarihe kadar yayınlamamıştı (Vannier, 2015)¹. Daha ziyade bilimsel araştırma ile siyasal eylemciliği birleştiren Bourdieu (Wacquant, 2007), bunu da daha sonraki dönemde geriye bakarak yapmıştır. *"Onun için sosyal bilim yapmak, her zaman, siyaset yapmanın dolaylı bir yoluydu: Zaman içinde değişen şey, bu iki unsurun miktarı ve Bourdieu'nün siyaset itkilerinin bilimselliğe yedirilmesi derecesidir."* (Wacquant, 2007: 443) Her ne kadar otoriteye karşı gelen bir tavır ve sol düşünsel geleneğe eğilimi olsa da, bunun için otoriteyi devirmeye odaklı toplumsal hareketlere değil, öncelikle siyaset yapmanın bir yolu olarak gördüğü, bilimsel tavrını geliştirip derinleştirmeye öncelik vermişti. Bu ise Bourdieu'nün hem sınıfsal hem taşra kökeni sebebiyle Paris'teki elit çevrelerin okuduğu Ecole Normale Supérieur'deki dışlanma tecrübesinden de kaynaklanan, sosyal olarak güçsüz olduğu akademik alanda bilimsel gücü sağlamlaştırmadan militan bir siyasi tavra bürünmeme tavrı olarak analiz edilir: Wacquant, Bourdieu'nün kendisi gibi alt sosyal köken ve taşradan gelen öğretmenlerine yöneldiğini öne sürerken bu dışlanma tecrübesinin kuramsal yönelimindeki önemini anlamamızı sağlar (2007: 442). Bourdieu sosyal ayrıcalıkların cumhuriyet kurumlarında eşitlik kisvesi altında nasıl yeniden üretildiğini en iyi kuramsallaştıran sosyologdur, eğitim bu yeniden üretimin en önemli ayağı olarak incelenilir, Passeron ile ortak çalışmalarında. Ancak eşitsizliğin kuramsal olarak nasıl yeniden üretildiğini analiz ederken buna karşı bir toplumsal gücü düşünmemizi neredeyse imkânsız kılar. Yine de bu eleştirilerde Rancière kadar katı olmamak gerekebilir. Zira Bourdieu'nün militan olarak mesafeli durduğu Mayıs 1968 sırasında, Passeron ile kapanarak kotardığı araştırma sonuçlarının isyanın öncü kuvveti öğrencileri etkilediğini, kendisi ile o dönem sonrasında yollarını ayıran Raymond Aron'un 1989'da yayınladığı anılarından öğreniriz: Raymond Aron anılarında 1968'de öğrencilerin «Les Héritiers kitabında (Bourdieu ve Passeron, 1964) yayınlanan fikirleri kullandıklarını ve istismar ettiklerini» dehşetle hatırlamaktadır (Aron, 1989: 474, aktaran Mounier, 2001). 1968 baharında sokak gösterilerine ve üniversite genel kurullarına katılan, eğitimin işlev bozukluklarını anlatan sosyolojik broşürler dağıtan sosyologların tersine Pierre Bourdieu - Jean-Claude Passeron'a göre - "kafelerin sessiz, gece geç saatlere kadar süren ortamından yararlanarak, ortağıyla birlikte, militan ya da siyasi değil ama epistemolojik bir manifestoya son rötuşları yaptı: Le métier de Sociologue." (Joly, 2015). Ancak Bourdieu'nün Mayıs 1968 olaylarıyla ilişkisine dair en açık kanıt, ölüm yılında iki öğrencisi - Franck Poupeau ve Thierry Discepolo - tarafından yayınlanan Interventions, 1961-2001, Science sociale et action politique başlıklı kitapta sunulmaktadır. (Bourdieu, Poupeau & Discepolo, 2020). Bourdieu Mayıs 68 döneminde iki çağrı metni yayınlamış, birinci metinle öğrenci isyanının özerk, siyasi olarak yönetilen bir sistem içinde kalmamasını, 1789 devrimcilerinin Ancien Régime'e (Monarşiye) karşı çıkarken benimsediği yöntemlerle işlevsel hale getirilecek yaygın bir sosyal demokratik devrime dönüşmesini sağlamaya çalışmıştır. İkinci metin ise, teknokratların, sosyal demokratların ve teknokrat olmayanların bir araya gelmesini sağlamaya çalışırken izlenecek 16 ilkenin ana hatlarını çizmektedir (Robbins, 2011). Bourdieu belirli bir bilimsel meşruluk kazandıktan sonraysa (Wacquant bu meşruluğu haksız bir şekilde, yaptığı çalışmalardan çok Fransa'nın en önemli bilim kurumu Collège de France'daki kürsüsüne borçlu olduğunu öne sürer) siyasal tavrı ve toplumsal hareketler karşısındaki tutumu değişmiştir. Bunun en çarpıcı örneği 1995 Aralık olaylarında, 1968'in tersine olayların önemini azımsayan ve onların tarihsel akışa karşı olduğunu savunan Touraine'in aksine, Bourdieu'nün aktif katılımı olmuştur (Wacquant, 2007: 463). 1995 aralık grevleri sırasında Bourdieu işçilerin yanında yerini alarak harekete bilimsel otoritesinin desteğini verdi, Bourdieu'nün katılımı hareketin kapsamlı bir şekilde yeniden yorumlanmasını sağladı (Mounier, 2001: 231). Bourdieu'nün bu dönemden sonraki siyasal tavrının değişimine rağmen, toplumsal hareketlere odaklı olmayan sosyolojisi onun "öznesizleştirme" ve determinizm ile suçlanmasını önlememiştir.

¹ Homo Academicus'un (1984) bir bölümünde, 1960'larda üniversite demografisinin şişirilmesinin diplomaların değerini düşürdüğünü ve öğrencilerin mesleki ve sosyal istekleri ile bunları gerçekleştirme şansları arasında yapısal bir uçuruma yol açtığını göstermek için 68 olaylarına odaklanmıştır (Vannier, 2015).

Bu mirasın hakim olduğu sosyal bilimsel düşün içerisinde yapı ve özne ikiliği çerçevesinde yapılan tartışmalar eleştirel sosyolojinin gelişimini belirleyen ana eksen olageldi. Jan Spurk (2006) gibi bazı sosyal düşünürler, tüm bunların bir sonucu olarak, bu sosyolojiden türetilen günümüz sosyal bilimlerini büyük ölçüde seriye dayalı² ve analitik teorilerin egemenliği altında olmakla suçlamaktadır. Bu görüşe göre, günümüz sosyolojisinde diyalektik yaklaşımlar çok nadirdir. Diyalektik olmayan bir teorinin, iradi beyanlarda kaybolmadan bir toplumun değişimi ve farklı gelecekler hakkında nasıl düşünebileceği sorusu gündeme gelir: Toplumsal ufku belirleyiciliğine dayalı kotarılan sosyoloji farklı dünyaların inşasına nasıl katkıda bulunabilir ve hangi faillerce bu dünyalar inşa edilebilir, bunun mücadelesi nasıl verilebilir? Bourdieu'nün sosyolojisini eleştiren bu görüş, bu yaklaşımın «aşılabilir bir ufku» olduğunu öne sürer: Bu ufuk olduğu haliyle toplumsal durumun kendisidir. İnsanlığın aşamayacağı iddia edilen ufku seriler ve nesneleştirmelerin hakimiyeti oluşturur. Bourdieu'nün ölümünden sonra yayınlanan son kitabında söyledikleri de bu eleştiriyi doğrular niteliktedir: "Sosyal dünyanın algı kategorileri, esasen sosyal alanın nesnel yapılarının içselleştirilmesinin bir ürünüdür. Sonuç olarak, failleri sosyal dünyayı olduğu gibi kabul etmeye, ona karşı isyan etmek yerine onu apaçık olarak kabul etmeye yöneltirler..." (2022: 508). Serilere direniş ve muhalefet elbette vardır, ancak bu sosyoloji bize der ki bu muhalefet düzenleme ve pratiklerin düzenliliği ve yeniden üretimi ilkeleri aracılığıyla bünyeye katılır, yani yapıların işleyişi tarafından emilir. Yine de toplumsal hayat bütün determinizmler içerisinde bir muğlaklık ve öngörülemezlik barındırır, işte siyasal mücadeleler toplumsal alan yapılarının muhafazakar yeniden üretimi veya dönüşümü için bu muğlak alanlara yatırım yaparlar (Bourdieu, 2022: 509).

Yine de temkinli olmalı bu tespitlerde, zira Bourdieu yapısalıcı metodu sahada empirik çalışmadan aldığı sosyal gerçeklikle buluşturarak "eski yapısalıcılar"dan ayrılır ve yapılar üzerine odaklı bir düşünceyi sosyolojinin özneyi yeniden kavramsallaştıran çerçevesine katar, bu anlamda Bourdieu ve özne ilişkisi biraz daha karmaşıktır. Bourdieu öz-düşünümsel kavrayışında yapısalıcılıktan kendisini ayrı tutardı ve toplum kavrayışını öznelerin, insanların olduğu alana geri getirerek sosyolojikleştirirdi. O'na göre kurallar ve düzenlilikler üzerinde ısrar etmek hiçbir şekilde "özne" kavramından vazgeçmek anlamına gelmezdi. Zira özne, "*nesnel' dağıtım mekanizmaları içerisinde oluşan olasılıklar* dünyasında ortaya çıkar" (Pinto vd, 2004: 7-15). İşte Bourdieu'nün 2022 yılı notlarında siyasal mücadelelerin konusu olarak bahsettiği toplumsal alandaki öngörülemez/önceden belirlenemez muğlaklık, failerin bilinçlenmesi sonucu direnişe geçmeleriyle değil, bu olasılıkları yorumlamalarıyla oluşur.

Bu olasılıklar dünyasını/muğlak belirlenemezliği anlayabilmek için dışsal belirlenimlerin içselleştirilmesi olan habitustan ve işleyişinden bahsetmemiz gerek: Bu içselleştirme, toplumsal olanın kişinin kendisiyle ilişkisini belirleyen zihinsel, derinden gelen bir şey haline gelmesidir, yani kişinin "yazgılı" olduğu şeyi kendisinin yaptığını varsaydığı anlamında bir içselleştirme (Mounier, 2001: 21-39). Habitus açıklaması içerisinde Bourdieu bireyleri ciddiye alır: Onun bireyleri varlıklarını haklı çıkarma hakkına sahiptirler. "Habitus, indirgenemez olan, her defasında kolektif şemaların bir tür bireyselleşmesi olacaktır (Corcuff, 2007)." Habitus sayesinde somutlaşmış ve kalıcı eylemler edinen failer, bir orkestranın bestelenmiş bir eseri yorumlaması gibi, öznel yorumlar yaparlar, bu yorumlar tam olarak önceden verili değildir, tam bir determinizmden bahsetmek bu anlamda çok doğru değildir. Failer toplumsal koşullarını yeniden üretirler, ancak bunu öngörülemez bir şekilde yaparlar, bu süreçte ise verili olasılıklar dünyasında öznelliklerini inşa ederler (Bourdieu ve Passeron, 1970; Bourdieu, 1998).

3.ÖZNE SOSYOLOJİSİ VE ELEŞTİREL SOSYOLOJİYE YENİ AÇILIMLAR

Bourdieu sosyolojisine özne/aktör sosyolojisinden gelen eleştiriler failiğin bu kavranışını esasen aktörleri pratikte eylemsiz kılmakla suçlar. Bu yaklaşıma göre, bu tür bir eleştirel sosyoloji tahakküm paradigması üzerine inşa edilmiştir ve bu tahakküm paradigmasında "nesnel" olarak kabul edilen şey yapısal ilişkilerdir. Bu tahakküm paradigmasında güç ilişkilerinin özerkliği yoktur: Bunlar aktörler tarafından yaşanan çatışmanın, tarihselliğin ve toplumsal dönüşümün vektörleri değil, tahakkümün, sistemlerin ve rasyonalitelerin en yüksek işlevselliğinden öznelerin en mahremine giren araçlardır. Bu güç ilişkileri tahakküme karşı en fazla birkaç marjinal direniş alanı sunar. (Macé, 2020: 49).

² Spurk'a göre 'seri' (la série), güçsüzlüğe dayalı belirli bir pratik-eylemsel varoluş tarzını gösterir. Seri varoluşta bireyler başkaları ne ise o olmak için çabalarlar, çünkü "dışsal olarak koşullandırılmışlardır". Spurk, kavramı günümüzün bireylerinin yaşadığı toplumsal koşulları ve determinizmi ifade ederken kullanır. Ona göre, bu toplumlarda "kadercilik eylemlerimizi, dünya görüşlerimizi ve düşüncelerimizi ele geçirir." (Martuccelli ve Spurk, 2014: 34) "Yeni olan bireyselleşme değil, bireyciliğin aldığı biçimdir: seri bireycilik. Batı Avrupa'da sosyal sınıfların ve komüniter kapitalizmin gerilemesinin ve sosyalist rejimlerin çöküşünün ardından, 1980'li ve 1990'lı yılların modernist dalgası yönetilen dünyayı ve siyasi, ekonomik ve kurumsal karar alıcıları kasıp kavurdu. Bu modernleşmenin alternatifi yoktur ve özneler dayatılan bu projeye pasif bir şekilde uyum sağlarlar" (Spurk, 2006: 173)

Toplumsal eleştirel düşüncenin monopolü bu tahakküm paradigmasında değildir aslında. Bu paradigmaya alternatif olarak bir başka sosyolojik gelenek daha vardır: "Eylem ve toplumsal hareketler sosyolojisi" (Touraine, 1978; Macé, 2020). Bu gelenek, aktörler arasındaki güç ilişkilerinin analizine odaklanır, böylece güçlü bir şekilde "kurumsallaşmış" gibi görünen şeylerin kırılabilirliğine ve olumsuzluğuna dayanır, zira kurumsallıklar ve "somut dünya" dediğimiz, esasen aktörlerin güç ilişkilerinin sonucunda sürekli bir dönüşüm içindedir. Bu sosyolojiye göre dünyanın dışında/üstünde bir gerçeklik yoktur, sosyal gerçeklik tamamen aktörler arasındaki eylemler ve ilişkiler tarafından şekillendirilir. "Dünyanın dışı yoktur, tamamen oyuncular arasındaki eylemler ve ilişkilerin bütünü tarafından şekillendirilir. Burada savunduğum iktidar paradigmasının temeli budur. Bir iktidar(pouvoir) ilişkisi ille de bir güç (force) ilişkisi, hatta şiddet ilişkisi anlamına gelmez: Güç ya da şiddetin uygulanması, grev, atalet, direniş vb. nedenlerle iktidarın normal bir şekilde uygulanmadığı durumlarda gerekli görünebilir. Ancak bu güç ve şiddet aynı zamanda iktidarın uygulanmasındaki kırılabilirliğini ve onu gerçekleştirmekteki zorluğun da işaretidir (Macé, 2020: 54)." Bu durumda sosyoloji tahakkümü aktörlere hükmeden bir gerçeklik olarak görmek yerine aktörlere iade etmelidir: Tahakküm artık gerçekliğin yüce nesnelliği olarak değil, bir 'tahakküm hissinin' ifadesi yoluyla, güç ilişkilerinin toplumsal deneyiminin öznel gerçekliği olarak görülmeli, böyle incelenmelidir (Macé, 2020: 54).

Bu anlamda toplumsal gerçeklik bir yandan kısıtlayan, eylemi sınırlayan bir çerçeve sunarken, diğer yanda direnişler, toplumsal eleştiriler, sınır aşmalarının meydan okumalarına tabidir, bu da sosyal gerçekliğin dönüşüme açık kırılabilir ayağıdır. Sosyal gerçeklik tarihselliğin olmadığı, ezel-ebed bir durum değil, tarihsel koşulların getirdiği mücadelelere, direniş ve sorgulamalara açık, olumsaldır. Tarihsellik ise toplumlara içkindir. Alain Touraine'in düşüncesinde tarihsellik fikri, toplumsal konfigürasyonların olumsal dönüşümüne işaret eder, bu ise güç ilişkilerinin çatışmacı dinamikleri sebebiyle olur. Bu, iktidar paradigması için çok değerlidir. Touraine, toplumsal belirlenimlerini özgürlük içinde yeniden yorumlayan aktörlerden bahseder, ve toplumsal belirlenimlerin içinde de öznenin inşasını mümkün görür. "Bireyin (ya da grubun), kabullenilen ve yeniden yorumlanan yaşanmış deneyiminin özgürlük ile ilişkilendirilmesi yoluyla bir aktör olarak inşa edilmesine "özne" ismini veriyorum. Özne, yaşanmış bir durumu özgür eyleme dönüştürme çabasıdır; başlangıçta sosyal belirlenimler gibi görünen şeylere özgürlüğü katar (Touraine, 1994: 24)." Bu noktada tarihsellik (historicité) bir toplumsal proje ile mümkün olur ve toplumsal çatışmalardan/toplumsal hareketler içinden ortaya çıkacak öznenin inşasında en önemli rolü oynar. "... bir toplumun tarihselliğinin en önemli çatışmaların merkezinde yer aldığını savunuyorum. Toplum çatışmalarından kendisini üretir. Çatışma fikrinin yerine toplumsal hareket konmalı. (...)Toplumsal hareket, somut bir topluluk içinde tarihselliğin toplumsal yönetimi için sınıfsal hasmına karşı mücadele eden bir sınıf aktörünün örgütlü kolektif davranışıdır (Touraine, 1978: 104)."

Michel Wieviorka (2012), Daniello Martucelli (2010) ve Geoffrey Pleyers (2016) gibi özne sosyolojisi alanındaki son çalışmalar ise bir "özne durumu"na vurgu yapmakta ve "öznelleşmenin bir süreç, bir meydan okuma, kendi üzerinde sürekli bir çalışma olarak anlaşılması gerektiğini" belirtmektedir. Bu tanımlar ışığında, toplumsal harekette öznelleşme tamamlanmış bir süreç olarak değil, toplumsal yaşam üzerinde etkileri olan ve devam eden bir süreç olarak görülmelidir. Dolayısıyla bu sosyolojik yaklaşımda aktörler öncelikle sosyal belirlenimlerin ve tahakkümün taşıyıcıları olmaktan çok, sosyal belirlenimlerini eleştirel öz-düşünümünden geçirerek onları aşabilme yetisine sahip birey ya da gruplardır. Ancak bu yeti, bir vaat olmanın ötesinde gerçekliğe geçişini ancak tarihselliğe sahipse yapabilir: Aktörler ancak tarihselcilik ışığında eyleme geçerek belirlenimleri kırarak bir öznelleşmeyi inşa edebilirler. Tarihsellik Touraine'de bir toplumsal proje, tarihe yön verme iradesi olduğu kadar, miras alınan sosyal belirlenimleri de eleştirel yeniden okuma, kendi üzerinde eleştirel çalışma ile birlikte yürütülmek zorundadır. Özne ne yalnızca proje (tarihselcilik, tarihe yön verme irade ve isteği) içinde inşa edilebilir ne de miras alınan kimliksel ve sosyal belirlenimlerin içinde: Bu ikisi birlikte bir eleştirel öz-düşünümünden geçmek zorundadır (Touraine, 1994).

Fransız eleştirel toplumsal düşüncesinde bu iki gelenek iki karşıt cephe gibi işlemektedirler. Oysa farklı coğrafyalarda bu yapı/fail ikiliğine karşı geliştirilen yeni epistemolojilerde yönelimsel insan eylemi ve iradesi ile bunun oluşum koşullarının birbirleriyle ilişkisi çerçevesinde bu ikilik sorgulanır.

4. FAİL-YAPI İKİLİĞİNİN ÖTESİNDE : ELEŞTİREL SOSYOLOJİDE TOPLUMSAL HAREKETİN YERİ

Bu karşıtlıklar arasında anlamlı bir köprü yeni bir toplumsal dünya ontolojisi tesis edilerek, ilişkiel sosyoloji yaklaşımıyla kurulmaya çalışılmıştır. Roy Bhaskar (2017: 63-68) eleştirel realist yaklaşım üzerinden yapı-fail karşıtlığını sorgularken "toplum insan etkinliğinden bağımsız olarak var değildir. Ama insan etkinliğinin ürünü de değildir. (...) Şu halde toplum yönelimsel insan eylemi için zorunlu koşulları sağlar ve yönelimsel insan eylemi de onun için zorunlu bir koşuldur" der. Yapı-fail ikiliğinin ötesinde ilişkiel bir kavrayışı savunan sorgusunda, sosyal yapıların insan failliği tarafından yeniden-üretildiği ya da dönüştürüldüğünü ve aynı zamanda bu yapıların sadece insan failliği sayesinde var olduklarını, onun aracılığıyla uyguladıklarını gösterir. Sosyal yapıda bulunan aktif öznelerin o yapıyı yeniden-üretmek için "üzerinden atlamaları gereken delikleri bize gösterebilecek kavramları (2017: 74), faillerin işgal ettikleri konumlar ve bu konumlar üzerinden giriştikleri pratiklerin temas noktalarını ancak ilişkiel yaklaşımın (sosyolojinin) sunabileceğini öne sürer. Sosyolojide ilişkiel anlayış toplum içerisinde farklı çıkar ve çatışmaların, sosyal yapıdaki çıkar güdümlü dönüşümlerin olanaklılığını -dolayısıyla yeniden üretim ve tekrarlar içerisinde çatışmalardan kaynaklı gelecek dönüşümleri ve toplumsal değişimi- anlamayı sağlar. "Yapılar, özgül tarihsel/kolektif çıkarlar, oyunun mantığı, aktörlerin yatırım ve stratejileri ile olayların bağlamsallığını devreye sokan ilişkiel bir mantık sayesinde anlaşılabilir" (Çeğin ve Göker, 2012: 14). Herhangi bir çözümlenen birim, konumsallığı ve bağlamsallığı içerisinde düşünülmelidir, ilişkielci sosyolojide herhangi bir *a priori* çözümlenme birimi devreye sokulamaz (Çeğin ve Göker, 2012). Bu anlamda toplum tahakkümü yeniden üreten yapılardan ibaret değildir, ilişkiel kavrayışta o tahakküm dönüşümü de içinde barındırır. Fakat Bhaskar, toplum ve failin beraber işleyişini ve dönüşümün de bu işleyiş içerisindeki ilişkiellikler yoluyla gerçekleştiğini gösteren kavrayış araçlarını sunarken, toplumsal mücadelenin neden ve nasıl oluşabileceği, faillerin sisteme/yapıya/tahakküme muhalif ufuqlarının nereden kaynaklanabileceği konusunda çok açık değildir. Bhaskar yapının içerisinde faillerin pratiklerinin çatışmalarının getirdiği değişimi ilişkiellik içerisinde kavramsallaştırırken ve Bourdieu'deki failin çıkışsızlığına bu anlamda bir öznelleşme ve özgürleşme imkanı sunarken, bu özgürleştirilmenin vektörü olabilecek bir tarihselliğe sahip toplumsal hareketin ortaya çıkışını, neden ortaya çıktığını, bu tür bir kolektif hareketin toplumsal değişim açısından analizini bu kavrayışta tam olarak göremiyoruz. Bu soru burada fazla açılmayacak, belki bir başka makalenin sorunsalı olacaktır.

Yapıların ötesinde, kurumlar içerisinde yeniden üretilen tahakkümden çıkışı anlamaya çalışan bir başka sosyolog Luc Boltanski, Bourdieu'nün eleştirel sosyolojisini geliştirir ve yapıyı merkeze alan gelenek ile özne sosyolojisini birbiriyle uyumlulaştıran bir yaklaşım geliştirir, böylece uzlaşmaz gibi görünen sosyal gerçekliğin işleyişini analiz ederken buluşturur. Sosyoloji yolculuğuna Bourdieu ile ortak çalışmalarla başlayan Boltanski, daha sonraki dönemde tahakküm yapılarına meydan okuyan eleştirel eylemleri ve bu eleştirel/muhalif eylemlerin kurumlar ile etkileşimlerini, iletişimlerini incelemeye odaklandı. Ona göre sosyal dünya güç mücadeleleri ve yanılsamalardan ibaret değildir. Boltanski sosyolojisinde bireyler adaletsizlikleri ifşa edebilecek ve kurumlarla makul anlaşmalara varabilecek eleştirel becerilerle donanmış konumdadır (Molénat, 2009 : 210-216). Boltanski, toplumsal hayatın faillerinin eylemlerini savunma kabiliyetlerini küçümsemekten ziyade, yapıların biçimlendirdiği aktörlerin "yanılgılarını" ciddiye almayı önerir, çünkü eleştirel eylemin ortaya çıkışını, tahakkümün eleştirisinin kaynağını anlamak için ipuçlarını bize verecek anahtar buradadır (Boltanski, 1990: 124-134). Bhaskar'ı anımsatan biçimde, fail yapıda doğmuş ve oluşmuştur ve yönelimsel eylemini gerçekleştirirken yapının ona verdiği «yanılgısını» (kimliğini, değerlerini, konumunu) kullanır.

Boltanski'nin Bourdieu'cü eleştirel sosyolojiye karşı oluşturduğu "eleştirinin sosyolojisi", aktörlerin öz kavrayışlarını ve dolayısıyla meşrulaştırma ve eleştiri pratiklerinde kullandıkları kategorileri ciddiye alarak bir alternatif kavrayış sunar (Celikates, 2012). Bu kavrayış pragmatik sosyoloji ile mümkün olur. Boltanski ve meslektaşlarının Bourdieu sosyolojisinden kopma yaşadktan sonra analizleri bütüncül açıklamalar kullanmaz, bireylerin pragmatik esneklikleri ve benimseyebilecekleri eylem mantıklarının çoğulluğu üzerinden işler. Bu şekilde tüm eylemleri aynı küçük kavramsal anahtarla açıklayan sosyolojilere bir alternatif sunmaktadırlar. Artık mesele bireyin stratejist mi, özdüşünümsel mi yoksa rutinci mi olduğu değil, hangi durumda ne olduğu ve sırasıyla ve duruma göre bunların hepsi birden olabileceği gibi, tüm bunların yanı sıra pek çok başka şey de olabileceğidir (Molénat, 2009: 216).

Şunun altını çizmek gerekir: Boltanski pragmatik sosyolojik kavrayışını kurmak için Bourdieu'nün genetik yapısalcı sosyolojisinden ayrılırken, yapının etkisini gerçekleştiren/hayata geçiren kurumları ciddiye almaya devam ediyordu ve pragmatik sosyolojinin eylem analizlerini tahakküm meselesiyle beraber okuyordu (2008: 17-43). Yani pragmatik aktörler kurumlarla kuşatılmış, yapıların içine doğmuş şekilde, sosyal pratiklerini onlarla ilişki ve onların içinde birbirleriyle ilişki içerisinde kotarırlar. Kurumlarda yer alan tahakkümü onaylama/yeniden üretme aygıtları ile toplumsal aktörlere içkin olan eleştirel yeti yoluyla geliştirilen bu tahakkümün eleştirisini bir arada düşünmek gereğini savunur Boltanski: Onaylama ve eleştiri ancak diyalojik ilişkileri içinde düşünüldüğünde anlam kazanır der. Bu anlamda "onaylama"nın (kurumun) temel yönelimi aktörlerin eleştirilerini engellemek ya da eleştirilere yanıt vermektir. Yani kurum, toplumsal aktörlerden aldığı eleştirilerle ilişkisi üzerinden değişir. Sosyal aktörlerin mücadelesi de kurumun onlara verdiği yanıtlara göre değişir. Boltanski'ye göre toplumsal değişim, kurumsal onaylama ve ona karşı çıkan aktörün eleştirisi arasındaki bu diyalojik ilişkilene sonucunda ortaya çıkar. Diğer yandan Boltanski der ki, eleştirel aktörler, onaylanmış doğrulara karşıt bir bakış açısına sahip olmasaydı, tüm uygulama noktalarını kaybeder ve bir tür nihilizme düşerlerdi (Boltanski, 2009). Öyleyse muhalif toplumsal fail, öncelikle onaylanmış bakış açısından farklı bir ufka ve bakışa, dolayısıyla eleştirel yetiye sahip olabilmeli (öznelleşme alanı), ancak kurumsal alan da ona cevap verebilmelidir. Zira kurum eleştirel duruşa cevap vermezse, eleştiri tüm uygulama alanını yitirir ve içine düşülen çaresizlik nihilizmi getirir. Özetlemek gerekirse, Boltanski'nin aktörleri eleştirel yetiye sahipliklerini de tahakkümü yeniden üreten yapı içerisinde yaşarlar, geliştirirler, ancak yapı içerisinde de olsalar yaşadıkları adaletsizlikleri, ezilmeleri açık eden süreçlerde itiraz edebilmelerini sağlayan bir ufka sahiptirler. Peki bu nasıl olabilir?

Boltanski bunun nasıl olabildiğini uzunca tartıştığı 2009 tarihli kitabı *De la Critique* (eleştiri üzerine)'de kurumların işleyişinin üzerine gider ve onların "müphemliğini"³ vurgular: Bireyler bir yandan kurumlara güvenirlir, onlara "inanırlar", çünkü kurumlar "bedensiz varlıklar" - habitussuz, çıkarsız, toplumsal varlıksız - olarak tarafsız, "ortak faydanın" temsilcileri oldukları savı üzerine kurulmuşlardır, meşrulukları bu ortak fayda kavrayışı üzerine kuruludur. Sorun şudur ki, bu bedensiz varlık, kendisini sözcüler, yani hepimizin olduğu gibi etten-kemikten varlıklar aracılığıyla ifade etmek dışında konuşmaz, aktörlerle ilişkiye geçmez. Bu dünyevi gerçeklik içerisinde kurulan ilişki, bedensiz varlık olan kurumların birer kurgu olduğu ve sadece onları oluşturan ve onlar adına konuşan bedenli insanların gerçek olduğu bir ilişkidir. Beden demek habitus, sınıfsal aidiyet demektir. Kurumlar, temsilcileri olarak bedenleri olan, belirli habituslara ve aidiyetlere sahip insanları seçerler. Kurumlar tahakkümü bu temsilci bedenlerin yurttaşlar ile ilişkileri üzerinden yeniden üretirler. Dolayısıyla bu kurumlar adına konuşan sözcüler ile - habituslarıyla, sosyal bağlarıyla, sınıfsal çıkarları kollamalarıyla - muhatap olan failer, kurumları o insanların bedenleri, kurdukları tahakküm aracılığı ile kavramaya başlarlar (Boltanski, 2009: 130-135). Kurum içinde ve kurumlarla iletişim, bu bedenli varlıklar ile iletişimidir. Bu iletişim içerisinde ortaya çıkan çatışmalar kurumlarla toplum arasında krizlere sebep olabilir. Kurumsal krizler, bu ilişkisellik içinde ezilenlerin öfkelenmeye başladıklarında ortaya çıkan toplumsal gerilimlerin sonucu belirir.

Boltanski burada ortak toplumsal yaşamın temeli olan "*hermenötik çelişkiyi*" görür. Eleştirinin yeşerebileceği bir gedik açan da bu hermenötik çelişkinin uyandırdığı endişedir. Failer elbette yapıların içine doğmuşlardır ve bu anlamda yapılar onların öznelleşme alanlarıdır. Fakat yapının işleyiş alanı olan kurumlarda yapının çatlaklarını "bedensiz kurum"u temsil eden "bedenli ve çıkarları olan" sözcülerin pratiklerinde gören failerde eleştirel sorgulamalar, karşı çıkışlar başlar. Çünkü ortak fayda iddiası üzerine inşa edilen kurumların işleyişi esasında tahakkümü elinde tutanların faydasını yeniden üretir. Hermenötik çelişki, ortak fayda söylemi altında bir zümrenin faydasını kollayan kurumsal işleyişe içkindir. "Kurumlar, hermeneutik çelişkinin üstesinden gelemedikleri takdirde, bu çelişkiyi bastırmak ya da atlatmak üzere tasarlanmış mekanizmalarla desteklenir. Mutlakiyetçi ayartma, aktörlerinkinden daha yüksek seviyede bir konumu işgal etme iddiasına içkindir." (2009: 145) Mutlakiyetçi vaziyet şurada vuku bulur: kurumun birbiriyle çatışan aktörler açısından ulaşılamayacak, ortak faydayı temsil ettiğini iddia ettiği gücü, "bedenli" (gerçek sosyal dünyanın bir elemanı) kurum temsilcisinin sosyal çatışmaya müdahalesini meşru kılar. Bu müdahale esnasında bir toplumsal grubu itiraz eden diğer gruba karşı "ortak fayda" adına savunarak yeniden düzeni sağlamak ve kurumun saygınlığını tahkim etmeye çalışınca - ki kurumlar yapısal tahakkümü tekrardan üretecekleri için olacak olan genellikle budur- geçici bir sükunet oluşabilir.

3 Kurumların bu müphemlik içinde tanımlanması, kurumu sabit, konsensus ve uyumu üreten bir oluşum olarak değil, failerin çatışmacı bir oyun ve mücadele alanı olarak görmeyi önerir. Boltanski'nin kurumların müphemliğini kavramsallaştırması, ilişkiel realist bir kurum okumasına oldukça yakındır. İlişkiel realist bir kurum okuması için bkz. Öğütler (2019).

Oysa düzene geri dönüş ancak "kaybedenler" in eleştirilerini tamamen susmaları ile mümkün olur. Bu "tamamen susma" gerçekleşmesi güç bir durumdur. Yekpare bir sessizlik ve pürüzsüz onay için "ezilenlerin söz haklarının ellerinden alınması" dışında bir yol yoktur. Bunun yerine kurumun otoritesini yeniden tahkim edebilecek şekilde, sözcüsünün eksik/adaletsiz/yanlış davrandığı savı ile idare edilebilir. Sözcü yanlış yapmıştır, devreden çıkarılmalıdır, kurum "ortak faydaların" kurumu olmaya devam etmelidir. Bu önleme rağmen ayaklanma ikna edilemez ve hatta derinleşirse bu "bedensiz varlık" olan kurumun (iyi) niyeti ile "bedenli sözcülerin" (kötü) niyetleri arasındaki ayrımı savunmak güçleşecektir. Daha da önemlisi, ayaklanma daha ileri bir seviyede toplumda düşünümsel boyutu tetikleyebilir, yaygınlaştırabilir, farklı bir kabulü (farklı bir toplumsal ufku, tarihselliği) masaya yatırabilir (2009: 147).

Öyleyse özetleyecek olursak, öncelikle kurumlar tahakkümün etkisini ortak fayda iddiası altında gerçekleştirirler. Eğer kurumlar bütün toplumsal alanı, orada en ufak bir eleştirinin yeşermesine izin vermeden işgal edebilselerdi, bu tahakküm sınırsız olurdu (2009: 149). Oysa demokratik siyasal işleyişte hermenötik çelişki (ortak fayda miti altında sosyal tahakkümün güçlenmesi) bizzat kurumsal işleyişe içkindir ve eleştiri bu hermenötik çelişki içine dalarak kurumda gedik açar. Toplumsal dönüşüm veya kurumların yıkılması ile radikal değişim bu çelişkinin tetiklediği hareketlerle mümkün olur. Toplumsal hareketin ateşlenmesi, kurumsal işleyişe içkin eleştirel süreçlerin derinleşmesiyle olur.

Boltanski kurumların tahakkümü onaylayan ve kutsallaştıran işleyişini kurumsal ritüellere bakarak açıklarken bu gediklerin işleyişin içinde nasıl açıldığını daha detaylandırır. Kurumsal ritüeller, "ortak fayda" mitinin vücut bulduğu ve kutsandığı anlardır. İşte yine bu ritüeller uygulanırken boşluklar yaşanır, görevi kötüye kullanmalar veya tahakküme tâbi olan failerin kural bozucu hareketleri kutsallığı bozan itaatsizliklerin ortaya çıkabileceği alanlar/kanallar açar (2009: 126-127). Bu noktada aktörler arası çıkan çatışmaya kurumun verdiği cevap, taraflardan birinin yanında durmak, gerektiğinde ise şiddeti (sembolik ve fiziksel) kullanmak yoluyla çatışmayı bastırmak olabilir. İşte bu an kurumun kutsallığının bozulduğu, "kral çıplak" anıdır. Kamusal/ortak fayda miti çatırdar. Kurumlar sarsılır, çatışma derinleşir, değişim ufku gözükür.

Boltanski tahakküme doğmuş, orada kendisini inşa etmiş aktörlerin eleştirilerinin kaynağı ve o eleştirilerin toplumsal dönüşümü getirebilme gücü üzerine düşünürken, "onaylama" ve "eleştiri"yi (kurum ve toplumsal mücadele) toplumsal yaşamın karşılıklı işleyen iki unsuru olarak düşünür. Kurumlar eleştiriye karşılayabilmeleri oranında yapısal tahakkümün yeniden üretileceği mekanizmalar olarak güçlerini tahkim edebilirler. Tahakkümün yeniden toplumsal onayı kurumun gücünün tahkim edilmesiyle sağlanır. Ya da kurumlar derinleşen toplumsal eleştiriye karşılayabilecek kapasitede değillerdir, o zaman radikal değişimlerin zorlaması kaçınılmazdır. 68 Mayıs ayaklanmaları sonrası Fransa'daki eğitim sisteminin ve aile hukuğunun baştan düzenlenmek zorunda kaldığını hatırlayalım: ortaya tam anlamıyla bir toplumsal/siyasal devrim çıkmasa da toplumsal itirazın derinleşme dönemlerinde kurumların radikal değişimleri geçirmeleri kaçınılmaz olur. Değişim, bu çatışmalardan gelecektir, elbette kurumların eleştirileri karşılama kapasiteleri oranında : ya büyük ayaklanma ve radikal değişimler, ya da kurumsal işleyişin özdeşleşmişliği yoluyla dönüşümü bu çelişkiler sonucunda toplumu bekleyen tarihsel ufuktur.

5. HERMENÖTİK ÇELİŞKİ VE YENİ ÖZNELER, YATAY AĞ HAREKETLERİ

Eleştirel sosyolojinin düşünümselliği tetikleyici bu tartışmaları çok önemlidir. Söz konusu tartışmalar sosyolojik kavrayışa tahakkümü etkin kılan yapıların içine doğan failerin toplumunda muhalefetin nereden işleyebileceğini, dahası bu muhalefetin toplumsal değişimi nasıl sağlayabileceğini anlayabilecek düşünsel araçlar sunuyorlar.

Peki ya eleştirinin kurumlar tarafından dikkate alınmadığı bir rejimde durum ne olacaktır? Aktörler hermenötik çelişki sebebiyle kurumsal işleyişe karşı itirazlarını ifade etmeye çalıştıklarında Boltanski'nin işaret ettiği onaylama mekanizmaları/kurumlar içerisinde açılan kanallar yoluyla sisteme müdahale etmelerinin bir yolunu bulamadıklarında ne olabilir? Dahası, eleştirinin yönelmesi gereken -ve eleştiriye alımlaması gereken- kurumlar kriz hatta çöküş halinde ise bu eleştirel aktörler ne yapabilir? (Küçük ve Türkmen, 2020) Toplumsal eleştiriler ifade edileceği kanalların kapalılığı sebebiyle kriminalize edildiğinde, aktörler eleştirel taleplerini ve itirazlarını dile getirmekten vazgeçip susarlar mı? Bu tür toplumlarda eleştirel taleplerin sustuğu, kamusal alanın sessizleştiği dönemleri toplumsal hareketler sosyolojisi nasıl yorumlamalıdır? Sokakta eylemci ve örgütsel direnişler görülmeyen dönemlerde aktörlerin itirazlarına ne olmuştur? Taleplerin kamusal alanda yüksek sesle

dile getirilmemesi toplumsal rızanın ölçütü müdür? Yoksa mobilizasyon tipi mi değişmiştir? Böyle toplumlarda farklı tarihsellikler gelişebilir mi?

Toplumsal tahakkümün işleyiş mekanizmalarına eleştiri ve itirazlar, bu eleştirilerin alımlanabileceği kanallar kapalıyken de devrede olmak zorundadırlar. Zira Boltanski'nin de gösterdiği gibi, kurumlarda tahakküm yeniden üretildiği gibi, işleyişe içkin hermenötik çelişki, failerin ezilme ve tahakküme eleştirilerini de durmadan üretmeye devam eder. Toplumsal hareket kavramı uzun zamandır siyasetle olan ilişkisi üzerinden, özellikle de "siyasi fırsatlar" (Tarrow, 1994) perspektifinden, sanki herhangi bir direniş biçimi yalnızca siyasi iktidarla ilişkisiyle konumlandırılabilir gibi tanımlanmıştır. Ancak, siyasi alan ile ilişkisi ne bir önkoşul ne de kaçınılmaz bir sonuç olan, eşitlikçi ve özgürleştirici taleplere sahip birçok muhalif alan vardır. Bu alanlar tabandan toplumsal dönüşüme odaklanılan yerlerdir ve bizi toplumsal hareket, muhalefet/direniş kavrayışlarımızı tekrar düşünmeye zorlarlar (Fillieule, 2009). Özellikle demokratik işleyişten uzaklaşan bir rejim altında direniş ve itiraz, eğer bununla sadece protestoları ya da kamusal gösterileri kastediyorsak, çok görünür değildir. Gösteriler kesinlikle yasak değildir, ancak iktidarın kamusal ve siyasi alanı kontrol etme yöntemleri bu gösterilere katılımı kriminalize eder ve aktörleri caydırır (Della Porta, 2020: 274-292).

Başka çalışmalarımızda James C. Scott'ın (1985) siyasal-altı kulislerde siyasal eylemliliğin temelini görmesine ve Gibson-Graham'ın "yer siyasetleri" (2004) kavrayışına referans vererek, yeni dönemde yatay ağ örgütlenmeleri üzerine gitmek gerektiğinin altını çizmiştik (Türkmen, 2021, 2024). Daha önceki saha araştırmalarımıza da dayanarak (Türkmen, 2014, 2018, 2020) değişim kavrayışlarının çoğulluğunu, mücadele eden aktörlerin olası örgütlenme biçimlerinin çeşitliliğini birlikte düşünmeyi ve toplumsal hareketi ve direnişi doğrudan devlet karşıtlığına indirgemekten kaçınmayı önermiştik. Gibson-Graham gündelik hayat pratiklerini dönüştürmeyi önemser, gruplarla bireyleri birlikte değişimin eşit aktörleri olarak gören bir perspektifi savunur, bu anlamda "yer siyasetleri"ni, yeni toplumsal hareketlerin mirasının ürünü olarak görerek, bağımsız ve özerk bağlamlarda kurulan direniş alanlarının ağlarla makro düzeyde birbirine bağlanmasını uzun soluklu bir dönüşümün alanı olarak ciddiye almayı önerir. Biz de araştırmalarımızda yerel bağlamda kurulan ilişkileri öncelleyen bu tür ağların, makro bağlamdaki ağlarla ilişkilendikleri ölçüde toplumsal dönüşüm tarihselliklerini inşa etmelerini sorunsallaştırmıştık (Türkmen, 2024). Bugün Türkiye'de yapılan toplumsal hareket ve toplumsal muhalefet üzerine araştırmalarda öne çıkan ve siyasal eleştiri sahnesini terk etmeyen hareket olarak feminist hareketin siyasal ve gündelik ayrımını sorgulayan hayat ve dünya kavrayışının bu yeni tip örgütlenme geleneğinin küresel ölçekte de öncüsü olarak kabul edildiğini görürüz (Fillieule, 2009: 23-24): Bu yeni tip direnişler, kurulu tahakküm yapıları ile doğrudan bir çatışmadan çok, direniş zamansallığı gündelik ve sürekli uzun vadeli tekrarlarla dayanan, eleştirel/direngen alanlar inşa ederek yeni öznellikler inşa ederler (Küçük, Bermal, 2022). Bu tür rejimlerde, aynı feminist direnişte olduğu gibi -ve onun örgütlenme tipinin öncellediği şekilde- yapısal işleyişe yönelik eleştirinin aktığı kanal esas olarak kamusal muhalefet ve tahakkümün uygulama alanı kurumlarla doğrudan sürtüşme değil, gündelik hayatı dönüştürmeye yönelik dayanışmacı yatay ağ mobilizasyonlarıdır. Bunun farklı örneklerini Rusya'daki tabana yayılmış dayanışma ağlarında da tespit eden çalışmalar mevcuttur. (Fröhlich ve Jacobsson, 2019; Morris vd, 2023)

Toplumsal eleştirinin siyasal alan ve kurumlarca karşılanmadığı/alımlanmadığı toplumlarda muhalif aktörler Boltanski'nin bizi uyardığı nihilizme düşmek yerine ihtiyatlı/ketum mobilizasyon ağlarında mücadelelerini sürdürürler. Yatay dayanışma ağları, dayanışma ekonomileri üzerinden yürütülen yaşama alanları bu tür mücadelelerdeki temel örgütlenme biçimi olup, eleştirel fikirlerin ve taleplerin yayılma alanı haline gelir. Burada klasik toplumsal hareketlerle kopuş üzerine inşa edilen yeni bir tarihselcilik görürüz. Bu tarihselcilik devrimci bir paradigmadan farklı olarak, bireyleri ve grupları aktör olarak görür ve Gibson-Graham'ın dediği gibi gündelik ve sürekli dönüştürücü müdahalelere dayalıdır. Bu, ekolojik, sağlık, sosyal ve siyasal krizlerin üstesinden gelmek için aşağıdan yukarıya hareketler yoluyla gündelik hayat pratiklerine müdahale ile uzun vadede toplumu dönüştürmeyi amaçlayan, bireylerin tekilliğini ve mücadelelerin çoğul formunu savunan, kişisel bağlılık ve dayanışma üzerine inşa edilmiş bir tarihselciliktir.

Siyasi özneliği özerklik, tekillik ve haysiyet savunması etrafında tekrardan inşa ederken, kolektif eylem içinde dayanışmayı önceleyen ve delege edilmemiş, doğrudan bireysel katılımı savunan, birçok ülkedeki yatay taban hareketlerinde de görülen (İspanya'daki Öfkeli hareketini takip eden Katalan mahalli kolektifler, Yunanistan'da

kemer sıkma politikalarına karşı *Syntagma* alanı işgaline müteakip kurulan kooperatifler ve sağlık/besin ağları, pandemi altında Fransa'da güçlenen besin ağları olan AMAPlar ve işgal evleri vb), "olağanüstü hal durumları altında" kurumlara ve işleyişe etki etme güçleri ellerinden alınan yeni eleştirel aktörler, çoğul bağlamlarda hayatta kalmak için dayanışma ekonomileri aracılığıyla işleyen yeni yatay ağ örgütlenmelerini kurmaya ve eleştiriyi tabanda yaymaya devam ediyorlar (Pleyers 2016, 2017; Défalvard 2019; Grasseni vd, 2013). Türkiye'de de Gezi sonrası dönemde kurulan ve pandemi altında güçlendirilmeye çalışılan, deprem sırasında kurtarma ve dayanışma ağlarını ivedilikle devreye sokmaya çalışan mahalli dayanışmalar, kooperatifler ve besin/sağlık ağlarındaki aktörler eski hiyerarşik siyasi örgütlenmeleri sorguluyor, eski öznellik tanımlarını bozuyor ve dayanışma ekonomileri üzerinden işleyen yatay ağlarda kurulacak örgütlenmeleri arzu ediyor, hayata geçiriyorlar (Gajac ve Pelek, 2019; Türkmen, 2024). Bu ağlara bağlı olan gruplar, kendi içlerinde özerk yapılanmalar olarak yüzyüze etkileşimlere dayalı alanlar inşa ediyorlar (Küçük, 2023), belli bir siyasi merkezden ayrı, özerk alanlar arasında kurulan ağ etkileşimleriyle uzun vadeli bir dönüşüm tarihselliği üzerinden gelecek tasavvurunu yayıyor, toplumsal değişimi bu uzun soluklu, merkezsiz ve çizgisel olmayan etkileşimlerle gerçekleştirme iddiasını sürdürüyorlar.

Burada yeni bir tarihsel öznellik inşası görmek mümkün müdür? Bu aktörler, demokrasinin seçimlerde oy vermeye indirildiği bir dönem ve siyasi bağlamda tarihe yön verme çabasını elden bırakmış görünmüyorlar. Sonuç olarak "Touraine'in öznesi" veya Boltanski'nin "eleştirel aktörünün" hayatı dayanışmacı ekonomiler ile dönüştürme arzusunda önümüzdeki dönem için farklı bir tarihselcilik iddiasını görmek mümkündür. Bir mahalle dayanışması gönüllüsü ile yapılan görüşmeden alıntıda da açıkça görülen, mahalli olanın ötesinde bir tarihselliğin açığa çıkışıdır *"Silahlara ve ordulara sahip olanlar yarın bize muhtaç olacaklar, iklim krizi gelince, salgınlar bastırınca. Biz aç kalmamayı uzun vadede bilenleriz. Asıl direniş burada örgütlenecek, bu yatay ağlarda... işlediğimiz bir avuç toprakta."*

Bunun büyük toplumsal dönüşümler için etkin olup olmayacağını öngörme iddiası yerine, sosyolojik bir tespitin altını çizmek *önemlidir*: Bu türden dayanışmacı ağlar ve onların makro düzeyde uluslar ötesi etkileşimleri, bugün yapıların içinde eleştirel müdahale olanağı/kapasitesi elinden alınmış aktörlerce yeni özgürleşme alanları inşa ettikleri temellerdir.

6. SONUÇ

Bu makalede amaç eleştirel sosyolojik kavrayışın farklı açılımlarını, yeni toplumsal hareketlerin toplumsal değişim ile ilişkileri ve bu hareketlerin ortaya çıkardığı yeni tarihsellik üzerine düşünmek amacıyla gözden geçirmektir. Farklı yaklaşımların birbirlerine getirdikleri eleştirilerden ve ortaklıklarından yola çıkarak, toplumsal hareketlere yeni bir anlama/okuma çerçevesi oluşturmak hedeflendi.

Eleştirel sosyolojinin öncelikle tahakkümün yeniden üretilmesini merceğe alarak yola çıktığını, bu çerçevede Bourdieu'cü yaklaşımın fenomenoloji ve varoluşçuluğu felsefe sahnesinden indiren tarihsel bağlam içerisinde yükselen yapısalcılığa karşı gelişen "genetik yapısalcılık" etrafında nasıl merkezi bir konumu işgal ettiğini gördük. Bourdieu sosyolojisi yapıların içerisinde tahakkümün yeniden üretildiğini göstermiş ve sosyal düşüncede öznelsizliği getiren bir çözümlenmeye sebep olmuştu. Böyle bir eleştirel sosyolojik kavrayışta toplumsal hareketlerin otoriteyi tersyüz edebilecek, toplumsal değişimi sağlayabilecek bir tarihsellik üretebilecek kapasiteye sahip oldukları düşünülüyordu. Her ne kadar Bourdieu ve onun sosyolojisini savunanlar failerin toplumsal koşullarını öngörülemez bir şekilde yeniden üretirken verili olasılıklar dünyasında öznelliklerini inşa ettiklerini savunsalar da Bourdieu sosyolojisindeki tahakküm paradigması, aktör sosyolojisini ve güç ilişkilerini önceleyen yaklaşımlar tarafından, failerin çıkışsızlığını yeniden üretmekle, onları eylemsizliğe hapsedmekle ve güç ilişkilerini görmezden gelmekle eleştirilmeye devam etmiştir.

Aktör ve eylem sosyolojisine odaklı yaklaşımlar ise aktörler arasındaki güç ilişkilerinin analizine odaklanarak sosyal gerçekliği aktörler arasındaki eylemler ve güç ilişkileri tarafından şekillendirilen bir süreç olarak analiz ederlerken, bize toplumsal değişim için Bourdieu'nün karamsar bakışından daha farklı ve daha dinamik bir kavrayış zemini sunabiliyorlar. Tahakküm paradigmasına karşı iktidar paradigmasını öneren bu ikinci yaklaşım, güç ilişkileri içerisinde sosyal belirlenimlerine eleştirel yaklaşan, onlarla mücadele etmek için kolektif eyleme geçen, bunu da bir toplumsal proje ve yeni bir tarihsellik inşası ile yaparak öznelleşen aktörleri sorunsallaştırmayı hedefliyordu. Bu yapı/fail ikiliğine hapsolmeden geliştirilen yeni epistemolojilerde ve özellikle de ilişkisel sosyolojide yönelimsel

insan eylemi ve iradesi ile bunun oluşum koşullarının birbirleriyle ilişki içerisinde geliştiğinin gösterildiğini, bu sosyolojik yaklaşımda yapıların aktörlerin yatırım ve stratejileri ile olayların bağlamsallığını devreye sokan ilişkisel bir mantık işletilerek anlaşılmaya çalışıldığını gördük.

Ancak toplumsal değişimin vektörü olarak toplumsal hareketleri ve onların taşıyıcısı olacağı yeni tarihsellikleri kabul eden toplumsal hareketler sosyolojisinde ilişkisel sosyolojinin imkanlarının yanında, verili yapılara doğan faillerin nasıl toplumsal eleştiriyi geliştirebildiklerini sorunsallaştırmak önemli. Bu noktada Boltanski sosyolojisi, kurumsal işleyişe içkin olan hemeneutik çelişki kavrayışı ile sosyolojik bakışa yardımcı olmaktadır. Boltanski, toplumsal yaşamın ve değişimin temeli olarak gördüğü hemeneutik çelişkiyi, ortak fayda miti üzerine inşa olmuş kurumların, işleyişe esnasında tahakkümü elinde tutanların faydasını yeniden üretmelerinde görür. Boltanski toplumsal dönüşüm veya radikal değişimi bu çelişkinin tetiklediği hareketlere kurumların verdiği -ya da veremediği- cevapların sonucunda görerek bize kurumlar içinde eyleyen aktörlerin nasıl bir dönüşümü örgütleyebileceklerinin ipuçlarını veriyor. Hermeneutik çelişki kavrayışı ile kurumun aslında sabit olmadığını, kuruluşundan itibaren kırılğan ve değişime açık yapısını anlıyoruz. Bu, toplumsal aktörlerin dönüştürücü eylemlerine kurumsal işleyişte yer açan bir kavrayıştır.

Bu makalenin asıl sorunsalına son bölümde cevap aradık: Toplumsal eleştirilerin ifade edileceği kanalların kapalı olduğu siyasal rejimlerde, Boltanski'nin işaret ettiği şekilde muhalif aktörlerin sisteme müdahale etmelerinin bir yolunu bulamadıkları, bu kapalılık sebebiyle kurumsal işleyişe karşı itirazlarının kriminalize edildiği tarihsel bağlamlarda eleştirel/muhalif dönüşümün nasıl olabileceği sorgulandı. Burada değişim kavrayışlarının çoğulluğunu, mücadele eden aktörlerin olası örgütlenme biçimlerinin çeşitliliğini dikkate almak önemlidir ve toplumsal hareketi ve direnişi doğrudan devlet karşıtlığına indirgemekten kaçınacak bir yaklaşımı savunmak, yeni direniş biçimlerini kavramak için bir ilk adımdır.

Sonuç olarak toplumsal değişimi toplumsal hareketlerin tarihselliğinde arayan bir sosyolojik kavrayışın ya da Boltanski'ci anlamda eleştirinin sosyolojisinin yeni tip dayanışmacı ekonomilere dayanan ağ direnişlerini ciddiye alması gerektiği gösterilmeye çalışıldı. Olağanüstü durumlarda eleştirel müdahale olanağı/kapasitesi elinden alınmış aktörlerce yeni özgürleşme alanları inşa edilen dayanışma ağları, bu dönemin yeni tarihselliğini ve öznelleşme mekanlarını arayan eleştirel bir toplumsal hareketler sosyolojisinin odağına girmelidir.

KAYNAKÇA

- Aron, R. (1989). *Mémoires*. Julliard, Paris.
- Bhaskar, R. (2017). İnsan Bilimlerinin Felsefi Eleştirisi, Natüralizmin olanaklılığı. (çev. Vefa Saygın Öğütler). Nika Yayınları, Ankara.
- Boltanski, L. (1990). Sociologie critique et sociologie de la critique. *Politix*, cilt 3, sayı 10-11, 124-134
- Boltanski, L. (2008). Institutions et critique sociale. Une approche pragmatique de la domination. *Tracés. Revue de Sciences humaines*: <http://journals.openedition.org/traces/2333>. Erişim tarihi 23 Aralık 2022.
- Boltanski, L. (2009). *De la critique. Précis de sociologie de l'émancipation*, Gallimard, coll. NRF-Essais, Paris.
- Bourdieu, P., Passeron, J-C. (1964). *Les Héritiers. Les étudiants et la culture*. Ed. de Minuit, Paris.
- Bourdieu, P., Passeron, J-C. (1970). *La reproduction*. Editions de Minuit, Paris.
- Bourdieu, P. (1979). *La distinction, Critique Sociale du Jugement*. Ed de Minuit, Paris.
- Bourdieu, P. (1989). *La Noblesse d'Etat. Grandes Ecoles et esprit de corps*. Ed. de Minuit, Paris.
- Bourdieu, P. (1998). *Contre-feux. Raisons d'agir*, Paris.
- Bourdieu, P. (2021). *Microcosmes, Théorie des Champs*. Raisons d'Agir, Paris.
- Bourdieu, P., Poupeau, F., Discepolo, T. (2020). *Political Interventions: Social Science and Political Action*. (Çev. Fernbach,D.) Verso UK.
- Celikates, R. (2012). Systematic misrecognition and the practice of critique: Bourdieu, Boltanski and the role of critical theory. *Recognition Theory and Contemporary French Moral and Political Philosophy* (Ed. Miriam Bankowsky ve Alice LeGoff), Manchester University Press.

- Çeğin, G. ve Göker, E. (2012). Tözlere Elveda: İlişkisel Sosyolojinin Alâmeti Farikası. *Tözcülüğün Tasfiyesi, İlişkisel Sosyolojide Temel Yaklaşımlar* (Ed: Çeğin, G. ve Göker, E.), NotaBene Yayınları, Ankara.
- Corcuff, P. (2007). Habitustan Hareketle: Kolektife Meydan Okuyan Tekil. *Ocak ve Zanaat Pierre Bourdieu Derlemesi* (Ed. Çeğin, G. vd) (Çev: A.Z. Ünal), İletişim Yay, İstanbul.
- Défalvard, H. (2019). *Culture et Economie Sociale et Solidaire*. Presses Universitaires de Grenoble, Grenoble.
- Della Porta, D. ve Diani, M. (2020). *Toplumsal Hareketler*. Türkiye İş Bankası Kültür Yayınları, İstanbul.
- Dosse, F. (1991). *Histoire du Structuralisme, Vol I. La Découverte*, Paris.
- Fillieule, O. (2009). De l'objet de la définition à la définition de l'objet. De quoi traite finalement la sociologie des mouvements sociaux ? *Politique et Sociétés*, 28 (1): 15–36
- Foucault, M (1994). *Dits et Écrits I.1954-1969*. Gallimard, Paris.
- Gajac, O. ve Pelek, S. (2019). Solidarity Economy Initiatives in Turkey: From Reciprocity to Local Development? *Review of Applied Socio-Economic Research*, Volume 18, Issue 2: 30-42.
- Grasseni, C. vd (2013). "Beyond Alternative Food Networks An Agenda for Comparative Analysis of Italy's Solidarity Purchase Groups (GAS) and Districts of Solidarity Economy (DES) vis-à-vis US Community Economies" UNRISD Conference: Potential and Limits of Social and Solidarity Economies, Cenevre 6–8 Mayıs 2013.
- Gülsoy, N.Ö. (2014). Sartre'a Karşı? Foucault ve Bourdieu'da Düşünme ve Entelektüelin Siyasal Sorumluluğu. *Mülkiye Dergisi*. 38(2): 93-112.
- Fröhlich, C. ve Jacobson, K. (2019). Performing Resistance: Liminality, Infrapolitics, and Spatial Contestation in Contemporary Russia. *Antipode*. Cilt 51 Sayı 4: 1146-1165.
- Joly, M. (2015). Excellence sociologique et « vocation d'hétérodoxie »: Mai 68 et la rupture Aron-Bourdieu. *Revue d'histoire des sciences humaines*. 26: 17-44.
- Küçük, B. ve Türkmen, B. (2020). Remaking the public through the square: Invention of the new national cosmology in Turkey. *British Journal of Middle Eastern Studies*. 47 (2): 247-263.
- Küçük, Bermal (2022). *Imperceptible Multitude: Transformation of Feminist Subjectivities and Political Practices in Contemporary Turkey*. (Yayınlanmamış Doktora Tezi). Koç Üniversitesi. (Savunma tar. 27.07.2022)
- Küçük, Bermal (2023). *Günümüz Türkiye'sinde feminist politikanın ve öznellik biçimlerinin dönüşümü*. Çatlakzemin: <https://catlakzemin.com/gunumuz-turkiyesinde-feminist-politikanin-ve-oznellik-bicimlerinin-donusumu/> Erişim tarihi: 16 Şubat 2023.
- Macé, E. (2020). *Après la Société, Manuel de Sgie augmentée*. Ed Le bord de l'Eau, Bordeaux.
- Martuccelli, D. (2010). *La Société singulariste*. Éditions Armand Colin, coll. Individu et société, Paris.
- Martuccelli, D. ve Spurk, J. (2014). *Controverses sur l'individualisme*, Presses de l'Université Laval.
- Molénat, X. (2009). Luc Boltanski, observateur de la société critique. *La sociologie* (ed. Xavier Molénat) Éditions Sciences Humaines, Auxerre: 210-216.
- Mounier, P. (2001). *Pierre Bourdieu, Une Introduction*. La Découverte, Coll Pocket, Paris.
- Morris, J., Semenov, A. ve Smyth, R. (eds) (2023). *Varieties of Russian Activism, State-Society Contestation in Everyday Life*, Indiana University Press.
- Öğütte, V.S. (2019). *Kurumların Sosyal Gerçekliği, İlişkisel Realist bir Yaklaşım*. Phoenix Yayınları, Ankara.
- Pinto, L., Sapiro, G., Champagne, P., Rivière, M-C. (2004). *Pierre Bourdieu sociologue, Histoire de la Pensée*. Ed. Fayard, Paris.
- Pleyers G., vd. (2017). *Mouvements Sociaux et économie solidaire*. Ed. Desclée de Brouwer, Paris.
- Pleyers, G. (2016). De la subjectivation à l'action, le cas des jeunes alter-activistes. *Les mouvements sociaux du sujet personnel au global, autour de Michel Wieviorka*. (Eds. Pleyers, G. ve Capitaine, B.) Ed. Maison d e s Sciences de l'Homme, Paris.
- Rancière, J. (1983). *Le Philosophe et Ses Pauvres*, Fayard, Paris.
- Renault, E. (2012). De la sociologie critique à la théorie critique ? *Sociologie*, 3: 87-89.

- Robbins, D. (2011) Social theory and politics: Aron, Bourdieu and Passeron, and the events of May 1968. *The legacy of Pierre Bourdieu : critical essays*. (ed. Susen, S. and Turner, B.S.) London; New York: Anthem Press: 301-327.
- Rousseau, D. (2007). *V^e République se meurt, vive la démocratie*, Ed. Odile Jacob, Paris.
- Scott, J. C. (1985). *Domination and the arts of Resistance, Hidden Transcripts*. Yale University Press.
- Spurk, J. (2006). *Pour une Théorie Critique de la Société*, Ed. Parangon, Lyon.
- Tarrow, S. (1994). *Power in Movement: Collective Action, Social Movements and Politics*. Cambridge University Press.
- Touraine, A. (1978). *La voix et le Regard*. Ed Seuil, Paris.
- Touraine, A. (1994). *Qu'est-ce Que la démocratie?* Ed. Fayard, Paris.
- Türkmen, B. (2014). Gezi Direnişi ve Kadın Özneler. *Kültür ve İletişim*. Sayı 34: 12-35.
- Türkmen, B. (2018). Turquie : nouveaux « sujets » de lutte et politiques de guerre. *Alternatives Sud, Etat des luttes, Moyen-Orient et Afrique du Nord*, 25 (4): 91-99.
- Türkmen, B. (2020). De la Révolte de Gezi à l'opposition discrète en Turquie. *Mouvements* 4(4): 129-138.
- Türkmen, B. (2021). Gezi Direnişinden Ketum Direnişlere Muhalif Özne, *Siyaset Biliminde Sınır ve Sınırsızlık* (ed. Yaraman, A. ve Alev, G.) Bağlam Yayınları, İstanbul.
- Türkmen, B. (2024). Dayanışmacı Bireyler ve Muhalif Yurttaşlık. *Kültür ve İletişim*. (Yayına haz.)
- Vannier, P. (2015) Mai 68 et la sociologie. *Revue d'histoire des sciences humaines*. 26: 45-62.
- Wacquant, L. (2007) Pierre Bourdieu ve Demokratik Siyaset Üzerine Göstergeler. (Çev.Oğuz, A.) *Ocak ve Zanaat Pierre Bourdieu Derlemesi* (Çeğin G. vd. ed.), İletişim, İstanbul: 439-458.
- Wieviorka M. (2012). The resurgence of social movements. *Journal of Conflictology*. vol. III (2): 13-19.

Beyan ve Açıklamalar (Disclosure Statements)

1. Bu çalışmanın yazarları, araştırma ve yayın etiği ilkelerine uyduklarını kabul etmektedirler (The authors of this article confirm that their work complies with the principles of research and publication ethics).
2. Yazarlar tarafından herhangi bir çıkar çatışması beyan edilmemiştir (No potential conflict of interest was reported by the authors).
3. Bu çalışma, intihal tarama programı kullanılarak intihal taramasından geçirilmiştir (This article was screened for potential plagiarism using a plagiarism screening program).



Article Info/Makale Bilgisi

✓Received/Geliş:01.02.2024 ✓Accepted/Kabul:15.03.2024

DOI:10.30794/pausbed.1429730

Research Article/Araştırma Makalesi

Sicim Kaplan, E. (2024). "Türk Matbuatında Japonya: Hakimiyet-i Milliye Gazetesi Özelinde Bir İnceleme (1929-1934)", *Pamukkale Üniversitesi Sosyal Bilimler Enstitüsü Dergisi*, sayı 62, Denizli, ss. 83-96.

TÜRK MATBUATINDA JAPONYA: HAKİMİYET-İ MİLLİYE GAZETESİ ÖZELİNDE BİR İNCELEME (1929-1934)

Emine SİCİM KAPLAN*

Öz

Japonya eski zamanlardan itibaren ülkemizde ilgi duyulan ve merak edilen bir ülke olmuş, hem edebi eserlerde hem de yazılı basında olmak üzere hakkında çeşitli yazılar yazılmıştır. Japonya ile ilgili ilk bilgiler 11. yüzyılda karşımıza çıkarken, ilk haber ise 19. yüzyılda yapılmıştır. Ceride-i Havadis gazetesinde yayınlanan ilk haberde Japonya hakkında genel bilgiler verilmiştir. Bu haberden sonra sadece gazetelerde değil, dergilerde de Japonya üzerine yazılar yazılmaya başlanmıştır. Cumhuriyet Dönemi'ne gelindiğinde de durum değişmemiş, gazetelerde özellikle Uzakdoğu'da üstün güç konumundaki Japonya'nın siyasi durumuyla ilgili haberler yoğun olarak işlenmiştir. Bu çalışmada da, Cumhuriyet Dönemi'nin önemli gazetelerinden biri olan Hakimiyet-i Milliye özelinde Japonya ele alınmıştır. Zaman olarak 1929-1934 yılları seçilmiş, belirtilen tarih aralığında Japonya üzerine hangi konularda haber yapıldığı incelenmeye çalışılmıştır. Gazetede Japonya'yla ilgili en küçük bir detayın bile okuyucuya aktarıldığı görülmüştür. Özellikle gazetenin "Son Haberler", "Dışarıdan Gelen Son Haberler" ve "Meraklı Sayfalar" başlıklı sayfalarında Japonya üzerine kısa kısa haberlerin yoğunlukta olduğu sonucuna ulaşılmıştır.

Anahtar Kelimeler: Japonya, Japon, Türk matbuatı, Türk-Japon ilişkileri, Hakimiyet-i milliye.

JAPAN IN TURKISH PRESS: AN EVALUATION WITH A SPECIAL FOCUS ON HAKİMİYET-İ MİLLİYE NEWSPAPER (1929-1934)

Abstract

Japan has been a country of interest and curiosity in our country since ancient times, and various articles have been written about it, both in literary works and in media. While the first information about Japan appeared in the 11th century, the first news was made in the 19th century. In the first news published in the newspaper Ceride-i Havadis, general information about Japan was given. After this news, articles on Japan started to be written not only in newspapers but also in magazines. During the Republican Era, news about Japan continued to be conveyed to the readers. News about the political situation of Japan, which was the superior power in the Far East, was heavily written in the newspapers. This study is focused on Japan in the context of Hakimiyet-i Milliye, one of the most important newspapers of the Republican Era. The years from 1929 to 1934 were chosen as the time period. It was tried to examine which news items on Japan were covered in the specified date range. As a result of the study, it has been seen that even the smallest detail about Japan was conveyed to the readers in the newspaper. It has been concluded that the newspaper's pages titled "Latest News", "Latest News from Outside" and "Curious Pages" have a high concentration of short news on Japan.

Keywords: Japan, Japanese, Turkish press, The relations of Turkish-Japanese, Hakimiyet-i milliye.

*Dr. Öğr. Üyesi, Nevşehir Hacı Bektaş Veli Üniversitesi, Fen-Edebiyat Fakültesi, Doğu Dilleri ve Edebiyatları (Japon Dili ve Edebiyatı) Bölümü, NEVŞEHİR.
e-posta: emine.kaplan@nevsehir.edu.tr (<https://orcid.org/0000-0002-9328-1192>)

GİRİŞ

Japonya ile ilgili ilk bilgiler Kâşgârlı Mahmûd'un 1074 yılında yazılan Divânü Lugâti't-Türk eserinde karşımıza çıkmaktadır. Mahmûd eserinde Japonya'yı Câbarqâ (veya Çaparga) olarak ifade etmiş (Dündar, 2012: 57), Japonya'nın uzakta olması ve araya denizlerin girmesinin onların dillerini öğrenmelerini engellediğine değinmiştir (Ulusan Şahin, 2001: 2). Osmanlı Dönemi'nde ise Kâtip Çelebi'nin 17. yüzyılda yayınlanan Cihannüma adlı eserinde ilk kez Japonya'dan bahsedilmektedir. Cihannüma'da Japonya'nın dini, dili, yönetimi, gelenek ve görenekleri, sanatı, ticareti gibi farklı konulardan bilgiler verilmiştir (Ulusan Şahin, 2001: 2). Edebi eserlerin yanı sıra basına bakıldığında ise Japonya'nın yazılı basında hemen yer almadığını söylemek mümkündür. Osmanlı Dönemi'nde ilk kez resmi gazete Takvim-i Vakayî adıyla 18 Kasım 1831'de yayınlanmaya başlamıştır (Alan, 2019: 49). Ancak Japonya ile ilgili ilk haber ise yaklaşık on yedi yıl sonra 28 Ağustos 1848 tarihinde yapılmıştır. Ceride-i Havadis gazetesinde yayımlanan haberde Japonya, Yapon olarak okuyucuya aktarılmış, içerikte ise ülkenin iklimi, nüfusu, yönetim sistemi olmak üzere genel bilgilerden bahsedilmiştir (Avcı, 2013: 18-19). Ceride-i Havadisle birlikte gazetelerde Japonya hakkında haberler, dergilerde de ülke hakkında çeşitli konularda makaleler yayınlanmaya başlamıştır (Kuşçulu, 2022). Bu durum da Osmanlı'da Japonya hakkında bilgi oluşmasını sağlamış, toplumda da belli bir Japon imgesinin oluşumuna etki etmiştir. Özellikle 1904-1905 yıllarında yaşanan Rus-Japon Savaşı Osmanlı basını ve kamoyu tarafından yakından takip edilmiştir.

Cumhuriyet Dönemi'ne gelindiğinde ise iki ülke arasında 1924 yılında resmi ilişkiler kurulmuş, 1925 yılında karşılıklı olarak elçilikler açılmıştır. İkili ilişkilerin resmileşmesinin¹ de etkisiyle sadece haber olarak değil, köşe yazılarında da Japonya'dan bahsedilir olmuştur. Falih Rıfkı Atay, Peyami Safa, Ömer Rıza Doğrul, Celal Nuri İleri gibi isimler köşe yazılarında Japonya'yı kaleme almışlardır. Çalışmamızda incelediğimiz Hakimiyet-i Milliye gazetesi de 1920 yılında yayın hayatına başlamıştır. 1920-1934 yılları arasında yayınlanan gazetede Japonya ile ilgili çok sayıda haber yapılmıştır. Bahsi geçen tarih aralığında özellikle Çin-Japon ihtilali, Japonya'nın dünyadaki ihracatı ve Londra Deniz Konferansı ile ilgili haberlerin yoğunlukta olduğu görülmüştür. Çünkü belirtilen tarih aralığı Japonya'nın yayımlacı siyaset izlediği dönem olup, hem siyasi hem de ekonomi haberlerine fazlaca yer verilmesi beklenen bir durumdur. Ancak çalışmamızda bu konular detaylı olarak ele alınmamış, kısaca değinilmiştir. Çalışmamızın amacı Mustafa Kemal Paşa'nın bizzat ilgilendiği, kendisinin de yazılarının bulunduğu dönemin önemli gazetelerinden olan Hakimiyet-i Milliye'de Japonya hakkında ekonomi ve siyasi haberlerin dışında hangi konularda haber yapıldığını, ikili ilişkilerin kısa süre önce resmileştiği dönemde Türk okuyucusuna Japonya'nın ne şekilde aktarıldığını ortaya koymaktır. Çalışmada yöntem olarak ikincil kaynak araştırması kullanılmış, 1929 yılından 1934 yılına kadarki süreçteki Hakimiyet-i Milliye'de çıkan Japonya haberleri incelenmiştir. Çalışmada 1929-1934 yılları ile sınırlandırılmasının nedeni; Harf Devrimi'nden sonra gazetede haberlerin Osmanlı Türkçe'sinden ziyade Latin harflerinin kabul edilmesiyle Türkçe olarak yayınlanması ve Hakimiyet-i Milliye'nin 1934 yılında ise isim değiştirerek Ulus adını almasıdır. Haberler yıl olarak değil, belirli başlıklara ayrılarak incelenmiştir. Başlıklar yıl olarak ayrıldığı takdirde konu bütünlüğünün anlaşılması ve takip edilmesi zor olacağından haberlerin konusuna göre ayrılarak incelenmesi tercih edilmiştir.

1. HAKİMİYET-İ MİLLİYE HAKKINDA BİLGİ

Hakimiyet-i Milliye 14 Eylül 1919 tarihinde Sivas'ta yayınlanmaya başlayan ve Anadolu'da başlayan Kurtuluş Hareketi'nin ilk yayın organı olma özelliğine sahip İrade-i Milliye'nin devamıdır. Kurtuluş Savaşı'nda zafer elde edilmesinden ve Cumhuriyetin ilanından sonra Cumhuriyet Halk Fırkası'nın yarı resmi yayın organı olmuştur (İslam Ansiklopedisi, 2023). 10 Ocak 1920 tarihinde Hakimiyet-i Milliye adı altında Ankara'da yayın hayatına başlamıştır. Mustafa Kemal Paşa'nın başkanlığını yaptığı Anadolu ve Rumeli Müdafaa-i Hukuk Cemiyeti Heyet-i Temsiliyesi'nin yayın organı olarak bilinir. Dolayısıyla Mustafa Kemal Paşa gazetesinin her işiyle bizzat kendi ilgilenmiştir. Heyet-i Temsiliye başkanı sıfatı ile kendisinin de gazetede yazdığı yazıları bulunmaktadır. Bu yazılar bildiriler ve beyannamelerden oluşmaktadır. Bunların haricinde bazı yazılarda yazar olarak Mustafa Kemal Paşa yazmasa da onun tarafından yazıldığı düşünülmektedir (Nalcioğlu, 2010: 257).

¹ Japonya, 3 Mayıs 1924'te Lozan Anlaşması'nı onayladıktan sonra aynı yıl Türkiye Cumhuriyeti'ni resmen tanımıştır. Bir yıl sonra 23 Mart 1925'te Japonya İstanbul'da bir büyükelçilik, buna karşılık Türkiye de 7 Temmuz 1925'te Tokyo'da ortak elçilik açmıştır. Bkz: Güngördü, 2017: 61.

Hakimiyet-i Milliye gazetesi başlangıçta haftada iki gün şeklinde yayınlanmış, ancak 6 Şubat 1921 tarihinden sonra günlük olarak çıkartılmaya başlanmıştır. Gazete, Anadolu ve Müdâfaa-i Hukuk Cemiyeti'nin kararlarını duyurmak, Türk Kurtuluş Savaşı'nda halkın desteğini kazanmak ve her türlü gelişmelerden milleti haberdar etmek gibi amaçlar doğrultusunda kurulmuştur (İslam Ansiklopedisi, 2023).

Hakimiyet-i Milliye gazetesinde Yakup Kadri Karaosmanoğlu, Falih Rıfkı Atay gibi Cumhuriyet Dönemi önemli kalemleri köşe yazıları yazmışlardır. Hakimiyet-i Milliye'de, başlangıçta Osmanlı Türkçesi kullanılmış, daha sonra Latin harflerinin kabul edilmesiyle gazete Türkçe olarak yayın hayatına devam etmiştir. Harf Devrimi ilan edilmeden önce 21 Eylül 1928 tarihinden itibaren ilk sayfalarında Türkçe yazılar kullanılmaya başlanmıştır. Belirtilen tarihte gazetenin manşetine "*Sefa Geldin Büyük Gazi*" şeklinde başlık atılmış, Mustafa Kemal Paşa'nın Ankara'daki İstikbal merasimi programı Türkçe olarak verilmiştir. Bunun dışında gazetede haberlerin tamamı Osmanlı Türkçesi olarak yayımlanmıştır. 21 Eylül'den itibaren 1928 yılında çıkan haberler Osmanlı Türkçesi-Türkçe karışık olarak verilmiş, ancak yoğun olarak Osmanlı Türkçesi'nde haber yapılmıştır. Gazetenin Türkçe sayfalarını incelediğimiz çalışmamızda Japonya ile ilgili ilk haber 4 Mayıs 1929 tarihinde karşımıza çıkmaktadır. Haber başlığı "*Bursa'da bir Japon Fabrikası*" şeklinde olup, Japonların Türkiye'deki ticareti ile ilgilidir.² Belirtilen haberle birlikte 1934 yılına kadar gazetede düzenli olarak Japonya ile ilgili haber yapıldığı görülmüştür. Hakimiyet-i Milliye gazetesi, 1934 yılına gelindiğinde ise Ulus adını almış ve 1975 yılına kadar Ulus adıyla yayın hayatına devam etmiştir.

2. ÇİN-JAPONYA İHTİLAFI VE JAPON EKONOMİSİ

Gazetede en geniş yer kaplayan Çin ve Japonya arasındaki ihtilaf ile ilgili haberler olmuştur. İhtilaf olarak kastedilen ise Japonya'nın Mançurya'yı işgal etmesidir. 1930 yılından 1934 yılına kadar olayın her aşaması ayrıntılı olarak okuyucuya aktarılmıştır. Gazetede yapılan haber içeriklerine bakıldığında Çin ve Japonya arasında yaşanan gelişmeler, olayın Cemiyet-i Akvam'a taşınması, Cemiyet'te bu konu ile ilgili yapılan çalışmalar olmak üzere her türlü detayı bulmak mümkündür. Japonya'nın Mançurya'yı işgal etme aşamaları neredeyse her gün olmak üzere düzenli olarak gazetenin sayfalarında yer almıştır. İki ülke arasında yaşanan savaş ve savaşa birlikte dünyayı da etkileyen gelişmeler detaylı bir şekilde okuyucuya sunulmuştur. Japonya, 1931 yılında Mançurya'yı işgal ettiği için o yıl haber yoğunluğu diğer yıllara oranla daha fazladır. Haberler sadece Türkiye tarafından yapılmamış, bazen yabancı basında çıkan haberlerin tercümesi de gazete sayfalarında yer almıştır. Konuyla ilgili ilk haber 15 Ekim 1930 tarihli olup, içerikte Cemiyet-i Akvam'ın iki ülke arasındaki ihtilafın müzakeresi ile ilgili olarak Amerika'ya davet ettiği ve bu davete Amerika'nın olumlu yanıt verdiği yazılmıştır ("*Çin-Japon İhtilafı*", 15.10.1930: 4). Son haber de 25 Kasım 1934 tarihine ait olup, benzer şekilde Mançurya ile ilgilidir. Japonlar ile İngilizlerin Çin ve Mançurya'nın barışı, aynı zamanda iki ülkenin çıkarlarını korumak için bir sözleşme yapmak amacıyla görüştikleri belirtilmiştir ("*Londra ile Tokyo Arasında Yakınlaşma*", 25.11.1934: 2).

Çin-Japon olayından sonra Japonya ile ilgili gazetede bir diğer üzerinde durulan konu ekonomi olmuştur. Japon ürünlerinin ihrac edilmesi ve ülkelerdeki yansımaları ile ilgili haberler yoğunlukta olup, özellikle 1934 yılında bu tarz haberlere daha fazla yer verildiği görülmüştür. 1929, 1932 ve 1933 yıllarında ihracatla ilgili haberler yapılmazken, 1930 yılında bir, 1931 yılında da üç haber yapılmıştır. İlk haber 7 Mart 1930 tarihine ait olup, gümrükle ilgilidir. Habere göre Japonya, Londra sefirine pamuklardan alınan gümrük vergisinin artmasından dolayı İngiltere Hükümeti ile görüşmesi talimatında bulunmuştur. Çünkü bu durum Japonya'nın pamuk ticaretine zarar vereceğinden iki ülke arasındaki dostluğun da bozulabileceği ifade edilmiştir ("*Japonya Gümrük Resminin Tenziline Teşebbüs Etti*", 07.03.1930: 3).

İhracatla ilgili son haber 26 Kasım 1934 tarihine ait olup, Japon rekabeti ile ilgilidir. Yazının içeriğinde Japon tehlikesinin abartıldığı ifade edilmiştir. Bunu desteklemek için de rakamlarla yıl yıl Japon ithalat ve ihracatının dünya ticaretindeki yüzdeleri paylaşılmıştır. Aslında Japonya'nın kendi yağıyla kavrulmak istediği, ihtiyacı olan ürünleri dışarıdan alma niyeti olduğu ifade edilmiştir. Çünkü Japonya'nın asıl niyetinin mümkün olduğunca çok ihracat yapmak olduğu belirtilmiştir ("*Japon Rekabetinin Sözde Tehlikesi*", 26.11.1934: 6). Özellikle 1934 yılında Japonya'nın dünyadaki ihracatı ile ilgili haberlere fazlaca yer verilmiştir. Çünkü 1933 yılında Japonya Milletler Cemiyeti'nden ayrılmış, 1934 yılında da Çin ve Japonya arasında antlaşma yapılarak iki ülke arasında kısa bir süreliğine sükûnet sağlanmıştır. Bu durumun da gazetede yayınlanan haberlere etki ettiğini ve Çin-Japon ihtilafından ziyade Japon ticaretine yönelik haberlere yer verildiğini söylemek mümkündür. Sadece haber olarak

2 Haberin içeriği "Türkiye ile Japonya Arasındaki İlişkiler Üzerine" bölüm başlığı altında detaylandırılmıştır.

değil, Burhan Asaf gibi önemli isimlerin köşe yazılarında da Japon rekabetine değinilmiştir. Belirtilen iki konunun haricinde resmi anlamda ikili ilişkilerin kurulmasının da etkisi ile Türkiye ve Japonya arasındaki ilişkiler üzerine haberlerin de yoğunlukta olduğunu söylemek mümkündür.

3. TÜRKİYE İLE JAPONYA ARASINDAKİ İLİŞKİLER ÜZERİNE

Gazetenin yayınlandığı dönem itibari ile iki ülke arasında ekonomik anlamda ilişkilerin yoğun olması nedeniyle daha çok ticari ilişkiler ile ilgili haberlere yer verildiği görülmüştür. Ancak bunun dışında heyetlerin ziyaretlerine de gazete sayfalarında yer verilmiştir. Haberler kronolojik sırada ele alınacak olursa, ilk haber 1929 yılının Mayıs ayında yapılmıştır. İki sütundan oluşan haber Bursa'da Japonların kuracağı ipek fabrikası ile ilgilidir. Yazıyı kaleme alan gazeteci fabrikayı gezerek okuyucuya tanıtmıştır. Buna göre fabrikada boyalı, kabartmalı çeşitli kumaşlar dokunacak olup, tezgâhlarda günde iki bin metre kumaş dokunması planlanmaktadır. Fabrika Türk-Japon ortaklığında kurulmuştur. Gazeteciye göre bu şekilde yatırımların sanayimizi yükselteceği bir gerçektir ("Bursa'da bir Japon Fabrikası", 04.05.1929: 1). Bursa'daki ipek fabrikası sadece Hakimiyet-i Milliye'de değil, diğer gazetelerin de ilgi gösterdiği, sayfalarında yer verdiği bir konu olmuştur. Örneğin Akşam gazetesi, 8 Mayıs 1929 tarihli haberinde "Bursada Yeni Bir İpek Fabrikası" başlığında bu fabrikadan bahsetmiştir. Japonların Japon işi kumaş yapacak büyük bir fabrika açacağı belirtilirken, makinelerin kurulması ve elektrik tesisatının halledilmesi noktasında iki yüze yakın amelenin hummalı bir şekilde çalıştığı yazılmıştır ("Bursada Yeni Bir İpek Fabrikası", Akşam, 08.05.1929: 8). Bahsi geçen ipek fabrikasını Bursa'nın ileri gelenlerinden Saffetbeyzade Mehmet Memduh Bey ile Kont Ōtani Kōzui (1876-1948) ortaklaşa kurmuştur. Fabrikanın açılışı haberdan yaklaşık üç ay sonra 4 Ağustos 1929 tarihinde gerçekleşmiştir. Fabrika kumaş cinsi konusunda dönemin en önemlilerinden biri olmuştur. Ancak dünyadaki ekonomik bunalım ve ortaklar arasında yaşanan sorunlardan dolayı 1933 yılında fabrika kapanmıştır (Karabağ, 2016: 251-252).

Yine Mayıs ayındaki bir diğer haber ise tek cümleliktir. İkisi general olmak üzere dört kişilik Japon heyetin 20 Mayıs'ta İstanbul'a geldiği yazılmıştır ("İstanbul'da Japon Heyeti" , 20.05.1929: 4). Belirtilen tarihten itibaren uzunca bir müddet ikili ilişkiler konusunda haber yapılmamış, 1929 yılının son dönemlerine denk gelen Kasım ayında tekrardan ticari ilişkilere yer verilmiştir. 23 Kasım 1929 tarihli habere göre Japon maslahatgüzarı bir haftaya kadar Tokyo'ya gideceğini ve orada altı ay kalacağını belirtmiş, devamında da Türkiye ve Japonya arasındaki ticari ilişkilerin çok iyi olduğunu eklemeyi ihmal etmemiştir ("Türkiye-Japonya Ticaret İşleri Münasebatı Eyi", 23. 11. 1929: 3). 1929 yılına ait son haber de 7 Aralık tarihine aittir. Haberin içeriğinde Japon müsteşarın beyanati verilmiştir. Tek paragraflık kısa bir haberdir. Türkiye ve Japonya arasındaki ticari ilişkilerin günden güne belirginleştiği, yakın zamanda da iki ülke arasında ticaret antlaşmasının yapılacağı, Türkiye'nin Japonya'ya fazla ham ipek ihraç edeceği, bunun karşılığında da Japonya'dan porselen eşya ithal edileceği yazılmıştır ("Türk-Japon Münasebatı", 07.12.1929: 1).

1929 yılına ait iki ülke ilişkilerine yönelik haberler yukarıda verildiği şekildedir. Belirtilen yılda dört haber yapılmış, üçünde iki ülke arasındaki ticari ilişkiler ele alınmıştır.

1930 yılına gelindiğinde ise ilk haber 23 Ocak tarihine aittir. Haberin içeriği, Japon matbuatında Türkiye'deki ilerlemelerin yani yeniliklerin teker teker tahlil ve tetkik edildiği hakkındadır. İçerikte, Tokyo'daki Türk - Japon Cemiyeti'nin başkanı ve aynı zamanda Japon Hükümetinin İstanbul mümessilliğinde bulunmuş olan M. Uçita'nın "Revue Diplomatik" adlı risalesi çevrilmiştir. Risalede yazar, Osmanlı İmparatorluğu'nu ölümcül hasta olarak nitelendirmiş, imparatorluğun harple birlikte mevcudiyetini kaybederek yerine Türkiye Cumhuriyeti'nin geldiğini ifade etmiştir. Türkiye Cumhuriyeti'nin Gazi Mustafa Kemal Paşa gibi kudretli ve akıllı bir idare adamına sahip olduğunu vurgulayan yazar, Uzak Şarkta Japonya'nın İmparator Meiji'nin idaresinde yapmış olduğu yeniliklerle cihana hayran bıraktığı gibi Türkiye'nin de Yakın Şarkta ekonomik ve toplumsal anlamda takdiri şayan işler başardığını ifade etmiştir. Bu sayede kısa sürede birinci sınıf devletler arasına gireceğini eklemiştir. Devamında da Türkiye Cumhuriyeti'nin gerçekleştirdiği yeniliklerden bahsederek, Cumhuriyetin kurulmasına kadar geçen sürede yaşananları detaylı bir şekilde Japon okuyucularına aktarmıştır. Türk Yunan Mübadelesi, Harf İnkılabı, Lozan Antlaşması, eğitimin 7 yaşından itibaren 16 yaşına kadar mecbur olması ve okulların doğrudan doğruya Maarif Vekaleti'nin kontrolüne bırakılması, Cumhuriyetle birlikte karma eğitime geçilmesi, kılık kıyafet kanunu, borçlar kanunu gibi her bir ayrıntıyı atlamadan risalesinde yer vermiştir. Cumhuriyetten sonra Türk kadınına

verilen değerin arttığından, her alanda kadınların çalışma imkânı bulabildiğinden ve kadın erkek eşitliğinden de bahsetmiştir. Latin harflerinin kabulünü de Türkiye'nin gerçekleştirdiği en büyük ıslahatlardan biri olarak nitelendirmiştir. Arap harfleri ile on dört milyonluk nüfustan sadece yüzde onunun okuma yazma bildiğine vurgu yaparak, okuryazar oranını artırmak ve ilim yaymak amacıyla Latin harflerine geçildiğinden bahsetmiştir. Yazar risalesinin sonundaki, "*Latin harfleri taraftarları elli seneden beri Japonya'da ne yaptılar? Yeni Türkiye milletinin büyük azmi huzurunda mahcup olmaları lazımdır ("Yeni Türkiye Bütün Dünyanın Hayret ve Taktiklerle Tetkik ve Tahlil Ettiği Bir Mevzu Olmuştur."*, 23.01.1930: 4)." sözleriyle de kendi milletini eleştirmekten geri durmamıştır. Gazetede Uçita olarak bahsedilen kişi Kount Uchida'dır. Kendisi Ağustos 1928 yılında Paris'te büyükelçilik görevinde bulunmuştur. Revue Diplomatique adlı risalesini de 1923 yılında kaleme almıştır. (Colegrove, 1931: 883). Haber ile ilgili ilginç olan nokta ise Uchida'nın yazısının tercümesinin Türkiye'deki yerel bir gazetede bile haber olmasıdır. Aksaray Vilayet Gazetesinin 12 Şubat ve 19 Şubat 1930 tarihli nüshalarında bahsi geçen yazıya yer verilmiştir (Çavuş ve Çiftçi, 2020: 323)

25 Ocak 1930 tarihinde Bursa'daki ipek fabrikası ile ilgili yeniden haber yapılmış, önceki haber ile benzer şekilde gazeteci Musa Bey tarafından gezilen fabrika tanıtılmıştır. Fabrika dış görünüş olarak basık, ancak mütevazî olarak tasvir edilmiştir. Fabrikanın muhasebecisi Türk, kâtipi ise Japon'dur. Musa Bey'i Japon kâtip Siyogiri gezdirmiş, fabrikada öncelik olarak Japon mendiller ve Japon işi kumaşların dokumacılığına önem verildiğini belirtmiştir. Musa Bey'in gözlemlerine göre fabrika, boyama kısmında diğer fabrikalardan ayrılmakta olup, kurutma, ütüleme ve ambalaj işlemleri de diğerlerine göre ileri düzeydedir. Fabrikanın tezgâhları ve tesisatı diğerleri ile aynı olup, sadece makinelerin markaları farklıdır. Burada imal edilen kumaşlar İstanbul piyasasına gönderilmektedir. Musa Bey gördüklerinden çok memnun kalarak fabrikadan ayrıldığını dile getirmiş, fabrikanın tek rakibinin Türk dokumacılık anonim şirketi olduğunu ifade etmiştir ("*Bursadaki Japon Fabrikasındaki Tesisat Tamamile Diğer Fabrikaların Tesisatına Müşabihdir"*, 25.01.1930: 3).

10 Şubat 1930 tarihli haberde diğerlerinden farklı olarak bir sergiden bahsedilmektedir. İçerikte, Türk-Japon ilişkilerinin gelişmesi açısından Prens Takamatsu'nun himayesinde Türk-Japon Cemiyeti'nin açıldığı belirtilmiştir. Aynı cemiyetin Japonya'da bir sergi düzenleyeceği ve sergide teşhir edilmek üzere Türkiye'den ülkenin edebiyatı, teşkilatı esasiyesi, tarihi coğrafyası, ticaret ve sanayi, para sistemi, musikisi, memleketin ahali ve haritası gibi konularda bilgi istenmiştir. Bunlarla ilgili numuneler hazırlanmış, Şubatın on beşinde İstanbul'a yanaşacak olan bir vapur ile gönderileceği belirtilmiştir. Serginin giderleri Japonya tarafından karşılanacağı için cemiyetten herhangi maddi bir yardım talep edilmemektedir ("*Japonların Açacağı Türk Sergisi Hazırlığı"*, 10.02.1930: 1).

29 Mayıs 1930 tarihli haberin başlığı ise "*Bir Japon Devri Alem Seyyahı İstanbul'da*"dır. Haberin içeriğinde Dünya gezisine çıkan Doktor Falag'ın Türkiye'ye de geldiği yazılmıştır. Doktor verdiği beyanatında Japonların Gazi hazretlerini yani Mustafa Kemal Paşa'yı ve Türkiye'yi çok sevdiklerini belirtmiştir. Bir paragraflık bir haberdir (29.05.1930: 3).

2 Temmuz 1930 tarihli haber eğitimle ilgili olup, ilginçtir. Eğitim işlerinden sorumlu kurum olan Maarif Vekaleti'nin Çin ve Japon dillerini öğrenmek üzere yüksek tahsil görmüş Raif Bey'i Tokyo Darülfünü'na göndermeyi uygun bulduğu, bunun üzerine Edebiyat Fakültesi'ne görüş sorduğu ile ilgili haberdir. Görüş sorulan kurum Japonya'daki üniversitedir ("*Japonya'ya Talebe Gönderiliyor"*, 02.07.1930: 3). O dönemde sadece Avrupa'ya değil, Uzak Doğu'ya da eğitim amacıyla gidildiğine güzel bir örnektir. 1930 yılında neredeyse her ay ikili ilişkileri ilgilendiren konularda haber yapılmıştır. Bir diğer haber de Eylül ayına ait olup, tek paragraflık kısa bir haberdir. Japon Prens ve Prensisi Takamatsu'nun Hamburg'u ziyaret ettikleri, ardından Almanya, Fransa, Türkiye ve İspanya olmak üzere altı aylık seyahatte bulunacakları ile ilgilidir ("*Japon Prens ve Prensisi"*, 24.09.1930: 3). Kendileri ülkemizi de ziyaret edecekleri için kısa da olsa gazetede bu haber okuyuculara duyurulmak istenmiştir.

1 Kasım 1930 tarihli haber Türkiye ve Japonya arasındaki ticaret ile ilgilidir. Ankara'yı ziyaret eden Türk-Japon Cemiyeti'nin başkanı maksatlarının Japon eşyalarını Türkiye'ye satmak değil, Japonya'nın ihtiyacı olan Türk eşyasını da Japonya'ya sevk etmek olduğunu ifade etmiştir. Örneğin Türkiye'den bilhassa afyon, tütün, buğday, zeytin ve palamut satın alabileceklerini belirtmiştir ("*Türk-Japon Cemiyeti Reisinin Beyanatı"*, 01.11.1930: 3).

1930 yılına ait son haber 4 Aralık'ta ait olup, tekrardan Japon İmparatoru'nun kardeşi Prens Takamatsu hakkındadır. Eylül ayında verilen haberin devamıdır. İçerikte Prens'in eşi ile birlikte 11 Ocak 1931 tarihinde İstanbul ve Ankara'yı ziyaret etmek üzere Türkiye'ye gelecekleri duyurulmuştur ("Japon İmparatorunun Kardeşi", 04.12.1930: 3). Prens'in eşi ile birlikte Yunanistan'dan sonra 12 Ocak 1931 Pazartesi günü İstanbul'a gelmiştir. Prens'i Japonya Büyükelçisi ve üst düzey Türk yetkililer karşılamıştır. Prens ertesi gün Ankara'ya geçmiştir. Ankara'da da aynı şekilde Dışişleri Bakanı, Cumhurbaşkanlığı Genel Katibi ve Japonya Büyükelçisi'nden oluşan bir protokol tarafından karşılanmıştır. Mustafa Kemal Paşa ile de görüşen Prens, Paşa'ya Japon ipeklerinden işlenmiş bir kumaş hediye etmiştir. Prens Hakimiyet-i Milliye gazetesi muhabiriyle de Protokol Müdürü M. Yamagata vasıtasıyla röportaj yapmıştır. Röportajından gezi planı içerisinde Türkiye'nin önemli bir yeri olduğunu ifade etmiştir. Kendisinden önce gelen Amiral Yamamoto'nun Türkiye'den övgü dolu sözler sarf etmesinden dolayı kendisinde bu güzel ülkeyi görme isteği uyandığını dile getirmiş, Türkiye'nin çalışkanlığını takdir etmiştir (Özyürek, 2016: 23).

1930 tarihinde bir önceki yıla göre daha fazla haber yapılmıştır. Haber içeriklerine de bakıldığında sadece ticaretle ilgili değil, farklı konularda da yazılar yazıldığı görülmüştür.

1931 yılına gelindiğinde ise Türk-Japon ilişkilerine dair gazetede tek bir haber yer almıştır. 3 Ekim 1931 tarihli haber, Türk-Japon Dostluk Cemiyeti³ tarafından Tokyo'da Türk mamulâtı sergisinin Ekim ayının başında açıldığı hakkındadır. Bilgilendirme şeklinde tek paragraflık kısa bir haberdir ("Tokyo'da Türk Mamulâtı Sergisi", 03.10.1931: 10). Bahsi geçen tarihten itibaren iki ülke ilişkilerine dair 1933 yılına kadar herhangi bir habere rastlanmamıştır.

İki yıl aradan sonra yapılan ilk haber 13 Temmuz akşamı Japon bandıralı bir geminin limanımıza gelerek takas yoluyla 150 ton pamuk yüklediği ile ilgilidir ("Bir Japon Sefinesi 150 Ton Pamuk Yüklledi", 14.07.1933: 5). Daha sonra Aralık ayında Cumhurbaşkanı Mustafa Kemal Paşa'ya gönderilen hediye ile ilgili haber verilmiştir. Tek paragraflık kısa bir haber olan yazının içeriğinde, Japonya'da bulunan Türklerle dost olan bir cemiyetin Mustafa Kemal Paşa'ya kılıç ve mektup gönderdiğinden bahsedilmiştir. Haber şu şekildedir:

"Japonya'da teşekkür eden ve Türkiye'ye dost olan bir cemiyet tarafından Gazi Hazretlerine Japonya'da asilzadelere mahsus ve kıymetli taşlarla işlenmiş kıymetli bir kılıç hediye edilmiş ve bugün limanımıza gelen Japon bandıralı vapurun kaptanı ile gönderilmiştir. Kaptan, cemiyet tarafından yazılmış bir mektubu da getirmektedir ("Büyük Gaziye Japonya'dan Armağan", 24.12.1933: 1)."

Yukarıda da değinildiği üzere 1931 ve 1932 tarihlerinde Türk-Japon ilişkilerine dair gazetede herhangi bir habere yer verilmemiş, 1933 yılında da Mustafa Kemal Paşa'ya Japonya'dan gönderilen hediye ile ilgili tek bir haber yapılmıştır. Yıl bazında bakıldığında 1930 senesinde iki ülke arasındaki ilişkilere yönelik gazetede daha fazla habere yer verildiği görülmüştür.

1934 yılına gelindiğinde ise ilk haber 8 Şubat 1934 tarihli olup, Japon Deniz Kuvvetleri ile ilgilidir. "İki Japon Mektep Gemisi" başlıklı haberde Asama ve İvana mektep kruvazörlerinin 12 Nisan'a doğru limanlarımıza geleceği, içerisinde iki yüz sekiz öğrencisi olduğu yazılmıştır (08.02.1934: 2).

Şubat ayında sunulan bir diğer haber "Japonya'da İki Mürteci" başlıklı olup, detaylı araştırılması gereken ilgi çekici bir yazıdır. Yazının içeriği şu şekildedir: Tokyo'ya eğitim almak üzere giden harp zabıtlarından Deniz yüzbaşısı Şevket Cavit Bey, yakalandığı hastalıktan kurtulamayarak Japonya'da vefat etmiştir. Şevket Cavit Beyin cenazesi, Japonya'da şimdiye kadar hiçbir yabancı'nın cenazesine yapılmamış büyük bir merasimle kaldırılmıştır. Cenaze esnasında birçok Japon erkânı ve zabıtları, Türkiye ve Japonya arasındaki kardeşlik ilişkilerine dair konuşmalar yapmışlar, merhumun ahlak ve çalışkanlığını övmüşlerdir. Cenazeye her iki taraftan altmış adet çelenk gönderilmiştir. Bunlar arasında Harbiye, Bahriye ve Hariciye nezaretlerine ait çelenkler de vardır. Cenazede üzüntü verici bir olay da yaşanmıştır. Haber bu noktadan sonra biraz ilginç bir hal almaktadır. Gazetede yazan şekildele haberin devamı şöyledir:

"Kendisine Şeyhislam, Uzak Şark Müslümanlarının reisi unvanını veren Kurbanlı Molla isminde bir serseri ile Konya Reşadiyesinden Şeyh Abdürreşit İbrahim isminde bir münafık cenaze merasimine iştirak eden otuz yakın tatarı bundan mene kalkışmışlar ve 'Türkiye Müslümanları bugün mezhep ve dinlerini kaybetmişlerdir, bunlardan birinin cenaze merasimine iştirak etmek bize caiz değildir' şeklinde Türkiye ve İnkılapçı hükümeti aleyhinde hezeyanlar savurmuşlardır ve hatta polis vasıtasıyla meramlarına nail olmak istemişlerdir. Fakat, sözlerine kulak asan olmamış ve hadise sadece umumi teessür ve teessüfü uyandırmaktan başka bir netice vermemiştir (14.02.1934: 6)."

3 Bahsi geçen cemiyet 1925 yılında açılmıştır (Ulusan, 2017.)

Kurban Molla dediği kişi Japonya’da bulunan Tatar Müslümanlarından Kurban Ali’dir. Hem Kurban Ali hem de Abdürreşit İbrahim⁴ hakkında yazılanlar oldukça dikkat çekicidir. Her ikisi ile ilgili gerek ülkemizde gerekse de Japonya’da çok fazla çalışma yapılmış ve hala da yapılmaktadır. Ancak yapılan çalışmalarda bu olaya neden olacak ithamların hiçbirine rastlanmamıştır. Dolayısıyla bu konu ayrı bir çalışma konusu olup, konuyla ilgili Japonya’daki kaynaklara da bakılması gerekmektedir. Şevket Cavit Beyin ölüm haberi farklı gazetelerde de yer almıştır. Örneğin Cumhuriyet gazetesi 21 Şubat 1934 tarihinde beşinci sayfasının yarısını bu habere ayırmıştır. Ancak içerikte cenazeye katılanlar, gönderilen çelenkler, sınıf arkadaşlarının sözlerine yer verilmiş, Abdürreşit İbrahim ya da Kurban Ali’den hiç bahsedilmemiştir (“Japonyada Ölen Zabitimiz-Şevket Cavit Bey Dün Muazzam Merasimle Defnedildi”, Cumhuriyet, 21.02.1934: 5). Aynı şekilde Milliyet gazetesi de ölüm haberini vermiş, yapılan merasimin çok duygu dolu olduğu, yolda ağlayan kadınların görüldüğü yazılmıştır. Cumhuriyet gazetesinde olduğu gibi Japon sefaretî erkanından M. Kanda’nın da törene katıldığı belirtilmiştir. Ayrıca Şevket Beyin anısına yapılan konuşmalara yer verilmiştir (“Genç Bahriyelimiz Dün Merasimle Defnedildi”, Milliyet, 21.02.1934: 6). Akşam gazetesinde de gerçekleştirilecek olan cenaze töreni hakkında bilgi verilmiştir (“Merhum Şevket B.- Japonya’da Ölen Bahriye Zabitimizin Cenazesi”, Akşam, 20.02.1934: 6). Haberin yapıldığı tarihteki farklı gazetelerin sayfaları da taranmış, Şevket Cavit Bey’in ölüm haberine yer verilirken, Abdürreşit İbrahim ve Kurban Ali’ye hiç değinilmediği görülmüştür. Gazetelerin yanı sıra Şayan Ulusan da Osmanlı Arşivlerini incelediği çalışmasında Şevket Cavit Bey’in 1930 yılında eğitim görmek amacıyla Japonya’ya gittiğini ancak tahsilinin bitmesine az bir süre kala hayatını kaybettiğini yazmıştır (Ulusan, 2017: 540).

Şubat ayından sonra yaklaşık yedi ay ikili ilişkileri ilgilendiren konularda yazı yazılmamıştır. 23 Eylül 1934 tarihinde İstanbul Parlamentolar konferansı ile ilgili haber yapılmıştır. “Konferans Murahhasları Toplanıyor” başlıklı haberde Japonya’nın toplantıya heyet gönderdiği yazılmıştır. Toplantıda Japonya adına M. Ikkaku Hakamuta konuşmuştur. Hakamuta şunları söylemiştir: “Türkiye’nin terakki yollarında attığı adımları işittik. Bunu, bu fırsatla görmekle mesuduz. Bizim Türkiye’ye gelmek fırsatını elde edişimize Japonya’daki arkadaşlarımızın gıpta ettiklerini söyleyebilirim (“Son Senelerde Çıkan Türkolojiye ait Tetkikler”, 08.10.1934: 4).” Hakamuta Türkiye’nin ilerlemesini takdir etmiş, gelişmeleri kendi gözleri ile gördüğü için de duyduğu sevinci dile getirmiştir.

8 Ekim 1934 tarihli haber, İktisat doktoru Şeref Nuri Bey tarafından yazılan bir sütunluk köşe yazısıdır. Nuri Bey yazısında, son dönemlerde Avrupa ve Asya’daki Türkoloji ile ilgili gelişmeleri kaleme almıştır. Buna göre 1926 yılından beri Memories of the Research Department of the Toyo Bunko da çalışan Kurakichi Shiratori adlı Türkolog Toyo Bunko adında bir dergi çıkartmaktadır. Shiratori, derginin ilk sayısında Kagan ve Katun adlarını analiz etmiştir. Kendisi çok fazla doğu diline hâkim olduğundan yazısında birçok önemli noktaya dikkat çekmiştir. Nuri Bey yazısında, Asya’dan sonra Avrupa ülkelerindeki Türkoloji çalışmalarına yer vermiştir.⁵

1934 yılına bakıldığında gazetede, Türk-Japon ilişkilerini ilgilendiren konularda çok fazla haberin yer almadığı görülmüştür. Şeref Bey’in ölüm haberinden sonra yaklaşık yedi ay ikili ilişkiler üzerine haber yapılmamıştır. Yılın bitmesine yakın Türkoloji ile bir haber yapılırken aynı konu ile ilgili bir tane de köşe yazısı yazılmıştır.

4. JAPON İMPARATORU

Diğer haberlere kıyasla Japon İmparatoru ile ilgili çok nadir haber yapıldığını söylemek mümkündür. Öyle ki gazetenin geneline bakıldığında Japon İmparatoru ile ilgili neredeyse her yıl tek haber yapılmıştır. Bunlardan ilki 9 Ocak 1932 tarihli haber olup, içerikte Japon İmparatoru’na düzenlenen suikastten bahsedilmiştir. Habere göre, İmparator askeri resmi geçite katılmış, dönüş yolunda da aracına bomba atılmıştır. Bomba İmparatorun aracına isabet etmeyip, kendisini takip eden koruma aracının yanında patlamıştır. İmparatora herhangi bir şey olmazken, saldırıyı düzenleyenin Koreli olduğu anlaşılmış ve derhal tutuklanmıştır. Bunun üzerine Japon kabinesi istifasını İmparatora sunmuştur. Suikasti engelleyemedikleri için hükümetin kendini suçladığı ve bu yüzden istifa ettiği düşünülmektedir (“Japon İmparatoruna Suikast”, “Japon Kabinesi niçin istifa etti?”, 09.01.1932: 3). Suikastin

⁴ Abdürreşit İbrahim (1857-1944): Rusya’nın sınırları içinde bulunan Tara kasabasında dünyaya gelmiştir. Ailesi Buharalı Özbek asıllı Müslüman bir ailedir. 1933 yılında Japonya’ya gitmiştir. Kendisi Japonya’da Müslümanlığın tanınması noktasında yaptığı faaliyetleri ile bilinir. 1944 yılında Tokyo’da hayatını kaybetmiştir, mezarı da Tokyo yakınlarındaki Müslüman mezarlığındadır. Abdürreşit İbrahim ile ilgili Bkz: (İbrahim, 2012; Aksoy, 2019)

⁵ Bu tarihte Japonya ile ilgili bir diğer haber tayfunla ilgilidir. Saatte 45 mil hızla esen tayfunun Japonya’yı alt üst ettiği yazmaktadır. Tayfunda 1039 kişinin öldüğü 5000 eve su baskığı, 147 mektebin zarar gördüğü ve 10’dan fazla trenin de devrildiği yazılmıştır. İlk ve ikinci sayfa olmak üzere iki sayfada tayfun haberi verilmiştir. 23.09.1934: 2.

azmettiricisi Ulusal Kore Partisi'nin kurucusu Kim Ku'dur. Kim, 1931 yılında Kore Yurtsever Birliği'ni kurmuştur. Bu birliğin amacı önemli Japon adamlarına suikast düzenlemektir. Amaçları doğrultusunda Kim'in emriyle 1932 yılında Japon İmparatoru'na da suikast düzenlenmiş, ancak başarısız olunmuştur (Magargle, 2019: 40).

İkinci haber 24 Aralık 1933 tarihine ait olup, haber başlığı "*Japonya*"dır. İçerikte İmparatoriçenin bir erkek çocuk dünyaya getirdiği ve Japonların bu mutlu haberi şenliklerle kutladığı ifade edilmiştir. Çünkü İmparatoriçe o zamana kadar dört kız çocuk dünyaya getirmiştir. Kızların tahtta söz hakkı bulunmadığı için erkek çocuk haberine halk çok sevinmiştir (24.12.1933: 2). Prens doğumu ile ilgili Mustafa Kemal Paşa, Japon İmparatoru'na tebrik telgrafı çekmiştir. Gazetede yer alan 9 Ocak 1934 ("*Reisicümhur Hz. ile Japon İmparatoru Hz. Arasında*" , 09.01.1934: 1) tarihli habere göre telgrafın içeriği şu şekildedir:

"Japon İmparatoru Haşmetli Hirohito Hazretlerine

Japon tahtına velayet bir prens doğmuş olduğunu büyük bir sevinçle haber aldım. Zati haşmetlerine an hararetli tebriklerimi ve bu mesut vesile dolayısıyla asil Japon milletinin refahı hususundaki temennilerimi arza müsareat eylerim.

Gazi M. Kemal"

Mustafa Kemal Paşa'nın telgrafına karşılık İmparator'un cevabı da aynı haberin içeriğinde verilmiştir:

"Türkiye Reisicümhur Hazretlerine

Lütüfkar tebrik ve temennilerinizden fevkalade *mütehassis olarak Zati Devletinize hararetle teşekkür ederim.*

Hirohito"

İki ülke arasındaki ilişkiler geçmişten itibaren dostane şekilde ilerlemiş, karşılıklı iletişim hiçbir zaman kopmamıştır. Yukarıdaki haberde de olduğu gibi her iki taraf iyi ve kötü zamanlarında karşılıklı olarak birbirlerine destek olmaya çalışmışlardır. Bölümün başında da bahsettiğimiz üzere gazetede Japon İmparatoru ile ilgili haber çok fazla yapılmamıştır. Çalışmamızın kapsadığı tarihler arasında her yıl bir haber olmak üzere toplamda üç yazının yazıldığı görülmüştür.

5. JAPON BÜYÜKELÇİLER

Girişte de belirttiğimiz üzere Türkiye ile Japonya arasındaki resmi ilişkiler Cumhuriyet Dönemi'nde kurulmuştur. 1925 yılında karşılıklı olarak elçilikler açılmıştır. Bu doğrultuda Japonya, 23 Mart 1925 tarihinde, Türkiye de 7 Temmuz 1925 tarihinde olmak üzere karşılıklı olarak elçiliklerini açmışlardır. Buna göre Türkiye'nin ilk büyükelçisi Hulisi Fuat Bey olmuştur (Çankara ve Çankara, 2021: 506). Gazetenin içeriğinde de yeni olarak atanan her Japon Büyükelçisi ve yeni büyükelçinin Mustafa Kemal Paşa ile görüşmesi hakkında haber yapılmıştır. Ancak 1929-1934 yılları arasında elçiler ile ilgili haberlere çok fazla yer verilmediğini söylemek mümkündür.

İncelediğimiz tarihler arasında elçiler ile ilgili ilk haber 11 Aralık 1930 tarihine aittir. İçerikte Japon Büyükelçisi Yoshida'nın sefaret kâtiplerinden Taka Zaya ile İstanbul'a geldiğine yer verilmiştir ("*Japon Büyük Elçisi İstanbul'da*", 11.12.1930: 2). 20 Nisan 1930 tarihli haberde, Japon Büyükelçisi Yasaburo Yoshida'nın Gazi Mustafa Kemal Paşa'yı ziyaret ettiğinden ve İmparatorun kendisini büyükelçi olarak atadığına dair mektubu takdim ettiğinden bahsedilmektedir. Japonya'nın Türkiye hakkında samimi ve bol muhabbetler beslendiğini ifade eden büyükelçiye karşılık Mustafa Kemal Paşa, "*Türkiye de memleketiniz hakkında pek derin ve samimi bir muhabbet beslemektedir.*" şeklinde karşılık vermiştir. Cumhurbaşkanı Mustafa Kemal Paşa, iki ülke arasındaki münasebetlerin sağlanması için göstereceği çaba ve gayret ile ilgili olarak, kendisinin ve hükümetinin hiç bir yardımdan kaçınmayacağını da eklemiştir ("*Gazi Hz. Japon Sefirini Kabul Etti*", 20.04.1930: 1). Bu tarihten itibaren yaklaşık üç yıl büyükelçiler ile ilgili herhangi bir habere rastlanmamıştır.

1933 yılına ait ilk haber 1 Haziran'a ait olup, içerikte yeni büyükelçi ataması duyurulmuştur. Buna göre Japonya'nın orta elçisi Vikont Kinmoto Mushakoji'nin 26 Mayıs tarihinde Japonya'nın Türkiye büyükelçiliğine atandığına dair haber yapılmıştır ("*Yeni Japon Sefiri*" , 01.06.1933: 2). Aynı şekilde 23 Eylül 1933 tarihli haber de yeni Japon sefiri ile ilgilidir. Vikont Mushakoji'nin sabah saat 8.20'de İstanbul'a geldiği ve merasimle karşılandığı yazılmıştır ("*Yeni Japon Sefiri*" , 23.09.1933: 1). Stockholm elçisi olan Mushakoji, 1933 yılında Türkiye'ye elçi olarak atanmıştır. Bir yıl sonra da Berlin Büyükelçisi olarak atandığından 1934 yılında yerine Tokogava tayin edilmiştir (Ulus, 2017: 544).

17 Ekim 1933 tarihli haber başlığı ise *“Reisi Cumhur Hz. Yeni Amerika ve Japonya Büyük Elçilerini Kabul Etti”* şeklindedir. Gazetenin ilk sayfasında fotoğraflara yer verilirken 4.ncü sayfada detaylı olarak aktarılmıştır. Cumhurbaşkanı Mustafa Kemal Paşa, Japonya büyükelçisi Vikont Kintomo Mushakoji’yi kabul etmiştir. Mushakoji, elçi olarak atandığı belgeyi Mustafa Kemal Paşa’ya sunmuş devamında da, Türkiye ve Japonya arasındaki ilişkilerin güçlenmesi için elinden gelen çabayı göstereceğinden ve bundan dolayı duyduğu mutluluktan bahsetmiştir. İki ülkenin günden güne daha samimi münasebetlere giriştiğini, ancak bunun iki hükümet arasında doğrudan doğruya yapılacak olan müzakerelerle yapılmasının daha iyi olacağını belirtmiştir. Ekonomik meseleler konusunda iki ülke arasında bir takım sorunların olduğunu inkâr etmediğini, ancak bunun birbirlerini anlayarak ve karşılıklı olarak anlaşma ile kolayca çözüme kavuşturabileceklerini dile getirmiştir. Mustafa Kemal Paşa da karşılık olarak Mushakoji’ye elçi olarak atandığına dair belgeyi kabul ettiğini, kendinden önceki elçinin ölüm haberiyle ilgili duyduğu üzüntüyü dile getirmiştir. İki ülke arasındaki dostluk ilişkilerinin ilerlemesi hususunda işbirliğinin sağlanmasının hem Japonya hem de Türkiye için iyi olacağını belirtmiştir. Devamında da karşılıklı dostluğun güçlenmesi noktasında İmparator hazretlerinin elçi olarak kendisini atamasından ne kadar mutluluk duyduğunu dile getirmiştir. Mustafa Kemal Paşa, kendisinin ve hükümetinin elçiye her zaman yardımcı olacağını ifade ederek, cümlelerini şu şekilde sonlandırmıştır: *“Haşmetli İmparator Hazretlerinin şahsi saadetleri ve Japonya’nın refahı için yürekten dileklerimi beyan eylerim Büyük Elçi Hazretleri (17.10.1933: 4).”*

Görüldüğü üzere beş yıl içerisinde elçiler ile ilgili çok fazla haber yapılmamış, sadece yeni atamalar Türk okurlarına duyurulmak için haber yapılmıştır.

6. DİĞER HABERLER (KÜLTÜR, SANAT, EDEBİYAT, SİNEMA, SPOR VB.)

1929-1934 yılları arasında gazetenin neredeyse her sayısında Japonya’ya yer verildiğini söylemiştik. Bu doğrultuda gazetenin *“Son Haberler”*, *“Dışarıdan Gelen Son Haberler”* ve *“Meraklı Sayfalar”* başlıklı sayfalarında Japonya ile ilgili kısa kısa haberlerin yoğunlukta olduğu görülmüştür. Sadece siyasi ya da tarihi anlamda değil, kültür, sanat, edebiyat ve spor haberleri de yer almıştır. Japonya ile ilgili en küçük detaylar bile birer haber mahiyeti taşımış, okuyucuya aktarılmıştır. Bunun en güzel örneği 26 Mayıs 1929 tarihli haberde karşımıza çıkmaktadır. *“Sarı Benizli Opera Artisti”* başlıklı haberde, Uzak Şarkta opera alemi için doğan yıldız olan Teiko Kiva’dan bahsedilmiştir. Madame Butterfly rolü için sanatçıların artık yüzlerini sarıya boyamaya gerek kalmadığı, gerçek sarı benizli bir aktrist olan Teiko’nun Avrupa turnesine çıkacağı ve oldukça yetenekli olduğu ifade edilmiştir (26.05.1929: 2). Bir diğer örnek olarak 4 Nisan 1930 tarihli *“Japon Denizlerinde Hadise”* başlıklı haber verilebilir. İki cümlelik haberde yolcu vapurunun fazla yolcu aldığı için devrildiği ve üç yüz yolcudan yüz kişinin öldüğü ifade edilmiştir (04.04.1930: 4). Kısa ve önemsiz haberlere bir örnek de 30 Mart 1931 tarihli haberdur. *“Japon Vapur Kumpanyaları Arasında”* başlıklı haberde, Osaka ve Nippon işletmelerinin aralarında rekabeti azaltmak için bir anlaşma yaptıklarına dair tek paragraflık kısa bir yazı yazılmıştır (30.03.1931: 2). 22 Ekim 1929 tarihli haber Japonya’daki memurlar ile ilgilidir. Haberde Japonya’da memurların maaşlarında azalmaya gidildiği, ilginç bir şekilde bu durumu da devlet memurlarının memnuniyetle karşıladığı belirtilmiştir (*“Japon Memurlarının Maaşlarında Tenzilat”*, 22.10.1929: 3). Görüldüğü üzere Japonya ile ilgili en küçük bir hadise bile Türk okuyucusuna aktarılmıştır. Bu örnekler çoğaltılabilir.⁶

Japon memurlar ile ilgili haberin üzerinden iki gün sonra tekrardan Japonya ile ilgili haber yapılmıştır. 24 Ekim 1929 tarihli haberin başlığı *“Japonya Eski Uzak Şarkın Yeni Medeniyete Geçtiği Bir Göprüdür. Elli Sene Evel Dünyanın En Geri Memleketlerinden Biri Olan Japonya Bugün Medeniyet Aleminin İleri Gelen Milletleri Arasındadır.”* şeklindedir. Gazetenin bu sayfası Japonya’ya ayrılmış, sadece yazılarla değil, fotoğraflarla da görsel olarak okuyucunun ilgisini çeken bir sayfa olmuştur. Görsel olarak yağmur yağarken ki Japon avlusunun görüntüsü, sırtında bebek taşıyan bir Japon çocuğu, talim yapan itfaiye takımı, Budist Rahip, Fuji dağı, Yokohama’da renkli

⁶ Bir diğer tek paragraflık haber 29 Eylül 1933 tarihine aittir. *“Flarmonik Orkestrada Japon Şef”* başlıklı haberde meşhur orkestra şefi Hildenmaro Konoye’nin Berlin flarmonik orkestrasını idare edeceği hakkında tek paragraflık kısa bir yazı yazılmıştır. Bkz: 29.09.1933: 2.

Bunların dışında 5 Temmuz 1929 tarihli haber yeni Japon kabinesi ile ilgilidir. Bkz: *“Yeni Japon Kabinesi”*, 05.07.1929, s. 4.

12 Eylül 1929 tarihli haber *“Bir Japon Yüzücü Kadını Dünya Rekoru Yaptı”* başlığındadır. Matmazel Hidko Machata’nın kadınlar 200 metre kulaç yarışında dünya rekoru kırdığı ifade edilmiştir. Bkz: 12.09.1934: 5.

24 Eylül 1929 tarihli haber *“Sarıların Denizinde Müthiş Korsanlık”* başlıklı olup, Japon yolcu gemisinin Swatow’dan Hongkong’a gitmekte iken Çinli korsanlar tarafından soyulduğu ile ilgilidir. Bkz: 24.09.1929: 3.

8 Kasım’daki haber Japon Bankaları ile ilgilidir. *“Bir Japon Bankasının Kapanması”* başlıklı haberde Ueda şehrindeki bir milyon dört yüz bin sterlin sermayeli Shihano Bankası’nın kapandığı belirtilmiştir. Bkz: 08.11.1930: 3.

15 Eylül 1934 tarihinde Japon matbuatı yani Japon gazeteciliği ile ilgili haber yapılmıştır. Bkz: *“Japon Matbuatı”*, 15.09.1934: 5.

bayraklarla donanmış bir çarşının resmi olmak üzere çeşit çeşit fotoğraflar eklenmiştir. Yazıya şu ifadelerle başlanmıştır;

“Simsiyah ve dümdüz saçların çerçevelediği gergin bir yüzde ustura ile çizilmiş gibi çekik iki delikten siyah alevli kömür parçaları gibi iki göz ışıltıyor; ince, soluk dudaklar arasında beliren esrarlı bir tebessüm kulaklara doğru genişliyor. Japon.” “Denize kurulmuş olan yüksek, çatısı boynuzlu kanatsız bir kapıdan tepesi, sivri bir beyaz takke ile örtülü Tujiyama mukaddes ve pür vekar görünüyor. İri yapraklı kiraz çiçekleri arasında mini mini kuşlar ötüyor. Mini mini, çekik gözlü Japon çocukları annelerinden sokaktan bağırarak geçen balıkçıdan canlı kırmızı balıklar almasını kemali hürmetle rica ediyor. Küçük ayaklı, başları topuzlu, elleri şemsiyeli uzun entarili Japon kadınları rengârenk yazılı, resimli bayraklar asılı çarşıları süslüyor. Japonya...”

Yazının devamında da Japonya dünyanın en ilginç memleketlerinden biri olarak nitelendirilmiş, Japon halkının çalışkanlığı üzerinde durulmuştur. Nüfusun fazlalığına ve arazilerin yetersizliğine değinilmiştir. Eski Japonya'nın derebeyliklere ayrılmış, geri kalmış bir şark milleti olduğu, buna karşın bugün Avrupa'yı geride bırakacak bir medeniyete ve güce sahip bir ülke olduğu vurgulanarak yazı sonlandırılmıştır (24.10.1929: 3). Japonya'nın anlatıldığı bu yazı bölümle ilgili 1929 yılına ait son haber olarak karşımıza çıkmaktadır.

1930 yılındaki ilk haber 28 Haziran'a ait olup, haber ise gayet ilgi çekici ve merak uyandırıcıdır. Gazetenin altıncı sayfasında yer alan “*Meraklı Sayfa*” içerisinde verilmiştir. Haberin içeriğinde Japonya'nın hamam kültürü konu edinilmiştir. Buna göre Japonların yaş ve cinsiyet fark etmeksizin her gün düzenli olarak yıkandıkları dile getirilmiştir. Hatta bir Japon'a asla “*Bugün yıkandınız mı?*” sorusunun sorulmaması gerektiği noktası da uyarılmıştır. Bu soru karşısında Japonların oldukça sinirlendiği belirtilmiş, temizliğe bu kadar düşkün olmalarının sebebi de ülkede çok fazla hamamın bulunmasına bağlanılmıştır. Habere göre sokakta, evde, otelde, kırdan, sahilde olmak üzere Japonya'da çok fazla sıcak su vardır. Eskiden yani Batılılaşmadan önce Japonya'da her sıcak suyun kaynadığı yerde yalakların bulunduğu ve kadın erkek fark etmeksizin Japonların sokağın kenarında bulunan bu yerlere girerek büyük bir neşe içinde günün dedikodusunu yaparak yıkandıkları ifade edilmiştir. Hatta sokakta yıkanmanın onların en büyük zevki ve eğlencesi olduğu ifade edilmiştir. Devamında medeniyetle birlikte yalakların kaldırılarak yerini kapalı hamamların aldığı ve erkekle kadınların birbirlerinden ayrıldığı ifade edilmiştir. Ayrıca habere İngiliz gazeteci tarafından gizlice çekilen Japonların hamamda yıkandığı iki adet görüntü de eklenmiştir (“*Japon Hamamları*” , 28.06.1930: 6).

Hamam haberinden sonra kültür sanata geçilmiş, 23 Ekim 1930 tarihinde Japon tiyatrosu ile ilgili bir habere yer verilmiştir. İçerikte, bir Japon tiyatro ekibinin Avrupa'da turnede olduğu, Fransa ve Almanya gibi ülkelerden büyük övgü aldıkları yazılmaktadır. Oyuncuların tiyatro gösterilerini kendi anadillerinde yani Japonca'da yaptıkları belirtilmiştir. Devamında da, “*Türkçe yapmak istesek yabancı memleketlerde kaç kişinin Türkçe bilir ki tarzında hemen itirazların geleceği*” şeklinde vurgulanarak özeleştirisi yapılmıştır (“*Japon Tiyatrosu*” , 23.10.1930: 4).

16 Kasım 1930 tarihli haber tek cümleliktir. “*Japon Başvekilinin Katili*” başlığı altında Başbakan Hamaguchi'nin suikat sonucu öldürüldüğü belirtilmiştir (16.11.1930: 3). Aikokusha (Vatanseverler Derneği) topluluğun bir üyesi olan Tomeo Sagoya, Başbakan Hamaguchi Osachi'yi Tokyo İstasyonu'nda suikast girişiminde bulunmuştur. Suikast sonucunda yaralanan Hamaguchi aylarca hastanede yaşam mücadelesi vermiş, ancak kazanamamıştır. Haber suikast olayı yaşandıktan iki gün sonra Türk okurlara duyurulmuştur.

Bölümle ilgili 1930 yılına ait son haber ise 11 Aralık'a ait olup, Japon nüfusunun 1926 yılından beri altı milyon dokuz yüz kırk yedi bin arttığı yazılmıştır (“*Japonya'da Son Tahrir Neticesi*”, 11.12.1930: 2).

18 Ekim 1931 tarihli haber sanatla ilgilidir. Haberde, kukla oyunlarının yeniden önem kazanmaya başladığı yazılmıştır. Japonya'da da kukla oyununun milli bir sahne sanatı olarak çok rağbet gördüğü ifade edilmiştir. Bir sayfalık olan haber çeşitli fotoğraflarla da renklendirilmiştir (“*Eski Bir Sahne Sanatının Yenileşmesi*”, 18.10.1931: 6).

1 Nisan 1931 tarihli haberde Japonya'daki kadınların seçme seçilme hakkından bahsedilmiştir. Japonya'nın Türkiye'ye imrenerek seçme seçilme ile ilgili harekete geçtiği, ancak Mebusan Meclisi kadınlara seçme ve seçilme hakkı verirken, ayan meclisinin onaylamadığı ifade edilmiştir. O dönemki neslin henüz kadınlara oy hakkı verme gibi bir niyetlerinin olmadığı yazılmıştır. Haberin içeriğine Japonya'nın en büyük bankasının müdürünün resmi

eklenerek, bu durumun Japonya'ya özgü olmadığı, tüm dünyada kadınlara haklarının verilmesi noktasında yavaş davranıldığı ifade edilmiştir ("Kadınlar Her İşe Giriyorlar", 01.04.1931: 5).

Kadınların seçme ve seçilme hakkı ile ilgili haberin üzerinden beş gün sonra tekrardan Japonya Başbakanı Hamaguchi'ye yer verilmiştir. Hamaguchi'nin suikast sonucu yaralanmasının ardından ikinci ameliyata gireceği ile ilgili çok kısa bir haber yapılmış, ("Japon Başvekiline Ameliyat", 06.04.1931: 3) iki gün sonra da Japon Başbakan Hamaguchi'nin ameliyata alındığı yazılmıştır ("Japon Vekili", 08.04.1931: 3).

13 Nisan 1931 tarihli haberde Siyam Kral ve Kraliçesi'nin Tokyo'dan Amerika'ya doğru yola çıktıkları okuyucuya duyurulmuştur ("Siyam Hükümdarları Japonya'da", 13.04.1931: 5).

22 Nisan 1931 tarihli haber Asahi gazetesinin başlattığı yarışma ile ilgilidir. Haberin detayında, 25 Nisan 1932 tarihinden itibaren Büyük Okyanus'u batıdan doğuya veya doğudan batıya geçecek olan Japon pilota yüz bin, yabancı pilota da elli bin yen verileceği yazılmıştır. Uçakların benzininin bu yolculuğa yetmeyeceği için havada takviye edileceği, bu tecrübenin biri Amerika'dan diğeri Japonya'dan havalanacak iki uçakla yapılacağı ifade edilmiştir ("Bir Japon Gazetesinin Açtığı Büyük Müsabaka", 22.04.1931: 4).

27 Nisan 1931 tarihli haber başlığı "*Milletler Nasıl Çoğalıyor?*" şeklindedir. Haberde, farklı milletlerin nüfusundan bahsedilmiş, bir paragrafta da Japonya'ya yer verilmiştir. Japonya'da nüfus artışına engel olmak için doğumlara mani olunduğu ve sanayiinin genişletildiği yazılmıştır (27.04.1931: 4).

22 Temmuz 1931 tarihli haber oldukça detaylı yazılmıştır. Gazetenin dördüncü sayfasının neredeyse tamamını kaplayan haberin başlığı "*Uzak Şarkın Ucunda Bir İmparatorluk*"tur. Haberin içeriğinde, gayret konusunda Avrupa medeniyetine örnek gösterilecek bir millet varsa onun da Japonya olduğu belirtilmiştir. Japonların Avrupa ve Amerika temaslarından kırk yıl sonra onlarla boy ölçüşecek seviyeye geldikleri ifade edilmiştir. İçerikle bağlantılı olarak yazının alt başlığı da "*26 Asır Uykuda Yaşayan Japon Milleti 40 Sene içinde Asrileşmiştir.*" şeklinde atılmıştır. Japonya'da iki tarihin oldukça önemli olduğu üzerinde durulurken, bunlardan ilkinin M.Ö. 660 diğeri de 1868 yılı olduğu ifade edilmiştir. İlk tarih hakkında net bir bilgi olmamasının yanı sıra Japonya'nın kökeni ile ilgili de henüz net bir bilgiye varılmadığı vurgulanmıştır. Habere göre, 1868 yılı ise net bir tarih olup, Japonya bu tarihte derin bir ölüm uykusundan uyanmıştır. Yazının devamında 1868 yılı öncesi Japonya'daki yönetim şekli anlatılmış, Meiji Dönemi'nde yaşanan gelişmelere değinilmiş, daha sonra Japonya'nın 1884 yılında Çin ile, 1904 yılında da Rusya ile yaptığı savaş anlatılmıştır. Son olarak da Japon nüfusunun günden güne arttığı hali hazırda doksan milyon nüfusa sahip olduğu yazılmıştır. Yazıya Japonlara ait resimler de eklenerek görsel anlamda da ilgi çekici hale getirilmiştir. Japon tarihinin anlatıldığı uzun bir yazı olmuştur (22.07.1931: 4).

1931 yılına ait bir diğer haber ise Japon Başvekili Hamaguchi'nin suikast sonucu yaralandıktan sonra iyileşemediği, yaralarının tekrardan açılması ile hayatını kaybettiği ile ilgilidir ("Sabık Japon Başvekili", 28.08.1931: 5). Suikast olayında olduğu gibi ölüm haberi de iki gün geç duyurulmuştur. Başbakan Hamaguchi 26 Ağustos tarihinde hayatını kaybetmiştir.

3 Kasım 1931 tarihli haberin başlığı "*Uzak Şark Memleketlerinde Sinema* (03.11.1931: 4)" şeklindedir. Başlıktan da anlaşılacağı üzere haberin içeriği Japon sineması ile ilgilidir. Amerika'dan sonra Çin ve Japonya olmak üzere Uzak Şarkta da sinemacılığın büyük rağbet gördüğü yazılmıştır.

1932 yılına gelindiğinde ise Japonya ile ilgili farklı konularda verilen haberlerde azalma görülmüştür. İlk haber 18 Mayıs 1932 tarihli olup, Dahiliye Nazırı Suzuki Kisaburō'nun⁷ muhafazakar fırkası parlamento grubu reisliğine kabul edildiği ile ilgilidir ("Japonya'da Buhran", 18.05.1932: 1).

Yukarıdaki durum 1933 yılı için de geçerlidir. Bölümle ilgili tek haber 10 Kasım 1933 tarihine ait olup, içerikte Türk Dili uzmanı Profesör Koji Okubo'nun Türk inkılabı hakkındaki tetkikleri verilmiştir. Gazetenin dördüncü sayfası Okubo'nun yazısına ayrılmıştır ("Bir Japon Bilginine Göre Türkiye", 10.11.1933: 4). 1933 yılında gazetede kültür, sanat, spor ve edebiyat gibi konulardan ziyade yoğun olarak Çin ve Japonya arasında yaşanan gerginlik ile ilgili haberlere yer verildiği görülmüştür.

⁷ Gazetede bu ad Kiaburo Suzuki şeklinde yanlış olarak verilmiştir.

4 Şubat 1934 tarihindeki haber Başbakan Inukai Tsuyoshi suikasti ile ilgilidir. Tutuklanan yirmi kişinin davasının sonuçlandığı bir kişinin müebbet alırken, diğerlerinin on beş sene ile üç buçuk sene olmak üzere ceza aldıkları yer verilmiştir ("Eski Japon Başvekilinin Katilleri.", 04.02.1934: 2). Başbakan Inukai Tsuyoshi, 15 Mayıs olayı olarak da bilinen 15 Mayıs 1932 tarihinde suikaste kurban giderek, yaşamını yitirmiştir (<https://www.ndl.go.jp/portrait/e/datas/17/>: 2024). Suikastle ilgili habere gazetede yer verilmezken suçluların davası okuyuculara aktarılmıştır.

16 Mart 1934 tarihli haber ise sanatla ilgilidir. "*Çiçekler Mektebi*" başlıklı haberde Japon sanatının geçmişinin oldukça eskiye dayandığı ile başlanmış, devamında Japon çiçekleri anlatılmıştır. Yazıda nazik ve nazlı olarak tasvir edilen Japon çiçeklerine çok fazla değer verildiği ifade edilmiştir. Japonya'da bulunan bir okulda Japon genç kızlarına ihtiyar profesörler tarafından çiçek dersi verildiği belirtilmiştir. Hocalar çiçeklerin nasıl dikildiğini ve yetiştirildiğini öğretirken Japon genç kızların da grup grup hocanın etrafında toplanarak dikkatlice dinledikleri iki adet fotoğraf eklenmiştir. Yazının sonunda da böyle bir çiçek okulunun Türkiye'de rağbet görüp görmeyeceği sorgulanmıştır (16.03.1934: 6).

9 Ekim 1934 tarihli haberde Japonya'nın Berlin Büyükelçisi M. Nagai Matsuzō'nun⁸ röportajına yer verilmiştir. Nagai röportajında Uzak Şarktaki durumdan, Japonya'nın Milletler Cemiyeti ve Avrupa ile ilişkilerinden bahsetmiştir. Nagai, "*Asya Asyalıdır.*" sözünün yanlış anlaşıldığını, aslında niyetlerinin Avrupa'nın iktisadi menfaatlerini yok etmek olmadığını, ancak kendilerine has medeniyeti korumaya çalıştıklarını belirtmiştir ("Japonya ve Avrupa", 09.10.1934: 2).

23 Kasım 1934 tarihli haber, "*1934 Japonyası*" ve "*Dünyada Japonya*" adlarıyla Fransa'da Japonya ile ilgili çıkan iki yeni kitap ile ilgilidir. Haberin detayında kitapların içeriğinden bahsedilmiştir ("Yeni Japonya", 23.11.1934: 4).

Yazılı haberlerin dışında gazetenin bir köşesi resimlere ayrılmıştır. Bu köşede sık sık Japonya ile ilgili fotoğraflara rast gelmek mümkündür. Fotoğraf köşesinde Japonya ya da Japonlarla ilgili bir fotoğraf paylaşılmış, resmin altında da ne ile ilgili olduğu hakkında kısaca bilgi verilmiştir. Kronolojik sırada gazetede yer alan resimler şu şekildedir: 1929 yılında 13 Aralık ve 27 Aralık tarihleri olmak üzere iki adet resim bulunmaktadır. Bunlardan 13 Aralık tarihli olanı Japon Bilardo şampiyonu bayan Yukiko Tsukubo'nun (13.12.1929: 8) fotoğrafı olup, 27 Aralık'taki ise Japon İmparatoru'nun at üzerinde çekilmiş bir fotoğrafıdır (27.12.1929: 8).

1930 yılında altı adet fotoğraf bulunmaktadır. Kronolojik sırada vermek gerekirse; 15 Ocak'ta Londra Deniz Silahsızlanma Konferansı'na giden Japon heyetin fotoğraflarına (15.01.1930: 8) yer verilmiştir. 2 Mart'ta iki resim vardır. Biri seçimler ile ilgili olup, diğeri Japon vekillerin Mançurya demiryolu hakkındaki görüşmelerinde çekilmiştir (02.03.1930: 8). 15 Mart'ta Budist rahiplerin şeytanı kovdukları resim yer almıştır (15.03.1930: 8). 3 Nisan'daki Japon sosyalist liderin taraftarları tarafından omuzlarda taşındığı fotoğrafıdır (03.04.1930: 8). 11 Temmuz'daki ise Japon İmparatoru'nun kardeşi Prens Takamatsu ile eşinin Londra seyahatinde çekilen bir fotoğrafıdır (11.07.1930: 8).

Son olarak 1931 yılında diğer yıllara kıyasla daha fazla resim yayınlanmıştır. İlki 17 Mart Japon Kadın tenis şampiyonuna (17.03.1931: 8) ait fotoğrafıdır. 27 Mart tarihindeki ise Japon kadınlarının seçme seçilme hakkını elde etmek için propaganda hazırlıkları yaparak duvar ilanları yapıştırmak üzere kâğıtlara yazı yazdığı bir resimdir (27.03.1931: 8). 29 Mart'taki Japon mahkemesinin Kore'de bağımsızlık isteyenleri yargıladığı bir resimdir (29.03.1931: 8). 23 Nisan'da Japon Prens (23.04.1931: 8) ve 27 Mayıs'ta da Japon Prens (27.05.1931: 8) fotoğraflarına yer verilmiştir. 6 Ağustos'taki ise Tokyo'da Japon İmparatoru'nun ziyareti esnasında kız öğrencilerin İmparatora yönelik hürmetlerini gösterdikleri fotoğrafıdır (06.08.1931: 8).

SONUÇ

Bu çalışmada 1929-1934 tarihleri arasında Hakimiyet-i Milliye gazetesi özelinde Japonya üzerine hangi konularda haber yapıldığı, topluma Japonya ve Japonların ne şekilde aktarılmaya çalışıldığı, ikili ilişkilere ne şekilde değinildiği incelenmeye çalışılmıştır. Taranan tarihlerde Japonya'nın komşusu Çin ile yaşadığı gerginlik üzerine haberlerin yoğunlukta olduğu görülmüştür. Çin-Japon meselesi ile ilgili haberler hiçbir zaman tek paragraf halinde kısa bir şekilde yazılmamış, her haber neredeyse sayfanın tamamını kaplayacak şekilde ayrıntılı olarak okuyucuya aktarılmıştır. Çin'in Cemiyeti Akvam'a başvurması ve cemiyette konuyla ilgili yaşanan süreci

⁸ Gazetede bu ad Matsuzo Naga şeklinde yanlış olarak verilmiştir.

aşama aşama gazete sayfalarından takip etmek mümkündür. Japonya o dönemde Mançurya'yı işgal ettiğinden bu tarz haberlerin gazetede yoğunlukla işlenmesi beklenen bir durumdur. Aynı şekilde Londra Deniz Konferansı da gazetede genişçe yer alan bir diğer konu olup, konferansla ilgili sadece Japonya değil, hem İngiltere hem de Amerika açısından haberler gazete sayfalarında yer almıştır. Her iki konuyla ilgili haberlerde gazetenin içerik üretiminde bazen yabancı basından da faydalandığı görülmüştür.

Diğer taraftan, Türkiye ve Japonya arasında 1924 yılında resmi ilişkilerin kurulmasının da etkisi ile ikili ilişkiler üzerine haberlerde artış yaşandığı gözlemlenmiştir. Çalışmada incelenen tarih aralığında özellikle 1929 ve 1930 yıllarında iki ülke arasındaki ekonomik ilişkiler üzerine haberlerin yoğunlukta olduğu görülmüştür. Ekonomik anlamda Türk-Japon ortaklığında kurulan Bursa'daki ipek fabrikası gazetenin ilgi gösterdiği bir konu olarak karşımıza çıkmaktadır. 1929 ve 1930 yıllarında gazete çalışanları fabrikayı ziyaret ederek, gözlemlerde bulunmuşlar, izlenimlerini de Türk okurlarıyla paylaşmışlardır. Ekonomi ile ilgili haberlerin haricinde heyetlerin ziyaretlerine de gazete sayfalarında yer verilmiştir. Japonya Büyükelçilerinin değişmesi, yeni elçinin atanması, Cumhurbaşkanı Mustafa Kemal Paşa tarafından yeni elçinin kabulü ve Paşa'ya Japonya tarafından gönderilen hediyeler de gazetede özellikle yer alan konular olarak göze çarpmaktadır. 1931 ve 1932 yıllarında iki ülke ilişkilerini ilgilendiren konularda herhangi bir habere rastlanmazken, yıl bazında bakıldığında 1930 senesinde karşılıklı ilişkilere yönelik daha fazla habere yer verildiği görülmüştür. Bu durumun da 1930 yılında iki ülke arasında imzalanan ticaret anlaşmasından kaynaklandığını söylemek mümkündür.

İkili ilişkiler ile ilgili haberlerde 1934 senesinde yapılan "*Japonya'da İki Mürteci*" başlıklı haber ilginç ve detaylı araştırılması gereken bir konu olarak karşımıza çıkmaktadır. Abdürreşit İbrahim ve Kurban Ali hakkında gazetede yazılanlarla ilgili olarak Japonya kaynaklarının incelenmesi ve doğruluğunun teyit edilmesi gerekmektedir. Ülkemizde yapılan çalışmalarda haberin içeriğinde yazılan ithamların hiçbirine rastlanmamıştır. Konuyla ilgili farklı gazeteler de incelenmiş, ancak Şevket Bey'in ölüm haberi verilirken Abdürreşit İbrahim ve Kurban Ali'ye hiç değinilmediği görülmüştür.

Diğer haberler bölüm başlığı altında, Hakimiyet-i Milliye gazetesinde Japon memurların maaşlarının azalması ve Japon vapurlarında rekabeti azaltmak için yapılan anlaşmaya kadar en küçük önemsiz bir olayın bile Türk okuyucusuna aktarıldığı görülmüştür. Özellikle gazetenin "*Son Haberler*", "*Dışarıdan Gelen Son Haberler*" ve "*Meraklı Sayfalar*" başlıklı sayfalarında Japonya üzerine kısa kısa haberlerin yoğunlukta olduğunu söylemek mümkündür. Belirtilen bu sayfalarda Türk okuruna Japon kültürü, tarihi, sanatı hakkında bilgi verilmiştir. Japonya'nın hamam kültürü, çiçek sanatı, kukla oyunu, operası üzerine haberler yapılmış, ülkenin nasıl medeniyetin ileri gelenleri arasına girdiği ile ilgili bilgi verilmiştir. Gazetede ki haberler sadece yazıyla değil, görsel anlamda da okuyucunun ilgisini çekecek şekilde ayarlanmıştır. Bu bağlamda farklı açılardan Japonya ve Japon toplumundan fotoğraf karelerine yer verilmiştir. Ancak dikkat çekici nokta ise Japonya ile ilgili farklı alanlarda haber yapılırken, fotoğraflar eklenirken, köşe yazılarında bu ülkeye fazla yer verilmemiş olmasıdır. Çalışmamızda ele alınan tarih aralığında Şeref Nuri Bey, Zeki Mesut, Burhan Asaf ve Faliş Rıfık Atay'ın haricinde başka yazarların köşe yazılarına rastlanmamıştır. Son olarak dikkatimizi çeken bir diğer husus da haberlerde yapılan yazım yanlışları olmuştur. Dahiliye Nazırı ve Büyükelçi gibi önemli mevkilerde bulunan şahısların isimleri okuyuculara yanlış aktarılmıştır. Bu yanlışlıkların doğru yazımı bazen metin içerisinde bazen de dipnotlarda olmak üzere verilmiştir.

Ancak yukarıda belirtilen bu eksikliklere rağmen incelenen beş yıl içerisinde Japonya hakkında hem yazılı hem de görsel anlamda olmak üzere çok sayıda haber yapıldığı sonucuna ulaşılmıştır. Özellikle Japonya'yla ilgili siyasi ve ekonomi üzerine yapılan haberler gazetede en fazla işlenen konular olarak karşımıza çıkmaktadır. Dolayısıyla Türk okuyucusu, Japonya'da ekonomik anlamda yaşanan gelişmeleri, Japonya'nın komşusu Çin ile yaşadığı sorunları, Başbakanları ve İmparatorlarına yönelik suikastleri vb. olmak üzere ülkede yaşanan mühim olayları yakından takip edebilmiştir. Ancak haberler olayın yaşanmasından birkaç gün sonra gecikmeli olarak Türk okuruna duyurulmuştur. Türk-Japon ilişkileri noktasında da karşılıklı olarak iki ülkeyi yakından ilgilendiren ekonomik, siyasi, kültürel olmak üzere her anlamda önemli olayların gazete sayfalarında yer verildiği görülmüştür. Bu bağlamda Prens Takamatsu'nun ziyareti, Mustafa Kemal Paşa'ya gönderilen hediyeler, Türk-Japon ortaklığında Bursa'da kurulan fabrika, Japonya'ya eğitim amacıyla giden Türkler, Japon gemilerinin ziyareti vb. olmak üzere her konuda Türk okuyucusunun bilgilendirildiğini söylemek mümkündür.

KAYNAKÇA

Sürelî Yayınlar

Akşam Gazetesi

Cumhuriyet Gazetesi

Hakimiyet-i Milliye Gazetesi

Milliyet Gazetesi

Kitap ve Makaleler

Aksoy, N. (2019). *Abdürreşit İbrahim'in Düşünce Yapısı ve Gelişimi*. (Yayınlanmamış Yüksek Lisans Tezi). Ankara Üniversitesi.

Alan, S. (2019). "Tanzimat Dönemi (1831-1876) Osmanlı Basını ve Vakayii Mısıriyye", *Kastamonu İletişim Araştırmaları Dergisi*, 3, 46-56.

Avcı, Y. (2013). "Osmanlı Modernleşmesi ve Japon İmgesi", *Ankara Üniversitesi Sosyal Bilimler Enstitüsü Yüksek Lisans tezi*.

Colegrove, K. (1931). "The Japanese Privy Council", *The American Political Science Review*, 25/4, 881-905.

Çankara, P. Ve Çankara, Y. (2021). "Tarihsel Süreçten 2000'li Yıllara Türkiye'nin Japonya İle Olan Siyasal, Ekonomik ve Kültürel İlişkileri", *BŞEÜ Sosyal Bilimler Dergisi*, 6 /2, 504-520.

Çavuş, S. Ve Çitçi, M. E. (2020). "Aksaray vilayet Gazetesi'nde Türk Dış Politikası (1929-1930)", *Afyon Kocatepe Üniversitesi Sosyal Bilimler Dergisi*, 22/1, 312-330.

Dündar, A.M. (2012). "Japan in the Turkish Press: An Essay on Books Written about Japan in Ottoman Script during the 19th and 20th Centuries", *Asian Research Trends New Series*, 7, 55- 73.

Güngördü, O. B. (2017). "Erken Cumhuriyet Dönemi Düşüncesinde Japon İmgesi", *Ulisa: Uluslararası Çalışmalar Dergisi*, 1/1, 59-74.

İbrahim, A. (2012). *Alem-i İslam*, Nesil Yayıncılık, Konya.

Karabağ, H. (2016). "Osmanlı'nın Tarımsal Mirası ve Erken Cumhuriyet Döneminde Kırsal Kesimin Kalkınmasına Yönelik Çalışmalar (Bursa Örneğinde)", *Uludağ Üniversitesi Fen-Edebiyat Fakültesi Sosyal Bilimler Dergisi*, 18/32, 225-257.

Kuşçulu, A. (2022). "Osmanlı Dergilerinde Japonya (1868-1912)", *Süleyman Demirel Üniversitesi Sosyal Bilimler Enstitüsü Dergisi*, 44, 201-228.

Magargle, A. (2019). *Kore'de Milliyetçilik, Din ve Ekonomik Büyüme*. (Yayınlanmamış Yüksek Lisans Tezi). Bursa Teknik Üniversitesi.

Nalcioğlu, B. (2010). *Türk Basın Tarihi*, İstanbul Üniversitesi Açık ve Uzaktan Eğitim Fakültesi, İstanbul.

Özyürek, M. (2016). "Cumhuriyet Dönemi Türkiye-Japonya İlişkileri Çerçevesinde Japon Prensi Takamatsu'nun Türkiye Ziyareti", *Atatürk Dergisi*, 5/2, 15-28.

Ulusan Şahin, F. Ş. (2001). *Türk – Japon İlişkileri (1876-1908)*, Kültür Bakanlığı Yay., Ankara.

Ulusan, Ş. (2017). "Arşiv Belgelerine Göre Atatürk Dönemi Türk-Japon İlişkileri (1923-1938)", *Cappadocia Journal of History and Social Sciences*, 9, 535-557.

İnternet Kaynakları

<https://islamansiklopedisi.org.tr/hakimiyet-i-milliyet>. (01.10.2023).

<https://www.ndl.go.jp/portrait/e/datas/17/>. (16.01.2024).

Beyan ve Açıklamalar (Disclosure Statements)

1. Bu çalışmanın yazarları, araştırma ve yayın etiği ilkelerine uyduklarını kabul etmektedirler (The authors of this article confirm that their work complies with the principles of research and publication ethics).

2. Yazarlar tarafından herhangi bir çıkar çatışması beyan edilmemiştir (No potential conflict of interest was reported by the authors).

3. Bu çalışma, intihal tarama programı kullanılarak intihal taramasından geçirilmiştir (This article was screened for potential plagiarism using a plagiarism screening program).



Article Info/Makale Bilgisi

✓Received/Geliş:01.02.2024 ✓Accepted/Kabul:22.03.2024

DOI:10.30794/pausbed.1430291

Research Article/Araştırma Makalesi

Didin, E. (2024). "Why and How Central Power Grows: A Jouvellenian Perspective", *Pamukkale University Journal of Social Sciences Institute*, Issue 62, Denizli, pp. 97-108.

WHY AND HOW CENTRAL POWER GROWS: A JOUVENELLIAN PERSPECTIVE

Emre DİDİN*

Abstract

In this study, Bertrand de Jouvenel's political theory has been focused upon. Firstly, Jouvellenian concepts that constitute a basis for his theory, liberty, authority, sovereignty, and central power (Power), have been investigated. It was seen that the concept "authority" is the basis of the Jouvellenian model of society. Every society has different power centers based on their respective authorities on individual groups and a central authority: Power. Power naturally wants to expand and clashes with lesser powers, creating constant conflict. The reasons why and with which method Power grows, according to the Jouvellenian paradigm, have been investigated. This study constitutes a detailed analysis of Jouvenel's work and supplements it with recent literature on Jouvenel. The study aims to provide a basis for further studies on Jouvenel.

Keywords: *Bertrand de Jouvenel, Authority, Sovereignty, Power, High-low middle mechanism.*

MERKEZİ İKTİDAR NEDEN VE NASIL BÜYÜR: JOUVENELCI BİR BAKIŞ AÇISI

Öz

Bu çalışmada Bertrand de Jouvenel'in siyaset kuramına odaklanılmıştır. İlk olarak, Jouvenelci kurama temel teşkil eden kavramlar olan özgürlük, otorite, egemenlik ve merkezi iktidar (İktidar) incelenmiştir. Jouvenelci toplum modelinin temelinde "otorite" kavramının olduğu görülmüştür. Her toplum, farklı birey grupları üzerinde elde ettikleri otoritelerinden temel alan güç merkezlerine ve iktidar olarak isimlendirilen merkezi bir otoriteye sahiptir. İktidar doğal olarak genişlemek istemekte ve diğer güçlerle çatışarak sürekli çatışma yaratmaktadır. Jouvenelci paradigmaya göre İktidarın neden ve hangi yöntemle büyüdüğü araştırılmıştır. Bu çalışma Jouvenel'in eserlerinin detaylı bir analizini yapmakta ve bunu literatürdeki Jouvenel hakkındaki güncel çalışmalarla desteklemektedir. Çalışma Jouvenel hakkındaki daha sonraki çalışmalara kaynaklık etmeyi amaçlamaktadır.

Anahtar Kelimeler: *Bertrand de Jouvenel, Otorite, Egemenlik, İktidar, Üst-alt orta mekanizması.*

1. INTRODUCTION

French political theorist Bertrand de Jouvenel (1903-1987), most famous for his magnum opus "On Power", is one of the most original thinkers of the 20th century. Dubbed a conservative liberal similar to his fellow Frenchmen Benjamin Constant and Alexis de Tocqueville, Jouvenel is a liberal in the nominal sense, while he maintains a thoroughly realistic view of political science. Despite not being considered among the more prominent liberal thinkers, his general contributions to political theory are becoming more and more apparent, and, according to Parvini (2022: 23), Jouvenel should be seen as one of the greatest political thinkers of the twentieth century, even as one up to the level of the great Carl Schmitt. According to Bond (2019: 139), the Jouvenellian model surpasses modern political models. His approach has been briefly summarized by Rosenberg (2016a: 126) as "an attempt to restore political liberalism in the vein of the nineteenth-century tradition". He was completely free of the doctrinarism of modern political philosophy and wanted to revive the political prudence of pre-modern Western political tradition (Mahoney, 2005: 26).

Jouvenel has a somewhat distinct approach to liberty, sovereignty, power, and authority. Some of his thoughts share great similarities with the works of Ibn-Khaldun, Gaetano Mosca, Vilfredo Pareto, Robert Michels, and Carl Schmitt. Other than them, he often draws from thinkers such as Alexis de Tocqueville, Benjamin Constant, and Jean-Jacques Rousseau. Jouvenel's alignment with the Italian Elite School has been noticed by different writers, such as Ciampini (2013a). However, one thing that is truly unique in Jouvenel's thought is that he goes further and builds up a model to explain the phenomena identified by the aforementioned thinkers. While the identification of an elite (called "Power" in the Jouvenellian framework) as a distinct entity from society or nation as a whole and its study as such did not start with Jouvenel, the Jouvenellian model provides a rationale for phenomena identified by other writers such as Mosca, Pareto and Schmitt (Parvini, 2022: 86). Jouvenel's approach to history avoids the widespread mistake of departmentalizing political, economic and social phenomena into their respective spheres and thus provides a refreshing holistic and non-ideological approach that is extremely rare in contemporary political science. In this work, the concepts in Jouvenel's thought will be investigated, and the reasons why and the method with which Power grows according to the Jouvenellian model will be presented. We are of the belief that understanding Jouvenel's perspective is especially beneficial in current times when central Powers' growth all over the world is becoming increasingly evident and mainstream models' shortcomings in making sense of current events are becoming increasingly apparent.

2. JOUVENELLIAN MODEL OF LIBERTY, AUTHORITY, SOVEREIGNTY, AND POWER

Jouvenel is a liberal; thus, his work contains a clear preference for "liberty". However, since his lens is entirely realist, his moral assumptions play a negligible role in his model. He proposes a model to understand how and why Power behaves the way it does and thus make liberty possible. His work aims to warn everyone about the state's illiberal tendencies (Ciampini, 2013b: 452). Thus, to understand the Jouvenellian framework, we must first explore Jouvenel's notion of liberty. In Jouvenel, liberty is the primary doctrinal value, while authority is the main theoretical element. There is a unique interplay between these two concepts (Slevin, 1971: 50).

For Jouvenel, a person can only be deemed to have full liberty when he has full autonomy. Liberty is based on "not an act of generosity on the part of Power", it is a "*subjective right* that belongs only those who are capable of defending it" (Jouvenel, 1962: 319). For Jouvenel, a libertarian mentality is neither natural nor general, has to be nurtured, and can only exist in a small portion of the population (Jouvenel, 1962: 322). Freemen are patricians, eupatrids, spartiates, and aristocrats who enjoy liberty based solely on their own power. They are expected to behave in a certain way, uphold customs, and be fully responsible for their actions. This is called "full liberty". There is a second type of liberty, which may be called transient liberty, caused by two masters preoccupied with fighting each other while the subject enjoys a temporary liberty (Jouvenel, 1962: 344). There is also a third type of liberty, a false liberty that is granted by Power itself, a liberty decreed by others on a man, but "if the state is to guarantee to a man what the consequences of his actions shall be, it must take control of his activities." (Jouvenel, 1962: 350). This is not liberty since the subject has no independent power nor responsibility, and there are strings attached. In that sense, it can be argued that Jouvenel's liberty is similar to classical liberal "freedom from" à la Hayek (2011: 133);

Liberty not only means that the individual has both the opportunity and the burden of choice; it also means that he must bear the consequences of his actions and will receive praise or blame for them. Liberty and responsibility are inseparable.

Note the emphasis on “responsibility”. However, for Jouvenel, making someone free from coercion is not enough as “libertarian spirit” is not something that everybody has “for liberty is a property only of men who are free.”. For him, such men are to be formed (Jouvenel, 1962: 276). Thus, granting “freedom from” is not enough to form free individuals; to gain liberty, one should be willing and able to protect his “subjective rights”; “Liberty was an achievement, which won the name of subjective right by self-assertion.” (Jouvenel, 1962: 319). It has been claimed that Jouvenel was attempting to salvage a pre-modern liberty concept based on community, freedom, and “the good life” (Rosenberg, 2016a: 118).

From the “autonomy” of true liberty, there also comes “authority”. This authority is natural, which operates as a propagator of trust in society, and is not only prohibitive but also productive (Rosenberg, 2016b: 131). Authority does not necessarily imply force or threat of force. What is meant is *auctor* (author), meaning father or ancestor; “he is the father of actions freely undertaken whose source is in him though their seat is in others.” (Jouvenel, 1972: 30). Authority lays the foundation of society and is a guarantor that makes cooperation possible. “Authority” is a reward gained for such service. In Jouvenel, there are strong links between authority, foundation (*autoritas*), and authorship, all boiling down to personal responsibility (Rosenberg, 2016b: 137). Elsewhere, he claims “a statement is authoritative by virtue of the credit afforded to its particular author” and links it closely with authorship (Jouvenel, 1963: 92), rendering it strictly personal.

We can contrast Jouvenellian authority with *potestas*, thus calling it *auctoritas*. Authority is a prerequisite for society, and it is natural, as “were men deaf to all authority, they would have among them neither co-operation nor security—in short, no Society.”. For him, the formation of great societies or nations in the past is no different than the organization of a small group of children playing a game today. Someone takes the initiative and organizes the group, which gives him authority and prestige. However, when the group becomes institutionalized and outlives the founder, then it becomes the organization that gives prestige to its successors; this he calls “induced authority” (Jouvenel, 1972: 31-32). Such is the dichotomy of *dux-rex*, *dux* being the formative energy, *rex* being the stabilizing, peace-keeping force. The similarities between Jouvenel’s authority and Weberian “charismatic authority” are obvious, but one key difference is that for Weber, charismatic authority cannot be found easily in modern society, while for Jouvenel, it is everywhere (Rosenberg, 2016a: 124).

Authority for Jouvenel is the only principle that can explain the initial formation of groups between humans. Against the “models of voluntary association” such as social contract theories, Jouvenel (1972: 29) underlines the role of the “founder”;

There is in fact no such thing as spontaneous convergence of wishes which have arisen simultaneously in the breasts of all. What we see in fact is, not participants coming together, but one or several promoters making incessant approaches to potential participants with a view to bringing them together. The process of formation gets into gear through the initiative of a single man, who sows among others the seed of his purpose; some of them, in whom it rises, turn into a small group of apostles for the scheme, and these form the nucleus that preaches and recruits.

This understanding of group-formation is not liberal. Let alone thinkers like Locke, a social contract theorist, even Burke, a conservative liberal/reactionary, who is known to have pushed against the consent-based notion of society, did not say that a nation was the making of a single man. Burke merely said societies cannot be consent-based because they are ancient, no one can know when and how they are formed, and a compact cannot be recalled (Canavan, 1960: 126). Jouvenel’s notion is similar to the conception of a reactionary thinker such as Maistre, who said that since humans are created social, they naturally come together and form societies (Maistre, 2017: 96). The implication is that the popular sovereignty notion attributed to consent is false. However, Jouvenel differs from him as well. He agrees that the collective conscience of a group can indeed be ancient, and it can be attributed solely to man’s social nature, but the fusion that creates a society must come from “command”. According to him, man’s social nature can explain only small societies; large societies are not “natural” and require will and “instinct of domination” on behalf of one person or group (Jouvenel, 1962: 99).

Thus, the formation of a society can only be attributed to an individual will. It almost reminds us of “The Great Man Theory” of Thomas Carlyle (2017: 13), but Jouvanel’s idea of “individual will” also captures the group level. For example, a confederation of peoples can only be unified if one people takes the initiative, by force if necessary; “The parasitic domination of a small society over a collection of other societies—that is everywhere the mark of the big formation, the state.”. Then, the formation of monarchy is a two-fold process; after the small society of conquerors conquers other peoples, one person among conquerors conquers the rest of the conquerors, thus forming a monarchy (Jouvanel, 1962: 102-105). As it could be naturally drawn from here, Jouvanel’s group-formation model is based solely on authority. It can seem consensual, but underlying that, force is always involved. He calls this formative force, authority (Jouvanel, 1972: 29).

From authority derives power, which is “nothing more than the capacity to make themselves obeyed”. However, for Jouvanel, one distinguishing factor between power and authority is that authority is only exercised on those who are willing to obey. Thus, authority is voluntary, and this gives power to the ruler, which may or may not be expanded on others on which the ruler enjoys no authority, to coerce them (Jouvanel, 1972: 33). Since authority is the formative force for human cooperation, men in the state of nature are always found bound to some authority; “the individual whom I can see is institution-ridden and institution-supported” (Jouvanel, Hale & Landy, 1992: 89). Individuals cannot haggle with institutions, cannot fight them, only other institutions can, and individuals exist in society as part of an institution.

Jouvenellian “Power” is the central authority of society, which enjoys superiority over all other powers. Power is as natural as authority, and for humans, living under a Power is as natural as having a father; just as he finds a father upon entering physical life, he finds Power upon entering social life (Jouvanel, 1962: 22). What Jouvanel calls Power does not imply sovereignty. It is simply government, defined as a distinct entity from the ruled. In fact, Power can be defined as any government in history and all governments are of the same essence, which is Power (Jouvanel, 1962: 17). A non-sovereign Power, such as a feudal monarchy, is more common in history than a sovereign one. When central authority (Power) gains sovereignty, it becomes sovereign authority; or *imperium* (Jouvanel, 1962: 37). According to Jouvanel, the actual makeup of Power and the governing system in place might alter how it operates daily, but it does not change its underlying nature. Also, just as Power does not imply sovereignty, it does not imply legitimacy. A Power can continue existing or even be sovereign with no legitimacy as Power is command. In other words, it would need no authority (*auctoritas*) and survive merely on *potestas*. Power has a life of its own; it does not have to have a rightful reason and end; it can continue existing solely as command, as long as it succeeds in making its command obeyed, one way or another (Jouvanel, 1962: 96). This is “pure Power”.

This conception’s similarities to Mosca’s rulers and the ruled and also Schmitt’s decisionism are uncanny. However, Jouvanel also claims that this type of rule based on pure Power cannot last, as the commanding core will disintegrate in time. To prevent that, Power forms institutions and they can help it in gaining legitimacy. Similarly, Mosca suggested that any ruling elite needs a “political formula” that is accepted by the masses. Such notions are also found in Pareto’s “Sentiments” or Schmitt’s “political theology”. Moreover, Jouvanel’s understanding of the Power’s nature is similar to the Gramscian “hegemony” and especially its later, further developed form by Louis Althusser. For Althusser, Power has two sides, “Repressive State Apparatus” (RSA) and “Ideological State Apparatus” (ISA), and the soft side (ISA) is for ensuring day-to-day compliance. For him, ISA rests on “beautiful lies” that are forged by “Priests or Despots” (Parvini, 2012: 68-69). However, when it is forced to, Power will always resort to using naked force, its RSA. Althusser’s student, Michel Foucault, almost completely disregarded hard power and focused on soft power as the compliance mechanism. For Foucault, the prison is in peoples’ heads, and there is no need for hard power, or RSA, since there is no escape from ISA. The focus on “culture” and ideology is replaced by “power relations”, held together by “discursive events” (Parvini, 2012: 79).

Jouvanel does not go into as much detail regarding the role of ideology at the micro level thus no similarities to Foucault is observed. However, his understanding somewhat resembles Althusser’s but with key differences. Jouvanel has a similar opinion to Althusser as he states “...rule of Power over society is not the work of force alone...nor is it the work of partnership alone” (Jouvanel, 1962: 21). Jouvenellian Power has three qualities

and these are force, legitimacy, and beneficence; belief in the legitimacy of Power, hope of its beneficence, consciousness of its strength. Then, obedience is based on creed, credence, and credit (Jouvenel, 1962: 25). However, for Jouvenel, as we will see in the related section, Power does not benefit its subjects only cynically. This is more similar to Mosca as for Mosca the ruling elite itself is also affected by the ruling formula. Thus, if a king genuinely believes that he has been divinely ordained, even if he has absolute power, he will assume responsibility towards his subjects. Jouvenel underlines this fact multiple times. For example, contrary to the popular belief that religion always acts as a handmaiden to Power, Jouvenel believes that an ultimate divine law that is completely binding for even Power itself is the basis of any great civilization (Jouvenel, 1962: 201). This notion echoes Giambattista Vico, the father of historicism, whom Jouvenel read and regularly cites, who attributes great importance to religion for a society and even said “among all peoples the civil world began with religion” (Vico, 2020: 10). Moreover, Jouvenel’s understanding is more general while Althusser is more concerned with the capitalistic state. As we will see later, in Jouvenel, the components of Althusser’s ISA, such as churches, unions, and families, do not need to be mere propagators of state ideology as they can be Power’s opponents if they have authority. However, it can be said that Jouvenel’s model could be supplemented with a more detailed understanding of “ideology”, either in Foucauldian sense or similar to the Mosca-Pareto line.

To explain Power’s beneficial behavior, Jouvenel attributes a second nature to Power and calls this phenomenon the “duality of Power”, which means the initially egoistic Power will eventually start benefitting society. It should be noted that this process can completely change Power itself, either its mentality or personnel, similar to Pareto’s circulation of elites. However, for Jouvenel, this does not change the general picture as always and everywhere, Power has “continuation”. In fact, even revolutions, violent overthrows of existing elites, change nothing as the revolutionaries that capture Power will constitute a continuation of Power.

3. FEATURES OF JOUVENELLIAN POWER

In Jouvenel’s thought, there are some features of Power that causes it to behave as it does. Here, we will mention some crucial features of the Jouvenellian Power theory: the duality of Power, the existence of multiple Power centers, and the continuity of Power.

3.1. Duality of Power

Power is something separate from society. It does not matter how many services it renders at the moment or if it has formed the nation in the first place; Power is not the nation, it is not the society; it is a separate entity. The ones with Power will separate from society, form an *esprit de corps* or *assabiyah*; these are the “elite” with different goals. It is best if the elites’ goals align with the society to some extent, but there is no guarantee of that. The Power is, in short, a group that can be called “tribute-eaters” (Jouvenel, 1962: 115), or in a more modern sense, it can be called “tax-consumers” (Hoppe, 2001: 100).

According to this understanding, Power has no reason to care for its subjects. But apparently it does care. Jouvenel attributes this phenomenon to a psychological feature of Power. “Power is neither angel nor brute, but, like man himself, a composite creature, uniting in itself two contradictory natures.” (Jouvenel, 1962: 114). These natures are social and egoistic. Power starts its journey as “pure power”, that is based on “command” (*potestas*) only. It is entirely self-serving and egoistic. For Jouvenel, this cannot last indefinitely. A smart Power will start benefitting the subjects, even if it is entirely egoistic, similar to a farmer tending to his crops. However, in time, through a psychological process, Power does start really caring about the subjects since “nature of man is such that his affections are stirred by the pains he gives himself”, and eventually, “command which is its own end comes in time to care for the common good”. And thus, thanks to its dualistic nature, Power moves from parasitism to symbiosis. (Jouvenel, 1962: 105-107).

While the egoistic feature cannot be separated from Power per se, Power, being a living being, adapts its egoism and becomes as social as required. It consciously develops altruism. Thus, “legitimate Power is one in which Power’s interests and those of society have reached an accommodation through getting used to each other” (Jouvenel, 1962: 117-124). Similarity to Burke’s “prescription” (Canavan & Payne, 1999: 22) is hard to miss. Jouvenel also shares the distaste of Burke towards sudden changes of Power because a new Power will not have taken the time to adapt to society.

It is worth noting that, in his recent book on Jouvenel, Bond hit back at this notion. Bond stated that affording a social nature or altruism to Power is unnecessary and misleading. According to him, altruism is but one theory of explaining human eusocial behaviors and is strictly liberal (Bond, 2019: 60-62). For him, the supposed altruism of Power is not psychological and has nothing to do with its inherent social, altruistic nature, but it only arises due to power conflicts. Despite providing a realist model for the role of authority on the individual, Jouvenel interestingly keeps moving forward from the individual as an epistemological basis. Thus, he stays blind to the “role of power centres in selecting and shaping these traditions” (Bond, 2019: 50)—traditions, such as altruism.

Following from that, it is clear that the observed “social nature” is not inherent to Power; it is forced upon it by some authority as a necessity. Power, or authority in general, does shape public opinion and does shape or even form “tradition”. Thus, it will not be long until Power perverts ancient limitations and even turns them into justifications for its growth. In fact, it can be said that the traditions that limit Power today are traditions of a previous Power (or the same Power’s previous iterations) that served that old Power, and that is why the traditions work to limit the current Power. Then, traditions are only slightly more useful in stopping Power than written laws, since Power is able to subvert them all the same. That is unless someone else is upholding it, someone else with power independent of the central Power. Thus, the only thing stopping Power’s growth is other powers. If there are none, tradition, customs or ancient laws can hold Power only temporarily. They are obstacles, but Power has all the tools to break them down. They are but castles without garrison. This could indeed be directly drawn from the Jouvenellian understanding, and we agree with Bond that the concept of Power’s duality is unnecessary for the Jouvenellian model.

3.2 Continuity of Power

“The face of Power changes, but not its nature” (Jouvenel, 1962: 215). For Jouvenel, antiquity to feudal monarchy to absolute monarchy, and lastly republicanism,¹ there is continuity in Power. Above all else, Jouvenel completely rejects the supposed divide between modern and pre-modern epochs in the context of political theory, as pointed out by Bond (2019: 24). This allows him, as a great innovation, to draw from pre-modern governmental structures to supplement his theory of Power. According to him, even a revolution does nothing to change the nature of Power. For example, by replacing old Power with a new Power, French Revolution purged weaknesses and made Power stronger. Meanwhile, the new government picked up where the old Power left off; it did not start over the centralization process, and all the power centralized by the absolute monarchy carried over to the republic, just as it did later from the republic to Napoleon (Jouvenel, 1962: 218);

... the true historical function of revolutions is to renovate and strengthen Power. Let us stop greeting them as the reactions of the spirit of liberty to the oppressor. So little do they answer to that name that not one can be cited in which a true despot was overthrown...These kings died not because of their tyranny but because of their weakness.

In short, Power, in addition to being something separate with its own life, is also immortal. “The king is dead, long live the king”, even if it’s no longer called a king.

3.3 The existence of multiple Power centers

“...there are in society, in addition to the state and the individual, social authorities as well.” (Jouvenel, 1962: 158). Drawing on the concept of authority, it is clear that different power centers exist in a society with their own patronage that is loyal to them. The society’s central power (Power) rules the other powers, not the individuals. In fact, in many cases, Power’s grasp on the individuals is very limited or sometimes even non-existent; such is the feudal power structure. These minor powers constitute “castles”, as coined by Parvini (2022: 79), which stand between Power and individuals. These social authorities can be instituted, such as the Church, or tacit, such as mores and customs, and provide great limitations to Power’s growth (Jorge, 2021: 6). People that have studied Jouvenel have come to name Power “high”, lower powers “middle” and individuals with no power “low”.

The situation mentioned above has attracted a vast amount of attention recently. Echoes of the Jouvenellian mechanism can be heard in the famous work of author “Spandrell” (2017), in which he coins the concept

¹ Bond (2019, p.128-136) adds to it civil governance, the regime of today.

“Bioleninism”, which means a central power elevating the lower castes of society to create itself a loyal administration body. Even though he doesn’t mention Jouvenel, it is Jouvenellian, but it captures only a portion of the model. Moreover, Spandrell’s model is based strictly on individual loyalties, while for Jouvenel, the more essential parts are groups, institutions, authority, and power. Curtis Yarvin is another one who conceptualized Jouvenel’s power model and tried to give expressive names to the high, middle, and low, calling them nobles, commoners, and clients, respectively (Parvini, 2022: 78-79). However, the best conception of the Jouvenellian model is found in Bond (2019: 4), where he calls high, middle, and low center, subsidiary, and periphery, respectively, although he keeps using Power for the high as well.

Bond’s name for “middle”, subsidiary (he also calls them intermediaries), captures the nature of the middle remarkably, as a lesser power (not Power) that holds independent authority. Bond correctly takes great pains to underline the existence of “authority” for the subsidiaries; without separate authority, they are not rival power centers, and even if they have power, their power is simply an extension of Power. Rivalry is the key factor in determining the subsidiaries (Parvini, 2022: 78). It also would be helpful to remember the Jouvenellian notion of “full liberty”. So, in the middle is power centers that stand *between* the central Power and the periphery: churches, religious sects, feudal bonds, corporations, trade unions, and the family itself. The decisive factor is the autonomy and subsequent authority. Thus, when a class becomes autonomous, it can emerge as a new subsidiary. Such was the case for the merchant bourgeoisie. On the other hand, if a subsidiary class loses its authority and becomes subservient to Power, it will lose subsidiary status, such was the case for feudal aristocracy and the Catholic Church. Jouvenellian “low” was called by Bond “periphery”. Here again, the nomenclature is perfect. It captures the utter powerlessness of the low in the Jouvenellian paradigm.

All in all, the Jouvenellian model sees society as consisting of different power centers, Power, and subsidiaries. As we will see in the next section, Jouvenel asserts that these centers compete for the dominance of the periphery. Jouvenellian understanding of history is built upon the conflict between power centers for the loyalty of the periphery; “...it is in essence a battle of dominant wills, fighting in every way they can for the material which is common to everything they construct: the human labour force.” (Jouvenel, 1962: 177).

4. WHY AND HOW DOES POWER GROW?

So far, we have seen society at a given time, viewed from the Jouvenellian lens. Now, we are going to take a dynamic view. As mentioned, at any given time, different power centers will have authority over different portions of the population, and there will be competition between them to gain more authority. Now, two questions come to mind: why and how?

4.1 Why does Power grow?

...as history shows, obedience has certain limits within which Power must keep, just as there is a limit to the amount of a society’s resources which it can take for its own. These limits, as observation shows us, do not remain static throughout the history of a society. For example, the Capetian Kings could not impose direct taxation, and the Bourbons could not exact military service... the more completely Power can control the actions of the members of society and turn their resources to its uses, the greater is Power’s extent. (Jouvenel, 1962: 18).

It is clear here that, firstly, Power does not imply sovereignty, and in medieval European history, it was most of the time strictly limited. However, in its pure form, Power is command. Then, something should be limiting it from exercising full command. In the Jouvenellian model, these are the subsidiaries. Since being a subsidiary means authority and having power, they too are command. Thus, any intermediary authority exercised by subsidiaries decreases authority of Power, and Power, if it is to be sovereign, should take away power from them. However, none of this means that Power should want to grow, it might in theory be content with its situation. In that sense, the correct question may be, “Why does Power *want* to grow?”. Jouvenel points out that the desire for growth is inherent in Power. We can state the reasons for this phenomenon in two categories: psychological and circumstantial.

The first reason why Power desires to grow is that Power is, as mentioned above, egoist. For Jouvenel, egoism is not only inherent to Power, but it is also *necessary*; “in the nature, everything dies which is not sustained by an intense and brutal love of self.” However, it does not end here, as being in power encourages these thoughts as just the act of ruling gives intoxicating joy and feeds men’s ego (Jouvenel, 1962: 120-121). Since Power is exercised by men, it is no wonder that Power wants to grow and conquer (Jouvenel, 1962: 12).

There are also psychological factors related to the ruled. For Jouvenel, people have utopic tendencies that support Power’s growth. And, if Power is ever to achieve utopia, it must be unconstrained, become arbitrary. Jouvenel underlines man’s unsatisfiable passions; “if he had the power, would reconstruct the universe”. But he does not, so he reconstructs the social order since “this is a sphere in which he reckons that the laws of nature do not run for him.” (Jouvenel, 1962: 131). This is exactly the “unconstrained vision” defined by Sowell (2007: 162) in his book “A Conflict of Visions”. Jouvenel also echoes Burke’s conception of order when he says (Jouvenel, 1962: 132);

So soon as an intellectual imagines a simple order of things, he is serving the growth of Power. For the existing order, here as everywhere, is complex and rests on a whole mass of supports, authorities, sentiments, and adjustments of the most varied kind.

Jouvenel observes that whenever a pillar is removed from the existing structure in the name of progress, what replaces it will be Power since nothing else can be considered by anyone to be up to the task. Thus, unconstrained vision supports Power’s growth.

In addition to the psychological reasons, there are also circumstantial reasons; some sort of crisis can occur, making Power’s growth desired or even required. Alternatively, when a competing Power has achieved growth in an area, it becomes necessary for other Powers to match that growth otherwise they might face the danger of being overrun. According to Jouvenel, as Power increases in scope domestically, its potency for war against its rivals also increases. On the other hand, rivals take note and they too then try to increase their scope domestically if they are to at least protect themselves. “War is like a sheep-dog harrying the laggard Powers to catch up their smarter fellows in the totalitarian race.” (Jouvenel, 1962: 140-142); it is sufficient for one Power to gain the ability to mobilize its population for war to mobilize a whole continent (Jouvenel, 1962: 12).

4.2 How does Power grow?

Thus far, we have seen why Power wants to grow. But wanting to grow is different from being able to grow. Surely, 11th century monarchies also wanted to grow, what was stopping them? How did European princes, starting from a point where they were not even able to tax their population to the point of being able to field armies consisting of millions of people by issuing one decree? Explanation of these is the true innovation to the political science granted by Jouvenel as he has constructed a generally applicable model outlining the methods by which Power grows.

The model is known as the famous “High-Low Middle” mechanism; these high, middle, low we have identified before. Jouvenel himself did not coin this term. However, it can be very naturally drawn from his work. In fact, the concept of permanent revolution that he speaks about in Book IV of “On Power” is very similar, and the remaining parts of the model can be found in various sections throughout the book. Thus far, it has been made clear that, in Jouvenel’s thought, in a society, there is an entity called Power, and there are different powers called subsidiaries, which have gained loyalties from different groups of people and exercise authority over them. Moreover, Power wants to expand its grasp on individuals to become more powerful, which can only be done at the expense of subsidiaries. From these two, an obvious conclusion is drawn: Power is in constant conflict with subsidiaries. One less obvious thing, though, is that the best method for Power to grow is to form an alliance with the common people “periphery” against the subsidiaries—hence the High-Low Middle Mechanism; meaning an alliance between high and low versus the middle.

People, being powerless and unstable themselves, for whom Jouvenel makes an analogy to chemistry and calls them “atoms”, are in nature under the influence of “social authorities” and thus are in the state of “molecules”.

It is similar to the atoms in nature, which are unstable in atomic form, and they are almost always found in molecular form in nature, with only a few exceptions called noble gases. The bonds between the atoms are an analogy for social bonds in society. If Power does not break these molecules and release the atoms, it can never truly and directly rule people; it can only deal with the molecules (social authorities), and just like a molecule is an entirely distinct being from the atoms that form it, social authorities are different from the individuals. Most importantly, social authorities have individual power. Thus, if Power does not “liberate” the individual from his social bonds, it will be a very limited Power, its governance will be shared, its direct influence on the periphery will be minimal and it can never exercise something even remotely resembling sovereignty. Jouvenel says, as a completely natural process, Power always attacks subsidiaries (Jouvenel, 1962: 158-160).

“The passion for absolutism is, inevitably, in conspiracy with the passion for equality” (Jouvenel, 1962: 177). Any call for equality is a call from Power to the periphery for support to attack subsidiaries, since equality forbids any authority by man over his fellow man, in essence forbidding subsidiary power. Any type of subsidiary is maintained by a specific form of accepted and upheld inequality, “subjective rights”. Their legitimate authority on the periphery gives them power which Power has to acknowledge. In such a state, Power’s strength is so incomplete that a feudal king has been merely called “first among equals”, a far cry from the absolutist kings of the 17th century, such as Louis XIV, who in turn is utterly pitiful in comparison to any modern republican Power. This was achieved by hundreds of years of centralization via the destruction of the subsidiaries.

Thus, Power’s road to enlargement lies in the breaking down of the social order. There is a constant war between state and social authorities for mastery of the individual. Social authority does not imply one-sided domination (although it may be), it is a voluntary relationship, most of the time also characterized by services and dues. First, if Power breaks down the social bonds and makes the periphery subservient to itself instead of to the social authorities, the individuals in the periphery do not lose any liberty since they have none to begin with. They can even feel freer in the short term, having been freed from their bonds (Jouvenel, 1962: 130). Thus, the periphery has no reason to resist Power’s growth. In fact, Power can easily mobilize them and use them against subsidiaries. Jouvenel notes the tendency of kings to install common people inside their own organs, which are normally seated by nobles.² First, King’s Court came to be dominated by plebeian bureaucrats, eventually turning into a parliament. And when kings, thanks to gaining the ability to be able to tax at will, became able to afford mercenaries, and these mercenaries, thanks to the advances in military tactics, became able to withstand noble cavalry, absolutist Power was complete to assert its domination (Jouvenel, 1962: 181-183). On the other hand, subsidiaries are the ones being attacked, so they naturally try to defend themselves and thus only they can limit Power growth. If all the subsidiaries lose out and Power’s domination is complete, when the many petty tyrannies of them are replaced by one great tyranny, there will only exist complete totalitarianism that is Power and its slaves.

This notion is at odds with the conventional understanding, as it argues that the different power centers inside the society do not converge with the state; on the contrary, they are in constant conflict with it. It is true that in many instances, Power has actively protected subsidiaries, such as its protecting the barons from unrest and industrialists from strikers. However, according to Jouvenel, since Power needs subsidiaries to provide it with troops and taxes, it is officially compelled to uphold their interests. Thus, the state’s organs’ duty is the daily upholding of the existing order, which it does, meanwhile, state strives to undermine the existing order via legislation, “...in course of time it (Power) does to a natural death the social order which gave it birth” (Jouvenel, 1962: 161-162). This is the general progress of things, but it is not without obstacles. Firstly, Power can fall to the weak hands. Then, the state apparatus can be partly captured by the agents of the subsidiaries, who direct it to their advantage. It should be noted, though, that if this situation lasts for a long time, then the subsidiary can be said to have captured Power, thus becoming Power. Secondly, just because Power has liberated people from social bonds, it does not guarantee that Power will capture them itself. For example, the people liberated from their feudal bonds mostly ended up being captured by capitalists, forming capitalistic bonds instead. And then, the war was between the state and the capitalists (as subsidiaries) (Jouvenel, 1962: 162-163). In fact, Jouvenel identifies three subsidiary cells that captures its historical progression; “clan cell”, “baronial cell” and “capitalistic cell” (which consists of “industrial cell” and “financial cell”).

² Here it should be noted that these plebeian bureaucrats later become powerful enough to become subsidiaries themselves. But initially, they are not a separate class, they are part of Power itself.

In city states, society consisted of clan cells completely closed to Power. Power existed only to judge on inter-clan conflicts. Jouvanel calls this mere “chairmanship”. On the other hand, in feudal monarchies, “baronial cell” is the subsidiary cell that is based on land ownership. Lastly, “capitalistic cell” is the subsidiary cell of modern state, simply based on money (Jouvanel, 1962: 164-169). This progression of the subsidiary cell is entirely in line with Power’s growth. From an individual who is in the clan cell, who has nothing to do with Power whatsoever, to a corporate employee who does not even know whom he is working for and has very weak ties, if any, to his cells. Moreover, Jouvanel points out that the “false dogma of equality” does not vanish a ruling elite; it simply frees them from their obligations towards their patronage (Jouvanel, 1962: 374). No industrialist is made to feel obliged towards his workers since he is neither a lord nor ruler; he is simply seen as contracting on equal terms, even though a vast power imbalance exists between him and his employees. Even though capitalistic cells did make attempts to imitate the bonds of older cells, the best example being the almost independent “factory towns”, such attempts have been quickly crushed. Since “In its jealousy of any and every command, however small, which was not its own, Power could not tolerate such independence.” (Jouvanel, 1962: 169).

In today’s world, we can safely say that the “capitalistic cell” is already as crushed as the “baronial cell” ever was; with Power’s legislation imposed on any employer, there is no aspect of the capitalists independent of Power. Power might have allied with other subsidiaries, such as the unions, for this purpose, but soon after its victory over capitalists was complete, circa the 1980s, they too were crushed since they were another subsidiary Power would not allow power to. In short, what Power ultimately wants is to destroy every bond and constraint on individuals that is not directly tied to itself and make people completely atomized and individualistic but also all equally tied to Power. For a state’s growth and centralization, equality and individualism are a one-two punch, since both serve to break down human molecules and ensure they never form again (Rosenberg, 2016a: 121). As Power grows by breaking up natural human bonds, the spontaneous social processes become less and less possible, and Power becomes more and more necessary to maintain public order; this constitutes an infinite feedback loop (Rosenberg, 2016b: 140). “The extremes of individualism and socialism meet: that was their predestined course.” (Jouvanel, 1962: 172).

Here, we see it crucial to mention James Burnham’s concept of “managerial revolution”, to bring up to date the Jouvanelian progression of history. Burnham (1941: 91) argues that the old capitalist class has been overthrown by the new managerial class; just as the old aristocracy had been overthrown by the capitalist merchants who at first merely did their bidding, capitalists have been overthrown by the managers who at first merely did their bidding. Money power beat land power back then, and now administrative power is beating money power. In true Jouvanelian fashion, we can say that Power has infiltrated and destroyed the “capitalistic cell” using the managerial class (just like it had used the capitalistic class to destroy the aristocratic class), but now we are witnessing the rise of a “managerial cell”, as a new subsidiary. Or maybe, the “managerial cell” did already succeed in infiltrating Power itself and thus they are now Power, as observed by Parvini (2022: 83).

As Power succeeds in destroying or absorbing bigger social authorities it moves on to pick on smaller ones; such as the family. Intact and independent families based on natural parental authority constitute small but resilient subsidiaries and rival Power. Familial authority can be subverted via state education, or families can be forced into dependency to be stripped of their autonomy. Power can also try to discourage family formation or encourage smaller families via a plethora of methods. Also, if a particular group in society is known to have a high amount of autonomy, Power will try to keep them away from positions of power. This is particularly true for peoples that constitute the “founding stock” of a nation and groups that traditionally outperform other groups. The best example of the former is the “Devshirme” system of the Ottoman Empire, while the support given by Power to egalitarian doctrines is an example of the latter.

According to Jouvanel (1962: 135), “history is the register of the strife of authorities”. Presenting endless historical examples from a wide variety of fields that do exist is not possible due to the space limitations of this paper. Works of Jouvanel, Bond, and Parvini present many older and recent historical examples. If the reader is interested, we invite them to refer to these authors. To summarize the phenomenon, we will end by citing Jouvanel (1962: 157);

The process (of Power's growth) is not uninterrupted, but the checks and recoils which it receives have not prevented the advance of the state through the centuries, as is sufficiently proved by the history of taxation, the history of armies, the history of legislation, and the history of police forces. It is clear enough that the fraction of society's wealth appropriated by public authority is a growing one, as is the fraction of the population which it mobilizes. It regulates private activities more and more closely, and watches more and more narrowly those who are its subjects.

5. CONCLUSION

In this paper, French political philosopher Bertrand de Jouvenel's thought has been focused upon. Jouvenel has been studied by various academics in the past, but it cannot be said that he has gotten the attention he deserves. Recently, his thought gained more prominence, mainly thanks to the works by Chris Bond and Neema Parvini, which build upon the famous Jouvenellian "High-Low Middle" mechanism. However, while immensely valuable, these works, focusing mainly on implications and practical insights, paint a partial picture of Jouvenel's thought. The primary aim of this paper is to provide more theoretical rigor to the various recent theories built upon Jouvenel's work. This paper provides a bridge to the gap between technical and practical studies on Jouvenel.

In the first chapter of the paper, Jouvenellian concepts of liberty, authority, sovereignty, power, and Power have been explained, followed by presenting some unique features of Jouvenellian Power, which are duality, continuity, and existence of different power centers, in order to present the theoretical basis of Jouvenel's understanding. In the second chapter, Jouvenel's ideas on how and why Power grows have been investigated, also taking into consideration Bond's framework.

It has been seen that Jouvenel's conceptions of liberty, authority, sovereignty, power, and Power are directly formative to his further theory. Jouvenellian liberty has differences from the classical liberal notion of liberty, and it is rather the revival of ancient pre-modern liberty that is based, above all, on autonomy and responsibility. Such liberty provides authority (*auctoritas*) to an individual, which is the sole basis of natural and voluntary social bonds. Jouvenel's model of group formation is wholly based on his idea of authority, whether on individual or group level, which is at odds with consent-based conceptions, especially common in classical liberal thought. Authority is fed into the group by its founder (*auctor*) and this authority is later fed by the group to the founder's successors. Social bonds that create and maintain these groups form social authorities, which persist in society as alternative power centers. On the other hand, every society coexists with a separate entity called Power ("the" power center), simply defined as society's governing body, which is as natural as humans themselves.

One of the most critical insights of Jouvenel is the observation that Power is always and everywhere in endless conflict with social authorities. This is because social authorities bond individuals to themselves and keep them out of reach of Power. Power, always anxious to grow, can only do so via breaking down social authorities and "liberating" the individual. Here, Bond's model provides the perfect nomenclature for the phenomenon as he calls social authorities "subsidiaries" (intermediaries) and powerless masses "periphery". According to the Jouvenellian "High-Low Middle" mechanism, throughout human history, Power allied with the periphery to attack subsidiaries and had immense success.

We believe the insights of Jouvenel briefly explained here provide a basis for a more successful framework for a wide variety of subjects including pre-modern and modern history of the World and Türkiye, past and current international relations issues and even local politics. In future studies, the model outlined here can be applied to these issues in narrower and more detailed senses. There are other important aspects of Jouvenel's thought omitted here due to space limitations. In addition to his theory of how Power grows he has important insights about how Power can be limited. It would not have made sense to focus on that before first explaining what Jouvenellian Power is and why and how it grows. Now that it has been concluded, in a further study, these aspects can be focused upon.

BIBLIOGRAPHY

- Bond, C.A. (2019). *Nemesis: The Jovenelian vs. the Liberal Model of Human Orders*, Imperium Press, Perth.
- Burnham, J. (1941). *The Managerial Revolution*, Putnam, London.
- Canavan, F. (1960). *The Political Reason of Edmund Burke*, Duke University Press, North Carolina.
- Canavan, F. & Payne, E.J. (1999). *Select Works of Edmund Burke: A New Imprint of the Payne Edition*, Liberty Fund, Indiana.
- Carlyle, T. (2017). *On Heroes, Hero Worship, & the Heroic in History*, University of California Press, Berkeley and Los Angeles.
- Ciampini, G. (2013a). "The Elitism of Bertrand de Jouvenel. A Reinterpretation of Jouvenel's Political Theory through the Elite Theory", *Academic Journal of Interdisciplinary Studies*, 2(11), 15-23.
- Ciampini, G. (2013b). "Is Bertrand de Jouvenel Only a Liberal Philosopher? The Relations between His Political Thought with the Twentieth Century Sociological Thought", *International Journal of Social Science and Humanity*, 3(5), 448-452.
- Hayek, F.A. (2011). *The Constitution of Liberty: The Definitive Edition*, The University of Chicago Press, Chicago.
- Hoppe, H.H. (2001). *Democracy: The God that Failed*, Transaction Publishers, New Jersey.
- Jorge, P.A. (2021). "Power and Legitimacy—The works of Guglielmo Ferrero and Bertrand de Jouvenel". Available at SSRN 4175541.
- Jouvenel, B.D. (1962). *On Power: The Natural History of Its Growth*, (Trans. J.F. Huntington), Beacon Press, Boston.
- Jouvenel, B.D. (1963). *The Pure Theory of Politics*, Yale University Press, New Haven.
- Jouvenel, B.D. (1972). *Sovereignty: An Inquiry into the Political Good*, (Trans. J.F. Huntington), The University of Chicago Press, Chicago.
- Jouvenel, B.D., Hale, D & Landy, M. (Ed.) (1992). *The Nature of Politics*, Transaction Publishers, New Brunswick.
- Mahoney, D.J. (2005). *Bertrand de Jouvenel: The Conservative Liberal and the Illusions of Modernity*, ISI Books, Wilmington.
- Maistre, J.D. (2017). *The Generative Principle of Political Constitutions: Studies on Sovereignty, Religion and Enlightenment*, Routledge, London.
- Parvini, N. (2012). *Shakespeare and Contemporary Theory: New Historicism and Cultural Materialism*, Bloomsbury Academic, London.
- Parvini, N. (2022). *The Populist Delusion*, Imperium Press, Perth.
- Rosenberg, D. (2016a). "Taming the Minotaur: Bertrand de Jouvenel on Liberty and Authority", *Perspectives on Political Science*, 46(2), 118-126.
- Rosenberg, D. (2016b). "Bertrand de Jouvenel on Power, Authority, and Trust, Социологическое обозрение, 15(4), 130-145.
- Slevin, C. (1971). "Social Change and Human Values: A Study of the Thought of Bertrand de Jouvenel", *Political Studies*, 19(1), 49-62.
- Sowell, T. (2007). *A Conflict of Visions: Ideological Origins of Political Struggles*, Basic Books, New York.
- Spandrell (2017). "Biological Leninism", (01.02.2024) <https://archive.org/details/spandrell-biological-leninism>
- Vico, G. (2020). *The New Science*, (Trans. J. Taylor & R. Miner), Yale University Press, New Haven.

Beyan ve Açıklamalar (Disclosure Statements)

1. Bu çalışmanın yazarları, araştırma ve yayın etiği ilkelerine uyduklarını kabul etmektedirler (The authors of this article confirm that their work complies with the principles of research and publication ethics).
2. Yazarlar tarafından herhangi bir çıkar çatışması beyan edilmemiştir (No potential conflict of interest was reported by the authors).
3. Bu çalışma, intihal tarama programı kullanılarak intihal taramasından geçirilmiştir (This article was screened for potential plagiarism using a plagiarism screening program).



Article Info/Makale Bilgisi

✓Received/Geliş:01.03.2024 ✓Accepted/Kabul:22.04.2024

DOI: 10.30794/pausbed.1445666

Research Article/Araştırma Makalesi

Coşkuner, E. A. (2024). "Erken Cumhuriyet Dönemi'nde Kemalist Tarih Çalışmaları ", *Pamukkale Üniversitesi Sosyal Bilimler Enstitüsü Dergisi*, sayı 62, Denizli, ss. 109-129.

ERKEN CUMHURİYET DÖNEMİ'NDE KEMALİST TARİH ÇALIŞMALARI

Evrım Armağan COŞKUNER*

Öz

Erken Cumhuriyet Dönemi'nde Kemalist Tarih çalışmaları genel olarak ulus inşa sürecinin bir parçası olmuştur. Kemalist seçkinler Osmanlı millet sisteminin dayandığı dini geleneği reddetmiş ve bunun yerine Türk milli değerlerini merkeze alan bir millet sistemini benimsemişlerdir. Bu sebeple kökleri ortak geçmişe dayanan bir millet yaratılması için tarih bilimi anahtar bir role sahip olmuştur. Bunun yanında erken dönemdeki tarih çalışmaları Türkiye toprakları üzerinde hak iddia eden farklı devletlere karşı, İlk Çağ uygarlıkları ile Türkler arasında bağ kurarak, Türk varlığını Anadolu'da İlk Çağlara kadar götürme ve bu sayede Anadolu'yu sahiplenme amacı da taşımıştır. Bu amaca ulaşılabilen için tarih biliminin yanında devlet destekli olarak arkeolojik ve antropolojik çalışmalar da yapılmıştır. Özellikle 1928 yılından sonra başlayıp 1930'lu yıllarda yoğunlaşan ve Türk Tarih Tezi'ni merkeze alan Kemalist tarih çalışmaları ile Batı karşısında güçlü ve medeniyete büyük hizmetleri olan bir Türk varlığı da ortaya çıkarılmak istenmiştir.

Anahtar kelimeler: *Kemalizm, Türk Tarih Tezi, Tarih, Antropoloji, Arkeoloji.*

KEMALIST HISTORY STUDIES IN THE EARLY REPUBLICAN PERIOD

Abstract

In the Early Republican Period, Kemalist History studies generally became a part of the nation-building process. The Kemalist elite rejected the religious tradition on which the Ottoman nation system was based and instead adopted a millet system centered on Turkish national values. For this reason, historical science has played a key role in creating a nation whose roots are based on a common past. In addition, historical studies in the early period also aimed to establish a link between the Ancient Civilizations and the Turks, against the different states that claimed rights over the Turkish Lands, to take the Turkish presence in Anatolia back to the Ancient Ages and thus to claim Anatolia. In order to achieve this goal, in addition to historical science, archaeological and anthropological studies were also carried out with state support. With Kemalist history studies, which started especially after 1928 and intensified in the 1930s and centered on the Turkish History Thesis, it was aimed to reveal a Turkish presence that was strong against the West and had great services to civilization.

Keywords: *Kemalism, Turkish History Thesis, History, Anthropology, Archaeology.*

*Dr., Antalya, e-posta: evrim.cokuner@gmail.com, (<https://orcid.org/0000-0003-1856-1781>)

GİRİŞ

Erken Cumhuriyet Dönemi'nde ulus devlet inşa çalışmalarında Osmanlı Devleti'nden gelen dini gelenek reddedilmişti. Fransız Devrimi ve Batı'daki aydınlanma hareketleri örnek alınmış ve Batı kültürüne göre siyasi hamlelere girişilmişti. Cumhuriyet'in kurucu kadroları özellikle 1930'lu yıllardan sonra, Osmanlı millet sisteminde kabul gören dini kimliğin yerine, yurttaşların Türk kimliği üzerinden tanımlanmaları için yoğun çalışmalar içerisine girmişti. Devletin vatandaşına yerleştirmeye çalıştığı Türk milliyetçiliği anlayışı ve Türk dili kullanımı; eğitim sisteminden, kültürel hayata ve kamusal alana kadar baskın bir şekilde işlenmişti. Bu dönemde devlet eliyle tarih yazımına başlanmış ve Türk Tarih Tezi ortaya çıkarılarak resmi tarih çalışmaları önem kazanmıştır (Akman, 2011: 81).

Cumhuriyet döneminde tarih çalışmalarının başlamasına ana etken 1928 yılında Prof. Dr. Ayşe Afet İnan'ın Fransızca bir coğrafya kitabında Türklerin sarı ırktan gelen ikinci sınıf bir ırk olduğu iddiasını görmesidir. Afet İnan'ın bu duruma büyük tepki göstermesi ve durumdan Atatürk'ü haberdar etmesi nihayetinde devlet destekli olarak Kemalist tarih çalışmaları başlamıştır. Bu dönemde tarih çalışmaları iç ve dış politikada farklı amaçlara yönelik olmuştur. İç politikada Kemalist elitler kendi otoritelerini kurduktan sonra tarih aracılığı ile halkın köklerini derinlere bağlayarak ortak geçmişi bulunan bir milleti oluşturma işine girişmiştir (Özlü, 2011: 169). Kemalist tarih çalışmaları ile sömürgeci devletlerin hedeflerine kolay ulaşmak için diğer milletleri kendilerinden aşağı görerek sindirmelerine karşı önlem olarak millete moral vermek amaçlanmış, ulus devlet çalışmaları için ortak geçmişe vurgu yapılmış ve bu geçmiş şanlı zaferlerle süslenmiştir. Kemalist tarih çalışmaları ulus devlet inşasını yansıtır vaziyette ve seküler bir halde halka sunulmuştur. Bu dönemde Tarih çalışmaları sonucunda ortaya çıkan Türk Tarih Tezi, ulus inşası için gerekli görülmüştür. Bu anlamda Cumhuriyet'in kurucu kadrosu tarih yazımını kendi politikaları doğrultusunda gerçekleştirmiştir (Akman, 2011: 82).

Kemalist Tarih çalışmaları dönemin siyasi atmosferi gereği dış politikaya yönelik istilacı ve Türkiye'den toprak talep eden ülkelere karşı bir cevap niteliğindedir. Bu cevap aynı zamanda emperyalist devletlerin diğer milletleri kendilerinden aşağı görerek emperyalist amaçlarına meşruluk kazandırmalarına karşı da önlem olmuştur. Ayrıca tarih çalışmaları sonucunda ortaya çıkan Türk Tarih Tezi bu dönemdeki diğer milliyetçi tezlerden de etkilenmiştir. Kemalist kurucu kadro dış politikada, Türkiye topraklarında hak iddia eden devletlere karşı Anadolu'da Türk varlığını İlk Çağlara kadar götürebilmek ve Anadolu'daki köksüzlük problemine çözüm bulmak için böyle bir çalışma içerisine girmiştir (Sivrioğlu, 2015: 3). Bu sebeple 1930'lu yıllarda hız kazanan tarih çalışmalarının bir sonucu olarak toplanan I. Türk Tarih Kongresi'nde antropoloji, daha sonrasında toplanan II. Türk Tarih Kongresinde hem antropoloji hem de arkeoloji ön plana çıkmıştır. Kemalist elitler tarih, antropoloji ve arkeoloji bilimleri yardımıyla İlk Çağ Anadolu uygarlıkları ile günümüz Türkiye'sinde yaşayan halk arasında bir bağlantı kurmayı amaçlamışlardır. Tüm bu çalışmaların nihayetinde Türklerin ikinci sınıf ve sarı ırktan olmayan bir millet olduğu, kökeninin Anadolu'da ilk çağ uygarlıklarına dayandığı ve medeniyete büyük hizmetleri bulunan üstün bir ırk olduğu algısı yaratılmak ve ortaya çıkarılmak istenmiştir (Toprak, 2011: 16; Toprak, 2015: 150-155).

Bu çalışma Türkiye Cumhuriyeti kurulduktan sonra oluşturulmaya çalışılan ulus devlet inşası sürecinde tarih çalışmalarının hangi amaçlar ve hangi şartlar altında başladığını konu almaktadır. Ayrıca bu dönemdeki tarih çalışmalarının Cumhuriyet'in kurucu kadrosunun hizmetinde nasıl kullanıldığını ve bu aşamada tarihten büyük oranda nasıl faydalandığının belirlenmesi amaçlanmıştır. Makalede Atatürk'ün liderliğinde Kemalist Tarih çalışmalarının merkezinde yer alan Prof. Dr. Ayşe Afet İnan ön plana çıkarılmıştır. Bu sebeple 1930'lu yıllardaki tarih çalışmalarının yanı sıra antropoloji ve arkeoloji çalışmaları da ele alınmıştır. Araştırma büyük oranda birincil el kaynaklara dayanılarak yazılmıştır. Makale 1923-1945 tarihleri arasında Kemalist tarih çalışmalarını, bu çalışmaların amacını ve kapsamını analiz etmektedir. Bunun yanı sıra makalede Kemalist tarih çalışmalarının büyük oranda ulus devlet inşasının bir parçası olduğu ortaya çıkarılmak istenmiştir.

1. OSMANLI DEVLETİ'NİN SON DÖNEMİ İLE CUMHURİYET'İN İLK YILLARINDA TARİH BİLİMİNİN GELİŞİMİ

Osmanlı Devleti'nde tarih dersleri ilk olarak Abdülmecit döneminde 1845 yılında Reşit Paşa'nın desteği ile Kemal Efendi'nin açmış olduğu İptidai ve Rüştiye seviyesindeki Davutpaşa Mektebi'nde okutulmaya başlamıştır. 1859 yılında Rüştiyeler yenilenmeye başlamış ve bu okulların son sınıfında 'Fenn-i Tarih' ismi ile tarih dersleri yer almıştır. 1865 yılında Sıbyan Mektepleri için hazırlanan kitaplar içinde 'Osmanlı Tarihi' kısımları bulunmuştur.

II. Abdülmecit Dönemi'nde tarih derslerinin konusu genel olarak Kanun-i Sultan Süleyman Dönemi'ne kadar getirilmiş, fakat Nizam-ı Cedit Dönemi'ne dair de bilgiler verilmiştir. Bunun yanında Dünya tarihinden bahseden 'Tarih-i Umumi' ders müfredatından kaldırılarak yerine 'Tarih-i Enbiya' (Peygamberler Tarihi), 'Tarih-i İslam' ve 'Tarih-i Osmanî' dersleri müfredatta yerini almıştır. Bu dersler II. Meşrutiyet Dönemi'ne (1908-1920) kadar varlığını sürdürmüştür. II. Meşrutiyet ile birlikte 'Tarih Felsefesi', 'Tarih-i Umumi' ve 'Asr-ı Hazır Tarihi' (Çağdaş Tarih) eğitimi okullarda verilmeye başlamıştır (Cumhuriyet, 3 Temmuz 1932: 6; Toprak, 2011b: 19; Toprak, 2015: 152). Bunun yanında II. Meşrutiyet Dönemi'nde Türk Tarih Kurumu'na benzer bir kurum olan Tarih-i Osmanî Encümeni, Babiali binası içerisinde yer alarak faaliyet göstermiştir. Bu kurum 1910 yılından başlayarak Türk Tarih Encümeni Mecmuası isminde bir dergiyi 101 sayı olarak Cumhuriyet Dönemi'ne kadar çıkarmıştır (Eyice, 1968: 514; Şakiroğlu, 1984: 12). II. Meşrutiyet Dönemi'ndeki Türkçülük politikası tarih yazımında Osmanlı Devleti'ni etkilemiştir. Batı'daki Türkoloji çalışmaları da milli bir tarih anlayışının şekillenmesinde etkili olmuştur. Bu dönemde Osmanlı tarihine ait dersler verildiği gibi Türk dünyasına dair dersler de verilmiştir. Örneğin 1913 yılında Tedrisat-ı İptidaiye Kanunu Muvakkati (İlköğretim Geçici Yasası) ile tarih eğitiminde bir takım düzenlemelere gidilmiştir. İkinci sınıftan itibaren verilmeye başlanan tarih dersleri Türk ve Osmanlı tarihinin kahramanlarına, liderlerine ve menkıbelerine dayalı olarak anlatılmaya başlamıştır (Ardıç-Kılıç, 2017: 369). Bunun yanında Orta Asya'dan gelen Türkçü aydınlar da milli tarih yazımına ön ayak olmuş ve bu sayede milli bir tarih anlayışı gelişmeye başlamıştır. II. Meşrutiyet Dönemi'nde milli bir tarih yazımının gelişmesine Türkçü dernekler ve Tarih-i Osmanî Encümeni de katkı sağlamıştır. Bu duruma rağmen II. Meşrutiyet Dönemi öncesinde de milli tarih yazma girişimleri olmuştur. Bu anlamda Mutafa Celalettin Paşa 1867 yılında 'Eski ve Modern Zamanlarda Türkler' isimli eserinde Türklerin 'Turan-Aryan' ırkından olduğunu, Avrupa halkları ile Türkler arasında bir akrabalığın bulunduğunu ve Türklerin medeniyetin gelişmesinde büyük hizmetler ettiklerini dile getirmiştir. Bu eser 1930'lu yıllarda zirveye çıkan Kemalist tarih çalışmalarının temelini oluşturmuştur. Türk Tarih Tezi de bu eser ile benzer özelliklere sahiptir. Cumhuriyet Dönemi tarih çalışmalarını II. Meşrutiyet Dönemi'nde Necip Asım, Mehmet Arif, Yusuf Akçura, Ahmet Refik, Köprülüzade Fuat, Ahmet Tevhid, Halil Ethem ve Şemseddin Sami gibi aydınlar da etkilemiştir (Metin, 2005: 76-81).

Erken Cumhuriyet Dönemi'nde tarih çalışmalarına 1920'li yıllar boyunca Türk Tarih Encümeni adındaki bir kurum tarafından yön verilmiştir (DABCA, 180.9.0.0-4.22.4 (19.10.1927); (DABOA, HR.İM.-5.9 (m-27.10.1925); DABCA, 30.10.0.0-16.92.4 (01.11.1925); DABCA, 30.18.1.1-25.42.11 (06.07.1927). Henüz bu dönemde ülke genelindeki yabancı ve özel okullarda Türk tarihi derslerinin mecburi olması ve sadece yabancılara değil tüm öğrencilere Türk tarihi derslerinin verilmesi gerektiği yönetim tarafından istenmiştir (DABCA, HR.İM.-20.146 (m-27.08.1923); DABCA, 180.9.0.0-24.130.22 (16.07.1923); DABCA, 180.9.0.0-131.640.3 (15.07.1923). 1930 yılına kadar ilkökul müfredatı 1924 ve 1926 yıllarında değiştirilse de tarih anlayışı II. Meşrutiyet Dönemi ile benzer yapıda olmuştur. Bu dönemde Maarif Vekâleti'nin (Eğitim Bakanlığı) beş ciltlik Türk tarihi kitabı hazırlama girişiminde bulunmasının yanı sıra; Rıza Nur, Hüseyin Cahit Bey, Şemsettin Bey gibi şahsiyetler Türk tarihine dair seriler halinde kitaplar hazırlamıştır (DABCA, 180.9.0.0-160.769.13 (29.04.1923); DABCA, 180.9.0.0-49.253.62 (07.11.1923); (DABCA, 180.9.0.0-49.251.11 (03.06.1923); DABCA, 180.9.0.0-47.240.15 (08.02.1926); DABCA, 180.9.0.0-49.153.11 (26.11.1923); DABCA, 180.9.0.0-52.262.7 (04.02.1926); DABOA, HR.İM.-48.130 M-07.10.1923)) Ayrıca bu zaman aralığında Mehmet Fuat (Köprülü), İhsan Şerif (Saru), Ahmet Halit (Yaşaroğlu) gibi şahsiyetler de ilkökul tarih kitapları yazmıştır. Bunun yanında Ahmet Vefik (Altınay) ve Ali Reşat Bey tarafından yazılan Ortaokul ve lise tarih ders kitapları bu dönemde okutulmuştur. 1926 yılından itibaren ders kitaplarının hazırlanması ve basılması Milli Talim ve Terbiye Dairesi tarafından yürütülmüştür (Ardıç-Kılıç, 2017, s. 375).

2. 1930'LU YILLARDA KEMALİST TARİH ÇALIŞMALARI

2.1. Kemalist Tarihçiliğin Doğuşu; Sarı İrk Meselesi

Mustafa Kemal Paşa'nın manevi kızı Afet Hanım (İnan) Fransız Kız Lisesi olan Dame De Sion'da 1927-1929 yılları arasında öğrenim görmüştür. 1928 yılında öğrenimi sırasında Fransızca bir coğrafya kitabında Türklerin ikinci dereceden (secondaire) sarı bir ırk ve barbar bir kavim olarak tanımlandığını okumuştur. Afet Hanım Türklerin Avrupalılardan hiçbir farkının bulunmadığını söyleyerek bu duruma karşı çıkmıştır. Daha sonra Afet Hanım, Mustafa Kemal Paşa'nın yanına giderek durumu Paşa'ya bildirmiştir. Afet Hanım, bu durumu: "1928 yılında Fransızca Coğrafya kitaplarının birinde Türk ırkının sarı ırka mensup olduğu ve Avrupa zihniyetine göre

ikinci (secondaire) nevi bir insan tipi olduğu yazılı idi. Kendisine gösterdim ve bu böyle midir?” şeklinde izah etmektedir. Bu duruma karşılık Mustafa Kemal Paşa da *“Hayır, olamaz bunun üzerinde meşgul olalım, sen de çalış”* cümlesini kurmuştur. Mustafa Kemal Paşa, bu dönemde İngiliz yazar H.G. Wels’in ‘The Outline Of History’ (Tarihin Ana Hatları) isimli Dünya tarihini konu alan kitabını tercüme ettirmiş ve eseri okumaktadır. Ayrıca İstanbul Üniversitesi tarih profesörlerinin ders notları da önünde durmaktadır. Mustafa Kemal Paşa, bu notları Afet Hanım’ın okumasını isteyerek sarı ırk meselesinin üzerinde durulması gerektiğini bildirir. Bu durum ise Kemalist tarih çalışmalarının başlamasına vesile olacaktır (Haberler, 1981: 339-340, 343; Toprak, 2010: 26-27; Özkul, 2019: 41; Afet, 1939: 244-245; Yıldırım, 2015: 332; İğdemir, 1944-45: 19; Kurban, 2021: 3200). Kemalist tarih çalışmaları ulus devlet inşasının unsurları doğrultusunda Türk milliyetçiliği temelli ve bu ideolojiyi merkeze alan bir yapıdadır. Mustafa Kemal Paşa tarih çalışmaları gereğince dönemin yeni kitaplarını temin ettirmiş ve bunun için ayrı bir kütüphane kurdurmuştur. Kemalist elitler Türklerin sadece bir aşiretten türeyerek Anadolu’da bir devlet kurduğu görüşüne karşı çıkmıştır. Durumun bu şekilde olmadığını ispatı için tarih bilimi üzerinde durulmuştur. Mustafa Kemal Paşa özellikle Anadolu’da bir medeniyet meydana getiren Etiler (Hititler) üzerinde yoğunlaşmakta, Akdeniz’de ve Anadolu’da daha önceleri kurulmuş olan medeniyetler ile Türklerin bağlantısı üzerine çalışmaktaydı. Kemalist elitler, özellikle medeniyeti kuran halkın etnik kimliği ve Türklerin cihan tarihinde medeniyete katkısının ne olduğunu merak etmekteydi (Afet, 1939: 244-245). Son gelişmeler neticesinde Atatürk İstanbul merkezli bir tarih anlayışını kenara bırakmış ve Anadolu’yu temele alan bir tarih anlayışına yönelmişti. Kemalistler, Anadolu’da binlerce yıl boyunca gelişmiş medeniyetlerin kurulduğunu, zamanla yok olan bu medeniyetlerin yeni tarih yöntemleri ile ortaya çıkarılarak Türkler ile bu medeniyetlerin bağının çözülmesini istiyorlardı. Bu durum geçmişte var olan bir aydınlanma anlayışına karşılık geliyordu. Bu anlamda 1930’lu yıllarda tarih biliminin yanında yardımcı bilim olarak antropoloji ve arkeoloji de önem kazanmaktaydı. Bu döneme kadar ülke genelinde ören yerleri yabancı arkeologlar tarafından kazılmıştı. Bu sebeple Cumhuriyet’in ilk yıllarında yurt dışına arkeoloji öğrenimi görmesi için öğrenciler de gönderilmisti (Toprak, 2010: 27-29).

Kemalist elitlere göre Türkler Anadolu’ya yakın bir zamanda göç etmemişlerdi. Kemalistler Türklerin brakisefal¹ bir ırk olarak Anadolu’da ilk medeniyeti kuran bir millet olduğunu savunuyordu. Bu anlamda Türklerin ilk yurdu başlarda iklimi yaşama uygun olan Orta Asya’ydı. Fakat iklim şartları kötüleşince vaziyet değişmişti. Medeniyeti kuran Türkler olduğuna göre taşı cilalamayı, madenleri işlemeyi, tarımsal metotları bulan millet de Türklerdi. Kemalistlere göre Türkler iklim şartları kötüleşince Orta Asya’dan dünyanın çeşitli yerlerine yayıldı ve gittikleri bölgelere kendi kültürlerini de götürdü. Haliyle bazı bölgelerde otokton yani yerli halk oldular. Bazı bölgelerde ise otokton halk ile karıştılar. Avrupa’da karşılaştıkları halk bu dönemde aşağı seviyede görülen dolikosefal yapıdaki insanlardı. Bu görüşe göre Irak, Anadolu, Mısır, Ege medeniyetlerinin kurucuları da Orta Asyalı brakisefallerdi. Haliyle dönemin Türk milleti de bu soyun devamıydı. Bu durum Kemalistlerin görüşlerini yansıtmaktaydı (Afet, 1939, s. 245-246).

Aslında bu tartışmaların kaynağı daha eskilere dayanmaktaydı. Osmanlı’nın son dönemlerinde Hasan Enver Celâlettin Paşa, Edebiyat-ı Umumiyye Mecmuası’nda yazdığı makalelerde Avrupalıların Türkleri kendilerinden saymadığını ve kendileri için “beyaz ırk, Hint Avrupa ırkı, Kafkas ırkı, Ariler ırkı” gibi tanımlamalar kullanıp, kendilerini üstün bir ırk olarak gördüklerini söyler. Bunun yanında Türk ırkını da sarı ırktan, melez Moğol ırk veya Turan ırkı saydıklarını ve Türkçe’yi de Çin lisanına yakın bir dil olarak gördüklerini belirtiyordu. Celâlettin Paşa Türklerin sarı ırktan sayılmasına karşı çıkarak Türklerin köklü bir millet olduğunu ve dillerinin de tarihi geçmişe dayandığını ifade ediyordu. Bunun yanında o Asya’nın kurumaya başladığını ve bu kuraklık sebebiyle Türklerin dört bir yöne göç ettiklerini bildiriyordu (Şen, 1984: 57-58).

2.2. Afet İnan’ın Tarih Çalışmalarına Katkıları

23 Nisan 1930 tarihinde Ankara’da Türk Ocakları Heyeti’nin daha sonra Halkevi haline gelecek olan binasında 6. Türk Ocakları Kurultayı toplanacaktır. Böylelikle Türk Tarih Kurumu’nun kuruluşuna dair ilk girişim başlamış olur. Türk Ocakları’nın 6. kurultayına Mustafa Kemal Paşa’nın yardımı ile Afet Hanım Aksaray’dan delege olarak katılmıştır. Afet Hanım’ın kurultaydaki konuşmasında hangi konulardan bahsedeceğinin genel çerçevesi bizzat Mustafa Kemal Paşa tarafından çizilmiştir (İnan, 1947: 173-175). Kurultaya katılıp bildiri sunacak olan şahsiyetleri Mustafa Kemal Paşa Çankaya Köşkü’ne davet eder. Eski köşkün yemek salonu kurultayın bir komisyonu haline

1 I. Dünya Savaşı sonrası bilim camiasında genel olarak uygarlığı brakisefal ırk tarafından kurulduğu kabul edilmiştir. Bu dönemde dolikosefal ırk ise daha aşağı bir tanımlamaya karşılık gelmektedir (Toprak, 2011a: 26-27).

gelir. Afet Hanım nutkunu ilk olarak burada okur. Dinleyenler görüşlerini bildirir. Afet Hanım'ın ardından Dr. Reşit Galip ve Prof. S. Maksudi de nutkunu okur. Afet Hanım, bu dönemde Musiki Muallim Mektebi'nde tarih ve yurt bilgisi öğretmenliği yapmaktadır. Nihayetinde 28 Nisan 1930 pazartesi günü kurultay toplantısında söz alan Afet Hanım, Türk tarihinin eski devirlere dayandığına ve Türk milletinin kurmuş olduğu büyük medeniyetlere dair ses getiren konuşmasını yapmıştır. Bildirisinde iki ana konu vardır. Bu konular; *“Türk Ocakları yasasının ikinci ve üçüncü maddelerinin açıklanması ve yeni neşriyata göre medeniyetin menşesinde Türklerin yeri nedir ve ne olmalıdır?”*² sorularına cevap bulmaktır. Afet Hanım'ın konuşmasındaki esas amaç iki başlık altındadır. Türk Ocağı'nın amacının milli şuurun kuvvetlendirilmesine vesile olması bunlardan birisidir. Diğeri ise Türkün menşeinin ve medeniyetinin aydınlatılmasının gerekliliği üzerinedir (İnan, 1947: 176-177).

Afet Hanım daha sonrasında kurultaya Türk tarihinin araştırılması ile ilgili olan kırk imzalı bir önerge vermiştir. Önergede *“Türk tarih ve medeniyetini ilmi bir surette tetkik etmek için, hususi ve daimi bir heyetin teşkiline karar verilmesini ve bu heyetin azasını seçmek selahiyetinin merkez heyetine bırakılmasını teklif ederiz”* ibaresi mevcuttur. Aynı günkü toplantıda yasa encümenine giden raporda 84. madde olarak eklenen metin şu şekildedir; *“merkez heyeti, Türk tarih ve medeniyetini ilmi bir surette tetkik ve tettebbu eylemek vazifesiyle mükellef olmak üzere bir ‘Türk Tarih Heyeti’ teşkil eder.”* Kurultay oy birliğiyle bu öneriyi kabul etmiştir. 16 üyeden oluşan bir heyet ‘Türk Ocağı Türk Tarihi Tetkik Heyeti’ni kurmuştur. Böylelikle Türk Tarih Heyeti'nin 4 Haziran 1930 tarihli ilk toplantısı Türk kültür ve medeniyetinin kurulması amacına yönelik olacak, tarih çalışmaları teşkilatlı bir hal alacaktır (İnan, 1947: 178-179; İğdemir, 1944-45: 20; Behar, 1992: 126). Atatürk bu dönemde Türk tarihi ile çok ilgilidir. Türkiye topraklarında ve Akdeniz çevresinde bugün yaşayan halkın tarihi kökenini bulmak istemektedir. Afet Hanım ve Mustafa Kemal Paşa'nın isteği Anadolu üzerindeki farklı dönemlere ait olan göç yollarının bulunmasıydı. Ayrıca bu göçlerin Türkler ile bağlantısı da önemli bir konuydu. Anadolu'da Türk tarihinin derinlerde aranması Kemalist kurucu kadronun asıl meselesiydi. Bu sebeple tarih çalışmaları resmi bir hal almıştı. Mustafa Kemal Paşa ileride kurulacak olan Türk Tarih Kurumu'nun çalışmalarına büyük ilgi göstermiş ve meclisin açılış konuşmalarında dahi kurumun faaliyetlerinden bahsetmişti. Ayrıca Türk tarihinin ilmi yönden araştırılıp incelenmesini de istemekteydi (İnan, 1947: 178-179; Günaltay, 1939: 273-274; Çambel, 1939: 269-272).

2.3. Kemalist Türk Tarih Tezi; Türk Tarihi'nin Ana Hatları Kitabı

Türk Ocağı Türk Tarihi Tetkik Heyeti bir yıl sonundaki çalışmaları nihayetinde 606 sayfadan oluşan ‘Türk Tarihi'nin Ana Hatları’ isimli kitabı, yani Türk Tarih Tezi'nin ana metnini hazırlar. Bu eser 1930 tarihinde İstanbul Devlet Matbaası tarafından 100 adet bastırılır. Eser başlığının altında *“Türk Ocağı ‘Türk Tarihi Heyeti’ azalarından Afet Hf. ile Mehmet Tevfik, Samih Rifat, Akçura Yusuf, Dr. Reşit Galip, Hasan Cemil, Sadri Maksudi, Şemseddin, Vâsıf ve Yusuf Ziya Beyler tarafından iktitaf (toplama), tercüme ve telif yolları ile yapılmış bir teşebbüstür”* ibaresi mevcuttur. Atatürk Türklerin medeniyete hizmetlerinin ortaya çıkarılması için Türk tarihinin kapsamlı bir şekilde yazılmasını istemekteydi. Bu dönemdeki bütün çalışmaları taslak olarak görüyor ve zamanla eksikliklerin giderileceğine inanıyordu. Mustafa Kemal Paşa ‘Türk Tarihi'nin Ana Hatları’ kitabından da memnun olmamıştı. Kitabın hatalı olan ve beğenmediği kısımlarını bizzat kendisi düzeltmekteydi. Bu sebeple 1931 yılında İstanbul Devlet Matbaası tarafından ‘Türk Tarihi'nin Ana Hatları’ kitabının müsveddelerinin derlenmesi sonucunda 30.000 adet ‘Türk Tarihi'nin Ana Hatları-Methal Kısmı’ basıldı. Eserde geçen bilgilerin net olmaması ve bu sebeple eserin tepki alma olasılığından dolayı az sayıda basılmıştı. 90 sayfalık bu eserdeki bilgiler ağırlıklı olarak Türklerin kökenini, ana yurtlarını, göçlerini ve Orta Asya Türk Tarihi'ni konu almaktaydı. Eski Çağ medeniyetlerini daha dar bir kapsamda ele alan eserde Osmanlı tarihi ise neredeyse yoktu. Kitabın amacı eserde açık bir şekilde dile getirilmişti. Buna göre eserin girişinde; *“Bu eserin gayesi asırlarca çok haksız iftiralara uğratılmış, ilk medeniyetlerin kuruluşundaki hizmet ve emekleri inkâr olunmuş Büyük Türk Milletine, tarihi hakikatlere dayanan şerefli mazisini hatırlatmaktadır. . .”* ibaresi yazılıydı (Eyice, 1968: 510-511, 515; Uzunçarşılıoğlu, 1939: 349-350; İğdemir, 1944-45: 21-22; Kabapınar, 1992: 143-144; Behar, 1992: 103, 107; Kurban, 2021: 3200-3201). Ayrıca ‘Türk Tarihi'nin Ana Hatları’ kitabının giriş kısmında kitabın neden yazıldığı şu şekilde açıklanmaktaydı;

² Bu maddeler: *“Madde 2: Türk Ocağı'nın amacı ulusal bilincin kuvvetlenmesi, uygar ve sağlıklı olgunlaşma ve ulusal ekonominin gelişmesidir. Madde 3: Cumhuriyet, ulus, çağdaş uygarlık ve halkçılık ideallerini izleyen Türk Ocağı, bu idealleri hayata geçirmekte olan Cumhuriyet Halk Partisi ile devlet siyasetinde beraberdir. Türk Ocağı bu idealleri yaymak ve propagandasını yapmak için bilim, kültür ve sosyoloji alanlarında mücadele ve uğraşı verir.”* (İnan, 2015: 259).

“Şimdiye kadar memleketimizde neşrolunan tarih kitaplarının çoğunda ve onlara mehz olan Fransızca tarih kitaplarında Türklerin dünya tarihindeki rolleri şuurlu veya şuursuz olarak küçültülmüştür. Türklerin ecdat hakkında böyle yanlış malumat alması Türklüğün kendini tanınmasında, benliğini inkişaf ettirmesinde zararlı olmuştur. Bu kitapla istihdaf olunan asıl gaye, bugün bütün dünyada tabii mevkiini istirdat eden ve bu şuurla yaşayan milletimiz için zararlı olan bu hataların tashihine çalışmaktır. Aynı zamanda bu son büyük hadiselerle ruhunda benlik ve birlik duygusu uyanan Türk Milleti için milli bir tarih yazmak ihtiyacı önünde atılmış bir adımdır...” (Afet vd., 2014: 1; İğdemir,1944-45: 22).

Türk Tarih Tezi'ne göre medeniyetin beşiği Orta Asya'ydı. Atı ve birçok hayvanı evcilleştiren, tarımı ve metalleri işleyen insanlar ilk olarak Orta Asya'yı mesken tutmuş Türk brakisefalleriydi. Tezde Türklerin Yontma Taş Devri'ni 12 bin yıl önce atlatmasına rağmen Avrupalıların bu tarihten 5 bin sene sonraya kadar bu dönemi yaşadıkları iddia edilmişti. Bunun yanında Türklerin 7 bin sene öncesine kadar maden devrine geçtikleri, maden işledikleri demirciliği Orta Asya'da yaydıkları ileri sürülmüştü. Türklerin Çin topraklarına ilk girdikleri zaman burada herhangi bir medeniyetin bulunmadığı ve medeniyeti Çin'e Türklerin yaydığı, Hindistan'a girdiklerinde maymuna benzeyen siyah derili insanların bulunduğu ve buralara medeniyeti ilk olarak Türklerin yaydığı belirtilmişti. Ayrıca Türkler Mezopotamya'ya ilk geldiğinde buralarda bataklıkların bulunduğu, bu bataklıkları kurutanların ve kanallar açanların Türkler olduğu ileri sürülmüştü. Bunun yanında daha önce söylenildiği üzere Sümer, Elam gibi medeniyetleri Türklerin kurduğu ayrıca M.Ö. 4 bin dolaylarında Anadolu'da da Etiler, Truva, Lidya, Yunan medeniyeti gibi uygarlıkları oluşturan halkın Türkler olduğu iddia edilmişti. Yunan medeniyetinin oluşumunda Türklerin rolü olduğu görüşü, Avrupa medeniyetinin temellerinin Yunan medeniyetine dayandırılması sebebiyle Batı uygarlığına da bir gönderme amacı taşıyordu. Ayrıca Türk Tarih Tezi'ne göre Truva ve Girit'te bulunan eserler Doğu Hazar kökenli Türklere ait eserlerdi. Roma İmparatorluğunun kuruluşunda bile Türk etkileri vardı. Bu iddiaya göre Orta Asya'dan Anadolu'ya geçen Türkler buradan da İtalya'ya geçmişler ve Etrüskleri oluşturmuşlardı. Yine teze göre Asya'dan Anadolu'ya ve oradan da Avrupa içlerine giden Türkler buradan da İngiltere ve İrlanda'ya kadar ulaşmışlardı. Tezin iddiasına göre bu dönemde Avrupa'da bir karışıklık mevcutken Türkler bakır, tunç ve demir işleme tekniklerini yerli halklara öğretmişler ve maden çağına Avrupa'yı atlatmışlardı (Afet vd., 2014: 17-18,19,20; Akman , 2011: 98-99-100).

Türk Tarih Tezi Orta Asya'da binlerce yıl boyunca var olan ve gelişmiş bir medeniyet kuran brakisefal varlığını iddia etmekteydi. Tez Ön ve Orta Asya brakisefallerinin kuraklık ve ekonomik sebeplerden dolayı dünyanın çeşitli yerlerine göç ettiği konusunu ele alıyordu. Türk Tarih Tezi' nin ortaya çıkmasında İtalya, Ermenistan ve Yunanistan gibi devletlerin Anadolu üzerinde hak iddia etmeleri üzerine Anadolu'nun Türk yurdu olduğunu ispatlama çabaları, emperyalist devletlerin kendilerinden olmayan milletleri ötekileştirmelerine karşı Türk milletine moral sağlamak amacıyla şanlı bir tarih yazılması, ulus devlet inşası çalışmaları, seküler ve milli bir tarih yazımı amaçları doğrultusunda yeni rejimin Osmanlı ve İslam geçmişiyle bağlarını koparmak istemesi gibi gerekçeler etken olmuştu. Kemalist tarih çalışmaları Anadolu'nun ilk çağlardan beri otoktan (yerli) halkının Türkler olduğunu ispatlamayı amaçlıyordu. Tarih çalışmaları ile ulus devlet inşası için yeni rejime, devlete ve yapılan inkıplara bağlı bir yurttaş yetiştirmek de istenmekteydi. Ayrıca Batı kaynaklarının Türkleri ötekileştirerek ikinci sınıf bir millete indirgemesine karşı bir savunma niteliği de taşıyordu. Bu amaçla Türklerin sarı ırktan değil de beyaz ırktan olduğu ispat edilmeye çalışıldı. Anadolu'da köksüzlük probleminin çözülmesi ve Türklerin kadim bir ırk olduğunun ispatlanması yönetim için önemli bir konuydu. Kemalist seçkinler Türklerin Batı medeniyetinin bir parçası olduğunu ispatlamak için Türk ve Dünya tarihini abartılı bir şekilde yeniden yorumluyordu. Medeniyetin başlangıcının Türkler sayesinde olduğunun ispatlanması için tarih, antropoloji ve arkeoloji devlet destekli bilimler haline getirilerek bu yönde çalışmalara girildi. İlk Çağ uygarlıklarının kökeninin Türkler ile bağlantısı, Ön-Orta Asya'dan Anadolu ve Mezopotamya'ya yapılan göçler ile bu göç yollarının bulunarak ispatlanması gerekliydi. Bu çalışmalar sonuca bağlanırsa Batıların gözündeki barbar Türk algısı bertaraf edilecekti (Metin, 2005: 83; Yıldırım, 2015: 326; Kurban, 2021, 3199-3202).

Bu dönemde Türk Tarih Tezi'ne eleştiriler de yöneltilmişti. Tez'e yöneltilen eleştiriler; Orta Asya'nın tarihten önceki devirlerde kurduğu mevzusu, Türkistan'ın eski bir kültür yerleşimi ve Türklerin ana yurdu olduğu görüşü, brakisefal ırkın vatanının Orta Asya olduğu, Mısır gibi bölgelerin Türkler tarafından işgal edildiği, Sümerlilerin ve diğer ön Asya kavimlerinin Türklüğüne dair meseleler olmuştu (Günaltay, 1938: 339). Bu meselelerin yanında tezin dünya medeniyetine hizmetleri konusunda Türkleri ön plana çıkarmasına rağmen Osmanlı ve

Selçuklu medeniyetlerini ayrıntılı bir şekilde ele almayı daha çok İlk Çağ medeniyetlerini Türk soyuna bağlamak için çaba harcaması ve tezin aceleci bir halde yazılması da eleştirilere konu olacaktı. Ayrıca tezin kaynakları içerisinde birincil el kaynakların azlığı da tezin güvenilirliği konusunda ön yargılara sebep olmuştu. Bu eleştiriler Kemalisterce ayrı ayrı bilimsel kanıtlar gösterilerek cevaplandırılmaya çalışıldı. Kemalistlere göre brakisefallerin merkezi Orta Asya'ydı ve brakisefaller Dünya'ya bu bölgeden yayılmıştı. Haliyle Türklerin de brakisefal olduğu izah edilmek isteniyordu. Teze göre Orta Asya'dan tarımı bilen, hayvanları ehlileştiren ve maden işleyebilen insanlar Mezopotamya bölgesine gelerek yerli halka bilgilerini aktarmıştı (Günaltay, 1938: 340, 345-352; Behar, 1992: 103-104, 107; Kurban, 2021: 3204-3206). Kemalistler, Sümerlilerin Mezopotamya'nın yerli halkı olmadığını ve bu bölgeye sonradan geldiklerini iddia ediyorlardı. Ayrıca onları brakisefal olarak tanıtıyorlar ve görünüş itibarıyla da Türklere benzediğini dile getiriyorlardı. Bu söylemler bilim camiasında geçerliydi ve Sümerlilerin Mezopotamya'ya sonradan geldiklerinin doğruluk payı büyüktü. Ayrıca Sümerlilerin Mezopotamya bölgesine göç etmeden önce geldikleri coğrafya itibarıyla proto Türklere ile etkileşime girmiş olma olasılığı vardı. Kemalistler Sümerlilerin giyimlerinin, mabetlerinin ve kültürlerinin Türklere benzediğini; Ön Asya mintikasında madenin bol bulunması sebebiyle madencilikçi Ön Asya'da öğrendiklerini iddia etmekteydi. Bu durumu dayanak olarak gösteren Kemalistler Sümerlileri Türk saymaktaydı (Günaltay, 1938: 354, 358-359). Ayrıca Kemalistler bu görüşe dayanarak Elamlılar, Subariler, Gutiler, Huriler, Mitanniler ve Etiler'i de Türk kabul ediyordu (Günaltay, 1938: 364-365).

Bütün bu görüşler Türk Tarih Tezi'nin ana metni olan Türk Tarihi'nin Ana Hatları kitabında toplanmaktaydı. Türk Tarihi Ana Hatları kitabının müsveddeler halinde sonradan basılan kısmında ağırlıklı olarak Orta Asya Türk Tarihi ve Türklerin medeniyete hizmetleri konusunu ele alınmıştı. Bunun yanında Anadolu Selçuklu Devleti ve Osmanlı İmparatorluğu tarihine de ayrıca değiniliyordu. Yazarlar kendi uzmanlık alanına göre bölüm bölüm çalışmalar yapmıştı. Bu çalışmalar Atatürk'ün Çankaya Köşkü'ndeki kütüphanesinde yakından takip edilmekteydi. Türk Tarihi'nin Ana Hatları eserinin müsveddeleri 1933, 1936, 1937, 1938 ve 1940 yıllarında da basılmaya devam etti. 1937 yılında yayımlanan Belleten'de dahi bu müsveddeler yayımlanıyordu (Eyice, 1968: 516-520; Uzunçarşılı, 1939: 349-350).

2.4. I. Türk Tarih Kongresi

10 Nisan 1931 tarihinde Türk Ocakları'nın olağanüstü kurultayı toplanır ve kurultay Türk Ocakları'nın kapanması ile sonuçlanır. "Türk Ocakları Türk Tarihi Tetkik Heyeti" 12 Nisan 1931 tarihinde 16 kişiden oluşan bir heyet ile "Türk Tarihi Tetkik Heyeti"ni kurar ve yönetim kurulunu seçer. Kurul Dernek Kanunu'na göre cemiyet statüsü kazanmak için İç İşleri Bakanlığı'na başvurur. İç İşleri Bakanlığı dilekçe üzerine "Unvan ve maksadı tesisi yukarıda yazılı olan 'Türk Tarihi Tetkik Cemiyeti'nin nizamnamesi tevdi edilmiş olduğundan, Cemiyetler Kanunu'na tevfikan iş bu ilm-ü haber verildi" kaydı ile 15 Nisan 1931 tarihinde Cemiyet'i yasalastırır. 1935 tarihine gelindiğinde cemiyetin ismi "Türk Tarih Kurumu"na çevrilecektir. Kurumun 12 maddelik tüzüğü vardır. İlk maddede "Türkiye Cumhuriyeti Reisi Gazi Mustafa Kemal Hazretlerinin yüksek himayeleri altında ve Ankara şehrinde 'Türk Tarihi Tetkik Cemiyeti' adlı ilmi bir cemiyet kurulmuştur" ibaresi yer alır. Bunun ardından Mustafa Kemal Paşa kuruma liseler için bir tarih kitabı serisinin hazırlanması talimatını verir. 19 Temmuz 1931 tarihinde başkan Tevfik Bıyıklıoğlu, Türk Ocağı binasının doğu salonunda Atatürk başkanlığında yapılan toplantıda 13 kişilik bir komisyonun hazırladığı liseler için yazılan tarih serisinin ilk cildini Mustafa Kemal Paşa'ya sunar. Bu tarih serisi Türk Tarih Tezi ile benzer içeriktedir. Eserin III. cildinde Osmanlı Devleti ve İslam tarihi yoğun eleştiriye tabi tutulmuştur. Eserin IV. cildindeyse Türkiye Cumhuriyeti Tarihi konu alınmıştır. Mustafa Kemal Paşa eserin müsveddelerini Milli Eğitim Bakanı Esat Bey'e vererek kitabın basılmasını ister. Daha sonra geleceğin 'Türk Tarih Kurumu' Dolmabahçe Sarayı'ndaki bürosunda tarih serisinin diğer ciltlerini hazırlamak için işe koyulur. (Haberler, 1981: 343-344; Kabapınar, 1992: 146, 153-158 ; Afet, 1939: 243; Uzunçarşılı, 1939: 351; İğdemir, 1944-1945: 22; DABCA, 30.10.0.0-26.147.10 (29.09.1931); DABCA, 490.1.0.0-1174.122.1 (14.09.1937)). Liseler için basılan IV ciltlik tarih serisi 1932 yılının Ocak (İkincikanun-Kanunisasi) ayında Paris'te toplanan "Beynelmillel Tarih Tedrisatı Kongresi"nde tanıtılmıştır. Bu durum Kemal elitlerin tarih anlayışını uluslararası bir camiada duyurmak istediklerinin göstergesidir. Ortaokullar için çıkarılan kitapların ağır gelmesi dolayısıyla 2 yıl sonra ortaokullar için üç ciltlik tarih kitapları ve ilkokullar için de yeni kitaplar çıkarılır (Kabapınar, 1992: 162; Göker, 1938: 13, 17; Behar, 1992: 108). Bu eserler 1930-1939 yılları arasındaki okul çağında olan çocuklara Kemal tarih anlayışını öğretmek için kullanılacaktır (Eyice, 1968: 515).

Kemalist elitlerin tarih anlayışının öğretilmesi için tarih öğretmenlerine 1932 yılında bir kurs düzenlenmesi kararı alınır. Maarif Vekâleti tarafından 2-11 Temmuz 1932 tarihinde Ankara Halkevi'nde verilen "Tarih Öğretmenleri Kursu" sonradan I. Türk Tarih Kongresi ismini alır. Kongre dönemin Maarif Vekili Esat Bey'in nutku ile açılır (Metin, 2005: 86; Kabapınar, 1992: 162; Haberler, 1981: 344; Cumhuriyet, 3 Temmuz 1932: 1,6; İğdemir, 1944-45: 23). I. Türk Tarih Kongresi'nin ana amacı Kemalist seçkinlerin tarih anlayışının yeni nesil öğretmenlere anlatılmasıdır (Toprak, 2011b: 17; Toprak, 2015: 153). Bu sebeple katılımcıların büyük çoğunluğu lise ve ortaokul öğretmenleridir. Bunun yanında üniversite Profesörleri, asistanlar ve çoğunluğu milletvekili olan Türk Tarih Kurumu üyesi de katılımcılar arasındadır (Behar, 1992: 119). Afet Hanım, I. Türk Tarih Kongresinin açılış konuşmasını yapar. "Tarihten Evvel ve Tarih Fecrinde..." isimli bildirisi evrenin oluşumundan ve ilk canlıların ortaya çıkışından başlayarak Türklerin medeniyete hizmetleri konusu üzerinde yoğunlaşır. Bildirinin ana teması Orta Asya'nın otoktan (yerli) halkının kimler olduğuna ve Orta Asya'da tarihten önceki devirlerde gelişmiş bir medeniyetin kurulduğuna dairdir (Cumhuriyet, 3 Temmuz 1932: 5; Cumhuriyet, 4 Temmuz 1932: 5). Afet Hanım bildirisinde 1930 tarihinde yayınlanan Prof. Rene Gerin'e ait olan 'Les Hommes-Avant l'Histoire' eserinden yararlanmıştı. Gerin, Avrupa'da Neolitik devirden itibaren bu bölgeye sonradan gelen brakisefal bir ırkın görülmeye başladığını, Anadolu ve Yunanistan gibi bölgelerde medeniyeti kuran halkın da bu bölgeye sonradan farklı bir yerden göç ettiğini söylemekteydi. Bunun yanında Afet Hanım, Prof. Eugene Pittard'ın 'Les Rece Histores' isimli eserinden de faydalanarak, Neolitik devirden hemen önce brakisefal ırkların Avrupa'da görülmeye başladığını ve bu ırka Homo Alpinus yani Alp adamı denildiğini belirtiyordu. Afet Hanım, Antropolog Jak dö Morgan'ın 1924 yılındaki 'L'humanite Prehistorioe' isimli eserini kaynak göstererek; Anadolu, Kıbrıs, Girit, Yunanistan gibi eski yerleşim yerlerinde medeniyeti kuran halkın 4000 sene önce Avrupa'dan değil de Asya'dan göçtüğü bilgisini veriyordu. Afet Hanım, Türk Tarih Tezi'ne kanıt olarak Prof. Abel Rey'in ve atın ehlileştirme serüvenini araştıran Andre Berthold'un görüşlerinden de destek alıyordu. Bildirisinde Orta Asya'da Altay-Pamir yaylalarının Türklerin ilk yurdu olduğunu ve Milattan 9000 sene öncesinde beyaz tenli brakisefal Türklerin bu bölgede gelişmiş bir kültür merkezi kurduğunu söylüyordu. Ayrıca Türklerin 400 çadırlık bir aşiretten oluşmadığını aksine Türklerin binlerce yıllık gelişmiş bir medeniyet oluşturan, yüksek kabiliyetli bir ırk olduğunu belirtiyordu. Afet Hanım, Anadolu'yu sahiplenme konusunda "Şunu iyi bilmek lazımdır ki, kadim Etilerimiz, atalarımız, bugünkü yurdumuzun ilk ve otoktan sakini ve sahibi olmuşlardır. Burasını binlerce yıl evvel ana yurdunun yerine, öz yurt yapmışlardır. Türklüğün merkezini Altaylardan Anadolu-Trakya'ya getirmişlerdir. Türk Cumhuriyeti'nin sarsılmaz temelleri bu öz yurdun çökmez kayalarındadır" demekteydi (Cumhuriyet, 4 Temmuz 1932: 5-6). Afet Hanım'a göre Türkler 400 çadırlık bir aşiretten gelmemiş, üstün bir kabiliyete sahip bir ırktan var oluşmuştu. Afet Hanım, bu durumu şu sözleriyle dile getiriyordu "Bugün Türk Çocukları biliyor ve bildirecektir ki, onlar 400 çadırlı bir aşiretten değil, on binlerce yıllık Ari medeni yüksek bir ırktan gelen yüksek kabiliyetli bir millettir." Bunun yanında Afet Hanım, Orta Asya'nın otoktan (yerli) halkının Türk olduğunu belirtiyor ve Anadolu'da yaşayan Hititler'den Etiler olarak bahsedip, Etiler'in Türklerin atası olduğunu vurguluyordu (Toprak, 2011b, s.24). Afet Hanım, Kemalist seçkinlerin söylemini en iyi temsil eden tarihçilerin başındaydı. O, Kemalistlerin Türk tarih anlayışını şu şekilde dile getiriyordu; "beşeriyetin en yüksek ve ilk medeni kavmi, vatani Altaylar ve Orta Asya olan Türklerdir. Türk medeniyettir, Türk tarihtir." Ayrıca Afet Hanım, kadim Mezopotamya uygarlıklarından, Sümerliler'e, İtalya'daki Etrüskler 'den, Eski Anadolu'da Hititlere kadar bütün bu toplulukların Türk olduğunu ileri sürüyor ve bu görüşü savunan Avrupalı uzmanların bulunduğunu belirtiyordu (İnan, 1947: 176- 178). Afet Hanım'ın bu görüşleri Anadolu'da İlk Çağ uygarlıklarının Türk sayılması konusuna odaklanıyordu. Kongre bildirisinde Fransa'da Henri Berr'in temsil ettiği sentezci tarih anlayışı tebliğe yansımıştı. Bunun yanında bildirilerinde sadece Reşit Bey (Galip) ile birlikte Afet Hanım dipnot kullanmıştı. Afet Hanım'ın tebliği okullarda ders kitabı olarak işlenen tarih serisinin benzeriydi (Toprak, 2011b: 20; Toprak, 2015: 154).

Kongrede Türk kültür ve tarihine, Türk diline ve Türk ırkına dair farklı bakış açıları sergileyen katılımcılara büyük tepki gösterilmekteydi (Behar, 1992: 122). Bu sebeple kongre hararetle bir şekilde geçmişti. Hasan Cemil (Çamlıbel) ile Köprülüzade Fuat Bey, Reşit Galip Bey ile Zeki Velidi Bey (Togan) arasında küçük çaplı tartışmalar yaşanmıştı (Vakit, 8 Temmuz 1932: 1-2; Metin, 2005: 86-90). Reşit Galib'in 'Türk İrk ve Medeniyet Tarihine Umumi Bir Bakış' isimli konferansı Türklerin göç olgusu ile Akdeniz, Ege, Anadolu uygarlığının yatırımcıları olarak buralarda medeniyet kurduklarına dairdi. Zeki Velidi Bey, Türklerin Orta Asya'dan kuraklık sebebiyle göç ettiği görüşüne karşı çıkmıştı (Metin, 2005: 86-90). O, Orta Asya'nın tarihi dönemlerde kurduğu söylemlerinin gerçeği yansıtmadığını, Asya'dan yapılan göçlerin kuraklık sebebiyle olmadığını, yeri tespit edilmesine rağmen

ismi bilinmeyen birçok şehrin bulunduğunu ve bu şehirlerin kum altında kalmadığını iddia etmişti (I. TTK, 1932: 375; Cumhuriyet, 4 Temmuz 1932: 3). Bu görüşe karşı Reşit Galip Bey, Orta Asya'da tarihten evvel ve tarihten sonraki devirlerde kuraklık olduğunu savunmuştu. Reşit Galip Bey Orta Asya'daki şehirlerin kuraklık sebebiyle terkedildikleri ve yerlerinin bilinmediği konusunda ısrarcı olmuştu. (I. TTK, 1932: 377, 378-388; Cumhuriyet, 4 Temmuz 1933: 3; Akşam, 8 Temmuz 1932: 2)

Kongrede Zeki Velidi Bey, bazı Türk şehirlerinin de yerlerinin belli olduğuna dair görüşünü bildirmiştir. Zeki Bey'e itiraz eden bilim insanlarından birisi de Prof. Sadri Maksudi Bey olmuştur. Özellikle yeri belli olmayan şehirler konusunda Otrar, Cent, Yangı-Kent, Sağnak, Atlak, Atbaş, Almalık, Balasagun, Talas, Kulan, Barshan, Sus, Suyap, Nüzket, Şelci, İlibalık, SütKent gibi şehirler tartışmanın konusudur. Maksudi Bey sadece Otrar, Cent, Yangı-Kent, Sağnak gibi şehirlerin tarih kitaplarında yeri belli olmayan kentlerden sayılmadığını ve yerlerinin belli olduğunu söyler (Maksudi, 1932: 389-390). Buna karşı Zeki Velidi Bey, Atlak, Atbaş, Almalık, Balasagun, Talak, Kulan, Barshan, Sus, Suyap, Nüzket, SütKent, İlibalık, Şelci gibi şehirlerin harabelerinin mevcut olduğunu ve yerlerinin belli olduğunu iddia eder. Maksudi Bey ise bu şehirlerin yerlerinin belli olmadığını belirtir (Maksudi, 1932: 390-398). Daha sonra tartışmaya giren Şemsettin Bey de kuraklık meselesinin gerçeği yansıttığını ve Çin üzerine seferlerin bu sebeple yapıldığını dile getirir. Bu tartışmaların ardından kuraklık meselesi son bulur. Fakat Zeki Velidi Bey'e karşı kongrede cephe alınmıştır (Maksudi, 1932: 398-400; I. TTK, 1932: 389-398; Cumhuriyet, 4 Temmuz 1932: s.3; Behar, 1992: 123, 145-146). Zeki Velidi Bey, 8 Temmuz 1932 tarihinde İstanbul Darülfünun'daki kürsüsünden istifa etmiş ve ardından ülkeden ayrılmıştır (Özkul, 2019: 46-47).³

I. Türk Tarih Kongresi İlk Çağ Anadolu uygarlıklarını Türk soyuna bağlama meselesine odaklanmıştı. Türklerin İlk Çağ Anadolu uygarlıkları ile bağlantısı kurulabilirse Türklerin medeniyete olan hizmetleri ortaya çıkarılabilir. Etiler (Hititler) gibi Anadolu'da gelişmiş bir medeniyeti meydana getirmiş bir halkın Türk soyuna bağlanması, Türklerin Anadolu'daki tarihini daha eski dönemlere götürebilecekti. Ayrıca Türklerin barbar olduğu algısının aksine Türklerin medeniyete olan hizmetleri ortaya çıkarılabilecekti. Bu anlamda kongrede Samih Rifat Hititçe ile Türkçe arasındaki kelimelerin benzerliklerine vurgu yapmıştı. Hititlerin Anadolu'ya 'Hata' ismini verdiklerini, Türklerin Çin bölgesindeki yerleşimleri de 'Hata' olarak adlandırdıklarını söylemişti. Bu anlamda iki kelime arasındaki bağ delil olarak gösterilmiş ve Etiler, Türklerin ataları sayılmıştı (I. TTK, 1932: 472). Bunun yanında Kongrede 'Naşili' kelimesinin Naş şehrine mensup kişi olduğu ve ayrıca Hattili, Luvili, Hurruli gibi kelimelerin de benzer yapıda bulunduğu belirtilmişti. Samih Rifat, kongrede Etilerin Türkler gibi Orta Asya'dan Anadolu'ya göç eden 'brakisefal alpli' yapıda olduğunu söylemişti. (I. TTK, 1932: 474).

Özellikle Eti (Hitit) imparatorluğu Anadolu bir kavim olarak Türk Tarih Tezi'ne ve uygarlığı yaratan Türk mitine en uygunu olarak seçilmişti. Çünkü Etiler Anadolu'nun büyükçe bir bölümünde hâkimiyet kurmuştu. (Özkul, 2019: 42-43). Kemalistler, Alacahöyük'te yaptıkları kazılarda gün yüzüne çıkarılan güneş kursları ile dini ritüel için kullanıldığı varsayılan geyik heykelleri gibi çeşitli hayvan figürlerini de kanıt göstererek Etilerin ve içerisinde yaşayan toplulukların Orta Asya kökenli olduğu konusunda ısrarcı olmuştu. Onlara göre bu işaretlerin benzerleri Orta Asya'da yaşayan atlı göçebelerde de bulunmaktaydı. Benzer şekilde dişi kurt ve dişi geyiğin hem Anadolu'da hem de Orta Asya'da kutsal ve saygın kabul edilişi bu görüşe dayanak olarak gösterilmişti (Koşay, 1937: 531-532; Ulus, 28.03.1938: 5). Eti İmparatorluğu ile Türklerin alakası üzerinde uzunca süreler durulmuştu. Benzeri şekilde henüz 1922 yılında Matbuat Umum Müdüriyet-i Umumiye tarafından çıkarılan "Pontus Meselesi" isimli bir kitap Yunanlıların ve Ermenilerin Anadolu üzerindeki tarihsel meşrutiyetine karşı Türklerin Etiler ile akraba olduğuna değinmekteydi. Daha önceki dönemlerde Şemsettin Sami de Anadolu halklarının Türklüğü konusundan bahsetmişti. Bu anlamda Türk Tarih Tezi'nin amaçlarından birisi ulusal türdeşliği sağlamak olmuştu (Özkul, 2019: 42-43). Bu sebeple Kemalistler Hititlerin sadece Anadolu bir kavim değil aynı zamanda Türkler gibi Orta Asya kökenli bir kavim olduklarını iddia ediyordu. Aynı durum Sümerliler ve Elamlılar için de geçerliydi. Özellikle Hititler ve Sümerlilerin medeniyeti, Avrupa medeniyetinin başlangıcını Yunan medeniyeti ile özdeşleştiren görüşlerin aksine çok daha eski bir medeniyetti. Onların söyleminde Sümerliler, Türkler gibi Asya'dan geçerek Mezopotamya'ya

3 1927 yılında İstanbul Üniversitesi'ne tayin edilen Zeki Velidi Togan, 1932 yılındaki I. Türk Tarih Kongresi'nden sonra ülkeyi terk etmiştir. 1937 yılındaki II. Türk Tarih Kongresi'ni Ulus Gazetesi'nden takip eden Togan, Afet İnan'a yazmış olduğu mektubunda Türkiye'ye dönmek ve milli tarih çalışmalarına yardımcı olmak istediğini belirtir. 1939 yılında Türkiye'ye dönecek olan Togan, 1948 yılında İstanbul Üniversitesi Edebiyat Fakültesi Genel Türk Tarihi Kürsüsü'ne Profesör olarak tayin edilir. Aynı kürsüye 1957 yılında da Ordinaryus Profesör olarak tayin edilecektir (DABCA, 30.11.1.0-30.2.5 (15.01.1927); DABCA, 180.9.0.0-90.435.11 (22.01.1927); DABCA, 30.11.1.0-202.34.16 (29.12.1948); DABCA, 30.11.1.0-263.3.17 (26.01.1957); MSBATA-ZB, Atatürk Koleksiyonu, 110.9.1.11-39.0.100 (20.12.1937).

gelmiş bir kavimdi. Kemalistler, Elam ve Sümer resimli çömlüklerinin Türkistan coğrafyasında görüldüğünü ileri sürmekteydi. Kongrede Hititler de olduğu gibi Elam ve Sümerlilerin dillerinde de Türkçe ile benzer yapıda kelimeler olduğuna değinilmişti. Asya merkezli İran üzerinden ilerleyen bir göçün Mezopotamya'dan Suriye'ye ve oradan da Mısır'a kadar geldiği bu bölgede büyük bir medeniyet kurduğu iddia edilmişti. Türklerin kökeninin Hititler ve Sümerliler ile özdeşleştirilmesi Türklerin ikinci sınıf bir ırktan ziyade medeniyete büyük katkıları olan bir kavim olarak algılanmasını sağlayacaktı. Kongrede Türkleri 'sarı ırktan' ve 'Mongol' yapıda sayan görüşe karşı büyük tepki gösterilmiş ve Türklerin brakisefal yapıda beyaz ırka mensup bir kavim olduğu belirtilmişti (Candar, 1934: 6, 10; I. TTK, 1932: 449-457, 476-477; Koşay, 1939, s. 364-365).

Kongre'de Kemalist tarih çalışmalarının 1930'lu yıllarda merkezinde olacak olan fiziki antropolojiye de yer verilmişti. Bu dönemde Cumhuriyet'in kuruluş yıllarındaki ulus devlet inşasının amacı olan kültürel kimlik bir yana bırakılıyor ve yerini etnik temelli yeni ulus inşa anlayışı alıyordu (Toprak, 2011b: 17; Toprak, 2015: 150). Bu doğrultuda Dr. Şevket Aziz (Kansu) Anadolu'da yaptığı antropolojik çalışmasında 25 Türk kadını ve 25 Türk erkeğinin kafasını ölçmüştü. Bu dönemde Fransa'da Alp adamı diye tabir edilen insan tipi gündemdeydi. Şevket Aziz Bey, Fransa'daki Alp adamının kökenini brakisefal bir yapıda gördüğü Anadolu Türk köylüsüne bağlıyordu. Fransa'daki bu insan tipinin Anadolu'yu köprü olarak kullanıp Avrupa'ya geçtiğini ve gerçek vatanının da Orta Asya olduğunu dile getiriyordu (I. TTK, 1932: 276-277). Bildirisinde Şevket Aziz Bey ölçüm yaptığı bir Türk ailesinin özelliklerini kanıt olarak göstermişti. Aziz Bey tebliğinde: *"Ankara'nın biraz şimalinde 'Bağlum' köyünden Abdullah', kadını ve küçük yavrusunu takdim ediyorum. İşte ince ve uzun burunlu brakisefal ve antropoloji kitaplarında bu karakterde tavsif edilen halis dağlı adam, Alp adamı, Türk adamı. Abdullah, koyu olmayan gözlerle, buğdaydan daha açık renkli kumral bıyıklara ve beyaz bir tene sahiptir. Fakat işte yavruları, saçları altın renkli olan bu yavru Türk ırkına mensuptur. İşte Alp adamı. Orta Asya'dan gelmiş olan adam, bizim ecdadımıza bağlı olan adam..."* demektedir (I. TTK, 1932: s.278).

3. 1930'LU YILLARDA TARİH, ARKEOLOJİ VE ANTROPOLOJİ ALANINDAKİ DİĞER ÇALIŞMALAR

3.1. Türk Tarih Kurumu'nun Faaliyetleri

Bu dönemde antropolojinin yanı sıra arkeoloji de Türklerin etnik kökenini Anadolu'da daha eskilere götürebilmek için önemli bir araçtı. Bu sebeple Anadolu uygarlıklarının ortaya çıkarılan kalıntıları Türk Tarih Tezi'ne kanıt bulma açısından Kemalistlerce büyük önem arz etmekteydi. Ayrıca Tarih çalışmalarının uluslararası çapta duyulması için birtakım çalışmalar içine girildi. Bu amaçla Cenevre'de Piri Reis'in Dünya haritasının yanında Alaca Höyük hafriyatı hakkında da konferans verildi. Henüz 1932 yılının Ağustos ayında Londra'da Prehistorik ve Protoistorik İlimler Birinci Beynelmillel Kongresi'ne katılım sağlanmıştı. Muzaffer (Göker) Bey 1932 yılında Paris'te toplanan Beynelmillel Tarih Tedrisatı Kongresi'ne katıldı. 1934 yılında ise Londra'da Antropoloji ve Etimoloji İlimleri Birinci Enternasyonal Kongresi'ne, 1934 yılında Sofya'daki IV. Beynelmillel Bizans Tetkikleri Kongresi'ne, 1935 yılının Eylül ayında da Leningrat'ta ve Cenevre'de toplanan Beynelmillel Arkeoloji Kongreleri'ne bilimsel tebliğler sunmak üzere TTK adına katılım sağlandı. TTK tarafından Alacahöyük'te yapılan hafriyatlarda elde edilen bilgiler, buluntular ve kafatasları üzerindeki analizler 1936 yılında Oslo'da Prehistorik ve Protoistorik İlimler İkinci Enternasyonal Kongresi'nde sunuldu. Bu tarihte Cenevre'de Alacahöyük hafriyatı hakkında bilgi vermek için arkeoloji kongresine katılım sağlandı (Göker, 1938: 16; DABCA, 490.1.0.0-1174.122.1(14.09.1937)). Buna ek olarak 1937 yılında Bükreş'te toplanan 17. Beynelmillel Preistorik Arkeoloji ve Antropoloji Kongresi'ne Türkiye'den bir heyet katıldı. Bu heyet TTK Asbaşkanı Afet Hanım, Prof. Yusuf Ziya Özer ve Ankara Tarih, Dil ve Coğrafya Fakültesi etimologlarından Prof. Hasan Reşit Tankut ile Bayan Güner'den oluşmaktaydı. Afet İnan kurumun arkeoloji faaliyetleri hakkında konferans vermiş ve "200 Türk Kadını üzerinde Antropometrik Tetkikler" isimli konferansını sunmuştu. Bunun yanında kurumun arkeoloji faaliyetleri hakkında arkeolojik olarak elde edilen eşyaları tanıtmıştı (Göker, 1938: 16). Ayrıca 1937 yılında Paris'te Beynelmillel İlimler Tarihi Akademisi'nin çalışmaları için katılım sağlanmıştı. 1938 yılında Kopenhag'daki antropoloji kongresine, Zürih'te Tarihi İlimler VIII. Beynelmillel Kongresi'ne, Brüksel'de Beynelmillel XX. Oryantalistler Kongresi'ne ve Cenevre'deki arkeoloji kongrelerine katılım sağlanmıştı (DABCA, 490.1.0.0-1174.122.1 (14.09.1937)).

Türk Tarih Kurumu, 1930'lu yıllarda Türk Tarihinin Ana Hatları eserine benzer şekilde alanında uzman tarihçiler tarafından yazılan müsveddeleri kitap olarak bastırmaya devam etmiştir. Bu doğrultuda 1937 yılında VIII. serinin I. cildinde, İ. Hakkı Uzunçarşılı'nın Anadolu Beylikleri ve Akkoyunlu, Karakoyunlu Devletleri, Prof. Şemsettin Günaltay'ın; Yakın Şark eseri, 1940 yılında basılan Prof. Yusuf Akçura'nın; Osmanlı Devleti'nin Dağılma Devri (XVIII-XIX yy), Prof. Sadri Maksudi Aksal'ın; Orta Asya Türk Devletleri eseri, Prof. Yusuf Ziya Özer'in; Eski Mısır eserleri bu müsveddelerden bazılarıdır. Ayrıca Türk Tarih Kurumu, Türk tarihi için yararlı olabilecek Ebu Reyhani Biruni'nin; Malil Hint, Prof. Gelb'in; Eti Hiyeroglifleri, Başkiri'ın; Rusya Türklerinin güzel Sanatlar Kültürü, Zayti Ferenc'in; Türk Tarihini alakadar eden muhtelif yazıları ile vesikaları, Seroşevsky'nin; Yakutlar, Brandenstein'in; Etrüsklerin Menşei, Reşidüddin'in; Camiüttevarih, İbn-i Şeddad'ın; Sultan Baybars gibi yabancı eserlerini de Türkçe 'ye tercüme ettirmiştir (Göker, 1938: 14; DABCA, 490.1.0.0-1174.122.1 (14.09.1937). Ayrıca Remzi Oğuz Arık tarafından da Alacahöyük hafriyatının 1935 yılı raporu ile Hamit Koşay'ın Alacahöyük hafriyatının 1936 raporları bastırılmıştır (Göker, 1938: 16; Eyice; 1968: 520-521).

1930'lu yıllarda Kemalist elitler benimsedikleri tarih anlayışının yanında antropoloji ve arkeolojiye de büyük önem vermekteydi. Bu bilimlerin daha sistemli hale getirilmesi için 1936 yılında Ankara'da Dil ve Tarih Coğrafya Fakültesi açılmıştı. Bu fakülte Kemalist elitlerin milli tarih çalışmalarının kalesi konumundaydı (Toprak, 2011: 17; İnan, 1947: 178-179). Bunun yanında Türk Tarih Kurumu (TTK) 1930'lu yılların ortalarında çalışmalarına son hızla devam etmekteydi. TTK Anadolu tarihini araştırılması konusunda Halkevleri gibi devletin farklı kurumlarından yardımlar da almaktaydı (DABCA, 490.1.0.0-4.18.4 (14.07.1938). Kurumun yapmış olduğu faaliyetlerin kamuoyuna duyurulması için bir yayın organının gerekli olduğu düşünülmüştü. Kurumun çıkaracağı yayın organına isim bulabilmek için Kemalist elitler yoğun mesai harcamıştı. Uluğ İğdemir⁴, 1936 yılının Kasım (İkinci Teşrin-Teşrin-i Sani) ayında TTK Asbaşkanı Afet İnan'ı kurumun faaliyetleri hakkında bilgilendirmek için Çankaya'da ziyarete gitmiştir. Atatürk de görüşülen konular hakkında izahat istemiştir. Afet İnan, Atatürk'ü bilgilendirdikten sonra çıkarılan bültenle bir isim bulmanın gerekli olduğunu söylemiştir. Bu esnada Atatürk, bülten kelimesinin ne demek olduğunu sorar. Bunun için Fransızca Larousse'a bakılır. Kelimenin İtalyanca 'bulletino' sözcüğünden geldiği yazılmıştır. Daha sonrasında Fransız Latin dillerinin etimolojik lûgatlarına bakılmıştır. Latince olarak kelimenin 'bulla' kelimesinden gelme ihtimali üzerinde durulur. Bu kelimenin Latince olarak Etrüskçe'den gelmiş olma konusu tartışılır. Atatürk bu durumun ardından Pekarski'nin Yakut lûgatını ister. Yakut lûgatında bu kelimeye benzeyen 'belieten' kelimesi mevcuttur. Daha sonra kelime Türkçe'deki benzerleri ile karşılaştırılır. Kelime "bel, belge, belli, bellemek" sözcükleri ile benzer anlamdadır. Bu anlamda 'bulletin' sözüne en yakın 'Belleten' kelimesi bulunmuş ve kabul edilmiştir (İğdemir, 1939: 355-356). 'Belleten' isminin kökeninin Türkçe olması için büyük özen gösterilmiştir. Kısaca 'Bulletin' kelimesinin önce Fransızca kökeni için araştırmalar yapılmış, kelimenin "bir şeyi belleten, belli eden, bildiren, ortaya çıkaran" anlamlarında olduğu görülmüştür. Daha sonrasında Yakut, Çuvaş, Altay-Aladağ lehçelerinde de kelimenin kökenine dair incelemeler yapılmış ve son olarak 'Belleten' isminde karar kılınmıştır (Önsöz, 1937: 6-9).

TTK dergi çıkarılacağı zaman Belleten adını Atatürk koymuş ve sorumlu yönetici de Uluğ İğdemir olmuştur. İğdemir 1 Ocak 1937 tarihinden 168. sayı olan Ekim 1978 yılına kadar derginin yürütücü ve basımından sorumlu kişidir (İnan, 1979: 255-256). Uluğ İğdemir Atatürk'ün hasta yatağında son gördüğü eserin Belleten olduğunu bildirilir. Atatürk Belleten'in son nüshasını gördükten sonra "*Devam ediniz, bunları mutlaka geliştiriniz*" emrini vermiştir (Haberler, 1981: 341). Afet İnan da buna benzer bir olayı dile getirmektedir. Atatürk, hastalığı sebebiyle Dolmabahçe Sarayı'nda istirahat ettiği dönemde, 15 Birinciteşrin 1938 Cumartesi akşamında, Afet İnan'ı yanına çağırması ve Türk Tarih Kurumu'nun faaliyetlerinden haberdar olmak istemiştir. Afet İnan'ın, Atatürk'e Belleten'in yeni nüshasının çıktığını söylemesi üzerine, Atatürk derginin son nüshasını görmek istemiştir. Afet İnan, Belleten dergisinin 5/6 sayılı nüshasını Atatürk'e getirmiştir. Atatürk dergiyi inceleyerek Türk Tarih Kurumu'nun daha çok yayın yapması gerektiğini söyleyip, sonrasında memnuniyetini dile getirir. Böylelikle Afet İnan Atatürk'ün gördüğü son eserin Belleten olduğunu söyler (Afet, 1939: 244; İnan, 1979: 255-256). Atatürk hasta yatağında dahi tarih kurumunun çalışmalarıyla yakından ilgilenmiştir. Ayrıca Tarih kurultaylarına bizzat katılmış ve İstanbul'da

⁴ Atatürk'ün yakın çevresinde bulunan ve Kemalist seçkinlerden olan Uluğ İğdemir, 1920'li yıllarda Türk Ocakları Merkez Heyeti Başkanlığı olarak çalışmış ve bu esnada Türk Yurdu dergisini de yönetmiştir. Daha sonrasında Türk Tarih Kurumu Sekreterliği de yapan İğdemir, ileriki dönemde Türk Tarih Kurumu Genel Müdürlüğü ve Genel Sekreterliği görevlerini de üstlenmiştir. Uluğ İğdemir kurumun yayın organı olan Belleten dergisinde, 1 Ocak 1937 tarihinden 168. sayı olan Ekim 1978 yılına kadar derginin yürütücü ve basımından sorumlu kişi olmuştur (İnan, 1979: 255-256).

Dolmabahçe Sarayı'nda kurumun faaliyetlerini incelemiştir. Hatta vefatından az bir zaman önce İstanbul'da Savarona Yatında tedavisi sürerken dahi tarih heyetinden bazı kişileri yata davet etmiş ve tarih çalışmaları hakkında incelemelerde bulunmuştur. Bunun yanında vasiyetnamesinde de servetinden bir kısmının Türk Tarih Kurumu'na verilmesini istemiştir (Uzunçarşılı, 1939: 353).

3.2. Antropolojik Çalışmalar

Türkiye'de antropoloji ve antropolojik çalışmalar henüz Cumhuriyet'in kuruluş yıllarında var olmuştur. Bu anlamda Türk Antropoloji Enstitüsü 1925 yılında İstanbul Tıp çevreleri tarafından İstanbul Darülfünunu Tıp Fakültesi'nde kurulmuştur. Bu dönemde daha ziyade İstanbul'da okul çocuklarının üzerinde boy ve ağırlık ölçümleri ile İstanbul Müslüman mezarlığında elde edilen iskeletler üzerinde çalışmalar yapılmıştır. Bu çalışmaların sonuçları Türk Antropoloji Mecmuası'nda yayımlanmıştır. 1930'lu yıllarda antropoloji devletin büyük desteğini almaya başlıyordu. Antropoloji ve arkeoloji Türklerin kökeninin Anadolu'da derinlerde aranması için önemli birer bilim dalıydı. Bunun yanında 1930'lu yıllarda Türkiye nüfusu antropolojik veriler ile kontrollü bir şekilde arttırılmak istenmişti. Buna göre seyrek nüfuslu bölgelere fazla nüfuslu bölgelerden vatandaş kaydırma düşüncesi planlanmıştır. 1935 yılına gelindiği vakit 75 bini aşkın sayıda kız ve erkek okul çocukları üzerinde boy ve ağırlık konusunda bir antropolojik çalışma da yapılacaktır. Bu anlamda kafatası ölçümleri için birkaç seneye daha ihtiyaç vardı. 1936 yılına gelindiğinde Dil ve Tarih Coğrafya Fakültesi'nde Antropoloji bir bölüm olarak kurulacaktı (Kansu, 1939, s. 69; Aziz, 1934: 81-82; Toprak, 2010: 26-27-29; Metin, 2005: 84).

Atatürk henüz 1927 yılında uzunca süredir gitmediği İstanbul'a gelmiş ve bu dönemde Avrupalı antropologlar ile de tanışma fırsatı bulmuştu. Bu dönemde antropolojiye merakı artan Atatürk, geçmişte Anadolu'da yaşamış olan uygarlıklar konusuna ilgi duymaya başlamıştı. Ayrıca Atatürk, Anadolu insanının antropolojik karakterini öğrenmek istiyordu. Anadolu'da bulunan en eski iskeletler Etilerin kalıntılarıydı ve sayıları da azdı. Bu iskeletler Amerikalıların Alışar'da ve Türklerin Alacahöyük'teki kazılarında elde edilmişti. Bu konuda antropolojik çalışmaların yapılması gerekliydi. Atatürk'ün bu çalışmalar için güvenebileceği kişi manevi kızı Afet İnan'dı. Atatürk henüz 1932 yılındaki Tarih kongresinde Afet İnan'ı antropolojiye yönlendirmişti. Bu konuda uzmanlaşması için İnan'ı Cenevre'ye öğrenim görmesi için yollamıştı. Afet İnan 1936-1938 yıllarında Cenevre Üniversitesi'nde Profesör Eugene Pittard'ın öğrencisi olmuştu (Toprak, 2010: 31-33; Toprak, 2011a: 24-25; Toprak, 2015: 105-106; Metin, 2005: 84). Afet İnan Türk milletinin Osmanlı Dönemi'nden önceki tarihi ve medeniyetinin ne olduğu konusu ile yakından ilgiliydi (İnan, 1956: 558). O, Türk Tarih Tezi'nin irki bir karaktere bağlanmasını, tarihteki Türk göçlerinin ve bu göçlere bağlı olarak kültür hareketlerinin ortaya çıkarılmasını istiyordu. İnan, bu döneme kadar Türkler üzerinde yapılan antropolojik çalışmaların parça parça yapıldığını ve bu çalışmaların çok az sayıda bulunduğunu belirtiyordu. Bu sebeple de Türklerin genel ırk tasnifinde gerçek yerinin daha kapsamlı bir antropolojik ölçüm ile ortaya çıkarılacağına inanmaktaydı (Uzmay, 1994: 42-43).

Afet İnan, Erken Cumhuriyet Dönemi'nde Anadolu'da yaşayan halkın brakisefal yapıda olduğunu ve en eski kültür kurucuları ile aynı soydan geldiğini belirtmekteydi. Bu irkin ana yurdunun Orta Asya olduğunu, buradan Ön Asya, Akdeniz havzası, Avrupa ve Pasifik ötesi Amerika yerli kültürlerine bu medeniyetin yayıldığına inanmaktaydı (Afet, 1938: 5). Türklerin Anadolu'ya ezelden beridir sahip olduğunu ispatlamak isteyen Afet İnan, Proto-Eti ve Etileri Türklerin atası olarak kabul etmekteydi. Ayrıca İlk Çağ Anadolu uygarlıklarını da Türk ırkından sayan İnan, bu uygarlıklardan kalan toprağa gömülü iskeletlerden de Türklerin atası manasında 'cet iskeletleri' olarak bahsediyordu. 1930'lu yıllar antropoloji ile birlikte arkeolojinin de önem kazandığı yıllardı. Bu anlamda Anadolu'da 1933 yılında Ahlatlıbel, Karalar, 1934'de Göllüdağ, 1935-37'de Alacahöyük, 1936-37'de Trakya höyükleri, 1937'de Ankara Kalesi, Çankırıkapı, Etiyokuşu, Pazarlı kazıları yapılmıştır. Ayrıca Alacahöyük civarında bulunan Pazarlı yakınlarında Kuştepe de keşfedilmiştir. Tüm bu yerlerden İlk Çağ Anadolu halklarına ait iskeletler çıkarılmıştı (Afet, 1938: 6-7, 9). Yapılan arkeolojik kazılar yönetim tarafından Dünya'ya duyurulmaya çalışılıyordu. Afet İnan, henüz antropoloji eğitimi almamışken Alacahöyük kazılarında elde edilen iskeletlerin açıklaması için TTK Asbaşkanı sıfatıyla 1936 yılında Cenevre'de ve bu yılın Mart ayında Ankara'da konferans vermişti (Kansu, 1937: 180). Afet İnan konuşmasında elde edilen iskeletlerden iki erkek ve bir kadına ait olan sadece üç iskeletin iyi korunduğunu belirtiyordu. Bu durum ileride yapılması planlanan antropolojik ölçümün objektifliği için eldeki malzemelerin yetersizliği anlamına gelmekteydi. Afet İnan, Alacahöyük'te Proto Eti ve Eti dönemlerinde elde edilen iskeletlerin genelini brakisefal olarak tanıyordu (Kansu, 1937b: 181). Afet İnan; "Proto Eti ve Eti sözleri,

işte bu adlar küçük Asya'nın ilk kudretli, kuvvetli, yüksek kültürlü Türklerinin tarihe yazdırdıkları isimlerdir. Proto Eti ve Eti, Türkçe bilenlerce bellidir ki, Türk büyüğü, Türk cediti demektir" diyerek Etileri Türk soyundan kabul ediyordu. Ayrıca Alacahöyük'te çıkarılmış olan güneş kurslarındaki sembollerin de Türklerin işaretlerine benzeri bir yapıda olduğunu, Türklerin de ilk olarak Güneş'e saygı duyup onu simgeleştirdiğini ve bir anlam yüklediğini ifade ediyordu (Haberler, 1938: 253-256). Bu dönemde Etiler Anadolu bir kavim olarak Türkler ile özdeşleştirilmişti. Ayrıca onların simgeleri de Türklerin simgeleri ile ortak kabul edilmişti. Öyle ki bu dönemde Etilerin Güneş Kursu Türk Tarih Kurumu'nun yayın organı olan Belleten dergisinin III. ve IV. sayılarının kapağında yer alıyordu (Belleten, C.3-4, 1938)⁵

Afet İnan'ın Doktora hocası olan Prof. Eugene Pittard, Türkiye ve Türkler ile yakından ilgiliydi. Henüz 1901-1925 yılları arasında Türkiye'ye ziyaretlerde bulunmuştu (Pittard, 1939: 184). Bunun yanında Türkiye'ye 1927-1928 yılları arasında araştırmalar yapmak için gelmiş ve 200 Türk vatandaşı üzerinde ölçüm yapmıştı. Bu ölçümleri Ankara'da konumlanan askeri birlikler üzerinde yapmış ve subayların yardımını almıştı. Yapmış olduğu antropolojik ve prehistorik araştırmaları neticesinde Adıyaman'da Paleolitik bir yer de keşfetmişti. 1931 yılında ise Paris'te toplanmış olan bir kongrede Türk ırkını konu alan bir bildiri sunmuştu (Ertan, 2022: 693-694; Toprak, 2011b: 24-25; DABCA, 180.9.0.0-243.1214.16 (11.07.1927); DABCA, 180.9.0.0-29.158.7 (18.07.1927); DABOA, HR.İM., 160.39 (M.22.09.1928); DBTDA, 540-44598.214113.34 (1927.05.05); DBTDA, 540-44598.214113.35 (1927.03.31). Onun Türkler ile yakından ilgilenmesi Kemalist yönetimin de dikkatini çekmiş ve bu durum Atatürk ile yakın bir dostluk kurmasını sağlamıştı (Ertan, 2022: 693-703; Kansu, 1963: 107). Bu anlamda Pittard'ın 1928 yılında Türkiye araştırmaları sonucunda yazmış olduğu İlk Çağlarda Anadolu ve Avrupa arasındaki ilişkileri konu alan kitabı Türkiye'nin Avrupa'da tanıtımı yapılacağı düşüncesiyle yararlı bulunarak daha sonra Türkiye hükümeti tarafından sipariş edilecekti (DBTDA, 540-44513.213528 (1930.08.12); DBTDA, 540-44513.213528 (1930.03.07); DBTDA, 540-44513.213528.2 (1930.03.31).

Afet İnan, 1936-1937 yıllarında Pittard'ın Cenevre Üniversitesi'nde verdiği dersleri ilgiyle takip etmiş ve ırk üzerinde düşündüklerini uygulama fikrinin zihninde canlandığını 1936 yılında Atatürk'e anlatmıştır. Atatürk bu konuda Afet İnan'a destek vereceğini söylemiştir. Konu Başvekil İnönü'ye bildirilmiş, Milli Müdafaa, Maarif ve Sıhhiye Vekillikleri bu planın uygulanması ile görevlendirilmiştir. Afet İnan, büyük projesine hazırlık için öncelikle 1937 yılında Ankara ve çevresinde 200 kadın üzerinde antropolojik ölçüm yapmıştır (Uzmay, 1994: 43). Bu dönemde Bükrüş'te toplanan ve 29 ülkenin katıldığı XVII. Asriulusal Prehistorik Antropoloji ve Arkeoloji kongresine Türkiye'den Münire Güner, Prof. Yusuf Ziya Özer, Prof. Hasan Reşit Tankut ve Afet İnan katılmıştır. Bu kongreyi toplayan cemiyetin başkanı Prof. Pittard'dır. Afet İnan Türk Tarih Kurumu Asbaşkanı sıfatıyla 1 Eylül 1937 tarihinde toplanmış olan kongrede vereceği bildirinın konusunu antropoloji ve arkeolojiden seçmiştir. Bu kongrede 200 Türk kadını üzerinde yapılan antropolojik çalışmasını anlatmıştır. Bu dönemde Kemalist elitler, TTK tarafından yapılan arkeolojik hafriyatları dünyaya duyurmak istemektedir. Bu sebeple XVIII. Antropoloji ve Arkeoloji Beynelmillel Kongresi'nin Türkiye'de toplanması için girişimler başlatılır. Fakat II. Dünya Savaşı sebebiyle bir sonraki kongre toplanamamıştır (Haberler, 1938: 256-260; Toprak, 2011: 25-26; Toprak, 2010: 26-27; Toprak, 2015: 108-109).

Afet İnan'ın büyük projesi olan 64.000 Türk vatandaşının ölçümü için devlet desteğiyle çalışmalar başlatılmıştır. Sonuçların tasnif edilmesi işiyle Sıhhiye Vekaleti; Dr. Refik Saydam, İstatistik Umum Müdürü Celal Aybar, Tarih Fakültesi Antropoloji Profesörü Ş. Aziz Kansu ilgilenmiştir. Ülke bu ölçüm için on mıntıkaya ayrılmış ve on ayrı ekip oluşturulmuştur. Prof. Şevket Aziz Kansu DTCF'nin laboratuvarında 10-19 Haziran 1937 tarihleri arasında görevlilere kurs vermiştir (Uzmay, 1994: 43-45). Ölçüm çalışması 19 Haziran 1937 tarihinde başlamış ve 31 Aralık (İlkanun) 1937 tarihine kadar sürmüştür. Bu ölçüm 64.000 kişi üzerinde yapılmıştır. Anket fişlerinin tasnif ve tertiplenmesi işiyle İstatistik Umum Müdürlüğü görevlendirilmiştir. Hocası Pittard ile birlikte çalışan Afet İnan, 64.000 fiş içerisinde yanlış olanları çıkardıktan sonra geriye 59.728 adet fiş kalmıştır. Bu fişlerden 39.465'i erkek ve 20.263 âdeti de kadındır (Uzmay, 1994: 49-50). Kemalist yönetim kendi ideolojisi ile doğru orantılı olan bu projenin gerçekleştirilmesi için devletin bütün imkânlarını kullanarak çalışmaya destek vermiştir.

⁵ Belleten Dergisinde bulunan Hitit Güneş Takvimi için bkz.

<https://belleten.gov.tr/files/issues/54/6e61454932262fc6eb2843e98dfce921.pdf> (E.T. 16.12.2023). (Belleten, S. 1, c. 3-4, 1938).

Bu ölçüm yapılırken Anadolu’da farklı etnik gurupların varlığı göz ardı edilmiştir. Bu durum ulus devlet çalışmaları için gerekli görülmuş ve Kemalist rejim Türkler haricindeki etnik gurupları yok saymıştır. Ölçümler yapılırken farklı etnik guruplara ya da ırklara karşı saldırgan veya ayrıştırıcı bir durum söz konusu olmamıştır. Dolayısıyla bu ölçüm genel itibariyle ulus devlet inşasının bir parçası olmuş ve ırkçı bir anlam taşımamıştır. Anket; ortalama kadın ve erkek boy uzunluğu, gövdeye göre bacak uzunluğu, baş karinesi, burun karinesi, göz şekilleri ölçümlerini içermektedir. Anket sonucunda Afet İnan, Orta Anadolu’yu %93,16 ile brakisefallerin en çok yaşadığı yer olarak tespit etmiştir. Brakisefal oranını Doğu’da % 62,04 ve Batı’da ise % 76, 69 bulmuştur. Bunun yanında Afet İnan, ölçümün diğer sonuçlarında göz şekillerinde mongolit denilen çekik gözlere az rastlanıldığını belirtir. Burun şekillerinin ortalama düz yapıda olduğunu söyler. Türklerin cilt renginin beyaz olduğunu, koyu ve esmerlere az rastlanıldığını, göz renklerinin açık olduğunu, mavi, gri ve yeşil gözlerin yoğun bulunduğunu ve Trakya’da ise koyu göz renginin neredeyse hiç bulunmadığını belirtir. Ayrıca Afet İnan, ortalama saç renginin kestane olduğunu söyler. Sarışın ve çok koyu siyah saçın azlığına değinir. Afet İnan, genel olarak anketin sonuçlarını şu şekilde belirtmektedir; *“Türkler boy itibariyle vasatiden biraz yukarı, ekseriyetle makroskel, umumiyetle brakisefal ve leptorinien saçları ve gözleri daha çok orta renkte, bunlara nazaran Türkler aralarında dinarik tipte fertler olmakla beraber Avrupa’da Homo-Alpinus namile anılan beyaz ırka mensuptur”* (Uzmay, (1940) 1994: 49-51). Bu anketin sonuçlarının Türkleri brakisefal yapıda, beyaz ırka mensup olarak çıkarmasının çeşitli sebepleri vardır. Bu sebeplerden birisi 1800’lerin ortalarında Avrupa bilim dünyasında ırkların ten rengine göre sınıflandırılmasını temele alan ve beyaz ırkı üstün tutan görüştür. Bu görüşe göre Avrupa ve Kafkaslar’da beyaz ırk, Asya’da sarı ırk ve Afrika’da siyah ırk yaşamaktadır. 1842 yılında ise İsviçre’li Retzius Dolikosefal (uzun kafa) ve Brakisefal (Geniş kafa) tipolojisini oluşturmuştur. Afet İnan, Türklerin bazı âlimlerce sarıya yakın beyaz tenli olarak algılandıklarını, bazı âlimlerce de sarı tenli mongolit göz ve brakisefal yapıda kabul edildiğini belirtse de genel olarak Avrupa’da sarı ırktan sayıldıklarını söyler (Uzmay, 1994: 43-42; Cumhuriyet, 5 Temmuz 1932: 5-6). I. Dünya savaşı sonrası kabul edilen görüş uygarlığın brakisefaller tarafından kurulmuş oluşudur. Yani brakisefal ırktan olmak uygarlığın kurucusu olduğunu tanımlamaktadır. Dolikosefal ırkın ise brakisefaller ile melezleşerek uygar konuma gelmesi gerekmektedir (Toprak, 2011a: 26-27; Toprak, 2015: 111).

Afet İnan, Türklerin sarı ırktan kabul edilmesine karşı çıkarak Afrika, Asya’nın Güneyi ve Avrupa’da dolikosefal adında bir insan tipinin yayıldığını ve Orta Asya’da brakisefal olarak bilinen gelişkin bir insan tipinin bulunduğunu belirtiyordu. Orta Asya’daki gelişmiş bu ırkın da neolitik devir ile maden devrine diğer ırklardan daha önce geçtiğini söylüyordu. Ayrıca Orta Asya’daki brakisefallerin tarımı ve hayvanları ehlileştirmeyi kısaca medeniyeti diğer bölgelerden önce öğrendiğini belirtiyordu. Afet İnan bu görüşlerini hocası Eugene Pittard ve Rene Gerin’e dayandırmaktaydı. Eugene Pittard’ın ‘Les Races Et l’Historire” ve Rene Gerin’in “Les Hommes avant l’histoire” isimli eserleri benzeri görüşleri yansıtmaktaydı (Toprak, 2015: 156, 159; Toprak, 2011a: 22-24; Toprak 2011: 22-24). Brakisefallerin Asya’dan geldikleri, Avrupa’ya akınlar yaptığı ve brakisefallerin medeniyeti kuran bir ırk olarak onlara Homo Albinus denildiği Eugene Pittard tarafından daha önce dile getirilmişti. Pittard, ilk önce ön ve orta Asya’da hayvanların ehlileşerek, tarımın geliştiğini ve bu sayede Asya’da gelişmiş bir medeniyetin kurulduğunu, bu medeniyetin de Anadolu’ya ulaştığını iddia ediyordu. Bu anlamda Anadolu’ya medeniyet ön ve orta Asya’dan göç eden insanlar tarafından gelmişti. Ona göre Ön ve Orta Asya’dan Anadolu’ya gelen bu insanlar brakisefal yapıdaydı. Ayrıca Avrupa’da dolikosefal insanlar yaşamasına rağmen daha sonra Anadolu’da gelişmiş bir medeniyet kuran brakisefal ırkın Avrupa’ya göç ettiğini iddia ediyordu. Fakat Pittard bu gelişmiş kültürü Anadolu’ya kimlerin getirdiğini ve Asya’nın tam olarak hangi merkezinden geldiğini söylemekten kaçınıyordu. (Pittard, 1939: 188). Pittard ve Afet İnan’ın görüşlerinde bugünkü Anadolu insanı özellikle Etilerin (Hititler) soyundan gelmekteydi. Onlara göre Etiler de brakisefal yapıda ve bugünkü Anadolu insanı da brakisefal yapıdaydı (Pittard, 1938: 26-36).

Bu dönemde yapılan antropolojik ölçümlerde bir takım tutarsızlıklar mevcuttu. Örneğin Anadolu’da yaşayan Türklerin haricindeki farklı etnik kimlikler de brakisefal yapıya sahip olabilmekteydi. Anadolu’da Türk olmasına rağmen Denizli Yörükleri üzerinde yapılan ölçümlerde bireylerin hepsinin brakisefal yapıda olmadığı aralarında dolikosefal yapıda bireyler bulunduğuna da rastlanılmıştı. Bu bireylerin henüz bebekken kafalarının sargı ile bağlanması, bu duruma sebep olarak gösterilmişti. Benzeri durum Etiler için de geçerliydi (Özkul, 2019: 48, Sivrioğlu, 2015: 17). Etilerin (Hititler), Alişar, Kusura ve Aslantepe gibi şehirlerinde yapılan kazılarda elde edilen kafatasları yoğun olarak brakisefal yapıdaydı. Buna rağmen dolikosefal ve mesozefal yapıda bulunan kafatasları da mevcuttu. Farklı kafa yapılarına sebep olarak Etilerin yerli halkı yok etmeyerek yerli halk ile kaynaştıkları

görüşü öne sürülmüştü. Bunun yanında Anadolu'da yapılan kazılarda Kalkolitik ve Bakır Çağı yerleşimlerinden elde edilen kafataslarının çoğunlukla dolikosefal ve mesozefal yapıda olduğu, bu dönemde brakisefallerin nadir bulunduğu ileri sürülmüştü. Az sayıda brakisefalın ise Alpin yapıda oldukları belirtilmişti. Bu anlamda brakisefal ırkın Anadolu'ya sonradan geldiği kanaatine varılmıştı. Bu durum Kemalistlerin brakisefal olarak nitelendirdiği Türklerin Orta Asya'dan Anadolu'ya sonradan geldiği tezi ile doğru orantılı bir sonuç olmuştur (Şenyürek, 1941: 223-227).

Bu dönemde ortaya çıkarılan brakisefal iskeletlerin Alpin yapıda olması tesadüfi değildir. Alp dağ-yüksek anlamlarındadır. Kemalistler Alpin ırkını Türk soyundan kabul etmek için Kemriç Üniversitesi'nin Profesörlerinden A. C. Haddon'un iddiasını temele almıştı. Haddon Alp ırkının Batı Anadolu'da bulunduğu ve bunların brakisefal yapıda olduğunu, mongolit (Mongol) yapıda bulunmadığını belirtiyordu. Kemalistler bu duruma kanıt bulabilmek için dönemin Türkçeleştirme çalışmalarının da etkisiyle Elbistan bölgesini Alpistan olarak telaffuz etmişti. Bu durumu Alp insanının yoğunlukta yaşadığı bölge olabileceği yönünde yorumlamışlardı. Ayrıca A. C. Haddon'un haritalarda belirttiği şekliyle bu ırkın Hindikuş Dağları ve İran üzerinden Anadolu'ya göç ettiğini ve Van Gölü'nden girerek Boğazlara kadar Anadolu'yu doldurduğunu, buradan da Balkanlar yoluyla Avrupa'ya yayıldığını ileri sürmüşlerdi. Bu iddia Pittard'ın Avrupa'da yaşayan insanların Asya'dan Anadolu yoluyla göç ettikleri tezi ile benzeri şekildeydi (Tankut, 1937: 27, 39-40). Tüm bu konular Atatürk'ün ilgisini çekmekteydi. Atatürk de dünyaya Anadolu'da gelişmiş bir medeniyetin kurulduğunu ve bu medeniyetin Avrupa'ya taşındığını duyurmak istiyordu. Kemalistler Avrupa'ya Anadolu üzerinden göç eden brakisefallerin göç yollarının bulunmasında kararlıydı. Fakat göç yollarının araştırılması esnasında brakisefal tarihi ile Türk tarihini birleştirerek hatalı bir çıkarıma düşmüşlerdi (Pittard, 1938: 26-36; Toprak 2011b: 23-24; Toprak, 2015: 159-161).

Kemalist tarih çalışmalarının merkezinde yer alan Afet İnan 1938 yılında Ankara Dil, Tarih ve Coğrafya Fakültesi, Türk Tarih Tezi Kürsüsü'ne Türk Tarih Kurumu Asbaşkanı sıfatıyla tayin edilmiştir (DABCA, 30.18.1.2-85.91.15 (26.10.1938)). Türk Tarih Tezi'ni kanıtlamaya yönelik uygulamalı olarak devlet destekli bir şekilde girilen Afet İnan'ın 64.000 kişi üzerinde yapmış olduğu antropolojik anket, Fransızca olarak 'L'anatomie, le pays de la 'Race' Turque recherches Sur Les Caracteres Anthropologiques des Populations de la Turquie' ismi ile yayımlanmıştır (Uzmay, 1994: 39). Afet İnan bu tezi ile Cenevre Üniversitesinden Sosyoloji Doktoru unvanı almıştır. Anket bu tarihe kadar Dünya'da yapılan en büyük anketlerden birisidir. Tez, kitap olarak 2 defa Fransızca ve 1 defa da Türkçe olarak yayımlanmıştır. Tez, II. Dünya Savaşı'nın başlaması sebebiyle 1947 yılında Türkçe olarak yayımlanabilecektir. Kitabın başlığı '*Türkiye halkının antropolojik karakterleri ve Türkiye Tarihi; Türk Irkının Vatanı Anadolu*' olmuştur (Toprak, 2011a: 26-28; Toprak, 2015: 125). Afet İnan'ın tezinin kitap olarak yayımlanmasından kısa bir süre sonra Dil, Tarih ve Coğrafya Fakültesi öğretim üyelerinden Halil Demircioğlu, Eski Çağ Anadolu uygarlıklarından geriye az sayıda iskelet çıkarıldığını belirtmiştir. Demircioğlu bu az sayıda iskelet üzerinde yapılan bir ölçümün sonuçlarının günümüz insanı üzerinde çok sayıda yapılan ölçüm ile karşılaştırılmasının sağlıklı olacağı konusunda Afet İnan'ın tezini eleştirmiştir. Ayrıca Afet İnan'ın Anadolu'da yaşayan halkın tarihi devirlerden günümüze kadar hiç değişmediğini söylemesine rağmen, aynı zamanda Orta Asya göçleri nihayetinde bu halkın değiştiğini belirtmesi gibi çelişkili kısımlar üzerinde durmuştur (Demircioğlu, 1948).

4. II. TÜRK TARİH KONGRESİ

19 Eylül 1937 tarihinden başlayarak, 20-25 Eylül tarihlerini kapsayan II. Türk Tarih Kongresi Dolmabahçe Sarayı'nda toplanmıştır. Bu dönemde Türk Tarih Kurumu Başkanı Hasan Cemil Çamlıbel'dir. Kongre Maarif Vekili Saffet Arıkan'ın başkanlığında açılır. Kongre'nin fahri reisi Prof. Pittard olurken, reis vekilliğine ise TTK Asbaşkanı Prof. Afet İnan, Hasan Cemil Çamlıbel ve Halil Ethem Eldem seçilmiştir (Tan, 21.09.1937: 8; Akşam 21 Eylül 1937: 1, 8-9; Son Posta, 21 Eylül 1937: 1, 10). II. Türk Tarih Kongresi uluslararası bir nitelik taşımaktadır. Bu kongreye Almanya, Avusturya, Bulgaristan, Belçika, Finlandiya, Fransa, İngiltere, Yunanistan, Romanya, Macaristan, İsveç, İsviçre, Çekoslovakya, Amerika, Yugoslavya ve İtalya bilim akademilerinden temsilciler katılmıştır. Yönetim yurt dışından gelen bilim insanlarına yurda giriş konusunda kolaylık sağlamıştır (Göker, 1938: 1-4; DABCA, 30.18.1.2-77.68.4 (23.07.1937)). Kongrede arkeoloji ve antropolojiye büyük önem verilmiştir. Afet İnan, TTK'nin arkeoloji faaliyetleri hakkında bildirisini sunmuştur. Bu dönemde antropolojik çalışmalar yurt genelinde devam etmektedir. Afet İnan'ın ardından Muzaffer Göker kurumun diğer bilimsel faaliyetlerini okumuştur (Tan, 21.09.1937, s. 10). Kongrenin ilk günlerinde Türk Tarih Tezi'ni merkeze alır vaziyette bildiriler sunulmuştur. Bu doğrultuda yabancı

bilim insanları Asya tarihi, İlk Çağ Mezopotamya Uygarlıkları, Ege ve Yunan tarihi ile Turuva kazısı konularını ele almıştır (Tan, 21.09.1937: 10). Atatürk bir devlet başkanı olarak bu kongre ile yakından ilgilenmiş ve kongreyi başından sonuna kadar takip etmiştir. Kongre'nin onursal başkanı olan Pittard'ın 1924 yılında yayımladığı 'İrklar ve Tarih, Tarihe Etnolojik Giriş' (Illes Races et l'histoirel) isimli eseri Atatürk tarafından daha önce incelenmiştir. Onursal başkan Pittard, II. Türk Tarih Kongresinde 'Les relations Antropologiques entre l'Asie Mineure et l'Europe a la periode neolithique', (Neolitik Devirde Küçük Asya ile Avrupa Arasında Antropolojik Münasebetler) isimli açılış konuşmasını yapmıştır. Açılış konuşmasının konusu ise oldukça manidardır (Ertan, 2022: 697-698; Kansu, 1963: 105-106; Toprak, 2011b: 20-21; Akşam, 21 Eylül 1937: 1,8-9; Toprak, 2015: 164). Eugene Pittard konuşmasında yukarıda belirtilen fikirlerinin benzerlerini söylemiştir. Buna göre Pittard Avrupa medeniyetinin kaynağının Asya'dan göç eden halklar olduğunu düşünüyor ve Avrasya'dan Avrupa'ya uzanan göç yolları üzerinde odaklanıyordu. Fakat o II. Tarih kongresinde bilimsel bir yaklaşımda bulunuyor ve Avrupa'ya göç eden brakisefallerin Türkler olduğu konusunu net bir şekilde söylemekten kaçınıyordu (Toprak, 2011b: 26). Bu dönemde Şevket Aziz Kansu Etilerden kalan az sayıdaki iskelet üzerinde incelemede bulunmuştu. İskeletlerin brakisefal oluşu, Kemalistlerin Asya'dan Avrupa'ya bir göç dalgası olduğunu düşünmelerini sağlıyordu. Pittard'a göre Türkistan'da, İran'da, Anadolu'da yaşayan halklar ırk olarak aynı soydan gelmişti. Bu insanların ortak noktası ise brakisefal yapıda olmalarıydı. Pittard bu insanları Anadolu'da Etilerin atası olarak kabul etmiş ve bu insanların tarımı geliştirip, hayvanları ehlileştirerek madenleri işlediğini varsaymıştır. Ona göre bu insanların Türklerin atası olma olasılığı da vardı ve daha sonra Anadolu brakisefalleri farklı ırkların ataları olmuşlardı. Pittard⁶ Türklerin çok eski dönemlerde Eti ismini taşıdıklarına vurgu yapıyor, Türklerin yakın zamanda ise Selçuklu ve Osmanlı isimleri ile anılır olduklarını söylüyordu. Kemalistler de benzer şekilde Selçukluları, Osmanlıları ve Türkiye Türklerini Etiler'in torunları kabul ediyordu. Bu sebeple kongrede Hitit geyiği ve güneş kursları kongrenin simgesi haline gelmişti (Toprak, 2011b: 28-29; Ertan, 2022: 697-698; Kansu, 1963: 105-106; Toprak, 2011b: 20-21; Tan, 21.09.1937: 5; Akşam, 21 Eylül 1937: 1, 8-9; Son Posta, 21 Eylül 1937: 1,10; Toprak, 2015: 172).

Kongrenin devam eden gününde yerli ve yabancı bilim insanları bildirimlerini okumuştular. Bildiriler genel olarak Orta Asya ve Anadolu Türk tarihi üzerindedir. Kongrede brakisefal ırkın ve Etilerin tarihi öncelikli konulardandı. Bir Eti yerleşkesi olarak Alacahöyük'te yapılan arkeolojik faaliyetler ve tarihi devirlerde Asya ile Anadolu arasındaki münasebetler kongrede önemli mevzulardı (Son Posta, 23 Eylül 1937: 1,11). Kongrede ayrıca Yunan-Roma ve Bizans tarihi, Girit medeniyeti, İran ve Orta Doğu tarihi de yabancı bilim insanları tarafından ele alınan meselelerden olmuştu (Son Posta, 22 Eylül 1937: 1-10). Bunun yanında Balkan ve Macar tarihi de kongreye katılan yabancı bilim insanları tarafından ele alınmıştı. Anadolu Beylikleri ve Selçuklular Dönemi tarihi ve bu dönemde elde edilen iskeletler üzerindeki antropolojik ölçüm sonuçları da yerli tarihçiler tarafından sunulmuştu. Bu dönemde Antropolojik çalışmalar konusunda Şevket Aziz Kansu ön plana çıkmaktaydı. Kansu Selçuklu Türkleri üzerinde yapılan antropolojik ölçüm sonuçları hakkında bilgiler vermişti (Son Posta, 24 Eylül 1937: 1, 8-9). II. Türk Tarih Kongresi'nde, Dolmabahçe Sarayı'nda Tarih Resim Sergisi de açılmıştı. Sergide Alacahöyük ve yurdun çeşitli yerlerinden çıkarılan iskeletler de sergilenmekteydi. Pekin'de, Fransa'da ve Almanya'da bulunan kafatasları da sergide mevcuttu. Sergide Arkeolojik eserlerin bulunmasının yanı sıra, ağırlıklı olarak Cumhuriyet devri ve Atatürk devrimlerinin öne çıkarılması istenmişti (Akşam, 21 Eylül 1937: 8-9; Son Posta, 21 Eylül 1937: 1,10-11; BCA, 30.10.0.0-117.817.10 (16.06.1937)).⁷

6 Pittard bu kurultaydan sora Türkiye ile bağlarını koparmıyordu. 22 Mart 1938 yılında Ankara Halkevi'nde ve Dil, Tarih ve Coğrafya Fakültesi'nin geçici binasında, 27 Mart tarihinde de Ankara Kız Lisesi'nde konferanslar vermişti. Pittard "Beyaz İrkin ve Medeniyetin İlk Tarihi" isimli konferansında Alpin ırkının Türk olduğunu vurguluyordu. Pittard'ın konferansları 25 Mart'a kadar sürmüş ve buradan da 6 Nisan tarihinde İstanbul'a gitmiştir. İstanbul'da da Akdeniz insan tipini ve Anadolu tarihini konu alan birkaç konferans vermiştir. Pittard İstanbul'da son konferansını 14 Nisan tarihinde İlk Çağ'da mağara sanatı ve Taş Devri konusu üzerine verir. Daha sonraları 1945 yılında İsviçre'de Prof. Pittard başkanlığında Türkiye ve İsviçre arasındaki kültürel ilişkilerin geliştirilmesi için Türkiye-İsviçre Dostluk Cemiyeti (Helvetia Cemiyeti) kurulacaktır (Ertan, 2022: 693-703; Kansu, 1963: 107; Ulus, 22 Mart 1938: 1-8; Ulus 23 Mart 1938: 1-2; Ulus, 24 Mart 1938: 8; Ulus, 27.03.1938: 1-8; Ulus, 14.04.1938: 6; Ulus, 15. 04.1938: 2; DABCA, 30.18.1.2-82.21.17 (21.03.1938); DABCA, 30.10.0.0-234.575.19 (09.08.1945).

7 II. Türk Tarih Kongresi farklı ülkeler tarafından da ilgiyle takip edildi. Kolombiya'nın Chiquinquirá Şehrinde "Collegio de Jessus Maria y Jose" okulu Türk tarihi ve medeniyetine ilişkin bir kitabı Türk hükümetinden istemiş ve Kültür Bakanlığı da bu isteği geri çevirmemişti (DBTDA, 546-2593.17276.3 (1937.02.08). Bunun yanında II. Türk Tarih Kongresi'nin yapıldığı süreçte, New York Herald Tribune Gazetesi'nin 14 Son teşrin (Kasım) 1937 yılındaki nüshasında yer alan bir yazıda, Kongre sebebiyle Atatürk'ün resimleri ve geyik resmi bulunan dört adet posta pulu görseli resmedilmişti. Ayrıca gazete nüshasında Osmanlı Devleti'nin son bulduğu, Türkiye Cumhuriyeti'nin kurulduğu konusu yer almış ve ülke genelinde yapılan arkeolojik çalışmalar ile kadınlara verilen haklardan da bahsedilmişti. II. Türk Tarih Kongresi Almanya basınında da yer bulmuştu (DBTDA, 502-23265.101910.1 (1937.11.17); DBTDA, 501-31963.125879.38 (1938.01.05).

5. III. TÜRK TARİH KONGRESİ

Kemalist tarih çalışmaları 1939 yılında Şemsettin Günaltay'ın liseler için ders kitabı olarak tarih kitaplarını hazırlaması ile devam etmişti. Bu eser de Türk Tarih Tezi'nin etkilerini taşımış ve Türklerin brakisefal yapıda olduğu konusuna değinilmişti. Türk Tarih Tezi, 1942 yılında Arif Müfit Mansel, Cavit Baysun, Enver Ziya Karal tarafından hazırlanan ders kitaplarında da ağırlığını korumuştur. Türklerin Orta Asya'dan Çin, Hindistan, Mezopotamya, Akdeniz ve Anadolu gibi dünyanın çeşitli bölgelerine göç etmesi ve gittikleri bölgelerde medeniyeti kurdukları görüşü bu dönemde de geçerli olmuştur. Yine de bu kitap serisi daha önce hazırlanan ders kitaplarına nazaran daha bilimsel bir yapıdaydı (Eyice, 1968: 515; Kabapınar, 1992: 163, 165, 166, 168) Bu dönemde Ankara'da 15.11.1943 tarihinde Dil, Tarih ve Coğrafya Fakültesi'nde III. Türk Tarih Kongresi toplanmıştı. Kongrede Türk tarihi ile ilgili 85 tebliğ sunulmuştu. 20.11.1943 tarihinde son bulacak olan kongrede Prehistorya'dan Orta Çağ'a, Orta Çağ'dan Yeni Çağ'a ve Yeni Çağ'dan günümüze kadar gelecek şekilde konular üç kısma ayrılmıştı (Cumhuriyet, 15 İkinciteşrin 1943: 1, Akşam 15 Teşrinisani 1943: 1). Bu dönemde Cumhurbaşkanı olan Milli Şef İsmet İnönü'nün de katıldığı kongrede Türk Tarih Kurumu Başkanı ve aynı zamanda Sivas Milletvekili olan şahsiyet Ord. Prof. Dr. Şemsettin Günaltay'dı. Dönemin Maarif Vekili (Milli Eğitim Bakanı) Hasan Ali Yücel bu kongrenin başkanı seçilmişti. Kongre'nin ana konusu Türk Tarih Tezi ile aynı doğrultuda, Türklerin ikinci sınıf olduğunu söyleyen görüşlere karşı çıkmak ve onlara Türklerin medeniyete hizmetleri bulunan üstün bir ırk olduğunu kanıtlamaktı. (Cumhuriyet, 16 İkinciteşrin, 1943: 1-3; Akşam, 16 Teşrinisani 1943: 1). Bu anlamda kongrede Anadolu'da, Asya'da ve Doğu Avrupa'da çeşitli dönemlerdeki Türk tarihine değinilmişti. Ayrıca Hunların, Macarların ve Bulgarların Türklüğü üzerinde de durulmuştu. Bunun yanında arkeolojik kazılardan çıkan eserlere değinilmiş ve bu eserler için ayrı bir sergi de açılmıştı. Özellikle Anadolu tarihini aydınlatma konusunda Alacahöyük'ten çıkan arkeolojik eserler ön plana çıkarılmıştı. Kongrede Selçuklu ve Osmanlı Devletleri tarihi üzerinde de durulduğu gibi bu devletlerin öne çıkan bilim ve kültür insanları tanıtılmıştı (Cumhuriyet, 17 İkinciteşrin, 1943: 1-3; Cumhuriyet, 18 İkinciteşrin 1943: 1-3; Cumhuriyet, 19 İkinciteşrin 1943: 1-3; Akşam 19 Teşrinisani 1943: 1). Bu kongrede ağırlıklı olarak yerli bilim insanları yer almıştır. Bilim insanları arasında milletvekili olanlar da mevcuttur. Kongre İkinci Dünya Savaşı'nın gölgesinde yapılmış ve bu sebeple basın kongreye yeteri kadar ilgi gösterememiştir. Kongre üç yıl sonra aynı yerde toplanmak üzere Maarif Vekili Hasan Ali Yücel'in kapanış konuşması ile son bulmuştur (Cumhuriyet, 20 İkinci teşrin 1943: 1-3; Akşam, 20 Teşrinisani 1943: 1). Türk Tarih Tezi'nin etkileriye 1953 yılında Emin Oktay ve Niyazi Akşit tarafından liseler için hazırlanan kitap serisinde dahi kendisini hissettirmiştir (Kabapınar, 1992: 268-171).

SONUÇ

Kemalist seçkinler Türkiye Cumhuriyeti'nde Batı tarzında yenilikler yapıp kendi otoritelerini kurduktan sonra ulus devlet inşa etme işine koyulmuştu. Bu doğrultuda ilk icraatlarından birisi tarih çalışmalarına yoğunluk vermek olmuştu. 1930'lu yıllarda milli devletler dünya genelinde yoğunluk kazanmış ve kendi tarih tezlerini oluşturmuştu. Bu durum Türkiye'de de benzer süreçler ile devam etmiştir. Kemalistler medeniyet tarihinde Türklerin yerinin bilinmesi, İtalya, Ermenistan ve Yunanistan gibi devletlerin Anadolu'da hak iddia etmeleri karşısında, Anadolu'da Türklerin tarihinin 1071 yılından daha eski dönemlere kadar gittiğinin ortaya çıkarılmasını istemektedir. Bunun yanında Anadolu'nun tarihi süreçte Türklere ait olduğunun kanıtlanmasını ve Batı gözünde oluşan Türkleri 'barbar', 'ikinci sınıf' ve 'sarı ırktan' sayan görüşlerin bertaraf edilmesini amaçlayarak bir tarih tezi oluşturmuşlardır. Kemalist yönetim bu dönemde emperyalist devletlerin kendilerinden olmayan milletleri daha rahat sömürebilmek için ötekileştirip, daha aşağı bir mertebeye yerleştirdiklerinin ve bu sayede kendi amaçlarına meşruluk kazandırdıklarının bilincindedir. Bu sebeple Kemalist tarih çalışmaları Türk milletine şanlı bir tarih bilinci kazandırmayı ve bu sayede halkın milli kimlik algısını yüceltmeyi hedeflemiştir. Kemalistler, bu dönemdeki tarih çalışmaları ile Osmanlı Devleti'nin Türklüğe yeterince değer vermediği söylemlerini topluma yaymışlardır. Bu amaçla Osmanlı Devleti'ne tepki gösterilerek seküler/laik bir tarih anlayışı oluşturulmak istenmiştir. Bu dönemdeki tarih çalışmaları Osmanlı ve İslam tarihinden arınık bir vaziyette, Kemalist iktidarın ideolojisini yansıtır bir tarzda olmuştur. Tarih aracılığıyla verilmek istenilen ideoloji toplumun her kesimine indirilmeye çalışılmış ve bu durum daha çok eğitim yardımıyla yapılmıştır. İktidar Anadolu'da Türk köklerini daha eskilere bağlamayı amaçlamış, aynı zamanda ortak maziden gelen kültürel birikim ile yoğurulmuş bir millet oluşturarak yeni ulusu kaynaştırmak istemiştir. Dış politikaya dair ise Batı gözünde oluşan olumsuz Türk imajına karşı Türklüğe özgüven vermek ve Türklerin medeniyet tarihine katkıları olan bir millet olduğunu ispatlamak amaçlanmıştır. Kemalistler

muasır medeniyet seviyesi olarak gördüğü Batı'ya Cumhuriyet sonrasında sırt çevirmeyerek onun nimetlerinden yararlanma işine koyulmuştur. Bu amaçla Türk Tarih Tezi'ni oluşturarak, Batı medeniyetinin çekirdeği olan ve batının temel öğelerini aldığı ilk çağ uygarlıklarını köken olarak Türk saymışlardır. Türkleri barbar olarak niteleyen Batı uygarlığına karşı bir cevap olarak Türklerin aslında Batı uygarlığının kökenini oluşturan unsurları meydana getirdiği algısı tarih bilimi aracılığıyla mesaj niteliğinde verilmek istenmiştir. Bu duruma rağmen Kemalist yönetim Batı medeniyetini oluşturan unsurların kökenini Türklere dayandırdığı halde kendi döneminde de Avrupa merkezli Batı medeniyetini örnek almaya devam etmiştir.

Makale Kemalist tarih çalışmalarının genel olarak iç politikada ulus devlet inşa sürecinin bir parçası olduğunu saptamaya dönük olmuştur. Dış politikada ise Batı uygarlığına karşı Türklerin üstün ve köklü bir millet olduğunun ispatlaması ve Türkiye topraklarında hak iddia eden devletlere karşı Anadolu topraklarını sahiplenme amacını belirlemeyi hedeflemiştir. Bu sebeple tarih bilimine yardımcı olarak bu dönemde yapılan arkeoloji ve antropoloji faaliyetleri ayrıntılı bir şekilde ele alınmıştır. Bu dönemde Kemalist tarih çalışmalarının en büyük yardımcı bilimi Antropoloji ve Arkeoloji'dir. Kemalistler İlk Çağ Anadolu uygarlıklarının kalıntılarını arkeoloji ile ulaşımlardır. Bu dönemde ortaya çıkarılan özellikle Etilerden (Hititler) arda kalan az sayıda iskelet üzerinde devlet destekli bir halde antropoloji sayesinde ölçüm yapılmıştır. Bu ölçümlerin sonuçları, Türkiye'de yaşayan halk üzerinde yapılan antropolojik ölçüm sonuçları ile karşılaştırılmış ve her iki sonuç da brakisefal yapıda bulunmuştur. Bu dönemde uygarlığı oluşturan ırkın brakisefaller olduğu görüşü kabul edilmektedir. Bu sebeple Kemalistlerin ölçüm sonuçları da Türklerin İlk Çağ uygarlıklarının soyundan geldiği ve Anadolu'da Türklerin varlığının binlerce yıl geriye gittiğini yansıtır vaziyette olmuştur. Bunun yanında bu ölçümlerin sonucu, iç politikada ulus devlet inşası çalışmaları nihayetinde Anadolu'da yaşayan farklı etnik gurupların aslında tarih belirlenen bir döneminden itibaren ortak bir kökten geldiği anlayışını yansıtmıştır. Bu dönemde yapılan Antropolojik ölçümler ırkçı bir nitelikte olmamış daha çok ulus devlet inşa çalışmalarına yönelik olmuştur. Ölçümler yapılırken farklı etnik unsurlara karşı saygılı davranılmış ve farklı etnik unsurlar ulus devletin bir parçası olarak kabul edilmiştir. Türklerin kökenini İlk Çağ Anadolu uygarlıklarına dayandıran Türk Tarih Tezi farklı görüşlerce başarısız bulunarak eleştiri almasına rağmen tam anlamıyla etkisiz olmamıştır. Öyle ki Cumhuriyet Dönemi'nde Türk Tarih Kongrelerinin geneline bakıldığında Türk Tarih Tezi her zaman etkisini korumuş ve özellikle Sümerlilerin Türklüğü konusu gündemde olmuştur. Kemalist tarih çalışmalarını somutlaştıran Türk Tarih Tezi, 1930 ve 1950'li yıllarda toplanan tarih kongreleri ile tarih ders kitaplarında etkisini göstermeye devam etmiştir

KAYNAKÇA

Arşiv Kaynakları

Devlet Arşivleri Başkanlığı Cumhuriyet Arşivi

DABCA, 180.9.0.0-160.769.13 (29.04.1923).

DABCA, 180.9.0.0-131.640.3 (15.07.1923).

DABCA, 180.9.0.0-24.130.22 (16.07.1923).

DABCA, 30.10.0.0-16.92.4 (01.11.1925).

DABCA, 30.11.1.0-30.2.5 (15.01.1927)

DABCA, 180.9.0.0-90.435.11 (22.01.1927)

DABCA, 30.18.1.1-25.42.11 (06.07.1927).

DABCA, 180.9.0.0-243.1214.16 (11.07.1927)

DABCA, 180.9.0.0- 29.158.7 (18.07.1927)

DABCA, 180.9.0.0-4.22.4 (19.10.1927)

DABCA, 30.10.0.0-26.147.10 (29.09.1931)

DABCA, 30.10.0.0-117-817.10 (16.06.1937).

DABCA, 30.18.1.2 -77.68.4 (23.07.1937).

DABCA, 490.1.0.0 -1174.122.1 (14.09.1937).

DABCA, 30.18.1.2-82.21.17 (21.03.1938).

DABCA, 490.1.0.0-4.18.4 (14.07.1938).
DABCA, 30.18.1.2-85.91.15 (26.10.1938).
DABCA, 30.10.0.0-234.575.19 (09.08.1945).
DABCA, 30.11.1.0-202.34.16 (29.12.1948)
DABCA, 30.11.1.0-263.3.17 (26.01.1957)

Dışişleri Bakanlığı Türk Diplomatik Arşivi

DBTDA, 540, 44598.214113.35 (1927.03.31)
DBTDA, 540, 44598.214113.34 (1927.05.05)
DBTDA, 540-44513.213528 (1930.03.07).
DBTDA, 540-44513.213528.2 (1930.03.31).
DBTDA, 540-44513.213528 (1930.08.12).
DBTDA, 546-2593.17276.3 (1937.02.08).
DBTDA, 502, 23265.101910.1 (1937.11.17).
DBTDA, 501-31963.125879.38 (1938.01.05).

Devlet Arşivleri Başkanlığı Osmanlı Arşivi

DABOA, HR.İM..-20.146 (M-27.08.1923).
DABOA, HR.İM..-5.9 (m-27.10.1925).
DABOA, HR.İM.., 160.39 (M.22.09.1928).

Millî Savunma Bakanlığı Askerî Tarih Arşivi

MSBATA-ZB, Atatürk Koleksiyonu, 110.9.1.11-39.0.100 (20.12.1937).

Gazeteler

Akşam
Cumhuriyet
Son Posta
Tan
Ulus
Vakit

Kitap, Makale ve Diğer

"Önsöz", (1937, 1995). Belleten, 1/1, TTK, (1. Baskı 1 İnkıcanun 1937, 2. Baskı 1995), 3-9.
Afet vd. (2014). *Türk Tarihinin Ana Hatları*, Ankara.
Afet, (1938). "Türk Tarih Kurumu'nun Arkeoloji Faaliyeti", *Belleten*, 5-6/ 2, 5-12.
Afet, (1939). "Atatürk ve Tarih Tezi", *Belleten*, 10/3, 1939, 243-246.
Akman, Ş. T. (2011). "Türk Tarih Tezi Bağlamında Erken Cumhuriyet Dönemi Resmi Tarih Yazımının İdeolojik ve Politik Karakteri", *Hacettepe Hukuk Fakültesi Dergisi*, 1/1.
Aziz, Ş. (1934). "Türk Topraklarının Adamı", *Ülkü; Halkevleri Mecmuası, Birinciteşrin*, 20/4, 81-82.
Candar, A. A. (1934). *Türklüğün Kökleri ve Yayılışı*, Necmi İstikbal Matbaası, İstanbul.
Çambel, H. C. (1939). "Atatürk ve Tarih", *Belleten*, 10/3, 269-272.
Demircioğlu, H. (1948). "Antropoloji ve Tarih", *AÜDTCFD*, 6/1-2.
Behar Ersanlı, B. (1992). *İktidar ve Tarih; Türkiye'de Resmi Tarih Tezinin Oluşumu (1929-1937)*, Afa Yay, İstanbul.
Ertan, T. F. (2022). "Eugene Pittard'ın Ankara Günleri ve Konferansları (21 Mart-6 Nisan 1938)", *XVIII. Türk Tarih Kongresi 1-5 Ekim 1918 Ankara*, C. IX, Türkiye Cumhuriyet Tarihi, AKDITYK Türk Tarih Kurumu, Ankara, 693-709.

- Eyice, S. (1968). "Atatürk'ün Büyük Bir Tarih Yazdırma Teşebbüsü, Türk Tarihi'nin Ana Hatları" *Bellekten*, 128/32, 509-526.
- Göker, M. (1938). "İkinci Türk Tarih Kongresi", *Bellekten*, 5-6/2, 1-4.
- Göker, M. (1938). "Türk Tarih Kurumunun İlmî ve İdari Faaliyeti" *Bellekten*, 5-6/2, 13-17.
- Günaltay, Ş. (1938). "Türk Tarih Tezi Hakkındaki İntikatlara Mahiyeti ve Tezin Kat'î Zaferi", *Bellekten*, 7-8/2, 337-365.
- Günaltay, Ş. (1939). "Atatürk'ün Tarihçiliği ve Fahri Profesörlüğü Hakkında Bir Hatıra", *Bellekten*, 10/3, 273-274.
- Haberler, (1938). *Bellekten*, 5-6/ 2, 253-262.
- Haberler, (1981). "Türk Tarih Kurumu'nun 50. Kuruluş Yıldönümü", *Bellekten*, 179/45, 333-349.
- İğdemir, U. (1944-1945). "Türk Tarih Kurumu'nun Kısa Tarihi", Ülkü, Ekim- Aralık; Ocak- Mart, 75/7, 73-84.
- İnan A. (1979). "Uluğ İğdemir 'in Yaş Günü Münasebetiyle Atatürk'ün Son Gördüğü Kitap Türk Tarih Kurumu Bellekten' i Olmuştur", *Bellekten*, 170/43, 255-256.
- İnan A. (2015). *Atatürk Hakkında Hatıralar ve Belgeler*, (Hz. Arı İnan), 14. Basım, Türkiye İş Bankası Kültür Yayınları, İstanbul.
- İnan, A. (1947). "Türk Tarih Kurumu'nun Kuruluşuna Dair", *Bellekten*, 42/XI, TTK Ankara, 173-179.
- İnan, A. (1956). "Gazi M. Kemal Atatürk ve Kültür Meseleleri", *Bellekten*, 80/20, 557-563.
- Kabapınar, Y. (1992). "Başlangıcından Günümüze Türk Tarih Tezi ve Lise Tarih Kitaplarına Etkisi", *Çağdaş Türkiye Tarihi Araştırmaları Dergisi*, 1/1, 1992, 143-178.
- Kansu, Ş. A. (1963). "Eugene Pittard 1867-1962", *Bellekten*, 105/27, 105-108.
- Kansu, Ş. A. (1939). "Kız ve Erkek Türk Çocukları Üzerinde Antropometrik Araştırmalar", *Bellekten*, 3/9, 1939, 69-79.
- Kansu, Ş. A., (1937b). "Alacahöyük'te Bulunan İskeletlerin Antropolojik Tetkiki", *Bellekten*, 1/1, 180-191.
- Koşay, H. (1939). "Türkçe'nin Dünya Dilleri Arasındaki Mevkii", *Bellekten*, 10/3, 365-376.
- Kurban, S. (2021). "Erken Cumhuriyet Dönemi'nde Türk Tarih Tezi'ne Yönelik Görüşler ve Eleştirel bir Değerlendirme", *International Social Mentality and Researcher Thinkers Journal*, 7/53, 3198-3209.
- Maksudi, S. (1932). "Zeki Velidi Bey'in Tenkitleri: Kuraklık Bahsi; Eski Türk Şehirlerinin Mahalleri Meselesi", *I. Türk Tarih Kongresi*, 02-11 Temmuz 1932 Ankara, 389-400.
- Metin, C. (2005). "Tarihin Merkezindeki Türk: Atatürk'ün Türk Tarih Tezi", *Cumhuriyet Tarihi Araştırmaları Dergisi*, S. 1, Y. 1, 75-93.
- Özkul, Y. E. (2019). "Akademik Literatürde Türk Tarih Tezi Sorunsalı", *İzmir Sosyal Bilimler Dergisi*, 1/1, 38-50.
- Özlü, H. (2011). "Afet İnan'ın Cenevre Günleri ve Tarih Çalışmaları", *Çağdaş Türkiye Tarihi Araştırmaları Dergisi*, 22/10, 169.
- Pittard, E. (1938). "Neolitik Devirde Küçük Asya ile Avrupa Arasında Antropolojik Münasebetler", *Bellekten*, 5-6/2, 19-38.
- Pittard, E. (1939) "Atatürk'ün Hatırasını Tazim", *Bellekten*, 3/ 10, 183-189.
- Sivrioğlu, U. T. (2015). "Aryan Teorisi ve Türk Tarih Tezi", *Akademik Tarih ve Düşünce Dergisi*, 6/2, 3.
- Şakiroğlu, M. (1984). "Atatürk ve Tarih Çalışmaları", *Tarih ve Toplum*, S. 11, 12-14.
- Şen, A. (1984). "Türkçülüğün Tarihinden: Enver Celâlettin Paşa'nın Edebiyat-ı Umumiye Mecmuası Yazıları", *Tarih ve Toplum*, S. 2, 57-60.
- Şenyürek, M. S. (1941). "Anadolu Bakır Çağı ve Eti Sekenesinin Kronolojik Tetkiki", *Bellekten*, 19/V, 219-229.
- Tankut, H. R. (1937). "Dil Yolu ile Tarih, Alp Kelimesi ve Alpin Irkının Yurdu", *Bellekten*, 1/1, 26-41.
- Toprak, Z. (2011a). "Atatürk, Eugene Pittard ve Afet Hanım; En Büyük Antropolojik Anket", *Toplumsal Tarih*, S. 205, 20-32.
- Toprak, Z. (2011b). "Âdem ve Havva'dan Homo-Alpinus'a, Eugene Pittard, Antropoloji ve Türk Tarih Tezi", *Toplumsal Tarih*, S. 206, 16-30.

Toprak, Z., (2010). "Erken Cumhuriyet Dönemi'nde Türkiye'de Fiziki Antropolojinin Doğuşu", *Toplumsal Tarih*, S. 204, 26-34.

Toprak, Z. (2015). *Darwin'den Dersim'e Cumhuriyet ve Antropoloji*, Doğan Egmont Yay, İstanbul.

Uzmay, A. (1994). "Türkiye Halkının Antropolojik Karakterleri Üzerinde Büyük Anket ve Umumi Neticeleri" *Bellekten*, 13/IV, II. Kanun 1940, TTK Basımevi, 39-51.

Uzunçarşılı, İ. H. (1939). "Türk Tarihi Yazılırken; Atatürk'ün Alaka ve Görüşlerine Dair Hatıralar", *Bellekten*, 10/3, 349-353.

İnternet Kaynakları

<https://www.ttk.gov.tr/kongreler/i-turk-tarih-kongresi-02-11-temmuz-1932-ankara/> (E. T. 16. 12.2023).

1. *Türk Tarih Kongresi*, (02-11 Temmuz 1932), Ankara; <https://www.ttk.gov.tr/kongreler/i-turk-tarih-kongresi-02-11-temmuz-1932-ankara/> (E.T. 16.12.2023).

Beyan ve Açıklamalar (Disclosure Statements)

1. Bu çalışmanın yazarları, araştırma ve yayın etiği ilkelerine uyduklarını kabul etmektedirler (The authors of this article confirm that their work complies with the principles of research and publication ethics).

2. Yazarlar tarafından herhangi bir çıkar çatışması beyan edilmemiştir (No potential conflict of interest was reported by the authors).

3. Bu çalışma, intihal tarama programı kullanılarak intihal taramasından geçirilmiştir (This article was screened for potential plagiarism using a plagiarism screening program).



Article Info/Makale Bilgisi

✓Received/Geliş:03.12.2023 ✓Accepted/Kabul:30.04.2024

DOI:10.30794/pausbed.1399501

Research Article/Araştırma Makalesi

Korucu Yağız, F. (2024). "Bizans'ta Kadın ve Dans: Dans Eden Kadın İmajının Tasvir Sanatına Yansıyan Örnekleri", *Pamukkale Üniversitesi Sosyal Bilimler Enstitüsü Dergisi*, sayı 62, Denizli, ss. 131-148.

BİZANS'TA KADIN VE DANS: DANS EDEN KADIN İMAJININ TASVİR SANATINA YANSIYAN ÖRNEKLERİ*

Feray KORUCU YAĞIZ **

Öz

Bizans'ta, güçlü olsun ya da olmasın kadının ve toplumdaki kadın algısının sistem içerisinde nasıl konumlandığının çözümlenmesi çok kolay olmamıştır. Orta Çağ dünyasında kadın algısının nasıl olduğu ve bu dönem kadınlarının yaşantısının nasıl ilerlediğiyle ilgili bilgi veren kaynakların sayıca çok az olması, bu durumun temel sebebini oluşturmuştur. Erkek egemen bir dünyanın biçimlenişinden ibaret olan Bizans'ta, fiziksel zayıflıkları ve kontrol edilemeyen duyguları nedeniyle ötelenmiş karakterler olarak tanımlanan kadınların yaşamlarına dair küçük bilgiler sunan kaynakların, aynı toplumda dans eden kadınların nasıl algılandığı, bu kadınların sosyal yaşam içerisinde nasıl bir pozisyonla konumlandırıldığı konusunun belirlenmesinde de yetersiz kaldığı görülmüştür. Konu, yazılı kaynakların vermiş olduğu bilgiler dışında ancak isimleri ve danslarının içeriğiyle ilgili küçük de olsa bilgi edinebildiğimiz iki kadın kahraman ve isimleri bilinmese de eserler üzerinde yer alan betimleriyle ölümsüzlüklerini adeta ilan eden birkaç kadın kahramanın günümüze ulaşan tasvirleri ışığında değerlendirilebilmiştir.

Bu çalışmada; Bizans imparatorluk sisteminde kadın ve kadının toplumsal yaşam içerisindeki konumundan kısaca bahsedilerek hayatları katı normlarla biçimlenen kadınların; dansla nasıl bir değerle buluşturulduğu, dans eden kadın kahramanların kimler olduğu, bu kahramanların toplum algısında nerede durduğu, dans eden kadın temsillerini eserlerinde işleyen sanatçıların, bu kadınları hangi tanım ya da imaj çerçevesinde eserlerinde işlediği, tasvir sanatına yansıyan örnekler üzerinden yapılacak bir değerlendirmeye anlatılmaya çalışılacaktır.

Anahtar kelimeler: *Bizans, Toplumsal ve sosyal hayat, Dans, Kadın, Tasvir sanatı.*

WOMEN AND DANCE IN BYZANTINE: EXAMPLES OF THE IMAGE OF DANCER WOMEN REFLECTED IN THE ART OF DESCRIPTION

Abstract

It was not easy to analyze how women and the perception of women in society, whether they are strong or not, were positioned within the system in Byzantium. The main reason of this situation has been that there are very few sources providing information about the perception of women in the medieval world and how the lives of women in this period has been progressed. It has been seen that sources provide little information about the lives of women, who were defined as marginalized characters due to their physical weakness and uncontrollable emotions in Byzantium, which was the formation of a male-dominated world. The sources are also insufficient about the determining the how dancing women were perceived and in which position of these women were placed in social life in the same society. The subject, except for information that is provided by written sources, can only be evaluated in the light of depictions of two heroines whose names and the content of their dances we can obtain a little information about, and a few heroines whose names are unknown but whose depictions on the works virtually declare their immortality.

*Bu makale, İstanbul Medeniyet Üniversitesi Türk Dili ve Edebiyatı Bölümü tarafından hazırlanan "Geçmişten Bugüne Türk Yazınında Kadının Temsili (8-10 Mart 2023)" adlı sempozyumda, "Bizans Tasvir Sanatında Kadın ve Dans" başlığıyla sunulan sözlü bildirin kapsamı genişletilerek üretilmiştir. Ayrıca makalenin yazım sürecinde hiçbir finansal destek alınmamıştır.

**Dr. Öğr. Üyesi, İstanbul Medeniyet Üniversitesi, Edebiyat Fakültesi, Sanat Tarihi Bölümü, İSTANBUL.
e-posta: feray.korucu@medeniyet.edu.tr, (<https://orcid.org/0000-0003-2208-7330>)

In this study, we will make a brief mention on the women and their position in social life in the Byzantine imperial system, and it will be explained through the examples that are reflected in the art of depiction: how women whose lives are shaped by strict norms, are brought together with dance, who the dancing heroines are, where these heroes stand in the social perception, within what definition or image the artists who use the representations of dancing women in their works use these women in their works.

Keywords: *Byzantium, Community and Social Life, Dance, Women, Depiction Art.*

1. GİRİŞ

Kişilerin çevreyle olan ilişkilerinin, ait oldukları toplumların değer yargılarının ve inanç biçimlerinin etkileşiminin sonucu olarak ortaya çıkan cinsiyet kavramının ve bu kavram çerperinde gelişen cinsiyet rollerinin ne olduğunun sorgulanması, analiz edilmesi ve anlaşılması (Blackstone, 2003: 335), insanın varoluş süreciyle eş zamanlı olarak başlamıştır. Kadın ve erkeğin biyolojik farklılıklarının yanı sıra (James, 1997: xvii), duygusal dünyaları arasındaki farklılıklarının bilinmesine (Meyer, 2019: 6), her iki cinsiyet grubunun görev ve sorumluluk alanlarının genel çerçevesinin belirlenmesine dair yapılan tahkik ve tasnif çalışmalarında, özellikle son yüzyılda büyük gelişmeler kaydedilmiş; toplumların cinsiyetle ilgili algıları, var olan norm ve değerleri, bu dönem itibariyle yoğunluk kazanan çalışmalarla çözümlenebilir hale gelmiştir (Lindblom, 2007: 30).

Cinsiyet kavramının kadın-erkek kavramları arasındaki keskin tanımlardan uzaklaşarak araştırılmasının, cinslerin ve bu cinslerin üstlenecekleri rollerin yeni bir bakış açısıyla değerlendirilmeye alınmasının, daha çok sosyal bilimcilerin ilgilendiği bir mesele olarak belirdiği görülmüştür (Neville, 2019: 1-4). Fakat ilerleyen dönemlerde edinilen bilgiler, konunun sadece sosyal bilimcilerin yapmış olduğu çalışmaların sınırları altında incelenen bir araştırma sahası olarak kalmadığının fark edilmesini sağlamıştır. Nitekim farklı bilimsel disiplinler dahilinde çalışan bilim insanlarının da konuyla ilgilendiği, ileriye sürmüş oldukları fikirlerle konunun gelişim ve yorumlanış biçimine önemli katkılarda buldukları tespit edilebilmiştir (Kataeva, vd. 2023: 1639).

Cinsiyet kavramı, kadın ve erkeğin rollerinin ne olduğu ya da ne olması gerektiği meselesinin farklı alanlardaki pek çok bilimsel disiplin tarafından yeni kuramlarla ve bakış açılarıyla ele alıp değerlendirilmesi, konuyla ilgili yeni sonuçların ortaya çıkmasını sağlamıştır. Yürütülen bütün bu çalışmalar neticesinde elde edilen sonuçların, algıda kavramlar üzerine beliren temel formların değişiminin gerçekleşeceği önemli bir süreci beraberinde getirdiği görülmüştür. Kişilerin cinsiyet rolleri kapsamında üstlenmesi gereken görev ve misyonlarının sınırlarının tekrar şekillendirilmeye başlaması, patriarkal yaşam düzeninin ve anlayışının, kadını gündelik yaşam içinde biraz daha geriye atan, onun görev alanını sınırlayan düşünce sisteminin (Çakır, 2011: 505) değişmesi, lider olan erkeğin ve onun güdümünde olan kadının konumunun farklı ölçütler temel alınarak tartışılır hale gelmesi (Çakır, 2011: 508), bu değişim sürecinde kavramların algıda başkalaşan şeklini örnekleyen önemli unsurlar olarak belirlemeye başlamıştır.

Cinsiyet kavramının, güçlenen feminist akımın etkisiyle yeniden yorumlanarak tartışılması ve tartışma sürecinin sonunda kadın ve erkeğin yeni rollerle buluşturulması meselesinin tarihsel olarak geriye doğru gidildiğinde çok da geniş anlamlar dahilinde düşünülemediği, konunun katı normların çevrelediği kavram ve bunlar üzerine inşa edilen anlamlar bütününde incelenebildiği görülmüştür. Konunun böyle bir bütünlükte ele alındığı en önemli devirlerden biri de Bizans dönemi olmuştur.

Ataerkil yaşam anlayışının önemli temsilcilerinden biri olan Bizans'ta; kadın ve erkeğin görev ve sorumluluk alanları, geleneksel düşünce sisteminin değişmez ölçütleriyle biçimlenmiştir. Buna göre; kadınlar, duygusal anlamda baskın olan, içsel duyguları temel alınarak aile hayatını biçimlendiren ve koruyan, kendi dünyasında eş ve anne olma sıfatlarının dışına çıkamayan; erkekler ise daimî bir gücün sahibi olarak kadının oluşturduğu bu küçük yapıyı koruyan, kollayan ve bakımını üstlenen, yani onları yöneten kahramanlar olarak tanımlanmıştır (Herrin, 1993: 18).

Bizans'ta gözlerden uzak, içe dönük küçük bir yaşam sürdürmesi beklenen kadının hayatı, sadece toplumsal normlarla sınırlanmamıştır. Bu sınırların yapılanmasında dini yükümlülüklerin de önemli bir görev üstlendiği görülmüştür. Kadınların hayatı, inancın çizmiş olduğu bir sınırla biçimlenmiş, bu biçim hem kadının aile içindeki yaşantısını hem de toplum içindeki yerini, konumunu ve değerini belirlemiştir. Buna göre; kurallara uyan,

hayatını bu kurallara göre biçimlendiren kadın sade bir hayatın, sessiz bir kahramanı; kurallara uymayarak sürdürdüğü yaşamıyla aykırılışan, lanetlenen kadın ise hem toplum hem de tanrı tarafından kabulü makbul olmayan bir karakter olarak tanımlanmasına gidecek olan yolun önünü açmıştır. Öyle ki aktrisler, pantomim sanatçılara, dansçılara ve diğer kadın eğlence sanatçılara neredeyse fahişe muamelesi yapılması, bu işlerle meşgul olan kadınların lanetlenmesi, dönem içerisinde kadının sadece toplumsal değil dini kurallar gereğince de değerlendirildiğinin ispatı niteliğini taşımıştır (Herrin, 1993: 16).

Bu çalışmada; Bizans İmparatorluk sisteminde kadının toplumsal yaşam içerisindeki konumundan kısaca bahsedildikten sonra kadın ve dansın nasıl bir değerde buluşturulduğu, dans eden kadın kahramanların kimler olduğu tartışılacaktır. Mimariye bağlı olarak uygulanan anıtsal resim sanatı örnekleri ile küçük el sanatları kapsamında değerlendirilebilecek eserler üzerindeki betimlerden hareket edilerek Bizans'ta dans eden kadın imajının çözümlenmesi yapılacaktır. Kullanılan görseller ve bu görseller aracılığıyla yapılan irdelemeyle Bizans toplumunun kadına ve kadının dansla buluşmasına olan bakış açısının nasıl olduğu ortaya konulmaya çalışılacaktır.

2. BİZANS'TA KADIN: KADININ TOPLUMSAL YAŞAM İÇİNDEKİ KONUMU

Bizans İmparatorluğu'nun geleneksel düşünce yapısı içerisinde, patriarkal dönemde cinsiyet kavramı üzerine yapılan tanımın, bu kavramın algılanışının ve bu iki unsurun insan yaşamına indirgenmesindeki eksik tanımlamalarının varlığının devam ettiği görülmüştür. Nitekim bu güçlü siyasal sistemin içerisinde, ataerkil düşünce biçimi toplumsal örgütlenme düzeninin temelini oluşturmuş; erkek egemen güç, kadın ise erkeğin gücünün gölgesinde gizlenen küçük bir hayatın başkahramanı olarak tanımlanmıştır (Herrin, 1993: 167-168; Kalavrezou, 2003: 13).

Uzun bir siyasi hâkimiyet tarihine sahip olan Bizans İmparatorluğu'nda, kadınların hayatlarına dair edinilen bilgiler, son dönemlerde derinleşmiştir (Canko, 2016: 3; Nasaina, 2018: 30; Lung, 2017: 4). Bizans döneminde kadınlar; kendi içine dönük, gözlerden uzak ve yalın bir hayat yaşamış, kadınların hayatlarını idame ettirdikleri bu dönem (Nasaina, 2018: 30), 19. yüzyıl sonlarında başlayıp hız kesmeden günümüze kadar devam eden sayısız çalışmayla güçlü bir şekilde irdelenmiştir (Smythe, 1997: 149; Lung, 2017: 4). Nitekim kadınların yükümlülükleri, mülkiyet hakları (Buckler, 1936: 408), diğer yasal statüleri (Beaucamp, 1998: 129-130), resmi nitelik taşıyan evlilik sözleşmeleri (Megalommati, 2017: 20-21), toplum içindeki konumları ve de algılanış biçimleri (Garland, 1998: 361), siyasal hayat içerisinde üstlenmiş oldukları sorumlulukları ve edindikleri konumları, döneme ait kroniklerle (Beauchamp, 1985: 61-102), tarihsel metinlerle (Bréhier, 1993: 169-170), arkeoloji ve sanat tarihinin sunmuş olduğu somut verilerle yeniden araştırılmış, kadınların hayatlarına dair eskinin çok dar bir alanını çevreleyen bilgi sınırları, biraz daha genişletilebilmiştir.

Bizans'ta, kadın ve onun sürdürdüğü yaşama dair en önemli bilgiler, dönem vakanüvislerinin ve tarihçilerinin kaleme aldığı eserlerde karşımıza çıkmıştır. Bahsi geçen bu iki ana kaynaktan yer alan bilgilerle, Bizanslı kadınların idame ettirdikleri hayat biçimlerinin nasıl olduğuyla ilgili genel bir bakış açısının edinilmesini sağlanmış ayrıca bu iki kaynaktan geçen gerçek anlatımlarla, dönem içerisinde kadınlara karşı geliştirilen tutum ve yaptırım gücü kuvvetli toplumsal kaidelerin neler olduğu hususunun çözümlenmesini kolaylaştıran verilere ulaşılmasının önünü açılmıştır (Lung, 2017: 4).

Bizans'ta kadınların kendi içine dönük şekilde devam eden hayatları, erkeğin hegemonyası altında biçimlenmiştir. Bu dönemde kadınlarının, sosyal yaşam dinamikleri içerisinde her zaman erkeklerden daha az değerli oldukları gerçeğiyle yüzleşmiştir (Lung, 2017: 12).

Bizans'ta kadın ve onun hayatı sadece sosyal normların getirmiş olduğu kurallarla biçimlenmemiştir. Kadınların, oluşturulan bu düzende, nasıl bir konumda olduğunun anlaşılmasına önemli katkılar sağlayan bir diğer bilgi alanını, inanç unsuru oluşturmuştur (Kalavrezou, 2003: 13). Zira inanç, dönemin düşünce sistemini ve yaşam pratiklerini etkileyen en temel unsurlardan biri olmuştur. Benimsenen dinin gerekliliklerine uyarak bir yaşam sürdürmek birey hayatını ve toplum hayatını düzenleyen temel kaideler olarak kabul edilmiştir. Bu kapsamda Bizans'ta kadının, hayatın neresinde olduğu ve konumlandığı; kadının dini nasıl algıladığı, inancının gereklerini nasıl yaşadığı, kendi yaşantısı içerisinde dini nerede konumlandığı, ibadet için nasıl bir faaliyette bulunduğu, kendi için nasıl bir kimlik yarattığı gibi pek çok husus dikkate alınarak çözümlenebilmiştir (Matlock,

1985:2). Kısaca Bizans döneminde, inanç ve inancın kaideleri ve getirileri, kadın kimliğinin farklı tanımlar altında tartışılmasına uygun bir zemin hazırlamış, hatta bir başlangıç oluşturmuştur (İncil, I. Timoteos, 2: 12).

Bizans İmparatorluğu'nda, insan ve devletin yeniden biçimlenişinin tek tanrılı inanç sistemi olan Hıristiyanlıkla sağlandığı düşünülse de ilk evrede aynı sistem içerisinde antik dönem geleneklerinin tamamen ötelenemediği görülmüştür (Walker, 2012: 18). Pagan inanış biçimleri ile Tevrat ve İncil'le bildirilen tek tanrılı inanç sistemlerinin gerekliliklerinin sentezlendiği bu dönemde, antik dönem geleneklerinin bir miras aktarımı olarak kabul edilip var edilen kültürel yapıya dahil edilmesi devlet tarihi boyunca yadsınamaz bir gerçeklikle yüz yüze gelinmesini sağlamıştır.

Antik dönem ve Bizans için benzerlik alanı yaratan, Bizans'ın antik geleneklerinden beslendiğini, gösteren en önemli konu alanlarından birini; kadın, kadının sosyal yaşantısı, onun sosyal yaşam içerisinde nasıl bir kimlikle tanındığı meselesi oluşturmuştur.

Politeist inanç sisteminin hâkimiyet sınırları içerisinde kadın, iki şekilde tanımlanmıştır. Birinci tanım, kadının "iyi" özellikleri temel alınarak inşa edilmiştir. Buna göre; kadın; cezbedici bedeni, doğurganlığı, canlılığı ve devamlılığı sağlayan özellikleriyle kısaca dişil özellikleriyle tanınır hale gelmiş; doğurganlığı için içine katılarak bereket tanrıçası ve aşk tanrıçası gibi sıfatlarla nitelendirilerek kutsal bir varlığa dönüşen bir imajla karşımıza çıkmıştır. Antik dönem dönemde kadın için yaratılan bu olumlu algı, zaman içerisinde farklı kadın kahramanların ortaya çıkışıyla değişime uğramıştır. Antik Yunan dünyasının önemli mitolojik karakterlerinden biri olan Pandora gibi kötü kadın kahramanların ortaya çıkmasıyla kadın üzerine kurulan "iyi" algısının bir anda yıkılması, kadın için "aldatan" ve "kişiyi kötülüğe bulaştıran" tanımları kapsamında ikinci bir imaj yaratımının bir anda gerçekleştirilmesi, bu değişimin izlenilebilmesini sağlayan önemli bir örnek olmuştur (Çelebi, 2014: 9-11).

Pagan dönemde, kadın için onun önemli pozisyonlarda bulunan hemcinsleri emsal alınarak yapılan ve her biri kendi içerisinde keskin tanımlar barındırarak ortaya çıkan "iyi" ve "kötü" imajının, Bizans'a benzer özelliklerle geçiş yaptığı tespit edilebilmiştir. Birinci tanım kapsamında evren için güzellik bahşeden tanrıçaların ya da "iyi" kadınların yarattığı imajın, Tanrı anası Meryem'le eşleştirilmesi hatta Meryem'in aklanması, onun saf ve temiz bir bakire olduğundan bahsedilmesi (De Archütegui, 1974: 233), ona bahşedilen kimlik ve bedenle bu "iyi kadının" tüm dünyayı aydınlatacak bir "ışık"ı dünyaya getirdiği gerçeğinin vurgulanması (Benko, 1993: 4), politeist düşünce sisteminde var edilen "kutsal kadın" algısının, Bizans tarafından benzer şemalarla kabul edildiğini göstermiş hatta bu durum Bizans'ın "kutsal kadın" imajını kabulde çok daha ileri form ortaya çıkardığının ispatını sağlamıştır. Çünkü Bizans'taki bu kabul "iyi" olan Meryem, kadınlar için bir kurtarıcı olmuş, Meryem'in hemcinsleri için rahmete erdiren ya da buna vasıta olan bir karaktere dönüşmesi, kadın için yaratılan "iyi" imajının dönemler arasında nasıl daha aşkın bir merhaleye getirildiğinin en güzel temsilini oluşturmuştur.

Bizans'ta, Meryem'le birlikte kadın için yaratılan ve bir dönem öncesine göre daha da yükseltilen "iyi" imajı, Antik dönemde olduğu gibi kadının tanımlanmasında kullanılan tek biçim olmamıştır. Monoteist dinlerin kutsal kitaplarında hakkında detaylı bilgi verilen Havva karakteri (İncil, I. Timoteyus, 2: 14; Tevrat, Yaratılış, 2: 4-25; Tevrat, Yaratılış, 3: 1-24) ile kadına atfedilen olumlu tanım ve algı, başka bir yöne evrilmiştir.¹ Öyle ki Adem'i kandırarak onu günaha sürükleyen Havva ile kadın arzularına hâkim olamayan bir varlığa dönüşmüş, "iyi"liği ortadan kalkmış, "yanılığa düşüren kadın", "aldatan kadın" hatta sonrasında da "lanetlenen kadın" imajının belirlenmesine sebebiyet vermiştir (Sawyer, 2020: 202).

Bizans'ta kadının, "iyi" ve "kötü" imajı çerçevesinde değerlendirilişi doğrudan sosyal yaşam pratikleri içerisinde de karşımıza çıkmıştır. Performans sanatları ve bu kapsamda çeşitli gösterilerde bulunan kadınlar ve bu kadınlar için algıda yaratılan imaj, bunlardan biri olmuştur.

3. BİZANS TASVİR SANATINA DANS EDEN KADIN İMAJININ YANSIMASI

Bizans İmparatorluğu'nda, devletin hem kültürel zenginliğinin hem de sosyal hayatının nasıl şekillendiğinin anlaşılmasını kolaylaştıran ve insanların alışkanlıkları, adetleri, görgüleri hakkında belli sonuçlara varmamızı sağlayan en değerli veri alanlarından birini, eğlence kültürü oluşturmuştur.

¹ Kadın, Havva karakteri ile arzularına hâkim olamayan bir varlığa dönüşmüş, iyiliği ortadan kalkmış ve aldatan kadın imajına bürünmüştür.

Bizans'ta, Antik dönem gelenekleri ve yeni benimsenen dinin etkisiyle, pek çok amaç doğrultusunda şenlikler düzenlenmiştir (Pitarakis, 2010: 129). İnsanlar kurgulanan bu organizasyonlarda yan yana getirilerek, bir bütünlük içerisinde buluşturulabilmiştir. Sosyalleşmenin, insanlar arasında bir bütünlük yaratabilmesinin temelini oluşturan eğlence anlayışı, hem yazılı kaynaklardan elde edilen bilgiler, hem de görsel verilerin örneklerinin (Weitzmann, 1979: 108)² tahlil edilmesiyle çözümlenebilmiştir.

Farklı alanlardaki bilgilerin bütünsel bir bakış açısıyla değerlendirilmesi, Bizans'ta var olan eğlence kültürünün içeriğinin, toplumların ve kişilerin eğlence zevklerine ve elbette ki ait olunan kültürel birikimine göre zenginleştiğini göstermiştir. Toplumsal bir bütünlükle hareket edilerek düzenlenen ve adeta milli bir bayram havasında gerçekleştirilen eğlence biçimleri ile kişilerin toplumdan bağımsız hareket ederek kendi zevk ve sefahatleri için kurdukları eğlence biçimleri, Bizans'ta bir millete aidiyet duygusu yükleyen kültürel birikimde var olan bu zenginliğin içeriğinde yer alan önemli örnekler olarak kabul edilebilmiştir.

Bizans'ta şekil ve içerik olarak farklı düzenlerde tertip edilen şenliklerde sergilenen değişik gösterilerle eğlenceye alan yaratılmış, düzenlenen organizasyonlarda eğlenceye temel oluşturan en önemli icra alanlarından birini performans gösterilerinin oluşturduğu belirlenmiştir (Korucu Yağız: 2020: 296).

Bizans'ta kadın ve erkek performans sanatçıları, düzenlenen gösterilerde, aynı sahnede, aynı anda birlikte görev alabilmiştir. Beden hareketlerinin ya da yüz mimiklerinin ön planda olduğu ve görselliğin vurgulandığı bu gösterilerde oluşturulan kareograflerin bir parçası olan kadın ve erkekler, benzer eylemler ya da hareketlerle düzenlenen gösteriye aynı oranda katkıda bulunmuşlardır.

Bizans'ta, büyük bir neşenin görsel temsilini oluşturan bu gösteriler, anlam bakımından özellikle kadınlar için farklı tanımların ortaya çıkmasına sebebiyet vermiştir. Nitekim kadınlar, düzenlenen organizasyonlarda erkeklerle aynı görevi yapsalar da erkeklerden daha kötü bir imajla anılmış, bu durum imparatorlukta ataerkil bir düşünce yapısıyla cinsiyet kavramı üzerine kurulan temel biçimin asla değiştirilemeyeceği gerçeğini bir kez daha gözler önüne sermiştir. Özellikle tiyatro ve dansla ilgilenen kadınların, toplumun aşağı tabakasından olduğuna dair bir inancın geliştirilmesi ve bu işle ilgilenen kadınların "*günaha sevk eden*", "*aldatan kişi*" olarak adlandırılması, onların toplum içerisindeki yerinin de belirlenmesini sağlamıştır (Herrin, 1993: 170).

Bizans toplumunda dans eden kadının çok hoş görülmeleyen bir davranış içerisinde olduğu düşünülerek konumu belli bir yere sabitlenmiş, sanat eserleri üzerinde bu kadınların temsiline çok fazla yer verilmemiştir. Hıristiyanlığı benimseyen Bizanslı sanatçıların, özellikle III. yüzyılın ortalarından VI. yüzyıla kadar geline süreçte, toplumun değer yargılarının dışına çıkmadığı ve toplumun bir ferdi olarak eserlerinde -istisnai bir örnek olarak IV. yüzyıla tarihlenen Theodosius Obeliski bu tanımın dışındadır- kadını dans eder şekilde tasvir etmediği görülmüştür. Bahsi edilen dönemde sanatta dans eden kadın imajı ya pagan kültüre ait mitolojik hikâyelerin baş karakteri olan kadınların (Korucu Yağız, 2020: 284-285) işlendiği biçimlerde ya da Bizans'ın egemenlik sınırlarına dahil olan fakat kendi özgün kimlikleriyle bir biçim sunan kültürlerin ortaya koymuş olduğu sanat eserleri üzerinde karşımıza çıkmıştır.

Erken dönemde, sanatta dans eden kadın imajının işlendiğini örnekleyen ilk temsiller Mısır'dan gelmiştir. Bizans'ın egemenlik sınırlarına dahil olan, Erken Hristiyan Sanatı'nın gelişen bir kolu olan Kopt Sanatı'nın izlerinin takip edilebildiği bir coğrafya olarak önem kazanan Mısır'dan gelen bu örnekler, Bizans dünyasındaki sanat algısında dans eden kadın imajının yeri ve bunun sanatçılar tarafından nasıl ele alındığıyla alakalı doğrudan olmasa da dolaylı bir bilgi verdiği için önemli örnekler olarak kabul edilmiştir.

Mısır'dan gelen ve dans eden kadın imajının betimlendiği ilk eseri, V. yüzyıla tarihlenen bakır alaşımından yapılmış bir figürin oluşturmuştur. Yüz hatları, saç tasarımı, kullanmış olduğu takıları oldukça detaylı işlenen kadın betimini, tüm bu betimsel özelliklerinin vermiş olduğu ipuçları doğrultusunda doğulu bir tip olarak tanımlayabilmek mümkün olmuştur. İri gözleri burun kemer yayıyla birleşmiş kalın kaşlarıyla vurgulanan kadının, Fayyum portrelerindeki kadın betimleriyle paralellik gösteren görüntüsü, bölge sanatının tüm özelliklerini vurgular nitelikleriyle karşımıza çıkmıştır. İki elini şakakları hizasında yukarı kaldırmış, ellerinde bir ritme uyarak dans ettiğini ispat eden kastanetleri bulunan bu kadın figürininin, üst bedeni çıplak olarak tasvir edilmiştir. Bedensel özellikleri tüm gerçekliğiyle gözler önünde olan kadının bu şekildeki tasviri, Erken Dönem Bizans Sanatı'nın genel

² Konstantinopolis'te, hipodrom alanı içinde yer alan ve 390 yılına tarihlenen Teodosius Obeliski (Dikilitaş) adlı anıtın kaidesinde yer alan tasvirler bu anlamda önemli kabul edilmelidir.

kaidelerinin dışında bir görüntü sergilemektedir. Bu durum Hıristiyanlığın kabul edildiği ve onun kurallarına göre yaşanıldığı Bizans'ta, sanatta yerel etkilerin devletin hâkimiyet sınırları içerisinde devam ettiğini görmemizi sağlamıştır (Fotoğraf 1).



Fotoğraf 1. Ellerinde kastanet olan çıplak dansçı kadın figürünü, bakır alaşımından yapılan figürin, Mısır, V. yüzyıl.

Kaynak: Benaki Museum, (2023).

https://www.benaki.org/index.php?option=com_collectionitems&view=collectionitem&id=107857&Itemid=&lang=en Son Erişim tarihi: 19.11.2023).

Mısır'dan gelen ve yine dans eden kadın imajının betimlendiği bir diğer önemli eser, V. yüzyıla tarihlenen fildişi bir tarak olmuştur. Bir dans gösterisinin ya da pantomim gösterisinin sergilendiği, betimlerinin oyma tekniğinde işlendiği görülen eserde; bir erkek, iki kadın olmak üzere üç kişi betimlenmiştir. Kadınlar, sol tarafta yer alan erkek betiminin ardında sıralanmıştır. Her iki kadının sağ kolu havada, sol kolu ise belinde olacak şekilde betimlenmiştir. Eser üzerine işlenen sahnede, kadınların belli bir ritim içerisinde olduğu, özellikle eserin sağ tarafında yer alan primitif çizgilerle oluşturulmuş kadının bedeninde yaratılan hafif esneklikte verilmeye çalışılmıştır (Fotoğraf 2).



Fotoğraf 2. Bir pantomim ya da dans gösterisinin sergilenişi, fildişi tarak, Antioke-Mısır, V. yüzyıl.

Kaynak: Batshimeon, Miriam (2021). "Miriam's Middle Eastern Research Blog".

<https://awalimofstormhold.files.wordpress.com/2013/07/byzegyptcombfrofrontdetail.jpg> (Son erişim tarihi: 19.11.2023).

Mısır'dan gelen ve yukarıda betimsel özellikleri tüm detaylarıyla anlatılan bu iki eser, Bizans hakimiyeti altında bulunan fakat kendilerine özgün bir kimlik yaratabilmeyi başaran farklı kültür ve çevrelerde dans temasının sanata nasıl yansıdığı konusunun çözümlenmesini ve burada yapılan çözümlenmeyle Erken Bizans dönemi tasvir sanatında, kadın ve dans temasının nasıl bir değerinde buluşturulduğunun anlaşılmasına sağladığı dolaylı katkı sebebiyle büyük önem arz etmiştir.

Antik dönem geleneklerini bir öz kabul edip kendi kimlik inşasında bir temel olarak kullanan Bizans'ta, bu güçlü imparatorluğun tasvir sanatında, erken dönem eserleri üzerinde işlenen dans eden kadın imajının daha çok pagan kültüre ait mitolojik hikâyelerin baş kahramanı olan kadın karakterlerin işlenişleriyle sunulduğu görülmüştür. Fakat bir anlatım yaratmada kullanılan bu temel form sadece belli bir dönem için bir anlatım biçimi oluşturmamıştır.

Bu kahramanların ve dansın onlara ait hikayelerin içerisinde biçimlenen şeklinin erken dönem sonrası tasvir sanatında örneklenmeye devam ettiği de görülmüştür. X. yüzyıla ait Veroli Kutusu'nda (Chatterjee, 2013: 332), betimlenen "Europa'nın Kaçırılışı" sahnesinde dans eden Menad ve Kentaurların tasvirleri, açıklanmaya çalışılan bu durumu örneklemiştir (Fotoğraf 3). İmparatorluğun sanatsal anlamda geldiği teknik ve üslup becerisinin eşsiz bir göstergesi sayılan Veroli Kutusu üzerinde; Helena, bir boğa sırtında taşınan Europa ve Iphegenia'nın betimlendiği görülmüştür. Birden fazla hikâyenin anlatıldığı ve olay örgüsü içerisinde yer alan kişilerin tamamının eser üzerine betimlendiği sahnede, dans ve dans eden kadın imajının örneklenişi, Menadlarla verilmiştir. Burada dans, kahramanların müzikle belli bir ahenge bürünen bedenleri ve onların yarı çıplak hallerinin izinde yeşeren erotizmle verilmeye çalışılmıştır.



Fotoğraf 3. Europa'nın kaçırılışı, dans eden Menad ve Kentaurlar, Veroli Kutusu-rozetli fildişi kutu, X. yüzyıl, İngiltere.

Kaynak: Viktoria and Albert Müzesi, (2023).

<https://collections.vam.ac.uk/item/O70463/veroli-casket-casket-unknown/> (Son erişim tarihi: 19.11.2023).

Bizans tasvir sanatında dans ve kadın ya da dans eden kadın imajı, Batı'nın ve Doğu'nun özgün sanatsal yetileriyle biçimlendirilmiş bu örnekleri dışında, VI. yüzyıl itibarıyla kendine ait olan biçimle işlenir hale gelmeye başlamıştır. Konunun Bizans'a ait özgün ifade biçimleriyle ilk ele alınış şeklinin en çok el yazmalarında yer alan tasvirlerde karşımıza çıktığı görülmüştür. Münferit örneklerin dışında bu eserler üzerinde yer alan kompozisyonlarda dansın genellikle "aldatan", "günaha sokan", bu sebeple "hor görülen" ya da "ibadet eden", "şükreden", "inanın" bu sebeple "makbul görülen" olmak üzere iki farklı anlam gözetilerek işlendiği tespit edilmiştir.

Bizans tasvir sanatında, dans eden kadın imajında biçimlenen ilk anlam, dans eden kadının çok iyi bir konumda olmadığı, onun "günaha sevk eden kişi" olduğu vurgusunun yapıldığı biçimde karşımıza çıkmıştır. Dans eden kadın imajının olumsuz bir tanım ve algılamayla sanata yansıyan bu şekli, Salome ve hikâyesi üzerinden verilmeye çalışılmıştır. Kral Herod'un doğum günü partisi, Salome'nin dansı ve Vaftizci Yahya'nın başının kesilerek idam edilmesi meselesinin üzerinde yoğunlaşan hikâye, özellikle sonuçları itibarıyla önemli bir konu olarak addedilmiş, bu hikayeyle sevilmeyen bir karaktere dönen Salome ile dans ve dans eden kadın imajı, sanatçıların algılarında belli bir şema kazanmaya başlamıştır. Önemli bir dini lider olan Vaftizci Yahya'nın sonunun, dans eden bir kadının isteğiyle gerçekleştirilmesi, vicdanlarda ve hafızalarda derin izler bırakmış (Langford, 2005: 106), bu durum toplumda olduğu gibi Bizanslı sanatçıların da hayal dünyalarını etkilemiştir.

Bizans resim sanatında, VI. yüzyıldan XIV. yüzyıla kadar geline süreçte, dans eden Salome'nin (Kultermann, 2006: 187-188), Anadolu dâhil olmak üzere Bizans hâkimiyetinin uzandığı bütün sınırlarda özellikle kiliselerin iç dekorasyonunda,³ el yazmalarında, mimariye bağlı olmayan küçük sanat eserleri üzerinde, pek çok kez tasvir edildiği görülmüştür. Konu edinilen hikâyenin başkahramanlarından biri olarak ortaya konulan betimlerde önemli bir karakter işlenen Salome, bu tasvirleriyle kendi dönemi ve sonrasında bir üne kavuşmuştur.

Bizans'ta, detayları kutsal kitaplar aracılığıyla öğrenilen elim sonlu hikâyenin sanatçıların tarafından tek bir vurgu çerperinde işlendiği görülmüştür. Vaftizci Yahya'nın insanları kedere boğan ölümü, Bizanslı sanatçıların anlatımlarının ana konusu olmuş, bu sebeple ortaya konan sanat eserlerinde Salome'nin görüntüsünün çok çarpıcı özelliklerle vurgulanmadığı tespit edilebilmiştir. Tasvir sanatında bu hikâyenin konu edinildiği ve sanatçıların dans ve kadın temasını anlatılan bütün bu algı kapsamında işleyişi, VI. yüzyıla tarihlenen Sinop İncili'nde karşımıza çıkmıştır (Fotoğraf 4). Bir önderin idamına sebebiyet veren Salome'nin hikâyesinin aktarıldığı bu

³ Anadolu'daki örnek için bkz. VII-VIII. yüzyıla tarihlenen Vaftizci Yahya Kilisesi (Güney Yan Duvar), Çavuşini-Kapadokya. (Kaynak: <https://www.cappadociahistory.com/post/st-john-the-baptist-church-%C3%A7avu%C5%9Fini> Son erişim tarihi: 19.01.2022).

temsilde, hikâyenin ana kurgusu, kompozisyonun orta noktasında işlenmiştir. İki önemli Eski Ahit peygamberinin tasvirlerinin her iki yana işlendiği sahnede, bu betimler ana konu için bir sınır oluşturmuştur. Kompozisyonun ortasında, solda Salome, sağ tarafta ise bir tepsi üzerinde Vaftizci Yahya'nın kesik başını Salome'ye sunan cellat tasvir edilmiştir. Sahnede, Salome'nin dansına dair herhangi bir detaya yer verilmemiştir. Uzun ve vücut hatlarını belli etmeyen giysisiyle tasvir edilen kadının dansına dair edinilen bilgi, sadece İncil vasıtasıyla öğrenilen hikâyenin akışıyla zihinlerde belirmektedir.



Fotoğraf 4. Kral Herod'un daveti ve Vaftizci Yahya'nın ölümü, Sinop İncili (Codex Purpureus Sinopensis Suppl. Gr. 1226, fol. 10v, El Yazması, VI. Yüzyıl, Bibliothèque Nationale de France, Département des Manuscrits (BNF), Fransa.

Kaynak: Portail Biblissima, (2023).

Kaynak: <https://portail.biblissima.fr/fr/ark:/43093/mdata59fc63e382682ff8b10a88c117290ad7121d4995> (Erişim tarihi: 08.04.2024).

Bizans tasvir sanatında, Salome ve onun sanata yansıyan görüntüsü, kadın ve kadının hikâye içerisindeki temsiline ilişkin genel bir kaide oluşturmuştur. Fakat bu durum, özellikle XII. yüzyıl ve sonrasına tarihlenen eserlerde görülen betimlerle değişmeye başlamıştır. Çünkü bu dönem itibarıyla erken dönemin genel kaidelerine uyan ve betimlemelerini ona göre kurgulayan sanatçı algısının değiştiği görülmüştür. Sanatçıların eserlerinde artık tasvir ettikleri kadının giyim kuşam özelliklerini değiştirerek kadının dişil özelliklerinin vurgulandığı temsiller ortaya çıkardıkları, kadın bedenini ve dansı, erotizmle birleştirerek anlatımlarında bir abartı yarattıkları ve bu şekliyle dansıyla Vaftizci Yahya'nın idamına sebebiyet veren Salome'yi, zihinlerde "aldatan", "günaha sürükleyen", "iyi"liği ortadan kalkmış bir kadın imajını sunan temsil olarak işledikleri görülmeye başlamıştır (Fotoğraf 5).



Fotoğraf 5. Salome'nin Dansı/Salome'nin Yedi Tül Dansı, San Marco Bazilikası vaftizhane binası giriş salonu, duvar resmi-mozaiik, 1343-1345, Venedik.

Kaynak: "A Guide to Christian Iconography: Images, Symbols, and Texts".

<https://www.christianiconography.info/Wikimedia%20Commons/salomeEast.html> (Son erişim tarihi: 19.11.2023).

Bizans tasvir sanatında, dans eden Salome'nin yüklenmiş olduğu olumsuz anlamın ve bunun sanata yansıyan şeklinin, ikinci bir dans eden kadın kahramanla yerle yeksan edildiği görülmüştür. Öyle ki Harun ve Musa'nın kız kardeşi, Tevrat'ta ilk kadın peygamber olarak tanınan ve Mısır'dan Çıkış'ın önemli figürlerinden biri olan Miryam eserlere yansıyan görüntüsüyle bambaşka bir şeye işaret eder hale gelmiştir. Tasvir sanatında, Miryam da Salome gibi dans eden bir kadın kahraman (Polen, 1992: 4) olarak işlense de bu durum onun "ibadet eden", "şükreden", "inanın" bu sebeple "makbul görülen", "iyi kadın" şeklindeki algısal biçimlerle animasyonunu değiştirememiştir. Çünkü, Miryam'ın dansının bedensel bir gösteriden ziyade yaşanan büyük bir mutluluğun ve sevincin ifadesi olduğuna dair olumlu bir bakış açısı geliştirilmiştir. Onun yapmış olduğu dans, sınırları inançla çizilen bir eylem olarak kabul görmüş, bir ibadet biçimi (Nibley, 1978: 41) olarak tanımlanmıştır (Tevrat, Mısır'dan Çıkış, 15: 20-21). Dansının minnet duygusunun tanrıya ulaştırılmasında bir vasıta yarattığına, huşu içinde yapılan bu eylemin temelinde, iyiye yönelim olduğunun yattığına inanılması, Bizans resim sanatında özellikle el yazmalarında, Miryam ve hikayesinin sanatçılar tarafından sevilerek betimlenmesine zemin hazırlamıştır. Detaylarına Tevrat vasıtasıyla erişilen Kızıl Denizi'nin Geçilişi meselesinde de önemli bir unsur olarak yer alan "Miriam'ın Ezgisi ve Dansı" insanlar tarafından kurtuluş simgesi olarak tanımlanmış, sanatçılar var olan bu algı üzerinden hareket ederek Miryam'ı bu iki konu ve içerik olarak bu iki konunun oluşturduğu anlam dahilinde eserlerinde betimlemeye başlamışlardır (Korucu Yağız: 2020: 293). Müziğin ahengi ile dans eden bedeninin kıvraklığı sadece uzun volanlı eteğinin ucundaki dalgayla verilen; siyah, uzun, kıvrıkcık saçları her iki omzunun üstüne dökülmüş şekilde tasvir edilen bu kadın, kimi örnekte tek başına dans eder şekilde (Fotoğraf 6), kimi örnekte ise İsraili kadınlarla -gerek beden, gerek kıyafet, gerekse ellerindeki enstrüman ya da aksesuarlarla sahneleri daha dinamik bir yapıya dönüşen biçimlerde- dans eder şekilde betimlenmiştir (Fotoğraf 7-8).



Fotoğraf 6. Kızıl Denizi'nin geçilişi, Miriam'ın ezgisi ve dansı, Khludov El Yazması, Moskova Hist. Mus. MS. D. 129-d, fol.148v, Devlet Tarih Müzesi, IX. yüzyılın yarısı, Moskova.

Kaynak: Vanderbilt University Divinity Library, (2023).

<https://diglib.library.vanderbilt.edu/act-processquery.pl?SID=20230219779084305&code=&code=act&SubjectBuildingName=State+Historical+Museum&SortOrder=Title&=phrase> (Son erişim tarihi: 15.11.2023).



Fotoğraf 7. Miriam'ın ezgisi ve dansı, Kodeks Vaticanus Graecus 747, fol 90v, el yazması XI. yüzyıl.

Kaynak: Biblioteca Apostolica Vaticana, (2023). https://digi.vatlib.it/view/MSS_Vat.gr.747 (Son erişim tarihi: 17.11.2023).



Fotoğraf 8. İsraili kadınların ve Miriam'ın dansı, Münih Sırbistan Psalteri, cod. Mon. Slav. 4, fol. 186v, el yazması, XIV. yüzyıl, Bavarian Devlet Kütüphanesi, Belgrad.

Kaynak: Monumenta Serbica, (2023). <http://monumentaserbica.branatomic.com/mushushu/images/397.jpg> (Son erişim tarihi 20.11.2023).

Bizans tasvir sanatında kadınlar tarafından icra edilen fakat bu görsel performansı sergileyen kişi hakkında olumsuz bir anlatım yaratmadan kişinin “*ibadet eden*”, “*şükreden*”, “*inanan*” bu sebeple “*makbul görülen*”, “*iyi kadın*” şeklindeki algısal biçimlerle işleniş sadece Miryam’ın başkahraman olarak işlendiği tasvirlerde karşımıza çıkmamıştır. XII. yüzyıla tarihlenen ve iki farklı el yazmasından gelen iki örnek, burada yapılan bu tanıma destekleyen temsiller sunması bakımından önemli kabul edilebilmiştir. Miryam’ın başkanlık etmediği bu iki ayrı betimlemede, dansa iştirak eden katılımcıların hepsinin kadınlardan oluştuğu görülmüştür. Kolları ve ayaklarının duruşuyla beden hareketlerindeki vurgunun perçinlendiği kadınların dinginlik içinde yapmış olduğu dans biçimleri, iki ayrı form üzerine kurularak anlatılmaya çalışılmıştır. İlk formda kadınların el ele tutuşarak bir daire oluşturduğu (Fotoğraf 9), ikinci formda ise el ele tutuşup doğrusal bir çizgi meydana getirecek şekilde yan yana hizalandıkları görülmüştür (Fotoğraf 10). Her iki sahnede de dansın kurgulanışında yani biçimsel özelliklerinde bir farklılık yaratılmadığı izlenilebilmiştir. Kadınların kıyafetlerinin renkleri ve birbiriyle olan ilişkileri, kompozisyonların kurgulanışında bir değişim yaratsa da sanatçıların var ettiği bu temsillerde, kurgudaki bu küçük değişimlerle huşu içinde yapılan bir dua anına ya da işlenen konuda işaret edilen anlama herhangi bir olumsuz tesirde bulunulmadığı görülmüştür.



Fotoğraf 9. Dans eden kadınlar, British Library Ms. Add. 11836, fol. 298r, el yazması, XII. Yüzyıl.

Kaynak: British Library, (2023). https://www.bl.uk/manuscripts/Viewer.aspx?ref=add_ms_11836_f298r (Son erişim tarihi 02.05.2021).



Fotoğraf 10. Dans eden kadınlar, BNF (Bibliothèque Nationale de France), MS Suppl. gr. 1335, fol. 327r, el yazması, XII. yüzyılın son çeyreği.

Bizans'ta kadın ve dans teması, sadece dini kaynakların referans gösterdiği, kimlik ve konumları hakkında detaylı bilgilere erişebildiğimiz kadın kahramanlar üzerinden ya da isimleri bilinmese de dans edip gerçekleştirdikleri ritüel dolayısıyla önemsenen ve kabul gören “*makul ve de makbul*” kadınlar üzerinden irdelenebilen bir konu haline gelmemiştir. Öyle ki mimariye bağlı olmayan küçük eserler üzerinde yer alan, önemli birkaç betim, bu konunun farklı kişiler ve görüntüler üzerinden değerlendirilmesine olanak sağlamıştır.

Bizans'ta kadın ve dans temasının dini anlayış ve bu anlayışla biçimlenen yaşam pratiklerinden uzaklaşıp günlük yaşam pratiklerinin içine dâhil olduğunu gösteren, haklarında isim ve kimlik konusunda detaylı bilgiye erişilemese de Bizans İmparatorluğu'nda kadınların dansla ilişkili olduğu ve dansın günlük yaşamın bir parçası olduğu fikrini destekleyen en önemli eser gruplarından birini, seramik kap-kacaklar oluşturmuştur.

Bizans'ta bazen dekoratif bir öge olarak kullanılan, bazen de en yalın haliyle günlük bir kullanıma hizmet eden seramik kaplar üzerinde dans eden kadın figürleriyle ilgili bilgi edinebildiğimiz ilk betimlemenin, Ürdün'deki Ceraş (Gerase) bölgesinde yapılan kazılar sonucunda gün ışığına çıkarılan bir seramik parça üzerinde yer aldığı (G.11) görülmüştür. Kırmızı hamurlu seramik parça üzerinde, boyama ve ince kazıma tekniğiyle işlenen betimlemede; dalgalı saçlı, başı ve bakışları hafif soluna dönük ve iki kolunu omuzları hizasında kaldırmış bir kadın tasvir edilmiştir (Watson, 1989: 249). Eserde işlenen, eserin bütünlüğünün bozulması nedeniyle elleri ve vücudunun alt kısmının nasıl olduğuyla alakalı bilgi edinemediğimiz kadının dansla ilgili bir görselin içerisinde yer aldığını söyleyebilmemize olanak sağlayan tek özelliği, kadının omuz hizasında iki yana açık kollarıyla verilmiş görüntüsü olmuştur. Saç tasarımı, kıyafetleri ve çok seçilemese de kıyafetini tamamlayan büyük, gösterişli kolyesiyle en azından o dönem için sıra dışı bir örnek sunan bu betimleme, kuvvetle muhtemel Antik Yunan-Roma geleneklerine bağlı kalınarak ve buradaki dans eden kadın biçimleri göz önünde bulundurularak eser üzerine işlenmiştir.



Fotoğraf 11. Dans eden kadın, seramik parça, VI-VII. yüzyıl (?), Ceraş (Gerase)-Ürdün.

Kaynak: St. Louis Community College, (2014). “Roman Pottery Jar from Jerash”, <http://users.stlcc.edu/mfuller/JerashPottery.html> (Son erişim tarihi: 20.11.2023).

Erken Bizans Dönemi'nde, devlet hâkimiyetinin güçlü olduğu Geraş (Gerase)'tan gelen seramik parçayla dans eden kadın imajının temsillerinin seramik kap-kacaklar üzerindeki betimleniş şekillerine getirilen yorum, Kıbrıs'tan gelen ve son döneme tarihlenen iki eserle daha da zenginleşmiştir (Vroom, 2014: 177). Bu iki örnekten biri, Kıbrıs Orta Çağ Müzesi'nde yer almaktadır (Fotoğraf 12). 1200-1399 yıllarına tarihlenen eserde, dansçı kadın betimi, eser yüzeyine sgraffitto tekniğiyle işlenmiştir. Kadın, eserin orta noktasında, tam karşıdan görünüşüyle iki kolu iki yana açık şekilde betimlenmiştir. Oldukça primitif çizgilerle betimlenen kadının sağ elinde mendil ya da buna benzer bir nesne bulunmaktadır. Vücut dilinin, duruşunun, yüz ifadesinin ve hatta kılık kıyafet özelliklerinin dansına ilişkin çok fazla ipucu vermediği kadının, eser üzerinde dans eder pozisyonda tasvir edildiğine dair en önemli yorum, elindeki mendil dikkate alınarak ortaya konulabilmiştir. Öyle ki mendil, dans eden kadın imajının yansıtılmasında içerisinde bulunulan durumu açıklayan bir jest ya da hareketin temsili olarak görülmüş ve betimi yapılan kadının dans ettiği yorumunu destekleyen önemli bir ögeye dönüşmüştür.



Fotoğraf 12. Kadın dansçı betimi, bezemesi Sgraffitto tekniğiyle yapılan seramik kâse, 1200-1399, Kıbrıs, Kıbrıs Orta Çağ Müzesi (Cyprus Medieval Museum).

Kaynak: AMS Historica, 2023.

Dans eden kadın betiminin, Bizans dönemine ait seramik eserler üzerinde yer aldığını gösteren diğer eser, Benaki Müzesi'nde yer alan seramik kaseyle karşımıza çıkmıştır (Fotoğraf 13). XIII ve XIV. yüzyıl arasına tarihlenen eser üzerinde dans eden bir kadın betimine yer verilmiştir (Benaki Müzesi, 2016: https://www.benaki.org/index.php?option=com_collectionitems&view=collectionitem&id=108100&Itemid=540&lang=en) Eserin orta noktasında, tam karşıdan görünüşüyle verilen kadının, iki kolu sol tarafına yönelir şekilde verilmiştir. Kadının sağ kolu omuz hizasında, sol kolu ise bel hizasında betimlenmiştir. Basit ve oldukça çizgisel bir ifade dilinin kullanıldığı eserde, kadının dans ettiğine dair açık bir yönlendirme yapan unsur, kadının iki elinde taşıdığı kastanetler olmuştur. Kadının belli bir ritim ve hareket içerisinde olduğu vurgusunu sağlayan bu kastanetler, eserde dans temasının açık bir şekilde aktarıldığının ispatını oluşturmuştur.



Fotoğraf 13. Bir çift krotal tutan kadın dansçı betimi, bezemesi Sgraffitto tekniğiyle yapılan seramik kâse, XIII-XIV. yüzyıl, Baf /Paphos, Kıbrıs, Atina Benaki Müzesi.

Kaynak: Benaki Müzesi, (2016).

https://www.benaki.org/index.php?option=com_collectionitems&view=collectionitem&id=108100&Itemid=540&lang=en (Son erişim tarihi: 210.11.2023).

Bizans'ta, kadının dansına dair bilgi sağlayan bir diğer görsel veri alanını, genellikle soylu ve aristokrat kesimin yaşamına dair önemli bilgiler sunan kuyumculuk sanatı kapsamında verilen eserlerin oluşturduğu görülmüştür. Zengin bir kültürel ifade alanını oluşturan kuyumculuk eserlerinde dans eden kadın figürlerinin işleniş biçimini irdeleyebileceğimiz en önemli örneklerden birini, IX. Konstantine Monomakhos'un Tacı oluşturmuştur (Fotoğraf 14). XII. yüzyıla tarihlendirilen eser, günümüzde Macar Ulusal Müzesi'nde (Magyar Nemzeti Museum) sergilenmektedir (Büktel, 2014: 257). Eser, hiyerarşik düzende verilmiş 7 kemerli plakadan oluşmaktadır. Tacın tam ortasında yer alan geniş plakada, İmparator IX. Konstantine Monomakhos betimlenmiştir. İmparatorun tasvirinin sağında eşi, İmparatoriçe Zoe'nin, solunda ise İmparatoriçe Zoe'nin kız kardeşi Theodora'nın betimine yer verilmiştir. Dans eden iki kadın betimi ise, Zoe ve Theodora'nın betimlemelerinin yanında yer almıştır (Maktal Canko, 2016: 320-321). İmparatoriçe Zoe'nin yanındaki plakada betimlenen dansçı kadın betiminin, hareket yönü kendi sağına olacak şekildedir. Sağ ayağı ile yere tam basar şekilde verilen kadının, sol ayağı diz hizasında olacak şekilde havada betimlenmiştir. Belli bir ritim içerisinde dans ettiği bu görünüşüyle vurgulanan kadının başı sağ tarafına dönük şekildedir. Uzun şal benzeri kumaş parçasını başı üzerinde yarım daire oluşturacak şekilde tutan kadının dansına ilişkin bir diğer vurgu, bu öğeyle sağlanmıştır. Taçta dansçı kadın betiminin yer aldığı bir diğer plakanın Theodora'nın yanındaki plakada tasvir edildiği görülmüştür. Burada tasvir edilen kadının diğer plakada tasvir edilen dansçı kadın gibi sol ayağı diz hizasında olacak şekilde havada betimlenmiştir. Sağ ayağı ile yere tam basar şekilde verilen kadının hareket yönü kendi sağına dönüktür. Başı sol tarafına dönük, bakışları sol ayağına yönelmiş olarak tasvir edilen kadının diğer plakada olduğu gibi dansına işaret eden en önemli vurgu, elinde başı üzerinde yarım daire oluşturacak şekilde tuttuğu kumaşla verilmiştir. Her iki plaka bele oturan kıyafetleri ile vücut hatları keskinleştirilerek betimlenen kadınların giyimleri son derece özenlidir. Hareketli, ifadesi yoğun, bedensel özellikleriyle dikkat çekici karakterler haline gelen kadınlar, başları haleli olarak tasvir edilmiştir. Eserde, dans eden kadın imajında kutsal bir imge olan halenin kullanılması sıradışı bir görüntü oluşturmuş ve bu betimleniş biçimi dikkatleri çeken önemli bir ayrıntı olarak belirmiştir.



Fotoğraf 14. IX. Konstantine Monomakhos'un tacı üzerinde tasvir edilen iki kadın dansçı, XII. yüzyıl, Macar Ulusal Müzesi (Magyar Nemzeti Museum), Budapeşte.

Kaynak: The Byzantine Legacy, (2016). <https://www.thebyzantinelegacy.com/monomachos> (Son erişim tarihi: 20.11.2023).

Bizans'ta farklı malzemeler kullanılarak oluşturulan eser grupları içerisinde pek çok örneğini gördüğümüz dans eden kadın imajının tasvir sanatındaki en fazla örneği, bütün bu eser gruplarının dışında el yazmalarındaki temsillerde karşımıza çıkmıştır. Burada yer alan temsillerde Salome ve Miryam'ın dansının ötesine geçilmiş, kadın ve onun bedeninin bir ezgiyle özgürleşen halinin, kimi zaman bir düğünde (Fotoğraf 15), kimi zaman amacı bilinmese de büyük bir mutluluğun paylaşıldığı bir anda (Fotoğraf 16), kimi zaman da çalgılı çengili bir neşede (Fotoğraf 17) işlendiği görülmüştür.



Fotoğraf 15. Bir düğün sahnesi (dans edenler), Biblioteca Marcina, Marc. gr. 479, fol. 12v, el yazması, XI. yüzyıl.



Fotoğraf 16. Dans eden kızlar, Biblioteca Apostolica Vaticana, Vat. gr. 746, fol. 194v, el yazması, XI. yüzyıl.

Kaynak: Portail Biblissima, (2023).

<https://portail.biblissima.fr/fr/ark:/43093/mdatab7aeb6299be925e4210c4f62812615e9f86f6cbd> (Son erişim tarihi: 20.11.2023).



Fotoğraf 17. Dans eden kızlar, Biblioteca Apostolica Vaticana, Barb. gr., 372, fol. 249r, el yazması, XI. yüzyıl.

Kaynak: Portail Biblissima, (2023).

<https://portail.biblissima.fr/fr/ark:/43093/mdatab2d29e1d4db7fd310a23d32ae9cfc6548030301> (Son erişim tarihi: 20.11.2023).

4. SONUÇ

Ataerkil bir yapıya sahip Bizans toplumunda, kadın ve erkeklerin cinsiyet kimlikleri ve üstlenmiş oldukları rolleri keskin çizgilerle birbirinden ayrılmıştır. Her iki cinsin toplumsal yaşam içerisindeki konumu, sürdürmüş oldukları yaşam dinamiklerinin biçimlenişini etkilemiştir.

Kadın ve erkeğin farklı görevler üstlenerek yaşama dahil olduğu Bizans'ta kadınlar, dini yasalarla, gelenek ve görenekle biçimlenen küçük bir hayatın kahramanı olarak karşımıza çıkmıştır. Kendi alanı içerisinde, dar bir yerde konumlandırılan kadınların ev işleri, çocuk bakımı, aile ilişkileri ve dini sorumluluklar gibi konularda aktif rol üstlendikleri bilgisine erişilmiştir.

Aile içi düzen ve refaktan sorumlu olarak görülen Bizanslı kadınlar için ev adeta kutsallaştırılmış, kadınların davranışları ve hareketleri sıkı bir şekilde denetlenmiş ve kısıtlanmış, kadınların dış dünya ile olan bağlantısı en az seviyeye indirgenmiştir. Bu durum kadınların sosyal etkinlikler ve kamusal alandaki faaliyetlerden el çektirilmesine zemin hazırlamıştır.

Bizans'ta, kadınlar için sınırları keskin kurallarla belirlenen en önemli konulardan birini, kadınların performans sanatları kapsamında faaliyette bulunmaları durumu oluşturmuştur. Nitekim bu dönemde kadınların, bu tip aktivitelerin içerisinde yer almasından son derece rahatsızlık duyulmuş, eğlence başlığı adı altında düzenlenecek herhangi bir organizasyonda kadının özellikle kalabalıklar içerisinde, halka açık yerlerde dans etmesine karşı olumsuz bir tutumla yaklaşmıştır.

Bizans'ta, kadın ve dans temasının nasıl bütünleştirildiği, dans eden kadının nasıl bir algıyla biçimlendirildiği ve oluşturulan bu biçimin sanat eserleri üzerine nasıl yansıdığı konusu, kutsal kitapların haklarında ayrıntılı bilgi sunduğu Salome ve Miryam'la, detayları bilinen bir konu haline gelmiştir. Salome için "*aldatan*", "*günaha sürükleyen*", "*iyi*"liği ortadan kalkmış olan "*kötü kadın*" ile Miryam için "*şükreden*", "*inanan*" bu sebeple "*makbul görülen*", "*iyi kadın*" şeklinde kurulan tanımlar dönem içinde sanatçıların eserlerinde işlediği biçimsel özelliklerin ayrıntılarında yakalanmaya çalışılmıştır.

Bizans'ta Miryam gibi bir örnek olsa da dans eden kadın imgesi (aslında Salome burada net bir tanım oluşturur) zihinlerde hiçbir zaman iyi bir yerde konumlanmamıştır. Bu dönemde, dans eden kadının bedeninin, arzuları uyandıran bir obje gibi kullandığına inanılmış, bu kadınlar diğer kadınlardan ayrı tutularak, bir başka sınıf ya da zümreye ait gibi düşünölmeye başlanmıştır. Performans sanatlarıyla ilgilenen, dans eden, vücudunu teşhir eden kadın için oluşan bu tanım, Bizans tasvir sanatına yansıyan biçimlerde de değişmemiştir. Sanatçılar, dans eden kadını, içinde yetiştiği toplumun normları dâhilinde gelişen kuralların bilinçaltlarına yüklediği anlamla tahayyül etmiş ve eserlerinde bu görüntüyü işlemekten imtina etmişlerdir. Bütün bir dönemin sanatının genel özelliği olarak dans eden kadın bedeninin cezbediciliği eserlerde hiçbir zaman işlenen bir konuya dönüşmemiştir.

Bizans tasvir sanatında özellikle III. ve VI. yüzyıllar arasında ortaya konulan eserlerde dans ve kadın konusu ya dans eden kadın imajı ya da daha çok mitolojinin etkisiyle dişil enerjilerin yansıtılmasında sakınca görölmeyen kadın karakterlerin başkahraman olarak işlendiği biçimlerde görölmüştür. Ayrıca Bizans hâkimiyetinin devam ettiği fakat farklı kültürel yapıların etkisiyle biçimlenmiş sınırlar ötesinden gelen örneklerde de kadının herhangi bir sansür uygulanmaksızın betimlendiği eserlerde karşımıza çıkmıştır. VI. yüzyıldan XIV. yüzyıla kadar gelen süreçte Bizans tasvir sanatında kadın ve dans temasının ismi bilinmeyen ama dans eder şekilde betimlenen kadın kahramanlar dışında hep Salome ve Miryam üzerinden verilen anlatımlarda örneklendiği görölmüştür.

Dönem sanatında, kadın bedeninin çekiciliğinin karşı taraf için yaratacağı muhtemel yıkım, hep Salome üzerinden verilen anlatımlarda karşımıza çıkmıştır. Fakat bu durum genel olarak, hikâyenin içeriğiyle ilgili yapılan ya da edinilen bilgiyle öğrenilmiştir. Kadının bedensel özelliklerinin betim dünyasında vurgulanır şekilde işlenmesi, XII. yüzyıl ve sonrasında gelişmişse de aslında Salome, çoğu örnekte hep yalın görüntüsüyle izleyiciyi selamlamıştır.

Tasvir sanatında kadının dansla güzel bir bütünlükte buluşturulmuş ve bunun sanatsal bir ifadeye dönüştürölüş şekli, Miryam ve onun gibi itaatkâr olan dindar kadınların ana karakter olarak işlendiği eserlerde karşımıza çıkmıştır. Sanatçılar, bu kadınları eserlerinde rahatlıkla betimlemiş, kahramanların dansının betimlenmesinde bir beis görölmemiştir.

Bizans dünyasında kadının eğlence hayatı ve eğlencenin içerisinde tatbik edilen bir performansa dayalı gösterinin içerisinde bulunma durumu, yasaklarla sınırları belirlenen bir alan haline getirilse de tasvir sanatında görülen birkaç betim, Bizans toplum hayatından, özellikle kadının hayatından dansın tam anlamıyla çıkmadığını da ispat etmiştir. Kadın ve onun kimlik meselesini bilinir hale getiren bu temsiller, toplumun aynası olan sanatçıyı ve sanatı oluşturan toplumu tanımlayabilmemize imkân yaratmış, sanatçıların eserleri üzerine taşıdığı her betim isimleri bilinmese de dans eden pek çok Bizanslı kadınla göz göze gelinmesi için bir vesile yaratmıştır.

KAYNAKÇA

- “A Guide to Christian Iconography: Images, Symbols, and Texts”.<https://www.christianiconography.info/Wikimedia%20Commons/salomeEast.html> (Son erişim tarihi: 19.11.2023).
- Ams Historica, (2023). Cyprus Medieval Museum: Bowl. <https://historica.unibo.it/handle/20.500.14008/27478>.
- Beaucamp, J. (1998). “Les Femmes et l’espace Public à Byzance: Le Cas Des Tribunaux”, *Dumbarton Oaks Papers*, 52, 129-45.
- Beauchamp, J. (1977). “La Situation Juridique de la Femme à Byzance.” *Cahiers de Civilisation Médiévale*, 20, 145-176.
- Batshimeon, Miriam (2021).” Miriam’s Middle Eastern Research Blog”.
<https://awalimofstormhold.files.wordpress.com/2013/07/byzegyptcombfrontdetail.jpg> (Son erişim tarihi: 19.11.2023).
- Blackstone, Amy M. (2003). “Gender Roles and Society”. *Human Ecology: An Encyclopedia of Children, Families, Communities, and Environments*. Eds. Julia R. Miller et al. Santa Barbara, CL: ABC-Clio, 335-338.
- Benaki Müzesi (2016). https://www.benaki.org/index.php?option=com_collectionitems&view=collectionitem&id=108100&Itemid=540&lang=en (Son erişim tarihi: 21.11.2023).
- Benaki Museum, (2023).https://www.benaki.org/index.php?option=com_collectionitems&view=collectionitem&id=107857&Itemid=&lang=en Son Erişim tarihi: 19.11.2023).
- Biblioteca Apostolica Vaticana, (2023). https://digi.vatlib.it/view/MSS_Vat.gr.747 (Son erişim tarihi: 17.11.2023).
- Benko, S. (1993). “Second Century References to the Mother of Jesus.” *Women in Early Christianity* (Ed: David M. Scholer), Garland Publishing Inc., New York & London.
- Bréhier, L. (1950). *Le Monde Byzantin: La Civilisation Byzantine*. Paris.
- British Library, (2023). https://www.bl.uk/manuscripts/Viewer.aspx?ref=add_ms_11836_f298r (Son erişim tarihi 02.05.2021).
- Buckler, G. (1936). “Women in Byzantine Law About 1100 A. D.” *Byzantion* 11/2, 391–416.
- Büktel, Y. (2014). “Konstantin Monomakhos Tacı ve Macar Kraliyet Tacı”, *Journal of Turkish Studies*, 9/10, 253-269.
- Chatterjee, P. (2013). “Vision, Transformation, and the Veroli Casket”, *Oxford Art Journal*, 36/3, 325–44.
- Çakır, S. (2011). “Feminist Bir Tarih Yazımı: Tarihin Kadınlar için, Kadınlar Tarafından Yeniden İnşası,” *21. Yüzyıla Girerken Türkiye’de Feminist Çalışmalar, Prof. Dr. Nermin Abadan Unat’a Armagan*. Koç Üniversitesi Yayınları, İstanbul.
- Çelebi, B. (2014). “Eskiçağ Dininde Kadın: Ana Tanrıça’dan Günahkâr Kadın’a.” *Bilim ve Ütyopya*, 239, 7-21.
- De Archútegui, P. S. (1974). “The Mother of Jesus.” *Philippine Studies* 22(3/4), 225–42.
- Garland, L. (1988). “The Life and Ideology of Byzantine Women: A Further Note on Conventions of Behaviour and Social Reality as Reflected in Eleventh and Twelfth Century Historical Sources.” *Byzantion*, 58/2, 361–93.
- Garland, L. (2006). “Street-life in Constantinople: Women and the Carnavalesque,” *Byzantine Women Varieties of Experience 800-1200*, (Ed. L. Garland), New York: Routledge, 163-177.
- Haldon, J. (2009). “Towards a Social History of Byzantium,” *The Social History of Byzantium*. (Ed. John Haldon). Wiley-Blackwell, Oxford, U.K.
- Harris, J. (2015). *Byzantium and the Rights of Women*. <https://yalebooks.yale.edu/2015/10/27/byzantium-and-the-rights-of-women-2/> (Son erişim tarihi: 20.11.2023).

- Herrin, J. (1993). "In Search of Byzantine Women: Three Avenues of Approach," *Images of Women in Antiquity*. (Ed. A. Cameron ve A. Kurth). London: Routledge, 167-189.
- James, E. (1997). *Women, Men and Eunuchs: Gender in Byzantium*. Routledge, London.
- Kalavrezou, L. (2003). *Byzantine Women and Their World*. Yale University, Cambridge.
- Kataeva, Z. -Durrani, N.-Izekenova, Z. ve Rakhimzhanova, A. (2023). "Evolution Of Gender Research In The Social Sciences In Post-Soviet Countries: A Bibliometric Analysis". *Scientometrics*. Vol: 128/3, 1639-1666.
- Korucu Yağız, F. (2020). "Özgür Ruh, Ritmik Beden: Bizans Kültür-Sanat Hayatında Dans." *Sanat Tarihi Yıllığı*, 29, 279-305.
- Kultermann, U. (2006). "The "Dance of the Seven Veils". Salome and Erotic Culture Around 1900." *Artibus et Historiae*, 27/53, 187-215.
- Laiou, A. E. (1985). "Observations on the Life and Ideology of Byzantine Women." *Byzantinische Forschungen*, 9, 59-102.
- Langford, R. (2005). "Depicting Desire: Gender, Sexuality, and the Family in Nineteenth Century Europe: Literary and Artistic Perspectives". Peter Lang, Oxford.
- Lindblom, J. (2019). *Women and Public Space Social Codes and Female Presence in the Byzantine Urban Society of the 6th to the 8th Centuries*. Unpublished Doctoral Dissertation, University of Helsinki.
- Lung, E. (2017). "Depictions of Women in the Works of Early Byzantine Historians and Chroniclers : Between Stereotype and Reality". *Historical Reflections / Réflexions Historiques*. 43(1), 4-18.
- Maktal Canko, D.Y. (2016). *Bizans Dünyasında ve Sanatında Kadının Yeri*. (Yayımlanmamış Doktora Tezi). Ege Üniversitesi.
- Matlock, M. (2018). "Institutionalized Subordination: Women's Roles in the Byzantine Church and the Suppression of Their Leadership." *MAD-RUSH Undergraduate Research Conference*, 1, 1-15.
- Megalommati, N. (2017). "Women and Family Law in Byzantium: Some Notes." *Historical Reflections/Réflexions Historiques*, 43/1, 19-32.
- Meyer, M. (2019). "Towards an Approach to Gendered Emotions in Byzantine Culture: An Introduction". *Emotions and Gender in Byzantine Culture, New Approaches to Byzantine History and Culture*, (Ed. S. Constantinou and M. Meyer), Palgrave Macmillan, USA.
- Miriam's Middle Eastern Research Blog, (t.y). <https://awalimofstormhold.wordpress.com/tag/byzantine/>.
- Monumenta Serbica, (2023). <http://monumentaserbica.branatomic.com/mushushu/images/397.jpg> (Son erişim tarihi 20.11.2023).
- Nasaina, M. (2018). "Woman's Position in Byzantine Society." *Open Journal for Studies in History*, 1, 29-38.
- Neville, L. (2019). *Byzantine Gender*. Arc Humanities Press, U.K.
- Nibley, H. (1978). "The Early Christian Prayer Circle." *Brigham Young University Studies* 19/1, 41-78.
- Pitarakis, Brigitte. (2010). "From the Hippodrome to the Reception Halls in the Palace: Acclamations and Dances at the Service of Imperial Ideology", *The Byzantine Court: Source of Power and Culture. Papers from the Second International Sevgi Gönül Byzantine Studies Symposium (21-23 June 2010)*. (Ed. A. Ödekan, N. Necipoğlu, E. Akyürek). İstanbul: 129-137.
- Polen, N. (1992). "Miriam's Dance: Radical Egalitarianism in Hasidic Thought." *Modern Judaism*, 12/1, 1-21.
- Portail Bibliissima, (2023). <https://portail.bibliissima.fr/fr/ark:/43093/mdata59fc63e382682ff8b10a88c117290ad7121d4995> (Son erişim tarihi 18.11.2023).
- Portail Bibliissima, (2023). <https://portail.bibliissima.fr/fr/ark:/43093/mdata87aeb6299be925e4210c4f62812615e9f86f6cbd> (Son erişim tarihi: 20.11.2023).
- Portail Bibliissima, (2023). <https://portail.bibliissima.fr/fr/ark:/43093/mdatab2d29e1d4db7fd310a23d32ae9cfcb6548030301> (Son erişim tarihi: 20.11.2023).
- "Pottery From Jerash", (2015). <https://users.stlcc.edu/mfuller/JerashPottery.html> (Son erişim tarihi: 20.11.2023).
- Sawyer, John F. A. (2020). *Isaiah Through the Centuries*. John Wiley and Sons Inc. USA.

- Scala Archives, (2023). <https://search.scalarchives.com/?16141816133845785070>.
- Smythe, D C. (1997). "Women as Outsiders." *Women, Men and Eunuchs. Gender in Byzantium*, (Ed. Liz James), Routledge, London.
- St. Louis Community College, (2014). "Roman Pottery Jar from Jerash", <http://users.stlcc.edu/mfuller/JerashPottery.html> (Son erişim tarihi: 20.11.2023).
- The Byzantine Legacy, (2016). <https://www.thebyzantinelegacy.com/monomachos> (Son erişim tarihi: 20.11.2023).
- Vanderbilt University Divinity Library, (2023). <https://diglib.library.vanderbilt.edu//act-processquery.pl?SID=20230219779084305&code=&code=act&SubjectBuildingName=State+Historical+Museum&SortOrder=Title&=phrase> (Son erişim tarihi: 15.11.2023).
- Vatandaş, C. (2007). "Toplumsal Cinsiyet ve Cinsiyet Rollerinin Algılanışı", *Istanbul Journal of Sociological Studies*, 35, 29-36.
- Viktoria and Albert Müzesi, (2023). <https://collections.vam.ac.uk/item/O70463/veroli-casket-casket-unknown/> (Son erişim tarihi: 19.11.2023).
- Vroom, J. (2014). "Human Representations on Medieval Cypriot Ceramics and Beyond the Enigma of Mysterious Figures Wrapped in Riddles," *Cypriot Medieval Ceramics Reconsiderations and New Perspectives*. (Ed. Papanikola-Bakirtzi-Nicholas Courea). The Cyprus Research Centre and The A. G. Leventis Foundation, Nicosia.
- Walker, A. (2012). *The Emperor and the World: Exotic Elements and the Imaging of Middle Byzantine Imperial Power, Ninth to Thirteenth Centuries C.E.* Cambridge University Press, USA.
- Watson, P. M. (1989). "Jerash Bowls: Study of a Provincial Group of Byzantine Decorated Fine Ware." *Syria*, 66-1/4, 223-61.
- Weitzmann, K. (Ed.) (1979). *Age of Spirituality: Late Antique and Early Christian Art, Third to Seventh Century: Catalogue of the Exhibition at the Metropolitan Museum of Art*. Princeton University Press, New York.
- Weyl Carr, A. (1985). "Women and Monasticism in Byzantium: Introduction from an Art Historian." *Byzantinische Forschungen*, 9, 1-15.

Beyan ve Açıklamalar (Disclosure Statements)

1. Bu çalışmanın yazarları, araştırma ve yayın etiği ilkelerine uyduklarını kabul etmektedirler (The authors of this article confirm that their work complies with the principles of research and publication ethics).
2. Yazarlar tarafından herhangi bir çıkar çatışması beyan edilmemiştir (No potential conflict of interest was reported by the authors).
3. Bu çalışma, intihal tarama programı kullanılarak intihal taramasından geçirilmiştir (This article was screened for potential plagiarism using a plagiarism screening program).



Article Info/Makale Bilgisi

✓Received/Geliş:01.03.2024 ✓Accepted/Kabul:22.04.2024

DOI:10.30794/pausbed.1445806

Research Article/Araştırma Makalesi

Gümüş Dönmez, F. ve İnan R. (2024). "Otel İşletmelerinde İşyeri Nezaketsizliği İşgören Performansını Nasıl Etkiler: Algılanan Örgütsel Desteğin Rolü", Pamukkale Üniversitesi Sosyal Bilimler Enstitüsü Dergisi, sayı 62, Denizli, ss. 149-165.

OTEL İŞLETMELERİNDE İŞYERİ NEZAKETSİZLİĞİ İŞGÖREN PERFORMANSINI NASIL ETKİLER: ALGILANAN ÖRGÜTSEL DESTEĞİN ROLÜ

Filiz GÜMÜŞ DÖNMEZ*, Ramazan İNAN**

Öz

Örgütsel Destek Teorisi ve Kaynakların Korunması Teorisinden yararlanılan bu çalışmada yönetici nezaketsizliği (YN) ve iş arkadaşları nezaketsizliğinin (İAN) işgören performansı (İP) ile ilişkisinde algılanan örgütsel desteğin (AÖD) aracılık etkisini keşfetmek amaçlanmıştır. Bu ilişkiyi test etmek üzere veriler İstanbul'da bulunan 4 ve 5 yıldızlı otel çalışanlarından toplanmıştır. Bu çalışmada değişkenler arası doğrudan ve aracı ilişkileri ölçmek için yapısal eşitlik modellemesi (AMOS 23.0) kullanılmıştır. Araştırma sonuçlarına göre YN ve İAN, İP üzerinde negatif bir etkiye sahiptir. Araştırma hipotezleri doğrultusunda YN ve İP ilişkisinde AÖD'nin aracılık ilişkisi bulunmaktadır. Bu sonuçtan hareketle, işletmeler tarafından işgörelere destek sunmak (örn. nezaket kuralları, örgüt iklimi, çalışan memnuniyeti) önemlidir. AÖD'yi hisseden işgörelenler yöneticileri tarafından gösterilen nezaketsiz davranışları görmezden gelecek veya yöneticiler nezaket davranışları sergileyecek ve bu sebeple işgörelenin performansı artacaktır. İşyeri nezaketsizliği ile yapılan araştırmalar oldukça fazla olmasına rağmen, YN, İAN ve İP ilişkisi ile AÖD'yi birlikte ele alan çalışmalar oldukça yetersizdir. Bu çalışmada yukarıda belirtilen ilişkileri ölçerek mevcut yazındaki boşluğu doldurmak hedeflenmiştir.

Anahtar kelimeler: İşyeri nezaketsizliği, Yönetici nezaketsizliği, İş arkadaşları nezaketsizliği, Algılanan örgütsel destek, İşgören performansı, Aracılık etkisi, Otel çalışanları.

HOW WORKPLACE INCIVILITY AFFECTS EMPLOYEE PERFORMANCE IN HOTELS? THE ROLE OF PERCEIVED ORGANISATIONAL SUPPORT

Abstract

Drawing on the Organizational Support Theory and Conservation of Resources Theory, it is aimed to explore the mediating effect of perceived organizational support (POS) in the relationship between supervisor incivility (SI) and co-worker incivility (CI) on employee performance (EP). Data were gathered from 4- and 5-star hotel employees in İstanbul to test aforesaid associations. In this paper, structural equation modelling (AMOS 23.0) was performed to gauge the direct links and mediating effects of variables. According to the research results, SI and CI have a negative effect on EP. As hypothesized, POS has a mediating effect in the relationship between SI and EP. Based on these results, it is important for hotels to provide support to the employees (e.g. rules of civility, organizational climate, employee satisfaction). Employees who feel POS would ignore uncivil behaviour shown by their supervisors or supervisors would exhibit civil behaviour and therefore the performance of the employees would increase. Although there are plenty of empirical studies on workplace incivility, evidences that deal with the relationship SI, CI, EP and POS together are still scanty. This study has a target to fill in these voids by gauging the abovementioned relationships.

Keywords: Workplace incivility, Supervisor incivility, Co-worker incivility, Perceived organizational support, Employee performance, Mediating effect, Hotel employee.

*Dr. Öğr. Üyesi, Muğla Sıtkı Koçman Üniversitesi Turizm Fakültesi Turizm Rehberliği Bölümü, Kötekli MUĞLA.

e-posta: filizgumus@mu.edu.tr (<https://orcid.org/0000-0003-1661-3277>)

**Dr. Öğr. Üyesi, İstanbul Gelişim Üniversitesi, İktisadi İdari Ve Sosyal Bilimler Fakültesi, Turizm Rehberliği, İSTANBUL.

e-posta: rinan@gelisim.edu.tr (<https://orcid.org/0000-0002-9970-5718>)

1. GİRİŞ

Turizm gibi yüz yüze hizmetin ön planda olduğu sektörlerde çalışan davranışı oldukça önemlidir (Zhuang vd., 2020). Mevcut yazın üretim karşıtı veya sapkın işyeri davranışlarının işletmelerde kuralların bilinçli ihlalden kaynaklandığını belirtmektedir. Bu davranışlar otel işletmelerinde işletmenin kendisini ve çalışanlarının refahını tehlikeye atmaktadır (Haldorai vd., 2020). İşyeri nezaketsizliği (İN), işletmelerin etkinliğini bozabilen, verimliliğini azaltabilen üretkenlik karşıtı ve fark edilmesi zor bir davranıştır (Schilpzand vd., 2016). İN zaman içinde işletmelerde hem bireysel hem de örgütsel düzeyde sonuçları ve maliyetleri artıran örgütsel bir sorun haline gelmiştir (Agarwal vd., 2023; Akella ve Lewis, 2019; Porath vd., 2015). Nezaketsizliği anlamak için aynı zamanda nezaketi de anlamak gerekmektedir. İşyeri nezaketi karşılıklı ilgi ve saygıya dayalı bir işyeri kültürü geliştirmeyi amaçlar. Aksine, İN ise başkalarına saygı ve endişe duymadan nezaketsiz eylemlere odaklanır (Agarwal vd., 2023).

Otel işletmelerinde nezaketsiz ortamlar hizmet kalitesini olumsuz yönde etkilediğinden müşteri memnuniyeti açısından kötü sonuçlara yol açabilir (Srivastava vd., 2023). Otel işletmelerinde işgörenler uzun çalışma saatleri, fiziksel ve duygusal dengelerini etkileyen iş yükü ile tanımlanan öngörülemeyen çalışma koşulları ile karşılaşmaktadırlar (Goh ve Lee, 2018). Bu yükün altında kalarak bazı işgörenler istenmeyen davranışlarda bulunmaktadırlar (Wang ve Chen, 2020). Ayrıca, otel işletmelerinde İN olasılığını artıran bazı kurallar vardır. Bununla birlikte, İN küresel bir sorun olmasına rağmen (Cortina vd., 2021) İN'nin arkasındaki niyet belirsiz ve fark edilmesi zor olduğu için işletmeler ve yöneticiler İN'yi önlemeyi görmezden gelebilmektedir (Srivastava vd., 2023). Yapılan çalışmalar otel işletmelerinde nezaketsiz davranışlara maruz kalan işgörenlerde iş performansı, işe bağlılık, iş doyumu, iş başarımı, verimlilik ve yaratıcılıkta azalma; sessizlik, duygusal yorgunluk ve işten ayrılma niyetinde artış olduğunu göstermektedir (Chen ve Wang, 2019; Han vd., 2016; Jawahar ve Schreurs, 2018; Srivastava vd., 2023; Wang ve Chen, 2020).

İşgören performansı (İP) işletmelerin operasyonel verimliliği ve etkinliği için kritik bir öneme sahiptir (Wang ve Chen, 2020). İP, işgörenin işletmenin amaçlarına ulaşması için kendisine verilen görevi yerine getirdiğinde elde ettiği sonuçtur (Özgen ve Yalçın, 2015). Yüksek performans sergileyen bireyler, örgütsel rekabet avantajı sürdürülmesinde önemli bir yere sahiptir (Araslı vd., 2018). İN gibi olumsuz etkenler işgörenlerin diğer çalışanlarla bilgi paylaşımını engellemektedir. Ayrıca, yöneticilerin benimsediği nezaketsizlik işgörenlerin moralinin ve motivasyonunun bozulmasına sebep olur (Jawahar ve Schreurs, 2018).

Algılanan örgütsel destek (AÖD), bir işletmenin işgörenlerine sunduğu yeterli çalışma şartları sağlama istekliliğidir (Hur vd., 2015). İP'nin yüksekliği işletme içi ilişkilerin nasıl destekleyici olduğuna bağlıdır. Destekleyici ilişkiler güven sağlar ve İP'nin artışı kolaylaştırır. Aksine, işgörelere saygısızlık ve kötü muamele yapıldığında, bu durum onların psikolojik bakış açılarını etkiler ve işletme içi olumsuzluklar ardı ardına gelmeye başlar (Santoso vd., 2020).

Schilpzand ve diğerleri (2016) nezaketsizliğin doğrudan etkilerinin ötesinde tutumlar, davranışlar ve sonuçlar üzerindeki etkisinin aracı, düzenleyici ve diğer koşulları ile araştırması gerektiğini ifade etmektedir. Buradan hareketle bu araştırma işyeri nezaketsizliğinin işgören performansı üzerindeki etkisinde algılanan örgütsel desteğin aracı rolünü tespit etmeyi öngörmektedir.

Bu araştırma mevcut yazında üç boşluğa katkı sunmaktadır. İlki, bu araştırma yönetici ve işgören nezaketsizliğinin işgören performansını nasıl etkilediğine dair teorik ve görgül bir değerlendirme sunmaktadır. Bu değerlendirmeyi yapmak mevcut yazına sadece teorik katkı sunmayacak aynı zamanda konu ile ilgili etkili ve çözüm odaklı girişimlerin geliştirilmesine yardımcı olacaktır. Ayrıca, Hur ve diğerlerinin (2015) de belirttiği üzere konuları farklı kültür ve uygulayıcılar üzerinde araştırmak geçmiş bulguların geçerliliğini sağlamak ve farklı sektörler için pratik çözümler sunma açısından önemlidir. İkincisi, işgören nezaketsizliği ve işgören performansı ilişkisinde algılanan örgütsel desteğin önemli bir aracılık rolüne sahip olduğunun öngörülmesidir. AÖD'yi hisseden işgörenlerin nezaketsizlik algısının düşmesi ve performansının artması beklenmektedir. Eğer sonuç bu şekilde çıkarsa, yönetim tarafından desteklenen işgörenlerin nezaketsizliği çözüme kavuşturması kolaylaşacaktır veya yönetim nezaketsizliği engellemek/teşhis etmek için her zaman hazır bulunabilecektir. Üçüncüsü, İstanbul'da dört mevsim hizmet sunan otel işletmelerinde herhangi bir birimde çalışan işgörenler üzerinde İN, İP ve AÖD ilişkisini araştırmak mevcut yazına katkı sağlayacaktır.

2. KAVRAMSAL ÇERÇEVE VE HİPOTEZLER

2.1. İşyeri Nezaketsizliği ve İşgören Performansı

İN hedefteki kişiyi belirsiz bir niyetle incitmek için yapılan düşük yoğunluklu davranışlar bütünüdür. İN'nin temelinde işyeri normlarının ihlal edilmesi yer alır. Genellikle kaba, saygısız ve başkalarını yok sayan bireysel davranışlar nezaketsizliği ifade eder (Srivastava vd., 2023). Kavramı tanımlayan -düşük yoğunluklu- ifadesi, nezaketsizliği saldırganlıktan ayırır. Düşük yoğunluklu olmasına rağmen, nezaketsiz davranışlar genellikle iş ortamındaki karşılıklı saygı normlarını ihlal eder ve yıkıcı sonuçlara yol açar (Liu vd., 2018). Ayrıca, suçlu zarar verirken davranışı kasıtlı yapmaz (Aydın Göktepe ve Keleş, 2019) veya fiziki şiddette ve sözlü saldırıda bulunmaz (Wang ve Chen, 2020).

İşyerinde uygunsuz şakalar yapmak, kuralları ihlal etmek, karşısındaki kişiyi alaya almak, özel hayatına müdahale etmek, sözünü kesmek, karşıt görüşlere saygı duymamak veya kişinin sınırlarını paylaşmak nezaketsizlik örneklerindedir (Liu vd., 2018). Mevcut yazında üç temel nezaketsizlik girişi vardır: müşteri, yönetici ve iş arkadaşı nezaketsizliği. Müşteri nezaketsizliğinde zarar veren kişi işletme dışından iken yönetici ve iş arkadaşı nezaketsizliğinde kişi işletme içindedir. Yönetici nezaketsizliği yöneticiler tarafından işgörenlere yapılan kırıcı yorumlar, uygunsuz istek, dedikodu ve dışlama gibi davranışları içerir (Reio, 2011). İş arkadaşı nezaketsizliği, aynı iş yerinde çalışan işgörenler arasında olur (Wang ve Chen, 2020). Lütfen, teşekkür ederim gibi nazik ifadeler kullanmama, yok sayma, göz teması kurmama, ağır ve ölçüsüz şakalar yapma, aşağılama, alaya alma, gruptan dışlama, bağırma ve kaba davranışlar sergileme gibi pasif ve olumsuz davranışlar bunlardan birkaçıdır.

Turizm sektöründe İP önemli bir konudur (Baum vd., 2016). Çünkü İP işletmelerin operasyonel verimliliği ve etkinliğinde kritik bir öneme sahiptir. İP, bir işgörenin işletmenin beklentilerini, kurallarını veya resmi görevlerini yerine getirmek için sergilediği davranışlarıdır. Bir diğer ifade ile İP örgütsel hedeflere ulaşmak için yapılan tüm eylemlerdir ve bu eylemler ölçülebilirdir (Wang ve Chen, 2020). İP, bireyin veya işletmenin o çalışma davranışı ile hedefte nereye ulaşabileceğini gösterir (Çöl, 2008).

Her işgören çalıştığı işletmede başarılı sonuçlara ulaşmak için kaynaklarını korur ve geliştirir. Bu kaynaklar, saygı, sosyal ilişkiler ve tanınmaktır (Saleem vd., 2022). Kaynakların Korunması Teorisi (COR), işgörenlerin bir kayıpla karşılaştığında veya kaynaklarını kaybettiğinde, onların muhtemelen stresle karşı karşıya kalacağını belirtir. Bu tür durumlarda COR bireylerin stresli durumlarla baş etmek için kaynaklarını kullanabileceğini önermektedir. Nezaketsizlik, bireylerarası kötü davranışların hafif bir biçimidir. Ancak bu hafif ve küçük kaba davranışlar zamanla birikir ve işgörenlerin duygusal ve bilişsel kaynaklarını tüketir (Sliter vd., 2010). Bu sebeple performans çaba ve çaba da kaynak gerektirir (Hobfoll, 1989). Nezaketsizlikle karşı karşıya kalması sebebiyle bir işgörenin kaynakları tükendiğinde, o işgören iş ve aile ortamında da iyi performans sergileyebilecek kaynaklara sahip olmayabilir. Ayrıca, nezaketsizlikle karşı karşıya kalması işgörenin duygusal olarak tükenmesine neden olabilir. Bu durum da onların performansının düşmesine sebep olabilir (Jawahar ve Schreurs, 2018).

İN nadir görülen bir olgu değildir ve araştırmalar çoğu işgörenin İN'ye maruz kaldığını veya tanık olduğunu göstermektedir. İN konaklama işletmelerinde de görülmektedir ve İN üzerine çeşitli araştırmalar yapılmış çeşitli araştırmalara rastlanmıştır (Alola vd., 2019; Araslı vd., 2018; Chen ve Wang, 2019; Han vd., 2016; Sliter vd., 2012; Wang ve Chen, 2020). İN, kalıcı ve zarar verici baskı ve taleplere sebep olur. Yapılan çalışmalar (Araslı vd., 2018; Chen ve Wang, 2019; Jawahar ve Schreurs, 2018; Saleem vd., 2022; Sliter vd., 2012) İN'nin İP'yi düşürdüğünü göstermektedir. Mevcut yazından yola çıkarak aşağıdaki hipotez önerilmektedir:

H1: Yönetici nezaketsizliği (a) ve iş arkadaşı nezaketsizliği (b) işgören performansını negatif yönde etkiler.

2.2. İşyeri Nezaketsizliği ve Algılanan Örgütsel Destek

Algılanan örgütsel destek (AÖD), işletmelerin çalışanlarının refahına ve katkısına değer verme derecesini ifade eder (He vd., 2021). AÖD'nin temelinde işletmenin işgörenlerine gösterdiği ilgi ve özen vardır (Kim vd., 2016). Örgütsel destek teorisine göre işgörenler işletmelerin gösterdiği özeni, desteği ve bağlılığı hissettiklerinde, daha iyi performans gösterirler (Rhoades ve Eisenberger, 2002). AÖD, işgörenlerin işletmelerine ve görevlerine ilişkin tutumlarını etkilemektedir (Gümüş Dönmez ve Topaloğlu, 2020). Çalışanlar işletmelerinden ne kadar çok destek

algılıyorlarsa, işletmelerine katkı sunma dereceleri de o kadar yüksektir (Sears, Zhang ve Han, 2016). Turunç ve Çelik'in (2010) belirttiği üzere AÖD, sağlanan değil, algılanan bir yapıya sahiptir.

Araştırmacılar AÖD'nin işletme içinde kötü davranışlara maruz kalmayı ve bunların sebep olacağı olumsuzlukları engelleyebileceğini savunmaktadır (Miner vd., 2012). Ayrıca, araştırmalar (Miner vd., 2012; Schat ve Kelloway, 2003; Swanberg vd., 2007) işletme tarafından desteklenme duygusunu yaşayan işgörenlerin işyerinde şiddet içeren davranışlar sebebiyle yaşanabilecek sağlık sorunları ve olumsuz sonuçları azaltabileceğini belirtmektedir. İşletme tarafından işgörelere sağlanan destek işgörelere çalışma yaşamında veya normal yaşamlarında karşılaştıkları olumsuz olayların etkisini ortadan kaldırır veya azaltır. Öte yandan, İN çalışma yaşamında ve çeşitli kültürlerde kaçınılmaz bir gerçektir (Sowe ve Arslan, 2023). Artan yaygınlığı ve olumsuz sonuçları nedeniyle, araştırmacıların işyeri nezaketsizliğinin olumsuz sonuçlarını hafifletmenin yollarını bulması mevcut alana ve sektöre katkı açısından büyük önem arz etmektedir. Ayrıca, AÖD'nin İN'nin olumsuz etkilerini tamponladığını belirten çalışmalar (Han vd., 2022; Miner vd., 2012; Turek, 2023) bulunmaktadır. Buradan hareketle aşağıdaki hipotez geliştirilmiştir.

H2. Yönetici nezaketsizliği (a) ve iş arkadaşı nezaketsizliği (b) algılan örgütsel desteği negatif yönde etkiler.

2.3. Algılanan Örgütsel Destek ve İşgören Performansı

AÖD, işgörelere işletmelerin onlara karşı iyi veya kötü niyetli olduklarını anlamada kullandıkları bir gösterge olabilmektedir (Byrne ve Hochwarter, 2008). İP ise bireyin iş için gerekli çabayı gösterdikten sonra elde ettiği iş başarısıdır (Chen vd., 2020). Örgütsel destek teorisine göre işgörelere tutumsal ve davranışsal tepkiler üzerindeki etkisi güç ve etkileşime göre farklılaşan bir değişim ilişkisi geliştirerek işletmeleri kişiselleştirirler. Bu bağlamda, işgörelere sosyo-duygusal ihtiyaçları karşılandığı ölçüde işletmelerini benimserler. Bu içselleşme işletme ve işgörelere arasındaki sosyal değişim ilişkisini güçlendirir ve ortaya karşılıklılık normu çıkar. Bu norm kapsamında işgörelere desteğin karşılığını vermek için daha çok çalışır ve çaba gösterirler (Rhodes ve Eisenberger, 2002). Bu nedenle AÖD İP'yi artırır (Chen vd., 2020; Zhong vd., 2016). Ancak işgörelere pozitif ve negatif uyaran, bir diğer ifade ile ödül veya ceza verildiğinde durum farklılaşabilmektedir. Her ne kadar negatif uyaranla işgörelere desteklenmesi öngörülse de sonuç her zaman destekten ziyade yanlış davranışlarla sonuçlanabilmektedir (Chen vd., 2020). Mevcut yazıdan hareketle aşağıdaki hipotez oluşturulmuştur.

H3. Algılanan örgütsel destek işgören performansını pozitif yönde etkiler.

2.4. İşyeri Nezaketsizliği, Algılanan Örgütsel Destek ve İşgören Performansı İlişkisi

AÖD işgörelere sosyo-duygusal ve sosyo-motivasyonel ihtiyaçlarının karşılanmasına yardımcı olur (Wolff vd., 2018). Bu tür davranışlar, olumlu davranışların pekiştirilmesinde önemli bir role sahiptir. İşletme yöneticileri genel olarak işgörelere eğitim yeterliliklerine göre görevlendirme yapar. Ayrıca, yöneticiler işgörelere verimli çalışmalarından ve işletmeye bağlılıklarından keyif alırlar (Naseer vd., 2021). İşgörelere görülen iş tatmini, iyi hal, olumlu bakış açısı, duygusal bağlılık, işi bırakma niyetinin düşük olması gibi pek çok olumlu sonucun olumlu örgütsel destek ile bağlantılı olduğu tahmin edilmektedir (Rhoades ve Eisenberger, 2002; Santoso vd., 2020). Bunlardan birisi de performanstır (Chen vd., 2020; Zhong vd., 2016). Buna ek olarak, önceki çalışmalar (He vd., 2021; Rhoades ve Eisenberger, 2002; Rodrigues ve Zhou, 2023) AÖD'nin sosyo-duygusal ihtiyaçları karşılayarak ve performans-ödül beklentilerini artırarak nezaketsizlik gibi stres faktörlerinin olumsuz etkilerini azaltmak için bir kaynak işlevi gördüğünü göstermektedir. Miner ve diğerleri (2012), He ve diğerleri (2021) ve Hur ve diğerlerinin (2015) de belirttiği üzere işgörelere sunulan destek, performans ve tatmin gibi olumlu iş sonuçları üzerindeki nezaketsizliğin olumsuz etkilerini tamponlamaktadır. Bu tamponun oluşması için işletmede destekleyici bir iklimin olması gerekir. İşletme içinde yaratılan bu tür bir iklim işgörelere nezaketsizlik gibi iş stres faktörleriyle başa çıkmalarına yardımcı olabilir (He vd., 2021; Naseer vd., 2021).

Örgütsel destek teorisine göre çalışanlar taraflarına gösterilen pozitif tutum ve davranışlara cevap verebilmek adına işletmelerin çalışma gerekliliklerini yerine getirmek için zorunlu bir eğilim geliştirir (Kurtessis vd., 2017; Nixon vd., 2011). Ayrıca, her işgörelere gibi turizm çalışanları da yöneticilerinden yetenekleri, sorunları, bilgileri ve becerileri doğrultusunda doğru ve güvenilir kararlar vermesini beklerler. (Aloustani vd., 2020). Öte yandan,

Eisenberger ve diğerleri (2020) AÖD'nin çoğunlukla çalışma şartları ve işgören tutum ve davranışları arasında bir aracılık etkisine sahip olduğunu savunmaktadır. Çünkü işgörenler işletme tarafından sunulan desteğe inanırlar ve aracı bir değişken olarak AÖD iş sonuçlarını açıklar (Turek, 2023). Örneğin AÖD'nin derecesi hem tatmin gibi olumlu/olumsuz işe hem de işi bırakma niyeti gibi işletmeye karşı tutumla sonuçlanabildiği gibi yüksek seviyede performans gösterme eğilimini de artırabilir veya azaltabilir. Bu durum COR teorisinin iki ilkesi ile açıklanır. Birincisi, COR teorisine göre kaynak kaybı kaynak kazancına göre daha belirgindir. Bu çıkarım kaynak kaybının daha güçlü ve daha önemli olduğunu gösterir. Örneğin İN gibi durumlarda işgörenler stres yaşar ve duygusal, fiziksel ve bilişsel kaynakların kaybı ile karşı karşıya kalır. İkincisi, bireylerin daha çok kaynaklarının tükenmesine karşı kendilerini savunmak için daha çok kaynağa ihtiyaç duymalarıdır. Açık bir ifadeyle, nezaketsizliğe maruz kalan işgörenlerin iş performansları düşecektir ve işlerini yerine getiremeyeceklerdir (Turek, 2023). İlgili yazından hareketle aşağıdaki hipotez geliştirilmiştir.

H5. *Algılanan örgütsel destek, yönetici nezaketsizliği (a) ve iş arkadaşı nezaketsizliği (b) ile işgören performansı arasındaki ilişkiyi aracılık eder.*

3. YÖNTEM

Bu araştırmanın temel amacı, İstanbul'da 4 ve 5 yıldızlı otellerde çalışan işgörenlerin karşılaştıkları işyeri nezaketsizliği, işgören performansı ve algılanan örgütsel destek ilişkisini incelemektir. Bu doğrultuda bu ilişkiyi test etmek amacıyla Şekil 1'de yer alan araştırmanın kavramsal modeli geliştirilmiştir.

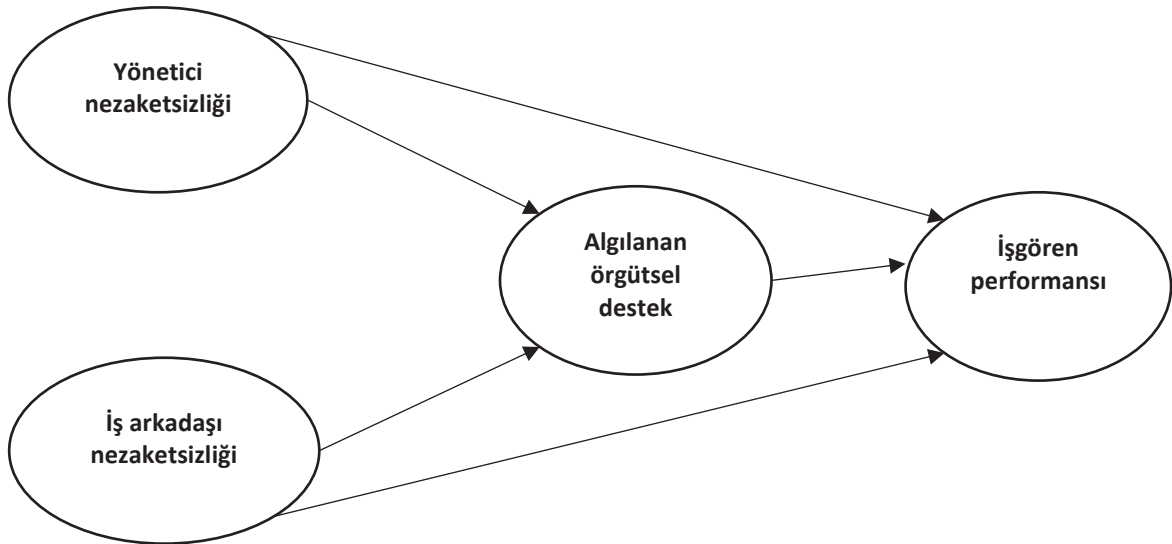

Şekil 1: Araştırmanın Kavramsal Modeli

Bu çalışmada nicel araştırma yöntemi benimsenmiştir. Nicel araştırma deseni açısından ise ilişkisel araştırmalardan yararlanılmıştır (Hair vd., 2014). Araştırmanın evrenini İstanbul'da faaliyet gösteren ve 4 ve 5 yıldızlı otellerde çalışan işgörenler oluşturmaktadır. Araştırma evreninin İstanbul olarak belirlenmesinin nedeni, sezonluk hizmetin aksine tüm yıl hizmet veren şehir otellerinin yoğunlukla İstanbul'da yer almasıdır. Buna ilaveten, 4 ve 5 yıldızlı otellerde diğer otellere kıyasla çalışan sayısı fazladır ve bu durum farklı görüşlerin belirlenebileceği varsayımı ile bu işletmelerin tercih edilmesinde önemli bir etkidir. Ancak İstanbul İl Kültür ve Turizm Müdürlüğü istatistikleri incelendiğinde, 4 ve 5 yıldızlı otellerde çalışan işgörenlerin sayılarına yönelik herhangi bir istatistik bulunmadığı için araştırma evreninin tam olarak belirlenmesi mümkün değildir (Kültür ve Turizm Müdürlüğü, 2023).

Araştırma evrenini oluşturan 4 ve 5 yıldızlı işletmelerin tespiti için İstanbul İl Kültür ve Turizm Müdürlüğü resmi web sitesinde yer alan Turizm İşletme Belgeli ve Turizm Yatırım Belgeli verilerinden faydalanılmıştır. İstanbul İl Kültür ve Turizm Müdürlüğü 10.04.2023 güncel verilerine göre; İstanbul ilinde turizm işletme belgeli beş yıldızlı 127, dört yıldızlı 163 tane otel bulunurken; Turizm Yatırım belgeli beş yıldızlı 14, dört yıldızlı 21 toplam 325

otel bulunmaktadır. Erdem'e (2004) göre uluslararası alanda beş yıldızlı otellerde oda başına 1.18, dört yıldızlı otellerde ise oda başına 0.76 çalışan düştüğü ifade edilmektedir. Buradan hareketle, İstanbul'da faaliyet gösteren Turizm İşletme Belgeli ve Turizm Yatırım Belgeli beş yıldızlı otellerdeki oda sayısı 33.933, dört yıldızlı oda sayısı 20.654 olup toplam 54.587 oda bulunmaktadır. Bu doğrultuda İstanbul ilinde beş yıldızlı otellerde çalışan sayısı $33.933 \times 1,18=40.040$, dört yıldızlı otellerde çalışan sayısı ise $20.654 \times 0,76=15.697$ formülünden yola çıkarak toplam çalışan sayısı 55.737 olarak hesaplanmıştır. Bu sayısı da araştırmanın evrenini oluşturmaktadır.

Araştırmada, olasılığa dayalı olmayan örnekleme tekniklerinden deneklerden rastgele veri toplamayı hedefleyen kolayda örnekleme tekniği ve mevcut deneklerden başlayarak yeni deneklere ulaşmayı hedefleyen kartopu örnekleme tekniği (Gürbüz ve Şahin, 2016) tercih edilmiştir. Bu nedenle, araştırmaya ait evren sayısının 50.000'den büyük olduğu varsayımı ve %95 güvenilirlik düzeyinde, örneklem büyüklüğünün minimum 381'e ulaşmasının yeterli olduğu (Yazıcıoğlu ve Erdoğan, 2004: 50) öngörülmektedir.

Araştırmada kullanılan anket formu, 4 bölümden oluşmaktadır. Birinci bölümde işgörenlerin yöneticileri ve iş arkadaşları ile yaşadıkları nezaketsizliği ölçmek amacıyla Cortina ve arkadaşları (2001) tarafından geliştirilen ve Kaya (2015) tarafından Türkçeye geçerliliği yapılan 14 maddelik işyeri nezaketsizliği ölçeği kullanılmıştır. İkinci bölümde Eisenberger vd. (1986) tarafından geliştirilen ve Turunç ve Avcı (2015) tarafından Türkçe geçerliliği yapılan 10 ifadeden oluşan algılanan örgütsel destek ölçeğinden yararlanılmıştır. Üçüncü bölümde ise Kirkman ve Rosen (1999) tarafından geliştirilen ve Çöl (2008) tarafından Türkçeye uyarlanan 4 maddelik görev performansı ölçeği kullanılmıştır. Anket formunun son bölümünde işgörenlerin sosyo-demografik (cinsiyet, medeni durum, yaş, otelde çalışma süresi, eğitim durumu, sektörde çalışma süresi ve çalıştığı departman) özelliklerine yönelik sorular düzenlenmiştir.

Anket uygulamasından önce İstanbul Gelişim Üniversitesi Rektörlüğü Etik Kurul Başkanlığı tarafından 08.06.2023 tarih 2023-05 sayılı kararı ile araştırmaya bilimsel araştırma etiğine uygunluk onayı alınmıştır. Anket uygulaması 15.06.2023-10.08.2023 tarihleri arasında katılımcılarla birebir iletişim kurarak gerçekleştirilmiştir. Anket uygulaması sonucunda, toplam 422 işgörenden veri toplanmıştır. Fakat 12 anket eksik veri nedeniyle veri setinden çıkartılmış ve analiz için geriye 410 anket kalmıştır. Elde edilen verilerin analizinde, SPSS (Statistical Package for Social Sciences) for Windows 24.0 ve AMOS (Analysis of Moment Structures) 23.0 programlarından yararlanılmıştır. Çalışmanın analizlerine başlamadan önce ölçek maddelerinin Cronbach Alfa (a) değerleri incelenmiştir. Bu bağlamda, işyeri nezaketsizliği ölçeğinin (14 ifade) güvenilirlik analizinde Cronbach Alfa (a) katsayısı 0.898; algılanan örgütsel desteğin (10 ifade) Cronbach Alfa (a) katsayısı 0.891 ve görev performansının (4 ifade) Cronbach Alfa (a) katsayısı 0.908 olarak belirlenmiştir.

4. BULGULAR

Araştırmanın örneklem grubu frekans ve yüzde dağılımı aracılığıyla Tablo 1 üzerinden değerlendirildiğinde katılımcıların çoğunluğunun erkek (%69.5), 17-25 yaş aralığında (%43.7), bekar (%70.2) ve önlisans/lisans mezunu (%53.4) olduğu görülmektedir. Katılımcıların %43.9'unun 1-3 yıl arasında mevcut araştırmanın yapıldığı otellerde çalıştığı, %34.6'sının 1-3 yıldan beri turizm sektöründe çalıştıkları ve %34.4'ünün ise servis bölümünde çalıştığı belirlenmiştir.

Tablo 1. Araştırmaya Katılan Katılımcıların Demografik Özellikleri ve Mesleki Özellikleri (n=410)

Cinsiyet	n	%	Bu otelde çalışma süreniz?	n	%
Kadın	125	30.5	1 yıldan az	85	20.7
Erkek	285	69.5	1-3 yıl	180	43.9
Yaş	n	%	4-6 yıl	106	25.9
17-25	179	43.7	7-9 yıl	29	7.1
26-30	127	31.0	10 yıl ve üzeri	10	2.4
31-35	56	13.7	Turizmde çalışma durumu	n	%
36-40	27	6.6	1 yıldan az	45	11.0
41-65	21	5.1	1-3 yıl	142	34.6
Medeni Durum	n	%	4-6 yıl	123	30.0
Evli	122	29.8	7-9 yıl	64	15.6
Bekar	288	70.2	10 yıl ve üzeri	36	8.8
Eğitim Durumu	n	%	Bölüm Durumu	n	%
İlköğretim	11	2.7	Önbüro	45	11.0
Lise ve dengi okullar	163	39.8	Kat hizmetleri	67	16.3
Önlisans/Lisans	219	53.4	Servis	141	34.4
Lisansüstü	17	4.1	Mutfak	101	24.6
			Muhasebe	13	3.2
			İnsan Kaynakları	17	4.1
			Satış Pazarlama	26	6.3

Araştırmada öncelikle değişkenler arası korelasyon analizi yapılmıştır. Tablo 2 incelendiğinde gizil değişkenlerin 0,001 düzeyinde istatistiki açıdan anlamlı ilişkiler gösterdiği bulgulanmıştır. Bu doğrultuda, İAN ile YN arasında pozitif orta düzey bir ilişki (0.565) görülmektedir. AÖD ile İP arasında ise pozitif zayıf bir ilişki (0,217) söz konusudur. Öte yandan, İAN ve AÖD (-0,224) ile İP (-0,117); YN ve AÖD (-0,292) ile İP (-0,150) arasında negatif yönde zayıf bir ilişki görülmektedir.

Tablo 2: Gizil Değişkenler Arası Korelasyon Tablosu

	İAN	YN	AÖD	İP
İş Arkadaşı Nezaketsizliği	1	0.565**	-0,224**	-0,117**
Yönetici Nezaketsizliği		1	-0,292**	-0,150**
Algılanan Örgütsel Destek			1	0,217**
İşgören Performansı				1

İAN: İş Arkadaşı Nezaketsizliği, YN: Yönetici Nezaketsizliği, AÖD: Algılanan Örgütsel Destek, İP: İşgören Performansı

Doğrulayıcı faktör analizi (DFA) modelleri genellikle araştırmalarda gözlemlenen bazı değişkenlerin bir gizil değişkeni oluşturup oluşturmadığını ya da birçok gizil değişken arasında tanımlanan ilişkilerin var olup olmadığını test etmek için uygulanmaktadır (Meydan ve Şeşen, 2011). Aynı zamanda doğrulayıcı faktör analizi, daha önce araştırmada kullanılmış ölçeklerin özgün yapısının elde edilen veriler ile doğrulanıp doğrulanmadığını test etmek amacıyla da kullanılmaktadır. Bu açıklamalar doğrultusunda, çalışma için toplanan verilerin model ile uyumluluğunu test etmek amacıyla doğrulayıcı faktör analizi uygulanmıştır.

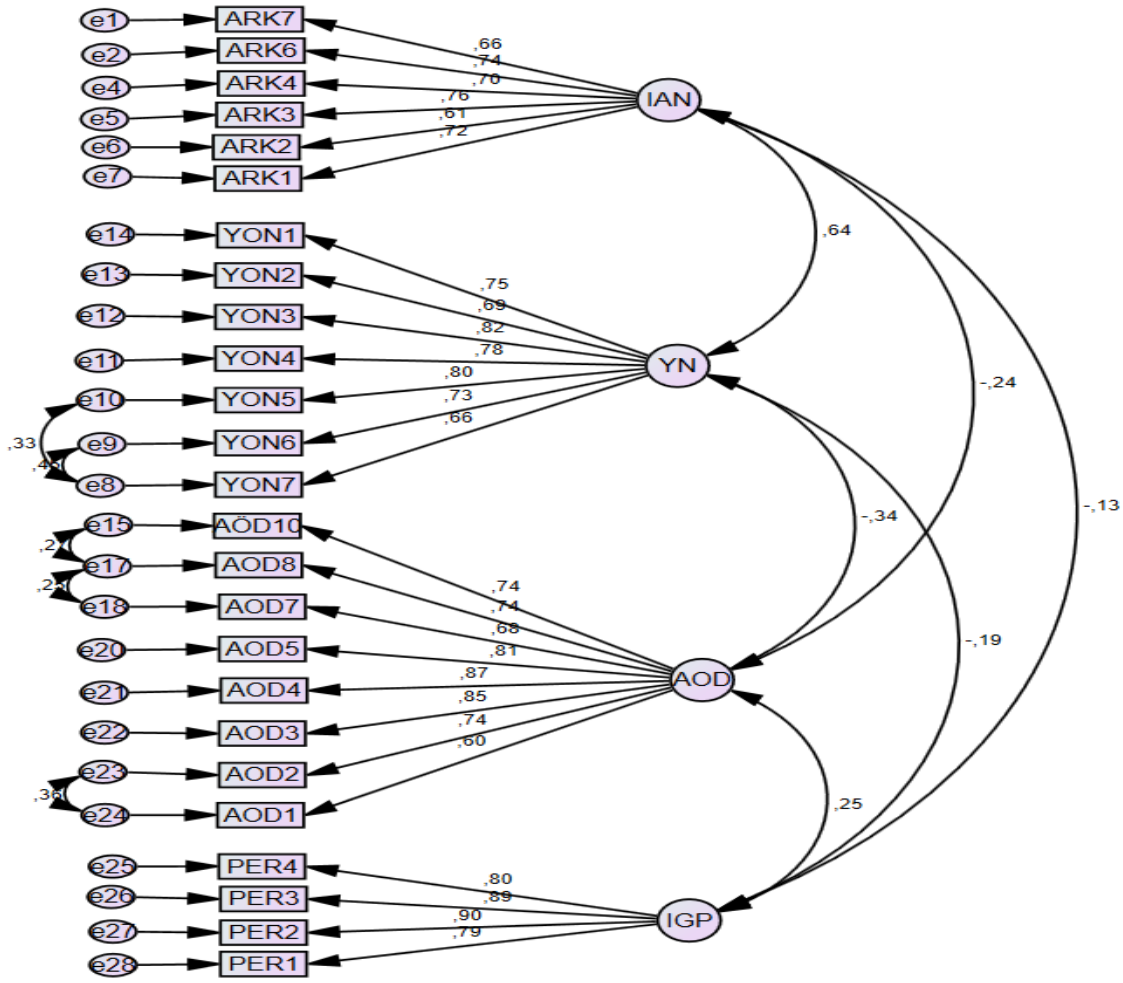

Şekil 2: Doğrulayıcı Faktör Analizi

Araştırma modeline göre DFA analizi sonucunda elde edilen faktör yükleri ve faktörlere ait Cronbach Alpha katsayıları Tablo 3'te yer almaktadır. Hair ve diğerleri (2014) DFA analizinde standardize edilmiş faktör yüklerinin 0,70 ve üzerinde olması gerektiği fakat 0,50'nin de kabul edilebilir bir değer olduğunu belirtmektedir. Bu yüzden, standardize edilmiş faktör yükleri 0,50'nin altında kalan ARK5 (*Sizi işyerinde uyum ve işbirliği ortamının dışında tuttu mu veya sizi göz ardı etti mi?*), AÖD6 (*Çalıştığım işletme çalışanlarına çok az ilgi gösterir*), AÖD9 (*Çalıştığım işletme kapanırsa veya faaliyet alanını değiştirirse işletmem beni yeni işe transfer etmektense işten çıkarmayı tercih eder*) ifadeleri olmak üzere 3 ifade (Gümüş Dönmez ve Topaloğlu, 2020) analizlerden çıkartılmıştır. Daha sonra, DFA yeniden tanımlanmış ve uyum indeksleri değerlerinin bazılarının sınırda kalmasından dolayı model modifikasyonları incelenmiştir. Ardından, Şekil 2'de görüldüğü üzere model modifikasyon önerileri doğrultusunda uyumu azaltan değişkenler belirlenerek (YÖN5-YÖN7, YÖN6-YÖN7, AÖD1-AÖD2, AÖD7-AÖD8, AÖD8-AÖD10) yeni kovaryans oluşturulmuştur. Bu aşamada araştırmanın ölçüm modelini test etmek için iş arkadaşı nezaketsizliği 6, yönetici nezaketsizliği 7, algılanan örgütsel destek 8 ve görev performansı 4 olmak üzere 4 gizil değişken (İYN, YN, AÖD ve GP) ve 25 gözlenen değişken tanımlanmıştır. Araştırmada kullanılan ölçeklerin daha önceki araştırmalarda (Meydan ve Şeşen, 2011; Gümüş Dönmez ve Topaloğlu, 2020) geçerliliği ve güvenilirliği sağlandığı için değişkenlere açıklayıcı faktör analizi (AFA) yapılmamış olup doğrudan ölçüm modelinin doğrulanmasına (DFA) geçilmiştir.

Ölçüm modelinin doğrulayıcı faktör analizi sonucunda uyum indeksleri incelenmiştir. Bu modele ait ki kare (χ^2/df) uyum iyiliği ve serbestlik derecesi 2.617, yaklaşık hataların ortalama karekökü (RMSEA) 0.063, iyilik uyum indeksi (GFI) değeri 0.880, düzeltilmiş iyilik uyum indeksi (AGFI) 0.852, normlaştırılmış uyum indeksi (NFI) 0.895 ve karşılaştırmalı uyum indeksi değeri (CFI) 0.932 olarak hesaplanmış ve ölçüm modelinin uyum indeksi değerlerini karşıladığı belirlenmiştir (Meydan ve Şeşen, 2011; Schermelleh-Engel, Moosbrugger ve Muller, 2003).

Tablo 3. Ölçüm Modeli Doğrulayıcı Faktör Analizi Yük Değerleri

Kavramlar/İfadeler	Faktör yükleri	AVE	CR	α
İş Arkadaşı Nezaketsizliği		0.515	0.880	0.842
Sizi aşağıladı veya küçümsedi mi?	0.72			
Açıklamalarınıza az önem verdi ya da fikirlerinize az ilgi gösterdi mi?	0.61			
Sizin hakkınızda alçaltıcı veya onur kırıcı ifadelerde bulundu mu?	0.76			
Herkesin içinde veya bireysel olarak size meslek ahlakına uymayan söz/davranışlarda bulundu mu?	0.70			
Sorumlu olduğunuz bir konu hakkında yargılarınızdan şüphe duydu mu?	0.74			
Sizi kişisel konularda bir tartışmanın içine çekmek için istenmeyen girişimlerde bulundu mu?	0.66			
Yönetici Nezaketsizliği		0.636	0.924	0.905
Sizi aşağıladı veya küçümsedi mi?	0.75			
Açıklamalarınıza az önem verdi ya da fikirlerinize az ilgi gösterdi mi?	0.69			
Sizin hakkınızda alçaltıcı veya onur kırıcı ifadelerde bulundu mu?	0.82			
Herkesin içinde veya bireysel olarak size meslek ahlakına uymayan söz/davranışlarda bulundu mu?	0.78			
Sizi işyerinde uyum ve işbirliği ortamının dışında tuttu mu veya sizi göz ardı etti mi?	0.80			
Sorumlu olduğunuz bir konu hakkında yargılarınızdan şüphe duydu mu?	0.73			
Sizi kişisel konularda bir tartışmanın içine çekmek için istenmeyen girişimlerde bulundu mu?	0.66			
Algılanan Örgütsel Destek		0.523	0.909	0.893
Çalıştığım işletmenin çıkarları için aldığım sorumluluklara değer verilir.	0.60			
Çalıştığım işletme genel olarak iş memnuniyetime önem verir.	0.74			
Çalıştığım işletme kişisel hedeflerime ve değerlerime oldukça uygundur.	0.85			
Çalıştığım işletme benim iyiliğimi ve mutluluğumu önemser.	0.87			
Çalıştığım işletme özel bir isteğim olduğunda yardımcı olmaya hazırdır.	0.81			
Çalıştığım işletmeden ayrılmaya karar versem, iş yerim kalmam için beni ikna etmeye çalışır.	0.68			
Çalıştığım işletme başarılarımdan dolayı gurur duyar.	0.74			
Çalıştığım işletme işimi mümkün olduğu kadar ilgi çekici hale getirmeye çalışır.	0.74			
Görev Performansı		0.785	0.936	0.908
Kendi görevlerimi tam zamanında tamamlarım.	0.79			
İş hedeflerime fazlasıyla ulaşıyorum.	0.90			
Sunduğum hizmet kalitesinde standartlara fazlasıyla ulaştığımdan eminim.	0.89			
Bir problem gündeme geldiğinde en hızlı şekilde çözüm üretirim.	0.80			

Not: CR: Composite Reliability (Bileşik güvenilirlik), AVE: Average Variance Extracted (Açıklanan ortalama varyans), α : Cronbach alfa katsayısı

Araştırmada uyum iyiliği değerlerinin gerekli değerleri karşıladığı belirlendikten sonra araştırmadaki ifadelerin faktör yüklerine bakılmıştır. Tablo 3'te yer alan gözlenen değişkenlerin faktör yükleri 0.60 ile 0.90 arasında değişmektedir. Hair ve diğerlerine göre (2014) bu değerler 0.70 ve üzeri olmalıdır fakat 0.50 üzeri olması kabul edilebilir değer olduğunu ve veri setinin önerilen model ile uyumlu olduğunu göstermektedir. Buna ilaveten ölçüm modelinde yer alan değişkenlerin yapı geçerliliğini test etmek amacıyla yakınsak/uyuşum

geçerliliği değerlendirilmiştir. Bu kapsamda, ölçüm modelinin Cronbach Alfa (CA) katsayılarının 0.84'ün üzerinde, bileşik güvenirlik (CR) değerlerinin 0.88'in üzerinde ve ortalama açıklanan varyans katsayılarının (AVE) 0.51'in üzerinde bir değere sahip olduğu görülmektedir. Hair ve diğerleri (2014) AVE değerlerinin 0.50'nin üzerinde, CR değerlerinin 0.70 ve üzerinde olması gerektiğini belirtmektedir. Bu açıklama dikkate alındığında Tablo 3'te elde edilen bulgulardan yola çıkılarak ölçeğin yapı geçerliliğinin sağlandığı belirlenmiştir.

Bu araştırmada işyeri nezaketsizliğinin işgören performansı üzerindeki etkisinde algılanan örgütsel desteğin aracı rolü incelenmiştir. İlgili yazında genellikle bağımsız değişken ile bağımlı değişken arasındaki ilişkilerin incelendiği görülmektedir. Aracı değişken, bağımsız değişkenin sonucu olduğu gibi bağımsız ve bağımlı değişken arasında ilişkinin nedeni olarak da tanımlanmaktadır. Bu nedenle analizin ilk aşaması olarak bağımsız değişken (İN) ile bağımlı değişken (İP) arasında anlamlı etkisinin bulunması gerekmektedir (Baron ve Kenny,1986).

Tablo 4: Araştırmanın Yapısal Modeline İlişkin Bulgular

Hipotez	İlişkiler	Standardize edilmiş regresyon katsayıları	Standart hata	t değeri	p değeri	Hipotez sonuçları
H _{1a}	YN→İP	-0.185	0.075	-2.428	0.015*	Kabul
H _{1b}	İAN→İP	-0.011	0.084	-0.142	0.887	Kabul değil
H _{2a}	YN→AÖD	-0.303	0.085	-3.906	***	Kabul
H _{2b}	İAN→AÖD	-0.051	0.092	-0.691	0.490	Kabul değil
H ₃	AÖD→İP	0.247	0.037	4.547	***	Kabul

YN: Yönetici Nezaketsizliği AÖD: Algılanan Örgütsel Destek İP: İşgören Performansı İAN: İş arkadaşları Nezaketsizliği

İN boyutlarından YN ve İAN'nin İP üzerindeki etkisi incelendiğinde, YN'nin İP üzerinde istatistiksel olarak anlamlı ve negatif yönlü bir etkisi olduğu görülmekteyken ($\beta=-0.185$, $p<0.05$) İAN'nin İP üzerinde anlamlı bir etkisi bulunamamıştır ($\beta=-0.011$, $p<0.05$). YN'nin AÖD üzerinde istatistiksel olarak anlamlı ve negatif yönlü bir etkisi olduğu görülmektedir ($\beta=-0.303$, $p<0.05$) ancak İAN'nin AÖD üzerinde anlamlı bir etkisi mevcut değildir ($\beta=-0.051$, $p<0.05$). Öte yandan, AÖD'nin İP üzerinde istatistiksel olarak anlamlı ve pozitif yönlü bir etkisi olduğu görülmektedir ($\beta=0.247$, $p<0.05$). Bu kapsamda, H_{1a}, H_{2a} ve H₃ istatistiksel olarak desteklenmiş, H_{1b} ve H_{2b} desteklenmemiştir.

Tablo 5: Ölçüm Modelinin Yol Analizi Sonuçları

Boyutlar ve İfadeler	CA	CR	AVE
İş Arkadaşı Nezaketsizliği (İAN)	0,84	1,00	1,03
Yönetici Nezaketsizliği (YN)	0,90	1,02	1,23
Algılanan Örgütsel Destek (AÖD)	0,91	1,05	1,67
İş/Görev Performansı (İP)	0,98	1,03	1,16

Not: CA: Cronbach's Alpha, CR: Bileşik güvenirlik, AVE: Açıklanan ortalama varyans

Ölçüm modelinde yer alan değişkenlerin yapı geçerliliğini belirlemek için yakınsak/uyuşum geçerliğine bakılmıştır. Bu doğrultuda, modelin Cronbach's Alpha katsayıları (CA) 0, 84'ün üzerinde, bileşik güvenirlik katsayıları (CR) 1.00'in (CR≤ 0,70) üzerinde ve ortalama açıklanan varyans katsayıları (AVE) 1,03'ün (AVE≤0.50) üzerinde olduğu Tablo 5'te görülmektedir (Hair vd., 2014: 103). Bu kapsamda ölçeğin yapı geçerliliğinin sağlandığı belirlenmiştir.

Araştırmanın yapısal modeli yol analizi ile test edilmiş ve Şekil 3'teki değerler elde edilmiştir. Buna göre modelin uyum iyiliği değerleri ki kare (χ^2/df) uyum iyiliği ve serbestlik derecesi $\chi^2=745.500$; $df=266$, yaklaşık hataların ortalama karekökü (RMSEA) 0.066, iyilik uyum indeksi (GFI) değeri 0.870, düzeltilmiş iyilik uyum indeksi (AGFI) 0.841, normlaştırılmış uyum indeksi (NFI) 0.887 ve karşılaştırmalı uyum indeksi değeri (CFI) 0.924 olarak hesaplanmış ve ölçüm modelinin uyum indeksi değerlerini karşıladığı belirlenmiştir (Meydan ve Şeşen, 2011; Schermelleh-Engel, Moosbrugger ve Muller, 2003). R² değeri ise 0.114 olarak hesaplanmıştır.

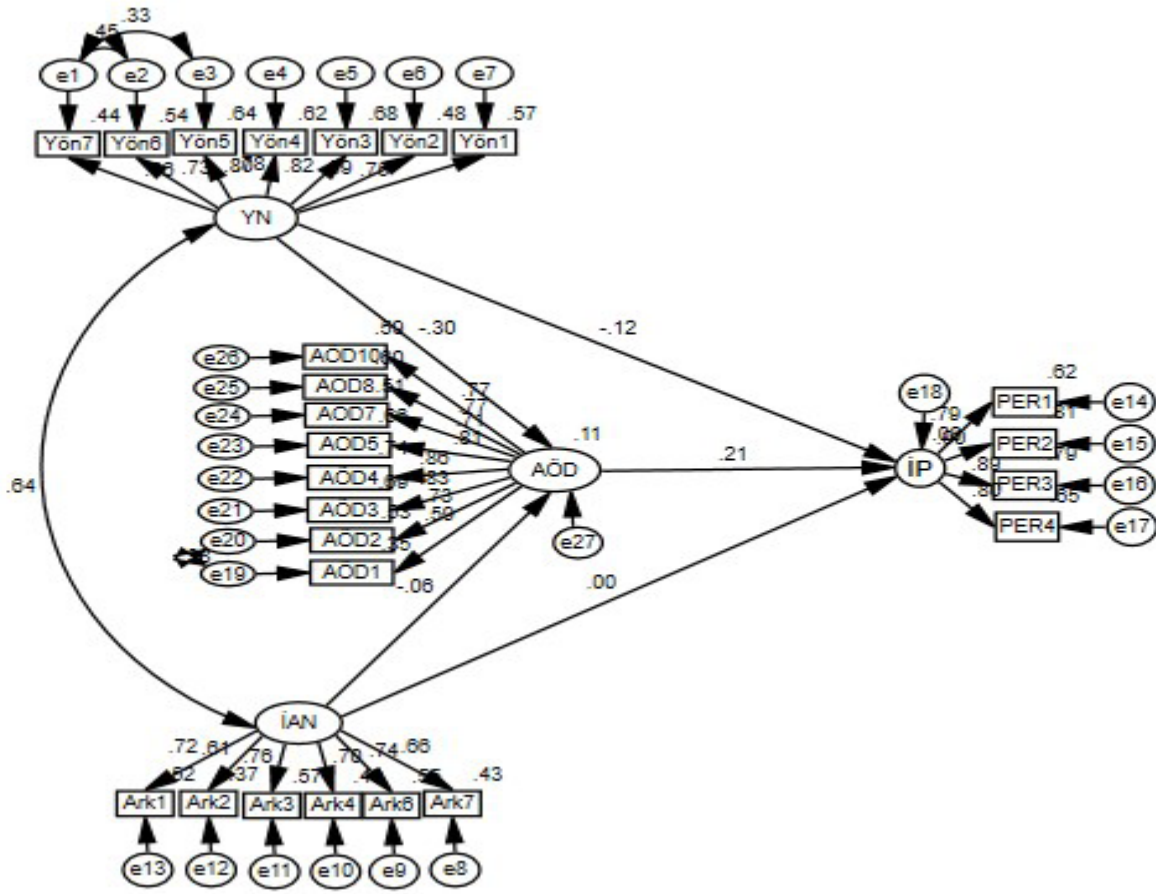

Şekil 3: Algılanan örgütsel destek, yönetici nezaketsizliği (a) ve iş arkadaşı nezaketsizliği (b) ile işgören performansı arasındaki aracılık rolü

Bağımsız değişkenin bağımlı değişken üzerinde etkisi anlamlı iken, bu etkide aracı rolü olup olmadığına bakılmıştır. Tablo 6'daki değerler incelendiğinde, elde edilen modelin sonuçların %95 güven aralığındaki değerlerin 0'ı içermemesi YN'nin İP üzerindeki etkisinde AÖD'nin aracı rolünün olduğunu göstermektedir (-0.119, -0.016). Bir diğer ifade ile AÖD'nin modele dahil edilmesiyle YN'nin ($\beta=-0.12$; $p<0.05$) İP üzerindeki etkisi anlamsızlaşmıştır (Meydan ve Şeşen, 2011). Buna göre YN ve İP ilişkisinde AÖD'nin tam aracılık etkisi vardır. Ancak AÖD'nin İAN ve İP ilişkisindeki aracılık etkisinde değerler 0'ı içerdiği için (-0.056, 0.027) aracılık etkisinden söz etmek mümkün değildir.

Tablo 6: Algılanan Örgütsel Desteğin Aracı Rolü ve Bulguları

H	İlişkiler	Standardize edilmiş regresyon katsayıları	Standart hata	t değeri	p değeri	Hipotez sonuçları	
H4a	YN→AÖD→İP	Doğrudan Etki	-0.123	0.075	-1.605	0.108	Kabul değil
		Dolaylı Etki	-0.062	Güven Aralığı (-0.119, -0.016)			Anlamlı
H4b	İAN→AÖD→İP	Doğrudan Etki	0.001	0.083	0.018	0.986	Kabul değil
		Dolaylı Etki	-0.012	Güven Aralığı (-0.056, 0.027)			Anlamlı değil

YN: Yönetici Nezaketsizliği AÖD: Algılanan Örgütsel Destek İP: İşgören Performansı İAN: İş arkadaşları Nezaketsizliği, * $p<0.05$

5. SONUÇ VE TARTIŞMA

İşyeri nezaketsizliği düşük yoğunluklu davranışlardır (Turek, 2023) ancak iş yaşamında oldukça yaygın bir konudur (Jawahar ve Schreurs, 2018). Sorunun çözülemediği durumlarda işletmelere ekonomik ve işgücü devir oranı açısından maliyeti yüksektir. Birçok çalışmada (Chris vd., 2022; Han vd., 2022; Namin vd., 2021; Park ve Martinez, 2022; Turek, 2023; You vd., 2022) işyeri nezaketsizliğinin tutumlar, davranışlar ve sonuçlar üzerindeki olumsuz etkileri belgelenmiştir. Ancak aynı konu başlığı altında farklı coğrafyalarda ve kültürlerde veya farklı işletmelerde yapılan araştırmalar farklı sonuçlar ortaya çıkarabilmektedir. Bu ampirik çalışma daha önce araştırmanın giriş bölümünde belirtildiği üzere 3 açıdan akademik yazına katkı sunmaktadır. Kaynakların Korunması Teorisi'ne (COR) göre bu araştırma işyeri nezaketsizliğinin işgören performansı üzerindeki etkisini araştırmayı amaçlamıştır. Buna ek olarak, Örgütsel Destek Teorisi'ne dayanarak bu araştırmada İstanbul'daki otellerde çalışan işgörenlerin üzerinde işyeri nezaketsizliğin boyutları olan YN ile İAN ve İP ilişkisinde AÖD'nin aracılık etkisi incelenmiştir.

İlgili yazında belirtildiği üzere konaklama işletmelerinde yüksek iş performansı yüksek kar, pazar payı, büyüme, imaj ve hisse değeri gibi birçok fayda ile sonuçlanmaktadır (Araslı vd., 2018). Konaklama işletmelerinde yüksek iş performansı sağlamanın yollarından birisi belki de yöneticiler, iş arkadaşları ve müşteriler tarafından gerçekleştirilen nezaketsiz davranışları nezakete dönüştürmektir. Bu noktadan hareketle, araştırmanın ilk bulgusu yönetici nezaketsizliğinin işgörenlerin iş performansını düşürdüğü sonucudur. Geçmiş araştırmalara paralel olarak (Araslı vd., 2018; Chen ve Wang, 2019; Jawahar ve Schreurs, 2018; Saleem vd., 2022; Sliter vd., 2012) bu araştırma sonucu nezaketsiz yönetici davranışlarının işgörenlerin iş performansını düşürdüğünü göstermektedir. Öte yandan, iş arkadaşlarının nezaketsiz davranışları işgörenlerin performansını düşürmektedir ancak bu ilişki istatistiki açıdan anlamlı bir değerde değildir. Bu bağlamda, nezaketsiz davranışlar günlük ve olağan bir davranış akışı olarak görülse de işletmelerin ve işletme yöneticilerinin faaliyetlerini doğru ve verimli bir şekilde gerçekleştirebilmesi için nezaketsizliği çözmesi veya en alt seviyeye çekmesi bir gerekliliktir (Saleem vd., 2022). Yöneticiler, işletmelerde ast-üst ilişkisinde üst kısımda yer aldıkları için ve işgörelere liderlik vasfıyla konumlandıkları için davranışları dikkatle takip edilmektedir. Dolayısıyla, iş arkadaşlarına kıyasla yöneticilerin nezaketsiz davranışlarının daha yüksek oranda tespit edilme sebebi yönetici davranışlarının dışarıdan daha ayrıntılı gözlemlenmesi, dikkate alınması ve işgörende baskı/stres oluşturmamasından kaynaklandığı düşünülmektedir. İş arkadaşları tarafından sergilenen nezaketsiz davranışlar, nezaketsiz davranışların düşük yoğunluklu davranışlar içinde yer almasından da hareketle, kayda değer bulunmamakta, şaka olarak kabul edilmekte veya görmezden gelinmektedir.

Örgütsel Destek Teorisi'ne göre iş yaşamında yaşanabilecek olumsuz davranışlar işgörenlerin işletmelerinden algıladıkları destek ile tamponlanabilmektedir (Eisenberger vd., 2020). Ancak bir çalışma ortamında nezaketsiz davranışlar yaygın ise işgörenlerin örgütsel desteği arkalarında hissetmeleri de neredeyse imkansızdır. Tersine durumda ise bir çalışma ortamında işletme tarafından sunulan destek yüksekse nezaketsiz davranışların engellenebileceği söylenebilir (Miner vd., 2012). Geçmiş araştırmalarla uyumlu olarak yönetici nezaketsizliği algılanan örgütsel desteği negatif yönde etkilerken iş arkadaşlarının nezaketsiz davranışları algılanan örgütsel desteği negatif yönde etkilemiştir ancak bu ilişki istatistiki açıdan anlamlı düzeyde gerçekleşmemiştir. Bunun yanı sıra, Örgütsel Destek Teorisi'ne göre işgörenler işletmelerinin kendilerine gösterdiği desteği, özeni, yakınlığı ve ilgiyi hissettiklerinde karşılıklılık normu çerçevesinde daha yüksek performans gösterirler (Eisenberger vd., 2020). Bu araştırmada da bu ilişki mevcut yazın doğrultusunda doğrulanmaktadır (Afzal vd., 2019; Chen vd., 2020; Zeb vd., 2023; Zhong vd., 2016).

Kaynakların Korunması Teorisi'ne göre kaynak kaybı kaynak kazancına göre daha açık bir şekilde belli olmaktadır. İşyeri nezaketsizliği olumsuz yapısı ile işgörenleri strese maruz bırakır ve kaynak kaybı yaşamalarına sebep olabilir. Ayrıca, nezaketsizliğe maruz kalan işgörenler bu olumsuzluğu bertaraf etmek için daha çok kaynağa ihtiyaç duyacaktır (Turek, 2023). Bir diğer ifade ile nezaketsizlikle karşı karşıya kalan işgörenler bu durumu bertaraf etmek için daha çok sosyo-motivasyonel kaynağa ihtiyaç duyacaktır (Wolff vd., 2018). Bu durumda işgören işletmesinden destek algılayamazsa kaynak kaybı ile karşı karşıya kalacağı için iş performansı da düşecektir. Bu durumda, yönetici nezaketsizliği ve iş performansı ilişkisinde işgörenler işletmelerinden yeterince

destek alamamaktadır. Sonuç olarak, algılanan örgütsel desteğin azlığı veya yokluğu yönetici nezaketsizliğini artıracak ve bu da iş performansının düşmesine sebep olacaktır. Bir diğer ifade ile analiz sonuçları YN ve İP ilişkisinde AÖD'nin tam aracılık etkisini göstermektedir. Öte yandan, İAN, İP ve AÖD ilişkisinde anlamlı bir aracılık etkisi tespit edilememiştir.

Bu araştırma mevcut yazına önemli katkılar sunmaktadır. İlki, bu araştırma konaklama işletmelerindeki her bölüm çalışanının işyeri nezaketsizliği yaşadığını göstermektedir. Bu sonuç Han vd., (2022), Turek, (2023) ve You ve diğerlerinin (2022) yaptıkları araştırma sonuçları ile benzerlik göstermektedir. İkincisi, yönetici ve iş arkadaşlarının nezaketsizliği işgören performansını sadece doğrudan ve negatif yönde etkilememektedir, aynı zamanda dolaylı olarak işletme ve işgörenler arasında bozulan bir değişim ilişkisi içeren aracı değişken (AÖD) ile de ilişkidir. Bir işgörenin önemli kaynağı olan algılanan örgütsel destek duygusuna erişimi, üretimi ve performansını göstermesi açısından kritiktir. Eğer işgörenler nezaketsizlik durumunda işletmelerinden veya iş arkadaşlarından gelen desteğe güvenebilirlerse, olumsuzluk yaratacak veya strese sebep olabilecek faktörleri sıfırlayabilirler ve profesyonel yaşamlarına devam edebilirler (Han vd., 2016; He vd., 2021). Burada iki önemli durum vardır. Birincisi, Eisenberger ve diğerlerinin (2020) belirttiği üzere Örgütsel Destek Teorisi çerçevesinde gelecekteki kazanç ve kayıpların değerlendirilmesi süreci bulunmaktadır; burada nezaketsizlik mağduru işgörenler işletmelerinin kendi iyiliklerini ve iş performanslarını önemsemediğine inanırlar ve sonuç olarak işletmeye yapılan iyiliğin karşılığını vermeyi düşünmezler. İkincisi, Kaynakların Korunması Teorisi kapsamında kaynakların korunması süreci vardır. Algılanan örgütsel destek hissedilmediğinde ve iş ortamında gerekli olan kaynakları yerine koymanın aksine tamamen tüketildiğinde, işgörenler iyi hallerini korumak için işletmede görev ve sorumluluklarını tamamlama isteklerini kaybederek geri çekilirler. Bu aşamada aracı değişken olarak AÖD, işgörenlerin neden nezaketsizlik sebebiyle sağlık sorunları, duygusal, tutumsal ve davranışsal çıktılar yaşadığını açıklamaya çalışır (Hobfoll vd., 2018).

Bu araştırma kapsamında işletmelere ve gelecekte bu konuda çalışmak isteyen araştırmacılara birtakım öneriler sunulmaktadır. Bu kapsamda, Trafimov ve Osman'nın (2022) da önerdiği üzere işletmelerde belli aralıklarla örgüt iklimi ve çalışan memnuniyeti hakkında konunun ciddiyetini ölçen araştırmalar yapılmalıdır. Ancak burada yöneticilerin, iş arkadaşlarının ve işgörenlerin kendi duygu ve düşüncelerini etik ihlale mahal vermeyecek şekilde yapmasına dikkat edilmelidir. Eğer nezaketsizlik potansiyel bir sorun olarak tespit edildiyse, bu sorun işyerinde nezaket, saygı ve katılımı içeren CREW tekniği ile çözümlenebilir (Osatuke vd., 2014). Bu teknik nezaketsizliğin iş yerinde engellenmesinde ve nezaketin iş ortamında yaygınlaştırılmasında kullanılan, ahlaki ve etik işyeri davranışlarının sergilenmesinde tarafların aktif katılımını sağlayan bir tekniktir.

İşletmeler ayrıca işgörenlerin ve yöneticilerin ahlaki zihniyetlerini geliştirmek veya değiştirmek için eğitim programları gerçekleştirebilirler. Bu programlar işyeri çalışanlarının geçmiş davranışlarını sorgulama şansı sunduğu gibi gelecek davranışlarını olumlama fırsatı da sunmaktadır. Bu eğitimlerin sıklıkla yapılması işletme politikalarının açık, net ve anlaşılır bir şekilde ifade edilmesini sağlayacaktır. Bu da tarafların kural ihlali yapması durumunda yaptırımlarla, cezalarla veya yanlış davranışların işaretlemesiyle karşı karşıya kalmalarına sebep olacaktır. Sonuç olarak, olumsuz sonuçlarla karşılaşacağını bilen işgören bu tür nezaketsiz davranışlardan kaçınacak ve işyeri saldırganlığı azalacaktır.

Yüksek düzeyde sağlanan AÖD, iş yeri nezaketsizliği ve bunun yarattığı düşük performans arasındaki ilişkiye aracılık ettiğinden işletmelerin işgörenlerin kurumlarına bağlılıklarını ve olumlu bakış açılarını geliştirmelerini sağlayacak adımlar atması gerekmektedir. İşletme bünyesinde sunulan iyi hal programları, sağlıklı ve deşarj olma aktiviteleri gibi kaynaklara erişim mesleki görevlerin yerine getirilmesinde kilit bir role sahiptir (Nielsen vd., 2017). İş yaşamındaki olumlu iklim iş stresini azaltmakta ve işgörenlerin zihinsel ve bedensel sağlıklarını iyileştirmektedir. Bu durumda işgörenler olumsuz durumlarla daha kolay ve hızlı baş edebilmekte ve iş yaşam kalitesini artırabilmektedir (Turek, 2023).

Öncelikle bu araştırmada kesitsel bir araştırma tasarımı kullanıldığı için değişkenler arası neden sonuç ilişkisi yer almamaktadır. Dolayısıyla araştırma sonuçları mevcut yazın doğrultusunda ve ilgili teoriler bağlamında tahminlenmiştir. İkincisi, araştırmanın kavramsal modelini test etmek için kişilerarası tasarım kullanılmıştır. Ancak işyeri nezaketsizliği ve işgören performansı günden güne değişebilen dinamik bir yapıya sahiptir. Gelecekte

yapılacak çalışmalarda sürece bağlı nezaketsizlik farklılıklarının olup olmadığını ve bunun sonuçları etkileyip etkilemediğini ölçmek için boylamsal araştırmaların yapılması önerilmektedir. Üçüncüsü, bu araştırmadan elde edilen sonuçlar kişilik özellikleri veya durumsal faktörler ile değerlendirilmemiştir. Gelecek çalışmalarda kişilik özellikleri (örn: beş faktör kişilik özelliği), örgütsel özellikler (örgüt kültürü, örgüt iklimi) bağlamında işgörenlerin işyeri nezaketsizliği ve işgören performansına karşı tutumlarının nasıl şekillendiği araştırılabilir.

Sonuç olarak, sosyal ilişkiler iş yaşamındaki iyi hali etkilemektedir. İş yaşamında diğer çalışan ve yöneticiler tarafından açık bir şekilde gösterilen kaba ve saygısız davranışlar, işgörenlerin tutum ve davranışlarına olumsuz bir şekilde yansımaktadır (Han vd., 2022). Bu araştırma yöneticiler tarafından sergilenen nezaketsiz davranışların işgörenlerin performansını olumsuz yönde etkilediğini göstermektedir. Ayrıca, bu olumsuz ilişki algılanan örgütsel destek ile tamponlanabilmektedir. Ancak, iş arkadaşları tarafından sergilenen nezaketsiz davranışlar görmezden gelinmemektedir. Bu araştırmadan çıkarılan genel sonuç istenilen düzeyde iş sonuçları elde etmek için işgörenlerin iş yaşamında destek duygusuna ihtiyaç duyduğunu göstermektedir.

KAYNAKÇA

- Afzal, S., Arshad, M., Saleem, S. ve Farooq, O. (2019), "The impact of perceived supervisor support on employees' turnover intention and task performance: Mediation of self-efficacy", *Journal of Management Development*, 38(5), 369-382.
- Agarwal, S., Pandey, R., Kumar, S., Lim, W. M., Agarwal, P. K. ve Malik, A. (2023). "Workplace incivility: A retrospective review and future research agenda", *Safety Science*, 158, 105990.
- Akella, D. ve Lewis, V.J. (2019). "The modern face of workplace incivility", *Organization Manage. J.*, 16 (2), 55-60.
- Alola, U.V., Olugbade, O.A., Avci, T. ve Öztüren, A. (2019). "Customer incivility and employees' outcomes in the hotel: testing the mediating role of emotional exhaustion", *Tourism Management Perspectives*, 29, 9-17.
- Aloustani, S., Atashzadeh-Shoorideh, F., Zagheri-Tafreshi, M., Nasiri, M., Barkhordari-Sharifabad, M., ve Skerrett, V. (2020). "Association between ethical leadership, ethical climate and organizational citizenship behavior from nurses' perspective: A descriptive correlational study", *BMC Nursing*, 19(1), 1-8.
- Arasli, H., Hejraty Namin, B., ve Abubakar, A. M. (2018). "Workplace incivility as a moderator of the relationships between polychronicity and job outcomes", *International Journal of Contemporary Hospitality Management*, 30(3), 1245-1272.
- Aydın Göktepe, E. ve Keleş, D. (2019). "İşyeri Nezaketsizliği ve İşten Ayrılma Eğilimi İlişkisi; Akademik Personel Üzerine Bir Araştırma", *Sosyal Araştırmalar ve Davranış Bilimleri Dergisi*, SSN:2149-178X
- Baron, R. M. ve Kenny, D. A. (1986). "The Moderator-Mediator Variable Distinction in Social Psychological Research: Conceptual, Strategic, and statistical Considerations", *Journal of Personality and Social Psychology*, 51 (6), s.1173-1182.
- Baum, T., Kralj, A., Robinson, R.N.S. ve Solnet, D.J. (2016). "Tourism workforce research: a review, taxonomy and agenda", *Annals of Tourism Research*, 60,1-22.
- Byrne, Z. S. ve Hochwarter, W. A. (2008). "Perceived organizational support and performance: Relationships across levels of organizational cynicism", *Journal of Managerial Psychology*, 23(1), 54-72.
- Chen, H.-T. ve Wang, C.-H. (2019). "Incivility, satisfaction, and turnover intention of tourist hotel chefs: moderating effects of emotional intelligence", *International Journal of Contemporary Hospitality Management*, 31(5), 2034-2053.
- Chen, T., Hao, S., Ding, K., Feng, X., Li, G. ve Liang, X. (2020). "The impact of organizational support on employee performance", *Employee Relations*, 42 (1). 166-179.
- Chris, A. C., Provencher, Y., Fogg, C., Thompson, S. C., Cole, A. L., Okaka, O., Bosco, F. A., ve Gonzalez-Morales, M. G. (2022). "A meta-analysis of experienced incivility and its correlates: Exploring the dual path model of experienced workplace incivility". *Journal of Occupational Health Psychology*, 27(3), 317-338.
- Cortina, L. M., Magley, V. J., Williams, J. H., ve Langhout, R. D. (2001). "Incivility in the workplace: Incidence and impact". *Journal of Occupational Health Psychology*, 6(1), 64-80.

- Çöl, G. (2008). "Algılanan Güçlendirmenin İşgören Performansı Üzerine Etkileri", *Doğuş Üniversitesi Dergisi*, 9(1), 35-46.
- Eisenberger, R., Huntington, R., Hutchison, S. ve Sowa, D. (1986). "Perceived Organizational Support", *Journal of Applied Psychology*, 7, 500-507.
- Eisenberger, R., Shanock, L. R., ve Wen, X. (2020). "Perceived organizational support: Why caring about employees counts", *Annual Review of Organizational Psychology and Organizational Behavior*, 7(1), 101-124.
- Erdem, B. (2004). "Otel İşletmelerinde İnsan Kaynakları Planlamasının Yeri ve Önemi", *Balıkesir Üniversitesi Sosyal Bilimler Enstitüsü Dergisi*, 7(11), 35-54.
- Goh, E., ve Lee, C. (2018). "A workforce to be reckoned with: The emerging pivotal generation Z hospitality workforce", *International Journal of Hospitality Management*, 73, 20-28.
- Gümüş Dönmez, F. ve Topaloğlu, C. (2020). "Otel çalışanlarında algılanan örgütsel destek, iş yeri yalnızlığı ve iş tatmini ilişkisi". *İş ve İnsan Dergisi*, 7(2): 311-324.
- Gürbüz, S., ve Şahin, F. (2016). *Sosyal Bilimlerde Araştırma Yöntemleri*, Seçkin Yayıncılık.
- Hair, J. F., Hult, G. T. M., Ringle, C. M., ve Sarstedt, M. (2014). *A Primer on Partial Least Squares Structural Equation Modeling (PLS-SEM)*. Sage publications.
- Haldorai, K., Kim, W. G., Chang, H. S., ve Li, J. J. (2020). "Workplace spirituality as a mediator between ethical climate and workplace deviant behavior". *International Journal of Hospitality Management*, 86, 102372.
- Han, S., Harold, C. M., Oh, I.-S., Kim, J. K., ve Agolli, A. (2022). "A meta-analysis integrating 20 years of workplace incivility research: Antecedents, consequences, and boundary conditions", *Journal of Organizational Behavior*, 43(3), 497-523.
- Han, S.J., Bonn, M.A. ve Cho, M. (2016). "The relationship between customer incivility, restaurant frontline service employee burnout and turnover intention". *International Journal of Hospitality Management*, 52, 97-106.
- He, Y., Walker, J. M., Payne, S.C.ve Miner, K.N. (2021). "Explaining the negative impact of workplace incivility on work and non-work outcomes: The roles of negative rumination and organizational support", *Stress and Health*, 37: 297-309.
- Hobfoll, S. E., Halbesleben, J., Neveu, J.-P., ve Westman, M. (2018). "Conservation of resources in the organizational context: The reality of resources and their consequences". *Annual Review of Organizational Psychology and Organizational Behavior*, 5(1), 103-128.
- Hobfoll, S.E. (1989). "Conservation of resources: a new attempt at conceptualizing stress", *American Psychologist*, 44(3), 513-524.
- Hur, W. M., Han, S. J., Yoo, J. J., ve Moon, T. W. (2015). "The moderating role of perceived organizational support on the relationship between emotional labor and job-related outcomes", *Management Decision*, 53(3), 605-624.
- Jawahar, I.M.; Schreurs, B. (2018). "Supervisor incivility and how it affects subordinates' performance: A matter of trust", *Perso. Rev.*, 47, 709-726.
- Kaya, E. Ü. (2015). "İşyeri Kabalığının Örgütsel Bağlılık, Örgütsel Özdeşleşme ve İş Tatmini Üzerindeki Etkisi: Yüksek Öğretimde Uygulamalı Bir Çalışma", *The Journal of Academic Social Science Studies*, 11(41), 55-78.
- Kim, S. L., Lee, S., ve Yun, S. (2016). "Abusive supervision, knowledge sharing, and individual factors: A conservation-of-resources perspective", *Journal of Managerial Psychology*, 31(6), 1106-1120.
- Kirkman, B. L., ve Rosen, B. (1999). "Beyond self-management: Antecedents and consequences of team empowerment". *Academy of Management Journal*, 42(1), 58-74.
- Kurtessis, J. N., Eisenberger, R., Ford, M. T., Buffardi, L. C., Stewart, K. A., ve Adis, C. S. (2017). "Perceived organizational support: A meta-analytic evaluation of organizational support theory", *Journal of Management*, 43(6), 1854-1884.
- Kültür ve Turizm Bakanlığı (2023). *Tesis İstatistikleri*. <https://yigm.ktb.gov.tr/TR-201131/tesis-istatistikleri.html> (Erişim Tarihi:10.04.2023).

- Liu, W., Zhou, Z.E. ve Che, X.X. (2018). "Effect of Workplace Incivility on OCB Through Burnout: the Moderating Role of Affective Commitment", *Journal of Business and Psychology*.
- Meydan, C. H. ve Şeşen, H. (2011). *Yapısal Eşitlik Modellemesi AMOS Uygulamaları*. Detay Yayıncılık: Ankara.
- Miner, K.N., Settles, I.H. Pratty-Hyatt, J.S. ve Brady, C.C. (2012). "Experiencing Incivility in Organizations: The Buffering Effects of Emotional and Organizational Support", *Journal of Applied Social Psychology*, 42(2), 340-372.
- Namin, B. H., Øgaard, T., ve Røislien, J. (2021). "Workplace incivility and turnover intention in organizations: A meta-analytic review", *International Journal of Environmental Research and Public Health*, 19(1), 25.
- Naseer, T., Khan, M.M., Ashraf, S., Khan, M. M. ve Mehmood, S. (2021). "Impact of Workplace Incivility on Job Satisfaction: Moderating Role of Perceived Organizational Support", *Psychology and Education*, 58(5): 2203-2220.
- Nielsen, K., Nielsen, M. B., Ogbonnaya, C., K€ans€al€a, M., Saari, E., ve Isaksson, K. (2017). "Workplace resources to improve both employee well-being and performance: A systematic review and meta-analysis", *Work & Stress*, 31(2), 101–120.
- Nixon, A. E., Yang, L. Q., Spector, P. E., ve Zhang, X. (2011). "Emotional labor in China: Do perceived organizational support and gender moderate the process?" *Stress and Health*, 27(4), 289–305.
- Özgen, H., ve Yalçın, A. (2015). *İnsan kaynakları yönetimi: stratejik bir yaklaşım* (3.Baskı). Ankara: Akademisyen Kitabevi.
- Park, L. S., ve Martinez, L. R. (2022). "An "I" for an "I": A systematic review and meta-analysis of instigated and reciprocal incivility", *Journal of Occupational Health Psychology*, 27(1), 7–21.
- Porath, C.L., Gerbasi, A. ve Schorch, S.L. (2015). "The effects of civility on advice, leadership, and performance", *J. Appl. Psychol.* 100 (5), 1527–1541.
- Reio, T. G., Jr. (2011). "Supervisor and co-worker incivility: Testing the work frustration aggression model", *Advances in Developing Human Resources*, 13(1), 54–68.
- Rhoades, L. ve Eisenberger, R. (2002). "Perceived organizational support: a review of the literature", *Journal of Applied Psychology*, 87, 698-714.
- Rodriguez, W.A. ve Zhou, Z.E. (2023). "How Supervisor Incivility Begets Employee Silence: The Role of Trust in Supervisor and Perceived Organizational Support", *Occupational Health Science*.
- Saleem, F., Malik, M.I., Asif, I. ve Qasim, A. (2022). "Workplace Incivility and Employee Performance: Does Trust in Supervisors Matter? (A Dual Theory Perspective)", *Behavioral Science*, 12, 513.
- Santoso, A., Kessi, A.M.P. ve Anggraeni, F.S. (2020). "Hindrance of Quality of Knowledge Sharing Due to Workplace Incivility in Indonesian Pharmacies: Mediating Role of Co-Worker and Organizational Support", *Sys Rev Pharm*, 11(2):525-534.
- Schat, A., ve Kelloway, E. (2003). "Reducing the adverse consequences of workplace aggression and violence: The buffering effects of organizational support", *Journal of Occupational Health Psychology*, 8, 110–122
- Schermelleh-Engel, K., Moosbrugger H. ve Muller, H. (2003). "Evaluating the fit of structural equation models: tests of significance and descriptive goodness-of-fit measures", *Methods of Psychological Reserach Online*, 8(2), 23-74.
- Schilpzand, P., De Pater, I. E., ve Erez, A. (2016). "Workplace incivility: A review of the literature and agenda for future research", *Journal of Organizational Behavior*, 37, S57–S88.
- Sears, G. J., Zhang, H. ve Han, Y. (2016). "Negative affectivity as a moderator of perceived organizational support –work outcome relationships", *Personality and Individual Differences*, 98, 257-260.
- Sliter, M., Jex, S., Wolford, K. ve McInerney, J. (2010), "How rude! Emotional labor as a mediator between customer incivility and employee outcomes", *Journal of Occupational Health Psychology*, 15(4),468-481.
- Sliter, M., Sliter, K. and Jex, S. (2012). "The employee as a punching bag: the effect of multiple sources of incivility on employee withdrawal behavior and sales performance", *Journal of Organizational Behavior*, 33,121-139.

- Sowe, S. ve Arslan, M. (2023). "Exploring the Impact of Workplace Incivility on Employee Counterproductive Work Behavior through the Mediating Role of Turnover Intention: Evidence from The Gambia and Ghana", *International Journal of Organizational Leadership*, 12, 1-21.
- Srivastava, S., Madan, P. ve Pandey, D. N. (2023). "Does remaining silent help in coping with workplace incivility among hotel employees? Role of Personality", *Journal of Hospitality and Tourism Management*, 54, 361-372.
- Swanberg, J., Macke, C., ve Logan, T. (2007). "Working women making it work: Intimate partner violence, employment, and workplace support", *Journal of Interpersonal Violence*, 22, 292-311.
- Trafimow, D., ve Osman, M. (2022). "Barriers to converting applied social psychology to bettering the human condition", *Basic and Applied Social Psychology*, 44(1), 1-11.
- Turek, D. (2023). "How and when workplace incivility decrease employee work outcomes. A moderated-mediated model", *Basic and Applied Social Psychology*, 45:4, 107-124.
- Turunç, Ö. ve Avcı, U. (2015). "Algılanan Örgütsel Destek ve Lider-Üye Etkileşiminin İşten Ayrılma Niyeti Üzerindeki Etkisi: İş Stresinin Aracılık Rolü", *Seyahat ve Otel İşletmeciliği Dergisi*, 12(1), s.43-63.
- Turunç, Ö. ve Çelik, M. (2010). "Çalışanların algıladıkları örgütsel destek ve iş stresinin örgütsel özdeşleşme ve iş performansına etkisi", *Yönetim ve Ekonomi*, 17(2), 182-206.
- Üniversitesi Dergisi, 9(1), 35-46.
- Wang, C.H. ve Chen, H.T. (2020). "Relationships among workplace incivility, work engagement and job performance", *Journal of Hospitality and Tourism Insights*, 3(4): 415-429.
- Wolff, M. B., Gay, J. L., Wilson, M. G., DeJoy, D. M., ve Vandenberg, R. J. (2018). "Does Organizational and Coworker Support Moderate Diabetes Risk and Job Stress Among Employees? American Journal of Health Promotion", 32(4), 959-962.
- Yazıcıoğlu, Y. ve Erdoğan, S. (2004). *SPSS Uygulamalı Bilimsel Araştırma Yöntemleri*, Ankara: Detay Yayıncılık.
- You, J., Lim, S., Guo, C. Y., Ou, A. Y., ve Ng, J. (2022). "Experienced incivility in the workplace: A meta-analytical review of its construct validity and nomological network", *The Journal of Applied Psychology*, 107(2), 193-220.
- Zeb, A., Goh, G.G.G., Javaid, M., Khan, M.N., Khan, A.U. ve Gul, S. (2023). "The interplay between supervisor support and job performance: implications of social Exchange and social learning theories", *Journal of Applied Research in Higher Education*, 15 (2), 429-44
- Zhong, L., Wayne, S.J. ve Liden, R.C. (2016). "Job engagement, perceived organizational support, high-performance human resource practices, and cultural value orientations: a cross-level investigation", *Journal of Organizational Behavior*, 37 (6), 823-844.
- Zhuang, W. L., Chen, K. Y., Chang, C. L., Guan, X., ve Huan, T. C. (2020). "Effect of hotel employees' workplace friendship on workplace deviance behaviour: Moderating role of organisational identification". *International Journal of Hospitality Management*, 88, 102531.

Beyan ve Açıklamalar (Disclosure Statements)

1. Bu çalışmanın yazarları, araştırma ve yayın etiği ilkelerine uyduklarını kabul etmektedirler (The authors of this article confirm that their work complies with the principles of research and publication ethics).
2. Yazarlar tarafından herhangi bir çıkar çatışması beyan edilmemiştir (No potential conflict of interest was reported by the authors).
3. Bu çalışma, intihal tarama programı kullanılarak intihal taramasından geçirilmiştir (This article was screened for potential plagiarism using a plagiarism screening program).



Article Info/Makale Bilgisi

✓Received/Geliş:01.01.2024 ✓Accepted/Kabul:19.04.2024

DOI:10.30794/pausbed.1413021

Research Article/Araştırma Makalesi

Öztürk, A. B., Albayrak, H., Karataş, K. ve Aslan, H. (2024). "Cinsel İstismara Karşı Çocuk Koruma Kanunu Kapsamında Verilen Tedbirlere Yönelik Meslek Elemanlarının Değerlendirmeleri", *Pamukkale Üniversitesi Sosyal Bilimler Enstitüsü Dergisi*, sayı 62, Denizli, ss.167-188.

CİNSEL İSTİSMARA KARŞI ÇOCUK KORUMA KANUNU KAPSAMINDA VERİLEN TEDBİRLERE YÖNELİK MESLEK ELEMANLARININ DEĞERLENDİRMELERİ

Aslıhan Burcu ÖZTÜRK*, Hande ALBAYRAK**, Kasım KARATAŞ***, Harun ASLAN****

Öz

Bu araştırmada, cinsel istismara maruz bırakılan çocukları koruma ve iyilik hallerini sağlamaya yönelik olarak 5395 sayılı Çocuk Koruma Kanunu kapsamında verilen bakım, sağlık ve danışmanlık tedbirlerinin uygulanmasındaki sorunları, odak grup görüşmeleri yaparak ilgili alanlarda çalışan 47 meslek elemanının deneyimleri üzerinden değerlendirmek amaçlanmıştır. Nitel araştırma deseniyle tasarlanan çalışmanın analizi sonucunda ortaya çıkan ana temalar olan "tedbir kararlarının verilme sürecinde değerlendirmeye ilişkin sorunlar, vaka yönetimi, bakım, sağlık ve danışmanlık tedbirleriyle ilgili sorunlar" tartışılmıştır. Tedbir kararlarıyla ilgili genel sorunlar, değerlendirme süreçlerinde standardın olmayışı, sosyal inceleme raporlarının yetersizliği, vaka yönetimi modelinin uygulanmamasına dair alt temalarla ortaya konmuştur. Bakım tedbiriyle ilgili sorunlar, tedbir kararlarının uygunsuzluğu, kuruluş bakımında rehabilitasyonun zorluğu, çocuk evleri modelinin zorlukları, bakım kuruluşunda sosyal servis sisteminin kaldırılmış olması, erkek çocuklarla çalışma zorlukları, sağlık ve güvenlik riskleri çerçevesinde ele alınmıştır. Sağlık tedbiri, psikolojik, psikiyatrik tedavinin yetersiz kalışı ve madde bağımlılığı tedavisi sorunları; danışmanlık tedbiri ile ilgili sorunlar ise danışmanlıkla ilgili standartların ve eğitimin olmaması, ihtisaslaşmış birimlerin olmaması, danışmanlığın çocuğun sosyal çevresini kapsayacak şekilde verilmemesi başlıklarıyla tartışılmıştır. Sonuç olarak tedbir kararları ile çocuk koruma hizmetlerinin nitelikli bir sistemle yürütülmesi için bütüncül bir yaklaşımın, uzmanlaşmanın, koordinasyon mekanizmalarının ve vaka yönetiminin gerekli olduğu tartışılmaktadır.

Anahtar kelimeler: *Çocuğa yönelik cinsel istismar, Koruyucu ve destekleyici tedbir kararları, Çocuk koruma hizmetleri.*

THE EVALUATION OF PROFESSIONALS ON THE MEASURES AGAINST CHILD SEXUAL ABUSE WITHIN THE CHILD PROTECTION LAW

Abstract

The purpose of this study is to evaluate the problems in the implementation of the care, health, and counseling measures provided under Child Protection Law No. 5395 to protect children exposed to sexual abuse and ensure their well-being, utilizing focus group interviews with 47 professionals working in related fields. The main themes arising from the qualitative analysis of the qualitative research "general problems related to measures, problems related to care, health and counseling measures" were discussed. The lack of standards in evaluation processes, the insufficiency of social assessment reports, and the failure to apply the case management model were identified as general issues. Problems with the care measure include inappropriate care decisions, the difficulty of rehabilitation in institutional care, the difficulties of the children's home model, the elimination of the social service system within the care institution, the difficulties of working with boys, and health

*Doç. Dr., Hacettepe Üniversitesi, İİBF, Sosyal Hizmet Bölümü, ANKARA.

e-posta: aslihanburcu@gmail.com, (<https://orcid.org/0000-0001-8702-3288>)

**Doç. Dr., Kocaeli Üniversitesi SBF, Sosyal Hizmet Bölümü, KOCAELİ.

e-posta: hande.albayrak@kocaeli.edu.tr, (<https://orcid.org/0000-0002-2972-9490>)

***Prof. Dr., Hacettepe Üniversitesi, İİBF, Sosyal Hizmet Bölümü, ANKARA.

e-posta: kkaratas@hacettepe.edu.tr, (<https://orcid.org/0000-0002-4817-9981>)

****Doç. Dr., Kastamonu Üniversitesi, SBF, Sosyal Hizmet Bölümü, KASTAMONU.

e-posta: haslan@kastamonu.edu.tr, (<https://orcid.org/0000-0001-9830-1765>)

and safety concerns. As a result, it is argued that a holistic and specialized approach, coordination mechanisms and case management are necessary for the measures and child protection services to be carried out successfully.

Keywords: *Child sexual abuse, Protective and supportive measures, Child protection services.*

1. GİRİŞ

Çocuğa yönelik cinsel istismar, çocuğun fiziksel, ruhsal ve sosyal sağlığını, gelişimini ve iyilik halini etkileyen; bedensel, psikolojik, sosyal ve yasal boyutları olan toplumsal bir sorundur. Cinsel istismarın, kısa ve uzun vadede çocukların duygusal, sosyal ve bilişsel gelişimlerine olumsuz yönde etki ettiği çeşitli araştırmalarla ortaya konmuştur. Depresyon, anksiyete ve travma sonrası stres bozukluğu (PTSD), kaygı bozuklukları dahil olmak üzere psikolojik bozuklukların görülme riski artmaktadır. Bu koşullar yetişkinliğe kadar devam edebilir ve genel ruhsal sağlığı etkileyebilir (Paolucci vd.,2001; Maniglio vd., 2010; Levitan vd., 2003). Cinsel istismarın, psikopatoloji, davranış sorunları ve nörobiyolojik değişikliklere etki ettiği ortaya çıkarılmıştır (Wilson vd.,2011; De Bellis vd., 2011). Bir meta analiz araştırmasında, çocukluk döneminde cinsel istismara uğramış yetişkinlerin utanç, suçluluk, korku, öfke, değersizlik, kendinden tikslenme gibi duygular ve bu duyguların sağlıklı ilişkiler kurulmasını zorlaştırdığı üzerinde durulmuştur (MacGinley vd., 2019). Bu tür duygu durumları, istismarın açığa çıkmasını zorlaştırmaktadır. Davranışları denetleme, duyguları düzenleme, bilişsel esneklik, öz-farkındalık gibi öz-yönetim becerilerinin yanı sıra bilişsel işlevlerde ve akademik başarıda düşüş ve dikkat bozukluğu gibi sorunlara daha fazla rastlanılmaktadır (Navalta vd., 2006; Barrera vd., 2013; Porter vd., 2005). Kendine zarar verme, özkıyım girişimi, saldırganlık, madde kullanımı, okul bırakma gibi çeşitli riskli davranışlara yönelme (Assisini-Meytin vd., 2022; Evren ve Ögel, 2003) ve ticari cinsel sömürüye açık hale gelme konusunda risk taşımaları (Küntay ve Erginsoy, 2005) nedeniyle de cinsel istismar vakalarında çocuk koruma sisteminin önemi ortaya çıkmaktadır.

Yapılan çalışmalarda çocuğa yönelik cinsel istismarın, bazen yıllarca sürebildiği ve çoğunlukla gizli kaldığı vurgulanmaktadır (Taner ve Gökler, 2004; Paslı, 2022). Çocuğun cinsel istismara uğradığına yönelik şüphe, bilgi, duyum ya da tanıklık durumunda aile üyesi, tanıdık ya da profesyonellerin kolluk kuvvetlerine, savcılığa, sağlık ve sosyal hizmet kuruluşlarına iletilmesiyle bildirim yapılmaktadır (Paslı, 2022). Çocuklara yönelik cinsel istismarın belirlenmesi, bildirimi ve çocukların korunarak istismarın etkilerinin iyileştirilmesi ile istismarın önlenmesi için sunulan hizmetlerin kapsayıcı, bütüncül, eşgüdümlü ve katılımcı bir biçimde yapılandırılmasına gereksinim duyulmaktadır. Paslı'nın (2017) belirttiği gibi çocuğa yönelik istismar olguları, farklı risk etmenlerini ve soruna yaklaşım süreci koruyucu, önleyici, tedavi edici ve iyileştirici boyutları içerdiği için çok disiplinli yaklaşım ve disiplinler arası eşgüdümlü çalışma gerektirir. Sağlık, hukuk ve sosyal hizmet sistemlerinde farklı aşamalarda uygulamalar yapıldığı gibi aynı zamanda eşgüdümlü hizmetler sunulmaktadır.

Çocuğa yönelik cinsel ihmal ve istismara yönelik uygulamalarda sağlık kuruluşları, kolluk kuvvetleri, adli kuruluşlar, eğitim kuruluşları, Aile ve Sosyal Hizmetler Bakanlığı'na (ASHB) bağlı il müdürlükleri, sosyal hizmet merkezleri, Alo 183 Şiddetle Mücadele Hattı ve CİMER (Cumhurbaşkanlığı İletişim Merkezi) ön plana çıkmaktadır. Bahsedilen kuruluşlarda görev yapan sorumluların, bildirim süreçleri ve istismarın önlenmesiyle ilgili bilgi düzeylerinin geliştirilmesi ile koruma yükümlülüklerine uymalarının sağlanması, gerek ihmal ve istismarı ortaya çıkarmada gerekse erken müdahale ile çocuğu korumada önemlidir (Pala, 2011; Bilgin, 2020).

Bildirim sonrası süreçte, 5395 sayılı Çocuk Koruma Kanunu (ÇKK) 5. maddede yer alan danışmanlık, eğitim, bakım, sağlık ve barınma konularında koruyucu ve destekleyici tedbir kararları alınabilmektedir. "Derhâl korunma altına alınmasını gerektiren bir durumun varlığı hâlinde" 9. madde gereği, çocuk, acil olarak kurum bakımına yerleştirilmekte ve en geç 15 gün içinde çocuk yargıcına müracaat edilmektedir. Sosyal incelemenin ardından, mahkemeden tedbir kararları verilmesi talep edilmektedir. Çocuğun, ailesine teslim edilip edilmeyeceğine, tedbir kararı alınmasının gerekmediğine veya uygun görülen başkaca bir tedbire mahkeme tarafından karar verilmektedir. Bu tedbir kararlarının yerine getirilmesinde, *Çocuk Koruma Kanunu'nda tanımlanan sosyal çalışma görevlisi tanımı gereğince psikolojik danışmanlık ve rehberlik, psikoloji, sosyoloji, çocuk gelişimi, öğretmenlik, aile ve tüketici bilimleri ve sosyal hizmet alanlarında eğitim veren kurumlardan mezun meslek mensupları görev almaktadır.*

Çocuğun yaşadığı sorunlar ile ailedeki iletişim sorunları, çocukların yetiştirilmesi ve gelişimleriyle ilgili sorunların çözümünde, çocuk ve ailelerine yol göstermeyi amaçlayan danışmanlık tedbiri verilmektedir. Sağlık tedbiri, madde bağımlılığını da içeren ruhsal sağlık sorunlarının (Nasıroğlu, 2017) tedavisinin desteklenmesi için verilmektedir. Eğitime devanın ve uyumun sağlanması amacıyla eğitim tedbiri, çocuğun bakımından sorumlu olan kimsenin, herhangi bir nedenle görevini yerine getirememesi hâlinde bakım tedbiri, hamilelik ve doğum gibi hassas durumlarda ise barınma tedbiri kararı alınabilmektedir.

Bu makalede¹, cinsel istismara yönelik sosyal hizmet uygulamasının genel çerçevesini çizen Çocuk Koruma Kanunu kapsamındaki tedbir kararlarının uygulanma süreçlerine odaklanılmıştır. İhmal ve istismar edilen çocuğun korunmasını sağlamak ve fiziksel, duygusal, sosyal ve bilişsel gelişimlerini sağlıklı şekilde tamamlamalarına destek olmak amacıyla verilen tedbirler hem koruyucu ve önleyici hem de iyileştirici işlevleriyle çocuk koruma sisteminin önemli bir bileşenidir. Ancak, koruyucu ve destekleyici hizmetler ile tedbirlerin uygulanmasında önemli sorunlar olduğu bilinmektedir (Paslı, 2017; Bilgin, 2020). Bu nedenle tedbirlerin uygulanmasında yaşanan sorunların açığa çıkarılması, çocuğun korunması ve gelişimi için çocuk koruma sisteminde iyileştirmelerin yapılabilmesinde büyük öneme sahiptir.

Genel bir değerlendirme yapıldığında, tedbirlerin uygulanmasında standart olmayışı, kuruluşlar arasında koordinasyon eksikleri, çocukların, ailelerinin yanında desteklenerek korunabilmelerine ilişkin hizmetlerin yetersizliği ve dolayısıyla kurum bakımının yaygın olarak tercih edilmesi, kurum bakımının belirli standartlar içinde, aile bakımına en yakın koşulların sağlanamaması, çocukların korunmasını ve yüksek yararlarının gerçekleşmesini zorlaştıran etkenlerdir (Akço ve Akbulut, 2016). Hukuk, sağlık, sosyal hizmet sistemlerindeki yetersiz işleyiş, etkililik sorunları ve etik sorunlar, çocuğun olumsuz etkilenmesine yol açmakta ve çocuğun sistemde ikincil istismarına neden olmaktadır.

Bahsedilen başlıca sorunlardan yola çıkarak çalışmanın amacı, çocuklara yönelik cinsel istismar vakalarına verilen bakım, sağlık ve danışmanlık odağındaki koruyucu ve destekleyici tedbir kararlarının uygulanmasında karşılaşılan sorunlara dair meslek elemanlarının deneyimlerini ve görüşlerini ortaya koymaktır.

2. YÖNTEM

2.1.Araştırma Modeli

Nitel araştırma deseniyle tasarlanan çalışmada, çocuk koruma sistemindeki farklı kuruluşlarda görev yapan çeşitli meslek elemanlarıyla odak grup görüşmeleri yapılmıştır. Odak grup görüşmesi yönteminin seçilmesinin nedeni, görüşmelerin ortak deneyimleri olan insanlarla birlikte yapılmasının oluşturduğu güven, rahatlık ve etkileşimin aynı sıra kısa sürede çok kişiye ulaşma kolaylığı sağlamasıdır (Bryman, 2012; Krueger ve Casey, 2000). Yarı yapılandırılmış görüşme formu, Ankara İl Müdürlüğü Çocuk Hizmetleri Koordinasyon Biriminin sorumlusu olan sosyal hizmet uzmanının görüşü alınarak bakım, sağlık ve danışmanlık tedbirlerinin değerlendirilmesine yönelik soruları kapsayan şekilde hazırlanmıştır. Eğitim tedbirinin kapsama alınmamasının nedeni, eğitim kuruluşları özelinde ayrı bir örnekleme gerektirmesidir. Barınma tedbiri ise genellikle uygulamada bakım tedbiri kapsamında alındığı için ayrı bir şekilde ele alınmamıştır.

Araştırmada, yorumlayıcı betimleme (interpretive description) yöntemi kullanılmıştır. Deneyimlere ve bakış açılarına dayanan, özellikle sağlık ve insani yardım alanlarını içeren, uygulamalı bilimlerde çoğunlukla uygulamaya yönelik ancak aynı zamanda kuramsal bilgi üretmeye de odaklanan, yorumlayıcı yaklaşımın vurgulandığı bir yöntemdir (Thorne, 2016). Geribildirim oluşturma yoluyla uygulama alanını geliştirme ve uygulamadaki sorunları çözmeye katkı vurgusu, fenomeni ve işleyişini tanımlamanın ardından, kendiliğinden ortaya çıkanın ötesine geçerek fenomenler arası ilişkileri ortaya çıkarma şeklinde gerçekleşir (Stevenson, 2015). Yorumlayıcı açıklama yöntemi, tüm kaynaklardan mevcut empirik kanıtları toplamak, gerçek bir uygulama amacına sahip olmak ve klinik bağlamı tanıyan bir şekilde verilerle ilgilenmek gibi üç aşamalıdır. Yorumlama, araştırmacının öznel bakışıyla tanımlanan şeyi açıklamayı içerir (Teucher, 2011). Kanıt oluşturma, kabul gören uygulama ve etik anlayışı

¹ Bu çalışma, Birleşmiş Milletler Mülteciler Yüksek Komiserliği (UNCHR) tarafından desteklenen "Ankara'da Çocuk İstismarının Önlenmesi: Çocuk İstismarı Risk Haritası, Mevcut Durum Analizi ve İhtiyaçların Analizi" adlı araştırma projesinin bir bölümünü oluşturan hem Türk vatandaşı hem de Suriyeli ve Afgan mülteci topluluklarına yönelik olarak verilen tedbir kararlarıyla ilgili bulguların özetine dayanmaktadır. Proje raporu yayınlanmamıştır.

birleştiren yaklaşımla araştırma yapma yeteneği ve uygulamayı sistemin içinde olanların anlayış ve deneyimleri üzerinden geliştirme olanağı sunmasından (Ng, 2020) dolayı sosyal hizmet için anlamlı bir yöntemdir.

Çocuklara yönelik ilgili tedbirlere karar verilmesinde ve uygulanmasındaki sorunları, bu süreçlerde görev alan meslek elemanlarının deneyimleri üzerinden tanımlamaları istenmiş, ardından çocuk korumanın temel ilkeleri odağında sorunlar ilişkilendirilerek yorumlanmış ve çözüm için yol haritası çizilmiştir.

2.2. Veri Toplama Süreci

Aile ve Sosyal Hizmetler Bakanlığı Ankara İl Müdürlüğü'nden alınan resmi izin işlemleri² ve kuruluşlara gönderilen davet yazılarının ardından başlanan görüşmelerin tamamı, bakanlığın Ankara İl Müdürlüğü'ne ait toplantı odasında araştırmanın yazarları tarafından gerçekleştirilmiştir. Görüşmelere başlamadan önce katılımcılar, sözlü olarak bilgilendirilerek katılım onamları alınmıştır. Yapılan dört odak grup toplantısı ile çocuk koruma alanında çalışan sosyal hizmet uzmanları, avukatlar, psikolojik danışmanlık ve rehberlik öğretmenleri gibi çeşitli meslek elemanlarından, alanda en az beş yıl deneyimi olan toplam 47 kişiyle görüşülmüştür. Görüşmelere sosyal hizmet alanında lisansüstü öğrenim gören iki katılımcı daha izleyici olarak eşlik etmiştir.

Odak gruplarda tartışılan konuların dağılımı şu şekilde açıklanabilir: Araştırmacılar tarafından katılımcıların yetkinlik alanları ve mesleki tecrübeleri göz önünde bulundurularak ilk iki odak grupta meslek elemanlarının tespit ve bildirim mekanizmasıyla ilgili sorunları ve çözüm önerilerinin tartışılması, üçüncü grupta tespit ve bildirim süreci sonrasındaki adli süreç, tedbir kararları ve özellikle kuruluş bakımının tartışılması, dördüncü grupta ise göç ve mültecilik alanında çalışan sivil toplum kuruluşları ile resmi kuruluşların bir araya gelerek tespit ve bildirim aşamasıyla birlikte tüm süreçlerde, göçmen ve mülteci çocuklara yönelik cinsel istismar konusunda yaşanan sorunlar ve çözüm önerilerinin tartışılması planlanmıştır.

Bu çalışma, tedbir kararları ve özel olarak bakım tedbiri kapsamında verilen kuruluş bakımındaki sorunlara odaklanan üçüncü odak gruptaki anlatılara dayanmakla birlikte tüm gruplarda konuyla ilgili ortaya çıkan anlatılardan yararlanılmıştır. Aile ve Sosyal Hizmetler Bakanlığı Ankara İl Müdürlüğü (ASHB İl Müdürlüğü) korunmaya muhtaç çocuk birimi, çocuk destek merkezi (ÇODEM), çocuk evi sitesi, çocuk evi, çocuk evleri koordinasyon merkezi (ÇEKOM), ilk kabul birimi, çocuk mahkemesi, Altındağ, Keçiören ve Sincan sosyal hizmet merkezleri, Altındağ ve Çankaya'da iki okulun rehberlik servisi, çocuk mahkemesi, Ankara Barosu Çocuk Hakları Merkezi, çocuk refahı konusunda çalışan sivil toplum kuruluşları, göç alanında çalışan kamu ve sivil toplum kuruluşları, çocuk istismarı konusunda çalışan akademisyen, Hacettepe Üniversitesi ve Sami Ulus Çocuk Hastanesi sosyal hizmet birimleri, Gazi Üniversitesi Hastanesi Çocuk Koruma Birimi, ÇİM ve polis ile jandarmanın ilgili birimleri olarak sıralanabilir. Toplamda 24 sosyal hizmet uzmanı, 12 psikolog, dört avukat, üç rehber öğretmen, üç polis ve bir jandarma ile görüşülmüştür.

Her biri yaklaşık ortalama 2,5 saat süren odak grup görüşmelerinin tamamında, katılımcıların izni dâhilinde, görüşmelerin ses kaydı alınmıştır. Ses kayıtları, araştırmacılar ve toplantılara katılan sosyal hizmet alanında yüksek lisans yapmakta olan iki öğrenci tarafından yazıya geçirilerek ortak bir metin haline dönüştürülmüştür.

2.3. Verilerin Analizi

Odak grup görüşmeleri kayıtları, araştırma ekibi tarafından birkaç kez okunarak tematik olarak analiz edilmiştir. Ana temaların belirlenmesi sürecinde tümdengelimci tematik analiz yapılmıştır. Bu yaklaşım, araştırma sorularıyla somutlaştığı biçimiyle önceden yapılandırılmış temaları ortaya çıkarmaktadır (Braun ve Clark, 2006; Fereday, J., ve Muir-Cochrane, 2006). Alt temaların analiz süreci ise Braun ve Clark'ın (2006) belirttiği şekilde, altı aşamada gerçekleştirilmiştir. Bu aşamalar; araştırmacının veriye aşına olması, ilk kodların oluşturulması, temaların aranması, temaların gözden geçirilmesi, temaların tanımlaması ile raporun hazırlanmasıdır. Bu aşamaların ardından, ortaya çıkan ana temalar; tedbir kararlarının değerlendirilmesi ve uygulanmasına ilişkin sorunlar, bakım tedbiriyle ilgili sorunlar, sağlık tedbiriyle ilgili sorunlar ile danışmanlık tedbiriyle ilgili sorunlar biçiminde şekillenmiş ve alt temalar çerçevesinde ayrıntılı olarak analiz edilmiştir.

² Ankara Aile ve Sosyal Hizmetler İl Müdürlüğü'nden 06/09/2017 tarih ve 64836 sayılı onayı ile resmi izin işlemleri gerçekleştirilmiştir.

3. BULGULAR VE ANALİZ

3.1. Tedbir Kararlarının Değerlendirilmesi ve Uygulanmasına İlişkin Sorunlar

Tedbir kararlarının değerlendirilmesi ve uygulanmasına ilişkin sorunlar teması, üç alt temada ele alınmıştır. Bu alt temalar “tedbir kararlarının değerlendirme süreçlerinde standartların olmayışı, sosyal inceleme raporlarının yetersiz biçimde düzenlenmesi ile tedbir kararlarının vaka yönetimi modeliyle uygulanmaması”dır.

3.1.1. Değerlendirme Süreçlerinde Standartın Olmayışı

-Tedbirlerin değerlendirilmesi sürecinde sosyal çalışma görevlileri, sosyal inceleme yaparak çocuğun korunması ve desteklenmesine yönelik bir sosyal inceleme raporu hazırlayarak mahkemeye kanaatini bildirir. Hakimler ise bu rapora dayanarak tedbir kararının verilip verilmeyeceğini ve nasıl uygulanacağını karar vermektedir. Bu süreçte belirli ilke ve standartlar çerçevesinde hareket edilmemesinin, tedbir kararlarının uygulanmasında sorunlara yol açtığı aktarılmıştır.

...Evet, çok iyi niyetli hâkimlerimiz de var, özellikle çocuk hakimlerimiz... Tedbir kararı gereksinimi olup olmadığı, durumun tespiti için değerlendirilen fakat disiplinler arası farklılık nedeniyle bunu dikkate alan da var, orada ifade edilen uygulamayı isteyen de var ama bunu sadece, dosyada bir rapor kalsın diye talep eden de var. O yüzden bununla ilgili bir standarttan, idealden bahsetmek, ne yazık ki mümkün değil. Biraz da kendimize de dönersek, mahkemede çalışan meslek elemanı olarak baktığımızda, bu konuda işini yapmak gibi bir derdi varsa, bunların takiplerini de yapıyorsa, belli bir süreden sonra tedbir kararlarının uygulanmasında etkili olabiliyor. Çünkü gerekçelerini tekrar tekrar anlatıyor (STK-1).

Değerlendirme süreçlerinde standartların oluşmasına yönelik tedbir kararlarının ilişkin eğitimler düzenlenmesi ÇKK'da öngörülmüştür. Ancak bu eğitimlerin, işlevsel olarak hayata geçirilememesi, tedbirlerin amacına uygun ve nitelikli bir şekilde uygulanmasını zorlaştırdığı belirtilmiştir.

Eğitimin nasıl verileceği, tedbir kararlarının nasıl verileceği, uygulanacağı hem yönetmelikler hem yönergelerle oluşturulmuş ama uygulamaya yansımıyor (ASHB İl Müdürlüğü-1).

Görüldüğü üzere tedbir kararlarının değerlendirilmesi, verilmesi ve uygulanması konusunda ilke ve standartların olmaması, çocukların korunmasıyla ilgili sorunlara işaret etmektedir.

3.1.2. Sosyal İnceleme Raporlarının Yetersiz Biçimde Düzenlenmesi

Tedbir kararlarının verilme sürecinde detaylı bir şekilde çocuk ve çevresi hakkında bilgiler ve değerlendirmeler içeren sosyal inceleme raporlarının, kapsamlı ve nitelikli bir biçimde, bütüncül bir sosyal hizmet bakışıyla düzenlenmemesi, sosyal hizmet uzmanları dışındaki meslek elemanları tarafından hazırlanabilmesi ve tedbir kararlarıyla birlikte ilgili diğer kuruluşlara gönderilmemesi sorunlara yol açmaktadır.

Raporlamalarda, kanıta dayalı sosyal hizmetle ilgili eğitim almamış ya da istismar konusunda, istismarın tespiti ve risklerin belirlenmesi konusunda eğitim almamış kişiler tarafından sosyal inceleme raporu adı altında rapor yazılması, çeşitli sıkıntılara yol açıyor. Çocuğa yanlış müdahale planları önerilmesinden, mahkemesinin bunu dikkate almasına kadar bir dizi sıkıntı (STK-5).

Özellikle sağlık tedbiri alınmış vakalarda, sadece çocuğa ilişkin sağlık tedbiri kararını kurumlara bildirmek değil, aynı zamanda beraberinde gönderilecek sosyal inceleme raporları da, o çocuğun takibinde yapılacak müdahalelerin belirlenmesinde çok önemli. O yüzden mesela ben, birçok sosyal inceleme raporunu, kendim alma durumunda kalıyorum çünkü ekine bunlar konulmadığı için. ...Özellikle sosyal inceleme raporlarının, sosyal hizmet uzmanı dışındaki meslek elemanları tarafından yapılmaması gerektiğini düşünüyorum (STK-3).

Sosyal incelemelerin, çocuğun çevresini dahil edecek şekilde yapılmaması özellikle karmaşık durumlarda, farklı gelişmelerin ya da olası yanlış ifadelerin yeniden incelenmemesi, sosyal inceleme raporlarının niteliğini düşürmektedir.

Bir de bu sosyal inceleme raporlarında, şöyle bir şey içerisine giriyoruz: Gidelim, bir an önce bakalım, hemen bir raporumuzu yazalım ama bu vakalar çok karmaşık olabiliyorlar (Çocuk Hastanesi-2).

Sosyal inceleme raporları çocuk, ailesi ve çevresiyle verilen tedbir kararı doğrultusunda yapılacak olan çalışmanın şekillenmesinde yol gösterici niteliktedir. Sosyal çalışma görevlisi tanımı gereğince farklı meslek mensupları tarafından sosyal inceleme raporları yazılabilmektedir. Ancak bu durum, uzmanlık gerektiren raporların niteliğini düşürmekte, tedbir kararlarının uygulanmasını ve karar mercilerin sosyal inceleme raporlarını dikkate almasını olumsuz yönde etkileyebilmektedir. *Öte yandan sosyal inceleme raporlarının, çocuk ve çevresiyle çalışmayı yapacak olan diğer kuruluşlardaki meslek elemanlarına iletilmemesi de tedbir kararının dayanağı konusunda yetersiz bilgi ile hareket edilmesine neden olmaktadır.*

3.1.3. Tedbir Kararlarının Vaka Yönetimi Modeliyle Uygulanmaması

Tedbir kararlarının, farklı bakanlıklara bağlı kuruluşlar tarafından yerine getirilmesi, çoğu kez hakkında birden fazla tedbir kararı olan çocuklara yönelik tedbirlerin etkili bir biçimde uygulanmasını ve uygulama sürecinde ortaya çıkabilecek sorunların çözülmesini amaçlayan çocuğun izlenmesini güçleştirmektedir. “Çocuk Koruma Kanununa Göre Verilen Koruyucu ve Destekleyici Tedbirlerin Yerine Getirilmesi Amacıyla Kurulan Merkez, İl ve İlçe Koordinasyonların Çalışma, Usul ve Esasları Yönergesi” doğrultusunda kurulmuş olan il/ilçe koordinasyon kurullarının, vaka yönetimini yeterince yerine getiremediği anlatılarda belirtilmiştir:

Tedbir kararlarının, tek bir merkezden takip edilmesi fikri doğrudur aslında. Çünkü çocuk bir tanedir. Yanlış da olsa diğer tedbir kararlarının da bir yerden izlenmesi gerekir. Aynı çocuk için eğitim tedbirini RAM’ın izlemesi, sağlık tedbirini Halk Sağlığı Kurumunun veya İl Sağlık Müdürlüğü’nün izlemesi, danışmanlığı da buradan birinin vermesi çok saçmadır. Çocuk bir tane, vaka yönetimi ilkesi çerçevesinde çocuğun bir yerden izlenmesi gerekir (Akademisyen).

Tuhaf olan şey bence, bakım tedbiri, diğer bütün tedbirleri içeriyor zaten. Onlar için sağlık tedbiri, eğitim tedbiri, hiçbirini koymanın anlamı yok. Biz zaten bunu yapmak zorundayız, bakım tedbirinin içerisinde. Bu tedbirleri, biz üstlenmeye kalkışınca, işin içinden çıkamıyoruz. AMATEM³ diyor ki, “Çocuk tedaviyi kabul etsin”. Etmez, etmiyor. Zaten onların sınırlamaları var, bizim sınırlarımız yok. Sağlık tedbiri de bizim, eğitim tedbiri de bizim (Çocuk Evleri Sitesi-1).

Genellikle madde bağımlılığı ve psikiyatrik sorunu olan çocuklar için verilen sağlık tedbirinin, ayrı bir karar olarak uygulanmasının ve diğer kuruluşlarla eşgüdüm içinde çalışılmamasının sağlık tedbirini etkisizleştirdiği tartışılmaktadır.

...Ama hastanedeki sosyal servis bizi arıyor, “Falanca çocuğu getirin, sağlık tedbiri bize geldi” diye. Çocuğu benden istiyor, paşa paşa götürüyorsunuz. Ama bu psikiyatriden ayrı, oradaki uzman da ekstra benden daha iyi bir şey yapmıyor, çocuktan aldığı bilgiyi üçüncü sefer yazıyor. Mahkeme yazıyor, ÇİM yazıyor, ÇİM’den sonra ben yazıyorum, benden sonra bir de o yazıyor, bir de eğitim tedbiri diye arkadaş yazıyor. Boş yere kalabalık... Aynı kişi üstüne, yüzlerce kişinin değişik görüşü oluyor ve ne kadar fayda var? (ÇODEM-1).

Tedbir kararlarını uygulayan kurumlar içerisinde Tedbir Kararı İzleme Birimi kurularak ASHB il ve ilçe koordinasyon sorumluları aracılığıyla uygulama sürecinin izlenmesi sürecinin iyi yapılandırılmamış olması nedeniyle tedbirlerin izlenememesinin, çocuğun gereksiniminin devam edip etmediğini değerlendirmeyi ve mahkemelere bilgi iletilmesini engellediği belirtilmiştir. Ayrıca, çok sayıda kuruluşun farklı tedbir kararlarına dair birbirinden bağımsız ve koordine olmayan bir şekilde değerlendirme yapmaları nedeniyle mahkemeye birbiriyle uyumsuz raporların ulaştığı ifade edilmiştir.

Tedbirlerin amacına ulaşması sıkıntısı var. Tedbir kararı uygulanırken karşılaştıkları herhangi bir sorun var mı, yok mu? Tedbir, hangi aşamada başarıya ulaştı, ulaşmadı? Bununla ilgili çok teknik bilgi gelmiyor mesela mahkemelere. Sadece işte, bir usül olarak tedbir kararının yapıldığı ile ilgili raporlamalar geliyor.

³ Alkol ve madde bağımlılığı tedavi merkezlerinin (AMATEM) adı, araştırmanın bitiminden sonra yetişkin ve çocuk-ergen arındırma merkezleri olarak değiştirildiği için metinde katılımcıların ifadesiyle yer almaktadır.

K. Karataş, H. Aslan

Gerçekten bunun çocuğa dokunup dokunmadığı konusunda tereddüte düşüyoruz. Bazen raporlar arasında çelişkiler olabiliyor, takdir yetkisi farklı olduğu için. Bunda sıkıntı yaşayabiliyoruz. Ya da örneğin, bir çocuk için birkaç farklı tedbir önerildi ise hem sağlık hem eğitim hem de danışmanlık tedbir önerildiyse bakanlık, bunların koordinasyonu konusunda nasıl bir işlem yaptı, yine bize bir bilgi gelmiyor (STK-1).

Aslında tedbir kararlarını takip etme konusunda, avukatlar açısından da şöyle bir sorun var. Biliyorsunuz, cinsel istismar mağduru çocukların neredeyse tamamına, CMK dediğimiz sistemden müdafî görevlendirmesi yapılıyor. Çocuk, ÇİM'e gittiğinde işte burada uzman, çocukla ilgili tedbirler için çocuk mahkemesine ibrazda bulunduğu anda, karar alınmış bile olsa çocuğun ve müdafinin bundan hiçbir şekilde haberi olamıyor. Arasak da bilgi alamıyoruz, öyle bir sorunumuz var. Bu kararların takibinin, tek elden yapılmasını sağlayacak bir sisteme gereksinimimiz olduğunu düşünüyoruz (STK-2).

Vaka yöneticisinin olmaması, danışmanlık tedbirini yürüten meslek elemanının, vaka yöneticisinin rolünü üstlendiği yanılgısına neden olabilmektedir. Bu eksikliğin, çocuğun, ailesinin ya da ilişkili kuruluşların, tedbir kararlarından haberdar olmamalarına ve kararların yinelenmesi durumunda, farklı kuruluşların görevlendirilmesine yol açabilmektedir.

Ben, özellikle bana gelen vakaların hepsinde, mutlaka danışmanına ulaşmaya çalışıyorum. Bazen hiç ulaşamıyorum, çünkü kim olduğu belli değil ya da danışmanlık tedbir verilmiş ama atanmamış. Ya da eğitim tedbiri alınmış ama öğretmenin ya da tedbir kararı verilmiş olan kurumun bundan haberi yok. Yani işleyiş senkronize işlemiyor. Birileri daha geç haberdar olabiliyor ya da hiç haberdar olmuyor. Ya da ÇİM'deki vakalarda mesela... Cinsel istismara uğramış çocuk, kendisi ile ilgili sağlık tedbiri kararı alınmış dediğiniz gibi, ailenin bundan haberi yok. Ben, aileyi aradığımda öğreniyor, kendisi ile ilgili bir sağlık tedbiri kararı olduğunu. İfadesi alınmış çocuk, zaten daha önceden psikiyatrik olarak bir yerde izlenirken, o çocuğun, daha önceden izlendiği merkeze sağlık tedbirini yönlendirmek yerine, başka bir kuruma sağlık tedbiri yönlendiriliyor (STK-3).

Vaka yönetimi sisteminin olmaması, çocuğun iyilik halinin bir bütün olarak değerlendirilmesinin önüne geçmektedir. Çocuğun gereksinimleri bir bütün olarak değerlendirildiğinde ve karşılandığında ancak iyilik halini sağlama konusunda bir gelişme katıldığı anlaşılabilir. Uygulamadaki eşgüdüm eksikliği, çocuğun gereksinimlerinin karşılanıp karşılanmadığının anlaşılmasını zorlaştırmaktadır. Ayrıca çocuğun birden fazla meslek elemanı ile birbirinden bağımsız olarak görüşmesi çocuğun motivasyonunu da etkilemektedir. Bu da çocuğun desteklenmesini güçleştirmektedir.

3.2. Bakım Tedbiri ile İlgili Sorunlar

Bakım tedbiri ile ilgili sorunlar teması altı alt tema çerçevesinde ele alınmıştır. Bu alt temalardan ilki bakım tedbiri kararlarının verilmiş sürecindeki kararların uygunsuz oluşuna dair anlatılar doğrultusunda ortaya çıkmıştır. Diğer beş alt tema ise bakım tedbiri kararlarının verildikten sonra kuruluş bakımı sürecindeki zorluklara dair anlatılardan ortaya çıkmıştır.

3.2.1. Bakım Tedbiri Kararlarının Uygunsuzluğu

Bakım tedbiri kararı verilmesi sürecinde ve karar kaldırılırken, sosyal incelemenin sağlıklı şekilde yapılamaması ve hâkimlerin ve meslek elemanlarının farklı düzeylerde bilgi ve duyarlılığa sahip olması, çocuğa özgü değerlendirmenin yapılmasında yetersiz kalınmasına neden olabilmektedir. Anlatılarda görüldüğü üzere bazı durumlarda bakım kararının, çocuğun yaşamını olumsuz yönde etkileyecek şekilde gereksiz yere verilmesine ve uygun olmayan şekilde sonlandırılmasına yol açabilmektedir.

Bakım tedbiri kararlarının, kontrolsüz verildiği sorunu var. Danışmanlık tedbiri ve diğer tedbirlerin, aile yanında destekleme sürecinin zorlanarak en son bakım tedbirinin alınması sorunu var (ÇODEM-3).

Çocukların koruma kararını kaldırırken çok emin olamıyoruz bazen. Bazen değil, çoğunlukla. Çünkü çok hızlı bir sirkülasyon var. "Çocuğun koruma kararını kaldırsak mı, kaldırmazsak mı?". "Ya kaldırayım ama bir sağlık tedbiri, bir eğitim tedbiri, bir danışmanlık tedbiri koyun. Ne olur ne olmaz..." Yani iş benden gitsin de bir başkasına kalsın, diyoruz o yüzden de (Çocuk Evleri Sitesi-1).

Bakım tedbiri kararlarının verilmesi ve kaldırılmasında çocuğun yüksek yararının ön planda tutulmadığını gösteren bu anlatılar, kararların verilme sürecinin yeniden yapılandırılması gereksinimini ortaya koymaktadır.

3.2.2. Kuruluş Bakımında Rehabilitasyonun Zorluğu

İstismara maruz bırakılan çocukların, yaşadıkları çeşitli güçlüklerle baş etme kapasitelerini yükseltmek ve psikolojik iyilik hallerini sağlamak amacıyla yapılan iyileştirme ve güçlendirme çalışmalarını içeren psiko-sosyal rehabilitasyon hizmetinin, kuruluş bakımı içinde, meslek elemanlarının farklı rolleri bir arada sürdürmesi ve kuruluş koşullarının uygunsuzluğu gibi nedenlerle yapılamıyor oluşu, meslek elemanları tarafından sorun olarak dile getirilmiştir. Meslek elemanları rehabilitasyon çalışmalarını zorlaştıran unsurları; çocuklarla yakın sosyal ilişki kurmak, disiplinle ilgili uygulamaları gerçekleştirmek, bakımla ilgili roller üstlenmek, idari görevleri de yerine getirmek olarak ifade etmişlerdir.

ÇODEM’de de çalışmış biri olarak, ben hep şunu söylüyorum. ...Önünde sonunda baktığımız zaman, 7/24 nöbet tutan, o kurumda, o çocuklarla oturup çay içen, birlikte yemek yiyen, dışarıya bir yere birlikte gezmeye giden, sonra da “Hadi evladım, bana anlat bakalım, ne oldu?” diye bir mesleki görüşme yapmak zorunda kalan kişiyim (İlk Kabul Birimi).

Bakım kuruluşlarında, çocuklarla kurulan yakın ilişkinin iyileştirici özelliği, her ne kadar profesyonelliği ve rehabilitasyona yönelik özel çalışmaları zorlaştırsa da çocukların yakın ilişki gereksinimini, olumlu ilişki modelleriyle karşılayabilmesi, meslek elemanlarının önemli bir işlevidir.

Tam anlamıyla işlediğini düşünmüyorum, işleyen vakalar tabii ki vardır. Ama çok yoğun bahsedildiği gibi işkence görmüş, hem istismara uğramış... O çatı altındaki meslek elemanının yapabileceği tek şey, ona hakkaten annelik, babalık, ablalık yapmak. Oradan öteye gidemiyorsunuz, sistem sizi zaten o çarkın içine sokuyor. İlk benimle tanıştığı zaman, hocam diyen çocuk, iki ay- üç ay sonra abla diyor, çok seviyorsa. Ben, hani anne diyeyim, birine benzetiyor yani o şeye girdiğiniz zaman, mesleki çalışma orada duruyor. Siz de objektifliğinizi kaybediyorsunuz. İstedığınız kadar “Şöyle bir eğitimim var, bu var, şu var...” Siz de bağ kuruyorsunuz, çocuk da sizinle kuruyor (İlk Kabul Birimi).

Kuruluş bakımı modeli içerisinde sevgi ve bağlanma gereksiniminin yeterince karşılanamaması sonucunda, çocukların kendilerini istismar eden, şiddet uygulayan ailelerine geri dönme isteklerinin görülmesi, kuruluş bakımının iyileştirilmesi gereksinimini ortaya koymaktadır.

Ya da çocuk, kendini taciz eden kişi, aile içinden birisi. “Onun yanına tekrar gitmek istiyorum”, diyor. Çünkü o, oyun veya sevgiydi onun için (Çocuk Evleri Sitesi-1).

Çocuk, mesela şiddet uygulayan babaanneye, anneanneye... Annesi vefat etmiş, babası hapisanede, kaç defa kaçıyor. Niye gidiyorsun? diyorum, “O beni seviyor”, diyor. Mesela akşamları kuru ekmek yiyor, “Niye gidiyorsun, ne var orada?” dediğimde, “O beni seviyor, beni terk etmiyor.” Yani ben mesela, akşam terk ediyorum onu, akşam eve gidiyorum. O, terk etmiyor (ASHB İl Müdürlüğü-2).

İhmal ve istismara maruz bırakılmış çocukların bakım ve rehabilitasyonlarının sağlandığı çocuk destek merkezlerinde (ÇODEM) uygulanan ANKA Çocuk Destek Programının,⁴ olumlu etkileri vurgulanmakla birlikte, tüm kuruluşların fiziksel yapısının, rehabilitasyon programlarına uygun olmayışı eleştirilmektedir.

Rehabilitasyon sürecinde biz, ANKA programına başladık bir süredir. ...Rehabilitasyon bir tek bununla olur mu, olmaz. Ben, rehabilitasyon deyince sanki daha donanımlı bir ortam olması gerektiğini düşünüyorum. ÇODEM de eski bir bina, fiziksel olarak hiç uygun değil (ÇODEM-3).

İhmal ve istismara maruz bırakılan çocukların rehabilitasyonu bu alanda uzmanlaşmış yeterli sayıda meslek elemanlarını ve bu amaca hizmet edecek fiziksel alanları gerektirmektedir. Ancak anlatılarda görüldüğü üzere hem fiziksel imkanlar hem de yeterli uzman meslek elemanının olmaması ve var olan meslek elemanlarından beklenen görevlerin çeşitliliği, rehabilitasyon hizmetinin verilmesini zorlaştırmamaktadır.

⁴ Anka Çocuk Destek Programı, 2014 yılından itibaren Çocuk Destek Merkezlerinde psikososyal destek ve rehabilitasyon amacıyla uygulanmaktadır.

3.2.3. Çocuk Evleri⁵ Modelinin Sorunları

Anlatılarda görüldüğü üzere çocuk evleri modeli; alt yapılarının uygun olmayışı, bakım personeli ve meslek elemanının sayısal olarak yetersiz olması, meslek elemanlarının çocukların yaşam alanlarından uzak olması ve eve ait araç olmayışı bakımından eleştirilmektedir.

Yetiştirme yurdunda, yuva müdürü vardı, sosyal servis vardı, sekreter vardı, idari birim vardı. Çocuk evi oldu, şimdi gene aynı bina var ama personel, müdürlük olarak bize bağlı. Personel sayısı düştü, sosyal servis yok, kendine ait aracı yok. Daha da kötü oldu ama adı çocuk evi oldu (ÇEKOM-2).

Yuvada neredeyse bir çocuğa, bir bakım elemanı şeklinde bir düzenleme vardı, personel sayısı çok fazlaydı. Çocuk evleri sistemine göre vardiyalı çalışma var, bakım elemanı da yetersiz, bakımı da karşılamıyor şu anda (ASHB İl Müdürlüğü-1).

Çocuk evleri koordinasyon merkezleri (ÇEKOM) çalışanlarının da özellikle ifade ettiği üzere çocuk evleri modelinin işleyişinde özellikle davranış sorunları yoğun olan çocukların gereksinimlerini karşılamaktan uzak olmasına ve sosyal yaşama uyum zorluklarına işaret edilmektedir.

Biz tabii, altyapı yapmadan üstyapı yaptığımız için oluyor bunlar. Acilen ÇODEM'e gereksinimimiz var. Yönetmeliğe uymayan belki 20- 30 tane çocuk var, birinin başına kalır (ÇEKOM-1).

Çocuk evleri, binaların içinde olduğu için komşulardan şikayet gelebiliyor. Ayda bir iki tane araştırma yazısı yazıyoruz, gönderiyoruz, bunlardan kaynaklı sorunlarımız var. 17 yaşında beş tane çocuğun olduğu bir yerde madde kullanıyor, komşunun kızına sarkıyor, gürültü yapıyor, her türlü alkol kullanıyorsa, sorun çok oluyor (ÇEKOM-2).

Çocuk evlerinin, üst düzeyde hassasiyet gerektiren bebek bakımı için uygun olmadığı⁶ vurgulanmaktadır.

Öyle olmasa bile düşün yani, altı bebek sana bakıyor. Eski sistem, bizdeki 40 çocuğa bir anne kalıyordu, hepsi artık Allah'a emanet de... O kadın çıldırmasın, ne yapsın? Sonra dövüyorlar kadınlar, şöyle yapıyorlar... Kadın ne yapsın, kırk çocuk ona bakıyorsa? (ÇODEM-2).

Çok ciddi bir sıkıntı, çok sirkülasyonu vardı. Biz aynı kampüste olduğumuz için, ben "Borsa gibi çalışan bir sizsiniz, bir biziz." diyordum. Hastane olayları bitmez, sağlık olayları çok fazladır. Aynı anda altı bebeğin hastanede yattığını bilirim. Altı bebeğe, üç personel, 18 kişi bunlar. Çocuk evleri ile bu nasıl çözülür? (ÇODEM-3).

Çocuk evleri modeli çocuğun aile evi gibi bir ortamda yaşaması amacına hizmet ederken, bu modelin işleyişinde çocukların sosyal hizmet uzmanları ve diğer meslek elemanları tarafından çocukların desteklenmesi noktasında güçlükler olduğu görülmektedir.

3.2.4. Sosyal Servis Sisteminin Kaldırılmış Olması

Rehabilitasyon hizmetinin uygun şekilde sağlanamamasında önemli bir diğer etken, bakım kuruluşlarında, sosyal servis sisteminin 2013 yılında kaldırılmış olmasıdır. Sosyal hizmet uzmanı, psikolog ve çocuk gelişimcilerin ekip çalışması içinde, çocukları farklı bakış açılarıyla birlikte vaka bazında değerlendirdiği sistem yerine uzmanların da grup sorumlusu olduğu yeni çalışma sisteminin kaldırılmış olmasının, sorunlarından bahsedilmektedir. (Eski sistemde, bir grup çocuğun sorumlusu olarak öğretmenler görev yapmaktaydı). Meslek elemanlarının, çocukların günlük yaşantılarına fazla dahil olmadan sınırı korumaları, multidisipliner çalışma ortamı, uzmanlaşmaya dayalı iş bölümü gibi etkenlerin ortadan kalkması, rehabilitasyon yerine bakım rolünü ön plana çıkarmaktadır.

Şimdi yapısal olarak bakmadığımız zaman, sorunu çözemeyiz. Aslında 5395 (Çocuk Koruma Kanunu), adli süreci ilgilendiren sosyal çalışmacı tanımlarını kopyalayıp, kendi kurumumuza yapıştırdığımız zaman, neyi yapamıyoruz? Biz bu ihtisaslaşmayı yapamayız, çünkü eskiden ekip çalışması diye bir şey vardı.

⁵ Kuruluş bakımına alternatif olarak geliştirilen ve şehir içindeki apartman dairelerinin kullanıldığı çocuk evlerinde, beş ile sekiz çocuğun bakımı gerçekleştirilmektedir (bkz. <https://www.aile.gov.tr/sss/cocuk-hizmetleri-genel-mudurlugu/cocuk-destek-merkezleri-evleri-haklari/>.)
⁶ Bebeklerin bakımının, çocuk evleri modelinde yapılması uygulaması sonlandırılmıştır.

Şimdi ekip çalışması, bu tanımın içinde yok. Psikolog, çocuk gelişimci, diğer meslek elemanları bir araya gelip bir vaka değerlendirme, tartışma süreci yaşayabiliyordu (Çocuk Evleri Sitesi-1).

Bir diğer sorun, kuruluş bakımına uyum sağlayamayan ve yoğun düzeyde sorunları olan çocukların, zorluk yaratmaları nedeniyle çeşitli gerekçelerle ailelerine ya da farklı kuruluşlara gönderilmeleri eğilimidir.

Dediniz ya, psiko-sosyal destek için dışarıda bir birimiz olması gerekiyor diye. Bu aslında 2013 yılına kadar vardı. ...2013'te sosyal hizmet merkezleri çıkınca "Kuruluşlarda ve il müdürlüğünde meslek elemanı kalmayacak, hepsini sosyal hizmet merkezlerine göndereceksiniz." denildi ve Ankara, bunu deneyenlerden biri. Kuruluşlardaki sosyal servis sistemini bitirdiler. Nöbet tutan uzmanlar dışında söylüyorum, sosyal servis aslında dışarıda bir birimdi. Çocuklara sadece psiko-sosyal destek sağlayan grup sorumlularının, rapor yazmadığı, sosyal servislerdeki sosyal hizmet uzmanlarının çocukların durumunu değerlendirdiği sistem vardı. Şimdi herkes, grup sorumlusu oldu, kendi grubundaki çocuğu değerlendiriyor. Bu, tamamen aslında çok riskli bir şey çocuk için bir taraftan. Çünkü kimse, kendi grubunda sorunlu çocuk olsun istemiyor ve bir şekilde raporunu yazıp onu, SED ile aile yanına döndürüyor, bir akrabasına teslim etmeye çalışıyor. Bu, en iyi meslek elemanı olsa bile buna dönmüş durumda, sosyal servis -bir üst birim- onu değerlendirmede için (ASHB İl Müdürlüğü-1).

Çünkü herkes, her işi yapınca, her iş yarım kalıyor. Eskiden grup sorumluları olurdu, eşya, harçlık dağıtımına falan bu grup sorumluları bakardı. Şimdi ben danışmanlık olarak sosyal servisi kapatacağım hem kattaki işe bakacağım hem eşyasını harçlığını takip edeceğim. Hepsini bir arada yapınca düzgün ve eksiksiz gitmiyor, mutlaka bir sıkıntı oluyor (ÇODEM-3).

Çocuk yuvasında, psikolog arkadaşlarımız vardı, çocuk gelişimci arkadaşlarımız vardı, hepsi çocukları gözlemliyordu. Mesela, yukarıdaki bakıcı diyor ki işte "Ayşe bebekte bazı sorunlar var, altını ıslatıyor." Mesela, hemen orada psikolog arkadaşımız devreye giriyordu, ama şimdi çocuk evlerinde hiçbir şey yok. Bakım elemanı da dört aylık kurs görmüş, halk eğitimden (ASHB İl Müdürlüğü-2).

Çocukların bakım tedbiri kararının sonlandırılarak ailelerine geri gönderilmeleri sürecinde, uygun değerlendirmenin yapılmadığını gösteren açıklamalar, sosyal servisin kaldırılmış olmasının da etki ettiği sorunlar olarak belirmektedir.

Bir de dediğim gibi 17 yaş- 16 yaş gibi karar verilecek olanları, evlendirilecek olanları evine gönderiyoruz. Gebelikleri ilerleyen çocukları, doğum yapması gerekenleri... (ÇODEM-3).

Bakım kuruluşunda sosyal servis sistemi, çocuğun rehabilitasyonunun, uzman multidisipliner bir ekibin kararı ile sürdürülmesini sağlamaktadır. Sosyal servis sisteminin kaldırılmış olması ile rehabilitasyon yerine temel bakım hizmeti ve benzer amaca hizmet etmeyen, ayrıştırılmış çocukla çalışma biçimlerinin oluşmasına neden olmaktadır. Çocukla ilgili alınan kararlarda ise multidisipliner bir yaklaşımın izlenmesinin önüne geçmiştir. Bu durumun ise çocuğun iyilik halinin bütüncül bir şekilde değerlendirmesini engellediği görülmektedir.

3.2.5. İstismara Maruz Bırakılan Erkek Çocuklarla Çalışmada Özel Yaklaşımların Eksikliği

Ailelerin, erkek çocukların kendilerini daha iyi koruyabileceği yönündeki görüşleri sebebiyle çocuklarının kuruluş bakımında daha uzun süre kalabildikleri aktarılmıştır. Bu yüzden anlatılarda, koruma altındaki erkek çocuklarının ailelerine yönelik danışmanlık hizmetlerinin geliştirilmesi gereksinimi ifade edilmiştir.

Isparta'da, 13-18 yaş, ihmal ve istismara uğramış erkek çocuklarla çalıştım. Mesela erkek çocuklarda böyle bir ailenin sahiplenmesi durumu yok, o çocukları, hep kurum bakımına almak gerekiyor. Aile, genel olarak peşine düşmüyor, bunu farklı bir şehir üzerinden de konuşmuştuk. Kız ilk kabul - erkek ilk kabulün, girdi çıktı sayısı, aileye döndürülme oranı vesaire, bir istatistik yapıldığında, aileye döndürme konusunda bizim oran daha düşük. Çünkü insanların, genel olarak söylüyorum, şu algısı var; "Kız çocuğu ne olursa olsun, gene alayım, gözümün önünde olsun ama erkekler kurtarır kendini". O kafa, biraz bizim ülkemizde, çok yoğun bir kafa olduğu için erkek çocuklarda aileye döndürülme oranı daha düşük. Dolayısıyla ihmal, istismar mağduru bir çocuk gelmişse, ilk yönlendirdiğimiz yer, uzmanlaşmış ÇODEM'ler (İlk Kabul Birimi).

Çocukluk döneminde cinsel istismar mağduru olan erkek çocukların, yetişkinliklerinde istismarcı olma riski (Lewis, 2005) ve diğer çocuklara yönelik istismar davranışında bulunmaları riskine karşılık, etkili rehabilitasyon çalışmalarının yapılamamasının, kuruluş bakımında çocukların güvenliğinin sağlanamamasına yol açtığı aktarılmıştır.

Biz, çocukları koruyalım derken... Cinsel istismara uğrayan çocuk, ergen tarafından, kendinden daha büyük birinden uğradığı zaman, bunu başka çocuğa yapmayı kendine bir hak olarak görüyor. "Bana benden büyük, güvendiğim bir insan bunu yaptıysa ben de onlara yapabilirim." (Çocuk Evleri Sitesi-1).

İstismara maruz bırakılan çocuklarla çalışma konusundaki anlatılar, cinsiyete dayalı farklı dinamiklerin, gereksinimlerin ve mevcut kültürdeki ataerkil yaklaşımın yansımalarının değerlendirilmesi gerektiğini göstermektedir. Görüldüğü üzere özellikle erkek çocuğunun istismardan nasıl etkilendiği ve erkek çocuğu ile nasıl bir çalışma yapılacağına ilişkin bilgi ve yaklaşımların rehabilitasyon sürecinde dikkate alınması gerektiği öne çıkmaktadır.

3.2.6. Kuruluş Bakımında Sağlık ve Güvenlik Riskleri

Özellikle ilk kabul birimlerinde çocukların yeterli tıbbi ve güvenlik denetimleri yapılmadan kısa süre içinde kuruluşa alınmaları hem personel hem de çocuklar açısından endişeye neden olmakta ve yaşamsal riskler de dahil olmak üzere çeşitli sorunları doğurduğu ifade edilmektedir.

İlk kabule geliyor, mülteci, Türk de olabilir bu, fark etmez. AIDS olabilir, her şey olabilir. Muayene raporu, basit bir işle adli kontrol... Muhtemelen sadece tipine bakmış doktor. Biz Allah'ı emanet bir kuruluş işletiyoruz, ilk kabul için söylüyorum. Ben nöbetlerimde görüyorum; çocuk geliyor, kafasını duvarlara vuruyor. Teslim alıyorum ya da hemen sonra oluyor. Polis bey, arama yapmamış. Bu kadar bir sustalı bıçak çıkarıyor, polis gittikten sonra çekiyor. Bunlar gerçekten iki ay önce yaşadığımız şeyler. Polis gidiyor, çocuk diyordu ki bana "Bir şey olursa ben burayı yakarım." (ÇEKOM-2).

ÇODEM'lerde güvenlik önlemlerinin sıkı oluşu, çocuğu denetim altında tutmaya yönelik düzenlemelerin baskı hissettirmesi, çocukların rehabilitasyonunu zorlaştırmakta ve kuruluştan kaçma davranışlarının artmasına yol açabilmektedir.

İslah evlerinin işini ya da rehabilite işlerini biz yaptığımız için, bazı çocuklarda şöyle bir algı var: Gelen çocuk diyor ki, "Rahat hareket yok, telefon yok, internet yok, okul kontrol halinde, her şey, iletişim kontrol halinde tamamıyla." Çocuk diyor ki, "Ben hapisaneye geldim." (ÇODEM-2).

Adli süreçlerin devam ettiği durumlarda, çocukların, aileleri tarafından uygulanan baskı ile ifadelerini değiştirmeleri riski nedeniyle yüz yüze ve telefonla görüşmelerinin engellenmesi, ayrıntılı bir aile değerlendirmesi yapılmadığını göstermektedir. Tüm ailelerin aynı şekilde değerlendirilmesi, çocukların aileleriyle olan bağlarını zedeleme riski taşımaktadır.

Tabii biz şöyle yapıyoruz; böyle şüphe bile varsa aile ile görüşturmüyoruz. "Sizi şikâyet edeceğim, nasıl görüştürmezsiniz!" diyorlar. Biz mahkemeden, kovuşturmaya yer olmadığı, bu kişinin suçlu olmadığına dair herhangi bir belge gelmeden görüşme sağlatmıyoruz. Çocuğu olumsuz etkileyecek telefon görüşmesi bile yaptırmıyoruz ki, çünkü telefonda inanın, çocuklara baskı yapıyorlar (Çocuk Evleri Sitesi-2).

Kuruluşu bakımında çocukların güvenliğini sağlama amacıyla alınan önlemlerin çocukların gelişmelerini, güçlenmelerini, bağ kurmalarını ve dolayısıyla rehabilitasyonlarını zorlaştırdığı görülmektedir. Bu durum, çocukların gelişmelerinin desteklenmesi ve korunmaları konusundaki dengeyi kurmanın önemine işaret etmektedir.

3.3.Sağlık Tedbiriyle İlgili Sorunlar

Sağlık tedbiriyle ilgili sorunlar teması, iki alt tema ile ele alınmıştır. Bu alt temalardan ilki, sağlık tedbiri kapsamında uygulanan psikolojik destek ya da psikiyatrik tedavi sürecinin çocukların gereksinimleri karşılama noktasında yetersiz kaldığına ilişkin anlatılar doğrultusunda oluşturulmuştur. Madde bağımlılığı tedavisindeki

sorunlar alt teması ise; arındırma tedavisi ve sonrasındaki terapötik süreç, bakım tedbiri kararı verilen çocukların aynı zamanda madde bağımlılığı tedavisi sürecinin yürütülmesi sırasındaki zorlukları içermektedir.

3.3.1. Psikolojik/ Psikiyatrik Tedavinin Yetersiz Kalışı

Devlet hastanelerindeki psikolojik ve psikiyatrik tedavi hizmetlerinde, kısa süreli ve ilaç tedavisi odaklı olması ile randevuların alınmasında önceliğin olmamasının, çocuğun psikolojik iyilik halinin gerçekleştirilmesini olanaksızlaştırdığı ifade edilmiştir.

Bizim hastanelerle de başımız dertte. Bırakın, normal sağlık tedbirli çocukları... İstismar varsa travma vardır, depresif davranışlar, mutlaka anksiyete peşinden gelir. Her halükarda, bu çocuk takip edilmelidir, ne olursa olsun. Bırakın onu, resmi olarak psikoza olan çocuğa bile ilaç yazdırmakta, tedbirini izletmekte zorlanıyoruz. Çocuk psikiyatristi zaten çok az. Kendi çocuklarımız için bile aylar sonra randevu alabiliyoruz (ÇODEM-2).

Kurum bakımından aileye dönüşlerde bunu çok yaşıyoruz. Sağlık tedbiri uygulamaları, tamamen kısa bir klinik görüşme üzerinden gerçekleşiyor ve çok fazla yararlanamadıklarını gözlemliyoruz. Sağlık tedbiri kararlarının, özellikle de çocuk psikiyatristi görmediyse çocuğu, ilçede kalıyorsa çocuk, düzenli aralıklarla bu sağlık tedbirinin uygulanması, danışmanlıkların paralel gitmesi gereken bir süreç (ASHB İl Müdürlüğü-1).

Travmaya yönelik terapi hizmetlerinin yetersizliği de göze çarpmaktadır. Travma yaşatan olayı, yeniden deneyimleme eğilimi (Herman, 2019), çocukların yeni cinsel istismarlara karşı savunmasız kalmasına yol açabilmektedir.

Burada travmaya maruz kalmış bir birey var ve bu bireyin uzun süreli, gerçekten bir tedaviye gereksinimi var. Türkiye’de bu ne kadar gerçekleştiriliyor, bilmiyorum yani Aile Bakanlığı’ndaki psikologlar var. Bu travmayı yaşayan çocuklarla birebir görüşüyor mu çocukların sağaltımı ile ilgili? Çünkü hep o aşamada kalıyor, bu aşamaya geçemediğimiz için bu nasıl tedavi edilecek düşünmüyoruz. Tedavi etmeyince de bir başka istismarcı doğuyor, istismara maruz kalan kişinin, istismar etme olasılığı çok daha fazla (Rehber Öğretmen).

Bu sorunlar nedeniyle özel psikiyatri hastanelerine yönelmenin, bir ara çözüm stratejisi olarak etkili olduğu ifade edilmiştir. Bu durum, devlet hastanelerindeki psikolojik/ psikiyatrik tedavi hizmetlerinin niteliğinin geliştirilmesi gerektiğini ortaya çıkarmaktadır.

Devlet hastanelerinde randıman alamadığım için, her zaman özel psikiyatrye yöneldim. Nasıl olsa ücret verme yok. Bir buçuk iki senedir, bugün arıyorum, yarına randevu alıyorum. Çok güzel işliyor. O yüzden, ben de öyle devlet hastanelerini hiç önermiyorum. Ancak Hacettepe’de zaten topladığımız komisyon vardı. Sağlık tedbirinde adı özellikle geçiyorsa oraya yönlendiriyoruz (ÇEKOM-2).

Randevu sisteminde, diğer çocuklarla aynı şekilde değerlendirilme sonucunda, her bir çocuk için ayrı randevu alınması zorluklara yol açmaktadır.

Psikiyatrye götürmek için, bizim revirde çalışan arkadaşlarımız, her gün saat ikide hepsi bekliyor, telefonlar ellerinde. Bu telefon numarasından, her çocuk için bir kere arama şansı var yakalayınca (Çocuk Evleri Sitesi).

Yüksek risk grubunda bulunan hem sağlık hem de bakım tedbiri olan çocukların ve refakatçi personelin, hastane süreçlerinde sorun yaşadıklarına dikkat çekilmektedir.

Çocukları muayene bile ettiremiyoruz. Bugün çocuğun biri acil krize giriyor, her gün bir yeri yıkıyor, dağıtıyor... Randevu aldık. En yakın randevu, 1,5 ay sonra. Düşünün yani çocuk, o zamana kadar kafayı da sürekli duvara vurup... Yanında personelle gezdiriyorum (ÇODEM-2).

K. Karataş, H. Aslan

Bir de üstüne hastaneden, yani şimdi çocuğu tutup zapt etmeye çalıştığımız zaman, kameralardan isterseniz izleyebilirsiniz diye, İl Müdürlüğüne şikayet ediliyoruz. “Çocuğu sıkıyor, hastanede beklerken.” diye bir de üzerine şikayet alıyoruz. Bilmiyor ki, ama ben o çocuğu kontrol edebilmek adına, onun kendine zarar vermemesi için neler yapmaya çalışıyorum (Çocuk Hastanesi-1).

Anlatılarda sağlık tedbiri kapsamında psikolojik ve psikiyatrik desteğe gereksinim duyan çocukların nitelikli hizmet almasında zorlukların vurgulanması, sağlık sistemi ile çocuk koruma sistemi arasındaki koordinasyon ve iş birliğinin önemini öne çıkarmaktadır.

3.3.2. Madde Bağımlılığı Tedavisindeki Sorunlar

Çocuk Koruma Hizmetleri Planlama ve Çocuk Bakım Kuruluşlarının Çalışma Usul ve Esasları Hakkında Yönetmeliğin 25. maddesinde “Bakım tedbiri kararı ile birlikte, sağlık tedbirine hükmedildiği hallerde öncelikle sağlık tedbiri uygulanır.” hükmü ile sağlık tedbirinin önceliğini ortaya koymaktadır. Ancak, madde bağımlılığı olan çocukların arındırma sürecinin kısa olmaması ve tedavi sonlanmadan kuruluş bakımına alınma gibi sorunlarla karşılaşmaktadır.

Biz, madde bağımlılığı konusunda sağaltımı yapılmamış, bağımlı durumu devam eden çocukları kurum bakımına alıyoruz. Henüz, ilk kabul birimleri daha yeni oluşturuldu, ilk kabule yeni gidiyorlar. Ama işte orada da olsa, biz uzun süre ilk kabulde, normal tedbir kararı olan çocuklarla uzun süre bir arada aldık. Ne kadar, meslek elemanı da olsak, evet bu konuda hizmet içi eğitimlerimiz de olsa, birincil psikiyatrist kuruluşlar da yok, olması zaten mümkün değil. Tedavinin gerçekleştirilmeden çocukların kuruluşlara alınması, çok ciddi sıkıntılara neden oluyor. Krizler bitmiyor; çocuğun kendisine, çevresine, eşyaya, personele, diğer akrabalarına zarar vermesi kesilmiyor. Biz, sadece o çocuğu zapt etmeye çalışıyoruz. Tamam evet, belki vücut bundan bir süre sonra arınıyor, detoksun bir süresi var (ÇODEM-3).

Yönetmelikte geçen “Hakkında bakım tedbir kararı verilen uçucu, çözücü ve uyuşturucu madde bağımlısı olan çocukların, öncelikli olarak madde bağımlılığı tedavisinin başlatılması ile birlikte merkeze kabulü veya nakli sağlanır.” ifadesi ile çelişki yaratmasına rağmen tedaviyi kabul etmeyen madde bağımlısı çocuklar ile anti-sosyal davranış bozukluğu olan çocukların aynı kuruluştaki bakılması ciddi bir sorundur.

Hastaneye gidiyorsunuz, doktor, “Çocuk tedavi almak istemiyor.” yazıyor altına, gönderiyor. AMATEM’e gidiyorsun, “Gönüllü olacak.” diyor. Ama biz illa götürüleceğiz, illa yapacağız. Kurum bakımını kabul etmeyip, kendini yerden yere vurup, kendini doğrayan ve hastaneye gidip kaçmayı planlayan çocuğa, doktor bakıyor, “Ben müdahale edemem, çocuğunuzu sakinleştirin.” diyor. Ben evden getirdim sanki! Öyle bir hakkı var herkesin, ama Aile Bakanlığı’nın öyle bir hakkı hiç olmadı. Ben görmedim yani, 25 senedir çalışıyorum, ben hiçbir zaman olduğunu görmedim. Hatta Adalet Bakanlığı bile danışmanlık deyip bize attı çocuğu. Suça sürüklenen çocuk, annesini bıçaklamış, daha oluru var mı? Vicdani sorumluluğu, anneye hissetmemiş. Bana hissedebilir mi? Çünkü bir de engelliyorum onu. “Rehabilite olacaksın, şu kurala uyacaksın, bu olacak, grup çalışmalarımızda katılacaksın, terapi göreceksin, psikiyatriste gideceksin.” diyorum. Bir de üstüne üstlük çocuk, okulda zaten yapmadığını bırakmamış ama bir de ders çalışacaksın diyorum, etüt saati koyuyorum, kitap okuma zamanı koyuyorum, her şeyi koyuyorum (ÇODEM-2).

Kuruluş bakımına alınan çocuklarda yaygın olduğu belirtilen madde kullanım ve bağımlılığı sorununun çözümü için başvuru alan madde arındırma merkezlerinin, çocuklar için ihtisaslaşmış kuruluşlar olmayışı, çocukların, yetişkin bağımlılarla girdiği etkileşimin yarattığı olumsuzluklar ve izlenme yapılmaması önemli sorunlardır. Çocuklara yönelik arındırma merkezlerinin az olması ve bazılarının kapatılmış olmasının, madde bağımlılığı tedavisini zorlaştırdığı ifade edilmiştir.

Kuruluşa gelen her çocukta, bağımlılık düzeyinde olmasa bile mutlaka var. Ama sağaltım sağlanmasından sonra, bakım tedbirinin hiç böyle uygulandığını görmedim. Ankara’da bu zaten temel bir sıkıntı, çünkü AMATEM’de ergenler için yatak sayısı çok sıkıntılı. Ergenler için yapılan tedavinin, erişkinler ile bir arada olması, ayrı bir handicap zaten bu noktada. ...Ama bir poliklinik tedavisinden farklı bir AMATEM tedavisi olduğunu düşünmüyorum. Biz çocuğu götürüyoruz, takip noktasında sağlık tedbirlerinin takibi de bize

K. Karataş, H. Aslan

kalıyor, kuruluşlarımıza kalıyor. Poliklinik usulü gidiliyor, sırası alınıyor. Yani bu, sağlıklı bir sağaltım süreci değil kesinlikle. ÇEMATEM’lerde tedavisini sağladığımız sınırlı birkaç vakanın durumu daha iyiydi. En azından o tedavi sonrasında mesleki çalışmalarda, çocuklara karşı biraz daha farkındalık yüksek, daha iletişime açıktı (ÇODEM-3).

Anlatılarda, özellikle madde bağımlılığı olan çocukların tedavi sürecindeki arındırma ve psikoterapi sürecinin gereksinimi karşılamadığı, kuruluş bakımı sırasında bu tedavi sürecinin halihazırda zorlukları içerdiği ve bu sürecin kuruluştaki diğer çocukların yaşadığı zorluklardan daha da olumsuz etkilenebildiği, çocuklara özgü madde bağımlılığı tedavisi sunulmasındaki yapısal sorunların öne çıktığının görülmektedir. Bu durum, kuruluş bakımı ve madde bağımlılığı tedavisi sürecinin yeniden gözden geçirilmesi gerektiğini ortaya çıkarmaktadır.

3.4. Danışmanlık Tedbiriyle İlgili Sorunlar

Danışmanlık tedbiriyle ilgili sorunlar dört alt tema ile ele alınmıştır. Bu alt temalar; danışmanlık tedbirinin uygulanmasına ilişkin süreçte standartların ve eğitimin olmaması ve çocuğun sosyal çevresini kapsayacak şekilde yürütülmemesi olarak belirlemiştir.

3.4.1. Danışmanlıkla İlgili Standartların ve Eğitimin Olmaması

Danışmanlığın, çocuğun gereksinimleri doğru şekilde değerlendirilerek verilememesinde, ASHB’de çalışan meslek elemanlarına yönelik bir rehberin bulunmaması, standardın olmaması, kapsamlı ve yeterli bir eğitim verilmemesi etkili olmaktadır.

Danışmanlığa, standardın getirilmesi gerekiyor. Ben bir psikologsam, danışmanlık tedbirini ben uygulayacaksam, bir sosyal hizmet uzmanı gibi davranmak zorundayım, bir çocuk gelişimci gibi davranmak zorundayım (ÇODEM-3).

Hepimizde, üç- dört tane dosya var. Son dönemde, özellikle cinsel istismar dosyaları çok yoğun olarak gelmeye başladı. ...Danışmanlıkta da dediğim gibi, kendi donanımınız kapsamında veriyoruz. Net bir eğitim olmadığı için, hepimiz de bunu farklı farklı yöntemlerle uyguluyor (ASHB İl Müdürlüğü-2).

Çocuk alanı dışındaki sosyal hizmet kuruluşlarında çalışan uzmanlar da dahil olmak üzere farklı meslek gruplarından görevlendirmelerin yapılmasının, danışmanlığın sağlıksız bir şekilde verilmesine yol açtığı tartışılmaktadır.

Danışmanlığı uygularken hepimiz kendi meslek yeterliliklerimiz düzeyinde ve kendi mesleki bakış açımız doğrultusunda uyguluyoruz. Öğretmen öğretmenliği çerçevesinde, psikolog psikologluğu çerçevesinde bir danışmanlık uyguluyor. Bunun sağlıklı olması için ek eğitimlerle de desteklememiz gerekiyor. Danışmanlık uygulama tebliğinde, 100 saatlik bir eğitim programından bahsediliyor, danışmanlık dosyasının birine verilmesi için bu eğitimi tamamlanmış olması gerekiyor. Milli Eğitim Bakanlığı, uygulayıcılardan biri. Rehber öğretmenlerine yönelik tüm Türkiye’de böyle bir eğitim programını tamamladı. Biz defalarca talep etmemize rağmen bizim bakanlığımız, böyle bir eğitim programını uygulamadı (ASHB İl Müdürlüğü-1).

Danışmanlığın içeriği, yöntemi ve niteliği konusunda birbiriyle uyuşmayan uygulamalar, bazı durumlarda, yetkinlikten uzak bir biçimde verilebilmektedir. Danışmanlık için ihtisaslaşmış birimlerin olmaması ve diğer işlerle birlikte yapılması eleştirilmektedir.

Bu danışmanlığın uygulanmasının, diğer bütün evraklarda önceliğinin fazla olması gerek. Ben şu an 15 çocukla çalışırken, bebekleri ile birlikte çalışırken, iki tane danışmanlığı nasıl sağlıklı yapabilirim? (ÇODEM-4).

Şimdi ben en problemlisi, kurumlardan da ayıklanmış, artık bu sorunun tepe noktasına gelmiş çocuklarla çalışıyorum. Sadece bana mağdur çocuk gelmiyor, mağdur eden de geliyor bu arada. Mağdur eden çocuk konumuna gelen, artık son noktaya gelmiş, psikiyatrik olanlar da geliyor. Çok çeşitli bir çatı altında, yani ekstra on tane çocukla uğraşırken, dışarıdan da beş tane dosya geliyor, bunlara ekstra gidiyoruz (ÇODEM-2).

Psikolojik danışmanlar, psikolojik danışma yapma becerilerine sahip bir şekilde mezun ama ne kadar Türkiye'deki eğitim bunu karşılıyor, soru işareti koyalım. Danışmanlık tedbirleri kararları evet, psikolojik danışmanlarca verilebilir ama ben özellikle ağır vakaların istismar gibi, depresyon eğilimi gibi DSM'de tanımlanmış tanı kriterleri ile belirlenmiş rahatsızlıkların, gerçekten dışarıdan bir eğitim almamışsa psikolojik danışman yapabileceğini düşünmüyorum, etik de değil. Vaka bize geliyor, mesela depresyon eğilimi olan bir çocuk var, ben onunla psikolojik danışma yapmıyorum. Sadece ne yapıyorum, yönlendirmesini yapıyorum (Rehber Öğretmen-2).

Bağdat'ın (2018) araştırmasında da benzer şekilde, her çocuğun yaşadığı soruna özel değerlendirme yapma, uygun çözüm yollarını uygulama, çocuğu ve aileyi güçlendirme ve psiko-sosyal eğitim programı uygulamayı içeren danışmanlık için uygun çalışma koşullarının yaşama geçmediği ortaya çıkmıştır.

ÇODEM'ler daha ilginç, veliyi hiç aramıyorsun. Çünkü ÇODEM, kapalıdır. Giren 40 defa aramadan geçecek. Erkek çocuk oluyor, kızların içinde nereye çağıracağını? Çoğu ÇODEM'de görüşme yerleri yok. Bir aile geldiğinde, görüşme yerleri; işte müdürün odası, müdür yardımcısının odası... Herkes anahtarlarını verir. Öyle kurumlarımızın yapısal şeyleri de farklı... Görüşme odam da yok! Her şeyi yapmışlar, bir misafir salonu yapmamışlar. Kocaman bir arazinin içinde oturuyoruz. Mesela bunun gibi, demek istediğim kurumlara uygun değil, bu danışmanlık hizmetleri (ÇODEM-2).

Danışmanlık tedbirinin uygulanması ile ilgili olarak anlatılarda öne çıkan sorunlar; ASHB'de çalışan meslek elemanlarına yönelik rehberin bulunmaması ve eğitimlerin verilmemesi, farklı meslek gruplarından görevlendirmelerin yapılması, içeriği, yöntemi ve niteliği konusunda birbiriyle uyuşmayan uygulamalar, ihtisaslaşmış kuruluşların olmaması, danışmanlık sürecinin yürütülmesi için çalışma koşullarının olmamasıdır.

3.4.2. Danışmanlığın Çocuğun Sosyal Çevresini Kapsayacak Şekilde Verilmemesi

Aile, arkadaş ve okul sistemi başta olmak üzere çocukların sosyal çevrelerinin, çocuğun gereksinimlerini anlama, uygun yaklaşım sergileme, yasal ve idari süreçler hakkında bilgilendirme gibi konularda desteklenmemesinin, danışmanlığın etkisizleşmesine neden olduğu aktarılmıştır.

Çocuk, özel eğitime gidiyorsa, ben özel eğitim ile gidip görüşmeliyim, çocuğun oradaki durumunu kontrol edebilmeliyim, okulu ile gidip görüşebilmeliyim. Yürütülürken bu şekilde ama çocuk tabii ki aile içerisinde, kendi yakın çevresinden bir cinsel istismar varsa bununla ilgili mutlaka bir bakım tedbiri uygulanıyor. Kişinin, cezalandırılıp cezalandırılmama durumu ile ilgili (Çocuk Evleri Sitesi-2).

Özellikle aile içi cinsel istismar vakalarında, danışmanlığın kardeşleri de kapsayacak şekilde verilmemesi, diğer çocukları çeşitli risklere açık hale getirmektedir.

Çünkü ailelerin çok ciddi destek alması gerekiyor, aile danışmanlığı gerekiyor, kardeşlere de bakmamız gerekiyor. Tüm aileyi güçlendirme gerekiyor ki, cinsel istismar mağduru çocuk ve kardeşleri riski altında olmasın (ASHB İl Müdürlüğü-1).

Sosyal hizmet sistemi içerisinde gereksinimlerin karşılanmasında ayırt edici olan yaklaşım, çevresi içinde değerlendirme ve çevreyi de kapsayan uygulamaların gerçekleştirilmesidir. Anlatılarda, danışmanlık tedbirinin uygulanması sırasında çocuğun sosyal çevresine yönelik uygulamalara yer verilmemesinin, gereksinimlerin karşılanmasını engellediği ve çeşitli risklere karşı önleyici çalışmaların yapılamamasına neden olduğu öne çıkmıştır.

4. TARTIŞMA VE SONUÇ

İhmal ve istismara maruz bırakılan çocukların, yaşamlarına psikolojik, fiziksel ve sosyal olarak sağlıklı bir biçimde devam etmelerini ve istismarın yinelenmesini önlemeyi amaçlayan koruyucu ve destekleyici tedbir kararlarının, nitelikli bir biçimde uygulanmaması, çocukların iyilik hallerinin sağlanmasını zorlaştırmaktadır (Karataş, 2015). Bu araştırma sonuçlarıyla uyumlu şekilde yapılan diğer araştırmalarda da, tedbir kararlarının uygulanmasına yönelik yeterli eğitim, rehber ve standart olmayışı (Kök, 2019), farklı kuruluşların tedbir kararlarını yürütmesi nedeniyle oluşan koordinasyon sorunları, kararların vaka yönetimi modeliyle uygulamaya geçmemesinin izlemeyi

zorlaştırması (Akço ve Akbulut, 2016), tedbir kararlarının izlenememesinin, çocukların gereksinimlerinin karşılanıp karşılanmadığının anlaşılmasını güçleştirmesi, mahkemelere farklı kuruluşlar tarafından birbiriyle uyuşmayan raporların gitmesi (Kök, 2019) ve sosyal inceleme raporlarının yetersizlikleri (Mısırlı, 2020), temel sorunlar olarak belirlemiştir. Benzer şekilde Sarıaltın'ın (2017) çalışmasında da, çocuk koruma alanında çalışan meslek elemanlarının, çocuk koruma alanındaki mevcut yasa ve yönetmelikleri, verilen eğitimleri yeterli bulmadıkları, süpervizyon alma imkânı sunulmaması nedeniyle kendilerini güvende hissetmedikleri, verilen tedbir kararlarının yeterli olmadığı ve amacına ulaşmadığı gibi sorunlar dile getirilmiştir.

Araştırmanın bakım tedbiri kararı sorunlarıyla ilgili temasında, diğer araştırmaları destekleyen şekilde ortaya çıktığı gibi, kuruluş bakımında rehabilitasyonu engelleyen düzenlemeler (Semerci vd., 2020), sosyal servis sisteminin kaldırılmış olması (Mısırlı, 2020), çocuğu denetim altında tutmaya yönelik düzenlemelerin baskı hissettirmesi, kuruluşlarda sağlık ve güvenlik sorunları yaşanması (Eroğlu ve Demiröz, 2020; Mısırlı, 2020), çocuk evlerinin alt yapılarının uygun olmayışı, bakım personeli yetersizliği, meslek elemanlarının çocukların yaşam alanlarından uzak kalması, denetim zayıflığı (Dikmen, 2019; Gelen ve Çınar, 2014), çocuk evleri modelindeki rehabilitasyon eksikliği, bakım tedbiri kararlarının uygun olmayan bir şekilde verilmesi, sonlandırılması ve istismara maruz bırakılan erkek çocuklarıyla çalışmanın zorluklarını aşmak için özel yaklaşımların olmayışı, çocukların korunmasını zorlaştıran sorunlar olarak belirlemiştir.

Bakım tedbiri ile ilgili bir araştırmada, meslek elemanlarının gerekli olmayan hallerde de bakım tedbiri verilebildiği aktarılmıştır (Sarıaltın, 2017). Çok-disiplinli bir değerlendirme sisteminin olmayışının (Akço ve Akbulut, 2016), bu sorunun oluşmasında önemli olduğu düşünülmektedir. Mısırlı (2020) ve Kök'ün (2019) de belirttiği gibi meslek elemanlarının, kuruluşlarda idari görevler, kontrol ve gözetim görevi, çocuğun psiko-sosyal iyilik halinin geliştirilmesi gibi birçok görevi yerine getirmesi, rehabilitasyon çalışmalarını zorlaştırmaktadır. Bunun yanı sıra, kuruluşların fiziki yetersizliklerinin, ANKA Çocuk Destek Programı'nda yer alan birey, aile ve grup düzeyinde çalışmalar için engel oluşturduğu belirtilmektedir (Kök, 2019). Sarıaltın'ın (2017) çalışmasında da benzer şekilde, kuruluşlarda kapasite yetersizliği, her gereksinime yönelik kuruluşun olmaması, hizmet alan sayısı artarken hizmet veren sayısının artmaması ve resmi işlemlerin yoğunluğu nedeniyle çocuklarla birebir çalışmanın yetersiz kalması gibi sorunlar ortaya çıkmıştır. Kurumda kalan çocuklarla yapılan bir çalışmada da (Hayat Sende Derneği, 2017), personel yetersizliği, çocukla çalışma konusunda meslek elemanlarının deneyimsiz olması, çocuk grupları arasındaki yaş farkının akran zorbalığına neden olması, kurum denetimlerinin yetersizliği nedeniyle yaşanan sorunların üzerinin örtülebilmesi, çocukların gelecek planları ve eğitim konusunda yönlendirmelerinde yetersizlikler olması, önemli sorunlar olarak dile getirilmiştir.

Kuruluşların ve personelin, cinsel istismar ve madde bağımlılığı konusunda uzmanlaşması gereksinimi özellikle vurgulanmıştır. Kuruluş bakımının, madde bağımlısı çocukların özel gereksinimlerini karşılamak için uygun olmayışı, madde bağımlısı çocuklar ile anti-sosyal davranış bozukluğu olan çocukların aynı kuruluşta bakılmasının yarattığı sorunlar (Yalçın, 2011), bakım tedbirinin sorgulanmasına neden olmaktadır. Bu noktada, madde bağımlılığı tedavisi gören çocuklara yönelik bakım tedbiri uygulanmasında tıbbi, sosyal ve toplum temelli rehabilitasyon çalışmalarının yürütüldüğü kuruluşlara gereksinim olduğu ortaya çıkmaktadır.

Sağlık tedbirinin, psikolojik/ psikiyatrik tedavi ve madde bağımlılığı tedavisi konusunda yetersiz kalışı, kısa süreli ve ilaç tedavisi odaklı olması ile randevuların alınmasında önceliğin olmaması (Kök, 2019), zorlayıcı sorunlar olarak ifade edilmiştir. Yapılan bir araştırmada, sağlık tedbiri sürecinde hem çocukların hem de ailelerin yarısından çoğunun, tedavinin olumlu bir etkisini görmedikleri ortaya çıkmıştır (Er Fazlıoğlu, 2019). Kurumda kalan çocuklarla yapılan bir diğer çalışmada ise, çocukların yaşadıkları psikolojik rahatsızlıklar karşısında, farklı terapi yöntemleri yerine ilaç tedavisinin tercih edildiği, bunun çocukların günlük yaşam aktivitelerini yerine getirmesini etkilediği, eğitim yaşamında sorunlara neden olduğu belirtilmektedir (Hayat Sende Derneği, 2017). Öte yandan travmaya yönelik terapi hizmetlerinin yetersizliği de göze çarpmaktadır. Cinsel istismara maruz bırakılan çocuklarda travma sonrası stres bozukluğu, anksiyete bozuklukları ve depresyonun çok yaygın bir biçimde görüldüğü araştırmalarda ortaya çıkmaktadır (Bilgin, 2015). Cinsel istismara maruz bırakılan çocuklarda uykusuzluk, kâbuslar, olayla ilgili anıların rahatsız edici biçimde sık sık anımsanması, sürekli olarak olayın yineleneneceği korkusu ve bu nedenle diken üstünde hissetme, kolay irkilme, çabuk sinirlenme, gelecekle ilgili plan yapamama, yabancılaşma, olayı anımsatan durumlarda huzursuz olma ve kaçınma belirtileri görülür (Herman, 2019). Cinsel istismara maruz bırakılan kız

çocuklarına yönelik bakım ve rehabilitasyon merkezinde yapılan bir araştırmanın sonuçları, yarısına yakınının travma sonrası stres bozukluğu, dörtte birinin sınır kişilik bozukluğu, beşte birinin yıkıcı davranış bozuklukları, onda birinin ise bipolar bozukluk tanısıyla psikiyatrik tedavi aldığını göstermektedir. Ancak ilaç tedavisiyle birlikte bireysel ve grup terapileri ile uğraş etkinlikleri desteğiyle yapılan rehabilitasyon sonucunda önemli iyileşmeler olduğu belirlenmiştir (Nasıroğlu vd., 2012).

Danışmanlık tedbiri ile ilgili iletilen sorunlar arasında, danışmanlıkla ilgili eğitim, rehber ve ihtisaslaşmış uzman (Kök, 2019) ve kuruluş eksikliği ile ihtisaslaşmış kuruluşların olmaması ve diğer işlerle birlikte yapılması (Kök, 2019; Bağdat, 2018), danışmanlığın, genellikle çocuğun sosyal çevresini kapsamadan verilmesi ön plana çıkmaktadır. Sarıaltın'ın (2017) araştırmasında da, tedbir kararını uygulayan kişilerin yeterliliklerinin değerlendirilmesi ve danışmanlık tedbirinin, alanında uzman kişiler tarafından uygulanması gerektiği vurgulanmıştır.

Genel olarak değerlendirildiğinde, tedbir kararlarının amaçlarına ulaşmada zorluklar yaşandığı görülmektedir. Bu nedenle cinsel istismara maruz bırakılan çocukların, yüksek yararının sağlanabilmesi için çocuk koruma sistemindeki eksikliklerin giderilmesine yönelik olarak bütüncül ve uzmanlaşmış bir yaklaşıma gereksinim duyulmaktadır. Tedbir kararlarının, çocuk koruma hizmetleri içinde bütüncül bir anlayışla hayata geçirilememesi ve oluşan hizmet yetersizliklerini ortadan kaldırmaya yönelik koordinasyon mekanizmaları ile vaka yönetiminin eksikliği, mevcut çocuk koruma sisteminin işleyişinde önemli açıklardır. Uygulamada bir diğer sorun ise farklı meslek elemanlarının uzmanlıklarından yararlanılamaması, çok disiplinli anlayışın yerleşmemesi, her mesleğe benzer rol ve sorumlulukların yüklenmesiyle rol karmaşasına dönüşmüştür. Niteliğin düşmesiyle sonuçlanan bu süreçler hem çocukların hem de meslek elemanlarının iyilik halini olumsuz şekilde etkilemektedir.

Bu sorunların temelinde, çocuk koruma sisteminin çocuk odaklı bir şekilde tasarlanmamış olması ve uygulama ve hizmetlerin değerlendirilmesi süreçlerinde çocuk ve aile katılımı için mekanizmaların oluşturulmamış olması yer almaktadır. Çocukların korunma ve gelişim gereksinimlerini hak temelinde karşılayabilmek için hem çocukların hem de meslek elemanlarının çocuk hakları konusunda bilinci ve duyarlılığın gelişmemiş olması, tedbirlere karar süreçleri ve tedbirlerin uygulandığı kuruluşlardaki hizmetlere olumsuz şekilde yansımaktadır. Çocuk koruma sisteminde çocukların haklarının öznesi olarak tanımlanmaması, çocuk ve aile katılımını önemseyen anlayışı güçleştirmektedir. Çocuk Koruma Kanunu'nun mekanik bir biçimde uygulamaya geçilerek çocuğun fiziksel gereksinimleri konusunda rutin uygulamalar yapılması, çocuğun gelişim ve rehabilitasyonu amaçlarına ulaşılmasında engel oluşturmaktadır.

5. ÖNERİLER

5.1. Tedbir Kararlarının Uygulanmasına İlişkin Genel Öneriler

5.1.1. Erken Uyarı Uygulamasının Geliştirilmesi

Çocukların tamamını kapsayan bir erken uyarı sisteminin kurulmaması, önemli bir sorun olarak belirmektedir (Bilgin, 2020). Türkiye'deki çocuk koruma politikalarının temelini oluşturması gereken erken uyarı sistemi kapsamında, risk tarama süreci, birinci düzey yönlendirme, değerlendirme ekibine yönlendirme ve ekibin vakayı ele alışı, yönlendirme basamaklarının geliştirilmesi gerekmektedir (UNICEF, 2013b).

5.1.2. Vaka Yönetimi Modelinin Uygulanması

Tedbir kararlarının, bütünlüklü ve sağlıklı bir biçimde uygulanması için çocuk temelli bir vaka yönetim modelinin hayata geçirilmesi gerekmektedir. Vaka yönetimi, çalışmaların koordine edilmesi, hizmetlerin değerlendirilmesi ve gereksinim doğrultusunda farklı kuruluşlara yönlendirme yapılması gibi çalışmaları, tek elden yürütmeye olanak verir. Vaka yöneticisinin, kapsamlı bir değerlendirmenin ardından, bakım planı oluşturma, farklı kuruluşların sağlayacağı hizmetleri düzenleme ve izleme gibi sorumlulukları yerine getirmesi (Gursansky vd., 2003; NASW, 2013), çocuğun ve ailesinin, tüm süreçten en üst düzeyde yararlanmasına yardımcı olmaktadır.

Çocuk koruma il koordinasyon birimi, öncelikli olarak risk düzeyi yüksek vakalarla ilgilenmek üzere vaka yönetiminin gerçekleştirildiği bir birim haline gelmelidir. Hakkında henüz tedbir kararı verilmemiş olan ve sosyal inceleme süreci devam eden çocuklar için, sosyal incelemeyi yapan sosyal hizmet uzmanı, vaka yöneticisi olmalıdır.

Konu ile ilgili olarak çocuk koruma strateji belgelerinde öngörülen Tedbir Kararı Bilgi Sistemi ile çocuklar hakkında mahkemeler tarafından verilen koruyucu ve destekleyici tedbir kararlarının ilgili kurumların sistemine yansıtılması önem taşımaktadır.

5.1.3. Sosyal İncelemelerin Kapsamlı Şekilde Yapılması

Sosyal inceleme raporları, bireyin içinde bulunduğu durum, yaşadığı sorun ve gereksinimleriyle ilgili olan aile, okul ve iş yaşamı, tıbbi sistem, yasal sistem ve sosyal destek sistemleriyle olan etkileşimlerini ortaya koyarak sorunun kaynağını çözümleyen ve çözüm önerileri içeren resmi belgelerdir. Sorunların çözümü için gerekli uygulamaların, bir plan dahilinde ilgili makama sunulduğu sosyal inceleme raporlarının, amaca uygun bir biçimde hazırlanması önem taşır (İçağasıoğlu Çoban, 2015; Bilgin, 2023).

Sosyal inceleme raporlarının, ayrıntılı ve bilimsel bir şekilde, sosyal hizmet uzmanları tarafından hazırlanması, farklı kuruluşlardaki meslek elemanları tarafından yazılan raporların, Aile ve Sosyal Hizmetler Bakanlığı tarafından yeniden değerlendirilmesi ve uygulama planına oluşturulan kurul ile birlikte karar verilmesi önemlidir. Uzmanların güçlendirilmesi için çocuk istismarı konusunda özel yaklaşım ve görüşme teknikleri, etik ve raporlama ile ilgili hizmet içi eğitimlerin yapılması gerekmektedir. Örneğin, resim, anatomik çizim, öykü oluşturma- tamamlama, oyun araçlarının kullanımı gibi özel tekniklerin kullanılması konusunda destek verilmelidir.

Sosyal hizmet mesleğine özgü bir biçimde gelişen ve çocuğu çevresi içinde değerlendirme için büyük önemi olan ev ziyaretlerinde (Bilgin, 2023) ve kurumda yapılan sosyal incelemelerde, yasal düzenlemesi yapılarak ses ya da görüntü kaydının alınması, karar verilme süreçlerini kolaylaştıran, kanıt temelli uygulamayı geliştiren ve hesap verilebilirliği arttıran bir uygulama olarak önerilmektedir.

5.1.3. Eğitim Verilmesi ve Uzmanlaşmanın Sağlanması

Hizmet içi eğitimlerin niteliğinin geliştirilerek, etkileşimin iyi olduğu küçük gruplarda, vaka örnekleriyle somutlaştırılmış ve becerileri de geliştirmeyi hedefleyen şekilde yapılması önerilmektedir. Meslek gruplarına göre yaratıcı drama, oyun terapisi, psikodrama, psikolojik ölçme ve değerlendirme testlerinin kullanımı, stres ve öfke yönetimi, klinik odaklı eğitimler gibi eğitimler gerekmektedir. Çeşitli travmalar yaşamış olan çocukların rehabilitasyonu ve sağlıklı gelişimlerinin desteklenmesi için klinik odaklı eğitimlerin içeriğine psikolojik ilk yardım ve krize müdahale, bilişsel davranışçı terapi ve EMDR (Göz Hareketleriyle Duyarsızlaştırma ve Yeniden İşleme) gibi terapi yaklaşımlarının eklenmesi yararlıdır.

5.1.4. Süpervizyon Sistemi Kurulması

Sosyal hizmet kurum ve kuruluşlarında çalışan meslek elemanlarının, bilgi ve becerilerinin gelişimi ve olumlu bir çalışma ortamının sağlanması için düzenli aralıklarla süpervizyon verilmesi gerekmektedir (NASW, 2013). Tüm personelin iyilik halini geliştirmek amacıyla hem kuruluş içinde hem de dışında dinlenme ve iyileşme olanakları sağlanmalı, stresle baş edebilme için gerektiğinde desteklenmelidir (UNICEF, 2012). Nesnelliğin sağlanabilmesi için kurum dışı süpervizyonun hizmet alımı yoluyla yapılması gerekli olabilmektedir.

5.1.5. Çocuk ve Gençlere Yönelik Merkezler ile İşbirliği

Tedbir kararı olan tüm çocukların sosyal, sanatsal ve sportif etkinliklerin de dahil olduğu destekleyici çalışmalardan yararlanması için kamu, yerel yönetimler ve sivil toplum kuruluşlarının çocuk ve gençlere yönelik merkezleri ile protokol hazırlanmalıdır. Bu merkezlerde, sosyal hizmet uzmanı, psikolog ve psikolojik danışmanların çalışması sağlanmalıdır.

5.2. Bakım Tedbirine İlişkin Öneriler

Bakım kuruluşlarının, Ebeveyn Bakımından Yoksun Çocuklar için Minimum Standartlara (UNICEF, 2014) göre düzenlenmesi ve ilgili yönergenin, işler hale getirilmesi gerekmektedir.

Bakım tedbirinin her aşamasında, çocukları, haklarıyla ve verilen kararlarla ilgili bilgi verme, her kararın olası sonuçları hakkında düşündürme ve seçimini sorma yoluyla çocukların kararlara katılımı sağlanmalıdır. Standart

göstergelerinde belirtildiği gibi çocukların, kendilerini rahat bir biçimde ifade edebilecekleri forum, çocuk temsilciliği gibi yapıların teşvik edilmesi, çocuklardan geri bildirim alınması için sistem kurulması gerekmektedir.

Çocuğun yaşamında, süreklilik sağlayacak bakım seçenekleri iyi bir şekilde değerlendirilmelidir. Özel bir hukuki sınırlama olmadığı sürece, aile ile bağlarının, güçlü ve sağlıklı bir şekilde kurulması ve korunması için çalışılmalıdır (NASW, 2013).

Ekolojik sistem yaklaşımı çerçevesinde yapılan uygulamalardan biri, ailenin/ bireyin gereksinimlerinin daha iyi karşılanabileceği bir bölgeye taşınmasına ve yerleşmesine destek olmaktır (Nadir, 2011). Ailenin, çocuğu koruyabileceği yönünde güçlendiği kaniya varılması durumunda, başka bir bölgeye/ şehre taşınması konusunda destek verilmelidir.

5.2.1. Rehabilitasyon Hizmetlerinin Geliştirilmesi

Sanatsal, sportif etkinlikler ve oyun çalışmaları gibi çocukların sosyal becerilerini geliştiren, fiziksel, zihinsel ve sosyal gelişimlerine katkı sağlayan ve psikolojik rehabilitasyonlarını kolaylaştıran çalışmalar için kuruluşların, fiziksel ve insani kapasitesinin güçlendirilmesi gerekmektedir. Kuruluşların, geniş bir bahçe içinde yer alması, çocukların bahçe işleriyle ve evcil hayvanlarla ilgilenbilmesi yararlıdır. Ayrıca ANKA Çocuk Destek Programı, etkili bir şekilde uygulanmalıdır ve etkinliği somut göstergelerle değerlendirildikten sonra çocuğun bakım tedbirinin sonlandırılması, oluşturulan kurul tarafından görüşülmelidir.

Ebeveyn bakımından yoksun çocuklara yönelik hizmetlerde minimum standartlarda (UNICEF, 2014) yer alan "Personel, çocukları yaşlarına, ilgi alanlarına ve yeteneklerine göre, farklı türde oyunlara yönlendirir ve katılır." göstergesinin yerine getirilmesi için oyun konusunda uzmanlaşmış personel, özel çalışmalar yapılmalıdır.

Bakım kuruluşlarında, psikolog ve çocuk psikiyatristlerinin çocukların yaşam ortamını gözlemlemek, meslek elemanlarıyla fikir alışverişinde bulunmak ve çocukları, hastane ortamından uzak tutmak amacıyla performans sistemi kapsamında, haftanın belli günlerinde görevlendirilmesi önerilmektedir.

ASHB'nin Bakım Sonrası Rehberlik Biriminin, 18 yaşından önce kuruluştan ayrılan cinsel istismar mağduru çocukları da izlemesi ve destekleyici çalışmalar yapması sağlanmalıdır.

Koruma kararı sonlandırılan çocuklar, karar verme becerilerini geliştirme ve yaşam planlarını yapma konusunda desteklenmelidir. Barınma, sağlık sigortası, eğitim, çalışma, finansal okur-yazarlık gibi onları yetişkinliğe hazırlayan konularda, gerekli danışmanlık vermelidir (NASW, 2013). Kuruluştan ayrılmadan önce güvenlik planı ve izleme süreçlerini de içeren kuruluş sonrası yaşam destek planı yapılmalıdır.

5.2.2. İhtisaslaşmış Bakım Modellerinin Geliştirilmesi ve Hizmet Alımı

Suçta sürüklenen, suç mağduru, sokakta yaşayan, refakatsiz sığınmacı, gebe çocuk/ çocuk annelere ve madde bağımlısı çocuklara yönelik farklı kuruluşların sayısının artırılması, hizmetlerinin çocuk odaklı ve bağımsız kuruluşlar tarafından değerlendirilmesi ve uluslararası iş birlikleriyle güçlendirilmesi gerekmektedir.

Danışmanlık ve rehabilitasyon hizmetlerinin, hizmet alımı yoluyla bağımsız özel bir kuruluştan ya da ilgili sivil toplum kuruluşlarından alınması, çalışmaların daha nitelikli olmasını sağlamak için önerilmektedir.

5.3. Sağlık Tedbirlerine İlişkin Öneriler

Madde bağımlılığı nedeniyle sağlık tedbiri kapsamında tedavi alınan Çocuk ve Ergen Arındırma Merkezleri yaygınlaştırılmalı ve çocuk ve ergenlere yönelik sosyal rehabilitasyonu da kapsayan şekilde farklı modellerle tedavi süreci geliştirilmelidir. Çünkü arındırma merkezlerinde bağımlılık yapan maddenin vücuttan arındırılmasına yönelik müdahaleler ve tedavi usulleri, sosyal rehabilitasyonu içermemektedir. Madde bağımlılığı tedavisi konusunda çocuk ve ergenlere yönelik sosyal rehabilitasyonu sağlayacak farklı modeller oluşturulmalı, hem bağımlılık tedavisi alan hem de psikiyatrik sorunları olan çocukların tıbbi tedavilerinin ardından bu konuda ihtisaslaşmış yetiştirilmiş rehabilitasyon kuruluşlarından yararlandırılması sağlanmalıdır.

Bakım ve sağlık tedbiri birlikte verilmiş çocukların hastane randevularında pozitif ayrımcılık uygulanmalıdır.

5.4. Danışmanlık Tedbirine İlişkin Öneriler

Danışmanlık tedbirini yönetecek tüm görevlilere, hizmet içi eğitim programlarının düzenlenmesi, eğitimin belli aralıklarla tekrarlanması ve yeterlilik sertifikası sisteminin oluşturulması gerekmektedir. Danışmanlığı yürütmek üzere ayrı birimler oluşturulmalıdır.

Danışmanlık sürecinde cinsel istismara uğrayan çocuklarda görülen; çevreye güvensizlik ve yoğun korku duyma, suçluluk hissetme ve depresyon ve saldırganlık gibi sorunların bilişsel davranışçı terapi yöntemleriyle çözülebilmesi için (Bilgin, 2022) bu konuda uzmanlar geliştirilmelidir.

Milli Eğitim Bakanlığı'nın hazırladığı Danışmanlık Tedbiri Uygulamaları El Kitabında, her biri sekiz oturumluk iletişim becerileri, akran baskısına hayır deme, madde kullanımı, öfke kontrolü, aile içi ilişkiler, cinsel istismar başlıklı psiko-sosyal destek modülleri bulunmaktadır. ASHB'nin de benzer bir rehber hazırlaması ya da var olan rehberin ortak bir kaynak haline getirilerek uyarlanması ve etkin bir biçimde kullanılması önem taşır.

KAYNAKÇA

- Akço, S. ve Akbulut, B. (2016). "Türkiye'deki çocuk koruma sistemine dair bir eleştiri", Çocuk Koruma Sistemleri, (Ed: T. Dağlı), Çocuk Koruma Merkezlerini Destekleme Derneği.
- Assini-Meytin, L. C., Thorne, E. J., Sanikommu, M., Green, K. M., Letourneau, E. J. (2022). "Impact of child sexual abuse on socioeconomic attainment in adulthood", *Journal of Adolescent Health*, Volume 71/5, 594-600
- Bağdat, C. (2018). "5395 sayılı Çocuk Koruma Kanunundaki Danışmanlık Tedbirinin Sosyal Hizmet Açısından Değerlendirilmesi". [Yayınlanmamış Yüksek Lisans Tezi]. Üsküdar Üniversitesi.
- Barrera, M., Calderón, L. ve Bell, V. (2013). "the cognitive impact of sexual abuse and ptsd in children: a neuropsychological study", *Journal of Child Sexual Abuse*, 22/6, 625-638
- Bilgin, Ö. (2015). "Cinsel İstismar Mağduru Çocukların Psiko-Sosyal Durumlarının İstismara Ait Özellikler Açısından Tanımlanması". [Yayınlanmamış Yüksek Lisans Tezi]. Selçuk Üniversitesi.
- Bilgin, Ö. (2020). "Çocuk koruma hizmetlerinde çocuk ihbar ve bildirimlerinin değerlendirilmesi", *Türkiye Sosyal Hizmet Araştırmaları Dergisi*, 4/2, 26-37
- Bilgin, Ö. (2022) "Bilişsel terapi kuramı çerçevesinde cinsel istismar mağduru çocuğa sosyal hizmet müdahalesi", *Sosyal Hizmet Uygulamasında Vaka Sunumları: Teoriden Pratiğe Bir Köprü*, (Ed: G. Erükçü Akbaş ve M. F. Afyanoğlu), Nobel Akademik Yayıncılık: Ankara.
- Bilgin, Ö. (2023). "Pandemi döneminde sosyal çalışmacıların ev ziyaretleri deneyimleri". *Toplum ve Sosyal Hizmet*, 34/3, 675-703
- Braun, V. ve Clarke, V. (2006). "Using thematic analysis in psychology", *Qualitative Research in Psychology*, 3/2, 77-101.
- Bryman, A. (2012). *Social Research Methods*, 4. Edition, Oxford University Press, New York.
- Danışmanlık Tedbiri Uygulamaları El Kitabı (2015). https://orgm.meb.gov.tr/meb_iys_dosyalar/2015_08/28114710_danmanlktedbiriuygulamalarelkitab26.8.15.pdf
- De Bellis, M. D., Spratt, E. G. ve Hooper, S. R. (2011). "Neurodevelopmental biology associated with childhood sexual abuse", *Journal of Child Sexual Abuse*, 20/5, 548-587.
- Dikmen, A. (2019). "Hizmet Verenlerin Gözünden Çocuk Evleri Hizmet Modelinin Değerlendirilmesi: Ankara Örneği". [Yayınlanmamış Yüksek Lisans Tezi]. Hacettepe Üniversitesi.
- Er Fazlıoğlu, A. (2019). "Sağlık Tedbiri Kapsamında Çocuk Ruh Sağlığı ve Hastalıkları Polikliniğine Yönlendirilen Çocukların ve Ailelerinin Psiko-Sosyal Özelliklerinin Sosyal Hizmet Perspektifinden Değerlendirilmesi". [Yayınlanmamış Yüksek Lisans Tezi]. Ankara Yıldırım Beyazıt Üniversitesi.
- Eroğlu, Z. ve Demiröz, F. (2020). "Aile Çalışma ve Sosyal Hizmetler Bakanlığına bağlı kuruluşlarda psikososyal destek hizmeti alan çocukların bu hizmete ilişkin algıları", *Toplum ve Sosyal Hizmet*, 31/1, 131-151.
- Evren, C. ve Ögel, K. (2003). "Alkol/madde bağımlılarında dissosiyatif belirtiler ve çocukluk çağı travması, depresyon, anksiyete ve alkol/madde kullanımı ile ilişkisi", *Anadolu Psikiyatri Dergisi*, 4, 30-37.

- Fereday, J., & Muir-Cochrane, E. (2006). Demonstrating rigor using thematic analysis: A hybrid approach of inductive and deductive coding and theme development, *International Journal of Qualitative Methods*, 5/1, 80-92
- Gelen, İ. ve Çınar, G. (2014). "Samsun Aile ve Sosyal Politikalar Kurumunda çalışanların, çalıştıkları birim ile ilgili belirttikleri sorunlar ve çözüm önerileri", *Uluslararası Sosyal Araştırmalar Dergisi*, 7/35, 536-555.
- Gursansky, D., Harvey, J. ve Kennedy, R. (2003). *Case Management: Policy, Practice and Professional Business*. Allen Unwin.
- Hayat Sende Derneği (2017). *Bakım Evlerinde Kalan Çocukların Gözüyle Çocuk Koruma Sisteminin Değerlendirilmesi Çalıştayı Sonuç Raporu*. <https://www.hayatsende.org/wp-content/uploads/2020/08/Bak%C4%B1m-Evlerinde-Kalan-%C3%87ocuklar%C4%B1n-G%C3%B6z%C3%BCyle-%C3%87ocuk-Koruma-Sisteminin-De%C4%9Ferlendirilmesi-%C3%87al%C4%B1C5%9Ftay%C4%B1-Sonu%C3%A7-Raporu1.pdf>
- Herman, J. (2019). *Travma ve İyileşme*. Literatür.
- İçağasıoğlu Çoban, A. (2015). "Sosyal hizmet müdahalesinde sosyal inceleme raporunun yeri", *Sosyal Hizmet*, 1/1, 27-31.
- Karataş, K. (2015). "Çocuk ihmal ve istismarında sosyal hizmet yaklaşımı", *Çocuğa Yönelik Şiddet ve Çocuğun Korunması*, (Ed: T. Dağlı), Çocuk Koruma Merkezlerini Destekleme Derneği.
- Kök, H. (2019). *Türkiye’de Cinsel İstismara Uğrayan Çocuklara Yönelik Hizmet ve Uygulamaların Değerlendirilmesi: Bir Model Önerisi*. [Yayınlanmamış Doktora Tezi]. Hacettepe Üniversitesi.
- Krueger, R.A. and Casey, M.A. (2000). *Focus groups: A practical guide for applied research*. California: Sage Pub.
- Küntay, E. ve Erginsoy, G. (2005). *Ticari Seks İşçisi Kız Çocuklar*, Bağlam, İstanbul.
- Levitan, R. D., Rector, N. A., Sheldon, T. ve Goering, P. (2003). "Childhood adversities associated with major depression and/or anxiety disorders in a community sample of Ontario: Issues of co-morbidity and specificity", *Depression and Anxiety*, 17, 34 – 43.
- MacGinley M, Breckenridge J. ve Mowll J. (2019). "A scoping review of adult survivors' experiences of shame following sexual abuse in childhood", *Health and Social Care in Community*, 27, 1135–1146.
- Maniglio, R. (2010). "Child sexual abuse in the etiology of depression: A systematic review of reviews", *Depression and Anxiety*, 27/7, 631 – 642.
- Mısırlı, G. N. (2020). *Çocuk Koruma Sistemi Kapsamında Bakım Tedbiri Sürecinin Nitel Analizi*. [Yayınlanmamış Yüksek Lisans Tezi]. Sakarya Üniversitesi.
- Nadir, U. (2011). "Suça yönelen çocuk ve ailesi ile çalışma: Ekolojik sistem perspektifi çerçevesinde örnek bir vaka sunumu", *Toplum ve Sosyal Hizmet*, 22/1, 165-174.
- Nasıroğlu, S. (2017). "Sağlık tedbiri alınan çocuk ve ergenlerin ruhsal açıdan değerlendirilmesi", *Çukurova Medical Journal*, 42/3, 484-489.
- Nasıroğlu, S., Tahiroğlu, A.Y., Avcı, A., Çelik, G. G. ve Öztürk, Z. (2012). "İstismara uğramış çocuk ve ergenlerin yatarak tedavisi", *Anadolu Psikiyatri Dergisi*, 1/1, 285-291.
- NASW (2013). *Standards for Social Work Practice in Child Welfare*. https://www.socialworkers.org/LinkClick.aspx?fileticket=_Flu_UDcEac%3Dveportalid=0
- Navalta, C. P., Polcari, A., Webster, D. M., Boghossian, A. ve Teicher, M. H. (2006). "Effects of childhood sexual abuse on neuropsychological and cognitive function in college women", *The Journal of Neuropsychiatry and Clinical Neurosciences*, 18, 45-53.
- Ng, L. (2020). "Interpretive description in psychiatry: A research note", *Qualitative Research*, 21/2, 288-294.
- Pala, B. (2011). *Geleceğin Öğretmenlerinin Çocuk İhmali ve İstismarı Konusunda Bilgi ve Farkındalık Düzeyleri*. [Tıpta Uzmanlık Tezi]. Eskişehir Osmangazi Üniversitesi.
- Paolucci, E. O., Genius, M. L., ve Violato, C. (2001). "A meta-analysis of the published research on the effects of child sexual abuse", *Journal of Psychology*, 135/1, 17-36
- Paslı, F. (2017). "Çocuk İstismarına Sosyal Hizmet Yaklaşımı", *Türkiye Klinikleri*, 3/3, 209-222.
- Paslı, F. (2022). *Söylemeye Korkmak-Çocuk Cinsel İstismarı Vakaları*. Nika Yayınevi.

- Porter, C., Lawson, J. S. ve Bigler, E. D. (2005). "Neurobehavioral sequelae of child sexual abuse", *Child Neuropsychology*, 11/2, 203-220.
- Sarıaltın, D. M. (2017). *Kurum Bakımındaki Çocuklara İlişkin Sistemin Sosyal Refah Çalışanları Gözüyle Değerlendirilmesi*. [Yayınlanmamış Yüksek Lisans Tezi]. Hacettepe Üniversitesi Sosyal Bilimler Enstitüsü.
- Semerci, M., Tural, K., Acar, B. ve Yaman, Ö. M. (2020). "Çocuk evlerinde çalışan çocuk bakım elemanlarının yaşadıkları sorunlara yönelik niteliksel bir araştırma", *Süleyman Demirel Üniversitesi Fen-Edebiyat Fakültesi Sosyal Bilimler Dergisi*, 49/1, 171-188.
- Stevenson, K., Jack, S. M., O'Mara, L., ve LeGris, J. (2015). "Registered nurses' experiences of patient violence on acute care psychiatric inpatient units: an interpretive descriptive study", *BMC Nursing*, 14/1. <https://doi.org/10.1186/s12912-015-0079-5>
- Taner, Y. ve Gökler, B. (2004). "Çocuk istismarı ve ihmali: Psikiyatrik yönleri", *Hacettepe Tıp Dergisi*, 35, 82-86.
- Teucher, U. (2011). "Interpretive description", *British Journal of Psychology*, 102/1, 135-137.
- Thorne, S. (2016). *Interpretive Description: Qualitative Research for Applied Practice*. (İkinci basım) Routledge: New York
- UNICEF (2012). İnsani Yardım Çalışmalarında Çocuk Korumaya Yönelik Asgari Standartlar. <https://www.unicef.org/turkey/raporlar/insani-yardim-%C3%A7ali%C5%9Fmalarında-%C3%A7ocuk-korumaya-y%C3%B6nelik-asgari-standartlar>
- UNICEF (2013b). Çocuk Koruma Hizmetlerinde Koordinasyon Strateji Belgesi 2014-2019. <https://www.ailevecalisma.gov.tr/uploads/chgm/uploads/pages/cocuk-koruma-hizmetlerinde-koordinasyon/cocukkoruma-hizmetlerinde-koordinasyon-strateji-belgesi1.pdf>
- UNICEF (2014). Ebeveyn Bakımından Yoksun Çocuklar İçin Ulusal Minimum Standartlar El Kitabı. <https://www.unicef.org/turkey/raporlar/ebeveyn-bak%C4%B1m%C4%B1ndan-yoksun-%C3%A7ocuklar-i%C3%A7in-ulusal-minimum-standartlar-el-kitap%C3%A7%C4%B1%C4%9F%C4%B1>
- Wilson, K. R., Hansen, D. J. ve Li, M. (2011). "The traumatic stress response in child maltreatment and resultant neuropsychological effects", *Aggression and Violent Behavior*, 16/2, 87-97.
- Yalçın, A. (2011). Çocuk Koruma Kanunu Kapsamında Korunmaya Muhtaç Çocukların Gelecek Kaygılarının İncelenmesi: *Afyonkarahisar Örneği*. [Yayınlanmamış Yüksek Lisans Tezi]. Afyon Kocatepe Üniversitesi.

Beyan ve Açıklamalar (Disclosure Statements)

1. Bu çalışmanın yazarları, araştırma ve yayın etiği ilkelerine uyduklarını kabul etmektedirler (The authors of this article confirm that their work complies with the principles of research and publication ethics).
2. Yazarlar tarafından herhangi bir çıkar çatışması beyan edilmemiştir (No potential conflict of interest was reported by the authors).
3. Bu çalışma, intihal tarama programı kullanılarak intihal taramasından geçirilmiştir (This article was screened for potential plagiarism using a plagiarism screening program).



Article Info/Makale Bilgisi

Received/Geliş:02.08.2023 Accepted/Kabul:19.04.2024

DOI:10.30794/pausbed.1336264

Research Article/Araştırma Makalesi

Yıldırım, İ. (2024). "Görsel Haritalama Tekniği İle Turizm Eğitimi Araştırmalarının Bibliyometrik Analizi", *Pamukkale Üniversitesi Sosyal Bilimler Enstitüsü Dergisi*, sayı 62, Denizli, ss.189-207.

GÖRSEL HARİTALAMA TEKNİĞİ İLE TURİZM EĞİTİMİ ARAŞTIRMALARININ BİBLİYOMETRİK ANALİZİ

İrem YILDIRIM*

Öz

Bu araştırmanın amacı, "turizm eğitimi" alanındaki uluslararası bilimsel yayınların dünyadaki eğilimlerini anlamak ve turizm alanında yapılan çalışmalarda yazar, kurum ve ülkelerin birbirleriyle nasıl etkileşim içinde olduğunu ortaya koymaktır. Bu çalışmada hem nitel hem de nicel araştırma yöntemi olarak tanımlanan bibliyometrik analizden faydalanılmıştır. Bu kapsamda 1987-2023 yılları arasında yayımlanan uluslararası yayınlar (makale, bildiri, kitap bölümü vb.), belirli parametreler (yazar, yayın sayısı, anahtar kelimeler, ülke vb.) dâhilinde incelenmiştir. İlgili bilimsel yayınlar, Web of Science veri tabanında "tourism education" anahtar kelimesi kullanılarak 11.07.2023 tarihinde taranmıştır. Tarama sonucunda toplam 307 uluslararası bilimsel yayına ulaşılmıştır. Ulaşılan bu yayınların belirlenen parametreler dâhilinde incelenmesinde VOSviewer yazılım programı kullanılmıştır. Hem Web of Science veri tabanının sağladığı bilgiler hem de yapılan analizler sonucunda turizm eğitimi konusunda yapılan en fazla çalışmanın 2021 yılına ait olduğu, en fazla atfın da 2022 yılında gerçekleştiği tespit edilmiştir. Konu kapsamında yapılan çalışmaların çoğunun makale türünde olduğu ve yayınlarda en fazla İngilizce dilinin kullanıldığı görülmektedir. Yapılan çalışmalarda "turizm eğitimi", "eğitim" ve "turizm" kavramlarının en sık kullanılan anahtar kelimeler olduğu sonucuna ulaşılmıştır. Amerika Birleşik Devletleri ile Çin Halk Cumhuriyeti ülkeleri, bu alanda en fazla yayın yapan ülkeler olarak mevcut literatürün gelişmesine katkı sağlamıştır. Ayrıca turizm eğitimi alanında yapılan çalışmaların en fazla eğitim araştırmaları ve konaklama, boş zaman ve spor turizmi alanlarında yapıldığı da tespit edilmiştir. Bu bağlamda çalışmada turizm eğitiminin uluslararası literatür kapsamında genel bir değerlendirilmesi yapılmış olup yapılması planlanan yeni çalışmalara da bir perspektif sunulmuştur.

Anahtar kelimeler: *Turizm eğitimi, Bibliyometrik analiz, Web of Science, VOSviewer.*

BIBLIOMETRIC ANALYSIS OF TOURISM EDUCATION RESEARCH USING VISUAL MAPPING TECHNIQUE

Abstract

The aim of this research is to understand the trends of scientific publications in the field of "tourism education" in the world and to reveal how authors, institutions and countries interact with each other in studies in the field of tourism. In this study, bibliometric analysis, which is described as both qualitative and quantitative research methods, was used. In this context, international publications (articles, papers, book chapters, etc.) published between 1987-2023 were examined within certain parameters (author, number of publications, keywords, country, etc.). Related scientific publications were searched in the Web of Science database on 11.07.2023 using the keyword "tourism education". As a result of the search, a total of 307 international scientific publications were reached. The VOSviewer software program was used to analyse these publications within the determined parameters. As a result of both the information provided by the Web of Science database and the analyses made, it has been determined that the most studies on tourism education belong to 2021 and the most references

*Öğr. Gör. Dr. Nevşehir Hacı Bektaş Veli Üniversitesi, Ürgüp Sebahat ve Erol Toksöz Turizm Meslek Yüksekokulu, Otel, Lokanta ve İkrâm Hizmetleri Bölümü, Turizm ve Otel İşletmeciliği Programı, NEVŞEHİR.
e-mail: irembozkurt@nevsehir.edu.tr, (<https://orcid.org/0000-0002-5977-2123>)

to 2022. It is seen that the majority of the studies conducted within the scope of the subject are in the type of articles and the English language is mostly used in the publications. It was concluded that the concepts of "tourism education", "education" and "tourism" are frequently used as keywords in the studies. The United States of America and the People's Republic of China have contributed to the development of the existing literature as the countries that publish the most on this topic. In addition, it has been determined that the studies on tourism education are mostly carried out in the fields of educational research and accommodation, leisure and sports tourism. In this context, a general evaluation of tourism education within the scope of international literature has been made in the study and a perspective has been presented to the new studies planned to be done.

Keywords: *Tourism education, Bibliometric analysis, Web of Science, VOSviewer.*

1. GİRİŞ

Dünya genelinde sürekli olarak büyüyen ve gelişen bir endüstri olan turizm, ülkelere hem ekonomik hem de sosyal açıdan birçok fayda sağlamaktadır. Turizm hareketine katılan turist sayısının giderek artan bir boyutta olması istihdamı da etkilemektedir (Ulama vd., 2015). Ülkeler için istihdam yaratan bir endüstri olarak nitelendirilen turizmde yaklaşık olarak 290 milyona yakın kişinin çalıştığı bilinmektedir (WTTC, 2022). Belirtilen rakam aslında turizmin ne kadar önemli bir istihdam alanı olduğunu kanıtlar niteliktedir. Turizmin emek yoğun bir yapıya sahip olması, düşük düzeyde beceri gerektiren ya da beceri gerektirmeyen işler için nitelikli iş gücü ihtiyacını ortaya çıkarmaktadır. Turizm endüstrisinde kalifiye personel varlığı hem yönetimi güçlü kılmakta hem de hizmetin niteliğinin artmasını sağlamaktadır. Dolayısıyla bu endüstride çalışacak kişinin iyi bir eğitim ile yetiştirilmiş olması gerekmektedir. Bu noktada turizm eğitiminin önemi ortaya çıkmaktadır. Çünkü turizm eğitimi, kişilerin turizm endüstrisinde istihdam edilmesine olanak sağlamaktadır. Nitekim günümüzde de istihdam ve eğitim ilişkisi ile meslek standartlarının oluşturulması giderek önemli bir konu olmaya başlamıştır. İstihdam olanaklarının sektörler tarafından belirlenmesi, aslında eğitimde verimliliğin nasıl olması gerektiğine de işaret etmektedir. Bu bağlamda eğitim kurumları ile meslek odaları arasında iyi bir iş birliğine ihtiyaç duyulmaktadır (TÜBİTAK, 2015).

Rekabetin yoğun olduğu turizm endüstrisinde ilk olarak kısa süreli hizmet içi eğitimler ve kurslar düzenlenerek mesleki eğitim kazandırılmaya çalışılmıştır. İlerleyen yıllarda bu durum, ortaöğretim düzeyine indirgenmiştir. Daha sonraki dönemlerde ise yükseköğretim seviyesinde bir eğitime gereksinim duyulmuş ve yükseköğretim kurumlarında turizm ile ilgili bölüm ve programlar açılmaya başlanmıştır. Turizm eğitimine yönelik ihtiyacın ortaya çıkmasında hem endüstrideki hızlı büyüme ve gelişim hem de yerel halkta turizm bilincinin oluşması etkili olmuştur. Bunun yanı sıra turistlerin beklentisi, alışkanlıkları ve kalite algılarındaki değişim de turizm eğitimi ihtiyacını doğurmuş ve turizm eğitiminin giderek önemli bir unsur olmasını sağlamıştır. Nitekim bugün turizm alanı, akademik olarak üzerinde durulması gereken bir disiplin haline gelmiştir. Kendisi dışında birçok farklı iş alanı ve bilim dallarıyla ilişkili olması, turizmin çok yönlü bir disiplin olarak gelişmesine olanak sağlamıştır (Kozak vd., 2009). Yaşanan gelişmeler hem turizm bilim alanının hem de turizm endüstrisinin ihtiyaç duyduğu yetişmiş eleman açığını karşılamak amacıyla farklı eğitim kurumlarının kurulmasını sağlamıştır. Günümüzde turizm endüstrisinin alt kademe çalışan ihtiyacını karşılamayı turizm meslek liseleri üstlenirken orta kademe yönetici ya da ara eleman ihtiyacını da meslek yüksekokulları karşılamaktadır. Lisans düzeyindeki eğitim kurumları ise turizmde oldukça önem arz eden üst düzey yönetici ve eğitmen ihtiyacına yönelik sorumluluk üstlenmektedir (Akoğlan Kozak, 2009).

İlgili literatür incelendiğinde eğitim ve turizm ilişkisini detaylı bir şekilde ele alan birçok çalışmaya rastlanılmaktadır (Amoah ve Baum, 1997; Airey vd., 2015; Airey ve Tribe, 2006; Cooper, 2002; Edelheim, 2020; Jayawardena, 2001; Kim ve Jeong, 2018). Turizm eğitimi, turizmin geleceğinin iyi bir şekilde yönlendirilmesine öncülük ettiğinden (Sigala vd., 2021) bu konuda gerçekleştirilen bilimsel çalışmaların da oldukça önem arz edeceği düşünülmektedir. Bu çalışmada turizm eğitimine yönelik yapılan uluslararası bilimsel yayınların mevcut durumunun tespit edilmesi amaçlanmıştır. İlgili literatür kapsamında turizm eğitimi alanında yayımlanan bilimsel yayınların özelliklerinin belirlenmesi, yapılan çalışmaların gelişiminin ve değişiminin incelenmesi ve ilerleyen dönemlerde yapılması planlanan çalışmalar için birtakım önerilerin geliştirilmesi, bu çalışmanın yapılmasını gerekli kılmıştır. Çalışma kapsamında bibliyometrik analizden faydalanılmıştır. Nitekim bibliyometri hem turizm alanında (Benckendorff ve Zehrer, 2013; Köseoğlu vd., 2016; Mauleón-Méndez vd., 2020; Hall, 2011; Sigala vd., 2021) hem de eğitim alanında (Diem ve Wolter, 2013; Gümüş vd., 2018; Heradio vd., 2016; Asılı, 2012) kullanılan

bir yöntemdir. Ancak turizm eğitimi konusunda bu yöntemin kullanıldığı çalışmaların asgari düzeyde olduğu tespit edilmiştir (Coll-Ramis vd., 2023; Şimşek ve Kalıpçı, 2023). Bibliyometrik analizden faydalanan Capdevila vd. (2021), turizm eğitiminde dijital okuryazarlık üzerine yapılan çalışmaları incelerken Menon vd. (2021), turizm eğitim programları da dâhil olmak üzere pandemi sonrası yapılan turizm konulu çalışmaları incelemiştir. Bunun yanı sıra ilgili literatürde bibliyometrik analiz kullanılarak turizm eğitimi ve müfredata yönelik yapılan çalışmalara da (Coll-Ramis vd., 2023; Şimşek ve Kalıpçı, 2023) rastlamak mümkündür. Bu çalışma, geçmişten günümüze turizm eğitimi konusunda yapılan Web of Science veri tabanında endekslenen dergilerdeki tüm uluslararası çalışmaları inceleyerek ilgili literatürdeki diğer çalışmalardan farklılaşmaktadır. Yapılan literatür taraması, araştırmacıların turizm eğitimi konusundaki çalışmalara ilgi gösterdiğini ortaya çıkarmaktadır. Bu bağlamda konu seyrinin sistematik bir biçimde görülmesinin önem arz edeceği düşünülmektedir. İlgili literatürde turizm eğitimi konusuna yönelik birbirinden farklı çalışmalar olsa da başta Web of Science veri tabanı olmak üzere belirlenen parametre ve analizler ile bu çalışmanın özgünlüğü ortaya çıkmaktadır. Ayrıca yapılan bu çalışmada konunun çeşitli parametrelerle araştırılması ve görsel haritalama tekniğini kapsayan bir yazılım programının kullanılmasıyla da ilgili literatüre katkı sağlanacağı düşünülmektedir.

2. KAVRAMSAL ÇERÇEVE

Eğitim, insanın; yaşama bütünlük oluşturan vazgeçilmez bir parçası olarak görülmektedir (Sönmez, 2014). Bu yüzden eğitim, tarih boyunca insanlığın sorguladığı ve üzerine düşündüğü önemli bir kavram olmuştur. Eğitim kavramının etimolojik kökeni incelendiğinde Latince “Educare” kelimesine dayandığı bilinmektedir. Bu kelimenin Latince’de yetiştirme, büyütme ve geliştirme gibi çeşitli anlamları bulunmaktadır (Binbaşıoğlu, 1982: 2). İlgili literatürde eğitim kavramına yönelik çeşitli tanımlara rastlamak mümkündür. Buna yönelik Amerikalı eğitimci John Dewey, eğitimi “*bireyin söz konusu yöntem üzerinde kontrol sahibi olduğu ve toplumsal yapısını genişletmek ve derinleştirmek için yaşamını sürekli yenilemesi süreci*” olarak tanımlamıştır (Varış, 1994: 45). Eğitim bilimi alanında Türkiye’nin önde gelen bilim insanlarından biri olan Selahattin Ertürk ise eğitimi, “*bireyin davranışlarında, kendi yaşantısı yoluyla ve isteyerek, istedik yönde değişiklik yaratma süreci*” (Ertürk, 1994: 112) şeklinde ifade ederken Sönmez (2014: 37) eğitimi, “*bireyin davranışlarını çevreye uyum yoluyla istenilen yönde değiştirme ve değerlendirme süreci*” olarak açıklamıştır.

Eğitim, insanları kendi süreçlerine tabi tuttuğundan hem kavramın kendisi hem de nedenleri tarih boyunca sorgulanmıştır. Neden eğitim aldığımızın tam olarak kesin bir cevabı olmasa da hayatlarımızı idame ettirebilmek için çevreyi öğrenme ve toplu yaşamın gerekliliği, ilk nedenler arasında yer almaktadır (Peters vd., 2022; Türer, 2009). Bunun yanı sıra toplumlarda psikolojik, sosyal ve ekonomik süreçleri hem doğrudan hem de dolaylı yollardan etkileyen eğitim, istihdam alanlarında da önemi giderek artan bir olgu olmaya başlamıştır. Özellikle insan ile insan etkileşimini ve iletişim gerekliliğini endüstrilerde oldukça elzem görülmektedir. Turizmin de yapısı gereği emek yoğun bir endüstri olma özelliği nedeniyle, turizmde eğitim konusunun önemi de ortaya çıkmaktadır. Ülkeler için gelir sağlayan ve istihdam yaratan bir endüstri olan turizmde işletmelerin rekabet üstünlüğü sağlamaları ve bu üstünlüğü sürdürebilmeleri birçok içsel ve dışsal faktörlere bağlıdır. Özellikle içsel faktörler bağlamında insan kaynaklarının önemi oldukça büyüktür (Tracey vd., 2008). Turizmde istihdam edilen kişinin müşteriye, belli bir standart ve kalitede hizmet sunması beklenmektedir. Ekonomik ve sosyal bakımdan mümkün olan en iyi hizmetin optimum şekilde verilebilmesi, yeterli bir eğitim düzeyine dayanmaktadır. Nitekim turizm endüstrisine ait olan etkin ve kaliteli hizmet anlayışı ancak turizm eğitimi ve öğretimi ile sağlanabilmektedir (Eren vd., 2013; Timur, 1993). Dünya turizm pazarında aktif rol oynayan ülkelerin, turizmdeki paylarını arttırmak ve rekabet edilebilir bir ülke olmak için bilimden faydalanmaları, teknolojiyi iyi kullanmaları ve gerekli bilgi ve becerilerle donatılmış işgücü yetiştirebilmeleri gerekmektedir. Bu durum, turizm alanında eğitim ve öğretim programlarının geliştirilmesi ve uygulanabilmesi ile gerçekleşebilmektedir (Aymankuy ve Aymankuy, 2002).

Turizm eğitimi, “*toplumda turizm bilincini yerleştirmek, turizm kaynaklarını koruyarak bilinci geliştirmek, turistlere karşı, onun ekonomik gücüne ırk, milliyet, din, dil, toplumdaki statüsüne, ahlak ve namus düzeyine, siyasi ideolojilerine göre ayırım yapmadan eşit ve dürüst hizmet etmek ahlakını ve terbiyesini vermek, turizmin sağladığı uzun vadeli çıkarlar üzerine dikkati çekerek, saygıya ve konukseverliğe dayalı bir davranış düzeni yerleştirmek*” olarak tanımlanmaktadır (Bayer, 1998: 145). Daha sade bir tanımlama ile turizm eğitimi, “*turizm endüstrisinin ihtiyaç duyduğu, araştırma ve planlama çalışmalarını gerçekleştirecek, işletmelerin verimliliğini*

artıracak, turizm endüstrisinde ve dünyada meydana gelen gelişme ve yenilikleri takip edebilecek, bilimsel metotların ortaya çıkarılması için yapılan mesleki eğitim” şeklinde ifade edilebilir (Aymanıkuy ve Aymanıkuy, 2002: 30). Dünya genelinde turizm eğitimine odaklanan okul, kurs ve üniversite sayılarının giderek artan bir boyutta olduğu bilinmektedir. Nitekim turizm eğitimi ve bu alanda yapılan çalışmalar, müşteri memnuniyetine ve turizm işletmelerinin rekabet gücüne katkıda bulunmaktadır (Mohammad ve Alsaleh, 2013). Bu nedenle turizmle ilgili birçok eğitim kurumu müfredat programını endüstrinin ihtiyacıyla ilişkilendirmeye ve eşleştirmeye çalışmaktadır (Malihah ve Setiyorini, 2014). Johnson vd. (2006) turizmde profesyonelliğin eğitim yoluyla gerçekleştirilebileceğini, ayrıca paydaşlar ve eğitim kurumları arasındaki yakın bağın tüm endüstrinin profesyonelleşmesini ve bilgi tabanı ile yenilikçi yeteneklerin geliştirilmesini sağlayacak bir adım olduğunu ifade etmektedir. Turizm eğitimi zamanla mesleki bilgiler, temel bilgiler ve tematik uzmanlaşma arasında bir denge sağlayarak işletmelerin mevcut niteliksel ihtiyaçlarını karşılamak için öğrencilerin mesleki becerilere erişmesini sağlamıştır. Turizm eğitiminin tarihsel gelişimi Airey (2008) tarafından dört aşamaya ayrılarak özetlenmiştir. Bu özetlemeye ait içerik, Tablo 1’de bulunmaktadır.

Tablo 1: Turizm eğitiminin özetlenmiş dört aşaması

Endüstriyel Aşama (1960-1979)	Parçalanmış Aşama (1980-1999)
<ul style="list-style-type: none">• Ekonomi ve işletme araştırmalarına dayalı,• Amaç ve içerik açısından oldukça mesleki,• Endüstrinin uygulamasına ve işleyişine odaklı,• Kurslar, öğrencileri istihdamda ne bulacakları konusunda “sürprizden uzak” bırakacak şekildedir.	<ul style="list-style-type: none">• Müfredat belirsizliği,• Eğitimcilerin çok sayıda farklı disiplin ve metodolojik yaklaşım ve bilgi gerektiren bir dizi başka konu alanlarından turizme çekilmesi,• İş ve iş dışı odaklı turizm programları arasında bir rekabet yarışının ortaya çıkması.
Kıyaslama Aşaması (2000-2009)	Olgunlaşma Aşaması (2010-...)
<ul style="list-style-type: none">• Akademik topluluğun belirli bir konudaki programların doğasını ve özelliklerini tanımlamaya yönelik girişimlerinin ortaya çıkması,• 2000’li yıllarda turizmin endüstri çalışmalarının ötesine geçmesi, turizmin toplum ve çevre üzerindeki rolü ve turist özelliklerinin turizmi bir çalışma alanı olarak ortaya çıkarması,• “Turizmde etik sorunlar”, “Sürdürülebilir turizm”, “Turizm ve Üçüncü Dünya”, “Turizm, kültür ve toplum”, “Kültürel antropoloji ve turizm” ve “Fotoğrafçılık, seyahat ve görsel kültür” gibi turizm ile ilgili programların çeşitlenmesi.	<ul style="list-style-type: none">• Uygulama ve teori arasında bir denge oluşturulması ve müfredata ilişkin belirsizliklerin ortadan kaldırılması,• Geniş çaplı tartışmalara ve öz eleştirilere dayalı bir şekilde turizm eğitimi olgunlaştıracak yeni araştırma alanlarının varlığı,• Öğrencilerin kendilerine eleştirel yaklaşabilecekleri turizm eğitimine ilişkin daha derin bir anlayış düzeyinin oluşması,• Sosyal ve kültürel temeli olan turizm çalışmalarının ekonomi temelli turizm yönetiminden ayrılması.

Kaynak: Malihah ve Setiyorini, 2014: 5.

Tablo 1, geçmişten günümüze kadar olan süreçte turizm eğitiminin geçirmiş olduğu aşamaları ve ilgili dönemlerde meydana gelen gelişmeleri ele almaktadır. Tablo 1’e dayanarak turizm eğitiminin amaçlarını turizm endüstrisine nitelikli personel sağlama, eğitim yoluyla teorik ve pratik ilişkiler kurma, turizm bilincini hem ülke vatandaşlarına hem de turistlere kazandırma, turizm endüstrisinde çalışanlara mesleki eğitim sağlama ve nitelikli turizm eğitimcileri yetiştirme şeklinde sıralamak mümkündür (Üzümcü ve Bayraktar, 2004). Son yıllarda önemi daha da artan bir endüstri olan turizmin, eğitim kurumlarında öğretilen önemli bir bilim haline geldiği de bilinmektedir. Çünkü turizm eğitimi, endüstriye çok yönlü mezunlar kazandırılmasını sağlamaktadır. Bu sayede turizm işletmeciliğinde ve yönetiminde meydana gelen sorunların çözümü kolaylaşmakta ve akademik bir bakış açısı ortaya çıkmaktadır. Ayrıca turizm eğitimi, staj ve işbaşında eğitim programlarını barındırdığından öğrencilerin gelişim ve yeterliliklerine de güçlü faydalar sağlamaktadır (Malihah ve Setiyorini, 2014; Tribe, 2001). Bu bağlamda turizm eğitiminin yalnızca akademisyenler veya eğitimciler için olmadığı, turizm amaçlı seyahatlerde turizme yönelik bilgi ve becerilerini geliştirmek isteyen tüm insanlar için geçerli olduğunu söylemek mümkündür (Malihah ve Setiyorini, 2014).

2000'li yıllardan itibaren akademik dergi, kongre ve diğer yayın türlerine ait sayıların hızla artmasıyla birlikte akademik bilgi içeren makaleler, raporlar ve diğer materyaller de her yıl binlerce kez yayımlanmakta ve akademik bilgi birikimi katlanarak artmaktadır. Bu artışla doğru orantılı olarak araştırmacıların, kendi araştırma alanlarıyla ilgili çalışmalara erişmeleri de giderek daha fazla zaman ve çaba gerektirmektedir. Böyle durumlarda herhangi bir araştırma alanındaki çalışmalar birikmekte ve doğru bilgiye zamanında ulaşma araştırmacılara, kurumlara ve hatta ülkelere önemli bir rekabet avantajı sağlamaktadır (Kurutkan, 2018). Bu noktada bibliyometri kavramı devreye girmekte ve önem kazanmaktadır. Turizm eğitime ilişkin literatür taraması yapıldığında turizm eğitiminin mevcut durumunun analizinin yapıldığı (Aksu ve Bucak, 2012; Demirkol ve Pelit, 2002; Kozak, 2009; Lam ve Xiao, 2000; Malihak ve Setiyorini, 2014), turizm öğrencilerinin ve çalışanların mesleğe ilişkin görüşlerinin değerlendirildiği (Baltacı vd., 2012; Daniel vd., 2017; Nilgün, 2011; Üzümcü vd., 2015) ve turizm eğitim müfredatının incelendiği (Ağaoğlu, 1991; Cooper, 2002; Fidgeon, 2010; Tribe, 2006) çalışmalara rastlamak mümkündür. Ayrıca ilgili literatürde turizm eğitimi ile ilgili yapılan bibliyometrik çalışmaların daha çok lisansüstü eğitimin ve lisansüstü tezlerin incelenmesine yönelik olduğu (Caldevilla-Domínguez vd., 2021; Şimşek ve Kalıpçı, 2023; Tayfun vd., 2016; Üzümcü, 2019; Zengin ve Atasoy, 2020) tespit edilmiştir. Dolayısıyla ilgili literatürde var olan uluslararası turizm eğitimi çalışmalarının incelenerek güncel durumunun tespit edilmesi, bazı parametreler dâhilinde yapılan araştırmalarda öne çıkan özelliklerin belirlenmesi ve ilgili literatüre katkı sağlaması bakımından böyle bir çalışmanın yapılması gerekli görülmüştür. Nitekim bu çalışma sonuçlarının hem mevcut literatürü desteklemesi hem diğer araştırma sonuçlarından farklı bulgular ortaya koyması hem de literatürdeki boşluğu doldurması bakımından önem arz ettiği düşünülmektedir.

3. YÖNTEM

Bibliyometrik analiz, bilimsel araştırmaların değerlendirilmesi amacıyla her geçen gün daha fazla kullanılmaya başlamıştır. İstatistiksel ve matematiksel uygulamaları kullanarak dokümanların çeşitli şekillerde incelenmesini sağlayan bibliyometrik analiz, hemen hemen her bilim dalı için önem arz eden bir yöntem olarak görülmektedir (Ellegaard ve Wallin, 2015; Lawani, 1981; Zupic ve Čater, 2015). Bibliyometri, Pritchard (1969: 349) tarafından *“yazılı iletişimin çeşitli yönlerini saymak ve analiz etmek yoluyla yazılı iletişim süreçlerine ve bir disiplinin (yazılı iletişim yoluyla gösterildiği sürece) doğasına ve gelişim seyrine ışık tutmak”* şeklinde tanımlanmaktadır. Benzer şekilde Diodato (2012: 8-9), bibliyometriyi, *“basılı olarak veya elektronik ortamda yayımlanan tüm bilimsel yayınların matematiksel ve istatistiksel analizlerini yapmak amacıyla tercih edilen nicel bir yöntem”* olarak ifade etmektedir.

Bibliyometrik analiz, ilgili konu kapsamında yapılan araştırmaların farklı yönlerden incelenmesini, analiz edilmesini ve yayın süreçleri hakkında bilgi edinilmesini sağlayarak literatürün öznel değerlendirmesine niceliksel katkı sunmaktadır (Lawani, 1981; Zupic ve Čater, 2015). Bibliyometri bu yönüyle, mevcut alanyazındaki ilerlemelerin takibi, güvenilir yayınların belirlenmesi ve tüm bilim dallarında yapılan bilimsel araştırmaların değerlendirilmesi açısından ilgili alanyazına önemli katkılar sağlamaktadır. Ayrıca bibliyometrik analiz, yapılan bilimsel araştırmaların niteliğinin değerlendirilmesinde objektif kriterler sunarak araştırmacıların güvenilir kaynaklara ulaşmasına olanak tanımaktadır. Dolayısıyla ilerlemeyi amaç edinen birçok bilimsel alan için bibliyometrinin önemli bir yöntem olduğunu söylemek mümkündür (Martinez vd., 2015). Bibliyometrik analiz, aynı zamanda ilgili alandaki durumu ortaya koyarak yapılan araştırmaların zaman içerisindeki değişim ve gelişimlerini gözlemlene imkânı da sunmaktadır (Pritchard, 1969). Bibliyometrik yöntemler, literatürün öznel değerlendirmesine niceliksel bir titizlik katarak derleme makalelerde teorik olarak türetilmiş kategorilere dair kanıt sağlayabilirler.

3.1 Araştırmanın Kapsamı

Araştırma kapsamında turizm eğitimi konusunda yapılan çalışmaların incelenmesi amaçlanmıştır. Dolayısıyla araştırmada *“turizm eğitimi”* tek değişken olup bu konuda yapılan ve Web of Science veri tabanında taranan çalışmalar bütüncül bir bakış açısıyla ele alınmıştır. Araştırma değişkeni ile ilgili 1987-2023 yılları arasında yayımlanan uluslararası yayınlar (kitap bölümü, makale, bildiri vb.), belirli parametreler (anahtar kelimeler, yayın sayısı, yazar, ülke vb.) dâhilinde incelenmiştir. Dolayısıyla yapılan incelemeler ve analizler sonucunda turizm eğitime ilişkin mevcut çalışmaların durumu ve gelişim düzeyi tespit edilmiştir.

3.2 Veri Toplama Tekniđi

Turizm eđitimi konusunda yapılan uluslararası arařtırmaları incelemek amacıyla 11 Temmuz 2023 tarihinde dđnya genelinde kabul gđrđlen Web of Science veri tabanı taranmıřtır. İlgili veri tabanının tercih edilmesinde turizm alanında yayımlanmıř birok yayını barındırması etkili olmuřtur (Jacso, 2015). Web of Science veri tabanı, sosyal bilimler iin olduka nemli kabul edilen ve “Science Citation Index (SCI), Social Science Citation Index (SSCI), Art and Humanities Citation Index (A&HCI), Conference Proceedings Citation Index- Science (CPCI-S), Conference Proceedings Citation Index- Social Science & Humanities (CPCI-SSH), Book Citation Index- Science (BKCI-S), Book Citation Index- Social Sciences & Humanities (BKCI-SSH) ve Emerging Sources Citation Index (ESCI)” indekslerinde taranan uluslararası alıřmaları bđnyesinde barındırmaktadır (Goodman ve Deis, 2005). Web of Science aynı zamanda uzun yıllar boyunca alıntılarını analizini yapan, bilimsel arařtırmaların ve arařtırmacıların uluslararası atıf dizinlerinde “kalite belgesi” olarak deđerlendirilen ve dđnya genelinde yapılan arařtırmalar iin eksiksiz bir gđrđnđm sađlayan alıřmalara sahip bibliyometrik bir veri tabanı (Testa, 2016) olmasından dolayı bu arařtırmada tercih edilmiřtir.

alıřma kapsamında yapılan taramada gerekli olan sorgulama iin “bařlık” kriteri seilmiř ve anahtar szcđk grubuna “*tourism education*” yazılarak tarama yapılmıřtır. Konuya iliřkin yapılan taramada herhangi bir zaman kısıtlaması yapılmamıřtır. Dolayısıyla bařlığında turizm eđitimi geen ve taramanın yapıldığı tarihe kadar yayımlanmıř olan tđm alıřmalar veri seti olarak kabul edilmiřtir. Bylece toplamda 307 bilimsel yayına ulařılmıřtır. Ulařılan 307 bilimsel yayın, yayın yılı, yayın tđrđ, yayın dili, yayınların yapıldığı ۆlke ve kurumlar, yayın alanları ve yayın kaynakları gibi belirli parametreler dđhilinde ele alınmıř ve tablolařtırılarak sunulmuřtur.

3.3 Verilerin Analizi

alıřma kapsamında elde edilen veriler, bibliyometrik yntem ile analiz edilmiř olup verilerin grselleřtirilmesi iin VOSviewer programından faydalanılmıřtır. Bibliyometrik analiz, gstergelere dayanan, kayıtlı bilgilerin zellik ve eđilimlerini inceleyen, arařtırma faaliyetlerinin deđerlendirilmesini ve bilimsel bilginin ynetilmesini sađlayan bir tekniktir (Abramo vd., 2009; Patra vd., 2006). Dolayısıyla bilimsel alanın yapısını incelemeye ynelik gđlđ bir yntem ve veri seti sunmaktadır (Borgman ve Furner, 2002). Bu alıřmada bibliyometrik analiz, yayın sayısı, yayın tđrđ ve yayın dili, etkin ۆlke ve kurumlar, yayın alanları ve alanyazına yn veren alıřmalar olmak ۆzere toplam beř kategori ۆzerinden gerekleřtirilmiřtir. Her bir kategoriye ait bulgular, ařađıda tablolar halinde sunulmuřtur. Bibliyometrik analiz, aynı zamanda verilerin grselleřtirilmesine de olanak sađlamaktadır. Bu bađlamda verilerin haritalandırılması sđrecinde ۆcretsiz bir řekilde herkesin kullanımına aık olan “VOSviewer” yazılım aracı tercih edilmiřtir. VOSviewer yazılımı, “*bibliyometrik haritaların etkileřimli incelenmesini ve grselleřtirilmesini destekleyen bilimsel bir haritalama programı*” olarak ifade edilmektedir. VOSviewer, bibliyometrik analizlerde olduka sık kullanılan ve ađ analizleri ile bađlantı gđcđ gibi hem nitel hem de nicel unsurlara yer veren bilimsel bir haritalama programıdır. VOSviewer, bibliyometrik ađların grsel ve řekilsel gsterimine odaklanmaktadır (Van Eck ve Waltman, 2017: 1054). Arařtırma iin ihtiya duyulan veri seti Web of Science veri tabanından elde edilerek VOSviewer programına yđklenmiř ve verilerin grselleřtirilmesine ynelik analizler gerekleřtirilmiřtir. Bu bađlamda turizm eđitimi konusunda en sık kullanılan anahtar kelimelerin, en ok atıf alan kaynakların, en ok atıf alan ۆlkelerin, en fazla iř birliđi yapan ۆlkelerin, en ok atıf alan yazarların ve en fazla iř birliđi yapan yazarların grsel haritaları, programda yer alan “*Co-authorship, Co-occurrence ve Citation*” analiz sekmelerinden faydalanılarak oluřturulmuřtur. Bylece turizm eđitimi konusunda yapılan uluslararası bilimsel yayınlar, belirli parametreler dđhilinde tđm ynleriyle analiz edilmiřtir.

4. BULGULAR

alıřma kapsamında turizm eđitimine ynelik yapılan uluslararası yayınlar, Web of Science veri tabanından elde edilmiř, bibliyometrik analiz yapılmıř ve elde edilen veriler VOSviewer yazılım programı kullanılarak grselleřtirilmiřtir. Bibliyometrik verinin analize tabi tutulması sonucunda VOSviewer programının ıktı olarak sunduđu grselde renk, halka, kđme, ge, izgi ve bađlantı gibi birtakım grsel unsurlar ortaya ıkmaktadır. Bu grsel unsurlar, ortaya ıkan verinin yorumlanmasına olanak sađlamaktadır. Grsel unsurlar ierisinde yer alan her bir halka, bir geyi temsil etme niteliđi tařımaktadır. geler ise yazar, ۆlke, kurum, dokđman ve kaynak gibi bilgileri barındırarak her bir halkanın ierisinde ayrı ayrı bulunmaktadır. Halkalar, farklı bđyđklkteki boyutlarda

olmaktadır. Bu durum, ögelerin frekans sayıları ile bağlantılıdır. Bu bağlamda en büyük halkanın en fazla tekrarlanan, en küçük halkanın da en az tekrarlanan öge olduğunu söylemek mümkündür. Birbiriyle bağlantı içerisinde olan her bir öge, birleşerek birer küme oluşturmaktadır. Oluşan kümelerin her biri farklı birer renge sahip olmaktadır. Ayrıca ögeler arasında çizgiler de yer almaktadır. Bu çizgiler, ögeler arası bağlantıyı temsil etmektedir. Çizgiler, ögeler arasındaki bağlantı gücüne göre kalınlık veya incelik gösterebilmektedir. Bu durum, ögeler arasındaki bağlantı gücünün zayıf ya da güçlü olmasına bağlı olarak değişkenlik gösterebilmektedir. Dolayısıyla ince çizgilerin zayıf bağlantı gücünü, kalın çizgilerin ise güçlü bağlantıyı temsil ettiği söylenebilir (Van Eck ve Waltman, 2019).

Çalışmada öncelikle Web of Science veri tabanında turizm eğitimi konusunda elde edilen bulgular, tablolaştırılarak sunulmuştur. Daha sonrasında VOSviewer programından elde edilen çıktılar şekiller aracılığıyla verilmiştir. Çalışma kapsamında verilen ilk bulgu, turizm eğitimi konusunda günümüze kadar yapılmış uluslararası çalışmaların yıllara göre dağılımıdır. Bu çalışmalar, 1987-2023 yılları arasında olup Tablo 2’de detaylandırılmaktadır.

Tablo 2 dikkate alındığında, turizm eğitimi konusunda yapılan ilk çalışmanın 1987 yılında gerçekleştirildiği ve günümüze kadar toplam 307 çalışmanın yapıldığı söylenebilir. Tablo 2’ye göre 1987-2005 yılları arasındaki bazı yıllarda turizm eğitimi konusunda herhangi bir yayın yapılmamış olsa da 2005 yılından itibaren turizm eğitimi konusunda her yıl düzenli olarak sayıca artan bir boyutta olmamasına rağmen birtakım çalışmaların gerçekleştirildiği görülmektedir. Dolayısıyla Tablo 2, turizm eğitimi konusunda yapılan çalışma sayılarında dalgalanmalar yaşadığını göstermektedir. Ayrıca elde edilen sonuçlara ve Tablo 2’ye göre 2021 yılı, turizm eğitimi konusunda yapılan en fazla yayını barındırmaktadır.

Tablo 2: Bilimsel yayınların yıllara göre dağılımı

Yıllar	Yayın Sayısı	Yıllar	Yayın Sayısı
2023	11	2008	10
2022	22	2007	6
2021	33	2006	8
2020	23	2005	9
2019	20	2003	1
2018	18	2000	1
2017	14	1999	1
2016	13	1998	2
2015	29	1996	1
2014	12	1994	2
2013	12	1993	1
2012	17	1992	1
2011	12	1991	3
2010	13	1990	1
2009	10	1987	1
Toplam Yayın Sayısı: 307			

Kaynak: Web of Science veri tabanı kullanılarak yazar tarafından oluşturulmuştur.

Turizm eğitimi konusunda 1987-2023 yılları arasında yapılmış uluslararası yayın sayıları ve atıf dağılım grafiği, Şekil 1’de görülmektedir. Web of Science veri tabanına göre turizm eğitimi konusunda ilk uluslararası yayının 1987 yılında yapıldığı, ilk atıfların ise 1999 yılında beş adet olarak gerçekleştiği tespit edilmiştir. Grafiğe göre turizm eğitimi konusunda yapılan en fazla uluslararası yayın sayısı 33 yayın ile 2021 yılına aitken en fazla atıf sayısı 470 atıf ile 2022 yılına ait olmuştur. Grafiğe bakarak turizm eğitimi konusunda yapılan çalışmaların dalgalanarak ilerlediğini söylemek mümkündür. Ayrıca turizm eğitimi konusunda günümüze kadar toplamda 2,486 atfın gerçekleştirildiği de yine Web of Science veri tabanının vermiş olduğu yayın ve atıf sayısı grafiğinden tespit edilmiştir.

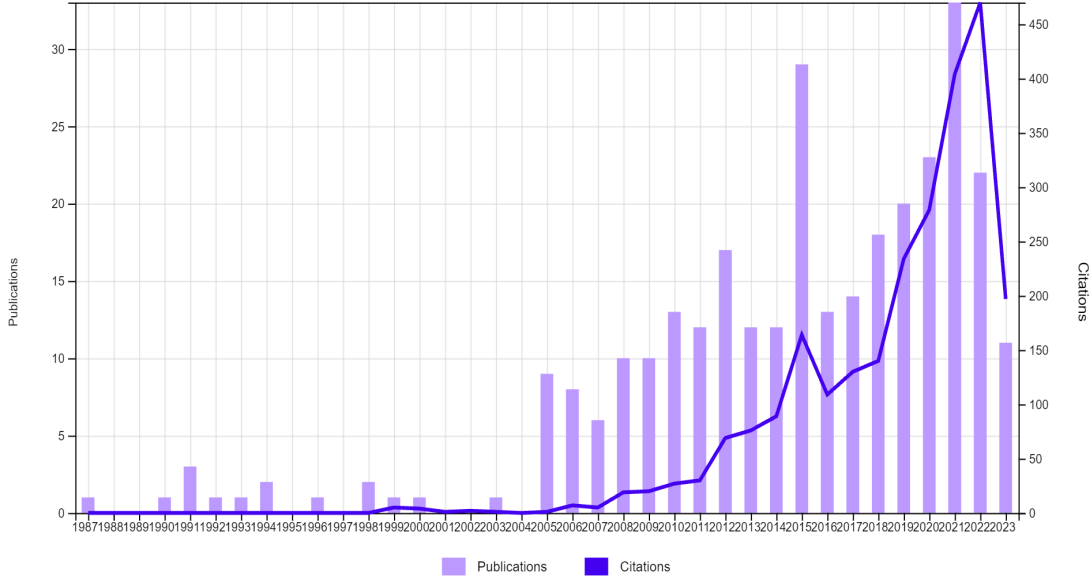

Şekil 1: Bilimsel yayın ve atıf sayılarının yıllara göre dağılımı

Kaynak: Web of Science veri tabanı

Turizm eğitimi konusunda yapılan çalışmaların türlerine ve yayın dillerine ait bilgiler, Tablo 3'te yer almaktadır. Makale, bildiri, editoryal, kitap bölümü, erken görünüm, kitap incelemesi, derleme makale ve kitap kategorilerinin yer aldığı yayın türlerinde en fazla çalışmanın makale (215 yayın) formatında gerçekleştirildiği görülmektedir. İlgili konu kapsamında yapılan makaleleri, 50 yayın ile bildiriler takip etmektedir. Ayrıca Tablo 3'e göre derleme makale ve kitap türleri turizm eğitimi konusunda en az çalışılan kategoriler olmuştur. Yayınlar da kullanılan dile ilişkin yapılan incelemeye göre en fazla yayının İngilizce dilinde (299 yayın) olduğu Tablo 3'te açık bir şekilde görülmektedir. Ayrıca uluslararası alanda turizm eğitimi konusunda yapılan çalışmalardan 2 tanesinin yayın dilinin Türkçe olduğu tespit edilmiştir.

Tablo 3: Bilimsel yayınların yayın türlerine ve yayın dillerine göre dağılımı

Yayın Türü	Yayın Sayısı	Yayın Dili	Yayın Sayısı
Makale	215	İngilizce	299
Bildiri	50	İspanyolca	2
Editoryal	29	Türkçe	2
Kitap Bölümü	26	Bulgarca	1
Erken Görünüm	8	Çince	1
Kitap İncelemesi	6	Japonca	1
Derleme Makale	3	Slovakça	1
Kitap	2	-	-

Kaynak: Web of Science veri tabanı kullanılarak yazar tarafından oluşturulmuştur.

Tablo 4'te turizm eğitimi konusunda en fazla bilimsel yayın yapan ilk on ülkeye ve ilk on kuruma yer verilmiştir. Bu bağlamda en fazla çalışmanın 50 çalışma ile Amerika Birleşik Devletleri'ne ait olduğu görülmektedir. Amerika Birleşik Devletleri'ni sırası ile 48 yayın ile Çin Halk Cumhuriyeti ve 36 yayın ile Avustralya takip etmektedir. Ayrıca Türkiye'nin de 17 yayın ile turizm eğitimi konusunda en fazla uluslararası bilimsel yayın yapan ilk on ülke içerisinde beşinci sırada yer aldığı tespit edilmiştir. En fazla uluslararası bilimsel yayın yapan kurumlara bakıldığında Hong Kong Politeknik Üniversitesi (14 yayın), ilk sırada olduğu sonucuna ulaşılmıştır. Hong Kong Politeknik Üniversitesi'ni sırasıyla Queensland Üniversitesi (10 yayın) ve aynı yayın sayısına sahip olan Doğu Carolina ile Kuzey Carolina üniversiteleri takip etmektedir. Ayrıca Türkiye'den Akdeniz Üniversitesi'nin ilgili konu kapsamında uluslararası çalışmalar gerçekleştirerek en fazla yayın yapan ilk on kurum arasında bulunduğu da açık bir biçimde Tablo 4'te görülmektedir.

Tablo 4: Turizm eğitimi kapsamında en fazla bilimsel yayın yapan ülkeler ve kurumlar

Ülkeler	Yayın Sayısı	Kurumlar	Yayın Sayısı
Amerika Birleşik Devletleri	50	Hong Kong Politeknik Üniversitesi	14
Çin Halk Cumhuriyeti	48	Queensland Üniversitesi	10
Avustralya	36	Doğu Carolina Üniversitesi	9
İngiltere	27	Kuzey Carolina Üniversitesi	9
Türkiye	17	Pensilvanya Eyalet Yüksek Öğrenim Sistemi	8
Kanada	15	Akdeniz Üniversitesi	6
Yeni Zelanda	11	Temple Üniversitesi	6
Tayvan	10	James Cook Üniversitesi	5
İspanya	9	Purdue Üniversitesi	5
Danimarka	8	Güney Danimarka Üniversitesi	5

Kaynak: Web of Science veri tabanı kullanılarak yazar tarafından oluşturulmuştur.

Tablo 5, turizm eğitimi yapılan uluslararası yayınların yapıldığı alanları ve yayımlandıkları kaynakları göstermektedir. Elde edilen verilere göre en fazla yayının “Eğitim Araştırmaları (156 yayın) ve Konaklama Boş Zaman Spor Turizmi (154 yayın)” alanlarında gerçekleştirildiği görülmektedir. Nitekim turizm eğitime yönelik çalışmaların da bu alanlarda daha fazla yapılmış olması da beklenen bir göstergedir. Tablo 5, aynı zamanda yayınevlerinin turizm eğitimi konusunda barındırdıkları çalışma sayılarını da göstermektedir. Bu bağlamda ilgili konu kapsamında yapılan en fazla çalışma, Taylor & Francis (104 yayın) yayınevinde bulunmaktadır. Bu yayınevini sırasıyla Elsevier (58 yayın), Emerald Group Publishing ve Routledge (21 yayın) takip etmektedir.

Tablo 5: Bilimsel yayınların yayın alanları ve yayınevleri

Yayın Alanları	Yayın Sayısı	Yayınevi	Yayın Sayısı
Eğitim Araştırmaları	156	Taylor & Francis	104
Konaklama Boş Zaman Spor Turizmi	154	Elsevier	58
Sosyoloji	20	Emerald Group Publishing	21
İşletme	19	Routledge	21
Yönetim	19	Springer Nature	13
Çevre Çalışmaları	14	Atlantis Press	8
Çevre Bilimi	9	Mdpi	8
Disiplinlerarası Sosyal Bilimler	9	Crc Press-Balkema	4
Ekonomi	7	Inst Tourism	4
Yeşil Sürdürülebilir Bilim Teknolojisi	7	Sage	4

Kaynak: Web of Science veri tabanı kullanılarak yazar tarafından oluşturulmuştur.

Tablo 6, turizm eğitime yönelik yapılan ve bu konuda en fazla atıf alan ilk on bilimsel yayını içermektedir. Bu yayınlar “yayın adı, yazar, dergi, yayın yılı ve atıf sayısı” bilgileri dâhilinde ele alınmıştır. Bu kapsamda en fazla atfın 2009 yılında Ayikoru, Tribe, & Airey tarafından yapılan ve Annals of Tourism Research dergisinde yayımlanan “Reading Tourism Education Neoliberalism Unveiled” başlıklı makaleye yapıldığı görülmektedir. Bu makaleye toplamda 108 atıf yapılmış olup onu, 93 atıfı 2011 yılında Belhassen & Caton tarafından yapılmış ve Tourism Management dergisinde yayımlanmış “On the Need for Critical Pedagogy in Tourism Education” başlıklı makale takip etmektedir.

Tablo 6: Turizm eğitimi konusunda en fazla atıf alan bilimsel yayınlar

Yayın Adı	Yazar	Dergi Adı	Yayın Yılı	Atıf Sayısı
Reading Tourism Education Neoliberalism Unveiled	Ayikoru, M; Tribe, J; Airey, D	Annals of Tourism Research	2009	108
On the Need for Critical Pedagogy in Tourism Education	Belhassen, Y; Caton, K	Tourism Management	2011	93
Tourism Education Futures, 2010-2030: Building the Capacity to Lead	Sheldon, P; Fesenmaier, D; Woeber, K; Cooper, C; Antonioli, M	Journal of Teaching in Travel & Tourism	2008	89
The Tourism Education Futures Initiative (TEFI): Activating Change in Tourism Education	Sheldon, PJ; Fesenmaier, DR; Tribe, J	Journal of Teaching in Travel & Tourism	2011	81
Tourism Education and Curriculum Design: A time for Consolidation and Review?	Fidgeon, PR	Tourism Management	2010	80
The Managerial Gaze: The Long Tail of Tourism Education and Research	Airey, D; Tribe, J; Benckendorff, P; Xiao, HG	Journal of Travel Research	2015	76
Research on Hospitality and Tourism Education: Now and Future	Kim, HJ; Jeong, M	Tourism Management Perspectives	2018	75
Examining the Usability of an Online Virtual Tour-guiding Platform for Cultural Tourism Education	Chiao, HM; Chen, YL; Huang, WH	Journal of Hospitality Leisure Sport & Tourism Education	2018	63
Sustainability in Hospitality and Tourism Education: Towards an Integrated Curriculum	Boley, BB	Journal of Hospitality & Tourism Education	2011	54
Tourism Education: What About Entrepreneurial Skills?	Daniel, AD; Costa, RA; Pita, M; Costa, C	Journal of Hospitality and Tourism Management	2017	52

Kaynak: Web of Science veri tabanı kullanılarak yazar tarafından oluşturulmuştur.

Şekil 2, turizm eğitimi konusunda yapılan çalışmalara ait anahtar kelimeleri barındıran bir ağ haritasını içermektedir. Bu kapsamda incelenen tüm bilimsel yayınlarda 702 anahtar kelime kullanıldığı tespit edilmiştir. Anahtar kelimelerin içerisinde en az iki defa kullanılanlar Şekil 2’de yerini almış ve toplamda 93 adet anahtar kelime ortaya çıkmıştır. En büyük pembe halkaya sahip “tourism education”, yapılan çalışmalarda en fazla kullanılan anahtar kelime olmuştur. Ayrıca VOSviewer yazılım programı, turizm eğitimi konusunda yapılan uluslararası çalışmalarda kullanılan anahtar kelimeleri 14 kümeye ayırmıştır. Kümelerin her birinin farklı büyüklükte ve farklı renkte olduğu Şekil 2’de açık bir biçimde görülmektedir. Turizm eğitimi konulu çalışmalarda en sık kullanılan anahtar kelimelerin sırasıyla “tourism education”, “education”, “tourism”, “higher education”, “hospitality and tourism education”, “tourism curriculum”, “e-learning”, “sustainability”, “curriculum” ve “skills” oldukları tespit edilmiştir. Ayrıca sıklıkla kullanılan bu anahtar kelimelerin diğer anahtar kelimelerle de ilişkili oldukları saptanmıştır. Nitekim her bir anahtar kelimenin bir diğeri ile ilişkili olduğu aralarında var olan çizgilerle de desteklenmektedir. Dolayısıyla bu çizgilerin halkaların birbirleri ile arasındaki bağı temsil ettiği söylenebilir.

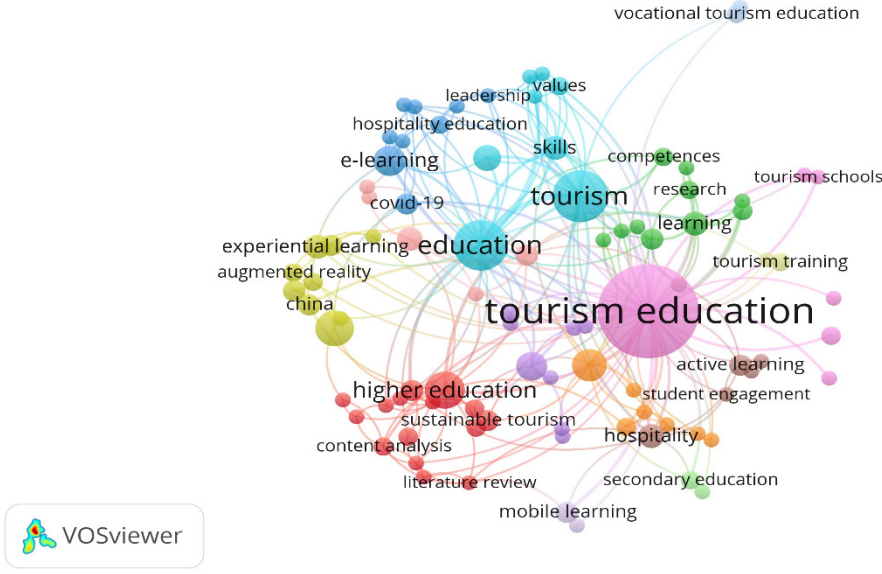

Şekil 2: Anahtar kelimelere ait ağ haritası

Tablo 7, Şekil 2’de yer alan anahtar kelimelerin sıklık/frekans değerini ve bağlantı gücünü göstermektedir. Frekans değerleri, kavramların tekrar sayısını temsil ederken bağlantı gücü, kullanılan kavramların birlikte görülme sıklığını ifade etmektedir. Şekil 2’de yer alan anahtar kelimeler frekans değerlerine göre oluşturulduğundan Tablo 7 de frekans değerleri dikkate alınarak oluşturulmuştur. Çalışma kapsamında incelenen tüm bilimsel yayınlarda sıklıkla kullanılan ilk on anahtar kelimeye ait frekans değeri ve bu kelimelerin diğer kelimeler ile olan bağlantı gücü Tablo 7’de görülmektedir.

Tablo 7: Anahtar kelimelere ait frekans ve bağlantı gücü değerleri

Anahtar Kelime	Frekans Değeri	Bağlantı Gücü
Tourism Education	77	89
Education	23	46
Tourism	23	37
Higher Education	12	17
Hospitality and Tourism Education	11	6
Tourism Curriculum	9	16
E-learning	8	12
Sustainability	7	12
Curriculum	6	11
Skills	5	16

Kaynak: VOSviewer programı kullanılarak yazar tarafından oluşturulmuştur.

Şekil 3, turizm eğitimi konusunda en fazla iş birliği yapan yazarların ağ haritasını göstermektedir. Bu bağlamda yazarların en az atıf ve doküman sayısı 1 olarak seçilmiş ve 581 yazar içerisinde 404 tanesi eşik değerini karşılamıştır. Program çıktıları sonucunda 5 küme elde edilmiştir. Bu kümelerin en büyük sarı halkasında yer alan “Caton, Kellee”, en büyük mavi halkada yer alan “Edelheim, Johan”, en büyük mor halkada yer alan “Dredge, Dianne”, en büyük kırmızı halkada yer alan “Joppe, Marion” ve en büyük yeşil halkada yer alan “Grimwood, Bryan” turizm eğitimi konusunda en çok iş birliği yapan yazarlar olmuştur. Bu yazarlar ayrıca en güçlü bağlantılara da sahiptir. Şekil 3’e göre bu yazarlar arasında en fazla iş birliği yapan yazarın en büyük sarı halkada yer alan “Caton, Kellee” olduğunu söylemek mümkündür.

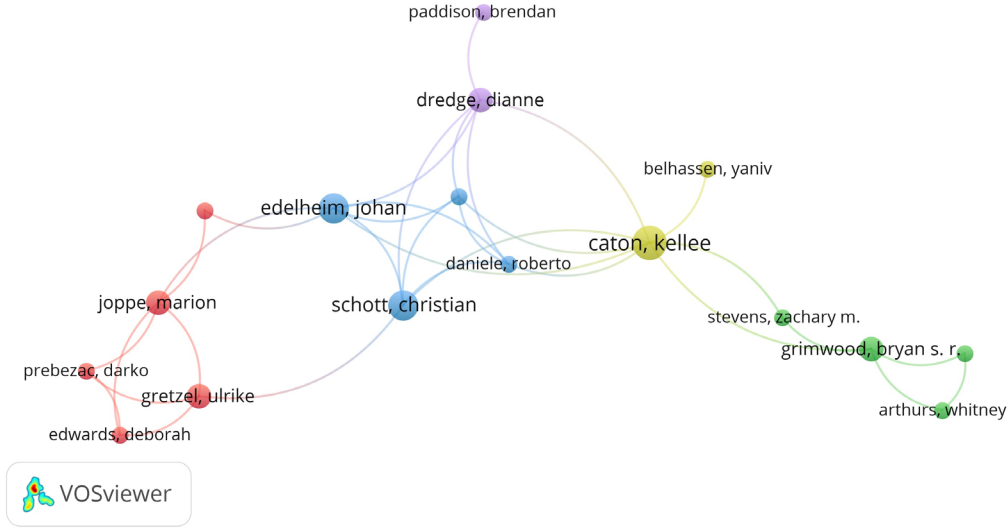

Şekil 3: Turizm eğitimi konusunda iş birliği yapan yazarların ağ haritası

Tablo 8, Şekil 3'teki açıklamalarını destekler niteliktedir. Dolayısıyla ilgili alanda sıklıkla iş birliği yapan yazarların diğer yazarlar ile olan bağlantı güçlerine ait değerler Tablo 8'de görülmektedir.

Tablo 8: Yazarlara ait bağlantı gücü

Yazarlar	Bağlantı Gücü
Caton, Kellee	8
Edelheim, Johan	7
Dredge, Dianne	6
Joppe, Marion	5
Grimwood, Bryan	4

Kaynak: VOSviewer programı kullanılarak yazar tarafından oluşturulmuştur.

Şekil 4, turizm eğitimi konusuna yönelik çalışmalarda en çok iş birliği yapan ülkelerin ağ haritasını göstermektedir. Doküman ve atıf sayısı en az 1 olan 52 ülke eşik değerini karşılamıştır. Program çıktılarına göre bu ülkeler toplam 10 kümeden oluşmaktadır. Birinci kümede "İspanya", ikinci kümede "Hindistan", üçüncü kümede "Kanada", dördüncü kümede "Amerika Birleşik Devletleri", beşinci kümede "Finlandiya", altıncı kümede "Avusturya", yedinci kümede "Çin Halk Cumhuriyeti", sekizinci kümede "Avustralya", dokuzuncu kümede "İngiltere" ve onuncu kümede ise "Türkiye"nin turizm eğitimi konusunda en güçlü bağlantılara sahip ülkeler oldukları tespit edilmiştir. Ayrıca bu ülkeler içerisinde sırasıyla pembe, sarı, kahverengi, mavi ve turuncu halkalar içerisinde yer alan İngiltere, Amerika Birleşik Devletleri, Avustralya, Kanada ve Çin Halk Cumhuriyeti'nin turizm eğitimi konusuna yönelik yapılan çalışmalarda en fazla iş birliği yapan ülkeler olduğunu söylemek mümkündür.

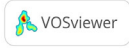
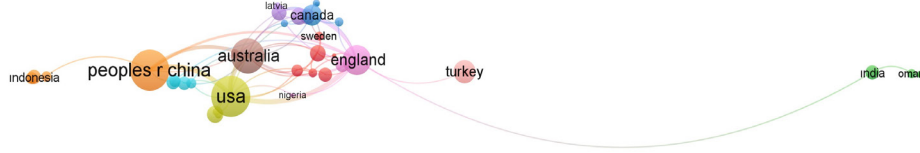

Şekil 4: Turizm eğitimi konusunda iş birliği yapan ülkelerin ağ haritası

Turizm eğitimi alanında sıklıkla iş birliği içerisinde olan ülkelerin bağlantı güçlerine ait değerlere Tablo 9’da yer verilmiştir. Ayrıca Tablo 9, bu ülkelerin ilgili alanda kaç yayın yaptığını da içermektedir. Elde edilen verilere göre bazı ülkelerin yayın sayısı daha fazla olmasına rağmen diğer ülkelerle olan iş birliğinin daha sınırlı olduğu da ortaya çıkmaktadır.

Tablo 9: Ülkelere ait yayın sayısı ve bağlantı gücü

Ülkeler	Bağlantı Gücü	Yayın Sayısı
İngiltere	25	26
Amerika Birleşik Devletleri	23	48
Avustralya	21	35
Kanada	13	14
Çin Halk Cumhuriyeti	12	48

Kaynak: VOSviewer programı kullanılarak yazar tarafından oluşturulmuştur.

VOSviewer programında en fazla atıf alan yazarlara yönelik ağ haritası oluşturulurken doküman ve atıf sayısı en az 1 olan 408 yazar eşiği karşılamıştır. En fazla atıf alan yazarların ağ haritası, Şekil 5’te görülmektedir. Turizm eğitimi konusunda en fazla atıf alan yazarlara ilişkin toplam 17 küme ortaya çıkmıştır. Bu kapsamda 4 doküman ile 265 atıf alan “Tribe, John” en fazla atıf alan yazar olarak en büyük mavi halkada yerini almaktadır. Onu, ikinci sırada, 2 doküman ile 184 atıf alan “Airey, David” takip ederken üçüncü sırada 4 doküman ve 146 atıf ile “Caton, Kellee” takip etmektedir.

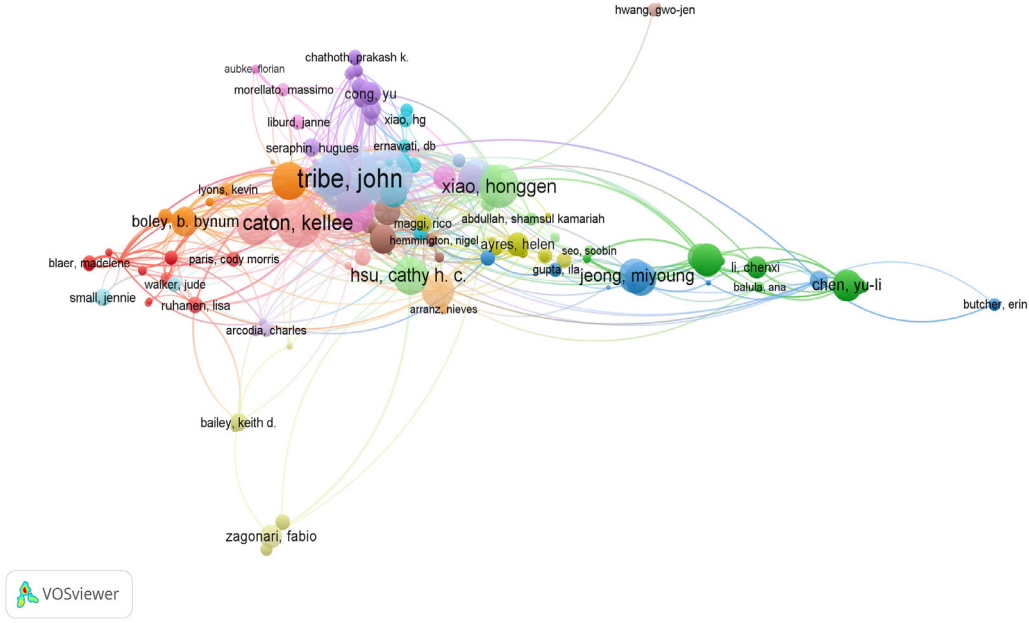

Şekil 5: Turizm eğitimi konusunda atıf alan yazarların ağ haritası

Vosviewer programında en fazla atıf alan dergilerin ağ haritası oluşturulurken eşik değeri, doküman ve atıf sayısı en az 1 olacak şekilde belirlenmiştir. Bu kapsamda 124 derginin 76 tanesi eşliği karşılamış olup ortaya çıkan ağ haritası Şekil 6’da yer almaktadır. Program çıktıları, turizm eğitimi konusunda en fazla atıf alan dergileri 14 küme olarak belirlemiştir. Buna göre “Journal of Teaching in Travel” dergisi, 540 atıf ve 51 bilimsel yayın ile en büyük sarı halkada bulunmaktadır. Onu sırasıyla en büyük pembe halkada bulunan ve 458 atıf ile 29 bilimsel yayına sahip olan “Journal of Hospitality Leisure” dergisi ve 224 atıf, 24 bilimsel yayın ile en büyük mavi halkada bulunan “Journal of Hospitality and Tourism Education” dergisi takip etmektedir.

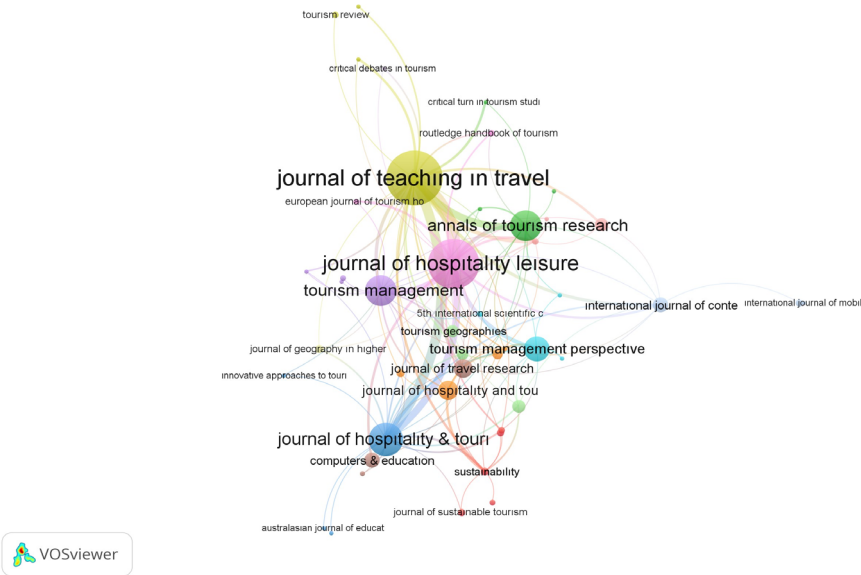

Şekil 6: Turizm eğitimi konusunda atıf alan dergilerin ağ haritası

Şekil 7, en fazla atıf alan ülkelere ilişkin ağ haritasını göstermektedir. Bu bağlamda en az atıf ve doküman sayısı 1 olarak belirlendiğinde 52 ülkenin eşik değerini karşıladığı program çıktılarından elde edilmiştir. Aynı zamanda bu ülkelerin toplam 10 küme oluşturduğu da yine program çıktılarından tespit edilmiştir. Dolayısıyla turizm eğitimi konusunda yapılan uluslararası çalışmalarda en fazla atıf alan ülkenin 562 atıf ile Amerika Birleşik Devletleri olduğu sonucuna ulaşılmıştır. Nitekim Şekil 7’de de en büyük turuncu halkada yer alarak bu durumu açık bir biçimde göstermektedir. Amerika Birleşik Devletleri’ni sırasıyla 472 atıf ile Avustralya, 455 atıf ile İngiltere ve 380 atıf ile Çin Halk Cumhuriyeti takip etmektedir. Program çıktılarına göre Türkiye ise 49 atıf ile on altıncı sırada yer almaktadır.

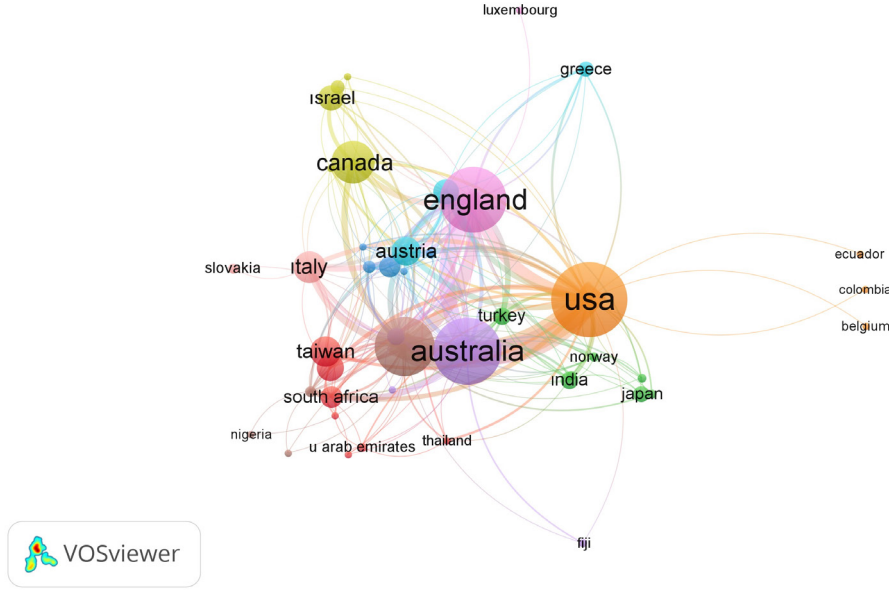

Şekil 7: Turizm eğitimi konusunda atıf alan ülkelerin ağ haritası

5. SONUÇ, TARTIŞMA VE ÖNERİLER

Bu çalışma, “turizm eğitimi” konulu araştırmaları belirli parametreler çerçevesinde incelemeyi ve bu kapsamda bibliyometrik bir analiz yapmayı amaçlamaktadır. Çalışma kapsamında elde edilen sonuçların turizm eğitimi temalı araştırmaların hem mevcut durumunu hem de gelişim seyrini ortaya koyma noktasında birbiriyle yakın ilişki içerisinde olan ilgili bilim dallarına katkı sağlayacağı düşünülmektedir. Bu bağlamda turizm eğitimi konusunda yapılan çalışmaları belirlemek amacıyla Web of Science veri tabanı üzerinde sistematik ve kapsamlı bir tarama yapılmıştır. Tarama sonucunda 1987-2023 yılları arasında yayımlanmış toplam 307 bilimsel yayına ulaşılmıştır. 2005 yılından itibaren araştırmacıların bu konuya ilgisinin arttığını ve yayın sayılarının da bu durumla bağlantılı olarak artış gösteren bir eğilimde olduğunu söylemek mümkündür.

Yapılan çalışma kapsamında, başlığında “turizm eğitimi” geçen ve Web of Science veri tabanında taranan bugüne kadar yapılmış uluslararası bilimsel yayınlar incelendiğinde en fazla yayın türünün makale olarak yayımlandığı görülmektedir. Makale kadar yüksek sayıları olmasa da bildiri ve kitap bölümü olarak da bu konuda yayınların yapıldığı tespit edilmiştir. Bunun yanı sıra yapılan yayınların en az kitap türünde olduğunu söylemek mümkündür. Ülkelerin yapılan yayınlara katkıları incelendiğinde Amerika Birleşik Devletleri, Çin Halk Cumhuriyeti, Avustralya ve İngiltere’nin en fazla katkı sağlayan ve birbiri ile en fazla iş birliği içerisinde olan ülkeler olduğu sonucuna ulaşılmıştır. Bu durum ilgili literatürde yer alan Şimşek ve Kalıpçı (2023) tarafından yapılan çalışma sonuçlarıyla benzerlik göstermektedir. Bu ülkeler dışında Türkiye’nin de 17 tane uluslararası bilimsel yayın ile literatüre katkı sağlayan ülkeler arasında ilk onda yer aldığı tespit edilmiştir. Yapılan yayınlarının büyük çoğunluğunun dilinin İngilizce olması dikkat çekmektedir. Ayrıca turizm eğitimi temalı çalışmaların bulgularına göre en fazla yayına sahip olan yayınevinin “Taylor & Francis” olduğu, en fazla atıf alan derginin ise “Journal of Teaching in Travel”

olduğu görülmektedir. Elde edilen bu sonuç ilgili literatürde yer alan Coll-Ramis vd. (2023) ile Şimşek ve Kalıpçı (2023) tarafından gerçekleştirilen turizm eğitime yönelik yapılmış bibliyometrik araştırmaların sonuçları ile farklılık göstermektedir. Bu durumun yapılan çalışmalarda turizm eğitimi ve müfredat konularının birlikte ele alınmasından kaynaklı olduğu düşünülmektedir. Turizm eğitimi konulu çalışmalara ilişkin yapılan toplam atıf sayısının 2,486 olduğu ve en fazla atıf alan çalışmanın ise Ayikoru, Tribe ve Airey tarafından 2009 yılında yapılmış, *Annals of Tourism Research* dergisinde yayımlanmış "Reading Tourism Education Neoliberalism Unveiled" isimli çalışmaya ait olduğu tespit edilmiştir. Bu çalışmaya yapılan toplam atıf sayısının 108 olduğu bilinmektedir. Atıf analizi sonuçlarında dünya genelinde yapılan çalışmalarla en fazla atıf alan ülkelerin sırasıyla Amerika Birleşik Devletleri, Avustralya, İngiltere ve Çin Halk Cumhuriyeti olduğu sonucuna ulaşılmıştır. Bu durumun en fazla iş birliği yapan ülke sonuçları ile benzerlik göstermesi dikkat çekmektedir. Elde edilen diğer bir sonuç anahtar kelimelerle ilgilidir. Çalışma kapsamında toplam 702 anahtar kelimeye ulaşılmıştır. Bu anahtar kelimeler içerisinde en sık kullanılanlar sırasıyla "tourism education", "education" ve "tourism" olmuştur. Bu bulgular, Coll-Ramis vd. (2023) ile Şimşek ve Kalıpçı (2023) tarafından yapılan araştırmaların sonuçları ile benzerlik göstermektedir. Yoğun olarak kullanılan ilgili anahtar kelimelerin, yapılan çalışmalara yön verdiği düşünülmektedir. Ayrıca turizm eğitimi temalı çalışmalarda en fazla iş birliği yapan yazarların "Caton, Kellee", "Edelheim, Johan", "Grimwood, Bryan" olduğu tespit edilmiştir.

Yapılan çalışma ile turizm eğitimi temalı araştırmalar, belirli parametreler dâhilinde incenmiş olup bu araştırmaların mevcut durumu ve gelişim süreci genel olarak değerlendirilip sunulmuştur. Çalışma sonucunda ortaya koyulan bu sonuçların ilgili araştırmacılara yapacakları çalışmalar konusunda önemli bilgiler sağlayacağı ve onlar için yol gösterici nitelikte olacağı düşünülmektedir. Çalışmanın yalnızca Web of Science veri tabanında bulunan uluslararası kaynakları incelemesi, en önemli araştırma sınırlılığı olarak görülmektedir. Çalışmada sadece "tourism education" kelimesinin veri toplamada anahtar kelime olarak kullanılması da diğer bir sınırlılık olarak değerlendirilmektedir. Ayrıca bibliyometrik analizde kapsamlı bir tarama yapılırsa da taramanın yapıldığı tarihten sonra yapılan araştırmaların çalışmaya dâhil edilememesi de bibliyometrik analizin getirmiş olduğu bir sınırlılık olarak kabul edilmektedir. Dolayısıyla bu çalışmada yalnızca 11 Temmuz 2023 tarihine kadar olan çalışmalar incelenmiş olup erken erişim olarak yayımlanan araştırmalar da çalışma kapsamına dâhil edilmiştir. Ancak bu sınırlamalara rağmen bibliyometrik analiz, mevcut bilgileri özetlemek, araştırma boşluklarını belirlemek ve daha fazla araştırma yapabilmek için değerli bir yöntem olarak görülmektedir. Nitekim bu çalışma, belirli bibliyometrik göstergelerle turizm eğitime yönelik yaklaşımı güçlendirmeyi sağlayacak teorik ve pratik katkılara da sahiptir. Teorik katkılar kapsamında öncelikle geçmişten günümüze turizm eğitiminin ilerleyişine ilişkin genel bir tarihsel bakış açısı sunmaktadır. Ayrıca turizm eğitimi ilişkisinde ortaya çıkan anahtar kelimeler vasıtasıyla gelecekteki araştırmacıların konuyu hangi değişkenlerle ilişkilendirebileceği konusunda da fırsat sunmaktadır. Pratik katkı kapsamına ise öncelikle turizmin gelişimi için eğitimin oldukça gerekli olduğu görülmektedir. Turizm, toplumun eğitimini ve sosyal değerlerini etkilemektedir. Bu nedenle bu çalışma, yalnızca araştırmacılara değil aynı zamanda yöneticilere, kurumlara ve eğitimcilere turizmin gelişmesi için gerekli olan politikaların belirlenmesi konusunda da yardımcı olabilecektir. Gelecekteki araştırmalar farklı veri tabanlarını kullanarak bir bibliyometrik analiz gerçekleştirebilir. Bunun yanı sıra turizm eğitimi ile bağlantılı olan diğer değişkenler kullanılarak mevcut literatürdeki eksikliğin giderilmesi adına boşlukların doldurulması önerilebilir. Ayrıca bu çalışmadan farklı olarak mevcut ulusal literatürün incelenmesi de önerilmektedir. Çünkü yapılan incelemeler sonucunda mevcut ulusal literatürün daha çok lisansüstü tezlerin (Tayfun vd., 2016; Üzümcü, 2019; Zengin ve Atasoy, 2021) ya da turizmin gastronomi ve rehberlik gibi alt boyutlarına ilişkin çalışmaların (Boyraz ve Sandıkçı, 2018; Çapar vd., 2018; Çolakoğlu ve Alimanoğlu, 2019) bibliyometrik analizlerinin yapıldığı görülmektedir. Dolayısıyla gelecekteki araştırmacıların turizm eğitimini farklı parametreler çerçevesinde ve belirli aralıklarla incelemesinin alanın gelişim seyri ve alandaki boşluklar hakkında önemli bilgiler ve ipuçları vereceği düşünülmektedir.

KAYNAKÇA

- Abramo, G., D'Angelo, C. A. ve Caprasecca, A. (2009). "Allocative Efficiency in Public Research Funding: Can Bibliometrics Help?", *Research Policy*, 38/1, 206-215.
- Ağaoğlu, O. K. (1991). *Türkiye'de Turizm Eğitimi ve Etkenliği*, Milli Prodüktivite Merkezi, Ankara.
- Airey, D. (2008). "Tourism Education Life Begins at 40", *Téoros. Revue de Recherche en Tourisme*, 27/27-1, 27-32.
- Airey, D., Tribe, J., Benckendorff, P. ve Xiao, H. (2015). "The Managerial Gaze: The Long Tail of Tourism Education and Research", *Journal of Travel Research*, 54/2, 139-151.
- Airey, D., ve Tribe, J. (2006). *An International Handbook of Tourism Education*, Routledge.
- Akoğlan Kozak, M. (2009). "Akademik Turizm Eğitimi Üzerine Bir Durum Analizi", *Muğla Üniversitesi Sosyal Bilimler Enstitüsü Dergisi*, 22, 1-20.
- Aksu, M. ve Bucak, T. (2012). "Mesleki Turizm Eğitimi", *Aksaray Üniversitesi İİBF Dergisi*, 2/2, 7-18.
- Amoah, V. A. ve Baum, T. (1997). "Tourism Education: Policy Versus Practice", *International Journal of Contemporary Hospitality Management*, 9/1, 5-12.
- Aymankuy, Y. Ve Aymankuy, Ş. (2002). "Önlisans ve Lisans Düzeyindeki Turizm Eğitimi Veren Yüksek Öğretim Kurumlarının Buldukları Yerlerin Analizi ve Turizm Eğitimi İçin Öneri Bir Model", *Turizm Eğitimi: Konferans-Workshop*, 29-42.
- Baltacı, F., Üngüren, E., Avşallı, H. ve Demirel, H. N. (2012). "Turizm Eğitimi Alan Öğrencilerin Eğitim Memnuniyetlerinin ve Geleceğe Yönelik Bakış Açılarının Belirlemesine Yönelik Bir Araştırma", *Uluslararası Alanya İşletme Fakültesi Dergisi*, 4/1, 17-25.
- Bayer, E. (1998). "Türkiye'de Meslek Yüksek Okulları Turizm Eğitimi Kalitesinin Gerçekleştirilmesinde Sanal Yöntemlerin Rolü", *Süleyman Demirel Üniversitesi İktisadi ve İdari Bilimler Fakültesi Dergisi*, 3, 145-156.
- Benckendorff, P. ve Zehrer, A. (2013). "A Network Analysis of Tourism Research", *Annals of Tourism Research*, 43, 121-149.
- Binbaşıoğlu, C. (1982). *Eğitim Düşünce Tarihi*, Binbaşıoğlu Yayınları, Ankara.
- Borgman, C. L. ve Furner, J. (2002). "Scholarly Communication and Bibliometrics", *Annual Review of Information Science and Technology*, 36/1, 2-72.
- Boyraz, M. ve Sandıkçı, M. (2018). "Gastronomi Bildirilerinin Değerlendirilmesi: Turizm Kongreleri Örneği 2013-2017", *Journal of Tourism and Gastronomy Studies*, 6/4, 873-889.
- Caldevilla-Domínguez, D., Martínez-Sala, A. M. ve Barrientos-Báez, A. (2021). "Tourism and ICT. Bibliometric Study on Digital Literacy in Higher Education", *Education Sciences*, 11/4, 172.
- Capdevila, D., Martinez, A. M. ve Barrientos, A. (2021). "Tourism and ICT. Bibliometric Study on Digital Literacy in Higher Education", *Education Sciences*, 11/4, 172.
- Coll-Ramis, M. A., Horrach-Rosselló, P., Genovart-Balaguer, J. ve Martinez-Garcia, A. (2023). "Research Progress on The Role of Education in Tourism and Hospitality. A Bibliometric Analysis", *Journal of Hospitality & Tourism Education*, 1-13.
- Cooper, C. (2002). "Curriculum Planning for Tourism Education: From Theory to Practice", *Journal of Teaching in Travel & Tourism*, 2/1, 19-39.
- Çapar, G., Toksöz, D. ve Dönmez, B. (2018). "Turizm Rehberliği Alanında Yapılan Akademik Çalışmaların İncelenmesi", *Turist Rehberliği Dergisi*, 1/2, 57-73.
- Çolakoğlu, Ü. ve Alımanoğlu, Ç. (2019). "Türkiye' deki Turizmde Rehberlik Konulu Lisansüstü Tez Çalışmalarının Bibliyometrik Profili (2003-2018)", *Turizm Rehberliği Kongresi*, Aydın.
- Daniel, A. D., Costa, R. A., Pita, M., ve Costa, C. (2017). "Tourism Education: What About Entrepreneurial Skills?", *Journal of Hospitality and Tourism Management*, 30, 65-72.
- Demirkol, Ş. ve Pelit, E. (2002). "Türkiye'deki Turizm Eğitim Sistemi ve Avrupa Birliği Sürecinde Olası Gelişmeler", *Gazi Üniversitesi Ticaret ve Turizm Eğitim Fakültesi Dergisi*, 2, 125-146.
- Edelheim, J. (2020). "How Should Tourism Education Values Be Transformed After 2020?", *Tourism Geographies*, 22/3, 547-554.

- Eren, D., Özgül, E. ve Çullu Kaygısız, N. (2013), "Lisans Düzeyinde Turizm Eğitimi Alan Öğrencilerin Eğitim Memnuniyetlerinin Belirlenmesi: Nevşehir Üniversitesi Örneği", *Erciyes Üniversitesi Sosyal Bilimler Enstitüsü Dergisi*, 35, 5-27.
- Ertürk, S. (1994). *Eğitimde Program Geliştirme*, Meteksan A.Ş., Ankara.
- Fidgeon, P. R. (2010). "Tourism Education and Curriculum Design: A Time for Consolidation and Review?", *Tourism Management*, 31/6, 699-723.
- Hall, C. M. (2011). "Publish and Perish? Bibliometric Analysis, Journal Ranking and The Assessment of Research Quality in Tourism", *Tourism Management*, 32/1, 16-27.
- Jayawardena, C. (2001). "Challenges in International Hospitality Management Education", *International Journal of Contemporary Hospitality Management*, 13/6, 310-315.
- Johnson, D., Craig, J. B. ve Hildebrand, R. (2006). "Entrepreneurship Education: Towards A Discipline-Based Framework", *Journal of Management Development*, 25, 40-54.
- Kim, H. J., ve Jeong, M. (2018). "Research on Hospitality and Tourism Education: Now and Future", *Tourism Management Perspectives*, 25, 119-122.
- Kozak, N., Kozak, M. ve Kozak, M. (2009). *Genel Turizm*, Detay Yayıncılık, Ankara.
- Köseoğlu, M. A., Rahimi, R., Okumuş, F. ve Liu, J. (2016). "Bibliometric Studies in Tourism", *Annals of Tourism Research*, 61, 180-198.
- Kurutkan, M. N. (2018). "Bilim Haritalama, Bibliyometrik Analiz ve Kitap ile İlgili Genel Hususlar", *Sağlık Politikası Konusunun Bilim Haritalama Teknikleri ile Analizi*, (Ed: MN. Kurutkan ve F. Orhan), İksad Publishing House, Adıyaman.
- Lam, T. ve Xiao, H. (2000). "Challenges and Constraints of Hospitality and Tourism Education in China", *International Journal of Contemporary Hospitality Management*, 12/5, 291-295.
- Malihah, E. ve Setiyorini, H. P. D. (2014). "Tourism Education and Edu-tourism Development: Sustainable Tourism Development Perspective in Education". *The 1st International Seminar on Tourism*, Accessed from <https://s3.amazonaws.com/academia.edu.documents/53287124>.
- Mauleón-Méndez, E., Genovart-Balaguer, J., Martorell-Cunill, O. ve Mulet-Forteza, C. (2020). "Tourism Research: A Bibliometric and Country Analysis", *Journal of Intelligent & Fuzzy Systems*, 38/5, 5565-5577.
- Menon, D., Gunasekar, S., Dixit, S. K., Das, P., ve Mandal, S. (2021). "Present and Prospective Research Themes for Tourism and Hospitality Education Post-COVID19: A Bibliometric Analysis", *Journal of Hospitality, Leisure, Sport & Tourism Education*, 100360.
- Mohammad, B. A. A. ve Alsaleh, H. T. (2013). "Motivation of Students to Study Tourism Hospitality Programs", *International Journal of Asian Social Science*, 3/7, 1637-1647.
- Nilgün, A. (2011). "Turizm Eğitimi Alan Lisans Öğrencilerinin İş Değerleri: Çeşme Turizm ve Otelcilik Yüksekokulu Örneği", *Anatolia: Turizm Araştırmaları Dergisi*, 22/1, 7-18.
- Patra, S. K. ve Bhattacharya, P. (2005). "Bibliometric Study of Cancer Research in India," *Journal of Library & Information Technology*, 25/2, 11-18.
- Peters, M. A., Rizvi, F., McCulloch, G., Gibbs, P., Gorur, R., Hong, M., Hwang, Y., Zipin, L., Brennan, M., Robertson, S., ... ve Misiaszek, L. (2022). "Reimagining The New Pedagogical Possibilities for Universities Post-Covid-19", *Educational Philosophy and Theory*, 54/6, 717-760.
- Sigala, M., Kumar, S., Donthu, N., Sureka, R. ve Joshi, Y. (2021). "A Bibliometric Overview of The Journal of Hospitality and Tourism Management: Research Contributions and Influence", *Journal of Hospitality and Tourism Management*, 47, 273-288.
- Sönmez, V. (2014). *Eğitim Felsefesi*, Anı Yayıncılık, Ankara.
- Şimşek, E. K., ve Kalıpçı, M. B. (2023). "A Bibliometric Study on Higher Tourism Education and Curriculum", *Journal of Hospitality, Leisure, Sport & Tourism Education*, 33/100442, 1-14.
- Tayfun, A., Küçükergin, F. N., Aysen, E., Eren, A. ve Özekici, Y. K. (2016). "Turizm Alanında Yazılan Lisansüstü Tezlere Yönelik Bibliyometrik Bir Analiz", *Gazi Üniversitesi Turizm Fakültesi Dergisi*, 1, 50-69.

- Testa, J. (2016). The Web of Science Journal Selection Process. (15.07.2023) <http://wokinfo.com/essays/journalselection-process/>.
- Timur, A. (1993). "Türkiye’de Turizm Eğitiminin Yapısı, Uygulanan Politikalar ve Sonuçları", *Turizm Eğitimi: Konferans-Workshop*, 47-54.
- Tracey, J. B., Sean, A. W. ve Michael, J. T. (2008). "HR in The Hospitality Industry: Strategic Frameworks and Priorities", *Handbook of Hospitality Human Resources Management*, (Ed: Dana V. Tesone), Butterworth-Heinemann, Oxford.
- Tribe, J. (2001). "Research Paradigms and The Tourism Curriculum", *Journal of Travel Research*, 39, 442-448.
- Tribe, J. (2006). "Tourism, Knowledge and The Curriculum", *An international handbook of tourism education*, (Ed: D. Airey ve J. Tribe), Routledge.
- TÜBİTAK (2015). Türkiye’de Eğitimin Mevcut Durumu. (20.07.2023) http://www.tubitak.gov.tr/tubitak_content_files/vizyon2023/eik/EK1.pdf.
- Türer, A. (2009). *Eğitim Bilimlerine Girişi Türk Eğitim Sisteminin Gelişim Özellikleri*, Detay Yayıncılık, Ankara.
- Ulama, Ş., Batman, O. ve Ulama, H. (2015). "Lisans Düzeyinde Turizm Eğitimi Alan Öğrencilerin Kariyer Algılamalarına Yönelik Bir Araştırma: Sakarya Üniversitesi Örneği", *Bartın Üniversitesi İİ BF Dergisi*, 6/12, 339-366.
- Üzümcü, T. P. (2019). "Turizm Eğitimi Alanına Yönelik Bibliyometrik Bir Çalışma", *Türk Turizm Araştırmaları Dergisi*, 3/4, 1433-1449.
- Üzümcü, T. P. ve Bayraktar, S. (2004). "Türkiye’de Turizm Otel İşletmeciliği Alanında Eğitim Veren Yükseköğretim Kuruluşlarındaki Eğitimcilerin Turizm Mesleki Eğitiminin Etiksel Açından İncelenmesine Yönelik Bir Alan Araştırması", *Ulusal Bilgi, Ekonomi ve Yönetim Kongresi*.
- Üzümcü, T. P., Alyakut, Ö. ve Günsel, A. (2015). "Turizm Eğitimi Alan Öğrencilerin, Mesleğin Geleceğine İlişkin Bakış Açıkları", *Balıkesir Üniversitesi Sosyal Bilimler Enstitüsü Dergisi*, 18/33, 179-199.
- Varış, F. (1994). *Eğitim Bilimine Giriş*, Atlas Kitabevi, Konya.
- WTTC (2022). Travel & Tourism Economic Impact. (25.07.2023) <https://wtcc.org/Portals/0/Documents/Reports/2022/EIR2022-Global%20Trends.pdf>.
- Zengin, B. ve Atasoy, B. (2020). "Turizm Rehberliği Alanındaki Lisansüstü Tezlerin Bibliyometrik Çerçevesi", *Alanya Akademik Bakış*, 5/1, 143-160.
- Zupic, I. ve Čater, T. (2015). Bibliometric methods in management and organization, *Organizational Research Methods*, 18/3, 429-472.

Beyan ve Açıklamalar (Disclosure Statements)

1. Bu çalışmanın yazarları, araştırma ve yayın etiği ilkelerine uyduklarını kabul etmektedirler (The authors of this article confirm that their work complies with the principles of research and publication ethics).
2. Yazarlar tarafından herhangi bir çıkar çatışması beyan edilmemiştir (No potential conflict of interest was reported by the authors).
3. Bu çalışma, intihal tarama programı kullanılarak intihal taramasından geçirilmiştir (This article was screened for potential plagiarism using a plagiarism screening program).



Article Info/Makale Bilgisi

Received/Geliş:01.02.2024 Accepted/Kabul: 04.04.2024

DOI:Doi: 10.30794/pausbed.1430182

Research Article/Araştırma Makalesi

Işık, N. ve Sevim K. N. (2024). "Kültür Turizmi ve Malatya'nın Saklı Hazinesi: Arslantepe Höyüğü", *Pamukkale Üniversitesi Sosyal Bilimler Enstitüsü Dergisi*, sayı 62, Denizli, ss. 209-226.

KÜLTÜR TURİZMİ VE MALATYA'NIN SAKLI HAZİNESİ: ARSLANTEPE HÖYÜĞÜ

Nalan IŞIK*, Kübra Nur SEVİM**

Öz

Kültür turizmi bir bölgenin turizm endüstrisinin gelişimine ve bölgenin kalkınmasına katkıda bulunur. Malatya'nın tarihi ve kültürel zenginlikleri geleneksel yaşam tarzıyla birleşerek ziyaretçilere çeşitli deneyimler sunmaktadır. Çalışmanın temel amacı, Malatya'nın kültür turizmi potansiyelinin ve kültür turizmi içerisinde Arslantepe Höyüğü'nün öneminin ortaya konması, anlaşılmasıdır. Bu doğrultuda nitel araştırma yöntemlerinden görüşme tekniği kullanılarak Malatya'nın kültür turizmi potansiyeline ilişkin veri toplanmıştır. Veri toplama aşamasında da yarı yapılandırılmış görüşme formundan yararlanılmıştır. Bu bağlamda Aralık 2022 – Mayıs 2023 tarihleri arasında ildeki kamu sektörü turizm çalışanlarıyla yüz yüze görüşmeler yapılmıştır. Elde edilen veriler içerik analizine tabi tutulmuş ve toplam 12 ana tema, 51 alt tema ve 97 kod oluşturulmuştur. Araştırma bulgularından Malatya'nın kültür turizmi potansiyelinin yüksek olmasına karşın tanıtım ve pazarlama faaliyetlerinin etkili olmadığı, Arslantepe Höyüğü'nün hak ettiği cazibe destinasyonuna dönüştürülemediği ve turizm altyapısının mevcut koşullarda yetersiz olduğu sonuçlarına ulaşılmıştır. Ayrıca eksikliklerin giderilmesi halinde Malatya'nın sahip olduğu kültürel değerlerin turizm alanına daha fazla fayda sağlayacağı ve Arslantepe Höyüğü'nün marka destinasyona dönüşeceği öngörüsü elde edilmiştir.

Anahtar kelimeler: *Kültür turizmi, Arslantepe höyüğü, Malatya, Kamu turizm kurumları.*

CULTURAL TOURISM AND HIDDEN TREASURE OF MALATYA: ARSLANTEPE MOUND

Abstract

Cultural tourism contributes to the development of a region's tourism industry and the development of the region. Malatya's historical and cultural riches combine with the traditional lifestyle and offer various experiences to visitors. The main purpose of the study is to reveal and understand the cultural tourism potential of Malatya and the importance of Arslantepe Mound in cultural tourism. In this regard, data on Malatya's cultural tourism potential was collected using the interview technique, one of the qualitative research methods. A semi-structured interview form was used during the data collection phase. In this context, face-to-face interviews were held with public sector tourism employees in the province between December 2022 and May 2023. The data obtained was subjected to content analysis and a total of 12 main themes, 51 sub-themes and 97 codes were created. From the research findings, it has been concluded that although Malatya has a high cultural tourism potential, promotional and marketing activities are not effective, Arslantepe Mound has not been transformed into the attraction destination it deserves, and the tourism infrastructure is inadequate under current conditions. In addition, it is predicted that if the deficiencies are eliminated, the cultural values of Malatya will provide more benefit to the tourism field and Arslantepe Mound will turn into a brand destination.

Keywords: *Cultural tourism, Arslantepe mound, Malatya, Public tourism institutions.*

*Doç. Dr. Gaziantep Üniversitesi, Turizm Fakültesi, GAZİANTEP.

e-posta: isiknalan@hotmail.com, (<https://orcid.org/0000-0002-3072-649X>)

**Bilim Uzmanı, Gaziantep Üniversitesi, Sosyal Bilimler Enstitüsü, GAZİANTEP.

e-posta: kubransevim@gmail.com, (<https://orcid.org/0000-0002-8378-9873>)

GİRİŞ

Kültür, insanların tarih boyunca biriktirmiş olduğu maddi ve manevi değerlerin bir bütünü olarak tanımlanmaktadır. Bu değerler, toplumun tarihsel ve toplumsal gelişim sürecinde ortaya çıkmakta ve insanların doğal ve sosyal çevreleri üzerinde etkilerini yansıtmaktadır. Günlük hayatın rutinlerinden sıkılan bireylerin yeni kültürleri tanıma isteği seyahat tercihlerinde önemli rol oynamaktadır. Bu doğrultuda kültür turizmi tercih edilmektedir (Gülcan, 2010: 102). Kültür turizmi, arkeolojik alanlar, anıtlar, miras alanları, tarihi varlıklar, örf ve adetler, kıyafet, yöresel mutfak, inanç, lisan, sanatsal faaliyetler ve el sanatları gibi güncel ve tarihi birçok ögeyi barındırır (Akbulut ve Artvinli, 2011:131). Kültür turizmi, doğal, tarihi ve kültürel mirası gelecek nesillere aktarmakta, elde edilen gelirler bölgenin ekonomisini çeşitlendirmekte, kültürel değerlerin korunmasını, kültürlerarası anlayışın artmasını, tarihi ve kültürel değerlerin keşfedilmesini sağlamaktadır (Öztürk ve Yazıcıoğlu, 2002: 189). Türkiye'nin sahip olduğu binlerce yıllık kadim topraklar insanlığın gelişiminde önemli görevler üstlenmiş, birçok uygarlığa ev sahipliği yapmıştır. Bu bağlamda Türkiye, kültür turizmi potansiyeli açısından oldukça zengin bir coğrafyadır.

Türkiye'deki birçok yer gibi Malatya da tarih boyunca birçok medeniyeti ağırlamıştır. Kültürlerin aktarımı ve çeşitlenmesi sonucu ortaya çıkan höyükler de kültür turizminin ana temasını barındırması nedeniyle önemli kültür varlıklarıdır (Azat, 2022: 10). Bu kapsamda Malatya'da bulunan Arslantepe Höyüğü, bölgenin kültür turizminin gelişimi ve çeşitliliği açısından etkili bir ören yeridir. Höyük, Malatya'nın 6 km. kuzeydoğusunda Orduzu'da bulunan yağma toprakla meydana getirilmiş M.Ö. 5 bin yılından M.S. 11. yüzyıla kadar iskân edilmiş bir Hitit yerleşme yeridir (www.malatya.gov.tr, 2022). Büyük Mezopotamya için önemli husuları birbirine bağlayan ilişkilerin Arslantepe 'de gerçekleştiği belirlenmiştir (Frangipane, 2001: 2). Döneme ışık tutan Arslantepe Höyüğü, aristokrasinin doğduğu ve ilk devlet kurma biçiminin ortaya çıktığı, resmî kurumların izlerine rastlanılan, dini ve kültürel bir merkez olarak kabul edilmektedir (www.kulturvarliklari.gov.tr, 2022). Aynı zamanda dünyanın ilk sarayı da Arslantepe Höyüğü'ndedir ve 2021 yılı itibari ile UNESCO (Birleşmiş Milletler Eğitim, Bilim ve Kültür Örgütü) Dünya Miras Listesi'ne girmiş, Türkiye'nin on dokuzuncu destinasyonudur (www.whc.unesco.org, 2023).

Buna karşın Arslantepe Höyüğü'nün kültür turizmi açısından reklam, tanıtım ve pazarlama faaliyetlerinin yeterli olup olmadığı, Malatya'nın kültür turizmine ve yerel refaha katkısı bilinmemektedir. Malatya'da kültür turizminin potansiyeli ve önemi ile Arslantepe Höyüğü'nün kültür turizmi açısından etkileri, pazarlama ve tanıtım faaliyetlerine ilişkin sorunların neler olduğu araştırmanın problemleri olarak değerlendirilmektedir. Bu çerçevede çalışmanın amacı, Arslantepe Höyüğü'nün Malatya'nın kültür turizmi kapsamındaki yeri ve öneminin tespit edilmesi ve höyüğün tanıtım ve pazarlama faaliyetlerinin nasıl olduğunun anlaşılmasıdır. Buna ek olarak Arslantepe Höyüğü'nün turizm sektörü paydaşı olan kamudaki turizm kurumları açısından değerlendirilmesi araştırmanın bir diğer hedefidir. Bu araştırma amacı doğrultusunda kamuda faaliyet gösteren kamu kurumları çalışanları ile görüşmeler gerçekleştirilmiştir. Elde edilen veriler içerik analizine tabi tutulmuştur.

Ekonomik kazançları, yerel destinasyonlara hareketlilik getirmesi ve sosyal, kültürel değişimler oluşturması nedeniyle Arslantepe Höyüğü'nün kültür turizmi için önemi ile Malatya turizmine katkısının araştırılması konuya ilişkin eksikliklerin belirlenmesinde, önerilerin sunulmasında önem arz etmektedir. Arslantepe Höyüğü'nün kültür turizmi içinde önemini araştırılan ve Malatya turizm potansiyelini değerlendiren araştırmalara nadiren rastlanmıştır. Sorunları ortaya çıkaracak yeni çalışmalara ihtiyaç vardır. Çalışma, turizm sektörüne yön veren yerel ve merkezi yönetimlerin gelecekteki politika ve faaliyetlerine kılavuz görevi görerek katkı sunabilir. Ayrıca yörenin kültürel miraslarından Arslantepe Höyüğü'ne dikkat çekerek kültürel mirasın öneminin anlaşılmasına ve höyüğün tanıtılmasına da imkân tanınması açısından önem taşıdığı düşünülmektedir.

Çalışmada giriş bölümünün ardından kültür turizmi ile ilgili literatür örneklerine yer verilmiştir. Üçüncü bölümde ampirik analizde kullanılan yöntem hakkında bilgiler ile dördüncü bölümde elde edilen bulgular sunulmuştur. Son bölümde sonuç ile öneriler bulunmaktadır.

1. LİTERATÜR ÖRNEKLERİ

Konuya ilişkin ampirik araştırmalar, problemlerin tespit edilmesi, takip edilmesi, sorunlar var ise çözümüne yönelik tartışmalar imkân tanınması açısından önemlidir. Bu çerçevede kültür turizmi ile ilgili literatür örnekleri aşağıda sunulmaktadır.

Kürkçüoğlu ve Erkol (2013), Şanlıurfa'nın kültür ve inanç turizmi potansiyelini, değerlerini ve potansiyelin kullanılabilirliğini incelemeyi amaçladığı çalışmada, Şanlıurfa ilinde yer alan kültürel, tarihi, dini bakımdan turistik potansiyeli bulunan mekânlar ve değerleri belirlenmiştir. Nitel araştırma yöntemleri benimsenerek birebir gözlem ve ikincil veri kaynakları kullanılmıştır. Belirlenen alanların turizm değeri, turistlerin ilgisi, turizm altyapısı gibi ögeler incelenmiştir. Alan araştırmasında turizmle ilişkili yerlerde görüşme ve mülakatlar yapılarak turistik değeri olan unsurların görselleri çekilmiştir. Üç ilahi din için önem taşıyan Şanlıurfa'nın turizmden yeterli payı alabilmesi için çalışmaların artırılması gerektiği çalışmanın sonuçlarındandır.

Zadel ve Bogdan (2013), yapmış oldukları çalışmalarında Hırvatistan Cumhuriyeti'nde kültürel turizmin ekonomik etkisi ve kültürel turizm gelirlerini direkt ilgilendiren ana faktörleri belirlemeyi hedeflemişlerdir. Hırvatistan'da kültürel turizmin ekonomik faydasının düşük olduğu, kültürel turizmde planlama ve karar alma değerlerini oluşturmak için kültürel turizmde ferdi değişkenlerin devamlı izleneceği bir sistem ve bir veri tabanı oluşturmanın gerekliliği üzerinde durulmuştur.

Kuo ve Wu (2013) tarafından Tainan şehrindeki kültürel miras turizmi potansiyelini incelemek amacıyla büyük bir bölümünü yerel halkın oluşturduğu 1156 katılımcıya anket uygulanmıştır. Araştırma sonucunda Tainan şehrinin zengin bir kültüre sahip olduğu ve tarihi alanların korunmasında orijinal görünümü muhafaza etmek için çeşitli koruma önlemlerinin dikkate alınması gerektiği belirtilmiştir.

Stratan vd. (2015), Moldova'nın kültür turizmi potansiyeli ve turistlerin kültürel tüketimlerini belirleme üzerine yapılan çalışmada kültür turizminin dünyada önemi giderek artan bir turizm çeşidi haline dönüştüğü özellikle vurgulanmıştır. Çalışmada Moldova'nın bu anlamda faaliyete geçirilmemiş büyük bir potansiyele sahip olduğu belirlenmiş ve potansiyelin harekete geçirilmesi için yenilikçi bir kültürel idareye ihtiyaç duyulduğu, kültürel mirasın daha iyi muhafaza edilebilmesi ve yerel halkın kültürel etkinliklere daha fazla katılımının sağlanması gerektiği sonucuna ulaşılmıştır. Ayrıca Moldova'nın kültürel turizminin geliştirilmesi için kapsamlı bir tanıtıma ve etkin bir pazarlamaya ihtiyaç duyduğunu ortaya koymuş, bunun da modern pazarlama karmasıyla gerçekleştirilebileceğini ifade etmişlerdir.

Er ve Bardakoğlu (2016), Edirne ilinin mevcut turizm değerleriyle kültürel açıdan incelenmesi ve Edirne ilinde kültür turizmi ve kültürel miras ürünlerinin sürdürülebilir turizm ürünü olarak değerlendirilebilmesini amaçlamışlardır. Çalışmada nitel araştırma yöntemlerinden görüşme tekniği kullanılmış ve turizm temsilcilerinden oluşan 19 katılımcı ile yüz yüze görüşmeler gerçekleştirilmiştir Edirne'de yerel halkın turizm ve sürdürülebilirlik hakkında yeterli bilgiye sahip olmadıkları tespit edilmiştir. Edirne'nin turizm açısından sahip olduğu kültürel değerlere rağmen bu varlıkların büyük bir kısmının değerlendirilemediği sonucuna ulaşılmıştır.

Karapınar ve Barakazı (2017), gerçekleştirdikleri çalışmada kültürel miras turizmini sürdürülebilir turizm açısından değerlendirmeyi amaçlamışlardır. Göbeklitepe arkeolojik alanının kültür turizmi potansiyelini SWOT analiziyle araştırmışlardır. Nitel araştırma yöntemlerinden yapılandırılmamış gözlem tekniğini kullanarak yaptıkları bu çalışmanın sonucunda merkeze yakınlık, doğal güzelliklere sahip olma, benzersiz olma vb. özellikler Göbeklitepe'nin güçlü yanları olarak tespit edilirken tanıtım ve pazarlama eksiklikleri, alt ve üst yapı yetersizliği, ulaşım olanaklarının güç olması, konaklama olanağının olmaması, peyzaj düzenlemesinin yetersiz olması ve çekicilik oluşturabilecek rekreasyon yerlerinin elverişsiz kalması gibi etkenler de zayıf yönleri olarak ifade edilmiştir.

Sezer (2017), Giresun'un Şebinkarahisar ilçesini kültür turizmi çerçevesinde değerlendirmektedir. Nitel araştırma yöntemlerinden gözlem tekniğini kullanmıştır. Şebinkarahisar'ın kültür turizmi bakımından elverişli bir halde olduğu tespit edilmiştir. Bununla birlikte tanıtımın etkili yapılması, ulaşım, konaklama ve turistik imkânların geliştirilmesi, kültürel mirasların korunması ve yaşatılmasına yönelik çalışmaların artırılması ile ilçenin kültür turizmi bakımından ilgi çekici bir konuma erişeceği çalışmanın sonuçlarındandır.

Yıldırım Saçılık ve Toptaş (2017), kültür turizmi ve etkileri hususunda bir çalışma gerçekleştirmişlerdir. Bu doğrultuda turizm otel işletmeciliği alanında eğitim gören ön lisans öğrencileriyle odak grup görüşmesi yapmışlardır. 20 kişi ile yapılan araştırmada katılımcılara 10 adet açık uçlu soru yöneltilmiştir. Elde edilen verilere içerik analizi uygulanmıştır. Katılımcıların büyük bir çoğunluğunun (%75'i) kendi öz kültürüne hâkim oldukları ve %25'inin ise yaşadıkları bölgenin kültürel değerleri hakkında yeterli bilgi sahibi olmadıkları sonucuna ulaşılmıştır.

Gül ve Gül (2017), Balıkesir ilinde bulunan özel müzeleri kültür turizmi çerçevesinde incelemeyi amaçlamışlardır. Çalışmada nitel araştırma yöntemlerinden görüşme tekniği kullanılmış ve veriler yarı yapılandırılmış görüşme formu aracılığıyla toplanmıştır. Bu kapsamda Balıkesir'deki beş özel müzenin yetkilileri ile görüşmeler yapılmıştır. Elde edilen bulgular ışığında Balıkesir'deki özel müzeleri ziyaret edenlerin çoğunlukla ilkokul ve ortaokul öğrencileri oldukları tespit edilmiştir. Kültürel ve tarihi kazanımların ziyaretçilerin en önemli kazanımı olduğu çalışmanın sonuçlarındandır.

Uspanova (2017), Kazakistan'da kültür turizminin potansiyelini araştırmak hedefiyle SWOT analizi yapmıştır. Çalışma doğrultusunda Kazakistan eyalet valiliklerinde, seyahat acentelerinde ve 5 yıldızlı otellerde çalışan 1076 kişinin kültür turizmi algılarını incelemek amacıyla anket uygulanmıştır. Kazakistan turizminin güçlü ve zayıf yönleri, fırsatları ve tehditleri değerlendirilmiş, anketlerden elde edilen verilere göre katılımcıların görüşlerinde demografik özelliklerine ve çalıştıkları işletmelere, çalışma süreçlerine göre çeşitli farklılıklar olduğu sonucuna ulaşılmıştır.

Woyo ve Woyo (2018), tarafından Kuzey Zimbabve'deki kültürel turizm sektörünün gelişim potansiyelini incelemek amacıyla Zimbabve'ye ziyarette bulunan 430 turiste anket uygulanmıştır. Çalışma sonuçlarına göre; Kuzey Zimbabve'de kültürel turizmi geliştirme potansiyelinin zengin olduğu, kültürel turizm için yadsınamaz bir rağbet olduğu ve bölgede kültürel turizmin geliştirilmesi gerektiği ifade edilmiştir.

Topsakal (2019), Arslantepe Höyüğü'ne Tripadvisor üzerindeki yorumlarını incelemiştir. Çalışma kapsamında çevrimiçi yorumlar içerik analizine tabi tutulmuş ve çoğunluğun Arslantepe Höyüğü'nü mükemmel buldukları tespit edilmiştir. Arslantepe Höyüğü'nden çıkarılan eserlerin yine Malatya'da sergilenmesi gerektiği sonucuna ulaşılmıştır. Çevrimiçi yorumlar incelendiğinde en fazla tarih konulu yorumların yapıldığı görülmüştür. Arslantepe Höyüğü üzerine yapılacak çalışmaların Türkiye'de artırılması gerektiği sonucuna ulaşılmıştır.

Dönmez ve Kocakaya (2022), Amasra'ya özgü el sanatlarının kültür turizmine olan etkisini tespit etmeyi amaçlamışlardır. Çalışmada nitel araştırma yöntemlerinden görüşme tekniği kullanılarak 27 kişi ile görüşülmüştür. Tel kırma ve ahşap sanatının ön plana çıktığı çalışmanın sonuçlarındandır. Ahşap ve tel kırma sanatı için turistlere yönelik atölye ve uygulama alanlarının iyileştirilmesi önerilmiştir. Geleneksel el sanatlarının kültür turizmine olumlu etki edebilmesi için tanıtımın artırılmasını vurgulamışlardır.

Topaloğlu (2022), Anamur'u kültür turizmi çerçevesinde değerlendirmeyi amaçlamıştır. Bu doğrultuda nitel araştırma yöntemi kullanılmış, 34 katılımcı ile yüz yüze görüşmeler yapılmıştır. Elde edilen veriler ile güçlü, zayıf, tehditler ve fırsatlar analizi yapılmıştır. Anamur'un kültür turizmi çerçevesinde güçlü yönleri denizi, sahilleri ve muzunu, zayıf yönleri ise ulaşım, alt yapı problemleri, ilçede oluşmamış turizm bilinci ve tanıtım eksikliği olarak görülmüştür. Şehre açılan yeni havalimanı, restorasyon çalışmaları ve bölgedeki arkeolojik alan çalışmaları fırsat olarak görülmüştür. Tehdit ise çevredeki nükleer santral olarak görülmüştür. Çalışma sonucunda Anamur ilçesinin kültür turizmi açısından önemli değerlere sahip olduğu ve bu değerlerin tanıtımına önem verilmesi gerekliliği ortaya çıkmıştır.

2. YÖNTEM

Bu çalışmada ilk olarak literatür taraması yapılmış, ikincil veriler elde edilmeye çalışılmıştır. Ardından nitel araştırma yöntemlerinden görüşme tekniğinden yararlanılmıştır. Nitel çalışmalar genelleme yapma durumundan uzak, var olan veya veri toplama araçlarıyla bir araya getirilen olguların derinlemesine analizine dayanmaktadır (Yıldırım ve Şimşek, 2005: 83). "Neden" ve "nasıl" sorularına da cevap aramayı mümkün hale getiren zengin ve bütüncül verilerden oluşması nitel yaklaşımların güçlü yönü olarak belirtilmektedir (Miles ve Huberman 1994).

Görüşme tekniği, görüşmeci ve katılımcının karşı karşıya kaldığı, çalışılan alana yönelik hazırlanan sorulara odaklanarak konuşma ve bilgi edinme süreci olarak tanımlanan bir veri toplama biçimidir (Merriam, 2018: 7-10). Kültür turizmi kapsamında turizm ile ilişkili kamu kurumu çalışanlarının Arslantepe özelinde görüşlerinin araştırılmaması ve çalışmanın da kamu çalışanlarının görüşlerini derinlemesine keşfetmeye yönelik olması nedeniyle görüşme tekniği kullanılmıştır. Katılımcılara esneklik imkânı tanıyarak ulaşılan verilerin niteliğini artıran (Qu ve Dumay, 2011:246) yarı yapılandırılmış görüşme formu hazırlanmıştır. Araştırmanın amaçlarına uygun

önceden hazırlanmış tez, makale, bildiri, kitap vb. ampirik ve teorik çalışmalar taranmış ve 12 adet soruyu içeren form araştırmacılar tarafından oluşturulmuştur. Form ilk hazırlandığında ve son şekli verilirken iki defa konu üzerinde çalışmış akademisyenlerden görüş alınmıştır. Son şekli verildikten sonra Gaziantep Üniversitesi Sosyal ve Beşerî Bilimler Etik Kurulu'na sunulmuş olup 30.03.2022 tarihli ve 168953 sayısı ile Etik Kurul Başkanlığı'nın izni alınmıştır.

Çalışmada görüşme yapılacak katılımcılar, amaçlı örnekleme yöntemine göre seçilmiştir. Amaçlı örnekleme yöntemi, ilgilenilen konuya ilişkin bilgi ve deneyim sahibi birey veya grupların nitelendirilmesi ve seçilmesini içermektedir (İslâmoğlu, 2009: 184; Creswell, 2017: 108). Nitel araştırmalarda örneklem büyüklüğü hesaplanırken uyulacak belirli bir kural yoktur. Nitel araştırmaların örneklem sayısının 5-50 arası (Dworkin, 2012: 1319), 20-30 arası (Marshall vd, 2013: 20) yeterli ve tercih edilebilir olacağı belirtilmiştir. Nitel araştırmacılar, çok kişi seçmek değil daha derinlemesine bilgiye ulaşmayı hedeflemektedir. Bir diğer önemli nokta veri tatmini (doygunluğu) ve elde edilen verilerin yeterliliğidir. Sahaya inildiğinde toplanan bilgi ve veriler tekrar durumuna düştüğünde veri toplama sonlandırılmalıdır (Creswell, 2018: 147). Malatya'da yerel ve merkezi otoriteye bağlı turizmle ilgili kamu kurumlarında ortalama 100 kişinin çalıştığı tespit edilmiştir. Bu bilgiler ışığında katılımcıların kombinasyonu, konu üzerindeki uzmanlıkları, tecrübe ve deneyimleri göz önünde bulundurulmuştur. Ayrıca görüşme sürecinde bilgiler tekrar etmeye başladığından 20 katılımcı ile çalışmanın tamamlanması yeterli görülmüştür.

Verilerin toplanması aşamasında olabildiğince katılımcıların rahat olabilecekleri mekânlar ve istedikleri vakitlerde randevu alınmasına dikkat edilmiştir. Katılımcıların çalışmakta oldukları kurumlarda görüşme yapılmasına özen gösterilmiştir. Görüşme sürecinde katılımcılara çalışma ile ilgili bilgiler verilerek sorulara yönelik güvenilirlik sağlanmıştır. Sözlü doküman araçlarından olan ses kayıt cihazı ile katılımcılardan alınan izin doğrultusunda görüşmeler kayıt altına alınmıştır. Görüşme açısından önemli görülen noktalar ise yazılı doküman olarak not edilmiştir. Görüşme esnasında katılımcılara tek tek aynı sözcüklerle ve ifadelerle hitap edilmeye çalışılmış, muğlak ifadelerden korunarak sorular yöneltilmiştir. Görüşme verileri, Aralık 2022- Mayıs 2023 tarihleri arasında toplanmıştır. Her bir görüşme 45-60 dakika arasında gerçekleşmiştir.

3. BULGULAR

Çalışmanın bu bölümünde verilerin içerik analizine tabi tutulmasıyla ulaşılan bulgulara yer verilmiştir. Analiz aşamasında ilk önce katılımcılardan görüşme formu aracılığıyla toplanan veriler bilgisayar ortamına aktarılmış, ardından içerik analizine tabi tutulan ham veriler kavramsallaştırılarak kodlar oluşturulmuştur. Devamında görüşlere yönelik ana tema, alt tema ve kodlar belirlenmiştir. Verilerin analizinde MAXQDA 2022 bilgisayar destek programından faydalanılmıştır. Bu çerçevede katılımcıların demografik özellikleri ile her bir soruya yönelik bulgular aşağıda detaylandırılmıştır.

3.1. Katılımcıların Demografik ve Tanıtıcı Özellikleri

Görüşme yapılan kadın katılımcılar, K1, K2,.....K20 şeklinde kodlanmıştır. Katılımcıların demografik özellikleri Tablo 1'de sunulmuştur.

Tablo 1: Katılımcıların demografik ve tanıtıcı özelliklerine ilişkin bulgular

No	Cinsiyet	Yaş	Eğitim Durumu	Eğitim Alanı	Çalışılan Kurum	Kurumdaki Pozisyon	Çalışma Süresi (Yıl)	Mesleki Tecrübe Çalışma Süresi (Yıl)
K1	Erkek	60+	Ön lisans/ Lisans	Alan dışı	Merkezi Yönetim	Müdür	16 +	16 +
K2	Erkek	40-49	Ön lisans/ Lisans	Turizm Alanı	Merkezi Yönetim	Diğer	16 +	16 +
K3	Erkek	30-39	Ön lisans/ Lisans	Alan dışı	Yerel Yönetim	Memur	5-10 yıl	10-15 yıl
K4	Erkek	40-49	Ön lisans/ Lisans	Turizm Alanı	Merkezi Yönetim	Memur	16 +	5-10 yıl
K5	Erkek	40-49	Ön lisans/ Lisans	Turizm Alanı	Merkezi Yönetim	Şef/Şef Yardımcısı	16 +	16 +
K6	Kadın	18-29	Ön lisans/ Lisans	Turizm Alanı	Merkezi Yönetim	Memur	5- 10 yıl	1-5 yıl
K7	Erkek	50-59	Ön lisans/ Lisans	Alan dışı	Yerel Yönetim	Müdür	5-10 yıl	16 +
K8	Kadın	40-49	Ön lisans/ Lisans	Alan dışı	Merkezi Yönetim	Memur	16 +	16 +
K9	Erkek	50-59	Ön lisans/ Lisans	Turizm Alanı	Merkezi Yönetim	Diğer	16 +	16 +
K10	Erkek	40-49	Yüksek Lisans	Alan dışı	Merkezi Yönetim	Şef/Şef Yardımcısı	10-15 yıl	10-15 yıl
K11	Erkek	40-49	Yüksek Lisans	Turizm Alanı	Yerel Yönetim	Şef/Şef Yardımcısı	10-15 yıl	16 +
K12	Erkek	60+	Ön lisans/ Lisans	Alan dışı	Merkezi Yönetim	Müdür	16 +	16 +
K13	Kadın	40-49	Yüksek Lisans	Alan dışı	Merkezi Yönetim	Memur	16 +	16 +
K14	Erkek	40-49	Yüksek Lisans	Alan dışı	Yerel Yönetim	Şef/Şef Yardımcısı	16 +	10-15 yıl
K15	Erkek	30-39	Yüksek Lisans	Turizm Alanı	Yerel Yönetim	Memur	10-15 yıl	10-15 yıl
K16	Erkek	40-49	Ön lisans/ Lisans	Alan dışı	Merkezi Yönetim	Diğer	16 +	16 +
K17	Kadın	18-29	Ön lisans/ Lisans	Alan dışı	Yerel Yönetim	Memur	1-5 yıl	1-5 yıl
K18	Erkek	40-49	Yüksek Lisans	Turizm Alanı	Merkezi Yönetim	Şef/Şef Yardımcısı	10-15 yıl	10-15 yıl
K19	Erkek	30-39	Ön lisans/ Lisans	Alan dışı	Yerel Yönetim	Memur	5-10 yıl	5-10 yıl
K20	Erkek	40-49	Ön lisans/ Lisans	Alan dışı	Yerel Yönetim	Memur	10-15 yıl	16 +

Tabloda sunulduğu üzere görüşme yapılan 20 katılımcının 4'ü kadın, 16'sı erkektir ve genel olarak 40-49 yaş aralığındadır. Katılımcıların 14'ünün ön lisans/lisans, 6'sının yüksek lisans mezunu olduğu görülmüştür. 8 katılımcı turizm alanında eğitim almış, 12 katılımcı turizm eğitimi almamıştır. Katılımcıların 12'si merkezi yönetimde, 8'i yerel yönetimde görev almaktadır.

3.2. Görüşme Sorularına İlişkin Bulgular

Görüşme sorusu 1: “Malatya’nın kültür turizmi potansiyeli hakkında düşünceleriniz nelerdir? Malatya’yı kültür turizmi destinasyonu olarak tanımlıyor musunuz?”

Araştırmada yanıtı aranan ilk soru, katılımcıların Malatya ilinin kültür turizmi potansiyeli hakkında bilgilerinin belirlenmesine yöneliktir. Bulgular incelendiğinde katılımcılar, Malatya’nın kadim tarihiyle tam anlamıyla bir kültür turizmi destinasyonu olduğunu, Nemrut Dağı Milli Parkına yakınlığı sebebiyle kültürel değerinin arttığını, özellikle Arslantepe Höyüğü’nde yedi kültürün yedi medeniyetin izleri bulunduğunu belirtmektedirler. Fakat bazı katılımcılar bu değer ön plana çıkarılmadığını ifade etmişlerdir.

Katılımcıların vermiş olduğu yanıtlara yönelik ana tema, alt tema ve kodlar oluşturulmuştur. Elde edilen bulgular, Tablo 2’te sunulmuştur.

Tablo 2: Malatya’nın kültür turizmi potansiyeli hakkında düşünceler

Ana Tema	Alt Temalar	Kodlar
Kültür turizmi potansiyeline dair görüşler	-Yemek kültürü -Mevcut konum -Geleneksel sanatlar ve tesciller -Cazibe merkezleri -Doğal, kültürel ve tarihi varlıklar	-Kadim toprak -Köken -Kayısı -Bakırcılık -Yöresellik -Ticaret merkezi -Arslantepe Höyüğü -Nemrut’a yakınlık -Levent Vadisi -Kiraz Yaprağı Sarması -İçli Köfte

Katılımcıların kültür turizmi potansiyelinin olduğuna ilişkin verdiği yanıt örnekleri şunlardır: “Malatya geçmişle birçok medeniyete ev sahipliği yapmış kadim bir şehirdir. Barındırdığı değerler incelendiğinde elbette bir kültür turizmi destinasyonudur. Doğu Anadolu’nun incisidir. İlin geçmişine bakıldığında her zaman tarihte bir yerinin olduğunu görürsünüz. Aynı zamanda Malatya kayısı kültürü ile de ülkemizde birinci sırada yer alır. Ülkemiz için önemli bir kültür turizmi destinasyonudur” (K19). “Malatya kültür turizminde aslında iddialı bir il. Çünkü kadim kültürü olan bir şehir birçok medeniyetin geldiği geçtiği bir şehir özellikle Arslantepe ören yerinde 1930’lu yıllardan beri yedi kültür yedi medeniyetin izleri var. Bu nedenle geçmişe yönelik çeşitli medeniyetler tabii en son Selçuklu ve Osmanlı dönemine ait ve günümüzün cumhuriyet dönemine ait birçok tarihi ve kültürel eserler var. Ayrıca birçok tarihi ve doğal güzellikleri var” (K12). “Evet, bir kültür turizmi destinasyonu olarak tanımlıyorum. Battalgazi ilçemiz tarihiyle anılan bir ilçedir. 5000 yıl öncesinde Arslantepe’yi ve 9000 yıl öncesinde de Cafer Höyüğü barındırmakta. Arslantepe Höyüğü UNESCO asil listesine alındı” (K7).

Görüşme sorusu 2: “Malatya’da kültür turizminin gelişimine yönelik kamu kurumları tarafından hangi çalışmalar yapılmıştır? Bu çalışmaların turist çekme konusunda etkilerine dair görüşleriniz nasıldır? Sizin önerileriniz nelerdir?”

Araştırmanın ikinci sorusuna verilen yanıtlar incelendiğinde kamu kurumları tarafından düzenlenen çeşitli çalışmalar olduğu tespit edilmiştir. Tablo 3’te sunulan kod ve alt temalardan anlaşıldığı üzere bu çalışmalar, genellikle tanıtım ve pazarlamaya yönelik olduğu ifade edilmiştir. Görüşmelerde en çok tekrar edilen faaliyetin Battalgazi tarihi eserlerinin restorasyonu (6 defa), Uluslararası Gastronomi, Kültür ve Turizm Kongresi (4 defa) ve “gezsen Malatya”, “go Malatya” sosyal medya sitelerinin kurulması (3 defa) olduğuna ulaşılmıştır.

Tablo 3: Kültür turizmine yönelik kamu kurumlarının çalışmaları

Ana Tema	Alt Temalar	Kodlar
Kültür turizminin gelişimine yönelik kamu kurumlarının çalışmaları	-Restorasyon çalışmaları -Coğrafi işaret ve tescil -Yarışma, festival ve kongreler -UNESCO süreci -Sosyal medya çalışmaları -Reklam ve tanıtım faaliyetleri	-Levent Vadisi seyir terası -Yöresel yemek tanıtımı ve yarışmalar -Gastronomi kongreleri -Arslantepe Höyüğü'nün UNESCO mirasına alınması -Uluslararası Film Festivali -"Gezsen Malatya" ve "go Malatya" sitelerinin kurulması -Kayısı ve kiraz festivalleri

Kamu alanında yapılan çalışmaların turist çekme konusundaki etkilerine ilişkin katılımcı yanıtları şöyledir: "Turizm esas itibarıyla özel sektör faaliyetleri ile bağlantılı olduğundan bu çalışmalar turist çekme konusunda ne kadar katkı sağlasa da yeterli olmuyor benim kanaatimce" (K2). "Turist çekme konusunda Malatya'ya hiç uğramayan turların gelmeye başlaması, yılda yaklaşık 1000-2000 ziyaretçi çeken Arslantepe höyüğü'nün yılda 50.000 ziyaretçi sayısını geçmesi bunun bir göstergesi olabilir" (K3). "Kamu kurumları Yeşilyurt ve Battalgazi ilçelerinde çeşitli restorasyon işlemleri yaptılar. Turist çekme konusunda etkili değil. Daha farklı şeyler yapılabilir" (K13). Turist çekme hususunda katılımcı önerilerine ilişkin tema, alt tema ve kodlar Tablo 4'te sunulmuştur.

Tablo 4: Turist çekmeye yönelik katılımcı önerilerine ilişkin bulgular

Ana Tema	Alt Temalar	Kodlar
Turist çekmeye yönelik katılımcı önerileri	-Eğitim -Pazarlama ve tanıtım faaliyetleri -Alt ve üst yapı çalışmaları -Uzman desteği	-Özel sektör paydaşlarına eğitim -İletişim ve gelişim toplantıları -Yerel yönetimler arası uyum -İşbirliği çalışmaları -Reklam sponsoru -Yerli turist çalışmaları -Kurumlar arası koordineli çalışma -Ulaşım ve tesis düzenlemeleri

Katılımcılar eğitim faaliyetleri ile alt ve üst yapı çalışmalarının gerçekleştirilmesi yönünde öneriler sunmuşlardır. Buna ilişkin şu ifadeler örnektir; "Özel sektör temsilcilerinin de daha profesyonelce, bilinçli bir şekilde turist çekme konusuna eğilmesi gerekiyor" (K1). "Reklam ve tanıtıma ara vermeden ve en önemlisi dernekler, özel şirketler, sivil toplum kuruluşları el ele vererek çalışmalı" (K6).

Görüşme Sorusu 3: "Kültür turizmi sayesinde gelir elde eden işletmeler, yeterli turizm bilincine sahip midir?"

Katılımcılar Malatya özelinde turizm sayesinde gelir elde eden işletmelerin hemen hemen hepsinin henüz bu bilince sahip olmadıklarını vurgulamışlardır. Öneri olarak da katılımcılar, iş birliği eksikliğinden yakınlıkta kamu kurumlarının alanında uzman kişileri görevlendirmesi ve turizmle ilişkili olan her işletmeye uzmanlar tarafından eğitim verilmesi gerektiğini ifade etmişlerdir.

Tablo 5: Kültür turizmi sayesinde gelir elde eden işletmelerin turizm bilincine yönelik bulgular

Ana Tema	Alt Temalar	Kodlar
Turizm bilinci	-Eğitim eksikliği -Bilgi eksiklikleri -Gelişim sorunu	-Seyahat acentelerinin turizme bakış açıları -Kalifiye personel sorunu -İşletmelerin ili tanımaması ve tanıtımaması -Yöresel kavramından uzaklık -Güleryüz -Ağırlama ve uğurlama

Bu duruma ilişkin katılımcıların ifadeleri şu şekildedir:

“Kültür turizmini kullanarak kalış süresini uzatmak, geziler düzenlemek, rehberlik yapmak gibi çalışmalarla karşılaşmadım. Yiyecek içecek işletmeleri her zaman salaş ve yöresel yemekleri hakkında sunabilmekten uzaktır. Bazı iller gibi Malatya’ya gidip şunu yiyeceksin bilinci oluşturulamamıştır” (K14).

“Kanaatimce her alanda olduğu gibi turizm sektöründe de anahtar kelime bilinçtir. Turizm sektöründe faaliyet gösteren ilgili kuruluşların yeterince turizm pazarlama bilincine sahip olmadığı görülmektedir. Özellikle seyahat acentelerinin ekseriyeti hac-umre ve uçak bileti faaliyetinden öteye gidememektedir. Daha da ötesi seyahat acente sahiplerinden veya çalışanlarından bazılarının Malatya’da bulunan turizm değerlerinin ne kadarını gördükleri veya bilgi sahibi oldukları ayrı bir tartışma konusudur” (K4).

Görüşme Sorusu 4: “Kültür turizminin gelişimi ve tanıtımına yönelik kamu kurumları, diğer turizm paydaşları ile ortaklaşa hangi çalışmaları gerçekleştirmişlerdir? Yeterli midir?”

Katılımcıların büyük bir çoğunluğu ortak çalışmaların en verimli sonucunun Arslantepe’de alındığını ifade ederken, yine büyük bir kısmı da kültür turizminin tanıtımı ve gelişimi için yapılan faaliyetlerde kamu dışında diğer paydaşların yer almak istemediklerini ifade etmişlerdir. Kamu kuruluşları kadar otellerin, acentelerin vb. turizm paydaşlarının istekli olmadıkları sonucuna ulaşılmıştır. Bu tanıtım çalışmalarının yeterli olmadığını ifade etmişlerdir. Kültür turizminin gelişimi ve tanıtımına yönelik kamu kurumları ve diğer turizm paydaşlarının ortak çalışmalarına ilişkin bulgulara Tablo 6’da yer verilmiştir.

Tablo 6: Kültür turizminin gelişimi ve tanıtımına yönelik kamu kurumları ve diğer turizm paydaşlarının ortak çalışmalarına ilişkin bulgular

Ana Tema	Alt Temalar	Kodlar
Kamu ve diğer paydaşların ortak çalışmaları	-İşbirliği -Stk ve derneklerin kurulması -Reklam ve tanıtım faaliyetleri -Rota çalışmaları -Bakım ve onarım çalışmaları	-Arslantepe UNESCO süreci -“Rota Malatya” sitesinin kurulması -Afiş ve sergiler -Festival ve konserler -Nemrut-Malatya turları -Gurme ağırlamaları ve yemek tadım etkinlikleri -Günübirlik Malatya gezileri -Eylem planları -Levent vadisi peyzaj ve restorasyonu

Katılımcıların örnek oluşturan ifadeleri şöyledir:

“Ortak çalışmalar en verimli sonucunu Arslantepe’de gösterdi. Kurumlar birlikte hareket ederek bazı projeler üretiyor mesela bu projelerden bir tanesi üniversite ile birçok kurumun ortak çalışmasıyla “MALATYAROTA” diye bir proje hazırlandı ve sonuçlandı. Bu ve buna benzer projeler kurumlar arası iş birliği ile devam ediyor” (K2).

“Malatya Battalgazi Belediyesi, İnönü Üniversitesi, Büyükşehir Belediyesi, Turgut Özal Üniversitesi, Ticaret ve Sanayi Borsası vb. birçok paydaş bir araya gelerek gastronomi ve konaklama işletmeleriyle bir araya gelerek Malatya’ya nasıl turist çekebiliriz, ilimizi nasıl tanıtabiliriz hususunda Malatya Valimizin önderliğinde bir eylem planı oluşturduk” (K7).

“İktisadi Kalkınma ve Sosyal Araştırmalar Enstitüsü, Malatya Büyükşehir Belediyesi, Malatya Gastronomi Turizm ve Tanıtım Derneği iş birliği ile Uluslararası Malatya Gastronomi Kültür ve Turizm Kongresi gerçekleştirildi” (K19).

Katılımcıların tamamı diğer paydaşların bu tür çalışmalara katılmalarına yönelik birtakım öneriler geliştirmişlerdir bunlar:

“Mevcut cazibe alanlarının civarında otantik görünümü muhafaza etmek kaydıyla sokaklar, yeme içme işletmeleri gibi alternatifler oluşturulmalıdır” (K6).

“Daha önceki yıllarda turizm haftası etkinlikleri yapılarak yerel ürünler ya da kültür turizmine hizmet eden alanlar tanıtılabiliyordu fakat şu anda bununla ilgili çok aktif bir şey göremiyorum. Diğer paydaşlar ile fazla bir araya gelindiğini düşünmüyorum öncelikle bunun düzenlenmesi lazım, Malatya turizmini kamu kurumları yönetiyor ve yönlendiriyor” (K13).

Görüşme Sorusu 5: “Malatya’da kültür turizminin gelişimine yönelik kamu kurumlarının gelecekte planladıkları çalışmaları ve hedefleri hakkında bilgi verir misiniz?”

Katılımcılar genel olarak festival, kongre, yarışma gibi çeşitli faaliyetlerden ve gelecek dönemlerde yapılması planlanan web siteleri vb. çalışmalardan söz etmiştir. Katılımcıların kültür turizminin gelişimi için kamu kurumlarının geleceğe yönelik çalışmalarına ilişkin verdikleri yanıtlar doğrultusunda ana tema, alt tema ve kodlar tanımlanmış, Tablo 7’de sunulmuştur.

Tablo 7: Malatya’da kültür turizminin gelişimine yönelik kamu kurumlarının gelecekte planladıkları çalışma ve hedefleri

Ana Tema	Alt Temalar	Kodlar
Kültür turizminin gelişimine yönelik gelecekte planlanan kamu çalışma ve hedefleri	-Arslantepe çalışmaları -Yarışma ve festivaller -Eylem, kalkınma ve destinasyon planları -Tanıtım ve Pazarlama -Alt ve üst yapı düzenlemeleri -Alternatif turizm geliştirme	-“Rota Malatya” turizm sitesi -Yemek yarışmaları ve turizm festivalleri organizasyonu -Levent Vadisinin tanıtımına yönelik çalışmalar -Yöresel mutfağın dünyaya tanıtılması -Karşılama Merkezi inşası -Sahil Projesi -İspendere’nin sağlık turizmine kazandırılması

Tabloda yapılan gruplandırmaya ilişkin katılımcıların örnek ifadeleri şöyledir:

“Turizm Bakanlığı il için tanıtım desteği verecek. Turizm Bakanlığı, gerekli turizm altyapısının oluşturulması için destek verecek. Yeşilyurt Belediyesi, Büyükşehir Belediyesi, Battalgazi Belediyesi yöresel mutfağın tanıtımı ve ön plana çıkarılması için yarışmalar ve festivaller düzenleyecek. Battalgazi Belediyesince tarihi Kırkgöz Köprüsü’nün bulunduğu bölgedeki 150 dönüm alanda Kırkgöz Sahil Parkı Projesi gerçekleştirilecek” (K5).

“Malatya’ya gelen bir turistin gününü nerelerde geçireceğini planladılar. Günü birlik, 2 ve 3 günlük tur planları yapıldı rotalar belirlendi hatta bu rotalara hemen Elazığ’da bulunan Harput, Erzincan Kemaliye de dâhil edildi. Bir destinasyon planı yapıldı. Akademik toplantıların yapılması planlanıyor alanında uzman bireylerle. Uzun vadede eylem ve kalkınma planları hazırlanması konuşuluyor” (K7).

“Ağırlama ve daha sağlam istatistik tutma çalışmaları planlanıyor. Birçok alanda dijitalleşmeye daha fazla önem verilecek. Her kurumun planlı çalışmaları kendi bünyesinde muhafaza ediliyor. Hedefler arasında Arslantepe ve Levent Vadisi’nin aynı zamanda yemek kültürünün de dünyaya açılması hedefleniyor” (K10).

Görüşme Sorusu 6: “Malatya ilinin kültürel değerlerinin korunarak gelecek nesillere aktarılması ve kültür turizminin sürdürülebilirliğinin sağlanması için kamu kurumları ne tür çalışmalar yapmaktadır? Önerileriniz nelerdir?”

Katılımcıların “kültürel değerlerinin korunarak gelecek nesillere aktarılması ve kültür turizminin sürdürülebilirliğinin sağlanması için” öneri ve görüşleri alındığında ortaya çıkan ifadeler tema ve kodlama yapılarak görselleştirilmiştir. Katılımcıların ‘uzman desteği ihtiyacı, eğitim gerekliliği, çevre koruma ve sürdürülebilirlik ilişkisi, koordinasyon eksikliği, turizm bilinci gerekliliği ve oluşturulması gereken sürdürülebilirlik komisyonu’ hakkında önerileri üzerinden oluşturulan kodlar ve temalar Tablo 8’de yer almaktadır.

Tablo 8: Kültürel değerlerinin korunarak gelecek nesillere aktarılması ve kültür turizminin sürdürülebilirliği için katılımcı önerileri

Ana Tema	Alt Temalar	Kodlar
Kültürel değerlerinin korunarak gelecek nesillere aktarılması ve sürdürülebilirliği için öneriler	-Uzman desteği -Nitelikli eğitim -Çevre koruma -Turizm bilinci	-Eğitimlerin artırılması gerekliliği -Alanında uzman bireylerden görüş alınması -Ziyaretlerin rehberler eşliğinde yapılması -Temel eğitimde sürdürülebilirliğe daha fazla yer verilmesi -Çevre ve tüm kaynakların önemi vurgulanmalı -Sürdürülebilirlik komisyonu kurulması

Katılımcıların ilgili soruya yanıtları şu şekildedir:

“Malatya’nın kültürel değerlerini tescilleyen ve korunmasını sağlayan Kültür ve Turizm Bakanlığıdır. Belediyeler de belirli eserleri alarak restorasyon işlemlerini üstleniyor ve bunlara bir işlev kazandırarak koruma ve tanıtım sağlıyorlar” (K3).

“Sürdürülebilir turizm çalışmaları düzenleniyor, tanıtım filmleri çekiliyor ve Arslantepe Höyüğü gezi alanında bu konuya dair dikkat çekici afişler bulunuyor. UNESCO listesinde yer alan Arslantepe Höyüğü çevre düzenlemesi yapılarak ziyarete açıldı” (K6).

“En önemli çalışma coğrafi işaret çalışmalarıdır. Yöresel ürünlerimizin kaybolmaması, gelecek nesillerin de bilgi sahibi olmaları ve bu ürünlerin korunması için Malatya coğrafi işaret platformuna çok önem veriyor. Bu sayede sürdürülebilirlik de sağlanıyor. 30’a yakın ürünümüz tescil altında korunuyor. Ayrıca en önemli koruma ve sürdürülebilirlik çalışması da UNESCO süreci. İlimizin UNESCO tarafından tescilli bir Dünya Mirası var” (K7).

Görüşme Sorusu 7: “Malatya ili Arslantepe Höyüğü gibi bir kültürel değere sahiptir. Bu ilde kültür turizmi kapsamında ilave edebileceğiniz başka kültürel değerler var mıdır? Bu değerler nelerdir?”

Katılımcılara “Malatya’da kültür turizmi kapsamında ilave edebileceğiniz kültürel değerler nelerdir?” şeklinde yöneltilen soruya verdikleri yanıtlar incelendiğinde görüşmelerde en çok tekrar edilen kültürel değerlerin Silahtar Mustafa Paşa Kervansarayı (8 defa), Somuncu Baba Türbesi (7 defa), Ulu Cami (6 defa), Levent Vadisi (6 defa), Tohma Kanyonu (5 defa), Nemrut Dağı Milli Parkı (4 defa), Taşhoron Kilisesi (4 defa), Akçadağ Ören Höyük (3 defa), Eski Arapgir (cittaslow alanı) (2 defa) olduğuna ulaşılmıştır. Elde edilen bulgular Tablo 9’da sunulmuştur.

Tablo 9: Katılımcıların ilave kültürel değerlerine yönelik bulgular

Ana Tema	Alt Temalar	Kodlar
Malatya’nın kültür turizmi kapsamındaki kültürel değerleri	-Malatya’daki tarihi ve dini mekânlar -Doğal varlıkların barındırdığı tarihi ve kültürel izler -Arapgir ilçesinin köklü geçmişi	-Ulu Cami -Silahtar Mustafa Paşa Kervansarayı -Levent Vadisi -Somuncu Baba Türbesi -Tohma Kanyonu -Eski Arapgir(Cittaslow alanı) -Taşhoron Kilisesi -Akçadağ Ören Höyük -Nemrut Dağı Milli Parkı

Görüşme Sorusu 8: “Arslantepe Höyüğü’nün UNESCO Dünya Mirası kapsamına alınmasıyla birlikte Malatya’nın sosyal, kültürel ve ekonomik yapısında hangi değişimler yaşanmıştır? Sizin gözlemlerinizi nelerdir?”

İlk devlet şeklinin ortaya çıktığı Arslantepe Höyüğü'nde UNESCO süreciyle beraber sosyal, kültürel ve ekonomik alanda beklenen değişimlerin henüz tam anlamıyla gerçekleşmediği sonucuna ulaşılmıştır. Bu doğrultuda katılımcılara gözlem ve önerileri sorulduğunda ekonomik değişimler için Şire Pazarına yönelik çalışmaların artması ve Arslantepe Höyüğü'nden kazılar esnasında çıkarılan eserlerin farklı illerde değil Malatya'da yine höyüğe yakın bir müzede sergilenmesi gerekliliği ön plana çıkmaktadır. En nihayetinde sosyal, kültürel ve ekonomik değişimlerin olumlu yönde artması için reklam, tanıtım ve pazarlama faaliyetlerine daha fazla önem verilmesi katılımcıların önerileri arasındadır.

Tablo 10: Arslantepe Höyüğü'nün Dünya Mirası kapsamına alınmasıyla Malatya'nın sosyal, kültürel ve ekonomik değişimlere ilişkin görüşler

Ana Tema	Alt Temalar	Kodlar
Arslantepe Höyüğü'nün dünya mirası olması ile şehirde yaşanan değişimler	-Sosyal değişimler -Kültürel değişimler -Ekonomik değişimler	-Yerel esnafın gelir artışı -Kayısı pazarında hareketlilik -Şire pazarında ziyaretçi artışı -Hediyelik eşya alanlarının açılması -Müzelerin ön plana çıkarılması -Kültürel bilinç oluşması -Basının ilgi artışı -Kentin yerel halk tarafından sahiplenilmesi

Katılımcıların sosyal, kültürel ve ekonomik değişimlere yönelik verdiği cevaplar şu şekilde dağılım göstermektedir;

“Çok önemli bir değişme yaşandığını söyleyemeyiz. Ancak Arslantepe'ye yerli yabancı turist sayısı arttı. Bilinçlenme açısından bir fayda oldu. İnsanlar Malatya'da dünya çapında değer gören bir eserin varlığından haberdardılar belki ama bu bilinç, sahiplenme daha da arttı” (K3).

“Halk burayı koruyor ve kendi içinde yaşadıkları ili tanıtırken artık bir dünya mirasımız var diyebiliyor. Kültürel anlamda da yabancı değil de yerli turistler bölgeyi ziyaret ediyor. İl içi ve yakın illere düzenlenen gününbirlik ya da 1-2 günlük tur rotalarına Arslantepe eklenmeye başlandı. Tabi kültür turizmi bilinçli insan işi. Ekonomik anlamda da ören yeri girişi zaten ücretsiz. Cıvarda da harcama yapılacak yer yok. Belki kayısı pazarında küçük bir hareketlenme olduğunu söyleyebilirim” (K6).

“Arz ettiği önem dikkate alındığı zaman kayda değer hiçbir değişim gerçekleşmemiştir desek abartmış olmayız. UNESCO Dünya Mirası Listesinde yer alıp birçok ilki bünyesinde barındıran böylesine değerli bir tarihi alanı bir yılda 30 bin kişi ziyaret etmiştir. 800 bin nüfuslu bir kentte sadece yerel halkın ziyaretinin bu rakamın üzerinde olması gerekirdi. Bunun en büyük nedeni etrafında bir cazibe merkezi, bir karşılama merkezinin bulunmamasıdır” (K14).

Görüşme Sorusu 9: “Arslantepe Höyüğü'nün tanıtım ve pazarlamasına yönelik ne tür çalışmalar yapılmaktadır ve yapılan çalışmalar sizce yeterli düzeyde midir? Önerileriniz nelerdir?”

Yanıtlar incelendiğinde katılımcıların Malatya genelinde bir tanıtım ve pazarlama sorununun varlığına değindikleri sonucuna ulaşılmıştır. Kamu alanında yer alan turizm kurumları ve diğer paydaşların ortak çalışmalarına ilişkin tema ve kodlar Tablo 11'de sunulmuştur.

Tablo 11: Kamu ve diğer paydaşların ortak çalışmaları

Ana Tema	Alt Temalar	Kodlar
Turistik değerinin artırılmasına yönelik kamu kurumları ve diğer paydaşların ortak çalışmaları	-İl için rota planlamaları -Reklam ve tanıtım faaliyetleri -Üst yapı çalışmaları	-TV programlarının çekimlerine destek -Malatya-Nemrut arası güneşin doğuşu ve batışı etkinlikleri, -Sosyal medya fenomenleri ve Sosyal medya etkileyicileri (influencer) ağrılamaları -"Rota Malatya" projesi -TRT il tanıtım belgeseli -Turizm eylem planlamaları

"Arslantepe Höyüğü için tanıtım belgeseli TRT tarafından çekilmiştir. Çeşitli gezginler, sosyal medya uzmanları, influencer bireyler tarafından da internet ortamında birçok reklamlar yapılıyor. Tabi reklam ve tanıtım hiçbir zaman tam anlamıyla yeterli olmayacak. Tanıtım ve pazarlama sürekli olması gereken bir şeydir" (K1).

"Arslantepe Höyüğü tanıtım filmi çekildi. Ünlü TV kanallarında ören yeri kazı başkanları programlarda tanıtım yaptılar. TRT Malatya tanıtım filminde yer verdi. Reklam için Arslantepe parası basıldı. İl içinde afiş ve billboardlarda yer aldı. Yerel tur firmalarına güzergâha Arslantepe'yi eklemeleri için talimatlar verildi" (K6).

"Yapılan çalışmalar sizce yeterli düzeyde midir" sorusuna ilişkin katılımcı yanıtları incelendiğinde katılımcıların büyük bir çoğunluğu yapılan tanıtım ve pazarlama çalışmalarının yetersiz olduğunu ifade etmişlerdir. Katılımcıların bu tanıtım ve pazarlama faaliyetlerine ilişkin olumsuz görüşlerine ek olarak "Arslantepe Höyüğü'nün tanıtım ve pazarlamasına yönelik önerileriniz nelerdir" sorusu katılımcılara yöneltilmiştir. Sorunlara ilişkin çözüm önerileri incelendiğinde;

"Kurum ve kuruluşlar arası iş birliği ile yapılan tanıtımların artırılması gerekmektedir" (K1).

"Tanıtım işleri sürekliliğini korumalıdır inovatif fikirler değerlendirilmelidir. İlimizin sosyal medya kanalları daha fazla ön plana çıkarılarak aktif kullanılabilir" (K2). "Mutlaka altyapı ve konaklama imkânlarının iyileştirilmesi gerekiyor" (K5).

"Çevre düzenlemesi yapılarak insanların oralara ilgisi artırılabilir. İnsanlar için cazip hale getirilebilir" (K8).

Görüşme Sorusu 10: "Arslantepe Höyüğü'nün güncel durumu hakkında bilgi verebilir misiniz? Kazı çalışmaları tamamlanmış mıdır?"

Soruya ilişkin bulgular incelendiğinde katılımcıların tamamı kazı sürecinin yılın belirli aylarında devam ettiğini belirtmişlerdir. Kazının höyüğün henüz çok az bir kısmında gerçekleştiğini ifade etmişlerdir.

Bulgular incelendiğinde katılımcıların verdiği cevaplar şu şekildedir:

"Arslantepe'de kazılar 1960'lı yıllardan beri devam ediyor. Yılda belli aylarda kazı yapılıyor ortalama 3-4 ay. Tabi bu kazıların net bitiş tarihini bilemiyoruz. Bilim insanlarının ve Arslantepe heyetinin görüşlerine göre daha uzun yıllar kazı çalışmaları devam edecek" (K1).

"Kazılar yaklaşık 60 yılı aşkın bir süredir devam ediyor. Ancak şu şekilde Roma üniversitesinin bir ekibi ve bakanlığımızdan uzman ekiplerin katkılarıyla bu çalışmalar her yıl yapılıyor ancak her yılın belli dönemlerinde kazılar gerçekleştiriliyor. Örnek verecek olursak temmuz ayında başlıyor ekim ayında sonlanıyor. Yaklaşık 3 aylık bir çalışma sürüyor. Şu anda da öyle sürdürülmesi planlar dâhilinde böyle devam edecek. Kazıların bu şekilde devam etmesi oradaki kültür ve mirasın ortaya çıkarılması açısından önemli bu çalışmaların çok uzun yıllar devam edeceğini tahmin ediyorum. 7000 yıllık tarihten bahsediliyor" (K2).

Görüşme Sorusu 11: "Arslantepe Höyüğü'nün kültürel çekiciliğine dair ulusal ve uluslararası rekabet gücü hakkında neler düşünüyorsunuz? Önerileriniz nelerdir?"

Katılımcıların yanıtına göre Arslantepe'nin kültürel çekiciliğinin değerlendirilemediği tespit edilmiştir. Ulusal ve uluslararası rekabet gücünün çok az olduğuna değinmişlerdir. Bu konuya ilişkin birtakım önerilerde bulunarak tanıtım, pazarlama ve çevre hakkında görüşlerini ifade etmişlerdir.

"Arslantepe Höyüğü'nün kültürel çekiciliğine dair ulusal ve uluslararası rekabet gücü hakkında önerileriniz nelerdir?" sorusuna ilişkin katılımcı yanıtları incelendiğinde;

"Tüm il içi ve komşu illerin buraya ve tüm Malatya geneline tur çıkarması bu kapsama Nemrut Dağını da ekleyebilirler" (K5).

"Reklamların ivedilikle artması gerekir. Biz şu an bu durumda rekabet edemeyiz. Rekabet için önce alt ve üst yapı çalışmaları yapılmalı" (K7).

"Arslantepe'nin köklü bir sponsora ihtiyacı var" (K8).

"Biz sizce Göbeklitepe ile yeterince rekabet edebiliyor muyuz, Arslantepe ile Göbeklitepe'nin karşılaştırılması yaptığımız yanlışlardan biri. Arslantepe bir devlet kompleksi, bir saray teşkilatının ilk olduğu yer. Göbeklitepe bir tapınak. Bu ikisini birbirinden ayırmak gerekiyor. İkisini farklı değerlendirmek lazım. Göbeklitepe tarihi M.Ö. 10000'e gidiyor, Arslantepe ise M.Ö. 5500'e gidiyor. Devlet teşkilatının ilk olduğu yer olduğu için farklı farklı özellikleri var bunu farklı farklı değerlendirmek lazım" (K10).

Tablo 12: Arslantepe Höyüğü'nün rekabet gücüne ilişkin katılımcı önerileri

Ana Tema	Alt Temalar	Kodlar
Arslantepe Höyüğü'nün kültürel çekiciliğinin rekabet gücü önerileri	-Reklam ve tanıtım çalışmaları -Uzman desteği -Alt ve üst yapı çalışmaları -Çevre düzenlemeleri ve peyzaj	-Arslantepe sloganı oluşturma -Sponsor sağlama -Konuma yakın müze ya da tesis açılması -Alanında uzman rehber çalıştırılması -Şehir merkezinden Arslantepe için ulaşım kolaylığı sağlanmalı -Marka değeri oluşturulmalı -Yerel tv ve radyo kanallarında tanıtım -Arslantepe Tanıtım filmi -Arslantepe için ödenek ve bütçe çalışmaları yapılmalı

Görüşme Sorusu 12: "Arslantepe Höyüğü'nün gelecekte turistik cazibe merkezi olması için kamu kurumları ne tür çalışmalar planlamaktadır ve sizce yeterli midir? Önerileriniz nelerdir?"

Kamu kurumlarının geleceğe yönelik çoğunlukla çevre ve peyzaj düzenlemeleri, tur faaliyetleri ve tanıtım üzerine çalışmaları olduğu görülmüştür. Çalışmaların çoğunlukla yeterli olduğu katılımcılar tarafından belirtilmiştir.

İlgili soruya ilişkin katılımcı yanıtları şu şekildedir;

"Tanıtım gezileri, Mezopotamya turu ve UNESCO turu çalışmaları var. İlk etapta şu an gündemde olan ziyaretçilerin ihtiyaçlarını giderebilmeleri için bir karşılama merkezi hazırlanıyor" (K1).

"İlk olarak Arslantepe Höyüğü Karşılama Merkezi Projesi turistik cazibe merkezi olabilmesi için büyük bir eksiği kapatacak. Kamu kurumları yeni etkinlikler düzenleyerek ulusal ve uluslararası arenada tanıtım planlamaları yapmakta" (K2).

"Malatya Büyükşehir ile Battalgazi Belediyelerine ait üstü açık otobüslerle şehir merkezinde belli saatlerde Arslantepe'ye ücretsiz tanıtım turları gerçekleştirilmektedir" (K4).

Tablo 13: Arslantepe Höyüğü 'nün gelecekte turistik cazibe merkezi olması için kamu kurumlarının planlanan çalışmaları

Ana Tema	Alt Temalar	Kodlar
Arslantepe Höyüğü 'nün turistik cazibe merkezi olması için kamu kurumlarının planlanan çalışmaları	-Çevre düzenlemesi -Tanıtım faaliyetleri -Tur planlamaları -Tarihi eser çalışmaları -Tesis çalışmaları	-Tanıtım gezileri -Mezopotamya turu -UNESCO turu -Karşılama merkezi projesi -Şehir içi tanıtım otobüsleri -Arslantepe Höyüğüne yakın müze inşası -Arslantepe'nin bulunduğu alan ve sokak restorasyon çalışması -Araç sorunu için otopark -Çevre illerden başlanarak tanıtım ofisleri açma çalışması -Arslantepe Enstitüsü'nün geliştirilmesi -Yöresel ürün satış noktaları artırılması

Arslantepe Höyüğü 'nün gelecekte turistik cazibe merkezi olması için kamu kurumlarının planladıkları çalışmaların yeterli olup olmadığı sorulduğunda 16 katılımcı yeterli bulmazken, 4 katılımcı yeterli bulmuştur. Arslantepe Höyüğü'nün gelecekte turistik cazibe merkezi olması için katılımcıların önerileri alındığında;

“Arslantepe'ye geleceğe yönelik yatırımlar için ben kamu ve özel sektör iş birliğini öneriyorum” (K1).

“Önerim acil olarak bir slogan tercih edilmesi ve çekicilik için teknoloji kullanarak tanıtım yapmak. Arslantepe' den çıkarılan orijinal eserlerin tekrardan Malatya'da sergilenmesi gerekiyor çünkü şu an birçok eser başka illerdeki müzelerde yer alıyor” (K2).

“Önce yerel halktan başlayarak çevre illere tanıtım yapılmalı, şehir içindeki tüm turizm paydaşlarına eğitimler verilmeli” (K6).

MAXQDA programına aktarılan verilerin kodlanması neticesinde en çok tekrar edilen kodların gösterildiği kod bulutu Şekil 1'de yer almaktadır. Çalışmada görüşme sorularına verilen tüm cevaplarda en sık kullanılan kelimeler analiz edilmiş ve kelime bulutu tasarlanmıştır. Oluşturulan buluttaki sözcükler seçilirken cevaplar arasında en az 10 kez tekrar edilmiş olma şartı aranmıştır. Bu doğrultuda kelime bulutunda göze çarpan ilk kelimeler “Arslantepe, kültür, Battalgazi, gastronomi, cazibe” kelimeleridir. Kelime bulutu aracılığıyla yapılan veri görselleştirmesinin nihayetinde öne çıkan kavramların çalışma konusu ile uyumlu olduğu söylenebilmektedir. Diğer taraftan bu kelimeler katılımcıların ortak düşüncelerini ortaya koymak için ipuçları taşımaktadır. 55 kelimelik bu bulut ile katılımcıların ifadelerine ilişkin en yoğun kullanılan kelimeler ve frekansları belirlenmiştir.



Şekil 1. Genel Kod Bulutu- MAXQDA bulguları

4. SONUÇ VE ÖNERİLER

Bu araştırmada Mezopotamya'nın önemli bir unsuru olan Malatya'da kültür turizminin gelişmesinin turizm sektörü paydaşlarından olan kamudaki turizm kurumlarının bakış açısıyla değerlendirilmesi amaçlanmıştır. Ayrıca önemli kültürel miraslardan olan Arslantepe Höyüğü'nün Malatya kültür turizmi kapsamındaki yeri ve öneminin tespit edilmesi ve höyüğün tanıtım ve pazarlama faaliyetlerinin nasıl olduğunun anlaşılması bir diğer hedeftir. Bu kapsamda Malatya ilinde yer alan kamu turizm kuruluşlarında farklı pozisyonlarda görev yapan 20 kişi ile yüz yüze görüşmeler gerçekleştirilerek 12 ana tema, 51 alt tema ve 97 kod elde edilmiştir. Katılımcıların görüşme sorularına verdikleri yanıtlar ışığında Malatya ilinin zengin bir turizm potansiyeline sahip olduğu sonucuna ulaşılmıştır. Çeşitli turizm faaliyetlerine ev sahipliği yapan ilin kültür turizmi yanında sağlık turizmi, kırsal turizm, gastronomi turizmi, doğa turizmi, kamp ve karavan turizmi, yavaş turizm, kış turizmi, inanç turizmi ve akarsu turizmi faaliyetlerine ev sahipliği yaptığı belirlenmiştir. Bu durum Karataş (2018) tarafından hazırlanan "Malatya'nın Turizm Potansiyelinin Ortaya Çıkarılmasına Yönelik Algılar" adlı çalışma sonuçlarıyla benzerlik gösterdiği söylenebilir.

Şehrin sahip olduğu tarihi ve kültürel zenginliklere karşın bu turizm varlıklarının tanıtım, pazarlama ve reklam faaliyetlerinin yetersiz kaldığı çalışmanın bir diğer sonucudur. Araştırma sonuçları Saarinen vd. (2014), Topaloğlu (2022) ve Karapınar ve Barakazı (2017)'nin çalışma sonuçlarıyla benzerdir. Katılımcıların yanıtları detaylı biçimde incelendiğinde Malatya'nın turizm potansiyelinin geliştirilmesi için teknolojiye erişim, kültür varlıklarının sürdürülebilirliği ve turistik alt yapı imkânlarının iyileştirilmesi gerekliliği ön plana çıkmıştır. Bu bulgu, Sezer (2017)'in çalışma sonuçlarıyla uyumludur. Katılımcılara Malatya'nın bir kültür turizmi destinasyonu olarak tanımlanmasına ilişkin görüşleri sorulduğunda, büyük bir çoğunluk şehrin Nemrut Dağı'na yakınlığının kültürel çekiciliği artırdığını ifade etmiştir. Bu sonuç da Gök ve Tuna (2013)'ün çalışma sonuçları ile benzerdir.

Tarihi yerler kültür turizmi için en önemli seçenekler arasındadır. Malatya kültür turizmi çerçevesinde oldukça önemli bir potansiyele sahiptir. Bu potansiyelin turizm hedefli sürdürülebilir biçimde kullanılması Malatya'nın turizm pazarının kültür turizminden aldığı payı artırabilir. Buna karşın UNESCO tarafından dünya mirası listesine dâhil edilen Arslantepe Höyüğü'nün hak ettiği ilgiden çok uzak olduğu araştırmanın önemli bir sonucudur. Arslantepe Höyüğü konulu çalışmaların artırılması gerekmektedir. Bu sonuç Topsakal (2019)'un çalışmasıyla benzerlik göstermektedir.

Elde edilen bulgulara göre hem Malatya'nın kültür turizminin gelişimine hem de Arslantepe Höyüğü'ne ilişkin öneriler aşağıda sıralanmıştır: Turistlerin Malatya'yı ve Arslantepe Höyüğü'nü ziyaretini kolaylaştırmak için rehberlik hizmetleri sunulmalıdır. Böylece turistler, kentin tarihi ve kültürel zenginliklerini daha iyi anlayabilir ve seyahatlerinden daha fazla keyif alabilirler.

- Malatya kültür turizmi ve Arslantepe Höyüğü'nün tanıtım ve pazarlanması açısından ciddi eksikliklerin olduğu tespit edilmiştir. Sosyal medya, turizm açısından önemli bir etkidir. Malatya'nın turistik yerleri, kültürel etkinlikleri ve yöresel yemekleri sosyal medya aracılığıyla tanıtılmalıdır. Arslantepe Höyüğü'nün tanıtımı için özel tanıtım ve belgesel film çekimleri ulusal ve uluslararası pazarlar için ayrı ayrı çekilmeli ve dijital paylaşım platformlarında sık sık paylaşılmalıdır.

- Malatya, doğal güzellikleriyle de ön plana çıkan bir şehirdir. Bilhassa Malatya'nın çevresindeki dağlar, yaylalar, vadiler ve göller turistler için büyük cazibe faktörü oluşturabilir. Bu alanlarda trekking, doğa yürüyüşleri, kampçılık gibi faaliyetlerin teşvik edilmesi ve tesislerin artırılması kültür turizmi için de fayda sağlayacaktır.

- Malatya ve yöresinde turistlerin konforlu bir şekilde konaklayabilecekleri otel, pansiyon ve turistik tesislerin sayısı artırılmalıdır.

- Turizm sektöründeki çalışanların eğitimi ve hizmet kalitesi önemlidir. Bu nedenle ildeki turizm paydaşı kamu kurumları ile turizm işletmeleri çalışanlarına ilk etapta temel turizm eğitimi ve yöresel çekiciliklere dair eğitimler verilmelidir.

- Kültürel festivaller, konserler, sergiler, el sanatları fuarları gibi etkinlikler, Malatya’da yeteri kadar düzenlenmemektedir. Bu sebeple turizm sektörünün canlanmasına katkı sağlayabilecek bu faaliyetlerin Arslantepe Höyüğü’nü merkezine alarak artırılması önerilmektedir. Höyük yakınında etkinliklerin düzenlenmesine ilişkin tesislerin geliştirilmesi de uzun vadede planlanmalıdır. Ayrıca bu etkinlikler hem yerel halka hem de turistlere yönelik yapılmalıdır.

- Turizm sektörünün Malatya’da gelişimi ve Arslantepe Höyüğü’nün markalaşmasına yönelik yerel merkezi kamu yönetimleri, turizm işletmecileri, sivil toplum kuruluşları iş birliği yapmalı ve ortak projeler geliştirmelidir.

Buna ek olarak konu üzerinde bizden sonra çalışacak araştırmacılara da nicel çalışma yapılarak anket tekniği ile geniş örneklemelere ulaşılması önerilebilir. Bu çalışmada kamu kurumlarının bakış açısı ele alınmış olup gelecek çalışmalara özel sektör temsilcileri, sivil toplum kuruluşları ve yerel halkın da dâhil edilmesi önerilmektedir.

KAYNAKÇA

- Akbulut, G Artvinli, E. (2011), Effects of Turkish Railway Museums On Cultural Tourism, *Procedia Social and Behavioral Sciences*, 19, 131–138.
- Azat, C. (2022). Amasya Höyüklerinin Kültür Turizmi Açısından İncelenmesi Ve Turistik Ürün Olarak Değerlendirilmesi: Oluz Höyük Örneği. Ege Üniversitesi, Sosyal Bilimler Enstitüsü. Yüksek Lisans Tezi. İzmir.
- Creswell, J. W. (2017). Nitel Araştırmacılar İçin 30 Temel Beceri. (H. Özcan, Çev.). Anı Yayıncılık, Ankara.
- Creswell, J.W. (2018). Nitel Araştırma Yöntemleri, çev. Mesut Bütün, Selçuk Beşir Demir. (Siyasal Kitabevi, Ankara).
- Dönmez, Y., & Kocakaya, E. (2022). Kültür Turizmi Kapsamında Geleneksel El Sanatlarının Turizme Olan Etkileri: Amasra Örneği. *Safran Kültür Ve Turizm Araştırmaları Dergisi*, 5(1), 103-121.
- Dworkin, S. L. (2012). Sample Size Policy For Qualitative Studies Using In-Depth Interviews. *Archives of Sexual Behavior*, 42, 1319-1320.
- Er, Ö., & Bardakoğlu, Ö. (2016). Kültürel Mirasın Sürdürülebilir Turizm Ürünü Çeşidi Olarak Değerlendirilmesi: Edirne Örneği. *İşletme Fakültesi Dergisi*, 17(2), 95-111.
- Frangipane, M. (2001). The Transition Between Two Opposing Forms of Power at Arslantepe (Malatya) at the Beginning of the 3rd Millennium. *Türkiye Bilimler Akademisi Arkeoloji Dergisi*, 4, 1-24.
- Gök, A., & Tuna, H. (2013). Turizm Pazarlaması Açısından Malatya İlinin Potansiyelinin Belirlenmesi. *Karamanoğlu Mehmetbey Üniversitesi Sosyal ve Ekonomik Araştırmalar Dergisi*, 2013(1), 1-11.
- Gül, M., & Gül, K. (2017). Özel Müzelerin Kültür Turizmi Potansiyeli Açısından Değerlendirilmesi: Balıkesir Örneği. *Türk Turizm Araştırmaları Dergisi*, 1(4), 52-65.
- Gülcan, B. (2010). Türkiye’de Kültür Turizminin Ürün Yapısı Ve Somut Kültür Varlıklarına Dayalı Ürün Farklılaştırma İhtiyacı. *İşletme Araştırmaları Dergisi*, 2(1):99-120.
- İslâmoğlu, A. H. (2009). Sosyal Bilimlerde Araştırma Yöntemleri. Beta Basım Yayım Dağıtım, İstanbul.
- Karapınar, E., & Barakızı, M. (2017). Kültürel Miras Turizminin Sürdürülebilir Turizm Açısından Değerlendirilmesi: Göbeklitepe Ören Yeri. *Güncel Turizm Araştırmaları Dergisi*, 1(1), 5-18.
- Karataş, İ. A. (2018). Malatya’nın Turizm Potansiyelinin Ortaya Çıkarılmasına Yönelik Algılar. *Anemon Muş Alparslan Üniversitesi Sosyal Bilimler Dergisi*, 6 (1) , 91-103.
- Kuo, H. P., & Wu, K. L. (2013). The Potential of Cultural Heritage Tourism To Promote Sustainable Urban Development: The case of Tainan City. In *Applied Mechanics and Materials*, 446-450). Trans Tech Publications Ltd.
- Kültür Varlıkları ve Müzeler Genel Müdürlüğü, Arslantepe Höyüğü hakkında, (<https://kvmgm.ktb.gov.tr/TR-291002/arslantepe-hoyugu-malatya.html>) (Erişim Tarihi: 01.10.2022).
- Kürkçüoğlu, S., & Erkol, G. (2013). Şanlıurfa Kültür ve İnanç Turizm Potansiyelinin Değerlendirilmesi. Uluslararası İnanç Turizmi ve Hoşgörü Konferansı, Necmettin Erbakan Üniversitesi, Konya. 795-813.
- Malatya Valiliği, Arslantepe Ören Yeri Açık Hava Müzesi ve Arslantepe Höyüğü, (<http://www.malatya.gov.tr/arslantepe-hoyugu>) (Erişim Tarihi: 01.10.2022).

- Marshall, B., Cardon, P., Poddar, A. ve Fontenot, R. (2013). Does Sample Size Matter in Qualitative Research? : A Review of Qualitative Interviews in IS Research. *Journal of Computer Information Systems*, 54(1), 11-22.
- Merriam SB (2018) Nitel Araştırma, çev. Selahattin Turan. (Nobel Akademik Yayıncılık, Ankara).
- Miles, M. B., & Huberman, A. M. (1994). *Qualitative Data Analysis: An Expanded Sourcebook*. Sage.
- Öztürk, Y., & Yazıcıoğlu, İ. (2002). Gelişmekte Olan Ülkeler İçin Alternatif Turizm Faaliyetleri Üzerine Teorik Bir Çalışma. *Ticaret ve Turizm Eğitim Fakültesi Dergisi*, Ankara, 2.
- Qu, S. Q., & Dumay, J. (2011). The Qualitative Research Interview. *Qualitative Research in Accounting & Management*, 8(3), 238-264.
- Saarinen, J., Moswete, N. ve Monare, M. (2014). Cultural Tourism: New Opportunities For Diversifying The Tourism Industry In Botswana. *Bulletin of Geography. Socio-economic Series No. 26*, 7-18.
- Seggie, F. N., & Bayyurt, Y. (2021). Nitel Araştırma Yöntem, Teknik, Analiz ve Yaklaşımları. Anı Yayıncılık. Ankara.
- Sezer, İ. (2017). Kültür Turizmi Olanaklarının Değerlendirilmesi: Şebinkarahisar İlçesi Örneği. *Atatürk Üniversitesi Edebiyat Fakültesi Dergisi*, (59), 37-60.
- Stratan, A., Perciun, R., & Gribincea, C. (2015). Moldova Cumhuriyeti'nde Turistler Arasında Kültürel Tüketim Yoluyla Kültür Turizmi Potansiyellerinin Belirlenmesi. *Procedia-Sosyal ve Davranış Bilimleri*, 188, 116-121.
- Topaloğlu, A. (2022). Anamur'un Kültür Turizmi Potansiyeli Açısından Değerlendirilmesi. Yüksek Lisans Tezi, Mersin Üniversitesi Sosyal Bilimler Enstitüsü, Mersin.
- Uspanova, B. (2017). Kazakistan'ın Turizm Potansiyeli ve Geliştirilebilir Turizm Çeşidi Olarak Kültür Turizminin İncelenmesi, Yüksek Lisans Tezi. Akdeniz Üniversitesi Sosyal Bilimler Enstitüsü, Antalya.
- World Heritage Centre, Arslantepe Höyüğü UNESCO süreci, (<https://whc.unesco.org/en/list/1622/>) (Erişim Tarihi: 07.01.2023).
- Woyo, E., & Woyo, E. (2018). Towards The Development Of Cultural Tourism As An Alternative For Tourism Growth In Northern Zimbabwe. *Journal Of Cultural Heritage Management And Sustainable Development*, 9(1), 74-92.
- Yıldırım Saçılık, M. & Toptaş, A. (2017). Kültür Turizmi ve Etkileri Konusunda Turizm Öğrencilerinin Algılarının Belirlenmesi. *Turizm Akademik Dergisi*, 4 (2) , 107-119.
- Yıldırım, A. ve Şimşek, H. (2005). Sosyal Bilimlerde Nitel Araştırma Yöntemleri. Seçkin Yayıncılık, Ankara.
- Zadel, Z. Ve Bogdan, S. (2013). Kültür Turizminin Ekonomik Etkisi. *UTMS Ekonomi Dergisi*, 4 (3), 355-366.

Beyan ve Açıklamalar (Disclosure Statements)

1. Bu çalışmanın yazarları, araştırma ve yayın etiği ilkelerine uyduklarını kabul etmektedirler (The authors of this article confirm that their work complies with the principles of research and publication ethics).
2. Yazarlar tarafından herhangi bir çıkar çatışması beyan edilmemiştir (No potential conflict of interest was reported by the authors).
3. Bu çalışma, intihal tarama programı kullanılarak intihal taramasından geçirilmiştir (This article was screened for potential plagiarism using a plagiarism screening program).



Article Info/Makale Bilgisi

Received/Geliş:02.12.2023 Accepted/Kabul: 03.05.2024

DOI:Doi: 10.30794/pausbed.1399206

Research Article/Araştırma Makalesi

Koçyiğit, N., Kocaoğlu, M. ve Yıldız, E. (2024). "Sosyal Medya Kullanımı ve Dijital Okuryazarlık: 6 Şubat Depremleri Temalı Twitter Paylaşımları Örneği", Pamukkale Üniversitesi Sosyal Bilimler Enstitüsü Dergisi, sayı 62, Denizli, ss. 227-238.

SOSYAL MEDYA KULLANIMI VE DİJİTAL OKURYAZARLIK: 6 ŞUBAT DEPREMLERİ TEMALİ TWITTER PAYLAŞIMLARI ÖRNEĞİ

Nezahat KOÇYİĞİT*, Mustafa KOCAOĞLU**, Esra YILDIZ***

Öz

Dijital çağın getirdiği yenedünya düzeninde web sayfalarında yer alan içerikleri etkili bir şekilde bulma, bilginin doğrulunu araştırma ve aldatmacalara maruz kalmama yeteneği dijital okuryazarlık olarak tanımlanmaktadır. Kendini gerçekleştirmenin bir yolu olarak tüm aktivitelerini sosyal medyaya yükleyen bireylerin yaşamlarında sosyal medyanın olumlu ve olumsuz etkileri bulunmaktadır. Bu etkiler, büyük ölçüde kullanıcıların bilişsel yeteneklerinden olan dijital okuryazarlığına bağlıdır. Bu çalışmada, kullanıcıların sosyal medya kullanımında dijital okuryazarlık becerilerinin incelenmesi amaçlanmıştır. 6 Şubat 2023'te merkez üssü Kahramanmaraş olan, 10 ili birden etkileyen büyük deprem felaketinde sosyal medya kullanımı dijital okuryazarlık açısından incelenmiştir. Araştırmanın örneklemini bir sosyal medya platformu olan Twitter (X Space)'da kayıtlı hesaplardan çekilen veriler oluşturmaktadır. 08.02.2023-15.02.2023 tarih aralığında yazarların resmi hesapları üzerinden #deprem ve #afet etiketi ile erişilen 5000 tweet üzerinden aktarılan bilgiler Maxqda 2022 programında analiz edilerek değerlendirilmiştir. Bulgulara göre; dijital okuryazarlığın boyutları kapsamında bireylerin video makaraları (reels videoları) oluşturma, farklı sosyal medya hesapları (Instagram, vb.) ile senkronize tweet atma ve sahte sitelere dikkat çekme gibi faaliyetlerinin alt kodlar olarak ele alınabileceği saptanmıştır.

Anahtar kelimeler: Dijital çağ, Dijital okuryazarlık, Bilgi teknolojileri, Sosyal medya, Twitter.

USING SOCIAL MEDIA AND DIGITAL LITERACY: EXAMPLE OF TWITTER POSTS THEMED OF FEBRUARY 6 EARTHQUAKES

Abstract

In the new world brought by the digital age, the ability to effectively find the content on web pages, to research the truth of the information obtained and not to be exposed to deceptions, is defined as digital literacy. Social media has positive and negative effects on the lives of individuals who upload all their activities to social media as a way of self-realization is found. These effects, largely depend on users' digital literacy, which is their cognitive ability. In this study, it is aimed to examine the digital literacy skills of individuals in their use of social media. The use of social media was examined in terms of digital literacy in the major earthquake disaster that occurred on February 6, 2023, whose epicenter was Kahramanmaraş, affected 10 provinces at once. The sample of the research consists of data taken from accounts registered on Twitter (X Space), a social media platform. The data was obtained by extracting the shares made on Twitter between 08.02.2023-15.02.2023 from the Maxqda 2022 qualitative data analysis program. The information reached through 5000 tweets, accessed through the authors' official accounts and tagged #earthquake and #disaster, was analyzed and evaluated in the Maxqda 2022 program. According to the findings; within the scope of digital literacy skills, activities of individuals such as creating video reels (reels), tweeting synchronously with different social media accounts (Instagram, etc.) and drawing attention to fake sites can be considered as sub-codes.

Keywords: Digital age, Digital literacy, Information technologies, Social media, Twitter.

*Doç. Dr., Necmettin Erbakan Üniversitesi Uygulamalı Bilimler Fakültesi, KONYA.

e-posta: nkocyiigit@erbakan.edu.tr, (<https://orcid.org/0000-0003-3332-3642>)

**Prof.Dr.,Necmettin Erbakan Üniversitesi Uygulamalı Bilimler Fakültesi, KONYA.

e-posta: mustafakocaoğlu@erbakan.edu.tr, (<https://orcid.org/0000-0002-9341-6341>)

***Dr. Öğr. Üyesi, Karamanoğlu Mehmetbey Üniversitesi Sosyal Bilimler MeslekYüksekokulu, KARAMAN.

e-posta: eyildiz@kmu.edu.tr, (<https://orcid.org/0000-0002-5168-3708>)

1. GİRİŞ

Bilgi teknolojilerinin hızla gelişmesiyle birlikte akıllı ve çok fonksiyonlu cihazlar geliştirilmekte ve internet, insan hayatındaki en önemli iletişim aracı haline gelmektedir. İnternet kullanımının artması ile her türlü bilgi insanın parmak uçlarında yer almaktadır. Farklı ülkelerdeki insanlarla zaman ve mekân sınırlaması olmadan internet sayesinde etkileşime giren dijital toplumların oranı artmaktadır. Bilgiye hızlı ve her yerde ulaşma imkânı haberleri ve konuları okuyup yorumlayabilme yeteneklerinin önemini de artırmaktadır.

Fakat gelişmekte olan ülkeler, toplumlar ve bireyler teknolojinin getirdiği yeniliklerin faydalarından tam olarak yararlanmada gerekli teknik, bilişsel ve sosyolojik becerilerden yoksun kalmaktadır. Dijital okuryazarlık olarak kavramsallaştırılan bu beceriler sayesinde dijital okuryazar bir bireyin, yeni çıkan teknolojilere uyum sağlayabilmesinin daha kolay gerçekleştiği ve/veya gerçekleşebileceği belirtilmektedir. Dijital okuryazarlık, çeşitli dijital kaynaklardan gelen bilgileri anlama ve kullanma becerisi olarak tanımlanmaktadır. Dijital okuryazarlık; web sayfalarında yer alan içerikleri etkili ve verimli bir şekilde bulma yeteneğidir. Dolayısıyla internet kullanıcılarının herhangi bir bilgiye ulaşmadan önce bilginin doğrulunu araştırmaları, sahte uygulama ve aldatmacalara maruz kalmamak için dijital okuryazarlık olarak tanımlanan birtakım bilişsel yeteneklere sahip olmaları gerekmektedir. Akıllı telefon kullanımının yaygınlaşması bireylerin özellikle sosyal medya platformları aracılığı ile internet üzerinden güncel konular ve haberler hakkında bilgi sahibi olmasını kolaylaştırmaktadır. Bireyler, bu platformlar sayesinde gündemde yer alan konulardan haberdar olmakta ve olaylara ilişkin kişisel fikirlerini beyan etmektedirler. Bu durum bazı olumsuz sonuçların meydana gelmesine de neden olabilmektedir. Sosyal medya platformlarında yalan ve yanlış haberlerin paylaşılması, bunlara yorumlar yapılması, belirli çıkarları elde etmek amaçlı gerçeğin manipüle edilmesi toplumsal huzurun bozulmasına ve kaotik bir ortamın oluşmasına yol açmaktadır. Özellikle internette okuduğu her bilgiyi, haberi doğru ve gerçek kabul eden, muhakeme edemeyen bireyler bu sonucun oluşmasına daha fazla katkıda bulunmaktadır. Dijital okuryazarlık seviyesi yüksek olan bireyler sosyal medya platformları aracılığı ile paylaşılan haberleri yorumlayan, analiz eden ve sorgulayan kişilerdir. Bu nedenle internet ortamında doğru bilgiye ulaşabilme ve sosyal medya araçlarını doğru kullanabilme açısından dijital okuryazarlık gündeme gelmektedir.

Bu doğrultuda çalışma kapsamında Türkiye'yi derinden sarsan ve etkileri halen devam etmekte olan 6 Şubat tarihli Kahramanmaraş merkezli depremin yaşandığı süreçte bir sosyal medya platformu olan Twitter üzerinden deprem temalı atılan tweetlerin incelenmesi oluşturmaktadır. Bu incelemeden elde edilen sonuçlar ile bireylerin sosyal medya kullanımında dijital okuryazarlık seviyeleri ortaya konularak bu doğrultuda yapılabilecek iyileştirici çalışmaların neler olabileceği konusunda çıkarımlarda bulunmaktadır. Çalışmada çağın bireylerden, öğrencilerden, öğretmenlerden ve işgücünden beklediği dijital okuryazarlık becerisi değerlendirilmiştir. Toplumsal olaylarda ve özellikle afet yönetiminde iletişimi hızlandırmak, belirsizliği azaltmak ve bilinçlendirmeyi arttırmak için neredeyse internet kullanıcısı her bireyin birer sosyal medya kullanıcısı olması ve adeta "vatandaş gazeteci" rolünü üstlenmesi sebebiyle sosyal medyada dijital okuryazarlık becerisinin etkilerine dönük analizler de yapılmıştır.

2. LİTERATÜR TARAMASI

2.1. Dijital Okuryazarlık

Okuryazarlık gündelik hayatta bireylerin olayları kavrayabilmesini, değerlendirebilmesini ve doğru analiz edebilmesini sağlamaktadır. Okuryazarlık sayesinde hayat boyu devam eden okuma ve yazma eylemi bireylerin kendilerini geliştirmelerine yardımcı olmaktadır. Okuryazarlık ile yeni ve güncel olan bilgilerin takip edilmesi de mümkün olmaktadır. Son yıllarda dijital teknolojilerin hızla gelişmesi ile "bilgi teknolojileri okuryazarlığı, medya okuryazarlığı, internet okuryazarlığı, çevrimiçi okuryazarlık gibi okuryazarlıkla ilgili önerilen bir dizi yeni terim arasında ve okuryazarlığın çeşitli türlerinden biri olan dijital okuryazarlık" araştırmalara konu olmaktadır (Hamutoğlu vd., 2017: 11; Taşçı ve Durmaz, 2021: 27-28). Dijital okuryazarlık kavramı ilk olarak Paul Gilster tarafından incelenerek ortaya çıkarılmış ve Gilster; dijital okuryazarlığın tuşlara basmaktan öte fikirlere hâkim olmakla ilişkili özel bir zihniyet türü olduğunu belirtmiştir. Bu görüş, dijital okuryazarlığı üç temel ilkeye dayandırmıştır. Bunlar; "çeşitli donanım aygıtları ve yazılım uygulamalarına erişim ve bunları kullanabilme becerisi, dijital içerik ve uygulamaları anlamak ve analiz etmek için yeterli olma ve dijital teknolojiyi kullanabilme" olarak

sıralanmaktadır (Onursoy, 2018: 993). Dijital okuryazarlık, dijital kaynakları anlamak, değerlendirmek, kullanmak ve yaşam boyu öğrenme süreçlerine uygulamak için yeterlidir. Bireyin uygun dijital teknolojileri kullanarak içerik arama, değerlendirme, oluşturma ve paylaşma kapasitesidir. Dijital okuryazarlık; bilgisayar okuryazarlığı, medya okuryazarlığı, iletişim teknolojileri okuryazarlığını kapsamaktadır (Jantavongso, 2022: 4). Dijital okuryazarlık çeşitli dijital kaynaklardan gelen bilgileri anlama ve kullanma becerisidir. Dijital okuryazarlık bilgi okuryazarlığı ile yakından ilişkilidir. Bilgiye erişmek, bilgiyi yönetmek, analiz etmek, değerlendirmek ve yeni bilgi oluşturmak ve başkalarıyla iletişim kurmak için dijital teknoloji ve iletişim araçlarını kullanan bireylerin sahip olduğu beceri ve tutumlardır (Soeprijanto vd., 2022). Dijital okuryazarlık, kullanıcıların dijital ortamda etkin çalışabilmelerini sağlayan bilişsel, sosyolojik ve duygusal boyutta çeşitli becerilere sahip olmaları olarak tanımlanmaktadır. Bilginin çok hızlı elde edilmesi zaman zaman güvenilirliği konusunda istenmeyen sonuçların meydana gelmesine neden olabilmektedir. İnternet ortamında elde edilen bilgilerin sahip olduğu en büyük risk istismar edici, doğru olmayan, yanıltıcı bilgilerin üretilmesi ve paylaşılması olarak görülmektedir. Dijital okuryazarlık, teknolojinin çeşitli araçları ile doğru bilgiye ulaşabilme, üretebilme ve paylaşımında bulunabilme ile aynı zamanda öğrenme-öğretme süreçlerinde teknolojiyi kullanabilme becerisine sahip olmayı gerektirmektedir (Hamutoğlu vd., 2017: 411; Taşçı ve Durmaz, 2021: 27-28).

Dijital teknolojiler, bireyler tarafından evde ve okulda eğitim, sosyal ve/veya eğlence amaçlı kullanılan donanım ve yazılımları içeren elektronik teknolojilerin bir alt kümesidir. Bu teknolojiler masaüstü bilgisayarları, dizüstü bilgisayarları, tabletler, cep telefonları, oyun konsolları gibi mobil cihazları, veri kayıt ekipmanlarını, kameralar, ses ve video kayıt cihazları gibi dijital kayıt cihazlarını içermektedir. Ayrıca Web 2.0 teknolojilerini, Skype gibi iletişim ve iş birliğine dayalı kaynakları, Dropbox veya SkyDrive gibi depolama alanlarını, ticari yazılımları, deneme için belirli sürelerle indirilebilen veya öğrenme için tamamen ücretsiz Web'den erişilebilen çeşitli yazılım paketlerini içerir (Ng, 2012: 1066). Dijital okuryazarlık, interneti ve dijital teknolojiyi etkin bir şekilde kullanma becerisi ve yeterliliğidir (Nahdi, vd., 2022: 20). Bireylerin dijital kaynakları tanımlamak, yönetmek, bu kaynaklara erişmek, yeni bilgiler edinmek ve başkaları ile iletişim kurmak için dijital araçları ve imkanları uygun şekilde kullanma konusundaki farkındalığı, tutumu ve yeteneğidir. Dijital okuryazarlık kavramına dahil edilen okuryazarlık türleri olduğu öne sürülmekte ve bunlar dijital okuryazarlığın boyutları olarak aşağıdaki gibi sıralanmaktadır (Ng, 2012: 1066-1067):

- **Görsel Okuryazarlık:** Görsellerden okumayı öğrenme.
- **Yeniden Üretim Okuryazarlığı:** Yeni ve önceden var olan malzemeleri (metin, ses, video) yeni eserlere dönüştürmek için düzenleme veya birleştirme yeteneklerine sahip dijital araçların kullanımı.
- **Bilgi Okuryazarlığı:** Eleştirel düşünme ve web tabanlı bilgileri etkili bir şekilde arama, bulma ve değerlendirme yeteneği.
- **Sosyo-Duygusal Okuryazarlık:** Çevrimiçi ortamlarda sosyalleşmenin, işbirlikleri kurmanın ve günlük işleri üstlenmenin duygusal ve sosyal yönleriyle ilişkili okuryazarlık. Örneğin; çevrimiçi satın alma, dolandırıcılıklardan ve virüslerden kaçınma. Dijital okuryazarlık genç insanlara dijital teknoloji ile ilişkili yeni ve ortaya çıkan fırsatların zenginliğinin avantajlarını kullanma yeteneği verirken bireyleri teknolojinin ortaya koyabileceği çeşitli tehlikelere karşı korur.

Dijital okuryazarlık genç insanlara dijital teknolojileri anlamlı ve güvenli bir şekilde kullanmalarına izin veren anlayıştır (Gökdağ ve Kanat, 2018: 79). Gilster'e göre dört temel dijital okuryazarlık yeteneği bulunmaktadır. Bu yetenekler; (1) bilgiyi bir araya getirme, (2) bilgi içeriğini değerlendirme, (3) internette arama yapma ve (4) konuları genellikle işaretleme ve tıklama yöntemi ile ulaşılan ilgili bilgi ve grafiklere bağlayan bir yazılım sistemi olan Hypertext olarak adlandırılan metinler arasında gezinme olarak sıralanmaktadır (Lankshear ve Knobel, 2006: 9). Dijitalleşmenin sonucu olarak üzerinde konuşulan ve dijital okuryazarlık ile yakından ilişkili iki önemli kavramdan da burada bahsetmek gerekmektedir. Bu kavramlar "dijital bölünme" ve "dijital uçurum" olarak değerlendirilmektedir. Dijital bölünme kavramı, sosyoekonomik koşullar nedeni ile internet teknolojilerine erişimde yaşanan farklılığı açıklamak için kullanılmaktadır. Dijital uçurum ise teknolojik olarak gelişmiş ve gelişmemiş ülkelerde yaşanan eşitsizliği, ya da bireylerin internet ve teknolojiye ulaşımında görülen farklılıkları anlatmak için kullanılan bir kavramdır. Dijital bölünme ve dijital uçurum farklı ülkeler arasında ya da aynı ülkedeki farklı bölgeler arasında görülebilmektedir (Akça ve Kaya, 2016; Karabacak ve Sezgin, 2019: 322).

Payton ve Hague (2010) dijital okuryazarlık kavramını “yaratıcılık, işlevsel beceriler, e-güvenlik, işbirliği, etkili iletişim, bilgi iletişim teknolojileri, eleştirel düşünme ve değer verme, kültürel ve sosyal anlayış, bilgiyi bulabilme ve seçebilme yeteneği bileşenleri” ile tanımlamışlardır (Karabayır, 2023: 12). Ervianti ve arkadaşlarına (2023: 359) göre dijital okuryazarlık, özellikle öğrencilerin öğrenme sürecinde ihtiyaç duydukları bilgiyi edinmelerine, eleştirel düşünme ve iletişim becerilerini geliştirmelerine yardımcı olabilmektedir. Dijital okuryazar olan öğrencilerin bilgi ve iletişim teknolojilerini kullanmayı sevdikleri, internet ortamında karşılaştığı teknik problemlerin çözümü noktasında bilgi sahibi oldukları ve mobil teknoloji kullandıkları görülmektedir (Karabayır, 2023: 104). Taşçı ve Durmaz (2021), ortaokul düzeyindeki öğrenciler ile yaptıkları araştırmada öğrencilerin sosyal medya kullanımı ve dijital okuryazarlıklarını farklı değişkenler açısından incelemişlerdir. Araştırmada, yaş grupları ve dijital medya kullanımı arasında anlamlı bir ilişkinin olmadığı, cinsiyet durumunun dijital okuryazarlık düzeyinde bir etki meydana getirmediği sonucu elde edilmiştir. Dijital okuryazarlık seviyesi özel okullarda daha yüksek çıkmıştır. Pala ve Başbüyük (2020), ortaokul beşinci sınıf öğrencileri ile yaptıkları çalışmada öğrencilerin genel olarak dijital okuryazarlık becerilerinin yüksek olduğu bulgusuna ulaşmışlardır. Öğrencilerin dijital okuryazarlık beceri düzeylerinin; “yerleşim yeri, kardeş sayısı, anne ve baba eğitim durumu, anne ve baba mesleği, sosyal bilgiler dersi karne notu, evlerinde bilgisayar veya tablet internet bağlantısı olma durumu ve internete bağlanma sıklığı”na göre farklılık gösterdiğini tespit etmişlerdir. Aynı çalışmada, öğrencilerin dijital okuryazarlık düzeylerinin cinsiyete göre farklılaşmadığı sonucuna da ulaşılmıştır.

2.2. Sosyal Medya Kullanımı

Sosyal medya, bilginin, düşüncelerin, kişisel deneyimlerin web siteleri tarafından paylaşımına olanak sağlayan bir uygulama alanıdır. Sosyal medya, son dönemlerde en fazla paylaşım yapıldığı ve bireylere çeşitli fırsatlar sunan bir mecra olarak görülmektedir. Sosyal medya, kolay erişilebilen ve sürekli güncellenebilen bir bilgi paylaşım alanı olarak dikkat çekmektedir. Sosyal medya tüm araçları ile öğrenme süreçlerinde de etkili bir düzeyde kullanılmaktadır (Taşçı ve Durmaz, 2021: 27). Sosyal medyanın hızlı ve güncel olması, ucuz olması, iki taraflı ilişki ve konuşma fırsatı sunması, paylaşım imkân sağlaması avantajları olarak sıralanmaktadır. Olumsuz haber ve olayların çok hızlı yayılması, bilgi kirliliğinin yoğun olması, internet ve bilgisayarın olduğu her yerde sosyal medyada çalışma yapmak mümkün olduğu içi zamanla bağımlı olan kullanıcıların iş ve yaşam dengesinin bozulabilmesi gibi nedenlerden ötürü dezavantajlı yönlerinin olduğu da görülmektedir (Öztürk ve Talas, 2015).

Sosyal medya platformları, bireylerin kendilerini tanıtabilecekleri, profil oluşturabilecekleri, içerik paylaşımında bulunarak başkaları ile etkileşimde bulunabilecekleri alanlardır (Kıran vd., 2020: 436). Bireylerin genel olarak sosyal medya araçlarını eğlenme/ vakit geçirme, toplumsallaşma ve bilgilenme amacı ile kullandıkları görülmektedir. Sosyal medyanın bireyler üzerinde çeşitli etkileri bulunmaktadır. Bu etkiler kişiden kişiye değişmekle birlikte genel olarak; bireylerde yalnızlaşma, tükenmişlik, sosyal olarak toplumdaki izole olma, takip edilen hayatlara özenme, bulunduğu konumdan memnuniyetsizlik duyma, öğrencilerin derslerden uzaklaşması ve akademik performanslarının düşmesi, arkadaşlar ile iletişimin azalması şeklinde sıralanabilmektedir. Sosyal medya uygulamalarında paylaşılan içerikler, yapılan yorumlar, beğeniler bireylerin gerçek dünyadan daha çok sanal dünyaya olan ilgilerini artırmaktadır. Özellikle Z Kuşağı için sosyal medya yaşamsal bir amaç haline gelmiştir. Gençler, gittikleri her mekânı, yaptıkları her faaliyeti bu platformlarda paylaşma ve diğer insanlara gösterme ihtiyacı hisseder olmuşlardır (Erdoğan ve Yumrukuz, 2021).

Arafah ve Hasyim (2022) çalışmalarında bireylerin %90'ının sosyal medya aracılığı ile bilgiye eriştiği, bilgiye erişimde kullanılan sosyal medya türünün Facebook (%38), WhatsApp (%20), YouTube (%18), Twitter (%8) ve TikTok (%6) olduğu bulgusuna ulaşmışlardır. Emiroğlu ve Koçyiğit (2022) araştırmalarında 2021 yazında Akdeniz ve Ege'de çıkan orman yangınları sırasında halkın yangınlar karşısındaki tepkisini sosyal medya hesaplarında paylaşılan veriler üzerinden incelemişlerdir. İşbirliği, afet yönetimi, afet yönetiminde teknolojinin kullanımı öne çıkan temalar arasında bulunmuştur. Taşçı ve Durmaz (2021) ortaokul düzeyindeki öğrenciler ile yaptıkları araştırmada yaş grupları ile sosyal medya kullanımı arasında anlamlı bir fark tespit etmemiştir. Sosyal medya kullanımının özel okul öğrencileri arasında daha yüksek oranda olduğu düşünülmektedir. Araştırmacılar, bilgiye açılan bir kapı olan sosyal medyada ise en büyük sorunun bireylerin dijital okuryazarlığı olduğunu vurgulamışlardır. Dijital okuryazarlık sosyal medya kullanımında öne çıkmaktadır. Bireyin dijital okuryazarlığı düşük seviyede ise her okuduğuna ve gördüğüne inanabilmekte ve paylaşımlar karşısında paniğe kapılıp, tahrik ile yanlış hareketlerde

bulunabilmektedir. Bu kişiler, ağaçta spagetti yetiştiriyor haberine inananları tanımlamak için kullanılan “Spagetti Hasadı”na gidecek kadar okuduklarına sorgusuz inanabilmektedirler (Erdoğan ve Yumrukuz, 2021). Bu nedenle bireylerin dijital okuryazarlık düzeyinin geliştirilmesi, bu konuda çalışmalar yapılması, eğitim kurumlarında bu konunun yer alacağı müfredat güncellemeleri yapılması gündeme gelmektedir. Özellikle doğal afet, savaş gibi olağanüstü olayların yaşandığı dönemlerde sosyal medyada yer alan konu ile ilgili paylaşımların doğru yapılması ve doğru anlaşılması toplumun huzuru için gereklidir.

3. YÖNTEM

3.1. Araştırmanın Amacı ve Örneklemi

Bu araştırmada, Türkiye’de 6 Şubat 2023’te meydana gelen merkez üssü Kahramanmaraş olan, 10 ili birden etkileyen ve artçıların 1 yıl süre ile devam etmesi beklenen büyük deprem felaketinde sosyal medya kullanımının dijital okuryazarlık açısından incelenmesi amaçlanmıştır. Bu amaçla nitel araştırma yöntemlerinden doküman incelemesi yapılarak ikincil verilerden yararlanılmıştır. Araştırmanın örneklemini bir sosyal medya platformu olan Twitter’da kayıtlı hesaplardan çekilen veriler oluşturmaktadır. Bilgi ve iletişim teknolojilerindeki gelişmelerle birlikte hız kazanan dönüşüm sonucu dijitalleşen toplumların her bir üyesinin televizyonu ve gazetesi haline gelen sosyal medya, toplumsal sorunlara dikkat çekmede başta gelmektedir. Özellikle Twitter, güncel konular ve gündem hakkında hızlı bilgi yaymada, afetler ve terör olayları gibi acil durumlarda iletişimi artırıp yardım kampanyaları yapmada kitlelere anında erişebilen etkili bir sosyal medya platformudur. Öte yandan Twitter’da “propaganda, halkı kışkırtma ve manipülasyon” amaçlı gerçek ve sahte hesaplarla yapılan paylaşımlar da vardır. Bu gibi paylaşımların doğruluğu değerlendirilmeden, eleştirel düşünmeden, görselleri okumayı bilmeden hızla yayılması tehlikeli boyutlara varabilmektedir. Nitekim çalışmanın konusu olan, dünya kamuoyunda da “Asrın Felaketi” olarak nitelendirilen depremler sırasında halkın, haber sitelerinin, gazetecilerin, sivil toplum kuruluşlarının ve politikacıların paylaşımları ve yaydıkları bilgilerin etkisi büyük olmuştur. Hatta bir paylaşımında “*Hatay/Antakya Yarseli barajı duvarı çatlamış. Buraya ekip yollansın.*” ifadeleri bölgedeki, enkaz başındaki tüm kurtarma ekiplerinin çalışmalarını durdurmalarına, galeyana gelen halkın trafiği kilitlenmesine neden olmuştur. Olumsuz sonuçlara yol açan bu durumda “haber kaynağının güvenilirliğinin kontrolü, paylaşılan görsellerin etkisi, haberin hızla yayılımının kontrolü, web tabanlı bilgiyi etkili bir şekilde bulup değerlendirme yeteneği” akıllara gelmiştir. Belirtilenler doğrultusunda bu araştırmanın cevaplamaya çalıştığı temel soru “Bireylerin dijital okuryazarlık seviyesinin toplumsal olaylarda sosyal medya kullanımında etkileri nelerdir?” olarak belirlenmiştir. Belirtilen araştırma sorusunun cevaplanabilmesi adına 2023 Şubat ayında Kahramanmaraş merkezli depremler sırasında 08.02.2023 tarihinden 15.02.2023 tarihine kadar bir haftada Twitter’da yapılan paylaşımlar Maxqda 2022 nitel veri analiz programı üzerinden çekilmiştir. Yazarların resmi hesapları ve program üzerinden erişilen ve #deprem ve #afet etiketi ile edilen 5000 tweet üzerinden aktarılan bilgiler, yayılan haberler dijital okuryazarlık açısından değerlendirilmiştir.

3.2. Veri Analizi ve Bulgular

Verilerin analizinde Maxqda 2022 nitel veri analiz programı kullanılmıştır. Nitel araştırmalarda esas olan araştırmacının çalışmaya öznel katkısıdır. Araştırmacının bilgisayar destekli veri analizlerini tercihindeki sebep ise; derleme araştırmalara, nitel ve nicel karma yöntemli araştırmaların veri analizine, birden fazla veri seti ve çeşidini tek bir yerde toplamaya imkân verdiğinden zamandan ve mekândan tasarruf etmeyi sağlamasıdır. Analizde programın sosyal medya verisi otomatik kodlama ve istatistik seçeneğinden yararlanılarak betimsel analizler yapılmıştır. Ham veriler için metin okumaları ve yorumlamalar sonucu kodlar belirlenmiştir. Kodlar; veri setinde sıklıkla tekrarlanan ya da katılımcının yoğun olarak vurgu yaptığı olay ve olgulardan çıkarılmaktadır. Grafik 1 ve 2’de depremle ilgili haberler hakkında en çok kullanılan etiketlerin ve tweetlerin hangi dilde olduğuna dair istatistikler yer almaktadır. Buna göre; “deprem, afet, AFAD, yardım, Ahbap” en sık kullanılan etiketler iken, tweetlerin çoğu “Türkçe” olarak atılmıştır.

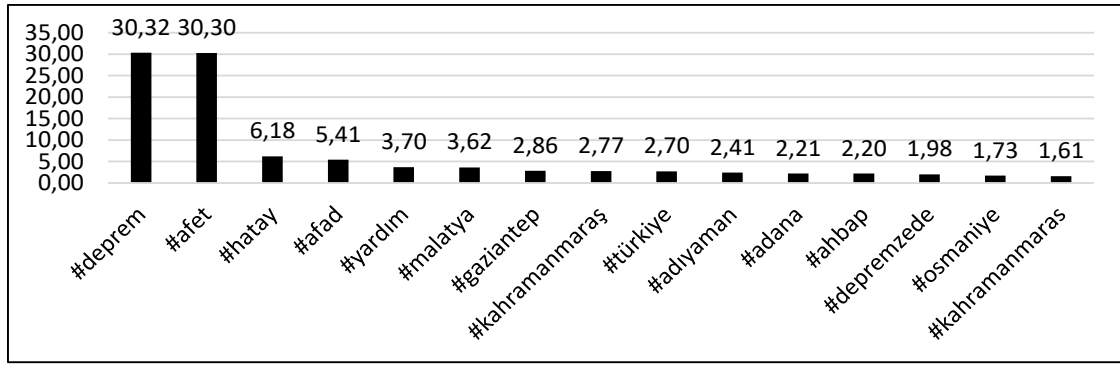

Grafik 1. En sık kullanılan etiketler (%)

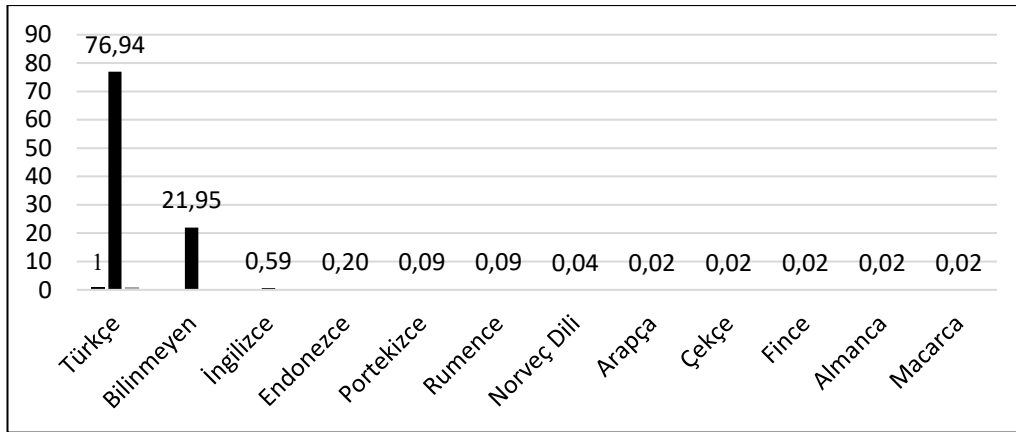

Grafik 2. Kullanılan dil (%)

Ham veriler için metin okumaları ve yorumlamalar sonucu kodlar belirlenmiştir. Literatürden hareketle belirlenen; görsel okuryazarlık, yeniden üretim yazarlığı, bilgi okuryazarlığı ve sosyo-duygusal okuryazarlık kodları altında atılan tweetler kapsamında alt kodlar oluşturulmuştur. Bu doğrultuda, kod-alt kod-bölümler analizine göre Şekil 1’de kodlu bölüm alıntısı verilen, çevrimiçi ortamlarda sosyalleşmenin, işbirlikleri kurmanın, çevrimiçi dolandırıcılıklardan kaçınmanın sosyal ve duygusal yönüyle ilişkili tweetleri yansıtan sosyo-duygusal okuryazarlık kodu için belirlenen alt kodlar şunlardır:

- Yalan haberlerden ve sahte sitelerden kaçınma,
- Etiket sayısını arttırma.

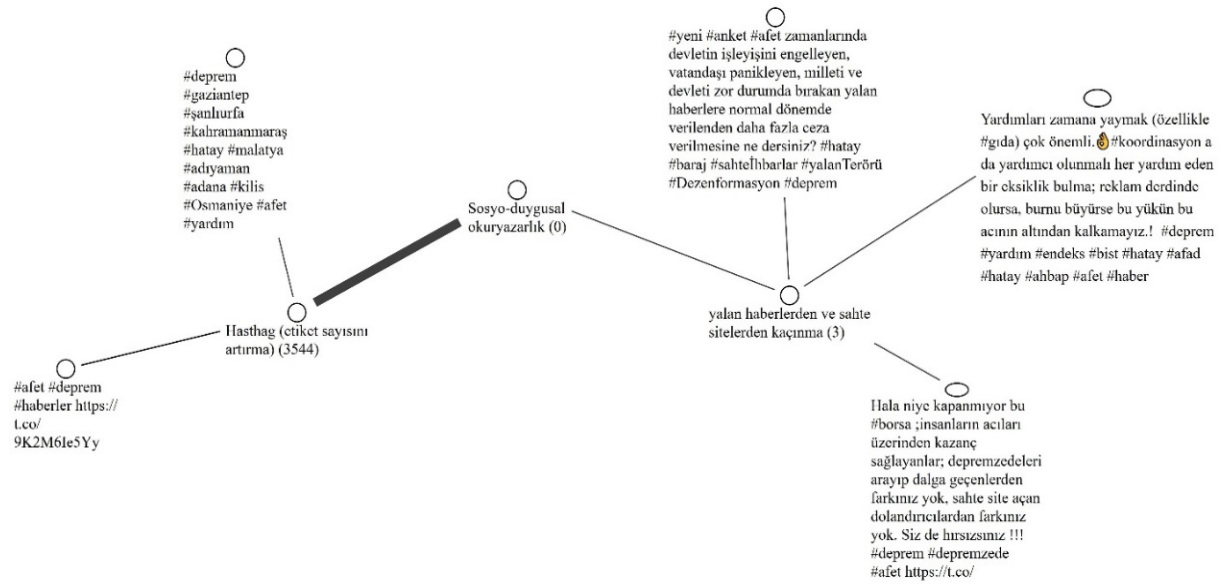

Şekil 1. Katılımcılar tarafından 6 Şubat depremlerine yönelik yapılan paylaşımların kodlu bölüm sayısına göre sınıflandırması- hiyerarşik kod-alt kod modeli (sosyo-duygusal okuryazarlık)

Atılan tweetlerden; yardımları zamana yaymanın, kurumların tüm koordinasyon çalışmalarına yardımcı olmanın öneminden bahseden tweetlere ulaşılmıştır. Bunun yanı sıra devletin ve kurumların işleyişini engelleyen, devleti ve milleti zor durumda bırakan yalan haberlere ve insanların acıları ile dalga geçip kazanç sağlayanlara daha fazla ceza verilmesini isteyen tweetlerin çokluğu dikkat çekmiştir. Şekilde en kalın çizgi, frekansı en yüksek kodu göstermektedir. Buna göre; bir haberin etkisini artırmada, işbirlikçi yaklaşımı güçlendirmede ise bireylerin en sık ve çok kullanılan etiketleri tweetlerinin altına bırakarak sayısını arttıracak bir yol izlediği belirlenmiştir. Şekil 2’de kodlu bölüm alıntısı verilen, yeni ve önceden var olan malzemeleri (metin, ses, video) yeni eserlere dönüştürmek için düzenleme veya birleştirme yeteneklerine sahip dijital araçların kullanımı olan yeniden üretim okuryazarlık kodu için belirlenen alt kodlar şunlardır:

- Video makaraları (reels videoları) oluşturma,
- Yeniden yayımlama (retweet) ve farklı dijital hesaplarla senkronizasyon (tweetlerin, ya da iletilerin eş anlı Facebook, Instagram gibi diğer sosyal medya platformlarında paylaşılması).

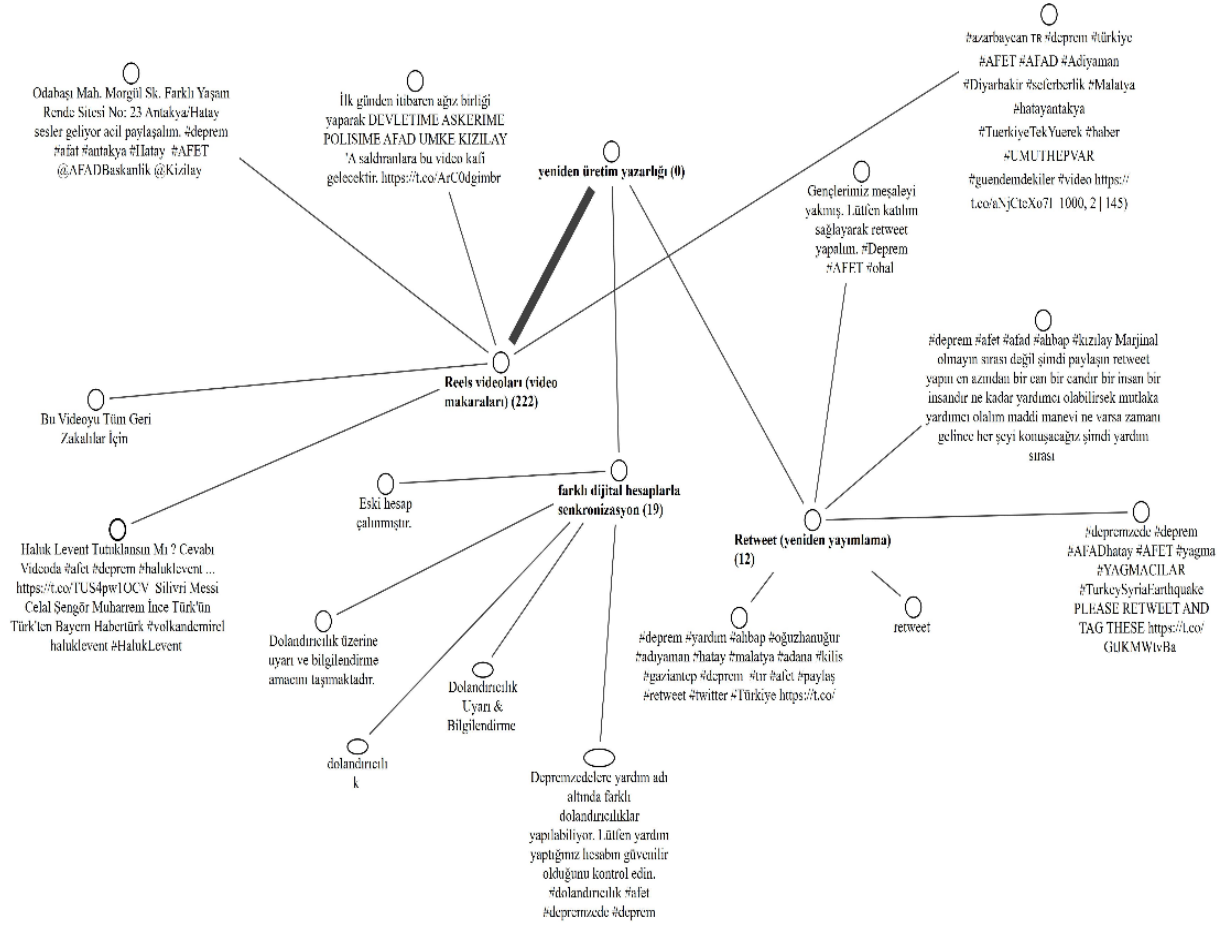

Şekil 2. Katılımcılar tarafından 6 Şubat depremlerine yönelik yapılan paylaşımların kodlu bölüm sayısına göre sınıflandırması- hiyerarşik kod-alt kod modeli (yeniden üretim yazarlığı)

Atılan tweetlerden; kullanıcıların bir bilgiyi ve görüntüyü düzenleyerek ve yeni bilgiler ekleyip yeniden yayımlamasının yaygın olduğu görülmüştür. “*Marjinal olmayın, sırası değil. Şimdi paylaşmanın ve retweet yapmanın zamanı. Bir can bir candır. Maddi ve manevi ne kadar yardımcı olabilirsek*” gibi paylaşımların özellikle bir bilgiyi yeniden üretip yaymanın olumlu olumsuz etkilerine dikkat çekebilecek söylemler içerdiği görülmektedir. Öte yandan farklı dijital hesaplarla eş zamanlı paylaşmanın, daha fazla kişiye ve kuruma ulaşma amacı taşıdığı ve bir bilgiyi yada görseli farklı mecralarda yeniden üretme faaliyeti olduğu söylenebilir. En çok atılan tweetlerin ise video makaraları oluşturularak hazırlandığı ve daha fazla kişiye ulaşmada, kullanıcıların kendi montaj, video, içerik birleştirme becerilerini kullanarak bilgiyi yaydıkları söylenebilmektedir.

Şekil 3’de bir belge grubunda en çok tekrar eden kodların ne olduğuna ilişkin yapılan tek vaka modeli analizinde görsel okuryazarlık ve bilgi okuryazarlığı kodları da öne çıkmıştır.

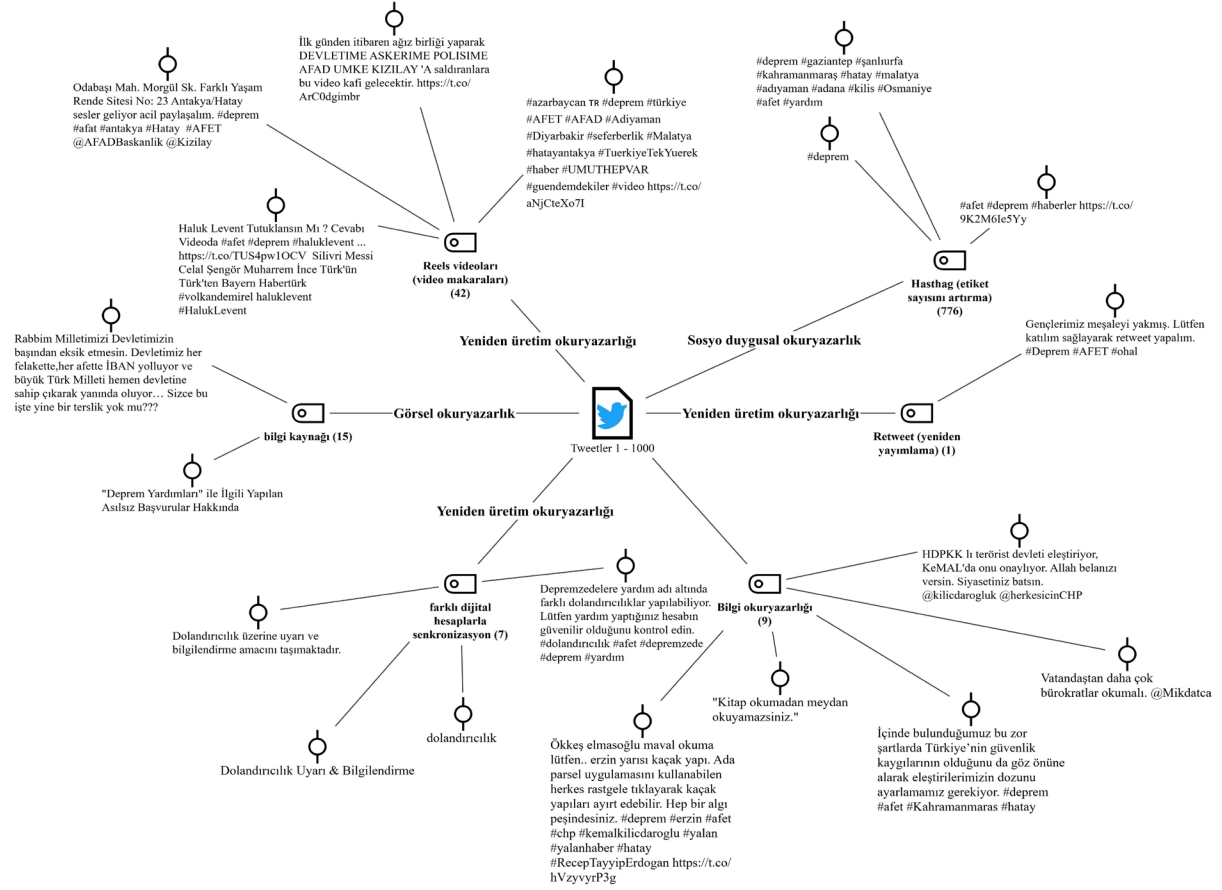

Şekil 3. Katılımcılar tarafından 6 Şubat depremlerine yönelik yapılan paylaşımlarda en çok tekrar eden kodlar (tek vaka modeli)

Özellikle yapılan paylaşımlarda kaynağını bilmeden yapılan paylaşımların, algı oluşturma, eleştirinin dozunu kaçırmanın tehlikeleri, bürokratların vatandaştan daha fazla bilgi sahibi olmasının ve okumasının önemini vurgulayan tweetlerin sayısı dikkat çekmiştir.

4. TARTIŞMA ve SONUÇ

İnternetin ve teknolojinin doğru ve verimli kullanımı toplum huzuru ve ülkelerin gelişimi açısından önemli görülmektedir. Bu durum her yaşta insanın/kullanıcının konuları ve olayları okuma, anlama, değerlendirme sürecinde yaşanan sorunları ve teknolojiyi kullanan bireylerin dijital okuryazarlık seviyesinin düzeyinin ne boyutta olduğuna ilişkin soruları gündeme getirmektedir. Çünkü dijital araçları kullanan her birey bugün kendi medyası olan birer vatandaş gazeteci konumundadır ve toplumsal olaylarda, iç ve dış siyasette, sanatta, magazinde, ekonomide her türlü haberi, bilgiyi kolayca edinebilmekte ve yayabilmektedir. Fakat bilginin edinilmesinde ve kullanımında toplum üyelerini özellikle çocuklardan başlayarak, kirli ve ilgisiz içeriklerden korumada dijital ortamın gerektirdiği yeni becerilere sahip olunmasının zorunlu olduğu gerçeği karşımıza çıkmaktadır. Kaynağı belli olmayan sahte hesaplardan, asılsız paylaşımlardan, yetkililerden bile daha fazla etkili olan fenomen hesapların yanı sıra aktarımlarından, hacmi ve çeşitliliği giderek artan bilgi yumağından gerekli olanı süzmede okuryazar olmak yetersiz kalmaktadır. Bireylerin dijital kaynakları tanıyarak, yöneterek dijital araçları ve imkanları uygun şekilde kullanma konusundaki farkındalığı, tutumu ve yeteneği olan dijital okuryazar bireyler olmaları beklenmektedir. Nitekim küresel iklim değişikliklerinden, jeolojik oluşumlardan kaynaklı deprem gibi önlenemeyecek fakat insan sebepli ihmallerden dolayı verdiği hasarın artabileceği afet olaylarında, son dönemde yaşanan deprem felaketinde olduğu gibi insani duyguların kabardığı ve öfkenin arttığı görülmüş, teknolojik araçları doğru kullanımın önemli olduğu acı bir şekilde tecrübe edilmiştir. Bu süreçte dijital teknolojilerin kullanımının hem iş birliğini, haber almayı kolaylaştırdığına ve hızlandırdığına hem de halkı galeyana getiren paylaşımlarla

sekteye uğrattığına şahit olunmuştur. Bireylerin internetten elde edilen bilgileri işlemede analitik ve eleştirel becerilere sahip olmaları, interneti doğru ve iyi kullanabilmeleri dijital okuryazarlıktır. Aksi halde teknoloji ve internetin kullanımındaki bu yoğun artış, bilinçsiz kullanım söz konusu olduğunda teknoloji ve internet bağımlılığına da dönüşebilmektedir. Genel olarak teknolojinin içine doğan ve “dijital yerli” olarak tanımlanan gençlerin teknoloji ile sonradan tanışan ve “dijital göçmen” olarak bilinen ebeveynlerine nazaran teknolojiyi çok daha bilinçli kullandığı düşünülmekte; ancak dijital yerli eğitim seviyesine ve teknolojik becerilerine sahip olmayan önemli bir genç kitle de olduğu görülmektedir. Dolayısıyla sosyo-ekonomik ve kültürel farklılıklar göz önünde bulundurularak dijital okuryazarlık ile ilgili ihtiyaçların tespiti için yeterli ve kapsamlı saha araştırmalarının yapılması önem arz etmektedir. Araştırmanın cevaplamaya çalıştığı temel soru “Bireylerin dijital okuryazarlık seviyesinin toplumsal olaylarda sosyal medya kullanımında etkileri nelerdir?” olmuştur. Çalışmanın örneklemini oluşturan ve afet gibi önemli ve toplumsal sorunları beraberinde getiren, riski yönetmenin önemli olduğu bir doğa olayında twitter gibi mecraların kullanımında dijital okuryazarlık becerisi ile karşılaşılabilir. Bulgulara göre; görsel okuryazarlık, yeniden üretim yazarlığı, bilgi okuryazarlığı ve sosyo-duygusal okuryazarlık kodları altında atılan tweetler kapsamında alt kodlar oluşturulmuştur. Bu doğrultuda, kod-alt kod-bölümler analizine göre; çevrimiçi ortamlarda sosyalleşmenin, işbirlikleri kurmanın, çevrimiçi dolandırıcılıklardan kaçınmanın sosyal ve duygusal yönüyle ilişkili tweetleri yansıtan sosyo-duygusal okuryazarlık kodu için belirlenen alt kodlar; yalan haberlerden ve sahte sitelerden kaçınma ve etiket sayısını artırma olmuştur. Yeni eserlere dönüştürmek için düzenleme veya birleştirme yeteneklerine sahip dijital araçların kullanımı olan yeniden üretim okuryazarlık kodu için belirlenen alt kodlar ise; video makaraları (reels videoları) oluşturma, yeniden yayımlama (retweet) ve farklı dijital hesaplarla senkronizasyon olmuştur. Özellikle yapılan paylaşımlarda kaynağını bilmeden yapılan paylaşımların, algı oluşturma, eleştirinin dozunu kaçırmanın tehlikeleri dikkat çekmiştir. Dijital teknolojilerin sunduğu imkânlarla bilgiye çok çabuk ulaşan bireylerin, bilgiyi herhangi bir süzgeçten geçirmeden doğrudan alıp kullanmaları önemli bir sorun olarak görülmüştür. Her ne kadar sahte hesapların önlenmesi, sosyal medya yasası çıkartılması gibi önlemler alınsa da bireylerin dijital ortamlarda üretmeyi, bilgi ve tecrübeyi değere dönüştürmeyi, doğru ve yanlış ayırt edebilmeyi, mahremiyete saygı göstermeyi, dijital dünyada karşılaşabilecekleri tehditlerin farkında olmayı ve önlem almayı, bilgi güvenliğine önem vermeyi, etik davranmayı öğrenmesi gereklidir. Her yaşta insanın/kullanıcının dijital okuryazarlık seviyesinin artırılmasında;

- “Dijital Medya Okuryazarı” olmak için okullarda olduğu kadar meslek edindirme kurslarında teknoloji ile zenginleştirilmiş öğrenme ortamları oluşturmak gerekmektedir. Gençlerin çağın gerektirdiği ve aynı zamanda yeteneklerine ve ilgi alanlarına uygun meslekleri seçebilmelerine yardımcı olmak için kariyer planlamalarına yerel yönetimler eliyle de destek verilmesi önemlidir.

- Ebeveynler çocuklarının internetin sınırsız evreninde olumsuz deneyimler yaşamalarından endişe duymaktadır. Çünkü dijital teknolojilerin bilinçli kullanılmamasının pek çok olumsuz sonucu vardır. Anne ve babaların çocukları için duydukları endişeyi azaltabilmesi için iyi birer dijital okuryazar olmaları önemlidir.

- Dijital teknolojiler yaşlıların daha uzun süreler bağımsız kalabilmelerine izin vermektedir. Yaşlıların dijital okuryazarlık becerilerinin artması sevdiklerine ve sağlık hizmetlerine erişmelerini, toplumsal değişimlere ayak uydurmalarını kolaylaştırmaktadır.

Dijital okuryazarlık, birçok hükümet tarafından bir güç ve fırsat alanı olarak görülmelidir. Eğitimde öncelikli bir konu olarak ele alınmalıdır. Öğrencilerin dijital okuryazarlık becerilerini geliştirmeyi amaçlayan politika ve müfredatları belirleme çalışmaları yapılmalıdır. Bu noktada yerel yönetimlerin ve hükümetlerin dijital ekosisteme katkıları önem arz etmektedir. Dijital okuryazarlığı geliştirmede yükseköğretim kurumları da sorumluluk üstlenerek çeşitli çalışmalar yapmalıdır. Bu doğrultuda özellikle pandemi sonrası yeni bir öğrenme metodu aktif hale gelerek kullanılmaya başlanmıştır. Dünya’da birçok eğitim kurumu uzaktan eğitim yoluyla çevrimiçi öğrenmeye zorunlu geçiş yapmıştır. Uzaktan eğitimde büyük rol oynayan dijital okuryazarlık becerisinin seviyesinin düşük olması uzaktan eğitimin uygulanmasında zorluklar ile karşılaşılmasına neden olmuştur. Tüm bunları iyileştirmede ve geliştirmede kamu kurumları, özel sektör kuruluşları, sivil toplum kuruluşları, politika üreticiler ve akademisyenler önlemler ve politikalar için iş birliği içinde çalışmalıdır.

KAYNAKÇA

- Arafah, B. ve Hasyim, M. (2022). "Social Media As A Gateway To Information: Digital Literacy On Current -Issues In Social Media," *Webology*, 19 (1), 2491-2503.
- Baştürk Akca, E. ve Kaya, B. (2016). "Toplumsal Cinsiyet Eşitliği Perspektifinden Dijital Bölünme Ve Farklı Yaklaşımlar." *Intermedia International E-Journal*, 3(5), 301-319.
- Emiroğlu, A. ve Koçyiğit, N. (2022). "2014'ten Günümüze Risk Yönetim Politikaları ve 2021 Temmuz ve Ağustos Ayı Orman Yangınlarının Sosyal Medyada Yansımalarının Risk Yönetimi Açısından Değerlendirilmesi," *Afet ve Risk Dergisi*, 5 (1), 46-60.
- Erdoğan, T. ve Yumrukuz, Ö. (2021). "Sosyal Medya'nın Doğası." *Uluslararası Halkbilimi Araştırmaları Dergisi*, 4 (6), 173-197.
- Ervianti, E., Sampelolo, R., ve Pratama, M. P. (2023). "The Influence Of Digital Literacy On Student Learning. Klasikal: Journal Of Education." *Language Teaching And Science*, 5(2), 358-365.
- Göldağ, B. ve Kanat, S. (2018). "Güzel Sanatlar Eğitimi Alan Öğrencilerin Dijital Okuryazarlık Durumları." *International Journal Of Social Science*, 70(1), 77-92.
- Hamutoglu, N. B., Güngören-Canan, Ö., Kaya-Uyanık, G. ve Gür-Erdoğan, D. (2017). "Dijital Okuryazarlık Ölçeği: Türkçe 'Ye Uyarılma Çalışması." *Ege Eğitim Dergisi*, 18(1), 408- 429.
- Jantavongso, S. (2022). "Toward Global Digital Literate Citizens: A Case of Thailand's Aging Generation." *Electronic Journal of Information Systems in Developing Countries*, 88(2).
- Karabacak, Z. İ., ve Sezgin, A. A. (2019). "Türkiye'de Dijital Dönüşüm Ve Dijital Okuryazarlık." *Türk İdare Dergisi*, 1(488), 319-343.
- Karabayır, G. (2023). Dijital Okuryazarlık Ve Sosyal Medya Bağımlılık Düzeylerinin Mesleki Bilgi Edinimine Etkisi. Yayınlanmış Yüksek Lisans Tezi, Karamanoğlu Mehmetbey Üniversitesi Sosyal Bilimler Enstitüsü, Karaman.
- Kıran, S., Küçükbostancı, H. ve Emre, İ. E. (2020). "Sosyal Medya Kullanımının Kişiler Üzerindeki Etkilerinin İncelenmesi." *Bilişim Teknolojileri Dergisi*, 13 (4), 435-441.
- Lankshear, C., ve Knobel, M. (2015). "Digital Literacy And Digital Literacies:-Policy, Pedagogy And Research Considerations For Education." *Nordic Journal Of Digital Literacy*, 10(Jubileumsnummer), 8-20.
- Nahdi, D. S., Cahyaningsih, U., Jatisunda, M. G., Suciawati, V., ve Sofyan, D. (2022). "Pre-Service Elementary Teacher's Digital Literacy With Cognitive Style And Self-Regulated Learning." *International Journal of Educational Innovation and Research*, 1(1), 19-26.
- Ng, W. (2012). "Can We Teach Dgital Natives Digital Literacy?," *Computer & Education*, 59, 1065-1078.
- Onursoy, S. (2018). "Üniversite Gençliğinin Dijital Okuryazarlık Düzeyleri: Anadolu Üniversitesi Öğrencileri Üzerine Bir Araştırma." *Gümüşhane Üniversitesi İletişim Fakültesi Elektronik Dergisi*, 6 (2), 989-1013.
- Öztürk, M. F., ve Talas, M. (2015). "Sosyal Medya Ve Eğitim Etkileşimi." *Zeitschrift für die Welt der Türken/Journal of World of Turks*, 7(1), 101-120.
- Pala, Ş. M. ve Başbüyük, A. (2020). "Ortaokul Beşinci Sınıf Öğrencilerinin Dijital Okuryazarlık Düzeylerinin İncelenmesi." *Cumhuriyet Uluslararası Eğitim Dergisi*, 9(3), 897-921.
- Soeprijanto, S., Diamah, A., ve Rusmono, R. (2022). "The Effect Of Digital Literacy, Self-Awareness, And Career Planning On Engineering And Vocational Teacher Education Students' Learning Achievement." *Journal of Technology and Science Education*, 12(1).
- Taşçı Ağaoğlu, S. ve Durmaz, A. (2021). "Ortaokul Öğrencilerinin Sosyal Medya Kullanımı ve Dijital Okuryazarlıklarının Farklı Değişkenler Açısından İncelenmesi." *Kapadokya Eğitim Dergisi*, 2(2), 26-31.
- Tektaş, N. (2014). "Üniversite Öğrencilerinin Sosyal Ağları Kullanımlarına Yönelik Bir Araştırma." *Tarih Okulu Dergisi*, 7(7):851-870.
- Turhan, G. ve Okcu, M. (2018). "Siyasette Dijital Yerliler ve Göçmenler". Ankara: Gece Kitaplığı

Beyan ve Açıklamalar (Disclosure Statements)

1. Bu çalışmanın yazarları, araştırma ve yayın etiği ilkelerine uyduklarını kabul etmektedirler (The authors of this article confirm that their work complies with the principles of research and publication ethics).
2. Yazarlar tarafından herhangi bir çıkar çatışması beyan edilmemiştir (No potential conflict of interest was reported by the authors).
3. Bu çalışma, intihal tarama programı kullanılarak intihal taramasından geçirilmiştir (This article was screened for potential plagiarism using a plagiarism screening program).



Article Info/Makale Bilgisi

Received/Geliş:01.02.2024 Accepted/Kabul: 16.04.2024

Doi:10.30794/pausbed.1429788

Research Article/Araştırma Makalesi

Arslan, Ö. A. (2024). "Türkiye'de Müzik Notası Yayıncılığı: Jorj D. Papajorjiu Yayınları ve Gitar Metotları Örneği", *Pamukkale Üniversitesi Sosyal Bilimler Enstitüsü Dergisi*, sayı 62, Denizli, ss. 239-259.

TÜRKİYE'DE MÜZİK NOTASI YAYINCILIĞI: JORJ D. PAPAJORJIU YAYINLARI VE GİTAR METOTLARI ÖRNEĞİ

Özgüç Acun ARSLAN*

Öz

18. yüzyılda Osmanlı Devleti'nde başlayan Batılılaşma hareketi, müzik alanında da etkisini göstermiş ve 19. yüzyılın son çeyreğinde ortaya çıkan müzik (nota) yayınevleri, bu etkinin gözlemlenebilir sonuçlarından biri olmuştur. Bu makalede, 1876 yılında faaliyete başlamış Notacı Hacı Emin Efendi'den Cumhuriyet'in ilk yıllarında varlık göstermiş Jorj D. Papajorjiu Yayınları'na kadar geçen süreçte, batı notası kullanarak yayın yapmış olan nota yayınevleri Batılılaşma bağlamında incelenmiştir. Jorj D. Papajorjiu Yayınları özelinde yapılan bu çalışmada, bu yayınevi için kapsamlı bilgi oluşturulması düşünülmüştür. Cumhuriyet kurulduktan sonra çalışmalarına başlamış bir yayınevi olan Jorj D. Papajorjiu Yayınları, Cumhuriyet döneminin son özel nota yayınevi olarak nitelendirilmektedir. Bu yayınevi tarafından Türkçeye çevrilen ve basılan metotlar, Türkiye'nin 1930'lu ve 1940'lı yıllardaki müzik ve gitar çalma kültürü adına değerli kaynaklardır. Bu bağlamda makalede Jorj D. Papajorjiu Yayınları'nın basmış olduğu gitar metotları doküman analizi yöntemi kullanılarak incelenmiştir; bu sayede bu gitar metotları arasındaki benzerlikler ve farklılıklar ortaya konulmuştur. Elde edilen bulgular sonuç bölümünde değerlendirilerek alana sunulmuştur.

Anahtar kelimeler: Türk müziği, Batı müziği, Batılılaşma, Müzik notası yayıncılığı, Jorj D. Papajorjiu Yayınları, Gitar.

MUSIC NOTE PUBLISHING IN TURKIYE: THE EXAMPLE OF JORJ D. PAPAJORJIU PUBLICATIONS AND GUITAR METHODS

Abstract

The Westernization movement that began in the Ottoman Empire in the 18th century also had an impact on music, and the music (note) publishing houses that emerged in the last quarter of the 19th century were one of the observable results of this influence. In this article, the music publishing houses that published using Western musical note, from Notacı Hacı Emin Efendi, which started operating in 1876, to Jorj D. Papajorjiu Publications, which existed in the early years of the Republic, were examined in the context of Westernization. In this study, which was conducted specifically on Jorj D. Papajorjiu Publications, it was intended to create comprehensive information for this publishing house. Jorj D. Papajorjiu Publications, a publishing house that started its operations after the establishment of the Republic of Türkiye, is described as the last private musical note publishing house of the Republic period. The methods translated and published into Turkish by this publishing house are valuable resources for the music and guitar playing culture of Türkiye in the 1930s and 1940s. In this context, in the article, the guitar methods published by Jorj D. Papajorjiu Publications were examined using the document analysis method; in this way the similarities and the differences between these guitar methods were revealed. The findings obtained were evaluated in the conclusion section and presented to the field.

Keywords: Turkish music, Western music, Westernization, Musical note publishing, Jorj D. Papajorjiu Publications, Guitar.

*Dr. Öğr. Üyesi, Kilis 7 Aralık Üniversitesi, Alaeddin Yavaşca Devlet Konservatuvarı, Türk Müziği Bölümü, KİLİS.
e-posta: ozgucacun@hotmail.com, (<https://orcid.org/0000-0002-9991-6478>)

1. GİRİŞ

On binlerce yıl öncesine dayanan insanlık tarihi, ulaşılabilen en eski dönemlerden günümüze uzanan süreçte birçok önemli aşama kaydetmiş ve bu aşamalar uygarlık tarihi açısından önemli birer inceleme konusu olmuştur. Uygarlık tarihini incelemek adına yapılmış çeşitli çalışmalarda ise insanın müzik ile olan birlikteliği Paleolitik Dönem'e kadar dayandırılabilmiştir. Hayvan kemiklerinden yapılmış çalgılar, mağara duvarlarına çizilmiş ayin ve/veya dans tasvirleri olduğu düşünülen bu ve benzeri bulgular, uygarlık tarihini aydınlattığı gibi müzik tarihinin başlangıcına da kaynak oluşturmuştur.¹ Bu süreçte insanın sesini kullanmayı öğrendiği andan itibaren dolaylı olarak müzik yapmaya başladığı da düşünülebilir.² Ancak icra edilen müziğin yazılabilmesi-kâğıda aktarılabilmesi müziğin kendisi kadar eski bir olgu değildir. Günümüzde henüz yeni sayılabilecek ses kayıt teknolojilerinden önce insanlar, müziğin muhafazasına yönelik farklı çalışmalarda bulunmuştur. Çeşitli simgeler aracılığıyla seslerin yazılması olarak tanımlanabilen müzik yazısı bu çalışmaların bir ürünüdür. Müzik yazısı sayesinde artan yazılı materyaller ise müzik tarihi açısından daha net cümlelerin kurulabilmesini sağlamıştır.

Müzik yazısına yönelik ihtiyacın yüzyıllar içerisinde oluştuğunu vurgulayan İ. Mimaroglu, bu yazının gelişiminin de yine yüzyıllar aldığını belirtir (Mimaroglu, 2017: 24). İlkçağa bakıldığında Sümerlerin müziği yazı ile ifade edebilmek için çivi yazısı denilen işaretler geliştirdikleri, Mısır uygarlığında ise sesleri çok daha ayrıntılı gösteren bir notasyon sisteminin kullanıldığı yapılan arkeolojik kazılar sayesinde anlaşılmıştır. Eski Yunanda alfabe perde sistemi mevcut iken uzak doğuda pentatonik dizideki seslere karşılık gelen beş adet hecenin M.Ö. 2. yüzyılda geçerlik kazandığı görülmüştür (Tohumcu, 2006: 5-11). İlkçağda müzikal seslerin yazı ile gösterilmesine dair bu tür örnekler çoğaltılabilir. Ortaçağa gelindiği zaman ise bugün kullanılan nota yazısına bir temel teşkil eden 'nömatik nota yazısı' (neuma yazısı) ortaya çıkmıştır (Öztuna, 1974: 96). Bu yazı türünde kullanılmış olan nokta, çizgi ya da eğrilerden oluşan işaretler ezginin iniciliğini ya da çıkıcılığını belirtebilse de sesin ve/veya ezginin gerçek aralığını ya da yüksekliğini açıklayamamıştır. Neuma yazısı müzisyene yalnızca ezginin anımsatılmasını sağlayabilmiştir (Kütahyalı, ty: 16). 14. yüzyıla kadar kırmızı ve siyah renklerle yazılan notalar Rönesans döneminde yerini siyah ve beyaz renklerin kullanımına bırakmış ve bu sayede nota yazımı daha kullanışlı bir duruma getirilmiştir. Ancak nota değerlerinin gösterimi henüz yeterli değildir. 15. yüzyılda icat edilen matbaa sayesinde müzik yazısı yalınlaşmış ve yayılımı kolaylaşmıştır; bu durum nota yayıncılığının tarihsel sürecini de başlatmıştır (Selanik, 2010: 82). Bu bağlamda matbaanın icat edilmesi nota yayıncılığı için de bir başlangıç noktasıdır. Sonraki süreçte matbaanın geliştirilmesi ve kullanımının yaygınlaşması, nota yayıncılığının ticari bir alan olarak gelişimini şekillendirmiştir.

Müzik tarihinde nota kullanımının önemli bir aşama olduğunu kaydeden H. Goodall, bu aşamanın sonucu olarak müziğin üretim biçiminde bir değişim meydana geldiğini belirtir. Sözcüklerin yazılabilmesine benzer bir şekilde seslerin de nota adı verilen simgelerle kâğıda aktarılabilmesi bestecilere büyük olanaklar sağlamıştır. Hafızalarda inşa edilen melodi, nota sayesinde artık kalıcı hale gelmiş ve yazılan eserler bestecisinin imzasıyla müzik tarihinde varlık kazanmaya başlamıştır. Goodall'un vurguladığı bu değişim aynı zamanda bestecilerin eserleri üzerinde hak iddia ettiği bir dönemin kapılarını aralamıştır (Goodall, 2018: 30). Ancak bu sürecin hızlı gerçekleşmediği ve besteciler tarafından talep edilmiş olan hakkın bir maddi boyut içerdiği belirtilmelidir. Yayınevleri ve besteciler arasında doğan karşılıklı taleplerin yüzyıllara yayılan süreçte aldığı şekil ile nota yayıncılığının gelişmesinde yayınevlerinin üstlendiği çeşitli roller müzik tarihi çatısı altında incelenmektedir. Makalenin ilerleyen kısımları bu konuları da bünyesinde barındıran iki ayrı başlık içermektedir. İlk ana başlıkta nota yayıncılığının Batılılaşma kavramı çatısı altında genel bir değerlendirmesi yapılmıştır. Diğer alt başlık ise ülkemizdeki nota yayıncılığı üzerinedir; bu bölümde 1800'lü yılların sonundan Cumhuriyet'in ilk yıllarına kadar uzanan süreç konu alınmıştır. Bütün bu değerlendirmeler, makalenin ana eksenini oluşturan Batılılaşma hareketi ve/veya kavramı aracılığıyla gerçekleştirilmiştir. Osmanlı Devleti'nde batı notasını kullanarak Türk müziği ve batı müziği türlerinde yayın yapan yayınevlerinin çoğalması Batılılaşma hareketinin müzik alanındaki bir yansıması olarak görülebilir. Batılılaşma politikaları altında şekillenen nota yayıncılık faaliyetleri Cumhuriyet'in ilanından sonra da devam etmiştir. Cumhuriyet ile birlikte batı müziğinin icra alanı genişlemiş ve bu durum batı müziği çalgılarının öğrenimine dair yapılan yayınları da etkilemiştir; artan ihtiyaç doğrultusunda Türkçe çevirisi yapılarak yayınlanmış olan çalgı metotları söz konusu etkiye bir örnek olarak sunulabilir. Literatür tarama yöntemi

¹ Örnekler hakkında geniş bilgi için bkz. Paul Griffiths, *Batı Müziğinin Kısa Tarihi*, çev. M. Halim Spatar, 2. Baskı, Türkiye İş Bankası Kültür Yayınları, İstanbul, 2011, ss. 1-3; Ahmet Say, *Müzik Tarihi*, Gözden Geçirilmiş 7. Baskı, İslık Yayınları, İstanbul, 2019, s. 21-22.

² Ayrıca bkz. Curt Sachs, *Kısa Dünya Musikisi Tarihi*, çev. İlhan Usmanbaş, Milli Eğitim Basımevi Devlet Konservatuarı Yayınları Serisi, İstanbul, 1965, ss. 3-5; Bernard Champigneulle, *Müzik Tarihi*, çev. Tanju Gökçöl, Gelişim Yayınları, İstanbul, 1975, s. 7-8.

kullanılan bu çalışmada Jorj D. Papajorjiu Yayınları, Cumhuriyet'in ilk yıllarında varlık göstermiş nota yayınevlerine bir örnek olarak değerlendirilmiştir. Son bölümde bu yayınevi tarafından basılmış ve günümüzde artık tarihi bir nitelik kazanmış olan gitar metotları incelenmiştir. Makalede elde edilen bulgular Türkiye'deki gitar kültürünün ilk dönemlerini aydınlatmak bakımından değerlidir. Sonuç bölümünde bu bulgular değerlendirilerek alana sunulmuştur.

2. BATILILAŞMA HAREKETİ VE MÜZİK NOTASI YAYINCILIĞI

Batıyı örnek alma düşüncesi, Osmanlı Devleti'nin başta Tanzimat Dönemi olmak üzere son yüz yılında güç kazanmış ve bu düşünce, Türkiye Cumhuriyeti'nin kültür politikalarında da belirleyici olmuştur. Çağın gerektirdiği düzeye ulaşabilmek adına Avrupa'nın her açıdan örnek alınması şeklinde açıklanabilecek Batılılaşma kavramı, O. Hançerlioğlu (1916-1991) tarafından "batı uygarlığından yana olma" şeklinde özetlenmiştir. Yazara göre bu kavram, Avrupa'nın ekonomik ve kültürel yönden benimsenmesi anlamına gelmektedir; Avrupalılaşma ve muasırlaşma kavramlarıyla eş anlamlıdır (Hançerlioğlu, 1993: 32). Çağdaşlaşma veya modernleşme kavramlarının da Batılılaşma ile eş değer tutulabildiği ancak bu iki kavramın doğu-batı ayırımına vurgu yapmaması ve bütün toplumlar için geçerli olabilmesi nedeniyle Batılılaşma kavramından uzaklaştığı belirtilmelidir (Hanoğlu, 1992: 148). Bu bağlamda Tanzimat Dönemi'nin Batılılaşma açısından önemine vurgu yapılmalı ve konuya tarihsel açıdan değinilmelidir. Cumhuriyet'in ilanından sonra sosyal ve kültürel alanda yaşanan dönüşümlerin temeli, Batılılaşma hareketinin ivme kazandığı Tanzimat yıllarına uzanmaktadır. G. Ekim çalışmasında Tanzimat ile başlayıp Cumhuriyet'in ilanı ile devam etmiş süreçte gerek devlet gerekse toplumsal yaşam içerisinde müziğin de dahil olduğu büyük bir dönüşüm meydana geldiğini belirtir (Ekim, 2019: 2238). Tanzimat Dönemi'nin Cumhuriyet'e geçişte çok önemli bir basamak olduğunu vurgulayan F. R. Altınay ise bu dönemin Cumhuriyet devrimleri ile kurumlarının oluşumundaki önemine şu şekilde değinir: "*Konuşulan dilden, dinlenen müziğe, giyime kadar kültürel alanları etkisine alan Tanzimat, bir bakıma Cumhuriyet Dönemi'ndeki devrimlerin ve kurumların temelini atıldığı bir dönem niteliğindedir. Gerçekleştirilen devrimlerin özünde yatan da kültürel değişimdir*" (Altınay, 2004: 2).

Tanzimat yılları batılı anlayışın siyasi, askeri, kültürel vb. birçok alanda topyekün benimsenmeye başladığı yani batı üstünlüğünün kabul edildiği bir dönemdir. Eğitimde ders programları ile ders araçlarının batıdan örnek alınması uygulamalarına benzer şekilde sanat alanında da 'batı gibi' sanat yapma anlayışı bu dönemde doğmuştur (Karal, 1983: 194). Örneğin Tanzimat'ı takip eden süreçte Türkçe roman, öykü ve tiyatro eserlerinin ilk defa yazılmış olması edebiyatta Fransız kültürünün bir etkisidir (Yenişehirlioğlu, 2015: 203). Müzikte de batı etkisinin varlığı müziğin üretim noktasından tüketim ağına kadar güçlü bir şekilde gözlemlenmiştir. A. Uçan, Osmanlı'nın son yüzyılında Avrupa çoksesli müziğinin dinlenilmeye başlandığını ve zamanla benimsendiğini, ardından batılı anlayışla inşa edilen Türk-Avrupa karışımı çoksesli müziğin üretildiğini belirtir (Uçan, 2015: 190). N. S. Turan ise batı müziği ile ilgili bir şeyler söyleyebilmenin bu dönem içerisinde yaşamış Osmanlı aydınları tarafından önemli görüldüğünü ve bu konuda cümle kurabilenlerin Batılılaşmayı başarmış aydınlar olarak nitelendirildiğini kitabında dile getirmiştir (Turan, 2022: 188).

Müzikte Batılılaşma için bir başka değerlendirme ise H. Sanal tarafından dolaylı ve doğrudan etkilenme olarak iki ana başlıkta yapılmıştır: Batı müziğinin milli müziğe olan etkisi 'dolaylı etkilenme' ve batı müziği kurumlarının Osmanlı'da yaygınlaşması 'doğrudan etkilenme' (Sanal, 1992: 182). Bu bağlamda Osmanlı Devleti'nde örnekleri görülen nota yayınevleri için batı tarzı bir kurum veya oluşum demek uygundur ve bunların 'doğrudan etkilenme' başlığı altında değerlendirilmesi mümkündür. Ayrıca Osmanlı'da yayıncılığın yaygınlaşması kitle kültürüne³ de güç kazandırmıştır. Yayıncılık ve kitle kültürü arasındaki bağa dair bu düşüncesini dile getiren S. Alimdar teori, çalgı metodu gibi çeşitli türlerde basılan müzik kitaplarını Avrupa'daki nota yayıncılığının bir yansıması olarak görmektedir (Alimdar, 2016: 227). Ö. Kütahyalı ise 20. yüzyılın başlarında özellikle İstanbul, İzmir ve Bursa'da yaşayan yerli ve yabancı öğretmenlerin evlerde özel çalgı dersleri verdiğini kitabında bildirmiştir. Yazar ayrıca evrensel müziğin (klasik batı müziği) benimsenmesi adına bu özel derslerin önemli bir basamak olduğunun altını çizmiştir (Kütahyalı, 1981: 101). Yukarıda sunulan örnekler bağlamında, gelişen nota yayıncılığının çalgı metotlarının üretimini ve yaygınlaşmasını sağladığı anlaşılmaktadır. Bu metotlara ihtiyaç duyan öğretmen ile öğrencilerin ise piyasadaki arz ve talebi şekillendirdiği düşünülebilir.

³ Kitle kültürü hakkında geniş bilgi için bkz. Aziz Çalışlar, *Ansiklopedik Kültür Sözlüğü*, 1. Baskı, Altın Kitaplar Yayınevi, "yy", 1983, ss. 254-259.

19. yüzyılın son çeyreğinde Notacı Hacı Emin Efendi (1845-1907)⁴ ile başlayan nota yayıncılığı faaliyetlerinden Jorj D. Papajorjiu Yayınları'na kadar geçen süreçte birçok yayınevi çeşitli müzik türlerinde nota yayıncılığı yapmıştır. Bu faaliyetlerin ülkemizdeki nota yayıncılığının tarihi bakımından öncelikli ve önemli olduğu belirtilmelidir. Avrupa'daki nota yayıncılığına kıyasla Osmanlı'da çok sonra gözlemlenebilen bu yerel faaliyetler Cumhuriyet'in ilanından sonra da sürmüştür. 1 Kasım 1928'de yapılan Harf Devrimi ile 12 Temmuz 1932'de başlatılan Dil Devrimi, her alanda olduğu gibi müzik konusunda da sadeleştirilmiş Türkçe sözcüklerden oluşan çevirilerin çoğalmasını sağlamıştır. Bu noktada tarihçi Z. Toprak (1946-2023), Türkiye'deki kültür devriminin harf, dil ve tarih olmak üzere üçlü bir sacayağı üzerine kurulduğunu kitabında vurgulamış ve Dil Devrimi konusunda şu düşüncelerini kaleme almıştır: *"Dil alanındaki gelişmeler otuzlu yılların kültüralizminin önemli bir uzantısını oluşturdu. Her türlü aşırılıklara karşın, bugünün bilim dünyasında kullanılan sözcüklerin büyük bir kısmı bu tarihlere üretildi. Günlük yaşantıda ise yine bu tarihlere kurgulanan Türkçe, çağdaş insanımızın sözcük dağarcığını önemli bir oranda genişletti"* (Toprak, 2015: 415).

Sonuçta uluslararası alanda geçerlik kazanmış birçok nota kitabı, çalgı metodu vb. ürün, Jorj D. Papajorjiu Yayınları örneğinde olduğu gibi Türkçe çevirisi yapılarak müzik piyasasında satışa sunulmuştur. Bu ürünlerde, Dil Devrimi'nin bir etkisi olarak öz Türkçe sözcükler kullanıldığı ve/veya bu konuda bir özen gösterildiği gözlemlenebilmektedir. Bu bağlamda çeviri çalışmalarının Batılılaşma yolunda önemli bir araç olduğunu belirtmek ayrıca gerekli olacaktır. Kitabının giriş bölümünde "uyanış devirlerine yaratıcılık kudretini veren tercümedir" cümlesini kurmuş olan sosyolog H. Z. Ülken (1901-1974)⁵, çeviriye önem veren toplumların çağı yakalayabildiğini tarihten verdiği örneklerle ortaya koymuştur. Osmanlı tarihinde yeterli olmasa da en fazla tercüme çalışmasının Tanzimat'tan sonra gerçekleştirildiğini belirten yazar, yine de bu çalışmaları Batılılaşma açısından eksik görür (Ülken, 2007: 347). Ülken 1947'de ikinci baskısı yapılan bu kitabında, ilk baskıdan (1935) bu yana gerek Millî Eğitim Bakanlığı'nın gerekse kitabevlerinin kendi girişimleri sonucu çok sayıda edebi, felsefi ve bilimsel alanda kitap çevirisi yapıldığını yazmıştır.

Bu hususta Jorj D. Papajorjiu Yayınları'nın Türkçe çevirisini yaparak piyasaya sunduğu gitar metotları, ülkemiz müzik ve gitar kültürü açısından değerli olmakla birlikte yine bu yayınları, müzikte Batılılaşma hareketinin somut bir örneği olarak görmek mümkündür.

2.1. Türkiye'de Müzik Notası Yayıncılığının İlk Yılları

Yazı sayesinde kayıt altına alınabilen sözlü kültürün matbaanın icadı ile birlikte varlığı ve aktarımı güç kazanmıştır. Bu yüzden uygarlık tarihinde yazının ortaya çıkışı kadar matbaanın da önemine dikkat çekilmektedir. *"Yazı, özünde sözlü, konuşmaya dayalı olan kelimeyi görsel mekâna yerleştirmiştir. Matbaa ise kelimenin mekâna yerleşmesini daha da sağlamaştırılmıştır"* diyen W. J. Ong, yazı ile başlayan ama yetersiz kalan sürecin matbaa ile tamamladığına dair düşüncesini kitabında vurgulamıştır (Ong, 2014: 144-146). Yazarın bu düşüncelerine müzik açısından özet bir uyarılama yapılabilir. Hammaddesi sesler olan müziğin nota kullanımı sayesinde yazılı süreci başlanmış ancak kalıcılığının güçlenmesi ve ulaşılabilirliğinin artması için matbaanın devreye girmesi gerekmiştir. Başka bir açıdan bakıldığında ise yazılı müziğin matbaa sayesinde ticari bir 'ürün' durumuna geldiği görülmektedir. J. Attali, Avrupa'da matbaanın icadını takiben nota yayıncılarının ortaya çıktığını ve bu sayede bir ürün durumuna gelen müziğin de artık parasal bir değer içerdiğini, metalaştığını çalışmasında belirtmiştir (Attali, 2021: 68). Bu bağlamda ülkemizdeki nota yayıncılığının değerlendirilmesi için önce Avrupa'da deneyimlenmiş olan bu sürecin genel hatlarıyla bilinmesi gerekir. 1501 yılında Petrucci tarafından Venedik'te basılan partiyonlar nota yayıncılığının Avrupa'daki ilk örnekleri olarak kabul edilmektedir (Attali, 2021: 69). J. Attali verdiği bu bilginin devamında yayıncılar ile eser sahiplerinin yüzyıllarca süren karşılıklı taleplerine de detaylı bir şekilde değinmiştir. Bu süreç başlangıçta yayınevlerinin lehine iken oldukça uzun bir zaman sonra bestecilerin de lehine olacak şekilde ilerlemiştir. Örneğin 18. yüzyılın ortalarında besteciler, yazdıkları eserler için yasal zeminde hak iddia edebilmeye başlamış ve yayınevleri ile belirli çerçevelerde anlaşmalar yapabilmıştır. Ancak yine de eserler sadece besteci hayatta olduğu süre içerisinde onun bir ürünü olarak değerlendirilmiştir. Ayrıca üretilen besteler bir yayıncıya en fazla elli yıl için kiraya verilebilmiştir. Bütün bu belirtilen şartlar sona erdiğinde müzik eserleri insanlığın ortak

⁴ Geniş bilgi için bkz. A. Bülent Alaner-Çiğdem Baloğlu (Piyano), *Osmanlı İmparatorluğu'nun Batılılaşma Hareketleri İçerisinde Müzik, Müzik Yayınları-Yayıncıları ve Piyano İçin Yazılmış 14 Eser*, T.C. Anadolu Üniversitesi Yayınları, Eskişehir, 2011, s. 47.

⁵ Ayrıca bkz. Turgay Kurultay, "Cumhuriyet Türkiye'sinde Çevirinin Ağır Yükü ve Türk Hümanizması", *Alman Dili ve Edebiyat Dergisi*, Sayı: 11, Yıl: 1999, s. 18-19; Yücel Bulut, *Türk Sosyolojisinin Kısa Tarihi*, 2. Baskı, Alfa Yayınları, İstanbul, 2021, ss. 159-187.

bir ürünü olarak görülmüştür. 19. yüzyıla gelindiğinde ise besteciler, verdikleri konserler ve derslere ek olarak yayınevleri ile yaptıkları anlaşmalardan da bir miktar gelir elde etmeye başlamıştır (Attali, 2021: 70-90). Avrupa’da matbaa ile başlayan ve yaklaşık olarak üç yüzyıl süren bu çetrefilli süreç zamanla belirli bir zemine oturmuştur.

Osmanlı Devleti’nde matbaa, 18. yüzyılın başlarında ilk defa kullanılmış ama nota yayıncılığı sektörünün oluşması 19. yüzyılın sonlarını bulmuştur. G. Paçacı Tunçay, basılı müzik ürünlerinin 19. yüzyılın ortalarında ortaya çıktığını ve bu konudaki ilk örneğin 1852 yılında basılan Mecmua-i Şarkı isimli güfte mecmuası olduğunu kitabında yazmıştır (Tunçay, 2019: 31). Matbaacı Hovhannes Mühendisyan (1810-1891) da ürettiği matbaa kalıpları sayesinde Hampartzum notasını yayına hazırlayan bir isim olarak tarihte bilinir (Kerovpyan ve Yılmaz, 2010: 102). Araştırmalar çerçevesinde bu ve benzeri örneklerin çoğaltılması olasıdır. Hatta müziğin notaya alınabilmesine dair yapılan çalışmalar da Osmanlı Devleti’nde eskiye uzanır. Ancak bu makale Batılılaşma hareketi sonucu ortaya çıkmış ve batı notasını kullanarak yayın yapmış nota yayınevlerini temel almaktadır. Bütün bu yaklaşımlar doğrultusunda ise nota yayıncılığı yapmış ilk ismin Notacı Hacı Emin Efendi olduğu belirtilmelidir; Hacı Emin Efendi 1876 yılında 30 sayfalık bir fasıl defteri yayınlarak bu konudaki başlangıcı gerçekleştirmiştir (Öztuna, 1969: 190). Hacı Emin Efendi ile başlayan nota yayıncılığı sürecine aynı zaman aralığında birçok nota yayınevi de eklenmiştir. Bu yayınevlerinin bir kısmı Osmanlı Devleti zamanında faaliyete başlamış ama Türkiye Cumhuriyeti kurulduktan sonra da yayınlarını sürdürmüştür. Yayınevlerinin bir diğer kısmı da Türkiye Cumhuriyeti kurulmadan önce yayıncılığı sonlandırmıştır. Ayrıca yine bu yayınevlerinin bir bölümü sadece geleneksel müziğimizin notalarını yayınlamışken diğer bir bölümü ise batı müziği alanında veya her iki alanda yayınlar yapmıştır. Bütün bu saptamalar B. Alaner’in *Osmanlı İmparatorluğu’ndan Günümüze Belgelerle Müzik Yayıncılığı (1876-1986)*⁶ isimli kitabında yer alan yayınevleri ve bilgilerine dayanarak yapılmıştır. Yapılan bu tespitler bağlamında Hacı Emin Efendi ile başlayan yayıncılık, B. Alaner’in Cumhuriyet döneminin son özel nota yayınevi olarak nitelendirdiği Jorj D. Papajorjiu Yayınları ile sonlanmıştır. Ek olarak aşağıda listelenen yayınevlerinin özel bir kurum/oluşum olduğu vurgulanmalı ve Darü’l-Elhân Yayınları, Konservatuvar Yayınları gibi yayınevlerinin bu kategoriye girmemeleri nedeniyle aşağıdaki listeye alınmadığı belirtilmelidir. B. Alaner’in adı geçen kitabında yer alan özel yayınevleri ve bunların özet bilgileri şunlardır:

- *Notacı Hacı Emin Efendi Yayınları*: Hacı Emin Efendi 1876 yılında başlattığı yayıncılığı kesin olmamakla birlikte 22 yıl sürdürmüştür.
- *A. Comendinger Yayınları*: Kesin olmamakla birlikte 19. yüzyılın sonlarında yayın yapmaya başlamıştır. Yayınların bir kısmı 1900’lerden önce Leipzig’de, bir kısmı ise 1900’lerden sonra İstanbul’da yapılmıştır.
- *Ali Galip Yayınları*: 1868-1949 yılları arasında yaşamış olan Ali Galip (Türkkan) yayıncılığın dışında bestecilik de yapmıştır. 1898-1899 yılları arasında yayıncılığa başladığı ve bu işi sekiz yıl yaptığı bilinmektedir.
- *Karl Kopp-Alfred Kopp Müzik Yayıncılığı*: 1903-1918 yılları arasında yayın yapmıştır.
- *Şamlı Selim Yayınları*: Yayınların başlangıç tarihi 1900, bitiş tarihi ise 1920’li yıllardır.
- *J. D’ Andria Yayınları*: 1904’te yayıncılığa başladığı düşünülmekte ama Cumhuriyet’in ilanından sonra da yayın yaptığı anlaşılmaktadır.
- *S. Christides Yayınları*: 1905’te yayına başladığı düşünülmektedir. Kaç yıl yayın yaptığı bilinmemektedir.
- *Mûsikî Osmânî Yayınları*: Mûsikî Osmânî Cemiyeti, 1865-1927 yılları arasında yaşamış olan dönemin önemli müzikhâncilerinden İsmail Hakkı Bey’in 1907 yılında kurduğu bir okuldur. Okulda çeşitli zamanlarda nota yayını da yapılmıştır ama yayın yapılan yıl bilgisi mevcut değildir.
- *Internationale Müzik (nota) Yayınları*: 1909’dan önce İstanbul’da kurulduğu düşünülmekte ama kaç yıl yayın yaptığı bilinmemektedir.
- *C. Nomismatides Yayınları*: 1909 yılında İstanbul’da yayıncılığa başladı. Kaç yıl yayın yaptığı bilinmemektedir.

⁶ Bülent Alaner, *Osmanlı İmparatorluğu’ndan Günümüze Belgelerle Müzik (Nota) Yayıncılığı (1876-1986)*, Anadol Yayıncılık, Ankara, 1986.

- Şamlı İskender (*Kudmâni*) Yayınları: 1910 yıllarında İstanbul’da yayıncılığa başlamıştır. 1950’li yıllara kadar müzik yayıncılığı devam etmiştir. Bu tarihten sonra Ermeni kökenli Haçik ve Dikran Oner adındaki iki kişi bu yayınevini alarak mevcut faaliyetleri Oner Müzik Evi adı altında sürdürmüştür.
- *Dârü’t – ta’lîm* Mûsikî Yayınları: Udi Fahri Kopuz ve arkadaşları tarafından kurulan aynı isimdeki derneğin yapmış olduğu yayınları kapsar. Dernek 1916-1931 yılları arasında faaliyet gösterdiği için yayınevinin yapmış olduğu yayınlar da bu zaman aralığında gerçekleşmiştir denilebilir.
- *Onnik Zaduryan* Müzik Yayınları: Onnik Zaduryan 1888-1968 yılları arasında yaşamıştır. 1921’de İstanbul’da müzik yayıncılığına başlamış ve 1930’lu yıllara kadar yayıncılığı sürdürmüştür.
- *Udi Selanikli Ahmed* Yayınları: Udi Selanikli Ahmed (1868-1927) ünlü bir divan bestecisidir. 1922 yılında yayınlamaya başladığı ‘Dilhayat Nota Mecmuâsı’ nı beş sayı devam ettirmiştir. 1890’lı yıllarda da yayın yaptığı anlaşılmaktadır.
- *Arşak Çömlekçiyân* Yayınları: Arşak Çömlekçiyân (1880-1930), 1922-1925 yılları arasında yayıncılık yapmıştır.
- *Andre Jorjeviç* Yayınları: 1930’lu ve 1940’lı yıllarda yayın yapmıştır.
- *Jorj D. Papajorjiu* Yayınları: 1935-1950 yılları arasında müzik yayıncılığı yapmıştır.

Bu maddelerdeki bilgilere dayanarak J. D’ Andria Yayınları, Şamlı İskender (*Kudmâni*) Yayınları, Onnik Zaduryan Müzik Yayınları ile Arşak Çömlekçiyân Yayınları için Osmanlı Devleti zamanında faaliyete başlayan ama Türkiye Cumhuriyeti kurulduktan sonra da yayınlarını sürdüren birer yayınevindir demek mümkündür. Ancak yukarıda listelenen 17 yayınevi içerisinde Andre Jorjeviç ve Jorj D. Papajorjiu Yayınları’nın Cumhuriyet kurulduktan sonra çalışmalarına başlamış olması dikkat çekicidir. Ayrıca bütün bu yayınevlerine yalnızca İzmir’de nota yayını yapmış olanları da eklemek gerekir. Kanunî Fethi, O. Tsalapatanis, Maksut Tiryakiyan, Muallim Kâzım Bey gibi kişilerin İzmir’de 19. yüzyıl sonu ve/veya 20. yüzyıl başında nota yayıncılığı yaptığı belirtilir (Göktaş, Eylül 2000: 184).

Bu yayınevlerinin yaptığı nota yayınları arasında çalgı metodu türünün önemli bir yer tuttuğunu düşünmek yanlış olmayacaktır. A. Say’ın “çalgı öğretiminde başlangıç aşamasından itibaren kullanılan, kolaydan zora doğru tutarlı bir eğitsel çizgi içeren nota örnekli kitaplar” (Say, 2002: 125) şeklinde tanımladığı çalgı metotları, batı müziğinde önemli bir eğitim materyali olarak görülmektedir. 19. yüzyılda başlayan nota yayıncılığı sayesinde bu çalgı metotlarının Osmanlı’da da kullanılmaya başlandığı fark edilir. Fransızca, Rumca ve Osmanlıca başlıklı notalar yayınlamış olan S. Christidis’in *Keman Metodu Sevcik*’i yayınlamış olması bu konuya verilecek önemli örneklerden biridir (Tunçay, 2019: 322). Bu noktada F. Arslan’ın Batılılaşmanın müzikteki yansımalarına yönelik düşünceleri de önemlidir: “*Son dönem Osmanlı toplumunun mûsikî eğitiminde, Batı’dan, özellikle Fransızca’dan tercüme edilen temel Batı mûsikîsi kitapları kullanılmaya başladı. Bu kitaplar, Cumhuriyetle birlikte yeni Türk devletinin mûsikî müfredatı için temel teşkil edecekti.*” (Arslan, 2016: 8). Türk müziğinde ise basılı çalgı metodu kullanımının henüz yeni sayılabilecek bir olgu olduğuna değinen C. Behar, ilk örneklerin 20. yüzyılın ilk çeyreğinden sonraki süreçte ortaya çıktığını yazmıştır. Yazar, O. Akdoğu’dan (1947-2007) aktardığı bilgiler doğrultusunda 1902 yılında Selanik’te basılan Hâfız Mehmet’in Ud Muallimi adlı risalesini yayınlanan ilk ud metodu olarak ortaya koyar; 1910 yılında İstanbul’da basılan Ali Salâhî Bey’in (1878?-1945) yazdığı “Hocasız Ud Öğrenmek Usulü” adlı metodu ise yaygın kullanıma kavuşmuş ilk matbu çalgı metodu olarak belirtir (Behar, 2015: 81,92).

Sonuç itibarıyla 19. yüzyılın son çeyreğinde Türk müziği ve batı müziği alanlarında nota yayını yapmış birçok yayınevi ortaya çıkmıştır. Bunların bir kısmı hakkında bilgi sahibi olunabilmekte iken bir kısmı için yeterli bilgiye ulaşılamamaktadır. Bu bağlamda bir sonraki bölüm Jorj D. Papajorjiu Yayınları ve gitar metotları özelinde kapsamlı bilgi oluşturulmasını amaçlamıştır.

3. JORJ D. PAPAJORJIU YAYINLARI

Hangi yıllar arasında yaşadığı bilgisi mevcut olmayan Jorj D. Papajorjiu'nun 1935-1950 yılları arasında yayıncılık yaptığına önceki bölümde değinilmişti. Ancak Y. Daloğlu çalışmasında, Papajorjiu'nun 1940'lı yıllarda ülkemizden ayrıldığını belirtir: "1935 yöresi nota yayıncılığına başlayan Jorj Papajorjiu ülkemizde Cumhuriyet döneminin en önemli birkaç yayıncısından biridir. Gerek eğitim alanında gerekse seslendirme alanında yüzlerce nota bastı. 1940'larda ülkemizden ayrılınca yayın çalışmaları sona erdi" (Daloğlu, 7-9 Mayıs 1984: 107). Bu bilgilere dayanarak Papajorjiu'nun 1930'ların ikinci yarısında yayıncılık yaptığı kesin olarak söylenebilir. 1940'larda Türkiye'den ayrılmış olma olasılığı göz önüne alındığında ise 1950'ye kadar yapılan satışların onun ismi altında bir başkası tarafından gerçekleştirildiği bir ihtimal düşünülebilir. Aşağıdaki görsel 18 Temmuz 1939 tarihli *Cumhuriyet Gazetesi'*ne aittir. Gazetenin sağ üst köşesinde Jorj D. Papajorjiu Yayınları'na ait bir reklam yer almaktadır.



Görsel 1

(Kaynak: Makale Yazarının Kişisel Koleksiyonu)

Yayınevinin yayın sayısı konusunda net bir rakam verilememesine karşın B. Alaner, Papajorjiu'nun yaklaşık 200 kadar nota yayınladığını belirtmiş ve devamında bu yayınların önemine şu şekilde değinmiştir: "Yayınladığı notalar bir dizi niteliği taşımamakla beraber, Papajorjiu'nun Cumhuriyet dönemi Türk müzik yaşamına yaptığı hizmetler hiçbir zaman unutulamaz. Bunun da nedeni, çoksesli çağdaş Türk müziği bestecilerimizin eserlerini yayınlayıp, bu eserleri evrensel kültür içerisine sokmasıdır. Bunların yanısıra Papajorjiu, çeşitli tango ve hafif müzik eserlerinin de notalarını yayınlamıştır" (Alaner, 1986: 59). Türk Beşleri olarak adlandırılan bestecilerimizin yazmış olduğu eserlerin ilk kez Jorj D. Papajorjiu Yayınları tarafından basılan örnekleri yayınevinin bahsi geçen unutulmaz hizmetlerindedir. Ahmet Adnan Saygun'un (1907-1991) piyano için yazdığı İnci'nin Kitabı bu yayınevi tarafından yayınlanmıştır. Necil Kâzım Akses'in (1908-1999) piyano için bestelediği *Minyatürler* yine 1936 yılında Papajorjiu tarafından basılan bir diğer önemli örnektir (Sarıcan, 2021: 4). Türkiye'de tango müziğinin değerli bir bestecisi olarak bilinen Fehmi Ege'nin (1902-1978) de eserleri Papajorjiu sayesinde geniş kitlelere ulaşmıştır.⁷ Sunulan bu örnekler dahi Papajorjiu'nun sağlamış olduğu yayıncılık hizmetinin, Cumhuriyet'in evrenselliği ilke edinmiş olan yeni müzik politikalarına verdiği özel ve nitelikli katkısı ortaya koymaktadır. Cumhuriyet döneminin son özel nota yayınevi olarak bilinmesinin yanında dönemin en önemli birkaç yayıncısından biri olarak da nitelendirilen Jorj D. Papajorjiu Yayınları, Türk müziği üzerine sağladığı bu hizmetle diğer yayınevlerinden farklı bir tarihsel misyona sahip olmuştur. Çoksesli müzik konusunda yayınlar yaptığı görülen Papajorjiu'nun Görsel 3'de yer alan yayın listesinden de hareketle çok sayıda klasik batı müziği eserini Türkiye'de yayınlayıp satışa sunduğu anlaşılmaktadır. Görsel 3'de yaklaşık 85 adet olduğu görülen bu yayınlar keman-piyano için yayınlanmış olup sayfanın alt kısmında bu eserlerin istenildiği takdirde mandolinle de çalınabileceğini Papajorjiu not düşmüştür. Jorj D. Papajorjiu'nun satışa sunmuş olduğu bir müzik defterinde ise yayınevinin piyano için yazılmış 77 adet eseri daha yayınladığı anlaşılmaktadır. Görsel 2'de bu defterin ilgili sayfası paylaşılmıştır:

⁷ Papajorjiu'nun Fehmi Ege eserleri üzerine yaptığı yayınlar konusunda ayrıca bkz. Bahar Sarıboğa, "Tango Müziğinin Tarihsel Süreci ve Türkiye'de Tango Müziğine Genel Bir Bakış", *Ordu Üniversitesi Sosyal Bilimler Araştırmaları Dergisi*, 9(2), 2019, s. 271.

Tablo 1. Jorj D. Papajorjiu Yayınları'nın metot/etüt kitapları ürün listesi.

ÇALGI	YAYIN NO	BESTECİ	METOT/ETÜT KİTAP ADI
PIANO	1	Beyer	İlk Piyano Metodu
	44	Czerny	Op. 599 İlk Piano Öğretmeni
	47	Czerny	Op. 849 Etud de Mekanizm
	52	Herz	Gam Etüdlere
	14	Hanon	Pianist Virtuoz
	23	Schmoll	Piano Metodu
KEMAN	33/35	Hohmann	Pratik Keman Metodu I-III kadar
	43	Mazas	Keman Metodu Komplet
	5/11	Sevcik (Op. 6)	Keman Metodu I-VII Yarım ton sistemi
	30/31	Lui Şubert	Keman Metodu I-II
	40	Blumenstengel	Arpej ve Gam
	12/13	Hofman	Op. 90 -80 Melodik çalışmalar I-II
	15	Hrimaly	Gam Etüdlere
	42	Kreutzer	42 Etüd
	41	Mazas	Op. 36 Etüd Spesial
	3	Sevcik	Op. 1 Defter I Keman Teknik
	4	Sevcik	Op. 8 Pozisyon deęişmesi
	62	Sevcik	Op. 9 Double Cordes
	63	Sevcik	Op. 2 Yay Teknik I.
	45	Schradiack	Op. L'école de la technique du violon
	16/21	Seybold	Op. 182 Yeni Keman Etüdlere Mektebi I-VI
24/26	Hans Sitt	Op. 32 -100 Etüd Keman için I-III	
49/51	Seybold	"Wundergeige" Keman Albümlere I-III	
MANDOLİN	2	Cristofaro	Mandolin Metodu I
	29	Cristofaro	Mandolin Metodu II
HAVAYAN KİTAR	36	Kamiki-Leonardi	Havayan Kitar Metodu komple
İSPANYOL KİTAR	37	Carcassi	İspanyol Kitar Metodu

Papajorjiu'nun elde edilen veriler doğrultusunda tamamen batı müzięi ve çağdaş çoksesli Türk müzięi üzerine yayınlar yaptığını söylemek mümkündür. Bunların 162 tanesinin piyano ve keman için yayınlandığı bu makalede paylaşılan yayın listeleri aracılığıyla kesinleştirilmiştir. Tablo 1'deki 46 metodun ve Görsel 3'teki bona/solfej kitabının bu rakama eklenmesiyle 209 yayın sayısına ulaşılmaktadır. Bu bağlamda B. Alaner'in yaklaşık bir deęer olarak verdięi 200 rakamı doğrulanmakta ancak yayınevinin tango ve hafif müzik alanında yaptıęı yayınlar da dikkate alındığında sayının tahminlerden daha fazla olduęu düşünölmektedir. Bu özellięiyle Jorj D. Papajorjiu Yayınları, Cumhuriyet ilan edildikten sonra kurulmuş bir dięer yayınevi olan ve 30 kadar yayın yaptıęı bilinen Andre Jorjeviç Yayınları ile kıyaslandığında belirgin bir nitelikte yayın yapmış en büyük yayınevi sıfatını elde etmektedir.

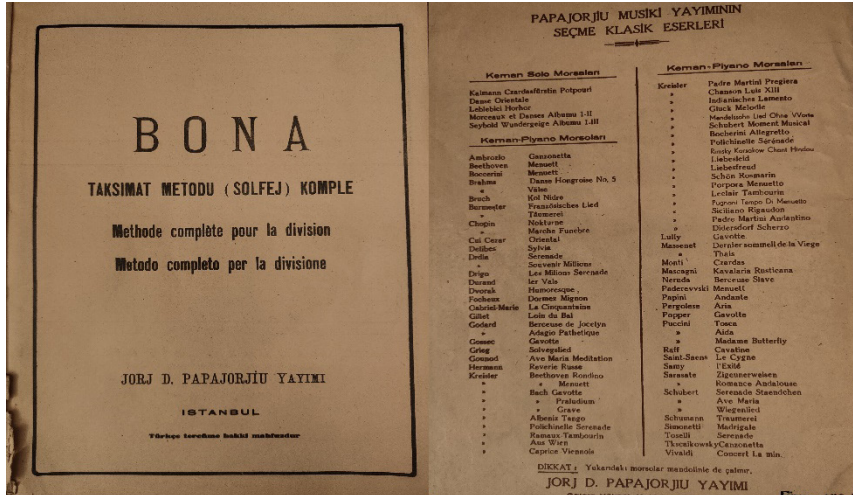

Görsel 3.

(Kaynak: Makale Yazarının Kişisel Koleksiyonu)

Görsel 3’de Jorj D. Papajorjii Yayınları tarafından Türkçe çevirisi yapılmış bu bona/solfej kitabının ön ve arka kapak fotoğrafları görülmektedir. Bu kitabın kaç yılında basıldığı yazmamaktadır. Ancak yayınevinin faaliyette olduğu yıllar göz önüne alındığında kitabın 1930’lu veya 1940’lı yıllarda yayınlandığı düşünülebilir. Aşağıda yer alan görselde ise aynı kitabın 8. ve 9. sayfaları gösterilmiştir.

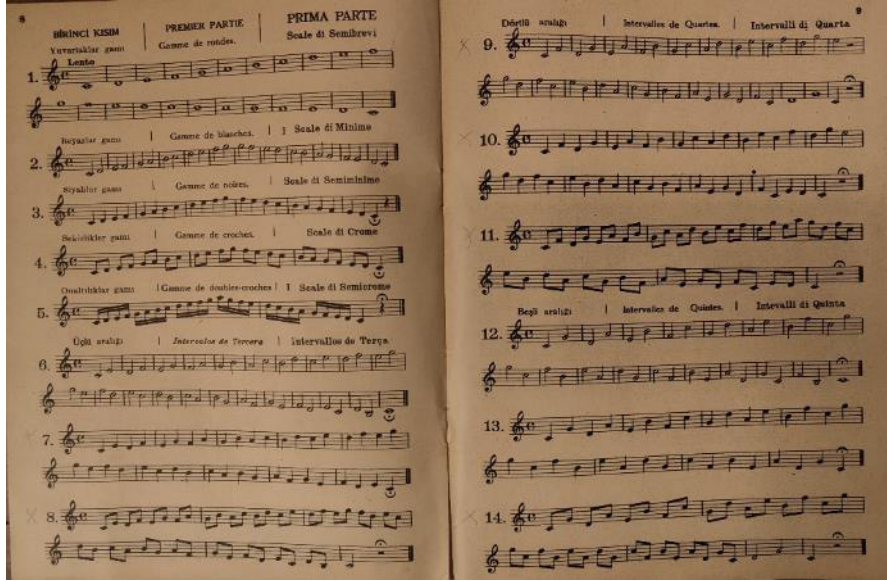

Görsel 4.

(Kaynak: Makale Yazarının Kişisel Koleksiyonu)

Jorj D. Papajorjii’nun çalgı metodu alanında yapmış olduğu yayınlara bir örnek mandolin metodu⁹ üzerinden verilebilir. Cristofaro’nun yazmış olduğu bu metottaki bilgiler Türkçe, Fransızca ve Rumca olmak üzere üç dilde hazırlanmıştır. Solfej/bona kitabı örneğinde de görüldüğü şekilde nota kitaplarının Türkçe dışında bir veya iki farklı dil daha içermesi, Jorj D. Papajorjii Yayınları’nın genel bir özelliğidir. Bu durumu, dönemin çokkültürlülüğünden yola çıkarak yayınevinin üretmiş olduğu bir yayın politikası şeklinde değerlendirmek mümkündür. Aşağıdaki görsel, tescil numarasındaki bilgiden hareketle 1934 yılında yayınlandığı varsayılan mandolin metodunun kapak sayfasıdır.

⁹ F. De Cristofaro, *MANDOLİN METODU – MÉTHODE DE MANDOLINE, ΜΕΘΟΔΟΣ ΜΑΝΔΟΛΙΝΟΥ (1. Kısım)*, Jorj D. Papajorjii Yayınları, Galata Yüksek Kaldırım 90-92/İSTANBUL, 1934.



Görsel 5.

(Kaynak: Makale Yazarının Kişisel Koleksiyonu)

Görsel 6'da ise mandolin metodunun iç sayfalarına bir örnek sunulmuştur. Kitapta açıklayıcı bilgilerin sütunlar halinde soldan sağa doğru Türkçe, Fransızca ve Rumca yazıldığı görülmektedir.

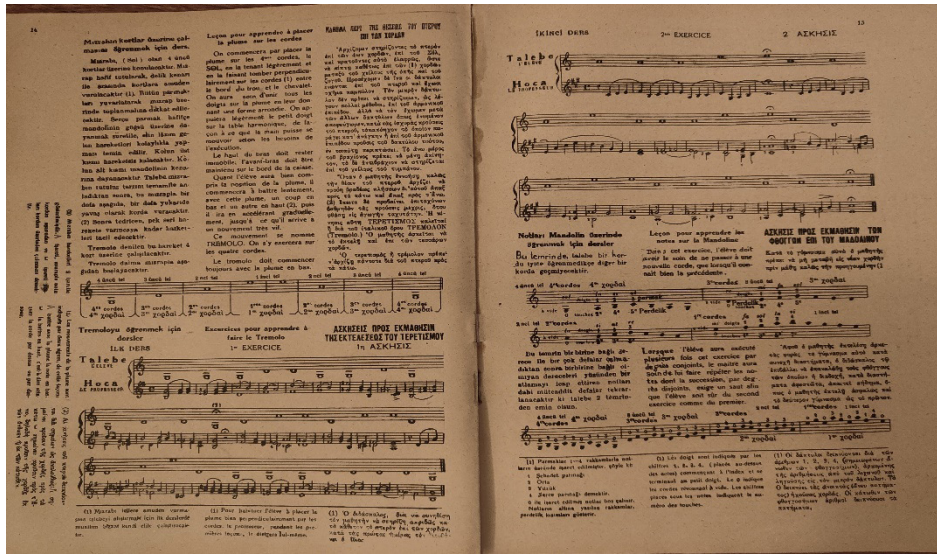

Görsel 6.

(Kaynak: Makale Yazarının Kişisel Koleksiyonu)

3.1. Jorj D. Papajorjiu Yayınları'nın Gitar Metotları

Cumhuriyet dönemi müzik kültürüne Türk bestecilerin eserlerini basarak hizmette bulunmuş olan Papajorjiu ayrıca batı müziğininin seçkin birçok örneğini ülkemizde yayınlamış ve bu sayede müzikle ilgili kesimin dünya müzik kültürünü tanımasına aracı olmuştur. Bu yayınlarda Harf ve Dil Devrimi'nin sonucu olarak yeni alfabe kullanıldığı ve dilimize çevrilerek yayınlanmış olan çalgı metotlarında özellikle sadeleştirilmiş Türkçe sözcüklere yer verildiği gözlemlenmiştir. Bu tespitlerin ışığında önem kazanan Cumhuriyet döneminin bu son özel nota yayınevi, gitar için Türkçeye çevirip bastığı metotlarla da ayrıca değerlendirilmeyi hak etmektedir. Bu bağlamda Jorj D. Papajorjiu Yayınları tarafından basılmış iki adet gitar metodu olduğu belirtilmelidir. Belirtilen bu iki metot ülkemizin ilk yıllarında mevcut olan gitar çalma kültürünü anlayabilmek ve aydınlatabilmek bakımından kıymetlidir.

Bu noktada Papajorjiu'nun Türkçe gitar metotları yayınlamış olması o dönem başka yayınevlerinin bu çalgı için yayın yapmadığı anlamına elbette gelmemelidir ama belirtilen dönem için Türkçe gitar notası yayını konusunda veri elde edilebilen tek kuruluş Jorj D. Papajorjiu Yayınları'dır. Örneğin 1800'lü yılların sonu ile 1900'lü yılların başlarında faaliyet sürdürmüş olan Comendinger Yayınları'nın bir gitar metodu yayınladığı veya satışını yaptığı bilinmektedir. E. Kutlay'ın kitabında yer alan bu bilgiye göre Bursa'dan Comendinger'e gönderilen bir kartpostalda klasik gitar edebiyatının önemli bestecilerinden olan F. Carulli'nin (1770-1841) yazmış olduğu bir gitar metodu sipariş edilmiştir (Kutlay, 2017: 253). Muhtemelen eski alfabe ile yazılmış veya çevirisi hiç yapılmamış olan bu gitar metodunun günümüze kadar ulaşip ulaşmadığına dair bir bilgi de bulunmamaktadır. Bu bağlamda yayımlandığı yıl itibariyle Jorj D. Papajorjiu Yayınları'nın basmış olduğu gitar metotları Türkiye Cumhuriyeti kurulduktan sonra gitar eğitimi alanında ulaşılabilen ilk Türkçe kaynaklardır. Bu açıdan yayınevinin diğer tüm yayınları arasında bahsi geçen gitar metotlarının ülkemiz gitar tarihi adına önemli olduğu vurgulanmalıdır.

Yayınevinin söz konusu metotlarından biri klasik gitar eğitimi üzerinedir ve metodun dünyaca geçerlik kazanmış bir özelliği bulunmaktadır. Diğer metot ise Hawai gitarının çalım tekniklerini öğretene ve bu çalgıya yönelik repertuar oluşturulmasını amaçlayan kapsamlı bir yayındır. Her iki metottan yola çıkarak ülkemizde 1930'lu ve 1940'lı yıllarda çeşitli gitarların çalındığı ve dolayısıyla toplumda bir gitar çalma kültürünün var olduğu rahatlıkla söylenebilir. Bu çalgıya yönelik icra kültürünün aslında Cumhuriyet'ten çok daha önce 18. yüzyılda oluşmaya başladığı Osmanlı Devleti'ni ziyaret etmiş batılı seyyahların gözlemlerinden de anlaşılmaktadır. "Özellikle 18. ve 19. yy.'larda Osmanlı şehirlerini ziyaret etmiş olan Montagu, Lindau, Raczyński, Dutemple vb. seyyahların gözlemlerinde gitar da yer almıştır" (Arslan, 2022: 65). Bu uzun zaman diliminde varlığını ve gelişimini sürdüren gitar çalma kültürü, 1930'lar Türkiye'sine gelindiği zaman doğal olarak toplumda daha net bir görünüm kazanmıştır. Bu bağlamda Y. Elmas, Türkiye'de önce eğlence amaçlı kullanılmış olan gitarın daha sonraları ülkeye gelen yabancı gitaristler aracılığıyla bir konser çalgısı niteliği elde ettiğini kitabında belirtmiştir. Yazara göre gitarın yaygınlaşmasını sağlayan etkenler arasında müzikle ilgili olan kişilerin yurt dışından getirdikleri plak ve nota gibi materyaller önemli olmuştur. Bu etkenlere ek olarak 1930'lu yıllarda gitar çalan ve gitar eğitimi veren Dr. Fazıl Abrak, İlya Ksantapulos, Mario Parodi, Andrea Paleologo, Ertuğrul Şatıroğlu, Can Aybars ve Rifat Esenbel isimleri de yine yazar tarafından vurgulanmıştır (Elmas, 2003: 54). Cumhuriyet kurulduktan sonra oldukça uzun bir süre boyunca kurumsal anlamda bir gitar eğitiminin gerçekleşmediğini belirten S. Uluocak, gitar eğitimi alanındaki materyal eksikliğini ise şu şekilde dile getirmiştir: "*Cumhuriyet'in ilk elli yılında klasik gitar eğitiminin kurumsal çalışmalarından çok bireysel çabalar yoluyla gelişme gösterdiği, çalgı için birçok eser, etüt ve düzenlemenin yapıldığı ancak bunların büyük çoğunluğunun yayımlanmadığı sonucuna ulaşılmıştır. Ayrıca bu dönemde yurt dışından gelen birçok gitaristin gerçekleştirdiği konserlerin klasik gitarın tanınmasında belirgin bir rol oynadığı görülmüştür*" (Uluocak, 2015: 60). Yine benzer dönem içerisinde *Musiki Mecmuası'*nda yayınlanan bir yazı, klasik gitar icrasına yönelik farkındalığın arttığını göstermekte ve bu çalgının yükseköğretim kurumlarında yer edinmesi gerektiğini vurgulamaktadır. N. Dersan 1948 yılında *Musiki Mecmuası'*nda yayınladığı yazısında, o dönem 'gitara' olarak adlandırılan klasik gitar için şu cümleleri kaleme almıştır:

Tekniğinde mühim değişiklikler yapılan gitara, son zamanlarda solo bir saz olarak büyük ehemmiyet kazanmıştır. Barselon ve Madrit konservatuarlarında zaten ötedenberi yer alırdı. Birkaç senedir Paris, Roma, Viyana ve Cenevre konservatuarlarına da girmesi gitaranın kazandığı mevki daha iyi anlatır. Bu sazın yakın zamanda bizim konservatuarlarımızda da yer almasını ve solo gitaranın memleketimizde taammümünü temenni ederiz (Dersan, 1948: 10).

H. O. Küçükosmanoğlu da yukarıda yer verilen bilgileri destekleyici düşünceler dile getirmiştir. Yazar Türkiye'de klasik gitar eğitiminin uzun yıllar özel dersler şeklinde sürdürüldüğünü, gitar derslerinin konservatuarlarda ve eğitim fakültelerinin müzik eğitimi bölümlerinde çok sonra verilmeye başlandığını belirtmiştir. Klasik gitar eğitimi, müzik eğitimi veren yükseköğretim kurumlarında ilk kez Erol Küyel tarafından 1973-1974 öğretim yılında 'Okul Çalgı Kümeleri Dersi' ismi altında Gazi Eğitim Enstitüsü'nde verilmiştir (Küçükosmanoğlu, 2006: 6). Türkiye'de 1970'li yıllar klasik gitar eğitiminin artık resmi eğitim kurumlarında yer aldığı bir dönem olmuştur ve bu yıllarda bir

Türk gitarist ilk kez bir klasik gitar metodu yayınlamıştır. Ziya Aydın'ın (1904-1980) 1974 yılında yayınlandığı düşünülen *Gitar Metodu I* isimli kitabının ilk Türk klasik gitar metodu olduğu göz önüne alındığında¹⁰, Jorj D. Papajorjiu Yayınları'nın gitar metotları Cumhuriyet'in ilanından sonra ulaşılabilen ilk Türkçe kaynaklar olarak bir kez daha önem kazanmaktadır. Bu bağlamda Ziya Aydın'ın kitabı ilk Türk gitar metodu olarak adlandırılırken Jorj D. Papajorjiu'nun yayınlamış olduğu gitar metotları da ilk Türkçe gitar metotları olarak nitelendirilmelidir. Sonuç itibarıyla 20. yüzyılın ilk yarısı için ülkemiz müzik eğitimi içerisinde, uluslararası standartta veya buna yakın bir derecede özel klasik gitar dersleri verildiği söylenebilir. Bu dersleri veren kişilerin derslerinde hangi kaynakları kullandığı bilinmemekle beraber, Jorj D. Papajorjiu Yayınları'nın gitar metotlarını birer eğitim materyali olarak kullanmış olmaları mümkündür.

Bu çalışmanın son iki alt bölümünde yer alan bu metotlar doküman analizi yöntemi aracılığıyla karşılaştırılmış ve ortak noktaları ile farklılıkları temel alınarak değerlendirilmiştir. *“Doküman analizi, araştırma verilerinin birincil kaynağı olarak çeşitli dokümanların toplanması, gözden geçirilmesi, sorgulanması ve analizi olarak tanımlanabilen bilimsel bir araştırma yöntemidir. Bu yöntem, alanyazında çoğunlukla diğer araştırma yöntemlerinin tamamlayıcısı olarak hizmet ederken, tek başına bir yöntem olarak da kullanılmaktadır”* (Sak vd., 2021: 228) şeklinde bir tanımla yapılan doküman analizi ilk başlarda antropoloji, kütüphanecilik ve tarih gibi disiplinlerin kullandığı bir yöntem olmuş ancak günümüzde sosyal bilimlerde de etkin kullanıldığı gözlemlenmiştir.¹¹ Doküman analizinde tarihsel olan her belge gibi tarihi niteliğe sahip kitapların da birincil kaynak olarak değerlendirildiği ve bu türdeki kitapların bu yöntem üzerinden yapılan çalışmalarda başrol oynayabildiği belirtilmelidir. Bu bağlamda yukarıda tarihsel, kültürel ve eğitsel açıdan önemi vurgulanmış olan gitar metotları birer kaynak olarak incelenmiş ve bu sayede metotların Türk gitar kültüründe değeri bilinir kaynaklar olması amaçlanmıştır. Ayrıca her iki metodun çalgı eğitiminin amaçları arasında yer alan bilişsel (çalgi çalmak için gerekli kavramların ve tekniklerin öğretimi) ve devinişsel alanları (her iki elin aynı anda kullanımı ve çalgı çalmada yaşanan teknik zorlukları aşma becerisi)¹² sağladığı gözlemlenmiştir. Bu metotlarda bilişsel alan çatısı altında çalgı öğrenimi için gerekli bilgiler ile kavramlara detaylı yer verilmiş olup metotların devamında ise devinişsel alana karşılık gelen etüt çalışmalarına önem verilmiştir. Ayrıca içerdikleri bölümler açısından ele alınan bu metotların, bölümler bazında benzer ve farklı noktaları değerlendirilmiştir.

3.1.1. İspanyol Kitar Metodu

Klasik gitar edebiyatının önemli bestecilerinden biri olan İtalyan gitarist Matteo Carcassi (1792-1853), yaşadığı dönemde bir virtüöz olarak tanınırken aynı zamanda ortaya koyduğu etütler ve teknik çalışmalar sayesinde gitar eğitimi alanında da ünlenmiştir. *“Carcassi'nin, adını gitar tarihine yazdıran en önemli yapıtı, 1836 yılında Paris'te yayınlanan, 'Op. 59 Methode Complete pour La Guitarre' adlı metodudur. Yayımlandığı tarihten günümüze değin birçok dile çevrilen bu metot, Carulli'nin 1810'da yayımlanan metoduyla birlikte, gitar eğitiminde tüm dünyada en çok kullanılan kaynaklardan biri olmuştur”* (Uluocak, 2014: 130-131).

Birçok dile çevrildiği belirtilen bu metot, ilk yayınlandığı 1836 yılından yaklaşık yüz yıl sonra Türkçeye çevrilmiş ve ürün İspanyol Kitar Metodu¹³ adı ile ülkemizde satışa sunulmuştur. Jorj D. Papajorjiu Yayınları tarafından çevirisi yapıp piyasaya sürülen 37 yaygın numaralı bu kitabın yayın tarihi belirtilmemiştir ancak yayınevinin diğer kitapları gibi İspanyol Kitar Metodu da büyük olasılıkla 1930'ların ikinci yarısında yayınlanmıştır. Görsel 7'de belirtilen gitar metodunun kapak sayfası yer almaktadır.

¹⁰ Geniş bilgi için bkz. Kaan Öztutgan, Ziya Aydın'ın Hayatı, Eserleri ve Gitar Eğitimine Katkıları, T.C. Ordu Üniversitesi Sosyal Bilimler Enstitüsü (Yayınlanmamış Yüksek Lisans Tezi), Ordu, 2015, s. 48.

¹¹ Bkz. Ramazan Sak vd., “Bir araştırma yöntemi olarak doküman analizi”, *Kocaeli Üniversitesi Eğitim Dergisi*, Cilt 4, Sayı 1, 2021, s. 229.

¹² Çalgı eğitimine ilişkin amaçlar konusunda geniş bilgi için bkz. Nuray Özen, “Çalgı Eğitiminde Yararlanılan Müzik Eğitimi Yöntemleri”, *Gazi Üniversitesi Gazi Eğitim Fakültesi Dergisi*, Cilt 24, Sayı 2, 2004, s. 59-60.

¹³ Carcassi, İSPANYOL KİTAR METODU –METHODE POUR LA GUITARRE, Jorj D. Papajorjiu Yayınları, Yüksek Kaldırım No:92/İSTANBUL, “ty”.



Görsel 7.

(Kaynak: Makale Yazarının Kişisel Koleksiyonu)

Günümüz klasik gitar eğitimi içerisinde etütlerine büyük önem verilen M. Carcassi'nin 38 sayfalık bu metodunda birinci bölüm 'İlk Müzik Bilgileri' başlığı altında temel müzik eğitimine ayrılmıştır. İlk 6 sayfada dizek üzerinde notaların okunabilmesi, sol-fa-do anahtarlarının gösterimi, nota sürelerini açıklayan şema, ölçü kavramı, diyez-bemol-naturel değiştirici işaretleri, aralık bilgisi, ton bilgisi gibi temel müzik eğitimi için gerekli olan unsurlar bütünüyle yer almaktadır. Görsel 8, İspanyol Kitar Metodu'nun temel müzik bilgilerini açıklayan sayfalarına örnek olarak sunulmuştur.



Görsel 8.

(Kaynak: Makale Yazarının Kişisel Koleksiyonu)

Kitapta temel müzik bilgilerini anlatan kısım sona erdikten sonra 'Gitar Öğrenmesi' üst başlığı altında 'BİRİNCİ KISIM' olarak belirtilen bölüm başlamaktadır ama kitabın devamında ikinci bölüm başlığına rastlanılmamaktadır. Bu durum, Görsel 9 içerisinde paylaşılmış olan 20. sayfadaki paragrafta açıklığa kavuşmaktadır. Besteci bu paragrafta ikinci bölümün tonlar ve ilgili etütlerden oluştuğunu belirtmiştir. Bu nedenle metodun bu konulara ayrılan 21. sayfasını ikinci bölümün başlangıcı olarak görmek mümkündür. Bu bağlamda metodun 1-Temel Müzik Bilgileri (ss. 3-9), 2-Temel Gitar Öğretimi (ss. 10-20), 3-İlgili Tonlarda Gam ve Etüt Çalışmaları (ss. 21-38) olmak üzere üç bölümden oluştuğu söylenmelidir. Görsel 9'da metodun ikinci ve üçüncü bölümüne örnek sağlamak amacıyla 10-11-20-21 numaralı sayfalar paylaşılmıştır. Bu bağlamda kitabın temel gitar öğretimini içeren ikinci bölümü, 'Gitar Öğrenmesi' başlığı altında gitar tutuşu, sol-sağ el kullanımı ve parmakların telleri nasıl çekeceğine dair bilgiler ile başlamaktadır. Ancak burada vurgulanması gereken bir husus vardır; klasik gitarda teller apoyando ve tirando

olarak bilinen ve gitar çalarken oldukça yaygın bir şekilde kullanılan bu iki teknik aracılığıyla çekilmektedir. Bu terimlerin kitapta yer almadığı görülmekte ama Carcassi'nin tirando tekniği kullandığı bilinmektedir. Metotta yazılan etütlerden de yola çıkarak Carcassi'nin tirando tekniği kullandığı anlaşılabilir. Bu bölümün devamında akor ve arpej çalışmasına yönelik olan anlatımlar ise bestecinin tirandoyu etkin kullandığını kanıtlar. Carcassi akor ve arpej çalış tekniklerini öğrettikten sonra bu bölümü 8 adet düet ile kapamaktadır; bu düetlerdeki partilerin çalışmada akor, arpej ya da her iki tekniğin kullanımı gerekmektedir. Carcassi, öğretmen ve öğrenci için yazdığı bu düetler aracılığıyla klasik gitara olduğu kadar batı müziğinde önemli bir yeri olan oda müziğine de başlangıç sağlamıştır. İkinci bölümün kapanışı niteliğinde olan 20. sayfadaki paragrafta çalgının hangi tonlarda güzel tınladığına dair bilgiler bulunmaktadır; do majör/minör, mi majör/minör, sol majör ve fa majörün gitara yakışan tonlar olduğu belirtilmektedir. Tonlar ve klasik gitara uygunluğu konusunda verilen bu bilgiler kitabı 3. bölüme hazırlamaktadır. Son bölüm olarak nitelendirilen 3. bölümde do majör, sol majör, re majör, la majör, mi majör ve fa majör gam çalışmalarını takiben çalgı eğitiminin devinışsel alanına katkı sunacak nitelikte etüt çalışmalarına yer verilmiştir. Minör tonlarda yapılan çalışmalar ise sadece do, sol ve fa majörün ilgili minörleri olan la, mi ve re minör tonlarında gerçekleştirilmiştir. Metotta öğretilen bütün majör ve minör tonlar çalgıcının klasik gitar klavyesinde 1. ve 2. pozisyonlardaki hakimiyetini güçlendirebilmek adına yeterlidir ki, bu özelliğiyle bu metodu klasik gitar eğitiminde başlangıç metodu olarak başarılı olduğu söylenebilir.



Görsel 9.

(Kaynak: Makale Yazarının Kişisel Koleksiyonu)

3.1.2. Havaian Kitar Metodu

Jorj D. Papajorjiu'nun 1934 yılında çıkartmış olduğu bu metodun¹⁴ kapak sayfasında diğer yayınlarda görülen Yüksek Kaldırım 90-92 adresi yerine Yüksek Kaldırım 494 adresi yer almaktadır. Kamiki-Leonardi'nin hazırlamış olduğu metot 68 sayfadır. Havaian Kitar Metodu gerek teknik çalışmalar gerekse repertuar anlamında oldukça zengin bir içeriğe sahiptir. Dönemin caz müziğinde kullanılmış olan bu gitar türünün, bu metot örneğinden yola çıkarak Türkiye'de de benimsenmiş olduğu düşünülebilir ve ayrıca Türkiye'nin 1930'lu yıllarda zengin bir müzik kültürüne sahip olduğu da rahatlıkla söylenebilir. Aşağıdaki görsel, metodun kapak ve ilk sayfasıdır.

¹⁴ Kamiki-Leonardi, HAVAİAN KİTAR METODU –METHODE DE GUITARE HAWAÏENNE, Jorj D. Papajorjiu Neşriyatı, Galata Yüksek Kaldırım 494/İSTANBUL, 1934.



Görsel 10.

(Kaynak: Makale Yazarının Kişisel Koleksiyonu)

A. Say, Hawai gitarı ile ilgili olarak şunları belirtmiştir: “*Hawai gitarı aslında Güney Amerika halk müziklerinin bir çalgısıdır. Caz müziğindeki kullanımı 1940’lı yıllardan sonra elektro gitara dönüşmüştür*” (Say, 2002: 245). Günümüzde 1930’lu ve 1940’lı yıllardaki kadar yaygın bir kullanımı olmayan bu gitar türü, çalış tekniği bakımından klasik gitar ile arasında çok fark barındırır. Hawai gitarı, Türk müziğinin değerli bir çalgısı olan kanun gibi yatay konumlandırılarak icra edilir. Sağ elde çelik mızrap ve sol elde de çelik bir aparat kullanılması aracılığıyla tellerden ses elde edilir. Bugün bu teknikle çalınan bir gitar türüne ülkemizde denk gelmemiz çok mümkün olmamakla birlikte 20. yüzyılın başlarında bu çalgı için Türkçe bir metot yayınlanmış olması aslında Hawai gitarının belirtilen dönemde dünya genelinde bir popülerliği olduğunu gösterir. Aşağıdaki görselde metodun iç sayfalarına örnekler sunulmuştur. Metodun içerisinde üç Hawai gitarı için düzenlenmiş bir eser de yine bu resimde paylaşılmıştır.

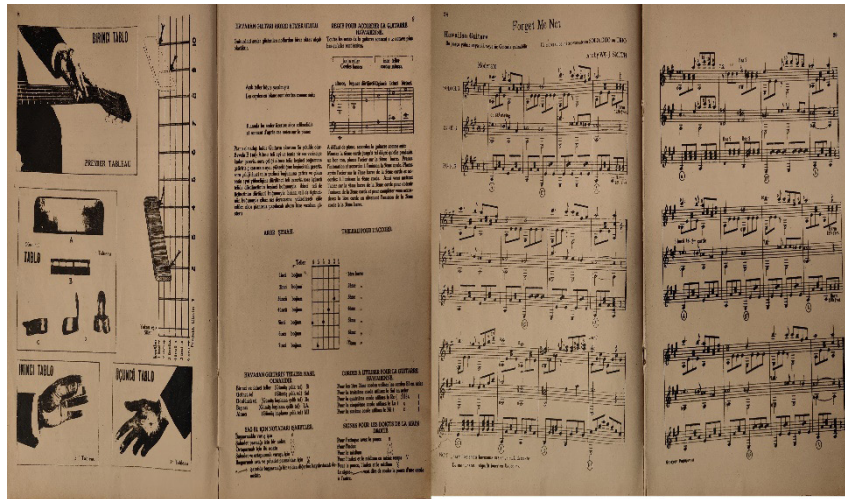

Görsel 11.

(Kaynak: Makale Yazarının Kişisel Koleksiyonu)

Bu kitabın Carcassi’nin klasik gitar metodu ile doğrudan olan benzerliği ilk bölümünün temel müzik bilgilerine ayrılmış olmasıdır. Ancak ‘İlk Müzik Bilgileri’ ismi ile başlayan bu bölüm yalnızca iki sayfadır ve Carcassi’deki benzer bölüm ile kıyaslandığında bilgiler oldukça yetersizdir. Her ne kadar bölümleri niteleyen başlıklar kitapta bulunmamasına karşın bu kitabın da üç bölümden oluştuğu belli olmaktadır. 6. sayfada başlayan ve 10. sayfada

biten 4 sayfalık ikinci bölüm çalgının nasıl çalınacağına yönelik temel teknikler ile çalgının akorduna dair bilgileri içermektedir. Bu bağlamda Hawai gitarının klasik gitardan farklı bir tel akort düzenine sahip olduğu görülmektedir: yalnızca bastaki iki tel ile en ince telin aynı olduğu söylenmelidir. Hawai gitarının pesten tize doğru tel dizilimi şu şekildedir: mi-la-mi-la-do#-mi. Metodun 11 ila 68. sayfaları arasında varlığını belli eden 3. bölüm başta da belirtildiği üzere öğrenciye zengin bir repertuar kazanımı sağlamaktadır. Bu bölümde Carcassi'nin ikinci bölümünde yer alan düetler gibi öğretmen ve öğrencinin aynı anda çalması gereken eserler ile etütler bulunmaktadır. Yine bu bölüm içerisinde verilen çalgı eğitimi, ilgili tonlarda gamların çalınışı ve akabinde o tona ait solo ve çoğunlukla düet ya da trio eserlerinin icra edilmesi yoluyla sürdürülmektedir. Kitapta öğretilen tonlar Carcassi metodundan farklı olarak tamamen majör tonlardır; bu tonlar la majör, re majör, mi majör, sol majör, do majör ve fa majördür. Tam olarak bu sırayla öğrenciye kazandırılan ton bilgisinde batı müziğinde genellikle ilk öğretilen do majör tonunun sonlara doğru yer almış olması dikkat çekicidir. Kitapta bestecisi belirtilmiş olan 32 adet solo ve düet/trio şeklinde yazılmış eser bulunmaktadır. Bu eserlerin oldukça az bir kısmı çalgı için yapılmış bir düzenleme olmakla birlikte 21 adet eserin Wm. J. Smith isimli besteciye ait olduğu görülmektedir. Bu besteciye 4 eserle S. Léonardi, birer eserle de Kamiki, Rose F. Rogers, T. M. Gallagher, Sam Kaiona, Zarh Myron Bickford, George Kauo, Walter K. Kolomoku takip etmektedir. Ancak kitapta bestecisi belirtilmemiş etüt ve eserler de yer almaktadır; bunların metot yazarı tarafından yazıldığı düşünülebilir.

Örnekler üzerinden tanıtımı ve karşılaştırılması yapılan her iki gitar metodu, dönemin gitar kültürü adına yeni bilgiler ortaya konulabilmesini ve bugüne kadar oluşturulmuş bilgilerin güçlendirilebilmesini sağlayacak önemli kaynaklardır. Bu kaynakların dışında Jorj D. Papajorjiu'nun yine aynı öneme sahip başka ürünleri de bulunmaktadır. Yayınevinin 1930'lu ve 1940'lı yıllarda hazırlayıp satmış olduğu Jorj D. Papajorjiu markalı müzik defterleri, bu ürünlere birer örnektir. Bu müzik defterlerinin dönemin gitar öğretmenleri ve gitaristleri tarafından tercih edildiği anlaşılmaktadır. Aşağıdaki örnekte yayınevine ait bir müzik defterinin kapak ile en arka sayfası yer almaktadır. Defterin en arka sayfasında ise gitar öğretmenin adı ve adresi yazılıdır.

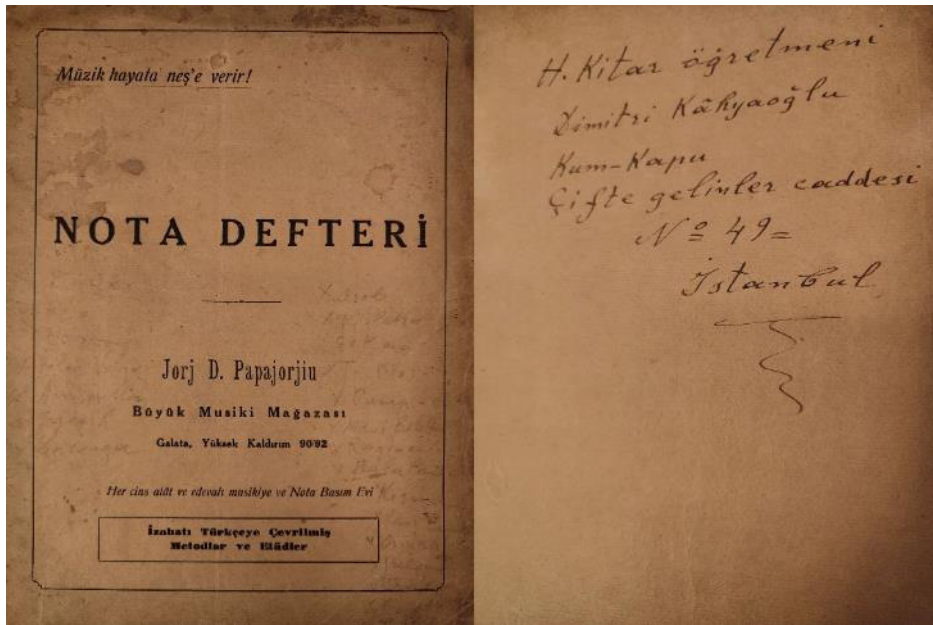

Görsel 12.

(Kaynak: Makale Yazarının Kişisel Koleksiyonu)

Görsel 13'de ise defterin içeriğine bir örnek sunulmuştur. Bu defterde yazılı olan notalar klasik gitar edebiyatından ziyade popüler müzik parçalarının birer gitar düzenlemesidir. Bu düzenlemelerden yola çıkarak 'kitar' öğretmeni Dimitri Kâhyaoglu isminin önünde yer alan 'H.' kısaltmasının Hawai olabileceği ve notaları deftere yazdığı düşünülen bu öğretmenin Hawai gitarı üzerine dersler verdiği öngörülebilir.

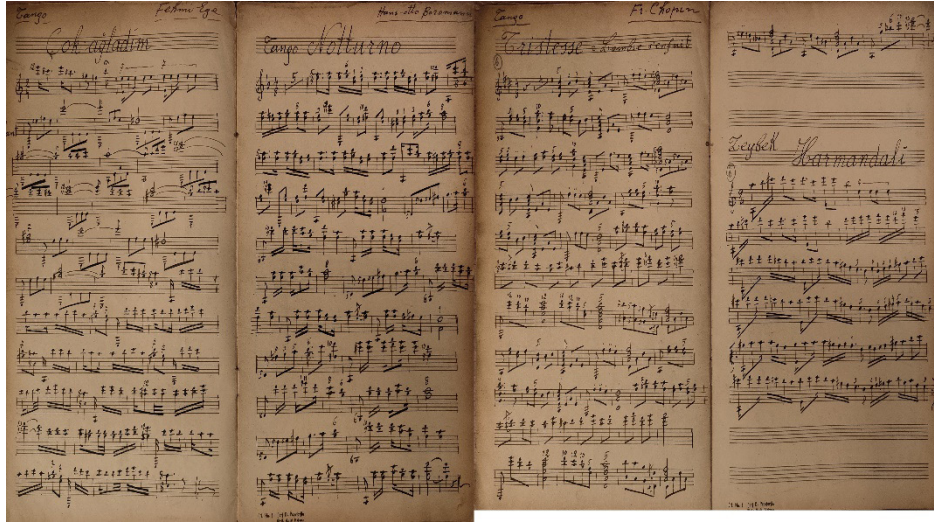

Görsel 13.

(Kaynak: Makale Yazarının Kişisel Koleksiyonu)

Bir diğer müzik defterinde ise klasik gitar edebiyatında önemli bir yeri olan D. Aguado'nun (1784-1849) yazmış olduğu etütlerin titiz bir nota yazısı ile kaleme alındığı görülmektedir. Nota defterinin ön kapak sayfası mevcut değildir. Aşağıdaki son örnekte defterin en arka sayfasında yayınevine ait olan güncel bir yayın listesi paylaşılmıştır. Ayrıca D. Aguado'nun etütlerine de iki adet örnek sunulmuştur. İsim yazmayan bu defterde notaların 1950 yılında deftere yazıldığı, etütlerin sol üst köşesine atılmış olan tarih notundan anlaşılmaktadır.

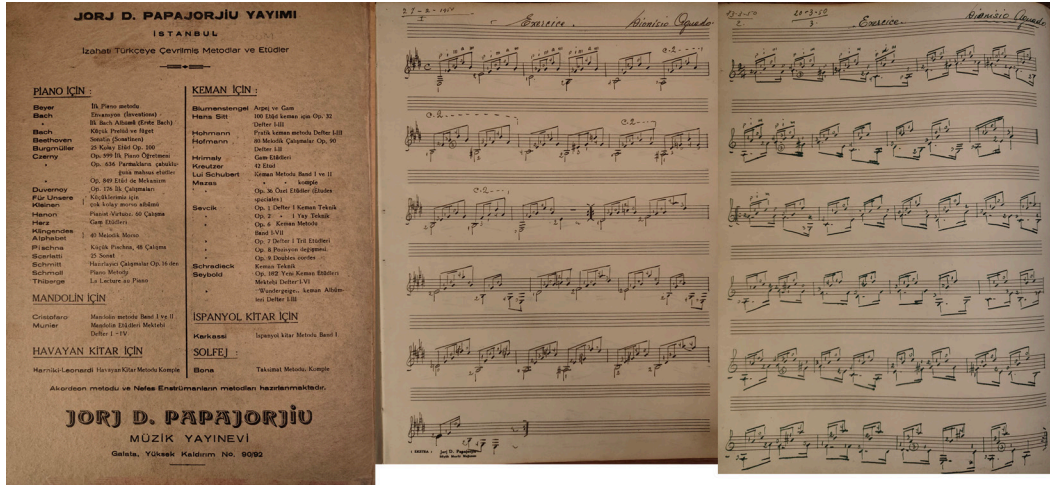

Görsel 14.

(Kaynak: Makale Yazarının Kişisel Koleksiyonu)

4. SONUÇ

Tarih boyunca insanlar müziği bir şekilde kayıt altına alabilmenin yollarını aramış ve bu arayış zaman içerisinde müzik (nota) yazısının ortaya çıkmasını sağlamıştır. Seslerin belirli simgelerle, işaretlerle kağıda aktarılması şeklinde tanımlanabilen nota yazısı, müziğin kağıt üzerinde daha güçlü ifade edilebilmesi adına yine tarih boyunca sürekli olarak geliştirilmiştir. Daha sonra matbaanın icat edilmesi ve kullanımının yaygınlaşması ise müzik notası yayınlayan yayınevlerinin ortaya çıkmasına yol açmış ve bu yayınevleri müzikte mevcut olan yazılı aktarımın güçlenmesini sağlamıştır. Bununla beraber müziğin bir 'ürün' olarak değerlendirilmesi süreci de başlamıştır. Avrupa'da 15. yüzyılda başlayan bu süreç, besteciler ile müzik (nota) yayınevleri arasında yüzyıllarca devam eden karşılıklı maddi ve manevi taleplerin doğmasına neden olmuştur. Çağımıza doğru yaklaştıkça bu talepler, belirli anlaşmalar çerçevesinde bir zemine oturmuştur. Avrupa'da matbaa ile başlayan nota yayıncılığı süreci, Osmanlı

Devleti'nde matbaanın çok daha sonra kullanılması dolayısıyla geç deneyimlenmiştir.

Osmanlı Devleti'nde matbaa ilk olarak 18. yüzyılın başlarında kullanılmıştır. Bu tarihten yaklaşık yüz elli yıl sonra 19. yüzyılın son çeyreğinde ise ilk nota yayınevleri ortaya çıkmıştır. Bu yayınevlerinin ortaya çıkışı, Osmanlı Devleti'nin Batılılaşma hareketi içerisinde bulunduğu dönem ile doğrudan ilişkilidir. Bu bağlamda batı notasını kullanarak batı müziği ve geleneksel müziğimiz için notalar yayınlamış olan yayınevlerine batı tarzı bir oluşum ve/veya kurum olarak bakılması gerekir. 1876 yılında Notacı Hacı Emin Efendi ile başlayan ve Cumhuriyet'in ilk yıllarında varlık göstermiş bir yayınevi olan Jorj D. Papajorjiu Yayınları'na kadar geçen süreçte birçok özel nota yayınevinin var olduğu belirtilmelidir. Bu yayınevlerinin bir kısmı Osmanlı Devleti zamanında faaliyet göstermişken bir diğer kısmı Cumhuriyet kurulduktan sonra da çalışmalarına devam etmiştir. Cumhuriyet ilan edildikten sonra yayın hayatına başlamış yayınevleri de mevcuttur. Jorj D. Papajorjiu Yayınları, Cumhuriyet'in ilanından sonra faaliyete başlamış özel yayınevleri için önemli bir örnektir. Ancak makalede adı geçen diğer yayınevleri gibi Jorj D. Papajorjiu Yayınları hakkında da geniş bilgi bulunmamaktadır ve bu nedenle, bu makalede Jorj D. Papajorjiu Yayınları üzerine kapsamlı bilgi oluşturulmasının önemli olacağı öngörülmüştür.

Yaşamı hakkında bir bilgiye ulaşılamayan Jorj D. Papajorjiu, çoksesli batı müziği alanında beste yapmış Ahmed Adnan Saygun gibi bestecilerimizin eserlerini yayınlamaya ülkemiz müzik kültürü için değerli bir isim olmuştur. Jorj D. Papajorjiu, batı müziği çalgılarının öğrenimi için yazılmış ve dünyaca geçerlik kazanmış olan metotlar ile teorik kitaplar da yayınlamıştır. Bu kitaplarda Fransızca, İtalyanca, Rumca gibi yabancı dillerden bir veya ikisinin kullanıldığı ama Türkçe çeviriye de mutlaka yer verildiği görülmektedir. Türkçe ile birlikte toplamda iki veya üç dil içeren bu kitapların, dönemin büyük şehirlerindeki çokkültürlü toplum yapısı göz önüne alınarak yayımlandığı düşünülebilir. Ayrıca çeviri yönünde atılan adımların Tanzimat Dönemi'ne uzanan bir geçmişi olduğu belirtilmelidir. Tanzimat Dönemi'nde ciddi ivme kazanan çeviri çalışmaları, Batılılaşma anlamında da önemli bir girişim olarak değerlendirilir. Cumhuriyet'in ilanından sonra çeviriye verilen bu önem devam etmiştir. Bu bağlamda Papajorjiu'nun Türkçeye çevirerek yayınladığı bu kitaplar, bahsedilen çeviri çalışmalarının müzik alanındaki bir yansıması olarak değerlendirilebilir.

Jorj D. Papajorjiu'nun Türkçe çevirisini yaparak yayınlamış olduğu gitar metotları, bu yayınevini önemli kılan bir diğer etkidir ki, bu metotların Cumhuriyet kurulduktan sonra yayınlanmış ilk Türkçe gitar metotları olma olasılığı göz ardı edilmemelidir. Dönemin yayınevlerine bakıldığında gitar için yayın yapan veya yayın yaptığı bilgisine ulaşılabilen tek kurum Jorj D. Papajorjiu Yayınları'dır. İleride bu alanda yapılacak olan çalışmalar farklı örneklerin ve söylemlerin ortaya konulmasını sağlayabilir. Eldeki veriler doğrultusunda klasik gitar ve Hawai gitarı için toplamda iki tane metot basmış olduğu belirtilen bu yayınevi, bu ürünler aracılığıyla Türkiye'nin 1930'lu ve 1940'lı yıllardaki gitar çalma kültürüne de ışık tutmaktadır. İstanbul Galata'da o dönem satışı yapılan bu kitaplar, toplumun müzik kültüründe ve müzik eğitiminde gitarın da yer aldığını gösterir. Ayrıca Jorj D. Papajorjiu markalı müzik defterlerinin, dönemin gitaristleri ve gitar eğitmenleri tarafından tercih edildiği makalede sunulan örneklerden anlaşılmaktadır. Sonuçta Türkiye'nin ilk yıllarında faaliyet göstermiş bir yayınevi olan Jorj D. Papajorjiu Yayınları'nın, dönemin müzik kültüründe olduğu kadar ülkemiz gitar kültüründe de önemli bir yere sahip olduğu anlaşılmaktadır.

KAYNAKÇA

- Alaner, A. B. ve Baloğlu, Ç. (Piyano). (2011). *Osmanlı İmparatorluğu'nun Batılılaşma Hareketleri İçerisinde Müzik, Müzik Yayınları-Yayıncıları ve Piyano İçin Yazılmış 14 Eser*, T.C. Anadolu Üniversitesi Yayınları, Eskişehir.
- Alaner, B. (1986). *Osmanlı İmparatorluğu'ndan Günümüze Belgelerle Müzik (Nota) Yayıncılığı (1876-1986)*, Anadol Yayıncılık, Ankara.
- Alimdar, S. (2016). *Osmanlı'da Batı Müziği*, 1. Baskı, Türkiye İş Bankası Kültür Yayınları, İstanbul.
- Altınay, R. (2004). *Cumhuriyet Döneminde Türk Halk Müziği (Kitaplar-Makaleler-Nota Yayınları)*, Balçova Kaymakamlığı Yayınları, İzmir.
- Arslan, F. (2016). *Müzikte Batılılaşma ve Son Dönem Osmanlı Aydınları*, Beyan Yayınları, İstanbul.
- Arslan, Ö. A. (2022). "Batılı Seyyahların Gözünden Osmanlı Devleti'nde Lavta Türü Çalgılar", *Eurasian Journal of Music and Dance*, 20, 46-68.
- Attali, J. (2021). *Gürültüden Müziğe*, (Çev: G. G. Türkmen), 4. Baskı, Ayrıntı Yayınları, İstanbul.

- Behar, C. (2015). *Osmanlı/Türk Musikisinin Kısa Tarihi*, 1. Baskı, Yapı Kredi Yayınları, İstanbul.
- BONA Taksimat Metodu (Solfej) Kompe -Methode compléte pour la division, Metodo completo per la divisione (tarih yok). Jorj D. Papajorjiu Yayınları, Galata Yüksek Kaldırım No.90-92/İSTANBUL
- Bulut, Y. (2021). *Türk Sosyolojisinin Kısa Tarihi*, 2. Baskı, Alfa Yayınları, İstanbul.
- Carcassi. (tarih yok). *İSPANYOL KİTAR METODU -METHODE POUR LA GUITARRE*, Jorj D. Papajorjiu Yayınları, Yüksek Kaldırım No.90-92/İSTANBUL.
- Champignuelle, B. (1975). *Müzik Tarihi*, (Çev: T. Gökçöl), Gelişim Yayınları, İstanbul.
- Cristofaro, F. De (1934). *MANDOLİN METODU –MÉTHODE DE MANDOLINE, ΜΕΘΟΔΟΣ ΜΑΝΔΟΛΙΝΟΥ (1. Kısım)*, Jorj D. Papajorjiu Yayınları, Galata Yüksek Kaldırım 90-92/İSTANBUL.
- Cumhuriyet Gazetesi*, 18 Temmuz 1939.
- Çalışlar, A. (çeviren-düzenleyen). (1983). *Ansiklopedik Kültür Sözlüğü*, Altın Kitaplar Yayınevi.
- Daloğlu, Y. (7-9 Mayıs 1984). "Başlangıçtan Günümüze Kadar Belli Başlı Nota Yayımcıları, Yayınları", (Ed: N. Gedikli), *1. Ulusal Müzik Bilimleri Sempozyumu Bildirileri*, Dokuz Eylül Üniversitesi Güzel Sanatlar Fakültesi Yayınları, İzmir, 98-108.
- Dersan, N. (1948, 03 01). Dünkü ve bugünkü GİTARA. *Musiki Mecmuası No:1*.
- Ekim, G. (2019). "Geçmişten Günümüze Bağlama İle İlgili, Resmi İcra Ve Eğitim Kurumundaki Uygulamalar Çerçevesinde Bir Değerlendirme", *Turkish Studies*, 14/4, 2235-2241.
- Elmas, Y. (2003). *Sorularla Gitar*, Gözden Geçirilmiş Yeni Basım, Pan Yayınları, İstanbul.
- Goodall, H. (2018). *Müziğin Öyküsü*, (Çev: S. S. Tokalaç ve E. Tokalaç), 1. Baskı, Pegasus Yayınları, İstanbul.
- Göktaş, U. (Eylül 2000). Türkiye'de ilk nota yayımcılığı, *Skylife*.
- Griffiths, P. (2011). *Batı Müziğinin Kısa Tarihi*, (Çev: M. H. Spatar), 2. Baskı, Türkiye İş Bankası Kültür Yayınları, İstanbul.
- Hançerlioğlu, O. (1993). *Toplumbilim Sözlüğü*, Remzi Kitabevi, İstanbul.
- Hanioğlu, M. Ş. (1992). "Batılılaşma", *Türkiye Diyanet Vakfı İslâm Ansiklopedisi*, Cilt 5, Türkiye Diyanet Vakfı Yayınları, İstanbul.
- Kamiki-Leonardi. (1934). *HAVAIİAN KİTAR METODU -METHODE DE GUITARE HAWAIIENNE*, Jorj D. Papajorjiu Neşriyatı, Galata Yüksek Kaldırım 494/İSTANBUL.
- Karal, E. Z. (1983). *Osmanlı Tarihi -Nizam-ı Cedid ve Tanzimat Devirleri (1789-1856)*, 4. Baskı, Cilt 5, Türk Tarih Kurumu Yayınları, Ankara.
- Kerovpyan, A. ve Yılmaz, A. (2010). *Klasik Osmanlı Müziği ve Ermeniler*, 1. Baskı, Surp Pırgıç Ermeni Hastanesi Vakfı Kültür Yayınları, İstanbul.
- Kurultay, T. (1999). "Cumhuriyet Türkiye'sinde Çevirinin Ağır Yükü ve Türk Hümanizması", *Alman Dili ve Edebiyatı Dergisi*, 11, 13-36.
- Kutlay, E. (2017). *100 Soruda Osmanlı Müziği*, 1. Baskı, Rumuz Yayınevi, İstanbul.
- Küçükosmanoğlu, H. O. (2006). Eğitim Fakültelerinde Başlangıç Gitar Eğitiminde Kullanılan Metotların İncelenmesi. (Yayınlanmamış Yüksek Lisans Tezi). T.C. Selçuk Üniversitesi Sosyal Bilimler Enstitüsü Güzel Sanatlar Eğitimi Ana Bilim Dalı Müzik Öğretmenliği Bilim Dalı.
- Kütahyalı, Ö. (1981). *Çağdaş Müzik Tarihi*. (Ed: N. İ. Leblebicioğlu), Varol Matbaası, Ankara.
- Kütahyalı, Ö. (tarih yok). Müzik Tarihi, DEÜ Devlet Konservatuvarı Müzik Tarihi Dersi Yayınlanmamış Ders Notları.
- Mimaroglu, İ. (2017). *Müzik Tarihi*, 12. Baskı, Varlık Yayınları, İstanbul.
- Ong, W. J. (2014). *Sözlü ve Yazılı Kültür*, (Çev: S. P. Banon), 5. Baskı, Metis Yayınları, İstanbul.
- Özen, N. (2004). "Çalgı Eğitiminde Yararlanılan Müzik Eğitimi Yöntemleri", *Gazi Üniversitesi Gazi Eğitim Fakültesi Dergisi*, 24/2, 57-63.
- Öztuna, Y. (1969). *Türk Musikisi Ansiklopedisi I*, 1. Baskı, Cilt 1, Milli Eğitim Basımevi, İstanbul.
- Öztuna, Y. (1974). *Türk Musikisi Ansiklopedisi*, 1. Baskı, Cilt 2, Milli Eğitim Basımevi, İstanbul.

- Öztutgan K. (2015). Ziya Aydın'ın Hayatı, Eserleri ve Gitar Eğitimine Katkıları. (Yayınlanmamış Yüksek Lisans Tezi). T.C. Ordu Üniversitesi Sosyal Bilimler Enstitüsü.
- Sachs, C. (1965). *Kısa Dünya Musikisi Tarihi*, (Çev: İ. Usmanbaş), Milli Eğitim Basımevi Devlet Konservatuvarı Yayınları Serisi, İstanbul.
- Sak, R., Şahin Sak, T. T., Öneren Şendil, Ç. & Nas, E. (2021). "Bir Araştırma Yöntemi Olarak Doküman Analizi", *Kocaeli Üniversitesi Eğitim Dergisi*, 4/1, 227-250.
- Sanal, H. (1992). "Batılılaşma -Mûsiki-". *Türkiye Diyanet Vakfı İslâm Ansiklopedisi*, Cilt 5, Türkiye Diyanet Vakfı Yayınları, İstanbul.
- Sarıboğa, B. (2019). "Tango Müziğinin Tarihsel Süreci ve Türkiye'de Tango Müziğine Genel Bir Bakış", *Ordu Üniversitesi Sosyal Bilimler Araştırmaları Dergisi*, 9/2, 263-273.
- Sarıcan, S. (2021). "Necil Kâzım Akses'in Piyano İçin Bestelediği Minyatürleri Üzerine Yorum Analizi ve Yapısal Çözümleme", *Fine Arts*, 16/1, 1-15.
- Say, A. (2002). *Müzik Sözlüğü*, 1. Baskı, Müzik Ansiklopedisi Yayınları, Ankara.
- Say, A. (2019). *Müzik Tarihi*, Gözden Geçirilmiş 7. Baskı, Isık Yayınları, İstanbul.
- Selanik, C. (2010). *Müzik Sanatının Tarihsel Serüveni*, 2. Baskı, Doruk Yayınları, İstanbul.
- Tohumcu, Z. G. G. (2006). *Müziği Yazmak -müzik notasyonunun tarih içinde yolculuğu*, 1. Baskı, Nota Yayıncılık, İstanbul.
- Toprak, Z. (2015). *Darwin'den Dersim'e Cumhuriyet ve Antropoloji*, 3. Baskı, Doğan Yayıncılık, İstanbul.
- Tunçay, G. P. (2019). *Neşriyat-ı Mûsiki: Osmanlı Müziğini Okumak*, Genişletilmiş 1. Baskı, Cilt 1, Vakıfbank Kültür Yayınları, İstanbul.
- Turan, N. S. (2022). *Portede Saklı Tarih -Toplumsal Tarihin Merceğinden Müzik*, 1. Baskı, İstanbul Bilgi Üniversitesi Yayınları, İstanbul.
- Uçan, A. (2015). *Türk Müzik Kültürü*, Genişletilmiş 3. Baskı, Evrensel Müzik ve Yayınevi, Ankara.
- Uluocak, S. (2014). *Klasik Gitar Tarihi III -Klasik ve Romantik Dönemde Gitar (1750-1900)*. Doruk Yayınları, İstanbul.
- Uluocak, S. (2015). "Türkiye'de Cumhuriyet'in İlk Elli Yılında Klasik Gitar Eğitimi: Paleologos ve Öğrencileri", *Sahne ve Müzik*, 1, 60-80.
- Ülken, H. Z. (2007). *Uyanış Devirlerinde Tercümenin Rolü*. (Ed: G. Ülken ve S. Maden), Ülken Yayınları, İstanbul.
- Yenişehirlioğlu, F. (2015). "Avrupa'da ve Osmanlılar'da Modernleşme", *Kültür Tarihi*, (Ed: B. Gülmez), Anadolu Üniversitesi Yayınları, Ankara.

Beyan ve Açıklamalar (Disclosure Statements)

1. Bu çalışmanın yazarları, araştırma ve yayın etiği ilkelerine uyduklarını kabul etmektedirler (The authors of this article confirm that their work complies with the principles of research and publication ethics).
2. Yazarlar tarafından herhangi bir çıkar çatışması beyan edilmemiştir (No potential conflict of interest was reported by the authors).
3. Bu çalışma, intihal tarama programı kullanılarak intihal taramasından geçirilmiştir (This article was screened for potential plagiarism using a plagiarism screening program).



Article Info/Makale Bilgisi

✓Received/Geliş:02.01.2024 ✓Accepted/Kabul:16.04.2024

DOI:10.30794/pausbed.1413633

Research Article/Araştırma Makalesi

Beğenmiş, P. ve Kökrek, Z. (2024). "Yetişkinlerin Kişilik Özellikleri ile Bilişsel Esneklikleri Arasındaki İlişkinin İncelenmesi", *Pamukkale Üniversitesi Sosyal Bilimler Enstitüsü Dergisi*, Sayı 62, Denizli, ss.261-271.

YETİŞKİNLERİN KİŞİLİK ÖZELLİKLERİ İLE BİLİŞSEL ESNEKLİKLERİ ARASINDAKİ İLİŞKİNİN İNCELENMESİ*

Pelin BEĞENMİŞ**, Zekeriya KÖKREK***

Öz

Bu çalışmanın temel amacı, yetişkin bireylerin kişilik özellikleri ile bilişsel esneklikleri arasındaki ilişkinin incelenmesidir. Araştırmanın örneklem grubunu 18-50 yaş arasında 424 kişi oluşturmaktadır olup bunların 235'ini (%55.4) kadın, 189'unu (%44.6) erkek bireyler oluşturmaktadır. Araştırmada veri toplama araçları olarak Beş Faktör Kişilik Ölçeği, Bilişsel Esneklik Envanteri ve araştırmacılar tarafından hazırlanan Kişisel Bilgi Formu kullanılmıştır. Verilerin analizinde Bağımsız Örneklem t-testi, Tek Yönlü Varyans Analizi (ANOVA) ve Pearson Korelasyon Analizi kullanılmıştır. Araştırmadan elde edilen bulgulara göre bilişsel esnekliğin alternatifler ve kontrol boyutları ile kişilik alt boyutlarından nörotiklik arasında negatif; dışa dönüklük, yumuşak başlılık ve özdenetimlilik arasında ise pozitif ve anlamlı ilişki olduğu belirlenmiştir. Araştırma sonucunda ulaşılan bulgular ilgili alanyazın çerçevesinde tartışılmış ve yorumlanmıştır.

Anahtar kelimeler: *Kişilik, Kişilik özellikleri, Bilişsel esneklik, Yetişkin.*

EXAMINING THE RELATIONSHIP BETWEEN PERSONALITY TRAITS AND COGNITIVE FLEXIBILITY OF ADULTS

Abstract

The main purpose of this study is to examine the relationship between personality traits and cognitive flexibility of adult individuals. The sample group of the study consisted of 424 individuals between the ages of 18-50, of whom 235 (55.4%) were female and 189 (44.6%) were male. Five Factor Personality Scale, Cognitive Flexibility Inventory and Personal Information Form prepared by the researchers were used as data collection tools. Independent Sample t-test, One-Way Analysis of Variance (ANOVA) and Pearson Correlation Analysis were used to analyse the data. According to the findings obtained from the research, it was determined that there was a negative relationship between the alternatives and control dimensions of cognitive flexibility and neuroticism among personality sub-dimensions, and a positive and significant relationship between extraversion, mildness and self-control. The findings of the study were discussed and interpreted within the framework of the related literature.

Keywords: *Personality, Personality traits, Cognitive flexibility, Adult.*

*Bu makale İstanbul Ticaret Üniversitesi Sosyal Bilimler Enstitüsünde devam etmekte olan "Kişilik Özelliklerinin Bilişsel Esneklik ve Mükemmeliyetçilik Düzeyleri ile İlişkisi" adlı yüksek lisans tezinden üretilmiştir.

**Psikolojik Danışman, MEB, İSTANBUL.

e posta: pbegenmis@gmail.com, (<https://orcid.org/0009-0006-7597-3466>)

***Dr. Öğr. Üyesi İstanbul Ticaret Üniversitesi, Edebiyat Fakültesi, Psikoloji Bölümü, İSTANBUL.

e posta: zkokrek@ticaret.edu.tr, (<https://orcid.org/0000-0003-0689-5952>)

1. GİRİŞ

Kişilik; bireylerin duygu, düşünce ve davranışlarının anlaşılmasını sağlayan önemli bir kavramdır. Kişilik kavramının karmaşık yapısından dolayı hakkında pek çok farklı tanımlama yapılmış olmasına rağmen henüz ortak bir tanımının bulunmadığı görülmektedir. Burger (2006:23)'e göre kişilik; bireyin tutarlı davranış kalıpları ile davranışa yön veren tüm duygusal, güdüsel ve bilişsel süreçleri ifade eden kişilik içi süreçlerdir. Murdock (2013)'e göre kişilik; çok erken yaşlarda gelişmekte olup kalıtım, çevre ve bireyin yaratıcı davranışları sonucunda ortaya çıkmaktadır. Bu bakımdan bireylerin içinde buldukları çevre şartları, biyolojik farklılıklar, kültürel etmenler ve yetiştirilme şartları sonucu kişilik özellikleri farklılıklar gösterebilmektedir. Bireylerin kişilik özelliklerinin bilişsel özellikler bakımından birbirinden farklı olması, tanımlı kişilik yapılarının salt bilişsel bakımdan ayrıştırılabilir ve farklılaştırılabilir olmasını gerektirmektedir. Bu noktada "Beş Faktörlü Kişilik Özellikleri Modeli" bireyler arasındaki farklılıkların inceleme alanında geniş kapsamlı bir yapı sunmaktadır (McAdams, 1992: 331).

Beş faktör kişilik kuramına göre beş temel kişilik boyutu bulunmaktadır. Bunlar: nevrotizm, dışadönüklük, deneyime açıklık, yumuşak başlılık ve özdenetimdir (McCrea ve Costa, 2003:2). Nevrotizm kişilik özelliğine sahip bireyler endişeli, huysuz, kendini aciz hisseden, hisli ve stresle bağlantılı ruhsal rahatsızlıklar açısından risk altında olan kişilerdir. Dışa dönüklük kişilik özelliğine sahip bireyler eğlenceden hoşlanan, konuşkan, şakacı, sevecen ve sosyal kişilerdir. Deneyime açıklık kişilik özelliğine sahip bireyler yeni deneyimlere açık ve bağımsız düşüncelere sahip olmanın yanında geleneksel değerleri sorgulayan, meraklı, hayal gücü geniş, yaratıcı kişilerdir. Uyumluluk kişilik özelliklerine sahip bireyler uyumlu, güvenen, yardım etmeye istekli, paylaşımcı ve hoşgörülü kişilerdir. Özdisiplin kişilik özelliklerine sahip bireyler gayretli, titiz, sistemli ve kararlı kişilerdir (Gençtanırım Kurt ve Çetinkaya Yıldız, 2017:2142-2148).

Kişilik özelliklerinin psikolojik dayanıklılık üzerinde etkili olduğunu gösteren çalışmalar bulunmaktadır (Polatçı ve Tınaz, 2021:2895). Bireylerin psikolojik sağlamlığını koruyabilmesi, hayatta kalabilmesi ve hayatından keyif alabilmesi için birtakım kriterler bulunmakta olup bu kriterlerden birini de "esneklik" oluşturmaktadır. Bu görüşe göre sağlıklı bireylerin esnek düşünebilme becerisine sahip oldukları, diğerlerine olan bakış açılarında değişime açık ve çoğulcu bir yaklaşım içerisinde değişmez kurallar koymadıkları öne sürülmektedir (Ellis ve Dryden, 2007). Görüldüğü gibi bireylerin psikolojik sağlamlıklarını koruyabilmelerini ve yeni koşullara adapte olmalarını kolaylaştıran en kritik faktörlerden biri bilişsel esnekliktir.

Bilişsel esneklik, genel olarak üç temel öğeden oluşmaktadır. Bunlardan ilki bir kişinin herhangi bir durumda mevcut seçeneklerin ve olası diğer seçeneklerin farkında olmasıdır. İkincisi kişinin esnek olmaya ve farklı durumlara karşı uyumlu olmaya istekli olmasıdır. Sonuncusu ise esnek olma yeteneğine sahip olduğuna dair öz yeterlilik veya inancının bulunmasıdır. Dolayısıyla bilişsel esneklik düzeyi yüksek bireyler yeni iletişim yöntemlerini keşfetmeye, olağandışı durumlarla başa çıkmaya ve durumsal ihtiyaçları yerine getirmek amacıyla davranışları uyarlamaya isteklidirler (Martin ve Anderson, 1998:2). Ayrıca bilişsel esnekliği olan bireyler kendi etkili davranma yeteneklerine de güvenirliler (Bandura, 1977; Martin ve Anderson, 1998:2). Bunun yanı sıra bilişsel esneklik düzeyi yüksek olan bireylerin bağımsızca karar verme yeteneklerinin ve kendilik saygılarının yüksek olduğu, olaylara çeşitli perspektiflerden bakabilen, iç kontrol odaklı, düşük düzeyde depresif ve iyimser oldukları ileri sürülmektedir (Sapmaz ve Doğan, 2013:158). Bununla birlikte bilişsel esneklik, psikolojik sağlık açısından da önemli bir unsurdur. Yüksek düzeyde bilişsel esneklik, genellikle psikolojik iyi oluş ile ilişkilendirilirken düşük seviyedeki bilişsel esneklik çeşitli psikopatolojilerle ilişkilendirilmektedir. Bu sebeple, klinik çalışmalarda ve uygulamalarda stresin azaltılması ve iyilik halinin artırılması için bilişsel esnekliğin geliştirilmesi amaçlanmaktadır (Johnson, 2016:3-5). Dolayısıyla bilişsel esneklik, psikolojik sağlığın temel bileşenlerinden biri olması sebebiyle büyük önem taşımaktadır.

Bilişsel esneklik kişilik ile birlikte değerlendirildiğinde, kişiliğin bilişsel süreçler üzerindeki etkisinin anlaşılmasına yardımcı olabilmektedir. Örneğin deneyime açıklık kişilik özelliğine sahip bireyler bağımsız düşüncelere sahip, yeni deneyimlere açık bireyler olabilirken deneyime açık olmayan bireyler alışık oldukları şeyleri sürdürmede sabit düşünme eğiliminde olabilmektedir (Gençtanırım Kurt ve Çetinkaya Yıldız, 2017:2146). Bu bakımdan ilgili araştırmalar incelendiğinde kişilik özelliklerinin bilişsel esneklik kavramıyla birlikte ele alındığı görülmekte olup aynı zamanda bilişsel esneklik ile beş faktörlü kişilik modelinin alt bileşenleri arasında ilişki bulunduğunu gösteren çalışmalar bulunmaktadır (Bilgin, 2017; Koç,2019). Bilgin (2017) ergenler üzerinde gerçekleştirdiği çalışmasında;

bilişsel esneklik ile nörotisizm arasında negatif, özdenetim ile pozitif bir ilişki olduğunu saptamıştır. Koç (2019) çalışmasında bilişsel esneklik ile dışa dönüklük, yumuşak başlılık, deneyime açıklık ve özdenetimlilik alt boyutları arasında pozitif, nörotiklik alt boyutu arasında ise negatif ilişki olduğunu tespit etmiştir. Görüldüğü üzere, kişilik özellikleri ve bilişsel esneklik konularında farklı örneklem grupları üzerinde gerçekleştirilmiş araştırmalar bulunmaktadır ancak özellikle farklı yaş gruplarına ait çalışmaların sınırlı olduğu düşünülmektedir. Bu araştırmanın örneklem grubunu 18-50 yaş grubu katılımcılar oluşturduğundan bu araştırma farklı yaş gruplarına ait bulgular sunmaktadır.

Özetle; bireylerin kişilik özellikleri ile bilişsel esneklikleri arasındaki ilişkinin incelenmesi, bireylerin kişilik özelliklerine göre bilişsel esnekliklerini anlamak ve güçlendirmek için önem arz etmektedir. Ayrıca bilişsel esnekliğin, kişilerin ruh sağlığı üzerindeki etkisi düşünüldüğünde yapılacak çalışmanın ruh sağlığı alanında koruyucu ve sağaltıcı bir katkı sunacağı düşünülmektedir.

Bu çalışma ile elde edilen sonuçların, yeni araştırmalara rehberlik etmesi ve mevcut sağaltım yöntemlerinin geliştirilmesine katkı sağlaması hedeflenmektedir. Bu bağlamda, çalışmanın amaçlarına uygun olarak seçilen alt sorular aşağıda sıralanmıştır:

1. Sosyo-demografik özelliklere (cinsiyet,yaş) göre, kişilik özellikleri arasında anlamlı farklılık var mıdır?
2. Sosyo-demografik özelliklere (cinsiyet,yaş) göre, bilişsel esneklik puan ortalamaları arasında anlamlı farklılık var mıdır?
3. Kişilik özellikleri ile bilişsel esneklik arasında anlamlı ilişki var mıdır?

2.YÖNTEM

2.1. Araştırmanın Modeli

Kişilik özelliklerinin bilişsel esneklik ile ilişkisini incelemek amacıyla, bir nicel araştırma yaklaşımı olarak ilişkisel tarama modeli uygulanmıştır. İlişkisel tarama modelleri, iki veya daha fazla değişkenin bir arada nasıl değiştiğini inceleyen araştırma modellerini ifade eder (Karasar, 2006:81).

2.2. Araştırma Grubu

Katılımcıların sosyodemografik değişkenlere göre sayı ve yüzdelik dağılımları Tablo 1’de sunulmuştur.

Tablo 1: Katılımcıların Demografik Değişkenlere Göre Sayı ve Yüzde Dağılımları

Sosyo-Demografik Değişkenler	N	%
Cinsiyet		
Kadın	235	55.4
Erkek	189	44.6
Yaş		
18-28	219	51.7
29-39	118	27.8
40-50	87	20.5

Tablo 1 incelendiğinde araştırmanın örneklem grubunun 424 kişiden oluşmakta olduğu, bunların 235’inin (%55.4) kadın, 189’unun (%44.6) ise erkek olduğu görülmektedir. Katılımcıların 219’u (%51.7) 18-28 yaş aralığında, 118’i (%27.8) 29-39 yaş aralığında, 87’si (%20.5) 40-50 yaş arasındadır.

2.3. Veri Toplama Araçları

Kişisel Bilgi Formu: “Kişisel Bilgi Formu” katılımcıların yaş, cinsiyet gibi sosyodemografik özelliklerini belirlemek amacıyla araştırmacılar tarafından hazırlanmıştır.

Beş Faktörlü Kişilik Ölçeği (BFKÖ): “Beş Faktör Kişilik Ölçeği” Rammstedt ve John (2007) tarafından oluşturulan ve Horzum, Ayas ve Padır (2017) tarafından Türkçe’ye uyarlanan bir ölçek olup bireylerin, beş temel kişilik özelliği puanının tespit edilmesi için kullanılmaktadır. BFKÖ 10 maddelik, likert tipinde olup 5 alt boyuttan oluşmaktadır. Ölçeğin alt boyutlarına yönelik iç tutarlılık değerleri .81 ile .90 arasında değişirken, kompozit değerlerinin .73 ile .85 arasında değiştiği saptanmıştır. Bu araştırma için yapılan güvenilirlik analizi sonucunda deneyime açıklık alt boyutu için hesaplanan Cronbach Alpha güvenilirlik katsayısı .40 olduğu görülmektedir. Bu değer .70’in altında olduğu ve güvenilirliği düşürdüğü için deneyime açıklık alt boyutu çalışmadan çıkarılmıştır (Pallant, 2011). Diğer alt boyutların değerlerinin .70 ile .75 arasında değiştiği görülmüştür.

Bilişsel Esneklik Envanteri (BEE): “Bilişsel Esneklik Envanteri” Dennis ve Wal (2010) tarafından oluşturulan, Sapmaz ve Doğan (2013) tarafından Türkçeye uyarlanan bir ölçek olup bireylerin bilişsel esneklik seviyesini ölçmek amacıyla kullanılmaktadır. BEE 20 maddelik, beşli likert tipi bir ölçektir. Alternatifler ve kontrol boyutlarından oluşmaktadır. Alternatifler alt boyutu 13, kontrol alt boyutu ise 7 maddeden oluşmaktadır. Ölçeğin 2, 4, 7, 9, 11, 17. maddeleri tersten kodlanmaktadır. İç tutarlılık güvenilirlik katsayısı ölçeğin bütünü için .90, “alternatifler” alt boyutu için .90 ve “kontrol alt boyutu için .84 olarak saptanmıştır. Bu araştırma için yapılan güvenilirlik analizi sonucunda hesaplanan Cronbach Alpha güvenilirlik katsayısı ölçeğin bütünü için .90, alternatifler alt boyutu için .73 ve kontrol boyutu için .78 olarak bulunmuştur.

2.4. Veri Toplama Süreci

Veri toplama aşamasında, bilgilendirilmiş onam formu aracılığıyla araştırmanın amacı, literatüre katkısının ne olacağı ve gizlilik konusundaki ilkeler katılımcılara sunulmuş ve onayları alınmıştır. Katılım gönüllülük esasına göre gerçekleştirilmiştir. Veriler 2023 yılının Mart ve Temmuz ayları boyunca online yöntem ile toplanmıştır. Toplanan veriler, SPSS 20 İstatistik Yazılımı kullanılarak incelenmiştir.

2.5. Etik İzin

Araştırma için İstanbul Ticaret Üniversitesi Sosyal Bilimler Etik Kurulu Başkanlığı’ndan gerekli izinler (27.02.2023, karar sayısı: 280131) alınmıştır.

3. VERİLERİN ANALİZİ

Araştırmanın analizinde öncelikle normallik dağılımına bakılmıştır. Çarpıklık ve basıklık değerlerinin sifıra yakın olması durumunda bir dağılım standart normal dağılım olarak kabul edilir ve çarpıklık ile basıklık katsayıları +1 ile -1 arasındaysa puanların normale yakın dağıldığı söylenebilir (Büyüköztürk ve ark., 2011). Uygulanan veri analizi sonrası verilerin normallik analizini karşıladığı görülmüş olup ilgili sonuçlar Tablo 2’de sunulmuştur.

Tablo 2: Çarpıklık ve Basıklık Analizi

	N	Skewness	Kurtosis
Dışa dönüklük	424	-.205	-.680
Yumuşak başlılık	424	-.436	-.125
Özdenetimlilik	424	-.182	-.763
Nörotiklik	424	.064	-.467
Bilişsel Esneklik Alternatifler Boyutu	424	-.643	.367
Bilişsel Esneklik Kontrol Boyutu	424	-.340	.254

Tablo 2 incelendiğinde çarpıklık ve basıklık değerlerinin; dışa dönüklüğün -.205 ve -.680, yumuşak başlılığın -.436 ve -.125, özdenetimliliğin -.182 ve -.763, nörotikliğün .064 ve -.467, bilişsel esnekliğin alternatif boyutunun -.643 ve .367, bilişsel esnekliğin kontrol boyutunun -.340 ve .254 olduğu görülmektedir. Dolayısıyla çalışmada kullanılan verilerin, normal dağıldığı görülmektedir. Kişilik özellikleri ve bilişsel esneklik değişkenleri ile sosyodemografik değişkenler arasındaki anlamlı farkları belirlemek için Bağımsız Örneklem t-testi kullanılmıştır. Kişilik özellikleri ve bilişsel esneklik açısından gruplar arasındaki anlamlı farkları belirlemek için Tek Yönlü

Varyans Analizi (ANOVA) kullanılmıştır. Kişilik özelliklerinin bilişsel esneklikle ilişkisinin incelenmesi için Pearson Korelasyon Analizi uygulanmıştır.

4-BULGULAR

4.1.Araştırmada Kullanılan Ölçeklerin Alt Boyutlarına İlişkin Betimleyici İstatistikler

Tablo 3: Ölçeklerin Alt Boyutlarına İlişkin Betimleyici İstatistikler

Ölçeklerin Alt Boyutları	Ortalama	Standart Sapma
Bilişsel Esneklik Alternatifler Boyutu	4.05	.52
Bilişsel Esneklik Kontrol Boyutu	3.59	.71
Dışa Dönüklük	2.58	.84
Yumuşak Başlılık	3.99	.74
Özdenetimlilik	3.19	.72
Nörotiklik	2.78	.89

Tablo 3 incelendiğinde bilişsel esneklik alternatifler boyutu ve bilişsel esneklik kontrol boyutunun ortalamalarının sırasıyla 4,05 ve 3,59 olarak belirlendiği görülmektedir. Bu iki boyutun standart sapmaları, veri setindeki değerlerin ortalama etrafında ne kadar yayıldığını gösteren bir ölçüttür ve bu değerler sırasıyla 0,52 ve 0,71'dir. Kişilik özelliklerini temsil eden diğer değişkenlerden dışa dönüklük ve yumuşak başlılık alt boyutlarının ortalamaları sırasıyla 2,58 ve 3,99'dur. Bunların standart sapmaları sırasıyla 0,84 ve 0,74 olarak belirlenmiştir. Öz denetimlilik ve nörotiklik kavramlarına ait ortalamalar 3,19 ve 2,78 'tir. Bu değişkenlerin standart sapmaları ise sırasıyla 0,72, 0,89'dur.

4.2.Kişilik Özellikleri Alt Boyutları ile Cinsiyet Arasında Bağımsız Örneklem t-testi Sonuçları

Cinsiyete göre kişilik alt boyutları arasındaki farklılıkları incelemek amacıyla Bağımsız Örneklem t-testi yapılmıştır. Analiz sonucunda elde edilen bulgular Tablo 3' de sunulmuştur.

Tablo 4: Kişilik Özellikleri Alt Boyutları ile Cinsiyet Arasında Bağımsız Örneklem t-testi Sonuçları

Kişilik Tipleri	Cinsiyet	N		SS	t	df	p
Dışa dönüklük	Kadın	235	3.43	.96248	.214	422	.831
	Erkek	189	3.41	.84375	.216		
Yumuşak başlılık	Kadın	235	3.94	.71089	-1.409	422	.159
	Erkek	189	4.04	.77435	-1.400		
Özdenetimlilik	Kadın	235	3.68	.87077	-1.145	422	.253
	Erkek	189	3.77	.86251	-1.146		
Nörotiklik	Kadın	235	3.00	.87131	5.743	422	.000
	Erkek	189	2.53	.86685	5.746		

Tablo 4 incelendiğinde dışa dönüklük bakımından kadınların ortalamasının erkeklerin ortalamasına yakın olduğu görülmektedir. Bağımsız örneklem t-testi, cinsiyetler arasında dışa dönüklük puanlarında istatistiksel olarak anlamlı bir fark olmadığını göstermiştir. Yumuşak başlılık bakımından, kadınların ortalaması erkeklerin ortalamasından biraz daha düşük olsa da bu fark istatistiksel olarak anlamlı değildir. Özdenetim açısından, kadınların ortalaması erkeklerin ortalamasından biraz daha düşük olsa da bu fark istatistiksel olarak anlamlı değildir (t=-1,145, df=422, p=.253). Nörotisizm açısından, kadınların ortalaması erkeklerin ortalamasından önemli ölçüde daha yüksektir. Başka bir ifadeyle bu fark istatistiksel açıdan kadınlar lehine anlamlıdır (t=5,743, df=422, p<.001). Bu bulgular, kişilik alt boyutlarından sadece nörotisizmde cinsiyetlere göre anlamlı bir fark olduğunu göstermektedir. Diğer kişilik alt boyutları bakımından cinsiyete göre anlamlı bir fark bulunmamıştır.

4.3. Kişilik Özellikleri Alt Boyutları ile Yaş Değişkeni Arasındaki Tek Yönlü Varyans Analizi (ANOVA) Sonuçları

Yaş gruplarına göre kişilik alt boyutları arasındaki farklılıkları incelemek amacıyla Tek Yönlü Varyans Analizi (ANOVA) yapılmıştır. Analiz sonucunda elde edilen bulgular Tablo 5' de sunulmuştur.

Tablo 5: Kişilik Özellikleri Alt Boyutları ile Yaş Değişkeni Arasındaki Tek Yönlü Varyans Analizi (ANOVA) Sonuçları

Kişilik Tipleri		Kareler Toplamı	sd	Ortalama Kareler	F	p
Dışa dönüklük	Gruplar Arası	5.171	2	1.293	1.573	.180
	Grup İçi	370.618	421	.822		
	Toplam	375.789	423			
Yumuşak başlılık	Gruplar Arası	8.812	2	2.203	4.115	.003
	Grup İçi	241.411	421	.535		
	Toplam	250.223	423			
Özdenetimlik	Gruplar Arası	14.803	2	3.701	5.097	.001
	Grup İçi	327.432	421	.726		
	Toplam	342.235	423			
Nörotiklik	Gruplar Arası	21.785	2	5.446	7.095	.000
	Grup İçi	346.189	421	.768		
	Toplam	367.973	423			

Tablo 5 incelendiğinde dışa dönüklük açısından, yaş grupları arasında anlamlı bir fark olmadığı görülmektedir ($F=1,573$, $p=.180$). Yumuşak başlılık açısından, yaş grupları arasında anlamlı bir fark vardır ($F=4,115$, $p=.003$). 18-28 yaş grubunun yumuşak başlılık ortalaması, 29-39 yaş grubunun ortalamasından ve 40-50 yaş grubunun ortalamasından daha düşüktür. Özdenetim açısından, yaş grupları arasında anlamlı bir fark vardır ($F=5,097$, $p=.001$). 18-28 yaş grubunun özdenetim ortalaması, 29-39 yaş grubunun ortalamasından ve 40-50 yaş grubunun ortalamasından daha düşüktür. Nörotisizm açısından, yaş grupları arasında anlamlı bir fark vardır ($F=7,095$, $p<.001$). 18-28 yaş grubunun nörotisizm ortalaması, 29-39 yaş grubunun ortalamasından ve 40-50 yaş grubunun ortalamasından daha yüksektir. Bu bulgular, yumuşak başlılık, özdenetim ve nörotisizm kişilik alt boyutlarında yaş grupları arasında anlamlı farklılıklar olduğunu göstermektedir. Dışa dönüklük bakımından yaş grupları arasında anlamlı bir fark bulunamamıştır.

4.4. Bilişsel Esneklik Alt Boyutları ile Cinsiyet Arasında Bağımsız Örneklem t-testi Sonuçları

Cinsiyete göre bilişsel esneklik alt boyutları (alternatifler ve kontrol boyutu) arasındaki farklılıklar Bağımsız Örneklem t-testi ile yapılmıştır. Analiz sonucunda elde edilen bulgular Tablo 6' da sunulmuştur.

Tablo 6: Bilişsel Esneklik Alt Boyutları ile Cinsiyet Arasında Bağımsız Örneklem t-testi Sonuçları

Bilişsel Esneklik Boyutları	Cinsiyet	N		SS	Levene's F	Levene's p	t	df	p
Alternatifler Boyutu	Kadın	235	4.0482	.47980	2.307	.129	-.381	422	.704
	Erkek	189	4.0670	.57882					
Kontrol Boyutu	Kadın	235	3.4274	.68591	.042	.837	-5.513	422	.000
	Erkek	189	3.7844	.69288					

Tablo 6 incelendiğinde bilişsel esneklik alt boyutlarından biri olan alternatifler boyutu değerlendirmesi yapıldığında kadınların ortalaması ile erkeklerin ortalaması arasında istatistiksel olarak anlamlı bir fark bulunmadığı görülmüştür. Levene's testi sonucunda elde edilen p-değeri (.129) .05'ten büyük olduğundan, grupların varyanslarının homojen olduğu varsayılmıştır. Bağımsız örneklem t-testi sonucunda elde edilen p-değeri (.704) .05'ten büyük olduğundan cinsiyetler arasında bilişsel esneklik (alternatifler boyutu) puanları bakımından anlamlı bir fark bulunmadığı sonucuna ulaşılmıştır.

Bilişsel esneklik alt boyutlarından diğeri olan kontrol boyutu değerlendirmesi yapıldığında kadınların ortalaması ile erkeklerin ortalaması arasında istatistiksel olarak anlamlı bir fark olduğu bulunmuştur. Levene's testi sonucunda elde edilen p-değeri (.837) .05'ten büyük olduğundan, grupların varyanslarının homojen olduğu varsayılmıştır. Bağımsız örneklem t-testi sonucunda elde edilen p-değeri (.000) .05'ten küçük olduğundan, cinsiyetler arasında bilişsel esneklik (kontrol boyutu) puanları bakımından anlamlı bir fark olduğu sonucuna ulaşılmıştır. Bu sonuç, erkeklerin kontrol boyutunda daha yüksek bir bilişsel esneklik puanına sahip olduğunu göstermektedir.

Bu bulgular, cinsiyetin bilişsel esneklik puanları üzerinde belirleyici bir rol oynadığını ancak bu etkinin sadece kontrol boyutu ile sınırlı olduğunu göstermektedir. Alternatifler boyutu bakımından, cinsiyetler arasında anlamlı bir fark bulunmamıştır. Bu bulgu, alternatifler boyutunun cinsiyetten bağımsız olduğu yorumuna yol açabilir.

4.5. Bilişsel Esneklik Alt Boyutları ile Yaş Değişkeni Arasındaki Tek Yönlü Varyans Analizi (ANOVA) Sonuçları

Yaş değişkeninin bilişsel esneklik üzerindeki etkisinin incelenmesi için Tek Yönlü Varyans Analizi (ANOVA) yapılmıştır. Analiz sonucunda elde edilen bulgular Tablo 7' de sunulmuştur.

Tablo 7: Bilişsel Esneklik Alt Boyutları ile Yaş Değişkeni Arasındaki Tek Yönlü Varyans Analizi (ANOVA) Sonuçları

Bilişsel Esneklik Boyutları		Kareler Toplamı	sd	Ortalama Kareler	F	p
Alternatifler Boyutu	Gruplar Arası	1.741	2	.435	1.573	.180
	Grup İçi	124.721	421	.277		
	Toplam	126.461	423			
Kontrol Boyutu	Gruplar Arası	8.337	2	2.084	4.240	.002
	Grup İçi	221.698	421	.492		
	Toplam	230.035	423			

Tablo 7 incelendiğinde bilişsel esneklik alternatifler boyutunda, yaş grupları arasında anlamlı bir farklılık görülmemektedir. Yaş gruplarının ortalama bilişsel esneklik puanları arasında istatistiksel olarak anlamlı bir farklılık yoktur. Bununla birlikte bilişsel esneklik kontrol boyutunda, yaş grupları arasında anlamlı bir farklılık bulunmuştur. Yaş gruplarının ortalama bilişsel esneklik kontrol puanları arasında istatistiksel olarak anlamlı bir farklılık vardır. Tukey testi sonuçlarına göre, en yüksek ortalama 3.76 ile 40-50 yaş grubunda görülmüştür. Bu bulgular, yaşın bilişsel esneklik kontrol boyutu üzerinde etkili olduğunu fakat alternatifler boyutu üzerinde anlamlı bir etkisinin olmadığını göstermektedir.

4.6. Kişilik Özellikleri Alt Boyutları ile Bilişsel Esneklik Alt boyutları Arasındaki Pearson Korelasyon Katsayıları

Kişilik özellikleri alt boyutları ile bilişsel esneklik alt boyutları arasındaki ilişkiyi ölçmek için Pearson Korelasyon Katsayısı kullanılmıştır. Analiz sonucunda elde edilen bulgular Tablo 8' de sunulmuştur.

Tablo 8: Kişilik Özellikleri Alt Boyutları ile Bilişsel Esneklik Alt boyutları Arasındaki Pearson Korelasyon Katsayıları

	Bilişsel Esneklik Alternatifler Boyutu	Bilişsel Esneklik Kontrol Boyutu	Dışa Dönüklük	Yumuşak Başlılık	Özdenetimlilik	Nörotiklik
Bilişsel Esneklik Alternatifler Boyutu	1					
Bilişsel Esneklik Kontrol Boyutu	.444**	1				
Dışa Dönüklük	.221**	.361**	1			
Yumuşak Başlılık	.268**	.250**	.128**	1		
Özdenetimlilik	.237**	.486**	.383**	.296**	1	
Nörotiklik	-.335**	-.528**	-.350**	-.347**	-.275**	1

**p<.01

Tablo 8’de, kişilik alt boyutlarının bilişsel esneklik alternatifler boyutu ile ilişkisine bakıldığında; bilişsel esneklik alternatifler boyutu ile dışa dönüklük ($r = .221, p < .01$), yumuşak başlılık ($r = .268, p < .01$), özdenetimlilik ($r = .237, p < .01$) alt boyutları arasında pozitif yönde anlamlı ilişki saptanmıştır. Bu bulgu dışa dönüklüğün, yumuşak başlılığın ve özdenetimliliğin artması durumunda bilişsel esnekliğin alternatifler boyutunun artacağı anlamına gelmektedir. Bilişsel esneklik alternatifler boyutu ile nörotiklik ($r = -.335, p < .01$) arasında ise negatif yönde anlamlı bir ilişki saptanmıştır. Bu bulgu nörotikliğin artması durumunda bilişsel esneklik alternatifler boyutunun azalabileceğini göstermektedir.

Kişilik alt boyutlarının bilişsel esneklik kontrol boyutu ile ilişkisine bakıldığında bilişsel esneklik kontrol boyutu ile dışa dönüklük ($r = .361, p < .01$), yumuşak başlılık ($r = .250, p < .01$), özdenetimlilik ($r = .486, p < .01$) alt boyutları arasında pozitif yönde anlamlı ilişki saptanmıştır. Bu bulgu dışa dönüklüğün, yumuşak başlılığın ve özdenetimliliğin artması durumunda bilişsel esnekliğin kontrol boyutunun artacağı anlamına gelmektedir. Bilişsel esneklik kontrol boyutu ile nörotiklik ($r = -.528, p < .01$) arasında ise negatif yönde anlamlı bir ilişki saptanmıştır. Bu bulgu nörotikliğin artması durumunda bilişsel esneklik kontrol boyutunun azalabileceğini göstermektedir.

5. TARTIŞMA, SONUÇ VE ÖNERİLER

Bu çalışmada 18-50 yaş arasındaki bireylerin, kişilik özelliklerinin bilişsel esneklik düzeyleri ile ilişkisi incelenmiştir. İlk olarak sosyodemografik özelliklerin kişilik özellikleri alt boyutları üzerindeki etkisine bakıldığında cinsiyet değişkeninin kişilik özellikleri alt boyutlarından sadece nörotisizm alt boyutunda anlamlı bir fark olduğu saptanmıştır. Nörotisizm açısından, kadınların ortalaması erkeklerin ortalamasından önemli ölçüde daha yüksek bulunmuştur. Tatlıoğlu (2014) çalışmasında, cinsiyet ile kişilik alt boyutlarından nevrozizm arasında anlamlı bir fark saptamış, kadınların erkeklere kıyasla nevrozizm puan ortalamalarının anlamlı bir şekilde daha yüksek olduğunu tespit etmiştir. Karataş (2022) çalışmasında, kadınların erkeklere kıyasla nörotisizm düzeylerinin yüksek olduğunu saptamıştır. Araştırmamızın bu bulgusu, literatürde Tatlıoğlu (2014) ve Karataş (2022) tarafından yapılan çalışmanın bulgularıyla uyumlu olsa da literatürdeki araştırmaların sonuçlarına bakıldığında birbirinden farklı sonuçlarla karşılaşmaktadır. Soba, Şimşek ve Demir (2019) çalışmasında, cinsiyet ile nevrozizm alt boyutu arasında anlamlı bir fark olmadığını saptamıştır. Mevcut araştırmanın bu bulgusunun olası sebebi olarak; toplumumuzda cinsiyete göre anne baba tutumlarının farklılık göstermesi, kız çocuklarının erkeklere kıyasla daha kısıtlayıcı aynı zamanda koruyucu tutuma maruz kalması erkek çocuklarının ise görece daha serbest yetiştirilmeleri ve bu durumun sonucu olarak kız çocuklarının nörotisizm alt boyutu kişilik özelliklerini daha fazla ortaya koymaları ön görülmektedir.

Bu çalışmada, kişilik alt boyutlarının yaşa bağlı dağılımına bakıldığında nörotizm, özdenetim ve yumuşak başlılık alt boyutları anlamlı fark göstermiştir ancak diğer alt boyutların dağılımında anlamlı bir fark bulunamamıştır. 18-28 yaş grubunda nörotisizm alt boyutu ortalaması diğer yaş gruplarına kıyasla en yüksek düzeyde bulunmuştur. Yumuşak başlılık ve özdenetim alt boyutları ortalamalarına bakıldığında ise 18-28 yaş grubunun diğer yaş gruplarına kıyasla en düşük düzeyde olduğu tespit edilmiştir. Burada, 18-28 yaş aralığındaki bireylerin nörotisizm kişilik özelliklerini daha belirgin bir şekilde sergiledikleri ifade edilebilir. 18-28 yaş aralığı ergenlik döneminin henüz devam ettiği yaşları da barındıran bir dönemdir. Bu bakımdan 18-28 yaş aralığında nörotisizm ortalama puanının diğer yaş gruplarına kıyasla daha yüksek olması bu dönemde ergenlik döneminin gelişimsel özellikleri düşünüldüğünde nörotisizm alt boyutu kişilik özelliklerini 18-28 yaş grubu bireylerin daha fazla ortaya koydukları söylenebilir. Alanyazın incelendiğinde Sır (2016) çalışmasında, yaş değişkeninin nevroziklik puanları üzerinde anlamlı etkisinin olduğunu saptamıştır. Bu sonuç, mevcut araştırmanın sonucuyla uyumludur. Araştırmamızın bu bulgusu, literatürde Sır (2016) tarafından yapılan çalışmanın bulgusuyla uyumlu olsa da literatürdeki araştırmaların sonuçlarına bakıldığında birbirinden farklı sonuçlarla karşılaşmaktadır. Soba, Şimşek ve Demir (2019) yaptıkları araştırmada, öğrencilerin yaş aralıkları ile nevrozizm alt boyutu arasında anlamlı bir fark saptamamıştır. Bu varyasyonların arkasında; katılımcıların yaş grupları, yaşam koşulları ve yaşadıkları çevrenin etkisi bulunuyor olabileceği düşünülmektedir.

Sosyodemografik özelliklerden cinsiyet değişkeninin, bilişsel esneklik düzeyi üzerindeki etkisine bakıldığında yalnızca bilişsel esneklik kontrol boyutunda anlamlı bir fark bulunmuştur. Bilişsel esneklik kontrol boyutu cinsiyete bağlı olarak değişmekte olup erkeklerin kadınlara oranla kontrol boyutunda daha yüksek bir bilişsel

esneklik puanına sahip olduğu saptanmıştır. Araştırmanın bu sonucu, cinsiyetin bilişsel esneklik puanları üzerinde belirleyici bir rol oynadığını ancak bu etkinin sadece kontrol boyutu ile sınırlı olduğunu göstermektedir. İlgili alanyazın incelendiğinde Altunkol (2011) çalışmasında, erkek öğrencilerin bilişsel esneklik puan ortalamalarının anlamlı şekilde daha yüksek olduğunu saptamıştır. Toksöz ve Kolburan (2018) çalışmasında, erkeklerin bilişsel olarak daha esnek olduklarını ve olayları olumlu bir biçimde değerlendirebildiklerini saptamıştır. Yelpaze ve Yakar (2019) çalışmasında, erkeklerin bilişsel esnekliklerinin kadınlara göre anlamlı düzeyde daha yüksek olduğunu saptamıştır. Kepenek (2022) çalışmasında, erkeklerin Bilişsel Esneklik Ölçeği'nden kadınlara oranla daha yüksek puan aldığı sonucuna ulaşmıştır. Mevcut araştırmanın bu bulgusu literatürle uyumludur. Bu bulgunun olası sebebi olarak; kültürel faktörlerin etkisiyle kadınların aşırı koruyucu tutuma maruz kalmaları sonucunda bilişsel esneklik becerilerinin erkeklere kıyasla daha az gelişmesi gösterilebilir.

Bu çalışmada, yaş değişkeninin bilişsel esneklik kontrol boyutuna göre anlamlı şekilde farklılaştığı bulunmuş olup en yüksek ortalama 3.76 ile 40-50 yaş grubunda görülmüştür. Bu bulgular, yaşın bilişsel esneklik kontrol boyutu üzerinde etkili olduğunu fakat alternatifler boyutu üzerinde anlamlı bir etkisinin olmadığını göstermektedir. Alanyazın incelendiğinde birbirinden farklı araştırma sonuçlarıyla karşılaşılmaktadır. Altunkol (2011) çalışmasında, bilişsel esneklik seviyeleri ile yaş açısından çok düşük seviyede ve pozitif yönde anlamlı olmayan bir ilişki saptamıştır. Zahal (2014) çalışmasında, yaş ve bilişsel esneklik puanları arasında anlamlı bir ilişki olmadığını saptamıştır. Bu sonuç, yaş alma sürecinde bilişsel esnekliği korumak veya geliştirmek için gerçekleştirilen çeşitli faktörlerin etkisiyle ilgili olabilir. Bu konuda daha fazla araştırmanın yapılmasına ihtiyaç bulunmaktadır.

Bu çalışmada, kişilik özellikleri ile bilişsel esneklik alt boyutları (alternatif ve kontrol boyutu) arasındaki ilişkiye bakıldığında bilişsel esneklik alt boyutları ile kişilik alt boyutlarından nörotiklik arasında negatif; dışa dönüklük, yumuşak başlılık ve özdenetimlilik arasında ise pozitif ve anlamlı bir ilişki gözlemlenmiştir. Araştırmanın bu bulgusu literatürle uyumludur. Koç (2019) çalışmasında, bilişsel esnekliğin alt boyutlarının kişilik alt boyutlarından dışa dönüklük, yumuşak başlılık ve özdenetimlilik ile pozitif; nörotiklik alt boyutu ile negatif ve anlamlı ilişkili olduğunu saptamıştır. Bilgin (2017) ergenler üzerinde gerçekleştirdiği çalışmasında, bilişsel esneklik düzeyinin yükseldikçe ergenlerin; dışa dönüklük, özdenetimlilik düzeylerinin yükseldiğini ancak nörotiklik seviyelerinin azaldığını saptamıştır. Dışa dönük bireyler; konuşkan, esprili, eğlenceden hoşlanan sosyal kişilerdir (Gençtanrı-Kurt ve Çetinkaya-Yıldız, 2018: 2144). Dışa dönük bireylerin sosyal etkileşimde bulunmalarının bir sonucu olarak farklı görüşlere ve düşüncelere açık oldukları ve dolayısıyla bilişsel esneklik düzeylerinin yüksek olduğu düşünülmektedir. Yumuşak başlılık kişilik özelliği; yardım etmeye istekli, kibar, anlayışlı, affedici, saygılı gibi özellikleri içermektedir (Gençtanrı-Kurt ve Çetinkaya-Yıldız, 2018: 2147). Dolayısıyla yumuşak başlılık kişilik özelliğine sahip bireylerin; genellikle başkalarının ihtiyaçlarına saygı duyabilen, anlayışlı ve uzlaşma becerisine sahip bireyler olmalarının sonucu olarak bilişsel esneklik düzeylerinin yüksek olduğu söylenebilir. Özdenetimlilik kişilik özelliğine sahip kişiler; çalışkan, azimli ve iyi organize olan kişilerdir (Gençtanrı-Kurt ve Çetinkaya-Yıldız, 2018: 2148). Özdenetimli kişilerin, stresli ve zorlayıcı durumlar karşısında iyi organize olmaları ve dolayısıyla bilişsel esnekliklerinin yüksek olduğu düşünülmektedir. Nörotiklik kişilik özelliğine sahip kişiler, hisli ve stresle bağlantılı ruhsal rahatsızlıklar açısından risk altında olan kişilerdir (Gençtanrı-Kurt ve Çetinkaya-Yıldız, 2018: 2145). Nörotiklik kişilik özelliğine sahip bireylerin, stresle bağlantılı ruhsal rahatsızlıklar açısından risk altında olmaları ve yoğun stres düzeyleri nedeniyle bilişsel esnekliklerinin düşük olduğu düşünülmektedir.

Alanyazın incelendiğinde, kişilik özellikleri ile bilişsel esneklik değişkenlerinin birlikte ele alındığı çalışmalar olduğu ve bu iki değişkenin birbiri üzerinde etkili olabileceği görülmekte ancak özellikle farklı yaş gruplarını kapsayan daha büyük örneklem gruplarına ait çalışmaların sınırlı olduğu düşünülmektedir. Öncelikle bilişsel esnekliğin kişilik özellikleriyle birlikte değerlendirilmesinin bireylerin ruh sağlığı açısından olumlu etkisi düşünüldüğünde bu değişkenlerle değişik örneklem grupları üzerinde ve daha geniş kitleler ile araştırma yapılması önerilmektedir. Bununla birlikte yapılan çalışmada bazı sınırlılıklar olduğu düşünülmekte olup mevcut araştırmanın örneklemine çoğunluğunun 18-28 yaş grubundan oluşması ve diğer yaş gruplarında dengeli dağılımın bulunmaması nedeniyle gelecek çalışmalarda yaş dağılımının dengeli oluşunun sağlanması önerilmektedir.

KAYNAKÇA

- Altunkol, F. (2011). *Üniversite Öğrencilerinin Bilişsel Esneklikleri ile Algılanan Stres Düzeyleri Arasındaki İlişkinin İncelenmesi*. (Yüksek Lisans Tezi). Çukurova Üniversitesi.
- Bilgin, M. (2017). "Ergenlerin Beş Faktör Kişilik Özelliği İle Bilişsel Esneklik İlişkisi", *Elektronik Sosyal Bilimler Dergisi*, 16 /62, 945-954. <https://doi.org/10.17755/esosder.285296>.
- Burger, J.M. (2006). *Kişilik*, (Çev: İ. D. Erguvan Saroğlu), Kaknüs Yayınları, İstanbul.
- Büyüköztürk, Ş., Çokluk-Bökeoğlu, Ö. ve Köklü, N. (2011). *Sosyal Bilimler İçin İstatistik*, 7.baskı, Pegem Akademi Yayıncılık, Ankara.
- Çiçek, İ. ve Aslan, A. E. (2020). "Kişilik ve Beş Faktör Kişilik Özellikleri: Kuramsal Bir Çerçeve", *Batman Üniversitesi Yaşam Bilimleri Dergisi*, 10/1, 137-147.
- Dennis, J. P. ve Vander Wal, J. S. (2010). "The Cognitive Flexibility Inventory: Instrument Development and Estimates Of Reliability and Validity", *Cognitive Therapy and Research*, 34/3, 241-253. <https://doi.org/10.1007/s10608-009-9276-4>.
- Ellis, A., Dryden, W. (2007). *The Practice Of Rational Emotive Behavior Therapy*, Springer, NewYork.
- Gençtanırım-Kurt, D. ve Çetinkaya-Yıldız, E. (2019). *Kişilik Kuramları Gerçek Yaşamdan Kişilik Analizi Örnekleriyle*, (Ed: Gençtanırım-Kurt, D. ve Çetinkaya-Yıldız, E.), 7. Basım, Pegem Akademi Yayıncılık, Ankara.
- Horzum, M. B., Ayas, T. ve Padır, M. A. (2017). "Beş Faktör Kişilik Ölçeğinin Türk Kültürüne Uyarlanması". *Sakarya University Journal of Education*, 7/2, 398-408. <https://doi.org/10.19126/suje.298430>.
- Johnson, B.T. (2016). *The Relationship Between Cognitive Flexibility, Coping And Symptomatology In Psychotherapy*. (Doctoral dissertation). Marquette University.
- Karasar, N. (2006). *Bilimsel Araştırma Yöntemleri*, 16.baskı, Nobel Yayınları, Ankara.
- Karataş, Ş. (2022). *Genç Yetişkinlerde Bağlanma Stilleri, Kişilik Tipleri ve Öz-Yeterlik Algısı Arasındaki İlişkilerin İncelenmesi*. (Yüksek Lisans Tezi). İstanbul Gelişim Üniversitesi.
- Kepenek, S.Z. (2022). *Yetişkin Bireylerde Erken Dönem Uyum Bozucu Şemalar, Otomatik Düşünceler ve Bilişsel Esneklik Arasındaki İlişki*. (Yüksek Lisans Tezi). İstanbul Kent Üniversitesi.
- Koç, F. (2019). *Beş Faktör Kişilik Özelliklerinin Çalışanların Bilişsel Esneklik Düzeyleri Üzerindeki Etkisini Belirlemeye Yönelik Bir Araştırma*. (Yüksek Lisans Tezi). Erciyes Üniversitesi.
- Martin, M. M. ve Anderson, C. M. (1998). "The Cognitive Flexibility Scale: Three Validity Studies", *Communication Reports*, 11/1, 1-9. <https://doi.org/10.1080/08934219809367680>.
- McAdams, D. P. (1992). "The Five-Factor Model in Personality: A Critical Appraisal", *Journal Of Personality*, 60/2, 329-361. <https://doi.org/10.1111/j.1467-6494.1992.tb00976.x>.
- Mccrea, R. R. ve Costa, P.T. (2003). *Personality in Adulthood*, Guilford Press, New York.
- Murdock, N. L. (2013). *Psikolojik Danışma ve Psikoterapi Kuramları*, (Çev. Ed: Akkoyun, F.), Nobel Yayıncılık, Ankara.
- Pallant, J. (2011). *SPSS Survival Manual. A Step By Step Guide To Data Analysis Using SPSS*, 4th Edition, Allen & Unwin, Berkshire.
- Polatçı, S., ve Tınaz, Z. D. (2021). "Kişilik Özelliklerinin Psikolojik Dayanıklılık Üzerindeki Etkisi", *OPUS International Journal of Society Researches*, 17/36, 2890-2917. <https://doi.org/10.26466/opus.827411>.
- Rammstedt, B. ve John, O. P. (2007). "Measuring Personality in One Minute Or Less: A 10-İtem Short Version of The Big Five Inventory in English and German", *Journal of Research in Personality*, 41/1, 203-212. <https://doi.org/10.1016/j.jrp.2006.02.001>.
- Sapmaz, F. ve Doğan, T. (2013). "Bilişsel Esnekliğin Değerlendirilmesi: Bilişsel Esneklik Envanteri Türkçe Versiyonunun Geçerlik ve Güvenirlik Çalışmaları", *Ankara Üniversitesi Eğitim Bilimleri Fakültesi Dergisi*, 46/1, 143-161. <https://doi.org/10.1501/Egifak0000001278>.
- Sır, N. Ş. (2016). *Öğretmen Adaylarının 5 Faktör Kişilik Kuramına Göre Kişilik Özelliklerinin Belirlenmesi ve Bazı Değişkenlere Göre İncelenmesi* (Yüksek Lisans Tezi). Yıldız Teknik Üniversitesi.

- Soba, M., Şimşek, A. ve Demir, E. (2019). "Üniversite Öğrencileri Üzerine Ampirik Bir Uygulama: Beş Faktör Kişilik Modeli", *Avrasya Sosyal ve Ekonomik Araştırmaları Dergisi*, 6 /2, 28-43.
- Tatlıoğlu, K. (2014). "Üniversite Öğrencilerinin Beş Faktör Kişilik Kuramına Göre Kişilik Özellikleri Alt Boyutlarının Bazı Değişkenlere Göre İncelenmesi", *Tarih Okulu Dergisi*, 2014/XVII. <https://doi.org/10.14225/Joh400>.
- Toksöz, İ. ve Kolburan, Ş. G. (2018). "Evli Bireylerde Bağlanma Stilleri ve Bilişsel Esnekliğin İlişki Doyumuna Etkisi", *Aydın İnsan ve Toplum Dergisi*, 4/2, 17-34.
- Yelpaze, İ. ve Yakar, L. (2019). "Üniversite Öğrencilerinin Yaşam Doyumu ve Bilişsel Esnekliklerinin İncelenmesi", *Turkish Psychological Counseling and Guidance Journal*, 9 /54, 913-935.
- Zahal, O. (2014). *Özel Yetenek Sınavına Giren Adayların Öğrenme Stilleri ve Bilişsel Esneklik Düzeyleri ile Sınav Başarıları Arasındaki İlişki*. (Yayımlanmamış Doktora Tezi). İnönü Üniversitesi.

Beyan ve Açıklamalar (Disclosure Statements)

1. Bu çalışmanın yazarları, araştırma ve yayın etiği ilkelerine uyduklarını kabul etmektedirler (The authors of this article confirm that their work complies with the principles of research and publication ethics).
2. Yazarlar tarafından herhangi bir çıkar çatışması beyan edilmemiştir (No potential conflict of interest was reported by the authors).
3. Bu çalışma, intihal tarama programı kullanılarak intihal taramasından geçirilmiştir (This article was screened for potential plagiarism using a plagiarism screening program).



Article Info/Makale Bilgisi

✓Received/Geliş: 01.02.2024 ✓Accepted/Kabul: 01.04.2024

DOI:10.30794/pausbed.1430277

Research Article/Araştırma Makalesi

Özer Taniyan, R. (2024). "Üstüncü Beyaz İngilizliğin Zenofobik Yansıması: Beyaz Cadı Avı", *Pamukkale Üniversitesi Sosyal Bilimler Enstitüsü Dergisi*, Sayı 62, Denizli, ss. 273-281.

ÜSTÜNCÜ BEYAZ İNGİLİZLİĞİN ZENOFOBİK YANSIMASI: BEYAZ CADİ AVI

Reyhan ÖZER TANİYAN*

Öz

Kendinden olmayandan korkma ve nefret etme içgüdüleri taşıyan zenofobi terimi toplumların ve insanların sınırlarını belirlemede ve sınır koymada oldukça etkin bir araç haline gelmiştir. Bu ayrımcı ve yaftalayıcı tutum kendine en çok sömürgecilik, sömürgecilik sonrası ve de kültürel çalışmalarda yer bulmaktadır. Bu alanların edebi eserlerinde örtülü ya da açık bir şekilde kendini gösteren zenofobik tutum günümüz eserlerinde sıkça görülmektedir. Özellikle, göç, göçmenlik ve savaşlar bu durumu daha da körüklemiş ve bir devletin, ırkına ya da milletin diğerine karşı üstünlüğünden doğan nefret olarak eserlerde resmedilmeye başlamıştır. İngiliz milliyetçiliği ve yabancıardan nefret eden¹ (zenofobik) söylem, geçmişinde göçmenlik barındıran tüm yazarlar için yeniden kurgu konusu haline gelmiştir. Bu bağlamda, Nijerya asıllı İngiliz yazar Helen Oyeyemi'nin zenofobik söylemi beyaz İngiliz ol(a)mama ile birleştirdiği eseri Beyaz Cadı Avı (White is for Witching) bu çalışmanın ana amacı olup eleştirel beyaz çalışmaları çerçevesinde ele alınarak beyaz İngilizlik söylemi tartışılacaktır.

Anahtar kelimeler: *Helen oyeyemi, Zenofobi, Eleştirel beyazlık çalışmaları, Beyaz cadı avı.*

XENOPHOBIC REFLECTION OF WHITE ENGLISH SUPREMACY: WHITE IS FOR WITCHING

Abstract

The term xenophobia, which carries instincts of fear and hatred of what is not oneself, has become a very effective tool in determining and setting boundaries of societies and people. This discriminatory and stigmatizing attitude finds its place mostly in colonial, post-colonial and cultural studies. The xenophobic attitude, which manifests itself implicitly or explicitly in the literary works of these fields, is frequently seen in today's works. In particular, migration, immigration and wars further fueled this situation and began to be depicted in works as hatred arising from the superiority of one state, race or nation over another. British nationalism and foreigner-hating discourse have become the subject of re-fiction for all writers who have an immigration background. In this context, the main purpose of this study is White is for Witching, a work by Nigerian-British writer Helen Oyeyemi, which combines xenophobic discourse with (not being) white British, and the discourse of white Britishness will be discussed within the framework of critical white studies.

Keywords: *Helen oyeyemi, Xenophobia, Critical whiteness studies, White is for witching.*

*Dr. Öğr. Üyesi, Pamukkale Üniversitesi, İnsan ve Toplum Bilimleri Fakültesi, İngiliz Dili ve Edebiyatı Bölümü, DENİZLİ.
e-posta: rotaniyan@pau.edu.tr, (<https://orcid.org/0000-0002-0285-1787>)

¹ Xenophobic kelimesi sözlükte yabancıardan nefret eden olarak geçmektedir. Çalışmanın tamamında zenofobi olarak kullanılacaktır.

1. GİRİŞ

Zenofobi terimi *insanlardan nefret eden* şeklinde Türkçe bir karşılık bulmuş olsa da kendinden olmayandan korkma ve nefret etme içgüdüsünü anlamında barındırarak toplumların ve/veya insanların kendi sınırlarını belirgin bir şekilde çekmede oldukça etkin bir araç haline gelmiştir. Bu ayrımcı ve yaftalayıcı tutum, özellikle göç, göçmenlik ve savaşlar gibi günümüzün tartışmalı konularında örtülü ya da açık bir şekilde kendine her alanda yer bulmuştur. Bu bağlamda, bir devletin, ırkın ya da milletin diğerine karşı üstünlüğünden doğan nefretin ayrıştırıcı belirtici olarak da günümüz eserlerinde sıkça resmedilmeye başlamıştır. Nijerya asıllı İngiliz yazar, Helen Oyeyemi de zenofobik tutumu eserinde alegorik bir yorumlama ile okuyucuya sunarken bu ayrımcı zihniyetin arkasındaki yüzlerce yıllık sömürgeci ideolojiyi ve dili gotik anlatı düzlemine alarak irdelemektedir.

Romanın anlatısı; gotik unsurlar ve bilinmeyenin verdiği korku çerçevesinde bir nevi perili ama kesinlikle tekin olmayan kişileştirilmiş bir evin zenofobik tutumları ile şekillenirken, aslında alt metinde günümüz İngiliz milliyetçiliğinin ırkçı söylemini eleştirmektedir. Eserde, vahşi zenofobi İngiliz ana yurdunun sınırı olarak bilinen Dover'ın kayalıklarındaki bir aile evi ile kişileştirilmektedir. Ev, ırkçılığın sembolü olarak keskin bir şekilde milli ve ırksal homojen bir toplum hayalinin peşindedir. Zenofobik bu tutumla roman, çağdaş İngiliz sömürgeciliğini, kaynaşmaktan çekinen sömürge korkularını ve yine aynı ideoloji içinde beyazlığın gerçek İngilizliğin özü olduğu fikirlerini devam ettirmektedir. Oldukça politik bir yaklaşımla, yazarın ortaya koymaya çalıştığı zenofobi aynı anda sömürgeciliğin korkunç yüzünü ve İngiliz milliyetçiliğinin yanlış yanlı tutumunu işlemektedir. Dolayısıyla, İngiltere'nin sömürgeci geçmişinin günümüz İngiltere'sindeki yıkıcı etkisini resmetmektedir. Yazar da geçmişin bu travmatik izini Dover kıyısında konuşlanmış zenofobik bir ev anlatısı ile yeniden gündeme getirerek okurunu şaşırtmak istemektedir. Paul Gilroy'un *Postcolonial Melancholia* adlı metninde bahsettiği gibi İngiltere'nin sömürgeci geçmişine yani emperyal gücüne duyduğu özlem günümüzde farklı ırkların kendi bünyesinde birleşmesine engel olmaktadır. Yabancı öteki, işgalin, heterojenliğin ve de ırk etkileşiminin bir sembolü olarak ulusal milli benliği tehdit eden zenofobik bir duygunun imgesi haline gelmektedir. Emperyalist ve prestijli günlerine geri dönme tutkusuyla beyaz etnisite, homojen milliyetçilik ile bağdaştırılarak farklı olan ötekine karşı da yıkıcı ve ırkçı bir tutum geliştirilmektedir.

2. OYEYEMİ VE ZENOFOBİK BEYAZ ÜSTÜNCÜLÜĞÜ

Emperyalist prestijin zamanla kaybolmasının yarattığı baskı günümüz İngiltere'sinde kendini hissettirerek sosyal, politik ve kültürel söylemi yönlendirmeye de devam etmektedir. Böylece, sömürgecilik sonrası İngiliz vatandaşlarına hoşgörüsüz ve işgalci ötekiler olarak bakan ayrılıkçı bir ideolojiyi beslemektedir. Bu da artık işgalci sayılan ötekiden çekinme ve homojen bir milli kimliği kaybetmekten korkma gibi aşırı milliyetçi duyguların yarattığı zenofobi dürtüsünü yaratmaktadır. Etnik saltçılık, bir yandan öteki düşmanlığına ve/veya öteki olandan kurtulmak isteme iç güdüsüne yön verirken oldukça vahşi ve kanlı tutumlara da çanak tutabilmektedir. Zenofobi tutumunu besleyen gerçekte İngiliz olmayan ama aslında beyaz İngiliz olmayan kişilere karşı olan politik, sosyal ve kültürel dışlama pratikte yeni bir olgu değildir. Aslına bakacak olursak, bu antipatik tutum yüz yıllardır siyahilere karşı geliştirilen bir dışlama pratiğidir. ırkçılıkla beraber gelen şiddetin tezahürünün altında bir ulusu tenleri, sosyal ve kültürel farklılıkları ile çeşitlilik yaratan yabancı olandan arındırarak temizleme iç güdüsü vardır. Romanda da bu zenofobi söylemini yeniden gündeme getiren yazar, İngiliz milliyetçiliğini tehdit eden unsurlar olarak görülen, farklı ırktan olan insanlara karşı duyulan nefreti besleyen bu duygunun, beyaz İngilizliğe olan bir özlemin yansıması olarak yorumlamaktadır. Romanda, beyazlık ve beyaz olma, şiddetin yıkıcı ve korkunç bir dışa vurumu olarak işlenmektedir. Dover'ın beyaz kireç kayalık uçurumlarına¹ yerleştirilen ev, sadece beyazlığı temsil etmez aynı zamanda da beyaz üstüncü ideolojiyi beslemektedir. Yazar, beyazı "İngiliz milliyetçiliğini temsil eden şeytani beyazlığın işareti olarak"² kabul ederek (Stephanou, 2014: 1245) beyazlık ve beyaz olanı yeniden tanımlamaktadır.

Beyazlığın sunması gereken saflık; şiddet, baskı ve ifade ettiği nefret ile tamamen kirlenmektedir. Ev domestik, huzurlu bir aile ortamının göstergesi olmaktan çıkarak, İngiliz ırkçılığının ve öteki düşmanlığının bir sembolü haline gelmektedir. Tekinsiz olanın kaynağı olarak öteki ırkın tarihini yeniden yorumlayan roman, beyazlığı

¹ Dover'ın beyaz kireç kayalıkları ya da uçurumları jeolojik olarak oldukça ender bir toprak yapısına sahiptir. Toprak yumuşak ve temiz haliyle kireç taşının en saf örneğidir. Detaylı bilgi için bkz. <http://www.whitecliffsofdover.co.uk>

² Makalede geçen tüm alıntıların İngilizce-Türkçe çevirisi aksi belirtilmediği sürece tarafıma aittir.

korku, terör ve tehdit ögesi olarak işlemektedir. Dolayısıyla, Ev sadece romana konu olan Silver ailesinin aile içi dinamiklerini veren bir mekân değil aynı zamanda sömürgecilik sonrası okumalarda İngiltere'nin ev/yuva olarak işlendiği alegorik tanımına da işaret etmektedir. Dahası, Ev, sömürgeci ideolojinin bir laneti olarak zenofobi yüklü milliyetçi bir ideolojiyi yansıtmaktadır. Beyaz İngiliz milliyetçiliğinin eleştirisi olarak, Oyeyemi sömürgeci ideolojinin eski pratiklerini canavarlaşmış bir öteki düşmanlığına dönüştürerek İngiliz sınırları içerisinde arzu edilen, özlenen homojen beyaz bir ulus olma saplantısının ne kadar ürkütücü olduğunu göstermeye çalışmaktadır. Sömürgeci perspektiften bakıldığında kurban rolünü üstlenen İngiltere'yi, saldırgan ve kurban arayan bir canavara dönüştürmektedir.

Zenofobi yüklü bir söylem kullanarak Oyeyemi, İngiliz merkezli bir ideolojinin aslında ne kadar ötekileştirici, vahşi, korkunç ve sınıflandırıcı olduğunu resmetmektedir. Aile evi çerçevesinde aslında eserde, sömürgeci geçmişin zenofobik tutumu ve günümüz örneğiyle de bastırılmış ırkçılığın İngiltere'deki yansımaları gösterilmektedir. Dahası, tarihi ve güncel birçok deneyimlerle de bu durum desteklenmektedir. Beyazlık yahut beyaz olma, İngiliz ulusu ile eş anlamlı olarak kullanılmakta fakat, bu beyaz özneler İngiliz mili ulusunu bozan yabancı ötekiler tarafından tehdit edilmektedir. Yani yabancı unsurlar İngiltere'nin kaybettiklerinin – emperyal ve sömüren güç gibi – sorumluları olarak ele alınmaktadır. Yitik İngiliz milliyetçiliği, yitik milli gurur ve yitik homojen ulus; zenofobik ideoloji kimliğiyle mobilize olmuş öteki ya da yabancı olan herkesten kurtulma normatifi olarak işlemeye başlamaktadır. İngiliz olmayan olarak yaftalananlar, korkunun kaynağı olmuş ve İngiliz sınırlarını aşındıran dayatmalar haline gelmiştir. Zenofobi ile oluşan anksiyete ve korku, beyaz İngiliz normlarına uymayan ötekilerin elimine edilmesi ile harekete geçmiştir. İdeolojik bir mekanizma olarak zenofobi, *ben ve öteki* farklılığının silinemez ve değişmez tutumu oluşturmaktadır. Zenofobi, yabancı olanı *değişik* olarak nitelendirerek toplum içindeki eliminasyona olanak tanımaktadır. Diğer bir ifadeyle, öteki olan, emperyal merkeze uzaklığına göre derecelendirilir hale gelmiştir. Ama kesin olan bir şey vardır ki o da merkezde Ötekinin yerini Yabancı ifadesinin almasıdır. Ötekinin varlığı İngiltere'de küçük düşürülerek (abject), birliği ve bütünlüğü bozan tehdide dönüşmüştür. Sadece beden ve ırk ayrımında kalmayan zenofobi, zaman içinde gelişerek ilerlemiş ve tarihsel, sosyal ve kültürel olarak öteki olan herkesi içine almaya başlamıştır. Yabancı olana karşı hissedilen ayrımcı dürtü mekanizması, zamanla ayrışmayı arttırarak korku ve nefretin etkileri ile de yeniden tanımlanmaya başlamıştır.

Roman, beyaz İngilizliği savunan bir anlatı perspektifiyle, İngiliz ulusunun, *biz/onlar* ayrımı temelinde, kendilerine yapılan istilalara karşı bütünlüğünü savunması gereken bir söylemi merkeze almaktadır. *Yabancı* ve kapsadığı tüm ötekiler, ulusal sınırları işgal ederek homojen beyaz İngiliz ulusunun bütünlüğünü bozmakta ve bunun yarattığı anksiyete uzamsal ve bedensel sınırların aşılması tedirginliği ile de körüklenmektedir. Sınır güvenliği ontolojisi, ulusun sınırlarının istila edilmesini değil aslında korunmasını hedefler. Dolayısıyla, istilalar sınırların daha iyi korunması ile püskürtülebilir. Yine ulusun istilası ve dejenerasyon korkusu, İngiliz milliyetçiliğinin ana konusu olarak insanların net bir şekilde sömürgeci emperyal günlerinden gelen formasyonlara kati uyması gerektiğine yoğunlaşmaktadır. Bu sebeple de romanda *yabancıların* zenofobik duyguları tetikleyen unsurlar olarak okuması yapılmıştır.

3. ZENOFOBİK EV VE TEKİNSİZ YAPTIRIMLARI

Dört nesil Silver ailesine ev sahipliği yapan Dover kıyılarındaki Ev, önceki nesillerin bu ayrımcı ideolojisine sıkı sıkıya bağlıdır ve bu fikrin de fiziksel mirasçısıdır. Bu dört neslin en genç üyesi olan Miranda bu zenofobik Ev tarafından lanetlenmiştir. Metafiziksel ve büyü bir şekilde Ev, Miranda'nın dışı atalarını yok eden ve onları tüketen vampirimsi bir kimliğe bürünmüştür. Romanda 'goodlady' (iyi leydi) olarak çağrılan Ev ve temsilleri mecazi olarak da ele alınarak işlenmiştir. Bu iyi leydi çok sert olarak tanımlanırken "yaptığı her şeyin bir açıklaması olduğu ve [evin] kendisine uyulmadığında oldukça ciddileşen bir gelenek gibi" (Oyeyemi, 2009: 45) davrandığı belirtilmektedir.

Ev olarak maddeleştirilen iyi leydi, Miranda'nın dışı atalarının toplamı gibidir. İlk ana atadan başlayarak dört neslin kadınlarını içinde saklayan Ev vahşi ayrımcı tutumuna ilk ata olan Anna Good'un kocasının II. Dünya savaşında ölmesinden sonra başlamaktadır. Çünkü, Anna Good daha sonrasında good lady olarak anlatılan bu karakter, eşinin kaybını içinde yaşayarak ötekilere karşı olan ayrımcı nefreti içselleştirmiştir. Ayrımcı ve korumacı tavrı benimseyen Anna, kendini, kendinden olanları ve kendisi gibi olanları ötekinin kırıcı ve bölücü tutumundan Evin sınırlarından çıkmayarak korumayı hedeflemiştir. Evi ve temsili tüm sınırlarını (Dover, İngiltere, beyaz İngiliz

olma gibi) da bu ideoloji ile doldurmuştur: “(Anna) bana görev verdi. Onlardan nefret ediyorum” dedi. Siyahiler, Almanlar, katiller, pis ... pis katiller. Burada o [kocas] benimle kalmalıydı” (Oyeyemi, 2009: 75). Anna’nın kocasının ölümü üzerine duyduğu keder Evin zenofobik tutumunun katalizörü olarak verilerek yabancıların ne kadar tehlikeli olabileceği mesajı işlenmektedir. Ayrıca, kocasının bu insanlar tarafından öldürülmesinin yarattığı korku da ancak onlardan kurtulunca aşılabilir olduğu savını doğurmaktadır. Anna’nın kederi vahşi ırkçılığın açıklaması gibi verilse de başlarda aslında Evin nefreti Anna’dan ve kocasının ölümünden de ötedir. Yukarıda bahsedilen Dover, İngiltere ve beyaz İngilizlik gibi mekanlar, sınırlar ve tanımlar bu zenofobik tutumun kişisel olarak değil de ancak toplumsal olarak açıklanabileceğini ima etmektedir. Çünkü, Evin ve temsillerinin nefreti, Anna’nın kocasını öldürüne karşı değil ırksal *öteki* olanlarla alakalıdır. Evin de dediği gibi “Anna Good, seni kukla gösterimde oynaman için dirilttiğim zamanlar dışında aslında çoktan gittin, ama ortaya koyduğum sen aslında sen olmadığın için affedersin ve ayrıca nedenlerimin de çok sağlam olduğunu biliyorsun” (Oyeyemi, 2009: 21). Evin zenofobik tutumu, Anna Good’un nefretinin de önüne geçerek bir gelenek gibi ırkçılığın ısrarcı tutumuna işaret etmektedir. Nefret ile beslenerek, Ev aileyi koruma görevini üstlenmiş ve bunun için de ‘tehlikeli’ ötekilerden aileyi kurtarmak istemektedir. Romanın bir analizinde Stephanou şöyle der: “Ev, farklılıkları ve beyaz olmayan bedenleri sınır dışı ederek, tüm yabancı ziyaretçilere karşı, siyah Kürt mültecilere ve göçmenlere karşı nefret göstermektedir; yiten emperyal gücün bir simgesi olarak, beyazların üstünlüğünü savunan ideolojinin eski nefretlerden beslendiği ve onlara hayat verdiği konusunda ısrar etmeye devam etmektedir” (2014: 1246).

Evin zenofobisi dışlayıcı ve azaltıcıdır; kısaca Ev beyaz olmayanlardan duyulan endişeli korkudur. Tüm ırksal ötekileri tehlikeli kategorisine dahil eden Ev zenofobiyi haklı çıkarmaya çalışmaktadır. Bu durumu güçlendiren farklı bir örneği de Miranda’nın annesi Lily karakteri üzerinden işlemektedir. Lily, Haiti de öldürüldüğünde Ev bu durumun altını çizen şöyle bir yorum yapmaktadır: “Aptal, aptal; Lily, Haiti’ye gitmemesi konusunda uyarılmıştı. Onu uyardım. İnsanlar neden bu yerlere, neden kendilerine göre olmayan bu yerlere gidiyorlar?” (Oyeyemi, 2009: 12).

Evin gözünde, yabancılik anksiyete ve korku ile iç içe geçmiş nefret ve vahşet arasında konumlanmıştır. Ev hem duvarları içinde hem de İngiltere’nin sınırları içinde güvenli bir yeri temsil etmektedir. Ama bu güven duygusu sadece ırksal ötekileri uzak tuttuğu sürece geçerli olacaktır. Evin güvenli beyaz mekân arzusu paradoksal bir şekilde ötekinin vahşice ve hatta kan dökerek ortadan kaldırılması ile sağlanabilecektir. Eve göre İngiltere sadece beyazlar için güvenilir bir mekândır. Beyaz üstüncü ideolojiden beslenerek, Dover kıyılarındaki Silver evi artık yuva değil vahşi, tehlikeli ve rahatsız edici kolonici iç güdüler ile bezenmiş, farklı ırktan olanı sınır dışı etmek isteyen beyaz İngiliz saflığı peşindeki bir mekanizma biçimini almıştır. Kısacası Ev (*unhomely*) tekinsiz bir mekândır. Bhabha’nın da dediği gibi “evsel mekânın mahrem girintileri, tarihin en karmaşık işgal yerlerine dönüştü. Bu yer değiştirmede ev ile dünya arasındaki sınır karışır ve özel ile kamu alanları esrarengiz bir şekilde birbirinin parçası haline gelir ve kafa karıştırıcı olduğu kadar bölünmüş bir vizyonu da bize dayatmaktadır” (1992: 141).

Toplum sömürgeciliği zamanındaki tarihsel olaylar ve beyaz ideoloji, Evin domestik atmosferini işgal etmiş ve onu değiştirmiştir. Ev, İngiliz ulusunun bir mikrokozmu haline bürünmüştür. Evin bu zenofobik tutumu da “evdeki dünya, dünyadaki ev” (Bhabha, 1992: 141) tanımına uygun olarak bütün ulusun tavrını temsil etmektedir. Sömürgeciyi ve sömürgeleştirilmiş bir arayan getiren bir bölge olarak, Ev İngiliz toplumundaki güncel aşırı ırkçı ve kültürel farklılıklarla yükselen tansiyonu yeniden sahneye çıkarmaktadır. Ev bir yanda “yuvadaki zafiyetli zevkler (Heimlich³)” ile hareket ederken diğer yanda da “uzamın ya da ötekinin ırkının tekinsiz (*Unheimlich*) korkusu” (Bhabha, 1990: 2) hakkında endişe üretmektedir. Bu durum özetle “Freudyen *tekinsizlik*” olarak da nitelendirilen “trajik bir durumu” bizlere yeniden hatırlatmaktadır (Ekmekçi, 2021: 272). Dolayısıyla, Oyeyemi dört duvar içindeki domestik ev yaşantısı ile toplumun genel panoramasını işlemektedir. Oyeyemi’nin de tanımladığı gibi İngilizlik farklı sosyal kültürden gelen öteki ve yabancıya karşı olan nefretin pratiği ile ilgilidir. Bu bağlamda, Gilroy beyazlık ile İngiliz milliyetçiliğine bağlı olmayı birbirine eş tutmaktadır. İngiliz toplumundaki bu durumu açıklamak adına şöyle bir ifade de bulunur: “Zenofobi ve milliyetçilik yükselmektedir. Britanya’da, yabancılarla barış içinde yaşamının artık gerçekçi olmayan veya hoş karşılanmayan bir yükümlülük olarak görülmesinden kaynaklanan güçlük, bu üzücü gelişmelerin haklılığını bir şekilde teyit etmektedir” (2005: 2). Gilroy’un belirttiği gibi kolonici

³ Heimlich kelimesi Almandaca farklı anlamlarda kullanılmış ve sıfat veya zarf olma durumuna göre bile farklı anlamları ifade etmiştir. Almanca-İngilizce sözlükte verilen sıfat görevindeki heimlich bir şeye ya da birine karşı duyulan gizli duygular/zayıflık gösterme olarak ifade edilmiştir. Bu nedenle de bu cümledeki sıfat rolü ile bağlamdan yola da çıkarak zafiyetli duygular olarak kullanılmaktadır. Detaylı bilgi için <https://dictionary.cambridge.org/dictionary/german-english/heimlich>

zihniyete göre “çeşitlilik, toplumun tehlikeli bir özelliği olmaya başlamıştır. Bu durum sadece zayıflık, kaos ve karmaşa getirmektedir. Çünkü, ittifak lazım olan güç ve dayanışmanın en iyi kaynağıdır, yeni düzeni sağlayan çeşitlilikten ziyade gereken homojenliktir” (2005: 2). Benzer içeriklerle, Helen Cousins, Oyeyemi’nin zenofobik söylemin İngiliz milliyetçiliğini eleştirmek için kullanıldığı bir araç olarak ele aldığını şöyle ifade etmektedir: “Oyeyemi, ulusal bir kimliğin kendisini canavarca bir başkılığa karşı tanımlamaya devam etmesi durumunun tüm gruplar için- yarattığı yerel şüphe ve korkunun gerçekten de bir ülke için Miranda’nın yuttuğu akü asidi kadar zehirli ve ölümcül görülebileceği konusunda ısrar etmektedir (2014:57).

Tekinsiz (Unheimlich) evin Dover’ın beyaz kireç kayalıklarındaki konumlanması İngilizliğin sınırlarını belirlemektedir ve Evin tutumunu da Gilroy’un bahsettiği bu anksiyeteyi göstermektedir. Romanda Yorubalı hizmetçi, Sade, “Dover’ı İngiltere’nin anahtarı demiyorlar mıydı” diye yakınırken Dover’ın İngiltere’ye açılan bir kapı olduğu tarihsel gerçeğini bizlere hatırlatmaktadır. Hatta, bu yeri tanımlayan şu cümlelerle devam etmektedir; “dünya savaşları boyunca hem de öncesinde kilitli bir kapının anahtarıdır. Hala bu durumu korumak için savaşıyor” (Oyeyemi, 2009: 100). Dover, milli sınırların güvenliğinin sembolik bir anahtarı konumundadır. Dolayısıyla da beyaz İngilizleri içerde yabancı ötekileri sınırın dışında tutan bir sınır kapısı olarak görülmektedir. “Tarihsel olarak, Dover’ın beyaz kayalıkları İngiltere sınırını işaret ediyordu, ancak *Beyaz Cadı Avı* hikayesinin güncel ortamına göre, Dover, bedensel varlıklarıyla İngilizliğin yerini almakla tehdit eden başkaları için bir buluşma noktası olarak artık bir yabancılaşma alanı haline gelmektedir” (Cousins, 2014: 48).

Uzamsal sınırlar üzerine olan tedirginlik milli çekinceler konusu olunca, yarattığı korku yabancıların bedenlerine kadar taşınmaktadır. Yabancılar tehdit olarak algılanmakta ve ulusal bütünlüğün sınırlardan daha ürkütücü bir şekilde tehlike altında olduğu fikriyle de ırksal bir nefrete dönüşmektedir. Kendinden olmayandan kurtulma ise bir şekilde arzulanmış duygu haline gelmektedir. Evin de yapmak istediği tam olarak bu durumdur. Farklı yabancı kültürden olandan kurtulma, kapılarını ırksal değişikliğe kapatma bir çeşit “Britanya’yı yeniden büyük yapma süreci”nin (Gilroy, 1991: 46) bir arzusudur. Ev ve Dover artık eskiden olduğu gibi yabancılar için soğuk ve konukseverlik göstermeyen bir yer haline dönüşmüştür. Bu durum da roman boyunca sadece Evin yanlı tavırlarıyla değil hikâyede geçen diğer gruplar ve iç dinamikler üzerinden yapılan anlatılarda da görülmektedir. Örneklendirecek olursak, dört Kosovalı mültecinin bıçaklanması, göz altındaki bir göçmenin intiharı, elli sekiz Çinli göçmenin kamyon kasasında havasızlıktan ölmesi sadece acının ve trajedinin ırksal ya da yabancıya ait olduğunu resmetmektedir. Kısacası, Ötekine ait şiddet ve ölümler Dover’da normalleştirilir: “Bölgede, bir kamyonun arkasında elli sekiz kişi ölü bulunmuştu. Hepsi Çinli. Boğulmuşlardı. Miranda’nın bunları duymamak için kulakların kapatmasına ramak kalmıştı” (Oyeyemi, 2009: 69). Miranda’nın da sorguladığı gibi “Dover’ın nesi vardı” (Oyeyemi, 2009: 69). Tüm normalleştirilmiş bu kötülükler ve acılar, beyaz İngilizlerin yaşadığı bir toplumda onlardan ol(a)mamanın ötekine biçtiği diyetlerdir. Fakat, Miranda kayıplar hakkındaki haberleri okurken kendini kötü hissediyordu: “Üç hafta içinde dördüncü Kosovalı mültecinin bıçaklandığını okudu. Üçü hastanede ölmüştü... Birisi bu insanları bıçaklayarak ortada öylece mi dolaşılıyor dedi. Mülteci demek istemedi. Kosovalı demek istemedi. Nedenini bilmiyordu ya da utanç verici olayların bir listesini yapmak, miktar sırasına göre gruplandırmak belki de saçma geliyordu- *utanç numarası yetmiş üç (73)*⁴: dört (4) Kosovalının kaybı” (Oyeyemi, 2009: 27) diye normalleştirilmiş trajedileri dile getirmemektedir.

İngiliz zenofobisi, Miranda’dan farklı olarak, bu yabancıları insanlıktan çıkarmış, yaşadıkları her şeyi ve hatta kendilerini şeyleştirmiştir. Yabancılar İngilizler için sadece miktarları ile gündeme gelen sorunlar haline gelmişlerdir. Hatta bunu çözebilmek için bir Göçmen İade Merkezi bile kurulmuştur: “Kimseye faydalı olduğunuzu kanıtlamadığınız için evraklarınız olmadan geliyorsunuz ve sonra İngiltere’ye vardığınızda sizi hapse atıyorlar ve eğer oradaysanız aslında hapishanedesiniz” (Oyeyemi, 2009: 110). Bu yakıştırma da yazarın kurumsal zenofobiyi nasıl resmettiğine dair güzel bir örnektir. Ulusal kimliği tehdit eden yabancıların tutulduğu bu hapishanemsi kurum, göçmenleri fobi olarak göstermenin yanı sıra onları baştan suçlu, vahşi ve kontrol edilmesi gereken canlılar olarak da göstermektedir. Dolayısıyla varlıkları problem edildiği kadar yoklukları problem edilmemektedir. “Adamın birinin göçmenlik merkezinde kendini nasıl astığını hatırlıyor musun? ‘Evet’ dedi Miranda. Bunun hakkında kimse bir şey yazmadı ya da demedi – bir kelime bile” diye ekledi Eliot (Oyeyemi, 2009: 100). Görüldüğü üzere, Dover ve kurumları İngiliz toplumunun vahşi bir zenofobik yansımasıdır. Daha da spesifik olan ilk örneğe dönmek gerekirse, sadece Silver ailesine iyi davranan Ev başkası için bir cehennem haline gelmektedir. Bu durum yine eserde Evin

⁴ İtaliy yazım eserin orijinalindedir.

Fransız damadı tarafından misafirhane olarak işletilmeye başlanıldığında gözlemlenmektedir. Evin ve temsil ettiği değerlerin – İngiliz toplumu, İngiltere, Dover, salt beyazlık ve üstüncü kimlik – yabancı düşmanlığı gelen konuklarla beraber iyice tetiklenmektedir. Mesela, evin eski Azeri hizmetçisinin kızları olan Suryaz ve Deme açık bir şekilde evden hoşlanmadıklarını, evin onlara kötü davrandığını söylemektedirler:

“Sevgili Miranda Silver,

Bu ev senin bildiğinden daha büyük! İçinde birçok insanın olduğu fazladan katlar var. İzleyen insanlar. Sana bakıyorlar ve asla hareket etmiyorlar. Onları sevmiyoruz. Bu evi sevmiyoruz ve buradan uzaklaşacağımız için çok mutluyuz.

Bu mektubumuzun sonu.

En içten dileklerimizle,

Deme ve Suryaz Kosarzadeh” (Oyeyemi, 2019: 40).

Ev İngiliz olmayan dahası beyaz olmayan ve o topraklara ait olmayan herkes için oldukça tehlike bir mekandır. Evin zenofobik tutumu misafirhane olarak yabancılara eziyet etmesinden ve tekinsiz tavırlarından kendini oldukça belli etmektedir: “Diğer siyahi misafirleri, kabuk bağlamış yüzleriyle lastikli çarşaf gibi yatağa öylece sıkıştırdığım ikinci kattaki çifti, dikkatim dağıldığı için öyle tutmayı unuttum. [...] bu arada da çift lobideki masanın üstüne kaldıkları günlerin ödemesini bırakarak valizlerini alıp kaçtılar” (Oyeyemi, 2009: 86). Ev farklı ırktan olan konukları Göçmenlik merkezindeki göçmenler gibi odaya esir ederek onları bir nevi göz altında tutmaktadır. Yani, Evin yabancılara karşı olan motivasyonu kurumsal yabancı tamponlarından çok da farklı değildir. Kamusal segregasyon ev özelinde de kendini göstermektedir. Siyahi konuklar gibi, Sade de evin ırkçı yaptırımlarına mazur kalmaktadır: “Sade ketili koyuyor ve kıvılcımlar saçılıyor. Elektrik şokları gitme zamanının geldiğini söylüyor, hoşça kal. Kafanın içine girip seni üzüyor. Yani konuşamıyorsun. Sadece titreyebiliyorsun ve belli bir süreliğine gözlerini açma isteğinin elinden gidiyor, hoşça kal” (Oyeyemi, 2009: 106). Ev açık ve net bir biçimde Sade’ye saldırıp ne evde ne de İngiltere’de istendiğini göstermektedir. Ev sürekli “Gitme zamanı geldi” mesajını göndermektedir. Sade, evin saldırılarına birinci dereceden tanık olarak Evi vahşice saldıran bir canavar gibi görmektedir.

Aslında bu, vahşi zenofobik tutumun yeniden ifade edilmesidir. Evin daha önceden İngiliz toplumunun mikrokozmetik bir uzantısı olduğunu belirtmişim. Dolayısıyla, Evin bu tutumu da aslında, beyaz İngiliz’den başkasını sınırları içinde istemeyen kolonici ayrımcı ideolojinin yeniden dile getirilmesidir. Bununla ilintili olarak, tarihi ve politik okumalar çerçevesinde, geçmişte yabancı toprakları istila eden sömürgeci beyazların emperyal gücünün zamanla azalmasıyla bir zamanlar ki sömürgelerin kendilerini geri istila edeceğinden duydukları endişenin ve korkunun tezahürüdür. Bu anksiyete durumu Ev için ise çift yönlüdür. Sömürgelerin ya da yabancılara İngiltere’yi ele geçirecek korkusu ile İngiltere’nin farklı, yabancı ve/veya devşirme bir millete dönüşme korkusu arasındaki çizgiler karışmaktadır. Beyaz olmaya ve beyazlığa atfedilen anlamın İngiliz topraklarında bulunan yabancılara beraber bozulacağına olan inancı artık Ev için daha ağır basmaktadır. Irksal öteki ile dolan bu korku, saf İngiliz kalabilme dürtüsüyle zenofobik bir hal almaktadır. Dahası, beyaz üstüncülüğü ile de İngiltere’nin mükemmelliği ancak İngiliz olmayandan kurtularak korunabilir fikri, Evi zenofobik söylemden zenofobik eyleme taşımaktadır. Ev açık bir şekilde zenofobik ve ırksal bölücülük yapmaktadır; “Britanya nasıl utanç verici ve tehlikeli hale gelmişti? Gelenler yüzünden. Öyle bir karıştırdılar ki parçası olmadıkları her şey artık kötüydü” (Oyeyemi, 2009: 73).

Ev, İngiliz kimliğinin yabancılara tarafından bozulmaya yüz tuttuğunu söylemektedir. Utanç verici ifadesinin de yönlendirdiği gibi İngiltere’yi eski sömürgeci süper güç yapan milli gururun, yeni gelenler ile bozulduğunu ve o eski anlamını yitirdiğini düşünmektedir. Artık İngiltere ne saf beyaz İngilizler ne de istilacı yabancılara için güvenilir bir yer değildir. Böylece, ev zenofobik tutumunu ten rengi ile kıstaslamaktadır. Sömürgeciliğin ve emperyalizmin küresel tarihine bakacak olursak da her zaman daha açık tenliler koyu olanlara karşı konumlandırılmış ve ülkeleri, politikaları ve düzeni inşa etmede ten rengi ve bunun yansımaları etkili olmuştur. Irk konusu sosyal bir olgu olarak toplumları kontrol etmek için geliştirilmiştir (McIntosh, 2007: 349). Açık ten ise beyazları siyahilerden ya da koyu renkli tenlilerden ayırabilen bir belirteç olarak yine saf beyazların üstüncü söylemleri ile ayrıcalıklı kılınmıştır. Örneklendirmek gerekirse, Evin damadı olan Fransız’a kötü davranılmazken Miranda’nın sevgilisi Nijerya asıllı

Ore ırkçılığa maruz kalarak aşağılanmış ve ötekileştirilmiştir. Çünkü, en basit ifadesiyle görüntüsü ayrımcı beyazlık kriterlerinin oldukça dışındadır: “Ezilmiş burun, yastık dudaklar, yumruk büyüklüğünde göğüsler, bacaklarının arasındaki yarıktan gelen sıvı kokusu. Teni. Ten” (Oyeyemi, 2009: 117). Ore’un fiziksel tanımı hakaret içeren ve ırksal farklılığını ortaya döken kelimelerle bezenmektedir. Beyaz İngiliz/Batılı güzellik standartlarına uymayan görüntüsü ve rengi, Ore’un siyahi estetik özelliklerinin yadsınmasına ve değersizleştirilmesine sebep olmaktadır. Bu görünüm ondan nefret etmek için oldukça yeterlidir. Ev, Ore’dan ve vücudundan nefretle bahsederek tamamen onu ‘iğrenç’ (Oyeyemi, 2009: 180) bulmaktadır. Bu ırkçı nefret söylemi biyolojik farklılıkları göz ardı ederken, beyaz dışındaki tüm ırkların sanki beyaz olmak istiyorlar düşüncesinde olduğunu da varsaymaktadır. Tam olarak bu sebepten, Ev Ore’un derisini soymaya ve ağartmaya çalışarak homojen İngilizliği aslında lekelememeye çalışmaktadır.

“Kaşlarımı çatarak havluma baktım. Bana dokunduğu yerde boya kadar yoğun siyah bir sıvıyla birlikte şeritler halinde kopan (çığlık atmayın), içinde sert deri parçaları vardı. İçinde kopan saçlar vardı. Banyo kapısının dışındaki biri ‘siyahlık çıkıyor’ yorumunu yaptı. Sonra ‘Yaşa Britanya!’ diye ıslık çaldılar ve güldüler. *Bri-tan-ya-lılar asla-asla köle olmayacaklar*” (Oyeyemi: 2009, 129).

İrk ve İngiliz milliyetçiliği merkezine konuşlanan Ev, zenofobik tutumuyla aslında Ore’un siyahlığını hedef almaktadır. Yani, Ev “zehirli elmaları yedirerek, onları kozalayarak veya derilerindeki siyahları çıkararak [ırksal diğerlerine] beyazlık aşlamaya çalışmaktadır” (Satkunanathan, 2015: 49). Evin *Yaşa Britanya* diye bağırması da açıkça, pozitif beyaz ayrımcılığının ve İngiliz milliyetçiliğinin, yabancı bilinmeyene kısaca dışarıda olanlar için ne kadar negatif ve aşağılayıcı olduğunu göstermektedir. Beyaz üstüncü zihniyet, bu sahnede kendini gösterirken sloganları ile de geçmiş sömürgeci, emperyal günlerini özlemle yad etmektedir. Birbirine karışmaktan doğan korku ve nefret beyaz olamayan ten rengini yok etmeye varmaktadır. Ev, Ore’un aslen İngiliz olabileceğini seçenek dışı bırakırken aslında ifade edilen mesaj beyaz olamayanın İngiliz olamayacağıdır. Bu düşüncenin zenofobi ile desteklenmesi ise vahşi ve ırkçı yöntemlerle farklı olanlardan kurtulmak olduğudur.

Yine romanda geçen İngiliz Ulusal Parti broşürleri de bu kronik ayrımcı ideolojiyi kanıtlamaktadır: “İngiltere’de kaç göçmen olduğunu biliyor musun? İngiliz hükümeti de bilmiyor” (Oyeyemi, 2009:136). Bu broşürler hem zenofobik tavrı hem de göçmenlerin hakkındaki genelleyici ayrımcı tutumu göstermektedir. Bu düşünce İngiliz beyazlığının yeni gelenlerle tehlikede olabileceği düşüncesini bilinçaltına yerleştirirken, göçmen sayılarının fazlalığına olan vurguyla da milli kimliğin ve saf beyazlığın tehlikede olduğuna işaret etmektedir. Bu düşüncelerin alegorik simgesi olarak da Ev ne o evde ne de İngiltere’de farklı ırktan olanların hoş karşılanmayacağını açıkça göstermektedir. Yine aynı kaygılarla da Ev, Miranda ve Ore’un yakınlıklarını oldukça iğrenç ve korkunç bulmaktadır. Çünkü, bu tarz yaklaşımları soy, renk ve kültür kırımına neden olan zayıflıklar olarak sınıflandırmaktadır: “Temiz su yolunda akarken içine bir bulaş karıştır: yosun ya da alg, tuz bile. Pislebilir içilmez hale gelir. Sonra denize karıştır. Onu kırmak zorunda kalsam bile Miranda’yı kurtaracağım” (Oyeyemi, 2009: 117).

Ev eski kolonici zihniyetin alegorikleşmiş hali olarak ırksal homojeniteyi hedefleyen bir ayrılığı arzulamaktadır. Romanda Ev üzerinden homojen, tekil bir toplum özlemi dile getirilirken bize aynı zamanda Gilroy’un İngiltere’nin “çeşitliliktense homojenite” (2005: 2) motivasyonunu hatırlatmaktadır. Çeşitlilik ortak İngiliz milliyetçiliğine karşı bir tehdit olarak algılanmaktadır. Ve Evin yaptığı gibi bu çeşitlilikten kurtulma kendini en çok beyaz ve beyaz olamayan ayrımında göstermektedir. Romanda bahsedildiği gibi “Biz içerideyiz ve birlikte kalmalıyız ve kesinlikle başkasını kabul edemeyiz. [...] Diğerlerine rağmen onların içeri girmesine izin verilmemeli, bu yüzden nihayetinde ben de onların gitmesini sağlıyorum” (Oyeyemi, 2009: 75) bakış açısı hem Evin hem de İngiltere’nin ortak tutumu olarak lanse edilmektedir. Ortak “biz” ve “öteki diğerleri” zıtlığı zaten yanlış bir söylemin zamirleridir. Evin bahsettiği ‘biz’ Silver ailesinden başka beyaz İngilizlere de gönderme yapmaktadır. Bizler yani beyaz İngilizler derken, öteki diğerlerinin içine de beyaz olmayanlar hem evin hem de ülkenin sınırlarını zorlayan göçmenler, kültürü ve de inancı farklı olanlar doldurmaktadır. Tüm ötekilerden kurtularak hem homojen İngiliz kimliğini hem de saf beyazlığı korumak için onları ‘içeriye almamalı’dır. Bu dürtü, izolasyonu gerektirse de bu uğurda kapanma gereklidir. Bu sebeple, Ore’a farklı eziyetlerle kaçtırmaya çalışan Eve Miranda şunu sorar: “*Mutlu musun? Duvarlara tavana zemine sordu. Birbirimizden başka kimsemiz olmadığı için mutlu musun? Mutlu musun, mutlu musun [...]*” (Oyeyemi, 2009: 219). Bu boş beyazlık ve yalnızlık da Evin kendinden olanı izole etme pratiğidir. Miranda da bu izole edici tutumu eleştirmektedir. Onun şikâyet ettiği izolasyon, Evin aileyi ve beyazlığı korumuş olmanın verdiği mutluluğun resmidir aslında.

Evin aşırı korumacı tavrı Miranda'nın vücudunu izole etmekle kalmayıp sistemini de kontrol etmeye çalışmaktadır. Miranda'nın pika sendromu da bunun en iyi örneğidir. Pika rahatsızlığının sembolik bir anlamı da vardır. Dover'ın beyaz kayalıklarını hatırlatan bir metaforla, Ev Miranda'ya tüketmesi için beyaz tebeşir vermektedir: "Miri'nin odanın zemininde kendisininmiş gibi bulunduğu, bulup aldığı [...] Bir tebeşir topuydu" (Oyeyemi, 2009: 18). İronik bir şekilde, beyazlık vahşileşme ve korku ile ilintilenirken, Miranda'nın tebeşir tüketme saplantısı Evin onu hasta etme zorbalığının sonucu olarak ona zarar vermektedir. Hastalığının etkisi ile beyazlayan Miranda aynada kendine yabancılaşırken Ev için daha mükemmelleşmektedir. Miranda kendine azalırken ev için çoğalmaktadır: "Tam olarak oradaydı kâğıt gibi incecik. Ve oldukça beyaz. İçinde kan olamazdı. Mükemmeldi. Miranda mükemmeldi. Kristalden daha saftı, o kadar saftı ki eridi yok oldu" (Oyeyemi, 2009: 73).

Beyazlaşan bedeni açlıkla temizlenirken ve saflaşırken varlığı silikleşerek yok olmaya yüz tutmaktadır. Beyazladıkça daha az var olmaktadır. Miranda'nın beyazlığı, kırılğanlığının, naifliğinin sembolü olurken Evin beyaz üstüncü ideolojisinin de kurbanı olmasını temsil etmektedir. Pika sendromu ile ilintili olarak beyazlık hastalığının ve beyaz üstüncü ideolojinin imgesi haline gelmektedir. Kitabın başında, Evin bahsettiği Miranda evde (yurt özlemi çekiyor Ev hasta) Miranda bugün gelemez. Miranda'nın pika sendromu denilen bir durumu var, çok fazla tebeşir yedi [...] bir duvarın içinde uzanmış alçıyla ziyafet çekiyor, onun pikası var" (Oyeyemi, 2009: 3) açıklamaları yiten Miranda'nın kazanan Evin tasviridir. Evin duvarlarına hapsolüp evden beslenmek zorunda kalması Miranda'nın eve yenildiğini ve evin tamamen onu absorbe ettiğini göstermektedir. Zenofobinin verdiği anksiyete ile Miranda'nın eve hapsolmesi, evin duvarları tarafından tutulması başka bir ifadeyle yabancıardan, ötekilerden ve onlarla muhatap olmaktan Miranda'yı, beyaz İngilizleri koruma altına alma ve muhafaza etmeyi simgelemektedir. Ev tıpkı bir kozaya dönüşerek Miranda'yı içine alır ve korur. Bu koza hem bir yuva hem de Miranda için bir mezar gibidir. Bu metaforu destekler nitelikte Ev "Onu kırmak zorunda kalsam da onu korurdum" (Oyeyemi, 2009: 180) düşüncesini destekler.

Evin tutucu tavrı, sadece Miranda ile sınırlı değildir. Miranda'nın anneannesi olan Jennifer'ı da "İtalyan fotoğrafçı erkek arkadaşı ile Milano'ya gitmekten" (Oyeyemi, 2009: 77) Ev alıkoymuştur. Tıpkı Miranda gibi onu da kapalı kapılar ardına duvarlar içine çekerek hapsetmiştir. Böylece, ırksal farklılaşmanın yaratacağı sıkıntının kendince önüne geçmiştir. Ev, kendince Jennifer'ı başına gelebilecek her türlü beladan "kilometrelerce öteden dokunduğunu hasta eden savaştan, vicdanları sinirlendiren yeni türün görüntüsünden, bir tür pagan şenliğiyle yanan Phnom Penh'in resimlerinden, Choeung Ek'te çamur içindeki taze kemiklerden, Kamboçyalılardan ve büyük bir korku içinde baştan savma kazılmış mezarlarda- kendileri için kazdıkları mezarlarda filizlenen sarı tenli rahiplerden" (Oyeyemi, 2009: 56) korumaktadır. Evin hapseden duvarları içinde Jennifer saf beyaz kalabilmektedir. Hem beyazlığa hem de bedenine zarar verecek tüm yabancı dış etmenlerden korunmuştur. Evin bu beyaz üstüncü yaklaşımına ters düşen her tür fikri, ona karşı gelen herkesi ve her şeyi yok etme eğilimi zenofobik dürtüler ile yakından ilintilidir. Ore ile olan ilişkisini sürdürmekte ısrar eden Miranda için de Ev "bana yanlış yaptı, yaşamasına izin vermeyeceğim" (Oyeyemi, 2009: 4) diyerek olası bir kaynaşmaya engel olmaktadır. Beyaz üstüncü ideoloji ve zenofobik pratikler ile birleşen Evin bu tutumu, Miranda ile arasında gerilime sebep olarak onları karşı karşıya getirmiştir. Bu nedenle de Miranda "ona karşı çıkacağım" (Oyeyemi, 2009: 217) diyerek Evin zenofobik tutumunu eleştirmektedir. Miranda'nın bu tutumu sadece Evin yaklaşımına değil ayrımcı ve dışlayıcı her türlü eski sömürge özentisi fikre karşı da bir duruş sergilemektir. Miranda, Ore ve idealleri için kendini feda etmektedir. Bu feda ediş Oyeyemi tarafından günümüz ırkçılığından, geçmişin sömürgeci söyleminden ve zenofobik davranışlardan kolayca vazgeçilemeyeceğinin altını çizirken durumun önemine de işaret etmektedir.

4. SONUÇ

Roman vasıtasıyla, Oyeyemi sömürgeci ideolojinin canavar yüzünü gösterirken günümüz İngiltere'sindeki beyaz üstüncülüğünün tekinsiz pratiklerini de örneklendirmektedir. Oyeyemi'nin gösterdiği zenofobik söylem sömürgeci ideolojinin bir hatırlatıcısı niteliğindedir. Bu söylem, Çağdaş İngiliz toplumunun güncel sıkıntısını resmederken söylemsel ve maddesel vahşetin İngiliz kimliğini bozmaya çalışanlar için ne kadar yıkıcı olabileceğini göstermektedir. İngiltere'de öteki olan İngiltere'den fiziksel olarak da uzak olmalı ideolojisini işlemektedir. Elbette, romanın sonu mutlu bir son ya da duruma çözüm sunan bir alternatif ile bitmemektedir. Sayısız kötülüğü ile zenofobik Ev ne yanıp yıkılmakta ne de Miranda ve diğerleri Evin beyaz üstüncü ideolojisinden kurtulabilmektedir. Yazar, sömürgecilik sonrası İngiltere'deki bu durum için ne bir çıkış ne bir sonuç ne de bir orta

yol önermektedir. Sadece ırkçılığın zenofobik tutumlarının kanlı ve kırıcı doğasını gözler önüne sermektedir. Bu da günümüz İngiltere'sinin de hala yaşayan ırkçı söylemleri ve oluşabilecek yıkıcı etkilerini okurlarına göstermektedir. Okuruna çok kültürlü İngiltere'nin ütopyik mutluluğunu değil gücünü eski sömürgeci ideolojisinden alan ve hala etkisini gösteren beyaz üstüncü ideolojisini ve de ilintili kavram olan zenofobik tutumları göstermektedir. ırkçılığın sembolü olarak kişileştirdiği Evi, homojen bir toplumun hayaliyle canavarlaştırarak, Çağdaş İngiliz sömürgeciliğini, kaynaşmaktan çekinen sömürge korkularını ve yine aynı ideoloji içinde beyazlığın gerçek İngilizliğin özü olduğu fikirlerini okuyucuna alegorik bir anlatı ile sunmaktadır. Oldukça politik bu yaklaşımla, yazarın ortaya koyduğu zenofobik Ev, Ötekinin, işgalin, heterojenliğin ve de ırk etkileşiminin ulusal milli benliği tehdit eden anksiyeteyi besleyen tüm duyguların bir imgesi haline getirilmiştir. Bu ayrımcı ve ayrıştırıcı Ev metaforunu kullanarak yazar; sömürgecilik sonrası heterojen İngilizliğin aslında hala eski sömürgeci üstünlüğü ideolojisinin gölgesinde kaldığını ve de güncel göç ve göçmen krizleri ile daha da alevlenerek zenofobik bir toplum yaratılmaya çalışıldığını eleştirel bir okuma ile hikayeleştirmiştir. Yukarıda da belirtildiği gibi yazarın bu zenofobik pratikleri bir sonuca, bir çözüme kavuşturmaması, ancak değişen ve güncellenen toplum formasyonlarının hala devinim içinde olmasına ve bu sancıkların daha da sürebileceği ön görüşüne bağlanarak ile açıklanabilmektedir.

KAYNAKÇA

- Bhabha, Homi. (1992). "The World and the Home". *Social Text* 31/32. S.: 141-153. JSTOR.
-(1990). *Nation and Narration*. London: Routledge.
- Cousins, Helen. (2012). "Helen Oyeyemi and The Yoruba Gothic: White is for Witching". *Journal of Commonwealth Literature*. 47.1. S.: 277-86.
- Ekmekçi, Çelik. (2021). "Angela Carter'ın *Heroes and Villains* Adlı Eserinde Marianne'nin Beden Politikası". *Folklor Edebiyat*. 27(2). 106 Ek. S.: 267-284.
- Gilroy, Paul. (2005). *Postcolonial Melancholia*. New York: Colombia UP.
-(1991). "There Ain't No Black in the Union Jack": *The Cultural Politics of Race and Nation*. Chicago: University of Chicago.
- McIntosh, Peggy. (2007). "White Privilege and Male Privilege: A Personal Account of Coming to See Correspondences Through Work in Women's Studies." *Intersections of Gender, Race, and Class* ed M. T. Segal and T.A. Martínez. Los Angeles: Roxbory.
- Oyeyemi, Helen. (2009). *White is For Withcing*. New York: Penguin Group.
- Satkunanathan, Anita. (2011). "Textual Transgressions and Consuming the Self in the Fiction of Helen Oyeyemi and Chimamanda Adichie." *Hecate* 37.2: S.: 41-69.
- Stephanou, Aspasia. (2014). "Helen Oyeyemi's White is for Witching and the Discourse of Consumption" *Callaloo* 37.5: S.: 1245-259.

Beyan ve Açıklamalar (Disclosure Statements)

1. Bu çalışmanın yazarları, araştırma ve yayın etiği ilkelerine uyduklarını kabul etmektedirler (The authors of this article confirm that their work complies with the principles of research and publication ethics).
2. Yazarlar tarafından herhangi bir çıkar çatışması beyan edilmemiştir (No potential conflict of interest was reported by the authors).
3. Bu çalışma, intihal tarama programı kullanılarak intihal taramasından geçirilmiştir (This article was screened for potential plagiarism using a plagiarism screening program).



Article Info/Makale Bilgisi

✓Received/Geliş:01.03.2024 ✓Accepted/Kabul:29.04.2024

DOI:10.30794/pausbed.1445668

Research Article/Araştırma Makalesi

Bilgili, M. ve Yıldırım, S. (2024). "Coğrafyada Temel Kavramların İlişkiseliliği: Mekân, Yer, Peyzaj ve Bölge", *Pamukkale Üniversitesi Sosyal Bilimler Enstitüsü Dergisi*, sayı 62, Denizli, ss. 283-293.

COĞRAFYADA TEMEL KAVRAMLARIN İLİŞKİSELLİĞİ: MEKÂN, YER, PEYZAJ VE BÖLGE

Münür BİLGİLİ*, Salih YILDIRIM**

Öz

Bu çalışmada coğrafyadaki dört temel kavram ele alınmaktadır. Çalışmaya konu olan kavramlar mekân, yer, peyzaj ve bölgedir. Kavramlar, bu çalışmada birbirleriyle ilişkisel bir biçimde tanımlanmıştır; yani birbirlerinden ayrı bir şekilde soyutlanmamışlardır. Bu kavramlar coğrafyanın hemen hemen bütün alt dallarında önemli bir rol oynamaktadır. Özellikle mekân ve yer, coğrafi bakış açısının temelini oluşturan iki önemli kavramdır. Zira coğrafi disiplinde olgular mekân ve yer boyutuyla ele alınıp incelenmektedir. Mekân ve yer kavramının yanı sıra peyzaj ve bölge kavramları da coğrafyanın diğer önemli iki kavramıdır. Mekân ve yer kadar olmasa da bazı alt disiplinlerde bu kavramların önemi büyüktür. Örneğin, kültürel coğrafya, kırsal coğrafya ve şehir coğrafyası içinde peyzaj önemli bir yere sahiptir. Hatta klasik kültürel coğrafya paradigması içinde peyzaj kavramı baskındır. Bölge kavramı da coğrafyada çeşitli kullanım alanlarına sahiptir. 20. yüzyılın ilk yarısında, coğrafi disiplinin ana paradigması olan bölgesel coğrafya, bölge kavramını merkeze almıştır. Günümüzde ise bölge kavramı; siyasi coğrafya, jeopolitik, ekonomik coğrafya ve çevresel coğrafya içinde farklı olgulardan ele alınmaktadır. Çalışma boyunca, bu dört temel kavram farklı açılardan ilişkisel bir şekilde ele alınarak daha sağlıklı analiz ve sentezlere ulaşılmaya çalışılmıştır.

Anahtar kelimeler: *Mekân, Yer, Peyzaj, Bölge, İlişkiselilik, Coğrafya.*

RELATIONALITY OF BASIC CONCEPTS IN GEOGRAPHY: SPACE, PLACE, LANDSCAPE AND REGION

Abstract

In this study, four basic concepts in geography are discussed. The concepts that are the subject of the study are space, place, landscape, and region. The concepts have been examined and defined in a relational way with each other. In other words, the concepts are not analyzed in isolation from each other. These concepts have an important place in almost all sub-disciplines of geography. In particular, space and place are the two most important concepts that form the basis of the geographical perspective. In the geographical discipline, phenomena are handled and analyzed with the dimensions of space and place. In addition to space and place, the concepts of landscape and region are two other important ones in geography. Although not seen as important as space and place, these concepts have an important place in some sub-disciplines. Landscape has an important place in cultural geography, rural geography, and urban geography. In fact, landscape was the dominant concept in the classical cultural geography paradigm. The concept of region also has a wide range of uses in geography and was the main paradigm of the geographical discipline in the first half of the 20th century. In addition, the concept of region is addressed with different phenomena within political geography, geopolitics, economic geography and environmental geography. Throughout the study, it is aimed at reaching robust analysis and synthesis by addressing these four basic concepts in a relational manner from different perspectives.

Keywords: *Space, Place, Landscape, Region, Relationality, Geography.*

*Doç. Dr., Marmara Üniversitesi, Atatürk Eğitim Fakültesi, Coğrafya Eğitimi ABD, İSTANBUL.

e-posta: munur.bilgili@marmara.edu.tr., (<https://orcid.org/0000-0002-6841-4926>)

**Sorumlu Yazar: Dr. Öğr. Üyesi, Marmara Üniversitesi, Atatürk Eğitim Fakültesi, Coğrafya Eğitimi ABD, İSTANBUL.

e-posta: salih.yildirim@marmara.edu.tr., (<https://orcid.org/0000-0003-4952-3788>)

1. GİRİŞ

Bu çalışmada, coğrafyanın temel öneme sahip kavramları olan mekân, yer, peyzaj ve bölge izole bir şekilde tanımlanmayacak; *bu kavramlar şu anlama gelmektedir* şeklinde bir yaklaşım benimsenmeyecektir. Gerekli görülen yerlerde kavramların kısa tanımları verilse de daha çok birbirleriyle ilişkisellikleri üzerinde durulacaktır. Bu yönde bir yaklaşım, kavramları farklı yönlerden görmemize imkân sağlayacaktır. Kavramların ne olduğu kadar ne olmadığı; diğer kavramlarla aralarında ne gibi farklılıklarının ve benzerliklerinin olduğu üzerinde durulacaktır. Böylece, kavramları daha işlevsel bir şekilde faaliyete geçirmeyi yani metodolojik ifadeyle *operasyonelize* etmeyi planlıyoruz. Bu nedenle, çalışmada kavramlar *tekrarlı/ileri-geri (iterative)* bir şekilde ele alınacaktır. Diğer bir deyişle, bir kavram tamamen sonlandırılıp diğer kavrama geçilmeyecek; aynı kavrama farklı bağlamlarda yeniden dönülecektir. Dolayısıyla, çalışmanın amacına uygun olarak gerekli görülen yerlerde bazı tanımlar tekrar edilmiştir.

Çalışma, coğrafyadaki dört temel kavramın ilişkiselliği üzerine yoğunlaşsa da elbette coğrafyada daha birçok temel kavram bulunmaktadır. *Neden* bu dört kavramın tercih edildiğini açıklamak gerekirse; öncelikli olarak *mekân* ve *yer* tartışma götürmez bir şekilde coğrafi disiplinin en temel iki kavramıdır. Mekân coğrafyada en dominant kavramdır ve onu yer takip etmektedir. Coğrafi disiplinde bütün olgu ve olaylar mekân ve yer üzerinden yorumlamaya ve açıklanmaya çalışılmaktadır. Yani bu iki temel kavram coğrafi bakış açısının temelinde yatmaktadır. Bölge kavramı ise coğrafi disiplinin tarihinde çok önemli bir yere sahiptir ve halen coğrafi alt disiplinlerde yaygın; ancak farklı şekillerde kullanılmaktadır. Ayrıca, Türkiye'deki bölgesel coğrafya anlayışındaki bölge kullanımı, fazlaca sorunlu olduğu için kavramın çalışmaya dâhil edilmesini gerektirmiştir. Peyzaj kavramı ise kültürel coğrafya, kırsal coğrafya ve şehir coğrafyası gibi alanlarda geniş bir kullanım alanına sahiptir ve genellikle gözden kaçırılan bir kavramdır. Peyzajın çok çeşitli anlamları olmasına rağmen, genellikle dar bir anlamda kullanılması nedeniyle bu kavram çalışmaya eklenmiştir. Bu nedenlerle, çalışma bu dört temel kavramı ele almakta ve birbirleri arasındaki ilişkileri incelemektedir.

Çalışmadaki kavramlar, diğer kavramlardan soyutlanarak ele alınmadığı ve ilişki tanımlarına odaklandığı için okurlar öncelikli olarak ilgili kavramın tanımlarını doğrudan görmek ve okumak isteyebilir. Bu konuda İngilizce ve Türkçe literatürde farklı kaynaklar mevcuttur. İngilizce kaynaklarda; mekân üzerine (Merriman, 2022: Elden, 2020: Kitchin, 2020), yer üzerine (Tuan, 1974: Casey, 2013: Cresswell, 2015: Malpas, 2018), peyzaj üzerine (Howard vd, 2013;2018: Wylie, 2007;2014), bölge üzerine (Paasi, 2009: Paasi, Harrison ve Jones, 2018) farklı tanımlamalara ulaşılabılır. Türkçe literatürde ise mekân üzerine (Özgen, 2010: Bilgili, 2020; Bilgili, 2023; Toprak, 2022: Şardağ ve Kervankıran, 2022: Başçı ve Kervankıran, 2023), yer üzerine (Özgür, 2021: Bozdoğan ve Benek, 2021), peyzaj üzerine (Arı, 2005: Özey, Bilgili ve Kocalar, 2018), bölge üzerine (Özey, 2016: Balcı, 2018: Bilgili, 2016) olan kaynaklardan yararlanılabilir. İlgili yerli ve yabancı kaynakların bütününde kavramların daha ayrıntılı tanımları bulunmaktadır.

Çalışmanın ilk bölümünde mekân ve yer kavramları ele alınmıştır. Bu iki kavramın diğer kavramlardan daha fazla kullanılması nedeniyle, bu bölüm daha geniş bir şekilde ele alınmıştır. Yer, peyzaj ve bölge başlığını mekân, peyzaj ve bölge başlığı izlemektedir. Coğrafi bakış açısı daha çok mekân ve yer ile eşlendiğinden, diğer kavramlar çoğunlukla mekân ve yer üzerinden ele alınmıştır. Sonuç bölümünde ise bütün kavramların ilişkiselliğine odaklanılmış, kavramlar arasındaki benzerlikler ve farklılıklar incelenmiştir.

2. MEKÂN VE YER

Mekân ve yer, coğrafyanın en temel iki kavramı olarak kabul görmektedir. Mekân, yere göre çok daha geniş bir kullanım alanına sahiptir. Her iki kavram da zaman içinde önemli değişimler geçirmiş ve farklı şekillerde kullanılmaya başlanmıştır. İki kavram bazı bağlamlarda eşanlamlı kullanılsa da aralarında bazı temel farklılıklar vardır ve bu farklılıklar bazen karmaşaya neden olabilmektedir (Bilgili, 2016). Mekân ve yer konusunda yaşanan karmaşanın bazı önemli nedenleri vardır. Bu nedenlerden birincisi az önce ifade edildiği gibi bazı bağlamlarda eşanlamlı olarak kullanılmasıdır. İkincisi, her iki kavramın çok geniş bir kullanım alanı bulunmaktadır. Özellikle mekânın anlamı giderek genişlemekte ve çeşitlenmektedir. Üçüncüsü, özellikle mekân kavramına yüklenen soyut anlamlardır. Mekânın bu yönü, bazı çalışmalarda hangi mekân tanımına gönderme yapıldığını anlama noktasında güçlükler neden olmaktadır. Aşağıdaki paragraflarda, bu yönler ayrıntılı bir şekilde ele alınacaktır.

Bireyler olarak, uzay anlamındaki mekânın, sınırlandırılmış mutlak mekânın ve sosyal mekânın birer parçasıyız. Aynı şekilde, her zaman bir yerde bulunuyor ve belirli yerlerde yaşamlarımızı sürdürüyoruz. Hem mekânın hem de yerin birer parçasıyız. Yani hem mekânsal hem de topolojik (yer anlamında) varlıklarız. Bu nedenle, mekân ve yeri daha iyi anlamaya ve yorumlamaya ihtiyaç duyuyoruz. Zira her ikisi de var olma halimizin bir koşuludur (Seamon, 2023).

İnsan faaliyeti ile şekillenmiş her alan veya saha hem yer hem mekândır. Yer kavramını sadece lokasyon olarak kullanırsak, yeryüzünün her noktası yerdir; ancak coğrafya literatüründe yer daha çok bireylerin anlam yüklediği lokasyonlar olarak adlandırılmaktadır (Cresswell, 2015). Bu anlam yüklü yer tanımına göre, her yer mekândır; ancak her mekân yer değildir; çünkü anlamlarla yüklü olmayabilir. Mekân kapsayan yer kapsandır. Günümüz coğrafya literatüründe, insan faaliyetleriyle üretilmiş bütün yerler mekân olarak adlandırılmaktadır. Her yer mekân olduğuna göre, Massey'in de belirttiği gibi mekânların düğümlendiği ve kesiştiği alanlar yerdir (Janz, 2017; Massey, 1994).

Herhangi bir toprak parçasının yer olması, oranın mekânın parçası olmadığı anlamına gelmemektedir. Zira bahsedildiği gibi, mekân kapsayan yer kapsandır. Yer daha özel, mekân ise daha kamusaldır. Örneğin, mahalleniz sizin için bir yer olabilir; ancak diğer mahalleler, sokaklar ve semtler ile birbirine eklenmiş olan mekânın birer parçasıdır. Yer ve mekânın üst üste bindiği nokta burasıdır. Çoğunlukla yer mi mekân mı karmaşasının yaşanması, bu çakışmadan ileri gelmektedir. Yani mahalleniz sizin ve orada yaşayanlar için yer olduğu gibi daha geniş ölçekte şehirde bulunan mahalleniz mekânın bir parçasıdır.

Mekân yere, yer ise mekâna dönüştürülebilmektedir. Mekânın yere dönüşmesi sırasında mekânın belirli parçaları gündelik yaşamımızda önemli bir rol oynayarak giderek daha fazla anlam kazanmaktadır. Olumlu ve olumsuz birçok anlamı mekâna yüklemektedir. Bu yüklemeler zamanla birikmekte ve katmanlaşmaktadır (Malpas, 2018). Katmanlaşan anlam kümeleri ile birlikte mekân yere dönüşmektedir. Mekânın bu şekilde yere dönüşmesi, anlam dünyamız ile ilgili bir fenomenolojik olgudur. Mekânın yere dönüştürülmesi ile mekânsal süreçler sonlanmamaktadır. Zira zamanla yere dönüşen mekân, yeniden farklı faaliyetlerle mekâna dönüştürülebilmektedir. Yani süreç tersine de işleyebilmektedir. Bu nedenle, mekânsal süreçler tek yönlü değildir. Örneğin, şehrin merkezinde yoksul semtler sürekli olarak yıkılmakta ve yerlerine lüks konutlar inşa edilmektedir. *Soylulaştırma (gentrification)* olarak bilinen bu süreçte, anlam yüklü olan yerler bir anda mekâna dönüştürülmektedir. Boşluk anlamındaki mekân üzerinde yapılan inşaat, alışveriş merkezleri veya ulaşım alanları ile birlikte mekân yeniden şekil değiştirmektedir. Bu şekil değiştirme, *mekânın üretimi (production of space)* olarak adlandırılmaktadır (Gratton, 2017). Üretilen mekânın tekrar dönüştürülmesi ise *mekânın yeniden üretimi (reproduction of space)* olarak bilinmektedir. Neoliberal politikalar, hızlanan iletişim ağları ve giderek güçleri artan küresel çok uluslu şirketler nedeniyle mekânların yeniden üretimi coğrafi literatürde sıklıkla işlenen konuların başında gelmektedir.

Yeri, zihnimizde mekândan kopararak oluşturuyoruz. Somut olan yer üzerinde hiçbir şey kopmuş değildir. Yalnızca genelleme yapabilmek için benzer özellikler zihinde birleştirilerek soyutlama yapılmıştır. Yeri oluşturmak için zihinsel ve bedensel deneyimler gereklidir. Yer, daha çok deneyimlerimizle ilgilidir ve onu bedenimizle tecrübe ederiz (Entrikin, 2018). Diğer yandan, mekân daha imgesel ve zihinseldir. Mekânın daha soyut bir boyutu vardır ve sınırları yer gibi belirgin değildir. Sınırları belirgin olmayan bir varlığı, sınırları daha keskin olan yere göre deneyimlemek elbette daha güçtür. Yer, mekâna göre daha somut olduğu gibi aynı zamanda tekildir (Cresswell, 2015). Bu nedenle, bilimsel genellemeler yapılırken mekân kavramı tercih edilmektedir. Örneğin, kamusal mekânlar, turizm mekânları, tüketim mekânları, kentsel mekânlar, özel mekânlar ve benzeri tarzda genellemeler sıklıkla kullanılır. Özellikle *kamusal mekânlar* kavramı, literatürde çok sık geçmektedir; ancak, *kamusal yerler* ifadesinin kullanımı oldukça sınırlıdır. Bir başka deyişle, *kamusal yerler* ifadesinin kullanımı daha az yaygındır. Ancak, bu ifade genellikle daha spesifik veya belirli bir bağlamda kullanılır. Örneğin, bir şehrin tarihi dokusunu oluşturan meydanlar veya sokaklar gibi belirli alanlar, *kamusal yerler* olarak adlandırılabilir. Bu ifade, genellikle belirli bir topluluğun ortak alanlarına atıfta bulunmak için tercih edilir. Kamusal yerlerin sosyal, kültürel ve tarihi önemi üzerine yapılan çalışmalarda bu terim daha yaygın olarak kullanılabilir.

Mekân kavramı, sıfat olarak *mekânsal* şeklinde kullanımı yer kavramına göre çok daha yaygındır. Örneğin, mekânsal ayrıştırma, mekânsal ötekileştirme, mekânsal adalet, mekânsal eşitsizlik, mekânsal dağılım, mekânsal perspektif, mekânsal dönüş, mekânsal süreçler, mekânsal kutuplaşma, mekânsal yapı, mekânsal pratikler, mekânsal ekonometri, mekânsal fetişizm, mekânsal kimlik, mekânsal etkileşim, mekânsal uyumsuzluk, mekânsal analiz ve daha birçok mekânla ilişkili kavram bulunmaktadır. Peki, *neden yer/yersel yerine mekân/mekânsal kavramı tercih edildiği* sorulabilir. Nedenlerden birincisi daha önce belirtildiği gibi yer daha tekil/tekçil bir özellik göstermektedir. İkincisi, tekil olan yer kavramından genelleme yapma imkânı zayıftır. Genelleme ise bilimin olmazsa olmaz koşullarından biridir. Üçüncüsü, mekân tekçil olmadığı gibi sürekli genişleyen; bağlantı ilişkiselikler ile ele alınmaktadır. Bu nedenle mekân kavramı genelleme yapmaya daha uygundur. Kavramlar gerçekte birer soyutlamadır. Bir kavram binlerce farklı bağlamda tecrübe edilmektedir. Bu tecrübelerin ortak noktalarından kavramlar ortaya çıkmaktadır. Böylece olguları daha geniş ve genel bir perspektiften anlayabilir ve yorumlayabiliriz. Bir diğer nokta ise, mekânsal kavramlar içinde yer kavramının nerede olduğu sorusudur. Aslında bu kavramların hepsine belirli yerlerde bireysel ve toplumsal deneyimler sonucunda ulaşılmıştır. Yer, bizzat bu kavramların içindedir ve deneyimlenmektedir; ancak genelleme yapılırken mekân/mekânsal olan tercih edilmektedir. Elbette ilgili yerler genel olarak mekânın birer parçasıdır.

Yer, mekâna göre daha çok sahiplenilir ve korunmaya çalışılır; çünkü yerin kimliklerimizle yakından ilişkisi vardır (Seamon, 2023). Çoğu zaman kendimizi belirli bir yer ile tanımlar ve karşıdaki kişiye kendimizi ilgili yer adıyla tanıtırız. Bu tür durumlarda mekân değil, yer ön plana çıkmaktadır. Mekân hız, hareketlilik ve dinamizm ile eşlenmektedir (Merriman, 2022). Ayrıca, mekân yere göre çok hızlı değişmekte ve stabil bir özellik göstermemektedir. Bu nedenle, kimlikler söz konusu olduğunda yer öncelikli olarak akla gelir. Ayrıca Türkçe’de sıklıkla kullanılan şu mekân çok güzel, *bizim mekâna gidelim* şeklindeki ifadelerde geçen mekân, yer anlamında kullanılan mekândır. Bildiğimiz kadarıyla İngilizce’de böyle bir kullanım mevcut değildir. Örneğin, “*let’s go to John’s space*” yerine daha çok *yer* ifadesiyle yani “*let’s go to John’s place*” şeklinde kullanılmaktadır.

Mekân ayrıca genel olarak *yeryüzü* anlamında kullanılmaktadır. Örneğin, ekonomik coğrafya ders kitabından (Coe, Kelly ve Yeung, 2019) şu üç örnek cümleyi daha açık olmak adına hem orijinal hem de çevirileriyle birlikte vererek konuyu biraz daha açmaya çalışalım;

- How are economic activities distributed unevenly across space and how do we explain the unevenness of economic life? -Ekonomik faaliyetler mekânda nasıl eşitsiz dağılır ve ekonomik hayatın eşitsizliğini nasıl açıklarız?
- How do the unique features of specific places shape the form and development of economic activities?- Belirli yerlerin kendine has özellikleri ekonomik faaliyetlerin biçimini ve gelişimini nasıl şekillendirmektedir?
- How are economic activities across space connected together so that what happens in one place profoundly affects what happens in another?- Bir yerde olanın başka bir yerde olanı derinden etkilemesine neden olan mekândaki ekonomik faaliyetler nasıl birbirine bağlanmaktadır?

Bu üç örnek cümlede de mekân daha çok *bütün yeryüzü* anlamında kullanılmaktadır. Olguların *mekân boyunca* (*across space*), *mekân yoluyla* (*through space*) ve *mekân üzerinde* (*over space*) gibi kullanımları yeryüzüne gönderme yapmaktadır. İkinci cümledeki örnekte ayrıca *spesifik yerler* (*specific places*) kavramı bulunmaktadır. Bu kullanımda mekân daha kapsayıcı ve spesifik yerleri birbirine bağlayan bir özellik gösteren yeryüzü anlamına geldiği görülmektedir. Yani mekân daha genel ve kapsayan, yer ise daha spesifik olmalıdır.

Mekân ve yer kavramları arasındaki karşılaştırmalarda, bazen terimlerden birine diğerine göre daha az önem verildiği eleştiri konusu olmaktadır. Özellikle, yer kavramının daha önemli olduğunu savunan bazı sosyal bilimciler, mekân kavramının gereğinden fazla vurgulandığını ve yer kavramının göz ardı edildiğini öne sürerler (Malpas, 2021: Seamon, 2023). Bazı durumlarda ise yer statik bulunmakta ve mekânın gözden kaçırıldığı eleştirileri dillendirilmektedir. Özellikle postmodern, postyapısalcı ve Marksist coğrafya yaklaşımlarından hümanistik coğrafyaya mekânı fazlaca arka plana attığı gerekçesiyle eleştiriler yöneltilmiştir (Cresswell, 2015). Mekân ve yer üzerine diğer bazı karşılaştırmalar şu şekilde sıralanabilir; mekân özgürlük, yer güvenlidir; güvende hissettiğindir (Tuan, 1977), mekân daha kamusal, yer daha kişisel/öznel bir deneyimdir. Mekân daha objektif iken, yer daha sübjektiftir. Mekân, bilinmeyen ve tanıdık olmayan bir nitelik taşıırken, yer daha tanıdık ve bilinendir. Mekân daha

açık, sınırları belirsiz ve uzatılabilirken, yer daha kapalı ve sınırları daha belirgindir. Ancak tüm bu karşılaştırmalara rağmen, güncel literatürde mekân ve yer günümüzde üretilen, dönüştürülen, insan faaliyetleriyle şekillenen, ilişkisel olan ve birbirleriyle yakından ilişkili olan iki kavram olarak kabul görmektedir. Bu kavramlar arasındaki ilişki, coğrafyanın çeşitli alanlarında ve paradigmaları içinde farklı anlamlar kazanabilir, ancak genel olarak mekân ve yer, insanların yaşam deneyimlerini, kimliklerini ve ilişkilerini anlamak için önemli ve birbirini tamamlayan kavramlardır.

Mekânın kullanımı, yere göre çok daha çeşitlidir ve bu nedenle mekân kavramını anlamak daha güçtür. Bu mekân çeşitliliğini Malpas'ın (2021) örneğinden yola çıkarak açıklayabiliriz ve örneği genişleterek 6 farklı mekân kavramına ulaşabiliriz. Öncelikle içi kiraz dolu olan bir kasa düşünelim ve daha sonra içindeki kirazları boşaltalım. Boş kasa artık *boşluk* anlamına gelen bir mekândır (I) (örneğin, bilgisayarda boşluk anlamına gelen *space tuşu* gibi). Kasanın kenarlarını, kapağını ve tabanını sökelim. Böylece tamamen ve engelsiz boşluk anlamındaki başka bir mekân ortaya çıkar. Bu boşluk, sonsuza dek her yöne uzatılabilir (Malpas, 2021). Bu uzayan, bükülen ve genişleyen mekân ise *uzay* anlamına gelen mekândır (II). Yeryüzünün tamamı da bir mekândır (III). Yeryüzünün bir parçasını konut yapmak için sınırlandırıp ölçülebilir mutlak bir mekân elde ederiz (IV). Evi inşa ettikten sonra bütün boş odalar da mekândır (V). Evi eşyalarla döşediğimizde ise eşyaların birbirilerine göre konumlanmalarıyla başka bir mekân elde ederiz ve bu daha çok sosyal bir mekândır (VI). Görüldüğü gibi mekân çok farklı şekillerde ve bağlamlarda farklı şekillerde kullanılmaktadır; ancak coğrafya literatüründe çoğunlukla ele alınan, işlenen ve incelenen mekân, VI. mekân türüdür yani sosyal mekândır. Bu mekân, insan ve diğer bütün canlı ve cansız olan varlıkların farklı şekillerde konumlanmaları ve etkileşimleri ile meydana gelen mekândır (Bilgili ve Kocalar, 2023). Bize göre, mekânı anlamadaki en büyük güçlüğü *nedeni* yukarıda verilen süreçlerin hepsinin mekân olarak adlandırılmasından ileri gelmektedir. Süreci kısaca şöyle toparlayacak olursak; genelde sınırsız boşluk¹ yani uzay anlamındaki mekândan sınırlandırılmış ve ölçülebilir mutlak mekâna ulaşılmaktadır. Daha sonra bu mutlak mekânları; materyalite, canlı ve cansız varlıkların farklı konumlanmalarla farklı konfigürasyonlar ortaya çıkmaktadır. Bu konfigürasyonlar ile yeni mekânlar elde edilmektedir. Farklı mekânlar, birey ve topluluklar için zaman içinde anlam ve kimlik kazanmalarına göre yerler oluşmaktadır. Anlam yüklü yerin oluşması için en önemli koşul zamandır zira yerin anlam kazanması için belirli bir zamana gereksinim vardır.

3. YER, PEYZAJ VE BÖLGE

Yer ve peyzaj kavramlarının her ikisi de mekâna göre daha somut bir özellik göstermektedir. En azından mekân kadar anlaşılması daha zor olan bir soyutluk içermezler. Yer, kırsal ya da kentsel olabilir; ancak peyzaj daha çok kır/kırsal ile daha yakından ilgilidir. Her ne kadar şehirsiz peyzaj kavramı kullanılsa da peyzaj önemli oranda *kır* ile anılmaktadır ve genelde yeşil renk ile eşlenmektedir (Özey, Bilgili ve Kocalar, 2018). Yer ise hem kırsal hem de kentsel olabilir. Yer, peyzaj gibi doğrudan kırsallığı çağırıştırır. Peyzaj herhangi bir yer veya lokasyondan büyük; ancak bir ülkeden küçüktür (Wylie, 2014). Peyzajın sınırları oldukça muğlaktır. Nerede başlayıp nerede bittiği kesin olarak söylenemez. Sınırları flu olduğu için peyzajı yerel, bölgesel veya ulusal bir ölçükle eşlemek de zordur. Yerin sınırları ise peyzaja göre çok daha belirgindir. İster lokasyon olarak yer isterse anlamlarla yüklenmiş yer olsun sınırları daha belirgindir. Herhangi bir yerde yaşayanlarında zihinlerinde ilgili yerle ilgili sınırlar bulunabilmektedir. Ayrıca hem peyzaj hem de yer sembolik anlamlarla yüklüdür. Yer ve peyzaj genelde üzerinde bulunan materyal yapı ve bu materyal olanın anlamıyla şekillenir (Phillips, 2023).

Yer kavramı, içinde bulunulan, yaşanan ve deneyimlenen bir alanı ifade eder. Yer, insanların duygusal bağları, anıları ve kimlikleriyle ilişkilendirilen bir alandır. Peyzaj ise daha çok dışarıdan bir görünüm veya manzara olarak algılanır. Sanki peyzajın içinde değil de dışarıdan peyzajı (manzarayı) gözlemliyorsunuz algısı vardır. Peyzaj, görsel algıya dayanan bir görme şeklidir ve genellikle gözlerinizin önünde uzanan doğal veya insan yapımı bir alan olarak düşünülür (Sauer, 1925; Wylie, 2007). Peyzajın içinde olmak yerine, dışarıdan bir bakış açısıyla gözlemlenmesi algısı vardır. Dolayısıyla, peyzajın sadece görsel bir algı olduğu ve daha az duygusal bağlar taşıdığı düşünülür. Her peyzaj yer olarak görülebilir; ancak her yer peyzaj olarak görülmemektedir. Kırsal ve kentsel peyzaj kavramları olmasına karşın genelde kent bağlamında mekân ve yer kavramları peyzaja göre daha yaygın kullanılır.

¹ Uzay; gök cisimleri, partiküller, toz zerrecikleri ve atom altı parçacıkları ile doludur. Bu nedenle, uzay tam anlamıyla boş değildir; ancak coğrafyada diğer mekân türlerinden ayırmak için uzay anlamındaki mekân sıklıkla boşluk olarak nitelendirilmektedir.

Peyzajın estetik ve görsel yönü, genellikle göze hoş gelen ve dışarıdan görünür olan özelliklerini ifade eder. Bu görsel özellikler, insanların estetik deneyimlerini etkileyebilir ve çeşitli duygusal tepkilere yol açabilir. (Phillips, 2023). Yeri de görmenize karşın yer sadece görsellik ve göz ile sınırlı değildir. Olumlu ya da olumsuz duyguları barındırır. Yer daha çok aidiyet, bağlanma, his ve *duygulanışım* (*affect*) kavramlarını akla getirir (Tuan, 1974:1977). Bölge kavramı ise farklı şekillerde kullanıldığı için doğrudan belirli duygu ya da hislerle tanımlanması zordur. Ancak kültürel özelliklere dayalı düşünülen bölgelerde, aidiyet duygusu ve kültürel kimlik daha fazla geliştiği için bölge kavramı, yer ile yakın bir anlam taşır. Kültürel coğrafyada sıklıkla kullanılan *kültürel peyzaj* (*cultural landscape*) kavramı ile kültür-temelli bölge anlayışı arasında sıkı bir ilişki vardır. Zira her ikisi de insanlar tarafından üretilmiş ve anlam yüklenmiş alanlardır. Bu bağlamda hem peyzaj hem de bölge, yer kavramına daha yakın bir anlam taşımaktadır.

Bölge, genellikle daha geniş toprak parçalarını kapsayan ve benzer özelliklere sahip farklı yerlerin bir araya gelmesiyle oluşan bir kavramdır (Paasi, 2009; Paasi, Harrison ve Jones, 2018). Bölgenin sınırları yere göre daha belirsizdir. Bölgelerin merkezi kesimleri daha belirgin olmasına karşın, merkezden kenarlara doğru ilerledikçe, sınırlar muğlaklaşır. Bölge bir ülkenin içinde mikro bir alan olduğu gibi belirli ülkeleri kapsayan makro bölgeler de bulunmaktadır. Bölge kavramının hangi türden bir bölgeyi ifade ettiği önemlidir. Örneğin, kültürel ve sosyal özellikleri öne çıkan bir bölgeden bahsediliyorsa bu anlamdaki bölge ile yer kavramı birbirine yakındır. Zira her ikisi de anlam yüklüdür. Diğer yandan, belirli amaç doğrultusunda oluşturulan bölgeler ise ortak bir anlama sahip olmayabilir ancak sınırları keskindir. Zira amaca yönelik bölge oluşturulduğu için sınırları önceden planlanarak çizilmiştir (Paasi, Harrison ve Jones, 2018). Bu nedenle, bölge kavramının kullanımı bağlamına göre değişiklik gösterebilir ve belirli bir bölgenin nasıl tanımlandığına, hangi özelliklere sahip olduğuna ve hangi amaçla oluşturulduğuna bağlı olarak farklı anlamlar taşıyabilir.

Kırsal peyzaj, yer ve etnisite temelli bölgelerde, kimliklerin daha belirgin olduğu ve toplumsal dayanışma ile paylaşımın daha yaygın olduğu düşünülür. Bu nedenle, göçmenler ve öteki olarak addedilenler kolaylıkla ilgili yerlere kabul edilmezler. Dışarıdan gelen her türlü akıma karşı daha *tepkisel* (*reactionary*) bir özellik görülebilir (Cresswell, 2015). Bu bağlamda, kırsal peyzaj ve yer kavramları bazen naif, çekici ve samimi gibi sıfatlarla romantize edildiği için daha doğru analizlere ulaşmak zorlaşabilmektedir (Wylie, 2007). Çünkü peyzaj ve bölgede de ayrımcılık, ötekileştirme, cinsiyetçilik ve ırkçılık yaygın bir şekilde görülmektedir. Bu olumsuz olgular sadece mekân ve yer ile sınırlı değildir. Bu bağlamda, romantik bir bakış açısından ziyade, daha eleştirel ve dikkatli bir perspektifle yerel toplulukların gerçeklikleri ve deneyimleri üzerine odaklanmak önemlidir. Bu sayede, kırsal peyzaj ve yer kavramlarıyla ilgili daha derinlemesine analizler yapılabilir.

Coğrafyanın tarihinde bölge kavramından kaynağını alan bölgesel coğrafya yaklaşımı bulunmaktadır. Günümüzde hem *klasik bölgesel coğrafya* hem de *yeni bölgecilik* (*new regionalism*) olarak adlandırılan yaklaşım gözden düşmüştür (Paasi, Harrison ve Jones, 2018). Burada dikkat çekilmesi gereken nokta, bölge kavramının coğrafya için hala önemli olduğudur. Ancak bölgesel coğrafya yaklaşımları, yoğun bir biçimde eleştiri konusu olmaya devam etmektedir. Johnston'dan (1991) alıntılan Paasi, Harrison ve Jones'a (2018) göre, *coğrafyada ihtiyacımız olan bölgesel coğrafya değil; ihtiyacımız olan coğrafyada bölgelerdir*. Diğer yandan, coğrafi disiplin içinde peyzaj önemli bir kavram olmasına karşın, daha çok coğrafyanın alt disiplinlerinde ele alınmaktadır. Bölge gibi coğrafyanın ana paradigması konumuna ulaşmamıştır; ancak 20. yüzyılın ilk yarısında beşeri coğrafyaya hâkim olan kültürel coğrafya içinde çok önemli bir yer tutmaktadır. Özellikle Sauer tarafından geliştirilen kültürel peyzaj kavramı, o dönemde geniş bir kullanım alanı bulmuştur (Cresswell, 2015). Yer kavramı ise hümanistik coğrafya içinde dominant bir karaktere sahiptir ve feminist coğrafyada da geniş bir şekilde ele alınmaktadır. Özellikle özel bir yer olan ev, feminist coğrafyacıların en fazla çalıştığı konuların başında gelmektedir.

Konu ile dolaylı olarak bağlantılı olsa da bu paragraf, Türkiye'deki klasik bölgesel coğrafya yaklaşımının eleştirel bir değerlendirmesini sunmaktadır. Bu bağlamda, bölge kavramından kaynağını alan *klasik bölgesel coğrafya* yaklaşımının Türkiye'deki uygulama şeklini çok sorunlu gördüğümüz için kısaca değinmek istiyoruz. Türkiye'deki bölge coğrafyası birçok açıdan eleştirilmesine karşın (Özey, 2016; Bilgili, 2016), kullanımı azalmakla birlikte hala yaygındır. Bu nedenle, eleştirileri biraz da metaforlarla desteklemek yerinde olacaktır. Türkiye'de coğrafya ve bölge coğrafyası arasındaki ilişki, bitmiş olan bir evliliği sürdürme çabasıdır; zoraki evliliktir. Yıllardır ayrı yaşamalarına rağmen, bu ilişki sadece kâğıt üzerinde devam etmektedir. Türkiye'deki bölge coğrafyası, coğrafyanın yumuşak

karnıdır ve her farklı yaklaşım ve teoriden ağır darbeler almaktadır. Türkiye'deki *klasik* bölge coğrafyası mevcut haliyle *skandal*dır. Maalesef Kant'ın felsefe için belirttiği skandaldan daha büyük bir skandala sahibiz. Zira Kant, *Saf Aklın Eleştirisi* adlı kitabındaki bir dipnotta; felsefenin dış dünya hakkındaki epistemik kuşkuyu çürütemediğini belirtmekte ve bu durumu "felsefenin skandalı" olarak nitelendirmektedir (Caranti, 2007). Kant'ın skandal olarak belirttiği nokta, felsefede halen tartışılmakta olup bizim skandalımızın yanında oldukça masum kalmaktadır. İlgili metafor, Kant'ın felsefede epistemik kuşkuyu çürütemediği durumuyla Türkiye'deki bölge coğrafyasının durumunu ilişkilendirerek, Türkiye'deki bölge anlayışını *skandal* olarak nitelemektedir. Ayrıca Türkiye'deki bölge coğrafyasının eleştirilere rağmen değişmeyen ve çözüme ulaşamayan bir sorun olduğunu vurgulamaktadır. Bu skandaldan kurtulmak elbette bizlerin elindedir. Hep birlikte bilimsel tartışmalar, diyalog ve muhakeme yoluyla bir yol haritası belirleyerek bu sorunu aşabiliriz.

4. MEKÂN, PEYZAJ VE BÖLGE

Peyzaj ve bölge, yer gibi mekânsal kavramlardan biridir. Genelde belirli bir toprak parçasına gönderme yapan bütün kavramlar mekânsal kavram olarak adlandırılır. Lokasyon, ölçek (scale), toprak (territory) ve çevre kavramları da mekânsal kavramlardır. Mekân/mekânsal genel olarak bütün coğrafi kavramları kapsayan daha bütüncül bir anlama sahiptir. Bu bağlamda mekân/mekânsal ve coğrafya/coğrafi eşanlamlı görülmektedir.

Peyzaj ve bölge, mekânın farklılık gösterdiği düşünülen üniteleridir. Mekânın dönüştürülmesi ve üretilmesi ile bölge ve peyzaj meydana gelmektedir. Her ne kadar peyzaj daha doğal ve tabiatla iç içe görünse de peyzaj da üretilmiştir (Wylie, 2014). Özellikle kentsel peyzajda bu üretim daha da belirgindir. Bölge ve peyzaj kavramlarından türetilen *bölgesel peyzaj* kavramı ise farklı şekillerdeki yerel peyzajın birleşiminden meydana gelmekte ve daha heterojen bir özellik göstermektedir (Noss, 1983); ancak bu kavram geniş bir kullanıma sahip değildir. Genellikle bu kavramlar ayrı ayrı ele alınmaktadır.

Mekân ve bölge kavramlarının *mekânsal* ve *bölgesel* şeklinde sıfat olarak kullanımları oldukça yaygındır; ancak peyzaj kavramının bu şekilde kullanımı pek görülmez. Belirli kültürel kimliğe sahip bölgeler ile kırsal peyzajda dönüşüm ve değişim daha yavaş olabilirken, mekânda dönüşüm ve değişim daha hızlı gerçekleşir. Mekân kavramında ilişkisellik önemli bir yer tutarken, aynı ilişkisel yoğunluk peyzaj ve bölgede görülmez. Mekân algısında yaşam daha hızlı akarken, peyzaj ve bölge yaşantısı daha az hareketli olarak algılanır. Mekân; ağlar, akımlar, akışlar ve benzeri kavramlarla açıklanırken aynı durum peyzaj ve bölge için geçerli değildir. Gerçekte peyzaj ve bölgede de akımlar ve ağlar içindedir; ancak dozu mekâna göre düşüktür.

Kapitalizmin hızla ilerlemesi, neoliberal politikaların hızlanması ve zaman-mekân sıkışmasıyla, her yer gibi bölge ve peyzajın da mekânsal dönüşümle ortadan kaybolması düşüncesi sıklıkla dile getirilmektedir. Özellikle kırsal peyzajın bozulması, daha çok mekânsal dönüşüme bağlanmaktadır. Bölgesel ve yerel farklılıkların ortadan kalkarak her yerin homojenleşmesi, daha çok ekonomik faaliyetlerle ilişkilendirilmektedir.

Mekânsal hareketlilik ve dönüşümün hızlanması genellikle bölge ve peyzaj kavramlarını aleyhine bir gelişme olarak algılanmaktadır. Çünkü kapitalizmin hızla ilerlemesi, neoliberal politikaların hızlanması ve zaman-mekân sıkışmasıyla her yer gibi bölge ve peyzajın da mekânsal dönüşüm ile ortadan kaybolması düşüncesi sıklıkla dillendirilmektedir. Özellikle kırsal peyzajın bozulması, daha çok mekânsal dönüşüme bağlanmaktadır. Bölgesel ve yerel farklılıkların ortadan kalkarak her yerin homojenleşmesi, daha çok ekonomik faaliyetlerle ilişkilendirilmektedir. Mekânsal hareketlilik, dönüşüm ve ekonomik faaliyetlerin hızlanmasıyla birlikte, bölge ve peyzajların doğal ve kültürel özellikleri tehdit altına girmektedir. Bu tehditlerin önüne geçmek ve bölgeyle peyzajın özgünlüğünü korumak için çeşitli koruma ve planlama politikalarının hayata geçirilmesi gerekmektedir. Nitekim Fransa'da bulunan Notre Dame Katedrali'nin silüetine zarar verecek herhangi bir beşeri faaliyet sürdürülemez. Ancak gelişmekte olan ve plansız gelişen ülkelerde, kapitalizmin etkisiyle bu tür mirasların korunması daha zor olabilmektedir. Bu ülkelerde, ekonomik büyüme ve kentsel gelişim hızla ilerlerken, tarihi ve kültürel miraslar ikinci planda kalabilir ve bu da kültürel mirasın zarar görmesine neden olabilir. Bu nedenle, sürdürülebilir kalkınma hedefleriyle uyumlu bir şekilde, kültürel mirasların korunması için etkili planlama ve yönetim politikalarının hayata geçirilmesi gerekmektedir. Bu politikaların etkin bir şekilde uygulanması, mekânsal dönüşümün olumsuz etkilerini en aza indirgeyerek bölge ve peyzajın değerini korumayı sağlayacaktır.

Peyzaj kavramının içerdiği estetik ve görsel zenginlik mekân ve bölge kavramlarında görünür değildir. Coğrafi disiplinin içinde olmasa da mekânın sanatsal ve estetik yönü özellikle sinema, görsel sanatlar ve mimarlık alanlarında daha fazla ele alınmaktadır. Bölge kavramı ise çok farklı amaçlara göre farklı şekillerde tanımlanıp oluşturulduğu için estetik ve görsellik adına belirgin bir sonuca varmak mümkün değildir. Bölge kavramı günümüzde daha çok fonksiyonel olarak ele alınmaktadır (Paasi, 2009).

Mekân ve peyzajın sınırları genellikle belirsizdir, ancak belirli amaçlar doğrultusunda planlanan bölgelerin sınırları daha belirgindir. Özellikle devletlerin yapay bir şekilde kalkınma amaçlı oluşturdukları bölgeler kesin sınırlara sahiptir. Kültürel ve sosyal özelliklere göre farklı olduğu düşünülen bölgelerin de sınırları çok kesin olmasa da belirgindir. Mekân açık uçludur, genişleyebilir ve dışarıya doğru açılabilir. Peyzaj da genişleyebilir, ancak peyzaj daha çok doğanın ve kırsal alanın genişlemesi olarak kabul edilir (Wylie, 2007). Bölge ise sınırları aklı getirir. Sürekli olarak bölgenin nereleri kapsadığı ve kapsamadığı tartışma konusu yapılmaktadır (Paasi, 2009). Özellikle makro boyutta bölge olarak düşünülen Orta Doğu, Balkanlar ve Güneydoğu Asya yerlerde ilgili makro bölgenin hangi ülkeleri kapsayıp kapsamadığı tartışma konusu olmaktadır. Bu nedenle bölge bir alan (area) veya sahadır; ancak sınırları daha belirgin olup diğer bölgelerden ayrılmaktadır.

Bölge ile bir diğer özellik ise literatürde bu kavram bölgesel coğrafya şeklinde kullanımından çok coğrafi yönlere göre oluşturulmuş geniş alanları ifade etmek için kullanılmaktadır. Bu kullanımda bölge anlayışında o bölgedeki bütün coğrafi özelliklerin benzer olduğu düşünülmez ve öyle bir varsayım ile bölgeler ele alınmamaktadır. Genelde daha spesifik analizler yapabilmek adına bu tür bölgeler kullanılır. Özellikle bu anlayış *dünya bölgesel coğrafyası (world regional geography)* ya da ülkeler coğrafyası derslerinde sıklıkla kullanılır. Örneğin, Batı Afrika Bölgesi, Orta Afrika Bölgesi, Güneydoğu Asya Bölgesi ya da Karayipler Bölgesi kullanımları bulunmaktadır. Bu bölgelerin çoğu içinde çok farklı üniteler barındırmakta ve homojen bir özellik göstermemektedir.

Mekân kavramının diğer kavramlara olan baskınlığı coğrafyadaki paradigmalarda da kendini göstermektedir. Bölgesel coğrafya ve hümanistik coğrafya dışındaki nicel devrim, marksist coğrafya, postmodern coğrafya, temsili olmayan coğrafya, postyapısalcı coğrafya gibi bütün paradigmalarda mekân kavramı merkeze oturmuştur. Peyzaj ve bölge, mekâna göre periferide kalmakta olup bu etki kavramlarının kullanım sıklığını da olumsuz etkilemektedir.

Mekân şimdiki ve geleceği hatırlatır. Potansiyel yüklü olarak görülür (Soja, 1996). Mekân sürekli yenilenir, dönüştürülür ve yeniden üretilir. Peyzaj ve bölge daha nostaliktir ve geçmişi hatırlatır. Tarihle daha yakından ilişkili görülür. Özellikle kültürel kimlikli bölgeler ve peyzaj, mekânın hızına karşı daha reaktiftir. Bu nedenlerle, peyzaj ve bölgenin; mekâna göre daha statik, eylemsiz ve durağan (inert) olduğu algısı yerleşmiştir. Gerçekte bu kadar statik olmamalarına karşın mekân kavramının canlılığı karşısında böyle bir izlenim oluşmuştur. Mekân literatürde bu derece hız, dinamizm, değişim ve dönüşüm ile eşlendiği için mekânı hangi kavramlarla karşılaştırsak karşılaştıralım kesinlikle ilgili kavram daha statik kalacaktır.

5. SONUÇ

Bu çalışma, coğrafyanın temel kavramları olan mekân, yer, peyzaj ve bölge arasındaki ilişkileri izole bir şekilde değil, birbirleriyle ilişkisellikleri üzerinde durarak ele almaktadır. Sonuç bölümünde bu dört kavram, ilişki bir şekilde ele alınarak sentezleme yoluna gidilmiştir. Bu kavramların çok farklı tanımları olduğu gibi, birbirleriyle olan ilişkileri de oldukça karmaşıktır. Zaman zaman aynı coğrafya için bu kavramların hepsi birden kullanılabilir. Kavramların tek ve değişmez tanımları bulunmamaktadır. Ayrıca ilgili kavramlar coğrafyanın farklı alt disiplinlerinde farklı şekillerde ele alınabilmektedir. Bu nedenle, sentezleme yapılırken bazı noktalar daha açık olmak adına tekrar edilmiştir. Sonuç olarak kavramların ilişkiselliğini kısaca şöyle özetleyebiliriz:

- Günümüz coğrafya literatüründe bütün bu kavramlar değişime açık, dönüştürülmüş, üretilmiş ve insanla iç içe görülmektedir. Bu özelliklerin yanı sıra kavramların klasik görülen tanımları halen kullanılmaktadır.
- Dört kavramdan en *soyut* olanı mekândır. Diğer kavramların hepsi mekâna göre daha somuttur. Ayrıca kullanım alanının çok geniş olması nedeniyle mekân kullanım alanı en yaygın ve tanımı en çeşitli olan kavramdır. Mekân, genellikle daha az bilinen ve tanıdık olmayan bir kavramdır, yer ve bölge ise daha tanıdık ve bilinir niteliktedir.

- Sınırları en belirgin olan kavram yerdir. Mekânın sınırları net değildir ve sınırlar akışkan olarak görülür. Peyzajın da sınırları tam olarak belirgin değildir. Bölge kavramı, bir ülkenin içindeki küçük bir parça olabileceği gibi birkaç ülkeyi içine alan uluslararası bölgeleri de kapsayabilir ve sınırları kısmen belirgindir.
- Peyzaj, bölge ve yer daha statik bir anlam taşır ve sahip oldukları anlamlar genellikle uzun süre devam eder. Özellikle peyzajda sessizlik ve gündelik yaşamın yavaş ritmi hakimdir. Bununla birlikte, mekân daha değişkendir ve açık uçludur. Mekân genellikle dinamizm ve hızla ilişkilendirilir. Bu nedenle, mekândaki değişimleri ve dönüşümleri analiz etmek daha güçtür.
- Mekân ve bölgenin sıfat olarak kullanımı oldukça yaygındır. Coğrafya literatüründe yer alan kitap ve makalelerde, *mekânsal* ve *bölgesel* sıfatları sıklıkla görmek mümkündür. Ancak peyzaj ve yer sıfat olarak bu kadar yaygın bir şekilde kullanılmamaktadır.
- Peyzaj daha çok göze hitap eder ve görselliği ön plandadır. Diğer duyu organları arka plandadır ve peyzaj genellikle görsel algı üzerine odaklanır. Yer ise daha çok anlam verilen, hissedilen ve deneyimlenen bir kavramdır.
- Bölge, genellikle çekirdek bir nokta etrafındaki alanı ifade eder. Örneğin, sanayi bölgesi, yerleşme bölgesi, gelişme bölgesi gibi. Hatta bedenimizde belirli bir yer tarif edilirken akciğer bölgesi veya sırt bölgesi denildiğinde ilgili yerdeki merkezi alan ve çevresi akla gelmektedir; ancak çevresi ifadesi çok açık değildir ve kabaca merkezin yakını olarak düşünülmektedir. Yer ve çevresi kavramları da benzer şekilde kullanılabilir; ancak peyzaj ve çevresi terimi daha sınırlı bir kullanıma sahiptir.
- Yer ve bölge kavramları etnik ve dini kimlikler düzleminde daha yaygın kullanılır. Örneğin, x bölgesindeki milliyetçi ya da ayrılıkçı hareketler, y bölgesindeki iç savaş, z isimli yerde göçmen hareketliliği gibi. Mekân ve peyzaj kavramlarının bu anlamda kullanımı sınırlıdır.
- Yer in duygusal, peyzajın ise romantik ve estetik bir yönü vardır. Her ikisi de nostaljiyi çağırır. Peyzaj ve yer sıklıkla romantize edilir ve bu özellik özellikle romanlarda sıklıkla karşımıza çıkar. Örneğin, klasik Rus edebiyatında yer ve peyzaj betimlemeleri geniş yer tutar. Ancak hız ve dinamizm içeren ve dönüşen mekânlarda, bu tür duygusal yönler dikkat çekmemektedir.
- Mekân yere; yer mekâna; mekân ve yer ise bölgeye dönüştürülebilir. Örneğin, ekonomik coğrafyada sıklıkla incelenen ve projeye dayalı olarak oluşturulan birçok bölge mevcuttur; ancak bu bölgeler belirli bir amaca hizmet ederler. Kimlikler ve kültürel özelliklerle öne çıkan bölgelerle ilişkilendirilmezler.
- Yer ve bölge, tanımları gereği genellemelere pek uygun değildir çünkü daha çok tekil olarak algılanırlar. Mekân ise daha çok çoğul olarak kullanılır ve genellemelere daha uygundur.
- Bölge, kendi başına bir ölçektir. Yer ise her ölçekte bulunur. Peyzajın ise genelde belirli bir ölçekle sınırlandırılması oldukça güçtür.
- Kullanım sıklığı ve çeşitliliği bakımından kavramları sıralayacak olursak mekân ilk sırada gelmektedir. Mekânı yer, yeri ise bölge takip etmektedir. Diğer kavramlara göre coğrafyadaki kullanımı daha sınırlı olan ise peyzaj kavramıdır.
- Yer ve peyzaj daha çok tarihi hatırlatır; çünkü oluşmaları için belirli bir süre gereklidir. Geçmişin ve kültürün izleri yer ve peyzajda gözlemlenebilir. Mekân ise daha çok şimdi ve *gelecek* ile eşlenmiştir. Her ne kadar mekânın da belirli bir tarihi olsa da, yer ve peyzaj gibi geçmişle daha sıkı bir şekilde ilişkilendirilmez.

KAYNAKÇA

- Arı, Y. (2005). "Amerikan Kültürel Coğrafyasında Peyzaj Kavramı", *Doğu Coğrafya Dergisi*, 13 (1), 311-340.
- Balcı, A. (2018). "Türkiye'nin Coğrafi Bölgelere Ayrılmasına İlişkin Yaklaşımları Belirlemeye Yönelik Nitel Bir Araştırma", *Marmara Coğrafya Dergisi*, 37, 30-48. <https://doi.org/10.14781/mcd.388279>
- Başçı, E., & Kervankıran, İ. (2023). Kutsal mekânın dönüşümü: Göbekli Tepe örneği. *Türk Coğrafya Dergisi* (84), 187-198. <https://doi.org/10.17211/tcd.1298650>
- Bilgili, M. (2016). "Coğrafya Öğretiminde Mekân ve Yer Karmaşası Üzerine Bir Araştırma", *Coğrafya Eğitimi Dergisi (Turkish Journal of Geography Education)*, 2(1), 11-19.
- Bilgili, M. (2016). "Sosyal Bilimler Felsefesi Açısından Türkiye'deki Üniversitelerde Bölgesel Coğrafya Öğretimi", *Marmara Coğrafya Dergisi*, 33, 114-134. <https://doi.org/10.14781/mcd.95974>
- Bilgili, M. (2020). "Coğrafyada Mekân Felsefesi Üzerine Yaklaşımlar", *International Journal of Geography and Geography Education*, 41, 88-102. <https://doi.org/10.32003/igge.674936>
- Bilgili, M., ve Kocalar, A. O. (2023). "Mekân ve Materyal Odaklı Mekânsal Bakış Açısı". *International Journal of Geography and Geography Education (IGGE)*, 50, 184-200. <http://dx.doi.org/10.32003/igge.1371709>
- Bozdoğan, S. ve Benek, S. (2021). "Modern Coğrafi Düşünce Mekân ve Yer Kavramlarının Teorik Temelleri Üzerine Bir Değerlendirme", *Coğrafya Dergisi*, 43, 177-195. <https://doi.org/10.26650/JGEOG2021-892074>
- Caranti, L. (2007). *Kant and The Scandal of Philosophy: The Kantian Critique of Cartesian Scepticism*, University of Toronto Press, Toronto. <https://doi.org/10.3138/9781442684485>
- Casey, E. S. (2013). *The Fate of Place: A Philosophical History*, University of California Press.
- Coe N. M., Kelly, P. F. ve Yeung, H. (2019). *Economic Geography*, 5th Edition, Wiley Blackwell.
- Cresswell, T. (2015). *Place: An Introduction (2nd ed.)*, Wiley-Blackwell, Chichester.
- Elden, S. (2020). "Space", *International Encyclopedia of Human Geography*, (Ed: R. Kitchin ve N. Thrift), 2nd edition, Elsevier.
- Entrikin, N. (2018). "Geography of Experience: Place and Region". *Handbook on the Geographies of Regions and Territories* (Ed: A. Paasi, J. Harrison and M. Jones), Cheltenham.
- Gratton, P. (2017). "Lefebvre, Hermeneutics, and Place", *Place, Space and Hermeneutics*, (Ed: B. Janz), Springer.
- Howard, P., Thompson, I., Waterton, E. ve Atha, M. (2018). *The Routledge Companion to Landscape Studies*, 2nd Edition, London, Routledge.
- Howard, P., Thompson, I., Waterton, E. ve Atha, M. (2013). *The Routledge Companion to Landscape Studies*, London, Routledge.
- Janz, B. (2017). "Is Place A Text?", *Place, Space and Hermeneutics*, (Ed: B. Janz), Springer.
- Johnston, R. (1991). "The Challenge for Regional Geography". *Regional Geography: Current Developments and Future Prospects*, (Ed: R. Johnston, J. Hauer ve G. Hoekveld), London, Routledge.
- Kitchin, R. (2020). "Space and Spatiality". *International Encyclopedia of Human Geography (2nd edition)*, (Ed: R. Kitchin ve N. Thrift), Elsevier.
- Malpas, J. (2018). *Place and Experience: A Philosophical Topography*, 2nd Edition, London, Routledge.
- Malpas, J. (2021). *Rethinking Dwelling: Heidegger, Place, Architecture*, London, Bloomsbury Academic.
- Massey, D. (1994), *Space, Place and Gender*, Minneapolis, University of Minnesota Press.
- Merriman, P. (2022). *Space*, NY, Routledge.
- Noss, R., F. (1983). "A Regional Landscape Approach to Maintain Diversity", *BioScience*, 33, 700-706.
- Özey, R. (2016). "Bölgesel Coğrafya Serüveninde Yanılğılar", *Marmara Coğrafya Dergisi*, 34, 98-106.
- Özey, R., Bilgili, M. ve Kocalar, A. O. (2018). "Coğrafyada Peyzaj Teorisi", *International Journal of Geography and Geography Education*, 38, 127-141. <https://doi.org/10.32003/iggei.441624>
- Özgen, N. (2010). "Bilim Olarak Coğrafya ve Evrimsel Paradigmaları", *Ege Coğrafya Dergisi*, 19/2, 1-25.

- Özgür, M. (2021). "Türk Beşeri Coğrafyasında İhmal Edilmiş Bir Paradigma: Hümanist Coğrafya", *Ege Coğrafya Dergisi*, 30/1, 205-224. <https://doi.org/10.51800/ecd.892187>
- Paasi, A. (2009). "Regional Geography", *International Encyclopaedia of Human Geography*, (Ed: R. Kitchin ve N. Thrift.), London, Elsevier.
- Paasi, A., Harrison, J. ve Jones, M. (2018). *Handbook on the Geographies of Regions and Territories*, Cheltenham, Edward Elgar.
- Phillips, M. (2023). "Landscape, Concise Encyclopaedia of Human Geography", *Encyclopaedias in the Social Sciences Series*, (Ed: L. Lees ve D. Demeritt), Massachusetts, Edward Elgar.
- Sauer, C. O. (1925). *The Morphology of Landscape*, University of California Publications in Geography.
- Seamon, D. (2023). *Phenomenological Perspectives on Place, Lifeworlds, and Lived Emplacement: The Selected Writings of David Seamon*, Taylor & Francis.
- Soja, E., W. (1996). *Thirdspace: Journeys to Los Angeles and other Real-and-Imagined Places*, Malden, MA, Blackwell.
- Şardağ, A. ve Kervankıran, İ. (2022). "Turizm Mekanlarının Yeniden Üretimle Metalaş(tırıl)ması: Mevlâna Müzesi ve Çevresi", *Türk Coğrafya Dergisi*, (80), 71-86.
- Toprak, M. A. (2022). *Giriş: Eleştirel Beşeri Coğrafya, Eleştirel Beşeri Coğrafya: Toplum, Mekân, Coğrafya*, Bağlam Yayıncılık, İstanbul.
- Tuan, Y-F. (1974). "Space and Place: Humanistic Perspective", *Progress in Geography*, (Ed: C. Board, C., Chorley, R.J., Haggett ve P. Stoddard), London, Edward Arnold.
- Tuan, Y-F. (1977). *Space and Place: The Perspective of Experience*. Minneapolis, MN, University of Minnesota Press.
- Wylie, J. (2007). *Landscape*. London, Routledge.
- Wylie, J. (2014). "Landscape", *Introducing Human Geographies*, (Ed: P. Cloke, P. Crang, ve M. Goodwin), New York, Routledge.

Beyan ve Açıklamalar (Disclosure Statements)

1. Bu çalışmanın yazarları, araştırma ve yayın etiği ilkelerine uyduklarını kabul etmektedirler (The authors of this article confirm that their work complies with the principles of research and publication ethics).
2. Yazarlar tarafından herhangi bir çıkar çatışması beyan edilmemiştir (No potential conflict of interest was reported by the authors).
3. Bu çalışma, intihal tarama programı kullanılarak intihal taramasından geçirilmiştir (This article was screened for potential plagiarism using a plagiarism screening program).



Article Info/Makale Bilgisi

✓Received/Geliş:03.02.2024 ✓Accepted/Kabul:12.04.2024

DOI:10.30794/pausbed.1431264

Research Article/Araştırma Makalesi

Toker Aslan, S. ve Satman, M. H. (2024). "How European Are You? Cultural Changes of European Countries in the Last 20 Years with Survey Data", *Pamukkale University Journal of Social Sciences Institute*, Issue 62, Denizli, pp. 295-315.

HOW EUROPEAN ARE YOU? CULTURAL CHANGES OF EUROPEAN COUNTRIES IN THE LAST 20 YEARS WITH SURVEY DATA *

Seca Toker ASLAN**, Mehmet Hakan SATMAN***

Abstract

This study deviates from traditional approaches by focusing on data analysis instead of historical information to comprehend the dynamics shaping societal culture. Analyzing the cultural changes in European countries over the past two decades, the study utilizes the largest dataset to date, the Integrated Values Survey. Data from four distinct time periods spanning from 2000 to 2022 have been scrutinized. Expectation Maximization method is employed to address missing data in the dataset, and factor analysis-CLARA clustering algorithm is applied for each time period. The primary objective of this academic endeavor is to understand the dynamics of cultural evolution from a data-centric perspective. This analytical approach provides a robust foundation for comprehending cultural changes and predicting potential future developments.

Keywords: *Values survey, CLARA, Europe, European cultural map, Clustering, Cultural differences.*

NE KADAR AVRUPALISINIZ? ANKET VERİLERİ İLE AVRUPA ÜLKELERİNDE SON 20 YILDAKİ KÜLTÜREL DEĞİŞİMLER

Öz

Bu akademik çalışmanın temel amacı, kültürel evrimin dinamiklerini veri odaklı bir perspektifle anlamaktır. Bu çalışma, toplumun kültürünü oluşturan dinamikleri anlamak için tarihî bilgiler yerine veri analizine odaklanarak geleneksel yaklaşımlardan sapmaktadır. Avrupa ülkelerinin son 20 yıldaki kültürel değişimleri, bu zamana kadar toplanmış en büyük veri setlerinden Integrated Values Survey kullanılarak analiz edilmiştir. 2000'den 2022'ye kadar olan dört zaman dilimindeki veriler incelenmiştir. Veri setindeki eksik veriler Expectation Maksimizasyon yöntemi kullanılarak doldurulmuştur ve her zaman dilimi için faktör analizi-CLARA kümeleme algoritması uygulanmıştır. Bu analiz yöntemi, kültürel değişimleri anlama ve gelecekte neler olabileceğini tahmin etme konusunda güçlü bir temel sunmaktadır.

Anahtar kelimeler: *Değerler araştırması, CLARA, Avrupa, Avrupa kültür haritası, Kümeleme, Kültürel farklılıklar.*

*This research article is derived from the doctoral thesis of the first author supervised by Prof. Dr. Mehmet Hakan SATMAN from Istanbul University, Institute of Social Science.

**e-mail: secatoker@gmail.com, (<https://orcid.org/0000-0002-0126-8848>)

***Prof. Dr., Istanbul University, Department of Econometrics, İSTANBUL.

e-mail: mhsatman@istanbul.edu.tr, (<https://orcid.org/0000-0002-9402-1982>)

INTRODUCTION

Social culture lives, grows, develops, evolves and changes over centuries. This change of societies is the subject of many researches, articles and theories. There are many differences and similarities that distinguish and sometimes unite the cultures that have lived in the world so far. Especially in recent years, with the development of technology and the spread of the internet to a significant part of the world, it seems that the borders between geographies have disappeared. These are periods when cultural interaction is perhaps at its highest in world history.

In social sciences, the cultural habits and changes of societies are examined in detail under various topics. The best way to support the theories and hypotheses presented in this field is data. When it comes to people, the most reasonable data that can be collected through research methods is survey data. However, survey data presents many difficulties in terms of both collection and sustainability. Particularly when it comes to investigating social behavior and culture, analyzing research periods of a large data set is of great importance.

In this regard, various researches are carried out to examine the behavioral patterns of societies and measure their attitudes both in the world and in Europe. Although measuring social values is a challenging task, studies in this field began in the early 1970s and some attempts were made to collect data worldwide. Internationally conducted surveys such as the European Social Survey (ESS), European Values Survey (EVS), International Social Survey Program (ISSP) and World Values Survey (WVS) have made cross-country comparisons possible. The most well-known of these initiatives are the European Values Survey (EVS) and the World Values Survey (WVS). These studies have been collecting data periodically since 1981; it is used to map the stability and change in social structures and attitudes, and to interpret how the socio-political and moral texture changes both around the world and Europe.

The European Values Survey was initiated by the European Value Systems Study Group (EVSSG), a group of academics, in the late 1970s. Researchers aimed to explore Europe's social and political institutions and the moral and social values underlying these institutions (European Values Survey, 2021). WVS is the product of a series of research conducted since 1981. The aim of the project is to evaluate the effects of stability or change over time on the social, political and economic development of countries and societies. By its purpose, the WVS is the largest empirical, non-commercial time-series survey of human beliefs and values conducted worldwide (World Values Survey, 2021). Both surveys have much in common in terms of the questions they ask and the countries they choose. For this reason, most of the studies in the literature have used both data sets in line with the research questions. The creators of WVS and EVS were inspired by this common trend in the literature and worked in close collaboration to combine both surveys, thus creating the Integrated Values Survey, which includes the data of both surveys (European Values Study, 2021).

Undoubtedly, many studies have been conducted on the definition of culture, its scope, and what values it contains. However, in this study, we try to provide an understandable perspective by processing the maximum amount of data with the largest sociological data set available. The factors obtained within the scope of the study were examined, considering all methodological situations. It should not be forgotten that at each stage of this study, research periods were evaluated separately. The results of the applied factor-cluster analysis must be evaluated separately in each research period. However, it will be possible to examine the similarities and differences between these data periods explained around common factors. This will help to understand, at least in the context of the data set, which cultural indicators explain European countries in the last 20 years. It is desired to be able to examine the change between periods, thanks to indicators that are different from each other and sometimes produced jointly in each period. It is aimed to be the most comprehensive study, especially with WVS and EVS data sets.

Hofstede (1984), an important contribution in the examination of cultural dimensions, developed the theory of cultural dimensions in order to explain the differences between cultures. This theory is largely based on data from large-scale surveys IBM conducted of its own employees. These inferences, based on workers' data, have gained wide acceptance, especially in studies of intercultural communication in the business world. Hofstede's (1983) four key dimensions; power distance, uncertainty avoidance, individualism-collectivism and masculinity-

femininity. There are many studies investigating the regional and cultural differences of European countries. In 1997, Inglehart presented one of the groundbreaking studies in developing a world cultural map. The discussion revolved around the correlation between cultural shifts in societies and advancements in the economy, drawing upon the framework of modernization theory (Inglehart, 1997). Kaasa et al. (2014) research focused on cultural differences within countries as well as differences between countries. This study benefited greatly from Hofstede's theory. There is another study that draws the political-cultural map of European countries within the framework of grid-group theory, which is an important and comprehensive theory on cultural research. Taking two periods of the WVS survey, principal component analysis was applied to the data of European countries in 1981 and 1990. The findings indicate that egalitarianism prevails in Northern European countries and the Netherlands, while fatalism predominates in Great Britain, Ireland, and Southern Europe (Grendstad, 1999). There is also another study that draws attention to the cultural differences not only between countries but also in sub-regions within countries. Accordingly, in the research aiming to examine the clustering of 316 European regions on value measures, it was tried to determine whether European countries have national cultures. According to their results, most European countries showed a certain tendency to cluster, indicating national cultures. However, large randomly selected sample groups from various nationalities could not be clearly classified according to their national identity (Minkov & Hofstede, 2013). In recent years, with increased accessibility to data, there has been a rise in the use of quantitative approaches in cultural research. This study examining cultural exchanges among European countries will serve as an example of this trend. These data, which are presented to the public in every research period, have been the subject of many scientific studies and have paved the way for theoretical issues in the literature to be tested with statistical methods.

1. MATERIAL AND METHODOLOGY

In this section, detailed explanations are given under subheadings regarding the data set and method used in the study. First of all, the IVS data set is introduced, and which countries have how much data is given on the basis of research waves. Subsequently, general information was given about the factor-clustering approach used in the research. The reasons why this approach was used in this study are discussed. Finally, basic information about the CLARA clustering algorithm applied to determine the cultural clusters of countries is presented.

1.1 Data: integrated values survey

In WVS, in 7 research periods since 1981, and in EVS, in 5 research periods; a large amount of data was collected by interviewing hundreds of participants in dozens of countries. General information about the research periods of the Integrated Values Survey (EVS, 2022; Haerpfer et al., 2022), the data set to be used in this study, is given in Table 1 below. In this study, 45 European countries located on the European continent were included in 4 periods of the data set covering the last 20 years.

Table 1: General Information about IVS Dataset

Waves	IVS Time Period	Number of cases	Number of countries
Wave 4	1999-2004 (EVS3, WVS4)	51198	38
Wave 5	2005-2010 (EVS4, WVS5)	86333	43
Wave 6	2010-2014 (WVS6)	19554	13
Wave 7	2017-2021 (EVS5, WVS7)	64155	35
All Wave	1999-2021	221240	45

Not every country has data for every period. Table 2 shows the period in which data are available for the countries and the number of observations.

Table 2: Number of Observation in European Countries (for 4 Wave)

Country	Country Code (S003)	Wave 4	Wave 5	Wave 6	Wave 7	Total
Germany	276	2036	4139	2046	3698	11919
Andorra	20	0	1003	0	1004	2007
Albania	8	1000	1534	0	1435	3969
Austria	40	1522	1510	0	1644	4676
Belarus	112	1000	1500	1535	1548	5583
Belgium	56	1912	1509	0	0	3421
Bosnia and Herzegovina	70	1200	1512	0	1724	4436
Bulgaria	100	1000	2501	0	1558	5059
United Kingdom	826	1000	2602	0	1788	5390
Czech Republic	203	1908	1821	0	1811	5540
Denmark	208	1023	1507	0	3362	5892
Estonia	233	1005	1518	1533	1304	5360
Finland	246	1038	2148	0	1199	4385
France	250	1615	2502	0	1870	5987
Croatia	191	1003	1525	0	1487	4015
Netherlands	528	1003	2604	1902	2404	7913
Ireland	372	1012	1013	0	0	2025
Spain	724	2409	2700	1189	1209	7507
Sweden	752	1015	2190	1206	1194	5605
Switzerland	756	0	2512	0	3174	5686
Italia	380	2000	2531	0	2277	6808
Iceland	352	968	808	0	1624	3400
Cyprus	196	0	2050	1000	1000	4050
Northern Ireland	909	1000	500	0	0	1500
North Cyprus	197	0	500	0	0	500
North Macedonia	807	1055	1500	0	1117	3672
Latvia	428	1013	1506	0	0	2519
Lithuania	440	1018	1500	0	1448	3966
Luxemburg	442	1211	1610	0	0	2821
Hungary	348	1000	2520	0	1514	5034
Malta	470	1002	1500	0	0	2502
Moldova	498	1008	2597	0	0	3605
Norway	578	0	2115	0	1122	3237
Poland	616	1095	2510	966	1352	5923
Portugal	620	1000	1553	0	1215	3768
Romania	642	1146	3265	1503	2870	8784
Russia	643	2500	3537	2500	3635	12172
Serbia	688	1200	2732	0	2545	6477
Slovakia	703	1331	1509	0	1432	4272
Slovenia	705	1006	2403	1069	1075	5553
Türkiye	792	4607	3730	1605	2415	12357
Ukraine	804	1195	2507	1500	2901	8103

Country	Country Code (S003)	Wave 4	Wave 5	Wave 6	Wave 7	Total
Greece	300	1142	1500	0	1200	3842
Total		51198	86333	19554	64155	221240

Source: Integrated Values Survey

1.2. Method: factor-cluster approach

Literature discussions delve into the combined application of factor analysis and clustering. Certain sources propose the utilization of factor loadings or factors derived from factor analysis as input variables for clustering. Some sources emphasize the harms of using hybrids in this way.

The combined use of factor analysis and any clustering algorithm is critiqued for various reasons. Firstly, there is a limitation to the total explained variance of factor analysis in survey datasets. This constraint implies that a portion of the total explained variance is left out from the data during cluster analysis. Secondly, the nature of the data obtained in factor analysis undergoes a transformation when presented for clustering. Consequently, it is advised against using the original variables for interpreting clustering results. Some studies evaluating the performance of the factor-clustering hybrid method argue that clustering with raw data yields better results (Dolnicar & Grün, 2008, p. 66). Direct clustering of raw data is believed to more accurately capture the information in the data, particularly in reflecting the heterogeneity of the clusters. However, most of the time, exceeding the processing capacity in big data makes it impossible to use clustering algorithms.

It is argued that using factor analysis and any clustering algorithm together has drawbacks. First, the total explained variance of factor analysis in survey data sets is limited. This means that the part of the total explained variance that cannot be explained is excluded from the data in the cluster analysis. Secondly, it means that the nature of the data obtained in factor analysis and presented for clustering is changed. For this reason, it is mentioned that it is undesirable to use the original variables when interpreting the results of clustering. Thirdly, in some studies evaluating the performance of the factor-clustering hybrid method, it has been argued that clustering with raw data gives better results in some studies (Dolnicar & Grün, 2008, s. 66). It has been argued that direct clustering of raw data will better reflect the information in the data to the heterogeneity of the clusters. At the same time, it was emphasized that some variables excluded in factor analysis may be important in cluster analysis.

There are studies in the literature that use the factor-clustering approach. The factor is often used in big data for feature extraction and dimensionality reduction. Clustering analysis is performed with the obtained indicators. Thus, the results obtained are less complex and interpretable. In a study focused on assessing the impact of virtual reality in tourism on tourists, researchers utilized 6 components derived from factor analysis as input for the k-means clustering algorithm (Errichiello, Micera, Atzeni, & Chiappa, 2019). Another study that aimed to compare the attitudes and behaviors of financial customers in Switzerland and Vietnam, the factor-clustering approach was employed (Phan, Rieger, & Wang, 2019). Hickson et al. (2023) employed a factor-clustering approach to explore the motivations of individuals opting for SUVs and light trucks. Utilizing data from 2,203 vehicle owners, the study achieved an optimal total explained variance rate of 58.7%, and the resulting factor dimensions were applied to k-means cluster analysis.

Before cluster analysis in high-dimensional data, it is meaningful to perform dimensionality reduction on the data in order to reduce the processing load and produce more summary indicators. Although debates continue in the literature in terms of the factor-clustering approach, it should be at the initiative of the researcher to choose the method according to the condition of the data set. When properly justified, it can also be argued that the factor-clustering approach is an advantageous use. Examples of both situations can be seen in the literature.

In light of all these discussions, considering the volume of the IVS data set, reducing the dimensions with a dimension reduction method and then subjecting it to cluster analysis would be an application that would yield meaningful results. The most important reason for using the factor-clustering approach in this study is that clustering the IVS data set in its raw form is almost impossible due to processing capacity.

In contemporary computing, decimal numbers are typically represented using 64 bits, equivalent to 8 bytes. Performing an analysis of this scale poses challenges when utilizing a method that takes an external distance matrix as input. To address this, certain enhancements such as Memory Mapped IO or on-demand distance matrix may be necessary (Satman, 2023, s. 42-49). The raw data matrix employed in this study is of size 221,240 x 79. Creating and storing a distance matrix of size $n \times n$ from such data, even with dimension reduction, becomes impractical. This limitation extends to the feasibility of running multiple clustering algorithms on the reduced dimensions. Even if each of the four waves is studied separately, the size of the distance matrices produced is at a level that exceeds the application capacity.

In consideration of the discourse thus far, it would be beneficial to employ a dimension reduction technique on the extensive IVS dataset and subsequently apply cluster analysis. The primary rationale for opting for the factor-clustering method in this research stems from the practical difficulty of directly clustering the raw IVS dataset due to processing constraints.

1.3. Clustering: CLARA

Partitioning Around Medoids (PAM), a variant of the k-medoids algorithm, is designed to group data points into a specified number of clusters. However, PAM proves impractical for clustering high-dimensional data. In response to this limitation, Clustering LARge Applications (CLARA) was introduced by Kaufman and Rousseeuw in 1986. Unlike PAM, CLARA is tailored to handle high-dimensional data effectively. The primary concept behind the CLARA algorithm is its order of magnitude, denoted as $O(n)$, which signifies that both the number of computations and storage requirements increase linearly with the size of the dataset. This characteristic distinguishes CLARA from other clustering algorithms and makes it well-suited for managing large datasets efficiently (Kaufman & Rousseeuw, 1986, s. 428). In particular, instead of the entire dissimilarity matrix as in the PAM method, CLARA accepts only the $n \times p$ data matrix as input. (Struyf, Hubert, & Rousseeuw, 1997).

In the algorithm, the sample and its size are predefined criteria. Specifically, the samples are required to be $40 + 2k$, where k represents the number of clusters. In the current scenario, the number of clusters varies between 1 and 30, resulting in sample sizes ranging from 42 to 100 (Kaufman & Rousseeuw, 1990, s. 145). The CLARA method emerges as a valuable solution, effectively addressing memory constraints and computational difficulties encountered when dealing with large datasets.

2. APPLICATION

In this paper, a quantitative analysis has been applied to observe the cultural changes and their codes experienced by European countries in the last 20 years. In this context, 45 European countries have been selected, and these countries are geographically located within the continent of Europe. Additionally, Northern Cyprus and Cyprus, which have data, were included in the research. The list of countries is provided in Table 2.



Figure 1: Research Steps

R software and programming language was used in all stages of this study. The *mvdalab* package was used to fill in missing values in the dataset, the *ClusterR* package was used for analysis, and the *rworldmap* package was used for visualization (Afanador, Tran, Blanchet, & Baumgartner, 2022) (South, 2011) (Little & Rubin, 2019).

When evaluated in the context of missing data, there are instances of negative coding in the dataset. -5 has been used for missing data and -4 has been used for missing data in unasked questions in the survey. During the selection of common variables, 160 questions that were not asked in any survey in European countries throughout the four waves were directly excluded from the analysis. Upon further examination of the remaining dataset, it is observed that questions containing -4 still exist. This implies that in some countries, certain questions may not have been asked in all waves. To address this, all columns containing a -4 coding more than 0.25 have been excluded from the analysis. This resulted in the exclusion of an additional 501 columns. Thus, after removing columns containing survey information and demographic data from the remaining 179 columns, 79 variables were retained. By minimizing the cases containing -4, the adverse effects on the analysis have been reduced to a minimum, and necessary screenings have been conducted for an efficient analysis.

Missing data containing -5 has been imputed using the Expectation Maximization method. Since the average for each country may differ in each period, the dataset has been separated by periods and countries. The EM algorithm has been applied to each of the obtained datasets. (For example, the 4th period Türkiye dataset and the 5th period Türkiye dataset have been imputed separately.).

Although the number of cases containing -5 in the entire dataset is 21,354, and the ratio is 0.15%, it has been deemed appropriate to impute them. Omitting these cases in the dataset would have led to a significant loss of data, especially for Türkiye.

The number of countries varies in each wave of research depending on how data is collected. There are 38 countries in Wave 4, 43 countries in Wave 5, 13 countries in Wave 6 and 35 countries in Wave 7. In this article, where the factor-clustering approach is adopted, each research wave is approached as a new case. However, since the number of countries in Wave 6 was quite low, the factor structures of the previous period -Wave 5- were directly copied and the missing countries of the previous period -Wave 5- were included in Wave 6. The main goal here is to prevent inappropriate clustering behavior in 13 countries. For example, the fact that Russia and Sweden were in the same cluster in the preliminary experiment is due to the fact that Orthodox European countries with which Russia is culturally close did not have data in Wave 6. However, countries taken from the previous period will not be interpreted in Wave 6 and will remain constant. In a study by Inglehart and Baker, in order to avoid data loss, they used the survey result of the previous period/another period in the same country in order not to lose a variable (Inglehart & Baker, 2000, s. 25).

2.1. Factor analysis

First of all, the most important reason for applying factor analysis in this research is to reduce the dimensions of a high-dimensional survey data. In the IVS data set, factor analysis was applied to the questions that had data in 4 periods. In this section, the factor analysis results for each of the 4 research periods are presented and interpreted in summary tables.

Table 3: Factor Loadings of Wave 4 and Wave 5

Factors	Questions	Survey Code	Wave 4						Wave 5								
			F1	F2	F3	F4	F5	F6	F1	F2	F3	F4	F5	F6			
Child Qualities	Important child qualities: independence	A029	0.77														
	Important child qualities: hard work	A030	0.77														
	Important child qualities: feeling of responsibility	A032	0.83														
	Important child qualities: imagination	A034	0.83														
	Important child qualities: tolerance and respect for other people	A035	0.82														
	Important child qualities: thrift saving money and things	A038	0.77														
Neighbors	Important child qualities: determination perseverance	A039	0.78														
	Important child qualities: religious faith	A040	0.82														
	Important child qualities: unselfishness	A041	0.80														
	Important child qualities: obedience	A042	0.78														
	Neighbors: People of a different race	A124_02		0.90													0.75
	Neighbors: Heavy drinkers	A124_03		0.85													
Justifiable	Neighbors: Immigrants/foreign workers	A124_06		0.90													0.77
	Neighbors: Drug addicts	A124_08		0.87													
	Neighbors: Homosexuals	A124_09		0.86													0.52
	Justifiable: Homosexuality	F118			0.71												0.56
	Justifiable: Abortion	F120			0.82												0.77
	Justifiable: Divorce	F121			0.86												0.77
Religious	Justifiable: Suicide	F123			0.65												
	Important in life: Religion	A006				0.71											0.73
	How often do you attend religious services	F028				0.66											0.56
	How important is God in your life	nF063*				0.72											0.74
	Religious Person	F034															
	Political action: signing a petition	E025					0.71										0.72
Political action	Political action: joining in boycotts	E026					0.75										0.79
	Political action: attending lawful/peaceful demonstrations	E027					0.74										0.78

Table 4: Factor Loadings of Wave 6 and Wave 7

Factors	Questions	Survey Code	Wave 6					Wave 7										
			F1	F2	F3	F4	F5	F6	F1	F2	F3	F4	F5					
Child Qualities	Important child qualities: independence	A029																
	Important child qualities: hard work	A030																
	Important child qualities: feeling of responsibility	A032																
	Important child qualities: imagination	A034																
	Important child qualities: tolerance and respect for other people	A035																
Child Qualities	Important child qualities: thrift saving money and things	A038																
	Important child qualities: determination perseverance	A039																
	Important child qualities: religious faith	A040																
	Important child qualities: unselfishness	A041																
	Important child qualities: obedience	A042																
Neighbors	Neighbors: People of a different race	A124_02	0.76															
	Neighbors: Heavy drinkers	A124_03																0.76
	Neighbors: Immigrants/foreign workers	A124_06	0.75															
	Neighbors: Drug addicts	A124_08																0.80
	Neighbors: Homosexuals	A124_09	0.64															0.50
Justifiable	Justifiable: Homosexuality	F118		0.57														0.64
	Justifiable: Abortion	F120		0.77														0.79
	Justifiable: Divorce	F121		0.77														0.78
	Justifiable: Suicide	F123																
Religious	Important in life: Religion	A006																0.71
	How often do you attend religious services	F028																0.65
	How important is God in your life	nF063*																0.79
	Religious Person	F034																0.56

Factor analysis was applied to each period of the data set. The results obtained are given in Table 3 and Table 4. The KMO values for each research period are as follows, respectively; 0.9, 0.83, 0.84 and 0.84. The KMO criterion evaluates whether the common variance between variables, which is one of the basic assumptions required for factor analysis, is sufficient. Therefore, it is important to use the KMO criterion before factor analysis. The KMO criterion measures the magnitude of common variance between variables in the data set. The fact that the correlation between variables is generally high indicates that it is a suitable data set for factor analysis. The KMO criterion takes values between 0 and 1. A KMO value of 0.5 or higher indicates that the data set is suitable for factor analysis, while a value of 0.6 and above indicates that it is quite suitable. However, a KMO value of 0.8 and above indicates that the data set fits very well (Field, 2009, s. 647).

The total explained variance rates are as follows; 64%, 52%, 55% and 53%. The total explained variance is at an acceptable level for a sociological data set. In a similar study aiming to investigate the patterns of regional cultural differences within European countries, similar disclosure rates were obtained in the analysis using ESS and EVS data (Kaasa, Vadi, & Varblane, 2014).

When the factor analysis results are evaluated, at first glance, common factors in all four research periods stand out; religious, justifiable, political action. Common factors will enable the interpretation of general country trends for the last 20 years in this study, which investigates the cultural trends of European countries. Unique variables that are not common in the four waves are child qualities, neighbors, political system, and confidence.¹



Figure 2: Common and Unique Factors

Although there are mostly the same number of variables in the common factors in each wave, in some cases there may be missing or excessive variables. For example, in the religious factor, question F034 (religious person) was also included in Wave 7, unlike other periods. Another example, in Wave 7, unlike other periods, there is E069_07 (confidence parliament) variable in the confidence factor. This situation strengthens the structure of the factors. It does not preclude general comparability.

The *religious* factor includes individuals' general attitudes towards their religious beliefs. While the lowest number of this factor is 4 (religious person), the highest number 25 (not at all important) indicates tendencies with weak religious beliefs. Individuals' religious beliefs are evaluated by grading them on this scale. The *political action* factor refers to the attitude of individuals to evaluate the impact of political decision-making processes and to intervene when necessary. The lowest value of this factor is 3 (have done) indicating taking action, and 9 (would never do) indicating not taking action against these situations. In this study, the *justifiable* factor examines society's perspective on homosexuality, abortion, suicide and divorce issues. The lowest value of the factor is 4, indicating never acceptable views, while the highest value, 40, indicates generally acceptable views. *Child qualities* is a factor that was significant only in the 4th research period. Individuals are asked to evaluate some qualities they consider important in raising children. The highest value of 10 indicates that many qualities are important for children, while 0 indicates that they are not important. The *neighbors* factor prompts individuals to make an assessment of the people they would like to be neighbors with. In this study, an evaluation is made for

¹ For more detailed information about the questions included in the factors; (GESIS)

people of different ethnic origins, alcoholics, immigrants/foreign workers, homosexuals and drug addicts within the neighborhood factor. The highest value of the factor, 5, means that one does not want to be a neighbor, and 0 means that it does not matter. The *political system* factor aims to get individuals' opinions on some situations regarding the system. Giving opinions on the issues of having a strong leader, having experts make decisions, and having military management will show individuals' satisfaction with the political system. The highest value of 12 describes such situations as bad, while the lowest value of 3 is considered good. *Confidence* factor expresses the trust individuals have in the country's institutions. The lowest level of 4 indicates trust in institutions, while going up to 16 indicates distrust. This simple interpretation of the factors will make differences between countries easier to see.

2.2. Clustering with CLARA

Taking the data set as reference, the optimal number of clusters was determined as 6 using the Elbow method. In order to increase the power of comparison between periods, the same number of clusters was preferred in other periods. By determining the optimal number of clusters as 6, some metrics that would be preferred when using the CLARA algorithm were calculated. In CLARA applied for each research period, the sample was determined as 52 ($40+2k$, $k=6$) and the sample size was 0.2.

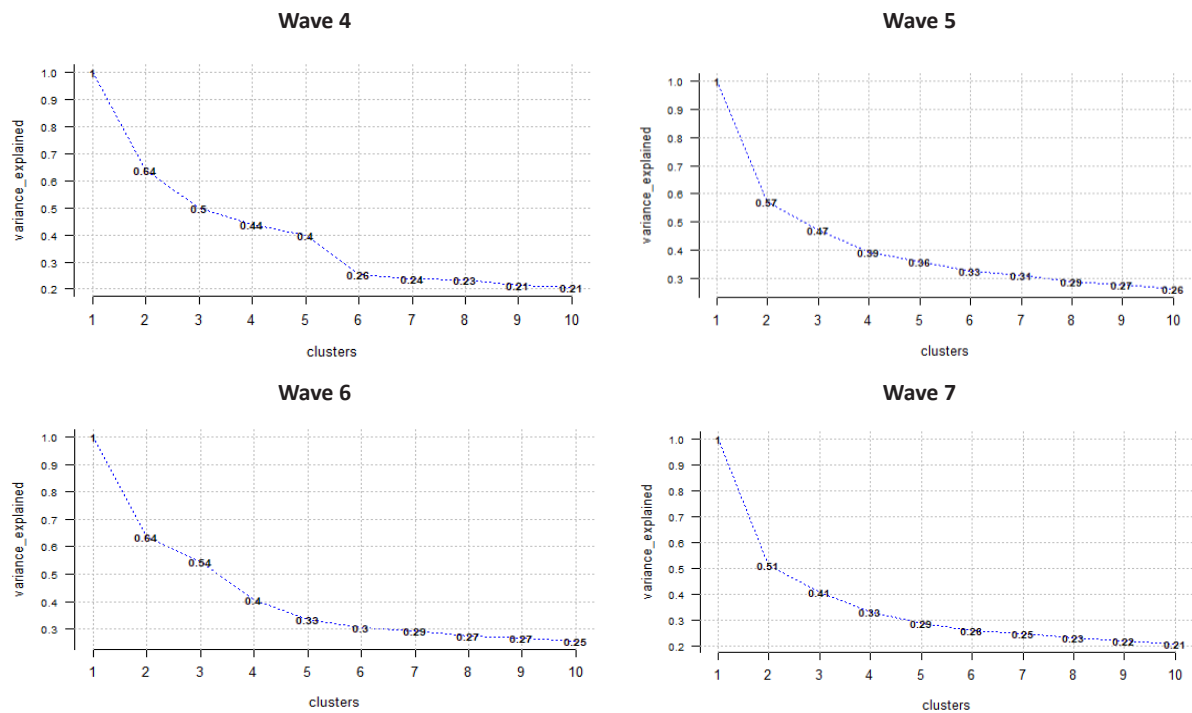

Figure 3: Elbow Method for Optimal Number of Cluster

*In the elbow graph drawn for Wave 6, country data used in Wave 5 has also been added.

The clustering results are given in Table 5, and the map visualization of the clustering results is given in Figure 4. In order to express the clusters to which countries belong on the map and to facilitate tracking between waves, colors have been kept constant between periods in clusters that are similar to each other. No specific naming will be made for the 6 clusters obtained within the scope of this study.

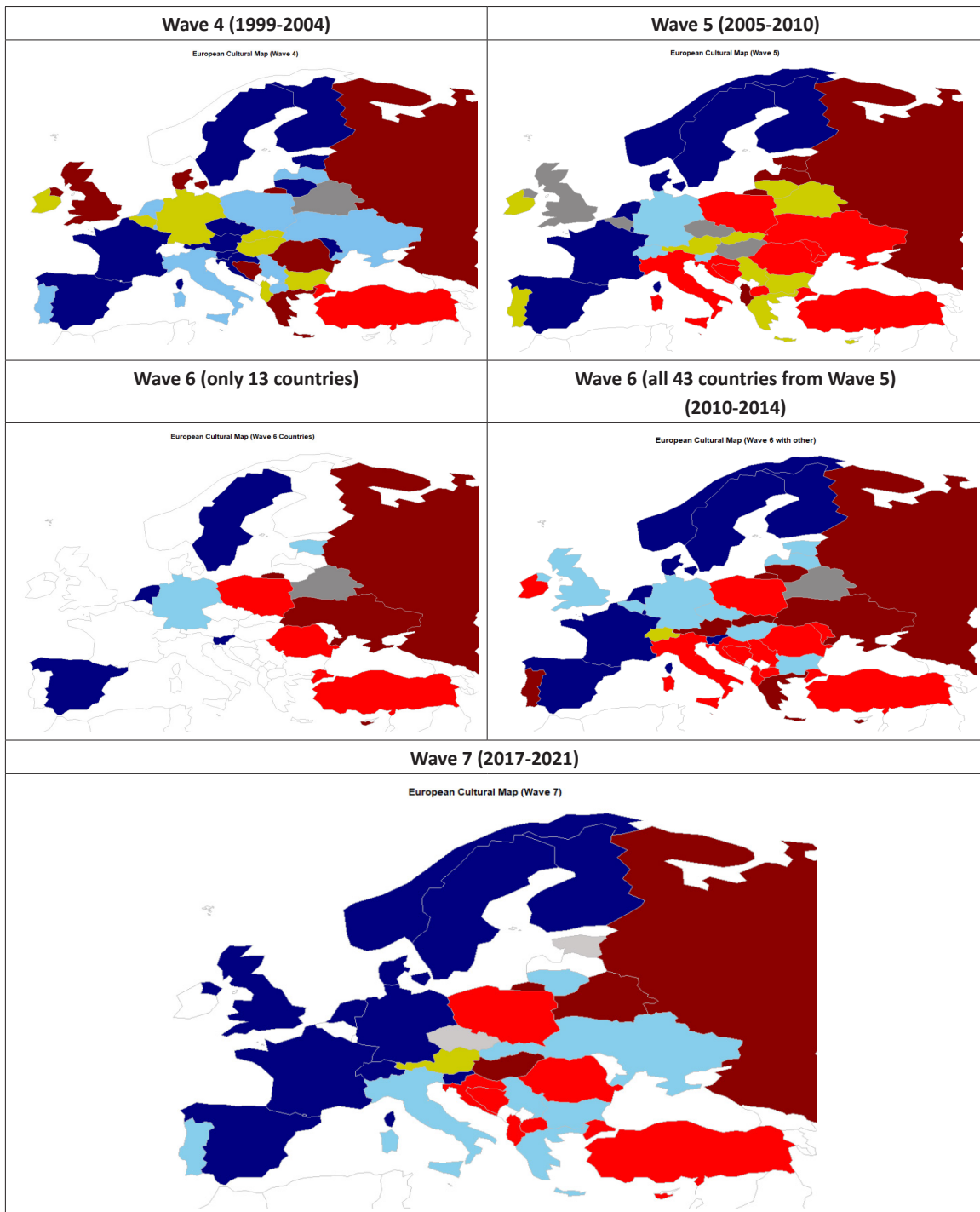





Figure 4: Maps of European Countries

Table 5: Distribution of countries by clusters and waves

	Cluster Color	Wave 4	Wave 5	Wave 6	Wave 7
Cluster 1		Austria, Croatia, Czech, Estonia, Finland, France, Lithuania, Moldova, Slovenia, Spain, Sweden	Andorra, Denmark, Finland, France, Luxembourg, Netherlands, Norway, Spain, Sweden	Andorra, Denmark, Finland, France, Luxembourg, Netherlands, Norway, Slovenia, Spain, Sweden	Andorra, Denmark, Finland, France, Germany, Iceland, Netherlands, Norway, Slovenia, Spain, Sweden, Switzerland, United Kingdom
Cluster 2		Türkiye	Bosnia and Herzegovina, Croatia, Italy, Malta, Moldova, <i>Northern Cyprus*</i> , Macedonia, Poland, Romania, Türkiye, Ukraine	Albania, Bosnia and Herzegovina, Croatia, Ireland, Italy, Malta, <i>Northern Cyprus*</i> , Macedonia, Poland, Romania, Serbia, Türkiye	Albania, Bosnia and Herzegovina, Croatia, Cyprus, Macedonia, Poland, Romania, Türkiye
Cluster 3		Bosnia and Herzegovina, Denmark, Greece, Romania, Russia, United Kingdom,	Albania, Estonia, Latvia, Russia	Austria, Cyprus , Greece, Lithuania, <i>North Ireland*</i> , Portugal, Russia , Slovakia, Ukraine	Belarus, Hungary, Russia
Cluster 4		Iceland, Italy, Latvia, Luxembourg, Malta, Netherlands, Macedonia, <i>North Ireland*</i> , Poland, Portugal, Serbia, Ukraine	Germany, Iceland, Slovenia, Switzerland	Belgium, Bulgaria, Czech, Estonia, Germany , Hungary, Latvia, United Kingdom	Bulgaria, Greece, Italy, Lithuania, Portugal, Serbia, Slovakia, Ukraine
Cluster 5		Belarus	Belgium, Czech, Hungary, United Kingdom	Belarus	Czech, Estonia
Cluster 6		Albania, Belgium, Bulgaria, Germany, Hungary, Ireland, Slovakia	Austria, Belarus, Bulgaria, Cyprus, Greece, Ireland, Lithuania, <i>North Ireland*</i> , Portugal, Serbia, Slovakia	Iceland, Switzerland	Austria

* The clusters to which Northern Cyprus and North Ireland belong cannot be colored on the map due to technical impossibility, but are given in the table.

Countries in bold in Wave 6 are countries with Wave 6 data. Countries other than these countries in Wave 6 are those whose data were taken directly from Wave 5 and are considered constant.

3. DISCUSSION

In this research, an attempt was made to draw a framework regarding the cultural trends of European countries in the last 20 years by examining the data of approximately 220 thousand people in 4 research periods of the IVS data set. As a result of the application, 6 clusters were obtained by analyzing 45 European countries in all periods. In this section, the averages of the factors obtained in each research period according to 6 clusters are given in Figure 5, Figure 6, Figure 7 and Figure 8. The first 3 graphs in each figure express common factors. The last three graphs in each figure represent unique factors. Only in Wave 7, the number of indicators obtained as a result of factor analysis is 5. Thus, it will be possible to make a comparative interpretation of the common indicators produced from the data within the scope of the study.

Iron curtain is a term that separates Eastern Europe and Western Europe from each other politically, ideologically and economically. This period existed between 1947 and 1991. The term "Iron Curtain" was used by British politician Winston Churchill in a speech he gave in Fulton, USA in 1946 (Brager, 2004). It refers to an obstacle not physically but ideologically. It is not a coincidence that different views emerged between the eastern and western countries in Europe around the indicators we determined in the four periods presented in this study.

According to the results of a similar survey conducted on questions about national identity, religious minorities and cultural superiority, there are signs that there is a clear division between Eastern and Western Europe. In this context, a significant difference is noted between the tendency towards high levels of religious nationalism observed in Eastern Europe and the multiculturalism and openness prevailing in Western Europe. Other questions asked in the survey highlight the values gap that exists between Eastern and Western Europe regarding key social issues such as same-sex marriage and legal abortion (Pew Research Center, 2018).

In this study, it can be said that the reason why Germany was included in different cluster groups in each period was the cultural dynamics underlying the north-east and west division. Germany, which was formed by the unification of many small principalities at the end of the 19th century, remained separated into east and west for half a century. It is possible to say that cultural differences are preserved at the regional level (Kaasa, Vadi, & Varblane, 2014, s. 25).

When Wave 4 trends are examined in general, it is seen that the clusters with the highest religious tendencies are 2, 4 and 6. Strikingly, the clusters with lower religious affiliation compared to the other clusters are clusters 1 and 3. In Wave 5, the countries with the highest religious tendencies were the countries in cluster 2 and cluster 6, similar to the previous period. In Wave 6 and Wave 7, the religious tendencies of these countries are generally the most religious among European countries. Although its place in the belief scale increased slightly in Wave 6 due to some special circumstances of the data, when we look at Wave 7, it is seen that individuals living in these countries are still believers. When the four periods are examined in general, it can be said that religious beliefs in the countries in cluster 1 and cluster 3 are weak throughout European countries. In fact, over the past 20 years, the countries in Cluster 1 have had an increasing (decreasing) trend in the religious belief scale.

Again, when the four periods are evaluated together, it can be said that individuals living in Cluster 2 and Cluster 3 are the most reluctant societies among European countries when it comes to accepting political axioms. Since the countries in Cluster 4 were different in each period, they were not included in the overall evaluation on this subject. However, this reluctance has become an increasing situation in all clusters formed across Europe. Looking at Wave 7, the countries in Clusters 2, 3, 4 and 5 consist of societies that are reluctant in this regard.

It can be said that in countries with high religious tendencies, there is a more negative perspective on issues such as abortion, divorce and suicide. When the Justifiable indicator is examined in all periods, especially the societies of the countries in Cluster 2 with high religious beliefs see such situations as unacceptable. In countries classified as Cluster 1 among European countries, societies evaluate these issues as Acceptable.

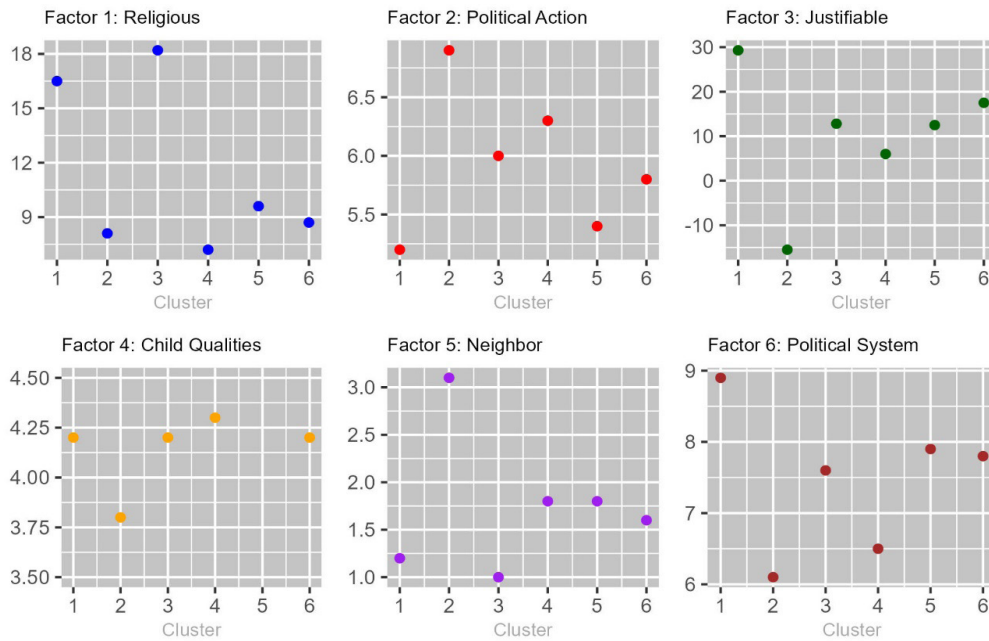

Figure 5: Wave 4 Factor Average

The Child Qualities indicator is only included in Wave 4. The criteria for raising children, which are considered equally important on average in all countries across Europe, are less important in Türkiye, which is in Cluster 2. In neighborhood relations, individuals living in extreme groups may be excluded by a segment of society. Especially individuals living in Cluster 2 do not want to establish neighborly relations with these groups. The countries that do not care about these situations are the countries in cluster 1 and cluster 3. In the political system indicator, the position of Cluster 1 is especially striking. He says that having a strong leader in his country is generally negative for the political system. Apart from this, Türkiye, which is in Cluster 2, attaches importance to having strong leaders and experts in decision-making processes, compared to other European countries.

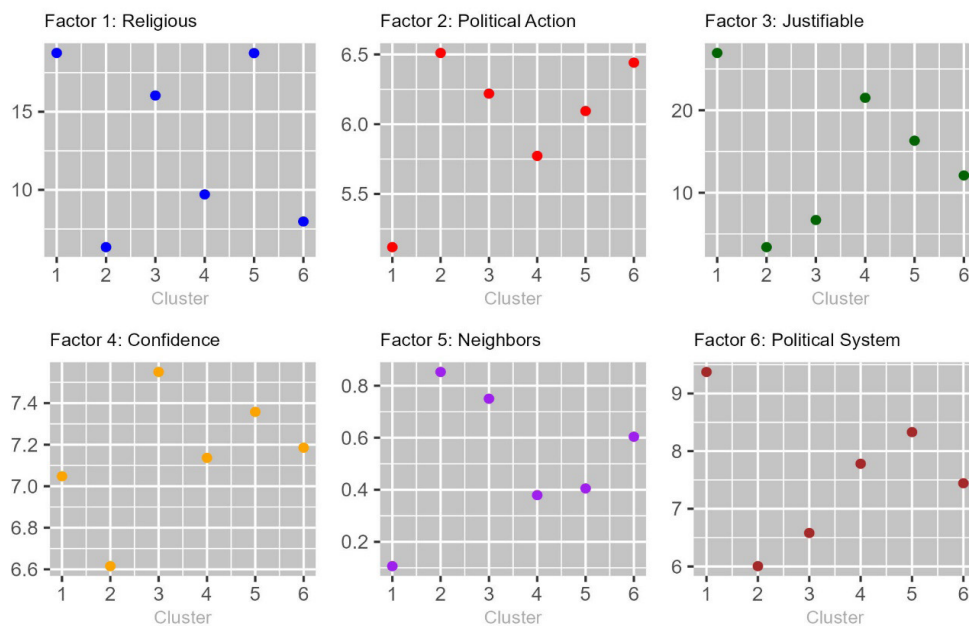

Figure 6: Wave 5 Factor Average

Confidence factor has been included as an indicator in the last three research periods. It can be said that in the last research period, there was generally an increase in trust in government institutions in all clusters.

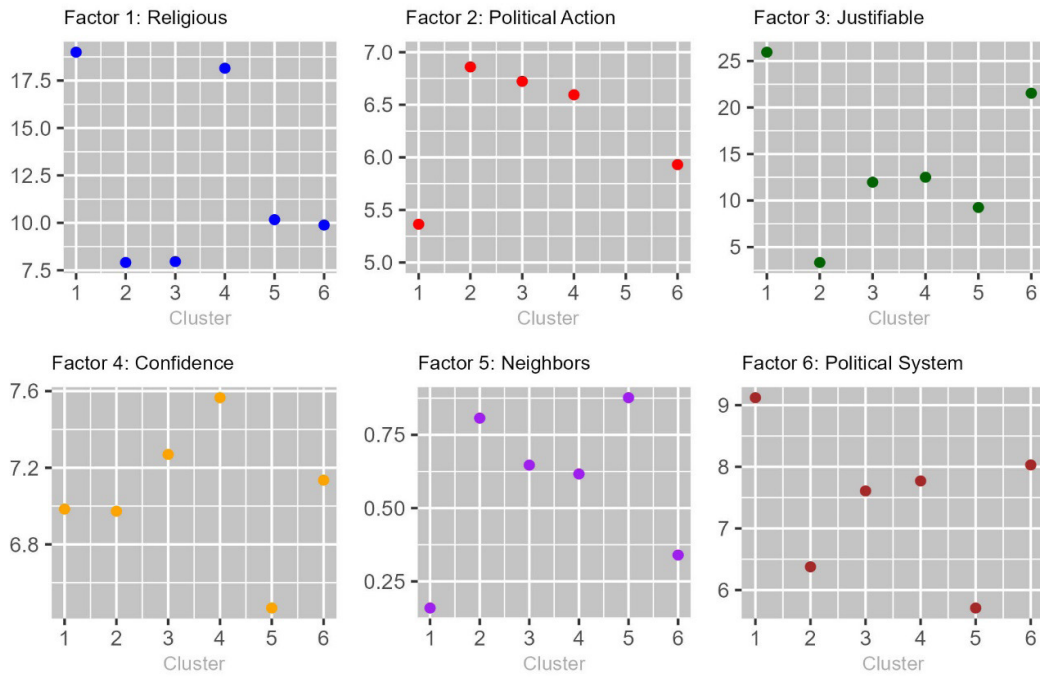

Figure 7: Wave 6 Factor Average

*In these scatter charts drawn for Wave 6, data from the countries taken from the previous period were also used.

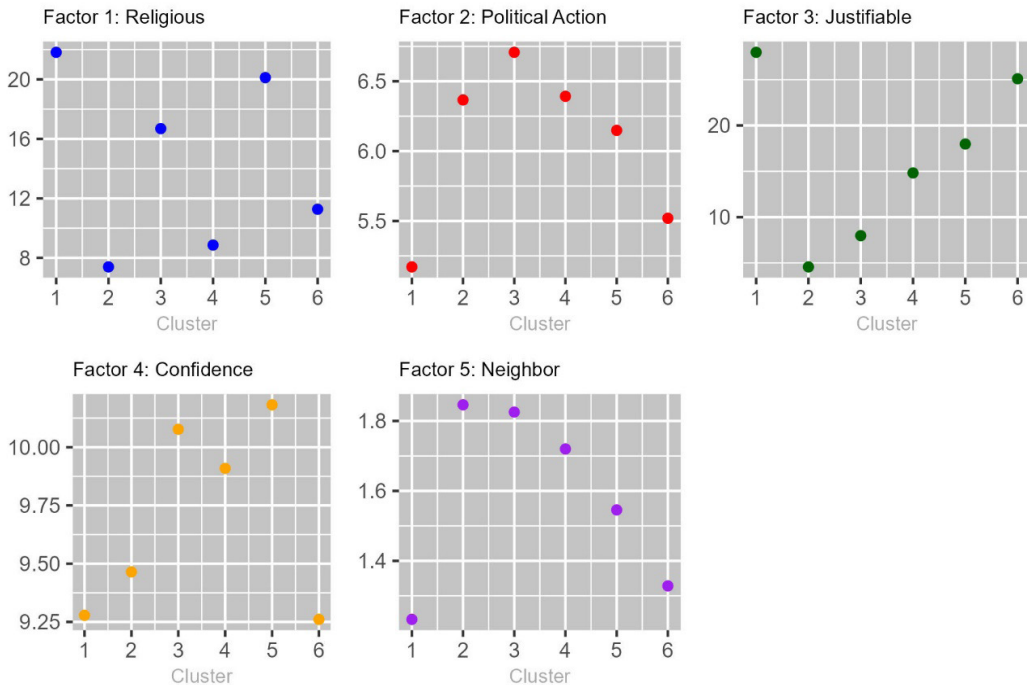

Figure 8: Wave 7 Factor Average

4. CONCLUSION

In this study, it was aimed to investigate the cultural changes of European countries since 2000 by using IVS, one of the largest sociological data sets. Considering the limitations of the data set, an attempt has been made to draw a broad perspective that can be presented methodologically about the cultural dynamics of European countries. A total of 45 European countries were analyzed in 4 research periods covering the years 1999-2021. During the implementation phase of this study, each research period was considered separately. Missing data were filled with the EM algorithm and exploratory factor analysis was applied. Then, European countries were divided into 6 clusters using the CLARA algorithm, which helps cluster large data sets with optimum efficiency.

A general picture of the last 20 years of Europe was drawn, especially by evaluating the common factors religious, justifiable and political action. In recent years, when religious values have decreased in some cultures and increased in others, and political tension has increased, hesitation in taking axioms on political issues has been observed. In this study, which is far from theoretical context, quantitative results on the general cultural structure are presented based on the data of the countries. When European countries divided into 6 clusters were examined in the last 20 years, Northern and Western European countries were generally in Cluster 1 and remained stable in most periods. Türkiye, which was alone in Cluster 2 between 1999 and 2004, joined some Eastern European countries in cluster combinations after 2005. It is possible to interpret the movements in Cluster 3 through Russia. Central European countries, with which Russia is culturally similar in Europe, have been in different clusters, especially in recent times. Other clusters may often be indicative of departures from the first 3 clusters and different cultural tendencies.

A final argument is that European values do not mean the same thing to every European. For some, it reminds us of Europe's Christian heritage, for some it reminds us of liberal and free thought, and for some it reminds us of economic prosperity or democratic institutions. Nevertheless, survey data is one of the most valuable tools to understand Europe's changing mentality and measure the emphasis on cultural values. How European you are actually depends on which European values you feel you belong to. Undoubtedly, the dynamics of European culture, the theories and methods presented will be among the valuable topics that will be discussed in the literature for a long time.

LIMITATIONS OF RESEARCH

Due to constraints in processing capacity, working with a sizable dataset such as IVS imposes various limitations. In this study, only the CLARA algorithm could be employed considering time and processing constraints. In addition, the lack of data for some countries in some waves in the data set was another limitation of the research. To overcome this situation, some assumptions were made.

REFERENCES

- Afanador, N., Tran, T., Blanchet, L., & Baumgartner, R. (2022, 10 05). *mvdalab: Multivariate Data Analysis Laboratory*. Retrieved from Cran R Project: <https://cran.r-project.org/web/packages/mvdalab/index.html>
- Brager, B. L. (2004). *The iron curtain: The cold War in Europe*. Chelsea House Publishers.
- Dolnicar, S., & Grün, B. (2008). Challenging "Factor Cluster Segmentation". *Journal of Travel Research*, 63-71. doi:10.1177/0047287508318910
- Errichiello, L., Micera, R., Atzeni, M., & Chiappa, G. D. (2019). Exploring the implications of wearable virtual reality technology for museum visitors' experience: A cluster analysis. *International Journal of Tourism Research*, 21(5), 575-734. doi:10.1002/jtr.2283
- European Values Study. (2021). *DATA AND DOCUMENTATION*. Retrieved from European Values Study: <https://europeanvaluesstudy.eu/methodology-data-documentation/data-and-documentation/>
- European Values Study. (2021, Temmuz 7). *EVS TREND FILE 1981-2017, JOINT EVS/WVS DATASET 2017-2021, AND INTEGRATED VALUES SURVEYS 1981-2021 – OUT NOW!* Retrieved from European Values Study: <https://europeanvaluesstudy.eu/evs-trend-file-1981-2017-joint-evs-wvs-dataset-2017-2021-and-integrated-values-surveys-1981-2021-out-now/>

- European Values Survey. (2021, 11 21). *History*. Retrieved from <https://europeanvaluesstudy.eu/about-evs/history/>
- EVS. (2022). EVS Trend File 1981-2017. GESIS Data Archive, Cologne. doi:10.4232/1.14021
- Field, A. (2009). *Discovering statistics using SPSS:(and sex and drugs and rock'n'roll)* (3rd ed.). London: SAGE.
- Fünfgeld, B., & Wang, M. (2009). Attitudes and behaviours in everyday finance: evidence from Switzerland. *International Journal of Bank Marketing*, 27(2), 108-128. doi:10.1108/02652320910935607
- GESIS. (n.d.). *VALUES SURVEYS 1981-2004 INTEGRATED QUESTIONNAIRE v.20060423* . Retrieved from <https://www.google.com/url?sa=i&url=https%3A%2F%2Faccess.gesis.org%2Fdbk%2F45465&psig=AOvVaw3qDwpz6SYc4H541Nee1mKH&ust=1706956250431000&source=images&cd=vfe&opi=89978449&ved=0CAGQrpoM ahcKEwjQ4ZjZuYyEAXUAAAAAHQAAAAAQBA>
- Grendstad, G. (1999). A political cultural map of Europe. A survey approach. *GeoJournal*, 463-475.
- Haerpfer, C., Inglehart, R., Moreno, A., Welzel, C., Kizilova, K., Diez Medrano, J., . . . B. Puranen. (2022). World Values Survey Trend File (1981-2022) Cross-National Data-Set. (Version 3.0.0). Madrid, Spain & Vienna: Austria: JD Systems Institute & WVSA Secretariat. doi:10.14281/18241.23
- Hickson, S., Badani, M. G., Manaugh, K., DeWeese, J., & El-Geneidy, A. (2023). Who is Buying SUVs and Light Trucks in Montreal? A Factor and Cluster Analysis. *Transportation Research Record*. doi:10.1177/03611981231156920
- Hofstede, G. (1983). National Cultures in Four Dimensions: A Research-Based Theory of Cultural Differences among Nations. *International Studies of Management & Organization*, 13(1/2), 46-74.
- Hofstede, G. (1984). *Culture's consequences: International differences in work-related values*. California: Sage.
- Inglehart, R. (1997). *Modernization and Postmodernization: Cultural, Economic, and Political Change in 43 Societies*. Princeton University Press. doi:10.2307/j.ctv10vm2ns
- Inglehart, R., & Baker, W. E. (2000). Modernization, Cultural Change, and the Persistence of Traditional Values. *American Sociology Review*, 65(1), 19-51.
- Kaasa, A., Vadi, M., & Varblane, U. (2014). Regional Cultural Differences Within European Countries: Evidence from Multi-Country Surveys. *Management International Review*, 54(6), 825-852.
- Kaufman, L., & Rousseeuw, P. (1986). Clustering Large Data Sets. In E. Gelsema, & L. Kanal, *Pattern Recognition in Practice II* (pp. 425-437). Elsevier/North Holland. doi:10.1016/B978-0-444-87877-9.50039-X
- Kaufman, L., & Rousseeuw, P. J. (1990). Clustering Large Applications (Program CLARA). In L. Kaufman, & P. J. Rousseeuw, *Finding Groups in Data: An Introduction to Cluster Analysis* (pp. 126-163). John Wiley & Sons. doi:10.1002/9780470316801.ch3
- Little, R., & Rubin, D. (2019). *Statistical analysis with missing data*. John Wiley & Sons. doi:10.1002/9781119013563
- Minkov, M., & Hofstede, G. (2013). Clustering of 316 European Regions on Measures of Values: Do Europe's Countries Have National Cultures? *Cross-Cultural Research*, 48(2), 144-176. doi:10.1177/1069397113510866
- Pew Research Center. (2018, October 29). *Eastern and Western Europeans Differ on Importance of Religion, Views of Minorities, and Key Social Issues*. Retrieved from Pew Research Center: <https://www.pewresearch.org/religion/2018/10/29/eastern-and-western-europeans-differ-on-importance-of-religion-views-of-minorities-and-key-social-issues/>
- Phan, T., Rieger, M., & Wang, M. (2019). Segmentation of financial clients by attitudes and behavior A comparison between Switzerland and Vietnam. *International Journal of Bank Marketing*, 37(1), 44-68. doi:10.1108/IJBM-07-2017-0141
- Satman, M. H. (2023). *julia-presentation*. Retrieved from Github: <https://github.com/jbytecode/julia-presentation/blob/main/julia-presentation.pdf>
- South, A. (2011). rworldmap: A New {R} package for Mapping Global Data. *The R Journal*, 3(1), 35-43. doi:10.32614/RJ-2011-006
- Struyf, A., Hubert, M., & Rousseeuw, P. (1997). Clustering in an Object-Oriented Environment. *Journal of Statistical Software*, 1(4), 1-30. doi:10.18637/jss.v001.i04
- World Values Survey. (2021, 11 21). *Who we are*. Retrieved from <https://www.worldvaluessurvey.org/WVSCContents.jsp>

Beyan ve Açıklamalar (Disclosure Statements)

1. Bu çalışmanın yazarları, araştırma ve yayın etiği ilkelerine uyduklarını kabul etmektedirler (The authors of this article confirm that their work complies with the principles of research and publication ethics).
2. Yazarlar tarafından herhangi bir çıkar çatışması beyan edilmemiştir (No potential conflict of interest was reported by the authors).
3. Bu çalışma, intihal tarama programı kullanılarak intihal taramasından geçirilmiştir (This article was screened for potential plagiarism using a plagiarism screening program).



Article Info/Makale Bilgisi

✓Received/Geliş: 02.01.2024 ✓Accepted/Kabul: 05.04.2024

DOI: 10.30794/pausbed.1413480

Research Article/Araştırma Makalesi

Akşit, S. ve Akyıldız, G. K. (2024). "Yüzen Adalı Göl Sularında Fizikokimyasal ve Biyolojik Parametreler Üzerine Çevresel Etkilerin Değerlendirilmesi", Pamukkale Üniversitesi Sosyal Bilimler Enstitüsü Dergisi, sayı 62, Denizli, ss. 317-331.

YÜZEN ADALI GÖL SULARINDA FİZİKOKİMYASAL VE BİYOLOJİK PARAMETRELER ÜZERİNE ÇEVRESEL ETKİLERİN DEĞERLENDİRİLMESİ

Selahattin AKŞİT*, Gürçay Kıvanç AKYILDIZ**

Öz

Denizli ili sınırları içinde yer alan Işıklı Gölü, Saklıgöl ve Karagöl'de bulunan yüzen adaların fiziksel özellikleri, toprak yapısı, bitki örtüsü, iklim koşulları ve jeolojik yapıları incelenmiştir. Ayrıca çevresel faktörlerin bu göllerin kimyasal ve biyolojik özellikleri üzerindeki etkileri araştırılmıştır. Araştırma sonuçlarına göre, 11 farklı bentik omurgasız türü belirlenmiştir. Işıklı Gölü ve Karagöl'ün su kalitesi "iyi" olarak değerlendirilirken, Saklıgöl'ün su kalitesi "Orta" seviyede ölçülmüştür. Göl alanlarında çamur, alg, yosun, makrofit gibi habitatlar öne çıkmaktadır. Sıcaklık ve çözünmüş oksijen seviyeleri arasındaki ilişki incelenmiş, göl sularının artan sıcaklığının çözünmüş oksijen seviyelerini düşürdüğü gözlemlenmiştir. Amonyum azotu içeriği incelenen göllerde farklılık göstermiş, tarımsal faaliyetlerin özellikle Işıklı Gölü ve Saklıgöl'de etkili olduğu belirlenmiştir. Karagöl'ün ise daha düşük amonyum azotu içeriğine sahip olması çevresel faktörlerin etkisini göstermektedir. Göl alanlarının çevresel faktörlerle olan ilişkisi vurgulanmış, rüzgârın yüzen adaların bitki örtüsü üzerinde etkili olduğu belirtilmiştir. Bu çalışma, Denizli'deki göllerin ekolojik ve çevresel yapılarının anlaşılmasına ve korunmasına katkı sağlamaktadır.

Anahtar kelimeler: Yüzen ada, Bentik makro omurgasızlar, Mikro habitat, Biyotik indeks.

EVALUATION OF ENVIRONMENTAL EFFECTS ON PHYSICOCHEMICAL AND BIOLOGICAL PARAMETERS IN LAKE WATERS WITH FLOATING ISLANDS

Abstract

The physical characteristics, soil structure, vegetation, climatic conditions, and geological structures of the floating islands in Işıklı Lake, Saklıgöl, and Karagöl located within the borders of Denizli province were examined. Additionally, the effects of environmental factors on the chemical and biological properties of these lakes were investigated. According to the research findings, 11 different benthic invertebrate species were identified. While the water quality of Işıklı Lake and Karagöl was evaluated as "Good," Saklıgöl's water quality was measured at a "Moderate" level. Habitats such as mud, algae, moss, and macrophytes stand out in the lake areas. The relationship between temperature and dissolved oxygen levels was examined, revealing that increasing water temperature reduces dissolved oxygen levels. There were variations in ammonium nitrogen content in the examined lakes, indicating the significant impact of agricultural activities, particularly in Işıklı Lake and Saklıgöl. Karagöl's lower ammonium nitrogen content demonstrates the influence of environmental factors. The correlation between lake areas and environmental factors was emphasized, highlighting the impact of wind on the vegetation of floating islands. This study contributes to the understanding and preservation of the ecological and environmental structures of lakes in Denizli.

Keywords: Floating island, Benthic macroinvertebrates, Micro habitat, Biotic index.

*Dr. Öğr. Üyesi, Pamukkale Üniversitesi, İnsan ve Toplum Bilimleri Fakültesi Coğrafya Bölümü, DENİZLİ.
e-posta: aksit@pau.edu.tr, (<https://orcid.org/0000-0002-9782-0245>)

**Dr. Öğr. Üyesi Pamukkale Üniversitesi, Fen Fakültesi Biyoloji Bölümü, DENİZLİ.
e-posta: gkakyildiz@pau.edu.tr, (<https://orcid.org/0000-0001-9610-8443>)

1. GİRİŞ

Yüzen adalar, üzerinde çeşitli bitki türlerinin yetiştiği, farklı büyüklük ve şekillerde olabilen, göl yüzeyinde serbest bir şekilde hareket edebilen turba kütleleri olarak tanımlanmaktadır (Junk, 1973; Sutcliffe, 1974; Varfolomeyeva, 1977; Sasser vd., 1996; Mallison vd., 2001; Adams vd., 2002; Azza vd., 2006). Bu oluşumların yaklaşık beşte biri kadar az bir kısmı su yüzeyinin üzerinde, geri kalan kısmı ise su yüzeyinin altında bulunmaktadır (Takhelmayum ve Gupta, 2011). Yüzen adalar genellikle su sümbülü (*Eichhornia crassipes*) ve kurbağa otu (*Limnobium spongia*) gibi yüzen sucul bitki türlerini üzerinde barındırmaktadır (Mallison vd., 2001). Yapısı itibarıyla sudan hafif olan bu adaların %45-60'ı organik geriye kalanı ise inorganiktir. Bu adaların su kolonu üzerinde serbest halde durabilmesinin en önemli sebeplerinden bir tanesi de blok içerisindeki çürümüş bitkilerin metan gazı üreterek kütlelerin suyun üzerinde durabilmesidir (Bulut vd., 2013). Yüzen bloğun en iyi hareket imkânı bulunduğu yerler genellikle gölün derin kısımlarıdır. Su seviyesinin azalması kazık köklerin zemine sürtünmesine veya köklerin tabana tutunmasına neden olduğu için adanın hareketi kısıtlanmakta veya tamamen durmaktadır. (Bulut vd., 2014). Doğal olarak ortaya çıkan yüzen adalardan bazıları keşfedilmiş bazıları ise keşfedilmeyi beklemektedir. Dünyada yüzen adası bulunan Titikaka Gölü (Bolivia ve Peru), Loktak Gölü (Hindistan), Malavi Gölü (Afrika), Vlasina (Sırbistan) ve Kyoga Gölü (Uganda) bunlardan sadece birkaçıdır.

Türkiye'de bulunan yüzen adalar, ekosisteme katkısı ve birçok farklı disipline çalışma alanı oluşturması bakımından önem taşımaktadır. Türkiye'de kayıtlara geçen 22 yüzen ada lokasyonu vardır (Babacan, 2022). Son zamanlarda Türkiye'deki yüzen adaları konu alan bazı çalışmalar yapılmıştır (Bulut vd., 2013; Bulut vd., 2014; Bulut vd., 2016; Kement vd., 2017; Babacan ve Alaeddinoğlu, 2022; Bulut ve Girgin, 2010; Özdemir ve Caf, 2015). Bu çalışmalarda genel olarak yüzen adaların oluşum mekanizması ve şekilsel özellikleri üzerinde durulmuştur. Buna karşılık yüzen adaların oluşumunda etkili olan fiziki coğrafya ve hidrobiyolojik özelliklerini konu alan çalışmalar oldukça sınırlıdır. Literatürde bu özelliklerin ortaya konulduğu kapsamlı çalışmaların bulunmaması önemli bir eksiklik olup, çalışmada yüzen adaların oluşumunda fiziki coğrafya ve hidrobiyolojik ortam özelliklerinin rolünün belirlenmesi amaçlanmıştır.

Bu amaç doğrultusunda, Denizli il sınırları içerisinde yer alan ve yüzen adalara sahip olduğu bilinen Karagöl (Bozkurt), Saklıgöl (Honaz) ve Işıklı Gölü (Çivril) çalışma alanları olarak seçilmiştir. Ayrıca bu üç gölün birbirinden farklı ortam koşullarına sahip olması tercih edilmelerinde etkili olmuştur. Bu göllerin hem fiziki ortam koşullarının hem de hidrobiyolojik koşullarının incelenmesi ve bu özelliklerinin birbiri ile ilişkilendirilmesi inter-disipliner bir yaklaşımı ortaya çıkarmak açısından önem arz etmektedir.

1.1. Araştırma Sahasının Genel Coğrafya Özellikleri

Yüzen adaları içerisinde barındıran üç doğal göl (Işıklı Gölü, Saklıgöl, Karagöl) örnekleme alanları olarak belirlenmiştir (Şekil 1).



Şekil 2. a) Işıklı Gölü, b) Saklıgöl, c) Karagöl

2. Materyal ve Yöntem

Çalışmada, yüzen adaların oluşumunda etkili olan fiziki ortam koşullarının belirlenmesi ve haritalarının oluşturulması için ilgili kurumlardan gerekli güncel veriler temin edilmiştir. Bu verilerin işlenmesinde ve haritaların oluşturulmasında ArcMap 10.8 programı kullanılmıştır. Çalışmada Tarım ve Orman Bakanlığı'ndan elde edilen Büyük Toprak Grupları verisi, Orman Genel Müdürlüğü'nden elde edilen meşcere haritası ve Maden Tetkik ve Arama Genel Müdürlüğü'nden temin edilen jeoloji verisi kullanılarak toprak, vejetasyon ve jeoloji haritaları oluşturulmuştur.

Ayrıca iklim özelliklerinin belirlenmesi için araştırma sahası içerisinde yer alan göllerin ve çevresinin yıllık ortalama sıcaklık, toplam yağış ve rüzgar hızı verilerinin elde edilmesinde Fick ve Hijmans, 2017 yılında yayınlamış oldukları yüksek çözünürlüklü raster iklim haritalarından (30s) yararlanılmıştır.

Hidrobiyolojik özelliklerin belirlenmesi için bentik makro omurgasız (BMO) örnekleri toplanmış ve göl sularına ait fiziko-kimyasal parametreler ölçülmüştür. Göllerde yapılan biyolojik izlemeler, Biyolojik İzleme Tebliği'ne (RG 21.06.2019 / 20808) uygun şekilde yapılmıştır. BMO'lar kıyı ve littoral kesimlerden 500 mikrometre göz açıklığına sahip ve taban uzunluğu 25 santimetre olan kepçe ağı ile tekmeleme yöntemi uygulanarak toplanmıştır. Alandan tespit edilen BMO'lar plastik kaplarda %95'lik etanole alınmış ve laboratuvar ortamına taşınmıştır. Çevresel parametrelerden çözünmüş oksijen (CO_2), oksijen satürasyon (SpO_2), su sıcaklığı, pH, elektriksel iletkenlik (EC) ve tuzluluk parametreleri yerinde, arazi tipi problemler kullanılarak (YSI 550A oksijen metre, WTW Cond 330i, WTW pH 330) ölçülmüştür. BMO'lar kıyı ve littoral kesimlerden kepçe ağı ile tekmeleme yöntemi uygulanarak toplanmıştır (Şekil 3). Alandan tespit edilen BMO'lar plastik kaplarda %70'lik etanole alınmış ve laboratuvar ortamına taşınmıştır.



Şekil 3. Karagöl, Saklıgöl ve Işıklı Gölü'nde fizikokimyasal ölçümler ve numune alımı

Laboratuvara getirilen bentik makro omurgasız örnekleri 0,5 mm'lik göz açıklığına sahip elekten geçirilmiş, yıkanan materyal ayrıştırıcı plastik kaba aktarılmış ve ayrı ayrı incelenmiştir. Bentik makro omurgasız taksonları üzerinden mikrohabitat ve su kalitesi indeks durumunun belirlenmesinde ASTERICS 4.04 (AQEM) programı kullanılmıştır. BMO gruplarının örnekleme noktalarına göre dağılımları Çok Boyutlu Metrik Olmayan Ölçekleme Analizi (NMDS: non-metric multidimensional scaling) kullanarak R istatistik yazılımında yapılmıştır. Ayrıca taksonların Sıra-Bolluk eğrisi oluşturulmuştur. Su kimyası analizlerinde spektrofotometrik tayin yöntemleri kullanılmıştır (Tablo 2). Su kimyası analizleri, spektrofotometrik su kimyası analiz cihazı (HACH Lange® DR2800) ve bu cihaza ait kitler kullanılarak yapılmıştır.

Tablo 2. Karagöl, Saklıgöl ve Işıklı Gölü'nde uygulanan su kimyası analiz testleri, yöntemleri (Anonim, 2005) ve ölçüm aralıkları

Parametre	Yöntem	Ölçüm Aralıkları
Amonyum Azotu (NH ₃ -N)	Nessler yöntemi	0,02–2,50 mg/L
Demir (Fe)	1, 10 Fenantrolin yöntemi	0,02–3,0 mg/L
Nitrat Azotu (NO ₃ -N)	Kadmiyum Redüksiyon yöntemi	0,3–30,0 mg/L
Nitrit Azotu (NO ₂ -N)	Diazotizasyon yöntemi	0,002 0,3 mg/L
Klor (Cl ⁻)	Merkürük Tiyosiyanat yöntemi	0,1–25,0 mg/L
Sertlik (Ca)	Kalsiyum ve Magnezyum; Kolorimetrik yöntem	0,05–4,00 mg/L CaCO ₃
Sertlik (Mg)	Kalsiyum ve Magnezyum; Kolorimetrik yöntem	0,05–4,00 mg/L CaCO ₃
Fosfor, Reaktif Ortofosfat (PO ₄ ³⁻)	Askorbik asit yöntemi	0,02–2,50 mg/L

3. BULGULAR VE TARTIŞMA

3.1. Biyolojik Parametreler

Göllerden tespit edilen bentik makroomurgasız gruplarının (BMO) bolluk değerleri Tablo 3'de verilmiştir. Takson bolluk değerleri göller arasında benzerlikler ve farklılıklar yönünden ele alınmıştır. Bu benzerlikler ve farklılıklar, göllerin ekolojik özellikleri, su kalitesi, habitat farklılıkları ve diğer faktörlerle ilişkilendirilebilir. NMDS kullanarak BMO gruplarının örnekleme noktalarına göre ordinasyonları Şekil 5'te verilmiştir.

Tablo 3. Işıklı Gölü, Karagöl ve Saklıgöl'den tespit edilen bentik makroomurgasız gruplarının bolluk değerleri (-: Takson tespit edilmemiştir)

Takson	Işıklı Gölü (%)	Karagöl (%)	Saklıgöl (%)
Gastropoda	14,24	5,10	8,75
Oligochaeta	10,85	7,14	8,75
Hirudinea	1,02	-	-
Crustacea	10,17	10,20	12,50
Coleoptera	1,36	2,55	1,88
Odonata	7,80	10,71	13,13
Hemiptera	13,56	20,41	25,00
Ephemeroptera	10,85	12,24	11,25
Chironomidae	26,10	30,10	18,13
Chaoboridae	2,71	-	-
Trichoptera	1,36	1,53	0,63

Çalışma kapsamında 11 farklı bentik makro omurgasız grubu tespit edilmiştir. Bunlar içerisinde Hirudinea (%1,02) ve Chaoboridae taksonları sadece Işıklı Gölü'nde bulunurken, Karagöl ve Saklıgöl'den tespit edilememiştir. Taksonlara ait bolluk değerleri kendi arasında karşılaştırıldığında en düşük %0,63 (Saklıgöl, Trichoptera takımı) ile en yüksek %30,10 (Karagöl, Chironomidae ailesi) arasında değişiklik göstermektedir. Kıyaslama yapabilmek açısından taksonların bolluk değerleri frekans dağılımları göz önünde bulundurularak, düşük, orta ve yüksek olmak üzere üç gruba ayrılmıştır (Tablo 4, Şekil 4). Buna göre her üç gölde Coleoptera ve Trichoptera takımları düşük seviyede, Ephemeroptera takımı üyeleri her üç gölde orta seviyede tespit edilmiştir. Chironomidae ailesi üyelerinin bolluk seviyeleri ise her üç gölde yüksek kategoride tespit edilmiştir.

Tablo 4: Karagöl, Saklıgöl ve Işıklı Göllerinin Bolluk değerlerinin frekans dağılımlarına göre gruplandırılması

% Bolluk	Kategori
0 – 10	Düşük
11 – 20	Orta
21 – 30	Yüksek

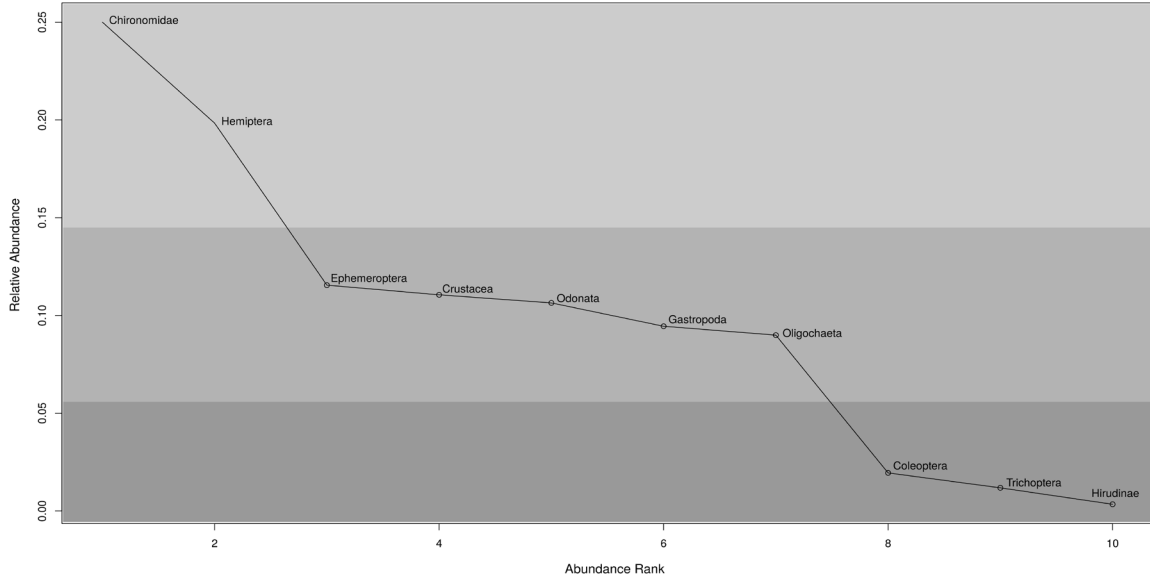

Şekil 4: Bentik makro omurgasızların Sıra-Bolluk eğrisi

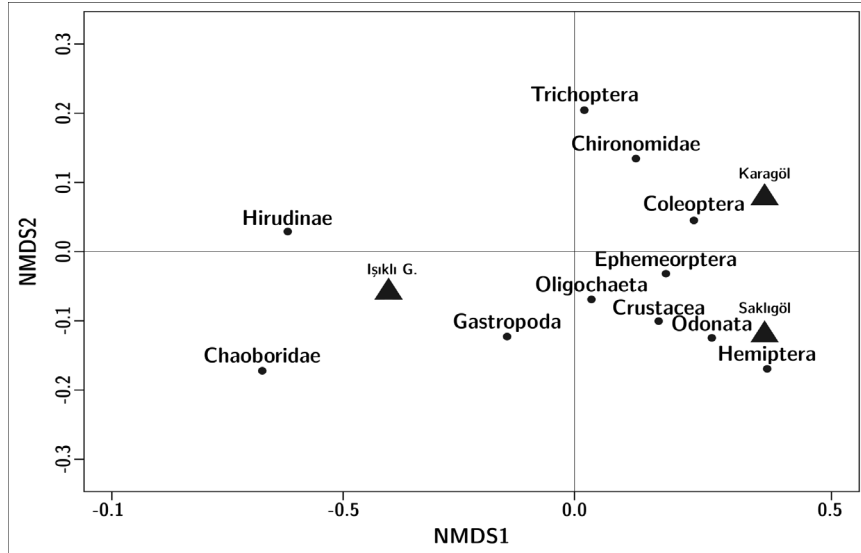

Şekil 5. NMDS kullanarak BMO gruplarının örnekleme noktalarına göre ordinasyonları

Işıklı Gölü özelinde; öne çıkan BMO grupları Chironomidae, Hemiptera, Gastropoda ve Crustacea'dır en yüksek bolluk değerine sahip taksonlar sırasıyla Chironomidae (%26,10), Hemiptera (%13,56), Gastropoda (%14,24) ve Crustacea (%10,17) dir.

Karagöl özelinde; Chironomidae taksonu Karagöl'de diğer göllere kıyasla daha yüksek bir bolluk değerine sahiptir ve en yüksek bolluk değeriyle (%30,1) göl ekosisteminin önemli bir bileşendir. Hemiptera taksonu (%20,41) da gölde yüksek bir bolluk değerine sahipken, diğer taksonlar daha düşük değerlere sahiptir. Diğer göllerin aksine bu gölde Hirudinea ve Chaoboridae taksonları tespit edilmemiştir. Bu taksonların göldeki dağılımları sınırlıdır denilebilir. Saklıgöl özelinde; Hemiptera (%25) takımına ait taksonlar başta olmak üzere Chironomidae (%18,13) ve Odonata (%13,1) taksonları yüksek bolluk seviyeleri ile ön plana çıkmaktadır. Hirudinea ve Chaoboridae taksonları da Saklıgöl'den tespit edilmemiştir. Trichoptera (%0,63) takımına ait bolluk değeri de oldukça düşük tespit edilmiştir.

3.2. Biyotik İndeks

Bolluk sayıları bakımından, Işıklı Gölü'nde (n: 293) abundans sayısı, Karagöl (n: 196) ve Saklıgöl'e (n: 160) kıyasla daha yüksek tespit edilmiştir. Takson sayılarında da aynı durum gözlemlenmiştir. Shannon-Wiener ve Margalef çeşitlilik indeksleri bir habitatın biyolojik çeşitliliğini ölçmek için kullanılan bir yöntemdir. Işıklı Gölü'nün Shannon-Wiener çeşitlilik indeksi diğer iki göle (Karagöl, Saklıgöl) kıyasla daha yüksektir, dolayısıyla daha yüksek bir biyolojik çeşitlilik potansiyeline sahip olduğu söylenebilir. Karagöl (2,18) ve Saklıgöl (2,28) arasında ise Shannon-Wiener indeksi değerleri Saklıgöl'de nispeten biraz daha yüksektir. Ancak değerler birbirine oldukça yakın tespit edilmiştir. Margalef Çeşitlilik indeksi sonuçları da Shannon-Wiener ile benzerdir. Işıklı Gölü'nün Margalef çeşitlilik indeksi (4,05) diğer iki göle (Karagöl: 2,84, Saklıgöl: 2,76) kıyasla daha yüksektir. Karagöl ve Saklıgöl arasında ise Margalef Çeşitlilik indeksi değerleri arasında çok büyük bir fark olmamakla birlikte Karagöl nispeten daha yüksek bir değere sahiptir.

Eşitlik indeksi (Evenness), bir habitatın içindeki türler arasındaki dağılımın ne kadar dengeli olduğunu ölçen bir indekstir. Daha yüksek bir eşitlik indeksi değeri, türler arasındaki dağılımın daha dengeli olduğunu gösterirken, daha düşük bir değer ise bazı türlerin diğerlerine göre baskın olduğunu veya daha yaygın olduğunu göstermektedir. Bu bakımdan Işıklı Gölü (0,82) ve Saklıgöl'ün (0,842) daha yüksek eşitlik indeksi değerlerine sahip olduğu anlaşılmaktadır. Karagöl'ün eşitlik indeksi (0,788) değeri biraz daha düşüktür, bu da bazı grupların (Chironomidae, Hemiptera) diğerlerine göre biraz daha baskın olması durumuyla açıklanabilir.

Işıklı Gölü, Saklıgöl ve Karagöl BMWP (Biological Monitoring Working Party) skorlarına göre Işıklı Gölü ve Karagöl su kalitesi "İyi" su kalite sınıfında tespit edilirken, Saklıgöl su kalitesi durumu "Orta" sınıf olarak ölçülmüştür. Göllere ait indeks sonuçları Tablo 5'de verilmiştir.

Tablo 5. Işıklı Gölü, Karagöl ve Saklıgöl'e ait indeks sonuçları

Göller	Abundans	Takson Sayısı	BMWP Skoru	Su Kalite Sınıfı	Shannon-Wiener Çeşitlilik İndeksi	Margalef Çeşitlilik İndeksi	Eşitlik İndeksi
Işıklı Gölü	293	24	81	İyi	2,6	4,05	0,82
Karagöl	196	16	73	İyi	2,18	2,84	0,79
Saklıgöl	160	15	63	Orta	2,28	2,76	0,84

3.3. Litoloji

Yüzen adaların oluşumunda jeoloji ve litolojinin doğrudan bir etkisi söz konusu olmayabilir, ancak yüzen adaların bulunduğu göl veya bataklık ortamlarının sahip olduğu toprak türü, göl tabanındaki su geçirgenliği ve erozyon ve sedimentasyon gibi önemli özellikleri etkileyebilmektedir (Mitsch ve Gosselink, 2015). Araştırma sahası, Paleozoik'ten Kuaterner'e kadar farklı jeolojik zamanlara ait litolojik birimlerden oluşmaktadır (Tablo 5).

Çalışmada ilk istasyon olan Işıklı Gölü'nün kuzey ve kuzeydoğusunu sınırlandıran Akdağ kütlesi Paleozoyik'e ait kireç taşlarından, havzanın güneyini sınırlandıran Maymundağı ve Yandağ ise Mesozoyik'e ait Jura ve Kretase yaşlı kireçtaşlarından oluşmaktadır (Bahadır, 2014; Çakmakçoğlu, vd., 1986). Bu yönüyle Işıklı Gölü, çamur (%PELal) ve alg, yosun, makrofit, döküntü (%PHYtal) gibi habitat türlerinde daha yüksek yüzdelere karakterizedir (Tablo 5). Çamur gibi ince bünyeli malzemelerin varlığı sahanın litolojisi ile ilgilidir. Işıklı Gölü'nün bulunduğu ova tabanı çevredeki akarsuların getirmiş olduğu alüvyonlardan oluşmaktadır. Gölün çamur içeriği ve alg, yosun gibi sucul bitkilerin varlığıyla ilişkilendirilebilir.

Karagöl çevresinde Kretase melanjlari görülmektedir. Buna bağı olarak Karagöl'de küçük-orta boyutlu çakıl (%18,75 AKAI) ve kaba çakıl, taş, kaya (%LITal) ana kaya daha yüksek yüzdelerle karakterize olduğu görülmüştür. Bu kaba unsurlu malzemelerin varlığı gölün yer aldığı bölgedeki melanj kuşağı ile uyumludur. Saklıgöl çevresinde ise Oligosen çakıl taşları yaygın litoloji oluşturmaktadır (Şekil 6). Saklıgöl'de balçık, kil (%ARGyllal) ve kaba çakıl, taş, kaya (%LITal) habitatlarında ana kaya/ana materyal daha yüksek yüzdelerle ifade edilmiştir. Gölün bulunduğu alanda kırıntılı malzemelerin bulunması göl mikrohabitatı ile uyumludur (Tablo 6).

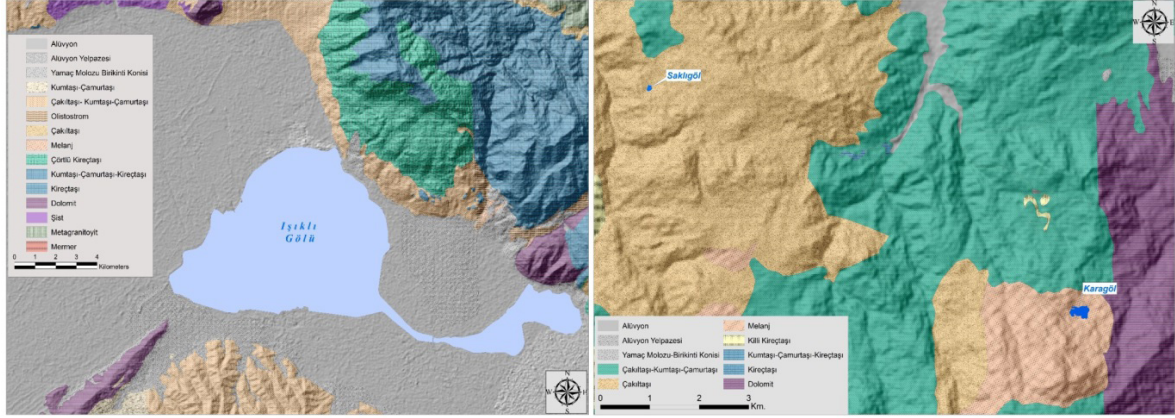

Şekil 6. Karagöl, Saklıgöl ve Işıklı Göllerinin litoloji haritaları

Tablo 6. Karagöl, Saklıgöl ve Işıklı Göllerinin BMO taksonları üzerinden belirlenen mikro habitat tercihleri

Mikrohabitat Tercihleri	Işıklı Gölü	Karagöl	Saklıgöl
% PELal (çamur; boyut 0,002 – 0,063 mm)	20,79	23,78	18,63
% ARGyllal (silt, balçık, kil; boyut < 0,002 mm)	1,37	2,04	45,05
% PSAmmal (kum; boyut 0,063 – 2 mm)	3,62	4,29	5,38
% AKAI (küçük-orta boyutlu çakıl; boyut 0,2 – 2 cm)	5,15	18,75	7,06
% LITal (kaba çakıl, taş, kaya; boyut > 2 cm)	8,98	12,30	45,06
% PHYtal (alg, yosun, makrofit, döküntü)	27,24	26,58	27,00
% POM (partiküler organik madde, döküntü, CPOM, FPOM)	5,97	6,22	27,55
%OTHer (diğer habitatlar)	8,46	44,96	4,19

Sonuç olarak göller farklı sediment yapılarına ve su koşullarına sahiptir. Işıklı Gölü, çamur içeriği ve alg, yosun gibi sucul bitkilerin varlığıyla ilişkilendirilebilir. Karagöl, daha büyük çakıl taşlarına ve orta boyutlu çakıllara sahip olmasıyla karakterize edilebilir. Saklıgöl ise daha yüksek oranda balçık, kil içeriği ve kaba çakıl, taş, kaya varlığına sahiptir. Dolayısıyla farklı mikrohabitat tercihleri, göllerde yayılış gösteren BMO'ların dağılımını etkileyecektir. Örneğin, Işıklı Gölü'nde alg ve makrofitleri tercih eden grupların daha yüksek oranda bulunuyor olması, bu göldeki bitki türlerinin daha çeşitli ve yüksek bolluk değerlerinde olabileceği hakkında fikirler verebilir. Diğer taraftan, Karagöl açısından çakıl dip yapısı ve Saklıgöl'deki balçık ve kaba çakıl içeriği birbirinden farklı benzersiz mikrohabitatlar sunmaktadır.

3.4. Topografya

Topografik özellikler bir bölgenin yüzey şekillerini, yükseltisini, eğimini ve drenaj özelliklerini etkilemektedir. Bu anlamda örneklem olarak seçilen bu üç doğal gölün farklı rakım değerlerine sahip olması aynı zamanda onların farklı sıcaklık, yağış ve bunlara bağlı olarak farklı toprak ve vejetasyon özelliklerine sahip olmaları üzerinde doğrudan etkilidir. Bu da göllerin sahip olduğu hidrobiyolojik özelliklerin farklı olmasına neden olmaktadır.

Araştırma sahasında örneklem olarak belirlenen Karagöl 1244 m, Saklıgöl 962 m ve Işıklı Gölü 821 m'de yer almaktadır (Tablo 6). Işıklı Gölü'nün bulunduğu alanda birçok jeomorfolojik birim göze çarpmaktadır. Bu göl bir

horst-graben sistemi içerisinde yer almaktadır (Şekil 7). Işıklı Gölü havzasının en yüksek bölümünü Akdağ kütlesi (2449 m) oluşturmaktadır (Şekil 7). Havzanın güney bölümünde ise Beşparmak, Çökelez ve Bozdağ kütleleri bulunmaktadır. Karagöl'ün güneyinde en yüksek zirveyi temsil eden Kırtas tepe (1782 m), Saklıgöl'ün güneyinde ise Ardıçlı Tepe (1032 m) bulunmaktadır. Çevresel yükseltileri fazla olmasına karşın Işıklı Gölü düz ve düze yakın bir zemin üzerinde gelişim göstermiş olup, Karagöl ve Saklıgöl ise Işıklı Gölü'nün aksine engebeli bir topoğrafya üzerinde yer almaktadır (Şekil 7).

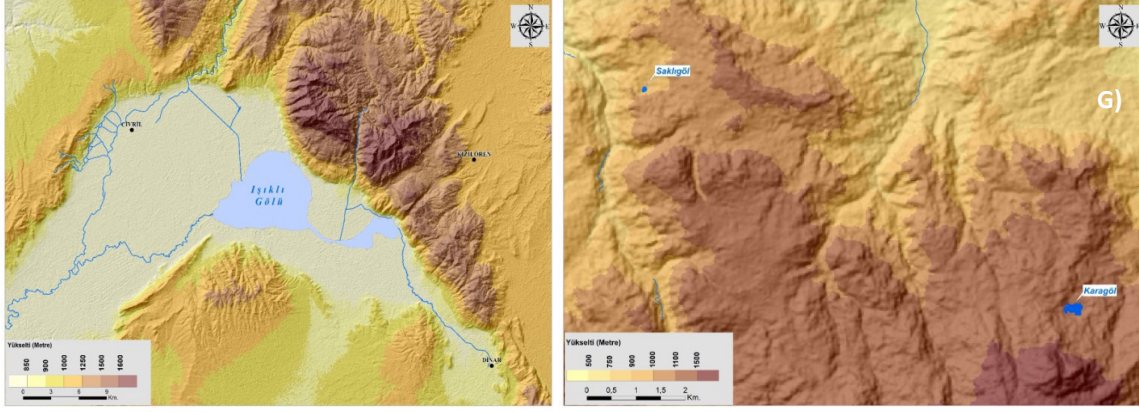

Şekil 7. Işıklı Gölü, Saklıgöl ve Karagöl'ün bulunduğu araştırma sahasının yükseklik haritaları

3.5. Toprak

Yüzen adaların oluşumunda ve gelişiminde, toprak türleri, göl ekosisteminin özelliklerine ve diğer faktörlere bağlı olarak farklı şekillerde etki edebilirler. Toprak türleri farklı su tutma kapasitelerine sahiptir ve yüksek kil içeriğine sahip olan topraklar daha iyi su tutabilmektedir (Atalay, 2011). Bu tür killi topraklar, su tutma kapasitesinin yüksek olması itibarıyla su içerisinde bulunan tortu ve minerallerin yüzen adaların köklerinde birikmesine yardımcı olabilmektedir (National Research Council, 1995). Bu nedenle göl ortamları farklı toprak türlerine sahip olabildiğinden dolayı yüzen adaların oluşumunda toprak faktörünün incelenmesi önemlidir.

Toprak özellikleri açısından Işıklı Gölü'nün bulunduğu havzada en yaygın görülen toprak türü kahverengi orman toprağı olup, bu tür toprak bünyesi ana materyalin kireçtaşı olduğu bölgelerde kil veya balçık içeriğine sahip ve organik madde bakımından zengindirler (Atalay, 2011) (Şekil 8, Tablo 7). Karagöl çevresinde kırmızı kahverengi Akdeniz toprakları yaygın olarak bulunmaktadır. Bu topraklar, kalker içerisinde bulunan kalsiyum karbonatın (CaCO_3) sular tarafından ayrıştırılması sonucu kil içerirler (Atalay, 2001). Saklıgöl çevresinde ise kestane rengi topraklar bulunmakta ve bu tür topraklar da organik madde bakımından zengindir.

Bu nedenle organik madde miktarının yüksek olduğu topraklar, organik madde birikimine katkıda bulunarak yüzen adaların oluşum sürecini destekleyebilir. Her üç göl çevresindeki topraklar zengin kil içeriğine ve yüksek su tutma kapasitesine sahiptir. Bu nedenle yıl içerisinde buharlaşma haricinde sızma kaynaklı su kaybını engelleyici etki yaratacağından göllerin su seviyelerinde önemli değişimler yaşanmayacaktır. Çevredeki toprak özelliklerinin bu tür etkileri yüzen adaların oluşumu ve gelişimi açısından pozitif rol oynayacaktır.

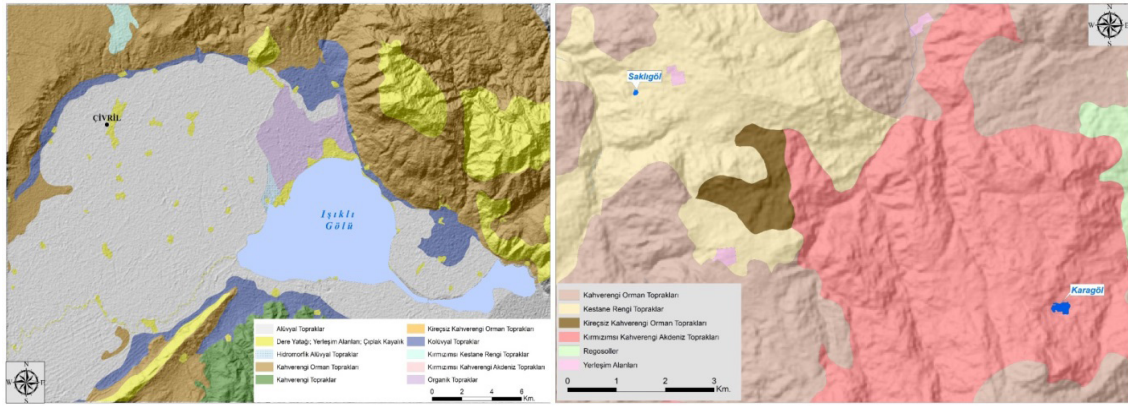

Şekil 8. Işıklı Gölü, Saklıgöl ve Karagöl'ün bulunduğu araştırma sahasının toprak haritaları

3.6. Vejetasyon

Kıyı bölgeleri kapsadığı flora ve fauna elemanları sayesinde su kütlelerine besin sağlayarak enerji girişinin büyük bir kısmına destek olabilir. Ayrıca, göl çevresindeki bitki örtüsü yüzen adaların oluşumunu etkileyebilir. Lakustrin nitelikli sistemlerde yayılış gösteren kamışlar (*Phragmites australis*), kofalar (*Juncus acutus*) ve sazlar (*Typha spp.*) suya karışan çamur ve tortu partiküllerini tutarak göl aynası içerisinde adaların oluşumuna katkı sağlar. Çalışmaya konu her üç göl için baskın türler *Typha angustifolia*, *Phragmites australis*, *Bolboschoenus maritimus*, *Palla var. maritimus*, *Arundo donax*, *Carex elata*, *Juncus acutus* şeklindedir. Karagöl ve Saklıgöl'den farklı olarak Işıklı Gölü üzerinde beyaz ve sarı nilüfer (*Nymphaea alba*, *Nuphar lutea*) su bitkileri de yayılış göstermektedir.

Işıklı Gölü havzasında çeşitli karasal bitki türleri görülmektedir (Şekil 9). Bunlar; yamaçlarda garig ve meşeler (*Quercus coccifera*, *Q. pubescens*), dağlık ve yüksek alanlarda ise kızılçam (*Pinus brutia*) ve karaçam (*Pinus nigra*) gibi iğne yapraklı ağaçlardan oluşan ormanlardır. Gölün bulunduğu havza tabanında ise elverişli koşullar nedeniyle tarımsal faaliyetler yaygın olarak gerçekleştirilmektedir. Saklıgöl çevresi bulunduğu rakıma bağlı olarak sahip olduğu iklimatik koşullar, kızılçam (*Pinus brutia*) ormanlarının gelişmesine olanak sağlamıştır. Karagöl çevresini ise yine sahip olduğu rakımdan dolayı karaçam (*Pinus nigra*) ormanları yaygındır.

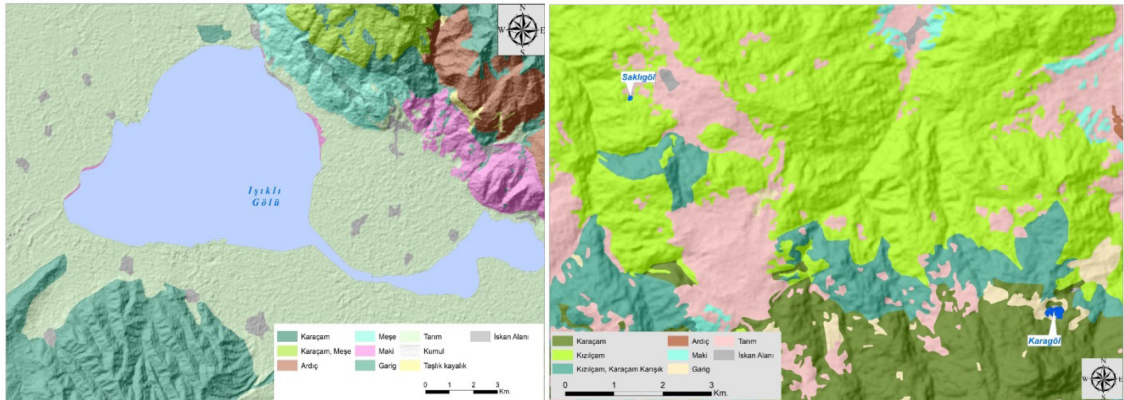

Şekil 9. Karagöl, Saklıgöl ve Işıklı Göllerinin vejetasyon haritaları

3.7. İklim Özellikleri

Yükselti arttıkça sıcaklığın düşmesi, yağışlarda belirli bir seviyede artışın görülmesi, bağıl nem, vejetasyon formasyonlarının ve toprak tiplerinin değişmesi gibi birçok coğrafi özelliği etkileyerek farklı yükseltilerde farklı özellikler gösteren ekosistemlerin meydana gelmesine sebep olur (Erinç, 1984). Yüzen adaların içerisinde bulunduğu ekosistemlerin özelliklerini belirlemek konusunda iklimin ve meteorolojik parametrelerin önemli rol oynadığı görülmektedir.

Buna göre araştırma sahası içerisinde yer alan göllere ait yüksek çözünürlüklü raster iklim haritalarından elde edilen sıcaklık ve yağış değerlerine bakıldığında yıllık ortalama sıcaklık Işıklı Gölü ve çevresinde 11,8-12,8°C, Saklıgöl ve çevresinde 12,9-13,9°C, Karagöl ve çevresinde ise 10,6-11,7°C arasında değişmektedir (Şekil 10a). Yıllık toplam yağış Işıklı Gölü ve çevresinde 490,1-521,8 mm, Saklıgöl ve çevresinde 553,7-585,4 mm, Karagöl ve çevresinde ise 585,5-617,2 mm arasında değişmektedir (Şekil 10b).

Rüzgar hızı en az 1,9-2,01 m/s ile Işıklı Gölü ve çevresinde kayıt edilmişken, Saklıgöl ve çevresinde 2,35-2,45 m/s, Karagöl ve çevresinde ise 2,45-2,57 m/s olarak kaydedilmiştir (Şekil 10c). Ancak rüzgarın etkisinin diğerlerine göre daha fazla olduğu gölün Işıklı Gölü olması dikkat çekicidir. Bu durum göllerin içerisinde bulunduğu topografya özelliklerinin farklı olması ile açıklanabilir. Çünkü, Işıklı Gölü ve çevresi düz ve düze yakın ova tabanından müteşekkinken, diğer iki göl topografik yükseltilerle çevrelenmiş durumdadır. Bu durum Karagöl ve Saklıgöl'ün Işıklı Gölü'ne göre daha az rüzgâr etkisine maruz kalmasına neden olmuştur. Bu bağlamda rüzgâr ve buna bağlı olarak oluşan dalgaların etkisi çözünmüş oksijen seviyesinin yüksek olmasında önemli rol oynamaktadır. Ayrıca göller içerisindeki yüzen adalar, rüzgârın şiddetine ve esiş yönüne bağlı olarak göl içerisinde farklı hızda ve farklı yönlerde hareket edebilmektedirler. Rüzgârın etkisi, yüzen adaların sahip olduğu bitki türü ve özelliklerine göre değişkenlik gösterebilmektedir (Bulut, ve Girgin, 2010).

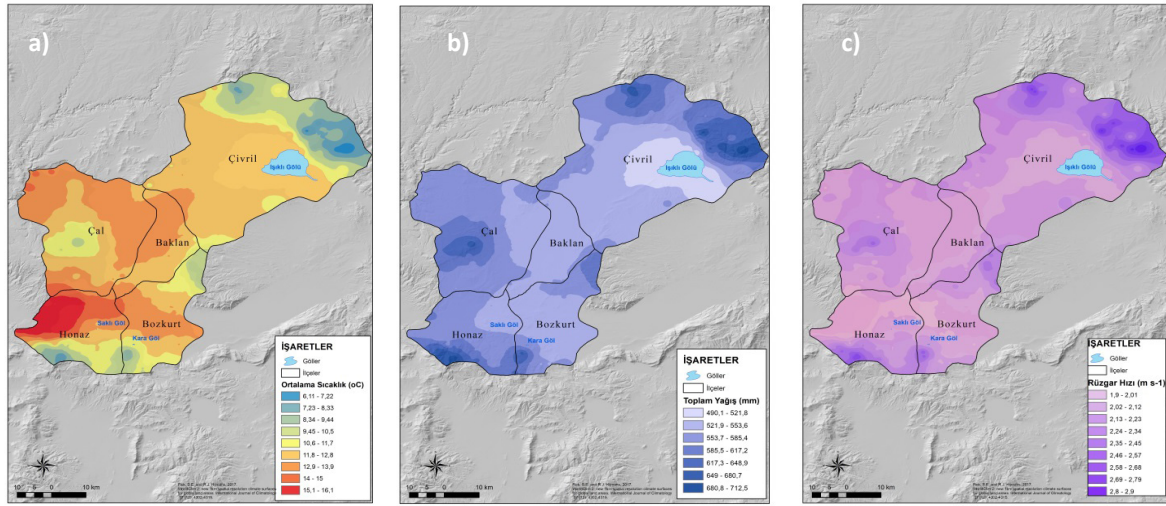

Şekil 10. a) Karagöl, Saklıgöl ve Işıklı Göllerinin sıcaklık, b) yağış, c) rüzgâr hızı haritaları

Ayrıca, hava sıcaklığı göl sularının sıcaklığı üzerinde doğrudan etkilidir. Göl sularının sahip olduğu sıcaklık da içerisinde bulunan çözünmüş oksijen seviyesini etkilemektedir. Göl sularının sıcaklığı arttıkça çözünmüş oksijen seviyesi azalmaktadır. Bu durum su içerisindeki organizma faaliyetlerinin sıcaklığa paralel olarak artış göstermesi ile açıklanabilir. Çünkü sudaki canlılar organik maddeyi parçalamak için çözünmüş oksijene gereksinim duyarlar (Su Kirliliği Kontrolü Yönetmeliği, 2004). Bu bağlamda yükselti değerlerine göre bakıldığında en düşük çözünmüş oksijen seviyesine sahip olan gölün en düşük rakım değerine sahip Işıklı Gölü (821 m) olması beklenir. Ancak yapılan analizlere bakıldığında böyle bir ilişki tespit edilememiştir. Çözünmüş oksijen bakımından, Işıklı Gölü (8,90 mg/l) ve Karagöl (9,10 mg/l) benzer çözünmüş oksijen seviyelerine sahipken, Saklıgöl (7,56 mg/l) daha düşük bir seviyeye sahiptir (Tablo 8). Bu durumda çözünmüş oksijen seviyesini etkileyen diğer parametrelerin (göllerin sahip olduğu topografik şartlar, alan, hacim ve batimetri özellikleri gibi) ele alınması gerekmektedir.

Su sıcaklığının doğrudan ve dolaylı olarak etkili olduğu elektriksel iletkenlik ve pH değerleri için yapılan analizler ile farklı sonuçlara ulaşılmıştır (Tablo 8). Elektriksel iletkenlik bakımından Saklıgöl (1,594 $\mu\text{S}/\text{cm}$), diğer iki göle kıyasla (Işıklı Gölü: 471 $\mu\text{S}/\text{cm}$, Karagöl: 781 $\mu\text{S}/\text{cm}$) daha yüksek bir iletkenlik değerine sahiptir. Göl suları pH değeri bakımından karşılaştırıldığında Işıklı Gölü suları orta alkali (pH 8,78), diğer iki göle kıyasla (Karagöl: hafif alkali pH7,79, Saklıgöl: orta alkali pH 8,48) biraz daha yüksek bir pH değerine sahiptir. Tuzluluk ve toplam çözünmüş katı madde (TDS) ölçüm sonuçları da benzer özellikler göstermiştir.

3.8. Arazi Kullanımı İlişkisi

Göl alanlarının yakın çevresi ve arazi kullanımı yüzen adların oluşumunda ve gelişiminde etkili olabilir. Bu alanlarda gerçekleştirilen insan faaliyetleri göl sularının kirlenmesine ve göl havzasında akarsu ağı karakteristiklerinin bozulmasına neden olmaktadır. Bu da suyun kalitesi üzerinde önemli etkilere sahiptir. Araştırma sahası içerisinde yer alan göllerin çevresindeki arazi kullanım özelliklerine bakıldığında Işıklı Gölü ve Saklıgöl çevresinde antropojenik etkilerin daha yüksek olduğu anlaşılmaktadır. Bu göl çevresinde yerleşim ve tarımsal faaliyetler bulunmaktadır hem yerleşme hem de tarımsal faaliyetlerin gerçekleştirildiği alanlar görülmektedir (Tatar, 2016) (Şekil 11). Ancak Karagöl havzası içerisinde beşeri faaliyet bulunmamaktadır. Bu durum göllerin bulunduğu alanların iklimin ve topografik koşullarının elverişli olması ile ilişkilendirilebilir.



Şekil 11. Saklıgöl çevresinde gerçekleştirilen tarımsal faaliyetler

Yapılan analizler doğrultusunda Işıklı Gölü 1,16 mg/l, Saklıgöl 1,17 mg/l ve Karagöl 0,34 mg/l amonyum azotu içeriğine sahiptir (Tablo 8). Işıklı Gölü ve Saklıgöl'de belirlenen yüksek nitrat miktarı tarımsal faaliyetlerin etkisini ortaya koymaktadır. Tarımsal faaliyetlerin gerçekleştirilmesinde yerleşim alanına yakınlık ve topografik şartların uygun koşulları sağlaması gösterilebilir. Karagöl'ün yüksekte olması, iklimik özellikler ve daha arızalı bir topoğrafyaya sahip olması tarımdan kaynaklı sorunları sıfırlamaktadır. Karagöl düşük bir amonyum azotu içeriğine sahip olması çevresel faktörlerin göl suları üzerindeki etkisini ortaya koymaktadır.

Tablo 7. Karagöl, Saklıgöl ve Işıklı Göllerinin fiziki ortam özellikleri

Parametre	Işıklı Gölü	Karagöl	Saklıgöl
Jeoloji	Ayrılmamış Kuaterner	Mesozoik Melanj	Oligosen Karasal Kırıntılılar
Vejetasyon	Garig	Karaçam, Garig	Kızılçam
Tarım	Var	Yok	Var
Toprak	Kahverengi orman Alüvyal, Kolüvyal	Kahverengi Akdeniz	Kestane rengi

Tablo 8. Işıklı Gölü, Karagöl ve Saklıgöl sularına ait çevresel ve fiziko-kimyasal parametre ölçümleri

Parametre	Işıklı Gölü	Karagöl	Saklıgöl
Rakım (m)	821	1244	962
Bulanıklık	2 – 3	2 (Az Bulanık)	3 (Bulanık)
Sıcaklık (°C)	18,70	11,80	15,80
Çözünmüş O ₂ (çO ₂) (mg/l)	8,90	9,10	7,56
O ₂ saturasyon (sO ₂)(%)	88,54	89,10	77,00
Elektriksel İletkenlik (EC) (µS/cm)	471,00	781,00	1595,00
pH	8,78	7,79	8,48
TDS (mg/l)	344,00	297,00	736,00
Tuzluluk (ppm)	291,00	393,00	800,00
NH ₄ -N (mg/l)	1,16	0,34	1,17
NO ₃ -N (mg/l)	1,00	0,6	2,00
NO ₂ -N (mg/l)	0,01	0,01	0,00
Fe (mg/l)	0,04	0,01	0,01
PO ₄ ⁻³	1,37	0,33	1,04
Cl ⁻ (mg/l)	37,20	3	35,90
Mg (CaCO ₃) (mg/l)	0,93	0,65	0,57
Ca (CaCO ₃) (mg/l)	0,23	0,25	0,49
Sertlik (mg/l)	4,39 (Yumuşak su)	3,29 (Yumuşak su)	3,56 (Yumuşak su)

4. SONUÇ

Bu çalışma yüzen adaların oluşumu ve gelişim süreçlerinde etkili olan coğrafi ve hidrobiyolojik faktörleri multidisipliner bir yaklaşımla ülkemizin yerel bir sahasını incelemeyi amaçlamıştır. Elde edilen sonuçlar yüzen adaların oluşumunda ve gelişiminde coğrafi faktörlerin kilit bir rol oynadığını göstermektedir. Özellikle göl alanlarının coğrafi, jeolojik ve iklim koşulları, yüzen adaların oluşumunu önemli ölçüde etkilediği düşünülmektedir. Bunun yanı sıra göl alanlarının litolojik yapısı, toprak karakteristiği, bitki türleri ve topografik özellikleri gibi çeşitli faktörler de yüzen adaların şekil ve boyutlarını belirlemede önemli bir rol oynamaktadır. Bu özelliklerin farklı olması, yüzen adaların çeşitli morfolojik özelliklere sahip olmasına neden olmaktadır.

Yapılan analizler sonucunda belirlenen hidrobiyolojik özellikler ise su kalitesinin yüzen adaların gelişiminde ve sürdürülebilirliğinde önemli etkilerinin olduğunu göstermektedir. Yüzen adalar, çevresel ekosistemler için önemli yaşam alanları sağlayarak çeşitli bitki ve hayvan türlerini destekler ve bölgedeki biyolojik çeşitliliğe katkıda bulunurlar.

Sonuç olarak yüzen adaların oluşumunda ve gelişiminde coğrafi ve hidrobiyolojik faktörler arasında kuvvetli etkileşimler ve ilişkiler bulunmaktadır. Bu faktörlerin anlaşılması yüzen adaların korunması ve sürdürülebilirliği için kritik önem taşımakta ve gelecekte yapılacak olan çalışmalara ışık tutmaktadır. Bu araştırma ve benzer çalışmalar, bu doğal oluşumların ekosistemlerdeki değişikliklere nasıl tepki vereceğini anlamamıza yardımcı olabilir ve bu konuda alınacak önlemlere katkı sağlayabilir.

KAYNAKÇA

- Adams, C. S., Boar, R. R., Hubble, D. S., Gikungu, M., Harper, D. M., Hickley, P., ve Tarras-Wahlberg, N. (2002). The dynamics and ecology of exotic tropical species in floating plant mats: Lake Naivasha, Kenya. In *Lake Naivasha, Kenya: Papers submitted by participants at the conference "Science and the Sustainable Management of Shallow Tropical Waters" held at Kenya Wildlife Services Training Institute, Naivasha, Kenya, 11–16 April 1999 together with those from additional studies on the lake* (pp. 115-122). Springer Netherlands.
- Anonim (2005). Hach Lange DR 2800 Spectrophotometer, Working Procedures, Ed.1, Doc022.52.00725, Germany.
- Azza, N., Denny, P., Van DE Koppel, J., ve Kansime, F. (2006). Floating mats: their occurrence and influence on shoreline distribution of emergent vegetation. *Freshwater Biology*, 51(7), 1286-1297.
- Atalay, İ., (2001). *Genel Fizikî Coğrafya*, Ege Üniversitesi Basımevi, İzmir.
- Atalay, İ.,(2011). Toprak oluşumu, sınıflandırması ve coğrafyası. İzmir: Meta Basım Matbaacılık Hizmetleri.
- Babacan, Z., ve Alaeddinoğlu, F. (2022). Küresel Isınmanın Çat Baraj Gölünde Yer Alan Yüzen Adalara Etkileri. *Euraclı'22*, 88.
- Bahadır, M. (2014). Işıklı Gölü Havzası'nda Doğal Ortam Koşulları ve Arazi Kullanımına Yansımaları. *Coğrafya Dergisi*, (26).
- Bulut, İ., ve Girgin, M. (2010). Gölbel Gölü ve Yüzen Adalar. *Tabiat ve İnsan*, 1(1).
- Bulut, İ., Kopar, İ., ve Zaman, M. (2013). Mezra Gölü (Kılıçkaya-Yusufuli-Artvin) Ve Yüzen Adaları. *Atatürk Üniversitesi Sosyal Bilimler Dergisi*, (50), 11-24.
- Bulut, İ., Karapınar, B., ve Özoğul, B. (2016). Karakuyu Gölü (Afyonkarahisar-Dinar) Ve Yüzen Adaları. *Tücaum Uluslararası Coğrafya Sempozyumu Ankara*.
- Çakmakoglu, A., ÖZYARDIMCI, N., Dedeler, S., & Buldak, A. (1986). Çivril-Banaz-sandıklı-Dinar Arasındaki bölgenin jeolojisi. MTA rapor, (8062), 28.
- Erinç, S. (1984). Ekolojide değişik yaklaşımlar. *İstanbul Üniversitesi Deniz Bilimleri ve Coğrafya Enstitüsü Bülteni*, Sayı: 1, s:77-90, İstanbul.
- Fick, S.E. ve R.J. Hijmans, (2017). WorldClim 2: new 1km spatial resolution climate surfaces for global land areas. *International Journal of Climatology* 37 (12): 4302-4315.
- Junk, W. J. (1973). Investigations on the ecology and production-biology of the "floating meadows" (Paspalo-Echinochloetum) on the Middle Amazon. Part II. The aquatic fauna in the root zone of floating vegetation. *Amazoniana: Limnologia et Oecologia Regionalis Systematis Fluminis Amazonas*, 4(1), 9-102.
- Kement, Ü., Çavuşoğlu, S., ve Başar, B., (2017). Ekolojik Tutumun Demografik Özellikler Açısından İncelenmesi Bingöl Yüzen Adalar Örneği. *Journal of Recreation and Tourism Research*, 4(4), 154–161.
- Mallison, Ct, Stocker, Rk ve Cichra, Ce (2001). Yüzen Adaların Fiziksel Ve Bitkisel Özellikleri. *Su Bitkileri Yönetimi Dergisi*, 39, 107-111.
- Mitsch, W. J., ve Gosselink, J. G. (2015). *Wetlands*. John Wiley & Sons.
- National Research Council. (1995). *Wetlands: Characteristics and boundaries*. National Academies Press.
- Özdemir, M. A., & Tatar, S. (2017). Işıklı gölü ve gökgöl seviye değişimleri ile sucul bitki alanı etkileşimi.
- Sasser, C. E., Gosselink, J. G., Swenson, E. M., Swarzenski, C. M., ve Leibowitz, N. C. (1996). Vegetation, substrate and hydrology in floating marshes in the Mississippi river delta plain wetlands, USA. *Vegetatio*, 122, 129-142.
- Sutcliffe, J. V. (1974). A hydrological study of the southern Sudd region of the Upper Nile. *Hydrological Sciences Journal*, 19(2), 237-255.
- Sülük, K., Nural, S., ve Tosun, İ. (2013). Sulak Alanlarda Halkın Çevre Bilincinin Değerlendirilmesi: Işıklı Gölü Örneği. *Avrupa Bilim Ve Teknoloji Dergisi*, 1(1), 7-11.
- Şen Özdemir, N., ve Caf, F. (2015). Zooplankton Fauna of Bingöl Floating Islands in Winter Season. *Journal of Aquaculture Engineering and Fisheries Research*, 125–132.
- Takhelmayum, K. ve Gupta, S. (2011). Hindistan'ın Kuzeydoğusundaki Manipur, Loktak Gölü'ndeki Phumdis'te (Yüzen Ada) Suda Yaşayan Böceklerin Dağılımı. *Tehdit Altındaki Takson Dergisi*, 1856-1861.

Tatar, S., (2016), Çivril Ovası ve Yakın Çevresinde Arazi Kullanımı, Yayınlanmamış Doktora Tezi, Afyon Kocatepe Üniversitesi, Sosyal Bilimler Enstitüsü, AfyonkarahisarVarfolomeyeva TA (1977) The floating vegetation mats of the Izheusk Reservoir. Hydrobiologia 13:47–50

Yönetmeliği, S. K. K. (2004). Su Kirliliği Kontrolü Yönetmeliği. Resmi Gazete Sayısı, 25687.

Beyan ve Açıklamalar (Disclosure Statements)

1. Bu çalışmanın yazarları, araştırma ve yayın etiği ilkelerine uyduklarını kabul etmektedirler (The authors of this article confirm that their work complies with the principles of research and publication ethics).
2. Yazarlar tarafından herhangi bir çıkar çatışması beyan edilmemiştir (No potential conflict of interest was reported by the authors).
3. Bu çalışma, intihal tarama programı kullanılarak intihal taramasından geçirilmiştir (This article was screened for potential plagiarism using a plagiarism screening program).



Article Info/Makale Bilgisi

✓Received/Geliş:01.06.2023 ✓Accepted/Kabul:05.04.2024

DOI:10.30794/pausbed.1308917

Research Article/Araştırma Makalesi

Caferoğlu, O. C. ve Ünal, S. (2024). "The Role of Shiism in the Foreign Policy of the Islamic Republic of Iran", *Pamukkale University Journal of Social Sciences Institute*, Issue 62, Denizli, pp. 333-352.

THE ROLE OF SHIISM IN THE FOREIGN POLICY OF THE ISLAMIC REPUBLIC OF IRAN*

Oğuz Can CAFEROĞLU**, Serkan ÜNAL***

Abstract

The Iranian Revolution of 1979 caused Iran to shape its foreign policy along with its domestic political structure, within the framework of a certain Shiite understanding of Islam. Within this context and through the use of the explanatory case study method, this study aims to examine the effect of Shiism within the foreign policy of the post-Revolution Islamic Republic of Iran. First, the foreign policy-making process of the Islamic Republic of Iran and its various elements were discussed within the framework of the views of the Republic's founder, the Supreme Leader Khomeini. Second, the effect of Shiism within and on Iranian foreign policy and affected regions will be explored and discussed. This study reports that Shiism is the most significant determining element in Iran's foreign policy following the 1979 Revolution, that the country's foreign policy approaches are not entirely Shiism-oriented, that there are deviations from this strictly Shiite approach, and that Iran's foreign policy also includes realpolitik approaches.

Keywords: *Iran, Shiism, Iran's foreign policy, Khomeini, Realpolitik.*

İRAN İSLAM CUMHURİYETİ DİŞ POLİTİKASINDA ŞİİLİĞİN ROLÜ

Öz

1979 İran Devrimi sadece İran'ın iç siyasi yapısını değil, aynı zamanda ülkenin dış politikasını da belli bir Şii İslam anlayışı çerçevesinde şekillendirmiştir. Bu bağlamda açıklayıcı durum çalışması yöntemini kullanan bu çalışma Devrim sonrası İran İslam Cumhuriyeti dış politikasında Şiiliğin etkisini incelemeyi amaçlamaktadır. Öncelikle İran İslam Cumhuriyeti'nin dış politika yapım süreci ve çeşitli unsurları, Cumhuriyetin kurucusu Dini Lider Humeyni'nin görüşleri çerçevesinde ele alınmış, akabinde Şiiliğin İran dış politikasındaki etkisi politikanın aktif uygulandığı bölgeler üzerinden tartışılmıştır. Bu çalışma Şiiliğin İran'ın dış politikasında son derece etkili olduğunu ortaya koymakla birlikte ülkenin dış politik yaklaşımının tamamen Şiilik eksenli olmadığını, kimi zaman reel politik bir yaklaşımı da içerdiğini ortaya koymaktadır.

Anahtar kelimeler: *İran, Şiilik, İran dış politikası, Humeyni, Reelpolitik.*

*The present article was produced from the master's thesis titled "İran İslam Cumhuriyeti Dış Politikasında Şiiliğin Rolü" prepared by Oğuz Can Caferoğlu at the Social Sciences Institute of Cankiri Karatekin University in 2022

**MA, e-mail: caferoğluoguzcan@gmail.com, (<https://orcid.org/0000-0002-6491-7454>)

***Asst. Prof. Dr., Cankiri Karatekin University, Faculty of Economics and Administrative Sciences, Department of International Relations, ÇANKIRI.

e-mail: serkanunal33@yahoo.com, (<https://orcid.org/0000-0003-0235-5780>)

1. INTRODUCTION

Religions not only determine lifestyles within societies but also comprise one of the basic elements of interstate relations. In the post-Westphalian era, when modernist and secular theories began to analyze events by considering national interests and power, the relative influence of religion in international relations decreased. Although the modernist paradigm that came to the fore in the 20th century claimed that religion was not a main determinant, drawing its role in international politics to the axis of national interests, social constructivist and post-structuralist approaches nevertheless claim that religion and/or culture were indeed the main determinants. In addition to the increase in theoretical studies on identity politics, events such as September 11 have led to an increase in religion and culture-based approaches in international relations (Çoban Oran, 2017: 11–12). In this process, some studies (e.g., Almond et al. 2003; Haynes, 2009; Huntington, 1993; Juergensmeyer, 1993, 2008) dealing with the importance of religion in terms of conflict and peacebuilding have come to the fore.

Considering the influence of evangelicals on the USA, Jewish nationalists on the State of Israel, and Wahhabism on Saudi Arabia, beliefs seem to be effective in shaping the domestic and foreign political approaches of states. The same is true in the case of Iran, where the Shah's regime was overthrown by the 1979 Revolution and a new system was established within the framework of Shiism. Studies on Iran and Shiism generally start with the White Revolution period that emerged in the 1960s, subsequently experiencing a rapid increase with the Iranian Revolution of 1979. Before the Revolution, "Shiite identity" did not play a role in Iranian political decisions, as evidenced by the Shah of Iran's relations with Lebanon and the Palestinian issue. While the general opinion until the Iranian Revolution was that Sunni Islam determined the social and political culture of the Middle East, the Iranian Revolution brought Shiism to the world agenda by changing this perception. The Iranian Constitution of 1979 foresees the implementation of foreign policy in a way that focuses on Shiism and adopts the concept of exporting the Revolution outside of Iran. In this context, one of the questions that the study seeks to answer is whether Iran follows a foreign policy in accordance with the provisions in the Constitution. Authors such as Wastnidge (2014), Ramazani (1980), and Algar (1969), who stand out with their studies that focus on Iran and Shiism, discussed the transformation of Iran's foreign policy after the Revolution and underlined that the understanding of the Ummah of Islam in the Khomeini period could be replaced by an understanding of Shiite Islam. Many authors such as Sandıklı and Salihi (2011), Deniz (2018), Hafeziniya (2017), Efeğil (2012), Adibelli (2012, 2017), Şahin (2006, 2008), Oktav (2011) and Bingöl (2013) mention policies carried out within the framework of the Shiite understanding of Iran and discuss conflicts in the Middle East and the power struggle in the region within a sectarian context.

This study aims to address the religious aspect of Iranian foreign policy by focusing on the reflection of Shiism after the 1979 Revolution. While it is accepted that Iran's foreign policy has developed according to an axis of Shiism within this study, the question as to whether there are practices that go beyond this axis remains; this study aims to explore this issue. It is also important to seek answers through exemplary practices as to where, how, and why the understanding of Shiism is used in Iran's foreign policy. This study benefited from primary and secondary sources written in Turkish and English. This study tries to reveal how Shiism is generally positioned in Iran's foreign policy after the Revolution by adopting the explanatory case study method and makes use of the fields of History, Sociology, Theology, Political Science, and especially International Relations. In accordance with this framework, the study first examines the factors affecting the Iranian foreign policy-making process, such as Khomeini, the founder of the Islamic Republic of Iran, ideology and religious identity, the concepts of Shiite crescent and velayet-i faqih theorized by Khomeini, Iranian identity and anti-Westernism. Following the significant background, the role of Shiism in Iranian foreign policy, which constitutes the main part of the study, is discussed by highlighting the places where this policy is implemented. In the conclusion part, the findings of the study are presented along with a brief summary.

2. THE FOREIGN POLICY-MAKING PROCESS OF THE ISLAMIC REPUBLIC OF IRAN

Iran, which has been trying to become a regional power since the Revolution through its rich historical and cultural background and geopolitical position, sees itself as the most important actor in determining the future of the Middle East in general and the Gulf region in particular. Elements such as its geopolitical and geostrategic

position, the desire to protect its territorial integrity, historical experience and rivalries, Western countries' interventions in Iran's domestic policy, the inhomogeneity of ethnic structure, religious understanding, and its national identity are all factors affecting Iran's foreign policy and construction process.

The Leadership office, the highest political and religious authority of the Islamic Republic of Iran, was established within the framework of Ayatollah Khomeini's theory of *velayat-i faqih*. The Supreme Leader is the leader of the Islamic Revolution and the Islamic Ummah, according to Articles 57 and 110 of Iran's Constitution of 1979. The Supreme Leader, which determines the general policies of the country, is vested with wide powers from the appointment of the commanding level of the armed forces to the judiciary, from the press to the dismissal of the president with the consent of the Islamic Consultative Assembly, from deciding on war and peace to the mobilization of the armed forces.

Although the presidency is the highest authority after the Supreme Leader, the president is obliged to carry out domestic and foreign policy in a way that does not conflict with the Supreme Leader. Since the Supreme Leader has absolute authority in determining the general policy of the country, the president cannot be an active actor in domestic and foreign politics alone. The Ministry of Intelligence and the Quds Force within the Revolutionary Guards Army, which are in direct contact with the Supreme Leader due to their positions in the Supreme Security Council, are effective in the foreign policy-making process (Lim, 2015).

Iran, which sees itself as the protector of all Muslims, aims to protect the oppressed, support the territorial integrity and independence of Muslim countries, protect the rights of Muslims, and establish peaceful relations with them (Art. 3, 152). Within this context, Iran also aims to create an attraction power for both Muslim countries and non-Muslim anti-Western countries and tries to strengthen its religious ties with the Muslim world by using different foundations and aid organizations. Iran reveals its spiritual and political mission in global politics through parastatal organizations operating in different geographies of the world. This mission, the foundations of which were laid in the 1980s with the attempts to export the Revolution, is still maintained in the Islamic world through activities for the development of the diplomatic and religious infrastructure, especially in those regions with significant Shiite populations.

Having undergone a radical transformation with the 1979 Revolution, Iran adopted a foreign policy understanding aimed at establishing Islamic unity (Koç, 2020: 169–170). Although factors such as anti-Westernism, Persian culture, geopolitics, and realpolitik are individually significant in the country's foreign policy-making process, religious ideology activity remains at the forefront. Within this context, it is necessary to mention the views of Ayatollah Khomeini, the founder and first Supreme Leader of Iran, the Iranian identity, demographics, and the tools used in Iranian foreign policy.

2.1. Khomeini, Ideology and Religious Identity

The source of sovereignty is based on divine legitimacy in Zoroastrianism, the dominant religion in Iran before Islam, where religion and state relations have developed intertwined in every period. One example of this is that the Achaemenid Emperor Darius based his power and legitimacy on Ahura Mazda, the creator deity (Rigiderakhshan, 2020: 402). In the Safavid period, the understanding of Shiite Islam developed with the inclusion of culture, unlike that of other Shiite states. This understanding, based on religious and cultural foundations, maintained its effectiveness until the Pahlavi period when nationalism was prioritized. The religious identity, which was kept in the background during the Pahlavi period, began to show itself very strongly with the Iranian Revolution of 1979.

Among the various factors affecting Iran's foreign policy, geopolitics and identity are secondary to ideology. The ideology that Khomeini outlined was influenced by the lessons learned from the Shah regime's practices and Iranian political history. Khomeini gave the Iranian foreign policy its ideological color, even though there were some deviations from his aims in terms of the approaches (Güleç, 2018), which stipulate that the views and philosophies of the leaders should be known to understand the foreign policy ideologies and strategies of the countries. Khomeini was not only the leader of the Revolution and the new Iranian state, but also a leader who was able to influence large sections of the Iranian population in the pre-revolutionary period. In

In addition to religious lessons, Khomeini also provided suggestions to a limited number of students in madrasahs on political, economic, and social issues. During the pre-revolutionary period, he opposed the Shah's policies and consequently experienced periods of imprisonment and exile. During these processes, many of his students and family members lost their lives. Although the doctrine he initially created by combining traditional and modern views changed with the Revolution, he succeeded in influencing many intellectuals. In particular, the form of government he created by benefiting from the teachings of Islam, Shiite political thought, democracy, and republic, and his being an implementer of these, makes Khomeini stand out as a unique figure (Algar, 2009: 30–48).

The intellectual landscape of Iran during the years leading up to the establishment of the Islamic Republic in 1979 was marked by a wide range of ideologies and intellectual currents. Although there were leftist ideas and intellectual contributions, it's worth noting that the ideology of the Islamic Republic, as developed by Khomeini, was heavily influenced by Islamic and Shi'a political thought, rather than strictly leftist ideologies. Although there was some collaboration between leftist factions and the new authorities during the early years of the Islamic Republic, these partnerships were short-lived. Khomeini's concept of an Islamic State, based on Islamic law and principles, diverged from the more secular and leftist views of some intellectuals and activists.

According to Khomeini, who sees the world as a field of struggle, even if there is no worldly victory in the mortal realm, the right thing must be done and thus spiritual victory must be achieved (Humeyni, 1991: 267–269). This effect is seen in Khomeini's writings. For example, based on what happened in Karbala, he classifies people in the world as being oppressors or oppressed. Accordingly, believers in Khomeinist ideology are generally the oppressed, and non-believers are the oppressors. Khomeini, who also uses these definitions politically and places the administrations in the Persian Gulf on the side of the oppressor, sees all the oppressed as the same, whether they are Muslims or not. Likewise, the old regime of the Shah is seen as being on the oppressing side, and the Iranian people as on the oppressed side. Based on this idea, he divides states into two groups: the first are oppressing countries, which exploit other countries' resources and oppress them by using force, including the USA, the former USSR, Israel, and those who cooperate with these states; the second group, the oppressed, though mostly comprising Muslim peoples, also includes non-Muslim oppressed peoples (Humeyni, 1991: 144–145).

Another distinction made by Khomeini is the classification he made according to the ideologies of the prominent parties of the Cold War period. Oppressive countries include the USA and those who follow the capitalist ideology, as well as the USSR and those who follow the socialist ideology. Leaving aside the ideological distinction between the two, these two superpowers were seen as dominating and controlling all other countries according to their respective ideologies. Countries that submit to the pressures of the USA and the USSR are worth nothing. According to Khomeini, Iran became a free and sovereign state through its people when they resisted Shah's regime and achieved independence (Ramazani, 1986: 22).

The third distinction in Khomeini's thoughts concerns morality and spirit. In this distinction, the world is divided into those who follow Allah's way and faith and those who follow the devil's way and unbelief. Accordingly, the Qur'an and the Sunnah are seen as the guiding sources of faith. The path of belief, which Khomeini defined as the right path, and the path of unbelief, which is opposite to this path, are always at war. Khomeini stated that Iran moved into the path of faith and truth with the Revolution, with a spiritual war being declared against the USA, Israel, and the USSR, the representatives of unbelief, superstition, and oppression. Regarding this issue, Khomeini (1981: 185, 214) said: "We are at war with international communism as well as with global western plunderers led by America, Zionism, and Israel. America is worse than England; England is worse than America. The Soviet Union is worse than both..." Accordingly, the ideological foundations of the foreign policy of the Islamic Republic of Iran are the following principles of Khomeini (Ramazani, 1983: 21–22):

1. The rejection of allegiance to the superpowers of the bipolar system during the Cold War is expressed as a 'rejection of all kinds of allegiance'. According to this principle, which does not mean cutting off relations, foreign relations should be within the framework of equality and mutual interests.

2. The USA is the 'great devil', that is, the greatest enemy.

3. Israel and Zionism should never be reconciled, and the struggle and war must continue until Zionism is destroyed. Movements that fight against Israel and strive for the liberation of Jerusalem should be supported.

4. The oppressed people should be protected and cooperated with.

According to Khomeini, great powers want to destroy the states established by Muslims, seize their lands and goods, and enslave their people. They are ready to do anything to achieve these goals. Khomeini propounded the argument that the Ottoman Empire was divided and plundered in this way and these policies will never end (Hunter, 1990: 39).

To Khomeini, who was against monarchies, most of the regimes that rule Muslims are illegitimate. There are two reasons behind his opposition to monarchies: the first reason is based on Imam Hussein's struggle against Muawiya and Yazid, who turned the caliphate into a sultanate system; the second reason concerns the oppressive policies of the Shah regime in Iran. When we look at the discourses and teachings used during the Revolution, it is seen that the supporters of Khomeini position themselves as the soldiers of Imam Hussein, who was against the sultanate. Furthermore, he argued that all monarchies came to power and survived through oppression and violence (Khomeini, 1981: 169). The effects of these thoughts are seen in Iran's relations with the countries in the Persian Gulf. According to Khomeini, who stated that the rulers of these countries divided the Islamic ummah and were the representatives of oppressive forces, these monarchies came to power with the help of the oppressing great powers and protected their thrones with their help. Khomeini's words "Sacrifice your blood to protect Islam and overthrow tyrants and parasites" provides a good example by which we can understand his opposition to monarchies (Metkin, 2016: 103).

Another important element in Iranian foreign policy-making process is the understanding of pan-Islamism. According to this understanding, which came to the fore with the Iranian Revolution, the cause of the bad situation in which Muslims find themselves in is their alienation from the holy path of Islam. Considering Iran's foreign policy principles and approaches, it is seen that it is positioned against the unipolar international system led by the USA. For this reason, Muslims and oppressed peoples must cooperate to change this order (Khomeini, 1981: 206).

Another approach used to define Iran's sectarian doctrine towards the Islamic World is the theory of *Ummu'l Qura*. According to Khomeini, the state established in Iran after the Revolution will be the center of an Islamist world order that will include the entire Islamic Ummah. This doctrine, which has become a very important strategy of the post-Khomeini foreign policy approach, was theorized by Ali Khamenei's advisor Muhammad Javad Larijani under the name of the *Umm al-Qura* theory. *Umm al-Qura* represents a state that will have authority over the entire Islamic Ummah. The theory is based on the fact that Iran became the leader of the Islamic world with the revolution and that all Muslims should accept Khomeini's leadership and custody (Aarabi, 2020: 27) In order to achieve this goal, it is necessary to establish Islamic governments in various countries with the awareness of revitalizing the understanding of Shiite Islam and ultimately to establish a single Islamic government under the leadership of *Umm al-Qura*. (Elias F. & Erol M.S., 2021: 24–25) This approach shows that Iran is trying to centralize its position in the Islamic World and make itself a religious and political center. However, according to Alsulami ve Elghonemi (2016: 30-31), there has been a shift in the concept of 'exporting the revolution' with the emergence of the expansionist Shiite geopolitical strategy since the fall of Iraq in 2003. The theory of Umm Al-Qura has been transformed into a geopolitical doctrine, which the regime has deployed to pursue regional and international dominance, particularly over the Arab region.

It is important to answer the question of whether there was a significant change in Iranian foreign policy after Khomeini's death in 1989. Ayatollah Ali Khamenei became the new Supreme Leader and as a loyal follower of Khomeini's views, he continued to emphasize the principles such as Islamic governance and exporting of the Revolution, Iran's commitment to anti-imperialism, anti-Zionism, and opposition to Western influence, which have always been central to Iran's foreign policy. It seems that while Iran's foreign policy showed continuities during this transition, there were also some changes or adaptations made in response to evolving regional and global dynamics. For example, he introduced a more practical approach to foreign policy compared to the revolutionary fervor of the early years and started a policy of economic and diplomatic engagement with Asian countries, particularly China, India, and Russia.

The Shiite identity manifests itself in the strategic decisions of Iran's foreign policy, which is shaped by the ideology of the Revolution. The principles that comprised the strategic decisions are based on different variables, such as *velayet-i faqih*, anti-imperialism, anti-Westernism, Shiism and Iranian nationalism, and Iran's geopolitics and history.

2.1.1. Theory of *Velayet-i Faqih*

Khomeini's understanding of *velayet-i faqih* brought a new dynamism to Shiism in state and administration issues. Shiite ulema established good relations with the state and was fully involved in political and social life during the Safavid Era (1501–1736). This period stood out as the period when the ulama discovered their influence on the people and the rulers. Shiite ulama, who acted relatively dependent on the state from the Safavids to the Qajar Period (1794–1925) in Iran, began to completely dominate the religious, political, and social areas in the same period (Uyar, 2000: 83–84). Following the historical background in Iran, Khomeini put forward the view that there should be no separation between religion and government in an Islamic state with the theory of *velayet-i faqih*, arguing that modern state administration and social life should closely resemble the administration and life as it was during the early years of Islam. According to this understanding, it is believed that the legitimate rulers got their leadership right from the Prophet Muhammad through the Imams (Humeyni, 1991: 56–57). The theory institutionalized in Iran accepts the Leadership Office as the decision-making, implementation, and supervisory authority on all important issues in the country.

2.1.2. The Policy of Exporting the Revolution

Based on the idea of exporting the Revolution, the foreign policy was also motivated by a desire for the Iranian Revolution to take place in other Islamic countries as well. Accordingly, the efforts of Muslims and the oppressed to rid themselves of "pro-Western despotic rulers" should be supported. In this process, Iran will take on the protection of Islamic revolutionary movements by helping the oppressed peoples outside the country. As can be understood from Khomeini's words: "The fact that the Islamic Revolution stays within the borders of Iran means the end of the regime" (Tüysüzoğlu, 2017: 10), the idea of exporting the Revolution is also necessary for ensuring the security of Iran's new regime. With Khomeini, the protection of the oppressed and Muslims has become one of the central elements of Iranian foreign policy. Khomeini (Humeyni, 1992: 137–138) said the following regarding this issue:

"...Iran is an example for the oppressed peoples. The oppressed in the world should see that the empty-handed Iranian people can resist and defeat the great powers by relying on faith, unity and Islam... Muslims and even the oppressed from all segments of society should rise... Today, our Revolution has been exported; Islam is on the agenda everywhere, and the oppressed have pinned all their hopes on Islam... Hopefully, with the spread of the Islamic Revolution, the evil forces will be pushed into seclusion. The government of the oppressed will be established and the necessary preparations will be made for the government of the Mahdi of the last time."

In the first years of the Iranian Revolution, in which Shiite and Sunni brotherhood was emphasized and sectarian differences could be ignored, the understanding of Islamic brotherhood was underlined and focus was given to the universal aspect of Islam. Accordingly, Khomeini prohibited criticism of the first three rightly guided caliphs, let Shiites pray behind the Sunnis, and declared those fatwas that contradicted this issue to be invalid (Gündoğan, 2016: 190–192). While calling for unity over the brotherhood of Muslims, the Islamic confession of faith "There is no god but Allah and Muhammad is His servant and messenger" was determined as the basic principle.

As mentioned above, one of the reasons behind the idea of exporting the Revolution was the concern about ensuring the security of the newly established regime. While the Shah regime continued to exist in harmony with the international system, the new regime existed through its struggle against the international system and its actors. Iran, which was pushed into isolation due to its harsh attitude toward the surrounding countries and international actors, used the idea of exporting the Revolution to escape this situation. After the Revolution, the new regime, which shaped domestic politics and sought out new pursuits in foreign policy, was faced with two

options. The first was the establishment of governments in neighboring states that adopted the same views and ideals. The second was to form alliances with states opposed to the dominant powers of the international system. According to Khomeini, Iran would be defeated if it remained closed to the world and was unable to spread the Revolution. Within this context, Iran preferred to adopt moderate approaches in pursuing both options. Efforts to export the Revolution were undertaken in two ways: peaceful propaganda and actions based on military force. Although Iranian rulers mostly used peaceful propaganda methods, there were periods when military force was used (Ramazani, 1983: 12–21), as seen in the example of Hezbollah in Lebanon. Khomeini said: “Our war is a war of faith and has no geographical borders. In this war of faith, we must form a great Islamic army all over the world” (Şahin, 2011: 254). Such discourse is of great importance in terms of embodying Iran’s revolutionary ideology and putting it into practice in foreign policy.

Iran adopted more inclusive discourses during the first years of the Revolution, but these changed in subsequent years, turning into discourses and practices in which the tendencies of the Shiite sect became more decisive. Attempts to export the Revolution were also implemented, mostly in the first decade of the Revolution. Within this context, in the war that started with Iraq in 1980, Iran provoked the Iraqi Shiites and tried to get them to enter the war on their side to spread the Revolution. The idea of exporting a revolution, which had the potential to change balances by creating a domino effect in the Middle East, remained in the background during the Iran-Iraq War (Hinnebusch, 2003: 194) However, in this process, Iran institutionalized the idea of revolution ideology by combining it with Iranian nationalism. In addition, Iran had provided support to the Shiite movements operating in Lebanon since the 1980s, and even sent its Revolutionary Guards to the region. The Iranian Ministry of Foreign Affairs has unhesitatingly declared that they support such movements. Furthermore, another aspect of the idea of exporting the Revolution is that Iranian diplomats showed Iran as a model for Muslims in the countries where they operate (Ramazani, 2013: 128–147). By the end of the 1990s, this policy seems to have been pushed into the background. The reason for this is that the idea of exporting the Revolution has an aspect that pushes the countries of the region to unite against Iran.

It is important to underline one more point here that the political situation within Iran may also play a significant role in shaping the country’s foreign policy. In this sense, there are two main factions within the government - the conservative and reformist factions, and both can have different priorities when it comes to foreign policy decisions. Reformist leaders tend to focus on diplomatic engagement, human rights, and international cooperation, while conservative leaders prioritize national sovereignty, anti-imperialism, and resistance to perceived Western influence. Leaders may adopt strategies such as seeking foreign investment or pursuing regional economic cooperation to alleviate economic pressures, During Mohammad Khatami’s presidency (1997-2005), there was a more reformist and pragmatic approach taken compared to other leaders who had a more conservative stance. However, it’s crucial to note that the Supreme Leader, who is constitutionally responsible for determining and supervising the general policy of the state, holds significant influence over foreign policy and plays a crucial role in shaping the overall direction of the country.

2.2. Iranian Identity and Anti-Westernism

Iranian culture, which has survived into the present day in different ways, such as oral and written literature, traditional crafts, and architecture, also plays a considerable role in the construction of the national identity of Iran as a country. Throughout history, this millennia-old culture has spread not only in Iran itself but also across a large geography, as far as India, Anatolia, and Central Asia (Sarıkaya, 2012: 113–115). Ancient Iranian culture also holds an important place for Iranians today, who position themselves differently from other nations (Cottam, 1979: 22–29), especially from the Arabs. For example, the Achaemenid Empire, which dominated a large part of the ancient world, provides a great source of pride and motivation to the Iranians today in terms of reaching those lands in the past and as a leader of those regions. This understanding, the foundations of which were laid during the Pahlavi Era, continued until and after the Iranian Revolution. When compared to the Alexandrian Empire, the Achaemenid Empire is often overshadowed by that of Alexander the Great despite being similar in scope and lasting far longer than the Empire of the Macedonians. This might help emphasise the reasons why Iranians are so proud of this history and why they might consider themselves as being unfairly ignored or ‘looked over’ as a great culture by Western and other perspectives.

The Achaemenid and Safavid Empires have been the greatest influence regarding the formation of the Iranian state identity. The imperial legacy of the Achaemenids is one of the reference points that shapes Iran's regional policies today. The Safavids, on the other hand, are seen as a role model state for the Islamic Republic of Iran in terms of both the spread and institutionalization of Shiism within the regions under the hegemony of the Safavid Empire. All of these legacies prevent Iran from pursuing an inward-looking policy, causing it to see its intervention in those situations it considers unfair in line with its political interests as being legitimate, as well as to evaluate such interventions as humanitarian.

With the Revolution, anti-imperialism and anti-Westernism also increased in Iran. Anti-imperialism can be seen as one of the key motivations of the Revolution, as it was carried out against the Shah and the West, which was seen as the "Shah's collaborator". It is for this reason why Iran sees itself as the protector of exploited and oppressed peoples and builds its foreign policy according to this approach. Iran, which was skeptical of the policies of the West, cut off its relations with Israel and the USA after the Revolution while trying to improve its relations with countries that positioned themselves against the West such as Cuba and Angola. At the same time, Iran, which left Central Treaty Organization (CENTO) in 1979, conducted its relations with Türkiye and Pakistan through Organization for Regional Cooperation and Development (ORCD).

Since the Revolution, Iran has been motivated by its perception of the USA and its allies as a threat. Supreme Leader Ali Khamenei argued that the USA never accepted the Islamic Revolution and that it tried to end the Revolution by supporting opponents to the post-Revolution regime within Iran, by imposing economic sanctions on Iran, and by supporting Iran's regional enemies, such as Saudi Arabia and Israel (Reuters, 2014). Iranian political and military leaders also claim that the US military presence around Iran reflects a hostile attitude toward Iran and that it is the USA's intention to attack Iran if Iran pursues any counter-policies (Salvin, 2014). The accusation that radical Sunni groups operating within Iran have been created and financed by the USA to weaken Iran is motivated by this allegation.

2.3. Iran's Demographic Structure and Geopolitics

Iran has a population of approximately 85 million people and is one of the most populous countries in the Middle East. More than 90% of the country is Shia, with almost the remaining 10% being Sunni (Central Intelligence Agency, 2023a) in addition to a very few people of other religions such as Bhai, Christian etc. Persians, peoples of Turkish origin, Kurds, Balochs, Arabs, Armenians, and many other different ethnic groups live in the country. The total population of Shiites in countries other than Iran, most notably Azerbaijan, Iraq, Syria, Lebanon, Yemen, Bahrain, Kuwait, Saudi Arabia, Pakistan, and India, is approximately 200 million. Although the Shiite population seems to be relatively small within the religious demographic structure of the Middle East, they live in strategically important regions.

Geopolitics comprises all those advantages and disadvantages concerning the effect of geography on politics and international relations; the concept focuses on political, military, and economic activities regarding competition for the control of geographical areas in which strategic resources are located in the world (Gürses, 2013: 7). Accordingly, even if a country's rulers or political system changes, no radical change is expected in that country's foreign policy since its geography does not change. Neighboring Iraq, Türkiye, Armenia, Azerbaijan, Turkmenistan, Afghanistan, and Pakistan, Iran also controls the Strait of Hormuz, a strategic waterway, and borders the Caspian Sea, the Persian Gulf, and the Gulf of Oman. The fact that Iran is located in a critical region where valuable resources such as oil and natural gas are extracted and transferred all over the world increases the role and importance of this country. Due to its geographical location, Iran is also at the key point of important projects such as One Belt One Road (OBOR), which is considered to be a modern reincarnation of the historical Silk Route, as well as the International North-South Transport Corridor. For this reason, Iran works hard to be effective in the surrounding geography and enters into a power struggle with international powers and actors.

On account of its geographical location, Iran's foreign policy is in a state of alarm because it is situated in one of the highest-risk areas in terms of conflict in the world. This geography is the Middle East, where geopolitical competition is both fierce and long-lived, and is extremely important in terms of valuable natural resources; extremism and conflicts in the region are intense, and there is considerable instability due to the activities of

terrorist organizations and civil wars. Iran is also a transit country for international organised crimes such as arms and human trafficking, with members of armed organizations operating in the area mostly coming from Asia to the Middle East.

Oil and natural gas are geopolitically important for Iran, which is a center and transfer point of underground resources. These resources not only offer Iran a serious power potential in terms of realizing its national interests, but also affect Iran's internal and external security in geopolitical terms. Due to its geopolitical position, Iran has always attracted the attention of international actors. For this reason, the country was occupied during both world wars when international powers were in conflict. As a result of these occupations, the need to remain suspicious of great powers has been etched in the social memory of the Iranian people, and has subsequently become a major factor affecting Iran's foreign policy. In this context, Iran's geopolitical position carries both an opportunity and a risk potential concerning its foreign policy.

2.4. Religious Aspect of Iranian Foreign Policy and Foreign Policy Tools

Iran is trying to create an impact on Muslims through issues such as opposing the USA and Western policies, supporting the Palestinians, defending the rights of the oppressed people, and promoting both its religious and political interests by spreading Shiism in different geographies. In doing so, Iran uses its diplomats, who have diplomatic immunity. In addition to social and cultural activities, it also propagates Iranian culture and Shia propaganda through various aid organizations and foundations under its influence. Iran also aims to develop relations with Shiite communities and bring them to a point of defending Iranian policies (Yeğin, 2017: 21–22).

Iran also utilizes certain parastatal organizations that operate within the framework of soft power elements; these include not only traditional religious activities but also various diplomatic missions, such as education undertaken by the Iranian government abroad. It can be said that Iran uses these organizations as a tool to develop diplomatic relations with its transnational connections related to its religious center position and to deepen its relations with communities in the Shiite world. Iran also uses its "Shiite identity" to help justify its strategic goals and connections in the Middle East. Iran's cultural diplomacy and soft power strategies are generally carried out through the Islamic Culture and Relations Organization (ICRO), which is Iran's de facto public diplomacy institution, and other similar organizations.

Iran benefits from certain historical and cultural features that allow religion to be a part of its various foreign policy accumulations. The basis of this foreign-policy approach comes from an understanding of justice, which provides a contextual basis for understanding the role of religion in Iranian foreign policy. There are two main reasons for this: the first is the idea of being just and framing Iranian political Islam as a historical ideal that determines the religious and philosophical legacy of Shiism; the second is Iran's positioning itself as a counter-hegemon against Western oppression.

The idea of supporting the oppressed and spreading justice is one of the key elements in Iranian foreign policy, regardless of the different political tendencies in Iran. Chehabi and Mneimneh (2021: 23–33) schematize Iran's way of reflecting this thought within its foreign policy according to three concentric circles. According to this schema, the third-world countries comprise the outer circle, the Muslim world comprises the middle circle, and Shiite Muslims comprise the inner circle. The claim of counter-hegemony as a discourse manifests itself in Iran, which seeks to challenge the perception of US imperialism in the Middle East and beyond. It is noteworthy that Iran uses such rhetoric to improve its ties with those actors with whom it has commonality, from its support of Palestine to its close relations with Venezuela and the support of prominent Iranian figures to the Black Lives Matter movement in the USA. Iran also aims to develop its place in global politics through this rhetoric (Al-Monitor, 2020).

2.4.1. 'Shia Crescent' and Protection of Holy Places

The concept of the 'Shia Crescent' was first used by Jordanian King Abdullah II in 2004 to point out the Shiite entity as an element that could change the balance in the Middle East. The Crescent starts in Lebanon and passes through Syria, Iraq, and Iran, extending to Bahrain. The concept, which is mostly used as a geopolitical term,

describes the region in which Shiites are in the majority or where they are most active. It is possible to include Azerbaijan, Western Afghanistan, and Yemen in this region. Iran has assigned itself the mission of the protector of the Shiites in its foreign policy and is to increase its effectiveness by providing all kinds of aid, including sending soldiers to the Shiite groups living in this geography. Some authors interpret Iran's policies toward the region as "the turning of the Shiite Crescent into practice" (Emeç, 2020).

Iran's primary concern in terms of its presence in Iraq is to support the Shiites. Several years ago, Iran tried to keep the Islamic State of Iraq and Syria (ISIS) away from its borders as much as possible, and, when such radical groups carried out massacres against Shiites, Iran felt obliged to wage its own 'War on Terror' in the region (Wastnidge, 2020). These Iranian targets include a wider Shiite population in the Middle East, particularly in Iraq, which had been attacked by radical groups. As a result of the threat to Iran by radical groups operating in Syria and Iraq, Iran has deployed its military units to both countries. At this point, Iran also attracts volunteer fighters whose aim is to protect religious sites such as mosques and shrines and recruits large numbers of volunteers from Afghanistan, Pakistan, and Iraq.

Since the invasion of Iraq by the USA in 2003, Iran has tended to protect its national interests and increase its effectiveness in the region by using discourses such as the protection of holy places and aid activities in the name of the Mahdi. Iran has tried to legitimize its presence in Syria, where the Shiite population is less than the Jafari Shiism, with the discourse of protecting holy places such as the Sayyidah Zainab Shrine in Damascus, adds the discourse of protecting the Shiites in Iraq, Yemen, and Lebanon, where the Shiite population is high (Kamadan, 2022).

2.4.2. Religious Power and Cultural Diplomacy

The theory of *velayet-i faqih* is an important soft power factor for both Iranian and non-Iranian Shiites as it institutionalizes Jafari Shiism. Although Iran gives priority to the Middle East region in line with its Shiite activities, it also engaged in efforts to spread Shiism in Africa, South Asia, and the Americas. However, the fact that the majority of Shiites live in the Middle East remains a facilitating factor for Iran to implement its policies in this region. Iran also tries to make the city of Qom as an educational and tourism center, and to ensure that Shiites from different countries visit Iran. Therefore, it aims to bring the members of different branches of Shiism closer to their understanding and create an impact on these branches accordingly.

Iranian cultural diplomacy continues actively between those countries or communities with which it shares strategic goals as well as religious ties. Religious soft power channels such as The Imam Khomeini Relief Foundation, The Ahl al-Bayt World Assembly, and The World Forum for Proximity of Islamic Schools of Thought are important parastatal organizations used by Iran in its global religious aid, diplomacy, and development efforts. Moreover, Iran conducts joint studies by connecting with education centers in different geographies through various universities and training centers such as al-Mustafa International University (Ametbek, 2021: 125–139).

Among the foundations and organizations that Iran uses as a tool for religious-cultural diplomacy and soft power, the Mostazafan Foundation of Islamic Revolution, Barakat Foundation, Foundation of Martyrs and Veterans Affairs, Saadi Foundation, and the Farabi Cinema Foundation can be given as examples. More than a third of Iran's economy is controlled by these foundations, all of which are directly linked to the state. The organizations related to Iran are also financed to a large extent through the revenues generated by these foundations (Saeidi, 2004: 479–498).

3. THE ROLE OF SHIISM IN IRANIAN FOREIGN POLICY

In this forthcoming section, we will delve into the situation of the Shiite population in various other countries. Considering the paramount influence of religious ideology on Iran's foreign policy, it would be prudent to engage in a more in-depth exploration of the specific religious principles or doctrines that underpin Iranian foreign policy decisions. This could encompass a deeper examination of how Shiism shapes their approach to regional and international relations. To enhance the depth of our analysis, it would be advantageous to illustrate the impact

of Shiism on foreign policy with concrete examples. Moreover, it is necessary to provide detailed instances of situations where this principle was not effectively applied in events occurring within Iran's neighboring regions.

Shiites make up about one-fifth of the world's population of Muslims. Countries with a Shia majority are Iran, Azerbaijan, Bahrain, and Iraq, with Shiites constituting the largest sectarian group among Muslims in Lebanon. In addition to these populations, there are also significant numbers of Shiites in Afghanistan, Pakistan, India, Syria, Kuwait, Oman, Jordan, Qatar, United Arab Emirates, Saudi Arabia, and Yemen. In the Persian Gulf countries, especially in Saudi Arabia, those places in which the Shiites have settled are geostrategically important, generally due to their natural gas and oil resources. Iran keeps the problems of Shiites in different countries on the agenda, shows that it stands by the people living in these places, and tries to influence them by interacting with them through organizations such as Hezbollah and Hashd al-Shaabi. Iran, which uses hard and soft power elements in various regions such as the Middle East, South Asia, Caucasus, and Africa, aims to protect its national interests and increase its effectiveness in these regions.

3.1. Places Where the Shia Policy is Implemented

The Middle East is of vital importance in terms of protecting Iran's national interests, ensuring its security, and expanding its sphere of influence. Every achievement in this region, which is the center of Iran's foreign policy, is extremely important for the country. About 65% of the population of Iraq, the key country in the Middle East for Iran, is Shiite. The presence of important places for Shiites in Iraq allows Iran to increase its influence in this country with the discourse of protecting the holy places. Hashd al-Shaabi, one of the groups supported by Iran in Iraq, claims that it aims to protect cities such as Karbala, Najaf, Basra, and Samarra, as well as the shrines these cities contain, all of which are considered sacred for Shiites. Hashd al-Shaabi, which has very close and deep relations with the Iranian state and army (Kılıç et al., 2018: 46–63) is also linked to Shiite organizations operating in Iraq, such as Asa'ib Ahl al-Haq, Badr Organization, Sadr Movement, Kataib Hezbollah, and Kata'ib al-Imam Ali (Yeşiltaş and Duran: 2018; Sowel, 2015). Iran's gains in Iraq after 2003 may be damaged as a result of the loss of power of the Shiite bloc and the potential factors that may strain Iran–Iraq relations. While Iran wants the continuation of the support of the Shiites in Iraq through its soft power elements, it also supports various Shiite militia groups to ensure stability and security in Iraq. It therefore aims to prevent Iraq from posing a threat to itself and the country from becoming entirely under the control of the USA.

The Shiites, who comprise roughly 10–15% of the population of Saudi Arabia, generally reside in the eastern cities of that country where there are rich oil fields. The Shiites here are directly affected by the tensions between Iran and Saudi Arabia (Bahgat, 1999: 79–80). The sectarian rivalry between Iran and Saudi Arabia deteriorated during the Iran–Iraq War when the Saudi authorities helped the Saddam Hussein regime in Iraq. The possibility of this war ending in favor of Iran and its concern about stability in the region caused Saudi Arabia to increase its financial support to Iraq. Proxy wars transpiring in the Middle East comprise an ongoing sectarian power struggle between Iran and Saudi Arabia. Within these proxy wars, Iran acts together with the 'Axis of Resistance', comprising Syria, Hamas, Hezbollah, Houthis, and certain Iraqi Shiite groups, occasionally supported by Russia and China. Saudi Arabia, on the other hand, has close relations with the League of Arab States, the Gulf Cooperation Council, the People's Mojahedin Organization, the Kurdistan Region, certain Sunni organizations, the Yemeni Government, Albania, Israel, the USA, and the European Union.

The proxy wars between Iran and Saudi Arabia are carried out across the geopolitical, economic, and sectarian effects of the parties trying to increase their regional influence; both supported the opposing side in the political disagreements and conflicts in Bahrain, Lebanon, and Qatar, and especially in those of Syria and Yemen. These conflicting interests also manifest across a wider area, including Nigeria, Pakistan, Afghanistan, North and East Africa regions, South Asia, Central Asia, Southeast Asia, the Balkans, and the Caucasus.

Bahrain, whose population is mostly Shiite, is ruled by a Sunni Caliph dynasty. Bahrain is important for Iran, not only in terms of its Shiite population but also because of its rich underground resources. In addition, Iran considers Bahrain as part of its territory. The attitudes of Shiites in Bahrain toward their government have brought the Bahraini administration closer to Saudi Arabia and have even made it dependent on that country. Protests initiated by the Shiites in 2002 forced the Bahraini government to undertake reforms. The Shiites, who

want to act within the framework of the principle of equal citizenship, are not recruited into the army and are often excluded from state bureaucracy compared with the Sunni population (Ayhan, 2013: 133–134). Within the context of tensions between Saudi Arabia and Iran, the Bahrain government generally acts in partnership with Saudi Arabia.

Approximately 25–30% of Kuwait's population consists of Shiites (Infoplease, 2023). Kuwait, which has common historical ties with Iran, faced devastating effects as a result of the Iranian Revolution and provided financial and logistical support to Iraq during the Iran–Iraq War. Apart from this exceptional case, Kuwait describes its relations with Iran as “excellent and historic” (The National, 2014). Qatari Shiites, who comprise about 5% of Qatar's population, are generally very wealthy and coexist peacefully with and within the Qatari administration. Qatar's sharing of the South Pars, also known as the North Dome field, the richest natural gas field in the world, with Iran is one of the reasons why Qatar follows a foreign policy that distances itself from tensions in the region. Qatar, like other Gulf monarchies, is disturbed by Iran's sectarian-based foreign policy. However, Qatar, because its relations with Iran are generally more distant and independent from the influence of Saudi Arabia, unlike that of other Gulf countries, sometimes faces pressure from these countries. Qatar advocates dialogue with Iran and makes calls to other countries to do the same (Independent Türkçe, 2021).

The population of the United Arab Emirates is approximately 15–20% Shiite, and the country is also home to hundreds of thousands of Iranian and Indian Shiites. Most Shiites in the United Arab Emirates, like those in Iran, are Jafari. Despite this, and despite Iran's attempts to implement its policy of exporting the Revolution in the United Arab Emirates, the United Arab Emirates acts alongside the Gulf Cooperation Council against Iran's sectarian-based foreign policy.

Iran officially recognizes Palestine, the majority of which is Sunni, rejects the two-state solution, and does not recognize Israel, arguing that Palestine is an inseparable whole. Iran ideologically believes that it has the right and capacity to lead the Islamic Ummah (Hamanei, 2018: 102-114) and, for this reason, needs to defend a just cause by attaching a universal meaning to justice. Iran's support for the Palestinian issue is also related to the implementation of the rhetoric of defending and supporting the oppressed against the oppressors, a point often emphasized by Khomeini and which is also included in the Iranian Constitution. According to Alavi (2019, 106–165), Iran, a country that has shaped itself around anti-Zionism, skepticism toward the USA, and Islamist policies, also supports the Palestinian cause because it allows Iran to expand its ideological and political influence in the Muslim world. For Iran, the Palestinian cause is at the top of its strategic goals while also reflecting the country's fundamental revolutionary values. Anti-Zionism and the struggle against the occupation of Palestine are vital components of both Iranian political discourse and the revolutionary aspect of Iran, which is accused of pursuing sectarian policies.

The Islamic Resistance Movement, or Hamas, was founded in 1987 as the Palestinian wing of the Muslim Brotherhood in Egypt. It gained popularity among Palestinians due to the growing influence of Islamist ideology as the Arab nationalist and socialist ideology of the Palestine Liberation Organization weakened (Asa, 2020: 1) Hamas, along with Hezbollah, Syria, certain Iraqi Shiite groups, Houthis, and Iran, is considered an important part of the ‘Axis of the Resistance’. However, after the Syrian Civil War began in 2011, Hamas opposed the Assad government and supported the opposition, leading to strained relations with Iran. In 2017, Hamas left the Muslim Brotherhood and adopted a more neutral position on Syria. Despite their differences, both Iran and Hamas view Israel as a common enemy, which has led to a softening of their relationship (Şarkül Avsat, 2019).

The popularity of Hezbollah, which established its political wing in Lebanon in 1992, has resulted in an increase in Iran's influence in the Middle East. For Iran, Lebanon is both a front line against Israel and a base for its activities in Africa. Therefore, Iran maintains good relations not only with Hezbollah but also with the Lebanese army (Tasnim News Agency, 2021). Many training centers in Lebanon have been established through the support provided by Iran. Such activities are largely managed by the Islamic Culture and Communication Organization. Within this framework, educational institutions operating under the name of Al-Mahdi Schools provide education in line with the ideology of Hezbollah. It carries out social activities in many fields such as repairing places damaged by Israeli attacks or natural disasters, providing clean drinking water, supporting

agricultural activities, building health institutions, feeding the poor, and supporting the families of Hezbollah members who have lost their lives (Yeğin, 2017: 72–73). Hezbollah is not only an armed organization, but over time has become a very important actor capable of acting independently of the Lebanese state. Iran's sectarian activity in Lebanon is not only conducted through Hezbollah, and Iran also carries out its political and cultural activities in Lebanon through the Islamic Revolutionary Guard Corps of Iran and various foundations.

Data from 2012 indicates that Syria, whose population is 15% Arab Alawite and Isma'ili, a branch of Shia Islam, was dragged into a civil war that involved different actors following the protests in the Arab Spring, a process that spread to the rest of that country (Central Intelligence Agency, 2023b). With the war, Iran's influence on the Arab Alawites and other Shiites in the country increased. Iran, which made great efforts to prevent the collapse of the Assad administration, has been influential in the departure of Shiite militias from different countries to Syria by using the discourse of protecting holy places in Syria. Iran, which carries out the activities of these militias through the Quds Force (Harris, 2015: 16-17), has gained an area through which it can open up the Mediterranean and thereby increase its influence as a result of the Arab Spring and the Syrian Civil War. This was also one of the purposes behind the establishment of Hezbollah. However, reaching Lebanon was not easy due to the Syrian government and Saddam's administration in Iraq. Although the regional interests of Syria and Iran have not always been in agreement, the elimination of the possibility of disrupting Syria's relations with Iran as a result of the Syrian Civil War relieved the Tehran administration. Iran is trying to increase its influence on the 'Axis of Resistance', which includes Iran itself; this geopolitical term has been used since 2010. Iran therefore hopes to increase its influence in the region through a discourse of protecting holy places there.

Iran motivates local and foreign Shiite groups active in the Syrian region with the rhetoric of Mahdism and the protection of holy places. The Revolutionary Guards and the Quds Force undertook the management and administration of these militias (Smyth, 2013), which came from different geographies such as Afghanistan, Pakistan, Iraq, Lebanon, Yemen, and Africa (Harris, 2015: 22–24). Among these groups are militia groups such as Al-Abbas, Imam Hussein, Khorasan, Fatimiyyun, and Zeynebbiyun Brigades.

To consider the issue in the context of Turkey, the relations between Turkey and Iran, which have been in competition since the Ottoman and Safavid periods, when the Sunni-Shiite struggle began, developed positively in the first half of the 20th century as both countries followed policies close to the West. However, this situation was reversed with the 1979 Revolution in Iran and the September 12, 1980 coup in Turkey. Iran accused Turkey of trying to export the secular and democratic regime, and Turkey accused Iran of trying to export the theocratic regime (Gündoğan, 2011: 98–99). In order to prevent the success of Iran's policies to realize the Shiite crescent, it is trying to act together with anti-Iran Sunni groups by following policies aimed at Sunni identity in the region. Especially in the ongoing struggle in the Middle East, sects are used as foreign policy tools. Alevi, the largest religious/sectarian group in Türkiye, constitute approximately 15–20% of the general population (Güneş, 2019: 64). Although Turkish (Anatolian) Alevi are, like Iranian Jafaris, Twelver Imams, there are cultural, ethnic, and religious differences between the two groups (Karakaya-Stump, 2015). Anatolian Alevism comprises secular and democratic cultures, unlike Jafari Shiism in Iran (Güneş, 2019: 64). In addition to these differences, it is not easy for Iran to reach Anatolian Alevi nor make them adopt its own understanding of Shiism due to reasons such as Anatolia being distant from Iran, the Anatolian Alevi population being connected to different '*dedes and pirs*', and foreign/non-Alevi not being allowed in most *cem* rituals. Although it is known that Shiite missionaries carried out activities to reach Alevi and Caferis in Türkiye, there are a few Anatolian Alevi who later adopted Jafari Shiism, though it is not known whether these individuals were influenced by Iranian-backed Shiites (Öğüt, 2019).

Shiites also comprise approximately 10–15% of Afghanistan's population, a country that was ruled by Iranian rulers in the past (Central Intelligence Agency, 2023c). The majority of Hazaras living in Afghanistan who speak Dari, also known as Eastern Persian, are Shia. Iran's activities in Afghanistan are largely focused on this ethnic group. Due to its historical, geographical, and economic interaction with Afghanistan, Iran is sensitive to the various developments that transpire in Afghanistan. On account of its potential to directly affect its national security, Iran tends to conduct its relations with Afghanistan within a pragmatic framework. This trend is the reason why Iran was the first country to recognize the Taliban administration after they returned to power in

Afghanistan in 2021. Although Iran cooperates with the Taliban to protect its commercial interests, it aims to increase its influence in Afghanistan by filling the power vacuum created after the US withdrawal from the region through Shiite militias. Considering Iran cooperates with the Taliban to protect its commercial interests, it is not expected that Iran will engage in talks concerning the possibility of engaging in destructive action in Afghanistan (Yılmaz, 2021: 124–126).

About 200 million Muslims live in India, which is the second most populous country in the world and has a total population of approximately 1.4 billion people (Central Intelligence Agency, 2023d). Although the number of Shiites in India is uncertain, it can be stated that an estimated 45 million Shiites live there, the majority of which are Jafaris (Ethirajan, 2016). In this sense, India is home to the second-largest Shia population in the world after Iran. Iran maintains relations with the Shiites living in India through various foundations and organizations. In addition to the Shiite foundations established by Iran in India, there are also foundations established by Indian Shiites. One of these is the Imam Khomeini Memorial Trust, which is run by Indian clergy who have been educated in Iran. Iran is particularly interested in Muslims living in India. During his visit to India in 2018, the President of Iran at the time, Hassan Rouhani, visited a Sunni Mosque and delivered messages of unity and solidarity (Hindustan Times, 2018). Indian Shiites, who have very close relations with Iran, are active in many fields in India, such as art, religion, politics, and the business world, and have gained the sympathy of Indians generally through various training and aid activities. Through these people, Iran aims to expand its foundations to reach wider audiences, thereby spreading Iranianism and Shiism in order to become more active in India and its significant Muslim population.

The Shiite presence in Morocco dates to the Idrisids, who were affiliated with the Zaydi branch of Shiism that existed in the region in the 8th century (Al-Kaisi, 2019: 124). Iran's sectarian activities involving Morocco, the majority of whose population is Sunni, started via the use of Lebanon-based publications that were economically supported by Iran. Iran mostly carries out its activities in this country via Moroccans who work in various European countries, especially those of Spain and Belgium, who have been Shiitized through Shiite institutions and foundations in these countries (Elad-Altman, 2007: 3). Today, with the widespread use of the internet, the abovementioned publications have been replaced by online platforms.

Nigeria is the sixth most populous country in the world with a population of approximately 220 million people. Muslims comprise 53.5% of Nigeria's overall population with Christians comprising 45.9% (Central Intelligence Agency, 2023e). It is estimated that 5–17% of Nigeria's Muslim population of approximately 115 million people are Shia (Tangaza, 2019), meaning that Nigeria is home to the largest Shia population in Africa. Shiism in Nigeria began to gain recognition and power in the 1980s with the efforts of Nigerian Ayatollah Ibrahim Zakzaki, who was supported by Iran. Iran carries out its activities in Nigeria through an organization called the Nigerian Islamic Movement, which was founded under the leadership of Zakzaki, and which aims to establish a state similar to that found in Iran (Doukhan, 2016). Iran also provides education to Nigerian students at important Shiite centers such as Najaf and Qom.

Iran also aims to establish a sphere of influence in the Balkans, particularly in the countries of Albania and Bosnia and Herzegovina. Approximately 60% of Albania's population is Muslim, of which around 2.1% are Bektashis (Central Intelligence Agency, 2023f). Iran is closely interested in Bektashi groups in this country (Bardos, 2013: 59–66), and carries out its activities through the Madrasa and Qur'an courses operating abroad under the Sadi Shirazi Cultural Foundation and al-Mustafa University. Shiism was introduced to Bosnia and Herzegovina, where approximately half of the population is Sunni Muslim, by Iranians during the 1992–1995 Bosnian War; Wahhabism was also introduced to Bosnia and Herzegovina through Arab influence at this time. Iran sees Bosnia and Herzegovina as its gateway to Europe and aims to increase its effectiveness and influence in the country (Berkolli, 2021: 9–12). Although Shia comprises a very small population in the country, occasional tensions between Shiites and Wahhabis nevertheless occur (Rose, 2016).

Iran also exercises and fosters activities in and toward Latin American countries. The first mosques in Argentina were opened by the Shiites in Buenos Aires with the support of Iran. With the aim of continuing its activities in Argentina through the use of mosques and embassies, Iran selects certain individuals via its cultural

centers and local mosques in Latin America. These individuals are brought to Iran for sightseeing, subsequently being returned to Latin America as Muslims following their training in Qom (Dvorakova, 2020).

4. CONCLUSION

The main purpose of this study was to discuss Iran's foreign policy-making process and the impact of Shiism on Iranian foreign policy. Shiism, which has been closely related to the politics of all those states established in Iran since the time of the Safavids, has always been intertwined with politics. As a result of the 1979 Revolution, this began to assume a central role within the Iranian state and the ideal of the ulema came to dominate the state and social life as a whole. Within this process, the Shiite creed and Shiite political thought constituted the basis of thought for Khomeini, the leader of the 1979 Revolution. According to Khomeini, who argued that there should be no separation of religion and state in an Islamic state, modern state administration and social life should resemble the administration and life as they were during the initial years of Islam. Seeing the earth as a field of struggle, Khomeini argued that the right thing to strive for is a spiritual victory, even if this victory cannot be realized in the material realm.

"Shiite identity", which shapes not only Iran's domestic political behavior but also its foreign policy behavior, is more than just a foreign policy tool. Following the Revolution in 1979, which ended the Shah regime in Iran, "Shiite identity" gained prominence in the country's domestic and foreign policies. Shiism has always been closely associated with politics in Iranian history, dating back to the Safavid era and continuing through the various states established in Iran afterward. The theory of *velayat-i faqih*, which was developed by Khomeini, forms the basis of the Islamic Republic of Iran's Constitution and constitutional institutions. The acceptance of Jafarism, the largest branch of Shiism, as an official sect in Iran, the belief in Mahdi being included in the Constitution, the Parliament's inability to pass laws that conflict with Islam and Shiism, the existence of an institution called the Guardian Council, which functions as both a high election board and a constitutional court reveals how influential Shiism is in the internal politics of the Islamic Republic of Iran.

With the Revolution, Iran's understanding of foreign policy was carried out according to the "Shiite identity", which was largely influenced by Khomeini's views combined with Iranian nationalism. The principles that comprised this new understanding include different variables such as *velayet-i faqih*, anti-imperialism and anti-Westernism, Shiism and Iranian Nationalism, and Iran's geopolitics and history. The common aspect of all these identities is the understanding that Iran should exist wherever Muslims and Shiites are being oppressed, and this has allowed Iran to use both soft and hard power to carry out its foreign policy. For this reason, Iran and its revolutionary ideology are to be protected, and the Revolution and its ideology are to be spread to the Muslim world through the creation of a domino effect. Adopting the role of the protector of the oppressed in order to realize this ideal, which is referred to as the idea of exporting the Revolution, Iran pushed sectarian differences into the background during the initial years that followed the Revolution. In accordance with this approach, Iran focused on the universal aspect of Islam by emphasizing the brotherhood of Muslims and proffered a call for Muslim unity and cooperation.

Iran has also used the aforementioned identities to justify its strategic goals and connections in the region. Aiming to carry out the exportation of the Revolution and utilizing actions based on soft and hard power, Iran has also used Shiite groups in different regions and through different actions based on hard power. Benefiting from gains made by these groups in their respective regions, Iran maintains communication with them mostly through the Quds Force, which is affiliated with the Revolutionary Guards. On the other hand, Iran carries out its soft power-based activities through foundations and organizations that are either affiliated with or financed by the Iranian state. Since the 1990s, Iran's idea of exporting the Revolution has evolved into the discourse of the protection of holy places, and although the Revolution has not spread, Iran tries to achieve its foreign policy goals through Shiite groups or foundations in those areas with Shiite populations or that contain holy Shiite locations. Although the Islamic Republic of Iran, the third largest Shiite state in history, after the Fatimid and Safavid states, has set the goal of spreading Shiism, this approach causes sectarian tensions to increase globally and especially in the Middle East.

Today, Iran follows a wide-ranging active strategy, not only in Muslim-majority countries where Shiites live but also in many different regions, from Latin American countries to Europe, from Africa to the Far East. When there are no Shiite groups operating in countries in which state authority is weak, Iran carries out its activities through various foundations, and directs communities it has managed to bring closer to itself in the pursuit of its foreign policy objectives. Iran has expanded its sphere of influence since the Revolution, not only spreading its official sect of Jafari Shiism but also bringing together Shiite groups closer to itself in countries such as Iraq, Syria, and Lebanon, areas in which the Arab identity is dominant. Since the Revolution, Iran has taken steps to change the balance of power in the Middle East. In addition, Iran has engaged in a sectarian-based proxy war with Saudi Arabia across a wide area, including Yemen, Pakistan, and within certain countries in Africa. Shiite groups, to which Iran provides various kinds of support, try to shape the policies of those countries in which they operate. Comparatively, it is difficult to carry out Iran's constitutional mission of protecting the oppressed and its discourse of protecting holy places within stable regions where state authority is strong. For this reason, Iran is often seen as increasing its effectiveness in unstable regions where the state authority is weak.

Although there is a historical rivalry between Türkiye and Iran dating back to the Ottoman and Safavid eras, there has been no conflict between these two polities in recent times. In this sense, it is possible to summarize the relations between the two countries as one of non-conflicting tension. The real risk for the Middle East is the ongoing proxy wars between Saudi Arabia and Iran. This situation brings the two countries closer to the risk of heated conflict and prevents problems in Syria and Yemen from being resolved through diplomatic means. The problems between Iran and Saudi Arabia, which follow a policy whereby each side tries to limit one another's mobility, not only affect their neighbors but also those countries in which people from different sects coexist, such as Yemen, Iraq, Lebanon, and Syria. This power struggle causes instability in Bahrain, Lebanon, Iraq, and Afghanistan and forces the people of Yemen and Syria to live under more difficult conditions. In this sense, a positive development can be said to have transpired in March 2023 when, under the mediation of China, the two countries reached an agreement on the resumption of diplomatic relations after more than seven years.

Iran's support for Russia in the face of turmoil in Central Asia and the Caucasus regions, which Russia defined as the "near abroad" in 1993, provided an opportunity for Iran to improve its relations with Russia, a power able to prevent the intervention of Western powers. In this context, Iran supported Russia's peace plan instead of standing by Islamic movements during the 1992–1997 Civil War in Tajikistan. Iran also chose to stay in the background during the recent war between Armenia and Azerbaijan; this was due to concerns regarding the potential realization of the united goals of Azerbaijan and Turks living in Iran, and concerns regarding Iran's own territorial integrity. As can be seen by Iran's ignoring China's pressure and intervention regarding the Uighur population, Iran sometimes experiences conflicts of discourse and action. In this context, Iran can be said to have put Shiite politics, which is one of its constitutional missions, into the background. Accordingly, by not opposing China and Russia, which it sees as balancing elements against the USA, Iran can be seen as sometimes acting in terms of practical politics and realpolitik strategies in order to support its own national interests and security.

REFERENCES

- Aarabi, K. (2020). *Beyond Borders: The Expansionist Ideology of Iran's Islamic Revolutionary Guard Corps*. *Tony Blair Institute for Global Change*, 4.
- Adibelli, B. (2012). *Doğu-Batı Yol Ayrımında İran: İdeoloji, Devlet ve Dış Politika*, Bilim Gönül Yayınları, İstanbul.
- Adibelli, B. (2017). *Pax Persica: İran Jeopolitiği*, IQ Kültür Sanat Yayıncılık, İstanbul.
- Alavi S. A. (2019). *Iran and Palestine: Past, Present, Future*, Routledge, London.
- Algar, H. (1969). *Religion and State in Iran, 1785–1906: The Role of the Ulama in the Qajar Period*. Berkeley: University of California Press.
- Algar, H. (2009). "A Short Biography", *Imam Khomeini: Life, Thought and Legacy*, (Ed: A. Koya), Islamic Book Trust, Kuala Lumpur, 19–60.
- Al-Kaisi, M. (2019). "The Development of Politico-religious Movements: A General Overview", *Arabic Heritage in the Post-Abbasid Period*, (Ed: I. Nsiri), Cambridge Scholars Publishing, UK, 123–139.
- Almond, G. A. Appleby, R. S. and Sivan, E. (2003). *Strong Religion: The Rise of Fundamentalisms around the World*, The University of Chicago Press, Chicago.

- Alsulami, M. & Elghonemi, A. E. (2016). The Shiite Geopolitics Present and Future. *Journal for Iranian Studies*. (1), 30–59.
- Ametbek, D. (2021). *İran Vakıfları: Dış Politika Arkasındaki Yumuşak Güç*, Astana Yayınları, Ankara.
- Asa, A. F. (2020). “Misak’tan Yeni Belge’ye Hamas ve Değişim”, *Araştırma* 115, İNSAMER.
- Ayhan, V. (2013). “Bahreyn’de Arap Kışı: Şiiilerin Demokrasi Mücadelesi”, *Mülkiye Dergisi*, 35/272, 119–136.
- Bahgat, G. (1999). “Peace in the Persian Gulf: The Shii’s dimension”, *Peace & Change*, 24/1, 76–90.
- Bardos, G. N. (2013). “Iran in the Balkans: A History and a Forecast”, *World Affairs*, 175/5, 59–66.
- Bingöl, V. (2013). *Ortadoğu Satrancından Yeni Oyun: Sünni-Şii Çatışması*, Orion Kitabevi, Ankara.
- Berkolli, L. (2021, September 17). “Iran’s Cultural Hegemony in Western Balkans”, İRAM (*Center for Iranian Studies*), Analysis. <https://iramcenter.org/en/irans-cultural-hegemony-in-western-balkans>
- Central Intelligence Agency (2023a) The World Factbook: Iran. <https://www.cia.gov/the-world-factbook/countries/iran/#people-and-society>
- Central Intelligence Agency (2023b) The World Factbook: Syria. <https://www.cia.gov/the-world-factbook/countries/syria/#people-and-society>
- Central Intelligence Agency (2023c) The World Factbook: Afghanistan. <https://www.cia.gov/the-world-factbook/countries/afghanistan/#people-and-society>
- Central Intelligence Agency (2023d) The World Factbook: India <https://www.cia.gov/the-world-factbook/countries/india/#people-and-society>
- Central Intelligence Agency (2023e) The World Factbook: Nigeria. <https://www.cia.gov/the-world-factbook/countries/nigeria/#people-and-society>
- Central Intelligence Agency (2023f) The World Factbook, Albania. <https://www.cia.gov/the-world-factbook/countries/albania/#people-and-society>
- Central Intelligence Agency (2023g) The World Factbook, Bosnia and Herzegovina. <https://www.cia.gov/the-world-factbook/countries/bosnia-and-herzegovina/#people-and-society>
- Chehabi, H. E. and Mneimneh, H. I. (2006). “Five Centuries of Lebanese–Iranian Encounters”, *Distant Relations: Iran and Lebanon in the Last 500 Years*, (Ed: H. E. Chehabi), The Centre for Lebanese Studies and IB Tauris Publishers, Oxford and London, 1–47.
- Çoban Oran, F. (2017). “Uluslararası İlişkiler Çalışmalarında Din: Amaç, Kapsam, Teori”, *21. Yüzyılda Din ve Uluslararası İlişkilerdeki Dönüşüm*, (Ed: F. Çoban Oran), Sentez Yayıncılık, Ankara, 1–15.
- Cottam, R. W. (1979). *Nationalism in Iran: Updated Thought 1978*, University of Pittsburgh Press, Pittsburgh.
- Deniz, Y. (2018). “Orta Doğu’da Vehhabi-Şii Mücadelesi”, *TESAM Akademi Dergisi*, 5/1, 63–95.
- Doukhan, D. (2016, January 12). “Winds of War in Nigeria and the ‘Tropical Shi’ism Zone”, *International Institute for Counter-Terrorism*. <https://www.ict.org.il/UserFiles/ICT-War-Nigeria-Doukhan-Jan16.pdf>
- Dvorakova T (2020, May 17) “How Iran uses cultural centers to expand its influence in Latin America”, *Radio Farda*. <https://en.radiofarda.com/a/how-iran-uses-cultural-centers-to-expand-its-influence-in-latin-america/30617121.html>
- Efegil, E. (2012). “İran’ın Dış Politika Yapım Sürecini Etkileyen Unsurlar”, *Middle Eastern Analysis/Orta Doğu Analiz*, 4/48, 53–68.
- Elad-Altman, I. (2007). “The Sunni-Shi’a Conversion Controversy”, *Current Trends in Islamist Ideology*, 5, 1–11.
- Elias, F. and Erol, M. S. (2021). İslam Devrimi Sonrasında İran Dış Politikasının Ummu’l Kura Teorisi Bağlamında Analizi. *Uluslararası Kriz ve Siyaset Araştırmaları Dergisi*, 5(1), 361–385.
- Emeç A (2020, May 6) “İran’ın Ortadoğu’daki Stratejisi: ‘Şii Hilali’ndeki Ülkeler”, *Stratejik Ortak*. <https://stratejikortak.com/2020/05/iran-ortadoğu-strateji-sii-hilali.html>
- Ethirajan, A. (2016, Mayıs 21) “India’s Narendra Modi woos Iranian leaders”, *BBC News*. <https://www.bbc.com/news/world-asia-india-36329915>

- Güleç, C. (2018). "Dış politika Analizinde Karar Verme Süreci ve Karar Verme Modelleri", *ÇOMÜ Uluslararası Sosyal Bilimler Dergisi*, 3/1, 79–102.
- Gündoğan, E. (2011). "Geçmişten Bugüne İran İslam Devrimi: Genel Değerlendirme", *Ortadoğu Analiz*, 3(29) 98–99.
- Gündoğan, E. (2016). *İran ve Ortadoğu*, Adres Yayınları, Ankara.
- Güneş, E. (2019). "Şii Jeopolitiğinde Türkiye ile İran'ın Güç Mücadelesi", *Ankara Üniversitesi SBF Dergisi*, 74/1, 57–88.
- Gürses, E. (2013). "Mackinder ve Mackinderci Jeopolitik", *Tarihin Coğrafi Kalbi*, (Au: H. J. Mackinder, Prep: K. Yılmaz), Doğu Kütüphanesi, İstanbul, 7–26.
- Hafeziniya, M. (2017). *İran Jeopolitiği ve Siyasi Coğrafyası*, İraniyat Yayınları, Ankara.
- Hamanei, A. (2018). *İran Gerçeği: Konuşmalarından Derlemeler*, (Trans: İ. Bendiderya), Kaynak Yayınları, İstanbul.
- Harris, W. (2015). "Syria's Firestorm: Where from? Where to", *Middle Eastern Studies*, 6/2, 8–26.
- Haynes, J. (2009). "Conflict, Conflict Resolution and Peace-building: The Role of Religion in Mozambique, Nigeria and Cambodia", *Commonwealth & Comparative Politics*, 47/1, 52–75.
- Hinnebusch, R. (2003). *The International Politics of the Middle East*, Manchester University Press.
- Humeyni, İ. (1991). *Konuşmalar*, Objektif Yayınları, İstanbul.
- Humeyni, İ. (1992). *Mustaz'af Müstekbir*, (Trans: S. İslam), Objektif Yayınları, İstanbul.
- Humeyni, R., (1991). *İslam'da Devlet*, (Trans: Objektif Yayınları), Objektif Yayınları, İstanbul.
- Hunter, S. (1990). *Iran and the World: Continuity in a Revolutionary Decade*, Indiana University Press, Bloomington.
- Huntington, S. P. (1993). "The Clash of Civilizations", *Foreign Affairs*, 72/3, 22–49.
- "İhvan'dan uzaklaşan Hamas İran ve Hizbullah ile yakınlaşıyor", (2019, June 13). Şarkül Avsat, <https://turkish.aawsat.com/home/article/1765806/ihvandan-uzaklaşan-hamas-iran-ve-hizbullah-ile-yakınlaşıyor>
- "Iran Officials Weigh in on US Protests", (2020, June 1). *Al-Monitor*. <https://www.al-monitor.com/originals/2020/06/iran-officials-comment-protests-us-blm-trump-zarif-mousavi.html>
- "Iran President's India visit: Rouhani calls for unity among Muslims", (2018, February 16) *Hindustan Times*. <https://www.hindustantimes.com/india-news/iran-president-s-india-visit-rouhani-calls-for-unity-among-muslims/story-POhOt6vVITULvsXAe9fcAO.html>
- "Iran to Continue Supporting Lebanon's Nation, Army, Resistance: FM", (2021, October 7). *Tasnim News Agency*. <https://www.tasnimnews.com/en/news/2021/10/07/2585320/iran-to-continue-supporting-lebanon-s-nation-army-resistance-fm>
- "Katar, Körfez ülkelerini İran'la diyaloga davet etti", (2021, January 19) *Independent Türkçe*. <https://www.indyrturk.com/node/302596/d%C3%BCny%C3%A4/katar-k%C3%B6rfez-%C3%BClkelerini-i%C3%87ranla-diyalo%C4%9F-davet-etti>
- Juergensmeyer, M. (1993). *The New Cold War?: Religious Nationalism Confronts the Secular State*, University of California Press, Berkeley.
- Juergensmeyer, M. (2008). *Global Rebellion: Religious Challenges to the Secular State, from Christian Militias to Al-Qaeda*, University of California Press, Berkeley.
- Kamadan, Y. S. (2022, November 10). "İran'ın Suriye'deki Yumuşak Varlığı", *GZT Mecra*. <https://www.gzt.com/mecra/iranin-suriyedeki-yumusak-varligi-3600014>
- Karakaya-Stump, A. (2015). *Vefailik, Bektaşilik, Kızılbaşlık: Alevi Kaynaklarını, Tarihini ve Tarihyazımını Yeniden Düşünmek*, İstanbul, İstanbul Bilgi Üniversitesi Yayınları.
- "Khamenei: U.S. would overthrow Iranian government if it could-media", (2014, February 8). *Reuters*. <https://www.reuters.com/article/us-iran-usa-leader-idUSBREA170CT20140208>
- Khomeini, İ. (1981). *Islam and Revolution: Writings and Declarations of Imam Khomeini*, (Trans: H. Algar), Mizan Press, London.

- Kılıç, M. Gök, M. and Keskin, G. F. (2018). "Kuruluşundan Günümüze Irak'ın Şii Milis Gücü Haşdi Şabi", *Uluslararası Beşeri ve Sosyal Bilimler İnceleme Dergisi*, 2/1, 46–63.
- Koç, E. (2020). *Ortadoğu Siyasetinde İran ve Suudi Arabistan İlişkileri: Devlet, Kimlik, Mezhep ve Rol*, Dora Yayınevi, Bursa.
- Lim, K. (2015). "National Security Decision-making in Iran", *Comparative Strategy*, 34/2, 149–168.
- Metkin, K. (2016). "İran Devrimi ve ABD Dış Politikasına Etkileri: Humeyni Dönemi", *Yeni Türkiye Orta Doğu Özel Sayısı IV*, 4/85, 93–107.
- Oktav, Ö. Z. (2011). *Basra Körfezi'nin Değişen Dinamikleri: İran-ABD-Suudi Arabistan İlişkileri*, Beta Yayınları, İstanbul.
- Öğüt, Ö. (2019). *Makbul Alevilik: Bir Asimilasyon Modeli*, Nika Yayınevi, İstanbul.
- Ramazani, R. K. (1980). "Iran's Revolution: Patterns, Problems and Prospects", *International Affairs*, 56/3, 443–457.
- Ramazani, R. K. (1983). "Khumayni's Islam in Iran's Foreign Policy", *Islam in Foreign Policy*, (Ed: Al Dawisha) Cambridge University Press, Cambridge, 9–32.
- Ramazani, R. K. (1986). *Revolutionary Iran: Challenge and Response in the Middle East*, Johns Hopkins University Press, Baltimore and London.
- Ramazani, R. K. (2013). *Independence without Freedom: Iran's Foreign Policy*, University of Virginia Press, Charlottesville and London.
- Rigiderakhshan, M. (2020). "İran'ın Dış Politika Kimliğini Oluşturan Faktörler", *Vakanüvis-Uluslararası Tarih Araştırmaları Dergisi*, 5/1, 390–410.
- Rose, E. (2016, November 9). "Concerns grow over Bosnian Shia-Sunni divide", *Balkan Insight*. <https://balkaninsight.com/2016/11/09/concerns-grow-of-sunni-shia-divide-in-bosnia-11-02-2016>
- Saeidi, A. A. (2004). "The Accountability of Para-governmental Organizations (Bonyads): The Case of Iranian Foundations", *Iranian Studies*, 37/3, 479–498.
- Salvin, E. (2014, March 5). "Iran emphasizes nuclear reconciliation, criticizes US military posture in Persian Gulf", *Stars and Stripes*. <https://www.stripes.com/news/iran-emphasizes-nuclear-reconciliation-criticizes-us-military-posture-in-persian-gulf-1.271204>
- Sandıklı, A. and Salihi, E. (2011). "İran, Şii Hilali ve Arap Baharı", *Bilge Adamlar Stratejik Araştırmalar Merkezi Rapor*, 35, İstanbul.
- Sarıkaya, Y. (2012). "Geçmişten Günümüze İran: Tarih, Siyaset, Toplum ve Kültür", *Türk Akademisi Dış Politika Araştırmaları Merkezi Raporu*, 2, TASAV, Ankara.
- Smyth, P. (2013). "From Karbala to Sayyida Zaynab: Iraqi Fighters in Syria's Shi'a Militias", *CTC Sentinel*, 6/2, 28–32.
- Sowel, K. H. (2015, April 23). "The Rise of Iraq's Militia State", *Carnegie Endowment for International Peace*. <https://carnegieendowment.org/sada/59888>
- Şahin, M. (2006). "Şii Jeopolitiği: İran için Fırsatlar ve Engeller", *Akademik Orta Doğu*, 1/1, 39–55.
- Şahin, M. (2008). "İran Dış Politikasının Dini Retoriği", *Akademik Orta Doğu*, 2/2, 9–20.
- Şahin, T. Y. (2011). *Uluslararası Politikada Orta Doğu*, Barış Kitabevi, Ankara.
- "Kuwait says relations with Iran are 'excellent'", (2014, February 12). *The National*. <https://www.thenationalnews.com/world/gcc/kuwait-says-relations-with-iran-are-excellent-1.596101>
- Tangaza, H. S. (2019, August 5). "Islamic Movement in Nigeria: The Iranian-inspired Shia Group", *BBC News*. <https://www.bbc.com/news/world-africa-49175639>
- Tüysüzoğlu, G. (2017). "İran'ın Artan Bölgesel Etkinliği ve Yaşanan Krizler Özelindeki Uygulamaları", *ANKASAM*, 17/3, Analysis.
- Uyar, M. (2000). "Velâyet-i Fakih'in Ortaya Çıkması ve Değerlendirilmesi", *Dini Araştırmalar Dergisi*, 2/6, 77–98.

- Wastnidge, E. (2014). "The Modalities of Iranian Soft Power: From Cultural Diplomacy to Soft War", *Politics*, 35/3-4, 364–377.
- Wastnidge, E. (2020). "Iran's Own 'War on Terror': Iranian Foreign Policy towards Syria and Iraq during the Rouhani Era", *Foreign Policy of Iran under President Hassan Rouhani's First Term (2013–2017)*, (Ed: L. Zaccara), Palgrave MacMillani, Singapore, 107–129.
- "World Religions: What People Believe and Where", (2023, February 13). *Infoplease* <https://www.infoplease.com/world/social-statistics/world-religions>
- Yeğın, A. (2017). *İran'ın Bölgesel Faaliyetleri ve Güç Unsurları*, SETA Yayınları, İstanbul.
- Yılmaz, K. (2021, October 15). "İran ve Taliban", *İNSAMER, Analysis*, 1–12 <https://www.insamer.com/tr/uploads/pdf/kubra-yilmaz-iran-ve-taliban.pdf>
- Yeşiltaş, M. and Duran, B. (2018). *Ortadoğu'da Devlet Dışı Silahlı Örgütler*, SETA Yayınları, İstanbul.

Beyan ve Açıklamalar (Disclosure Statements)

1. Bu çalışmanın yazarları, araştırma ve yayın etiği ilkelerine uyduklarını kabul etmektedirler (The authors of this article confirm that their work complies with the principles of research and publication ethics).
2. Yazarlar tarafından herhangi bir çıkar çatışması beyan edilmemiştir (No potential conflict of interest was reported by the authors).
3. Bu çalışma, intihal tarama programı kullanılarak intihal taramasından geçirilmiştir (This article was screened for potential plagiarism using a plagiarism screening program).



Article Info/Makale Bilgisi

✓Received/Geliş:01.03.2024 ✓Accepted/Kabul:09.05.2024

DOI:10.30794/pausbed.1445698

Research Article/Araştırma Makalesi

Tarhan, S., Ünal, F. ve Çürükvelioğlu Köksal, E. (2024). "Toplumsal Cinsiyet Kalıp Yargıları Ölçeği Geliştirme Çalışması", *Pamukkale Üniversitesi Sosyal Bilimler Enstitüsü Dergisi*, sayı 62, Denizli, ss. 353-367.

TOPLUMSAL CİNSİYET KALIP YARGILARI ÖLÇEĞİ GELİŞTİRME ÇALIŞMASI*

Sinem TARHAN**, Fatma ÜNAL***, Eda ÇÜRÜKVELİOĞLU KÖKSAL****

Öz

Kadınlık ve erkeklik rollerini ifade eden toplumsal cinsiyet, bağlama göre şekil değiştirirse de varlığını devam ettirmektedir. Toplumsal cinsiyet rolleri, erken yaşlardan itibaren model alma ve pekiştirme ile öğrenilmekte, bu rollere ilişkin kalıp yargılar bilişsel süreçleri, duyguları, davranışları etkilemektedir. Araştırmanın amacı; toplumsal cinsiyet kalıp yargılarını ortaya koyabilecek bir ölçek geliştirmektir. Alanyazın taranarak madde havuzu oluşturulmuş, uzman görüşü doğrultusunda ölçeğe son şekli verilmiştir. Önce üniversite öğrencilerinden sonra Türkiye genelindeki yetişkinlerden veri toplanmıştır. Tarama modelindeki araştırmada; Toplumsal Cinsiyet Kalıp Yargıları Ölçeği'nin doğrulayıcı faktör analizi sonucunda modelin anlamlı, iyi ve kabul edilebilir değerler gösterdiği ($\chi^2 = 172.341$; $sd = 75$; $p = .000$; $\chi^2/sd = 2.298$; SRMR = .0476; RMSEA = 0.068; CFI = .933; IFI = .934; TLI = .919; GFI = .918; AGFI = .885), geçerli ve güvenilir bir ölçek olduğu sonucuna ulaşılmıştır. Ölçeğin güvenilirliği 0.887, açıkladığı toplam varyans oranı %41.655'tir. Bu sonuçlar dikkate alınarak ölçeğin toplumsal cinsiyet kalıp yargılarını belirlemede kullanılabileceği düşünülmektedir.

Anahtar kelimeler: *Toplumsal cinsiyet, Kalıp yargı, Cinsiyet rolleri.*

GENDER STEREOTYPES SCALE DEVELOPMENT STUDY

Abstract

Gender, which expresses the roles of femininity and masculinity, continues to exist even though it is up to change depending on the context. Gender roles are learned through modeling and reinforcement from an early age, and gender stereotypes affect cognitive processes, emotions and behaviors. The purpose of the research is to develop a scale that can reveal gender stereotypes. As a result of the literature review, an item pool was created and the scale was finalized in line with expert opinion. Data were collected from university students at first, and then from adults across Türkiye. Regarding the findings of the study which is a survey model, confirmatory factor analysis of the Gender Stereotypes Scale revealed that the model had significant, good and acceptable values ($\chi^2 = 172.341$; $df = 75$; $p = .000$; $\chi^2/df = 2.298$; SRMR = .0476; RMSEA = 0.068; CFI = .933; IFI = .934; TLI = .919; GFI = .918; AGFI = .885), hence it was concluded that it is a valid and reliable scale. The reliability of the scale is 0.887, and the total variance it explains is 41.655%. Considering these results, it is thought that the scale can be used to determine gender stereotypes.

Keywords: *Gender, Stereotypes, Gender roles.*

*Bu çalışmanın bir kısmı Bartın Üniversitesi Bilimsel Araştırma Projeleri Koordinasyon Birimi tarafından desteklenmiştir (Proje No: 2016-SOS-A-013).

**Doç. Dr., Bartın Üniversitesi Eğitim Fakültesi RPD Ana Bilim Dalı, BARTIN.

e-posta: snmtarhan@bartin.edu.tr (<https://orcid.org/0000-0001-7297-2499>)

***Prof. Dr., Bartın Üniversitesi Eğitim Fakültesi Sosyal Bilimler Eğitimi Ana Bilim Dalı, BARTIN.

e-posta: fatmaunal@bartin.edu.tr (<https://orcid.org/0000-0003-1829-2999>)

****Dr. Öğr. Üyesi, Bartın Üniversitesi Eğitim Fakültesi RPD Ana Bilim Dalı, BARTIN.

e-posta: ecurukvelioğlu@bartin.edu.tr (<https://orcid.org/0000-0002-0877-1083>)

1. GİRİŞ

Kültür; insanların hayat hakkındaki tutumlarını ve bilgilerini geliştirebilmeleri, sürdürebilmeleri ve iletişimde bulunabilmeleri için sembolik biçimde ifade edilmiş ve önceki kuşaklardan miras alınan bir kavrayış sistemidir (Geertz, 1973, Akt. Erkan, 2020). İkili ilişkilerin düzenlenmesi, gelecek nesillerin yetiştirilmesi gibi temel görevleri nedeni ile hemen her toplumda ve kültürde aile önemlidir. Çocuklar kendilerine, yaşadıkları çevreye ve dünyaya ilişkin temel bilgileri ve değerleri ailede öğrenirler. Bu bilgi ve değerlerden biri de toplumsal cinsiyet kalıp yargılarıdır. Kalıp yargılar hem değerlendiricilerin hem de kalıp yargıların hedefindeki kişilerin algılarını ve davranışlarını etkilediği için çok önemlidir (Bhatia ve Bhatia, 2021).

İçinde yaşanan kültür kadın ve erkeğin nasıl davranacağını, neyi düşünüp neyi düşünmeyeceği, hangi duyguları hissedebileceği üzerinde rol oynar. Kız veya oğlan çocuk olarak dünyaya gelen bireyler sosyalleşme süreci içinde kadın ve erkek rollerini öğrenirler (Okan, 2024; Vatandaş, 2007). Toplumun, cinsiyet temelinde kadın ve erkek olmaya verdiği değer, kadın ve erkeğin hakları, statüsü, rolleri, görev ve sorumlulukları toplumsal cinsiyet olarak ifade edilmektedir. Ökten (2009) bir toplumda kadın ve erkeklerin toplumsal hayata katılım biçiminin, katılım oranının, görünürlüğünün ve temsil biçiminin büyük ölçüde o toplumda geçerli olan toplumsal cinsiyet algısından etkilendiğini ileri sürmüştür.

Toplumsal cinsiyet rollerinin nasıl edinildiğini açıklayan çeşitli kuramlar vardır. Bunlardan biri olan sosyal bilişsel öğrenme kuramına göre toplumsal cinsiyet rolleri edimsel koşullanma, model alma, taklit ve dolaylı öğrenmelerle edinilir (İmamoğlu, 1991). Cinsiyetlerine uygun davranışlar sergileyen çocuklar ödüllendirilirken, cinsiyetlerine uygun davranmayan çocuklar cezalandırılır. Örneğin annesine yardım eden kız çocuğu sözel ya da davranışsal olarak ödüllendirilirken, futbol oynamak isteyen bir kız çocuğu eleştirilebilir ve engellenebilir. Girişimci davranışlar bir erkek çocukta desteklenirken, kız çocukta hoş görülmez. Aileler, çocuklarının toplumsal cinsiyete dayalı kalıplaşmış etkinliklere katılmalarını teşvik ederek cinsiyete özgü davranışlarını pekiştirirler (Lytton ve Romney, 1991). Model alma ve taklitte de benzer şekilde kız çocuklar annelerini erkek çocuklar babalarını model alıp taklit ederler. Grusec ve Hastings (2014) ergenlerin ebeveynlerinin davranışlarını gözlemlediğini ve taklit ettiğini vurgulamaktadır. Eğer erkek çocuklar babalarının ev işleri yapmak için vakit ayırdığını gözlerse kendileri de ev işleri yapacaktır. Çocuklar ayrıca diğer kişilerin onaylanan ya da uygun görülmeyen davranışlarını gözleyerek dolaylı yoldan cinsiyet kalıp yargılarını öğrenirler. Ergenler, ebeveynlerinin kadınsı bir iş yaptığı için eleştirdiği bir erkek çocuğa yönelik olumsuz tepkilerini gözleyebilir ve bu işlerin erkekler için uygun olmadığı düşüncesini içselleştirirler (Gibby, 2022). Sosyal gruplar hakkındaki kalıp yargılar da çocukların grup üyelerinden ne beklendiğine dair inançlarını şekillendirir. Bu inançlar çocukların kendilik algılarının gelişmesini etkileyebilir (Master, 2021). Örneğin zeki ve yetenekli bir kız çocuğu STEM grubuna dahil olabilir. Fakat STEM'in erkeklerle özgü bir konu olduğu şeklindeki kalıp yargılar, kız çocuğunun kendi yeteneklerinden şüphe duymasına yol açabilir ve yeteneklerini sergilemesini zorlaştırabilir. Ebeveynler, çocuklarına bilgi vererek, rehberlik yaparak ve eğitim sağlayarak cinsiyet hakkındaki inançlarını doğrudan iletirler (Eccles, 1994). Erkeklerden güçlü olmaları, ailelerini geçindirmeleri, çevreleri üzerinde kontrol sağlamaları; kadınlardan ise sabırlı ve anlayışlı olmaları, evleri ile ilgilenmeleri, kişilerarası ilişkileri düzenlemeleri beklenir. Böylece cinsiyet kalıp yargıları yeniden üretilir ve nesilden nesile aktarılır (İmamoğlu, 1991).

Toplumsal cinsiyet rollerinin nasıl öğrenildiği açıklayan diğer kuram toplumsal cinsiyet şeması kuramıdır. Bu kurama göre, çocuklar erken yaşlardan itibaren sosyal çevrelerinden aldıkları bilgileri kodlayarak kendilerini ve çevrelerini anlamlandırmalarını sağlayan zihinsel çağrışım ağları halinde organize ederler. Bunu yaparken, şema adı verilen bilişsel yapılar geliştirirler (Canevello, 2020). Çocukluk ve ergenlik boyunca bireyler, cinsiyetlerine uygun roller ve davranışlar hakkında şemalar oluşturur (Martin ve Ruble, 2004). Birey edindiği bilgileri bu toplumsal cinsiyet şemasına göre işler ve olayları cinsiyete yönelik çağrışımlar temelinde algılar (Bem, 1983). Çocuklar erken yaşlardan itibaren kadın ve erkek olmanın ne anlama geldiği hakkında fikir edinirler ve bu fikirleri kategorize etmek, karar vermek ve davranışları düzenlemek için kullanırlar (Starr ve Zurbriggen, 2017). Örneğin "kızlar pembe giyer ve bebekle oynar, erkekler mavi giyer ve top oynar" ifadesi buna örnek gösterilebilir. Bem'e (Akt. Dökmen, 2009) göre toplumların çoğunda kadınlık ve erkeklik ile ilgili tanımlar sadece anatomik farklılıklara, iş bölümüne ya da kişilik özelliklerine değil aynı zamanda dile ve yapılan benzetmelere de yansımıştır. "Aslan, atılğan" gibi özellikler erkekleri, "bülbül, becerikli" gibi özellikler kadınları temsil eder. Yaraman (2009) toplumdaki

E. Çürükvelioğlu Köksal

cinsiyetçi yapının, erkekle kadın arasındaki biyolojik farkın doğal bir sonucuymuş gibi meşrulaştırıldığını ileri sürmektedir. Bireyin bilişsel şemaları toplumdaki uygulamalara göre biçimlenir. Bu şemalar cinsiyetçiliğin doğal ve objektif gibi algılanmasına ve yaşanmasına neden olur.

Cinsiyet şeması kuramında da vurgulandığı gibi, kültürel olarak üretilen toplumsal cinsiyet rollerinde ve toplumsal cinsiyet eşitsizliğinde dil önemli bir faktördür. Dil aracılığı ile gelecek kuşaklara aktarılan atasözleri ve deyimler toplumsal cinsiyet rollerinin yeniden üretilmesinde önemli bir yere sahiptirler. Atasözleri, bir ulusun ortak düşünce, tutum ve inanışlarını belirtir ve topluma yol gösterici niteliktedir (Aksoy, 1995). Türkçe atasözleri ve deyimler arasında cinsiyet ayrımcılığını yansıtan ifadeler söz konusudur. Kültür, toplumsal kategorilerin olağan algılanmasını sağlayan bir araç işlevi görür. Bu olağan algılanma eğilimi toplumsal cinsiyet ayrımına yönelik sembolik şiddet içeren ifadelerin hemen herkes tarafından kullanılmasına neden olur (Bayrakdar, 2018). Dil ayrıca, namus kavramı ile kadın bedeninin erkek egemenliğinde olduğunu belirtir. Ataerkil bakış açısını yansıtan atasözleri, namus kavramının dil aracılığıyla toplumsal cinsiyete ilişkin önyargıları sosyal olarak nasıl yapılandırıldığını vurgulamaktadır (Kalav, 2012). Bu noktada çelişik duygulu cinsiyetçilik kavramı akla gelmektedir. Fiske, Xu, Cuddy ve Glick (1999) ile Glick ve Fiske'ye (1996) göre toplumsal cinsiyetçilik kadına yönelik derin çelişkilerle ortaya çıkan bir önyargıdır. Toplumsal cinsiyetçilik, düşmanca cinsiyetçilik ve korumacı cinsiyetçilik olarak ikiye ayrılır. Düşmanca cinsiyetçilik; önyargılı, katı ve yanlış genellemelere dayalı olumsuz bir tutumdur. Bu doğrultuda kadın erkeğe oranla zayıf ve ona bağımlı olarak algılanmaktadır. Korumacı cinsiyetçilik ise, kadının korunması, yüceltilmesi ve sevilmesi şeklindeki olumlu tutumları içermekle birlikte kadının erkeğe oranla daha düşük seviyede olduğu görüşüdür (Glick ve Fiske, 1996).

Toplumsal cinsiyet, kadın ve erkek arasında hiyerarşiye dayalı bir yapı oluşturur. Bu yapı içinde erkekler aktif ve olumlu olarak tanımlanırken, kadınlar pasif ve olumsuz olarak ifade edilir (Caranny-Francis vd., 2002). Bu kodlamaların nedenlerine yönelik görüşleri inceleyen araştırmalar mevcuttur. Sancar (2008) araştırmasında toplumun farklı kesimlerinden 200 erkekle görüşme yapmıştır. Araştırmanın en önemli sonuçlarından biri cinsiyet eşitsizliklerinin doğuştan gelen biyolojik farklarla ilgili olduğu, insan doğasının bu cinsel-toplumsal farkları oluşturarak "erkek egemenliği"ni güçlendiren ve toplumun farklı kesimleri tarafından kabul gören bir düşünce olduğudur. Sancar'a (2008) göre bu düşünce sadece dinsel, muhafazakâr ve taşra kökenli bir düşünce değildir, aynı zamanda modern, kentli ve orta sınıf zihniyetin de temelidir. Türkiye'de cinsiyete ilişkin kalıp yargılar dini ve politik kaynaklardan beslendiği için yaygın bir şekilde kabul görmektedir. Esen vd. (2017) tarafından üniversite öğrencileri üzerinde yapılan bir çalışmada kadın öğrencilerin aile yaşantısı, iş yaşamı ve ev işleri ile ilgili konularda erkeklere göre daha eşitlikçi bir bakış açısına sahip olduğu tespit edilmiştir. Benzer şekilde, Vefikuluçay Yılmaz vd.'nin (2009) üniversite öğrencileri üzerinde yaptıkları araştırmanın sonuçlarına göre çalışma hayatı ve evlilik hayatı ile ilgili konularda erkekler daha geleneksel görüşlere sahiptir. Buna karşın toplumsal hayat ve aile hayatı ile ilgili konularda ise kız ve erkek öğrencilerin eşitlikçi görüşte oldukları tespit edilmiştir. Günay ve Bener'in (2011) araştırmalarına göre kadınlar aile içindeki hayatı toplumsal cinsiyet rolleri çerçevesinde değerlendirmemektedir. Aynı araştırma sonucu, bu durumun kadınların yaşı, öğrenim düzeyi, çalışıp çalışmaması, ailenin aylık geliri gibi değişkenler açısından farklılık göstermediğini ortaya koymaktadır.

Sancar'a (2008) göre, Türkiye'de yakın geçmişte toplumsal yapıda önemli değişiklikler olmasına karşın, cinsiyetçi bakış açısı devam etmektedir. Bu cinsiyetçi bakış açısını eleştirmek yerine sadece aile reisi erkeklerin otoritesine başkaldıran bir genç erkek modeli ortaya çıkmıştır. Karar verici konumunda olan kentli orta sınıf erkekler genellikle cinsiyet eşitliği konusunda birkaç basamaklı düşünce dışında somut eleştirel bir düşünceye sahip değildir. Bu nedenle erkekler sadece eğitim düzeyleri ve meslekleri ile ayrıcalıklı konuma gelmekte, cinsiyet eşitliği ile ilgili tartışmalara genellikle seyirci kalmaktadır. Sözü edilen araştırmalar kültürel değerlerin eğitim yolu ile kazandırılmaya çalışılan bilgi ve davranışların önüne geçtiğini ortaya koymaktadır. Diğer bir ifade ile kültürel değerlerin aktarılması sonucunda toplumsal cinsiyet eşitsizliğine onay veren (Dinç Kahraman, 2010) ve bu eşitsizliği yeniden üreten kadınlar ve erkekler yetiştirilmektedir. Ataerkil düzen, kadını ev ve aile gibi özel alanla sınırlandırırken, erkeği siyaset, iş, kültürel hayat gibi toplumun farklı alanlarında hâkim kılmaktadır (Caranny-Francis vd. 2002).

Toplumsal cinsiyet kalıp yargıları ile ilgili farklı araştırma sonuçları da mevcuttur. Bhatia ve Bhatia (2021) 20. yüzyıl boyunca toplumsal cinsiyet kalıpyargılarındaki değişiklikleri belirlemek amacıyla var olan psikolojik

E. Çürükvelioğlu Köksal

ölçümleri makine öğrenimindeki tekniklerle birleştirmiştir. Analiz sonucunda daha önce alanyazında yer alan güçlü cinsiyet önyargılarının tekrarlandığını fakat, bu önyargıların gücünün zamanla azaldığını tespit etmiştir. Bu bulgular, günümüzde kadınların ve erkeklerin kadınsı özelliklerle ilgili kurullarla daha az kısıtlanabileceği şeklinde yorumlanmıştır. Eagly vd. (2020) tarafından yapılan ve 1946-2018 yıllarını kapsayan bir meta analiz çalışmasında kadınların iletişimdeki avantajının zamanla arttığı, kadınların zeka ve yaratıcılık gibi alanlardaki eşitliğine ve üstünlüğüne olan inancın da arttığı belirlenmiştir.

Ülkemizde toplumsal cinsiyet konusunda Türkçe'ye uyarlanarak kullanılan ya da Türkçe olarak geliştirilen ölçme araçları mevcuttur. Uyarlama çalışması yapılan ölçekler; Epstein tarafından geliştirilen (2008) ve Arıcı (2011) tarafından Türkçe'ye uyarlanan "Toplumsal Cinsiyet Oluşumu Ölçeği (TCÖ)", Glick ve Fiske (1996) tarafından geliştirilen ve Sakallı-Uğurlu (2002) tarafından Türkçe'ye uyarlanan "Çelişik Duygulu Cinsiyetçilik Ölçeği (ÇDCÖ)", Bem (1974) tarafından geliştirilen ve Kavuncu (1987, Akt. Yaşın Dökmen) tarafından Türkçe'ye uyarlanan "Bem Cinsiyet Rolü Envanteri (BCRE)", Pulerwitz ve Barker (2008) tarafından geliştirilen ve Çeber vd (2010) tarafından Türkçe'ye uyarlanan "Ergenlerde Cinsiyet Eşitliği Ölçeği (GEM)" ile Pulerwitz ve Baker (2008) tarafından geliştirilen ve Uçan ve Baydur (2016) tarafından Türkçe'ye uyarlanan "Erkeklerin Toplumsal Cinsiyet Eşitliği Tutumu Ölçeği (ETCE)"dir.

Söz konusu ölçeklerin Türkçe'ye uyarlanan versiyonlarının uyum indeksleri kabul edilebilir sınırlardadır, doğrulayıcı ve açılımlayıcı faktör analizi sonuçları ölçeklerin Türk kültüründe uygulanabileceğini ortaya koymaktadır. Fakat bu ölçme araçlarının çoğunun (Toplumsal Cinsiyet Oluşumu Ölçeği, Çelişik Duygulu Cinsiyetçilik Ölçeği, Ergenlerde Cinsiyet Eşitliği Ölçeği) Türkçe'ye uyarlama çalışması üniversite öğrencileri örnekleminde yapılmıştır. Üniversite öğrencileri beliren yetişkinlik döneminde oldukları için verilerin yetişkinlere genellenme olasılığı düşüktür. Ölçeklerin madde sayıları ve alt boyutları fazladır (TCÖ- 19 madde ve 2 boyut, ÇDCÖ- 22 madde ve 4 boyut, GEM 24 madde ve 2 boyut, ETCEÖ 24 madde ve 4 boyut). Ayrıca ölçeğin (TCÖ) Türkçe'ye uyarlanan formunda bazı maddelerin çıkarıldığı ve faktör yüklerinin orijinal ölçekten farklılaştığı görülmektedir. Çeber ve diğ. (2009) de Türkçe'ye uyguladıkları ölçeği orijinal ölçek ile karşılaştırdığında, ölçeğin bazı maddelerinin kültürel özellikler ve geleneksel alışkanlıklardan etkilendiğini tespit etmiştir. Erkeklerin Toplumsal Cinsiyet Eşitliği Tutumu Ölçeği, konuyu sadece erkeklerin bakışı ile ele alması açısından sınırlı bulunmuştur. Uyarlama çalışmasının sadece bir il merkezindeki örneklem üzerinde yapılması da ikinci sınırlılık olarak değerlendirilmiştir. Çelişik Duygulu Cinsiyetçilik Ölçeği'nin önce Sakallı-Uğurlu (2002) sonra da Aktan ve Yalçındağ (2022) tarafından Türkçe'ye uyarlanması yapılmıştır. 20 yıl ara ile yapılan bu iki çalışma sonunda Aktan ve Yalçındağ (2022) ÇDCÖ'nün Türkçe'ye uyarlandığı 2002 yılından bu yana ölçek maddelerine yüklenen anlamların değişmiş olabileceğini, ÇDCÖ'nün Türkçe versiyonunun yapı geçerliliğinin yeterince irdelenmemiş olması nedeni ile araştırmalarda kadınlara yönelik korumacılığın alt boyutlarının özgün çıktılarına odaklanılmadığını, kendi çalışmalarındaki analizlerde açıklayıcı yapısal eşitlik modeli bulgularının ölçeğin doğal yapısının DC ve KC'den oluşan iki faktörlü modeli içerdiğini ifade etmiştir. Bem Cinsiyet Rolü Envanteri ile ilgili çalışmalar Kavuncu (1987), Gürbüz (1989), Yaşın Dökmen (1999) ve son olarak da Özkan ve Lajunen (2005) tarafından yapılmıştır. Kavuncu (Akt. Yaşın Dökmen, 1999) envanterin Türkçe çevirisini bir grup uzmana inceletmiş, Türk toplumuna uymadığı konusunda görüş birliğine ulaşılan sıfatlar çıkarılarak yerine uzmanların üzerinde görüş birliğine vardığı başka sıfatlar eklenmiştir. Gürbüz (1989, akt, Yaşın Dökmen, 1999) ölçek maddelerinin kadınlar ve erkekler için istenirliklerini incelemiş ve envanterin Türk toplumunda geçerli bir kadınsılık-erkeklik farklılaşması için geçerli bir ölçek olamayabileceğini belirlemiştir. Yaşın Dökmen, Kavuncu (1987) tarafından Türk toplumuna uyarlanan formun psikometrik özelliklerini incelemiş, ölçeğin faktör yapısı konusunda Batı literatüründe olduğu gibi Türkçe formunun da tartışmalı olduğunu tespit etmiştir (Yaşın Dökmen,1999). 30 maddelik kısa formu üzerinde çalışan Özkan ve Lajunen (2005) ise analiz sonucunda Türk kültüründeki kısa formun orijinal ölçekteki erkeklik-dışillik yapısını desteklediği belirlemiştir. Bu sonuçlar envanter üzerinde çalışmaların devam edeceği şeklinde yorumlanmıştır.

Türkiye'de kültüre özgü geliştirilen ölçekler ise; Kadın-Erkek Anlayışı Tutum Ölçeği (İmamoğlu, 1995, Akt. Irmak Vural ve Körpe, 2018), Kadının Çalışmasına Karşı Tutum Ölçeği (KÇKTÖ) (Kuzgun ve Sevim, 2004), Toplumsal Cinsiyet Rollerini Tutum Ölçeği (TCRTÖ) (Zeyneloğlu ve Terzioğlu, 2011), Toplumsal Cinsiyet Algısı Ölçeği (Altınova ve Duyan, 2013), Toplumsal Cinsiyet Eşitliği Ölçeği (Gözütok, Toraman ve Acar-Erdol, 2017), Kadın Toplumsal Cinsiyet Rolü Stresi Ölçeği (Koç, Avcı-Haskan ve Bayar, 2017), Erkek Toplumsal Cinsiyet Stresi Rolü Ölçeği (Bayar, Haskan Avcı ve Koç, 2018)'dir.

E. Çürükvelioğlu Köksal

Kadın-Erkek Anlayışı Tutum Ölçeği (İmamoğlu, 1995, Akt. Irmak Vural ve Körpe,2018) 37 madde ve iki alt boyuttan oluşmaktadır. Kadının Çalışmasına Karşı Tutum Ölçeği (Kuzgun ve Sevim, 2004) tek boyutludur ve 15 maddelik bir ölçektir. Toplumsal Cinsiyet Rollerini Tutum Ölçeği (Zeyneloğlu ve Terzioğlu, 2011) 38 madde ve beş alt boyuttan oluşmaktadır. Toplumsal Cinsiyet Eşitliği Ölçeği (Gözütok vd. 2017), 13 madde ve iki boyutlu bir ölçektir. Bu ölçeklerin tümü üniversite öğrencileri örnekleminde geliştirilmiştir. Toplumsal Cinsiyet Algısı Ölçeği tek boyutludur ve 25 maddelidir. Ölçeğin uyarlaması çocukları ilköğretime devam eden veliler örnekleminde yapılmıştır. Dolayısıyla ölçeğin psikometrik özelliklerinin farklı örneklem üzerinde test edilmesi gereklidir (Altınova ve Duyan, 2013). Kadın Toplumsal Cinsiyet Stresi Rolü Ölçeği (Koç, Haskan Avcı ve Bayar, 2017) 20 maddeli ve dört faktörlüdür. Erkek Toplumsal Cinsiyet Stresi Rolü Ölçeği (Bayar, Haskan Avcı ve Koç, 2018) ise 27 madde 7 faktörlüdür. Ölçeklerin madde sayısının çokluğunun yanı sıra geçerlik güvenilirlik çalışmalarının sadece kadın ve sadece erkek üniversite öğrencileri örnekleminde yapılması bir sınırlık olarak kabul edilmiştir.

Bu doğrultuda Türkiye'deki farklı yaş, meslek, eğitim düzeyi ve yerleşim yerindeki yetişkinlerin görüşlerini yansıtabilecek, güncel, kültürümüze uygun ve özgün bir ölçme aracı geliştirmek önemli görülmüştür. Bu çalışmada yetişkinlik döneminde olan bireylerin toplumsal cinsiyet kalıp yargılarını ortaya koyan bir ölçme aracı geliştirilmesi hedeflenmiştir. Çünkü toplumsal cinsiyet, çok boyutlu ve çok değişkenli bir konudur. Toplumsal cinsiyet kalıp yargılarının rol, tutum, algı, önyargı vb. boyutlarda farklı ölçme araçları ile incelenmesinin, bu çalışmaların farklı sosyo-kültürel, ekonomik ve eğitim düzeyindeki bireylerle yapılmasının konunun anlaşılması ve açıklanması noktasında alanyazına büyük katkı sağlayacağı düşünülmüştür. Ayrıca alanyazındaki ölçme araçları incelendiğinde uygulama kolaylığı açısından daha az maddeli bir ölçme aracına ihtiyaç duyulduğu gözlemlenmiştir. Bu nedenle yetişkinlerin toplumsal cinsiyet rollerine ilişkin görüşlerini belirleyen kültüre duyarlı bir ölçme aracı geliştirilmesi bu çalışmanın temel amacını oluşturmuştur.

2. YÖNTEM

2.1. Araştırma Modeli

Araştırmada toplumsal cinsiyet kalıp yargılarına ilişkin mevcut olgunun tanımlanması amaçlanmıştır. Bu nedenle de bu çalışmada, temelde betimleyici bir yapıya sahip olan tarama yönteminin kullanılması tercih edilmiştir. Tarama araştırma yöntemi nesnelere, toplumların, kurumların yapısını ve olayların işleyişini tanımlamak amacıyla kullanılır (Cohen, Manion ve Morrison, 2007, 207). Veri toplama sürecinin bir defada gerçekleştirildiği tarama türüne kesitsel tarama adı verilir (Fraenkel, Wallen ve Hyun, 2011, 394). Bu çalışmada kesitsel tarama ile katılımcıların toplumsal cinsiyet algısına yönelik bir andaki durumu, diğer bir ifade ile zaman içindeki bir kesitin özellikleri tanımlanmaya çalışılmıştır. Ölçek geliştirme süreci iki farklı zaman diliminde farklı katılımcılardan veri toplanarak gerçekleştirilmiştir.

2.2. Katılımcılar

Araştırmanın katılımcıları farklı yaş gruplarında, eğitim düzeyinde ve mesleklerde olan yetişkinlerden oluşmuştur. Örneklemin belirlenmesinde amaçlı örneklemede maksimum çeşitlilik örnekleme (maximum variation sampling) yönteminin kullanılması tercih edilmiştir. Büyüköztürk vd.'ye (2009, 89) göre, evrende incelenen problemle ilgili olarak kendi içinde benzerlik farklı durumların belirlenerek çalışmanın bu durumlar üzerinde yapılması maksimum çeşitlilik örnekleme tanımlar. Katılımcılar 18 yaşından büyük bireylerdir. Cinsiyet, yaşanan yer, eğitim düzeyi ve meslek değişkenleri ile örneklemede çeşitlilik sağlanmaya çalışılmıştır. Evrenin büyüklüğü nedeniyle örneklemin belirlenmesinde araştırmanın amacına uygunluk ve ölçek geliştirme analizleri için yeterli olma durumu dikkate alınmıştır.

Ölçek geliştirme sürecinde iki farklı örneklem grubu ile çalışılmıştır. İlk grup ile ölçeğin ilk geliştirilme çalışmasına yönelik geçerlik ve güvenilirlik çalışmaları yapılmıştır. Aradan iki yıl geçtikten sonra farklı ve çeşitlilik içeren ikinci bir örneklem grubu belirlenmiş ölçek için yeniden geçerlik ve güvenilirlik çalışması yapılmıştır. İlk ölçek geliştirme çalışmasında toplam 514 katılımcıya ulaşılmıştır. Bu katılımcılardan; 320'si (%62) kadın, 194'ü (%38) erkektir.

E. Çürükvelioğlu Köksal

Ölçeğin ikinci geçerlik ve güvenilirlik çalışmasında, Türkiye’de 53 farklı ilde yaşayan toplam 293 katılımcıdan veri toplanmıştır. Araştırmanın örnekleminde yer alan toplam 293 katılımcıdan 223’ü (%76.1) kadın ve 70’i (%23.9) erkektir. Bunlardan 187’si (%63.8) 18-25 yaşında, 30’u (%10.2) 26-30 yaşında, 21’i (%7.2) 31-35 yaşında, 12’si (%4.1) 36-40 yaşında, 18’i (%6.1) 41-45 yaşında, 8’i (%2.7) 46-50 yaşında, 17’si (%5.8) 50 yaş ve üzerindedir. Katılımcılardan 29’u (%9.9) köyde, 90’ı (%30.7) ilçe merkezinde ve 174’ü (%59.4) il merkezinde yaşamaktadır. Katılımcılardan sadece biri okuma-yazma bilmezken, 5’i (%1.7) ilkokul, 2’si (%0.7) ortaokul, 166’sı (%56.6) lise ve 119’u (%40.6) üniversite mezunudur. Katılımcılardan 151’i (%51.5) öğrenci, 45’i (%15.4) eğitimci, 33’ü (%11.3) işçi, 25’i (%8.5) sağlıkçı, 15’i (%5.1) esnaf, 12’si (%4.1) memur, 7’si (%2.4) ev hanımı, 5’i (%1.7) işsizdir.

Tablo 1: Katılımcılara İlişkin Betimsel Özellikler

Cinsiyet	f	%	Eğitim Durumu	f	%
Kadın	223	76.1	Okuma-yazma bilmiyor	1	
Erkek	70	23.9	İlkokul	5	1.7.
Yaş	f	%	Ortaokul	2	0.7
18-25	187	63.8	Lise	166	56.6
26-30	30	10.2	Üniversite	119	40.6
31-35	21	7.2	Meslek	f	%
36-40	12	4.1	Öğrenci	151	51.5
41-45	18	6.1	Eğitimci	45	15.4
46-50	8	2.7	İşçi	33	11.3
51 +	17	5.8	Sağlıkçı	25	8.5
Yaşanan yer	f	%	Esnaf	15	5.1
Köy	29	9.9	Memur	12	4.1
İlçe	90	30.7	Ev hanımı	7	2.4
İl	174	59.4	İşsiz	5	1.7
			Toplam	293	100

2.3. Veri Toplama Araçları ve Uygulama

Bu bölümde ölçme aracının nasıl geliştirildiği ve verilerin nasıl toplandığı açıklanmıştır.

2.3.1. Alanyazın Tarama ve Madde Havuzu Oluşturma

Çalışmanın ilk adımında toplumsal cinsiyet kavramı ile ilgili alanyazın ayrıntılı bir şekilde taranmış, tez, makale ve araştırma raporları yanında konuyla ilgili standartlaştırılmış ölçekler de incelenmiştir. Bu çalışmanın ilk basamağı Bartın Üniversitesi Bilimsel Araştırma Projeleri Koordinasyon Birimi tarafından desteklenen 2016-SOS-A-013 nolu bilimsel araştırma projesi kapsamında gerçekleştirilmiştir. İlk olarak toplumsal cinsiyete yönelik alanyazın dikkate alınarak bir madde havuzu oluşturulmuştur. Uzman görüşü alınmak için hazırlanan taslak ölçeğin madde havuzunda ilk olarak 59 madde (Kadına yönelik algı 26 madde, erkeğe yönelik algı 24 madde, kadın-erkek eşitliğine yönelik algı 9 madde) yer almıştır. Madde havuzu için Psikolojik Danışma ve Rehberlik alanında doktora derecesine sahip aynı zamanda toplumsal cinsiyet konusunda çalışmaları bulunan iki uzmandan, Eğitim Yönetimi ve Denetimi alanında uzman olup kadın konulu çalışmalar yapan bir uzmandan görüş alınmıştır. Uzman görüşü sonrasında yirmi üç madde taslaktan çıkarılmış, iki maddede düzeltme yapılmış ve bir yeni madde eklenmiştir. Dil uzmanı tarafından tekrar gözden geçirilen 37 maddeli taslak ölçek ön uygulama için hazır hâle getirilmiştir. Likert tipi hazırlanan Toplumsal Cinsiyet Kalıp Yargıları Ölçeği’nin “Tamamen katılıyorum (5), Çoğunlukla katılıyorum (4), Ne katılıyorum ne katılmıyorum (3), Az katılıyorum (2), Hiç katılmıyorum (1)” şeklinde derecelendirmesi yapılmıştır.

2.3.2. Ön Uygulama ve Çalışma Grubu

Taslak ölçekteki maddelerin katılımcılar tarafından anlaşılabilirliğine yönelik bir uygulama yapılmıştır. Örneklemde yer almayan, Türkçe Öğretmenliği dördüncü sınıf öğrencilerinden 45 katılımcının, maddelerin anlaşılabilirliğine yönelik görüşleri alınmış ve özellikle anlaşılmayan kavramlar olup olmadığı belirlenmeye çalışılmıştır. Ardından anlaşılabilirlik açısından uygun olduğu görülen taslak ölçeğin, örneklem grubunda yer almayan 514 öğrenciye pilot uygulaması yapılmıştır. Bir ölçekte iç tutarlılığın tespitinde yaygın olarak Cronbach alfa katsayısı kullanılır ve bu değer 0.7'nin üzerinde olması istenir (DeVellis, 2012). Taslak ölçek maddelerinde Cronbach alfa değeri 0.7'nin altında kalan maddeler ölçeğe dâhil edilmemiş, 15 maddeli ve tek boyutlu taslak ölçeğin, Cronbach alpha değeri 0.732 olarak bulunmuştur.

2.3.3. Asıl Uygulama

Araştırmada katılımcıların kişisel bilgilerini (cinsiyet, yaş, eğitim düzeyi, yaşadıkları yer ve il, meslek) belirlemek üzere hazırlanan bir form ile ölçek maddelerinin yer aldığı form kullanılmıştır. Uygulama öncesinde Bartın Üniversitesi Sosyal ve Beşerî Bilimler Etik kurulundan izin alınmıştır (Protokol no: 2020-SBB-0097, 03.06.2020 tarihli). Ölçek verileri pandemi koşulları nedeniyle 2021 yılı bahar döneminde Türkiye genelinden çevrimiçi olarak toplanmıştır. Verilerin toplanmasında; çalışmanın veri toplama sürecine gönüllü destek olan öğretim üyelerinden yardım alınmış, araştırmanın amacının ve süreçle ilgili açıklamaların yapıldığı zoom programı yoluyla oturumlar gerçekleştirilmiş ve gönüllü katılımcılardan online form aracı kullanılarak veri toplanmıştır. Çalışma grubunun oluşturulmasında amaçlı örneklemede maksimum çeşitlilik örnekleme (maximum variation sampling) yönteminin kullanılması tercih edilmiştir.

3. BULGULAR

3.1. Toplumsal Cinsiyet Kalıp Yargıları Ölçeği'nin Geçerlik ve Güvenirlik Analizleri

Toplumsal Cinsiyet Kalıp Yargıları Ölçeği'nin geliştirilmesi için toplanan verilerde analizlere başlamadan önce veri seti incelenmiştir. Ölçek geliştirmede kullanılacak veri seti; eksik veri, tek ve çok değişkenli normallik, örneklem büyüklüğü, aykırı gözlemler, çoklu doğrusal bağlantı sorunu ve artık değerler ölçütlerine göre incelenmeli ve analize uygunluğuna karar verilmelidir (Tabachnick ve Fidell, 2012). Araştırmada ölçek geliştirmek için kullanılan veri seti incelenmiş ve eksik veri olmadığı görülmüştür. İncelemede dört uç değer belirlenerek veri setinden çıkarılmış ve normallik analizi 289 katılımcı üzerinden tekrar yapılmıştır (Kolmogorov-Smirnov Sig. 0.062; $p > 0.05$).

Örneklem büyüklüğüne ilişkin çeşitli görüşler olmakla birlikte, açıklayıcı ve doğrulayıcı faktör analizi için örneklem büyüklüğünün, ölçme araçlarındaki madde sayısının 5-10 katı olması yeterli kabul edilir (Comrey ve Lee, 1992; Worthington ve Whitaker, 2006; Tabachnick ve Fidell, 2012). Bu bağlamda çalışmada taslak ölçekte 15 madde yer almış ve 293 katılımcıya taslak ölçek uygulanmıştır. Bağlantı sorununun araştırılmasında değişkenler arasındaki korelasyonlar incelenmiş ve korelasyon değerlerinin çok yüksek olmadığı görülmüştür. Çoklu bağlantılılıkta, Varyans Artış Faktörü (VIF) ve Tolerans (T) ile Durum İndeksi (CI) değerleri incelenir; VIF değeri 10'dan küçük, T değeri sıfırdan farklı, CI değerinin 30'dan küçük olması çoklu bağlantılılık sorunun bulunmadığını gösterir. Ayrıca aykırı gözlemler için standartlaştırılmış artık değerler incelenmelidir (Hair vd., 2010). İncelenen veri setinde çoklu bağlantılılık sorunun bulunmadığı görülmüştür. Aykırı gözlemlerin belirlenmesinde Mahalanobis uzaklığı değerine bakılmıştır. Artık gözlemlerin etki durumu için, standartlaştırılmış dfbeta ve ortak değişim oranı değerleri incelenmiştir. Bu incelemelerden sonra dört ortak gözlemin veri setinden çıkarılmasına karar verilmiş ve geriye kalan 289 veri üzerinden açıklayıcı (AFA) ve doğrulayıcı faktör analizleri (DFA) yapılmıştır.

3.2. Açıklayıcı Faktör Analizi (AFA)

Toplumsal Cinsiyet Kalıp Yargıları Ölçeği'nin geliştirilmesinde SPSS 21.0 programı kullanılarak öncelikle açıklayıcı faktör analizi yapılmıştır. Veri setinin faktör analizine uygun olup olmadığını kontrol etmek için örneklem büyüklüğüne ve maddeler arasındaki ilişkinin gücüne bakılmalıdır. Örneklem büyüklüğünün uygunluğu için Barlett testinin (Barlett's test of sphericity) anlamlı olması ($p < 0.05$) gerekmekte, 0 (sıfır) ile 1 (bir) arasında değişen Kaiser-Meyer-Olkin (KMO) ölçümünün minimum 0.60 olması önerilmekte, maddeler arası ilişki gücüne yönelik madde toplam korelasyon değerinin ise 0.30'dan büyük olması gerektiği belirtilmektedir (Tabachnick ve Fidell, 2012).

E. Çürükvelioğlu Köksal

Toplumsal Cinsiyet Kalıp Yargıları Ölçeği'nin KMO değeri 0.914 ve Barlett testi değeri, $X^2 = 1495.574$ 'tür (sd: 91, $p = 0.000 < 0.01$). Bu değerler örneklemin yeterli olduğunu göstermektedir. Bu sonuç doğrultusunda faktör analizi için uygun olduğuna karar verilmiştir (bkz. Tablo 1).

Faktör yapısını belirlemeye yönelik yapılan analizde ölçeğin tek boyutlu bir yapı gösterdiği tespit edilmiştir. Faktör çıkarmada en yaygın kullanılan yaklaşımlardan biri olan temel bileşenler analizi (principal components) ile yapılan faktör analizi sonucunda özdeğeri (Eigenvalue) 1'den büyük olanlara (Kaiser kriteri), Catell yamaç testi (Yamaç-birikinti grafiği –Scree plot) ve Horn paralel analiz testi ile ölçeğin bileşen durumu belirlenmeye çalışılmıştır. Yapılan analizde, ölçekte özdeğeri (Eigenvalue) 1'den büyük olan iki bileşen ve yamaç-birikinti grafiğinde tek büyük kırılmanın olduğu görülmüştür. Ölçek bileşen özdeğeri, Horn paralel analizinden elde edilen kriter değerden büyük olduğunda faktörün (bileşenin) tutulması önerilmektedir (Stober, 1998). Monte Carlo PCA programı ile yapılan Horn paralel analizinden elde edilen sonuçlar ile özdeğerlerin karşılaştırılmasında faktör (bileşen) sayısının tek olması gerektiğine karar verilmiştir. Ölçeğin tek faktörlü bir yapıda olduğunun belirlenmesinden sonra aynı zamanda faktör kümelenmesine ilişkin döndürme (rotasyon) işlemi de yapılmıştır. Dik açılı (ortogonal) yaklaşımlardan biri olan Varimax ile gerçekleştirilen faktör döndürmesi sonucunda elde edilen tek faktörlü yapının açıkladığı toplam varyans oranı %41.655'tir. Toplam açıklama varyansının genellikle %40'dan fazla olması önerilmektedir (Thompson, 2004).

Ölçekte her bir maddeye ilişkin faktör yükleri 0.786 – 0.467 aralığında değişmektedir. Çalışmada faktör yükü 0.40'ın altında olan maddeler ölçeğe alınmamıştır. Bir faktör altında kalarak, belli bir yapıyı ölçen maddenin, ölçekte kalabilmesi için faktör yük değerinin belli bir değerin üzerinde olması istenir. Faktör yük değerlerinin 0.45 ve üzeri olması iyi olarak kabul edilirken, az sayıda maddenin faktör yüklerinin 0.30'a kadar düşmesi kabul edilebilir olarak belirtilmektedir (Field, 2005; Ho, 2006; Harrington, 2009; DeVellis, 2012). Ölçekte tek bir madde faktör yükü düşük çıktığı için (0,380) ölçekten çıkarılmıştır. Ölçeğin faktör yükleri, oransal ortak varyans değeri ve madde toplam korelasyonları Tablo 2'de gösterilmiştir.

Tablo 2: Ölçeğin faktör yükleri, oransal ortak etken varyans değeri ve madde toplam korelasyonları

Taslak ölçek no	Nihai ölçek no	Maddeler	*Faktör 1	**Madde toplam r	Etken varyans
6	1	Kadın, eşinin kararlarına uymalıdır.	.786	.712	.618
1	2	Kadın öncelikli olarak evin sorumluluğunu alıp çocuk yetiştirmelidir.	.753	.675	.566
15	3	Liderlik erkeklerin genlerinde vardır.	.747	.683	.557
14	4	Erkeğin temel görevi evin geçimini sağlamaktır.	.735	.671	.541
13	5	Erkekler duygularını kontrol edebildikleri için daha sağlıklı karar verebilirler.	.690	.618	.476
9	6	Erkek aslında duygusaldır fakat güçlü görünmek zorundadır.	.686	.627	.470
3	7	Erkeğin, annesinin, eşinin ve kardeşinin giyimine karışmaya hakkı vardır.	.659	.570	.434
7	8	Evde son kararı veren erkek olmalıdır.	.637	.549	.406
11	9	Kadınlar ev işi, çocuk vb. işlerle çok yoğun olarak uğraştıkları için işe alımlarda erkekler öncelikli olmalıdır.	.612	.547	.490
2	10	Çalışan kadın çocuğuna yeterince zaman ayıramaz.	.556	.503	.309
8	11	Kadınlar yarı zamanlı/yarım günlük işlerde çalışmalıdır.	.554	.483	.374
5	12	Kadınlar erkeklere göre daha genç yaşta evlenmelidir.	.541	.558	.293
12	13	Doğum kontrol yöntemini kullanmak kadının sorumluluğundadır.	.511	.436	.261
4	14	Kadının doğum yapması iş hayatını olumsuz etkiler.	.467	.407	.218
		Özdeğer		5.832	
		Toplam Açıklama Varyansı		41.655	

*Faktör yükü 0.40'dan düşük olan değerler gösterilmemiştir. ** $p < 0.01$

Açımlayıcı faktör analizi sonucunda, Toplumsal Cinsiyet Kalıp Yargıları Ölçeğinin tek boyutlu bir yapı sergilediği ve 14 maddeden oluştuğu belirlenmiştir.

3.3. Toplumsal Cinsiyet Kalıp Yargıları Ölçeği Ölçüt Bağını Geçerlilik ve İç Tutarlılık Analizleri

Toplumsal Cinsiyet Kalıp Yargıları Ölçeği'nin geçerliliğine ilişkin eşdeğer ölçek olarak Altınova ve Duyan (2013) tarafından geliştirilen Toplumsal Cinsiyet Algısı Ölçeği kullanılmıştır. Eşdeğer iki yarı korelasyon analizi için ise ölçek maddeleri tek ve çift numaralı soru tekniğiyle iki yarıya bölünmüş ve korelasyon analizi yapılmıştır. Toplumsal Cinsiyet Kalıp Yargıları Ölçeği'nin; eş değer ölçek ile pozitif yönde yüksek düzeyde ($r = 0.756$) ve eşdeğer iki yarı korelasyonu ile pozitif yönde yüksek düzeyde ($r = 0.799$) ilişki çıkmıştır. Toplumsal Cinsiyet Kalıp Yargıları Ölçeği'nin güvenilirliğine ilişkin Cronbach Alpha katsayısı hesaplanmıştır. Ölçeğin toplamında güvenilirlik 0.887 bulunmuştur. Ölçeğin geçerlik ve güvenilirlik analizi sonuçlarına göre; ölçüt bağını geçerliliğini sağladığı ve iç tutarlılığının yüksek olduğu görülmektedir.

3.4. Doğrulayıcı Faktör Analizi (DFA)

Toplumsal Cinsiyet Kalıp Yargıları Ölçeği'nin açımlayıcı faktör analizi ile ortaya çıkan örtük yapısı, doğrulayıcı faktör analizi yapılarak yapısal eşitlik model uyumu incelenmiştir. Doğrulayıcı faktör analizinde AMOS 23.0 programı kullanılmıştır. Yapısal Eşitlik Modellemesinin kullanıldığı bu çalışmada, doğrudan ölçülemeyen toplumsal cinsiyete yönelik yapı ve yapılar arasındaki ilişkiler betimlenmeye çalışılmıştır. Yapısal Eşitlik Modelleri, üzerinde çalışılan bir olgu hakkındaki hipotetik veya anlamlı bilginin bir model aracılığıyla betimlenmesi için kullanılabilir (Raykov ve Marcoulides, 2006; Çelik ve Yılmaz, 2016, 7). Yapısal Eşitlik Modeli'nin uygulamaya dair aşamaları şöyledir: kuramsal bir modelin geliştirilmesi, geliştirilen kuramsal model için nedensel ilişkilerin gösterildiği path diyagramının çizilmesi, path diyagramı kullanılarak yapısal ve ölçüm modelinin ayrıştırılması, önerilen modele ilişkin tahminlerin elde edilmesi, yapısal model ve modelin uygunluğunun değerlendirilmesi ve sonuçların yorumlanmasıdır (Byrne, 2010).

Toplumsal Cinsiyet Kalıp Yargıları Ölçeği'nin açımlayıcı faktör analizi ile belirlenen yapısı dikkate alınarak path diyagramında model çizilmiş ve ölçüm modelinin ayrıştırılması işlemleri yapılmıştır. Modele ilişkin tahminlerin elde edilmesinde En Çok Olabilirlik Yöntemi (Maximum Likelihood) kullanılmıştır. Tek faktörden ve toplam 14 maddeden oluşan Toplumsal Cinsiyet Kalıp Yargıları Ölçeği'nin modelinde, iki modifikasyon işlemi yapılmış ve iyi uyum sağladığı görülmüştür. Ölçeğin, doğrulayıcı faktör analizinin bağlantı diyagramı standart katsayıları Şekil 1'de gösterilmiştir.

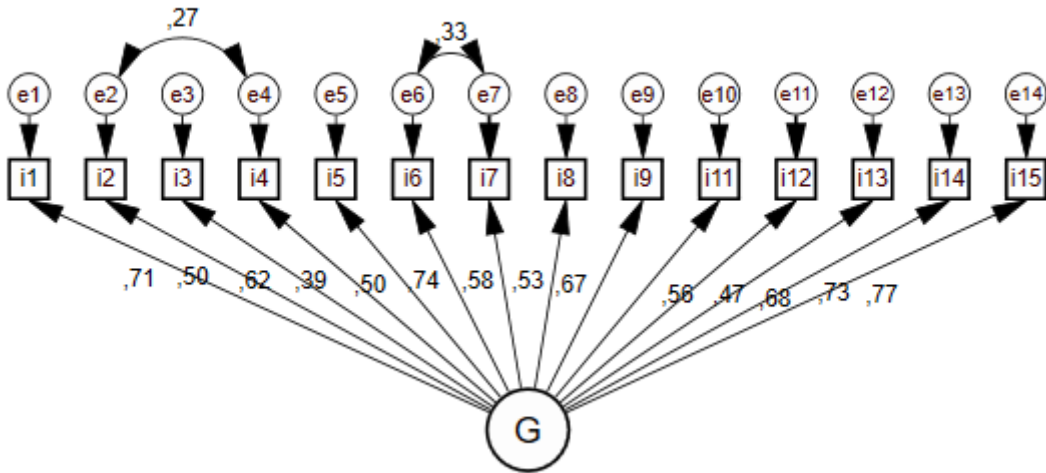

Şekil 1: Ölçeğin doğrulayıcı faktör analizi bağlantı diyagramı

E. Çürükvelioğlu Köksal

Yapısal eşitlik modellemesinde, belirlenen modellerin, veriyi ne kadar iyi açıkladığı uyum indeksleri ile belirlenir. Alanyazında uyum indekslerinden hangilerinin kullanılacağına ilişkin ortak bir görüş olmamakla birlikte, Kline (2016) en azından RMSA, χ^2 değeri, CFI ve SRMR değerinin raporlanmasını önermiştir. Bununla birlikte mümkün olduğunca birden fazla uyum indeksinin kullanılması gerektiği belirtilmiştir (Cabrera-Nyguen, 2010: Hair, Black, Babin, Anderson ve Tatham, 2010; Brown, 2015; Kline, 2016; Tabachnick ve Fidell, 2012). Doğrulayıcı faktör analizi ile elde edilen model, uyum indeksleri ve kabul edilebilir aralık değerleri göz önünde bulundurularak yorumlanır. Bu çalışmada uyum indeksleri ile ilgili önerilen aralık değerleri (Kline, 2016; Tabachnick ve Fidell, 2012; Hooper vd., 2008; Hu ve Bentler, 1999) dikkate alınarak Toplumsal Cinsiyet Kalıp Yargıları Ölçeği'nin doğrulayıcı faktör analizi sonuçlarının uyum indeksleri ve karşılaştırılması Tablo 3'de gösterilmiştir.

Tablo 3: Ölçek modeli uyum indeksleri ve karşılaştırılması

Uyum indeksi (ölçütü)	Ölçek değeri	İyi uyum (İU)	Kabul edilebilir uyum (KEU)	İU	KEU
χ^2/sd (CMIN)	2.298	$0 \leq \chi^2/sd \leq 2$	$0 \leq \chi^2/sd \leq 5$		+
p değeri	.000	$0.05 \leq p \leq 1.00$	$0.01 \leq p \leq 0.05$	+	
SRMR	.0476	$0 \leq SRMR \leq 0.05$	$0.05 \leq SRMR \leq 0.08$	+	
RMSEA	0.068	$0 \leq RMSEA \leq 0.05$	$0.08 < RMSEA < 0.10$		+
CFI	.933	$0.97 \leq CFI \leq 1.00$	$0.90 \leq CFI \leq 1.00$		+
TLI (NNFI)	.919	$0.95 \leq TLI \leq 1.00$	$0.90 \leq TLI \leq 1.00$		+
GFI	.918	$0.95 \leq GFI \leq 1.00$	$0.90 \leq GFI \leq 0.95$		+
AGFI	.885	$0.90 \leq AGFI \leq 1.00$	$0.85 \leq AGFI \leq 0.90$		+
AIC / CAIC / BIC / ECVI	Küçük	Karşılaştırılan model değeri, bağımsız ve doymuş modelden küçük olmalıdır.		+	

Tablo 3'de verilen Toplumsal Cinsiyet Kalıp Yargıları Ölçeği'nin doğrulayıcı faktör analizi sonuçlarından elde edilen verilerle uyum indeksleri karşılaştırmasında modelin anlamlı, iyi ve kabul edilebilir değerlere sahip olduğu görülmektedir ($\chi^2 = 172.341$; $sd = 75$; $p = .000$; $\chi^2/sd = 2.298$; SRMR = .0476; RMSEA = 0.068; CFI = .933; IFI = .934; TLI = .919; GFI = .918; AGFI = .885). Bu sonuçlar, Toplumsal Cinsiyet Kalıp Yargıları Ölçeği'nin geçerli bir yapıda olduğunu göstermektedir. Toplumsal Cinsiyet Kalıp Yargıları Ölçeği'nin faktör yükleri 0.388 – 0.768 arasında değişmektedir.

4. SONUÇLAR, TARTIŞMA VE ÖNERİLER

Bu çalışmada Toplumsal Cinsiyet Kalıp Yargıları Ölçeği geliştirilmiş ve psikometrik özellikleri sınanmıştır. İlk olarak ölçek 514 kişiye uygulanmış ve analiz sonuçları ile teorik çerçeve birarada değerlendirildikten sonra 15 maddeli yeni bir form oluşturulmuştur. Ardından çalışmanın ikinci basamağında maksimum çeşitlilik örnekleme yöntemi kullanılarak elde edilen 289 kişilik veri seti üzerinde ölçeğin ölçüt bağıntı geçerliliği, yapı geçerliliği ve güvenilirlik değerleri incelenmiştir. Buna göre ölçüt bağıntılı geçerliliği, Toplumsal Cinsiyet Algısı Ölçeği (Altınova ve Duyan, 2013) ile korelasyon analizi uygulanarak test edilmiş ve elde edilen pozitif yöndeki yüksek ilişki ($r = 0.76$) Toplumsal Cinsiyet Kalıp Yargıları Ölçeğinin ölçüt bağıntılı geçerliğini sağladığını ortaya koymuştur.

Ölçeğin yapı geçerliğine ilişkin kanıtlar açımlayıcı faktör analizi ve doğrulayıcı faktör analizi sonuçları ile toplanmıştır. Buna göre ilk olarak açımlayıcı faktör analizi yapılmış ve elde edilen sonuçlara göre bir maddenin faktör yükünün .40'tan düşük olduğu tespit edilerek o madde soru formundan çıkarılmıştır. Daha sonra ise açımlayıcı faktör analizi ile madde sayısı 15'ten 14'e düşürülmüş olan veri seti analiz edilmiş ve sonuçların uyum indeksleri karşılaştırmasında modelin anlamlı, iyi ve kabul edilebilir değerlere sahip olduğu görülmüştür. Doğrulayıcı faktör analizi sonuçlarına göre Toplumsal Cinsiyet Kalıp Yargıları Ölçeği 14 maddeden oluşan ve varyansın %41.655'ini açıklayan, tek boyutlu bir ölçektir. Ölçeğin güvenilirlik değerleri ise iç tutarlıklarına bakılarak hesaplanmıştır. Eşdeğer iki yarı korelasyon analizi ($r = .080$) ve Cronbach Alpha katsayısı ($r = .89$) değerleri ölçeğin güvenilir olduğunu göstermektedir. Sonuç olarak, bu çalışmada geliştirilen Toplumsal Cinsiyet Kalıp Yargıları Ölçeği'nin çalışmanın örnekleminin farklı gruptan kişilerden oluşması (farklı yaş, eğitim durumu, yaşanan yer

E. Çürükvelioğlu Köksal

vb.) sebebiyle Türkiye’de yaşayan 18 yaş ve üzeri katılımcılara uygulamak için psikometrik özelliklerinin yeterli olduğu ifade edilebilir. Ayrıca, ölçeğin madde sayısının az olması ve tek boyutlu olması sebebiyle uygulamasının ve puanlamasının kolay olduğu da söylenebilir.

Toplumsal cinisyet kalıp yargıları son 50 yıldır değişmiştir ve değişmeye de devam etmektedir. Mevcut alanyazın gözden geçirilmeli ve bu bilgilere dayalı olarak içgörüler, gerçekler ve yeni araştırma yöntemleri gündeme gelmelidir (Priyashantha vd., 2023). Bu ölçek geliştirme çalışması da alanyazın taraması, tecrübeler ve gözlemler sonucu ortaya çıkmıştır. Çalışmada içinde yaşanan zaman ve bağlamın değişimi göz önüne alınmıştır. Toplumsal Cinisyet Kalıp Yargıları Ölçeği farklı demografik özelliklerdeki kişiler örnekleminde geliştirilmiş, böylece ölçeğin genelleme gücü arttırılmaya çalışılmıştır.

Bu çalışmada bazı sınırlılıklar vardır. Bunlardan ilki genellenebilirliktir. Her ne kadar bu çalışmada maksimum çeşitlilik örnekleme yöntemi kullanılarak katılımcıların farklı özelliklere sahip kişilerden oluşması sağlansa da bu çalışmada seçkisiz olmayan örnekleme metodu kullanıldığından elde edilen bulgular bu çalışmanın katılımcıları için geçerlidir. Ayrıca, bu çalışmada Toplumsal Cinsiyet Kalıp Yargıları Ölçeği’nin psikometrik özellikleri farklı özelliklere sahip katılımcılarla test edilmesine rağmen ölçüm değişmezliğine bakılmamıştır. Yine bu çalışmada ırsak geçerlik ve test-tekrar test analizleri de gerçekleştirilmemiştir. Çalışmanın geçerlik ve güvenilirlik kanıtları ölçüt bağıntı geçerlik, yapı geçerliliği ve Cronbach Alfa iç tutarlık katsayısı ile sınırlıdır. Çalışmanın bir diğer sınırlılığı ise çalışmada öz bildirime dayalı veri toplama araçlarının kullanılmasıdır. Ölçme aracında yer alan bazı sorular katılımcıların henüz farkında olmadıkları ya da kabullenmekte ve bunu ifade etmekte zorluk yaşayacakları hususları barındırabilir. Bu durumun sonuçları etkilemesi olası olduğundan öz bildirime dayalı veri toplama araçlarının kullanılması bu çalışmanın bir diğer sınırlılığı olarak düşünülebilir.

Bu çalışma doğrultusunda gelecekteki araştırmalara bazı öneriler sunulmuştur. Bu araştırma kesitsel bir çalışma olarak tasarlandığından kişilerin toplumsal cinisyet algısının zaman içinde nasıl değiştiği gözlenemez. Gelecekte boylamsal çalışmalar yapılarak bu değişim detaylı bir şekilde incelenebilir. Ayrıca, bu çalışmada Toplumsal Cinsiyet Kalıp Yargıları Ölçeği’nin psikometrik özellikleri ölçüt bağıntı geçerlik, yapı geçerliliği ve Cronbach Alfa iç tutarlık katsayısı ile sınırlı olduğundan gelecekteki çalışmaların ölçüm değişmezliği, ırsak geçerlik ve test-tekrar test hususlarını çalışmalarına dâhil etmeleri ve böylece ölçeğin psikometrik kanıtlarını genişletmeleri önerilmektedir. Son olarak, ruh sağlığı uzmanları özellikle toplumsal cinisyete yönelik farkındalık oluşturmayı amaçlayan seminer, eğitim, atöyle çalışması, psikoeğitim uygulamaları gibi faaliyetlerinde katılımcıların algı düzeylerini belirlemede ve yapılacak faaliyetler sonrasında izleme-değerlendirme çalışmalarını yürütmede Toplumsal Cinsiyet Kalıp Yargıları Ölçeği’ni kullanabilir ve böylece ölçeğin uygulamadaki katkısı değerlendirilebilir.

KAYNAKÇA

- Altınova, H.H. ve Duyan, V. (2013). Toplumsal Cinsiyet Algısı Ölçeğinin Geçerlik ve Güvenirlik Çalışması, *Toplum ve Sosyal Hizmet*, 24(2), 9-22. <https://dergipark.org.tr/tr/pub/tsh/issue/48480/614123>
- Aksoy, Ö.A. (1995). “*Atasözleri Sözlüğü*”, *Atasözleri ve Deyimler Sözlüğü*, İnkılâp Kitabevi, İstanbul.
- Aktan, T. ve Yalçındağ, B. (2022). Çelişik Duygulu Cinsiyetçilik Ölçeğinin (ÇDCÖ) Yeniden Gözden Geçirilmesi: Korumacı Cinsiyetçiliğin Yapı Geçerliliği ve ÇDCÖ’nün Ölçüm Değişmezliği. *Psikoloji Çalışmaları* 42(1), DOI: 10.26650/SP2022-820401
- Arıcı, F (2011). *Üniversite Öğrencilerinde Toplumsal Cinsiyet Rollerine İlişkin Algılar ve Psikolojik İyi Oluş.* (Yayınlanmamış Yüksek Lisans Tezi), Hacettepe Üniversitesi.
- Bhatia, N. & Bhatia, S. (2021). Changes in Gender Stereotypes Over Time: A Computational Analysis. *Psychology of Women Quarterly*, 45(1) 106–125. Doi: 10.1177/0361684320977178
- Bayrakdar, S. (2018). Toplumsal Cinsiyet Rollerini Üzerinden Sembolik Şiddet: Türk Atasözleri ve Deyimlerinde Annelik-Babalık Cinsiyet Rollerinin Kültür Kodlarına Dayalı Bir İnceleme. *Sosyal Araştırmalar ve Davranış Bilimleri Dergisi*, 4 (5). 96-112. <https://dergipark.org.tr/tr/pub/sadab/issue/38842/452884>
- Bem, S. L. (1983). Gender Schema Theory and Its Implications for Child Development: Raising Genderaschematic Children in A Gender-Schematic Society. *Signs: Journal of Women in Culture and Society*, 8(4), 598-616. https://www.jstor.org/stable/3173685?seq=3#metadata_info_tab_contents

E. Çürükvelioğlu Köksal

- Bayar, Ö., Haskan Avcı, Ö. ve Koç, M. (2018). Erkek Toplumsal Cinsiyet Rolü Stresi Ölçeği'nin (ETCRSÖ) Geliştirilmesi: Geçerlik ve Güvenirlik Çalışması, *Abant İzzet Baysal Üniversitesi Fakültesi Dergisi*, 18 (1), 57-76. <https://dergipark.org.tr/tr/pub/aibuefd/issue/36350/371876>
- Brown, T. A. (2015). *Confirmatory Factor Analysis for Applied Research* (2nd edition.), The Guilford Press, New York.
- Büyüköztürk, Ş., Kılıç Çakmak, E., Akgün, Ö. E., Karadeniz, Ş. ve Demirel, F. (2009). *Bilimsel Araştırma Yöntemleri*, (4th edition), Pegem Akademi Yayınları, Ankara.
- Byrne, B. M. (2010). *Structural Equation Modeling with AMOS: Basic Concepts, Applications and Programming*, (2nd edition), Routledge, Taylor & Franis Group, LLC.
- Cabrera-Nguyen, P. (2010). Author Guidelines for Reporting Scale Development and Validation Results in The Journal of The Society for Social Work and Research. *Journal of the Society for Social Work and Research*, 1(2), 99-103. <https://www.jstor.org/stable/pdf/10.5243/jsswr.2010.8.pdf>
- Canevello, A. (2020). "Gender Schema Theory", *Encyclopedia of Personality and Individual Differences*. (Eds. Zeigler-Hill, V., Shackelford, T.K.), Springer, Cham. https://doi.org/10.1007/978-3-319-24612-3_978
- Caranny-Francis, A., Waring, W., Stavropoulos, P. & Kirkby, J. (2002). *Gender Studies: Terms and Debates*, Palgrave Macmillan, Londra. <https://link.springer.com/book/10.1007/978-0-230-62916-5>
- Cohen, L., Manion, L. ve Morrison, K. (2007). *Research Methods in Education*, (6th edition), Routledge, London.
- Comrey, A. L. ve Lee, H. B. (1992). *A first Course in Factor Analysis* (2nd edition), Lawrence Erlbaum, Hillsdale, NJ.
- Çeber, E., Nazlı, A., Mermer, G., Yücel, U., Demirelöz, M., Ekşioğlu, A. ve Aslan, G. (2009). Ergenlerde Cinsiyet Eşitliği Ölçeğinin Türkçeye Uyarlanması: Geçerlik ve Güvenirlik Çalışması. *Hemşirelikte Araştırma Geliştirme Dergisi*, 11 (2), 5-15. <https://dergipark.org.tr/tr/download/article-file/984205>
- Çelik, H. E. ve Yılmaz, V. (2016). *LISREL 9.1 ile Yapısal Eşitlik Modellemesi: Temel Kavramlar-Uygulamalar-Programlama*, Anı, Ankara.
- DeVellis, R.F. (2012). *Scale development: Theory and Applications* (3rd edition), Sage, Thousand Oaks, California.
- Dinç Kahraman, S. (2010). Kadınların Toplumsal Cinsiyet Eşitsizliğine Yönelik Görüşlerinin Belirlenmesi. *Dokuz Eylül Üniversitesi Hemşirelik Yüksekokulu Elektronik Dergisi*, 3(1), 30-35. <https://pdf.trdizin.gov.tr/pdf/eXNISVBtTy9DWEZMdORKVDdqc2IVbnU0bFRIdHpnU3VISTB4bXI5TE43SjMxcWZjd21hRV AwMGZxZkN0aGRmOENsb0dOT0lyRnpIZkNjBFAXTVdRN3BXZVhYSXpHNWdmd2tBUHBxRm43aXdVT-CtkVHpCb0trNms2MHcvRWt2OTJQdVhO>
- Dökmen, Y. Z. (2009). *Toplumsal Cinsiyet Sosyal Psikolojik Açıklamalar*, Remzi, İstanbul.
- Eagly, A. H., Nater, C., Miller, D. I., Kaufmann, M., & Sczesny, S. (2020). Gender Stereotypes Have Changed: A Cross-Temporal Meta-Analysis Of U.S. Public Opinion Polls From 1946 to 2018. *American Psychologist*, 75(3), 301–315. <https://doi.org/10.1037/amp0000494>
- Erkuş, A. (2014). *Psikolojide Ölçme ve Ölçek Geliştirme I: Temel Kavramlar ve İşlemler*, (2nd edition), Pegem, Ankara.
- Erkan, S. (2020). *Kültüre Duyarlı Psikolojik Danışma*, Pegem, Ankara.
- Esen, E., Siyez, D. M., Soylu, Y. ve Demirgürz, G. (2017). Üniversite Öğrencilerinde Toplumsal Cinsiyet Algısının Toplumsal Cinsiyet Rolü ve Cinsiyet Değişkenlerine Göre İncelenmesi. *E-Uluslararası Eğitim Araştırmaları Dergisi*, 8(1), 46-63. <https://www.e-ijer.com/tr/pub/issue/29659/318527>
- Field, A. (2005). *Discovering Statistics Using SPSS* (2nd edition), Sage, London.
- Fiske, S. T., Xu, J., Cuddy, A. C., & Glick, P. (1999). (Dis) respecting versus (dis) liking: Status and interdependence predict ambivalent stereotypes of competence and warmth. *Journal of Social Issues*, 55(3), 473-489.
- Fraenkel, J.R., Wallen, N. E. ve Hyun, H. H. (2011). *How to Design and Evaluate Research in Education*. (8th edition), McGraw-Hill, New York.

E. Çürükvelioğlu Köksal

- Gibby, A. L. (2022). Gendered Housework Among Adolescents in India, *Journal of Family*, 43 (11), 2933-2953. <https://journals.sagepub.com/doi/epub/10.1177/0192513X211038071>
- Glick, P., & Fiske, T. S. (1996). The Ambivalent Sexism Inventory: Differentiating Hostile and Benevolent Sexism. *Journal of Personality and Social Psychology*, 70, 491-512. https://www.researchgate.net/publication/232548173_The_Ambivalent_Sexism_Inventory_Differentiating_Hostile_and_Benevolent_Sexism
- Gözütok, F. D., Toraman, Ç., & Acar-Erdol, T. (2017). Toplumsal Cinsiyet Eşitliği Ölçeğinin (TCEÖ) Geliştirilmesi. *İlköğretim Online*, 16(3), 1036-1048. <https://dergipark.org.tr/tr/pub/ilkonline/issue/30528/330240>
- Green, S.B. ve Salkind, N.J. (2005). *Using SPSS for Windows and Macintosh: Analyzing and Understanding Data* (4th edition), Pearson, New Jersey.
- Grusec, J. E., & Hastings, P. D. (2014). *Handbook of Socialization: Theory and Research*. Guilford Publications.
- Günay, G. ve Bener, Ö. (2011). Kadınların Toplumsal Cinsiyet Rollerini Çerçevesinde Aile İçi Yaşamı Algılama Biçimleri. *Türkiye Sosyal Araştırmalar Dergisi*, 153 (153),157-171. <https://dergipark.org.tr/tr/pub/tsadergisi/issue/21488/230340>
- Hair, J. F., Black, W. C., Babin, B. J., Anderson, R. E. ve Tatham, R. L. (2010). *Multivariate Data Analysis*, (7th edition), NJ, Pearson Prentice Hall, Upper Saddle River.
- Harrington, D. (2009). *Confirmatory Factor Analysis*, Oxford University, New York.
- Ho, R. (2006). *Handbook of Univariate and Multivariate Data Analysis and Interpretation with SPSS*, London & New York, Chapman & Hall/CRC Taylor and Francis Group.
- Hooper, D., Coughlan, J. ve Mullen, M. (2008). Structural Equation Modelling, Guidelines for Determining Model Fit. *Electronic Journal of Business Research Methods*, 6(1), 53-60. https://www.researchgate.net/publication/254742561_Structural_Equation_Modeling_Guidelines_for_Determining_Model_Fit
- Hu, L.T. ve Bentler, P. M. (1999). Cut-off Criteria for Fit Indexes in Covariance Structure Analysis: Conventional Criteria Versus New Alternatives, *Structural Equation Modeling*, 6, 1-55.
- Irmak Vural, P. ve Körpe, G. (2018). Üniversite Öğrencilerinin Kadınlık-Erkeklik ve Kadına İlişkin Namus Anlayışı Tutumu. *Yaşam Becerileri Psikoloji Dergisi*, 2(3),155-166. <https://dergipark.org.tr/tr/download/article-file/493278>
- İmamoğlu, E. O. (1991). Aile İçinde Kadın-Erkek Rollerini. *Türk Aile Ansiklopedisi*, Cilt 3, T.C. Başbakanlık Aile Araştırma Kurumu, Türkiye Yazarlar Birliği Vakfı, Ankara.
- Kalav, A. (2012). Namus ve Toplumsal Cinsiyet. *Mediterranean Journal of Humanities*, 11(2), 149-161. http://proje.akdeniz.edu.tr/mcri/mjh/2-2/MJH-11-Ayşe_Kalav-Namus_ve_Toplumsal_Cinsiyet.pdf
- Kline, R. B. (2016). *Principle and Practice of Structural Equation Modelling* (4th edition), The Guilford Press. New York, NY.
- Koç, M., Avcı-Haskan, Ö. ve Bayar, Ö. (2017). Kadın Toplumsal Cinsiyet Rolü Stresi Ölçeği'nin (KTCRSÖ) Geliştirilmesi: Geçerlik ve Güvenirlik Çalışması. *Mehmet Akif Ersoy Üniversitesi Eğitim Fakültesi Dergisi*, 41, 284-297. <https://dergipark.org.tr/tr/pub/maeuefd/issue/29057/310815>
- Kuzgun, Y. & Sevim, S.A. (2004). Kadınların Çalışmasına Karşı Tutum ve Dini Yönelim Arasındaki İlişki. *Ankara Üniversitesi Eğitim Bilimleri Fakültesi Dergisi*, 37(1), 14-27. oad.halileksi.net/wp-content/uploads/2022/07/kadinin-calismasina-karsi-tutum-olcegi-toad.pdf
- Lytton, H., & Romney, D. M. (1991). Parents' Differential Socialization of Boys and Girls: A Meta-Analysis, *Psychological Bulletin*, 109 (2), 267– 296. https://www.researchgate.net/publication/232587795_Parents'_Differential_Socialization_of_Boys_and_Girls_A_Meta-Analysis
- Martin, C.L, Ruble, D. (2004) Children's Search for Gender Cues: Cognitive Perspectives on Gender Development. *Current Directions in Psychological Science*, 13, 67–70. https://www.researchgate.net/publication/254081553_Children's_Search_for_Gender_CuesCognitive_Perspectives_on_Gender_Development

E. Çürükvelioğlu Köksal

- Master, A. (2021). Gender Stereotypes Influence Children's STEM Motivation. *Child Development Perspectives*, 15(3), 141-210. <https://srcd.onlinelibrary.wiley.com/doi/epdf/10.1111/cdep.12424>
- Okan, A. (2024). Factors influencing gender equality. *Psikiyatride Güncel Yaklaşımlar*. 16(4), 753-766. doi:10.18863/pgy.1394700
- Ökten, S. (2009). Toplumsal Cinsiyet ve İktidar: Güneydoğu Anadolu Bölgesi'nin Toplumsal Cinsiyet Düzeni. *Journal of International Social Research*, 2(8). <https://eds.p.ebscohost.com/eds/pdfviewer/pdfviewer?vid=0&sid=519dc37e-40a9-43b9-81b9-e03a7328531a%40redis>
- Özkan, T. & Lajunen, T. (2005). Masculinity, femininity, and the Bem Sex Role Inventory in Turkey. *Sex Roles*, (52), 103-110. <https://link.springer.com/article/10.1007/s11199-005-1197-4>
- Priyashantha, K. G., De Alwis, A. C., & Welmilla, I. (2023). Three Perspectives on Changing Gender Stereotypes. *FIIB Business Review*, 12(2), 120-131. <https://doi.org/10.1177/23197145211049604>
- Raykov, T. ve Marcoulides, G. A. (2006). *A First Course in Structural Equation Modeling*, Lawrence Erlbaum Associates, Mahwah, NJ.
- Sakallı-Uğurlu, N. (2002). Çelişik Duygulu Cinsiyetçilik Ölçeği: Geçerlik ve Güvenirlik Çalışması. *Türk Psikoloji Dergisi*, 17(49), 47-58. doi:10.31828/tpd13004433
- Sancar, S. (2008). *Erkeklik: İmkânsız İktidar*, Metis, İstanbul.
- Stober, J. (1998). The Frost Multidimensional Perfectionism Scale Revisited: More Perfect With Four (instead of six) Dimensions. *Personality and Individual Differences*, 24, 481-491. https://www.researchgate.net/publication/222499028_The_Frost_Multidimensional_Perfectionism_Scale_revisited_More_perfect_with_four_instead_of_six_dimensions
- Starr, C. R., & Zurbriggen, E.L. (2017). Sandra Bem's Gender Schema Theory After 34 Years: A review of Its Reach and Impact. *Sex Roles* 76, 566–578. <https://doi.org/10.1007/s11199-016-0591-4>
- Tabachnick, B. G. ve Fidell, L. S. (2012). *Using Multivariate Statistics* (6th edition), Allyn & Bacon, Needham Heights, MA.
- Thompson, B. (2004). *Exploratory and Confirmatory Factor Analysis: Understanding Concepts and Applications*, American Psychological Association, Washington.
- Worthington, R. L. & Whittaker, T. A. (2006). Scale Development Research: A Content Analysis and Recommendations for Best Practices, *The Counseling Psychologist*, 34(6), 806-838. https://www.researchgate.net/publication/247737040_Scale_Development_Research
- Uçan, G. ve Baydur, H. (2016). Türk Erkeklerinde Toplumsal Cinsiyet Eşitliği Tutumu Ölçeği'nin Geçerlik ve Güvenirlik Çalışması, *International Journal Of Social Science*, 47, 289-308. <https://toad.halileksi.net/wp-content/uploads/2022/07/erkeklerin-toplumsal-cinsiyet-esitligi-tutumu-olcegi-toad.pdf>
- Vatandaş, C. (2007). Toplumsal Cinsiyet ve Cinsiyet Rollerinin Algılanışı. *Sosyoloji Konferansları*, 35, 29-56. <https://dergipark.org.tr/tr/pub/iusoskon/issue/9517/118909>
- Vefikuluçay Yılmaz, D., Zeyneloğlu, S., Kocaöz, S., Kısa, S., Taşkın, L. ve Eroğlu, K. (2009). Üniversite Öğrencilerinin Toplumsal Cinsiyet Rollerine İlişkin Görüşleri, *Uluslararası İnsan Bilimleri Dergisi*, 6 (1), 775- 792.
- Yaraman A. (2009). "Modern Ataerkil Toplumsallaşma: "Erkeksi", "Erkekçi" Kadınlar", *Uluslararası Multidisipliner Kadın Kongresi*, Dokuz Eylül Üniversitesi, İzmir, 13-16 Ekim.
- Yaşın Dökmen, Z. (1999). Bem Cinsiyet Rolü Envanteri Kadınsılık ve Erkeksilik Ölçekleri Türkçe Formunun Psikometrik Özellikleri. *Kriz Dergisi*, 7(1), 27-40. <https://dergipark.org.tr/tr/download/article-file/595862>
- Zeyneloğlu, S. ve Terzioğlu, F. (2011). Development and Psychometric Properties Gender Roles Attitude Scale. *Hacettepe University Journal of Education*, 40, 409-420. <https://toad.halileksi.net/wp-content/uploads/2022/07/toplumsal-cinsiyet-rolleri-tutum-olcegi-toad.pdf>

Beyan ve Açıklamalar (Disclosure Statements)

1. Bu çalışmanın yazarları, araştırma ve yayın etiği ilkelerine uyduklarını kabul etmektedirler (The authors of this article confirm that their work complies with the principles of research and publication ethics).
2. Yazarlar tarafından herhangi bir çıkar çatışması beyan edilmemiştir (No potential conflict of interest was reported by the authors).
3. Bu çalışma, intihal tarama programı kullanılarak intihal taramasından geçirilmiştir (This article was screened for potential plagiarism using a plagiarism screening program).



Article Info/Makale Bilgisi

✓Received/Geliş:02.03.2024 ✓Accepted/Kabul:01.05.2024

DOI:10.30794/pausbed.1431239

Research Article/Araştırma Makalesi

Aktu, Y. (2024). "Çevrimiçi Çocuk İstismarı Riski Ölçeği'nin Türk Kültürüne Uyarlanması", *Pamukkale Üniversitesi Sosyal Bilimler Enstitüsü Dergisi*, sayı 62, Denizli, ss.369-378.

ÇEVİRİMİÇİ ÇOCUK İSTISMARI RİSKİ ÖLÇEĞİ'NİN TÜRK KÜLTÜRÜNE UYARLANMASI

Yahya AKTU*

Öz

Bu çalışmanın amacı Çevrimiçi Çocuk İstismar Riski Ölçeği'nin (ÇİR) Türk ergen örnekleminde geçerlilik ve güvenilirlik çalışmasını yapmaktır. Çalışmaya yaşları 13 ila 18 arasında değişen 324 ergen katılmıştır. Ölçeğin yapı geçerliliğini belirlemek için doğrulayıcı faktör analizi, ortalama açıklanan varyans, birleşik güvenilirlik ve ölçüt geçerliği çalışmaları yürütülmüştür. Güvenilirlik analizleri için Cronbach alpha ve McDonald's Omega iç tutarlılık ve Spearman-Brown iki yarı güvenilirliği katsayıları ile üst ve alt %27'lik gruplar arasındaki bağımsız gruplar t-testi sonuçları hesaplanmıştır. Bulgular 8 maddeli ve 2 boyutlu ÇİR'in kabul edilebilir uyum iyiliği indekslerine sahip olduğunu göstermiştir. ÇİR ile Benlik Saygısı ve Aile Desteği arasında negatif ilişkiler bulunmuştur. Ölçeğin iç tutarlılık katsayısı , .91 ve iki yarı güvenilirliği .79 olarak tespit edilmiştir. Üst ve alt %27'lik gruplar arasında anlamlı farklılıklar saptanmıştır. Sonuç olarak, ÇİR'in Türkiye'deki ergenler arasında çevrimiçi istismar riskini ölçmek için güvenilir ve geçerli bir araç olduğu görülmüştür.

Anahtar kelimeler: Çevrimiçi istismar, Yakınlık, Gizlilik, Geçerlik, Güvenirlik.

ADAPTATION OF THE ONLINE GROOMING RISK SCALE TO TURKISH CULTURE

Abstract

The aim of this study is to conduct a validity and reliability of the Online Grooming Risk Scale (OGR) within a Turkish adolescent population. The study included 324 adolescents, ranging in ages from 13 to 18 years. Confirmatory factor analysis, average variance explained (AVE), combined reliability (CR), and criterion-related validity studies were conducted to establish construct validity. Reliability assessments included Cronbach's alpha and McDonald's Omega for internal consistency, Spearman-Brown split-half reliability, and comparisons between the upper and lower 27% groups. Results indicated that the 8 items, 2-dimensional OGR had acceptable goodness-of-fit indices. Negative relationships were found between OGR and self-esteem and family support. The Cronbach's Alpha coefficient of the scale was found to be, McDonald's Omega was .91 and split-half reliability was .79. Statistically significant differences were determined between the upper and lower 27% groups. In conclusion, the OGR appears to be a reliable and valid instrument for measuring the risk of online grooming among adolescents in Türkiye.

Keywords: Online grooming, Intimacy, Secrecy, Validity, Reliability.

*Dr. Öğr. Üyesi, Siirt Üniversitesi, Eruh Meslek Yüksekokulu, Sosyal Hizmet ve Danışmanlık Bölümü, Sosyal Hizmetler, SİİRT.
e posta: aktuyahya@gmail.com, (<https://orcid.org/0000-0002-5540-7399>)

1. Giriş

Çocuk istismarı, giderek artan küresel bir problemdir (Tintori vd., 2023). Çocuk istismarı, insanların neden olduğu travmatik deneyimlerden biridir. Çocuk istismarı, bir yetişkin, toplum ya da devlet tarafından kasıtlı ya da kasıtsız olarak bir çocuğun fiziksel ve psikolojik gelişimine müdahale eden her türlü eylemi kapsar (Dünya Sağlık Örgütü [DSÖ], 2016). DSÖ'ye göre, ortalama her beş çocuktan ikisi fiziksel, duygusal, cinsel veya ekonomik istismara uğramaktadır (DSÖ, 2016). Türkiye de ise çocuk istismarı yaygınlığı yüzde on civarındadır (TUİK, 2021). Türkiye çok az çocuğun maruz kaldığı şiddet vakalarını açıklayabildiği bir ülkedir. Çünkü kültürel normlar ve aile yapısı istismar vakalarını ortaya çıkarmayı engelleyebilmektedir (Aktu & Dilekmen, 2021; Fontes & Plummer, 2010).

Teknoloji ilerledikçe, çocukların karşılaştığı istismar biçimleri de değişebilmektedir. İnternetin hayatımızın bir parçası haline gelmesinden bu yana çevrimiçi istismar en yaygın istismar biçimlerinden biri haline gelmiştir (Whittle vd., 2013). Sosyal ağ sitelerinin ve sohbet odalarının kullanımı çevrimiçi istismarı artırmış olsa da, bu olgu aileler tarafından nispeten bilinmemektedir. Araştırmalar, internet kullanan her beş çocuktan birinin çevrimiçi istismara maruz kaldığını göstermektedir (Craven vd., 2006; Pasca vd., 2022; Whittle vd., 2013; Winters vd., 2020). Çevrimiçi ortamlarda çocuklar için koruma önlemlerinin olmaması, resim, video, telefon numarası ve adres gibi özel bilgilerinin kötü niyetli amaçlarla kötüye kullanılmasına yol açabilir. Çevrimiçi istismar, savunmasız çocukların görüntülerini ve videolarını toplama ve onları çevrimiçi cinsel istismara maruz bırakma süreci olarak tanımlanabilir (Machimbarrena vd., 2018; McElvaney, 2019). İstismarcı bir bireyin (fail/avcı) sanal dünyada bir çocukla (mağdur/hedef) sosyal ilişki kurmasını ve çocuğu cinsel içerikli mesajlar ve görüntüler aracılığıyla uygunsuz bir cinsel ilişkiye zorlamasını içerir (Jeglic vd., 2022; Tamarit vd., 2021; Whittle vd., 2013). Çevrimiçi çocuk istismarı, yavaş ilerleyen bir süreç olmasından dolayı ailelerin bunu fark edebilmesi uzun zaman alabilmektedir.

Bu çalışma, orijinali Pasca vd. (2022) tarafından geliştirilen çevrimiçi çocuk istismarı riski (ÇİR) ölçeğini Türkçe'ye uyarlamayı amaçlamaktadır. ÇİR ölçeği, ergenler arasında sanal ortamlardaki risk farkındalığının sınırlı olmasından yola çıkılarak geliştirilmiştir. Bu ölçme aracı, çevrimiçi ortamlardaki potansiyel istismar risklerine yönelik durum tespitine, önleme ve farkındalık çalışmalarına rehberlik etmeye hizmet etmektedir. Ölçek, çocuk ve ergenlerle psikolojik danışma ve psikoterapi uygulamalarında kullanılabilir. Ölçek özellikle çevrimiçi ortamlarda risk altındaki ortaokul öğrencilerini tespit etmede kullanışlı bir araç olarak görünmektedir. Bu ölçek, sanal dünyada çocukları ve ergenleri koruyabilmek için ebeveynlerin, bakıcıların ve öğretmenlerin farkındalık düzeylerinin daha fazla olması gerektiğine dolaylı olarak ortaya koyabilir. Tintori vd. (2023) ÇİR Ölçeği'nden yararlanarak 410 ilkokul öğrencisiyle yaptıkları çalışmada çevrimiçi istismarın ve siber zorbalığın öğrenciler arasında yaygın olduğunu ortaya koymuşlardır. Bunun yanı sıra ekran süresinin, ebeveyn denetiminin, phubbing davranışlarının, prososyal eğilimlerin ve ailenin sosyo-ekonomik gelirinin çevrimiçi istismarla ilişkili olduğunu bulmuşlardır.

Orijinal ölçek iki boyutlu ve sekiz maddeli bir yapıdan oluşmaktadır. Yakınlık boyutu, istismarcı ile ergen veya çocuk tarafından kurulan yakın ortamı içermektedir. Gizlilik boyutu ise istismarcı ile ergen veya çocuk arasındaki iletişim yapısının sürdürülmesini içermektedir (Pasca vd., 2022). Bir ölçek formunun kısa olması katılımcıların yanıtlama süresi, isteği ve veri kalitesi üzerinde anlamlı bir etkisi bulunduğu vurgulanmaktadır (Eisele vd., 2020; Lantos vd., 2023). Bir ölçme aracında daha az sayıda madde bulunmasının zaman, dikkat ve veri kalitesini artırmada önemli olduğu söylenebilir. Bu bağlamda, ÇİR Ölçeği'nin sekiz madde ve iki alt boyuttan oluşması, ölçme aracının kullanışlı olduğunu göstermektedir.

Çalışmanın hipotezi, ÇİR'in uyarlanmış Türkçe versiyonunun çevrimiçi çocuk istismarı riskini ölçek için geçerli ve güvenilir bir araç olduğudur.

2. Yöntem

2.1. Katılımcılar

ÇİR'in uyarlama çalışması, Türkiye'nin Güneydoğu Anadolu Bölgesi'nde sosyo-ekonomik düzeyi düşük bir ilde yaşayan ergenlerin katılımıyla gerçekleştirilmiştir. Katılımcılar küme örnekleme kullanılarak seçilmiştir. İlk aşamada, örneklem cinsiyet, sınıf düzeyi, yaş ve gelir düzeyi özellikleri gibi farklı özelliklere göre tabakalandırılmıştır. İkinci aşamada katılımcılar, eşit seçilme olasılığı dikkate alınarak basit rastgele örnekleme yöntemiyle seçilmiştir (Büyüköztürk vd., 2018). Ölçek uyarlama sürecinde 324 ergenden doğrulayıcı faktör analizi kullanılarak veri toplanmıştır. Literatürdeki öneriler doğrultusunda araştırmanın çalışma gruplarının geçerlik ve güvenilirlik çalışmalarının gerçekleştirilebilmesi için yeterli büyüklükte olduğu söylenebilir (Çokluk vd., 2018). Katılımcıların 218'i (%67,3) kız, 106'sı (%32,7) erkektir. Katılımcıların yaş aralığı 13 ile 18 arasındadır ($\chi_{\text{yaş}} = 16.29$, $SS = 1.62$). Katılımcıların 19'u (%5,9) 7. sınıf, 13'ü (%4) 8. sınıf, 37'si (%11,4) 9. sınıf, 55'i (%17) 10. sınıf, 80'i (%24,7) 11. sınıf ve 120'si (%37) 12. sınıf öğrencisidir. Katılımcıların 299'u (%92,3) üç veya daha fazla çocuklu ailelerden, 19'u (%5,9) iki çocuklu ailelerden ve 6'sı (%1,9) tek çocuklu ailelerde yaşamaktadır.

2.2. Veri Toplama Araçları

2.2.1. Çevrimiçi İstismar Riski Ölçeği

Ölçek, Pasca vd. (2022) tarafından çevrimiçi istismar riskini ölçmek için geliştirilmiştir. Ölçek 8 maddeli ve iki boyutlu bir yapıya sahiptir. Ölçeğin hem yakınlık boyutu hem de gizlilik boyutu dörder maddeden oluşmaktadır. Ölçüm aracı, "Hiçbir zaman" (1) ile "Her zaman" arasında değişen 5'li Likert tipi bir öz bildirim ölçeğidir. Ölçme aracının açılımlayıcı faktör analizi toplam varyansın %60'ını açıkladığını göstermiştir. Doğrulayıcı faktör analizi, iki boyutlu bir yapının model uyumunun sağlandığını göstermiştir (AVE: 61 ve .51, CR: .79 ve .68). Faktör yüklerinin .62 ile .82 arasında değiştiği bildirilmiştir. Ölçeğin güvenilirlik analizi sonucunda iç tutarlılık katsayısı .90 olarak bulunmuştur.

2.2.2. Rosenberg Benlik Saygısı Alt Ölçeği

Rosenberg tarafından geliştirilen ölçek, Çuhadaroğlu (1986) tarafından Türkçeye uyarlanmıştır. Toplam ölçek 63 madde ve 12 alt boyuttan oluşmaktadır. Bu çalışmada Benlik Saygısı alt ölçeği kullanılmıştır. Ölçme aracı, "Kesinlikle katılmıyorum" (1) ile "Kesinlikle katılıyorum" (4) arasında değişen 4'lü Likert tipi bir öz bildirim ölçeğidir. Alt ölçeğin 3, 5, 8, 9 ve 10. maddeleri ters puanlanmaktadır. Ölçeğin güvenilirlik analizi sonucunda iç tutarlılık katsayısı .71, test-tekrar test güvenilirliği ise .75 olarak tespit edilmiştir.

2.2.3. Aile Desteği Alt Ölçeği

Aile desteği, Sosyal Destek Değerlendirme Ölçeği'nin bir alt boyutudur. Ölçek, Dubow ve Ulman (1989) tarafından çocukların ailelerinden, arkadaşlarından ve öğretmenlerinden aldıkları sosyal desteğe ilişkin algılarını değerlendirmek üzere geliştirilmiştir. Ölçeğin Türkçe uyarlaması Gökler (2007) tarafından yapılmıştır. Bu çalışmada 12 maddelik aile desteği alt ölçeği kullanılmıştır. Alt ölçeğin 3, 5, 7, 8 ve 12. maddeleri ters puanlanmaktadır. Alt ölçekten 12 ile 60 arasında bir puan alınabilmektedir. Ölçme aracı "Hiçbir zaman" (1) ile "Her zaman" (5) arasında değişen 5'li Likert tipi bir öz bildirim ölçeğidir. İç tutarlılık katsayısı .92 olarak bulunmuştur.

2.2.4. Demografik Bilgi Formu

Bu form katılımcıların cinsiyeti, yaşı, eğitim düzeyi, kardeş sayısı, aile üyeleriyle sosyalleşme sıklığı ve algılanan sosyo-ekonomik durum hakkında bilgi edinmek için kullanılmıştır.

2.3. Veri Toplama ve Analizi

ÇİR Ölçeği'nin Türkçe'ye uyarlanması için Dr. Pasca'dan izin alınmıştır. Çalışmanın etik onayı Siirt Üniversitesi Etik Kurulu'nun 15/5/2023 tarih ve 4811 sayılı kararı ile alınmıştır. Ölçeğin çeviri ve dil çalışmasında iki İngilizce uzmanı, iki Türkçe uzmanı, bir ölçme-değerlendirme uzmanı ve iki ruh sağlığı uzmanı görev almıştır. Pilot çalışma 30 ergen ile gerçekleştirilmiştir. Geri bildirimler sonucunda ölçeğe son hali verilmiştir.

Ham veriler normallik varsayımları açısından kontrol edilmiş ve normallik ölçütlerini karşılamayan 32 veri veri setinden çıkarılmıştır. Çalışmada çarpıklık ve basıklık değerleri $\pm 1,96$ kriterleri uygulanmıştır (Kline, 2014; Seçer, 2015a). Çalışmada 324 katılımcıdan toplanan veriler doğrulayıcı faktör analizi (DFA) için toplanmıştır. DFA analizi maksimum olabilirlik tahmin yöntemi kullanılarak gerçekleştirilmiştir. Daha sonra, model için uyum iyiliği indeksleri ve modifikasyon indeksleri hesaplanmıştır. Son olarak, yakınsak ve ıraksak güvenilirlik çalışması yapılmıştır (Çokluk vd., 2018; Schermelleh-Engel vd., 2003). Bunun için ortalama varyans katsayısı (AVE), bileşik güvenilirlik katsayısı (CR), paylaşılan en yüksek varyansın karesi (MSV) ve paylaşılan varyansların karelerinin ortalaması (ASV) değerleri incelenmiştir. $AVE > .50$, $CR > .70$, $MSV < AVE$, $ASV < MSV$ ve $\sqrt{AVE} > r$ ölçütleri dikkate alınmıştır (Gürbüz, 2019)..

Modelin kabul edilebilir uyum göstermesi için aşağıdaki kriterler dikkate alınmıştır: $\chi^2 / df < 5$; RMSEA ve SRMR $< .08$; ve CFI, GFI, NFI, TLI $> .90$ (Tabachnick & Fidell, 2019). ÇİR'in ölçüt bağımlı geçerliliğini test etmek için Benlik Saygısı ve Aile Desteği ölçekleriyle olan ilişkileri hesaplanmıştır. Güvenirlik çalışması kapsamında madde-toplam korelasyonları ve Cronbach Alpha ve McDonald's Omega güvenirlik katsayıları, Spearman-Brown güvenirlik katsayısı ve %27'lik alt ve üst gruplar için bağımsız örneklem t-testi sonuçları incelenmiştir (Çokluk vd., 2018). Araştırma verileri SPSS 25.0 ve AMOS 24.0 paket programları kullanılarak analiz edilmiştir.

3. Bulgular

3.1. Geçerlik Çalışmaları

3.1.1. Yapı Geçerliği

Yapı geçerliği kapsamında ÇİR'in DFA çalışması gerçekleştirilmiştir. Bu doğrultuda ilk olarak ölçek puanları için t-değerleri incelenmiştir. ÇİR'in standartlaştırılmış faktör yükleri ve t-değerleri Tablo 1'de sunulmuştur.

Tablo 1: ÇİR'in faktör yük değerleri ve t değerleri sonuçları

Madde No	Standartlaştırılmış Faktör Yük Değerleri	Standart Sapma	T Değerleri
M1	.797	.109	5.76*
M2	.777	.090	6.32*
M3	.905	.044	5.62*
M4	.902	.072	3.98*
M5	.757	.086	6.87*
M6	.773	.103	6.66*
M7	.837	.009	5.40*
M8	.759	.087	7.03*

*p< .01

Tablo 1'de görüldüğü gibi, standartlaştırılmış faktör yük değerleri .757 ile .905 arasında değişmektedir. Maddelerin t-değerlerinin (CR) 3.98 ile 7.03 arasında değiştiği görülmektedir. Bu aşamadan sonra ölçeğin örtük modelini test etmek için birinci ve ikinci düzey DFA sonuçları analiz edilmiştir. Önerilen değişikliklere uygun olarak elde edilen ikinci düzey DFA sonuçları Şekil 1'de gösterilmektedir.

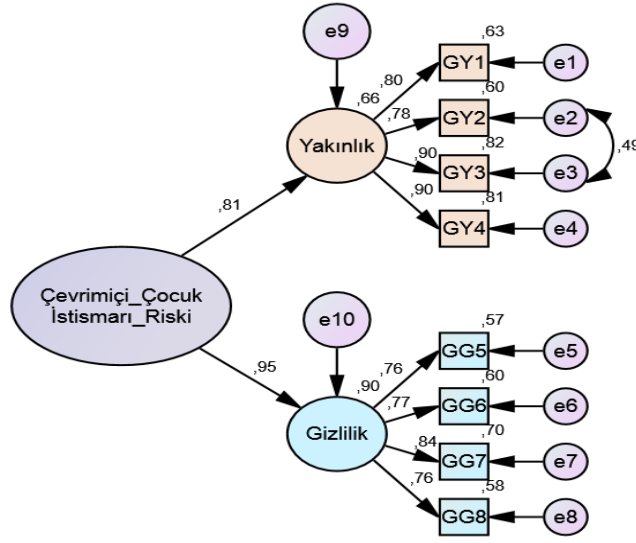

CMIN= 34.260, DF= 18, p=.012, CMIN/DF= 1.903

Şekil 1: İkinci düzey DFA

Şekil 1, ÇİR ölçeğinin iki boyutlu ve 8 maddelik modelleri için faktör yük değerlerini, alt boyutlar arasındaki korelasyonu ve modifikasyon prosedürlerini göstermektedir. Madde faktör yük değerlerinin .76 ile .90 arasında değiştiği görülmektedir. Uyum iyiliği indeksleri $\chi^2/df = 1.903$, RMSEA= .053, SRMR= .056, TLI= .868, CFI= .915, GFI= .930, AGFI= .859 olarak bulunmuştur. ÇİR ölçeğinin iki boyutlu ve 8 maddeli modelinin model uyumunun yeterli düzeyde olduğu söylenebilir.

3.1.2. Yakınsak ve İraksak Geçerlik

Çalışmada kullanılan yapısal eşitlik modellemesinin (YEM) bir parçası olarak, ölçeğin yakınsak geçerliliğini değerlendirmek için AVE ve CR katsayıları incelenmiştir. Hesaplamalar, yakınlık boyutu için AVE = .71, CR = .91; gizlilik boyutu için ise AVE = .61 ve CR = .86 olduğunu ortaya koymuştur. Diğer taraftan iraksak geçerliği değerlendirmek için MSV, ASV, AVE, \sqrt{AVE} ve r katsayıları analiz edilmiştir. Bu doğrultuda yakınlık boyutu için MSV = .40, ASV = .22, \sqrt{AVE} = .84, r = .77; gizlilik boyutu için ise MSV = .47, ASV = .36, \sqrt{AVE} = .78, r = .77 olduğu tespit edilmiştir. Bu sonuçlar, AVE > .50, CR > .70, MSV < AVE, ASV < \sqrt{AVE} ve \sqrt{AVE} > r ölçütlerini karşılandığına işaret etmektedir (Gürbüz, 2019). Buna göre ölçeğin her iki boyutu için yakınsak ve iraksal geçerliği sağladığı ifade edilebilir.

3.1.3. Ölçüt Geçerliği

ÇİR ölçeğinin ölçüt bağımlı geçerliliğini test etmek için Rosenberg Benlik Saygısı ve Aile Desteği Alt ölçekleri ile ilişkilere bakılmıştır. Değişkenler arasındaki korelasyon sonuçları Tablo 2’de sunulmuştur.

Tablo 2: Değişkenler arasındaki korelasyon sonuçları

Değişkenler	Ort.	SS	Çarpıklık	Basıklık	1	2
1. Çevrimiçi çocuk istismarı riski	14.82	4.64	1.096	.335		
2. Rosenberg benlik saygısı	29.85	5.78	-.220	-.689	-.344*	
3. Aile desteği	46.66	9.75	-.509	-.580	-.409*	.511*

*p< .01

Tablo 2’de görüldüğü gibi, Çevrimiçi İstismar Riski Ölçeği, Benlik Saygısı ve Aile Desteği Alt ölçeklerinin çarpıklık ve basıklık değerleri normal aralıktadır. ÇİR ile benlik saygısı arasında ($r = -.344, p < .01$) ve ÇİR ile aile desteği ($r = -.409, p < .01$) arasında negatif ve anlamlı ilişkiler bulunmuştur. Aile desteği ile benlik saygısı arasında pozitif ve anlamlı bir ilişki tespit edilmiştir ($r = .511, p < .01$).

3.2. Güvenirlilik Çalışmaları

ÇİR ölçeğinin güvenilirlik çalışmaları kapsamında Cronbach Alpha ve McDonald’s Omega güvenilirlik katsayısı, Spearman-Brown iki yarı güvenilirlik katsayısı ve %27 alt-üst gruplar için bağımsız grup t-testi analizleri hesaplanmıştır. ÇİR ölçeğinin güvenilirlik sonuçları Tablo 3’te sunulmuştur.

Tablo 3: ÇİR Ölçeği’nin güvenilirlik analizi sonuçları

Boyutlar	Ort.	SS	Madde-Toplam Korelasyonları	Madde-Çıkarıldığında α
<i>Yakınlık $\alpha = .89, \omega = .90$</i>				
M1	2.07	1.35	.703	.884
M2	1.80	1.20	.655	.888
M3	1.73	1.18	.769	.879
M4	1.94	1.31	.769	.879
<i>Gizlilik $\alpha = .83, \omega = .88$</i>				
M5	1.76	1.27	.630	.891
M6	1.91	1.37	.654	.889
M7	1.84	1.28	.681	.886
M8	1.77	1.25	.624	.891
<i>Tüm ölçek $\alpha = .90, \omega = .91$</i>				

$\alpha =$ Cronbach Alpha, $\omega =$ McDonald’s Omega

Tablo 3’te görüldüğü üzere, yakınlık alt boyutunun madde-toplam korelasyonlarının .655 ile .769 arasında değiştiği görülmektedir. Gizlilik alt boyutunun madde-toplam korelasyonlarının ise .630 ile .681 arasında değiştiği görülmektedir. Yakınlık alt boyutunun iç tutarlılık katsayısı .89, gizlilik alt boyutunun iç tutarlılık katsayısı .83 ve ÇİR ölçeğinin iç tutarlılık katsayısı .90 olarak bulunmuştur. McDonald’s Omega güvenilirlik katsayısının .88 ile .91 arasında değiştiği saptanmıştır. Ayrıca ÇİR ölçeği için hesaplanan iki yarı güvenilirlik katsayısı .79 olarak belirlenmiştir.

Güvenirlilik çalışmaları kapsamında bir sonraki aşamada alt ve üst grup ortalamaları arasındaki farka dayalı bir madde analizi yapılmıştır. Bu doğrultuda, ÇİR ölçeğinin toplam puanı sıralanarak alt grubun %27’si ($n = 87$) ve üst grubun %27’si ($n = 87$) oluşturulmuştur. Grup ortalamaları arasındaki fark bağımsız gruplar t-testi ile analiz edilmiştir. Alt-üst grup değişkenine ilişkin bağımsız gruplar t-testi sonuçları Tablo 4’te sunulmuştur.

Tablo 4: %27 alt-üst gruplar değişkenine ilişkin bağımsız gruplar t-testi sonuçları

Madde No	Grup	N	Ort.	SS	sd	t-testi
M1	Üst grup	87	1.00	.00	86.00	-18.17**
	Alt grup	87	3.48	1.28		
M2	Üst grup	87	1.00	.00	86.00	-14.10**
	Alt grup	87	3.02	1.34		
M3	Üst grup	87	1.00	.00	86.00	-14.67**
	Alt grup	87	3.08	1.32		
M4	Üst grup	87	1.00	.00	86.00	-18.96**
	Alt grup	87	3.55	1.25		

M5	Üst grup	87	1.00	.00	86.00	-13.77**
	Alt grup	87	3.14	.145		
M6	Üst grup	87	1.00	.00	86.00	-17.14**
	Alt grup	87	3.40	1.31		
M7	Üst grup	87	1.00	.00	86.00	-15.17**
	Alt grup	87	3.18	1.34		
M8	Üst grup	87	1.00	.00	86.00	-14.08**
	Alt grup	87	3.07	1.37		

**p<.001

Tablo 4'te görüldüğü gibi, t-testi değerlerinin -13.77 ile -18.96 arasında değiştiği görülmektedir. Alt %27 ve üst %27 gruplarının ortalamaları arasında istatistiksel açıdan anlamlı bir fark olduğu saptanmıştır (p < .001). Bu bağlamda, ÇİR ölçeğinin ölçülmek istenen özelliği etkili bir şekilde ayırt edebildiği belirtilebilir.

4. Tartışma

Bu çalışmanın odak noktası, ÇİR Ölçeği'nin Türk ergen örnekleminde uyarlamasını yapmaktır. ÇİR Ölçeği'nin Türkçe versiyonu üzerinde yapılan analizler, ölçeğin psikometrik özellikleri için destekleyici kanıtlar sağlamıştır. Çalışmada, standartlaştırılmış faktör yük değerleri .757 ile .905 arasında değişmektedir. Maddelerin t-değerlerinin (CR) 3.98 ile 7.03 arasında değiştiği bulunmuştur. Örtük modeldeki maddeler için t-değerlerinin .05 anlamlılık düzeyinde 1.96'nın (p < .05) ve .01 anlamlılık düzeyinde 2,56'nın (p < .01) üzerinde olması istatistiksel olarak anlamlılığa işaret etmektedir (Çokluk vd., 2018; Kline, 2014; Schermelleh-Engel vd., 2003; Seçer, 2015a, 2015b). Bu ölçütlere göre ÇİR Ölçeği'nin Türkçe formu modelindeki standartlaştırılmış faktör yüklerinin (> .45) ve t-değerlerinin (p < .01) anlamlı olduğu görülmüştür. Dolayısıyla ÇİR Ölçeği'nin Türkçe formu sonucuna varılabilir.

DFA sonuçlarına göre, ÇİR Ölçeği'nin uyum iyiliği indeksleri anlamlı bulunmuştur ($\chi^2/df = 1.90$, RMSEA= .053, SRMR= .056, TLI= .868, CFI= .915, GFI= .930, AGFI= .859). Literatür, uyum iyiliği indeks katsayılarının sınırlarının χ^2/df için ≤ 5 , RMSEA için $\leq .080$, SRMR ve RMR için $\leq .10$, NFI, TLI, CFI ve GFI için $\geq .90$ ve AGFI skorları için $\geq .85$ olması gerektiğini önermektedir (Çokluk vd., 2018; Schermelleh-Engel vd., 2003; Seçer, 2015b). Bu ölçütlere göre ÇİR Ölçeği'nin iki boyutlu ve 8 maddelik yapısının model uyumunun yeterli düzeyde olduğu sonucuna varılabilir. Yakınsak geçerlik kapsamında yakınlık boyutu için AVE = .71, CR = .91; gizlilik boyutu için ise AVE = .61 ve CR = .86 sonuçlarına ulaşılmıştır. Diğer taraftan ıraksak geçerlik kapsamında yakınlık boyutu için MSV = .40, ASV = .22, \sqrt{AVE} = .84, r = .77; gizlilik boyutu için ise MSV = .47, ASV = .36, \sqrt{AVE} = .78, r = .77 olduğu saptanmıştır. Hair vd. (2017) göre, AVE $\geq .50$ ve CR $\geq .70$ olmalıdır. Gürbüz (2019) ise AVE > .50, CR > .70, MSV < AVE, ASV < MSV ve \sqrt{AVE} > r ölçütlerinin karşılanması gerektiğini vurgulamaktadır. Buna göre sözü edilen ölçütlerin sağlandığı görülmektedir. Bu sonuçlar doğrultusunda ÇİR Ölçeği'nin yapı geçerliği, yakınsak geçerlik ve ıraksak geçerlik değerlerinin iyi düzeyde olduğu söylenebilir.

Ölçüt bağıntılı geçerlilik açısından, ÇİR ölçeği ile Benlik Saygısı ve Aile Desteği ölçekleri arasındaki ilişkiler incelenmiştir. ÇİR ile hem benlik saygısı hem de aile desteği arasında negatif ve anlamlı bir ilişki bulunmuştur. Bu bulgular alanyazındaki ilgili sonuçlarla tutarlıdır. Çevrimiçi çocuk istismarı, benlik saygısı ve aile desteği değişkenleri ile ilişkili olan araştırmaların sınırlı olduğu görülmektedir. Önceki araştırmalar, aile desteği ile düşük benlik saygısı arasında negatif ve anlamlı bir ilişki olduğunu göstermiştir (Hernández vd., 2018; Poudel vd., 2020; Schoeps vd., 2020). Yakın zamanlı bir araştırmada çevrimiçi istismar riski ile düşük benlik saygısı arasında pozitif ve anlamlı bir ilişki, çevrimiçi istismar riski ile aile desteği arasında ise negatif ve anlamlı bir ilişki bulunmuştur (Pasca vd., 2022). Başka bir çalışmada çevrimiçi istismar ile beden memnuniyeti arasında negatif ve anlamlı bir ilişki tespit edilmiştir (Sharaf vd., 2009; Tamarit vd., 2021). Tintori vd. (2023), 410 ilkokul öğrencisiyle yürüttükleri araştırmada siber zorbalığın ve çevrimiçi çocuk istismarının ekran süresi, ebeveyn denetimi, phubbing davranışları, prososyal eğilimleri ve ailenin sosyo-ekonomik geliri değişkenlerinden etkilendiğini saptamışlardır. Aktaş (2023) ise, 12-18 yaş arasındaki mağdur ergenlerle yürüttüğü nitel çalışmada akran desteği ve ebeveynlik değişkenlerinin çevrimiçi çocuk istismarı ile ilişkili olduğunu ortaya koymuştur. Dolayısıyla, benlik saygısı ve aile desteği azaldıkça çevrimiçi istismar riskinin arttığı söylenebilir.

Çalışmada, güvenilirlik çalışmaları kapsamında madde-toplam korelasyonları, Cronbach Alpha ve McDonald's Omega iç tutarlılık, Spearman-Brown iki yarı güvenilirliği ve %27'lik alt-üst gruplar arasındaki fark analizleri gerçekleştirilmiştir. Yakınlık alt boyutu için madde-toplam korelasyonları .655 ile .769 arasında değişirken, gizlilik alt boyutu için .630 ile .681 arasında değişmektedir. İç tutarlılık katsayıları (Cronbach alpha) yakınlık alt boyutu için .89, gizlilik alt boyutu için .83 ve genel ÇİR ölçeği için .90 olarak bulunmuştur. McDonald's Omega güvenilirlik katsayısının ise sırasıyla aynı boyutlar ve tüm ölçek için .90, .88 ve .91 olduğu saptanmıştır. İki yarı güvenilirlik katsayısı (Spearman-Brown) .79 olarak hesaplanmıştır. Literatür, madde-toplam korelasyonlarının maddeler için $\geq .45$ ve güvenilirlik katsayıları için $\geq .70$ olması gerektiğini belirtmektedir (Büyüköztürk vd., 2018; Çokluk vd., 2018; Hair vd., 2017). Dolayısıyla ölçeğin bu kriterleri karşıladığı sonucuna varılabilir. Alt %27 ve üst %27'lik grupların t-testi sonuçlarına göre, tüm maddelerin t-testi değerleri anlamlı bulunmuştur ($p < .001$). Bu sonuçlardan hareketle ÇİR Ölçeği'nin Türkçe versiyonunun yüksek güvenilirliğe ve iyi ayırt ediciliğe sahip olduğu sonucu çıkarılabilir.

5. Sınırlılıklar ve Öneriler

Çalışmanın güçlü yanlarının yanı sıra birkaç sınırlılığı bulunmaktadır. İlk olarak, orijinal ölçeğe benzer şekilde, bu çalışma ergenlerle yürütülmüştür. Çalışmanın örneklemini yoğunluklu olarak lise öğrencilerinden oluşmaktadır. Genellenebilir sonuçlar elde etmek için dış baskılara en hassas olunan dönem olan 12-15 yaş arasındaki öğrencileri kapsayacak şekilde çalışmalar yürütülebilir. İkinci olarak, bu çalışmada ölçüt geçerliği elde edilmiş olsa da, gelecekteki araştırmalar farklı ölçümler kullanılarak daha kapsamlı kanıtlar sunabilir. Son olarak, bu çalışmanın kesitsel tasarımı nedeniyle Türk ergenlerde test-tekrar test güvenilirliği yürütülmemiştir. Araştırmacıların test-tekrar test güvenilirlik analizlerini yapmaları önerilmektedir.

6. Sonuç

Bu çalışma, 8 maddelik Çevrimiçi Çocuk İstismarı Riski Ölçeği'nin iki boyutlu yapısını Türk ergen örnekleminde doğrulamıştır. Araştırma sonuçları, Çevrimiçi Çocuk İstismarı Riski Ölçeği'nin Türkçe versiyonunun ergenlerin çevrimiçi istismar risk düzeylerini ölçmek için geçerli ve güvenilir bir araç olduğunu göstermektedir. Ölçekten alınan yüksek puanlar, çevrimiçi istismar riskinin arttığı bir göstergesi olarak yorumlanabilir. Bilindiği kadarıyla Çevrimiçi Çocuk İstismarı Riski Ölçeği, Türkiye'de çevrimiçi istismar riskini ölçmeye yönelik ilk ölçüm aracıdır. Bu ölçme aracı, çevrimiçi ortamlardaki potansiyel istismar risklerine yönelik durum tespitine, önleme ve farkındalık çalışmalarına rehberlik etmeye hizmet etmektedir. Ayrıca Çevrimiçi Çocuk İstismarı Riski Ölçeği, çocukların ve ergenlerin çevrimiçi istismara karşı savunmasızlığını değerlendirme potansiyeline sahiptir. Bu sonuçlar, Türkiye'de çocuklar ve ergenler üzerinde daha fazla araştırmaya ihtiyaç duyulduğunu göstermenin yanı sıra sanal dünyada çocukları ve ergenleri güvende tutabilmek için ebeveynlerin, bakıcıların ve öğretmenlerin farkındalık düzeylerinin daha fazla olması gerektiğini vurgulamaktadır.

KAYNAKÇA

- Akbaş, S. Y. (2023). *Online grooming: Çocuk ve ergenlerde çevrimiçi istismar yaşantıları*. [Yüksek lisans tezi, Ordu Üniversitesi]. Yükseköğretim Kurulu Ulusal Tez Merkezi.
- Aktu, Y., & Dilekmen, M. (2021). Çocuk istismarına ilişkin bilişler ölçeği: Ebeveyn formu. *Psikiyatride Güncel Yaklaşımlar*, 13(Ek 1), 388–404. <https://doi.org/10.18863/pgy.995589>
- Büyüköztürk, Ş., Kılıç Çakmak, E., Akgün, O., Karadeniz, S., & Demirel, F. (2018). *Bilimsel araştırma yöntemleri* (24th ed.). Pegem.
- Çokluk, Ö., Şekercioğlu, G., & Büyüköztürk, Ş. (2018). *Sosyal bilimler için çok değişkenli istatistik SPSS ve LISREL uygulamaları* (5th ed.). Pegem.
- Craven, S., Brown, S., & Gilchrist, E. (2006). Sexual grooming of children: Review of literature and theoretical considerations. *Journal of Sexual Aggression*, 12(3), 287–299. <https://doi.org/10.1080/13552600601069414>
- Çuhadaroğlu, F. (1986). *Adolesanlarda benlik saygısı*. [Uzmanlık tezi, Hacettepe Üniversitesi-Ankara] Yükseköğretim Kurulu Ulusal Tez Merkezi.
- Dubow, E. F., & Ullman, D. G. (1989). Assessing social support in elementary school children: The survey of children's social support. *Journal of Clinical Child Psychology*, 18(1), 52–64. https://doi.org/10.1207/s15374424jccp1801_7

- Dünya Sağlık Örgütü [DSÖ]. (2016). *Çocuk sömürüsü*. Dünya Sağlık Örgütü
- Eisele, G., Vachon, H., Lafit, G., Kuppens, P., Houben, M., Myin-Germeys, I., & Viechtbauer, W. (2020). The effects of sampling frequency and questionnaire length on perceived burden, compliance, and careless responding in experience sampling data in a student population. *Assessment, 29*(2), 136–151. <https://doi.org/10.1177/1073191120957102>
- Fontes, L. A., & Plummer, C. (2010). Cultural issues in disclosures of child sexual abuse. *Journal of Child Sexual Abuse, 19*(5), 491–518. <https://doi.org/10.1080/10538712.2010.512520>
- Gökler, I. (2007). The Turkish adaptation study of Social Support Appraisals Scale to be used with children and adolescents: Factor structure, validity and reliability. *Çocuk ve Gençlik Ruh Sağlığı Dergisi, 14*(2), 192–198.
- Gürbüz, S. (2019). AMOS ile yapısal eşitlik modellemesi. Seçkin.
- Hair, J. F., Hult, G. T. M., Ringle, C. M., & Sarstedt, M. (2017). *Primer on partial least squares structural equation modeling (PLS-SEM)*. Sage.
- Hernández, M. P., & Mateo, C. M. (2018). *Sexting, sextorsión y grooming: Identificación y prevención*. Ediciones Pirámide.
- Jeglic, E. L., Winters, G. M., & Johnson, B. N. (2023). Identification of red flag child sexual grooming behaviors. *Child Abuse and Neglect, 136*, 105998. <https://doi.org/10.1016/j.chiabu.2022.105998>
- Kline, P. (2014). *An easy guide to factor analysis* (6th ed.). Routledge.
- Lantos, D., Moreno-Agostino, D., Harris, L. T., Ploubidis, G., Haselden, L., & Fitzsimons, E. (2023). The performance of long vs. short questionnaire-based measures of depression, anxiety, and psychological distress among UK adults: A comparison of the patient health questionnaires, generalized anxiety disorder scales, malaise inventory, and Kessler scales. *Journal of Affective Disorders, 338*, 433–439. <https://doi.org/10.1016/j.jad.2023.06.033>
- Machimbarrena, J. M., Calvete, E., Fernández-González, L., Álvarez-Bardón, A., Álvarez-Fernández, L., & González-Cabrera, J. (2018). Internet risks: An overview of victimization in cyberbullying, cyber dating abuse, sexting, online grooming and problematic internet use. *International Journal of Environmental Research and Public Health, 15*(11), 2471. <https://doi.org/10.3390/ijerph15112471>
- McElvaney, R. (2019). Grooming: A case study. *Journal of Child Sexual Abuse, 28*(5), 608–627. <https://doi.org/10.1080/10538712.2018.1554612>
- Pasca, P., Signore, F., Caterina, T., Del Gottardo, D., Longo, M., Preite, G., & Ciavolino, E. (2022). Detecting online grooming at its earliest stages: development and validation of the Online Grooming Risk Scale. *Mediterranean Journal of Clinical Psychology, 10*, 1–24. <https://doi.org/10.13129/2282-1619/mjcp-3248>
- Poudel, A., Gurung, B., & Khanal, G. P. (2020). Perceived social support and psychological wellbeing among Nepalese adolescents: The mediating role of self-esteem. *BMC Psychology, 8*(1), 1–8. <https://doi.org/10.1186/s40359-020-00409-1>
- Schermelleh-Engel, K., Moosbrugger, H., & Müller, H. (2003). Evaluating the fit of structural equation models: Tests of significance and descriptive goodness of fit measures. *MPR-Online, 8*(2), 23–74. <https://doi.org/10.23668/psycharchives.12784>
- Schoeps, K., Peris Hernández, M., Garaigordobil, M., & Montoya Castilla, I. (2020). Risk factors for being a victim of online grooming in adolescents. *Psicothema, 32*(1), 15–33. <https://doi.org/10.7334/psicothema2019.179>
- Schumacker, R. E., & Lomax, R. G. (2010). *A beginner's guide to structural equation modeling*. Routledge.
- Seçer, İ. (2015a). *Psikolojik test geliştirme ve uyarlama süreci: SPSS ve LISREL uygulamaları*. Anı.
- Seçer, İ. (2015b). *SPSS ve LISREL ile pratik veri analizi: Analiz ve raporlaştırma*. Anı.
- Sharaf, A. Y., Thompson, E. A., & Walsh, E. (2009). Protective effects of self-esteem and family support on suicide risk behaviors among at-risk adolescents. *Journal of Child and Adolescent Psychiatric Nursing, 22*(3), 160–168. <https://doi.org/10.1111/j.1744-6171.2009.00194.x>
- Tabachnick, B. G., & Fidell, L. S. (2019). *Using multivariate statistics* (7th ed.; pp. 481–498). Pearson Education.

- Tamarit, A., Schoeps, K., Peris-Hernández, M., & Montoya-Castilla, I. (2021). The impact of adolescent internet addiction on sexual online victimization: The mediating effects of sexting and body self-esteem. *International Journal of Environmental Research and Public Health*, 18(8), 1–17. <https://doi.org/10.3390/ijerph18084226>
- Tintori, A., Ciancimino, G., Bombelli, I., De Rocchi, D., & Cerbara, L. (2023). Children’s online safety: Predictive factors of cyberbullying and online grooming involvement. *Societies*, 13(2), 47. <https://doi.org/10.3390/soc13020047>
- Türkiye İstatistik Kurumu. (2021). *Güvenlik Birimine gelen veya getirilen çocuk istatistikleri, 2020*. <https://data.tuik.gov.tr/Bulten/Index?p=Güvenlik-Birimine-Gelen-veya-Getirilen-Cocuk-Istatistikleri-2020-37200>
- Whittle, H., Hamilton-Giachritsis, C., Beech, A., & Collings, G. (2013). A review of online grooming: Characteristics and concerns. *Aggression and Violent Behavior*, 18(1), 62–70. <https://doi.org/10.1016/j.avb.2012.09.003>
- Winters, G. M., Jeglic, E. L., & Kaylor, L. E. (2020). Validation of the sexual grooming model of child sexual abusers. *Journal of Child Sexual Abuse*, 29(7), 855–875. <https://doi.org/10.1080/10538712.2020.1801935>

Ek 1

Çevrimiçi Çocuk İstismar Riski Ölçeği (ÇİR)

Yönerge: Aşağıda yaşamınızın son zamanlarında internet ortamındaki davranışlarınızla ilgili ifadeler bulunmaktadır. İlgili ifadeye ne kadar katıldığınızı lütfen işaretleyiniz.

	Hiçbir zaman				Her zaman
1. İnternette düzenli olarak bir yabancıyla sohbet ettim.	1	2	3	4	5
2. Kişisel bilgilerimi internette bir yabancıyla paylaştım.	1	2	3	4	5
3. Resimlerimi veya videolarımı internette bir yabancıyla paylaştım.	1	2	3	4	5
4. İnternette bir yabancıyla dertleştim.	1	2	3	4	5
5. Bir yabancıyla (sanal) arkadaşlığımı ailemden sakladım.	1	2	3	4	5
6. İnternette bir yabancından övgüler aldım.	1	2	3	4	5
7. İnternette tanıştığım bir kişi hakkında birisiyle konuşmayı istedim.	1	2	3	4	5
8. İnternette tanıştığım bir kişinin bana yalan söylediğini fark ettim.	1	2	3	4	5

Değerlendirme: ÇİR Ölçeği, 2 boyutlu ve 8 maddeli bir ölçme aracıdır. Ölçeğin ilk dört maddesi yakınlık ve son dört maddesi gizlilik boyutunu ölçmektedir. Ölçekte tersten puanlanan madde bulunmamaktadır. Ölçme aracından en düşük 8 ve en yüksek 40 puan alınabilmektedir. Ölçekten alınan yüksek puanlar, çevrimiçi istismar riskinin arttığına bir göstergesi olarak yorumlanabilir.

Beyan ve Açıklamalar (Disclosure Statements)

1. Bu çalışmanın yazarları, araştırma ve yayın etiği ilkelerine uyduklarını kabul etmektedirler (The authors of this article confirm that their work complies with the principles of research and publication ethics).
2. Yazarlar tarafından herhangi bir çıkar çatışması beyan edilmemiştir (No potential conflict of interest was reported by the authors).
3. Bu çalışma, intihal tarama programı kullanılarak intihal taramasından geçirilmiştir (This article was screened for potential plagiarism using a plagiarism screening program).



Article Info/Makale Bilgisi

Received/Geliş:01.12.2023 Accepted/Kabul:04.04.2024

DOI:10.30794/pausbed.1398769

Research Article/Araştırma Makalesi

Gümüş, Y. E. (2024). "Teknolojinin Tiyatro İzleme Alışkanlıklarına Etkisi ", *Pamukkale Üniversitesi Sosyal Bilimler Enstitüsü Dergisi*, sayı 62, Denizli, ss. 379-389.

TEKNOLOJİNİN TİYATRO İZLEME ALIŞKANLIKLARINA ETKİSİ

Yunus Emre GÜMÜŞ*

Öz

Tiyatro, binlerce yıllık serüveni boyunca değişen kültürel normları ve teknolojik gelişmeleri yansıtarak toplumsal bir ayna görevi görmüştür. Teknolojinin bireysel kullanım alanının genişlemesiyle birlikte tiyatro seyircisinin izleme davranışı da dönüşmüştür. Televizyon, sinema ve yayın platformlarının yanında sosyal medya araçlarının kullanımı performans dinamiklerinin değiştirerek izleme alışkanlıklarını etkilemektedir. Seyircinin evrimini, yeni teknolojilerin etkisine odaklanarak inceleyen araştırma seyirci ve tiyatro profesyonellerinin görüşlerine başvurarak günümüzdeki izleme alışkanlıklarının niteliğini belirlemeye çalışmaktadır. Bu çalışmanın amacı seyircilerin, teknolojinin ve sosyal medyanın tiyatro izleme alışkanlığına etkisi üzerindeki görüşlerini araştırarak tiyatro profesyonellerinin seyirci yönelişleri hakkında fikir sahibi olmasını sağlayarak alana katkı sunmaktır. Betimsel bir araştırma olarak kurgulanan bu çalışmada nitel ve nicel veriler çevrimiçi olarak toplanmış türlerine göre analiz edilmiştir. Araştırmanın bulguları dijital platformlardaki dizilerin ve sosyal medya kullanımının izleme alışkanlığını olumsuz yönde etkilediğini ortaya koymuştur. Araştırma sosyal medya ve dijital platformlardaki içerikler karşısında bir alternatif oluşturmaya devam edebilmek için oyun sürelerinin izleme alışkanlıklarına göre yeniden şekillenmesi gerektiğini göstermektedir.

Anahtar kelimeler: Sahne sanatları, Tiyatro izleyicisi, Teknoloji, Dijital platform, Sosyal medya.

THE EFFECT OF TECHNOLOGY ON THE THEATRE AUDIENCE

Abstract

Throughout its millennia of adventure, theatre has served as a mirror of society, reflecting changing cultural norms and technological developments. With the expansion of the individual use of technology, the viewing behaviour of the theatre audience has also transformed. In addition to television, cinema and broadcasting platforms, the use of social media tools affects viewing habits by changing performance dynamics. The research, which examines the evolution of the audience by focusing on the impact of new technologies, tries to determine the nature of today's viewing habits by referring to the views of the audience and theatre professionals. The aim of this study is to contribute to the field by enabling theatre professionals to have an idea about audience orientations by investigating the views of the audience on the impact of technology and social media on theatre viewing habits. In this study, which was designed as a descriptive research, qualitative and quantitative data were collected online and analysed according to their types. The results of the study showed that the series on digital platforms and the use of social media has a negative impact on viewing habits. The research shows that in order to continue to create an alternative to the content on social media and digital platforms, the durations of plays should be reshaped according to viewing habits.

Keywords: Performing arts, Theatre audience, Technology, Digital platform, Social media.

*Dr. Öğr. Üyesi, Kafkas Üniversitesi, Güzel Sanatlar Fakültesi, Sahne Sanatları Bölümü, KARS.
e-posta: yegumus@gmail.com, (<https://orcid.org/0000-0002-2707-5366>)

GİRİŞ

Tiyatro sanatı, insanlık tarihiyle yaşıt serüveni boyunca toplumsal deęişimin ve teknolojik ilerlemenin en önemli yansıtıcılarından biri olmuştur. Antik Yunan'daki komünal ve ritüelistik deneyimlerden Elizabeth döneminin resmileşmiş görgü kurallarına ve modern tiyatroların demokratik erişilebilirliğine kadar tiyatro izleme alışkanlıklarının tarihsel gelişimine bakıldığında toplumsal koşullara koşut bir gelişim gözlenir. Güneşin doğuşuyla başlayıp gün batımına kadar devam eden antik gösterilerden dijital tiyatronun cep telefonundan dahi ulaşılabilen performanslarına kadar toplumsal dinamiklerle estetik biçim karşılıklı olarak birbirinin belirleyicisi olmuştur. 21.yy itibariyle, dijital çağın hızla deęişen evreninde, tiyatro izleme alışkanlıklarının sosyal medyanın ve teknolojinin etkisiyle yeniden şekillendięi görülmektedir. Bu araştırma, teknolojinin tiyatro seyircilerinin deneyimleriyle nasıl bir etkileşim içinde olduğunu incelemeyi hedeflemektedir. Tiyatro sanatının dijital dünyadaki dönüşümünü izleyici görüşleri aracılığıyla tartışmayı hedefleyen bu araştırmanın problematięi; günümüzdeki tiyatro izleyicilerinin izleme alışkanlıklarını etkileyen faktörleri anlamak ve özellikle sosyal medya kullanımının bu alışkanlıklar üzerindeki etkisini deęerlendirmek, tiyatro profesyonellerinin sanatsal üretimlerini yönlendirmelerine yardımcı olacak bir perspektif sunmaktadır. İzleyici tercihini belirleyen kültürel dönüşümü tarihsel altyapısıyla birlikte deęerlendirmek için Antik Yunan'dan başlayarak günümüze kadar geçen süreçteki panoramaya bakmak faydalı olacaktır.

Antik çağdaki tiyatro gösterileri Kır Dionizyaları ve Lenaia şenlikleri gibi inanç temelli kamusal festivaller aracılığıyla toplumsal ve dini bir deneyim olarak yaşamın tamamına egemen nitelikteydi. Her yıl düzenli olarak gerçekleştirilen bu festivaller birkaç gün boyunca devam ederdi. *"Atina'da tiyatro gösterileri sabah erken saatlerde başlıyor, akşam güneş batarken bitiyordu. Herkes dinsel bir törene gittiğini bildiğinden en güzel giysilerini giyiyordu"* (Nutku, 1993: 67). Tragedya, komedy ve satir oyun türleri her gün dönüşümlü olarak sergilenirdi. Devlet yöneticileri ve dini otoriteler tarafından bu festivallere katılım bir vatandaşlık görevi olarak teşvik edilir hatta zorunlu tutulurdu. Antik Yunan seyircisi katılımcı bir seyirci portresi çizmekteydi *"seyirci düşüncesini yüksek esle açıklar ve bazen oyuncuyu ısıklayarak sahneden kovardı"* (Brockett, 2000: 46). Mitolojik hikayeler ve tarihi temalar etrafında şekillenen oyunlarda felsefi sorunlar aracılığıyla ahlaki öğreticilik hedeflenir, oyunlar halkın çoğunluğu tarafından ilgiyle izlenirdi. Bu bağlamda özellikle *"tragedya salt sanatsal bir biçim deęil; kentdevletin, tragedya yarışmalarıyla siyasal ve hukuksal organlarının yanında yer verdięi toplumsal bir kurum"* görevi üstlenmekteydi (Vernant & Naquet, 2012: 27).

Antik Yunan geleneğinin devamı niteliğindeki Roma tiyatrosu özellikle izleyici kitlesinin kültürel farklılıkları sayesinde kendi özgün kimliğini inşa etmiştir. Antik Yunan'a kıyasla sosyal sınıflar açısından daha zengin bir çeşitliliğe sahip olan Antik Roma toplumunun talepleri daha az dinsellik daha fazla eğlence ve sansasyonel içerikten oluşmaktaydı. Temalarını Antik Yunan komedyaları arasından seçen Romalı yazarlar tiyatrolarının özgün kimliğini Roma kültürünün yerel özelliklerine yer vererek örüyordu. Bunun yanında Roma seyircisi Antik Yunan seyircisinden çok farklı bir beğeni anlayışına sahipti. Kaba biçimli komedyaların yanı sıra kanlı gösteriler, gladyatör dövüşleri, güç ve dayanıklılık yarışlarını tercih ediyordu. *"Oyun sırasında gürültü eden, yemek yiyen, dövüşen bugünkü futbol maçlarından bile daha düzensiz bir seyirciyi barındırıyordu"* (Nutku, 1993)

Ortaçağ döneminde ise tiyatro tamamen Hristiyan Kilisesinin kontrolünde gelişmiştir. İncil'den alınan konular rahiplerden oluşan bir topluluk tarafından kilise cemaatine alegorik temalarla tasvir ediliyordu. İsa'nın hayatından ve mucizelerinden yola çıkan Miracle oyunlarının yanı sıra İncil'den alınan kıssalardan oluşan Morality adlı ibret oyunları didaktik çerçevede Corpus Christi ve Noel gibi dini festivallerde sahneleniyordu (Tuncay, 1992). Seyirci topluluğu öncelikle Kilise cemaatinden ve halktan oluşuyordu. Halkın yoğun ilgi gösterdięi bu gösterilerin olduđu günlerde kırsal bölgelerden kentlere doğru yoğun bir göç hareketi gerçekleşiyordu. İyinin ödüllendirildięi kötünün cezalandırıldığı bu gösterilerde seyirci Antik Yunan ve Roma'daki katılımcı kimliğini kaybetmiş daha edilgen bir pozisyona itilmiştir. Bu performanslar halkı kilise öğretileri çerçevesinde eğitmeyi ve dini mesajlar iletmeyi amaçlıyordu.

Antik Yunan tiyatrosunda din özellięi halkın günlük yaşamı içine girmiş bir özellikti. Ortaçağ'da ise halk gösterileri severek izlemesine karşın bunları Kiliseye ait bir şey olarak kabul ediyordu. Ancak dinsel oyunlardaki Cennet-Cehennem konusu sokaklarda, evlerin pencerelerinde, balkonlarda kısacası her yerde seyreden halka derinden derine etki ediyordu (Nutku, 1993).

Rönesans döneminde, dini bağlamından uzaklaşarak seküler bir biçim kazanan tiyatro, aristokrasi, soylular ve gelişmekte olan orta sınıfı temsil edecek şekilde karakterize olmuştur. Michael Hattaway'ın Rönesans ve Reformlar (2005) kitabında belirttiği gibi *"tiyatro bu farklı grupların bir araya geldiği, fikir, değer ve eğlence alışverişi için bir platform sağlayan sosyal bir alandı. Bu seyirci kesimleri arasındaki dinamik etkileşim, dönemin tiyatro manzarasının şekillenmesinde çok önemli bir rol oynamıştır"* (Hattaway, 2005, s. 3). Dolayısıyla Rönesans tiyatrosu her ne kadar Antik Yunan ve Latin kuramcılarının görüşleri çerçevesinde şekillenmiş olsa da yazarların üretimlerine halkın beğenisi çerçevesinde yön verdikleri söylenebilir. Bu bakımdan Rönesans'ın seyirci beğenisine göre şekillenmiş bir tiyatro evrenine geçişin ilk aşamasını oluşturduğu söylenebilir. Bu dönem Londra'daki Globe Tiyatrosu gibi kapalı tiyatroların ortaya çıkışına tanık olmakla beraber Shakespeare gibi dünya tiyatrosuna yön veren yazarların yetiştiği bir dönem olarak anılmaktadır.

Klasik dönem olarak adlandırılan 17. ve 18. yüzyıl tiyatro hareketleri değerlendirildiğinde tiyatroya gitme alışkanlıklarının performanslar için belirlenmiş programlarla daha resmi bir biçim aldığı görülmektedir. Yine bu dönemde yapay aydınlatmanın kullanılmaya başlanmasıyla akşam performanslarının yaygınlaştığı bilinmektedir. Klasik dönem tiyatro seyircisi farklı sosyal sınıflar için ayrılmış oturma yerleriyle seçkin bir kültürel çeşitliliğe işaret ediyordu. Tiyatroya gitmek üst sınıflar için moda ve uygun, sosyal bir etkinlikti. Bu dönemde öne çıkan Molière ve Racine gibi Fransız oyun yazarları akıl ve düzeni vurgulayan, toplumsal davranış kurallarına ve biçim kurallarına uygun bir dram anlayışının yükselmesini sağladı. Klasik dönemle birlikte *"rönesansın insanın yaratıcı gücüne, atılım özgürlüğüne, büyüklük tutkusuna ve serüven duygusuna duyduğu hayranlığın yerini, ölçülülüğüne duyulan saygı almıştır"* (Şener, 1998: 93).

20.yydan itibaren matine ve suare gösterileriyle oyun saatlerinde esneklik göze çarpmaktadır. Ayrıca bu dönemde tiyatro seyircisinin sosyolojik çeşitliliğini koruduğu söylenebilir. Bu dönemden itibaren sinema ve televizyonun yaygınlaşmasıyla birlikte değişen eğlence ve kültür anlayışı tiyatroya katılımı doğrudan etkilemiş, seyirci tercihlerinde bir değişime yol açmıştır. İçinde yer aldığı toplumsal sınıflar arasında bir uzlaşma hali yaratma amacıyla olan tiyatro ve sinema arasındaki ontolojik çatışmanın da başladığı bu süreç, seyircinin nesne olarak konumlanması açısından bir milat işlevi görmüştür (Öngen & Özdemir, 2023). Tiyatrolar hali hazırda var olan seyircilerini korumanın yanında sinema ve televizyonun alıkoyduğu seyircileri geri kazanmak için görsel olarak daha ilgi çekici ve teknik olarak daha gelişmiş prodüksiyonlar sahnelemeye gayret göstermiştir. Bunun yanında hikâye anlatım teknikleri de değişmiş oyun yazarları kurguya daha çok önem verip lineer olmayan anlatılara yönelerek farklı perspektifler denemeye başlamışlardır. *"Tiyatrolara çok uzun yıllar hâkim olan bu seyirci politikası yirminci yüzyıla birlikte seyirci katılımını öne çıkaran politikaların izlenmeye başlanmasıyla değişmeye başlamış, özellikle yirmi birinci yüzyıl başlarından günümüze katılım olgusu, seyirci politikalarının merkezi hedefi haline gelmiştir"* (Şenol, 2018: 347). 20.yüzyıla birlikte yaşanan kırılma seyir alışkanlıklarında köklü bir değişime neden olarak seyirciyi edilgen bir figür olmaktan çıkarıp aktif bir alımlayıcıya, deyim yerindeyse bir katılımcıya dönüştürmüştür.

Modern sonrası dönemde tiyatroların kendi kaynaklarına dönerek güçlendiği bir sürecin ardından bağımsız kimliğe kavuştuğu söylenebilir. Ödenekli ve özel tiyatrolar tür, biçim ve uygulamada sınırsız bir çeşitliliğe giderek seyircinin ilgisini yeniden kendisine çekmeyi başarmıştır. Carlson'un aktardığı Claus Bremer'in modern belirsizlik tiyatrosuna dair görüşlerine göre *"yazar, oyuncu, seyirci hiyerarşisi kaybolmalı her biri diğerinin işlevlerini üstüne almalı"* (Carlson, 2007: 501). Bu ve benzeri teoriler üzerine inşa edilen yeni tiyatro düşüncesi alışlagelmiş üretici tüketici dinamiğini sarsacak uygulamalara yönelen prodüksiyonların karşımıza çıkmasını sağlamıştır.

Günümüzde gelişen teknolojinin etkisiyle tiyatro sadece sahne tekniğinde değil dijital yayın platformları aracılığıyla seyirciye ulaşarak sunumda da devrimsel yeniliklere imza atmıştır. Sanayi devrimi sonrası kitle iletişim araçlarının artmasıyla birlikte sinema ve televizyon aracılığıyla sanatsal içeriğe her an her yerden ulaşabilme özgürlüğü seyircinin konumlanması açısından geri dönülemez bir sürece girildiğine işaret etmektedir.

Yeni iletişim teknolojileriyle birlikte bir yandan kullanıcıların içerik üreticilerine dönüşmeleri ve kullanıcılara ilişkin daha ayrıntılı bilgilerin toplanarak reklam verenlere pazarlanabilmesi, diğer yandan ise google, facebook, youtube ve twitter gibi uygulamaların ortaya çıkması, iletişim alanındaki metalaşma süreçlerine ve kullanıcıların konumuna ilişkin sorgulamaların artmasına yol açmıştır (Kıyan, 2015).

Dijital çağa gelindiğinde ulaşılabilirlik cep telefonları kadar küçük, bireysel birimlere ayrılmasına rağmen deneysel uygulamalar sayesinde gösterimlere katılan insanlar; edilgen izleyici/seyirci konumlarından etken ve katılımcı olan alımlayıcı/deneyimleyici konumuna dönüştü. Bu bakış açısının yanında üretim ve sunum süreçlerinde de üretkenlik araçları ve yapay zekâ altyapısının kullanılmasıyla dijital tiyatrodaki 'alımlayıcı' başka bir boyuta taşındı. Böylelikle günümüzün seyircisi teknolojik değişimin hızıyla koşut bir değişim yaşamakla beraber uygulayıcılar tarafından 'oyunun' içinde tutulmaya başlandı. Ayrıca tiktok, reels videoları gibi sosyal medya uygulamalarındaki içerik bombardımanı farklı bir izleme alışkanlığı kazandırmaktadır. Günlük yaşantısında hızlı, kısa ve vurucu bir izleme alışkanlığı edinen bireyler için klasik sanatın biçimsel özellikleri icra edilen gösterimi zorlayıcı bir deneyime dönüştürmektedir. Dramatik türlerdeki en önemli tarihsel kural seyircinin ilgisini sahneye çekmek ve orada tutmaktır. Esslin'in deyişiyle *"Herhangi bir dramatik gösterinin başarısı, seyircinin dikkatini oyunun sonuna kadar uyanık tutarak, merakı ve beklentileri canlandırmaktır, başka deyişle, daha sonra ne olacağını görmeyi istemesi için seyircinin merakını sürekli canlı tutmaktır"* (Esslin, 1996: 111). Bu durum teknoloji çağında uygulayıcılar açısından giderek daha zorlu bir uğraş haline dönüşmektedir. Çünkü Esslin'in konuyu noktalarken ifade ettiği gibi *"seyircinin ilgisini nasıl yakalayıp dikkatini bir noktaya nasıl odaklayacağı dramatik gösterinin yaratıcılarının ustalıklarına kalmış bir şeydir"* (112).

Bunun yanında pandemi dönemiyle birlikte izleme alışkanlığının büyük oranda biçim değiştirdiğini ortaya koyan araştırmalarda bile tiyatro izleme alışkanlığı bir sosyalleşme biçimi olarak ifade edildiği görülmektedir. Örneğin 18-24 yaş arası, sık sık video izleyen ve sinemaya giden odak grupla yapılan bir araştırma evde izleme alışkanlıklarının sinemaya bir alternatif oluşturmadığını, toplulukla izlemenin bir sosyalleşme alışkanlığı olduğunu ortaya koymuştur (Valentine, 2021).

Günümüzde teknolojik araçlarla bir tür görsel bombardımana maruz kalan bireylerin tiyatroya seyircisi olarak tercih ve beklentilerini ortaya koymayı amaçlayan bu çalışma tiyatro uygulayıcılarına yol göstermeyi amaçlamaktadır. Giriş bölümünde ortaya koyduğumuz üzere seyirci toplumsal ve kültürel koşullar çerçevesinde sürekli bir değişim ve dönüşüm halindedir. Peki bu durum sanatsal içerik üreticilerinin tercihlerini nasıl etkilemektedir? Dönüşen izleme alışkanlıkları sanatsal içeriğin biçimini etkilemekte midir? Sosyal medya kullanımının günümüz seyircisinin izleme alışkanlıklarının şekillenmesinde bir etkisi var mıdır? Teknolojinin dayattığı kontrolsüz hız izleyicileri daha sabırsız bireylere mi dönüştürmektedir? Tiyatro izleyicisinin tercihlerini belirleyen faktörler nelerdir? Bu sorulara yanıt aranacak bu araştırmanın hedefi seyirci görüşlerine başvurarak bu tablonun güncel yansımalarını ortaya koymaktır.

Araştırmanın Amacı

Bu araştırmanın amacı gelişen teknolojinin günümüzdeki tiyatro izleme alışkanlıklarına etkisinin incelenmesidir. Sosyal medya kullanımının seyircide özellikle izleme süreleri bağlamında yeni bir izleme alışkanlığı yaratıp yaratmadığının incelendiği bu araştırmada uygulamacıların seyirci beklentilerine göre üretimlerinin içeriğini belirleyip belirlemediğine odaklanılmaktadır.

Araştırmanın Önemi, Sayıltı ve Sınırları

Bu araştırma tiyatro izleyicilerinin görüşlerini ifade etmelerini sağlayarak tiyatro profesyonelleriyle etkileşimlerini arttırmak açısından önem teşkil etmektedir. Bu durum uygulama alanıyla akademik araştırmaların arasındaki etkileşimin artması açısından da ayrıca önemlidir. Araştırma uygulama yapan tiyatro profesyonelleri ve aktif tiyatro izleyicileri ile sınırlandırılmıştır.

YÖNTEM

Bu araştırmaya Kafkas Üniversitesi Sosyal ve Beşeri Bilimler Bilimsel Araştırma ve Yayın Etik Kurulunun 22.09.2023 tarihli 49 sayılı kararıyla etik açıdan uygunluk verilmiştir (E-32905).

Araştırmada betimsel tarama ve anket uygulanması yoluyla mevcut durum ortaya konmaya çalışılmıştır. Betimsel tarama, geniş gruplar üzerinde yürütülen, gruptaki bireylerin bir olgu ve olayla ilgili görüşlerinin, tutumlarının alındığı, olgu ve olayların betimlenmeye çalışıldığı araştırmalardır (Karakaya, 2011: 59). Bu yöntem sosyal bilimlerde ve diğer alanlarda, nedensel ilişkiler kurmayı veya neden-sonuç hakkında sonuçlar çıkarmayı

amaçlamaksızın, bir olguyu veya bir grup insanı tanımlamak ve bilgi toplamak için kullanılan bir araştırma yöntemidir. Tanımlayıcı anketler genellikle bir nüfusun özellikleri, davranışları, görüşleri veya tutumlarının çeşitli yönleri hakkında veri toplamak için kullanılır. Bu anketler, mevcut durumun anlık bir görüntüsünü sağlar ve araştırmacıların belirli bir olguyu veya grubu anlamasına ve tanımlamasına yardımcı olur (Johnson, 1955).

Evren ve Örneklem

Araştırmanın evrenini tiyatro izleyicileri ve tiyatro profesyonelleri oluşturmaktadır. Özellikle 2022-2023 tiyatro sezonu içinde Türkiye’de ödenekli ya da özel kurumlar tarafından sahnelenen oyunların izleyicilerinin ve bu sezonda üretim gerçekleştirmiş tiyatro profesyonellerinin görüşlerine başvurulmuştur. Araştırmanın örneklemini, çalışma evreni üzerinden alınan toplam 400 izleyici ve tiyatro profesyonelinden oluşmaktadır.

Tiyatro izleme alışkanlıklarının tarihsel dönüşümü ve tiyatrodaki seyirci evrimi üzerine yapılan literatür taraması sonrası olgusal, davranış ve tutum sorularından oluşan 15 maddeden oluşan bir soru setiyle anket tasarlanmıştır. Anket kısa ve net tercih belirleme sorularından oluşmaktadır.

Veri Toplama Aracının Geliştirilmesi ve Verilerin Toplanması

Tiyatro izleyicilerinin ve tiyatro profesyonellerinin izleme alışkanlıklarına teknolojinin etkisinin incelendiği araştırmanın verileri 15 maddeden oluşan bir anket yolu ile toplanmıştır. Anket farklı alanlarda benzer tutum ve davranışları ölçmek için kullanılan çalışmalar referans alınarak oluşturulmuştur. Öncelikle 35 soruluk bir madde havuzu oluşturularak alan uzmanlarının görüşüne başvurulmuştur. Alan uzmanlarından görüşleri doğrultusunda yeniden bir değerlendirme yapılarak, muğlak tanımlar ve tekrar eden ifadeler elenmiş, anket soruları 15’e kadar indirilmiştir.

Ayrıca gönüllülük esası nedeniyle 1 anket formu araştırma kapsamına alınmamıştır. Toplamda 399 tiyatro izleyicisinin ve tiyatro profesyonelinin görüşleri araştırma kapsamına dahil edilmiştir.

Verilerin Analizi

Google Forms üzerinden oluşturulan çevrimiçi anketlerden elde edilen veriler, Statistical Package for Social Science for Windows (SPSS 26.0) programı kullanılarak bilgisayar ortamına aktarılmış ve yüzde, betimleyici istatistik, anlamlılık testi gibi istatistiksel işlemler yapılmıştır. Verilerin analizi için aşağıdaki istatistiksel işlemler kullanılmıştır.

Tiyatro izleyicileri ve uygulayıcılarına yöneltilen yaş, cinsiyet, tiyatroyla olan ilişki, geçtiğimiz sezonda izlenen oyun sayısı gibi olgusal sorular tanımlayıcı istatistiksel analizler için, frekans ve yüzde alma teknikleri kullanılmıştır.

Seyircilerin izleme alışkanlıklarıyla teknoloji kullanımı arasındaki ilişkisi üzerine seyirci görüşleri arasında yaşa, cinsiyete, bir sezonda izlenen oyun sayısına göre anlamlı bir fark olup olmadığını belirlemek amacıyla ikili gruplarda “ki-kare” (pearson-chi square) bağımsızlık testi uygulanmıştır.

Araştırmada korelasyon testlerinden Pearson korelasyon analizi kullanılmıştır. Elde edilen veriler sonucunda grupların katılım ortalamaları, ortalamalar arası fark ve bu farka uygulanan (p) değeri için (p<0.05) anlamlılık düzeyi kullanılmıştır.

BULGULAR

Sosyo-demografik veriler ve tiyatro izleme alışkanlıklarına bakıldığında karşımıza şu şekilde bir tablo çıkar; araştırmaya katılanların %57,5 (230)’i Kadın, %15,5 (62)’i “15-25”, %38,5 (154)’i “26-35”, %31,0 (124)’i “36-45”, %10,5 (42)’i “46-56” ve %4,5 (18)’i “57 ve üzeri” yaş grubundadırlar (grafik 1). Demografik veriler grubunda değerlendirilebilecek diğer bir maddede katılımcıların %47,6 (190)’u Tiyatro profesyoneli olduğunu belirtirken %52,4 (209)’ü tiyatro izleyicisidir.

Tablo 1. Sosyo-demografik veriler ve tiyatro izleme alışkanlıkları

	Sayı (n)	Yüzde (%)
Yaş grupları		
15-25	62	15,5
26-35	154	38,5
36-45	124	31
46-55	42	10,5
56 ve üzeri	18	4,5
Tiyatroya gitme sıklığı		
Hiçbir Zaman	4	1
Nadiren	79	19,8
Ara Sıra	174	43,5
Sık Sık	143	35,8
Sosyal medya kullanımı tiyatro izleme alışkanlığı ilişkisi		
Evet	233	58,3
Hayır	94	23,5
Fikrim yok	72	18
Tiyatro etkinliğine katılma kararı		
Oyunun türü	255	63,7
Oyuncu, yönetmen	269	67,3
Oyunun yazarı	187	46,8
Bilet fiyatı	178	44,5
Oyun yeri, mekân	155	38,8
Ünlü oyuncular	47	11,8
Tür Tercihi		
Komedi	285	71,4
Dram Trajedi	258	64,7
Müzikal	190	47,6
Doğaçlama	101	25,3
Tek kişilik	135	33,8
Sosyal medya kullanımı		
Birkaç günde bir	10	2,5
Günde bir	17	4,3
Günde iki	62	15,6
2-3 saatte bir	108	27,2
Saat başı	45	11,3
Her fırsat buldukça	155	39
Sosyal medya kullanımının izleme alışkanlığına etkisi		
Hayır	94	23,5
Fikrim yok	72	18
Evet	233	58,3
Dijital platformların izleme alışkanlığına etkisi		
Hayır	146	36,5
Fikrim yok	65	16,3
Evet	189	47,3

Katılımcıların %43'ü ara sıra, %36'sı sık sık, %20'si nadiren tiyatroya gittiğini ifade etmiştir (Tablo 1). Birden fazla seçeneğin işaretlenmesine olanak tanındığı soruda katılımcıların %74,5 'i yaklaşan tiyatro etkinliklerini sosyal medyadan öğrendiklerini ifade ederken %39'u arkadaşlarından, %40 tiyatro web sitelerinden ve haber bültenlerinden, %23'ü afiş ve el ilanlarından öğrendiklerini ifade etmiştir. Tablo 1'de görüldüğü gibi katılımcıların bir tiyatro etkinliğine katılma kararını etkileyen faktörlerin %67 oranında oyunun yönetmeni ve oyuncular, %64 oranında oyunun türü, %47 oranında oyunun yazarı, %45 oranında da bilet fiyatı olduğu görülmüştür (katılımcıların birden fazla seçeneği işaretlemesine imkan tanınmıştır).

Katılımcıların %89'unun son bir yıl içerisinde tiyatro izlediği bildirilmiştir. Katılımcıların %3'ü son izledikleri oyunun süresini kısa, %82'si ideal sürede ve %15'i oldukça uzun olduğunu belirtmiştir. Katılımcıların %59'u ideal tiyatro süresinin 1 saat olduğunu düşünürken, %30'u 1.5-2 saat arası olması gerektiğini ifade etmiştir. Katılımcıların %55'i izlediği bir tiyatro oyunu esnasında cep telefonunuza bakma ihtiyacı hissetmediğini %38'i oyun süresi uzarsa cep telefonuna bakma ihtiyacı hissettiğini ifade etmiştir. Katılımcılardan %39'u her fırsatta sosyal medya akışını kontrol ettiğini ifade etmiştir. Katılımcıların %58'i sosyal medya kullanımının tiyatro izleme alışkanlığını etkilediğini düşünürken %23'ü sosyal medya kullanımının tiyatro izleme alışkanlığını etkilemediğini ifade etmiştir. Katılımcıların %47'si dijital platformlarda yayınlanan dizilerin tiyatro izleme alışkanlığına etkisi olduğunu ifade ederken %36'sı aksi yönde görüş bildirmiştir.

Tablo 2. Oyun türü seçimleri arasındaki ilişki

		r	p*
Komedi	Dram	-,154	0.002
	Müzikal	,156	0.002
	Doğaçlama	,193	<0.001
	Tek kişilik	0,007	0.894
Dram	Komedi	-,154	0.002
	Müzikal	,145	0.004
	Doğaçlama	0,085	0.091
	Tek kişilik	,263	<0.001
Müzikal	Dram	,145	0.004
	Komedi	,156	0.002
	Doğaçlama	,215	<0.001
	Tek kişilik	,149	0,003
Doğaçlama	Dram	0,085	0.091
	Komedi	,193	<0.001
	Müzikal	,215	<0.001
	Tek kişilik	,370	<0.001
Tek kişilik	Dram	,263	<0.001
	Komedi	0,007	0.894
	Müzikal	,149	0.003
	Doğaçlama	,370	<0.001

**Pearson Korelasyon Testi*

Tablo 2'de (korelasyon 0,01 düzeyinde anlamlıdır. Çift yönlü) görüldüğü gibi dram-trajedi izlemeyi tercih edenler ile komedi izlemeyi tercih edenler arasında negatif yönde bir korelasyon bulunmuştur ($p < 0.05$; $r = -0,154$). Müzikal izlemeyi tercih edenler ile komedi izlemeyi tercih edenler arasında pozitif yönde bir korelasyon saptanmıştır ($p < 0.05$; $r = 0,156$). Doğaçlama gösteri izlemeyi tercih edenler ile komedi izlemeyi tercih edenler arasında pozitif yönde bir korelasyon saptanmıştır ($p < 0.05$; $r = 0,193$). Müzikal izlemeyi tercih edenler ile Dram trajedi izlemeyi tercih edenler arasında pozitif yönde bir korelasyon saptanmıştır ($p < 0.05$; $r = 0,145$). Doğaçlama gösteri izlemeyi tercih edenler ile Müzikal ($p < 0.05$; $r = 0,215$), tek kişilik gösteri ($p < 0.05$; $r = 0,370$) ve komedi izlemeyi tercih edenler arasında pozitif yönde bir korelasyon saptanmıştır ($p < 0.05$; $r = 0,193$). Tek kişilik gösteri izlemeyi tercih edenler ile Dram trajedi ($p < 0.05$; $r = 0,263$), doğaçlama gösteri izlemeyi tercih edenler arasında pozitif yönde bir korelasyon saptanmıştır ($p < 0.05$; $r = 0,370$).

Tablo 3. Dijital platformların tiyatro izleme alışkanlığına etkisi

	Profesyonel n (%)	İzleyici n (%)	p*
Dijital platformların tiyatro izleme alışkanlığına etkisi			
Evet	90 (22,6)	99 (24,8)	,498
Hayır	73 (18,3)	72 (18)	
Fikrim yok	27 (6,8)	38 (9,5)	

**Ki kare testi*

Ki kare test istatistik değerimiz 1,395; serbestlik derecemiz 2 ve p değerimiz 0,498'dir. P değerimiz (0,498) >0,05 olduğu için katılımcının tiyatroyla olan ilişkisi ile kısa dizilerin tiyatro izleme alışkanlığı birbirinden bağımsız olduğu bulunmuştur (Tablo 3).

TARTIŞMA VE SONUÇ

Bu araştırma gönüllü katılımcılardan oluşan 400 kişilik, araştırma sahasına kıyasla küçük bir grubun, verilerine dayanan hipotezlerden oluşmaktadır. Bu durum da kuşkusuz araştırmanın bulgularının genellenebilirliği bağlamında önemli bir sınırlılığı oluşturmaktadır. Bunun yanında katılımcıların homojen yapısı ve yanıtlardaki tutarlılık, araştırmaya katılan tiyatro izleyicilerinin ve tiyatro profesyonellerinin görüşlerinden hareketle önemli bulgulara ulaşılmasına fırsat vermiştir.

Araştırmaya katılanların çoğunluğunu kadınlar oluşturmaktadır. Katılımcıların yaş istatistikleri göz önüne alındığında 26-35 yaş aralığının yoğunlukta olduğu görülmektedir. Orta yaş grubunu oluşturan 26-35 ve 36-45 yaş gruplarındaki katılımcıların toplam sayısı (278) araştırmaya katılanların yaklaşık %70'ini oluşturmaktadır. Bu tablo anket katılımcılarının orta yaş ve genç kuşaktan oluştuğunu göstermektedir. Buradan hareketle tiyatro izleyici profilinin de yoğunluklu olarak bu yaş aralığında olduğunu sonucuna varılabilir.

Araştırmaya katılan tiyatro profesyonelleriyle kendini yalnızca izleyici olarak tanımlayanlar birbirine çok yakın yüzdeler vermektedir (%48'e %52). Araştırmaya katılan katılımcıların %11,5 geçtiğimiz bir yıl içerisinde hiç tiyatro oyunu izlediniz mi? sorusuna hayır, %88,5'i evet yanıtını vermiştir. Görüldüğü gibi araştırmaya katılanların büyük çoğunluğu geçtiğimiz sezon içinde en az bir oyun izlediklerini ifade etmişlerdir. Sadece 4 kişi hiçbir zaman oyun izlemediğini ifade etmiştir. Bu sonuçtan hareketle tiyatronun hala popüler bir eğlence-kültür aracı olduğu söylenebilir.

Katılımcılar oyun süresi göz önüne alındığında son izlediğiniz oyunu nasıl değerlendirirsiniz sorusuna %3,3'ü "Kısaydı"; %81,5'i "İdeal Süredeydi" ve %15,2'si "Oldukça Uzundu" cevabını vermiştir. Bu tablo ideal oyun süresi nasıl olmalıdır sorusuyla birlikte okunduğunda anlam kazanmaktadır. Bu soruya büyük çoğunluk (%59) 1 saate kadar yanıtını vermiştir. Katılımcıların % 30'u "1.5-2 saat" yanıtını vermiştir. Buradan hareketle ideal oyun süresinin en az 1 en fazla 2 saat olması gerektiği, oyun süresi uzadığında izleyicinin dikkat ve etkinlikten aldığı zevkin düştüğü sonucu ortaya çıkmaktadır. Bu sonuçtan hareketle tiyatro profesyonellerinin oyun sürelerini yeniden gözden geçirmeleri önerilmektedir.

Araştırmaya katılanların büyük çoğunluğu yaklaşan tiyatro etkinliklerini nereden öğreniyorsunuz sorusuna sosyal medyadan cevabını vermiştir. Bu yanıtı arkadaşlarımdan ve tiyatro web sitelerinden yanıtları izlemektedir. Bu araştırma, izleyicilerin yaklaşan tiyatro etkinliklerinden sosyal medya aracılığıyla haberdar olduklarını ortaya koymuştur. Afiş ve el ilanı gibi geleneksel duyuru yöntemlerinden haberdar olma oranlarının çok düşük olduğu göz önüne alınarak, tiyatro profesyonellerinin kısıtlı kaynakları yönlendirmek için sosyal medya reklamlarını tercih etmeleri önerilmektedir.

Katılımcılar birden fazla seçeneğin işaretlenebileceği “bir tiyatro etkinliğine katılma kararınızı etkileyen faktörler nelerdir?” sorusuna büyük çoğunlukla oyuncular ve yönetmenler cevabını vermiştir. Oyunun türü, oyunun yazarı ve bilet fiyatı ise diğer popüler yanıtlar arasında yer almaktadır. Bu tablodan izleyicilerin oyuncu ve yönetmenler kadar oyunun türü ve bilet fiyatına da dikkat ettikleri görülmektedir. Buradan hareketle tiyatro yapımlarının talebi arttırmak için yaratıcı ekip ve repertuar seçimine dikkat etmesi gerektiği söylenebilir. Ayrıca bu araştırma, ünlü oyuncuların oynadığı yapımların daha çok rağbet gördüğü mitinin tersine sonuçlara ulaşmıştır. Araştırmaya katılan 400 kişiden sadece 47’si oyun tercihlerini ünlü oyuncuların oynamasının belirlediğini ifade etmiştir.

İzleyicilere tercih ettikleri türler sorulduğunda ilk sırayı 285 kişiyle komedi almaktadır. Onu 258 kişiyle dram-trajedi, 190 kişiyle müzikal, 135 kişiyle tek kişilik oyun türleri izlemektedir. Bu soruya yanıt verenlerin korelasyonlarına bakıldığında izleyicilerin tek kişilik oyunlar, müzikal ve doğaçlamalarla birlikte komedi ya da dram trajedi türündeki oyunları izlemeye eğilimli oldukları görülmektedir. Bunun yanında komedi izlemeye eğilimli olanlarla dram trajedi izlemeye eğilimli olanlar arasında negatif yönde bir korelasyon ilişkisi saptanmıştır. Bu tablo izleyicilerin tiyatroyu iki ana tür olarak birbirinden net çizgilerle ayırdığını, bu ana türlerden birini tercih edenlerin diğer türlere daha sıcak baktığını ortaya koymaktadır.

Katılımcılardan, Sosyal medya hesaplarındaki akışı ne sıklıkla kontrol ediyorsunuz sorusuna büyük çoğunlukla her fırsat buldukça yanıtını vermiştir. Araştırmaya katılanların izledikleri bir oyun sırasında cep telefonlarına bakma ihtiyaçları sorulduğunda yarıya yakınının hayır cevabını verdiği görülmektedir. Buna karşın araştırmaya katılanların yarıya yakını oyun esnasında cep telefonuna bakma ihtiyaçlarını ifade etmişlerdir. Burada önemli olan nokta oyun süresi uzarsa evet diyenlerin evet diyenlerle birlikte katılımcıların yarısını oluşturmasıdır. Araştırmaya katılanların %58 gibi büyük bir çoğunluğu sosyal medya kullanımının tiyatro izleme alışkanlıklarını değiştirdiğini ifade etmiştir. Bu nedenle tiyatro profesyonellerinin seyircinin tamamının dikkatini oyun boyunca sahnede tutacak alternatifler geliştirmesi gerektiği söylenebilir. Bunun yanında oyun süresinin uzamasının cep telefonuna bakma eğilimi arttırdığı da bulgular arasında görülmektedir.

Katılımcılar dijital platformlarda yayınlanan görece kısa (45-60 dk) dizilerin tiyatro izleme alışkanlığını etkilediğini düşünüyor musunuz? sorusuna %36 oranında “Hayır etkilemiyor”, %47 oranında “Evet Etkiliyor” yanıtını vermiştir. Katılımcıların % 16’sı bu konuda bir fikri olmadığını belirtmiştir. Buradan hareketle bu araştırmanın da odaklandığı bir nokta olan teknolojinin ve yeni izleme alışkanlıklarının tiyatro izleme alışkanlığını etkilediği iddiası katılımcılar tarafından doğrulanmıştır.

Korelasyon analizlerine bakıldığında izleme alışkanlığının değişimi bağlamındaki sorulara tiyatro izleyicileriyle tiyatro profesyonelleri arasında birbirine yakın yanıtlar verildiği görülmektedir. Tiyatro profesyonellerine kıyasla izleyicilerin daha büyük bir çoğunluğu dijital platformlardaki yayınların tiyatro izleme alışkanlığını değiştirdiğini ifade etmiştir. Bu konuda fikir beyan etmeyen izleyicilerin sayısı da tiyatro profesyonellerinden daha fazladır. Bu verilerden hareketle dijital izleme alışkanlıklarının seyircinin sabır ve beklenti sınırlarını geçmişe göre aşağıya çektiği söylenebilir.

Sonuç olarak araştırmanın verileri problem cümlesini destekler şekilde sosyal medya kullanımı ve dijital izleme alışkanlıklarının tiyatro oyunlarını izleme alışkanlıklarını etkilediğini ortaya koymaktadır. Bu bulgulardan hareketle yeni çağın tiyatrosunun seyircisinin dikkatini çekmek ve oyun boyunca sahnede tutmak için yeni yöntemler geliştirmesi gerektiği söylenebilir. Oyun sürelerinin uzaması, seyircinin yeni izleme alışkanlıklarıyla kıyaslayarak, tiyatrodan uzaklaşmasını sağlayan bir etken olarak görülmektedir. Bu nedenle klasik metinlerdeki uygulama dramaturgisinde bu noktaya dikkat etmek, uzun serimlerden, gereksiz ayrıntılardan, ana aksiyonla dolaylı bağlantılı yönelişlerden kaçınmak gereklidir. Bunun yanında yeni metinlerin de bu doğrultuda yazılması teşvik dileyebilir. Oyun süresinden bağımsız olarak, dikkati dağılan izleyicinin cep telefonuna yönelmesini engelleyecek estetik öğelerin (oyun müziği, sahne plastiği, ışık vs) oyunun dokusuna yedirilerek çoğaltılması isabetli bir tercih olabilir.

Ayrıca tiyatro sanatının günümüzde hızla gelişen teknolojiler karşısında eğlence ve kültür alternatifi olarak direnebilmesi için oyunun yönetmeni, oyuncu ekibi ve yazarı kadar tiyatro bileti ücretinin de önemli olduğunu, oyun türleri arasındaki geçişkenliğin ana türler dışında daha akışkan olduğunu söyleyebiliriz. Tiyatronun dijital teknolojiler karşısında varlığını sürdürebilmek için anlatım araçlarını güncelleyip, sahnedeki odağı kaybetmeyeceği aksiyonel girişimlerde bulunması faydasına olacaktır. Aksi takdirde konvansiyonel yöntemlerle seyircisine ulaşmaya çalışan tiyatro dar bir kitlenin kültür aracı olarak kalacak, yeni izleyiciyi salonlara çekemeyecektir.

Seyircinin teknolojik değişimler, toplumsal ve kültürel dönüşümler çerçevesinde sürekli bir değişim ve dönüşüm içinde olması sanatsal içerik üreticilerini doğrudan etkilemektedir. Zaman içerisinde değişen koşullarla birlikte seyircinin dönüşen izleme alışkanlıkları, sanatsal içerik üreticilerinin eserlerini şekillendirme konusunda önemli bir rol oynamaktadır. Sosyal medya platformlarındaki kısa formatlı video içeriklerinin gittikçe daha popüler hale gelmesi, ana akımdaki içerik üreticilerini daha öz ve etkili anlatım biçimleri bulmaya yönlendirdiği söylenebilir. Sosyal medya aracılığıyla hızla gelişen üretici tüketici etkileşimi sanatsal projelerde de görünür biçimde sanatsal üretimlere izleyici talepleri doğrultusunda yön vermeye teşvik etmektedir. Bunun yanında teknoloji alanındaki hızlı gelişmeler, seyircilerin daha hızlı, daha dinamik ve kısa süreli içeriklere yönelmelerine neden olduğu söylenebilir. Bu durum, içerik üreticilerini daha sürükleyici ve etkileyici eserler ortaya koymaya yönlendirmektedir. Ayrıca teknolojik araçlar düzeyinde ortaya çıkan değişim hızı, izleyicilerin hem daha sabırsız hem de dikkatlerinin dağınık olmasına neden olmaktadır.

Tiyatro izleyicisinin tercihlerini belirleyen faktörler arasında oyun türü, oyunun yazarı, yönetmen ve oyuncuların oluşan yaratıcı ekip, mekân, bilet fiyatları, ünlü oyuncuların oynaması gibi çeşitli unsurlar bulunmaktadır. Tiyatronun diğer medya türlerinden farklı bir deneyim sunması nedeniyle, izleyicilerin bağlılık düzeyi genellikle daha derindir. Küresel salgın döneminde izleme alışkanlıkları üzerine yapılan araştırmalar da bu doğrultuda tiyatronun salt bir izleme deneyiminin yanında bir sosyalleşme imkânı sunduğunu vurgulamaktadır.

Özetle, seyirci alışkanlıkları, teknolojik gelişmeler ve kültürel değişimler, sanatsal içerik üreticilerini etkileyen önemli dinamiklerdir. İçerik üreticileri, izleyici taleplerine uyum sağlamak ve dönüşen koşullara cevap vermek için eserlerinin sunum biçimlerini sürekli olarak gözden geçirmeli ve güncellemelidir.

KAYNAKÇA

- Aristoteles. (1987). *Poetika*. (İ. Tunalı, Çev.) Remzi.
- Brockett, O. G. (2000). *Tiyatro Tarihi*. (S. Öndül, B. Güçbilmez, S. Çelenk, S. Sokullu, T. Sağlam, & S. Dinçel, Çev.) Dost.
- Carlson, M. (2007). *Tiyatro Tarihi Yunanlılardan bugüne tarihsel ve eleştirel bir inceleme*. (E. Buğlalılar, & B. Yıldırım, Çev.) De Ki.
- Esslin, M. (1996). *Dram Sanatının Alanı; Dram Sanatının Göstergeleri Sahne, Perde ve Ekrandaki Anlamları Nasıl Yaratır*. (Ö. Nutku, Çev.) Yapı Kredi.
- Hattaway, M. (2005). *Renaissance and reformations: An introduction to early modern English literature*. Blackwell Publishing.
- Johnson, L. H. (1955). Limitations of the Descriptive Method. *The Phi Delta Kappan*, 241-245.
- Kıyan, Z. (2015). Eski(meyen) Bir Tartışma: "İzleyici Metası". *Akdeniz Üniversitesi İletişim Fakültesi Dergisi*, 230 - 255.
- Karakaya, İ. (2011). Bilimsel araştırma yöntemleri. N. Cemaloğlu içinde, *Bilimsel araştırma yöntemleri* (s. 57-76) Anı.
- Nutku, Ö. (1993). *Dünya Tiyatro Tarihi I*. Ankara: Remzi Kitabevi.
- Öngen, O., & Özdemir, İ. Ö. (2023). Güncel Teknolojik Gelişmelerle Birlikte Tiyatro İle Sinema Sanatları Arasındaki İlişkinin Tarihsel Gelişimi Ve Dönüşümü. *The Turkish Online Journal of Design, Art and Communication - TOJDAC*, 2(3), 439-452.
- Şener, S. (1998). *Dünden Bugüne Tiyatro Düşüncesi*. Dost.

Şenol, S. M. (2018). Tiyatro Seyircisi: Tarih İçerisinde Seyirci ve Seyretmeye Dair Dönüşüm. *Akademik Sosyal Araştırmalar Dergisi*, 6(74), 338-366.

Tuncay, M. (1992). *Ortaçağ Tiyatrosunda Dinsel Oyunlar ve Everyman İbret Oyunu*. DEU Güzel Sanatlar Fakültesi.

Valentine, T. R. (2021). Audience Habits and Preferences for Streaming and Theater-Going in the Age of COVID-19 and Beyond (Doctoral dissertation, Oklahoma State University).

Vernant, J. P., & Naquet, P. V. (2012). *Eski Yunan'da Mit ve Tragedya*. (R. F. Sevgi Tamgüç, Çev.) Kabalıcı.

Beyan ve Açıklamalar (Disclosure Statements)

1. Bu çalışmanın yazarları, araştırma ve yayın etiği ilkelerine uyduklarını kabul etmektedirler (The authors of this article confirm that their work complies with the principles of research and publication ethics).

2. Yazarlar tarafından herhangi bir çıkar çatışması beyan edilmemiştir (No potential conflict of interest was reported by the authors).

3. Bu çalışma, intihal tarama programı kullanılarak intihal taramasından geçirilmiştir (This article was screened for potential plagiarism using a plagiarism screening program).



Article Info/Makale Bilgisi

✓Received/Geliş:03.12.2023 ✓Accepted/Kabul:22.03.2024

DOI:10.30794/pausbed.1399649

Review Article/Derleme Makalesi

Akman, H. (2024). "Van Küresinli Ağzı ile Türkmen Türkçesinde Kullanılan Ortak Deyimler", *Pamukkale Üniversitesi Sosyal Bilimler Enstitüsü Dergisi*, sayı 62, Denizli, ss. 391-406.

VAN KÜRESİNLİ AĞZI İLE TÜRKMEN TÜRKÇESİNDE KULLANILAN ORTAK DEYİMLER

Hami AKMAN*

Öz

Türkmen Türkçesi; Türkiye Türkçesi, Azerbaycan Türkçesi ve Gagavuz Türkçesiyle birlikte Batı Türkçesi içerisinde değerlendirilen bir Türk lehçesidir. Bu dilin en önemli özelliklerinden biri ana Oğuzcanın birçok özelliğini muhafaza etmesi ve asli uzunlukları sistematik olarak korumuş olmasıdır. Anadolu ağızları sınıflandırılmasında Doğu grubunda değerlendirilen Van ya da Van Küresinli ağzı Azerbaycan Türkçesi ile olan benzer özelliklerini, Türkiye Türkçesi yazı dili ve diğer ağızlarının etkisinde kaldığından, giderek yitirmeye yüz tutmuştur. Bu çalışmada söz konusu ağzı ile Türkmen Türkçesinde tespit edilen ortak deyimler ele alınmıştır. Deyimlerin en önemli özelliklerinden biri de kalıplaşmış söz dizileri olmasıdır. Bu da deyimlerde yer alan kelimelerin yer değiştirmemesi veya yerlerine başka kelimelerin kullanılmamasını sağlamıştır. Van Küresinli ağzı ile Türkmen Türkçesinde 103 ortak deyim tespit edilmiştir. Bu deyimler genelde kelimesi kelimesine benzerdir. Küçük ses değişiklikleri gösteren deyimlere de rastlanmaktadır.

Anahtar kelimeler: *Türkmen Türkçesi, Van Küresinli ağzı, Deyim, Ortak deyimler.*

COMMON IDIOMS USED IN VAN KÜRESİNLİ DIALECT AND TURKMEN TURKISH

Abstract

Turkmen Turkish is a Turkish dialect which is considered as a part of Western Turkic together with Turkish, Azerbaijani and Gagauz Turkish. One of the most important features of this language is that it preserves many features of the main Oghuz language and systematically preserves the original lengths. Van or Van Küresinli dialect, which is evaluated in the Eastern group in the classification of Anatolian dialects, has gradually lost its similar features with Azerbaijani Turkish because it has been under the influence of Turkish written language and other dialects of Türkiye. In this study, the common idioms identified in this dialect and Turkmen Turkish are discussed. One of the most important features of idioms is that they are moulded word sequences. This has ensured that the words in idioms are not replaced or replaced by other words. There are 103 common idioms in Van Küresinli dialect and Turkmen Turkish. These idioms are generally similar word for word. There are also idioms with minor sound changes.

Keywords: *Turkmen Turkish, Van Küresinli dialect, Idioms, Common idioms.*

*Dr., Bağımsız Araştırmacı, VAN.
e-posta: hamiakman@gmail.com, (<https://orcid.org/0000-0001-8787-2319>)

1. GİRİŞ

Çağdaş yazı dili olarak Türkiye Türkçesi, Azerbaycan Türkçesi ve Gagavuz Türkçesiyle birlikte Batı Türkçesini oluşturan Türkmen Türkçesi (İlker, 1997: 3; Tekin, 1995: 3) bir taraftan Oğuz grubu şivelerinin karakteristik özelliklerini taşıırken diğer taraftan da Doğu Türkçesinin etkisiyle Kıpçak Türkçesi ve Çağatay Türkçesi özelliklerini barındırmaktadır. Mesela bazı kelimelerde /b/ sesinin bulunması (bol- “olmak”, bar “var” gibi) Doğu Türkçesi özelliklerinin en belirgin şekilde Türkmen Türkçesindeki yansımaları olarak görülmektedir. Türkmen Türkçesinin bir diğer öne çıkan özelliği, birincil ya da asli uzun ünlülerin korunmuş olmasıdır (Buran-Alkaya, 2007: 110). Asli uzunlukların sistematik olarak korunduğu tek Türk lehçesi bu lehçedir (Çeneli, 1986: 29). Her ne kadar Ali'nin Kissa-i Yusuf'u ve Ahmed Yesevi'nin şiirleri Türkmen Türkçesinin ilk ürünleri olarak görülse de asıl eserler 18. yüzyılda verilmeye başlanmıştır (Buran-Alkaya, 2007: 110). Dolayısıyla Türkmen Türkçesi, Türkiye Türkçesi ve Azerbaycan Türkçesine göre çağdaş bir yazı dili olma özelliğine daha geç kavuşmuştur (İlker, 1997: 6). Türkmen Türkçesi, Arap-Türk (1923'e kadar), Türkmen-Arap (1928'e kadar), Kiril harfleri (1938) ve Latin harflerine dayalı (1993) farklı dört alfabe ile kaydedilmiştir (User, 2015: 221). Türkmen Türkçesinin söz varlığını büyük oranda Türkçe kelimeler oluştursa da Moğolca, Rusça, Farsça ve Arapçadan alınma kelimelere de rastlanmaktadır (Buran-Alkaya, 2007: 110). Türkmen Türkçesi, ana Oğuzcanın özelliklerini ve aslı uzunlukları en iyi şekilde sistematik olarak koruyan bir Türk lehçesidir (Tekin vd., 1995: 3). 1990 yılından itibaren devlet dili olan Türkmen Türkçesi, yaklaşık olarak 30 diyalekt ve ağza sahiptir. Bu diyalektlerin özelliği, isimlerinin etnik grupların isimlerine göre verilmiş olmasıdır (Nepesova vd. 2004: 271). Türk toplulukları her ne kadar coğrafi olarak birbirine uzaksa da kullandıkları “lehçe ve bazı dillerinde” ortak kelimeler söz konusudur (Cengiz, 2016: 209). Dilde ortak kelimelerin en fazla görüldüğü alanlardan biri deyimlerdir. Deyimlerin kalıplaşma özelliği, yapısında bulunan kelimelerin yerine bir başka kelimenin kullanılmasının önünü tıkarken bu özellik diller arasında benzerlikleri tespit noktasında önemli veriler sunmaktadır. Bu çalışmada da deyimlerin bu yönünden yararlanarak Van Küresinli ağzında yer alan deyimlerdeki Türkmen Türkçesi izleri tespit edilmeye çalışılmıştır. Van Küresinli ağzı deyim kullanımı açısından son derece zengindir.

Azerbaycan Türkçesi sadece Azerbaycan ve İran'da değil; aynı zamanda Anadolu, Türkistan ve Ortadoğu'nun muhtelif sahalarındaki küçük topluluklarca da konuşulmaktadır. Anadolu'da özellikle Kars, Iğdır ve Van Gölü havzası ile Doğu Anadolu'nun bazı yerleşim yerleri Azerbaycan Türkçesinin etkili olduğu sahalardır (Bulak, 2016: 836). Van Gölü havzasında bulunan ağızlardan biri de Van Küresinli ağzıdır.

Van Küresinli ağzı, Küresinlilerin (Van'da yaşayan Türk topluluklarına verilen isim) Van'a göç etmesinden sonra Türkiye Türkçesinin etki alanına girmiş, dolayısıyla Azerbaycan Türkçesi ağızları ile olan benzerlikleri gittikçe azalmaya yüz tutmuştur (Bulak, 2021: 1565). Bunun en önemli göstergesi genç nüfusun dilinde Türkiye Türkçesi yazı dilinden alınan kelimelerin sayısal olarak gündend güne artmasıdır. Mesela Azerbaycan Türkçesinde çok sık kullanılan ve Van Küresinli ağzında da özellikle deyimlerde varlığını sürdüren *öz “kendi”* zamirinin yerine *kendi* zamiri kullanılmaya başlanmasıdır. Van Küresinli ağzında yaşlı nüfusun dilinde çok sık rastlanan *öz özünü yahmah* “kendi kendini yakmak” (kendi yaptığı işle kendisine zarar vermek, yaptığı şeyin cezasını kendisi çekmek) deyimini, yerini genç nüfusun dilinde yavaş yavaş *kendi kendini yahmah* “kendi kendisini yakmak” şekline bırakmaya başlamıştır. Yine her iki dilde ortak bir fiil olan *apar- “götürmek”* fiiline de Van Küresinli ağzında git gide daha az rastlanmaya başlanmıştır. Bu örneklerin sayısını artırmak mümkündür. Van Küresinli ağzı aşağıda da görüleceği üzere deyimler bazında Türkmen Türkçesiyle de benzerlikler göstermektedir.

Van nüfusunun büyük çoğunluğunu Kürtler oluşturmaktadır. Kürtlerden başka Van'da İran muhaciri olarak da tanımlanan Azerîler (bunlar genelde Küresinli olarak tanınmaktadır), Türkmenler, Siirt'ten göç eden Araplar, Doğu Karadeniz'den göç eden Karadenizliler ile Afganistan'dan göç eden Kırgızlar da yaşamaktadır (Bulak, 2015, s. 11). Nüfustaki bu çeşitlilik tabii ki dile de yansımıştır. Kürtlerin Kürtçenin yanında Türkçeyi de özellikle şehir merkezi ve merkeze yakın mahalle ve köylerde sıklıkla kullanması, Küresinlilerin Azerbaycan Türkçesiyle ortaklaşan, ancak son dönemlerde gittikçe Türkiye Türkçesinin etkisinin yoğun hissedildiği bir Türkçeyi kullanması bu bölgede Türkiye Türkçesinin yaygınlaşmasını sağlamıştır. Türkmen ve Kırgızlar nüfusça daha az olduklarından Türkiye Türkçesinin bu toplulukların dilinde yaygınlaşması daha hızlı seyretmektedir. Bazı araştırmacılar tarafından Van ağzı (Sarica, 2003, s. 71; Karahan, 2022, s. 1-67) olarak da isimlendirilen Van Küresinli ağzı; Ağrı, Artvin merkez ile Şavşat, Ardanuç ve Yusufeli, Bingöl, Bitlis, Diyarbakır, Elazığ, Erzurum, Gümüşhane, Hakkâri, Kars, Mardin,

Muş, Siirt, Tunceli, Urfa (Birecik ve Halfeti hariç) ağızları ile birlikte Anadolu ağızları sınıflandırılmasında Doğu Grubu Ağızları arasında değerlendirilmektedir. Bu grubun, arka damak ünsüzlerinin etkisiyle meydana gelen ünlü kalınlaşmaları, ek ünlülerinde meydana gelen yuvarlaklaşmalar, arka damak ünsüzü ğ'nın iki ünlü arasında ve hece sonunda korunması, hece ve kelime sonunda "k>h" değişmesi gibi belli başlı ses özellikleri öne çıkmaktadır (Karahana, 2022: 1-67). Bu çalışmada söz konusu ağız için *Van Küresinli ağız* tabiri kullanılmıştır.

Deyim hakkında bugüne kadar birçok tanım yapılmıştır. Mesela TDK *Türkçe Sözlük*'te "Genellikle gerçek anlamından az çok ayrı, kendine özgü bir anlam taşıyan kalıplaşmış söz öbeği, tabir" şeklinde tanımlanmaktadır (2011: 651a). Talat Tekin deyim hakkında bu tanımla benzerlik gösteren şu açıklamayı yapmıştır: "Deyimler, gerçek anlamlarından az çok ayrı birer anlamı olan, söze bir anlatım gücü ve kolaylığı sağlayan kelime öbekleridir." (Tekin, 2013: 11). Bunlara ek olarak deyim anlatıma bir renk, canlılık katma, az sözle çok şey ifade etme ve kullanılabildiği toplumdaki kültürünü yansıtmaya özelliklerinden de bahsedilebilir.

Bu çalışmada Van Küresinli ağız ile Türkmen Türkçesinde kullanılan ortak deyimler tespit edilmiştir. Çalışmada yer alan deyimler, büyük oranda TDK *Türkçe Sözlük*'te (2011) ve Engin Gökçür'ün *Türkmen Türkçesi İle Türkiye Türkçesindeki Ortak Deyimler Üzerine* (2018: 94-118) adlı makalesinde yer almayanlardan oluşmaktadır. Deyimlerin tablo üzerinde gösterildiği bu makale, Van Küresinli ağızı özelinde bir derleme çalışmasıdır. Kaynak kişilerden derlenen deyimler, herhangi bir değişiklik yapılmadan, hemen altında (parantez içinde) günümüz Türkiye Türkçesi yazı diline aktarımı yapılarak tablonun ilk sütununda gösterilmiştir. İkinci sütunda deyim açıklaması, üçüncü sütunda kaynak kişiden alınan örneği, dördüncü sütunda Türkmen Türkçesindeki karşılığı ve son sütunda ise ifade ettiği kavramlar yer almıştır. Van Küresinli ağızındaki deyim derlendiği kaynak kişi, K kısaltmasıyla ifade edilmiştir. Bu kaynak kişinin bilgilerini daha net vermek için K harfinin karşısına 1'den 8'e kadar rakamlar verilmiştir. Çalışmanın sonunda kaynak kişilerin yaş, eğitim durumu, ikamet ettiği yer gibi bilgileri tablo üzerinde açıklanmıştır. Derlemeler genellikle sohbet ve mülakat esnasındaki konuşmaların ses kayıt cihazlarına kaydedilmesi ile elde edilmiştir. Bunun yanında video kayıtları ve yazılı notlara da hatırı sayılır oranda başvurulmuştur. Derlemede 7 kadın 11 erkek kaynak kişiyle görüşülmüştür. Van Küresinli ağız ile Türkmen Türkçesinde kullanılmış olan ortak deyimler, ifade ettikleri kavramlarla beraber aşağıdaki tabloda gösterilmiştir.

Tablo 1: Van Küresinli ağız ile Türkmen Türkçesinde Kullanılan Ortak Deyimler

Deyimin, Van Küresinli ağızındaki Şekli	Açıklaması	Örneği	TmT. Karşılığı	İfade Ettiği Kavram
abırdan salmağ (Yüzsuyundan düşmek)	Şerefini, haysiyetini iki paralık etmek,	-Bızı abırdan saldın, daha herşın içine çıhméyh ba! "Haysiyetimizi iki paralık ettin, artık el âlemin içine çıkacak hâlimiz kalmadı bak!" (K: 3)	abraydan salmak: "Şerefini iki paralık etmek, birisinin şerefini düşürmek, otoritesini sarsmak." (Kara-Karadoğan, 2004: 15)	Yüzsuyu, haysiyet, şeref.
abırını töyhmağ (Yüzsuyunu dökmek)	Şerefini, haysiyetini iki paralık etmek	-Abırım hammı tökilit "Şerefim bütünüyle iki paralık olmuş." (K: 1)	abırını dökmek: "Şerefini iki paralık etmek, birisinin şerefini düşürmek, otoritesini sarsmak." (Kara-Karadoğan, 2004: 15)	Yüzsuyu, haysiyet, şeref.
abırını yere töyhmağ (Yüzsuyunu yere dökmek)	Şerefini, haysiyetini iki paralık etmek	<i>Abırını yere salmağ, yani birisini utandırmak</i> "Yüzsuyunu yere dökmek, yani birini utandırmak." (K: 2)	abırını yere salmak: "İtibarını sarsmak, şan ve şöhret kaybına sebep olmak." (Kara-Karadoğan, 2004: 15)	Yüzsuyu, haysiyet, şeref.
abırını götürmağ (Yüzsuyunu götürmek)	Şerefini, haysiyetini iki paralık etmek	<i>Yétim abırımı hammı götürdi</i> "Çocuk yüzünden şerefim bütünüyle iki paralık oldu" (K: 5)	abırını yitirmek: "Şerefini iki paralık etmek, otoritesini sarsmak." (Kara-Karadoğan, 2004: 15)	Yüzsuyu, haysiyet, şeref.

acı dilli (Acı dilli)	Sözleriyle karşıdaki kişiyi üzen, iğneleyen, kıran kimse	<i>Acı dilli adamnen kımse razı olmaz</i> “Kalp kırıcı bir insandan kimse razı olmaz.” (K: 1)	acı dilli: “Alaycı, alay eden, iğneleyici konuşan.” (Kara-Karadoğan, 2004: 16)	Kalp kırma, iğneleme.
acısını çıharmah / töyhmah (Acısını çıkarmak)	Kızgınlık, kin vs. konuda birine çatmak, ondan hırsını almak	- <i>Men de gètdım acımı onnen çıhardım</i> “Ben de gidip ona çattım.” (K: 6); - <i>gèt acın onnen töyh, ben mennen ne isdèsen?</i> “Git hırsını ondan al, benden ne istiyorsun?” (K: 9)	acıyı dökmek: “Birisine kızıp onu haşlamak, birisine çirkin söz söylemek, kinini kusmak, beddua etmek.” (Kara-Karadoğan, 2004, 16)	Kızgınlık, kin, öfke.
açih açih dèmah (Açık açık demek)	Olanı olduğu gibi, gizlemeden söylemek, ortaya koymak	- <i>Valla üzüne açih açih dèdım</i> “Valla yüzüne karşı açık açık dedim (her şeyi).” (K: 9)	aç-açañ aytmak: “Açıkça söylemek.” (Kara-Karadoğan, 2004, 16)	Söz, ifade,
aj koymah (Aç bırakmak)	Yiyecek ve içecekten mahrum etmek.	- <i>Bira aj koy ba néce yè</i> “Biraz ekmek su verme, bak nasıl (da yemeğini) yiyor.” (K: 4)	aç koymak: Aç bırakmak. (Kara- Karadoğan, 2004, 16)	Açlık.
adamnen saymemañ (Adamdan saymamak)	Birine değer vermeme, onu önemsememek, insan yerine koymamak.	- <i>Töbe biz kaç saat otırdıñ orde, bële bızı adamnen saymedı</i> “Tövbe biz kaç saat orada oturduk, bizi hiç önemsemedi bile.” (K: 6)	adam saymazlık: “Adamdan saymamak, adam hesabına almama, değer vermeme.” (Kara-Karadoğan, 2004, 17)	Değer vermeme, önemsememe.
ağşam düşmek (Akşam düşmek)	Akşam olmak.	- <i>Éle ağşam düşande bize beyhléyem ha</i> “Öyle akşam oldu mu bize bekliyorum a.” (K: 1)	ağşam düşmek: “Akşam karanlığı çökmek, akşam olmaya başlamak.” (Kara- Karadoğan, 2014: 19)	Akşam olma.
ağzine bañmah (Ağızına bakmak)	Birinin sözleriyle hareket etmek, onun dediğinden çıkmamak.	- <i>Avratdein ağzine bañan adamnen her gelmez</i> “Kadınların sözleriyle hareket eden erkeklerden hayır gelmez.” (K: 4)	ağzına bakmak: “Bir kimsenin ağızına bakmak, onun söylediklerine göre hareket etmek, öğüdünü tutmak, dediğinden çıkmamak.” (Kara-Karadoğan, 2014: 19)	Davranış, hareket.
ağzinnen süt koñısı gelmah (Ağızından süt kokusu gelmek)	Henüz toy, tecrübesiz ya da yaşı küçük olmak.	- <i>Hele ağzinnen süt koñısı gelé, gelit mene kafa tuté</i> “Henüz toy biridir, gelmiş bana kafa tutuyor.” (K: 15)	ağzından süyt ısı gitmedik: “Ağız süt kokan, toy, tecrübesiz.” (Kara-Karadoğan, 2014: 21)	Tecrübesizlik, toyluk.
Allah ağzından işitsın! (Allah ağzından işitsin!)	“Allah dediğini kabul etsin, emelin, arzunu, isteğini kabul etsin” anlamında dua.	- <i>Vıy Allah ağzinnen işitsın nekkede hoş dèdın</i> “Hay Allah dediğini kabul etsin, ne kadar da iyi dedin.” (K: 6)	ağzından Huday eşitmek: “İsteğin kabul olsun, ne istersen o olsun, dilediğine kavuşasın.” (Kara-Karadoğan, 2014: 22)	Dua.
ağzın aşme!	“Ağzını açma, sus, konuşma” anlamlarında genelde tehdit ve uyarı ifadesi olarak kullanılır.	- <i>Héş ağzın aşme, men sene diyim!</i> “Hiç konuşma! Ben sana söyleyeyim.”	ağzını açma: “Ağzını açma, ses çıkarma, konuşma, sus.” (Kara-Karadoğan, 2014: 22)	Uyarı, tehdit.

hınk ~ ink étmağ (Hayretler içinde bırakmak)	Bir söz, durum vs. ile şaşkına çevirmek, hayretler içinde bırakmak.	- <i>Néce iki laf dedim hıng étdim valla</i> "iki lafla hayretler içinde bıraktım valla!" (K: 7)	añk etmek: "Hayretler içinde kalmak, şaşkına dönmek." (Kara-Karadoğan, 2014: 27)	Hayret, şaşkınlık.
hıng ~ ink olmağ (Hayretler içinde olmak)	Bir söz, durum vs. ile şaşkına dönmek, hayretler içinde kalmak	- <i>Hıng olmağ, yani birisini lafnen susdurésen</i> "Hınk olmak, yani birini sözle susturuyorsun." (K: 7)	añk olmak: "Hayretler içinde kalmak, şaşkına dönmek." (Kara-Karadoğan, 2014: 27)	Hayret, şaşkınlık.
arğa /dal durmağ (Arka durmak)	Destek olmak, himaye etmek, korumak	- <i>Üşahlere arğa dure dure bu hale getdin</i> "Çocuklara destek ola ola bu hâle getirdin" (K: 3); <i>abé sen hep Tayfın'e dal durésen</i> "Abi sen hep Tayfun'a destek oluyorsun." (K: 7)	arka durmak: "Himaye etmek, kayırmak, korumak, desteklemek, destek vermek." (Kara-Karadoğan, 2014: 28)	Destek, himaye, koruma.
arkasını / dalını tutmağ (Arkasını tutmak)	Birine arka çıkıp onu kollamak, onun yanında olma	- <i>Bızım arğamını tutan yoğidi ké</i> "Bizi kollayan, yanımızda yer alan yoktu ki" (K: 5); <i>adamını dalını tutan oleca birede</i> "insanın himayecisi olmalı burada." (K: 15)	arkasını tutmak: "Bir kimsenin yanından yer almak, ona arka çıkmak, onu kollamak." (Kara-Karadoğan, 2014: 29)	Destek, himaye, kollama.
eyağı ağır (Ayağı ağır)	Bir yere uğursuzluk getiren, iş vs.nin gecikmesine ağırlaşmasına sebep olmak	- <i>Senin eyağın éle ağırdı ya!</i> "Senin gelişin uğur getirmedi ya!" (K: 1)	ayağı ağır: "2. Uğursuzluğa sebep olan, gittiği yere uğursuzluk getiren." (Kara-Karadoğan, 2014: 31)	Uğursuzluk.
eyağı düşmağ (Ayağı düşmek)	Uğur getirmek, gittiği yere uğur getirmek	- <i>Valla onun eyağı mene düşdı ba</i> "Valla onun gelişi bana uğur getirdi bak" (K: 3)	ayağı düşmek: "Ayağı uğurlu gelmek, gittiği yere uğur getirmek." (Kara-Karadoğan, 2014: 31)	Uğur, hayır.
eyağı yer tutmağ (Ayağı yer tutmak)	Bir yerde yerleşmek, bir yeri mekân tutmak	- <i>Sen one okkede üz vérdin, onun de eyağı yer tutdı</i> "Sen ona o kadar yüz verdin ki burayı mekân tuttu." (K: 4)	ayağı yer tutmak: 1. "Bir yerde yerleşmek, bir yeri mekân tutmak." (Kara-Karadoğan, 2014: 32)	Yerleşme, mekân tutma.
beğdı kere (bahtı kara)	Şanssız, talihsiz, bahtsız	- <i>Veh beğdı kere yétim!</i> "Vay bahtı kara çocuk!" (K: 1)	bağtı gara: "Bahtı kara, talihsiz, işleri yolunda gitmeyen." (Kara-Karadoğan, 2014:37)	Bahtsızlık, şanssızlık, talihsizlik.
başe çeyhmağ (Başa çekmek)	Bir defada içmek	- <i>Ala bi seferde çeyh başan de</i> "Al bir defa da iç işte." (K: 6)	başa çekmek: "Bir hamlede içmek, birden içmek, içip bitirmek." (Kara-Karadoğan, 2014: 39)	İçme.
baş çıkarmağ (Baş çıkarmak)	Anlamak, kavramak, idrak etmek	- <i>Sız binner bi baş çıhardız?</i> "Siz bundan bir şey anladınız mı?" (K: 9)	baş çıkarmak: "2. Anlamak, kavramak." (Kara-Karadoğan, 2014: 40)	Anlama, idrak, kavrama.

başinnen fazla (Başından fazla)	Oldukça, haddinden fazla.	- <i>Valla bu maiş meim başinnen fazledı</i> "Valla bu maaş bana yeter de artar bile." (K: 13)	başdan ağdıq: "Başından aşkın, yeteri kadar çok, haddinden fazla." (Kara-Karadoğan, 2014: 40)	Kifayet, yeterlik.
başine oyun getımağ / aşmağ (Başına oyun getirmek / açmak)	Başına çorap örmek, zor durumda kalmasına neden olmak	- <i>Bağım gène başımıza ne oyun getireca</i> "Bakalım yine başımıza ne çorap öreceğ" (K: 1); <i>başımıza gène bissürü oyun açıt</i> "Yine başımıza birçok bela getirmiş." (K: 4)	başına oyun getirmek / başına oyun salmak: "Başına çorap örmek, kötü duruma düşürücü davranışta bulunmak." (Kara-Karadoğan, 2014: 41)	Bela, sıkıntı, dert.
hüşı ~ üşü ~ huşı başinnen gétmağ (Aklı başından gitmek)	Kendisinden geçmek, şaşkına dönmek; ne yapacağına kara veremeyecek bir hâle gelmek.	- <i>Ula bi yuğu gördüm, üşüm başinnen gétıdı</i> "Ya bir rüya gördüm kendimden geçtim" (K: 4); <i>daha éle orde hüşüm başinnen gidıt</i> "İşte orada aklım başımdan gitmiş." (K: 5)	başından huşı uçmak: "1. Aklı başından gitmek, şaşkına dönmek, ne yapacağını bilemez hâle gelmek. 2. Hafızasını kaybetmek." (Kara-Karadoğan, 2014: 42)	Şaşkınlık; kendisinden geçme.
başını şişirmağ (Başını şişirmek)	Fazla gürlütü, konuşma vs.den ötürü kafası ağrıtmak, rahatsız etmek, bıktırıp usandırmak.	- <i>Se Allah'an bira sus ya, valla başımı şişirdin ya!</i> "Allah'ını seversen biraz (olsun) sus ya, vallahi başımı şişirdin a!" (K: 11)	başını şişirmek: "Başını şişirmek, fazla yormak, bıktırmak, usandırmak." (Kara-Karadoğan, 2014: 43)	Rahatsızlık, sıkıntı, bıktırma.
belaya kılmağ (Belaya kalmak)	Başı belaya girmek, sıkıntıya düşmek, çok kötü bir durumla baş başa kalmak	- <i>Men kıldım bu yetimnene belaye</i> "Benim başım bu çocuklarla belaya kalmış." (K: 1)	bela galmak: "Belâya çatmak, belâya uğramak, çok kötü bir durumla yüz yüze gelmek." (Kara-Karadoğan, 2014: 44)	Bela, sıkıntı, dert.
bereketi kaçmağ (Bereketi kaçmak)	Bereketi eksilmek, çok olan şey hemen tükenmek.	- <i>Şükür étmemañ bereketi kaçırer</i> "Şükür etmemek bereketi kaçırır." (K: 10)	bereketi kaçmak: "1. Bereketi kaçmak." (Kara-Karadoğan, 2014: 44)	Bereket.
bilmezliğe vurmağ (Bilmezliğe vurmak)	Bilmezlikten gelmek, bildiği hâlde bilmiyormuş gibi davranmak.	- <i>Néce bilme, özını bilmezliğe vuré</i> "Nasıl bilmiyor, bilmezlikten geliyor." (K: 6)	bilmezliğe salmak: "Bilmezlikten gelmek, bildiği hâlde bilmiyormuş gibi yapmak." (Kara-Karadoğan, 2014: 46)	Bilmezlikten gelme.
bi özi (Bir kendisi)	Tek başına, bir başına, kendisi.	- <i>Éle bi özi yaşıyı</i> "Öyle kendisi tek başına yaşıyor." (K: 9)	bir özi: "Tek başına, yalnız kendi, kendi başına." (Kara-Karadoğan- 2014: 46)	Yalnızlık, teklik, kendi başınlık.
bi adım (Bir adım)	Çok yakın, bir adımlık.	- <i>Éle bi adım kılmağıdı</i> "Öyle az bir adım kalmıştı." (K: 2)	bir adım: 1. Çok yakın bir adımlık. (Kara-Karadoğan, 2014: 46)	Yakınlık.
bi yannıh étmağ (Bir yanlık etmek)	Belli bir düzene koymak, bir iş vs.yi halletmek, yoluna koymak	- <i>Ge bu işi bi yannıh édağ sora gét</i> "Gel bu işi halledelim de sonra git." (K: 7)	bir yanlak etmek: "1. Bir karar vermek, öyle ya da böyle bir karara varmak. 2. Belli bir düzene sokmak." (Kara-Karadoğan, 2014: 48)	Karar; düzene koyma.

bi yanniḥ olmaḥ (Bir yanlık olmak)	Bir düzene koymak, herhangi bir şeyde karar vermek, karara varmak	- <i>Kêşke sen de bi yanniḥ oleydın, ölüm de Allah'ın emriydi</i> "Keşke sen de hayatını düzene soksaydın da Ölüm de Allah'ın emriydi (ölseydim gam yemezdim)." (K: 1)	bir yaḡalak bolmak: "Karar vermek, öyle ya da bir karara varmak." (Kara-Karadoğan, 2014: 48)	Karar; düzene koyma.
burnunnen tutsen ruhi çihēca (Burnundan tutsan ruhu çıkacak)	Çok zayıf, cılız, hastalıklı insanlar için kullanılır.	- <i>Külbaşın éle burnunnen tutsen ruhi çihēca</i> "Zavallının burnundan tutsan ruhu çıkar (zayıflıktan dolayı neredeyse ölecek)." (K: 3)	burnunu sıksan canı çıkacak: "Burnunu sıksan canı çıkacak, çok zayıf, cılız, hastalıklı -insan için-." (Kara-Karadoğan, 2014: 50)	Zayıflık, cılız olma.
cehneme gêt! (Cehenneme git!)	"Cehennemin dibine kadar yolun var, defol!"	- <i>Gêt cehenneme köpolı</i> "Def ol köpoğlu!" (K: 4)	câhenneme git: "Cehennem ol, defolup git." (Kara-Karadoğan, 2014: 56)	Beddua.
cehneme gêtmaḥ (Cehenneme gitmek)	Kaybolmak, defolup gitmek, yok olmak	- <i>Odı cehneme gidit mırdar</i> "Pislik defolmuş."	câhenneme gitmek: "Cehennemin dibine gitmek, defolup gitmek." (Kara-Karadoğan, 2014: 56)	Kaybolma, defolma.
cılevını çeyhmaḥ (Yularını çekmek)	Birinin kontrolünü eline almak, önüne geçebilmek, bir düzene sokmak.	- <i>Bının tēzkenı cılevını çeyh; yoḡse başan bela oler</i> "Bunun kontrolünü şimdiden eline al; yoksa başına bela olur." (K: 4)	cılavından çekmek: "Önüne geçmek, kendi hâline bırakmamak, düzene sokmak." (Kara-Karadoğan, 2014: 56)	Kontrol, düzen.
çepiyh çalmaḥ (Çepik çalmak)	Alkışlamak, el çırpılmak.	- <i>Çepiyh çalmaḥ, yanı el çalmak</i> "Çepik çalmak, yani alkışlamak." (K: 1)	çapak çalmak: "El çırpılmak, alkışlamak." (Kara-Karadoğan, 2014: 60)	Alkışlama.
dadine yetişmaḥ / gelmaḥ (İmdadına yetişmek / gelmek)	Yardıma, imdadına gelmek.	- <i>Rebbi seın dadan yetişe</i> "Allah senin imdadına yetişsin." (K: 17)	dadına yetişmek / yetmek: "İmdadına yetişmek, yardıma koşmak, vaktinde yetişip birisini zor durumdan kurtarmak." (Kara-Karadoğan, 2014: 66)	Yardım, imdat.
derdi özine yetmaḥ (Derdi kendisine yetmek)	Kendi sıkıntısı kendine yetmek, çok dertli.	- <i>Zatan menim derdim özime yetê, bi de sennen uğraşım</i> "Zaten benim derdim bana yetiyor, bir de seninle mi uğraşayım." (K: 3)	derdi özüne yetik: "Derdi kendisine yeter, derdi başından aşkın." (Kara-Karadoğan, 2014: 71)	Dert, sıkıntı.
dil açmaḥ (Dil açmak)	Çocuklar konuşmaya başlamak, dillenenmek.	- <i>Tezze dil açıt bu</i> "Bu yeni mi konuşmaya başladı." (K: 6)	dil açmak: "2. Konuşmaya başlamak, dillenenmek." (Kara-Karadoğan, 2014: 72)	Konuşma, dillenenme.
dil bir étmaḥ (Dil bir etmek)	Gizlice söz birliği etmek, konuşup anlaşmak, kararlaşmak	- <i>Odı bil bir édtıdıle ba</i> "İşte söz birliği etmişler bak" (K: 1)	dil birikdirmek: 1. "Bir işi gerçekleştirmek için çoğunlukla gizlice fikir birliğine varmak, bir şeyi yapmayı kararlaştırmak, vaatleşmek." (Kara-Karadoğan, 2014: 72)	Söz birliği.

dili acı (Dili acı)	Kalp kırıcı, zehir gibi sözlerle konuşan.	- <i>Çoğ dili acısen çoğ</i> “Çok kırıcısın çok.” (K: 9)	dili acı: “Dili ağır, dili zifir, dili kılıçtan keskin, ağır sözler söyleyen, incitici sözler sarf eden, küstah.” (Kara-Karadoğan, 2014: 73)	Kırıcı konuşan.
dili kira ısdemağ (Dili kira istemek)	Söylenmesi, konuşması gereken kimse zor konuşmak	- <i>Diyesen dili kira ısdıyı</i> “Sanki dili kira istiyor.” (K: 1)	dili kirey işlemek: “Dili kira istemek; söylenmesi gereken şeyi söylememek, konuşmaktan kaçınmak.” (Kara-Karadoğan, 2014: 74)	Konuşma, söz söyleme.
dişleni gıcmemağ (Dişlerini gıcırdatmak)	Sinirlenmek, öfkelenmek. diş bilemek.	- <i>Mene néce dişleni gicedé sen ba</i> “Bana nasıl da diş biliyor hele bak.” (K: 1)	diş gıcmak: “Diş bilemek, birisine çok kızgın olmak.” (Kara-Karadoğan, 2014: 76)	Öfke, diş bilemek.
doğrı démağ (Doğru demek)	Doğruyu, hakikati söylemek	- <i>Ne dese doğrı diyi</i> “Ne dese doğru demek.” (K: 5)	doğrı diymek: “Doğru söylemek.” (Kara-Karadoğan, 2014: 77)	Doğru söz, ifade.
donı açıldı (Donu açılmak)	Öfkesi, kini vs. geçmek, sakinleşmek, yatışmak	- <i>Aşırkı donı açıldı he</i> “Sonunda sakinleşti mi?” (K: 3)	doğrı çözülmek: “Öfkesi geçmek, sakinleşmek, yatışmak.” (Kara-Karadoğan, 2014: 78)	Ruh hâli, durum.
tuzage salmağ / düşürmağ ~ düşürmağ (Tuzağa düşürmek)	Tuzağa düşürmek, oyuna getirmek, aldatmak, kandırmak	- <i>Bilmedim kı avretde meni tuzage salıt</i> “Kadınların beni tuzağa düşürdüğünü bilmedim ki.” (K: 4)	duzağa salmak: “Tuzağa düşürmek, oyuna getirmek, aldatmak.” (Kara-Karadoğan, 2014: 80).	Tuzak, aldatma.
kułağde kalmağ (Kulakta kalmak)	Söylenen söz aklından kalmak, unutulmamak.	- <i>Ne desén kułağinde kalé</i> “Ne dersén aklında kalıyor, unutmuyor.” (K: 4)	gulakda galmak: “Söylenen şey hiç unutulmamak, hatırdá kalmak, kolayca hatırlanmak.” (Kara-Karadoğan, 2014: 152).	Akıl, hatır.
tuzah kurmağ (Tuzak kurmak)	Tuzak kurmak, plan kurmak, birini aldatmak, kandırmak vs. için düzen kurmak	- <i>Valla tuzah kuran öz tuzagine düşer</i> “Vallahi tuzak kuran kendi tuzağına düşer.” (K: 13)	duzak gurmağ: “Tuzak kurmak, komplo kurmak, komplo hazırlamak, bir kimseyi güç duruma düşürmek için düzen hazırlamak.” (Kara-Karadoğan, 2014: 80).	Tuzak, aldatma.
eleyh ve ~ be eleyh étmağ (Elek elek etmek)	Altını üstüne getirerek aramak, her yeri aramak, arayıp taramak.	- <i>Evi eleyh ve eleyh étđım; ama töbe bulemedim</i> “Evin altını üstüne getirecek şekilde aradım; ama tövbeler olsun ki bulamadım.” (K: 1)	elek etmek: “Altını üstüne getirmek, aramadık yer bırakmamak, arayıp taramak, enine boyuna araştırmak, iyice incelemek.” (Kara-Karadoğan, 2014: 91)	Arama.

ele öğretmağ (Ele öğretmek)	Özellikle hayvanları elinden bir şey yedire yedire kendisine alıştırmak.	- <i>Horozunu ele öğretit</i> "Horozunu kendisine alıştırmış." (K: 4)	ele övretmek: "Ele öğretmek." (Kara-Karadoğan, 2014: 91)	Alıştırma.
el eyahlı (El ayaklı)	He işi başarıyla yapan, elinden iş gelen, hünerli.	- <i>Çoğ el eyahlı bi karıdı ya</i> "Çok becerikli bir kadındır." (K: 6)	elli-ayaklı: "Tuttuğunu koparan, her işi başarıyla yapan, elinden iş gelen, hünerli, mahir, becerikli, gayretli." (Kara-Karadoğan, 2014: 95).	Hüner, beceri.
kan almağ (Kan almak)	Öldürülen kişi için karşı taraftan birini öldürmek, intikam almak, öç almak.	- <i>Bız onnen kan almağ bilerih</i> "Biz ondan öç almasını biliriz." (K: 7)	gan almak: "Öldürülen kişi için karşı taraftan birisini öldürmek, intikam almak, öç almak." (Kara-Karadoğan, 2014: 107)	Öç, intikam.
kanını işmağ (Kanını içmek)	Kanına girmek, öldürmek.	- <i>Valla diyı elim senin kanın içecam</i> "Gelirsem seni öldürürüm diyor." (K: 1)	ganını içmek: "Kanına girmek, gebertmek, öldürmek." (Kara-Karadoğan, 2014: 108)	Öldürme.
kapı dalı tutmağ (Kapı arkası tutmak)	Bahşış almak için gelinin evden çıkacağı ya da gelin gideceği evin kapısında durmak.	- <i>Bizde kapı dalı tutmağ hele de var</i> "Bizde kapı arkası tutmak hâlâ var." (K: K: 6)	gapı tutmak: "Eskiden bahşış almak amacıyla gelin olan kızın çıkacağı veya gelin olacağı evin kapısına durmak." (Kara-Karadoğan, 2014: 110)	Bahşış alma.
kere basmağ (Kara basmak)	Kâbus görmek, kötü, korkulu rüya görmek	- <i>Korhıden yatemeyem kı kere basé menı</i> "Korkudan uyuyamıyorum ki kâbus görüyorum." (K: 11)	gara basmak: "Kâbus görmek, kötü rüya görüp sayıklamak, karışık rüya yüzünden nefes nefese kalmak." (Kara-Karadoğan, 2014: 111).	Kâbus.
içine kırran salmağ (İçine kıran düşürmek)	Dağıtmak, baskın yapıp bozguna uğratmak, mahvetmek.	- <i>İçine kırran saldığ bız onnerin</i> "Onları dağıttık, mahvettik." (K: 5)	gıran salmak: "Dağıtmak, bozguna uğratmak, baskın düzenlemek, yağmalamak." (Kara-Karadoğan, 2014: 125)	Baskın, bozguna uğratma.
gotur ~ gotır tutmağ (Kotur tutmak)	Uyuz hastalığına yakalanmak.	- <i>Kotrı tutande adamın eli üzü yare oler</i> "Kotur tutulduğu zaman insanın eli yüzü yara olur." (K: 1)	gotur açmak: 2. "Uyuz olmak, uyuz hastalığına yakalanmak." (Kara-Karadoğan, 2014: 132).	Hastalık.
gönnü gêtmağ (Gönlü gitmek)	Bir şeyi istemek; âşık olmak, sevmek	- <i>O elmalere éle gönnim gidé</i> "O elmaları çok istiyorum (K: 1); <i>sein gönnin hankı kıze gidé?</i> "Sen hangi kızı seviyorsun?" (K: 3)	gövnüñ gitmek: 1. "Can atmak, bir şeyi çok istemek. 2. Beğenmek, sevmek, gönül vermek, âşık olmak." (Kara-Karadoğan, 2014: 137).	İstek; aşk.

kelbi soyımağ (Kalbi soğumak)	Bir şeyi istediği hâlde elde edemeyip ondan soğumak, onu artık istememek.	- <i>O işden daha éle kelbım soyıyıt</i> "O işten artık öyle soğumuşum ki." (K: 14)	gönnüñ sovamak: 1. "Beklediğini bulamadığı için araya soğukluk girmek, dostluk bağı gevşemek, birisine karşı duyulan sevgi kalmamak." (Kara-Karadoğan, 2014: 138)	Soğukluk.
göz / gözleni ağartmağ (Göz ağartmak)	Öfke, sinir vs.den dolayı gözlerini akı çok belli olacak şekilde olağandan fazla açmak.	- <i>Ba ba mene néce gözleni ağardé</i> "Bak bak bana nasıl da öfkeyle bakıyor." (K: 3)	göz / gözünj alartmak: "Gözlerini belirtmek, gözünü ağartmak, akı şok görünecek şekilde gözlerini açmak, öfkeyle bakmak, öfkeli görünmek, birisini bakışlarıyla korkutmaya çalışmak." (Kara-Karadoğan, 2014: 140/150)	Öfke, kızgınlık.
göze görınmağ (Göze görünmek)	Hayal görmek, olmayan şeyi gördüğünü sanmak.	- <i>Külbaşın gözine görınéle</i> "Zavallı olmayan şeyleri gördüğünü sanıyor." (K: 1).	göze görünmek: "2. Gerçekte var olmadığı hâlde bir şey varmış gibi görünmek, hayalet görülmek." (Kara-Karadoğan, 2014: 142)	Rahatsızlık.
başlı gözli olmağ (Başlı gözli olmak)	Evlenmek.	- <i>Kêşkeydı sen de bi başlı gözli oleydın</i> "Keşke sen de evlenseydin." (K: 3)	gözli-başlı olmak: "Evlenmek, evli barklı, çoluk çocuk sahibi olmak." (Kara-Karadoğan, 2014: 145)	Evlilik.
başlı gözli étmağ (Başlı gözli etmek)	Evlendirmek, evermek.	- <i>Seni de bi başlı gözli édeydih kêşke</i> "Keşke seni de evlendirseydik." (145)	gözli-başlı etmek: "Baş göz etmek, evermek, evlendirmek." (Kara-Karadoğan, 2014: 145)	Evlilik.
gözını çığarmağ (Gözünü çıkarmak)	Gözünü oymak, fena hâlde cezalandırmak.	- <i>Gelım oreye valla senın gözın çığarecam</i> "Oraya gelirsem gözünü oyarım valla." (K: 10)	gözünü çıkarmak: 1. "Gözünü oymak, ciğeri sökme, bir kimseyi büyük zararlara uğratmak, gerekli cezayı vermek, cezalandırmak." (Kara-Karadoğan, 2014: 147)	Ceza, zarar.
gözını yolde koymağ (Gözünü yolda bırakmak)	Gözünü yollarda bırakmak, yolunu gözletmek, özlem içinde bekletmek	- <i>Éle kaç senedı meım gözımı yolde koydı</i> "Kaç yıldır beni özlemle bekletiyor." (K: 6)	gözünü yolda goymak: "Gözünü yollarda koymak, yolunu gözletmek, gelmesini merak ve özlemle bekletmek." (Kara-Karadoğan, 2014: 148)	Bekleme, özlem.
gözinen yémağ (Gözünü yemek)	Kin, hırs, öfkeyle, yiyecekmiş gibi, dik dik bakmak	- <i>Az kalédı menı gözlerinen yiye</i> "Az daha beni bakışlarıyla yiyecekti." (K: 14)	gözün bile iyäcek bolmak: "Yiyecekmiş gibi bakmak, dik dik bakmak, çok dikkatli ve kızgın bakmak, öfkeyle bakmak." (Kara-Karadoğan, 2014: 148)	Bakış, bakma.

gözyaşı töymağ (Gözyaşı dökmek)	Ağlamak.	- <i>Gêt ba ana nêce gözyaşı tøkê</i> "Git bak anne nasıl (da) ağlıyor." (K: 1)	gözyaş dökmek: "Ağlamak, gözyaşı dökmek." (Kara-Karadoğan, 2014: 151)	Ağlama.
kulağa gelmağ (Kulağa gelmek)	Duymak, bir haber, sır vs. kulağına gelmek.	- <i>Meim kulağıme geldi béle bş heber; ama inanmedim</i> "Ben böyle bir haber duydum; ama inanmadım." (K: 9)	kulağa ilmek: "Kulağına gelmek, kulağına çalınmak, bir konu hakkında bir haber işitmek." (Kara-Karadoğan, 2014: 152)	Duyma, işitme.
kulağı ağır (Kulağı ağır)	Ağır işiten, duyma yetisi zayıf	- <i>Bız hoş duymiyannere kulağı ağır ya de ker diyyiğ</i> "Biz iyi duymayan kimselere kulağı ağır ya da sağır diyoruz." (K: 152)	gulağı ağır: "Söyleneni tam olarak duymayan, iyi işitmeyen, sağır." (Kara-Karadoğan, 2014, s 152)	Rahatsızlık.
kulağını dinnemağ (Kulağını dinlemek)	Dinlenmek, rahatlamak amacıyla sessiz bir köşeye çekilmek.	- <i>Bi susun bira kulağıımı dinniyim ya</i> "Hele susun da biraz dinleneyim." (K: 3)	gulağıın dınmak: "Kafası dinlenmek, konuşma veya gürültüden uzak kalıp huzur bozmak, sessiz ve sakin kalarak rahatlamak." (Kara-Karadoğan, 2014: 152)	Sakinlik, dinlenme.
kulağını götürmağ / aparmağ (Kulağını götürmek)	Fazla sestem, gürültüden dolayı kulağı ağrımak, ağır duymaya başlamak.	- <i>Nekkede konışdın ya, kulağıımı götürdın</i> "Ne kadar da konuştun ya, kulağıımı âdeta sağır ettin" (K: 4); <i>valla daha kulağıımı apardın ya</i> "Valla (fazla gürültüden) kulağıımı ağrıttın ya." (K: 3)	gulağıını gapmak: "Kulağıını sağır etmek, bir müddet işitmez hâle getirmek." (Kara-Karadoğan, 2014: 152).	Rahatsızlık.
gülmağ olmağ (Gülmek olmak)	Gülünç duruma düşmek, komik olmak, el âleme karşı mahcup duruma düşmek.	- <i>Çoğ gülmağ oldın ya</i> "Çok komik duruma düştün ya." (K: 7)	gülki bolmak: "Gülünç duruma düşmek, ele güne rezil olmak, rezil rüsva olmak, itibarını yitirmek." (Kara-Karadoğan, 2014: 157)	Gülünçlük, komiklik.
hing olmağ (Lal olmak)	Bir durum karşısında donup kalmak, konuşamaz hâle gelmek, sesi soluğu kesilmek	- <i>Nêce eskilerden söz êtdim hing oldı</i> "Eskiden bahsedince sesi soluğu kesildi." (K: 7)	gün bolmak: "Sesi soluğu kesilmek, sesi soluğu çıkmamak, sessizliğe bürünmek, lâl olmak." (Kara-Karadoğan, 2014: 160)	Susma, donakalma,
hüşü ~ üşü gêtmağ (Akli gitmek)	Aklı başından gitmek, kendisini kaybetmek.	- <i>Mene êle dèmedı! Hüşım gêtđı</i> "Bana öyle söylemesin mi! Aklım gitti." (K: 3)	huşuğ gitmek: "Hafızası zayıflamak, kolay hatırlayamaz hâle gelmek." (Kara-Karadoğan, 2014: 174)	Akıl, kendini kaybetme.
hüşünü yetirmağ (Aklını kaybetmek)	Kendisinden geçmek, akli başından gitmek	- <i>Daha iğdiyarledım oğul, hüşümü de yetrèyem</i> "Artık yaşlandım oğlum, aklım da gidiyor." (K: 3)	huşuğı yitirmek: "Akli başından gitmek, şaşkınlıktan ne yapacağını bilememek, şaşkına dönmek, şaşırarak kendini kaybetmek." (Kara-Karadoğan, 2014: 174)	Akıl, kendini kaybetme.

İÇİ İÇİNE GEŞMAH (İÇİ İÇİNE GEÇMEK)	Çok zayıflamak, bir deri bir kemik kalmak	- <i>Külbaş okkede aj kaliti içi içine geçit</i> "Zavallı o kadar aç kalmış ki bir deri bir kemik kalmış." (K: 3)	İÇİ-İÇİNDEN GEÇMEK: "2. Bir deri bir kemik kalmak, derisi kemiklerine yapışmak, kemikleri sayılmak, iğne ipliğe dönmek, çöp gibi olmak, çöpe dönmek, zayıf düşmek, çok zayıflamak." (Kara-Karadoğan, 2014: 179)	Zayıflık.
İŞDE / İÇİNDE ŞAHLİMAH (İÇTE / İÇİNDE SAKLAMAK)	Bir sırrı içinde saklamak, kimseye anlatmamak, ifşa etmemek	- <i>Ne olse içinde şahliyi</i> "Ne olursa içinde saklıyor." (K: 1)	İÇDE / İÇİNDE SAKLAMAK: "Sırrını kimseye söylememek, bir sırrı içinde saklamak, faş, etmemek, ifşa etmemek; her şeyi içinde saklamak, sırrını vermemek." (Kara-Karadoğan, 2014: 178-180)	Sır.
İKİ EYAHLI (İki ayaklı)	İnsan	- <i>Dört eyahlılerden deyil; sen asıl iki eyahlılerden korh</i> "Sen hayvanlardan değil; asıl insanlardan kork." (K: 1)	İKİ AYAKLI: "İnsan." (Kara-Karadoğan, 2014: 182)	İnsan.
İKİ GÖYİNNİ (İki gönüllü)	İkircikli, kararsız, mütereddit.	- <i>Çoh iki göyinnidi</i> "Çok kararsızdır." (K: 10)	İKİ GÖVÜNLİ: "İkircikli, kararsız, belli bir karara varamayan, tereddüt eden, mütereddit." (Kara-Karadoğan, 2014: 183)	Kararsızlık.
İŞ USDÜNDE (İş üstünde)	İş esnasında, iş başında, çalışırken	- <i>Bahdim geldi, men de iş usdundaydım...</i> "Baktım geldi, ben de iş başındaydım." (K: 1)	İŞ ÜSTÜNDE: "İş başında, çalışma vaktinde, çalışırken, isteyken, işte." (Kara-Karadoğan, 2014: 188)	İş, çalışma.
DIYESEN İT EYAĞI YIT (Sanki it ayağı yemiş)	Sürekli etrafta gezen, yerinde durmayan.	- <i>Diyesen göra it eyağı yit yétim</i> "Çocuk sürekli etrafta geziyor." (K: 4)	İT AYAĞINI İYEN YALI: "Aylak aylak gezen, başıboş, işsiz güçsüz, avare." (Kara-Karadoğan, 2014: 188)	Aylaklık.
İT PİŞİYH OLMAH (İt kedi olmak)	Aralarında sürekli geçimsizlik olmak, anlaşamamak, didişip durmak.	- <i>Odı gene it pişyh oltdile ba</i> "İşte yine didişip durmaktalar bak." (K: 9)	İTDE-PIŞİK BOLMAK: "Kedi ile köpek gibi olmak, uyumsuzluk içinde yaşamak, birbirine karşı uyumsuz davranmak, birbirine düşman gözülle bakmak." (Kara-Karadoğan, 2014: 188)	Anlaşmazlık, uyumsuzluk.
İT YERİNE KOYMEMAH (İtin yerine bırakmamak)	Hiçbir değer vermemek, insan muamelesi göstermemek.	- <i>Be bızı hês it yerine koydile!</i> "E bizi hiç adam yerine bıraktılar mı!" (K: 1)	İTÇE GÖRMEZLİK / İT SANINA GEÇMEZLİK: "Adam yerine koymama / konmama, adamdan saymama / sayılmama, değer vermeme / verilmeme." (Kara-Karadoğan, 2014: 188-189)	Değer; muamele.

itn üzi var ...nln yoħdı (İtin yüzü var ...nln yoktur)	Hiçbir değeri olmamak, adam yerine dahi koyulmamak	- <i>Sen bi gêt baħ itn üzi var menım yoħdı</i> "Sen hele gel bak ben adamdan sayılmıyorum." (K: 1)	itde san var onda san yok: "Adam yerine konmama, adamdan sayılmama, değer verilmeme." (Kara-Karadoğın, 2014: 188)	Değer; muamele.
yediğı işdiğı ayrı gêtmemah (Yediğı içtiğı ayrı gitmemek)	Yediğı içtiğı ayrı gitmemek, sıkı fıki olmak, aralarından su sızmamak.	- <i>Yediğı işdiğı hêş ayrı gidê be onnerın</i> "Onlar çok sıkı fıkidır." (K: 2)	iyeni ayrı gitmezlik: "Yediğı içtiğı ayrı gitmeme, sıkı fıki olma, aralarından su sızmama, çok yakın dost olma, birbiriyle iyi anlaşma, sır alıp sır verecek derecede samimi olma." (Kara-Karadoğın, 2014: 189)	Yakınlık, sıkı fıki olma.
kêf êtmaħ (Keyif etmek)	Keyif çatmak, hoş vakit geçirmek, eğlenmek	- <i>Hêş kêfınnen çihê be</i> "Hiç keyfinden ödün veriyor mu?" (K: 14)	keyp etmek: "Keyif çatmak, keyfetmek, hoş ve eğlenceli vakit geçirmek, eğlenmek." (Kara-Karadoğın, 2014: 195)	Keyif.
kêfn gelse (Keyfin gelse)	Ne yapacağına kendin karar ver, istediğın gibi hareket et, davran.	- <i>Êle kêfn gelse çih ge bize</i> "Keyfin istediğı zaman gel bize." (K:8)	keypiñ kellande: "Ne yapacağına kendin karar ver, istediğın gibi hareket et, istediğini yap, nasıl biliyorsan öyle yap." (Kara-Karadoğın, 2014: 196)	İrade.
kölgesinnen korħmaħ (Gölgesinden korkmak)	Çok korkmak, korkak olmak.	- <i>Gêt de köpbonun gölgesinnen korħanı!</i> "Git be, köpoğlunun korkağı!" (K: 4)	köleğanden gorkmak: "1. Gölgesinden korkmak, çok korkak olmak, bir sakınca söz konusu olmayan işlere girişmekten bile korkmak." (Kara-Karadoğın, 2014: 197)	Korku.
rüt kılmaħ (Çıplak kalmak)	Parasız pulsuz ortada kalmak, iflas etmek.	- <i>Okkede havaden üçêdı şımdı rüt kıldı külbaş</i> "Zavallı, o kadar yüksekte uçuyordu, şimdi parasız pulsuz kaldı." (K: 4)	lüt galmak: "Parasız pulsuz kalmak, parasını son kuruşuna kadar harcamak, iflas etmek, yoksul düşmek." (Kara-Karadoğın, 2014: 205)	İflas etme.
lal olmaħ (Lal olmak)	Susup kalmak, sesi soluğı kesilmek, konuşmamak.	- <i>İki üş kelimenen lal oldı</i> "İki üç kelimeyle susup kaldı." (K: 12)	lal bolmak: "Suspus olmak, sesini çıkaramamak, ağzından çıt çıkmamak, suskunluğa bürünmek, konuşmamak." (Kara-Karadoğın, 2014: 203)	Suskunluk.
fors atmaħ (Fors atmak)	Hava atmak, çaka yapmak, fiyaka satmak.	- <i>Fors ate ate gêtđı</i> "Hava ata ata gitti." (K: 16)	-pors atmak: "Çalım satmak, caka yapmak, fiyaka satmak, kurum kurumlanmak, güzel kıyafetler giyinip kibirli kibirli dolaşmak." (Kara-Karadoğın, 2014: 243)	Çalım, caka.

renği açılmağ (Rengi açılmak)	Rengi güzelleşmek.	- <i>Néce hoş rengi açıldı ba</i> "Bak nasıl da güzel bir renge büründü." (K: 18)	renk açmak: "Hoş bir renge bürünmek, rengi güzelleşmek." (Kara-Karadoğan, 2014: 245)	Renk.
hâlden düşmağ (Hâlden düşmek)	Çok yorulmak, mecali kalmamak, takati kesilmek, gücü azalmak.	- <i>Sabahdendi daş taşıyem, daha hâlden düşdim</i> "Sabahtan beri taş taşıyorum, artık takatim kesildi." (K: 8)	mecalden düşmek: "Mecali kalmamak, takati kesilmek, güçten kuvvetten düşmek, gücü azalmak, güçsüzleşmek." (Kara-Karadoğan, 2014: 209)	Takat, mecal.
nere tepmağ (Nara tepmek)	Nara atmak, öfke ya da acıyla bağırarak.	- <i>Men bine binnı vurdım, sen göreydin ba bu néce nere tepédi</i> "Buna bir tane vurdum, sen görseydin bu nasıl nara atıyordu." (K: 4)	nağra dartmak: "Öfkeyle bağırarak, bağırıp çağırarak, feryat koparmak, feryadı basmak, nara atmak." (Kara-Karadoğan, 2014: 215).	Öfke; acı.
niyeti bozuğ ~ boziğ (Niyeti bozuk)	Kötü niyetli, zarar vermeye meyilli	- <i>Niyeti boziğ biriydi</i> "Kötü niyetli biriydi." (K: 7)	niyeti bozuk: "Niyeti bozuk, kötü niyetli, kötü bir davranışta bulunması beklenen." (Kara-Karadoğan, 2014: 219)	Niyet.
évını yıhmağ (Evini yıkmak)	Ocağını söndürmek, ocağına incir dikmek, dert ve acı vermek.	- <i>Evını yıhıdı gétidi</i> "Ocağını söndürdü gitti (artık)." (K: 1)	öyüni yıkmak: "Ocağına incir dikmek, zor duruma düşürmek, sıkıntıya sokmak, işinin kötüye gitmesine sebep olmak." (Kara-Karadoğan, 2014: 230)	Acı, dert, sıkıntı.
özını atmağ (Kendini atmak)	Kendini zor atmak, bir yere güçlülükle varmak.	- <i>Özımı éle ancağ eve atdım</i> "Ancak eve yetiştim." (K: 6)	özünji atmak: "Kendini zor atmak, bir yere güçlülükle varmak." (Kara-Karadoğan, 2014: 233)	Ulaşma, yetişme.
özinnen gétmağ (Kendinden gitmek)	Kendinden geçmek, kendini kaybetmek, bilincini yitirmek, şuurunu kaybetmek.	- <i>Geza geçirannendi özinnen gidit</i> "Kaza geçirdiğinden beri kendinden geçmiş." (K: 6)	özünden gitmek: "Kendini kaybetmek, bilincini yitirmek, kendinden geçmek, bayılmak." (Kara-Karadoğan, 2014: 232)	Akıl, şuur.
sonını düşünmemağ (Sonunu düşünmek)	Sonunu düşünmeden, hesap etmeden hareket etmek.	- <i>Adam hês sonunu düşünmé kı</i> "Adam hiç sonun ne olacağını düşünmüyor ki." (K: 4)	sonunı saymazlık: "1. Bir işin sonunu düşünmeden hareket etme." (Kara-Karadoğan, 2014: 253)	İhtiyatsızlık.

2. SONUÇ

Deyimlerin birçok özelliği vardır. Bu özelliklerden biri de onların kalıplaşmış söz dizileri olmasıdır. Kalıplaşmış olmaları deyimleri oluşturan kelimelerin yerlerinin değişmemesini ve yerlerine başka kelimelerin kullanılmamasını da beraberinde getirmiştir. Bu yönü deyimleri diller arası söz varlığı karşılaştırmasında önemli bir konuma getirmiştir. Bu çalışmada Van Küresinli ağzı ile Türkmen Türkçesi arasında 103 ortak deyim tespit edilmiştir. Bu deyimler genellikle kelimesi kelimesine benzer oluşlarıyla dikkat çekicidir. Ancak deyimlerde anlam açısından aynı olup da ses ve şekil bilgisi açısından bazı değişiklikler gösterenlere de rastlanmaktadır. Bazen de söz konusu kelimeler eş anlamlı olarak görülmektedir. Kelimeler anlamlandırılırken bunların sözlük anlamları değil; deyimdeki kullanımı göz önünde bulundurulmuştur: *Abır/abray* "yüzsuyu, edep"; *töyhmağ/dökmek* "intikam almak"; *süt/süyt* "süt";

hınk~ınk/aşk “hayranlık, şaşkınlık”; *kere/gara* “kara, siyah”; *şişirmağ/çişirmek* “şişirmek”; *adım/ ädim* “adım”; *yannıh/yanalak* “yan, taraf”; *cehnem/cehennem* “cehennem”; *kıra/kirey* “kıra”, *çepiyh/çapak* “alkış”; *isdemağ/isleme* “istemek”; *demağ/diyemek* “demek”; *tuzağ/duzak* “tuzak”; *öğretmağ/övretmek* “öğretmek”; *gönül/göyün* “gönül, kalp”; *yemağ/iymek* “yemek”; *dinnemağ/dınmak* “dinlemek”; *hıng/güñ* “lal”; *kéj/keyp* “keyif”; *kölge/köleğa* “gölge”; *olmağ/bolmak* “olmak”; *rüt/lüt* “çıplak”; *fors/pors* “caka, çalım”; *nere/nağra* “nara”; *év/öy* “ev.”

Ortak deyimlerde deyimlerin ifade ettiği kavramlar şunlardır: Haysiyet, şeref, kalp kırma, iğneleme, söz, ifade, açlık, değer verme / vermeme, davranış, dua, uyarı, dikkat, hayret, destek, himaye, uğur, uğursuzluk, yerleşme, içmek, yeterlik, kifayet, bela, sıkıntı, dert, bereket, bilmezlikten gelme, yakınlık, karar, zayıflık, kontrol, alkışlama, yardım, diş bileme, tuzak, ruh hâli, tuzak, akıl, şuur, hüner, beceri, öç, intikam, öldürme, kâbus, baskın yapma, hastalık, aşk, istek, arzu, evlilik, ceza, özlem, bakış / nazar, duyma / işitme, sakinlik, komiklik, kendinden geçme, sır, insan, kararsızlık, iş / çalışma, aylaklık, anlaşmazlık, irade, keyif, korku, iflas etme, çalım, caka, renk, takat / mecal.

Bütün bu veriler şunu gösteriyor ki Batı Türkleri geçmişte uzun süre birlikte yaşamış ve ortak bir kültürel birikime sahip olmuştur. Bu ortak kültürel birikimin dil ile geleceğe taşınan bir kısmını da deyimler oluşturmaktadır. Özellikle sözlü gelenekte Batı Türkleri arasında devam edegelmiş bu kültür benzerliği dildeki ortaklığın da fazla zedelenmesini engellemiştir. Bugün Azerbaycan Türkçesi ile Doğu Anadolu ağızları arasındaki ses, şekil ve söz varlığı benzerlikleri hatırı sayılır miktardadır. Türkmen Türkçesi de bu çalışmada da görüleceği üzere benzerliklerini muhafaza etmiştir. İşte deyimler, kalıplaşma özelliği sayesinde, ses, şekil ve söz varlığı açısından değişime direnç göstererek bu benzerlikler noktasında önemli veriler sunmaktadır. Çalışmanın hem ağız çalışmalarına hem Türkmen Türkçesi çalışmalarına ve tabii ki Türk dili ile ilgili çalışmalara katkı sunması ve benzer çalışmaların yaygınlaşmasına vesile olması umulmaktadır.

KAYNAKÇA

- Buran, A. & Alkaya, E. (2013). *Çağdaş Türk Lehçeleri*, Akçağ Yayınları, Ankara.
- Bulak, Ş. (2015). “Van Küresin Ağzı”, İnönü Üniversitesi Sosyal Bilimler Enstitüsü, Doktora Tezi (Yayımlanmış), Malatya.
- Bulak, Ş. (2016). Van Küresin Ağzında Deyimler, *Atatürk Üniversitesi Türkiyat Araştırmaları Enstitüsü Dergisi*, 56, ss. 837-857.
- Bulak, Ş. (2021). Van Küresinli ağzı ile Azerbaycan Türkçesinin Ortak Özellikleri, *International Journal Of Social, Humanities and Administrative Sciences*, 7/44, 1553-1568.
- Cengiz, M. (2016). Türkmen Türkçesi ile Türkiye Türkçesindeki Deyimlerde Görülen Yalancı Eş Değerler, *International Journal of Humanities an Education*, 2/4, 208-204.
- Çeneli, İ. (1986). Türkmen Türkçesi Sözlüğü, *TDAY, -Belleten*, 30-31 /1982-1983, 29-84.
- Gökçür, E. (2018). Türkmen Türkçesi ile Türkiye Türkçesindeki Ortak Deyimler Üzerine, *Gümüşhane Üniversitesi Sosyal Bilimler Enstitüsü Elektronik Dergisi*, 9/25, 94-118.
- İlker, A. (1997). *Batı Grubu Türk Yazı Dillerinde Fiil*, Türk Dil Kurumu Yayınları, Ankara.
- Karahan, L. (2022). *Anadolu Ağızlarının Sınıflandırılması*, Türk Dil Kurumu Yayınları, Ankara.
- Kara, M. & Karadoğan, A. (2014). *Türkmen Türkçesi-Türkiye Türkçesi Deyimler Sözlüğü*, Çağlar Yayınevi, Ankara.
- Nepesova, R., Nazarov, O. ve Göklenov, J. (2004). *Türkmen Türkçesi*, (Çev. S. Tokatlı), *Sosyal Bilimler Enstitüsü Dergisi*, 17, 271-286.
- Tekin, T., Ölmez, M., Ceylan, E., Ölmez, Z. ve Eker: (1995). *Türkmençe-Türkçe sözlük 1-2*, Türk Dilleri Araştırmaları Dizisi, Ankara.
- Tekin, T. (2013). *Makaleler 1*. Türk Dil Kurumu Yayınları, Ankara.
- Türk Dil Kurumu. *Türkçe sözlük*, Türk Dil Kurumu Yayınları, Ankara
- User, H. Şirin, (2015). *Başlangıcından Günümüze Türk Yazı Sistemleri*, Bilge-Kültür-Sanat, İstanbul.

KISALTMALAR VE ÇEVİRİ YAZI HARFLERİ

TmT. : Türkmen Türkçesi

vs. : ve sair

ķ : Art damak /k/ sesi

ħ : Hırıltılı /h/ sesi

è : Kapalı /e/ sesi

ŋ : Nazal /n/ sesi

vd. : ve diğerleri

Tablo 2: Kaynak Kişi Bilgileri

Kaynak Kişi	Adı-Soyadı	Yaşı	Öğrenim Durumu	İkamet Yeri
K:1	Güneş Akman	56	Okur yazar değil	Van-Merkez
K:2	Zafer Baştürk	43	Lise mezunu	Van-Abdurrahmangazi Mah.
K:3	İsmet Akman	84	İlkokul mezunu	Van- Yeni Mah.
K:4	Halit Akman	56	İlkokul mezunu	Van-Merkez
K: 5	Sultan Gültaktı	89	Okur yazar değil	Van-Merkez
K: 6	Kezban Demiray	58	Okur yazar değil	Van-Köprüler Mah.
K:7	Kenan Demiray	37	Lise mezunu	Van-Köprüler Mah.
K: 8	Alaaddin Akman	56	İlkokul mezunu	Van-Yeni Mah.
K: 9	Necla Akman	63	Okur yazar değil	Van-Edremit
K:10	Memo Tunçay	84	Okur yazar değil	Van Köprüler Köyü
K:11	Fulya Baştürk	35	Okur yazar değil	Van-Abdurrahmangazi Mah.
K:12	Memet Baştürk	89	Okur yazar değil	Van- Kasımoğlu Köyü
K: 13	Çerkez Tarhan	81	İlk okul mezunu	Van Köprüler Köyü
K: 14	Tayfun Akman	33	İlkokul mezunu	Van- Köprüler Mah.
K: 15	Bahaeddin Demiray	65	Okur yazar değil	Van-Merkez
K: 16	Vahide Tunçay	57	Okur yazar değil	Van-Köprüler Köyü
K: 17	Sultan Tunçay	80	Okur yazar değil	Van Köprüler Köyü
K: 18	Meliha Kızıldeniz	56	Okur yazar değil	Van Köprüler Köyü

Beyan ve Açıklamalar (Disclosure Statements)

1. Bu çalışmanın yazarları, araştırma ve yayın etiği ilkelerine uyduklarını kabul etmektedirler (The authors of this article confirm that their work complies with the principles of research and publication ethics).
2. Yazarlar tarafından herhangi bir çıkar çatışması beyan edilmemiştir (No potential conflict of interest was reported by the authors).
3. Bu çalışma, intihal tarama programı kullanılarak intihal taramasından geçirilmiştir (This article was screened for potential plagiarism using a plagiarism screening program).