



T.C.  
**VAKIFLAR**  
GENEL MÜDÜRLÜĞÜ

# Vakıflar Dergisi

Yıl: Haziran 2024 • Sayı: 61

# VAKIFLAR DERGİSİ

Yıl: Haziran 2024 - Sayı: 61 - Hakemli dergidir. Haziran ve Aralık olmak üzere yılda iki kez yayınlanır.

Sertifika No: 16651

ISSN: 1011-7474

e-ISSN: 2564-6796

Vakıflar Dergisi, TÜBİTAK ULAKBİM Sosyal Bilimler Veri Tabanı ve EBSCO veritabanı tarafından taranmaktadır.

## Sahibi

Vakıflar Genel Müdürlüğü Adına  
Sinan Aksu

## Yayın Koordinatörü

Hayrullah Çelebi

## Sorumlu Yazı İşleri Müdürü

Mevlüt Çam

## Yayın Yönetmeni

Mehmet Kurtoğlu

## Teknik Editör

Dr. Hasan Demirtaş

## İngilizce Editörü

Prof. Dr. Kayhan Orbay

## Yayın ve Editör Kurulu / Editorial Board

Prof. Dr. Halit Çal	Hacı Bayram Veli Üniversitesi
Prof. Dr. Ahmet Çaycı	Necmettin Erbakan Üniversitesi
Prof. Dr. Seyfettin Erşahin	Hacı Bayram Veli Üniversitesi
Prof. Dr. Aladin Husic	Sarajevo Üniversitesi
Prof. Dr. Yılmaz Kurt	Ankara Üniversitesi (Emekli)
Prof. Dr. Kayhan Orbay	Orta Doğu Teknik Üniversitesi
Prof. Dr. Hatice Oruç	Ankara Üniversitesi
Doç. Dr. Ahmet Demir	Kırıkkale Üniversitesi
Doç. Dr. Miyase Koyuncu Kaya	T.C. Milli Eğitim Bakanlığı
Dr. Murat Yılmaz	Cumhurbaşkanlığı Sosyal Politikalar Kurulu

## Danışma Kurulu / Advisory Board

Prof. Dr. Muhamed M. Arnaaod	The World Islamic Sciences and Education University /Ürdün
Prof. Dr. Fahameddin Başar	Fatih Sultan Mehmet Vakıf Üniversitesi / Türkiye
Prof. Dr. Mehmet Bulut	İstanbul Sabahattin Zaim Üniversitesi / Türkiye
Prof. Dr. Hüseyin Çınar	Ankara Yıldırım Beyazıt Üniversitesi
Prof. Dr. Murat Çizakça	KTO Karatay Üniversitesi / Türkiye
Prof. Dr. Géza Dávid	Institute of Oriental Studies / Macaristan
Prof. Dr. Abdülkadir Dündar	Ankara Üniversitesi / Türkiye
Prof. Dr. Mehmet Akif Erdoğan	Ege Üniversitesi / Türkiye
Prof. Dr. Seyfettin Erşahin	Ankara Üniversitesi / Türkiye
Prof. Dr. Süreyya Faroqhi	İbn Haldun Üniversitesi / Türkiye
Prof. Dr. Khalifa Hammache	Emir Abdelkader University / Cezayir
Prof. Dr. Mefail Hızlı	Uludağ Üniversitesi / Türkiye
Prof. Dr. Adnan Kadic	University of Sarajevo / Bosna Hersek
Prof. Dr. Mustafa Kara	Uludağ Üniversitesi / Türkiye
Prof. Dr. Ziya Kazıcı	Marmara Üniversitesi (Emekli) / Türkiye
Prof. Dr. Bilal Kemikli	Uludağ Üniversitesi / Türkiye
Prof. Dr. Zekeriya Kurşun	Fatih Sultan Mehmet Vakıf Üniversitesi / Türkiye
Prof. Dr. Heath W. Lowry	Bahçeşehir Üniversitesi / Türkiye
Prof. Dr. İbrahim Numan	Fatih Sultan Mehmet Vakıf Üniversitesi / Türkiye
Prof. Dr. Ahmet Yaşar Ocak	TOBB Üniversitesi / Türkiye
Prof. Dr. Mehmet Öz	Hacettepe Üniversitesi
Doç. Dr. Ahmed Demir	Kırıkkale Üniversitesi
Prof. Dr. Suphi Saatçi	Fatih Sultan Mehmet Vakıf Üniversitesi / Türkiye
Prof. Dr. Haşim Şahin	Sakarya Üniversitesi / Türkiye
Prof. Dr. Hüsrev Subaşı	Fatih Sultan Mehmet Vakıf Üniversitesi / Türkiye
Prof. Dr. Mehmet Ali Ünal	Pamukkale Üniversitesi /Türkiye
Prof. Dr. Eugenia Kermeli Ünal	Hacettepe Üniversitesi / Türkiye
Prof. Dr. Bahaeddin Yediyıldız	Hacettepe Üniversitesi (Emekli) / Türkiye
Prof. Dr. Musa Yıldız	Gazi Üniversitesi / Türkiye
Prof. Dr. Ali Yılmaz	Uşak Üniversitesi / Türkiye
Dr. Mevludi Arslan	Hırvatistan Meşihatı Başkan Yardımcısı / Hırvatistan
Dr. Nazif Öztürk	Vakıflar Genel Müdürlüğü (Emekli) / Türkiye
Dr. Vedat Şahiti	Kosova Baş Müftülüğü / Kosova

Dergimize gönderilen yazılar, önce yayın kurulunca incelenir ve uygun bulunanlar, değerlendirilmek üzere alanında çalışması ile tanınmış iki hakeme gönderilir. Hakemlerin isimleri gizli tutulur ve raporlar beş yıl süreyle saklanır. Dergide çıkan yazılar kaynak gösterilerek iktibas edilebilir. Yayınlanan yazı, belge ve fotoğrafların her türlü hukuki sorumluluğu yazarına aittir.

## Yazışma Adresi

T.C.

Vakıflar Genel Müdürlüğü Kültür ve Tescil Daire Başkanlığı

Atatürk Bulvarı No:10 Ulus / Ankara / Türkiye

Tel: (0312) 509 60 00 - Faks: (0312) 324 47 22

e-posta: vakiflardergisi@vgm.gov.tr web: www.vgm.gov.tr - https://dergipark.org.tr/tr/pub/vakiflar

Baskı: Sözcü Yayıncılık

Zübeyde Hanım Mah. 628. Sokak No: 26/47 Altındağ / Ankara

## TAKDİM

Bu yıl Vakıflar Genel Müdürlüğü'nün kuruluşunun 100. yılı. Vakıfların bu topraklardaki geçmişine baktığımızda bundan tam 976 yıl önce Erzurum'un Pasinler ilçesinde 1048 yılında kurulmuştur. Anadolu'yu vakıf sistemiyle tanıştıran Selçuklulardan sonra Osmanlılar vakıf sistemini daha genişletmiş İmparatorluğun ekonomisinden eğitimine, şehirciliğinden mimarisine, sağlık sisteminden sanatına kadar birçok alanda varlığını göstermiştir.

Özellikle II. Mahmud tarafından, sultanlara ve yakınlarına ait dağılık bir vaziyette bulunan vakıfların tek elden idaresi maksadıyla 1826'da Evkaf-ı Hümayun Nezareti kurulmuştur. Cumhuriyet'in kurulmasıyla birlikte 3 Mart 1924'te ise şimdiki adını almıştır. Vakıflar Genel Müdürlüğü dün olduğu gibi bugünde kültürel, sosyal ve ekonomik alanda hizmetlerine devam etmektedir.

Vakıflar Genel Müdürlüğü'nün hizmetleri arasında önemli ve özel bir yer tutan Vakıflar Dergisi ve yayıncılığının Türk kültür hayatı içinde yadsınamaz bir yeri vardır. Vakıflar Genel Müdürlüğü 1924'ten bu yana 150'nin üzerinde kitap yayınlamıştır. Yayımlanan kitaplar yurt içinde ve yurt dışında ilgiyle takip edilmektedir. Vakıflar Genel Müdürlüğü'nün süreli ilmî yayını olan Vakıflar Dergisi ise 1938 yılından itibaren 2 sayı özel olmak üzere toplam 62 sayı yayınlamıştır. Kültür ve sanat hayatında önemli bir yeri olan Vakıflar Dergisi Türkiye'nin en uzun soluklu dergileri arasında yer almaktadır.

Vakıflar Dergisi 61/Haziran 2024 sayısında birbirinden kıymetli araştırma makaleleri yer almaktadır. Ayrıca yakın tarihte kaybettiğimiz Vakıflar Genel Müdürlüğü'nde Daire Başkanlığı yapmış, vakıf yayıncılığında kıymetli eserler vermiş, emekli daire başkanlarımız İbrahim Ateş ve Sadi Bayram hakkında vefeyât yazılarına yer verilmiştir. Her iki daire başkanımıza Allah'tan rahmet diliyorum.

Bu sayımızın yayınlanmasında başta Yayın Kurulu Üyeleri olmak üzere yazılarıyla katkı sunan hocalarıma ve emeği geçenlere teşekkür ederim.

**Sinan AKSU**  
**Vakıflar Genel Müdürü**





## ÖNSÖZ

### Kıymetli Vakıflar Dergisi Okuyucuları,

Vakıflar Genel Müdürlüğü'nün kuruluşunun 100. yılını idrak ettiğimiz 2024 yılında Dergimizin 61. Sayısı ile okuyucularımızın karşısındayız. Bu sayımızda 9 araştırma makalesi ve 2 vefeyat yazısı yer almaktadır.

Bu sayının ilk makalesinde Hasan Doğan "Klâsik Dönem Osmanlı Hukuk Sisteminde Vakıfların Teftişi ve Evkâf-ı Haremeyn Müfettişliği" başlıklı çalışmasında Osmanlı hukuk sisteminde Tanzimat öncesi dönemde vakıfların teftişine dair atılan adımlarla Evkâf-ı Haremeyn Nezâreti ve Evkâf-ı Haremeyn Müfettişliği'nin yapı ve işleyişini konu edinmiştir.

Çiğdem Gürsoy ve Mehtap Özdeğer'in birlikte kaleme aldıkları "Tarihle Diyalog Kurmada Osmanlı Vakıflarının Yeri Ve Önemi: Mahmut Paşa Mahkemesi Para Vakıfları (1834-1914)" adlı makale önemli arşiv belgesi olma niteliği taşıyan vakfiyelerin tarihî ve iktisadî anlamları dışında da değerlendirilerek tarihle kurabilecek diyalog zemini olma özelliği üzerinde durmaktadır.

Mahmet Fatsa'nın yazarı olduğu "Karadenizde Ulaşım Hizmeti Veren Hayrî Kurumlar Bağlamında Emir Süleyman Bey Vakfı ve Bakacak Derbendi" adlı makalede Giresun şehrinin fethi ve sonrasındaki süreçte civar köylerin iskâna açılması sırasında kurulan Süleyman Bey Vakfı ve Bakacak Derbendi'nin yöredeki limanlar ile Şebinkarahisar şehri arasındaki umumi yolların kontrolü, imarı ve güvenliğinin sağlanmasındaki katkısı üzerinde durulmaktadır.

Fahri Maden'in imzasını taşıyan "Araç ve Çevresindeki Zaviye, Tekke ve Türbelerin Kurumsal İşleyişi" başlıklı çalışmada arşiv belgelerinden hareketle günümüz Kastamonu ili sınırları içinde olan Araç ve çevresindeki (Araç, Boyalı, Sirt, Mergüze ve Küre-i Hadid) Beylikler ve Osmanlı dönemlerinde tesis edilmiş tekke, zaviye ve türbelerin kurumsal işleyiş ve faaliyetleri ele alınmıştır.

Levent Küçük "Hurufat Defterlerine Göre Ahıska'nın Dinî ve İlmî Müesseseleri" adlı makalesinde Vakıflar Genel Müdürlüğü Arşivi Hurufat Defterleri kataloğunda bulunan Ahıska kazası kayıtları örnekliğinde kazanın toplumsal tarihine ilişkin bir kesit sunmaktadır. Çalışmada 1690 ile 1834 yıllarına ait vakıf teşkilatının işleyişi cami, mescit ve medrese gibi çeşitli üniteler üzerinden incelenmiştir.

Gülcan Avşın Güneş "Kayalık Medresesi Kütüphanesi: XIX. Yüzyıl Denizli'sinde Kitap Vakıfları ve Kitaplar" adını taşıyan çalışmasında Denizli'de vakfedilen yazma kitaplar üzerine odaklanmış, vakfedilen kitaplarla birlikte kitap vakfedenlerin sosyal statüleri ile kitapların muhafazasında vakıf müessesenin işlevselliğini ortaya koymayı hedeflemiştir.

"Bir Harabe Şehrin Kaybolan Mabetleri: Eski Rumkale Merkezinde Cami ve Mescitler" başlıklı çalışmasında Yasin Taş, Rumkale yerleşim alanındaki tarihî cami ve mescitlerin tespit edilmesini, söz konusu yapıların inşa dönemlerini, görevlilerini, hizmet sahalarını, vakıf kaynaklarını ve bazı eski resimlerinin ortaya konulmasını amaçlamaktadır.

Hilal Güney ve Necdet Torunbalcı'nın birlikte hazırladığı "Osmanlı Dönemi Yapı Temellerinde Sismik Yalıtım" adlı çalışmada Osmanlı Dönemi yapılarından Konjic Köprüsü, Süleymaniye Camii, Nuru Osmaniye Camii, Büyük Mecidiye Camii ve Küçüksu Kasrı yapılarının sismik yalıtım bakımından incelenmektedir. Makalede tarihi yapıların karşılaştırmalı olarak temel düzenlemelerinin

incelenmesi ve geçmişteki uygulamaların modern sismik taban yalıtım sistemleri ile benzerliği irdelenmiştir.

İskandar İskandar ve Hadi Sofuođlu tarafından yayına hazırlanan “Endonezya’daki Para Vakıfları Mevzuatı ve Uygulamaları” başlıklı makale günümüzde Endonezya’da vakıflar kanunu çerçevesinde uygulanan para vakıfları kanununu ve uygulamasını analiz etmeyi amaçlamaktadır. Çalışmada, para vakıfları uygulamasının yaygın şekilde kabul gördüğü Endonezya toplumunda para vakfı temelli hisse senetleri, sigorta poliçeleri ve kira sertifikaları gibi çeşitli finansal araçları üzerine değerlendirmeler yapılmaktadır.

Mehmet Kurtođlu’nun yazarı olduđu “Vefeyat: İbrahim Ateş ve Sadi Bayram” adlı çalışma uzun yıllar Vakıflar Genel Müdürlüğü’ne hizmetleriyle katkı sunan aynı zamanda vakıf konusunda çeşitli araştırmaları bulunan İbrahim Ateş ile Sadi Bayram’ın vefatları üzerine kaleme alınmıştır.

Vakıflar Dergisi’nin 2024 yılı Aralık ayında yayımlanacak olan 62. Sayısında buluşmak temennisiyle tüm okurlarımıza keyifli okumalar dileriz.

**Editörler**  
**Haziran 2024**

## İÇİNDEKİLER / CONTENT



<b>Takdim</b> .....	<b>3</b>
<b>Önsöz</b> .....	<b>5</b>
<b>Klâsik Dönem Osmanlı Hukuk Sisteminde</b>	
<b>Vakıfların Teftişi ve Evkâf-ı Haremeyn Müfettişliği</b> .....	<b>9</b>
Inspection of Waqfs and Awqaf-ı Haremeyn Inspector's Office in the Classical Period of the Ottoman Legal System	
<b>Hasan Doğan</b>	
<b>Tarihle Diyalog Kurmada Osmanlı Vakıflarının Yeri Ve Önemi:</b>	
<b>Mahmut Paşa Mahkemesi Para Vakıfları (1834-1914)</b> .....	<b>27</b>
The Place and Importance of Ottoman Waqfs in Dialogue with History: Cash Waqfs of Mahmut Paşa Court (1834-1914)	
<b>Çiğdem Gürsoy - Mehtap Özdeğer</b>	
<b>Karadenizde Ulaşım Hizmeti Veren Hayrî Kurumlar</b>	
<b>Bağlamında Emir Süleyman Bey Vakfı ve Bakacak Derbendi</b> .....	<b>51</b>
Emir Süleyman Bey Waqf and Bakacak Derbendi in the Context of Charitable Institutions Providing Transportation Services in the Black Sea Region	
<b>Mehmet Fatsa</b>	
<b>Araç ve Çevresindeki Zaviye, Tekke ve Türbelerin Kurumsal İşleyişi</b> .....	<b>67</b>
Institutional Functioning of Zaviye, Lodge and Tombs in the Arac and Surroundings	
<b>Fahri Maden</b>	
<b>Hurufat Defterlerine Göre Ahıska'nın Dinî ve İlmî Müesseseleri</b> .....	<b>93</b>
The Religious and Scientific Institutions of Akhaltsikhe in Hurufat Registers	
<b>Levent Küçük</b>	
<b>Kayalık Medresesi Kütüphanesi: XIX. Yüzyıl Denizlisi'nde Kitap Vakıfları ve Kitaplar</b> .....	<b>117</b>
The Library of Kayalık Madrasah: Book Waqfs and Books in 19th-century Denizli	
<b>Gülcan Avşın Güneş</b>	
<b>Bir Harabe Şehrin Kaybolan Mabetleri: Eski Rumkale Merkezinde Cami ve Mescitler</b> .....	<b>133</b>
Lost Temples of a Ruined City: The Mosques And Masjids in the Center of Old Rumkale	
<b>Yasin Taş</b>	
<b>Osmanlı Dönemi Yapı Temellerinde Sismik Yalıtım</b> .....	<b>151</b>
Seismic Isolation in Ottoman Empire Building Foundations	
<b>Hilal Günay - Necdet Torunbalcı</b>	
<b>Endonezya'daki Para Vakıfları Mevzuatı ve Uygulamaları</b> .....	<b>171</b>
Cash Waqfs Legislation and Its Implementation in Indonesia	
<b>İskandar İskandar - Hadi Sofuoğlu</b>	
<b>Vefeyat</b> .....	<b>189</b>
Obituary	
<b>Mehmet Kurtoğlu</b>	



## Klâsik Dönem Osmanlı Hukuk Sisteminde Vakıfların Teftişı ve Evkâf-ı Haremeyn Müfettişliđi\*

Hasan Dođan\*\*

### Öz

Vakıflar, hukukî ve tarihî açıdan medeniyetimizde değerli bir misyon üstlenmiştir. İnsanî, vicdanî yönleri bulunan vakıfların işletilmesi ve yönetilmesi kadar denetimi de büyük önem taşımaktadır. Osmanlı Devleti'nin ilk döneminden itibaren vakıfların denetlendiđi, bu konuda gerektiğçe düzenlemeler yapıldığı görölmektedir. Zamanla vakıfların sayılarının ve maddi güçlerinin artışı, vakıflarla ilgili yolsuzluk ve usulsüzlük iddialarının çođalması, devleti daha köklü çözüm ve sistem geliştirme arayışlarına itmiştir. Evkâf-ı Haremeyn Nezâreti'nin ve ardından bu nezarete bađlı olarak Evkâf-ı Haremeyn Müfettişliđi'nin kurulması bu süreçte bir dönüm noktası olmuştur. Makalede İslam hukuku ve Osmanlı hukuk sisteminde vakıf kavramına, Tanzimat öncesi dönemde vakıfların teftişine dair atılan adımlara ve Evkâf-ı Haremeyn Nezareti ile Evkâf-ı Haremeyn Müfettişliđi'nin yapı ve işleyişine temas edilecektir.

**Anahtar kelimeler:** Vakıf, vakıfların teftişı, Evkâf-ı Haremeyn Nezareti, Evkâf-ı Haremeyn Müfettişliđi, Evkâf Muhasebeciliđi Mahkemesi, Evkâf-ı Hümayûn Nezâreti, İslam Hukuku, Türk Hukuk Tarihi, Osmanlı Hukuk Sistemi

## Inspection of Waqfs and Awqaf-ı Haremeyn Inspector's Office in the Classical Period of the Ottoman Legal System

### Abstract

Waqfs have undertaken a valuable mission in our civilization in legal and historical terms. The supervision, as well as the operation and management of waqfs with humanitarian and conscientious aspects is of great importance. It is seen that waqfs were inspected from the first period of the Ottoman Empire and necessary regulations were made in this regard. Over time, the increase in the number and financial power of waqfs and the increase in allegations of corruption and irregularities regarding waqfs have pushed the state to seek more radical solutions and system development. The establishment of the Ministry of Awqaf-ı Haremeyn and subsequently the Inspectorate of Awqaf-ı Haremeyn under this ministry was a turning point in this process. In the article, the concept of waqf in Islamic law and the Ottoman legal system, the steps taken regarding the inspection of waqfs in the pre-Tanzimat period, and the structure and functioning of the Ministry of Awqaf-ı Haremeyn and the Awqaf-ı Haremeyn Inspectorate will be touched upon.

**Keywords:** Waqf, inspection of waqfs, ministry of waqfs, Inspectorate of Waqfs, Court of Accountancy of Waqfs, Ministry of Imperial Waqfs, Islamic Law, Turkish Legal History, Ottoman Legal System

\* DOI: 10.16971/vakiflar.1505619

Makalenin Geliş Tarihi / Received Date: Haziran 2024 / June 2024

Makalenin Kabul Tarihi / Accepted Date: Haziran 2024 / June 2024

\*\* Doç. Dr., Ankara-Türkiye; hasandogan1@gmail.com; ORCID: 0000-0001-7810-0966

## Giriş

Vakıf, bir malın dinî, sosyal veya hayra dair bir gayeye ebediyen tahsisi anlamıyla hukuk, din, tarih, sosyoloji gibi çok sayıda disiplinin ortak konusudur. Bilhassa hukuki bir kurum olarak vakfın doğru anlaşılabilmesi için tarihî ve sosyolojik arka planına nüfuz edebilmek büyük önem taşımaktadır. Öte yandan vakıflar ve vakfiyeler (vakıfnâmeler)<sup>1</sup> tasarrufun hüccet ve senedi, hükmî şahsiyetin nizamnamesi olarak bir hukukî metin olmanın dışında tarihi aydınlatan bir vesika, kültüre, sosyoloji ve diğer disiplinlere dair bir projeksiyon vasıtası olarak ele alınabilir (Köprülü, 1938: 4-5).

Vakıflar ekonomik, sosyal, dini ve diğer açılardan toplumun birtakım hizmetlere erişiminde, sosyal adaletin sağlanmasında büyük rol oynamıştır. Vakıf tesis eden hukuken ehliyet sahibi kişinin servetini toplum yararına kullanması; devletin erişim sağlayamadığı alanlardaki boşlukları doldurması; milli servetin âtil biçimde kalmasının engellenmesi gibi katma değerler üretmiştir (Ş. Berki, 1965: 85, 87)

Vakıflar sadece hayır hasenat kurumları olarak değerlendirilmemelidir. Vakıflar toplumsal refahın yükselmesinde itici güç olmuştur. Ayrıca para vakıfları gibi bazı vakıf biçimleri kalkınma enstrümanları olarak işlev görmüştür.

## I. Eski Türklerde Vakıf Müessesesi

Vakıf, Türklerle veya İslam dini ile insanlığın kullanımına girmiş bir kurum değildir. Eski Roma'da *fidei commissum*, Bizans'ta *piae causae* adlı yapıların vakıf tasarruflarına benzer nitelikleri vurgulanmıştır. Bazı tarihçiler anılan yapıların vakıf mefhumunun atası şeklinde görmüşlerdir (Barnes, 1986: 13-15). Schacht gibi müsteşrikler, Bizans'ın *piae causae* kurumunun İslamiyet sonrasında ortaya çıkan vakıf anlayışını etkilediğini ileri sürmüşlerdir. İtalyan hukukçu M. Gatteschi gibi isimler İslamiyet'teki vakıf kavramının Roma hukukundaki kimsenin yararlanamayacağı, kimseye ait olmayan *res-sacrae*'sından geldiğini belirtmektedir (Morand, 1910: 243; Schacht, 2000: 561; Hüseyin Naci, 2020: 329; Kayaoğlu, 1978: 53-54)

Boğazköy'de yapılan kazılarda bulunan çeşitli tabletlerden anlaşıldığı kadarıyla Hititler'e ait yazılı tabletlerde vakıf tasarrufu olarak nitelenebilecek bilgilere rastlanmıştır (B. Köprülü, 1951: 491). Hristiyanlıkta doğrudan halkın kullanımında olmamakla beraber kilise ve rahipler için tahsis tasarrufları yaygındır. Budistlerde de bu anlamda vakıf benzeri tahsisler görülmektedir (Reuben, 1942: 180; Kayaoğlu, 1978: 50)

Ancak vakfın İslamiyet öncesinde de Türklerde varlığı görülmektedir. Özellikle edebî eserlerden ve elimize ulaşan kayıtlardan Uygur medeniyetinde vakfın varlığı açık biçimde görülmektedir. İslamiyet öncesi Türk devletleri içerisinde ilk kez kurumsal bir vakıf kültürünün Uygurlarda görüldüğü ifade edilebilir. Uygurlar yönetim ve örgütlenme anlayışlarıyla huzur ve güven ortamı tesis etmekte başarılı olmuşlar, bu da beraberinde ekonomik açıdan bir refah atmosferini getirmiştir. Her ne kadar sınırlı bir bölümü tarafından bir dönem benimsenmişse de Mani dininin savaşa bakışının da kültürel gelişime tesiri olduğu ileri sürülmektedir. Uygur ülkesi ekonomik, tarihî, coğrafi sebeplerin ve çok inançlı sosyal yapısının katkısıyla kültürel ve ticari anlamda bir etkileşim havzasına dönüşmüştür. Uygur yurdunda noterlik kurumunun, düzenli mahkemelerin, kütüphanelerin, gümrük örgütlenmesinin yanı sıra vakıfçılık anlayışının ilerlemiş olduğunu söyleyebiliriz. Yapılan arkeolojik ve bilimsel çalışmalar sonunda Uygurlara ait çoğunluğu dinî, diğerleri iktisadî, edebî, tıbbî, idarî vesikalar, vakfiyeler, vasiyetnameler elde edilmiştir (Akkaya, 1943: 77; Binark, 1969: 422 ve 426). Uygur vakfiyelerinin elimizdeki en eski vesikalarının çok eski dönemlere dayandığı tespit edilmiştir. Belli ki Uygur vakfiyeleri, genelde Budizm dinine mensup Türkler tarafından Uygur harfleriyle kaleme alınmıştır. Ancak Çince kaleme alınan vakfiyelere de rastlanmıştır. Örneğin Turfan yakınlarında bulunan bir Uygur vakfiyesi, gelirleri tıp ve diğer bazı konularda eğitim veren bir Buda manastırına tahsis edilen, vergiden muaf bir vakıf tesisini ortaya koymaktadır (Kunter, 1939: 20;

<sup>1</sup> Vakfiye, vakıf hükmî şahsiyetinin nizamnamesi, vakıf tasarrufunun senet ve hüccetidir. Ortaya çıkan hukuki ihtilaflar vakfiyedeki hükümlerin dikkate alınması suretiyle çözümlenir (A. H. Berki, 1965: 9).

B. Köprülü, 1951: 490, 492; Binark, 1970: 30; Cansel, 1988: 322; Özden, 2010: 341) Bu çerçevede Uygur Türklerinin elimize ulaşan vakfiyelerinin tümünün dini içeriğe sahip bulunduğunu, üç alana dair kaleme alındığı söylenebilir:

- Manastır inşası amacıyla yapılan tasarruflar,
- Manastırlara gelir oluşturmak için düzenlenmiş arsa temlik vesikaları,
- Manastır veya manastıra ait yapıların temlikinin devlet tarafından tasdiki ile vergi muafiyetlerine dair fermanlar (Arat, 1964: 13)

İslamiyet sonrası Türklerde ilk defa Karahanlılar devrinde Hükümdar Ebû İshak İbrahim b. Nasr Tamgaç Buğra Han bir medrese vakfetmiştir. Bunun ardından Selçuklu Veziri Nizâmülmülk'ün 1067'de Bağdat'ta vakıf medrese olarak tesis ettiği Bağdat Nizâmiye Medresesi karşımıza çıkmaktadır. Gerek Şiilik karşısında güç edinme arayışı, gerekse tasavvuf ekollerinin bu husustaki iştiağı ile bu dönemde vakıf eserlerde ciddi bir artış olduğunu göstermektedir. Harezmsahlar, Atabekler, Eyyûbîler, Memlükler, Anadolu Selçukluları, Timur Devleti, Akkoyunlular, Safeviler ve diğer Türk devletleri döneminde de çok sayıda vakıf kurulduğu bilinmektedir (Yüksel, 2002: 48).

## II. İslam Hukukunda Vakıf Müessesesi

Kur'ân-ı Kerim'de ve Sünnet-i Nebî'de ayrıntılı ve sistematik biçimde vakfa dair kurumsal bir çerçevenin çizilmiş olduğunu söylemek mümkün değildir. Bununla beraber İslam hukukunda başlı başına önemli bir alanı kaplayan vakıfların kuruluş ilkelerinin infak, sadaka, zekat ve yardımlaşmayı emreden ayet-i kerimelere ve hadis-i şeriflere dayandığını söyleyebiliriz.

Vakıf aslında bir nevi sadaka-i cariye olarak değerlendirilmektedir. Bu Hz. Peygamber (SAV)'in şu hadis-i şerifine dayanmaktadır: İnsan ölünce, üç ameli dışında bütün amellerinin sevabı kesilir: Sadaka-i *câriye*, kendisinden istifade edilen ilim, arkasından dua eden hayırlı evlât (Müslim, 2014: IV/348. No: 1671). Öte yandan İslamiyet öncesi Cahiliye döneminde de vakıf benzeri yapılar dikkat çekmektedir: *emvâl-i muhaccere* (Hüseyin Naci, 2020: 328-329). Şeybeoğullarının Kâbe hizmetleri ile ilgili kurmuş olduğu yapının da bir nevi vakıf olduğu, bunun da kökeninde Hz. İbrahim'in Kâbe'ye dair bir vakıf anlayışı ortaya koyduğu belirtilmiştir. Buna karşı Cahiliye döneminde vakfa rastlanmadığını savunanlar da olmuştur (Köprülü, 1942: 3; Kayaoğlu, 1978: 51)

Hz. Peygamber (SAV), Medine'de bulunan yedi parça akarını vasiyet yoluyla vakf ve süknâsını (oturmak üzere intifa hakkını) yoksul Müslümanlara şart eylemiştir (el-Hassâf, 1999: 5-7; A. H. Berki, 1962: 10). Hz. Ömer, Medine'de yer alan *Semğ* adlı hurma bahçesi hakkında nasıl bir tasarrufta bulunması hususunu Hz. Peygamber (SAV)'e sormuştur. Hz. Peygamber (SAV): *Aslını habs ve semeresini tasadduk eyle* buyurmuş, bunun üzerine Hz. Ömer de bahçeyi yoksullar için vakfetmiştir (İbn Mâce, 2009: III/476. No: 2396; el-Hassâf, 1999: 8). Buna benzer biçimde Hz. Ebubekir, Hz. Osman, Hz. Ali, Hz. Zeyd b. Sâbit, Hazret-i Aişe'nin de benzeri tasarruflarda bulunduğu görülmektedir (İbn Mâce, 2009: III/475-476; el-Hassâf, 1999: 8-16; A.H. Berki, 1962: 11).

Buna göre Hz. Peygamber (SAV) döneminden itibaren vakıfların kurulmaya başladığını ve amaçsal olarak farklı bir çizginin üstünde gelişim gösterdiğini söylemek yanlış olmayacaktır. Bilhassa Suriye ve Mısır'daki ilk fetihlerin ardından yani hicretin ilk asrından itibaren vakıfların kuruluşunda önemli bir aşama dikkat çekmektedir. (Köprülü, 1938: 1) İlk İslam hukukçuları içinde vakıf müessesesine dair farklı yaklaşım ve tereddütler gözlemlenmektedir. Bilhassa vakfın sıhhat ve lüzumu üzerinde İmam Ebu Hanife'nin, vakfı ariyetin bir türü olarak değerlendirmesinden ve buna bağlı olarak lüzum ifade etmeyeceği yönündeki

## Klâsik Dönem Osmanlı Hukuk Sisteminde Vakıfların Teftişi ve Evkâf-ı Haremeyn Müfettişliği

kanaatinden kaynaklı farklı bir yaklaşımı olmuştur. İmam Ebu Hanife, vakfın meşruiyetini benimsemekle birlikte miras ayetlerinin hükümlerini ön planda tutmuş, buna bağlı olarak da vakfın lüzum<sup>2</sup> ifade etmeyeceğini vurgulamıştır. İmam Muhammed, mevkufun (vakfolunan mal) mütevelliyeye teslimi öncesinde vakfeden veya mirasçılarının vakıf tasarrufundan dönebileceğini belirtmiş, teslim sonrasında lüzumun söz konusu hale geldiğini belirtmiştir. İmam Ebu Yusuf ise vakıf tasarrufunda bulunan kişinin bunu açıkça beyan etmesi suretiyle lüzumun gerçekleştiği görüşündedir. Hanefi mezhebinin vakıflara dair görüşlerini büyük ölçüde tasarlayan İmam Ebu Yusuf'un vakıflarla ilgili kanaatinin oluşmasında yaptığı hac yolculuğu münasebetiyle Medine'de vakıfların hizmetlerine şahit olmasının rolü olduğu rivayet edilmektedir.

Gerek İmam eş-Şâfiî ve gerekse *Ahmed b. Hanbel'e* göre vakfedilen mülk, vakfedenin mülkiyetinden çıkmaktadır. *Mâlikîler* ise vakfedilen malın, diğer bir kişinin mülkiyetine girmediğini, ancak bazı tasarruflar bakımından vakıf tasarrufunda bulunan kişi ve mirasçılarının mülkiyetinden çıkmadığını savunmaktadır. Mescid ve kabir vakıflarının lüzumu üzerinde böyle bir ihtilaf bulunmamaktadır (eş-Şâfiî, 2001: V/104; Köprülü, 1938: 1-2; A. H. Berki, 1962: 12; Bilmen, 1967: IV/ 172; Kayaoğlu, 1978: 53).

Hicretin ikinci asrının ikinci yarısında vakfın hukuki kimliğini elde ettiği, Abbasiler devrinde İmam Ebu Yusuf'un yaklaşımı etrafında temel kriterlerinin ortaya çıktığı söylenebilir (Köprülü, 1942: 4, 12). İlk dönem fıkıh eserlerinin *Kitâbu's-Sadakât* ve *Kitâbu'l-Ahbâs* adlı bölümlerinde vakıf kavramını daha çok *sadaka* ve *habs* kelimeleriyle ifade ederek konuya temas edildiği görülmektedir. Hicretin üçüncü yüzyılında Ebubekr Ahmed b. Ömer el-Hassâf (ö. 261/875)'in *Ahkâmu'l-Vakf (Ahkâmu'l-Evkâf)* ile Ebubekr Hilâl b. Yahyâ (Hilâlu'r-Ra'y)'in *Ahkâmu'l-Vakf* adlı eserleri, konuyu sistematik ve ayrıntılı biçimde ele almasıyla birer dönüm noktası olmuştur (eş-Şâfiî, 2001: V/104; el-Hassâf, 1999: 7; A. H. Berki, 1962: 9-10).

Genel olarak İslamiyet'in temel kaynaklarındaki ilke ve referanslardan hareketle Müslümanların temel ihtiyaçlarındaki değişimlere bağlı olarak ve karşılaştıkları kültür ve medeniyetlerdeki sosyal müesseseleri de dikkate alarak vakıflar hususunda büyük adımlar attığını belirtebiliriz.

### III. Osmanlı Hukuk Sisteminde Vakıfların Teftişi

Öncesindeki Türk devletlerinde de varlığı güçlü biçimde hissedilen vakıflar, Osmanlı Devleti zamanında daha çok kurumsallaşmış, gelişim göstermiştir. Osmanlı fethettiği topraklarda bir takım sosyal ihtiyaçların hızlı, kolay biçimde görülmesini teminen vakıf kurmayı teşvik etmiştir. Vakıflar büyür ve çoğalırken vakıflara dair hukukî, edebî, dinî ve diğer alanlarda çok sayıda eser kaleme alınmış, konuya dair doktrinel bir derinlik elde edilmiştir. Bu siyaset Osmanlı'nın bir vakıf medeniyeti olarak anılmasına vesile olmuştur (İpşirli, 2014: 387) Vakıf kavramı, Osmanlı toplumu ile et tırnak ilişkisi içinde bir anlam derinliğine sahiptir. Örneğin Osmanlı döneminde kurulan şehirler vakıf-imaret anlayışıyla ete kemiğe bürünmüştür. Şehrin temel yapıları olarak cami, medrese, şifahane gibi eserler kendilerini inşalarından sonra da ayakta tutması planlanan vakıflarla çağlarının ötesinde bir hizmet müktesebatı meydana getirebilmiştir.

Vakıfların kurulması kadar, kuruluşu tamamlanmış vakıfların amacına uygun biçimde varlığını sürdürmesine yönelik düzenlemeler yapmak, tedbirler almak ve bu amaçla teftiş mekanizması tesis etmek de büyük önem taşımaktadır. Tarihin bir döneminde ortaya çıkıp hayırlı hizmetler verip sonrasında içi boşalmış, amacından uzaklaşmış bir çok sosyal müessese bulunmaktadır. Vakıf müessesesinin sürdürülebilir bir misyon olarak değerlendirilmesi için teftişinin hassasiyetle icra edilmesi gerekmektedir. Öte yandan devletten bağımsız bir hareket sahası olan vakıfların merkezi yönetimin çizdiği çerçevede kalması ve genel ilkeler ile vakıf tasarrufunda bulunan (vâkıf) kişi/kişilerin kuruluşta beyan ettikleri irade ve şartlarına sadakat gösterilmesinde teftişlerin büyük önemi olduğu muhakkaktır.

2 Vakf-ı Lâzım: Vakfeden veya hâkim tarafından feshedilmesi caiz olmayan vakıftır.



### A. Evkâf Nezâreti'nin Kuruluşu Öncesinde Vakıfların Teftişi

Vakıfların teftişine dair sistemli ve kurumsal bir tasarım oluşmadan önce teftişler merkezî yönetimin irade ve çizdiği sınırlar çerçevesinde gerçekleştirilmiştir. Osmanlı Devleti'nde vakıfların teftişine dair elimize ulaşan en eski örnekler XV. yüzyıl ortalarına kadar gidebilmektedir. Fatih Sultan Mehmed'in 1458 yılında Sultan Yıldırım Bayezid'in Kütahya Yoncalu nahiyesi ve Buğluca köyü ile Sulu mahallesindeki vakıflarının denetimini istediğine dair bir emir bu konuda örnek olarak zikredilebilir (BOA, TSMA. d. 7088; Biçer, 2024: 84).

Osmanlı tarihinde en gözde ve en güçlü vakıfların başında Haremeyn vakıflarının geldiği ifade edilebilir. Evkaf-ı Haremeyn (Haremeyn vakıfları) Mekke ve Medine'de bulunan başta Kâbe-i Muazzama, Ravza-i Mutahhara olmak üzere mukaddes mekânların hayrat masraflarına karşılık kurulmuş olan vakıflardır. 1586 senesine gelinceye dek Kapı Ağaları (Bâbüssaade Ağaları), daha sonra ise Dârussaade Ağaları tarafından yönetilmişlerdir. Bu durum, 1836 senesinde Haremeyn Vakıfları için *Evkâf-ı Haremeyn-i Şerifeyn Nezâreti*'nin kurulmasına kadar sürmüştür. Bu süreçte her yıl memurlar eliyle tahsil olunan gelirleri ile Mekke-i Mükerrreme, Medine-i Münevvere ve Kudüs-i Şerif'e surreleri<sup>3</sup> gönderilmiştir (Atalar, 1991: 237-238) Haremeyn vakıfları mütevellî ve çalışanlarının vakfa zarar verdiği iddiaları ortaya çıkınca vakfın muhasebesinin kadıya ve kadı tarafından mühürlü defterlere işlenmesinin ardından Divân-ı Hümâyûn'a intikali istenmiştir (Akgündüz, 1990: II/ 140-141). Sultan II. Bayezid'in Fatih Sultan Mehmed Vakfı'nın Anadolu'daki gelirleri ve mütevellî ile çalışanlarının teftişine dair Kütahya kadısına görev verdiği bilinmektedir (Yıldız, 2019: 44).

Tüm vakıfları bir çatı altında toplayan *Evkâf Nezâreti*'nin kuruluşuna kadar vakıfların teftişindeki temel profiller, mütevellîler, kadılar ve müfettişler olmuştur. Eğer vakıf için bir nâzır söz konusu ise mütevellî nâzıra uymak durumundadır. Buna göre nâzır hem vakfın işleyişindeki en üst organ, hem de iç denetimin ana aktörü rolünü üstlenmiştir (Köprülü, 1942: 14). Bilhassa kadıların gözetimi yerine meslek mensuplarından seçilen teftiş mekanizmalarının tercih edilebildiği görülmektedir. Bilahare saray mensupları tarafından kuruluşu gerçekleştirilmiş vakıfların teftişinde saray ağaları, Mekke ve Medine'deki veya bu iki mukaddes şehir için kurulmuş vakıfların teftişinde ise Evkâf-ı Haremeyn Nezâreti ön plana çıkmıştır (Genca, 2014: 531). Ancak Haremeyn Vakıfları'na dair hususi bir yapı kurulmadan evvel de denetimlerinin yapıldığı bilinmektedir. Bu teftişlerin elimizdeki en eski örneklerinden biri 957/1550 tarihinde Mısır'da bulunan Haremeyn Vakıfları'na yönelik Memur Abdullah el-Gazzâlî tarafından yapılmış çalışmaya ait defterdir (BOA. MAD. d. 465).

Genel olarak bu dönemde vakıfların teftişine dair İslam hukukunun temel eksenî etrafında bir tasarım takip edilmiştir. Buna göre vakfın yönetimi, şartların ve malların muhafazası, gelir tahsili, masrafların ödenmesi gibi işler için ayrı bir nâzır veya mütevellî heyeti yoksa kadıya görev verilmiştir. Osmanlı Devleti'nde ilk vakıf nâzırının Orhan Gazi tarafından Bursa vakıfları için atanan Vezir Sinan Paşa olduğu söylenebilir. Ancak hususî bir nâzır veya mütevellînin varlığı söz konusu ise hükümdar ve devlet adına murakabe misyonunu icra eden profil, kadıdır (Köprülü, 1942: 14; Yıldız, 2019: 48) Buna göre kadının tescil etmediği işlemlerin geçerliliği ve resmîyeti teorik olarak bulunmamaktaydı. Keza vakıfların gelirlerini ve giderlerini kadıların periyodik biçimde görüp incelemesi usulü dikkat çekmektedir. Yine vakıfla ilgili hukukî anlaşmazlıklarda karar; vakfa ve vakfı yönetenlere dair denetim mercii yine kadı mahkemesidir. Bu konuda örnek bir olayda Yemen Fatihî diye bilinen Sinan Paşa'nın vefatı öncesinde Üsküdar Salacak'taki köşkü ve diğer sahip olduğu şeyleri vakfettiği görülmektedir. IV. Mehmed Han'ın kız kardeşi Ayşe Sultan vakfın mütevellîsinden bu köşkü kiralamış ve epey müddet burada kalmıştır. Çocuğu olmadan vefat

3 Surre, terim olarak Padişahların hac mevsimi öncesinde, Recep ayında İstanbul'dan Mekke ve Medine (Haremeyn)'de bulunan yoksul veya şehrin önde gelenlerine takdim edilmek üzere hususi bir merasimle yola çıkardıkları altın, gümüş ve sair hediyelerdir (Atalar, 1991: 239).

## Klâsik Dönem Osmanlı Hukuk Sisteminde Vakıfların Teftişi ve Evkâf-ı Haremeyn Müfettişliği

eden Ayşe Sultan'ın ölümü üzerine Padişah, buranın vakfa ait olmadığını belirterek kız kardeşinin varisi vasfıyla köşkü zapt etmiş, vakıf mütevellisi Üsküdarlı Mehmed Ağa önce itirazını ifade etmiş, sonra da netice alamadığı için konuyu Rumeli Kazaskeri Çatalcalı Ali Efendi nezdinde dava konusu yapmıştır. Duruşmada padişaha vekâleten Defterdar Ahmed Paşa, ayrıca Sadrazam Köprülüzade Fazıl Ahmed Paşa hazır bulunmuştur. Şahitler de dinlendikten sonra karar padişahın aleyhine çıkmıştır (Güllüoğlu, 1970: 16-17). Bu olağan, periyodik teftişler dışında şikâyete bağlı olarak veya diğer gerektirdiği hallerde olağanüstü teftişler yapılmıştır (Yıldız, 2019: 35-36 ve 40).

Şikâyet hallerinde kadı mahkemesine müracaat edilebildiği gibi doğrudan Divân-ı Hümâyûn'a da konuyu intikal ettirmek mümkün görülmüştür. Mühimme defterlerinde vakıflara dair binlerce hükmün olduğu, çoğunun müteveli kaynaklı aksaklık, usulsüzlük, yolsuzluk iddialarına, bunlara dair kararlara, cezalara, tedbirlere yer verildiği görülmektedir (İpşirli, 2014: 393). Bunlardan birinde Şam'da bulunan İmâret-i Âmire mütevellisi Molla Ağa hakkındaki şikâyet üzerine Divân-ı Hümâyûn, hem müteveli hem şikâyetçilerin teftişini, hakların sahiplerine verilmesini, sonucun da bildirilmesini emretmiştir (BOA. Mühimme Defteri. 5/115. Hüküm 639).

Şikâyetin değerlendirilmesi amacıyla bölgedeki ilişkili kâdı veya komşu bölgelerden bir başka kadı yahut da bunların dışında özellikle eskiden kadı, kazasker, müderrislik yapmış ilmiye sınıfından bir müfettiş görevlendirilebilmekteydi. Teftiş sürecinde hizmet verecek bilirkişi gibi kişiler de kadı ve müfettişlere yardım etmek üzere tayin edilirdi (Yıldız, 2019: 45-46). Yukarıdaki olayda teftiş için Şam beylerbeyi ve kadısına 1565 senesinde emir gönderilerek görevlendirme yapıldığı görülmektedir (BOA. Mühimme Defteri. 5/115. Hüküm 639).

Olağanüstü teftişlerde vakıf muhasebeleri, müteveli heyeti üyelerinin masrafları ve gelirleri gibi hususlar özellikle incelenmekteydi. Bu amaçla eski yıllara dair kayıtlar da talep edilmekteydi. Güvenilir ve hukuki yetkinlik bakımından ehil olması aranan müfettişten, teftişi usulüne uygun olarak gerçekleştirilmesi, kusurlu kişileri mahkeme sürecine sevk, haksızca ele geçirenlerden vakfa ait malları geri alması, vakfiyeye aykırı uygulamaları sona erdirmesi, ayrıca arzı gereken hususları bildirmesi gibi hususlar beklenmekteydi (Yıldız, 2019: 42-43, 46). Buna dair örnek bir olayda Bursa Hamza Bey Evkafı mütevellisi Mehmed Bey, vakfın eski mütevellisinin vakfa ait kimi köylere adam yollayıp mahsul toplayarak vakfi zarara uğrattığına dair şikâyetine istinaden, 1630 senesinde vakfın müfredat defterlerinin incelenmesi hususunda Yenişehir ve İnegöl kadılarına fermanla emir verildiği dikkat çekmektedir (BOA. Mühimme Defteri. 85/10. Hüküm 13).

Vakfın teftişine dair kadı (şer'iyeye) mahkemelerinin kararları da ayrıca denetime açıktır. Böyle durumlarda kadının uyarıldığı bir emir çıkarılır ya da kadı hakkında hukukî inceleme söz konusu olurdu. Buna göre kadı kararlarının gözden geçirilmesi, muhakemenin yenilenmesi, hâkim hakkındaki şikâyetlerin değerlendirilmesi, esasen hükümdarın yetkisindedir ve bireylerin veya toplulukların başta Divân-ı Hümâyûn olmak üzere Veziriazam Divanları (İkinci Divanı, Cuma Divanı vs), hatta Beylerbeyi ve Sancakbeyi Divanları gibi çeşitli yargı mercilerine müracaat edebilmesi mümkündür (İbnü'l-Hümâm, 1316 (h): 5/ 461; Ekinci, 2001: 65(244)/ 963-964).

Hürrem Sultan'ın vakıfları için Bâbüssaade Ağası Hadım Mehmed Ağa'yı şart etmesi, Sultan III. Murad tarafından 1585 yılında Şehzade Mehmed Vakfı'nın ve 1586'da Haremeyn ve Selatin vakıflarının idaresinin Dârüssaade Ağası Habeşi Mehmed Ağa'ya verilmesi süreci, Evkâf-ı Haremeyn Müfettişliği'nin kuruluşunu beraberinde getirmiştir (Yıldız, 2019: 48).

## B. Evkâf-ı Haremeyn Müfettişliđi ve Evkâf Muhasebeciliđi Mahkemesi

Vakıfların sayıca yükseliş ve nitelik bakımından çok daha büyük güce erişmiş olmaları, vakıflarda yaşanan olumsuzlukların artışı, geleneksel teftiş anlayışının gözden geçirilmesini zaruri hale getirmiştir. Bahse konu teftişlerin yetersizlikleri, sistemli bir resimden uzak olmaları nedeniyle XVI. yüzyılda Darüssaade Ağası'nın yönetiminde Evkâf-ı Haremeyn Müfettişliđi adıyla bir mahkeme ihdas edilmiştir. (Cin- Akgündüz, 2017: 262-273)

Evkâf-ı Haremeyn Müfettişliđi'nin tesisi ile eskiden her mahkemenin vakıfların hukuki işlemleriyle alakadar olabilmesi usulü terkedilmiş; büyük bir serveti elinde bulunduran selatin, darüssaade ağaları tarafından kurulmuş vakıflar ve Haremeyn vakıflarına başka bir statü verilerek sadece Evkâf-ı Haremeyn Müfettişliđi'nin denetim alanına alınmışlardır. Bununla beraber Evkâf-ı Haremeyn Müfettişliđi, diğer vakıfların da teftişi yetkisine her halükârda teorik olarak sahipti (Yıldız, 2019: 36).

Esasen davaları ele alış ve tabi olduğu usûl bakımından Evkâf-ı Haremeyn Müfettişliđi, şer'î mahkemelerle aynı çerçevede değerlendirilebilirse de daha çok ilgili olduğu vakıfların davalarla alakadar olması itibarıyla özel bir mahkeme görüntüsü vermektedir (Cin- Akgündüz, 2017: 262-273; Biçer, 2024: 82).

Evkâf-ı Haremeyn Müfettişliđi, adından anlaşılacağı gibi teftiş temel misyonuyla hareket etmişse de sadece teftiş merkezli bir kurum değildir. Keza davalara bakılması anlamında bir mahkeme olmakla beraber bir mahkemenin ötesinde işlemlere sahip olmuştur. Buna göre Evkâf-ı Haremeyn Müfettişliđi'nin temel görevleri şu şekilde sıralanabilir:

- Başta tüm ülke genelindeki Haremeyn Vakıfları, Selatin Vakıfları, Darüssaade Ağası'nın yönetiminde yer alan vakıflar ve diğer tüm vakıfların hukukî iş ve işlemlerini yürütmek,
- Bu vakıflara ait mali işlere bakmak,
- Anılan vakıfların teftişini gerçekleştirmek (İstanbul dışındaki vakıfların olađan teftişlerini ilgili kadılar yapmaktaydı),
- Bahse konu vakıflara dair kayıtlar tutmak.

Evkâf-ı Hümayûn Nezâreti'nin 1586 sonu veya 1587 başında kurulmasının ardından Nezaret altında zaman içinde tesis edilmiştir (İnal-Hüsameddin, 1335: 13; Akgündüz, 2013: 364-365):

- Evkâf-ı Haremeyn Müfettişliđi
- Evkâf-ı Haremeyn Muhasebeciliđi
- Evkâf-ı Haremeyn Mukâtaacılıđı
- Dârüssaâde Yazıcılıđı

Evkâf-ı Haremeyn Nezâreti, İstanbul, Galata, Eyüp kadılarına, Kapudan Paşa, Yeniçeri Ağaları, Sekbanbaşı ve Bostancıbaşılara verilen nezâretlerle beraber kurulan nezaret sayısı 12'ye çıkmıştır. Her halükârda bunlar içinde en güçlü olanı Evkâf-ı Haremeyn Nezâreti olmuştur (Akgündüz, 2013: 364-365).

Evkâf-ı Haremeyn Müfettişliđi, Evkâf-ı Hümayûn Nezâreti'nin çatısı altında bir kalem; Nezaretle ilişkili bütün vakıfların temel şer'î merci şeklinde konumlanmıştır.

Evkâf-ı Hümayûn Nezâreti'nin ilk döneminde Evkâf-ı Haremeyn Müfettişliđi'nin tek kişi olduğu, bilahare yardımcılarına sahip olduğu görülmektedir. Müfettişliđin sistematik bir çalışma düzeni kurmasının ardından İstanbul, Edirne, Bursa, Amasya gibi yerlere de müfettiş vekilleri tayin edilmiştir. Müfettiş vekillerinin varlığına dair 1693 tarihli kayıtlar görülmektedir (BOA. Mühimme Defteri. 104, 769)

## KLâsik Dönem Osmanlı Hukuk Sisteminde Vakıfların Teftişi ve Evkâf-ı Haremeyn Müfettişliği

İlk Haremeyn Evkâf Nâzırı Darüssaade Ağası Habeşî Mehmed Ağa iken ilk Haremeyn Evkâf Müfettişi (el-me'mûr müfettişi'l-evkâf) Amasyalı Memikzâde Mehmed Efendi olarak görülmektedir (BOA, TS-MA.E.0810- 65). Sırasıyla Darüssaade Ağalığı yapan Habeşî Mehmed Ağa, Server Ağa, Hacı Mustafa Ağa ve Osman Ağa'nın nezaretinde 12-13 yıl müfettiş vazifesi ifa etmiştir (Biçer, 2024: 90). İleride Şeyhülislam olacak Mustafa Efendi'nin de babası olan Memikzâde Mehmed Efendi 1009 hicri senesinde vefat etmiştir (İnal ve Hüsameddin, 1335: 16). Sonrasında Ali b. Abdurrauf Efendi (Sünbül Ali, Sünbül-i Arabî), Abdürrezzak b. Halil Efendi ve Ömer b. Hanefî bu göreve getirilmiştir (Biçer, 2024: 93-95).

Özellikle nezaretin kurulmasının ardından vilayetlere vakıf tahrirlerinin ve teftişlerinin yapılacağını bildiren emirler bildirilmiştir (BOA. Mühimme Defteri 62). Vakıfların gelir ve giderlerine dair defterlerin daha düzenli tutulması sağlanmıştır. Vakıfların teftişini yapan kişiler kadılar iken; bundan sonra yine bir kısmı kadılıktan gelmekle beraber bu işleri Haremeyn Evkâf Müfettişliğinin özel vakıf teftişi için görevlendirdiği müfettiş (naib/kâdı) yetkililer gerçekleştirmeye başlamıştır. Nezaretin tesisinde bir süre sonra, Darüssaade Ağası Osman Ağa zamanında, vakıfların gelir gider defterleri Rumeli ve Anadolu defterlerinden tefrik edilmiştir (Biçer, 2024: 85). Haremeyn'e gönderileceklerin miktar ve yolu hususuna dair özel defterlere kayıt yapılması ve bunların da Haremeyn Evkâf Müfettişi tarafından tetkik edilmesi; bunların da Haremeyn Evkâf Nâzırı olan Darüssaade Ağası'nın imzasına açılması usulü benimsenmiştir (BOA. MAD.D. 1806, 998/1590).

Aslında kendileriyle ilişkili vakıfların bütün şer'î meseleleri hakkında işleri olan Evkâf-ı Haremeyn Müfettişlerinin ifa ettikleri görevler şöyle sıralanabilir:<sup>4</sup>

- Nezaret çatısı altındaki vakıfların hukukî davalarıyla alakadar olmak,
- Nezaretle ilişkili vakıfların varidat ve muhasebe defterlerinin tetkiki,
- Surre defterlerinin hazırlanması, denetiminde rol almak, surrelerin kaynak ve dağıtımının kontrolü,
- Saray halkının davalarına bakmak, vefat edenlerin miraslarının kaydı
- Gerekteğinde İstanbul dışındaki vakıflara dair davalarla ilgilenmek.

Evkâf-ı Haremeyn Müfettişliği Mahkemesinin kuruluşunu bir süre sonra (1630'lardan Evkâf Nezâreti'nin kurulduğu 1830'lu yıllara kadar varlığını sürdürecektir olan) bilhassa İstanbul vakıflarının hesaplarına ve tahrirlerinin hazırlanmasına dair misyon yüklenen ve İstanbul kadısına bağlı bir naiplik olarak şekilde görev yapan Evkâf Muhasebeciliği Mahkemesi izlemiştir. Evkâf-ı Haremeyn Müfettişliği'nin yerini XIX. yüzyılda Evkâf-ı Hümayun Müfettişliği almıştır (Yıldız, 2019: 36-37 ve 48).

Vakıfların teftişi konusunda yapılan düzenlemelere ve alınan tedbirlere rağmen istenen sonuçlar elde edilememiştir. Özellikle Haremeyn Vakıfları gelirlerindeki düşüş devam etmiştir. Vakıf yerinin harap olmasına, tamir hususunda maddi kaynağın yokluğu gibi meşru bir neden bulunmamasına rağmen Haremeyn Vakıfları'na ait yerleri mukataaya vermesi gibi sorunlu işlemler önlenememiştir. Bunun sonunda 1651 yılında Haremeyn Vakıfları'nın hukukî işlemlerinde sadece Haremeyn Müfettişleri yetkili hale getirilmiştir (Yücel, 1988: 20; Yıldız, 2019: 51) Vakıflarda meydana gelen yolsuzluk ve usulsüzlüklere karşı sık sık emirler yayımlanmıştır. Örneğin Sultan III. Mustafa bu tür yolsuzluklara karışması nedeniyle Eski Saray Baltacı Ocağı'nı kaldırarak Darüssaade ve Silahdar Ağalarının haslarını iptal etmek zorunda kalmıştır (Yıldız, 2019: 54).

Sultan I. Abdülhamid, vakıflara dair yaşanan çok başlılık, usulsüzlük ve yolsuzlukları bertaraf etmek maksadıyla 1774 yılında Hamidiyye Vakıfları adıyla bir üst yapı kurmuştur. Evkâf-ı Hamidiyye yapısında üç memuriyetten meydana gelmekteydi:

4 BOA, TSMA. d. 3646.40, s 4b; BOA, EV.HMK.SR. 6. S. 44a; BOA, Ev. HMK.SR. 1. s.15a; BOA, EV. HMK. SR. 3. s.67a. Ayrıca bkz. Atalar, 1991: 205; Kahraman, 2007: 3; Arğit, 2017: 40 ve 129; Biçer, 2024: 88.

- Mütevellî Kâim-makâmîliği
- Ruznamçe Kitâbeti
- Evkâf Kitâbeti

Darüssaade Ağaları ve kâtiplerinin yolsuzluklara karışmasını dikkate alan Sultan I. Abdülhamid, kurduğu yapıyı bu aktörlerden uzak biçimde planlamış, güvendiği devlet adamlarının nezaretine bırakmıştır. Bir süre sonra da Sultan III. Mustafa'nın kurduğu Laleli Vakıfları'nı da bu çatının altına sokmuştur (1788). Haremeyn Vakıfları'nda yaşanan sıkıntılı durumlar karşısında Sultan I. Abdülhamid, 1797 tarihinde "Sûret-i Nizâm-ı Müsakkafât ve Mu'accelât-ı Haremeyn" adlı bir nizam çıkarmıştır (Akgündüz, 2013: 365; Akyıldız, 2019: 183).

Ayasofya ve Haremeyn Vakıfları'na ait müsakkafat<sup>5</sup> ile ilgili olarak görülmekte olan davaların vakıflar için zarara neden olmaktadır. Ayasofya Vakfı bu nedenle çalışanlara karşı borçlu duruma düşmüştür. Sürecin sonunda istifa davalarına bakılmaması emri verilmiştir (Yıldız, 2019: 54, 55).

### C- Tanzimat Dönemi ve Evkâf-ı Hümâyûn Nezâreti'nin Kuruluşu Sonrasında Vakıfların Teftişi

Sayıları ve maddî güçleri giderek artan vakıfların yönetimi kadar teftişi de büyük zorlukları, bu arada birtakım suiistimalleri gündeme getirmiştir. Bu konuda evvelce atılan adımlar da istenilen neticeleri sağlayamamıştır. Vakıfların yönetim ve denetiminde ortaya çıkan çok başlılık ve koordinasyon eksikliği de sürecin bu noktaya evrilmesinde rol oynamıştır. Her ne kadar bu vakıfların Darüssaade Ağalarının nezâretine verilmişse de (1716) Sadrazam, Şeyhülislam, Kapı Ağası gibi görevlilerin nezaret ettiği birbirinden farklı vakıflar bulunmaktaydı (Uzunçarşılı, 1988: 208; Yıldız, 2019: 55)

Sultan II. Mahmud döneminde, I. Abdülhamid ve II. Mahmud vakıfları Darphâne-i Âmire Nâzırı'nın yönetiminde birleştirilerek Evkâf-ı Hamidiyye ve Mahmudiyye tesis edilmiş, 1826'da kaldırılan Yeniçeri Ocağı'na dair vakıflar da bu teşkilatın altına alınmıştır. Sonrasında bunların idaresi için Evkâf-ı Hümâyûn Nezâreti kurulmuş, böylelikle yönetim ve denetim gücüne sahip bir kurumsal yapı oluşturulmuştur (İnal-Hüsameddin, 1335: 22-29; Öztürk, 1995: 522). Evkâf-ı Hümâyûn Nezâreti'nin merkez yapısı şu birimlerden oluşmaktaydı (Akgündüz, 2013: 367):

- Kesedârlık (îlam ve takrirleri inhâlarını yazmakla görevliydi)
- Zimmet Halifeliği (Muhasebe hizmetlerinden sorumluydu)
- Sergi Halifeliği (Evkâf Hazinesi'ne gelen meblağları ifa ve bütçenin günlük işlemlerini yerine getirme vazifesi bulunmaktaydı). Bunlara birinci ve ikinci maiyyet adı verilen yardımcı kâtipler verilmektedir.

Anadolu ve Rumeli Kazaskerleri ile diğer devlet ricalinin nezaretindeki vakıflar da buraya dahil edilmiştir. Böylelikle Tanzimat'ın getirdiği değişim rüzgârlarının, merkezileşme eğilimlerinin tabii bir sonucu olarak vakıfların yönetim ve denetiminde yeknesaklığı temin etmek, yolsuzluk gibi durumları bertaraf edebilmek, vakıfların sosyal ve ekonomik gücünden daha verimli yararlanmak, birtakım çevrelerin vakıfların potansiyelleri üzerinden etki alanı oluşturmalarını sınırlandırmak gibi gayelerle Evkâf-ı Hümâyûn Nezâreti adıyla yeni bir yapı tesis edilmiştir.

Vakıfları yönetenler için başlangıçta hükümet yetkilisi olmamakla beraber nâzır sıfatının kullanıldığı görülmektedir. Buradaki nâzır, zamanla Meclis-i Vükelâ'nın bir üyesi haline dönüşmüştür.

5 Müsakkafat: Vakfa gelir (galle) temin eden mesken, dükkân gibi üstü kapalı (müsakkaf) akar. Gelirinden, getirisinden istifade olunan arazi, bahçe ve maden ocağı gibi vakıf gayri menkullere müstegallât, üstü kapalı iş hanı, çarşı ve ev gibi akarlar ise müsakkafât adı verilmektedir (Günay, 2012: XLII/478).

## Klâsik Dönem Osmanlı Hukuk Sisteminde Vakıfların Teftişi ve Evkâf-ı Hümâyûn Müfettişliği

Haremeyn ve selatin vakıflarının büyüklükleri, Evkâf-ı Hümâyûn Nezâreti altında konumlanmalarına mani olmuş, 1834'te bu vakıfların idaresi için Evkâf-ı Hümâyûn Müfettişliği adıyla başka bir yapı tesis edilmiştir. Bunun ardından 1836 yılında Haremeyn Vakıfları için Evkâf-ı Haremeyn-i Şerifeyn Nezâreti oluşturulmuştur.

Nihayet 1836'da Şeyhülislam vakıfları, 1838'de ise Evkâf-ı Haremeyn-i Şerifeyn Nezâreti, Darphane ile de birleşmiş olan Evkâf-ı Hümâyûn Nezâreti çatısı altına alınmıştır.

### Sonuç

Vakıf kurmak bir medeniyet işaretidir ve insanlığın sosyal hayata dair sorumluluğunun idrakiyle ortaya çıkardığı fevkalade değerli bir kurumdur. Toplumsal sorumluluğunun idrakinde olan devletler, sosyal adaletin, iç barışın tesisi, bireylerin ve toplumun refah seviyesini artırmak amacıyla çeşitli adımlar atarken vakıf ve benzeri yapıların varlığını teşvik etmiş, hatta bizzat kuruluş ve işleyişinde aktif rol almışlardır. Bu çerçevede vakıflar, toplum ve bireylere yönelik hayatî faaliyetleri dışında sonraki nesillerin geleceğine dair bir teminat şeklinde yorumlanmıştır.

Vakıflar, İslamiyet ile ortaya çıkmış veya tarih sahnesinde ilk defa Türklerde yahut Osmanlılarda görülmüş bir müessese değildir. Ancak tarihi süreçte vakıf anlayışının hiçbir coğrafyada olmadığı kadar İslam dünyasında ve bilhassa Osmanlı Devleti'nde büyük bir güce, verimli bir alana eriştiğini söylemek yanlış olmayacaktır.

Osmanlı Devleti, vakıfların hayatın her alanında etkin olduğu bir medeniyet inşa etmiş, vakıf müessesesini özgün bir çerçevede işlevsel hale getirmiştir. Sosyal devletin sorumlulukları arasında sayılan eğitim, sağlık, kültür, sosyal yardımlaşma gibi hizmetlerin tümüyle veya kısmen vakıflar marifetiyle yürütülmesini kurgulamıştır.

Nicelik ve ekonomik-sosyal güç bakımından sürekli büyümesi, vakıfların yönetimi ve denetiminde bir takım zorluklar doğurmuştur. Ayrıca ekonomik imkânların gelişmesiyle beraber ortaya çıkan yolsuzluk, usulsüzlük iddiaları karşısında devlet mevcut yargı sisteminden istifade ederek olabildiğince tedbirler almaya gayret etmiştir. Bu iddiaların üstüne giderken karşılaşılan sorunlar, denetim konusunda daha köklü kararların alınmasını zorunlu hale getirmiştir. Yeni kurumsal yapılar kurma arayışlarının neticesinde Osmanlı coğrafyasının en güçlü vakıfları Haremeyn Vakıfları, Selatin Vakıfları ve Darüssaade Ağası'nın yönetiminde yer alan vakıfları ilgi alanına alan Evkâf-ı Haremeyn Nezâreti'nin kuruluşu gerçekleştirilmiştir. Bahse konu vakıfların hukukî iş ve işlemlerini yürütmek, denetimlerini icra etmek üzere de bu çatı altında Evkâf-ı Haremeyn Müfettişliği'nin tesis edilmesi, klâsik dönemde vakıfların idaresi ve denetiminde merkezileşme yolunda atılmış en önemli adımlardan biridir. Nezâret ve özellikle de Evkâf-ı Haremeyn Müfettişliği hem davalara bakan bir mahkeme hem müfettişler marifetiyle düzenli teftiş gerçekleştiren bir kurum, hem de vakıfların gelir giderlerini yöneten hesap organı olarak görev yaparken önemli bir arşiv-hafıza oluşmasını da temin etmiştir. Bu konuda katedilen mesafeye ve elde edilen kazanımlara rağmen, sorunların ortadan kaldırılamaması ve hatta çeşitli alanlarda büyümesinin engellenememesi, Osmanlı Devleti'nde daha güçlü yapıların tesis edilmesi ihtiyacını gündeme getirmiştir. Tanzimat'ın getirdiği değişim atmosferinde temelleri atılan Evkâf-ı Hümâyûn Nezâreti, bu yolda yeni bir merhalenin kapılarını aralamıştır.

Aslında vakıflar, dün olduğu gibi bugün de dünya genelinde işlevselliği devam eden, güncel kurumlardır. Vakıfların yönetim ve denetlenmesi konusunda Osmanlı Devleti'nin pek çok ülkeden, coğrafyadan çok fazla deneyimi olduğu muhakkaktır. Sosyal devlet olmanın sorumluluğunun gerektirdiği icraatları yerine getirirken Osmanlı tecrübesinin dikkate alınması, tarihte yitip yok olmuş, fakat bireylerin ve toplumun bir takım dertlerine çözüm üretmiş bir takım vakıf anlayışlarının ihyası ve vakıfların günümüzde daha iyi kurgulanması, işletilmesi ve denetlenmesinde pusula görevi görecektir.



## Kaynaklar

### 1. Cumhurbaşkanlığı Devlet Arşivleri Başkanlığı Osmanlı Arşivi (BOA)

- BOA. A. DVNS. AHK. İS. d. 1-1037.  
BOA. MAD. d. 465.  
BOA. MAD.d. 1806, 998/1590  
BOA. Mühimme Defteri. 62.  
BOA. Mühimme Defteri. 104, 769  
BOA. Mühimme Defteri. 5/115. Hüküm 639  
BOA. TSMA. d. 7088.  
BOA, TSMA.E.0810- 65

### 2. Araştırma ve İnceleme Eserler

- Akgündüz, Ahmet (1990). *Osmanlı Kanunnâmeleri ve Hukukî Tahlilleri*. İstanbul: Fey Vakfı.
- \_\_\_\_\_ (2013). *İslâm Hukukunda ve Osmanlı Tatbikatında Vakıf Müessesesi*. İstanbul: Osmanlı Araştırmaları Vakfı.
- Akkaya, M. Şükrü (1943). "Uygur Türklerini ve Kültürlerini Tanıyalım", *Ankara Üniversitesi DTCF Dergisi*, (I/3). Ankara. 75-86.
- Akyıldız, A. (2019). *Osmanlı Merkez Bürokrasisi (1836-1856)*. İstanbul: İletişim.
- Arat, Reşit Rahmeti (1964). "Eski Türk Hukuk Vesikaları", *Türk Kültürü Araştırmaları*, (I/1). Ankara, 5-51.
- Argıt, Betül İpşirli (2017). *Hayatlarının Çeşitli Safhalarında Harem-i Hümayun Cariyeleri*. İstanbul: Kitap Yayınevi.
- Atalar, Münir (1991). *Osmanlı Devleti'nde Surre-i Hümayûn ve Surre Alayları*. Ankara: Diyanet İşleri Başkanlığı Yayınları.
- Barnes, John Robert (1986). *An Introduction to Religious Foundations in the Ottoman Empire*. Leiden: Brill.
- Berki, Ali Himmet (1965). "Vakıfların Hukuk ve Tarih Bakımından Kıymeti". *Vakıflar Dergisi*, (VI). İstanbul: Vakıflar Umum Müdürlüğü Neşriyatı. 5-8.
- \_\_\_\_\_ (1962). "Hukukî ve İçtimai Bakımdan Vakıf". *Vakıflar Dergisi*, (V). İstanbul: Vakıflar Umum Müdürlüğü Neşriyatı. 9-13.
- Berki, Şakir (1965). "Vakıfların Gördüğü Çeşitli Hizmetler". *Vakıflar Dergisi*, (VI). İstanbul: Vakıflar Umum Müdürlüğü Neşriyatı. 85-92.
- Biçer, Ramazan Hüseyin (2024). "Kuruluşu Döneminde Haremeyn Evkaf Müfettişliği ve Müfettişlerin Kimliği (1589-1622)". *Stratejik ve Sosyal Araştırmalar Dergisi*, (VIII/1), 81-98.
- Bilmen, Ömer Nasuhi (1967). *Hukuku İslamiyye ve Istılahatı Fıkhiyye Kâmusu*. İstanbul: Bilmen Yay.
- Binark, İsmet (1970). "Türk Vakıflarının Tarihçesi ve Yabancı Gözüyle Vakıflarımız". *Millî Kültür Aylık Dergisi*, (1/7). Ankara: Kültür Bakanlığı Yayınları. 30-35.
- \_\_\_\_\_ (1969). "Türk Dünyasının En Eski İçtimai Yardım Müessesesi, Vakıflar ve Uygur Türklerinde Vakıf". *Türk Kültürü*, (VII/ 78), 422-432.

**Klâsik Dönem Osmanlı Hukuk Sisteminde  
Vakıfların Teftişi ve Evkâf-ı Haremeyn Müfettişliği**

- Cansel, Erol (1988). "Vakıf, Kuruluşu, İşleyişi ve Amacı". *Vakıflar Dergisi*, (XX). Ankara: Vakıflar Genel Müdürlüğü Yay. 321-328.
- Cin, Halil ve Ahmet Akgündüz (2017) *Türk Hukuk Tarihi*. İstanbul: Osmanlı Araştırmaları Vakfı Yayınları.
- Çizakça, Murat (2019). "İktisat Tarihi Açısından Vakıflar". *Vakıflar Dergisi* 80. Yıl Özel Sayısı. Ankara: Vakıflar Genel Müdürlüğü Yayınları. 73-86.
- Ekinci, Ekrem Buğra (2001). "Osmanlı Hukukunda Mahkeme Kararlarının Kontrolü (Klasik Devir)". *Belle-ten*, 65 (244). 959-1006.
- Genca, Elif (2014). "Osmanlı Hukukunda Vakıfların Denetimi (Evkaf-ı Hümayun Nezareti)". *İstanbul Üniversitesi Hukuk Fakültesi Mecmuası*, (LXXII / 1), 531-554.
- Güllüoğlu, Ş. (1970). "Çatalcalı Ali Efendi". *Türkiye Muallimler Birliği Bilgi*. 24 (280). 15-17.
- Günay, Hacı Mehmet (2012). "Vakıf". *DİA*, (42). İstanbul: Türkiye Diyanet Vakfı Yayınevi. 475-479.
- el-Hassâf, E. A. (1999). *Ahkâmü'l-Evkâf*. Beyrut: Dâru'l-Kütübî'l-İlmiyye.
- Hüseyin Naci (2020). "Vakfa Dâir Tetkik". *Kocaeli İlahiyat Dergisi*, (IV/1). Darülfünun Hukuk Fakültesi Mecmuası (2/12)'nden Sadeleştiren Ayhan Hıra. 325-346.
- İbn Mâce, E. A. M. (2009). *es-Sünen*. Dimeşk: Dâru'r-Risâleti'l-Âlemiyye.
- İbnü'l-Hümâm, K. (1316 h.). *Fethu'l-Kadîr*. Mısır.
- İnal, İbnülemin Mahmud Kemal ve Hüseyin Hüsameddin, (1335). *Evkâf-ı Hümayûn Nezâretinin Târihçe-i Teşkilâtı ve Nuzzârın Terâcim-i Ahvâli*. İstanbul: Evkâf-ı İslâmiyye Matbaası.
- İpşirli, Mehmet (2014). "Osmanlı Vakıflarında İdari Bozukluklar ve Mütevellî". *Kitaplara Vakfedilen Bir Ömre Tuhfe İsmail E. Erünsal'a Armağan*. İstanbul: Ülke Armağan. 387-404.
- Kahraman, Seyit Ali (2007). *Evkaf-ı Hümayun Nezareti*. İstanbul: Kitabevi Yayınları.
- Kayaoğlu, İsmet (1978). "Vakfın Menşei Hakkındaki Görüşler". *Vakıflar Dergisi*, (XI). Ankara: Vakıflar Genel Müdürlüğü Yayınları. 49-56.
- Köprülü, Bülent (1951). "Tarihte Vakıflar". *Ankara Üniversitesi Hukuk Fakültesi Dergisi*, (8/ 3). 479-518.
- Köprülü, Fuad (1938). "Vakıf Müessesesi ve Vakıf Vesikalarının Tarihî Ehemmiyeti". *Vakıflar Dergisi*, (I). Ankara: Vakıflar Umum Müdürlüğü Neşriyatı. 1-6.
- Köprülü, Fuad (1942). "Vakıf Müessesesinin Hukukî Mahiyeti ve Tarihî Tekâmülü". *Vakıflar Dergisi*, (II). Ankara: Vakıflar Umum Müdürlüğü Neşriyatı. 1-36.
- Kunter, Halim Baki (1939). *Türk Vakıfları ve Vakfiyeleri Üzerine Mücmel Bir Etüd*. İstanbul: Cumhuriyet Matbaası.
- Morand, M. (1910). "De la Nature Juridique du Hobous". *Etudes de Droit Musulman Algerien*. Alger: Typographie Adolphe Jourdan.
- Müslim, E. H. (2014). *Sahîh Müslim*. Kahire: Dâru't-Te'sîl.
- Özden, H. Ömer (2010). "Türk Vakıf Kurumunun Duygusal ve Felsefî Temelleri". *Atatürk Üniversitesi Sosyal Bilimler Enstitüsü Dergisi*, (4/2), 339-349.
- Öztürk, Nazif (1995). "Evkâf-ı Hümayun Nezâreti". *DİA*, (11). İstanbul: Türkiye Diyanet Vakfı Yayınevi. 521-524.
- Reuben, W. (1942). "Budist Vakıfları Hakkında". *Vakıflar Dergisi*, (II). Ankara: Vakıflar Umum Müdürlüğü Neşriyatı. 173-181.



Hasan Dođan

Schacht, J. (2000). "Law and Justice". *Cambridge History of Islam*, (Volume 2B Islamic Society and Civilisation). 539-568.

eş-Şâfiî, M.î. (2001). *Kitabu'l-Umm*. el-Mansûra: Dâru'l-Vefâ' li't-Tibâa ve'n-Neşr ve't-Tevzî'.

Uzunçarşılı, İsmail Hakkı (1988). *Osmanlı Devleti'nin İlmîye Teşkilatı*. Ankara: Türk Tarih Kurumu.

Yıldız, Kenan (2019). "Osmanlı'da Vakıf Teftişleri ve Vakıf İdaresinin Merkezileşmesi". *Türk Kültürü İncelemeleri Dergisi*, (42). İstanbul. 33-72.

Yücel, Yaşar (1988). *Osmanlı Devlet Teşkilatına Dair Kaynaklar: Kitab-i Müstetâb, Kitabu Mesâlihi'l-Müslimîn ve Menâfi'l-Mü'minîn, Hırzû'l-Mülûk*. Ankara: TTK.

Yüksel, Ahmet Turan (2002). "Türk İslam Medeniyetinde Vakıfların Yeri ve Önemi". *Necmettin Erbakan Üniversitesi İlahiyat Fakültesi Dergisi*, 13 (13), 47-54.

klâsik Dönem Osmanlı Hukuk Sisteminde  
Vakıfların Teftişi ve Evkâf-ı Haremeyn Müfettişliği

EK – 1: Evkaf Müfettişi olduğunu iddia eden Ramazan Çavuş'un vakıf mütevellilerinden para aldığına dair yapılan şikâyet üzerine Çankırı ve Tosya kadılarına yazılan ferman. 29 Nisan 1605

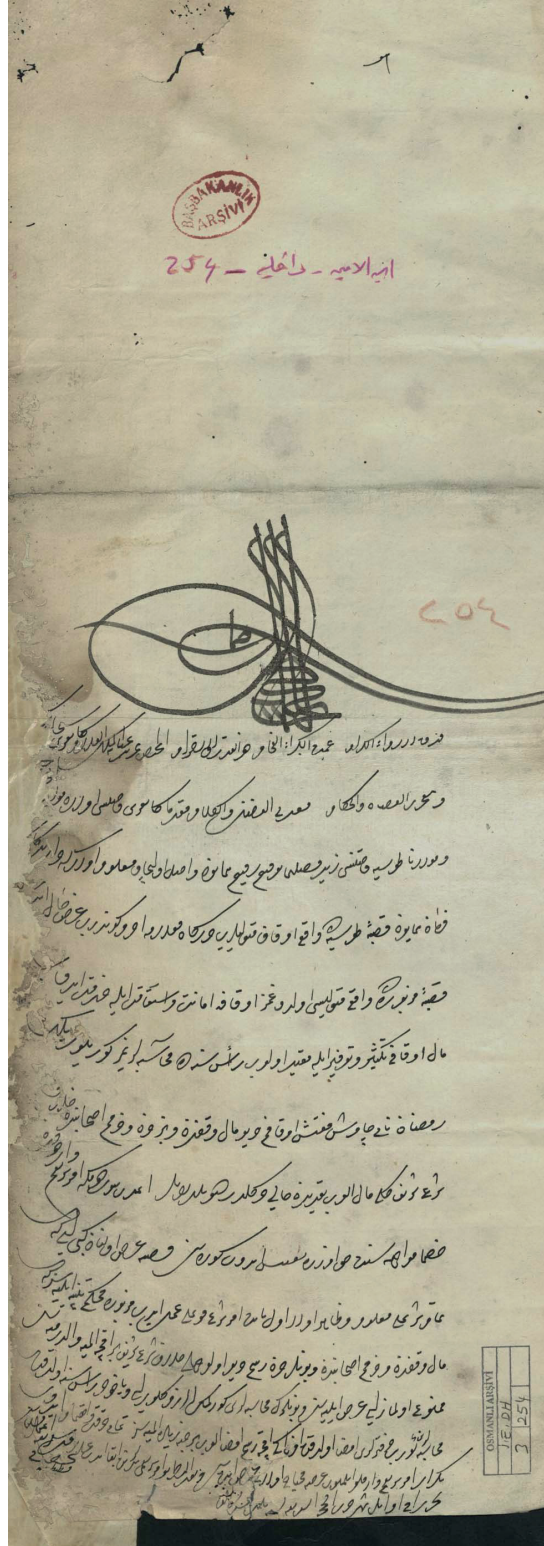

Hasan Dođan

[TUĐRA]

[SULTAN I. AHMED]

Kıdvetü'l-ümerâi'l-kirâm umdetü'l-küberâi'l-fihâm zû'l-kadr ve'l-ihtirâm el-muhtassu bi-mezîdi inâyeti'l-Meliki'l-A'lâ Kengırı sancađbeyi ve mefhareyi'l-kuzât ve'l-hükkâm ma'deneyi'l-fazl ve'l-keâm mukad-demâ Kengırı kâdîsı olan (...) ve Mevlânâ Tosya kâdîsı -zîde fazluhumâ- tevkî-i reff-i Hümayun vâsıl olıcak ma'lûm ola ki dârendegân-ı fermân-ı Hümayun kasaba-i Tosya'da vâki' Evkaf mütevellileri Dergâh-ı mu'allâma âdem gönderip arzuhâl eder[ler ki] kasaba-i mezbûrede vâki' mütevellîsi olduğumuz evkafa emânet ve istikâmet ile hizmet edip (...) mâl-ı evkafı teksîr ve tevfir ile mukayyed olup re's-i senede muhâsebelerimiz görülür iken Ramazan nâm çavuş "müfettiş-i evkafım" deyu mâl-ı vakıfdan ve bizden ve zimem ashâbından hilâf-ı şer'-i şerîf küllî mâl alıp te'addîden hâlî değıldir deyu bildirdiler. İmdi buyurdum ki emr-i şerîfim vardıkda husamâ muvâcehesinde hak üzere teftîş edip göresin. Kazıyye arz olunan gibi ise ki tamâm şer'le ma'lûm ve zâhir ola ol babda emr-i şer'-i kavimle amel edip mezbûra muhkem tenbîh eylesesiz ki mâl-ı vakıfdan ve zimem ashâbından ve bunlardan resm deyu ol vechile hilâf-ı şer'-i şerîf bir akçe almaya ve aldırmayasın, memnû' olmaz ise arz eylesesin ve bunların muhâsibeleri görül-mük lâzım gelir ise veyahud re's-i sene oldukda muhâsibelerin görüp defterleri imzâ oldukda on iki akçe resm-i imzâ alıp bir habbe ziyâde almayasız, tamâm dikkat ü ihtimâm edip tekrar emr-i şerîfimi varmalı eylemeyip arza muhtâc olanı arz edesin ve ba'de'n-nazar bu emr-i şerîfimi yedlerinde ibkâ edip alâmet-i şerîfe i'timâd kılasın.

Tahrîren fî evâili şehri Zilhiccetî's-şerîfe li-sene selâse aşere ve elf.

Be-makâm-ı Kostantniyye

BOA. İE. DH. 3/254

klâsik Dönem Osmanlı Hukuk Sisteminde  
Vakıfların Teftişi ve Evkâf-ı Haremeyn Müfettişliği

**EK – 2:** İstanbul Mimar Sinan Vakfı Zaviyesi şeyhliğinden kendi rızasıyla ayrılan Ömer b. Ebubekir'in yerine Evkaf Müfettişi Abdurrahman'ın arzıyla Hasan b. Abdülkerim'in tayinine dair verilen berat.

22 Mayıs 1702

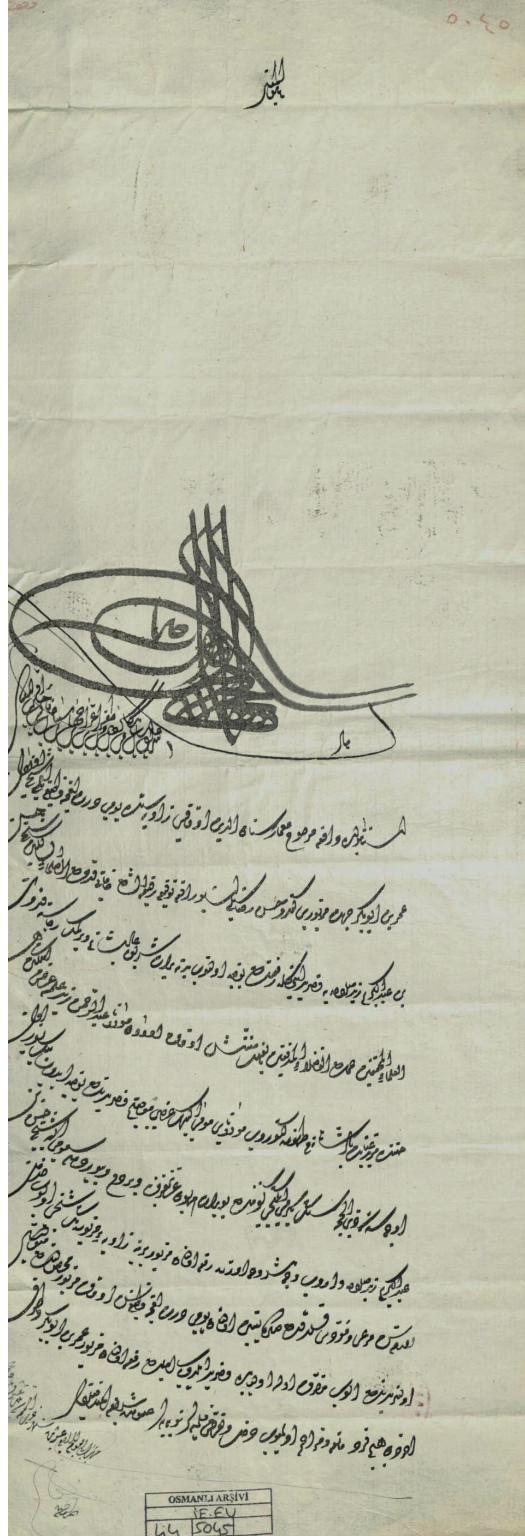

Hasan Dođan  
[TUĐRA]  
[SULTAN II. MUSTAFA]

Niřân-ı řerîf-i âliřân-ı sâmi-mekân ve tuđrâ-yı garrâ-yı cihân-sitân-i hakanî hükmü oldur ki İstanbul'da vâki' merhûm Mi'mâr Sinanüddin Evkafı Zâviyesi'nde yevmi dört akçe vazîfe ile řeyh olan Ömer bin Ebubekir cihet-i mezbûru kendi hüsn-i rızasıyla işbu râfi'-i tevkî'-i refi'u'ş-şân-ı hakanî kıdvetü's-sulehâi's-sâlikîn řeyh Hasan bin Abdülkerim -zîde salâhuhû-ya kasr-ı yed etmekle ref'inden tevcîh olunup yedine berât-ı řerîf-i âliřânım verilmek ricâsına kıdvetü'l-ulemâi's-muhakkıkîn umdetü'l-fudalâi'l-müdekkıkîn bi'l-fi'l müfettiş-i Evkaf olan Mevlânâ Abdurrahman -zîde ilmuhû- arz etmeđin hakkında mezîd-i inâyet-i pâdiřâhânem zuhura getirip mevlânâ-yı mûmâ-ileyhin arzı mûcebince kasr-ı yedinden tevcîh edip bin yüz on üç senesi Zilhiccesi'nin yirmi ikinci gününden bu berât-ı Hümayun-ı izzet-makrûnu verdim ve buyurdum ki mûmâ-ileyh řeyh Hasan bin Abdülkerim -zîde salâhuhû- varıp vech-i meřrûh üzere ref' olunan mezbûr yerine zâviye-i mezbûrenin řeyhi olup hizmet-i lâzimesin mer'î ve mü'eddî kıldıkdan sonra ta'yîn olunan yevmi dört akçe vazifesin Evkaf-ı mezbûre mahsulünden mütevellisi olanlar yedinden alıp mutasarrıf ola ol bâbda kasr-ı yed eylediđi ecilden ref' olunan mezbûr Ömer bin Ebubekir ve taraf-ı âhardan hiç ferd mâni' ve müzâhim olmayıp dahl ü ta'arruz kılmayalar, şöyle bileler, alâmet-i řerîfe i'timâd kılarlar.

Tahrîren fi'l-yevmi'r-râbi' işrîn [min] řehri Zilhicce [li]-sene selâse aşere ve mi'e ve elf.

Be-makâm-ı Kostantıniyye el-mahruse

BOA. İE. EV. 44/5045



# Tarihle Diyalog Kurmada Osmanlı Vakıflarının Yeri Ve Önemi: Mahmut Paşa Mahkemesi Para Vakıfları (1834-1914)\*

Mehtap Özdeğer\*\*  
Çiğdem Gürsoy \*\*\*

## Öz

Diyalog her ne kadar karşılıklı konuşarak yapılan bir eylem olsa da tarihle kurulduğunda; yazılı belgeler, günümüze ulaşan mimari eserler, kültürel normlar ve zihniyetler üzerinden de gerçekleşebilir. Özellikle geçmiş medeniyetlerin yaşantılarına nüfuz edip hakikatin soluğu belgeler arasında aranacaksa karşı tarafın dilini çözmekten başka bir yol da kalmamaktadır. Özellikle de vakıf gibi Osmanlı toplumunda sosyoekonomik açıdan oldukça önemli bir müessesenin incelenmesinde geçmişle kurulacak diyalogun önemi bir kat daha artmaktadır. Çalışmanın ana teması birer tarihi belge olan para vakfı vakfiyelerini iktisadi anlam dışında da değerlendirmek ve tarihle diyalog kurabilecek zeminler yaratabilmektir. Çalışmada, vakfiyeler geçmiş ile günümüz arasında köprü oluşturarak bilgilerin aktarılmasını sağlayan bir iletişim aracı olarak değerlendirilmiştir. Neticede anlatı mecraları olarak görüldüğünde para vakfı vakfiyelerinden; iktisadi meselelerin yanı sıra geçmişte yaşananlar, yazılı ve sözlü kültür, kentleşme ve hukuki süreçler gibi pek çok alanın takibi yapılabilmektedir.

**Anahtar kelimeler:** Osmanlı, Para Vakfı, Mahmut Paşa Şer'iyeye Sicilleri, Tarihle Diyalog, Anlatı İktisadi.

## The Place and Importance of Ottoman Waqfs in Dialogue with History: Cash Waqfs of Mahmut Paşa Court (1834-1914)

### Abstract

Although establishing a dialogue is an action done by talking to each other, when it is established with history also may done with written documents, surviving architectural works, cultural norms, and mentalities. Especially if the breath of truth is to be sought among documents by saturating the lives of past civilizations, there is no other way than deciphering the language of the other party. The dialogue with the past gains importance, especially when examining such an important socio-economic institution in Ottoman society as the waqf. The main theme of the study is to be able to establish a dialogue with history by evaluating the cash waqf, which are historical documents, in a non-economic sense and to create grounds for dialogue with history. In this way, it will be easier to trace the ground that formed the Ottoman Waqf Civilization. In the study, endowments were evaluated as a communication tool that provides the transfer of information by creating a bridge between the past and the present. Thus, it is possible to establish a dialogue with history thanks to thousands of large and small waqfs. As a result, when seen as narrative channels, cash waqf endowments, in addition to economic issues, many areas such as past experiences, written and oral culture, urbanization and legal processes can be followed.

**Keywords:** Ottoman, Cash Waqf, Mahmut Paşa Court Records, Dialogue with History, Narrative Economics

\* DOI: 10.16971/vakiflar.1422002

Makalenin Geliş Tarihi / Received Date: Ocak 2024 / January 2024

Makalenin Kabul Tarihi / Accepted Date: Mart 2024 / March 2024

\*\* Prof. Dr., İstanbul Üniversitesi, İktisat Fakültesi, İktisat Bölümü; İstanbul-Türkiye; mozdeger@istanbul.edu.tr; ORCID: <https://orcid.org/0000-0002-8181-8175>.

\*\*\* Doç. Dr., İstinye Üniversitesi İktisadi, İdari ve Sosyal Bilimler Fakültesi, Ekonomi Bölümü; İstanbul-Türkiye; cgursoy@istinye.edu.tr; gursoycigdem@gmail.com; ORCID: <https://orcid.org/0000-0001-9292-1963>.



## **Giriş**

Vakfiyelerde farklı disiplinlere ait bilgiler zaman içinde ve detaylı incelendiğinde hepsinin aynı amaca "Osmanlı Vakıf Medeniyeti'ni" yaşatmaya hizmet ettiğini görebiliriz. Bilginin birliği kavramı ile izah edilen bu durum aslında son yıllarda iktisadi olayları daha iyi analiz etmek için sayısal verilerin yanı sıra sosyokültürel verilerin de incelemelere dahil edilmesi gerektiği düşüncesi ile örtüşmektedir (Shiller, 2021).<sup>1</sup> Dahası, iktisadi olaylar toplum davranışlarından ayrı düşünülmeveceği için zihniyeti oluşturan etkenlerin de göz önüne alındığı, açıklayıcı ve kanıtlayıcı anlatımlara ihtiyaç vardır. *Anlatı iktisadı* olarak da kavramlaştırılan bu tarz çalışmalar yıllara yayılmış araştırmaları anlamlandırmada yol gösterici olabilir. Çalışmada ele alınan vakfiyeler her ne kadar belirli bir formüle uygun yazılsa da uzun dönemli araştırmalar yapıldığında satır aralarında iktisadi meselelerin yanı sıra geçmişte yaşananlar, yazılı ve sözlü kültür, kentleşme ve hukuki süreçler gibi pek çok alanın takibi yapılabilmektedir. Kişilerin kararları yaşadıkları toplum zihniyetinden çok uzak olamayacağı düşünüldüğünde vakfiyelerde hem kişisel hem de toplumsal hayatın yansımalarını aramak ve bunları anlatı şeklinde açıklayabilmek mümkün görünmektedir. Bu kapsamda vâkıfların tercihleri doğrultusunda yazılmış vakfiyelerde müteveli seçimi, kredilerin kimlere verileceği, fazla kalan meblağların nerelere harcanacağı, vâkıfın vefatından sonra yapılacaklar gibi pek çok mesele gün yüzüne çıkarılmayı beklemektedir.

Yapılan çalışmalarda anlatıya önem veren disiplinlere bakıldığında tarih ve antropolojinin ilk, iktisat ve finansın son sıraları aldığı görülmektedir (Shiller, 2021: 38). Oysa iktisat tarihçilerinin anlatı iktisadından yararlanabileceği özellikle vurgulanmalıdır. Tarihte yaşamış kişilerin eylemlerini anlamak istiyorsak onları harekete geçiren etkenleri araştırmamız gerekir. Diğer bir deyişle tarihten günümüze köprü oluşturacak diyalog zeminleri yaratılmalıdır. Çalışmada Osmanlı toplumunun tüm kesimlerine hitap eden vakıf kurumu içindeki para vakıflarının ve yazılı belgeleri vakfiyelerin tarihle diyalog zemini oluşturan yapıtaşları olabileceğini örneklendirmek hedeflenmiştir.

Geçmişteki olayların günümüzde olabildiğince anlaşılabilir hale gelmesi gibi gelecekte de neler beklenebileceğini kestirebilmek için disiplinler arası yaklaşımlar geliştirilmelidir. Farklı disiplinlerde çalışma yapmak alanında uzman olmayanları oldukça zorlar. Bu da çoğu kez ana uzmanlık alanından uzaklaşmama lüksünü beraberinde getirir. Fakat çalışmalar arasında kalan boşluklar değerlendirilmediğinde iktisadi çalışmalar gibi tek alana sıkıştırılmaması gereken konular tam olarak algılanamaz. İktisadi olayların uzun vadede nasıl şekillendiğini görebilmek ve anlamlandırabilmek bütüncül bakış açısı ile mümkündür. Nitekim Yıldırım doktora tezinde; Evkaf Muhasebeciliği Mahkemesi'nin 26/20 Numaralı muhasebe defterini 1693-1697 yılları arasında incelemiştir. Sadece iktisadi faaliyetler değil sağlık, eğitim gibi içtimai hizmetler, meslekler, sosyal statüler, gelenek görenekler ve siyasete dair bilgiler aktarmıştır. Para vakıflarının nakit işletme usulleri ve finansal problemler karşısında aldıkları tedbirlere değinilmiştir (Yıldırım, 2022). Aynı yazarın İstanbul Müftülüğü Şer'iyye Sicilleri 26/30 Numaralı muhasebe defterinde 1710-1715 yılları arasında faaliyette bulunan 120 para vakfının incelemesine dayanan çalışmasında vakıfların kredi verirken cinsiyet, meslek, unvan, sosyal statü ve dini mensubiyetleri üzerinden borçlulara yönelik tutum ve eğilimler araştırılmıştır (Yıldırım, 2023). Vakıflardan borç alan toplam 2443 kişiden 883 kişi askeri sınıf, 694 kişi reayadır. Ayrıca unvanı belirlenmeyen 866 kişi bulunmaktadır. Mütevellilerin borç listesinde 85 kişi ile ilk sırada yer aldığı görülmekte olup bu durum dikkate şayandır. Askeri sınıfın yüksek oranda borçlanmasının sebebi yazar tarafından Osmanlı ile Rusya arasındaki savaş nedeniyle ortaya çıkan ekonomik kriz ile yüksek enflasyona ve hayat pahalılığına bağlanmaktadır (Yıldırım, 2023:147-148). Belgeler ekonomik kriz dönemlerinde para vakıflarının askeri sınıf ve reaya ayırımı yapılmaksızın kredi sağlamada oynadıkları rolün önemini bariz bir şekilde ortaya çıkarmaktadır.

<sup>1</sup> Bilginin birliği kavramı, ilk olarak 1840'larda W. Whewell tarafından kullanılmış 1994'de E.O. Wilson tarafından yeniden gündeme taşınmıştır.



Çalışma konusunu teşkil eden para vakıfları, Osmanlı'nın yüzyıllar boyunca iktisadi ilişkilerinin incelenebileceği alanlardan biridir. Vakfiye bilgilerinden para vakıflarının kuruluş tarihleri, vakfedilen meblağlar, para birimleri, nema oranları, işletme usulleri gibi konuların sadece birine ya da bazalarına odaklanıldığında büyük resmi kaçırmak olasıdır. Bahsi geçen konulara dönemin askeri, hukuki, siyasi, sosyal ve kültürel olay kümeleri eşlik ettiğinde anlaşılır olmaktadır. Bu kapsamda incelenmesi gereken bir diğer sosyoekonomik olgu demografik hareketlerdir. Birbiri ile çok da ilişkisi yokmuş gibi görünen olay kümelerinin zaman içinde belli noktalarda birleşmelerinden ortaya çıkan sonuçlar incelendiğinde dönemin iktisadi olaylarının tek başına gerçekleşmediği görülür. Çağlar & Doğtekin yaptıkları çalışmada 1867-1912 arasında Manisa'nın ilçeleri ve köylerinde kurulmuş 64 para vakfını incelemiştirler. Çalışmada yöre ile ilgili tekke, dergâh, cami, çeşme, medrese, sıbyan mektebi gibi mimari eserler ve buldukları mahalle ve köy temaları yer almaktadır. Ayrıca Çerkez muhacirler, Karayağcı ve Sancaklı aşiretine dair bilgilerden demografik durum ve göç ile ilgili olanlar dikkat çekicidir (Çağlar vd. 2022:1-38). Araştırmadan görüleceği üzere vakıfların Anadolu topraklarındaki en ücra ilçe ve köylerdeki aktivitesi, yörelere alınan göçler, aşiretler ve demografik yapı vakfiyelerden izlenebilmektedir.

Vakıfların yaygınlığı Osmanlı'nın iktisadi kurgusu içinde değerlendirildiğinde anlatıların önemi bir kez daha ortaya çıkmaktadır. Toplumun neredeyse her kesimi geçmişe ait deneyimler ve anlatılardan hareketle vakıf kurma fikrinin yaygınlaşmasına hizmet etmiş olmalıdır. Vakıfların yüzyıllarca şehir-ilçe ve köylerde farklı sosyoekonomik statüdeki vâkıflarca çok çeşitli amaçlara hizmet edecek şekilde kurulması, vakıf kurumunu yaşamın ayrılmaz bir parçası haline getirmiştir. Bu kapsamda Çengelköy çeşmeleri için kurulmuş para vakfının 1768-1811 arasında 45 yıllık muhasebesinin incelendiği çalışmada, vakfın zaman içinde gayrimenkul ve "Pazar kayıkcılığı" işine el atarak kazanç elde ettiği örneklenmiştir (Kaya vd., 2023). Gelirler ile çeşmelerin gereken bakım ve tamiri gerçekleştirilirken vakıf ve çeşme görevli ücretleri de ödenmiştir. Kayık alındıktan sonra kayıkthane ve kayık giderlerinin de söz konusu olduğu görülmüştür. Kayık, İstanbul ile Çengelköy arasında mal taşımanın yanı sıra insan da taşıyarak köyün ulaşımını sağlamıştır. İlk kurulduğunda 1768'de mal varlığı 1.367 kuruş olan vakıf, 1811'e gelindiğinde 8.061 kuruş nakit, 1 bekâr odası, 1 bağ, 1 kayıkthane, 4 menzil ve 1 pazar kayığına sahiptir. Benzer şekilde farklı vakıf işleyişlerine bakılarak kurulan bir vakfın ne kadar kapsayıcı olabileceği görülmektedir. Kişiler bir şeyler yapmak için karar aşamasında ise çoğu zaman diğerlerinin ne yaptıklarına bakarlar. Bu gibi benzeri örnekler ışığında vakıf kurumunun içinde yer alabilmek, kendinden öncekilerin kurduğu vakıfları inceleyerek ve aynı zamanda onlardan faydalanarak mümkündür. Vakıf kurulduğunda bunun işleyişi ve topluma katkısını uzun uzadıya düşünmeye gerek yoktur. Gerçekleşmiş ve hali hazırda bu sürece girmiş binlerce vakfın imkanlarından yararlananlar için her zaman yeni fikirler üretmek mümkündür.

Tam da burada vakfiyelerin toplumsal belleğe katkısından söz etmek gerekir. Yüzyıllar boyunca devam eden vakıf geleneğinin yazılı belgeleri olan vakfiyeler bir bakıma geçmişle günümüz arasında iletişim köprüsü kurmaktadır. Vakfiyeler aynı zamanda dönemler arasında oryantasyonu sağlayarak belirsizlikleri azaltmada yardımcı olmuştur. Dahası, vakıf sisteminin büyüklüğü, vakıf kurmanın altında yatan motivasyon ya da itici güçlerin bir kişinin sahip olduğu tüm parayı veya bir kısmını başkalarının faydasına harcaması gibi bir davranış sadece iktisadi olgulardan hareketle anlamlandırılmaz. Vakfiyelerden hareketle tarihe kurulacak diyaloglar sayesinde farklı yüzyılların yaşam biçimleri hakkında bilgi edinmek mümkündür. Başol, 17. yüzyıla ait çalışmasında, vakıflar sayesinde dinî inanç ve ritüeller, mahalle ve yemek kültürü, dönemin ve toplumun gelenekleri, yardımlaşma, toplumsal kesimler arasındaki ilişkilerin nasıl sıcak tutulduğunu örneklemiştir (Başol, 2023). Araştırma sonucunda elde edilen 70 belgeden Bursa'da halka yemek dağıtan vakıfların cinsiyete göre eşit dağıldığı tespit edilmiştir. Vakfedilen mallarda sadece para vakfeden 40 kişinin yanı sıra altın, ziynet eşyası, dükkân, ev, bağ ve bahçe de bulunmaktadır. Vakfın amacı yerine getirilirken yemek dağıtılan yerlerin oldukça farklı olduğu tespit edilmiştir. %27'si mahalle

**Tarihle Diyalog Kurmada Osmanlı Vakıflarının Yeri ve Önemi:  
Mahmut Paşa Mahkemesi Para Vakıfları (1834-1914)**

olmak üzere, mesire yeri, kasaba, köy, tekke, okul, fırın ve cami gibi yerler söz konusudur. Ne sıklıkla dağıtılacağı ise vakfiyelerde açıkça kaydedilmiştir. Ayrıca, vefatın ardından, iftar yemeklerinde ve aşure ayında dağıtılması istenen yiyecek ritüelleri de söz konusudur. Fark edildiği üzere makalenin verileri bir yandan tarihle diyalog kurmada yardımcı olurken diğer yandan anlatı iktisadına uygun sosyokültürel yaşantıdan bahsetmektedir. Bu aşamada çalışmanın bir diğer amacı, anlatı iktisadının içeriğini tarihle diyalog kurarak zenginleştirmenin mümkün olabileceğini göstermektir.

Para vakıflarının vurgulanması gereken bir diğer özelliği hizmetlerini sürdürülebilir kılmak için geliştirdikleri uygulamalardır. Korkut'un çalışmasında para vakıfları, BM 2030 Sürdürülebilir Kalkınma Hedeflerinin 17 başlığından hareketle incelenmiştir (Korkut, 2024). Vakıfların; hastanelerin, eğitim kurumlarının, çeşitli alt yapıların inşası ile bakım-onarımlarına yıllar içinde verdikleri desteklerden örneklerle sürdürülebilir kalkınmaya sağladıkları katkılar anlatılmıştır. Ayrıca, servetin adil dağılımı ve toplumun refahını gözetilen sürdürülebilir kalkınma hedeflerinin de para vakıflarının amaçları ile örtüştüğüne özellikle dikkat çekilmiştir. Vakıfların vakıflarını kurarken eşitsizliklerin azaltılmasına yönelik hassasiyetlerle hareket etmiş olabilecekleri anlatı iktisadına konu olabilecek bir başka potansiyeli barındırmaktadır.

Para vakfı amaçlarının imparatorluğun farklı coğrafyalarına göre değişkenlik göstermediğini yörelerin ihtiyaçları doğrultusunda zaman içinde farklı vakıflar kurulabileceği 1506-1912 arasında 167 para vakfı incelenerek yapılan çalışmada ele alınmıştır (Altay, 2024). Osmanlı'nın Rumeli topraklarında yer alan Arnavutluk, Kosova, Makedonya ve Sırbistan'ın günümüz sınırları içindeki vakıfları hakkındaki kapsamlı araştırmada kurulan vakıf sayısının 16-17 ve 18. yüzyıllarda sürekli artış eğiliminde olduğu 19. yüzyıla gelindiğinde ise bu artışın keskinleştiği tespit edilmiştir. Yine anlatı iktisadını zenginleştirecek bir diğer konu, vakıfların imparatorluğun egemen olduğu topraklara yayılmış olmasından kaynaklı örneklemelerin çokluğu'dur.<sup>2</sup>

Görüldüğü üzere, arşiv kayıtlarına dayalı tarihi bir gerçeklik olarak günümüze kadar gelen vakıfları anlayabilmek ve anlatabilmek, belgelere farklı disiplinlerden dayanak bulmak bir başka deyişle bilginin birliğine yolculuk etmek ile mümkündür. Hizmet süresinin uzunluğu ve etki alanının genişliği vakıfların incelenmesi yönündeki ana motivasyonlardan bir diğeridir. Tespit edildiği üzere vakıf çalışmaları son yıllarda bütüncül bakış açısı ile farklı konular üzerinden araştırılmaktadır. Yapılacak çalışmalarda vakıfların kapsama alanı içine giren konuları tarihle diyalog içinde anlatı iktisadi üzerinden ele alırken kişisel ve toplumsal manada hipotezler oluşturulması gereği ortadadır.

Hipotez 1: Vakıflar para vakfı kurarken öncelikle yaşadıkları mahallelerin ve yakın yörelerin ihtiyaçlarına yönelmişlerdir.

Hipotez 2: Vakıflar kendilerinden önceki örneklerden yola çıkarak ve aynı zamanda onlardan faydalanarak vakıf kurmuşlardır.

Hipotez 3: Para vakıflarının kamu yararına hizmetleri yıllar içinde artış göstermiştir.

Hipotez 4: Vakıf kurmak toplumun büyük çoğunluğu için sosyokültürel gereklilik halini almıştır.

Hipotez 5: Para vakıfları dönemin sosyoekonomik ihtiyaçlarına uygun olarak artış göstermiştir.

Hipotez 6: Vakıf kurumu kapsayıcı iktisadi kurumlara örnek oluşturarak cinsiyet-din ve refah seviyesi ayırımı yapmadan toplumdaki her kesimin para vakfı kurabileceği ortamı sağlamıştır.

Bu hipotezlerden yola çıkan makalenin alana katkısı "Osmanlı Vakıf Medeniyeti'nin" oluşma sürecini, para vakfı vakfiyelerinin satır aralarındaki bilgileri kullanarak anlatı iktisadi çerçevesinde sunulabileceği-

<sup>2</sup> Konu hakkındaki temel eserlerin yanı sıra son on yıldır konu hakkındaki oldukça değerli yayınlar makale amaçlarına uygunluğu çerçevesinde diğer dört makalede takip edildiği için tekrara düşmemek adına bu makalede son yıllarda gerçekleştirilmiş çalışmalara öncelik verilmiştir. Makale yayına hazırlandığı esnada çıkan ilişkili makalelere erişilememe olasılığı her zaman bulunmaktadır.

ne dikkat çekmektir. Bu kapsamda bir yandan para vakıflarının yazılı belgeleri vakfiyelerin tarihle diyalog zemini oluşturan yapıtaşları olabileceği örneklendirilirken diğer yandan bu yapı taşlarının döşenmesiyle birlikte anlatı iktisadi çerçevesi belirlemenin mümkün olduğunu göstermektedir. Anlatımlar her ne kadar eldeki veriler ve yazarların bilgi birikimleriyle kısıtlı olsa da tarihle kurulacak diyaloglara ve yeni anlatılara yol açmayı hedeflemektedir.

Bu açıklamalar ve hipotezler ışığında makalede, İstanbul Kadı Sicilleri Mahmut Paşa Mahkemesi'nde 1834-1914 arasında kayıtlı 48 para vakfı incelenmiştir. Çalışmada daha önce dört farklı mahkeme incelemesinde kullanılan yöntem aynı şekilde devam ettirildiği için bölümler bazında farklı tablolara yer verilmemiştir. Bahsi geçen dört çalışmanın mahkeme seçimlerine yön veren ana etken (1634-1911) yıllarında kurulan para vakıflarının incelendiği Davutpaşa Mahkemesi'nde 17 ve 18. yüzyıllardaki tarihsel boşluklar olmuştur. Bu kapsamda ikinci çalışma alanı, yoğun olarak 17 ve 18. yüzyıl para vakıflarının bulunduğu (1491-1828) Evkaf Muhasebeciliği Mahkemesi olarak belirlenmiştir. Sonrasında ilk iki mahkemede kurulan vakıfların büyük oranda sur içinde olmasından dolayı sur dışındaki mekanlarda para vakıflarının nasıl hareket ettiğinden yola çıkılarak ve yine ilk iki mahkemede tarihsel boşluğu doldurabilmek adına 17. yüzyılda kurulan para vakıflarının bulunduğu (1591-1883) Yeniköy Mahkemesi seçilmiştir. (1555-1838) Balat Mahkemesi'nin seçimi ise para vakıflarının kurulmaya başladığı ilk dönemlerdeki hareketlerini izleyebilmek amacıyla 16. yüzyıl verisini çoğaltmak ve Arapça vakfiye örneklerini incelemek adına yapılmıştır. Sonrasında bahsi geçen dört mahkemede 20. yüzyıl verilerinin eksikliği dikkat çektiği için girilen yeni arayışta Eyüp, Galata gibi mahkemeler 20. yüzyıl verisi azlığından seçilmezken Üsküdar Mahkemesi gibi makale sınırını aşacak oldukça fazla veri bulunan mahkemeler de elenmiştir. Bu kapsamda Mahmutpaşa Mahkemesi'nin seçilmesindeki ana etken, mahkemede kayıtlı vakfiyelerin yarısının 19. yüzyıl sonu ve 20. yüzyıl başında olmasıdır. Bu sayede 1491- 1914 arasında beş mahkeme çıktısı ile oluşturulan verilerin 20. yüzyıl tarafına katkı yapılmıştır.

### **Mahmut Paşa Mahkemesi Para Vakfı Kayıtları İncelemesi**

Makale, İstanbul Kadı Sicilleri Mahkemeleri üzerinden yapılan araştırmanın beşinci serisini teşkil etmektedir. Öncesinde, Davutpaşa Mahkemesi, Evkaf Muhasebeciliği Mahkemesi, Yeniköy Mahkemesi ve Balat Mahkemesi olmak üzere dört mahkemede yer alan para vakfı kayıtları ortak şablon üzerinden değerlendirilmiştir. Aynı yöntem Mahmut Paşa Mahkemesi'nde devam ettirilmiştir.<sup>3</sup> Veriler mahkeme bazında "Para vakıflarına vakfedilen meblağlar, vakıf çeşitleri, nema oranları ve işletim usulleri" ile "Mahmut Paşa Mahkemesi para vakıflarının öne çıkan diğer özellikleri" başlıklarında detaylandırılmış ardından "Davutpaşa, Evkaf Muhasebeciliği, Yeniköy, Balat ve Mahmut Paşa Mahkemelerinden elde edilen toplu verilerin değerlendirilmesi" başlığında diğer mahkeme verileriyle karşılaştırılarak ortak grafikler oluşturulmuştur. Sicillerde kayıtlı 27 mahkeme arasından incelenecek mahkeme seçilirken vakıf sayısı, vakıfların kümelendikleri bölgeler, kuruluş yılları gibi farklı kriterler gözetilmiştir. Mahmut Paşa Mahkemesi'nin tespitinde de bahsi geçen diğer dört mahkemeye göre 20. yüzyıla ait para vakfı sayısının daha fazla olması önemli bir etkindir. Mahmut Paşa Mahkemesi'nde 248 sicilde 66 vakfiye mevcuttur (Bilgin vd., 2016).<sup>4</sup> Bunlardan 48'i para vakıflarına aittir ve 36 sicile yayılmıştır. 1834-1914 arasında kaydedilen vakfiyelerden 15'i 1900-1914, 20'si 1850-1899 geri kalan 13 vakıf ise 1834-1849 yıllarına aittir.

Öte yandan Mahmut Paşa Mahkemesi'nde mevcut bulunan para vakıflarının 19 ve 20. yüzyıllara ait olmasının sebebi İstanbul'da çıkan büyük yangındır. 1826 yılı Ağustos ayında çıkan ve tarihimize "Ho-

3 Vakfiyelere verilen referans numarası; tarih, mahkeme, defter ve sayfa numarası olarak detaylandırılmıştır. 1895: 25. 166.76. numaralı vakfiyede "1895" vakfiyenin onay yılını, "25" Mahmut Paşa Mahkemesi'nin İMŞSA. sırasını, "166" incelenen defterin Mahmut Paşa Mahkemesi'ndeki sicil numarasını, "76." ise vakfiyenin bulunduğu defterdeki sıra numarasını göstermektedir.

4 Mahmut Paşa Mahkemesi, Fatih dönemi vezirlerinden Mahmut Paşa tarafından 1462'de yaptırılan külliyein içinde cami avlusunda inşa edilmiştir. İstanbul'un önemli mahkemelerinden birine ev sahipliği yapan olan bina, 1826 yılı Hoca Paşa yangınında çoğu belgesi ile yanmıştır.

**Tarihle Diyalog Kurmada Osmanlı Vakıflarının Yeri ve Önemi:  
Mahmut Paşa Mahkemesi Para Vakıfları (1834-1914)**

capaşa Büyük Yangını” olarak geçen yangın Dersaadette büyük bir tahribata neden olmuştur. Yangın yeniçeri ocağının lağvedilmesiyle birlikte Tulumbacı ocağının dağıtılması nedeniyle saatlerce sürmüştür (Çelik, 2012: 370). Bu büyük yangın Mahmut Paşa Mahkemesi’ndeki sicillerin külliyen yanmasına sebep olmuştur. 22 Ekim 1826 yılında çıkarılan bir emirle halktan ellerindeki vakfiye, senet gibi evrakı mahkemeye götürmeleri istenmiştir. Böylece geçmiş dönemlere ait siciller yeniden oluşturulmaya çalışılmıştır (İstanbul Kadı Sicilleri İstanbul Mahkemesi 154: 262). Ancak bu teşebbüsün başarıya ulaşmadığı günümüze intikal eden sicillerin azlığından ve büyük çoğunluğunun yangından sonrasına ait olmasından anlaşılmaktadır.

**Para Vakıflarına Vakfedilen Meblağlar, Vakıf Çeşitleri, Nema Oranları ve İşletim Usulleri**

Mahkemede 1834-1914 tarihleri arasında 80 yıl boyunca kaydedilen vakıflardan 48 vakfın 37’si erkek, 11’i kadınlar tarafından kurulmuştur. Kadınların kurduğu vakıflardan yedisi 19. yüzyılın son çeyreğine aittir. Yapılan ilk dört çalışmada 1800’lerde kadın vâkıfelerin arttığı tespiti Mahmut Paşa Mahkemesi’nde de onaylanmıştır. Dahası, vakıfların birden fazla kişinin katkıları ile ve hatta kadın erkek birlikte kurulabileceği de bir kez daha örneklenmiştir (Dört kişi 25.14.54b/55a; iki kişi 25.149.107b.108a; iki kişi 25.149.124.125). Birlikte kurulan vakıflarda kişilerin farklı meblağlar verdiği açıkça belirtilmiştir. Hipotez 2 ve hipotez 4’de belirtilen vâkıfların sosyokültürel hayatın gereksinimleri içinde hareket ederek çevresindekilere örnek oldukları anlaşılmaktadır.

Mahkemede onaylanan para vakıfları 80 yıllık süreye yayıldığı için veriler 50’şer yıllık dilimlere ayrılmamıştır. Bu yüzden diğer dört çalışmada Grafik 1 ve Grafik 2, 50 yıllık dilimler halinde incelenmesine rağmen bu çalışmada 25’er yıllık olmak üzere dört aralık belirlenmiştir.<sup>5</sup>

**Grafik 1: Kurulan Vakıf sayısı (1834-1914)**

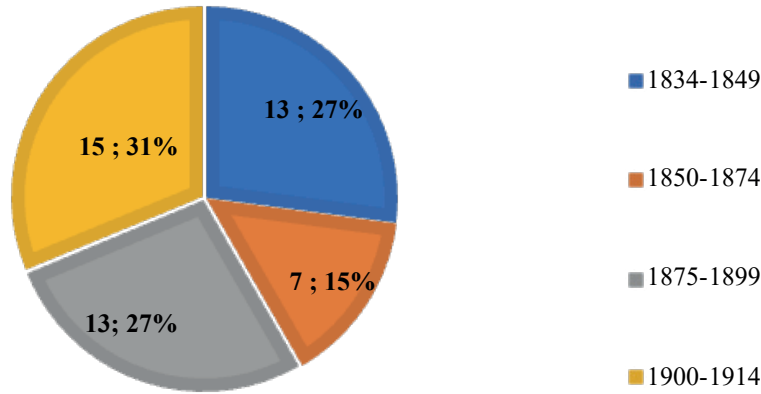

**Kaynak: İMŞSA. Mahmut Paşa Mahkemesi.**

Grafik 1, 1834-1914 arasında kurulan vakıf sayılarını göstermektedir. 19. yüzyılın ikinci ve dördüncü çeyreğinde eşit sayıda, üçüncü çeyreğinde ise diğerlerine göre neredeyse %50 daha az vakıf kurulmuştur. 20. yüzyılın zaman dilimi diğerlerine göre kısa olsa da en fazla vakıf bu yüzyılda kurulmuştur. Dahası bahsi geçen vakıfların son para vakfı örneklerinden olduğuna dikkat çekilmelidir.

Grafik 2, vakfedilen meblağları göstermektedir. Burada %82’lik oranla 1875-1899 arasında kurulmuş vakıflar ön plandadır. Verilerin Grafik 1 ile oldukça uyumsuz olmasının altında yatan etken sarraf Sarkis Gümüşyan’ın 1895’te tek seferde 10.000 tam mecdiye altını vakfetmesinden kaynaklıdır (1895: 25.

<sup>5</sup> Çalışmanın karşılaştırmalı bölümünde ise yine aynı formatta 20 yıllık dilimlerde incelenmiştir.

166.76.). En düşük meblağ ise 1835'te vakfedilen 300 kuruştur. İki uç örnekten görüldüğü üzere vakıf kurma geleneği din ve sosyal sınıf ayırt etmeksizin toplumun her kesimine yayılarak benimsendiği tespiti hipotez 4 ve 6'yı test etmeye yönelik bu tespit vakıf kurumunu anlama ve anlatma açısından oldukça kıymetlidir. Onaylanan 48 para vakfının 11'i askeri erkânın kurduğu vakıflardır.<sup>6</sup> Tüm vakıf kaydının yaklaşık %20'sini oluşturan bu oranın vakfedilen meblağlara daha fazla yansımaları beklenirken Serasker Mehmed Hüsrev Paşa'nın Gavvas başısı Ahmet Ağa bin Mustafa'nın 50.000 kuruşu dışında ortalama 1.000-3.000 kuruş bandında olduğu görülmektedir. Hipotez 6 ve 4'ün bir kez daha test edilmesini sağlayan bu tespit para vakfı kurulması aşamasında toplumun tüm kesimlerinin katılabileceği ortamın yaratıldığını örneklemektedir. Vakfiyelerin toplumsal belleğe katkısı tam da burada ortaya çıkmaktadır. Osmanlı Vakıf Medeniyetini anlama gayretinde diğer disiplinlerdeki anlatılar ile iktisat tarihi anlatılarının birleştirilmesi tarihle kurulacak diyalogların güçlenmesine katkı sağlayacaktır.

**Grafik 2: Vakfedilen Meblağlar (1834-1914)**

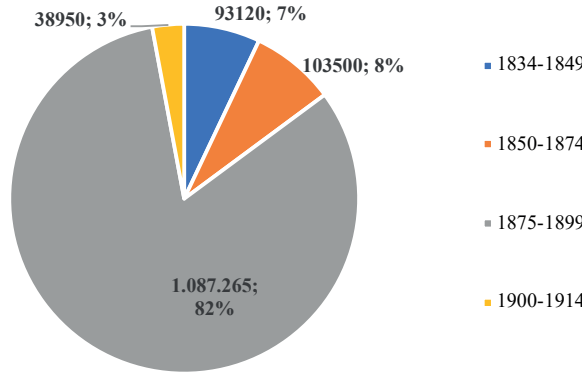

**Kaynak:** İMŞSA. Mahmut Paşa Mahkemesi.

20. yüzyıla gelindiğinde vakfedilen meblağların toplamı 38.950 kuruş ve %3'lük bir pay ile en düşük orana sahiptir. 1900'lerde kurulan 15 vakıf sayı olarak mahkeme bazında önde olmasına rağmen vakfedilen meblağlarda oldukça düşük kalmıştır. Üstelik son vâkıf Hacı Emin Paşa'nın 20.000 kuruşu çıkarıldığında kalan 14 vakıfta vakfedilen meblağ 18.950 kuruştur. Vakfedilen meblağların azlığı dönem içerisinde Osmanlı'nın girdiği savaşlar ve halkın finansal sorunlarından kaynaklı olmalıdır.

Vakfiyelerde geçen para birimleri oldukça değişkendir. 1884 yılına kadar vakfedilen meblağlar sıklıkla kuruş iken 20. yüzyılda kurulan vakıflarda ağırlıklı olarak 'sim mecidî altın' ve "mecidiye altını" vakfedilmiştir. 1914 tarihli son vakfiyede ise para birimi Osmanlı altını olarak kayıtlıdır. Farklı para birimlerinin yer aldığı bazı vakfiyelerde birimin hemen yanına o günkü değeri de kaydedilmiştir. 1907: 25.204.148 numaralı vakfiyede "yüzlük mecidî altını yüz hesabıyla bin kuruş" şeklindeki kayıttan yüzlük mecidî altının 1907'de 100 kuruş olduğu örneklenmiştir. Aynı şekilde 1903: 25.192.99 numaralı vakfiyede 20 sim mecidînin 1300 kuruş olduğu kayıtlıdır. Dahası, vakfedilen meblağların devrinin rayicini gösterdiği "nakd-i rayiçü'l-vakt 2500 guruş" şeklindeki kayıtlardan anlaşılmaktadır (1840: 25.29.69a-69b.). Belirti-

6 1842: 25.43.1b.2a Galata Kadısı Seyyid Mehmed Esad Efendi, 1847: 25.68.56 Serasker Mehmed Hüsrev Paşa'nın Gavvas başısı Ahmed Ağa bin Mustafa, 1877: 25.142.140 Kadiriye dergahı postnişini Seyyid el-Hac Mehmed Niyazi Efendi ibn-i es-Seyyid Ali bin Hüseyin, 1879: 25.145.143 evkaf-ı hümayun varidat kalemi mümeyyizi Osman Safer Efendi ibn-i Ali bin Mahmud, 1884: 25.149.107 Kapı kethüdalığından emekli esseyyid Abdullah Kamil Bey Efendi ibn esseyyid Mehmed Arif bin esseyyid Ahmed, 1884: 25.149.132 Esad Efendi Kütüphanesi hafız-ı kütübü Hacı Mustafa b. Hacı Selim, 1902: 25.188.102. eski bedestenin hocası Arapkirli Hüseyin Efendi ibn Ahmed bin Abdullah 1902: 25.188.107 Nureddin Ferruh b. Mehmed Ferruh divan-ı hümayun amedi kalemi katibi babası Mehmed Ferruh efendi ise Divan-ı hümayun teşrifatçısıdır. 1903: 25.192.99. Mehmed Nesim Efendi Musika-yı Hümayun çavuşluğundan emeklidir, 1905: 25.196.186 Vakıf kurucusu Süleyman Efendi Ayasofya Cami'sinde dersiamdır. 1905: 25.197.73-74 Vakıf kurucusu Mehmed Halid Bey Maliye Hazine-i Celilesi Mektubi Kalemi katiplerindedir.

### Tarihle Diyalog Kurmada Osmanlı Vakıflarının Yeri ve Önemi: Mahmut Paşa Mahkemesi Para Vakıfları (1834-1914)

len rayiç bedellerden vâkıfların geleceğe yönelik belge bırakmak istedikleri sonucuna varmak mümkündür. Birincil kaynaklar üzerinden tarihle kurulan diyaloglar sayesinde geçmiş dönem bilgilerine erişim sağlanabildiği görülmektedir.

Grafik 3 ve Grafik 4, karşılaştırma bölümünde diğer mahkeme verileriyle birlikte değerlendirileceği için 20 yıllık dilimlere ayrılmıştır. İlk sütundaki veriler 1820-1839 tarih aralığına eklenmesi gerekirken vakıf kayıtlarının 1834'te başlamasından dolayı yanıltıcı olmaması adına 1834-1839 olarak tarihlenmiştir. Grafik 3, 20 yıllık periyotlarda vakfedilen meblağ ve kurulan vakıfların üst üste çakıştırılması ile elde edilmiştir. Sol taraf kurulan vakıf sayısını, sağ taraf ise vakfedilen meblağları (kuruş) göstermektedir.

**Grafik 3: Kurulan Vakıf Sayısı ve Vakfedilen Meblağlar (1834-1914)**

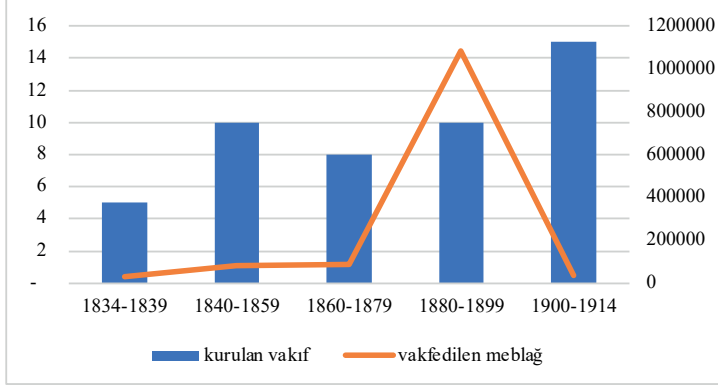

**Kaynak: İMŞSA. Mahmut Paşa Mahkemesi.**

Grafikte fark edildiği üzere 20. yüzyılda kurulmuş vakıfların sayısı diğer zaman dilimlerine göre fazladır. Dönemin ilk yarısı 1900-1907 arasında 12 vakıf kurulmuşken 1912-1913-1914 yıllarından birer vakıf tes-cil edilmiştir. Kurulan vakıf sayısı ile vakfedilen meblağlar 1880-1899 yılları arasında diğer dönemlere göre nispeten daha uyumludur. Bu dönem dışında vakıf başına düşen meblağlar oldukça düşüktür. Özellikle 20. yüzyılda kurulan vakıf sayısına göre vakfedilen meblağların azlığı vurgulanmalıdır.

Grafik 4, kurulan vakıf çeşitlerinin yıllara göre dağılımını göstermektedir. 24 avarız, 3 esnaf ve 21 şahıs vakfı bulunmaktadır. Avarız vakıflarının özellikle 20. yüzyıldaki belirgin yüksekliği ile esnaf sandıklarının varlığı grafiğin dikkat çeken özelliklerindedir. Esnaf sandıkları;1865: 25.122.93b kantarcı esnaf sandığı, 1890: 25.156.96-98, sahaf esnaf sandığı ve 1834: 25.14. 54b/55a divan-ı hümayun çavuşları sandığıdır.

**Grafik 4: Kurulan Vakıf Çeşitleri (1834-1914)**

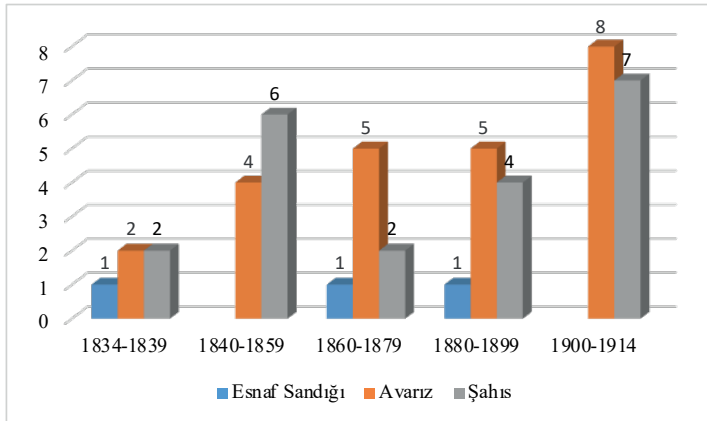

**Kaynak: İMŞSA. Mahmut Paşa Mahkemesi.**



Davutpaşa Mahkemesi çalışmasında 1873-1881 döneminde sahaf esnaf sandığının 9 yıllık muhasebe hesapları incelenmişti (BOA, Ev. Defter nr. 22632.; Gürsoy, 2015). Bulunan yeni sahaf esnaf vakfı kaydı, eskisinin yaklaşık 10 sene sonrası 1890'a aittir. Bu kayda göre; vâkıf Hacı Mustafa Nuri Efendi vakfettiği meblağ ile esnaf Ahmet Efendi'nin Kapalı Çarşı sahaflar esnafının bulunduğu yerde yaptırdığı taş su tesisinin saka, su yolcu ve tamir masraflarını karşılayarak gerektiğinde yeni bir musluk ve taş yaptıracaktır. Esnaf sandıklarının klasik uygulama örneklerinden olan bu vakıfta esnafa ait çeşmeye esnaf dışından farklı bir kişi tarafından katkı sağlanmıştır. Sandıklara esnafın yanı sıra civar mahallelerden hatta farklı şehirlerden kişilerin destek oldukları örnekler bulunmaktadır. Hipotez 1, 2 ve 3'ü destekler nitelikteki bulgular sayesinde bir yandan kişilerin çevrelerinden esinlenerek dayanışma sergiledikleri örneklenirken diğer yandan kamu yatırımlarının finansmanı takip edilmiştir.

Görüldüğü gibi veriler sistematik olarak değerlendirildiğinde üzerine yenilerini ekleyerek sosyoekonomik ve sosyokültürel özellikler takip edilebilmiştir. Bu kapsamda kesin sonuçlara varılamasa da kümelenmeleri ve birleşmeleri görebilmek, yorumlamak oldukça değerlidir. Yıllar içinde para vakıflarının avarız-esnaf ve yeniçeri orta sandıkları şeklindeki kümelenmelerinin takibi, vakfiyelerden elde edilen verilerin grafiklerindeki yükseliş ve düşüşlerin işaret ettiği olayları anlatı haline getirebilmek görüldüğü üzere birincil kaynaktan tarihsel verilerle diyalog kurmakla mümkündür.

Grafik 5, vakıfların nema oranlarını göstermektedir. %15'lik oran ilk dönemlerin neredeyse tek oranı olarak sıklıkla kullanılmıştır. Oran çeşitliliği 1880'lerin son döneminde görülmektedir. 20. yüzyılda ise nema oranı verilmeyen vakıflar olduğu gibi %12'lik oran dikkat çekicidir. Nema oranı verilmemesi daha ziyade parasal hareketliliğin dalgalı seyrettiği 19. yüzyıl ikinci yarısından sonra görülen bir durumdur. Oran verilmeyen vakıfların harcamaları takip edildiğinde nemaların 20. yüzyıl için yaklaşık %12, 19. yüzyıl için ise %12-%15 arasında olacağı öngörülmüştür.

Nema oranları; onu on bir buçuk (%15), onu on buçuk (%12), onu on (%10) olarak verilmiştir. 1914: 25.241.80-81 numaralı vakıfta ise nema oranı farklı bir ifade ile "on lirası on bir buçuk lira hesabıyla" şeklinde kayıtlıdır. Bu ifadeden nemanın %15 olduğu anlaşılmaktadır. Aynı şekilde %12 oran verilmiş dokuz vakıftan yedisinde nema, onu on buçuk hesabı yerine "kisesi beş guruş hesabı" şeklinde geçmektedir. Finansal ifadelerin farklı kullanımları dikkat çekicidir.

**Grafik 5: Vakıfların Yıllara Göre Nema Oranları (1834-1914)**

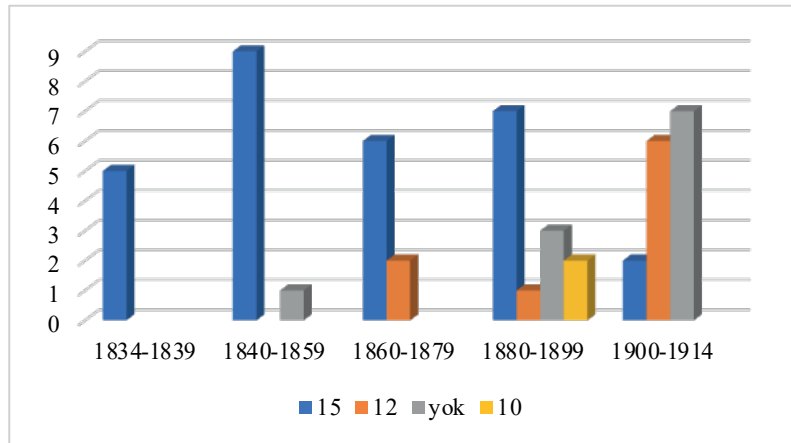

**Kaynak:** İMŞSA. Mahmut Paşa Mahkemesi.

Bazı vakfiyelerde nema miktarları oranın hemen arkasından kaydedilmiştir. Vakfiyede nema oranı "onu onbir buçuk hesabı üzere" olarak yazılmış ardından nema miktarı 45 kuruş olarak belirtilmiştir

**Tarihle Diyalog Kurmada Osmanlı Vakıflarının Yeri ve Önemi:  
Mahmut Paşa Mahkemesi Para Vakıfları (1834-1914)**

(1843: 25.43.84/b 85/a.). Nema oranının kayıtlı olduğu vakıflarda genellikle tek oran verilmiş iken 1882: 25.148.86-87 numaralı vakıfta %15 veya %10, 1890: 25.156. 96-98 numaralı vakıfta %15-%12 ve %10 şeklinde birden fazla oranın aynı vakfiyede kaydedildiği tespit edilmiştir. Bant aralığı ya da birden fazla oran verilmesi nema oranı verilmemesine alternatif olarak kullanılmış olabilir. Nema oranı yazılmadığında ise “ala vechi’l-helal” ifadesi kullanılmıştır (1901: 25.184.7.). Yıllar içinde farklı vakfiye örneklerinden çıkarılan sonuca göre vâkıflar; mütevelliyi kısıtlamayıp alternatif sunarak dönemine göre %15 ile %10 arasındaki resmi oranlarda mütevelliyi serbest bırakmışlardır.

Nema oranlarının hemen ardından vakfın işletim usulü kaydedilmiştir. İncelenen 48 vakıf 19. yüzyılın ortalarından itibaren kurulduğu için 36 vakıfta istirbah usulü yazılmış, 9 vakıfta irbah, 2 vakıfta istirbah ile irbah, bir vakıfta ise ribh yazılmıştır. Bunların yanı sıra 17 vakıfta istiğlal usulü de eklenmiştir. Ayrıca para vakıflarında borç vermek için kefil ve rehin istekleri bulunmaktadır. 41 vakıfta kefil ve rehin birlikte istenirken bir vakıfta 4 kefil birden istenmiştir. 3 vakıfta ise kefil-rehin isteği bulunmamaktadır.

Vakfiyelerde nema kazançlarının sarf edilecekleri yerler ayrıntıları ile belirtilmiştir. 1888: 25.153.48 nolu vakıfta Beykoz İncirli Köyü Cami’sinde her yıl Ramazan ayında 250 kuruş ile senede bir mevlit okunması, yine Ramazan’da 30 gün boyunca hatmi şerif okuyan hafızlara 200 kuruş, Cuma günleri Kur’an okuyan hafıza 200 kuruş, 30 gün boyunca camide vaaz veren vaize 100 kuruş, tekke şeyhine senelik 150 kuruş, pilav ve zerde pişirmek için senelik 240 kuruş olmak üzere vakfın sabit gideri bir yılda toplam 1.140 kuruş tutmaktadır. Geliri ise 1146 kuruştur. 6 kuruş fazlanın nereye harcanacağı kayıtlı değildir. Önceki çalışmalara dayanarak bir tahmin yapmak gerektiğinde 6 kuruş fazlanın öngörülemez giderler için mütevelliyi elinde tutulduğu söylenebilir. Görevli ücretlerinde isim ve makam yazılması sayesinde ibadethaneler ve kamu kurumlarında çalışanların takibi yapılabilmektedir. Bu gibi devam edegelen olayların ve kamu kurumlarında çalışanların takipleri ile yemek alışkanlıklarının detayları anlatı iktisadının temel verilerinden olup hipotez 1-3-4 ve 5’i örneklemektedir.

Harcamalar her vakfiyede detaylı verilmemiştir. Mehmet Ali Bey kurduğu 1835: 25/15/65b.66a. numaralı vakfın gelirinden öncelikle Arap Cami yakınında inşa ettirdiği mektebin personel harcamaları için (111 kuruş) ayırmıştır. Görevli ücreti dışındaki harcamalar diğer vakıflardan farklı olarak belirlenmiş sabit giderler yerine yıl boyunca gerekli görüldüğünde harcamaların yapılması şeklinde toplu olarak şart koşulmuştur. Harcamalardan geriye kalan meblağ ise dörde bölünerek mektep tamiri, vâkıf ve iki çocuğuna paylaşılacaktır.

Vakıf gelirleri, sabit giderler ve beklenmedik harcamalar gibi vakıf işleyişinin kontrol ve denetimi etrafında tanınmış, güven tesis etmiş kimselere verilmiştir. Bu kişiler Mahmud Paşa Mahkemesi başkatibi, şeyhülislam, mektep hocası, esnaf kethüdası, imam gibi görevliler ile aileden kişiler, mahalle ahalisi, köy ahalisinden kişiler olabilmektedir. Bu görev, araştırma boyunca 46 vakıfta hasbi/gönüllü yürütülmesi istenirken sadece bir vakıfta ücretli olarak tanımlanarak nema kazancının gerekli yerlere harlandıktan sonra kalanın 1/3’ünün nazıra verilmesi şart koşulmuştur (1873: 25.138.59a.).

Ayrıca incelenen vakıfların Evkaf Nezareti kurulduktan sonra faaliyete geçmelerinden dolayı bazı vakfiyelerde resmi görevlilerce denetim yapılması şart koşulmuştur. Denetimlerin belirli bir aralıktaki değil vâkıfların şartlarına göre olduğu yedi senede bir (1842: 25.43.1b.2a) ya da 1872: 25.134.59 numaralı vakıfta olduğu gibi her ay hesap kontrolünün istenmesinden anlaşılmaktadır. Farklı denetim sürelerine örnek olarak muhasebesinin her yıl görülmesi istenilen iki vakfın Kassam-ı askeriye tarafından kontrolü istenmiş bunun için 10 ile 20 kuruş ücret ayrılmıştır (1884: 25.149.107b.108a; 1884: 25.149.132.). Bazı vakfiyelerde çifte kontrol mekanizması uygulanarak; hem güvenilir kişilerin hasbi nezaret uygulaması hem de muhasebenin resmi makamlarca üç sene arayla kontrol edilmesi isteği kaydedilmiştir (1891: 25.159.108.).



### Mahmut Paşa Mahkemesi Para Vakıflarının Öne Çıkan Diğer Özellikleri

Vakıfların yıllar içinde takibini yapabilmek vakıf araştırmalarını zenginleştirecek unsurların başında gelmektedir. Bu sayede vakıfların geçirdiği değişim ve dönüşüm de tespit edilebilmektedir. Detaylı yazılmış bazı vakfiyelerde geçmiş sürece ait bilgiler verilmektedir. 1872’de onaylanmış bir vakfiyede sabuncu esnafı kethüdası Mehmed Şâkir Efendi’nin 1852’de 4.000 kuruş ile vakıf kurduğu, müteveli olarak Oruç Gazi’deki İsmail Ağa Cami imamı Abdulmuttalib Efendi’yi seçtiği kayıtlıdır. Abdulmuttalib Efendi vefat edinceye kadar iki yıl süresince müteveli kalmıştır. Sonra oğlu Hacı Hafız Ali Efendi müteveli olmuş ve o da vefatına kadar 12 yıl mütevellilik yapmıştır. Bu süre boyunca gelirden 1.500 kuruş fazla elde edilmiştir. 1866’da cami imameti Seyyid Hafız Ahmed Efendi’ye geçmiş 6 yıl boyunca 400 kuruş gelirden fazla çıkmıştır. Böylece 1872’de gelir fazlaları ana paraya eklendiğinde vakfın kasasındaki meblağ 5.900 kuruşa ulaşmıştır (1872: 25.134.59.). Vakfın geliri ile İsmail Ağa Cami’si giderlerinin karşılanması ve senede bir kez lokum yapılarak fakirlere dağıtılması istenmiştir. Görüldüğü üzere vakfiyede yazanlar üzerinden tarihle kurulan diyalog sayesinde bir vakfın kurulduktan sonra 20 yıl boyunca elde ettiği gelir, ana paranın artışı, mütevellileri takip edilebilmiştir. Vakıfların kurdukları vakıflar sayesinde ailelerinin ve yakın çevrelerinin ihtiyaçlarına sağladıkları katkıların test edildiği Hipotez 2’ye örnek teşkil eden vakıfta kamu kurumlarının görevli takibi de yapılmıştır.

Vakıf kuruluşunda dikkat çekici özelliklerden biri vasiyet vakıflarıdır. Mahkemede tespit edilen üç vasiyet vakfından biri Kurşunlu Medresesi’nde talebe olan Ahıskavî İsmail bin Osman’a aittir (1845: 25.61.28b-29a.). 1845’te vefat eden İsmail Efendi vasiyet vakfında 1.500 kuruş vakfetmiş her gün Kadı Çeşmesi’nden medresenin kapısındaki küplere su getirilmesini şart koşmuştur. Ayrıca nemadan arta kalan olur ise medresenin odalarındaki küplere de su taşınması isteği kaydedilmiştir. İsmail Efendi’nin vasiyet vakfından 5 sene önce 1840’ta aynı medresenin hem içecek su hem de çamaşırlarının yıkanması için su ihtiyacını karşılamak üzere 2.500 kuruş ile bir başka vakıf kurduğu tespit edilmiştir. Gerekliğinde çamaşır kazanlarının bakım ve tamiri yapılacaktır. Her iki vakıf da mâ-i leziz vakfı olarak kayıtlıdır. Aynı mahkemeye kayıtlı bu iki vakıfta, Kurşunlu Medresesi civarında Kadı çeşmesi bulunduğu, su ihtiyacını medrese kapısındaki küplerden karşılandığı, ayrıca odalardaki su küplerinin ve çamaşırhanenin varlığı hakkında bilgiler tespit edilmiştir. Eğitim kurumları üzerinden vakıf medeniyetinin nasıl sürdürülebilir kılındığını anlatan vakfiye detayları bir yandan toplumsal belleğe katkı sağlarken diğer yandan anlatı iktisadına detaylı belge sağlamıştır.

Aynı şekilde bir diğer vasiyet vakfı da Ayasofya Medresesi’nin su ihtiyacı için Hacı Ahmed Aziz Efendi tarafından kurulmuştur. Ahmet Aziz Efendi vasi olarak eşi Reşide Zeynep Hanım ve kardeşi Mustafa Tefik Efendi’yi tayin etmiştir (1884: 25.149.132.). Vakıftan Ayasofya Cami eski ve yeni medreselerinin su ihtiyaçları karşılanmıştır. Bu kapsamda eski medresenin önünde Ahmet Aziz Efendi’nin ağaç tulumba yaptırdığı tespit edilmiştir. Ayrıca aynı yerdeki iki kuyu ile yeni medresede 14 musluklu taş teknenin tamir ve bakım masrafları ile su çeken kişiye verilecek ücret kaydedilmiştir. Bu vakfiyede de bahsi geçen medresenin su kaynakları hakkında ayrıntılı bilgiler bulunmaktadır.

Para vakıflarının vasiyet ile kurulabileceği, medreselerin su ihtiyaçları, çeşme-tulumba-kuyu-taş teknelerin tamir ve bakımı, müderrislerin görevli ücretleri hakkında bilgiler birleştirildiğinde para vakfı vakfiyelerinin sadece işletim usulleri, nema oranları, gelir giderleri değil sosyal ve kültürel hayata dair değerli bilgileri günümüze ulaştırdıkları bir kez daha tespit edilmiştir. Üstelik tüm bu bilgiler hukuki açıdan da değer ifade ettiğinden bilginin birliği kavramı ile ilişkilendirilebilir.

Vasiyet vakıfları üzerinden devam edildiğinde para vakıflarının hukuki açıdan incelenmesi gerektiğine dikkat çeken bir başka vasiyet vakfı ise mahkeme kayıtlarında vakfın kurulması aşamasında vâkıfın vefatı durumunda kızını vasi tayin etmesinden yola çıkılarak *maraz-i mevt* vakfı olabilecek bir vakıf tespit

**Tarihle Diyalog Kurmada Osmanlı Vakıflarının Yeri ve Önemi:  
Mahmut Paşa Mahkemesi Para Vakıfları (1834-1914)**

edilmiştir (1842: 25.43.1b.2a.).<sup>7</sup> Eski Galata Kadısı Seyyid Mehmed Esad Efendi'nin vakfı için vakfedilen meblağ, şart koşulan istekler, mütevellî seçimi gibi klasik özellikler vakfiye yazımı dahilinde olmakla birlikte olası vefat durumunda vakfın tamamlanmasına yönelik önlemler de kayıtlıdır. Bu kapsamda, Mehmed Esad Bey vefatı durumunda terekesinin 1/3'ünün vakfın kurulması için harcanmasını şart koşmuştur. Dahası vakıf, vakfiye onayının dokuz ay sonrasında itibaren geçerli olacaktır. Mehmet Bey'in şart koştuğu vakfiyesini hastalık durumunda yazdığı tahmin edilmektedir. Vakfın geliri ile Mahmut Paşa ve Galata Mahkemesi katiplerinin ücretlerine katkı yapılacak ve Arap Cami'si giderleri karşılanacaktır. Vâkıf, ölüm döşeğinde iken kurduğu vakfın yasal işlemler devam ederken vefat ettiği takdirde vasi olarak kızı Şerife Zeliha Hanım'ı seçmiş ve sülüsü malından vakfın tamamlanmasını istemiştir.

Vasiyet vakfı olmayan fakat ilişkilendirilebilecek bir diğer vakıfta ise normal vakıf statüsünde kurulduğu görülmekle birlikte vakfiyenin ilerleyen bölümlerinde vâkıfın vefatı halinde yapılması istenilen harcamaların kaydedildiği görülmüştür (1895: 25.166.76.). Nema oranı belirtilmeyen vakfiyede vâkıf vefatından önce gelirin 3.000 kuruşunu babası Serkis Gümüşyan'ın Kayseri'de inşa ettirdiği mektebin fakir çocuklarına harcanmasını şart koşmuştur. Vâkıfın vefatı halinde öncelikli olarak vakıf parasının yarısı ile mağaza satın alınması ve muaccele ile kiraya verilmesi istenmiştir. Muaccelede gelecek meblağın vakfın ana parasına eklenerek nemaya verilmesi istenmiştir. Bu şekilde ele geçen toplu paraların atıl kalmayarak kullanıma sokulduğu hem para vakıflarında hem de gayri menkul vakıflarda örneklenmiştir. Vakfın bir diğer özgünlüğü gelirin harcanması gereken yerlere aktarılırken yüzdeler dilimlere bölünmesi isteğidir. Bu kapsamda giderler; %10 Berivan/Erivan eyaleti Üç Kilise'deki manastırda kalan fakir çocuklara, %10 Kudus-ü şerif manastırı fukara eytamlarına, %5 Ermeni milletinin hastanesine, %15 Ermeni milletinin okuluna, %40 Marilyan Serkis Gümüşyan Mektebi'nin gereken masraflarına, %20'nin ise vakfın ana parasına zam yapılması şart koşulmuştur.

Mahkeme genelinde vasiyet ile vakıf kurma uygulamasına mâ-i lezîz vakıflarında da karşılaşılmıştır. Genellikle 1700'lerde kurulmuş bu vakıflardan ikisi vasiyet vakfı olmak üzere dört örnek tespit edilmiştir. Vakfedilen cihete baktığımızda üçü avarız biri esnaf sandığına vakfedilmiştir.<sup>8</sup> Avarız vakıflarından birinde Arapgir kazası Şeyhler köyünde vâkıfın yaptırdığı çeşme ve su yollarının tamiri ile köy camisi müezzinine ücret verilmesi şart koşulmuştur. Diğer iki avarız vakfını ise İsmail bin Osman, Ayak Kurşunlu Medresesi'nin su ihtiyaçları için vakfetmiştir. Dördüncü mâ-i lezîz vakfı ise Kapalı Çarşı sahaf esnaf sandığına vakfedilmiştir. Bu vakıf sahafaların faydalanması için Ahmed Efendi'nin inşa ettirdiği çeşmenin giderlerini karşılamak için kurulmuştur. Hipotez 1 ve 3'ü kapsayan örnekte vâkıfların yakın çevrelerinin ihtiyaçlarına ve kamu hizmetlerine yönelik vakıf kurdukları tespit edilmiştir.

Osmanlı'nın birbiri içine geçmiş ilişkileri kapsamında vakıf paraların Eytam Sandıklarında değerlendirilmesi isteği ile de karşılaşılmıştır. 1884: 25.149.124-125 numaralı vakıfta; vakfedilen 30 tam yüzlük Mecidi altının Eytam Sandığı'nda işletilmesi ile gelecek olan nemadan, Firuz Ağa Cami'si ile Ayasofya Cami'sinin cemaatine ikramda bulunulacak, camilerin ve vakfın görevli ücretleri karşılanacak ayrıca etraftaki fukaraya yardım edilecektir. Vakıf aynı zamanda avarız vakfıdır. Nema oranı verilmeyen vakfiyede vakfın parası Eytam Sandığı'nda değerlendirileceği için Eytam Sandıklarına verilen nema oranı vakıf parası için de geçerli olacaktır. Eytam Sandıklarının hizmet ettiği kitle göz önüne alınarak nema oranları para vakıflarına göre 1-2 puan daha yüksek tutulmuştur. 1864 Nizamnamesi'nde Eytam Sandıklarındaki nema oranı %15-%12 iken, 1887'de %12 ye düşürülmüştür bilgisinden yola çıkılarak 1884'te Eytam Sandığı nema oranı %12 civarında olmalıdır. Vakfedilen nakit, para vakfında değerlendirildiğinde oran dönem itibarıyla

7 Maraz-i mevt vakfı kişinin hastalık halindeyken kurduğu vakıflara denilmektedir. (Bilmen, t.y; Demirtaş, 2014: 345; Gürsoy, 2015: 52-53). Bu vakıf çeşidi ile Davutpaşa Mahkemesi çalışmasında da karşılaşılmıştır.

8 Avarız vakıfları içinde mâ-i lezîz 1840: 25.29.69ab; 1843: 25.43. 84b-85a; 1845: 25. 61. 28b-291. Sahaf esnaf sandığında 1890: 25.156. 96-98.

%9'lara düşecektir. Vâkif Mehmed Halid ilk kurduğu vakıftan dokuz sene sonra 1905'te vakfına 33 tam yüzlük Mecidi altını zam yapmıştır. Aynı şekilde yine paranın askeri kassamlık tarafından nemalandırılmasını istemiştir (1905: 25. 197.73-74.). Askeri Kassamlık Eytam Sandıklarına bakan bir makamdır.

Paraların Eytam Sandıklarında değerlendirilmesinin yanı sıra bazı vakıflarda da yetimler gözetilmiştir. 1893: 25.162.120 Vâkife Arife Hadice Remziye bint-i Abdullah vakfının gelirinden her yıl Ramazan Bayramı'nda 10 Müslüman yetimine 10 takım elbise satın alınıp giydirilmesi için 500 kuruş ayrılmasını şart koşmuştur. 1895: 25.166.76 numaralı vakıfta ise vâkif Sarraf Ohannis Efendi v. Sarkiz Gümüşyan vakfının gelirinden %10'unu Kudüs'teki manastırın fakir eytamlarına verilmesini şart koşmuştur. Eytama yapılacak yardımlarda din farkının vurgulandığı anlaşılmaktadır. Direkt olarak Eytam Sandıklarına vakfedilen, Eytam Sandıkları üzerinden değerlendirilmesi istenilen ve sandıklarla ilişkili olmadan kurulan şahıs vakıflarında yetime yardım yapılması şart koşulan örnekler söz konusudur. Bu yardımlar iktisadi olayların toplum davranışlarından ayrı düşünülemeyeceğini bunun için açıklayıcı ve kanıtlayıcı anlatımlara ihtiyaç olduğunu bir kez daha örneklemektedir. Bu kapsamda anlatı iktisadından yola çıkılarak eytamın faydasına yapılan işlerde bilginin birliğine farklı kaynaklardan gidilebileceği görülmektedir.

Kurulan vakıfların hizmetlerini devam ettirmede zorluk yaşayabilme ihtimaline karşılık bazı vâkıflar vakfiyelerinde ana paralarına zam şartı koymuşlardır. İncelenen 48 vakfın 22'sinde vakfa zam yapılmıştır. Bu zamlar vakıf kazancının bir kısmının ana paraya eklenmesi şeklindedir ve vâkıfın şartlarına göre değişmektedir; bunlardan biri nema gelirlerinden giderler çıktıktan sonra kalan kısmın her sene, yedi senede bir ya da üç sene de bir vakfın ana parasına eklenmesi şeklinde olmuştur. Bir diğer zam örneğinde, nema gelirinden %20, %10 gibi belli oranda her sene ana paraya zam yapılması istenmiştir. Yine nemadan her sene 15 kuruş, 10 kuruş gibi belirli meblağlar ayrılıp vakfın ana parasına eklenmesi istenmiştir. Bu eklenmeler sayesinde vakıfların ana paralarının azalmadan kalabilmesi, paranın değerini kaybetmemesi ve kredi dönüşlerindeki olası olumsuzluklara önlem alınarak vakıfların işleyişinin aksamaması sağlanmıştır.

Kimi zaman da vakfa zam uygulaması direkt olarak bir başka vakfiye düzenlenerek dışarıdan yapılmıştır. Bunlar daha ziyade vâkıfların bir önceki kurdukları vakıflara zam şeklinde olsa da yakın akrabalar ya da mahalle halkından kişiler de vakıfların sürdürülebilir kılınmasına katkı sağlamışlardır. Vâkif Mehmed Halid Efendi'nin 1905'te 33 mecidiye altını vakfetmesine dair vakfiyesinden elde edilen bilgilere göre Fatma Nuriye Hanım ve kızı Reşide Zeynep Hanım'ın 1884'te kurdukları avarız vakfına zam yapıldığı belirtilmiştir (1905: 25.197.73-74.; 1884: 25.149. 124-125.). Bahsi geçen her iki vakfiye de incelenenler arasındadır ve karşılaştırma mümkün olmuştur. Fatıma ve Reşide Hanımların Ayasofya ve Firuz Ağa Camileri giderleri için kurdukları vakıflarının neması giderlere yetmediğinden Mehmed Halid Efendi bu vakfa zam yapmıştır. Fatıma ve Reşide Hanımlar gibi Mehmed Halid Efendi de Yerebatan Mahallesi'nde ikamet etmektedir. Vakıfların akraba değil aynı mahallede oturan komşular olduğu vakfiyelerden anlaşılmaktadır. Hipotezlerin tamamını ilgilendiren iki vakfiyeden vâkıfların mahallerine sağladıkları katkılar, çevrelerine örnek olmaları, sosyoekonomik şartlar doğrultusunda para vakfı sayısının artabileceği ya da var olanın üzerine ekleme yapılabileceği tespit edilirken vakıfların kapsayıcı kurumlar olduğu bir kez daha örneklenmiştir.

Yukarıda adı geçen Mehmed Halid Efendi bir yandan Fatıma ve Reşide Hanımların kurdukları vakfa zam yaparken diğer yandan da kendi kurduğu vakfa katkı sağlamıştır. 1903 ve 1905'te kurduğu iki vakıfta sırası ile 3.000 ve 3.500 kuruş vakfederek Ayasofya Cami'sinin ihtiyaçlarının karşılanması şart koşulmuştur. Nema oranı verilmemiştir (1903: 25. 191.106; 1905: 25.197.73-74 ). Yine birden fazla vakıf kuran bir başka vâkif Süleyman b. Mehmed, Sultan Ahmet Cami'si için 1903 ve 1905'te 1.000'er kuruş vakfederek iki avarız vakfı kurmuştur. İkisinin de nema oranı %12'dir ve geliri Sultan Ahmet Cami'sinin görevli ücretlerine tahsis edilmiştir (1903: 25.195.170-171; 1905: 25.197.73-74.).

**Tarihle Diyalog Kurmada Osmanlı Vakıflarının Yeri ve Önemi:  
Mahmut Paşa Mahkemesi Para Vakıfları (1834-1914)**

Nursefa bint-i Abdullah 1843'te nisan ve mayıs aylarında olmak üzere bir ay aralıkla vakıflarını kurarak Eyüp Ensari Türbesi'nin ihtiyaçlarını karşılamak için 5.000 ve 1.500 kuruş vakfetmiştir (1843: 25.43.56a.; 1843: 25. 43.71b.). Nema oranı verilmeyen vakfiyelerde olası oranlar harcamalar üzerinden gidilerek hesaplanmış ve en az %10 olması gerektiği tespit edilmiştir. Şart koşulan harcamalara bakıldığında; ikinci vakıfta, ilk vakıftaki harcamalara yapılan destekler söz konusudur. Nisanda kurulan vakıfta şeker alımına 160 kuruş harcanması istenmişken ikinci vakıfta şeker alımına 80 kuruş eklenmesi istenmiştir, ilk vakıfta imamların 15'er kuruşluk ücretlerine ikinci vakıfta 5'er kuruşluk zam yapılması gibi toplamda sekiz kalem harcama söz konusudur. Vakıf harcamalarının zaman içindeki değişimleri ve sosyoekonomik açıdan katkı sağlamak için yeni vakıf kurulması ile hipotez 5'i test etmek mümkündür.

Vakfa zam yapılmadan da aynı vâkıfın birden fazla vakıf kurduğu durumlarla karşılaşmıştır. İki vakıf kuran bir başka kadın vâkıf Arife Hadice de 1891-1893 yıllarında 40.000 ve 20.000 kuruş vakfetmiştir. Her iki vakfın nema oranı %15'tir; ilk vakıf Ali Pertek Bey Cami'nin harcamalarına katkı sağlarken ikinci vakıfta Haremeyn fukarası ile 10 yetime bayramda kıyafet alımı şart koşulmuştur (1891: 25.159.108.; 1893: 162. 120.). Bu sayede yetimlerin Eytam Sandıklarının dışında da diğer vakıflar tarafından korunup kollandığı bir kez daha tespit edilerek hipotez 1-2 ve 6 doğrulanmıştır.

Ahmediye Cami'nin ihtiyaçları için Dağistanlı Hacı Mehmed 1912 ve 1913 yıllarında 600 ve 1.200 kuruş ile iki vakıf kurmuştur. Gelir, bahçesindeki yeniçeri odalarının ve caminin tamir ile bakımına harcanacaktır (1912: 25.227. 68; 1913: 25.232.110-111.). Vâkıf aynı zamanda Ahmediye Cami'nin ikinci banisidir. Burada dikkat çekilmesi gereken bir diğer nokta ikinci bani olma durumudur. Tarihle kurulan diyaloglarda günümüze kadar ulaşmış eserlerin aslında bilinenin ötesinde farklı banileri olduğu vakfiyeler sayesinde tescillenmektedir. Ayrıca 1912-1913 yıllarında Ahmediye Cami'nin bahçesinde ilk yapıldığı zamandan kalma yeniçeri odalarının bulunduğu anlaşılmaktadır.

19. yüzyılın sonuna doğru vakfiyelerde sıklıkla kapı numaralarına kadar açık ev adreslerinin verilmeye başlandığı Mahmut Paşa Mahkemesi'nde onaylanmış vakfiyelerde de tespit edilmiştir.<sup>9</sup> Bu durum hem vâkıfların tam olarak oturdukları yerleri belirlemede hem de dönemin sokak-mahalle-mevki adları ile yakın çevredeki mimari eserlerin varlığını ve yıllar içinde yaşanan değişiklikleri takip edebilmek adına önemli ipuçları sunmaktadır. Adres verilerinden, vakfiyelerdeki konum tariflerinden ve görevli ücretlerinin detaylarından birçok kamu malı hakkında bilgi toplanmıştır.

Vakfiyelerde dördü İstanbul'da olmak üzere altı çeşme ve bir köprü adı geçmektedir. Hacı Halil, Gediz'de Cami-i Kebir Mahallesi'nde kurduğu vakıf ile çeşme yaptırmış aynı zamanda Koca Çay Nehri üzerinde Kamerdamı'ndaki köprünün tamirini gerçekleştirmiştir (1853: 25.94.14).<sup>10</sup> Vakfiyede, köprünün banisinin vâkıf Seyyid Hacı Halil olduğu ve daha önceki yıllarda kurduğu bir başka vakfı sayesinde bunu yaptıracağı açıkça yazılmaktadır. Vâkıfların inşa ettirdikleri eserlerin sonrasında da amaçları doğrultusunda yıpranmadan kalabilmeleri için çaba sarfettikleri anlaşılmaktadır. Arapgir Kaza'sı Şeyhler Köyü'nden vâkıf Hacı Musa da köyünde Yazı Tarla adlı yerde çeşme inşa ettirmiştir (1843: 25.43.84b-85a). Gediz ve Arapgir örneklerinde olduğu gibi vakıflar sadece büyük şehirlerde değil imparatorluğun en ücra köşelerine varıncaya kadar hizmet götürmüşler, eserlerin bakım ve onarımına katkı sağlamışlardır. Bu ve benzeri birçok örnek anlatı iktisadî çerçevesinde değerlendirilmeye muhtaçtır.

İstanbul'da adı geçen dört çeşmeden ikisi 1847 tarihli vakfiyede geçmektedir. Kandilli Selime Hatun Mahallesi'nde Selime Hatun'un bina ettirdiği çeşme ile Mercan Ağa Mahallesi Örucüler çarşısındaki Bitti Çeşmesi'dir (1847: 25.68.56.57). Ayak Kurşunlu Medresesi yakınındaki Kadı Çeşmesi ise vâkıf İsmail b.

9 1882: 25.148.86.; 1884: 25.149.107b.; 1884: 25.149.124.; 1884: 25. 149. 131.; 1888: 25.153.148.; 1890:25.156.96; 1891: 25.159.108; 1893: 25.162.120.; 1893: 25.166.76; 1903: 25.191.106.; 1903: 25.192.99.; 1905: 25.197.73-74.; 1914: 25.241.80.81.

10 Seyyid Hacı Halil'in Koca Çay üzerine inşa ettirdiği köprünün Akif Ceylan'ın Manisa ilinin köprülerini araştırdığı makalesinde belirttiği 1884'te var olan köprü olabilir. (Ceylan, 2013)

Osman'ın vasiyet vakfında geçmektedir (1845: 25. 61. 28/b 29/a.). Son çeşme ise Ahmed Efendi tarafından Kapalı Çarşı sahaf esnafının ihtiyaçları için yaptırılmıştır.

Vakfiyelerde geçen bir diğer kamu kurumu ise mekteplerdir. Aynı vakfiyede kayıtlı Mercan Ağa Mahallesi'nde Mercan Ağa Mektebi ile Süleyman Ağa Mektebi ve Çengel Köyde Yukarı Cami'si Mekteplerindeki toplam 90 öğrenciye yıllık 12'şer kuruş verilmesi şart koşulmuştur (1847: 25.68.56-57.).

Vakfiyelerde geçen tekkeler hakkındaki bilgilerden bazılarında İstanbul dışından gelen vâkıfların misafir olarak kaldıkları yerler olarak yazılması sayesinde erişilmiştir. 1836: 25. 17. 76a. numaralı vakfiyede Manisa'nın Ortaviran Köyü ahalisinden olup İstanbul Vani Efendi Tekkesi'nde misafir olarak kalan Şeyh Recep'in kurduğu vakfın ayrıntıları bulunmaktadır. Vâkıf köyünde bir semahane ve üç hücreli tekke inşa ettirmiştir. İlk etapta kendini mütevellî atamış, soyu tükendiğinde mütevellî olarak İstanbul Galata'daki Kadirîhane Hangâhı'nın şeyhini tayin etmiştir. Bu vakıfta 4 farklı tekke hakkında bilgi bulunmaktadır. Bir başka vakıfta vâkıf Şeyh Hüseyin Hüsnü Manisa Sancağı Demirci Kasabası'nda Sinan Efendi Mahallesi'nde bulunan Sinan Efendi Zaviyesi'nde zaviyedir ve Tophane'de Kadirîhane Tekkesi'nde kalmaktadır (1902: 25.189.74.).

Tekkelerde misafir olarak kalınabildiği farklı çalışmalarda da belirtildiği için tekkeleri şeyhlerin misafirhanesi olarak görmenin doğru olduğu araştırılması gereken konulardan biridir. Bir başka Kadiri tekkesi, Rumeli Hisarı Kayalar mevkiinde bulunmaktadır (1877: 25.142.139.). Vakfiyede tekkenin adı geçmese de Reisülküttab Ahmed Sadıki Efendi'nin inşa ettirdiği tekke olarak belirtildiği için farklı kanallardan erişilmiştir. Tekke günümüzde Şeyh Mehmet Efendi Tekkesi ya da Kayalar Tekkesi olarak bilinmektedir. İncelenen vakfiyenin vâkıfı Şeyh Mehmet Niyazi Efendi 1877'de tekkeyi bugünkü yerinde yeniden inşa ederek vakfını kurmuştur. Vakfiyede bu tekkenin vâkıfın kendi mülkü üzerine inşa edildiği açıkça belirtilerek Alyanak Efendi sahilhanesi, Ahmet Bey sahilhanesi ve tarîk-i âm ile sınırlı olmak üzere tam olarak yeri kaydedilmiştir. Vakfın gelirinden tekkenin fukaralarına taam ve kahve ikramı yapılması için pay ayrılmıştır.

Rumeli Hisarı'nda bulunan bir başka tekke ise Cerrahilere ait Durmuş Dede Tekkesi'dir. 1891'de kurulan vakıfta Ali Pertek Bey Cami'si giderlerine harcanması için 40.000 kuruş vakfedilmiştir. Kazancın bir kısmından Durmuş Dede Dergâhı'nda her sene muharrem ayında fukaralara dağıtılmak üzere aşure yapımına katkı sağlanmıştır (1891: 25.159.108.).

Yine, bir başka vakıfta Edirnekapı'da Nakşibendiye tarikatına bağlı Emir Buhari Hazretleri Hangâhı'nda fukaraya dağıtılmak üzere şeker ve görevli ücretlerine katkı sağlanmıştır (1847: 25.68.56-57.). Başkentten oldukça uzak bir köşede yaşayan Mehmed Emin, Halep'te Cevziyye Tekkesi'nin banisidir. Halepli olan vâkıf ticaret için İstanbul Mahmud Paşa'da bulunmaktayken vakfını kurmuştur. Vakfın geliri, mütevellî tayin edilen tekkenin Şeyhi Abdullah Esad Efendi tarafından çalışanların ücretleri, kandil masrafları ve şeker alımı gibi harcamalarda kullanılacaktır (1901: 25.184.7.).

Vakfiyelerde inşası ve yeri tam olarak tarif edilen tekkelerden biri de Üsküdar Torbalı Mahallesi'ndeki Rufai Tekkesi'dir (1835: 25. 14.76b-77a.). Bir semahane, bir oda ve bir kahvehanesi olan tekkenin etrafındaki yapılar Fatma Hatun menzili, Emine Hatun bahçesi ve iki tarafı tarîk-i âm ile çevrili şekilde verilerek tam olarak kayıt altına alınmıştır.

Mahmut Paşa Mahkemesi'nde onaylanan vakıflar tekkeler açısından oldukça zengin bilgiler içermektedir. Bâb-ı Âli yakınında Fatma Sultan Cami'sinin içinde faaliyet gösteren Gümüşhanevî Tekkesi bunlardan biridir. Tekke, vakfiyede Gümüşhanevî eş-Şeyh el-Hac Ahmed Ziyaeddin'in tekkesi olarak geçmektedir (1914: 25. 241.80-81.). Vakfın nemasından tekkenin taamiye masrafları ile çeşitli görevlilerinin ücretleri karşılanacaktır. 1914'de kurulan bu vakıf aynı zamanda mahkemeye kayıtlı en son para vakfidir. Kamu



**Tarihle Diyalog Kurmada Osmanlı Vakıflarının Yeri ve Önemi:  
Mahmut Paşa Mahkemesi Para Vakıfları (1834-1914)**

malı ve sosyokültürel ortamlar olarak kabul edilebilecek tekkelerin banileri, detaylı adresleri, hizmetleri, görevlileri, harcamaları gibi satır aralarında gizlenmiş pek çok detay vakfiyeler sayesinde geçmişten günümüze kadar gelmiştir.

19.yüzyılın sonuna doğru devreye giren sigorta sisteminin vakıflara yansımaları; vakfın satın aldığı mağazaya sigorta yaptırılması isteği ile tespit edilmiştir (1895: 25.166.76.). 1895 tarihli vakfiyede yangın sigortası olduğu tahmin edilen sigorta isteği Osmanlı'da sigortacılığın yaygınlaştığı dönemlere denk gelmektedir. 1894'te Osmanlı'da 35 hayat, 40 deniz nakliyat ve 45 yangın sigorta şirketi bulunmaktaydı (Baskıcı, 2002.). Sigorta kurumuna ilk etapta gayrimüslimlerin ilgi gösterdiği bilinmektedir. İncelenen 1895: 25.166.76 nolu vakfiyede satın alınması şart koşulan mağazanın sigortalanmasını isteyen vâkıf sarraf Ohannis Efendi de Ermeni'dir.

Vakıf işleyişine müdahale konusu vakıf hukuku ve vâkıf açısından dikkat edilmesi gereken bir diğer meseledir. Vâkıf, evlatlarına vakıf işlerine müdahale etmemeleri konusunda şart koymuştur (1913: 25.232.110.). Ayrıca, yöneticiler de vakıf şartlarına riayet etmezler ise vakfedilen 1.200 kuruş Evkaf-ı Hümayun Nezareti'nde Nükûd-u Mevkûfe Sandığı'na konulacak ve sandık müdürü eliyle işletilecektir. Vakfiyeden 1913'te Nükûd-u Mevkûfe Sandığı'nın işlevine devam ettiği anlaşılmaktadır.

**Davutpaşa, Evkaf Muhasebeciliği, Yeniköy, Balat ve Mahmut Paşa Mahkemelerinden elde edilen toplu verilerin değerlendirilmesi**

Bu bölümde daha önce yapılan dört çalışmaya Mahmud Paşa çalışması verileri de eklenerek beş mahkeme kaydının oluşturduğu bütünlük ve kırılımlar incelenecektir. Mahmut Paşa Mahkemesi'nin çalışmaya dahil edilmesi 19. yüzyıl örneklerini çoğaltmak ve 20. yüzyıla ait incelemeler yapmak için fırsat yaratmıştır. Bu kapsamda bir önceki incelemede son dönem tarih aralığı 1880-1911 iken bu çalışmadaki veriler sayesinde son iki dönem 1880-1899 ve 1900-1911 aralığında düzenlenerek dönem sayısı 20'ye çıkmıştır (Gürsoy vd., 2022). Dahası, mahkemeler tek başlarına incelenirken veri eksikliğinden kaynaklı 50'şer yıllık dönemlere bölünmüşken karşılaştırma grafiklerinde dönemlerin 20 yıl olarak belirlenmesi kısa süreli hareketleri yakalayabilmek içindir.

Grafik 6, 1491'den 1914'e kadar kurulan para vakfı sayısını göstermektedir. İlk vakfın dışında yirmişer yıllık dönemlerde incelenen vakıflara bakıldığında 16. yüzyılda Balat, 17 ve 18. yüzyıllarda Yeniköy ve Evkaf Muhasebeciliği yer alırken, 18. yüzyılın sonları ve 19. yüzyıllarda mahkeme çeşitliliği artmaktadır. Beş mahkemede aynı anda vakıf kaydı bulunan aralık sadece 1820-1839 dilimidir. Mahkeme seçimlerinin veri olmayan yıllara göre yapılmasının sonucunda 20 yıllık periyotlarda kesintisiz veri setinin elde edildiği Grafik 6'da belirgin olarak görülmektedir. Bu dönemi de içine alan 19. yüzyılda para vakfı kurma çalışmalarının hız kazandığı açıkça görülmektedir. Balat Mahkemesi'nin ilk dönemlerdeki vakıf sayısı Mahmut Paşa Mahkemesi'nin ise tam tersi son dönemlerdeki vakıf sayıları dikkat çekmektedir. 20. yüzyılda ise Davutpaşa ve Mahmut Paşa Mahkemelerinde onaylanan vakıflar bulunmaktadır. Balkanlardaki para vakıflarını araştıran Altay'ın çalışması da grafiği desteklemektedir (2024).

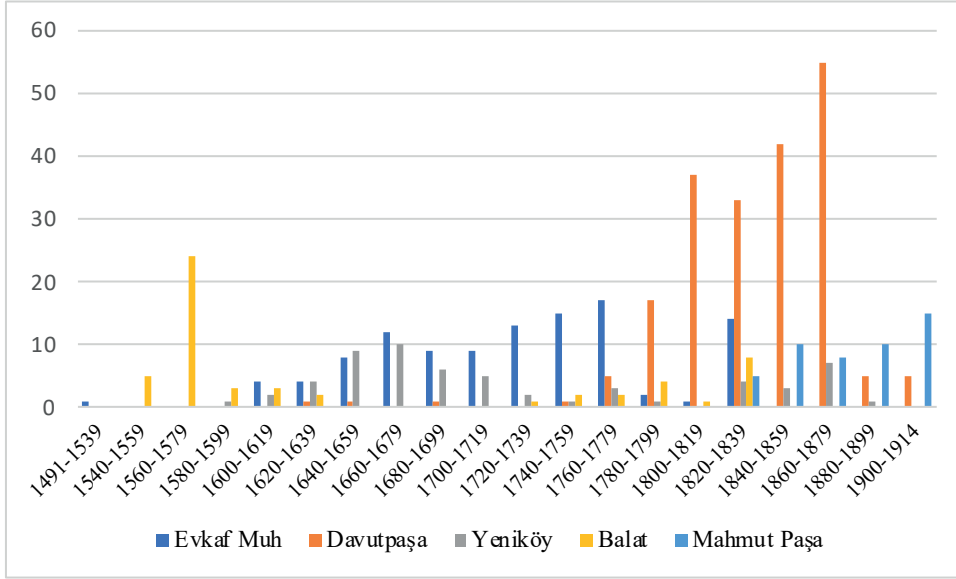
**Grafik 6:** Davutpaşa-Evkaf Muhasebeciliği-Yeniköy-Balat-Mahmut Paşa Mahkemelerinde Kurulan Para Vakıfları (1491-1914)

**Kaynak:** İMŞSA, Evkaf Muhasebeciliği, Davutpaşa, Yeniköy, Balat ve Mahmut Paşa Mahkemeleri

Balkanlarda kurulan para vakıflarının 16-17 ve 18. yüzyıllarda artış eğiliminde olduğu 19. yüzyıla gelindiğinde artışın keskin biçimde yükseldiği belirgindir.

Vakıfların daha fazla araştırılması gereken bir diğer özelliği ise kadınların sosyoekonomik hayat içindeki rollerinin anlaşılmasına sağladıkları katkılardır. Mahmut Paşa, Balat ve Evkaf Muhasebeciliği Mahkemelerinde kadın vâkıfeler oranı %25'tir. Aynı şekilde kadın vâkıfelerin oranı Balat Mahkemesi'nde %30'lar, Yeniköy Mahkemesi'nde %35'ler, Davutpaşa Mahkemesi'nde ise %48'ler civarındadır. İncelenen tarihler göz önüne alındığında bu oranlar hiç de azımsanacak büyüklükler değildir. Dahası, verileri 19. yüzyıla uzayan tüm mahkemelerde kadın vâkıfların 19. yüzyıldaki fazlalığı belirgindir. 19 ve 20. yüzyıl verilerinin hâkim olduğu Mahmut Paşa Mahkemesi'nde 20. yüzyıla ait 15 vakfiyeden 2'sini kadınlar kurmuşken 19.yüzyıldaki 33 vakıftan 9'unu kadınların kurması öngörümüzü destekler niteliktedir. Cinsiyet-din ve refah seviyesi farkı gözetmeksizin vakıf kurulması Hipotez 6'yı örneklemiştir.

Tablo 1'de de gösterildiği üzere vasiyet vakfı sayısı 3'tür ve tamamı 19. yüzyılda hazırlanmıştır. 19 ve 20. yüzyıllarda kurulmuş olan 48 vakıftan 3'ünün vasiyet vakfı olması bir önceki çalışmada; *vasiyet vakfı yoğunluklarından çıkarılan sonuca göre vasiyet vakıflarının ağırlıklı olarak 16 ve 17. yüzyıllarda kurulduğu 18. yüzyılda azalmaya başladığı ve 19. yüzyılda seyrekleştiği* yönündeki tespiti ile uyumludur (Gürsoy vd., 2022; 69).

Grafik 7, incelenen mahkemelerde vakfedilen meblağları göstermektedir. Seçilen grafik türündeki amaç, vakfedilen meblağların bir dönem toplamına yaptığı katkının yüzde değerini karşılaştırmaktır. Bu sayede her meblağın yaptığı katkının yüzdesinin zaman içindeki değişimi takip edilebilmiştir. 19. yüzyılın sonunda Mahmut Paşa Mahkemesi'nde vakfedilen meblağların fazlalığı diğer mahkemelerin neredeyse yok gibi görünmesine yol açmıştır. Genel olarak 19. yüzyıldaki Davutpaşa ve Yeniköy Mahkemelerinde diğerlerine göre vakfedilen meblağlarının oldukça fazla olması bu çalışmanın sonrasında görüldüğü gibi oldukça sınırlı kalmıştır. 203 vakıf kaydının bulunduğu Davutpaşa Mahkemesi'nde 465.056 kuruş vakfedilirken 48 vakıf kaydının bulunduğu Mahmut Paşa Mahkemesi'nde 1.322.835 kuruş vakfedilmiştir.

**Tarihle Diyalog Kurmada Osmanlı Vakıflarının Yeri ve Önemi:  
Mahmut Paşa Mahkemesi Para Vakıfları (1834-1914)**

**Grafik 7: Davutpaşa-Evkaf Muhasebeciliği-Yeniköy-Balat-Mahmut Paşa Mahkemeleri Vakfedilen Meblağlar (1491-1914)**

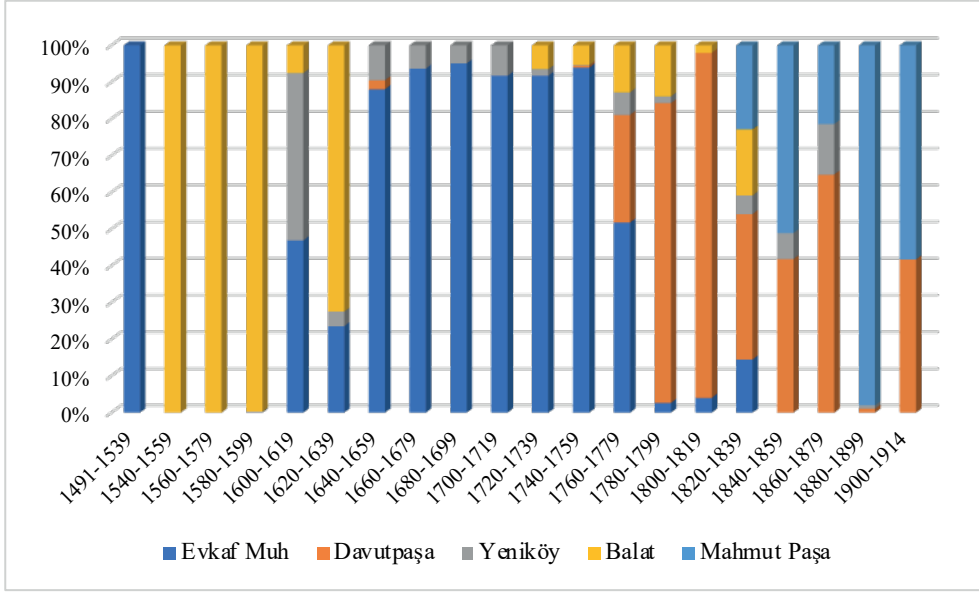

**Kaynak:** İMŞSA, *Evkaf Muhasebeciliği, Davutpaşa, Yeniköy, Balat ve Mahmut Paşa Mahkemeleri*

1880-1899 yılları arasında vakfedilen 1.087.265 kuruşluk meblağ 13 vakfın toplamı olsa da grafikteki sütunu açık maviye boyayan ana meblağ Sarraf Ohannis Efendi'nin bir seferde 1.000.000 kuruşluk vakfından ileri gelmektedir. Aynı şekilde Balat Mahkemesi'nin 2-3-4., Evkaf Muhasebeciliği Mahkemesi'nin 7-8-9-10-11 ve 12., Davutpaşa Mahkemesi'nin 14 ve 15., Mahmut Paşa Mahkemesi'nin ise 19. dönemdeki katkıları belirgindir. Yeni vakfedilen meblağların direkt vakfa zam olarak yapıldığı 3 vakif tespit edilmiştir. Her üçü de önceki bölümde incelenen vakfiyelerde anlatılmıştır. Diğer mahkemelerde zamların daha ziyade 19. yüzyılda yoğunlaştığı görülmektedir ki bu mahkemede de tespiti haklı çıkarıcı sonuçlar elde edilmiştir. Tablo1'de belirtildiği üzere Davutpaşa Mahkemesi'nde 9, Evkaf Muhasebeciliği Mahkemesi 8 ve Yeniköy Mahkemesi'nde 2 vakıf bir başka vakfın giderlerine katkı sağlamak üzere kurulmuştur.

Vakfedilen meblağlara ilaveten mülk-arsa-dükkanlardan gelen muaccele gelirinin ana paraya katılarak işletilmesi isteği diğer mahkemelerde olduğu gibi Mahmut Paşa Mahkemesi'nde de karşılaşılan bir durumdur. Bu gelirlere daha ziyade muaccele usulünün kullanılmaya başlandığı 17. yüzyılda rastlanmaktadır. Evkaf Muhasebeciliği Mahkemesi verilerinde 10 muaccele örneğinin 8'i 1600'lere, 2'si 1700'lere aittir. Davutpaşa Mahkemesi'nde 4 muaccele gelirinin nemalandırılması isteğinden 3'ü 1700'ler, 1'i 1600'lü yıllardadır. Balat Mahkemesi'ndeki 2 vakıfta 1700'lerde, Yeniköy Mahkemesi'nde 1718'de, Mahmut Paşa da ise 1895'de muaccele geliri kayıtlıdır.

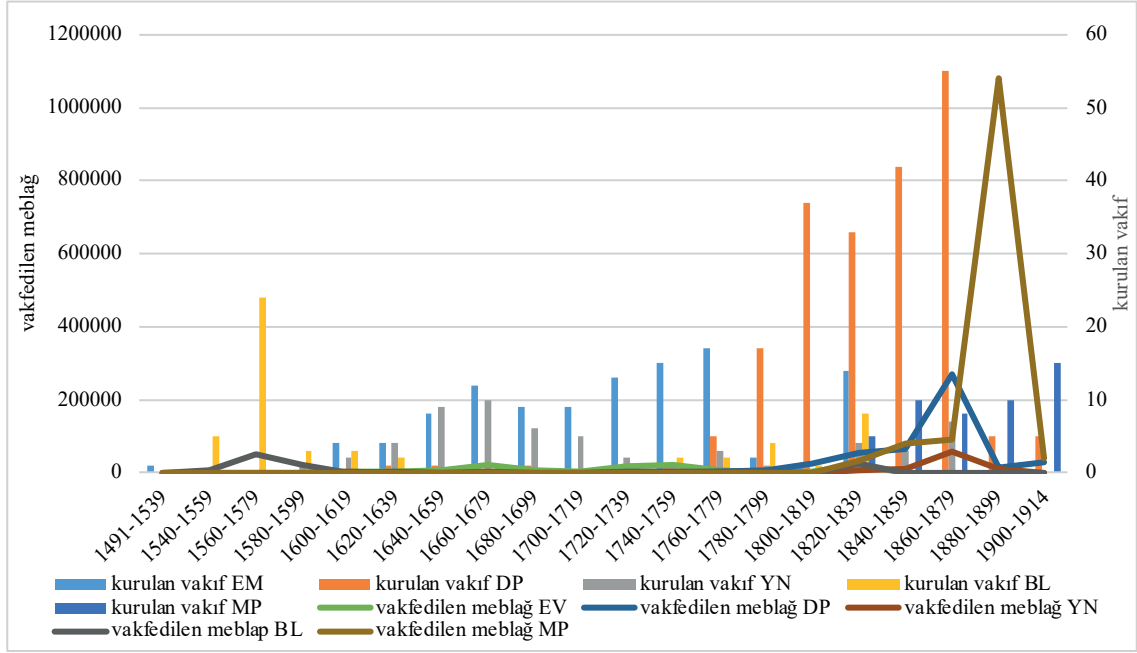

**Grafik 8:** Davutpaşa-Evkaf Muhasebeciliği-Yeniköy-Balat-Mahmut Paşa Mahkemeleri Vakfedilen Meblağlar ve Kurulan Vakıflar (1491-1914)

**Kaynak:** İMŞSA, *Evkaf Muhasebeciliği, Davutpaşa, Yeniköy, Balat ve Mahmut Paşa Mahkemeleri*

Grafik 8, kurulan vakıflar ve vakfedilen meblağları bir arada göstermek için oluşturulmuştur. Kurulan vakıf sayısı sütun, vakfedilen meblağ ise çizgisel seri halinde gösterilmiştir. Fark edildiği üzere Mahmut Paşa Mahkemesi dışında kurulan vakıf sayısı fazla, vakfedilen meblağlar azdır. Bu da bize para vakıflarının toplumun geniş bir kesiminde uygulama alanı bulduğunu bir kez daha gösterirken 3-4-5 ve 6. Hipotezleri doğrular niteliktedir. Mahmut Paşa Mahkemesi'nde vakfedilen meblağdaki tepe noktası sadece bir vakıftan meydana geldiği bilindiğinden bu mahkeme için de aynı tespiti yapmak mümkündür.

Kurulan vakıflarla vakfedilen meblağlar arasında uyum gözlenmemiştir. Vakıf kurulma sıklığının 19. yüzyıla yayıldığı tespit edilmiştir. 20. yüzyıla ait veriler Davutpaşa ve Mahmut Paşa Mahkemelerinde bulunmaktadır. Davutpaşa Mahkemesi'nde 5 vakıf kurulup 27.840 kuruş vakfedilmişken Mahmut Paşa Mahkemesi'nde kurulan 15 vakıfta 38,950 kuruş vakfedilmiştir. Bu meblağlar ve özellikle Mahmut Paşa Mahkemesi'nde vakıf başına düşen miktarın azlığı önceki dönemlerle karşılaştırıldığında geçen zaman ve taşışlar göz önüne alındığında oldukça düşüktür. Kesin sonuçlara varmak için fazla veri olmamasına rağmen Osmanlı'nın 20. yüzyıl başında içinde bulunduğu finansman sorunundan kaynaklandığı söylenebilir. Bu kapsamda 20. yüzyıl vakıf örneklerini fazlaştırmak gerekmektedir.

**Tarihle Diyalog Kurmada Osmanlı Vakıflarının Yeri ve Önemi:  
Mahmut Paşa Mahkemesi Para Vakıfları (1834-1914)**

**Grafik 9:** Davutpaşa-Evkaf Muhasebeciliği-Yeniköy-Balat-Mahmut Paşa Mahkemeleri Nema Oranları (1491-1914)

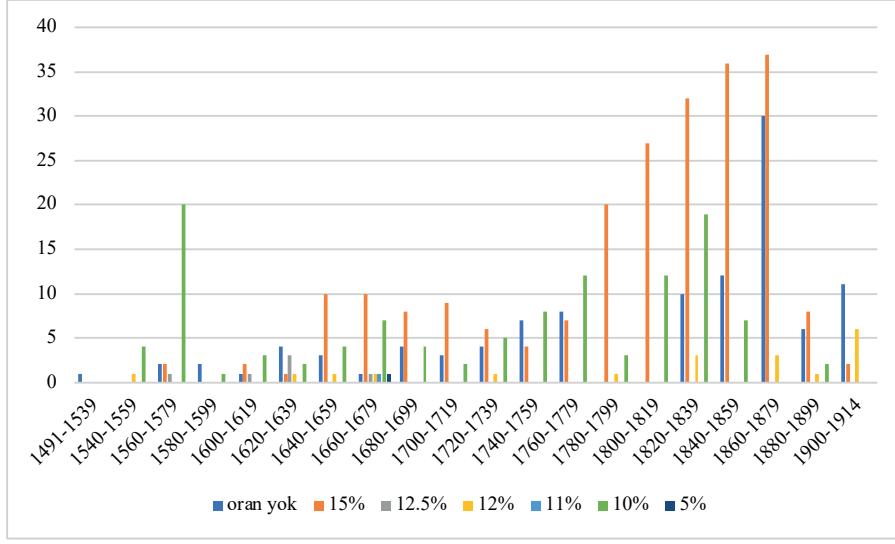

**Kaynak:** İMŞSA, Evkaf Muhasebeciliği, Davutpaşa, Yeniköy, Balat ve Mahmut Paşa Mahkemeleri

Grafik 9'daki nema oranlarında; Mahmut Paşa Mahkemesi verilerinden 19. yüzyıldaki %15 oranına ve oran verilmeyen vakıf sayısındaki artışa katkı sağlandığı görülmektedir. 19. yüzyılda kurulmuş vakıflardan 143'ünde %15, 40'ında %10 nema oranı verilirken 59 vakıfta ise oran verilmemiştir. Bahsi geçen üç oranın incelenen tüm mahkemelerdeki durumuna bakıldığında ise; 224 vakıfta %15, 115 vakıfta %10 nema oranı verilmiş, 110 vakıfta ise oran verilmemiş tespit edilmiştir.

Ayrıca 1900'lerin başında piyasalarda düşen nema oranlarının para vakıflarını da etkileyerek bu yıllarda kurulan vakıflarda düşük oranlar yazılmasına sebep olmuştur. Beş mahkemede 1900'lerde kurulan 19 vakıfta oran verilmeyen vakıf sayısı 11, 6 vakıfta %12 oranı kayıtlıken %15 oranı sadece 2 vakıfta bulunmaktadır. Oranların resmi olarak belirlenmesinden dolayı beş mahkemede de köy-kasaba ve şehirlerde kurulan vakıflar arasında bir fark görülmemiştir.

**Grafik 10:** Davutpaşa-Evkaf Muhasebeciliği-Yeniköy-Balat-Mahmut Paşa Mahkemeleri Vakıf Çeşitleri (1491-1914)

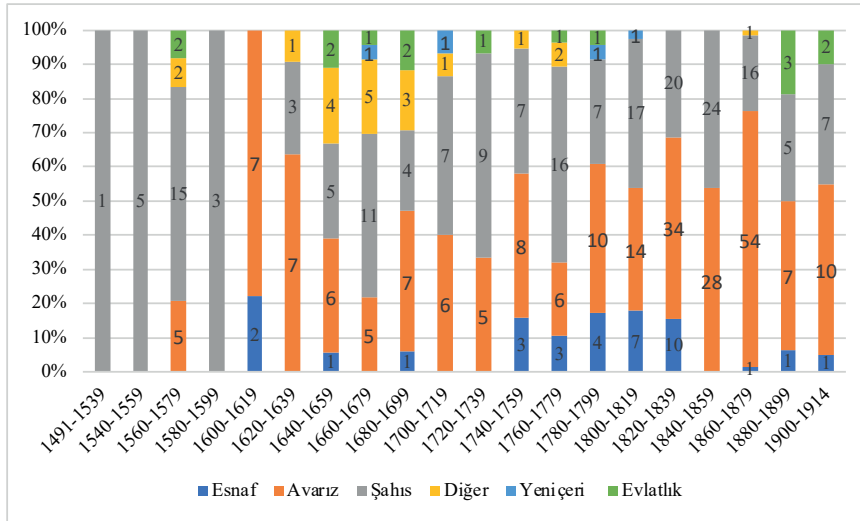

**Kaynak:** İMŞSA, Evkaf Muhasebeciliği, Davutpaşa, Yeniköy, Balat ve Mahmut Paşa Mahkemeleri

Grafik 10 vakıf çeşitlerini göstermektedir. Tüm mahkemelerin eklendiği diğer grafiklerde olduğu gibi Mahmut Paşa Mahkemesi verileri 1820-1839 arasından başlayarak 20. yüzyıl dahil son beş sütunda işlenmiştir. Son sütunda ise sadece 4 vakıf kaydı Davutpaşa ve 15 vakıf kaydı Mahmut Paşa Mahkemesi'nden elde edilmiştir. Mahmut Paşa Mahkemesi'nin katkısı avarız ve şahıs vakıfları yönünde olmuştur. Son iki sütundan da görüldüğü üzere 19. yüzyıl boyunca olduğu gibi 20. yüzyılda da avarız vakıf sayısı kurulan vakıf sayısına oranla daha fazladır.

### Sonuç

Davutpaşa, Evkaf Muhasebeciliği, Yeniköy, Balat Mahkemelerine Mahmut Paşa Mahkemesi verilerinin katılması ile 1491-1914 arasında 474 vakıf üzerinden; Osmanlı'nın, kurduğu Vakıf Medeniyeti'nin temel taşlarını sosyal-kültürel-hukuki-mali ve ekonomik politikaları birbirine harmanlayarak döşediği görülmüştür. Vakıf kurumunun kapsayıcılığından kaynaklı bu bütüncül ilerleme anlatı iktisadi üzerinden detaylandırılıp geliştirilmeye muhtaç görünmektedir.

Tarihsel süreçte gerçekleşmiş ve incelenen mahkemeler bazında tespit edilen yüzlerce vakıftan; vakıf kurulurken işleyişi ve topluma katkısının uzun uzadıya düşünülmeden vâkıfların imkanları dahilinde katkı sağladığı tespit edilmiştir. Sistem bir yandan bütün halinde gelişip dönüşürken diğer yandan vakıf hizmetlerinden yararlananların arasında vâkıfların bulunması her an için yeni fikirlerin üretilmesine olanak sağlamaktadır. Bu kapsamda bugünden bakıldığında işlevsiz gibi duran vakıf kurumunun sosyal, kültürel ve ekonomik etkileri yüzyıllar içinde incelendiğinde sistemin dinamiklerini görebilmek mümkündür. Mahmut Paşa Mahkemesi verileri, sistemin değişim ve dönüşümünü 19. yüzyıl sonu 20. yüzyılın ilk çeyreğinde takip etmeyi sağlamıştır. Bu sayede çalışmada, açıklayıcı ve kanıtlayıcı anlatımlara yer verilerek anlatı iktisadına göndermeler yapılmıştır. Anlatı iktisadi sayesinde resmi kurumlar, saray ve askeri erkan ile birlikte mahalle halkını da harekete geçiren etkenleri araştırıp sunmak mümkün olmuştur.

İncelenen vakfiyelerde vâkıf ve vâkıfelerin kendinden önceki örneklerden yola çıkarak ve aynı zamanda onlardan faydalanarak içinde yer aldıkları vakıf kurumunu geliştirmiş hatta sürdürülebilir kılmışlardır. 1890'da esnaf sandığına vakfedilen bir vakfın vakfiyesinden 10 yıl önce sandığa vakfedilen bir başka vakıf ile uyumlu ve tamamlayıcı hareket edildiği görülmüştür. Yapıtılan musluklar, su teknesi, görevli ücretlerine katkılar söz konusudur. Ayrıca bu vakfiyeden esnaf sandıklarında birden fazla vakfın kümelenmesi tespit edilmiştir. Yine bir başka sandık örneğinde 19. yüzyılın ikinci yarısında faaliyete geçen fakat vakıf sandıklar olmayan Eytam Sandıklarında vakıf paraların değerlendirildiği saptanmıştır. Bu sayede sandık kümelenmelerinin sadece vakıf sistemine mahsus olmadığı görülmüştür. Bilginin birliği kavramından yola çıkıldığında vakıf sisteminin kendi içindeki dinamizminin diğer kurumlar ile bütünleşerek toplum yaşantısına katkı sağladığı tespit edilmiştir.

15. yüzyıldan başlayarak 20. yüzyıla uzanan süreçte son dönemlerde yazılmış vakfiyelerde ilk dönemlerdeki vakfiyelerin izleri arandığında dönemler arası iletişim kurabilmek mümkün olmuştur. Tarihle kurulan bu diyaloglarda yıllar içinde aynı vakıflara farklı vâkıflar tarafından zam yapıldığı örneklenmiştir. Bir kısım zam yapan vâkıfın önceki vakıf kurucularının akrabaları olduğu tespit edilmiştir. Aynı vakıflara mahalle halkının da zam yaptığı tespit edilmiştir. İşleyişine devam eden bir vakfa farklı kişilerin zam yapması vakıfların sürdürülebilirliklerine de katkı sağlamıştır. Vakfın hizmetlerine katkı sağlayan zam uygulamalarında şart koşulan harcamalar görevli ücretlerine katkı, gelenek ve göreneklerin devam ettirilmesi ile kamunun kullanımına açık mimari eserlerin tamir, bakım ve eklentileri karşılanmaktadır. Bazı vâkıflar gelir ve giderleri dengeledikten sonra ön görülemeyen giderler için mütevellî elinde bir miktar fazla bırakmıştır. Ayrıca vakıf hizmetlerinde aksamalar yaşanmaması için borç verilirken kefil-rehin istekleri şart koşulmuş, gönüllü ve resmi denetim mekanizmasının işletilmesi için vakfiyelere şartlar eklenmiştir. Sürekli gelişmeye açık vakıf sisteminin gelenek ve göreneklerin yaşatılmasındaki katkıları ve ayakta kalabilmiş mimari eserler üzerinden geçmişle gelecek arasında diyalog kurmadaki rolleri belirgindir.

**Tarihle Diyalog Kurmada Osmanlı Vakıflarının Yeri ve Önemi:  
Mahmut Paşa Mahkemesi Para Vakıfları (1834-1914)**

Osmanlı'da toplumsal, kültürel, ekonomik, mali, hukuki ilişkilerin iç içe geçtiğinin örneklediği bir vakfiyede; mâ-i lezîz vakıfları ile vasiyet vakfı uygulamasının aynı vakfiyede bulunduğu tespit edilmiş ayrıca Kurşunlu Medresesi ve Ayasofya Medresesi'ne yapılan katkılar izlenebilmiştir. Mâ-i lezîz vakıfları sıklıkla 18.yüzyılda karşılaşılmamasına rağmen Mahmut Paşa Mahkemesi'nde 1840-1847 arasında dört mâ-i lezîz vakfı tespit edilmiştir. Bu vakıfların ayrıca üç tanesi vasiyet vakfı biri maraz-i mevt vakfı olarak kurularak vâkıfın vefat durumunda vasi tayin işlemlerinin yapılması şart koşulmuştur. Direkt olarak vasiyet ya da maraz-i mevt vakfı olmayan fakat ilişkilendirilebilecek bir başka vakfiyede ise vâkıf kurduğu vakfın şartlarına vefat ettiğinde yapılmasını istediklerini ilave etmiştir. Örnek verilen vakıflardan amacın tek fakat erişme yollarının farklı olduğu bir kez daha tespit edilmiştir.

Vakıf kurucularının din-ırk-cinsiyet-makam-mevki ayırt etmeden toplumun her kesiminden kişiler olması şüphesiz ki vakıf medeniyetinin oluşmasına katkı sağlayan bir diğer faktördür. Mahmut Paşa Mahkemesi'nde incelenen 48 para vakfının kurucularından 37'si erkek, 11'i kadındır. Beş mahkemede incelenen toplam 474 para vakfının vâkıflarından 300'ü erkek, 169'u kadın iken 5 vakıf ise erkek ve kadınların birlikteliği ile kurulmuştur. Bunların yanı sıra bir vakfı birden fazla erkek ya da kadının birleşerek kurduğu örnekler de mevcuttur. Vakfedilen meblağların 1.000.000 kuruş ile 300 kuruş bandındaki genişliğinden hareketle vakıf kurumunun kapsayıcılığı sayesinde toplumun neredeyse tamamını etkileyebildiği anlaşılmaktadır. Tarihle kurulacak diyalog için oldukça önemli olan bu veriler sayesinde bir yandan toplumsal bellek inşa edilirken diğer yandan kapsayıcı bir anlatı oluşturmak mümkündür. Sayısallaştırılabilen tespitlerin genel çerçevesini görebilmek adına ekteki Tablo 1 oluşturulmuştur.

Para vakıfları hizmetlerinin sürdürülebilir kılınması gelir elde edilmesine, gelir elde edilmesinin de yönetim ve denetimin yanı sıra nema oranlarına bağlı olduğu tespit edilmiştir. Oranlar dönemlere göre farklılık göstermekle birlikte genel olarak %10-12-15 bandında hareket etmiştir. Oran belirtilmediğinde dönemin resmi oranlarının uygulandığı, düşük oran verildiğinde ise mütevellinin bunun üzerine çıkamadığı bilinmektedir. İlk defa karşılaşılan bir uygulamada; Mahmut Paşa Mahkemesi'nde iki vakıfta alışıla geldiği üzere tek oran yerine %15-10-12 oranları beraber verilerek vakfın değişen piyasa koşullarına uyumu sağlanmıştır. Üç oran birden verilmesi; bir nevi oran verilmeyen vakıflar gibi mütevelliyeye hareket kabiliyeti sağlayarak vakıf hizmetlerinin devamına yönelik uygulamalardır.

İstanbul Kadı Sicilleri Mahkemeleri'ndeki vakfiyelerden hareketle yapılacak yeni araştırmalarda 20. yüzyıl verisinin fazla olduğu mahkemelere yönelmesi önem taşımaktadır. Makale çerçevesinde test edilmeye çalışılan hipotezler ve eklenecek farklı hipotezlerle kurgulanacak yeni araştırmaların geçmiş araştırmalarla harmanlanması sayesinde vakıfların iktisadi anlatılardaki yeri ve öneminin daha iyi belirleneceği düşünülmektedir.

## Kaynaklar

### 1. Arşiv Kaynakları

Cumhurbaşkanlığı Devlet Arşivleri Başkanlığı Osmanlı Arşivi (BOA), Ev. Defter nr. 22632.

Mahmut Paşa Mahkemesi Kadı Sicilleri no: 14, 15, 17, 29, 43, 57, 61, 68, 86, 94, 122, 134, 138, 142, 145, 148, 149, 153, 156, 159, 160, 162, 166, 184, 188, 189, 191, 192, 195, 196, 197, 201, 204, 227, 232, 241.

İstanbul Mahkemesi Kadı Sicilleri no: 154.

### 2. Araştırma ve İnceleme Eserler

Altay, Bora (2024). "Philanthropy in Ottoman Rumelia: Cash Waqfs from Four Provinces". *Islamic Financial Institutions from the Early Modern Period to the 20th Century*. Cham: Palgrave Macmillan. 97-110.

Aydın, Bilgin ve İlhami Yurdakul, Ayhan Işık, İsmail Kurt, Esra Yıldız (2016). *İstanbul Şer'iyeye Sicilleri Vakfiyeler Kataloğu*. İSAM Yayınları, İstanbul.

Baskıcı, Murat (2002). "Osmanlı Anadolu'sunda Sigorta Piyasası 1860-1918". *Ankara Üniversitesi Siyasal Bilgiler Fakültesi Dergisi*, (C.57, S.4), Ankara, 3-33.

Başol, Samettin (2023). "XVII. Yüzyıl Bursa'sında Halka Yemek Dağıtım Hizmetleri [Vakfiye ve Vasiyetnameler İşliğinde]". *Osmanlı Medeniyeti Araştırmaları Dergisi*, (S. 16), 145-172.

Bilmen, Ömer Nasuhi, *Hukuki İslâmiyye ve Islahatı Fikhiyye Kamusu*, C.4., Bilmen Yayınevi, İstanbul [t.y.].

Ceylan, M. Akif (2013). "Manisa'da Tarihi Köprüler ve Fonksiyonel Özellikleri". *CBÜ Sosyal Bilimler Dergisi*, (C.11, Sayı 3), Manisa, 22-61.

Çağlar, İ. Mümin ve Abdullah Doğtekin (2022). "Manisa Para Vakıfları [1867-1912]". *Osmanlı Medeniyeti Araştırmaları Dergisi*, (S. 14), 1-28.

Çelik, Yüksel (2012). "Tulumbacı". *Türkiye Diyanet Vakfı İslâm Ansiklopedisi*, (C. 41), s. 369-371,

Gürsoy, Çiğdem (2015). *Osmanlı'da Para Vakıflarının İşleyişi ve Muhasebe Uygulamaları: Davudpaşa Mahkemesi Para Vakıfları*. İstanbul Üniversitesi Sosyal Bilimler Enstitüsü, İktisat Anabilim Dalı Yayınlanmamış Doktora tezi, İstanbul.

Gürsoy, Çiğdem ve Özdeğer, Mehtap (2022). "Ebediyete Bağış: Balat Şer'iyeye Sicillerinde Para Vakfı Kayıtları (1555-1838)". *Bellekten*, (C. 86, S. 306), Ankara, 567-601.

Demirtaş, Necati (2014). *Açıklamalı Osmanlı Fetvâları: Fetâvâ-yı Ali Efendi Şeyhülislâm Çatalcalı Ali Efendi (1674-1686)*. C.1. İstanbul, Kubbealtı Yayınları.

Kaya, Süleyman ve M. Emin Durmuş (2023). "Çengelköy Çeşmeleri Para Vakfı ve Kayık İşletmesi". *Tarih Dergisi*, (S. 79), 89-118.

Korkut, Cem (2024). "Effects of Cash Waqfs on Sustainable Economic Development in the Balkans During the Early Modern Period". *Islamic Financial Institutions from the Early Modern Period to the 20th Century*. Cham: Palgrave Macmillan. 79-97.

Shiller, Robert J. (2021). *Anlatı İktisadi*. Albaraka Yayınları, İstanbul.

Yıldırım, Mehmet (2022). *İstanbul Şer'iyeye Sicillerinde 20 No'lu Muhasebe Defterine Göre Para Vakıfları (1693-1697)*. Marmara Üniversitesi Sosyal Bilimler Enstitüsü İktisat Tarihi Bilim Dalı, Yayınlanmamış Doktora Tezi.

Yıldırım, Mehmet (2023). "Nakdi Sermaye Aktarımı ve Borçlu Portföyü Açısından Para Vakıfları: İstanbul Örneği (1710-1715)". *Dicle Üniversitesi İktisadi ve İdari Bilimler Fakültesi Dergisi*, (C.13, S. 25), 136-154.

**Tarihle Diyalog Kurmada Osmanlı Vakıflarının Yeri ve Önemi:  
Mahmut Paşa Mahkemesi Para Vakıfları (1834-1914)**

**Ek 1: Tablo 1. Davutpaşa-Evkaf Muhasebeciliği-Yeniköy-Balat-Mahmut Paşa Mahkemeleri Verileri (1491-1914)**

	<b>Davutpaşa Mahkemesi</b>	<b>Evkaf Muhasebeciliği Mahkemesi</b>	<b>Yeniköy Mahkemesi</b>	<b>Balat Mahkemesi</b>	<b>Mahmut Paşa Mahkemesi</b>
<b>Tarih</b>	1634-1911	1491-1828	1591-1883	1555-1838	1834-1914
<b>Vakıf sayısı</b>	203	109	59	55	48
<b>Vakfedilen meblağ</b>	465.056 kuruş	105.523 kuruş	91.127 kuruş	112.835 kuruş	1.322.835 kuruş
<b>Toplam</b>	2.097.376 kuruş				
<b>Vakıf başına ort.<sup>11*</sup></b>	2.291 kuruş	968 kuruş	1.544 kuruş	2.051 kuruş	27.559 kuruş
<b>5 Mahkeme ort.<sup>12**</sup></b>	6.882 kuruş				
<b>Avarız</b>	111	38	27	20	24
<b>Şahıs</b>	70	52	12	31	21
<b>Esnaf</b>	17	14	-	-	3
<b>Yeniçeri Sandığı</b>	2	-	2	-	-
<b>Evlalık</b>	3	5	-	2	-
<b>Belirsiz</b>			18	2	-
<b>Toplam</b>	<b>203</b>	<b>109</b>	<b>59</b>	<b>55<sup>13***</sup></b>	<b>48</b>
<b>Kadın</b>	98	24	21	15	11
<b>Erkek</b>	105	85	38	35	37
<b>Vasiyet</b>	13	22	7	10	3
<b>Vakfa Zam</b>	9	8	2	-	3
<b>Muaccelle neması</b>	4	10	1	2	1

**Kaynak:** İMŞSA, *Evkaf Muhasebeciliği, Davutpaşa, Yeniköy, Balat ve Mahmut Paşa Mahkemeleri*

11 \*Vakıf başına ortalama vakfedilen meblağ

12 \*\* Beş mahkemede vakıf başına ortalama vakfedilen meblağ

13 \*\*\* Beş vakıf kadın-erkek bir arada kurulmuştur

## Karadeniz Bölgesinde Ulaşım Hizmeti Veren Hayrî Kurumlar Bağlamında Emir Süleyman Bey Vakfı ve Bakacak Derbendi\*

Mehmet Fatsa\*\*

### Öz

Süleyman Bey, Osmanlı idaresinin tesisinden önce Karadeniz Bölgesi'nin bir kısmına hâkim olan Hacıemiroğulları Beyliği'nin son hükümdarıdır. 1397 yılında Giresun şehrinin fethi ve sonra da civar köylerin iskâna açılması sırasında, devletin görevi olan bazı hizmetlerin hallini kurduğu vakıflar aracılığıyla sağlamaya çalışmıştır. Yörede iskân edilen Çepnilerin manevi lideri Yakup Halife adına vakıflar tesis ederek, sahildeki limanlar ile Şebinkarahisar şehri arasındaki umumi yolların kontrolü, imarı ve güvenliğinin sağlanmasında da aynı yöntemi kullanmıştır. Osmanlı idaresinin tesisinden bir süre sonra ortaya çıkan Safevi tehdidi karşısında söz konusu ulaşım rotası, stratejik bakımdan önem kazanmış, bu yüzden yerel beyler ve merkezi idare tarafından da yeni vakıf gelirlerle burası tahkim edilmiştir. Öte yandan Giresun şehrinin doğusunda kritik bir noktada bulunan Gedikkaya Kalesi, Bakacak Derbendi adıyla bu ulaşım sistemi içindeki yerini almıştır. Yol boyunca dereler üzerine inşa edilen köprüler, derbent yapısı küçük garnizonlar; yolcuların ihtiyacının karşılanması için tesis edilen zaviyeler ve camiler 19. Yüzyılın sonlarına kadar bu ulaşım sistemi içinde hizmet vermeye devam etmiştir.

**Anahtar kelimeler:** Giresun, Emir Süleyman Bey, vakıf, Yakup Halife, derbent, Bakacak.

### Emir Süleyman Bey Waqf and Bakacak Derbendi in the Context of Charitable Institutions Providing Transportation Services in the Black Sea Region

#### Abstract

Süleyman Bey was the last ruler of the Hacıemiroğulları Principality which commanded part of the Black Sea region before Ottoman rule was established. During the conquest of Giresun in 1397 and the subsequent settlement of the surrounding villages, Süleyman Bey ran certain services, which were the responsibility of the state, via the non-profitable waqfs he established. By allocating waqfs on behalf of Yakup Halife, the spiritual leader of the Çepni, who were newly settled in the region, Süleyman Bey also provided for the construction and security of the public road between ports and Sebinkarahisar. The castle of Gedikkaya, which was located at a strategic location near Giresun, was integrated into the same transportation network with the name "Bakacak Derbendi." This road was used during the consequent settlement by Süleyman Bey and gained more importance with the emergence of the Safevi threat in the East whereby it was fortified by new waqfs during the Ottoman period. Bridges, which were located on the road route, small garrisons called "derbent," and lodges and mosques which provided public soup kitchens and worship services were actively integrated into this transportation system until the end of 19th century.

**Keywords:** Giresun, Süleyman Bey, waqf, Yakup Halife, derbent, Bakacak.

\* DOI: 10.16971/vakiflar.1271492

Makalenin Geliş Tarihi / Received Date: Mart 2023 / March 2023

Makalenin Kabul Tarihi / Accepted Date: Kasım 2023 / November 2023

\*\* Daire Başkanı / Giresun Üniversitesi, Kütüphane ve Dokümantasyon Daire Başkanlığı: Giresun / Türkiye; mehmet.fatsa@hotmail.com; ORCID: <https://orcid.org/0000-0002-6706-8777>.



## Giriş

Karadeniz Bölgesi'nin Osmanlı idaresine geçişinden önce yaşanan fetih ve iskân sürecine ilişkin son yıllarda faydalı çalışmalarla kuşkusuz önemli bir mesafe alınmıştır.<sup>1</sup> Buna rağmen elde edilen yeni bilgi ve belgeler, konunun hala araştırılmaya muhtaç yanları bulunduğunu göstermektedir. Özellikle Hacıemiroğulları Beyi Emir Süleyman Bey'in Ordu ve Giresun yöresinde yürüttüğü faaliyetler esnasında, ona eşlik eden fakırlar ve dervişler ile bunlar adına kurulan vakıfların kamu otoritesini temsilen oynadıkları etkin rol meselesi, dikkat çekmeye devam etmektedir. Giresun şehrinin doğu yönünden denize dökülen akarsuyun oluşturduğu Aksu Vadisi boyunca uzanan tarihi yolun bir kısmının söz konusu dervişler nezaretindeki vakıflar eliyle idare edilmesi, bu bağlamda konuyu daha da ilginç hale getirmektedir.

İşte bahsi geçen vadide Süleyman Bey'in adamlarından Yakup Halife'ye kurdurduğu zaviye ve ilişkili kurumların, devrin şartlarında icra ettikleri fonksiyon bu çalışmanın konusunu teşkil etmektedir. Kamuoyunda yeterince bilinmeyen bu konuya açıklık getirmek suretiyle yörenin tarihi gelişimine katkıda bulunmak da çalışmanın amacını oluşturmaktadır. Temelde saha çalışması ve arşiv materyallerine dayanarak ele alacağımız bu meseleyi incelemeye geçmeden önce *derbent* kavramının ne anlama geldiğine ve Süleyman Bey'in yörede yürüttüğü fetih ve iskân faaliyetine ilişkin kısa bir bilgi vermek faydalı olacaktır.

Bilindiği gibi umumî yollarda seyahat edenlerin, ticarî limanların ve kırsalda yaşayanların emniyetinin sağlanması; yolların ve köprülerin bakımlarının yapılması amacıyla inşa edilmiş garnizonlara *derbent*, burada görev yapan askerî personele de *derbentçi* denilmiştir. Halk arasında toponomik bir kavramı olarak *devret* şeklinde de geçen bu kelimenin Türkçedeki karşılığı ise *belen'*dir (Sâmi, 1317: 604; Halaçoğlu, 2003: 173; Orhonlu, 1990: 9, 65). Esasında müstahkem derbentler, etraflı surlarla çevrili küçük garnizonlardan/karakollardan oluşur. Müştamilâtında dükkânlar, cami veya mescit, han, hamam, değirmen, fırın ve zaviye/aşevleri yer alır. Genellikle iskân mıntıkları dışında, eşkiya baskınlarına uğrama ihtimali olan geçitlere; ticaret yollarını ve limanları görüp gözetleyebilecek yüksek noktalara inşa edilirler. Bu yüzden bir yerde derbent kurulması, o yerin güvenli olup olmadığı şartına bağlanmıştır (A. DVNSMHH. d, nr. 145/187; Orhonlu, 1990: 10-11, 19; Pakalın, 1983: 425).

Bu çalışmanın esasını teşkil eden derbent yapıları, mütevellisi zaviye şeyhi olan bir vakıf marifetiyle idare edilmiş, yöre coğrafyasına ve sosyolojik şartlara göre de yapılandırılmıştır. Aksu Vadisi'nde bazı köprüler, değirmenler, kale ve yol kalıntılarına bu sistemin tarihi izleri olarak bugün hala rastlanabilmektedir. Eski kaynaklarda köylerde yaşayan halkın bir kısmı geçit bekçisi anlamında *derbentçi*, köprülerin ve yolların bakımlarını yapmaları nedeniyle de *köprücü* veya *meremmetçi* şeklinde yazılmıştır. Bu kişilerin görevlerine mukabil *tekâlif-i örfiye* ve *avârız-ı divâniye* gibi bazı vergilerden muaf oldukları anlaşılmaktadır. Memleketin iskâna açılması ve şenlendirilmesi amacıyla tahsis edilen vakıflar sayesinde derbentlerin idaresi böylece kolay bir hal almıştır. Bu alanda yetki ve sorumluluk sahibi olan dervişler, yollar üzerinde *âyendeye* ve *revendeye* (gelen gidene) hizmet etmeleri mukabilinde çeşitli şekillerde ödüllendirilmiş, hatta vakıf senetlerine konulan özel bazı şartlarla beylerin ve yöredeki yöneticilerin bunlara müdahalesinin önüne geçilmeye çalışılmıştır (İnalçık, 2003: 152-156; Barkan, 1942: 300).

Giresun sahillerini Karahisar üzerinden Anadolu'nun iç kesimlerine bağlayan ve o çağın tek ana ulaşım rotası olan kara yolunun güvenliğinin sağlanması, bakım ve onarımının yapılarak kullanım istikrarının korunması, kuşkusuz fetih ve iskân sürecini yöneten Süleyman Bey için de stratejik önemde bir meseleydi. Zira yörede Türk iskânını kalıcı kılmak, iç kesimlerden istihsal edilen maden, kereste ve dokuma gibi varlıkların nakliye işini sorunsuz şekilde sürdürebilmek büyük ölçüde buna bağlıydı. Nitekim yaklaşık bir asır

<sup>1</sup> Bu konuda müracaat edilebilecek kaynaklar için bkz. Kamil Yavuz, Ordu Yöresi Bibliyografyası, Ankara 2021; Nazım Kuruca-Mustafa Cin, Giresun İli Bibliyografyası, Giresun 2019.

önce yörede bazı askerî operasyonlarda bulunan Kuşdoğan Bey'in, gerekli lojistiği sağlamadan hareket etmesi, 1301 yılında Pontus kralı II. Alexios'a yenilmesine neden olmuş ve Giresun Kalesi kaybedilmiş, iskân süreci de gecikerek gerçekleşebilmiştir (Emecen, 2018: 133-144). Muhtemelen olayı bilen Süleyman Bey'in daha tedbirli davrandığı, geride bıraktığı coğrafyada bir takım hayrî kurumlar tesis ederek kurumsallaşmaya, dolayısıyla da sivil yerleşimi kalıcı hale getirmeye özel bir önem verdiği anlaşılmaktadır.

Tahrir defterlerine yansıyan beyanlardan anlaşılmaktadır ki, Süleyman Bey, emrinde kalabalık bir güçle<sup>2</sup> Aksu Vadisi'nin üst kesiminden başlattığı faaliyetini kuzey yönünde hareket ederek sürdürmüştü; nüfuzlu beylere temliklerde bulunmuş, hatta Şeyh Mustafa adlı derviş karakterli bir beye Yavuzkema Beldesi'nde bir cuma camisi ve bir de zaviye kurdurmuştur.<sup>3</sup> Aynı vadinin orta ve aşağı kesiminde Yakup Halife adıyla anılan zaviye, derbent ve cami tesis edilmiştir. Sahile yakın bir noktadaki kadim güvenlik yapısı olan *Bakacak Derbendi* de alınarak bu rota ile ilişkilendirilmiş, daha işlevsel hale getirilmiştir (Esterebâdî, 1990: 485). Böylece Giresun Kale şehrinin karadan ablukası da önemli ölçüde gerçekleştirilmiştir.

### Emir Süleyman Bey Vakfı ve Yakup Halife Zaviyesi

Bilindiği gibi Süleyman Bey, Hacıemiroğulları Beyliği'nin en ünlü hükümdarıdır. Karadeniz sahil kesiminin fethi büyük ölçüde onun zamanında tamamlanmış, Giresun şehri fethedilmiş ve Çepni Türklerinin yöredeki iskânı da bu dönemde hız kazanarak sürdürülmüştür. Aksu Vadisi'nde yürüttüğü faaliyetleri esnasında Çepnilerin ileri gelenlerinden Yakup Halife'yle ortak hareket etmesi bu sürecin karakterini yansıttığı bakımından ilgi çekici bir gelişmedir. Konuyla ilgili olarak bilinen ilk resmi bilgi, yörede Osmanlı idaresinin tesisinden 25 yıl sonraya ait tahrir defterinde yer almıştır. Buna kayıta şimdi Giresun merkeze bağlı Duroğlu Beldesi'nin mahallesi olan Guraba'dan söz edilirken "karye-i Guraba /Vakf-ı Süleyman Beğ, zâviye-i Yakup Halife" denildikten sonra 30 kişinin adı verilmiştir. Bunlardan Kasım Halife adlı şahsın *tek-yedâr* olduğu, beş kişinin de *fakîh* sıfatıyla tekkede görevli ve fakat ilmiye zümresine mensup oldukları belirtilmiştir (BOA, MAD 828: 712). Kısa olmasına rağmen bu kayıttan Yakup Halife'nin hayatta olmadığı, yerine muhtemelen neslinden gelen Kasım'ın baktığı, ayrıca akraba-i taallukatıyla birlikte Guraba köyünde Süleyman Bey'in tesis ettiği tekke, cami ve medreseden oluşan küçük bir vakıf külliyyede hizmet ettikleri anlaşılmaktadır. 1515 tarihli tahrirde konu biraz daha aydınlığa kavuşturulmaktadır. Şahıs adları hariç, söz konusu kaydın transkripsiyonu şöyledir:

"Evkâf-ı hânedân-ı mefhârü'l-ârifin Yakub Halife, ma'a câmi'-i hod ber-müceb-i vakfiye-i Süleyman Beğ mîr-i Çepniyân ve Mehmed Beğ mirâhûr el-müştehir Bıyıklu

Mezkûr Yakub Halife, ehl-i velâyet ve sâhib-i kerâmet kimesne olmağın, Çepni beğlerinden Süleyman Beğ zikrolan karyeleri mezkûr Yakub Halife'nin hânedânına ve câmi'ine vakf idüp, kadîmden ilâ yevminâ hâzâ. Bunlardan oşr ve rüsûm alına gelmeyüb sâir Bakacak Derbendi'nden Yakub Halife ve Süleyman Halife Köprüsü'ne hizmet idüp ra'iyet oluna gelmişler.

2 1402 yılında Timur'a elçi giden İspanyol Clavijo, Giresun şehrine de uğramış, burayı Hacıemiroğulları adına yöneten beyin emrinde 10.000 kişilik askerî güç olduğunu belirtmiştir ki, muhtemelen bu kuvvet söz konusu tarihten 5 yıl önce fethi gerçekleştiren Süleyman Bey'e bağlı birliklerdi (Clavijo, 1939: 76-77).

3 Dereli'nin Yıldız köyüne tekabül eden Çağlız'a bağlı Karalar Çatağı yaylasından bahisle, 1515 tarihli tahrirde şu ifadeler yer verilir: Karalar Çatağı der-yaylak/Ber müceb-i mektûb-ı Süleyman Beğ, der tasarruf-ı İbrahim bin Seydi Ahmed. Mezkûr İbrahim sipahizâde olup elinde Sultan Mehmed Han beratı olmağın yine sipahi kayıt olundu. Mülk-ü kadîm der karye-i Çağlız, rüsûm talep olunmaya. (BOA, TT 52: 675; 288: 780); Sarvan köyünde bir parça yerin tasarruf hakkından söz edilirken de "ber müceb-i mektûb-ı Yusuf Beğ veled-i Süleyman Beğ" ibaresi yer alır. Aynı şekilde 1583'te Barça köyündeki yerlere ilişkin de "İbrahim Beğ veled-i Süleyman Beğ" denir. Yani Süleyman Bey adlı şahsın oğulları Yusuf Bey ve İbrahim Bey yörede dirlik tasarruf eden beyler olarak kaydedilmiştir ki, muhtemelen bu şahıslar Emir Süleyman Bey'in ahfadındandır. Vadi içinde "Emürlü" diye bir köy ünitesinin kurulmuş olması da bu ihtimali artırmaktadır (BOA, TT 52: 639, 641, 669, 670; 387: 748; 288: 731, 733, 756, 773; TK 43:163b).

**Karadenizde Ulaşım Hizmeti Veren Hayrî Kurumlar  
Bağlamında Emir Süleyman Bey Vakfı ve Bakacak Derbendi**

Hânedân-ı mezkûreden her kim şeyh olursa mutasarrıf olub, Âyende ve revendeye hizmet idüb, avârız vâki' oldukça avârızâtдан emîn olub, bunların *öşrüne ve rüsûmu*na ve arûsiyesine ve cerâimine ve doğanı yuvasına ve kurbanına ve kışlağına ve yaylağına sancak beğinden ve sübaşından ve çeribaşından ve gayriden kimesne, vechun mine'l-vücûh dahl u ta'arruz itmeye, deyü emr olunduğu sebebden, Defter-i Ced'd-i Sultân'ı'ye kayd olundu" (BOA, TT 52: 680-681; 387: 762; BOA, KK.d. 2697: 90a).

Görüldüğü gibi kaydın ilk kısmında *Hacıemiroğulları* Emiri Süleyman Bey'in, civar köyleri ve mezarları, Çepni topluluğunun manevi önderi Yakup Halife'nin zaviyesine ve camisine akar temin etmek için vakfettiği belirtilmiştir. Onun, bu işi Giresun Kalesi'ni fethi öncesinde 1396 yılı içinde yapmış olması gerekir (Esterebâdî, 1990: 310). Olayın yaşandığı tarihten yüz yılı aşkın bir zaman sonra 1514-1515 yılları arasında Trabzon Sancak Beyi olan Bıyıklı Mehmed Paşa'nın da aynı yolu izleyerek, vakıf tahsisinde bulunduğu, böylece o yıllarda büyük bir problem olan Safevi tehdidine karşı mahalli manada tedbirli olmaya çalıştığına işaret edilmiştir. Sultan II. Bayezid döneminde 1496 yılında hazırlandığı anlaşılan bir vakfiyeye ait istinsah metinde Çepni liderlerinden Özlemiş Bey'in de yine bu tekkeye akar tahsisinde bulunduğu ifade edilmiştir (BOA, MAD 828: 743-746; BOA, TT 52: 680).<sup>4</sup> Gerek Emir Süleyman Bey'in, çağdaşı Özlemiş Bey'in, gerekse sonraki yıllarda gelen devlet adamlarının, derbent sistemi ve onunla ilişkili dinî/hayrî kurumların istikrarını korumaya özel önem verdikleri, hatta halkın kültürel yönü ve dini temayülü ile de ilgilenme gereği duydukları anlaşılmaktadır.<sup>5</sup>

Yakup Halife ve hanedanına vakfedilen yerler tam olarak belirtilmese de 1486 tarihli tahrirde Süleyman Bey'in kendi mülkü olan Davutçukuru ile Guraba köyünü vakfettiği açık bir dille ifade edilmiştir (BOA, MAD 828: 711). Burası zaviyenin kurulduğu yerin doğusunda, Yakup Halife Camisi'nin bulunduğu mevkiye tekabül eder. Bu tarihten 10 yıl sonra yeni düzenleme yapılmış, zaviye gelirlerini artırmaya yönelik başka adımlar da atılmıştır. Tahrir kayıtlarına yansıyan bu düzenlemelere bakılarak Yakup Halife vakfına konu yerler şöyle ifade edilebilir: Avcıderesi, Sakaralanı, İlyas köyü, Atmacaalanı, Döngel, Armutalanı, Eyrigeriş, Arpa, Halkalı, Gebek, Sarvan, Andırın, Kızılot, Çatak, Sukucak, Sekkek, Kızılcaoluk, Çıkrıkkapı, Koçalı, Pancar-kertli, Güdüldere ve Arpaçukuru şeklinde belirtilmiştir. Bazıları hisse olan bu yerlerin bir kısmı Keşap ve Dereli ilçeleri ile Giresun merkeze bağlı köylerde, diğerleri de yaylalar bölgesindedir. Vakfedilen yerlerin sınırlarını tam olarak tespit edip güncellemek mümkün değildir. Giresun kadısının hüccetine göre Bıyıklı Mehmet Bey tarafından hibe edilen mülkün sınırları da şöyledir: "*Güneyde Soğuk Pınar ve Karaca Kaya Boğazı ile Arpa köyüne, doğuda Beğ Suyu Derbendi'nden Düvenci Deresi'ne, kuzeyde Kuş Ağacı'ndan Yar'a, batıda da Ahmet Ekizi başından Tafnal Geçegine.*" (BOA, TT 52: 678-680; 288: 755; 387:762).

Metnin ikinci kısmında Yakup Halife "ehl-i velâyet, sâhib-i kerâmet kimesne" şeklinde tavsif edilip övülürken, başka bir belgede Hz. Peygamber soyundan olduğu, hatta Sarvan köyünden Mevlana Şeyh Ali adlı bir âlimin (müderresin) onun hanedanına hizmette bulunacağı ifade edilerek, saygın biri olduğu belirtilmek istenmiştir. Bununla, halkın devlete bağlılığını artıracak önderlerin üstte tutulmaya çalışıldığı

4 Yakup Halife vakfına dair düzenlenmiş orijinal belgeler maalesef elde değildir. Bu çalışmada değerlendirme konusu edilen istinsah vakfiye senedi, Giresun Müzesi Müdürü Hulusi Güleç marifetiyle ulaştığımız Barça köyü nüfusuna kayıtlı Şevki Altun elinde muhafaza edilen nüshadır. Söz konusu belgenin tercümesi İsmail Bozalioğlu tarafından yayınlanmıştır (Bozalioğlu, 1997: 400-401).

5 Esterebâdî, Süleyman Bey'in, askerî ve siyasi yönüne ilaveten kültürel vasfını da vurgulamak için "kılıç ve kalem konusunda emsali yoktu" ifadesini kullanır (Esterebâdî, 1990: 310). Özlemiş Bey'in, Keşap yöresi fatihi olduğu bilgisi dışında detay yoktur.

anlaşılmaktadır (BOA, TT 52: 680; 288: 669-670; 387: 748; TK 43: 166b; C. ADL 81 / 4860).<sup>6</sup> Yine aynı kısımda *Bakacak Derbendi* diye başka bir ulaşım güvenlik yapısından söz edilmiş ve iki derbent arasındaki dereler üzerine kurulu köprülerin bakım ve onarım işlerinin Yakup Halife'nin soyundan gelen ve yukarıda adı geçen köyler ahalisine verildiği belirtilmiştir. Böylece Giresun şehri ile sahil limanlarının dış dünya ile bağlantısını sağlayan kara yolunun kontrol istikrarı da korunmaya çalışılmıştır. Metnin son kısmında ise Yakup Halife ailesine (hanedanına) mensup her kim şeyh olursa *âyende ve revendeye/gelen* gide-ne hizmet edecek, buna mukabil vergilerden de muaf tutulacaklardır. Ayrıca yöreye hükmeden veya hükmedecek olan beyler de bu düzeni bozamayacak, umumi yollar üzerine kurulu derbent sistemi, hizmet istikrarını sürdürmüş olacaktır. Bu uygulama aslında Emir Süleyman Bey'in fethettiği topraklardaki iskânın kalıcı olmasını sağlamaya yönelik olarak aldığı tedbirleri ele vermektedir.

Yine anlaşılıyor ki, *Yakup Halife'*ye kurdukları zaviye, sosyal tesis olmanın ötesinde, yol ve köprü gibi yapıların imarından, ayrıca askerî nitelikli derbent hizmetlerinin yürütülmesinden de sorumlu tutulmuştur. Burada dikkatleri çekebilecek başka bir husus da çalışmamızın esasına taalluk eden Bakacak Derbendi ile Yakup Halife ve Süleyman Halife köprülerinin nerelerde tesis edildiği, ayrıca ulaşım düzeni içinde varsa diğer yapılarla olan ilişkilerinin hangi düzeyde olduğu meselesidir. Konunun aydınlığa kavuşturulabilmesi yine dönemin kaynaklarının el verdiği bilgiler nispetinde mümkün olacaktır. Nitekim 1515 tarihli mufassal tahrir defterinin Çalış köyü ile ilgili ve 1530 tarihli mücmel defterin Barça köyü ile ilgili kısımlarında yer alan ibareler, konunun aydınlığa kavuşturulmasına yardımcı olabilecek niteliktedir. Söz konusu kayıtlar şöyledir:

“Mezkûr *Çalışlu cemâ'ati* Çalış kurbunda olan Söğüt Köprüsü'nü ihyâ idüb atlu ve yaya geçmeğe kâbil köprü etmeğe ilzâm olundukları sebepten köprücü tayin olundular. *Müdâm köprüyü* ihyâ ideler. Mezkûr karyeden (Barça) on dokuz nefer kimesne Yakub Halife köprülerine köprücü olub Yakup Halife Derbendi'ne derbentçi ve meremmetî oldukları sebepten ber-karâr-ı sâbık *köprücü ve derbentçi ta'yîn* olundular. *Mâdâmki* zikir olunan hizmete layıklar avâriz teklif olunmaya deyu emr olundu” (TT 52: 668; 387: 749-750; 288: 724; BOA, KK.d 2697: 98a-b).

Bu ibarelere göre Yakup Halife adına kayıtlı köprüler ve derbent yapıları Barça köyünden yürüme mesafede, muhtemelen de zaviyenin bulunduğu Duroğlu civarındadır. Köy halkından 19 kişi, bir yandan köprülerin ve derbentin bakım ve onarım işlerini yaparken, diğer yandan da *derbentçi* sıfatıyla, eşkiya baskınlarına karşı yolların güvenliğini sağlamakla mükelleftir. Yani bu civarda *derbent bekçiliği* yapan askerî bir zümre söz konusudur. “Ber karar-ı sâbık” denilmek suretiyle de görevlendirme işinin çok önceden yapıldığına işaret edilmiştir ki, bununla Hacıemiroğulları beyi Emir Süleyman Bey'in icraatları kast edilmiş olmalıdır. Bu hizmetin, bir vakıf tesis edilerek Yakup Halife adlı derviş marifetiyle yürütülmesi ise beylikler döneminin ve ilk dönem Osmanlı idarecilerinin sahada egemen olma usulünü, kamu hizmetlerini yürütmede kullandıkları yöntemi göstermektedir. Başka bir ifadeyle Yakup Halife ve nesebi, dinî hizmetler yanında yol ve köprülerin imarı ve güvenliğinin sağlanması gibi devlete ait işleri de üstlenmiş durumdadır. Süleyman Bey'in bu ulaşım ve güvenlik sistemini, İpekyolu ile Karadeniz limanlarını iribatlayan rota üzerinde kurup sürdürmek istemesi ise ilk iskân sürecinin karakteriyle doğrudan ilgilidir.

6 16. yüzyıl başlarında mezhepçi temeller üzerine kurulan Safevî Devleti'nin propagandalarıyla meydana gelen “Kızılbaş Fetretî”nin bölge halkı üzerindeki etkisini azaltma çabalarını bu mahallî örnekte de görüyoruz. Bu yüzden dönemin tahrir defterlerinde, yerel halkla merkezî idare arasındaki bağı güçlendiren şahsiyetlerin önderlik vasıflarını belirtmek için “kutbü'l-ârifin, mefharü'l-ârifin, sâlih ve mütedeyyin, ehli velâyet sahib-i kerâmet, riâyeti vâcip, vâiz ve nâsîh kimesne...” gibi ibarelerle anılmalarına sıkça rastlanır (Fatsa, 2021: 123-145).



**Karadenizde Ulaşım Hizmeti Veren Hayrî Kurumlar  
Bağlamında Emir Süleyman Bey Vakfı ve Bakacak Derbendi**



**Fotoğraf 1.** Karahisar-Giresun yolunda önemli bir menzil noktası: Dereli ilçe merkezindeki Hanyanı Mevkii (Köprü'nün solunda cami, sağında karakol ve hanlar var).

Kayıtlarda köprülerin bulunduğu lokasyona değinilmemiş ise de günümüze ulaşan bazı yapı kalıntılarından hareketle yaklaşık bir mevki belirlemek mümkündür. Nitekim sahadaki çalışmalarımız sırasında Duroğlu beldesinden geçen Yavuzkema beldesi yolu üzerinde iki adet, Duroğlu Tekke (Çatak) mahallesinde ise bir adet köprü'nün halen mevcut durumda olduğunu görme imkânımız olmuştur. (Fotoğraf-2)<sup>7</sup> Ahşap veya taş malzeme ile inşa edilmiş olan derbent (karakol) yapısının da aynı mevkide, bitki örtüsü içinde zamanla kaybolduğu düşünülebilir. Yine aynı bölgede Yağmurca köyünde Yavşan deresi üzerinde ve Dereli ilçe merkezindeki tek gözlü taş köprülerin bu ulaşım sisteminin birer kalıntısı olduğuna şüphe yoktur (Fotoğraf-1).

**Tablo-1:** Yakup Halife zaviyesinin 1530 itibariyle gelir durumu

Akarın Adı ve Cinsi	Miktarı	Akarın Adı ve Cinsi	Miktarı
Bennak (Hane) Resmi	540	Ceviz Öşrü	15
Caba (Hane) Resmi	221	Bal Öşrü	50
Hınta (Buğday) Öşrü	400	Kendir Öşrü	30
Cev (Arpa) Öşrü	350	Koyun Resmi	28
Darı Öşrü	400	Gerdek Akçası	60
Meyve Öşrü	25	Cerâim Resmi	40
Asiyab (3 Adet değirmen) Resmi	40	Doğan (Avcı Kuş)	50
<b>GENEL TOPLAM</b>		<b>2.249 Akçe</b>	
<b>Kaynak:</b> BOA, TT 52: 680-681; 387: 762.			

Öte yandan aynı coğrafyada iskâna açılmanın sağladığı kolaylık nedeniyle Barça köyünden biri *hâtip* 7 kişi, Güney köyden dört, Emürlü'den 10, Uzgur ve Kayadibi köylerinden birer kişi Yakup Halife Camisi'nde görevli kaydedilmiştir. Bu kişilerin görev tanımları yapılırken Süleyman Bey'in fetih ve iskân faaliyeti sırasında Duroğlu Guraba'da kurduğu karargâh (ordu) mescidine atfen "*Câmî*"-i Ordu/*Câmî*"-i

<sup>7</sup> Çay Köprü, sel sularının etkisiyle 1864'te yıkılıp yeniden yapılmıştır (BOA, A. MKT. MHM 320: 82). Cumhuriyet devrinde tekrar yıkılınca yapılamamış, ayak kalıntıları Dereli karayolunun genişlemesi sırasında ortadan kaldırılmıştır. Çağlayan Mahallesi yol ayırımındaki köprü üzerine de beton köprü inşa edilmiştir.

Süleyman Beğ” tabirleri tercih edilmiştir (BOA, TT 52: 619, 639, 678, 680-681; 387: 656).<sup>8</sup> Vadi boyu ilerleyen yolun Dereli ve Keşap ilçe merkezleriyle de bağlantılı olduğu ve bu yüzden çevre köyler halkı arasından Vanazıd, Kızılöz, Şimşir ve Şemseddin derbentlerine görevli seçtikleri haber verilmiştir (BOA, TT 52: 680-681; 288: 755; 387: 748-749; TK 43: 152a; BOA, KK.d 2697: 97a).

**Tablo-2: Yakup Halife Zaviyesi'nin 1515 yılı itibariyle personel durumu**

	Görevli Kişiler	Görevli Oldukları Kurumlar	İkamet Yeri	
1	Kasım Halife oğlu Seyyid Yusuf Halife	Müşterek Zaviyedârlar	Çatak ve Emürlü (Homurlu) Köyleri	
2	Kasım Halife oğlu Murad Halife			
3	Kasım Halife'nin kardeşi Ramazan Fakı	Yakup Halife Camisi'nde İmam ve mülazımlar		
4	Ali Fakı, Salih Fakı, Hüseyin Fakı, Mustafa Fakı, Tayyip (?) Fakı (Ayrıca 5 kişi mülazım)			
5	Kasım Fakih oğlu İlyas Fakı	Yakup Halife Camisi'nde Müezzin		
6	Mevlana Şeyh Ali	Yakup Halife Zaviyesi'nde İmam-Hatip ve Müderris	Sarvan Köyü	
7	Şeyh oğlu İbrahim Fakı, Mustafa Fakı ve Tayyip Fakı; Ramazan oğlu Fethullah ve Nurullah; Kasım Fakı oğlu Siddık Fakı, Halil ve oğlu Yusuf Fakı (7 kişi)	Yakup Halife Camisi'nde cüzhanlar	Çatak (Duroğlu) Köyü	
8	İlyas Fakih oğlu Piri ve Şeyh Tamu oğlu Abdullah	Yakup Halife Cami'nde Mülazımlar		Güneyköy
9	Hacı Yusuf oğlu İbrahim			Uzgun Köyü
10	Şeyh Doğan oğlu Halil			Emürlü Köyü
11	Salih Fakı			
12	Süleyman oğlu Murat	Yakup Halife Camisi'nde meremetçi	Alınyoma Köyü	
13	Seydi Ahmed	Yakup Halife Zaviyesinde hizmetkâr	Kayadibi Köyü	

**Kaynak:** BOA, MAD 828: 711; BOA, TT 52: 618, 619, 633, 640-641, 669-670, 678-681.



**Fotoğraf-2a-b.** Yakup Halife köprülerinden (Duroğlu Beldesi Çatakaltı mevki) ve Şeyh Mustafa Zaviyesi yapılarından Çifteler Köprüsü ve değirmen (Yavuzkema Beldesi)

Bu yollar üzerinde, ihtiyaç duyulan noktalarda birer mescit veya cuma camisi, yolcuların konaklayabilecekleri zaviyeler, akarsular üzerine köprüler; nihayet bu sistemin imar ve güvenlik işlerini yürütecek şekilde tesis edilen derbentler eski kayıtlara konu edilmiştir (Barkan, 1942: 299-302) Nitekim Dereli ilçesine bağlı Yavuzkema Beldesi'nde Şeyh Mustafa Zaviyesi ve Bodar Camisi, Kızıltaş köyünde Hacı İlyas Zaviyesi<sup>9</sup> ve Göcü Camisi; Güdül ve Semayil'de Şimşir Derbendi ve Şeyh Murad Zaviyesi; Sarvan köyünde Kızılöz Derbendi ve

<sup>8</sup> “Câmi’-i ordu” tabiri, Taceddinoğulları Beyliği'nin merkezi Çarşamba ilçesi Ordu köyü için de kullanılmıştır (BOA, C.EV 166: 8299; KK 43: 142b).

<sup>9</sup> Hacı İlyas Zaviyesi, Şebinkarahisar Emiri Melik Ahmed Bey tarafından yine benzer bir amaç için 1368 yılında kurulmuştur (VGM, VD, 2113: 333-334).

**Karadenizde Ulaşım Hizmeti Veren Hayrî Kurumlar  
Bağlamında Emir Süleyman Bey Vakfı ve Bakacak Derbendi**

Derviş Hamza Zaviyesi; Karahisar Avutmuş Mahallesinde Şeyh Süleyman Zaviyesi ve Behramşah Camisi bu minvalde hizmet emiş vakıf kurumlarıdır (BOA, TT 52: 677,670; 288: 731, 751-752; 255: 509;557: 29).

Yakup Halife adına kayıtlı ulaşım derbent sisteminin başlangıç noktası ise Giresun sahil kesimindeki Gedikkaya Kalesi ile ona yakın mevkiye inşa edilmiş olan Kayadibi Camisi ve Derviş Murad Zaviyesi'dir. Zaman içinde bozulmalar görülsede bu ulaşım sisteminin 19. yüzyıl ortalarına kadar işletildiği, derbent muhafızlarına ve zaviye personeline ait işe defterlerinden anlaşılmaktadır (BOA, EV.d 15200/1: 2b; BOA, ML. MSF.d 16784; BOA, Y. PRK. UM 6/33; BOA, A. DVNSMHM. d 115 / 2609).

**Tablo 3. Aksu Vadisi'nde köprücü ve derbentçilerin görev tanımları ve sayıları ( 1515-1530)**

	Görevlilerin Seçildiği Köyler	Görev Tanımları	Görevli Sayısı
1	Alınyoma (Camili)		
2	Barça	Yakup Halife Derbendi'nde derbentçi, meremmetçi ve köprücüler	19 nefer
3	Çalış	Söğüt Köprüsü'nde köprücüler	36 nefer
4	Çatak (Duroğlu)	Yakup Halife Derbendi'nde derbentçi ve köprücüler	19 nefer
5	Dereli (Akkaya)	Derbentçiler (Görev yeri yazılmamış)	2 nefer
6	Güdü	Şimşir Derbendi'nde derbentçi	9 nefer
7	Köpeklü (Yağmurca)	Köprücü(Görev yeri yazılmamış)	6 nefer
8	Semayil (Yüce)	Şimşir Derbendi'nde derbentçi	4 nefer
	<b>TOPLAM</b>		<b>95 nefer</b>

**Kaynak:** BOA, TT 52: 644, 648, 654, 659, 668, 677; 387: 749, 750; 288: 741, 770; TK 43: 153b; KK. d, 2697: 97b.

### **Gedikkaya Kalesi veya Bakacak Derbendi**

Gedikkaya Kalesi, Giresun il merkezine 5 km doğuda, yarımada görünümü, çevreye hâkim ve denize nazır bir çıkıntı üzerinde kurulmuştur. Burası, topografyası gereği kale işlevi görebilecek güvenlik yapılarının inşasına da uygundur. Giresun Kalesi'nde olduğu gibi sahilde limanların ve bağlantılı yolların güvenliğinin sağlanması amacıyla deniz seviyesinden yaklaşık 150 m yükseğe inşa edilmiştir. İnşa tarihi ve inşa edenleri hakkında ise yeterli bilgi yoktur. Bizantolog Anthony Bryer, yapısal özelliklerine bakarak Miladî 842-1204 yılları arasına tekabül eden *Orta Bizans Dönemi* eseri olabileceğini ileri sürer (Bryer, 2020: 250). Hacimce küçük ama mühim bir güvenlik yapısı olduğu anlaşılan kalenin, Giresun şehrine yapılabilecek saldırıların önünü kesmek, ayrıca denizcilere ve kervanlara işaret ile yol göstermek gibi fonksiyonlarının olduğu ileri sürülebilir (BOA, DH. ŞFR 592: 51).

Kale içindeki şapelin kadim bir yapı olduğuna dair sağlam karine olmasa da Osmanlı döneminde derbent muhafızlarının cami veya mescide dönüştürerek kullandığı kilise yapısının mevcudiyeti, ihtimal dışı değildir. Nitekim Fener Rum Patrikhanesi'nin 1909-1910 tarihleri arasında yaptığı yazışmalarda "Giresun kasabasında Çatakaya (Gedikkaya) nâm mevkiye bulunan münhedim (yıkılmak üzere) Aya Yorgi Kilisesi'nin eski temelleri üzerine müceddeten inşası" şeklindeki ibareler, yapının kadim tarihine atf olarak kabul edilebilir (BOA, ŞD 73: 39; BOA, İ. AZN 94:18; BOA, BEO 3731: 279762; 3660: 274479; BOA, DH. MUI 84: 30).

Söz konusu yapı, muhtemelen ticari ve sosyal hayatın can damarı ulaşım sisteminin son yıllarda rota ve nitelik değiştirmesi üzerine giderek önemini kaybetmiş ve 19. yüzyılın sonlarına doğru sahildeki limanları Karahisar'a bağlayan yeni yolun daha güneyden geçmesi üzerine de metruk bir hal almıştır. Ancak hariçten gelen Hıristiyan nüfusun yörede yerleşip artmasına bağlı olarak dini yapı ihtiyacını karşılama arzusu, yenden kilise inşasını gündeme getirmiş olmalıdır (BOA, ŞD 1782: 1; 1842: 73: 13; 73: 39; BOA, HRT.h 1453).<sup>10</sup>

<sup>10</sup> Kale içine planlanan kilise 14 metre uzunluk, 6 metre genişlik ve 12 metre yükseklikte idi (İltar 2021: 56).





**Fotoğraf 3a/b.** Üzerinde güvenlik yapısı inşasına elverişli olan *Gedikkaya* ve sağda *Kale kalıntısı* (Fotoğraflar: Gökhan Gürnal Arşivi)

Gerek Patrikhane'nin yazışmalarına, 1950'lilerde *Bryer*'in yaptığı çizimlere ve gerekse yapı kalıntılarına bakarak *Gedikkaya Kalesi*'nin kuzey-güney yönünde yamuk üçgen biçiminde, kesme taştan inşa edildiğini ileri sürülebiliriz (Fotoğraf 3-4). Batı yönündeki giriş kapısında yuvarlak iki kulenin varlığı, ayrıca çevresindeki dik yamacın doğal bir koruma sağladığı ifade edilmektedir (Bryer, 2020: 250-251). 1964'te duvarları ve bir kulesi yıkılarak yakın mevkideki askerî hastane binasının inşasında kullanılmış; daha sonra yapılan müdahalelerle numunesi de kalmamıştır (Fatsa, 2020: 41-43; İltar, 2021: 56). Bu noktada söz konusu yapının Osmanlı tarihinde kullanılıp kullanılmadığı, kullanıldı ise ilişkili olduğu yapıların mahiyetine dair bazı sorular sorulabilir. Giresun'un fethi ve Osmanlı idaresine geçişinden sonra hazırlanan resmi evrakta bu isimde bir kale veya güvenlik yapısından söz edilmez. Ancak aynı mevkide küçük gemilerin sığınabildiği *Gelincik Limanı* ile buradan denize dökülmekte olan akarsuyun, bazı belgelerde *Boğacak Limanı* ve *Boğacak Deresi* şeklinde anıldığını biliyoruz. Çalış köyü hal-kının görevlendirildiği derbendin adı da vesikalarda yine aynı şekilde yazılmıştır. Esasında *bakacak* tabirinin galatı olan bu kavrama atfen, vadi boyu ulaşım sisteminin başlangıcında bir güvenlik yapısı bulunduğuna dair eski kayıtlarda da bilgilere rastlanmaktadır (BOA, TT 52: 678, 680-681; 387: 762; BOA, KK.d 2697: 90a).<sup>11</sup>



**Fotoğraf 4a/b.** *Gedikkaya Kalesi* ve içindeki şapelin inşa planı (1910) / *Gedikkaya Tepesi* ve altından şehre gelen yol ve çevresinin 1850'lerde *Giresun Kalesi*'nden bakılarak yapılmış çizimi (*Gedikkaya Kalesi* çizim: BOA, İ. AZN, nr. 9/ 18 (19 Rebiulevvel 1328); *Manzara* çizim: Tahsin Dervişoğlu Arşivi.)

Takip ettiği noktalar tam olarak belirlenememiş olsa da *Boğacak Deresi* ve *Aksu Vadisi* içinde şekillenerek ilerleyen güzergâhta birden fazla derbent (karakol) ve onlarla ilişkili vakıf yapılarının varlığına kaynaklarda işaret edilmiştir. Başka bir ifadeyle *Bakacak/Boğacak* tabiriyle tanımlı küçük bir liman, limanın güvenliğini sağlayan olanderbent/karakol, bunlarla bağlantılı Cuma camileri ve hayli aktif bir de karayolu söz konusudur. Gerek askerî birliklerin, hacı kabilelerinin ve yaylalara çıkan sürü sahiplerinin, gerekse iç kesimlerden istihsal edilen madenlerin ve el işi dokumaların sevkiyatı sırasında kullanılan bu yolun özel adı 19. yüzyıl belgele-

<sup>11</sup> "Bakacak" kelimesi, ticaret yolları üzerinde güvenlik amaçlı olarak çevreyi bakıp gözetebilecek yüksek yerlere inşa edilen yapılar için kullanılmıştır. 19. yüzyıl belgelerinde de geçen "Gelincik / Boğacak Limanı" ise sahilde Çerkez Burnu'nun doğusundan denize dökülen Boğacak Deresi ağzındaki doğal bir koydan oluşur (BOA, KK.d 2697: 98b; BOA, DH. ŞFR 592: 51; BOA, ŞD 1782:19; Sarıbayraktaroğlu, 1975:101).

## Karadenizde Ulaşım Hizmeti Veren Hayrî Kurumlar Bağlamında Emir Süleyman Bey Vakfı ve Bakacak Derbendi

rinde *Karahisar-ı Şarkî Tarihi* şeklinde yazılmış, derbent hizmetlerinin aktif durumuna da dikkat çekilmiştir. Bu bilgiler ışığında meseleye bakıldığında, günümüzde *Gedikkaya Kalesi* olarak bilinen yapının aslında *Bakacak/Boğacak Derbendi* olduğu kuvvetli bir ihtimal olarak karşımızda durmaktadır. Şayet tespitimizde yanılmıyorsak, bu yapı söz konusu ulaşım düzeni içinde Giresun şehrine ve limanlarına yakın stratejik konumu nedeni ile Türklerin bölgeyi iskânından sonra da kullanılmış, ancak eski adı unutulmuş yüksek topografyasına atfen *bakacak* tabiri ile anılmış, giderek de *Boğacak* şekline dönüşmüştür.

Bu durumda eski kayıtlarda belirttiği haliyle Yakup Halife ve hanedanına Süleyman Bey tarafından verilen yol hizmetinin başlangıç noktası *Bakacak/Boğacak Derbendi*, yani Gedikkaya Kalesi'dir. Varlığına tarihi vesikalarda işaret edilen Vanazıd, Kızılöz, Şimşir ve Şemseddin derbentleri ile bağlantılı olan ulaşım sistemlerinin Giresun şehri ile irtibatı da bu yapı üzerinden sağlanmıştır (BOA, TT 52: 677,670; 288: 724,731-732, 737, 752; 255: 509; 557: 29). Söz konusu yolu kullanan insanların şehre girmeden önce uğradıkları son vakıf yapılar ise *Kayadibi Camisi* ve onun imareti durumundaki *Derviş Murad Zaviyesi*'dir. Eldeki mevcut verilere bakarak bu kurumların, Yakup Halife Zaviyesi ve Bakacak Derbendi ile olan ilişkisini de aydınlatmaya çalışalım.



**Fotoğraf 5.** 1970'li yıllarda Gedikkaya Kalesi'nin kulelerden biri ve arka planda Giresun Adası (Fotoğraf: H. Gazi Menteşeoğlu Arşivi)

Adını çevresinde kurulduğu Gedikkaya'dan alan Kayadibi köyü, Giresun Kale şehrinin Türkler tarafından abluka altına alınmaya başlandığı yıllarda doğuda Boğacak Deresi, kuzeyde deniz, batıda Kale surları ve güneyde de dağlık alanlara kadar yayılan coğrafyayı kapsayacak şekilde iskâna açılmıştır. Kayadibi Camisi ile Derviş Murat Zaviyesi de köyün sahile yakın kesiminde eski kara yolu üzerinde kurulmuştur. Osmanlı idaresine geçildikten sonra yapılan 1486 tarihli tahrirde Kayadibi köyü anılmasına rağmen nüfusu veya vakıf yapılar hakkında bilgi verilmez.

Bu konuda en sağlam bilgilere 1515 tarihli tahrir defterinde rastlanır. Bu deftere göre Kayadibi köyü halkından Hüseyin oğlu Hacı Abdullah Fakı ile oğlu Ramazan Fakı, *Kayadibi Camisi* denilen yerde imam-hatip, Derviş Seydi oğlu Derviş Murad muhtemelen camiye yakın mevkideki zaviyenin aş evinde şeyhlik (mütevellilik) yapmaktadır. Ayrıca Seydi Ahmed adlı şahıs da Yakup Halife zaviyesinde; yine 1554'te Yakup oğlu Turakhan adlı başka bir şahıs da Guraba (Yakup Halife) Camisinde hatip olarak görevlendirilmiştir (BOA, TT 52: 618; 387:751, 761; 288: 717-720). Yani Kayadibi halkıyla Yakup Halife adına işletilen yol sistemi ve vakıf kurumlar arasında organik bir bağ uzun süredir söz konusudur.

Kayadibi Camisi, 16. yüzyılın sonlarına doğru yıkılıp yenilenmiş, bu işe öncülük eden ve Hacı Abdullah Fakı'nın da Ramazan adlı oğlundan torunu olan Hacı Hüseyin Efendi'nin adıyla anılır olmuştur. 17. Yüzyılın

sonlarında ise söz konusu cami etrafında oluşan iskân mahalli, Kayadibi köyünden ayrılarak Hacıhüseyin Mahallesi adıyla müstakil hale getirilmiştir (Fatsa, 2021: 123-145). Seyyah Hommaire tarafından 1850'li yıllarda hazırlanmış olan gravürde, Hacıhüseyin Mahallesi, söz konusu vakıf yapılarla Gedikkaya Kalesi arasındaki bağlantı yolu da net olarak gösterilmiştir (Fotoğraf 4b).



**Fotoğraf 6.** Yakup Halife Türbesi ve Hacı Hüseyin Camisi

Öyle anlaşılıyor ki, Boğacak Derbendi yakınlarında Kayadibi (Hacıhüseyin) Camisi, Yakup Halife Derbendi yakınlarında ise Ordu (Süleyman Bey) Camisi tarih boyu önemli birer toplanma alanı ve dinî sosyal tesis olarak görev yapmış-tır. Başka bir deyişle, Giresun şehrinden çıkıp Karahisar'a ulaşan umumi yolu kullananların güvenlikleri derbentler marifetiyle sağlanırken, *ibadet* ve *iaşe* işleri de bu yolun belli noktalarına tesis edilen Cuma camileri ve zaviyeler/imaretler sayesinde halledilmiştir.

### Sonuç

Netice itibarıyla Anadolu'nun kuzeyinden geçen tarihi İpekyolu'nun Şebinkarahisar'dan Karadeniz sahillerindeki limanlarla irtibatını sağlayan ulaşım düzeni, Türklerin bölgeyi fethi ve iskânı sürecinde de aktif olarak kullanılmıştır. Bu süreci yöneten Süleyman Bey, henüz merkezi idareyi temsil edecek kurumlar teşekkül etmediği için yolun güvenliğinin sağlanması, bakım ve onarımının yapılması, ayrıca yolculara beslenme ve barınma imkânı sağlanması gibi işleri de halk üzerinde derin etkisi bulunan dinî şahsiyetler ve vakıf kurumlar marifetiyle gerçekleştirme yoluna gitmiştir.

Yakup Halife adlı dervişin manevî şahsiyeti adına oluşturulan bu düzen, Osmanlıların bölgeye hâkim oluştundan sonra beliren Safevî tehdidini önleme mücadelesinde de kritik düzeyde rol üstlenmiştir. Bu yüzden söz konusu yol üzerindeki cuma camileri, zaviyeler, köprüler, geçitler ve *derbent* denilen garnizonlar sürekli tahkim edilirken, Yakup Halife'nin *ehl-i velâyet* ve *sâhib-i kerâmet* biri olduğu, ayrıca Peygamber neslinden geldiği resmen belirtilerek toplumsal psikoloji konsolide edilmeye çalışılmıştır. Bu nedenle de Yakup Halife hanedanına ve Emir Süleyman Bey'in nesline mensup insanlar söz konusu yolu çevreleyen köy ve mezralara yerleştirilmiş; *derbentçi*, *köprücü*, *meremmetçi*, *zaviyedâr* ve *mülâzımân-ı câmi* şeklinde anılan görevlere getirilmiştir. Yine aynı ulaşım güzergâhında ihtiyaç duyulan noktalara da camiler ve zaviyeler tesis edilerek, yolcuların *ibadet* ve *iaşe* ihtiyaçları karşılanmaya çalışılmıştır.

Öte yandan Giresun'un 5 km doğusuna ticaret limanlarının ve yolların güvenliğini sağlamak için Bizans döneminde inşa edildiği anlaşılan Gedikkaya Kalesi, *Boğacak Derbendi* adıyla Osmanlı idaresine geçtikten sonra da bu yolla bağlantılı olarak kullanılmaya devam edilmiştir. Kayadibi köyünde (Hacıhüseyin Mahallesi'nde) tesis edilen cami ile zaviye de sistem içinde uzun süre hizmet vermiştir. Böylece kamu hizmetlerinin önemli bir kısmı fetih ve iskân sürecinden başlayarak asırlarca vakıf kurumlar marifetiyle yürütülebilmektedir.



## **Kaynaklar**

### **A. Arşiv Kaynakları**

#### *1. Cumhurbaşkanlığı Devlet Arşivleri Başkanlığı Osmanlı Arşivi (BOA)*

Tapu Tahrir Defteri (TT): 52, 255, 288, 387, 557.

Kamil Kepeci Defter (KK.d): 2697.

Maliyeden Müdevver Defter (MAD): 288.

Mühimme Defteri (A. DVNSMHM. d): 115 / 2609; 145 / 187.

Saderet Mektubi Umum Vilayât (A. MKT. UM): 808 / 13.

Bâb-ı âli Evrak Odası (BEO): 3731 / 279762; 3660 / 274479; 2361 / 177057; 3278 / 245838.

Saderet Mektubi Mühimme Kalemî Evrakı (A. MKT. MHM): 320 / 82.

Cevdet Evkaf (C.EV): 166 / 8299.

Cevdet Adliye (C. ADL): 81 / 4860.

Dâhiliye Nezareti Şifre Kalemî Evrakı (DH. ŞFR): 592 / 51.

Dâhiliye Muhaberât-ı Umumiye İdaresi Evrakı (DH. MUI) :84 / 30.

Dâhiliye Tesri-i Muamelât ve Islahat Komisyonu (DH. TMIK-S): 54 /38.

Dâhiliye Nezâreti Mektubi Kalemî (DH. MKT): 1481 / 38; 1471 / 106; 1724 / 81.

Evkâf-ı Hümâyûn Evkâf Defteri (EV.d): 15200 / 1, v. 2b.

Şûra-yı Devlet (ŞD): 73 / 39; 1858; 1782 / 1; 1842 / 13; 1782 / 19.

Haritalar (HRT.h): 1453 (29 Zilhicce 1300).

Maliye Nezâreti Mesarifât Defteri (ML. MSF.d): 16784.

İrade Adliye ve Mezahi (İ. AZN): 94 / 18.

Yıldız Perakende Umumî (Y. PRK. UM): 20 / 101; No. 6 / 33.

#### *2. Tapu Kadastro Genel Müdürlüğü Kuyud-ı Kadime Arşivi (TK)*

Tapu Tahrir Defteri (TT): 43.

#### *3. Vakıflar Genel Müdürlüğü Arşivi (VGMA)*

Vakıf Defteri (VD): 1105 /119, s. 229; 2113, s. 333-334.

### **B. Araştırma ve İnceleme Eserler**

Aziz b. Erdeşir-i Esterebâdî (1990). *Bezm u Rezm (Eğlence ve Savaş)*. Çev. Mürsel Öztürk. Kültür Bakanlığı Yay. Ankara.

Barkan, Ömer Lütfi. (1942). "İstila Devrinin Kolonizatör Türk Dervişleri ve Zaviyeler». *Vakıflar Dergisi*, (II), 279-303.

Bozalioğlu, İsmail. (1997). "Giresun'da Osmanlı Dönemine Ait Tekke ve Zaviyeler". *Giresun Tarihi Sempozyumu (24-25 Mayıs 1996)*. Giresun Belediyesi Yayınları. İstanbul. 400-401.

Bryer, Anthony ve David Winfield (2020). *Karadeniz'in Ortaçağ Dönemi Eserleri ve Topografyası*. Çev. İsmail Köse. C. I. TTK. Yay. Ankara.

- Clavijo, Ruy Gonzales (1975). *Timur Devrinde Semerkant'a Seyahat*. Çev. Ömer Rıza Doğrul. Köprü Kitap. İstanbul.
- Dervişoğlu, Tuncer ve Ali Işık (2011). *Ey Gidi Giresun*. Özyurt Matbaacılık. Ankara.
- Emecen, Feridun M. (2015). "Tarihi Bir Liman Kenti", *Geçmişten Günümüze Giresun*. (Ed. M. Fatsa). İstanbul. Giresun Valiliği Yayını, s. 15-17.
- Emecen, Feridun M. (2018). "XIV. Asır Doğu Karadeniz Tarihi'nden Bir Safha: Hacıemiroğulları, Giresun ve Kuşdoğan Bey İlişkisi Hakkında Neler Biliyoruz?". *Karadeniz İncelemeleri Dergisi*. Trabzon. Sayı: 25, s. 133-144.
- Fatsa, Mehmet. (2017). *Karadenizde Zaviyeler (15-17. Yüzyıl)*. Arı Sanat Yay. İstanbul.
- Fatsa, Mehmet (2017). *Yavuzkema1 Yöresi*. Yavuzkema1 Belediyesi Yayınları. İzmir.
- Fatsa, Mehmet (2020). *Kurumları ve Yapılarıyla Giresun Şehri (Osmanlı Dönemi)*. Giresun Belediyesi Yay. İstanbul.
- Fatsa, Mehmet (2021). "Giresun Şehrinin İslamlaşma Sürecinde İki Öncü Şahsiyet: Hacı Abdullah Fakı ve Derviş Murad". *İdrak Dini Araştırmalar Dergisi*, (1), 123-145.
- Halaçoğlu, Yusuf (2003). *Osmanlılarda Ulaşım ve Haberleşme Menziller*. İlgı Kültür Sanat Yay. Ankara.
- İltar, Gazanfer (2021). *Giresun'da Tarihi Bir Yerleşke Zeytinlik*. Giresun Valiliği Yay. Giresun.
- İnalçık, Halil (2003). *Osmanlı İmparatorluğu Klasik Çağ (1300-1600)*. Yapı Kredi Yay. İstanbul.
- Orhonlu, Cengiz (1990). *Osmanlı İmparatorluğunda Derbent Teşkilâtı*. Eren Yay. İstanbul.
- Sarıbayraktaroğlu, Mehmet Şakir (1975). *Osman Ağa ve Giresun Uşakları Konuşuyor*. Kardeş Matbaası. İstanbul.
- Yavuz, Kamil (2021). *Ordu Yöresi Bibliyografyası*. Ordu Büyükşehir Belediyesi Yay. Ankara.
- Kuruca, Nazım ve Mustafa Cin (20199). *Giresun İli Bibliyografyası*. Giresun Üniversitesi Yay. Giresun
- Pakalın, Mehmet (1983). *Tarih Deyimleri ve Terimleri Sözlüğü*. C. I. Milli Eğitim Bakanlığı Yay. İstanbul.
- Sümer, Faruk (1992). *Tirebolu Tarihi*. Tirebolu Kültür ve Yardımlaşma Derneği Yay. İstanbul
- Şemseddin Sami (1317). *Kamus-ı Türkî*. İkdam Matbaası. İstanbul.

Karadenizde Ulaşım Hizmeti Veren Hayrî Kurumlar Bağlamında Emir Süleyman Bey Vakfı ve Bakacak Derbendi

EKLER

Belge 1. Yakup Halife Vakfına ait 1530 tarihli muhasebe kaydı (BOA, TT, nr. 387, s.762).

763

اداره... (Handwritten header text for page 763)

مردود... (Handwritten text block on page 763)

مردود... (Handwritten text block on page 763)

مردود... (Handwritten text block on page 763)

مردود... (Handwritten text block on page 763)

مردود... (Handwritten text block on page 763)

مردود... (Handwritten text block on page 763)

مردود... (Handwritten text block on page 763)

762

اداره... (Handwritten header text for page 762)

مردود... (Handwritten text block on page 762)

مردود... (Handwritten text block on page 762)

مردود... (Handwritten text block on page 762)

مردود... (Handwritten text block on page 762)

مردود... (Handwritten text block on page 762)

مردود... (Handwritten text block on page 762)

مردود... (Handwritten text block on page 762)

مردود... (Handwritten text block on page 762)

مردود... (Handwritten text block on page 762)

TT\_0387



Evkaf-ı hanedân-ı mefhar'ül arifîn Yakub Dede ma'a câmi'-i hod

an karye-i Çatak ki hâric-i ez defter yâfte şod hâne bennak 3, caba19, mücerret 1; an karyei Guraba: hâne bennak 4; an karye-i İklikçi: hâne caba 5, mücerret 3; an karye-i Eyrigeriş: hâne bennak 14, caba 6; an karye-i Arpa ki hâric-i ez defter yâfte şod: hâne bennak 14, caba 8, mücerret 2, asiyâb 2, yuvay-ı bâz 1 kıt'a.

Cem'an: karye 5; hâne: bennak 35, caba 38, mücerret 5; asiyâb 2; yuvay-ı bâz 1 kıt'a

Hâsıl: 2.067

Mezkûr Yakub Halife, ehl-i velâyet ve sâhib-i kerâmet kimesne olmağın, Çepni beğlerinden Süleyman Beğ zikrolan karyeleri mezkûr Yakub Halife'nin hânedânına ve câmiine vakf idüb kadîmden ilâ yevminâ hâzâ. Bunlardan öşr ve rüsûm aluna gelmeyüb sâir Bakacak Derbendi'ne Yakub Halife ve Süleyman Halife Köprüsü'ne hizmet idüb ri'âyet olunu gelmişler. El-hâletü hâzihî Trabzon Vilâyeti tecdîd-i defter olub zikr olan karyelerde mezbûr Yakub Halife akrabâsından kimesnelerün ba'zı bennâk ve ba'zı caba kayd olunup rüsûm-ı şer'iyye ve örfiyye vaz' olub iki bin yüz altmış akçe ber vech-i serbest ve mefrûzül'-kalem hâsıl bağlanub; Hânedân-ı mezkûreden her kim şeyh olursa âyendeye ve revendeye hizmet idüb ve avâriz vâki' oldukça avârizâtдан emîn olub bunların öşrüne ve rüsûmuna ve arûsiyesine ve cerâimine ve doğan yuvasına ve kurbanına ve kışlağına ve yaylağına sancak beğinden ve sübaşından ve çeribaşından ve gayriden kimesne vechun mine'l-vücûh dahl u ta'arruz itmeye deyi emr olunduğu sebebden Defter-i Cedîd-i Sultânî'ye kayd olundu."

**Belge-2:** *Yakup Halife Derbendine yapılan 1515 tarihli bir görevlendirme (TT, nr. 52, s. 668)*

تجدید فی  
بیت ۲۰  
کتابت شد  
بدر ۶  
بدر ۳  
بدر ۳  
بدر ۳  
بدر ۳

تجدید فی کتب طهون تو کتبه بیغور فلینده کوبولست کوبوروی لولوب دینقوبلیج  
در بند تا هر بند جیس و مرچیس اولد کاتب سینه بر قرار بی کوبوروی در بندین سینه  
اولندیزیک لایح ذکر اولده هیزمن له لریه لر عور فن تکلیف ولیندی بولور اولنده ک

"Karye-i Barça tâbi'-i Çepni

Hane: bennak 25; caba: 6; mücerret 6; âsiyâb 2; yuvay-ı atmaca kıt'a 1; mezra'a: 1; zemîn: 1.

Mezkûr karyeden on dokuz nefer kimesne Yakub Halife köprülerine köprücü olub Yakub Halife Derbendi'nin derbentçisi ve meremmetçisi oldukları sebepten ber-karar-ı sâbık köprücü ve derbentçi ta'yîn olundular mâdâmki zikr olunan hizmeti edâ ideler avarız teklîf olunmaya deyu emr olundu"



Karadenizde Ulaşım Hizmeti Veren Hayrî Kurumlar  
Bağlamında Emir Süleyman Bey Vakfı ve Bakacak Derbendi

Belge-3: Emir Süleyman bey vakfına konu umumi yolun 19. Yüzyıl sonlarındaki rotası (HRT: 1660 / 1)

T.C. BAŞBAKANLIK OSMANLI ARŞİVİ DAİRE BAŞKANLIĞI (BOA) ©

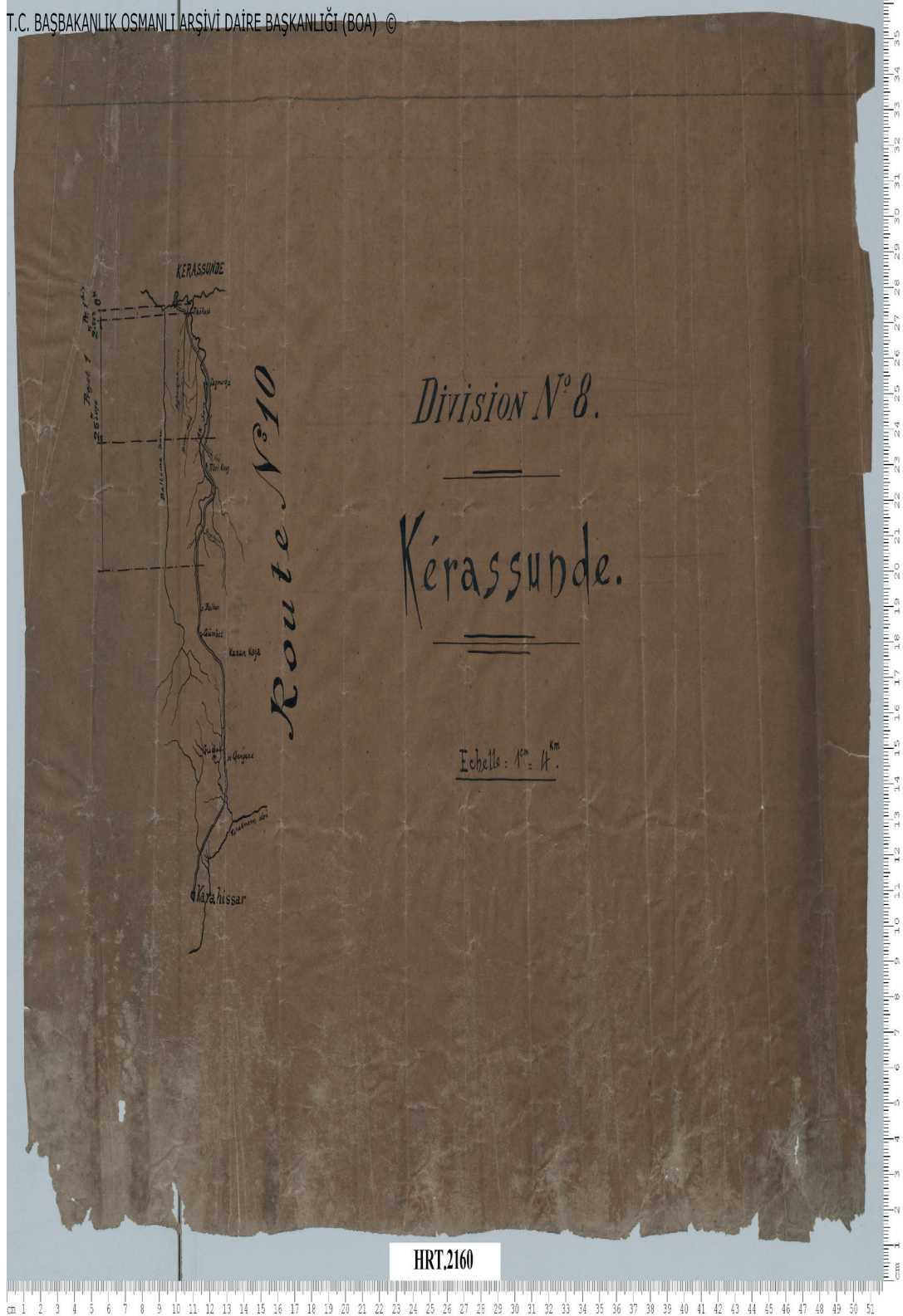

## Araç ve Çevresindeki Zaviye, Tekke ve Türbelerin Kurumsal İşleyişi\*

Fahri Maden\*\*

### Öz

Türk idaresine XIII. yüzyılın başında kesin olarak alınan ve yoğun bir Türkmen yerleşimine sahne olan Kastamonu ilinde Araç ve çevresinde Osmanlı öncesi ve Osmanlı döneminde çok sayıda dinî ve kültürel kurum hizmet vermiştir. Araç kazasının ortaya çıkmasında özellikle kazadaki iskân ve yerleşimin gelişmesinde, dinî ve manevi hayatın canlanmasında Abdal Paşa Zaviyesi'nin doğrudan etkileri vardır. Bu zaviye bir ölçüde kazadaki yerleşim ve sosyal hayata dair faaliyetlerin çekirdeğini teşkil etmiş, kazadaki yerleşim bu zaviyenin etrafında şekillenmiştir. Hatta zaviyenin bulunduğu bölgede kurulan pazar ile tekke vakfına ait çevredeki dükkânların varlığı kazanın ekonomik canlılığının da Abdal Paşa Zaviyesi sayesinde gerçekleştiğini göstermektedir. Araç bölgesinde Candaroğulları döneminde Türk yerleşimiyle birlikte bazı imar faaliyetleri dikkat çekmektedir. Bu imar faaliyetlerinin en önemlisi kurulan tekke, zaviye, türbe ve eklenmeleridir. Bu yapılar vakıf kurumuyla destelenerek, her bir tekkeye arazi ve çeşitli mülkler vakfedilerek özellikle Osmanlı döneminde uygulanan iskân ve şenlendirme politikasıyla bölgede Müslüman nüfusun yerleşimi sağlanmıştır. Ayrıca bu kurumların en önemli sosyal işlevi ulaşım ve iletişim imkânlarının son derece iptidai olduğu dönemlerde barınma ve yiyecek gibi temel yaşam ihtiyaçlarını temin etmeleriydi. Bu çalışmada arşiv belgeleri ışığında Araç ve çevresindeki (Araç, Boyalı, Sirt, Mergüze ve Küre-i Hadid) Beylikler ve Osmanlı dönemlerinde tesis edilmiş tekke, zaviye ve türbelerin isimleri ve yerleri tespit edilmiş, bunların kurumsal işleyiş ve faaliyetleri ele alınmıştır.

**Anahtar kelimeler:** Kastamonu, Araç, Abdal Paşa, Ede Sultan, Şeyh Musa, Şehrimanlar, Ahi Baba, Şeyh Muslihüddin.

### Institutional Functioning of Zawiya, Lodges, and Tombs in Araç and Its Surroundings

#### Abstract

During the pre-Ottoman and Ottoman period, there was a large number of religious and cultural institutions in the province of Kastamonu, which was taken under Turkish administration at the beginning of the 13th century and witnessed a dense Turkmen settlement, and specifically in Araç and its surroundings. The zawiya of Abdal Pasha had direct effects on the emergence of the kaza of Araç, especially on the development of the settlement and settlement of the kaza, and the revival of its religious and spiritual life. This zawiya constituted the core of the settlement and social life activities in the district, with the district's settlement being shaped around it. In fact, the existence of the bazaar established in the region where the zawiya is located and the shops in the vicinity belonging to the lodge foundation show that Araç's economic vitality was realized thanks to Abdal Pasha. During the Candar period, some zoning activities, together with the Turkish settlement, draw attention to the Araç region. The most important of these reconstruction activities are the lodges, zawiya, tombs, and their annexes. These structures were supported by the waqf institution, land and various properties were donated to each lodge, and the settlement of the Muslim population in the region was ensured, especially with the resettlement policy implemented in the Ottoman period. In addition, the most important social function of these institutions was to provide basic living needs such as shelter and food in times when transportation and communication facilities were extremely primitive. In light of archival documents, the study establishes the names and locations of the lodges, zawiya, and tombs established in Araç and its surrounding principalities (Araç, Boyalı, Sirt, Mergüze, and Küre-i Hadid) in the Ottoman period, and their institutional functioning and activities are discussed.

**Keywords:** Kastamonu, Araç, Abdal Pasha, Ede Sultan, Sheikh Musa, Şehrimanlar, Ahi Baba, Sheikh Muslihüddin.

\* DOI: 10.16971/vakiflar.994678

Makalenin Geliş Tarihi / Received Date: Eylül 2021 / September 2021

Makalenin Kabul Tarihi / Accepted Date: Ekim 2023 / October 2023

\*\* Doç. Dr., Hacı Bayram Veli Üniversitesi Lisansüstü Eğitim Enstitüsü Alevi Bektaşî Kültürü Anabilim Dalı; fahri.maden@hbv.edu.tr; ORCID: <https://orcid.org/0000-0002-8529-9165>.

## Giriş

Günümüzde Kastamonu iline bağlı Araç ilçesi, Ilgaz Dağ'ından doğarak İhsangazi (Mergüze) üzerinden Filyos'a uzanan Araç Çayı'nın kuzey kıyısında kurulmuştur. Beylikler ve Osmanlı dönemlerinde Araç kazası idari bakımdan bugünkü ilçe sınırlarından daha geniş sahayı kapsamaktaydı. Bu itibarla Sirt, Boyalı, Küre-i Hadid ve İhsangazi gibi yerleşim yerleri geçmişte hukuki bakımdan Araç kazasına bağlı olduğundan bu makalede "Araç bölgesi" olarak kabul edilmiş ve buralardaki tekke, zaviye ve türbeler ele alınmıştır. Bölgeye tarihi süreçte Arap akınları yapılmışsa da Müslüman ahalinin yerleşmesi ve bölgenin bir İslam diyarı haline gelmesi Türk idaresi zamanında vuku bulmuştur. Haçlı seferleri sırasında Bizans İmparatorluğu bölgeyi tekrar ele geçirip, bölge uzun yıllar Bizans-Dânişmendliler arasında gidip geldikten sonra XII. yüzyıl sonlarında Selçuklu komutanı Hüsametdin Çoban'ın fütuhatıyla kesin olarak Türk hâkimiyetine girdi (Darkot, 1977: 400-401; Yaman, 1935: 75; Uluçay, 1965: 111).

Araç kaza merkezi, Candaroğulları döneminde Abdal Paşa Zaviyesi ve kazada kurulan pazar yerinin etkisiyle giderek canlı bir yerleşim yerine dönüşmüştür. Bu itibarla kazada tesis edildiği tahmin edilen ilk zaviye olan Abdal Paşa Zaviyesi'nin vakıf gelirleri sayesinde gelip geçen misafirler için barınma ve yiyecek temini sağlaması, Kastamonu-Safranbolu arasında seyahat eden kafilere güvenli bir konaklama merkezi olması buradaki yerleşimin zamanla artmasını sağlamıştır. Araç'ın gelişmesinde zikredilen zaviyenin yanı sıra Candaroğlu Kötürüm Bayezid Bey (1361-1385)'in XIV. yüzyılın ikinci yarısında gerçekleştirdiği imar faaliyetinin de etkisi olmuştur. Nitekim 1374 yılında Araç merkezinde Uruz oğlu Mehmet Bey (v. ?) tarafından yaptırılan ve Kötürüm Bayezid Bey'in adıyla anılan caminin (Gökoğlu, 1952: 225)<sup>1</sup> dışında bir de saray inşa edildiği rivayet edilmektedir. Ayrıca Kötürüm Bayezid Bey'in annesinin mezarının da Araç'ta bulunduğu zikredilmektedir (Yakupoğlu, 2009a: 511). Keza İğdir (Sirt) yakınlarındaki Çengelli Çiftliği Kötürüm Bayezid Bey'in annesinin mezarına vakıftır (H. 973 Tarihli Kastamonu-Sinop Vakıf Tahrir Defteri, s.225). Araç bölgesinin imarı Candaroğlu İsfendiyar Bey döneminde (1385-1440) de sürmüştür. İsfendiyar Bey'in eşi Tatlu (Esen Kutlu) Hatun, daha önce Süleyman Paşa tarafından Kilimas, Gemi ve Kirazcık köylerinin vakfedildiği Abdal Paşa Zâviyesi'ni yeni ek vakıflarla zenginleştirmiştir (Yakupoğlu, 2009c: 28-31).

Candaroğulları döneminde cami, medrese ve tekke gibi kurum ve yapıların etrafında Türk yerleşimin artmış ve yeni yerleşim birimleri kurulmuştur. Bu manada bölgede ayakta kalan en eski yapı bugün Eflani sınırları içerisinde yer alan, Araç ilçesinin yirmi kilometre kuzeybatısında bulunan Küre-i Hadid'deki 1354 tarihinde yapıldığı tahmin edilen<sup>2</sup> Küre-i Hadid Köyü Camii'dir. Ancak Candaroğulları döneminde Araç'ta dinî yaşamın ikamesi ve yaygınlaşmasında zaviye ve türbelerin ayrı bir önemi vardır. Bölgede Danişmentliler döneminden kalan ve Melik Gazi (1104-1134)'ye atfedilen türbe en eski örneklerdendir (Akman-Calay, 2021: 65). Burada metfun olan şahsın Kastamonu ve Araç bölgesini Bizans'tan alarak Türkleştiren Danişmend beylerinden Ahmet Gazi oğlu Melik Gümüştekin Gazi olup olmadığı şüphelidir (Yaşar, 1990: 72; Acar, 1991: 47).

1 Osmanlı arşiv kayıtlarında bu cami banisi Uruz oğlu Mehmet Bey'in ismiyle de zikredilmektedir (Yakupoğlu, 2009a: 496, 507).

2 Gökoğlu 1354 tarihini caminin inşa tarihi olarak vermekte, İsmail Bey döneminde (1443-1461) tamir edilmesinden dolayı onun adıyla anıldığını ifade etmektedir (Gökoğlu, 1952: 69, 226).





**Resim 1.** Ahmet Gazi oğlu Melik Gümüştekin Gazi türbesi.



**Resim 2.** Alman seyyah ve fotoğrafçı Richard Leonhard'ın objektifinden XX. yüzyılın başında Araç (Çolak, 2018: 232).

Araç, iki asra yakın Candaroğulları idaresinde kaldıktan sonra ilk olarak 1392-1402 yılları arasında (Öztuna, 1964: 75, 113), daha sonra 1421'de Araç'a tabi Boyalı nahiyesinden başlayarak (Uzunçarşılı, 1988: 132), nihayet Fatih Sultan Mehmet döneminde (1451-1481) 1460-1461 yıllarında Kastamonu ile birlikte Osmanlı idaresine ilhak edilmiştir (Âşıkpaşaoğlu Tarihi, 1970: 176-177, 181; Münecimbaşı Ahmed Dede, 323-324, 326). Osmanlı döneminde de Araç'taki dinî hayatın yansımalarından olan zaviye ve türbeler önemini korumaya devam etmiştir. Dinin yaşanması ve halka anlatılması konusunda önemli roller üstlenen, sosyal ve kültürel yaşamda etkili olan tekke, zaviye ve türbelere Osmanlı döneminde yenileri

eklenmiştir. İlk fetihlerden itibaren İslamiyet'in bölgede yayılmasında etkin rol oynayan tekke ve zaviyeler, dinî yaşamın ayrılmaz bir parçası haline gelmiştir.

Aşağıda detaylı bir şekilde ele alacağımız Araç bölgesindeki tekke, zaviye ve türbeler halkın dini öğrenmelerinde ve buralarda öğrendikleri pratik bilgileri yaşamlarına geçirmelerinde teşvik edici güç, moral kaynağı ve kolaylaştırıcı rol oynamıştır. Eğitim kurumlarının günümüzdeki kadar yaygın olmadığı o dönemlerde köylerde ve en ücra yerlerde açılan küçük zaviyelerde halk okuma-yazma bilen şeyhler ve dervişler vasıtasıyla, onların sohbet meclislerinde bulunarak, vaaz ve nasihatlerini dinlemek yoluyla bilgiye ulaşmışlardır. Bu tekke ve zaviyeleri kurup türbelerde metfun olan şeyh ve dervişler bölgenin fethinde askerinin cesaretlendirilmesinde görev aldıkları gibi, fetih sonrası buralarda yerleşip tekkelerini kurarak mahalle ve köylerin oluşmasına hizmet etmişlerdir. Bu tasavvuf erbabının isimleri yerleşim yerlerine ad olmuş, köyler onların isimleriyle anılmıştır.

### 1) Abdal Paşa Zaviyesi ve Vakfı

Araç'ta ilk kurulan ve şehrin oluşmasında etkili olan Türk yapısı Abdal Paşa Zâviyesi'dir. Abdal Paşa'nın asıl adı Abdurrahman Efendi (bir rivayette Emir Süleyman Paşa, 1309-1340?) olup H. 700 (M. 1300-1301) tarihinde Konya'dan gelip Araç'a yerleştiği, böylece bölgede bir zaviye kurarak kazada yerleşimin gelişmesini sağladığı bilgisi bulunmaktadır (Yaşar, 1990: 70-72). Geriye doğru cediti olarak Seyyid Şeyh Mehmet'in adı tespit edilmiştir. "Seyyid" soylu olması soyunun Hz. Peygamber'e ulaştığını göstermektedir. Tasavvuf ehli bir derviş olmasından dolayı halk tarafından "Abdal" lakabıyla anılmıştır. Zaviye Şeyh Yahya, Seyyid Bali, Mustafa, Nurullah ve Salih efendiler adına kurulmuş ve ilk olarak bu zatlar burada faaliyet göstermiştir. Zaviyenin hizmetlerinin yürütülebilmesi için vakıf da tesis edilmiştir. Dönemin Araç kadısı Mehmet oğlu Osman tarafından tasdik edilmiş olan 2 Temmuz 1364 tarihli vakfiyeye göre Araç'ta sınırları belirtilen zaviyenin de dâhil olduğu vakıf arazi Ova, Eski Yol, Kisetepesi, Beyaztoprak, Kirenlidere, Nehir, Arkaltı ve Pazaryeri isimli mevkilerle sınırlıdır ki eski Araç kaza merkezinin tamamına yakını bu hudut dâhilinde kalmaktaydı. 18 hanelik bir çiftlik olan bu arazi hakkında II. Bayezid dönemi (1481-1512) vakıf tahrir defterinde "Nefs-i Araç ki defter-i atikte cevânib-i zâviye-i mezkûre, vâkıf Süleyman Paşa" diye bahsedilmesinden, bu arazilerin Araç merkezinde ve zaviyenin etrafında bulunduğu anlaşılmaktadır. İçinde 15 göz değirmen bulunan arazinin o dönemde zaviyenin şeyhi olan Tayyib Seydi adındaki şeyhin tasarrufunda olduğu da belirtilmiştir. Zaviyeye ayrıca Candaroğlu İsfendiyar Bey'in eşi Tatlı Hatun tarafından Kirazcık köyünde 19 haneli bir çiftlik arazi de vakfedilmiştir (Kuruca, 1995: 205-208). Bu itibarla Osmanlı dönemi vakıf kayıtlarından anlaşıldığı kadarıyla Abdal Paşa Zaviyesi ile Tatlı Hatun Vakfı birlikte anılmış ve idare edilmiştir (VGMA, Defter nr. 4102, s. 355, 477, 490, 544; VGMA, Defter nr. 4010, s. 23).

Kaya Tepesi'nden Beyaz Toprak'a ve Kirenli Deresi'ne, Derbent Nehri'nden Büyük Nehre ve Ark Altı'na, pazar yerinden Ede mevkiine kadar arazinin (ki vakıf kazanın dörtte üçünü ihtiva eder) tamamı evladiyet üzere zaviyeye vakfedilmiştir. Vakfiye ile adı geçen şeyhler, zaviyenin hem meşihat hem de tevliyet görevlerine tayin edilmiştir. Kötürüm lakabıyla tanınan Bayezid Bey'in oğlu II. Süleyman Paşa'dan (1385-1392) vakfiyede emir ve aziz lakaplarıyla bahsedildiğine göre kendisi zaviyeyi hükümdar olmadan önce tesis etmiştir. Bununla birlikte 1430 tarihli Abdal Paşa evladına ait bir belgeye göre Konyalı Hoca Fakih Ahmet'in müridi olan Abdal Paşa'nın tarikat silsilesi Veysel Karani Hazretlerine dayanmaktadır (Mehmet Behçet, 1998: 138-143).



**Resim 3.** Araç Abdal Paşa Türbesi'nden geride kalan mezar.

Eldeki bilgilere göre Abdal Paşa ailesiyle XIV. yüzyılın başlarında muhtemelen Konya'dan göç ederek Yukarı Araç'a gelip yerleşmiştir (Yaşar, 1990: 70-72). Araç'ın en eski sakinlerinden olan bu aile soy olarak günümüzde devam etmektedir. Abdal Paşa Zaviyesi türbe, misafirhane ve aşhane gibi binalardan müteşekkildi. Üstü açık türbe içerisinde Abdal Paşa'nın dışında İsfendiyar Bey'in eşi Tatlı Hatun'a ait mezarın da bulunduğu iddia edilmekteyse de bu bilgi doğru değildir. Keza Tatlı Hatun'un mezarı Sinop şehir merkezinde İsfendiyarlar Türbesi'ndedir. Vakfiyede zikredilmeyen, ancak daha sonra yaptırılan zaviye imarethanesi günümüze ulaşmamıştır. Araç'ta eski rüştiye binaları yıkıldığında imaretin kurnalarının ortaya çıktığı zikredilmiştir (Yaşar, 1990: 70-72). Araç Çayı üzerinde tesis edilen bu zaviyenin ilçede İslâmi döneme ait en eski yapı olduğu ve yerleşimin ilk nüvesini teşkil ettiği dile getirilmiştir (Yakupoğlu, 2009c: 21-23).

Dönemin Araç kadısı Mehmet oğlu Osman tarafından tasdik edilmiş olan 2 Temmuz 1364 tarihli vakfiye-ye göre Abdal Paşa Zaviyesi Vakfı'nın yukarıda verilen emlakından başka şehrin Pazaryeri de dâhil olmak üzere kaza merkezinde Arpalık, Çukur Tarla, Arkaltı, Köşk, Emre Deresi, Göl, Ferikansa, Süvar Değirmeni, Yazı, Pazaryeri ve Tutakboz adlı tarlalar ile 2 adet değirmeni ihtiva eden 24 haneli bir çiftlik ile Gemi köyünde 52 haneli arazi de vardır (Kuruca, 1995: 205-208).

Kaynaklarda Araç bölgesindeki en eski zaviye olan ve XVII. yüzyıl Osmanlı arşiv kayıtlarına (BOA, İE.EV, 8/958; BOA, AE.SAMD.III, 152/14955) da yansıyan Abdal Paşa Zaviyesi Vakfı'yla ilgili *Kastamonu Şer'iyye Sicilleri*'nde en erken 1817 yılına ait hükümde bilgi vardır. Buna göre o tarihte zaviyede vâkif evladından Cidalcizâde Seyyid Abdullah Ağa müteveli gözükmektedir. Hükmün içeriğine göre zaviye vakfı mütevelisi Cidalcizade Seyyid Abdullah Ağa diğer bazı kişilerle birlikte Araç merkezinde haftada bir defa kurulan pazarın keyyalık ve vezanlık görevleri dâhilinde bulunan hususlara müdahaleden dolayı kadılık tarafından ifadesi alınmıştır ve kendisine ilgili hususa müdahale etmemesi tembih edilmiştir (KŞS, nr.87, s.119, Hüküm 384).

Vakıf kayıtlarında vakfın 1846-1873 yılları arasında toplam 34.885 kuruş geliri vardı (BOA, EV.MH, 375/102; VGMA, Defter nr. 2464, s.54, 98, 104; VGMA, Defter nr. 2469, s.54). Sicillerde Abdal Paşa Zaviyesi ile ilgili tespit edilen diğer hükümler 1853-1865 yılları arasında yoğunlaşmaktadır. Bunların büyük çoğunluğu zaviyedar ve müteveli değişiklikleri ve tayinleriyle alakalıdır. Bu içerikteki ilk hükme göre Araç



kazasında merhume Tatlı Hatun Zaviyesi İsfendiyar Vakfı'ndan olup geliri yine Abdal Paşa Zaviyesi'nde âyende ve revendeye şart edilmiş Gemi ve Kirascık köyleri vakfının evladiyet üzere yarım hisse zaviyedarlığına mutasarrıf bulunan Hüseyin oğlu Seyyid Hasan geride oğlu Hüseyin'i bırakarak vefat etmiştir. Hüseyin de bir süre sonra vefat etmiş, görev oğlu Hasan'a tevcih edilmeden o da geride kızı Şerife'yi bırakarak vefat etmiştir. Bu son durumda yarım hisse zaviyedarlık görevi Şerife Hatun'a tevcih edilmiştir (KŞS, nr.116, s.31-32, Hüküm 97). Diğer yarım hisselerin mutasarrıfı olan Seyyid Süleyman ise bir süre önce evlatsız vefat etmiş, kardeşi Mustafa Dede ve onun oğlu İbrahim ile torunu Hasan'a da tevcih olunmadan kalmıştır. Bu şekilde 1853 yılına gelinmiştir. Nihayet aynı yıl o tarihte mevcut ve mamur olan, içinde ayende ve revendeye yemek ikram edilen zaviyede zaviyedarlığın yarım hissesi 24 Ekim tarihi itibarıyla Seyyid İsmail'e (KŞS, nr.116, s.38, Hüküm 114), 7 Kasım itibarıyla Hasan'ın oğulları Seyyid Ali ve Seyyid Süleyman'a tevcih edilmiştir (KŞS, nr.116, s.43, Hüküm 131). O sırada zaviye vakfının yıllık aşar geliri 1.146,5 kuruştur (BOA, EV.MH, 439/57). Bu son atamadan iki yıl sonra vâkıfın evladından Fatma Hatun ortaya çıkmış ve yarım hisse zaviyedarlıkta hak iddia etmiştir. Yapılan soruşturmada Merhume Tatlı Hatun Zaviyesi İsfendiyar Vakfı'ndan olup geliri Abdal Paşa Zaviyesi'nde misafirlere ve yolculara şart edilen Şeyh Yahya ve Kiras köyleri vakfının ekber ve erşed erkek evlatlara tevcih olunması vâkıfın şartı olduğundan Fatma Hatun'un başvurusu geri çevrilmiş, Ali ve Süleyman isimli şahıslar görevde bırakılmıştır (KŞS, nr.117, s.133, Hüküm 355).

1855 yılında Fatma Hatun'a ilave olarak yine vakıf evladından İsmail Ağa ve Ömer isminde kişiler de zaviyedarlıkta hak iddia etmişler, Ali ve Süleyman isimli zatların fuzuli üzerlerine tevcih ettirdiklerini ileri sürmüşlerdir. Ancak Mustafa Dede'den sonra uzun süre kimseye tevcih edilmeyen görevin vâkıfın şartları gereği en büyük erkek evlada geçmesi sebebiyle Ali ve Süleyman'a tevcihinin uygun olduğu tes-cil edilmiştir (KŞS, nr.117, s.133-134, Hüküm 356). 1857'de vakıf mütevellileri Cidalcioğulları Seyyid Ali ve Hasan oğlu Seyyid Süleyman Kastamonu mahkemesine verdikleri arzuhalde Hüseyin kızı Fatma'nın varisleri Sare, Azime ve Halime'nin tasarrufunda Abdal Paşa Vakfı'ndan Nefs-i Araç köyünde Hanönü, Maslaktarla, Emrut yazısı ve Derbentlarla isimlerinde 37 dönüm tarlanın hasılatının öşrünün vakfa ait olduğunu, şimdiye kadar bu tarlaların adı geçen varisler adına ekilip her ne kadar öşrü kendilerine veriliyor ise de tarlaların müstakilen vakıf tarafından zapt ve ziraat olunmasını istemişlerdir. Ancak mahkeme bu isteklerini uygun bulmayıp davayı reddetmiştir. O tarihte zaviyenin 1.173,5 kuruş aşar geliri vardır (KŞS, nr.119, s.55, Hüküm 132; BOA, EV.MH, 703/46).

Abdal Paşa Zaviyesi Vakfı'nın tevliyet görevinde 1861 yılında yeni bir değişiklik yaşanmıştır. Zaviye vakfına meşrut olan Şeyh Yahya ve Kiras köyleri vakfı tevliyetini yürüten vakıf evladından Seyyid Ali Halife bu esnada vefat edip geride 29, 25 ve 16 yaşlarında üç erkek evlat bırakmıştır. Mustafa, Hasan ve İsmail ismindeki bu vâkıfın evlatlarının her şekilde tevliyete layık ve müstehak buldukları anlaşılabilir ellerine yetki bakımından birbirlerine eşit kabul edilerek berat verilmesi uygun görülmüştür (KŞS, nr.121, s.223, Hüküm 504). İki yıl sonra bu kişilerin atanma beratları yenilenmiştir (KŞS, nr.207, s.189, Hüküm 432). Tevliyet hissesine ortak olan Seyyid Süleyman ise 1863 yılında geride 30, 25, 23 ve 17 yaşlarında dört erkek evlat bırakarak vefat etmiştir. Yapılan incelemede İbrahim, Numan, Hasan ve Raşit isimlerindeki bu dört kişinin vakıf tevliyeti görevine her şekilde layık ve müstehak oldukları şahitler tarafından da ihbar edilmesiyle birbirine eşit bir şekilde atamaları yapılmıştır. O tarihte zaviyenin 1.196 kuruştur (KŞS, nr.122, s.68, Hüküm 171; BOA, EV.MKT.CHT, 49/44; BOA, EV.MH, 1165/26; BOA, EV.MH, 1145/3; VGMA, Defter nr. 4102, s.484). Abdal Paşa Zaviyesi ile ilgili *Kastamonu Şer'iyye Sicili*'nde tespit edilen son hükme göre zaviye vakfının yukarıda zikredilen mülklere ilave olarak Araç kazası Karapürçek Divanı Hıraşatlar köyüne tabi 40,5 dönüm kadar tarlası mevcuttur (KŞS, nr.125, s.66, Hüküm 141).

Abdal Paşa Zaviyesi'nin 1865 tarihli aşar (öşür) defterine göre Mesudiye, Çukurpelit ve Toygaören köylerinde de vakıf arazileri vardı. 1874-1881 yılları arası vakıf kayıtlarında Abdal Paşa Zaviyesi vakfının



Fahri Maden

toplamda 13.305 kuruş geliri vardır (VGMA, Defter nr. 3626, s.111). 1878 yılı vakıf muhasebe defterindeki kayıtlara göre Araç Pazaryeri'nin zemini ve üzerindeki bazı dükkânların kirası vakfa aittir. Bu tarihte zaviyedarlık vazifesi de Ali evlatları Mustafa, Hasan ve İsmail ile Süleyman evlatları İbrahim, Numan, Hasan ve Raşit isimli şeyhler uhdesinde bulunmaktaydı. Abdal Paşa Zaviyesi Vakfı'nın 1884-1894 yıllarında 10.890 kuruş (VGMA, Defter nr. 2462, s.114, 143, 204), 1891'de 1895-1897 yılları arası aşar gelirleri 2.178 kuruş kadardı (VGMA, Defter nr. 3133, s.24).

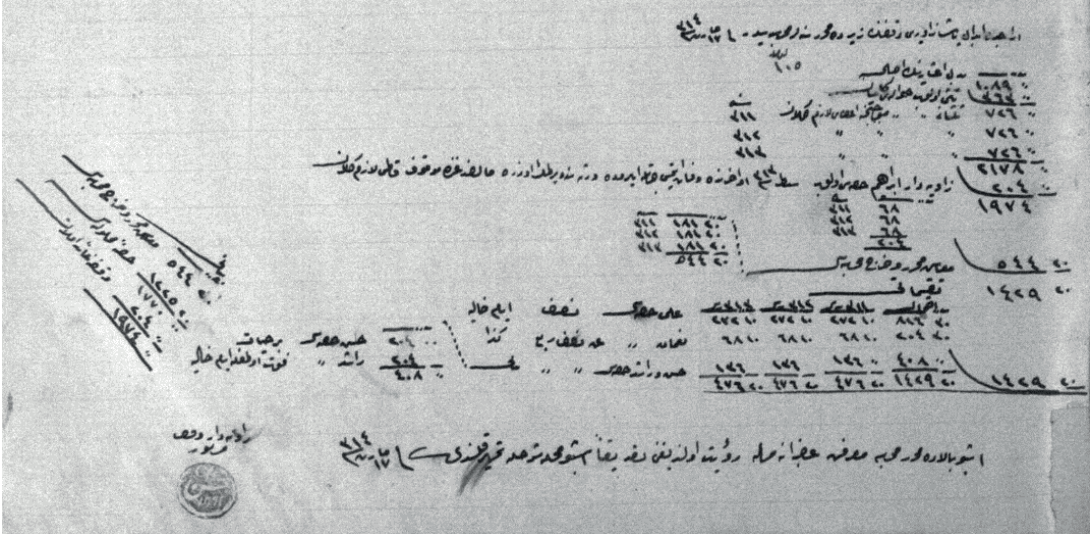

Resim 4. Abdal Paşa Zaviyesi Vakfı'nın 1895-1897 yılları aşar gelirleri (VGMA, Defter nr. 3133, s.24)

Tablo 1. Abdal Paşa Zaviyesi Vakfı 1898 Yılı Muhasebesi

Araç'da Abdal Paşa Zaviyesi vakfının zîrde muharrer seneler muhasebesidir numara 105 fi 13 Mart sene (1)314 (25 Mart 1898).		
Guruş		
1.089	Bedel-i aşar	
363	Sülüsü olub havalesi muhasebat	
726	Sülüsani olub havalesi mucebince i'tası lazım gelan sene 311/1895	
726	Sülüsani olub havalesi mucebince i'tası lazım gelan sene 312/1896	
726	Sülüsani olub havalesi mucebince i'tası lazım gelan sene 313/1897	
2.178		
204		
1.974	Zaviyedar İbrahim hissesi olub Şubat sene 313 evâhirinde (12 Mart 1898) vefat etmesi cihetiyle ilerüde dört sene verilmek üzere mal sandığında mevku kat'ı lâzım	
	Guruş	Sene
	68	311/1895
	68	312/1896
	68	313/1897

**Araç ve Çevresindeki Zaviye, Tekke ve Türbelerin Kurumsal İşleyişi**

20 para	544 guruş	Ma'aş-ı muharrer ve harç muhasebesi			Para	Guruş	Sene
					20	181	311/1895
					20	181	312/1896
					<u>20</u>	<u>181</u>	313/1897
					20	544	
20 para	1.429 guruş	Taksimatı					
		Bedel-i icmal	311/1895 senesi	312/1896 senesi	313/1897 senesi		
		30 816	10 272	10 272	10 272	Ali hissesi nısf eyyâm-ı hâliye	
		30 204	10 68	10 68	10 68	Numan hissesi an nısf-ı rub' kezâ	
		408	136	136	136	Hasan ve Raşid hissesi an nısf-ı rub' bedeli	
20 para	1.429 guruş	20 para 1.429 guruş	20 476	20 476	20 476	Guruş	
						204 Hasan Hissesi ber-hâyat	
						204 Raşid hissesi fevt olmağla eyyâm-ı haliye	
						408	
				Bu dahi			
		Guruş					
		20 544	Ma'aş-ı muharrer harç-ı muhasebesi				
		20 1.225	Hisse-i mhalûlesi				
		1.770					
		204	Vakfına a'id olan				
		1.974					
İşbu bâlâda muharrer muhasebe ma'rifet-i acizanemin rü'yet olunduğunu takriben işbu şerhle tem-hir kılındı fi 17 Mart sene 314 (29 Mart 1898).							
Zaviyedar-ı vakf-ı mezbur Hasan							

Araç evkaf memurluğundan merkeze yazılan 14 Eylül 1909 tarihli yazıda, mütevellileri olan vakıf evladından Seyyid İbrahim, Numan, Hasan ve Raşid'in vefat ettikleri ve henüz başkasına berat verilmediği beyan edilmişti. Ekim 1909 tarihli belgede ise Cidalcioğlu Ali Ağa'nın müteveli bulunduğu görülmektedir (VGMA, Deter nr. 4101, s.89). Yine 1910 ve 1912 tarihli belgelerde ismi geçen zatların vefatlarının ardından vakıf evladından büyük evlat İbrahim oğlu Ali Efendi'ye tevcihin yapıldığı anlaşılmaktadır (VGMA, Defter nr. 204, s.328; VGMA, Defter nr. 4092, s.133). Keza o yıllara ait diğer kayıtlarda da zaviyedar Cidalcioğlu Ali Efendi'nin hayatta olduğu, zaviyenin ise mevcut ve mamur bir şekilde ayende ve revendeye yemek ikram ettiği belirtilmektedir (VGMA, Defter nr. 4101, s.248; VGMA, Deter nr. 4050, s.5). 1917 yılında zaviye vakfının aşar gelirinin 726 kuruş olduğu tespit edilmektedir (VGMA, Defter nr. 3745, s.147).

Tüm tekke ve türbelerin 1925 yılında kapatılmasına kadar faaliyetleri devam eden zaviyeden günümüze kalan sadece Araç ilçe merkezinin güneyinden geçen çayın kenarında ve Terminal binasının yakınındaki türbedir. Dikdörtgen planlı türbe, kesme taştan yapılmış, üstü açık dört duvardan ibarettir. Türbenin içinde mezarların kime ait olduğuna dair bilgi yoktur. Bunlardan birisinin İsfendiyar Bey eşi Tatlı Hatun'a ait olduğu söylenmekte ise de yukarıda da belirtildiği üzere onun mezarı Sinop'tadır.

Bununla birlikte Abdal Paşa Zaviyesi ve eklentilerinin kazanın kurulmasındaki ilk bina yapı grubundan olduğu anlaşılmaktadır. Bu yönüyle şehir bu zaviyenin etrafında gelişen yerleşmeyle şekillenmiş ve oluşmuştur. Keza zaviyenin yakınında bir pazaryeri kurulmuş, haftanın belirli günlerinde köylerden de gelen ahali bu pazaryerinde ticari faaliyette bulunmuştur. Ayrıca zaviye vakfına ait dükkânların varlığı kazadaki ekonomik canlılıkta bu zaviyenin lokomotif görevi gördüğünü ortaya koymaktadır. Arşiv kayıtlarından yukarıda tespit edilen zaviyenin pek çok şeyhi, aşağıda ele alınacak diğer tekke ve zaviyelerdekilerle beraber Türk göçleriyle XII. yüzyıldan itibaren bölgeye gelip yerleşen ahalinin dinî bilgileri öğrenmelerine ve yaşamalarına olanak sağlamışlardır. Böylece Araç'ta Abdal Paşa Zaviyesi etrafında halk hem sosyo-ekonomik faaliyetlerde bulunmuş hem de burada İslam dinini yaşama imkânı bulmuşlardır. Ayrıca Abdal Paşa Zaviyesi, vakfedilen araziler ve çok sayıda köylerin gelirleri sayesinde bölgede ayende ve revendeye (gelip geçen misafirlere ve yolculara) barınma ve yemek hizmetleri vererek bir sosyal tesis vazifesi yerine getirmiştir. Zaviyenin doğrudan halkın yaşamını kolaylaştıran bu hizmetleri kazaya yerleşimin zamanla artmasına ve kazada nüfusun çoğalmasına olanak sağlamıştır.

## 2) Ede Sultan Türbe ve Zaviyesi

Alınvıran köyünde vakfı bulunan Ede Sultan Türbe ve Zaviyesi (BOA, EV.d, nr.14539, v.2a, 3b) diğer adıyla Edemor Sultan Zaviyesi'nin (BOA, EV.MKT, 2490/80; BOA, EV.MKT.CHT, 562/11; VGMA, Defter nr. 309, s.83; VGMA, Defter nr. 204, s.98) kuruluş tarihi bilinmemekte ise de Candaroğulları döneminde mevcudiyeti tespit edilmiştir. Zira II. Bayezid dönemi (1481-1512) tahrir defterine göre bu tarihte adı geçen köyde üç çiftlik vakıf arazisi bulunan zaviye, o dönemde Şeyh Cemal yönetimindedir. Kastamonu'nun Osmanlı toprağına ilhakından önce de burada şeyh olan Cemal Efendi aynı köy ve civarındaki 40 haneli üç adet çiftlik ve bir değirmen vakfına mutasarrıftır (Kuruca, 1995: 210-211). Zaviyenin kurucusu Ede Sultan'ın türbesi köy mezarlığının girişindedir. Daha önce ahşap çatma olan türbenin yerine son zamanlarda kubbeli ve betonarme bir bina yapılmıştır.

Araç'ın Alınvıran köyünde Ede Sultan Zaviyesi ayende ve revendeye yemek ikram edilen bir zaviye idi. *Kastamonu Şer'iyye Sicil* kayıtlarına göre 1752 tarihli hükümde mütevellî Hacı Hasan oğlu Şeyh Molla Mehmet Halife zaviye vakfına ait olan köyün aşarı ve diğer vergilerini isimlerini verdiği şahısların zapt edip kendi şahsi ihtiyaçlarına harcadıklarını haber vermişti. Bu olay aslında vakıf evlatları arasında yaşanan bir mücadele idi. Şeyh Mehmet Halife, vakıf gelirlerinden 150 kile öşürden kendisine ve kardeşleri Molla Mustafa, Molla Hasan, Molla Halil ve İbrahim Bey'e isabet eden hisselerinin de aliverilmesi talebinde bulunmuştu. Köy ahalisinden Ali, Mustafa, Habib ve diğer Mustafa, Ede Sultan Zaviyesi gelirlerini vâkıfın koyduğu şart gereği ayende ve revendeye itam-ı taam ve tekkenin umuruna rüyet ile misafirlere yemek ikramı için harcadıklarını, ellerinde eskiden beri bu göreve evladiyet ve meşrutiyet üzere mutasarrıf olduklarını gösteren evrak ile etrafta da şöhret bulduğunu belirtmişlerdir. Ayrıca sözlerine Kastamonu'da İsmail Bey mahallesinde ikamet eden Şeyh Mehmet Halife ile bir konuda görüş birliğine varıldıklarını da ilave etmişlerdir. Bu konu eskiden olduğu gibi zaviyede misafirlere yemek ikramına devam etmeleridir. Şahitlerin de bu durumu onaylamaları ve yetmiş seksen seneden beri köy ahalisinden adı geçen kişilerin vakıf gelirlerini misafirlere yemek ikramına harcadıkları anlaşılmıştır. Netice olarak Şeyh Molla Mehmet Halife'nin kendi nefsi için hisse davasında bulunduğu tespit edilerek Ede Sultan Zaviyesi vakıf gelirlerini taksim düşüncesinden ve adı geçen kişilerle bu konuda muarazadan men edilmiştir (KŞS,

nr.45, s.14-15, Hüküm 29; nr.46, s.40, Hüküm 73). Ancak iki taraf arasında sorun çözülmemiştir. İki yıl sonra ise bu defa şikâyetçi olan taraf Ali, Habib ve Mustafa isimli şahıslardır. Aralarında anlaşma olmasına rağmen Şeyh Mehmet Halife, 1753 yılında üzerlerine Kütahya bölüğü adı verilen askeri birliği getirip 135 kuruşlarını zorla almıştır. Ayrıca bu kadarla da iktifa etmemiş, Kütahya valisi tarafından mübaşir getirip onları kanun dışı bir şekilde zincire vurdurup beş gün hapsedirmiş ve 270 kuruşlarını daha aldırıştır. Bu paraların kendisinden geri alınmasını talep etmişlerdir. Bu iddialar karşısında Şeyh Mehmet Halife verdiği cevabında Kütahya'dan iki defa mübaşir getirttiğini kabul etmiş, ancak diğer iddiaları reddetmiştir. Bununla birlikte mahkemede dinlenen şahitler diğer vakıf evlatlarını doğrulamıştır. Alınan fetva gereğince Şeyh Mehmet Efendi'den 270 kuruş geri alınarak vakıf evlatlarına iade edilmiş, Şeyh Efendi'ye tembihte bulunulmuştur (KŞS, nr.46, s.40, Hüküm 73; nr.46, s.41-42, Hüküm 74). Zaviye vakfına bir müdahale de 1795 yılında Mustafa isimli şahıstan gelmiş, ancak vakfın Şeyh Ede evladına şart olduğu ifade edilerek müdahale men edilmiştir (BOA, C. EV, 391/19837).

Alınvıran köyündeki Ede Sultan Zaviyesi Vakfı'nın 1816-1818 yıllarında mütevellisi vakıf evlâdından Hacı Osman oğlu Lülecioğlu Ahmet, Alınvıran köyünden Karaoğlu Osman, Moralioğlu Ahmet, Saraçoğlu Ahmet, Tiryakioğlu Halil, Mehmet oğlu Numan, Türkmenoğlu Ahmet, Kapıkıran ve Gökmehtemoğlu Mehmet isimli kişilerden vâkıfın şartı gereği ayende ve revendeye yemek ikramı için vergi talep ettiğinde vermedikleri gerekçesiyle davacı olmuştur. Her ne kadar adı geçen kişiler "*bizler de evlad-ı vakıf olduğumuzdan başka köylerdeki aşarı toplar zaviyede yemek ikram ederiz*" demişlerse de vakıf arazisinde ziraat yapanların ürettikleri mahsulün onda bir ösrünü misafirlere yemek ikram etmek üzere Ede Sultan Zaviyesi mütevellisine teslim etmeleri, bu kişileri ise diğer köylerdeki öşre müdahale etmemek üzere tembih edilmeleri mahkemece uygun görülmüştür (KŞS, nr.87, s.109, Hüküm 346; nr.88, s.95, Hüküm 137; nr.87, s.34, Hüküm 106; nr.87, s.165, Hüküm 520). Vakıf kayıtlarından anlaşıldığına göre Ede Sultan Zaviyesi vakfının 1852 yılında yıllık 405 kuruş (BOA, EV.MH, 375/102), 1853 yılında ise 408,5 kuruş (BOA, EV.MH, 439/57) aşar geliri vardı. Sicil kayıtları ilerleyen yıllarda bu zaviyede meydana gelen diğer gelişmelere de ışık tutmaktadır. 1863 yılına ait hükümde Ede Sultan Zaviyesi Vakfı mütevellisi ve zaviyedarı Hafız Mehmet Efendi'nin zaviyenin odasında ayende ve revendeye yemek ikram etmek üzere senelik 500 kuruş ücretle Alınvıran köyü ahalisinden Gökmehtemoğlu Mehmet'i görevlendirdiği ve bu kişinin 1831 yılından 1862 yılına kadar vazifesini yerine getirdiği anlaşılmaktadır. Yine hükme göre Gökmehtemoğlu Mehmet vazifesi sırasında 31 yıl boyunca ücretini tam olarak almış, ancak son üç yıla ait ücret Mütevellî Hafız Mehmet'in zimmetinde kalmıştır. Gökmehtemoğlu Mehmet bu ücreti talep ettiğinde 500 kuruş kadarını daha teslim almıştır. Geri kalan miktarı ise bağışlamış, böylece dava sonuçlandırılmıştır (KŞS, nr.207, s.177, Hüküm 381).

Zaviyenin bulunduğu köyde çiftlik arazisi dışında (BOA, EV.MKT.CHT, 562/11), Avlağışayırı, Bekdüre, Çukurpelid, Karapürçek ve Sıragözü köylerinde vakıf arazileri bulunan Ede Sultan Zaviyesi'nin faaliyetleri 1862 tarihli beratla zaviyedar olan Mehmet Efendi'nin Kastamonu şehir merkezinde ikamet etmesi nedeniyle bu tarihten itibaren vekâletle yürütülmeye başlamıştır. Edemor Vakfı olarak da bilinen Ede Sultan Vakfı'nda 1856-1887 yılları arasında mütevellî olan vakıf evladından Hafız Mehmet Halife geride oğulları Ahmet Reşit Efendi ve Osman Efendi'yi bırakarak vefat etmiştir. Bu kişilerden ekber, erşed ve ehliyeti anlaşılan Ahmet Reşid Efendi vakfın mütevellîliğine getirilmiştir (KŞS, nr.142, s.133, Hüküm 283).

Ede Sultan Zaviyesi Vakfı'nın tutulan muhasebe kayıtlarındaki bilgilere göre 1847-1887 yılları arasında 37 yılda 99.143 kuruş geliri bulunmaktadır (VGMA, Defter nr. 3126, s.111; VGMA, Defter nr. 2464, s.98) Arşiv kayıtlarına göre Hafız Mehmet Efendi'nin 1887 yılında vefatı üzerine vakıf mütevellîliğinden alacağı olan 3.050 kuruş yirmi para miktarındaki ücreti mahkeme kararıyla alınarak oğlu Osman Efendi ve daha önce vefat eden kardeşi Ahmet Reşid'in mirasçıları arasında paylaşılmıştır. Bununla birlikte zaviyenin bilinen son şeyhi Hafız Mehmet Efendi'nin oğlu Lülecizâde Osman Fehmi Efendi'dir. Kastamonu'da Bey-



Fahri Maden

çelebi mahallesinde ikamet eden Osman Fehmi Efendi zaviyenin yolcu ve misafirlerine hizmet görevini vekili Alınviran köyünden Gökmehmetoğlu İsmail aracılığıyla ifa etmiştir. Vakıflar Genel Müdürlüğü Arşivi'nde yer alan vakfın muhasebe kaydına göre 1899 tarihi itibarıyla Osman Fehmi Efendi idaresindeki Ede Sultan Vakfı'nın son iki yıla ait 2.834 kuruş geliri bulunmaktadır (VGMA, Defter nr.3133, s.47).

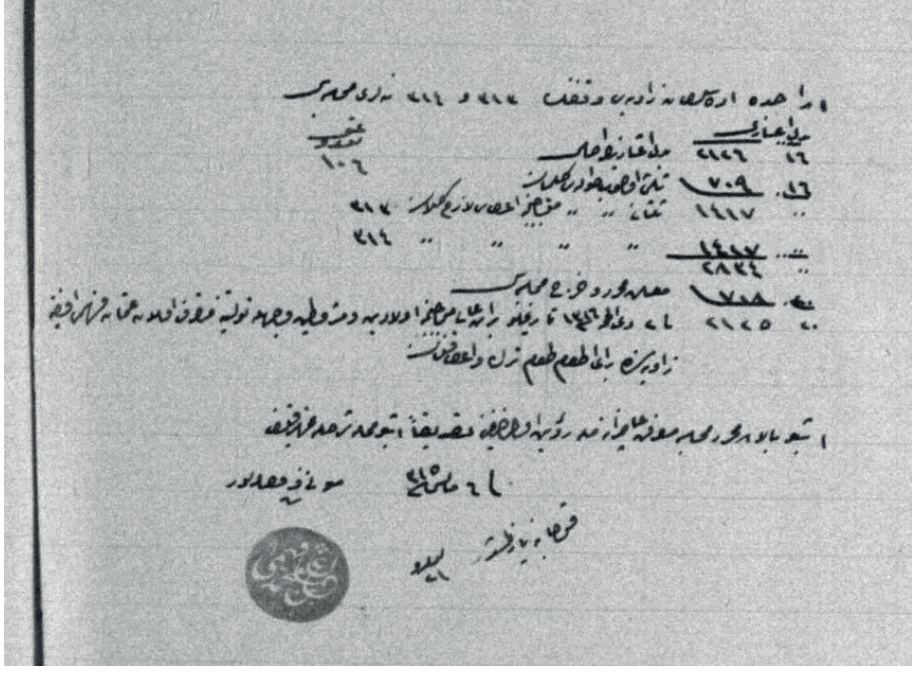

Resim 5. Ede Sultan Zaviyesi Vakfı'nın 1897-1898 seneleri muhasebesi (VGMA, Defter nr.3133, s.47).

Tablo 2. Ede Sultan Vakfı'nın 1897-1898 Senesi Muhasebesi

Araç'da Ede Sultan Zâviyesi vakfının (1)313 (1897) ve (1)314 (1898) seneleri muhâsebesi atık numero 106		
Bedel-i A'şârı		
Para	Guruş	
16	2.126	Bedel-i A'şâr
16	709	Sülüsü olub havâlesi gelân
--	1.417	Sülüsânı olub havâlesi mucebince i'tâsı lâzım gelân (11)313 (1897)
--	1.417	" " " " " " " " (1)314 (1898)
--	2.834	
20	718	Ma'aş-ı muharrer ve harç-ı muhâsebesi
20	2.125	Fî 2 Zilhicce sene 1316 (13 Nisan 1899) tarihlû berât-ı âli mucebince evlâdiyet ve meşrutiyet veçhile tevliyeteye mutasarrıf olan Osman Fehmi Efendi'ye zâviyesinde berâ-yı it'âm-ı ta'âm terk ve i'tâ kılınan
İşbu bâlâda muharrer muhâsebe ma'rifet-i âcizânemle rü'yet olunduğu tasdikan işbu mahalle şerhile tahrir kılındı fî 6 Mayıs sene (1)315 (18 Mayıs 1899) koçana yazılmışdır aded 21.		
Mütevelli-i Vakf-ı mezbûr		
Osman Fehmi Efendi		

Bu arada isim benzerliği yüzünden Araç merkezdeki Ede Zaviyesi'yle vakıf arazileri hakkında çıkan ihtilaf 1903 tarihinde cereyan eden yazışmalar neticesinde çözülmüştür. Bu husus Şurâ-yı Devlet tarafından yazılan resmî yazıda ifade edilmiştir:

“İşbu Alınviran karyesinde vâki Edemor nâm-ı diğer Ede Sultan vakfı başka, Nefs-i Araç'ta bulunan Ede vakfı başka olmasıyla Asragözü nâm-ı diğer Sıragözü ve Alınviran ve Çukurpelid divanlarının hasılatı Alınviran karyesindeki Edemor nâm-ı diğer Ede Sultan vakfı için, nefsi Araç, Ekincik ve Belkavak divanlarının hasılatı da nefsi Araç'ta vâki Ede vakfına merbut bulunduğu...” (BOA, BEO, 2119/158864).

Ede Sultan Zaviyesi'yle ilgili gelişmelere 1907 tarihli hükümde de rastlanmaktadır. Buna göre 1862 yılında padişah onayıyla zaviye tevliyeti görevine Hafız Mehmet Efendi getirilmiş, onun 1887 yılında vefatıyla geride Ahmet Reşid ve Osman isminde iki oğlu kalmıştır. Bunlardan tevliyeti devralan Ahmet Reşid Efendi 1895 yılında vefatına kadar görevi sürdürmüştür. Ardından göreve geçen Osman Efendi 1907 tarihinde zaviye vakfının gelirlerinden kendisine intikal etmesi gereken 1528 kuruş 12.5 parayı talep etmiş, ancak mahkeme babasının vefatının üzerinden yirmi sene geçmiş olmasına ve zaman aşımı yaşanmasına binaen *Mecelle*'nin 1660. maddesi hükmüne dayalı olarak Ede Sultan Zaviyesi Vakfı'nın geçmişe dönük geliriyle ilgili talebini reddetmiştir (KŞS, nr.162, s.172-174, Hüküm 39).

Ede Sultan Zaviyesi'nin mevcut ve mamur olup içinde ayende ve revendeye yemek ikram edildiğini haber veren vakıflar arşivindeki belgede Şubat 1911'de zaviyedar Lülecizâde Osman Fehmi Efendi'nin hayatta olduğu anlaşılmaktadır (VGMA, Defter nr. 4101, s.929). Bu sırada zaviyenin yıllık 2.103 kuruş aşar geliri vardı (VGMA, Defter nr. 4101, s.328). Zaviyenin tespit edilen bu son postnişini Osman Fehmi Efendi 1911 yılı içerisinde vefat etmiştir. Eşi Lütfiye, kızları Hafıza Hayriye ve Fatma hanımlar ile oğlu Tahsin Efendi kendilerine intikal eden 470 kuruş zaviyedarlık ücretinin vakıf sandığından mahkeme kararı ile almışlardır.

### 3) Ekincik Köyü Ede Sultan Zaviyesi

Aktaş Divanı Ekincik köyü ve Belkavak köyünde vakıf arazileri bulunan Ede Sultan isimli bir başka zaviye daha mevcuttu. Bu zaviye Şeyhakioglu Şeyh Hasan isimli “Seyyid” adına kurulmuştur. Kuruluş tarihi bilinmemekte ise de bu zaviyenin de Candaroğulları döneminde faaliyette olduğu bilinmektedir. Zira Kastamonu toprağının Osmanlı ülkesine ilhakından sonra o zaman zaviyenin şeyhi olan Abdullah Efendi'ye Fatih Sultan Mehmet tarafından berat verilerek faaliyetine müsaade edilmiştir. Zaviyeye, Ekincik köyü ve çevresinde Hızır Bey ile ortak timar sahibi olan Ömerbeyzâde Halil Bey tarafından Belkavak köyü altından akan çay, Gökçekaya altından akan çay ve Aldıra Deresi'nden akan çay ile mahdut, resmî kayıtlarda “Dolandagir”, halk lisanında “Kışlak” adıyla bilinen tahminen on kilelik arazi zaviyeye vakfedilmiştir (KŞS, nr.86, s.20-21, Hüküm 69).

Bu zaviye bölge Osmanlı idaresine geçtiği sırada Abdullah Efendi'nin postnişinliğinde idi. Abdullah Efendi'ye Fatih Sultan Mehmet tarafından berat verilerek faaliyetine müsaade edilmişti. Şeyh Abdullah Efendi'den sonra Aktaş'taki tekke vakfı çiftliğinin mutasarrıfları arasında İsmail oğlu Hızır, Hacı Yusuf oğlu Hızır İsmail, Ali, Habib, Hızır oğlu Resul, Ahmet, Veli, İbrahim ve Resul oğlu Piri isimli şahıslar bulunmaktadır (Kuruca, 1995: 215-216). Zaviyeye, Ekincik köyü ve çevresinde Hızır Bey ile ortak timar sahibi olan Ömerbeyzâde Halil Bey tarafından Belkavak köyü altından akan çay, Gökçekaya altından akan çay ve Aldıra Deresi'nden akan çay ile mahdut, resmi kayıtlarda “Dolandagir”, halk lisanında “Kışlak” adıyla bilinen tahminen on kilelik arazi zaviyeye vakfedilmiştir (KŞS, nr.86, s.20-21, Hüküm 69). 1734 yılında zaviye vakfına ait çayıra müdahale men edilmiştir (BOA, C. EV, 274/13982). Ayrıca Şeyh Emrullah Efendi zamanında vakıf arazisine yapılan müdahale üzerine zikredilen arazi vakıf adına yeniden tescil edilmiştir. 1815 tarihli sicil kaydına göre Ede Sultan Hazretlerinin adıyla anılan bir başka zaviye Aktaş Divanı Ekincik köyünde bulunmaktaydı. O tarihte evladiyet üzere zaviyedar olan evlad-ı vakıftan Şeyh Emrullah Efendi

ibn Şeyh Ahmet Efendi Belkavak köyü ahaliyelerinden şikâyetçi olmuştur. Şikâyete konu olan mesele Belkavak köyü ahaliyelerinin zaviye vakfına bağlı halk arasında Kışlak ismiyle anılan Dolandagir sekisi, dağı, meyve ağaçları ve diğer ağaçlarıyla kaplı alana müdahaleleridir. Şeyh Emrullah Efendi Zaviyesi dâhilindeki bu mülke müdahalenin ortadan kaldırılmasını istemiştir. Belkavak köyü ahaliyelerinden kişiler mahkemede bu konuda sorgudan geçirildikten sonra davaya konu olan yerle alakaları olmadıklarını kabul etmişler, ayrıca olası müdahale ve taarruz etmemeleri konusunda kendilerine tembihte bulunulmuştur (KŞS, nr.86, s.20-21, Hüküm 69). 1841 yılında zaviyede Şeyh Hacı İbrahim ve oğlu Hacı Abdullah Halife tasarruf ediyordu (KŞS, nr.106, s.44, Hüküm 87). 1845 yılında ise Şeyhoğlu Abdülkadir ve Delihasanoglu Osman isimli şahıslar vakfın müşterek mütevellisiydi (H. 1261 Tarihli Aktaş Divanı Temettuat Defteri). Yukarı da ifade edildiği gibi Şurâ-yı Devlet tarafından yazılan 1903 tarihli resmî yazıda, “Alınvıran Karyesi’nde vâki Ede Sultan Vakfı başka Nefs-i Araç’ta Ede Vakfı başka olmasıyla” denilerek bunların iki ayrı vakıf olduğu belirtildikten sonra Ede Zaviyesi’nin Araç Merkezi, Ekincik (Aktaş) ve Belkavak köylerinde vakıf arazileri bulunduğu ifade edilmektedir. Aynı belgedeki bilgilere göre zaviye bu tarihte mütevellisi bulunmadığından Evkaf Nezareti tarafından zabtedilmiş, bir başka ifade ile faaliyetine son verilmiştir.

#### 4) Fakih Paşa Zaviyesi

Belgelerde Alınvıran (Alınören) Divanı’na bağlı Çalca köyünde bulunduğu bildirilen Fakih Paşa (Hızır Paşa) Zaviyesi’nin yeri tespit edilememiştir (Yakupoglu, 2009a: 553). Çevrede yapılan inceleme sonucunda zaviyenin vakıf arazilerinden Karamcakyüzü ve Hayrioluğu mevkilerinin Çukurpelit köyü sınırları dâhilinde bulunduğu gibi adı geçen köyün eski yol güzergâhında yer alan Bürümcek mahallesinde de bir misafirhanenin varlığı tespit edilmiştir. Zaviye Candaroğulları zamanında Fakih Paşa lakaplı Hızır Paşa tarafından kurulmuştur. Zaviyeye kurucusu tarafından Alınvıran ve Huruçören köylerinde Karamcakyüzü, Mevlânâyeri ve Hayrifakih Oluğu adlı çiftlikler ile Çiçekpınar (Siredik/İsredik) köyünde on kilelik olmak üzere yaklaşık yüz kilelik arazi vakfedilmiştir. Adı bilinen ilk şeyh Nurullah Efendi’nin vefatından sonra meşihat görevi II. Bayezid’in beratıyla oğulları Paşa Ahmet ve Habib efendilere tevcih edilmiştir (Kuruca, 1995: 211-212).

1566 tarihli *Vakıf Tahrir Defteri*’nde zaviye “karye-i Çalca der Alınvıran, Zaviye-i Fakih Paşa, mukarrer der tasarruf-ı fethi bâ berât-ı pâdişâhî” diye kayıtlı olup o dönemde Şeyh Fethi isimli zat görev başındadır. Bu zaviyede 1693 tarihinde Şeyh İbrahim’e, 1704 tarihli buyrultu ile de Satılmış, Recep ve Abdülbaki isimli şeyhlere müşterek berat verilmiştir. 1843 tarihli arşiv belgesine ve 1849 tarihli sicil kaydına göre burada ayende ve revendeye (gelip giden misafirler ve yolcular) yemek ikram etmek üzere, evladiyet ve meşrutiyet şartıyla tekkenişin olan Ömer Halife oğlu Abdülkadir’in vefat etmesi ve yeri boş kalması sebebiyle vâkıfın şartı gereği üçte bir mütevellisi hissesine oğlu Mehmed Sadık atanmıştır. Bu sırada diğer hissedarlar Abdülbaki oğulları Mehmet, Mustafa ve Ömer ile Süleyman oğlu Mustafa ve Ali kardeşlerdi (KŞS, nr.112, s.117, Hüküm 343; BOA, EV.THR, 136/73). Musluimamoğlu Sadık Efendi’den sonra 1850 yılında Deliabdülkâdiroğlu Mehmet Sadık Efendi meşihat görevine atanmış (BOA, EV. BRT, 96/8) zaviyenin idaresi daha sonra sekteye uğramıştır. Zaviye vakfının 1854’de 425 kuruş, 1861’de 462 kuruş 30 para, 1865’de 550 kuruş Alınvıran köyünden Kastamonu mal sandığından ahz kılınan aşar geliri vardı (BOA, EV.MH, 530/81; BOA, EV.MH, 908/3; BOA, EV.MH, 1369/41). 1860 yılında ise zaviyenin idaresi Mehmet Sadık ve Numan isimli kardeşlerin üzerinde gözükmektedir (BOA, EV.MKT.CHT, 49/44). Bununla birlikte 1878 senesinde vakfın mütevellisi bulunmadığından, zaviye misafirhanesinin tamir masrafı dâhil olmak üzere muhasebesi İmam Bayram Hafız marifetiyle görülmüştür (H. 1294 Tarihli Muhasebe Defteri). Zaviye bulunduğu köyün adıyla da “Çalca Fakih Paşa Zaviyesi” şeklinde arşiv kayıtlarına yansımıştır. Zaviye vakfının 1874-1880 arası 5.505 kuruş geliri vardır (VGMA, Defter nr. 3626, s.111). Araç idare meclisi derkenarında zaviyenin 1887 yılında mevcut ve mamur olup ayende ve revendeye yemek ikramına devam ettiği, üçte bir hisselik zaviye idaresinin ise evlad-ı vakıfdan Sadık oğlu Ali ve Numan Efendilerin uhde-



sinde olduğu zikredilmiştir (VGMA, Defter nr. 4102, s.415). Zaviye vakfı türbenişinlik cihetine 1909'da Ağacıkzâde Mehmet Vahid Efendi görevlendirilmiştir (VGMA, Defter nr. 4019, s.29).

*Kastamonu Şer'iyeye Sicil* kayıtları Araç kazası İşredik köyünde Fakih Dede Sultan isminde bir zaviyeye daha işaret etmektedir. Günümüzde İhsangazi ilçesi Çiçekpınarı köyü sınırları dâhilinde bulunan zaviyenin zaviyedarlığına mutasarrıf Mehmet Halife'nin elinde olan beratı kazaen kaybettiğinden talebi üzerine 1842 tarihinde yeniden berat verilmiştir (KŞS, nr.207, s.74, Hüküm 104; BOA, EV.BKB, 115/154).

##### 5) Şehrimanlar Zaviyesi

Şehrimanlar köyündeki zaviyenin kurucusu Doğan Arslan isimli hayır sahibi, ilk şeyhi de bu zatın evladından Şehriman olup bu zatın adıyla şöhret bulmuştur. Her iki zatın hayatı ve yaşadığı dönem hakkında bilgi elde edilememiş ise de en geç Candaroğulları veya daha erken bir dönemde yaşadıkları tahmin edilmektedir. Çünkü II. Bayezid dönemi *Tahrir Defteri*'ne göre o sırada zaviyenin müşterek şeyhleri olan İbrahim oğlu Bayezid Fakih ve Hacı Hamza oğlu Mahmut Fakih bu görevi babalarından devralmışlardır. Zaviyeye, Doğan Arslan tarafından evladiyet üzere yedi hâneli bir çiftlik vakfedilmiştir (BOA, DH.UMVM, 134-78; Kuruca, 1995: 212).

*Vakıf Tahrir Defteri*'nde 1566 yılında Şehrimanlar köyündeki zaviyenin kurucusu ve o zamana kadar görev ifa edenler hakkında şu bilgiler verilmektedir:

“Vakf-ı Zaviye-i Şehriman. Vâkıf Doğan Arslan âl-i evladından Şeyh Şehriman. Halen adı geçen şeyhin neslinden Şeyh Mahmut oğlu Hamza vefat etmiş olup oğulları Mesut, Mehmet ve Hacı Murat babaları hisselerine, vefat eden Şeyh Mahmut'un hissesine Şeyh Mehmet oğlu Abdülkadir, Şeyh İbrahim'in hissesine oğlu Üveys, Şeyh Kasım'ın yerine oğulları Mahmut ve İsrail, Şeyh Mehmet'in yerine de oğlu İsa padişah beratıyla mutasarrıf olmuşlardır. Şeyh Mahmut oğlu Mehmet'in vefatıyla hissesi oğulları Muharrem ve Ramazan, Şeyh Mürsel'in vefatıyla hissesi oğulları Veli ve Ali, Derviş Hasan oğlu Dede'nin vefatıyla hissesi oğulları Yusuf ve İsmail, Mezid Fakih oğlu Ramazan'ın vefatı üzerine de hissesi oğlu Bahşayış'e tevcih edilmiştir (Hicri 1294 Tarihli Muhasebe Defteri).”

*Kastamonu Şer'iyeye Sicilleri*'nde 1720 tarihli hükümde Sirt kazasındaki Şehrimanlar, Demirli ve Taşpınar Tekkeleri zaviyedarları kendilerinin vergi talebiyle rencide edildiklerinden şikâyetçi oldukları tespit edilmektedir (KŞS, nr.23, s.150-151, Hüküm 340-341). Şehrimanlar köyünden başka Kayadibi, Recepbey, Müslümler, Terkebölük, Demirli, Taşpınar ve Dotla köylerinde de zaviyenin vakıf arazileri vardır. *Kastamonu Şer'iyeye Sicilleri*'ndeki 1721 tarihli hükme göre Sirt kazası Dolayigüney Divanı Müslümler köyü, Terkebölük köyü ve Dotla Divanı sakinlerinden kişiler ile kazadaki Şehriman Tekkesi zaviyedarları arasında vergi anlaşmazlığı çıkmıştır. Adı geçen köy ahalisinden kişiler evladiyet ve meşrutiyet üzere Şehriman Tekyesi zaviyedarları olan Recep oğlu Abdülkadir, Hayrullah oğlu Mehmet ve Mustafa oğlu Recep, zaviye mülhakatından Demirli ve Taşpınar köyleri sakinlerinden Şaban oğlu Mehmet'in kendilerinden zaviye vakfı toprağında oldukları gerekçesiyle vergiden hisse talep ettiklerini, bu durumun ortadan kaldırılmasını talep etmişlerdir. Talepleri yerinde görülerek zaviyedarlardan köylülerin hisse talebiyle rahatsız edilmemeleri tembihte bulunulmuştur (KŞS, nr.23, s.50, Hüküm 67).

Vâkıfın neslinden erkek evlat kalmadığı gerekçesiyle vakfın idaresi Araç kazası İdare Meclisi'nin 27 Ekim 1886 tarihli kararı ile maarif müdürlüğüne devredilmiştir. Adı geçen müdürlük ve vakıflar idaresinin ortak teşebbüsüyle 1893 yılında cami, türbe, mektep ve çeşme tamir edilmiştir. 1900 yılı muhasebesi, mahkemece mütevellî tayin edilen Hayrioğullarından Halil oğlu Alişan, Hacımehmetoğullarından İbrahim oğulları Emin, Mehmet, Recep ve Halil efendiler tarafından görülen zaviyenin 1923 yılında Şeyh Mehmet Efendi yönetiminde açık olduğu muhasebe kayıtlarından anlaşılmaktadır.

Zaviyeden günümüze ulaşan dergâh cami, çeşme ve türbe Şehrmanlar köyünün bir kilometre kadar güney çıkışındadır. Zaviyenin kurucusu Şeyh Şehrman'ın türbesi caminin önündeki mezarlığın ortasındadır. Sandukalardan birisinin Şeyh Şehrman isimli zata ait olduğu bilinmekte ise de diğerinin aidiyeti belli değildir. Köye adını veren ve belgelere göre itibarlı zaviyeler arasında bulunan zaviyenin kurucusuna ait türbe, hiç de layık olmadığı halde ıssız ve bakımsız bir durumdadır.

## 6) Şeyh Zeynelabidin Zaviyesi

Beylikler döneminden başlayarak yukarıda zikredilenlere ilave olarak Araç bölgesinde çok sayıda zaviye kurulmuş, gelen ve geçen misafirlere ikramda bulunmak amacıyla bu zaviyelere vakıflar bağışlanmıştı. Boyalı nahiyesinin Aşağışar divanı Kovanlı (Memaç/Memeç) köyünde (BOA, EV.MKT, 2599/46) bulunan "sülâle-i tâhireden" (BOA, EV.MKT, 2206/62) Şeyh Zeynelabidin Zaviyesi bölgede bulunan kadim zaviyelerden birisidir. İsfendiyar Bey zamanında mevcut olan zaviyenin vakfiyesi 1421 yılında düzenlenmiştir (Yakupoğlu, 2009a: 561). Kovanlı (Memaç/Memeç) köyünün öşürü ayrılan, harap değirmi bulunan Fatih Sultan Mehmet tarafından berat verilerek Mehmet oğlu Derviş Yakup'un tasarrufundaki Zeynelabidin Zaviyesi, 1566 tarihinde Hüsam Efendi'nin idaresinde idi. Bununla birlikte Zeynelabidin Zaviyesi hakkında XIX. yüzyıla kadar elimizde bilgi bulunmamaktadır.

Zaviyenin meşihatının yarım hissesine Nisan 1854'de vakıf evladından Ahmet ve diğer yarım hissesine Haziran 1861'de yine vakıf evladından Mahmut Efendi atanmıştır. Bu atama kararnamesinde zaviyenin vakfiyesinin bulunmadığı belirtilmiştir (BOA, EV.MKT, 2599/46). Zaviyedarlığı müştereken ifa eden Şeyhoğlu Molla Ahmet ve Çukadaroğlu Hacı Mahmut efendilerin 1888 yılında vefatları üzerine görev Mahmut Efendi'nin oğulları Çukadaroğlu Abdullah Sadık, Mehmet Necip ve Şeyhzâde Numan ile Ahmet Efendi'nin oğlu Şeyhoğlu Mehmet Tevfik efendilere intikal etmiştir. Bu sırada zaviye vakfının 1.552 kuruş aşar geliri vardır.<sup>3</sup> Deniz Karakolundan polis efradından İbrahim isimli bir şahıs Haziran 1896'da yaptığı başvuruda 15 seneden beri zaviye gelirlerinin zaviyede misafirlere ve ziyaretçilere harcanmayıp zaviyedarların gelirleri kendi umurlarına harcadıklarını, bu sebeple zaviyenin külliye harap ve yıkılmak üzere olduğunu, zaviyenin kapısı dahi kalmayıp adeta çoban ahır şekline geldiğini, bu suistimale son verilerek mevcut zaviyedarların azledilerek yerlerine uygun kişilerin tayin edilmelerini, vakfiye şartları yerine getirilip görevi suiistimal edenlerden şimdiye kadarki gelirler istirdat edilerek zaviyenin tamirine ve ihyasına harcanmasını talep etmiştir (BOA, EV.MKT, 2206/62). Bu başvuru üzerine yapılan incelemede zaviyedar atanan kişilerin beratları verilmediğinden zaviye gelirlerine tasarruf edemedikleri, bu durumda zaviyenin harap olma ihtimali ortaya çıktığı, varsa harap mahallerinin keşfedilip keşif defterinin hazine gönderilmesi istenmiştir (BOA, EV.MKT, 2213/65). Ayrıca 1888 yılında birbirini müteakip Mahmut ve Ahmet efendilerin vefatının ardından uzun süre Mehmet Necip ve Mehmet Tevfik efendilere berat verilmediğinden 1878-1899 yılları arası gelire tasarruf edememişler, bu arada zaviyede "gelip giden misafirlere itaam-ı taamı" üç-dört kıta arazilerini satarak karşılamışlardır. Bu mağduriyetin giderilmesini istemişlerdir (BOA, EV.MKT, 2488/126). 1899'da Maliye Nazırı tarafından zaviye vakfına ait köy ve mezraların (BOA, EV.MKT, 2599/46; BOA, EV.MKT, 2488/110) öşür gelirleri bedelinin belirlenmesi emredilmiştir (BOA, EV. MKT, 2496/68). Bunun üzerine zaviye vakfının 1888-1898 yıllarına ait 2.522 kuruş aşar gelirinin muhasebe kaydı tutulmuştur (VGMA, Defter nr. 3814, s.15). Bununla birlikte zaviye arazilerinden 1899 ve 1900 yıllarında 1.552'şer kuruş (BOA, EV.MKT, 2488/208; VGMA, Defter nr. 4098, s.184) ve 1901 yılında 1.536 kuruş öşür bedeli tahsil edilmiştir (VGMA, Defter nr. 4083, s.290).

<sup>3</sup> H. 1294 Tarihli Muhasebe Defteri; VGMA, Defter nrr. 4075, s.255; VGMA, Defter nr. 309, s.171; VGMA, Defter nr. 2515, s.223; VGMA, Defter nr. 4075, s.289, 304; VGMA, Defter nr. 4077, s.143; BOA, EV.MKT, 2630/76; BOA, EV.MKT, 2489/105.

Ekim 1910 tarihinde evkaf kaleminden yazılan bir yazıda zaviyenin tevliyetinin kimin tasarrufunda olduğu Araç kaymakamlığından sorulmuştur (VGMA, Defter nr. 4064, s.221). Bunun üzerine yapılan incelemede ve köy ihtiyar heyetinin düzenlediği belgede Memaç köyünde mevcut ve mamur olup ayende ve revendeye yemek ikramında bulunulan zaviyede Çukadaroğlu Abdullah Sadık Efendi ve Şeyhoğlu Mehmet Tefik Efendi'nin görevi müştereken yürüttükleri anlaşılmıştır.<sup>4</sup>

Ancak aynı yıl içerisinde evkaf kalemine yapılan bir başvuruda Mehmet Efendi'nin zaviyeye uzakta ikamet ettiğinden hizmetlerin Necib Efendi tarafından vekâleten yürütüldüğü, bu durumun uygun olmadığı belirtilmiştir. Çözü olarak Mehmet Efendi'nin zaviyeye yakın ikametinin sağlanması, ayende ve revendeye yemek hizmetini bizzat yürütmesi istenmiştir (VGMA, Defter nr. 4064, s.561). İlerleyen süreçte yemek hizmetini sürdürmekte olan zaviye (VGMA, Defter nr. 4050, s.4) vakfının 1912 yılında yıllık 1.536 kuruş aşar gelir mevcuttur (VGMA, Defter nr. 4101, s.84, 282). Elimizdeki vakıf arşivindeki belgelere göre 1913 yılında Şeyh Zeynelabidin Zaviyesi hala Çukadarzâde Sadık Efendi ile Şeyhoğlu Mehmet Efendi'ye vekâleten Çukadarzâde Necib Efendi'nin idaresinde bulunuyordu (VGMA, Defter nr. 4101, s.101).

### 7) Yalıncağ Zaviyesi

Halk tarafından "Cövre" diye telaffuz edilen Döğrek köyünde Yalıncağ Zaviyesi II. Bayezid dönemi *Vakıf Tahrir Defteri*'ne yansımıştır. Candaroğullarından Osmanlı'ya intikal eden zaviyelerdendir. Yarım çiftlik vakıf arazisi bulunan zaviyenin 1553 yılında Döğrek köyünün 100 akçelik gelirine sahipti (Tosunoğlu, 1993: 44). 1566 tarihinde şeyhi Hızır Fakih, 1691 tarihinde ise Şeyh İbrahim Efendi'dir. Şer'iyye Sicil kayıtlarında zaviyenin şeyhlerinden Hacı Ahmet Efendi'nin Şeyh Şaban-ı Veli Tekkesi Şeyhi Mehmet Efendi'ye altmış adet keçi ve yirmi adet koyundan oluşan bir sürü hibe verdiği ve 1724 yılında Hac yolunda vefat ettiği tespit edilmektedir (KŞS, nr.27, s.212, Hüküm 1).

### 8) Ahi Baba Zaviyesi

Ahiliğin Kastamonu bölgesinde faaliyetleri ve şehrin sosyo-ekonomik yapısına katkıları İbn Batuta tarafından anlatılmaktadır. Kırk kişilik bir heyetle 1331 yılında, kış ortasında şehre misafir olan İbn Batuta Anadolu'nun diğer bölgelerinde olduğu gibi burada da Ahi zaviyelerine konuk olmuştur. Seyyah kara kış ortasında şehirde müşahede ettiği bolluk ve ucuzluk karşısında çok şaşmıştır. Şüphesiz bu bolluğun temel sebebi Ahilerdi.

Bölgedeki Ahi temsilcilerinden biri olan Ahi Baba Zaviyesi, Araç'ın Çal<sup>5</sup> köyünde faaliyet göstermiştir. Ahşap çatma türbe binasının içinde bulunan sandukaların altındaki iki mezarın bu zaviyenin kurucusu Tursun Fakih ve oğlu Hızır Fakih'e ait olduğu kuvvetle muhtemeldir. Ahi Baba unvanı da bu iki şeyhten birisine aittir. II. Bayezid dönemi kayıtlarında Dursun Fakih oğlu Hızır Fakih'in, günümüz idari taksimatında başka muhtarlıklara ayrılmış olan Çal Divanı'na bağlı Uğna (Unna) ve Kapılı köylerinde bulunan Kaya adlı çiftlik, bir bostan yeri ve iki ocak su değirmenini Ahi Baba Zaviyesi'ne vakfettiği ve padişah beratıyla kendisinin mutasarrıf olduğu yazılıdır. *Vakıf Tahrir Defteri*'ne göre 1556 tarihinde zaviye Şeyh İbrahim Efendi yönetimindedir. Daha sonraki vakıf muhasebe belgelerinde, zaviyenin vakfı olarak ayrıntıya girilmeden sadece Çal Divanı gösterilmiştir. Tapu kütüklerinde Aşağı Çal ve Pelitören köylerinde de vakıf arazilerinin bulunduğu görülmektedir.

Tekke ve zaviyelerin kapatılmasına kadar zaviyenin açık ve ma'mur olduğu, bir oda ve divanhânededen ibaret olan binada misafirler ve yolcuların (*Kastamonu Adliyesi Zimmet Defteri*, Kayıt nr.78) ağırlandığı anlaşılmaktadır. 1841 tarihli belgede birbirini müteakiben zaviyedarlar Recep oğlu Ali ve Mustafa, İbrahim oğlu İsmail ve Süleyman'ın vefatları üzerine erbab-ı istihkaktan oğulları Ali oğlu Ebubekir ve Mehmet Sadık, Mustafa oğlu Mehmet, İsmail oğlu Süleyman, Süleyman oğlu Osman ve Abdullah göreve tevcih edilmişlerdir (VGMA, Defter nr. 286, s.333; VGMA, Defter nr. 2515, s.32).

4 VGMA, Defter nr. 4104, s.196; VGMA, Defter nr. 4101, s.283; VGMA, Defter nr. 4064, s.214; VGMA, Defter nr. 4050, s.2.

5 Bazı arşiv kayıtlarında köyün adı "Çay" olarak geçmektedir. BOA, EV.ZMT, 197/268.

*Kastamonu Şer'iyye Sicil* kayıtlarında bu zaviye ile ilgi üç hüküm tespit edilmiştir. İlk hükme göre Ahi Baba Zaviyesi Vakfı'nın Mart 1841-Şubat 1842 arası aşar gelirinin gözden geçirilmesi söz konusuydu. Buna göre Ahi Baba Zaviyesi Vakfı'nın zaviyedarlığına mutasarrıf olan Ebubekir, Mehmet Sadık, Mehmet, İsmail oğlu Süleyman, Osman ve Abdullah'ın tahsil ettikleri aşar vergisi hesabı gözden geçirilerek iki senelik muhasebe defteri hazırlanmıştır. *Muhasebe Defteri*'ne göre vakfın 544.5 kuruş geliri, 173 kuruş 4 para da gideri bulunmaktadır (KŞS, nr.107, s.34, Hüküm 72).

Ahi Baba Zaviyesi Vakfı'nın Çal köyünde 70 kilelik arazisi mevcuttu. Bu araziye ekip biçen ahalden vergi talep edilmemekteydi. Ancak zaman zaman bu konuda sıkıntılarla karşılaşmıştır. 1845 yılında zaviye mütevellileri Seyyid Mehmet Sadık, Seyyid Ebubekir, Seyyid Mehmet, Seyyid Osman, Seyyid Abdullah ve Seyyid Süleyman sadaret makamına başvuruda bulunarak tasarruflarında avarız vergisine tabi emlak olmadığı halde kendilerinden *tekalif-i şakka* talep edildiğini dile getirmişler ve bu durumun men edilmesini talep etmişlerdir (BOA, EV.THR, 285/7). 1852'de zaviye vakfının 600 kuruş geliri mevcuttu (BOA, EV.MH, 391/39). *Kastamonu Şer'iyye Sicili*'ndeki ikinci hükümde az önce adı geçen zaviyedarlardan Ebubekir oğlu Osman'ı, Osman oğlu Veliyüddin'i, Mehmet ise iki oğlu Halil ve Ahmet'i geride bırakarak vefat etmişlerdir. Bunun üzerine 1854'de zaviyedarlık görevine ismi geçen kişiler atanmışlardır (KŞS, nr.112, s.217, Hüküm 657/3; VGMA, Defter nr. 2515, s.32; BOA, EV.MKT.CHT, 49/44).

Vakıf arşivindeki kayıtlara göre 1856-1860 arası Ahi Baba Zaviyesi Vakfı'nın 1.554,5 kuruş aşar geliri olup bu gelir maaş ve harç ücretleri ile zaviye misafirlerine yemek parası olarak ayrılmıştır. Bu dönemde zaviye vakfına ait Çal köyündeki arazilerde 21 kıyve buğday, 25.5 kıyve arpa ve 25 kıyve mısır yetişmiştir (VGMA, Defter nr. 2470, v.22a, 25, 194, 208; BOA, EV.MH, 536/112; BOA, EV.ZMT, 197/268). 1863'de zaviye vakfının 623 kuruş geliri vardı (BOA, EV.MH, 950/96). *Kastamonu Şer'iyye Sicili*'ndeki 1864 tarihli üçüncü hükümde yine bir zaviyedar değişimi söz konusudur. Zaviyedarlardan Abdullah Halife'nin vefatı üzerine oğlu Abdullah daha altı yaşında bulunduğundan o kesb-i liyakat edinceye kadar yerine Suhteoğlu Abdurrahman görevlendirilmiştir. Bu arada zaviyenin mevcut ve mamur bir durumda, içinde yemek ikram edildiği haber verilmiştir (KŞS, nr.123, s.30, Hüküm 139). 1866-1868 yıllarında zaviye vakfının geliri toplam 1.980 kuruştur (BOA, EV.MH, 1369/41; BOA, EV.MH, 1407/1). 1870'de Çal köyünde faaliyetine devam eden zaviyenin Süleyman Efendi idaresinde olduğu anlaşılmaktadır (BOA, EV.MKT, 525/2). Ahi Baba Zaviyesi vakfının 1847-1874 yılları arası 27 yıllık 24.734 kuruş (VGMA, Defter nr. 2464, s.98; VGMA, Defter nr. 3126, s.111), 1887 yılında ise bir yıllık 597,5 kuruş geliri vardı (VGMA, Defter nr. 4102, s.496).

1910 yılında Ahi Baba Zaviyesi Vakfı'nın sahip olduğu emlak ve mülklerle ilgili bir soruşturma söz konusu olmuştur. O sırada vakıf evladından Emiroğlu Aziz, Emrullah ve Mehmet imzalarıyla verilen bir dilekçede zaviye vakfına ait 6 kıta tarladan Değirmenönü Bostanı isimli tarlayı dayısı Sancaktaroğlu Molla Osman uhdesine kaydettiren Hatipoğlu Raşid zorla zapt ve ziraat ettiği iddiasında bulunulmuştur. Konuyu araştıran yetkililer Ahi Baba Zaviyesi Vakfı'nın Araç'a tabi Uğna ve Çal köyünde bir çiftlik, bir değirmen, bostanlık ve bir harap değirmen ocağına sahip olduğunu tespit etmişlerdir. İddia edilen müdahalenin tahkik edilmesi ve böyle bir tecavüzün gerçek olması halinde derhal men edilmesi emredilmiştir (VGMA, Defter nr. 4064, s.545). Bu müdahale ortadan kaldırılamamış olmalı ki 1912 tarihli vakıflar arşivi kaydına göre Emir oğlu Emrullah adıyla verilen bir arzuhalde Ahi Baba Zaviyesi vakfının arazisine dışardan yapılan müdahalenin men edilmesi bir defa daha istenmiştir (VGMA, Defter nr. 4050, s.8).

### 9) Şeyh Musa Zaviyesi

Arşiv kayıtlarına yansıyan bir başka zaviye Boyalı'ya tabi Sarıhacı köyündeki Şeyh Musa Zaviyesi idi. Zaviye Boyalı Hatip köyünün Çeller mahallesi girişinde, yolun sol tarafında bulunmaktaydı. Zaviye misafirhanesinin yeri bilinmemekte ise de günümüzde mevcut değildir. Şeyh Musa Zaviyesi, Candaroğulları zamanında kurulmuştur. Adı geçen köyde bir çiftlik arazi ve bir değirmen vakfı bulunmaktadır. Kurucusu olan

## Araç ve Çevresindeki Zaviye, Tekke ve Türbelerin Kurumsal İşleyişi

Şeyh Musa hakkında bilgi yoktur. Kendisinden sonra zaviyenin yönetimini devralan oğlu Şeyh İbrahim Efendi II. Bayezid döneminde vefat etmiş ve meşihat görevi padişah beratıyla Mehmet, Mustafa, Burhan ve Orhan isimli dört oğluna müştereken tevdi edilmiştir (Kuruca, 1995: 214-215). 1530 ve 1553 yıllarına ait arşiv kayıtlarına göre Sarıhacı köyünün gelirinin 350 akçelik kısmı bu zaviye vakfına aitti (Tosunoğlu, 1993: 56). 1566 tarihinde zaviyenin Şeyh Mustafa'nın oğulları Çırak, İbrahim ve Yusuf efendiler yönetiminde açık olduğu, yolcu ve fukaraya hizmet verildiği belgelerden anlaşılmaktadır.

1786 tarihli *Kastamonu Şer'iyye Sicili* hükümde zaviyedar Seyyid Mustafa vakfa bağlı köylerin ahalsinin vergilerini kendisine vermekten imtina edip timar ve zeamet sahiplerine verdikleri, bu durumun ortadan kaldırılması talebinde bulunmuştur. Zaviyenin Sarıhacı köyünde on nefer reaya, bir harap değirmen ve 350 akçe bir çiftlik yerine sahiptir. Zaviyedar Seyyid Mustafa yaptığı başvuruda, on iki seneden beri berat ile mutasarrıf olduğu Boyalı kazası sınırında Seferbeyoğlu Değirmeni'nden, Kemerleryolu'ndan, Bük'ten, Kuzboğaz'dan, Danaburnu'ndan, Karakörpe'den, Gökçukur'dan, İmamçayı'ndan, Demircigöynüğü'nden, Ilıca'dan ve Fındıklar'dan zikredilen değirmene varıncaya kadarki hududun içinde olan vakıf reayasının aşar ve diğer vergilerini vakıf tarafına eda etmeyip timar ve zeamet mutasarrıflarına eda etmeyi tercih ettiklerini, bu durumun ilgili kişilerden sorulmasını istemiştir. Yapılan inceleme ve ahalinin ifadeleri sonucunda vakıf arazi üzerinde bulunan ahalinin aşar ve diğer vergilerini timar ve zeamet sahiplerine değil hepsine vakıf tarafına teslim etmeleri tembih edilmiştir (KŞS, nr.64, s.97, Hüküm 185).

1862 tarihli bir belgede geçen, "Araç nahiyesinde Şeyh Musa Zaviyesi Vakfı tarafından tasarruf edilmekte olan Sarıhacı karyesine vuku bulan müdahalenin men'i" şeklindeki ifadelerden Hatip ve Sarıhacı köylerinin aynı divana dâhil ve arazisinin zaviyeye vakıf olduğu anlaşılmaktadır (BOA, C.EV, 578/29185). 1858 tarihli arşiv kaydına göre zaviye Hafız Mehmet Emin, Mehmet Tahir ve Kamil kardeşlerin idaresindedir (BOA, EV.MKT.CHT, 49/44). Vakıf muhasebe kayıtlarına göre 1878 tarihinde zaviye Hafız Tahir Efendi ile İstanbul'da ikamet eden kardeşleri Mehmet Emin ve Mehmet Kamil'in müştereken idaresinde ve açıktır. 1895-1896 yıllarına ait muhasebe incelemesinde zaviye vakfının 1.795,5 kuruş geliri kayıt altına alınmıştır (VGMA, Defter nr. 4075, s.84, 426). 1897-1898 yıllarına ait zaviye vakfının muhasebe kaydından o dönemde Mehmet Tahir Efendi'nin mütevellî ve zaviyedar bulunduğu anlaşılmaktadır. Aynı kayıta zaviye vakfının ilgili tarihlerde 1.596 kuruş geliri tespit edilmiştir. (VGMA, Defter nr. 3133, s.7). Bu gelirin 398 kuruşu maaş ve muhasebe harcına, 1.197 kuruşu zaviyede yemek ikram etmek üzere mütevellî ve zaviyedar verilmiştir (VGMA, Defter nr. 3133, s.7; VGMA, Defter nr. 3814, s.51).

Gelir	Harç
1.596	1.197
...	...

Resim 6. Şeyh Musa Zaviyesi vakfının 1897-1898 yıllarına ait gelir muhasebesi (VGMA, Defter nr. 3133, s.7)



Tablo 3. Şeyh Musa Zaviyesi vakfının 1897-1898 yıllarına ait gelir muhasebesi

Numara 128		
Araç kazâsında Boyalı Nâhiyesi'nde Şeyh Musa Zâviyesi vakfının (1)312 (1897) ve (1)313 (1898) senesi muhâsesi		
Bedel-i A'şarı (Guruş)		
1.197		
398	Sülüsü olub havalesi gelmiyân	
798	Sülüsânı olub i'tası lâzım gelân (1)312/1897	
798	" " " " (1)313/1898	
1.596		
398	Ma'aş-ı muharrer ve harç-ı muhasebesi	Guruş 199 (1)312/1897 <u>199</u> (1)313/1898 398
1.197	Zâviyesi derûnunda it'am-ı ta'am etmek üzere mütevellî ve zaviyedarlarına a'id olan	
İşbu muhasebe ma'rifetinle rü'yet olduğu işbu mahale şerhle teshir kılındı fi 20 Kanun-ı evvel sene (1)313 (1 Ocak 1898)		
Vakf-ı mezkûrun mütevellî ve zâviyedarı Mehmed Tahir		

1901'de Araç Mal Müdürü'nün tuttuğu kayıttan zaviye vakfının o yıla ait 798 kuruş geliri mevcut olduğu anlaşılmaktadır (VGMA, Defter nr. 4098, s.186). 1909-1910 tarihlerinde ise vakfın 1.456 kuruş geliri vardı (VGMA, Defter nr. 4101, s.284). 1909 yılında vakıf gelirleriyle ilgili Hüseyin Efendi imzasıyla bir başvuruda bulunulmuştur. Bu başvuruda Hüseyin Efendi, zaviye vakfının aşar gelirlerini Hafız Tahir Efendi'nin tahsil edip tevliyet ve zaviyedarlık cihetlerinde hakları olan kardeşleri Hafız Mehmet Emin ve Mehmet Kâmil ile mütevellî vekili olarak kendisine bir şey vermediğini belirtmiştir. Yapılan incelemede mütevellî ve zaviyedarlığın Hafız Tahir Efendi uhdesinde olduğu, adı geçenlerin üzerinde zaviyedarlık görevi bulunduğuna dair kayda rastlanmadığından bu talebe olumlu cevap verilemeyeceği bildirilmiştir (VGMA, Defter nr. 4079, s.596). Aralık 1912 tarihli arşiv kaydında Şeyh Musa Zaviyesi'nin mevcut ve mamur bir şekilde, mütevellî vekili Hatip Hüseyin Efendi idaresinde ayende ve revendeye itam-ı taam hizmeti vermeyi sürdürmektedir (VGMA, Defter nr. 4101, s.149). 1911-1912 yılları muhasebe kaydına göre zaviye vakfının mütevellîliği Tahir Efendi, Mehmet Emin Efendi ve Kâmil Efendiler uhdesindeydi. Bu tarihlerde iki yıllık vakıf geliri 1.596 kuruştur (VGMA, Defter nr. 4101, s.128).

Ekim 1918 tarihli muhasebe makbuzlarına göre bu tarihte Kirmanîzâde Şeyh Tahir Efendi mutasarrıftır ancak Kastamonu şehir merkezinde ikamet ettiğinden görevini ifa etmediği halde hilaf-ı hakikat ilmühaber alarak vakfın gelirlerinden ücretini aldığı Araç evkaf memurluğu tarafından vilayete bildirilmiştir. Kardeşleri ve müşterekleri Hafız Mehmet Emin ve Mehmet Kamil efendiler çocuksuz vefat etmişlerdir. Tapu kayıtlarına göre zaviyenin Hatip köyünde de vakıf arazileri vardır. Şeyh Musa Efendi'nin 3x3 metre ölçüsündeki ahşap türbesi köyün girişinde, misafirhanenin elli metre kadar yakınında, derenin orta kısmında bir kayanın üzerindedir. İçinde bir adet ahşap sanduka vardır. Türbenin dere ağzında ve sel yatağında bulunmasına ve iki tarafından su akmasına rağmen asırlardır selden zarar görmemesi çevre sakinleri tarafından şeyhin kerametine bağlanmakta olup kendisine olan ilgi ve saygıyı artırmaktadır.

### 10) Dede Sultan ve Tay Sultan Zaviyesi

Mergüze’de bulunan Dede Sultan ve Tay Sultan Zaviyesi’yle ilgili eldeki en eski kayıt 1693 tarihli Şer’iyye Sicil kayıdır. Bu sicil kaydına göre bu iki zaviye mütevellileri arasında vakıf köyü ahalilerinden tahsil edilen vergiler konusunda ihtilaf yaşanmıştır. Buna göre Dede Sultan Zaviyesi mütevellisi Ali Ağa görevlisi olduğu vakfa bağlı Üyücek köyünden adını verdiği kişilerin Tay Sultan Zaviyesi Vakfı’na bağlı Sorguncuk köyünden göç ettiklerini, bu kişilerden Dede Sultan Vakfı’na ait olan vergilerini talep ettiğinde Tay Sultan Zaviyesi Vakfı mütevellisi Seyyid Mahmut Çelebi’nin buna engel olduğunu ifade etmiştir. Ali Ağa’nın vergi tahsiline yapılan müdahalenin kaldırılması isteği şahitlerin de onu doğrulamasıyla kabul edilmiş, bu konuda Tay Sultan Zaviyesi mütevellisi muarazadan ve müdahaleden men edilmiştir (KŞS, nr.5, s.137, Hüküm 292). Öte yandan Kastamonu şehir merkezindeki Dede Sultan Zaviyesi Vakfı’nın da Araç, Sırt ve Mergüze çevresinde vakıf gelirleri bulunmaktadır. Şer’iyye Sicil kayıtlarında 1667-1671 yıllarına ait vakıf gelirlerinin bölgedeki vergileri tahsil eden kişilerden merkezden gönderilen Ebubekir Ağa tarafından toplanması mevzu bahistir (KŞS, nr.2, s.151-152, Hüküm 341).

### 11) Haraçoğlu Dergâhı

Osmanlı döneminde Nakşibendi Tarikatı’nın da Araç civarında tekkeler açtığı anlaşılmaktadır. Mergüze İsalı köyü Haraçoğlu mahallesinde XVI. yüzyılda kurulduğu tahmin edilen Nakşi Şeyh Sadeddin Harâcî’nin türbe ve dergâhının XIX. yüzyıl kayıtlarında faaliyette olduğu tespit edilmektedir (Akman, 2008: 38, 41, 44, 49, 52). Haraçoğlu Dergâhı’nın Nakşi olduğuyla ilgili bilgiler yaygın olmakla birlikte (Baltaçı-Özdirek, 2018: 111) Sadî Tarikatı’ndan olduğunu belirten de olmuştur. Ayrıca Şeyh Sadeddin Harâcî’nin Horasan erenlerinden olduğu da ifade edilmiştir. İhsan Gazi ile birlikte bölgenin fethinde bulunup Haraçoğlu köyüne yerleşmiş ve dergâh tesis etmiştir. Bugün dergâhtan geriye iz kalmamakla birlikte mimari yönden bir özelliği olmayan türbe tuğladan, çokgen planla inşa edilip üstü çatıyla örtülmüştür. Hocahacı köyündeki Hamza Dede Türbesi’nde medfun zat ise Şeyh Sadeddin Veli Hazretlerinin kardeşidir. (Çiftçi, 2018: 97-98). Şeyh Sadeddin Efendi’nin türbesinin akıl hastaları tarafından ziyaret edildiği rivayet edilmektedir (Yaşar, 1990: 72; Acar, 1991: 47). Ayrıca türbenin yakınında Şeyh Sadeddin Veli’nin havaların kurak gittiği günlerde abdest almak için kayaya asasını vurarak çıkarttığına inanılan Asa Suyu bulunmaktadır. Bu suda şifa niyetiyle hasta çocuklar yıkanmaktadır. Türbe sünnet ve düğün merasimlerinde de ziyaret edilmektedir (Kalafat, 2001: 382). Kastamonu şer’iyye sicil kayıtlarına göre 1848 yılında Haraçoğlu Dergâhı postnişin İbrahim oğlu Şeyh Hasan Efendi ile Ümmügülsüm Hatun arasında bir arazi anlaşmazlığı yaşanmıştır. Sicildeki hükümden anlaşıldığı kadarıyla Ümmügülsüm Hatun’un yarım dönüm kadar tarlasını fuzuli zapt eden, Şeyh Hasan Efendi burada ziraat yapmıştır. Şikâyetin ardından konu araştırılarak mesele halledilmiş, iki taraf arasında anlaşma sağlanmıştır (KŞS, nr.111, s.35, Hüküm 104).

### 12) Şeyh Muslihüddin Zaviyesi

Şeyh Muslihüddin Zaviyesi, Boyalı mıntıkasındaki Çavuş köyü merkez mahallesi ile Hatip mahallesi arasında, Candaroğlu İsmail Bey (1443-1461) tarafından yaptırılmış olan Divan Camii’nin kuzeydoğu köşesindedir. Candaroğulları döneminde Musa Fakih oğlu Şeyh Muslihüddin isimli fıkıh âlimi adına kurulmuştur. Hüseyin Bey adındaki bir hayır sahibi zaviyeye önemli miktarda arazi vakfetmiştir. Arazinin vakfiyesi Candaroğlu İsmail Bey tarafından da tasdik edilmiş ve şeyh efendinin eline belge verilmiştir. Aynı zamanda köydeki caminin imameti de uhdesinde bulunan ve cami masraflarına vakfedilen İlyasyeri adlı çiftliğin mutasarrıfı olan Muslihüddin Efendi’nin II. Bayezid döneminde hayatta olduğu ve adı geçen padişah tarafından imamet beratının yenilendiği bu döneme ait 1566 tarihli *Vakıf Tahrir Defteri*’nden anlaşılmaktadır. Buna göre Candaroğulları’nın ilk döneminde kurulmuş olan zaviyenin İsmail Bey tarafından tescil edildiği ve Kanunî Sultan Süleyman zamanında Ali Fakih’in padişah beratıyla şeyh olarak görevde bulunduğu anlaşılmaktadır. Şeyh Muslihüddin Zaviyesi’nde 1831 yılında Süleyman oğlu İsmail zaviyedar



bulunuyordu (BOA, EV.MKT.CHT, 49/44). Ayrıca 1856'da vakıf kayıtlarına göre tekke vakfının 41 kuruş gibi cüz'i bir aşar geliri vardı (VGMA, Defter nr. 2470, s.25). 1866 tarihinde açık olan zaviyenin yolcu ve misafirlere hizmet vermek şartıyla şeyhlik vazifesi müştereken İsmail ve Ali efendiler uhdesindedir. İsmail Efendi, aynı zamanda vakfın mütevellisidir (H. 1283 Tarihli Vakıf Muhasebe Defteri). Köyün Topuzoğlu Mahallesi'nde bulunan ve Topuzoğlu Mehmet Efendi tarafından yaptırılan cami, mektep, medrese ve çeşmeden sadece çeşme mevcut olup diğerlerine ait bir iz mevcut değildir. Onaltı odalı olduğu bilinen medrese binası 1913 yılından itibaren Mekteb-i İbtidai olarak kullanılmış, üç yıl sonra geçirdiği yangın sonucunda sadece iki odalık bölümü kalan bina bir süre sonra yıkılmıştır (BOA, DH. UMVM, 134/78). Aynı aileden Ali Efendi'nin müderris olarak görev yaptığı (*Kastamonu Adliyesi Zimmet Defteri*, Kayıt nr. 1216, nr. 1284) medresenin yerinde kapalı ilkokul binası vardır.

### 13) Diğer Zaviye ve Türbeler

Araç bölgesinde faaliyet gösteren Seyyid Ali Zaviyesi, eski adıyla Kadarta Divanı'na tabi Recepbey köyü sınırları dâhilinde, Şihlar Mahallesi'ndedir. Candaroğulları zamanında kurulan zaviyelerdendir. Bulunduğu köyde bir çiftlik vakıf arazisi bulunan zaviyenin kurucu şeyhi Derviş Seydi Ali Efendi'nin vefatından sonra oğulları Paşa Fakih ve Mustafa Fakih ile akrabasından Hacıoğlu Hüseyin Fakih II. Bayezid beratıyla müştereken zaviyedarlık görevini devralmışlardır (Kuruca, 1995: 211). Demirli Tekke olarak da anılan bu tekkenin 1566 tarihli vakıf tahrir defterindeki kayda göre bu tarihte Demirhan oğulları Demir ve Mahmut, Nasrullah Fakih oğulları Mehmet ve Ahmet, Mesut Fakih oğlu Hızır Fakih, Nebi ve Ali isimli şeyhler müştereken görev yapmaktadır. Zaviyenin "Seyyid Ali" olan adı da muhtemelen adı geçen şeyhlerden Demirhan ve oğlu Demir isimlerinden dolayı "Demirli Tekke" adıyla anılmaya başlamış olmalıdır. Türbede bulunan bir adet sandukanın zaviyenin kurucusu Şeyh Seyyid Ali Efendi'ye ait olduğu zannedilmektedir.

Dereçatı köyünde bulunan Şeyh Davud Zaviyesi de Candaroğulları Beyliği zamanında kurulmuştur. Vakıf belgelerine göre Sindire (Sindine), Soğanlı ve Belkavak köylerinde arazi ve bir değirmen vakfı vardır (Tosunoğlu, 1993: 56-57). Şeyh Davud'dan sonra zaviyenin yönetimi Şeyh Muhiddin Efendi'ye, ondan sonra da Şemseddin ve Tayyib Fakih isimli şeyhlere intikal etmiştir. Son iki şeyhin dönemi II. Bayezid devrine rastlamış ve adı geçen padişah tarafından beratları yenilenmiştir (Kuruca, 1995: 209, 211). 1566 tarihinde zaviyenin şeyhi ve üç parça zemin ile bir değirmenden meydana gelen vakıf gelirlerinin mutasarrıfı Şeyh Mustafa Efendi'dir. Zaviyenin Soğanlı köyündeki bir çiftlik vakıf arazi Nebioğulları Sıddık, Tahir, Ali, Mustafa, Cafer oğlu Hamza, Tayyib oğulları Mehmet Fakih ve Hızır isimli akrabaların müştereken tasarrufundadır. 1754 yılında Şeyh Hüseyin Halife kendi rızası ile görevini devretmiş ve Ahmet isimli şeyhe berat verilmiştir (BOA, AE. SMHD.I, 196/15386). 1853'de Şeyh Davud Zaviyesi vakfının yıllık aşar geliri 86,5 kuruştur (BOA, EV.MH, 439/57; BOA, EV.MH, 375/102). Zaviye vakfının 1874-1879 arası 485 kuruş geliri vardı (VGMA, Defter nr. 3626, s.111). Ayrıca 1884-1892 yılları arasında 232 kuruş hazineye geliri mahsup edilmişti (VGMA, Defter nr. 3128, s.278).

Şeyh Hızır İlyas Zaviyesi, eski adı Boğsub olan Yukarıılıpınar köyünde, Çıkrıkçı mahallesi kavşağında yer alan "Kör Köyü" adlı mevkide bulunuyordu. Köyün ilk yerleşim yerinin de burası olduğu, son zamanlara kadar Hıdırellez günlerinde çevre köylerin burada toplanarak yemek yenilip dua edildiği bilinmektedir. Kuruluşu Candaroğulları Beyliği'nin erken dönemine rastlamaktadır. Zaviyenin kurucusu Şeyh Hızır İlyas Efendi'den sonra zaviyedarlık görevi oğlu Şeyh Yusuf'a, sonra onun oğulları Şeyh Abdi ve Şeyh Ali ile kardeşi Şeyh Veli Efendilere intikal etmiştir. Bölgenin Osmanlıya intikali sonrası Fatih Sultan Mehmet Han tarafından zaviyenin faaliyetine izin verilmiştir. Bulunduğu köyde yarım çiftlik vakıf arazisi vardır. 1566 tarihli vakıf tahrir defterine göre bu tarihte zaviye padişah beratıyla İvaz oğlu Şeyh Hasan Efendi yönetimindedir (Kuruca, 1995: 215). Günümüzde zaviyeye ait herhangi bir belirti yoktur. Hızır İlyas Türbesi

olarak bilinen yerde çok eskiden ahşap çatma bir türbe bulunduğu, zamanla ahşap çatmaların çürüyüp kaybolduğu ve bazı keşif ehli zevatın ihbarları üzerine 60-70 sene önce türbenin yerinde bulunan üç meşe ağacının arasına taşlarla bir mezar yeri çevrildiği söylenmektedir. Çevresinde başka bir bina veya mezar da bulunmamaktadır.

Arşiv kayıtları Mergüze kazasının Kalfat köyünde Şeyh Muhyiddin Zaviyesi'nin varlığına işaret etmekte, hatta köyün zaviyenin ismiyle anıldığı anlaşılmaktadır (KŞS, nr.129, s.43, Hüküm 82). Arşiv kayıtlarından 1811'de Osman oğlu Fazıl ve 1841'de Fazıl oğlu Halil isimlerinde zaviyedarların görev yaptıkları tespit edilmektedir (BOA, EV.MKT.CHT, 49/44). 1856'da vakıf kayıtlarında zaviyenin 128 kuruş geliri vardır (VGMA, Defter nr. 2470, s.25). Yine sicilde geçen 13 Şubat 1859 tarihli bir kayda göre zaviyenin vakıf cihetine mutasarrıf olan vakıf evladından Osman Halife oğlu Mustafa oğlu Ali'nin vefatı üzerine yerine geride bıraktığı oğlu otuz yaşındaki Mustafa görevlendirilmiştir (KŞS, nr.120, s.156, Hüküm 160). Ayrıca bu zaviyeye ait 1893 yılında vakıf gelirlerini gösteren arşiv kaydı bulunmaktadır. Buna göre zaviye vakfının üç yıllık ganemiye ve öşür gelirleri toplamı 1.955 kuruştur (VGMA, Defter nr. 4075, s.490).

Hacı İbrahim Zaviyesi, eski adı Vakıfgürne olan Köklüyurt köyünün Orta Mahallesi'ndedir. 1566 tarihli vakıf tahrir defterine göre Şeyh Hacı İbrahim tarafından kurulmuş olan ve bu tarihte Şeyh Mehmet Fakih yönetiminde yolcu ve fukaraya hizmet amacıyla açık bulunan zaviyeden günümüze ulaşan bir iz kalmamıştır.

Hocahacip köyünde Hamza Dede Türbesi olup rivayete göre bu zat Haraçoğlu Türbesi'nde metfun Şeyh Sadeddin Veli'nin kardeşidir. Yine Çiçekpınar köyünde köy halkı tarafından tamir edilen ve bakımı yapılan Fakir Dede Türbesi,<sup>6</sup> Çöplüce köyünde Erenler Türbesi (Akman-Calay, 2021: 63) ile Ömersini köyünde Ömer Dede Türbesi (Yakupoğlu, 2014: 36, 56), Tatlıca köyünde Şeyh Suzi Türbesi (Ece, 2019: 145-146), Susuz köyü Türbeli Mahallesi'nde Şeyh Abdullah Türbesi, Araç'ta Salih Efendi Zaviyesi (BOA, EV.d, nr.14539) bulunmaktadır.

Küre-i Hadid Camii'nin doğusunda yer alan türbede ise Kastamonu merkezde hangâhı bulunan Halveti/Şabani Tarikatı Piri Şeyh Şaban-ı Veli (v. 1569) Hazretlerinin halifelerinden Şeyh Mahmut Efendi (v. 1569 öncesi)'nin mezarı vardır (Çifçi, 2014: 199-202; Maden-Eğilmez, 2014: 53). Ayrıca Fatih Sultan Mehmet tarafından berat verilerek Mustafa oğlu Mehmet Hacı'nın tasarrufundaki İspirdik köyü Tekkesi, köye adını veren Tekyeviranköyü Tekkesi, yörede Akçababa isimli çiftlik, değirmen, bostanlık gibi vakıf malı bulunan ve Tursun Fakih oğlu Hızır Fakih'in tekkedar bulunduğu Uğna (Uğuna) ve Çalköyü Zaviyesi (Kuruca, 1995: 215, 219-210), Boğdam köyünün Tekke mahallesi'ne adını veren zaviye daha beylikler döneminde kurularak Osmanlı hâkimiyeti sırasında varlığını sürdüren zaviyelerdir (Yakupoğlu, 2009c: 31-33; Yaşar, 1990: 73; Tosunoğlu, 1993: 38, 41, 46, 409).

Arşiv kayıtlarında Araç'ta vakıf kaydı bulunan Ahmet Baba Zaviyesi (BOA, EV.MH, 950/416), Mergüze'de Abdi Şeyh Zaviyesi (VGMA, Defter nr. 4608, s.1) ile 1856'da sadece 15 kuruş vakıf geliri olan Şeyh İbrahim Zaviyesi (VGMA, Defter nr. 2470, s.194; VGMA, Defter nr. 3128, s.202), 1853-1856'da dört senelik 320 kuruş, 1874-1879 yıllarında 970 kuruş 75 para geliri olan Fahri Dede (BOA, EV.MH, 536/139; BOA, EV.MH, 545/99; BOA, EV.MH, 439/57; BOA, EV.MH, 375/102; VGMA, Defter nr. 3626, s.111), 1860 yılında 2.571 kuruş aşar geliri olan Ak Sultan Zaviyesi (VGMA, Defter nr. 2470, s.204), 1847-1874 yılları arası 3.082,5 kuruş aşar geliri olan Yusuf Dede Zaviyesi (VGMA, Defter nr. 2464, s.99) vardır. Yakupoğlu Araç'ta geçmiş XV. yüzyıla kadar giden Ada ve Çeçe isminde iki zaviye ismi daha vermektedir (Yakupoğlu, 2009a: 549, 551). Bu zaviyeler o dönemde Anadolu'da ve Kastamonu'da yaygın olan Ahiler<sup>7</sup> gibi fütüvvet ehli<sup>8</sup> Horasan erenleri, Abdalan-ı Rum dervişleri tarafından tesis edilmişlerdir.

6 <http://ihsangazininesi.blogspot.com/p/ilcemiz-hakkinda.html>, Erişim 01.03.2021.

7 Kastamonu Ahiliğin en yoğun olduğu bölgelerden biridir. Kastamonu yöresinde köy ve kasaba adları Ahilik kurumunun göstergeleridir (Eser, 1997: 240; KŞS, nr.107, s.34, Hüküm 72; BOA, EV.d, nr.14539, v.2b).

8 Muallim Cevdet, Araç kazasında bulunan Abdal Paşa'yı fütüvvet sahibi zatlar arasında saymaktadır (Yakupoğlu, 2009b: 168).

## Sonuç

Kastamonu ve Araç bölgesi 1071 Malazgirt Zaferi'nden sonra Türk idaresine alınmaya başlanmış, bu bölgede yoğun bir Türk yerleşimi söz konusu olmuştur. Bölgenin Türkleşmesinde ve İslamlaşmasında inşa edilen cami, tekke ve türbe gibi dini yapılarla bu kurumların ihtiyaçlarının karşılanmasını sağlamak amacıyla vakıflar tesis edilmiştir. Bu konu üzerine ana kaynaklar ve arşiv vesikaları üzerinde çok sayıda çalışma yapılmıştır. Ancak Kastamonu şer'iyye sicilleri ve bu sicillerde Araç bölgesindeki dini yapılar üzerine şimdiye kadar etraflı bir çalışma bulunmamaktadır. Bu çalışmada başta şer'iyye sicil kayıtları olmak üzere Osmanlı arşiv vesikalarından hareketle bölgedeki dini yapı ve kurumlardan tekke, zaviye ve türbelerin tarihi ve bu kurumlardaki gelişmeler ortaya konulmuştur.

Araç kazasının ortaya çıkmasında ve gelişmesinde Abdal Paşa Zaviyesi'nin özel bir yeri bulunmaktadır. Keza kaza yerleşimi bu zaviye ve Çay Mahallesi'nde bulunan Kötürüm Bayezid Camii etrafında oluşmuş ve gelişme kaydetmiştir. Ayrıca bölgede Küre-i Hadid Camii en eski yapılardan biridir. Bu makale daha önce bu yapılarla ilgili bilgi ve belgelere şer'iyye sicillerinde geçen kayıtlardaki gelişmeleri de ilave etmektedir. Tekke ve türbeler bölgenin inanç dünyasında en etkili kurumlardandır.

Arşiv kayıtlarından anlaşıldığı kadarıyla Abdal Paşa Zaviyesi uzun yıllar Cidalcioğullarının idaresinde kalmıştır. Abdal Paşa Zaviyesi dışında bölgedeki en önemli zaviyeler Ede Sultan, Şeyh Şehriman, Şeyh Musa ve Fakih Dede'dir. Araç'ın Çal köyündeki Ahi Baba Zaviyesi ise bölgede Ahiliğin XIII. yüzyıldan itibaren temsil edildiğine işaret etmektedir. Bölgedeki tekke ve zaviyelerde görev alan şeyhlerin "Seyyid" lakabıyla anılıyor olması bu zatların Hz. Peygamberin soyuna dayandıklarını göstermektedir. Bu yönleri onları toplum nezdinde, manevi açıdan saygıdeğer kılmış ve halkın manevi atmosferine, moral ve yaşama enerjisi açısından olumlu katkılar sunmuştur.

Tekke ve zaviyeleri ayakta tutmak amacıyla tesis edilen vakıflar özellikle ayende ve revendeye (gelip geçen misafirlere) yemek ve barınma hizmeti verilmesi (itam-ı taam), dini yaşantı noktasında toplumun ihtiyaçlarının karşılanması ve sosyal barışın temini hizmetlerini görmüştür. Makalemizde Araç bölgesinde faaliyet gösteren tekke ve zaviyelerin arşiv kayıtlarındaki vakıf gelirleri tespit edilmiştir. Ayrıca eğitim hizmetlerinin olmadığı ve yaşam koşullarının iptidai olduğu dönemlerde tekke ve zaviyeler toplumsal hayatı kolaylaştırıcı çok sayıda hizmet vermişlerdir. Kısacası Anadolu'nun ve Araç'ın Türk yurdu ve vatan haline gelmesinde bölgede açılan onlarca tekke ve zaviyenin dini sahaya ilave olarak iskân, yerleşme, sosyal tesis, üretim, ticaret vs. etkinliklerle katkıları olmuştur. Bu kurumlardan günümüze intikal eden türbeler hala canlı birer inanç ve kültürel merkezler olarak toplumumuza hizmet vermektedir.

## KAYNAKLAR

### A. Arşiv Belgeleri

Cumhurbaşkanlığı Devlet Arşivleri Başkanlığı (BOA), AE. SMHD.I, 196/15386.

BOA, AE.SAMD.III, 152/14955.

BOA, BEO, 2119/158864.

BOA, C. EV, 274/13982; 391/19837; 578/29185.

BOA, DH. UMVM, 134/78.

BOA, EV.BKB, 115/154.

BOA, EV.d, nr.14539, v.2a, 2b, 3b.

BOA, EV.MH, 375/102; 391/39; 403/46; 439/57; 530/81; 536/112; 536/139; 545/99; 908/3; 950/96; 950/416; 1145/3; 1165/26, 1369/41; 1407/1.

BOA, EV.MKT, 525/2; 2206/62; 2213/65; 2488/110; 2488/126; 2488/208; 2489/105; 2490/80; 2496/68; 2599/46; 2630/76.

BOA, EV.MKT.CHT, 49/44; 562/11.

BOA, EV.THR, 136/73; 285/7.

BOA, EV.ZMT, 197/268.

BOA, İE.EV, 8/958.

*H. 1261 Tarihli Aktaş Divanı Temettuat Defteri.*

*H. 1283 Tarihli Vakıf Muhasebe Defteri.*

*H. 1294 Tarihli Muhasebe Defteri.*

*H. 973 Tarihli Kastamonu-Sinop Vakıf Tahrir Defteri, s.225.*

*Kastamonu Adliyesi Zimmet Defteri, Kayıt nr. 78, 1216, 1284.*

*Kastamonu Şer'iyeye Sicili (KŞS), nr. 2, 5, 23, 27, 45, 46, 64, 86, 87, 88, 106, 107, 111, 112, 116, 117, 119, 120, 121, 122, 123, 125, 129, 142, 162, 207.*

Vakıflar Genel Müdürlüğü Arşivi (VGMA), Defter nr. 204, s.98, 328; Defter nr. 286, s.333; Defter nr. 309, s.83, 171; Defter nr. 2462, s.114, 143, 204; Defter nr. 2464, s.54, 98, 99, 104; Defter nr. 2469, s.54; Defter nr. 2470, v.22a, 25, 194, 204, 208; Defter nr. 2515, s.32, 223; Defter nr. 3126, s.111; Defter nr. 3128, s.202, 278; Defter nr. 3133, s.7, 24; Defter nr. 3626, s.111; Defter nr. 3745, s.147; Defter nr. 3814, s.15, 51; Defter nr. 4010, s.23; Defter nr. 4019, s.29; Defter nr. 4050, s.2, 4, 5, 8; Defter nr. 4064, s.214, 221, 545, 561; Defter nr. 4075, s.84, 255, 289, 304, 426, 490; Defter nr. 4077, s.143; Defter nr. 4079, s.596; Defter nr. 4083, s.290; Defter nr. 4092, s.133; Defter nr. 4098, s.184, 186; Defter nr. 4101, s.84, 89, 101, 128, 149, 248, 282, 283, 284, 328, 929; Defter nr. 4102, s.355, 425, 477, 484, 490, 496, 544; Defter nr. 4104, s.196; Defter nr. 4608, s.1.

### Araştırma ve İnceleme Eserler

Acar, Fethi (1991). *Batının Doğusu Yatırım Yoksunu Kastamonu*. Kastamonu.

Akman, Eyüp (2008). *Kastamonu Vilâyeti Sâlnâmelerine Göre Araç ve Mergüze (İhsangazi) (1869-1903)*. Ankara.

Akman, Eyüp ve Perihan Calay (2021). "Kastamonu İli Araç İlçesi'ndeki Adak Yerleri ve Bu Yerler İle İlgili İnanışlar". *Atatürk Üniversitesi Türk Dili ve Edebiyatı Araştırmaları* (Makaleler, [http://turkoloji.cu.edu.tr/pdf/kastamonu\\_ili.pdf](http://turkoloji.cu.edu.tr/pdf/kastamonu_ili.pdf)), 60-75.

- Âşıkpaşaoğlu Tarihi (1970). nşr. Atsız, İstanbul.
- Çifçi, Fazıl (2014). *Hız. Pîr Şeyh Şa'ban-ı Velî*. Ankara.
- \_\_\_\_\_ (2018). *Kastamonu Camileri-Türbeleri ve Diğer Tarihi Eserler*. C. II. Ankara.
- Çolak, Orhan M. Çolak (2018). "Kastamonu Fotoğraf Tarihi ve Fotoğrafçıları (1889-1968)". *Alinteri*, (II/4, Aralık), 232.
- Darkot, Besim (1977). "Kastamonu". İA, (VI). İstanbul. 400-401.
- Ece, Hüsameddin (2019). Araç (Kastamonu) İlçesinin Beşeri ve Ekonomik Coğrafyası. Karabük Üniversitesi SBE Basılmamış Yüksek Lisans Tezi, Karabük.
- Eser, Erdal (1997). "Küre-i Hadid Köyü'nde Candaroğlu İsmail Bey Camii". *Vakıflar Dergisi*, (26), Ankara. s.237-248.
- Gökoğlu, Ahmet (1952). *Paphlagonia Paflagonya Kastamonu, Sinop, Çankırı, Safranbolu, Bartın, Bolu, Gerede, Mudurnu, İskilip, Bafra, Alaçam ve Civarı Gayri Menkul Eski Esreleri ve Arkeolojisi*. Kastamonu.
- İhsan Gazetesi (2021). <http://ihsangazininsesi.blogspot.com/p/ilcemiz-hakkinda.html> (Erişim 01.03.2021).
- Kalafat, Yaşar (2001). "Kastamonu ve Yakın Çevresinde İslâm Azizleri". *Birinci Kastamonu Kültür Sempozyumu Bildirileri (21-23 Mayıs 2000)*. Kastamonu. 379-384.
- Kuruca, Nazım (1995). XVI. Yüzyılda Kastamonu Sancağı Vakıf Tahrir defteri (Tanıtım, Tahlil ve Metin), İstanbul Üniversitesi SBE Basılmamış Yüksek Lisans Tezi, İstanbul. 38-41.
- Maden, Fahri ve Eğilmez, Mustafa (2014). "XIX. Yüzyılda Şeyh Şaban Veli Külliyesi". *Vakıflar Dergisi*, (42), Ankara. 53.
- Mehmet Behçet, (1998). *Kastamonu Eski Eserleri (Kastamonu Âsâr-ı Kadîmesi)*. haz. Musa S. Cihangir, Kastamonu.
- Müneccimbaşı Ahmed Dede, (Tarihsiz). *Sahâifü'l-Ahbar fî Vekayü'l-A'sâr (Müneccimbaşı Tarihi)*. C. II. haz. İsmail Erünsal, İstanbul.
- Öztuna, T. Yılmaz (1964). *Başlangıcından Zamanımıza Kadar Türkiye Tarihi (İstanbul'un Fethine Kadar Osmanlı İmparatorluğu)*. C. III, İstanbul.
- Tosunoğlu, Ayşe (1993). Tapu Tahrir Defterlerine Göre XVI. Yüzyılda Kastamonu. İstanbul Üniversitesi SBE Basılmamış Doktora Tezi, İstanbul.
- Uluçay, Çağatay (1965). İlk Müslüman Türk Devletleri. İstanbul.
- Uzunçarşılı, İsmail Hakkı (1988). *Anadolu Beylikleri ve Akkoyunlu, Karakoyunlu Devletleri*. Ankara.
- Yakupoğlu, Cevdet (2009a). *Kuzeybatı Anadolu'nun Sosyo-Ekonomik Tarihi Kastamonu-Sinop-Çankırı-Bolu XIII-XV. Yüzyıllar*. Ankara.
- \_\_\_\_\_ (2009b). "Selçuklular, Beylikler ve Osmanlılar Döneminde Kastamonu Çevresinde Ahiler". *Erdem*, (55, Aralık), 157-174.
- \_\_\_\_\_ (2009c). "İlk Çağlardan Cumhuriyet'e Araç'ın Siyasi ve Sosyal Tarihi". *Yeşil Deniz Araç'ta Kültürel Hayatın Yedi Rengi*. Ankara. 20-72.
- \_\_\_\_\_ (2014), "Kastamonu'da Selçuklular Döneminde Kurulmuş Köyler I: Ömer-sini". *Çankırı Araştırmaları*, (7/10), 44.
- Yaşar, Fuat (1990). *Her Yönüyle Araç*. İstanbul.
- Yaman, Talât Mümtaz (1935). *Kastamonu Tarihi XV inci Asrın Sonlarına Kadar*. İstanbul.
- Yaşar, Fuat (1990). *Her Yönüyle Araç*. Sema Matbaacılık, İstanbul.





## Hurufat Defterlerine Göre Ahıska'nın Dinî ve İlmî Müesseseleri\*

Levent Küçük \*\*

### Öz

Bu çalışmada Vakıflar Genel Müdürlüğü Arşivinde Hurufat Defterleri katalogunda bulunan Ahıska kazası kayıtları örneklem olarak alınmak suretiyle kazanın toplumsal tarihine ilişkin bir kesit sunulmak istenmiştir. Seçilen defter serisi XVI. yüzyıl sonlarında Osmanlı idaresine giren ve XIX. yüzyıl başlarında Osmanlı idaresinden çıkan Ahıska bölgesine ait olması hasebiyle bölgenin Türkleşme ve İslamlaşma süreçlerini aydınlatması bakımından önem arz etmektedir.

Ahıska kazasına ait 23 defter üzerinden bölgenin 1690 ile 1834 yıllarına ait vakıf teşkilatının işleyişini çeşitli cami, mescid ve medrese gibi üniteler üzerinden inceleme fırsatı hâsıl olmuştur. Özellikle bu vakıf kurumlarında görevli olan personelin isimleri, atanma usulleri, kazançları, görev süreleri vb. kriterler üzerinden Ahıska bölgesinin toplumsal tarihine ilişkin tespitler yapılmıştır.

**Anahtar kelimeler:** Vakıf, Hurufat, Ahıska, Toplumsal Tarih.

## The Religious and Scientific Institutions of Akhaltsikhe in Hurufat Registers

### Abstract

In this study, it is aimed to present a social history of Akhaltsikhe district by taking the records of Akhaltsikhe district in the Hurufat registers catalogue in the Archives of the General Directorate of Foundations as a sample. Since the selected register series belong to Akhaltsikhe region, which entered the Ottoman administration at the beginning of the sixteenth century and broke of ties with Ottoman administration at the beginning of the nineteenth century, they have an important role on illuminating the Turkization and Islamization process of the region.

Through 23 registers belonging to the Meskhetian district, it was possible to examine the abundance of the foundation organization between 1690 and 1834 through units such as various mosques, masjids and madrasahs. In particular, some observations are presented taking into consideration the names of the personnel working in these foundation institutions, their appointment procedures, earnings, terms of office.

**Keywords:** Waqf, Hurufat, Akhaltsikhe, Social History.

\* DOI: 10.16971/vakiflar.1201710

Makalenin Geliş Tarihi / Received Date: Kasım 2022 / November 2022

Makalenin Kabul Tarihi / Accepted Date: Ekim 2023 / October 2023

\*\* Doç. Dr., Amasya Üniversitesi Fen Edebiyat Fakültesi Tarih Bölümü; Amasya-Türkiye; levent.kucuk@amasya.edu.tr; ORCID: <https://orcid.org/0000-0001-8819-7933>.

### Giriş

Ahıska kazası ve çevresi 1578 Osmanlı- İran savaşları sonrası Osmanlı egemenliğine geçmiştir. Ahıska önce 1592 ardından 1595 tarihinde yapılan tahrirler sonucunda Çıldır Eyaleti'nin Paşa Sancağı statüsünü elde etmiş Hirtız, Ahılkelek, Çıldır, Poshov(Posof), Bedre, Penek ve Ardahan-ı Büzürg ile birlikte sekiz sancak olarak Osmanlı idari aygıtına dâhil edilmiştir.

Bölge XIX. yüzyılın ilk döneminde cereyan eden Osmanlı-Rus savaşları neticesinde Osmanlı hâkimiyetinden çıkmıştır. Çalışma XVII. ve XIX yüzyıl aralığında sancağın ilmiye personelinin taşra örgütlenmesi üzerinden hazırlanmıştır. Sancak ve çevresinin kent tarihine ilişkin bilgilerin yetersizliği konunun seçilmesinde önemli bir nokta oluşturmuştur. Özellikle Ahıska vakıfları ve bunlara dair çalışmaların yok denecek kadar az oluşu bir problem oluştursa da bölgeye ilişkin arşiv kaynakları üzerinden bu boşluğun doldurulması amaçlanmıştır. Çalışmada özellikle Ahıska kazasına bağlı vakıf kurumları tespit edilmiş ve bunların envanteri çıkarılarak bu kurumların işleyişi ile ilgili bilgiler hurufat defterlerinin tutulma mantığı üzerinden incelenmiştir.<sup>1</sup> Ahıska Hurufat defterlerinde yer alan kasaba ve köy yerleşim alanları üzerinde bulunan cami, mescit, medrese gibi ünitelerin bölge insanının sosyal, ekonomik ve kültürel hayatına ne ölçüde tesir ettiği sorusuna cevap bulunmaya çalışılmıştır.

### 1. Ahıska ve Çevresinin Osmanlı Hâkimiyetine Geçişi

Ahıska ve çevresinde Osmanlı hâkimiyeti XVI. yüzyılın başlarına rastlamaktadır. Bölgenin hâkim unsurlarına karşı Yavuz Sultan Selim (1512-1520) zamanından itibaren düzenli aralıklarla yapılan saldırılar neticesinde önemli başarılar elde edilmiştir. Bununla birlikte Çıldır yöresini de içine alan Atabek yurduna yönelik fetihlerin Kanuni (1520-1566) döneminde hız kazanmış olduğu bilinmektedir. Bölgenin Osmanlı egemenliğine kazandırılması yolunda ilk sistematik harekât 1534-1535 yılları arasında olmuştur. Erzurum Beylerbeyi olan Mehmed Han idaresindeki Osmanlı ordusu önce Oltu ve çevresini ardından Çıldır çevresini alarak Erzurum vilayetine dâhil etmiştir (Aydın, 1988: 256-258). Bu süreçte Ardahan kazasının Erzurum vilayetine bağlanması İskender Paşa'nın (Ö.1571) 1551 tarihindeki harekâtı sonrasında gerçekleşmiştir.

Kanuni Sultan Süleyman'ın İran seferleri ile bölge hâkimiyetinin tesisi yolunda önemli aşamalar kat edilmiştir. Bu dönemde Ardanuç, Şavşat, Göle ve Ardahan gibi yerleşim alanları Atabek hükümetinin elinden alınmak suretiyle Safevi tehdidinin uç noktalarında üs oluşturulmuştur. Bununla birlikte İran Şahının desteği ile Atabeklerin Ahıska, Azgur, Ahılkelek ve Aspinza çevrelerindeki hâkimiyetleri devam etmiştir (Kırzioğlu, 1998: 385). 1555 tarihinde imzalanan Amasya Antlaşması (29 Mayıs 1555) ile mevcut statüko gereği Ardahan, Ardanuç, Oltu ve Tortum çevreleri ile Çoruh Vadisi havalisindeki Atabek yurdunun Osmanlılarda kalması Safeviler tarafından kabul edilmiştir (Kılıç, 2001:77). Bu dönemde Osmanlılar İmereti, Kartli, Mesketya gibi bazı Gürcü krallıklarını itaat altına almışlardır. Ancak Amasya Antlaşması ile Kafkasya'daki egemenlik sahaları yeniden bir paylaşımına konu edilince Mesketya, Kartli ve Kaheti Safevilerin nüfuz alanı olarak; İmereti, Guria, Mingreli, Ardahan, Ardanuç, Tortum ve Oltu ise Osmanlı İmparatorluğu'nun nüfuz sahasında kalan bölgeler olmuştur (Faroqhi vd. 2016:183).

Osmanlı ve Safeviler arasında yapılan Amasya Barış Antlaşması ile başlayan barış süreci, 1577 yılına kadar devam etmiştir. Safevî Hükümdarı Şah Tahmasb'ın 1576 yılında ölümü Osmanlıların bu coğrafyadaki hedefleri için tekrar fırsat yaratmıştır. Aynı zamanda Şirvan, Dağıstan ve Azerbaycan'ın Sünnî ahalisinin Safevi baskı ve tazyiklerinden bunalmış olmaları ve Osmanlılardan yardım istemeleri de bu dönemdeki harekâtın gerekçelerini oluşturmuştur.

1 Hurufat defterlerinin tutulma mantığı ve bu defterleri kullanmak suretiyle şehir tarihine ilişkin yapılan bazı çalışmalar için Bkz. Alkan (2007); Küçükdağ (2003); Beyazıt (2013); Eroğlu Memiş (2013, 2016); Demirtaş (2012); Öntüğ (1999).

Osmanlılar 1577 yılında serdar tayin edilen Lâlâ Mustafa Paşa (Ö. 1580) önderliğinde Amasya Barışını ihlal eden Safevilere karşı Kafkasya'daki kilit bölgelerin egemenliği yolunda yeni bir fetih stratejisi izlemeye başlamıştır. Bu dönemde Osmanlılar İran üzerine kuzeydeki Gürcü prenslikleri üzerinden saldırdığı gibi güneyden de Erzurum ve Van üzerinden saldırmak suretiyle farklı bir fetih stratejisi izlemiştir (Faroqhi vd. 2016:183). Çıldır'da kazanılan zafer ile Osmanlılar Gürcistan kapılarını aralamıştır. Meshia prensi olan Manuçehr annesi Dedis-İmedi ile birlikte vergi ödemeyi kabul etmek suretiyle itaat etmiştir. Osmanlı yönetimi onların bu itaatlerini Azgur ve Oltu'yu onlara ihsan etmek suretiyle ödüllendirmiştir. Bu ihsanları elde eden Manuçehr Osmanlı ordusunun Şirvan'a gidiş ve dönüşünde klavuzluk yaparak bağlılığını göstermiştir (Kütükoğlu, 1993: 57). Çıldır zaferi Osmanlılara Çıldır'ın dışında Tümük, Hirtız ve Ahılkelek bölgelerini zaptetme fırsatı vermiştir. Ayrıca Vahtang ve Amilahori isimli Gürcü prenslerinin de itaat etmelerini sağlamıştır. İtaate yanaşmayan hatta Safevilere meylederek direnen David Han'a rağmen Tiflis şehri de bu dönemde zapt edilmiştir.

Bundan sonraki süreçte Ferhad Paşa'nın serdar olması ile birlikte Revanı zapt eden ve Tiflis'e zahire sevkine hız veren Osmanlılar önemli kayıplar verseler de Safevi güçlerine karşı başarılar elde etmiştir. Osmanlılar bu süreçte yeni bir strateji hazırlamıştır. Bu stratejinin ilk ayağını Ardahan üzerinden Şirvan yönüne yapılacak harekât oluşturmaktadır. Tiflis'e kadar olan bölgelerin egemenlik sahasına alınması ve kalıcı hâkimiyet için yerel krallıkların sadık kılınmaları harekâtın sonraki aşamalarını oluşturmaktadır. Bu harekâtın sürdürülebilir olması için Gürcü krallıklarının Osmanlı ile müttefik olmalarının önemi büyüktür. Bu durum Çıldır üzerinden Tiflis'e kadar olan ileri harekâtın başarısına etki etmiştir. Osmanlı yönetimi Gürcü prenslikler ile iyi ilişkiler izleme politikası izlerken bölgenin Osmanlı idari örgütlenme sürecini de tamamlamaya çalışmıştır. Çıldır'ı eyalet statüsüne kavuşturmuş ve Atabek soyundan prensleri de bu eyaletin idarecileri yaparak bölgeye yönelik siyasetinin ilk adımlarını gerçekleştirmiştir.

1578 yılında başlayan ve yaklaşık on iki yıl süren Osmanlı- Safevi savaşları 1590 tarihinde yapılan bir antlaşma çerçevesinde geçici bir süreliğine durmuştur. Osmanlı yönetimi adına Hoca Sadeddin Efendi'nin murahhas üye olarak katıldığı ve onun tarafından kaleme alınan sulh ahidnamesi özellikle 22 Mart 1590 tarihli silah bırakışı sırasındaki hâkim olunan toprakları sınır kabul etmektedir. Bunun yanı sıra ahidnamede Safevi hükümdarı Şah Abbas'dan Hz. Peygamber ve ashabına yönelik söylemleri yasaklaması istenmiştir (Kütükoğlu, 1993: 202).

Seyyah Chardin bir Gürcü vilayeti olan Ahıska'nın 1578 yılında Türkler tarafından ele geçirildiğini ve sonrasında Çıldır eyaleti adıyla Osmanlı idari örgütlenmesine dahil edildiğini anlatmaktadır. Ayrıca Cakeli ailesinin XII. yüzyıldan beri Ahıska'nın hâkimi olduğuna değinerek bu Gürcü prenslerin Osmanlı fethi sonrası Müslüman olarak onların hizmetine girdiklerini ve bu sayede eyaletin valiliğini ocaklık statüsünde devam ettirdiklerini kaydetmiştir (Chardin, 2014: 165).<sup>2</sup> 1579 yılında yapılan idari örgütlenme ile Arpalı, İmirhev, Pertekrek, Ardanuç, Çeçerek, Aspinza ve Ude sancaklarından oluşan Çıldır eyaletine 1582 yılında Livane sancağı da eklenmiştir (Özdemir, 2001:139).<sup>3</sup> 1595 yılında yeniden örgütlenen eyaletin sancak sayısı sekiz ve bağlı bulunan nahiye sayısı yirmi sekiz olarak görülmektedir (TKGM, TT.d. 130:vr.15-140). Bazı sancakların nahiye statüsüne dönüştürülmüş olduğu görülmektedir Bu durum yeni fethedilen bölgelerin idari düzenine kurulma aşamasında olduğunu göstermektedir.

2 Ünlü seyyah Chardin seyahatnamesinde Ahıska kalesinin özelliklerine ayrıntılı olarak yer vermiştir. Dört cihetten saldırıya açık bir konumda olduğuna ve etrafında yirmiye yakın tepe bulunduğuna değinmiştir. Tepelerden birisinde kasabanın kurulu olduğu ve 400 kadar yerleşim yeri olduğu bilgilerini de vermektedir. Kasabanın oldukça bakımlı olduğu ve içinde Türk, Ermeni, Gürcü, Rum ve Yahudilerin birlikte yaşadıklarına dikkat çekmiştir. Şehirde bir kervansaray bulunduğunu ve şehirden Kür nehrinin bir kolu olan Poshov (Posof) çayının geçtiğini de ayrıca ifade etmektedir. Bunun yanı sıra Ahıska kalesinin 100 km yakınlarında Türklerin Temame isimli bir kale yapmış oldukları bilgisi ile Azgur diye adlandırılan kalenin önemli bir Türk menzili olduğuna değinmiştir. Bkz. Chardin (2014, s. 165).

3 Günümüzde Artvin vilayetinin kazası olan Ardanuç, Çıldır eyaletinin bir sancağı olarak o dönemde Tavusker, Cakhis, İşhan ve merkez Ardanuç olmak üzere dört nahiyeye sahipti. Daha sonra 1035 sayılı Tapu tahririndeki bilgilerden öğrendiğimize göre Livane livası da kurularak eklenmiştir. Bu tahrir sonucu İşhan nahiyesi Tortum sancağına, Pertekrek nahiyesi ise Livane sancağına bağlanmıştır. Bkz. Özdemir (2001: 139).

Yeni kurulan Çıldır Beylerbeyliği İslamiyeti kabul ederek Mustafa adını alan Atabek Manuçehr'e (1578-1614) verilmiştir. Kardeşi Greguvar ise Oltu Sancakbeyliğine atanmıştır (Kütükoğlu, 1993:57). Osmanlı İmparatorluğu yeni fethedilen bölgenin idari statüsünü yurtluk ocaklık sancak şeklinde organize ederken bazen sancağı birden fazla kişinin tasarrufunda bırakabiliyordu. Bu durumda atabek ailesine mensup kişiler 1/2 veya 2/3 oranlarında sancakta tasarruf hakkına sahip oluyordu. Ayrıca bu kişiler azledilmeleri durumunda sancağın tasarrufu yine aileden bir başkasına verilmekteydi (Kılıç, 1999:124). Eyaletin örgütlenme süreci tamamlandığında Paşa sancağının Ahıska olduğu Altunkale, Ersikha, Çecerek, Asıtın, Hartvıs, Ahılkelek, Çıldır, Azgur, Büyük Ardahan ve Yukarı Acara sancaklarından oluştuğu görülür (Kırzioğlu, 1953:523-525). 1592 yılında Cafer Paşa'nın beylerbeyliği döneminde yeniden tahrir yapılarak eksik kalan idari düzenlemeler tamamlanmıştır (BOA, TT.d. 653: vr.2a). Bu yeni tahrir neticesinde eyalet merkez Ahıska'nın dışında Altunkale, Ersikha, Çecerek, Aspinza, Hartvıs, Ahılkelek, Posof ve Çıldır ile dokuz sancaktan oluşmuştur (Kırzioğlu, 1998: 294-295). Ancak Cikia'nın yayınladığı 1595 tarihli defterde ise sancaklar Ahıska, Hirtız, Ahılkelek, Çıldır, Posof, Penek, Bedre ve Ardahan-ı Büzürg isimlerini almak suretiyle sekiz tane olarak kayıtlanmıştır. Bu dönemde sık sık düzenlemeler yapılması idari aygıtın sorunsuz işlemesine yönelik düşüncelerden kaynaklanmaktadır. Çünkü bu dönemde ilk beylerbeyi olan Mustafa'nın yani Manuçehr'in Hıristiyanlığa geri dönmek suretiyle eski Atabek hükümetini yeniden canlandırma girişimleri olmuştur. Ancak Osmanlı yönetimi bölge kalelerini güçlendirmek ve yeterli miktarda erzak ve zahire tedarikleri sağlamak suretiyle bu girişimlere engel olmuştur.

XVII. yüzyıl başlarında Çıldır eyaletinin sınırları genişletilmiş ve sancak sayısı da onbeşe çıkarılmıştır. Bu sancaklar Ahıska, Ahılkelk, Çecerek, Hartvıs, Büyük Ardahan, Çıldır, Posof, Göle, Oltu, Penek, Tavusker, Ardanuç, Macahel, Şavşat, Pertekrek, Livane, Nısf-ı Livane'den ibarettir. Ocaklık statüsü<sup>4</sup> ile idare edilenler ise Şavşat, Pertekrek, Livane ve Nısfı Livane sancaklarıdır(Emecen, 1993:301).Çıldır eyaleti ile ilgili olarak Hammer'in<sup>5</sup>verdiği bilgilerde sancak sayısının farklılığı göze çarpmaktadır. Ahıska'nın yine merkez olduğu bu yeni örgütlenme döneminde Ahılkelek, Hartevis, Hacrek; Adşara, Büyük Ardahan, Küçük Ardahan, Göle, Posof, Çıldır, Oltu, Penek, Tavusker, Narman, Pasthon, Ardanuç, Pertekrek, Mahçi, Livane, Nısfı Livane ve Şavşat sancaklarıyla beraber eyaletin en geniş sınırlara ulaştığı görülmektedir.

Eyaletin XVII. yüzyıl durumu ile ilgili Evliya Çelebi detaylı bilgiler vermiştir. Seyyah Çelebi, Oltu, Hirtız, Ardanuç, Hacerek, Ardahan, Posthor, Mahcil sancaklarından oluşan eyaletin paşa sancağının ise Ahıska olduğunu belirtmiştir. Ayrıca Şavşat, Pürtekrek, Livane ve Nısf-ı Livane isimli dört sancağın Yurtluk ve Ocaklık statüsünde mülkiyet olarak idare olunduğu bilgisini de vermiştir(Evliya Çelebi,1314/1896:322). Bununla birlikte sancak isimleri arasında sayılmayan ancak haslar başlığı altında verilen Acara ve Penek sancaklarıyla eyaletin on üç sancağa ulaştığı görülmektedir.<sup>6</sup> XVII. yüzyıl Osmanlı eyaletleri ile ilgili bir değerlendirme yapan Paul Ricaut gelirlerinin doğrudan eyalet memurları aracılığıyla toplanan 22 eyalet bulunduğunu Çıldır'ın da bu eyaletlerden birisi olduğunu ifade etmiştir. Ayrıca 925 bin akçe gelir üzerin-

4 Ocaklık statüsü mahalli beylerin bölgesel nüfuzlarından yararlanmak suretiyle merkezi otoritenin güçlendirilmesi sistemidir. Atabek yurdu ve çevresindeki Gürcü prenslerin Osmanlı hizmetine alınması ve bölgedeki egemenliğin sürdürülebilir kılınması Osmanlı yönetimin temel stratejisini oluşturmaktadır. Bkz. Kılıç (1997: 12).

5 Hammer III. Murad döneminde Osmanlı İmparatorluğu'nun 40 eyalet ve 4 vergi ödeyen memlekete sahip olduğunu söylemektedir. Çıldır ve Gürcistan Eyaletlerinin onun zamanında Osmanlı idari aygıtına dâhil edilmişlerdir. Bu eyaletlerden birisi olan Çıldır Eyaletinin yirmi sancaktan meydana geldiğini ifade etmiştir. Bazı yer isimlerinin okunuşlarında farklılıklar olsa da eyalet sınırlarını belirlemesi açısından önemlidir. Yine bu dönemde Gürcü coğrafyasının dört bey idaresinde olduğu zikredilmiştir. Bu beylerden Başaçuk İmereti'nin, Levan Kartli'nin, Luristav ise Kaheti'nin hâkimidir. Ahıska kalesinin batısında yer alan Altunkale ise Gürcü soyundan olmayan İran asıllı beylerin hâkimiyeti altındadır. Bkz. Hammer (1998, C. IV: 101-103; Cilt: X: 77).

6 Evliya Çelebi seyahatnamesinde Çıldır Eyaletine dair verdiği bilgilerde Alaybeyi ve Çavuşbaşı bulunduğunu Mal Defterdarlığının ise olmadığını ifade etmiştir. Ayrıca IV. Mehmet döneminde Kutayıs kalesinin fethedilerek idaresinin Kara Murtaza Paşa'ya verilerek bu sancaklara eklenmiş olduğunu da söyler. Ahıska'nın Çıldır Eyaletinin Paşa Sancağı olduğu bilgisinin yanı sıra etrafında Hirtız, Ahılkelek, Perkan, Büyük Vale, Hacrek, Şeytan, Al, Poshov (Posof), Şavşad, Harabe, Ardanuç Ohçu (Mahcil), Çağışman kalelerinin yer aldığını zikretmiştir. Ardahan yakınlarında ise Vale, Gömek, Aharşin, Pertek, Samoğar, Mamervan, Nazarbat, Kinzi, Kazan kale gibi yapıların mevcut olduğunu anlatmaktadır. Bkz. *Evliya Çelebi Seyahatnamesi* (C. I: 322-324).

den dokuz sancağın idare edildiği bilgisini de vermektedir. Bunlar Oltu, Hartus, Ardanuç, Erdehamburek, Hagrek, Posho, Maçahel, İgiare, Penbek ve Pertekrek sancaklarıdır (Ricaud, 2012: 85). Ancak Ricaud sancakları on tane olarak aktarmıştır. Sancak sayısı ile ilgili olarak kaynaklarda farklı bilgilerin bulunması sayım işlerinin henüz tamamlanmadığı hususu ile ilgili olmalıdır. Ayrıca bazı sancak isimlerinin okunuşları arasındaki farklılıklar bölgede yaşayan farklı toplulukların kendi adlandırmalarından kaynaklanmaktadır. Mesela Erdehamburek olarak verilen sancak kanaatimizce Ardahan-ı Büzürg olmalıdır.

Mehmet İnbaşı XVII. yüzyıl Tevcihât Defterleri üzerinden yaptığı çalışmasında Çıldır eyaletinin sancak sayısını on beş ve on üç olarak iki farklı rakam vermektedir (İnbaşı, 2006: 77). Sofyalı Ali Çavuş<sup>7</sup> Kanunnamesinde Eyalet-i Çıldır nâm-ı diğer Ahıska başlığı altında üç tanesi yurtluk ve ocaklık statüsünde olmak üzere on üç sancağın bulunduğuna yer verilmiştir (Sertoğlu, 1992:36). XVII. yüzyılın bir diğer tevcihât kayıtlarını içeren eseri Ayn Ali Efendi'nin çalışmasında da Çıldır eyaleti ile ilgili bilgiler bulunmaktadır. Ayn Ali kanunnamesinde Çıldır Eyaletinin sancak sayısı onüç olarak ve ocaklık statüdeki sancak sayısı ise dört olarak kayıtlanmıştır.<sup>8</sup>

XVIII. yüzyılda Çıldır sancağının idari durumu tevcihât defterlerinden takip edilebilmektedir. Tevcihât defterlerinde yirmi sancaktan meydana geldiği kayıtlanmıştır. Ocaklık sancak sayısı bu dönemde altıya çıkarılmıştır.<sup>9</sup> Atabek hükümetinin hâkimiyet sahasını oluşturan Livane, Nısf-ı Livane, Şavşat, Pertekrek, Mahcil, Acara-i Ulya ve Acara-i Süfla ile Estize sancaklarının ocaklık statüsü devam etmektedir. Burada ocaklık sancak sayılarının önceki dönemle tutmayışı zaman zaman statülerinin değiştirilmesinden kaynaklanmaktadır. Bununla birlikte Atabek ailesi mensuplarının bu sancaklardaki yönetici konumları devam etmektedir. Yani Osmanlı yönetimi yerel nüfuzlu kişileri idari mekanizmada kullanma siyasetini devam ettirmektedir.

Osmanlılar XVIII. yüzyılda Nevşehirli Damat İbrahim Paşa'nın vezareti döneminde bir takım idari düzenlemeler yapmıştır. Bu dönemde eyalet ve sancaklara çok sayıda tevcihât gerçekleştirilmiştir. Çıldır eyaleti bu tevcihat sırasında yirmi üç sancak olarak görünmektedir. Bu tevcihâtın Çıldır Eyaleti ile ilgili kısımlarını Fahameddin Başar'ın çalışmasında görmek mümkündür.<sup>10</sup>

Küçük Kaynarca Antlaşması'ndan(21 Temmuz 1774) sonra Rusya'nın güney Kafkasya bölgesindeki etkinliğinin arttığı bir dönemde Gürcü prenslerinin Rusya himayesine yönelme girişimleri olmuştur. Bu dönemde Osmanlı idaresi Çıldır eyaletinin askeri ve ekonomik varlığını güçlendirmek suretiyle valilerine önemli sorumluluklar yüklemiştir(Toprak, 2019: 155).

7 Sofyalı Ali Çavuş Ahıska'ya bağlı olan sancakları Oltu, Ardahan-ı Büzürg, Hartus, Erednevuc, Posuthu, Mahcil, Şavşad ve Perge- rek olarak sekiz tanesinin ismini saymış ancak on üç olarak ifade etmiştir. Ayrıca Katip Çelebi, Evliya Çelebi ve Ayn Ali Efendinin eserlerine referans vererek Pazih, Lozi, Uşca, Catla, İspir ve Pek adında sancaklar bulunduğunu aktarmıştır. Bkz. *Sofyalı Ali Çavuş Kanunnâmesi* (1992: 36-37).

8 XVII. Yüzyılın önemli kroniklerinden olan Ayn Ali Efendi eserinde Çıldır Eyaleti Sancaklarının Oltu, Hirtvis, Ardanuç, Ardahan-ı Büzürg, Çecerek, Poshov(Posof), Machil, Acara, Penek, Pertekrek, Livane, Nısf Livane ve Şavşat olarak vermiştir. Ayrıca son dört sancağın ocaklık statüsünde idare olunduğuna vurgu yapmıştır. Bkz. Ayn Ali Efendi (1280/1863: 27-28).

9 Bu yüzyılda artan Rus tehdidi nedeniyle Osmanlı yönetiminin Gürcü prenslere karşı daha tavizkâr bir tutum izlediğini ve onların Ruslara meyiletme ihtimali nedeniyle Ocaklık idari uygulamasının sınırlarını zaman zaman genişlettiğini görmekteyiz. Bkz. Bun- türk (2007: 25-27).

10 XVIII. yüzyılda yapılan eyalet tevcihâtında Çıldır Eyaleti 23 sancaktan oluşmakta ve bunların beş tanesi ocaklık statüde idare edil- mektedir. Bununla birlikte verilen 23 sancak içerisinde Çecerek livasının bugünkü Göle livası olarak adlandırılması yapılmıştır ki bu durumun XVI. yüzyıl sonlarından beri yapılan tahriirler üzerinden okumasını yaptığımız zaman hata olabileceği kanaatindeyiz. Ayrıca bu defterde Acara-i Ulya ve Acara-i Süfla livaları ocaklık olarak verildikten sonra ayrıca Acara livası adıyla bir livadan bahse- dilmiştir. Bu adlandırma sonrasında ocaklık sayıları altıya çıkmıştır. Bunun yanı sıra bu inceleme Çıldır Eyaletini; Mamervan, Nısf-ı Livane ve Pertek, Oltu, Ardanuç, Şavşat, Pertekrek, Ardahan-ı Büzürg, Nısf-ı Livane, Macahil, Penek, Acara-i Ulya, Acara-i Süfla, İmirhev, Aspinza, Posthov, Hertus, Altunkale, Estiha, Çıldır, Ahalkelek, Kiskim, Çecerek(Göle), Acara sancaklarından oluştuğunu söyler. Ocaklık olanlar ise Nısf-ı Livane ve Pertek, Nısf-ı Livane, Acara-i Ulya, Acara-i Süfla ve Aspinza olarak gösterilmiştir. Ayrıca 23. sırada gösterilen Acara livası tekrar ocaklık olarak zikredilmiştir. Bkz. Başar (1997: 119-125).

## Hurufat Defterlerine Göre Ahıska'nın Dinî ve İlmî Müesseseleri

XIX. yüzyılın ilk döneminde Ahıska'nın Paşa sancağı olduğu Çıldır eyaleti Rus saldırılarının hedefi haline gelmiştir. Özellikle 1828-1829 savaşı bölgenin Osmanlı elinden çıkışını hazırlayan gelişmelerin sahnesi olmuştur. 1829 Edirne Antlaşması (14 Eylül 1829) ile eyalet merkezi olan Ahıska ile birlikte Ahılkelek, Hırtvıs, Azgur ve Kobliyan kesimleri Rus idaresine terk edilmiştir. Bu olay sonrası eyaletin statüsü sancağa düşürülmüş ve merkezi Oltu olarak yeniden organize edilerek Erzurum eyaletine bağlanmıştır (Kızılkaya, 2013:408).

Ahıska ve çevresindeki Türk-İslam varlığı bundan sonra büyük sıkıntılarla karşılaşmıştır. Rusların Slavlaştırma ve Ortodoksların siyasetleri İslam varlığı için büyük bir tazyik ve şiddetle devam etmiştir. XIX ve XX. yüzyıl Osmanlı-Rus savaşları bölgenin istikrarsız bir şekilde idaresine sebebiyet verdiği gibi bu dönemde bazı ayanların devlet otoritesinin zayıflaması ile almış oldukları yeni pozisyonlar da ahaliyi daha da güç duruma düşürmüştür.

### 2. Ahıska Hurufat Defterlerinin İncelenmesi

Bu çalışmada Ahıska kazasına ait Hurufat defterleri incelenmek suretiyle XVII. ve XIX. yüzyıllar arasında bir takım ulema ve hizmet erbabının istihdamının izlenmesi ve vakıflardaki işleyişin bir bütün halinde okuyucuların dikkatine sunulması amaçlanmıştır.

Vakıflar Genel Müdürlüğü arşivinde bulunan Ahıska kazasına ait 23 defter toplamda 335 atama kaydından oluşmaktadır. Bu kayıtların 6'sı müderrislik ile alakalıdır. 9 adet atama kaydı mahkeme kâtiplerinin atanma işlemlerine aittir. 15 kayıt esnaf şeyhliği ve hırfet şeyhliği hususlarını ilgilendiren görevlendirmelere ilişkindir. 2 kayıt camilerin temizliği ile ilgilenen ferraşlık ile karcılık hizmeti ile ilgilidir. Bu iki görevli temizlik ve kar küreme işleriyle de ilgilenmektedirler. Kayıtların büyük çoğunluğu imam, hatip ve müezzinlerin atanma ve maaş durumlarını içeren bilgilerden oluşmaktadır.

İncelenen 23 defterin en erken tarihlisi 1098/143 numaralı defterdir. Bu defter 41 atama kaydından oluşmakta ve 1699 Kasım ile 1716 Ekim arasındaki döneme tarihlenmektedir. En geç tarihlenen defter ise 536/84 numaralı defter olup 4 atama kaydını ihtiva etmektedir. Bu defterin tarih aralığı ise 1811 Mart ile 1832 Eylül ayları arasındadır.

İncelediğimiz 23 defter arasında atama kayıt sayısı itibariyle 1083/55 numaralı defter bir adet atama kaydından oluşmakta ve Ekim 1725 olarak tarihlenmiştir. 1133/31 defteri ise 50 atama kaydını içermektedir. 1133/31 numaralı defterin ise Aralık 1806 ile Şubat 1820 arasında tarihlendiği görülmektedir. İncelenen defterlerin içinde en fazla tarih aralığı bulunan defter 564/92 numaralı defterdir. Bu defterde mahkeme kâtiplerine ilişkin atama kayıtları yer almaktadır. Defterin ilk atama kaydı Ekim 1763 ile başlamakta son kayıt ise Ekim 1828 ile bitmektedir.

Hurufat defterlerinde atama ve görevlendirme işlemleri cihet olarak adlandırılmakta olup farklı kategorilerde bu işlemler gerçekleştirilmektedir. *Kasr-ı yed, ferağ, ölüm, görevden alınma, ilmi kifayetsizlik, pirifâni ya da yaşlılık-hastalık durumu, mahalle veya köy ahalisinin talepleri* gibi nedenler atama kayıtlarında zikredilen hususlardır.

Bununla birlikte atama kayıtlarını incelediğimiz 23 defter içerisinde ahalinin şikayeti neticesinde görevleri başkasına verilen beş atama kaydı bulunmaktadır. Burada şikâyete söz konusu olan durum daha çok ehil olmama ve kötü hal içeren davranışlar olarak ön plana çıkmıştır. Pirifani yada yaşlılık nedeniyle ciheti yerine getiremeyenlerle ilgili kayıt sayısı 23 defter içerisinde sadece üç atama kaydında görülmüştür. Ayrıca çeşitli nedenlerle hizmeti terk edenler ya da göreve rağbet etmeyenlerin yerine yeni görevlendirmeler yapılma durumlarına da rastlanılmaktadır. Bu durum ile ilgili atama kayıt sayısı onbeş adettir. Bunun yanı sıra mürâfaa<sup>11</sup> yoluyla/mahkeme kararı ile vazifenin geri alınma hususları ender rastlanan bir atama usulü olarak karşımıza çıkmaktadır. Yalnızca bir atama yazısında mürâfaa yoluyla cihette bir değişiklik yapıldığı görülmüştür (VGMA, 1066:35).

11 Mürâfaa; Osmanlı hukukunda bir kişi hakkında hâkime şikyette bulunma anlamında bir hukuk terimidir. Bkz Atar (2006: 38-40).



İncelediğimiz defterler arasında en fazla cihet atamasının Sefer Paşa<sup>12</sup> Camii'ne yapıldığı tespit edilmiştir ki bu durum aynı zamanda Ahmet Paşa'nın<sup>13</sup> dedesi olan Çıldır Valisi Sefer Paşa'nın hayır eserleri inşa etme noktasındaki gayyur halini ortaya koymaktadır. İkinci sırada cihet görevlendirmesi Raziye Hanım medrese ve camisi için yapılmıştır. Üçüncü sırada ise Derviş Mehmed Ağa Camii için yapılan görevlendirmeler yer almaktadır.

### 2.1. Görevlilerin Ücret Durumları

Defterlerde imam ve hatiplerin maaş durumları aktarılmak suretiyle cihetin ekonomik yönü de ortaya konulmaktadır. Bu bilgilere baktığımız zaman kazada en fazla maaşı günlük 25 akçe ile Raziye Hanım ve Ahmediye Camii'nin imam ve hatipleri elde etmiştir. Birçok köy camisi imamlarının ise günlük 1 akçe yevmiye almak suretiyle en az maaş alan kesimi oluşturduklarını söylemek mümkündür. Medrese müderrisliği ciheti daha yüksek gelir elde etme pozisyonuna sahip olmakla birlikte Ahıska kazasının ilmiyye silki<sup>14</sup> içerisindeki konumu göz önünde bulundurulduğu zaman Raziye Hanım'ın banisi olduğu medresenin müderrislerinin diğer merkez kazalardaki medreselerin müderrislerine nazaran daha düşük gelir elde ettiği anlaşılabilir bir husustur. Bununla birlikte kazanın daha büyük ve eski medresesi olan Ahmediye Medresesi'nin müderrislik cihetlerinin vakfiyesindeki esaslar çerçevesinde günlük 25 akçe üzerinden tahsis edildiği bilinmektedir. Bu durum vakfın gelirlerinin boyutunu göstermesi bakımından önemlidir. Ahmediye Medresesi'nde müderrislik yapan Ali, Ahışhavi Süleyman ve Mehmed Seyyid Efendiler yıllık 300 akçelik gelirleri Ahmed Paşa vakfı bünyesinden almışlardır. Ahıska ve çevresinin Osmanlı hâkimiyetinden çıkışı sonrası maaş alamadığını Ahıska kadısına bildiren Mustafa Efendi'ye ise Trabzon gümrüğü üzerinden 150 kuruş aylık 1836 tarihi itibarıyla tahsis edilmiştir (BOA. HAT, 696/33603).

Cami personelinden imam ve hatiplerin bazı durumlarda ücret almadıkları bilinmektedir. Bu durum ihtiyaçlarının genellikle mahalle/köy cemaati tarafından karşılandığı hususunu akla getirmektedir. Bununla birlikte bazı cihet atamalarında oldukça yüksek sayılabilecek gelirler tahsis edildiği de görülmektedir. Ahmediye Camii'nin hatiplik ciheti için İbrahim Ahmed Paşa vakfının günlük 20 akçelik bir tahsisat ayırdığını vakfiyesinden öğrenmekteyiz. Bu tahsisat vakfiyesinde bulunduğu için hatiplik cihetine atanan tüm kişiler bu ücrete nail olmuşlardır.

Ahmediye Camii'nde görev yapan imam ve hatiplerin diğer vakıf camii görevlilerine nazaran yüksek gelir tahsis edilen kişiler olduğu görülmektedir. Bu durum şu örneklerle daha iyi anlaşılır. İmam olarak görevli olan Hacı Halil Efendi Ağustos 1778 tarihinde en yüksek gelirlerden birisi olan 20 akçelik gelire sahiptir. Ölüncü yerine geçen oğlu Salih Efendi aynı gelire mazhar olmuştur (VGMA, 1066: 35). Salih Efendi'nin Nisan 1799 tarihinden başlamak suretiyle 20 akçelik gelire sahip olduğu kayıtlardan anlaşılmaktadır (VGMA, 531:120).

Bir diğer kayıтта ise Salihzade ailesinden Osman Halil Efendi'nin Ocak 1799 tarihinden itibaren Aralık 1810 tarihine kadar imamet ciheti için 20 akçe gelire mazhar olduğu görülmektedir. Seyyid Hafız Ahmed isimli bir kişi tarafından ciheti elinden alınmış ancak şikayeti sonrası kayıtlar incelenmiş ve Hafız Ahmed'in bir beratı olmadığı tespiti yapılmış görevine geri dönmüştür (VGMA, 533:101).

Ahmediye Camii'nin hatiplik ciheti Kasım 1813 tarihli belgede Halil Efendi üzerinde görünmektedir. Yerine oğlu Mir Kalam Efendi 20 akçelik geliri muhafaza etmek suretiyle atanmıştır (VGMA, 534:144).

12 Sefer Paşa 1625 ile 1635 yılları arasında Çıldır beylerbeyliği yapmıştır. Bkz. İnbaşı (2006: 77-94).

13 Ahmet Paşa İbrahim Paşanın oğludur. 1748 yılında babasının ölümü üzerine Çıldır beylerbeyliğine getirilmiştir. Van valiliği de yapmış daha sonra azledilmiştir. Bkz. Mehmed Süreyya (1308: 210).

14 Osmanlı İmparatorluğunun merkezi yönetim yapısı çerçevesinde iftâ, kazâ ve tedris hizmetlerinin ilmiyye zümresinin istidam sahasını oluşturduğu bilinmektedir. Bu hizmet sahasında görev alan personelin atama ve özlük işlemleri Rumeli ve Anadolu kazakerlerinin uhdesindedir. Bkz. Uzunçarşılı (2014: 154-155).

Bunların dışında Mayıs 1795 tarihinde Ahmediye Camii'nin serkayyım yani temizlik ve bakım işleri vazifesini müezzinlik ciheti ile birlikte ifa eden Hacı Hasan Efendi için İbrahim Ahmet Paşa vakfından 35 akçelik bir ücret tahsis edilmiştir. Burada iki ciheti birlikte yürütmesi nedeniyle yüksek gelir durumu söz konusu olmuştur. Ölümü sonrası aynı ücretin oğlu Tahir Mehmed için de tahsis edildiğini görmekteyiz (VGMA, 530/89).

### 2.2. Atama Şekli

Araştırma konumuza kaynaklık eden defterlerden elde ettiğimiz sonuçlardan bir tanesi de cami ve mescit personelinin kendilerinden sonra bu görevlere akrabalarının gelme ve atanma oranlarıdır. Bu husus 335 atama kaydı içerisinde yüzde elliden fazla bir orana tekabül etmektedir. Bu durum ile alakalı olarak Abdurrahman Atçıl'ın çalışmasında akrabalık bağlarının ulema silki içerisinde atanma ve yüksek gelir elde etme hususlarına nasıl bir etkide bulunduğu ayrıntılı olarak dile getirilmiştir (Atçıl, 2019: 113). Biz de bu çalışmanın verileri üzerinden akrabalık ilişkilerinin liyakat ile birlikte cihetlere atanma için temel kriterler arasında olduğunu belgelerle desteklemeye çalıştık. Babasının ya da akrabalarından birisinin yerine aynı cihete atanma hususunda incelediğimiz defterlerde yaklaşık %50 oranında bir istatistik elde edilmiştir. Bu durum sadece ilmiye grubundaki görevlilere has bir durum değildir. Osmanlı devleti'nin bürokrasi, ticaret, zanaat vb. alanlarında aynı şekilde baba ile aynı mesleği icra etme geleneğinin varlığı bilinmektedir.

### 2.3. Vakıflar ve Banîleri

Ahıska kazasında bulunan cami, mescit ve medrese gibi İslami ünitelerin banîleri arasında büyük çoğunluk erkektir. Ancak kadın banî isimlerine de rastlanılmaktadır. Bu kadın banîlerin daha çok kaza merkezinde ve yakın köylerdeki vakıf eserlerin inşasını üstlendikleri ve onlara bir takım gelirler tahsis etmek suretiyle sürdürülebilirliklerini sağladıklarını görmekteyiz. Bu kadın banîlerin kaza ve vilayet idarecilerinin anne, eş ve kız kardeşleri olduğu görülmektedir. Zira Osmanlı idari geleneğinde vilayet yöneticilerinin bu çeşit vakıflar kurma yolunda özendirildikleri bilinen bir gerçektir. Ayrıca kadın banîlerin defterlerde şehir idarecilerinden kiminle akrabalık bağları varsa o hususa vurgu yapılmıştır. Kadın banîler arasında Raziye Hanım, Ayşe Hanım, Şemsiye Hanım, Fatma Hatun ve Şems Hatun isimlerine rastlamaktayız.<sup>15</sup> Bununla birlikte bu kadın banîlerin kendi şahsî gelirleri üzerinden bir takım vakıflar kurma potansiyeline sahip olup olmadıklarına ilişkin başka destekleyici kayıtlar elde edilememiştir.

Çıldır valilerinden İbrahim Paşa (Mehmed Süreyya, 1308: 772)<sup>16</sup> 1759-1761 tarihleri arasında görev yapmıştır. Validesi Raziye Hanım ve kerimesi Ayşe Hanım tarafından yaptırılmış olan camiler kazanın Surdışı mahallesi'nde ve Rücuhane köyünde yer almaktadır. Raziye Hanım tarafından yaptırılan medrese de aynı mahallede bulunmaktadır. Ancak bu medresenin vakıf belgelerine Vakıflar Genel Müdürlüğü Arşivi kayıtlarında rastlanılmamıştır. Raziye Hanım Çıldır valilerinden Süleyman Paşa'nın da validesidir. Süleyman Paşa 1771-1790 tarihleri arasında en uzun süre (yaklaşık olarak 19 yıl) valilik yapan idarecilerden birisidir. Onun döneminde Osmanlı- İran ve Osmanlı- Rus ilişkilerinin hassaslığı bu görevi uzun süre devam ettirmesinde etkili olmuştur. Süleyman Paşa'nın Farsça ve Rusça bilmesinin diplomatik naziklik arz eden bu eyaletin valiliğini uzun süre uhdesinde bulundurmasında rol oynadığını söylemek mümkündür.<sup>17</sup>

15 Ayşe Hanım Ahıska'ya bağlı Rücuhane köyündeki camii'nin banîsidir. İbrahim Paşa'nın kızıdır. Şemsiye Hanım Vale köyündeki camii'nin banîsidir. Fatma Hatun ise Diğür, Dedegül ve Ahıska merkezindeki camilerin banîsidir. Şems Hatun Pareha-i Ulya köyündeki caminin banîsidir. Hacı İbrahim Efendinin kızıdır.

16 İbrahim Paşa Ahıskalı Yusuf Paşa'nın oğludur. 1767 yılında Ahıska Valiliği yapmıştır. Daha sonra Erzurum, Hanya ve Konya valiliklerinde bulunmuştur. Bkz. Mehmed Süreyya (1308, Cilt: III: 772).

17 Süleyman Paşa'nın Sicill-i Osmânî'de yer alan bilgilerine göre 1771 ile 1790 tarihleri arasında valilik yaptığı tespit edilmiştir. Bununla birlikte Osmanlı Hükümeti ocaklık ve yurtluk olarak farklı bir idari örgütlenme modeli uyguladığı Çıldır//Ahıska eyaleti idarecilerini bölgenin Atabek ailesi üyelerinden seçmek gibi bir strateji izlemektedir ki ailenin bölgede yerel kuvvetlere sahip nüfuzlu bir aile olduğu bilgisi bu husus ile teyid edilmektedir. Bkz. Mehmed Süreyya Mehmed Süreyya (1308, Cilt: V: 1544).

Bir diğer kadın banî Şemsiye Hanım tarafından yaptırılan Şemsiye Hatun Camii Vale köyünde yer almaktadır. Şemsiye Hanım'ın Hacı İbrahim Efendi'nin kızı olduğu bilinmektedir. Ayrıca Pareha-i Ulya köyündeki caminin de banîsi olduğu bilgisi defterde yer almaktadır. Ancak bu Hacı İbrahim isimli banînin Vali İbrahim Paşa olup olmama durumu vakıf kaydı olmadığı için doğrulanamamıştır. Bununla birlikte atama kayıtlarının İbrahim Paşa'nın valiliği dönemine denk gelmesi bu ihtimali güçlendirmektedir.

Poshov (Posof) kazası dönemin idari örgütlenme modeli içinde nahiye olarak geçmektedir. Bununla birlikte Diğür diye adlandırılan bir yerin aynı zamanda Poshov(Posof) olarak adlandırılması köy ve nahiye olarak iki yerleşim yeri olduğu varsayımını güçlendirmektedir. Burada Fatma Hatun tarafından yaptırılmış bir caminin bulunduğu görülmektedir. Ancak onun kimliği ile ilgili herhangi bir açıklamada bulunulmamıştır. Ancak diğer kadın banîler gibi Ahıska idaresinde görevli olan üst yöneticiler ile akrabalık bağı ihtimal dâhilindedir. Fatma Hanım adına kazanın başka köylerinde de camiler inşa edilmiştir. Bunlardan birisi Ardahan'ın Dedeğül köyünde yapılmış olan camidir. Diğür olarak bilinen Poshov(Posof)'da ve Ahıska merkezinde yaptırmış olduğu camiler Fatma Hanım'ın hayır ve hasenat işlerinde cömert olduğunun göstergesidir.

#### 2.4. Atamaya Aracı Olan İdareciler

Hurufat defterlerinde atama ve nasb işlemleri yapılan imam, hatip, vaiz, müezzin, müderris vb. ilmiye personelinin atama cihetlerine aracı olan kaza idarecilerinin de tespiti mümkündür. Atama kayıtlarında Çıldır/ Ahıska valisinin arzlarının yanı sıra kaza kadılarının arzları ile atama ve özlük haklarına yönelik düzenlenmeler yapılmıştır. İmam ve hatip görevlendirmesi için yapılan arz işleminin yer aldığı en erken tarihli defter 1699 yılına aittir. Bu defterde Ahıska Kadısı Osman Efendi'nin arzda bulunduğu bilgisi bulunmaktadır. Bu defterden daha erken tarihli bir defterde ise hizmet erbabı statüsünde yer alan karcılık ve ferraşlık için arzda bulunulmak suretiyle görevlendirme yapılmıştır. Sefer Paşa Camii karcıları olan Garbis ve Kirkor isimli zimmîler için 1693 tarihli atama kaydına kaza kadısı Yusuf Efendi arzda bulunmuştur (VGMA, 1098:143).En geç tarihli atama arz kaydı 1244/1828 tarihli defterde yer almaktadır. Bu defterde Çıldır Valisi Seyyid Ahmed Rüşdi Paşa Poshov(Posof) nahiyesine bağlı Çağışman köyü camisi imam ve hatipliği için Dursun Salih Efendi lehinde bir arzda bulunmuştur(VGMA, 535: 94).Arzda bulunanlar arasında kale mutasarrıfı, mirli va ve evkaf müfettişi unvanlı kişilere de rastlanılmıştır. Bunlardan birisi Şehriyâr kalesi Mutasarrıfı olan Meşhedi Süleyman Ağa'dır. Meşhedi Süleyman Ağa'nın 1752 tarihli bir atama kaydında arzda bulunduğu bilgisi bulunmaktadır (VGMA, 1055:92). Ahılkelek kalesi Mirli va'sı Yusuf'un arzda bulunduğu atama kaydının tarihi ise 1729 yılıdır (VGMA, 1144:58). Evkaf müfettişliği görevi yapan Süleyman Efendi ise 1797 tarihinde yapılan bir hatip ataması için arzda bulunan kişi olarak görülmektedir (VGMA, 531:120).

İncelediğimiz Ahıska kazası hurufat defterlerinde imam, hatip, müezzin ve müderris atamaları için arzda bulunan kadı ve naiblere ilişkin isimler Kazasker Ruznâmçe defterlerinden karşılaştırma yapmak suretiyle teyid edilmiştir. Bu defterlerde Hurufat defterleri gibi arzuhal, mahzar ve fermanlara yer verilmektedir (Eroğlu Memiş, 2013: 120; Baltacı, 1979:63). Bu defterlerden elde ettiğimiz bilgilere göre 1699-1700 tarihleri arasında Ahıska kadılığı Hüseyin Efendi tarafından üstlenilmiştir (VGMA, 1098:143).Aynı tarihlerde naib olarak Yusuf Efendi bulunmaktadır. Yusuf Efendi 1704 tarihine kadar naiblik yapmıştır (VGMA, 1098:143).1729 yılında Ahıska kadılığı bir başka Hüseyin Efendi üzerindedir (VGMA, 1144:58). İsimler aynı olmakla birlikte aynı kişi olmaları hususu tespit edilememiştir. 1743 tarihinde Ahıska kadılığı Hacı İbrahim Efendi tarafından icra edilmektedir. 1746 yılında Abdullah Efendi kadılığa getirilmiştir. 1748 yılında ise Şeyh Mehmed Efendi kadı olarak vazifelenirilmişdir (VGMA, 1055:91).

1760 yılında Ahıska kadısı olarak İsmail Efendi'nin ismi geçmektedir. Daha sonra mutasarrıf olarak Hacı Hasan Efendi<sup>18</sup>bu göreve getirilmiştir (NOK. AKR, 5193:47- 17a, 36a). 1763- 1764 yıllarında Ahıska kadısı

18 Bu dönemde İlmiye bürokrasisinde kadınların mutasarrıf olarak adlandırılmak suretiyle kazalarda görevlendirildiği bilinmektedir. Bkz. Yurdakul (2017: 44-45).

## Hurufat Defterlerine Göre Ahıska'nın Dinî ve İlmî Müesseseleri

olarak mutasarrıf İbrahim Efendi'nin adı geçmektedir. Ardından bu göreve Abdulgani Efendi getirilmiştir (NOK. AKR, 5193:48-14a, 26a).1765 tarihinde Ahıska kadılığı Halil Efendi üzerindedir (VGMA, 1066:35). 1766- 1767 yıllarında Ahıska kadılığı vazifesini Müftizade Mehmed Efendi icra etmiştir. Kendisinden sonra bu göreve Mustafa Efendi getirilmiştir (NOK. AKR, 5193:49- 12a, 29a). 1774 ile 1791 tarihleri arasında Kazasker Ruznâme defterlerinde Ahıska kadısı olarak Hacı Osman Efendi'nin, Muharremzâde Mehmed Emin Efendi'nin ve Seyyid Ahmed Efendi'nin isimleri kayıtlanmıştır (NOK. AKR, 5193: 50-5a,8a,30a). 1778 tarihinde Ahıska'nın Ardanuç nahiyesinde naib olarak Hasan Efendi'nin adı geçmektedir (VGMA, 1066:35).1806 tarihinde Ahıska kadı naibi olarak Seyyid Mehmed Efendi'nin ismi bulunmaktadır(VGMA, 532:109). 1818 ile 1819 yılları arasında Ahıska kadılığı vazifesinin Abdullah Efendi, Mehmed Ata Efendi, Ahmed Raşid Efendi ile İsmail Reşid Efendi arasında el değiştirdiğini görmekteyiz (NOK. AKR, 5193:52- 11a,15a, 26a,46a). Aynı yıl içinde birden fazla kadının tayin edilmesi hususunun kadılık silkindeki yaşanan yoğunluk ile alakalı olduğu düşünülmektedir. 1821 yılında Ahıska kadılığı Seyyid Mehmed Emin Efendi'nin üzerindedir. Canbazzade mahallesi'ne yapılan imam ve hatip atamalarında onun arzda bulunduğu görülmektedir (VGMA, 534:144).

**Tablo 1.** Kazasker Ruznâme Defterlerinde Ahıska Kazasında Görev Yapan Kadı ve Naibler

Görev Dönemi	Adı	Görevi	Kaza
1699-70	Hüseyin Efendi	Kadı	Ahıska
1699-1704	Yusuf Efendi	Naib	Ahıska
1729	Hüseyin Efendi	Kadı	Ahıska
1743	Hacı İbrahim Efendi	Kadı	Ahıska
1746	Abdullah Efendi	Kadı	Ahıska
1748	Şeyh Mehmed Efendi	Kadı	Ahıska
1760	İsmail Efendi	Kadı	Ahıska
1760	Hacı Hasan Efendi	Mutasarrıf	Ahıska
1763-64	-İbrahim Efendi -Abdulgani Efendi	Mutasarrıf	Ahıska
1765	Halil Efendi	Kadı	Ahıska
1766-67	-Müftizade Mehmet Efendi - Mustafa Efendi	Kadı	Ahıska
1774-1791	-Osman Efendi -Muharremzade Mehmed Efendi -Seyyid Ahmet Efendi	Kadı	Ahıska
1778-1779	Hasan Efendi	Naib	Ardanuç
1806	Seyyid Mehmed Efendi	Naib	Ahıska
1818-19	-Abdullah Efendi -Mehmed Ata Efendi -Ahmet RaşidEfendi -İsmail ReşidEfendi	Kadı	Ahıska
1821	Seyyid Mehmed Emin Efendi	Kadı	Ahıska

Osmanlı hukukunda cami, mescid ve medrese gibi vakıf ünitelerinde görevli olan personelin atama işlemlerinin ilmiyye silkine uygun olup olmama durumu için aklâmdan bir takım sorgulamalar yapılmak suretiyle nihai karar verilmesi bir prensip olarak benimsenmiştir. Bu durumun Osmanlı ilmiyye teşkilatı içindeki uygulamalarını “Erken Modern Osmanlı İmparatorluğu’nda Alimler ve Sultanlar” isimli çalışmada görmek mümkündür. (Atçıl, 2019:66). Ulema hiyerarşisinin özellikle üst düzey kadrolar için korunmakta olduğu tespitinde bulunan Atçıl daha düşük seviyedeki medrese ve cami personelinin de aile bağları göz önünde bulundurulmak suretiyle cihetlere atandığı iddiasındadır. Bizim incelediğimiz kayıtlarda yer alan imam, hatip ve müderrislerin ölümleri sonrası büyük bir çoğunluğunda çocuklarının veya akrabalarının aynı göreve devam ettikleri görülmüştür.

## 2.5. İdari Birimler ve Yer Adları

İncelediğimiz hurufat defterleri Ahıska Kazasına bağlı olan birimleri ilgilendirmekle birlikte Ardahan, Ardanoç, Azgur, Hirtvis, Mamervan, Penek, Murgul, Çürüksu, ve Kutatis kalesinin yer aldığı idari birimlerde yer alan bazı görevlendirmelerde Ahıska kazası altında kayıtlanmıştır. Bu durum hurufat defterlerinin kaza merkezli olarak tutulma prensiplerinin bazı istisnalarının olduğunu gösterir. Mesela Çürüksu kazasında yapılan atama kayıtları Ahıska Kazası başlığı altında verilmiştir. Çürüksu kazası ile ilgili olarak Bayram Kodaman ve Nedim İpek’in çalışmasında kaza’nın Kobuleti olarak adlandırıldığını ve 1718-1719 tarihinden itibaren Ahıska Valisi Rüstem Mehmed Paşa’nın yurtluk ve ocaklık statüsünde uhdesinde olduğu bilgisi bulunmaktadır (Kodaman vd, 1992: 99-120). Nüfusunun 80 ile 100 hanelik olması köyde bir caminin ibadet için yeterli olduğuna delalet etmektedir. Ayrıca Çürüksu bölgesinin sakinlerinin 1650 sonrası İslamiyeti yeni kabul etmiş olmaları gerçeği bölgedeki İslami ünitelerin sayısal azlığını açıklamaktadır. Bunun yanı sıra XVIII. yüzyılda Çürüksu kazasının Kobuleti ve Hina isimli iki nahiyesinin bulunduğu ve bu nahiyelere bağlı onbeş civarında köyün olduğu bilinmektedir.

Ahıska kazasına ait atama kayıtlarında bazı köy ve mahalleler bağlı buldukları nahije üzerinden Ahıska kazası ile idari olarak ilişkilendirilmiştir. Bu mahalle ve köylerin aslında doğrudan Ahılkelek, Altunkale, Azgur, Murgul, Ardanoç, Mamervan, Tavusker, Çıldır, Maçahel, Menlik ve Poshov (Posof) yerleşim alanları içinde bulunduğu bilinmektedir. Bununla birlikte eyalet merkezi konumundan dolayı Ahıska kazası ile bir bütünlük arz ettiklerini söylemek mümkündür.

Bunun yanı sıra birkaç kayıta Ardahan ve Penek yerleşim yerlerinin kasaba olarak zikr edildiği görülmüştür. Bu durum kazanın idari örgütlenmesinin dönem dönem yeniden yapılanmaya tabi tutulduğuna işaret etmektedir.

## 2.6. Mahalleler

Ahıska kazasını örneklem olarak aldığımız bu çalışmada kazanın 1690-1830 tarihleri arasında hem idari boyutunu hem de idari mekanizmada görevli olan idarecilerin profilini takip edebilmek mümkün olmuştur. Aynı zamanda kaza merkezinde yer alan mahalle isimlerini başka hiçbir kaynaktan takip etme imkanımız olmadığı halde cami, mescid ve medreselerin buldukları yer bilgisi üzerinden tespit etme imkanı hasıl olmuştur. Yine kazaya bağlı olan nahiyelerin isimleri Hurufat kayıtları üzerinden tespit edilmiş ve 1595 tarihli Ahıska Mufassal Defterinde yer alan bilgilerle karşılaştırılmıştır.

Ahıska kazası ve mülhakatında yer alan ilmiyye müesseselerini ihtiva eden bu defterler içinde kazaya bağlı olarak Ardahan, Ardanoç, Tavusker, Mamervan, Penek, Küçük Ardahan (Göle), Murgul kazaları ile Kutatis ve Bağdadçık kalelerinin isimleri geçmektedir. Bu yerleşim yerleri Ahıska kazasının idari örgüt yapısının yüzyıllar içerisindeki değişimini kaza, köy ve mahalle birimleri üzerinden bize aktarmaktadır. Bunun yanı sıra kazanın idari yapısının XVII. ve XVIII. yüzyıllardaki değişimini dönemin tevcihât defterlerinden (Turan, 1963: 222-223; Başar, 1997: 119-125; Ayn Ali Efendi, 1863: 27-28; Kılıç, 1997: 65) takip etmek de mümkün olmuştur.

Ahıska kazasının merkez mahallelerinde inşa edilmiş camiler incelendiği zaman oldukça güçlü bir dini ve sosyal yapının varlığı görülür. Aşağı Mahalle’de Hasan Paşa Camii (VGMA, 1133:26; 1062:75;

## Hurufat Defterlerine Göre Ahıska'nın Dinî ve İlmî Müesseseleri

1066:37),<sup>19</sup> Hacı Mahmut Ağa Camii (VGMA, 530:82; 1062:75). Fatma Hatun Camii (VGMA, 531:89; 1062:75; 1065:68) bulunmaktadır. Köprübaşı muhitinde Kaplanoğlu Camii (VGMA, 1055:77, 1059:67, 1066:37) yer almaktadır. Ancak başka bir defterde burasının mahalle statüsü elde ederek Köprübaşı olarak adlandırıldığı ve mevcut caminin Osman Ağa Camii olarak yeniden isimlendirildiği görülmüştür (VGMA, 535:56). 1762 tarihli bir atama yazısında Muhzırbaşı Hacı Osman Ağa Mahallesi (VGMA, 1070:71) adıyla bir mahalleden bahsedilmektedir ki aynı Osman Ağa olup olmadığı belli değildir. Orta Mahalle'de Yusuf Ağa Camii (VGMA,530:82 ve 531:89)yer almaktadır. Yukarı/Ulya Mahalle'de<sup>20</sup> Hacı Derviş Mehmed Ağa Camii (VGMA, 531:89,535:56, 1058:62, 1070:90) ve Raziye Hanım Camii (VGMA,1133:26, 1070:90, 530:82) bulunmaktadır. Büyük/Kebir Mahalle'de Hacı İsmail Efendi Camii (VGMA, 530:82) bulunur. Rabatbaşı Mahallesi'nde Acemzade Hacı Veli Paşa Camii (VGMA, 1070/91, 1133:26)<sup>21</sup>, Emir Vaiz Mahallesi'nde Acemzade Hacı Veli Camii(VGMA, 530:89), Subaşı Mahallesi'nde Hacı Veli Paşa Camii(VGMA, 1143:68), Kurdoğlu Mahallesi'nde Hacı İbrahim Ağa Camii (VGMA, 1059:67, 531:89), Dere Mahallesi'nde Ayı Muradoğlu Camii (VGMA, 530:82), Hatuniye Mahallesi'nde Hatuniye Camii(VGMA, 1066:37), Canbazzade Mahallesi'nde Hacı Mahmut Ağa Camii(VGMA, 531:89, 533:91, 534:89), Destan Mahallesi'nde Yusuf Ağa Camii (VGMA, 531:120) ve Eyyubiye Mahallesi'nde (VGMA, 534:89) hayır sahipleri tarafından yaptırılmış ancak herhangi bir isim verilmemiş bir cami bulunmaktadır. Bu mahallenin ismi Nebi Gümüş ve Nicole Kançal Ferrarî'nin çalışmasında (Gümüş vd, 2019: 23) Bubın Mahallesi olarak okunmuş ancak Eyyubiye okunuşunun daha doğru olduğu kanaatindeyiz. Bunun yanı sıra Sefer Paşa Camii, Kale Camii ve Cami-i Cedid olarak kayıtlanan camilerin bir mahalle olarak adlandırılmaksızın kale içerisinde olduğu düşünülmektedir.

**Tablo 2. Ahıska Kazasına Bağlı Mahalleler ve Mevcut Camiler**

Bağlı Bulunduğu Kaza	Mahalle Adı	Mevcut Camii İsmi
Ahıska	Aşağı/Süfla	-Hasan Paşa -Mahmud Ağa -Fatma Hatun
"	Büyük/Kebir	Hacı İsmail Efendi
"	Canbazzade	Hacı Mahmud Ağa
"	Dere	Ayı Muradoğlu
"	Destan	Yusuf Ağa
"	Eyyubiye	Eyyubiye
"	Emir Vaiz	Acemzade Hacı Veli
"	Hatuniye	Hatuniye
"	Kaplanoğlu/Köprübaşı	Kaplanoğlu
"	Kurdoğlu	Hacı İbrahim Ağa
"	Muhzırbaşı Hacı Osman Ağa	Hacı Osman Ağa
"	Orta	Yusuf Ağa
"	Rabatbaşı	Acemzade Hacı Veli
"	Subaşı	Hacı Veli Paşa
"	Yukarı/Ulya	-Raziye Hanım - Hacı Derviş Mehmed Ağa

19 Hasan Paşa, İshak Paşazâde Hacı Ahmed Paşa'nın oğludur.1760-1765 tarihleri arasında Cıldır valiliği yapmıştır. Onun idamı sonrası Ahıska valiliğine atanmıştır. Ayrıca 1761-1762 yıllarında vezaret rütbesiyle Gürcistan Seraskerliğinde bulunmuştur. Bkz. Balcı ve Küçük (2015: 85).

20 Burada kullanılan aşağı- yukarı ya da süfla- ulya gibi hem Arapça hem Türkçe yakın ve uzak taşınmış yer adları bölgede isim benzerliği sorununun aşılmasında Osmanlı yönetiminin tercih ettiği metodu göstermektedir (Bekadze, 2014: 77).

21 Bu mahalle bazı kayıtlarda doğrudan Hacı Veli Mahallesi olarak geçmektedir. Bu durum farklı mahalle olmasını akla getirmekle birlikte Acemzâde tabiri ile birlikte kullanılması bu ihtimali zayıflatmaktadır.



### 3. Atama Yazılarında Karşılaşılan Cihet Türleri

#### 3.1. İmamet

XVI. yüzyılda Anadolu'da bazı bölgelerdeki cami imamlarının ahali istekleri çerçevesinde bir çeşit nazı olarak imam olarak görevlendirildikleri görülmektedir. Bu kişiler beratsız ve hasbî olarak bu görevleri yerine getirmektedirler (Beydilli, 2018:13). Bir camii'de vazife elde etmiş olan imamların halife, fakih veya molla gibi unvanlar kullandıkları bilinmektedir. Ayrıca hizmet sundukları camii ve mescitler üzerinden kendilerine bir vakıf aracılığıyla tahsis edilen gelirlere de sahip olmaktadır. Bu personelin atama usulleri genellikle vakıf mütevellisinin ya da vakıf nazırının teklifi suretiyle gerçekleşmektedir. Bazı durumlarda kaza kadısının ya da eyalet valisinin de bu atama işleminde arz da bulunduğu görülmektedir. Köy ya da mahalle türü yerleşim alanlarında babadan oğula ya da aile fertlerinden bir bireye intikal eden bir süreç şeklinde vazifelerin süreklilik kazandığı görülmektedir ((Beydilli, 2018:14). Mahallenin aynı mescid'de ibadet eden reayanın sosyal yaşam alanı olması bu birimde görevli olan imamları da merkezi bir konuma getirmiştir (Ergenç, 2012:75).

Çalışma konumuzun ana malzemesini oluşturan hurufat defterlerinde ağırlıklı olarak imam, hatip ve müezzin gibi cami cihetleri konu edinildiğinden dolayı bu görevlerin berat ile tevcih ediliyor olması hususu ayrı bir değerlendirmeyi gerektirmektedir. Ehl-i berât olmak suretiyle Osmanlı vergi hukukunun muafiyet esaslarına sahip olan bu zümrelerin görev yaptıkları süre boyunca askerî statü elde ettiklerinden dolayı avarız ve tekalif-i örfiyye<sup>22</sup> türü vergilerden muafiyet kazanmışlardır ki bu durum onların ekonomik statülerine de etki etmiştir.

İlmiye silki içerisinde imamların halife, fakih ve molla sıfatlarını kullandıkları görülmektedir. İmamların şeriatı bilen ve topluma ameli bilgileri öğreten konumda bulunmaları nedeniyle halife unvanına layık görüldüklerini söylemek mümkündür (Ergenç,2006:251; Beydilli, 2018: 11). Ayrıca fakih unvanı da İslam âlimlerine verilen bir konumda iken imamlar için kullanılmaya başlanmıştır ki her iki kullanım din adamlarının toplum içindeki özel konumlarına işaret etmektedir. Bunun yanı sıra ulemanın genel olarak efendi unvanını kullanması onların toplumu yönetmek, eğitmek ve aydınlatmak vazifelerine işaret etmekle birlikte aynı zamanda belgelerde bu unvan ile birlikte "*erbâb-ı din ve kalem'e özgüdür*" ibaresinin sıklıkla kullanıldığı görülmektedir.

Cami imamlığı için defterlerde yapılan görevlendirme kayıtlarına baktığımız zaman 335 atama kaydından 181 tanesinin imamlık ve hatiplik cihetini birlikte yürüten kişiler için yapılmış olduğu görülmektedir. 14 atama yazısı sadece kişilerin imam olarak görevlendirilmesi ile ilgilidir. Bu atama kayıtlarından bir tanesi ayrıca fermân-ı âli'de içermektedir. Ahıska'nın sur dışında bulunan Hacı Ali b. Hacı Murad Camisi imamlığı ücreti cami vakfından karşılanmak suretiyle Seyyid Hafız Mehmed Efendi üzerindedir. Kendisi Hafız Mustafa b. Ahmed Efendi'ye ferağ etmiştir. Dönemin Çıldır Valisi Selim Paşa aracılığıyla arz edilmiş ve 1806 tarihinde Mustafa b. Ahmed Efendi'ye fermân-ı âli ile birlikte tevcih edilmiştir (VGMA, 532:109). Bir diğer atama kaydı imamın mazereti ile ilgilidir. Ahıska'nın Poshov(Posof) sancağı'na bağlı Diğür köyünde hayır sahipleri tarafından inşa edilen caminin imamı Hacı Ebubekir Efendi vatan hasreti çektiğinden dolayı vazifesini terk ederek ve Hafız Mehmed Efendi'ye ferağ etmiştir. Vali Süleyman Paşa tarafından arz edilen husus çerçevesinde 1782 tarihinde Hafız Mehmed Efendi'ye imamet beratı verilmiştir (VGMA, 1066:35).Başka bir imam atama kaydı Ahıska Mahalle-i Kebir camii ile ilgilidir. Hacı İsmail Efendi tarafından hayr-i tevliyet şeklinde vazifeye bağlanan imamet ciheti 1790 tarihinde Çıldır Valisi Süleyman Paşa'nın arz etmesi sonrası Mehmed Emin Efendi'ye tevcih edilmiştir (VGMA, 530:88).

22 Avarız ve tekalif-i örfiyye vergilerinden muafiyet şartlarında belirleyici olan hangi hizmet ve faydayı sağlayacak olan kişilere bu hakkın tanındığı hususudur. Bu konuda daha detaylı bilgi için Bkz. Küçük (2007: 19).

### 3.2. Hitabet

Hatiplik ciheti camilerde cemaate dini konularda bilgi verme hususu ile ilgilidir. Eğitimlerini genellikle medreselerde yapmışlardır. Hatiplik bir topluluğa bilgilendirmek, bir fikri açıklamak ve bir görüşü benimsetmek amacıyla etkili bir şekilde konuşma sanatını uygulayan kişiler için kullanılan bir tabirdir (Yediylidiz, 2003: 253; Kaya, 1998: 156). İslamiyet'in dini, sosyal, kültürel ve siyasi merkezleri olan cami mescidlere genellikle bir vakıf kurumu üzerinden ibadet ve eğitim faaliyetleri için görevliler tayin edilmekte ve bunların ücretleri de bu vakıf üzerinden karşılanmaktadır.

Hatiplik vaizlik, imamlık, müezzinlik, duagülük, cüzhanlık gibi cihetlerin kişilere tevcihi bir genel geçer kural olarak vakıf mütevellisinin Şeyhülislam'a yaptığı arz neticesinde gerçekleşmektedir. Şeyhülislamın "arz-ı mucebince tevcih olunmak buyrulur" ya da "sadaka buyurulmak mercu'dur" şeklindeki işaretleri çerçevesinde Sadrazama arz edilen husus Sadrazamın telhisi ve hükümdarın Hatt-ı Hümayunu ile dörtlü bir muamele sonrasında geçerlik kazanmaktadır. Burada vakıf mütevellisinden başlamak suretiyle, şeyhülislam ve sadrazamın bürokratik süreci tamamlayarak hükümdara yaptıkları arz sistemin işleyişini de göstermesi bakımından dikkat çekicidir (İpşirli, 2021: 72).

Bununla birlikte hatiplerin atanma usullerinde "izn-i sultanî" şartı aranması bir şekilde bu grubun imamlara nazaran liyakat yönünden daha iyi bir konumda olduklarını göstermektedir. Bu durum aldıkları eğitim ve buna bağlı olarak donanım yönünden hatiplik müessesesinin imamlık cihetinden görece iyi durumda olduğunu gösteren bir husustur (Beydilli, 2018: 33). İzn-i sultanî ve beraberinde berât tevcihi uygulaması en açık haliyle bu kesimin sıra dışı konumunu sürdürmede belirleyici bir faktör olduğunu göstermektedir.

İncelediğimiz defterlerde hitabet ciheti imamet ile birlikte yürütülen bir görev olmakla birlikte sadece hatip ataması yapılan atama yazıları 49 adettir. Toplam 335 atama yazısı içinde yüzde 15 oranına tekabül etmektedir. Sadece hatiplik ciheti üzerine yapılan görevlendirmelerden birkaç tanesi şu şekildedir: Hunemis köyündeki Osman Ağa Camii hatipliği için bir akçe ile görevlendirilen Osman Efendi'nin çocuksuz ölümü üzerine köy ahalisi Ali Halife'nin bu göreve getirilmesini talep etmiş ve 1805 yılı başlarında bu atama gerçekleşmiştir. (VGMA, 532:09). Aynı türden bir görevlendirme Ahmediye Camii hitabeti için 1213/1799 tarihinde yapılmıştır. 20 akçe vazife ile bu görevi ifa eden Halil Halife'nin bir kusuru olmadan bu ciheti yürütmesine rağmen Seyyid Hafız Ahmed isimli şahıs bir şekilde ciheti kendi üzerine aldırıştır. Ancak yapılan inceleme sonrası hukuksuz bir şekilde işlem yapıldığı anlaşılmış ve Halil Halife'ye görevi iade edilmiştir (VGMA, 533:101). Şehriyar kalesinde bulunan mescidin minber vaz' edilerek yeniden açılması sonrası Hüseyin Halife'nin kale mutasarrıfı Süleyman Ağa arzıyla 1752 yılında ücretsiz olarak hatipliğe getirildiği görülmektedir (VGMA, 1055:92).

### 3.3. Müezzinlik

Müezzinlik ciheti vakıfların hizmet sahasına giren camii ve mescidlerde namaz vakitleri ile cum'a ve bayram namazları öncesinde ezan okumakla yükümlü olan görevlilere verilen bir unvan olarak bilinmektedir. Bu ciheti yerine getirecek kişilerden beklenen liyakat ve vasıfların vakıf kayıtlarında ayrıntılı olarak kayıt altına alındığını görmekteyiz. Ahmet Paşa vakfının bu cihet için belirlemiş olduğu esaslara ve tayin edilecek kişiler için tahsis edilen meblağlara baktığımız zaman cihetin saygın bir vazife olduğu görülmektedir (Turgut, 2021: 155). İncelenen defterlerde Güllab, Akkisa, Güre, Sefer Paşa, Raziye Hanım, Hacı Veli, Ayı Muradoğlu, Emir Vaiz, Ahmediye, Mahalle-i Ulya, Mahmud Ağa Azgur, Mahalle-i Süfla ve Hatuniye camileri için doğrudan müezzinlik ciheti görevlendirmeleri yapıldığı tespit edilmiştir. Hatuniye Camii müezzinliğinin dört akçe yevmiye ile Ahmed Efendi üzerinde olduğu ölümü sonrası çocuğu olmamasından dolayı aynı cihetin Mehmet Ali Efendi'ye tevcih edildiği bilgisi 1783 tarihli belgeden anlaşılmaktadır (VGMA, 1066:35).

Müezzinlik ciheti ile ilgili bir kayıt Ahmediye Camii'nde yapılan atama ile ilgilidir. İbrahim Ahmet Paşa vakfı'ndan dört akçe yevmiyenin Hacı Hasan oğlu Hafız Ahmed Efendi'ye tahsis edildiğini ölümü sonrası oğlu Tahir Mehmed'e aktarıldığını 1795 tarihli kayıttan öğrenmekteyiz (VGMA, 530/89).

### 3.4. Vaizlik

Bu cihet vakıf kurumlarında va'az etmek suretiyle insanları irşad etmeye yönelik bir cihettir. Camilerdeki eğitim ve öğretim faaliyetleri ile ilgili bir vazifedir. Bu vazifelilere kürsü şeyhi de denilmektedir. Va'izler genellikle va'az ettikleri günlerin ismiyle bilinmektedir. Cum'a gününün va'izlerinin ayrı bir şöhret sahibi olduğu görülür. Cum'a namazı öncesinde yaptıkları va'azla bilgilerini, düşüncelerini daha kalabalık bir dinleyici kitlesine ulaştırma durumları söz konusu olmaktadır. Bu va'izlerin Kur'an ve hadislerin tefsiri konusunda mahir olmaları beklenmekteydi. Ayrıca cemaati bir mesele hakkında ikna edebilmek için konuşma sanatının inceliklerine sahip olmaları beklenirdi (Yediyıldız, 2003: 219). Defterleri incelediğimiz zaman Ahmediye Camii vakıf senedinde salı günleri cemaate va'az vermekte olan bir va'izin bulunduğu ve bu kişinin kandil gecelerinde de aynı şekilde va'az vermekle yükümlü olduğuna rastlanılmıştır (Turgut, 2021:154). Vakfiyelerde va'iziye adıyla yaptıkları cihet karşılığı bir ücret aldıklarından bahsedilmektedir (Pakalın, 1983: 572). Va'izlik ciheti de diğer vakıf personellerinde olduğu gibi kendisinden sonra çocuklarına intikal etmektedir. Sefer Paşa Camii'nin vaizlik ciheti 6 akçe yevmiye ile Ahmed üzerinde iken Ömer isimli diğer bir şahıs tarafından elinden alınmasına istinaden Mirmiran İshak Paşa'nın arzıyla tekrar Ahmed Efendi'ye 1818 tarihinde ibkâ kılınmıştır (VGMA, 1133:31). Bir diğer kayıta Acemzade Hacı Veli Camii'nin evlâdiyet-i meşrutiyet üzere vaizlik cihetini yürüten Hacı Derviş Efendi ölünce aynı cihet oğlu Molla Abdullah'a 1830 tarihi itibarıyla tevcih edilmiştir (VGMA, 1133:31). Akçasıha köyündeki cami için vaiz ihtiyacı olmuş ve Bayındır Halife bir akçe yevmiye ile bu göreve 1700 tarihi itibarıyla görevlendirilmiştir (VGMA, 1098:143). Ahıska merkezinde bulunan Raziye Hanım Medresesi'nin müderrisi Osman Efendi'nin ek olarak 5 akçe yevmiye ile Mahalle-i Ulya camii'nde vaizlik yaptığı görülmektedir. Bu ödemenin vakfın bütçesinden yapıldığı bilgisinin yanı sıra Osman Efendi'nin 1803 yılında ölümü sonrası aynı cihetin Ahmed Efendi tarafından üstlenildiği bilgisi de yer almaktadır (VGMA, 532:109; VGMA, 533:101).

### 3.5. Ferraşlık

Bu vazifenin vakıf müesseselerinde halı, kilim türünden yer örtülerinin serilmesi ve bunların temizliği ile alakalı bir cihet olduğu bilinmektedir. Vakfın ekonomik yapısının özelliğine göre ayrı bir cihet olarak değerlendirildiği gibi müezzinlerin her iki vazifeyi ortak yürüttükleri uygulamalara da rastlanılmaktadır (Turgut, 2021: 166). Sefer Paşa Camii'nde iki vazifeyi birlikte üstlenen Ali Efendi'nin ölümü sonrası aynı cihetler oğlu Derviş Efendi'ye 1815 tarihinde tevcih edilmiştir (VGMA, 1133:31). Yine bir diğer defterde Ahıska kazasının Güllab Köyü Camii'nde 1806 tarihinde ferraşlık vazifesinin İbrahim Efendi üzerinde olduğu onun ölümü üzerine oğlu Ali Efendi'ye bu cihetin devr ettiği bilgisi yer almaktadır (VGMA, 1133:31).

### 3.6. Karcılık

Vakıf müesseselerinde ferraşlık vazifesi ile benzerlik gösteren bir diğer vazife de karcılıktır. Bu vazifenin vakıf müessesesinin temizlik işleri ile alakadar olan kişiler için kullanıldığını görmekteyiz (Turgut, 2021: 168). Hem çatılara ve bahçeye biriken karların temizliği ile ilgilendiği hem de vakfın iç mekânlarının temizliğini yapmakla mükellef olduğunu söylemek mümkündür. Bu vazifeyi ifa edecek kişilerin liyakatli ve mütedeyyin olması beklenmektedir. Ahıska kazası Sur dâhilinde bulunan Sefer Paşa Camii'nin karcılık<sup>23</sup> vazifesini 1693 tarihinden beri Garbis ve Kirkor isimli iki gayrimüslim ifa etmektedirler. Onların ölümü sonrası bu vazifeye Ahıska Yahudilerinden Davud'a verilmiştir. Kaza kadısı Yusuf Efendi arzıyla 1715 tarihinde arz etmesi sonrası ataması yapılmıştır (VGMA, 1062:93). Bununla birlikte Sefer Paşa Camii'nde bu vazifenin iki gayrimüslim tarafından ifa ediliyor olması, bu kişilerin liyakati çerçevesinde bu görevlere

23 Karcılık ve ferraşlık hizmetleri ile alakalı olarak Bahattin Turgut'un çalışmasında ve diğer bazı çalışmalarda dile getirilen hususlara baktığımız zaman bu hizmetin temizlik ile beraber kış aylarında yağın karın temizlenmesi ya da biriktirilerek yaz aylarında soğuk su ihtiyacı için kullanılması için çalışan kişiler ile alakalı olduğunu söyleyebiliriz. Bkz. Bahattin Turgut (2021: 169).

## Hurufat Defterlerine Göre Ahıska'nın Dinî ve İlmî Müesseseleri

atandıkları gerçeğine dikkat çekmekle birlikte İslam hukukunun hoşgörü ve birlikte yaşama ilkelerine olan saygı ilkesi üzerinden de değerlendirilebilir.

### 3.7. Mütevellilik

Bu vazife vakıf işlerini Vâkıfın belirlediği esaslar çerçevesinde yürüten görevliler için vücuda getirilmiştir. Şer'i hükümlerin esas alınması suretiyle Vâkıfın önerisi ile bu göreve getirilmeleri söz konusu olmakla birlikte kaza kadısının nasb etmesi suretiyle de müteveli tayin olunabilmektedir (Pakalın, 1983: 640). Ahıska kazasında kurulan birçok vakfın idaresine müteveli tayin edilmek suretiyle kurumsal bir organizasyon amaçlandığı söylenebilir. Aynı zamanda bu türden bir görev vakfın sürekliliğini sağlamada yani vakfın gelirleri ve harcamaları arasındaki dengeyi gözetme anlamında dikkat çeken bir konum arz etmektedir.

Hurufat defterlerinde rastladığımız ilk müteveli görevlendirmesi kaydı Ahıska kaza merkezinde bulunan Cami-i Kebir'de görevli olan Hacı Hasan Efendi ile ilgilidir. Osman isimli bir kişinin Hacı Hasan üzerinden haksız bir şekilde bu ciheti alması üzerine 1700 yılında bir müracaat yapılmıştır. Eski sahibinde ibkâ ricası bu müracaatın konusunu oluşturmuştur (VGMA, 1098:143).Yapılan inceleme sonrası Cami-i Kebir mütevellisi olan Hasan Efendi'nin beratı 1703 tarihinde yenilenmiştir(VGMA, 1062:93).

Bir diğer kayıta Ahıska kazasında bulunan Sefer Paşa adıyla da anılan Cami-i Kebir'in mütevellisi olan Osman Efendi'nin beratının 1704 tarihinde yenilenmesi bilgisi kayıtlanmıştır (VGMA, 1062:93). Sefer Paşa Camii'nin mütevellisi olan Osman Efendi'nin ölümü sonrası aynı cihet İsmail Efendi'ye 1715 yılında tevcih edilmiştir. Diğer bir kayıta Sefer Paşa Camii mütevellisinin vazifesine rağbet etmediği için Kadı Hasan Efendi'nin arzda bulunması ile aynı görev 1816 tarihinde Hasan Efendi'ye tevcih edilmiştir (VGMA, 1133:31). Aynı yıl sonunda müteveli olarak Ahmed Efendi'nin vazifelendirilmesine rağmen kendisinin başka mahalde ikamet etmesi gerekçe gösterilerek yerine Ömer Efendi'nin müteveli olarak tayin edilmesi için Kadı İbrahim Efendi arzda bulunmuş ve sonrasında ataması gerçekleşmiştir (VGMA, 1133:31).

Bir başka kayıta yer alan bilgiye baktığımız zaman Ahıska merkez mahallelerinden Subaşı Mahallesi Camii mütevellisi olan Hacı Derviş Efendi'nin cihetini ferağ etmek suretiyle İbrahim Efendi'ye devretmek istediğini görmekteyiz. Kaza kadısı Hasan Efendi tarafından durumun arz edilmesi sonrası 1813 tarihinde cihetin el değiştirmesi gerçekleşmiştir (VGMA,1133:31).

### 3.8. Müderrislik ve Medreseler

Müderris tabiri medreselerde ders verme vazifesini ifa eden görevliler için kullanılmaktadır. Osmanlılar Orhan Bey zamanından beri bu müesseseye vücut vermek suretiyle toplumun dini, kültürel, sosyal ve ilmi alanlarda ihtiyacı olan bilgiye ulaşmalarını sağlamışlardır (Uzunçarşılı, 2014: 3). Özellikle Fatih dönemini takip eden dönemlerde İstanbul'un yanı sıra Anadolu ve Rumeli'nin bütün şehir ve kazalarında bu türden müesseselerin hızla tesis edilmeye başlandığı bilinmektedir. Özellikle sultanlar ve yüksek dereceli bürokratlar ile saray erkânının bir yarış içerisinde vakıflar kurmak suretiyle bu türden eğitim kurumlarının çoğaltılmasında ve standartlarının yükseltilmesinde rol oynadıklarını söylemek mümkündür.

Osmanlı Devleti'nde ulemanın üç temel vazifesi olan tedris, iftâ ve kazâ faaliyetlerinden tedris yani eğitim öğretim işleri medreselerde görevli müderrisler eliyle yürütülmektedir. Ahıska kazası örneğinde bu kurumun Ahmediye ve Raziye Hanım Medreseleri ile ön plana çıktığını ve bölgenin ilim ve irfan yuvası haline getirilme süreçlerinde bu kurumların çok önemli bir vazife üstlendiklerini söylemek mümkündür. Kazada bu iki medresenin dışında başka medreselerin varlığı bilinmekle birlikte vakfiyelerinin günümüzde olmayışı ya da kurumların tarihsel yapılarının ayakta olmayışı nedeniyle onlar hakkında detaylı bilgilere ulaşamamıştır.

#### 3.8.1 Ahmediye Medresesi

Bu medresenin Çıldır valisi Ahmed Paşa tarafından yaptırıldığı bilinmektedir. Oldukça ayrıntılı bir şekilde kaleme alınan vakfiyesine baktığımız zaman vakfa oldukça fazla gelir getirecek akarların tahsis edilmiş

olduğu müşahede edilmiştir. Ahmed Paşa hayır ve hasenat işlerinde oldukça cömert bir devlet adamıdır. Bölgenin Osmanlı egemenliğine girmesi sonrası İslam toplumunun ihtiyacı olan eğitim, sağlık ve sosyal müesseselerin kurmuş olduğu vakıf yoluyla karşılanması Ahıska kazası için bir şans olmuştur.

Ahmediye Medresesi Yusuf Paşa döneminde sekiz oda olarak kurulmuş olan yapıya yeni odalar eklemek suretiyle onsekiz odalı bir eğitim kurumu kimliğine büründürülmüştür. Öğrencilerin yatılı olarak eğitim gördükleri bu kurum bölgenin ilmi ve kültürel gelişimi için ana merkez olmuştur. Öğrenci ve müderris adı verilen müderris yardımcılarının dahi vakıf gelirlerinden bir ücret elde ettikleri gerçeği kurulan vakfın potansiyelini göstermesi bakımından dikkat çekicidir (Turgut, 2021: 86-87). Bununla birlikte medresenin ilmi seviyesini anlamamıza yardımcı olan vakfiye esasları yüksek seviyeli bir medrese olduğu kanaatini uyandırmaktadır. Öğrencilerin bazı yeterliliklere sahip olunmaları gerektiği gerçeği bu durumu açıklar mahiyettedir. Kurulan medrese kısa zamanda bir külliyeye dönüştürülmüş ve Kafkasya bölgesinin en itibarlı medreselerinden birisi konumunu elde etmiştir. Ayrıca öğrenci ve müderrislerin yararlanmaları için medrese ile birlikte bir kütüphanede vücuda getirilerek bölgenin külliyesi olma iddiası güçlendirilmiştir. Kurulan kütüphanenin sahip olduğu eserlerin 300 civarında nadir yazma eser sınıfında olduğu göz önünde bulundurulduğu zaman vakfın üstelenmiş olduğu misyon daha iyi anlaşılabilir olacaktır (Niyazov, 2016: 27-46).

Ahmediye Medresesi'nin müderrislik cihetini başlangıçtan itibaren kimlerin yürüttüğünü tespit edememekle birlikte üç müderrisin ismine bazı kayıtlardan ulaşabildik. Bu kayıtların ilkinde medresenin müderrislik vazifesinin yıllık 300 akçe olarak Ahmed Paşa vakfından karşılanmak suretiyle Ali Efendi üzerinde bulunduğu kayıtlıdır. Onun vazifesini terk etmesi üzerine Ahışhavi Süleyman Efendi arzuhal sunarak talip olmuştur. Dönemin şeyhülislamı Dürrizade Mehmed Arif Efendi tarafından işaret edilmek suretiyle Süleyman Efendi'ye berât-ı âli yazılması için 17 Temmuz 1796 tarihinde izin verilmiştir (VGMA, 378:19). Bir diğer belgede ise Ahışhavi Süleyman Efendi'nin kendi rızasıyla yıllık 300 akçe yevmiesi olan müderrislik cihetinden vazgeçtiği ve beratını iade ettiği görülür. Vazifesini yine Ahıska ulemasından Mehmed Seyyid Efendi'ye ferâğ etmiştir. Çıldır Valisi Mehmed Paşa'nın durumu arz etmesi ardından yine Şeyhülislam Dürrizade Mehmed Arif Efendi işaret etmesi sonrası Mehmed Seyyid Efendi'ye berât-ı âli yazılması için 18 Ekim 1797 tarihinde tezkire verilmiştir. Her iki müderrislik atama yazısında ayrıca vazifeleri ile ilgili bir detayda bulunmaktadır. Haftada iki günlük tatil dışında talebelere akâlî ve naklî bilimlerde ders yapmaları ve sonrasında medresenin vâkıfı Ahmed Paşa için hayır duasında bulunmaları şartı dikkat çekmektedir (VGMA, 378: 59). Ahmediye Medresesi'nde müderrislik ciheti ile ilgili üçüncü kayıta Mustafa Efendi isimli bir kişinin maaş alamadığı gerekçesiyle Ahıska kadısına hitaben bir dilekçe yazdığı görülmektedir. Bu talep sonrası 13 Nisan 1836 tarihi itibarıyla kendisine Trabzon gümrüğü bütçesinden 150 kuruş aylık bağlanmıştır (BOA. HAT, 696:33603). Maaş ödenemeyişinin gerekçesi olarak bu tarihlerde Ahmed Paşa vakfının gelirlerinin azalması ileri sürülebilir. Bununla birlikte vakfın gelirlerinin azalması noktasında Ahıska'nın 1828 tarihinde Osmanlı hâkimiyetinden çıkmış olmasının göz önünde bulundurulması gerekir.

### 3.8.2. Raziye Hanım Medresesi

Bu medresenin banisi İbrahim Paşa'nın validesi Raziye Hanım olarak bilinmektedir. İbrahim Paşa 1775-1776 yılları arasında Çıldır valiliği yapmıştır. Kendisinin ve ailesinin hayır ve hasenat işlerinde oldukça cömert olduğu bilinmektedir. Özellikle Çıldır eyaletinin mamur hale getirilmesine gayret gösterdiği ve ahalinin ihtiyaç duyduğu konularda vakıflar kurarak kamusal fayda sağlama yolunda gayretkeş olduğunu söylemek mümkündür. Raziye Hanım Medresesi'nin tam olarak inşa tarihi bilinmemekle birlikte medreseye ilk müderris ve diğer görevli atamaları 1766 tarihlidir. Medresenin banisi olan Raziye Hanım'ın belirlediği esaslar çerçevesinde görevlilere maaş tahsisi yapıldığı ve medresenin giderleri için birtakım

## Hurufat Defterlerine Göre Ahıska'nın Dinî ve İlmî Müesseseleri

vakıfların akar olarak kaydedildiğini hurûfât kayıtlarından izlemek mümkün olmuştur. Ahıska'nın Mahalle-i Ulya diye tabir edilen büyük mahallesinde inşa edilen medresenim müderrislik ve vaizlik cihetleri ile ilgili ilk atama kaydında Hacı Mustafa'nın adı geçmektedir. 20 akçe müderrislik ve 5 akçe vaizlik yevmiyesine sahip olmak suretiyle bu göreve atanmış daha sonra kendi isteğiyle oğlu Abdullah'a bu ciheti devretmiştir. Bu durum Çıldır valisi Hasan Paşa aracılığıyla arz edilmiş, ardından Anadolu muhasebesinde kaydın yoklaması yapılmış ve Abdullah Efendi'nin aslında Raziye Hanım Camii'nde imamet ve hitabet cihetlerine sahip olduğu görülmüştür. Bununla birlikte dönemin Şeyhülislamı Dürrizade Mustafa Efendi'nin işaret etmeleri sonrası 1766 yılının başlarında fermân-ı âli gönderilmek suretiyle Abdullah Efendi'ye tevcih buyrulmuştur (Niyazov, 2016: 27-46). 1790 tarihli olan bir atama kaydında ise Raziye Hanım Medresesi'nin on beş yıldan beri müderrislik cihetini yürüten Abdullah b. Hacı Mustafa Efendi'nin hafıza kaybı yaşamakta olduğu gerekçesiyle kendi isteği ile ayrıldığı görülmektedir. Yerine Ahmediye Camii'nde hatiplik ve müezzinlik cihetinin yürüten Hacı Hasan b. Salih Efendi'nin arzuhal sunmak suretiyle talipli olduğu görülmüştür. Ardından dönemin Şeyhülislamı Mehmed Mekki Efendi'nin<sup>24</sup> işaret etmeleri sonrası Hacı Hasan b. Salih Efendi'ye 1790 yılında tevcih buyrulmuştur (VGMA, 530: 88).

Bir sonraki atama kaydında yine 20 akçe müderrislik ve 5 akçe vaizlik yevmiyesi ile görev yapmakta olan Hacı Hasan b. Salih Efendi'nin ölümü sonrası Mustafa Efendi bu görev için dilekçe ile talepte bulunmuştur. Hatta bu ciheti yapmaya ehil olduğu konusunda İsmail b. Mustafa ve Yusuf Efendilerin kefil oldukları bilgisi de yer almaktadır. Evkaf müfettişi Süleyman Efendi'nin referansı ve Şeyhülislam Dürrizade Seyyid Ahmed Arif Efendilerin işaret etmeleri sonrası 1797 yılında Mustafa Efendi'ye cihetler tevcih edilmiştir (VGMA, 531:120). Ancak birkaç ay sonra kaza ahalisi müderris Mustafa Efendi'nin ehil olmadığını ileri sürmüşlerdir. Hatta kendisi de dilekçe vererek vazifeden ayrılmak istediğini beyan etmiştir. Bu gelişme üzerine şeyhülislam Seyyid Mehmed Efendi'nin işaretleri sonrası arzuhalde bulunan bir diğer kişiye tevcih olunması için fermân-ı âli gönderildiği görülmektedir. Raziye Hanım Medresesi ile ilgili bir başka atama kaydı 1803 tarihlidir. Bu kayıta medresede aynı ücretler ile müderris ve vaiz olan Osman Efendi'nin ölümü sonrası bu görevin Seyyid Ahmed tarafından istenildiği ve dönemin Şeyhülislamı Ahmed Esad Efendi'nin işaret etmesi sonrası 1803 tarihinde fermân-ı âli gönderilmek suretiyle Ahmed Efendi'ye tevcih edildiği görülmektedir (VGMA, 532:109).

1810 tarihinde Raziye Hanım Medresesi'nin 20 akçe müderrislik ve 5 akçe vaizlik cihetleri ulemadan Mustafa b. Mustafa Ahıskavi üzerinde bulunmaktadır. Ancak kendisinin İstanbul'da eğitim almak niyetinde olduğu bu nedenle cihetini Osman Efendi'ye ihale etmek suretiyle devretmek istemiştir. Bir süre sonra Mustafa Efendi bir dilekçe ile tasarrufunda olan müderrislik cihetini Osman Efendi'ye devretmiştir. Mustafa Efendi'nin ölümü sonrası Seyyid Ahmed Efendi isimli bir kişi bir şekilde ciheti kendi üzerine aldirmek suretiyle Osman Efendi'ye haksızlık yapmıştır. Bu durum üzerine bir inceleme yapılmış ve şeyhülislam Dürrizade Abdullah Efendi'nin işaret etmeleri sonrası Raziye Hanım Medresesi'nin müderrislik cihetinin önceki sahibi Mustafa Efendi'ye 1810 tarihinde yeniden tevcih edilmiştir (VGMA, 533:101). 1820 yılına gelindiği zaman medresenin müderris ve vaizi olan Mustafa b. Mustafa Ahıskavi'nin kendi isteği ile ciheti Seyyid Ahmed Latif Efendi'ye bıraktığı görülmektedir. Çıldır valisi Lütfullah Paşa'nın bu durumu arz etmesi ve devamında dönemin Şeyhülislamı Halil Efendi'nin işaretleri sonrası fermân-ı âli ile Seyyid Ahmed Latif Efendi'ye tevcih edilmiştir (VGMA, 534:144). Ahıska'nın büyük mahallesinde yer alan Raziye Hanım Medresesi'nin 1766 ile 1820 tarihleri arasında müderrislik ve vaizlik cihetlerine yapılan atama kayıtlarından güzide bir medrese olduğu Ahmediye Medresesi ile birlikte kazanın ilmi faaliyetlerinde aktif rol oynayan bir müessese olduğu anlaşılmaktadır. Medrese ile ilgili atama kayıtları 6 farklı defterde

24 Şeyhülislam Mehmed Mekki Efendi 1797 tarihinde vefat etmiştir. Onun şeyhülislamlığı döneminde Meşihat yargı ve eğitim alanında bazı ilave sorumluluklar üstlenmiş olarak yeni bir pozisyon edinmişti. Osmanlı Devleti'nin ilmiye zümresinin liyakat ve ehliyet esaslı olarak yeni bir yapılanmaya gitmesi zaruret haline gelmişti. Bkz. Altunsu (1972: 159); Yakut (2005: 55).



yer almaktadır. Ayrıca müderrislik cihetleri için sırasıyla Dürrizade Mustafa<sup>25</sup>, Dürrizade Seyyid Mehmed Arif<sup>26</sup>, Ahmed Esad<sup>27</sup>, Dürrizade Abdullah<sup>28</sup> ve Hacı Halil Efendilerin<sup>29</sup> dönemin şeyhülislamı olarak işaretle buldukları ve ilgili kişinin müderrisliğe atanmasına vesile oldukları görülmektedir.

### Sonuç

Ahıska kazası Hurufat Defterleri serisi üzerinden Osmanlı Devleti'nin XVII. ve XIX. yüzyıl idari gelenekleri çerçevesinde Osmanlı toplumunun sosyal, kültürel ve ekonomik yaşamına ait veriler incelenmiştir.

Bu inceleme sonucunda elde edilen bulgular yaklaşık 300 yıl Osmanlı egemenliğinde kalmış bir bölgenin İslami eser ve ünitelerine ilişkin bir envanter çıkarmamıza yardımcı olmuştur. Kazada camii ve mescitlerin dışında iki adet medresenin varlığı ortaya konulmuştur. Şehrin gelişimine paralel olarak hayır sahipleri ve ahali tarafından mescid ve cami yapımına özen gösterilmiştir. En küçük yerleşim alanlarına kadar uzanan bir vakıf faaliyeti söz konusudur. Kaza merkezinde on beş mahalle tespit edilmiştir. Bu mahallelerde yer alan camiler ve personelleri ile ilgili bilgiler dönemin sosyal ilişkilerini anlamamıza yardımcı olacak türdendir.

Kafkasya bölgesinin jeopolitiği çerçevesinde Ahıska coğrafyasının hem Türk Devleti için hem de bölgenin diğer dinamikleri için oldukça nazik bir konum arz ettiği göz önünde bulundurulduğu zaman bu coğrafyaya yönelik Osmanlı yönetiminin dini, kültürel, ilmi, siyasi ve ekonomik faaliyet ve uygulamalarının taşıdığı mana daha iyi anlaşılabilir. Osmanlı yönetiminin özellikle vakıf müessesesini canlı bir şekilde çalıştırmak suretiyle bölge insanının gündelik hayatında ihtiyaç duyduğu hizmet sahalarını nasıl rasyonalize ettiği meselesi bu inceleme ile açıklığa kavuşturulmaya çalışılmıştır.

Hurufat defterlerinden elde edilen veriler bize bölgedeki vakıf eserleri ile ilgili önemli bilgiler sunmakla birlikte XIX. yüzyıl başlarında Osmanlı egemenliğinden çıkan bir bölgenin yerleşim yerlerinin idari hususiyetlerini de anlamamıza yardımcı olmuştur.

İncelenen Hurufat defterleri üzerinden Osmanlı Devleti'nin 1578 Çıldır savaşı sonrası idari örgütlenmesine dâhil ettiği Ahıska bölgesinin 1828 Edirne Antlaşmasına kadar olan tarihsel süreci belgelerin izin verdiği ölçüde ortaya konulmuştur. Osmanlı Devleti'nin yurtluk ve ocaklık statü vermek suretiyle yerel ailelerin tasarrufuna bırakmış olduğu bölgenin klasik tahrir dışında tutuluşu ve tımar sisteminin uygulanmayışı sebebiyle farklı bir idari görünüme sahip olduğunu takip etmek mümkün olmuştur. Bunun yanı sıra Çıldır Eyaletinin Ahıska Kazasında bulunan vakıf müesseselerinin isimleri, banîleri ve bunlara tahsis edilmiş gelirleri ile birlikte ortaya konulmuştur. Ayrıca vakıflarda görev alan personelin atanma hususları, günlük ücretleri gibi özlük düzenlemeleri de bu defterlerden elde edilen kıymetli bilgiler arasında yer almaktadır.

Çıldır eyaletinin valiliğini yapan paşaların ve aile üyelerinin vakıf tesis etme ve onları ahalinin sürekli yararlanabilmesi için akarla donatma anlamında oldukça gayyur hali dikkat çekmektedir. Ahmediye ve Raziye Hanım Medreseleri ön plana çıkmakla birlikte kırsal alanda bayram ve cuma namazı kılınması için hayır sahipleri tarafından cami ve mescid inşası da vakıf müesseselerindeki çeşitliliği göstermektedir.

25 Mustafa Efendi'nin üç meşihat dönemi yaklaşık 6 yıl sürmüştür. Dindar, adaleti seven, himaye, rüşvet ve iltimastan hoşlanmayan bir alimdir. Bkz. Altunso (1972: 139- 140).

26 İki kez Meşihatta bulunmuştur. 6 yıl 7 aylık bir süre görev yapmıştır. Kadıların asistanı durumunda olan danişmentlerin altı ay olan staj sürelerini üç aya indirmek suretiyle onların teveccühünü kazanmıştır. Bkz. Altunso, (1972: 157).

27 XVIII. yüzyılda Dürrizade ailesinin dışında Şeyhülislamlık yapan ulema arasında Salihzade Ahmed Esad Efendi dikkat çekmektedir. Ahmet Esad Efendi 1740 ile 1814 tarihleri arasında yaşamıştır. 1803-1806 ve 1808-1809 tarihleri arasında iki kez Bab-ı Meşihatta bulunmuştur. Devlet müesseselerinde islahat yapılmasına yönelik mütalaaları ile ayrıca ileri görüşlü bir ilmiye mensubu olması nedeniyle yenileşme döneminde şer'i yönden hükümet uygulamalarını desteklemesi özellikleri ile bilinir. Bkz. Altunso (1972: 169); Ertan (1969: 92).

28 II. Mahmud döneminde meşihatta bulunmuştur. Özellikle zorba ve asilerin te'dip edilmesine rıza göstermemesi ile dikkat çekmiştir. Bu durum azl sebebini oluşturmuştur. Bkz. Altunso (1972: 175-176).

29 Çerkez asıllıdır. Namuslu ve dürüst bir alim olarak tanınır. Doğruluğu seven bir mizaca sahiptir. 1.5 yıl süren meşihat süresi II. Mahmud döneminin siyasi çalkantıları sebebiyle azl ile sonuçlanmıştır. Bkz. Altunso (1972: 181-182).

## Kaynaklar

### 1. Arşiv Kaynakları

#### Vakıflar Genel Müdürlüğü Arşivi (VGMA)

*Hurûfât Defterleri (VGMA. HD.)*, 530/88, 531/120, 532/109, 533/101, 534/144, 535/94, 536/84, 564/92, 1055/91, 1058/71, 1059/88, 1062/93, 1065/88, 1066/35, 1070/71, 1072/50, 1073/, 1083/55, 1098/143, 1133/31, 1137/59, 1143/67, 1144/58

*VGMA, Vakfiye Defteri (VD.)*, 378/19, 378/59

#### Nuruosmaniye Yazma Eserler Kütüphanesi (NOK)

*Anadolu Ruznamçe Defterleri*, NOK, KR. 5193/47, 5193/48, 5193/49, 5193/50, 5193/52

#### Cumhurbaşkanlığı Devlet Arşivleri Başkanlığı Osmanlı Arşivi (BOA)

-BOA, Tapu Tahrir Defterleri, 653 (29Z1003/4 Eylül 1595)

- BOA, HAT. 696/33603 (29 Z 1251/13 Nisan 1836)

#### Tapu ve Kadastro Genel Müdürlüğü Arşivi (TKGM.),

*Tapu Tahrir Defterleri (TT.d.)*, Defter-i Mufassal-ı Livâ-i Ahışa-130 (Ca1003/Ocak 1595)

### 2. Araştırma ve İnceleme Eserler

Akbayar, Nuri (1996). *Mehmed Süreyya Sicill-i Osmânî* (Yayına Hazırlayan Nuri Akbayar). Tarih Vakfı Yurt Yayınları. Cilt: I-II-III-IV-V-VI. İstanbul.

Akyılmaz, Gül (1999). "Osmanlı Devleti'nde Yönetici Sınıf -Reaya Ayrımı". *Gazi Üniversitesi Hukuk Fakültesi Dergisi*, (Cilt: 8, Sayı: 1-2), 219-239.

Alkan, Mutafa (2006). "Vakıf Tarihi Araştırmaları Açısından Hurufat Defterleri: Adana Örneği". *XV. Türk Tarih Kongresi, 11-15 Eylül 2006*, (Cilt: 4 A), 831-842.

\_\_\_\_\_ (2007). "Türk Tarihi Araştırmaları Açısından Vakıf Kayıtlar Arşivi", *Vakıflar Dergisi*, 30, s. 1-34

Altunsu, Abdülkadir (1972). *Osmanlı Şeyhülislâmları*. Ayyıldız Matbaası, Ankara

Atar, Fahrettin (2006). "Mürâfaa". *Diyanet Vakfı İslam Ansiklopedisi (DİA)*. TDV Yayınları, İstanbul, (Cilt: 32), 38-40.

Atçıl, Abdurrahman (2019). *Erken Modern Osmanlı İmparatorluğu'nda Alimler ve Sultanlar*. İstanbul: Klasik Yayınları.

Aydın, Dünder (1988). *Erzurum Beylerbeyliği ve Teşkilatı (Kuruluş ve Genişleme Devri)*, Ankara: TTK Yayınları

Ayn Ali Efendi (1863). *Risale-i Kavânin-i Âl-i Osmân Hulâsa-i Mezâmin-i Defter u Dîvân*. İstanbul: Tasvir-i Efkâr Gazetehanesi. TTK Kütüphanesi A-2306 Nolu Yazma Eser.

Balcı Sezai ve Levent Küçük (2015). *Osmanlı Bürokrasisinde Ahıskalı Devlet Adamları*. İstanbul: Libra Yayıncılık.

Baltacı, Câhid (1979). "Kâdî-asker Rûz-nâmçeleri'nin Tarihi ve Kültürel Ehemmiyeti". *İslam Medeniyeti Mecmuası*, (Cilt: IV. Sayı: 1), 55-100.

Baltacı, Câhid (2005). *XV. ve XVI. Asırlarda Osmanlı Medreseleri*. İstanbul, Marmara Üniversitesi İlahiyat Vakfı Yayınları.

- Barkan, L.Ömer (1942). "Osmanlı İmparatorluğunda Bir İskan ve Kolonizasyon Metodu Olarak Vakıflar ve Temlikler I". *Vakıflar Dergisi*, (II), 279-387.
- Başar, Fahamedin (1997). *Osmanlı Eyâlet Tevcihâtı (1717-1730)*. Ankara, TTK Yayınları.
- Bekadze, Iasha (2015). "XVI. Yüzyıl Sonlarında Çıldır Eyâleti Posof Sancağı'nın Kuzay Nahiyesi" *Karadeniz Uluslararası Bilimsel Dergi*, (Cilt: 1, Sayı: 27), 96-168.
- Bekadze, Shota (2014). "XVI. Yüzyılda Çıldır Eyaleti Ahıska Sancağı'nın Ude Nahiyesi". *Turkish Studies*, (Volume: 9/4), 187-205.
- \_\_\_\_\_ (2014). XVI. Yüzyılda Çıldır Eyaleti Ahıska Sancağı'nın Politik ve Sosyo-Ekonomik Durumu. Yüksek Lisans Tezi. Ankara: Ankara Üniversitesi.
- Beyazıt, Yasemin (2013). "Hurufat Defterlerinin Şehir Tarihi Araştırmalarındaki Yeri". *History Studies International Journal of History*, (5/1), 39-69.
- Beydilli, Kemal (2018). *Osmanlı Döneminde İmamlar ve Bir İmamın Günlüğü*. İstanbul: Pınar Yayınları.
- Bilge, M. Sadık (2005). *Osmanlı Devleti ve Kafkasya*. İstanbul: Eren Yayınları.
- Buntürk, Seyfeddin (2007). *Rus Türk Mücadelesinde Ahıska Türkleri*. Ankara: Berikan Yayınları.
- Chardin, Jean (2014). *Chardin Seyahatnamesi*, İstanbul, Osmanlı Toprakları, Gürcistan, Ermenistan, İran 1671-1673. (Editör: Stefanos Yerasimos, Çev: Ayşe Meral). İstanbul: Kitap Yayınları.
- Cikia, Sergey (1947). *Gurcistanis Vilaietis Didi Davtari*. I. Cilt. İzdatelstvo Akademii Nauk Gruzinskoy SSR, Tbilisi.
- Çal, Halit (2014). *Boyabat Kazasında Türk Mimarisi*. Ankara: Atatürk Kültür, Dil ve Tarih Yüksek Kurumu Yayınları.
- Demirtaş, Hasan (2012). "Vakıf Araştırmalarında Kaynak Olarak Hurûfât Defterleri: Kangırı Örneği". *Vakıflar Dergisi*, (37), 47-92.
- Emecen, M. Feridun (1993). 'Çıldır Eyaleti". *DİA*, (Cilt: VIII), 300-301.
- Ergenç, Özer (1988). "XVIII. Yüzyılda Osmanlı Sanayi ve Ticaret Hayatına İlişkin Bazı Bilgiler". *Bellekten*, (Cilt: 52, Sayı: 203), 501-534.
- \_\_\_\_\_ (2006). *XVI. Yüzyıl Sonlarında Bursa*. Ankara: TTK Yayınları.
- \_\_\_\_\_ (2012). *Osmanlı Tarihi Yazıları Şehir, Toplum, Devlet*. İstanbul: Tarih Vakfı Yurt Yay.
- Ergin, Osman (1977). *Türkiye Maarif Tarihi*. İstanbul: Eser Matbaası, Cilt: I-II.
- Eroğlu Memiş, Şerife (2013). "Osmanlı Toplumsal Tarihi Kaynaklarından Hurûfât yada Askerî Rûzname Defterleri ve Önemi; Kazâ-i Kudüs Örneği". *Vakıflar Dergisi*, (39), 115-138.
- \_\_\_\_\_ (2016). "Hurûfât ya da 'Askerî Rûznâme Defterlerinde Yer Alan Vakıf Kurumları Dışındaki Atamaların Kazâ-yı Kudüs-i Şerif Örneğinde İncelenmesi". *OTAM*, (39), 71-104.
- Ertan, Veli (1969). *Tarihte Meşihat Makamı İlmiye Sınıfı ve Meşhur Şeyhülislamlar*. İstanbul: Bahar Yayınları.
- Evlîya Çelebi Seyahatnamesi* (1314/1896). I. Baskı, İkdâm Matbaası, Dersaade, C. II.
- Evlîya Çelebi Seyahatnamesi* (2005). Hazırlayanlar: Zekeriya Kurşun, Seyit Ali Kahraman, Yücel Dağlı. İstanbul: YKY, Cilt: II.
- Faroqhi, Suraiya ve Kate Fleet (2016). *Türkiye Tarihi (1453-1603)*. Çeviren: Bülent Üçpınar, İstanbul: Kitap Yayınları.

## Hurufat Defterlerine Göre Ahıska'nın Dinî ve İlmî Müesseseleri

Gümüş Nebi ve Nicola Kançalı Ferrari (2019). *Ahıska Bölgesindeki Türk İslam Mimari Yadigârları*. İstanbul: Kültür ve Turizm Bakanlığı Yayınları.

Haj, Abou Rifa'at (1991). *Formation The Modern State The Ottoman Empire Sixteenth And Seventeenth Centuries*. Newyork, SUNY Press.

Hammer Purgstall, Joseph (1998). *Büyük Osmanlı Tarihi*. Yayına Hazırlayanlar: Mümin Çevik, Erol Kılıç. İstanbul: Üçdal Neşriyat. Cilt: IV.

İnalçık, Halil (1970). "The Foundations of the Ottoman Economico-Social System in Cities". *Studia Balcanica*, (3). 17-24.

\_\_\_\_\_ (2016). *Devlet-i Aliyye*. I. Cilt. İş Bankası Kültür Yayınları. İstanbul.

İnbaşı, Mehmet (2006). "XVIII. Yüzyılın İkinci Yarısında Çıldır Eyaleti ve İdarecileri". *Atatürk Üniversitesi SBE Dergisi*, (7/1), 77-94.

İpşirli, Mehmet (2021). *Osmanlı İlimiyesi*. İstanbul: Kronik Kitap Yayınları.

Katip Çelebi (1145/1732). *Cihannümâ*. I. Baskı, Dersaadet.

Kılıç, Orhan (1997). *18. Yüzyılın İlk Yarısında Osmanlı Devleti'nin İdari Taksimatı, Eyalet ve Sancak Tevcihatı*. Ceren Matbaacılık. Elazığ.

\_\_\_\_\_ (1999). "Yurtluk- Ocaklık ve Hükümet Sancaklar Üzerine Bazı Tespitler". *OTAM*, (Cilt: 10, Sayı: 10), 119-137.

Kılıç, Remzi (2001). *XVI. ve XVII. Yüzyıl Osmanlı- İran Siyasi Anlaşmaları*, İstanbul: Tez Yayınları.

Kırzioğlu, M. Fahrettin (1953). *Kars Tarihi I*. Işıl Matbaası. İstanbul.

\_\_\_\_\_ (1998). *Osmanlıların Kafkas Ellerini Fethi (1451-1590)*. TTK Yayınları, 2. Baskı. Ankara.

Kızılkaya, Oktay (2013). "XIX. Yüzyılın Ortalarında Çıldır Sancağı'nın Sosyo-Ekonomik Durumu". *Turkish Studies*, (Volume: 8/5), 405-423.

Kodaman, Bayram ve Nedim İpek (1992). "Çürüksu Kazası". *Ondokuzmayıs Üniversitesi Eğitim Fakültesi Dergisi*, (Cilt: 7, Sayı: 1), 99-120.

Köprülü, M. Fuad (1942). "Vakıf Müessesesinin Hukuki Mahiyeti ve Tarihi Tekâmülü". *Vakıflar Dergisi*, (II), 1-35.

\_\_\_\_\_ (2005). *İslâm ve Türk Hukuk Tarihi Araştırmaları ve Vakıf Müessesesi.*, Akçağ Yayınları, 2. Baskı. Ankara.

Küçük, Levent (2007). *Osmanlı Vergi Hukukunda Avarız Kavramı ve Avarızın İdarededeki Rolü*. Doktora Tezi. Ankara Üniversitesi. Ankara

\_\_\_\_\_ (2016). "Osmanlı Nüfus Defterleri Işığında Anadolu'ya Gelen Muhacir Ahıska'lılar". *Türk Dünyası Araştırmaları Dergisi*, (Sayı: 222), 37-56.

Küçükdağ, Yusuf (2003). "Hurufât Defterlerine Göre Osmanlı Döneminde Develi'nin Mektep, Medrese, Cami, Mescit ve Zaviyeleri". *Bütün Yönleriyle Develi* (I. Bilgi Şöleni 26-28 Ekim 2002). Kayseri. 267-276

Kütükoğlu, Bekir (1993). *Osmanlı-İran Siyasi Münasebetleri (1578-1612)*. İstanbul Fetih Cemiyeti Yayınları. İstanbul.

Mardin, Şerif (1990). *Türkiye'de Toplum ve Siyaset, Makaleler*. İletişim Yayınları. İstanbul.

- Mehmed Süreyya (1308). *Sicill-i Osmanî, Yahud Tezkire-i Meşâhîr-i Osmâniyye*. C. I-II-III-IV. Matbaa-i Âmire. İstanbul.
- Niyazov, Ahmed (2016). "Ahıska Ahmediye Kütüphanesi". *Medeniyet Sanat, İMÜ Sanat, Tasarım ve Mimarlık Fakültesi Dergisi*, (Cilt. 2, Sayı: 2), 26-47.
- Nizri, Michael (2014). *Ottoman High Politics and the Ulema Household*. Palgrave. Newyork.
- Öngören, Reşat (2005). *Osmanlılarda Tasavvuf Anadolu'da Sufiler, Devlet ve Ulema, (XVI. Yüzyıl)*. İz yayıncılık. İstanbul.
- Öntüğü, Murat (1999). "Hurûfât Defterlerine Göre Uşak'taki Eğitim Müesseseleri (1702-1824)". *AKÜ Sosyal Bilimler Dergisi*, (Sayı: 3). 132-154.
- Özdemir, Halit (2001). *Artvin Tarihi*. Egem Matbaacılık Artvin.
- Pakalın, Zeki Mehmet (1983). *Osmanlı Tarih Deyimleri ve Terimleri Sözlüğü*. Cilt: I. II, III. MEB Devlet Kitapları. İstanbul.
- Patacı Oral, Özlem (2018). "Ardahan'ın Çıldır İlçesindeki Suhara Köyü Camiine Ait Arşiv Belgeleri". *DTCF Dergisi*, (58/1), 775-803.
- Ricaut, Paul (2012). *Osmanlı İmparatorluğu'nun Hâlihazırının Tarihi, XVII. Yüzyıl*. Tercüme: Halil İnalcık-Nihan Özyıldırım. TTK Yayınları. Ankara.
- Sofyalı Ali Çavuş Kanunnâmesi* (1992). Hazırlayan: Midhat Sertoğlu., Marmara Üniversitesi Yayınları, No: 515, FEF Yayınları No: 26. İstanbul
- Stanford, J. Stanford (1982). *Osmanlı İmparatorluğu ve Modern Türkiye*. Çev: Mehmet Harmancı. e Yayınları. İstanbul.
- Toprak Vakkas, Seydi (2019). "Mehmed Şerif Paşa'nın Çıldır Valiliği". *Bellekten*, (Cilt: 83, Sayı: 296), 153-172.
- Turan, Şerafettin (1963). *XVII. Yüzyılda Osmanlı İmparatorluğunun İdari Taksimatı (1041/1631-32 Tarihli bir İdari Taksimat Defteri)*. Atatürk Üniversitesi 1961Yıllığı. Ankara
- Turgut, Bahattin (2021). *Ahıska'da Osmanlı Vakıfları*. Arı Sanat Yayınları. İstanbul.
- Uzunçarşılı, İsmail Hakkı (2014). *Osmanlı Devleti'nin İlmiye Teşkilatı*. TTK Yayınları, 4. Baskı. Ankara.
- Yakut, Esra (2005). *Şeyhülislamlık Yenileşme Döneminde Devlet ve Din*, İstanbul: Kitap Yayınevi.
- Yediyıldız, Bahaeddin (1982). "Vakıf Müessesesinin XVIII. Asır Türk Toplumundaki Rolü". *Vakıflar Dergisi*, (XIV), 1-27.
- \_\_\_\_\_ (2003). *XVIII. Yüzyıllarda Türkiye'de Vakıf Müessesesi*. TTK Yayınları. Ankara.
- Yurdakul, İlhami (2017). *Şeyhülislam Arzları ve Padişah İradeleri (1845-1878)*. TÜBA Yayınları. Ankara.
- Zilfi, C. Madeline (2009). *Osmanlı Uleması Klasik Dönem Sonrası*. Çev. Mehmet Faruk Özçınar. Birleşik Kitabevi. Ankara.





## Kayalık Medresesi Kütüphanesi: XIX. Yüzyıl Denizlisi'nde Kitap Vakıfları ve Kitaplar\*

Gülcan Aşın Güneş \*\*

### Öz

Osmanlı dönemi kütüphane ve kütüphaneciliği konusunda zengin bir literatür gelişmiştir. Osmanlı kütüphaneciliği diye adlandırılabilir sahadaki araştırmalar ilgili literatüre farklı yaklaşım ve araştırmaların ihtiyacını ortaya koymaktadır. Özellikle yazma eserleri merkeze almak suretiyle, Osmanlı kütüphanelerinin kuruluşunu, işleyişini ve sürekliliğini izah eden muhtelif çalışmalar yapılarak kütüphanelerin bir Osmanlı müessesesi olarak ele alınmaları akla gelmektedir. Bu makalenin hedefi Osmanlıda yazma eserler kültürüne dair küçük bir perspektif sunmak ve literatüre Denizli yazma eserleri açısından katkı sağlamaktır. Araştırmanın arşiv kaynağını Denizli yazma eserleri oluşturmuştur. Araştırmada, bu eserler teker teker taranıp incelenmiş ve vakıf kitaplar üzerine odaklanılmıştır. Yapılan incelemeler neticesinde XIX. yüzyılda Denizli Kayalık Kütüphanesi'nde bulunan kitaplardan bir kısmının şehir halkından kadın ve erkekler tarafından vakfedilerek bu müesseseye bağışlandığı ortaya çıkmıştır. Ayrıca kitapların muhafazasında vakıf müessesesinin nezaretini deruhte eden ulema ailesinin de önemli bir işlevselliği olduğunun altı çizilmiştir.

**Anahtar kelimeler:** Osmanlı, vakıflar, Kayalık Medresesi Kütüphanesi, yazma eser, kitaplar.

### The Library of Kayalık Madrasah: Book Waqfs and Books in 19th-century Denizli

#### Abstract

A rich literature has developed on Ottoman libraries and librarianship. Research in the field, which can be called Ottoman librarianship, reveals the need for different approaches and research of the relevant literature. In particular, by placing the manuscripts at the center, various studies discussing the establishment, functioning, and continuity of Ottoman libraries have come to consider them as Ottoman institutions. The aim of this article is to provide a brief perspective on the culture of written works in the Ottoman Empire and to contribute to the literature from the standpoint of Denizli manuscripts.

The latter were scanned and examined one by one with a focus on waqf books. This close examination has revealed that in the 19th century, some of the books in the Denizli Kayalık Library were dedicated and donated to the institution by both men and women from the city. The ulema family which was responsible for overseeing the waqf played a significant role in the preserving these books.

**Keywords:** Ottoman Empire, waqfs, Library of Kayalık Madrasah, manuscripts, books.

\* DOI: 10.16971/vakiflar.1307871

Makalenin Geliş Tarihi / Received Date: Mayıs 2023 / May 2023

Makalenin Kabul Tarihi / Accepted Date: Kasım 2023 / November 2023

\*\* Dr. Öğretim Üyesi; Bartın Üniversitesi Edebiyat Fakültesi Tarih Bölümü, Bartın-Türkiye; agunes@bartin.edu.tr; ORCID: <https://orcid.org/0000-0002-5280-5834>

## Giriş

İslam dünyasında VIII. yüzyıldan itibaren görülen vakıf kurumu, pek çok alanda kendini gösteren bir hayır faaliyetinin somut ürünlerini meydana getirmiştir. Ana kuruluş mantığı hayır olmakla birlikte, toplumun ihtiyacını karşılarken pek çok fonksiyonu da yerine getiren vakıflar, XIX. yüzyılın sonuna kadar önemini kaybetmemiştir. Bütün Osmanlı coğrafyasında gittikçe yaygınlaşarak görünürlük kazanan vakıflar, öncelikle başkent ve eski kültür merkezleri olmak üzere, tüm imparatorluk sathında büyüklü küçüklü faaliyet göstermiş, halkın hayatına nüfuz etmiştir (Bahaeddin Yedi yıldız, 2012: 479-486). Kitaplar ve kütüphaneler, kültürün ve ilmin önemli araçları olarak bu sistem içinde yer almıştır.

Osmanlı dönemi kütüphane ve kütüphaneciliği konusunda zengin bir literatür gelişmiştir. Özellikle İsmail Erünsal'ın Osmanlı kütüphaneciliği diye adlandırılabilir sahadaki araştırmaları ilgili literatürü gözler önüne sermiştir (Erünsal, 1991, 2020). Böyle bir literatürün mevcudiyeti Osmanlılarda kütüphanelerin ayrı bir araştırma konusu olup muhtelif çalışmalarla ele alınmaları gerektiğini işaret etmektedir. Söz konusu çalışmalar Osmanlı kütüphanelerinin birçoğunun kuruluşunun vakıf olarak ortaya çıktığını göstermektedir. Böylece bir vakıf kurumu şeklinde tesis edilen kütüphaneler bu kurumun çatısı altında varlıklarını sürdürmüştür. Bu durum vâkıfın maddi ve bazen de siyasi gücünün kütüphanenin zenginliğine yansıdığı anlamına gelmektedir. Haliyle sultanların tesis ettikleri ve destekledikleri kütüphanelerin alım gücü artmış ve bulundurduğu koleksiyonlar ve kitap kapasitesi açısından geniş bir muhteva sunmuştur. Benzer zenginlikteki Osmanlı kütüphaneleri sadece Osmanlı hânedanı tarafından değil, sadrazam, şeyhülislam, harem ağası gibi Osmanlı bürokrasinin çeşitli görevlileri tarafından da kurulmuş ve yaygınlaşmıştır. Kurulan vakıf sisteminde vâkıfın öngördüğü şekilde kitaplar listelenerek kaydedilmiş, kütüphane vazifelilerinin görev tanımları vakfiyede net bir şekilde çizilmiş, onlara yapılacak ödemeler düzenlenmiştir. Bu nevi vakıf kütüphane tesisi ayrıca âyân, tüccar gibi şehirlerin temsiliyet gücü yüksek figürleri tarafından maddi olanakları nispetinde gerçekleştirilmiştir. Böylece Osmanlı taşrasında müstakil kütüphaneler kurulmuş, bu kütüphanelere kitaplar vakfedilmiştir.

Denizli bu nevi bir müesseseleşmeye uygun bir merkez olarak karşımıza çıkmaktadır. İbn Battuta 733/1333 yılında Denizli merkezli İnançoğulları Beyliği'ni ziyaret ettikten sonra şehri tasvir ederken içtimai ve iktisadi hayatın canlılığına değinmeden geçmemiştir. Beyliğin önemli icraatlarından biri ilim hususunda olmuştur. Türkçe tefsirler örneğinde olduğu gibi Türkçe eser yazılması teşvik edilmiştir. Ayrıca önemli şairlerin yetiştiği ve himaye edildiği bilinmektedir (Köprülü, 1980: 340). Lakin Denizli'de çokça meydana gelen depremler sebebiyle tesis edilen eğitim kurumları yok olmuştur (Baykara, 2000: 264). Müesseseleşme Osmanlı dönemine dek devam etmiş, Osmanlı döneminde mahalleler ve mescitler şehrin sosyal fonksiyonlarının canlandığı mekânlara dönüşmüştür. Ancak 1686 yılında meydana gelen büyük deprem neticesinde Denizli harap olmuş, halk, Denizli, Çal, Denizler, Alaşehir ve Uşak taraflarına göç etmiş, yüzyıldan fazla bir süre medreseler faaliyet gösterememiştir. Medreselerin yeniden faal olması 1780-1790 yılları arasındaki canlanmadan itibaren (Şenel, 2011: 112). Meydana gelen olumsuzluklara rağmen mahalle ve kurumlar bir biri ardına yeniden teşekkül etmeye devam etmiştir. Bunlardan biri Kayalık mahallesi ve bu mahallenin müesseseleridir. Aşağıda işaret edilen kurumlar kısaca tanıtılmış, akabinde araştırmamızın konusunu teşkil eden yazma eserlerin ilişkili olduğu Kayalık medresesi ve kütüphanesine odaklanılmıştır.

## Kayalık Mahallesi

XVI. ve XVII. yüzyıllarda mevcut yirmi iki Denizli mahallesi arasında Hamam/Kayacık mahallesinin olduğu görülmektedir. Hurûfât kayıtlarında bu mahallenin XVIII. yüzyıl mahalleleri arasında yer aldığı anlaşılmaktadır (Sargın, 2019: 9). Söz konusu kayıtlarda mahalle adı Hacı Kayalık veya Kayacık yer almıştır. Mahalle 1830'lu yıllara dek yukarıda zikredilen iki isimle kaydedilmiştir. Sekiz vakıf kaydı bulunan Kaya-

lık mahallesinin vakıf dağılımı 3 mescit, 4 cami, 1 medrese şeklindedir.<sup>1</sup> Ayrıca söz konusu arşiv koleksiyonunda 1758-1831 tarihleri arasında kayıtlarda Kaymakçızâde Hacı Mehmed Efendi Mahallesi yer almaktadır. Bu mahalle muhtemelen Kayalık mahallesinden doğma bir mahalledir. Dolayısıyla Denizli vakıf kitaplarının muhafazası için önemli bir mekân olan Kayalık Medresesi Kaymakçızâde Hacı Mehmed Efendi Medresesi ile aynı medrese olmalıdır (Sargın, 2019: 17).

XVIII. yüzyılın ilk yarısında büyük bir deprem gören Denizli’de kimi mahalleler terkedildiği gibi yeni mahalleler de oluşmuştur. Bazı mahallelerin ise adı değişmiştir. Bu nedenle Hamam mahallesi olarak bilinen mahalle 1830 yılı akabinde Kayacık mahallesi şeklinde, sonrasında ise Kayalık olarak bir isim değişikliği geçirmiş olmalıdır (Demir, 2017: 30, 116). Tereke sahiplerinin mal varlıkları incelendiğinde, Kayalık mahallesinin Denizli zenginlerinin yerleştiği merkezlerden biri olduğu görülmektedir (Demir, 2017: 96).

### **Kayalık Mahallesinin Mescit ve Camileri**

*Kayalık Câmisi:* Bu cami vakfının mahalle sakinlerine borç verdiği görülmektedir. Örneğin 7 Zilhicce 1292/4 Ocak 1876 tarihinde Kayalık mahallesinden el-Hac Hâfız Ebubekir Efendi vefat ettiğinde, kassam defterinde vakfa olan borcunun, terekeden mütevellî Osman Efendi’ye ödendiği anlaşılmaktadır (Aydın, 2019: 141, 860).

*Ali Çelebi Mescidi:* Hurûfât kayıtlarına göre XVIII. yüzyılın ikinci yarısından itibaren görünür hale gelen mescidi Bağcı Hacı Ali yaptırmıştır (Sargın, 2019: 41).

*Kızılkanad Mescidi:* Bu mescide hurûfât kayıtlarında 1800 yılında rastlanmaktadır (Sargın, 2019: 50).

*Yusuf Bey Mescidi:* Muhtemelen mescidin adı diğer yapılarda olduğu gibi bâni kişinin ismidir. XVIII. yüzyılın ilk yarısında hurûfât kayıtlarına geçmiştir (Sargın, 2019: 54).

*Poladzâde Hacı Mehmed Ağa Camisi:* Bekir Efendi tarafından mescit olarak inşa edilen bu yapıya 1753 yılında minber konularak camiye dönüştürülmüştür. Mahallenin diğer bazı yapıları gibi Kaymakçızâde Hacı Mehmed Efendi mahallesindeki bir yapı olarak kaydedilmesi söz konusudur (Sargın, 2019: 38).

*Hacı Hüseyin Camisi:* Mescit olarak yapılan bu ibadethane sonra Ramazan 1162 Ağustos/Eylül 1749 tarihinde camiye dönüştürülmüştür. Adını, bâni olarak kayıtlara geçen Hacı Hüseyin’den almıştır. Cami XVIII. yüzyılın ikinci yarısından itibaren Kaymakçızâde Hacı Mehmed Efendi mahallesindeki bir yapı olarak kaydedilmeye başlanmıştır (Sargın, 2019: 30).

*Müezzinzâde Hacı Mehmed Ağa Camisi:* Hurûfât kayıtlarında bu caminin adı ilk kez bir atama vesilesiyle XVIII. yüzyılda geçmektedir (Sargın, 2019: 37).<sup>2</sup>

### **Kayalık (Veli Efendi/Müftüler) Medresesi ve Kayalık Kütüphanesi**

Bu medrese Kayalık mahallesinde inşa edilmiştir. XVI. yüzyılda Hammâm nâm-ı diğer Kayacık olarak tahrir kayıtlarına girmiş olan bu mahalle, XVII. asır kayıtlarında *Kayacık* olarak zikredilmiştir. 1830 sonrasında *Kayacık* tabiri *Kayalık*’a dönüşmüş olan mahalle, günümüze dek varlığını korumuştur (Akbulut, 2008: 102). XVIII. yüzyılda Kayalık mahallesinin Denizli’nin altmış dokuz mahallesi içerisinde önde gelen mahallelerden olduğu anlaşılmaktadır (Sargın, 2019: 86).

Salnamedeki verilere göre medrese, aslen Kaklık Dağdere köyünden Kızılhisarlı Mustafa Paşa tarafından yaptırılmıştır. Medresenin ilk müderrisi, Müftüler Ailesi’nin büyük dedelerinden Veli Efendi’dir. Bu şahıs tahsil için Yatağan’a, oradan Burdur’a gitmiş, ardından Denizli’de bulunan Musa Efendi Medresesi’nde tahsilini tamamlamıştır. Hocası Musa Efendi’nin tavsiyesi üzerine Kayalık’ta yapılan yeni medresede vazifeye başlamıştır. 1839 yılında vefat edince, yerine Pelitlibağ’da bulunan Hamdi Efendi Medresesi’nde

<sup>1</sup> Mahalle ayrıca Hacı Kayalık olarak bir defaya mahsus hurûfât kayıtlarına geçmiştir (Sargın, 2019: s. 17).

<sup>2</sup> Sargın’ın verdiği bilgiye göre mahallede Çakırzâde Hacı Ahmed Ağa Camisi adında bir cami daha bulunmaktadır (Sargın, 2019: 26).

tahsiline başlayıp aynı amaçla Manisa'ya göç eden oğlu Osman Nuri Efendi (1821-1895) geçmiştir. Babasının vefatı akabinde Osman Efendi, Kayalık medresesindeki derslerin devamı için Denizli'ye gelmiştir. Denizli'de birçok müderrisin tahsilinde emeği olan Osman Efendi, 1864 yılından itibaren müftülük görevini de deruhte etmiştir. Osman Efendi'nin 1896 yılında vefat etmesiyle birlikte babasından icazet almış olan Mehmed Tahir Efendi her iki vazifeyi uhdesine almıştır. Nitekim 1317 (1899-1900), 1319 (1901-1902), 1320 (1902-1903), 1323 (1905-1906), 1326 (1908) salnamelerinde Mehmed Tahir Efendi'nin müftü olarak kaydedildiği görülmektedir.<sup>3</sup> 1918'deki vefatı akabinde tıpkı onun gibi babasından icazetli olan kardeşi, bölgenin milli mücadeledeki önemli simalarından olan Ahmet Hulusi Efendi, 3 Mart 1924 tarihinde Tevhîd-i Tedrisât Kanunu'nun çıkarılmasına dek, her iki vazifeyi deruhte etmiştir. Müftülüğü ise 22 Kasım 1931 tarihine dek devam etmiştir (Şenel, 2011: 114-115). Medresede 1903 yılında kırk iki öğrenci bulunmaktaydı. O yıl Denizli'nin yirmi yedi medresesi içinde, en fazla talebesi olanı, kırk beş öğrencili Hacı Ali Efendi Medresesi'nden sonra bu medresedir. (Uysal, 1999: 164).

Denizli'de en eski kütüphane 1859 tarihinde kurulan ve üç yüz yetmiş dört kitabı muhtevi Musa Ağa mahallesindeki Şeyh Osman Efendi, diğer adıyla Kayalık Kütüphanesi'dir. Bu kütüphane haricinde bir diğer kütüphane, mevzuya konu olan ve Kayalık mahallesinde inşa edilen, beş yüz elli iki kitabın bulunduğu Hacı Sadık Ağa adını taşıyan kütüphanedir. İki kütüphanenin kuruluşu arasında altı yıl ara bulunmaktadır. Osmanlı döneminde Denizli'de bu iki kütüphane dışında kamu kütüphanesinin bulunmadığı anlaşılmaktadır (Altıparmak, 2008: 46).

### Kitapsever Kadın Hayırseverler

İslam düşünürleri tarafından, ilmin insanın inancını artıracığı ve sağlamlaştıracağına ve ayrıca gündelik işlerinin düzenlenmesinde önemli faydalar sağlayacağına dair ileri atılan görüşler, toplumun kitaba bakışını etkilemiş olabilir. Bu bağlamda faydacı bir anlayışla, insana başta vahiy menşeli olup şüphe götürmez ve güvenilir bilgi sağladığı addedilen *evâil ilimlerinin*<sup>4</sup> ve ayrıca astronomi, biyoloji gibi ilimlerin önemsenmesi söz konusudur. (Sayılı, 1963: 25) Dolayısıyla kitap okuma, çoğaltma ve bağışlama, toplumun hayır işlemede de vasıta ettiği araçlar olmuş ve kütüphaneler ihdas edilmiştir. Bu bağlamda Osmanlıların tevarüs ettikleri kitap sevgisi ve kütüphaneciliğin bariz örneklerini vakıf kitaplarda ve vakıf kütüphanelerinde görüyoruz.

Kayalık Kütüphanesi'nde vakfedilen kitap bağışçılarının içerisinde birçok kadın hayırsevere rastlanmaktadır. İki yüz otuz küsur vakıf kitap içerisinde yirmi dokuz adet kitap kadınlar tarafından vakfedilmiştir. Kayalık Kütüphanesi vakıf kitapları içerisinde cinsiyeti belirlenemeyen hayırseverlerin mevcudiyeti, bu sayının daha fazla olabileceğini düşündürmektedir. Kitaplar umumun okuyabileceği türden olmaktan ziyade belirli bir tedrisi ikmal etmiş olanlar içindir, zira hemen hemen hepsi Arapça yazılmış eserlerdir.

3 İzmir Vilayet Salmeleri, 1317: 286; 1319: 244; 1320: 248; 1321: 236; 1323: 230; 1326: 508. Müderrisin vefatıyla boşalan kadroya, ehil ise onun oğullarından birinin atanması klasik dönemde yaygın bir uygulama olduğu gibi, XIX. yüzyılda da sürdürülen bir gelenektir. Bu süreklilik durumu, Denizli'nin diğer medreselerinde de cariydi. Örneğin Kasapoğlu İsmail Ağa'nın yaptırmış olduğu medresede, müderrislik cihetini deruhte eden kişinin vefatıyla boşalan kadroya, önce onun oğulları veya torunları atanmak istenmiş, ancak bu vazifeyi üstlenemeyecekleri anlaşılınca Kayalık mahallesi sakinlerinden Seyyid Mehmed Efendi getirilmiştir (Aydın, 2019: 283).

4 İlmü'l-evâil, bir felsefe istilâhı olup felsefi veya fiziki bir olgunun ilk verilerini ifade eder. Öncül İslam mantıkçılarından Kindî ve Farâbî tarafından apriorik bilgi anlamında kullanılmıştır. Buna göre sağlıklı zihne sahip her insan, deney veya duyu olmaksızın doğuştan getirdiği yatkınlıkla bazı bilgilere sahiptir. İbn-i Sina da benzer şekilde aksiyomatik önermeler için "evveliyât" kelimesini kullanarak doğuştan gelen, istidlâl ve duyu tecrübelerine dayanmayan bilgileri anlatmıştır. İbn-i Rüşd de el-evâilü'l-yakiniyye olarak ifade ettiği "ilk bilgiler" in ispata ihtiyacı olmadığını söylemiştir (Açıkgöç, 1995: 513). Esas olarak evâil, çeşitli dallarda istilâh haline gelmiş bir tür ilim olup İslam dünyasında evâil edebiyatı/evâil rivayetleri denen bir külliyyat olarak erken dönemde yerini almıştır. İslam tarihinde ilk defa yapılan işler, vuku bulan olaylar ve bunların yer ve zamanlarını tespit etmek için yazılan eserler, beşeri olandan vahiy kaynaklı olan bilgilerin ayrılması bakımından ilk bilginin ne olduğunun önem arz etmesi dolayısıyla, kıymetli görülmüştür (Orhan, Kahraman: 2012: 229-244).

Bunlardan biri Tefsîr-i Nîsâbü'rî'dir.<sup>5</sup> Bu tefsir muhtemelen Nizâmüddîn Hasen bin Muhammed bin Hüseyin el-A'rec en-Nîsâbü'rî (ö. 730/1329 [?])'ye ait olduğu bilinen Ğarâ'ibü'l-'ur'ân ve *Reġâ'ibü'l-Fur'ân* adlı eser olmalıdır.<sup>6</sup> (Turgut, 2007:181). Vâkıfe Ayşe bint Salih Efendi 1283/1866 yılında bu kitabı vakfetmiştir. Seyyid Şükrü tarafından yazmanın hemen başına yazılan vakfiyesinde zikredilen şartlara göre, Ayşe bu eseri Denizli müftüsü ve Kayalık Medresesi müderrisi Osman üzerine vakfetmiştir. Ondan sonra ise erkek evladına devam edecek şekilde olmasını istemiştir. Vakfiyede en çok dikkat çeken husus Ayşe'nin tanımlanma/tanıtlma şeklindedir: "Hacı Fakızâde Hacı Hâfız Efendi'nin eşi olarak bilinmekte, züht ve takvayla vasıflanmaktadır."

Kayalık vakıf kitaplarını vakfeden kadın hayırseverlerin birçoğu vakfiyelerde bu şekilde erkekler üzerinden tanıtlmıştır. Kadınlar bu nevi eş ve babaları üzerinden tanımlanırken, erillik daha geniş aidiyetler içinde tanımlanmış gözükmektedir. Bir başka ifadeyle, erkeklerin mensubu oldukları cemaate izafe edilerek tanımlanmaları söz konusu olmuştur. "Gülmezler aşerâtından Debban oğlu İbrahimin ehli Fatma'nın vakfettiği *Hidâye*'nin<sup>7</sup> üzerine bu şekilde bir not düşülmüştür.<sup>8</sup> "Gülmezler aşerâtından Sufi Kara Ahmed'in ehli Fatma" ise *Metâli'u'l-Envâr*<sup>9</sup> isimli eseri vakfetmiştir.<sup>10</sup> Tefsire ilişkin bir diğer kitap, Fatma bint Abdullah tarafından vakfedilen Yusuf Suresi tefsiridir.<sup>11</sup> Arapça tefsirin iki satırlık vakfiyesinde belirtildiğine göre Osman Efendi'ye vakfedilmiş ve yine müteveli olarak o atanmıştır.

Vakfedilen kitaplar içerisinde hadis ilmine dâhil edilebilecek eserler mevcuttur.<sup>12</sup> Örneğin İbn-i Melek'in *Mebâri'u'l-Ezhâr fî Şer'i Meşâri'u'l-Envâr* adlı eseri bunlardan biridir.<sup>13</sup> Kitabı vakfeden Ayşe bint Fatma diğer birçok Denizlili vâkıfe gibi yakın erkek akrabası üzerinden "el-Hac Halil ehli" şeklinde tanıtlmıştır.

Kadınların vakfettiği diğer kitap türü ise akait kitaplarıdır. Bunlardan biri İbrahim Ağa Yamlaklı'nın (Nazilli'nin Yamalak köyü olabilir) annesi Fatma'nın vakfettiği yazma üzerine düşülen adıyla *Akâidu Adud'a*<sup>14</sup> Mehmed Esad es-Siddîkî'nin<sup>15</sup> yazdığı şerhtir. Yazmanın istinsahı 2 Zilhicce Salı 1102/27 Ağustos 1691 tarihinde Kars müftüsü Hüseyin Efendi'nin hizmetinde olan Mustafa bin Molla Muhammed bin Mahmud tarafından tamamlanmıştır. Buradan hareketle Kars'ta istinsah edilen bu nüshanın satın alma veya başka bir yolla Denizli'ye geldiği düşünülebilir. Akait kitabı vakfeden bir diğer kadın Ayşe bint Salih Efendi'dir. Yazma üzerine Hacı Fakızade Hacı Hafız Efendi'nin eşi olarak tanıdığı kaydedilmiştir.<sup>16</sup> Ayşe de diğer bazı vâkıfeler gibi zühd ve takvayla övülmüştür. Yazmanın Kayalık Medresesi'nde müftü olan Denizli müftüsü Osman bin Veliyyüddin Hulusi ve onun evladına vakfedildiği belirtilmiştir. Ancak vakfiyeye, erkek çocuklarından mütalaaya kadir olanların bu kapsama gireceği de eklenmiştir. Vakıf 1283/1866-67 yılında tesis edilmiştir.

5 Süleymaniye Yazmalar Kütüphanesi, Denizli: 25.

6 Nizâmüddin en-Nîsâbü'rî'nin (ö. 730/1329 [?]) Kur'ân-ı Kerim tefsiridir. Tefsir eserlerinin yanı sıra felsefe ve tasavvuf gibi muhtelif dalların kaynaklardan istifade edilerek yazılmıştır. Ayetler tefsir edilirken kırâat ilminden istifade ettiği anlaşılan eserde, kevnî âyetlerin tefsiri sırasında varlık sıraları açıklanırken, fizik ve felsefe âlimlerinin tabiat ve varlıkla ilgili görüşleri aktarılmıştır (Turgut, 1996: 358).

7 Burhâneddin el-Mergînânî'nin (511/1117- 593/1197) Hanefî fikhinin tanınan ve itibar gören eserlerinden biridir (Kallek, 1998: 471-473).

8 Süleymaniye Yazmalar Kütüphanesi, Denizli: 124.

9 Ebû's-Senâ Sirâcüddîn Mahmûd bin Ebî Bekr bin Ahmed bin Hâmid el-Urmevî (594/1198- 682/1283)'nin yazmış olduğu bu eser Klasik mantık konularının özet halinde ele alındığı bir eser olup medreselerde ders kitabı olarak okutulmuş, II. Mehmed'in isteğiyle bazı eklemelerle Farsça'ya çevrilmiştir (Çağrı, 2009: 262-264).

10 Süleymaniye Yazmalar Kütüphanesi, Denizli: 197.

11 Süleymaniye Yazmalar Kütüphanesi, Denizli: 29.

12 Süleymaniye Yazmalar Kütüphanesi, Denizli: 46.

13 Buhârî ile Müslim'deki hadislerin senedleri ve tekrarları çıkarılmak suretiyle derleyen Radiyyüddin es-Sâġânî'nin *Meşâri'u'l-en-vârî'n-Nebeviyye* adlı eserinin şerhidir. Ayrıntı için bkz. Baktr (1999).

14 Eş'arî kelâmcılarından Adudüddin el-İcî'nin (ö. 756/1355) akaide dair risâlesidir. Bkz. Yavuz (1989).

15 Tam adı Ebû Abdillâh Celâlüddîn Muhammed bin Es'ad bin Muhammed ed-Devvânî es-Siddîkî (ö. 908/1502) olan müellif çeşitli dallarda eserleri bulunan Eş'arî kelâmcısıdır. Bkz. Anay (1994).

16 Süleymaniye Yazmalar Kütüphanesi, Denizli: 77/1-3.

Hayır sahibi erkeklerin unvanlarından kitaplara ilişkin bir yakınlıklarının olup olmadığına dair bazı ipuçları yakalanabilse de maalesef kadınlar için bu nevi bir tahmini yürütecek işaretlere rastlamak mümkün olmamıştır. Bu çerçevede, örneğin onların fıkıh usulüne dair kitapları bilinçli bir tercihle alıp almadıklarını, merak ettikleri bir alana dair tercihte bulunup bulunmadıklarını sezemiyoruz. Ancak yine de küçük de olsa bazı ipuçlarını zorlamak mümkün görünüyor. Salih Efendi'nin kızı Ayşe vakfiyesinde Hafız Hacı Fakızâde'nin eşi olarak tanıtılmıştır. Eşiyle evliliği kültürel bir sermaye denkliği (küfüv) gözetilerek gerçekleştirilseyse, Ayşe'nin bu nevi bir kitaba en azından ilgi duyabileceği ileri sürülebilir.<sup>17</sup> Vakfettiği eser Hasan Çelebi'nin *et-Telvîh* adlı esere yazdığı haşiyedir.<sup>18</sup>

Kadın hayırseverlerin çoğunda köylerden olduklarına dair herhangi bir tanımlama olmadığından, Denizli merkezinden olduklarını varsaymak mümkün. Bu vâkifelerin çoğunlukla sadece adı belirtilmiştir. Kiminin adı yanına daha tanımlayıcı olsun diye ek bilgiler ilâştirilmiştir. Örneğin bunlardan birine Tuti bint Hacı İbrahim'in vakfettiği bir nasihat kitabında rastlanmaktadır.<sup>19</sup> Tuti'nin, Sabuncu Dervîşzâde olarak tanınan Sufizade Mustafa'nın eşi olduğu belirtilmiştir. Ancak bunun aksini gösteren vakıf kitaplardaki kayıtların varlığı, köy kadınlarının da kitap vakfettiklerini göstermektedir. Kızıllar karyesinden Fatma'nın vakfı *Münyetü'l-Musallî*<sup>20</sup> isimli kitap bunlardan biridir.<sup>21</sup>

Çok hacimli ve ciltlerden oluşan, dolayısıyla bir kişinin, mali külfetinin altından kalkamayacağı durumlarda kadınlar kendi aralarında anlaşır her biri farklı cildi vakfetme yoluna gidebilmişlerdir. Bu nevi dayanışmalı vakıf kitaplardan biri İmam Gazalî'nin çok tanınan *İhyâu Ulûmi'd-dîn* adlı eseridir. Sarı bint Mahmud eserin birinci cildini<sup>22</sup>, Halime bint el-Hâc Hüseyin Ağa ikinci cildini<sup>23</sup>, Ayşe bint Şeyh Mustafa ise dördüncü cildini<sup>24</sup> bu yolla vakfetmiştir.

### Erkek Hayırseverler ve Vakıf Kitapları

Erkek hayırseverlerin vakfettikleri kitaplar kadınların vakfettiklerinden farklı değildir. Zira çoğu yine Arapça kaleme alınmıştır ve belirli bir tahsili olmayanların kolay nüfuz edemeyeceği türden olmuştur. Hacı Şeyhzâde olarak tanınan Mustafa oğlunun Amme Suresi tefsiri bunlardan sadece biriydi.<sup>25</sup>

Kadınların erkekler üzerinden tanımlanmaları gibi, kimi zaman vakfiyelerde erkekler de başka erkekler üzerinden tanınır kılınmıştır. Ancak bunun farkı, toplumun her bireyinin babasıyla anılıyor olmasıdır. Kadınlar ise babalarıyla tanımlanmalarının yanı sıra eş ve aşiretleriyle anılmıştır. Dolayısıyla Tavaslı merhum Osman Ağa'nın mahdumu Ali Ağa'nın vakfı<sup>26</sup> veya Hacı İsa oğlunun vakfı<sup>27</sup> gibi ibarelerin imlediği toplumsal karşılık çok başkadır.

Erkeklerin vakfiyelerdeki tanımlamaları kitapla daha yakından ilişki kurabilecek kültürel sermayeye sahip olduklarını çağrıştırmaktadır. Molla,<sup>28</sup> müftü,<sup>29</sup> hâkim<sup>30</sup> gibi lakaplar bunu göstermektedir. Vakfiyelerde verilen bazı bilgiler Denizli erkekleri ve onların vakıf kurucusu olarak daha görünür olmalarından

17 Süleymaniye Yazmalar Kütüphanesi, Denizli: 95.

18 *et-Telvîh*, Saruşşeria'nın fıkıh usulüne dair yazdığı *et-Tenkîh* ve *et-Tevzîh* isimli eserlere Taftazani'nin yazdığı şerhtir. Hasan Çelebi'nin haşiyesi bu eser üzerinedir (Yıldırım: 2019).

19 Süleymaniye Yazmalar Kütüphanesi, Denizli: 224.

20 Sedîdüddin el-Kaşgarî'nin (ö. 705/1305) namaza dair eseri. el-Kaşgarî'nin bu eserinde Ebû Hanîfe ve talebelerinin görüşlerini ana hatlarıyla verdikten sonra Hanefî fakihlerinin namaza ilişkin çeşitli meselelerde verdiği hükümleri ele almıştır (Kayapınar: 2006).

21 Süleymaniye Yazmalar Kütüphanesi, Denizli: 144.

22 Süleymaniye Yazmalar Kütüphanesi, Denizli: 198.

23 Süleymaniye Yazmalar Kütüphanesi, Denizli: 198-2.

24 Süleymaniye Yazmalar Kütüphanesi, Denizli: 200.

25 Süleymaniye Yazmalar Kütüphanesi, Denizli: 33.

26 Süleymaniye Yazmalar Kütüphanesi, Denizli: 60.

27 Süleymaniye Yazmalar Kütüphanesi, Denizli: 167.

28 Süleymaniye Yazmalar Kütüphanesi, Denizli: 33.

29 Süleymaniye Yazmalar Kütüphanesi, Denizli: 261.

30 Süleymaniye Yazmalar Kütüphanesi, Denizli: 265.



dolayı, şehir nüfusu hakkında daha ayrıntılı bilgi edinmemizi sağlamaktadır. Bu kayıtlar, molla, müftü, hâkim, müderris gibi mesleki tanımlamaların yanı sıra, şehre başka yerden gelmiş olan veya merkezde ikamet etmeyen kişilerin bulunduğuna işaret etmektedir. Örneğin *Tasavvurât* adlı esere Kara Davud'un yazdığı şerhi vakfeden Abdi Efendi'nin Kızılhisar'da doğduğu ve orada yerleşik olduğu belirtilmiş,<sup>31</sup> başka bir vakfiyede onun mütevellî olduğu kaydedilmiştir.<sup>32</sup> Mehmed Efendi bin Mesud'un vakfiyesinde ise Çalık karyesinden olduğu kaydı bulunmaktadır.<sup>33</sup>

Vâkıflar içerisinde en çok zikredilen isim Mütevellî Osman Efendi'dir. Bu şahıs, yukarıda açıklandığı üzere, Müftüler Ailesi'nin büyük dedelerinden Veli Efendi'nin 1839 yılında vefatıyla Pelitlibağ'daki Hamdi Efendi Medresesi'nde tahsilini başlayıp oradan yine eğitim amacıyla Manisa'ya göç eden oğlu Osman Efendi (1821-1896)'den başkası olmamalıdır. Vakfiyesi olmayan, bununla birlikte vakıf olduğu kaydı düşülen birçok eserin üzerinde onun ismi yazılmıştır. Kitaplarda, hepsinde olmasa da zaman zaman düşülen vakıf tarihleri onun tevliyet dönemiyle uyuşmaktadır. Fatma bint Ali'nin vakfettiği kitaptaki kayıta Veliyyüddin ismiyle zikredilen babasının<sup>34</sup> 1225/1810 yılında mütevellî olduğu, 1255/1839 yılında vefat etmesi üzerine Osman'ın mütevellî olarak göreve başladığı belirtilmiştir.<sup>35</sup>

Yazmalarda tespit edilen erkek vâkıf sayısı, vâkıfelerden fazla olduğundan vakfedilen kitaplardaki çeşitlilik de haliyle daha renklidir. Zira yukarıda işaret ettiğimiz üzere, tespit edebildiğimiz yaklaşık 230 vakıf kitap içerisinde kadınların vakfettiği kitapların sayısı sadece 29'dur. Erkeklerin vakfettiği kitaplar içerisinde hikmet,<sup>36</sup> yıldıznâme,<sup>37</sup> kelâm konulu kitaplar,<sup>38</sup> çeşitli ilmi eserler ve hikâyeleri ihtiva edebilen mecmualar<sup>39</sup> ve daha başka eserler bulunmaktadır.

#### Kayalık Medresesi Yazmaları ve Müstensihleri

Yazmalar sadece kültürel bir mirasın intikal aracı değil, ayrıca kiminin üzerine müstensihlerin veya başkalarının, belki vâkıfın, belki de onları okuyanların düştükleri notlarla tarihi bir veri malzemesi olma özelliğini haizdirler.<sup>40</sup> Bu sebeple yazmalar birçok çıkarsamaya imkân tanımaktadır. Örneğin kadınların vakfettiği kitapların bir kısmı Mütevellî Osman Efendi zamanında vakfedilmesine rağmen birkaç yüzyıllık olabiliyordu. Buradan hareketle kitapların iyi muhafaza edildiğini veya Denizli'ye girişlerinin geç tarihli olduğunu söylemek mümkündür. Ancak bunun yanında kitapların Denizli'ye dışarıdan geldiğini kesin bir ön kabul olarak düşünmemelidir. Zira şehir içinde birinden bu nevi kitaplar satın alınmış ve sonrasında vakfedilmiş olabilir. Örneğin 960/1553 yılında istinsah edilmiş olan bir akâid kitabı eski vakıf yazmalarından biridir.<sup>41</sup>

Yazmaların bazısında müstensihlerin verdikleri bilgiler veya düştükleri notlar kitapların kimliklerine dair bilgi edinmemize yardımcı olmaktadır. Örneğin Abdullah bin Ahmed el-Hadimî'nin vakfetmiş olduğu kitabı Abdurrahman bin Fahreddin istinsah etmiştir.<sup>42</sup> Abdi Sükrü Efendi'nin 14 Cemaziyellevele 1199/25 Mart 1785 tarihinde vakfettiği eser ise Mehmed bin el-Hac Ali tarafından istinsah edilmiştir. Müstensihin Mısır'da Bekir Efendi Medresesi'nden olduğu belirtilmiştir.<sup>43</sup>

31 Süleymaniye Yazmalar Kütüphanesi, Denizli: 266.

32 Süleymaniye Yazmalar Kütüphanesi, Denizli: 337.

33 Süleymaniye Yazmalar Kütüphanesi, Denizli: 367.

34 Kayıta babası olduğu belirtilmemiştir.

35 Süleymaniye Yazmalar Kütüphanesi, Denizli: 86. Bu kayıt yazmanın son varlığında bulunmaktadır.

36 Süleymaniye Yazmalar Kütüphanesi, Denizli: 424.

37 Süleymaniye Yazmalar Kütüphanesi, Denizli: 434.

38 Süleymaniye Yazmalar Kütüphanesi, Denizli: 401.

39 Süleymaniye Yazmalar Kütüphanesi, Denizli: 399.

40 Kitapların ve nüshaların, üzerindeki mühürler, notlar, ilaveler ile tarihî kaynak olarak değeri hakkında bkz. Arslan (2020).

41 Süleymaniye Yazmalar Kütüphanesi, Denizli: 82.

42 Süleymaniye Yazmalar Kütüphanesi, Denizli: 66.

43 Süleymaniye Yazmalar Kütüphanesi, Denizli: 70.

Bazı müstensihler Anadolu'dan idi ve ilmiye sınıfından birinin hizmetinde bulunuyordu. Mustafa bin Molla Muhammed bin Mahmud bu çerçeveye uyan biri olarak bir yazma eserde karşımıza çıkmaktadır. Kendisi Kars müftüsü Hüseyin Efendi'nin hizmetinde bulunmaktaydı.<sup>44</sup> Denizli yazmaları arasında az da olsa Osmanlı sınırları dışından olan kişilerce yazılmış olanlara rastlanmaktadır. Örneğin ulemanın meşhurlarından Mesud bin Ömer Teftazanî, *Şerhu Akâid* isimli eserinin<sup>45</sup> yazma nüshasında kendini müellif olarak tanıtmıştır. Eserin istinsah kaydı 960 hicri yılının Şaban ayı (Temmuz/Ağustos 1553) olarak düşünülmüştür.<sup>46</sup> Kimi zaman sadece vakfiyeyi kaleme alan kişi kendini görünür kılma ihtiyacı hissetmiştir. Örneğin Habibzade Ali Sururi vakfiyeyi yazmış, mührünü basmıştır. Onun gibi vakfettiği kitaba bu şekilde vakfiye kaleme alabilen neredeyse yok gibidir.<sup>47</sup>

Denizli yazma eserler koleksiyonunda mevcut kitaplar vakfedilmek üzere istinsah edilmemiştir. Yukarıda Teftazanî'nin müellif hattının desteklediği bu çıkarımı başka yazma eserlerdeki kayıtlar da ortaya koymaktadır. Ancak başka kayıtlar bunun aksine yorumlanabilir. Örneğin Ahmed bin Ali tarafından vakfedilen *Ta-savvurât Ma'lûmât-ı Dâvûd*<sup>48</sup> eseri 1247/1831-32 yılında vakfedilmiştir. Vâkıf aynı zamanda müstensihtir. Düşüğü kayıta Şeyh Ahmed sabık Müftüefendizâde Medresesi'nde, kitabı 1242 yılında bitirdiğini yazmıştır. Bu da demek oluyor ki kitabın istinsahından vakfedilişine kadar beş yıl geçmiştir. Kimi vakıflarda olduğu gibi vakfiyenin vakıftan sonra tanzim edildiğini kabul edersek bu ihtimal uzak değildir. Ancak söz konusu beş yıllık süre nedeniyle kitapların vakıf için istinsah edilmediğini kabule de kapı aralar gibidir.<sup>49</sup>

### XIX. Yüzyılda Denizli'de Kitap Okuma Alışkanlığı ve Kütüphane Yönetimi

Kayalık Medresesi'nde muhafaza edilen yazmalar neden muhafaza ediliyordu? Kitapların toplanması ve bir kütüphane oluşturulmasının amacı neydi? Akla ilk gelen cevap hem Kayalık Medresesi'nde hem de şehrin diğer medreselerinde bulunan müderris ve talebeler için bu kütüphanenin oluşturulmuş olabileceğidir. Bu cevap doğru olsa da bir kütüphanenin işlevselliğinin tüm boyutlarını yansıtmaktan uzaktır. Kayalık Medresesi mütevellilerinden birinin tuttuğu bir defterde bulunan bazı kayıtlardan Denizli'deki okuyucu portföyüne yönelik bazı ipuçları yakalama imkânına sahibiz.

Öncelikle Müftü Osman Efendi'ye ait olduğunu tespit ettiğimiz söz konusu defter hakkında kısaca bilgi vermek yerinde olacaktır.<sup>50</sup> Yazma 119 varaktan oluşmaktadır. Sayfa numaraları verilmemiştir.<sup>51</sup> Müftü Osman Efendi bu deftere çeşitli mevzular hakkında notlar almıştır. Kimi zaman borçlarına yer vermiştir.<sup>52</sup> Belirtilen borçlar arasında Kayalık camisi ve kütüphaneden borç alındığına dair meblağlar belirtilmiştir.<sup>53</sup> Caminin vakıf nukûdu,<sup>54</sup> masraf kayıtları<sup>55</sup> ve camide imamlık görevini yerine getiren kişinin ücretinin ödendiğine dair<sup>56</sup> kayıtlar defterde yer alan notlar arasındadır. Bunların yanı sıra Kayalık'ta inşa edilen mekteb-i ibtidâiyye hayratının beyanı<sup>57</sup> ve Mehmed Hulusi'ye vefat bildirme mektubu<sup>58</sup> gibi kayıtlar yer almaktadır.

44 Süleymaniye Yazmalar Kütüphanesi, Denizli: 71.

45 Necmeddin en-Neseffî'nin(461/1068-557/1142) akaide dair risâlesine Sa'deddin et-Teftâzânî'nin (722-1322/ 792-1390) yazdığı şerhtir (Yavuz, 1989: 217-219).

46 Süleymaniye Yazmalar Kütüphanesi, Denizli: 82.

47 Süleymaniye Yazmalar Kütüphanesi, Denizli: 84.

48 Eser sonradan *Kara Davud'un Malumatı* diye meşhur olmuştur (Yıldırım, 2000: 191). Aslında Davud-i Karsî Efendi'nin(?-116/1756) *Takrîrât-ı Davud Efendi* olarak da bilinen eseridir. Çeşitli ilimlerle ilgili Arapça ve Türkçe.not ve takrirleri içermektedir. Eserin Süleymaniye Kütüphanesi'nde bulunan üç nüshasından biri Denizli'den [nr.402/2] gelmiştir (Akpınar, 1994: 32). Yukarıda zikredilen eser bu olmalıdır.

49 Süleymaniye Yazmalar Kütüphanesi, Denizli: 88.

50 Süleymaniye Yazmalar Kütüphanesi, Denizli: 388.

51 Bu nedenle vereceğimiz numaralar taranmış olan pdf formatına atfedilerek yapılmıştır.

52 Süleymaniye Yazmalar Kütüphanesi, Denizli: 388, v. 55bin

53 Süleymaniye Yazmalar Kütüphanesi, Denizli: 388, v. 52bin

54 Süleymaniye Yazmalar Kütüphanesi, Denizli: 388, v. 53bin

55 Süleymaniye Yazmalar Kütüphanesi, Denizli: 388, v. 55a.

56 Süleymaniye Yazmalar Kütüphanesi, Denizli: 388, v. 56a.

57 Süleymaniye Yazmalar Kütüphanesi, Denizli: 388, v. 60bin

58 Süleymaniye Yazmalar Kütüphanesi, Denizli: 388, v. 112bin

Müftü Osman Efendi'nin bu nevi notlarının yanı sıra Kayalık Kütüphanesi'nden ödünç verilen kitapları bazen kaydettiği anlaşılmaktadır. 1290/1873-74 yılında kütüphaneden başkalarına verilen bazı kitapların isimlerini yazarak kaybolmalarını engellemek istemiş olmalıdır. Verilen kitapların isimleri, hacimli eserlerden ise hangi cildin verildiği bilgileri bu nevi notlarda rastlanılan hususlardır. Örneğin Hıyar Osman Efendi'ye *Buhârî-yi Şerîf*<sup>59</sup>in birinci cildi verilmişti. Bazı kitapseverler birkaç kitap alabiliyordu. Hacı Süleyman Efendizâde *Hâşiye-yi Cedîde ale't-Tasdîkât*<sup>60</sup>'ın birinci cildini ve *Tasdîkât*<sup>61</sup>'in birinci cildini, yani haşiye yazılan metni almıştır. Efendizâde yakıştırmasından ulema kökenli olduğu tahmin edilebilecek bu şahsın aynı kitaptan iki tane alması, bir talebeye mantık okuttuğu ihtimalini akla getirmektedir. Hacı Süleyman Efendizâde kütüphaneye gidip de kitapları kendi bizzat teslim almamıştır. Müftü Osman Efendi'nin düştüğü nota göre kitapları alan Hafız Ahmed Efendi'nin oğlu Mustafa'dır. Babası gibi hafız olmasa da ilim yoluna baş koymuş ve Hacı Süleyman Efendizâde'yi ders vermesi için ikna etmiş olabilir. Kim bilir, ikna işi Hafız Ahmed Efendi tarafından bile yapılmış olabilir. Müftü Osman Efendi'nin notları bu gibi mevzuları açıklığa kavuşturmak için yeterli olmasa da bazı hususlarda kapı aralar gibidir. Bu varakta sıralanan söz konusu ödünç kayıtları için 1290/1873-74 yılına işaret edilerek tâ(rîh-i) m(ezbûr) [١٦٦] kısaltması kullanılmıştır. Başka tarihte verilip aynı varakta zikredilen ödünç işlemlerinin tarihleri ise ayrıca kitap isimlerinin hemen yanına yazılmıştır. Örneğin Mehmed'e verilen *Meşârik*<sup>62</sup> kitabının birinci cildi 19 Muharrem 1290/19 Mart 1873, Urgancızâde Mehmed Efendi'ye ödünç verilen *Hüseyniyye*<sup>63</sup> ise 10 Safer 1290/9 Nisan 1873 tarihlidir.<sup>64</sup>

Kitaplar meccanen mi ödünç veriliyordu yoksa belirli bir ücret alınıyor muydu? Müftü Osman Efendi'nin ödünç kitap kayıtlarının birinden bu iş için bir ücret alındığı şüphesi uyanmaktadır. Bu kayıtta yukarıda zikredildiği gibi ödünç tarihleri yer almamıştır. Önce bir sayı yer almış, karşısına kitabı ödünç alan kişinin adı ve ödünç alınan kitap cilt numarasıyla kaydedilmiştir. Verilen sayıların parasal karşılığa denk gelmesi çok kuvvetli bir ihtimaldir. Zira yazma metodu olarak defterde tutulan diğer bazı hesap kayıtlarını andırmaktadır. Buradan hareketle söylenebilir ki muhtemelen bunlar Müftü Osman Efendi'nin şahsî kitaplarıydı. Defterde not ettiği borçlarından birçoğunu ödemekte zaman zaman zorluk yaşamış ve bu nedenle kitaplarının bir kısmını meraklılarına satıp borcunun ne kadarını karşılayacaklarını hesaplamak için meblağları not etmiş olmalıdır.<sup>65</sup> Söz konusu borçlanmaların içerisinde zaman zaman kütüphaneden alınanlar da müftünün defterinde yer almıştır.<sup>66</sup>

59 Muhaddis Muhammed bin İsmail Buhârî'nin (194/810-256/850) el-Câmi'u's-Sahîh adlı eseri olup Sahîh-i Buhârî/Sahîhü'l-Buhârî diye tanınmıştır. Sahîh hadisleri toplaması toplaması sebebiyle Kur'ân-ı Kerîm'den sonra en güvenilir kitap olarak olarak şöhrat bulmuştur (Kandemir, 1993: 114).

60 Kilisli Hocasade Abdullah Enverî ( 1241-1303/1825-1887)'nin mantık kitabı olup mantık konularını kıyas nazarıyla işlemiştir. Kitap Padişah Abdülmecit'e takdim edilip ödül kazanmıştır (Gündüz, 2020: s. 407-409).

61 Necmüddin el-Kâtibî el-Kazvinî'nin (600/1204-675/1277) Riâletü's-Şemsiyye fi'l-Kavâidi'l-Mantkiyye adlı eseri üzerine şerh yazan Sadeddin Teftazânî'nin (722-1322/792-1390) Sa'diyye veya Şemsiyye diye meşhur mantk kitabının Tasdikât adı verilen ikinci bölümü olması kuvvetle muhtemeldir. Bkz. Özaykan (2018).

62 Meşâriku'l-Envârî'n-Nebeviyye. Râdiyuddin el-Sâgânî'nin (ö. 650/1252) bazı sahih hadisleri derleyerek nahiv konularına göre düzenlemesiyle meydana getirdiği eseri. Yazıldığı devirden itibaren çok ilgi görmüş, çokça istinsah edilmiş ve sonrasında basılmış bir eserdir. Kitap üzerine pek çok şerh de yazılmıştır (Hatiboğlu, 2004: 361-362).

63 Hüseyniyye isminde pek çok eser bulunmaktadır. Bunların Hüseyin ismini taşıyan bir müellife nispet edilme ihtimali olduğu gibi, Hüseyniyye adını taşıyan ekollerin mensuplarınınca yazılması da mümkündür. Ayrıca Makte'l-i Hüseyinler de burada zikredilebilir. Osmanlı kütüphanelerinde çok sayıda Hüseyniyye adlı risale bulunmakta ve ayrıca Hüseyniyye haşiyelerinin adı geçmektedir. Buradaki kitabı görme şansı olmadığından ne olduğu anlaşılamamaktadır. Ancak listedeki diğer kitaplarla birlikte düşünüldüğünde mantık kitabı veya münazara üzerine bir eser olduğu düşünülebilir. Nitekim Hüseyniyye'nin Şemsüddin Muhammed ibn Eşref Semerkandî el-Hüseynî'ye, Şâh Hüseyin Çelebi el-Amasî'ye, Hüseyin el-Adanevî'ye ve Şâh Hüseyin bin Abdullah Antâkî'ye ait olduğu iddia edilmektedir (Çelik, 2017: 375).

64 Süleymaniye Yazmalar Kütüphanesi, Denizli: 388, v. 6 a.

65 Süleymaniye Yazmalar Kütüphanesi, Denizli: 388, v. 21bn

66 Süleymaniye Yazmalar Kütüphanesi, Denizli: 388, v. 13a.

Müftü Osman Efendi'nin 1290/1873 ve 1293/1876 yılları ile not düştüğü defterinde ödünç kitap kayıtlarından bir başkasına rastlanmaktadır.<sup>67</sup> 1290/1873 kayıtları içerisinde altı kişiye kitap verildiği görülmektedir. Kayıtlarından sadece ilkinde tarih belirtilmiştir (22 Şevval 1290/13 Aralık 1873). 1293/1876 yılı kayıtlarında ise on bir kişiye kitap verildiği not edilmiştir. Bu kayıtlardan yine sadece birinde gün ve ay (17 Cemaziyelevvel 1293/10 Haziran 1876) belirtilmiştir. Diğer ödünç işlemlerinde sadece yıl belirtilmiştir (1293/1876).

Müftü Osman Efendi'nin kayıtlarında yer alan kitaplardan, Kayalık Kütüphanesi'nin vakıf olup olmadığı anlaşılabilir mi? Zira kütüphanenin vakfiyesi bulunmamaktadır. "Mutasarrıf Paşa'ya verilen kitâbların beyânı" şeklinde başlayan nottan bunu çıkarmak mümkün olabilir. Notun bulunduğu sayfada<sup>68</sup> paşa haricinde başka kişilere de kitap verildiği görülmektedir. Listede bazı kitapların ödünç kaydına "vakıf li-kütübhâne" kaydı düşülmüştür. Acaba Müftü Osman Efendi kendi şahsi kitaplarından ödünç verdiği kitaplardan ayırt etmek için mi bu nevi bir tanımlamaya ihtiyaç duymuştur? Eğer Kayalık Kütüphanesi vakıf olarak tesis edildiye ve bu kurumun kitaplarını ödünç veriyorsa vakıf olduğunu ödünç kaydında ayrıca belirtmeye gerek olmayacaktı. Bu nedenle şahsi kütüphanesi ve vakıf Kayalık Kütüphanesi arasında karışıklığı önlemek amacıyla ödünç kayıtlarını bu şekilde tuttuğu iddia edilebilir. Bize göre Kayalık Kütüphanesi vakıf olarak tesis edilmediğinden bu ihtimal uzak görünüyor. Bu nedenle kütüphane içerisindeki her kitabın vakıf olarak yer edinmediğini kabul etmiş oluruz. Müftü Osman Efendi'nin bu nevi kayıtları da kütüphanenin vakıf olan ve olmayan kitapları arasındaki ayırımı gözler önüne sermiş gibidir.

### Sonuç

Vakıf müessesinin önemli izdüşümlerinden biri olan kitap vakıfları Osmanlı toplumundan günümüze birçok kitabın intikalini sağlamıştır. İntikal eden bu kitaplar aynı zamanda kütüphanelerin oluşumunu sağlamıştır ki günümüze bu nevi kütüphanelerden intikal edenler de olmuştur. Her iki cihetten bakıldığında, kitaplar ve vakıf müessesesi arasında sıkı bir ilişkinin olduğunu gözlemlemek çok zor değildir. Elbette söz konusu gözlemleri spesifik örnekler üzerinde gerçekleştirmek işaret edilen ilişkiyi anlamak ve açıklamak adına daha faydalı olacaktır. Bu nedenle makalede Denizli Kayalık Kütüphanesi'ne vakfedilen yazma eserler konu edilmiştir.

Denizli'nin tarihi, kültürel sermaye açısından muhtelif ilim kurumlarının kurulmasına elverişli bir zemin hazırlamıştır. Bunlardan biri olan Kayalık Medresesi belki de başlangıçta medrese talebeleri için oluşumu başlamış bir kütüphaneye sahip olmuştur. Kayalık Kütüphanesi'nin bir vakıf olup olmadığını kestirmek zor. Ancak bazı kitapların vakfedilmiş olmasının yanı sıra, vakfedilmeyen kitapların da çokça olması kütüphanenin vakıf olarak tesis edilmediğine yorumlanabilir. Üzerinde vakfiyesi veya vakfedildiğine dair herhangi bir kaydı bulunmayan bu nevi kitaplara rastlanmaktadır. Ancak Süleymaniye yazma eserlerindeki Denizli yazma eser koleksiyonuna kayıtlı tüm kitapların Kayalık Kütüphanesi'ne ait olduğunu düşünmek gerekir. Yazmalar üzerinde her birinin nereye ait olduğunu belirten tanımlayıcı bilgilerin bulunmadığını hatırlatmak meselenin anlaşılması için altı çizilmesi gereken bir husustur.

Kayalık Kütüphanesi'ne hem kadın hem de erkekler tarafından kitaplar vakfedilmiştir. Vakfiyelerde kadınların kimlik tanımlamalarının erkekler üzerinden yapıldığı görülmektedir. Kadın hayırseverlerin birçoğu vakfiyelerde bu şekilde erkekler üzerinden tanıtılması daha çok eş ve babaları üzerinden gerçekleşmiştir. Ayrıca vakfiyelerde erillğin daha geniş aidiyetler içinde tanımlandığı görülmektedir. Bir başka ifadeyle, kadınların erkeklerin mensubu olduğu cemaate izafe edilerek tanımlanmaları söz konusu olmuştur.

Kadın vakıf kurucularının aksine hayırsever erkeklerin unvanlarından, kitaplarla ünsi bir bağlarının olup olmadığına dair bazı ipuçları yakalanabilmektedir. Kadınlar için bu nevi bir tahmini yürütecek işaretlere

67 Süleymaniye Yazmalar Kütüphanesi, Denizli: 388, v. 24a.

68 Süleymaniye Yazmalar Kütüphanesi, Denizli: 388, v. 56bin

rastlamak mümkün olmamıştır. Ayrıca kadın hayırseverlerin çoğunda, bir köyden olduklarına dair herhangi bir tanımlama olmadığından Denizli merkezinden olduklarını varsaymak mümkün. Bu vâkıfelerin çoğunlukla sadece adı belirtilmiştir. Kiminin adı yanına daha tanımlayıcı olsun diye yukarıda işaret edilen ek bilgiler ilişitirilmiştir.

Kadınların erkekler üzerinden tanımlanmalarına benzer bir şekilde vakfiyelerde kimi zaman erkekler de başka erkekler üzerinden tarif edilmiştir. Ancak bu durum kadınlarındakinden farklıydı. Zira toplumun her bireyi babasıyla anılırdı. Kadınlar ise babalarıyla tanımlanmalarının yanı sıra eş ve aşiretleriyle anılmıştır. Bunların yanında erkeklerin vakfiyelerdeki tanımlamaları kitapla daha yakından ilişki kurabilecek kültürel sermayeye sahip olduklarını çağrıştırmaktadır. Yazmalarda tespit edilen erkek vâkif sayısı vâkıflardan fazla olduğundan vakfedilen kitaplardaki çeşitlilik haliyle daha fazladır.

Yazmalar sadece kültürel bir mirasın intikalini değil, ayrıca kiminin üzerine müstensihlerin veya başkalarının, belki vâkıfın ya da onları okuyanların düştükleri notlarla tarihi bir veri malzemesi olma özelliğini haizdirler. Örneğin kadınların vakfettiği kitapların bir kısmı vâkıflar içerisinde en çok zikredilen Mütvellî Osman Efendi zamanında vakfedilmesine rağmen birkaç yüzyıllık olabiliyordu. Buradan hareketle kitapların iyi muhafaza edildiğini veya Denizli'ye girişlerinin geç tarihli olduğunu söylemek mümkündür. Ancak bunun yanında Denizli'ye dışarıdan geldiği kesin bir kabul olarak düşünülmemelidir. Zira şehirden birinden bu nevi kitaplar satın alınmış ve sonrasında vakfedilmiş olabilir.

## Kaynaklar

### 1. Arşiv Kaynakları

Süleymaniye Yazmalar Kütüphanesi, Denizli: 25, 29, 33, 46, 66, 70, 71, 77/1-3, 82, 84, 88, 124, 144, 197, 198, 198-2, 200, 224, 265, 388, 401, 424, 434.

İzmir Vilayet Salnameleri: 1317, 1319, 1320, 1321, 1323, 1326 (Ahmet Priştina Kent Arşivi ve Müzesi) [https://www.apikam.org.tr/\(X\(1\)S\(ixa4et12um3xxf2ch1tcbzba\)\)/tr/AltKitaplikListele/4?AspxAutoDetectCookieSupport=1](https://www.apikam.org.tr/(X(1)S(ixa4et12um3xxf2ch1tcbzba))/tr/AltKitaplikListele/4?AspxAutoDetectCookieSupport=1)

### 2. Araştırma ve İnceleme Eserler

Açıkgenç, Alparslan (1995). "Evail". *Diyanet İslam Ansiklopedisi (DİA)*, (XI), 513-514.

Akpınar, Cemil (1994). "Dâvûd-ı Karsî". *DİA*, (VII), 29-32.

Arslan, Sami (2020). *Osmanlı'da Bilginin Dolaşımı: Bilgiyi İstinsahla Çoğaltmak*. Ketebe Yayınları, İstanbul.

Altıparmak, Süleyman (2008). Cumhuriyet Dönemi Denizli'nin Sosyal Tarihi (1923-1950). Afyon Kocatepe Üniversitesi Sosyal Bilimler Enstitüsü Tarih Eğitimi Anabilim Dalı Yayımlanmamış Yüksek Lisans Tezi, Afyon.

Anay, Harun (1994). "Devvânî". *DİA*, (IX), 257-262.

Aydın, Münevver (2019). 185 Numaralı Denizli Şer'yye Sicil Defterinin Transkripsiyonu ve Değerlendirilmesi (1875-1883). Afyon Kocatepe Üniversitesi Sosyal Bilimler Enstitüsü Tarih Eğitimi Anabilim Dalı Yayımlanmamış Yüksek Lisans Tezi, Afyon.

Babaoğlu, Halil İbrahim (1996). XX. Yüzyıl Başlarında Aydın Vilayeti Salnamelerinde Denizli Sancağı. Pamukkale Üniversitesi Sosyal Bilimler Enstitüsü Tarih Eğitimi Anabilim Dalı Yayımlanmamış Yüksek Lisans Tezi, Denizli.

Baktır, Mustafa (1999). "İbn Melek". *DİA*, (XX), 175-176.

Baykara, Tuncer (2000). "İnançoğulları". *DİA*, (XXII), 263-264.

Çağrıçı, Mustafa (2009). "Sirâceddîn el-Urmevî". *DİA*, (XXXVII), 262-264.

Çelik, Muhammet (2017). "Hüseyin Çelebi en-Niksarî el-Âmâsî'nin Bir Âdab Risalesi Var mıdır?". *Uluslararası Amasya Âlimleri Sempozyumu Bildiriler Kitabı*. Amasya. 375-380.

Demir, Tanju (2019). *Kadı Sicillerine Göre Denizli 1774-1812*. Denizli Büyükşehir Belediyesi Kültür Yayınları, Denizli.

Erünsal, İsmail E. (1991). *Türk Kütüphaneleri II: Kuruluştan Tanzimat'a Kadar Osmanlı Vakıf Kütüphaneleri*. Türk Tarih Kurumu Basımevi, Ankara.

\_\_\_\_\_. (2020). *Osmanlılarda Kütüphaneler ve Kütüphanecilik*. Timaş Yayınları, 3. Baskı, İstanbul.

Gündüz, Ramazan (2020). "Enverî, Hocaşade Abdullah". *DİA*, (EK-I), 407-409.

Hatiboğlu, İbrahim (2004). "Meşârîku'l-Envârî'n-Nebeviyye". *DİA*, (XXIX), 361-362.

Kallek, Cengiz (1998). "el-Hidâye". *DİA*, (XVII), 471-473.

Kandemir, M. Yaşar (1993). "el-Câmiu's-Sahîh". *DİA*, (VII), 114-123.

Kayapınar, Hüseyin (2006). "Münyetü'l-Musallî". *DİA*, (XXXII), 32-33.

Köprülü, Mehmed Fuad (1980). *Türk Edebiyatı Tarihi*. Ötüken Neşriyat, İstanbul.



- Orhan, Zeynep, Hüseyin Kahraman (2012). "Evâil Edebiyatı ve Hadis İlmiyle İlişkisi". *Uludağ Üniversitesi İlahiyat Fakültesi Dergisi*, (XXI/2), 229-244.
- Özaykan, Cihan (2018). Necmüddîn el-Kâtibî el-Kazvînî - Şemsiyye Risalesi (er-Risâletü'ş-Şemsiyye). Diwan Kitap Yayınları, İstanbul.
- Sargın, Ahmet (2019). Hurûfât Defterlerine göre Denizli Vakıf Kurumları (XVIII.-XIX. Yüzyıllar). Pamukkale Üniversitesi Sosyal Bilimler Enstitüsü Tarih Bölümü Anabilim Dalı Yeniçağ Bilim Dalı Yayınlanmamış Yüksek Lisans Tezi, Denizli.
- Sayılı, Aydın (1963). "Ortaçağ İslam Dünyasında İlmi Çalışma Temposundaki Ağırlaşmanın Bazı Temel Sebepleri". *Ankara Üniversitesi DTCF Felsefe Dergisi*, (S.1), 5-69.
- Şenel, Murat (2011). "Denizli'de Medreseler ve Müftüler Medresesi". *Milli Mücadelede Denizli ve Ahmet Hulusi Efendi Sempozyumu Bildiriler*. Denizli. 111-118.
- Turgut, Ali (2007). "Nizâmeddin en-Nîsâbûrî". *DİA*, (XXXIII), 181-182.
- Turgut, Ali (1996). "Ğarâ'ibü'l-Kur'ân ve Reğâ'ibü'l-Fur'ân". *DİA*, (XIII), 358.
- Uysal, Mehmet Ali (1999). Cumhuriyet Döneminde Denizli Kazası. Afyon Kocatepe Üniversitesi Sosyal Bilimler Enstitüsü Tarih Eğitimi Anabilim Dalı Yayınlanmamış Yüksek Lisans Tezi, Afyon.
- Yavuz, Yusuf Şevki (1989). "el-Akâidü'l-Adudiyye". *DİA*, (II), 217-219.
- Yavuz, Yusuf Şevki (1989). "el-Akâidü'n-Neseff". *DİA*, (II), 216.
- Yediöldiz, Bahaeddin (2012). "Vakıf". *DİA*, (XLII), 476-482.
- Yıldırım, Arif (2000). "Karslı Davud (Davud-i Karsî) Efendi'nin İrade-i Cüz'iyeye Anlayışı". *Atatürk Üniversitesi Türkiyat Araştırmaları Enstitüsü Dergisi*, (XV), 189-199.
- Yıldırım, İlyas (2019). "Osmanlı Ulemasının Fıkıh Usulü Çalışmalarına Katkısı: Hasan Çelebi ve Telvîh Hâşiyesi Örneği". *Trabzon İlahiyat Dergisi*, (S. 6/1-Bahar), 189-213.

EKLER

Ek 1. Ayşe bint Salih Efendi Vakfiyesi (Süleymaniye Yazmalar Kütüphanesi, Denizli: 77/1-3).

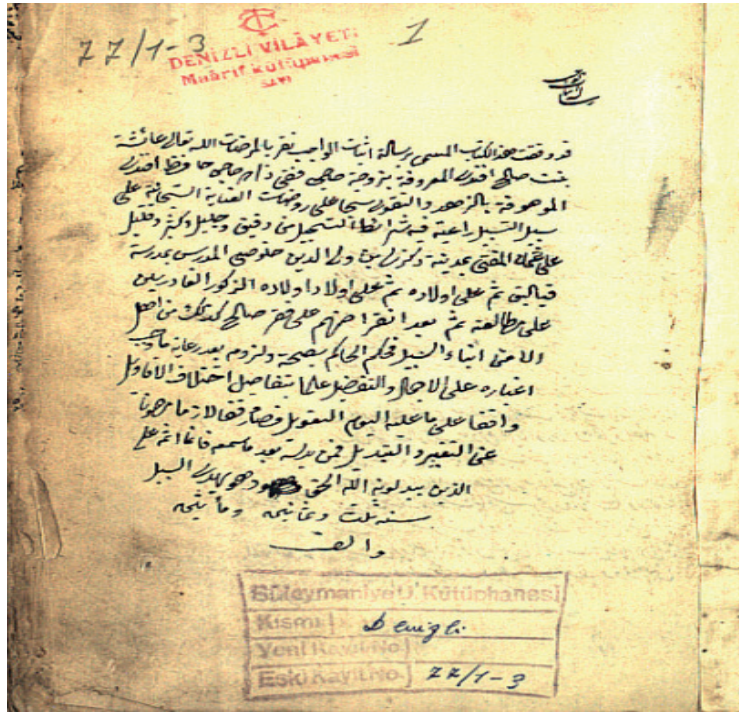

Ek 2. Salih Efendi'nin kızı Ayşe'nin Vakfiyesi (Süleymaniye Yazmalar Kütüphanesi, Denizli: 95).

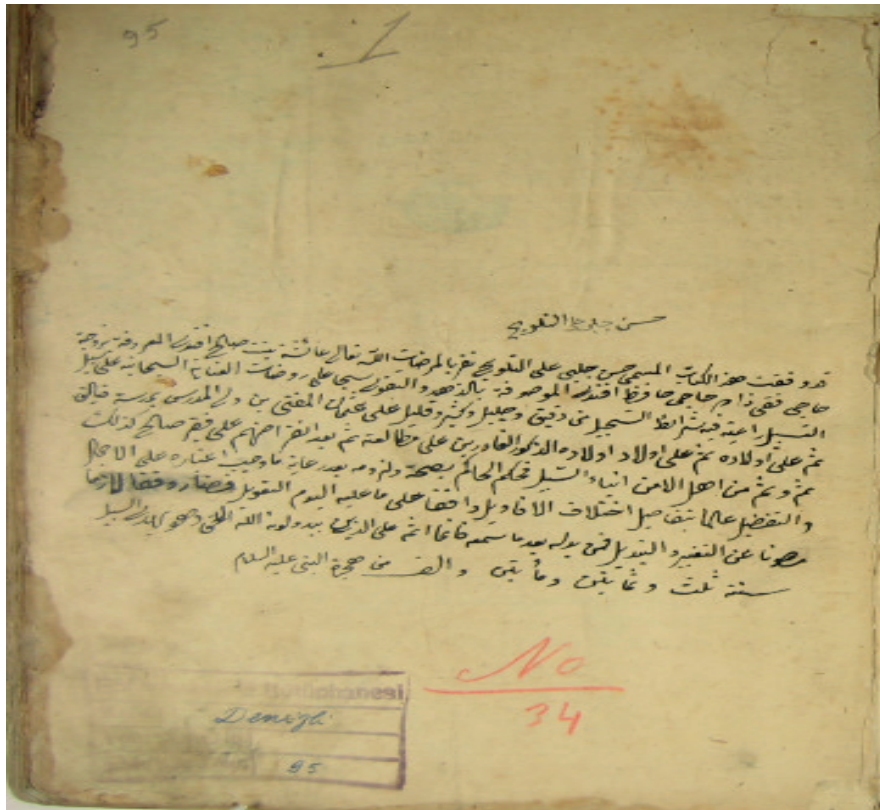

Ek 3. el-Hac Molla Efendi bin el-Hac Hafız Mustafa'nın vakfettiği Amme Suresi tefsiri: Süleymaniye Yazmalar Kütüphanesi, Denizli: 33.

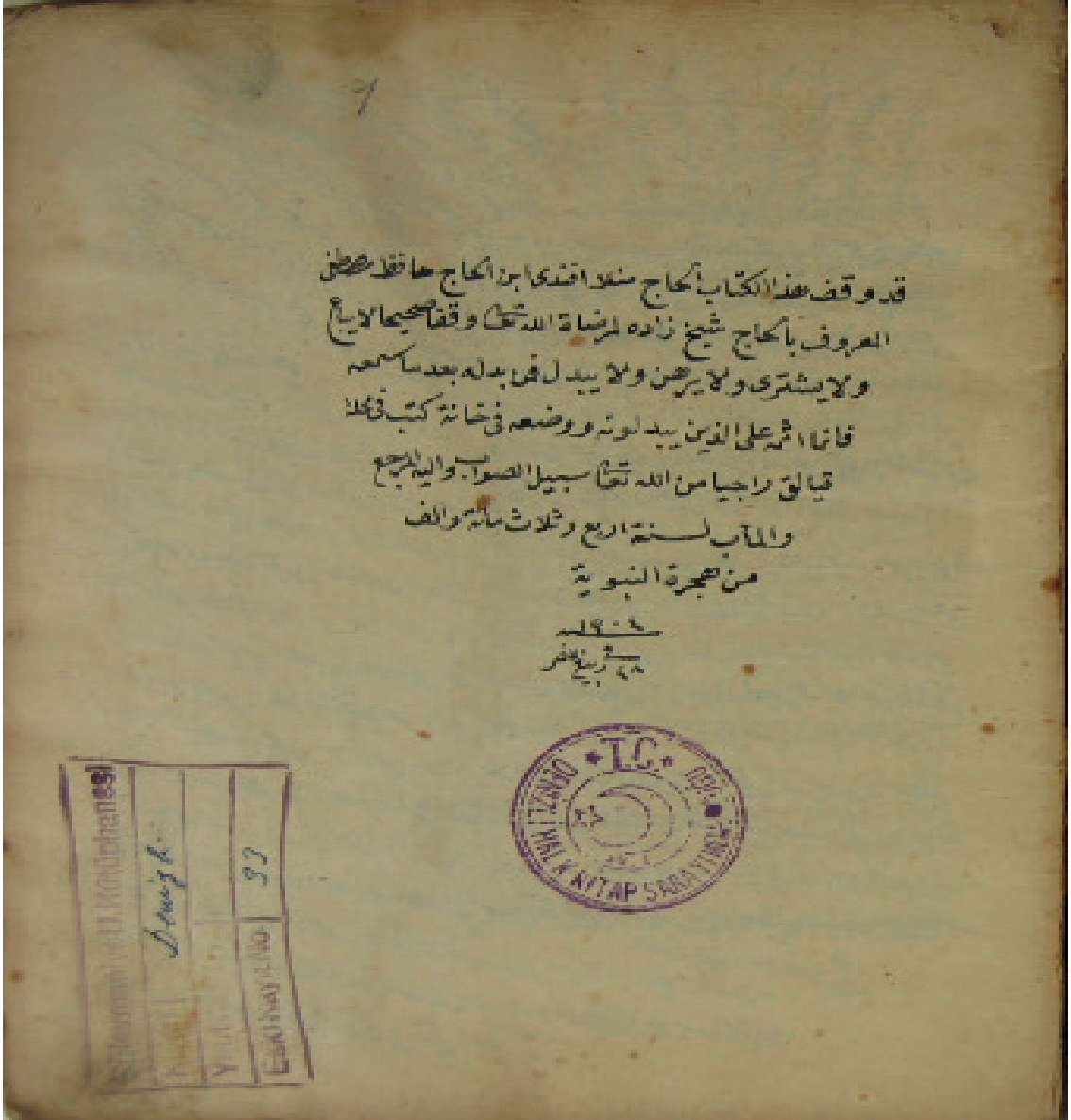



## Bir Harabe Şehrin Kaybolan Mabetleri: Eski Rumkale Merkezinde Cami ve Mescitler\*

Yasin Taş\*\*

### Öz

Günümüzde harabe haldeki Rumkale kalesi, ilk çağlardan beri Fırat Nehri kenarındaki korunaklı yerleşim alanlarından biridir. Orta çağda Haçlı seferlerinin etkisiyle Ermeni ve Yakubilerin katikosluk merkezi haline gelen bu şehir, geleneksel Hıristiyan inancında mühim bir mevki edindi. Memlukler tarafından fethedildikten sonra bir İslâm beldesi hüviyetini aldı. Osmanlı döneminde vakıf sistemi içinde inşa edilen cami, mescit, medrese ve zaviye gibi yapılar, birkaç asır şehrin hâkim kültürü haline gelerek sosyal hayatı şekillendiren başlıca müesseseler oldu. 19. yüzyılda kale beylerinin bir takım isyan ve taşkınlıkları ile Kavalalı olayının yarattığı tahribattan dolayı kale yerleşime kapatılarak boşaltıldı. Terk edilen kale zamanla harabe hale geldiği gibi buradaki mabetler ve vakıf eserler de tamamen yıkılarak kayboldu. Rumkale'deki vakıf yapıların bölge halkı tarafından neredeyse tamamen unutulmuş olması ve Birecik Barajının yapımıyla kale etrafındaki yerleşim harabelerinin sular altında kalması buradaki vakıf kültürünü ortaya çıkarmayı zaruri kılmaktadır. Diğer yandan 19. yüzyılda Rumkale'yi ziyaret eden batılı gezginlerin harabelerdeki kilise ve manastır kalıntılarını öne çıkaran anlatıları, modern dönem araştırmalarında şehrin mimari yapıları için başlıca referanslar halini almıştır. Rumkale'nin tarihi süreçteki şehir kimliği, dönem ayırımı yapmayan akademik çalışmalarda Hıristiyan mabetler üzerinden pekiştirilmektedir. Son yıllarda kale harabelerine dair envanter çalışmalarında benzer şekilde kilise ve manastır kalıntılarının ön plana çıktığı buna mukabil Müslüman mabetlerin ismen dahi tespit edilemediği dikkat çekmektedir. Şehrin Memluk ve Osmanlı dönemlerinde edindiği yeni kimliği doğru bir şekilde ortaya koymak için burada inşa edilen Müslüman mabetlerin tarihi kayıtlar ışığında tespit edilmesine ihtiyaç vardır. Bu çalışmada Osmanlı arşiv kaynaklarına yansıyan kayıtlar ışığında başta Ulu Camii olmak üzere Rumkale yerleşim alanındaki tarihi cami ve mescitlerin tespit edilmesi, inşa dönemleri, görevlileri, hizmet sahaları, vakıf kaynaklarının belirlenmesi ve bazı eski resmlerinin ortaya konulması amaçlanmaktadır. Cami ve mescitlerin herhangi bir vakfiyesi günümüze ulaşmadığından çalışmanın temel kaynaklarını Osmanlı'nın bölgeyi ilhakından sonra düzenlenen tahrir defterleri, vakıf atama kayıtlarını ihtiva eden hurufat defterleri, vakıfların gelir giderlerini yansıtan vakıf muhasebe defterleri ve evkaf fonundaki diğer arşiv malzemesi oluşturmaktadır.

**Anahtar kelimeler:** Rumkale, Rumkale Ulu Camisi, camiler, mescitler, vakıflar.

\* 10.16971/vakiflar.1375190

Makalenin Geliş Tarihi / Received Date: Ekim 2023 / October 2023

Makalenin Kabul Tarihi / Accepted Date: Kasım 2023 / November 2023

\*\* Doç. Dr., Harran Üniversitesi Fen Edebiyat Fakültesi Tarih Bölümü; Şanlıurfa-Türkiye;

y.tas@harran.edu.tr; yasintas\_34@hotmail.com; ORCID: <https://orcid.org/0000-0002-5104-1588>.

**Lost Temples of a Ruined City: The Mosques And Masjids in the Center of Old Rumkale**

**Abstract**

Since ancient times, Rumkale Castle, which is in ruins today, was one of the sheltered settlements on the banks of the Euphrates River. This city, which became the Armenian and Jacobite catholicosate center under the influence of the Crusades in the Middle Ages, gained an important place in the traditional Christian faith. After it was conquered by the Mamluks, it became an Islamic town. Structures such as mosques, masjids, madrasahs, and zawiya built within the waqf system during the Ottoman period became the city's dominant cultural centers for several centuries and were the main institutions that shaped social life. In the 19th century, due to rebellions and excesses of the castle lords, and the destruction caused by the Kavalalı incident, the castle was closed to settlement and evacuated. Over time, the abandoned castle became a ruin and the temples and waqf buildings were completely destroyed and lost. The waqf structures in Rumkale were almost completely forgotten by the locals and the settlement ruins around the castle were flooded with the construction of the Birecik Dam making it necessary today to study and reveal the local waqf culture. On the other hand, the narratives of Western travelers who visited Rumkale in the 19th century, highlighting the church and monastery ruins, have become the main references for the architectural structures of the city in modern research. Rumkale's identity throughout history is reinforced through Christian temples in academic studies that do not distinguish between periods. As a matter of fact, inventory studies of castle ruins in recent years have drawn attention to the fact that church and monastery ruins come to the fore, whereas Muslim temples cannot be identified even by name. In order to reveal the new identity of the city during the Mamluk and Ottoman periods accurately, the Muslim temples built here need to be identified in light of the historical records. This study aims to identify the historical mosques and masjids in the Rumkale settlement area, especially the Grand Mosque, based on the records in the Ottoman archive sources; to determine their construction periods, officials, service areas, and foundation resources; and to reveal some of their old images. Since no waqfiyyes of mosques and masjids have survived to the present day, the study's main sources are the tahrir books prepared after the Ottoman annexation of the region, the hurufat books containing foundation appointment records, waqf accounting books reflecting the income and expenses of waqfs, and other archive materials in the waqf funds.

**Keywords:** Rumkale, Rumkale Grand Mosque, mosques, masjids, waqfs.



## Giriş

Günümüzde Gaziantep ili Nizip ilçesi sınırları içinde yer alan Rumkale harabesi, kale şehirlerin önemini kaybetmesinden sonra gözden düşen ve 19. yüzyılın ilk yarısında tamamen terk edilen eski yerleşim alanlarından biridir. Tarihi kale, Fırat Nehri'nin batı tarafında dik yamaçlı 400x200 metre çapındaki sert kalkerli bir kaya çıkıntısının sırtı üzerine inşa edilmiştir. Batı tarafında akmakta olan Merzuman Çayı, kalenin tam önünde kuzeye doğru bir kavis çizerek Fırat'a karıştığından kale, üç tarafı akarsularla çevrili bir yarımada halindedir. Kalenin kara ile tek bağlantısı güney taraftaki sarp kayalıklar olup bu dahi 30 metre kadar derinlikte kazılmış bir hendek ile kesilerek izinsiz kara ulaşımı imkânsız hale getirilmiştir. Fırat'a hâkim konumu ve dik uçurlukları sebebiyle ilk çağlardan itibaren buranın kale hüviyeti alarak önem kazandığı tahmin edilmektedir. Kalenin hem uzun yıllar müstahkem bir Roma kalesi olarak işlev görmesi hem de bölge güvenliği açısından ehemmiyetli bir rol üstlenmesi, doğal korunaklara sahip sağlam bir kaya üzerinde inşa edilmiş olmasından kaynaklanmaktadır (Şemseddin Sami, 1891: 2377; Kütük, 2022: 185).



**Fotoğraf 1.** Rumkale'nin kuzeyden görünüşü

Rumkale merkezi, 19. yüzyılın ilk yarısında tahrip edilince kazanın idaresi Fırat'ın karşı yakasındaki Halfeti kasabasına taşındı. Ancak Cumhuriyetin ilk yıllarına kadar Rumkale adı terk edilmeyerek kaza ismi olarak kullanıldı. Son dönem Osmanlı evraklarında hem kazaya hem de kazanın merkezi olan Halfeti kasabasına zaman zaman Rumkale denildiği gibi kalenin bulunduğu eski yerleşim yeri de Rumkale ismiyle anıldı. Ortaya çıkan karışıklığın önüne geçmek için terk edilen eski yerleşim yeri Kasaba Köyü olarak isimlendirildi. Nitekim 19. yüzyıl ortalarındaki vakıf defterlerinde, terk edilen eski kaledeki vakıfların yeri için "der-kasaba" ifadesi kullanılmıştır (BOA, EV.d. 12373, s. 18). Kalenin aşağısında bulunan Kasaba köyü, kaleden peyderpey düşen taşlardan zarar görmesi üzerine bilahare kalenin kuzey tarafına, Merzuman Çayı'nın öbür yakasına nakledildi. 1982 yılına kadar burada bulunan köy, anılan tarihte yine yamacında bulunduğu kayalıklardan taş düşmesi sebebiyle bugünkü yerine yani yukarıdaki tepenin üzerine taşındı.

Tarihi Rumkale merkezindeki yapılar, kalenin terk edilme sürecindeki tahribatın da etkisiyle sonraki yıllarda tamamen yıkılarak harabe hale geldi. 19. yüzyıldan itibaren yerleşimin devlet tarafından yasaklandığı kalede doğal olarak eski yapıların isimleri, yerleri ve bu yapıların etrafında şekillenmiş olan kültürel miras yeni nesillere aktarılamadığından birkaç kuşak sonra neredeyse tamamen unutuldu. 2000'li yılların başında Birecik barajının yapılmasıyla beraber kalenin etrafı tamamen sularla çevrili bir hal adlı (Bk.

## Bir Harabe Şehrin Kaybolan Mabetleri: Eski Rumkale Merkezinde Cami ve Mescitler

Resim 1). Bölgedeki birçok eski yerleşim yeri gibi kalenin alt kısmındaki alanlar ve çevresindeki tarihi yapılar da yükselen suların altında kaldı. Böylece kalenin üzeri ve çevresi Osmanlı'dan beri yerleşime tamamen kapandığı gibi tarihi devirlerden kalan eserlerin kalıntıları da büyük ölçüde ortadan kalktı. Harap hale gelen veya sulara gömülen kalıntılardan yapıların yerlerini tespit etmek neredeyse olanaksız haldedir.

Mevcut literatürde Rumkale merkezinde yer alan cami ve mescitlerin müstakil şekilde araştırma konusu yapıldığına rastlanılmamaktadır. Rumkale'nin 16. yüzyılını ele alan bazı çalışmalarda (Karadeniz, 1998; Yılmaz, 2000) kısmen de olsa kimi cami ve mescitlere de yer verilmiş olmakla birlikte bu çalışmalar sadece tahrir defterlerinin verileri ile sınırlıdır. Diğer yandan 19. yüzyılda Rumkale'yi ziyaret eden bazı batılı seyyahlar, kale harabeleri hakkında verdikleri malumatlarda yıkılmış kiliseden bahsetmelerine mukabil herhangi bir cami veya mescitten söz etmemişlerdir. Son yıllardaki bazı akademik çalışmalarda (Alpar, 2021:3685-3686) ve baraj dolayısıyla yapılan envanter tespit faaliyetlerinde (Acara, 1999: 337-342), batılı seyyahlara ait gezi notlarının etkisiyle Rumkale harabeleri arasında kilise ve manastır kalıntıları ön plana çıkarılmış buna mukabil Müslüman mabetler tespit edilememiştir. Yaklaşık iki asır öncesine kadar kalede yer alan vakıf yapılar ve tarihsel fonksiyonları Osmanlı dönemine ait arşiv belgelerine yansımış durumdadır. Bilhassa vakıf tahrirleri ve hurufat kayıtları, kalede yer alan vakıf eserleri tespit etmeye olanak sağlayan temel kaynaklardır. Hem kalenin tarihini ve kültürünü hem de bölgedeki vakıf faaliyetlerini kısmen de olsa ortaya koymayı amaçlayan bu çalışmada cami ve mescitlere dikkat çekilmektedir.

### 1. Rumkale ve Harabe Hale Gelmesi

Rumkale'nin Güney Doğu Anadolu ile Kuzey Suriye topraklarının kesiştiği coğrafyada bulunması Anadolu, İran ve Mısır medeniyetleri arasındaki hakimiyet mücadelelerinde jeopolitik önemini artıran faktörlerden biriydi. Fırat Nehri'ndeki ulaşım ve ticareti kontrol altında tutan kale, bu coğrafyalara hükmeden hemen her devletin uç bölgelerdeki güvenliği sağlamak için sınır karakolu olarak topraklarına katmak istediği askeri üslerdendi. Nitekim Mısır Memluklerinin Kuzey Suriye ve Anadolu politikalarında başarılı olmaları büyük oranda Rumkale gibi stratejik üsler elde etmelerine bağlanmıştır. Zira Memlukler, Suriye bölgesindeki topraklarını güvence altına almak, İlhanlıların bölgedeki faaliyetlerini gözlemlemek ve Anadolu'daki siyasi gelişmeleri daha yakından takip etmek için Rumkale gibi hudut kalelerini elde ederek teşkilatlandırmaya çalışmışlardır (Durmuş, 2022: 35, 39).

Memluklerden önce Haçlı seferleri esnasında Urfa kontluğuna bağlanan Rumkale şehri, Musul Atabeyi İmaduddin Zengi'nin Urfa'yı fethetmesiyle endişeye kapılmıştı. Rumkale'yi mülk olarak elinde tutan Urfa kontu II. Joscelin'nin karısı Kontes Beatrice ile oğlu, 1150 yılında Ermeni katolikosu Grigor III. Pahlavuni'ye merkezlerini Rumkale'ye nakletmeyi teklif etti. Mihail adlı bir Ermeninin ısrarı üzerine yapılan bu teklife olumlu yanıt veren dini lider, Rumkale'yi satın alarak katolikosluk merkezi yaptıktan sonra burada ikamet etmeye başladı. Diğer yandan 13. asırda Yakubî patriği II. İgnace de Rumkale'de bir kilise inşa ettirerek burayı Yakubîlerin de patriklik merkezi haline getirdi (Honigman-Darkot, 1964: 777; Paydaş, 2022: 16-18).

Memluklerin fethine kadar Ermeni ve Yakubî din adamlarının idaresinde kalan Rumkale, Ermeni aziz Şair Nerses adını taşıyan kilise ve Yakubî aziz Barşavma tarafından inşa ettirilen manastırın şöhretiyle 12. ve 13. yüzyıllarda hatırı sayılır bir dinî merkez durumundaydı. Birkaç başarısız kuşatmadan sonra 1292 yılında Memluk sultanı Melik Eşref Halil tarafından fethedildi ve "Kal'atu'r-rum" şeklindeki adı "Kal'atü'l-müslimîn" olarak değiştirildi (Kalkaşendî, 1914: 226). Zafernâmelerle kutlanan ve Ermenilerin dinî merkezlerini Kilikya Ermeni krallığının başkenti Sis'e taşımalarına neden olan bu fetih hem siyasî hem de dinî bakımdan büyük bir yankı uyandırdı. Esasında Memluklerin Rumkale'yi aldıktan sonra Kal'atü'l-müslimîn adıyla isimlendirmeleri, sıradan bir idarî tasarrufun ötesinde şehrin bir İslâm beldesi halini alması

sebebiyle yeni dinî aidiyetine yapılan vurgunun açık bir ifadesi olarak değerlendirilmelidir. Bir başka ifadeyle yeni isimlendirmenin hem Rum adını hem de baskın haldeki Hıristiyan kültürünün izlerini ortadan kaldırmayı amaçladığı düşünülmektedir. Fetihden sonra kalenin zarar gören kısımlarını onarmak ve şehri imar etmek için Suriye naibi Sencer Şucaî'yi görevlendiren (İbn Kesir, 2006: 290) Memluklerin bu yeni İslâm beldesinde bir cami yaptırdıkları da tahmin edilmektedir. Zira daha önce ele geçirdikleri Birecik, Kilis, Besni ve Kahta gibi civar şehirlerde büyük camiler inşa ettikleri bilinmektedir (Bayhan, 2006: 713). Fakat bu şehirlerde yaptırdıkları camiler, klasik orta çağ kaynaklarında yer bulmasına rağmen Rumkale için açık bir bilgiye tesadüf edilmemektedir.

Yavuz Sultan Selim döneminde Osmanlı topraklarına ilhak edilen Rumkale, idari bakımdan kaza olarak teşkilatlandırılıp kalenin bulunduğu alan kazanın merkezi yapıldı. 18. yüzyıla kadar Birecik sancağına bağlı olan kaza, bu dönemde Birecik kazasıyla birlikte Urfa sancağına bağlandı. Kazasının adli işleri için bir kadı görevlendirilmekle beraber idaresi voyvoda ya da kale beyleri denilen birkaç aileye bırakıldı. Kalenin terkedilmesine giden süreçte Rumkale beylerinin kendi aralarındaki iç çekişmeler önemli bir etken oldu. Rumkale voyvodası Bekirzâde Mehmed Bey'in 1831 yılındaki isyanı sırasında yağmalanan kalenin bir daha asilere sığınak olmaması için yerleşime kapatılarak buradaki hanelerin yıkırılması kararlaştırıldı (BOA, HAT. 632/31209). Birkaç yıl sonra vuku bulan Kavalalı isyanı sırasında Rumkale merkezi Kavalalı'nın oğlu İbrahim Paşa tarafından topa tutulmak suretiyle birkaç sağlam yapı haricinde tamamen harabeye çevrildi (Şemseddin Sami, 1308: 2377). Aynı süreçte bazı kale sakinleri, kalenin aşağısında bulunan Kasaba köyüne yerleşirken beylerden oluşan nüfuzlu aileler Fırat'ın karşı yakasındaki Halfeti kasabasına veya Antep merkezine göç etmek zorunda kaldı. Asırlardan beri bölgenin idare merkezi konumunda olan bu stratejik kale tamamen terk edildikten sonra zamanla harabe hale geldi.

## 2. Rumkale Camileri

Vakıf sistemi içinde inşa edilen cami ve mescitlerin Osmanlı dönemindeki tarihi hüviyetlerini tespit konusunda en temel kaynaklar tabii olarak vakfiyelerdir. Ancak arşivlerde Rumkale merkezindeki Osmanlı dönemi camilerinden hiçbirinin vakfiyesine tesadüf edilmemektedir. Sadece 1844 yılında bugünkü Eski Halfeti merkezinde inşa edilen ve sonradan Ulu (Merkez) Camisi adını alan yapının, banisi Latifzâde Mehmed Efendi tarafından tescil ettirilmiş vakfiyesi mevcuttur. Ancak bu dahi inşa vakfiyesi olmayıp caminin yapımından yaklaşık 40 yıl sonra düzenlenmiştir (Taş, 2021a: 98). Bu bakımdan Rumkale'deki tarihi cami ve mescitlerin tespiti için vakfiye dışındaki diğer vakıf kayıtlarına ve Osmanlı arşivlerinin farklı fonlarına yansıyan vesikalara müracaat edilmesi gerekmektedir.

Rumkale merkezindeki tarihi cami ve mescitler hakkında bilgi veren erken dönem Osmanlı kaynakları tahrir defterleridir. Yavuz Sultan Selim Han döneminde Rumkale'nin çevresiyle birlikte Osmanlıya ilhakını müteakip tutulan bu kayıtlardan 1552 tarihli evkaf defteri hem Rumkale merkezi hem de köylerinde bulunan vakıf yapıların geniş bir envanterini listelemesi açısından ayrı bir öneme sahiptir. Kazanın 16. yüzyıldaki durumunu inceleyen Karadeniz, söz konusu kayıtlardan hareketle bu dönemde Rumkale merkezinde Ulu Cami ile Kale Camisi olmak üzere iki cami bulunduğunu kaydeder (Karadeniz, 1998: 447). Aynı döneme ilişkin araştırmalar yapan Yılmaz ise her iki caminin yanı sıra Horos, Mehmed Serucî, Zeytun camileri ile Kubbeli, Han, Hacı Osman ve Diremli isimleriyle mescitler bulunduğunu belirtir (Yılmaz, 2000: 206). Esasında bu kayıtlarda Rumkale merkezinde ictimai zümreler arasında cami ve mescit görevlisi olarak sadece bir hatip, iki imam, iki müezzin ve bir duâğu görülmesi (Yılmaz, 2000: 202), Ulu Cami ile Kale Camisi haricindeki yapıların Rumkale merkezi dışında, yani nahiye veya köylerde bulunduğu kanaatini güçlendirir. Nitekim 17. yüzyıl seyyahlarından Evliya Çelebi de bu asır ortalarında Rumkale merkezinde "bir cami ve taşrada cami" olmak üzere sadece iki cami bulunduğunu belirtir (Evliya Çelebi, 1999: 87).

Vakfiyesi bulunmayan erken dönem Osmanlı cami ve mescitleri hakkında ayrıntılı malumat veren kaynakların başında, vakıf görevli atamalarını içeren hurufat kayıtları gelir. 17. yüzyıl sonlarından başlayıp 19. yüzyıl ortalarına kadar devam eden bu kayıtlar, esas olarak vakıf sistemi içinde teşekkül eden yapılarda görev alan personelin atama beratlarının hülasasıdır. Rumkale hurufat kayıtları çeşitli kesintilerle beraber söz konusu zaman diliminin sonuna kadar devam eder. Çalışmada tespit edilen camilerin önemli bir kısmı, bu kaynaktaki bilgiler sayesinde ortaya çıkarıldı. Camiler için görev tevcih edilen imam, hatip, müezzin, cüzhân, mütevellî, nâzır, duâğu, ferraş, loğkeş, abkeş gibi görevlilerin atamaları aynı zamanda cami ve mescitlerdeki hizmetler, vakıf durumu ve istihdam edilen personel sayısı hakkında bilgiler vermektedir. Yine bu yapıların vakıf mülklerine yapılan müdahaleler hem yapıların söz konusu dönemdeki durumu hem de gelir kaynaklarını tespit etmeye yardımcı olmaktadır. Hurufat defterlerinde, sadece Ginane Mescidi'nin yeri detaylandırılarak Kızılca mahallede olduğu belirtilmiş, diğer cami ve mescitler, mahalle ismi zikredilmeden, "Rumkale'de vâki" veya "Rumkale kasabasında" denilerek kaydedilmiştir. Merkez dışındaki camiler ise genellikle nahiy ve köy ismiyle birlikte yazıldığından merkez ile köylerdeki yapıları birbirinden ayırt etmede kolaylık sağlamaktadır.

Evkaf muhasebe defterleri, vakıfların işleyişi ile gelir giderlerini yansıtarak 19. yüzyıldaki vakıf yapılarının durumu hakkında kıymetli bilgiler barındırmaktadır. Rumkale'nin Urfa sancağına bağlı olduğu bu dönemde, kazanın vakıf muhasebeleri sancak kayıtlarıyla birlikte düzenlenerek kayıt altına alınmıştır. Bu muhasebeler cami ve mescitlerin gelir-giderleri yanı sıra görevli kadrolarına dair kayıtları da ihtiva etmektedir. Camilerin harcama kalemleri ve tamirat masrafları aynı zamanda yapıların kullanım durumunu da yansıtmaktadır. Dolayısıyla birçok bölge gibi Rumkale kazası için de önemli bir kaynak olan vakıf muhasebe kayıtları, bu çalışmanın dayandığı bir diğer arşiv malzemesidir.

19. yüzyıl ortalarından sonra tamamen harabe hale gelerek yerleşim yeri olmaktan çıkan Rumkale merkezinin bu asırdaki vaziyetini en iyi yansıtan görsellerin başında günümüze ulaşan birkaç fotoğraf gelmektedir. Sultan II. Abdülhamid döneminde çekilen ve 19. yüzyılın son çeyreğine ait olan bu görseller İstanbul Üniversitesi Kütüphanesinde yer almaktadır. Fotoğraflar içinde hem bazı camiler hem de kaledeki diğer bazı yapılarının yıkılmadan önceki halleri görülebilmektedir.

Esasında Osmanlı dönemi yerel tarih kaynakları içinde kadı sicilleri ayrı bir öneme sahiptir. Ancak günümüze ulaşan ve Birecik adına kayıtlı bulunan 5 adet Rumkale şeriyeye sicili, kaza merkezinin Halfeti'ye taşınmasından sonraki geç döneme ait olduğundan harap hale gelen kaledeki cami ve mescitlerin durumuna dair herhangi bir kayda rastlanılmamaktadır.

### 2.1. Rumkale Ulu Cami (Cami-i Kebir)

Rumkale merkezinin iki büyük camisinden biri, tarihi kaynaklarda Cami-i Kebir şeklinde yer bulan Rumkale Ulu Cami'dir. Kalenin dışında yer alan ve vakfiyesi bulunmayan bu camiye ilk olarak Osmanlı dönemi kaynaklarında tesadüf edilmektedir. Ancak caminin hangi dönemde ve kim tarafından inşa edildiği şimdilik bilinmemektedir. Daha önce ifade edildiği gibi Memlukler, Güney Doğu Anadolu'ya hâkim olduktan sonra imar faaliyetleri kapsamında bölgedeki birçok şehirde cami ve mescitler inşa ettirmişlerdir. Hatta Halfeti yakınlarındaki Çekem köyünde yer alan ve Birecik barajının yapımından sonra bir kısmı sular altında kalan mescit ve zaviye, kitabe kaydına göre bu dönemin bir eseri olarak 1395 yılında Emir Alptuğ Tekin tarafından yaptırılmıştır (Bayhan, 2010: 713-714; Taş, 2021b: 126). Ancak yazılı kaynaklarda Memluklerin, Çekem köyündeki mescit de dahil olmak üzere Rumkale civarında herhangi bir cami inşa ettiklerine rastlanılmamaktadır. Fakat Osmanlı'nın bölgeye hâkimiyetinden kısa süre sonra düzenlenen tahrir defterlerinde Rumkale'de Ulu Cami'nin mevcut olduğu görülmektedir. Yılmaz, söz konusu yapının Memlukler tarafından Rumkale'nin fethinden sonra 14. yüzyıl başlarında inşa edilmiş olduğunu (Yılmaz, 2000: 205) tahmin etmekle birlikte bu caminin hangi dönemin eseri olduğu hususu henüz kati şekilde tespit edilebilmiş değildir.

Çalışmanın ilerleyen bölümlerinde temas edileceği üzere 18. yüzyıla ait bazı görevli atamalarında Rumkale Ulu Cami'nin banisi olarak Sultan Murad ismi ön plana çıkmıştır (VGMA, HRF. d. 1117, s. 40). Fakat caminin 16. yüzyılın ilk yarısındaki tahrir kayıtlarında yer alması yapının, Rumkale'nin Osmanlı'ya ilhakından sonra tahta geçen III. Murad (1574-1595) veya IV. Murad (1623-1640) dönemlerinden önce inşa edildiğini açıkça ortaya koymaktadır. Sultan IV. Murad'ın İran seferleri esnasında yol güzergâhındaki Urfa'da Hintli ulema ve fukara için Hindiyan Tekkesi kurarak bazı vakıf gelirleri sağladığı (Taş, 2019: 238), yine Suruç'ta Şeyh Müslüm Zaviyesi'ndeki camiye genişleterek tamir ettirdiği (Üner, 2012: 153) kabul edilmektedir. Ancak telif eserlerde, Rumkale ya da çevresinde herhangi bir yapı inşa ettirdiğine rastlanılmamaktadır. İlk kez bu çalışmada ortaya çıkan bu bilgiyi, kayıtlara yansıma dönemini de göz önüne alarak IV. Murad'ın, Rumkale'deki Ulu Cami için bazı gelir kaynakları sağladığı veyahut caminin tamir edilmesine katkıda bulunduğu şeklinde değerlendirmek daha sağlıklı bir yaklaşımdır.

Rumkale Ulu Cami ismine ilk olarak Osmanlı tahrir defterlerinde rastlanılmaktadır. Caminin 16. yüzyıldaki durumu ve vakıf gelirleri hakkındaki bilgiler de bu kaynaktan takip edilebilmektedir. Sekteriç/Zekteriş (Fıstıklıdağ) köyünde Ulu Cami'nin hizmetlerine sarf edilen gelirler, 1536 yılında iki yıl hassa şeklinde kaydedildikten sonra cami vakfına iade edilmiş ve cami hatibi tarafından tasarruf üzere kayıt altına alınmıştır (Yılmaz, 2000: 205). Ancak cami gelirlerinin sadece adı geçen köyün hasılatından ibaret olmadığı 1552 yılına ait bir vakıf defterindeki detaylı bilgilerden anlaşılmaktadır. Buna göre cami vakfı, Araban nahiyesine tabi Karacaviran veya Bağluçakıl da denilen Altuntaş mezrasında on iki parça akardan senelik 850 akça, aynı köydeki değirmenin yıllık hasılatının yarısından 560 akça, Araban'ın Sekteriç köyünden 3620 akça, Rumkale yakınlarındaki bir bostan ile Keferkab (Çekem) köyündeki bostandan 80 akça ve Tatayn (Bulaklı) köyündeki değirmenden 160 akça olmak üzere hatırı sayılır bir gelire sahiptir (Karadeniz, 1998:488). Aynı döneme ait bir diğer kayıta ise cami gelirlerinin 5620 akçe tuttuğu yer almaktadır. Bu gelirler, Karacaviran mezrası hasılatından 850 akçe, aynı köydeki değirmenin yarı hisseli hâsılından 50 akçe, Sekteriç köyünden 3620 akçe, Rumkale yakındaki bostandan 80 akçe, Haşış-i Atik köyündeki bostandan 160 akçe, Tisa köyündeki bostandan 60 akçe, Keferkab köyündeki bostandan 80 akçe, Tatayn köyündeki bostandan 50 akçe ve Hisar köyündeki değirmenden 16 akçe şeklindedir (Yılmaz, 2000: 206).

16. yüzyılda Rumkale Ulu Cami'deki görevlilerin vakıftan aldıkları ücret miktarlarını gösteren kayıtlar, caminin gelirleri ve görevli kadrosu hakkında fikir vermesi açısından kayda değerdir. Bu dönemde vakıf gelirinden cami mütevellisine 2, hatibine 5, imamına 4, iki müezzin ile bir ferrâşına 1'er akçe yevmiye tahsis edilmiştir. Geri kalan 580 akçe gelir de caminin yağ ve hasırına sarf olunmak üzere ayrılmıştır. Bilahare vakfedilen akarlarla caminin gelirleri 7.920 akçeye, görevli sayısı dokuz kişiye çıkmış olup görevlileri günlük 22 akçeye tasarruf etmekteydi (Karadeniz, 1998: 448; Yılmaz 2000:206).

Hurufat defterlerinde "Câmi-i Kebîr" şeklinde kayıtlı olan Rumkale Ulu Cami'nin durumu ve vakıf görevlileri, defterlerin tutulmaya başlandığı 17. yüzyıl sonlarından itibaren takip edilebilmektedir. Bu husustaki ilk kayıt Rebiülahir 1108/Ekim 1696 tarihli olup cami mütevellisi Seyyid Ömer'e ait eski tarihli atamanın yenilendiğine dairdir (VGMA, HRF. d. 1140, s. 315). 1768 ilkbahar aylarına kadar devam bu atamalar bir yandan caminin tarihi sürecinde görev alanlar hakkında bilgi verirken diğer yandan camideki vazife cihetlerine ışık tutmaktadır. Mesela 1696 yılında beratı yenilenen Halil'in önce cami "kapusunda muslukdâr" olduğu, birkaç ay sonra "müezzin ve nâzır ve duâgu" vazifeleri için berat aldığı anlaşılmaktadır. Kısa süre sonra ise "ferrâş ve loğkeş" iken izinsiz şekilde vazifesini terk edip başka bir yere (diyar-ı ahara) gidince görevinden azledilmiştir (VGMA, HRF. d. 1140, s. 315). Aynı tarihlerde camide görev alan Davud'a müezzinlik beratının yanı sıra muallimlik vazifesi de tevcih edilmesi camideki hizmetlerin ve vazifelerin çeşitliliği açısından dikkat çekicidir. Bu atama cami bünyesinde çocukların eğitimi için bir sıbyan mektebi bulunduğuna da işaret etmektedir (VGMA, HRF. d. 1140, s. 315). Esasında hurufat defterlerin-



de Rumkale’de mektep muallimliğine dair başka atamaya rastlanmaması, bu küçük kasabada sadece Ulu Cami bünyesinde sıbyan mektebi olabileceğine dair güçlü bir kanaat oluşturmaktadır. Diğer yandan 1698 yılında cami duagûlarından Mehmed’in Ruhiye Medresesi’nde bir akçeye mutasarrıf olduğuna dair ibare, bazı cami görevlilerinin Rumkale merkezinde yer alan bu medresede görev aldığını da ortaya koymaktadır (VGMA, HRF. d. 1140, s. 316).

18. yüzyıl başlarında Rumkale Ulu Cami mütevellisi Halid’in artık açık bir hal alan “hıyaneti” üzerine cami vakfının tevliyeti Hasan’a verilmiştir (BOA, İE.EV. 71-7622). Arşivlere yansıyan diğer belgeler, aynı dönemde hem cami vakfının iyi idare edilmediğini hem de gelirlere tasarruf etmek isteyenlerin usulsüz şekilde berat aldıklarını ortaya koymaktadır. Nitekim ilk olarak 5 Cemaziyelevvel 1135/11 Şubat 1723 tarihli arz üzerine cami hatibi Zeynelabidin’in başka bir kazada sakin olup hizmetini terk etmesinden dolayı yerine Mehmed Halife hatip tayin edilmiştir (BOA, AE.SAMD.III. 88-8824). 22 Muharrem 1138/22 Temmuz 1726 tarihli telhise göre Cami-i Kebir’de yevmî 4 akçe vazife ile imamet ve vazife-i muayyene ile hitabet cihetine mutasarrıf olan Mehmed Efendi’nin imamet ve hitabet hizmetinde azli gerektiren bir kusuru yok iken Behisni kazasından Zeynelabidin adında biri, camide görevli olmadığını belirterek imamet ve hitabet vazifeleri için kendisine berat almıştır. Mehmed Efendi bu tarihte sunduğu arzuhalinde Zeynelabidin’in Behisni’de sakin olduğunu dolayısıyla camideki imamet ve hitabet görevlerini bilfiil yerine getirmedikini belirterek söz konusu görevlerin tekrar kendisine tevcih edilmesini istedi. Rumkale kadısı el-Hac Mehmed arzıyla hazırlanan evrakta da görevin Mehmed Efendi’ye bırakılması talebi üzerine imamet ve hitabet cihetlerinin Mehmed Efendi üzerinde bırakılmasına karar verilmiştir (BOA, AE.SAMD. III. 96-9499). Ancak bir buçuk yıl kadar sonra yani Zilkade 1136/Temmuz 1724 tarihinde camide nazır ve câbi olmadığından bahisle bu görevlerin Zeynelabidin’in oğlu Hasan’a tevcih edilmesi vakıf gelirlerini toplama ve bunları idare etme hususundaki çekişmelerin uzun zaman devam ettiğini gösterir (VGMA, HRF. d. 1119 s. 92). Konuya dair diğer bazı atamalarda câbilik vazifesinin yevmî 2 akçeyle ifa edildiği ve camide çerâğdâr kadrosunun da bulunduğu kayıtlıdır (VGMA, HRF. d. 1140, s. 316; VGMA, HRF. d. 1128, s. 13). Aynı dönemde yevmi 5 akçe ile müteveli olan Hüseyin, vakıf malını zimmetine geçirdiği için Rumkale kadısı Seyyid Musa arzıyla görevden alındı ve yerine Seyyid Ahmed görevlendirilmiştir (VGMA, HRF. d. 1140, s. 316). Zilhicce 1170/Ağustos 1757 tarihli bir atamada ise cami vakfının nazırı ve câbisi bulunan Abdülkerim’in nezâret ve cibâyete rağbet göstermeyip Malatya kazasında sakin olduğundan cami hizmetlerinin aksadığı ve bu sebeple söz konusu görevlerin Mustafa Halife’ye verildiği belirtilmiştir (VGMA, HRF. d. 1090, s. 132).

Rumkale Ulu Cami Vakfı’nın 8 akçe ile mütevellisi olan Mustafa Halife’nin İstanbul’a gönderdiği arzuhali üzerine 24 Rebiülevvel 1170 /17 Aralık 1756 tarihinde sadır olan hüküm, 18. yüzyıl ortalarında cami gelirlerine tasarruf etmek isteyenler arasındaki çekişmeleri ve bu çekişmelerde nüfuzlu kimselerin rolünün bulunduğunu yansıtmaya açısından kayda değerdir. Cami vakfının tevliyet görevi aynı hükme göre 1143/1730 yılından beri Seyyid Mustafa uhdesinde iken “ashâb-ı ağrâzdan” Abdullah ve Mehmed adlı kimseler, birkaç defa görevi uhdelere geçirmişlerdi. Her seferinde isbat-ı vücud veya arzuhal ile kadılık ilamı alıp vazifeye ibkâ yoluyla devam ettiğini belirten Mustafa, söz konusu tarihte Mehmed’in öldüğünü ancak Abdullah’ın “zî kudret kimesneye istinâden” vakfın Behisni civarındaki Araban nahiyesindeki Sekterîç köyü aşarından bir miktar mahsulatı haksız şekilde ve zorbalıkla senetsiz zapt ettiğini, yine nüfuzlu kimselere istinaden çıkarttığı bir sahte berat ile vakfa müdahalede bulunduğunu belirterek bu müdahalenin ortadan kaldırılmasını istemiştir. Bu şikâyet üzerine Malatya mutasarrıfı Seyyid Süleyman Paşa’ya emir gönderilerek davayı yerinde görmesi gerektiği bildirilmiştir (BOA, AE.SOSM.III. 16-1064).

Önceki yüzyıla ait atamalarda Rumkale’deki Ulu Cami’nin banisi hakkında herhangi bir ifade bulunmamasına rağmen 18. yüzyılın ikinci yarısında cami banisinin Sultan Murad olduğu yer almaya başlamıştır. Behisni kazasındaki kale yerinin gelirlerine dair bu kayıtlarda, söz konusu yerin eskiden beri cami vak-



fının gelirleri arasında olduğu vurgulanmıştır. Bu hususa yer veren Zilhicce 1181/Nisan 1768 tarihli ilk kayıt; Behisni'de kale yerinin eskiden beri Cami-i Kebir Vakfı'na ait bulunduğu ve "bânisi Sultan Murad olduğu" şeklindedir. Kaydın devamında, on senede bir yıllık mahsulattan 14.403,5 akçenin kale yerinde vakfa tevcih edildiği ve söz konusu tevcihe ulemadan Seyyid Abdülkerim mutasarrıf iken "kavm-i ceb-bâriden" Resul'ün oğlu Abdurrahman Paşa'nın "burası benim vazifemdir" diyerek el koyduğu yazılıdır (VGMA, HRF. d. 1117, s. 40). Aynı yılda söz konusu mahsulat gelirleri için düzenlenen benzer bir kayıta Seyyid Mustafa'nın görevini Seyyid Abdülkerim Halife'ye bıraktığı zikredilirken cami de "Rumkale'de Sultân Murad binâ eylediği Cami-i Kebîr" şeklinde kayıtlıdır (VGMA, HRF. d. 1117, s. 40). Son olarak Şevval 1179 /Mart 1766 yılında Rumkale naibi Mehmed arzı üzerine yapılan atamada, Abdülkerim'in görevi kardeşi Mustafa'dan devraldığı belirtilmeden önce caminin Rumkale haricinde yer aldığı ve "Sultan Murad binâsı" olduğu açıkça vurgulanmıştır (VGMA, HRF. d. 1117, s. 40).

Vakıf şahsiyet kayıtlarında Ulu Cami'nin 18. yüzyılın ikinci yarısındaki görevlileri ve ücretleri ayrıntılı şekilde yer almaktadır. 14 Şevval 1187 /29 Aralık 1773 tarihinde görevlendirilen Alaeddin Efendi, müezzinlik ve ferrâşlık vazifelerini bir arada yürütmekteydi. Caminin imamet ve hitabet görevleri ise 12 Zilkade 1193/21 Kasım 1779 tarihinde Seyyid Mehmed Efendi'ye tevcih edilmiştir. Bu dönemde cami vazifeleri için ödenen yıllık maaş miktarlarına bakıldığında imamet 600, hitabet 360, müezzinlik 480 ve ferrâşlık 300 kuruştur. Aynı dönemde cami damının loğu için görevlendirilen loğkeşe de yıllık 100 kuruş ödenmekteydi. 19. yüzyıl başlarında ise cami görevlilerine ödenen ücretin yanı sıra mevlid masrafı olarak senelik 150 kuruş harcandığı kaydedilmiştir (VGMA, ŞD. 168, s. 8). Bu kayıt birçok camide olduğu gibi Ulu Cami'de de her sene Hz. Peygamber için mevlid okutulması geleneği bulunduğunu ve cami vakfının bütçesinden bu husus için kaynak ayrıldığı anlamına gelmektedir.

19. yüzyıldaki vakıf muhasebe defterlerinde Ulu Cami, "Rumkale kazasında Rumkale kasabasında kâin Cami-i Kebîr" şeklinde tanımlıdır. Caminin gelirleri ise Zekteriş köyü hasılatının tamamı ile Arıkaltı köyünün yarı hissesidir. Aynı yüzyılın ortalarında Zekteriş köyü aşar bedelleri Abdullah Ağa, Arıkaltı köyü gelirleri ise Hacı Hızır Müslüm Ağa tarafından satın alınmıştır (BOA, Ev. d. 16306, s. 4). 1871 yılı kayıtlarında caminin bir önceki seneden 3.856 kuruş fazla geliri olduğu görülmektedir. Maliye hazinesine ödenen vergiler ayrıldıktan sonra caminin bu senedeki toplam geliri 12.016 kuruş tespit edilmiştir. Caminin personel masrafları Molla Halil'e ait imamet ve hitabet vazifeleri, Molla Ahmed'e ait ferrâşlık ve müezzinlik vazifeleri ile mahlul bulunan tevliyet vazifesi gösterilmiştir. Diğer giderler ise aşağıda görüldüğü üzere caminin tamirat, mefruşat ile aydınlatma masraflarıdır. Giderlerden sonra vakfın bu senede 4.151 kuruş fazlası olduğu ve önceki senelerde biriken fazlalık ile bu rakamın toplam 12.550,24 kuruşa ulaştığı anlaşılmaktadır.

**Tablo1.** Rumkale Ulu Camii'nin 1871 yılındaki giderleri (kuruş)

(Kaynak: BOA, EV. d. 18274, s. 133.)

Molla Halil'e imâmet vazifesi	250
Molla Halil'e hitâbet vazifesi	150
Molla Ahmed'e ferâşet vazifesi	300
Molla Ahmed'e müezzinlik vazifesi	150
Hasır bahası	600
Kilim bahası	900
Caminin sıva masrafı	500
Duvar tamiri	500

## Bir Harabe Şehrin Kaybolan Mabetleri: Eski Rumkale Merkezinde Cami ve Mescitler

Mum ve şırlağan bahası	800
Saçak bahası	250
Mahlûl tevliyet vazifesi	500
Maaş-ı muharrer	741,10
Harc-ı muhasebe	148,10
Sülûs hisse fazla-i vakıf	2070
<b>Toplam</b>	<b>7865,20</b>

Ulu Cami Vakfı, Rumkale'nin 19. yüzyıl ortalarına doğru Halfeti'ye taşınarak terk edilmesinden sonra buradaki birçok eski vakıf gibi evkaf-ı münderise durumuna düştü. Bir başka ifadeyle gelirleri mevcut olduğu halde bu gelirlerin sarf edildiği hayır ciheti zamanla ortadan kalktı. 19. Yüzyıl sonlarında evkafı münderise durumuna gelen ve aralarında Rumkale Ulu Cami Vakfı'nın da bulunduğu bu vakıfların uygun şekilde idare edilmediğine dair şikâyetler arşiv kayıtlarına yansımıştır. Mesela 11 Cemaziyelahir 1310/31 Aralık 1892 tarihli bir kayıta kazadaki Ulu Cami, Vâdi'l-hicr, Ebu'l-kays ve Şeyh Şerafeddin gibi bazı vakıflarda mütevellî denilen kimselerin, elinde berat ve saire bulunmadığı halde 80.000 kuruşa varan gelirleri, evkaf-ı mülhaka denilerek zimmetlerine aldıkları belirtilmektedir. Hem vakıfların usulsüz idare edildiği hem de gelirlerinin başkaları tarafından kullanıldığı anlaşıldığından kazanın bağlı olduğu Urfa sancağı ve Halep vilayeti tarafından tahkikat yapılması gerektiği emredilmiştir. Kaydın devamında adı geçen vakıflara ve benzer durumdaki diğer münderis vakıflara ait gelirlerin, ehil olmayanlar elinde kalmasının hiçbir şekilde caiz olmayacağı ve bu gelirlerin mutlaka eğitim masrafları için kullanılması gerektiği vurgulanmıştır (BOA, MF.MKT. 157-44). Münderis vakıflara dair bu şikâyet ve kayıtlar, 19. yüzyılın ikinci yarısında Ulu Cami'nin artık kullanılmadığı ve cami için kaydedilen birçok harcama rakamının, gerçek bir harcamayı yansıtmadığı ileri sürülebilir. Ancak imamet ve hitabet cihetleri için yapılan ödemeler, muhasebelerde detaylandırılan tamirat bedelleri, hasır ve kilim masrafları, Rumkale'nin boşaltılmasından sonra da caminin kale altındaki Kasaba köyü tarafından kullanılmaya devam ettiği şeklinde değerlendirilmektedir.

### 2. 2. Kale Camisi

Rumkale'nin surları içinde yer alan Kale Camisi'nin yeri, 19. yüzyılda kale harabelerini gezen bazı batılı seyyahların anlatımlarında ve çizimlerinde detaylandırılmıştır. Bu notlarda, kalenin kuzey köşesinde etrafı büyük taşlar ile döşeli ve avlu ile çevrili bir cami kalıntısından söz edilmektedir. Kaledeki yapıların yerlerini çizimle gösteren Lawrence de caminin yerini anlatımlarla paralellik gösterir şekilde kalenin kuzey tarafına konumlandırmıştır (Plan 1). Caminin hemen aşağısındaki harabeler arasında ise Aziz Nerses Kilisesine ait olması muhtemel sütun yığınları ve tonoz kalıntıları mevcuttu. (Humann-Puchstein: 1890: 177-179; Lawrence, 1947:31-32). Birtakım araştırmacılar kilise ile cami kalıntılarının aynı bölgede yoğunlaştığını göz önüne alarak caminin Memluklu döneminde kiliseden çevrildiğini ileri sürmüşlerdir (Yılmaz, 1996: 110; Öğüt, 2013: 37; Kütük, 2022: 203). Ancak Memluklerin fetih sürecini ve sonrasını etraflı bir şekilde nakleden klasik kaynaklarda bu hususta herhangi bir ifadeye rastlanmamaktadır. Herhangi bir kaynak zikretmeyen Hasluck ise kaledeki kilisenin camiye dönüştürülmesi olayının Rumkale'nin Osmanlı'ya ilhakından sonraki 17. yüzyılın ikinci yarısında gerçekleştiğini iddia etmektedir (Hasluck, 1929: 574). Ancak aşağıda belirtildiği üzere tahrir defterlerindeki kayıtlar, Hasluck'un bu iddiasını tamamen geçersiz kılmaktadır.

Plan 1. T. E. Lawrence'nin Günlüğünde Rumkale Planı ve Kale Camisi'nin Yeri

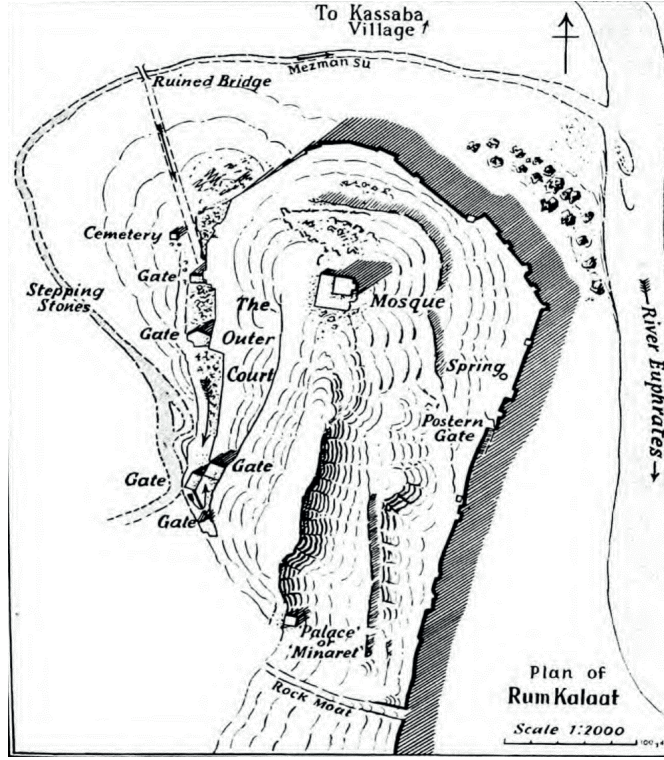

Kale Camisi hakkında bilgi veren en erken Osmanlı dönemi kaynağı, 1536'da hazırlanan tahrir defteridir. Rumkale'nin Osmanlıya ilhakından kısa süre sonra düzenlenen bu kayıtlarda caminin yer bulmuş olması dolayısıyla yapının Osmanlı'dan önce bölgeye hâkim olan Memlukler döneminde inşa edildiği tahmin edilmektedir. Nitekim evkaf defterine kaydedilen bilgilere nazaran kalenin aşağısında yer alan Gökme-dan'daki bostan, cami vakfının akarı dâhilindeydi. Daha önce Memluk beylerinin at talim ettikleri bu yer, Osmanlı hâkimiyetinden sonra hisar erenleri tarafından bostan haline getirilmişti. Burası bilahare bölgenin kaydını tutan muharrir tarafından geliri olmadığı tespit edilen Kale Camisi'nin yağ ve hasırına sarf olunmak üzere ayrılmıştır (Karadeniz, 1998: 448-449). Bu husus Rumkale'nin Osmanlı'ya geçtiği dönemde Kale Camisi'nin ayakta olduğuna güçlü bir kanaat oluşturmaktadır. Hurufat defterlerinde caminin yeri hakkında bilgi verilmemekle birlikte yapının iç kalede bulunduğu bilinmektedir. Nitekim Karadeniz, tahrir defterlerine "İç Cami" olarak kaydedilmiş olan yapının Kale Camii olduğu fikrindedir (Karadeniz, 1998: 448).

Tahrir kayıtları Kale Camii'nin 16. yüzyıldaki bazı görevlileri ve gelirleri hakkında bilgi vermektedir. Caminin bu dönemde Şemseddin adındaki imamı aynı zamanda kalede bulunan bir askeri görevlidir. Cami imamı, Ank nahiyesi Tillak (Dorucak) köyünün 2400 akça ve Nordin mezrasının 600 akçelik gelirine tımar olarak tasarruf etmekteydi (Karadeniz, 1998: 449).

Kale Camisi hakkında bilgi veren bir diğer kaynak hurufat defterleridir. 18. yüzyılda yapılmış görevli atamaları bir taraftan caminin bu dönemde hâlâ ayakta olduğuna diğer taraftan gelirlerinin ciddi şekilde azaldığına işaret eder. Nitekim camide yarım akçeyle imam ve yarım akçeyle hatip olan Şeyh Sarim'in Rebiülahir 1151/Temmuz 1738'de yaşlılığı sebebiyle görevi oğlu Şeyh Mehmed'e bıraktığı Rumkale kadısı Mustafa Efendi arzında kayıtlıdır (VGMA, HRF. d. 1088, s. 62). Yaklaşık iki yıl kadar sonra Şeyh Mehmed'in vefatı üzerine ise aynı görev Hafız Mehmed'e tevcih edildi. Şaban 1173 (Mart 1760) tari-

## Bir Harabe Şehrin Kaybolan Mabetleri: Eski Rumkale Merkezinde Cami ve Mescitler

hine kadar neredeyse yirmi yıl burada hizmet eden Hafız Mehmed Efendi bu tarihte görevini Mehmed Halifeye bırakmıştır. 1176 yılı Şevval/Nisan 1763 ayı başlarında hala görevde olan Mehmed Halife aynı zamanda Kale Camii'nin tespit edilen son görevlisidir (VGMA, HRF. d. 1090, s. 132-133; VGMA, HRF. d. 1117, s. 40). Bu tarihten sonra cami ve görevlileri hakkında herhangi bir atama kaydına rastlanmaması yapının bu dönemlerde işlevini kaybetmiş olabileceği şeklinde değerlendirilmektedir. 19. yüzyılın ikinci yarısındaki verileri içeren vakıf muhasebelerinde, Kale Camisi Vakfı'na hiç rastlanmaması da bu kanaati desteklemektedir. Diğer yandan kale içindeki bir caminin Sultan Abdülhamid döneminde çekilen yukarıdaki resmi 19. yüzyılın son çeyreğine ait olmalıdır. Resimlerde harabe halde olduğu görülen caminin, Kale Camisi olup olmadığı bilinmemektedir.



**Fotoğraf 2.** Rumkale içinde bir cami resmi

(Kaynak: İstanbul Üniversitesi Nadir Eserler Kütüphanesi, Fotoğraf 90434-0036).

### 2. 3. Ak Mescit

Hurufat defterlerinde "Rumkale kasabasında" olduğu kaydedilen Ak Mescid veya Ağ Mescid, Rumkale yerleşimindeki ibadet mekanlarından biridir. Tahrir defterlerinde yer almayan bu mescidin Osmanlı döneminde inşa edilen bir yapı olduğu tahmin edilmektedir. Mescide dair ulaşılan ilk kayıtlar, hurufat defterlerindeki atamaların başladığı 17. yüzyıl sonlarına aittir. Recep 1108 (Ocak 1697) tarihli ilk atama, imam ve mütevellisi Davud'a verilen beratın yenilendiğine dairdir (VGMA, HRF. d. 1140, s. 315). Dolayısıyla mescidin en geç 17. yüzyılda inşa edildiğini tahmin etmek mümkündür. Muharrem 1137/Eylül 1724 yılındaki atamada imam tayin edilen Molla Mehmed'in vazifesi yevmî bir akçe olarak kaydedilmiştir (VGMA, HRF. d. 1119, s. 92). Sonraki yıllarda vazifeye gelen imamlar için aynı miktarda ücret aldıkları ifade edilmiştir. Recep 1168/Nisan 1755 yılında mescit imamı Mustafa'nın göreve ehil olmadığından azledildiği ve yerine Halil'in imam tayin edildiği görülmektedir (VGMA, HRF. d. 1090, s. 132). Halil'in Muharrem 1207/Ağustos 1792 yılındaki vefatından sonra mescitteki imamlık oğlu Ahmed'e verilmiştir (VGMA, HRF. d. 548, s. 105). Mescide yapılmış olan son atama 13 Muharrem 1245/15 Temmuz 1829



tarihli olup Ahmed bin Halil'in vefatından sonra Seyyid Mehmed Şirin bin Mehmed'in, naib Mehmed Ataullah arzıyla imam tayin edildiğine dairdir (VGMA, HRF. d. 550, s. 55).

19. yüzyıl ortalarına ait vakıf muhasebe defterlerinde Ak Mescid Vakfı'na ait bir kayıt görülmektedir. 1260/1844 yılında yapılan bu muhasebede cami vakfı "muhâsebe-i vakf-ı Ağ Mescid der-Kasaba" şeklinde kayıtlıdır. Kaza merkezinin Halfeti'ye intikalinden sonra eski Rumkale'ye Kasaba denilmiş olması dolayısıyla bu ifade Ak Mescid'in Rumkale merkezinde bulunduğunu teyit etmektedir. Buradaki muhasebeye nazaran Ağ Mescid vakfının geliri, senevî 200 kuruş hasılatı bulunan dükkân ve tarla icarından ibarettir. Vakıf bünyesinde tevliyet, imamet ve müezzinlik vazifeleri bulunmakta olup mescidin ihtiyaç duyduğu mum ve şırlağan için de senelik gelirden belli bir hisse ayrılmıştır (BOA, Ev. d. 12373, s. 18). Kayıtlarda Ak Mescid için herhangi bir hatip atamasına rastlanmaması buranın 19. yüzyılda mescit özelliğini koruduğu anlamına gelmektedir. Atama ve muhasebe evrakları, 17. yüzyıldan itibaren kayıtlarda yer alan bu mescidin Rumkale'nin tahrip edildiği döneme kadar gelirlerini koruduğuna ve faal olarak hizmet verdiğine işaret etmektedir.

## 2. 4. Ebulkays Camisi

Ebulkays Camisi'nin ismine ilk olarak Cemaziyelevvel 1138/Ocak 1726 tarihli bir atamada mütevellî görevlendirilmesi vesilesiyle rastlanmaktadır. İlgili kayıta "Rumkale'de vâki Ebulkays Câmî'i demekle ma'rûf câmî-i şerîf vakfının" tevliyet vazifesini yürüten Ahmed'in rızasıyla görevi vakıf evladından Musa'ya bıraktığı yer almaktadır (VGMA, HRF. d. 1019, s. 29). Hurufat defterlerindeki bu kayıt dışında Ebulkays Camisi için herhangi bir görevli tayin edildiğine tesadüf edilmemektedir. Sadece Zilkade 1154/Ocak 1742 tarihli bir atamada Ebulkays vakfından yevmî iki akçeyle senede üç hatm-i şerif tilavet eden Ebubekir'in bilâ veled vefat ettiği ve yerine Hüseyin'in görevlendirildiği yer almaktadır (VGMA, HRF. d. 1088, s. 62). Esasında Ebulkays Vakfı ile ilgili çok sayıda mütevellî atamasına rastlanmaktadır. Cami görevlileri hakkında bilgi vermeyen bu atamalarda vakıf tevliyetinin evlada meşrut olduğu ve caminin çoğu defa vakfına yapılan müdahaleler sebebiyle kaynaklara yansıdığı görülmektedir. Diğer taraftan Birecik Şeriyeye Sicillerine kaydedilen 25 Şevval 1302/7 Ağustos 1885 tarihli bir atamada, Ebulkays Vakfı mütevellisi Ubeyd oğlu Müslüm'ün Cubul memluhasında istihdam edildiğinden vakıf işlerini takip etmek için yerine İbrahim Ağazâde Ahmed Efendi bin İbrahim mütevellî tayin edilmiştir (BŞS. 426, 78-79). "Rumkale kazâsında kâin" şekilde tanımlanan ve yeri detaylandırılmayan vakıf bünyesinde bu dönemde cami olup olmadığı belirtilmemiştir.

Vakıf muhasebe defterlerinde Ebulkays Vakfı'nın gelir ve giderleri kaydedilmiş olmakla birlikte bu kayıtlarda vakıf bünyesinde herhangi bir cami olduğu belirtilmemiştir. Vakfa dair ayrıntılı bilgi veren 15803 numaralı evkaf defterinde, harcama kalemlerinde ücret ödenen herhangi bir cami görevlisi de görülmektedir. Fazlası evlâda meşrut şekilde kayıtlı olan vakıf bünyesinde, mütevellinin maaşı dışında hatm-i Kur'an, mevlid-i şerif ve itâm-ı ta'âm için 275 kuruş gider gösterilmiştir (BOA, Ev. d. 15803, s. 35). İncelenen kayıtlarda 19. yüzyıl ortalarından itibaren camiye rastlanılmamakla birlikte 18. yüzyıl başlarındaki tevliyet ataması bu tarihlerden önce Rumkale'de Ebulkays Camisi adıyla bir yapı bulunduğuna işaret etmektedir.

## 2. 5. İkiyollu (Ginâne) Mescidi

İkiyollu (Ginâne) Mescidi'nin ismine ilk olarak Rumkale hurufat defterlerindeki atamalarda rastlanmaktadır. Atamalarda Kızılca mahallesinde olduğu belirtilen mescit, Rumkale'de mahalle ile yeri detaylandırılmış olan tek yapıdır. Görevli tayinlerinden anlaşıldığı kadarıyla İkiyollu Mescidi 18. yüzyıl başlarına kadar bu isimle kayıtlı iken bu dönemden itibaren Ginâne Mescidi şeklinde yer alma başlamıştır. Bazı atamalarda Ginâd (VGMA, HRF. d. 568, s. 230) veya Kanne (VGMA, HRF. d. 1128, s. 13) şeklinde yazımlara da rastlanmaktadır. Diğer yandan 19. yüzyılın ikinci yarısına ait bazı vakıf muhasebe defterlerinde

## Bir Harabe Şehrin Kaybolan Mabetleri: Eski Rumkale Merkezinde Cami ve Mescitler

vakfın ismi “Abdülğani nâm-ı diğer Gınâne Dede” şeklinde kayıtlıdır (BOA, Ev. d. 17607, s.71). Bu son kayıt Gani isminin zamanla Gınâne haline dönüştüğüne ve mescidin banisinin Abdülğani adında bir zat olabileceğine işaret etmekle birlikte ulaşılan kayıtların hiç birisi mescidin banisi veya inşa tarihi hakkında sarih bir bilgi vermemektedir.

Yapıya dair ilk kayıt Şaban 1108/Şubat 1697 tarihli olup İkiyollu Mescidi’nde imam ve mütevellî olan Halil’e verilen beratın yenilendiği hakkındadır (VGMA, HRF. d. 1140, s. 315). 17. yüzyıl sonlarında ayakta olduğu anlaşılan mescit için 1709 yılı ortalarında düzenlenen atamada ise vefat eden Halil’in yerine Rumkale kadısı Hüseyin’in arzıyla Ahmed’in geçtiği bildirilmektedir (VGMA, HRF. d. 1118, s. 81). Ahmed’in ölümünden sonra imamet ve tevliyet bir yıl kadar süreliğine oğlu Mustafa’ya geçtiyse de 1721 yılı başlarında kadı tarafından sunulan arzda Mustafa’nın henüz çocuk olduğu belirtilerek görevin diğer Mustafa’ya verilmesi sağlandı (VGMA, HRF. d. 1118, s. 83).

Mescidin önceki imamı Ahmed oğlu Mustafa, rüşd yaşına erişmesini müteakip görevine tekrar dönebilme için ısrarcı oldu. Onun için düzenlenen Rebiülahir 1140/Ekim 1727 tarihindeki atamada mescidin, cami şeklinde kaydedildiği ve tevliyet görevinin de hitabet şeklinde değiştirildiği dikkat çekmektedir. Nitekim atamada cami vakfından bir akçe ile imam ve hatip olan Mustafa’nın görevden alındığı ve yerine sâhib-i evvel diğer Mustafa’nın geçtiği belirtilmiştir. (VGMA, HRF. d. 1128, s. 13). Yaklaşık dört yıl sonra Rumkale kadısı Hamza tarafından sunulan arzda ise Gınâne Mescidi denilmekle maruf mescitte imam ve mütevellî olan Mustafa Halife’nin hizmette kusuru ve azlini gerektiren bir durum olmadığı halde “cühelâdan diğer Mustafa’nın” bir tarikle söz konusu görevi üzerine alıp haksızlık ettiği belirtilerek görevin eski sahibine iadesi sağlandı. (VGMA, HRF. d. 1088, s. 61). 1733 yılında kaleme alınan diğer bir atama ise dönemin Rumkale kadısı Seyyid Ahmed’in arzı üzerine düzenlenmiştir. Mescidin yarım akçeyle imam ve yarım akçeyle mütevellîsi olan Mustafa Halife’nin haksız şekilde görevden alındığını belirten bu kayıta göreve getirilen diğer Mustafa’nın hakkıyla edayı hizmet etmediğinden mescit damı ile duvarlarının yıkıldığına yer verilerek önceki Mustafa’nın göreve iadesi kararlaştırıldı. (VGMA, HRF. d. 1088, s. 62). Böylece her iki Mustafa arasında gidip gelen cami görevleri ve yaklaşık 10 yıl kadar devam eden çekişme ilk hak sahibi Ahmed oğlu Mustafa lehine neticelenmiş oldu. Kadıların cami görevlilerine İstanbul’dan berat tedarik etme hususunda zaman zaman farklı yaklaşımlar sergilediğini gösteren bu atamalar aynı zamanda mescidin bu dönemde bakımsız kalarak yıkılmaya yüz tuttuğunu da ortaya koymaktadır.

18. yüzyılda başka atamanın görülemediği Gınane Mescidi için 19. yüzyılda sadece bir atama tespit edilebildi. Rebiülahir 1232/Şubat 1817 tarihli bu kayıta mescitte bir akçeyle imam ve mütevellî olan İshak bin Ali’nin vefat ettiği ve yerine yeğeni İshak bin Ramazan’a berat verildiği görülmektedir (VGMA, HRF. d. 568 s. 230). Önceki kayıttan yaklaşık 80 yıl sonra düzenlenen bu son atama, mescidin her iki Mustafa arasındaki çekişmeden sonra tamir edilmiş olabileceği konusunda bir kanaat oluşturmaktadır. Ancak görevli atamalarının süreklilik arz etmemesi ve bu tarihten sonra da görevli atamasına rastlanmaması tamir konusunda tereddütler oluşturmaktadır. Diğer yandan aşağıda belirtileceği üzere 19. yüzyılda vakıf bütçesinden tevliyet için ödeme yapılmasına mukabil cami görevlilerine tahsisat kaydedilmemiştir. Dolayısıyla mevcut kayıtlar, adı geçen mescidin 19. yüzyıl başlarında ayakta olup olmadığını tespit etme konusunda yetersiz kalmaktadır.

Vakıf muhasebe defterlerinde Gınâne Mescidi; “Rumkale kazâsında Rumkale kasabasında kâin Gınâne Mescidi” şeklinde tanımlanmıştır. Mescid vakfı hakkında 1868, 1871 ve 1873 senelerinde düzenlenmiş üç muhasebe kaydı mevcuttur. İlk muhasebede Abdülğani nam-ı diğer Gınane Vakfı şeklinde kaydedilmiş olup geliri Abdülğani Dede tarlasının aşar bedelidir. Vakıfta sadece tevliyet ile hatm-i Kur’an cihetleri için ödeme yapılmıştır (BOA, Ev. d. 17607, s. 71). Urfa kadısı Hocaşâde es-Seyyid Mehmed Said Efendi tarafından tasdik edilen 1871 senesindeki muhasebede vakıf hasılatı tarla şeklinde değil Abdülğani Dede



köyü şeklinde kayıtlıdır. Vakfın bu senedeki 1319 kuruş gelirin yanı sıra bir önceki seneden 315 kuruş fazlası mevcuttur. Caminin masrafları ise vergi ve harçlar dışında 180 kuruş mum ve şırlağan bahası, 70 kuruş kandil ve süpürge bahası, 320 kuruş sıva bahası, 10 kuruş kuruş İshak'ın mahlul tevliyet vazifesidir (BOA, Ev. d. 18274, s. 78). 1873 yılındaki muhasebede "Kasaba derûnunda mescid-i şerîf" şeklinde kayıtlı olan mescidin gelirleri önceki şekilde olduğu gibi Abdülgani Dede köyünün aşar bedeli ile sınırlıdır. 690 kuruşluk bu gelirin yanı sıra bir önceki seneden 453 kuruş fazlası bulunduğu görülmektedir. Mescidin mum, şırlağan ve kandil masrafları için 75, İshak'ın mahlûl tevliyeti için 100 kuruş masraf gösterilmiştir. Bu senedeki muhasebede ayrıca mescit vakfiyesinin mevcut olmadığı, varidatından bir kısmının görevlileri ve vazife sahipleri için ayrıldıktan sonra fazlasının "hayratın imarı için ibkâ olunduğu" kaydedilmiştir (BOA, Ev. d. 18274, s. 37).

Muhasebe kayıtlarındaki harcama kalemlerinde, Gınâne Mescidi'nde herhangi bir cami görevlisine ödeme yapılmamış olması dikkat çekmektedir. Mescit için her ne kadar bazı harcamalar gösterilmişse de imamet vazifesi için harcama yapılmaması, mescidin zamanla ibadet mekânı fonksiyonunu kaybettiği şeklinde değerlendirilmektedir. Son muhasebede vakıf fazlasının imar için ayrıldığına vurgu yapılması da bu durumu destekler mahiyettedir. Dolayısıyla 17. yüzyıl sonlarından itibaren kayıtlarına yansıyan Gınâne Mescidi için 19. yüzyılın ikinci yarısında vakıf gelirleri mevcut olduğu halde yapının ortadan kalktığı veyahut kullanılamaz hale geldiği söylenebilir. Diğer yandan önceleri Abdülgani Dede tarlası şeklindeki gelir kaynağı daha sonra Abdülgani köyü şeklinde kaydedilmiştir. Ancak bölgede Abdülgani Dede ismiyle herhangi bir köy ismine rastlanılmamaktadır. Bu bakımdan söz konusu ismi, köy adından ziyade bir tarla veya bölge ismi şeklinde değerlendirmek daha isabetli bir yaklaşımdır.

## 2. 6. Oluk Camisi

Oluk Camisi'nin ismine sadece Şaban 1108/Şubat 1697 tarihli bir görevli atamasında tesadüf edilmektedir. Hurufat defterlerinde yer alan bu kayıta cami, "Rumkale'de Oluk Câmî'i" şeklinde kayıtlı olduğundan yerini tespit etmek mümkün olmamaktadır. Atama kaydı, camide bir akçeyle imam ve mütevellî olan Ahmed üzerindeki vazifenin, Bekir adlı biri tarafından gasp edildiğini ve Rumkale kadısı Hafız Musa arzıyla tekrar Ahmed'e bırakıldığını konu edinmektedir (VGMA, HRF. d. 1140, s. 315).

## 2.7. Hızır İlyas Camisi

Hızır İlyas Camisi'nin adı, aşağıda görüldüğü üzere 19. yüzyıl sonlarında Sultan II. Abdülhamid döneminde çekilen bir fotoğrafın üzerinde yer almaktadır. Ancak incelenen arşiv belgelerinde böyle bir cami ismine rastlanmadığı gibi camiye yapılmış herhangi bir görevli atamasına da tesadüf edilmemektedir. Bu bakımdan yapının yukarıda isimlerine yer verdiğimiz camilerden biri olup olmadığı bilinmemektedir. Diğer yandan Anadolu'nun muhtelif pek çok yerinde Hızır İlyas ismiyle anılan zaviyeler inşa edilmiş ve vakıflar bağlanmıştır. Aynı şekilde Anadolu'daki gayrimüslimler inşa ettikleri bazı manastır ve kiliselere diğer isim olarak Hızır İlyas ismini vermişlerdir (Gülten, 2017: 94-95). Ancak kaynaklarda Rumkale'de Hızır İlyas ismiyle herhangi bir zaviye veya kilise ismine de tesadüf edilmemektedir. Aşağıdaki görselde Hızır İlyas ismi verilen caminin yeri detaylandırılmamış olmakla birlikte döneme ait diğer resimlerle bir arada değerlendirildiğinde yapının kalenin aşağısında Merzuman Çayı ya da Fırat Nehri kenarında olduğu tahmin edilmektedir. Resmin çekildiği dönemde metruk bir bina halindeki yapının önceki yüzyıllarda ibadet amacıyla kullanıldığı anlaşılmaktadır.



**Fotoğraf 3.** Rumkale’de Hızır İlyas Camisi

(Kaynak: İstanbul Üniversitesi Nadir Eserler Kütüphanesi, Fotoğraf 90434-0043).

### Sonuç

Tarih boyunca müstahkem kalesiyle ön plana çıkan Rumkale, Haçlı seferlerinden Memluk fethine kadar Ermeni ve Yakubîlerin dinî merkezi olarak Hıristiyanlık açısından belirgin bir rol ifa etti. Memluklerin fethini müteakip bir İslâm şehri hüviyetini aldı. Bilhassa Osmanlıya ilhakından sonra inşa edilen cami ve mescitlerle kültür hayatı önemli ölçüde değiştirilerek zenginleştirildi. Bölgenin fethinden sonra inşa edildiği sanılan Rumkale Ulu Cami, kaza dahilinde ismi Osmanlı padişahları ile anılan mühim bir yapıdır. Bazı görevli atamalarında yapı banisinin Sultan Murad olduğu belirtilmiş ise de caminin çok daha erken dönemde ayakta olmasından hareketle aynı kayıtları Sultan Murad’ın camiye tamir ettirdiği veya bazı vakıf kaynaklar tahsis ettiği şeklinde değerlendirmek daha doğru bir yaklaşımdır. Güçlü vakıf kaynakları sayesinde asırlarca ayakta kalan Ulu Cami, Rumkale’nin tahrip edildiği sürece kadar bölgenin önemli bir ibadet mekânı olarak varlığını devam ettirdi. 19. yüzyıl ortalarına doğru kaza merkezinin taşındığı Halfeti’de Latifzâde Mehmed Efendi tarafından Rumkale’de yaptırılan büyük cami, bir manada Ulu Cami’nin yerini aldı.

Kele surları içinde yer alan Kale Camisi, Osmanlı’nın erken döneminde Ulu Cami’nin yanı sıra işlev gören bir diğer yapı oldu. Kale Camisi’ne dair son kayıtların 18. yüzyıl ikinci yarısına ait olması, yapının bu dönemden itibaren işlevsiz kalmış olabileceğine işaret etmektedir. Kale ve çevresinde yerleşimin fazla olduğu 17. ve 18. yüzyıllarda Ak Mescid, Hızır İlyas Camisi, Ebulkays Camisi, İkiyollu (Ginâne) ve Oluk mescitleri de belli aralıklarla hizmet veren diğer yapılar oldu. Diğer yandan birçok Anadolu şehrinin vakıflar yoluyla imarında Osmanlı devlet adamlarının göz ardı edilemeyecek derecede katkısı vardır. Ancak Rumkale merkezinde kazaya hükmeden yönetici aileler tarafından yaptırılan herhangi bir vakıf yapısı tespit edilebilmiş değildir. Kazasının merkezden tayin edilen idareciler yerine yerel hanedanlara mensup voyvodalar tarafından idare edilmiş olması buradaki hayrî hizmetlerin geri kalmasına yol açan faktörlerden biri olarak değerlendirilmektedir.

## Kaynakça

### A. Arşiv Kaynakları

#### 1. Devlet Arşivleri Başkanlığı Osmanlı Arşivi (BOA)

BOA, AE. SAMD.III, (Ali Emiri, Ahmed III) 88-8824; 96-9499.

BOA, AE.SOSM.III. (Ali Emiri, Osman II)16-1064.

BOA, BEO, (Babıali Evrak Odası Evrakı) 2125-159311.

BOA, Ev. d. (Evkaf, defter); 12373, 15803, 16306, 17607, 18274.

BOA, İE.EV. (İbnülemin, Evkaf) 71-7622.

BOA, HAT. (Hatt-ı Hümayun) 632/31209.

BOA, MF.MKT. (Maarrif, Mektubi Kalem) 157-44.

BOA, ŞD. (Şurayı Devlet Evrakı) 163-2.

#### 2. Birecik Şerhiye Sicilleri (BŞS)

BŞS. 426, 78-79.

#### 3. Vakıflar Genel Müdürlüğü Arşivi (VGMA)

Şahsiyet Defteri (ŞD.), 168.

Hurufat Defterleri (HRF. d.), 548, 549, 550, 568, 1019, 1084, 1088, 1090, 1095, 1117, 1118, 1119, 1128, 1140, 1142.

### B. Araştırma ve İnceleme Eserler

Acara, Meryem (1999). "Rumkale'deki Eserler". *Birecik, Halfeti, Suruç, Bozova İlçeleri ile Rumkale'deki Taşınmaz Kültür Varlıkları*. Ed. Aynur Durukan, Ankara: T.C. Başbakanlık Güneydoğu Anadolu Projesi Bölge İdaresi Başkanlığı. 337-342.

Alpar, Güray (2021). "Antropolojik Yönüyle Yaşayan Rumkale ve Çevresi". *Uluslararası Toplum Araştırmaları Dergisi (OPUS)*, (41), 3680-3704.

Bayhan, Ahmet Ali (2010), "Güneydoğu Anadolu Kalelerinde Memlûklü İzleri". *XV. Türk Tarih Kongresi (Ankara: 11-15 Eylül 2006)*. Ankara: Türk Tarih Kurumu. C. III, 711-728.

Durmuş, Efe (2022). "Memluklar Zamanında Rumkale". *Ortaçağ'dan Günümüze Rumkale ve Halfeti*. Ed. Yasin Taş, Konya: Çizgi Yayınları. 35-49.

Evliya Çelebi (1999). *Seyahatnâme*. Haz. Seyyit Ali Kahraman-Yücel Dağlı, İstanbul: Yapı Kredi Yayınları.

Gülten, Sadullah (2017). "Hızır-İlyas, Aya Yorgi ve Bektaşiler". *Türk Kültürü ve Hacı Bektaş Veli Araştırmaları Dergisi*, (80), 81-100.

Hasluck, Frederick William (1929). *Christianity And İslam Under The Sultans*. Ed. Margaret M. Hasluck. Oxford: Oxford University Press.

Honnigman E.- Besim Darkot (1964). "Rumkale". *İslam Ansiklopedisi*, İstanbul: MEB, (IX), 777-781.

İbn Kesir (2006). *el-Bidâye ve'n-Nihâye*. Thk. Ahmed Cad, Kahire: Darulhadis (V).

Karadeniz, H. Basri (1998). "XVI. Yüzyılda Rumkale". *Belleten*, (234), 425-457.

Kazıcı, Ziya (2003). *Osmanlı Vakıf Medeniyeti*. İstanbul: Bilge Yayınları.

## Bir Harabe Şehrin Kaybolan Mabetleri: Eski Rumkale Merkezinde Cami ve Mescitler

Kürkçüoğlu, Cihat (2013). Şanlıurfa İli Camileri. Ankara: Şanlıurfa Belediyesi Kültür ve Sosyal İşler Müdürlüğü Yayınları.

Kütük, Ahmet (2022). "Tarihte Rumkale Merkez Yerleşimi". *Ortaçağ'dan Günümüze Rumkale ve Halfeti*. Ed. Yasin Taş, Konya: Çizgi Yayınları. 183-211.

Öğüt, Tahir (2013). *18-19. YY'da Birecik Sancağında İktisadi ve Sosyal Yapı*. Ankara: Türk Tarihi Kurumu Yayınları.

Paydaş, Kazım (2022), "Ortaçağ'da Rumkale Tarihi (Kalatü'l-Müslimin XI ile XV. Yüzyıllar Arası)". *Ortaçağ'dan Günümüze Rumkale ve Halfeti*. Ed. Yasin Taş, Konya: Çizgi Yayınları. 15-34.

Şemseddin Sami (1308). "Rumkale". *Kamusu'l-A'lâm*. İstanbul: Mihran Matbaası. C. III, 2377.

Taş, Yasin (2019). *Osmanlı Döneminde Urfa'da Sosyal Hayat (Mahkeme Kayıtlarına Göre 1850-1900)*,. İstanbul: Hiperyayın.

Taş, Yasin (2021a). "Arşiv Belgelerine Göre Eski Halfeti Ulu (Merkez) Camii ve Banisi Latifzâde Mehmed Efendi". *Vakıflar Dergisi*, (56), 91-106.

Taş, Yasin (2021b). "Rumkale Kazası Zaviyeleri". *Artuklu İnsan ve Toplum Bilimleri Dergisi*, 6 (2), 118-137.

Üner, M. Emin (2012). "Şeyh Müslüm Zaviyesi". *Harran Üniversitesi İlahiyat Fakültesi Dergisi*, (28), 151-169.

Yılmaz, Ali (1996), XVI. Yüzyılda Birecik Sancağı, İstanbul Üniversitesi Sosyal Bilimler Enstitüsü (Basılmamış Doktora Tezi). İstanbul.

Yılmaz, Ali (2000). "XVI. Yüzyılda Bir Güney-Doğu Anadolu Kasabası: Rumkale Şehri". *Türk Dünyası Araştırmaları*, (124), 197-208.

## Osmanlı Dönemi Yapı Temellerinde Sismik Yalıtım\*

Hilal Günay\*\*

Necdet Torunbalcı\*\*\*

### Öz

Yapıların deprem gerçeğine yönelik olarak ele alınması geçmişten günümüze söz konusu olmuştur. Yapısal tasarım noktasında dikkate alınan önemli bir girdi olan sismik yükler, yakın tarihe kadar yapısal dayanıklılık ile ilişkilendirilmekte iken modern sismik anlayışla birlikte çeşitli eleman ve düzenlemelerle sismik girdinin azaltılması ya da aktif etkileşimle sönüm ile ilişkilendirilmekte ve yapısal tepkinin azaltılması amaçlanmaktadır. Günümüzde modern sismik anlayış ile şekillenen taban yalıtım sistemlerinin araştırmaları sürdürülmekte ve kullanım alanları giderek artmaktadır. Osmanlı Dönemi yapıları incelendiğinde de bazı temel düzenlemelerinin taban yalıtımı anlayışına benzerliği gözlenmiştir. Özellikle Konjic Köprüsü, Süleymaniye Camii, Nuru Osmaniye Camii, Büyük Mecidiye Camii ve Küçüküsu Kasrı yapılarının temel düzenlemeleri bu duruma kaynak oluşturmaktadır. Çalışma, bu alandaki benzerlikten yola çıkılarak ülkemizdeki bazı yapıların karşılaştırmalı olarak temel düzenlemelerinin incelenmesini, geçmişteki uygulamaların, modern sismik taban yalıtım sistemleri ile benzerliğini irdeleyerek, günümüz taban yalıtım sistemlerinin ilk örnekleri olup olmadığı konusunun açıklığa kavuşturulmasını, geçmişe ve geleceğe ışık tutulmasını hedeflemektedir.

**Anahtar kelimeler:** Sismik taban yalıtımı, yapı temeli, Konjic Köprüsü, Süleymaniye Camii, Nuru Osmaniye Camii, Büyük Mecidiye Camii, Küçüküsu Kasrı

## Seismic Isolation in the Building Foundations of the Ottoman Empire

### Abstract

Considering structures in view of the reality of earthquakes has occurred throughout history. Until recently, seismic loads were associated with structural durability, but with the modern seismic understanding, the aim is to reduce the seismic input with various arrangements or to reduce the structural response by associating it with active interaction and damping. Research of base isolation systems shaped by modern seismic understanding continues and its areas of usage are gradually increasing. When the structures of the Ottoman Empire are analyzed, it is observed that some of the foundation arrangements are similar to the base isolation approach. This is especially true for the foundation arrangements of the Konjic Bridge, Süleymaniye Mosque, Nuru Osmaniye Mosque, Büyük Mecidiye Mosque, and Küçüküsu Pavilion structures. This study aims to examine and compare the foundation arrangements of the aforementioned Ottoman buildings, to clarify whether they are the first examples of today's base insulation systems by examining the similarities of past applications with modern seismic base insulation systems, and to shed light on the past and future.

**Keywords:** Seismic base isolation, building foundation, Konjic Bridge, Süleymaniye Mosque, Nuru Osmaniye Mosque, Büyük Mecidiye Mosque, Küçüküsu Pavilion

\* DOI: 10.16971/vakiflar.1260264

Makalenin Geliş Tarihi / Received Date: Mart 2023 / March 2023

Makalenin Kabul Tarihi / Accepted Date: Ekim 2023 / October 2023

\*\* Araştırma Görevlisi, Fatih Sultan Mehmet Vakıf Üniversitesi Sanat Tasarım ve Mimarlık Fakültesi Mimarlık Bölümü; İstanbul-Türkiye; hgunay@fsm.edu.tr; ORCID: <https://orcid.org/0000-0002-4465-794X>.

\*\*\* Prof. Dr., İstanbul Teknik Üniversitesi Mimarlık Fakültesi Mimarlık Bölümü, İstanbul-Türkiye; necdet@itu.edu.tr; ORCID: <https://orcid.org/0000-0002-3298-8127>.



### Giriş

Sismik etkilere karşı tasarım, öncelikle yapısal ve bazen de yapısal olmayan elemanların olası deprem etkileri dikkate alınarak tasarlanmasıdır. Genellikle sismik tasarım yaklaşımı, yapının kendi dayanımı ile sismik korumanın sağlanması ya da yapısal sisteme eklenen modern ekipmanlarla sismik etkilerin sönmümlenmesi ve/veya yapıya mümkün olduğunca az yansıtılması şeklinde olmaktadır. Geleneksel sismik tasarım yaklaşımına göre bina kapasitesi, deprem talebinden büyük olmalı ve gelen yatay yüklere dayanım sağlamalıdır. Öte yandan modern sismik anlayış, yapının sismik kapasitesini artırmak yerine sismik girdinin azaltılması ya da dağıtılması ile sönmümlenmesini veya yapı hareketi ile aktif sönmüm sağlanmasını esas almaktadır.

Modern sismik koruma anlayışıyla şekillenen taban yalıtımı, yapı temel seviyesine eklenen özel düzenekler ile binaya etkileyen sismik girdinin bu seviyede sönmümlenmesi / yapıdan yalıtılması prensibine dayanmaktadır. Bu nedenle günümüzde çokça tercih edilen ve kullanım alanı giderek artan taban yalıtım uygulaması, sismik koruma konusunda gayet efektif ve modern bir yöntem olarak karşımıza çıkmaktadır. Türkiye’de özellikle Osmanlı Dönemi tarihi yapı temelleri incelendiğinde ise günümüzdeki sismik yalıtım uygulamalarının ilk örnekleri olarak değerlendirilebilecek taban yalıtım anlayışının ilkel düzenlemelerine rastlanmaktadır.

Büyük Cyrus’un Mezarı, dünyadaki ilk taban yalıtımlı yapı olarak kabul görmektedir (Resim 1). Tarihçilere ve arkeologlara göre M.Ö. 550 yıllarında İran’ın Pasargad şehrinde inşa edilmiş olan yapı, günümüzde varlığını sürdürmektedir. Kireçtaşından yapılmış olan mezarın esasen iki temeli vardır. Saroj harcı (kireç sıvası ve kül veya kum karışımı) kullanılarak birleştirilen taşlardan oluşan alttaki temel, cilalanarak pürüzsüz bir yüzey elde edilmiştir. Bu alt temele bağlanmayan veya harçla sabitlenmeyen bir üst temel seviyesi, büyük bir plaka oluşturmak için metal çubuklar ve klipslerle birbirine tutturulmuş geniş cilalı taş bloklarından döşenmiştir. Böylece olası bir sismik etkide, zemin hareket ettiğinde alt temel hareket etmekte ve üst temel bu hareket eden taban üzerinde serbestçe kaymaktadır. Anıtın bugünkü varlığı ve bütünlüğü, orta şiddetli bir depreme dayanacak şekilde inşa edildiğini doğrulamaktadır. İran’ın dünyanın sismik açıdan aktif ülkelerinden biri olduğu göz önünde bulundurulduğunda taban yalıtımı benzeri bu çözümün, anıtın zaman içinde hasar görmesini önleyerek, günümüze kadar ulaşabilmesine katkıda bulunduğu söylenebilir (Botis ve Harbic, 2012: 95).



**Resim 1.** Büyük Cyrus’un Mezarı (Url-1)



Taban yalıtımına yönelik yakın geçmişteki çalışmalara örnek olarak 1870 yılında Jules Touaillon tarafından geliştirilen ve patent alan küresel toplardan oluşan temel sistemi verilebilir. Bu sistem, küresel içbükey yüzey arasında yer alan küresel toplardan oluşmaktadır (Şekil 1) (Makris, 2018:1). Bu sistemde kürelerin, iç bükey yuvalardaki hareketi sayesinde yer hareketinin üst yapıya etkisinin minimal düzeye düşürüldüğü ve iç bükey yüzeylerin de yer çekimi sayesinde merkezlemeyi sağladığı söylenebilir.

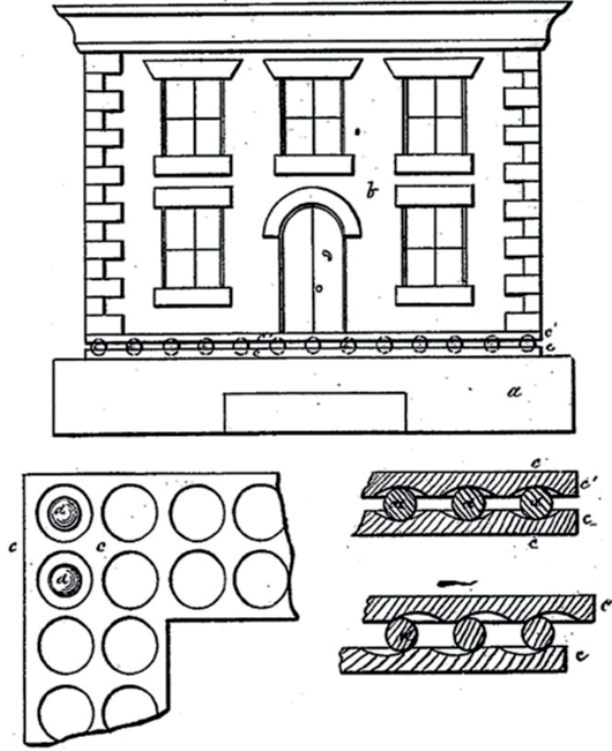

Şekil 1. Jules Touaillon'a ait taban yalıtımı patent çizimleri (Touaillon, 1870)

Bir diğer taban yalıtımı örneği Tokyo Üniversitesi'nde profesör olan jeolog ve sismolog John Milne'ye aittir. 1876 ve 1895 yılları arasında araştırmalar yapan Milne, yapıların temeline yalıtım elemanları yerleştirmeyi önermiştir. Milne, çalışmalarında genellikle 25 cm çapına sahip 4 adet dökme demir bilyeyi bina temeline yalıtım elemanı olarak yerleştirmiştir. Bu yalıtım yöntemi ile inşa edilen yapı sismik etkilere karşı iyi performans gösterirken rüzgar etkileri altında olumsuz performans sergilemiştir. Daha sonraki çalışmalarda bilye çapları 2,5 cm'ye düşürülmüş ancak tatmin edici sonuçlara ulaşılamamıştır. Son olarak, yuvarlanma sürtünmesini artırmak için her bir bilye, iki düz plaka arasında duran bir avuç dolusu 6 mm boyutundaki küresel dökme demirle değiştirilmiştir. Milne'nin çalışmasına göre, bu şekilde bina rüzgar yüklerine karşı stabil hale gelirken, yapıda ölçülen ivmeler zeminde ölçülenlerden yaklaşık altı kat daha düşük çıkmıştır (Tezcan ve Cimilli, 2002:5). Milne herhangi bir çizim yayınlamamış olsa da sismik yalıtım konusunda önemli bir çalışma sunmuştur (Carpani, 2017:6).

Japonya'da 1891 yılında sismik taban yalıtımı ile ilgili ilk makale Kozo Kawai tarafından Journal of the Architectural Institute of Japan dergisinde yayınlanmıştır (Raufaste, 1992:27). 'Deprem sırasında maksimum titreşimlerden arındırılmış yapılar' başlıklı makalede, titreşimlere karşı elemanlarla donatılmış küçük bir yapı tanımlanmaktadır. Yapı, rijitliği artırmak amacıyla üçgen bir forma sahiptir ve çapraz bir düzende bir araya getirilmiş birkaç ahşap kütük katman üzerine oturan beton bir platformdan oluşan bir tür hareketli temele sahiptir. Ayrıca bina çevresinde derin hendekler bulunmaktadır (Şekil 2).

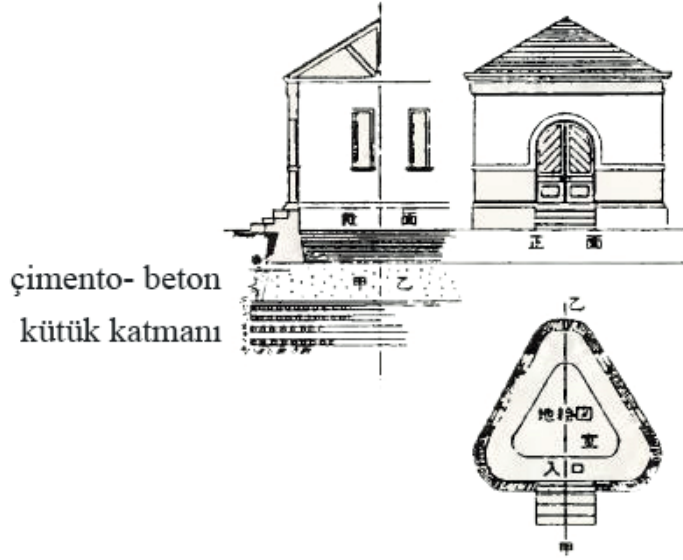

Şekil 2. Kozo Kawai'nin anti-sismik binası (Raufaste, 1992)

Yirminci yüzyılın ilk on yılı, sismik hasarın azaltılmasına yönelik yeni yöntemlerin araştırılmasına ivme kazandıran bir dizi felaket niteliğindeki büyük depremlerle geçmiştir. 1906'da Valparaiso ve San Francisco'da ve 1908'de Messina-Reggio'da meydana gelen depremleri takip eden yıllarda temel yalıtımı yaklaşımlarında özellikle de bilyeli sistemlere dayanan patentlerin sayısında artış gözlenmiştir (Şekil 3) (Carpani, 2017:6).

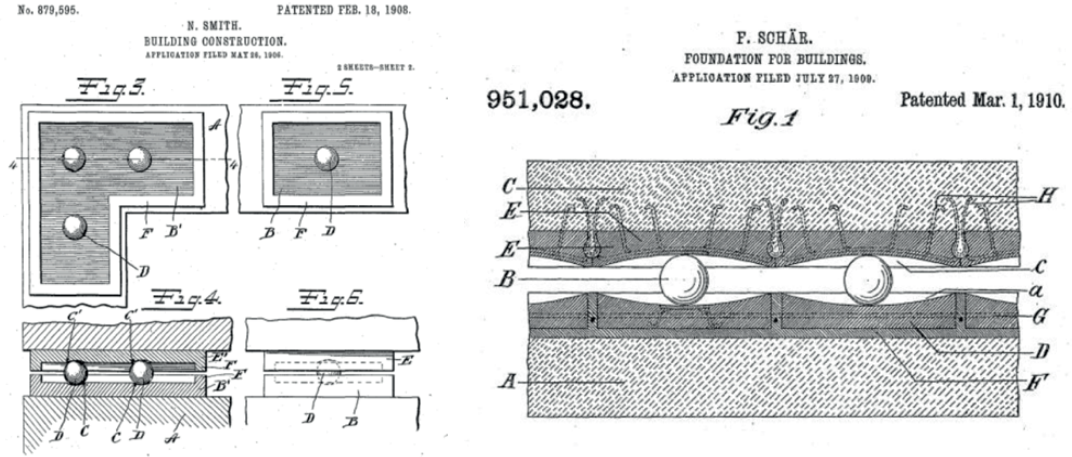

Şekil 3. 1908 ve 1910 yıllarında patenti alınan bilyeli temel sistemi örnekleri (Carpani, 2017)

Tıp doktoru olan Johannes Avetica Calantarients de 1909'da yapıları temelden ayırmak için kum ya da talk kullanmayı öneren çalışmasıyla bir İngiliz patenti almıştır (Şekil 4) (Naeim ve Kelly, 1999: 1).

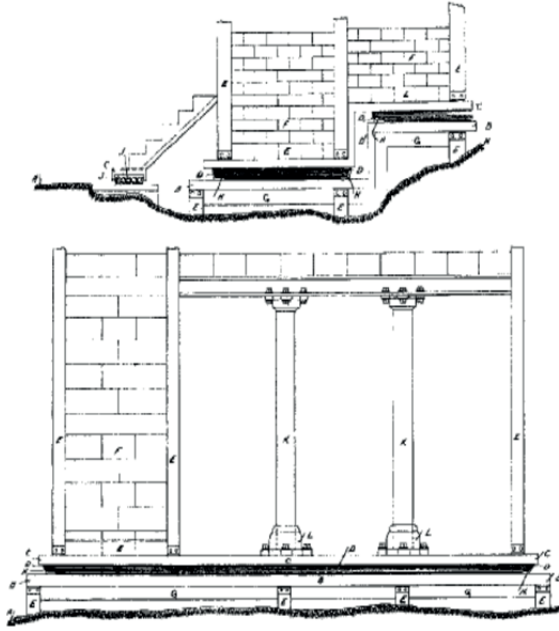

Şekil 4. Calantarients tarafından önerilen taban yalıtım sistemi (Botis ve Harbic, 2012)

Frank Lloyd Wright Tokyo'da bulunan Imperial Otel'i taban yalıtımı anlayışıyla tasarlamıştır. 1921 yılında inşa edilen yapı zemini, 2,5 m sert tabaka altında yaklaşık 20 m yumuşak çamur tabakadan oluşmaktaydı. Bina temeli çamur tabakaya uzanan kazıklar üzerinde yükselmektedir. Bu sayede yapı 1923 yılında gerçekleşen Tokyo depremini hasarsız atlattır (Makris, 2008:2).

Türkiye'de ise modern anlamda ilk taban yalıtımı uygulamaları 1990'larda, öngermeli geniş açıklıklı köprü kiriş mesnetlerinde kullanılmasıyla başlamıştır. Neopren/kauçuk mesnetler köprü kirişlerinin, her ne kadar köprü tabanında olmasa da köprü ayağı ile kirişler/tabliye arasında sismik bir yalıtım oluşturmaktadır. Günümüzde sismik taban yalıtımı uygulamaları özellikle hastane binalarında olmak üzere süratle artmaktadır.

Sismik hareketi temel seviyesinde üst yapıdan ayırmayı ele alan bu örnekler, aslında geçmişten beri süregelen bir araştırmanın da sonucu olmaktadır. Temel inşa sürecinden bahseden en eski kaynaklardan olan Vitruvius'un (M.Ö. 80-70. yy), yazdığı kitaplarda tapınak gibi büyük yapı temellerinin sağlam zemine oturtulması esas alınmıştır. Temel inşa edilecek yerde sert zemine ulaşamadığında yumuşak zemin kazılıp temizlenmeli ve köprü ayaklarında uygulanan mantıkla ahşap kazıklar çakılmalıdır. Vitruvius ayrıca ahşap malzemenin sürekli su altında kalmasının sağlık açısından gerekli olduğunu belirtmiştir (Şekil 5). Öte yandan bu teknikler su seviyesinin yüksek olduğu zeminlerde günümüzde dahi uygulanmaktadır.



Şekil 5. Vitruvius Mimarlığın On Kitabı'ndan bir temel çizimi (M.Ö. 80-70. yy)

## Osmanlı Dönemi Yapı Temellerinde Sismik Yalıtım

İstanbul Haliç kıyılarında yer alan birçok tarihi yapı temellerinde de çoğu zaman ana kayaya oturan kazıklı temel sistemleri ya da sıkıştırılmış suni dolgu üzerine yüzeysel temeller uygulanmıştır. Suni dolguların sıkıştırılıp, yapının düşük gerilme aktaran yüzeysel temele oturtulmasında bir miktar oturmayı göz önüne almak gerekmektedir. Örneğin Unkapanı-Galata köprüleri arasında Haliç ve Galata surları önündeki kıyılarda, 100-150 yıl önce yapılmış yapılar oturmuş, kaykılmış ya da birbirine yaslanmış (Toğrol vd. 1986:95). Bu olumsuzluklara karşı Osmanlı Dönemi yapılarında birtakım temel düzenlemeleri gözlenmiştir. Yapıyı zemin koşullarına rağmen taşıyan ve olası sismik etkilere karşı koruyan bu döneme ait temel yapılarının taban yalıtımı anlayışına benzerliği dikkat çekmektedir. Bu araştırma, taban yalıtım sistemlerinin çalışma prensibi üzerinden Osmanlı dönemi yapı temellerinin incelenerek aralarındaki benzerlik ilişkisinin örnek vakalar üzerinden irdelenmesini kapsamaktadır.

### 1. Sismik Taban Yalıtımı

Taban yalıtımının çalışma prensibi, yapıyı deprem yükü etkileyecek zemin hareketlerinden ayırma esasına dayanmaktadır. Bu durumda altyapı ve üst yapı birbirinden ayrılmakta ve sismik yükler altyapıda özel ekipmanlar sayesinde sönmelenmektedir. Taban yalıtımında amaç, yapının olası bir deprem etkisi karşısındaki sismik enerjinin zemine en yakın yapısal eleman olan temel ya da temele yakın seviyede azaltılmasıdır (Şekil 6). Sismik taban yalıtım sistemleri, dünyada ve ülkemizde sismik etkilere karşı yapılarda en yaygın kullanılan modern sismik koruma sistemleridir.

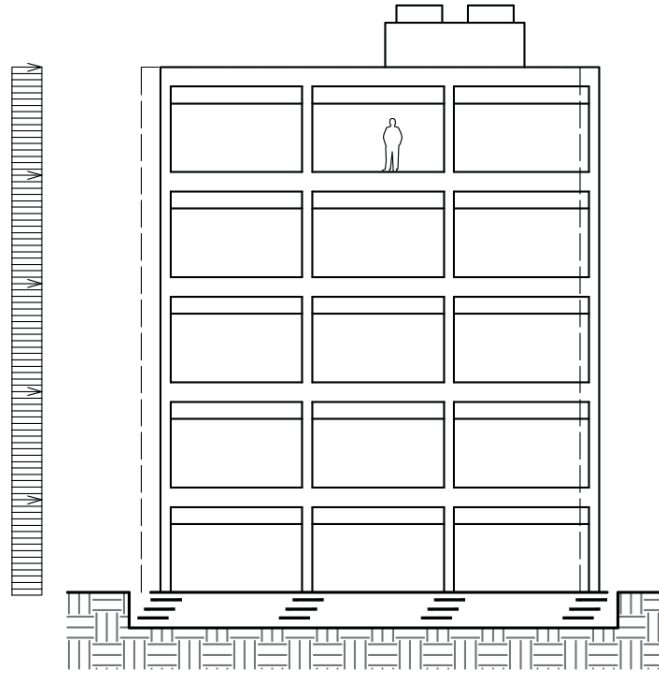

Şekil 6. Sismik taban yalıtım sistemleri sismik yük etkisi (Mayes ve Naeim 2001)

Sismik taban yalıtım sistemleri, yapının frekansını yani titreşim sıklığını düşürmekte dolayısıyla yapı periyodunu artırmaktadır. Yapı periyodunun artışı, bina yatay yerdeğiştirmelerinin artmasına neden olmaktadır. Yalıtımlı yapıda yatay yerdeğiştirmelerin büyük kısmı, yalıtım seviyesinde gerçekleşmektedir. Dolayısıyla sismik yük etkisinde üst yapıda daha küçük yatay deplasmanlar meydana gelirken taban izolatörlerinde büyük yatay deplasmanlar oluşmaktadır. Bu yatay yerdeğiştirmeler sayesinde yalıtım seviyesinde sismik enerji büyük oranda sönmelenmektedir. Üst yapıda ise katlar arası yatay yerdeğiştirmeler küçüleceğinden deprem esnasında daha rijit bir davranış sergilenmektedir.

Taban yalıtımında sönümü sağlayan elemanlar olan izolatörlerin konumu temel üst kotu veya bodrum kat seviyeleri olarak çeşitlenebilmektedir (Şekil 7). Diğer yandan geniş açıklıklı çatı sistemlerinin kolonları üzerine yerleştirilen izolatörler ile yalıtılabildiği örnekler de mevcuttur.

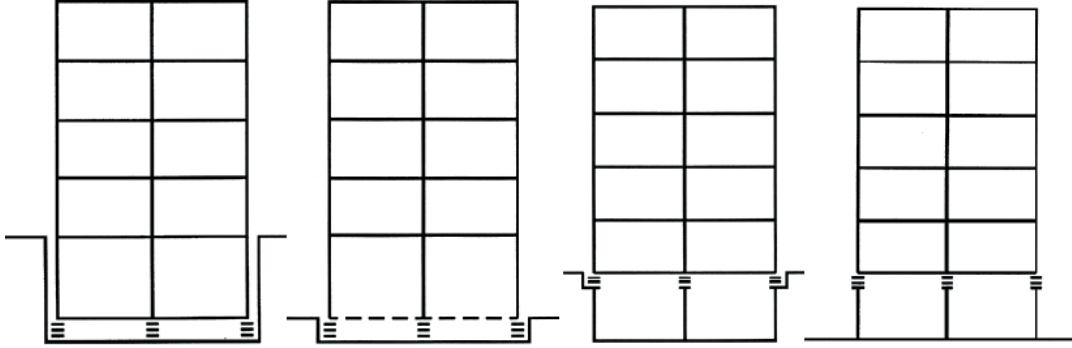

Şekil 7. Temel ya da bodrum kat seviyelerinde taban yalıtımı (Mayes ve Naeim, 2001)

## 2. Osmanlı Dönemi Yapı Temelleri ve Taban Yalıtımı

Sismik taban yalıtımı anlayışı ve mevcut tarihi yapılarıdaki izleri ve etkileri incelendiğinde Osmanlı dönemi yapılarında da bu tarz düzenlemelerin sismik etkilere karşı etkili olarak kullanıldığı gözlenmiştir. Bu konuda öncelikli olarak İstanbul zemin koşulları ve sismik etkileri dikkate alınarak Konjic Köprüsü, Süleymaniye Camisi, Nuru Osmaniye Camisi, Büyük Mecidiye Camisi ve Küçüksu Kasrı yapıları değerlendirilmiştir.

Osmanlı Döneminde inşa edilen Saray Bosna Neretva Nehri üzerinde bulunan 1682 yapım tarihli Konjic Köprüsü ayaklarında, izgaralı temel sistemi kullanılmıştır (Kulukcija vd. 2009:6). Yatayda her iki yönde çalışan izgara sistemi olası bir yatay hareket etkisinde iki yönde hareket sağlamaktadır. Bu sayede olası sismik etkileri sönümleyerek azaltan dolayısıyla sismik yalıtım sağlayan elastik bir temel sistemi Konjic Köprüsü'nde uygulanmıştır (Şekil 8, 9).

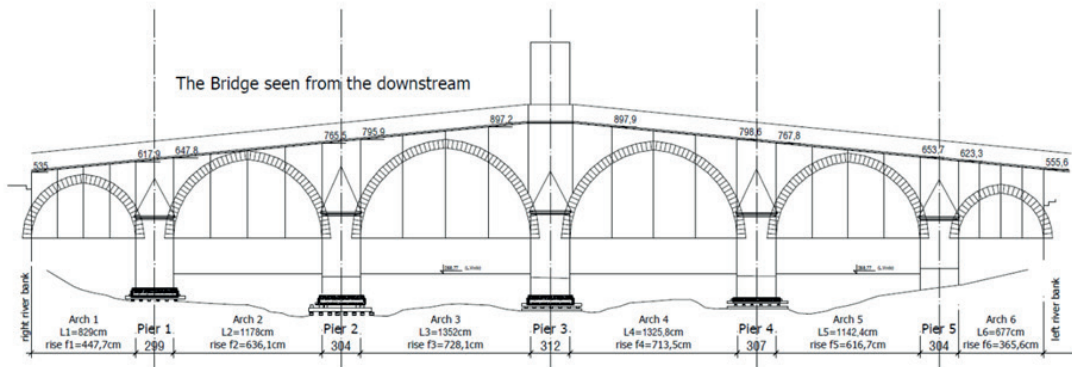

Şekil 8. Konjic Köprüsü kesit çizimi (Kulukcija vd. 2009)



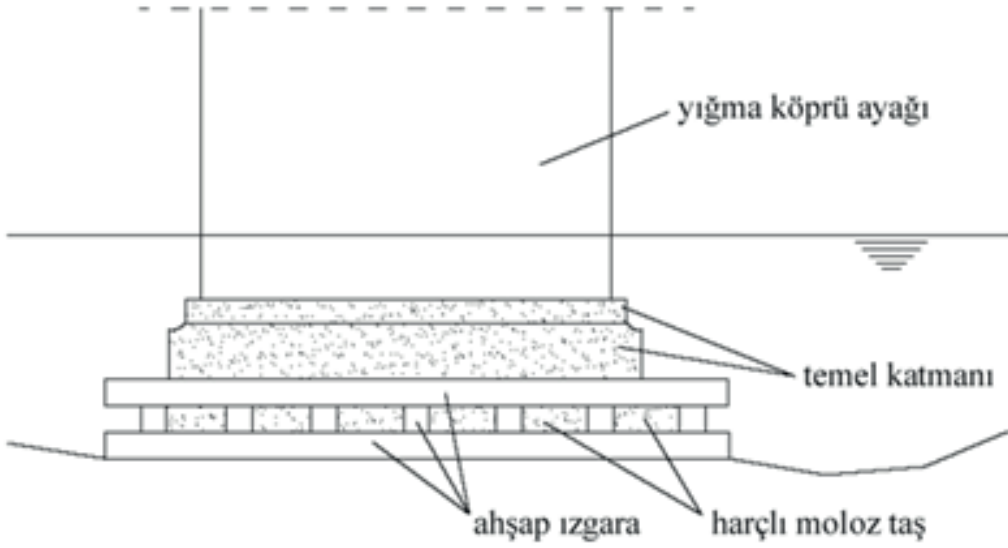

**Şekil 9.** Konjic Köprüsü ayak temelleri karakteristik kesit çizimi (Kulukcija vd. 2009)

Haliç'e hakim tepelerden biri üzerinde bulunan Osmanlı Dönemi ve günümüz için büyük değere sahip Mimar Sinan eseri Süleymaniye Camisi'nde 1957 yılında yapılan sondaj çalışmaları ile yapının temel sistemi hakkında bilgiler edinilmiştir. Yapı temel ayaklarının ampatmanlı şekilde genişlediği ve içerisinde meşe ahşap ızgaraların bulunduğu 20 cm kalınlığındaki horasan harcına oturduğu gözlemlenmiştir. Taşıyıcı özelliğe sahip beden duvarları ve minare temel ayaklarında ampatmanların geniş, avlu temel ayaklarında ise dar olduğu tespit edilmiştir (Şekil 10) (Aksoy, 1982:53).



**Resim 2.** Süleymaniye Camisi'ne Haliçten bakış (Url-2)



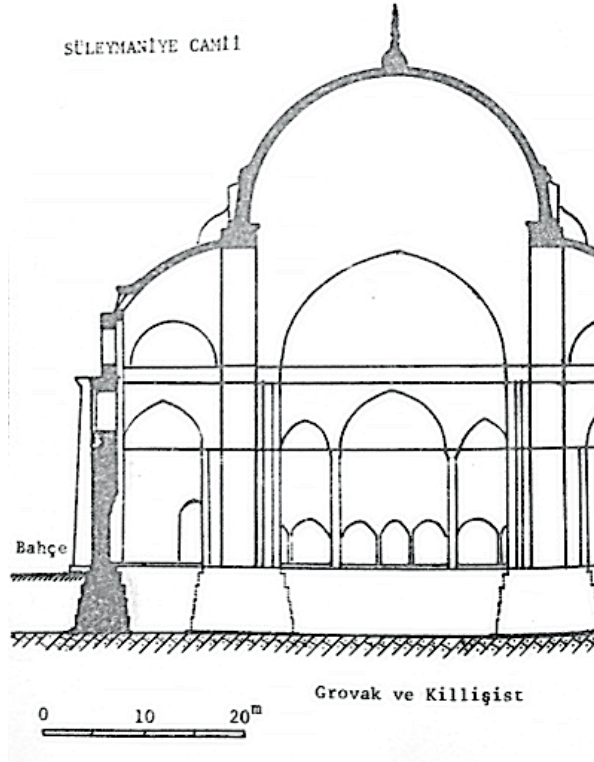
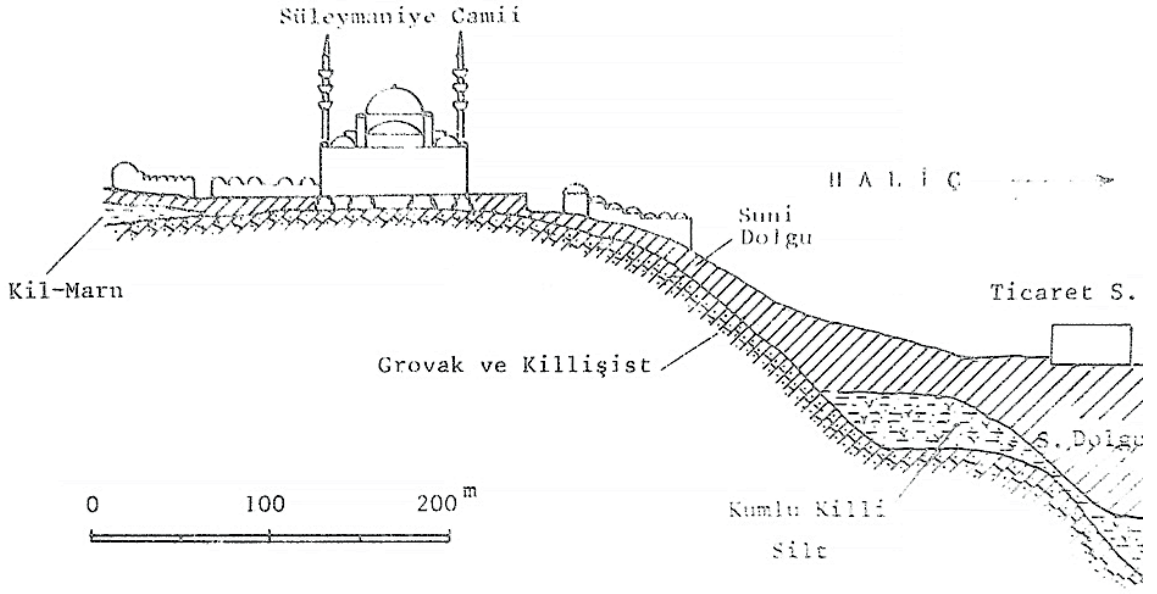

Şekil 10. Süleymaniye Camisi jeolojik kesiti ve temel ayakları (Peynircioğlu vd. 1978; Aksoy, 1982)

### Osmanlı Dönemi Yapı Temellerinde Sismik Yalıtım

1748-1755 yılları arasında İstanbul'un suriçi bölümünde inşa edilen Osmanlı'nın ilk barok üsluplu eseri olan Nuru Osmaniye Camisi temeli, ahşap çerçeve sistem üzerinde harç ve ampatmanlı temel ayakları şeklinde çözülmüştür (Şekil 11). Bu sayede geçirilen birçok büyük deprem sonrası yakınlarındaki yapılar da hasarlar gözlenirken Nuru Osmaniye Camisi önemli bir hasar almadan günümüze ulaşmıştır.



Resim 3. Nuru Osmaniye Camisi (Url-3)

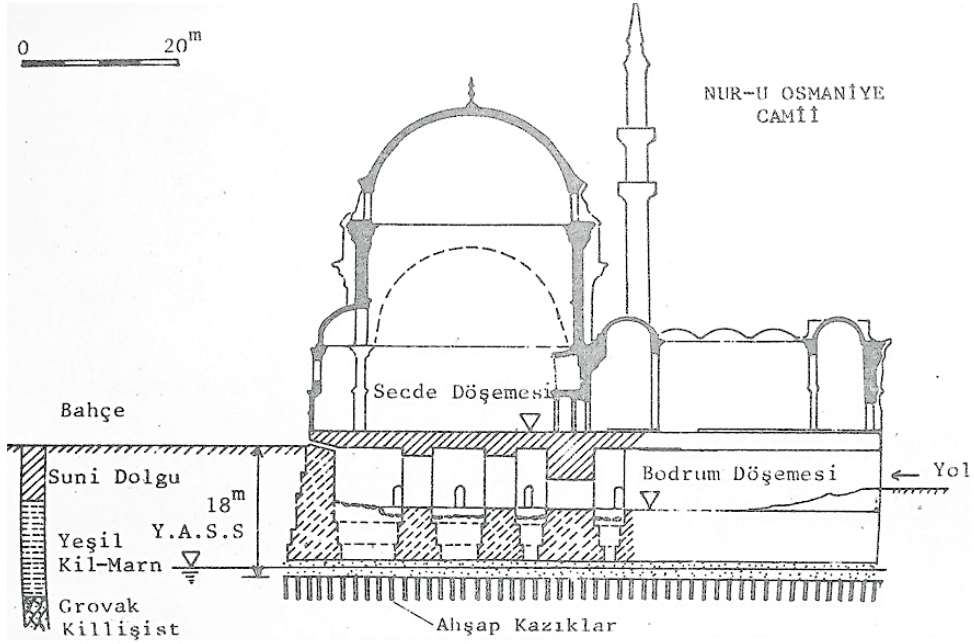

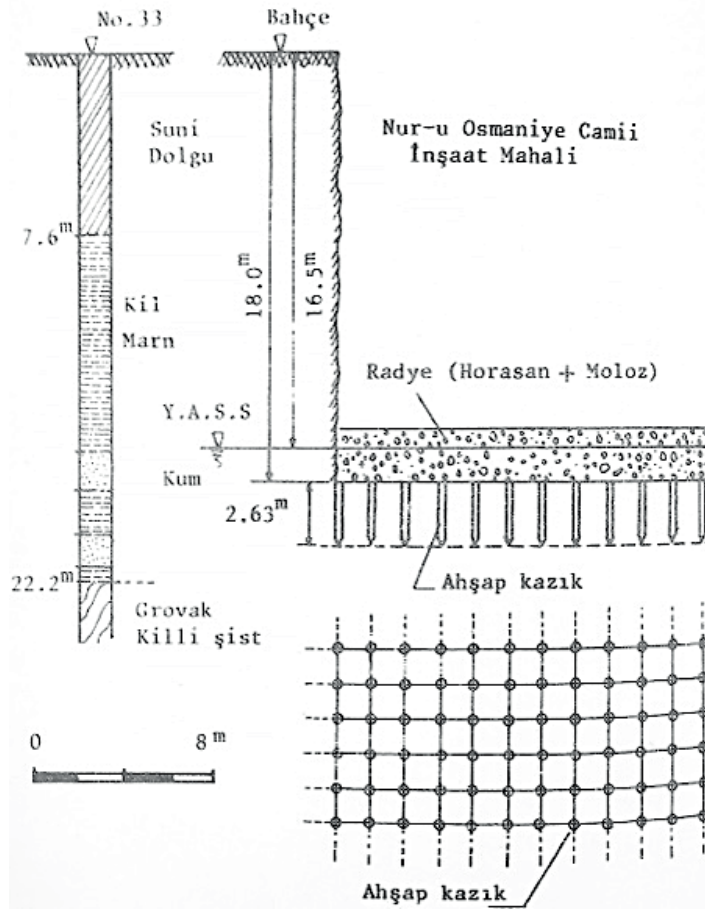

Şekil 11. Nuru Osmaniye Camisi temeli (Aksoy, 1982)

Nuru Osmaniye Camisi 2010-2012 arası restorasyon çalışmaları sırasında yapı malzemeleri ve yapısal sisteminde sağlamlaştırma işlemleri uygulanmıştır. Yapısal sistemde uygulanan sağlamlaştırmalar; ağırlık kule çekirdeklerindeki çatlaklarda paslanmaz çelik malzeme kullanımı, mermer bütünlemelerde paslanmaz çelik- epoksi- hidrolik kireç esaslı yapıştırma harcı kullanımı, kopan taş parçalarında derz harcı ve paslanmaz çelik tij elemanlar vasıtasıyla yerine tespit ve en önemlisi de yapı bodrum katında paslanmaz çelik destekleyici elemanların eklenmesidir (Alioğlu ve Aydemir, 2012:90). Ampatmanlı temeller üzerinde kalın ve yüksek yığma taşlardan yükselen kemer ve tonozlara sahip bodrum katta yapının özgün halinde çekme etkilerini azaltmak amaçlı ahşap hatıl ve gergiler eklenmiştir. Mevcut durumda hatıl ve gergilerde kullanılmış olan ahşap çürümüş ve yapısal özelliklerini büyük oranda kaybetmiştir. Restorasyon çalışmaları sırasında bu elemanlar özgün kotlarında paslanmaz çelik elemanlar ile değiştirilmiştir. Hatıl elemanlar uzay kafes çelik sistem ile gergiler ise çelik çubuklar ile elde edilmiştir. Yeni hatıl ve gergi elemanları çevresinde oluşan boşluklar yapının özgün harcına benzer özellikteki hazırlanan harç ile doldurularak bodrum kat seviyesinde yapısal sağlamlaştırma işlemleri tamamlanmıştır (Alioğlu ve Aydemir, 2012:90). Uygulanan sağlamlaştırma işlemleri ile yapı özgün halindeki yapısal güvenlik seviyesine erişilmiştir.

## Osmanlı Dönemi Yapı Temellerinde Sismik Yalıtım

Suni dolgular üzerinde yükselen bir diğer tarihi değeri yüksek Osmanlı Dönemi yapısı olan Büyük Mecidiye Camisi'nde de temel sisteminde benzer şekilde ahşap kazıklar üzerinde ahşap ızgara elemanlar gözlenmiştir (Şekil 12).



Resim 4. Büyük Mecidiye Camisi (Url-4)

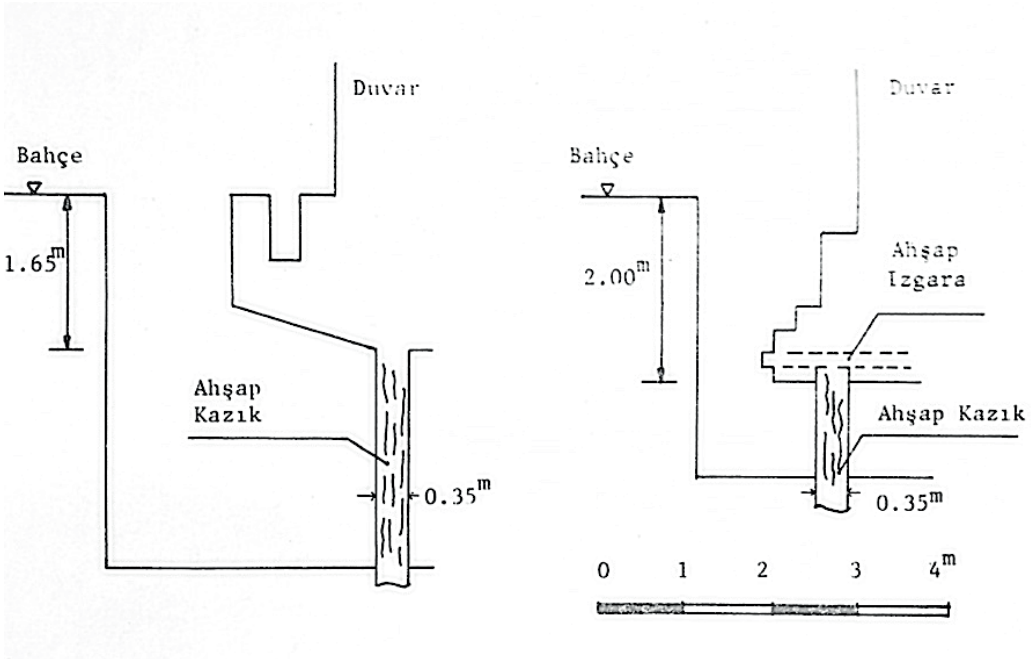

Şekil 12. Büyük Mecidiye Camisi temel kesitleri (Aksoy, 1982)

Yapı temellerinin suni dolgu zemin üzerine oturması ve lodos dalgaları etkisiyle zamanla hasarların oluşması nedeniyle 1968 yılında temel sistemine fore kazıklar eklenmiş ve yapı yükü ana kayaya aktarılmıştır (Şekil 13) (Sarı, 2008:119).



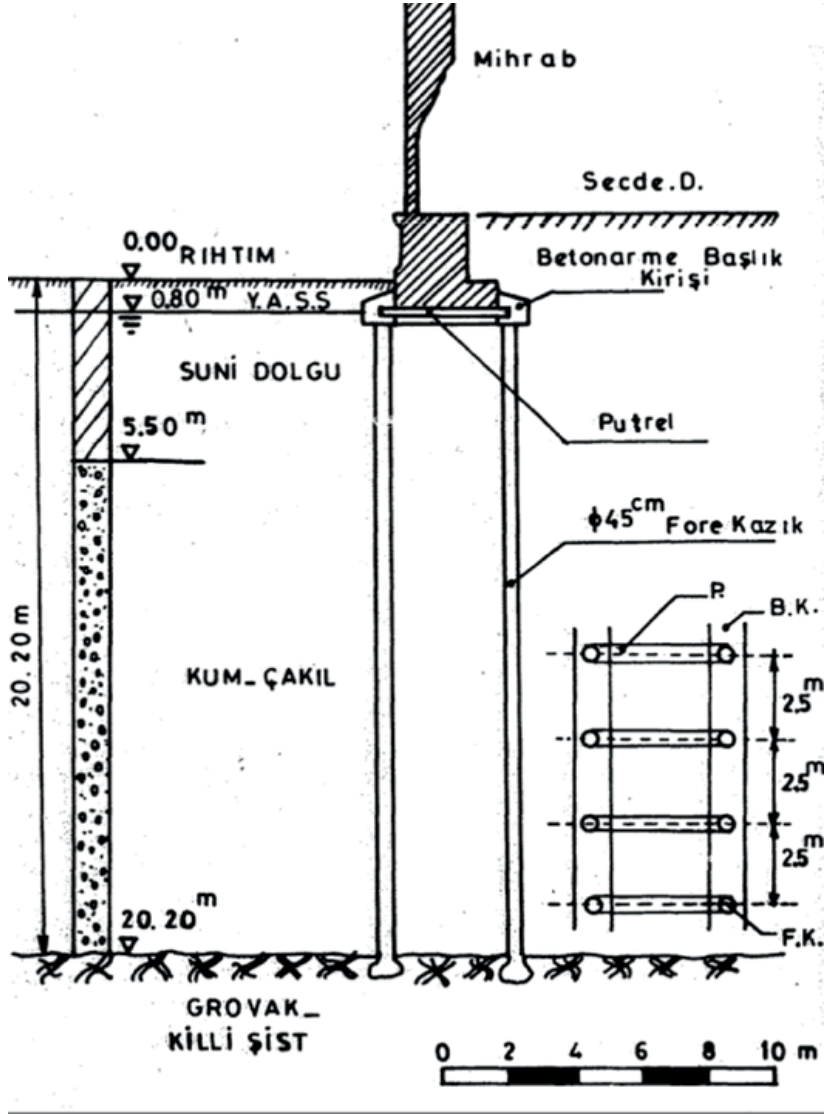

Şekil 13. 1968 yılı Büyük Mecidiye Camisi fore kazıklarla yapılan temel takviyesi (Aksoy, 1981)

Büyük Mecidiye Camisi'nde uygulanan 2011-2014 tarihli restorasyonu ile önceki restorasyonlarda yapıya eklenen ve yapısal sistemi olumsuz etkileyen durumlar ortadan kaldırılmaya çalışılmış ve taşıyıcı sisteme olumlu etki edecek düzenlemeler yapılmıştır. Restorasyon çalışması öncesi betonarme döşeme üzerine ahşap parke ve halı kaplama olan zeminde hidrolik kesim yaparak tüm zemin kat betonarme döşemeleri kaldırılmış ve gerekli kot ayarlamaları yapıldıktan sonra ahşap konstrüksiyonlu döşemeye dönüştürülmüştür (Resim 5, 6). Yapı tonozlarında ve duvarlarında zamanla meydana gelen yapısal çatlaklar sağlamlaştırma harcı enjekte edilerek kapatılmıştır. Çelik konstrüksiyona sahip muhdes ara kat döşemesi sökülüş ve işlem sonrası duvarlarda ortaya çıkan hasarlar tuğla dikişleri yapılarak ortadan kaldırılmıştır. Baş kurtarma seviyesinden kesilen taşıyıcı kemerler, çürütülerek ve tuğla dikişleri yapılarak tamamlanmıştır. Kesilen gergi demirleri yerine ise statik proje raporuna uygun detayda yenileri eklenmiştir (Resim 7) (Ersen ve Timas Koçak, 2014:392). Camide uygulanan son restorasyon projesi ile yapısal problemler çözüme kavuşmuş ve yapısal güvenlik seviyesine ulaşılmıştır.



**Resim 5.** Büyük Mecidiye Cami zemindeki betonarme döşemenin tahliyesi (Ersen ve Timas Koçak, 2014)



**Resim 6.** Büyük Mecidiye Cami Hünkar Kasrındaki ahşap zemin uygulaması (Ersen ve Timas Koçak, 2014)





**Resim 7.** Büyük Mecidiye Cami son cemaat yeri restorasyon sonrası görünümü (Ersen ve Timas Koçak, 2014)  
Bir diğer örnek yapı Küçüksu Kasrı'dır. Gevşek bir zemine inşa edilen yapı temelleri ahşap kazıklar üzerine yerleştirilen ahşap ızgara sistem üzerinde bulunmaktadır (Toğrol, 1993:135).



**Resim 8.** Küçüksu Kasrı (Url-5)

Yapı denize doğru kayma nedeniyle çatlaklarla birlikte önemli bir tehlike altında kaldığı için 1992 yılında restorasyonu gerçekleştirilmiştir. Yapının bir taraftan deniz yönünde kaykılması diğer taraftan da zemine oturması gözlenmiştir. Yapıda oluşan çatlak ve deformasyonların ana nedeni yapı temelini çeşitli kısımlarında farklı oturmalar olması ile binada meydana gelen dönme etkileridir. Binanın taşıyıcı duvar temellerinin ahşap ızgara ve ahşap kazıklardan oluşması, bina yükünün radye temel sisteminde olduğu gibi eşit dağılmasını sağlamış ve yapının karşılaştığı bu tarz oturmalar nedeniyle daha büyük hasar görmemesini sağlamıştır (Toğrol, 1993:135).

Küçüksu Kasrı yapısı ve bahçesinde oluşan çatlak ve deformasyonların onarılması ve arazi stabilitesinin güçlendirilmesi için 1992 yılında uygulanan restorasyon projesinde; yapının ana kayaya oturtulması ve yapı zeminindeki olası yatay etkilerin kontrol altına alınması amaçlanmıştır. Yapının ana kayaya oturması için temellere güçlendirme yapılması ve toplam yükün kazıklar ile ana kayaya iletilmesi (underpinning) yöntemi benimsenmiştir. Yatay etkilerin kontrolü ise binayı taşıyan kazıklı sistem ve rıhtımı meydana

## Osmanlı Dönemi Yapı Temellerinde Sismik Yalıtım

getiren kazıklı sistem sayesinde sağlanmıştır (Toğrol, 1993:136).

Temellerin desteklenebilmesi ve bina toplam yükünün derinlerdeki sağlam zemin tabakasına iletilebilmesi için bina dışından 94, bina içinden 224 adet jet-grout kazıkları yapı temelleri çevresinde yerleştirilmiştir (Şekil 14). Ayrıca temellerin her iki yanına betonarme yanak kirişleri dökülmüştür. Bu kirişler, taşıyıcı duvarlar 20 cm kertilerek duvar içine sokulmuştur. Öte yandan duvarlarda belli noktalarda oyuklar açılarak duvarın iki yanında yanak kirişleri birbirlerine bağlanmış durumdadır. Yanak kirişleri içerisine yerleşen jet-grout kolonları, taşıyıcı duvar yüklerini ana kayaya yani sağlam zemine iletmektedir (Toğrol, 1993:137).

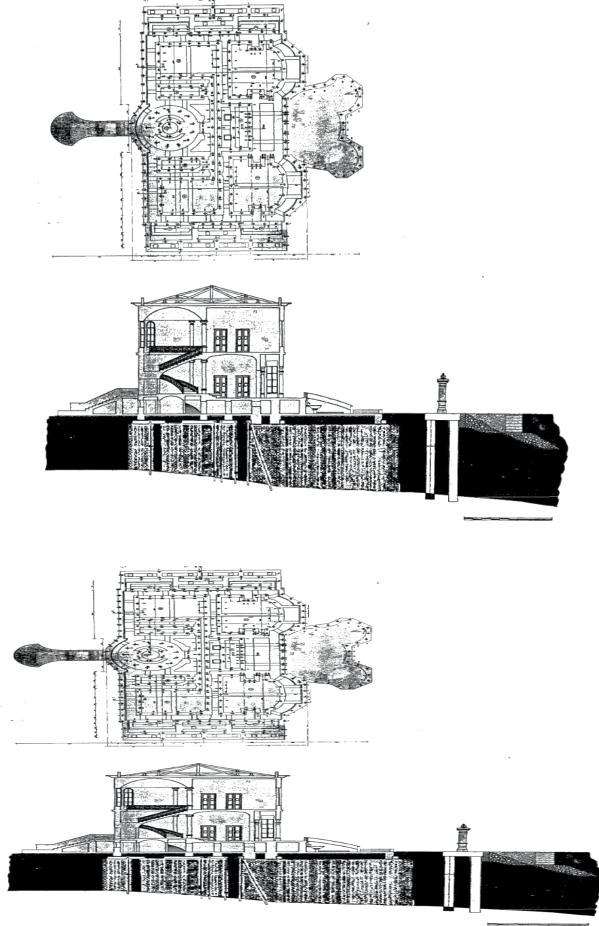

**Şekil 14.** Küçüksu Kasrı jet-grout uygulaması (Toğrol, 1993)

Küçüksu Kasrı, özgün halindeki temel sistemine ek olarak son restorasyon çalışmasında uygulanan yapısal güçlendirme işlemleri ile daha uzun yıllar hizmet verebilecek bir duruma gelmiştir.

Osmanlı Dönemi yapılarında öncelikli olarak temellerin kayalık zeminlere oturtulması benimsenmiş dolayısıyla temel kazıları sağlam zemine ulaşılan kadar sürdürülmüştür. Zeminin sağlam olmadığı tespit edildiğinde ise kazıklı ve/veya ızgaralı temel sistemleri uygulanmıştır. Kazıklı ve ızgaralı temel sistemlerinde, sık düzende ahşap kazıklar sağlam zemine kadar çakılmakta sonrasında her iki yönde ahşap elemanlar ızgara düzeninde dizilmektedir. Izgara düzeninin üstüne horasan, kireç ve moloz karışımından oluşan dolgu malzemesi eklenmektedir. Sağlam olmayan zemine eklenen kazıklarla yapılan bu düzenleme ile artık zemin üzerine gelen yük eşit şekilde dağılmakta ve her iki yönde hareket edebilen ızgara sis-

temle olası sismik etkileri sönümleyen bir çeşit taban yalıtımı sağlanmaktadır. Bu şekilde temel sistemi hazırlandıktan sonra kagir temel bloğu ampatmanlı olarak örülmektedir (Şekil 15).

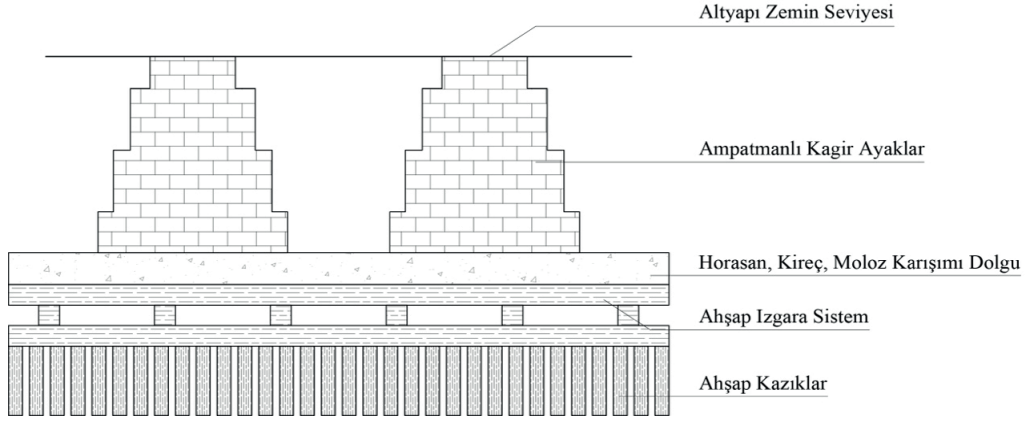

Şekil 15. Osmanlı Dönemi kazıklı yapı temellerinin karakteristik kesit çizimi.

Öte yandan ahşap ızgara sistemin tarihte zemin koşulları, yapı özellikleri ve diğer nedenler sonucunda birçok yapının temel inşasında uygulandığı bilinmektedir. Ahşap ızgara sistemler çok çeşitli olabilmekte birlikte birleşim noktalarında ahşap malzemeye özgü birleşim detay çözümleri uygulanmıştır (Şekil 16 ve Şekil 17).

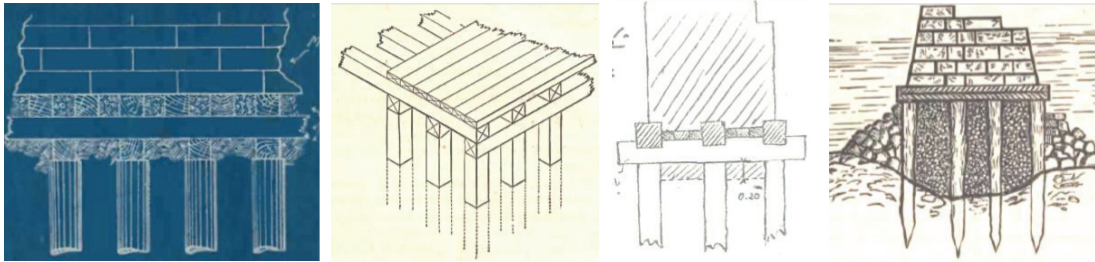

Şekil 16. Ahşap ızgara sistem detayları (sırasıyla Derleth, 1921; Feyzi, 1911; Dobson, 1872; Hasley, 1883).

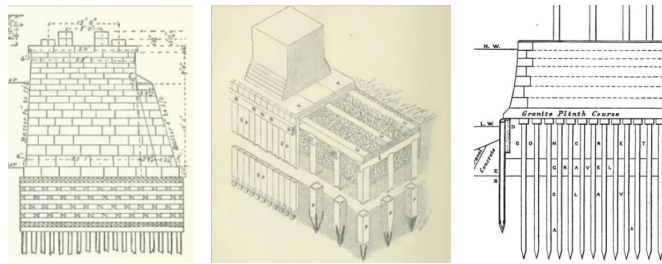

Şekil 17. Ahşap ızgara sistem detayları (sırasıyla Baker, 1902; Notes on Building Cons., 1891; Ashpitel, 1867).

11. yy'dan beri uygulanan ahşap ızgara sistem detayları gelişerek günümüze ulaşmıştır. Şekil 18.a'da kazıksız temeller üzerine ince daire kesitli ahşap gövdeler iki yönde uygulanmıştır. Şekil 18.b'de birçok kısa kazık üzerine ince daire kesitli ahşap gövdeler iki yönde uygulanmıştır. Kazıkların uzunluğu yaklaşık 3 ila 4 metredir. Zemin mekaniği açısından bakıldığında bu sistem sürtünme kazıkları ve zemin iyileştirmenin bir kombinasyonu olarak işlev görmektedir. Şekil 18.c ise Şekil 18.b'deki sistemle ilgili sorunlardan biri olan kazıkların yatay yer değiştirmelerinin önlenmesi amacıyla geliştirilmiştir (Klaassen, 2005:14).

## Osmanlı Dönemi Yapı Temellerinde Sismik Yalıtım

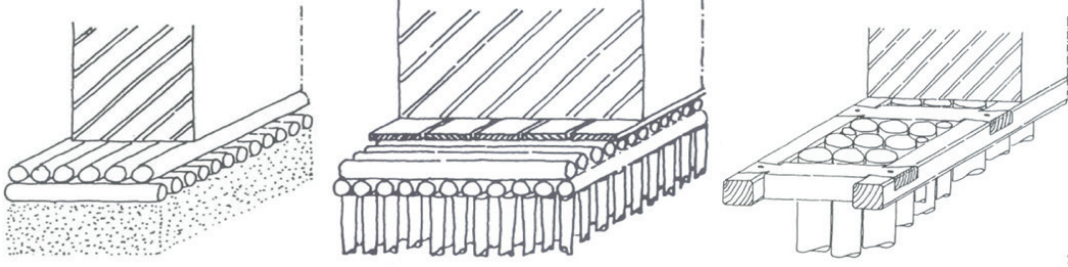

Şekil 18. Ahşap ızgara sistem gelişimi (Klaassen, 2005)

Şekil 19.a'da daha uzun kazıklar kullanılmıştır (uzunlukları 7 ila 8 metre). Bu kazıklar sürtünme kazıkları olarak işlev görürken, yine de uygun bir taşıma tabakasına ulaşmamışlardır. Daha yüksek taşıma kapasitesi nedeniyle boyuna kirişli bir sistem geliştirilmiştir. Şekil 19.b'de sert zemin katmanlarına yerleştirilmiş uzun kazıklar enine ve boyuna kirişli sistem eklenerek sağlamlaştırılmıştır. Uç taşıyıcı kazıklar sağlam zemin tabakasına oturtulmuştur ve oldukça güvenilirdir. Bu sistem 20. yüzyılın ilk yarısına kadar kullanılmıştır (Klaassen, 2005:15).

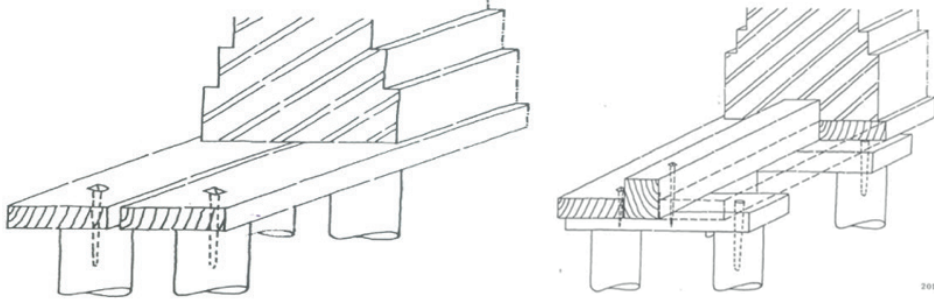

Şekil 19. Ahşap ızgara sistem gelişimi (Klaassen, 2005)

### 3. Değerlendirme ve Sonuç

Ülkemizde modern anlamda sismik taban yalıtım sistemlerinin iyileştirme amaçlı uygulandığı tarihi yapı örnekleri henüz mevcut olmamakla birlikte Osmanlı dönemi yapı temellerinde günümüz taban yalıtım sistemlerinin ilkel haline rastlanmaktadır. O dönem yapılarında, sağlam zemine oturan temeller benimsense de sağlam olmayan zeminlerde ahşap kazıklar üzerine ahşap ızgara sistemi ve üzerinde dolgu tabakası oluşturularak zemin iyileştirilmesi yoluna gidilmiş ve günümüz taban yalıtım sistemlerinin yüklediği görevi yerine getiren bir temel yalıtım sistemi oluşturulmuştur. Bosna Hersek'te bulunan Konjic Köprüsü, İstanbul'da bulunan Süleymaniye Cami, Nur-u Osmaniye Cami, Ortaköy Cami ve Küçüksu Kasrı yapılarının temellerinde yapılan çalışmalarla bu sistemin uygulandığı kanıtlanmıştır. Bu sistem sayesinde hem yapı yükleri temele yüzey alanı genişletilerek iletilmiş hem de temelde sismik yalıtım sağlanmıştır. Tarihi yapı temellerine restorasyon çalışmaları öncesi yapılan sondaj çalışmalarıyla birlikte edinilen bilgilerle ortaya çıkan bu sistemler günümüz taban yalıtım sistemleri ile karşılaştırmalı incelendiğinde Osmanlı temel düzenlemelerinin, yapılar için hem inşa edildikleri dönemde hem de günümüzde başarılı ve etkin olduğunu söylemek mümkündür. Ek olarak yapıların geçirdikleri restorasyon çalışmalarının yapısal güvenlik seviyelerinin artırılmasında etkili olduğu ve tarihi yapılarımızın günümüze güvenle ulaşmasındaki önemi de söz konusu olmaktadır.



## Kaynaklar

- Aksoy, İsmail Hakkı. (1981). Ortaköy Camii Temel Takviyesi, *Zemin Mekaniği ve Temel Mühendisliği Türk Milli Komitesi Bülteni*, 3 (1), 47-57.
- Aksoy, İsmail Hakkı. (1982). *İstanbul'da Tarihi Yapılarda Uygulanan Temel Sistemleri* (Foundations of Historical Buildings in Istanbul). İstanbul Teknik Üniversitesi, Yayınlanmamış Doktora Tezi. İstanbul.
- Alioğlu, Füsün ve Olcay Aydemir (2012). Nuruosmaniye Camii ve 2010-2012 Yılları Restorasyonu. *Vakıf Restorasyon Yıllığı*, (5), 77-90.
- Ashpitel, Arthur. (1867). *Threatise on Architecture*. Edinburg: Cambridge University.
- Baker, Ira Osborn. (1902). *A Threatise on Masonry Construction*. New York, ABD: John Wiley & Sons, Inc.
- Botis, Marius ve C. Harbic, (2012). "A brief history upon seismic isolating systems". *Bulletin of the Transilvania University of Brasov. Engineering Sciences. Series I*, 5 (1), 93-98.
- Carpani, B. (2017). "Base isolation from a historical perspective". *16th World Conference on Earthquake, 16WCEE 2017*, Santiago, Chile.
- Derleth, Charles. (1921). *Notes On Foundations And Masonry Structures*. Berkeley: University of California.
- Dobson, Edward. (1872). *Foundations And Concrete Works*. London: Lockwood & Co..
- Ersen, Ahmet ve Timas Koçak, Serap. (2014). "Büyük Mecidiye (Ortaköy) Camii 2011-2014 Restorasyonu". *Büyük Mecidiye Camii ve Ortaköy*. İstanbul: Kuveyt Türk Katılım Bankası A.Ş., 367-415.
- Feyzi, Mehmed. (1911). *Usul-u Umumiye-i İnşaat*. İstanbul, Türkiye: Mühendis-i Berr-i Hümayun Matbaası.
- Hasley, James. (1883). *Railway Masonry and Bridge Foundations*. The Railway Age Publishing Co.
- Klaassen, R.K.W.M. (Ed.). (2005). Final Report of EU Project BAC- POLES, Preserving Cultural Heritage by Preventing Bacterial Decay of Wood in Foundation Piles and Archaeological Sites EU number: EVK4-CT-2001-00043.
- Kulukcija, Salko, Mustafa Humo, Enver Mandzic, Kenan Mandzic ve Mustafa Selimovic (2009). *Existing Historical Foundation System of Two Old Bridges from the Ottoman Period in Bosnia and Herzegovina. Proceedings of the Third International Congress on Construction History*. Cottbus, Germany.
- Makris, Nicos. (2018). 'Seismic isolation: Early history.' *Earthquake Engineering & Structural Dynamics*, (10), 1-15. <https://doi.org/10.1002/eqe.3124>.
- Mayes, R.L. ve Farzad Naeim (2001). *Design of Structures with Seismic Isolation: From Theory to Practice*. John Wiley & Sons, Inc.
- Naeim, Farzad ve Kelly, James M. (1999). *Design of Seismic Isolated Structures*. New York, ABD: John Wiley & Sons, Inc.
- Notes On Building Construction*. (1891). (v.2), 226.

## Osmanlı Dönemi Yapı Temellerinde Sismik Yalıtım

Peynircioğlu, Hamdi, İsmail Hakkı Aksoy ve Kemal Özüdoğru (1978). Eminönü-Süleymaniye-Unkapanı Bölgesinin Geoteknik Etüdü ve Yeni Cami Temellerinin İncelenmesi. İstanbul Teknik Üniversitesi İnşaat Fakültesi Teknik Rapor No:31.

Raufaste, N. J. (1992). "Earthquake Resistant Construction Using Base Isolation". *National Institute of Standards and Technology Special Publication*, 832 (1), Washington, ABD. 27.

Sarı, Mustafa Serkan. (2008). Temellerin Takviyesi ve Uygulamadan Örnekler (Doktora Tezi). İstanbul Teknik Üniversitesi, İstanbul.

Tezcan, Semih S. ve Cimilli, Serra. (2002). *Seismic Base Isolation*. İstanbul, Türkiye: Yüksek Öğrenim Eğitim ve Araştırma Vakfı.

Toğrol, Ergün, Güler, Erol, Özüdoğru, Kemal, Ersoy, T. ve Aksoy, İsmail Hakkı. (1986). *Haliç'in Geoteknik Sorunları ve Özum Yolları*. İstanbul, Türkiye: Boğaziçi Üniversitesi Matbaası.

Toğrol, Ergün. (1993). *Milli Saraylar 1993*. Ankara: TBMM Basımevi.

Touaillon, Jules. (1870). Improvement in buildings. U.S. Patent No. 99. 973.

### Elektronik Kaynaklar (URL)

Url-1<[https://en.wikipedia.org/wiki/Pasargadae#/media/File:Pasargad\\_Tomb\\_Cyrus3.jpg](https://en.wikipedia.org/wiki/Pasargadae#/media/File:Pasargad_Tomb_Cyrus3.jpg)>

Url-2<[https://tr.wikipedia.org/wiki/Süleymaniye\\_Camii#/media/Dosya:Istanbul\\_asv2020-02\\_img49\\_Süleymaniye\\_Mosque.jpg](https://tr.wikipedia.org/wiki/Süleymaniye_Camii#/media/Dosya:Istanbul_asv2020-02_img49_Süleymaniye_Mosque.jpg)>

Url-3 <[https://tr.wikipedia.org/wiki/Nuruosmaniye\\_Camii#/media/Dosya:Nuruosmaniye\\_Camii.jpg](https://tr.wikipedia.org/wiki/Nuruosmaniye_Camii#/media/Dosya:Nuruosmaniye_Camii.jpg)>

Url-4 <[https://tr.wikipedia.org/wiki/Büyük\\_Mecidiye\\_Camii#/media/Dosya:Ortakoeys\\_Istanbul\\_Bosphorusbruecke\\_Mrz2005.jpg](https://tr.wikipedia.org/wiki/Büyük_Mecidiye_Camii#/media/Dosya:Ortakoeys_Istanbul_Bosphorusbruecke_Mrz2005.jpg)>

Url-5 <[https://tr.wikipedia.org/wiki/Küçüksu\\_Kasrı#/media/Dosya:Istanbul\\_Küçüksu\\_Palace\\_\(239058277\).jpeg](https://tr.wikipedia.org/wiki/Küçüksu_Kasrı#/media/Dosya:Istanbul_Küçüksu_Palace_(239058277).jpeg)>



## Endonezya'daki Para Vakıfları Mevzuatı ve Uygulamaları\*

İskandar İskandar\*\*

Hadi Sofuoğlu\*\*\*

### Öz

Bu çalışma, Endonezya'da 2004 tarih ve 41 sayılı vakıflar kanunu çerçevesinde uygulanan para vakıfları kanununu ve bu kanunun Endonezya'daki uygulamasını incelemeyi ve analiz etmeyi amaçlamaktadır. Para vakıfları, Endonezya'daki yeni vakıf türlerinden biri olup özellikle Endonezya ekonomisini durgunluktan kurtarmada hayli işe yaramıştır. Son zamanlarda Endonezya'da para vakıfları, toplum ihtiyaçlarının karşılanmasına yardımcı olmak için kullanılabilir İslâmî bir finansal araç haline gelmiştir. Endonezya'daki para vakıfları, 2004 yılında kabul edilen 41 sayılı kanuna göre faaliyet göstermektedir. Bu kanun, para vakıflarının fonlarının toplanması, yönetimi ve dağıtımıyla ilgili düzenlemeleri içermektedir. İslâm hukukuna göre, çoğu alim para vakıflarının caiz olduğunda birleşmektedir, ancak vakıf türleri ve bu türlerin koşulları konusunda farklı görüşler bulunmaktadır. Endonezya'da para vakıfları toplumda yaygın ve kabul gören bir uygulamadır. İnsanlar, para bağışında bulunarak veya para yoluyla vakıf kurarak bu uygulamayı gerçekleştirirler. Her iki yöntem de toplumun ekonomik güçlenmesi, eğitim ve sosyal programların finansmanı için kullanılır. Para vakıfları, hisse senetleri, sigorta poliçeleri ve kira sertifikaları gibi çeşitli finansal araçlarla desteklenir.

**Anahtar kelimeler:** Vakf, Para vakıflar, İslam Hukuku, Endonezya

## Cash Waqf Legislation and Its Implementation in Indonesia

### Abstract

The purpose of this study is to examine and analyze the law of cash waqf and its implementation as delineated in "Law No. 41 of 2004 concerning Waqf." Cash waqfs represent a burgeoning form of waqfs in Indonesia, particularly notable in periods of economic stagnation. Their development has rendered them a significant Islamic financial instrument, which is instrumental in addressing community needs. Cash waqf operations in Indonesia adhere to the provisions of Law No. 41, enacted in 2004, which governs the collection, management, and distribution of cash waqf funds. Within the framework of Islamic jurisprudence, the permissibility of cash waqf is widely acknowledged, albeit with varying perspectives on foundational types and associated conditions. In Indonesian society, cash waqfs are prevalent and socially accepted. Individuals partake in this practice either through direct cash donations (direct cash waqf) or by establishing a waqf with monetary contributions. Both approaches are employed to foster community economic empowerment and to support educational and social initiatives. Noteworthy among the contemporary models of cash waqf instruments are stock waqfs, waqfs of insurance policies, and Cash Waqf Linked Sukuk (CWLS).

**Keywords:** Waqf, cash waqf, Islamic law, Indonesia

\* DOI: 10.16971/vakiflar.1505246

Makalenin Geliş Tarihi / Received Date: Ekim 2023 / October 2023

Makalenin Kabul Tarihi / Accepted Date: Mayıs 2024 / May 2024

\*\* Dr., e-mail: iskandar.lon@gmail.com; ORCID: <https://orcid.org/0000-0002-8473-7047>

\*\*\* Dr. Öğretim Üyesi, Dokuz Eylül Üniversitesi İlahiyat Fakültesi Temel İslâm Bilimleri Bölümü; İzmir-Türkiye; e-mail: hadi.sofuoglu@deu.edu.tr; ORCID: <https://orcid.org/0000-0001-5210-8257>

### Giriş

Vakıf tarihinden kısaca bahsedecek olursak, insanlık tarihinde vakıfların iktisadi hayatın birçok aşamasında önemli bir yer tuttuğunu görürüz. Mesela, antik Mısır tarihine baktığımızda vakıflar firavunlar döneminde iktisadi bir girişim olarak tarih sahnesinde yerini aldığını müşahade ederiz (García, 2014: 246). Kaynaklarda belirtildiğine göre bu dönemde Mısırlılar topraklarını ve binalarını din adamı keşişlere ikamet yeri veya ibadet yeri olarak vakfediyorlardı (Dallal, 2004: 31).

İslâm tarihinde ise bir nevi ilk vakıf, Medine'de bulunan Küba Camisi için kurulmuştur (Kasdi vd, 2022: 187-188). Bu cami 622 yılında Medine'ye hicret eden Hz. Peygamber tarafından inşa edilmiştir. Bu camiden sonra merkez olarak bilinen ikinci cami Medine şehrinde bulunan Mescid-i Nebevî'dir. Mescid-i Nebevî'nin inşası ve gerekli diğer mali ihtiyaçların giderilmesi için aynî ve nakdî fonların toplanması gerekiyordu. Müslümanlar da bu çağrıya kulak vererek mallarını infak etmişler, caminin inşası ve toplumun ihtiyaçları için katkıda bulunmuşlardı (Kasdi vd, 2022: 187-188).

Daha sonraki süreçlerde İslâm toplumunda ve medeniyetinde vakıf sistemi Müslümanlar tarafından hayli geliştirilmiştir. Örneğin, Mısır'da en eski İslâmî eğitim kurumu kabul edilen El-Ezher Medresesi vakıf akdiyle bağışlanan arazi üzerinde 972 tarihinde inşa edilmiştir (Mahadi ve Yakubu, 2015: 43). El-Ezher'in inşası ve kurulması, bir vakıf kurumu inşası olarak müslümanların ortaya koyduğu başarılarından en önemlisi sayılmaktadır (Kuran, 2001: 885).

Vakfedilen mülkiyetler topluma sosyal, iktisadi ve hukuki açıdan yarar sağlarlar. Vakıf sistemi, rekabetçi olmayan ve dışlanamayan kamu malları sağlayarak, geleneksel ekonomilerde sıklıkla ortaya çıkan kamu malları arzı eksikliğinin üstesinden gelmeye yardımcı olan çok sayıda fayda sağlar. Vakıflar ayrıca gönüllü bağışlar, azalan vergi yükü ve artan tüketici ve üretici fazlası yoluyla ekonomide daha iyi gelir dağılımına katkıda bulunabilir (Çizakça, 2000: 8).

Türkiye, Bangladeş, Kuveyt, Brunei, Mısır, Irak, Suriye, İran, Pakistan, Suudi Arabistan, Ürdün, Fas ve Sudan gibi Müslüman dünyasında vakıfların gelişimine bakıldığında, vakıfların gelişmiş olduğu ve topluma büyük faydalar sağladığı görülmektedir (Çizakça, 2000: 44; Iskandar ve Sofuoglu, 2023: 68). Endonezya'da da vakıflar ancak son yirmi yılda gelişmeye başlamıştır. Bağımsızlık döneminden 2000'li yıllara kadar Endonezya'daki vakıf varlıkları sadece medreselerin kurulması, camilerin inşası ve mezarlık alanlarıyla sınırlı olarak geliştirilmiştir (Saptono vd, 2021: 76). Endonezya dünyanın en büyük Müslüman nüfusuna sahip ülkesi olduğu için Endonezya'da vakıfların daha yenilikçi bir biçimde ve topluma daha geniş faydalar sağlayabilmek için daha çeşitli sektörlerde geliştirilmeye devam edilmesi çok önemlidir. Endonezya'da vakıfların daha ileri bir yönde gelişmesini desteklemek için, vakıf varlıklarının kendilerini koruyacak yasal bir şemsiye haline gelebilecek düzenlemelere sahip olması gerekmektedir. Endonezya Ulema Konseyi'nin (MUI) 2002 yılında bir fetva yayınlaması ve ardından 2004 tarihli 41 sayılı Vakıf Kanunu'nun çıkarılması Endonezya'da vakıfların gelişiminde kaydedilen ilerlemelerden biridir (Rizal, 2016: 3). Bu yasa aynı zamanda Endonezya'da para vakfının uygulanmasına da olanak sağlamıştır.

Para vakıfları konusuna gelince, öncelikle Mısır'da Eyüboğulları Hanedanlığı döneminde başlamış ve günümüze kadar sözkonusu para vakıfları yöntemi uygulanagelmıştır (Islam, 2015: 3). Genel olarak vakıf sistemi İslâm tarihinde uygulanmış ve iktisadi hayatta yerini almıştır. Para vakıfları da İslâm hukukunda caiz kabul edilmiştir.(Hassan, Karim ve Karim, 2019: 60). Para vakıfları, Osmanlı İmparatorluğu döneminde popüler hale gelmiş ve sadece topluma büyük faydalar sağlamakla kalmamış, aynı zamanda o dönemde devlet gelirlerinden biri haline gelmiştir (Aslan, 1998: 113; Kaya, 2003: 189; Çiftçi, 2004: 80; Doğan, 2017: 274).

Şu anda para vakıfları, finansmana ihtiyaç duyan insanlara yardım etmek için birçok ülke tarafından uygulanmaktadır. İster kamu tesislerinin inşası için finansman olsun, ister işletme sermayesi için finansmana ihtiyaç duyan insanlar için finansman olsun. Birçok ülke nakit vakfını başarıyla uygulamıştır. Örneğin Malezya, Bangladeş, Kuveyt, Singapur, Brunei, Hindistan, Mısır, Irak, Suriye, İran, Pakistan, Suudi Arabistan, Ürdün, ve Endonezya gibi İslâm ülkeleri modern dönemde para vakıflarını uygulamayı başarmışlardır (Asni ve Sulong, 2017: 235; Suwaidi, 2011: 22). Bu ülkelerin para vakfını uygulamadaki başarısı, onu denetleyen mevzuatın varlığından ayrılamaz. Bu çalışmada Endonezya'da para vakfının mevzuata bağlanması ve bu mevzuatın ardından Endonezya'da para vakfının gelişimi ele alınacaktır.

### 1. Endonezya'da Hukuk Sistemi

Endonezya hükümeti, 1945'te bağımsızlığını ilan ettikten sonra ülkesinde ekonomik, sosyal veya yasal anlamda her açıdan kontrolü ele almıştır. Ancak takdir edilir ki toplum tarafından benimsenen her şey olağan halinde devam etmiştir. Örneğin hukuk sistemi açısından çoğu Avrupa devletinin kullandığı 'Medeni Hukuk' Endonezya'daki varlığını sürdürmüştür. Bununla beraber ülkede halkın aşına olduğu örf ve adetlerin yanı sıra İslâm hukuku da varlığını resmî olarak sürdürür. Bu açıdan ülkenin hukuk sistemi geçiş dönemi yaşayan Orta Doğu ülkelerinde olduğu gibi karma bir sistemden oluşmaktadır.

Bağımsızlığın ardından Endonezya'daki hukuk sistemi, ülkenin ulusal ideolojisi anlamına gelen Pancasila (devletin beş temel ilkesi) devletin temel normu haline gelmiştir. Daha sonra 1945 Anayasası da bir devlet anayasası olarak şart koşulmuştur. Pancasila ve 1945 Anayasası, yasaların veya diğer türev yasaların oluşturulmasının temelidir. Endonezya'daki hukuk sistemi çoğulcu bir sistemdir. Yani Endonezya, gruplar halinde olduğu kadar katmanlı ve katmanlı bir sisteme sahiptir. Bu katmanlar, sosyal sınıflar, kültürel gruplar, etnik gruplar ve dini topluluklar gibi farklı özelliklere sahip gruplar şeklinde olabilir.

Genel olarak, Endonezya'daki yasa ve düzenlemeler hiyerarşisi şöyledir: Öncelikle 1945 Anayasası en temelde kişilerin uyması gereken hukuk normudur. Bu anayasadan sonra bakılması gereken yer kanun hükmünde yasa, yani Anayasaya dayanarak oluşturan yasalar, Cumhurbaşkanlığı kararname, hükümet yönetmelikleri, bakanlık kararname ve bölgesel düzenlemelerdir (Sitompul, 2021: 190).

### 2. Endonezya'da İslâm Hukuku

Endonezya'da İslâm'ın VII. yüzyılda Açe şehri üzerinden yayılmasıyla beraber İslâm Hukuku da bölgede uygulanmaya başlamıştır. Endonezya toplumu sosyolojik ve kültürel anlamda İslâm hukukunu uygulamış, belli dönemlerde hükümet sisteminden çıkarılsa dahi toplumda varlığını her zaman sürdürmüştür (Baba, 1995: 159).

Hollanda sömürgeciliği döneminde (1596-1945), Hollanda sömürge hükümeti fiilen batı hukukunu uygulamaya çalışsa da İslâm toplumu tarafından halen uygulanan İslâm hukuku varlığını sürdürmüştür. Buna rağmen, İslâmî Şeriat üzerindeki kısıtlamalara rağmen Hollanda sömürge hükümeti, İslâm hukukunun uygulanmasını kabul etmiştir. İslâm hukukunun bu şekilde tanınması, Britanya İmparatorluğu'ndan Hollanda İmparatorluğu'na yeniden geçiş ve Japon hükümdarlığı dönemleri de dahil olmak üzere devam etmiştir.

Bağımsızlık döneminde, Endonezya'da çoğunluğu Müslüman olan halkın İslâm hukukunu uygulamak zor olduğu görülmüştür. Bunun nedeni, devlet ideolojisi olarak Pancasila'nın ve yasal dayanak olarak 1945 Anayasası'nın seçilmesidir. Bu nedenle, İslâm bilim adamları İslâm hukukunun biçimlendirilmesi için mücadele etmiştir. 1945 Anayasası, İslâm hukukunun uygulanmasını içermese de İslâm hukuku hala Müslüman olan Endonezya halkı için geçerlidir.

Endonezya, yeni bir düzene girerken, ulusal gelişmeyi izlemeye devam ediyor. Bu gelişme, Devlet Politikasının Taslağı'nın formülasyonunu ve yeni bir Endonezya yasasının oluşturulmasını gerektiriyor. Hükümet, Pancasila ve Anayasası'nın ulusal güvenlik önlemlerini almak için kısa bir süre önce harekete

## Endonezya'daki Para Vakıfları Mevzuatı ve Uygulamaları

geçti. Yeni Endonezya yasası, genel dini hukuku (İslâm hukuku dahil) ana unsuru olarak barındıran ve birleştiren yasal hükümler içermelidir. İslâm hukukunu ulusal hukuk haline getirme çabalarının hukuki temelidir (Hasibuan, 2021: 55-56).

Endonezya'da İslâm hukukunun resmileşmesi sömürge döneminde başlamış ve bağımsızlığa kadar devam etmiştir. İslâm hukukunun zaman içinde ulusal hukuk sisteminin bir parçası haline gelmesiyle birlikte resmileşme süreci kademeli olmuştur. Müslüman toplumun ihtiyaçlarını karşılamak için evlilik, vakıf, İslâmî bankacılık, hac yönetimi ve Açe'de İslâmî mahkemelerin ve Şeriat mahkemelerinin kurulması gibi çeşitli kanunlar çıkarılmıştır (Yanlua, 2019: 23). İslâm hukukunun resmileştirilmesi, İslâm hukukunun kanun ve nizamnamelere dönüştürülmesi ile gerçekleştirilir. Kanuni düzenlemelerde İslâm hukukunun konumu giderek daha açık hale gelmektedir. Ulusal İslâm hukuku mevzuatı, İslâmî Evlilik ile ilgili 1974 tarihli 1 Kanun ve Mülk Edilen Arazi Vakfına İlişkin Kanun gibi yasaları içermektedir (Saebani, Falah ve Djaliel, 2011: 119).

İslâmî yargı kurumlarının Endonezya'daki konumu, Yargı yetkilerine ilişkin 1970 tarihli 14 sayılı Kanuna dayalı olarak güçlü bir konuma sahiptir. Dolayısıyla şer'î mahkeme bir devlet mahkemesidir, yani hükümet tarafından kurulan ve Müslümanlara uygulanan resmî bir mahkemedir (Hambali, 2021: 54). Dinî mahkemelerin varlığı, onların yetkilerine ilişkin 1989 tarihli 7 sayılı Kanun'un kabul edilmesiyle daha da netleşmiştir. Dinî mahkemenin yetkisi, evlilik, miras, vasiyetler, hibeler, bağışlar ve sadaka dahil olmak üzere medeni hukuk alanlarını kapsar. Örnekleri verilen alanlardan anlaşılacağı üzere Dinî mahkemelerin yargı yetkisinin aile hukuku (ahvâl-i şahsiye) üzerinde olduğu söylenebilir. İslâm hukukunun formatı, Zekât Yönetimine ilişkin 1999 tarihli 38 sayılı İslâm Hukukunun Derlenmesine ilişkin Başkanlık Talimatı veya 1991 tarihli 1 numaralı Cumhurbaşkanlığı Talimatında görülebilir (Al Amruzi, 2015: 181).

Reform dönemi yani 1998 yılından itibaren İslâm hukukuna talep artmış ve bu dönem Endonezya'da İslâm hukuku gelişmeye başlamıştır. Gerçek anlamda İslâm hukuku toplum hayatında uygulanmaya başlamış ve kapsamı medeni hukuk meseleleriyle sınırlı kalmayarak kamu hukuku alanına da yayılmıştır.

İslâm hukukuna dair gösterilen bu çabalar toplumun her kesimi tarafından teşvik edilmiş, İslâm hukukunun değerlerini yansıtan çeşitli kanunlar ve yerel düzenlemelerin ortaya çıkmasını sağlamıştır. Bu kanunlar arasında Zekât Yönetimi Kanunu, Hac Teşkilatı Kanunu, Şeri'at Bankacılığı Kanunu, Vakıflar Kanunu, Ahlaksızlığın Ortadan Kaldırılması ve Önlenmesine Dair Bölgesel Yönetmelikler, Kur'an Okuma Zorunluluğuna İlişkin Bölgesel Yönetmelik ve öğrenciler ve gelinler için Fuhuşun Ortadan Kaldırılmasına İlişkin Bölgesel Yönetmelik gibi düzenlemeler bulunmaktadır. Bu düzenlemeler, sadece medeni hukuk konularında değil, aynı zamanda kamu hukuku alanında da geniş bir kapsama sahiptir.

### 3. Para Vakıfları Tarihi ve Teorik Kavramı

Para vakıfları Hz. Peygamber ve sahabe döneminde bulunmayan bir uygulamadır. Peki İslâm hukuku bu uygulama konusunda nasıl bir tutum sergilemiştir?

Literatür araştırmasının sonucuna göre mezhep imamları para vakıflarının İslâm hukuku bakımından caiz olup olmadığı konusunda farklı görüşlere sahiptirler (İbn Abidin, 1994: 517; Mauluddin ve Rahman, 2018: 50-51). Fakat âlimlerin birçoğu para vakıflarının caiz olduğunu söylemişlerdir. Para vakıflarıyla ilgili hukukçular arasında ortaya çıkan görüş farklılığı, bir malın vakfedilmesi için ebedi olması gerektiği şartından kaynaklanmaktadır. Bu yüzden bazı İslâm hukukçuları sadece vakıf olarak kullanılabilir taşınmaz mallardan bahsetmeye odaklanmışlar dolayısıyla para vakıflarından söz etmemişlerdir (İbn Abidin, 1994: 517). İslâm hukukçularının diğerleri ise kalıcı olma şartıyla taşınır mallarla vakıf yapılmasına izin vermişlerdir (Kudame, 1985: 374).

Âlimlerin çoğunluğuna göre vakıf icra edilirken vakıf malına konulan ebedi/kalıcı şartı irade beyanı (sıyga) esnasında belirtilmelidir. Dolayısıyla vakfedilen malın belirli bir zaman sınırı olmayıp (ebedidir) sürsüzdür. Bu görüş Hanefi, Şafii ve Hanbeli mezhepleri tarafından ileri sürülmüştür. Maliki Mezhebi ise vakıf icrasında bu ebedi olma cümlesinin (sıyga te'bid) okunmasını şart koşmazlar ve vakfın sonsuza kadar veya belirli bir süre içinde yürütülmesini şart koşarlar.

Para vakıfları konusunda, âlimlerin görüşleri üç kategoriye ayrılmaktadır:

- 1) Maliki âlimleri, vakıfta ebedî (te'bîd) olma şartının bulunmadığını belirtmektedirler. Para vakıflarıyla ilgili sorunlar vardır; zira paralar ebedî olmasa bile kullanılmadığı takdirde değerleri düşecektir. Dolayısıyla Maliki mezhebinde, vakfedilen malın ebedî olması şartı aranmamaktadır. Ayrıca, İmam Malik'in geleneğe dayanarak at ve silah vakıflarını onayladığı iyi bilinmektedir. Bu vakıf, taşınabilir vakıf olarak kategorize edilir. Maliki mezhebi, vakıf icrasını sonsuza kadar veya belirli bir süre için yapılabilecek sadaka ibadetinin türlerinden biri olarak sınıflandırmıştır. Bu nedenle, vakıf işlerinde belli bir süre şartı aranıyorsa, para veya diğer taşınır (menkul) mallar gibi uzun süre dayanan malların vakıf malı olması konusunda bir sorun teşkil etmez.
- 2) Hanefi, Şafii ve Hanbeli alimleri, tabiatı gereği ebedî (te'bîd) olmayan para vakıflarını yasaklarlar. Bu alimler, vakfın irade beyanının ebedî olarak vakfın amacını içermesi gerektiğini belirtirler. Vakfedilecek malların ebedî olması ve kullanılmadan özünü değiştirmeden veya yok etmeden kullanılabilmesi gerektiğine inanırlar. Dolayısıyla, bu alimlere göre, uzun sürmeyen para vakıfları geçersizdir çünkü vakfedilen para kullanıldığında değeri düşecek veya azalacaktır. Bu nedenle para için ebediyet koşulu aranmamaktadır. El-Muğni eserinde, vakıf mallarının kalıcı olması ve sürekli fayda sağlaması gerektiği belirtilmiştir. Vakıf malları, o malın kendisi yok olursa veya benzer şeyler olursa bile menfaat sağlamalıdır ve bu şartı para vakıfları karşılamadığından yasaktır (Kudame, 1985: 374).
- 3) Hanefi, Şafii ve Hanbeli âlimlerine göre bir vakıf için vakfedilecek mal te'bîd (kalıcı) nitelikte olmalıdır. Onlara göre vakıf malı olabilmesi için o mal kalıcı olması şartını koymuşlardı. Ancak, vakıf malından elde edilen para kullanılabilir ve sonrasında asıl değeri ile değiştirilebilir veya yatırım yapılarak kâr elde edilebilirse, buna izin verilir. Bu, vakıfta vakfedilecek malın kalıcı (ebedî) niteliği şartını koyan hukukçuların temel ilkelerine uygun bir durumdur. Hanefi ve Maliki hukuçularının çoğu ile İbn Teymiyye bu durumu kabul etmiştir.

Ayrıca Hanefi mezhebinin iki öğrencisi İmam Muhammed ve Ebu Yusuf da para vakfının geçerli olduğunu belirtmişlerdir. Ebu Yusuf'un para vakfına cevaz veren görüşü, örfün sebep olarak kullanılmasıdır. Örf haline gelen paranın vakfı caizdir. İmam Muhammed'in görüşü ise, kendi zamanında ve ülkesinde geçerli olan örfe tabi olduğu gibi, kendi zamanından sonra ve başka ülkelerde ortaya çıkabilecek örflere de tabidir. İmam Şafii, Ebu Yusuf gibi, nihayetinde örfe tabi taşınır malların vakfını onaylar. Bu menkul vakfına para da dâhildir. Dahası, örf konusunda neredeyse Muhammed eş-Şeybani kadar esnektir, çünkü istihab kavramını ortaya atmıştır. Sonuç olarak, Şafii mezhebinin bazı mensupları da para vakfına cevaz vermektedir (Çizakça, 2000: 29-30).

Fıkıh kitaplarında en az tartışılan taşınır malın vakfedilmesi konusu, para vakıflarının konusudur. Bu husus, kitaplarda tarım aletleri, kitaplar, savaş malzemeleri gibi taşınır (menkul) malın vakfının örneklerini gösteren âlimlerin bakış açısından görülebilir. Ancak Osmanlı döneminde para vakıfları sistemi uygulanmaya başladığında, bu dönem ve bu dönemden sonraki âlimler bu konuyu tartışmaya başladılar.

Amacına bakıldığında vakfın amaçlarından biri ihtiyaç sahiplerine fayda sağlamak olduğundan dolayı para vakıfları sistemi, İslâm ümmetine daha fazla fayda sağlayabilecek vakıf sistemlerinden biridir. Bu tür faydalar, Osmanlı döneminde uygulanan nakit para vakıflarının faydalarından görülebilir. Ayrıca İslâm ülkelerinde uygulanan para vakıflarının başarısı, İslâm ümmeti üzerinde büyük bir etki yaratmıştır (Chowdhury, Ghazali, ve Ibrahim 2011: 12162; Asni ve, Sulong 2017: 241).

### 4. Endonezya'da Vakıf Hukuku

Endonezya'da vakfın gelişimi, İslâm'ın yayılmasıyla paralel olarak ilerlemiştir. İslâmî öğretilerin yayılması döneminde, camilerin yanı sıra ritüel faaliyetlerin ve İslâmî öğretilerin öğretilmesi için bir merkez olarak kullanılacak bir medrese ihtiyacı ortaya çıkmış ve birçok kişi tarafından tesis edilmiştir. Vazirler, dersler ve sohbet aracılığıyla topluma yaptıkları vakıf faaliyetleri vakıf uygulamalarının zaman zaman yaygınlaşmasına neden olmuştur. Böylece, bir toplulukta ihtiyaçların vakıf varlıkları kullanılarak karşılanması mümkün hale gelmiştir, örneğin mezarlıklar, yetimhaneler ve diğer tesisler.

Endonezya, bağımsızlık öncesi dönemde İngiltere, İspanya, Fransa, Portekiz, Hollanda ve Japonya gibi birçok ülkenin sömürgeleştirdiği bir ülke konumundaydı. Hollanda, en uzun süreli sömürge yönetimini uygulayan ülke olup bu dönem 350 yıl sürmüştür. Hollandalılar, sömürge dönemi boyunca kamu düzenini kontrol ve sürdürmek amacıyla birçok yönetmelik çıkarmışlardır (Yanlua, 2019: 18). Bu yönetmeliklerden biri de vakıf varlıklarıyla ilgili olup vakıf arazilerinin düzenlenmesi ve denetlenmesi amaçlanmaktadır.

1905 yılında, 6196 sayılı ve 435 sayılı iki genelge yayınlanmıştır. Bu genelgeler, Müslümanların ibadet yerlerinin bir listesinin oluşturulmasını zorunlu kılmıştır. Liste, her caminin cuma namazı için kullanılıp kullanılmadığı, sahipleri tarafından vakıf veya başka bir adla tedavülden çekilen tüm taşınmazlar hakkında bilgi içermelidir. 6196 sayılı genelgeye göre, arazi bağışlamak isteyen topluluklar veya bireylerin, yerel ilçe başkanından izin almaları gerekmektedir. Başvurular, vakfın yeri ve kuruluş amacı açısından naip tarafından değerlendirilmektedir.

1945 yılında Endonezya'nın bağımsızlığını kazanmasının ardından, vakıflarla ilgili düzenlemeler Din Bakanlığı tarafından denetlenmeye başlandı ve daha esnek hale getirildi. Bağımsızlık sonrasında, ilk vakıf yönetmeliği Din Bakanlığı tarafından yayınlanmıştır. 1949 tarihli 33 sayılı ve 1950 tarihli 8 sayılı yönetmeliklerde vakıfların araştırılması, tespit edilmesi, tescil edilmesi ve bakımının denetlenmesi gibi konular Endonezya Hükümeti ve Din Bakanlığının ana görevleri veya çalışma alanları arasında yer almaktadır (Hasibuan, 2021: 56).

1958 yılında, 2 numaralı Endonezya Cumhuriyeti Din Bakanı Yönetmeliği'nde Endonezya Din Bakanlığının görevleri, yapısı ve liderliği hakkında belirtilen görevler arasında, umumi ve cami vakıflarının araştırılması, tespit edilmesi, tescil edilmesi ve denetlenmesi, vakıflarla ilgili konuların Tarım ve İçişleri Bakanlıkları ile birlikte düzenlenmesi yer almaktadır (Hasibuan, 2021: 57). Ayrıca, 1958 tarihli B/1/735 numaralı Din Bakanı Yönetmeliği'nde, Din Bakanlığı bünyesinde bulunan Diyanet İşleri Bürosu'nun görevleri arasında umumi ve cami vakıflarının araştırılması, tespit edilmesi, kayıt altına alınması, denetlenmesi ve İçişleri Bakanlığı ile birlikte devlet vakıflarıyla ilgili konuların düzenlenmesi bulunmaktadır. Bu düzenleme, vakıf varlıklarının teknik yönetimlerini yürüten bir kurumun atanmasıyla bağımsızlık öncesi döneme göre bir ilerleme kaydedildiğini göstermektedir (Herawati, 2011: 326).

Endonezya'da vakıf mevzuatı, vakıf varlıklarındaki gelişmeler ve ortaya çıkan sorunlarla birlikte hala gelişimini sürdürmektedir. Vakıf mallarını yönetme yetkisi, Din Bakanının 1969 tarihli ve 114 sayılı Kararnamesi ile daha da genişletilmiştir. 1975 tarihli ve 18 sayılı Merkezi Düzey yönetmelik bu vakıfların yönetiminin Diyanet İşleri Başkanlığı, Zekât, Vakıf ve Sosyal İbadetler Alt Müdürlüğünün yetkisi altında



olduğunu belirtmiştir (Nurdin, 2021: 438). İl/bölge düzeyinde İslâm Din İşleri alanındaki görevler ise Zekât, Vakıf ve Sosyal İbadet bölümlerinde toplanmaktadır (Sunandar vd, 2020: 4722). Bu, ilçe düzeyinde İslâm Din İşleri Başkanlığı'nın yetkisi haline gelir ve nihayetinde nahiye düzeyinde ise İlçe Diyanet İşleri Başkanlığı'nın görev ve yetkisi altına girer.

Bağımsızlıktan sonra, vakıf yönetimi konusunda hükümet, çeşitli yönetmelikler çıkarmıştır. Özellikle arazi vakfıyla ilgili olarak, 6699 sayılı Kanun'da vakfın tartışılması özel olarak düzenlenmiştir. 1960 tarihli Tarım İlkeleri'ne (UUPA) özel önem verilerek hazırlanan 5 sayılı Kanununun 49. maddesi, arazi bağışlarının vakıf yoluyla yapılması durumunda hükümet düzenlemeleri tarafından korunacağını belirtmektedir (Humaira ve Lestari, 2021: 175). Bu madde, uygulama yönetmeliği olarak hükümet düzenlemelerini gerektirir. Ancak, bu düzenleme, hükümetin özellikle vakıf konusundaki ciddiyetini yansıtmakla birlikte, Müslümanların çıkarlarını sorgulayacak şekilde çıkarılmamıştır.

Endonezya'da vakıf kavramını tanımlayan kanun ve düzenlemelerin yürürlüğe girmesini takiben, hükümet 1977 yılında 28 sayılı Hükümet Yönetmeliği'ni yayınlamış ve bu yönetmeliğe, mülk arazi vakfıyla ilgili bir dizi uygulama yönetmeliği ve çeşitli talimatlar eşlik etmiştir. Söz konusu hükümet yönetmeliğinin çıkarılmasıyla, daha önce vakıfla ilgili olan ancak bu yönetmeliğe aykırı olan tüm yasalar ve yönetmeliklerin artık geçerli olmadığı ilan edilmiştir. Hükümet Yönetmeliği'nde vakfın tanımı, "bir kişi veya tüzel kişinin sahip olduğu mal varlığının bir kısmını ayırarak, onu İslâmî kurallara uygun olarak ibadet veya diğer kamu çıkarları için kurumsallaştıran yasal bir eylem" olarak belirtilmektedir. Vakıf, bir kişinin veya tüzel kişinin sahip olduğu mal varlığının bir kısmını, yani sahip olunan arazi şeklinde ayırarak, İslâmî öğretilere uygun olarak ibadet veya diğer kamu amaçları için sonsuza kadar kurumsallaştıran yasal bir eylemdir.

1977 tarihli 28 sayılı Hükümet Düzenlemeleri, vakıf kavramını, vakfın yasal gerekliliklerini, vakfın işlevlerini, vakfın bağışlanma ve tescil usullerini, değişiklikleri, vakfın ihtilafların çözümü ve denetimini, cezai hükümleri ve geçiş hükümlerini kapsayan yedi bölüm, on sekiz maddeden oluşmaktadır.

Vakfın gelişimi, 1991 tarihli 1 numaralı Cumhurbaşkanlığı Talimatı ile İslâm Hukuku Derlemesinin (KHI) onaylanmasıyla daha da belirgin hale gelmiştir. KHI'de vakıf konusu özel bir yer ayırarak üçüncü bölümünde ele alınmıştır. Hükümet Düzenlemeleri 1977 tarihli 28 sayılı 215 ile 228. maddelerinden oluşan, vakıfların tanımı ve mevzuatı hakkında detaylı bilgi vermektedir. Vakıf, 215 (1) maddesinde belirtildiği gibi, "Bir kişinin, bir grup insanın veya tüzel kişiliğin mülkünün bir kısmını ibadet veya diğer kamu yararı için ayırıp sonsuza kadar kurumsallaştırdığı yasal bir eylemdir, İslâm öğretilerine uygun amaçlarla". Maddede vakfın tanımı da bu malların devamlılığını ve belirsiz bir süreyi gerektirdiğini belirtmektedir. Bu, vakıf varlıklarının topluma fayda sağlayabilecek ebedî varlıklar olduğu anlamına gelir. Bu tanım, İslâm hukukundaki vakıf tanımıyla benzerlikler taşımaktadır (Santoso vd, 2023: 673).

1999 yılında Endonezya, Yeni Düzen hükümetinin devrilmesiyle birlikte reformlar gerçekleştirdi. Bu olayın ardından ülkede siyasi ve hukuki açıdan birçok değişiklik yaşandı. Hukuk alanında gerçekleştirilen reformlar, 1945 Anayasası'nda yapılan değişiklikten sonra üretilen en yüksek devlet düzenlemesi olan yeni yasaları doğurdu. Reform dönemi sonrasında kabul edilen yasalardan biri de 2004 tarihli 41 sayılı Vakıfla İlgili Kanun'dur.

2004 yılında çıkarılan 41 sayılı Kanun, Cumhurbaşkanı tarafından Vakıf Senedi taslağının onaylanmasıyla başlayan bir sürecin sonucu olarak ortaya çıkmıştır. Bu süreç, fıkıh, sosyolojik analiz ve hukuki zemine dayalı hazırlanan Kanun Taslağı ile başlamış, ardından Zekât ve Vakıf Müdürlüğü'nün vakıfla ilgili bir yasa tasarısı hazırlama gerekçesi olarak akademik bir makale yayınlamasıyla devam etmiştir. Nihayetinde, Endonezya Cumhuriyeti Devlet Gazetesi'nin 2004/159 sayısında belirtildiği gibi, bu yasa 27 Ekim 2004 tarihinde Başkan Susilo Bambang Yudoyono tarafından onaylanmıştır (Santoso vd, 2023: 675).

## Endonezya'daki Para Vakıfları Mevzuatı ve Uygulamaları

2004 yılında kabul edilen 41 sayılı Vakıf Kanunu ve onu takip eden 2006 tarihli 42 numaralı hükümet düzenlemeleri, vakıflarla ilgili yasal düzenlemelerin uygulanmasını destekleyen bir şemsiye yasa haline gelmiştir. Önceki dönemlerden farklı olarak, bu dönemde devlet yönetiminde bir şeffaflık ortamı oluşmuştur ve Endonezya, gelişmiş ülkeler tarafından demokratik bir ülke olarak kabul edilmektedir. Bu nedenle, devlet hukuku ürünlerinin oluşumu oldukça ilgi çekicidir. Hükümet, bu kanunun oluşumuna Diyanet Bakanlığı aracılığıyla büyük önem vermektedir. Aslında, vakıf kanunu taslağı hazırlama girişimi, Devlet Sekreterliği'ne sunulan bir öneriyle Din Bakanlığı tarafından yapılmıştır. Bu kanun, Endonezya'da vakıf tarihi açısından yeni bir atılımdır, çünkü Endonezya Müslüman toplumunun inanç ve uygulamalarından farklı formülasyonlar içermektedir.

Bu atılım, özellikle para vakıflarıyla ilgilidir. 1999 tarihli Vakıf Kanunu ile vakıf mevzuatı sorunu çözüme kavuşturulmuştur. Bununla birlikte, vakıf fıkına ilişkin meseleler, MUI ve diğer İslâmî kuruluşlardaki alimler tarafından yayınlanan fetvalarla çeşitli şekillerde ele alınmıştır. Ancak, fıkın temel özellikleri olan sosyalleşme ve hilafet konularındaki tartışmalar hala devam ettiğinden, bu alimlerin tüm sorunları çözme konusunda kesin bir tavırları olmayabilir.

### 5. Endonezya'da Para Vakfı Kanunu

Para vakıfları Endonezya'da yasal olarak tanınmaktadır, çünkü 2004 tarihli 41 Sayılı Kanun bu konuda bir düzenleme yapmıştır. Bu yasa, para vakıflarının Endonezya'da yasal bir çerçeve altında faaliyet göstermesine izin veren bir şemsiye kanun haline gelmiştir. Endonezya hükümeti, para vakıflarının uygulanması için çeşitli düzenlemeler ve yönergeler yayınlamıştır, bu da para vakıflarının Endonezya'da daha verimli ve daha büyük bir sosyal ve ekonomik etkiye sahip olabilmesi için bir referans noktası sağlar. Endonezya'da para vakıflarını düzenleyen özel düzenlemeler, aşağıdaki tabloda belirtilmiştir.

**Tablo 1.** Vakıflar ve Para Vakıflar İlgili Mevzuatı

No	Kanun ve Yönetmelik Adı	Yürürlük Yılı
1	41 Sayılı Vakıf Kanunu (para vakıfları dahil)	2004
2	Para vakıfların uygulanmasına ilişkin Endonezya Cumhuriyeti Hükümet Yönetmeliği 42 Sayılı	2006
3	Para Vakıf Kayıtlarının Yönetimine İlişkin Din Bakanlığının 4 Sayılı Yönetmeliği	2009
4	Din Bakanlığının 2013 Tarihli 73 Sayılı Taşınmaz Malların ve Para Dışındaki Menkul Varlıkların Vakıf Usullerine İlişkin Yönetmeliği	2013
5	Para Vakıf Formlarının Modelleri, Formları ve Özelliklerine İlişkin 2009 tarihli DJ.II/420 sayılı İslâm Cemaati Genel Müdürü Kararı.	2009
6	Vakıf Varlıklarının Yönetimi ve Geliştirilmesi Yönergelerine İlişkin Endonezya Vakıf Ajansı Yönetmeliği 01 Sayılı	2020

41 sayılı Kanun'un 2004 yılında yürürlüğe girmesinden önce, Endonezya Ulema Konseyi (MUI), 11 Mayıs 2002 tarihinde para vakıflarıyla ilgili bir fetva yayınlamıştır. Buna göre, bir kişi, bir grup insan, kurum veya ajans tarafından para şeklinde vakıf kurulabilir (Himpunan Fatwa Keungan Syariah, 2002: 409; Kasanah, 2019: 88). Bu tanıma menkul kıymetler de dahildir. Para vakıfları caizdir. Ancak, para vakıfları yalnızca Şeriat'a uygun olan amaçlar için kanalize edilebilir ve kullanılabilir. Vakfın asıl değeri korunmalı, satılamaz, bağışlanamaz veya miras olarak bırakılamaz. Bu fetva, Endonezya'daki Müslümanlar tarafından para vakıflarını oluştururken başvuru olarak kullanılmıştır, ancak Endonezya hükümetinden gelen bir kanun düzenlemesi yapılmadan önce geçerli olmuştur.

Endonezya'da para vakfı uygulamasına ancak son yirmi yılda başlanmış olması, İslâm ekonomistlerinin Endonezya'da para vakfını teşvik etme konusundaki iletişim yetersizliğini göstermektedir. Bu gecikmenin

nedenleri arasında, Endonezya'daki Müslümanların çoğunluğunun Şafii mezhebine mensup olması ve bu mezhebin bazı âlimlerinin para vakfına izin vermemesi bulunmaktadır. Bu durum, Endonezya'da para vakfının caiz olup olmadığı konusunda hâlâ bir tartışma olduğunu göstermektedir. Bu nedenle, MUI'nin 2002 yılında para vakfının caiz olduğuna dair verdiği fetva, Endonezya'da para vakfını da içeren bir vakıf kanunu çıkarabilmenin önemli etkenlerinden biri olmuştur.

Vakıf Kanununun çıkarılma amaçları şu şekilde maddelenebilir:

- Vakıfla ilgili çeşitli düzenlemeleri belirlemektir
- Vakıf alanında yasal kesinliği garanti etmek
- Tüzel veya özel kişiliği bulunan nazır (vakıf yöneticisi), kuruluşlar ve tüzel kişiler için bir güvenlik duygusu sağlamak ve korumak
- Vakfı yönetmekle görevlendirilen taraflar için bir araç olarak sorumluluk duygusu geliştirmek
- Savunuculuk ve vakıf davalarının ve ihtilaflarının çözümü çerçevesinde bir kamu politikası koridoru oluşturmak
- Vakıf yönetiminin ve gelişiminin optimizasyonunu teşvik etmek
- Vakıfla ilgili düzenlemeyi, para vakıfları da dahil olmak üzere taşınmaz ve taşınır varlıkların vakfını da içerecek şekilde genişletmek

Vakıf Kanunu'nda vakıf meseleleriyle ilgilenen çeşitli taraflarca dikkate alınması gereken birkaç önemli madde vardır. Vakıflarla ilgili 2004 tarihli 41 Sayılı Kanun da dahil olmak üzere, Endonezya'da vakfın yönünün sadece vakıfların yararına olmadığı açıktır. Kanunun amacı yalnızca ibadet değil, aynı zamanda toplumu güçlendirmektir. Vakfın ekonomik ve verimli bir şekilde yönetimi ile ümmetin refahını artırılması hedeflenmiştir. 2004 tarihli 41 sayılı Kanun'a göre, para vakıfların uygulanması giderek daha açık hale gelmiştir. Kanun, para vakıfları veya para vakıfları kelimesini açıkça belirtmektedir. Bu yasa aynı zamanda Endonezya'da para vakıfların yaygın olarak uygulanması için bir kılavuz görevi görmektedir. Bu, yasanın varlığının Endonezya'daki para vakıflarının ve yönetiminin durumunu daha da açıklığa kavuşturduğu anlamına gelir.

2006 yılında Endonezya Hükümeti, 2006 tarihli 42 sayılı Endonezya Cumhuriyeti Hükümet Yönetmeliğini (PP) yayınladı. Bu yönetmelik, para vakıfların uygulanmasını ayrıntılı olarak düzenler ve 2004 tarihli 41 sayılı Kanunda düzenlenmemiş konuları tamamlar. PP No.42 Madde 15'te özellikle vakıf varlıklarının şunları içerdiğini belirtir: taşınmaz nesnelere, para dışındaki taşınır nesnelere ve para şeklindeki taşınır nesnelere. Bu yönetmelikte para vakıflarının uygulanmasına ilişkin daha fazla açıklama 4. bölümde açıklanmaktadır.

Vakıf malları konusunda yetkili kurum olan Diyanet Bakanlığı tarafından para vakıfların uygulanmasına yönelik birkaç ek yönetmelik daha çıkarılmıştır. Bu düzenlemeler şunlardır:

- a. Para vakıfları Kayıtlarının Yönetimine İlişkin 2009 Tarihli 4 Sayılı Din Bakanlığı Yönetmeliği
- b. Endonezya Cumhuriyeti Diyanet İşleri Başkanlığı'nın İslâmî Finans Kuruluşlarını Para Vakfı İşletmecisi Olarak Belirleyen Yönetmeliği
- c. Para vakıfları Formlarının Modelleri, Formları ve Özelliklerine İlişkin 2009 tarihli DJ.II/420 sayılı İslâm Cemaati Genel Müdürü Kararı

Bu düzenlemeler, para vakıfların uygulanması ve yönetimi için kılavuz niteliğindedir. Temel olarak bu ek düzenlemeler, teknik ve idari konular ile 6599 sayılı Kanun'da ayrıntılı olarak açıklanmayan tüm hususları düzenlemektedir. 2004 tarihli 41 sayılı Kanun ve ayrıca 2006 tarihli 42 sayılı Hükümet Tüzüğü, toplum

## Endonezya'daki Para Vakıfları Mevzuatı ve Uygulamaları

arasında vakfın uygulanmasına ilişkin her şeyin netleşmesi için de çok gereklidir.

Endonezya'da para vakfı uygulama yönetmeliklerinin yukarıda (b) şıkkında belirtildiği şekilde uygulanması, Diyanet İşleri tarafından atanan Şeriat Finans Kurumları Para Vakfı İşletmecileri veya bilinen adıyla LKS-PWU aracılığıyla yapılabilir. Madde b'de belirtilen para vakfının uygulanması aşağıdaki akış yolu şekline göre:

**Şekil 1: Para Vakıflarını İşletme Süreci**

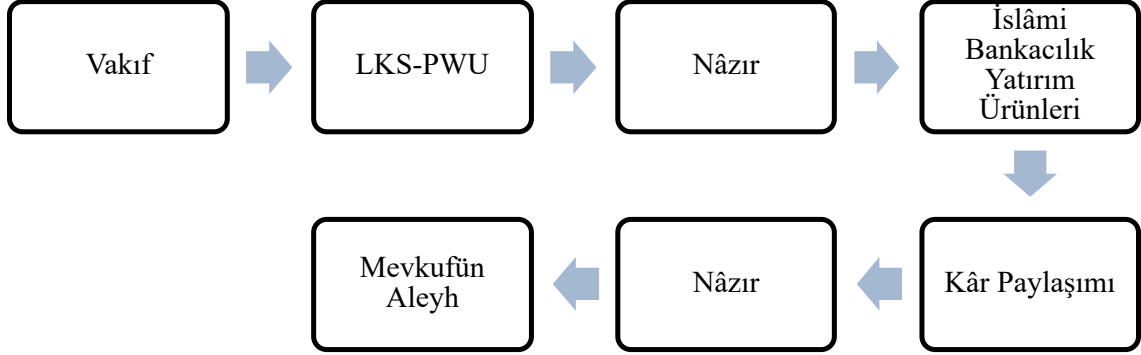

Yukarıdaki akış, para vakıflarına para yatırmak isteyen birinin atabileceği temel adımları göstermektedir. Buna göre:

- Para vakıflarına parasını vakfetmek isteyen bir vâkif, Endonezya Diyanet İşleri Bakanlığı tarafından belirlenen çeşitli İslâmî finans kuruluşlarını ziyaret edebilir.
- İslâmî finans kurumu, vakıfla ilgili çeşitli hükümleri kaydederek vakıf işlemini gerçekleştirecektir.
- LKS-PWU para vakıfları nâzırın hesabına kaydedecektir.
- Nâzırın hesabına giren para vakıfları, kullanılacak yatırım ürününün türüne göre belirlenir.
- Ürüne yapılan yatırımdan elde edilen kâr payı nâzıra verilecektir.
- Vakıf Kurumu/nâzır, para vakıflarının gelirlerini mevkufün aleyh'e dağıtacaktır.

2004 tarihli 41 sayılı Kanun, 27 Ekim 2004 tarihinde Endonezya Cumhuriyeti resmî gazetesinde yayımlandı ve para vakıflarını özel olarak düzenleyen ilk kanundur. Bu yasanın yürürlüğe girmesiyle birlikte, Endonezya'daki tüm vakıf düzenlemeleri, bu yasaya dayalı yeni düzenlemelerle çalışmadıkları veya değiştirilmedikleri sürece geçerli olmaya devam edecektir.

### 6. Para Vakfı Mevzuatının Ortaya Çıkış Sebepleri

Endonezya'da para vakıfları fikrinin ortaya çıkışı, toplumda meydana gelen sosyal sorunların üstesinden gelmek isteyen İslâm ekonomisinin gelişimine dayanmaktadır. Bu fikir kaybolmuş ve daha sonra Prof. M.A Manan tarafından yeniden diriltiştir. Bangladeşli ekonomi uzmanı Manan, yoksulların iş finansmanlarını gerçekleştirmelerine yardımcı olmak için kullanılacak finansal araçları tanıtmıştır. Manan'ı para vakıfları ile finansmana yenilik getirmeye iten neden, vakıf arazisini teminat olarak kabul etmek istemeyen bankalardı, çünkü vakıf mülkiyeti bir kişinin veya grubun mülkü değil, mülkün faydalarını kullanma hakkıdır.

Bu söylem daha sonra Endonezya'daki uygulayıcılar ve İslâm ekonomistleri arasında yaygınlaştırılmıştır. Böylece Dompot Dhuafa Republika (DDR), Pos Keadilan Peduli Umat (PKPU), UII Yogyakarta ve diğer bazı kurumlar gibi çeşitli dini sosyal kurumlardan olumlu tepkiler aldı. Bu kurumlardan bazıları, bazı

programlarına tahsis edilmek üzere para vakıfları toplamaya başlamıştır; örneğin DDR, mobil hastane (ambulans) programı ve Smart Exelensia okulunun kurulması için vakıf malları toplamıştır.

Manan'a göre para vakıfları, İslâm tarihinde uzun köklere sahip olduğu için ciddi bir ilgiyi hak etmektedir. Para vakıflarının Osmanlı İmparatorluğu döneminde de başarıyla uygulandığı görülmüştür. Para vakfının o dönemdeki başarısı, para vakfının hastane, okul, dükkân, su kemeri, hamam vb. inşaatı gibi topluma büyük katkı sağlayabileceğinin bir örneği haline gelmiştir. Ancak bu başarı Osmanlı İmparatorluğu'nun çöküşü ile durmuştur. 20. yüzyılda Osmanlı devlet yapısının kendine özgü koşullarının vakıflara sağladığı olanaklar ortadan kalkmıştır. Aynı zamanda, 20. yüzyıl çok önemli iki gelişmeye tanıklık etmiştir: hisse senedi vakıfları ve kitle fonlaması (Çizakça, 2023: 9).

Manan'ın fikri, birkaç nedenden ötürü Endonezya'da ekonomik olarak geliştirilme potansiyeline sahiptir. Öncelikle, Endonezya'daki insanların çoğunluğu ya da yaklaşık 237 milyonu (%87) Müslüman'dır, dolaşısıyla 50 milyon Müslüman'ın 50.000 Rupiah (3,25 USD) para vakıfları yaptığı varsayılırsa, 2,5 trilyon rupiah (iki trilyon beş yüz milyar rupiah) toplanacaktır. Bu fonlar, paranın anapara değerinin korunabilmesi ve sonuçların toplum için kullanılabilmesi için şeriat garanti kurumları aracılığıyla yüksek düzeyde güvenlikle yatırılabilir. İkinci olarak, bu para vakıfları modelinin erişimi daha kolay olacak ve sadece zenginler değil orta gelirli de bu kurumlara katkıda bulunabileceklerdir.

Toplumun para vakıflarına yönelik olumlu tepkisi, çeşitli tarafların bu söylemi tartışmasını sağlamış ve bu söylem daha sonra yasalaşarak Endonezya'da para vakıflarının uygulanmasında yasal bir şemsiye haline gelmiştir. Bu düşünce aynı zamanda güçlü bir temel haline gelmiş ve daha sonra bir söylemden yola çıkılarak para vakıflarını da düzenleyen bir para vakıfları yasa taslağı hazırlanmıştır. Vakıf varlıklarını düzenleyen 1977 tarihli ve 28 sayılı önceki yönetmelikte para vakıflarından hiç bahsedilmiyordu.

Vakıf tasarısının hazırlanmasını takip eden bir sonraki adım olarak, Diyanet İşleri Bakanlığı Zekât ve Vakıf Geliştirme Müdürü, 26 Nisan 2002 tarihli ve Dt.1.III/5/BA.03.2/2772/2002 sayılı yazısıyla Endonezya Ulema Konseyi'ne (MUI) para vakıfları konusunda bir fetva talebinde bulunmuştur. MUI bu mektuba MS 28 Şeref 1423 H/11 Mayıs 2002 tarihli bir para vakıfları fetvası yayınlayarak yanıt vermiştir. Fetva, MUI'nin Müslümanlara para vakıflarının arazi ve bina gibi taşınmaz mallar dışındaki vakıflara alternatif olarak kullanılabilmesi anlayışını kazandırma çabasıdır. MUI tarafından yayınlanan fetva, 2004 tarihli 41 sayılı Vakıflar Kanunu'nun oluşturulmasında bir rehber olarak dikkate alınmıştır.

Buna ek olarak, 2004 tarihli 41 sayılı Kanunun çıkarılmasının birkaç amacı vardır. İlk olarak, bu kanun vakıf varlıklarının korunması için bir kılavuz görevi görmektedir. Bu kanun, vakıf varlıklarının herhangi bir kötüye kullanım olmaksızın vakfın amacına uygun olarak kullanılabilmesi için yasal koruma sağlamaktadır. İkinci olarak, bu kanundaki para vakfı düzenlemesi, verimli ve şeffaf bir şekilde yürütülebilmeleri için vakıf yönetim prosedürlerini düzenlemek amacıyla gerçekleştirilmiştir. Üçüncü olarak, halkın sosyal ve dini amaçlarla vakfa katılımını teşvik etmek. Dördüncüsü, halkın refahını artırmak için vakfın ekonomik potansiyelinden yararlanmaktadır.

Vakıflar Kanunu Tasarısının ilk taslağının hazırlanması sürecinde hem ilk aşamada hem de ikinci aşamada hem içeride hem de dışarıda birkaç kez paylaşım aşamasından geçilmiştir. Bu, iç tarafların Vakıflar Kanunu Tasarısı çalışmalarına ilgili olduğu, dış tarafların ise İslâm ekonomisi uzmanları gibi vakfı verimli bir şekilde güçlendirme çabalarıyla ilgili olduğu anlamına gelmektedir.

## 7. Para Vakıfların Modern Enstrümanlar Olarak Uygulanması

Şu anda Endonezya'daki para vakıfları, vakıf fiyatlarını korumak, vakıf varlıklarına değer katmak ve topluma daha fazla fayda sağlamak için kullanılacak çeşitli biçimlerde geliştirilmeye devam etmektedir. En sık uygulanan modellerden biri de vakıfların belirli bir amaç için kullanılmak üzere bir vakıf yönetim

## Endonezya'daki Para Vakıfları Mevzuatı ve Uygulamaları

kurumuna belli bir miktar para vermesidir. Endonezya'da vakıf yönetiminde şu anda uygulanan birkaç vakıf modeli vardır.

### a. Vakıf Hisseleri

Vakıf hisseleri, hisselerinin bir kısmını vakıf varlığı olarak belirleyebilen ve gelirleri/temettüleri halkın yararına kanalize edilen bir iş adamı tarafından yürütülen vakıftır. Vakıf payları, malikin sahip olduğu tüm payların kârından da alınabilir. Hisse senetlerinden kar almak tamamen hissedarın hakkıdır. Pay sahipleri bağışlanacak paylar üzerinde tam yetkiye sahiptir. Çünkü önemli olan payların sonuçlarının itibari büyüklüğü değil, vakfın Müslümanların refahına uygunluğunun taahhüdüdür (Sulaiman ve Hasan, 2017: 177; Sulaiman, Hasan ve Mohd Noor, 2019: 2).

Modern hisse senedi vakıfları, Hz. Peygamber tarafından uygulanan ve İmam Züfer tarafından da benimsenen mudaraba ortaklığına çok benzeyen bir yöntem olan çeşitli şirketlerin hisseleriyle çalışır. Başka bir deyişle, hisse senedi vakıfları, bizzat Peygamber tarafından uygulanan ve tavsiye edilen gerçek anlamda kâr ve zarar ortaklığıdır (Cizakca, 2014, 10).

Uluslararası İslâm Fıkıh Akademisi, 26-30 Nisan 2009 tarihlerinde (1-5 Jumadil Ula 1430 H) Birleşik Arap Emirlikleri'nde gerçekleşen 19. konferansında hisse senedi vakıfları hakkında bir karar yayınladı. Bu konferans, vakfın icihadın kabulüne sonuna kadar açık olan fıkıh tartışmalarından biri olduğu temelinde vakfın mubahlığını içeren bir karar çıkarmıştır. Vakıf, Allah'a yakınlaşmak için yapılan ibadetleri içerir. Bu nedenle, vakfın şeriata uygun amaçları olmalı ve vakıf mevkufulün aleyh için faydasını gerçekleştirilebilir (International Islamic Fiqh Academy, 2009: 2).

Vakıfla ilgili şeriat metinleri, ebedî ve muvakkat vakıf, taşınır veya taşınmaz vakfı içerir, doğrudan bir açıklaması yoktur, ancak alimler, vakfın kapsamının çok geniş olduğunu ve şiddetle tavsiye edilen bir hayır işi olduğunu savunurlar. Hisseler, yasal olarak sahip olunması ve İslâmî öğretilere göre izin verilen bir ticarete dahil edilmesi şartıyla, vakıf olarak da bağışlanabilir. Şeriata göre hisse senetleri de sahip olunması gereken yasal mallar sayılır. Ayrıca, bu hisse senedi vakfının altında yatan yasal dayanak, vakıfla ilgili 2004 tarihli 41 sayılı Kanunun 16. Maddesidir. Kanun ve tüzük gereği para dışındaki taşınır mallar şeriat esaslarına aykırı olmamak kaydıyla aşağıdaki şekilde vakıf olarak temsil edilebilir (Direktorat Pemberdayaan Wakaf, 2006: 4).

1. Menkul kıymetler: Hisse senetleri, devlet tahvilleri, genel olarak tahviller ve para ile değerlendirilebilen diğer menkul kıymetler şeklindedir.
2. Fikri mülkiyet hakları: Telif hakkı; marka hakları; patent hakları; endüstriyel tasarım hakları; ticari sır hakları; entegre devre hakları; bitki çeşitliliği koruma hakları; ve diğer haklar.
3. Diğer taşınabilir nesnelere üzerindeki haklar: Taşınır malları üzerinde kira hakkı, kullanım hakkı ve gelirlerin kullanım hakkı; veya tahviller.

Bu açıklamadan yola çıkarak, hisselerin de değerli varlıklar olduğu ve vakıf hisselerinden sağlanan faydaların insanların güçlendirilmesi için çok anlamlı olduğu göz önünde bulundurulduğunda, fayda vakfı olarak adlandırılan hisse vakfının caiz olduğu görülebilir. Vakfın amacına uygun olarak faydaların hayra kanalize edilmesidir.

Literatürde Endonezya'da ne kadar vakıf hissesi olduğunu açıklayan herhangi bir veri veya makale bulunamamıştır. Ayrıca, hisse senedi vakfını düzenleyen yasaların varlığı, toplumun hisse senedi şeklinde vakıf yapması için bir rehber olabilir. Ancak bir araştırmada, Endonezya Vakıflar Kurulu'nun para vakıf ve hisse senedi vakfından elde edilen gelirleri topluma dağıttığını ortaya koymuştur. Vakıf hisselerinden elde edilen gelirler ayrıca %20 oranında cami inşasına, %10 oranında musalla inşasına, %10 oranında okul binalarının inşasına, %35 oranında İslâmî yatılı okulların inşasına ve %20 oranında sosyal, eğitim ve



sağlık için dağıtılmıştır (Syahbana, 2020: 9). Bulgular, vakıf hisselerinin Endonezya Vakıflar Kurulu tarafından Nazır olarak yönetilen topluluk tarafından uygulandığını göstermektedir. Vakfın sonuçları toplum tarafından da hissedilmiştir.

### **b. Sigorta Poliçesi Vakfı**

Şeriat sigortası, Endonezya'da 1992'de Şeriat Sigorta İşletmelerine ilişkin 2 Sayılı Kanun'un çıkarılmasından bu yana yürürlüktedir. Daha sonra 1995 yılında Endonezya hükümeti, Endonezya'daki İslâmî sigorta şirketlerinin faaliyetlerini denetlemek ve düzenlemekle görevli Şeriat Sigorta Denetleme Kurumu'nu (BAPSY) kurdu. O zamandan beri, şeriat sigortası büyümeye devam etti ve Endonezya'da giderek daha popüler hale geldi. 2021 yılında Endonezya'da faaliyet gösteren ve çeşitli şeriat sigortası ürünlerini halka sunan 20'den fazla şeriat sigortası şirketi bulunmaktadır. Bu şeriat sigortası ürünü, tefecilik, garar (belirsizlik), maysir (spekülasyon) ve haram (yasak) gibi şeriat ilkeleriyle yönetilmektedir (Maksum, 2011: 37)

Sigorta poliçesi vakfı, bir kişinin aldığı sigorta yardımlarını ihtiyacı olan kişi veya kurumlara vakfetmesine (bağışlamasına) olanak tanıyan bir kavramdır. Bu bağlamda, sigorta yardımları sigorta bedeli, ölüm yardımları, kalıcı sakatlık yardımları veya poliçe sahibi tarafından alınan diğer yardımlar şeklinde olabilir. Endonezya'da sigorta poliçelerinin vakfı birkaç İslâmî sigorta şirketi tarafından yapılmaktadır. Bunun bir örneği, 2018 yılında "Wakaf Uang Patungan/Ortak Para Vakıfları" programını başlatan PT Asuransi Takaful Keluarga'dır. Bu program sayesinde müşteriler aldıkları sigorta bedelini yetimler, yoksullar ve doğal afet mağdurları gibi ihtiyaç sahiplerine bağışlayabilmektedir (Saputra, 2018: 23-24).

Sigorta poliçesi vakfı kavramı, Endonezya Ulema Konseyi (MUI) tarafından da topluma uzun vadeli faydalar sağlayabilecek bir hayırseverlik biçimi olarak kabul edilmiştir. Vakıf vasiyet sigortası poliçesi terimi 2012'den beri kullanılmaya başlanmıştır. Öyle ki 2016 yılında vakıf vasiyet sigortası poliçesi terimi, bu vakfın fetvasının caiz olmasıyla ilgili henüz yasallığa sahip değildir. 2016 yılında Endonezya Ulema Konseyi'nin Ulusal Şeriat Konseyi 2016 No'lu fetvasını yayınladı. 1 Ekim 2016'da imzalanan şeriat hayat sigortasında sigorta menfaatleri ve yatırım menfaatleri için bağışlara ilişkin 106/DSN-MUI/X/2016 sayılı bu fetva, 2012'den beri geliştirilen ve sosyalleşen şeriat sigorta poliçeleri için vasiyetname uygulamasına da cevap vermektedir (Saputra, Lita ve Nurhayati, 2020: 59).

Fetvanın yayınlanmasından sonra DSN MUI, şeriat sigorta poliçelerinin vasiyet vakfı terimini kullanmadı, ancak sigorta menfaatleri için vakıf terimini ve şeriat hayat sigortası için yatırım menfaatleri terimini kullanmayı tercih etti. Sigorta faydaları ve şeriat yatırım faydaları ile ilgili DSN MUI fetvasında, sigorta faydaları terimleri, yani felaket yaşayan taraflara veya onları almak için atanan taraflara devredilen teberru fonlarından kaynaklanan fon miktarı ve maksimum vakıf tutarı %45'tir. Yatırım faydaları, katılımcıların yatırım katkılarından ve yatırım getirilerinden kaynaklanan sigorta programı katılımcılarına devredilen bir dizi fondur. Ve bağışlanabilecek azami miktar, tüm mirasçılar aksini kabul etmedikçe, toplam servetin ve/veya terekenin en fazla üçte biridir (Sulistiani, 2018: 297).

### **c. Para Vakfı Bağlantılı Sukuk**

Para Vakıf Bağlantılı Sukuk veya Cash Waqf Linked Sukuk (CWLS), Endonezya'da son yıllarda gelişen İslâmî finansal araçlardan biridir. CWLS, halktan vakıf fonlarını harekete geçirmek ve bunları daha geniş bir topluma fayda sağlayan sosyal ve ekonomik projelerin geliştirilmesi için kullanmak amacıyla ihraç edilen bir sukuktur.

Sukuk, şeriat ilkelerine uygun belirli projeleri veya faaliyetleri finanse etmek için şirketler veya hükümetler tarafından ihraç edilen bir İslâmî tahvil türüdür. Sukuk, bir ödeme vaadi yerine teminat olarak bir varlığa dayanması bakımından geleneksel tahvillerden farklıdır. Sukukta yatırımcılar, teminat olarak rehin verilen varlıktaki mülkiyet payını temsil eden sertifikalar satın alırlar. Varlıktan elde edilen gelir daha

## Endonezya'daki Para Vakıfları Mevzuatı ve Uygulamaları

sonra yatırımcı tarafından yapılan yatırımın getirisini veya kar oranını ödemek için kullanılır. Sukukta faiz kavramı yoktur, ancak şeriat ilkelerine uygun olarak getiri veya kar oranı kavramı vardır (Maula Nasrifah, 2019: 71).

CWLS sukuk ihracından elde edilen fonlar, sosyal projelerin ve hayırseverlik faaliyetlerinin finanse edilmesine yardımcı olmak için bir vakıf fonuna yatırılır. Vakıf fonlarının yatırımı, şeriat ilkelerine uygun olarak bir vakıf yönetim kurumu tarafından yönetilecektir. Endonezya'da CWLS, cami, okul, yetimhane ve sağlık projelerinin inşası gibi çeşitli sosyal projeleri finanse etmek için kullanılmıştır. CWLS sukuku ayrıca doğal afet mağdurları ve yoksullar gibi ihtiyaç sahibi insanlara yardım etmek için de kullanılmıştır.

Sukuk ve vakfın birleşmesi bazı İslâm iktisatçıları tarafından tartışılmıştır (Çizakça, 2016: 4-5). Bununla birlikte, Endonezya'da Maliki Mazhab'a atıfta bulunan geçici vakfa izin verilmesi nedeniyle, bu CWLS, Endonezya Vakıf Kurulu (BWI) tarafından çeşitli sosyal projeleri finanse edebilmek için çıkarılmıştır. Sukukun vade tarihinden sonra, CWLS'den elde edilen tüm gelirler sosyal programları finanse etmek ve ümmetin ekonomik olarak güçlendirilmesi için kullanılacaktır.

Endonezya'da hükümet, çeşitli politikalar ve düzenlemeler yoluyla CWLS'nin gelişimini teşvik etmiştir. Finansal Hizmetler Kurumu (OJK) 2019 yılında, bu finansal aracın ihracını ve yatırımını kolaylaştırma-ya amaçlayan CWLS ile ilgili bir düzenleme başlatmıştı. Buna ek olarak Endonezya hükümeti, CWLS de dâhil olmak üzere Endonezya'daki vakıf fonlarını yönetmek ve geliştirmekle görevli Endonezya Vakıflar Kurulu'nu (BWI) da kurmuştur. Endonezya'da CWLS'nin geliştirilmesinin, topluma fayda sağlayan sosyal ve ekonomik projeler için mevcut vakıf fonlarının miktarını artırması beklenmektedir. Ayrıca, CWLS'nin şeriat ilkelerine uygun finansal araçlar isteyen yatırımcılar için de cazip bir yatırım alternatifi olması beklenmektedir.

CWLS'in temelini oluşturan kanun, vakıfla ilgili 2004 tarihli 41 Sayılı Kanun'un 16. Maddesidir. Kanun ve yönetmeliklere göre para dışındaki menkul kıymetler de dahil olmak üzere şeriat ilkelerine aykırı olmadığı sürece vakıf olarak temsil edilebilir: Hisse senetleri; Devlet tahvili veya para olarak değerlendirilebilen diğer menkul kıymetler. Para Vakıf Bağlantılı Sukuk, kanuna göre bağışlanabilen bir para vakıf türüdür.

### Sonuç

Para vakıfları, genellikle bireylerin bağışları veya hayırseverlerin katkılarıyla kurulur. Bu tür vakıflar, Endonezya'daki hukuki düzenlemelere göre kurulmalıdır ve kuruluşlarından itibaren Endonezya Vakıflar Kurulu'na kaydolmaları gerekmektedir. Vakıfların faaliyetlerinde uyulması gereken kurallar da belirlenmiştir ve vakıflar bu kurallara uygun şekilde hareket etmekle yükümlüdürler. Endonezya'daki para vakıfları, kuruldukları alanlarda birçok faaliyet yürütmektedir. Bu faaliyetler, vakfın amaçlarına ve kaynaklarının yeterliliğine bağlı olarak değişebilir. Örneğin, eğitim vakıfları okulların, kolejlerin ve üniversitelerin kurulmasına katkıda bulunurken, sağlık vakıfları hastaneler ve sağlık merkezleri kurarak sağlık hizmetlerine katkı sağlamaktadır.

Para vakıfları, fonlarını kullanırken, yönetim ve mali işlerinde uyulması gereken kurallara uygun hareket etmekle yükümlüdürler. Vakıfların gelirleri, faaliyetlerinden elde ettikleri gelirler, bağışlar, hayırsever katkıları ve diğer kaynaklarla sağlanır. Bu kaynaklar, vakıfların amaçlarına uygun şekilde kullanılmalıdır ve vakıf yönetim kurulu, kaynakların etkili bir şekilde yönetilmesi için çalışır. Endonezya'daki para vakıfları, toplumsal kalkınma için önemli bir rol oynamaktadır ve bu nedenle Endonezya hükümeti tarafından teşvik edilmektedirler. Vakıflar, sosyal sorumluluklarını yerine getirmek için faaliyet gösterirler ve ülkenin eğitim, sağlık, dinî hizmetler, sosyal hizmetler, kültürel faaliyetler ve spor etkinlikleri gibi alanlarda kalkınmasına katkıda bulunurlar.

## Kaynaklar

- Ahmad, Nadzrah (2019). "Indonesian Islam during the Reign of Colonialism (1600-1942): An Historical Account of Challenges and Responses towards the Dutch Policies". *Journal of Islam in Asia*, 16 (1), 237–57.
- Amruzi, Muhammad Fahmi Al (2015). "Membumikan Hukum Islam Di Indonesia". *Al-Banjari: Jurnal Ilmiah Ilmu-Ilmu Keislâman*, 14 (2), 172–164.
- Aslan, Nasi (1998). "Osmanlı Toplumunda Para Vakıflarının Kurumsallaşmasında Rol Oynayan Faktörler". *Dinî Araştırmalar*, 1 (2), 93–119.
- Asni, Fathullah AlHaq Muhammad, ve JasniSulong (2017). "Cash Waqf and Its Application in ASEAN Countries ' Laws". *Jurnal Syariah*, 2 (25), 217–46.
- Baba, Sidik Haji (1995). "Aceh: Pusat Dakwah Islamiyah Pada Abad Ke 16 Dan Ke 18". *Jurnal Usuluddin*, (1), 158–68.
- Chowdhury, Md. Shahedur Rahaman, vd. (2011). "Economics of Cash WAQF Management in Malaysia: A Proposed Cash WAQF Model for Practitioners and Future Researchers". *African Journal of Business Management*, 5 (30), 12155–12163.
- Çiftçi, Cafer (2004). "18. Yüzyılda Bursa'da Para Vakıfları ve Kredi İşlemleri". *Tarih Araştırmaları Dergisi*, 23 (36), 79–102.
- Çizakca, Murat (2023). "Waqfs Problematics of Revitalizing Ottoman Waqfs". [https://www.academia.edu/108951047/Waqfs\\_Problematics\\_of\\_Revitalizing\\_Ottoman\\_Waqfs](https://www.academia.edu/108951047/Waqfs_Problematics_of_Revitalizing_Ottoman_Waqfs).
- Çizakca, Murat (2016). "Merging Waqf and Sukuk : Should We or Shouldn't We?". *Global Waqf Conference*, 1–17.
- Çizakca, Murat (2014). "The New Waqf Law Prepared by IDB/IRTI and the Kuwait Public Foundation: A Critical Assesment". *Waqf GDRI*. 1-22.
- Çizakca, Murat (2000). *A History of Philanthropic Foundations: The Islamic World from the Seventh Century to the Present*. Istanbul: Bogazici University.
- Dallal, Ahmad (2004). "The Islamic Institution of Waqf: A Historical Overview". *Islam and Social Policy*, 13.
- Direktorat Pemberdayaan Wakaf (2006). *Bunga Rampai Perwakafan*. Cakarta: Departemen Agama.
- Doğan, Mehmet (2017). "Vakıflar Genel Müdürlü Arşivindeki Vakfiyelere Göre Dramadaki Para Vakıfları". *ADAM AKADEMİ Sosyal Bilimler Dergisi*, 7 (2), 273–87.
- García, Juan Carlos Moreno (2014). "Recent Developments in the Social and Economic History of Ancient Egypt". *Journal of Ancient Near Eastern History*, 1 (2), 231–61.
- Hambali, Azwad Rachmat (2021). "Kemerdekaan Hakim Dan Kemandirian Kekuasaan Kehakima Dalam Konsep Negara Hukum". *Kalabbirang Law Journal*, 3 (1), 47–57.
- Hasibuan, Mara Ongku (2021). "Hukum Islam Dan Lembaga Peradilan Agama Pada Awal Kemerdekaan". *Journal of Islamic Law El Madani*, 1 (1), 47–61.
- Hassan, M. Kabir, vd. (2019). "Experiences and Lessons of Cash Waqf in Bangladesh and Other Countries". *Revitalization of Waqf for Socio-Economic Development*. Londra: Palgrave Macmillan, Cham.
- Herawati, Andi (2011). "Kompilasi Hukum Islam (KHI) Sebagai Hasil Ijtihad Ulama Indonesia". *HUNAFa: Jurnal Studia Islamika*, 8 (2), 321–40.

## Endonezya'daki Para Vakıfları Mevzuatı ve Uygulamaları

- Himpunan Fatwa Keungan Syariah (2002). "Wakaf Uang." Majelis Ulama Indonesia, Cakarta: MUI.
- Humaira, Humaira, ve Chadijah Rizki Lestari (2021). "Tinjauan Yuridis Perlindungan Hukum Terhadap Tanah Wakaf Yang Dilepaskan Demi Kepentingan Umum". *Jurnal Geuthèè: Penelitian Multidisiplin*, 4 (3) ş 169-178.
- İbn Abidin, Muhammed Amin (1994). *Radd'İ-Mukhtar 'Ala'l-Durr Al-Mukhtar Şarh Tanwir Al Absar*. Beyrut: Daru'l Kutub al-İlmiyye.
- International Islamic Fiqh Academy. "Waqf of Shares, ʿUkūk, Moral Rights, and Benefits." International Islamic Fiqh Academy. <https://iifa-aifi.org/en/32991.html>. (Erişim Tarihi: 06.10.2022).
- Iskandar, Iskandar, ve Hadi Sofuoglu (2023). "Exploring the Evolution of Waqf Laws and Contemporary Practices in Muslim Countries". *Islam Realitas: Journal of Islamic and Social Studies*, 9 (1), 57–70.
- Islam, Mohammad Monirul (2015). "Cash -Waqf : New Financial Instrument for SMEs Development in Bangladesh". *World Vision Research Journal*, 9 (1), 111–120.
- Kasanah, Nur (2019). "Wakaf Uang Dalam Tinjauan Hukum, Potensi, Dan Tata Kelola". *Muslim Heritage*, 4 (1), 85-96.
- Kasdi, Abdurrohman, vd. (2022). "Development of Waqf in the Middle East and Its Role in Pioneering Contemporary Islamic Civilization: A Historical Approach". *Journal of Islamic Thought and Civilization*, 12 (1), 186–198.
- Kaya, Süleyman (2003). "Para Vakıflar Üzerine". *Türkiye Araştırmaları Literatür Dergisi*, 1 (1), 189–203.
- Kudame, İbn (1985). *Al-Mughni*. 5th ed. Beirut: Dar al-Kutub al-'Arabi.
- Kuran, Timur (2001). "The Provision of Public Goods under Islamic Law : Origins , Impact , and Limitations of the Waqf System". *Law & Society Review*, 35 (4), 841–898.
- Latiff, Ahmad Zaki Haji Abd, vd. (2008). "Pengurusan Harta Wakaf Dan Potensinya Ke Arah Kemajuan Pendidikan Umat Islam Di Malaysia". *Jurnal Pengurusan Jawhar*, 2 (2), 25–62.
- Mahadi, Ahmad ve Hassan Yakubu (2015). "Funding the Sub - Saharan African Education Sector with Waqf : Experiences from Al-Azhar University and Selected Universities in Malaysia". *Journal of Creative Writing*, 1 (2), 40–54.
- Maksum, Muhammad (2011). "Pertumbuhan Asuransi Syariah Di Dunia Dan Indonesia". *Al-Iqtishad: Journal of Islamic Economics*, 3 (1), 35–48.
- Maula Nasrifah (2019). "Sukuk (Obligasi Syariah) Dalam Perspektif Keuangan Islam". *Asy-Syari'ah : Jurnal Hukum Islam*, 5 (2), 165–79.
- Mauluddin, Muhammad Ikhwan ve Asmak Ab. Rahman, (2018). "Cash Waqf from the Perspective of Majelis Ulama Indonesia (MUI) and the Scholars of Aceh: An Analysis". *New Developments in Islamic Economics: Examples from Southeast Asia*, 49–66.
- Nurdin, Nurdin (2021). "Politik Hukum Zakat Di Indonesia". *MIZAN: Journal of Islamic Law*, 5 (3), 435–44.
- Rizal, Zainal Veithzal (2016). "Pengelolaan Dan Pengembangan Wakaf Produktif". *Ziswaf*, (9) 1-16.
- Saebani, Beni Ahmad, Syamsul Falah ve Maman Abd Djaliel (2011). *Hukum Perdata Islam Di Indonesia*. Bandung: Pustaka Setia.
- Santoso, Dri, vd. (2023). "Quo Vadis of Islamic Law in National Law". *Russian Law Journal*, XI (3), 669–679.

- Saptono, Imam Teguh, vd. (2021). "Annual Report Cash Waqf Linked Sukuk 2021". Cakarta: Departemen Ekonomi Dan Keuangan Syariah Bank Indonesia.
- Saputra, Agung Bagja, vd. (2020). "Wakaf Polis Asuransi Jiwa Berdasarkan Wasiat Menurut Hukum Islam Dan Undang-Undang No. 41 Tahun 2004 Tentang Wakaf". *Al-Awqaf: Jurnal Wakaf*, 12 (1): 56–71.
- Saputra, Fauzan (2018). *Mekanisme Pengelolaan Dana Wakaf Pada PT Asuransi Takaful Keluarga Cabang Banda Aceh*. Lisans Tezi, Banda Açe: Ar-Raniry Üniversitesi.
- Sitompul, Herman (2021). "Eksistensi Sidang Virtual Online Menurut Kacamata Hukum Pidana Di Indonesia". *Res Justitia*, 1 (2), 188–204.
- Sulaiman, Syahnaz, ve Aznan Hasan (2017). "Dinamisme Wakaf Unit Amanah Menurut Perspektif Syarak". *Jurnal Syariah*, 25 (2), 157–86.
- Sulaiman, Syahnaz, vd. (2019). "Unit Trust Waqf: A Review of the Contemporary Fatawa". *International Journal of Islamic Studies*. (Özel sayı) 13 (2), 2289–9944.
- Sulistiani, Siska Lis (2018). "Analisis Implementasi Wakaf Wasiat Polis Asuransi Syariah Di Lembaga Wakaf Al-Azhar Jakarta". *Ijtihad : Jurnal Wacana Hukum Islam Dan Kemanusiaan*, 17 (2), 285-299.
- Sunandar, Heri, vd. (2020). "The Political Dynamic of Waqf Law in Indonesia". *PalArch's Journal of Archaeology of Egypt/Egyptology*, 17 (7), 4717–4730.
- Suwaidi, Ahmad (2011). "Wakaf Dan Penerapannya Di Negara Muslim". *Economic: Jurnal Ekonomi Dan Hukum Islam*, 1 (2), 14-33.
- Syabhana, Muhammad. (2020). *Wakaf Saham Sebagai Instrumen Ekonomi Pembangunan Islam*. Doktora Tezi, Kalimantan: İslâm Kalimantan MAB Üniversitesi.
- Yanlua, Mohdar (2019). "Formalisasi Hukum Islam di Indonesia". *Tahkim*, 15 (1), 16–24.





## Vefeyat\*

Mehmet Kurtoglu\*\*

### Öz

Vakıflar Genel Müdürlüğünde daire başkanlığı yapmış, aynı zamanda vakıf konusunda araştırmaları ve kitapları bulunan İbrahim Ateş ile Sadi Bayram'ın vefatları üzerine kaleme alınmış olan bu vefeyat yazılarında her ikisinin vakıf boyutu ve Vakıflar Genel Müdürlüğündeki hizmetleri ele alınmıştır. Resim ve belgelerle desteklenen yazıda Genel müdürlüğümüzdeki çalışmalarını ile makaleleri, yayınlamış oldukları eserleri ve bibliyograflarına yer verilmiştir.

**Anahtar kelimeler:** İbrahim Ateş, Sadi Bayram, Vakıf, Vakıflar Genel Müdürlüğü, Vakıflar Dergisi, Önsya Mecmuası

## Obituary

### Abstract

The obituaries were written following the death of İbrahim Ateş and Sadi Bayram, who both held the position of department head at the General Directorate of Foundations (Vakıflar Genel Müdürlüğü). Ateş and Bayram were both researchers and authors in the field of waqfs. Their obituaries discuss their contributions to waqfs and their services at the General Directorate of Foundations. Supported by visual images and documents, the obituaries include their work at our directorate, their articles, published works, and bibliographies.

**Keywords:** İbrahim Ateş, Sadi Bayram, waqfs, General Directorate of Foundations, Vakıflar Dergisi, Önsya Mecmuası.

\* DOI: 10.16971/vakiflar.1506461

Makalenin Geliş Tarihi / Received Date: Haziran 2024 / June 2023

Makalenin Kabul Tarihi / Accepted Date: Haziran 2024 / June 2024

\*\* Yayın ve Kütüphaneler Müdürü, Vakıflar Genel Müdürlüğü; Ankara-Türkiye; m.kurtoglu@vgm.gov.tr; kurtoglu.mehmet63@gmail.com; ORCID: <https://orcid.org/0009-0004-3091-1785>

### Vakıflara Adanmış Bir Ömür: İbrahim Ateş

1 Eylül 1947 yılında Gaziantep'in İslâhiye ilçesi, Yeniceli köyünde doğmuştur.<sup>1</sup> Baba adı Ökkeş'tir. Çocukluğu yoksulluk içinde geçmiştir. Henüz çocuk yaşlarda ilmin ve bilginin önemini bilincinde olan Ateş, köyündeki Abdullah Hoca'dan Elifbayı öğrenmiştir. Daha sonra Mehmet Kaplan Hoca'dan Arapça, Mahmut Şekeroğlu Hoca'dan ise Kur'an ve Tecvit dersleri almak için Kilis'e gitmiştir. İlim aşkıyla yanıp tutuşan Ateş, büyük ihtimalle Kilis'teki hocalarının tavsiyesi üzerine Suriye'de Arapça eğitim almak istemiş, 1960 yılında, henüz on üç, on dört yaşında iken Suriye'ye geçmiştir. Şam'da orta öğrenimini tamamlamış 1965 yılında Türkiye'ye dönmüştür.<sup>2</sup> Daha sonra Libya Kralı Es-Senusi bursunu kazanıp Libya'ya giden Ateş, burada Türkiye'de Yüksek İslam Enstitüsü seviyesinde olan Muhammed Ali Sennusi İslam Üniversitesi Şeriat Fakültesi'nde okumuştur. Libya'daki eğitimi sırasında Ömer Muhtar'ı gören kişilerle tanışıp sohbet etmiştir. Libya Kralı İdris es-Senusi'nin Türkiye sevgisine yakından tanıklık etmiş, fakültelerini ziyareti sırasında 'Beni alkışlamayın! Sadece en büyük Allah'tır, deyin yeter' dediğine tanıklık etmiştir. Libya'da beş yıl kalan Ateş, Kaddafi'nin 1 Eylül 1969 yılında yapmış olduğu darbeden birkaç ay sonra 1970 yılında Türkiye'ye dönmüştür.<sup>3</sup>



**Fotoğraf 1.** İbrahim Ateş, Rifat Türker ve Sadi Bayram

Bu arada Üniversite denkliği alabilmek için Libya'dan Irak-Bağdat'a geçmiş, burada fark derslerini vermiş, ardından Ankara Üniversitesi İlahiyat Fakültesinde Üniversite denklik sınavına girmiştir.<sup>4</sup> 22 Mart 1990 tarihinde kendisine Gazi Üniversitesi Yabancı Diller Eğitimi Bölümü tarafından Arap Dili Ana Bilim Dalında Fahri Doktora ünvanı verilmiştir. 30 Nisan 1971-12 Ekim 1971 tarihleri arasında Gaziantep müftü yardımcılığı yapmış, 15 Ekim 1971-30 Aralık 1972'de yedek subay olarak askerliğini tamamlamıştır. 30 Aralık 1972 tarihinde VGM Arşiv ve Yayın Daire Başkanlığında mütercim olarak göreve başlamış, 1 Ağustos 1974 tarihinde Arşiv Bürosu Şefliğine terfi etmiş, 11 Eylül 1974'de Arşiv ve Yayın Dairesi Başkan yardımcısı olmuştur. Vakıflar Genel Müdürlüğü Arşiv ve Yayın daire başkanlığında iken; 1974'de iktidar değişmiş, Başbakan Yardımcısı Necmettin Erbakan'ın eniştesi Prof. Dr. Osman Çataklı Vakıflar Genel Mü-

1 VGM Personel Daire Başkanlığındaki şahsi dosyasına göre 01.01.1949 tarihinde doğdu gösterilmiş, ancak doğum tarihi daha sonra 01.09.1947 olarak düzeltmiştir. Sicilindeki bu düzeltme mahkeme kararı ile gerçekleşmiş olmalıdır.

2 Mesut Özünlü, "Bir Vakıf İnsandır Dr. İbrahim Ateş Hocamız", 14.01.2015 dünyabizim.com; edebiyatdefteri.com. 13.08.2023.

3 Özünlü, agm. 14.01.2015 dünyabizim.com

4 Sadi Bayram, Bu Dünyadan Bir İbrahim Ateş Geçti, 24.07.2023

## Mehmet Kurtođlu

dürü olunca İbrahim Ateş de Genel Müdür Özel Kalem Müdürlüğüne atanmıştır. 3 Haziran 1977 yılında ise Arşiv ve Yayın Daire Başkanı olmuştur.<sup>5</sup>

Vakıflar Genel Müdürlüğü Kültür Tescil Daire başkanlığında yirmi altı yıl görev yapan Ateş, 3 Şubat 1998 tarihinde Tarım ve Köyişleri Bakanlığı, Bakanlık Müşavirliğine atanmıştır. <sup>6</sup> Bir ara Tarım Bakanlığı Gübre Sanayii Şirketinde deneticilik görevinde bulunan Ateş, 1995’lerde Refah Partisinden Kilis Milletvekili adaylığını kabul etmemiş, kendisinin yerine bir akrabasını önermiştir.

Turgut Özal Cumhurbaşkanı olduğu dönemde, Çankaya Köşkü’nde Filistin Devlet Başkanı Yaser Arafat’ın tercümanlığına yapmıştır.

İ. Ateş sosyal faaliyetlerde de öncülük yapmıştır. 12 Aralık 1988’de kendisi ve sermaye koyan 12 arkadaşı “Yoyav, Yoksullara Yardım Vakfı”nı kurmuştur. Mesaisinin çoğunu YOYAV’a vermiştir. Mesut Özünü, İbrahim Ateş’i anlattığı makalesinde şu satırlara yer vermektedir: “Usulü ve üslubuyla farklı bir hocadır İbrahim Ateş. Dahası hem dertli hem tatlı bir insandır. Kendisini âdeta ilme ve iyiliğe vakfetmiştir o. Bilgisi derin, konuşması güçlü, hizmeti samimidir. Deyim yerinde ise onun bir gözü yeryüzünün en yüksek ümrânında, diğer gözü de memleketinin en muhtaç garibanındadır. O yoksulların dostu, yoksulluğun düşmanıdır. Soğuktan ayakları sızlayan çorapsız bir çocuk, bakımsızlıktan benzi sararmış bir yaşlı, yoksulluktan beli bükülmüş bir baba, çok üzer İbrahim Ateş Hocayı. Bundan böyle o, 1988 yılında Yoksullara Yardım ve Eğitim Vakfını (YOYAV) kurmuş; kendi çapında, var gücüyle hem maddi hem ilmî yoksulluğu yok etmenin gayreti içerisinde olmuştur. Kaleme aldığı eserlerinde de genellikle sosyal bir yara olan yoksulluğa parmak basar İbrahim Ateş. Ve bu yaranın nasıl sarılacağına ilişkin, köklü çözüm modelleri sunar. Bu yönüyle onun eserlerinin; daha çok çözüm amaçlı, didaktik ve özgün nitelikli olduğu söylenebilir. Hatta bu özgünlük bazen öylesine bir hâl alır ki, okuyucu onun herhangi bir yazısını, yazarının kim olduğunu görmeden ona ait olduğunu rahatlıkla fark edebilir”<sup>7</sup>.



**Fotoğraf 2. İbrahim Ateş**

5 1983’de Arşiv ve Yayın Dairesi Başkanlığı Kanun Hükmünde Kararname ile Kültür ve Tescil Dairesi Başkanlığına dönüştürülmüş, Turgut Özal’ın Başbakan olduğu dönemde, bürokrasiyi kısaltma adına Daire Başkan Yardımcılıkları Kanun Hükmünde Kararnamesi ile Şube Müdürlüğüne tahvil edilmiştir.

6 VGM Personel Daire Başkanlığındaki şahsi dosyasındaki sicil kaydı.

7 Özünü, agm.

## Vefeyat

İbrahim Ateş Hoca'nın ilmi-kültürel yönü de güçlü idi. Vakıflar arşivinden de yararlanarak vakıflar üzerine otuzun üzerinde eser kaleme almıştır. Daire Başkanlığı sırasında Vakıflar Dergisi'nin yayınlanması için gayret göstermiş, bundan dolayı Genel Müdürler tarafından birçok kez takdir edilmiştir. 11 sayının yazı işlerini fiilen idare etmiş, 12 sayıdan 26. Sayıya kadar sorumlu yazı işleri müdürlüğünü yapmıştır. Vakıflar dergisinde toplam 12 makalesi yayınlanmıştır. Eski Eser Tescil Uzmanı Sadi Bayram'ın ile birlikte vakıf yayıncılığını ayağa kaldırmış, birçok güzel eserin yayınlanmasına ön ayak olmuşlardır. Örneğin 1977 yılında Sadi Bayram tarafından hazırlanan "İstanbul Yeni Cami ve Hünkâr Kasrı" ve "Divriği Ulu Camii ve Dar'üşşifası" 750. yılı hatıra kitabı yayınlamıştır. İbrahim Ateş döneminde Vakıf haftası kitapları düzenli olarak yayınlanarak kültür hayatımıza kazandırılmıştır. *Vakıflar Dergisi 75. Yıl Özel Sayısı* için kaleme almış olduğu yazısında dergi ile ilgili olarak şunları söylemiştir:

"Ben, Vakıflar Genel Müdürlüğü'nde 31.12.1972-03.02.1998 tarihleri arasında 25 yıl 2 ay 3 gün görev yaptım. Bu sürenin 20 yıl 8 ayını Kültür ve Tescil Dairesi Başkanı olarak geçirdim. Yani 21 yıla yakın bir süre Vakıflar Dergisi'nin Sorumlu Yazı İşleri Müdürlüğü'nde bulundum. Bu süre zarfında önemli bir kısmının çıkarılmasına çaba sarf ettiğim bu değerli derginin alanında önemli bir boşluğu doldurduğuna inanıyorum ve ilelebet gelişerek devam etmesini diliyorum. Tabii 75 yıl, süreli bir yayın için azımsanacak bir zaman değil. Ülkemiz ortalamasının üstünde bir insan ömrüne denk olan bu zaman zarfında, derginin devamını sağlayan yazarlarla yöneticilerine minnet ve şükran duygularımı dile getirirken, yayın hayatının 75. yılında bu özel sayıyı yayınlama kararını alan Vakıflar Genel Müdürü Dr. Sayın Adnan Ertem ile Kültür ve Tescil Dairesi Başkanlığı yöneticilerine tebrik ve takdirlerimi iletiyorum."<sup>8</sup>

İbrahim Ateş'in Daire Başkanlığı görevinde iken Vakıflar Dergisinin yayınının aksamadan devam etmesi, vakıf haftası kitaplarının zamanında yayınlanmasının nedeni, yayın koordinatörlüğüne kitap meraklısı, yazar Sadi Bayram ile sekretermasına araştırmacı yazar Abdülkerim Erdoğan'ı getirmesidir. Bu yerinde görevlendirme İbrahim Ateş'in liyakatli bir idareci olduğunu göstermektedir.

İbrahim Ateş dersler vermiş üniversitede hocalık yapmıştır. Fasih Arapçası ile Yıllarca Libya Kültür Derneği'nde Arapça derslerine girmiştir. Gazi Üniversitesi Arap Dili Eğitimi Bölümü'ne misafir öğretim görevlisi olarak derslere girmiştir. YOYAV vakfında halka açık günlük dersler, konferanslar vermiş, dini günler ve kandillerde anma etkinlikleri yapmıştır.

Ezberi oldukça kuvvetli, retorikçi güçlü ve Arapçası fasih olan Ateş, adeta bir vakıf insan olarak kendini hayır işlerine adanmıştır. Güneydoğu Anadolu'ya özgü güzel sesiyle Kur'an-ı Kerim'i Arap telâffuzuyla okuyan, Türkçeyi oldukça güzel konuşan Ateş, 15.10.1999 Tarım Bakanlığı'ndaki resmi görevinden emekli olarak, bütün mesaisini Yoyav'a vermiştir. Uzun yıllardan beri şeker hastası olan Ateş, 21 Temmuz 2023 günü Ankara Hacettepe Hastanesinde vefat etmiş, cenazesi hacı bayram veli Camiinden alınarak Karşıyaka mezarlığına defnedilmiştir.

### Aldığı Ödül ve Takdir Belgeleri

- 16 Ocak 1984 tarihinde Genel Müdür G. Yiğitgüden tarafından takdirname verilmiştir.
- Dışişleri Bakanlığı tarafından 4. 4. 1986 gün ve iso-A-267/779 sayılı yazısı ile takdir ve taltif edilmiştir.
- Genel Müdür Leyla Elbruz tarafından *IV. Vakıf Haftası*'nda göstermiş olduğu faaliyetlerinden dolayı teşekkür ile taltif edilmiştir.
- Genel Müdür Şener Macun tarafından 7-13 Aralık tarihleri arasında düzenlenen *V. Vakıf Haftası* faaliyetlerinden dolayı teşekkür ile taltif edilmiştir.
- Genel Müdür Atilla Özer tarafından *VII. Vakıf Haftası* faaliyetlerinden dolayı takdir ile taltif edilmiştir.
- 10 Eylül 1991 tarihinde Genel Müdür Şener Macun tarafından 003-4/68 (91) Sayılı Yazı ile *Vakıflar Dergisi*'nin çıkarılmasındaki gayretlerinden dolayı takdirname verilmiştir.

8 İbrahim Ateş, *Vakıflar Dergisi 75. Yıl Özel Sayısı*, Ankara: 2013, s. 97.

## Bibliyografya

### Kitaplar

- *Arapça Türkçe Sözlük*. Elif Matbaacılık, Ankara, 1983.
- İstanbul Yeni Cami ve Hünkâr Kasrı. Vakıflar Genel Müdürlüğü Yay. İstanbul
- İl İl Vakıflar. Vakıflar Genel Müdürlüğü Yay. Ankara, 1986.
- *Vakıf ve Çocuk*. Ankara: Vakıflar Genel Müdürlüğü Yay. Ankara, 1987.
- *Yakarış*. Vakıflar Bankası Yay. Ankara, 1987.
- *Kanuni Sultan Süleyman'ın Su Vakfiyesi*. Kültür ve Turizm Bak. Yay. Ankara, 1988.
- *Mimar Sinan Vakfı*. Türk Dünyası Araştırma Vakfı, Ankara, 1990.
- *Rahmet Denizinden Damlalar*. Yoyav Yay. Ankara, 1991.
- *Bir Sosyal Güvenlik Kurumu Olarak Vakıflar*. Yoyav, Ankara, 1994.
- *Dayanışma Dünyasındaki Yerimiz*. Yoyav Yay. Ankara, 1995.
- *Sosyal Dengenin Sağlanmasında Yardımlaşma ve Dayanışmanın Yeri*. Yoyav, Ankara, 1996.
- *Yoksullukla Mücadele Millî ve Dinî Bir Görevdir*. Yoyav Yay. Ankara, 1997.
- *Yaradan Yaklaşmanın Yolları*. Yoyav Yay. Ankara, 1998.
- *Yoksulluğun Fikrî ve Manevi Boyutları* (2002).
- *Manevi Mertebelerin Merdivenleri*. Yoyav, Ankara, 2003.
- *Vakıflar ve Dayanışma Kültürü*. Ankara, 2004.
- *Yoksullukla Mücadelede İş ve İstihdamın Önemi*. Yoyav. Ankara, 2006.
- *Sosyal ve Ekonomik Hayatta Vakıfların Yeri*. Yoyav, Ankara, 2006.
- *Divriği Ulu Cami ve Dârüşşifası*. (Yılmaz Önge, İbrahim Ateş, Sadi bayram), VGM Yay. Ankara, 2009.
- *Türkler İçin Arapça Öğrenme Serisi*. Irak kültür merkezi, Ankara, 2010.
- *Bilinmeyen Arapçayı Öğrenmede Modern Metot*, Bizim büro Basımevi, Ankara, 2010.
- *Özlü Sözler*. Yoyav, Ankara, 2015.
- *Büyüklerden Öğütler*. Yoyav Yay. Ankara, 2012.
- *Mikrofondan Müminlere*. Konferanslar, Yoyav, Ankara, 2016.
- *İyilik ve Karz-ı Hasen*. Yoyav Yay. Ankara, 2016.

### Yayına Hazırladığı Kitaplar

- *Vakıflar ve Vakıf Hizmetlerimiz*. VGM Yay. Ankara, 1978.
- *Vakıflar ve Dayanışma Kültürü*. Yoyav, Ankara, 2004.
- *Son on Yılda Vakıflar 1980-1990*. (İbrahim Ateş, Sadi Bayram, Ülkü Özsoy), VGM Yay. Ankara, 2011.
- *Vakıflar Genel Müdürlüğü ve Hizmetleri*. (İbrahim Ateş, Sadi Bayram, Ülkü Özsoy, Mehmet Narince), Ankara, 2016.
- *Osmanlıca Vakıf Belgeleri ve Tapu Kayıtlarını Okuma Kurs Kitabı* (19.10.1992-20.3.1993). (İbrahim Ateş, Tahsin Türker) VGM Yay. Ankara, 2009.
- *Osmanlılar Döneminde Yoksullukla Mücadele Yolunda Yapılan Çalışmalar*. Yoyav Yayınları, Ankara, 2019.
- *I. Vakıf Haftası Kitabı*. VGM Yay. 1983.
- *II. Vakıf Haftası Kitabı*. VGM Yay. 1984.
- *IV. Vakıf Haftası Kitabı*. VGM Yay. 1986.
- *V. Vakıf Haftası Kitabı*. VGM Yay. 1987.
- *VI. Vakıf Haftası Kitabı*. VGM Yay. 1988.
- *VII. Vakıf Haftası Kitabı*. VGM Yay. 1989.
- *VIII. Vakıf Haftası Kitabı*. VGM Yay. 1990.



## Vefeyat

- IX. Vakıf Haftası Kitabı. VGM Yay. 1992
- X. Vakıf Haftası Kitabı. VGM Yay. 1993.
- XI. Vakıf Haftası Kitabı. VGM Yay. 1994.
- XII. Vakıf Haftası Kitabı. VGM Yay. 1995
- XIII. Vakıf Haftası Kitabı. VGM Yay. 1996.

## Makaleler

- “Şam Ümeyye Camii ve Vakfiyesi”. *Vakıflar Dergisi*, (12), Ankara: 1978. 27-90.
- “Osmanlılar Zamanında Mekke ve Medine’ye Gönderilen Para ve Hediyeler”. *Vakıflar Dergisi*, (13), Ankara: 1981. 113-170.
- “Vakıflarda Eğitim Hizmetleri ve Vakıf Öğrenci Yurtları”. *Vakıflar Dergisi*, (14), Ankara: 1982. 29-92.
- “Hayrî ve Sosyal Hizmetler Açısından Vakıflar”. *Vakıflar Dergisi*, (15), Ankara: 1982. 55-88.
- “Hasan Paşa’nın Hatay Karamurt’daki Vakıf ve Vakfiyesi”, *Vakıflar Dergisi*, (16), Ankara: 1982. 5-27.
- “Vakfiyelerde Duâ ve Bedduâlar”. *Vakıflar Dergisi*, (17), Ankara: 1983. 5-53.
- “Ravze-i Mutahhare’deki Vakıf Kur’an-ı Kerim’lerden Yıpranmış Olanların Onarımı İçin Yapılan Girişimler”. *Vakıflar Dergisi*, (18). Ankara: 1984. 61-93.
- “Ölüm Ya da Ölümsüzlüğe Göç”. *Vakıflar Dergisi*, (19). Ankara: 1985. 11-24.
- “Vakıf ve Vatan Savunması”. *Vakıflar Dergisi*, (20). Ankara:1988. 169-182.
- “Vakıf Hattat Okulu”. *Vakıflar Dergisi*, (22). Ankara: 1991. 5-22.
- “Vakıf Eserlerin Onarım ve Restorasyonu ile İlgili Vakfiye Şartlarına Genel Bir Bakış”. *Vakıflar Dergisi*, (23). Ankara: 1994. 161-176.
- “Mescid-i Nebevî’nin Yapıldığı Günden Bu Yana Geçirdiği Genişletme Girişimleri”, *Vakıflar Dergisi*, (24). Ankara: 1994. 5-50.
- “Türk İslam Vakıflarının Temelindeki İnsan Sevgisi”. *II. Vakıf Haftası*. Ankara: 1985. 105-106.
- “Yunus Emre’nin Vakıf İlkeleri İstikametindeki Düşünceleri ve Zaviyeleri ile İlgili Belgeler”. *VIII. Vakıf Haftası Kitabı*. Ankara: 1991. 117-134.
- “Yunus Emre’nin Vakıf İlkeleri İstikametindeki Düşünceleri ve Zaviyeleri İle İlgili Belgeler”. *Diyanet Dergisi*, (Özel Sayı 1). Ankara: 1991. 127-153.
- “Hz. Mevlânâ Dergâhı İle İlgili Vakıf ve Vakfiyeler”. *IX. Vakıf Haftası Kitabı*. Ankara: 1992. 29-66.
- “Vakıf, Vakfiye ve Vakıflar Dergisi”. *Vakıflar Dergisi 75. Yıl Özel Sayısı*, Ankara: 2013.



**Kaynaklar**

**Çınar, Hüseyin ve Miyase Koyuncu Kaya (2015).** *Vakıflar Kaynakçası*. VGM yay. Ankara.

**Özünü, Mesut (2023).** “Kendisini İlme ve İyiliğe Vakfetmiş Biri İbrahim Ateş”. <https://www.edebiyatdefteri.com/155781-bir-vakif-insandir-dr-ibrahim-ates-hocamiz/> (E.T. 01.08.2023).

Bayram, Sadi (15.08.2023). “Bu Dünyadan Bir İbrahim Ateş Geçti”. [https://www.sadibayram.com/09\\_IbrahimAtes.pdf](https://www.sadibayram.com/09_IbrahimAtes.pdf) (E.T. 20.09.2023).

*Bir Derginin Serüveni: Vakıflar Dergisi 75. Özel Sayısı*, Belgesel (2013).

*Vakıflar Dergisi 75. Yıl Özel Sayısı* (2013). Ankara.

Vakıflar Genel Müdürlüğü (VGM) Personel Daire Başkanlığı İbrahim Ateş Özlük Dosyası.

### Bir Kültür Adamı: Sadi Bayram

1943 yılında Merzifon'da doğmuştur. Kendi ifadesine göre soyu Bağdad'ta tahsil için Türkistan'dan gelen ve Rufâî tarikatının kurucusu Seyyid Ahmed-i Kebir el-Vasıtî'nin kızı Zeynep'ten olma torunu *Muhammed er-Rifâî* "ye dayanmaktadır. Dedelerinden biri Evkâf Müfettişi, şair İdzade Abdurahim El-Amasî'dir.<sup>9</sup> Arapça "ıyd" yani "bayram" anlamına gelen soyadlarının Osmanlıya kadar uzanan aile köklerine dayandığını belirtir. Zira bayram soyadını, Hacıbayramzâde Evkâfta Maden Mühendisi Âkif Efendi, babaları İsmail Efendi, Dedeleri Koca Müftü adıyla ünlenen Amasya Sultan Bayezid Medresesi Müderrisi İdzâde Âkif Mustafa Efendi'den almışlardır. İlk ve ortaokulu memleketinde okumuş, Amasya'da başladığı lise öğrenimini Kütahya'da devam etmiş, Kayseri Lisesi'nden 1963 yılında mezun olmuştur. Ankara Üniversitesi Dil ve Tarih-Coğrafya Fakültesi Klâsik Arkeoloji Bölümüne 1968'de bitirmiştir.

Babasının daha ilkokula giderken, "Oğlum, beşeriyete faydalı ol" nasihatine uymuş, hayatı boyunca kültür ve sanat faaliyetleri içinde olmuştur. 1957-58 yıllarında Amasya 12 Haziran, Merzifon'da, Merzifon'un Sesi gazetelerinde yaz aylarında muhabirlik yapmış, 1965'te Ankara'da Önasya dergisini 9 Eylül İzmir kurtuluş gününe denk getirerek çıkarmaya başlamış aralıksız 78 sayı yayınlamıştır. 1968 yılında ise Önasya Yayınevi ile Önasya Ajansını kurmuştur. 1971'de askere gitmiş, 1972'de derginin yayın hayatına ara vermiştir. Sarı Basın Kartı sahibi olan (6 yıl taşımış) 1973 yılında daha önceleri fahri Basın Müşavirliğini yaptığı Başbakanlık Vakıflar Genel Müdürlüğünde Eski Eser Tescil Uzmanı olarak göreve başlamış, Vakıflar Genel Müdürlüğünün yayın işlerini yönetmiştir.<sup>10</sup>

1976 sonlarında Kültür Bakanlığı Dergiler Şube Müdürlüğüne vekaleten gelmiş, *Milli Kültür Dergisi*'nin kuruluşunda bulunmuş, ilk 11 sayısını bizzat yayınlamıştır. *Dünya Edebiyatından Seçmeler Dergisi*'ni ise Bakanlık adına yayınlamıştır. 19.01.1978 tarihinde Kültür Bakanlığı Dergiler Şube Müdürlüğünden alınarak, Ankara Anadolu Medeniyetleri Müzesi Memurluğuna tayin edilen Bayram, 17 Mart 1978'de Başbakanlık Vakıflar Genel Müdürlüğü Arşiv ve Yayın Dairesi Başkan Yardımcılığına atanmıştır. Bu görevindeki başarılarından dolayı takdirname almıştır. 1984 yılı sonlarına kadar bu görevde kalan Bayram, Başkan Yardımcılıkları Kanun Hükmündeki Kararname ile kaldırıldığından, Kültür Şube Müdürlüğü görevine devam etmiş, 1998 tarihinde Kültür ve Tescil Dairesi Başkanlığına atanmıştır. 31.07.2002 tarihinde kendi isteği ile emekli olmuştur.

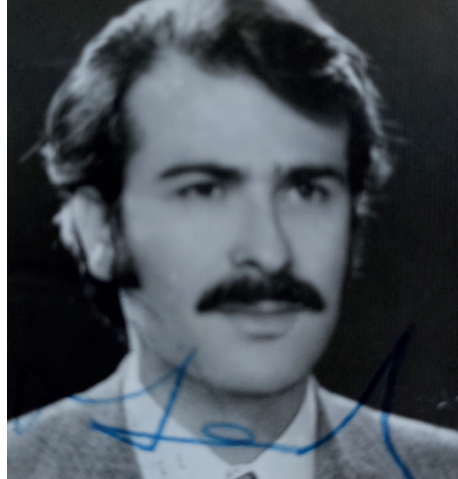

Fotoğraf 3. Sadi Bayram

9 İdzâde İbrahim El Amasî, Sultan III. Selim'in kardeşi Beyhan Sultan Vakfiyesini tasdik eden, Mekke-Medine Kadısı, on iki yazma kitabı olan, Arapça- Farsçayı iyi bilen, iki kitabını Kahire'de tamamlayan, devrin ilim adamlarının biyografisini de yazan biridir. Sadi bayram hatıralarında bu dedesinin vakıfta çalışmasıyla kendisinin çeyrek asır vakıfta çalışmasının tevafuk olmadığını belirtir.

10 <https://www.sadibayram.com/?page=makaleler&mid=160&id=8>

## Mehmet Kurtođlu

1999 yılında Vakıf İnşaat ve Taahhüt, Restorasyon Ticaret A.Ş.de Denetim, 2002 yılında Vakıf Ekspertiz A.Ş.de Yönetim Kurulu üyeliđi, İpekyolu Derneđi (2015) ve Kültürel Miras Araştırma Derneđi (2016) kurucu üyeliđi, Kültür Bakanlığı İlim ve Sanat Eserleri Meslek Birliđi (2014) üyesi gibi görevler yürütmüştür.

Çalışma hayatındaki başarılarından dolayı ödülleri ve takdirleri almıştır. 1987 yılında Genel Müdür Vekili Şener Macun tarafından teşekkür ile, 1987’de ise Genel Müdür Atilla Özer tarafından takdir ile taltif ile, *Vakıflar Dergisi*’nin çıkarılmasındaki gayretlerinden dolayı Genel Müdür Şener Macun tarafından takdir ile, 17.06. 1993 tarihinde Devlet Bakanı Ekrem Ceyhan tarafından takdir ve teşekkür ile taltif edilmiş, 6.1. 1999 tarihinde ise dönemin Vakıflar Genel Müdürü tarafından takdirname verilmiştir.<sup>11</sup>

Eđitim-öđretim faaliyetlerine de katılan Bayram 1992 yılından 1998 yılına kadar Gazi Üniversitesi Mesleki Öğrenim ve Yaygın Eđitim Fakültesinde öğretim görevlisi olarak Estetik, Türk El Sanatları Tarihi derslerini, 2002-2003 Ders yılında Gazi Üniversitesi Fen- Edebiyat Fakültesi Sanat Tarihi Bölümünde Türk Mitolojisi, Cumhuriyet Dönemi Mimarlıđı derslerini vermiştir.

15 Nisan 2024 tarihinde vefat eden Sadi Bayram’a, Amasya Üniversitesi Senatosu’nun 26.10.2023 tarih ve 2023/225 nolu kararı ile “Fahri Doktora” payesi verilmiştir.<sup>12</sup>

Merzofon’un köklü ailelerinden İdi-zadeler-Hacıbayramođulları ailesine mensup<sup>13</sup> Sadi Bayram Vakıflar Genel Müdürlüğü görevinde iken bir yalnızca bürokratik göreviyle kendini sınırlamamış, bir kültür adamı, bir yazar olarak eserleri kaleme almıştır. Yüksek öğrenimini Ankara’da yapması, buradaki kültür ve sanat çevresiyle temas kurması, dostlukları edinmesi onu sıradan bir memur olmaktan çıkarmıştır. Vefat etmeden önce kaleme aldığı ve 2022 yılında sınırlı bir sayıda bastırılmış olduđu hatıratında içinde bulunduđu kültür ve sanat adamlarına geniş yermiş, onlarla olan dostluklarını anlatmıştır. Bir insan dostluk ve arkadaşlık kurduđu üç beş kişinin ortalamasıdır, derler. Bu bağlamda Badi Bayram’ın hocalarına ve dostlarına baktığımızda kültür ve sanat dünyasının ne denli zengin olduğunu görürüz. Örneđin Dil ve Tarih-Coğrafya Fakültesinde İngilizce Hocası Prof. Dr. Ahmet Edip Uysal, Son havadis gazetesinde tanıştığı Dr. Fethi Tevetođlu, zamanın kültür müsteşarı Adnan Ötügen, Konya Mevlâna Müzesi Müdürlüğünden Mehmet Önder, tanıyordu. Hikmet Gürçay, Eski Eserler ve Müzeler Müşaviri Phil. Dr. Hâmit Zübeyr Koşay, Millî Kütüphane Başkanı Dr. Müjgân Cunbur, aynı yerde Atsız’ın kardeşi Nejdet Sançar, Zeki Sofuođlu, Alparslan Türkeş, Prof. Dr. Emin Bilgiç, Vakıflar Genel Müdürü Feramuz Berkol’u ve müşaviri Yılmaz Önge’yi tanımış, Konur Sokak 10 numaralı yazıhanesinde bu dostlarını ağırlamıştır.<sup>14</sup>

Yakından tanıdığı, dostluk kurduđu Phil. Dr. Hâmit Zübeyr Koşay, Yılmaz Önge vb. şahsiyetler hakkında yazıları kaleme almıştır. Yakın dost ve arkadaşlarına karşılı vefalı olan Bayram, hatıratında vefasızlıktan şöyle yakınmıştır:

“Vefâ arıyorum gözlerim kapalı, Güneş batmak üzere, ufuk kızıl renginde, Ankara akşamları bazen grup güzelliđi ötesinde, Ahmet Haşim’i hatırladım her nedense, felsefe, etik, estetik, güzelden anlamak benim işim deđil, Yedi yıl üniversitede sanat tarihi, Türk el sanatları dersleri verdimse de, Ama benimki ne şiir, ne nesir, yeni bir üslup. Acaba Ziya Gökalp’in Ala Geyiğinden mi esinlendim, Fevziye Abdullah Tansel’den mi? Şiir gibi konuşan rahmetli Nihat Sami Banarlı’yı da unutmayalım, Birden aklıma geldi, vefâlı dostlarımı anmam gerek, Amacım kimseyi üzmem veya yüceltmek deđil, Gerçekleri dile getirmek ve hatırlamak, genç nesillere bazı çınarları tanıtmaya çalışarak, 40 yıllık geçmişe bir göz atmak, Önasya Mecmuası’nı yayımlarken tanıdığım çınarlar arasında gezinirken, vefât edenleri de rahmet ve minnetle anmak, sađ olanlara Allah’tan uzun ömür dilemek. Elimden başka bir şey de gelmez, her birinin adına

11 VGM. Kişisel Dosyası.

12 Merzifon bilgi Gazetesi, 5 Ocak 2024

13 Sadi Bayram, İdi-zâdeler-Hacıbayramođulları, Ankara, 2008

14 Sadi Bayram, Bir Ömür Böyle Geçti, sh.5,6, Ankara, 2022, (Basılmamış Hatıra)

## Vefeyat

bir anıt dikemem ki, vakıf da yapamam, zira zengin değilim ki. Ancak, bâki kalan bu kubbedeki hoş sedâları anarak, ruhlarını şâd edebilirim, ilim adamlarından aldığımız ışığı doğru olarak, gelecek nesillere yansıtabilirim.”<sup>15</sup>

Sadi Bayram'ın Türk kültür tarihi, sanat tarihi konularında 241 civarında yayımlanmış makalesi mevcut olup 77 milli ve milletlerarası kongrede de bildiri sunmuştur.<sup>16</sup> 1978'de Arşiv ve Yayın Daire Başkan Yardımcısı olarak girmiş olduğu Vakıflar Genel Müdürlüğünde yirmi dört yıl çalışmış, yazı hayatının en verimli yılları burada geçmiştir. Çok zengin bir arşive sahip Vakıflar Müdürlüğündeki görevi sırasında özellikle vakıf konusunda birçok makale kaleme almış, belge yayınlamıştır. Özellikle arşiv belgelerine dayalı yayınlamış olduğu makaleler ve katkı sunduğu ve editörlüğünü yaptığı vakıf konulu kitaplarla Vakıf yayıncılığında iz bırakmıştır.

Sadi Bayram ile 2008 yılında Vakıflar Kültür ve Tescil Daire Başkanlığı'nda tanışmıştım. Yeni atandığım Yayın Müdürlüğüne hayırlı olsun için gelmişti. Daha sonra sık sık benim ve Kaçakçılık Şube Müdürü Nazife (Yiğit) hanımın yanına uğruyordu. Çok kibar adamdı. İş yoğunluğum olmamasına rağmen uzun süre oturmazdı. Daha çok vakıf ve yayın konusunu konuşurduk. Dergimizin 75. Yılı dolayısıyla yayınlamış olduğumuz özel sayıya yazısıyla katkı sunmuş, yanılmıyorsam derginin belgeseline röportaj vermişti. Yine Vakıf Müzeciliğinin 100. Yılı dolayısıyla hazırlamış olduğu bir kitaptan bahsetmişti. 2022 yılında ise özel dost ve arkadaşlarına vermek üzere kaleme almış olduğu hatıratını bana hediye etti. Ayrıca aile tarihini anlattığı “İdi-zadeler- Bayramoğulları” kitabını imzalayıp verdi. Vakıflar Genel Müdürlüğü'nün yakın tarihi çok iyi biliyordu. 2023 yılında kendisiyle telefon görüşmesi yapmış, Genel Müdürlüğe niçin gelip gitmediğini sormuştum. Rahatsız olduğunu söylemişti. Daha sonra kendisine bir mail gönderip Vakıflar Genel Müdürlüğünde çalışan önemli şahsiyetlerin biyografilerini yazdığımı, kendisinin yazacağı isimler arasında olduğunu söyleyince sevinmiş, elindeki bilgi ve belgeleri bana göndermişti.<sup>17</sup> Sadi Bey, Gazi Hastanesi Onkoloji servisinde yattığı sırada Kültür ve Tescil Daire Başkanı Mevlüt Çam, Arşiv Müdürü Hilal Aydemir ile birlikte geçmiş olsun ziyaretine gittik. Çok sevinmişti. Ayaküstü sohbet ettik. Daha sonra Vakıflar arşivinde saklanmak üzere yanında tuttuğu bir iki sahifelik Osmanlıca belgeleri bize teslim etti. Hasta yatağında birlikte fotoğraf çektik. Kendisini ziyaretimize çok sevinmişti. Özellikle eski vakıfçı arkadaşlarını görmenin mutluluğunu gözlerinden okunuyordu. Hasta yatağında yakışıklı, uzun boylu Sadi Bayram gitmiş yerine zayıflamış, benzi sararmış, hastalıktan ufalmış bir adam gelmişti. Bu,

15 Sadi Bayram, age, s. 3

16 <https://www.sadibayram.com/?page=makaleler&mid=160&id=8>

17 Biyografi konusunda Sadi Bey ile mail üzerinden yazışmamız şöyle idi: Selamlar Sadi Bey

VGM yayın dairesinde çalışan, eser verenleri anlatacağım bir çalışma içindeyim. Daha önce Fatih Müderrisoğlu, Orhan Cezmi Tuncer ve İbrahim Ateş'i yazdım. İbrahim Ateş hakkındaki yazım Vakıflar Dergisinde yayınlanacaktır. Biyografilerini çalışacağım seçtiğim birkaç isim daha var. Bu isimler arasında siz de varsınız. Biyografilerini kaleme aldığım insanların bibliyografyasını da yer veriyorum. Bildiğim kadarıyla sizin yayınlanmış birçok makaleniz var. Eserlerinizin ve yayınlanmış makalelerinizin bir listesini paylaşırsanız memnun olurum. Sizde böyle bir doküman yoksa bana eserlerinizin yayınlandığı gazete, dergi ve internet sitelerinin adını yazar mısınız? Bir de sizden ricam geniş bir biyografinizi benimle paylaşmanız. Hakkınızda çıkan yazılar, sizinle yapılan röportajlar ve kullanacağım özel fotoğraf ve belgeler. Bildiğim kadarıyla PDF olarak bir hatırat yayınlamıştınız. Benimle paylaşsanız memnun olurum.

Ayrıca vaktiniz olursa sizi yemeğe ve çay içmeye beklerim.

Selam ve Muhabbetle

**Mehmet Kurtoğlu**

Sayın Mehmet Kurtoğlu,

İlginiz için teşekkürler. Sizinle çay içerek sohbet etmek isterdim, ancak yazlıkta zatürre oldum. 15 gün Silifke'de yattım. Şimdi Gazi Hastanesinde yatıyorum. Biyografilerin sonu eksik. Göndereceğim. Aslında Bir Ömür Böyle Geçti'de hayatımı tarihe not düşmek için yazdım. En doğru bilgi orada. Şimdiki halde siz bunları bir tetkik edin. İnşallah daha sonra biraz iyi olur da hastaneden çıkarım. Görüşürüz. Türk Müzeciliğinin Temel Taşları C.1, Topkapı Sarayı Müzesi Müdürü Tahsin Özün Hâmit Zübeyr Koşay'a 1931-1961 mektupları C.2 Hâmit Zübeyr Koşay'a İlim Adamlarının yazdığı Mektuplar. C.3 Tarih Kurumu Hakem kararı müsbet çıktı. Basılacak.

Selam ve sevgiler

**Sadi Bayram**

## Mehmet Kurtođlu

son görüşmemiz olmuştu. Sadi Bayram vakıftan emekli olmasına karşın vakıf ile olan bađını hiçbir zaman koparmamıştı. Farklı kurumlarda çalışmasına rağmen kendini hep bir vakıfçı görüyordu. Zaten onun yayınladığı makalelere ve hazırladığı kitaplara bakıldığında büyük çoğunlukla vakıfla ilgili olduğu görülür. Onun vakıf sevgisi yalnızca bu kurumda çalışmış olmasıyla açıklanamaz hatıralarında da belirttiđi üzere aileden gelen bir irsiyet bađı vardı. Bundan dolayı vakıfla güçlü bir ruh bađı kurmuş, vakıf içselleştirmiş, vefat edene kadar vakıfla bađını koparmamıştı...



**Fotoğraf 4.** İbrahim Ateş, Süheyl Ünver, Sadi Bayram Mayıs 1979. Vakıflar odamda

### Bibliyografya

#### Kitaplar

- “Mukaddes Kitaplara Göre Hz. Nuh’un Gemisi”, *Güney-Dođu Anadolu’da Proto-Türk İzleri*. Azerbaycan Kültür Derneđi Yayınları No.30, Yenigün Matbaacılık Sanayii, Ankara: 1988.
- *Kaynaklara Göre Güney-Dođu Anadolu’da Proto-Türk İzleri*. Yay. Haz. Sadi Bayram, Yılmaz Önge-İbrahim Ateş. Türk Dünyası Araştırmaları Vakfı Yayınları, No.64, Pamuk Ofset Matbaası, İstanbul: 1990.
- *Divriđi Ulu Camisi ve Darüşşifası 750. Yılı Hatıra Kitabı*. Vakıflar Genel Müdürlüğü Yayınları, Emel Matbaası Ankara: 1979.
- *Vakıflar ve Vakıf Hizmetlerimiz*. Yay. Haz. İbrahim Ateş-Sadi Bayram-Kerim Erdoğan. Vakıflar Genel Müdürlüğü Yayınları, Kültür Ofset Matbaacılık, Ankara: 1978.
- İnsanlığın Yüzkarası: Bulgar Mezalimi ve Bulgaristan’daki Vakıf Eserler, *Camilerimiz*. Yay. Haz. İsmail Selimođlu-Sadi Bayram. Vakıflar Genel Müdürlüğü Yayınları, Önder Matbaası, Ankara: 1989.
- *Son On Yılda Vakıflar “1980-1990*. Yay. Haz. İbrahim Ateş-Sadi Bayram-Ülkü Özsoy. Vakıflar Genel Müdürlüğü Yayınları, Bora Reklamcılık, Ankara: 1990.
- *Medallioned Genealogies (Silsileame’s)*. Ayyıldız Matbaası, Ankara: 1975.
- *Mimarbaşı Koca Sinan Yaşadığı Çađ ve Eserleri Kitabı*. C. 1-2. (Ed. Sadi Bayram). Vakıflar Genel Müdürlüğü, İstanbul: 1988.
- *Türk Vakıf Şaheserleri*. Yay. Haz. Sadi Bayram-Mehmet Narince. Genel Müdürlüğü Yayınları, Plaka TiÖF Matbaası, Ankara: 1999.
- *Osmanlı Devleti’nin 700. Kuruluş Yıldönümü ve Düşündürdükleri Üzerine Bir Deneme: Milenyum Rü-yâsı (Türk Kültür ve Medeniyeti)*. Reyhan Basın Yayın Ltd. Şti., Ankara: 2000.
- *Merzifon-Amasya Kültür Tarihinde İdf-zâdeler- Hacıbayramođulları*. Kişisel Yay. Ankara: 2018.
- *Bir Ömür Böyle Geçti*. Dijital Baskı, Ankara: 2022.



**Makaleler ve Tebliğler**

- “III. Selim Vakfiyelerindeki Tezyinat ve Türk Süsleme Sanatına Batı San’atının Tesirleri”. *X. Türk Tarih Kongresi, 22-26 Eylül 1986, Bildirileri*. Türk Tarih Kurumu Yayınları, Türk Tarih Kurumu Basımevi, Ankara: 1994. 2391-2397. Lev. 529-548.
- “Sultan I. Mahmud’un Vakfiyelerindeki Tezyinat”. *V. Milletlerarası Türkoloji Kongresi, İstanbul 23-28 Eylül 1985*.
- “Osmanlı Devleti’nin Kuruluşunun 700. Yıldönümü Münasebetiyle Sultan I. Mahmud’un Vakfiyeleri”. *Vakıf ve Kültür Dergisi*, (5), Ağustos 1999, Ajans-Türk Matbaası. 4-7.
- “Sultan II. Mahmud’un Vakfiyelerindeki Tezyinat”. *III. Milli Türkoloji Kongresi, İstanbul 6-10 Ekim 1980*.
- “Sultan II. Mahmud’un Vakfiyelerindeki Tezyinat”. *Vakıflar Dergisi*, (XVIII), Ankara 1983. 147-188.
- “The Effects of European Art On The Ornamentation of “Deed of Trusts”, *The VIII. Th International Congress Of Turkish Art*. Kahire: 1987. 126-127.
- “Sultan II. Bayezid’in Vakfiyelerindeki ve Hududnamesi’ndeki Tezyinat ve Kültürümüzdeki Yeri”. *IX. Türk Sanatları Kongresi, İstanbul, 1991. Bildiri Özetleri*, Grafikevi, Ankara: 1991. 35.
- “Sultan II. Bayezid’in Vakıflar Genel Müdürlüğü Arşivi’nde Bulunan Vakfiyelerindeki Tezyinat ve Kültürümüzdeki Yeri”. *IX. Türk Sanatları Kongresi*. Cilt 1. Kültür Bakanlığı Ankara: 1995. 345-363.
- “Beyhan Sultan’ın Vakfiyelerindeki Tezyinatları ve Türk Tezhip Sanatındaki Yeri”. *XI. Türk Tarih Kongresi*. Türk Tarih Kurumu Yayınları, Ankara: 1994. C.5, 1128-1139. Lev.301-336.
- “Sultan II. Abdülhâmid’in 1888 Tarihli Vakfiyesi Tezyinatı ve Osmanlı İmparatorluğunda İlk Toplu Konut Projesi “. *XI. Uluslararası Türk Sanatı Kongresi Tebliği*. Hollanda- Utrech, 23-28.08.1999.
- “XIV. Asırda Tezhiplenmiş Beylik Dönemine Ait Üç Kur’an Cüzü”. *Vakıflar Dergisi*, (XVI), Ankara: 1982. 143-154.
- “Sağlık Hizmetlerimiz ve Vakıf Gureba Hastahanesi”. *Vakıflar Dergisi*, (XIV). Ankara: 1982. 101-118.
- “The Kaaba Cloth”. *İstanbul Shereton Magazin*, (6 / Nisan 1983). Ünitek Matbaası, İstanbul. 13-15.
- “Vakıflar Genel Müdürlüğü Arşivi’nde Bulunan Kendinden Desenli İki Kumaş”. *Vakıflar Dergisi*, (XV). Ankara: 1981. 139-156
- “Kendinden Desenli ve Üzeri Yazılı Kumaşların Vakıflar Genel Müdürlüğü Arşivi’nde Bulunan İki Örneği”. *II. Milletlerarası Türkoloji Kongresi. İstanbul 24-29 Eylül 1979*.
- “Bulgaristan’daki Türk Vakıflar ve Vakıf Abideleri”. *Vakıflar Dergisi*, (XX). Ankara: 1988, 475-482.
- “Bulgaristan’da Müftü Yardımcısı Yetiştiren Bir Vakıf Kuruluşu: Nüvvap”. *Vakıflar Dergisi*, (XX). Ankara: 1989. 415-442. (Sadi Bayram-Hayrettin Ersal).
- “İlk İlâhiyat Fakültemizi 1949’da Açmıştık! Osmanlının Son Damgası Medreset’ün-Nüvvab”. *Zaman Gazetesi*, Ankara Ramazan Eki, 28 Nisan 1989. 11. (Sadi Bayram-Hayrettin Ersal).
- “Ankara Etnoğrafya Müzesi’ndeki Madalyonlu Silsilenâme’de Doğu Anadolu ve Batı Asya”. *VIII. Türk Tarih Kongresi*, C. II. Türk Tarih Kurumu Yayınları, Ankara: 1981. 645-657. Lev. 331-353.
- “Ankara Etnoğrafya Müzesi’nde Bulunan Silsile-nâme”. *Vakıflar Dergisi* (XXVIII). Ankara: 2004. 315- 363.
- “Musavvir Hüseyin Tarafından Minyatürleri Yapılan ve Halen Vakıflar Genel Müdürlüğü Arşivi’nde Muhafaza Edilen Silsilenâme”. *Vakıflar Dergisi*, (XIII). Ankara: 1981. 253-338.
- “Medallioned Genealogies (Silsilenâmesi)”. *Fifth International Congress Turkish Arts*, Akademia Kiado, Budapest: 1978. 161-166.
- “Madalyonlu Silsilenâmeler”. *Milli Kültür*, (3), Kültür Bakanlığı Yayınları, 1977. 69-73.
- “Haza Kitab-ü Silsilenâme” and “Subhatu’l Ahbar” Form The National Library of Austria” *V.th, International Congress Turkish Arth*, Budapest: 1975. Magyar Nemzeti Muzeum. 33-35.



## Mehmet Kurtođlu

- “Medallioned Genealogies”. *Image*, (30). Ankara: 1990. 11-15.
- “Osmanischen Portrat-Stammbaume”. *Newspot*, (10 Jahr 90/24). Ankara. 14 Juni 1990, 8.
- “Medallioned Genealogies”. *Newspot*, (Year 10-90/24). Ankara. 14 June 1990, 8.
- “Genealogies en Medaillon”. *Newspot*, (Annee 10-90/24). Ankara. 14 Juin 1990.
- “Geceretü’l-insâbi ve’l-müsemmat”. *Newspot*, Ankara. 14.6.1990. 9.
- “Sultan I. Mahmud’un Orijinal İki Vakfiyesi”. *İstanbul Edebiyat Fakültesi Türkoloji Enstitüsü V. Turkoloji Kongresi*, 23-28 Eylül 1985, İstanbul.
- “Sultan I.Mahmud’un Orijinal İki Vakfiyesi”. *Vakıf ve Kültür*. Ankara: 1999. Ankara. 4-7.
- The 1598 Zübdetü’t-Tevarih At The Chester Beatty Library In İreland, *Image*, (44). Ankara: 1991. 3-8.
- “İrlanda-Dublin, Chester Beatty Library’de Minyatürlü Bir Osmanlı Tarihi (Zübdetü’t-Tevarih)”. *Kültür ve Sanat*, Türkiye İş Bankası Yayınları, (12 - Aralık 1991), 63-68;
- “The Ayazma Mosque In Scutari”. *Image*, (37). Ankara: 1991. 20-23.
- “İstanbul Üsküdar Ayazma Camii ve Ayazma Camii İnşaat Defteri”. *Vakıflar Dergisi*, (XXII). Ankara: 1991. 199-288. (Sadi Bayram-Adnan Tüzen).
- “Sahip Ata Fahrüddin Ali’nin Konya İmaret ve Sivas Gök Medrese Vakfiyeleri”. *Vakıflar Dergisi*, (XIII). Ankara: 1981. 31-70. (Sadi Bayram-Ahmet Hamdi Karabacak).
- “Sultan Reşad Devrinde Evkaf Bankası Kuruluş Çalışmaları”. Vakıfların Ekonomik ve Sosyal Etkileri Semineri, *V. Vakıf Haftası Kitabı*. İstanbul: 1988. 215-220. (Sadi Bayram-Ahmet Hamdi Karabacak).
- “İstanbul Vakıf Hat Sanatları Müzesi’nde Bulunan Tılsımlı İki Gömlek ve Kültürümüzdeki Yeri”, *Vakıflar Dergisi*, (XXII). Ankara: 1991. 355-364.
- “Türk Minyatür, Hat, Yazı Resim, Tezhip ve Minyatür Sanatı Seçme Bibliyografyası”. *Vakıflar Dergisi*, (XXIII). Ankara: 1994. 321-342.
- “Amasya-Taşova-Alparslan Beldesi Seyyid Nureddin er-Rufai’nin 655 H./1257 M. tarihli Arapça Vakfiyesi Tercümesi ile 996 H./1588 M. Tarihli Seyyid Fettah Veli Silsile-nâmesi”. *Vakıflar Dergisi*, (XXIII). Ankara: 1994. 31/74.
- “Silsilenameler ve İrlanda-Dublin Chester Beatty Library’de Bulunan 1597 Tarihli Zübdetü’t-Tevarih”. *Vakıflar Dergisi*, (XXIV). Ankara: 1994. 51-116.
- “Merzifon Ulu Camisinin Yeri: Merzifon’da Türk İslâm Eserleri”. *Kültür ve Sanat*, (Yıl.2, S.5), Türkiye İş Bankası Yayınları. Mart 1990. 69-77. The Location Of The Merzifon Muiniddin Pervane Mosque And Turkish Period Buildings in Merzifon. 95.
- “Merzifon’da Bilinmeyen Bir Türbe “Kümbet Hatun”. *IX. Türk Tarih Kongresi*, C.III. Türk Tarih Kurumu Basımevi, Ankara: 1989. 1355-1361. Lev.377-381.
- “Açık Hava Halk Müzeleri Kurulma Yolunda”. *Folklor Açık Hava Müzelerinin Türkiye’de Kurulma İmkânları Sempozyumu Bildirileri*. Kültür ve Turizm Bakanlığı Milli Folklor Araştırma Dairesi Yayınları No.64. Ankara Üniversitesi Basımevi. Ankara: 1985. 91-96.
- “Yıldız Çini Fabrikasına Ait Birkaç Vesika”. *Suut Kemal Yetkin Armağanı*. Hacettepe Üniversitesi Yayınları, Ankara: 1984. 101-105.
- “Hacı Bayram-ı Velî ve Tarihe Bağlılık”. *I. Hacı Bayram-ı Veli Sempozyumu Bildirileri*. Ankara Valiliği Kültür Müdürlüğü, Türk Hava Kurumu Basımevi, Ankara: 1991. 32-36.
- “Samsun-Lâdik ve Seyyid Ahmed-i Kebir Hazretleri”. *Ondokuz Mayıs Üniversitesi Eğitim Fakültesi Dergisi*, (5). Samsun: 1990. 11-22.
- “Mukaddes Kitaplara Göre, Güney-Doğu Anadolu’da Proto-Türk İzleri Üzerine Bir Deneme”, *X.Türk Tarih Kongresi Bildiri Özetleri*. Türk Tarih Kurumu Yayınları, Türk Tarih Kurumu Basımevi, Ankara: 1986. 83-86.;

## Vefeyat

- “Mukaddes Kitaplara Göre, Güney-Doğu Anadolu’da Proto-Türk İzleri Üzerine Bir Deneme”. *X. Türk Tarih Kongresi, 22-26 Eylül 1986, Kongreye Sunulan Bildiriler*. C.III. Türk Tarih Kurumu Yayınları, Türk Tarih Kurumu Basımevi, Ankara: 1991. 919- 940. lev.347-356.
- “Nuh’un Gemisi, Güney-Doğu Anadolu’da Proto Türk İzleri”. *Belgelerle Türk Tarihi Dergisi*, (20). Ekim 1986. 36-42.
- “Eski Eser Kaçakçılığı, Koleksiyonculuk ve Müzecilik Tarihimize Bir Bakış”. Eski Eser Kaçakçılığının Önlenmesinde Müzayedeler, Koleksiyonculuk ve Yasalar Sempozyumu, İstanbul, 10-12 Ocak 1991, (Sempozyum Konuşması, Özetleri). *Antik Dekor Dergisi*, (10). İstanbul: 1991. 147-149.
- “Fikir ve Sanat Dergileri ve Hükümetlerin Kültür Politikası”. *İkinci Türk Yayın Kongresi, 24-27 Ocak 1975, Bildiriler*. C.I. Kütüphaneler ve Yayımlar Genel Müdürlüğü, Ankara: 1987. 253-256.
- “Yazılı Basınımızın Durumu”. *Birinci Kültür Şûrası 23-27 Ekim 1982, Bildiriler*. Kültür ve Turizm Bakanlığı Yayınları, Ankara: 1982. 475-481.
- “An Ahi Genealogy”. Comite International D’Etudes Pre-Ottomanes et Ottomanes VIII. Symposium, Minnesota August 14-19, 1988.
- Kaybettiğimiz Büyük Türkolog Cyula Nemeth”. *Milli Kültür*, (4, Nisan 1977). Kültür Bakanlığı Yayınları, Ankara. 74-77.
- “Tarihte Türk Adı Ne Zaman Ortaya Çıktı”. *Milli Kültür*, (5 - Mayıs 1977). Ankara. 48-51.
- “Geçtiğimiz Ayın Türk Sanatı Konferansları”. *Milli Kültür*, (6 - Haziran 1977). Ankara. 74-76.
- “Türklerde Esnaf Teşkilâtı: Ahilik ve Loncalar”. *Milli Kültür*, (Temmuz 1977). Ankara. 48-52.
- “Anadolu’nun 906. Fetih Yıldönümü Münasebetiyle Malazgirt Zafer Abidesi”. *Milli Kültür*, (8 - Ağustos 1977). Ankara. 12-17.
- “Kervansaraylarımız”. *Milli Kültür*, (8 - Ağustos 1977). Ankara. 40-45.
- “Milletlerarası İslâm’da Rasadhaneler Sempozyumu 19-23 Eylül 1977”. *Milli Kültür*, (10 - Ekim 1977). Ankara. 74-77.
- “Kitaptan Kitaba, Batılılaşma Döneminde Türk Resim Sanatı 1700-1850”. *Milli Kültür*, (10 - Ekim 1977). Ankara. 79-80.
- “Bir Çınarın Arkasından”. *Türk Kültürü Araştırmaları Koşay Hatırasına Armağan*, (XXIV/2). Türk Kültürünü Araştırma Enstitüsü Yayınları, Ankara: 1986. 1-2.
- “Phil. Dr. Hamit Zübeyr Koşay’ın Hayatı”. *Türk Kültürü Araştırmaları Koşay Hatırasına Armağan*. (XXIV/2). Türk Kültürünü Araştırma Enstitüsü Yayınları, Ankara: 1986. 3-7.
- “Ölümünün 1.Yılında Phil. Dr. Hâmit Zübeyr Koşay”. *Türk Kültürü Araştırmaları Koşay Hatırasına Armağan*. (XXIV/2). Türk Kültürünü Araştırma Enstitüsü Yayınları, Ankara: 1986. 9-51.
- “Ahilik”. *Ahi Dost*, (1 - Ekim 1990).Türkiye Esnaf ve Sanatkarlar Vakfı Ankara Şubesi Yayınları, Ankara. 15-18.
- “Vakıfların Esnaf ve Sanatkar Açısından Önemi - Devlet Esnaf ve Sanatkarı Koruyucu ve Destekleyici Tedbirleri Alır”. *Anayasa Madde 173 Semineri*. Bursa 5-6 Mayıs 1986. 1-23.
- “Yahya Kemal Beyatlı”. *Önasya*, (27 - Kasım 1967). Ankara. 23.
- “Ziya Gökalp’i 44 Yıl Önce Kaybetmiştik”. *Önasya*, (37 - Ekim 1968). Ankara. 3.
- “Açık Mektup”. *Önasya*, (40 - Aralık 1968). Ankara. 3.
- “Bize Göre Kültür Bakanlığı”. *Önasya*, (53-54, Ocak-Şubat 1970). Ankara. 3.
- “Selçuklu Tarih ve Medeniyetini Araştırma Enstitüsü ve Malazgirt Zafer Anıtı”. *Önasya*, (55 Mart 1970). Ankara. 3.
- “Malazgirt Zaferi, Anıtı ve Düşündürdükleri”. *Önasya*, (58 - Haziran 1970). Ankara. 3.
- “II. Milletlerarası Güney-Doğu Avrupa Tetkikleri Kongresi Münasebetiyle Kurum Asbaşkanı Prof. Dr. H. İnalçık ile Bir Mülâkât”. *Önasya*, (56 - Nisan 1970). Ankara, 3-22.
- “Edebiyatımızda Bu Ay: Ömer Seyfettin”. *Önasya*, (53-54, Ocak-Şubat 1970). Ankara. 29.

## Mehmet Kurtođlu

- “Malazgirt Zaferinin 899.Yıldönümü Münasebetiyle”. Önyasya, (59-60, Temmuz-Ađustos 1970). Ankara. 3.
- “Sanat, Őair ve Őiir”. Önyasya, (63 - Kasım 1970). Ankara. 18.
- “Olaylar, İnsanlar, Neticeler”. Önyasya, (64 - Aralık 1970). Ankara. 3.
- “Türk Eđitim Vakfı, Türk Sanatı ve Türkoloji”. Önyasya, (65 - Ocak 1971). Ankara. 3-17.
- “Yine Türk Sanatı”. Önyasya, (66 - Őubat 1971). Ankara. 3.
- “Reform Kabinesi, Kùltür Bakanlıđı ve Türk Tarihi”. Önyasya, (67-68, Mart-Nisan 1971). Ankara. 3.
- “Bir Çınarın Ardından”. Önyasya, (69 - Mayıs 1971). Ankara. 3.
- “Nihayet Kùltür Bakanlıđı Kuruldu”. Önyasya, (70-71, Haziran-Temmuz 1971). Ankara. 3.
- “Bir Zaferin Ardından”, Önyasya, (72 - Ađustos 1971). Ankara. 3.
- “GerçekleŐmesi Arzulanan Hayaller”. Önyasya, (73 - Eylül 1971). Ankara, 3.
- “İki Törenin Düşündürdükleri”, Önyasya, (74 - Ekim 1971). Ankara. 3.
- “Ahiliđe Genel Bir BakıŐ”. *Ahilik Haftası*, Ankara Valiliđi.1990.
- “Ahilik, Vakıflar ve Loncalar”. *Ahilik Yolu*, (15). Türkiye Esnaf ve Sanatkârlar Vakfı Yayınları. Ankara: 1987. 2-5.
- “Ahi Zaviyeleri Birer Halk Üniversitesiydi”. *Ahilik Yolu*, (33). Türkiye Esnaf ve Sanatkarları Vakfı Yayınları. Ankara: 1988. 9-10 (Röportaj).
- “Ramazanlar Ahilik Döneminde de Renkliydi”. *Ahilik Yolu*, (38). Türkiye Esnaf ve Sanatkârlar Vakfı Yayınları. Ankara: 1989. 18-19. (Röportaj)
- “Selanik’te Bulunan Vakıflarımız ve Mimarî Hâtralarımız”. *IV. Millî Türkoloji Kongresi*. İstanbul 19-23 Ekim 1981.
- “Belediye Hizmetlerimiz”. *Önyasya*, (2 - Ekim 1965). Ankara: 1965. 15-16.
- “Dünyanın 7. Harikası, Halikarnas Mausoleum’ı”. *Turizm*. Ankara: 1965. 15.
- “Fatih’in Vasiyetinden”. *Haksess*, (30 - 2 Őubat 1990). Ankara: 1990. 27.
- “Taceddin Sultan ve Evradı”. *Türk Dünyası Tarih Dergisi*, (87 - Mart 1994). İstanbul: 1994. 45-53.
- “Lâdik ve Seyyid Ahmed-i Kebir er Rufâi Hazretleri”. *Türk Dünyası AraŐtırmaları*, (74 - Ekim 1991). Türk Dünyası AraŐtırmaları Vakfı. İstanbul: 1991. 139-156.
- “Kilikien Aphrodisias in Asia Minor”, *Image*, (49). Ankara: 1992. s.22-29.
- “İX. Vakıf Haftası Münasebetiyle Vakıflar ve Vakfın MenŐei”. *Ahilik Yolu*, (70 - Aralık 1991). Ankara: 1991. 10-11.
- “Ahilik”, *YOYAV*, (1). Ankara: 1990. 17-20.
- “Ahlat ve Ahlat Vakıfları”. *Anadolu’da Türk Mührü Ahlat Semineri - Ahlat, 20-23 Ađustos 1992*. Ankara: 1993. 153-155.
- “Prof. Dr. Yılmaz Önge Bibliyografyası 1935-1992”. *X. Vakıf Haftası Kitabı* (Yılmaz Önge Restorasyon Semineri). Vakıflar Genel Müdürlüđü Yayınları. Ankara: 1993. 305-310.
- “Bir Çınarın Ardından...Yılmaz Önge Dostumuz Hakkında Kısa Anekdotlar”. *Selçuk Üniversitesi Selçuklu AraŐtırmaları Prof. Dr. Yılmaz Önge Armađanı*. Konya: 1993. 357-362.
- “Anadolu’da XIII. Yüzyıl Bir Rufâi Zaviyesi”. *Selçuk Üniversitesi Selçuklu AraŐtırmaları Prof. Dr. Yılmaz Önge Armađanı*. Konya: 1993. 179-186.
- “AyaŐ Vakfiyeleri Üzerine Bir Deneme”. *Tarihte ve Günümüzde AyaŐ ve Bünyamin AyaŐi Sempozyumu, AyaŐ 2-4 Temmuz 1993, Bildiriler*. Ankara: 1993. 143-156.
- “Mühr-ü Süleyman ve Türk Kùltüründeki Yeri”. *Türk Sanat Tarihinde İkonografik AraŐtırmalar, Güner İnal’a Armađan*. Ankara 1993. 61-72.
- “Medeniyetlerin BeŐiđi Anadolu ve Klikey Aphrodisias’ı”. *Mozaik*, (C. 3, S.25, Nisan 1994). Mersin: 1994. 28-30.

## Vefeyat

- “Vakıflar Genel Müdürlüğü Arşiv’inde Bulunan 1783-1810 tarihleri Arasında İşlem Görmüş Bir Mühür Tatbik Defteri”. *III. Uluslararası Türk Kültürü Kongresi, Ankara 25-29 Eylül 1993*. Atatürk Kültür, Dil ve Tarih Yüksek Kurumu Atatürk Kültür Merkezi.
- “Kitaplar Arasında”. *Bilgi*, (1 - Temmuz 1994). Atatürk Dil ve Tarih Yüksek Kurumu Atatürk Kültür Merkezi Başkanlığı Yayınları. Ankara: 1994. 55-58.
- “Anadolu Selçuklu Vakfiyeleri”. *Selçuk Üniversitesi Selçuklu Araştırmaları Merkezi IV. Milli Selçuklu Kültür ve Medeniyeti Semineri, 25-26 Nisan 1994, Konya*. Selçuk Üniversitesi Yayınları. Konya: 1995. 135-147.
- “Vakıflar ve Kültürel Eserlerin Korunması”, *Türk Kültürü*, (375). Türk Kültürünü Araştırma Enstitüsü. Ankara: 1994. 408-420.
- “Türk Kronoloji Tarihi (Deneme). 1990. (www.sadibayram.com).
- “Türk Mimarisi Kronolojisi (Deneme), 1990. (www.sadibayram.com)
- “IV. Ahlat Kültür Haftası Münasebetiyle Van Gölü ve Çevresi Vakıfları”. *IV. Ahlat Kültür Haftası Semineri, Ahlat, 22 Ağustos 1994*. Ahlat Vakfı Yayınları No: 6. Ankara: 1994. 123-146.
- “İstanbul Depremleri ve Mimar Koca Sinan’ın Bilinmeyen Bazı Teknikleri”. Kayseri Erciyes Üniversitesi Mimar Sinan Haftası, Sabancı Kültür Merkezi, 6-9 Nisan 1995.
- “Mimar Koca Sinan’ın Sismik Teknikleri”. *Türk Dünyası Vakfı Tarih Dergisi*, (392), Ağustos 2019. 36-39.
- “Kanuni Sultan Süleyman’ın Oğlu Şehzade Mehmed’in, Şehzade Külliyesi Vakfiyesi ve Türk Sanatındaki Yeri”. *Milletlerarası XII. Türk Tarih Kongresi, Ankara 12-17 Eylül 1994*. Ankara: 2000. 1017-1039. Lev.129-139.
- “Girit Defterdarı Rıdvanzâde Hacı Mehmed Efendi oğlu Ali Efendi’nin 1748 Tarihli Vakfiyesi ve Teziyatı”. *XIII. Türk Tarih Kongresi, Ankara 4-8 Ekim 1999*. C.III, II. Ks. 1287-1289
- “Ahilik ve Bir Ahi Seceresi, An Akhi GeneoLgical Tree”. *Bellekten*, (222 - Ağustos 1994). Türk Tarih Kurumu Yayınları. Ankara: 1994. 295-327.
- “Mimar Sinan Eserlerine Toplu Bir Bakış”. *Uluslararası Mimar Sinan Semineri, 6-8 Nisan 1995*. Kayseri.
- “727 H.\1327 M. Tarihinde Birgi’de Yazılan Kur’an-ı Kerim, Teziyatı, Çalınması ve Bulunuşunun Hikayesi”. *V. Millî Selçuklu Kültür ve Medeniyeti Semineri*. Konya 25-27 Nisan 1995. Konya: 1996. 115-132.
- “Eski Eserlerimizin Gelecek Nesillere Ulaşması İçin Türk El Sanatları Vakıf Araştırmaları Enstitüsü Kurulmalıdır”. *Türkiye’de El Sanatları Geleneği ve Çağdaş Sanatlar İçindeki Yeri Sempozyumu, İzmir Dokuz Eylül Üniversitesi 22-24 Kasım 1995*. Kültür Bakanlığı Yayınları. Ankara: 1997. 219-227.
- “Ahiliğe Genel Bakış, Ahlâk ve Hoşgörü”. *Erdem, Türklerde Hoşgörü Özel Sayısı II*, (C.8., S.23). Türk Tarih Kurumu Basımevi, Ankara: Ocak 1996. 583-598.
- “Anadolu’daki İlk Rufailer ve Zeynel Abidin Ali er-Rufai el-Abdali, Soyuna Hakkında Yeni Hipotezler”. *Erciyes Üniversitesi Kayseri ve Yöresi Tarih Semineri, Kayseri 11-12 Nisan 1996*, Erciyes Üniversitesi Tarih Araştırmaları Merkezi Yayınları No: 1. Kayseri: 1997. 27-34.
- “Giresun İli Vakıflarına Toplu Bir Bakış”. *Giresun Tarihi Sempozyumu Giresun 24-25 Mayıs 1996*. Giresun Belediyesi Kültür Yayınları: 1. İstanbul 1997. 365-389.
- “Vakıflar Genel Müdürlüğü Halı Müzesi’nde Bulunan Hayvan Figürlü Halılarda Ejder, Kertenkele, kaplumbağa Motifi”. *Atatürk Kültür Dil ve Tarih Yüksek Kurumu, Atatürk Kültür Merkezi tarafından tertiplenen Milletlerarası Türk Soylu Hakların Halı, Kilim ve Cicim Sanatı. Kayseri Erciyes Üniversitesi 27-31 Mayıs 1996*. Atatürk Kültür Merkezi Yayınları. Ankara: 1998. 65-75.
- “X Milletlerarası Türk Sanatı Kongresi, Cenevre’de 17-23 Eylül 1995 tarihleri arasında yapıldı”, *Bilge*, (8 - Nevruz 1996-Bahar). Atatürk Kültür Dil ve Tarih Yüksek Kurumu, Atatürk Kültür Merkezi. Ankara: 1996. 109-110.
- “Millî Kültür ve Biz”. *V. Türk Devlet ve Toplulukları Dostluk Kardeşlik ve İşbirliği Kurultayı*. Kültür Seksiyonu 12 Nisan 1997. Ankara: 1998. 267-268; 341-342.

## Mehmet Kurtođlu

- “Fatih Sultan Mehmet’in Eyüp Sultan Vakfıyesi”. *I. Eyüp ve Çevresi Semineri İstanbul 8-10 Mayıs 1997*. Eyüp Belediyesi Yayınları. 35-44.
- “Eyüp Sultan Türbesinden 1919-20 tarihlerinde yapılan Çini Hırsızlığı ve Belgeleri” *II. Eyüp Sultan Sempozyumu, İstanbul 8-9 Mayıs 1998*. Eyüp Belediyesi Yayınları, İstanbul: 1998. 166-175.
- “Vakıflar Genel Müdürlüğünün Tekke ve Zaviyelerin Kapatılmasından sonra Taşınır Kültür Varlıklarının Korunması ile ilgili çalışmalar”. *Taşınır Kültür Varlıklarının Yasadığı Trafığının önlenmesi Semineri 8 Mayıs 1997*. Ankara.
- “Kültür Bakanlığı Tarihçesi, Milli Kültür, Günümüz Türkiye’si ve Muasır Medeniyetler Seviyesi “. *Türk Dünyası Araştırmaları Dergisi*, (111 - Aralık 1997). 9-18.
- “Belgelerle Kültür Bakanlığı Tarihçesi ve Kültürümüz”. *Türk Dünyası Tarih Dergisi*, (127 - Temmuz 1997). 44.
- “Çırac Eğitimi ve Ahilik”. *Dönemeç*, (13 - Ocak 1998). Ankara: 1998. 11-12.
- “Ahiliğe Genel Bir Bakış, Ahlak ve Hoşgörü”. *Dönemeç*, (14 - Şubat 1998). Ankara: 1998. 23.
- “Türk Kültüründe Mühr-ü Süleyman’ın Yeri “. *Kültür ve Sanat Dergisi*, (Mart 1998 - S.37). Türkiye İş Bankası Yayınları. Ankara. 47-51.
- “Milli Kültür, Günümüz Türkiye’si ve Muasır Medeniyetler Seviyesi”. *Milli Kültür Araştırmaları, 50. Kültür ve Sanat Yılında Dr. Mehmet Önder’e Armağan Kitabı*. Kültür Bakanlığı Kültür Eserleri Serisi. Ankara: 1996. 267-279.
- “XIV-XIX. Yüzyıl Vakfiyelerinden Türk Tezhip Sanatının Gelişimi ve Günümüzde Yorumlayanlar”. *Vakıf ve Kültür*, (1). Vakıflar Genel Müdürlüğü Yayınları. Ankara: 1998. 54-58.
- “Beypazarı Vakıflarına Genel Bir Bakış ve Nasuh Paşa Hanı”. *Beypazarı Sempozyumu, Beypazarı 22-23 Mayıs 1998*.
- “Taşınır Kültür Varlıklarımızın Korunması ve Yasadığı Trafığının Önlenmesi”. *Genel Kurmay Başkanlığı Askeri Müze ve Kültür Sitesi Komutanlığı, İstanbul, 16-18 Eylül 1998. Askeri Müze ve Kültür Sitesi Harbiye / İstanbul*. İstanbul: 1999. 80-82.
- “Hacı Bektaş-ı Veli, Merzifon’da Piri Baba, Pudepeşte’de Gülbaba ve vb. Bektaşî Vakıfları”. *I. Türk Kültürü ve Hacı Bektaş-ı Veli Sempozyumu Bildirileri, 22-24 Ekim 1998*. Gazi Üniversitesi Türk Kültürü ve Hacı Bektaş-ı Veli Araştırma Merkezi. Ankara: 1999. 59-62.
- “XVIII-XIX. Yüzyıllarda Yapılan Vakfiye Tezyinatlarında Batı Sanatı İzleri”. “Traces of Westem art on the illumination of Vakf Documents in the 18 and 19 Centuries”. Hacettepe Üniversitesi Uluslararası Sannatta Etkileşim Sempozyumu/International Symposium “*Interactions Art*, 25-27 Kasım 1998, Ankara.
- “XIV-XIX. Yüzyıl Vakfiyelerinde Türk Tezyinat Sanatının Gelişimi ve Günümüzde Yorumlayanlar”. *Vakıf ve Kültür*, (1). Vakıflar Genel Müdürlüğü Yayınları, Ankara: Mayıs 1998. 54-58.
- “2.000’li Yıllara Girerken Vakıflarımız”. *Vakıf ve Kültür*, (2). Vakıflar Genel Müdürlüğü Yayınları. Ankara: 1998. 10-12.
- “Cumhuriyetin 75.Yılında Ülkeye Genel Bir Bakış ve Başbakanlık Vakıflar Genel Müdürlüğü’nün Başkentteki İmar Faaliyetleri”. *Vakıf ve Kültür*, (3). Vakıflar Genel Müdürlüğü Yayınları. Ankara, Kasım 1998. 6-11.
- “Tarsus Vakıflarına Genel Bir Bakış”. Cumhuriyetimizin 75.Yıldönümü Münasebetiyle Gazi Üniversitesi ile Tarsus Belediyesi’nin Düzenlediği Tarihte Tarsus Semineri, 25-27 Aralık 1998.
- “Tarsus Vakıfları ve Tarsus’ta Bir Özbek Vakfı”. *Vakıf ve Kültür*, (4 - İlkbahar Sayısı). Ankara: 1999. 39-44.
- “İzzet Mehmet Paşa Vakfıyesi ve Kütüphanesi “. *Tarih İçinde Safranbolu, 4-7 Mayıs 1999 Tarihinde Safranbolu’da Semineri*. Türk Tarih Kurumu Yayınları. Ankara: 2003, 49-62.
- “Özel Müzeler Yönetmeliği ve Vakıflar Genel Müdürlüğü / Statute of the Private Museums and General Administration of Foundations”. Yıldız Teknik Üniversitesi-Kültür Bakanlığı Cumhuriyetin 75.Yıldönümünde Müzeciliğimiz ve Geleceği Uluslararası Sempozyumu. İstanbul-Yıldız 14-16 Mayıs 1999.



## Vefeyat

- “Türk Devletlerinin Kültür Politikası Ne Olmalıdır”. *Türk Dünyası Tarih ve Kültür Dergisi*, (151 - Temmuz 1999). 53-56.
- “Türk Kültür Tarihimizde Halıcılık, Vakıflar Genel Müdürlüğü’nün Rolü ve İstanbul Sultanahmed Halı Müzesi”. *Erdem*, (Halı Özel Sayısı, C.I, S.28). Ankara, Ekim 1999. 65-74, 206-212.
- “Balkanlar ve Kosova”. *Vakıf ve Kültür*, (4 - İlbahar 1999), 4-5.
- “Osmanlı Devleti’nin Kuruluşunun 700. Yıldönümü Münasebetiyle Başbakanlık Vakıflar Genel Müdürlüğü Arşivi’nde Bulunan 12 Zilkâde 1262 H.- 2 Ekim 1846 Tarihli Teberrukât Eşyası Tesbit Defteri”. *Tarihi, Kültürü ve Sanatıyla III.Eyüp Sultan Sempozyumu*, 28/30 Mayıs 1999. Eyüp Belediyesi Yayınları, İstanbul, Şubat 2000. 420-427.
- “Sultan II. Abdülhamit’in 1888 Tarihli Vakfiyesi, Tezminatı ve Osmanlı İmparatorluğunda İlk Toplu Konut Projesi”. Milletlerarası XII. Türk Sanatları Kongresi, Hollanda- Utrecht, Ağustos 1999.
- “Safranbolulu İzzet Mehmed Paşa Kütüphanesi’nde Bulunan İki Kur’an-ı Kerim ve Tezminatları”. Gönül Öney Semineri İzmir Ege Üniversitesi, Ekim 2001.
- “Girit Defterdarı Rıdvanzâde Hacı Mehmed Efendi Vakfiyesi ve Tezminatı”. *XIII. Milletlerarası Türk Tarih Kongresi*, 4-6 Ekim Ankara 1999. Türk Tarih Kurumu Yayınları, Ankara: 2002, (C.III, II.Ks.), 1287-1289.
- “Bulgaristan’da Bulunan Osmanlı Vakıflarından Bir Demet”. *Balkanlarda Kültürel Etkileşim ve Türk Mimarisi Uluslararası Sempozyumu*, *Bildiriler*, 17-19 Mayıs 2000, *İmnu-Bulgaristan*. C.1. Atatürk Kültür Merkezi Başkanlığı Yayınları. Ankara: 2001. 127-135.
- “Hicaz Demiryolları ve Vakıflar”. *Orta Doğu’da Osmanlı Dönemi Kültür İzleri Uluslararası Bilgi Şöleni Semineri / International Symposium on Ottoman Heritage in the Middle East/ Papers Submitted to International Symposium Ottoman Heritage in the Middle East*, Hatay 25-28 Ekim 2000. (C.I). Atatürk Kültür Merkezi Yayınları. Ankara: 2002. 115-129.
- “Bezmi-âlem Valide Sultan Gurebâ-i Müslimin Hastahanesi”. *Prof. Dr. Zafer Bayburtluoğlu Armağanı Sanat Yazıları*. Kayseri Büyükşehir Belediyesi Yayınları. Kayseri: 2001. 79-95.
- “893 H./1488 M. Tarihli Bir Akkoyunlu Vakfiyesi”. Ortaçağ Semineri, Erciyes Üniversitesi, 8-10 Nisan 2002. Erciyes Üniversitesi Yayınları. Kayseri: 2002. 187-191.
- “İstanbul Fethinin 549.Yıldönümü Vesilesiyle: Ayasofya Camii, Müze Olması ve Düşündürdükleri”. *Türk Yolu*, (Temmuz 2002). Ankara. 16-21.
- “Niksar Vakıflarına Toplu Bir Bakış”. XVIII. Vakıf Haftası, Niksar: 2001.
- “Yemen Fatihî Gazi Sinan Paşa’nın Vakfiyeleri, Tezminatı ve Türk Süsleme San’atındaki Yeri”. *Art Turc/ Turkish Art, 10 th Congres international d’art turc, 17-23 September 1995 Geneve*. Foundation Max Van Berchem, Geneve: 1999. 163-176.
- “Vakıflar Genel Müdürlüğü Arşivi’nde Bulunan 1783-1810 Tarihleri Arasında İşlem Görmüş Bir Mühür Tatbik Defteri”. *Uluslararası Türk Kültürü Kongresi*, 25-29 Eylül 1993 Ankara. Atatürk Kültür Merkezi Yayınları. Ankara: 1999. 305-315, 11 lev.
- “Ragıp Efendi”nin 1913-1922 Sibiryâ ve Türkistan Hatıraları”. *Türk Dünyası Tarih Kültür Dergisi*, (203 - Kasım 2003). 41-49.
- “Merzifonlu Kara Mustafa Paşa’nın II. Viyana Bozgununda Viyana’da Bıraktığı Silsile-nâme / “Silsile-nâme (The Genealogical Tree ) Which Merzifonlu Kara Mustafa Pasha Had left In The II. Vienna Defaat”. *Merzifonlu Kara Mustafa Paşa Uluslararası Sempozyumu*, 8-11 Haziran 2000. Merzifon: Şubat 2001. 399-415.
- “Tarihin Derinliklerinde Merzifon”. *Merzifonlu Kara Mustafa Paşa Uluslararası Sempozyumu*, 8-11 Haziran 2000. Merzifon: Şubat 2001. 493-514.
- “Amasya Vakıflarına Genel Bir Bakış”. Amasya Tamimi’nin 84. Yıldönümü ve Amasya ili Kültür e Turizm ve Eğitim Bilgi Şöleni, 31 Mayıs 2003, Ankara, Türk Dil Kurumu Salonu.



- “Sultan III. Osman Vakfiyesi, Tezminatı”. Cilt Sanatı ve Türk Kùltüründeki Yeri- The Deed Of Foundation Of Pious Sultan Osman The Third, Its Embellishments, Binding and Its Place İn Turkish Culture, XIIth Congress of Turkish Arts, 5-9 October 2003 in Amman.
- “Türk Kùltür Tarihi ve Bize Biraktığı Stratejik Bir Kurum: Vakıflar”. *21.Yüzyılda Türk Dünyası Jeopolitiđi, Muzaffer Özdađ’ a Armađan*. Derleyenler: Prof. Dr. Ü. Özdađ-Dr. Y. Kalafat-M. S. Erol. Avrasya Stratejik Arařtırmalar Yayınları, Ankara: 2003. (C.II), 307-322.
- “Ünlü Türk Düşünürü Hacı Bayram-ı Velî ve Akkoyunlu Uzun Hasan’ın Ankara Hacı Bayram Türbesi’ne Vakfettiđi Halen Danimarka’da David’s Samlung Koleksiyonunda Bulunan Tarihî Şamdanın Düşündürdükleri”. VIII. Ortaçađ ve Türk Dönemi Kazıları ve Sanat tarihi Arařtırmaları Sempozyumu. Sakarya Üniversitesi, 26-28 Nisan 2004.
- “İstanbul Üniversitesi Türkiyat Enstitüsü’nün 80. Kuruluş Yıldönümü Münasebetiyle, Türkiyat Enstitüsüne Hizmet Edenler, Phil. Dr. Hâmit Zübeyr Koşay”. İstanbul Üniversitesi Türkiyat Enstitüsü, Rektörlük Mavi Salon, 12 Kasım 2004.
- “Türk Kùltüründe Ölüm”. Marmara Üniversitesi Türkiyat Arařtırma Merkezi Türk Kùltüründe Ölüm Sempozyumu, İstanbul, 25-26 Kasım 2004.
- “Çift Bařlı Kartal”. Marmara Üniversitesi Türkiyat Arařtırmaları Merkezi, 18 Nisan 2005, İstanbul.
- “Kıbrıs Fatihî Lala Mustafa Pařa’nın Erzurum Vakfiyesi”. VII. Orta Çađ ve Sanat Tarihi Arařtırmaları Sempozyumu, Erzurum Atatürk Üniversitesi, Erzurum 20-23 Nisan 2005.
- “Lala Mustafa Pařa’nın Artvin’deki 971 H./ 1563 M. Tarihli Vakfiyesi”. *Karadeniz Arařtırmaları - Balıkan, Kafkas, Dođu Avrupa ve Anadolu İncelemeleri Dergisi*, (6 – Yaz 2005). 78-96.
- “İstanbul-Eyüp Mahallesi Sakinlerinden Hafız İbrahim Ethem Efendi Vakfiyesi”. İstanbul Eyüp Belediyesi Eyüp Semineri, 7-9 Mayıs 2005.
- “İk Nehri Boyundan Gelen Tamyanlı, Atatürk’ün Etrafındaki İlim Adamlarından Phil. Dr. Hâmit Zübeyr Koşay”. Türk Dil Kurumu - İstanbul Türkiyat Enstitüsü - Tataristan Devlet Akademisi - İstanbul Üniversitesi Türk-Tatar İliřkileri Sempozyumu, 10-11 Eylül 2005 Kazan.
- “Amerikalılar’ın Osmanlı Dönemindeki Eđitim Faaliyetleri ve Merzifon Anatolian Koleji’nin Tarihçesi”. Hacettepe Üniversitesi Uluslararası Prof. Dr. Günsel Renda’ya Armađan Semineri, Ankara 16-20 Kasım 2005.
- “Amerikalılar’ın Osmanlı Dönemindeki Eđitim Faaliyetleri ve Merzifon Anatolian Koleji’nin Tarihçesi -I”. *Türk Dünyası Tarih Dergisi*, (229, Ocak 2006), 41-48.
- “Amerikalılar’ın Osmanlı Dönemindeki Eđitim Faaliyetleri ve Merzifon Anatolian Koleji’nin Tarihçesi -II”. *Türk Dünyası Tarih Dergisi*, (230 - Şubat 2006), 43-47.
- “Amerikalılar’ın Osmanlı Dönemindeki Eđitim Faaliyetleri ve Merzifon Anatolian Koleji’nin Tarihçesi-III”. *Türk Dünyası Tarih Dergisi*, (231 - Mart 2006), 18-23.
- “Atik Valde Nurbanu Sultan’ın 990 H./1592 Tarihli Vakfiyesi, İstanbul Toptaşı Nurbanu Sultan Külliyesi ve Kùltürümüzdeki Yeri”. *Uluslararası VI. Türk Kùltürü Kongresi, 6th International Congress on Turkish Culture*. (C.I). Ankara: 2009. 107-132.
- “Çelebi Sultan Mehmed’in Merzifon Vakıfları”. *Gazi Üniversitesi Fen-Edebiyat Fakùltesi Tarafından Tertiplenen Ortaçađ-Türk Dönemi Kazı sonuçları ve Sanat Tarihi Arařtırmaları Sempozyumu, 03-06 Mayıs 2006 Ankara*. Prof. Dr. H. Örcün Barıřta’ya Armađan. Ankara: 2009. 103-124.
- “Bulgarların İlk Bařkenti Bulgar Şehri Üzerine Bir Panorama”. XV. Türk Tarih Kongresi Ankara, 11-15 Eylül 2006, Kongreye Sunulan Tebliđler. (C.4, 4.Kısım). Türk Tarih Kurumu Basımevi, Ankara: 2010. 2111-2114.
- “Yemen Fatihî Gazi Sinan Pařa’nın Kahire ve Gam Vakıfları”. İCANAS 38 Asya ve Kuzey Afrika Çalıřmaları Milletlerarası Kongresi, Ankara 10-15 Eylül 2007. Atatürk Dil ve Tarih Yüksek Kurumu Yayınları. Ankara: 2007. Özetler, 439-441. C.2. Ankara: 2012. 705-711.

## Vefeyat

- “Çelebi Mehmed Arazisi Üzerine Kurulan Merzifon Anatolian Koleji ve Hastaneye Ait Bazı Belgeler, 11-12 Kasım 2010, Merzifon II. Sempozyumu. (Ed: Doç. Dr. Mustafa Çolak) Ankara: 2013. 43-77.
- “Afganistan Tarihine Bir Bakış I”. *Türk Dünyası Tarih Dergisi*, (264 - Aralık 2008), 43-47.
- “Afganistan Tarihine Bir Bakış II”. *Türk Dünyası Tarih Dergisi*, (265 - Ocak 2009). 17-19.
- “Bektaşilik ve Tasavvuf”. *Türk Dünyası Tarih Dergisi*, (278 - Şubat 2010), 27-33.
- “Bektaşilik ve Tasavvuf”. *Türk Dünyası Tarih Dergisi*, (279, Mart 2010), 56-60.
- “Bektaşilik ve Tasavvuf”. *Türk Dünyası Tarih Dergisi*, (.280, Nisan 2010), 50-53.
- “Türk Kültürünün İzleri Üzerinde Araştırmalar: Etrüskler’in İlk Vatanı Anadolu Mu? Truva Savaşı ve Etrüskler”. *Nail Tan’a Armağan Kitabı*. (Ed. Prof. Dr. Tuncer Gülensoy-Hayrettin İvgin). Ankara: 2011. 208-226
- “Osmanlı Döneminde 1895-1920 Yılları Arasında İstanbul Camilerinden Çalınan Çiniler”. 1.Uluslararası İstanbul Camilerinden Çalınan Kültür Varlıkları Sempozyumu 23-28 Mayıs 2011 (Bildiriler Vakıflar Bölge Müdürlüğü tarafından basılacak).
- “Başkent Oluşunun 90. Yılında Ankara 1923-2013: Cumhuriyetin İlk Yıllarında Ankara İmâr Faaliyetlerinde Vakıflar Genel Müdürlüğü’nün Rolü”. *Atatürk Orman Çiftliği (Atatürk’ün Umumi Vekaleti) ve Bazı İmâr Hatıraları*. Ed. Prof. Dr. Ayşegül Köroğlu. Ankara: 2014. 55-66.
- “Vakıflar Dergisi ve...”, *Vakıflar Dergisi 75. Yıl Özel Sayısı*. Ankara: 2013. 87-93.
- “Birinci Cihan Savaşı’nın Kritik Günlerinde Bahriye Nazırı ve 4. Ordu Komutanı Cemal Paşa’nın Talebi Üzerine Alman İhtiyat Yüzbaşı Wiegand’ın Orta Doğu Âsâr-ı Atîka Genel Müfettişliğine Tayini In The Critical Days of The First World War, Due to Navy Minister and 4. Army Commander Cemal Pasha’s Request AssiGment of The Cerman Captain WieGand Middle East Antiquity General Inseption”, *Türk Dünyası Araştırmaları Dergisi*, (208 - Şubat 2014). 1-12.
- “Osmanlı Döneminde Latin Harflerine Geçiş Çalışmaları “. *Türk Dünyası Tarih Dergisi*, (Nisan 2015), 58-60.
- “Türk Hâkimiyeti Döneminde Merzifon Mezarlıkları”. *III. Uluslararası Geçmişten Günümüze Merzifon ve Amasya Yöresi Sempozyumu, 08-10 Ekim 2015*. Edge Yayınları, Ankara: 2015. 523-538.
- “Osmanlı’da İlk Resmî Müze Adı Ne Zaman Ortaya Atıldı”. *Türk Dünyası Tarih Dergisi*, (343 - Temmuz 2015), 49-51.
- “Hayatını Vakıflara Vakfeden Mimar Y. Müh-Mimar, Prof. Dr. Yılmaz Önge”. *Restorasyon Yıllığı*, (S. 11, Ahde Vefa Özel Sayısı), İstanbul Vakıflar I. Bölge Müdürlüğü, İstanbul: 2015. 95-104.
- “İstanbul- Üsküdar Toptaşı Nurbânû (Atîk Valide) Sultan Külliyesi”. Samsun-Canik Belediyesi Yayınları. (C.I). Ankara: 2016. 507-545.
- “Ankara’da yayımlanan Aylık Türkoloji Mecmuası - Önasya Dergisi, (Önasya Dergisi 09.09.1965-01.03.1972.)”. Koç Üniversitesi VEKAM tarafından 01.12.2016’da tertiplenen konferans, Keçiören Ankara.
- “Prof. Albert Gabriel Hakkında Bazı Belgeler “. *Vakıflar Dergisi*, (46 - Aralık 2016). 163-180.
- “İdî-zâde Abdurrahim el- Amasî Sülâlesi ve Eserleri- Family Tree And Books ofidî-zâde Abdurrahim el- Amasî 1763-1818”. *Uluslararası Amasyalı Alimler Sempozyumu / International Amasya Scholars Symposium, Amasya 20-23 Nisan 2017, Bildiriler*. (C.II), 523-533.
- “Sultan II. Bayezid’in Hattatı, Amasyalı Şeyh Hamdullah Kuran-ı Kerim’i ve bir Hâtıra...” *Külliye Dergisi*, (Yıl 3, S.10. Mayıs 2017), 33-36.
- “Bu Kubbede Hoş Bir Sedâ Birakan, İlim Ordusu Yetiştiren, Restoratörlerimizden Prof. Dr. M. Yılmaz Önge”. *Akademik Sayfalar*, (C.17, S.22, 27 Eylül 2017- özel sayı), 338-345.
- “Amasya Uluslararası Âlimler Sempozyumu Ardından” (23.04.2017 basılmadı).
- “Hacı Beyzâde Safiyüddin Mustafa Oğlu (Taceddin) İbrahim Paşa’nın 1495 Tarihli Vakfiyesi ve Eserleri” (basılmadı).

## Mehmet Kurtođlu

- “İttihat ve Terakki Partisi Eski Maliye Nâzırı Mehmed Cavid Bey’in 1922 Tarihli Temyiz Kararı” (Sadi Bayram - Academia 2019).
- “Bir Başarı Öyküsü; Sakızlı Bir Rum’un Osmanlı’da Sadrazamlığa Kadar Yükselişİ”. *Türk Dünyası Tarih Dergisi*, (379 Temmuz 2018), 30-33.
- “Topkapı Sarayı Müzesi Mücevherler Satışa Sunuldu mu?”. *Türk Dünyası Tarih Dergisi*, (399 - Mart 2020), 20-23.
- “Börklü Mezartaşları”. *Türk Dünyası Tarih Kültür Dergisi*, (C. 69, S. 412). İstanbul, Mayıs 2021. 10-11.
- “Karahisari’nin Kur’an-ı Kerim’i”. *Türk Dünyası Tarih Dergisi*, (413 - Haziran 2021), 48-49.
- “Tarihî Değere Haiz İstanbul Surları Tahribatının Engellenmesi Hakkında Bazı Belgeler “International Journal of Turkology, Research and Studies of Islamic Incriptions Etudes et recherches d’épigraphie islamiques”. *İslam Kitabeleri Araştırmaları*, (14 - Eylül/September 2021). 42-50.
- “Prof. Dr. İbrahim Kafesođlu ve Prof. Dr. Tayyip Gökbilgin’den Mektup Var!” International Journal of Turkology, Research and Studies of Islamic Incriptions Etudes et recherches d’épigraphie islamiques-İslam Kitabeleri Araştırmaları, S.14, Eylül-September 2021, s.52-76.
- “Macaristan’ın Başkenti Budapeşte’de Türbesi olan Merzifonlu Gül Baba’nın Atası, Piri Baba Zaviyesi Hakkında Bazı Belgeler”. Merzifon Belediyesi Tarafından 28 Nisan 2018’de Akif Salonunda Düzenlenen Gül Baba Paneli.
- “Beylerbeyi Hasan Paşa’nın Ankara’daki Vakıfları”. Vehbi Koç Vakfının Kuruluşunun 50. Yıldönümü Münasebetiyle Koç Üniversitesi ve VEKAM tarafından 15-16 Nisan 2019 Tarihinde Ankara’da düzenlenen Köklü Bir Miras: *Hayirserverlik ve Ankara Vakıfları Sempozyumu-A* Profound Legacy: Philanthropy & Ankara Foundations Symposium.
- “Osmanlı Kazılarının Büyük Kısmına Komiser Olarak Katılan Theodor Makridi’nin Yazarlığı ve Ailesine Ait Bazı Belgeler”, *International Journal of Turkology, Research and Studies of Islamic Incriptions Etudes et recherches d’épigraphie islamiques-İslam Kitabeleri Araştırmaları*, (15 - Aralık-December 2021), 109-128.
- “Bir Hayirserverlik Kurumu: Vakıflar”. *Türk Dünyası Tarih Dergisi*, (421 - Şubat 2022), 46-50.
- “Osmanlı’nın Son Döneminde Konya Eski Eserleri ve Konya’da Müze Kuruluş Çalışmaları”. *Necmettin Erbakan Üniversitesi Selçuklu Araştırmaları Dergisi*, (Yıl 6, S. 6). Konya: 2021. 133-164.
- “Akkoyunlu Uzun Hasan’ın Hacıbayram Türbesine Vakfettiđi halen Danimarka’da Cavid Samlung Müzesi’nde Bulunan Şamdan “. *International Journal of Turkology, Research and Studies of Islamic Incriptions Etudes et recherches d’épigraphie islamiques-İslam Kitabeleri Araştırmaları*, (18 - Nisan/April 2022), 182-202.
- “Prof. Dr. Ayşe Aynur Durukan”. *Palmet Dergisi/Journal of Palmette*, (Mart 2022/March 2022), 120-123.
- “Mühr-ü Süleyman ve Ötesi “. *İmbik*. (12 - Haziran-Temmuz 2022), 33-40.
- “XVIII. Asırda Amasyalı Şâir, Müderris, Koca Müftü Adıyla Tanınan ‘İdizâde Âkif Mustafa Efendi ve Eserleri”. *Turkology, International Journal Of Research and Studies of Islamic Incriptions, Études met recherches d’épigraphie Islamique*. (Number 18, Year 2022), 49-107.
- “Vakıflar Genel Müdürlüğü’nün Taşınır Eski Eser Kaçakçılığının Önlenmesi İçin Alınması Gerekli Tedbirler Konusunda Yaptığı Çalışmaları / Actions Taken By Directorate General Of Foundations in Order to Prevent Trafficking of Moveable Cultural Heritage Objects”. *Vakıf Restorasyon Yıllığı*, (24). İstanbul Vakıflar I. Bölge Müdürlüğü Yayınları. İstanbul: 2022. 23-64.

Vefeyat

T. C.  
BAŞBAKANLIK  
Vakıflar Genel Müdürlüğü

SAYI : 12-1213/170  
KONU : takdirname

ANKARA  
16. 7. 1984

Sayın

Sadi BAYRAM  
Arşiv ve Yayın Dairesi Başkan  
Yardımcısı

Vakıf ve vakıf hizmetlerini milletimize tanıtmak ve vakıf kuran atalarımızın ruhlarını şad etmek amacıyla ihdas edilip ilki 5-11 Aralık 1983 tarihleri arasında ve yurt dışında kutlanan VAKIF HAFTASI boyunca göstermiş olduğunuz faaliyeti takdir eder, başarılarınızın devamını dilerim.

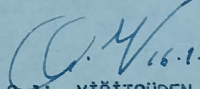
  
Galip YİĞİTGÜDEN  
Vakıflar Genel Müdürü



Mehmet Kurtođlu

T.C  
BAŐBAKANLIK  
Vakıflar Genel M¼d¼rl¼đ¼

SAYI : GENM¼D.003-4/67 (91)  
KONU : Takdir

ANKARA  
../EYL/1991

Sayın  
Sadi BAYRAM  
K¼lt¼r Őube M¼d¼r¼

İlk sayısı 1938 yılında neŐredilen Vakıflar Dergisi, son on yılda b¼y¼k mesafeler almıŐ ve 1981'de XIII. sayısı yayınlanırken, 1991'de XXII. sayısı gayretli alıŐmalarınızla ilim leminin istifadesine sunulmuŐ bulunmaktadır.

Dergide yer alan 22 makalenin hepsi de geniŐ bir araŐtırma mahs¼l¼d¼r. ¼niversite đretim ¼yeleri ve araŐtırmacılarla yakın iŐbirliđiniz neticesinde yer alan kıymetli makaleler, Vakıflar Dergisi'nin nemini arttırmaktadır.

Derginin yayınında g¼sterdiđiniz alıŐmalarınızı takdir eder, baŐarılı alıŐmalarınızın devamını dilerim.

*Őener Macun*  
Őener MACUN  
GENEL M¼D¼R

05  
9 EYL 1991

H. Eratay  
10.9.1991





## Vakıflar Dergisi Yayın İlkeleri

Vakıflar Dergisi, Haziran ve Aralık aylarında olmak üzere yılda iki sayı yayımlanır. Dergi, Yayın Kurulu tarafından belirlenen yurtiçi ve dışındaki kütüphanelere, uluslararası indeks kurumlarına ve abonelere, yayımlandığı tarihten itibaren bir ay içerisinde gönderilir.

Vakıflar Dergisi, vakıf kurumu ve vakıf kurumu ile ilgili kültürel zenginlikleri, vakıf yolu ile teşekkül etmiş kültür varlıklarını, vakıfların tarihî ve güncel gerçeklerini bilimsel ölçüler içerisinde ortaya koymakta; vakıflarla ilgili olarak, uluslararası düzeyde yapılan bilimsel çalışmaları kamuoyuna duyurmak amacıyla yayımlamaktadır.

Vakıflar Dergisi'nde, sosyal bilimler alanında, vakıf ve vakıf kültürünün tarihî ve güncel problemlerini bilimsel bir bakış açısıyla ele alan, bu konuda çözüm önerileri getiren yazılara yer verilir.

Vakıflar Dergisi'ne gönderilecek yazılarda; alanında bir boşluğu dolduracak özgün bir makale olması veya daha önce yayımlanmış çalışmaları değerlendiren, bu konuda yeni ve dikkate değer görüşler ortaya koyan bir inceleme olma şartı aranır. Vakıf ve vakıf kültürü ile ilgili eser ve şahsiyetleri tanıtan, yeni etkinlikleri duyuran yazılara da yer verilir. Yüksek Lisans ve Doktora tezlerinden üretilen makaleler alana katkı sağlamak ve yenilik getirmek şartıyla kabul edilebilir.

Makalelerin Vakıflar Dergisi'nde yayımlanabilmesi için daha önce bir başka yerde yayımlanmamış veya yayımlanmak üzere kabul edilmemiş olması gerekir. Daha önce bilimsel bir toplantıda sunulmuş bildiriler, bu durum açıkça belirtilmek şartıyla kabul edilebilir.

### Yazıların Değerlendirilmesi

Vakıflar Dergisi'ne gönderilen yazılar, önce Yayın Kurulunca dergi ilkelerine uygunluk açısından incelenir. Uygun görülmeyenler düzeltilmesi için yazarına gönderilir. Yayın için teslim edilen makalelerin değerlendirilmesinde akademik tarafsızlık ve bilimsel kalite, en önemli ölçütlerdir. Değerlendirme için uygun bulunanlar, ilgili alanda iki hakeme gönderilir.

Hakemlerin isimleri gizli tutulur ve raporlar beş yıl süreyle saklanır. Hakem raporlarından biri olumlu, diğeri olumsuz olduğu takdirde, yazı, üçüncü bir hakeme gönderilebilir veya Yayın Kurulu, hakem raporlarını inceleyerek nihai kararı verebilir. Yazarlar, hakem ve yayın kurulunun eleştiri ve önerilerini dikkate alırlar. Katılmadıkları hususlar varsa, gerekçeleriyle birlikte itiraz etme hakkına sahiptirler. Yayıma kabul edilmeyen yazılar, yazarlarına iade edilmez.

Vakıflar Dergisi'nde yayımlanması kabul edilen yazıların telif hakkı Vakıflar Genel Müdürlüğüne devredilmiş sayılır. Yayımlanan yazılardaki görüşlerin sorumluluğu ve yazım tercihleri yazarlarına aittir. Yazı ve fotoğraflardan, kaynak gösterilerek alıntı yapılabilir.

### Yazım Dili

Vakıflar Dergisi'nin yazım dili Türkçe ve İngilizcedir.

### Yazım Kuralları

Makalelerin, aşağıda belirtilen şekilde sunulmasına özen gösterilmelidir:

**1. Başlık:** İçerikle uyumlu, onu en iyi ifade eden bir başlık olmalı ve koyu harflerle yazılmalıdır.

Makalenin başlığı, en fazla 10-12 kelime arasında olmalıdır.

**2. Yazar ad(lar)ı ve adres(ler)i:** Yazar(lar)ın ad(lar)ı ve soyad(lar)ı koyu, adresler ise normal ve eğik karakterde harflerle yazılmalı; yazar(lar)ın görev yaptığı kurum(lar), haberleşme, ORCID ID numarası ve e-posta (e-mail) adres(ler)i belirtilmelidir.

**3. Özet:** Makalenin başında, konuyu kısa ve öz biçimde ifade eden ve en az 75, en fazla 300 kelimeden oluşan Türkçe ve İngilizce özet bulunmalıdır. Özet içinde, yararlanılan kaynaklara, şekil ve çizelge numaralarına değinilmemelidir. Özeti altında bir satır boşluk bırakılarak, en az 5, en çok 8 sözcükten oluşan anahtar kelimeler verilmelidir.

**4. Ana Metin:** A4 boyutunda (29.7x21 cm. kâğıtlara, MS Word programında, Times New Roman yazı karakteri ile, 12 punto, 1.5 satır aralığıyla yazılmalıdır. Sayfa kenarlarında 2.5 cm.

boşluk bırakılmalı ve sayfalar numaralandırılmalıdır. Yazılar 10.000 kelimeyi geçmemelidir.

Metin içinde vurgulanması gereken kısımlar, koyu değil eğik harflerle yazılmalıdır. Metinde tırnak işareti+eğik harfler gibi çifte vurgulamalara yer verilmemelidir.

**5. Bölüm Başlıkları:** Makalede, düzenli bir bilgi aktarımı sağlamak üzere ana, ara ve alt başlıklar kullanılabilir ve gerektiği takdirde başlıklar numaralandırılabilir. Ana başlıklar (ana bölümler, kaynaklar ve ekler) büyük harflerle; ara ve alt başlıklar, yalnız ilk harfleri büyük, koyu karakterde yazılmalı; alt başlıkların sonunda iki nokta üst üste konularak aynı satırdan devam edilmelidir

**Tablo 1: Katılımcıların Mezun Oldukları Lise Türlerine Göre Öğretmenliğe Atanma Durumları**

Atanma Durumu	Mezun Olduğu Lise Türü										Toplam	
	GL		AL		SL		AOL		KMLÇGE		f	%
	f	%	F	%	f	%	f	%	f	%		
Atandı	143	44.1	102	53.7	143	46.6	97	49.7	14	20.9	499	46.1
Atanamadı	181	55.9	88	46.3	164	53.4	98	50.3	53	79.1	584	53.9
Toplam	324	100	190	100	307	100	195	100	67	100	1083	100

$$\chi^2 = 23.10 \text{ sd}=4 \text{ p} < .01$$

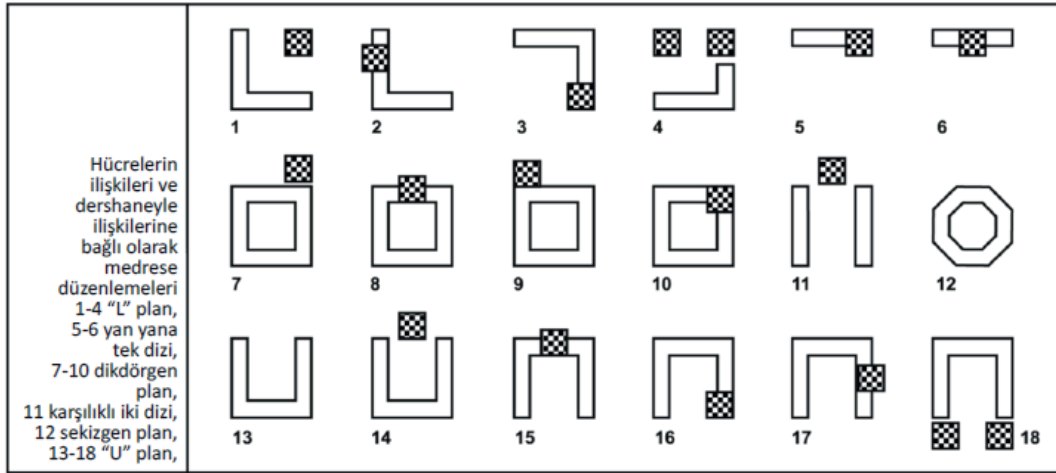

**6. Tablolar ve Şekiller:** Tabloların numarası ve başlığı bulunmalıdır. Tablo çiziminde dikey çizgiler kullanılmamalıdır. Yatay çizgiler ise sadece tablo içindeki alt başlıkları birbirinden ayırmak için kullanılmalıdır. Tablo numarası üste, tam sola dayalı olarak dik yazılmalı; tablo adı ise tablo numarasının altına, tam sola dayalı, her sözcüğün ilk harfi büyük olmak üzere eğik yazılmalıdır. Tablolar metin içinde bulunması gereken yerlerde olmalıdır. Şekiller siyah beyaz baskıya uygun hazırlanmalıdır. Şekil numaraları ve adları şeklin hemen altına ortalı şekilde yazılmalıdır. Şekil numarası eğik yazılmalı, nokta ile bitmeli. Hemen yanından sadece ilk harf büyük olmak üzere şekil adı dik yazılmalıdır. Aşağıda tablo ve şekil örnekleri sunulmuştur.

**7. Resimler:** Yüksek çözünürlüklü (en az 300 dpi) baskı kalitesinde taranmış halde makaleye ek olarak gönderilmelidir. Resim adlandırmalarında, şekil ve çizelgelerdeki kurallara uyulmalıdır.

Şekil, çizelge ve resimler toplam yazının üçte birini aşmamalıdır. Teknik imkâna sahip yazarlar, şekil, çizelge ve resimleri aynen basılabilecek nitelikte olmak şartı ile metin içindeki yerlerine yerleştirebilirler. Bu imkâna sahip olmayanlar, bunlar için metin içinde aynı boyutta boşluk bırakarak içine şekil, çizelge veya resim numaralarını yazabilirler.

**8. Alıntı ve Göndermeler:** Alıntılar tırnak içinde verilmeli; beş satırdan az alıntılar satır arasında, beş satırdan uzun alıntılar ise satırın sağından ve solundan 1.5 cm içeride, blok hâlinde ve 1 satır aralığıyla 1 punto küçük yazılmalıdır. Metin içinde göndermeler, parantez içinde aşağıdaki şekilde yazılmalıdır: (Köprülü 1944), (Köprülü, 1944: 15). Birden fazla yazarlı yayınlarda, metin içinde sadece ilk yazarın soyadı ve 'vd.' yazılmalıdır: (Gökay vd. 2002). Kaynak olarak arşiv belgesine atf yapılacaksa arşiv fon kodu ile birlikte dipnotta gösterilmelidir.

Dipnot kullanımından mümkün olduğunca kaçınılmalı; yalnız açıklamalar için başvurulmalı ve otomatik numaralandırma yoluna gidilmelidir. Dipnotlarda kaynak göstermek için, metin içi kaynak gösterme yöntemleri kullanılmalıdır.

Kaynaklar kısmında ise, birden fazla yazarlı yayınların diğer yazarları da belirtilmelidir.

Metin içinde, gönderme yapılan yazarın adı veriliyorsa kaynağın sadece yayın tarihi yazılmalıdır:

“Tanpınar (1976:131), bu konuda ...,”

Yayın tarihi olmayan eserlerde ve yazmalarda sadece yazarların adı; yazarı belirtilmeyen ansiklopedi vb. eserlerde ise eserin ismi yazılmalıdır.

İkinci kaynaktan yapılan alıntılarda, asıl kaynak da belirtilmelidir:

“Köprülü (1926)....” (Çelik 1998'den).

Kişisel görüşmeler, metin içinde soyadı ve tarih belirtilerek gösterilmeli, ayrıca kaynaklarda da belirtilmelidir.

İnternet adreslerinde ise mutlaka kaynağa ulaşma tarihi belirtilmeli ve bu adresler kaynaklar arasında da verilmelidir:

www.tdk.gov.tr/bilterim (15.12.2002)

**9. Kaynaklar:** Metnin sonunda, yazarların soyadına göre alfabetik olarak aşağıdaki şekillerden birinde yazılmalıdır. Kaynaklar, bir yazarın birden fazla yayını olması halinde, yayımlanış tarihine göre sıralanmalı; bir yazara ait aynı yılda basılmış yayınlar ise (1980a, 1980b) şeklinde gösterilmelidir:

Karahan, Leyla ve Ülkü Gürsoy (2004). Kavâid-ı Lisân-ı Türkî 1893. Ankara: TDK

Köprülü, Mehmet Fuat (1961). Azeri Edebiyatının Tekâmülü. İstanbul: MEB Yay.

Shaw, Stanford (1982), Osmanlı İmparatorluğu. Çev. Mehmet Harmancı, İstanbul: Sermet Matb.

Çınar, Hüseyin (2013). “Hüsrev Paşa Vakfı'nın Ayntab'daki Vakıf Boyahaneleri”. Vakıflar Dergisi, (40), 33-53.

#### **Yazıların Gönderilmesi**

Yukarıda belirtilen ilkelere uygun olarak hazırlanmış yazılar, posta, e-posta veyahut Vakıflar Dergisi Dergipark web sayfası (<https://dergipark.org.tr/tr/pub/vakiflar>) aracılığı ile gönderilir. Yayın Kurulu, esasa yönelik olmayan küçük düzeltmeler yapabilir.

## Etik İlkeler

*Vakıflar Dergisi'ne* çalışmalarını sunan yazarların aşağıda belirtilen etik ilkeleri karşılama zorunludur.

**Ortak yazarlık:** Aday makalenin yazarları sunulan çalışmaya önemli katkı sağlayanlarla sınırlı olmalıdır. Makalenin yazarları makalenin sunumundan önce kesinleşir. Çalışmaya katkısı olmayanların isimlerine aday makalede yer verilmesi (hediye yazarlık) ya da katkısı olanların isimlerine yer verilmemesi (hayalet yazarlık) kabul edilemez.

**Teşekkür:** Yazarlar gönderdikleri çalışmaları destekleyen kuruluşları, finansal kaynakları Teşekkür kısmında beyan etmekle yükümlüdür.

**Özgünlük ve intihalden arınıklık:** Sunulan çalışma bütünüyle yazarlarına ait olmalıdır. Diğer araştırmacıların çalışmalarına makale içinde yer verildiyse bunun uygun bir şekilde alıntılanması ve kaynaklarda bu çalışmaların listelenmesi gerekmektedir. Yazar makalesini intihal önleme yazılımı olan Tübitak intihal.net, Turnit-in ya da iThenticate programlarından biri ile kontrol ederek benzerlik raporunu makale başvurusunda dergiye göndermekle yükümlüdür. Benzerlik oranı alıntılar ve kaynakça hariç %15 ve üzeri olan makaleler değerlendirmeye alınmayacaktır.

**Etik kurul izni ve onayı:** Katılımcılardan anket, ölçek, görüşme, gözlem vb. yollarla veri toplamayı gerektiren araştırmalar için etik kurul izni alındığı aday makale içinde belirtilmelidir. Veri toplama sürecinde etik hususlara hassasiyet gösterildiğinin kanıtları (başkalarına ait ölçek, anket, fotoğrafların kullanımı için izin alınması gibi) çalışma içinde sunulmalıdır.

**Basılmış bir yayının tekrar sunumu:** Yazarların, daha önce yayınlanmamış çalışmalarını *Vakıflar Dergisi'ne* sunmaları beklenir. Çalışmanın *Vakıflar Dergisi'ne* sunumuyla birlikte bir başka dergiye de gönderilmiş olması kabul edilemez.

**Dilimleme:** Yazarlar bir araştırmanın sonuçlarını, araştırmanın bütünlüğünü bozacak şekilde ve uygun olmayan biçimde parçalara ayırıp birden fazla sayıda yayımlayarak bu yayınları akademik atama ve yükselmelerde ayrı yayınlar olarak sunmamalıdır.

**Ham verileri sunma ve saklama:** Yazarlar, editör ve hakemler tarafından talep edildiğinde araştırmalarının ham verilerini sunmak ve bu verileri makaleleri yayımlandıktan sonra da saklamak zorundadırlar.

**Yayımlanmış makalelerde hata tespiti:** Bir yazar *Vakıflar Dergisi'nde* yayınlanmış makalesinde önemli bir hata veya yanlışlık olduğunu tespit ettiğinde, dergi editörünü derhal haberdar etmek ve makaleyi geri çekmek veya düzeltmek için editörle işbirliği yapmak zorundadır.

## İletişim Bilgileri

T.C. Kültür ve Turizm Bakanlığı Vakıflar Genel Müdürlüğü

Kültür ve Tescil Daire Başkanlığı

Vakıflar Dergisi

Atatürk Bulvarı. No:10 06050 Ulus / ANKARA / TÜRKİYE

Tel: (0312) 5096000 • Faks: (0312) 324 47 22

e-posta: vakiflardergisi@vgm.gov.tr

web:

www.vgm.gov.tr

http://dergipark.gov.tr/vakiflar

# The Journal of Waqfs

## Publication Principles

The Journal of Waqfs is published bi-annually in June and December. The journal is sent to the domestic and foreign libraries, international index institutions and subscribers which are determined by the Editorial Board, in a month after its publication.

The Journal of Waqfs reveals the institution of waqf and cultural richness related to the institution of waqf, the cultural heritage formed by waqf, historical and current realities of waqfs in a scholarly manner, it is published in order to publicize the international level scientific studies related to the waqfs.

In the Journal of Waqfs, the articles in the field of social sciences, dealing with waqf and historical and current problems of the waqf culture in a scholarly perspective and proposing solutions to this issue are included.

The manuscripts to be sent to the Journal of Waqfs are required to be an original work filling a gap in its field or evaluating the previously published works, revealing new and remarkable views of research. The manuscripts, introducing documents, works and personalities related to waqf and the waqf culture, announcing new events are also published. Articles produced from master's and doctoral theses can be accepted provided that they contribute to the field and bring innovation.

In order for the manuscript to be published in the Journal of Waqfs, it is required not to be published previously elsewhere, or not to be accepted to be published. The conference proceedings presented at a scientific meeting before might be accepted if clearly indicated.

## Assessment of Manuscripts

All manuscripts sent to the Journal of Waqfs are first examined by the Editorial Board in terms of compliance with the publication principles of the journal. Not deemed appropriate ones are returned back to the author for revision. The most important criteria in the assessment of

the manuscripts submitted for publication are academic objectivity and scientific quality. The ones selected for assessment are sent to two referees in the relevant field. The names of referees are kept confidential and the reports are saved for five years. If one of the referee reports is positive and the other is negative, the article might be sent to a third referee or the Editorial Board might give the final decision by analyzing the referee reports. The authors take into consideration the criticisms and suggestions of referees and the Editorial Board. If there are issues that they do not agree with, they have the right to appeal including the reasons. The manuscripts which are not accepted for publication are not returned to their authors.

Copyright of the manuscripts accepted for publication in the Journal of Waqfs is transferred to the General Directorate of Foundations. The responsibility of the opinions and writing preferences in the published articles belong to the authors. Text or photograph quotations can be done by giving citations.

## Writing Rules

The journal publishes in Turkish and English.

Care must be taken to present articles as follows:

**Title:** There must be a title that is compatible with the content, expressing it the best and it should be written in bold letters. The title of manuscript must be between maximum 10-12 words.

**Name(s) and address(es) of author(s):** The name(s) and lastname(s) of the author(s) must be written in bold letters and the address(es) must be written in normal and italic letters; the institution(s), communication, ORCID ID number and e-mail address(es) of author(s) must be specified.

**Abstract:** At the beginning of manuscript, there must be Turkish and English abstracts expressing the subject in a concise way and consisting at least 75, maximum 150 words. In the abstract, utilized references, figure and table captions must not be included. The key words consisting with at least 5, maximum 8 words must be given by leaving a blank line below the bottom of abstract. At the end of the manuscript, there must be title, abstract and key words in English; in case of not being sent, they are added by the Journal.

**Main text:** It must be written on A4 size (29.7 cm. papers), in MS Word program, with Times New Roman characters, 12 point, and with 1.5 line spacing. 2.5cm of page margin must be used and the pages must be numbered. Research and review manuscripts must not exceed 10000 words. The parts that are required to be emphasized in the manuscripts must be written in italic, not in bold letters. In the text, dual highlighting; such as, italic letters in quotation marks must not be included.

**Section Headings:** In the manuscript, in order to ensure a regular transfer of the information, main, intermediate and sub-headings can be used and if necessary, headings can be numbered. The main heading (main sections, references and appendices) in capital letters; intermediate and sub-headings only the first letters capital and bold character; by adding a colon after a sub-heading same line should be continued on.

**Tables and Figures:** Tables must be numbered and captioned. Vertical lines must not be used in tables. Horizontal lines must be used only for separating the sub-headings. Table number must be written at the top, normal and left-justified while table caption must be written below the table number as left-justified in italic, the first letter of each word being capital. Tables must be cross-referenced in their relevant places in the text. Figures must be prepared suitable for black and white printing. Figure numbers and captions must be centralized at the bottom of figure. The figure number must be in bold and italic ending with a full stop. Next to it, figure caption must be written normal, the first letter being capitalized. The following table and figure examples are presented.

Table 1:

Teacher Appointment Conditions of Participants According to Type of High School Graduated

**Photographs:** The right of designing visuals in the articles to be published in the Journal of Waqfs belongs to the Editorial Board. High resolution (at least 300dpi) printing quality scanned photographs must be sent separately to the manuscript. Figure and table captioning rules apply to photographs. Figures, tables and photographs must not exceed one third of the manuscript. Authors who have the technical capabilities of guaranteeing publication of figures, tables and photographs with the same quality can insert them into the relevant position in the text. Those who do not have these capabilities can leave the same size space for them in the text by writing figure's, table's or photograph's number in the space.

**Quotation and Citations:** Quotations must be given in quotation marks; quotations less than five lines must be written between the lines, quotations longer than five lines must be written 1.5 cm inside from the right and the left line, as block and with a single line spacing and 1 point smaller. References in the text must be written in parentheses as follows.

(Köprülü 1944), (Köprülü, 1944: 15)

For the publications with more than one author, only the first author's last name and 'et al.' must be written in the text.

(Gökay et al. 2002)

Footnotes must be avoided as much as possible; it must be used only for the explanations and auto-numbering must be used. Citations in footnotes must be done the same way of citation in the text



In references section, the name of the authors of the publication with multiple authors must be given.

If the name of the author is cited in the text, only the publication year must be given.

“Tanpınar (1976:131), on this issue...”

For the works with not specified date, only the author’s name; for the works with not specified author, encyclopedia, etc., the name of the work must be written.

In quoting from secondary references, the original reference must be mentioned, as well.

“Köprülü (1926) .....” (from Çelik 1998).

Personnel communications must be cited in the text by last name and date, also it has to be given in references. For the internet addresses, the access date to the source must be given and these addresses must also be given in references section.

[www.tdk.gov.tr/bilterim](http://www.tdk.gov.tr/bilterim) (15.12.2002)

**References:** At the end of the text, it must be written in alphabetical order of author’s last name by applying one of the methods given below. In case of an author having more than one publication, references must be listed according to publication dates; publications belonging to the same author in the same year must be given as (1980a, 1980b):

Karahan, Leyla ve Ülkü Gürsoy (2004). Kavaid-i Lisan-ı Türki. 1893. Ankara: TDK.

Köprülü, Mehmet Fuat (1961). Azeri Edebiyatının Tekâmülü. İstanbul, MEB Yay.

Shaw, Stanford (1982). Osmanlı İmparatorluğu. Çev. Mehmet Harmancı, İstanbul: Sermet Matb.

Çınar, Hüseyin (2013). “Hüsrev Paşa Vakfı’nın Ayntab’daki Vakıf Boyahaneleri”. Vakıflar Dergisi, (40), 33-53.

### Submission of Manuscripts

Manuscripts prepared in accordance with the above-mentioned principles are sent via mail, e-mail, Dergipark web page (<https://dergipark.org.tr/tr/pub/vakiflar>). The Editorial Board might do some minor corrections that have nothing with the main structure of the manuscript.

## Ethical Principles

Authors submitting their work to *Journal of Waqfs* are obliged to meet the ethical principles stated below:

**Authorship of the paper:** Authorship should be limited to those who have made a significant contribution to the study. Authorship has been agreed prior to submission and that no one has been 'gifted' authorship or denied credit as an author ("ghost authorship").

**Acknowledgements:** Those (institutions and financial resources) who have provided support but have not contributed to the research should be acknowledged in an Acknowledgements section.

**Originality and purity of plagiarism:** The submitted work should be entirely owned by the authors. If the work of other researchers is included in the manuscript, it should be cited appropriately and listed in the references. The author is obliged to check the manuscript with one of the plagiarism prevention software, Tübitak intihal.net, Turnitin or iThenticate, and submit the similarity report to the journal for application. Manuscripts with a similarity rate of 15% or more will not be considered.

**Ethics committee permission and approval:** Authors are required to describe in their manuscripts ethical approval from an appropriate committee and how consent was obtained from participants when research involves human participants.

**Redundant publication:** Authors are expected to submit original, previously unpublished content to *Journal of Waqfs*. It is unacceptable to submit the work for a review to another journal at the same time.

**Salami publication or salami slicing:** Authors should not present the results of a research as separate publications in academic appointments and promotions by disaggregating and disseminating the results of the research in an inappropriate manner and disrupting the integrity of the research.

**Data access and retention:** Authors are required to submit the raw data of their research when requested by the editors and referees, and keep this data after publication.

**Fundamental errors in published works:** When an author discovers a significant error or inaccuracy in his/her own published article, it is the author's obligation to promptly notify the journal editor and cooperate with the editor to retract or correct the paper.

## Contact Information

Republic of Turkey Ministry of Culture and Tourism  
General Directorate of Foundations  
Department of Culture and Registration  
*Journal of Waqfs*  
Atatürk Bulvarı. No:10 06050 Ulus / ANKARA / TÜRKİYE  
Tel: (0312) 5096000 • Faks: (0312) 324 47 22  
e-posta: vakiflardergisi@vgm.gov.tr  
web:  
www.vgm.gov.tr  
http://dergipark.gov.tr/vakiflar