



T.C.
VAKIFLAR
GENEL MÜDÜRLÜĞÜ

Vakıflar Dergisi

Yıl: Aralık 2024 • Sayı: 62

VAKIFLAR DERGİSİ

Yıl: Aralık 2024 - Sayı: 62 - Hakemli dergidir. Haziran ve Aralık olmak üzere yılda iki kez yayınlanır.

Sertifika No: 16651

ISSN: 1011-7474

e-ISSN: 2564-6796

Vakıflar Dergisi, TÜBİTAK ULAKBİM Sosyal Bilimler Veri Tabanı ve EBSCO veritabanı tarafından taranmaktadır.

Sahibi

Vakıflar Genel Müdürlüğü Adına
Sinan Aksu

Yayın Koordinatörü

Hayrullah Çelebi

Sorumlu Yazı İşleri Müdürü

Hilal Aydemir

Yayın Yönetmeni

Mehmet Kurtoğlu

Teknik Editör

Dr. Hasan Demirtaş

İngilizce Editörü

Dr. Eva Stamoulou Oral

Yayın ve Editör Kurulu / Editorial Board

Prof. Dr. Halit Çal	Hacı Bayram Veli Üniversitesi
Prof. Dr. Ahmet Çaycı	Necmettin Erbakan Üniversitesi
Prof. Dr. Seyfettin Erşahin	Ankara Üniversitesi
Prof. Dr. Aladin Husic	Sarajevo Üniversitesi
Prof. Dr. Yılmaz Kurt	Ankara Üniversitesi (Emekli)
Prof. Dr. Kayhan Orbay	Orta Doğu Teknik Üniversitesi
Prof. Dr. Hatice Oruç	Ankara Üniversitesi
Doç. Dr. Ahmet Demir	Kırıkkale Üniversitesi
Doç. Dr. Miyase Koyuncu Kaya	T.C. Millî Eğitim Bakanlığı
Dr. Murat Yılmaz	Cumhurbaşkanlığı Sosyal Politikalar Kurulu

Danışma Kurulu / Advisory Board

Prof. Dr. Muhamed M. Arnaod	The World Islamic Sciences and Education University / Ürdün
Prof. Dr. Fahameddin Başar	Fatih Sultan Mehmet Vakıf Üniversitesi / Türkiye
Prof. Dr. Mehmet Bulut	İstanbul Sabahattin Zaim Üniversitesi / Türkiye
Prof. Dr. Hüseyin Çınar	Ankara Yıldırım Beyazıt Üniversitesi
Prof. Dr. Murat Çizakça	KTO Karatay Üniversitesi / Türkiye
Prof. Dr. Géza Dávid	Institute of Oriental Studies / Macaristan
Prof. Dr. Abdülkadir Dündar	Ankara Üniversitesi / Türkiye
Prof. Dr. Mehmet Akif Erdoğan	Ege Üniversitesi / Türkiye
Prof. Dr. Seyfettin Erşahin	Ankara Üniversitesi / Türkiye
Prof. Dr. Süreyya Faroqi	İbn Haldun Üniversitesi / Türkiye
Prof. Dr. Khalifa Hammache	Emir Abdelkader University / Cezayir
Prof. Dr. Mefail Hızlı	Uludağ Üniversitesi / Türkiye
Prof. Dr. Adnan Kadric	University of Sarajevo / Bosna Hersek
Prof. Dr. Mustafa Kara	Uludağ Üniversitesi / Türkiye
Prof. Dr. Ziya Kazıcı	Marmara Üniversitesi (Emekli) / Türkiye
Prof. Dr. Bilal Kemikli	Uludağ Üniversitesi / Türkiye
Prof. Dr. Zekeriya Kurşun	Fatih Sultan Mehmet Vakıf Üniversitesi / Türkiye
Prof. Dr. Heath W. Lowry	Bahçeşehir Üniversitesi / Türkiye
Prof. Dr. İbrahim Numan	Fatih Sultan Mehmet Vakıf Üniversitesi / Türkiye
Prof. Dr. Ahmet Yaşar Ocak	TOBB Üniversitesi / Türkiye
Prof. Dr. Mehmet Öz	Hacettepe Üniversitesi
Prof. Dr. Suphi Saatçi	Fatih Sultan Mehmet Vakıf Üniversitesi / Türkiye
Prof. Dr. Haşim Şahin	Sakarya Üniversitesi / Türkiye
Prof. Dr. Hüsrev Subaşı	Fatih Sultan Mehmet Vakıf Üniversitesi / Türkiye
Prof. Dr. Mehmet Ali Ünal	Pamukkale Üniversitesi / Türkiye
Prof. Dr. Eugenia Kermeli Ünal	Hacettepe Üniversitesi / Türkiye
Prof. Dr. Bahaeddin Yediyıldız	Hacettepe Üniversitesi (Emekli) / Türkiye
Prof. Dr. Musa Yıldız	Gazi Üniversitesi / Türkiye
Prof. Dr. Ali Yılmaz	Uşak Üniversitesi / Türkiye
Dr. Mevludi Arslan	Hırvatistan Meşihati Başkan Yardımcısı / Hırvatistan
Dr. Nazif Öztürk	Vakıflar Genel Müdürlüğü (Emekli) / Türkiye
Dr. Vedat Şahiti	Kosova Baş Müftülüğü / Kosova

Dergimize gönderilen yazılar, önce yayın kurulunca incelenir ve uygun bulunanlar, değerlendirilmek üzere alanında çalışması ile tanınmış iki hakeme gönderilir. Hakemlerin isimleri gizli tutulur ve raporlar beş yıl süreyle saklanır. Dergide çıkan yazılar kaynak gösterilerek iktibas edilebilir. Yayınlanan yazı, belge ve fotoğrafların her türlü hukuki sorumluluğu yazarına aittir.

Yazışma Adresi

T.C.

Vakıflar Genel Müdürlüğü Kültür ve Tescil Daire Başkanlığı

Atatürk Bulvarı No:10 Ulus / Ankara / Türkiye

Tel: (0312) 509 60 00 - Faks: (0312) 324 47 22

e-posta: vakiflardergisi@vgm.gov.tr web: www.vgm.gov.tr - https://dergipark.org.tr/tr/pub/vakiflar

Baskı: Sözcü Yayıncılık

Zübeyde Hanım Mah. 628. Sokak No: 26/47 Altındağ / Ankara

TAKDİM

Geride bıraktığımız 2024 yılı ile birlikte, mazisinden aldığı iyilik ve yardımlaşma misyonunu geleceğe taşıma yükümlüğünde olan Vakıflar Genel Müdürlüğü, Türkiye Cumhuriyeti'ndeki serüveninde 100. Yılı'nı tamamlamıştır. Binlerce mimari ve yazılı eserleriyle vakıflar, kültür ve medeniyetimizin zenginliğine önemli katkılar sunmuştur. Zira bir milletin kültür ve medeniyet zenginliği köklü tarihi, ilmi, edebî ve mimarî eserleriyle ölçülür. İlim, sanat, edebiyat, abidevî ve mimarî eserler kültür ve medeniyetin somut göstergesidir. Bu bağlamda vakıflar, abidevî yapıları, yazma eserleri ve sayısı milyonlarla ifade edilen arşivlik malzemesi ile geçmişten günümüze gelen kültürel mirasımıza önemli katkılar sağlamıştır.

Ecdadımızdan bize kalan vakıf mirasını gelecek nesillere bırakmak, bir zincirin halkaları gibi birbirine eklemeyerek devam ettirmek, sahip olduğumuz kültürel değerleri korumak, yaşatmak ve daha da zenginleştirmek zorundayız. Zira temelinde İslâm düşüncesinin yer aldığı vakfetme geleneği bir yandan dünyayı imar ederken somut kültür varlıkları vücuda getirmekte diğer yandan insanın ruh ve mana iklimini ihya etmektedir.

Daha önceki İslam toplumlarında ve coğrafyalarında olduğu gibi, Erzurum'un Pasinler ilçesinde 1048 yılında ilk vakfın kurulmasıyla Selçuklular vakıf geleneğini Anadolu topraklarına taşımışlardır. Selçukluların devamı niteliğinde olan Beylikleri döneminde de vakıflar Anadolu'nun her yerinde devam eden vakıf kurma geleneği Osmanlı Devleti ile nitelik ve nicelik bakımından tekamüle ermiştir. Osmanlılar kurdukları vakıflarla mamur şehirler ve müreffeh bir toplum vücuda getirmişlerdir. Bu dönemde başta devlet ricali olmak üzere toplumun her kesiminden hayırseverlerce insanlara, hayvanlara ve çevreye hizmet eden vakıflar kurulmuş, adeta bir vakıf medeniyeti inşa edilmiştir.

Selçuklulardan Osmanlılara tevarüs eden vakıf geleneği ve bu geleneğin ürünü olan vakıfların yönetim ve denetimi Türkiye Cumhuriyeti döneminde 1924 yılından itibaren Vakıflar Genel Müdürlüğü'nün yönetim ve denetimine bırakılmıştır. Genel Müdürlüğümüz, kuruluşunun 100. Yılında milli kültürümüzün önemli bir parçası olan vakıf kültür varlıklarını koruma, geliştirme ve gelecek nesillere aktarma bilinci ve sorumluluğu ile vazifesini ifa etmektedir.

Genel Müdürlüğümüzün 100. Kuruluş yıl dönümü etkinlikleri çerçevesinde merkez ve taşra birimlerinin katılımlarıyla pek çok etkinlikler ve kadim şehirlerimizin tarihini, kültürünü ve vakıf geleneğini gün yüzüne çıkartacak bilimsel toplantılar tertip edilmiştir.

Vakıf kültürünü ve vakıflar yoluyla meydana gelmiş eserlerin tarihini gelecek nesillere aktarma amacıyla yayın hayatına 86 yıldır devam eden Vakıflar Dergisi, Aralık 2024 Sayısı ile birlikte 62. sayısına ulaşmıştır. Birbirinden kıymetli makalelerin yer aldığı bu sayının yayınlanmasında emeği geçen başta değerli yazarlarımıza, Yayın Kurulu üyelerimize ve yayın ekibimize teşekkür ederim.

Girmekte olduğumuz 2025 yılının ülkemize ve milletimize hayırlı olmasını dilerim.

Sinan AKSU
Vakıflar Genel Müdürü

ÖNSÖZ

Kıymetli Vakıflar Dergisi Okuyucuları,

Yayın hayatına başladığı 1938 yılından bu yana 86 yılı geride bırakan Vakıflar Dergisi'nin 62. Sayısında vakıf temalı 9 araştırma makalesi yer almaktadır.

Gökhan Yurtoğlu'nun yazarı olduğu "Anadolu'daki Samut Lakaplı Mutasavvıflar:Türbe, Tekke veya Zâviyeler Bağlamında Anadolu Samudiliği" adlı makale, Anadolu'daki Samut lakaplı mutasavvıflar ile onların vasıtasıyla vücuda getirilen tasavvufi yapılar arşiv kaynakları, velâyetnâmeler, kronikler ve telif-tetkik eserler ışığında incelenmektedir.

Cevdet Yakupoğlu ve Veli İlker Dağsever, Anadolu Beylikleri döneminin önemli ilim ve kültür merkezlerinden Kastamonu'da kurulmuş olan Ömer Seydi (Duâli Seydi) Zaviyesi için kurulan vakıfları konu edinmektedirler. 1305 tarihli vakfiye ile vakıf tahrirlerinin kaynak olarak kullanıldığı çalışma "Kastamonu Pınarbaşı İlçesi Ömer Seydi (Duâli Seydi) Zaviyesi ve Vakıfları" adını taşımaktadır.

Hamdi Çilingir tarafından kaleme alınan "Vakıf İşlemlerinde Kadının (Mahkemenin) Rolü: İzn-i Sultânî, İzn-i Kâdî ve İzn-i Mütevellî" adlı makalede, Hanefi vakıf hukuku alanında özellikle Türkçe literatürde müstakil olarak üzerinde neredeyse hiç durulmamış olan vakıf işlemlerinde kadının (mahkemenin) rolü üzerinde durulmakta, vakıflardaki otorite paylaşımına dikkat çekilmektedir.

Sevgi Akkoyun, "Ruûs Defterlerine Göre Galata Kazası'ndaki Vakıflar (1585-1700)" isimli çalışmasında, Cumhurbaşkanlığı Osmanlı Arşivi'nin çeşitli fonlarında yer alan 1585-1700 tarihleri arasına ait *ruûs defterlerindeki* Galata Kazası'ndaki vakıflara yapılan atama kayıtlarını kaynak olarak kullanarak vakıfların kurucuları, teşkilat yapısı, işleyişi ve icra organları hakkında değerlendirmelerde bulunmaktadır.

Nazenin S. Güler'in "Vakıf Muhasebe Defterleri Işığında Bursa'da Koza ve Pirinç Hanlarının İdari ve Mali Tarihinden Bir Kesit (1574-1835)" başlığını taşıyan makalesi, Osmanlı Devleti'nin önemli ticaret merkezlerinden biri olan Bursa şehrinde Koza Hanı ve Pirinç Hanı isimleriyle bilinen iki önemli hanı konu edinmiştir. Makale, muhasebe defterlerinin kaynaklığında söz konusu iki hanın tarihsel süreç içerisindeki işleyişi, personel kadrosu, fonksiyonel özellikleri ve bu hususlarla ilgili değişimleri bütüncül bir yaklaşımla ele almaktadır.

Kürşat Çelik, "Sayda Hz. Ömer Camisi (Cami-i Kebir) Vakfı 1844-1908" adlı makalesinde Yavuz Sultan Selim'in 1516'daki Mısır seferiyle Osmanlı hâkimiyetine giren ve günümüzde Lübnan Devleti sınırları içerisinde kalan Sayda'da bulunan Hz. Ömer Camisi için kurulan vakfın 1844-1908 yılları arasındaki durumunu mercek altına almaktadır.

Muhammet Furkan Mestan-Kadir Arslanboğa'nın birlikte kaleme aldıkları makale "Bursa'da Vakıf ve Kamu Eserlerinin Tamirat Masrafları (1852-1853)" adını taşımaktadır. 1852-1853 yılları arasında Bursa'da onarımı yapılan vakıf ve kamu eserlerinin keşif belgelerinin kaynak olarak kullanıldığı çalışmada, bu tarihlerde Bursa'da tamiratı yapılan eserler ile inşaat malzeme fiyatları ve işçi ücretlerine dair geniş bilgilere yer verilmektedir.

Batuhan Mumcu "Vakıf Kültürü Kapsamında Kültürel Mirasın Korunması ve Yaşatılması" adını taşıyan makalesinde bir yandan vakıf kültürü ve vakıfların kültürel mirasın korunmasındaki rolüne dikkat çekmekte, bir yandan da vakıfların günümüzdeki etkinliğini artırmak için finansal sürdürülebilirlik, şeffaflık, eğitim ve uluslararası iş birlikleri gibi unsurların altını çizmektedir.

Cemile Yıldırım Altun ve Murat Cura'nın ortaklaşa çalışması "Ankara Vakıf Eserleri Müzesi, Şeyh Bahşi Mescidi Vaaz Kürsüsü Mevcut Koruma Durumu ve Önerileri" adını taşımaktadır. Yazarlarının Ankara Vakıf Eserleri Müzesi envanterine kayıtlı ahşap bir kültür varlığını konu edindikleri çalışma, üç boyutlu teknolojiler ile geleneksel yöntemleri harmanlayarak sürdürülebilir teknikler geliştirmeyi ve ortaya çıkan inovatif çözümleri koruma-onarım alanına entegre etmeyi hedeflemektedir.

Vakıflar Dergisi'nin 2025 yılı Haziran ayında yayımlanacak olan 63. Sayısında buluşmak temennisiyle tüm okurlarımıza keyifli okumalar dileriz.

Editörler
Aralık 2024

İÇİNDEKİLER / CONTENT



Takdim	3
Önsöz	5
Anadolu'daki Samut Lakaplı Mutasavvıflar:	
Türbe, Tekke veya Zâviyeler Bağlamında Anadolu Samudiliği	9
Sufis Known as "Samut" in Anatolia: Anatolian Samudism in the Context of Tombs and Dervish Lodges (<i>Zawiyas</i>)	
Gökhan Yurtoğlu	
Kastamonu Pınarbaşı İlçesi Ömer Seydi (Duâlı Seydi) Zaviyesi ve Vakıfları	23
Ömer Seydi (Duâlı Seydi) Lodge and Waqfs in Kastamonu's Pınarbaşı District	
Cevdet Yakupoğlu - Veli İlker Dağsever	
Vakıf İşlemlerinde Kadının (Mahkemenin) Rolü:	
İzn-i Sultânî, İzn-i Kâdî ve İzn-i Mütevellî	53
The Role of Qadi (Court) in Waqf Transactions: Sultan's Approval, Qadi's Approval, and Trustee's Approval	
Hamdi Çilingir	
Ruûs Defterlerine Göre Galata Kazası'ndaki Vakıflar (1585-1700)	71
Waqf in Galata According to Ruûs Books (<i>Ruûs Defterleri</i>) (1585-1700)	
Sevgi Akkoyun	
Vakıf Muhasebe Defterleri Işında Bursa'da Koza ve Pirinç Hanlarının İdari ve Mali Tarihinden Bir Kesit (1574-1835)	99
A Segment of the Administrative and Financial History of the Koza and Pirinç Inns in Bursa Based on the Waqf Accounting Books (1574-1835)	
Nazenin S. Güler	
Sayda Hz. Ömer Camisi (Cami-i Kebir) Vakfı 1844-1908	125
The Waqf of the Great al-Omari Mosque in Sidon (1844-1908)	
Kürşat Çelik	
Bursa'da Vakıf ve Kamu Eserlerinin Tamirat Masrafları (1852-1853)	143
Repair Expenses of Waqf and Public Works in Bursa (1852-1853)	
Muhammet Furkan Mestan - Kadir Arslanboğa	
Vakıf Kültürü Kapsamında Kültürel Mirasın Korunması ve Yaşatılması	171
Protection and Preservation of Cultural Heritage within the Scope of Waqf Culture	
Batuhan Mumcu	
Ankara Vakıf Eserleri Müzesi, Şeyh Bahşi Mescidi Vaaz Kürsüsü	
Mevcut Koruma Durumu ve Önerileri	185
Ankara Waqf Museum, Current Conservation Status of the Sheikh Bahşi Masjid Sermon Chair and Recommendations	
Cemile Yıldırım Altun - Murat Cura	

Anadolu'daki Samut Lakaplı Mutasavvıflar: Türbe, Tekke veya Zâviyeler Bağlamında Anadolu Samudîliği*

Gökhan Yurtoğlu**

Öz

Bu çalışma, Anadolu'daki Samut lakaplı mutasavvıflar ile onların vasıtasıyla vücuda getirilen türbe, tekke veya zâviyelerin tarihi sürecini ele almaktadır. Yapılan çalışmalarda Mısır'da bulunan Samudî Tarikatı ile Anadolu Samudîleri arasındaki ilişki muğlaklığını korumaktadır. Her ne kadar Anadolu'daki Samudîlerin Mısır'daki Samudî Tarikatı'ndan etkilenmiş olduğu düşünülse de Hacı Bektaş Veli'nin kendi halifesine Samut ismini/lakabını vermesiyle beraber Anadolu Samudîliğinin temellerinin atıldığı söylenebilir. XIII. yüzyıldan itibaren Hacı Bektaş Veli'nin halifesi Hızır Samit ile başlayan Anadolu Samudîliğinin tarihî süreci XIV. yüzyılda Horasan'dan gelenlerin Samut ismini/lakabını benimsemeleriyle devam etmiştir. XV. yüzyıla gelindiğinde Kara Samut, Zincirli Samut ve Yünlü Samut gibi önemli figürlerin ortaya çıktığı görülmektedir. Söz konusu Samut lakaplı mutasavvıfların Timur ile temas ettikleri ve bazılarının Timur ile beraber Anadolu'yu dolaştıkları bilinmektedir. Bu durum Timur'un Anadolu Seferi sırasında izlediği güzergâh üzerinde bulunan Sivas, Ankara, Uşak ve İzmir'deki Samut Dede/Baba isimli tekke veya zaviyelerin bu dönemde kurulmuş olabileceği fikrini kuvvetlendirmektedir. Anadolu'daki Samut lakaplı mutasavvıfların hem sosyal hem de tasavvufî bağlamda uzun bir süre boyunca faaliyet gösterdiği anlaşılmaktadır. Bu çalışmada Anadolu'daki Samut lakaplı mutasavvıfların faaliyetleri ve onlara ait türbe, tekke veya zâviyelerin tarihi süreçleri arşiv kaynaklarına, velâyetnâmelere, kroniklere ve telif-tetkik eserlere yansıyan bilgiler ışığında ele alınmıştır.

Anahtar Kelime: Samut Baba, Samudîlik, Bektaşîlik, Hacı Bektaş Veli, Hızır Samit.

Sufis Known as "Samut" in Anatolia:

Anatolian Samudism in the Context of Tombs and Dervish Lodges (*Zawiyas*)

Abstract

This study deals with the historical process of Sufis known by the name "Samut" in Anatolia and the tombs and dervish lodges or *zawiyas* built by them. The relationship between the Samudi Order in Egypt and the Anatolian Samoudies remains ambiguous. Although it is thought that the Samudies in Anatolia were influenced by the former, the foundations of Anatolian Samudism were laid when Hacı Bektaş Veli gave the name "Samut" to his caliph. The historical process of Anatolian Samudism, which started with Hızır Samit, Hacı Bektaş Veli's caliph in the 13th century, continued in the 14th century with the adoption of the name "Samut" by those coming from Khorasan. By the 15th century, important figures such as Kara Samut, Zincirli Samut, and Yünlü Samut emerged. These Sufis came into contact with Timur and some of them traveled around Anatolia with him. This strengthens the idea that the lodges (*zawiyas*) named "Samut Dede/Baba" in Sivas, Ankara, Uşak, and İzmir, which were on the route of Timur's Anatolian Campaign, may have been established during this period. Sufis with the name "Samut" in Anatolia were active in both social and Sufi contexts for a long time. The study examines the activities of such Sufis and the historical processes of their tombs and dervish lodges in light of the information in archival sources, velâyetnâmes, chronicles, and copyrighted works.

Keywords: Samut Baba, Samudism, Bektashism, Hacı Bektaş Veli, Hızır Samit.

* DOI: 10.16971/vakiflar.1536454

Makalenin Geliş Tarihi / Received Date: Ağustos 2024 / August 2024

Makalenin Kabul Tarihi / Accepted Date: Kasım 2024 / November 2024

** Dr., Bağımsız Araştırmacı, Ankara-Türkiye; e-mail: yurtoglug@hotmail.com; ORCID: 0000-0002-7143-9665.

Giriş

Samut kelimesi, arşiv vesikalarında ve halk ağzında okunmuş ve yazılışlarına göre farklılık göstermektedir. Okunmuş ve yazılışındaki bu değişiklikler kelimenin anlamını da çeşitlendirmektedir. Bu bağlamda samût kelimesi sukûti, suskun anlamında, semt kelimesi aç, biçare, fukara, çulsuz, muhtaç, sefil anlamında, samed kelimesi sonsuz, bâki, bey, efendi anlamında, sâmid kelimesi hayrette kalan, gafil anlamında, sâmid kelimesi sebatkâr, pek, dayanıklı, sabit anlamında, sâmit kelimesi sedasız, gürültüsüz ve yumuşak anlamında kullanılmaktadır. Söz konusu kelimenin samûd ve sâmet gibi yazım şekilleri de bulunmaktadır. Tasavvufî bir istilâh olarak samt kelimesi ise bir huzûr-ı pîrin karşısında yapılan konuşmadan doğacak muhtemel olumsuz sonuçlardan sakınmak için takınılan tutumu ifade etmektedir. Zira çok konuşmak, hata ve dil sürçmesini beraberinde getirmekte, bu durum pişmanlığa sebep olmaktadır. Bu nedâmetten kaçınmanın yolu, kişinin edep ve erkânı göz önünde tutarak sukût edip, samût olmasından geçmektedir. Böylece sukût etmek, kişinin hem itibarını artırır hem de kişiyi pişmanlık duyacağı şeyleri söylemekten alıkoyar. Buna mukabil “*Haksızlık karşısında susan dilsiz Şeytan’dır.*” kelâm-ı kibarî da dikkat-i nazara alınmalı, yeri geldiğinde lisân-ı münasip ile söz etmekten geri durulmamalıdır (Pakalın, 1971: 113).

Mehmet Akif Erdoğan, Osmanlıca belgelerde geçen bu kelimenin doğru okunuşunun “samut” veya “samit” olduğunu belirtmektedir. Kelimenin Anadolu halkı arasında “konuşamayan kişi”, “dilsiz” veya “asık suratlı” gibi anlamlarda kullanıldığı da bilinmektedir. Şif coğrafyasında ise samit, “sakin, sessiz” ve özellikle “bid’atı onaylamayan” kişi olarak tanımlanmıştır. Bu durum, samut/samit kelimesinin pasif bir direniş biçimi olarak da kullanıldığını göstermektedir ve İslam tarihindeki mezhebî farklılıkların-tartışmaların bir yansıması olarak da değerlendirilebilir. İsmailiyye’de ise “sâmit imam”, bâtinî bilgilere sahip olan imam anlamına gelmektedir (Erdoğan, 2020: 84). Bu da kelimenin, sadece suskunluğu değil, aynı zamanda gizli bir bilgeliği ve otoriteyi de ifade ettiğini göstermektedir.

Tasavvufî literatürde, çok anlamlılığı ve yapısal esnekliğiyle dikkat çeken “samut” kelimesi, kimi zaman bir isim veya lakap olarak da kullanılmıştır. Bu bağlamda Anadolu coğrafyasında “samut” lakabıyla tanınan ilk mutasavvıfın, Hacı Bektaş Veli ile Horasan’dan gelen Hızır Samut olduğu söylenebilir (Noyan, 1998: 221-222). Hızır Samut’un, çeşitli kaynaklarda Hızır Sâmit, Sultan Samed, Sultan Samid, Sultan Samet, Sultan Samut, Şeyh Samut ve Seyyid Samut gibi farklı isimlerle anıldığı görülmektedir (Ulusoy, 2016: 24). Türk kültüründe, Divân-ı Lügâti’t-Türk’te de yer aldığı üzere, “at atamak” veya lakap takma geleneği köklü bir geçmişe sahiptir (Atalay, 1941: 250). Bu bağlamda Hacı Bektaş Veli’nin de müritlerine çeşitli isimler ve lakaplar vererek bu geleneği sürdürdüğü anlaşılmaktadır.

Rivayete göre Hacı Bektaş Veli, halifelerine icazet verirken Hızır Samut araya girerek kendisine de ruhsat verilmesini istemiş, bunun üzerine Hacı Bektaş Veli celâllenerek “*Kime ruhsat vereceğimi ben bilirim. Sen samut ol bakalım.*” demiş, böylece Samut lakabı ortaya çıkmıştır (Yardımcı, 2021: 98).

Hızır Samut, bir gün rüyasında Hacı Bektaş Veli’nin kendisine “*Dostlarını al, bana gel*” dediğini görür. Bunun üzerine Hızır Samut, Dost Hüda ve Bahâeddîn Atlaspûş Tebriz’de buluşarak Hacı Bektaş Veli’nin huzuruna çıkarlar, Hacı Bektaş Veli bu dervişlere nasip ve halifelik verir, Hızır Samut yeniden Tebriz’e döner (Öz & Yaman, 1998: 82; Gölpinarlı, 1958: 81) ve burada vefat eder (Noyan, 1998: 240).

Hacı Bektaş Veli’nin kendi halifesine bir isim/lakap olarak Samut ya da Sâmit kelimesini bizzat vermesi, bu ismin/lakabın Anadolu’daki mutasavvıflar arasında kabul edilerek kullanılmasının başlangıcı olarak kabul edilebilir. Hacı Bektaş Veli’nin halifesine atfen pek çok dervişin bu kelimeyi zamanla samut, sâmit, samud, samet gibi çeşitli anlam ve yazılış biçimleriyle kendilerine isim/lakap olarak seçtikleri görülmektedir. Tıpkı Ömer Emre, Said Emre, Taptuk Emre ve Yunus Emre isimlerinde geçen Emre ismi/lakabı gibi

(Alkan, 2021: 379-385) Samut ya da Samıt isminin/lakabının da tasavvufi olarak tanımlayıcı bir anlamda kullanıldığı görülmektedir. Bu bağlamda bazı belgelere de yansıdığı üzere Samutlular ifadesi hem soy olarak hem de tasavvufi bir yol olarak yüzyıllar içerisinde varlığını devam ettirmiştir.

Bu noktadan hareketle, “Samut” lakabının Anadolu’daki tezahürlerini, özellikle türbe, tekke veya zaviyeler bağlamında incelemek yerinde olacaktır. Ayrıca “Samut” lakaplı mutasavvıfların Anadolu’daki varlıkları ve onlarla ilişkilendirilen mekânlar ele alınacaktır. Böylece, “Anadolu Samudîliği” olarak adlandırabilecek özgün bir manevi coğrafyanın çerçevesi çizilmeye çalışılacaktır.

1. Anadolu’daki Samut İsimli/Lakaplı Mutasavvıflar Üzerine Tartışmalar

Abdülbâki Gölpınarlı, Hacı Bektaş Veli’nin halifelerinden Hızır Samut da dâhil olmak üzere Samut lakaplı üç mutasavvıfı tespit etmiş ve bunların aynı kişi olabileceği ihtimalini değerlendirmiştir. Bu üç mutasavvıf; Otman Baba Velâyetnâmesi’nde geçen Kara Samut, Tarâikü’l-Hakayık’ta bahsedilen Şeyh Samut ve Hacı Bektaş Veli Velâyetnâmesi’nde söz konusu edilen Hızır Samut’tur (Gölpınarlı, 1958: 132-133). Ancak bu varsayım, özellikle kronolojik tutarsızlıklar nedeniyle bazı soruları beraberinde getirmektedir. Gölpınarlı’nın Edhemîlik bağlantısı üzerinden yaptığı çıkarım ilgi çekici olsa da, farklı coğrafyalarda faaliyet gösteren üç ayrı Samut’un varlığı da göz ardı edilemez bir ihtimaldir. Gölpınarlı’nın bu görüşü, bir ihtimal olarak değerlendirilmekle birlikte, konuya farklı açılardan yaklaşmak da mümkündür. Bir diğer görüş olarak üç farklı coğrafyada üç farklı Samut lakaplı mutasavvıfın var olduğu ileri sürülebilir. Bu bağlamda Hacı Bektaş Veli Velâyetnâmesi’nde geçen Hızır Samut’un Tebriz’de faaliyet gösterdiği, Tarâikü’l-Hakayık’ta geçen Şeyh Samut’un Kudüs’te faaliyet göstererek 1405 yılında öldüğü ve Otman Baba Velâyetnâmesi’nde geçen Kara Samut’un ise Anadolu’nun batısı ve Rumeli’de faaliyet gösterdiği bilgileri bu görüşü destekler niteliktedir. Otman Baba Velâyetnâmesi ve Şücâeddîn Baba Velâyetnâmesi’nde geçen Kara Samut’un, büyük olasılıkla aynı kişi olduğu ve Sultan Şücâeddîn’in müridlerinden olup 1405 yılından sonra ölen etkili bir kalenderi derviş olduğu söylenebilir. Özellikle Şücâeddîn Baba Velâyetnâmesi’nde XV. yüzyılda Samut lakabını kullanan başka dervişlere de rastlanmaktadır. Bu durum, Samut lakabının o dönemde yaygın olarak kullanıldığını ve farklı kişiler tarafından benimsendiğini göstermektedir.

Sultan Şücâeddîn’in abdalları, Timur’un Anadolu’ya sefer düzenlediğini haber vermiş ve Timur’un önünden kaçıp kaçmama konusunda tavsiye istemişlerdir. Sultan Şücâeddîn, Yünlü Samut, Zincirli Samut ve Kara Samut’u Timur’a göndererek Timur’un ülkelerine girmemesini ve abdalları yerinden etmemesini bildirmiştir. Timur, bu uyarıyı dikkate alarak abdallara bir ok vermiş ve bu oku nereye dikerlerse orasını sınır olarak kabul edeceğini Sultan Şücâeddîn’e iletmiştir. Ayrıca, Timur Yünlü Samut’a yanında kalmasını teklif etmiş ve Yünlü Samut da bu teklifi kabul ederek bir süre Timur’un yanında kalmıştır (Yıldız, 2006:

**Anadolu'daki Samut Lakaplı Mutasavvıflar:
Türbe, Tekke veya Zâviyeler Bağlamında Anadolu Samudiliği**

87-90).¹ Bu bilgiler ışığında, Samut lakaplı mutasavvıfların farklı kişiler olabileceği ve aynı dönemde farklı coğrafyalarda faaliyet gösterdikleri sonucuna varılabilir. Gölünarlı'nın ortaya attığı ortak kişi olma ihtimali, farklı bir bakış açısı sunsa da, mevcut veriler bu ihtimali desteklememektedir. Samut lakabının yaygın kullanımı ve farklı coğrafyalarda faaliyet gösteren Samut lakaplı mutasavvıfların varlığı, bu kişilerin farklı bireyler olduğunu gösteren önemli kanıtlardır.

Bilindiği üzere Sultan Şücâeddîn Velî, XIV. yüzyılın sonları XV. yüzyılın başlarında Eskişehir Seyitgazi'de yaşamış, dervişleriyle birlikte Bursa, Kütahya, Manisa ve Ankara civarını dolaşmıştır. Dolayısıyla Ankara Savaşı'ndan önce Anadolu'da olması iktiza eden Sultan Şücâeddîn'in Yünlü Samut, Zincirli Samut ve Kara Samut'u 1402 yılından önce Timur'a haberci olarak göndermiş olması gerekir (Şahin, 2010: 247-248).

Timur, Anadolu'ya 1394-1403 yılları arasında üç ayrı sefer düzenlemiştir. İlk sefer 1394 yılında Mardin, Diyarbakır, Muş, Ahlat, Erzurum ve Kars gibi Doğu Anadolu'daki şehirler üzerine gerçekleştirilmiştir. İkinci sefer, 1399-1400 yıllarında Erzurum, Erzincan ve Sivas gibi şehirlerin üzerine yürüyerek Doğu Anadolu'dan Orta Anadolu'ya doğru yönelip Malatya, Elbistan ve Halep'e doğru düzenlenmiştir. Üçüncü sefer ise 1402-1403 yıllarında Sivas, Kayseri, Ankara, Bursa, Kütahya, Uşak, Denizli, Aydın ve İzmir gibi şehirler üzerine Batı Anadolu'ya doğru yapılmıştır (Alkan & Gökbuğa, 2012: 585-594).

Şücâeddîn Baba Velâyetnâmesi'ndeki bilgiler göz önünde tutulduğunda Timur'un bahsedilen bu üç seferinden hangisi sırasında Sultan Şücâeddîn'in abdalları olan Yünlü Samut, Zincirli Samut ve Kara Samut ile temas kurduğu merak konusudur. Bu bağlamda söz konusu temasın Timur'un Sultan Şücâeddîn'in faaliyet gösterdiği Batı Anadolu üzerine gerçekleştirdiği üçüncü seferi sırasında gerçekleşmiş olduğu düşünülmektedir. Sultan Şücâeddîn ile Timur arasındaki münasebetin sadece haberciler vasıtasıyla değil aynı zamanda yüz yüze olduğunu destekler nitelikte bir bilgi de Otman Baba Velâyetnâmesi'nde geçmektedir. Bu kaynakta geçen bilgilere göre Timur ile Sultan Şücâeddîn görüşmüştür. Timur, Sultan Şücâeddîn'e "... katariyle mal ..." vermek istediye de Sultan Şücâeddîn bunu kabul etmemiştir (Kılıç vd., 2007: 12).²

Şücâeddîn Baba Velâyetnâmesi'nde geçen Kara Samut ismini Otman Baba Velâyetnâmesi'nde geçen bilgiler ile doğrulamak mümkündür. Bu mânâda Otman Baba Velâyetnâmesi'nde İbrahim Edhem ve Hacı

1 Sultan Şücâeddin Velayetnamesi'nde Timur ile ilgili söz konusu kısma şu şekilde geçmektedir:

"...Ol zemanda [kim] çıkar Rum'a iner, [Kim] Ma'nâ fehm eylesin ey bahtver. / Kod[i] Rum'un halkını kıldı akın, Tâ ki geldi Sivrihisar'a yakın. / Seyyidgâzi ol ki senden, Bir nice cem' olur ulular neden. / (Ey Hoca) didiler Sultan Baba'ya varalum, Öpelüm elini vü yalvaralum. / Diyelüm kim uş Timur-seng (?) yürüdi, Bize sen nice virürsin öğidi, / Sultan ol dem oynamışdı taglara, Gelüben yalvardılar ol servere. / Didiler kim nice olur hâlimüz, [Ey] sevgilüsü velîflerün ulumuz. / Kaçalum mı turalum mı biz dahı, Uş Çağatay irişür yavuzluğu. / Didi varun sizi pîrler kor yire, Şadlık birle kodılar yüz yire. / Didiler hâcetimüz oldı reva, Yahşı remz itdi bize Sultan Baba. / Yine olar gitdi bunlar şazman, Gör ki sultan ne remiz eyler a'yan. / Üç [dane] samudı vardı sultanun, işit adların beyan idem anun. / Biri Yünlü biri Zencirli Samut, Birine dirler idi Kara Samut. / Sultan ol dem söyledi samudlara, Didi turun karşu varun o ere. / Gelüben[i] ülkemüze girmesün, Bu muhibleri yerinden ırmasun. / Turuban samudlar oldılar revan. Dinle remzi nicedür ey pakyan. / Müddet ile varup irdiler hele, Söylediler her birisi remz ile. / Didiler kim ülkemüze girmegil, Muhibblerimüze zahmet virmegil. / Döndi Timur eyledi bunlara söz, Didi sözi aşıkâra söylenüz. / Aşıkâra söylenüz işidelüm, Hem sizi kandan gelürsiz bilelüm. / Gördi olmaz Yünlü Samut söyledi, Pîrimüz adı durur Sultan didi. / Bizi ol er gönderüp dur[ur] size, Didiler kim girmesün ülkemüze. / Ne kişidür didi sizün pirünüz, Bana siz anun nişanın virünüz. / Şu sıfatludur pirümüz didiler, Padişahun vasfını söylediler. / Didi Timur bunlara hoş geldinüz, Başum üstine ne dirse ulunuz. / Yünlü Samuda tekellüf eyledi, Berü benüm yanuma gelsin didi. / Benüm terkeşümden bunlara varun, Bir ok getirün abdallara dike kon. / Sinur rende(?) bu okı, Sadıkum dir bu söze tanrı hakkı. O sinurda bu okı her kim göre, Canı yokdur kim o(l) ülkeye gire. / Varuban getürdiler okı o dem, Virdiler samudlara ey muhterem. / Aldı samudlar okı oldı revan, Kim (ol) okın virdi beriki nişân. / Didi [ol dem] Samuda kim gitmegil, Bir nice kim sen bizi terk itmegil. / Yünlü Samud bu sözi kıldı kabul, Bir nice gün anda (erüm) itdi ol usul. / (Ol) Dahı Samudlar okı getürdiler, Sultana niyaz idüben virdiler. / Didi varun dikün imdi köçegüm, Ta size birağı kılmaya hücum. / Okı varuban sinura dikediler, Evladına (bir) yahşı gülbank çekdiler. / Yagıdan ol [an] ki oldılar emîn, Dahı Timur oradan döndi hemîn. / Yünlü Sultanun velayetlerini, Sultan [kim] söyler idi her birini. / Padişah andan görürdi çok safâ, Vir salavat ber-Muhammed Mustafâ ..."

2 Bu husustaki söz konusu kısma şu şekilde geçmektedir: "... Ve Sultân Şücâ' kaddese sırrahü'l-celî hazretleri Sultân Bâyezîd zamânında Rûm vilâyetinde kütüb idi. Ve bu müşârün ileyh ol Sultân Bâyezîd'dür kim Timurleng maşrık tarafından gelüp anı habs eyledi ki meşhûrdur. Ve gelüp Rûm'a kâdem basdıqda Timurleng vezîr ü vüzerâsıyla ol kân-ı velâyet kim Sultân Şücâ'dur nazarına geldi. Ve ol kân-ı velâyetün nazarına katariyle mâl arz eyledi. Ve ol kân-ı velâyet ana celal birle ayıtdı kim: Tîz yüzün suyuyla Rûm'dan çık git yohsa sen bilürsin didi. Ve ol mâlî kabûl itmedi. Pes bunlarun emsâli velîler âlemden geldi ve geçdi."

Bektaş Velî gibi kendilerinden önce gelen “kutbü’l-aktâb” ve “sahib-i velâyet”ler büyük kardeş olarak adlandırılırken kendilerinden sonra gelenler ise küçük kardeş olarak adlandırılmıştır (Yurtoğlu, 2016: 144). Bu adlandırmanın Kara Samut’un abdallarına ve dervişlerine hitaben “... *Kim önünüzce dosta gider ulu kardaş u gözüm dir imiş. ...*” sözüne atıfta bulunularak desteklendiği görülmektedir (Kılıç vd., 2007: 47).³

Her ne kadar Kara Samut ismi diğer kaynaklar vasıtasıyla doğrulanabilir olsa da aynı durum Yünlü Samut ve Zincirli Samut isimleri için geçerli değildir. Söz konusu abdallara ait bilgiler sadece Şücâeddîn Baba Velâyetnâmesi’nde geçmektedir. Bu Velâyetnâme’de Yünlü Samut hakkında nispeten daha ayrıntılı bilgiler geçmesine rağmen Zincirli Samut hakkında sadece bir yerde bilgi bulunmaktadır. Şücâeddîn Baba Velâyetnâmesi’nde Yünlü Samut’un muhtemelen “Yünlü” ismini almasına sebep olan bir kıssa nazım olarak şu şekilde ifade edilmiştir:

“Turu geldi otururken nâzenîn, Gör ki n’eyler evliyâ-yı ber güzîn. / Tayagın alup görindi asman, Vardı bir bulut içinde oldı nihan. / Bir sa’atden gördiler yine çıkar, Bir yeşilçe kuş kanadını tutar. / Tayagıyla basub aldı bir yünün, Yire indi yine ol mahcub-ı din. / Yünlü Samut çünkü gördi ol yünü, Didi sultanum bana vir bu yünü. / Padişaha eyledi bî-dil niyâz, Tâ ki yünü virdiler ey ser-firâz. / Başına sokdı vü yirin söyledi, Bu yünü senden alırlar bil didi. / Her ne yün girse eline Samud’un, Çevresine sokar idi ol yünün. ...” (Yıldız, 2006: 86-87; Köksal, 2017: 41-42).

Sultan Şücâeddîn’in Velâyetnâme’de Yünlü Samut’a köçegüm diyerek hitap etmesi Yünlü Samut’un onun sürekli yanında bulunan bir yardımcısı olduğu fikrini kuvvetlendirmektedir. Bilindiği üzere tasavvufî mânâda “*Küçük, Kûçek, Köçek*” lakabı bir şeyhin yardımcısını ifade etmek için kullanılan bir tabirdir (Alkan & Yurtoğlu, 2018: 49). Bu bağlamda Yünlü Samut ile ilgili bilgilerin bir kısmı Mecnun Baba’nın hayvan donuna girmesini anlatan bir kıssada şu şekilde geçmektedir: “... Pes Sultan Yünlü Samud’a işaret eyledi. Sor köçegüm şol kardaşçuga insan tonından niçün hayvan tonına döndü didi. Yünlü Samut eytdi: “Abdal şu başundan geçen kıssadan bilürsin” didi. “Tonun insanun (idi) hayvan tonına girdün” didi. ...” (Yıldız, 2006: 60).

Timur’un özellikle 1402-1403 yıllarında Sivas, Kayseri, Ankara, Bursa, Kütahya, Uşak, Denizli, Aydın ve İzmir gibi şehirler üzerine gerçekleştirdiği üçüncü Anadolu Seferi sırasında izlediği güzergâh (Şekil 1) üzerinde Samut Baba adı altında türbe, tekke veya zâviyelerin olduğu dikkat çekmektedir (Şekil 2). Bu noktada yukarıda bahsi geçen Yünlü Samut’un 1402’den önce Timur’un yanına gelerek bir süre Timur ile beraber Anadolu’da dolaşmış olduğu bilgisi önemini arttırmaktadır.

3 Söz konusu kıssa şu şekilde geçmektedir: “... Pes öyle olsa irşâd kutbun ve sahib-i velayetündür. Eger sual itseler kim kutb-ı sahib-i velayet ve sahib-i kudret ve sahib-i tasarruf didüğün mesela Hazret-i Hünkâr Hâcî Bektaş Veli kaddese sırrahü’l-âlî ve İbrahim Edhem kaddesa’l-lâhü sırrahü’l-celî hazretleri ve bunların emsali kutbü’l-aktab ki geldi geçti. Pes bunların müridleriyüz diyenlerin hali ve merâtibleri niçedür? Mürid degül pes nedür? Cevab oldur ki men teşebbehe bî-kavmin fe hüve minhüm hükmiyle anlar teşbih ehlidür. Ve hem tâliblerdür. Hallü halince meritebe issi olalar velayete hizmet ideler tâ ol velayet ve kutbü’l-aktab irşâdınla Hakk’a yakın olalar.(s.47) nasıblü nasibine tâlibler ve aşıkardur. Ol merâtib-i velayete kim ol kimseden görmüşlerdür tâ kim hallü halince derecât sahibi olalar. Öyle degül kim lâf u güzâf u bî-mânâ davâ ideler. Dahı kutb âlemine sohbet-i nasihat ve kelâm-ı fasihat ayıtdı ise birbirine irşâd u nasihat ideler. Ve kendüleründen ön gelen aşık u sadıklara ve yok içinde yegânelere sonra gelen aşık-ı sadıklara ulu kardaş diyeler. Ve ol ön gelen yegâne-i râh olanlar sonra gelen aşık-ı sadıklara güççük kardaş diyeler. Ve nasihatlar ideler. Nitekim Kara Samut hazretleri rahmetü’l-lâhi aleyh abdallarına ve aşıklarına aydur imiş: Kim önünüzce dosta gider ulu kardaş u gözüm dir imiş. Anun gibi sahib-i velayeti öyle kelâm u davâyı tamam idicek girü kalanı ne dimek lazım olur hod malumdur. Öyle olsa aşık-ı sadık oldur kim üzerine derd ü mihnet ve aşk-ı hakîkati revâ göre. Ve rıza-yı dost anda mukîm ola. ...”

Anadolu'daki Samut Lakaplı Mutasavvıflar:
Türbe, Tekke veya Zâviyeler Bağlamında Anadolu Samudiliği)



Şekil 1. Timur'un 3. Anadolu Seferi güzergâhı

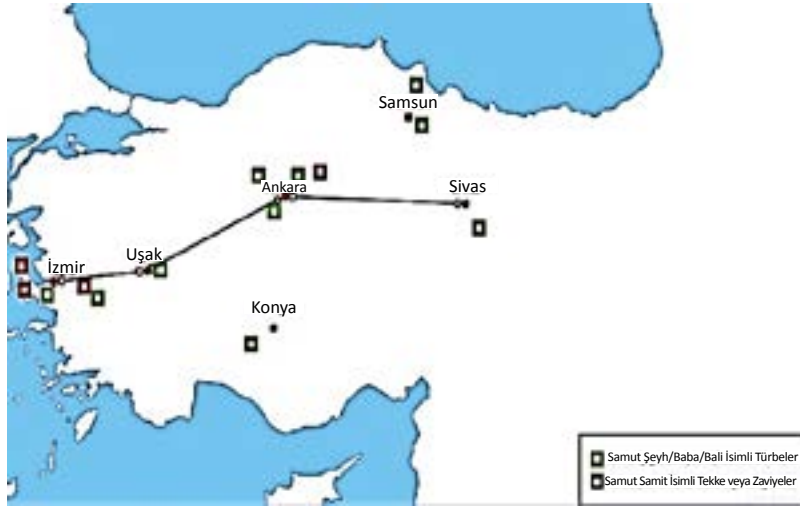

Şekil 2. Anadolu'da bulunan Samut Baba isimli türbe, tekke veya zâviyeler



Şekil 3. Timur'un 3. Anadolu Seferi güzergâhı ile Samut Baba isimli türbe, tekke veya zâviyelerin karşılaştırması

2. Yünlü Samut'un Anadolu'daki Samudîlik Üzerindeki Etkisi: Timur'un Üçüncü Seferi Bağlamında Bir Değerlendirme

Yünlü Samut'un, Timur'un üçüncü Anadolu Seferi sırasında onun yanında bulunarak Anadolu'da Samut Baba adıyla anılan tekke veya zaviyelerin kuruluşunda doğrudan rol oynamış olabileceği düşüncesi, mevcut veriler ışığında ilgi çekici bir hipotez olarak öne çıkmaktadır. Timur'un sefer güzergâhı ile Sivas, Ankara, Uşak ve İzmir'deki Samut Baba türbe veya tekke konumları arasındaki örtüşme, bu yapıların kuruluş tarihlerindeki belirsizlikle birleştiğinde, Yünlü Samut'un bu kuruluşlarda olası rolünü güçlendirmektedir (Şekil 3). Ancak, mevcut verilerle kesin bir yargıya varmak mümkün değildir. Anadolu'daki Samut Baba adlı yapıların tümünün Yünlü Samut tarafından kurulduğunu söylemek mümkün olmadığı gibi, bu yapıların hepsinin aynı kişi tarafından kurulduğunu da söylemek mümkün değildir.

Bu noktada, Şüçâeddîn Baba Velâyetnâmesi'nde Yünlü, Zincirli ve Kara Samut gibi isimlerin geçmesi, XV. yüzyılda Anadolu'da "Samudîler" olarak adlandırılacak bir tasavvufi hareketin varlığına işaret etmektedir. Bu hareketin mensupları, Anadolu'nun çeşitli bölgelerinde tekke veya zaviyeler kurmuş olabilirler. Dolayısıyla, Yünlü Samut'un Timur'un seferi sırasında ziyaret ettiği veya kurulmasına vesile olduğu yapılar, daha geniş bir Samudî hareketinin parçası olabilir.

Evliya Çelebi'nin Seyâhatnâmesi'nde Mısır'daki 360 tarikat arasında Samudîliği de sayması (Dağlı vd., 2005: 123), Anadolu'daki Samudîler ile Mısır'daki Samudîler arasındaki olası bağlantıya dikkat çekmektedir. Her ne kadar bu iki grup arasında doğrudan bir bağ kuran belge ve bilgiler şu an için mevcut olmasa da, isim ve tasavvufi anlayış bakımından paralellikler bulunmaktadır. Anadolu'daki Samut isimli yapıların sayısının görece fazla olması, Samudîliğin Anadolu'daki etkisinin tahmin edilenden daha geniş olabileceğini düşündürmektedir. Bu etkinin, Hacı Bektaş Veli'nin Anadolu'daki güçlü etkisiyle birleşerek özgün bir Samudî yorumunun ortaya çıkmasına yol açmış olması da mümkündür.

Sonuç olarak, Yünlü Samut'un Timur'un seferi sırasında Anadolu'daki bazı Samudî yapılarının kuruluşunda rol oynamış olması muhtemeldir. Ancak, Anadolu Samudîliğinin bu tek kişiye indirgenemeyecek kadar geniş bir hareket olduğu ve muhtemelen Hacı Bektaş Veli gibi diğer önemli figürlerin etkisiyle Anadolu'ya özgü bir karakter kazandığı da göz önünde bulundurulmalıdır. Bu bağlamda, Anadolu'daki Samudîliğin kökenleri, yayılımı ve diğer tasavvufi akımlarla ilişkileri üzerine daha fazla araştırma yapılması gerekmektedir.

3. Anadolu'daki Samut Baba İsimli Türbe, Tekke veya Zâviyeler

Sivas, Ankara, Uşak ve İzmir'deki Samut Baba isimli türbe, tekke veya zâviyelerin kuruluşlarını XV. yüzyıla kadar geri götürmek mümkün görünmektedir. Bilindiği üzere Sivas'ın Kangal İlçesi'nde Samut Baba adı altında bir türbe bulunmaktadır. Bu türbenin kitabesindeki bilgilere göre II. Selim döneminde 1573 yılında inşa ettirildiği anlaşılmaktadır (Acun, 1988, s. 197). Ancak kitabede geçen 1573 senesi Samut Baba'nın ölüm yılını değil türbenin inşa yılını ya da türbenin yenilenme yılını göstermektedir. 29 Ocak 1549 tarihli 262 numaralı tahrir defterinde *Karye-i Hune Boğazi nâm-ı diğer Baba Samut* başlığı altında *Çiftlik-i Zâviye-i Baba Samut* kaydı bulunmaktadır. Bu kayda göre Baba Samut'un 1549 yılından çok önce yaşadığına dair Sivas'ta Baba Samut Karyesi, Çiftlik-i Zâviye-i Baba Samut ve Zâviye-i Baba Samut kayıtları birer delil olarak gösterilebilir (BOA, TTd., Nu: 262: 26; Şahin, 1980: 116). Dolayısıyla tüm bunların bir süreç içerisinde meydana geldiği göz önünde tutulursa Samut Baba'nın yaşadığı yüzyılı XV. yüzyıla kadar geri çekmek ihtimal dairesindedir.

Ankara'daki Samut ya da Samet isimli türbe, tekke veya zâviyelerin de ne zaman kuruldukları konusu belirsizdir. Bu bağlamda en erken bilgilere 1530 yılına ait Ankara Tahrir Defteri'nde rastlanmaktadır. Bu

**Anadolu'daki Samut Lakaplı Mutasavvıflar:
Türbe, Tekke veya Zâviyeler Bağlamında Anadolu Samudiliği**

defterde Zâviye-i Samut (Samet) Balı başlığı altında 300 akçelik bir gelir kaydedilmiştir. Bu gelir 1571 yılına ait tahrir defterinde de varlığını korumuş görünmektedir (Erdoğan, 2004: 208). Aynı şekilde 1530 yılına ait *Muhâsebe-i Vilâyet-i Anadolu Defteri*'nde de Kengri (Çankırı) Livâsı dâhilinde Vakf-ı Zâviye-i Samut kaydı görülmektedir (Başbakanlık Devlet Arşivleri Genel Müdürlüğü, 1994: 746). Bu bilgilerden hareketle hem Samut Balı'nın hem de Vakf-ı Zâviye-i Samut'un XV. yüzyılda faal olduğunu söylemek mümkündür. Diğer taraftan Ankara'nın Akyurt İlçesi'nde de bir Samut Köyü bulunmaktadır. Söz konusu köy, arşiv belgelerine Baba Samud ya da Bozca Samud olarak kaydedilmiştir (Ulusoy, 2016, s. 66). Adını Samut Baba Türbesi'nden aldığı düşünülen köyün ne zaman kurulduğu hakkında ayrıntılı bilgiler mevcut değildir. Ankara'nın Polatlı İlçesi'nde bulunan Oluk Pınar Köyü'nün de eski adının Samutlu olduğu ve köyün bir Türkmen Boyu olan Samedli veya Samutlular tarafından kurulduğu görüşü de bulunmaktadır (Ulusoy, 2016: 66).

Yukarıda da değinildiği üzere Timur'un üçüncü Anadolu Seferi'nde takip ettiği güzergâhlardan birisi de Uşak'tır. Bugün Uşak Şehri'nin Sivaslı İlçesi'ne bağlı Samatlar Köyü'nde Samut Dede/Baba'ya ait bir kabir bulunmaktadır. XV. ve XVI. yüzyıla ait Uşak Tahrir Defterlerinde bugünkü Samatlar Köyü'ne ait herhangi bir kayıt bulunmamaktadır. Bu defterlere göre bugünkü Sivaslı İlçesi, Sivaslı Karyesi adı ile Uşak Nahiyesi'ne, Uşak Nahiyesi de Kütahya Livâsı'na bağlı görünmektedir (Akgül, 1988: 1, 32, 36; Özdeğer, 2001: 3-4). Bu noktada halk arasında söz konusu köyün Samut Dede tarafından XIV. yüzyılda kurulduğuna inanılması ve Samut Dede'nin Kolu Açık Hacım Sultan ile kardeş olduğuna dair söylenceler dikkat çekmektedir (Ulusoy, 2016: 66). Kolu Açık Hacım Sultan Velâyetnâmesi'ne göre Hacım Sultan, Otman Baba ile çağdaştır (Gündüz, 2010: 72-73). Otman Baba'nın da 1378-1478 yılları arasında yaşadığı bilinmektedir (Alkan & Yurtoğlu, 2018: 47-65). Dolayısıyla Kolu Açık Hacım Sultan Velâyetnâmesi'ndeki bilgiler ile Otman Baba Velâyetnâmesi'ndeki bilgiler doğru olarak kabul edilirse Kolu Açık Hacım Sultan'ın XIV. yüzyılın son çeyreği ile XV. yüzyılın son çeyreği arasında bir dönemde yaşadığı kabul edilebilir. Samatlar Köyü ahalisinin söylencelerinden hareketle Samut Dede/Baba'nın Kolu Açık Hacım Sultan ile kan bağıyla kardeş olmasa da yol (Tarikat/Tasavvufi Düşünce) bağı ile kardeş olduğu malumdur. Bu noktadan hareketle Samut Dede/Baba ile Kolu Açık Hacım Sultan'ın çağdaş olduğu, bugün Uşak Şehri'nin Sivaslı İlçesine bağlı Samatlar Köyü'nde mezarı bulunan Samut Dede/Baba'nın da XV. yüzyılda faaliyet gösterdiği söylenebilir.

Timur'un üçüncü Anadolu Seferi'nde takip ettiği güzergâhın son halkası olan İzmir ve civarında da Samut isimli türbe, tekke veya zâviyelere rastlanmaktadır. Bu bağlamda Çeşme (BOA, AE.SSLM.I.. 1/8; BOA, C.EV.. 567/28647), Urla (BOA, C.EV.. 398/20173; BOA, C.EV.. 6/251; BOA, MVL. 612/18) ve Birgi (BOA, C.EV.. 508/25679)'de Samut Baba isimli türbe, tekke veya zâviyeler bulunmaktadır. Bu türbe, tekke veya zâviyelerin hangi yüzyılda vücuda getirildiği konusuna gelince söz konusu bölgedeki en erken arşiv kayıtlarına Yavuz Sultan Selim döneminde rastlanmaktadır. 23 Eylül 1520 tarihli bir belgeye göre Samut Baba, bazı mezraaları Karaburun'a bağlı Çeşme Köyü'nde bulunan Samut Baba Zâviyesi'ne vakfetmiştir. Bu belgeye göre Samut Baba Zâviyesi'ne ilk olarak Derviş Ali şeyh olarak atanmıştır. Derviş Ali'nin vefatından sonra zâviyede sırasıyla Halil, Hızır ve Mahmud veled-i Turbalı isimli kişiler şeyh olarak görev yapmıştır (BOA, AE.SSLM.I.. 1/8). Her nesil ya da kuşağın ortalama süresi 20-30 yıl olarak kabul edildiğinde Çeşme'deki Samut Baba Zâviyesi'nin Samut Baba dönemi hariç en az 80 yıl önce faaliyet göstermeye başladığı söylenebilir. Bu duruma vakfın kurucusu Samut Baba'yı da kattığımızda belge tarihinden takriben yüz yıl geriye gitmek mümkündür. Bu durumda Samut Baba'nın muhtemelen XV. yüzyılın ilk çeyreğinde faaliyet gösterdiği fikri kuvvet kazanmaktadır. Nitekim yapılan bazı araştırmalar, net bir tarihlendirme yapmamakla beraber Samut Baba Zâviyesi Vakfı'nın kuruluşunun XV. yüzyıla kadar geri çekilebileceğine vurgu yapmaktadır (Küçükdağ vd., 2015, s. 108). Çeşme'deki söz konusu zâviyenin XIX. yüzyılda da faaliyet gösterdiği türbedâr tayini ile ilgili bir belgeden anlaşılmaktadır (BOA, C.EV..

567/28647). Urla'daki Samut Baba Zâviyesi'nin de sonraki yüzyıllarda faaliyet göstermeye devam ettiđi anlaşılmaktadır. Bu durum 1732 ve 1846 yıllarına ait arşiv vesikalarındaki bilgilerden takip edilebilmektedir (BOA, C.EV.. 6/251; BOA, C.EV.. 398/20173). İzmir ve civarında bulunan Samut Baba zâviyelerine ait belgelerin bir kısmının Samut Baba Zâviyesi'ne vakfedilen mezraa, eşcar (ağaçlar) ve arazilerden elde edilen mahsulât ile ilgili olduđu görülmektedir (BOA, C.EV.. 633/31916; BOA, MVL. 612/18; BOA, TK.GM..FRM., 1/2). Birgi'de bulunan Samut Baba Zâviyesi'ne ait bir belge ise 17 Haziran 1764 tarihli olup, Samut Baba Zâviyesi'ne yapılan müdahalenin men edilmesi ile ilgilidir (BOA, C.EV.. 508/25679).

Sivas, Ankara, Uşak ve İzmir'deki Samut Baba isimli türbe, tekke veya zâviyelerin dışında Konya'da Beyşehir Göçeri Köyü'nde Samut Dede/Baba'ya ait bir zâviye bulunmaktadır. Söz konusu zâviye, arşiv belgelerindeki bilgilerden hareketle XV. yüzyılda faaliyet halinde görünmektedir (Erdođru, 2004: 174). Yine Beyşehir Fasıllar Köyü'nde Samut Dede Türbesi bir ziyaretgâh olarak faaliyet göstermektedir. Samsun'da Ladik Kuyucak Köyü'nde ve Havza Şeyhler Köyü'nde Samut Dede Türbesi vardır (Ulusoy, 2016: 62-63). Eğriboz Adası'nda Samut Baba Sultan Türbesi, Bolu'da Viranşehir Yörükviranı Köyü'nde de Samut Baba Zâviyesi'ne rastlanmaktadır (Erdođru, 2020: 85).

Sonuç

Hacı Bektaş Veli'nin bizzat halifesine "Samut" veya "Sâmît" ismini/lakabını vermesi, bu terimin Anadolu mutasavvıfları arasında benimsenip kullanılmasının başlangıç noktası olarak değerlendirilebilir. Diđer bir deyişle Anadolu'daki Samut lakaplı mutasavvıfların ortaya çıkışını XIII. yüzyıldan başlatmak yerinde olacaktır. Nitekim Hacı Bektaş Veli'nin halifesine ithafen pek çok dervişin zamanla bu isim/lakabın "samut", "sâmit", "samud" gibi çeşitli varyasyonlarını kullandıkları görülmektedir. "Emre" gibi, "Samut" veya "Samıt" ismi/lakabı da tasavvufi bir kimlik ifadesi olarak kullanılmıştır. Bu bağlamda, bazı belgelerde de görüldüğü üzere, "Samutlular" ifadesi hem bir soy hem de bir tasavvufi yol olarak yüzyıllar boyunca varlığını sürdürmüştür.

XIV. yüzyılda da Horasan'dan Anadolu'ya mutasavvıfların gelmeye devam ettiđi, hatta bu mutasavvıfların bazılarının Samut ismini/lakabını kullanarak bugünkü Çorum ve civarında faaliyet gösterdikleri söylence-leri bulunmaktadır. Timur'un Anadolu Seferi'nden önce de yani XIV. yüzyılın sonu XV. yüzyılın başlarında da tıpkı Otman Baba gibi Horasan'dan Anadolu'ya birçok mutasavvıf gelmeye devam etmiştir. Bu mutasavvıflar arasında da Samut ismini/lakabını kullananlar bulunmaktadır. Bunlar arasında en önemlileri Sultan Şücâeddîn ile beraber hareket ederek XV. yüzyılda faaliyet gösteren Kara Samut, Zincirli Samut ve Yünlü Samut'tur. Şücâeddîn Baba Velâyetnâmesi'nde geçen bilgilerden hareketle Yünlü Samut ile Timur arasında bir münasebet kurulduđu Timur'un Yünlü Samut'u kendisinin yanında kalmaya ikna ederek bir süre onunla beraber Anadolu'da faaliyet gösterdiđi anlaşılmaktadır. Bu durum, Timur'un 1402-1403 yıllarında Sivas, Kayseri, Ankara, Bursa, Kütahya, Uşak, Denizli, Aydın ve İzmir gibi şehirler üzerine gerçekleştirdiđi üçüncü Anadolu Seferi sırasında izlediđi güzergâhta bulunan Samut isimli türbe, tekke veya zaviyelerin bu dönemde temellerinin atılmış olma ihtimalini kuvvetlendirmektedir. Yukarıda da ayrıntılı bir şekilde izah edilmeye çalışıldıđı üzere Timur'un üçüncü Anadolu Seferi güzergâhı üzerinde Samut adı ile kurulan türbe, tekke veya zâviyelerin tarihî süreçlerinin XV. yüzyıla kadar geri çekilmesi de bu görüşü destekler mahiyettedir. Söz konusu güzergâh üzerinde birçok türbenin bulunması bir taraftan XV. yüzyılda faaliyet gösteren Samut Baba'ya ait makamlar olarak izah edilebileceđi gibi Samut ismini/lakabını alan farklı mutasavvıfların da türbeleri olabilir.

Anadolu'da bulunan Samut lakaplı mutasavvıfların Mısır'daki Samudîlerin takipçileri olup olmadıkları net değildir. İsim ve tasavvufî anlayış bakımından bu iki tasavvufî hareketin birbirleriyle paralellik arz ettiđini söylemek mümkündür. Bir taraftan Anadolu'daki Samut isimli türbe, tekke veya zâviyelerin Mısır'daki

**Anadolu'daki Samut Lakaplı Mutasavvıflar:
Türbe, Tekke veya Zâviyeler Bağlamında Anadolu Samudîliği)**

Samudîliğin Anadolu'daki etkisinin bir parçası olabileceği ihtimalini akılda tutmak gerekir. Diğer taraftan Anadolu'daki Samudîliğin Hacı Bektaş Veli'nin etkisiyle Anadolu'ya özgü bir tasavvufî harekete dönüşmüş olduğu görüşü göz ardı edilmemelidir. Hacı Bektaş Veli Velâyetnâmesi'ndeki bilgilere göre Hacı Bektaş Veli'nin halifesi olan Hızır Samut'un Tebriz'de vefat ettiği anlaşılmaktadır. Dolayısıyla Anadolu'da Sultan Samut Ocağı olarak adlandırılan ocağın soy olarak Hacı Bektaş Veli'nin halifesi Hızır Samut'a dayanmaması iktiza eder. Bu bağlamda Hacı Bektaş Veli'nin halifesi olan Hızır Samut'un hiç evlenmediğine dair görüşler daha kabul edilebilir görünmektedir. Anadolu'nun çeşitli coğrafyalarına dağılmış halde ortaya çıkan Hızır Samut Ocağının/Ocaklarının kaynağını ise Hacı Bektaş Veli'nin halifesi Hızır Samut'a atfen Samut ismini/lakabını alan mutasavvıfların soyundan gelenlerin oluşturduğunu düşünmek daha makuldür. Bu bağlamda düşünüldüğünde Samut ismi/lakabı kabul edilerek sürdürülen tasavvufî hareketin bir kısmının soy yoluyla bir kısmının da yol (Tarikat/Tasavvufî Düşünce) bağıyla yüzyıllar boyunca faaliyet gösterdiği söylenebilir. Dolayısıyla Hacı Bektaş Veli'nin halifesine atfen Anadolu'nun birçok yerinde ortaya çıkıp samut ismini/lakabını alan mutasavvıfları Samudîler olarak adlandırmak ve Sâmu'dîleri de Bektaşîlikle paralel tasavvufî bir hareket olarak tanımlamak mümkündür. Samut isimli türbe, tekke veya zâviyeler ise söz konusu Anadolu Sâmu'dîliğinin tasavvufî düşüncesinin öğrenildiği ve yayıldığı mekânlar olarak tanımlanabilir.

Kaynaklar

1. Arşiv Kaynakları

Türkiye Cumhuriyeti Cumhurbaşkanlığı Devlet Arşivleri Başkanlığı Osmanlı Arşivi (BOA)

BOA, AE.SSLM.I.. Dosya Nu: 1, Gömlek Nu: 8.

BOA, C.EV.. Dosya Nu: 398, Gömlek Nu: 20173.

BOA, C.EV.. Dosya Nu: 508, Gömlek Nu: 25679.

BOA, C.EV.. Dosya Nu: 567, Gömlek Nu: 28647.

BOA, C.EV.. Dosya Nu: 6, Gömlek Nu: 251.

BOA, C.EV.. Dosya Nu: 633, Gömlek Nu: 31916.

BOA, MVL. Dosya Nu: 612, Gömlek Nu: 18

BOA, TK.GM..FRM., Dosya Nu: 1, Gömlek Nu: 2.

BOA, TTd., Nu: 262, s. 26.

438 Numaralı Muhâsebe-i Vilâyet-i Anadolu Defteri (937/1530) II, Başbakanlık Devlet Arşivleri Genel Müdürlüğü Yayınları, Ankara 1994.

2. Tarihi Kaynaklar

Evliyâ Çelebi, (2005). *Evliyâ Çelebi Seyahatnâmesi*, 10. kitap, (haz. Y. Dağlı, S. A. Kahraman, R. Dankoff), İstanbul.

Kaşgarlı Mahmud, (1941). *Divân-ı Lügâti't-Türk Tercümesi*, C. III, Çev. Besim Atalay, Ankara: Türk Tarih Kurumu Basımevi.

Uzun Firdevsi, (1958). *Menâkıb-ı Hacı Bektaş-ı Veli-Vilâyetnâme*. Haz. Abdülbâki Gölpinarlı, İstanbul: İnkılap Kitapevi-Nurgök Matbaası.

3. Telif-Tetkik Eserler

Acun, H. (1998). "Sivas ve Çevresi Tarihi Eserlerinin Listesi ve Turistik Değerleri". *Vakıflar Dergisi*, (20), 183-211.

Akgül, M. (1988). Kütahya Tahrir Defterlerine Göre Uşak Nahiyesi, Yayınlanmamış Yüksek Lisans Tezi, İstanbul Üniversitesi Sosyal Bilimler Enstitüsü.

Alkan, M. & Gökbuğa, F. (2012). "Timur'un Anadolu'daki Yolu: Anadolu Günlüğü". *1402 Ankara Savaşı Uluslararası Kongresi (Yıldırım- Timur)*. Ankara. 585-594.

Alkan, M. & Yurtoğlu, G. (2018). "Tarihî Bir Şahsiyet Olarak Otman Baba: Otman Baba Kimdir?". *IV. Uluslararası Alevîlik ve Bektaşîlik Sempozyumu Bildiriler Kitabı*. Ed. Orhan Kurtoğlu-Ayşe Çamkara Erginer, Ankara Hacı Bayram Veli Üniversitesi Yayınları, Ankara. 47-65.

Alkan, M. (2021). "Saruhan İlinde Bir Sûfi: Ömer Emre". *Uluslararası Batı Anadolu Beylikleri Tarih, Kültür ve Medeniyet Sempozyumu IV Saruhanoğulları Bildiriler*. Ankara: TTK. 1-18.

Erdoğan, E. (2004). Ankara'nın Bütüncül Tarihi Çerçevesinde Ankara Tahrir Defterlerinin Analizi, *Yayımlanmamış Doktora Tezi: Gazi Üniversitesi Sosyal Bilimler Enstitüsü*, Ankara.

Erdoğan, M. A. (2004). "Murad Çelebi Defteri: 1483 Yılında Karaman Vilayetinde Vakıflar IV". *Tarih İncelemeleri Dergisi*. XIX (2), 141-176.

Erdoğan, M. A. (2020). "Beşşehir'de Bir Türk Dervîşi ve Zâviyesi: Göçeri'de Samut Baba ve Zâviyesi".

**Anadolu'daki Samut Lakaplı Mutasavvıflar:
Türbe, Tekke veya Zâviyeler Bağlamında Anadolu Samudiliği)**

Uluslararası Horasan'dan Anadolu'ya İrfan Geleneği: Elvan Çelebi Sempozyumu. (Editörler: Zekeriya Işık – Tuğba Gülen). 83-91.

Gündüz, T. (2010). "Hacı Bektaş Veli'nin Yol Arkadaşı Kolu Açık Hacım Sultan ve Velâyetnâmesi". *Türk Kültürü ve Hacı Bektaş Veli Dergisi*, (55), 71-96.

Kılıç, F. & Arslan, M. & Bülbül, T. (2007). *Otman Baba Velayetnamesi (Tenkitli Metin)*. Ankara: Grafiker Ofset.

Köksal, M. F. (2017). "Şeyh Şücâeddîn Velâyet-Nâmesi'nin Son Neşri Üzerine". *Türk Kültürü ve Hacı Bektaş Veli Dergisi*, (84), 9-45.

Küçükdağ, Y. & A. Değerli, & B. Şahin, (2015). *Vesâik-i Bektaşiyân'a Göre Osmanlı Devleti'nde Bektaşî Tekkeleri*. Konya: Çizgi Kitapevi.

Noyan, B. (1998). *Bütün Yönleriyle Bektaşilik ve Alevilik*. 1. Cilt. Ankara: Ardıç Yayınları.

Öz, B. & Yaman, A. (1998). *Hoca Ahmed Yesevi'den Hacı Bektaş Veli'ye*. Ankara.

Özdeğer, M. (2001). *15-16. Yüzyıl Arşiv Kaynaklarına Göre Uşak Kazasının Sosyal ve Ekonomik Tarihi*. İstanbul: Filiz Kitabevi.

Pakalın, M. Z. (1971). *Osmanlı Tarih Deyimleri ve Terimleri Sözlüğü*, C. III, İstanbul: Milli Eğitim Basımevi.

Şahin, H. (2010). "Şücâüddin Velî". *Türkiye Diyanet Vakfı İslam Ansiklopedisi (DİA)*, C. 39, 247-248.

Şahin, İ. (1980). *Yeni İl Kazası ve Yeni İl Türkmenleri (1548- 1653)*. Yayımlanmamış Doktora Tezi. İstanbul: İstanbul Üniversitesi.

Ulusoy, A. (2016). *Alevilikte Sultan Hızır Samut Ocağı*. Ankara: İmla Kitap Yayınları.

Yardımcı, M. (2021). "Hacı Bektaş Dergâhından Himmet Uman ve Mahlas Alan Âşıklarda Hacı Bektaş Sevgisi". *Türk Kültürü ve Hacı Bektaş Veli Dergisi*, (98), 77-106.

Yıldız, A. (2006). "Şucaaddin Baba Velayetnamesi". *Türk Kültürü ve Hacı Bektaş Veli Dergisi*, (37), 49-98.

Yurtoğlu, G. (2016). "Otman Baba'nın Tarikatına Dair". *Türk Kültürü ve Hacı Bektaş Veli Araştırma Dergisi*, (80), 137-150.

Kastamonu Pınarbaşı İlçesi Ömer Seydi (Duâlı Seydi) Zaviyesi ve Vakıfları*

Cevdet Yakupoğlu**

Veli İlker Dağsever***

Özet

Anadolu Türk tarihinde Beylikler Dönemi vakıf sistemi üzerine yapılan çalışmalarda en önemli belgelerden birisi vakfiyelerdir. Anadolu'nun mühim ilim ve kültür merkezlerinden olan Kastamonu'ya ait vakfiyelerin sayısı bir hayli fazladır. Bunların bir kısmı ise Beylikler döneminden kalmadır. Sinop'ta dönemin yöneticilerinden Çelebi İbrahim Bey'in Ömer Seydi oğlu Şeyh Mahmud için Daday'a tabi Savaş köyünden yapmış olduğu vakıfları içeren 1305 tarihli vakfiye de bunlardan biridir. Bu çalışmada, söz konusu vakfiye esas alınarak, vakfı yapan Çelebi İbrahim Bey ve ataları başta olmak üzere vakfın tahsis edildiği Şeyh Mahmud ile onun atalarının kimlikleri üzerinde durulmuştur. Bu noktada Kastamonu tarihinde şimdiki kadar Candaroğulları hanedanına mal edilmiş olan bu vakfiyenin gerçekte *Devletşahoğulları* adlı Selçuklu hanedanına mensup başka bir aileye ait olduğu gerçeği ortaya çıkarılmıştır. Buna ek olarak ilgili vakfın Candaroğulları ve Osmanlılar zamanındaki gelişimi ve devamlılığı vakıf belgeleri ışığında ele alınmış, buradan hareketle yörenin sosyo-ekonomik durumu ve Türk iskân tarihi hakkında tespitlerde bulunulmuştur.

Anahtar Kelimeler: Anadolu Beylikleri, Vakıf Sistemi, Vakfiyeler, Zaviyeler, İskân Tarihi, Kastamonu.

Ömer Seydi (Duâlı Seydi) Lodge and Waqfs in Kastamonu's Pınarbaşı District

Abstract

Endowment deeds are one of the most important documents in the studies of the waqf system of the Principalities' Period in Anatolian Turkish history. The number of endowment deeds belonging to Kastamonu, one of Anatolia's important scientific and cultural centers, is quite high and some of these date back to the Principalities' Period. One such endowment deed is the waqf dated 1305, which includes the waqfs established by Çelebi İbrahim Bey, one of the rulers of the period in Sinop, for Sheikh Mahmud, son of Ömer Seydi, from the Savaş village of Daday. This study examines the identities of Çelebi İbrahim Bey and his ancestors, and Sheikh Mahmud and his ancestors. To date, the waqf has been attributed to the Candaroğulları dynasty in Kastamonu history, but the study reveals that it actually belonged to another family, the Devletşahoğulları, who belonged to the Seljuk dynasty. The study also analyzes the development and continuity of the waqf during the Candaroğulları and the Ottomans in light of the waqf documents, and discusses the region's socio-economic situation and Turkish settlement history.

Keywords: Anatolian principalities, waqf system, endowment deeds, lodges, settlement history, Kastamonu

* DOI: 10.16971/vakiflar.1513904

Makalenin Geliş Tarihi / Received Date: Temmuz 2024 / July 2024

Makalenin Kabul Tarihi / Accepted Date: Eylül 2024 / September 2024

** Prof. Dr., Kastamonu Üniversitesi İnsan ve Toplum Bilimleri Fakültesi Tarih Bölümü, Kastamonu-Türkiye;

e-mail: cevdeyakupoglu@gmail.com; ORCID: 0000-0002-9637-6314

*** Dr., Osmaniye-TÜRKİYE; e-mail: ilkerdagsever@gmail.com; ORCID: 0000-0002-4648-3680

Giriş

Anadolu'da Türkiye Selçuklu Devleti'nin kurulmasını müteakip, Türk sosyal hayatının mühim yapı taşları da oluşmaya başlamıştır. Anadolu'nun kuzeyinde Selçukluların Malazgirt Zaferi'nden hemen sonra fetrettiği Kastamonu da bu yapının içinde ele alınmalıdır. Dolayısıyla ilk Türk iskânından Osmanlıların 1461 yılında Kastamonu'yu ele geçirmesine kadarki üç buçuk asırlık zaman zarfında bu bölge büyük oranda Türkleşme ve İslamlaşma sürecini tamamlamıştır. Bu çerçevede Kastamonu ilmî, dinî, sosyal, ekonomik ve kültürel açılardan beslenmiş ve medenî değerler yönünden kendini kanıtlayarak bir Türkmen yurdu haline gelmiştir. Diğer bir ifade ile siyasi açıdan güç kazanan Selçuklu devlet mekanizmasının, mali kaynaklarla desteklenmesiyle birlikte bölgede Müslüman halkın gereksinimlerini karşılamaya dönük olarak camiler, medreseler, tekke/zaviyeler, şifahaneler, hamamlar, köprüler vb. sosyal, kültürel, dinî tesisler inşasına da ağırlık verilmiştir. Özellikle XIII-XIV. yüzyıllarda Selçukluların Karadeniz'e çıkışını sağlayan güzergâhlar üzerinde çok sayıda tekke ve zaviye inşa edilmiştir.

Anadolu'da XIII. yüzyıl ortalarından itibaren Moğol istilasının etkisi ve Selçuklu siyasi otoritesinin sarsılması gibi sebeplerle Selçuklu ülkesinde istikrar bozulmuş olmasına rağmen Kastamonu havalisi nispeten bu kargaşanın dışında kalmıştır. En azından bu bölge doğrudan Moğol işgali görmemiş ve Selçuklu Uc Beylerbeyliği statüsünü elinde bulunduran Çobanoğulları, bahsi geçen Kastamonu ve çevresini koruyup gözeterek siyasi, sosyal ve ekonomik gelişimi devam ettirmişlerdir. Kastamonu, XIII. yüzyıl sonlarında Çobanoğulları hükümdarı Yavlak Arslan'ın Türk fetih politikasını bölgede yeniden canlandırması, İlhanlılarla olan ilişkilerinde takip ettiği ince siyaset ve diplomasi becerisi sayesinde bu müspet durumunu bir süre daha muhafaza etmiştir. Bu dönemde Kastamonu'nun batsında ve kuzeyinde Karadeniz hattı boyunca ve bugünkü Azdavay, Pınarbaşı, Eflani ve Ulus istikametinde Türk iskân politikasının bir gereği olarak yeni köyler kurulmuş, ticari açıdan yol emniyeti sağlanmış, mimari eserler inşa edilmiş, vakıf sisteminin temelleri atılmış, bu sayede bölgenin medeni vasfı belirgin bir şekilde temayüz etmiştir.

Yavlak Arslan'ın ölümünden (1291) sonra Çobanoğulları Beyliği zayıflamasına rağmen, Kastamonu bölgesindeki siyasi boşluk, Candaroğulları hanedanının siyaset sahnesine çıkmasıyla birlikte kısa süre içerisinde kapatılmıştır. Buna ek olarak Sinop'ta müstakil bir beylik şeklinde öne çıkmış olan Pervâneoğulları da Kastamonu'nun doğu taraflarında duruma hâkim olmuş ve yöreye yatırımlar yapmıştır. Bunun yanında yine Sinop merkezli olarak aynı yıllarda Devletşahoğulları adlı hanedana mensup bulunan Çelebi İbrahim Bey ve Seyyid İsmail Gazi adlı iki kardeş de Sinop dışında Kastamonu-Eflani arasında vakıflar tanzim ettirmişlerdir. Bu çalışmada zikri geçen bu iki beyin ilgili yöredeki vakıfları ele alınmıştır.

Kastamonu havalisini elinde bulunduran Selçuklulara bağlı Çobanoğulları, onun halefi olan Candaroğulları ve Sinop-Kastamonu hattına kısa süre egemen olmuş Devletşahoğulları zamanında söz konusu bölgede halkın ihtiyaçlarına yönelik tekke/zaviye inşasına öncelik verilmiş, farklı alanlara hizmet veren birçok vakıf tesis edilmiş ve bunlar zengin kaynaklarla desteklenmiştir. Anadolu'da özellikle Selçuklu ve Beylikler dönemlerinde vakıf kurumu büyük gelişme göstermiştir. Din ve inanç gereği ortaya çıkan vakıfların kurulmasında insanlar arasındaki sosyal dayanışma ve yardımlaşmanın önemli bir payı olduğu muhakkaktır. Vakıf müessesesi eğitim, din, sağlık ve sosyal hizmetlere kadar pek çok vazifeyi ifa noktasında üzerine düşeni fazlasıyla yerine getirmiş ve yüksek bir medeniyetin kurulmasına katkı sunmuştur (Yediyıldız, 1988: 403-409).

Tekkelerin sağlıklı bir şekilde hizmet verebilmesi ve bu hizmetin devamlılığının sağlanması amacıyla başta hükümdarlar olmak üzere devlet adamları ve diğer hayır sahipleri buralara vakıflar tahsis etmişler ve ayrıca buna dair vakfiyeler düzenlemişlerdir. Bahsi geçen yöredeki bu vakıf eserlerinden biri XIV. yüzyıl

başları itibarıyla Savaş isimli mevkide inşa edilmiş olan Şeyh *Mahmud bin Ömer bin Şeyh Dolu Zaviyesi*'dir. Bu zaviyenin 1305 tarihli vakfiyesi elimizdedir. Vakfiye, Vakıflar Genel Müdürlüğü Arşivi 582 numaralı Vakfiye Defteri'nin 183 sıra 271. sayfasında Arapça nüsha olarak kayıtlı olup 25 satırlık ana metinden oluşmaktadır.

Bu çalışmanın kurgulanmasında söz konusu bu vakfiye esas teşkil etmiştir. Bunun yanında dönem kaynaklarından olarak vakıf tahrir defterleri ile tapu tahrir defterleri en önemli arşiv malzemesi arasında yer almaktadır. En temel tanımıyla tahrir, Osmanlı maliye teşkilâtında sancak ve kazalara yüklenen vergiler ile bu vergileri verenlerin tespit edilmesi anlamına gelen sayımları ifade etmektedir. Buna ilaveten bu sayımların kaydedildiği defterler olarak da tarif edilebilir (Öz, 2010: 425-429). Yani tahrirler, Osmanlı egemenliğine giren yerlerde hukukî ve idarî düzenlemeleri hayata geçirmek ve Timar Sistemi'ni tatbik için gelir birimlerini tespit amacıyla yapılırdı (Barkan, 1979: 286-333).¹ Tahriri yapılan bölgede bulunan vakıflar ise bu defterlerin son kısmına ya da müstakil bir evkaf defteri oluşturularak kaydedilirdi (Orbay, 2012: 113-141).

Candaroğulları Beyliği'nin yerini almış olan Osmanlı idaresi altındaki Kastamonu Sancağı'nda ilk tahririn 1460'lı yıllarda yapıldığı anlaşılmına rağmen bu defter günümüzde mevcut değildir. Sancağın en eski tarihli tahrir defteri Cumhurbaşkanlığı Devlet Arşivleri Başkanlığı Osmanlı Arşivi'nde 23M numarada kayıtlı 1487 tarihli mufassal tahrir defteridir. Bu defterin sonuçlarını yansıttığı düşünülen İstanbul Büyükşehir Belediyesi Atatürk Kitaplığı'nda bulunan 75 numaralı evkaf defteri bu çalışmanın temel kaynakları arasındadır. Defterin muhtelif yerlerinde vakıfları tasarruf eden şahısların yetki belgeleri için en son Fatih Sultan Mehmed Han'dan alınan nişanlardan bahsedilmektedir. O halde bu defter, 1487 tahriri sonuçlarına göre hazırlanmış olmalıdır. Bu defter, Kastamonu Sancağı'na ait eldeki en eski tarihli evkaf tahrir defteridir. Çalışmanın bir diğer kaynağı Cumhurbaşkanlığı Devlet Arşivleri Başkanlığı Osmanlı Arşivi'nde 438 numarada bulunan icmal defteridir. Bu defter, Osmanlı Arşivi Daire Başkanlığı uzmanları tarafından tıpkıbasım olarak neşredilmiş² ve 937/1530 tarihli olarak değerlendirilmiştir.³ Defterin 591-696. sayfaları arası Kastamonu Sancağı'na aittir. Defterde has, zeamet ve timar kayıtları ile birlikte vakıf kayıtlarını da içeren özet bilgiler yer almaktadır.

Yine kaynaklar arasında Cumhurbaşkanlığı Devlet Arşivleri Başkanlığı Osmanlı Arşivi'nde 456 numarada kayıtlı mufassal evkaf tahrir defteri bulunmaktadır. Defter, Kastamonu Sancağı'nda yapılan 1560 tahririnin sonuçlarını içermektedir. Defterdeki vakıf kayıtları bir önceki evkaf defteri (defter-i atîk) esas alınarak vücuda getirildiği için kayıtlar genelde *ber-mûceb-i defter-i atîk, defter-i atîk veya der-defter-i atîk* şeklinde sonlanmaktadır. Çalışmanın diğer kaynağı Tapu ve Kadastro Genel Müdürlüğü Arşivi'nde Kuyûd-ı Kadime 554 ve 555 numaradaki 1582 tarihli mufassal evkaf tahrir defteridir. Birbirini tamamlar nitelikte 2 ciltten oluşan bu defter, Kastamonu Sancağı'nda 1582 yılında yapılan tahririn neticelerini ihtiva etmektedir. Yine ayrıca defterde sonraki tarihlere ait not ve belge sûretleri de mevcuttur. Bu belgelerin incelenmesiyle sonraki dönemlere ait vakıf sorunları ve değişiklikleri takip edilebilmektedir. Söz konusu defter, 1560 tarihli mufassal evkaf defteri ile aynı özellikleri taşımaktadır.

Şeyh Mahmud bin Ömer bin Şeyh Dolu Zaviyesi (Ömer Seydi Zaviyesi)'nin vakıfları üzerine ortaya koyduğumuz bu çalışmada vakfiyeler, icmal ve evkaf tahrir defterleri, ayrıca Osmanlı son dönemine ait birkaç

1 Tahrirlerin nasıl yapıldığı hakkında ayrıntılı bilgi için bkz. Barkan, 1940-1941: 20-59; İlhan, 1997: 85-103; İslamoğlu, 2006: 101-138; İnalçık 1987.

2 *438 Numaralı Muhasebe-i Vilâyet-i Anadolu Defteri (937/1530) II*. (Haz. Ahmet Özkılıç, Ali Coşkun ve başk.), BDAGM Yay., Ankara 1994.

3 Defterin hangi tarihte hazırlandığına dair kesin bir bilgi olmamakla birlikte 1521 tahririnin sonuçlarını içerdiği ve 1530 yılında tanzim edildiği düşünülmektedir.

evkaf defteri daha kaynak olarak kullanılmıştır. Bu suretle ilgili zaviyenin XIV. yüzyıl başlarından XX. yüzyıl başlarına kadarki altı asırlık vakıflar tarihi de ortaya konulmuştur.

1. Ömer Seydi Zaviyesi'nin Bulunduğu Muhit Üzerine Tespitler

Kastamonu'da XIII. yüzyıl sonları ve XIV. yüzyıl başlarındaki sosyal yapının gücünü ve yaygınlığını göstermesi bakımından vakıf sistemi incelemeye değerdir. Kastamonu'nun sadece merkez kazası değil, çevresinde Selçuklu fetihleriyle birlikte teşekkül etmiş bağlı kazaları vardır. Taşköprü, Araç, Boyovası (Boya-bat), Ginolu Sahili ve Daday bunların başında gelmektedir. Özellikle Daday kazası, gerek kapsadığı coğrafi sahanın genişliği ve gerekse de üzerinde barındırdığı sosyal müesseseler ve mimari eserler bakımından dikkat çekmektedir.

Bu kaza, Beylikler ve hatta Osmanlı devlet idaresinin son yıllarına kadar bugünkü Daday ilçe sınırları başta olmak üzere Kastamonu'ya bağlı Azdavay ve Pınarbaşı ilçelerinin tamamı ile yine Kastamonu'ya bağlı Ağlı ilçesinin bir kısmını ve bugün Karabük iline bağlı Eflani ilçesinin doğu taraflarını kapsamakta idi. Ayrıca bugün Kastamonu merkez kazasına bağlı olan ve halk arasında Göl-Subaşı yöresi olarak bilinen muhitin de batı kısmı Daday kazası dâhilinde idi. Bu kaza, en eski Türk yönetiminden itibaren Kastamonu'nun bir parçası olmuş ve önemli kadılık merkezleri arasında yer almıştır. Ancak Daday'ın erken dönemlerde bir kasaba olarak merkezinin henüz teşekkül etmediğini de belirtelim.

Kastamonu, Osmanlı hâkimiyetine girdikten sonra Anadolu Eyaleti'ne bağlı sancaklardan biri olmuş ve 1487 tarihinde mufassal bir tahrir defteri tutulmuştur. Bu deftere göre idarî teşkilâtlanmada Kastamonu Sancağı'na bağlı bir nahiyeye olarak ifade edilen Daday; Eflani, Azdavay ve Ayakını (Ayahna) ile birlikte anılmıştır. Aynı tarihte Daday, Eflani, Azdavay ve Ayakını için 2758 hâne, 937 mücerred, 179 şerik ve 34 hizmetkârân-ı Küre nüfusu verilmiş ve altına *Nâhiye-i mezkûre reâyâsı* Küre'ye hizmet *etdükleri sebebden avâriz-ı dîvânîden muâfdir bâ-hükm-i pâdişâhî* notu düşülmüştür (BOA. TT.d. 23M/2). 1487 tahririnden bir müddet sonra tutulduğu düşünülen *II. Bâyezid* Dönemi Kastamonu Evkaf Defteri'nde Daday, Eflani, Azdavay ve Ayakını adlı teşkilâtlanmada bir kadılık olarak belirlenmiştir (İBK. MCO. 75/11b).⁴ 1530 tarihli icmal defterinde Daday kazasında 1 kasaba, 5 zaviye, 202 köy, 2 cemaat, 52 evkaf, 1 bazargâh ve 4850 nefer kayıtlıdır. Yine ayrıca 3186 avarızhâne ve 928 mücerredten toplam 4114 nefer kaydına rastlanmaktadır. Bunun yanında köy, mezra, cemaat ve vakıfların toplamı da 359'dur (BOA, TT.d. 438/663). 1582 tarihli mufassal ve evkaf tahrirlerinde ise Daday; Eflani, Azdavay, Sorgun ve Çiğlene olarak bir nahiyeye bölünmüştür (TKGMA. TT.d. 143/1a; 554/1a). Kayıtlarda görüldüğü üzere Daday, nahiyeye ve kaza olarak geçmektedir. Tahrir defterleri umumiyetle Timar Sistemi'ne göre tutuldukları için idarî teşkilâtlanmada *nahiye*, adli teşkilâtlanmada ise *kaza* geçerlidir. Tahrirlerde zikredilen nahiyeler aynı zamanda birer kaza merkezi ve kadılıktır (Kankal, 2004: 38).

Daday kazası dâhilindeki vakıfların çok azının vakfiyesi vardır. Bunlardan biri Selçuklunun yıkılmaya yüz tuttuğu bir dönemde 705/1305 tarihinde kaleme alınmış olan Şeyh *Mahmud bin Ömer bin Şeyh Dolu* adını taşımakta olup, bu vakfiye aşağıda ele alınmıştır. Burada asıl dikkat çekici olan, söz konusu vakfiyenin tarihidir. Çünkü bu tarihte hem Selçuklu vakıf kültürü etkisini sürdürmekte hem de bunun son bir yüzyıl boyunca önemli bir parçası olan Çobanoğulları Beyliği'nin varlığı devam etmektedir. Ayrıca aynı tarihlerde Savaş köyüne yakın bir mesafedeki Eflani muhitinde Candaroğullarının temellerinin atıldığı bir dönem yaşanmaktadır. Buna ek olarak Kastamonu ve Sinop tarihinde adı zikredilmekle birlikte hakkında çok az bilgi bulunan ve Candaroğulları hanedan üyeleri ile karıştırıldığı anlaşılan Devletşahoğulları ile

⁴ Bu defterin *II. Bâyezid* döneminde XV. yüzyılın sonlarında, 1490'lı yıllarda tutulduğu düşünülmektedir. Çalışma boyunca *II. Bâyezid* Dönemi Evkaf Defteri olarak zikredilecektir. Bkz. Yakupoğlu (2009: 11-12).

bağlantısının olduğu gerçeği karşımıza çıkmaktadır.⁵ Bu ilişki eldeki mevcut vakfiyelerle de desteklenmektedir. Son olarak bahsi geçen bu zaviyenin işletilmesi ve vakıflarının hukuki geçerliliği Osmanlı Devleti idaresi boyunca da hemen hemen hiç değişmeden devam etmiştir.

Aşağıda Ömer Seydi Zaviyesi'nin bulunduğu mevkiin coğrafi durumu, zaviyenin kuruluşu, kurucusunun tespiti, vakfiyeleri, vakıfları ele alınmış, problem teşkil eden konular özellikle masaya yatırılmış, söz konusu tekkenin zamanla *Duâlı Seydi Zaviyesi* olarak da anıldığına vurgu yapılmış ve bu tesisin yöre tarih ve kültüründeki yeri ortaya konulmaya çalışılmıştır.

1.1. Savaş Köyü'nün Yöre İçerisindeki Coğrafi ve Sosyal Konumu

Vakfiyeye konu olan Savaş köyü, günümüzde Kastamonu iline bağlı Pınarbaşı ilçesinin bir yerleşim birimidir. Kastamonu merkezinden uzak ve dağlık bir bölgede kurulmuştur. İlçe sınırlarının en güneyinde bulunan bu köyün batısında ve güneyinde Eflani ilçesi toprakları bulunmakta, doğusunda ise Daday ilçesinin sınırları başlamaktadır. Savaş köyüne en yakın iskân birimleri doğuda Daday'ın Aktaştekte köyü ile güneyde Eflani'nin Şenyurt (Nuhoğlu ve Söylemez mahalleleri) köyüdür. Savaş köyünün kuzeyinde ise Pınarbaşı ilçesinin Esentepe (Çengelli, Demirci ve Hanazla mahalleleri dâhil) köyü ile Aşağı ve Yukarı Aktaş köyleri bulunmaktadır. Savaş köyünün batısında ise Eflani'nin Çavuşlu (Cevizli ve Terke mahalleleri dâhil) köyü, kuzeybatısında 5 km. mesafede Alpağut (Zarhanlı ve Hıdırlı/Hızırlı mahalleleri dâhil) köyü ve yine aynı istikamette Aday (Şükrüşeyh, Sarıkaya, Çıraklı/Aşağı Aday mahalleleri dâhil) köyü mevcuttur.

Aktaş, Alpağut ve Aday köyleri, isimlerinden de anlaşılacağı üzere Selçuklular zamanda kurulmuş köylerdendir. Esasen her üçü de Türk boy ve topluluk isimleri ile anılmaktadırlar. Yukarıda adı geçen ve Savaş köyünün yakın komşusu olan Şenyurt köyü ise Söylemez ve Nuhoğlu adlı iki mahallenin kapsadığı alandır ve bu iki mahalle 1970 yılına kadar kuzeybatıdaki Alpağut köyüne tâbi idi. 1970 yılında yöre halkının talebi doğrultusunda bu iki mahalle müstakil muhtarlık yapılarak Şenyurt adını almıştır. Dolayısıyla Şenyurt yöresini kapsayan iskân birimlerinin mazisi de Alpağut ve Savaş köyleriyle müşterektir. Bunun yanında Şenyurt köyü mıntıkası içinde mevki adı olarak *Omar* Köyü adı yaşatıla gelmiştir. Burada geçen Omar'ın Ömer'den bozma olduğu anlaşılıyor. Şeyh Mahmud'un babasının adı olan Ömer Seydi ile bu mevki adı ilişkilendirilebilir. Ayrıca bahsi geçen Aday köyü ise konumuz olan vakfiyede adı geçen Süleyman Padişah'ın diğer oğlu olan İsmail Gazi'nin 1305 yılında vakfiye tertip ettirdiği Aday köyünden başkası değildir. Dolayısıyla Savaş ve Aday köyleri, zikri geçen Süleyman Padişah'ın oğullarının 1305 yılı itibarıyla vakıf ihdas ettikleri birbirine yakın muhitlerdir.

Savaş köyü coğrafi açıdan ele alındığında, geçmişte özellikle de Beylikler zamanında Kastamonu'nun Azdavay nahiyesi ile onun güneybatısına düşen Eflani kalesi arasındaki ulaşım yolunun üzerindedir. Azdavay-Eflani arası günümüz karayolu standartlarında 50 km. kadardır. Dolayısıyla Azdavay ve hatta Karadeniz hattından gelen bir kervan Eflani'ye giderken Savaş köyüne veya bu yöredeki zaviyelere uğramak durumundaydı. Nitekim aşağıda da bahsedileceği üzere Savaş köyü çevresinde Ömer Seydi (Duâlı Seydi) ve Güzel Ahmed⁶ isimli zaviyelerin XIV. yüzyıl başlarında mevcut olduğunu biliyoruz. Dolayısıyla Sinop'ta ikamet eden beylerden Çelebi İbrahim Bey'in ve Kastamonu'yu merkez olarak kullanmış bulunan Candaroğlu I. Süleyman Paşa'nın Savaş köyü zaviyelerine vakıflarda bulunarak bunları desteklemelerine şaşırmamak gerekir.

Geçmişte Savaş köyü, Daday kazasının Azdavay nahiyesine bağlı iken, Pınarbaşı'nın 1987 yılında Resmî

5 Devletşahoğulları üzerine tarihçi İ. Hakkı Uzunçarşılı, yıllar önce Kastamonu'da neşredilen *Doğu Mecmuası*'nda kısa bir yazı kaleme almıştır. Bkz. Uzunçarşılı (15 Nisan 1338: 58-62).

6 Güzel Ahmed Zaviyesi ve vakıfları hakkında bkz. Dağsever (2023: 348-350).

Gazete'de yayımlanan bir kararla Azdavay'dan ayrılarak ilçe yapılması üzerine bu yeni iskân biriminin köyleri arasında yer almıştır. Halen de Pınarbaşı ilçesine bağlı bir köydür.

Savaş köyü sakinlerinin XIV. yüzyıl başları itibarıyla tamamen Müslüman Türk reayasından oluştuğunu söyleyebiliriz. Yukarıdaki örnek yer adlarından da anlaşıldığı üzere Savaş köyü ve çevresi, Selçuklular zamanında kesif bir Türk iskânına maruz kalmıştır. Buna ek olarak Candaroğulları Beyliği'nin kurulduğu muhit de Savaş köyünün dâhil olduğu Eflani yöresidir.

Erken dönemlerden itibaren Savaş köyünün varlığına dair kayıtların bulunması köyde bir de mescid olabileceği fikrini ortaya koyması bakımından da ayrıca önemlidir. Mevcut durumda Savaş köyünde bir mescid olduğu kabul edilirse bu yapıyı Osmanlı dönemi öncesine tarihlemek mümkün gözükmemektedir. Ancak Savaş Köyü Mescidi'nin ilk vakıf kayıtlarına II. Bâyezid Dönemi Evkaf Tahriri'nde rastlanmamaktadır.

1530 tarihli icmal tahririnde mescid vakfının 1 hâne, 2 zemin ve 1 çayırdan elde edilen toplam geliri 250 akçedir (BOA. TT.d. 438/661). 1560 ve 1582 tarihli tahrirlerde ise vakfın geliri aynı kalmakla birlikte bu meblağ 7 zemin, 1 çayırdan hâsıl olmaktadır. Kayda göre vakıf yerler Savaş Köyü Mescidi'ne imam olanlar tarafından vakfiyet üzere tasarruf edilmektedir. Bu sıralar vakfın mutasarrıfı Siyami Fakih idi.⁷

Mevcut bilgilerden hareketle Türklerin Savaş köyünü yurt tutmaya başlamasından itibaren ilgili iskân biriminde bir ibadet merkezi olarak mescid/cami inşasına önem verdikleri rahatlıkla söylenebilir. Ancak bu yapının ne zaman ve kim tarafından yapıldığına dair kesin bir şey söylemek mümkün olmamaktadır. Günümüzde Pınarbaşı İlçesi Savaş Köyü Aşağı Tekke Mahallesi'nde bir camii mevcut olup bugün halen faal durumdadır.⁸ Söz konusu bu caminin manevi değerlerin devamlılığı ve aynı geleneğin kökleşmiş bir tezahürü olarak köy ve yöre halkına hizmete devam etmesi, tarihî sürecin aslına uygun olarak işlediğini açık olarak ortaya koymaktadır.

Caminin bulunduğu mahallenin adı, Ömer Seydi Zaviyesi'nin Savaş köyündeki konumunun tespiti noktasında ipucu vermektedir. Çünkü bu mahalle *Tekke* adıyla bilinmekte ve yöre halkı tarafından o şekilde anılmaktadır. Dolayısıyla Ömer Seydi Zaviyesi'nin, açtığı dönemden itibaren XX. yüzyıl başlarına kadar *Savaş Köyü Aşağı Tekke Mahallesi*'nde, bahsedilen mescidin hemen yakınlarında bir yerde hizmet sunduğu anlaşılıyor. Diğer bir deyişle zaviyenin inşasıyla mescidin inşası da zorunlu hale gelmiş oluyor.

Bugün zaviyeden herhangi bir iz kalmasa da aynı muhitteki köy camii, göz alıcı mimarisi ve iç mekân duvarlarında boydan boya cezbedici kalem işi süslemeleriyle ziyaret edilip görülmesi gereken bir yapı olarak hizmetini sürdürmektedir. Konuya duyarlı sanat tarihçilerinin, Savaş Köyü Camii'nin iç mekân süslemeleri üzerine ilmî çalışmalar yapmalarında yarar vardır.

2. Zaviyenin Kuruluş Süreci ve Kurucu Aile Üzerine Tespitler

Ömer Seydi Zaviyesi ile ilgili vakfiyede adı geçen Gıyâseddin Çelebi İbrahim Bey'in kimliği üzerine bir kısım tespitler yapmakta yarar vardır. İbrahim Bey, vakfiyede de görüldüğü üzere 1305 yılı itibarıyla Çelebi unvanını kullanmakta olup, Sinop'ta ikamet etmektedir. Aynı tarihli diğer bir vakfiyeye göre kardeşinin adı Seyyid İsmail Gazi olarak geçmektedir. Bu iki kardeş, Sinop ve çevresine, muhtemelen Kastamonu'nun da bir kısmına egemen olarak siyasi güçlerini göstermişlerdir. Bu iki beyin babaları ise vakfiyelerde *Süleyman Padişah* ve *Süleyman Sultan* ad ve unvanlarıyla övgüyle zikredilmiştir. İlgili vakfiyelerden

7 Bkz. BOA. TT.d. 456/143; TKGMA. TT.d. 554/75a.

8 *Savaş Köyü Aşağı Tekke Camii*'nin inşa tarihi, yakınındaki bir direğe asılı levhada 1746 yılı olarak verilse de bu tarihten çok önceleri caminin mevcut olduğu vakıf kayıtları ve diğer vesikalarca malumdur. Adı geçen tarih, büyük ihtimal caminin tamiri veya yeniden inşası ile ilgilidir. Hatta bu tarihten sonra da cami, yeni tamirlerle günümüze ulaştırılmıştır.

birinde bu zatın şahsından, *merhûm, mağfûr, saîd, şehîd, iyilik ve ihsan sahibi, Allah'ın yeryüzündeki arslanı Emîr Süleyman Padişah* olarak zikredilmiştir.

Sinop'ta 15 Cemâziyelâhir 642/18 Kasım 1244 tarihinde hazırlandığı anlaşılan bir vakfiyede bu bey, *Süleyman Sultan bin Devlethan* ad ve unvanıyla karşımıza çıkmaktadır (VGMA. VD. 582: 81/52). Bu vakfiyeden anlaşıldığı üzere Süleyman Bey, 1244 tarihi itibarıyla hayattadır ve Sinop'a bağlı Marsar nahiyesindeki *Hisarvadisi* adlı çiftliği o dönemin önde gelen ailelerinden olan Âdil Dânişmend bin Hüseyin ve oğullarına vakfetmiştir. Bu bilgiye göre Süleyman Bey, 1244 tarihi itibarıyla vakıflar tahsis edecek bir pozisyonu elinde bulundurmakta ve büyük olasılıkla Sinop'ta Selçuklular adına valilik yapmakta idi. Onun babasının ise Devlethan adını taşımış olduğu yine bu vakfiyeden anlaşılıyor. Diğer yandan Süleyman Bey'in ilgili tarih itibarıyla *Sultan* unvanını kullandığını görüyoruz. Süleyman Bey'in oğlu İbrahim Bey tarafından tanzim ettirilen ve bu çalışmaya da konu olan 1305 tarihli vakfiyede ise Süleyman Bey'in *Padişah* unvanıyla ve o tarih itibarıyla hayatta olmadığını gösteren *merhûm* ifadesiyle anıldığı görülüyor. Bu durumda Süleyman Bey'in, 1244'te Selçuklu ülkesinin önde gelen beylerinden olduğu bellidir. Onun 1305 tarihli vakfiyede bile kendisi hayatta olmadığı halde *Padişah* unvanıyla anılması da bunu göstermektedir.

Bununla birlikte Süleyman Bey'in söz konusu unvanları Selçuklu sultanlarına rağmen nasıl kullanabildiği ve hangi anlamlarda bu unvanları taşıdığı merak konusudur. Esasen 1244 tarihi Türkiye Selçukluları ülkesinde son derece sancılı bir döneme rast gelmektedir. 1240 yılında vuku bulan Baba İshak Ayaklanması ve bunun zorlukla bastırılabilmesi, çok geçmeden ise Moğolların Baycu Noyan liderliğinde Anadolu'ya girerek Köseadağ mevkiinde 1243'te Selçuklu ordusunu mağlup etmeleri bu dönemin en yıkıcı hadiseleri olarak kayda geçmiştir. Dolayısıyla Köseadağ yenilgisi sonrası Süleyman Bey'in *Sultan* unvanını kullanması onun Selçuklu hanedanına mensup olduğuna delalet etmektedir ki bu konuya aşağıda temas edilmiştir. Sözü edilen tarih itibarıyla onun bağımsızlık ilan edip etmediği bilinmese de buna uygun bir siyasi atmosferin varlığından da haberdarız. Nitekim 1237 yılında babası I. Alâaddin Keykubâd'ın zehirlenerek ölümünü müteakip bir oldubitti ile Selçuklu tahtına çıkarılan ve Vezir Sâdeddin Köpek'in elinde oyuncak haline gelen genç ve tecrübesiz Sultan II. Gıyâseddin Keyhüsrev'in beceriksiz ve yetersiz yönetimi halen devam ediyordu. Bu sultan Köseadağ Savaşı'nda harp meydanından kaçarak Selçukluların Moğol Hanı'nın tâbiyeti altına girmesine sebep olmuştu. İşte böyle bir siyasi ortam içinde Süleyman Bey Sinop'ta daha serbest hareket etme şansı yakalamış olabilir.

Süleyman Bey'in babası olan Devlethan Bey'in isminin Devletşah olarak da geçtiği hakkında rivayetler bulunmaktadır. Bu noktada *Amasya Tarihi* adlı eserin müellifi merhum araştırmacı Hüseyin Hüsameddin (öl.1939), eserinde Süleyman Bey'in babasının adını *Devletşah* olarak göstermiştir. Yazara göre Selçuklu hanedanına mensup Şahinşah oğlu Uluğ Bey oğlu Devletşah Bey, Sultan I. İzzeddin Keykâvus (1211-1220) zamanında Sinop'un fethine katılmıştır. 1214 yılında Selçuklu ordusu Sinop muhasarası için bölgeye intikal ettiği esnada Sinop'u elinde bulunduran Kral David bir av sırasında Selçuklular tarafından pusuya düşürülerek esir edilmiştir. Hüseyin Hüsameddin, bu eylem esnasında Şahinşahzâde *Devletşah Bey bin Uluğ Bey*'in hizmetinin dokunduğunu dile getirmiştir. Bunun devamında ise Devletşah, Sinop muhasarasında da sultanın yanında görev almış, yararlıklar göstermiştir. Sultan Keykâvus ise bu hizmetin karşılığında Devletşah Bey'e Sinop valiliğini bahşetmiştir. Müellife göre Devletşah Bey'in oğlu Sultan Süleyman yani burada mevzu bahis olan Süleyman Bey, ilerleyen yıllarda Kastamonu'nun idaresini ele geçirmiş ve bu vilayeti bir süre yönetmiştir (Hüseyin Hüsameddin, 1329-1332: 350).

1214 ve devamındaki 1223'lerde Kastamonu havalisinin idaresi Selçuklu Uc Beylerbeyi Emîr Hüsâmeddin Çoban'ın elinde idi. Dolayısıyla bu tarih aralığında Devletşah Bey'in veya oğlunun Kastamonu'ya egemen olması imkân dâhilinde olamaz. Selçuklu tarihlerinde buna dair bir ipucu da bulunmamaktadır. Dolayısıyla Devletşah Bey ve oğlu eğer gerçekten Kastamonu'yu da yönetimleri altına almışlarsa bu icraat ancak 1230'lardan sonra vuku bulmuş olabilir. Esasen Sultan I. Alâaddin Keykubâd'ın vefat tarihi olan 1237 yılına kadar da böyle bir eyleme Devletşah Bey cüret edemezdi. Çünkü Hüsâmeddin Çoban Bey ve ailesi sultanın itibar ettiği Selçuklu ricâlinin başında gelmekte idi. Ancak 1237'den sonra Selçuklu ülkesinde pek çok şey değişti. Sultanın yerine oğullarından genç, tecrübesiz ve devlet işlerine yabancı olan II. Gıyâseddin Keyhüsrev tahta çıkarıldı. Yeni sultanın vezirliğini eline geçiren Sâdeddin Köpek'in de keyfi uygulamaları yüzünden Selçuklu devlet otoritesi hızla kan kaybetti. 1240 yılında ortaya çıkan Baba İshak Ayaklanması'nın zorlukla bastırılabilmesi ve çok geçmeden Moğol ordusu karşısında alınan Köseadağ yenilgisi, Selçukluların Anadolu'daki saygın mevkiine çok büyük darbeler vurdu. Bu manada Devletşah Bey'in oğlu Süleyman Bey'in Sinop'a ek olarak Kastamonu'nun yönetimini de kendi uhdesine almayı başarması, en azından bunu Selçuklu sarayına da onaylattırması 1237 yılından sonraki bir tarihte olmalıdır. Esasen Selçuklu kaynaklarında 1227'lerden 1277'lere kadar geçen elli yıllık gibi uzun bir zaman diliminde Kastamonu'nun fiilî idaresinin hangi gücün/hanedanın/şahsın elinde olduğunu belirten açık bir ifadeye rast gelinemiyor. Hüsâmeddin Çoban Bey'in vefatından sonra yerine oğlu Alp Yürek'in geçtiği genel bir görüş olarak kabul edilmekle birlikte onun kesin olarak Kastamonu Uc Beylerbeyliği yaptığına dair sarîh bir kayda rastlanamıyor.

Bu çerçevede yukarıda bahsedilen 1244 tarihli vakfiyenin de teyit ettiği üzere Süleyman Bey, *Süleyman Sultan* ad ve unvanıyla söz konusu tarih itibarıyla Sinop dolaylarında siyasi egemenliğini devam ettirmekte idi. Ancak onun Kastamonu egemenliğine dair daha güçlü delillere ihtiyaç bulunmaktadır. Devletşah Bey'in hayatıyla ilgili şimdilik bilinenler bunlardan ibarettir. Sonuç olarak 1305 tarihli vakfiyede adı geçen Çelebi İbrahim Bey ile babası Süleyman Bey ve dedesi Devlethan Bey, Selçuklu Devleti'nin son döneminde Sinop havalisinde cereyan eden siyasi ve sosyal hadiseler içerisinde etkin olarak rol almış devlet ricâlindeydi.

Bu açıklamalardan sonra şimdi de söz konusu zaviyenin 1305 tarihli vakfiyesinde (VGMA. VD. 582: 271/183)⁹ bahis mevzuu olan vakfın tahsis edildiği Şeyh Mahmud bin Ömer bin Şeyh Dolu'nun kimliği üzerine tespitlere yer vermekte fayda vardır. Vakfiyede geçen Şeyh *Mahmud bin Ömer bin Şeyh Dolu* ismi esas kabul edilirse bu zaviyeyi XIV. yüzyıl başları itibarıyla Şeyh *Mahmud Zaviyesi* adıyla anmak gerekir. XIV. yüzyıl boyunca ve XV. yüzyılın ilk yarısında elimizde bu zaviye ile ilgili bir belge olmadığından söz konusu binanın isim devamlılığını takip etme imkânı bulunmuyor. Ancak XV. yüzyıl son çeyreğine ait II. Bâyezid Dönemi Evkaf Defteri incelendiğinde bu zaviyenin Daday kazasının Azdavay nahiyesine bağlı olarak ve Ömer *Seydi bin Dolu Zaviyesi* şeklinde imlâ edildiği görülmektedir (İBK. MCO. 75/18a). Aradan geçen yaklaşık 180 yılda Şeyh Mahmud yerine Ömer Seydi adının öne çıktığı tahmin edilmektedir. Zikri geçen Ömer Seydi'nin 1305 tarihli vakfiyede geçen Şeyh Mahmud'un babası Ömer'i ifade ettiği anlaşılmaktadır. Netice itibarıyla kesin olarak bilinen şudur ki, 1305 tarihi itibarıyla Şeyh Mahmud, bu zaviyeyi işletmekle birlikte, babası Ömer Seydi'nin şöhretinden dolayı onun adı daha fazla öne çıkmış ve zaviyeye ad olmuştur.

2.1. Zaviye Sahibi Şeyh Mahmud'un Dedesi Şeyh Dolu/Şeyh Doluca Seydi

Çalışmaya konu olan vakfiyede adı geçen Şeyh Mahmud'un dedesi Şeyh Dolu Seydi'nin hayatına dair bilinen çok az şey vardır. Ancak bu şahsın kimliği üzerine bazı tespit ve tahminler yapmak da mümkün-

⁹ Zaviyeye ait bu vakfiyenin mükerrer iki sureti için bkz. VGMA. VD. 1962: 88/86; 145/133.

dür. Öncelikle bu zatın adı olan *Dolu*, *Doluca/Toluca* isimleri üzerinde durmak gerekir. Bilindiği gibi Selçuklular zamanında Türkistan, Horasan, İran, Azerbaycan ve Anadolu hattı üzerinde genişçe bir alanda eski Türk şahıs adlarına rast gelinmeye devam ediliyordu. İslâmî isimlerden olarak *Ahmed*, *Mahmud*, *Mustafa*, *İbrahim*, *İsmail*, *Ali*, *Ömer*, *Osman* gibi adlar yanında eski Türkçe isimlerin de kullanımı bir hayli yaygındı. XI. yüzyıl öncesini bir kenara bırakırsak, XII-XIV. yüzyıllarda Anadolu'da *Arslan*, *Boğa*, *Kılıç*, *Tuğrul*, *Ertuğrul*, *Çoban*, *Yavlak Arslan*, *Alp Yürek*, *Alp Arslan*, *Kılıç Arslan*, *Tanrıvermiş*, *Ay Aba*, *Altun Aba*, *Kutlu Aba*, *Sungur*, *Doğan*, *Karatay*, *Göktay*, *Aydoğdu*, *Gündoğdu*, *İlaldı*, *Türkeri* gibi Türkçe menşeli şahıs isimleri bir hayli yekûn tutmakta idi. İşte bunlardan biri de *Dolu* ismi olup, Anadolu'da yaygın kullanımı olmamakla birlikte şahıs ve yer adı olarak karşımıza çıkmaktadır.

Şeyh Mahmud'un dedesi olan Dolu'nun XIII. yüzyılda yaşadığı bilinmektedir. Çünkü Şeyh Mahmud, 1305 yılı itibarıyla yetişkin bir yaşta idi. Bu durumda onun doğum tarihini tahminen 1265-1270 aralığına yerleştirmekte bir beis olmasa gerektir. Şeyh Mahmud'un babası Ömer Seydi ise büyük ihtimal 1245-1250'lerde dünyaya gelmişti. Ömer Seydi'nin babası olan Şeyh Dolu/Şeyh Doluca Seydi ise 1225-1230'larda doğmuş olmalıdır. Dolayısıyla *Dolu/Doluca* ismini, XIII. yüzyıl ilk yarısı Selçuklu dönemi Türk şahıs adlarından olarak kabul etmek gerekir.

Dolu (Tolu), eski Türkçede özellikle de XIII-XV. yüzyıl metinlerinde *kadeh*, *sağrak*, *bardak*, *içi içki ile doldurulmuş kadeh* anlamlarına gelmektedir. Buna dair birkaç örnek verilebilir (*Yeni Tarama Sözlüğü*, 1983: 209):

İşrete meşgul oldular, tolular içtiler.; Ben bu dün (gece) yârime tolu içürem...; Çün serverlerin başları tolu içmekten ağırlandı.

Etimolojik manada da *dolu*, Türkçede *içki doldurulmuş bardak* ve *içi boş olmayan, dolmuş* gibi anlamlarda tarif olunmuştur. Dolu, Anadolu halk ağızlarında da farklı anlamlarda kullanılagelmıştır. Örnek olarak *dolu*, yörelere göre ölçü miktarı değişmekle birlikte *kile* denilen bir tahıl ölçüğünün adıdır. Bu ölçek 6, 12 veya bazı yörelerde 24 kilo buğday alır (<https://sozluk.gov.tr>).

Günümüz Türkçesi'nde *dolu* kelimesi, *havada su buğusunun birden yoğunlaşıp katılaşmasından oluşan, yuvarlak buz parçaları* anlamında kullanılmaktadır. Ayrıca bu parçalardan oluşan yağış türü de *dolu* adıyla adlandırılır. *Dolu*, aynı zamanda bir şeyin içinin boş olmadığını anlatır. Ek olarak *etrafımız düşman dolu* sözünde görüldüğü gibi bir nesnenin veya şeyin sayısının, miktarının fazla olduğunu da ifade eder. Yine *silahın dolu olması*, *vaktin dolu olması* vb. anlamlarda bu kelime karşımıza çıkmaktadır. Anadolu Türk tarihinde şahıs ve yer adı olarak *Dolu/Doluca* isminin varlığına da rastlanır. Aşağıda buna dair örnekler bir liste olarak sıralanmıştır:

Sultan Fatih dönemine ait bir Mufassal Tahrir Defteri'ne göre XV. yüzyıl ortalarında Aydın Sancağı'nın Kuyucak nahiyesine bağlı Kıranlı köyü reayasından *Yakup veled-i Doluca* kaydında görüldüğü üzere Yakup'un babasının adı *Doluca* adını taşımakta idi (Erdoğan-Bıyık, 2015: 179). Yakup'un 1460'lı yıllarda hayatta olduğu bilindiğine göre babası Doluca bu tarihten önce bu adı almıştır.

Ankara'da Ulus semtinde Hacı Bayram Veli Camii'nin güneyinde yer alan mahallenin ve caminin adı *Doluca/Tülüce* olarak geçmektedir. Bu isim, XVI. yüzyılda *Doluca*, XVII. yüzyılda *Tülü*, XVIII-XIX. yüzyıllarda ise *Tülüce* olarak anılmıştır (Özdemir, 1986: 82).

XVI. yüzyılda Balkanlarda bu ada ve bundan türemiş isimlere rast gelinmektedir. Örnekler: Samakov kazasına bağlı *Dolular Köyü*, Köprülü kazasının *Dolular Mahallesi*, Filibe kazasının *Dolu (Develü) Köyü*.¹⁰

¹⁰ Bkz. 370 Numaralı MVRD, 937/1530, I, 2001: 93, 95, 96, 107, 110, 117.

Aynı yüzyıla ait kayıtlarda Anadolu'da da *Dolu/Doluca* adına tesadüf olunmaktadır. Örnekler: Aksaray Livası Koçhisar nahiyesinin *Dolu Mezrası*, Kayseri Livası Kuramaz nahiyesinin *Dolu Öyük Mezrası*,¹¹ Bayburt Livası Kelkit nahiyesine bağlı *Dere Dolu Köyü*, Divriği-Darende Livasının Ayvalı nahiyesine bağlı *Dere Dolu Mezrası*, Gerger-Kahta Livasının Pağnik nahiyesine bağlı *Gene Dolu Mezrası*,¹² Tarsus Livasının Kosun kazası Marye mezrasında sakin *Dolu Kocalu Cemaati*,¹³ Kütahya Sancağı Kalınviran'a bağlı *Doluca Köyü* (Taş, 2015: 163), Çankırı Sancağı'nda *Hacı Doluca Vakfı/Hacı Hasan Vakfı* (Mercan, 2020: 88) vb.

1946 yılı verilerine göre de Anadolu'da *Dolu* ile ilgili yer adları mevcuttu. Örnekler: Tekirdağ ili Malkara kazasının Şahin bucağına bağlı *Dolu Köyü*, Elazığ ilinin Palu kazasının Gökdere bucağının Kıran köyüne bağlı *Dolu Dervişân Köyü*, aynı ilçenin Killiban köyüne bağlı *Dolu Küçük Köyü*, Erzincan ilinin Tercan kazasına bağlı Kağışna köyü muhtarlığına bağlı *Dolu Hacı Köyü* (TMYK, 1946: 334).

Kaynaklarda *Dolu*, *Doluca*, *Tolu*, *Toluca* imlalarıyla yazılmış bu adlandırma, Anadolu Türk tarihinde XIII. yüzyıldan itibaren ve Balkanlarda ise XV. yüzyıldan itibaren yer, topluluk ve şahıs adı olarak karşımıza çıkan Türkçe bir isimdir. Bazen isimlerde birleşik şekilde de geçmektedir. XIV. yüzyıl başlarında ise Kastamonu'nun Daday kazasının Azdavay nahiyesine bağlı Savaş köyü ile ilgili bir vakfiyede Ömer Seydi'nin babasının adı olarak *Dolu/Doluca* şeklinde yörede kayda geçmiştir. Bu manada Kastamonu'daki bu isim, Anadolu'da *Dolu* adını taşımış en eski örneklerden biri olarak kayda geçmiş bulunmaktadır.

Sonuç olarak incelenen vakfiyede adı geçen *Dolu* ya da *Doluca* adlı tarihî şahsiyetin, XIII. yüzyıl ilk yarısında ve ortalarında hayatta olduğu bellidir. Onun Çobanoğulları Beyliği ya da Devletşahoğulları ailesi hizmetinde yörede Türk iskânında rol aldığını, bölgedeki nüfus hareketlerine ve beyliğin iskân politikasına dayanarak söylemek mümkündür. Bununla birlikte *Doluca*'nın belki de Moğol istilasının İslam dünyasında ortaya çıkardığı kargaşa günlerinde doğudan gelen göçlerle Kastamonu bölgesine gelip yerleştiği, kendisine ve ailesine devlet otoritesi tarafından yeni yurtlar tahsis edildiği ihtimali de göz önünde bulundurulmalıdır. Çünkü Kastamonu havalisinde buna benzer çok sayıda örneğe rastlanmaktadır. Devletşahoğlu Çelebi İbrahim Bey'in *Dolu/Doluca*'nın ve ailesinin bölgedeki hizmetlerinden ötürü Savaş köyünde vakıf araziler tahsis ederek bu aileyi desteklediği ele alınan belgelerle sabit olmaktadır.

2.2. Zaviyenin Kurucusu Şeyh Mahmud'un Babası Ömer Seydi

Azdavay nahiyesinde zaviye işleten ve 1305 tarihli vakfiyede bahsi geçen Şeyh Mahmud'un babasının adı üzerine de bir kısım tespitler yapma imkânı bulunmaktadır. Bu zat, ilgili tarihte Ömer şeklinde kısa bir imlâ ile kayıtlı iken, XV. yüzyıl son çeyreğinde Ömer *Seydi* adıyla vakıf defterinde zikredilmiştir.

1530 tarihli icmal defterinde Ömer adının yazımında farklılık göze çarpmaktadır. Nitekim bu tarihte sözü edilen zaviyenin adı kayıtlarda ilginç biçimde değişerek *Hamîd Seydi Zaviyesi* şeklinde yazılmıştır. Aynı kayıta zaviyenin Savaş köyünde olduğu da özellikle belirtilmiştir (BOA. TT.d. 438/660). Burada geçen *Hamîd Seydi* adıyla yaklaşık 40 yıl önceki vakıf kaydında geçen Ömer *Seydi* ismi arasında fark olduğu bellidir. Bu farklılığın birkaç nedeni olabilir. Birincisi XVI. yüzyılın başlarına gelindiğinde zaviyenin harap duruma düşmesi ve bu nedenle yeniden ihya edilmesi eyleminde rol almış olan Hamîd Seydi isimli bir zatın bu hizmetine binaen zaviye onun adı ile kayda geçmiş olabilir. İkinci olarak Hamîd Seydi'nin yukarıda adı geçen Şeyh Mahmud'un babası olan Ömer'in/Ömer Seydi'nin neslinden gelmesi olasılığı bulunmaktadır. Çünkü vakfiyelerde de altı sık sık çizildiği üzere vakıflar babadan oğula intikal ederek yürür. Bu durum tahrirlerde sarih olarak görülmektedir. Bu nedenle Hamîd Seydi'nin aileden biri olarak zaviyenin vakıf-

11 Bkz. 387 Numaralı MVKRD, 937/1530, I, 1996: 141, 205.

12 Bkz. 387 Numaralı MVKRD, 937/1530, II, 1997: 170, 185, 193.

13 Bkz. 998 Numaralı MVDAZD, 937/1530, II, 1999: 64.

larını güçlendirmesiyle adı, baba ve dedesinin isimlerinin önüne geçmiş olabilir. Kastamonu bölgesinde vakıf kayıtlarında buna benzer kayıt örneklerine rastlanmaktadır. Diğer bir ihtimale göre ise Hamîd Seydi adı, kâtipler tarafından Ömer Seydi isminin tahrif edilerek yazılmış şekli ibarettir. Çünkü aşağıda da bahsedildiği üzere 1560'lara ait kayıta bu ad Hamîd Seydi şeklinde değil, yine Ömer Seydi imlâsıyla zikredilmiştir. Görüldüğü üzere Ömer adı fazla değişmemekle birlikte diğer adlarda *Seydi ve Dolu/Doluca* şeklinde oynama vardır. Hatta biraz önce zikredilen *Hamîd* adı da izaha muhtaçtır.

Sonuç olarak Azdavay yöresi Savaş köyündeki zaviyenin kurucusu ve işletmecisi olan bu ailenin şeceresi bütün alternatif yazımlar göz önünde bulundurulduğunda şu şekilde ortaya çıkmaktadır: Şeyh *Mahmud bin Ömer/Ömer Seydi/Hamîd Seydi bin Şeyh Dolu/Dolu/Doluca Seydi*. Bu şecerede 1305 yılında sağ olduğu anlaşılan Şeyh Mahmud'un adı sadece ilk belgede yani vakfiyede geçmekte olup bu ad bir daha dikkate alınmamıştır. Ancak şu bir gerçek ki Şeyh Mahmud'un babası Ömer Seydi, XIII. yüzyılın ikinci yarısında Kastamonu muhitinde Çobanoğulları Beyliği döneminde yaşamış seçkin ve hatırı sayılır bir zat olmalıdır. Çünkü kendisinin ve babasının *Seydi* lakabını taşımaları bu ailenin Hz. Peygamber (a.s.) neslinde geldiğine yani *seyyid* olduğuna delalet etmektedir. Bu noktada Ömer Seydi adı, yazımı değişmekle birlikte bütün belgelerde karşımıza çıkmakta ve zaviyeye ad olmayı sürdürmektedir.

3. Zaviyenin Almış Olduğu İsimler Üzerine Kısa Bir Değerlendirme

Yukarıda da yer yer değinildiği üzere Savaş köyündeki zaviyenin adı XIV. yüzyıl başlarından XX. yüzyıl başlarına kadar kayıtlarda farklı biçimlerde yer bulmuştur. Nitekim zaman içerisinde Azdavay'a tabi bu zaviyenin adında değişiklikler olmuş ve farklı isimler ortaya çıkmıştır. Şöyle ki bu tesis 1305 tarihli vakfiyede Şeyh *Mahmud bin Ömer bin Şeyh Dolu Zaviyesi* adıyla kaydedilmiştir. Şeyh *Mahmud bin Ömer bin Şeyh Dolu* ismi esas kabul edilirse XIV. yüzyıl başları itibarıyla bu zaviyeyi Şeyh *Mahmud Zaviyesi* adıyla anmak gerekir. Ancak 1490'lı yıllara ait II. Bâyezid Dönemi Evkaf Defteri'nde bu zaviye *Ömer Seydi bin Dolu Zaviyesi* ismiyle zikredilmiştir. Aynı tesis 1530 tarihli kayıta *Hamîd Seydi* ve 1560'lı yıllara ait evkaf defterinde *Ömer Seydi veled-i Doluca Seydi Zaviyesi* biçiminde kayıtlıdır. Zaviyenin XVI. yüzyıla ait 1582 tarihli son evkaf tahririnde adı yine *Ömer Seydi veled-i Doluca Seydi Zaviyesi* adıyla zikredilmiştir. Burada Şeyh Mahmud'a herhangi bir atıf göremiyoruz. Buna göre 1560'lardan itibaren aradan geçen 20 yılda zaviye isminde hiçbir değişiklik olmadığı müşahade edilmektedir.

Her şeye rağmen 1305-1582 yılları arası yaklaşık 280 yıllık süreçte zaviye adının kayda geçirilmesinde belirgin bir istikrarsızlık göze çarpmaktadır. Bu durum ise konu üzerinde çalışma yapacak olanlar için büyük bir mesele teşkil etmektedir. Özellikle Kastamonu'nun tarihine, coğrafi özelliklerine ve vakıf belgelerine yabancı olan yeni bir araştırmacı, söz konusu bu değişimi fark etmediğinde aynı yörede birden fazla ve farklı isimlerde zaviyeler olduğu kanısına ulaşacaktır. Hâlbuki 1490'lardan 1560'lara kadar Şeyh Mahmud'un babası Ömer (Ömer Seydi/Hamîd Seydi)'in ve onun da babası Şeyh Dolu/Şeyh Doluca'nın aslında aynı aileyi ve aynı zaviyeyi ifade ettiği bellidir. Vakıf kayıtlarındaki bir asırlık zaman akışı bunu teyit etmektedir.

XIX. yüzyıl ortalarına gelindiğinde ise zaviyenin ismi bu defa biraz daha farklı bir imlâ ile karşımıza çıkmaktadır. Nitekim 29 Zilhicce 1274/10 Ağustos 1858 tarihli evkaf defterinde bu ad *Duâlı Seydi Zaviyesi* olarak kayıtlıdır (BOA. Ev.d. 16350/5b). Yine 1872-1875 tarihli vakıf kayıtlarında da *Duâlı Seydi Zaviyesi* ismiyle zikredilmiş olup, bazı belgelerde bu tesis Eflani kazasına bağlı gösterilmiştir (BOA. Ev.d. 22553/42a; 23134/2a). Zaviye adında geçen *Seydi* lakabının, 1305 tarihli zaviye vakfiyesindeki şekliyle 1858'e kadar yaklaşık 570 yıllık süreçte hiç değişmeden gelmesi de dikkate şayandır. Bu durum bile ailenin kökeninde seyyidliğin olduğunu belgelemekte ve Devletşahoğulları, Çobanoğulları, Candaroğulları ve birkaç asırlık

Osmanlı egemenliği dönemi boyunca resmî otoriteler tarafından saygıyla karşılanıp kayda alındığına delalet etmektedir. Ancak ilgili isimde görülen *Duâlı* ifadesi izaha muhtaçtır. Burada tahmin ediyoruz ki, ya kâtiplerin kelime üzerindeki tahrifatı söz konusudur ya da beş asırlık süreç zarfında halk ağzında Türkçe kökenli *Dolu/Doluca* adı *Duâlı* şeklini alarak ilk halinden koparılmış, neticede bambaşka bir imlâya dönüştürülmüştür. Diğer bir tahmine göre ise yöre halkı, bilinmeyen bir nedenden ötürü sözü edilen bu zaviyeyi *Duâlı* ad ya da unvanıyla anmaya başlamış, devlet otoritesini temsil eden kâtipler ise doğal olarak bu şekilde kayda almışlardır.

4. Şeyh Mahmud bin Ömer bin Şeyh Dolu Zaviyesi Vakfiyesi

Zaviyenin vakfiyesi Anadolu'da Türkiye Selçukluları Devleti'nin yıkılmaya yüz tuttuğu bir zaman diliminde, 705/1305 yılında Sinop'ta kaleme alınmıştır. Söz konusu bu tarihte Kastamonu-Sinop bölgesi hadiselerinde etkin olan birkaç ayrı siyasi teşekkülle karşı karşıyayız. Bunlardan birincisi Sinop merkezi ve çevresini elinde bulunduran Pervâneoğulları Beyliği'dir. İkincisi ise Kastamonu merkezi ve çevresinde belli aralıklarla bir asırdan fazla hâkimiyet tesis etmiş bulunan Çobanoğulları Beyliği'dir. Bu her iki beylik de ilgili tarih itibarıyla tam bağımsız olmayıp sembolik de olsa Türkiye Selçukluları Devleti'ne tâbi idiler. Ayrıca her iki beylik aynı zamanda Selçukluların da metbuu olan İlhanlı Devleti'nin yüksek otoritesini kabul etmiş olarak varlıklarını devam ettiriyorlardı. Sözü edilen bu iki güçten başka Kastamonu'da Çobanoğlu hükümdarı Yavlak Arslan'ın 1291 yılında Selçuklu şehzadesi Melik Kılıç Arslan tarafından öldürülmesini¹⁴ takip eden yıllarda Selçuklu sultanı II. Mesud'un muvafakatiyle sahneye çıktığı tespit olunan Şemseddin Yaman Candar adlı bir emîr de adından bahsettirmekte idi. Bu beyin Kastamonu'nun batısındaki Eflani çevresinde henüz tam bağımsızlığına kavuşamamış olmakla birlikte küçük hacimli bir yönetim tesis ettiği kabul edilmektedir. Öyle ki Şemseddin Yaman Candar'ın oğullarından Süleyman Paşa, Kastamonu'da o tarihlerde Çobanoğulları'nın başında bulunan Emîr Mahmud Bey'in icraatını yakından takip ediyor ve adı geçen bu beyliğin başkentine el koymak için fırsat gözlüyordu.

Yukarıda ele alınan bu üç siyasi yapı dışında Sinop ve Kastamonu havalisinde *Devletsahoğulları* adıyla zikri geçen bir siyasi yapıdan veya eski bir Selçuklu ailesinden daha bahsedilmektedir. İşte bu noktada aşağıda incelenen *Şeyh Mahmud bin Ömer bin Şeyh Dolu Zaviyesi Vakfiyesi*'nde (VGMA. VD. 582: 271/183) geçen hükümdar isimlerinin bu aileyle ilgili olduğunu tespit etmiş bulunuyoruz.

Arapça kaleme alınmış söz konusu bu vakfiyenin içeriği hakkında günümüzden bir asır kadar önce Mehmed Behçet *Duâlı Seydi Zaviyesi Vakfiyesi (Tarihi: 705)* başlığı altında bilgi vermiş ve ayrıca vakfiye metnini de sadeleştirerek eserine derç etmiştir (Behçet, 1341: 114-115).¹⁵ Yazar ilk aşamada vakfiye hakkında;

“705/1305 tarihinde Sinop şehrinde isimleri kayıtlı şahitlerin huzurunda, hanedanlardan Büyük Emîr, kılıç, kalem ve ilim sahibi, âlimlerin ve şeyhlerin (ilim ve amel sahiplerinin) dostu, hayır hasenatın, iyilik güzellik ve adaletin yayıcısı Gıyâseddin Çelebi İbrahim Bey bin merhûm, mağfûr, saîd, şehîd, iyilik ve ihsan sahibi, yeryüzünde Allah'ın arslanı Emîr Süleyman Padişah, Hatun binti Nahşi¹⁶ tarafından veraset yoluyla kendisine intikal eden ve mevcut durumda yönetimi altında tuttuğu Kastamonu'ya tâbi (Azdavay) nahiyesinde

14 Bu beyin öldürülmesi ve bölgedeki yeni dengeler hakkında bkz. Yakupoğlu, 2023: 83-116.

15 Vakfiyeyi eserinde ele alarak metnini vermiş bulunan yazar, bu belgenin Vakıflar Genel Müdürlüğü Arşivi Sicil Defteri, Nr. 88'de kayıtlı olduğunu söylemektedir. Yazar bu vakfiyeyi, vakfiye defterindeki bir kaydı esas alarak *Duâlı Seydi Zaviyesi Vakfiyesi (Tarihi: 705)* başlığı altında vermiştir. Ancak vakfiye metninde bu ifade geçmemektedir. Bkz. Behçet, 1341: 114.

16 Bu kelime esasen Bahşi olarak okunmaktadır ki, o dönem Türk adlandırma geleneğine daha uygundur.

Savaş¹⁷ diye bilinen mahalli, Şeyh Mahmud bin Ömer bin Şeyh'e ve neslinden gelen çocuklarına ve torunlarına terk ve tahsis ve vakfeylemiştir. Şeyh'in tesisgerdesi olan zaviye, Duâlı Seydî¹⁸ Zaviyesi diye maruftur" cümleleriyle özet bilgi vermiştir.

Bu açıklamalardan sonra vakfiyenin asıl çevirisine geçebiliriz:¹⁹

"Bismillâhirrahmanirrahim.

Benim indimde onun manasının sabit olduğuna ve nezdimde sıhhatinin doğruluğuna hükmettim. Bunu her şeye gücü yeten Allah'ın rahmetine muhtaç Hacı Muhammedî yazdı. Salat ve selâm Allah'ın sevgili resûlü Hz. Muhammed (s.a.s.) ve onun âl ve ashâbının üzerine olsun.

Hamd (Övgü); âlemlerin rabbi, yücelerin yücesi, sırları ve gizli olan şeyleri bilen, gökleri yüksek ve yerleri engin yaradan, tohumu ve çekirdeği çatlatan, arşa istiva eden, hayrı fezaaya çıkararak Allah'a mahsustur. O Allah ki, bize alışverişi helal, sahibinin rızâsının hilâfına bir malı zorla ele geçirmeyi ve fâizi haram kıldı. Yaratılmışların en hayırlısı olan Efendimiz Hz. Muhammed (s.a.s.)'e ve gece karanlığının kandilleri olan onun âl ve ashâbına, kıyamete kadar salât ve selâm olsun.

Hamd ü senâ, salât ü selâm vecibesini yerine getirdikten sonra asıl konuya gelince;

Sinop şehrinde şer'î meclis (mahkeme) huzurunda Emîr Muhammed/Mehmed [ibn] Emîr Kemâleddin İsmail ile gençlerin efendisi (ulusu) *Muhtesib Ali* ismiyle tanınmış Alâaddin Ali bin Hamza, aşağıda kayda geçirilmiş olan işlem hakkında, söz ve manası itibarıyla görüş birliği içinde şer'î hukuka uygun, doğru ve kabul görmüş bir biçimde şahitlik ettiler:

Emîr-i muazzam, kalem, ilim ve kılıç sahibi, âlimlerin ve şeyhlerin dostu, hayır hasenâtı, adalet, iyilik ve ihsanı yayan, Gıyâsu'd-dünya ve'd-dîn/Gıyâseddin Çelebi İbrahim Bey [ibn] mağfûr, merhûm, saîd, şehîd, inam ve ihsan sahibi, yeryüzünde Allah'ın arslanı Emîr Süleyman Padişah- Allah delilini nurlandırsın- kesin olarak anlayıp bildi ki, dünya sürûr yeri değil, helak yurdudur. Dünya, nimeti yok olacak geçici bir gölgeden ibarettir. İçindekiler ise göç edici misafirdirler. Dünya, vaatleri yerine getirmez, amaçları yok eder. Dünyayı geçici görenleri ise nurlandırır. Dünyada infak ederek ahireti için azık hazırlayan kimse ise kurtuluşa erer. Vakıf, güzel bir işdir. Buradan hâsıl olan faydalar, kişi yaşadığı müddetçe ve öldükten sonra bile devam eder. Peygamberlerin Efendisi, Allah'tan korkanların önderi Hz. Muhammed (s.a.s.)'ın da buyurduğu üzere İnsanoğlu öldüğü vakit (*salih*) *ameli kesilir, ancak üç şey hariçtir. Bunlar fayda sağlayan ilim, arkasında bıraktığı kendisine dua edecek sâlih (hayırlı) bir evlad ve herkesin faydalandığı sadaka-i câriye* (kamuya yararlı işler: çeşme, yol, köprü, cami vb. hayrât). Şüphesiz ki insanın asıl sahip olduğu mülkü; tükettiği, giyip yıprattığı şeyler değil, sadaka verip alıkoyduğu hayır işleridir.

Bundan dolayı (yukarıda adı geçen Çelebi İbrahim Bey); merhûm, mağfûr, hatunların ve kadınların hanı- mefendisi Hatun binti Bahşî'den- Allah delilini nurlandırsın- ve oğullarından tevarüs yoluyla miras kalmış olarak tasarrufunda bulundurduğu Kastamonu'ya tâbi Azdavay nahiyesindeki *Savaş* adı ile bilinen yerin bütün hudûduyla birlikte tamamını, meşâyih, zâhid ve sulehâdan, âlim ve fakirlerin muhibbi, hayırların kaynağı Şeyh Mahmud bin Ömer bin Şeyh Dolu için ve o öldükten sonra ise onun oğullarına ve onların

17 Mehmed Behçet'in eserinin çevirisinde bu yer adı *Savaş* imlâsıyla okunmuştur. Bkz. Mehmed Behçet, *Kastamonu Eski Eserleri (Kastamonu Âsâr-ı Kadîmesi)*, Haz. Musa S. Cihangir, 1998: 134-135. Ancak bu ad *Savaş* şeklinde okunmalıdır. Çünkü burası yani zaviyenin de olduğu mevki, zamanla *Savaş Köyü* adıyla bir iskân birimine dönüşmüştür ve günümüzde de Pınarbaşı ilçesine bağlı *Savaş Köyü* adıyla varlığını devam ettirmektedir.

18 Musa S. Cihangir, çevirisinde *Seyyidi* şeklinde yazmıştır, ancak Osmanlıca metinde *Seydî* olarak geçmektedir.

19 Vakfiyenin Vakıflar Genel Müdürlüğü Arşivi'nde Türkçe çevirisi mevcut olmakla birlikte buradaki ifadelerde, yer ve şahıs adlarında okuma hataları tespit edilmiş olup, gerekli düzeltmeler yapılmıştır.

nesillerinden gelenlere, bunların yok olmasından sonra da âlimlere, din bilginlerine, fakir ve miskinlere devamlı ve temelli, doğru, şer'î vakıf hükümlerine uygun ve açık bir şekilde vakfetti. Artık bundan sonra satılmaz, bağışlanamaz, kıyamete kadar miras bırakılmaz. Ancak vârislerin en hayırlısı olan, yeryüzüne ve üzerindeki vâris olan Allahü Teâlâ'nın tasarrufu hariç. Estaizübillâh; *Onu işittikten sonra kim değiştirirse günahı, yalnızca onu değiştirene ait olur. Allah her şeyi işitir, her şeyi bilir* (Kur'ân, Bakara: 181). Bunu kim değiştirirse Allah'ın, melekların ve bütün insanların laneti üzerine olsun. Bu (vakfiye), 705 senesinin Rebiülevvel ayının ortasında (5 Ekim 1305) kayıt altına alındı."

Vakfiyeden anlaşıldığı üzere zaviye 1305 yılı itibarıyla Şeyh Dolu oğlu Ömer oğlu Şeyh Mahmud tarafından işletilmekte olup, bu şahıs için Sinop hâkimi Çelebi İbrahim Bey tarafından vakıf tahsis edilmiştir. Söz konusu vakıf araziler, o devirde Kastamonu'nun Azdavay nahiyesine bağlı Savaş mevkiinde (bugün Pınarbaşı ilçesine bağlı Savaş köyünde) bulunuyordu. Sözü edilen arazileri İbrahim Bey, akrabası olduğu anlaşılan *Bahşi* kızı Hatun adlı hayır sahibi bir ileri gelen hanımdan daha önceki günlerde devralmıştı. 1305 tarihi itibarıyla Şeyh Mahmud hayatta olup, babasının ise o tarihte hayatta olmadığı anlaşılıyor.

Vakfiyenin ilk kısmında adları geçen şahitlerden Emîr Mehmed'in, vakfı tanzim ettiren Çelebi İbrahim Bey'in yeğeni olduğu ve dolayısıyla da bu beyin babası Emîr Kemâleddin İsmail (Seyyid İsmail Gazi) ile Çelebi İbrahim Bey'in kardeş oldukları bu vakfiye ile teyit edilmektedir. Vakfiye şahitlerinden Hamza oğlu Alâaddin Ali (Muhtesib Ali)'nin ise *gençlerin efendisi (ulusu)* unvanıyla anılmasından hareketle onun dönemin fütüvvet ehlinin ve önde gelen Ahilerinden olduğu anlaşılmaktadır.

5. Zaviyenin Candaroğulları ve Osmanlı Dönemindeki Vakıfları ve İşleyiş Durumu

Ömer Seydi Zaviyesi'nin Daday kazasına tâbi bazı köylerden vakıf geliri mevcuttur. Candaroğulları zamanında bu vakıf gelirleri büyük bir değişiklik göstermeden devam etmiş ve Osmanlı yönetimine intikal etmiştir. 1461 yılından itibaren yöreyi yönetimi altına almış bulunan Osmanlı idaresi zamanında zaviyenin gelirlerini daha net olarak takip edebilmekteyiz. Nitekim Sultan II. Bâyezid döneminde (1490'larda) zaviyenin tekyedarları olarak Nurullah Seydi ve Beyi Seydi; 1560'da Şeyh Cani veled-i Kurd Dede; 1582'de Abdurrahman, Veli, Sadi, Cani, Numan, Abdi ve diğerleri beratlı olarak bu gelirleri tasarruf etmektedirler. Son iki tahrirden anlaşıldığına göre bu zaviye, aile üyeleri tarafından müştereken işletilmektedir.

Ömer Seydi Zaviyesi'nin XVII-XIX. yüzyıllar aralığındaki vakıf görevlilerinin tespit edilmesi noktasında Hurufat Defterleri'ne ihtiyaç duyulmaktadır. Bu konuda Kastamonu Hurufat Defterleri (Eğilmez-Oğur, 2020) üzerine yapılmış bir çalışma incelenmiş ancak söz konusu zaviye görevlileri ile ilgili herhangi bir bilgiye rastlamak mümkün olmamıştır.

Zaviyeye gelir sağlayan ilk iskân birimi Savaş köyüdür. Bu köyün senelik geliri II. Bâyezid döneminde 2499 akçe; 1530'da 2869 akçe; 1560'da 3516 akçe ve 1582'de 3520 akçe olarak kabul edilmiştir. Köy, eskiden olduğu gibi Osmanlı döneminde de vergiden muaftır. Zira vakıf sahiplerinin elinde vakfa subaşılardan ve diğer rüsum ehlinin müdahale etmemesi yönünde nişân-ı şerif mevcuttur. Aşağıdaki tabloda köyden zaviye vakfına tahsil edilen vergiler ile bunların nakdî değerleri ele alınmıştır.

Tablo 1: Evkaf Tahrirlerine Göre Savaş Köyünün Gelir Kaynakları

	1490'lı Yıllar		1560		1582	
	Gelir Türü	Getirisi	Gelir Türü	Getirisi	Gelir Türü ²⁰	Getirisi
1	Çift 7	290	Çift 5	210	Çift 5	210
2	Nim 28	588	Nim 32	672	Nim 32	672
3	Bennak 7	91	Bennak 7	91	Bennak 7	91
4	Caba 9	72	Caba 36	288	Caba 52	416
5	Bâd-ı heva	167,5	Bâd-ı heva ve arûsiye	230	Bâd-ı heva ve arûsiye	258
6	Hinta (Buğday) 5 mudd 13 kile	310	Hinta 5 mudd	250	Hinta 5 mudd	720
7	Şair (Arpa) 22,5 mudd 8 kile	916	Şair 20 mudd	1400	Şair 12 mudd 2,5 kile	970
8	Resm-i ganem	65	Âdet-i ağnâm	55	Âdet-i ağnâm	55
9	/	/	Asiyab	40	Resm-i asiyab	48
10	/	/	/	/	Resm-i tapû-yı zemin	80
Toplam (Akçe)		2499,5	/	3236*	/	3520

* Defter toplamında olan hâsıl: 3516.

Tablodaki veriler ilk tahrirden sonra çift sayısında hem sayı hem de gelir bakımından bir azalma olduğunu göstermektedir. Benzer durum hayvanlardan alınan vergi için de söz konusudur. Buna karşın bennak vergisi sabit kalırken nim, caba, bâd-ı heva ve değirmen vergilerinde artış olduğu gözlenmektedir. Buğday ve arpa öşürlerinde ise durum biraz farklıdır. Verilere göre buğday, mudd ürün miktarını aynı olarak korurken nakdî olarak dalgalı bir seyir takip etmektedir. Savaş köyünde buğdaya uygulanan mudd narh fiyatı 1490'lı yıllarda 55 akçe yerine 62 akçe; 1560'da 110 akçe yerine 50 akçe ve 1582 yılında da 130 akçe yerine 144 akçe üzerinden hesaplanmıştır.²¹ Dolayısıyla mevcut durum, buğdayın nakdî değerine tablodaki haliyle yansımıştır. Arpa öşür miktarına bakıldığında ilk tahrirden sonra, bilhassa son tahrirde ciddi bir kayıp yaşandığı ortaya çıkmaktadır. Yine arpanın aynı miktarı 1582 yılında 1490'ların çok gerisinde kalmasına rağmen nakdî miktarının yüksek olması, tahrir dönemlerinde ürünün mudd fiyatlarının farklı olmasından kaynaklanmaktadır. Sonuç olarak vergi dökümüne göre köylünün temel geçim kaynağı buğday ve arpa ekimi ile hayvancılık olup arpa ekimi ön planda yer almaktadır. Bu durum ekilebilir arazi miktarının yeterli olduğuna da işaret etmektedir. Günümüzde Savaş köyünün arazilerine bakıldığında bu yeterlilik göze çarpmaktadır.

Savaş köyünde vakfa kayıtlı emlak olarak II. Bâyezid döneminde 2 zemin, 2 hassa çiftlik, 4 değirmen; 1560 yılında 9 zemin, 2 hassa çiftlik, 4 değirmen; 1582'de 8 zemin, 2 hassa çiftlik, 5 değirmen ve bir yaylak görülmektedir.

20 1490, 1560 ve 1582 tarihli belgelerde geçen "çift, nim, bennak, caba, bâd-ı heva ve arûsiye, resm-i ganem/âdet-i ağnâm, resm-i âsiyâb, resm-i tapû-yı zemin" gibi bir takım teknik terimlerin ve vergi isimlerinin açıklamaları için TDV. İslam Ansiklopedisi'nin ilgili maddelerinde özet malumat bulunmaktadır.

21 Kanunnâmesi bulunmayan Kastamonu Sancağı'nda buğdaya uygulanan narh fiyatı tahrirlere göre 1490'lı yıllarda muddu 55 akçe, arpanın muddu 40 akçe; 1560'larda buğdayın muddu 110 akçe, arpanın muddu 70 akçe; 1582'de buğdayın muddu 130 akçe ve arpanın muddu 80 akçe olarak kabul görmüştür. Ancak bu narh fiyatları Savaş köyünde olduğu gibi her zaman geçerli olmamıştır.

Kastamonu Pınarbaşı İlçesi Ömer Seydi (Duâlı Seydi) Zaviyesi ve Vakıfları

Tablo 2: Savaş Köyünde Ömer Seydi Zaviyesi'ne Kayıtlı Bulunan Emlak

	1490'lı Yıllar		1560		1582	
	Emlak/Üzerine Emlak Kaydedilen	Mutasarrıf	Emlak/Üzerine Emlak Kaydedilen	Mutasarrıf	Emlak/Üzerine Emlak Kaydedilen	Mutasarrıf
1	Hacı Mehmed ve Sungur zemini, çift ve nim	Nurullah ve Belcük (?)	/	/	/	/
2	/	/	Pir Ahmed veled-i Mahmud zemini, çift	Ömer ve Nuh Dede	Ömer ve Nuh Dede zemini, çift	Ömer veled-i Pir Ahmed
3	/	/	İskender zemini, nim	Sıddık ve Eymir Şah	Sıddık ve Eymir Şah zemini, nim	Ömer veled-i Eymir Şah
4	/	/	İsmail zemini, nim	Kendisi	İsmail zemini, nim	Kendisi
5	/	/	Hasan veled-i Ali zemini, bennak	Nesimi	Hasan veled-i Ali zemini, bennak	Nesimi
6	/	/	Zemin, nim	Kutbeddin ve Emrullah veled-i Kurd	Emrullah veled-i Kurd zemini, nim	Emrullah
7	/	/	Cafer veled-i Salih zemini, nim	Hacı	Hacı zemini, nim	İlyas veled-i İbrahim Fakih
8	2 muddluk Kılvar zemini	/	Karaman zemini, bennak	Kıyami	Kıyami zemini, bennak	Numan veled-i Kurd
9	/	/	Davud zemini, nim	Kendisi	Davud zemini, nim	Mahmud veled-i Ahmed (hüccet gereği)
10	/	/	Oruç zemini, çift	Abdi veled-i Mehdî	/	/
11	2 hassa çiftlik ve 2 değirmen, (değirmenler çiftliklere dâhil)	/	2 hassa çiftlik	/	2 hassa çiftlik	Dönemin zaviye yöneticileri
12	1 (bab) reaya değirmeni, şinik	/	10 akçe geliri olan 1 (bab) reaya değirmeni	/	10 akçe geliri olan 1 bab değirmen	Muzaffer ve şürekâ
13	1 (bab) seyl değirmen	/	10 akçe geliri olan 1 (bab) seyl değirmen	/	10 akçe geliri olan 1 bab değirmen	Yusuf'un oğulları (ebna-i Yusuf)
14	/	/	2 değirmen	/	10 akçe geliri olan 1 bab değirmen	Cafer'in oğulları
15	/	/	/	/	10 akçe geliri olan 1 bab değirmen	Abdi Fakih
16	/	/	/	/	8 akçe geliri olan 1 bab değirmen	Hacı Osman
17	/	/	/	/	1 mudd revgan-ı sade geliri olan Alpagut Yaylağı	/

Savaş köyü nüfus olarak incelendiğinde II. Bâyezid döneminde hâne 48, mücerred 16; 1530'da hâne 54, mücerred 18; 1560'larda hâne 71, mücerred 39; 1582'de hâne 86, mücerred 89'dur. 1560 tahririnde hâne ve mücerred sayıları defterin ilgili yerinde boş bırakılmış olup buraya tarafımızdan eklenmiştir. Bu durumda mevcut verilerden anlaşıldığına göre köyün vakıf nüfusu her tahrir döneminde artmakla birlikte bilhassa 1582 yılı tahririnde Kastamonu Sancağı'nda görülen genel nüfus artışını kesif bir şekilde hissetmiştir. Ayrıca 1582 tahririnde hiç toprağı olmayan caba ve bekâr erkek sayısındaki artış dikkati çekmektedir. 1490'lı yıllarda köyde, İmam Seydi Mahmud ve tekke nakibi Abdulkadir; 1560'larda İmam Yusuf veled-i Pir Mehmed ve diğer imam Sıyami veled-i Mehmed; 1582 yılında İmam Osman veled-i Yusuf, müezzinler Mehmed veled-i Yusuf, Kayyum veled-i Evhad, Abdulkadir veled-i Zülfikâr ile iki danişmend, üç muhassıl ve iki köprücü ikamet etmektedir. Bununla beraber zaviyedârlara akraba oldukları anlaşılan ve vergi muafiyetleri bulunan bazı şahıslar *Akriba-i Seydiler* başlığı ile köy halkından ayrıca yazılmışlar ve toplam vakıf nüfusuna dâhil edilmemişlerdir. Zaviye yöneticisi ve vakıfta söz sahibi olan bu kişilerin sayısı 1560 yılında 7, 1582'de 11'dir.²²

Evkaf tahrirlerinde yer alan başka bir kayda göre Eflani'deki Gelinek²³ köyünden Ömer Seydi Zaviyesi'ne her sene 850 akçelik gelir aktarılmaktadır. Mevcut geliri II. Bâyezid döneminde 6 hâne, bir zemin; 1530'da 8 hâne, bir mücerred, 8 (?) zemin; 1560'da bir kötürüm hariç 10 hâne, 9 mücerred, 4 zemin; 1582'de ise 15 hâne, 20 mücerred ve 4 zemin sağlamaktadır. Görüldüğü üzere vakıf reayası hâne ve mücerred bazında geçen her tahrirde artış kaydetmiştir. Köydeki vakıf mülkleri ile ilgili olarak ise aşağıdaki tablo oluşturulmuştur.²⁴

Tablo 3: Gelinek Köyünde Ömer Seydi Zaviyesi'ne Kayıtlı Bulunan Emlak

	1490'lı Yıllar		1560		1582	
	Üzerine Emlak Kaydedilen	Mutasarrıf	Üzerine Emlak Kaydedilen	Mutasarrıf	Üzerine Emlak Kaydedilen	Mutasarrıf
1	Resul zemini, şerik	İvaz	Ayvati veled-i Ali zemini, şerik	Tâliî veled-i Halil Baba	Tâliî veled-i Halil Baba zemini, şerik	Kendisi
2	/	/	İbrahim zemini, şerik	Tâliî	İbrahim zemini, şerik	Tâliî
3	/	/	Eğermun (?) zemini, bennak	Sıyami	Eğermun (?) zemini, bennak	Sıyami'nin oğulları
4	/	/	15 akçe öşür bedeli olan İbrahim zemini	Sıyami	15 akçe öşür bedeli olan İbrahim zemini	Sıyami'nin oğulları

22 Bkz. İBK. MCO. 75/18a-b; BOA. TT.d. 438/660; BOA. TT.d. 456/134-137; TKGMA. TT.d. 554/70b, 71a-b, 72a.

23 Bu köy günümüzde Eflani ilçesine bağlı Gelicek köyü adıyla varlığını devam ettirmektedir. Savaş köyünün 20 km. güneybatısındadır.

24 Bkz. İBK. MCO. 75/18b; BOA. TT.d. 438/660; BOA. TT.d. 456/137; TKGMA. TT.d. 554/72a).

Kastamonu Pınarbaşı İlçesi Ömer Seydi (Duâlı Seydi) Zaviyesi ve Vakıfları

Zaviye vakfına Eflani'deki Kızılgelik²⁵ ve Öden²⁶ köyleri de konu olmaktadır. Buna göre vakfın geliri her tahrirde 240'ar akçe olup bu gelir II. Bâyezid döneminde 4 vakıf hâneden; 1530 yılında 7 hâne, bir zeminden; 1560 ve 1582'de 1 hâne ile 2 zeminden elde edilmektedir. Son iki tahrirde zikredilen zeminlerden biri Öden köyündeki bennak zemin ile Kızılgelik köyündeki çift zemin birleştirilerek kaydedilmiştir.²⁷

Tablo 4: Kızılgelik ve Öden Köyünde Ömer Seydi Zaviyesi'ne Kayıtlı Bulunan Emlak

	1560		1582	
	Üzerine Emlak Kaydedilen	Mutasarrıf	Üzerine Emlak Kaydedilen	Mutasarrıf
1	Hızır veled-i Ahmed zemini, çift	Kendisi	Hızır veled-i Ahmed zemini, çift	Kendisi
2	Yusuf veled-i Ahmed zemini, çift ve bennak. Öden köyündeki zemin buraya dâhildir.	Kendisi	Yusuf veled-i Ahmed zemini, çift ve bennak. Öden köyündeki zemin buraya dâhildir.	Halil veled-i Davud ve ortakları

Bir diğer kayda göre Eflani'de yer alan Halazna köyünde²⁸ Ömer Seydi Zaviyesi için vakıf geliri bulunmaktadır. Mevcut gelir II. Bâyezid döneminde 2 hâne ve bir zeminden karşılanmaktadır. Nim olarak kaydedilen zemini bu dönem Osman veled-i Kulfal adlı biri ekip biçmektedir. Takip eden dönemlerde zemin kaydına rastlanmamakla birlikte 1530'da 8 hâne, bir mücerred; 1560'da 4 hâne, 2 mücerred; 1582'de 2 hâne ve 2 mücerred vakıf reayası olarak görülmektedir. Zaviyenin buralardan sağladığı gelir zikredilen her tahrirde 150 akçedir.²⁹

Değerlendirilen tahrirlerde rastlanan başka bir kayıta, söz konusu zaviyenin Eflani'de bulunan İncüğez köyünde 200 akçelik bir geliri vardı. II. Bâyezid döneminde 2 hâne, bir mücerred, 2 değirmen vakfa kayıtlı olup değirmenlerden biri Geymene adlı zeminde yerde yer almaktaydı. Vakıf 1530'da 4 hâne; 1560'da 7 hâne, bir mücerred ve 1 değirmene sahipken 50 akçe geliri olan değirmeni Hızır tasarruf ediyordu. 1582 yılı evkaf tahririnde ise 7 hâne, 3 mücerred ve biri cedid 2 değirmen vakfın gelir kaynakları arasında bulunuyordu. Bu dönem, Hızır üzerine kayıtlı olup Hoca Ali'nin çalıştırdığı 1 bâb/göz değirmenden 50 akçe, Mustafa'nın çalıştırdığı 1 bâb cedid/yeni değirmenden ise 10 akçe gelir sağlanmaktaydı.³⁰

Müstakil bir diğer vakıf kaydına göre Daday'a tâbi Tikveş³¹ köyündeki bazı yerler Ömer Seydi Zaviyesi Vakfı dairesinde yer almaktadır. Vakfın vergi gelir dökümü sadece II. Bâyezid Dönemi Evkaf Tahriri'nde zikredilmiş olup bu konuda aşağıdaki tablo düzenlenmiştir.

Tablo 5: Evkaf Tahririne Göre Tikveş Köyünün Gelir Kaynakları

	1490'lı Yıllar	
	Gelir Türü	Getirisi
1	Nim 4	84
2	Bennak 2	26
3	Caba 2	16
4	Bâd-ı heva	22,5
5	Hinta 3,5 mudd	193
6	Şair 4 mudd	160
Toplam (Akçe)		501,5

25 Kızılgelik, günümüzde aynı isimle Eflani'nin Çal köyüne bağlı mahalledir. Savaş köyünün 26 km. güneyindedir.

26 Öden köyü, günümüzde Daday ilçesine bağlı Yukarıöden köyü adıyla varlığını korumaktadır. Bu köy, Savaş köyünün yaklaşık 5 km. kadar doğusundadır.

27 Bkz. İBK. MCO. 75/18b; BOA. TT.d. 438/660; BOA. TT.d. 456/138; TKGMA. TT.d. 554/72a.

28 Bu yer adı, günümüzde Savaş köyünün 7 km. kadar kuzeyindeki Esentepe köyünün *Hanazla Mahallesi* adıyla varlığını sürdürmektedir.

29 Bkz. İBK. MCO. 75/18b; BOA. TT.d. 438/660; BOA. TT.d. 456/138; TKGMA. TT.d. 554/72b.

30 Bkz. İBK. MCO. 75/19a; BOA. TT.d. 438/660; BOA. TT.d. 456/138; TKGMA. TT.d. 554/72b.

31 Bu yer adı, 1490'lı yıllarda bu şekilde okunurken, XVI. yüzyıl tahrirlerinde *Mekyus* şeklinde kayda geçmiştir.

Tablodaki verilerden köydeki vakıf reayasının arpa ve buğday ekimi yaptığı anlaşılmaktadır. Diğer taraftan aynı evkaf tahririnde tasarruf edeni ve geliri belli olmayan bir de hassa değirmene rastlanmaktadır.

1530 ve 1560 yılına ait tahrirlerde zaviyenin aynı köyde 1'er adet zemini vardır. 1582'de ise emlak varlığı 1 zemin ve 2 cedit değirmen şeklinde güncellenmiştir.

Tablo 6: Mekyus (Tikveş) Köyünde Ömer Seydi Zaviyesi'ne Kayıtlı Bulunan Emlak

	1560		1582	
	Üzerine Emlak Kaydedilen	Mutasarrıf	Üzerine Emlak Kaydedilen	Mutasarrıf
1	İne Bey veled-i Hasan zemini, nim	Ali veled-i İsa ve Sıyami	Ali veled-i İsa ve Sıyami zemini, nim	Önceki mutasarrıflar Ali ve Sıyami veled-i Münevver'in oğulları
2	/	/	10 akçe geliri olan 1 bâb cedit değirmen	Müstakim
3	/	/	10 akçe geliri olan 1 bâb cedit değirmen	Mustafa

Köy, vakıf nüfusu bakımından incelendiğinde II. Bâyezid döneminde hâne 8, mücerred 1; 1530'da hâne 3; 1560'da hâne 8, mücerred 1; 1582 yılında hâne 16 ve mücerred 11'dir. Nüfusun son tahrir döneminde artmasına binaen yeni vakıf değirmenlerin kurulduğu söylenebilir. Son tahrirdeki nüfus artışı ilk tahrire kıyasla iki katından fazla olmuştur ki bu durum Kastamonu Sancağı'nda 1582 tahririnde görülen genel nüfus artışı ile uygunluk göstermektedir. Nüfus artışı 1530 yılına kadar azalma eğilimindedir. Ancak bu tarihten sonra ivme yakaladığı, 1560'lardan sonra daha da hızlanarak 1582 yılındaki sonuçları verdiği kayıtlardan anlaşılmaktadır.

Neticede, zaviyenin Tikveş/Mekyus köyünden temin ettiği senelik toplam geliri II. Bâyezid döneminde ve 1530'da 501 akçedir. Ancak bu meblağı 1560 yılı tahrir kâtipleri sehven 150 akçe olarak yazmışlar ve bu hata 1582 tarihi evkaf tahriri kâtipleri tarafından tekrarlanarak defteri, defter-i atîke uydurma gayesi güdülerek sağlıklı bir veri girişi yapmamışlardır. Doğal süreç içerisinde zaviye nüfusunun artması ve yeni gelir kalemlerinin vakfa dâhil edilmesi dikkate alındığında 1582'deki toplam gelir miktarının ilk tahrire kıyasla aynı kalması veya hiç olmazsa bir miktar artması dönem itibarıyla daha uygun düşmektedir. Mevcut durum 1582 yılı kâtiplerinin bilgileri ne kadar güvenli verip vermedikleri konusunu da bilahare tartışmaya açmaktadır.³²

Evkaf tahrirlerinin Daday kazası kısmında geçen bir diğer kayıta da bazen Daday'da bazen de Eflani'de gösterilen Dereviran ve Çalica/Çalca³³ köylerinde Ömer Seydi Zaviyesi'ne kayıtlı vakıf hâneler olduğu görülmektedir. Buna göre II. Bâyezid döneminde 6 hâne; 1530 yılında sadece Dereviran köyü altında 7 hâne, bir mücerred; 1560'da 9 hâne, 2 mücerred; 1582'de 15 hâne ve 6 mücerred mevcuttur. Zaviye vakfı namına bu hânelerden tahsil edilen senelik toplam gelir II. Bâyezid döneminde 251 akçe; 1530'da 351 akçe; 1560 ve 1582 evkaf tahririnde 350 akçe olarak kayıtlıdır. Köylerin vergi gelir dökümü yalnızca II. Bâyezid dönemi tahririnde ele alınmıştır.

32 Bkz. İBK. MCO. 75/19a; BOA. TT.d. 438/660; BOA. TT.d. 456/139; TKGMA. TT.d. 554/72b, 73a

33 Bu köy 1490'larda Çalica, sonraki kayıtlarda ve günümüzde Çalca adıyla geçmektedir. Çalca köyü günümüzde Savaş köyünün 29 km. kadar güneyindedir. Ayrıca Savaş köyünün doğusunda kalan Boyalıca köyünün de Çalca adlı mahallesi mevcuttur.

Tablo 7: Evkaf Tahririne Göre Dereviran ve Çalınca/Çalca Köylerinin Gelir Kaynakları

	1490'lı Yıllar	
	Gelir Türü	Getirisi
1	Çift 1	42
2	Nim 2	42
3	Bennak 1	13
4	Caba 2	16
5	Bâd-ı heva	15,5
6	Hinta 1,5 mudd	83
7	Şair 1 mudd	40
Toplam (Akçe)		251,5

Tabloya göre vakıf köylüsünün üretim biçimi buğday ve arpa ekimine dayanmaktadır.³⁴

Vakfa konu olan köylerden bir diğeri Azdavay'da bulunan Eftere'dir.³⁵ II. Bâyezid Dönemi Evkaf Defteri'nde köydeki 3 vakıf hânedan toplam 270 akçe tahsil edilmiştir. Bu gelir 1530'da bir hâne ve 3 zeminden elde edilmekteydi. 1560'da bir hâne, 3 zemin; 1582 yılında ise bir hâne ve bir mücerred ile 3 zemin kaydedilen köyde toplam gelirin 240 akçeye düştüğü görülmektedir. Son iki tahrirde zikredilen zeminler hakkında aşağıdaki tablo hazırlanmıştır.³⁶

Tablo 8: Eftere Köyünde Ömer Seydi Zaviyesi'ne Kayıtlı Bulunan Emlak

	1560		1582	
	Üzerine Emlak Kaydedilen	Mutasarrıf	Üzerine Emlak Kaydedilen	Mutasarrıf
1	Pir Ali veled-i Bekir zemini, nim	Kendisi	Pir Ali veled-i Bekir zemini, nim	Kendisi
2	Seydi Salih veled-i Seydi Mehmed zemini, nim	Kendisi	Seydi Salih veled-i Seydi Mehmed zemini, nim	Ali ve Kelâmi
3	Mehmed zemini, nim	Pir Ali veled-i Bekir	Pir Ali veled-i Bekir zemini, nim	Kendisi

Ömer Seydi Zaviyesi'ne vakıf geliri yazılan son köy Daday'a tâbi Azdavay'da bulunan Akçay köyüdür.³⁷ Herhangi bir emlak kaydı bulunmayan köyde, II. Bâyezid döneminde 2 hâne; 1530'da bir hâne, 2 mücerred; 1560'da 2 hâne 3 mücerred; 1582'de 4 hâne ve 4 mücerred vakfa kayıtlıdır. Bahsedilen vakıf halkından elde edilen öşür ve rüsum geliri her dönem 100 akçedir.³⁸

34 Bkz. İBK. MCO. 75/19a; BOA. TT.d. 438/660; BOA. TT.d. 456/139; TKGMA. TT.d. 554/73a

35 Eftere adı yörede aynı isimle uzun yıllar varlığını korumuştur. Bu iskân birimi 1261/1845 tarihli belgeye göre Azdavay'a tâbi Eftere Divanı adıyla geçmektedir. Bu tarihte Eftere'ye Hatip, Kırmacı (günümüzde Azdavay'ın kuzeybatısında Cebeci, Çamlık, Haramtanaz, Hatip, Kaya, Kefeli, Kuruoğlu, Kuz, Pürtaş, Yahyabaş, Yazıcıoğlu mahallelerinden oluşan muhtarlıktır) ve Ezle köyleri bağlı idi. Dolayısıyla bir iskân birimi olarak Eftere'nin varlığı bugünkü Kırmacı köyü ve mahalleleri ile sürmektedir. Bkz. *Eftere Divanı Temettuât Defteri*, BOA. MLVRD.TMT.d., 3026/17.

36 Bkz. İBK. MCO. 75/19a; BOA. TT.d. 438/660; BOA. TT.d. 456/139; TKGMA. TT.d. 554/73a

37 Akçay köyü, günümüzde *Başakçay* adıyla Azdavay'a tâbidir. Ancak burası aynı zamanda geniş bir muhitin genel adıdır.

38 Bkz. İBK. MCO. 75/19a; BOA. TT.d. 438/660; BOA. TT.d. 456/140; TKGMA. TT.d. 554/73a

Tablo 9: Vakıf Köylere Göre Ömer Seydi Zaviyesi'nin Gelir Durumu

Köyün Adı	Yıllara Göre Gelirleri (Akçe)			
	1490'lı Yıllar	1530	1560	1582
Savaş	2499	2869	3516	3520
Gelincek	850	850	850	850
Kızılgelik ve Öden	240	240	240	240
Halazna	150	150	150	150
İncüğez	200	200	200	200
Tikveş/Mekyus	501	501	150	150
Dereviran ve Çalica/Çalca	251	351	350	350
Eftere	270	270	240	240
Akçay	100	100	100	100
Toplam (Akçe)	5061	5531	5796	5800

Yukarıda verilen tablo, Ömer Seydi Zaviyesi'nin çeşitli köylerden elde ettiği gelirlerin yıllara göre dağılımını göstermektedir. Bu veriler, zaviyenin ekonomik yapısı ve vakıf köylerinin gelir durumunu anlamak açısından önemlidir. Genel olarak bakıldığında Savaş köyü, zaviyenin en büyük gelir kaynağını oluşturmaktadır. Bu, köyün hem nüfusunun hem de tarımsal üretim kapasitesinin yüksek olduğu anlamına gelmektedir. Diğer köyler ise daha mütevazı gelirler sağlamakta olup, bu durum vakfın sabit bir ekonomik istikrar sergilediğine işaret etmektedir. Tablo incelendiğinde ilgili vakıf köylerinin 90 yıllık süreç içerisinde toplam gelirlerinin kısmi bir artış gösterdiği açık olarak görülebilmektedir. Sonuç olarak zaviyenin XVI. yüzyıldaki genel gelir yapısı dikkate alındığında, vakıf köylerden sağlanan gelirlerin vakfın sosyal ve dinî işleyişinin sürdürülmesini mümkün kıldığı söylenebilir.

Yukarıdaki tablolarda geçen zaviye vakıf gelirlerinin kaynakları incelendiğinde Ömer Seydi Zaviyesi'nin vakıf köylerinin önemli bir kısmının aynı isimle varlığını koruduğu hatta bu köylere zaman içerisinde yenilerinin de ilave edildiği belli olmaktadır. Bu durum zaviyeye yeni vakıf gelirlerinin tahsis edildiği anlamına gelmektedir. Tablo 10'da da görüleceği üzere Şeyh Emre Divanı bu ek vakıflardan biridir. Ancak bu vakıflara dair herhangi bir ek vakfiyeye rastlanamamıştır.

Ömer Seydi (*Duâlı Seydi*) Zaviyesi'nin XIX. yüzyıl ortalarında hizmetine devam ettiği anlaşılmaktadır. 11 Cemâzeyilevvel 1266/25 Mart 1850 yılında zaviyede evlad-ı ahfaddan günlük bir akçe ile tekkenişlik hissedârlığına mutasarrıf olan Şeyh Ali bin Ebu Bekir'in vefat etmesi üzerine oğulları Salih ve Ebu Bekir bu göreve atanmıştır.³⁹ Ayrıca zaviyenin 1858 yılında evkaf müdürü marifetiyle muhasebesi görülmüş ve Kastamonu Sancağı'na bağlı yerleşim birimlerinde bulunan gelirleri müstakil olarak kayıt altına alınmıştır (Bkz. Tablo 10). Bu tarihlerde zaviyedârlık görevi Seyyid İbrahim, Seyyid Resul, Seyyid Mustafa, Seyyid Osman, Seyyid Salih, Ebu Bekir ve ötekilerin uhdelerinde olup herkes vakıf gelirinden hissesine düşeni almakta ve geriye kalanıyla da gelip geçen yolcu ve misafirlere yemek ikram edilmektedir (BOA. Ev.d. 16350/5b).

39 Bkz. BOA. KŞS. 112 [MŞH. ŞSC. d.5749], 646.

Tablo 10: Duâlı Seydi (Ömer Seydi) Zaviyesi Vakfı'nın 1858 Tarihli Aşar Bedelâtı Muhasebe Kayıtları

Vakfın Bulunduğu Kaza ve Divan Adı	Geliri (Kuruş)
Zarı Kazası⁴⁰	
İlgazlar Divanı ⁴¹	346
Çeme Divanı ⁴²	196,5
Toplam	542,5
Eflani Kazası	
Savaş Divanı	373
Tekye-i Esfel (Aşağı Tekke) Divanı	1113
Yarış Divanı	33
Aktaş Divanı	50
Gelincek maa Debbağlar ⁴³ Divanı	343
Alpağut Divanı	578
Aday Divanı	90
Toplam	2580 (1580)*
Azdavay Kazası	
Şeyh Emre Divanı ⁴⁴	23
Eftere Divanı	88
Toplam	111
Genel Toplam (Kuruş)	3233,5

* Deftere sehven 1580 kuruş yazıldığı görülür.

İlgili zaviye, 1872-1875 tarihli vakıf kayıtlarında da halen *Duâlı Seydi Zaviyesi* ismiyle geçmektedir (BOA. Ev.d. 22553/42a). Bu manada zaviyenin XIX. yüzyıl sonlarına kadar kesintisiz hizmet sunduğu belgelerle sabit olmaktadır.

Sonuç

Anadolu'da Türkiye Selçuklularının son döneminde, 1305 yılında faal olduğu tespit edilen ve o tarihte Şeyh *Mahmud bin Ömer bin Şeyh Dolu* eliyle vakf-ı evlatlık üzere işletildiği görülen aynı isimli zaviyenin vakfiyesi Selçuklu-Beylikler dönemi Türk vakıf sisteminin kaynaklara dayalı olarak incelenmesi noktasında hususi bir önem arz etmektedir. Bunun yanında sözü edilen bu zaviye ve vakfiyesi ile süreç içerisinde tanzim edilmiş vakıfları, Kastamonu havalisindeki vakıf müessesesinin tarihî gelişimini takip edebilme bakımından da ayrı bir önem taşımaktadır. Vakfiyede ve devamı kabul edilen vakıf defterlerinde zikri geçen yer ve mevki adları, şahıs isim ve lakapları bugünkü Eflani-Pınarbaşı-Azdavay-Daday hattında XIII. yüzyıldan başlayarak son asra kadarki Türk-İslam dönemi iskân tarihini aydınlatmaya yönelik dikkat çekici bilgi ve belgeler sunmaktadır. *Aday, Akçay, Aktaş, Alpağut, Çalica/Çalca, Aşağı Tekke, Dereviran, Gelincek, İncüğez, Kızılgelik, Öden, Savaş* ve *Yarış* gibi Türkçe yer adları, bölgedeki en az yedi asırlık Türk iskânının mazisine ve Selçuklu-Beylikler ve Osmanlı dönemindeki yerleşim potansiyelinin hacmine işaret etmektedir. Bu iskân birimlerinden başka *Eftere, Halazna, Tikveş/Mekyus* gibi isimleri Türk öncesi dönemden kalma olduğu belli olan köylerde de Müslüman-Türk reayanın varlığı bu çalışma ile tespit

40 Bugünkü Pınarbaşı yöresini kapsamaktadır.

41 Bugün Pınarbaşı ilçesinin Hocalar köyüne bağlı *Yukarı İlgazlar Köyü* adıyla mevcuttur.

42 Günümüzde Pınarbaşı ilçesinin Kalaycı köyünün Çöme Mahallesi adıyla mevcuttur.

43 Bu köy halen Tabaklar adıyla Eflani ilçesine bağlıdır ve Gelincek köyüne de yakın bir mevkedir.

44 Bu yer adı Azdavay ilçesinin Çamlıbük köyünün Emre Mahallesi adıyla mevcuttur.

edilmiştir. Dolayısıyla Ömer Seydi Zaviyesi'nin 720 yıllık vakfiyesi ile diğer vakıflarının incelenmesi sayesinde *Kastamonu Türk-İskân Tarihi* araştırmalarına katkı sunulmuştur. Yine aynı belgeler ışığında zaviyeyi işleten, hizmet eden şeyhlerin, dervişlerin ve yörede meskûn reayanın taşımış olduğu klasik Türk isimleri de ortaya çıkarılmıştır. Bunlardan Şeyh Cani *veled-i Kurd Dede*, *Beyi Bey*, *Kaya veled-i İvaz*, *İskender veled-i Kaya*, *Satılmış veled-i Pir Veli*, *Sevindik veled-i Halil*, *Sıyami veled-i Temür*, *Nesimi veled-i Turhan*, *Ağacık veled-i Mehmed*, *Pervâne veled-i Hüseyin*, *İlyas veled-i Taşan* ve *Hacı Bayram veled-i Aydın* ilk akla gelenlerdir.

Netice olarak Ömer Seydi Zaviyesi göstermektedir ki Türkler, Selçukluların ilk fetih yıllarından başlamak üzere devletin yıkılış sürecinde ve beyliklerin doğuş sancısının yaşandığı karmaşık bir atmosferde bile Kastamonu havalisinde iskân, imar ve kurumsal kültürün yerleşmesi bakımlarından büyük adımlar atmışlardır. Özellikle XIV. yüzyıl başları gibi Anadolu'nun siyasi, sosyal ve iktisadi kargaşa içinde olduğu bir zaman diliminde Kastamonu şehir merkezine 110 km. mesafede, ıssız bir coğrafyada ve ayrıca batıda Safranbolu gibi önemli bir kültür merkezine yaklaşık 80 km. uzaklıkta bu zaviyenin konurulması, bölge tarih ve kültürü açısından gerçekten dikkate değerdir.

Buna ek olarak ilgili zaviye ve vakıfları üzerine yapılmış bu çalışmadan hareketle, bugünkü Pınarbaşı yöresinin Savaş köyü mevkiinde XIV. yüzyıl başlarında Türk-İslâm medeniyetinin anlamlı simgelerinden olan bir zaviyenin kuruluşu ve işleyiş süreci ortaya konulmuştur. Bunun devamında ise bu zaviye çevresinde bir yerleşim yeri niteliğinde Savaş köyünün temellerinin atılmış olduğu gerçeğine ulaşılmıştır. Kısacası bu çalışma ile Kastamonu havalisinde ulaşım veya ticaret yolları, kavşaklar ya da ıssız mekânlar üzerinde inşa edilmiş tekke-zaviyelere en çarpıcı örneklerden olarak Ömer Seydi Zaviyesi pek çok yönüyle incelenmiştir. Yine bu çalışma sonucunda Ömer Seydi Zaviyesi'nin nerede inşa edildiğine ve hizmet sunduğuna dair de daha kesin veriler elde edilmiştir. Şöyle ki tekkenin, bugün Savaş köyüne bağlı *Aşağı Tekke Mahallesi*'nde köy camii'nin hemen yanı başında bir mevkide inşa edildiği tespit olunmuştur. Mahallenin adında geçen *Tekke* ibaresi buna dair kanıt olarak gösterilebilir. Bununla birlikte söz konusu tekke ile cami arasındaki ilişkiyi daha net ortaya koyabilecek ve mahalleye adını veren tekkeyi ifade eden Duâli Seydi Zaviyesi'nin geçmişte hangi tarikat ya da tarikatlar tarafından işletildiğine dair ipucu verebilecek yeni vesikalara da ileride ulaşılması ümit edilmektedir.

Söz konusu bu çalışma ile aynı zamanda zaviye vakfına kayıtlı azımsanmayacak bir nüfusun mevcut olduğuna dair açık veriler elde edilmiştir. Buna göre Eflani, Azdavay ve bugünkü Pınarbaşı yörelerini kapsayan *Akçay*, *Çalica/Çalca*, *Dereviran*, *Eftere*, *Gelincek*, *Halazna*, *İncüğez*, *Kızılgelik*, *Tikveş/Mekyus*, *Öden* ve *Savaş* köylerinden 1490'larda tahminen ve en az rakamla 423 kişi, 1530'da 488 kişi, 1560'da 622 ve 1582 yılında ise 871 kişi, zaviye vakfına kayıtlı olarak belgelerde görülmektedir. Bu bağlamda sözü edilen vakıf belgeleri, ilgili köylerin her geçen tahrir döneminde vakfa kayıtlı belirgin bir nüfus artışı yaşadığını ortaya koymaktadır. Ayrıca yörenin yüksek nüfus potansiyeline de işaret etmektedir. Çünkü adı geçen havalide başka vakıfların mevcudiyeti de bilinmektedir. Mesela Güzel Ahmed Zaviyesi için de Savaş köyü ve diğer bazı iskân birimlerinden vakıflar tahsis edildiği tarihî kayıtlarla malumdur.

Evkaf tahrir defterlerinden derlenen bilgilerden hareket edilerek söylenebilir ki, Ömer Seydi (Duâli Seydi) Zaviyesi'nin Daday kazasına bağlı toplam 11 köyde vakıf geliri mevcuttu. Bunlardan gelir miktarı olarak her tahrir döneminde ilk sırayı Savaş köyü, son sırayı ise Akçay köyü almaktadır. İlgili yerlerde etraflica işlendiği üzere zaviyenin gelir kaynaklarının tamamı gayrimenkul türündendir. Vakfın buralardan sağladığı bir yıllık toplam geliri Sultan II. Bâyezid döneminde 5061 akçe; 1530 yılında 5531 akçe; 1560'da 5796 akçe ve 1582'de 5800 akçedir. Bu durumda vakıf geliri her tahrir döneminde artış kaydetmiştir. Bu ise yöre köylerinin nüfuslarıyla birlikte gelir durumlarının da gelişme gösterdiğine delalet etmektedir.

Kastamonu Pınarbaşı İlçesi Ömer Seydi (Duâlı Seydi) Zaviyesi ve Vakıfları

Son olarak ortaya konulan bu çalışma, Kastamonu'nun XIII-XIV. yüzyıllardaki tarihinin kronolojik akışının yeniden ele alınması gerçeğini de göstermiştir. Nitekim bu çalışmamızda, Ömer Seydi Zaviyesi için Çelebi İbrahim Bey tarafından yapılmış vakıfları gösteren 1305 tarihli vakfiye ile bu beyin kardeşi İsmail Gazi'ye ait aynı tarihli diğer bir vakfiye ve bu iki vesikaya ek olarak adı geçen kardeşlerin babaları olan Süleyman Sultan bin Devlethan'a ait olan 1244 tarihli vakfiye incelenmiştir. Bu üç vakfiyede geçen bilgiler ışığında Kastamonu tarihinde Devletşahoğulları adıyla öne çıkan köklü bir hanedanın da varlığı belgelenmiştir. İncelediğimiz bu zaviye ve vakfiyesi sayesinde Devletşahoğulları'na dikkat çekilmiş ve bunun üzerine yeni araştırmalara da ihtiyaç olduğunun da altı çizilmiştir.

Ömer Seydi Zaviyesi (Duâlı Seydi), Vakfiyesi ve Vakıfları üzerine ortaya konulmuş olan bu çalışmanın en belirgin bir sonucu da, bugüne kadar Candaroğlu I. İbrahim Bey'e ve dolayısıyla Candaroğulları dönemine mal edilen bu zaviyenin, aslında Kastamonu-Sinop havalisinde bir müddet hüküm sürmüş Devletşahoğulları hanedanına ait olduğunun tespit edilmesidir.

Kaynaklar

1) Arşiv Kaynakları

A. *Türkiye Cumhuriyeti Cumhurbaşkanlığı Devlet Arşivleri Başkanlığı Osmanlı Arşivi (BOA)*

Tapu-Tahrir Defterleri (BOA. TT.d.), Nr. 23M; 456.

Evkaf Defterleri (BOA. Ev.d.), Nr. 16350; 22553; 23134.

Meşihat Şe'iyye Sicilleri Defterleri (BOA. MŞH. ŞSC. d.), Nr. 5749 (Kastamonu Şer'iyye Sicili 112).

Temettuat Defterleri (BOA. ML.VRD.TMT.d.), Nr. 3026.

B. *Tapu ve Kadastro Genel Müdürlüğü Kuyûd-ı Kadîme Arşivi (TKGMA)*

Tapu-Tahrir Defteri (TKGMA. TT.d.), Nr. 143; 554.

C. *İstanbul Büyükşehir Belediyesi Atatürk Kitaplığı Muallim Cevdet Yazmaları*

İBK. MCO. Nr. 75.

D. *Vakıflar Genel Müdürlüğü Arşivi (VGMA)*

VGMA. VD. Nr. 582: 81/52.

VGMA. VD. Nr. 582: 271/183.

VGMA. VD. Nr. 1962: 88/86.

VGMA. VD. Nr. 1962: 145/133.

2) Yayımlanmış Arşiv Kaynakları

370 Numaralı Muhâsebe-i Vilâyet-i Rûm-ili Defteri (937/1530) I. (2001). Haz. Ahmet Özkılıç, Ali Coşkun ve başk. Ankara: BDAGM. Yay.

387 Numaralı Muhâsebe-i Vilâyet-i Karaman ve Rûm Defteri (937/1530) I. (1996). Haz. Ahmet Özkılıç, Ali Coşkun ve başk., Ankara: BDAGM. Yay.

387 Numaralı Muhâsebe-i Vilâyet-i Karaman ve Rûm Defteri (937/1530) II. (1997). Haz. Ahmet Özkılıç, Ali Coşkun ve başk. Ankara: BDAGM. Yay.

438 Numaralı Muhasebe-i Vilâyet-i Anadolu Defteri (937/1530) II. (1994). Haz. Ahmet Özkılıç, Ali Coşkun ve başk.), BDAGM Yayınları, Ankara.

998 Numaralı Muhâsebe-i Vilâyet-i Diyâr-ı Bekr ve 'Arab ve Zü'l-Kâdriyye Defteri (937/1530) II, (1999). Haz. Ahmet Özkılıç, Ali Coşkun ve başk. Ankara: BDAGM. Yay.

3) Araştırma ve İnceleme Eserler

Barkan, Ömer Lütfi (1979). "Tımar". *Türkiye Diyanet Vakfı İslam Ansiklopedisi (DİA)*, C. 12, İstanbul: Türkiye Diyanet Vakfı Yay. 286-333.

Barkan, Ömer Lütfi (1940-1941). "Türkiye'de İmparatorluk Devirlerinin Büyük Nüfus ve Arazi Tahrirleri ve Hakana Mahsus İstatistik Defterleri I-II". İ.Ü. İktisat Fakültesi Mecmuası, 2 (1), 20-59.

Dađsever, V. İlker (2023). "XV. ve XVI. Yüzyılda Daday Örneğinde Tekke ve Zaviyelerin Ekonomik Durumu". *Kastamonu Tarihi Araştırmaları (Şehir-Toplum-Ekonomi)-Türkiye Cumhuriyeti'nin 100. Yılına Arma-*

ğan, Ed. Şerif Demir-Orçun Nalezen, Ankara: Berikan Yay. 343-370.

Eğilmez, Mustafa-Oğur, Özcan (2020). *Kastamonu Hurufat Defterleri (1690-1840)*. İstanbul: Hiperyayın.

Erdoğan, M. Akif-Bıyık, Ömer (2015). *T.T 0001/1 M Numaralı Fatih Mehmed Devri Aydın İli Mufassal Defteri (Metin ve İnceleme)*. İzmir: Ege Üniv. Yay.

Hüseyin Hüsameddin, Amasyalı Abdizâde (1329-1332). *Amasya Tarihi*, II. İstanbul: Necm-i İstikbâl Matbaası.

İlhan, Mehdi (1997). "Tahrir Faaliyeti ve Bu Faaliyet Esnasında Karşılaşılan Güçlükler". *Ata Dergisi*, (7), 85-103.

İnalçık, Halil (1987). *H.835 Tarihli Suret-i Defter-i Sancak-ı Arnavid*. Ankara: TTK Yay.

İslamoğlu, Huricihan (2006). *Osmanlı İmparatorluğunda Devlet ve Köylü*. İstanbul: İletişim Yay. 101-138.

Kankal, Ahmet (2004). *Türkmen'in Kaidesi Kastamonu (XV-XVIII. Yüzyıllar Arası Şehir Hayatı)*. Ankara: Zafer Matbaası.

Mehmed Behçet (1341). *Anadolu Türk Âsâr ve Mahkûkâtı Tettebbu'âtına Esas Kastamonu Âsâr-ı Kadîmesi*. İstanbul: Matbaa-i Âmire.

Mehmed Behçet (1998). *Kastamonu Eski Eserleri (Kastamonu Âsâr-ı Kadîmesi)*. Haz. Musa S. Cihangir, Kastamonu: Kastamonu İl Özel İdaresi Yay.

Mercan, Tuğba (2020). *XV-XVI. Yüzyıllarda Çankırı Vakıfları*. Y. Lisans Tezi. Çankırı: Çankırı Karatekin Üniversitesi.

Orbay, Kayhan (2012). "Edirne II. Bâyezid Vakfı'nın Mali Tarihi (1597-1640)". *Gramer*, 1 (2), 113-141.

Öz, Mehmet (2010). "Tahrir". *DİA*, C. 39. İstanbul: Türkiye Diyanet Vakfı Yay. 425-429.

Özdemir, Rifat (1986). *XIX. Yüzyılın İlk Yarısında Ankara*. Ankara: Kültür ve Turizm Bakanlığı Yay.

Taş, Abdullah Erdem (2015). "Osmanlı Arşiv Belgelerinde Kütahya Mevlevihanesi". *Ergun Çelebi ve Kütahya Mevleviliği*, Kütahya: Gaye Kitabevi, 161-179.

Türkiye'de Meskûn Yerler Kılavuzu (1946). Ankara: İçişleri Bakanlığı Yay.

Uzunçarşılı, İsmail Hakkı (15 Nisan 1338). "Sinop ve Kastamonu'da Devletşah-oğulları". *Doğu Mecmuası*, (8), 58-62.

Yakupoğlu, Cevdet (2009). *Kuzeybatı Anadolu'nun Sosyo-Ekonomik Tarihi, Kastamonu, Sinop, Çankırı, Bolu, XIII-XV. Yüzyıllar*. Ankara: Gazi Kitabevi.

Yakupoğlu, Cevdet (2023). "Selçuklu Uc Beylerbeyi Çobanoğlu Yavlak Arslan'ı Kim Öldürdü?". *Kastamonu Tarihi Araştırmaları (Şehir-Toplum-Ekonomi)-Türkiye Cumhuriyeti'nin 100. Yılına Armağan*. Ed. Şerif Demir-Orçun Nalezen, Ankara: Berikan Yay. 83-116.

Yedi yıldız, Bahaeddin (1988). "Türk Kültür Sistemi İçinde Vakfın Yeri". *Vakıflar Dergisi*, (20), 403-409.

Yeni Tarama Sözlüğü (1983). Haz. Cem Dilçin. Ankara: TDK Yay.

4. Elektronik Kaynaklar

<https://sozluk.gov.tr> (Erişim tarihi: 18.09.2024).

Ekler

Belge 1. Şeyh Mahmud bin Ömer bin Şeyh Dolu Zaviyesi Vakfının H. 705/M. 1305 Tarihli Arapça Vakfiye Sureti (VGMA. VD. 582: 271/183).



Belge 2. Ömer Seydi veled-i Doluca Seydi Zaviyesi'nin 1582 Tarihli Vakıf Kayıtları (TKGMA. TT.d. 554/70b, 71a).

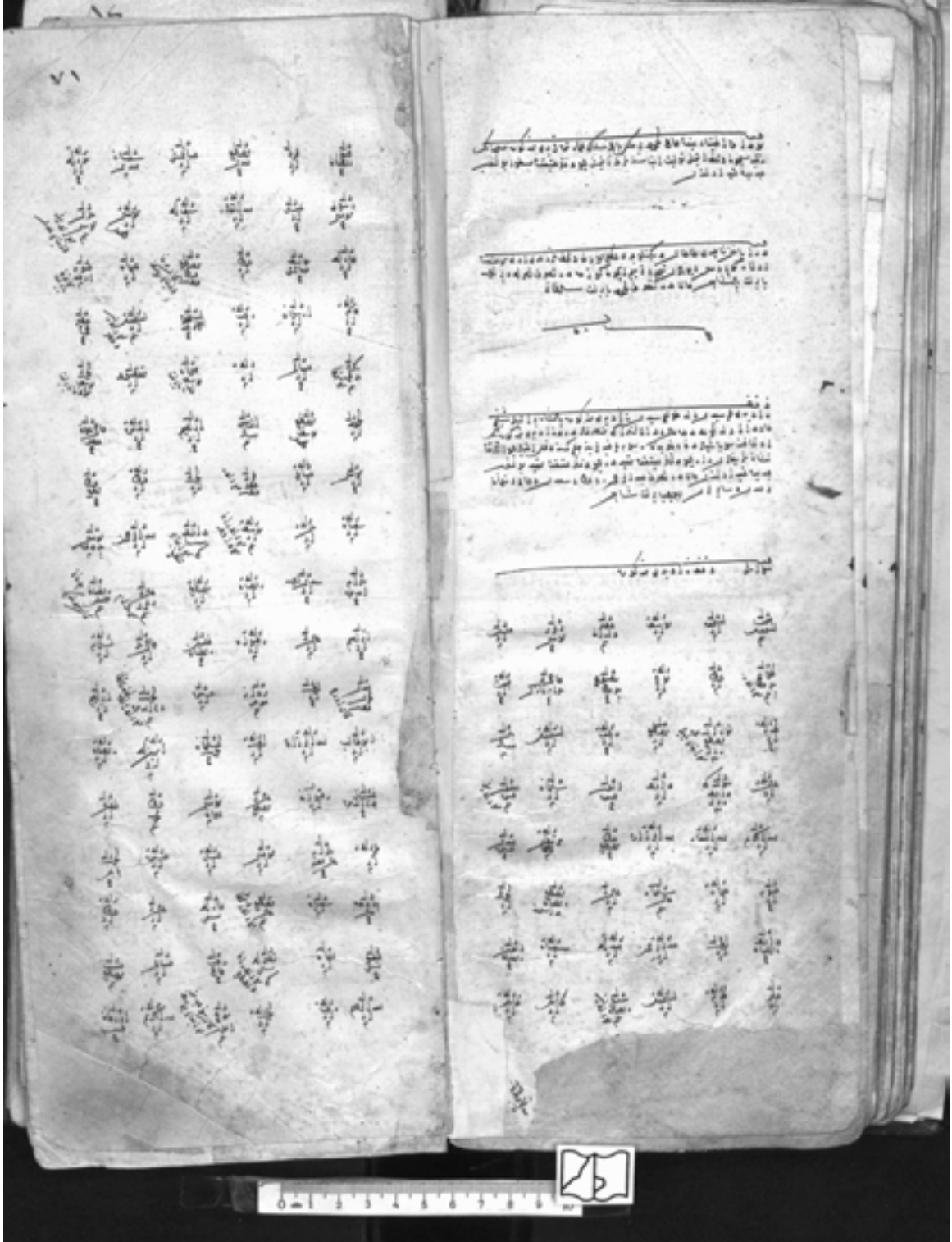



Resim 1. Ömer Seydi Zaviyesi'nin Hizmet Verdiği Savaş Köyü (Kaynak: Google Earth).



Resim 2. Savaş Köyü Aşağı Tekke Mahallesi Camii Dış Görünüő



Resim 3. Savaş Köyü Aşağı Tekke Mahallesi Camii Mihrabı



Resim 4. Savaş Köyü Aşağı Tekke Mahallesi Camii Kalem İşi Süslemeler

Vakıf İşlemlerinde Kadının (Mahkemenin) Rolü:

İzn-i Sultânî, İzn-i Kâdî ve İzn-i Mütevellî*

Hamdi Çilingir**

Öz

Bu çalışma, Hanefi vakıf hukuku alanında özellikle Türkçe literatürde müstakil olarak üzerinde neredeyse hiç durulmamış olan vakıf işlemlerinde kadının rolünü incelemektedir. Vakfın yönetiminde ve vakıf işlemlerinin gerçekleştirilmesinde öncelikle mütevellî yetki sahibi olmakla birlikte bazen bu yetkinin kullanımı kadı (hâkim) veya sultan (devlet başkanı) iznine bağlanmış olabilir. Vakıf kiracılarının da mütevellînin iznine bağlı olarak bazı işlemleri gerçekleştirebileceği düşünüldüğünde vakıf işlemlerinin gerçekleştirilmesinde bir otorite paylaşımının olduğu ve genelden özele doğru izn-i sultânî, izn-i kâdî ve izn-i mütevellî gerektiren çeşitli işlemlerden bahsedilebileceği görülmektedir. Bu şemanın oluşması ve farklı otoritelerin vakıf işlemlerine dahil kabul edilmesinin arkasında muhtemelen mümkün olduğu kadar vakfın maslahatını koruma gayesi yatmaktadır. Bu hiyerarşide mütevellînin kadı izni gerektiren işlemleri özellikle dikkat çekmektedir. Bu bağlamda bu araştırma izn-i kâdî gerektiren işlemleri ve kadının otoritesini merkezine almakla beraber genelden özele doğru izn-i sultânî, izn-i kâdî ve izn-i mütevellî kavramlarına da yer vererek vakıftaki otorite paylaşımına dikkat çekmeyi hedeflemektedir.

Anahtar kelimeler: vakıf işlemleri, izn-i kâdî, izn-i mütevellî, izn-i sultânî, otorite paylaşımı, hâkimin yetkisi, devlet yöneticisinin izni

The Role of Qadi (Court) in Waqf Transactions:

Sultan's Approval, Qadi's Approval, and Trustee's Approval

Abstract

This study examines the role of the judge in endowment transactions, a subject that has rarely been explored independently in Islamic waqf law. While having the primary authority in the management of endowments and the execution of endowment transactions, the trustee's utilization of this authority sometimes could be subject to the permission of a judge (qadi) or the ruler (sultan). Considering that endowment tenants can also carry out certain transactions with the permission of the trustee, an authority sharing in the execution of endowment transactions is observed. Various transactions may require the permission of the ruler, judge, and trustee, ranging from the general to the specific. Behind the formation of this scheme and the inclusion of various authorities in endowment transactions, lies the goal of preserving the interests and benefits of the endowment as much as possible. Within this hierarchy, transactions requiring the permission of a judge, especially, draw attention. In this context, while focusing on transactions requiring the permission of a judge, this research aims to highlight the sharing of authority within endowments by also addressing the concepts of the sultan's permission, judge's permission, and trustee's permission, moving from the general to the specific.

Keywords: waqf transactions, trustee, trustee's approval, qadi's approval, sultan's approval, authority sharing

* DOI: 10.16971/vakiflar.1356233

Makalenin Geliş Tarihi / Received Date: Eylül 2023 / September 2023

Makalenin Kabul Tarihi / Accepted Date: Kasım 2024 / November 2024

** Doç. Dr.; Sakarya Üniversitesi İlahiyat Fakültesi Temel İslam Bilimleri Bölümü, Sakarya-Türkiye;
e-mail: hamdicilingir@sakarya.edu.tr; ORCID: 0000-0002-6239-0134

Giriş

Bu çalışma, Hanefî vakıf hukuku alanında özellikle Türkçe literatürde neredeyse müstakil olarak üzerinde hiç durulmamış bir meseleyi, yani vakıf işlemlerinde kadının rolünü incelemeyi hedeflemektedir. Bilindiği gibi kadıların asıl görevi insanlar arasında meydana gelen hukuki ihtilafları çözmek ve hukuka aykırı davranışların cezasını hükme bağlamaktır. Ancak İslâm tarihinde kadıların dinî, malî, idarî, eğitim-öğretim vb. kazâî olmayan görevler de tevdi edilmiştir. Bu çerçevede görevinde bir sınırlandırmaya tabi tutulmuşsa kadının davaları hükme bağlamak, hakları sahiplerine iade etmek, yetimler, akıl hastaları ve hacir altına alınanların mallarında tasarrufla bulunmak, vasiyetleri yerine getirmek, velileri bulunmayan yetim kızları evlendirmek, had cezalarını infaz etmek, şehrin asayiş ve emniyetini sağlamak, belediye ile ilgili görevleri ifa etmek, şahitleri ve maiyetinde görev yapan memurları denetlemek gibi görevler yanında vakıflara nezaret etme görevi de vardır (Atar, 2001: 24/68). Hassâf'ın (v. 875) işaret ettiği üzere kadının vakıf malları üzerinde tasarruf yetkisi vardır ve kadı bu hakkını mütevellîye devretse de onu muhasebe hakkı her daim devam etmektedir (Sadrüşşehîd, 1977-1978: 1/284). Kadıların bu görevi literatürde vakıflara nezaret (*en-nazar ale'l-vakf*) veya vakıflara velâyet (*el-vilâye ale'l vakf*) olarak geçmektedir. Bu velâyet hakkına dayalı olarak kadı vakfın mütevellîsi yoksa yönetim hakkını, varsa da denetim hakkını elinde bulundurmaktadır. Dört mezhebin ittifakına göre bir vakfın belirli bir mütevellîsi yoksa yönetim hakkı sahip olduğu umumi velâyete dayalı olarak kadının olmaktadır. Hadislerde geçen "sultan velisi olmayanın velisidir" ilkesine istinaden fakihler "kadı, velisi olmayanın velisidir" prensibini benimsemiş ve özel mütevellîsi olmayan vakıfta yönetim hakkını kadıya vermiştir. Vakfın belirli bir mütevellîsi bulunduğu yine dört mezhebin kabulüne göre kadının vakfın doğrudan yönetiminde bir rolü kalmamakta ama denetim fonksiyonu devam etmektedir. Bu konuda "velâyet-i hâssa velâyet-i âmmeden akvâdir" ilkesi işlemektedir (Cîlân, t.y.: 677-680).

Bu araştırma, kadının vakıflara nezaret yetkisinin nasıl somutlaştığını ve ne tür meselelerde ortaya çıktığını incelemeye çalışmaktadır. Buna göre bu çalışma, vakıfta mütevellînin yokluğunda kadının yönetim hakkına değil; mütevellînin varlığında kadının denetim ve onay mekanizması olarak rolüne odaklanmaktadır. Bu anlamda çalışmanın merkezinde "bir vakıftaki işlemlerin hangilerinde mütevellî kadından izin almak zorundadır?" sorusu yatmaktadır. Çalışmanın merkezinde *izn-i kâdî* ve kadının denetimi meselesi olmakla beraber vakıf işlemlerinde bir otorite paylaşımına dikkat çekmek üzere *izn-i sultânî* ve *izn-i mütevellî* gerektiren meseleler de kısaca ele alınacaktır. Böylece çalışma, bir yandan vakfın maslahatını korumaya yönelik olarak teşekkül etmiş vakıf işlemlerinde otorite paylaşımının bir tezahürü olan *izn-i sultânî*, *izn-i kâdî* ve *izn-i mütevellî* şemasına dikkat çekecek diğer yandan bu otorite paylaşımında özellikle *izn-i kâdî*'nin rolünü ayrıntılı bir şekilde ele alacaktır.

Bir vakfın yönetim ve idaresinde, vakfa dair her türlü tasarrufla yetki öncelikle mütevellîninindir. Mütevellî, vakıf işlemlerini idare ve rüyet etmek üzere tayin olunan kişidir (Berki, t.y.: 43). Buna göre mütevellî vakfın işleyişinde birinci derecede sorumlu kişidir. Bu konuda "velâyet-i hâssa velâyet-i âmmeden akvâdir" (Berki, 1979: 24) kuralı işler ve bazı hal ve şartlar dışında genel olarak vakıf adına tasarrufla bulunma yetkisi öncelikle mütevellînin kabul edilir. *Mecelle*'de geçen bu kaidenin şerhinde de değinildiği üzere bu kurala göre vakıf mütevellîsinin velâyeti kadının velâyetinden daha güçlüdür (Berki, 1979: 24). Bundan dolayı bir vakfın mütevellîsi varken mütevellînin salahiyeti dahilindeki işlere kadı karışamaz ve bu hususlarda kadının yalnızca denetim ve nezaret yetkisi vardır (Ömer Hilmi Efendi, 1307: 155). Hatta mütevellînin vakıf işlemlerinde sadece kadından değil, ülkenin yönetiminden sorumlu sultandan da öncelikli bir konumu vardır. Ancak mütevellînin bu öncelikli konumu, vakıf işlemlerindeki yetkinin yalnızca kendisine hasredilmiş ve her türlü müdahaleden azade olduğu anlamına gelmez. Nitekim mütevellînin vakıftaki hususi velâyetine mukabil kadı ya da sultan gibi üst otoritelerin de umumi velâyetleri söz konusudur. Elmalılı Hamdi Yazır (v. 1942), vakıf işlemlerinde genel veya özel salahiyet sahibi olanları "memurîn-i evkâf (vakıf memurları)" olarak nitelemekte ve bunlar arasında sultan ile kadıyı da saymaktadır. Bunların vakıftaki salahiyetlerini de şu şekilde izah etmektedir: Vakıf esas itibarıyla *hukûkullâhla* ilgili bir alandır. Bundan ötürü kamu hukukuna dahil kabul edilip kamu maslahatı ile ilişkili olarak değerlendirilmesi gerekir. Bu tür meselelerde ise ümmetin geneli meseleyle ilgili kabul edilir. Buna göre vakıfların denetimi ümmetin geneline ait olması gerekir. Bundan ötürü de vakıf işlemlerinin esas itibarıyla ümmetin genel işlerinden kabul edilerek hilafet ve hükümet makamında bu hususta salahiyet ve velâyetin bulunması gerekir. İşte buna dayalı olarak devlet başkanının (*imâmü'l-müslimîn*) yalnız vakıf lehine kul-

lanılmak üzere vakıflarda bir yetkisi vardır. Ancak devlet başkanının sahip olduğu bu yetkinin kullanımı yalnızca yargı (kazâ) yoluyla mı olur ya da yargıdan ayrı bir yetki kullanım şekli var mıdır? Elmalılı bu tür bir soruya henüz yeterli bir izah getirilmediğini, ancak Tanzimat sonrasında Evkâf Nezâreti'nin kurulması ve Nezâret bünyesindeki müdürlere bazı yetkiler verilmesiyle bu yetkinin yargı dışında bir kullanım şeklinin de ortaya çıktığına değinir. Buna göre velâyet-i âmmenin iki noktadan vakıflarla alakası bulunmuş olur: Birincisi, vakıf davalarının görülmesi, ikincisi de vakıf işlemlerinde rey beyan etme ve denetimdir. Birinci kısım yargı yetkisi, ikinci kısım da bu yargı yetkisinin altına dahil bir kısım olarak kabul edilebilir. Yargı velâyeti devlet başkanından iktibas edilir ve bu anlamda hem devlet başkanı hem de kadı vakıflarda umumi bir velâyete sahiptir. Elmalılı, hem devlet başkanının hem de kadının sahip oldukları bu yetkileri yalnızca vakfın maslahatına uygun olmak şartıyla kullanabileceklerini ve her ikisinin de vakıf işlemlerine fiilen müdahale etmek değil gerektiğinde rey ve görüş bildirmek ve davalara bakmak yetkisine sahip olduğunu ifade eder (Elmalılı, 2021: 148-150).

Vakıfların bir açıdan kişi haklarıyla (*hukûku'l-ibâd*) irtibatlı olarak günümüzdeki şekliyle özel hukuk alanına ait olarak değerlendirilmesi mümkün olmakla beraber Elmalılı'nın işaret ettiği üzere vakfın mülkiyetinin kişiden çıkıp Allah'ın mülkiyetine (genelde kamu mülkiyeti olarak yorumlanır) dahil olduğu ve vakıfların Müslüman toplumunun geneli ile alakadar kabul edildiği düşünüldüğünde vakıfları kamu hukukunun (*hukûllâh*) bir parçası olarak görmek mümkündür (bkz. Elmalılı, 2021: 148-149). Bu bakış açısıyla vakıf müessesesinin aslı kamu hukukunun bir parçası olarak kabul edilebileceği için devlet başkanının ve yargı yetkisini ondan alan kadının vakıflar üzerinde umumi salahiyet ve velâyeti bulunmaktadır. Bu durum, mütevellinin bazı işlemlerine kadı ya da sultanın müdahale edebileceğini veya mütevellinin belli tasarruflarında izn-i kâdîye ya da izn-i sultânîye başvurmak zorunda olduğunu göstermektedir. Burada mütevellinin hangi tasarruflarında izn-i kâdîye veya izn-i sultânîye müracaatının gerekli olduğu sorusu ortaya çıkmaktadır. Bu meseleyle irtibatlı olarak akla gelen bir başka husus da vakıf mutasarrıflarının hangi işlemlerde izn-i mütevellîye başvurmaları gerektiği meselesidir. Bu bağlamda çalışmanın şeması genelden özele doğru izn-i sultânî, izn-i kâdî ve izn-i mütevellî gerektiren meseleler etrafında şekillenecek olsa da bu araştırmada vakıf işlemlerinde izn-i kâdînin rolü odak noktası olacaktır.

Bu mesele hakkında benzer çerçevede sayılabilecek bir-iki Arapça çalışma dışında¹ henüz Türkçe ve İngilizcede yeterli bir literatür olmadığı için bu araştırma zorunlu olarak bir giriş çalışması niteliğinde kabul edilebilir. Bu yüzden çalışmamızda kaynak olarak Haskefi'nin (v. 1677) *Dürri'l-muhtâr* isimli çalışması ile bunun geniş bir şerhi olan İbn Âbidin'in (v. 1836) *Reddül-muhtâr ale'd-dürri'l muhtâr* adlı şerhinin "vakıf" bölümü kaynak olarak kullanıldı. Özellikle İbn Âbidin hem Hanefî mezhebinin son klasik temsilcilerinden olması hem de eserinde kullandığı zengin kaynak ve mesele çeşitliliğiyle böyle genel bir taslak çıkarma teşebbüsü için uygun görünmektedir.² İbn Âbidin kendinden önceki Hanefî literatürünü tüketircesine metinler, şerhler, fetva eserleri ve risaleler gibi hayli zengin kaynakları kullanmıştır. Bu çalışma mesele odaklı olarak kaleme alındığından yalnızca Haskefi ve İbn Âbidin'in dili üzerinden meseleler verilmiş ancak söz konusu müelliflerin metin içinde bu meselelere dair atf yaptıkları kaynaklar ayrıca zikredilmemiştir. Konuyla ilgili temel meseleleri bu iki isim üzerinden ele almakla beraber İbn Âbidin'in yaşadığı 19. yüzyılda vakıf hukukuyla ilgili iki önemli eser veren Osmanlı alimleri Ömer Hilmi Efendi (v. 1889) ile Ali Haydar Efendi'nin (v. 1935) ilgili meselelerde kadı otoritesine dair yaklaşımları da bir mukayeseye imkân vermesi açısından çalışmaya dahil edilmiştir. Böylece 19. yüzyılda Şam'da yaşayan İbn Âbidin'in yaklaşımı ile İstanbul'da yaşayan çağdaşları arasında meselelerin nasıl algılandığına dair bir fikir oluşabilecektir. Çalışmanın kaynaklarından da anlaşılacağı üzere mesele Hanefî mezhebi özelinde ele alınıp incelenecektir. Böyle bir çalışmanın ileri aşamasında farklı mezheplerde, belli müellifler özelinde veya tarihsel süreci dikkate alarak farklı kaynaklarla izn-i kâdî meselesi ve onun etrafında izn-i sultânî ile izn-i mütevellî meselesi derinleştirilebilir. Bu konuda yapılacak çalışmalara ihtiyaç bulunduğu izahtan vârestedir.

1. Günümüzde Vakıf İşlemlerinde Hâkim ve Mahkemenin Rolü

- 1 Konu hakkındaki iki eser dikkat çekebilir. Maalesef bütün çabama rağmen bu eserlere ulaşamadım. Bkz. Muhammed el-Hâc Salih Suntal, *Mes'ûliyetü'l-kâdî fi dâbtı siyâgati'l vakf* (Müessesetü's sâ'î li-tatvîri'l evkâf, 2020); Abdullah b. Abdurrahman b. Nasir el-Yemeni, *Tedahhulü'l-kazâ fi tasarrufâti nâziri'l-vakf* (Müessesetü's sâ'î li-tatvîri'l evkâf, 2020).
- 2 İbn Âbidin'in vakıf hukuku alanındaki görüşleri için bkz. Muhammed Daştan, 19. Yüzyıl Vakıf Hukuku: İbn Âbidin Örneği, İstanbul, Marmara Üniversitesi, Sosyal Bilimler Enstitüsü, Yüksek Lisans Tezi, 2023.

Vakıf İşlemlerinde Kadının (Mahkemenin) Rolü: İzn-i Sultânî, İzn-i Kâdî ve İzn-i Mütevellî

Hanefi vakıf hukukunda vakıf işlemlerinde kadının rolüne bakmadan önce kısaca günümüzde hâkim veya mahkemelerin vakıf işlemlerindeki rolüne bakmak yararlı olabilir. Hem yürürlükteki Türk Medeni Kanunu hem de Vakıflar Kanunu vakıfların çeşitli işlemlerinde mahkemenin devreye girmesine hükmetmektedir. Önce Medeni Kanun sonra da Vakıflar Kanunu'nda vakıf işlemlerinde mahkemeye başvurma aşaması öngörülen meseleler burada ele alınacaktır.

4721 sayılı ve 2001 tarihli Türk Medeni Kanunu'nun vakıflarla ilgili daha ilk maddesinde vakfın kuruluşunda mahkeme kararı zorunlu tutulmuştur. Buna göre vakıf kurma işlemi ya resmi senetle ya da ölüme bağlı tasarrufla beyan edilir ve vakfın tüzel kişilik kazanması, yerleşim yeri mahkemesindeki sicile kayıtlı gerçekleşir (MK., md. 102). Vakfedilen taşınmazın vakıf tüzel kişiliği adına tescil edilmesi için tapu daireesine bildirilmesi de mahkemenin görevidir (MK., md. 105). Bir vakfa karşı ilgililer tarafından haklı gerekçelere dayalı olarak açılacak iptal davaları da doğal olarak mahkemede görülecektir (MK., md. 103). Vakıf senedinde vakfın amacı ile bu amaca özgülünen mal ve hakların yeterince belirlenmesi halinde diğer eksiklikler vakfın tüzel kişilik kazanması için yapılan başvurunun reddini gerektirmemektedir. Bu tür eksikliklerin tamamlanmasını da mahkeme talep eder (MK. md. 107). Vakfedenin mirasçıları ile alacaklılarının vakfın kuruluşuna karşı dava hakları saklıdır (MK., md. 108) ve mahkeme burada devreye girmektedir. Haklı sebeplerin var olması halinde ve vakfın yönetim veya denetim organının talebiyle vakfın örgütünü, yönetimini ve işleyişini mahkemenin değiştirebilme yetkisi vardır (MK., md. 112). Mahkeme gerekli durumlarda vakfın amacını değiştirme yetkisine de sahiptir. Koşulların değişmesi yüzünden vakıf senedinde yazılı amaca bağlı kalınması vakfedenin arzusuna açıkça uymayacak hale gelmişse vakfın yönetim organı veya denetim makamının başvurusuyla mahkeme tarafından vakfın amacı değiştirilebilir. Yine amaca özgülünen mal ve hakların daha yararlı olanla değiştirilmesi veya paraya çevrilmesini haklı kılan sebeplerin bulunması halinde yönetim organı veya denetim makamının başvurusu ile mahkeme gerekli değişikliğe izin verebilir (MK., md. 113). Vakfın faaliyetlerine son verilmesini gerektiren hallerde İçişleri Bakanlığı geçici durdurma kararı verebilirken bu konuda nihai kararı yine mahkeme vermektedir (MK., md. 115). Amacın devam ettirilmesi imkânsız hale geldiğinde ve değiştirilmesine olanak bulunmadığında vakfın kendiliğinden sona erdiği ve mahkeme tarafından sicilden silineceği kabul edilmiştir. Yasak amaç güttüğü veya yasak faaliyetlerde bulunduğu sonradan anlaşılan veya amacı sonradan yasaklanan vakfın amacının değiştirilmesine olanak bulunmazsa yine ilgili vakıf usulüne uygun olarak mahkemece dağıtılır (MK., md. 116).

5737 sayılı ve 2008 tarihli Vakıflar Kanunu'nda da vakıfların belli işlemlerinde mahkeme kararları gerekli kılınmıştır. Buna göre örneğin on yıl süreyle yönetici atanamayan veya yönetimi oluşturulamayan mülhak vakıflar mahkeme kararıyla Vakıflar Genel Müdürlüğü'nce yönetilir ve temsil edilir (VK., md. 7). Aynı maddenin ek fıkrasına göre galle fazlasında hak kazanma da mahkeme kararına bağlıdır (VK., md. 7 ek fıkra). Yeni vakıfların yönetim organlarındaki eksilmelerden ötürü yeni atamaların da mahkeme kararına bağlı olduğu görülmektedir. Maddeye göre yeni vakıfların organlarında ölüm, istifa ya da herhangi bir nedenle eksilme olduğunda vakıf senedindeki hükümlere göre, hüküm bulunmaması halinde vakıf senedinde değişikliğe yetkili organın, bunun bulunmaması halinde ise icraya yetkili organın kararı ve Vakıflar Genel Müdürlüğü'nün görüşü alınarak mahkemece yenisi seçilmektedir (VK., md. 8). Gerekli hallerde Vakıflar Meclisinin vereceği karar ve denetim makamının başvurusu ile vakıftan alınması gerekli görevlileri de mahkeme görevden almaktadır (VK., md. 10). Mülhak, cemaat, esnaf ve yeni vakıflarda başlangıçta özgülünen mal ve hakların daha hayırlısı ile veya nakitle değiştirilmesi haklı sebeplere binaen vakıf yönetiminin başvurusu ve denetim makamının görüşü alınarak mahkeme tarafından karara bağlanır (VK., md. 12). Sona eren vakıfların borçların tasfiyesinden sonra geriye kalan malvarlığını benzer bir amaca nakletme görevi de mahkemeye ait olarak kabul edilmiştir (VK., md. 27). Yine mülhak vakıfların vakfiyelerinde, intifa hakları hayır şartından fazla olması halinde ilgililer veya vakıf yöneticisinin başvurusu ve Vakıflar Meclisi kararıyla aile vakfına dönüştürülmesi de mahkemenin onayına sunulmak zorundadır (VK., geçici md. 6).

Görüldüğü üzere gerek Medeni Kanun'da gerek Vakıflar Kanunu'ndaki maddelerde vakıfların maslahatını korumak ve birtakım suiistimallerin önüne geçmek üzere mahkemenin (sulh mahkemesi) devreye girmesi öngörülmektedir. Mahkeme onayı haricinde bazı işlemler de Vakıflar Meclisi, Vakıflar Genel Müdürlüğü, ilgili bakanlık ya da nadir de olsa Cumhurbaşkanlığı onayına bağlı kabul edilmiştir. Güncel mevzuattaki mevcut durumu aktardıktan sonra şimdi vakıf işlemlerinde kadının/mahkemenin rolü incelenmeye başlanabilir. Ancak vakıf işlemlerinde vakfın maslahatını koruyabilme adına genel bir otorite

paylaşımına dikkat çekmek ve izn-i kâdîyi bu genel otorite paylaşımının bir parçası olarak ele alabilmek için önce izn-i sultânî gerektiren işlemler kısaca, sonrasında esas konumuz olan izn-i kâdî gerektiren işlemler ayrıntılı bir şekilde, en sonunda da izn-i mütevellî gerektiren işlemler yine kısaca ele alınacaktır.

2. Vakıf İşlemlerinde İzn-i Sultânî ve Devlet Başkanının Rolü

Vakıf işlemlerinde sultanın (devlet başkanının) rolü iki kısım olarak ele alınabilir. Bazen vakıfta herhangi bir işlem için sultanın izni (*izn-i sultânî*) gerekli olabilir ki bu birinci kısımdır. Bu birinci kısma sultanın vakfa dair bazı işlemleri yasaklaması (*nehy-i sultânî*) da dahil edilebilir. Bazen de sultanın vakıftaki genel velâyetine binaen bazı tasarrufları söz konusu olabilir. Vakıflara görevli tayini gibi. Bu da sultanın vakıflarla ilgili rolüne dair ikinci kısmı teşkil eder. İkinci kısma dair bazı örnekler de Haskefî metni ve İbn Âbidin şerhinde geçse de ben burada yalnızca birinci kısma yer verilecektir.

Vakıfta mütevellinin herhangi bir işlemi yapabilmesi için sultan izni gerektiren hususlar kadı izni gerektirenlere göre daha azdır ve bölgesel ya da dönemsel olarak farklılık arz edebilir. Örneğin bölgesel olarak belli bir işlem için Arap coğrafyasında kadı izni aranmazken Mâveraünnehir'de aranabilir. Bu farklılık dönemsel olarak da tezahür edebilir. Dolayısıyla vakıftaki bir işlem için Osmanlı öncesi devletlerde sultan izni gerekmezken Osmanlı'da gerekebilir. Ya da Osmanlı'nın ilk dönemlerinde bu şart aranmazken belli bir dönemden sonra aranabilir. Bazen de ilk dönemlerde kadı iznine bağlanmış olan bir tasarruf sonraki dönemlerde sultan iznine bağlanabilir. Bunun ilk akla gelen örneği istibdâl işlemidir. İstibdâl işlemi ilk dönemlerde genellikle kadı iznine bağlanmıştır. Örneğin Hassâf (v. 875) hayli erken döneme ait *Ahkâmü'l-vakf* isimli eserinde bir şart olarak görüp görmediği belirsiz olsa da istibdâlde kadının rolüne temas etmektedir (Hassâf, t.y.: 22). Klasik dönemde Kâdîhân (v. 1196) da vâkıfın şartlarında bulunmaması halinde istibdâl işlemi için kadı izninin gerekliliğine vurgu yapar (Kâdîhân, 2009: 3/183). Bunun sebebi istibdâl işleminin mütevellinin suiistimaline hayli açık bir konu oluşudur. Bundan dolayı istibdâl işleminde kadı izni şartıyla bu suiistimalin önüne geçilmek istenmiştir. Ancak tarihsel süreç içerisinde kadıların da bu suiistimale dahil olabildiği anlaşılmış ve Osmanlı döneminde istibdâl işlemi için en üst otorite yani sultanın izni de şart koşulmaya başlanmıştır. Haskefî'nin Ebüssuûd Efendi'nin *Marûzât*'ından aktardığına göre 1544-45 (951) yılında istibdâl ile ilgili sultanın bir emri yayınlanmıştır. Bu emre göre istibdâl artık yalnız sultanın izni ile yapılabilecektir (Haskefî, 2003: 6/589).³ Haskefî ve İbn Âbidin vakıf işlemlerinde izn-i sultânînin gerekli olduğu yer olarak yalnızca istibdâl uygulamasına yer vermektedir. Ancak Osmanlı döneminde vakıf meselelerinde izn-i sultânînin arandığı bundan başka örnekler de ortaya koymak mümkündür. Örneğin Haskefî'den yaklaşık iki asır, İbn Âbidin'den ise çeyrek asır sonra 1863 (1280) tarihli bir nizamnâmeyle Osmanlı'da icâreteyn uygulaması izn-i sultânîye bağlanmıştır (*Düstûr*, I. Tertip, II/160-161). Bu çalışmayı Haskefî metni ve İbn Âbidin şerhi ile sınırlı olacağı için izn-i sultânî söz konusu olabilecek diğer uygulamalara temas edilmeyecektir.

Haskefî metni ve İbn Âbidin şerhinde sultanın vakıfta bazı işlemlerin yapılmasını yasakladığına yani nehy-i sultânîye dair meseleler de aktarılır. Örneğin yine *Ma'rûzât*'tan yaptığı bir alıntıda Haskefî şöyle bir örneğe yer vermektedir: Bir vâkıf atama, azil ve diğer tasarrufları evladından mütevellî olanlar lehine şart koşup kadı ile devlet yöneticilerinin vakfa müdahale etmemesini şart olarak ileri sürerse ve müdahale etmeleri durumunda Allah'ın lanetine uğramaları yönünde beddua ederse bu şart geçersiz olur. Vâkıfın bu şartına rağmen kadı ile devlet yöneticilerinin vakfa müdahale yetkisi bulunmaktadır. Haskefî bu konuda bir emr-i şerîf'in varit olduğundan bahseder (Haskefî, 2003: 6/589).⁴ Haskefî yine bir başka yerde *Ma'rûzât*'a atıfla tescil edilmiş ve sübutu hakkındaki deliller ortadan kalkmış vakıfların vâkıfın evladı tarafından iptali talebi söz konusu olduğunda kadıların bu tür davaları dinlemekten men edildiğini belirtmiştir (Haskefî, 2003: 6/599-600).⁵ Haskefî'nin *Ma'rûzât*'tan naklettiği bir başka mesele de borcu olanların mal kaçırmak için yaptığı vakıflarla ilgilidir. Bu nakle göre bir kimsenin borcunu ifadan kaçınmak için evladı lehine bir vakıf kurması geçerli ve bağlayıcı değildir. Ebüssuûd Efendi kadıların bu tür vakıfları tescilden men edildiklerini ifade eder (Haskefî, 2003: 6/603).⁶

3 Ebüssuûd Efendi (2013: 244).

4 Ebüssuûd Efendi (2013: 245).

5 Ebüssuûd Efendi (2013: 243).

6 Ebüssuûd Efendi (2013: 245).

Vakıf İşlemlerinde Kadının (Mahkemenin) Rolü: İzn-i Sultânî, İzn-i Kâdî ve İzn-i Mütevellî

Haskefî ve İbn Âbidin'in emri sultânî ve nehy-i sultânîyi tespit etmek üzere Ebüssuûd Efendi'nin *Ma'rûzât*'ına atf yapması dikkat çekicidir. *Ma'rûzât* metni, Şeyhülislâm Ebüssuûd Efendi tarafından dönemin padişahı Kânûnî Sultan Süleyman'a (v. 1566) arz edilen ve onayı alınan fetvalardan oluşmaktadır. Bu çerçevede metin, Hanefî mezhebi içinde ihtilafı olan meselelerde Ebüssuûd Efendi'nin tercihlerde bulunup padişahın onayına sunarak fetvaları kanun maddesine dönüştürdüğü meselelerden müteşekkildir. Böylece birer yorum veya içtihat olan fıkhi meseleler padişah onayı ile kanunname haline getirilmiştir (Düzenli, "Giriş", 2013: 34). Buna göre *Ma'rûzât* metnindeki "vakıf" bölümünde yer alan meseleler o dönemde izn-i sultânî veya nehy-i sultânînin varit olduğu meselelere işaret etmektedir. *Ma'rûzât* geleneğinin Ebüssuûd Efendi sonrasındaki şeyhülislâmlar tarafından da sürdürüldüğü dikkate alındığında bu metinlerin Osmanlı döneminde vakıf hukukunda sadır olan izn-i sultânî ve nehy-i sultânîyi tespit için önemli kaynaklar oldukları ifade edilebilir. Bu konu müstakil olarak çalışılmaya değerdir.

3. Vakıf İşlemlerinde İzn-i Kâdî ve Mahkemenin Rolü

Vakıflarda sultanla birlikte genel bir velâyete sahip olan diğer yetkili kadıdır. Kadı hukuki uyumsuzlukları ve taraflar arasındaki davaları karara bağlamak üzere sultan (devlet başkanı) tarafından tayin edilen yetkili kişidir. Kadı, sultanın yargı (kazâ) yetkisini temsil ettiği için vakıflar üzerinde genel bir velâyete sahiptir. Vakıf işlemlerinin küçük bir kısmında sultan izni (izn-i sultânî), buna karşın daha büyük bir kısmında kadı izni (izn-i kâdî) arandığı için vakıflarda sultana göre kadının rolünün daha merkezde olduğu söylenebilir. Aşağıda ayrıntılı bir şekilde görüleceği üzere vakfın kuruluşu, vakfın tamiri, istibdâl, vakfı uzun süreli kiraya verme, mütevellî ataması veya azli, vâkıfın şartına muhalefet, vakıf adına borçlanma ve daha birçok vakıf işleminde vakıf maslahatının korunması adına kadı bir emniyet mekanizması olarak devreye girmektedir. Kadının azami önem ve hassasiyet gerektiren vakıf işlemlerinin birçoğunda devreye girdiğini ve bu işlemlerin gerçekleştirilmesinde bir denetim makamı olarak merkezi bir rol oynadığı söylenebilir. Ancak bu işlemlerin neler olduğu, kadının ne zaman ve ne tür işlemlerde devreye girdiği, tarih boyunca bu rolün nasıl bir seyir izlediği, bu rolün bölgesel ve dönemsel serüveni gibi sorular hâlen cevaba muhtaçtır.

Öncelikle burada bahsi geçen kadının kimliği netleştirilmelidir. Kadı denilince akla ilk olarak belli bir kazâ biriminde görev yapan kadı gelir. Vakıf üzerinde velâyet sahibi olan kadı da bu olmalıdır. Oysa ki İbn Nüceym (v. 1563) Bedreddin Simâvî'nin (v. 1420) *Câmiu'l-füsûleyn* adlı eserinden yaptığı bir nakilde vakıflar üzerinde velâyet sahibi olanın her kadı değil baş kadı (kâdilkudât) olduğunu iddia eder. Ancak biraz ileride, her kadının mütevellî atama gibi vakıf üzerinde yetkisinin bulunmadığını, yalnızca atama menşurunda vakıflar üzerinde tasarruf yetkisine sahip olduğuna dair açık yetkilendirme bulunması halinde kadının vakıf üzerinde velâyeti olacağını ifade ederek buna açıklık getirir (Zeynüddin İbn Nüceym, t.y.: 5/252). Böylece öncelikle baş kadı (kâdilkudât), sonra da onun yetki vermesi halinde her bir kazâdaki kadının vakıflar üzerinde velâyet yetkisinin bulunduğu belirtilebilir. Buna göre mütevellî kendi salâhiyeti dahilindeki vakıf işlemlerini herhangi bir izne gerek kalmaksızın kendisi yapar, ancak kendi salâhiyeti dışındaki işlerde yetkili hâkime müracaat etmesi gerekir (Ömer Hilmi Efendi, 1307, 160-161).

İkinci olarak da burada kadının hangi alandaki rolüne odaklanılacağına açıklık getirilmelidir. Elmalılı Hamdi Yazır kadıların vakıftaki yetkilerini ikiye ayırır: Buna göre kadılar birinci olarak vakıf davalarını yargılayıp hükme bağlama, ikinci olarak da vakıf işlemlerinde görüş beyan ederek mütevellîyi yönlendirme yetkilerine sahiptir. Bu bağlamda kadıların cihet tevcihi, şart tayini ve denetim gibi vakıflarda bazı yetkileri vardır (Elmalılı, 2021: 173). Kadıların davaları yargılama hususundaki velâyetleri doğal olarak vakıf davalarında da geçerlidir. Ancak bu konu bu çalışmanın kapsamı dışındadır. Çalışmanın odağındaki konu, Elmalılı'nın bahsettiği kadıların ikinci yetki alanı çerçevesinde şekillenmektedir. Kadının vakıf işlemlerinde görüş beyan etme ve nezaret yetkisi ne tür meselelerde somut halini bulmaktadır? Şimdi belli başlıklar altında bu sorunun cevabı ortaya konulacaktır.

3.a. Vakfın Kuruluşunda Kadının Rolü

Vakfın inşasına dair meselelere yakından bakıldığında kadının daha vakfın kuruluşunda devreye girdiği görülür. Bilindiği gibi Ebû Hanîfe (v. 767) vakfı caiz ya da bir yoruma göre bağlayıcı kabul etmez.⁷ Ebû Hanîfe vakfı yalnızca vasiyet olarak kurulması halinde ya da kadı hükmü verilmesi durumunda bağlayıcı kabul etmektedir (İbn Âbidin, 2003: 6/520). Nitekim Ömer Hilmi Efendi ile Ali Haydar Efendi de vakfın bu iki suretten biriyle bağlayıcı hale geleceğini belirtmektedir (Ömer Hilmi Efendi, 1307, 44-47; Ali Haydar Efendi, 1337, 11). Burada kadı vakfın tesciliyle, vakıf işleminin geri dönülemez bir şekilde bağlayıcılık kazanmasında rol oynamaktadır. Bununla beraber kadının vakfın sıhhatine hükmetmesinin aynı zamanda vakfın bağlayıcılığına da hükmetmesi anlamına gelip gelmediği mezhep içinde tartışılmıştır (İbn Âbidin, 2003: 6/527). Ebû Hanîfe'nin bu görüşü vakfın tescilinin önemli derecede yaygınlaşmasını sağlamıştır. Böylece vakfın tesciliyle Ebû Hanîfe'nin tescilsiz vakfı bağlayıcı saymama görüşüne dayanarak varislerin vakfın iptaline yönelik muhtemel itirazlarının önü kapanmıştır. Nitekim Haskefi, tescil edilmemiş vakfın varisler tarafından satınına kadının izin verebileceğine işaret eder (Haskefi, 2003: 6/597). Dolayısıyla vakfın kadı tarafından tescili gerek varisler gerek siyasi otorite tarafından vakfın iptaline yönelik teşebbüslerin önünü almıştır.

Vakfın kuruluşunda kadının rol aldığı diğer bir mesele şâyi hisseli bir mülkün vakfıdır. Şâyi hisseli bir mülkün vakfedilmesi meselesi Hanefi mezhebi içinde ihtilafıdır. Ancak diğer mezhep içi ihtilafli meselelerde olduğu gibi şâyi hisseli mülkün vakfı da kadı hükmüyle geçerlilik kazanabilir (İbn Âbidin, 2003: 6/540). Bununla birlikte mukallit seviyesindeki bir hâkimin mezhep içindeki bu ihtilafa dayalı olarak şâyi hisseli bir mülkün vakfını geçerli sayma yanında geçersiz sayma hakkı da bulunmaktadır (Haskefi, 2003: 6/554). Bu görüşlerden birisi ile hüküm verdiğinde ise artık aynı meselede diğer görüşle hüküm veremez (İbn Âbidin, 2003: 6/554). İbn Âbidin'e mukabil Ömer Hilmi Efendi şâyi hisseli malın vakfında kadı iznine yer vermemektedir (Ömer Hilmi Efendi, 1307, 23). Ali Haydar Efendi ise taksimi kabil şâyi hisseli malların vakfının kadı nezdinde tescili ile geçerli olacağını Hanefi mezhebinde ittifakla kabul edildiğine değinerek bu konuda kadının rolüne yer vermektedir (Ali Haydar Efendi, 1337, 178). Yine bir kimsenin sahip olduğu akarın yarısını vakfetmesi durumunda kadı devreye girer ve vâkıf ile vakıf arasında akarı taksim eder. Vâkıf öldüğünde de kadı mülk olan kısmı varislerine verir ve vakfı mülkten ifraz eder (Haskefi, 2003: 6/543).

Kadı, mescit vakfının geçerlilik kazanmasında da devreye girebilmektedir. Vakfın geçerliliğinde teslimi şart koşan görüşe göre mescitte cemaatle namaz kılmak teslim anlamına gelmektedir. Cemaatle namaz kılınmasa bile mütevellî veya kadı ya da kadı naibine teslim ile de mescit vakfı geçerlilik kazanır. Bu şekilde geçerlilik kazanamayacağını söyleyenler de vardır (İbn Âbidin, 2003: 6/546). Ömer Hilmi Efendi ve Ali Haydar Efendi, bu konuda kadının rolüne değinmemekte, yalnızca ayrı yol tahsis ve içinde namaz kılınmakla vakfedilen bir yerin mescid statüsü kazanacağını belirtmektedir (Ömer Hilmi Efendi, 1307, 47-48; Ali Haydar Efendi, 1337, 11).

Para vakıflarının kuruluşunda da mezhep içindeki ihtilafın önüne geçmek için kadının devreye girmesi gerektiği belirtilir. Haskefi (v. 1677), Ebüssuud Efendi'nin (v. 1574) *Ma'rûzât'*ına atıfla para vakıflarının kuruluşunun kadı nezdinde yapılması gerektiğini ifade eder (Haskefi, 2003: 6/555-556).⁸

Hacir altına alınmış sefih bir kişinin vakıf kurup kuramayacağı meselesinde de kadının rol oynadığı görülmektedir. Böyle bir kişinin önce kendisi lehine sonra da kesintisiz bir hayır cihetine olacak şekilde vakfının kadı hükmüyle geçerli kabul edileceği benimsenmiştir (İbn Âbidin, 2003: 6/523-524). İbn Âbidin'in nakline göre Ebû Hanîfe sefihin hacir altına alınmasını caiz kabul etmediği için vakıf işlemini geçerli kabul ederken öğrencileri Muhammed b. Hasan eş-Şeybânî ve Ebû Yûsuf ise sefihin hacirini caiz görerek vakıf işlemini de bu çerçevede geçerli kabul etmemektedir (İbn Âbidin, 2003: 6/601). Ömer Hilmi Efendi hacir altındaki sefihin hacri ortadan kalkmadıkça vakfının geçerli olmayacağını ifade etmektedir (Ömer Hilmi

7 İbn Âbidin, Ebû Hanîfe'nin öğrencisi Şeybânî'nin *el-Asl* isimli eserinden "Ebû Hanîfe vakıf işlemini caiz görmezdi (*kâne Ebû Hanîfe lâ yücüzü'l vakf*)" şeklinde bir alıntı yapmakta ve bu sözün iki şekilde anlaşıldığını belirtmektedir. Buna göre bazıları Ebû Hanîfe'nin bu sözünün zahirine sarılmış ve onun vakfı caiz (meşru) görmediğini kabul etmiştir. İkinci yoruma göre ise Ebû Hanîfe'ye göre de vakıf işlemi caizdir (meşrudur) ama bağlayıcı değildir. İbn Âbidin, ikinci yorumun daha doğru olduğu kanaatinde (bkz. İbn Âbidin, 2003: 6/520). Ebû Hanîfe'nin görüşünün bir analizi için bkz. Bedir (2014: 144-149).

8 Fetvanın orijinali için bkz. Ebüssuud Efendi (2013: 244).

Vakıf İşlemlerinde Kadının (Mahkemenin) Rolü: İzn-i Sultânî, İzn-i Kâdî ve İzn-i Mütevellî

Efendi, 1307, 18). Ali Haydar Efendi ise hacir altına alınmış sefihin kuracağı vakfın kadı önünde tescili gerçekleşmişse bu işlemin Hanefi mezhebinde ittifakla geçerli olacağını belirtmektedir (Ali Haydar Efendi, 1337, 123).

Rehin malın vakfında da kadının rol oynadığı gözlemlenebilir. Borçlu (rehin veren) rehin malı alacaklısına (rehin alana) teslim ettikten sonra bu malını vakfedebilir. Böyle bir durumda kadı, borçluyu (rehin veren) hali vakti yerinde ise borcunu ödemeye zorlayıp rehin malın vakfının sıhhatine hükmeder; borçlunun (rehin verenin) başka herhangi bir malı yoksa da rehin malın satılıp borcun ödenmesine ve vakfın iptaline karar verir (İbn Âbidin, 2003: 6/601). Ali Haydar Efendi de aynen bu hükmü benimser (Ali Haydar Efendi, 1337, 175). Ömer Hilmi Efendi ise bu konuda kadı iznine yer vermemektedir. Ona göre rehin malın vakfı geçerlidir, rehin veren borcunu ödemediğinde artık rehin mal vakıf sayılır (Ömer Hilmi Efendi, 1307: 21). Görüldüğü üzere vakfın kuruluşuna dair birçok meselede kadı devreye girmektedir. Özetle ifade etmek gerekirse, vakfeden kişinin ehliyetini etkileyen durumlarda ya da vakfedilen malın rehin ya da şâyi hisseli olarak ihtilafa mahal verecek bir statüde olması halinde vakıf işleminin sıhhatini tespit noktasında kadının devreye girmesi gerektiği kabul edilmektedir.

3.b. Mütevellî Atama Konusunda Kadının Rolü

Hanefi mezhebinde vâkıfın tevliyet görevini kendisine şart koşması mezhep içinde icma ile caiz kabul edilmiştir. Yine vakfeden tevliyet görevini herhangi bir kimse lehine şart koşmamışsa Hanefi mezhebinde öne çıkan görüşe göre tevliyet görevi yine öncelikle onun hakkıdır. Mütevellî tayin etme yetkisi vakfeden sonra varsa önce vasisinin, sonra da hâkimin hakkı olarak kabul edilmektedir (Haskefi, 2003: 6/577). Ali Haydar Efendi de bu sıralamayı zikreder (Ali Haydar Efendi, 1337: 509). Ömer Hilmi Efendi de tevliyet görevi herhangi bir kimse lehine şart koşulmamış vakıflarda tevliyet konusunda öncelikle vakfedenin, onun azli veya ölümüyle birlikte de hâkimin yetkili olduğunu beyan etmektedir (Ömer Hilmi Efendi, 1307: 147). Kadının mütevellî atama yetkisinin ancak atama menşurunda vakıfta tasarrufa yetkili olduğuna dair açık bir beyan bulunması halinde var olacağı kabul edilmiştir. Sultanın "Seni kâdî-kudât olarak atadım" demesi de böyle açık bir beyan olarak kabul edilir (İbn Âbidin, 2003: 6/633).

Önce vâkıfın sonra vâkıfın şartına göre atanan mütevellînin ölmesi ve bu mütevellînin de başka bir kimseyi mütevellî olarak vasiyet etmemiş olması durumunda mütevellî atama yetkisi kadının uhdesine geçmektedir (Haskefi, 2003: 636). Ali Haydar Efendi'ye göre hem vakfedenin hem de mütevellînin vasi belirlemeden ölmeleri durumunda mütevellî atama yetkisi kadıya geçmektedir (Ali Haydar Efendi, 1337: 515). Belli durumlarda mevcut mütevellî görevi başka bir kimseye devredilebilir (tevfiz). Ancak bu devir işleminin varsa vâkıfın şartına muhalif olmaması gerekir. Örneğin vakfeden vakfın tevliyet görevini evladından daha akli başında (erşed) olana şart ederse ve bu vasfa sahip evladı ölüm hastalığında bu vasfa sahip olmayan birine vasiyet eder de böylece vakfa hiyaneti ortaya çıkarsa kadı devreye girer ve vakfı yine daha akli başında (erşed) olan evladın uhdesine verir (İbn Âbidin, 2003: 6/640). Vakfın tevliyet görevi önce belirli bir kimseye sonrasında hâkimin uhdesine geçecek şekilde bir şart ileri sürülmüşse ve vakfın mütevellîsi kendisinden sonrası için vakfın tevliyet görevini başka birine devredip ölürse bu durumda şart olarak ileri sürüldüğü üzere tevliyet görevi hâkime geçer mi? Bu sorunun kendisine sorulduğunu aktaran Haskefi, mütevellînin sağlığında bu görev devri işlemini yapması halinde yetkinin doğrudan hâkime geçeceğini, ancak ölüm hastalığında yapması halinde hâkime geçmeyeceğini cevap olarak verdiği beyan eder (Haskefi, 2003: 640-641). Ali Haydar Efendi de aynı hükmü aktarır (Ali Haydar Efendi, 1337: 512-513). Ancak İbn Âbidin ölüm hastalığı ve sıhhat hali arasında böyle bir ayırım yapmadan bu tür durumda mütevellî atama yetkisinin hâkime geçeceğini ifade eder (İbn Âbidin, 2003: 6/640). Öte yandan vâkıfın şartıyla atanan mütevellînin vâkıftan önce ölmesi durumunda tevliyete atama yetkisinin kimin olacağı konusunda ihtilaf vardır. Bir görüşe göre mütevellî atama yetkisi vâkıfın olurken diğer bir görüşe göre ise bu yetki kadının uhdesine geçmektedir. Bazı fetva eserlerinde birinci görüş tercih edilmiştir (İbn Âbidin, 2003: 6/636).

Zürri vakıflarda tevliyet görevi genellikle evlatlardan birine tevdi edilir. Vâkıfın bu konuda herhangi bir şartı varsa mümkün mertebe bu şarta riayet edilir. Eğer vâkıf, tevliyet görevinin evladından birine verilmesini şart koşmuşsa vakfedenin evladının vakfa karşı herhangi bir hiyaneti sabit olmadıkça kadının evlattan başka yabancı birini mütevellî ataması geçerli değildir. Eğer buna rağmen bir atama gerçekleş-

tirirse bu atama geçerli olmaz (İbn Âbidin, 2003: 6/637). Vâkıfın kendi evladı lehine bir şartı yoksa da evlatları veya akrabası arasında tevliyet görevine uygun biri bulunduğu müddetçe kadı yabancı birini bu göreve atamaz. Çünkü vâkıfın evlat veya akrabasının vakfın maslahatını daha iyi gözeteceği kabul edilir (Haskefi, 2003: 6/637-638). Ömer Hilmi Efendi de aynı hükmü benimsemekte ve vakfedenin ehil evladı veya akrabası varken yabancı bir mütevellinin atanmasının geçerli olmayacağını belirtir (Ömer Hilmi Efendi, 1307: 147). Vakfedenin evlat veya akrabası içinde uygun biri bulunamazsa o zaman kadı tevliyet görevini yabancı birine verebilir. Ancak sonradan evlat veya akraba arasında uygun biri ortaya çıkarsa kadı görevi yine onlardan birine vermelidir. Tevliyet konusunda vâkıfın şartı bulunmadığında ve kadı görevi yabancı birine atadığında bu da geçerli kabul edilir (İbn Âbidin, 2003: 6/637-638). Eğer vâkıfın komşuları veya akrabası tevliyet görevini ancak ücret karşılığı üstleniyorsa, buna mukabil yabancı biri ücretsiz bu işi yapmaya adaysa kadının vakıf için maslahata uygun olanı yapma hakkı vardır (İbn Âbidin, 2003: 6/638). Bir vakfın tevliyet görevi herhangi bir kişi lehine şart edildiğinde bu kişinin göreve gelebilmesi için akli melekelerinin tam olarak yerinde olması ve bulûğ çağına ermiş olması gerekir. Tevliyet görevi doğrudan küçük bir çocuk lehine şart koşulmuşsa bu küçük çocuğun ne müstakil olarak ne de başka birisine ortak olarak tevliyet görevini üstlenmesi düşünülemez. Çünkü bir vakfın tevliyet görevi velâyet sahibi olmayı gerektirir, küçük çocuk ise böyle bir velâyete sahip olmadığı gibi bizzat kendisi velâyet altında bulunmaktadır. Bu anlamda mezhep içinde küçüklere tevliyet görevi şartını geçersiz sayanlar vardır. Ancak bir başka görüşe göre küçüklere tevliyet görevi şart koşulabilir, böyle bir durumda küçüğün olgunluk çağına erişmesine kadar kadı ergin birisini müteveli olarak atar. İbn Âbidin kendi döneminde yaygın olan küçüklerin müteveli olarak atanması ve kadının bu atamanın sıhhatine hükmetmesinin yanlış bir uygulama olduğuna dikkat çeker (İbn Âbidin, 2003: 579). Ömer Hilmi Efendi tevliyet görevinin küçük bir çocuk lehine şart koşulması durumunda bu çocuğun ergenlik çağına gelene ve vakıf idaresine ehil olana kadar hâkimin bir başkasını müteveli olarak atayacağını kaydeder (Ömer Hilmi Efendi, 1307: 146). Ali Haydar Efendi'ye göre de bir kimse küçük çocuğuna tevliyet görevini vasiyet etse, tevliyet görevi hemen geçerli olmaz. Hâkim bu durumda evlat içerisinde büyükler varsa onlardan birilerini yoksa da dışarıdan birilerini tevliyet görevine atayabilir (Ali Haydar Efendi, 1337: 508).

Peki müteveli atamalarında kadı ilamına gerek var mıdır? İbn Âbidin kendi zamanında müteveli atamalarında ayrıca kadı ilamına gerek olmadığını düşünmektedir. Onun aktardığına göre aslında *mütekaddimîn Hanefî fakihleri* bir mahallenin sakinlerinin mescit için müteveli atadıklarında bunun geçerli olduğunu ancak bu atamaya dair kadı izni de almalarının daha uygun olacağını düşünmektedir. Ancak *müteahhirîn Hanefî fakihleri* müteveli atamasının kadıya bildirilmemesini daha uygun olduğunu düşünmektedir. *Mütekaddimîn* ile *müteahhirîn* fakihleri arasındaki böyle bir değişimin sebebi, kadıların vakıflara el koymaya yönelik heveslerinin müteahhirîn döneminde fark edilmesi olduğu beyan edilmektedir (İbn Âbidin, 2003: 6/634).

3.c. Mütevellinin Azli Konusunda Kadının Rolü

Normal şartlarda tevliyet görevi uhdesine şart edilmiş bir mütevellinin herhangi bir hukuki sebebe dayanmaksızın azledilmesi mümkün değildir. Vâkıf gibi kadının da buna yetkisi yoktur (Ali Haydar Efendi, 1337, 547-548). Ancak belli durumlarda mütevellinin azledilmesi gerekebilir ve bu konuda kadı devreye girer. Haskefi'nin ifade ettiği üzere vâkıf da dahil olmak üzere müteveli olan birinin vakfa karşı bir hıyanetin ortaya çıkması, görevinden âciz hale gelmesi ya da şarap içmek gibi bir günah işlemesi durumunda zorunlu olarak kadı tarafından azledilmesi gerekir (Haskefi, 2003: 6/578-580). Ömer Hilmi Efendi'nin ifadesine göre müteveli şeri yetkileri dışında bir işleme girişmesi halinde bu vakfa hıyanet sayılır ve bu hıyanetiyle hâkim tarafından azledilmesi gerekir (Ömer Hilmi Efendi, 1307: 157-159). Kadının bu tür fiilleri işleyen bir müteveli görevde bırakması uhrevi sorumluluğu gerektirir. İbn Âbidin'in naklettiği bir görüşe göre böyle bir durumda kadının azlin yanı sıra mevcut mütevellinin yanına bir başkasını ortak müteveli olarak atama yetkisi de vardır. Çünkü bu tür durumlarda esas maksadın vakfa zararı önlemek olduğu, mevcut mütevellinin azli yerine yanına birini ortak müteveli olarak atamanın da bu zararı giderebileceği düşünülmektedir. Bu arada kadının müteveli hakkında azil kararını mücerret bir şikayete binaen değil ancak vakfa karşı hıyanetini gösteren bir delile dayalı olarak verebileceği kabul edilmiştir. Hangi durumların vakfa hıyanet anlamına gelip mütevellinin güvenilirliğini yitirmesine sebep olacağı meselesi de ayrı bir meseledir. Örneğin mütevellinin vakfı tamirden imtina etmesi, vakfın tamamını veya bir kısmını satması, vakfın yararını gözetmemesi, vakıf araziye kendisi için hasat etmesi, vâkıfın

Vakıf İşlemlerinde Kadının (Mahkemenin) Rolü: İzn-i Sultânî, İzn-i Kâdî ve İzn-i Mütevellî

şartına rağmen vakıf kitapları ödünç vermekten kaçınması, vakıf evde emsal ücretle dahi olsa kendisinin oturması gibi haller vakfa hıyanet kabul edilmiştir (İbn Âbidin, 2003: 6/578). Ömer Hilmi Efendi bunlardan sadece bir kısmına yer vermektedir (Ömer Hilmi Efendi, 1307: 157-158). Ali Haydar Efendi ise vakfa hıyanet sayılabilecek hususları daha da ayrıntılı bir şekilde örneklendirmektedir. Ona göre mütevellinin şer’î hukuka aykırılık teşkil eden kasti bir tasarrufu, bilerek ve zaruret bulunmaksızın vakıf akarı emsal ücretten çok düşük ücretle kiraya vermesi, kendi mülkü olmak üzere veya şeri bir sebep bulunmaksızın vakıf malını başkasına satması, vâkıfın şartlarına riayet etmemesi, vakıf gelirini kendi ihtiyaçlarına harcaması, vakıf bostanda ağaçları kesmesi, vakıf akarda emsal ücretle dahi olsa kendisinin oturması, vakıf malının kendi mülkü olduğunu iddia etmesi, vakfın varlığını inkar etmesi, vakıf işlemlerinde ihmalkâr ve gevşek davranması, fık ve sefahate bulanması, kendi malını kimyaya sarf etmesi, vakıf malı ile vakfa gelir temini için miri veya vakıf arazi satın alması, icâreteynli bir yeri ferağ etmesi ya da vakıf arazisinde kendisi için ağaç dikme veya ziraat yapması gibi tasarrufların hepsi mütevellinin azlini gerektirecek şekilde vakfa hıyanet kabul edilmektedir (Ali Haydar Efendi, 1337, 550-555). Burada hıyanetin tecezzi edip etmeyeceği sorusu ortaya çıkabilir. Ancak bir mütevellinin farklı vakıflarda müteveli olması ve bunlardan birinde herhangi bir hıyanetinin ortaya çıkması halinde Ebüssuûd’un fetvası uyarınca bütün vakıflardaki tevliyet görevlerinden azledilmesi gerektiği kabul edilmiştir (İbn Âbidin, 2003: 6/578-579). Ömer Hilmi Efendi ile Ali Haydar Efendi de aynı kanaati paylaşmaktadır (Ali Haydar Efendi, 1337: 555-556; Ömer Hilmi Efendi, 1307: 158).

Kadının gerekli hallerde mütevelliyi azlederek vakfa müdahale yetkisi aksine bir şart koşulmuş olsa dahi var kabul edilmiştir. Nitekim Haskefi, mütevellinin hukuka aykırı bir fiil işlemesine rağmen sultan ya da kadı tarafından görevden alınamamasına yönelik vâkıf tarafından ileri sürülebilecek bir şartın geçersiz olacağını vurgular (Haskefi, 2003: 6/580). Haskefi’nin verdiği bilgiye göre konu hakkında Ebüssuûd Efendi’nin *Ma’rûzât*’ında bir fetva vardır. Bu fetvada Ebüssuûd Efendi’ye “Eğer vakfeden bir kimse, mütevellinin tayini ve azli ile diğer birtakım tasarrufları evladından müteveli olanlara şart koşup kadı veya emirlerin vakfa müdahale etmesini yasaklarsa kadı ya da emirlerden birinin bu şarta aykırı olarak vakfa müdahale etmesi halinde Allah’ın lanetine uğramalarını dileyip bunu bir şart olarak ileri sürerse kadı ve emirlerin bu vakfa müdahale yetkisi olur mu?” şeklinde bir soru sorulmuştur. Ebüssuûd Efendi cevabında, 1534 (944) senesi civarında bu tür şartları taşıyan vakfiyelere yönelik bir sultan fermanın yayımlandığını, bu fermana göre ümera tarafından atanan mütevellilerin tayin ve azlinin şer’î hukuka uygun bir şekilde devlete, daha alt rütbedeki mütevellilerin de yine şer’î hukuka uygun bir şekilde kadılara arz edilmesi gerektiğini beyan etmiştir. Söz konusu fermanda kadıların mütevellilerin meşru işlerine, mütevellilerin de kadıların meşru işlerine karışmaması gerektiği vurgulanmıştır (Haskefi, 2003: 6/589-590).⁹ Buna göre bir vâkıf, vakıf mütevellisine dışarıdan bir müdahaleyi yasaklayan bir şart koşarsa, kadı da bu şartın aksine vakıf mütevellisi için dışarıdan bir müfettiş atamak isterse bu atama işlemi geçerli kabul edilir (İbn Âbidin, 2003: 6/588). Ali Haydar Efendi de vâkıf tarafından ileri sürülebilecek böyle bir şartın itibara alınmayacağını kabul etmektedir (Ali Haydar Efendi, 1337: 425).

Kadının mütevelliyi azil yetkisi konusunda vâkıfın atadığı ile kadının atadığı müteveli arasında bir ayrımın olup olmadığı tartışma konusu olmuştur. Bir görüşe göre vâkıfın şartı ile atanan mütevellinin vakfa karşı herhangi bir hıyaneti olmaksızın kadı tarafından azli meşru değildir. Ancak vâkıfın değil de kadının atadığı mütevelliyi vakfa karşı herhangi bir hıyaneti olmasa da kadı azledebilir. Bununla birlikte İbn Âbidin’in ön plana çıkardığı görüşe göre ister vâkıf ister kadı tarafından atansın bir mütevellinin geçerli bir sebep olmadıkça kadı tarafından azli mümkün değildir (İbn Âbidin: 2003: 6/580-581). Ali Haydar Efendi de bu yaklaşımı benimsemektedir (Ali Haydar Efendi, 1337: 548). Vâkıfın ise kendi atadığı mütevelliyi mutlak manada azil yetkisi varken kadının atadığı mütevelliyi azletme yetkisi bulunmamaktadır (İbn Âbidin, 2003: 6/580). Bir görüşe göre vâkıfın atadığı mütevelliyi kadı onayladıktan sonra artık vâkıfın da bu mütevelliyi azil yetkisi kalmamaktadır (İbn Âbidin: 2003: 6/642). Ali Haydar Efendi’ye göre de kadının atadığı mütevelliyi vâkıfın azil yetkisi bulunmamaktadır (Ali Haydar Efendi, 1337: 548).

Mütevellinin yalnızca kendiliğinden görevden el çekmesiyle azlin gerçekleşmeyeceği kabul edilmiştir. Müteveli bu kararını kadıya bildirmediği sürece azil gerçekleşmiş sayılmaz. Müteveli bu kararını kadıya bildirdiğinde kadı onu azledip bir başkasını müteveli olarak atar. Müteveli bir başkası lehine görevinden ferağ ederse kadı, lehine ferağ edilen kimsenin ehliyet durumuna göre tevliyet görevini verir. Ancak ken-

9 Fetvanın orijinali için bkz. Ebüssuûd Efendi (2013: 117-120)

disi lehine ferağ edilen kişi tevliyet görevine ehil olsa bile kadının bu görev devrini onaylaması zorunlu değildir. Mütevellinin kadı huzurunda görevinden bir başkası lehine ferağ etmesi ise kendisini azletmesi anlamına gelir. Kadının onayı ile birlikte ferağ, görev devri (tevfiz) değil azil olarak kabul edilir. Kadının onayından önce görevini ferağ yoluyla devreden mütevellinin hakkı düşmüş sayılmaz (İbn Âbidin, 2003: 6/639). Ömer Hilmi Efendi de mütevellinin kendi kendini görevden azledebileceğini ama azlini hâkim veya vakfedene bildirmedikçe görevden azlinin gerçekleşmeyeceğini ifade etmektedir (Ömer Hilmi Efendi, 1307: 160).

3.d. Vakfın Tamirinde Kadının Rolü

Vakıflar ebedi olarak topluma hizmet etmek üzere kuruldukları için gerektiğinde tamir ve bakımlarının yapılması vakıfların sürekliliği açısından çok önemlidir.¹⁰ Bundan dolayı vâkıfın şartında bulunsun ya da bulunmasın vakfın gelirinin harcanmasında tamir her zaman öncelikli kabul edilir. Bir vakfın tamirinden varsa müteveli, yoksa da yerine göre lehtarlar veya kadı sorumlu olur. Kadının tamirden sorumlu hale geldiği durumlardan biri, vakıf bir evin tamire ihtiyaç duyması ve evde ikamet hakkına sahip olan lehtarın (sükna lehtarı) da tamiri gerçekleştirmemesi halinde ortaya çıkmaktadır. Haskefi, vakıf evde ikamet etme hakkına sahip lehtarın tamiri reddetmesi veya fakirliğinden ötürü güç yetirememesi halinde hâkimin evi lehtara veya bir başkasına kiraya vererek ücretiyle tamir ettireceğini belirtir (Haskefi, 2003: 6/569). İbn Âbidin bu meselenin şerhinde aynı işlemi hâkim yanında varsa mütevellinin de yapabileceğine işaret eder (İbn Âbidin, 2003: 6/569). Ömer Hilmi Efendi ise bu işlemin hâkim kararı ve müteveli marifetiyle yapılacağını belirtmektedir (Ömer Hilmi Efendi, 1307: 196-197). Buna göre vakfın tamirinden öncelikle müteveli veya lehtarlar sorumlu iken gerekli hallerde kadı da ya tamiri gerçekleştirmek üzere ya da belli hususlara izin vermek üzere devreye girmektedir.

Hanefi mezhebinde vakıf gelirine hak sahibi olan kimselerin (galle lehtarı) vakıf yerin yalnız gelirinden istifade etmesi gerekirken aynı yerden ikamet etmek (sükna) suretiyle yararlanması caiz kabul edilmez. Ancak vakıf gelirine hak sahibi olan kimselerin bu kurala rağmen yine de ilgili vakıf evden ikamet suretiyle istifade etmesi halinde ayrıca kira ücreti vermesinin gerekmediği kabul edilmiştir. Bununla birlikte evin tamire ihtiyacı olması durumunda vakıf evden ikamet suretiyle istifade eden lehtardan da müteveli tamir için kira ücreti isteyebilir. Eğer lehtarın kendisi aynı zamanda vakfın mütevellisi ise kadı burada devreye girer ve onu tamire zorlar. Müteveli olarak tamirden kaçınırsa kadı bir başkasını müteveli olarak atar (Haskefi, 2003: 6/571). Ali Haydar Efendi de böyle bir durumda kadının başka bir müteveli tayin etmesi ya da vakfı kendi tamir ettirmesi gerektiğini belirtir (Ali Haydar Efendi, 1337: 655-656).

Kural olarak vakıf arazi ve binaların kısa süreliğine kiralınması gerekirken tamir gibi zaruri işler için uzun süreli kiralamaların gerekli olması durumunda hâkimin devreye girmesi istenir (İbn Âbidin, 2003: 6/606). Vakfın zaruri tamiri esnasında müteveli dahil lehtarların vakıf gelirlerinin kesilip kesilmeyeceği de tartışma konusudur. Böyle bir tamir durumunda vakıf geliri kesilen mütevellinin tamirde bilfiil çalışması durumunda ücret alabilip alamayacağı tartışılmıştır. Teorik olarak müteveli vakfın tamirinde işçi olarak çalıştığında hem işçiyi vakıf adına kiralayan hem de kendisi kiralanan konumunda olacağından bu caiz görülmemiştir. Ancak hâkimin hüküm vermesi ile mütevellinin de vakfın tamirinde işçi olarak çalışıp ücretini alabileceği kabul edilmiştir (İbn Âbidin: 2003: 6/563-564). Ali Haydar Efendi, vakfın tamire ihtiyaç duyduğu durumlarda lehtarların da vakıf çalışanlarının da gelirden pay alamayacağını teyit etmektedir (Ali Haydar Efendi, 1337: 661-662).

3.e. Harap Olmuş Vakfın İstibdâlinde Kadının Rolü

Osmanlı döneminde istibdâl 16. yüzyılda izn-i sultânîye bağlanmış olsa da Hanefi literatürde ilk dönemden itibaren genelde kadı izninin gerekliliğine vurgu yapılmıştır.¹¹ Hassâf (v. 875) *Ahkâmü'l-vakf* isimli hayli erken döneme ait eserinde bir şart olarak görüp görmediği belirsiz olsa da istibdâlde kadının rolüne temas etmektedir (Hassâf, t.y.: 22). İstibdâl için farklı müellifler farklı şartlar ileri sürse de genellikle bu işlemin kadı kontrolünde yapılması gerektiği kabul edilmiştir. Bu durum özellikle istibdâle izin veren vâkıfın şartının bulunmadığı hallere özgüdür. Trablûsî'nin (v. 1516) *El-İsâf*'inde istibdâle izin verecek kadının

10 Vakıfların tamiri ile ilgili hukuki ve tarihsel bir analiz için bk. Bursalı (2019).

11 İstibdâl işleminin Memlük ve Osmanlı dönemindeki siyasi, hukuki, tarihsel seyrine dair bir çalışma için bkz. Kahya (2021).

Vakıf İşlemlerinde Kadının (Mahkemenin) Rolü: İzn-i Sultânî, İzn-i Kâdî ve İzn-i Mütevellî

“kâdîl-cenne/cennetlik kadı” olması şart koşulmuştur ki bu ilim ve amel sahibi kadı anlamına gelmektedir. Bu şart, kadıların Müslümanların vakıflarını istibdâl bahanesiyle iptale tevessül etmemeleri için özellikle ileri sürülmüştür (İbn Âbidin, 2003: 6/586).¹² Çünkü tarih boyunca sıkça şikayet edildiği gibi İbn Âbidin de bir takım zalim kadıların istibdâli Müslümanların vakıflarını iptal için bir vesile edindiğini bu konudaki bir nakle yer vererek yazar (İbn Âbidin, 2003: 6/588-589).

İbn Âbidin’in aktardığı üzere bir vakıf harap olup tamiri için herhangi bir geliri bulunmasa ya da kiraya verilerek tamiri mümkün olmasa vakıf enkazının hâkim kararıyla satılması ve bedeliyle yeni bir vakıf malı alınması mümkündür. Bu da mümkün olmazsa söz konusu vakıf enkaz varsa vâkıfın varislerine yoksa fakirlere sarf edilir. İbn Âbidin’e göre buradaki satım görüşü Ebû Yûsuf’a (v. 798), vâkıfın vârislerine veya fakirlere sarfı görüşü de Muhammed b. Hasan eş-Şeybânî’ye (v. 805) aittir ve bu sıralamaya göre şekillenen bu görüş güzel bir mezhep içi telif örneğidir (İbn Âbidin, 2003: 573).

Vakıf bir malın istibdâli gerekli hale gelmişse istibdâlin uygulanabilip uygulanamayacağı duruma göre değişiklik arz eder. Bu durumda istibdâlin vâkıfın şartları arasında var olup olmadığı önem kazanır. Vâkıfın şartları arasında istibdâl varsa kadı iznine gerek kalmaz (Ali Haydar Efendi, 1337: 285). Vâkıfın şartları arasında istibdâle izin veren açık bir şartı bulunmazsa bu istibdâle izin vermediği anlamına gelir. Bu durumda vakıf külliye intifa edilemez ve hiçbir gelir elde edemez veya geliri masraflarına yetmez hale gelirse tercih edilen görüşe göre istibdâl kadının bir maslahat görmesi şartı ve izni ile caizdir (İbn Âbidin, 2003: 6/583-584). Vâkıfın şartı bulunmadan fakirler lehine dahi olsa istibdâle yalnızca kadı yetkilidir (Haskefi, 2003: 6/585). Ömer Hilmi Efendi de benzer şekilde vakfedenin şartları arasında istibdâlin bulunmaması halinde istibdâlin caiz olmayacağını, ancak vakıf akarın artık gelir getirmemesi ya da gelirin vakfın masraflarına yetersiz duruma gelmesi hallerinde vakfedenin aksine bir şartı olsa dahi vakfın maslahatını gözetmek kaydıyla hâkim kararı ve sultan izni ile caiz olacağını belirtmektedir (Ömer Hilmi Efendi, 1307, 198). Ali Haydar Efendi de istibdâlde kadı izni ve sultanın onayının olması gerektiğini kaydetmektedir (Ali Haydar Efendi, 1337: 297).

Harap olup etrafında yerleşimci kalmamış olan vakıf mescitler de Ebû Yusuf’a göre vâkıfın mülkiyetine dönmez. Bu durumda mescit enkazı kadı izniyle satılır ve elde edilen kazanç benzer mescitlere harcanır (İbn Âbidin, 2003: 6/549). Bir mescidin kendi malından yenilenmesi de benzer şekilde kadı izniyle yapılabilir (İbn Âbidin, 2003: 6/546-547).

İstibdâl işleminin sağlıklı bir çerçevede yürütülebilmesi için birçok şart koşulmakla beraber İbn Âbidin’in işaret ettiği üzere bunlar vâkıfın kendisi veya muayyen biri için istibdâli şart koşmaması haline mahsusdur. Eğer vâkıf kendisi lehine istibdâl şartını koarsa istibdâl için vakfın intifa edilemez hale gelmesi, tamir için gelirin yetersiz olması gibi şartlar yanında kadı izni şartı da söz konusu olmamaktadır (İbn Âbidin, 2003: 6/586).

3.f. Vakfı Kiraya Verme Hususunda Kadının Rolü

Vakıfların kiraya verilmesi öncelikle mütevellilerin sorumluluğundadır. Bundan dolayı lehtarların vakfı kiraya verme hakkı bulunmamaktadır. Kadı da bazı durumlarda vakfı kiraya verme konusunda devreye girebilir. Bundan ötürü Haskefi açıkça vakıf geliri (galle) ve vakıf evde ikamet (sükna) lehtarının kiraya verme yetkisinin bulunmadığını, bu yetkinin mütevellî veya kadıya ait olduğunu ifade eder (Haskefi, 2003: 6/569-570). İbn Âbidin’in yorumlarından anlaşıldığına göre “velâyet-i hâssa velâyet-i âmmeden akvâdir” kaidesine binaen mütevellî varken kadının vakfı kiraya verme yetkisi bulunmamaktadır. Nitekim kadının velâyeti, vâkıfın şartıyla tayin edilen veya lehine vakfın yönetimi vasiyet edilen mütevelliden sonra gelmektedir. Ancak mütevellinin bulunmaması ya da mütevellinin vakfı kiraya vermeyi reddetmesi gibi durumlarda kadı devreye girip vakfı kiraya vermektedir (İbn Âbidin, 2003: 6/570). Ali Haydar Efendi de aynı kaideye atfla mütevellinin bulunması durumunda vakfı kiraya verme yetkisinin kadıya değil mütevellîye ait olduğunu belirtir (Ali Haydar Efendi, 1337: 448).

Kira konusunda vâkıfın şartı varsa ona riayet edilir. Azami kiralama süreleri genelde vakıf binalar için bir yıl, vakıf araziler için ise üç yıldır. Bu durumda mütevellinin bu belirlenen süreleri artırma yetkisi yoktur, uzun süreli kiralama gerekecekse ayrıca kadı iznine müracaat etmesi gerekir. Eğer vâkıf sene konusunda

12 İbn Âbidin’in bu alıntısı için bk. Trablûsî (2015: 108).

bir kayıtlama yapmadıysa bir görüşe göre mütevellinin kadı izni olmadan bir seneden fazla kira süresini artırma yetkisi vardır. İkinci bir görüşe göre ise bu durumda müteveli vakıf binalarda bir sene ile vakıf arazilerde ise üç sene ile kayıtlıdır (Haskefi, 2003: 6/605). Arazilerin üç yıldan fazla kiralınması halinde Belh Meşâyihi bunun caiz olmayacağını, Ebû'l Leys Semerkandî (v. 983) gibi fakihler ise bu tür kiranın iptali için kadıya başvurulması gerektiğini kabul etmiştir (İbn Âbidin, 2003: 6/605). Ali Haydar Efendi, uzun süreli kiralama (icâre'teyn) usulüne pek sıcak bakmamakla birlikte harap olan vakfın gelirinin bulunmaması ya da ücrete mahsuben tamir etmek üzere icâre-i vâhide ile kiracı bulunamaması durumunda vakfın uzun süreli kiraya verilebileceğini ancak kadı izni ve sultan onayının gerekli olduğunu belirtmektedir (Ali Haydar Efendi, 1337: 473-474). Yine vâkıfın vakfiye şartlarında belli bir müddetle kiralamayı şart koşması halinde bile vakfın maslahatı dikkate alınarak hâkim tarafından daha uzun süreli kiralama işleminin yapılabileceğini ifade etmektedir (Ali Haydar Efendi, 1337: 475).

Eğer müteveli vakıf malını emsal ücretinden daha düşük bir ücrete kiralarsa kiracının emsal ücret üzerinden ödeme yapması gerekir. Çünkü mütevellinin kira ücretini emsal ücretten aşağı düşürme veya eksiltme velâyeti yoktur. Kadı bu durumda kiracıdan emsal ücrete göre vakıf yeri tekrar kiralamasını talep eder. Kiracının aynı zamanda eskiden kalmış emsal ücretten eksik ücreti varsa onu da tamamlaması gerekir (Haskefi, 2003: 6/613-614). Ali Haydar Efendi de mütevellinin emsal ücretten fahiş bir şekilde düşük ücretle vakfı kiraya vermesi durumunda kadının devreye girip bu kira işlemini iptal etmesi gerektiğine vurgu yapmaktadır. Hatta mütevellinin bu işlemi bilerek yapması halinde bunun vakfa hıyanet olarak değerlendirileceğini belirtmektedir (Ali Haydar Efendi, 1334: 461-462).

Kiraya verilen vakıf yerin kira ücreti kira süresi içinde ilk baştaki emsal ücretinden daha fazla artarsa bu durumda kiracı ile yeni ücrete göre yeni bir sözleşme yapılması gerekir (Haskefi, 2003: 6/609-610). Kadı bu durumda vakıf yerin kira ücretinin ilk baştaki emsal ücretten ne kadar fazla artmış olduğunu güvenilir iki şahide başvurarak öğrenebilir. Muhammed b. Hasan eş-Şeybânî'nin görüşüne göre iki şahide, Ebû Yûsuf'un görüşüne göre yalnız bir şahide dayanarak kadı karar verebilir (İbn Âbidin, 2003: 6/609). Ali Haydar Efendi, böyle bir durumda mütevellinin kira akdini feshedebileceğini, kiracının buna direnmesi halinde kadının devreye gireceğini belirtmektedir. Ayrıca fesihden sonra mevcut kiracının yeni ücretle kiraya devam etmeyi istemesi halinde öncelik hakkının bulunduğunu ilave etmektedir. (Ali Haydar Efendi, 1337: 466, 468). Ömer Hilmi Efendi ise bu durumda kiracının emsal ücreti tamamlaması gerektiğini, bundan kaçınması durumunda mütevellinin kira akdini feshedebileceğini ifade etmektedir (Ömer Hilmi Efendi, 1307: 188).

Vâkıfın emsal ücretten düşük ücretle vakıf yeri kiraya vermesi durumunda böyle bir kiralama işlemi geçerli olmamaktadır. Bundan ötürü kadının böyle bir kiralama işlemini bozması gerekir. Eğer vâkıf güvenilir biri olup bu işlemi hata ve benzeri geçerli bir mazerete binaen yapmışsa kadı vakıf yerin vâkıfın elinde kalmasına izin verebilir ve ona daha uygun bir ücretle vakıf yeri kiraya vermesini emreder. Eğer vâkıf güvenilir biri değilse kadı vakfın yönetimini ondan alarak güvenilir birine verir. Aynı şekilde vakfeden kimse vakfı senelerce vakıf malına zarar veren birine kiraya vermişse kadı bu kira akdini iptal eder ve vakfedenin yönetiminden alır (İbn Âbidin, 2003: 6/614). Ömer Hilmi Efendi, mütevellinin vakfı emsal ücretin altında bir ücretle kiraya vermesi durumunda kiracının ücreti emsal ücrete tamamlaması gerektiğini, bundan kaçınması halinde ise mütevellinin kira sözleşmesini feshedip vakfı emsal ücretiyle başka birine kiralayabileceğini belirtmektedir (Ömer Hilmi Efendi, 1307: 188).

Haskefi'nin aktarımına göre bir mütevellinin vakfı kendi oğluna kiralaması Ebû Hanîfe'ye göre caiz iken Ebû Hanîfenin öğrencileri Muhammed b. Hasan eş-Şeybânî ve Ebû Yûsuf'a göre caiz değildir. Ancak bu görüşler mütevellinin kadıya başvurmaksızın doğrudan yaptığı kiralama işlemi için geçerlidir. Müteveli kadıya müracaat ederek bu işlemi geçerli hale getirebilir (Haskefi, 2003: 6/679-680). İbn Âbidin, bu hükmün müteveli atama yetkisinin önce vâkıfa, sonra vasisine sonra da kadıya ait olduğu kabulüne aykırı düştüğünü ifade eder. Çünkü bu yaklaşıma göre müteveli varken kadının vakıfta söz hakkı yoktur. İbn Âbidin, buna şöyle bir yorum getirerek meseleyi çözüme kavuşturmaya çalışmaktadır: Buna göre mütevellinin tasarrufunun geçerliliği konusunda ihtilaf bulunmayan konularda kadının söz hakkı yoktur. Ama ihtilaf bulunan konularda kadının söz hakkı vardır. Nitekim vakfın tamirinde mütevellinin işçi olarak çalışması durumunda ücret alabilmesi ya da vâkıfın şartının uzun kiralamaya izin vermemesi durumunda uzun kiralama işleminin yapılabilmesi kadı izniyle gerçekleştirilebilmektedir (İbn Âbidin, 2003: 6/680).

**Vakıf İşlemlerinde Kadının (Mahkemenin) Rolü:
İzn-i Sultânî, İzn-i Kâdî ve İzn-i Mütevellî**

Ömer Hilmi Efendi mütevellinin lehine şahitlik edemeyecek kadar yakını olan usul, fûru veya eşine vakfı kiralayamayacağını kaydetmektedir. Ancak mütevellinin hâkim kararıyla ve emsal ücretle vakfı kendisine kiralayabileceğini farklı bir yerde ifade etmektedir (Ömer Hilmi Efendi, 1307: 185-186). Ali Haydar Efendi de benzer şekilde normalde mütevellinin vakfı kendisine emsal ücretle dahi kiralayamayacağını, ancak kadıya müracaatla bu işlemi gerçekleştirebileceğini belirtmektedir. Mütevellî normalde lehine şahitliği kabul edilemeyecek derecede yakın akrabasına da vakfı kiraya verememekle birlikte emsal ücretten fazla bir ücret olması halinde kiraya verebilmektedir (Ali Haydar Efendi, 1337: 477-478).

3.g. Vâkıfın Şartıyla İlgili Meselelerde Kadının Rolü

Bilindiği üzere Hanefî vakıf hukukunda “şart-ı vâkıf nass-ı Şâri gibidir” ilkesi kabul edilmiş ve vâkıfın şartlarına azami ölçüde uyulması gerektiği benimsenmiştir. Ancak belirli durumlarda vakfın maslahatı bulunmak kaydıyla vâkıfın şartlarına muhalefet imkânı kabul edilmiştir. Hanefî mezhebinde vâkıfın şartlarına yedi yerde muhalefet edebileceği benimsenmiştir. İşte vâkıfın şartına muhalefet hallerinde kadının devreye girdiği görülmektedir. Buna göre bir vâkıf, kadının mütevelliyi azledemeyeceğini şart koşsa bile kadı tevliyet görevine ehliyeti bulunmayan bir mütevelliyi azledebilir. Yine bu çerçevede vâkıf, vakfının bir seneden fazla kiraya verilemeyeceğini şart koşsa da gerekli hallerde bu şarta kadı denetiminde muhalefet edilebilir. Örneğin vakfı bir seneliğine kiralamak isteyen bulunmaz ya da uzun süreli kiralama fakirlerin maslahatı adına daha uygun olursa mütevellinin olmasa da kadının vâkıfın şartına muhalefet yetkisi bulunmaktadır (İbn Âbidin, 2003: 6/587). Ömer Hilmi Efendi, vakfın maslahatına olmak ya da zaruret bulunmak kaydıyla bazı durumlarda mütevellinin hâkim kararıyla vakfedenin şartlarına muhalefet edebileceğini belirtmektedir. Buna göre bir vakfın bir seneden fazla kiraya verilemeyeceği şartına rağmen bir seneliğine kiralamak isteyen bulunmaması durumunda hâkim kararıyla mütevellî bu şarta muhalefet edebilir. Bununla birlikte vakfedenin şartına muhalefette vakfın maslahatına aykırılık ve vakfın zararına bir durum olursa bu işlem hâkim onayıyla dahi geçerlilik kazanamaz (Ömer Hilmi Efendi, 1307: 73). Ali Haydar Efendi de vakıf için zaruret ve maslahat bulunan bazı durumlarda mütevellinin vâkıfın şartlarına muhalefet edebileceğini ama bu durumda kadı izninin şart olduğunu kabul etmektedir. Buna göre en fazla bir seneliğine kiraya verilmesi şart koşulan vakıfların talibi bulunmaması halinde daha uzun süreli kiraya verilebilmesi; imam, hatip veya müderris gibi vakıf görevlileri için şart koşulan ücretin yetersiz hale geldiğinde tekrar ayarlanabilmesi; vâkıfın şartına göre yasaklanan istibdâlin vakfın maslahatı bulunması halinde serbest bırakılabilmesi gibi işlemlerde kadı izni ile vâkıfın şartına muhalefet edilebilmektedir. Ali Haydar Efendi bu hususta daha farklı örnekler de zikretmektedir (Ali Haydar Efendi, 1337: 424-429).

Daha önce de ifade edildiği üzere bir devlet başkanı olarak sultan ve onun adli işleri görme konusundaki vekili konumundaki kadının umumi velâyetlerine dayalı olarak vakıflar üzerinde kabul edilmiş bir velâyeti vardır. Bundan ötürü İbn Âbidin’in de vurguladığı üzere vâkıfın, kurduğu vakıfta sultan veya kadının bir yetkisinin bulunmamasını şart koşması halinde bu şart hükümsüz kabul edilmektedir. Buna bağlı olarak kadının böyle bir şarta rağmen vakıf üzerinde velâyet yetkisi varlığını sürdürmektedir. Böyle bir şartın vakfın ve lehtarlarının maslahatına aykırı bir şart olduğu bundan ötürü de kabul edilemeyeceği ifade edilmiştir (İbn Âbidin, 2003: 6/585). Ali Haydar Efendi de böyle bir şartın geçersizliğine vurgu yapmaktadır (Ali Haydar Efendi, 1337: 426).

Aradan uzun zaman geçmesi gibi nedenlerle vâkıfın şartının tespiti konusunda oluşan tereddütleri gidermede de kadının ve kadı divanlarının rol oynadığı görülmektedir. Hanefî mezhebindeki genel kabule göre vakıf şartlarının tespiti konusunda yalnızca işitmeye dayanarak (eş-şehâde bi’t-tesâmu’) bu şartların sabit olduğuna hükmedilemez. Ancak bazı Hanefî fakihleri vakfın aslının veya vakfa dair şartların da bu yolla sabit olabileceğini kabul etmiştir. Kadı sicillerindeki kayıtlara başvurmak da bir tür işitmeye dayalı şahitlik (eş-şehâde bi’t-tesâmu’) olarak kabul edilmiştir. Buna göre zamanın geçmesiyle vâkıfın şartları hakkında tereddüt veya belirsizlikler oluşmuşsa bu şartların tayini için kadı divanlarındaki kayıtlara göre hareket edilip hüküm verilebilir. İbn Âbidin’in yer verdiği bir nakilde bu tür durumlarda önce kadı divanlarına, sonra örfe, en sonunda da şeri kıyasa başvurularak şartlar belirlenmeye çalışılır (İbn Âbidin, 2003: 6/620-622). Ömer Hilmi Efendi, bir vakfın gelirinin sarf edileceği cihet vâkıfın şartı veya kadim teamüle göre tayin edilemediğinde kadının devreye girip vakıf gelirini fakirlere sarf edeceğini beyan etmektedir (Ömer Hilmi Efendi, 1307: 76).

Vâkıfın şartı konusunda kadının devreye girdiği yerlerden biri de vakıfta herhangi bir yeni görev ihdası meselesidir. Haskefi'nin belirttiği üzere kadının vâkıfın şartı olmaksızın vakıfta yeni bir görev ihdası geçerli değildir. Bu şekilde kendisine kadı tarafından vazife verilen bir kimsenin vakıf gelirinden herhangi bir şey alması da meşru kabul edilmemiştir. (Haskefi, 2003: 652). Ömer Hilmi Efendi de böyle bir işlemin geçerli olmadığını ve vâkıfın şartına aykırı bir şekilde ihdas edilen bu tür görev sahiplerine ödeme yapması durumunda mütevellinin tazminle sorumlu olduğunu belirtmektedir (Ömer Hilmi Efendi, 1307, 164). Ancak kadı, vâkıfın şartlarında yer verilen herhangi bir göreve birini atayabilir. Bununla birlikte vâkıf, göreve atama onayını müteveli lehine şart koşmuşsa o zaman kadının bu konuda bir yetkisi bulunmamaktadır. Bazı Hanefi fakihlerine göre vâkıfın şartlarında yer vermediği yeni bir görev ihdasının geçersiz kabul edilmesi zaruret halinin bulunmadığı duruma özgüdür. Ancak bu hususta bir zaruretin bulunması veya maslahatın bunu gerektirmesi durumunda mesele kadıya intikal ettirilerek ihtiyaç tespiti yapılır ve uygun bulunması halinde kadı yeni görev ihdasında bulunabilir. Ayrıca kadı, bu görev için bir emsal ücret tayin eder veya mütevelliyeye bu konuda yetki verir (İbn Âbidin, 2003: 6/652). Ali Haydar Efendi de benzer bir yaklaşıma sahiptir. Ona göre vâkıfın şartlarında bulunmayan bir vazife kadı tarafından dahi ihdas edilemez. Ancak vakıf adına bir zaruret veya maslahatın bulunması bir istisna teşkil eder ve bu durumda yalnız kadı kararı ile böyle bir vazife ihdas edilebilir (Ali Haydar Efendi, 1337: 423).

Kadının müteveli veya vakıf çalışanlarının ücretlerini vâkıfın şartına rağmen ihtiyaç halinde ayarlama yetkisinin bulunduğu anlaşılmaktadır (Haskefi, 2003: 653). Ali Haydar Efendi de bunu kabul etmektedir (Ali Haydar Efendi, 1337: 426-427). Bunun yanında vâkıfın şartı bulunmadığında kadı vakıf çalışanları için emsal ücrete hükmedebilir. İbn Âbidin'in aktardığına göre mütevellinin ücreti için vâkıfın şartı bulunmadığında kadı emsal ücrete hükmeder. Vâkıfın şartı bulunması durumunda ise bu şarta uyulur. Emsal ücretten daha yüksek bir ücret vâkıf tarafından şart koşulmuşsa müteveli bunu alabilir. Eğer vâkıf müteveli için emsal ücretten daha az bir ücreti şart olarak ileri sürmüşse mütevellinin müracaatıyla kadının bunu emsal ücrete tamamlama yetkisi bulunmaktadır (İbn Âbidin, 2003: 6/653). Bu çerçevede vakıf mescitte çalışan imamın veya hatibin vâkıfın şartına göre aldığı ücret yeterli değilse kadının bunu da artırma yetkisi bulunmaktadır (Haskefi, 2003: 6/653). Bu durum yalnız imam için değil, müderris, müezzin veya müteveli gibi diğer vakıf çalışanları için de geçerlidir. Ancak ücretteki bu artış yalnızca kadı tarafından yapılabilir, müteveli tarafından yapılamaz (İbn Âbidin, 2003: 6/653).

3.h. Vakıfla İlgili Çeşitli Meselelerde Kadının Rolü

Bu çalışmada Haskefi metni ile İbn Âbidin'in şerhi üzerinden ve belli başlıklar altında ele almaya çalıştığımız kadının vakıf işlemlerindeki rolü yalnızca buradaki başlıklarla ve meselelerle sınırlı değildir. Çeşitli kaynaklara başvurulduğunda bu rolün daha da geniş olup farklı meseleleri ihtiva ettiği daha net bir şekilde ortaya çıkacaktır. Nitekim bu çalışmada da 19. yüzyıl Osmanlı genel bağlamına dikkat çekmek üzere kullanılan Ali Haydar Efendi ve Ömer Hilmi Efendi'nin eserlerinde burada Haskefi ve İbn Âbidin çerçevesinde bahsi geçmeyen çeşitli meselelerde de kadının rolü görülebilir. Bu çalışmada meselenin genel bir çerçevesini ortaya koyma maksadı güdüldüğü için deyim yerindeyse resmin sadece küçük bir parçasına odaklanıldı. Nitekim çalışmanın temel kaynağı olan Haskefi metni ve İbn Âbidin şerhinde dahi kadının rolünü gösteren ve burada nakledilemeyen az da olsa bazı meseleler var. Bu kısımda yukarıda belli başlıklar altında sistematik olarak ortaya koyulmaya çalışılan temaların herhangi birine dahil edilemeyen birkaç meseleye yer verilecektir.

Mesela vakıflar arasında gelir transferinde de kadı kararının rol oynayacağı görülmektedir. Haskefi'nin belirttiğine göre birbirinden farklı vakıflarda vâkıf ve amaç bir olursa ve bunlardan birinde vakfın lehtarlarının geliri vakfın haraplığından dolayı azalırsa hâkim devreye girerek bir vakfın fazla gelirinden diğer vakfın lehtarlarına gelir transferi yapabilir. Ancak bu vakıfların vakfedenleri veya amaçları farklı ise hâkim böyle bir gelir transferine hükmedemez (Haskefi, 2003: 6/551). İbn Âbidin bu tür vakıf gelirleri arasındaki transfer yetkisinin mütevelliyeye değil yalnızca hâkime ait olduğuna vurgu yapar (İbn Âbidin, 2003: 6/551). Ali Haydar Efendi de benzer bir şekilde vâkıfın ve amacın bir olması halinde, mesela gelir getirici bir vakfın bir okul lehine diğer gelir getirici bir vakfın bu okulun öğretmenleri lehine aynı vâkıf tarafından tahsis edilmesi durumunda bir vakfın geliri azaldığında diğerinden gelir transferi yapılabileceğini kabul etmektedir. Ancak bu gelir transferini müteveli veya nâzırın yapamayacağını, bu yetkinin yalnızca kadıya ait olduğunun altını çizmektedir (Ali Haydar Efendi, 1337: 580-581). Ömer Hilmi Efendi ise böyle bir gelir

Vakıf İşlemlerinde Kadının (Mahkemenin) Rolü: İzn-i Sultânî, İzn-i Kâdî ve İzn-i Mütevellî

transferi işleminin meşru olduğunu belirtmekle birlikte bu işlem için kadı onayının zorunlu olduğunu zikretmemektedir (Ömer Hilmi Efendi, 1307: 168-169).

Bu başlık altında işaret edilebilecek bir başka örnek mescitlerin ihtiyaç halinde genişletilebilmesi durumunda ortaya çıkmaktadır. Mescidin genişletilmesine ihtiyaç duyulduğunda yanında bulunan arazi, bina ya da dükkânın kıymeti ödenerek zorla da olsa mescide ilave edilebileceği kabul edilmektedir (Haskefi, 2003: 6/576-577). İbn Âbidin'in aktardığına göre bazıları bu işlem için kadı iznini şart koşmuştur (İbn Âbidin, 2003: 6/576-577). Ömer Hilmi Efendi, böyle bir durumda mescide ilave edilecek yerin vakfın gelir getirici akarı olması halinde mescide dahil edilebileceğini belirtmekte ancak kadı kararına yer vermemektedir (Ömer Hilmi Efendi, 1307: 85). Ali Haydar Efendi, genişletilerek mescide katılan arazinin vakıf, mülk veya meydanlık olması hallerinin hepsinde kadı izni ile bu genişletme işleminin meşru olabileceğini kabul etmektedir (Ali Haydar Efendi, 1337: 238-239). Bunun dışında mütevellinin vakıf geliri ile herhangi bir mal satın almasında da kadının devreye girdiği görülebilir. İbn Âbidin'in nakline göre mütevellinin vakıf geliriyle herhangi bir mal satın alabilmesi ancak kadı izniyle geçerlidir. Çünkü yalnızca tevliyet görevinin kendisine verilmesiyle mütevellî bu hakkı kazanmış olmaz (İbn Âbidin, 2003: 6/627). Ömer Hilmi Efendi de mütevellinin yalnızca vakıf geliri ile satın almakla o malın vakıf malı sayılmayacağı, satın alınan malın vakıf malı sayılması için hâkim kararının gerekli olduğuna dikkat çeker. Ancak ona göre mütevellinin satın alımı vakıf gelirinden değil de vakıf malından (asl-ı mâl) olursa o zaman hâkim kararına gerek olmaksızın o mal vakıf malı statüsü kazanır (Ömer Hilmi Efendi, 1307: 16). Vakıf için borçlanma¹³ hususunda da kadının rolünün bulunabileceği anlaşılmaktadır. Haskefi'nin nakline göre tamir ya da tohum satın alma gibi vakfın ihtiyaçları için mütevellî borç alabilir. Ancak bunun için iki temel şart vardır ve bunlardan biri kadı iznidir (Haskefi, 2003: 6/657). Ali Haydar Efendi, herhangi bir zaruret bulunmaksızın vakıf için borçlanmanın kadı izni olsa bile meşru olmayacağını belirttikten sonra vâkıfın şartlarında mütevellîye borçlanma konusunda açıkça izin verilmediği müddetçe vakıf adına borçlanmanın yalnızca kadı izni ile mümkün olabileceğini belirtmektedir (Ali Haydar Efendi, 1337: 588-589).

Bir vakıf binanın kiracısı tarafından yıkılıp başka bir fonksiyonda kullanılacak bir binaya çevrilmesi durumunda da kadı kararı devreye girebilir. Bir kimse vakıf bir evi kiralayıp sonrasında burayı bir değirmen ya da fırın gibi bir şeye çevirdiğinde durum kadı kararına bağlı olur. Buna göre kadı durumu inceler, eğer yeni fonksiyonlu bina vakfın cihetine daha yararlıysa kiracıdan kira ücretini alır ve yapıyı bu yeni haliyle bırakır. Kiracının bu fonksiyon değişikliği için ettiği masrafa yönelik bir ödemede bulunmaz. Eğer bu yeni fonksiyonlu yapı vakfın cihetine daha yararlı ve daha gelir getirici değilse kiracı bu yeni fonksiyonlu yapıyı yıkmaya ve eski haline getirmesine kadı tarafından zorlanır (İbn Âbidin, 2003: 6/667).

Aile vakıflarında da kadı birçok meselede devreye girmektedir. Örneğin bir kimse vakıf gelirine hak sahibi olduğuna delil olarak yalnızca mütevellinin yıllarca kendisine gelirden pay vermesini gösteremez, aksine kadı önünde nesebini ispat etmesi gerekir (İbn Âbidin, 2003: 6/662). Eğer "evlâd-ı evlâd" lehine bir vakıfta yıllar sonra erkek çocuklar yanında kız çocuklarının da vakıf lehtarlığına dahil olduğuna kadı tarafından karar verilirse kız çocukları da artık vakıf gelirinden yararlanabilir (Haskefi, 2003: 6/675).

4. Vakıf İşlemlerinde İzn-i Mütevellî ve Mütevellinin Rolü

Görüldüğü üzere vakıftaki işlem ve tasarruflarda öncelikle mütevellî söz sahibi olmakla birlikte bazı işlemleri gerçekleştirebilmek için sultanın (devlet başkanının) veya kadının (mahkemenin) iznine ihtiyaç duyulmaktadır. "Velâyet-i hâssa velâyet-i âmmeden akvâdır" kuralı gereğince özelden genele doğru mütevellinin kadıya, kadının da sultana göre vakıflar üzerinde daha güçlü bir velâyeti vardır. Vakfa yönelik işlem ve tasarruflarda öncelikli yetkiye sahip olan mütevellî olmakla beraber bazı işlemleri vakıf kiracısı ya da mutasarrıfı da yapabilmektedir. İşte bu tür durumlarda kiracı ya da mutasarrıfın vakfa yönelik yapacağı işlemlerin bazısında mütevelliden izin alması gerekmektedir. Burada da devreye izn-i mütevellî girmektedir.

Haskefi'nin belirttiği üzere bir vakıf arsadaki kiracı burada ağaç dikme gibi basit bir işlemi mütevellî izni olmadan gerçekleştirebilirken kuyu kazmak gibi ciddi bir işlemi ancak vakfa zararı bulunmamak ve mütevellî iznine bağlı olmak kaydıyla yapabilir. Mütevellî kuyu kazma işlemi vakfın yararına ise izin ve-

13 Vakıf adına borçlanma ile ilgili olarak bk. Salih Erden, *Osmanlı Vakıf Hukukunda İstidâne ve Tüzel Kişilikle İlişkisi (XVI.-XVIII. Yüzyıllar)*. İstanbul, İstanbul Üniversitesi, Sosyal Bilimler Enstitüsü, Doktora Tezi, 2023

rebilir, değilse izin vermeyebilir (Haskefi, 2003: 6/678). İbn Âbidin aktardığı bir nakle dayanarak vakfın maslahatını daha fazla artırabilecek bu tür işlemler için mütevellinin izin verebileceğini belirttiikten sonra bu izin meselesinin “karar hakkı”na (hakk-ı karâr) sahip olmayan kiracıları kapsadığını, kiracının “karar hakkı”na sahip olması halinde ise vakıf mutasarrıfının zımnen izinli kabul edilip kuyu kazma, ağaç dikme ve duvar örme gibi işlemleri mütevelliden izin almadan yapabileceğini belirtmektedir (İbn Âbidin, 2003: 6/678). Haskefi metninden farklı olarak İbn Âbidin kendi döneminde kiracının “karar hakkı” olmadıkça ağaç dikme işlemini dahi mütevellî iznine bağlı olarak yapabildiğini belirtmektedir (İbn Âbidin, 2003: 6/678). İbn Âbidin, vakıf arsa üzerine bina yapma meselesinin farklı veçhelerinin bulunduğunu, mesela mutasarrıfın mütevellî iznini alarak vakıf adına inşa ettiği binanın vakıf olduğunu ancak kendi adına inşa ettiği binanın ise kendisinin mülkü olacağını ifade eder (İbn Âbidin, 2003: 6/679). Mütevellî izni gerektiren bir başka örnek de vakfın tamiridir. İbn Âbidin’in nakline göre vakıf kiracısı, mütevellî izniyle ve vakfa rücu etmek üzere vakıf tamirine yaptığı masrafları vakfa rücu ederek alabilir (İbn Âbidin, 2003: 6/658).

Burada sınırlı örneklerini gösterdiğim üzere vakıf arsa üzerine bina inşası, ağaç dikme veya vakfın tamiri gibi bazı hususlarda kiracı veya mutasarrıf ancak mütevellinin iznine bağlı olarak işlem yapabilmektedir. Bu da vakfın maslahatına yönelik olarak kabul edilen otorite paylaşımında mütevellî izninin de rolü olduğuna işaret etmektedir. Bu başlık da ayrıca bir çalışma konusu olacak niteliktedir.

Sonuç

Bir vakfın yönetimi ve işletilmesinde öncelikle sorumluluk sahibi vakfın mütevellisidir. Vâkıf veya kadı tarafından atanmış olan mütevellî vakfın rutin yönetim ve işletilmesine dair tasarrufları kendi yetkileri çerçevesinde gerçekleştirir. Bu anlamda mütevellî hukuki olarak vakıf üzerinde en güçlü velâyetin sahibidir. Ancak vakıf üzerinde tek velâyet sahibi mütevellî değildir. Velâyetleri daha umumi de olsa kadı (mahkeme) ve sultan (devlet başkanı) gibi otoriteler de vakıf üzerinde bir velâyete sahip kabul edilmiştir. Kadı ve sultan bu velâyetleri kapsamında vakıf mütevellisini denetleme ve gerekli hususlarda görüş bildirme yetkileri bulunmaktadır. Kadının ayrıca doğal olarak vakıf davalarını karara bağlama yetkisi bulunmaktadır. Tarihsel süreç içerisinde bazı şartların gerekli kılması nedeniyle özellikle hassasiyet gerektiren vakıf işlemlerinin bir kısmında mütevellinin müstakil hareket etmesinin önüne geçilmiş ve böylece vakıftaki bazı işlem ve tasarruflar umumi velâyete sahip olan kadı veya sultan gibi otoritelerin onayına tevdi edilmiştir. İşte Hanefî vakıf hukukunda kadı izni ve sultan izni olguları bu çerçevede ortaya çıkmıştır. Vakıflarda bazı işlemlerin kiracı ve mutasarrıflar tarafından yapılabileceği kabul edildiğinde de bir denetim mekanizması olarak mütevellî izni olgusu bunlara eklenmiştir. Böylece bir vakıftaki işlemlerin gerçekleştirilmesinde genelden özele doğru sultan izni (izn-i sultânî), kadı izni (izn-i kâdî) ve mütevellî izni (izn-i mütevellî) şeması teşekkül etmiştir. Bu şemaya yön veren temel de “velâyet-i hâssa velâyet-i âmmeden akvâdir” kaidesine dayanmıştır. Vakıflarda böyle bir şemanın oluşması ve farklı işlemlerde farklı otoritelerin devreye girmesinin en önemli sâiki kanaatimce mümkün mertebe vakfın maslahatını koruma gayesidir. Böylece vakıfta kiracı ve mutasarrıfın bir işleminin denetimi mütevellîye, mütevellinin kadıya, kadının de sultana tevdi edilmiştir. Bu suretle bir denge mekanizması oluşturularak vakfın maslahatı azami ölçüde temin edilmeye çalışılmıştır. Bu maslahatın kapsamında değerlendirilebilecek en önemli husus da vakfa yönelik muhtemel suiistimlerdir. Buna göre kiracının vakıf üzerindeki muhtemel suiistimleri mütevellî ile, mütevellinin kadı ile, kadının ise sultanın otoritesi ile önlenmeye çalışılmıştır. Bu şekilde vakıfta bir otorite paylaşımı sağlanarak farklı otoritelerin devrede olmasıyla vakfın maslahatı her daim mümkün olduğu ölçüde korunabilmiştir. Özellikle vakfın kuruluşu, sonlandırılması, istibdâl, vakıf adına borçlanma, uzun süreli kiralama gibi vakıflarda suiistimallere yol açması pek muhtemel konularda kadı izni veya sultan izni gibi denetim mekanizmalarının devreye girmesiyle mütevellîlerin vakıf maslahatına aykırı işlemlerinin önüne geçilmiştir. Ebedi olarak var olmak üzere kurulan vakıfların sürekliliklerini sağlayabilmelerinin belki de en önemli unsurlarından birinin tarihsel süreç içerisinde oluşan sultan izni (izn-i sultânî), kadı izni (izn-i kâdî) ve mütevellî izni (izn-i mütevellî) mekanizmasının sağlıklı işleyişine bağlı olduğu söylenebilir. Bu mekanizmanın daha iyi anlaşılabilmesi konu hakkında yapılacak daha farklı çalışmalara bağlıdır.

**Vakıf İşlemlerinde Kadının (Mahkemenin) Rolü:
İzn-i Sultânî, İzn-i Kâdî ve İzn-i Mütevellî**

Kaynakça

- Ali Haydar Efendi (1337). *Tertübü's-sünûf fî ahkâmî'l-vukûf*. İstanbul: Şirket-i Mürettebiye Matbaası.
- Atar, Fahrettin (2001). "Kadı". *Türkiye Diyanet Vakfı İslâm Ansiklopedisi*. 24/66-69. Ankara: TDV Yayınları.
- Bedir, Mürteza (2014). *Buhara Hukuk Okulu: Vakıf Hukuku Bağlamında X-XIII. Yüzyıl Orta Asya Hanefî Hukuku Üzerine Bir İnceleme*. İstanbul: İsam Yayınları.
- Berki, Ali Himmet (1979). *Açıklamalı Mecelle: Mecelle-i Ahkâm-ı Adliye*. İstanbul: Hikmet Yayınları.
- Berki, Ali Himmet (t.y.). *Vakfa Dair Yazılan Eserlerle Vakfiye ve Benzeri Vesikalarda Geçen İstilah ve Tâbirler*. Ankara: Doğu Ltd. Şti. Matbaası.
- Bursalı, Osman Safa (2019). *Ebedi Fakat Tamire Muhtaç: Osmanlı Hukukunda Vakıf Malın Tamiri*. İstanbul, Marmara Üniversitesi, Sosyal Bilimler Enstitüsü, Doktora Tezi.
- Cîlân, Abdülaziz b. Muhammed (t.y.). *El-Vilâye ale'l-vakf ve eseruhâ fî'l muhâfaza aleyhi. Düstûr* (1289), Birinci Tertip, 2/146-169, İstanbul: Matbaa-i Âmire.
- Ebüssuûd Efendi (2013). *Ma'rûzât*. haz. Pehlül Düzenli, İstanbul: Klasik Yayınları.
- Erden, Salih (2023). *Osmanlı Vakıf Hukukunda İstidâne ve Tüzel Kişilikle İlişkisi (XVI.-XVIII. Yüzyıllar)*. İstanbul, İstanbul Üniversitesi, Sosyal Bilimler Enstitüsü, Doktora Tezi.
- Haskefi, Alâüddîn Muhammed b. Ali b. Muhammed ed-Dimeşki (2003). *Dürrü'l-muhtâr (Reddü'l muhtâr ile birlikte)*. thk. Adil Ahmed Abdülmevcud ve Ali Muhammed Muavvaz. c. 1-14. Riyad: Dâru Âlemi'l Kütüb
- Hassâf, Ebû Bekir Ahmed b. Amr eş-Şeybânî (t.y.). *Ahkâmü'l-evkâf*. Kahire: Mektebetü's Sekâfeti'd Di-niyye.
- İbn Âbidin, Muhammed Emin (2003). *Reddü'l-muhtâr şerhu dürri'l-muhtâr (Dürrü'l-muhtâr ile birlikte)*. thk. Adil Ahmed Abdülmevcud ve Ali Muhammed Muavvaz. c. 1-14. Riyad: Dâru Âlemi'l Kütüb
- İbn Nüceym, Zeynüddin (t.y.). *el-Bahru'r-râik şerhu kenzi'd-dekâik*. Dârül Kitâbi'l İslâmi.
- Kâdîhân, Ebû'l Mehâsin Fahrüddin Hasan b. Mansûr b. Mahmûd el-Özkendî el-Fergânî (2009). *Fetâvâ Kâdîhân*. Beyrut: Dârü'l Kütübî'l İlmiyye.
- Kâhya, Hatice Kübra (2021). *İstibdâl Uygulamaları Işığında Osmanlı Vakıf Hukukunun Dönüşümü*. İstanbul: İstanbul Üniversitesi, Sosyal Bilimler Enstitüsü, Doktora Tezi.
- Ömer Hilmi Efendi (1307), *İthâfü'l-ahlâf fî ahkâmî'l-evkâf*, İstanbul: Matbaa-i Âmire.
- Sadrüşşehîd, Ebû Hafs (Ebû Muhammed) Hüsâmüddin es-Sadruşşehîd Ömer b. Abdilaziz b. Ömer b. Mâze el-Buhârî (1977-1978). *Şerhu edebi'l-kâdî*. thk. Muhyi Hilal es-Serhan, Bağdat: ed-Dârü'l-Arabiyye li't-Tibâ.
- Trablûsî, Burhânüddin İbrâhîm b. Mûsâ b. Ebî Bekr b. Alî ed-Dimeşki (2015), *el-İs'âf fî ahkâmî'l-evkâf*. Thk. Salâh Muhammed Ebû'l Hâc, Ürdün: Dârü'l Fârûk.
- Türk Medeni Kanunu (MK), *Resmi Gazete 24607* (8 Aralık 2001), Kanun No. 4721.
- Vakıflar Kanunu (VK), *Resmi Gazete 26800* (20 Şubat 2008), Kanun No. 5737.
- Yazır, Elmalılı M. Hamdi (2021). *Osmanlı Vakıf Hukukuna Giriş: Ahkâm-ı Evkâf*. nşr. Hamdi Çilingir, İstanbul: Vakıfbank Kültür Yayınları.

Ruûs Defterlerine Göre Galata Kazası'ndaki Vakıflar (1585-1700)*

Sevgi Akkoyun**

Öz

Bu çalışmada ruûs defterlerinden yararlanılarak Galata Kazası özelinde Osmanlı vakıf teşkilatı ile ilgili tespitler ele alınmıştır. Osmanlı Devleti için Galata, kozmopolit yapısı ve limanındaki ticari hayatın canlılığı ile İstanbul'un en önemli merkezlerinden biri olmuştur. Yapılan tarihi çalışmalarda da daha ziyade Galata'nın toplumsal ve ekonomik yapısına yoğunlaşmıştır. Fakat kaza bünyesinde kurulmuş olan vakıflar önemine nispetle yeteri kadar çalışılmamıştır. Nitekim arşiv kaynakları incelendiğinde Galata Kazası'nın da vakıflarla imar edilmiş olduğu rahatlıkla söylenebilir.

Çalışmada Cumhurbaşkanlığı Osmanlı Arşivi'nin çeşitli fonlarında yer alan 1585-1700 (H. 992-1111) tarihleri arasına ait ruûs defterleri taranarak Galata Kazası'ndaki vakıflara yapılan tevcih ve atama kayıtları üzerinden bu vakıfların kurucuları, teşkilat yapısı, işleyişi ve icra organları ortaya koyulmaya çalışılmıştır. Aynı zamanda Galata Kazası'ndaki cami, mescit ve zaviye gibi dini yapılar; medrese ve muallimhane gibi eğitim kurumları hakkında elde edilen bilgiler vasıtasıyla kazanın kurumsal varlığı ve zenginliği konusunda kaynak niteliğinde bilgilere erişilmiştir.

Anahtar Kelimeler: Osmanlı Devleti, Galata, vakıf, Ruûs Defterleri

Waqfs in Galata According to Ruûs Books (Ruûs Defterleri) (1585-1700)

Abstract

This study makes use of the Ruûs Books (ruûs defterleri) to examine the Ottoman waqf organization in the specific case of Galata. For the Ottoman Empire, Galata with its cosmopolitan structure and the vitality of its port's commercial life was one of Istanbul's most important centers. In historical studies, the social and economic structure of Galata has been discussed by focusing on these aspects. However, the waqfs established within the kaza have not been sufficiently studied. In fact, when the archival sources are analyzed, it becomes clear that the Galata kaza was also built with waqfs.

This study has classified the records related to the waqfs in the Galata kaza by scanning the Ruûs Books dated 1585-1700 (992-1111 AH) in various catalogues of the Presidential Ottoman Archives. By examining the tevcih and appointment records, the study reveals the founders, organizational structure, functioning, and executive organs of these waqfs. At the same time, information on religious buildings such as mosques, masjids, and zawiya, and educational institutions such as madrasahs and *muallimhane* has been obtained to provide sources on the institutional presence and richness of the Galata kaza.

Keywords: Ottoman Empire, Galata, waqf, Ruûs Books

* DOI: 10.16971/vakiflar.1487207

Makalenin Geliş Tarihi / Received Date: Mayıs 2024 / May 2023

Makalenin Kabul Tarihi / Accepted Date: Kasım 2024 / November 2024

** Arş. Gör., Ondokuz Mayıs Üniversitesi İnsan ve Toplum Bilimleri Fakültesi Tarih Bölümü, Samsun-Türkiye; e-mail: sevgi.akkoyun@omu.edu.tr; ORCID: 0000-0001-6819-7098.

Giriş

Osmanlı tarihi için çok yönlü ve oldukça değerli bir kaynak niteliği taşıyan ruûs defterleri, devletin teşkilat yapısı, iktisadi durumu ve yerel tarihi hakkında önemli ipuçları içermektedir. “Ruûs” kelimesi sözlükte baş, kişi, şahıs anlamına gelen “re’s” kelimesinin çoğulu olup, Osmanlı Devleti’nde tayinleri ilgilendiren bir terim olarak kullanılmıştır. 16. yüzyılın sonlarına kadar birtakım resmi tayinlerin kaydedildiği defterleri ifade eden bu terim 17. yüzyılın sonlarına doğru tayin işlemlerinin yapıldığı kalemin adına dönüşmüştür (Ahışhalı, 2008: 272). Ruûs Kalemî, devlet hizmetinde bulunanların tayin beratlarını ve vazife tevcihlerini hazırlayan daire idi. Vakıflarda ve çeşitli devlet kalemlerinde çalışanların da berat ve fermanları ilgili daireden alınan tezkirelere göre bu dairede hazırlanırdı (Göyünç, 1967: 17; Uzunçarşılı, 2010: 77; Aydın, 2017: 152).

Ruûs defterlerinin hangi tarihten itibaren tutulmaya başlandığı henüz belirlenmiş değildir. Osmanlı Arşivi’ndeki ilk örnekleri 16. yüzyılın ortalarına ait olan bu defterler, birçok kataloğa dağılmış halde bulunmaktadır (Aydın, 2017: 89). Nitekim *Bâb-ı Asafî* fonunda yer alan Ruûs Kalemî’nde ve Kâmil Kepeci tasnifinde birçok belge ve defter serileri mevcut olmakla birlikte Sadâret Defterleri, Ali Emîrî, İbnü-lemîn ve Muallim Cevdet fonlarında da ruûs kaydına ve defterlerine rastlanabilmektedir. Defterlerin önemli bir kısmı 986 numaralı Kâmil Kepeci Kataloğu’ndaki ruûs defterleri içerisinde yer almaktadır. Bu defter katalogları içerisinde 17. yüzyıla ait ruûs, tevcihât, tahvil ve teşkilat kayıtlarını içeren toplam 24 defter bulunmaktadır.

Bu defterlerde yer alan çeşitli atama ve tevcih kayıtları Osmanlı şehirlerindeki kurumlar hakkında bilgi sahibi olmamızı sağlarken günümüze kadar ulaşmayan birçok vakıf ve hayrattan da haberdar olmamızı mümkün kılmaktadır. Özellikle bu kayıtlarda vakıfların nasıl teşkilatlandırıldıkları, icra organlarının nasıl oluşturulduğu ve dereceleri hakkında bilgiler yer almaktadır. Bu bilgiler vakıf teşkilatının bütüncül bir şekilde ele alınmasını ve tarihî seyrinin takip edilebilirliğini mümkün kılmaktadır. Bununla birlikte ruûs defterlerinden bir sancak, kaza veya karyenin ne zaman tesis edilmiş olduğu, o bölgedeki kurum ve kuruluşların varlığı veya kurumlar arasındaki görev değişimleri gibi bilgilere de ulaşılabilir. Ayrıca defterler dinî yapılar ve eğitim kurumları ile kazaların idarî yapıları hakkında önemli bilgiler barındırdıkları için şehir tarihi alanında yapılan çalışmalara da ışık tutmaktadır.

Ruûs defterleri üzerinde yapılan çalışmalar göstermiştir ki bu kaynaklar vakıf müesseseleri ve işleyişi hakkında da önemli veriler içermektedir. Örneğin Ülkü Yancı tarafından kaleme alınan “1576 Numaralı Defter Örneğinde Ruûs Defterlerinin Vakıf Atamaları Açısından Önemi” adlı makalede 177 adet atama kaydını ihtiva eden 1728 tarihli ruûs defteri esas alınmıştır. Kayıtlar arasından vakıflar ile ilgili olanlar incelenirken, diğer kayıtlar hakkında da genel bir malumat verilmiştir (Yancı, 2020: 47-66). Öte yandan ruûs defterlerinin transkripsiyonu yapılarak atama kayıtlarının değerlendirildiği tez çalışmalarında da vakıflarla ilgili kayıtlar ayrı bir bölümde incelenmiştir (Kır, 2019; Savun, 2019; Gürbüz, 2020; Ölmez, 2021; Kolip, 2022; Laçın, 2022). Bu çalışmalarda söz konusu defterlerden elde edilen veriler sayesinde vakıflardaki görevliler, alacakları ücretler veya ücretlerine yapılan zamlar, azil ve görevi bırakma nedenleri, vakfedilen mallar, vakıflara nezâret eden görevliler, vakıflarda yaşanan değişimler hakkında önemli bilgiler sunulmaktadır.

Bu çalışmada da *Bâb-ı Asafî* fonunda yer alan Ruûs Kalemî Defterleri’nden (A.RSK.d) 1585-1700 yılları arasındaki 172 adet defter ve Kâmil Kepeci (KK.d.) fonundaki 69 defterde yapılan taramalar neticesinde Galata Kazası’nda 108 adet vakıf tespit edilmiştir. Bu vakıflar hakkında görebildiğimiz kadarıyla müstakil nitelikte bir araştırma yapılmamıştır. Bu yönüyle Galata vakıfları yeterince incelenmemiş bir araştırma konusudur. Dinî, içtimaî ve kültürel hayatın vazgeçilmez bir unsuru olduğu halde şehir

tarihine dair yapılan çalışmalar içerisinde bile Galata Kazası'ndaki vakıflar üzerine pek fazla durulmamıştır. Osmanlı vakıf kültürünü ele alan çalışmalara bakıldığında daha çok Üsküdar ve Eyüp kazaları üzerinde yoğunlaştığı görülmektedir. Bu durum fetihten sonra bu bölgelerin İstanbul'daki vakıf yatırımlarından daha fazla istifade etmiş olmasıyla açıklanabilir.

Çalışma kapsamında ruûs defterlerinden Galata Kazası'nda tespit edilen vakıflara ait veriler tasnif edilerek atamalar kronolojik olarak sıralanmıştır. Bu sayede vakıflara hangi görevlilerin atandığı, bunların görev süreleri ve vakıftan aldıkları ücretler gibi bilgilere ulaşılabilmektedir. Ayrıca defterlerdeki vakıf yöneticilerine ve görevlilerine ait tayin ve azil kayıtları vakıfların teşkilat yapısı hakkında önemli bilgiler vermektedir. Elde edilen veriler özellikle 17. yüzyıl Galata Kazası'ndaki vakıflar ve işleyişleri hakkında değerlendirme yapma imkânı sağlamanın yanı sıra vakıf bünyesinde atanan personel ve yönetici olarak görev yapanlar hakkında da önemli bilgilere ulaşmamıza yardımcı olmaktadır.

Ruûs Defterlerinde Yer Alan Kayıtlar

Elde ettiğimiz verilere göre Galata Kazası'ndaki vakıflarda idari ve hizmet personeli olmak üzere iki çeşit personel görev yapmaktadır. İdari personel mütevellî, nazır, câbî, kâtip, mutemet, kaymakam gibi yöneticileri; hizmet personeli ise din, eğitim ve sosyal hizmet alanlarında görev yapanları ifade etmektedir (Öztürk, 1991: 89).

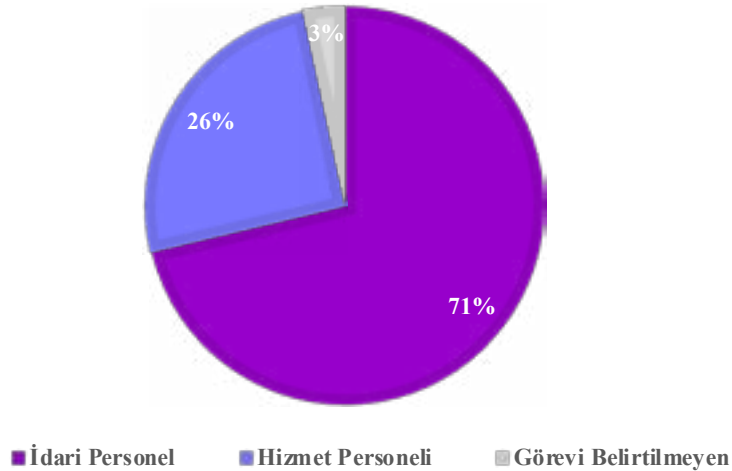

Grafik 1. Vakıflardaki Görevliler (1585-1700)

Tespit edilebildiği kadarıyla Galata'daki vakıflarda toplam 258 idari personel (%71) ve 92 hizmet personeli (%26) görev yapmaktadır. Kayıtlar arasında görevinin ne olduğu belirtilmeden vazife adı altında ataması yapılan 12 kişiye (%3) rastlanmaktadır.¹ Bununla birlikte bazı kişilerin ünvanlarından ve daha evvelki görevlerinden yola çıkılarak kaydın hangi vazifeye ait olabileceğine dair tahminde bulunulmuştur.

1 Örneğin; "Galata kazâsına tâbi Kâsım Paşa kasabasında Piyale Paşa Evkâfı mahsûllerinden yevmi beş akçe vazifesi Seyyid Mehmed'in kasr-ı yed eyledüğünden oğlu Ahmed'e verilmek buyuruldu. Fi 13 Safer sene 1064." (BOA. A.RSK.d 1526, s. 247). Bu örnekte de görüldüğü gibi bu kişilerin hangi görev karşılığı maaş aldıkları belli değildir. Ancak kayıtlarda azl (görevine son verme), kasr-ı yed (el çekme) ve terakkî (yükselme) gibi bir göreve yapılan işlemlerle ilgili ifadelerin kullanılmış olması bu kişilerin vakıf bünyesinde herhangi bir hizmeti yürüten görevliler olduğunu göstermektedir.

Ruûs Defterlerine Göre Galata Kazası'ndaki Vakıflar (1585-1700)

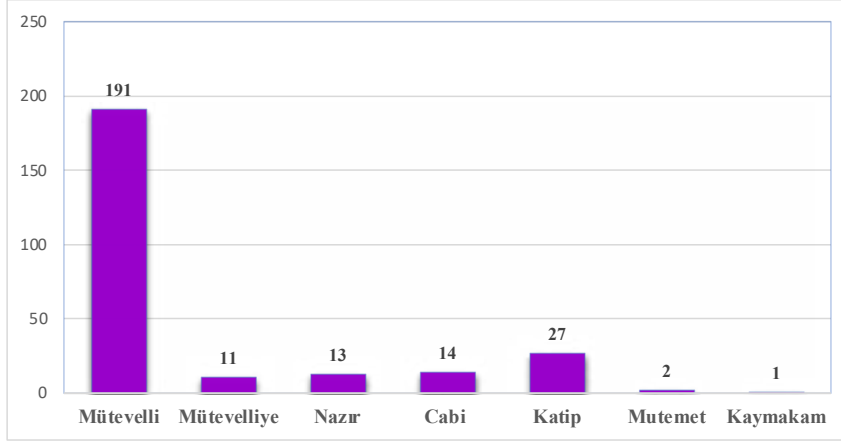

Grafik 2. Vakıflardaki İdari Personel (1585-1700)

Vakıfların, işletilmesi ve yönetimi, idarî personelin görevidir. Kayıtlardan tespit edilebildiği kadarıyla Galata'daki vakıflara atanan idari personel mütevellî, mütevellî-i kebîr ve sagîr (Grafik 2'de bunlar mütevellî başlığı altında toplanmıştır.) nazır, câbî, kâtip ve mutemetten ibaretti. İdarî personelin sayısı vakfın gelirine ve büyüklüğüne bağlı olarak değişkenlik gösterebilmektedir. Bununla birlikte mütevellîler, vakıflara en fazla ataması yapılan idarî görevlilerdir. Vakıf idaresinde tevliyeti elinde bulunduran bu görevlilerin oldukça geniş yetkisi, görev alanı ve sorumlulukları bulunmaktadır. Bu sorumluluklar, vakfiyede öngörülen hizmetlerin eksiksiz bir şekilde yerine getirilmesi için binaların bakım ve onarımı, hizmet personelinin belirlenmesi ve hesapların tutulması gibi vakfın ayakta kalmasını sağlayacak iş ve hizmetlerdir (Öztürk, 2006: 217).

Vakıf yoluyla, Müslümanların namaz kılmaları için çok sayıda cami yapılmıştır. Vakıf kurucuları, bu camilerin bakımını sağlamak ve her an kullanılabilir durumda bulundurmak için, çeşitli görevliler tayin etmişlerdir. Bu camilerde müminler beş vakit namazı, Cuma ve bayram namazlarını eda ederlerdi (Ahmet Önkal vd. 1993: 46; Çetintaş, 2014: 208; Koç, 2021: 588). Bu görevleri yerine getirenler vakıfların hizmet personeli içerisinde yer alan din hizmetlileridir. Bunlar maaşlarını camilerin bağlı olduğu vakfın gelirlerinden alırlardı (Yediyıldız, 1982: 2). Nitekim Galata Kazası'ndaki camiler için de birçok görevlinin tayin edildiği ruûs defterlerinden anlaşılmaktadır.

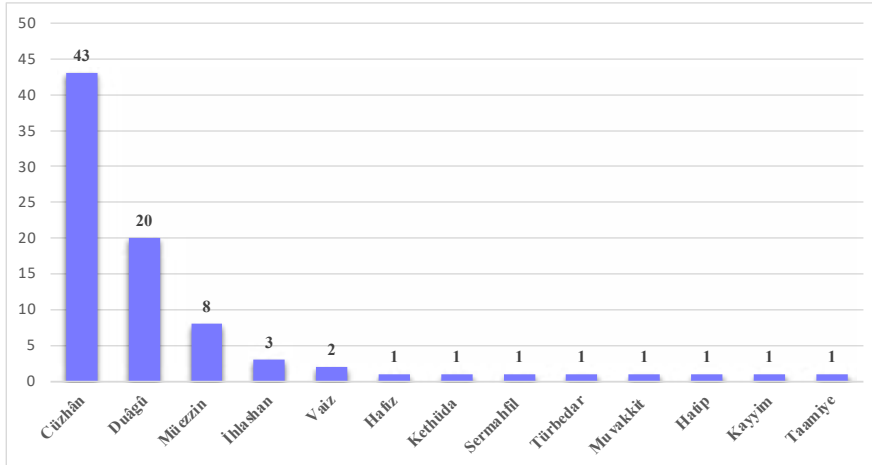

Grafik 3. Vakıflardaki Din Hizmetlileri (1585-1700)

Söz konusu ruûslardaki vakıf kayıtlarının %23'ü din hizmetleri ile ilgilidir. Kayıtlarda 20 cami, 18 mes-cit, 3 türbeye ait bilgiler yer almaktadır. Camilerde toplam 37 kişi görev yapmaktadır. Cami görevlileri arasında cüzhân, duâgû, müezzin, ihlashân, vaiz, hafız, kethüda, sermahfil, türbedar, muvakkit, hatip, kayyim ve taamiye gibi hizmetliler yer almaktadır.

Klasik dönemde Osmanlı Devleti'nde sıbyan mekteplerinden medreselere kadar her kademedeki eği-tim ve öğretim kurumları vakıflar vasıtasıyla inşa edilmiştir. Nitekim benzer durum Galata Kazası'ndaki vakıflar için de geçerlidir. Yapılan tevcihlerde muallimhaneler ve medreseler ile büyük camilerde öğ-rencilere toplu olarak ders verilen dersiamlıklara dair kayıtlar vardır. Bunlar 1 medrese, 4 muallimha-ne ve 2 dersiamlığa tayin edilen 1 müderris, 3 muallim ve 3 dersiamdır.

İncelenen kayıtlarda vakıflara atanan görevlilerin atama gerekçeleri hakkında da önemli bilgiler içe-riilmektedir. Bunlar aşağıdaki tabloda gösterilmektedir:

Tablo 1. Vakıflara Yapılan Atamaların Gerekçeleri (1585-1700)

Sıra	Atama Gerekçeleri	Kayıt Adedi
1.	Fevt	145
2.	İbkâ	40
3.	Ref'	40
4.	Galata kadısı arzıyla	26
5.	Ferâgat ve kasr-ı yed	26
6.	Şeyhülislam arzıyla	21
7.	Hasta, ihtiyar, amel-mânde	20
8.	Terk-i diyâr	16
9.	Vakfa zarar veren görevliler	17
10.	Bâ-berât	6
11.	Berâtı zâyî'	5
12.	Tekaüd	2
13.	Nazır arzıyla	2
14.	Terakkî	1
15.	Sebep belirtilmeyen	28
	Toplam	378

Tablo 1 verilerine göre 1585-1700 yılları arasında vakıflara yapılan toplam 378 atamadan 145'i (%41) önceki görevlinin ölümü üzerine gerçekleşmiştir. Kayıtların 40'ı (%11) *ibkâ* yöntemiyle yapılmış, bu da aynı kişilerin görevde kalmaya devam ettiğini göstermektedir. Ayrıca 40 kayıt (%11) *ref'* yani gö-revlinin herhangi bir sebepten dolayı görevine son verilmesini; 26 kayıt ise (%7) *ferâgat ve kasr-ı yed* ile görevli kişinin kendi isteğiyle bir başkası lehine görevden çekilmesini ifade etmektedir. Örneğin; Bektaş Efendi Vakfı'nın mütevelliyesi Gevher Hatun vazifesinden feragat etmiş ve görevi oğlu Meh-med'e bırakmıştır (BOA. A.RSK.d 1526, s. 74). Bunların yanı sıra kayıtlar arasında atama gerekçesi hakkında bilgi bulunmayan ancak atamanın kadı, şeyhülislam ve nazır tarafından gerçekleştirildiğine dair çok sayıda kayıt mevcuttur. Ayrıca hasta, ihtiyar veya *amel-mânde* yani iş göremez durumda olan görevliler ile *celâ-yı vatan* ve *terk-i diyâr* şeklinde ifade edilen, bulunduğu yeri terk eden görevlilerin yerine yapılan atama kayıtları da yer almaktadır.

Kayıtlar arasında *terakkî* alıp yükselen ya da *tekâüd* olup emekliye ayrılan görevlilerin yerine yapılan atama işlemleri de yer alırken, beratı zarar gören yahut kaybolan kimselerin de kadiya başvurarak yeniden berat tanzim edilmesi için talepte bulduklarına dair kayıtlar da mevcuttur. Örneğin; Kılıç Ali Paşa vakfında görevli Şeyh Mehmed b. Hacı Ahmed, beratının yandığını belirterek yenilenmesini talep etmiştir (BOA. KK.d 217, s. 39).

Kayıtlar arasında toplumun vakfa zarar veren görevlilere karşı takındığı tavır dikkat çekicidir. Kayıtlara yansıdığı kadarıyla bu gibi durumlarda vakfın muhitindeki sakinler derhal ilgili kişiler hakkında kadiya ihbarda bulunup kişinin görevine son verilmesini sağlayabilmişlerdir. Hatta bunların yerine tayin edilebilecek uygun bir kimseyi de işaret edebilmişlerdir. Mesela, Tophane'deki Sefer Kethüda Vakfı'nın mütevellisi Mehmed b. Cafer'in hakkında görevini layığıyla yapmadığı ve vakfı harap ettiğine dair ahali şikâyetle bulunmuş ve yerine Mehmed b. Receb'in adını önermişlerdir. Bunun üzerine Galata kadısı Mehmed b. Cafer'i görevden almış ve ahalinin önerdiği kişiyi müteveli olarak tayin etmiştir (BOA. KK.d 270, s. 22).

Ümera ve Ulema Tarafından Kurulan Vakıflar

Osmanlı toplumu askerî (yönetici) ve reaya (yönetilen) olmak üzere iki ayrı sınıftan oluşmaktadır. Askerî sınıfı oluşturan ehl-i örf/ümera (emirler,beyler) ve ehl-i şer'ı/ulema (kadı, müftü efendiler) grupları hukukî, malî ve adlî konularda reayadan farklı olarak özel bir statüye sahiplerdi. Bu sınıf mensupları, yüksek gelir sahibi olmaları hasebiyle vakıf gibi hayrî kurumlar tesis etme konusunda toplum içinde öne çıkmışlardır (Yediyıldız, 1982; Yüksel, 1990; Yediyıldız, 2003). Askerî sınıf mensupları kişiler kurdukları vakıflarla hem toplumun çeşitli ihtiyaçlarına cevap verebilmişler hem de şehirlerin imar ve iskanına katkıda bulunmak suretiyle Osmanlı kent kültürünün önemli bir unsuru olabilmişlerdir (İnalçık, 2006: 74-75; Köç, 2016: 305-306). Öte yandan paşaların, beylerin ve devlet adamlarının yaptırmış olduğu cami, mescit, mektep ve diğer hayrattan oluşan külliyesi, inşa edildikleri bölgeleri hem canlandırmış hem de bayındır ve müreffeh bir duruma gelmesine katkı sağlamıştır.

Galata, Tersane-i Amire'ye yakınlığından dolayı özellikle kaptan-ı deryaların uğrak yeri haline gelmişti. Donanmanın Beşiktaş sahilinden sefere çıktığı tarihlerde kaptan-ı deryaların konutları da bu çevrede yer almaya başlamıştı (Bostan, 2011: 512-516). Bu yüzden Kasım Paşa, Maktul İbrahim Paşa, Ayas Paşa, Barbaros Hayreddin Paşa, Sinan Paşa, Piyale Paşa, Kılıç Ali Paşa gibi kaptan-ı deryalar Galata Kazası sınırları içerisinde vakıf kurup, cami, türbe, mescit ve külliye inşaa ettirmişlerdir. Osmanlı mimarisinin en parlak döneminde inşa edilen bu kurumlar o tarihlerde kazanın تنها sayılabilecek yerlerinin canlanmasına katkı sağlamış, aynı zamanda Galata'nın silüetini ve mimarisini de geliştirmiştir.

17. yüzyıla ait ruûs defterleri incelendiğinde paşalar tarafından kurulan vakıflar arasında en fazla atama kaydının Kılıç Ali Paşa Vakfı'na ait olduğu görülmektedir.² Kılıç Ali Paşa Vakfı'na 1644-1674 yılları arasındaki otuz yıllık sürede 25 müteveli ile 7 müteveliye ataması yapılmıştır. Diğer atama kayıtları Kılıç Ali Paşa'nın Galata Kazası'na bağlı Tophane'de bulunan külliyesindedir. Yapımı 1580'de tamamlanan bu külliye cami, türbe, medrese, hamam, sıbyan mektebi, sebil ve hazireden müteşekkildir (Eyice, 2022: 412-414). Defterlerde külliye'nin yalnızca cami ve türbesine ait atama kayıtları bulunmaktadır. Buna göre idarî personel olarak 32 müteveli görevlendirilmişti. Hizmet personeli ise 1 câbî, 5 kâtip, 19 duâgû, 2 cüzhân ve 1 ferraştır. Bu görevliler çeşitli vazifeler ve faaliyetlerle külliye hayatı içerisinde yer almaktadır.

² Paşalara ait vakıflar, atama kayıtlarının sayısı baz alınarak sıralanmıştır. Buna göre sıralama; 1. Kılıç Ali Paşa Vakfı, 2. Maktûl ve Makbûl İbrahim Paşa, 3. Piyale Paşa, 4. Sinan Paşa, 5. Kasım Paşa, 6. Ayas Paşa, 7. Barbaros Hayreddin Paşa şeklindedir.

İncelenen döneme ait ruûs defterlerinde İbrahim Paşa'nın Galata'da Haliç kıyısında Eski Yağkapanı'nda bir camisi ile Kumkapı'da eşinin, Paşa adına yaptırdığı cami ve zaviyesine ait kayıtlar da bulunmaktadır (Ayvansarâyî, 1865: 28, 39). İbrahim Paşa, yaptırdığı cami ve hayratın ihtiyaçlarının karşılanması için vakıflar tahsis etmiş ve bu vakıfların gelirlerinin idaresinin, yaşadığı sürece kendi tasarrufunda kalmasını istemiştir (Bayrak, 2015: 261-265). İbrahim Paşa Vakfı'na yapılan atama kayıtları ise 1644-1673 tarihleri arasındadır. Atananlar, idari personel olarak 16 müteveli, 3 müteveli-i kebîr, 2 nazır, 1 kethüda ve 1 mutemettir. Hizmet personeli olarak yalnızca 1 hafız kaydı bulunmaktadır.

Birçok hayratı bulunan Piyale Paşa'nın da Kasımpaşa'da bir külliye yaptırdığı bilinmektedir (Bostan, 2007: 296-297). Paşa, külliyesindeki mektep ve cami için Karaköy'de bulunan ev ve dükkanlarını vakfetmiştir. Buradan gelen gelir, mektep hocası ile camide kuran okunması adına tahsis edilmiştir (MA. GŞS 17, s. 1/B, 2/B). Paşa'nın 1695 yılında Sakız Adası'ndaki gayrimenkullerinin gelirleri ise Kasımpaşa'daki vakfın cami görevlilerine harcanmıştır (BOA. A.DVNS.MHM.d, 110/676). Ruûs defterlerinde külliyenin cami, sebilhane ve türbe kısımları ile ilgili kayıtlar yer almaktadır. Camiye idarî personel olarak bir müteveli, din hizmetlisi olarak da bir müezzin ve müezzin başının yardımcısı vazifesinde bir sermahfil tayin edilmiştir. Sebilhane kısmına ise mütevellinin arzı ile su ihtiyacını temin eden bir saka, türbe kısmına da türbedar atanmıştır.

Denizcilik alanında önemli hizmetleri bulunan Sinan Paşa ise Mimar Sinan'dan Beşiktaş'ta cami, medrese ve hamamdan oluşan bir külliye inşa etmesini istemiştir. 1555 yılında tamamlanan külliyenin avlusuna 1641-42'de Kösem Sultan tarafından bir mektep ilave edilmiştir (Gündüz, 2009: 232; Uzunçarşılı, 2019: 383). Ruûs defterlerinde 1644-1660 yılları kapsayan kayıtlar, Sinan Paşa'nın Beşiktaş'taki camisi ve vakfına yapılan müteveli atamalarını ve Kasımpaşa'daki vakfına yapılan kâtip atamasını içermektedir.

1533 yılında Kasım Paşa'nın üçüncü vezirliği sırasında Mimar Sinan'a yaptırdığı Kasımpaşa semtindeki külliye ise cami, medrese, hamam, sebil, çeşme ve muvakkithaneden oluşmaktadır (Doğan, 2001: 548). 17. yüzyıl ruûs kayıtlarında külliyenin cami ve muvakkithanesine ait atamalar yer almıştır. Camiye Galata kadısının arzı ile 2 müteveli, vakfın mütevellisi tarafından da 1 müezzin atanmıştır. Muvakkithaneye ise 1655 yılında Galata kadısının arzı üzerine 1 muvakkit tayin edilmiştir. Paşa'nın vakfına yapılan atama kayıtları ise idari personelle ilgilidir. Buna göre vakfa 1655-1672 yılları arasında 2 müteveli, 3 kâtip, 1 cüzhân ve 3 câbî tayin edilmiştir.

Ayas Paşa'nın da 1527 tarihli vakfiyesine göre Galata'da Fındıklıdere adıyla bilinen mevkide yer alan mülklerini bütün hak ve hudutları ile vakfettiği bilinmektedir. Nitekim Kabataş civarında Ayas Paşa olarak anılan mahalle, vakfedilen bu mülklerin çevresinde şekillenmiştir. Bu vakfın bir aile vakfı olduğu ve tasarruf hakkının ise Paşa'nın kendi elinde bulunduğu anlaşılmaktadır (Arslantürk, 2011: 168-169). Ruûs kayıtlarındaki 1653-1656 yılları arasındaki atamalar vakfa yapılan müteveli, câbî ve kâtip gibi idarî personele aittir. 1653 tarihindeki müteveli tayini, vakfın hem nazırı hem de Rumeli Kazaskeri olan Mustafa Efendi arzı ile gerçekleşmiştir (BOA. A.RSK.d. 1526, s. 137).

Önemli miktarda mal varlığı olan Barbaros Hayreddin Paşa'nın da 1534 tarihli vakfiyesine göre İstanbul ve Galata semtlerinde bulunan gayrimenkullerini vakfettiği görülmektedir (Yıldız, 2019: 32-33). 1895 tarihli bir başka belgede ise Hayreddin Paşa'nın Galata'ya tabi Beşiktaş'ta ve İstanbul'da Zeyrek Yokuşu'nda mülkleri, türbe, mescit, medrese ve para vakfının bulunduğu kaydedilmiştir (Köprülü, 1952: 219-222). Ruûs defterlerine Hayreddin Paşa Vakfı'nın cami ve türbesine yapılan atamalar kaydedilmiştir. Türbeye 1673 yılında vakıf mütevellisinin arzı ile bir cüzhân atanmıştır (BOA. KK.d 275, s.

154). Camisine ise 1654 yılında Galata kadısı tarafından baş mütevellî ve 1673 yılında vakıf mütevellîsinin arzı ile müezzin atanmıştır (BOA. A.RSK.d 1529, s. 48).

Bu başlık altında bahsedilen diğer vakıflar ise isimlerinin yanındaki lakap ve ünvanlarla askerî sınıfa mensup olduğu anlaşılan sair kişilerin kurduğu vakıflardır. Ağa, bey, kapudan, reis, kethüda, çavuş gibi ümera; efendi, hoca, kadı, çelebi vb. gibi ilmiye mensupları bu başlık altında toplanmıştır (Yörük, 2011: 219). Bunlara ilave olarak ruûs defterlerine *el-Hac* ve *dede* lafzıyla kaydedilen ve *sahaf*, *tezki-reci*, *musahib* gibi meslek adlarıyla kaydedilen vakıf sahiplerine de bu kısımda yer verilmiştir. Atama kayıtlarına göre Galata Kazası'nda vakıf kuran ümera ve ulema statüsündeki kişilerin ünvanlarının dağılımı aşağıdaki tabloda gösterilmektedir.

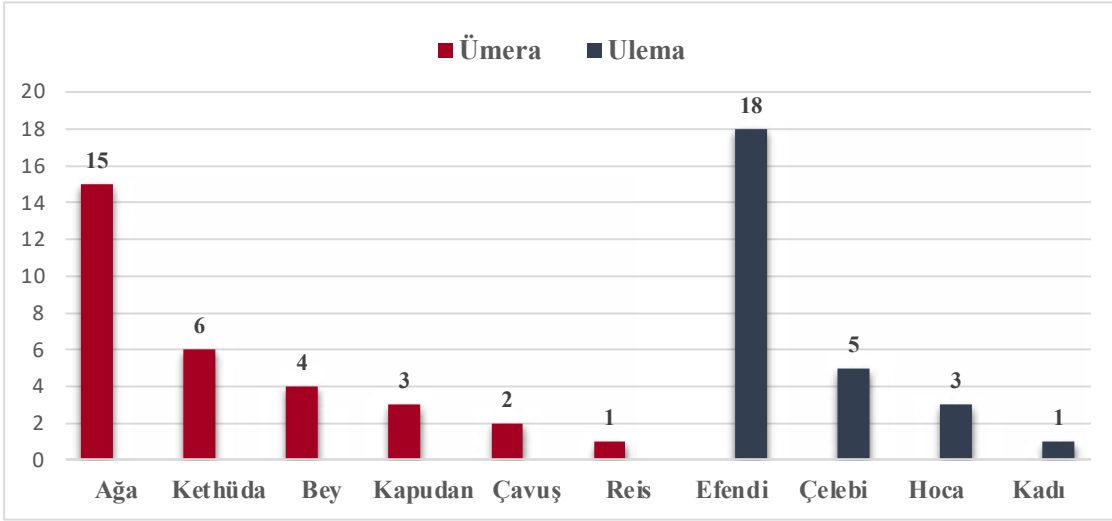

Grafik 4. Galata Kazası'nda Vakıf Kuran Ümera ve Ulema Statüsündeki Kişiler

Grafik incelendiğinde ulema statüsünde bulunan *efendi* ünvanındaki kişilerin ağırlıklı olduğu görülmektedir. Bu ünvanı taşıyanların bir çoğunda isimlerinden önce ruznameci, defterdar, mukataacı gibi meslek adları da zikredilmektedir. Aynı şekilde *ağa* ünvanıyla kaydedilen kişiler arasında da önemli görevleri yerine getiren kimseler bulunmaktadır. Örneğin, Galata'da cami ve vakfı bulunan Hüseyin Ağa'nın, Galata Sarayı'nın ağalık vazifesini yerine getiren bir kişi olduğu anlaşılmaktadır (BOA. KK.d. 271, s. 25). Ayrıca kayıtlar arasında ağa ve paşa ünvanlarının birlikte kullanıldığı da görülmektedir. Örneğin; Tophane'deki bir vakfa dair kayıtlar, *Evkâf-ı Ağa Mustafa Paşa* şeklinde kaydedilmiştir (BOA, A.RSK.d 1526, s. 306; BOA, A.RSK.d 1532, s. 8; BOA, KK.d 217, s. 59).

Ruûs defterlerinden tespit edilebildiği kadarıyla 17. yüzyılda Galata'daki ümera ve ulema statüsündeki kişilerin kurdukları vakıf sayısı, 75'dir. Kayıtlar bu vakıfları kuran kişilerin ünvan ve lakapları ile meslekleri dışında bilgi içermemektedir. Vakıflara yapılan atama kayıtları, açıklamaları ile birlikte çalışmanın sonunda yer alan tabloda detaylı bir şekilde gösterilmektedir.

Kadınlar Tarafından Kurulan Vakıflar

Günümüze kadar ulaşabilmiş pek çok vakfiye, Osmanlı toplumunda başlangıçtan itibaren toplumun her kesiminden kadınların sahip oldukları mal varlıklarını hayır hizmetlerine sarfettiklerinin bir göstergesi olmuştur. Yasal olarak kadınların sosyal hayata aktif katılımlarını engelleyen herhangi bir norm olmamakla birlikte kadınların kurdukları vakıfların, erkekler tarafından kurulan vakıflara göre az sayıda olması kadınlara karşı olumsuz bir bakışı çağrıştırmamalıdır. Nitekim vakıflar üzerinde yapılan çalış-

malar, kadınların tıpkı erkekler gibi vakıf kurma konusunda öncü rol oynadıklarını ortaya koymaktadır (Duran, 1990; Yüksel, 1999; Soyer, 2007; Alpgüvenç, 2010; Okudan, 2011; Çınar, 2015; Başar, 2018; Güneş, 2018; Keskin 2021; Keskin, 2023). Öte yandan kurdukları vakıflar ve gerçekleştirdikleri hayır işleri, kadınların sosyal hayat içerisinde yer aldıklarını ve mülk sahibi olabildiklerini göstermesi bakımından da oldukça önemlidir.

Çalışmada incelenen döneme baktığımızda Galata Kazası'nda cami, mescit, mektep, imaret ve para vakfı gibi çeşitli hayır kurumları tesis eden ve bunların ihtiyaçlarını karşılamak adına vakıf kurup, menkul veya gayrimenkul gelir kaynaklarını bu vakfa tahsis eden on bir kadına rastlanmıştır. Bu kadınlar, Galata'nın Kasımpaşa, Beşiktaş, Tophane, Fındıklı ve Ortaköy gibi semtlerinde kurdukları vakıflarla bölgenin kalkınmasına ve istihdamına katkıda bulunmuşlardır. Bunlar arasında en fazla atama kaydı Belkis Hatun Vakfı'na aittir. 1671 tarihli iki ayrı kayıtta merhume Belkis Hatun'un Kasım Paşa'nın öz kızı olduğu belirtilmiştir.³ Vakfa ait tüm atama kayıtlarının Kasımpaşa semtinde bulunuyor olmasından yola çıkarak, Belkis Hatun'un babası olan Kasım Paşa'nın kurduğu vakıflarla semte adını veren ve 1541 yılında vefat eden Güzelce Kasım Paşa olabileceği tahmin edilmektedir. Öte yandan Belkis Hatun Vakfı'na ve Kasımpaşa Vakfı'na aynı yıllarda aynı idari personelin hizmet ettiği tespit edilmiştir. Her iki vakıfta, 1655 yılında kâtiplik vazifesini Şeyh Mehmed b. İbrahim adlı kişinin,⁴ 1660 yılında da mütevellilik vazifesini Saidzâde İbrahim'in icra ettiği görülmektedir.⁵

Belkis Hatun Vakfı'na 1655-1674 yılları arasında 5 mütevellî, 2 nazır ve 2 kâtip tayin edilmiştir. Kayıtlar incelendiğinde yapılan yeni atamalarda, mevcut görevlinin ölümü, vazifesini kötüye kullanması ve görevden kendi rızasıyla el çekmesi gibi gerekçeler zikredilmektedir. Bununla birlikte hizmeti beğenilen görevlilerin de aynı vazifeyi devam ettirebildiği görülmektedir. Örneğin, 1670 yılında tevliyet vazifesini iyi bir şekilde icra eden Ali, Galata kadısının arzı üzerine tekrar vakfın mütevellisi olarak tayin edilmiştir (BOA. KK.d 275, s. 11). Vakfın mektebine ait atama kayıtları *Evkâf-ı Muallimhâne-i Belkis Hatun ve Evkâf-ı Mekteb-i Belkis Hatun* şeklinde ifade edilmiştir. Mektebe 1655-1656 yıllarında Galata kadısının arzı üzerine *utekadan* Mehmed b. Yakup mütevellî ve Süleyman b. Yakup ise nazır olarak tayin edilmiştir.⁶ Kasımpaşa'daki diğer kadın vakıfları ise Kamer Hatun ile Nefise Hatun tarafından kurulmuş vakıflardır. Kamer Hatun Vakfı bünyesinde Ethem Efendi adında bir cami bulunmaktadır. Bu camiye 1644 yılında şeyhülislam arzıyla vaiz tayin edilmiştir (BOA. KK.d 258, s. 24). Nefise Hatun Vakfı'na ise 1661 yılında *utekadan* Ali'nin mütevellî olarak atanmıştır (BOA. A.RSK.d 1534, s. 35).

Galata'daki vakıf sahibi diğer bir kadın Şah Zeman Hatun'dur. 1671 tarihli kayıtta vakfın idaresi için mütevellinin gerekli olduğu ve Galata kadısı tarafından bir mütevellî tayin edildiği zikredilmiştir (BOA. KK.d 275, s. 72). 1672 tarihli başka bir kayda göre mütevellinin günlük bir akçe vazifesi vardı. Kayıtta adı geçen mütevellinin vefat etmesi üzerine, Şah Zeman Hatun'un vakfiyede koştuğu şart doğrultusunda görevi hakeden ve layık olanlar arasından Galata kadısı arzı üzere Mehmed b. Ali, mütevellî olmuştur (BOA. KK.d 275, s. 133). Beşiktaş'taki Hanım Hatun Vakfı'nda da benzer bir uygulama söz konusudur. Kayda göre Hanım Hatun, tevliyet vazifesine evladından birinin tayin edilmesini şart koşmuştur. Nitekim 1654 yılında mevcut mütevellî ölünce yerine Galata kadısı tarafından Hanım Hatun'un kızı Ümmühan Hatun mütevellîye görevini üstlenmiştir (BOA. A.RSK.d 526, s. 200).

3 Bkz. BOA. KK.d 275, s. 55; BOA. KK.d 275, s. 57.

4 Bkz. BOA. A.RSK.d 1529, s. 157; BOA. A.RSK.d 1529, s. 166.

5 Bkz. BOA. A.RSK.d 1534, s. 39-40; BOA. KK.d 217, s. 27-28.

6 Bkz. BOA. KK.d 217, s. 28; BOA. KK.d 262, s. 91.

Ruûs defterlerindeki kayıtlara göre Galata'da para vakfı⁷ sahibi iki kadın bulunmaktadır. Bunlardan ilki Beşiktaş'taki Ahmet Paşa çeşmesi için vakıf tesis eden Raziye Hatun'dur. Kayda göre vakfın mütevellisinin artık görevini yapamayacak duruma düşmesi üzerine Galata kadısı tarafından Hüseyin Ağa adlı kişi mütevellilik olarak atanmıştır (BOA. A.RSK.d 1534, s. 35; BOA. KK.d 217, s. 50). Diğer bir para vakfı ise Ayşe Hatun'a aittir. Ruûs defterindeki 1664 tarihli kayda göre Ayşe Hatun, vefatından sonra ruhu için Kuran'dan cüzler okunması için vakfettiği on bin akçeye, günlük bir akçe vazife ile mütevellilik tayin etmiştir. Bu mütevellinin vakfedilen paraya ihaneti tespit edildiğinden görevden alınması ve yerine Seyyid Abdülbaki'nin atanması söz konusudur (BOA. KK.d 273, s. 23).

İncelediğimiz defterlerde yukarıda sözü edilenlerin dışında yine kadınlar tarafından kurulan başka vakıflarda tespit edilmiştir. Bunlar Fındıklı'da Perizat Hatun Vakfı, Ortaköy'de Rahime Hatun Vakfı, Tophane'de Dilgüşâ Hatun ile Fatma Hatun vakıfları ile Beşiktaş'ta Hanım Hatun Vakfı ve Kasımpaşa'da Nefise Hatun ile Kamer Hatun vakıflarıdır. Perizat Hatun Vakfı bünyesindeki camiye 1656-1658 yılları arasında mütevellilik tarafından iki cüzhân ve bir müezzin, vakfın idaresi için de bir kâtip tayin edildiği görülmektedir. Rahime Hatun Vakfı'na ise 1650 yılında vakfın kaymakamı tarafından mütevellilik atanması söz konusudur. Dilgüşâ Hatun Vakfı'na 1656 yılında ve Fatma Hatun Vakfı'na 1673 yılında Galata kadısı tarafından cüzhân görevlendirilmiştir. Hanım Hatun Vakfı'na 1656'da mütevelliliğe, 1663'de mütevellilik tayin edilmiştir. Kasımpaşa'da kurulan vakıflardan biri olan Kamer Hatun Vakfı'na ise 1643 yılında mütevellilik atanmıştır. 1645 yılında bu vakıf üzerinden Ethem Efendi adındaki camiye de vaiz atanmıştır. Nefise Hatun Vakfı'na ilişkin yalnızca 1663'de atanan mütevellilik hakkında kayıt bulunmaktadır.

Gayrimüslimler Tarafından Kurulan Vakıf

İslam hukuku gayrimüslimlerin hangi koşullarda vakıf kurabileceklerini belirlemiştir. Buna göre, gayrimüslimlerin vakıf kurmaları, vakfedenin mülkünü kilise adına tescil ettirmemesi şartıyla kabul edilmiştir. Kamu hizmetleri için de zimmilerin vakıf kurmasına izin verilmiştir. Osmanlı Devleti'de hemen hemen aynı uygulamada bulunmuş, gayrimüslimlerin kendilerine tanınan haklar çerçevesinde vakıf kurmasına izin vermiştir (Ercan, 1983: 1146; Bozkurt, 1987: 137). Müslim vakıflarında olduğu gibi gayrimüslim vakıflarında da vakfın kurulması kararını verme yetkisi kadıların elindeydi. Aynı zamanda bu vakıflardaki ihtilaflar hakkındaki davalar da bizzat kadı huzurunda görülmekteydi (Ceyhan, 2016: 154-155; Yıldız, 2019: 145). Çalışma kapsamında incelenen döneme baktığımızda kayıtlar arasında sadece bir gayrimüslim vakfı tespit edilmiştir. Bu vakfa ait defterdeki atama kaydına göre Galata'daki Mokinoz(?) Vakfı'nın mütevelliliği Ahemgore adlı Hristiyan kadın, vazifesini yerine getirmekten aciz olduğunu belirterek kendi isteğiyle görevden ayrılmış ve yerine Galata kadısının arzı ile kardeşinin oğlu Dostiyaz mütevellilik olarak tayin edilmiştir (BOA. KK.d 275, s. 143). Bu kayıta, bahsi geçen gayrimüslim vakfına ait başka bir bilgi yer almamaktadır. Yalnızca Galata'da bulunduğu bilinen bu vakfa dair başka kaynaklarda da herhangi bir bilgi ulaşılamamıştır.

7 Osmanlı vakıf sisteminin bir parçası olan para vakıfları, kişinin mal varlıklarını nakit para olarak vakfetmesi veya gayrimenkulüne ait kira gelirini vakfın parasına eklemesi ile ortaya çıkmaktadır. Vakfedilen bu paralar çeşitli usullerle işletiliyor ve elde edilen gelir hayır için harcanıyordu. Toplumun faydalandığı hayrat ve vakıf eserlerinin uzun zaman hizmet verebilmesi, tamir masraflarının giderilmesi ve temiz tutulabilmesi için vakfedilen bu paraların miktarlarını mahkeme kayıtlarından ve vakfiyelerden öğrenmek mümkündür. Ayrıntılı bilgi için bkz. (Özcan, 2003; Kurt, 2015; Kaya, 2003; 189-203)

Sonuç

Ruûs defterleri, Osmanlı Devleti'nin merkez ve taşra teşkilatına yapılan tüm tayin ve tevcihat silsilelerinin takip edilebilen, müesseselerin işleyişine ve devletin personel politikasına ait detaylara ulaşılabilen zengin bir kaynaktır. Bu yönüyle defterler, vakıf teşkilatının gelişimi ve vakıf sisteminin ilerleyişi hakkında da detaylı bilgileri ihtiva etmektedir.

Bu çalışmada ana kaynak olarak ruûs defterleri kullanılmış ve 17. yüzyıla ait defterlerde yapılan taramalar neticesinde Galata Kazası'nda 108 adet vakıf tespit edilmiştir. Bu vakıflar ticarî ve kozmopolit yapısıyla öne çıkan Galata Kazası'nın aynı zamanda büyük ve zengin vakıflara ev sahipliği yaptığını göstermektedir. Özellikle Kanuni Sultan Süleyman döneminden itibaren tersane bölgesi olan Kasımpaşa'da kaptan-ı derya ve diğer paşaların kurdukları vakıflar bölgede yoğunluk kazanmıştır. Zamanla kazada Müslüman ahalinin kalabalıklaşması ile farklı alanlarda birçok hayrî kurum tesis edilmiştir. Bunun bir sonucu olarak kazanın merkezi olarak nitelenebilecek Galata bölgesinde kurulan vakıflar şehir kültürünün gelişmesine ve kazanın imar ve iskanına katkı sağlamıştır. 17. yüzyıl ruûs defterlerindeki atama kayıtları bu kurumların görev ve hizmet alanlarını büyüterek ve geliştirerek devam ettirdiklerini göstermektedir.

Ruûs defterlerindeki kayıtlar aynı zamanda günümüze kadar ulaşmayan vakfiyeler yahut bazı bilgileri arşiv belgelerine yansıyan vakıflar ve vakıflara bağlı Galata'daki cami, mescit, imaret, mektep, tekke ve zaviye gibi kurumların varlığından haberdar olmamızı sağlamaktadır. Bu kurumlarda idarî ve hizmet personeli olmak üzere pek çok kişi istihdam edilmiştir. Böylece insanların ihtiyacına göre beledî ve sosyal alanlardaki pek çok hizmet de yerine getirilmiştir. Bu vakıfların bazıları kadınlar tarafından kurulmuştur. Vakıf kurucusu olmayan pek çok kadın ise aktif ve faal olarak çalışmış, mütevelliyeye, nazır ve duâgû gibi vazifelerde bulunmuşlardır. Bu bağlamda kadınların hem iş hem gelir sahibi oldukları ve kurdukları vakıflarla kuşaklar arası maddi-manevi bağ kurulmasına katkıda buldukları söylenebilir.

Vakıf kuran kişiler tevliyet ve nezâret gibi vazifeler için genellikle kendilerinden sonra çocuklarının ya da yakın akrabalarının yerlerine geçmelerini şart koşmuşlardır. Böylece bir soy tarafından nesillerce bu görevler yerine getirilebilmiş ve aynı zamanda ailelerine bir gelir kapısı temin edebilmişlerdir. Ruûs defterlerindeki bu tür bilgiler gerek bireyler hakkında bilgi vermesi gerekse vakıf sahiplerinin ya da kurumlarda çalışan kişilerin aile/memleket mensubiyetini, bir diğer ifadeyle, sosyal kökenlerini tespit etmeye imkân vermektedir. Vakıf şartına göre aile fertlerinin yapması gereken bazı görevlere, bu kişiler için ehli olmadıkları gerekçesiyle, vazifeye uygun olan başka kişiler atanabilmiştir. Bu durum vakıflara atama yapılırken liyakate dikkat edildiğini göstermektedir.

Kaynaklar

I. Arşiv Kaynakları

Cumhurbaşkanlığı Devlet Arşivleri Başkanlığı Osmanlı Arşivi (BOA)

A.DVNS.MHM.d.; 110-676.

A.RSK.d. 1482, 1483, 1517, 1519, 1522, 1524, 1526, 1529, 1531, 1532, 1534.

KK.d. 217, 258, 259, 260, 262, 268, 270, 271, 273, 275, 1514, 7516, 7517.

Bâb-ı Meşihat Şeyhülislâmlık Arşivi (MA)

Galata Şer'iyeye Sicilleri (GŞS) 17.

II. Araştırma ve İnceleme Eserler

Ahışhalı, Recep (2008). "Ruûs", *Türkiye Diyanet Vakfı İslâm Ansiklopedisi (DİA)*, C. 35. İstanbul: Türkiye Diyanet Vakfı Yay. 272-273.

Alpgüvenç, Can (2010). *Hayırda Yarışan Hanım Sultanlar*. İstanbul: Kaynak Yayınları.

Arslantürk, H. Ahmet (2011). "Sadrazam Ayas Paşa'nın Vakfiyeleri ve Bir Sınırnâmesi". *Osmanlı Araştırmaları*, (37), 165-180.

Avşin Güneş, Gülcan (2018). "Osmanlı Toplumunda Kadın ve Vakıf". *Vakıf ve Toplum Dergisi*, (6), 26-29.

Aydın, Bilgin (2017). *XVI. Yüzyılda Divan-ı Hümayun ve Defter Sistemi*. Ankara: Türk Tarih Kurumu Yayınları.

Ayvansarayî, Hüseyin (1865). *Hadikatü'l-Cevâmi'* I-II. İstanbul: Matbaa-i Amire.

Başar, Fahameddin (2018). *Vakıf Kuran Kadınlar*. Ankara: Vakıflar Genel Müdürlüğü Yayınları.

Başbakanlık Osmanlı Arşivi Rehberi (2010). T.C. Başbakanlık Devlet Arşivleri Genel Müdürlüğü. İstanbul: Osmanlı Arşivi Daire Başkanlığı.

Bayrak, Meral (2015). "Makbul/Maktul İbrahim Paşa Vakfı: Hezargrad'da Bulunan Hayratı". *Balkanlar'da İslam Medeniyeti Beşinci Uluslararası Kongresi Tebliğleri*. Saraybosna. 259-295.

Bostan, İdris (2007). "Piyâle Paşa". *DİA*, C. 34. İstanbul. 296-297.

Bostan, İdris (2011). "Tersâne-i Âmire", *DİA*, C. 40. İstanbul. 512-516.

Bozkurt, Gülnihal (1987). "İslam Hukukunda Zimmilerin Hukuki Statüleri". *Dokuz Eylül Üniversitesi Hukuk Fakültesi Dergisi*, 3 (1-4), 115-155.

Ceyhan, Muhammed (2016). Osmanlı Devleti'nde Gayrimüslimlerin Mülk ve Vakıf Edinimi (18. Yüzyıl). Doktora Tezi. Ankara Üniversitesi Sosyal Bilimler Enstitüsü.

Çetintaş, Recep (2014). "Hanefilerin Cuma Namazını Devlet Başkanı veya İzin Verdiği Kimselerin Kıldırması Şartıyla Kayıtlamasına Usûlî Bir Bakış". *Cumhuriyet Üniversitesi İlahiyat Fakültesi Dergisi* XVIII (2), 207-240.

- Çınar, Hüseyin (2018). *Tanzimat Öncesi Osmanlı Toplumunda Cinsiyet, Mahremiyet ve Sosyal Hayat*. Ankara: KAGEM. 335-371.
- Doğan, Sema (2001). “Kasımpaşa Camii ve Külliyesi”. *DİA*, C. 24. İstanbul. 548-550.
- Duran, Tülay (1990): *Tarihimizde Vakıf Kuran Kadınlar*. İstanbul: Belge Yayınları.
- Ercan, Yavuz (1983). “Türkiye’de XV. Ve XVI. Yüzyıllarda Gayrimüslimlerin Hukuki, İçtimai ve İktisadi Durumu”. *Belleten* 47 (188), Ankara. 1119-1150.
- Eyice, Semavi (2022). “Kılıç Ali Paşa Külliyesi”, *DİA*, C. 25. Ankara. 412-414.
- Göyünç, Nejat (1967). “XVI. Yüzyılda Ruûs ve Önemi”. *Tarih Dergisi*, 17 (22). İstanbul. 17-34.
- Gündüz, Filiz (2009). “Sinan Paşa Külliyesi”. *DİA*, C. 37. İstanbul. 232-234.
- Gürbüz, Büşra (2020). 1509 Numaralı Ruûs Defteri (1048-1049/1683-1639) Tahlil ve Metin. Yüksek Lisans Tezi. Gümüşhane Üniversitesi Sosyal Bilimler Enstitüsü.
- İnalcık, Halil (2006). *Osmanlı İmparatorluğu Klâsik Çağ (1300-1600)*. İstanbul: Yapı Kredi Yay.
- Kaya, Süleyman (2003). “Para Vakıfları Üzerine”, *Türkiye Araştırmaları Literatür Dergisi*, I (1), 189-203.
- Keskin, Özkan Özer (2023). “Osmanlı’da Kadınların Vakıf Müessesesine Katkıları: Trabzon Örneği”. *Tarihi, Kültürü ve Sanatıyla Trabzon*, (1), 187-222.
- Keskin, Özkan Özer (2021). “Trabzon Gülbahar Hatun (Hatuniye) Vakfı’na Ait Yapılar ve Sunduğu Hizmetler”. *Karadeniz İncelemeleri Dergisi*, 15 (30), 473-508.
- Kır, Anıl (2019). Kamil Kepeci 217 Numaralı Ruûs Defteri (Metin-Değerlendirme, s. 101-202). Yüksek Lisans Tezi. Bilecik: Şeyh Edebali Üniversitesi Sosyal Bilimler Enstitüsü.
- Koç, Mehmet (2021). “Cuma Namazının Sıhhat Şartlarından Olan Şehir, Cami ve İzin Konularının Osmanlı Hukukundaki Yeri”. *Çukurova Üniversitesi İlahiyat Fakültesi Dergisi*, 21 (2), 573-597.
- Kolip, Esra (2022). 1527 Numaralı Ruûs Defteri (1062-1065/1652-1655) Tahlil ve Metin. Yüksek Lisans Tezi. Gümüşhane Üniversitesi Lisansüstü Eğitim Enstitüsü.
- Köç, Ahmet (2016). “Osmanlı Devleti’nde Yönetici Sınıfın Hayırseverliği: Ümera ve Ulema Vakıfları Üzerine Bazı Düşünceler”. *Balıkesir Üniversitesi Sosyal Bilimler Enstitüsü Dergisi*, 19 (35), 303-322.
- Köprülü, Bülent (1952). “Evvəlki Hukukumuzda Vakıf Nev‘iyetleri ve İcareteynli Vakıflar”. *İstanbul Üniversitesi Hukuk Fakültesi Mecmuası*, 18 (1-2), 219-222.
- Kurt, İsmail (2015). *Para Vakıfları Nazariyat ve Tatbikat*. İstanbul: Ensar Neşriyat.
- Laçın, Sinem (2022). Kamil Kepeci 275 Numaralı Ruûs Defteri (Metin-Değerlendirme, S.1-170). Yüksek Lisans Tezi. Bilecik: Şeyh Edebali Üniversitesi Sosyal Bilimler Enstitüsü.
- Okudan, Muhammet (2011). “Osmanlı’nın Son Yüzyılında Samsun’da Vakıf Kuran Kadınlar”. *On dokuz Mayıs Üniversitesi İlahiyat Fakültesi Dergisi*, (31), 267-277.
- Ölmez, Kader (2021). Kamil Kepeci 275 Numaralı Ruûs Defteri (Metin-Değerlendirme, S.171-331). Yüksek Lisans Tezi. Bilecik: Şeyh Edebali Üniversitesi Sosyal Bilimler Enstitüsü.
- Önkal, Ahmet ve Nebi Bozkurt (1993). “Cami”. *DİA*, C. 7. İstanbul: 45-46.
- Özcan, Tahsin (2003). *Osmanlı Para Vakıfları Kanûnî Dönemi Üsküdar Örneği*. Ankara: TTK.

- Öztürk, Nazif (2006). "Mütevelli". *DİA*, C. 32. İstanbul. 217-220.
- Öztürk, Nazif (1991). Türk Yenileşme Tarihi Çerçevesinde Vakıf Müessesesi. Doktora Tezi. Ankara: Hacettepe Üniversitesi Sosyal Bilimler Enstitüsü.
- Savun, Hakan (2019). Kamil Kepeci 217 Numaralı Ruûs Defteri (Metin-Değerlendirme, s. 1-100). Yüksek Lisans Tezi. Bilecik: Şeyh Edebali Üniversitesi Sosyal Bilimler Enstitüsü.
- Soyer, Özlem (2007). Kadın Vakıfları: Kütahya Örneği. Yüksek Lisans Tezi. Kütahya: Dumlupınar Üniversitesi Sosyal Bilimler Enstitüsü.
- Uzunçarşılı, İ. Hakkı (2020). *Osmanlı Devleti'nin Merkez ve Bahriye Teşkilatı*. Ankara: TTK.
- Uzunçarşılı: İsmail Hakkı (2019). *Osmanlı Tarihi II*. Ankara: TTK.
- Yancı, Ülkü (2020). "1576 Numaralı Defter Örneğinde Ruûs Defterlerinin Vakıf Atamaları Açısından Önemi". *Vakıflar Dergisi*, (53), 47-66.
- Yediyıldız, Bahaeddin (1982). "Türk Vakıf Kurucularının Sosyal Tabakalaşmadaki Yeri 100-1800". *Osmanlı Araştırmaları*, (3), 143-164.
- Yediyıldız, Bahaeddin (1982). "Vakıf Müessesesinin XVIII. Asır Türk Toplumundaki Rolü". *Vakıflar Dergisi*, (14), 1-27.
- Yediyıldız, Bahaeddin (2003). *XVIII. yüzyılda Türkiye'de Vakıf Müessesesi*. Ankara: Türk Tarih Kurumu.
- Yıldız, Kenan (2019). "Aykırı Vakıflar: Osmanlıda Fukarâ-yı Müslimîni de Gözeten Gayrimüslim Vakıfları". *Osmanlı Araştırmaları*, 54 (54), 54-141.
- Yıldız, Kenan (2019). "Osmanlıda İcâreteynin Başlangıç Tarihi Meselesi: İlk Uygulamalara Dair Tespitler". *Cihannüma Dergisi*, V (2). İzmir: 25-46.
- Yörük, Saim (2011). XVIII. Yüzyılın İlk Yarısında Adana Kazası (1700-1750). Doktora Tezi. Erzurum: Atatürk Üniversitesi Sosyal Bilimler Enstitüsü.
- Yüksel, Hasan (1990). Osmanlı Sosyal ve Ekonomik Hayatında Vakıfların Rolü Üzerinde Bir Araştırma (1585-1683). Doktora Tezi. Ankara Üniversitesi Sosyal Bilimler Enstitüsü.
- Yüksel, Hasan (1999). Osmanlı Toplumunda Vakıflar ve Kadın. *Osmanlı*, I. Ankara: Yeni Türkiye Yay. 49-55.

Ek 1: Harita 1: 17. Yüzyılda Galata Kazası'ndaki Vakıflar ve Vakıf Eserleri*



Ruûs Defterlerine Göre Galata Kazası'ndaki Vakıflar (1585-1700)

Ek 2: Ruûs Defterlerine Göre 17. Yüzyılda Galata Kazası'ndaki Vakıflar ve Yapılan Atamalar					
Kılıç Ali Paşa Vakfı					
Kayıt No	Görevlinin Adı	Atandığı Görev	Atandığı Kurum	Kayıt Tarihi (Hicri)	
KK.d.. 258/44 ¹	Ali	Mütevellî	Merhum Kılıç Ali Paşa Evkâfı	5 R. 1054	
KK.d.. 260/142	Mehmed Halife		Kılıç Ali Paşa Evkâfı der Tophane	24 S. 1057	
A. RSK.d. 1529/65	Ahmed		Tevliyet-i Menzil-i Kılıç Ali Paşa der Beşiktaş tabi-i Galata	7 L.1069	
KK.d.. 217/78	Süleyman b. Ebubekir		Evkâf-ı Kılıç Ali Paşa	16 Ra. 1071	
KK.d.. 217/78	Mehmed b. Ebubekir			16 Ra. 1071	
KK.d.. 217/104	Seyyid Hasan		Evkâf-ı Kılıç Ali Paşa	6 Ra. 1071	
KK.d.. 217/92	Mehmed b. Ahmed		Evkâf-ı Kılıç Ali Paşa	15 R. 1071	
KK.d.. 217/94	Hafız Kerameddin Molla İbrahim b. Hacı Mustafa		Evkâf-ı Kılıç Ali Paşa	Gurre-i R. 1071	
KK.d.. 217/127	Receb b. Mehmed		Evkâf-ı Kılıç Ali Paşa	9 Ca. 1071	
KK.d.. 217/152	İbrahim Musa		Evkâf-ı Kılıç Ali Paşa	8 N. 1071	
KK.d.. 217/158	Mehmed b. Seyfeddin		Evkâf-ı Kılıç Ali Paşa	Selh-i L. 1071	
KK.d.. 217/173	Ahmed b. Mahmud		Evkâf-ı Kılıç Ali Paşa	28 Za. 1071	
A. RSK.d. 1534/114	Ebubekir		Tevliyet-i Cami-i Kılıç Ali Paşa der Tophane	20 Ca. 1072	
A. RSK.d. 1534/40/139	Ebubekir b. Hacı Mustafa		Tevliyet-i Kılıç Ali Paşa der Tophane	7 R. 1072	
KK.d.. 275/92	Hüseyin		Evkâf-ı Kılıç Ali Paşa der Beşiktaş	12 Ra. 1082	
KK.d.. 275/151	Salih b. Abdulkadir		Merhum Kapudan Sâbık Kılıç Ali Paşa Vakfı der Tophane	23 Ş. 1082	
KK.d.. 275/323	Fethullah b. Şaban		Kılıç Ali Paşa Vakfı ve Ahi Çelebi Vakfı	8 N. 1084	
KK.d.. 7517/9	Ali		Tevliyet-i Evkâf-ı Kılıç Ali Paşa der Tophane	19 Za. 1084	
KK.d.. 259/97	Fatma Hatun		Müteveliye	Kılıç Ali Paşa Evkâfı der Tophane	Gurre-i Za 1056
A. RSK.d. 1529/166	Ümmühan Hatun			Evkâf-ı Kılıç Ali Paşa der Tophane	16 Ş. 1066
KK.d.. 217/88	Aişe bint İsa	Evkâf-ı Kılıç Ali Paşa		10 Ra. 1071	
KK.d.. 217/92	Ümmühan bint Ahmed	Evkâf-ı Kılıç Ali Paşa		8 R. 1071	
KK.d.. 217/104	Hadice bint Memi	Evkâf-ı Kılıç Ali Paşa		20 B. 1071	
KK.d.. 217/104	Aişe bint Ebubekir	Evkâf-ı Kılıç Ali Paşa		6 N. 1071	
KK.d.. 217/173	Abide Hatun	Evkâf-ı Kılıç Ali Paşa		25 Za. 1071	

1 Kayıtlar ruûs defterinin bulunduğu fon, defter no/görüntü no şeklinde kısaltılarak yazılmıştır.

Sevgi Akkoyun

KK.d.. 275/167	Şeyh Mehmed	Duâgû	Vazife-i Duâgû an Evkâf-ı Kılıç Ali Paşa der Tophane	2 Ra. 1061	
KK.d.. 217/104	Şeyh Mustafa b. Süleyman		Kılıç Ali Paşa Evkâfı	10 C. 1071	
KK.d.. 217/158	Ahmed		Kılıç Ali Paşa Evkâfı	Selh-i L. 1071	
A. RSK.d. 1534/32	Yahya		Evkâf-ı Kılıç Ali Paşa der Tophane	17 L. 1072	
A. RSK.d. 1534/40	Yunus		Kılıç Ali Paşa Evkâfı der Tophane	6 N. 1072	
A. RSK.d. 1534/40	Hüseyinpaşazade Yahya		Kılıç Ali Paşa Evkâfı der Tophane	17 L. 1072	
A. RSK.d. 1534/40	Salih b. Hüseyin		Kılıç Ali Paşa Evkâfı der Tophane	26 Za. 1072	
KK.d.. 7516/99	-		Kılıç Ali Paşa Evkâfı der Kasaba-i Tophane	5 Za. 1076	
A. RSK.d. 1539/4	Seyyid Kılıç		Duâgûluk-ı Vakf-ı Kılıç Ali Paşa der Tophane	12 Za. 1080	
KK.d.. 275/167	Osman b. Kâtib Mehmed		Kılıç Ali Paşa Evkâfı Galata	17 Ş. 1081	
KK.d.. 275/167	Mustafa Efendi			17 Ş. 1081	
KK.d.. 275/167	Abdulkaki		Kılıç Ali Paşa Evkâfı	5 L. 1081	
KK.d.. 275/261	Mehmet Efendi		Kılıç Ali Paşa Vakfı der Tophane	15 Za. 1083	
KK.d.. 275/167	Ahmed ve Fatıma		Kılıç Ali Paşa Evkâfı	Selh-i C. 1084	
KK.d.. 275/319	Mustafa b. Mustafa ve Ali b. Mustafa		Kılıç Ali Paşa Evkâfı	12 Ş. 1084	
KK.d.. 275/323	Saliha bint Mahmud		Kılıç Ali Paşa Evkâfı	24 N. 1084	
KK.d.. 275/327	Kerime bint Mustafa		Kılıç Ali Paşa Evkâfı	19 L. 1084	
KK.d.. 275/327	Emetullah bint Sıdkı		Kılıç Ali Paşa Evkâfı	24 L. 1084	
KK.d.. 258/44	Hüseyin		Kâtip	Kitâbet-i Evkâf-ı Kılıç Ali Paşa der Tophane	16 Ra. 1054
A. RSK.d. 1529/166	İbrahim			Kitâbet-i Evkâf-ı Kılıç Ali Paşa der Tophane	13 L. 1065
KK.d.. 217/114	İbrahim b. Ahmed	Evkâf-ı Kılıç Ali Paşa		28 C. 1071	
A. RSK.d. 1534/40/139	Mehmed b. Bali	Küttâb-ı Evkâf-ı Kılıç Ali Paşa der Tophane		7 R. 1072	
A. RSK.d. 1529/166	Abdulkerim	Vazife	Evkâf-ı Kılıç Ali Paşa der Tophane	24 Za. 1065	
A. RSK.d. 1529/166	Mehmed			24 Za. 1065	
A. RSK.d. 1529/166	Ahmed b. Mustafa		Evkâf-ı Kapudan Kılıç Ali Paşa	6 S. 1066	
A. RSK.d. 1529/166	Mehmed		Evkâf-ı Kılıç Ali Paşa der Tophane	21 Ra. 1066	
A. RSK.d. 1531/12	Abdullah Efendi		Evkâf-ı Kapudan-ı Sâbık Kılıç Ali Paşa der Tophane	9 M. 1067	
A. RSK.d. 1532/58	Seyyid		Evkâf-ı Kılıç Ali Paşa der Tophane	2 N. 1069	
A. RSK.d. 1532/85	Şeyh Mehmed b. Hacı Ahmed		Evkâf-ı Kılıç Ali Paşa der Tophane	20 S. 1071	
A. RSK.d. 1532/87	Seyyid Mehmed b. Mustafa		Evkâf-ı Kılıç Ali Paşa der Tophane	22 Ra. 1071	
A. RSK.d. 1534/189	Receb b. Mehmed		Evkâf-ı Kılıç Ali Paşa der Tophane	9 S. 1071	
KK.d.. 275/167	Şaban b. Mustafa		Cüzhân	Kılıç Ali Paşa Evkâfı Türbesi	16 L. 1083
KK.d.. 275/167	İbrahim b. İsmail	Kılıç Ali Paşa Evkâfı Cami Şerifi ve Türbesi		23 C. 1084	
KK.d.. 258/44	Hüseyin	Câbî	Cibâyet-i Evkâf-ı Kılıç Ali Paşa der Tophane	22 M. 1054	
KK.d.. 275/191	Ali	Ferraş	Kılıç Ali Paşa Vakfı	Selh-i M. 1083	
KK.d.. 217/104	Mustafa b. Abdulmuhsin	-	Kılıç Ali Paşa Evkâfı der Tophane	5 C. 1070	
KK.d.. 217/104	Şeyh İvaz	-	Kılıç Ali Paşa Evkâfı	20 S. 1070	
Makbul (Maktul) İbrahim Paşa Vakfı					
Kayıt No	Görevlinin Adı	Atandığı Görev	Atandığı Kurum	Kayıt Tarihi	
A.RSK.d.. 1482/1	Yahya	Mütevelli-i Kebir	Makbul İbrahim Paşa Vakfı	23 S. 1015	
A.RSK.d.. 1517/73	Ali		Tevliyet Evkâf-ı Maktul İbrahim Paşa der Galata	5 Za. 1055	
A.RSK.d.. 1519/101	Nuh	Mütevelli-i Kebir ve Sağır	Tevliyet-i Evkâf-ı Maktul İbrahim Paşa der Galata ve gayruhu	15 Ş. 1060	
A.RSK.d.. 1522/139	Nuh		Tevliyet-i Maktul İbrahim Paşa der Galata ve gayri	15 Ş. 1060	

Ruûs Defterlerine Göre Galata Kazası'ndaki Vakıflar (1585-1700)

A.RSK.d.. 1483/7	Piroğlu Mehmed	Mütevelli	Tevliyet-i Evkâf-ı Cami-i Merhum Maktul İbrahim Paşa	23 M. 1019
KK.d.. 258/44	Ali		Tevliyet-i Kebir Maktul İbrahim Paşa der Galata	12 Ca. 1054
A.RSK.d.. 1517/73	Ali		Tevliyet-i Maktul İbrahim Paşa der Galata	23 Z. 1056
A.RSK.d.. 1519/101	Mahmud		Tevliyet-i Evkâf-ı Maktul İbrahim Paşa der Galata ve gayruhu	11 Ş. 1060
A.RSK.d.. 1522/139	Hüseyin		Tevliyet-i Makbul İbrahim Paşa der Haric-i Galata	21 N. 1061
A.RSK.d.. 1524/133	Hasan		Tevliyet-i Maktul İbrahim Paşa der Haric-i Galata	21 N. 1061
A.RSK.d.. 1524/133	Halil		Tevliyet-i Evkâf-ı Sağır ve Kebir Maktul İbrahim Paşa der Galata	6 L. 1061
KK. d.. 275/167	Mehmed		Tevliyet-i Evkâf İbrahim Paşa der Hezargrad	16 L. 1061
A.RSK.d.. 1524/133	Hüseyin Ağa		Tevliyet-i Cami-i İbrahim der Ortaköy der İstanbul	22 L. 1061
A.RSK.d.. 1524/133	Hüseyin		Tevliyet-i İbrahim Paşa der Kapanyağ der Galata	28 L. 1061
A.RSK.d.. 1522/139	Mehmed Mustafa		Tevliyet-i Maktul İbrahim Paşa der Galata	6 Za. 1061
A.RSK.d.. 1526/203	Hüseyin		Tevliyet-i Maktul İbrahim Paşa der Galata ve Kavala ve Hezargrad	19 N. 1062
A.RSK.d.. 1526/203	Ahmed		İmamet-i Cami-i İbrahim Paşa der Hezargrad	11 L. 1062
A.RSK.d.. 1526/203	Hüseyin		Tevliyet-i Maktul İbrahim Paşa der İstanbul ve Galata ve Hezargrad	11 L. 1062
A.RSK.d.. 1526/203	Mehmed		Tevliyet-i Maktul İbrahim Paşa der Galata	7 Ca. 1064
A.RSK.d.. 1526/166	İbrahim		Tevliyet-i İbrahim Paşa der Ortaköy	Gurre-i C. 1066
A.RSK.d.. 1534/90	Hacı Mehmed Ağa		Tevliyet-i Evkâf-ı Cami-i İbrahim Paşa der Galata	28 M. 1072
A.RSK.d.. 1534/149	Seyyid Hasan		Tevliyet-i Evkâf-ı Makbul İbrahim der İstanbul ve Galata	15 Ra. 1072
A.RSK.d.. 1534/4	-		Tevliyet-i Evkâf-ı Makbul İbrahim der İstanbul ve Galata	15 Ra. 1072
KK.d.. 275/167	Sefer Halife		Maktul İbrahim Paşa Evkâfı der Galata	10 L. 1081
KK.d.. 275/167	Seyyid Natık Efendi	Maktul İbrahim Paşa Evkâfı der Galata	10 L. 1081	
KK.d.. 275/275	Mehmed b. Ahmed	Maktul İbrahim Paşa Evkâfı der Galata	8 M. 1084	
KK.d.. 275/259	El-Hacc İsmail b. Ali	Nazır	Merhum Maktul İbrahim Paşa Vakfı der Galata	13 M. 1084
A.RSK.d.. 1522/139	Mahmud	Kethüda	Tevliyet-i Maktul İbrahim Paşa der Galata ve gayri	19 Ş. 1060
A.RSK.d.. 1526/203	Ahmed	-	Maktul İbrahim Paşa Evkâfı	21 Ş. 1064
KK.d.. 275/167	Abdurrahman	Hafız	Maktul İbrahim Paşa Evkâfı der Galata	10 L. 1081
KK.d.. 275/167	Ahmed	Mutemet	Merhum İbrahim Paşa Evkâfı der Galata	24 C. 1082
KK.d.. 275/167	Hüseyin	İhlaşan	Merhum Maktul İbrahim Paşa Cami Evkâfı der Yağkapanı der Galata	24 Ş. 1083
Piyale Paşa Vakfı				
Kayıt No	Görevlinin Adı	Atandığı Görev	Atandığı Kurum	Kayıt Tarihi
KK.d.. 260/16	Ramazan	Mütevelli	Merhum Piyale Paşa Evkâfı der Kasımpaşa	16 Ra. 1057
A.RSK.d.. 1526/340	Abdulkadir		Evkâf-ı Piyale Paşa der Kasımpaşa	24 Za. 1064
A.RSK.d.. 1526/368	Seyyid Ahmed ve Mehmed b. Mehmed		Piyale Paşa Vakfı Kasımpaşa	2 S. 1065
A.RSK.d.. 1534/34	-		Tevliyet-i Evkâf-ı Cami-i Merhum Piyale Paşa der Kasımpaşa	18 L. 1070
KK.d.. 217/17	Ahmed		Kapudan-ı Piyale Paşa Evkâfı	10 Ş. 1070
A.RSK.d.. 1534/218	-		Tevliyet-i Evkâf-ı Piyale Paşa der Kasımpaşa	16 N. 1070
KK.d.. 217/24	Mustafa Efendi		Tevliyet-i Evkâf-ı Piyale Paşa der Kasımpaşa	

Sevgi Akkoyun

KK.d.. 259/52	Aişe Hatun-Hadice Hatun-Fatma Hatun	Mütevelliye	Piyale Paşa Evkâfı der Kasımpaşa	Gurre-i Za. 1056
A.RSK.d.. 1526/247	Ahmed	Vazife	Evkâf-ı Piyale Paşa der Kasımpaşa	13 S. 1064
A.RSK.d.. 1529/110	Şeyh		Evkâf-ı Piyale Paşa der Kasımpaşa	15 Za. 1065
A.RSK.d.. 1529/277	Ömer		Evkâf-ı Kapudan-ı Gazi Piyale Paşa der Kasımpaşa	23 N. 1066
KK.d.. 259/54	Kâtip Mustafa	Kâtip	Evkâf-ı Piyale Paşa der Kasımpaşa	Gurre-i Za. 1056
KK.d.. 270/74	Mustafa	Sermahfil	Ser-Mahfillik-i Câmî-i Evkâf-ı Piyâle Paşa der-Kasımpaşa	23 Ra. 1068
KK.d.. 270/76	Ali b. Abdurrahman	Cüzhân	Cüz-hânlik-ı Evkâf-ı Piyâle Paşa der-kasaba-i Kasımpaşa	22 Ra. 1068
KK.d.. 275/95	Ahmed b. Abdullah	Saka	Piyale Paşa Vakfı Sebilhanesi der Uzunçarşı der Kasaba-i Kasımpaşa	16 M. 1083
KK.d.. 275/136	Piyale	Mutemed	Merhum Gazi Piyale Paşa Evkâfı der Kasaba-i Kasımpaşa	17 M. 1084
KK.d.. 275/138	Hüseyin	Müezzin ve Abkeş	Merhum Piyale Paşa Evkâfı der Kasımpaşa	24 S. 1084
KK.d.. 275/153	Osman b. Abdullah	Türbedar	Merhum Gazi Piyale Paşa Evkâfı Türbesi der Kasaba-i Kasımpaşa	6 B. 1084
Sinan Paşa Vakfı				
Kayıt No	Görevlinin Adı	Atandığı Görev	Atandığı Kurum	Kayıt Tarihi
KK.d.. 258/14	Halil	Mütevelli	Tevliyet-i Sinan Paşa der Beşiktaş	10 Ra. 1054
KK.d.. 258/19	Abdurrahman		Tevliyet-i Evkâf-ı Sinan Paşa	15 R. 1054
A.RSK.d.. 1524/28	Süleyman		Tevliyet Kapudan Sinan Paşa der Beşiktaş	5 Za. 1061
A.RSK.d.. 1526/128	Mehmed		Tevliyet-i Sinan Paşa der Beşiktaş tabi-i Galata	18 Ra. 1064
A.RSK.d.. 1526/175	Mustafa Ağa		Tevliyet-i Sinan Paşa der Beşiktaş tabi-i Galata	22 C. 1064
A.RSK.d.. 1529/37	Ebubekir b. Mustafa		Tevliyet-i Cami-i Sinan Paşa der Beşiktaş tabi-i Galata	24 N. 1065
A.RSK.d.. 1529/154	Mustafa		Tevliyet-i Sinan Paşa der Beşiktaş tabi-i Galata	6 Ca. 1066
A.RSK.d.. 1529/108	Ebubekir		Tevliyet-i Evkâf-ı Kapudan-ı Sâbık Sinan Paşa der Beşiktaş	8 C. 1066
KK.d.. 217/17	Yusuf		Câbî	Cibâyet-i Evkâf-ı Sinan Paşa der Uzuncaova
KK.d.. 217/55	Mustafa	Kâtip	Kitâbet-i Müşahede an Evkâf-ı Sinan Paşa der Üsküdar ve Kasımpaşa	10 Ca. 1071
Kasım Paşa Vakfı				
Kayıt No	Görevlinin Adı	Atandığı Görev	Atandığı Kurum	Kayıt Tarihi
A.RSK.d. 1522/139	Ali	Mütevelli	Tevliyet-i Tekye-i Kasım Paşa	29 Ra. 1062
KK.d.. 217/27	Abdullah	Mütevelli	Tevliyet-i Cami-i Kasım Paşa tabi-i Galata	8 L. 1070
KK.d.. 275/13	Mehmed b. Ahmed		Kasaba-i Kasımpaşa Cami-i Şerif der Galata harici	H.14 N. 1081
A.RSK.d. 1529/156	Mehmed Arif b. Abdullah	Kâtib-i Evvel	Kitâbet-i Evvel Evkâf-ı Kasım Paşa der hariç-i Galata	13 Za 1066
A.RSK.d. 1529/156	Mustafa b. Mehmed	Câbî-yi Kebir	Kitâbet-i Cibâyet-i Evkâf-ı Kasım Paşa tabi-i Galata	
A.RSK.d. 1529/156	Sinan b. Halil	Muvakkit	Muvakkitlik-i Cami-i Kasım Paşa der Kasaba-i Kasımpaşa	15 Za. 1066
A.RSK.d. 1529/160	Abdullah b. İbrahim	Câbî	Cibâyet-i evkaf-ı Kasım Paşa der kasaba-i Kasımpaşa der Galata	27 Za 1066
A.RSK.d. 1529/159	Abdullah b. İbrahim	Kâtip	Kitâbet-i evvel Kasım Paşa der kasaba-i Kasımpaşa der Galata	
A.RSK.d.. 1534/85	-	Kâtip	Küttab-i Evkâf-ı Kasım Paşa (yırtık)	10 R. 1071
A.RSK.d.. 1534/36	Ömer	Müezzin	Müezzinlik-i Cami-i Kasım Paşa	14 Z. 1072
KK.d.. 275/96	Mustafa Davud	Cüzhân	Kasım Paşa Evkâfı der Kasaba-i Kasımpaşa	26 M. 1083
Ayas Paşa Vakfı				
Kayıt No	Görevlinin Adı	Atandığı Görev	Atandığı Kurum	Kayıt Tarihi

Ruûs Defterlerine Göre Galata Kazası'ndaki Vakıflar (1585-1700)

A.RSK.d.. 1526/137	Mehmed	Mütevelli	Tevliyet-i Ayas Paşa der kurb-ı Fındıklı der Tophane	18 Ca. 1064
A.RSK.d. 1529/69	Mehmed		Tevliyet-i Ayas Paşa der Fındıklı tabi-i Galata	12 M. 1066
A.RSK.d.. 1526/181	İbrahim	Câbî	Cibâyet-i Evkâf-ı Ayas Paşa der Fındıklı	18 M. 1064
A.RSK.d.. 1529/157	Mahmud	Kâtip	Kitâbet-i Evkâf-ı Ayas Paşa der Fındıklı	15 Za 1066
Hayreddin Paşa Vakfı				
Kayıt No	Görevlinin Adı	Atandığı Görev	Atandığı Kurum	Kayıt Tarihi
A.RSK.d.. 1526/202	Mehmed	Mütevelli ve Nazır	Tevliyet-i ve Nezâret-i Hayreddin Paşa der Beşiktaş	22 R. 1065
A.RSK.d.. 1529/48	Mehmed	Baş mütevelli	Tevliyet-i Cami-i Hayreddin Paşa der Beşiktaş tabi-i Galata	26 L. 1065
A.RSK.d.. 1529/134	Ahmed	Nazır	Nezâret-i Evkâf-ı Kapudan-ı Sâbık Hayreddin Paşa der Beşiktaş	6 N. 1066
KK.d.. 275/154	Ahmed b. İbrahim	Müezzin	Merhum Hayreddin Paşa Evkâfı der Kasaba-i Beşiktaş der Galata	9 B. 1084
KK.d.. 275/154	Ahmed	Eczahan	Merhum Hayreddin Paşa Evkâfı Türbesi der Kasaba-i Beşiktaş	10 B. 1084
Belkis Hatun Vakfı				
Kayıt No	Görevlinin Adı	Atandığı Görev	Atandığı Kurum	Kayıt Tarihi
KK.d.. 217/28	Mehmed b. Yakub	Mütevelli	Tevliyet-i Evkâf-ı Muallimhane ve Eczaya Şerife-i Belkis Hatun der Kasımpaşa	15 L. 1070
KK.d.. 275/11	Ali		Belkis Hatun Vakfı Kasaba-i Kasımpaşa der Galata	4 N. 1081
KK.d.. 275/55	Mehmed		Belkis Hatun Vakfı Kasaba-i Kasımpaşa der Galata	5 Ca. 1082
KK.d.. 275/57	Ali		Belkis Hatun Vakfı Kasaba-i Kasımpaşa der Galata	15 Ca. 1082
KK.d.. 275/297	Şaban		Merhum Belkis Hatun Vakfı der Kasaba-i Kasımpaşa	16 C. 1084
A.RSK.d.. 1529/157	Abdullah	Nazır	Nezâret-i Evkâf-ı Belkis Hatun der kasaba-i Kasımpaşa	15 Za 1066
KK.d.. 262/91	Süleyman b. Yakub		Nezâret-i Evkâf-ı Mekteb-i Belkis Hanım der Kasımpaşa	15 Za. 1071
A.RSK.d. 1529/157	Mehmed b. Yakub	Kâtip	Kitâbet-i Evkâf-ı Belkis Hatun Han der Kasımpaşa hariç-i Galata	17 Za 1066
KK.d.. 262/91	Hacı Halil b. Mustafa		Kitâbet-i Evkâf-ı Belkis Hatun der Kasımpaşa	22 Za. 1071
Merhume Perizat Hatun Vakfı				
Kayıt No	Görevlinin Adı	Atandığı Görev	Atandığı Kurum	Kayıt Tarihi
KK.d.. 270/33	Ramazanoğlu Hasan	Cüzhân	Cüzhânlık-ı Câmi-i Perizat Hâtun der Fındıklı der Hâric-i Galata	28 Za. 1067
A.RSK.d.. 1532/8	-		Vakf-ı Merhume Perizat Hatun der Kasaba-i Fındıklı tabi-i Galata	12 Ra. 1069
A.RSK.d.. 1532/7	Ömer Halife	Kâtip	Küttab-ı Evkâf-ı Merhume Perizat Hatun der Kasaba-i Fındıklı tabi-i Galata der İstanbul	
A.RSK.d.. 1532/8	Mehmed	Müezzin	Müezzin-i Evkâf-ı Merhume Perizat Hatun der Kasaba-i Fındıklı tabi-i Galata	
Merhume Şah Zeman Hatun Vakfı				
Kayıt No	Görevlinin Adı	Atandığı Görev	Atandığı Kurum	Kayıt Tarihi
KK.d.. 275/72	Hasan Çelebi	Mütevelli	Merhum Şah Zeman Hatun Vakfı der Galata	18 R. 1082
KK.d.. 275/133	Mehmed b. Ali		Arap Cami Merhume Şah Zeman Hatun Vakfı der Galata	26 L. 1083
Raziye Hatun Vakfı				
Kayıt No	Görevlinin Adı	Atandığı Görev	Atandığı Kurum	Kayıt Tarihi
KK.d.. 217/50	Hüseyin	Mütevelli	Tevliyet-i Evkâf-ı Nükud Raziye Hatun Çeşme-i Ahmed Paşa der Beşiktaş	8 R. 1071

Sevgi Akkoyun

KK.d.. 275/97	Ahmed b. Ali	Cüzhân	Merhume Raziye Hatun Vakfı der Kasaba-i Beşiktaş	18 S. 1083
Nefise Hatun Vakfı				
Kayıt No	Görevlinin Adı	Atandığı Görev	Atandığı Kurum	Kayıt Tarihi
A.RSK.d.. 1534/3	Ahmed	Mütevelli	Tevliyet-i Nefise Hatun der Kasımpaşa	17 R. 1072
Hanım Hatun Vakfı				
Kayıt No	Görevlinin Adı	Atandığı Görev	Atandığı Kurum	Kayıt Tarihi
A.RSK.d.. 1526/200	Ümmühan Hatun	Mütevelliye	Tevliyet-i Hanım Hatun der Beşiktaş	28 Ra. 1065
A.RSK.d.. 1534/6	Mehmed b. Mehmed	Mütevelli	Tevliyet-i Evkâf-ı Hanım Hatun der Beşiktaş tabi-i Galata	19 R. 1072
Kamer Hatun Vakfı				
Kayıt No	Görevlinin Adı	Atandığı Görev	Atandığı Kurum	Kayıt Tarihi
KK.d.. 1514/8	Rafi Mehmed b. El-Hac Mehmed	Mütevelli	Tevliyet Vakf-ı Kamer Hatun der Galata	28 B. 1052
KK.d.. 258/24	Osman	Vaiz	Cami-i Ethem Efendi an Evkâf-ı Kamer Hatun der Kasımpaşa	25 R. 1054
Diğer Hatun Vakıfları				
Kayıt No	Görevlinin Adı	Atandığı Görev	Atandığı Kurum	Kayıt Tarihi
A.RSK.d.. 1519/15	Arslan Ağa	Mütevelli	Tevliyet-i Evkâf-ı Müteveffa-yı Rahime Hatun der Ortaköy tabi Kaza-i Galata	26 S. 1060
KK.d.. 273/23	Seyyid Abdulbaki		Tevliyet-i Vakf-ı Nükud Aişe Hatun der Kasaba-i Fındıklı	Evail-i M. 1075
KK.d.. 270/33	Hüseyinoğlu Bali Çelebi	Cüzhân	Cüzhânlık-ı Cami-i Sehil Beg der Vakf-ı Merhûme Dilgüşâ Hatun der Kasaba-i Tophane tabi-i Galata	28 Za. 1067
KK.d.. 275/159	Abdullah Halife b. Abdurrahman		Tutum Mescidi Fatuma Hatun Vakfı der Galata	24 Ş. 1084
Sahaf Muslihiddin Vakfı				
Kayıt No	Görevlinin Adı	Atandığı Görev	Atandığı Kurum	Kayıt Tarihi
A.RSK.d.. 1522/59	Hacı Osman	Mütevelli	Tevliyet-i Evkâf-ı Sahaf Muslihiddin der Kasaba-i Kasımpaşa	Gurre-i Ş. 1061
A.RSK.d.. 1522/120	Ali		Tevliyet-i Sahaf Muslihiddin der Kasımpaşa	14 R. 1062
A.RSK.d.. 1522/128	Mehmed		Tevliyet-i Sahaf Muslihiddin der Kasımpaşa der Galata	10 Ca. 1062
KK.d.. 275/147	Şeyh Ali Çavuş	Kaymakam	Kaymakamlık-ı Tevliyet-i Sahaf Muslihiddin der Kasımpaşa	20 Za. 1064
KK.d.. 275/95	Mehmed	Nazır	Merhum Sahaf Muslihiddin Vakfı der Kasaba-i Kasımpaşa	21 M. 1083
Sefer Kethüda Vakfı				
Kayıt No	Görevlinin Adı	Atandığı Görev	Atandığı Kurum	Kayıt Tarihi
KK.d.. 268/5	-	Mütevelli	Sefer Kethüda der Tophane	1048
KK.d.. 268/26	Cafer		Tevliyet-i Sefer Kethüda der Tophane	Gurre-i ... 1048
A.RSK.d.. 1526/106	Mustafa b. Ahmed		Tevliyet-i Mescid-i Sefer Kethüda der Tophane Galata	C. 1064
A.RSK.d.. 1526/107	Mehmed		Tevliyet-i Mescid-i Sefer Kethüda der Tophane	5 Za. 1064
KK.d.. 270/22	Mehmed b. Receb		Tevliyet-i Evkâf-ı Mescid-i Sefer Kethüdâ Kasaba-i Tophane	18 L. 1067
KK.d.. 276/10	Darende İbrahim		Tevliyet-i Evkâf-ı Sefer Kethüda der kasa-ba-i Tophane der Galata	16 Z. 1106
Süheyl Bey Vakfı				
Kayıt No	Görevlinin Adı	Atandığı Görev	Atandığı Kurum	Kayıt Tarihi

Ruûs Defterlerine Göre Galata Kazası'ndaki Vakıflar (1585-1700)

A.RSK.d.. 1522/25	Mehmed	Mütevelli	Tevliyet-i Evkâf-ı Süheyl Bey der Tophane	20 C. 1060
A.RSK.d.. 1526/20	İbrahim		Tevliyet-i Evkâf Süheyl Bey der Kasaba-i Tophane-i tabi-i Galata	13 N. 1062
A.RSK.d.. 1529/21	Seyyid İbrahim		Tevliyet-i Evkâf-ı Merhum Süheyl Bey der Kasaba-i Tophane	9 R. 1065
A.RSK.d.. 1529/43	Süleyman		Tevliyet-i Süheyl Bey der Tophane	29 B. 1065
A.RSK.d.. 1529/156	Mustafa		Tevliyet-i Süheyl Bey der Tophane	15 Za. 1066
KK.d.. 217/83	Mustafa	Mütevelli Kaymakamı	Kaimmakamlık-ı Tevliyet-i Ecza-yı İbrahim der Cami-i Süheyl Bey der Tophane	12 L. 1071
A.RSK.d.. 1529/109	Yusuf	Câbî	Cibâyet-i Evkâf-ı Mehter-i Zümre der Cami-i Süheyl Bey der Tophane	9 C. 1066
Yahya Kethüda Vakfı				
Kayıt No	Görevlinin Adı	Atandığı Görev	Atandığı Kurum	Kayıt Tarihi
A.RSK.d.. 1526/119	Osman	Nazır	Nezâret-i Evkâf-ı Yahya Kethüda ve Kasım-paşa der Galata	18 M. 1064
A.RSK.d.. 1526/110	Hatice Hatun		Nezâret-i Evkâf-ı Yahya Kethüda der Kasım-paşa	21 Za. 1064
A.RSK.d.. 1532/24	Mehmed b. Ahmed	Müezzin	Cami-i Yahya Kethüda der Kasım-paşa der Haric-i Galata	12 N. 1069
Ferhad Ağa Vakfı				
Kayıt No	Görevlinin Adı	Atandığı Görev	Atandığı Kurum	Kayıt Tarihi
A.RSK.d.. 1517/53	Derviş Çavuş	Mütevelli	Tevliyet-i Evkâf-ı Ferhad Ağa der Haric-i Galata	Gurre-i C. 1056
A.RSK.d.. 1526/135	Hasan		Tevliyet-i Muallimhane Ferhad Ağa der Haric-i Galata	13 Ca. 1064
A.RSK.d.. 1526/140	Derviş		Tevliyet-i Ferhad Ağa der Galata	3 C. 1064
A.RSK.d.. 1532/39	-		Tevliyet-i Evkâf-ı Ferhad Ağa der Galata	4 N. 1069
Ethem Efendi Vakfı				
Kayıt No	Görevlinin Adı	Atandığı Görev	Atandığı Kurum	Kayıt Tarihi
KK.d.. 268/27	Darende Mehmed	Mütevelli	Tevliyet-i Nükud Akçe-i Avarız der Mahalle-i Ethem Efendi der Kasım-paşa	Evasit-ı B. 1048
A.RSK.d.. 1529/118	Ömer	Hatip	Hitâbet-i Evkâf-ı Ethem Efendi der Kasım-paşa	6 B. 1066
KK.d.. 217/60	Mehmed	Kâtip ve Câbî	Kitâbet-i Evkâf-ı Ethem Efendi der Kasım-paşa tabi-i Galata	12 C. 1071
Ruznameci İbrahim Efendi Vakfı				
Kayıt No	Görevlinin Adı	Atandığı Görev	Atandığı Kurum	Kayıt Tarihi
KK.d.. 270/76	Seyyid Ali	Sebilci	Sebilcilik-i Vakf-ı Ruznameci İbrahim Efendi der-Galata	29 Ra. 1068
A.RSK.d.. 1534/12	Ebubekir	Kâtip	Kitâbet-i An Evkâf-ı Çeşmeha-yı Ruznameci İbrahim Efendi der Haric-i Galata	15 Ra. 1072
KK.d.. 275/100	Seyyid Mustafa b. Mehmed	Mütevelli	Ruznameci İbrahim Efendi vakfı der Galata	26 Ra. 1083
Kethüda Ali Çavuş Vakfı				
Kayıt No	Görevlinin Adı	Atandığı Görev	Atandığı Kurum	Kayıt Tarihi

Sevgi Akkoyun

A.RSK.d.. 1526/125	Ahmed b. Piyale	Mütevelli	Tevliyet-i Ali Kethüda Çavuş der Kara İstinye tabi-i Galata	28 S. 1064
A.RSK.d.. 1526/106	Seyyid Ahmed Efendi		Tevliyet-i Cami-i Ali Çavuş der Sarıyer der Galata	29 L. 1064
A.RSK.d.. 1526/189	Osman		Tevliyet-i Evkâf-ı Ali Kethüda der Sarıyer tabi-i Galata	Selh-i S. 1065
A.RSK.d.. 1526/187	Eyyüb		Tevliyet-i Ali Çavuş der Sarıyer der Galata	16 S. 1065
A.RSK.d.. 1529/127	Osman		Tevliyet-i Kethüda Ali Çavuş der Sarıyer tabi-i Galata	6 S. 1066
A.RSK.d.. 1529/123	Hafız Receb		Tevliyet-i Cami-i Ali Çavuş der Karye-i Sarıyer tabi-i Galata	19 B. 1066
KK.d.. 270/65	Osman		Tevliyet-i Evkâf-ı Kethüdâ Ali Çavuş der Nahiye-i İstinye der Karye-i Sarıyer tabi-i Kazâ-i Galata	14 S. 1068
KK.d.. 270/49	Mehmed b. Ahmed		Tevliyet-i Evkâf-ı Müteveffâ Kethüdâ Ali Çavuş der Karye-i İstinye tabi-i Kazâ-i Galata	23 Z. 1068
Hıdır Çavuş Vakfı				
Kayıt No	Görevlinin Adı	Atandığı Görev	Atandığı Kurum	Kayıt Tarihi
A.RSK.d.. 1526/124	Süleyman	Mütevelli	Tevliyet-i Hıdır Çavuş der Nahiye-i Bandırma tabi-i Galata	20 S. 1064
A.RSK.d.. 1526/70	Mehmed		Tevliyet-i Hıdır Çavuş der Nahiye-i Bandırma tabi-i Galata	17 R. 1064
A.RSK.d.. 1526/111	Mehmed		Tevliyet-i Hıdır Çavuş der Galata der Bandırma	22 Za. 1064
Defterdar Mahmud Paşa Vakfı				
Kayıt No	Görevlinin Adı	Atandığı Görev	Atandığı Kurum	Kayıt Tarihi
KK.d.. 268/16	Fatma Hatun	Mütevelli	Tevliyet-i Vakf-ı Defterdar Mahmud Paşa der Fındıklı tabi-i Tophane	Evahir-i Ra. 1048
KK.d.. 1534/31	Abdullah	Nazır	Nezâret-i Evkâf-ı Defterdar Mahmud Efendi der Tophane	28 N. 1072
KK.d.. 275/81	Abdullah	Cüzhân	Defterdar Mahmud Efendi Vakfı der Kasaba-i Fındıklı	21 L. 1082
Gedik Abdi Kapudan Vakfı				
Kayıt No	Görevlinin Adı	Atandığı Görev	Atandığı Kurum	Kayıt Tarihi
KK.d.. 1529/79	Ali b. Veli	Mütevelli	Tevliyet-i Gedik Abdi Kapudan der Kasım-paşa tabi-i Galata	28 S. 1066
KK.d.. 275/44	İbrahim Halife b. Ali	Cüzhân	Gedik Abdi Kapudan Evkâfı der Kasaba-i Kasımpaşa	15 S. 1082
Nebati Dede Vakfı				
Kayıt No	Görevlinin Adı	Atandığı Görev	Atandığı Kurum	Kayıt Tarihi
KK.d.. 268/17	Darende Şeyh Mehmed	Mütevelli	Tevliyet-i Nebati Dede der Tophane	Gurre-i Ra. 1048
KK.d.. 268/17	Darende Şeyh Hüseyin	Nazır	Nezâret-i Nebati Dede der Tophane	Gurre-i Ra. 1048
Ruznameci Mehmed Efendi Vakfı				
Kayıt No	Görevlinin Adı	Atandığı Görev	Atandığı Kurum	Kayıt Tarihi
KK.d.. 270/33	Abdullatif ibni Bali	Cüzhân	Cüzhânlık-ı Evkâf-ı Merhum Ruznameci Mehmed Efendi der Cami-i Molla Çelebi Kaza-i Fındıklı tabi-i Galata	28 Za. 1067
KK.d.. 270/69	İbrahim b. Receb		Cüzhânlık-ı Evkâf-ı Ruznameci Mehmed Efendi der Cami-i Molla Çelebi tabi-i Fındıklı der Kaza-i Galata	2 Ra. 1068
KK.d.. 270/70	Ali Halife		Cüzhânlık-ı Evkâf-ı Merhum Ruznameci Mehmed Efendi Cami-i Molla Çelebi tabi-i Fındıklı der Kaza-i Galata	27 Ra. 1068
İsmail Efendi Vakfı				
Kayıt No	Görevlinin Adı	Atandığı Görev	Atandığı Kurum	Kayıt Tarihi

Ruûs Defterlerine Göre Galata Kazası'ndaki Vakıflar (1585-1700)

KK.d.. 270/59	Seyyid Mehmed	Cüzhân	Cüzhânlık-ı Evkâf-ı İsmail Efendi der Mescid-i Sultan Bayezid Han der Galata	22 M. 1068
KK.d.. 275/130	Mustafa b. Hüseyin		Sultan Bayezid Mescidi İsmail Efendi Vakfı der Galata	19 Za. 1083
KK.d.. 275/146	Mehmed b. Ahmed		Sultan Bayezid Mescidi İsmail Efendi Vakfı der Galata	18 Ca. 1084
KK.d.. 275/87	Mehmed b. Ahmed	Kâtip	Merhum İsmail Efendi Vakfı der Sultan Bayezid Mahallesi	23 Za. 1082
Molla Çelebi Cami Vakfı				
Kayıt No	Görevlinin Adı	Atandığı Görev	Atandığı Kurum	Kayıt Tarihi
KK.d.. 275/123	Ali	Cüzhân	(Merhum Sadreddinzade Ruhullah Efendi'nin vakfı) Molla Çelebi Cami-i Şerifi der Kasaba-i Fındıklı	25 N. 1083
KK.d.. 275/123	Mehmed b. Ahmed		(Merhum Sadreddinzade Ruhullah Efendi'nin vakfı) Molla Çelebi Cami-i Şerifi der Kasaba-i Fındıklı	25 N. 1083
KK.d.. 275/133	Mehmed b. Yusuf		Molla Çelebi Cami-i Şerifi der Kasaba-i Fındıklı	24 L. 1083
KK.d.. 275/133	Mehmed b. Muharrem		Molla Çelebi Cami-i Şerifi Ruhullah Efendi Vakfı der Kasaba-i Fındıklı	28 L. 1083
KK.d.. 275/134	Mustafa b. Resul		Molla Çelebi Cami Osman Efendi Vakfı der Fındıklı	28 L. 1083
KK.d.. 275/147	Mehmed b. Mustafa		Molla Çelebi Cami Merhum Mehmed Emin Efendi Vakfı der Kasaba-i Fındıklı	4 C. 1084
KK.d.. 275/158	Ömer		Molla Çelebi Cami Merhum Mehmed Emin Efendi Vakfı der Kasaba-i Fındıklı	19 Ş. 1084
El-Hacc Memi Vakfı				
Kayıt No	Görevlinin Adı	Atandığı Görev	Atandığı Kurum	Kayıt Tarihi
KK.d.. 275/113	Münire Hatun	Mütevelliye	El-Hacc Memi Vakfı der Hoca Ali Mahallesi tabi-i Galata	29 B. 1083
KK.d.. 275/115	Abdülbaki b. Receb Halife	Cüzhân	Meryem Hatun Vakfı der el-Hacc Memi Mahallesi Mescidi der Tophane tabi-i Galata	18 B. 1083
KK.d.. 275/113	Mustafa b. Bayram		El-Hacc Memi Vakfı der Hoca Ali Mahallesi tabi-i Galata	22 B. 1083
Merhum Mehmed Ağa Vakfı				
Kayıt No	Görevlinin Adı	Atandığı Görev	Atandığı Kurum	Kayıt Tarihi
KK.d.. 275/112	Mahmud	Câbî	Merhum Mehmed Ağa Vakfı Kasaba-i Tophane Çavuşbaşı İskelesi	Gurre-i B. 1083
KK.d.. 275/112	Mahmud	Kayyim ve Abkeş	Merhum Mehmed Ağa Vakfı Kasaba-i Tophane Çavuşbaşı İskelesi	1 B. 1083
KK.d.. 275/112	Mahmud	Mütevelli	Merhum Mehmed Ağa Vakfı Kasaba-i Tophane Çavuşbaşı İskelesi	1 B. 1083
Okçu Musa Vakfı				
Kayıt No	Görevlinin Adı	Atandığı Görev	Atandığı Kurum	Kayıt Tarihi
KK.d.. 275/76	Mehmed	Nazır	Merhum Okçu Musa Vakfı der Galata	28 Ş. 1082
KK.d.. 275/85	Hasan b. Ömer	Mütevelli	Okçu Musa Vakfı der Galata	7 L. 1082
KK.d.. 275/94	Mahmud b. Mehmed	Müezzin	Okçu Musa Vakfı der Galata	11 M. 1083
İbrahim Kapudan Vakfı				
Kayıt No	Görevlinin Adı	Atandığı Görev	Atandığı Kurum	Kayıt Tarihi
KK.d.. 275/97	Ömer b. Mehmed	Mütevelli	Merhum İbrahim Kapudan Vakfı der Kasaba-i Beşiktaş	5 M. 1083
KK.d.. 275/99	Mehmed		Merhum İbrahim Kapudan Mescidi der Kasaba-i Beşiktaş	Gurre-i Ra. 1083
Karabaş Vakfı				
Kayıt No	Görevlinin Adı	Atandığı Görev	Atandığı Kurum	Kayıt Tarihi

Sevgi Akkoyun

KK.d.. 217/19	İbrahim Mustafa	Mütevelli	Tevliyet-i Karabaş der Tophane	23 Ş. 1070
KK.d.. 275/15	-		Karabaş Mescidi der Tophane	3 L. 1081
KK.d.. 275/135	Feyzullah b. Ahmed		Karabaş Zaviyesi Yusuf Ağa ve Emine Hatun Nükud Vakfı der Kasaba-i Tophane	10 Za. 1083
KK.d.. 275/133	Seyyid Mustafa b. Mehmed	Cüzhân	Karabaş Mescidi İsmail Çelebi Vakfı der Tophane	21 L. 1083
İshak Efendi Vakfı				
Kayıt No	Görevlinin Adı	Atandığı Görev	Atandığı Kurum	Kayıt Tarihi
A.RSK.d.. 1526/134	Eyyüb	Mütevelli	Tevliyet-i İshak Ağa der Beşiktaş tabi-i Galata	26 R. 1064
A.RSK.d.. 1534/99	İsmail		Tevliyet-i İshak Efendi der Beşiktaş	20 S. 1071
KK.d.. 275/134	Mehmed b. Mahmud		Merhum İshak Efendi Vakfı der Kasaba-i Beşiktaş	3 Za. 1083
KK.d.. 275/144	Ali b. Ahmed	Kâtip	İshak Efendi Nükud Vakfı der Beşiktaş	8 Ca. 1084
Hoca Ali Vakfı				
Kayıt No	Görevlinin Adı	Atandığı Görev	Atandığı Kurum	Kayıt Tarihi
A.RSK.d.. 1517/22	Mehmed	Mütevelli	Tevliyet Evkâf-ı Merhum Hoca Ali der Haric-i Galata	6 N. 1057
A.RSK.d.. 1532/21	Ahmed		Tevliyet-i Mescid-i Hoca Ali der Haric-i Galata	12 N. 1069
KK.d.. 275/138	el-Hac Mustafa b. Osman		Hoca Ali Vakfı der Haric-i Galata	2 S. 1084
KK.d.. 217/41	Ömer Mehmed	Kâtip	Kitâbet-i Evkâf-ı Hoca Ali der Haric-i Galata	17 Ra. 1071
Tahtakadı Vakfı				
Kayıt No	Görevlinin Adı	Atandığı Görev	Atandığı Kurum	Kayıt Tarihi
A.RSK.d.. 1522/57	Ali	Mütevelli	Tevliyet-i Medrese-i Tahtakadı der Kasımpaşa der Galata	Gurre-i Ş. 1061
A.RSK.d.. 1522/95	Ali		Tevliyet Tahtakadı der Kasımpaşa tabi-i Galata	22 Z. 1062
A.RSK.d.. 1522/119	Ömer		Tevliyet-i Mescid-i Mahalle-i Tahtagazi der Kasımpaşa	9 R. 1062
Mustafa Ağa Vakfı				
Kayıt No	Görevlinin Adı	Atandığı Görev	Atandığı Kurum	Kayıt Tarihi
A.RSK.d.. 1522/117	Mehmed	Mütevelli	Mustafa Ağa Vakfı Tophane tabi-i Galata	24 Za. 1062
A.RSK.d.. 1526/71	Mustafa		Nezâret-i Evkâf-ı Mustafa Ağa der Tophane	24 R. 1064
KK.d.. 275/66	Mehmed b. Mehmed		Merhum Mustafa Ağa Evkâfı der Kasaba-i Tophane	28 C. 1082
KK.d.. 217/51	Ömer	Kâtip	Kitâbet-i Evkâf-ı Mustafa Ağa der Tophane	26 R. 1071
A.RSK.d.. 1524/30	-	Taamiye	Zaviye-i Mustafa Ağa der Tophane	3 Za. 1062
A.RSK.d.. 1524/114	Mehmed	-	Mustafa Ağa Vakfı Tophane tabi-i Galata	24 Ra. 1062
Merhum Hamza Vakfı				
Kayıt No	Görevlinin Adı	Atandığı Görev	Atandığı Kurum	Kayıt Tarihi
KK.d.. 275/164	-	Mütevelli	Tevliyet-i Hamza Bey der Mahalle-i Musahif Mehmed Ağa der Tophane	10 R. 1064
KK.d.. 275/81	Abdullah	Cüzhân	Merhum Hamza Vakfı der Kasaba-i Tophane	21 L. 1082
KK.d.. 275/82	Abdullah	Câbî	Merhum Hamza Vakfı der Kasaba-i Tophane	12 L. 1082
Mustafa Paşa Vakfı				
Kayıt No	Görevlinin Adı	Atandığı Görev	Atandığı Kurum	Kayıt Tarihi
A.RSK.d.. 1529/4	Aişe	Mütevelli	Tevliyet-i Evkâf-ı Müteveffa Mustafa Paşa der Tophane tabi-i Galata	5 Ca. 1065
KK.d.. 217/59	Receb		Evkâf-ı Ağa Mustafa Paşa der Tophane	12 C. 1071
A.RSK.d.. 1526/306	Baki	Câbî	Cibâyet-i Evkâf-ı Ağa Mustafa Paşa der Tophane	16 Ş. 1064
A.RSK.d.. 1532/8	Süleyman b. Halil	Cüzhân	Cüzhânlık-ı Vakf-ı Merhum Ağa Mustafa Paşa der kasaba-i Tophane	6 Ra. 1069
El-Hac Mustafa Vakfı				

Ruûs Defterlerine Göre Galata Kazası'ndaki Vakıflar (1585-1700)

Kayıt No	Görevlinin Adı	Atandığı Görev	Atandığı Kurum	Kayıt Tarihi
KK.d.. 275/297	Seyyid Halil b. Seyyid Mehmed	İhlaşan	Merhum El-Hac Mustafa Evkâfı der Kasa-ba-i Kasımpaşa	15 C. 1084
KK.d.. 275/159	Ammizadesi Seyyid İbrahim b. Seyyid Hüseyin		El-Hac Mustafa Evkâfı der Kasaba-i Kasımpaşa	25 Ş. 1084
Hüseyin Ağa Cami Vakfı				
Kayıt No	Görevlinin Adı	Atandığı Görev	Atandığı Kurum	Kayıt Tarihi
KK.d.. 271/25	Mehemmed	Kâtip	Kitâbet-i Evkâf-ı Cami-i Hüseyin Ağa der Kurb-ı Saray-ı Galata	Evail-i R. 1070
KK.d.. 271/25	Mehemmed	Cüzhân	Cüzhânlık-ı Vakf-ı Cami-i Hüseyin Ağa der Kurb-ı Saray-ı Galata	Evail-i R. 1070
Bektaş Efendi Vakfı				
Kayıt No	Görevlinin Adı	Atandığı Görev	Atandığı Kurum	Kayıt Tarihi
A.RSK.d.. 1526/74	Mehmed	Mütevelli	Tevliyet-i Bektaş Efendi der Galata	5 Ca. 1064
KK.d.. 275/19	Mustafa		Bektaş Efendi Vakfı der Galata	13 L. 1081
Molla Efendi Vakfı				
Kayıt No	Görevlinin Adı	Atandığı Görev	Atandığı Kurum	Kayıt Tarihi
KK.d.. 258/41	Mehmed Efendi	Mütevelli	Tevliyet-i Cami-i Molla Efendi der Fındıklı	4 Z. 1054
A.RSK.d.. 1526/173	Mehmed		Molla Efendi Vakfı Fındıklı tabi-i Galata	15 C. 1064
A.RSK.d.. 1529/70	Osman Hasan	Kâtip	Kitâbet-i Evkâf-ı Molla Efendi der Fındıklı	17 M. 1066
KK.d.. 270/70	İbrahim b. Receb Halife	Cüzhân	Cüzhânlık-ı Merhum Molla Efendi tabi-i Fındıklı	9 Ra. 1068
Merhum Ketenci Ömer Paşa Vakfı				
Kayıt No	Görevlinin Adı	Atandığı Görev	Atandığı Kurum	Kayıt Tarihi
KK.d.. 275/117	El-Hacc Mustafa b. Mehmed	Mütevelli	Merhum Ketenci Ömer Paşa Evkâfı der Sehil Beg Mahallesi der Tophane	5 Ş. 1083
KK.d.. 275/119	Ali b. Mustafa		Merhum Ketenci Ömer Paşa Vakfı der Çavuşbaşı Mahallesi Kasaba-i Tophane	26 Ş. 1083
Galata'daki Diğer Vakıflar				
Kayıt No	Görevlinin Adı	Atandığı Görev	Atandığı Kurum	Kayıt Tarihi

Sevgi Akkoyun

KK.d.. 268/11	-		Tevliyet-i Arnavudzade Mehmed Efendi der Kasımpaşa	1048
KK.d.. 268/33	Darende Hüseyin		Tevliyet-i İbrahim Ağa der Kasımpaşa tabi-i Galata	Evail-i N. 1048
KK.d.. 268/33	Mehmedoğlu Hüseyin		Tevliyet-i Vakfı Mahmud Paşa der Fındıklı tabi-i Galata	Evahir-i Za. 1048
KK.d.. 258/7	Alioğlu Mehmed		Tevliyet-i Baş Hasan Efendi Defterdar der Kasımpaşa	Gurre-i S. 1054
KK.d.. 259/52	Mustafa		Ali Paşa Evkâfı der Tophane	Gurre-i Za. 1056
A.RSK.d.. 1522/19	Guran Efendi		Dersiamlık-ı an Evkâf-ı Hacı Mahmud der Kasımpaşa	Gurre-i Za. 1060
A.RSK.d.. 1522/6	Hüseyin		Tevliyet-i Musahib Mehmed Ağa der Galata	24 Ca. 1062
A.RSK.d.. 1526/76	Hızır		Tevliyet-i İlyas der Galata	11 Ca. 1064
A.RSK.d.. 1526/112	Mehmed Halife ibni Abdurrahman		Cibâyet-i Evkâf-ı Mescid-i Küttabcı Ömer Paşa der Tophane	Selh-i Za. 1064
A.RSK.d.. 1526/122	Hacı Hüseyin		Tevliyet-i Hacı Ahmed der Haric-i Galata	8 S. 1064
A.RSK.d.. 1526/138	Mehmed		Tevliyet-i Hacı Hasan der Kasım Paşa der Galata	25 Ca. 1064
A.RSK.d.. 1526/147	Taybe		Tevliyet-i Şahkulu der Galata	23 N. 1064
A.RSK.d.. 1526/192	Fatma Hatun		Tevliyet-i Mescid-i Mehmed Ağa der kurb-ı Ağa Hamamı der Haric-i Galata	6 Ra. 1065
A.RSK.d.. 1529/87	Mehmed		Tali-i Sure-i Nebe an Evkâf-ı Baklazade der Cami-i Arab der Galata	26 Ra. 1066
A.RSK.d.. 1529/153	Mehmed b.		Tevliyet-i Sururi Efendi der Kasımpaşa tabi-i Galata	3 Ca. 1066
KK.d.. 270/62	Mehmed		Tevliyet-i el-Hac Seyyid Ali der Tophane	3 S. 1068
A.RSK.d.. 1532/7	Ömer Halife		Küttab-ı Evkâf-ı merhum Hamid Bey der Kasaba-i Fındıklı tabi-i Galata der İstanbul	12 Ra. 1069
A.RSK.d.. 1532/30	Maide Hatun		Tevliyet-i Hacı Piruz der Mescid-i Hoca Ali der Tophane	13 N. 1069
A.RSK.d.. 1532/30	Mehmed Efendi	Mütevelli	(...) Kethüda der dahil-i Galata	24 N. 1069
A.RSK.d.. 1532/41	Şeyh Mehmed		(...) Çelebi der Beşiktaş	3 N. 1069
A.RSK.d.. 1534/65	Seyyid Ahmed b. Seyyid Mehmed		Tevliyet-i Memi Kethüda der Kasımpaşa	10 S. 1071
A.RSK.d.. 1534/67	Mehmed b. Mahmud		Tevliyet-i Evkâf-ı Çeşme-i Mehmed Ağa der Beşiktaş	22 S. 1071
KK.d.. 217/74	Abdulgani		Cibâyet-i Evkâf-ı Behram Kethüda der Galata	17 N. 1071
A.RSK.d.. 1534/36	Hafız Ramazan		Tevliyet-i Evkâf-ı Muallimhane Cami-i Hacı Hüseyin der Kasımpaşa	12 Z. 1072
KK.d.. 275/73	Ahmed b. Mehmed		Torlak Ali Vakfı der Rumeli Hisarı der İstinye Nahiyesi	7 N. 1082
KK.d.. 275/75	El-Hac Ali		Merhum Kalkancıbaşı Yunus Ağa Mescidi der Kale Kapısı	18 Ş. 1082
KK.d.. 275/40	Mustafa		Tevliyet-i Evkâf-ı Müteveffa Sahaf Mustafa der Galata	3 S. 1082
KK.d.. 275/88	İbrahim b. İslam		Çizmeciler Tekyesi Evkâfı der Galata	5 Z. 1082
KK.d.. 275/96	Hüseyin b. Mehmed		Merhum Çizmecî Bedreddin Zaviyesi der Kasaba-i Fındıklı	Selh-i M. 1083
KK.d.. 275/100	Mesud		Paşmakçı Şüca Mescid-i Şerifi der Boğazkesen Kalesi der Galata	14 Ra. 1083
KK.d.. 275/110	Mustafa b. Ali		Merhum Hasan Bey Vakfı der Kasaba-i Beşiktaş	12 C. 1083
KK.d.. 275/125	Yahya b. Yusuf		Tezkireci Osman Efendi Mescid-i Şerif der Kuruçeşme tabi-i Galata	29 Za. 1083
KK.d.. 275/126	Mehmed		Merhum Turşucu Sinan Mekteb-i Şerif der Cami-i Kebir Mahallesi der Galata	23 Za. 1083
KK.d.. 275/138	Mustafa b. El-Hac Ali		Kâtip Mehmed Vakfı der Galata Harici	27 S. 1084
KK.d.. 275/144	Beşir b. Receb		Şenlik Dede Cami der Kasaba-i Beşiktaş Müteveffiye Rabia Hatun Vakfı	17 R. 1084
KK.d.. 275/162	Murat Halife		Merhum Osman Ağa Para Vakfı	24 N. 1084

Ruûs Defterlerine Göre Galata Kazası'ndaki Vakıflar (1585-1700)

KK.d.. 268/21	Aişe	Mütevelliye	Tevliyet-i Ali Reis der Mahalle-i Alaca Mescid tabi-i Galata	Evail-i Ca. 1048
KK.d.. 270/68	Mustafa b. Şaban	Cüzhân	Cüzhânlık-ı Cami-i Molla Çelebi der Vakf-ı el-Hac Seyyid Ali tabi-i Fındıklı der Galata	27 S. 1068
KK.d.. 270/69	Şaban b.		Cüzhânlık-ı Acem Ömer Ağa der Tophane	5 Ra. 1068
KK.d.. 275/29	Ali		Hasan Ağa Vakfı der Kasaba-i Kasımpaşa (Piyale Paşa Gazinin Mülhakatından)	29 Za. 1081
KK.d.. 275/103	Mehmed b. Ali		Şahuban Mekteb-i Şerifi Vakfı der Cami-i Kebir Mahallesi tabi-i Galata	Selh-i Ra. 1083
KK.d.. 275/143	Dostiyaz		Galata Mokinoz(?) Evkâfı	22 R. 1084
KK.d.. 275/160	Mehmed Halife b. Yusuf		Merhum Sarkizade Ahmed Efendi Vakfı der Rumeli Hisarı Kayalar Mevki	6 N. 1084
KK.d.. 270/76	İbrahim		Cüzhân ve Muarrif	Cüzhânlık ve Muarriflik-i Cami-i Hasan Efendi Kasaba-i Kasımpaşa
A.RSK.d.. 1526/92	Mustafa	Câbî	Tevliyet-i Hacı Ahmed der Kasımpaşa	6 Ş. 1064
A.RSK.d.. 1529/23	Muharrem		Tevliyet-i Evkâf-ı Cafer Beyzade der Hacı der Beşiktaş	8 B. 1065
KK.d.. 217/40	Mehmed b. Mahmud		Tevliyet-i Evkâf-ı Çeşme-i Mehmed Ağa der Beşiktaş	22 S. 1071
A.RSK.d.. 1531/16	Salih	Kâtip	Tevliyet-i Evkâf-ı Mehmed Kapudan der kaza-i Galata	Evahir-i S. 1066
KK.d.. 217/95	Mehmed Ağa		Tevliyet-i Evkâf-ı Hacı İbrahim Paşa der Galata	28 M. 1072
KK.d.. 275/129	İbrahim Halife b. Abdülmenan		Kuloğlu Mescidi der Galata	7 N. 1084
A.RSK.d.. 1517/55	-	Dersiam	Tevliyet-i Kâtib-i Mehmed Çelebi der Galata	9 N. 1056
A.RSK.d.. 1529/36	Şerafettin		Cibâyet-i Evkâf-ı Faslı Ali Paşa der Tophane	18 N. 1065
A.RSK.d.. 1529/37	Seyyid Ahmed	Tali-i Sure-i Nebe	Dersiamlık der Cami-i Ebu'l-Fazl der Tophane	24 N. 1065
KK.d.. 270/71	Mustafa	Vaiz	Vaizlik-i Cami-i Merhum Avni Efendi Haric-i Galata	12 Ra. 1068
KK.d.. 275/43	-	Sebilci	Merhum Topçu İsmail Efendi Vakfı Merhum Mustafa Ağa Mescidi Yakınındaki Sebilhane der Kasaba-i Kasımpaşa	4 S. 1082
KK.d.. 275/104	Mehmed	Nazır	Merhum Muhsin Ağa Vakfı der Kasaba-i Kasımpaşa tabi-i Galata	4 Ca. 1083
KK.d.. 275/129	Mehmed b. Mustafa	Müezzin	Merhum Yahya Efendi Evkâfı der Kasaba-i Beşiktaş	13 M. 1084

Vakıf Muhasebe Defterleri Işında Bursa'da Koza ve Piriñ Hanlarının İdari ve Mali Tarihinden Bir Kesit (1574-1835)*

Nazenin S. Güler**

Öz

Osmanlı Devleti'nde şehirlerin imar ve inşasında vakıf sistemi önemli rol oynamıştır. Vakıf sisteminde insanların en çok ihtiyaç duyduğu alanlara cevap verebilecek hizmetlerin sağlanması temel bir prensiptir. Bu prensip gereği Sultan II. Bâyezid, birçok yerde olduğu gibi, önemli ticaret merkezlerinden biri olan Bursa şehrinde de 1491 yılında Koza Hanı ve 1508 yılında Piriñ Hanı isimleriyle bilinen iki önemli han inşa ettirmişti. Bu hanlar gelir ve gider kayıtları ile muhasebe defterlerine konu olmuşlardır. Bu çalışma söz konusu iki hanın tarihsel süreç içerisindeki iç işleyişi, personel kadrosu, fonksiyonel özellikleri ve bu hususlarla ilgili değişimleri bütüncül bir yaklaşımla ele almaktadır. Yapılan incelemede elde edilen sonuçlar 1574 ve 1835 yılları arasındaki kayıtlardan oluşan muhasebe defterlerine dayanmaktadır. İncelenen muhasebe defterlerinden tespit edilen sayısal veriler ilgili başlıklar altında bulunan tablolara aktarılmıştır.

Anahtar Kavramlar: Bursa, Sultan II. Bâyezid, vakıf, Koza Hanı, Piriñ Hanı.

A Segment of the Administrative and Financial History of the Koza and Piriñ Inns in Bursa Based on the Waqf Accounting Books (1574-1835)

Abstract

The waqf system played an important role in the zoning and construction of cities in the Ottoman Empire. A basic principle of the waqf system was providing services that addressed people's most urgent needs. In accordance with this principle and as he did in many locations, Sultan Bayezid II built two important inns in the city of Bursa, an important Ottoman trade center: Koza Inn in 1491 and Piriñ Inn in 1508. These inns were the subject of accounting books by virtue of their income and expenditure records. This study adopts a holistic approach to examine the internal functioning of the two inns, their staff, functional features, and changes related to these issues throughout the historical process based on numerous accounting books dated between 1574 and 1835. The numerical data that was obtained from these books was transferred to tables under the relevant headings.

Key Words: Bursa, Sultan Bayezid II, waqf, Koza Inn, Piriñ Inn

* DOI: 10.16971/vakiflar.1338621

Makalenin Geliş Tarihi / Received Date: Ağustos 2023 / August 2023

Makalenin Kabul Tarihi / Accepted Date: Ekim 2024 / October 2024

** Dr. Öğretim Üyesi, Bitlis Eren Üniversitesi Fen Edebiyat Fakültesi Tarih Bölümü, Bitlis-Türkiye; e-mail: sguler@beu.edu.tr; ORCID: 0000-0002-6792-4860.

Giriş

Coğrafi konumu itibariyle önemli bir ticaret kenti olan Bursa 1326 yılında Osmanlı hâkimiyetine alınmıştı. Bursa'nın fethi Osmanlılar için bir dönüm noktasını teşkil etmekteydi: Çünkü bu tarihi adımla beraber Osmanlılar, yarı göçebe bir sınır beyliği niteliğinden sıyrılarak bir başkentten yönetilen, sınırları, yerleşik halkı ile ülkeyi koruyan, genişleten düzenli bir ordu ve yönetim örgütüyle gerçek bir devlet haline gelmişlerdi (Ergenç, 2014: 1-2; Emecen, 2016: 43). Fetihden sonra şehirde hızlı bir imar faaliyeti başlamıştı (Cantay, 1996: 499). Bu imar faaliyetleri başta padişahlar olmak üzere hanedan mensupları ve yakınlarının yanı sıra vezirler, ağalar, beylerbeyi, şeyhülislamlar defterdarlar ve diğer önemli devlet adamları tarafından icra edilmekteydi (Orbay, 2012b: 66). Özellikle ilk beş padişah döneminde yapılan imar faaliyetleri sonucunda Bursa yeniden inşa edilmişti (Ergenç, 2014: 70-74). Orhan Gazi'den (1324-1362), II. Murad'a (1421-1444, 1446-1451) kadar gelen padişahlar birçok hizmeti bir arada sunan büyük külliye inşaat ettirmişlerdi.¹ Bursa'da inşa edilen bu vakıf eserlerle birlikte şehir Osmanlı kimliğine bürünerek ilk Osmanlı şehirciliğinin şekillendiği bir kent olmuştu (Ülken, 2006: 24-30).

Her biri bir semtin merkezini teşkil eden selâtin külliyesi ile vüzerâ vakıfları, şehrin gelişim istikametini tayin etmişti. İnşa edilen vakıf yapıları ile bu istikamet II. Murad döneminde belirginleşmiş bir şekilde vücut bulmuş ve sonrasında yapılan vakıf yapıları da bu istikamet doğrultusunda tasarlanmıştı. Nitekim Fatih Sultan Mehmed döneminde inşa edilen yapılar öncekilerin etrafında kümelenerek şehrin fiziki dokusunu sıklaştırma yönünde bir seyir almıştı. II. Bâyezid, Kanunî ve daha sonraki padişahlar döneminde şehrin artan ve yoğunlaşan ticarî hayatının ihtiyaçlarını karşılayacak yeni yapılar inşa edilmişti (Cezar, 1983: 35-38; Gerber, 1988: 62; Ergenç, 2014: 24-25). Şehrin ticarî yapıları, aşağıdaki haritada da görüldüğü gibi (Şekil-1), Orhan Gazi Külliyesi'nin etrafında yayılarak belirli bir sistem içerisinde gelişmiştir (Cezar, 1983: 35-40).

Osmanlı Devleti'nin ilk siyasi merkezi olan Bursa aynı zamanda uluslararası ölçekte önemli bir ticaret merkeziydi (Çizakça, 1980: 142-145; Gerber, 1988: 114-115; Orbay, 2012b: 66; Genç, 2019: 51-52). Dünyadaki en büyük ipek sanayii ve ticaret² merkezlerinden biri olan Bursa'nın şehir merkezinde bulunan -şekil 1'de görüldüğü üzere- çarşı, bedesten ve büyük hanlar dönemin ticarî faaliyetlerinin önemini ve yoğunluğunu yansıtmaktadır (İnalçık vd. 2005: 38-39; Gerber, 1988: 114-115,120; Orbay, 2007: 131). Bu bağlamda ticaret merkezi olarak kullanılan yapılar hakkında kısa bir bilgi vermek gerekir.

1 Bu külliye şunlardır: Orhan Gazi Külliyesi, I. Murad Hüdâvendigar Külliyesi, Yıldırım Bayezid Ulucami ve Yıldırım Bayezid Külliyesi, Çelebi Mehmed Külliyesi, II. Murad Muradiye Külliyesi (İnalçık, 1992: 449; Ateş, 2017: 157; Gerber: 153).
2 Bursa ipek sanayi ve ticareti hakkında ayrıntılı bilgi için bkz. Çizakça (1980: 142-152).

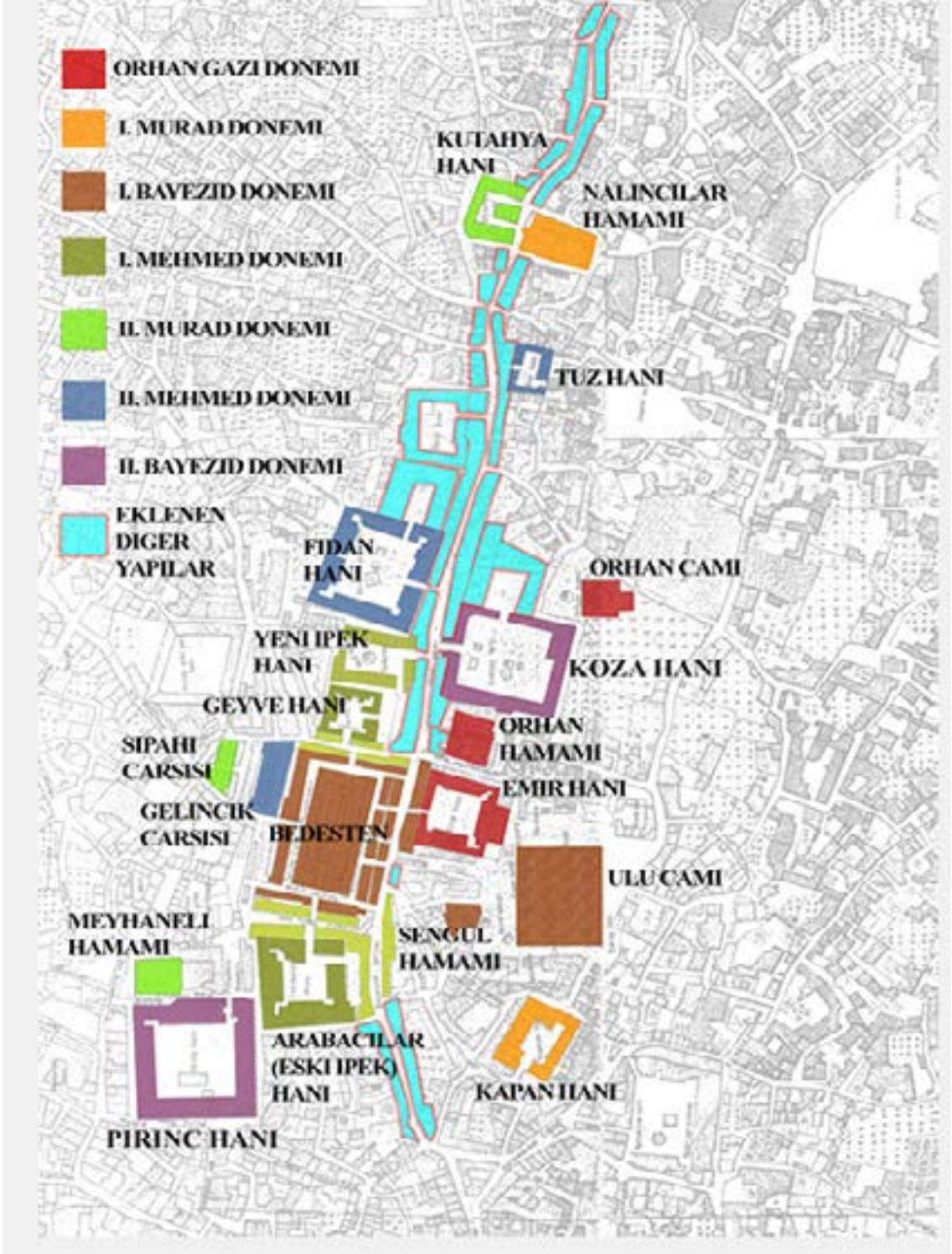

Şekil 1. Bursa'nın ticari yapıları

Kaynak: <http://www.bursaarastirmalarimerkezi.com/geçmişten-gunumuzze-bursa-tarihi-ticaret-aksi/> (Erişim tarihi: 05.02.2024).

**Vakıf Muhasebe Defterleri Işığında
Bursa'da Koza ve Piriñ Hanlarının İdari ve Mali Tarihinden Bir Kesit (1574-1835)**

Ticaret merkezleri için inşa edilen yapılar kuruldukları mevkilere ve fonksiyonlarına göre han ve kervan-saray şeklinde adlandırılmıştır: Şehir içinde konaklama, üretim ve ticaret amacıyla yapılan yapılara han; anayollar üzerinde kurulan ve çeşitli ihtiyaçları karşılayacak şekilde organize edilen yapılara ise kervan-saray denilmiştir (Güran, 1976: 1; Akalın Eryavuz, 2022: 299). Şehir içi hanlar konaklama, üretim, mal ve eşyanın depolanması, satılması gibi önemli fonksiyonlara sahipti. Bu yapılar fonksiyonel özellikleri itibarıyla ticari faaliyetin birçok alanında önemli roller üstlenerek şehrin ekonomik ve sosyal hayatına yön vermekteydi. (Ersoy, 1999: 1-2). Özeldede şehir genelde ülke ekonomisine önemli katkıları olan şehir içi hanları Osmanlı'da ilk olarak Bursa ve çevresinde kurulmuştu. Osmanlı ilk şehir içi hanı Bursa'da Orhan Gazi tarafından yaptırılan Emir Hanı'dır (Ayverdi vd. 1976: 105, 196; Güran, 1976: 10; Kepecioğlu, 2010: 30; Yalçiner, 1997: 753; Bursa Çarşısının İncisi Koza Hanı: 15). Sonrasında şehrin ihtiyaçları doğrultusunda çok sayıda han kurulmuştur. Bunlardan bazılarının isimleri şöyledir; *Kapan Hanı, Çukur Hanı, Tuz Hanı, Tahıl Hanı, Fidan Hanı, Katır Hanı, Kuşbazlar Hanı, Yoğurt Hanı, İpek Hanı, Hacı İvaz Paşa Hanı, Büyük Zeytin Hanı, Küçük Zeytin Hanı, Bâlî Bey Hanı, Karaca Bey Hanı, Yeşil Hanı, Nalbur Hanı, Molla Hüsrev Hanı, Başçı İbrahim Hanı, Hasan Paşa Hanı* (Ayverdi, 1953: 63-64; 1976: 196-20; Dörtok, 2001: 135; Alkan, 2019; 134-135). Bu isimlerden de anlaşıldığı gibi hanlar işlevlerine, içinde üretilen, depolanan veya pazarlanan ürünlere göre isimlendirilmiştir (*Bursa Çarşısının İncisi Koza Hanı*, 2009: 17; Akalın Eryavuz, 2022: 299; Akar, 2009: 271). Elçi Hanı, Piriñ Hanı ve Koza Hanı gibi.

Sultan II. Bâyezid tarafından kurulan Koza (1491) ve Piriñ (1508) hanları birer ticarî kuruluş olarak Bursa şehrinin iktisadî, sosyal ve kültürel hayatına önemli katkılar sunmuş ve yaklaşık beş buçuk asırlık geçmişiyle günümüze kadar gelmeyi başarmıştır. Çalışmamızın odağı olan bu iki hanın 1574 ve 1835 yılları arasındaki idari ve mali tarihine geçmeden önce bu hanların bânisi Sultan II. Bâyezid'in vakıf eserlerine kısaca değinmek gerekir. Sultan II. Bâyezid (1481-1512), ülkeyi bayındır hale getirmek için başta payitaht İstanbul olmak üzere memleketin farklı yerlerinde çeşitli fonksiyonlara sahip birçok vakıf kurmuştur: Edirne (1485),³Amasya (1496)⁴ ve İstanbul'da (1505)⁵ dinî, iktisadî, eğitsel, sağlık, sosyal, kültürel gibi birçok hizmeti bir arada sunan üç büyük külliye inşa ettirmiştir. Validesi adına Tokat⁶ ve Amasya'da, şehzadeler ve kardeşi Sultan Mustafa adına Bursa'da vakıflar kurmuştur. Kocaeli'nin İznik nahiyesinde Mevlana Hacı Muslihiddin tarafından kurulan vakfın çeşitli giderlerinin karşılanması için birçok gelir kaynakları vakfetmiştir (Güler, 2021: 15). Vakıf Sultan, İstanbul'da 31 ve İstanbul dışında da sayısı 71'e varan cami, mescit, mektep, medrese, imâret, tekke, zaviye, çeşme, suyolları, köprü, kale ve han gibi çok sayıda hayrat yaptırmıştır (Yüksel, 1983: 185-187).

Koza ve Piriñ hanları farklı yönleriyle birçok araştırmaya konu olmuştur. Ancak bu araştırmalar daha ziyade mimarlık ve sanat tarihi gibi farklı alanlarda yüksek lisans ve doktora tez çalışmalarına konu olmuştur.⁷ Bursa'yı çeşitli yönleriyle konu alan çalışmalarda Bursa'nın diğer hanları ile birlikte Koza ve Piriñ hanlarının da isimleri zikredilmiştir. Örneğin Halil İnalçık ve Özer Ergenç'in Bursa üzerindeki çalışmalarında her iki hanın da şehir ticaretindeki rolü ve önemine değinilmiştir. Kâmil Kepecioğlu'nun *Bursa Kütüğü* (III. ve IV. ciltlerinde) ve *Bursa Hanları* çalışmalarında, Kâzım Baykal'ın "*Bursa ve Anıtları*" adlı çalışmasında, Semavi Eyice "*Koza Hanı*" (Eyice, 2002: 231-323) ve Doğan Yavaş'ın "*İpek Hanı*" (Yavaş, 2007: 285-286), İslâm Ansiklopedisi'nde yer alan çalışmalarında hanların tarihi, konumu ve mimarisi hakkında bilgi verilmiştir. Bursa Osman Gazi Belediyesi tarafından hazırlanan "*Bursa Çarşısının İncisi Koza Hanı*, 2009" adlı çalışmada koza ticaretinde dünya çapında önemli bir konuma sahip olan Koza Ha-

3 Edirne'de kurulan külliyesi için bkz. Kazancıgil (1997). Külliye'nin mali tarihi için bkz. Orbay (2012).

4 Amasya'da kurulan külliyesi için bkz. Doğanbaş (2010); Dündar (2003).

5 İstanbul'da kurulan külliyesi için bkz. Güler (2021).

6 Validesi adına Tokat'ta kurulan vakıfları için bkz. Dursun (2020); Dursun (2023); Ulubaş Şahin (2014); Ertaş ve Ulubaş Şahin (2015).

7 Bkz. <http://tez.gov.tr/UlusalTezMerkezi/>

n'ının tarihsel süreç içerisindeki değişim ve dönüşümleri, şehrin ticaret, kültür ve edebiyatındaki yeri ve önemi ele alınmıştır. İsmail Yaşayanlar "*Hân-ı Cedîd'den Koza Hanı'na Bir Ticaret Mekânsal ve Fonksiyonel Dönüşümü*" adlı çalışmasında Koza Hanı'nın fiziksel yapısı, Bursa şehrinde kurulma nedeni ve tarihsel süreçteki ticaret fonksiyonu gibi konular üzerinde durmuştur (Yaşayanlar, 2017: 285-286). Koza ve Piriç hanları Semra Güler'in "*Bursa Hanlarında Mescidler*" adlı çalışmasına da bünyelerinde bulundukları mescitlerle konu olmuştur. Çalışmada söz konusu iki hanın kuruluşu ve mimari yapısı hakkında kısaca bilgi verilmiştir (Güler, 2020: 24-26).

Koza ve Piriç hanları ile ilgili yapılan çalışmalar incelendiğinde genelde hanların tarihi, konumu ve ticari faaliyetlerdeki önemi üzerinde durulduğu anlaşılmaktadır. Dolayısıyla söz konusu hanlar kurumsal kimlikleri, iç örgütlenme ve işleyişleri gibi daha farklı yönleriyle incelenmeye muhtaçtır. Bu perspektiften hareketle, bu çalışma ilgili arşiv ve araştırma-inceleme kaynakları ışığında her iki hanın kurumsal kimlik, iç örgütlenme ve işleyişlerinin yanı sıra fonksiyonel özellikleri ve tarihi misyonlarının daha iyi anlaşılmasına katkı sağlamayı amaçlamaktadır. Yapılan incelemelerde hanların kurumsal kimlikleri, tarihsel süreç içerisindeki iç işleyiş, personel kadrosu, fonksiyonel özellikleri ve bu konularla ilgili değişimler bütüncül bir yaklaşımla ortaya konulmuştur.

1. Koza Hanı

Sultan II. Bâyezid, önemli bir ticaret merkezi olan Bursa'da Ulucami ile Orhan Gazi İmareti arasında 1491 yılında Koza Hanı'nı inşa ettirmiştir. Hanın inşa edildiği arsa Orhan Gazi vakfına aitti. 1491 yılında hazırlanan istibdal hüccetine göre Sultan II. Bâyezid, bu arsaya karşılık satın aldığı çok sayıda gayrimenkul akârati Orhan Gazi vakfına vakfetmişti (TİEM, 2188: 25-33; VGMA, d. 574: 103-104; Çam vd. 2022: 206; Baykal, 1950:104; *Bursa Çarşısının İncisi Koza Hanı*, 2009: 133). Söz konusu hüccette satın alınan yerler detaylı bir şekilde belirtilmiştir. Payitaht İstanbul'da ikinci selâtin külliyesi olan Sultan II. Bâyezid Külliyesi için tanzim edilen vakfiyede Koza Hanı, şu satırlarla tarif edilmiştir:

"... Sevâb-ı azîm ve rızâ-i Rabb-i Rahîm recâ idüp mahrûse-i Burusa'da bir azîm Kârbansaray ve ana muttasıl dükkânlar binâ eyledi ve sahnında hûb şadırvan ve çeşmeler ve şadırvan üstünde bir âli mescid yaptı. Ve mescidi ibâdet etmek için ve şadırvan ve çeşmeleri halk intifâ itmek için vakf itdi".

Devamında handan elde edilecek gelirin Kur'ân-ı Kerim tilaveti, mescit ve suyuollarının masrafları için kullanılmasını şart kılmıştır.⁸

İncelenen arşiv kayıtlarında "*Hân-ı Cedîd-i Evvel*" ismiyle yansıyan Koza Hanı tarihsel süreç içerisinde "*Hân-ı Cedîd-i Âmire*", "*Acem Hanı*", "*Beylik Hân-ı Cedîd-i Âmire*", "*Beylik Yeni Kervansaray*", "*Sîmkeş Hanı*", "*Sirmakeş Hanı*" gibi isimlerle anılmıştır (Meriç, 1957:18-19; Yüksel, 1983: 73; Cezar, 1983: 65; İnalçık, 1960: 52; Kepecioğlu, 2009: 50; İnalçık, 2017: 259; Eyice, 2002: 231; Yaşayanlar, 2017: 572; *Bursa Çarşısının İncisi Koza Hanı*, 2009: 21). Abdülâlî bin Pûlâd-şâh'ın mimarı olduğu han, kareye yakın dikdörtgen bir avlunun etrafında yer alan iki katlı ana blokla, doğusunda ahır ve depoların bulunduğu ikinci bir avlu bölümünden oluşmaktaydı. Avlu ortasında, altında havuzlu şadırvanı olan sekiz kenarlı bir mescit bulunmaktaydı. Alt katında 50 üst katında ise 52 olmak üzere toplamda 102 odalı olan hanın giriş kapısı kuzeyde yer almaktaydı (Yüksel, 1983: 73; *Türkiye Vakıf Abideler ve Eski Eserler*, 1983: 340).

1.1. Hanın Yönetimi ve İşletilmesi

Sultan II. Bâyezid İstanbul'da inşa ettirdiği külliyenin vakfiyesinde Koza Hanı'nın yönetimi ile ilgili temel prensipleri genel hatlarıyla belirtmişti. 1505 (h. 911) yılında tanzim olunan vakfiyede hanın yönetimini İstanbul'daki külliye yönetimine şart kılmıştı. Ancak İstanbul'dan hanın yönetilmesi mümkün

⁸ Sultan Bâyezid Sâni İbni Sultan Mehmed Vakfiyesi, VGMA, d. 1377 (kasa 128): 147-148. Bu kaynak çalışmanın bundan sonraki kısımlarında "*Sultan II. Bâyezid Vakfiyesi*" şeklinde belirtilmiştir.

**Vakıf Muhasebe Defterleri Işığında
Bursa'da Koza ve Pirinç Hanlarının İdari ve Mali Tarihinden Bir Kesit (1574-1835)**

olamayacağından külliye yönetiminde bulunan mütevellinin hanın yönetiminde bilfiil bulunması için kendi adına sâlih ve güvenilir bir kişinin günlük yedi akçe maaş karşılığında tayin edilmesine hükmetmişti (*Sultan II. Bâyezid Vakfiyesi*: 64-65). Dolayısıyla bir selâtin vakıf kurumu olan hanın yönetim hiyerarşisinin en üst kısmında saltanat makamı bulunmaktaydı. Sultan II. Bâyezid, hanın yönetiminden sorumlu olan kişinin görevini, hanın gelirleriyle öncelikle tamire muhtaç olan yerlerini tamir ettirmek, her ay düzenli olarak görevlilerin maaşlarını ödemek ve masraflardan arta kalan geliri ihtiyaç halinde kullanmak üzere muhafaza etmek şeklinde belirtmişti (*Sultan II. Bâyezid Vakfiyesi*: 149-151). Muhasebe defterlerine yansıyan verilerden Koza Hanı'nın 1835 yılına kadar İstanbul'daki Sultan II. Bâyezid Külliye yönetimine bağlı "emin"⁹ unvanlı bir yönetici tarafından yönetildiği anlaşılmaktadır. Külliye yönetiminin Evkâf-ı Hümâyün Nezâreti'ne bağlanması üzerine (Güler, 2021: 152) Koza Hanı da külliye ile beraber Evkâf-ı Hümâyün Nezâreti bünyesine alınmıştır.

Vâkıf Sultan, vakfiyede hanın işletilmesi ile ilgili şu şartları koymuştur: "Bi-cümletihî âmile icâreye ve mukâta'aya kat'ân verilmeye. Belki *nâzır* vakf-ı mezkûra mütevellî ma'rifetiyle bir emin, sâlih kimesne ânda emin nasb ede, ol dahi hücreleri ve dükkânları şer'ile mâh be-mâh icâreye vire ve kimesneden hilâf-ı şer' nesne almaya" (*Sultan II. Bâyezid Vakfiyesi*: 150). Bu satırlardan da anlaşılacağı üzere hana ait oda ve dükkânlar *icâre-i vâhide*¹⁰ usulüne göre kiraya verilmesi ve kimseden haksız yere bir şey alınmaması istenmiştir. Muhasebe defterlerinden (defterlerin kayıt sisteminden dolayı) hanın işletilme yöntemiyle ilgili net bir bilgi ortaya koymak mümkün görünmemektedir.

İncelenen muhasebe defterlerinde en detaylı kayıtlar 1574-1580 yıllarının kayıtlarını içeren defterlerde yer almaktadır. Bu defterlerde hanın bir yıllık muhasebesi "An Mahsûlat-ı Hân-ı Cedîd-i Evvel der Burusa" ana başlığı altında yönetimde bulunan kişinin ismi ve kaydın muhasebe dönemi yer almıştır. Burada hanın gelir ve gider kayıtları üçer aylık periyodlar şeklinde kaydedilmiştir. Hanın gider başlığının "Harc-ı Müteferrika" alt başlığı altında "Harc-ı imza" ve "Muhâsebât"¹¹ gibi gider kalemlerinin yer alması gelirlerin hanın tahsildar (câbi ve kâtip) görevlileri tarafından toplandığına ve en azından ilk dönemlerde mukataa yönteminin uygulanmadığına han, oda ve dükkânların *icâre-i vâhide* usulü ile kiraya verildiğine işaret etmektedir. Ancak 18. yüzyıla ait kayıtlarda geçen "iltizam" ifadesi han ve dükkânların işletilmesinde iltizam¹² yani mukataa sisteminin de uygulandığını göstermektedir.

1771 yılına ait muhasebe defterinde Koza ve Pirinç hanlarının gelirleri bir arada tek bir başlık altında verilmiştir.¹³ Bu başlıklardan hanın işletilmesinde iltizam usulünün de uygulandığı anlaşılmaktadır. Nitekim *B-215 numaralı Bursa şer'iyye sicil* defterine yansıyan bir dava kaydında da müteveli Seyyîd Mehmed, hanın bir yıllığına "1185 senesi Muharrem'i ibtidâsından Zilhiccesinin gâyetine değin zabt eylemek üzere iltizâma talib Molla Ahmed'e" verildiği kaydedilmiştir (Sayın, 2017: 351). Bu kayıtlardan hanın işletilmesine dair vakfiyede yer alan şartların dışına çıkıldığı anlaşılmaktadır. Bu bağlamda han ve dükkânların işletilmesiyle ilgili vakfiyede belirtilen oda ve dükkânların *icâre-i vâhide* usulüne göre kiraya verilmesine dair yöntemin uygulandığı ancak zamanla işletim usulü noktasında vakfiyede konulan şartın hilâfına iltizam usulüne de başvurulduğu sonucu çıkmaktadır.

9 Osmanlı devlet teşkilâtında bazı hizmetleri yürütmekle mükellef olan kimse (Sahillioğlu, 1995: 111-112).

10 Vakıf akarların kısa süreli ve bir defaya mahsus kiraya verilme usulüne "İcâre-i Vâhide" denir. Detaylı bilgi için bkz. Akgündüz (2000: 388-389).

11 Bkz. TS. MA. d. 1241: 24; 3658/15: 6; 1388: 19; 1337: 18-19; 3747/12: 14.

12 İltizam sistemi için bkz. Genç (2000).

13 "... Hân-ı Cedîd-i Evvel ve Sâni der Burusa der-yed-i müste'cir an gayet-i M. sene 1183 ilâ gayet-i C sene minhu: 129.620" ve "An Mahsûlat-ı kıst-ı Hân-ı Cedîd-i Evvel ve Sâni der Burusa der-uhde-i (silik) Ali iltizam fi et-tarihi mezbûr 38.200" (EV. HMM. d. 5735: 2).

1.2. Hanın Çeşitli Yıllara Ait Muhasebe Bilançosu

Vakıf sisteminin bir ürünü olarak ortaya çıkan bir kurumun kendi amaçları doğrultusunda faaliyetlerini sürdürmesini sağlayacak iki önemli araçlarından biri kurumun vakfiyesi, diğeri ise vakıf muhasebe defterleriydi (Orbay, 2014: 180; 2007: 128). Bir vakfın hukuki tüzüğü niteliğinde olan vakfiye (Günay, 2012: 478) vakıf işlemlerini hukuki denetime tabi kılmakta, burada vakfın idari teşkilatı, denetim usul ve mercileri belirtilmekte; gelir ve gider kalemleri harfiyen tespit edilmekteydi. Vakfın işleyişinde vakfiyede yer alan şartların uygulanıp uygulanmadığını izleme ve denetlemenin en etkin aracı ise vakıf muhasebe defterleriydi. Gelir ve giderlerin kayıt altına alındığı bu defterler vakıfların iktisadi durumları, faaliyetlerinde zamanla meydana gelen değişimleri ve kurumsal gelişim seyirleri hakkında bilgi içeren en önemli kaynaklardır (Barkan, 1971: 109-111; Orbay, 2004: 291; 2011: 294; 2012b: 67; 2014: 180; Üzümpçeker, 2014:16-17, 96). Ayrıca vakıf muhasebe defterleri bulunduğu şehrin iş kolları, esnaf tarihi, hırfet çalışanları dolayısıyla şehir tarihi ve şehir ekonomisi araştırmalarında önemli veriler sağlamaktadır (Başol, 2014: 157-158).

Koza Hanı'nın mali bilançosunu konu aldığımız çalışmanın bu bölümünde hanın iktisadi durumu, faaliyetlerini ve bunlarda zamanla meydana gelen değişimleri tespit etmek için 1574-1835 yılları arasında 24 muhasebe defterleri incelenmiştir. Bu defterlerin verileri ışığında "Hanın Geliri" ve "Hanın Giderleri" olmak üzere iki alt başlık halinde Koza Hanı'nın muhasebe bilançosu ortaya konulmaya çalışılmıştır. Hanın harcamaları kendi içerisinde tasniflenerek "Bakım-Onarım ve Diğer Harcamalar" ve "Personel Kadrosu ve Maaşı" olmak üzere iki alt başlık altına değerlendirilmiştir. Muhasebe defterlerinden derlenen sayısal veriler tabloya aktarılmıştır (Tablo 1). 1574-1835 yıllarına ait hanın muhasebe bilançosunu ortaya koyan bu tablo hanın iktisadî durumunda zamanla meydana gelen değişimleri izlemeyi mümkün kılmaktadır.

Tablo 1 Kozan Han'ın çeşitli yıllara ait muhasebe bilançosu¹⁴

Yıl	Gelir (akçe)	Gider (akçe)		Muhasebe Dönemi
		Personel	Diğer	
1574	81.027	13.680	1.432,5	12 ay
1576	78.535	13.680	1.219	12 ay
1577	80.514	13.680	1.824	12 ay
1578	79.304	13.680	2.217	12 ay
1580	77.251	13.680	7.794	12 ay
1591	92.870	14.040	8.096	12 ay
1604	63.495	11.610	6.646	9 ay
1616	84.420	15.480	880	12 ay
1622	147.735	28.800	9.431	20 ay
1635	84.420	18.000	11.178	12 ay
1645	105.520	27.450	7.700	15 ay
1652	42.960	11.970	22.052	7 ay
1659	85.920	18.000	93.275	12 ay
1692	80.880	42.120 ¹⁵	?	12 ay

14 TS. MA. d. 1241: 24; 3658/15: 6; 1388: 19; 1337: 18-19; 3747/12: 14; MAD. d. 5039: 211; 5039: 12; 5631: 67, 3; 682: 23; 5157: 4; 5644: 4; 5269: 4, EV.HMH. d. 692: 5; 961; 1138; 2492; 5735; 7028; 7739; 8105; EV. d. 9202; 9512; 9943.

15 Koza ve Piriç hanlarının personel maaşlarının toplamıdır.

**Vakıf Muhasebe Defterleri Işığında
Bursa'da Koza ve Piriñç Hanlarının İdari ve Mali Tarihinden Bir Kesit (1574-1835)**

1697	80.880	18.000	37.283	13 ay
1702	80.800	18.000	?	12 ay
1720	80.880	42.120 ¹⁶	?	12 ay
1771	167.820 ¹⁷	56.160 ¹⁸	39.000	13 ay
1792	167.940	41.940	3.495	12 ay
1803	201.620	41.940	?	12 ay
1810	207.740	41.940	?	12 ay
1829	1.577,5 ¹⁹	?	?	12 ay
1832	1.577,5	?	?	12 ay
1835	1.577,5	?	?	12 ay

Tabloda da görüldüğü üzere Koza Hanı'na ait müstakil muhasebe kayıtları 17. yüzyılın son dönemleri ile sınırlı kalmıştır. Çünkü 17. yüzyılın sonlarına doğru Koza ile Piriñç hanlarının bazı kayıtları beraber tek bir başlık altında kaydedilmeye başlanmıştır. Örneğin 1692 yılına ait muhasebe defterinde söz konusu her iki hanın da personel maaş ödemeleri tek bir kalemde "Huddâm-ı Hân-ı Cedîd-i Evvel ve Hân-ı Sâni der Burusa fi yevmî 117 fi sene 42.120" (EV. HMH. d. 692: 5) başlığı altında kaydedilmiştir. Koza (Hân-ı Cedîd-i Evvel) ve Piriñç (Hân-ı Sâni) hanlarının personel (huddâm) maaşlarının birlikte ve tek kalemde kaydedildiği bu kayıt örneğinde personelin günlük maaş ödemesi 117 akçe, yıllık ise 42.120 akçe tutarında olduğu belirtilmiştir. Aynı şekilde 1697, 1720 ve 1771 yıllarına ait kayıtlarda da her iki hanın personel maaş ödemeleri tek bir başlık altında kaydedilmiştir.²⁰ Bu nedenle tabloda söz konusu yıllara ait personel maaş tutarına dair rakamlar her iki hanın maaş ödemesinin toplamıdır.

1771 yılından itibaren Koza ve Piriñç hanlarının gelirleri de bir arada ve tek bir başlık altında kaydedilmiştir. Yukarıdaki tabloda 1771 yılından 1835 yılına kadarki gelir tutarları Koza ve Piriñç hanlarına ait gelirlerin toplamıdır.²¹ Muhasebe defterlerinin bu kayıt sistemi 1771-1835 yılları arasında söz konusu her iki hanın gelirlerinin ayrı ayrı değerlendirilmesini imkânsız kılmaktadır. Ancak 1771 yılından önceki kayıtlar Koza Hanı'nın yıllık gelir ve giderleri hakkında bir değerlendirme yapma imkânını sağlamaktadır. Hanın gelir ve gider harcamalarına dair tabloda yer alan veriler aşağıda ilgili başlıklar altında değerlendirildiğinden burada değerlendirilmemiştir.

1.2.1. Hanın Geliri

Sultan II. Bâyezid, Koza Hanı'nın yönetimini İstanbul'da inşa ettirdiği külliyesine bağlamış, han ve bitişindeki dükkânların şer'i ve örfî kurallar çerçevesinde icâre-i vâhide ile kiraya verilmesini şart kılmıştı. Han ve dükkân kiralalarının toplanması için bir câbi ve toplanan kiralaların detaylı bir şekilde kayıt altına alınması için de bir kâtip kadrosu tahsis etmişti. Vakfiyede câbi ve kâtiplik kadrosuna atanan personelin görevinin han ve dükkân kiralalarını -şer'i ve örfî kurallar dışına çıkmadan- eksiksiz bir şekilde toplamak ve kayıt altına almak olduğunu belirtmişti. Ayrıca her yılbaşında adet olduğu üzere emin, câbi ve kâtinin "Südde-i Seniyye-i Sultâniye" de toplanıp, hanın gelir ve gider kayıtlarını divana sunmalarını şart kılmıştı. Divana sunulan mali kayıtlarda vakfiyenin koyduğu şartlara aykırı bir durum tespit edilmesi durumunda ihmali bulunan görevlinin görevinden alınması ve yerine görevini iyi yapan liyakat sahibi birinin tayin edilmesi vakfiyenin koyduğu şartlar arasındaydı (*Sultan II. Bâyezid Vakfiyesi*: 167-168). Hanın gelirinden sorumlu olan personel kadrosu ile ilgili detaylı bilgiler aşağıda yer alan "Hanın Giderleri" başlığının "Personel Kadrosu ve Maaşı" alt başlığında verilmiştir.

16 EV. HMH. d. 2492: Berâ-yı huddâm-ı han-ı Burusa 1132-1133 fi yevmî 117 fi sene 42.120.

17 1771 ve sonrasındaki gelirleri hanesindeki veriler Koza ve Piriñç hanlarının gelirlerinin toplamıdır.

18 Koza ve Piriñç hanlarının personel maaşlarının toplamıdır.

19 Bu tarihten itibaren tabloda yer alan gelir tutarları kuruş ve para cinsinden kaydedilmiştir.

20 BOA, EV. HMH. d. 961; 2492; 5735.

21 BOA, EV. HMH. d. 5735; 7028; 7739; 8105; EV. d. 9202; 9512; 9943.

Sultan II. Bâyezid, hanın işletilmesi ve kiralının toplanmasına dair esasları belirlerken aynı zamanda hanın yönetimini bağladığı İstanbul'daki külliyesinin geliri ile karıştırılmamasını önemle belirtmiştir.²² Muhasebe defterlerinde hanın geliri "*Hân-ı Cedîd-i Evvel*" başlığı altında kaydedilmişti. Bu başlık altında tespit edilen ilk kayıt 1574 yılına ait olup hanın yönetiminde bulunan kişinin adı ve bir yıllık gelir-gider tutarları kaydedilmiştir.²³ Kayıta yıllık gelir tutarı 81.027 akçe olarak hesaplanmıştır.

Yukarı da belirtildiği üzere 18. yüzyılın başlarına kadar hanın muhasebe kayıtları muhasebe defterlerinde müstakil bir başlık altında yer alırken 1720 yılından sonraki kayıtlarda Koza ve Piriç hanlarının muhasebe kayıtları tek kalemde bir başlık altında kaydedilmiştir.²⁴ Bu kayıt sistemi her iki hanın gelir ve gider kalemlerini ayrı ayrı değerlendirmeyi imkânsız kılmaktadır. Bu nedenle Koza Hanı'nın muhasebe bilançosunu gösteren 1 ve Piriç Hanı'nın muhasebe bilançosunu gösteren 4 numaralı tablolarda 1720 yılından sonra yer alan gelir tutarları her iki hanın gelir tutarlarının toplamından oluşmaktadır. Ancak 1720 yılına kadar hanların gelirlerinin ayrı ayrı kaydedildiği kayıtlar her iki hanın da yıllık gelirlerinin yaklaşık tutarı hakkında bir fikir vermektedir. Söz konusu kayıtlara Koza Hanı'nın yıllık gelir tutarı en düşük 77.251,²⁵ en yüksek ise 92.870 akçe²⁶ olarak yansımıştır. Buna göre hanın yıllık geliri 77,225 ile 92,870 akçe arasında değişmekteydi. İncelenen kayıtlarda gelir tutarındaki bu değişikliğin nedenini açıklayan herhangi bir veriye yer verilmemiştir. Ancak bu farklılığın nedeni yıllık gelirlerin tam olarak tahsil edilmediği kalanın da bir sonraki yıla devredilmesinden kaynaklanmış olmalıdır. 1 numaralı tabloda yer alan sayısal verilerden hareketle 1574-1720 yılları arasında hanın yıllık gelirinin ortalama 80.000 akçe civarında olduğu düşünülmektedir.

1.2.2. Hanın Giderleri

Sultan II. Bâyezid, vakfiyesinde Koza Hanı'nın harcama kalemlerini belirleyerek bu harcamaların karşılanması için her yıl hanın bütçesinden bir ödenek tahsis edilmesini şart kılmıştı (*Sultan II. Bâyezid Vakfiyesi*: 148-152). Harcama kalemlerinden personel maaşı ve hanın bakım-onarım harcamaları en yüksek kalemler olarak öngörülmüştü. Vakfiyede öngörülen harcama kalemleri dışında çeşitli harcamaların da olduğu kayıtlara yansımıştır.

a. Bakım-Onarım ve Diğer Harcamalar: Vakıf hukukunda vakfın müebbet olma şartı yer almaktaydı (Ömer Hilmi Efendi, 1977: 24). Bu şart vakıf idaresinin görevleri arasında belli bir hizmeti ifa etmek amacıyla vücut bulan bir vakıf eserinin üstlendiği hizmetin sürekliliğini sağlaması açısından o eserin korunması, bakımı ve onarımını sağlamayı zorunlu ve öncelikli kılmaktaydı (Oruç vd. 2019: 8). Bu durum vakıf yapılarının korunmasına yönelik çeşitli hukuki kuralların varlığını, yapıların bakım ve onarımını yapmakla sorumlu olan idari ve teknik elemanların tahsisini ve yapıların korumasına yönelik uygulamalar için parasal altyapının sağlanmasına yönelik bir sistemin oluşmasını sağlamıştır (Akar, 2010: 91). Nitekim Sultan II. Bayezid vakfiyede Koza Hanı'nın üstlendiği misyonu daimi kılmak için gerekli olan hukuki, idari, teknik ve finansal alt yapısını oluşturmuştu. Vâkıf Sultan, hanın yönetiminde bulunan idarecinin hanın gelirleriyle han, mescit, oda, dükkân ve suyollarının bakım ve onarımını ihmal etmeden yaptırmasını istemiş ve bu işlerin yapımında gerekli olan teknik personel kadrosunu tahsis etmişti. Vakfiyede bu kadrolara günlük

22 "Mütevelli-i mezbûr kârbânsaray mahsûlünü sair evkâf mahsûlüne halt etmeye, belki alâ-haddihi hıfz ve zabt edüp, masârif-i mezkûreye sarf eyleye. Eğer hâsıl masârif-i mezkûreye vefâ etmesine hâsıl olanı, erbab-ı vezâyif arasında nisbet-i âdile üzerine taksîm ve tevzi eyleye" (*Sultan II. Bâyezid Vakfiyesi*: 166-167).

23 "An Mahsûlat-ı Hân-ı Cedîd-i Evvel der Burusa be ma'rifet-i Hacı Hüsâm Emin an gurre-i Zilhicce-i sene 981 ilâ gayet-i Şevval sene 982 ber müceb-i muhasebe-i emin-i mezkûr ma müftü-i mevlâna kasaba-ı Burusa" (TS. MA. d. 1241).

24 "An Mahsûlat-ı Hân-ı Cedîd-i Evvel ve Sâni der Burusa der-yed-i müste'cirîn an gâye-i M sene 1183 ila gâyeti C sene minhu" ve "An Mahsûlât-ı kist-ı Hân-ı Cedîd-i Evvel ve Sâni der Burusa der 38.200". Bkz. BOA, EV. HMM. d. 5735; 7028; 7739; 8105; BOA, EV. d. 9202; 9512; 9943.

25 TS. MA. d. 3747/12: 5.

26 MAD. d. 5039: 211.

**Vakıf Muhasebe Defterleri Işığında
Bursa'da Koza ve Pirinç Hanlarının İdari ve Mali Tarihinden Bir Kesit (1574-1835)**

ikişer akçe hizmet bedeli ile alanında yetenekli birer kurşuncu, suyolu ve marangoz ustasının atanması şart kılınmıştır. Söz konusu hizmet kadroları incelenen muhasebe defterlerinde yer almıştır. Hanın personel kadrosuna ilişkin bilgiler 1574-1584 yılları arasındaki kayıtlara detaylı bir şekilde yansımıştır.²⁷ Bu kayıtlardan teknik personel kadrosunda bulunan personelin isimleri ve aldıkları günlük hizmet bedelleri tespit edilmiştir. Tespit edilen bu bilgilerden söz konusu kadrolara tayin edilen personelin günlük hizmet bedeli vakfiyede öngörüldüğü şekilde günlük ikişer akçe olarak ödenmiştir. Muhasebe defterlerinde teknik kadrolarda yer alan personel hakkında derlenen bilgiler aşağıdaki “Personel Kadrosu ve Maaşı” başlığı altında yer alan 3 nolu tabloya aktarılmıştır.

İncelenen muhasebe defterlerinden hanın detaylı harcamaları 1574-1580 yılları arasındaki kayıtları içeren beş muhasebe defterine kaydedilmiştir. Bu defterlerde hanın harcamaları “Minhâ el-masraf”²⁸ veya “Be-cihet-i harc-ı...”²⁹ ana başlıkları altında yapılan harcamalar ise alt başlıklar halinde tek tek kaydedilmiştir. Bakım-onarım için yapılan harcamalar “Be cihet-i harc-ı *meremme*” alt başlığı altında verilmiştir. Bu başlık altında hanın odaları, mescit, dükkân ve suyollarının onarımı için yapılan ödeme tutarları kaydedilmiştir. “Harc-ı müteferrika” alt başlığı altında: *revgan-ı bezir*; *hasır*, *mezbelekeş*, *imza-ı defter* gibi farklı birçok harcama kalemi yer almıştır. Bu başlık altında aydınlatma için alınan yağ ve kandil aşağıdaki tabloda “Aydınlatma”; çöplerin toplanması (*mezbelekeş*) ve süpürge (*hasır*, *carûb*) gibi araç gereçlerin alımı “Temizlik”, bu iki başlık dışında kalan ve farklı harcama kalemleri için yapılan ödemeler ise “Diğer” başlık altında verilmiştir (Tablo 2).

Muhasebe defterlerinde hanın harcamalarına dair kaydedilen bilgiler hana ait ne tür harcamaların yapıldığı bilgisinin yanı sıra dönemin ürün fiyatları hakkında da fikir edinmeyi sağlamaktadır. Örneğin 1580 yılına ait “Baha-ı kâlîçehâ-i kebîr berâ-yı mühimmât-ı mescid-i şerîf-i *hân-ı mezkûr* 1.838 akçe”³⁰ kaydında mescide alınan halının fiyatının 1.838 akçe olduğu öğrenilmektedir. Hanın harcama kalemlerinin detaylı bir şekilde kaydedildiği beş muhasebe defterinden derlenen sayısal veriler Tablo 2’ye aktarılmıştır. İncelenen muhasebe defterlerinden 1580 yılından sonraki kayıtlarda hanın gider kalemleri bir başlık altında kaydedilmiştir. Bu kayıt sistemi yapılan harcamaların tespitini olanaksız kılmaktadır. Bu nedenle tablodaki veriler 1580 yılıyla sınırlı kalmıştır.

Tablo 2 Hanın harcama kalemleri ve sayısal verileri (akçe)³¹

Yıllar	Onarım	Temizlik	Aydınlatma	Diğer	Muhasebe Dönemi
1574	234,5	540	212	446	12 aylık
1576	324	405	190	300	12 aylık
1577	603	540	259	422	12 aylık
1578	948	540	269	460	12 aylık
1580	3.602	550	198	3.444	12 aylık

Tablodan da anlaşıldığı üzere hanın harcamaları 1576 yılından sonra artmaktadır. Bu harcamalar arasında onarım için yapılan masraflarda ciddi artışlar olmuştur. 1574 yılına ait onarım masrafı 234,5 akçe iken 1576 yılında yaklaşık 100 akçe artışla 324 akçeye 1577’de ise neredeyse iki kat artışla 603 akçeye yükselmiştir. 1578 yılında 948 akçe olan onarım masrafının 721 akçesi suyolları için harcanmıştır.³² Onarım için 3.602 akçe ile en fazla harcamanın yapıldığı 1580 yılına ait kayıta hanın suyollarının, oda ve dükkânların

27 Söz konusu muhasebe defterleri 3 numaralı tablonun dipnotunda verilmiştir.

28 TS. MA. d.1241: 23; 1388: 19; 1337: 19.

29 TS. MA. d. 3658/15: 23.

30 TS. MA. d. 3747/12: 23.

31 TS. MA. d. 1241: 25-26; 3658/15: 23; 1388: 20-21; 1337: 20-21; 3747/12: 24.

32 TS. MA. d.1337: 20-21.

harcama tutarları tek bir başlık altında ve iç içe kaydedilmiştir.³³ Bu kayıt sisteminde suyollarına ya da dükkân ve odalara ayrı ayrı ne kadar harcama yapıldığına dair isabetli bir sonuca varılamamaktadır. Ayrıca kayıtlara da onarım için yapılan yüksek harcamaların nedenini açıklayan herhangi bir veri yansımamıştır. Bu nedenle onarım maliyetinin büyüklüğü han, dükkân ve suyollarının periyodik bakım ya da zamanla meydana gelen aşınma veya yıpranmalardan mı; yoksa yangın, deprem ve sel gibi doğal afetler sonucunda ortaya çıkan ciddi hasarlarından mı kaynaklandığı bilinmemektedir.

Temizlik için yapılan ödemeler -ciddi bir artış olmadan- 405 ile 550 akçe arasında bir tutarda kalmıştır. Aydınlatma için yapılan harcamalar 212 ile 269 akçe arasında değişmekteydi. Bu başlık altındaki en yüksek tutar bezir yağı için yapılan ödemeydi. Tablo 2’de yer alan “Diğer” başlığı altında kilit (kufî), halı (kâlîçe), harc-ı imza, kâğıt gibi birbirinden farklı birçok harcama kalemi yer almıştır. Bu başlık altındaki tutar da 1574-1578 yılları arasında 300-460 akçe arasında olurken 1580 yılında yüksek bir artışla 3.444 akçeye yükselmiştir. Bu artışın sebebi yukarıda da belirtildiği üzere mescit için alınan halıdan (1.838 akçe) kaynaklanmıştır.

Buraya kadar verilen bilgiler 1574-1580 yıllarına ait hanın detaylı kayıtlarını içeren defterlerin verilerine dayanmaktadır. Diğer muhasebe defterlerinde harcamalara dair kayıtlarda türü belirtilmeden tek başlık altında yapılan toplam harcama tutarları kaydedilmiştir. Bu tür kayıtlardan tespit edilen harcama tutarları yukarıda yer alan 1 nolu tablonun giderler başlığının “Diğer” alt başlığında verilmiştir. Söz konusu tabloda da görüldüğü üzere yapılan harcama tutarları 1574 yılından 1652 yılına kadar en düşük rakam 880 akçe ve en yüksek rakam olan 11.178 akçe arasına değişmekteydi. Ancak 1652 yılında harcama tutarları iki kat artışla “*İhracât-ı saire*” (harcamanın türü belirtilmeden) 22.052 akçeye yükselmiştir.³⁴ 1659 yılına ait muhasebe defterinde tamir ve onarım için 93.275 akçe tutarında oldukça yüksek bir harcama yapılmıştır.³⁵ Bu harcama tutarı incelenen defterler arasındaki en yüksek harcama tutarı olarak dikkat çekmektedir. Ancak kayıtlarda bunun nedenini açıklayan herhangi bir bilgi verilmemiştir. 1697 yılında 37.283,³⁶ 1771 yılında ise hanın 39.000 akçe³⁷ tutarında yüksek harcamaları olduğu kayıtlara yansımıştır.

b. Personel Kadrosu ve Maaşı: Sultan II. Bâyezid, yukarıda belirtildiği üzere, Koza Hanı’nın toplumsal hayatta üstlendiği misyonu yerine getirmek ve bunu sürdürmek için gerekli olan tüm hukukî, idarî, finansal ve teknik alt yapısını vakfiyede tespit etmişti. Bu kapsamda hanın işlevi ve işleyişi için gerekli olan hizmet kadrolarını tahsis etmişti: hanın yönetiminde bilfiil bulunması için günlük yedi akçe maaş karşılığında bir *yönetici*, ikişer akçe maaş karşılığında gelirlerin toplanması için bir *câbi*, kayıt işlemleri için bir *kâtip*, hanın temizliğini yapmak ve kapılarını zamanında açıp-kapatmak için bir *bevvâb*, tuvalet temizliği için bir *temizlik görevlisi*, kurşunların, suyollarının ve ahşap işlerinin bakım, onarım ve tamiri için birer *kurşuncu*, *marangoz* ve *suyolu görevlisi* olmak üzere toplamda sekiz hizmet kadrosu tahsis etmişti. Hanın mescidi için de bir *imam*, bir *müezzin* ve 95 kişilik bir *hâfız* kadrosu tahsis etmiş ve günlük maaş tutarlarını da imam için 4, müezzin 3 ve hâfızların grup başkanı olan mu’arrifleri için 3 diğer okuyucular için ise 2 akçe olarak belirlemişti. 95 kişilik hâfız grubundan 90 hâfız -maaşları hanın gelirinden ödemek şartıyla- İstanbul’daki külliyyede, kalan beş kişinin ise hanın mescidinde görevlendirilmesini şart kılmişti (*Sultan II. Bâyezid Vakfiyesi*: 149-164). Koza Hanı’nın vakfiyede tahsis edilen hizmet kadrolarındaki değişimi, personel sayısı ve personelin hizmet bedeli ile ilgili bilgiler muhasebe defterlerinin 1574-1584 yılları ile 1645/7 yılları arasındaki kayıtlarına yansımıştır. (Tablo 3).

33 TS. MA. d. 1337: 18-19.

34 BOA, MAD. d. 5644: 8.

35 BOA, MAD. d. 5269: 11.

36 BOA, EV. HMH. d. 961: 4.

37 BOA, EV. HMH. d. 5735: 4.

**Vakıf Muhasebe Defterleri Işında
Bursa'da Koza ve Pirinç Hanlarının İdari ve Mali Tarihinden Bir Kesit (1574-1835)**

Tablo 3 Koza Han'ın Personel Kadrosu ve Personelin Günlük Maaş Tutarı³⁸

Yıl	Personelin İsmi ve Günlük Maaş Tutarı (akçe) ³⁹																		Muhasebe Dönemi			
	Nazır		Emin		kâtip		Câbi		Ferraş		Meremmet		Bevab		Kayım		Rah-ı âb			Sirâcî		
	İsim	G	İsim	G	İsim	M	İsim	G	İsim	M	İsim	G	İsim	M	İsim	G	İsim	G		İsim	G	
1574	-	-	Hacı Hüsam	7	Mesih b. Abdullah	2	Mesih b. Hasan	2	Mehmed b. Hasan	2	Ferhan b. Rüstem	2	Mehmed b. Yusuf	2	Hacı İbrahim b. Abdullah	2	-	2	Hacı Veli	2	-	12 ay
1575	-	-	Hacı Hüsam	7	Mesih b. Abdullah	2	Mehmed b. Hasan	2	Mehmed b. Yusuf	2	Ferhan b. Rüstem	2	Mehmed b. Yusuf	2	Yusuf b. Ali	2	-	2	Eyyüb Ahmed	2	-	12 ay
1577	-	-	Hacı Hüsam	7	Mesih b. Abdullah	2	Mesih el mezkûr	2	Mehmed b. Yusuf	2	Ferhan b. Rüstem	2	Mehmed b. Yusuf	2	Yusuf b. Ali v	2	-	2	Eyyüb Ahmed	2	-	12 ay
1578	-	-	Hacı Hüsam	7	Mesih b. Abdullah	2	Mesih b. Abdullah	2	Mehmed b. Yusuf	2	Ferhan b. Rüstem	2	Mehmed b. Yusuf	2	Yusuf b. Ali	2	-	2	Eyyüb Ahmed	2	-	12 ay
1580	-	-	Hacı Hüsam	7	Mesih b. Abdullah	2	Mesih b. Abdullah	2	Mehmed b. Yusuf	2	Mustafa	2	Mehmed	2	Mustafa	2	-	2	Eyyüb Ahmed	2	-	12 ay
1583	-	-	Hacı Hüsam	7	Mesih b. Abdullah	2	Mesih b. Abdullah	2	Mehmed b. Yusuf	2	Mustafa	2	Mehmed	2	Mustafa	2	-	2	Eyyüb Ahmed	2	-	12 ay
1584	-	-	Hacı Hüsam	7	Mesih b. Abdullah	2	Mesih b. Abdullah	2	Mehmed b. Yusuf	2	Mustafa	2	Mehmed	2	Mustafa	2	-	2	Mustafa b. Mehmed	2	Veli	12 ay
1645	Nâzır-ı Han	5	Süleyman	7	Ahmed	3	Hasan	3	Hasan	4	Meremmet	3	Bevab	2	Kayım	2	Rah-ı âb	2	Hacı Veli	2	Hasan	15 ay

38 TS. MA. d. 1241: 24; 3658/15: 6; 1388: 18-19; 1377: 18-19; 3747/12: 23; 3747/5: 15-16; 1360: 16; MAD. d. 5157: 12
39 "Mezkûr" ifadesinden Mesih bin Abdullah'ın kâtip ve câbilik görevini üstlendiği anlaşılmaktadır.

Vakfiyede han için sekiz; mescit için beş olmak üzere toplamda 12 hizmet kadrosu öngörülmüştü. Ancak Tablo 3'te görüldüğü gibi vakfiyede öngörülen hizmet kadrolarının sayısında ve bu kadrolarda yer alan personele hizmeti karşılığında yapılan günlük ödeme tutarında az da olsa bir değişiklik olmuştur. 1584 yılında hanın hizmet kadrolarına bir sirâcî, 1645 yılında da bir kayyım ve bir nazır kadrosu eklenerek kadro sayısı 8'den 10'a çıkarılmıştır. Sirâcî için 1, nazır için 5 ve kayyım için 2 akçe günlük hizmet bedeli ödenmiştir. Vakfiyede personel için öngörülen günlük maaş tutarında sadece emin (7 akçe) ve râh-ı âbın (2 akçe) maaşında bir artış olmadan yıllarca aynı tutarda kalmıştır. Diğer kadrolardaki personelin günlük maaş tutarında bir miktar artış olduğu gözlenmiştir. Kâtiplik ve câbilik kadroları için günlük hizmet bedeli olarak vakfiyede öngörülen 2'şer akçe 1584 yılına kadar devam etmiş, 1645 yılında ise 1 akçelik artışla 3 akçeye çıkarılmıştır. Meremmet hizmeti için vakfiyede öngörüldüğü şekilde 1584 yılına kadar günlük hizmet bedeli 2 akçe, 1645 yılında da 3 akçe olarak kayıtlara yansımıştır. Ferrâş hizmetinde bulunan personelin günlük maaşı 1584 yılına kadar 2 akçe iken 1645 yılına ait kayıtlarda iki kat artışla 4 akçeye yükseltilmiştir. 1584 yılı kayıtlarında günlük 1 akçe hizmet bedeli ile hanın hizmet kadrosuna eklenen sirâcî kadrosunda bulunan personelin hizmet bedeli 1645 yılına ait kayıtlarda 5 akçe olarak kaydedilmiştir.

Hanın mescidi için vakfiyede bir imam, bir müezzin ve 95 kişilik bir hâfız kadrosu olmak üzere üç hizmet kadrosu tahsis edilmişti. İncelenen muhasebe defterlerinde 1574-1580 yılları arasında mescidin imam kadrosunda Mehmed bin Musa adlı şahıs günlük 4 akçe hizmet bedeli ile imamlık hizmetinde bulunmuştur. Vakfiyede imamlık ve cüzhânlar grubunun başkanlık (ser-mahfil) görevi için günlük 3 akçe hizmet bedeli verilmesi şart kılınmıştı. 1574-1584 yılları arasındaki kayıtlarda cüzhân grubunun başkanı olarak imam Mehmed bin Musa'nın ismi kaydedilmiştir. 1645 yılına ait defterde de imam ve ser-mahfil kadrosunda bulunan kişinin ismi verilmeden sadece imam kadrosu için günlük hizmet bedeli olan 4 akçe ödendiği bilgisine yer verilmiştir. Mescidin müezzin kadrosunda bulunacak personelin hizmet bedeli vakfiyede 3 akçe olarak öngörülmüştür. 1574-1584 yılları arasındaki kayıtlarda müezzinlik kadrosunda Yusuf bin Abdullah adlı kişi vakfiyede belirtildiği gibi günlük 3 akçe maaş karşılığında müezzinlik görevini üstlenmişti. 1645 yılına ait defterde müezzin kadrosunda bulunan kişinin ismine yer verilmeden sadece günlük 3 akçe olan hizmet bedeli kaydedilmiştir.⁴⁰

Mescidin vakfiyede tahsis edilen son kadrosu ise kurrâ kadrosuydu. 95 kişilik bu kadrodan 90 hâfız -maaşları hanın gelirinden ödenmesi şartıyla- İstanbul'daki külliyyede Vâkîf Sultan'ın ruhuna günlük üç hatim okunması için görevlendirilmişlerdi. Geriye kalan beş hâfız ise hanın mescidinde görevlendirilmişti. Bu beş hâfızın isimleri ve aldıkları hizmet tutarları 1574-1584 yılları arasındaki kayıtlara yansımıştır. Buna göre bu hâfız grubunun ser-mahfil görevindeki imam Mehmed bin Musa yaklaşık 10 yıl günlük 3 akçe hizmet bedeli ile görev almıştır. Hâfız grubunun diğer üyelerinin hizmet bedeli günlük 2'şer akçe olarak kayıtlara yansımıştır. Bu hâfızlardan Abdurrahman bin Sinan ve Mehmed bin Hasan adlı kişiler yaklaşık 10 yıl (1574-1584), Hacı Ali bin Süleyman ve Mehmed bin Hasan dört yıl (1574-1578), Abidin Halife ve Ali Çelebi dört yıl (1580-1584) hâfızlık hizmetinde bulunmuşlardır. 1645 yılına ait muhasebe defterinde ise hâfız grubu "Ezca-hân ve ser-mahfil nefer 5 yevmî 12" şeklinde sadece kişi sayısı ve aldıkları günlük maaş tutarının toplamı kaydedilmiştir.⁴¹

Hanın hizmet kadrosu ve personel maaşı ile ilgili buraya kadar verilen bilgiler 1574-1584 yılları arasında han personel kadrosuna dair ayrıntılı kayıtlarını içeren yedi muhasebe defteri ve 1645/7 muhasebe defterinin verilerine dayanmaktadır. Diğer muhasebe defterlerinde hanın personel kadrosuna dair bilgiler bir başlık altında ve tek kalemde verilmiştir.⁴² Bu örneklerden de anlaşıldığı üzere bu kayıtlardan sadece

40 BOA, MAD. d. 5157: 13.

41 BOA, MAD. d. 5157: 12.

42 "Cemâat-ı Hân-ı Cedîd-i Evvel der Burusa fî yevmî 50 akçe fî sene 18.000" (BOA, MAD. d. 682: 26) ve "Cemâat-ı Hân-ı Cedîd-i Evvel der mahrûse-ı Burusa 15 nefer fî yevmî 39" (BOA, MAD. d. 5039: 219).

**Vakıf Muhasebe Defterleri Işığında
Bursa'da Koza ve Piriñç Hanlarının İdari ve Mali Tarihinden Bir Kesit (1574-1835)**

hanın personel maaşının toplam tutarı tespit edilebilmektedir. Çeşitli yıllara ait muhasebe defterlerinden tespit edilen personel maaş tutarları Koza Hanı'nın muhasebe bilançosunu ortaya koyan Tablo 1'e aktarılmıştır. Söz konusu tabloda Koza ve Piriñç hanlarının personel maaş tutarları bazı kayıtlarda bir arada ve tek başlık altında kaydedilmiştir. 1692 yılına ait personelin yıllık maaş tutarını içeren bu kayıta Koza ve Piriñç hanlarının personel maaş tutarlarının toplamı bir başlık altında kaydedilmiştir.⁴³ 1720 yılına ait muhasebe defterinde de Koza ve Piriñç hanlarının isimlerine yer verilmeden personel maaş ödemesi kaydedilirken,⁴⁴ 1771 yılına ait muhasebe defterinde her iki hanın isimleri zikredilerek personel ödemesi kaydedilmiştir.⁴⁵ 13 aylık personel maaş ödemesinin yer aldığı bu kayıta personel maaşında bir miktar artış olmuştur. 1692 ve 1720 yıllarına ait kayıta günlük toplam maaş ödemesi 117 akçe iken 1771 yılına ait kayıta ise günlük toplam maaş ödemesinin 27 akçe artışla 144 akçeye yükseldiği gözlenmiştir. Ancak bu maaş artışının personel maaşına yapılan zamdan mı yoksa mevcut hizmet kadrolarına yeni personel alımından mı kaynaklandığına dair kayıtlara herhangi bir bilgiye verilmemiştir. Muhasebe defterlerinde 1771 yılından sonra Koza ve Piriñç hanlarının personel maaş ödemeleri ayrı ayrı başlıklar halinde kaydedilmiştir. Bu kayıtlardan her iki hanın da personel maaş ödemelerinde ciddi artışlar olmuştur.⁴⁶

Vakfiyede öngörülen sekiz personel kadrosu zamanla ortaya çıkan ihtiyaçlardan dolayı 10'na çıktığı ve harcamalar içerisinde -1652 ve 1659 yılları hariç- en yüksek harcamanın personel maaşı olduğu tespit edilmiştir.

Yukarıdaki rakamlardan da anlaşıldığı üzere bazı görevlilerin maaşları vakfiyede belirtildiği şekilde sabit kalırken bazılarının maaşlarında bir artış söz konusudur. Bu durum maaş güncellemelerinin önceden belirlenmiş kriterlere bağlı olarak belli periyodlar dâhilinde sistematik bir şekilde değil zamanla kadrolardaki değişen koşullara göre gerçekleştiğini göstermektedir.

2. Piriñç Hanı: Sultan II. Bâyezid doğu ile batı arasında önemli ticaret merkezi olan Bursa'da (Orbay, 2007: 131; Genç: 2019, 51-52). Koza Hanı'ndan sonra ikinci hanı olan Piriñç Hanı'nı yaptırmıştır (Baykal, 1950: 93). Piriñç Hanı şehir merkezinde Orhan Gâzi vakfına ait bir arsa üzerinde kurulmuştur. Sultan II. Bâyezid bu arsaya karşılık, Orhan Gâzi vakfına Bursa'nın Atıcılar Pınarı mevkiinde Kara Ahmed denilen bir yer bağışlamıştır (Yüksel, 1983: 79). 1508 yılında tamamlanan han ilk dönemlerinde "Hân-ı Cedîd-i Hâkâni, Kârbansaray, Hân-ı Cedîd-i Âmire" gibi isimlerle anılmıştır. 17. yüzyıl başlarından itibaren han için "Piriñç Hanı" ismi kullanılmaya başlanılmıştır (Yavaş, 2007:285). Hanın bu ismi alması tahıl ve piriñç ticaretinin yapıldığı merkezlerden biri olmasından kaynaklanmıştır. Çalışmanın giriş bölümünde belirtildiği üzere hanlar işlevlerine, içinde üretilen, depolanan veya pazarlanan ürünlerin cinslerine göre isimlendirilmekteydi (Akalın Eryavuz, 2022: 229).

İki katlı olan Piriñç Hanı'nın alt katında 47, üst katında 50 odası ve ayrıca alt katında dört odası bulunan bir mescidi vardı (Yüksel, 1983: 78-79). Piriñç Hanı, insanların ihtiyaçlarını karşılayabilecek şekilde organize edilmesiyle ve merkezi bir yerde bulunması itibarıyla dönemin önemli uğrak merkezlerden biri olmuştur. Nitekim çok sayıda Venedikli, Rus ve diğer yabancı tüccarların han ve yakınındaki Şehreküstü Mahallesi'nde kalmayı tercih etmişlerdi. Piriñç Hanı değerli kürk ticaretine de ev sahipliği yapmış ve ayrıca han ve çevresinde ipek üretimi ve boyacılığı da gelişmiştir (Ergenç, 2014: 38).

Günümüzde Piriñç Hanı ismiyle varlığını devam ettiren han incelenen muhasebe kayıtlarına "*Hân-ı Cedîd-i Sâni*" ismiyle yansımıştır. Muhasebe defterlerine yansıyan kayıtlardan hanın yönetimi, işleyişi ve muhasebe bilançosu tespit edilerek aşağıda yer alan başlıklar altında değerlendirilmiştir.

43 "Huddâm-ı Hân-ı Cedîd-i Evvel ve Hân-ı Sâni der Burusa fi yevmi 117 fi sene 42.120" (BOA, EV. HMM. d. 692: 5).

44 "Berâ-yı Huddâm-ı Hân-ı Burusa gurre-i Ce. sene 1132 ilâ gâye-i Z. sene 1133 fi yevmi 117 fi sene 42.120" (BOA, EV. HMM. d. 2492).

45 "Berâ-yı vâzife-i Hân-ı Cedîd-i evvel ve Sâni der Burusa fi yevmi 144 fi şehri 4.320 fi sene ve vâhid şehri 56.160 akçe" (BOA, EV. HMM. d. 2492).

46 Bkz. Tablo 1: 1792, 1803 ve 1810 yıllarına ait sayısal veriler.

2.1. Hanın Yönetimi ve İşletilmesi

İncelenen kayıtlardan yukarıda yer alan Koza Hanı'nın yönetimi ve işletilmesi ile ilgili Sultan II. Bâyezid'in koyduğu kuralların aynı şekilde Piriñç Hanı'nın yönetim ve işletilmesinde de uygulandığı anlaşılmaktadır. Sultan II. Bâyezid Koza Hanı'nın yönetimini İstanbul'daki külliyesinin yönetimine bağlı olarak bir yönetici tarafından idare edilmesini şart kılmış ve bu yönetici kayıtlara "emin" unvanlı ve günlük yedi akçe hizmet bedeli ile yansımıştır. Aynı şekilde Piriñç Hanı da İstanbul'daki külliye yönetimine bağlı olarak günlük yedi akçe maaş karşılığında "emin" unvanlı bir idareci tarafından yönetilmiştir.⁴⁷ Piriñç Hanı'nın işleyişinde birinci derecede sorumlu olan bu yöneticinin görevi hanın bakım-onarım işlerini ihmal etmeden zamanında yaptırmak ve görevlilerin maaşlarını zamanında ödenmesini sağlamaktır. Piriñç Hanı'nın idaresi söz konusu külliyenin Evkâf-ı Hümayûn Nezâreti bünyesine alınmaya (Güler, 2021: 152) kadar bu şekilde devam etmişti. Külliyenin Evkâf-ı Hümayûn Nezâreti bünyesine alınmasıyla Piriñç Hanı'nın idaresi de külliye ile beraber Evkâf-ı Hümayûn Nezâreti'ne bağlanmıştı.

Piriñç Hanı'nın detaylı kayıtları 1574-1580 yılları arasında tutulan defterlerde yer almıştır. Söz konusu yıllar arasından tespit edilen beş muhasebe defterinde Koza Hanı'nın kayıtlarından hemen sonra Piriñç Hanı'na ait kayıtlar yer almıştır.⁴⁸ Her iki hanın da ayrıntılı kayıtlarını içeren erken tarihli defter 1574 yılına aittir. Bu defterin "An Mahsûlat-ı Hân-ı Cedîd-i Sâni der mahruse-ı Burusa be ma'rifet-i Mahmud Emin" ana başlığı altında hana ait gelirler, yöneticisinin ismi ve defterin muhasebe dönemi kaydedilmiştir. Bu başlığın alt başlıklarında üçer aylık periyodlar şeklinde Piriñç Hanı'nın gelir tutarları yer almıştır. Her üç aylık muhasebe döneminin sonunda gider kalemleri de tek tek kaydedilmiştir.⁴⁹ Bu kayıt sistemi yukarıda sözü edilen her beş vakıf muhasebe defterinde de aynı şekilde takip edilmiştir. Bu kayıtlardan 1574-1580 yılları arasında Piriñç Hanı'nın oda ve dükkânları *icâre-i vâhide* ile işletildiği anlaşılmaktadır. Ancak söz konusu tarihlerden sonra (1574-1580) incelenen kayıtlarda Piriñç Hanı'nın oda ve dükkânlarının işletilmesi ile ilgili -Koza Hanı'nda olduğu gibi- net bir bilgiye yer verilmemiştir.

Yukarıda "Koza Hanı" başlığında da belirtildiği üzere 17. yüzyılın sonlarına doğru Koza ve Piriñç hanlarının muhasebesi tek bir başlık altında ve tek kalemde kaydedilmiştir. Koza ve Piriñç hanlarının tek bir başlık altında kaydedildiği 1771 yılına ait muhasebe defterinde yer alan "iltizam" ifadesinden her iki hanın işletilmesinde mukataa yönteminin de uygulandığı anlaşılmaktadır.⁵⁰ Muhasebe defterlerinin verilerinden Piriñç Hanı'nın işletilmesi ilk dönemlerde *icâre-i vâhide* usulü ile işletildiği ancak sonrasındaki süreçte mukataa yönetiminin de uygulandığı sonucu çıkmaktadır.

2.2. Hanın Çeşitli Yıllara Ait Muhasebe Bilançosu

Piriñç Hanı'nın ekonomik yapısını ve mali durumunun zaman içerisindeki değişimini takip etmek hanın resmi kayıtları olan muhasebe defterlerinin incelenmesi ile mümkün olmaktadır. Çeşitli yılların kayıtlarını içeren muhasebe defterleri hanın işleyişi ve mali yapısı hakkında önemli bilgiler sunmaktadır. Defterlerden derlenen sayısal veriler Tablo 4'e aktarılmıştır. İncelenen defterlerin kayıt sisteminde zamanla yapılan değişiklikler ve yukarıda Koza Hanı'nın "Hanın Çeşitli Yıllara Ait Muhasebe Bilançosu" başlığında da belirtildiği üzere Piriñç ve Koza hanlarının bazı muhasebe kalemleri 17. yüzyılın sonlarına doğru tek başlık altında kaydedilmiştir. Aşağıdaki 4 nolu tabloda da görüldüğü üzere muhasebe defterlerinin 1692, 1720 ve 1771 yıllarına ait kayıtlarında⁵¹ her iki hanın personel maaşları; 1771-1835 yılları arasındaki kayıtlarda⁵² da gelirleri bir arada ve tek başlık altında kaydedilmiştir. Bu durum hanların 1835 yılına kadar olan muhasebe kayıtlarının ayrı başlıklar

47 TS. MA. d. 1241: 47; 3658/15: 16; 1388: 48; 1337: 49; 3747/12: 14; 3747/5: 16-17; 1360: 16-17.

48 TS. MA. d. 1241; 3658/15: 16; 1388: 48; 1337: 49; 3747/12: 14.

49 TS. MA. d.1241: 25-26.

50 BOA, EV. HMH. d. 5735: 2.

51 BOA, EV. HMH. d. 692; 961; 2492; 5735.

52 BOA, EV. HMH. d. 5735; 7028; 7739; 8105; EV.d. 9202; 9512; 9943.

**Vakıf Muhasebe Defterleri Işığında
Bursa'da Koza ve Piriç Hanlarının İdari ve Mali Tarihinden Bir Kesit (1574-1835)**

altında incelenmesini olanaksız kılmaktadır. Ancak 1692 yılından önceki müstakil muhasebe kayıtlarının verileri her iki hanın da mali bilançosunu ayrı ayrı hesaplama olanağını sağlamaktadır.

Çalışmanın bu bölümünde Piriç Hanı'nın çeşitli yıllara ait muhasebe bilançosu muhasebe defterlerinin verileri ışığında "Hanın Geliri" ve "Hanın Giderleri" şeklinde iki başlık altında incelenmiştir. Giderlere ait başlık altında yapılan harcamalar da kendi içerisinde tasniflenerek "Bakım-Onarım ve Diğer Harcamalar" ve "Personel Kadrosu ve Maaşı" şeklinde iki alt başlık altında değerlendirilmiştir. Muhasebe defterlerinden tespit edilen sayısal veriler aşağıdaki 4 nolu tabloya aktarılmıştır. Piriç Hanı'nın çeşitli yıllara ait muhasebe bilançosunu ortaya koyan bu tabloda hanın mali durumu ve mali durumunda zamanla meydana gelen değişimleri takip etmek mümkündür.

Tablo 4 Piriç Han'ın çeşitli yıllara ait muhasebe bilançosu (akçe)⁵³

Yıl	Gelir	Gider		Muhasebe Dönemi
		Personel	Diğer	
1574	34.333	8.280	2.078	12 ay
1575	34.745	3.450 ⁵⁴	2.262	12 ay
1577	35.613	8.280	2.488	12 ay
1578	35.587	8.280	1.718	12 ay
1580	32.602	8.280	2.556	12 ay
1595	42.186	9.360	5.766	12 ay
1604	25.134	5.400 ⁵⁵	6.467	9 ay
1616	38.820	10.800	880	12 ay
1622	67.935	17.400	10.769	20 ay
1635	38.820	11.160	9.648	12 ay
1645	48.525	13.500	7.013	15 ay
1652	19.074	6.930	4.536	7 ay
1659	38.148	12.240	34.124	12 ay
1692	31.268	42.120 ⁵⁶	?	12 ay
1697	31.268	12.240	26.158	13 ay
1702	31.260	12.240	?	12 ay
1720	31.260	42.120 ⁵⁷	?	12 ay
1771	167.820 ⁵⁸	56.160 ⁵⁹	17.700	13 ay
1792	167.940	20.520	?	12 ay
1803	201.620	20.520	?	12 ay
1810	207.740	20.520	?	12 ay
1829	1.577,5 ⁶⁰	?	?	12 ay
1832	1.577,5	?	?	12 ay
1835	1.577,5	?	?	12 ay

53 TS. MA. d.1241; 3658/15; 1388; 1337; 3747/12; BOA, MAD. d. 5039: 211, 24; 5631: 146, 3; 682; 5157; 5644; 5269; BOA, EV. HMM. d. 692; 961; 1138; 2492; 5735; 7028; 7739; 8105; BOA, EV. d. 9202; 9512; 9943.

54 Personel maaşının 5 aylık toplamı. TS. MA. d. 1388: 15.

55 Personelin 5 aylık maaş ödemesi. MAD. d. 5039: 24

56 Koza ve Piriç hanlarının bir arada tutulan personel kaydı. EV. HMM. d. 692: 5.

57 Koza ve Piriç hanlarının personel maaşının toplamıdır. EV. HMM. d. 2492.

58 1771-1835 yılları arasındaki veriler her iki hanın gelirlerinin toplamından oluşmaktadır.

59 Koza ve Piriç hanlarının personel maaşının toplamıdır. EV. HMM. d. 5735.

60 1829-1835 yılları arasındaki tutar kuruş cinsinden hesaplanmıştır.

Pirinç Hanı'nın muhasebe bilançosunu gösteren yukarıdaki tablo gelir-gider ve muhasebe dönemleri hakkındaki veriler yansıtmaktadır. Ancak tespit edilen verilerin 17. yüzyılın sonlarına doğru bazı kalemleri muhasebe defterlerinde tek başlık altında kaydedilmiştir. Her iki hanın da gelir kayıtları 18. yüzyılın ikinci yarısına kadar ayrı ayrı başlıklar altında kayıt altına alındığından 1771 yılına kadar Pirinç ve Koza hanlarının yıllık gelirlerinin tutarlarını tespit etmek mümkündür. Ancak giderler için aynı durum söz konusu değildir: bazı yıllarda bir arada ve tek başlık altında kaydedildiğinden iki hanın gider kalemlerinin ayrı ayrı tespiti mümkün değildir. 1692 yılında iki hanın personeline ödenen maaş tutarları bir başlık altında ve tek kalemde kaydedilmiştir.⁶¹ (Tabloda iki hanın ortak kayıtlarını gösteren veriler dipnot açıklamalarında belirtilmiştir). Ancak 18. yüzyılın sonlarına doğru söz konusu hanların gelir ve gider kalemlerinin tümü muhasebe defterlerinde yalnızca bir başlık altında kaydedilmiştir. Dolayısıyla tablonun 1771-1835 yılları arasındaki verileri iki hanın ortak muhasebe kayıtlarının sayısal verilerinden oluşmaktadır.⁶²

Pirinç Hanı'nın muhasebe bilançosunu yansıtan yukarıdaki 4 nolu tablonun gelir ve giderlerine dair veriler aşağıda ilgili başlıklar altında detaylı bir şekilde incelenmiştir.

2.2.1. Hanın Geliri

Şehir merkezinde kurulan Pirinç Hanı, sahip olduğu konumu ve fiziki yapısıyla şehrin önemli ticaret merkezlerinden biriydi. Muhasebe defterlerinde hanın geliri "*Hân-ı Cedîd-i Sâni*" başlığı altında kaydedilmiştir. Ancak yukarıda da belirtildiği üzere muhasebe defterlerinde Koza ve Pirinç hanlarının gelir kayıtları 1771 yılından 1835 yılına kadar aynı başlık altında kaydedilmiştir. Bu durum söz konusu tarihler arasındaki iki hana ait gelirlerin birbirinden bağımsız olarak tespitini imkânsız kılmaktadır. Ancak 1574 ile 1720 yılları arasındaki -4 nolu tabloda da görüldüğü üzere- kayıtlarda hanların yıllık gelirleri ayrı başlıklar altında kaydedilmiştir.⁶³ Dolayısıyla söz konusu tarihler arasında Pirinç Hanı'nın yıllık gelir tutarı hakkında bir kanaate varmak mümkündür. 4 nolu tabloda yer alan ilk kayıta hanın geliri 34.333 akçe (1574) olarak kaydedilmiştir. Sonraki kayıtlarda ise gelirin 31.260 akçe (1720) ile 42.186 akçe (1595) arasında değişiklik gösterdiği tespit edilmiştir.⁶⁴ Gelirde gözlenen değişim konusunda kayıtlara herhangi bir bilgi yansımıştır. Bu durum gelirin bir kısmının cari dönem içerisinde tahsil edilemediğini ve kalanının bir sonraki döneme devrilmesinden kaynaklı olabileceği düşünülmektedir.

2.2.2. Hanın Giderleri

İncelenen muhasebe defterlerinde Pirinç Hanı'na ait harcamalar aşağıda "Bakım-Onarım ve Diğer Harcamalar" ve "Personel Kadrosu ve Maaşı" olmak üzere iki alt başlık altında değerlendirilmiştir. Muhasebe defterlerinden tespit edilen sayısal veriler tablolar halinde ilgili başlıklar altında verilmiştir.

a. Bakım-Onarım ve Diğer Harcamalar

Her vakıf eserinde olduğu gibi Pirinç Hanı'nın da işlevini aksatmadan sürdürmesi için fiziki yapısının bakım ve onarımı zorunlu ve öncelikli bir durum teşkil etmekteydi. İncelenen defterlerde hanın bakım ve onarımı için gerekli olan teknik kadronun tahsis edildiği anlaşılmaktadır. Bu kadrolarda yer alan personel isim ve maaş bilgileri bir sonraki başlık altında yer alan 4 nolu tabloya aktarılmıştır. Söz konusu defterlere hanın bakım, onarım, temizlik ve aydınlatma gibi birçok harcama kalemleri yansımıştır. Bu kalemler

61 BOA, EV. HMH. d. 692: 5.

62 BOA, EV. HMH. d. 5735; 7028; 7739; 8105; EV. d. 9202; 9512; 9943.

63 TS. MA. d.1241; 3658/15; 1388; 1337; 3747/12; BOA, MAD. d. 5039: 211, 12; 5631: 146, 3; 682; 5157; 5644; 5269; BOA, EV. HMH. d. 692; 961; 1138; 2492.

64 BOA, EV. HMH. d. 2492; BOA, MAD. d. 5039: 212.

**Vakıf Muhasebe Defterleri Işığında
Bursa’da Koza ve Piriç Hanlarının İdari ve Mali Tarihinden Bir Kesit (1574-1835)**

“Minhâ el-masraf”⁶⁵ ya da “Be-cihet-i harc-ı...”⁶⁶ başlıkları altında -alt başlıklar halinde- kaydedilmiştir. Hanın oda, dükkân, mescit ve suyuollarının bakım ve onarımına ilişkin birçok harcama “el-meremmet” alt başlığı altında kaydedilmiştir. Bu başlık altında tespit edilen veriler Tablo 5’te yer alan “Onarım” başlığı altında aktarılmıştır. Hanın oda, dükkân ve mescidin aydınlatılması (revgan-ı bezir, şem-i mescit) ve temizliği (mezbelekeş) gibi farklı kalemlerden oluşan harcamalar “Harc-ı müteferrika” başlığı altında kaydedilmiştir.⁶⁷ Bu harcamalar “Temizlik”, “Aydınlatma” diğer farklı harcama tutarları ise “Diğer” şeklinde tasniflendirilerek aşağıdaki 5 nolu tabloya aktarılmıştır.

Tablo 5 Piriç Han’ın harcama kalemleri ve sayısal verileri (akçe)⁶⁸

Yıllar	Onarım	Temizlik	Aydınlatma	Diğer	Muhasebe Süresi
1574	827	550	180	521	12 aylık
1576	1.379	430	135	318	12 aylık
1577	644	495	264	315	12 aylık
1578	918	635	257	466	12 aylık
1580	1.273	600	254	429	12 aylık

Hanın detaylı kayıtlarını içeren beş muhasebe defterinin verileri sonucunda oluşan Tablo 5’ten anlaşıldığı üzere en yüksek harcama hanın oda, dükkân, mescit ve suyuollarının bakım ve onarımı için yapılmıştır. Bakım ve onarım harcamalarından sonra sırasıyla temizlik, diğer harcamalar ve aydınlatma harcamaları gelmektedir. Söz konusu beş muhasebe defteri dışında incelenen diğer muhasebe defterlerinde Piriç Hanı’na ait harcama kalemleri iç içe tek başlık altında kaydedilmiştir. Bundan dolayı harcama kalemleri ayrı yarı tespit edilememiştir. Ancak yapılan harcamaların toplam tutarlarının kaydedildiği bu defterlerden tespit edilen veriler Tablo 5’te “Giderler” başlığının “Diğer” alt başlığına aktarılmıştır. Çeşitli harcamaların yer aldığı “Diğer” başlığı altında 1659 yılında tamir için 34.124 akçe harcadığı tespit edilmiştir.⁶⁹ Bu tutar incelenen muhasebe kayıtları içindeki en yüksek tutar olarak dikkat çekmektedir. Ancak bu denli yüksek maliyet gerektiren tamirin neden kaynaklandığına dair kayıtlara herhangi bir bilgi yansımamıştır. İkinci en yüksek harcama ise 26.158 akçe ile 1697 yılında yapılmıştır (Bkz. Tablo 4).⁷⁰

b. Personel Kadrosu ve Maaşı

İncelenen muhasebe defterlerinde Piriç Hanı’nın hizmet kadroları 1574-1584 yıllarının kayıtlarını içeren yedi muhasebe defterinde detaylı bir şekilde kaydedilmiştir. Bu kayıtlarda han ve hanın mescidi için tahsis edilen hizmet kadroları ve bu kadrolarda görev yapan personelin ismi ve aldığı günlük hizmet bedeline dair detaylı bilgiler yer almaktadır. Söz konusu vakıf defterlerinden dokuz hizmet kadrosu tespit edilmiştir. Birer kişilik olan bu hizmet kadroları hanın yönetimi için “emin”, gelirlerin toplanması için “câbi”, kayıt işleri için “kâtip”; hanın oda, dükkân, suyuolları ve mescidin bakım-onarımı için “meremmet” ve “râh-ı âb”, temizlik ve kapıların vaktinde açılıp ve kapatılması için “ferraş ve “bevvaab”, mescit için “imam” ve “müezzin” kadrosundan oluşmaktaydı⁷¹ Bu kadrolara 1574-1584 yılları arasında istihdam edilen personelin ismi ve aldığı günlük hizmet bedeli aşağıdaki 6 nolu tabloya aktarılmıştır.

65 TS. MA. d.1241: 23; 1388: 19; 1337: 19.

66 TS. MA. d.3658/15: 23.

67 TS. MA. d.1241: 24-25.

68 TS. MA. d.1241: 25-26; 3658/15: 24; 1388: 20-21; 1337: 20-21; 3747/12: 24.

69 BOA, MAD.d.5269: 11.

70 BOA, EV.HMH.d. 961: 4.

71 TS. MA. d. 1241: 47; 3658/15: 16; 1388: 48; 1337: 49; 3747/12: 14; 3747/5: 16-17; 1360: 16-17.

Tablo 6 Personel Kadrosu ve Maaşı⁷²

Yıllar	Personel İsmi ve Günlük Maaşı (akçe)												Muhasebe Dönemi													
	Emin		Kâtip		Câbi		Bevvab		Râh-î âb		Meremmet			İmam		Müezzin										
	İsim	G	M.	İsim	G	M.	İsim	G	M.	İsim	G	M.	İsim	G	M.	İsim	G	M.								
1574	Mir Mehmed b. Mahmud	7	M.	Hasan b. Abdullah	2	M.	Mehmed b. Mustafa	2	M.	Nebi b. Mehmed	2	M.	Halil b. Recep	2	M.	Veli b. Mehmed	1	M.	Sefer Çelebi	4	M.	Ali b. Osman	3	M.	3	12 ay
1575	Mir Mehmed b. Mahmud	7		Hasan b. Abdullah	2		Mehmed b. Mustafa	2		Cafer b. Abdullah	2		Halil b. Recep	2		Veli b. Mehmed	1		Ali b. İlyas	4		Mehmed b. Mustafa	3		3	12 ay
1577	Mir Mehmed b. Mahmud	7		Hasan b. Abdullah	2		Mehmed b. Mustafa	2		Cafer b. Abdullah	2		Halil b. Recep	2		Veli b. Mehmed	1		Ali b. İlyas	4		Mehmed b. Mustafa	3		3	12 ay
1578	Mehmed b. Cafer	7		Hasan b. Abdullah	2		Nebi b. Mehmed	2		Cafer b. Abdullah	2		Halil b. Recep	2		Veli b. Mehmed	1		Ali b. İlyas	4		Mehmed b. Mustafa	3		3	12 ay
1580	Seyyid Mehmed b. Cafer	7		Hasan b. Abdullah	2		Nebi b. Mehmed	2		Cafer b. Abdullah	2		Müste-cab	2		Veli b. Musa	2		Muhyeddin	4		Alâeddin	3		3	12 ay
1583	Seyyid Mehmed	7		Hasan b. Abdullah	2		Nebi b. Mehmed	2		Nebi b. Mehmed el mezkur	2		İsim yerine "râh-î âb" ifadesi yazılmıştır.	2		Veli b. Musa	2		Mehmed	4		Ali	3		3	12 ay
1584	Seyyid Mehmed	7		Hasan b. Abdullah	2		Nebi b. Mehmed	2		Nebi b. Mehmed el mezkur	2		Müste-cab	2		Veli b. Musa	2		Mehmed	4		Ali	3		3	12

72 TS. MA. d. 1241: 47; 3658/15: 16; 1388: 48; 1337: 49; 3747/12: 14; 3747/5: 16-17; 1360: 16-17.

**Vakıf Muhasebe Defterleri Işığında
Bursa'da Koza ve Piriç Hanlarının İdari ve Mali Tarihinden Bir Kesit (1574-1835)**

Yukarıda yer alan 6 nolu tablo 1574-1584 yıllarının kayıtlarını içeren yedi vakıf muhasebe defterinin verilerinden oluşmaktadır. Tabloya hanın hizmet kadroları, söz konusu yıllar arasında görev yapan personelin ismi ve ifa ettiği hizmet karşılığına aldığı günlük hizmet bedeli yansıtılmıştır. Bu tabloda da görüldüğü üzere 1574 ile 1584 yılları arasında geçen on yıllık zaman zarfında han ve mescidin hizmet kadrolarının bazılarında farklı kişiler bulunsa da personelin günlük hizmet tutarında sadece meremmet kadrosunda bir artış olmuştur. Meremmet kadrosunda on yıl boyunca bulunan Veli bin Mehmed'in günlük hizmet tutarı 1574-1578 yılları arasında bir akçe iken 1580 yılında iki akçeye yükseltilmiştir.⁷³

Hanın detaylı kayıtlarını içeren söz konusu yedi vakıf muhasebe defteri dışında tespit edilen diğer vakıf muhasebe defterlerinde hanın hizmet kadroları, personelin isim ve günlük hizmet tutarına dair bilgiler oldukça sınırlıdır. Örneğin 1595 yılına ait defterde hanın personel ve personele yapılan maaş ödemesi ile ilgili sadece şu bilgi kaydedilmiştir: "Cemâat-ı Huddâm-ı Hân-ı Cedîd-i Sâni der mahrûse-ı Bursa 9 nefer fi yevmi 26 akçe fi 12 eşhür 9.360".⁷⁴ Personel sayısı ve personelin günlük ve yıllık hizmet bedelinin yansıdığı bu kayıttan hanın hizmet kadroları ve bu kadrolarda görev icra eden personel bilgisi ve her bir personelin aldığı maaş tutarı ile ilgili bilgiler kaydedilmemiştir. İncelenen bazı muhasebe defterlerinde 1591 yılından 1645 yılına kadar aynı durum devam etmiştir.⁷⁵ Ancak 1645 yılının kayıtlarını içeren bir defterde hanın hizmet kadrosu detaylı bir şekilde kaydedilmiştir. Defterde hanın personel kadrosu "An Cemâat-ı Huddâm-ı Hân-ı Cedîd-i Sâni der Bursa" başlığı altında kaydedilmiştir. Buna göre emin kadrosunda günlük yedi akçe hizmet karşılığında Eyyüb bin Hasan adlı kişi bulunmuştur. Aynı kişi günlük üç akçe hizmet bedeli ile kâtiplik görevini de üstlenmiştir. Han mescidinin imam kadrosunda günlük üç akçe hizmet bedeli ile İsmail ismindeki şahısın, bevab kadrosunda ise günlük dört akçe hizmet karşılığında Hasan adlı kişinin ismi kaydedilmiştir. Bu kadrolar dışındaki diğer kadrolarda bulunan personelin ismi yazılmamıştır. Ancak kadro ismi ve hizmet bedeli kaydedilmiştir: müezzinlik ve râh-ı âb hizmetlerinin günlük hizmet bedeli üçer; mezbelekeş hizmetinin günlük hizmet bedeli dört ve kayyım, câbi, ferraş ve meremmet hizmetlerinin günlük hizmet bedeli ise ikişer akçe olarak belirtilmiştir.⁷⁶

İncelenen kayıtlarda 1645 yılından sonraki muhasebe defterlerinde hanın hizmet kadroları ile ilgili bilgiler sadece günlük ve yıllık ödemelerin toplamı ile sınırlı kalmıştır.⁷⁷ Bu kayıtlardan hizmet kadrosunda bulunan personelin maaş tutarıyla ilgili tespit edilen sayısal veriler yukarıdaki 4 nolu tabloya aktarılmıştır. Bu tabloda 1692, 1720 ve 1771 yıllarının kayıtlarında Piriç ve Koza hanlarının personel kayıtları birer başlık altında ve tek kalemde kaydedilmiştir.⁷⁸ 1771 yılından sonraki kayıtlarda -yukarıdaki 6 nolu tabloda da görüldüğü gibi- Piriç Hanı'nın personel maaşında ciddi artış olduğu gözlenmiştir. Ancak bu artışın personel maaşına yapılan zamdan mı yoksa mevcut hizmet kadrolarına yeni kadroların dâhil edilmesinden mi kaynaklandığına dair kayıtlara herhangi bir bilgi yansımamıştır.

Hanın personel kadrosu ile ilgili 1832 yılına ait bir tevcihat kaydına rastlanmıştır. Bu kayıttan imam, müezzin, câbi ve kayyım olmak üzere toplamda dört hizmet kadrosunda bulunan Abdülkerim Hâlife adlı kişinin vefat etmesi üzerine günlük dört akçe ile imamet, üç akçe ile müezzin ve ikişer akçeye câbi ve kayyım kadrolarına Hâfız Mehmed adlı kişi tayin edilmiştir.⁷⁹ Bu durum bir kişinin aynı zamanda birden fazla hizmet kadrosunda görev alabildiğini göstermektedir.

73 TS. MA. d. 1241: 47; 3658/15: 16; 1388: 48; 1337: 49; 3747/12: 14; 3747/5: 16-17; 1360: 16-17.

74 BOA, MAD. 5039: 219.

75 BOA, MAD. d. 5039: 259, 219, 132-133, 56, 36; 5631: 149, 8; 682: 26.

76 BOA, MAD.d. 5157: 13.

77 BOA, MAD. d. 5644; 5269; BOA, EV. HMH. d. 961.

78 BOA, EV. HMH. d. 692; 2492; 5735.

79 BOA, C. EV. 164-8197.

Sonuç

Sultan II. Bâyezid, 14. yüzyılın sonuna kadar Osmanlı Devleti'nin en önemli siyasi ve ticaret merkezi olan Bursa şehir merkezinde inşa ettirdiği Koza (1491) ve Piriñç (1508) hanlarının üstlendikleri hizmet misyonlarını yerine getirebilmeleri için gerekli olan tüm hukukî ve finansal alt yapılarını sağlamış ve hanların işleyişi için idari ve teknik kadroları tespit ve tahsis etmişti. Bu sayede kendi kuruluş felsefeleri doğrultusunda faaliyetlerini sürdüren iki han da asırlarca özelde Bursa şehrine genelde ise ülke ekonomisine önemli katkılar sunmuşlardı. Birer ticaret merkezi olan iki hanın da fiziksel yapısı dönemin ihtiyaçlarını karşılayabilecek şekilde organize edilmişti. İki katlı yapıları ile birer mescide sahip olan hanlar oda, depo, avlu, şadırvan ve ahır gibi bölümlerden oluşmaktaydılar. Koza Hanı'nın 102, Piriñç Hanı'nın ise 97 odası bulunmaktaydı. Koza Hanı, Piriñç Hanı'ndan daha büyük olduğu için daha fonksiyonel bir yapıya sahipti. Bu durum haliyle Koza Hanı'nın daha fazla personel kadrosuna ve zengin finansal kaynaklara sahip olmasını sağlamıştır. 12 hizmet kadrosu bulunan Kozan Hanı'nın yıllık geliri yaklaşık 80 akçe iken dokuz hizmet kadrosu bulunan Piriñç Hanı'nın yıllık gelir yaklaşık 35 bin akçeydi.

Koza ve Piriñç hanlarının muhasebe bilançolarının istatistiksel analizleri için 1574-1835 yılları arasındaki kayıtları içeren birçok muhasebe defteri incelenmiştir. Bu kayıtlardan tespit edilen sayısal veriler tablolar halinde çalışmanın ilgili başlıkları altında verilmiştir. Koza ve Piriñç hanlarının yönetimi İstanbul'daki Sultan II. Bâyezid külliye yönetimine bağlıydı. Ancak hanlar fiilen "emin" unvanlı bir yönetici tarafından yönetilmekteydi. Koza Hanı'nın -yönetim dışında- İstanbul'daki külliye ile finansal açıdan da bir ilişkisi vardı: külliye camii'nde Vâkıf Sultan'ın ruhuna günde üç hatim okumak için görevlendirilen 90 cüzhânın maaş ödemeleri Koza Hanı'nın gelirinden sağlanmaktaydı. Hanın gelirinden söz konusu personelin maaş ödemeleri dışında yapılan herhangi bir ödeme kaydına rastlanmamıştır. Nitekim Sultan II. Bâyezid vakfiyede hanın gelirlerinin külliye gelirlerine karıştırılmaması, gelirlerin hanın kendi harcamaları için kullanılmasını şart kılmıştı. Arşiv kayıtlarının verilerinden Osmanlı döneminde Koza ve Piriñç hanlarının mali kaynakları ve iç örgütlenmeleriyle birer ticaret merkezi olarak varlıklarını asırlarca sürdürdükleri anlaşılmaktadır.

Tarihi yapıların özgün durumları ile korunması ve onların güncel ihtiyaçlara cevap verebilecek şekilde kullanılması korunma işlevinin vazgeçilmez ögesidir (Giresun, 2017: 36). Koza ve Piriñç hanlarının varlıklarını günümüze kadar devam ettirmesi bu ilke sayesinde gerçekleşmiştir. Günümüzde Koza Hanı üst katında dükkânlar alt katında ise yer alan kafeteryalarla şehir ekonomisine katkı sağlarken aynı zamanda şehir halkının dinlenme ve sosyalleşme ihtiyaçlarını karşılayan bir mekân olarak toplumsal hayatta önemli katkılar sunmaya devam etmektedir. Aynı şekilde Piriñç Hanı da günümüzde çeşitli kafeteryaların işletildiği bir mekân olarak şehir ekonomisine katkı sağlarken aynı zamanda şehir halkının sosyal hayatına önemli hizmetler sunmaktadır. Koza ve Piriñç hanları asırları deviren, tarihe tanıklık eden ve insanlığa mal olmuş Bursa şehrinin önemli kültür varlıkları olarak adeta geçmiş ve gelecek arasında bir köprü olma işlevini üstlenmişleridir.

Bu çalışmada Koza ve Piriñç hanlarının kurumsal kimlikleri, iç işleyişi, personel kadrosu, muhasebe bilançosu ve fonksiyonel özellikleri ortaya konulmuştur. Çalışma Bursa'nın iktisadî ve sosyal hayatında önemli yer tutan hanların mimari özellikleri ve ticari fonksiyonlarının yanı sıra kurumsal kimlikleri, iç örgütlenmeleri ve işleyişlerine dair gelecekte yapılacak çalışmalara katkı sunacağı düşünülmektedir.

KAYNAKLAR

I. Arşiv Kaynakları

Cumhurbaşkanlığı Devlet Arşivleri Başkanlığı Osmanlı Arşivi (BOA)

Topkapı Sarayı Müzesi Arşiv Defterleri: TS. MA. d.1241; 3658/15; 1388; 1337; 3747/5; 3747/12; 1360.

Maliyeden Müdevver Defterleri: MAD. d. 5039; 5631; 682; 5157; 5644; 5269.

Evkaf Haremeyn Muhasebesi Defterleri: EV.HMH. d. 692; 961; 1138; 2492; 5735; 7028; 7739; 8105.

Evkaf Defterleri: EV. d. 9202; 9512; 9943.

Cevdet Evkaf: C. EV. 164-8197.

Vakıflar Genel Müdürlüğü Vakıf Kayıtları Arşivi (VGMA)

VGMA, Defter 1377 (Kasa 128).

VGMA, d. 57, 103-104.

Türk ve İslam Eserleri Müzesi (TİEM)

Orhan Gâzî Bursa İmâreti Vakfiyesi, TİEM, 2188.

II. Araştırma ve İnceleme Eserler

Akalın Eryavuz, Şebnem (2022). "Kervansaray". İslâm Ansiklopedisi, C. 25. Ankara: Türkiye Diyanet Vakfı Yay. 299-302.

Akar, Tuba (2009). "Osmanlı Kentinde Ticari Mekânlar: Bedesten-Han-Arasta-Çarşı Mekânları Literatür Değerlendirmesi". *Türkiye Araştırmaları Literatür Dergisi*, 7 (13), 267-292.

Akar, Tuba (2010). "Tanzimat Öncesinde Vakıf Kurumu ve Yapıların Korunması". *Vakıflar Dergisi*, (33), 89-110.

Akgündüz, Ahmet (2000). "İcâre-i Vâhide". İslâm Ansiklopedisi, C. 21. Ankara: Türkiye Diyanet Vakfı Yay. s. 388-389.

Alkan, Fikret (2019). Günümüze Ulaşamayan Bursa Hanları. Yüksek Lisans Tezi. Bursa: Uludağ Üniversitesi.

Ateş, Nilüfer (2017). "Osmanlı'da Vakıf-Küllîye-Şehir İlişkisi". *Uludağ Üniversitesi İlahiyat Fakültesi Dergisi*, 26 (2), 151-164.

Ayverdi, Ekrem Hakkı (1953). *Fâtih Devri Mimarîsi*. İstanbul: Fethi Derneği Neşriyatı.

Ayverdi, E. Hakkı ve Yüksel İ. Aydın (1976). *İlk 250 Senenin Osmanlı Mimârîsi*. İstanbul: Fetih Cemiyeti.

Barkan, Ömer Lütfi (1971). "Süleymaniye Camii ve İmaret Tesislerine Âit Yıllık Bir Muhasebe Bilançosu 993/994 (1585/1586)". *Vakıflar Dergisi*, (9), 109-161.

Başol, Samettin (2014). "Bursa Sicilleri Arasındaki Vakıf Muhasebe Defterlerine Genel Bir Bakış". *Vakıf ve İktisat Sempozyumu (Bildirileri)*. Ankara: Vakıflar Genel Müdürlüğü Yayınları. 151-164.

- Baykal, Kâzım (1950). *Bursa ve Anıtları*. Bursa Aysan Basımevi.
- Bursa Çarşısının İncisi Koza Han* (2009). Bursa Osmangazi Belediyesi.
- Cantay, Gönül (1996). "Bursa'da Osmanlıların İlk Tıp Kuruluşu". *Erdem Dergisi*, 9 (26), 199-504.
- Cezar, Mustafa (1983). *Typical Commercial Buildings of the Ottaman Classical Period and the Ottoman Classical Period and the Ottoman Cosntruction System*. Türkiye İş Bankası Cultural Publicationas.
- Çam, Mevlüt ve Ramazan Pantık (2022). *Bursa Selâtin Vakıfları*. Ankara: Vakıflar Genel Müdürlüğü Yayınları.
- Çizakça, Murat (1980). "A Short History Of The Bursa Silk Industry". *Journal of the Economic and Social History of the Orient*, 23 (1/2), 142-152.
- Doğanbaş, Muzaffer (2010). *Amasya II. Bâyezid Külliyesi*. Amasya Valiliği.
- Dörtok, Zeynep (2001). Bursa'nın Kent Dokusu Üzerine Tarihsel Bir İnceleme (17.yy). Yüksek Lisans Tezi. Bursa: Uludağ Üniversitesi.
- Dündar, Abdülkadir (2003) "Bir Belgeye Göre Amasya II. Bayezid Külliyesi". *Ankara Üniversitesi İlahiyat Fakültesi Dergisi*, 44 (2), 131-172.
- Dursun, Kübra (2020). II. Bayezid'in Annesi Gülbahar Hatun'un Hayatı ve Vakıfları. Doktora Tezi. Tokat: Gaziosmanpaşa Üniversitesi.
- Dursun, Kübra (2023). "Bir İsim İki Kadın, İki vakıf Bir Yıl: 1592 Senesi Tokat ve Trabzon Gülbahar Hatun Vakıflarına Kısa Bir Bakış". *Selçuk Üniversitesi Türkiyat Araştırmaları Dergisi*, (57), 61-84.
- Emecen, M. Feridun (2016). *Osmanlı İmparatorluğu'nun Kuruluş ve Yükseliş Tarihi (1300-1600)*. İstanbul: Türkiye İş Bankası Kültür Yay.
- Ergenç, Özer (2014). *XVI. Yüzyıl Sonlarında Bursa*. Ankara: Türk Tarih Kurumu Yay.
- Ersoy, Bozkurt (1999). "Osmanlı Şehir İçi Hanlarının İşlevleri". *Utrecht, 23-28 Ağustos, Ejos-Electronic Journal Of Oriental Studies*, C. IV.
- Ertaş, Fatih Coşkun ve Şaziye Ulubaş Şahin (2015). "17. Yüzyılda Anadolu'da Kadın Vakıfları ve Muhasebesi: Tokat Hatuniye Vakıf Muhasebesi Örneği". *Muhasebe ve Finans Tarihi Araştırmaları Dergisi*, (8), 101-125.
- Eyice, Semavi (2002). "Koza Hanı". *Türkiye Diyanet Vakfı İslâm Ansiklopedisi (DİA)*, C. 26. Ankara: Türkiye Diyanet Vakfı Yay. 231-232.
- Gerber, Haim (1988). *Economy And Society In An Ottoman City: Bursa (1600-1700)*. The Hebrew University-Jerusalem.
- Genç, Mehmet (2000). "İltizam", *DİA*, C. 22. İstanbul: Türkiye Diyanet Vakfı Yay. 154-158.
- Genç, Vural (2019). *Acem'dem Rum'a Bir Bürokrat ve Tarihçi İdris-i Bitlîsî (1457-1520)*. Türk Tarih Kurumu Yayınları. Ankara.
- Giresun, Buket (2017). Tarihi Gar Binalarında İşlev Dönüşümünün Sürdürülebilirlik Bağlamında İrdelenme-

**Vakıf Muhasebe Defterleri Işında
Bursa'da Koza ve Pirinç Hanlarının İdari ve Mali Tarihinden Bir Kesit (1574-1835)**

si. Yüksek Lisans Tezi. İstanbul: Yıldız Teknik Üniversitesi.

Güler, Nazenin Saadet (2021). Kuruluşundan Günümüze İstanbul II. Bâyezid Külliyesi. Doktora Tezi. Ankara: Gazi Üniversitesi.

Güler, Semra (2020). "Bursa Hanlarında Mescidler". İstem, (35), 17-39.

Günay, Hacı Mehmet (2012). "Vakıf". *DİA*, C. 42. İstanbul: Türkiye Diyanet Vakfı Yay. 475-479.

Güran, Ceyhan (1976). *Türk Hanlarının Gelişimi ve İstanbul Hanları Mimarisi*. Vakıflar Genel Müdürlüğü.

İnalcık, Halil (1960). "Bursa XV. Asrın Sanayi ve Ticaret Tarihine Dair Vesikalar", *Belleten XXIV* (93), 45-102.

İnalcık, Halil (1992). "Bursa". *DİA*, C. 6. İstanbul: Türkiye Diyanet Vakfı Yayınları. 445- 449.

İnalcık, Halil (2017). *Halil İnalcık'ın Bursa Araştırmaları*. Hazırlayan Yusuf Oğuzoğlu. Bursa: Bursa Büyükşehir Belediyesi Kitaplığı.

Kazancıgil, Ratip (1997). *Edirne Sultan II. Bayezid Külliyesi*. Trakya Üniversitesi Rektörlüğü Yayınları No: 7.

Kepecioğlu, Kâmil (2010). *Bursa Kütüğü*. C. I-II-III-IV. Uludağ yayınları.

Meriç, Rıfki Melûl (1957). "Bayezid Câmii Mimârı". *Ankara Üniversitesi İlahiyat Fakültesi Türk Ve İslâm Sanatları Tarihi Enstitüsü Yıllık Araştırmalar Dergisi*, (II), Ankara: 5-76.

Orbay, Kayhan (2004). "Vakıf Muhasebe Defterlerinde Aynî Toplanan Tarımsal Gelirler ve Aynî Giderlerin Fiyatlandırılması ve tarihsel Fiyatlar Endekslemeleri Konusunda". *Osmanlı Araştırmaları*, (XXIV), İstanbul: 289-305.

Orbay, Kayhan (2007). "16. ve 17. Yüzyıllarda Bursa Ekonomisi: Sultan Çelebi Mehmed Yeşil İmaret'nin Mali Tarihi (1553-1650)". *Osmanlı Tarihi Araştırma ve Uygulama Merkezi Dergisi OTAM*, (22), 125-158.

Orbay, Kayhan (2011). "Bursa'da Sultan II. Murad Vakfı'nın Mali Tarihi (1608-1641)". *İstanbul Üniversitesi İktisat Fakültesi Mecmuası*, 61 (2), 293-322.

Orbay, Kayhan (2012a). "Edirne II. Bayezid Vakfı'nın Mali Tarihi (1597-1640)". *A.Ü. Güneydoğu Avrupa Çalışmaları Uygulama ve Araştırma merkezi (GAMER)*, (1), 113-141.

Orbay, Kayhan (2012b). "Orhan Gazi Vakfı'nın Malî Tarihinden Bir Kesit (1593-1641)". *Vakıflar Dergisi*, (38), 65-84.

Orbay, Kayhan (2014). "Vakıfların İktisadi Etkinliği, Mali Denetimi ve İktisadi İşlemleri Üzerine Bazı Değerlendirmeler". *Vakıf ve İktisat*. Ankara: Vakıflar Genel Müdürlüğü Yay. 177-182.

Oruç, Hatice ve Kayhan Orbay (2019). "Şehabeddin Paşa'nın Filibe'deki Vakfına Ait Kaynaklar: Muhasebe Defterleri". *Belgeler*, (35), 1-144.

Ömer Hilmi Efendi (1977). *İthaf-ül-ahlâf fî ahkâm-il-evkaf*. Ankara: Vakıflar Genel Müdürlüğü Yay.

Öztürk, Nazif. (1995). "Evkâf-ı Hümâyün Nezâreti". *DİA*, C. 11. İstanbul: Türkiye Diyanet Vakfı Yay. 521-524.

Sahilliođlu, Halil (1995). "Emîn". *DÍA*, C. 11. Ankara: Türkiye Diyanet Vakfı Yay. 111-112.

Sayın, Sinan (2017). B-215 Numaralı Bursa Şer'iyeye Sicil Defteri Transkripsiyonu (H.1192-1193/M.1778-1779). Yüksek Lisans Tezi. Muđla: Sıtkı Koçman Üniversitesi.

Türkiye Vakıf Abideler ve Eski Eserler (1993). C. III. Ankara: Vakıflar Genel Müdürlüğü Yay.

Ulubaş Şahin, Şaziye (2014). 17. Yüzyılda Anadolu'da Vakıf Muhasebesi: Tokat Hatuniye Vakıf Muhasebesi Örneđi. Yüksek Lisans Tezi. Tokat Gaziosmanpaşa Üniversitesi.

Ülken, Hilmi Ziya, (2006). "Vakıf Sistemi Ve Türk Şehirciliđi". *Vakıflar Dergisi*, (IX). 24-30.

Üzümçeker, Ramiz (2014). Rural Economy And Vakıf Finances In Sixteenth-Centry Anatoli: A Study On Çelebi Sultan Mehmed Vakfı In Bursa, 1558-1591. Yüksek Lisans Tezi, Boğaziçi Üniversitesi.

Yalçiner, G. (1997). "Han". *Eczacıbaşı Sanat Ansiklopedisi*, C. 2. İstanbul: YEM. Yay. 753-154.

Yaşayanlar, İsmail (2017). "Hân-ı Cedîd'den Koza Hanı'na Bir Ticaret Merkezinin Mekânsal ve Fonksiyonel Dönüşümü". *Sultan II Bayezid Dönemi Ve Bursa*. Editör Nilüfer Alkan Günay. Bursa Osmangazi Belediyesi Yay. 572-593.

Yavaş, Dođan (2007). "Pirinç Hanı". *DÍA*, C. 34. İstanbul: Türkiye Diyanet Vakfı Yay: 285-286.

Yüksel, İ. Aydın (1983). *Osmanlı Mimarisinde II. Bâyezid Yavuz Selim Devri (886-928/1481-1520)*, C. V. İstanbul: Fetih Cemiyeti.

Sayda Hz. Ömer Camisi (Cami-i Kebir) Vakfı 1844-1908*

Kürşat Çelik**

Öz

Sayda, günümüzde Lübnan Devleti sınırları içerisinde bulunmaktadır. Bu şehir, kadim bir geçmişe sahip olup tarih boyunca çeşitli devletlerin hâkimiyeti altına girmiştir. Hz. Ömer döneminde Müslümanların kontrolüne geçmiş olan Sayda, Yavuz Sultan Selim'in 1516'daki Mısır seferiyle Osmanlı hâkimiyetine girmiştir. 1918 yılına kadar Osmanlı idaresinde kalan şehir, bu tarihten itibaren Fransızların işgaline uğramıştır. Sayda'nın, Osmanlı hâkimiyeti altına alınması ile birlikte şehirdeki vakıflar da kayıt altına alınmıştır. Osmanlı Devleti, kendinden önceki vakıfların varlığını sürdürmesi için gereken çaba ve gayreti göstermiş ve bunun neticesinde vakıflar Osmanlı'nın son dönemine kadar varlıklarını sürdürmüşlerdir. Bu çalışmada, 1844-1908 yılları arasındaki evkâf muhasebe defterlerine göre Sayda Hz. Ömer Camii vakfının gelir ve giderlerinin tür ve sayıları ile vakıfta çalışan personelin unvan ve almış oldukları ücretleri hakkında bilgi verilmiştir. Araştırmanın temel amacı Osmanlı Devleti'nin son dönemlerinde Sayda Hz. Ömer Camii Vakfı'nın ekonomik yapısının analizini yaparak, vakfın şehir ekonomisindeki yeri ile verdikleri hizmetlerde zaman içerisinde geçirmiş oldukları sosyal ve iktisadi değişimlerin ortaya çıkarılmasıdır. Bu çalışma ile doğal afetler sonucunda zarar gören ve ekonomik gücü yetersiz olan vakıfların nasıl ihya edildiği, devlet yetkililerinin vakıf eserlere karşı duyarlılığı tespit edilmiştir.

Anahtar Kelimeler: vakıf, Ömer Camii, Lübnan, Sayda, Osmanlı Devleti.

The Waqf of the Great al-Omari Mosque in Sidon (1844-1908)

Abstract

Nowadays, Sidon is located within the borders of Lebanon. The city, which has an ancient past, has been under the rule of many states throughout history. It was conquered by the Muslims during the reign of Omar and came under Ottoman rule during Sultan Selim I's expedition to Egypt in 1516. The city remained Ottoman until the French invasion in 1918. After Sidon was conquered by the Ottomans, the waqfs in the city were recorded. The Ottoman Empire made the necessary efforts to maintain the existence of waqfs that had preceded it, and as a result, the waqfs continued their existence until the last period of the empire. Based on waqf accounting books covering the period 1844-1908, the study offers information on income items, type, and number of expenses, and the title and wages of the employees working at the waqf of the Great al-Omari Mosque. The main purpose of this research is to analyze the economic structure of the aforementioned waqf in the last period of the Ottoman Empire, and to reveal the place of the foundation in the city economy as well as the social and economic changes in the services provided over time. The study also reveals how the waqfs that were damaged as a result of natural disasters and whose economic power was insufficient were reconstructed, and exposes the sensitivity of the state authorities to the work of waqfs.

Keywords: waqf, Great al-Omari Mosque, Lebanon, Sidon, Ottoman State

* DOI: 10.16971/vakiflar.1324044

Makalenin Geliş Tarihi / Received Date: Temmuz 2023 / July 2023

Makalenin Kabul Tarihi / Accepted Date: Ocak 2024 / January 2024

** Prof. Dr.; Fırat Üniversitesi, İktisadi ve İdari Bilimler Fakültesi, İktisat Bölümü Öğretim Üyesi; Elazığ-Türkiye; e-mail: kursatel@gmail.com; ORCID ID: 0000-0002-6944-4246.

Giriş

Kelime olarak “durdurmak”, “alıkoymak” anlamlarına gelen vakıf terimi, İslâm hukukunda bir sistemi ifade etmektedir. Bu anlamda bir kişinin, mülkiyetine sahip bulunduğu menkul veya gayrimenkulün bir kısmını veya tamamını Allah’ın rızasını kazanma arzusuyla, halkın herhangi bir ihtiyacını gidermek üzere dinî, hayrî ve sosyal bir amaca müebbeden tahsis etmesi demektir (Berki, 1962: 9-11; Yediyıldız, 1999:17; Günay, 2012: 475). Vakıflar, İslâm tarih ve medeniyetinde önemli bir hayır kurumu olarak yer almışlardır. Vakfın temelinde, insanlığa karşı kişisel ve vicdani sorumluluk hissi, iyilik, şefkat, yardımlaşma ve dayanışma duygusu gibi değerler bulunur (Yediyıldız, 2012: 479). Vakıflar, cami, mescit, mektep, medrese, hastane, tekke, kervansaray ve hamam gibi pek çok yapıyı inşa etmişlerdir. Bu yapılar, toplumun dini, eğitim, sağlık ve sosyal ihtiyaçlarını karşılamıştır. Camiler, vakıf eserleri arasında farklı bir ehemmiyete sahiptirler. Camiler, toplumun bir araya gelip ibadet ettiği, öğrendiği, paylaştığı ve birlikte olduğu yerlerdir. Bu nedenle cami vakıfları, vakıf eserleri içerisinde önemli bir yere sahiptir.

Bu çalışmada, Sayda Hz. Ömer Camisi’nin Osmanlı idaresinde geçirmiş olduğu fiziki değişimin nedenleri, caminin korunması ve yaşatılmasında devlet yetkililerinin yaptığı faaliyetler araştırılmıştır. Ayrıca, cami vakfının menkul ve gayrimenkul malları, gelir ve gider dengesi, masrafları ile görevli tür ve sayıları incelenmiştir. Çalışmada ana kaynak olarak Evkâf Muhasebe Defterleri kullanılmıştır. Evkâf Muhasebe Defterleri, kayıt edildikleri dönem içerisinde vakıflara ait menkul, gayrimenkul mallar, vakıfların gelir ve gider kalemleri, vakıf görevlileri, bunların görev ve sorumlulukları, vakfın vermiş olduğu hizmetleri vb. bilgileri ihtiva etmektedirler. Evkâf Muhasebe Defterleri, uzun dönemli ekonomik, malî, sosyal ve kurumsal analizler için elverişli bilgiler içermektedirler. Evkâf Muhasebe Defterleri sadece vakıflar hakkında bilgi içermezler. Bu defterler pek çok değişik konuda önemli bilgiler verirler. Bir şehirde üretim yapan ve hizmet veren pek çok iş ve esnaf kolunun tespiti, şehirdeki iş kolları, esnaf tarihi, hırfet çalışanları hakkında bilgiler bulunmaktadır. Şehir merkezlerinde gelir kaynağı olan vakıfların kısa bir zaman diliminde gelirlerinin düşmesi; onarım harcamalarının artması, rakabe uygulamasının başlatılması gibi mali gerekliliklere veya deprem, sel, yangın, savaş vb. bölgedeki doğal ve beşerî olaylara hakkında bilgi verebilirler (Başol, 2014: 156-158). Bu çalışmada, Cumhurbaşkanlığı Devlet Arşivleri Başkanlığı Osmanlı Arşivi’nde yer alan 12177, 12978, 15495, 16578, 17178, 17238, 19040, 23231, 27252, 29673, 29690, 30872 numaralı Evkâf Muhasebe Defterleri kullanılmıştır.

Araştırma konusu olan Sayda Hz. Ömer Camisi Vakfı ile ilgili bilgi veren çalışmalar oldukça azdır. Sayda Hz. Ömer Camisi Vakfı ile az da olsa Gassan Münir Sinnu tarafından Şeriyeye sicillerine göre hazırlanmış *Medînetu Sayda: 1818-1860* isimli çalışmada bilgi bulunmaktadır (Sinnu, 1988). Bu çalışmada vakfa ait bir gelir kalemi dışında bilgi yer almamaktadır. Cami ile ilgili araştırmalar ise ağırlıklı olarak caminin kim tarafından yapıldığına dair veya mimari özellikleri hakkında bilgi veren çalışmalardan oluşmaktadır.

Vakıflar, hayır amaçlı müesseseler olarak herkes tarafından bilinir. Ancak vakıfların çok farklı yönleri de vardır. Vakıflar, tasarruf ve harcama, gelir ve servet dağılımı, yatırım ve üretim, istihdam ve ücret piyasası üzerinde etkisi olan iktisat veya ekonomiye bakan kuruluşlardır (Koyunoğlu, 2002: 150-180; 2014: 55-57). Vakıf eserleri, bir milletin tapu senetleridir ve tarihine, kültürüne değerli bir miras olarak tanıklık eder. Bir milletin veya devletin vakıf eserlerine verdiği önem, orada yaşayan insanların hak ve hürriyetlerine duyulan saygının bir göstergesidir. Sayda, Osmanlı padişahlarının özel ilgi gösterdiği şehirlerden biridir. Sayda’nın tarihine bakıldığında, bu ilginin sebepleri ortaya çıkar. Bu durum, vakıf eserlerinin sadece birer bina olmadığını, aynı zamanda bir toplumun inançlarını, değerlerini ve kimliğini yansıttığını kanıtlar. Dolayısıyla, vakıf eserlerinin korunması ve sahip çıkılması, bir toplumun kendisine ve geçmişine verdiği önemin bir ifadesidir.

Sayda, Doğu Akdeniz'in liman şehirlerinden bir tanesi ve Lübnan'da güney idari birimin merkezidir. Sayda, Beyrut'un yaklaşık 40 km güneyinde yer almaktadır. Sayda adının kökeni, Hz. Nuh'un oğlu Ham'ın büyük oğlu olan Kenan'ın en büyük oğlu Saydun'dan (Sidon) gelmektedir (Ritter, 1866: 107; Atvi, 1990: 104). Fenikeliler tarafından kurulmuş olan şehir antik dönemde sahildeki stratejik konumu ve limanını sebebiyle önemli bir ticaret yeriydi. Bu özelliği sebebiyle çevresindeki devletlerin ele geçirmek için mücadele ettiği bir yer olmuştur. Sayda, sırasıyla Mısır, Asur, Pers ve Makedonya Krallığı'nın idaresinde kalmış ardından M.Ö. 64'te Romalıların eline geçmiştir. Roma İmparatorluğu'nun 395'de ikiye ayrılmasından sonra Fenike bölgesi Doğu Roma'nın yani Bizans'ın sınırları içinde kaldı. Sayda'nın fethi Hz. Ömer döneminde, Hz. Ömer'in emri ile 635'de Ebû Ubeyde bin Cerrah kumandasındaki ordu tarafından Mercü'r-Rûm Savaşı'ndan sonra fethedilmiştir (Fayda, 2007: 45). Sayda, Dimaşk eyaletine bağlanmış olup buranın idaresi de Yezîd bin Ebû Süfyân'a bırakılmıştı. Ancak Yezîd'in Şam ve çevresindeki veba salgınında ölmesi üzerine yerine kardeşi Muaviye vali olarak tayin edildi. Muaviye, Sayda'ya ayrı bir ehemmiyet vererek şehirde donanma kurmuş, surlarını onarmış ve tahkimatını kuvvetlendirmiştir (Çelik, 2014: 15). Sayda, Emeviler'den sonra Abbasiler, Tolunoğulları, İhşîdîler ve Fatımîlerin hâkimiyetine girdi. Haçlılar, şehri 1100 yılında ele geçirdiler, ancak bölge sürekli el değiştirmeye devam etti. Haçlılar ve Müslümanlar arasındaki bu değişim 1260 yılına kadar sürdü. Bu yıl, Moğollar şehri harabeye çevirdi. 1291'de ise Memlûk Sultanı Nasır Muhammed bin Kalavun, Suriye sahillerinin tamamını ele geçirdi. Tapınak Şövalyeleri, Sayda'dan çekilmek zorunda kaldı ve şehir Memlûklerin eline geçti (Özaydın^{1997: 319}). Şehri geliştirmek için çeşitli yapılar inşa ettiler. Bunlar arasında medreseler, camiler, değirmenler, hanlar, pazar yerleri ve kanallar vardı. Yaptıkları yapıların devamlılığını sağlamak için de vakıflar kurdular.

Yavuz Sultan Selim, Mercidabık Savaşı'nda Memlûk ordusunu hezimete uğrattı ve Güney Şam ile Filistin'deki birçok önemli şehri Osmanlı topraklarına kattı. Bu şehirlerden bazıları Safed, Nablus, Kudüs, Aclun, Gazze ve çevreleriydi. Sayda da Aralık 1516'da Osmanlı hakimiyetine girdi (Uzunçarşılı^{1999: 287}; Hoca Saadetin, 1999: 331). Sayda, Osmanlı yönetimine girdiği ilk yıllardan itibaren gelişmeye ve önem kazanmaya başladı. 1614'te Safed, Sayda ve Beyrut beylerbeyliği kuruldu. 1660'ta Sayda eyaleti oluşturuldu. Sayda, bu eyaletin merkezi olarak belirlendi (Abu-Husayn, 1992:672-673; Koç, 2018: 60-61). 18. yüzyılın sonuna kadar önemli bir ticaret merkezi olan Sayda, bölgedeki idarecilerin tutum ve davranışları nedeniyle, 19. yüzyılın başlarından itibaren giderek küçülen ve çevredeki şehirlere nispeten önem kaybeden bir şehir oldu.

Suriye bölgesi ve Sayda da dahil olmak üzere Doğu Akdeniz kıyı şehirleri, 1833'te Kütahya Antlaşması ile Mısır Valisi Kavalalı Mehmet Ali Paşa yönetimine bırakıldı. Ancak 1840'ta Londra Antlaşması ile Suriye bölgesi yeniden Osmanlı egemenliğine girdi. Bu olaylardan sonra Sayda eyaletinin merkezi Beyrut olarak değiştirildi. 1865'te Vilayet Nizamnamesi ile Sayda vilayeti kaldırılarak Suriye vilayetiyle birleştirildi. Sayda bu dönemde bir kaza merkezi oldu ve Beyrut Sancağı'na bağlandı. 1887'de Beyrut Vilayeti kuruldu ve Sayda, bu vilayetin Beyrut Sancağı içinde bir kaza olarak kaldı (Çelik, 2014: 40-44).

Sayda, 19. yüzyılın başında bir eyalet merkeziyken, 19. yüzyılın sonunda küçük bir kaza merkezine dönüştü. Sayda, ticari potansiyelini Beyrut ve Trablusşam'a kaptırdığı için, ticari hareketliliği azalan bir şehir haline geldi. 19. yüzyılın sonu ve 20. yüzyılın başında ise Sayda, eski ihtişamını yitirmiş tarihi bir şehir olarak kaldı. Osmanlı Devleti, I. Dünya Savaşı'ndan sonra birçok toprağını kaybetti. Lübnan bölgesinde Osmanlı askerleri çekildikten sonra, 2 Ekim 1918'de İngilizler Sayda'ya girdiler. Ancak kısa bir süre sonra Sayda'yı Fransızlara teslim ettiler. Böylece 1516'da Osmanlı yönetimine giren Sayda, Osmanlı egemenliğinden çıktı.

1. Sayda Hz. Ömer Camisi'nin Fiziki Yapısı ve Özelliği

Sayda Hz. Ömer Camisi, aynı zamanda "Cami-i Kebir" ve "Cami-i Kebir-i Ömerî" isimleriyle de bilinir. Suriye sahilleri Hz. Ömer döneminde fethedildiği için, burada inşa edilen ilk camiler genellikle bu isimlerle adlandırılmıştır. Sayda Hz. Ömer Camisi, Sayda'nın en büyük ve en muazzam camilerinden biridir ve kendi ismiyle anılan mahallede, şehrin batısında yer alır. Caminin güneyinde Salik yolu, doğusunda ise Dârü'l-Emir Meydanı bulunmaktadır (Sinnu, 1988: 132).

Şehirdeki ilk mescit veya caminin tam olarak ne zaman yapıldığı belirsizdir, ancak ilk İslam fethinden sonra bir ibadethane inşa edilmiş olması muhtemeldir. 1047'de Sayda'yı ziyaret eden İranlı Seyyah Nâsır-ı Hüsrev, şehre girişte çok hoş, ferah ve güzel bir Cuma camisi olduğunu ve tüm mescidin nakışlı hasırlarla döşendiğini belirtmiştir (Nâsır-ı Husrev, 1967: 22; Jidejian, 2006: 198). Seyyah Nâsır-ı Hüsrev'in camiye isimlendirmemesine rağmen, onu Cuma camisi olarak nitelendirmesi, bu yapının Hz. Ömer Camisi olma ihtimalini güçlendiriyor.

Sayda Hz. Ömer Camisi'nin ne zaman yapıldığına dair kesin bir bilgi bulunmamaktadır. Haçlılar şehre hâkim olduktan sonra, şehrin batısında, Akdeniz'e bakan yüksek bir konumda bir kilise veya şapel inşa edildiği belirtiliyor (Condé, 1960: 238-239; Salim, 1986: 147-148). Bazı kaynaklarda bu kilisenin St. John Kilisesi olduğu da belirtilmiştir (Zeyn, 1913: 108). Haçlıların bu dönemde şehri dışarıdan gelebilecek saldırılara karşı korumak için surlar inşa ettiği bilinmektedir. Bu surların içerisine bir kilise inşa etmiş olmaları muhtemeldir. 1291 yılında Memlûkler'in şehri fethetmesiyle, mevcut kilisenin camiye dönüştürüldüğü ya da zaten var olan bir caminin bulunduğu ihtimalini değerlendirmek mümkündür.

Sayda Hz. Ömer Camisi, eski şehrin batısında, Akdeniz'e bakan yüksek bir höyük üzerinde konumlanmıştır. Tepenin denize doğru eğimli olan ve üzerinde batı revâğı¹ bulunan kısmında yapılan toprak analizi sonuçları, bunun yapay olduğunu göstermiştir. Muhtemelen caminin inşa edildiği yer, Haçlı kalesinin surlarının bazı parçalarını içermektedir. Haçlı kalesinden günümüze sadece birkaç duvar parçası ulaşmıştır.

Sayda Hz. Ömer Camisi, tarih boyunca doğal ve insanî felaketler nedeniyle birçok kez zarar görmüştür. Bunlar arasında, Sayda şehrinin deprem bölgesinde bulunması, caminin zarar görmesinde en etkili doğal faktörlerden biri olmuştur. Cami, Osmanlı yönetimi sırasında 1759'da meydana gelen en şiddetli depremlerden birini yaşamıştır. Bu deprem, aynı zamanda meşhur Şam Depremi olarak da bilinir (Ambrose vd., 1989: 4007-4013) ve artçılarıyla birlikte kırk beş gün boyunca devam etmiştir. Hz. Ömer Camisi dâhil olmak üzere şehrin kale, cami, mescit, han ve evlerinin büyük bir kısmı yıkılmış ve şehirde büyük hasarlara neden olmuştur. Depremle birlikte Sayda ve çevresinde yedi-sekiz bin kişi hayatını kaybetmiştir.² 19. yüzyılda meydana gelen doğal ve insani felaketler, Sayda'yı olumsuz şekilde etkilemiştir. 1837'deki depremde şehirde yaklaşık yüz ev hasar görmüştür (Eiselen, 1907: 100). 1840'ta ise Sayda şehri, Avusturya ve İngiltere deniz filosunun saldırısına uğramış ve bu saldırı sonucunda Hz. Ömer Camisi de zarar görmüştür.³ 1868 depreminde insanlar yaralanmış ve malları zarar görmüştür (Ahmed Lütfi Efendi, 1989: 15). 1887'deki depremde ise şehirde ciddi hasarlar meydana gelmiştir (Springett, 1922: 814). Bu depremde Sayda Hz. Ömer Camisi'nin yarısından fazlası iş göremez hale gelmiştir. Ocak

1 Revâk: Genellikle bir binanın avlusunda ya da dış cephelerinde yer alan revâk çatısı sütunlarla desteklenmiş, yarı kapalı, uzunlamasına bir mekân halindedir. Üstü düz dam, tonoz ya da kubbelerle örtülü olabilen revakta desteği sağlayan dizi halindeki sütunlar kemerlerle birbirine bağlanır (Mülâyim, 2008: 22-24).

2 BOA, C.DH, 233-11626, 25 Rebiülâhir 1173 H.; BOA, C.AS, 647-27201, 25 Rebiülâhir 1173 H. Bu deprem o kadar şiddetli olmuştur ki deprem Safed'de dahi hissedilmiş ve buradaki bazı yapılar da zarar görmüştür. BOA, C.ADL, 40-206, 13 Receb 1203 H. (9 Nisan 1789 M.).

3 1831'de Mısır Valisi Kavalalı Mehmet Ali Paşa, Osmanlı Devleti'ne isyan etmiş ve 1833'te Osmanlı Devleti ile Kavalalı Mehmet Ali Paşa, Kütahya anlaşmasını imzalamışlardı. Bu anlaşma ile Osmanlı Devleti, Doğu Akdeniz ve çevresini Mısır Valisi Kavalalı Mehmet Ali Paşa'nın oğlu İbrahim Paşa'ya bırakmıştı. 1840 yılında imzalanan Londra antlaşması sonrasında Osmanlı, Avusturya ve İngiltere harp gemilerinden bir filo oluşturulmuştu (Karal, 2007:197-203).

1891 tarihli arşiv kaydına göre⁴ yapılan keşifte, caminin tamiri için 184.016,5 kuruşa ihtiyaç olduğu belirlenmiştir. Ancak, cami vakfının geliri bu miktara yetmemiş ve şehir halkının da fakir olması sebebiyle caminin tamiri gerçekleştirilememiştir. Bu durum karşısında caminin yeniden inşa masraflarının merkezi hükümet tarafından karşılanması talep edilmiştir.⁵ Eylül-Ekim 1893'te, caminin tamir edilmemesi ve sert hava koşulları nedeniyle diğer kısmının da zarar gördüğü belirtilmiştir. Bu durum üzerine 60.000 kuruş ilave bütçe talep edilerek caminin tamamının yenilenmesi istenmiştir. Bu istek karşısında Sultan II. Abdülhamid, caminin tamirat masraflarının Sultan Mustafa Han Vakfı bütçesinden karşılanmasını emretmiştir.⁶ Bu yardımla caminin yeniden inşası sağlanmış ve ibadete açılmıştır. Bu tamirat sonucunda, kapısının üstüne Sultan II. Abdülhamid tarafından yapıldığına dair bir kitabe asılmıştır.⁷ Bu kitabe günümüzde hala varlığını sürdürmektedir.

Cami 1870 ve 1895 yıllarında tadilat ve onarımlardan geçirilmiştir. Ancak bu tadilatlar caminin orijinal yapısını bozmuştur. Mescidin tonozları, güney revağının üç kubbesi ve avluya açılan doğu kapısı 1895'teki onarımlarla yeniden yapılmıştır (al-Radi, 1994:39). Caminin minaresinin 1848-49 yıllarında yapıldığı üslubundan anlaşılmaktadır. Camiye her müdahale, aslına zarar vermiştir. Caminin bozulmasına birçok sebep vardır. Deniz rüzgarlarının getirdiği tuz ve kum taşı, mevsimsel sıcaklık değişimi, maddi kaynak eksikliği ve zamanında uygun olmayan tadilat ve onarımlar, caminin dokusunu bozmuştur.

1982'de İsrail'in Lübnan'ı işgal ettiği sırada, Sayda Limanı İsrail askeri güçlerince bombalandı. Bu saldırı sonucu cami kullanılmaz hale geldi. Caminin bazı bölümleri kısmen çöktü, minaresi duvardan ayrıldı ve cami büyük hasar gördü. Cami, yıkıldıktan sonra 1983'te restorasyona başlandı ve 1986'da tamamlandı. Restorasyonla birlikte, duvarlar, iskeleler, kemerler, tonozlar, kubbeler, caminin çatısı ve minaresi dahil olmak üzere yıkılan tüm unsurlar yeniden yapıldı. Yeni ahşap kapı ve kepenkler, renkli camlı alçı kafesli pencereler aslına uygun olarak yenilendi. Caminin bulunduğu tepe sağlamlaştırıldı. Çatlaklar kireç, alçı, kül ve kum karışımıyla dolduruldu ve caminin temelleri güçlendirildi. Toprağı tutmak için betonarme bir istinat duvarı da yapıldı (al-Radi, 1994: 41-43).

Hz. Ömer Camisi, şehrin batı yakasında deniz kıyısında bulunan eski şehrin yoğun nüfuslu bir bölümünde yer alır. Caminin kuzey ve doğu cephelerini çevreleyen evler, bir okul ve bir hamam bulunmaktadır. Caminin ana girişi, kuzeydeki hamamdan camiye giden dar bir şeritten sağlanır. İkinci ve daha yeni bir giriş ise, camiye Zahr al-Amir Caddesi'ne bağlayan doğu revakında bulunur.

Caminin planı sadedir; kuzey revaktan giriş yapılarak her tarafında revak bulunan açık bir avluya ulaşılır. Dikdörtgen şeklindeki uzun ibadethaneye, duvarlardan yükselen dört çapraz tonozlu ve dış payandalarla desteklenen güney revağından girilir. Diğer revaklar, payandalarla desteklenen sivri kemerler üzerinde dört çapraz tonozlu olup, sadece güney revağının orta bölümü üç kubbe ile örtülüdür. Batı revakı en derin olanıdır ve eğimli bir çatı ile örtülüdür. Minare, harimin kuzey duvarında merkezi olarak konumlanmıştır. Binanın toplam zemin kat alanı 1.500 metrekare, toplam alanı ise 1.975 metrekaredir (al-Radi, 1994: 43).

2. Sayda Hz. Ömer Camisi Vakfı'nın Gelirleri

Hz. Ömer Camisi vakfının tam olarak kim tarafından ve ne zaman kurulduğu bilinmemekle birlikte muhtemelen cami inşası ile birlikte kurulmuştur. Osmanlı Devleti, Sayda'yı ele geçirdikten sonra devlet politikası olarak kendisinden önceki vakıf eserlerini aynı şekilde korumuş ve vakıfların devamı için gereken

4 BOA, İ.DH. 1214-95040, 21 Cemaziyelevvel 1308 H.

5 BOA, ŞD. 338-4, 09 Muharrem 1310 H.; BOA, İ.EV. 1-17, 03 Safer 1310 H.

6 BOA, ŞD. 127-5, 02 Rebiülevvel 1311 H.; BOA, İ.EV. 4-56, 16 Rebiülevvel 1311 H.; BOA, BEO. 285-21324, 20 Rebiülevvel 1311 H.

7 BOA, Y.MTV. 107-22, 23 Rebiülâhir 1312 H.

özeni göstermişti. Osmanlı Devleti, bir yeri ele geçirdiğinde ilk olarak orada genel bir nüfus ve arazi sayımı yaptırır. Sayım bilgilerinin kaydedildiği defterlere *Tahrir Defteri* denir. Tahrir defterlerine o bölgedeki mülklerin yanı sıra vakıflar da kayıt edilirdi. Osmanlı Devleti, Sayda'yı ele geçirdikten sonra Hz. Ömer Camisi Vakfı ile ilgili ilk bilgiler 602 numaralı Evkâf Tahrir Defterinde kayıtlıdır (BOA. TD, nr. 602: 143-144). Söz konusu defter 990 H. (1583 M.) tarihlidir. Defterde cami vakfı, "Kal'a mahallesinde Câmî'-i Kebîr" olarak kayıtlıdır. Defterde cami vakfına ait gelirler mevcut olup gelir miktarı, masraflar ile personele ait bilgiler bulunmamaktadır. Defterde vakfa ait gelir kalemleri şu şekilde kayıtlıdır;

"Kıt'a arz-ı bostânü'l-cedîd civar-ı m.; Kıt'a arz-ı bostânü'l-âdvi civar-ı m.; Bostânü'l-meşârik; Arz-ı bostânü'z-zâhirî; Muhakere-i bostân-ı İbnü'n-Nusayri; Muhakere-i bostân-ı İbn-i Yasin; Arz-ı bostânü'z-zâhirî; Muhakere-i bostân-ı İbnü'n-Nusayri; Muhakere-i bostân-ı İbn-i Yasin; Muhakere-i bostânü's antih; Muhakere-i kürüm-i cuybâre; Muhakere-i kürümîn-i Necmeddin; Muhakere-i el-Mahsun tâbi'-i m.; Dekâkîn fi sûki'l-fevkânî 4 bâb; Hammâmüs-sagîr, fi mahalleti'd-dekâkîn; Muhakere-i kıt'a el-tarakî; Girâs-ı zeytûn fi arz-ı besâtîn 6 şecer, fi arzı delhum 7 şecer"

Evkâf tahrir defterine göre 16. yüzyılda cami vakfının 4 adet dükkânı, 1 adet hamamı, bostanları ile muhakere ve arsalarından gelirleri vardı. Bunlar içerisinde *muhakere* kelime olarak *hukr* kelimesinden türemiştir. Hukriye ise, bir vakıf arsayı muayyen bir ücret mukabilinde tasarruf altında tutmaktır (Berki, 1965: 22, 25). Kayıtlar arasında dikkat çeken bir diğer husus ise, vakfa ait 13 adet ağaç veya fidanın vakfın gelirler arasında yer almasıdır. Bu ağaçlar veya fidanlar, "girâs-ı zeytun" olarak kaydedilmiştir. 16. yüzyıla ait kayıtlara göre, vakıf mülklerinden şehrin tarım ağırlıklı bir yapıya sahip olduğu anlaşılmaktadır.

Bu çalışmada, Evkâf Muhasebe Defterleri incelenerek, vakıfların gelir, gider ve personel durumları hakkında bilgi edinilmeye çalışılmıştır. Bu defterlerde hem gelir hem de gider bilgileri bulunabilirken, bazılarında sadece gelir veya giderlere ait bilgiler yer alır. Bazı defterlerde detaylı bilgiler bulunurken, bazılarında sadece toplam miktarlar belirtilmiştir. Defterlerdeki kayıtların zaman aralığı da değişkenlik gösterir; bazılarında bir yıla ait bilgiler, bazılarında üçer aylık veya bir aylık bilgiler bulunur. Bu nedenle çalışmada, gelir, gider ve görevli personele ait bilgiler bazen yıllık, bazen de aylık olarak verilmiştir. Defterlerin bu özelliklerinden dolayı, elde edilen bilgilerin karşılaştırılması ve analizi zorluklar içermektedir. Bu zorlukların üstesinden gelmek için, defterlerdeki bilgilerin standartlaştırılması ve birleştirilmesi yoluna gidilmiştir. Böylece, vakıfların gelir, gider ve personel durumları yıllık veya aylık olarak sunulabilmiştir.

İncelenen dönemde vakıf gelirlerini dükkân, hamam, ev, ahır, kemeraltı, oda, mağaza, ihkâr (hukriye), bostan, zeytin mahsulü, sadaka ile bir önceki yıldan kalan gelir fazlası oluşturmuştur. Vakıf mülkleri içerisinde en fazla gelir getirenler dükkânlardır. Vakfın, Sayda'da 3 adet ve Beyrut'ta 10 adet olmak üzere toplamda 13 adet dükkânı bulunmaktadır. Sayda'daki dükkânlardan 2 tanesi Maslabiyye mahallesinde, biri ise Neccarin (Marangozlar) çarşısında yer almaktadır (BOA, Ev.d, nr. 29673: 6a.). Beyrut'taki dükkânları büyük olasılıkla Saydalı bir hayırsever tarafından vakfedilmiştir. Vakfın en fazla gelir getiren mülkleri Beyrut'taki dükkânlardır. Örneğin, vakfın 1848-1851 tarihleri arasındaki üç yıllık toplam gelirinin %83'ü Beyrut'taki dükkânlardan elde edilmiştir. Beyrut'taki dükkânlardan elde edilen gelir, vakfın toplam gelirinin 1858-59'da %75'ini, 1860-62'de %79'unu, 1866-67'de ise %44'ünü oluşturmaktadır. Ancak, 1901 tarihli kayıtlarda Beyrut'taki dükkânlar gelir kalemleri içerisinde yer almamaktadır.

Tablo 1: Sayda Hz. Ömer Camisi Vakfı'nın Yıllara Göre Gelir Tür ve Miktarları⁸

Gelir Türleri	1844-45	1848-51	1851-52	1854-55	1858-59
Dükân	6 adet	3 adet (307,5 kuruş)	3 adet (152 kuruş)	3 adet (140 kuruş 20 para)	3 adet (134 kuruş)
Dükân Beyrut'ta	-	10 adet (10025 kuruş)	10 adet (3875 kuruş)	10 adet (1697 kuruş 8 para)	10 adet (1164 kuruş 23 para)
Hamam	1 adet	1 adet (1459 Kuruş 10 para)	1 Adet (1500 kuruş)	1 adet (323 kuruş 10 para) 5 aylık	Harabe
Ev	-	1 rub'9 6 kırat10 (113 Kuruş 30 para)	1 rub' 6 kırat (100 kuruş)	6 kırat (87 kuruş 20 para)	1 rub' (100 kuruş)
Istabl (Ahır)	-	1 adet (8,5 kuruş)	-	-	-
Kemeraltı	-	-	-	20 kuruş	16 kuruş
İhkâr (Hukre)	78 Kuruş	223,5 kuruş	74 kuruş 20 para	70 kuruş 37 para	80 kuruş
Sadaka	-	-	-	45 kuruş	58 kuruş
Fazla Gelir (Önceki Yıldan)	1259 H. yılı (1312,5 Kuruş)	-	-	-	-
Toplam Gelir	6267 Kuruş 8 Para	12137 kuruş 27 para	5711 kuruş 20 para	2403 kuruş 15 para	1552 kuruş 23 para

Gelir Türleri	1860-62	1866-67	1901-1902	1907-1908
Dükân	3 adet (255 kuruş)	3 adet (250 kuruş)	3 adet (330 Kuruş)	3 adet (177 kuruş 20 para)
Dükân Beyrut'ta	10 adet (3049 kuruş)	10 adet (1901 kuruş 26 para)	-	-
Hamam	Harabe	Harabe	1 adet 2750 kuruş	1 adet (210 kuruş)
Ev	1 rub' 11 (208 kuruş)	1 rub' (150 kuruş)	1 rub' (156 kuruş 10 para)	1 rub' (68 kuruş)
Istabl (Ahır)	---	25 Kuruş	30 kuruş	-

8 BOA, Ev.d, nr. 12177: 3a. (22 Ocak 1844- 9 Ocak 1845); BOA, Ev.d, nr. 12978: 64b. (27 Kasım 1848- 26 Ekim 1851); BOA, Ev.d, nr. 12978: 65b. (27 Ekim 1851- 14 Ekim 1852); BOA, Ev.d, nr. 15495: 7b. (24 Eylül 1854- 12 Eylül 1855); BOA, Ev.d, nr. 16578: 9a. (11 Ağustos 1858- 30 Temmuz 1859); BOA, Ev.d, nr. 17238: 19a. (20 Temmuz 1860- 28 Haziran 1862); BOA, Ev.d, nr. 17178: 71. (16 Mayıs 1866- 4 Mayıs 1867); BOA, Ev.d, nr. 29673: 6a. (20 Nisan 1901- 9 Nisan 1902); BOA, Ev.d, nr. 30872: 9a. (14 Aralık 1907- 13 Mart 1908).

9 Rub': Dörtte bir veya çeyrek anlamına gelmektedir.

10 Kırat: Vakıf muhasebe defterlerinde kırat, yirmi dörtte bir (1/24) anlamına gelen hisseyi tarif etmek için kullanılmıştır.

11 Bu kayıta yanlışlıkla dükân olarak kayıt edilmiştir.

Sayda Hz. Ömer Camisi (Cami-i Kebir) Vakfı 1844-1908

Kemeraltı	1 adet (32 kuruş)	-	-	-
Oda	-	-	1 adet (41 kuruş 25 para)	1 adet (9 kuruş)
Mağaza	-	120 kuruş	-	-
Müsakkafât	-	380 kuruş	-	-
Zeytin mahsulü	146 kuruş	630 kuruş	-	-
Bostan	-	---	900 kuruş	-
İhkâr (Hukre)	159 kuruş 10 para	61 kuruş	-	-
Fazla Gelir (Önceki Yıldan)	-	1282 yılı (845 kuruş 20 para)	-	-
Toplam Gelir	3838 kuruş 10 para	4363 kuruş 6 para	4207 kuruş 35 para	435 kuruş 5 para

Vakfın mülklerinden biri de hamamdır. 602 numaralı Evkâf tahrir defterinde “Mahalle-i Dekâkin’de Hamamu’s-Sağır” olarak kayıtlıdır. Ancak evkâf muhasebe defterlerinde “Hamamu’s-sûk” olarak kaydedilmiştir ve Sâha sokağında, Battah Camisi’nin yakınında yer almaktadır. 1858-59 tarihli kayıta hamamın harap olduğu belirtilmiştir. Ancak 1901-1902 tarihinde gelir kalemi içerisinde tekrar yer alarak o yıl vakfa en fazla gelir getiren mülk olmuştur. 1874 tarihli Evkâf Muhasebe Defterinde, hamamın tamiri için Haziran-Eylül arası üç aylık süre zarfında 517 kuruş harcadığı ve böylelikle hamamın yeniden tamir edilmeye başlandığı belirtilmiştir (BOA, Ev.d. nr. 23231: 3b.). Tamiratın tamamlanmasıyla hamam yeniden faaliyete geçmiştir. Bu durum, vakfın mülklerini koruma ve onarma konusunda özenli olduğunu göstermektedir.

Vakfın gelirlerinden biri, Hâretü’l-Kassas mahallesinde bulunan bir rub’ veya altı kırat hisse evden sağlanmaktadır. Vakfın bir de ahır bulunmaktadır. Ancak bu mülkünden elde ettiği gelir, yıllara göre 8,5 kuruş ile 30 kuruş arasında değişmektedir ve bu mülkünden sürekli gelir elde edilememiştir. Vakfın gelir elde ettiği bir diğer mülk ise kemeraltı¹² idi. Vakfın, 1854 ile 1862 tarihleri arasında yıllık ortalama 16 kuruş gelir elde edilen 1 adet kemeraltısı bulunmaktadır. 1901’den itibaren vakıf mülkleri içerisinde 1 adet oda da yer almaktadır. Odalar genellikle bekâr kişiler, yalnız yaşayan fakirler, işyerinde çalışan işçiler veya sürekli hareket halinde olan tüccarların konakladığı yerlerdir. Vakfın odası, Zuveytin mahallesinde bulunmaktaydı (BOA, EV.d, nr. 29673: 6a).

Vakıf gelirleri içerisinde 1866-67 yılında, dükkânlardan daha büyük ticari mekân olan bir mağaza yer almıştır. Ancak bu yıl dışında vakfın kayıtlarında mağaza geliri bulunmamaktadır. Yine aynı yıl, vakfa gelir sağlayan ve üstü kapalı yer anlamına gelen “müsakkafât” olarak kayıt edilmiş bir gelir kalemi bulunmaktadır ve bundan yıllık 380 kuruş gelir sağlanmıştır.

12 Üst örtüsü tonoz yapılı küçük dükkânlar olarak tanımlanacağı gibi, genellikle bir binanın avlusunda ya da dış cephelerinde yer alan revâklara benzeyen bu yapılar çatısı sütunlarla desteklenmiş, yarı kapalı, uzunlamasına bir mekân halinde olan yapılarıdır (Mülâyim^{2008: 22-24}). Kemeraltıları, genellikle sıcak iklimlerin hâkim olduğu yerlerde yaygındır. Böyle bir mekân yağmur ve rüzgârdan çok güneşten korunma açısından daha işlevseldir. Kemeraltı, üstünde bir kemerin bulunduğu yer anlamına gelmekle birlikte, sokak ve caddeler ile bunların giriş ve çıkışlarında veya bazı yapıların başka bir yapı ile bağlandığı yerleri ifade etmektedir. Ticaretin yoğun olduğu şehirlerde çarşı ve pazarların bütün alanları kıymetli idi. Küçük bir tezgâhın sığabildiği her yer değerlendirilmekteydi. Bu mekânlar insanların yoğunlukla bulunduğu çarşı ve pazar gibi yerlerin giriş ve çıkışlarındaki bağlantı noktaları da ticarî amaçla kullanılmaktaydı. Buralar mülk olarak kişiler arasında devredildiği gibi aynı zamanda vakfedilmişlerdi. Kemeraltı olarak ifade edilen bu yerler vakıflar tarafından kira karşılığı işletilmisti (Çelik, 2016: 121-122).

Vakfın gelir kalemi içerisinde ihkâr ve hukriye olarak ifade edilen gelirleri de vardır. İhkâr, bir yer üzerinde bina yapmak ve ağaç dikmek üzere yıllık muayyen bir meblağla ve bekâ şartıyla o yeri isticar etmek şeklinde tanımlanmıştır. Hukriye ise, bir vakıf arsayı muayyen bir ücret mukabilinde tasarruf altında tutmaktır (Berki, 1965: 22, 25). Bu mülkler muhtemelen vakfın 16. yüzyıldaki sebze yetiştirilen bahçe ve bostanlarının kiraya verilmesiyle elde edilen gelirleridir. İhkar olarak yıllık ortalama 68 ile 80 kuruş arasında gelir elde edilmiştir. Vakfın gelirleri arasında 1836'da bir bostan da bulunmaktadır. Bu bostan, kayıtlarda Bostan-ı'l-Dehri olarak geçmektedir (Sinnu, 1988: 481). 1901-1902 kayıtlarında vakfın bostanından 900 kuruş gelir elde edildiği görülmektedir. Ayrıca, vakfın 1860-1862 ve 1866-1867 tarihli gelir kayıtlarında zeytin mahsulünden gelir elde edildiği belirtilmiştir. Ancak bu gelir kalemi, bu tarihlerden önceki ve sonraki kayıtlarda mevcut değildir.

Vakfın gelir kaynaklarından biri, hayırseverlerin bağışladığı sadakalardır. Sadaka geliri, 1854-55 yılında 45 kuruş iken, 1858-59 yılında 58 kuruşa yükselmiştir. Vakfın gelirleri arasında, bir önceki yıldan kalan artık gelir de bulunmaktadır. Bu gelir, 1844-45 yılında 1312 kuruş 20 para iken, 1866-67 yılında 845 kuruş 20 paraya düşmüştür.

3. Sayda Hz. Ömer Camisi Vakfı'nın Giderleri

Cami vakıfları, insanların ibadetlerini yerine getirmelerine olanak sağlamak için kurulmuştur. Bu amaçla, caminin ve vakıf mülklerinin bakım, onarım, temizlik, aydınlatma ve su gibi ihtiyaçlarının karşılanması, ayrıca Miraç, Mevlit, Regaip, Berat gibi kandiller, Ramazan ve Kurban bayramları gibi özel günlerde yapılan harcamalar ile çeşitli unvanlarda istihdam edilen görevlilere ödenen ücretler vakfın gider kalemlerini oluşturmaktadır.

Sayda Hz. Ömer Camisi vakfında, dini hizmetlerin yerine getirilmesi için imam, hatip ve müezzin görev yapmıştır. Camide istihdam edilen personelin başında imam bulunmaktadır. Sayda Hz. Ömer Camisi'nde görevli olarak sadece bir imam görev yapmıştır. İlgili imam, aynı zamanda hatiplik görevini de üstlenmiştir. Hitabet, Arapça aslı hatâbe olan kelime *hutbe okuma, güzel söz söyleme, vaaz ve nasihat etme* gibi anlamlara gelir. Konuşan kişiye hatip, yaptığı konuşmaya da hitâbe denir (Kaya, 1998: 156). İncelenen dönemde, imam ve hatip olan kişi, iki görev için aylık ortalama 100 kuruş maaş almıştır. Kayıtlara göre, 1858'den 1889 yılına kadar imam hatip görevini Şeyh Zekeriya Efendi üstlenmiştir. Şeyh Zekeriya Efendi, aynı zamanda vakıfta beratlı olarak çalışan tek görevliydi (BOA, EV.d, nr. 19040: 4b). Şeyh Zekeriya Efendi'nin ardından bu göreve Şeyh Mustafa atanmıştır.

Sayda Hz. Ömer Camisi'nde en çok istihdam edilen görevliler, müezzinler olmuştur. Sözlükte çağrıda bulunan, ezan okuyan, *kâmet getiren kimse* manasındaki müezzin kelimesi Kur'ân-ı Kerim'de *münâdî* anlamında iki âyette geçmektedir (Küçükbaşçı, 2006: 489). Camide, yıllara göre sayıları 3 ile 4 adet arasında değişen müezzinler görev yapmıştır. Müezzinler, reis-i müezzin veya müezzin-i evvel, müezzin-i sâni, müezzin-i sâlis, müezzin-i tesbih, müezzin-i subh, mağrib ve'l-ışâ', müezzin-i zuhr ve'l-'asr, unvanlarıyla kayıt edilmişlerdir. Bu unvanlar, öğle ve ikindi, akşam ve yatsı ile sabah namazları için farklı müezzinlerin görevlendirildiğini göstermektedir. Müezzinlere, yıllara göre farklı ücret ödenmiştir. Vakıfta, farklı tarihlerde Kur'an-ı Kerim okumakla görevlendirilmiş, Hafız ve Tâli-i Kur'an-ı Kerim unvanlı personel istihdam edilmiştir.

Camide su yolcu veya râh-ı âb unvanıyla personel görevlendirilmişti. Bu görevli caminin su yollarının yapımı, bakım ve onarımı, korunması, suların ölçülmesi ve dağıtılmasıyla ilgili bütün işlerden sorumluydu (Martal, 2010: 1). Bu görevliye aylık ortalama 6 kuruş ücret ödenmiştir.

Vakfın yönetiminden sorumlu olan mütevelliye ait bilgiler, sadece 1845-46 ve 1848-51 tarihli kayıtlarda mevcuttur. 1845-46'daki kayıt, vakfın mütevellisinin es-Seyyid Şakir Efendi olduğunu ve yıllık ücretinin

Sayda Hz. Ömer Camisi (Cami-i Kebir) Vakfı 1844-1908

495 kuruş 16 para olduğunu göstermektedir (BOA, EV.d, nr. 12177: 3a.). 1848-51'deki kayıt ise, mütevellî olarak görev yapan kişinin aynı zamanda câbî olarak da görev yaptığı anlaşılmaktadır. Câbî, vakfa ait kira gelirlerini toplamakla görevli bir personeldir. Mütevellî ve câbî vazifeleri için 1848-51'de yıllık olarak toplam 606 kuruş 35 para ödenmiştir (BOA, EV.d, nr. 12978: 64a).

Sayda Hz. Ömer Camisi'nde, mîkatî veya muvakkit, nazır, müderris gibi görevlilerin bulunmadığı görülmektedir. Bu durum, bölgedeki diğer camilerle Sayda Hz. Ömer Camisi'nin yönetim yapısının ve sunduğu hizmetlerin diğer camilere göre farklı olduğunu düşündürmektedir. Ayrıca, görevli sayısı bakımından da, Sayda Hz. Ömer Camisi'nde ortalama 6-7 kişi görev yaparken, bu sayı Beyrut Hz. Ömer Camisi'nde 20-23 kişi (Çelik, 2016: 126) ve Trablusşam Ulu Camisi'nde ise 18-19 kişidir (Çelik, 2020:145-147). Bu bilgiye göre, Sayda Hz. Ömer Camisi personel istihdamında bu camilerin üçte biri kadar görevli çalıştırmıştır. Bu durum, caminin yönetim yapısının ve hizmetlerinin diğer camilere göre daha sınırlı olduğunu göstermektedir.

Tablo 2. Sayda Hz. Ömer Camii Görevlileri ve Yıllara Göre Ücretleri¹³

Görevli	1858-59 Kuruş (1 Yıllık)	1860-62 ¹⁴ Kuruş (20 Aylık)	Görevli	1864 Kuruş (1 Aylık)	1865-67 Kuruş (18 Aylık)	Görevli	1874 Kuruş (3 Aylık)
İmam-ı Hatip Şeyh Zekeriya Efendi	1200	2000	İmâm-ı Hatip Şeyh Zekeriya Efendi	100	1800	İmâm-ı Hatip Şeyh Zekeriya	300
Müezzin-i evvel Halil Sabbah	270	166,5	Müezzin-i evvel Halil Sabbah	22,5	540	Müezzin-i evvel Halil Sabbah	90
Müezzin-i sâni Yunus Kerce	120	440	Müezzin-i sâni Salih Kerce	10	270	Müezzin-i sâni Yusuf Vehbe	45
Müezzin-i sâlis Ahmed Kerce	100	200	Müezzin-i sâlis Davud	8 Kuruş 10 para	180	Müezzin-i sâlis İbrahim	30
Müezzin-i Tesbih	25	25	Suyolcu İbrahim	6	108	Kayyum ve Ferraş Şeyh Muhammed el-Mısrî	150
Râh-ı âb Muhammed Acl	72	--	Kayyum ve Ferraş Şeyh Muhammed	50	900	Suyolcu Seyyid Ahmed	18
Kayyum Şeyh Muhammed el-Mısrî	540	1000					
Personel Sayısı	7 Kişi	6 Kişi	---	6 Kişi	6 Kişi	---	6 Kişi
Toplam Miktar	2327 Kuruş	3831 Kuruş 20 para	---	196 Kuruş 30 Para	3798 Kuruş	---	633 Kuruş

13 BOA, EV.d, nr. 16578: 9a. (11 Ağustos 1858- 30 Temmuz 1859); BOA, EV.d, nr. 19040: 4b. Defter H. 10 Muharrem 1281 (15 Haziran 1864) tarihli olup sadece bir aylık gelirleri kayıtlıdır; BOA, EV.d, nr. 17178: 71. (13 Eylül 1865- 12 Mart 1867); BOA, EV.d, nr. 23231: 3b. (13 Haziran 1874- 11 Eylül 1874); BOA, EV.d, nr. 25531: 4b. (13 Haziran 1883- 11 Eylül 1883); BOA, EV.d, nr. 27252: 5a, 25a, 42a, 135a. (13 Mart 1889 – 11 Nisan 1889); BOA, EV.d, nr. 29690: 5a. (14 Aralık 1902- 13 Mart 1903).

14 Bu kayıta toplam 20 aylık ücret ödendiği kayıt edilmiştir.

Görevli	1883 (1 Aylık)	Görevli	1889 (1 Aylık)	Görevli	1902-1903 (3 Aylık)
İmâm-ı Hatip Şeyh Zekeriya	100	İmâm-ı Hatip Şeyh Zekeriya	100	İmâm-ı Hatip Şeyh Mustafa	300
Müezzin-i evvel Hacı Muhammed	15	Müezzin Reisi İbrahim	10	Tâli-i Kuran-ı Kerim Şeyh Tayfur	37 Kuruş 20 Para
Müezzin-i sâni Salih Sabbah	15	Müezzin Hacı Mahmud	15	Müezzin-i subh, mağrib ve'l-işâ', Hacı Mahmud	90
Müezzin İbrahim	10	Müezzin İbrahim	15	Müezzin-i zuhr ve'l-'asr Salih	45
Kayyum ve Ferraş Şeyh Muhammed	50	Kayyum ve Ferraş Hacı Muhammed	50	Kayyum ve Ferraş Hacı Muhammed	150
Suyolcu Ahmed	6	Suyolcu Hacı Ahmed	3	Suyolcu Hasan	9
Müezzin-i sâlis Abdulhalim	15	Hafız Şeyh Ahmed	12 Kuruş 20 Para	Müezzin Reisi Hacı Ahmed	30
Personel Sayısı	7 Kişi	---	7 kişi	---	7 Kişi
Toplam Miktar	211 Kuruş	---	220 Kuruş 20 Para	---	671 Kuruş 20 Para

Personele yapılan ödemeler dışında, vakfın diğer giderleri caminin ve vakıf mülklerinin bakımını, onarımını, temizliğini, aydınlatmasını ve su gibi ihtiyaçlarını karşılamayı; ayrıca Miraç, Mevlit, Regaip, Berat gibi kandiller ile Ramazan ve Kurban bayramları gibi özel günlerde yapılan harcamaları içermektedir. Sayda Hz. Ömer Camisi Vakfı'nın en büyük gider kalemi, caminin ve vakıf mülklerinin bakımını, korumasını ve tamiratını kapsamaktadır. Bu amaçla 1848-51 yıllarında 1230 kuruş harcanmıştır. Vakfın giderleri arasında, vakfın sürekli gelir sağladığı mülklerinin tamiri için yapılan harcamalar da bulunmaktadır. Örneğin, 1858-59'da vakfa ait bir evin yeniden yapılması için 984 kuruş harcanmıştır. Ayrıca, cami vakfının hamamı için 1848-51'de 209 kuruş, 1854-55'te ise 316 kuruş harcama yapılmıştır. Ancak, bu harcamalara rağmen hamam 1858-59'dan sonra uzun süre kullanılmamış ve 1874'te 517 kuruş harcama yapılarak yeniden faaliyete geçirilmiştir. Bu harcamalar, vakfın kendi mülklerini ayakta tutmak için çaba gösterdiğini göstermektedir. Ancak, dikkat çeken bir nokta, vakfın mülklerinin bakım ve onarımı için vakfın gelirlerinden yüksek miktarlarda harcama yapılırken, caminin tamiri için 1854-55'te sadece 134 kuruş harcama yapılması ve diğer yıllarda çok düşük miktarların harcanmış olmasıdır. Bunun sebebi, caminin deprem ve diğer nedenlerle hasar görmesi ve vakıf gelirlerinin bu tamir masrafını karşılamaya yetmemesidir. Bu masrafın karşılanması ve caminin ibadete açılması için merkezi hükümetten yardım talep edilmiş ve yapılan yenileme ile cami yeniden ibadete açılmıştır. Camiye gelenlerin abdest alması için su yolları yıllık olarak bakım ve onarımdan geçirilmiştir. Bunun için yıllara göre 7 kuruş ile 224 kuruş arasında değişen harcamalar yapılmıştır.

Tablo 3. Sayda Hz. Ömer Camii Vakfı'nın Yıllara Göre Gider Tür ve Miktarları¹⁵

Gider	1848-51		1854-55		1858-59		1860-62		1866-67		1874		1883	
	Kuruş	Para	Kuruş	Para	Kuruş	Para	Kuruş	Para	Kuruş	Para	Kuruş	Para	Kuruş	Para
Zeytinyağı (Kıyye)	---	---	394	25	392	30	888	30	1241	36	182	5	2	30
Hasır (Adet)	---	---	---	---	125	---	144	---	---	---	---	---	---	---
Kandil ve Şamdan	---	---	4	---	---	---	37	20	---	---	---	---	2	30
Gazyağı	---	---	---	---	---	---	---	---	---	---	---	---	14	30

15 BOA, EV.d, nr. 12978: 64a. (1848-51); BOA, EV.d, nr. 15495: 7b. (24 Eylül 1854- 12 Eylül 1855); BOA, EV.d, nr. 17178: 71. (16 Mayıs 1866- 4 Mayıs 1867); BOA, EV.d, nr. 23231: 3b. (13 Haziran 1874- 11 Eylül 1874); BOA, EV.d, nr. 25531: 4b. (13 Haziran 1883- 11 Eylül 1883).

Sayda Hz. Ömer Camisi (Cami-i Kebir) Vakfı 1844-1908

Süpürge, Sabun, ibrik	---	---	57	---	29	20	51	20	62	30	9	---	3	30
Su Yolunun Tamiri	---	---	213	15	7	20	171	---	224	25	16	35	40	10
Hamamın Tamir ve Tadilatı	209	---	316	10	---	---	---	---	---	---	517	10	55	---
Caminin Tadilat ve Tamirâtı	---	---	134	---	---	---	---	---	---	---	5	10	5	---
Mülklerin Tamir ve Tadilatı	1021	37	120	4	984	5	174	20	81	---	---	---	3	35
Mevlidi-i Şerif Masrafı	---	---	35	---	10	---	---	---	74	25	---	---	---	---
Toplam	1230	37	1274	24	1548	35	1467	10	1673	36	730	20	128	5
Personel Gideri	606	35	1997	--	2327	--	3831	20	3798	--	633	--	211	--
Toplam Gider	1837	32	3271	24	3875	35	5333¹⁶	30	5471	36	1363	20	339	5

Sayda Hz. Ömer Camisi Vakfı'nın diğer bir önemli harcama kalemi aydınlatma giderleridir. Aydınlatma için, bölgede bolca yetişen zeytinlerden elde edilen yağlar kullanılmıştır. 1854-55'te 81 kıyye, 1858-59'da 78,5 kıyye, 1866-67'de ise 120 kıyye zeytinyağı satın alınmıştır. Bu yıllarda zeytinyağının fiyatı sırasıyla 4 kuruş 34 para, 5 kuruş ve 10 kuruştur. Bu rakamlar, zeytinyağı fiyatlarının sürekli arttığını göstermektedir. Bu artış, caminin aydınlatma maliyetini yükseltmiştir. Aydınlatma için ayrıca kandil ve şamdan da alınmış, bunun için yıllara göre 2 kuruş ile 37 kuruş arasında harcama yapılmıştır. 1883'te ise aydınlatma için yeni bir ürün olan gaz yağı kullanılmaya başlanmıştır. Camiye gelenlerin ibadetlerini rahatça yapabilmeleri için hasır da alınmıştır. Hasır alımı için yıllara göre 125 kuruş ile 144 kuruş arasında ödeme yapılmıştır. Caminin temizliği için süpürge, sabun ve ibrik gibi malzemeler satın alınmış, bunlar için yıllara göre 3 kuruş ile 62 kuruş arasında değişen harcamalar yapılmıştır. Camideki özel gün ve gecelerde mevlidi-i şerif okutulması için 1854-55'te 35 kuruş, 1858-59'da 10 kuruş, 1866-67'de ise 74 kuruş 25 para harcanmıştır.

Sayda Hz. Ömer Camisi vakfının personel giderleri, toplam giderlerinin 1848-51 döneminde %32'sini, 1854-55 ile 1858-59 arasında %60'ını, 1860-62 döneminde %71'ini, 1866-67'de %69,42'sini ve 1874'te %46'sını oluşturmaktadır. Bu oranlar, vakfın personel giderinin diğer harcamalardan daha fazla olduğunu göstermektedir. Vakfın gelir miktarı artmadığı için personele ödenen ücretler yıllar geçse de artırmamıştır. Bu durum, vakfın gelir-gider dengesini korumak için bütçe planlaması yaptığını düşündürmektedir.

4. Sayda Hz. Ömer Camisi Vakfı'nın Gelir Gider Dengesi

Vakıflar, kuruldukları amaçlara uygun olarak hizmet vermeleri ve varlıklarını devam ettirebilmeleri için mali yönden güçlü olmalıdırlar. Vakıfların gelirleri, giderlerini karşılayacak düzeyde olmalıdır. Aksi takdirde, vakıfların hizmet verdiği alanlar ve mülkler bakımsız kalır, personel ücretleri ödenemez ve vakıfların devamlılığı tehlikeye girer. Sayda Hz. Ömer Camisi Vakfı, incelenen dönemde bu sorunlarla karşılaşmış bir vakıftır. Bu vakıf, 1851-52 yılına kadar gelir fazlası verirken, bu tarihten sonra gelirleri giderlerini karşılamaz hale gelmiştir. Bu durumun nedenleri arasında, cami ve mülklerin tamirâtı için yapılan yüksek harcamalar, gelir getiren hamamın harap olması ve caminin ihtiyaçları için alınan malzemelerin fiyatlarının artması sayılabilir. Örneğin, cami ve mülklerinin tamirâtı için 1854-55 yıllarında 783 kuruş, 1858-

16 Defterde genel toplam tarafımızdan tekrar hesaplandığında 5298 kuruş çıkmakta olup kayıta 5333 kuruş olarak kayıtlıdır.

59 yılında ise 984 kuruş harcanmıştır. Bu miktar, incelenen dönemde tamirat için harcanan en yüksek tutardır. Ayrıca, caminin aydınlatılması için alınan zeytinyağı fiyatları da artmış, 1854-55'te 394 kuruş olan masraf 1866-67'de 1241 kuruşa çıkmıştır. Bu faktörler, vakfın mali yapısını bozmuş ve vakfın hizmet verme kapasitesini azaltmıştır.

Tablo 4. Sayda Hz. Ömer Camisi Vakfı'nın Yıllara Göre Gelir ve Gider Miktarı

Yıl	Gelir		Gider		Fark	
	Kuruş	Para	Kuruş	Para	Kuruş	Para
1844-45	6267	8	2545	33	3721	15
1848-51	12137	27	1837	32	10299	35
1851-52	5711	20	1174	00	4537	20
1854-55	2403	15	3271	24	-868	09
1858-59	1552	23	3875	35	-2323	12
1860-62	3838	10	5333 ¹⁷	30	-1495	20
1866-67	4363	6	5471	36	-1107	30

Vakıfların mali durumu, hizmet verdikleri bölgenin doğal ve sosyal koşullarından etkilenir. Sayda Hz. Ömer Camii Vakfı, incelenen dönemde bölgede yaşanan depremlerden olumsuz yönde etkilenmiştir. 1887'de meydana gelen deprem, caminin büyük bir kısmının yıkılmasına sebep olmuş ve vakfın gelir kaynaklarını azaltmıştır. Caminin yeniden inşası için merkezi hükümetten yardım istenmiş ve Sultan II. Abdülhamid, caminin tamiratını üstlenmiştir. Bu durum, vakfın ekonomik olarak zayıf olduğunu ve merkezi otoriteye bağımlı hale geldiğini gösterir. Sayda Hz. Ömer Camii Vakfı'nın mali yapısını, bölgedeki diğer vakıflarla karşılaştırdığımızda, vakfın küçük bir bütçeye sahip olduğu ve gelir-gider dengesini sağlayamadığı görülür.

Örneğin, 1858-59'da Beyrut Hz. Ömer Camisi Vakfı'nın geliri 77.849 kuruş iken, gideri 67.142 kuruştur (Çelik, 2016: 123). Sayda Hz. Ömer Camisi Vakfı'nın ise geliri 4.000 kuruş civarında, gideri ise 4.500 kuruş civarındadır. Yine Trablusşam Ulu Camisi Vakfı'nın geliri 24.432 kuruş, gideri ise 36.253 kuruştur (Çelik, 2020: 137). Bu rakamlar, Sayda Hz. Ömer Camisi Vakfı'nın bölgedeki diğer vakıflara göre çok daha küçük bir ekonomik güce sahip olduğunu ortaya koymaktadır. Ayrıca, 1858-59 yıllarında Sayda Hz. Ömer, Beyrut Hz. Ömer ve Trablusşam Cami-i Kebir vakıflarının gelir-giderleri incelendiğinde, Beyrut Hz. Ömer Camisi Vakfı'nın borcu olmadığı görülürken, Trablusşam ve Sayda cami vakıflarının borçlu olarak hizmetlerini yerine getirdikleri belirlenmiştir. Bu iki vakıftan Sayda Hz. Ömer Camii Vakfı daha zor durumdadır. Çünkü bu vakfın gideri, gelirinin yaklaşık 2,5 katıdır. Trablusşam Ulu Camisi Vakfı'nın gideri ise gelirinin yaklaşık 1,5 katıdır. Bu veriler, Sayda Hz. Ömer Camisi Vakfı'nın, diğer iki vakfa göre daha kötü bir mali duruma sahip olduğunu göstermektedir.

Vakfın mali durumu, 1844-1852 yılları arasında oldukça iyi bir seyir izlerken, 1854 yılından itibaren giderek bozulmuş ve zarar etmeye başlamıştır. Başlangıçta vakıf ciddi gelir fazlası elde ederken, sonraki yıllarda bu durum tersine dönmüş ve vakıf, harcamalarını karşılamakta zorluk çekmiştir. Bu mali dengesizlik, muhtemelen vakfın sürdürülebilirliği ve hizmetlerini etkileyen önemli bir sorun teşkil etmiştir.

17 Defterde genel toplam tarafımızdan tekrar hesaplandığında 5298 kuruş çıkmakta olup kayıta 5333 kuruş olarak kayıtlıdır.

Sonuç

Sayda Hz. Ömer Camisi'nin yapım tarihi ve mimarı belirsiz olsa da, caminin Memlûkler döneminde bir vakfı bulunduğu, Osmanlı Devleti'nin bu vakfı fethettikten sonra kayıt altına aldığı ve koruduğu bilinmektedir. Osmanlı Devleti, vakıf medeniyetinin önemli temsilcilerinden biri olarak, merkezden uzak vakıfları sürekli kontrol ve denetim altında tutmuş ve böylece vakıf medeniyetine verdiği değeri göstermiştir. Sayda Hz. Ömer Camisi Vakfı, bu durumun güzel örneklerinden biridir.

Osmanlı arşivlerinde, Sayda Hz. Ömer Camisi Vakfı'na ait kayıtlar bulunmakta ve bu kayıtlar, vakfın varlığının ve faaliyetlerinin somut kanıtları olarak görülmektedir. Cami, birçok kez depremler ve doğal afetler nedeniyle hasar görmüş ve yeniden onarılmıştır. 1887 yılında meydana gelen depremde cami büyük zarar görmüş, vakfın maddi imkanları onarım için yeterli olmamıştır. Bu durum, merkezi hükümete bildirilmiş; Sultan II. Abdülhamid'in emri ve desteğiyle cami tamir edilip ibadete açılmıştır. Bu durum, vakıfların mali gücünün azaldığı veya yetersiz kaldığı zamanlarda devletin vakıf eserlerine sahip çıkıp yaşatmaya çalıştığını göstermektedir.

Sayda Hz. Ömer Camisi Vakfı, 16. yüzyılda 4 adet dükkân, 1 adet hamam, bostanlar, muhakere ve arsalarından gelir elde etmekteydi. İncelenen dönemde ise vakfın gelir kaynakları artmıştı. 13 adet dükkân, hamam, ev, ahır, kemeraltı, oda, mağaza, ihkâr (hukriye), bostan, zeytin mahsulü, sadaka ve bir önceki yıldan kalan gelir fazlası, vakfın gelirlerini oluşturmaktaydı. Vakfın giderleri ise cami ve vakıf mülklerinin bakımını, onarımını, temizliğini, aydınlatmasını ve su gibi ihtiyaçlarını karşılamayı; ayrıca kandiller ile bayramlar gibi özel gün ve gecelerde yapılan harcamaları içermekteydi. Vakıfta yıllara göre 6 ile 7 arasında değişen sayıda görevli istihdam edilmekteydi.

Sayda Hz. Ömer Camisi Vakfı, vakıfların şehirlerin ekonomik gelişimine nasıl önemli katkılar sağladığının bir örneğidir. Vakıf mülkleri, halkın ihtiyaç duyduğu ticari mekânları sağlayarak ve zirai faaliyetlere olumlu katkıda bulunarak şehrin ticari hayatını geliştirmiştir. Ayrıca, vakıfta istihdam edilen kişi sayısı ve cami ile mülklerin tamir ve tadilatında çalışan personel, vakıfların iş gücü piyasasına önemli bir katkı sağladığını göstermektedir. Bu durum, vakıfların sadece dini ve sosyal hizmetler sunmakla kalmayıp, aynı zamanda ekonomik ve istihdam alanlarında da etkili olduğunu ortaya koymaktadır.

Sayda Hz. Ömer Camisi Vakfı'nın gelir-gider dengesi, 1851-1852 tarihine kadar olumlu bir seyir izlemişken, bu tarihten sonra bozulmuş görünmektedir. Vakıf idarecileri, gelire göre gider planlaması yapmış ve harcamalarını buna göre ayarlamaya çalışmışlardır. Özellikle vakıf çalışanlarının uzun süre boyunca ücretlerinin değişmemesi, bu durumun somut bir kanıtıdır. Osmanlı Devleti, vakıfların korunması ve sürdürülmesi için büyük bir özveri ve çaba göstermiştir. Bu sayede Sayda Hz. Ömer Camisi günümüze kadar varlığını korumuştur. Camide bulunan Sultan II. Abdülhamid'in kitabesi, Osmanlı'nın vakıflara verdiği desteğin bir simgesidir.

KAYNAKÇA

A. Arşiv Kaynakları

1. Cumhurbaşkanlığı Devlet Arşivleri Başkanlığı Osmanlı Arşivi (BOA)

Evkâf Defterleri (Ev.d) nr. 12177, 12978, 15495, 16578, 17178, 17238, 19040, 23231, 27252, 29673, 29690, 30872.

Tahrir Defteri (TD) nr. 602, s.143-144.

Bâbîâli Evrak Odası (BEO) 285-21324, 20 Rebiülevvel 1311 H. (1 Ekim 1893 M.).

Cevdet Adliye (C.ADL) 40-206, 13 Receb 1203 H. (9 Nisan 1789 M.).

Cevdet Askeriye (C.AS) 647-27201, 25 Rebiülâhir 1173 H. (16 Aralık 1759 M.).

Cevdet Dâhiliye (C.DH) 233-11626, 25 Rebiülâhir 1173 H. (16 Aralık 1759 M.).

İrade Dâhiliye (İ.DH) 1214-95040, 21 Cemaziyelevvel 1308 H. (2 Ocak 1891 M.).

İrade Evkaf (İ.EV) 1-17, 03 Safer 1310 H. (27 Ağustos 1892 M.); 4-56, 16 Rebiülevvel 1311 H. (27 Eylül 1893 M.).

Şura-yı Devlet (ŞD) 127-5, 02 Rebiülevvel 1311 H. (13 Eylül 1893 M.); 338-4, 09 Muharrem 1310 H. (3 Ağustos 1892 M.).

Yıldız Mütenevvi Maruzat (Y.MTV) 107-22, 23 Rebiülâhir 1312 H. (24 Ekim 1894 M.).

B. Tetkik ve Diğer Eserler

Abu-Husayn, Abdul-Rahim (1992). "Problem in the Ottoman Administration in Syria During The 16th and 17th Centuries: The Case Of The Sanjak Of Sidon-Beirut". *International Journal of Middle East Studies*, (24/04), 665- 675.

Ahmed Lütfi Efendi (1989). *Vakânüvis Ahmed Lütfi Efendi Tarihi*. XII, Yay. Haz. M. Münir Aktepe, Ankara. al-Radi, Selma (1994). "Restoration of the Great Omari Mosque". *In Architecture for Islamic Societies Today*. Editör: James Steele. New York. 38-45.

Ambraseys, Nicholas N. ve Muawia Barazangi (1989). "The 1759 Earthquake in the Bekaa Valley: Implications for Earthquake Hazard Assessment in the East Mediterranean Region". *Journal of Geophysical Research*, (94). 4007-4013.

Atvi, Abdullah (1990). *Medinetu's-Sayda Beyne'l-Mazi ve'l Hazır ve'l Mustakbel*. Sayda.

Başol, Samettin (2014). "Bursa Sicilleri Arasındaki Vakıf Muhasebe Defterlerine Genel Bir Bakış". *Vakıf ve İktisat Sempozyumu Bildiri Kitabı*. Editör: Mehmet Kurtoglu. Ankara.151-164.

Berki, Ali Himmet (1962). "Hukukî ve İcâtîmâî Bakımdan Vakıf". *Vakıflar Dergisi*, (5), 9-13.

Berki, Ali Himmet (1965). *Vakfa Dâir Yazılan Eserlerle Vakfiye Benzeri Vesikalarda Geçen İstilah ve Tâbirler*. Ankara.

Condé, Bruce (1960). *See Lebanon*. Beyrut.

Çelik, Kürşat (2014). *Osmanlı Hâkimiyetinde Sayda (1839-1918)*. Ankara. Sonçağ Yay.

- Çelik, Kürşat (2016). "Beyrut Hz. Ömer Camii Vakfı (1840-1898)". *Vakıflar Dergisi*, (46), 117-133.
- Çelik, Kürşat (2020). *Trablusşam Vakıfları (1840-1877)*. Ankara. Sonçağ Akademi Yay.
- Eiselen, Frederick Carl (1907). *Sidon a Study in Oriental History*. New York.
- Fayda, Mustafa (2007). "Hz. Ömer". *Türkiye Diyanet Vakfı İslâm Ansiklopedisi (DİA)*, C.34. İstanbul: Türkiye Diyanet Vakfı Yay. 44-51.
- Günay, Hacı Mehmed (2012). "Vakıf" *DİA*, C.42. İstanbul: Türkiye Diyanet Vakfı Yay. 475-479.
- Hoca Saadettin Efendi (1999). *Tacü't-Tevarih, IV*. Yay. Haz. İsmet Parmaksızoğlu, Ankara. Kültür Bakanlığı Yay.
- Jidejian, Nina (2006). *Sidon Through the Ages*. Aleph.
- Karal, Enver Ziya (2007). *Osmanlı Tarihi, C. V*. Ankara. Türk Tarih Kurumu Yay.
- Kaya, Mahmut (1998). "Hitâbet". *DİA*. C.18. İstanbul: Türkiye Diyanet Vakfı Yay. 156-158.
- Koç, Yahya (2018). *Sayda Eyaleti'nde Osmanlı İktidarı ve Yerel Güçler (1700-1775)*. Doktora Tezi. İstanbul: İstanbul Üniversitesi.
- Koyunoğlu, H. Hüsnü (2002). *Sosyal Politika Açısından Vakıflar, XVII. Yüzyıl İstanbul Örneği*. Doktora Tezi. İstanbul: İstanbul Üniversitesi.
- Koyunoğlu, H. Hüsnü (2014). "Osmanlı Vakıflarının İktisadi Faaliyetleri ve Etkileri". *Vakıf ve İktisat Sempozyumu Bildiri Kitabı*. Editör: Mehmet Kurtoğlu. Ankara. 51-66.
- Küçükkaşçı, Mustafa Sabri (2006). "Müezzin". *DİA*, C.31. İstanbul: Türkiye Diyanet Vakfı Yay. 489-495.
- Martal, Abdullah (2010). "Suyolcu". *DİA*, C.38. İstanbul: Türkiye Diyanet Vakfı Yay. 1-2.
- Mülâyim, Selçuk (2008). "Revak". *DİA*. C.35. İstanbul: Türkiye Diyanet Vakfı Yay. 22-24.
- Nâsır-ı Husrev (1967): *Sefername*. Tercüme: Abdülvehap Tarzi, İstanbul. Milli Eğitim Bakanlığı Yay.
- Özaydın, Abdulkerim (1997). "Halil b. Kalavun". *DİA*, C.15. İstanbul: Türkiye Diyanet Vakfı Yay. 319-320.
- Ritter, Carl (1866). *The Comparative Geography of Palestine and the Sinaitic Peninsula*. II. New York.
- Salim, Abdullaziz (1986). *Târîhu Medinetu's-Sayda*. İskenderiye.
- Sinnu, Gassan Münir (1988). *Medînetu Sayda: 1818-1860*. Beyrut.
- Springett, Bernard H. (1922). *Secret Sects of Syria and Lebanon*. London.
- Uzunçarşılı, İ. Hakkı (1999). *Osmanlı Tarihi, C. 2*. Ankara. Türk Tarih Kurumu Yay.
- Yedi yıldız, Bahaeddin (1999). "Osmanlılar Döneminde Türk Vakıfları ya da Türk Hayrat Sistemi". *Osmanlılar*, C.5. Ankara: Yeni Türkiye Yayınları. 17-33.
- Yedi yıldız, Bahaeddin (2012). "Vakıf". *DİA*, C. 42. İstanbul: Türkiye Diyanet Vakfı Yay. 479-486.
- Zeyn, Ahmed Arif (1913). *Tarih-i Sayda*. Sayda.

Ek 1. Sayda Hz. Ömer Camii (Dış Görünümü)



Kaynak: <https://www.visit-lebanon.org/leisure/south-lebanon-religious-sites> (Erişim Tarihi:13.01.2023)

Ek 2. Sayda Hz. Ömer Camii (İç Görünümü)



Kaynak: <https://visitsaida.com/p/al-omari-great-mosque/> (Erişim Tarihi:13.01.2023)

Ek 3. Sayda Hz. Ömer Camii (Dış Görünümü-Avlu)



Kaynak: <https://www.alaraby.co.uk/> (Erişim Tarihi:13.01.2023)

Ek 4. Sultan II. Abdülhamid'in Sayda Hz. Ömer Camiini Tamir Ettirdiğine Dair Kitabe Yazısı

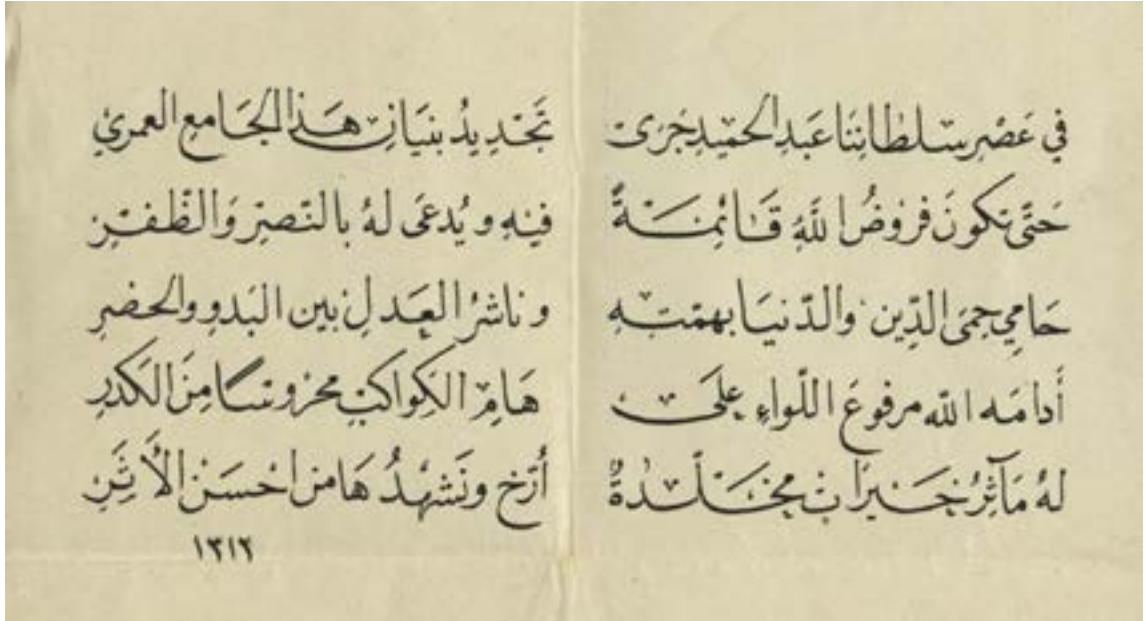

Kaynak: BOA, Y.MTV. 107-22, 23 Rebiülahir 1312 H. (24 Ekim 1894 M.)

Bursa'da Vakıf ve Kamu Eserlerinin Tamirat Masrafları (1852-1853)*

Muhammet Furkan Mestan**

Kadir Arslanboğa***

Öz

Osmanlı Devleti, vakıf ve kamuya ait eserlerin verdikleri hizmetlerin devamlılığına ve yapılarının korunmasına riayet göstermiştir. Doğal afetler sonucu veya zamanla hasar gören yapılar, belirli bir prosedür takip edilerek restore edilmişlerdir. Bu prosedürün ana aşaması olan keşif belgeleri, malzeme fiyatları ve işçi ücretlerine dair geniş bilgiler içeren tarihi vesikalar oldukları için Osmanlı iktisat tarihi çalışmalarına önemli veriler sunmaktadır. Bu çalışmada, 1852-1853 yılları arasında Bursa'da onarımı yapılan vakıf ve kamu eserlerinin keşif belgeleri sayesinde, inşaat ve yapı sektörüne ait fiyat ve ücretler analiz edilerek tamiratların, sosyal ve iktisadi etkileri ortaya koyulmuştur. Ayrıca bu çalışmada keşif belgeleri vasıtasıyla şehir yerleşimi, yapı malzemeleri, malzeme fiyatları ve bunların uzun soluklu çalışmalara kaynak teşkil etmesi, toplumun zorunlu ihtiyaçlarının karşılanmasında veya devamlılığın sağlanmasında kurumsal ve mahalli iş birlikleri, kent tarihi, kurum tarihi, bürokratlar, dini gruplar ve faaliyet alanları gibi bilgiler tespit edilmeye çalışılmıştır.

Anahtar Kelimeler: Bursa, vakıf, keşif, tamirat, fiyat, işçi ücretleri.

Repair Expenses of Waqf and Public Works in Bursa (1852-1853)

Abstract

The Ottoman Empire respected the continuity of the services provided by waqf (foundation) and public works and the preservation of their structures. Structures that were damaged as a result of natural disasters or over time were restored by following a certain procedure. The price estimate and repair documents, which are the main stage of this procedure, provide important data for the study of Ottoman economic history. These historical documents contain extensive information about material prices and workers' wages. This study analyzes the prices and wages of the construction and building sector, and reveals the social and economic effects of the repairs based on the price estimate and repair documents of the waqf and public works in Bursa between 1852 and 1853. Additionally, through estimate documents, the study discusses information regarding city settlement, building materials, material prices, and their sources for long-term studies; institutional and local collaborations for meeting mandatory societal needs or ensuring continuity; urban history; institutional history; and bureaucrats and religious groups as well as their areas of activity.

Key Words: Bursa, waqf, estimate, renovation, price, workers' wages.

* DOI: 10.16971/vakiflar.1433940

Makalenin Geliş Tarihi / Received Date: Şubat 2024 / February 2024

Makalenin Kabul Tarihi / Accepted Date: Eylül 2024 / September 2024

Bu makale, Çanakkale Onsekiz Mart Üniversitesi Lisansüstü Eğitim Enstitüsü, İktisat Politikası Bilim Dalı Yüksek Lisans Programı'nda Prof. Dr. Kadir Arslanboğa danışmanlığında Muhammet Furkan Mestan tarafından hazırlanmış olan "3078 Numaralı Bursa Şerhiye Siciline Göre Bursa'da Sosyal ve Ekonomik Hayat (1852-1853)" başlıklı yüksek lisans tezinden istifade edilerek yazılmıştır.

** Doktora Öğrencisi; e-mail: mestan206@gmail.com; ORCID: 0000-0002-0317-7528

*** Çanakkale Onsekiz Mart Üniversitesi, İktisat Bölümü, Çanakkale-Türkiye; e-mail: karslanboga@comu.edu.tr; ORCID: 0000-0002-0264-4796

Giriş

Türk-İslam mimarisinin temelini oluşturan vakıf yapılarının ortaya çıkmasında ve günümüze ulaşmasında, Osmanlı vakıf kurumunun işleyişi ve hukuki yapısının etkisi büyük olmuştur (Bakırer, 1973: 113). Vakıfların temel amacı, hayır müessesesinin ebedi bir şekilde devamlılığını sağlamaktır. Bu durum vakfın vazgeçilmez ve değiştirilemez olan “te’bîd” (ebedîlik) ilkesinin gereğidir (Kurt, 2015: 28). Vakfın devamlı bir şekilde faaliyetlerini sürdürebilmesi için ise vakfa ait akar ve hayratların bakım ve onarımlarının yapılması gerekmektedir (Ateş, 1994: 161). Çünkü vakıf müesseselerinin ekonomik ömürlerinin yangınlar, doğal afetler, isyan ve işgaller sebebiyle zarar görmeleri sonucunda bu eserlerin tamire muhtaç hale gelmesi, çeşitli tamiratların yapımını da beraberinde getirmiştir (Özaydın, 2016: 147-151).

Osmanlı klasik döneminde vakıf yapıları, vakfın kendisi tarafından, vakfiyelerde düzenlenmiş şartlara uygun olarak restore ediliyordu. Ancak Osmanlı vakıf hukukuna göre, vakfa ait yapıların onarımı için vakfiyelerde belirli şartlar olmasına gerek yoktur, keza vakfın işlerinden sorumlu olan mütevellî, vakıf yapılarının faaliyette kalmasını sağlamakla yükümlüydü (Hızlı, 1994: 55). Yıllar içerisinde ekonomik değişimlerle beraber vakfiyelerde yer alan tamirat şartları uygulanamamaya başlamıştır. Bu durum onarım için farklı şekillerde finansman kaynağı oluşturma arayışını da beraberinde getirmiştir. Vakfın tamirat masrafını karşılayamaması durumunda kiracılar, hayırsever bölge halkı ya da devlet katkısıyla finansman ihtiyacı karşılanmaya çalışılmıştır (Akar, 2010: 99). 15. yüzyılın ikinci yarısından itibaren ise tamirat harcamalarına finansman kaynağı bulamayan vakıflar “rakabe” uygulamasını kullanmaya başlamışlardır. Bu uygulama vakfın mütevellî maaşı haricindeki bütün giderlerinin durdurulup, gelirlerinin doğrudan tamirata yönlendirilmesidir. Vakıflar, tamirat masrafını karşıladıktan sonra yaptığı hayır faaliyetlerine ve çalışanlarının maaşlarını ödemeye devam etmişlerdir (Hızlı, 1994: 56).

Klasik dönemin sona ermesiyle birlikte devlet bürokrasisinde birçok yenilik meydana geldiği gibi tamirat prosedürlerinde de geleneksel yöntemler terkedilerek, Batılı modeller örnek alınmaya başlamıştır. Bu reformlardan etkilenen kurumlardan biri de vakıflar olmuştur. Vakıf gelirlerinin ve giderlerinin tek bir elden yönetilmesi amacıyla 1826 yılında Evkaf-ı Hümayun Nezareti kurulmuştur. Ayrıca 1838 yılında vakıf eserlerin devamlılığını sağlamak amacıyla Evkaf-ı Hümayun Nezareti bünyesinde Evkaf Tamirat Müdürlüğü kurulmuştur (Duymaz, 2003: 39). Bu sayede vakıflarda meydana gelen yolsuzlukların önünün kesilmesi ve harap olan eserlerin yeniden inşasını sağlamak amaçlanmıştır. Ancak, 19. yüzyılda Osmanlı Devleti'nin ekonomik olarak kötü gidişatı bu amaçların gerçekleşmesine engel olmuştur (Ertem, 2011: 48).

Çeşitli sebeplerle harap olan vakıf eserlerin onarım işlemi süreçleri, “onarım öncesi, onarım ve onarım sonrası” olmak üzere üçe ayrılmaktadır. Onay süreci vakfın mütevellîsi, yöre halkı veya vakıftan faydalanan kimselerin vakıf eserinin tamire muhtaç olduğunu mahkemeye bildirmesiyle başlamaktadır (Yılmaz, 2017: 457). Bu başvuru üzerine mahkeme; naib, hassa mimarlar, “ehl-i vukuf kimseler” ve bina işlerinden anlayan “bî-garaz Müslümanlar” ile bir heyet kurarak, keşif raporunun oluşturulmasını istemektedir. Bu raporda, yapının ne durumda olduğu, yapının hangi bölümlerinin tamir edilmesi gerektiği, hangi malzemelerin kullanılacağı, malzeme miktarı ve fiyatları, ne kadar işçi kullanılacağı ve işçi ücretleri hesaplanarak belirtilir. Bu süreç sonrasında vakfa ait yapılar restore edilerek uzun yıllar hayatta kalmaları sağlanmıştır (Hızlı, 1993: 229).

Vakıf yapılarının keşif süreci tamirat metodunun karar aşamasını da içermektedir. Osmanlı restorasyon faaliyetlerinde tamirat masrafına, bölge halkının isteklerine veya yapının durumuna göre çeşitli tamirat metodları uygulanmıştır. Bazı yapılar sahip olduğu özgün biçime uygun olarak restore edilirken; bazı yapılar maddi gerekçeler, yapının harap olma durumu veya kapasite yetersizliği gibi nedenlerle aslından farklı olarak restore edilmiştir (Dündar, 2001: 280).

Bu çalışmada, 1852-1853 yılları arasında *Bursa 3078 Numaralı Şer'iyye Sicil*¹nde kayıtlı 16 adet keşif belgesi incelenerek tamirat süreçleri, kullanılan malzemeler, dönemin yapı malzemelerinin rayiç fiyatları, tamirat sürecinde çalışan işçiler ve ücretleri gibi bilgiler tahlil edilerek, dönemin inşaat sektörü analiz edilmeye çalışılacaktır. Ayrıca bu çalışmanın Osmanlı dönemi fiyat dalgalanmaları, maaş ve ücret karşılaştırmaları çalışmalarına veri sağlaması da amaçlanmaktadır. Osmanlı inşaat sektörü merkezli yapılan çalışmaların azlığı ve veri eksikliği noktasında bu çalışma katkı sunacaktır.

1. Bursa'da Onarımı Yapılan Yapılar (1852-1853)

Bursa'da 1852-1853 yılları arasında vakıflara ve kamuya ait 16 adet eserin tamiratının yapıldığı incelenen şer'iyye siciline yansımıştır. Aşağıda Tablo 1'de tamiratı yapılan yapıların isimleri, finansörü, masrafı ve toplam içerisindeki oranları verilmiştir. Tamiratı yapılan eserlere bakıldığında su yolları, medrese, külliye, cami, tekke, zaviye ve türbeler ile birlikte vali konağı ve tersane yolu üzerindeki köprüler ile perdahthane (cilahane) görülmektedir. Tamiratı gerçekleştirilen 9 yapının masrafları Evkaf-ı Hümayun Nezareti tarafından karşılanırken, 3'ü Maliye Hazinesi'nden, 2'si kendi vakfından, 1'i çevre para vakıflarından, 1'i de esnaf ve mahalle halkı tarafından karşılanmıştır.

Onarımı yapılan 16 yapı için toplamda 136.209 kuruş harcanmıştır. Bu meblağın %29,59'u tekke ve zaviyeler, %37,16'sı medrese, cami ve külliye olarak kullanılan yapılar, %15,52'si su yolu ve kalan %17,73'ü kamuya ait olan köprü, vali konağı ve perdahthane tamiratları için harcanmıştır.

Tablo 1. 1852-1853 Yıllarında Bursa'da Onarılan Yapılar ve Finansmanları

Yapı İsmi	Tarih	Finansman	Masraf	Oran (%)
Hamza Bey Külliyesi'nin Tamiratı	18 Ocak 1852	Evkaf Nezareti	11.583,00	8,50
Maksem Suyu Tamiratı	20 Eylül 1852	Para Vakıfları	570,00	0,42
Abdülümün Efendi Zaviyesi'nin Tamiratı	22 Eylül 1852	Evkaf Nezareti	2.460,00	1,81
Kalenderhane Camisi Zaviyesi ve Türbesi'nin Tamiri	2 Ekim 1852	Evkaf Nezareti	6.470,00	4,75
Ebu İshak Camisi Suyu Tamiratı	25 Aralık 1852	Çevre Esnaf ve Mahalle Halkı	1.515,00	1,11
Gemlik Tersanesi Güzergahındaki Köprülerin Tamiratı	14 Ocak 1853 ve 24 Mayıs 1853	Hazine-i Celile-i Maliye	7.587,00	5,57
II. Murad Camisi Suyu Tamiratı	22 Ocak 1853	Evkaf Nezareti	19.050,00	13,99
Vali Konağı Tamiratı	5 Şubat 1853	Hazine-i Celile-i Maliye	5.242,00	3,85
Umur Bey ve Timurtaş Paşa Camileri Tamiratı	24 Mart 1853	Evkaf Nezareti	11.636,50	8,54
Çelebi Mehmed Han Medresesi Tamiratı	24 Mart 1853	Evkaf Nezareti	4.539,00	3,33
Kadiriyye Tarikatı Zaviyesi'nin Tamiratı	26 Mart 1853	Evkaf Nezareti	25.537,50	18,75
Bayezid Paşa Medresesi Tamiratı	20 Nisan 1853	Evkaf Nezareti	7.068,50	5,19
Perdahthane (Cilahane) Tamiratı	7 Mayıs 1853	Hazine-i Celile-i Maliye	11.325,00	8,31
İvaz Paşa Camisi ve Medresesi Tamiratı	24 Mayıs 1853	İvaz Paşa Vakfı	14.712,00	10,80
Adanalizade Mehmed Çavuş Camisi Tamiratı	24 Mayıs 1853	Adanalizade Vakfı	1.074,00	0,79
Çarşamba Tekkesi'nin Tamiratı	24 Temmuz 1853	Evkaf Nezareti	5.839,00	4,29
Toplam			136.209,00	100

1 Osmanlı Arşivi'nde 3078 envanter numaralı sicil defteri, Bursa Mahkeme Sicilleri Rehberi tasnifine göre C.56 numaralı deftere isabet etmektedir (Hızlı, 2003: 385).

1.1. Hamza Bey Külliyesi Tamirâtı

Bursa Hamzabey Mahallesi Karlıca Caddesi'nde yer alan Hamza Bey Külliyesi; Çelebi Mehmed döneminde baş vezirlik, Fatih Sultan Mehmed döneminde elçilik yapan Hamza Bey tarafından yaptırılmıştır. Fatih döneminde mescit olarak kullanılan bu yapı, 1614 yılında Kazasker Muallimzade Ahmed Efendi tarafından minber konulmasıyla cami olarak kullanılmaya başlanmıştır. Külliye, 1826 yılında Bursa'da meydana gelen deprem nedeniyle tamirat görmüştür. (Beşbaş ve Denizli, 1983: 74). Ayrıca Hamza Bey Külliyesi, Evkaf Nezareti'nin kurulma nedenine örnek teşkil etmektedir. 1615 yılına ait bir kayıta Hamza Bey'in soyundan gelen ve kendisiyle aynı ismi taşıyan Hamza Bey Vakfı'nın mütevellisi, külliye yapılarını kendi çıkarı için kullanarak vakıf eserin harap olmasına neden olmuştur. Mahkemeye bildirilen bu olay neticesinde 9.816 kuruş masrafla onarımı sağlanmıştır (Özaydın, 2016: 157-158).

18 Ocak 1852 (7 Rebiulahir 1269) tarihinde Hamza Bey Camisi ve Türbesi'nin çatısındaki kurşunların şiddetli rüzgar nedeniyle zarara uğraması ve medresenin zamanla harap olması nedeniyle tamire ihtiyacı olduğu Hüdavendigâr Valisi Halil Rifat Paşa tarafından meclis-i umumiye bildirilmiştir. Evkaf-ı Hümayun Nezareti Müdürü el-Hâc Halil Edip Efendi, memur kethüdası Derviş Ali Kemal Efendi, meclis azası Mehmed Tahir Ağa, Kâtip es-Seyyid Abdülkadir Necati Efendi, hassa mimar halifesi es-Seyyid el-Hâc Hafız Ali Ağa, kurşuncular ve erbab-ı vukuf Müslümanlar tarafından gerçekleştirilen teftiş sonunda yapının onarımında kullanılacak malzemeler ve masraflar tespit edilmiştir (B.Ş.S.² 3078, 34/B3).

Yukarıdaki bilgilere ilaveten Hamza Bey Külliyesi bu onarımdan kısa bir süre sonrasında meydana gelen 1855 depreminde de hasar alarak, onarımdan geçmiştir (Özaydın, 2017: 112).

Tablo 2. Hamza Bey Külliyesi Tamirâtı Giderleri (Kuruş)

Gider Cinsi	Miktar	Birim Fiyat	Toplam Fiyat
Meşe Kayapa Ağacı	80 adet	5	400,00
Dörtlü Meşe Kayapa Ağacı	180 adet	3	540,00
Saman	10 yük ³	10	100,00
Kireç	8 yük	10	80,00
Keten Çöpü	30 yük	1	30,00
Horasan	10 yük	4	40,00
Neccar	70 adet	15	1.050,00
Irgat	100 adet	6	600,00
Döşeme Tahtası	250 adet	2	500,00
Mismar	50 yük	3,5	175,00
Toprak	100 yük	2	200,00
Kömür, kalay, mum ve diğer masraflar	-	-	5.536,00
Kantarcı Ücreti	624 vukiyye ⁴	25 para ⁵	390,00
Kurşun ve Kurşuncuların Yiyecekleri	500 vukiyye	110 para	1.375,00

2 Bursa Şerhiyye Sicilleri 3078, 34/B3.

3 Ağırlık birimi olan "yük" biriminin Osmanlı'da sabit bir değeri olmayıp, ölçülen maddeye ve bölgelere göre değişiklik göstermektedir. Ortalama olarak 4-4,5 kile (102,5-141 kg) arasında bir değeri ifade etmektedir (İşbilir, 2013: 46-48).

4 Vukiyye kelimesi, para ve ağırlık hacim ölçülerinde kullanılan birimi ifade etmektedir. Vukiyyenin ifade ettiği değer yıllar içinde değişiklik göstermiştir. 1871-1913 yıllarında Lahsa'da kullanılan miktara göre 1 vukiyye, 326,73625 grama tekabül etmektedir (Kallek, 2012: 67).

5 1 kuruş = 40 para (Pamuk, 2002:458).

Yedilik Ağaç	20 adet	3,5	70,00
Yaveri ve Dane Ağacı	100 adet	25 para	62,00
Bedure Tahta	1.000 adet	10 (yüz adet)	100,00
Karpuçe Mismarı	3 vukıyye	5	15,00
Kiremit	4.000 adet	80 (bin adet)	320,00
Toplam			11.583,00

Hamza Bey Camisi, Türbesi ve Medresesi'nin tamirâtı için Evkaf-ı Hümayun Nezareti Hazinesi'nden toplamda 11.583 kuruş harcanmıştır. Restorasyon için gerekli olan malzemelerin miktarı ve birim fiyatları kayıta belirtilmiştir. Yalnızca kömür, kalay, mum ve diğer masraflar için ne miktarda ve ne kadar bütçe ayrılacağı belirtilmemiştir. Bu giderlere harcanacak miktar toplam meblağdan çıkarılarak elde edilmiştir.

Tamirat için harcanan 11.583 kuruşun, 1.672 kuruşu ağaç masraflarına, 2.040 kuruşu neccar, ırgat ve kantarcı ücretlerine, 640 kuruşu kireç, toprak, horasan gibi dış cephe için kullanılan malzemelere, 1.695 kuruş çatı tamirâtı (kiremit, kurşun ve kurşuncuların ücretleri) masraflarına ve kalan 5.536 kuruş ise kömür, kalay, mum ve diğer masraflara ayrılmıştır.

Hazırlanan keşif belgesi kaydında dikkat çeken gider kalemlerinden biri de kantarcı ücretidir. Bu kayıt sayesinde kantarcıların ne şekilde çalıştıklarını görmek mümkün olmuştur. 19. yüzyılda Bursa'da kantarcılar ölçtüğü kilo başına ücret almaktadırlar. Örneğin bu kayıta; kantarcı 624 vukıyye kurşun ölçmüş ve vukıyye başı 25 paradan, toplam 390 kuruş ücret almıştır.

1.2. Maksem Suyu Tamirâtı

Bursa Gökdere suyunun, Maksem Mahallesi'nin üst tarafında yer alan olukları ve lağımları zamanla eskimiş ve yer aldığı kanaldan dışarı akmaya başlamıştır. Dışarı akan suyun telef ve zayi olması sebebiyle tamir edilmesi gerektiği mahkemeye bildirilmiştir. H. 5 Zilhicce 1268 / M. 20 Eylül 1852 tarihinde düzenlenen sicil kaydı itibarıyla Meclis azası Mehmed Mahir Ağa, hassa mimar halifesi ve su yolcular kethüdası İsmail'den oluşan heyet; oluk ve lağımları muayene ederek, hangi malzemelerin gerektiği ve ne kadar masraf gideceği hakkında keşif raporu çıkarmışlardır (B.Ş.S 3078, 3/B1).

Tablo 3. Maksem Su Yolu Tamirâtı Giderleri (Kuruş)

Gider Cinsi	Miktar	Birim Fiyat	Toplam Fiyat
Lök	115 vukıyye	4	460,00
Su yolcular ücret ve yiyecek masrafı	-	-	110,00
Toplam			570,00

Ehl-i vukuf kimseler tarafından oluşturulan rapora göre Maksem su yolunun oluk ve lağımlarının tamirâtı için lök adı verilen künkleri birleştirmede kullanılan kireç, zeytinyağı, pamuk ve yumurta akından yapılan macundan 115 vukıyye harcandığı tespit edilmiştir. Günümüz ölçü birimlerine göre Maksem su yolunun tamirinde kullanılan 37,5 kilogram lök için 460 kuruş harcanmıştır. Su yolunun tamirâtında çalışan işçilerin yevmiye ve yiyecek masrafları için 110 kuruş ödenmiştir. Maksem su yolunun tamirâtı için toplam harcanan meblağ ise 570 kuruştur. Aşağıda Tablo 4'te Maksem su yolunun tamirâtını karşılayan vakıfların listesi ve katkı meblağları gösterilmiştir.

Tablo 4. Maksem Su Yolu Tamirâtı Masraflarını Karşılایan Su Vakıfları (Kuruş)

Vakıflar	Verdikleri Meblağ
Nal ve Lok Suyu Mütevellisi	185
Uğurlu Ođlu Suyu Mütevellisi	75
Arab Hacı Suyu Mütevellisi	25
Kız Suyu Mütevellisi	45
Ayşe Bacı Suyu Mütevellisi	35
Ebu İshak Suyu Mütevellisi	20
Sedbaşı Suyu Mütevellisi	35
Timur Oluk Suyu Mütevellisi	35
Davud Paşa Suyu Mütevellisi	25
Tatarlar Suyu Mütevellisi	25
Pirinç Hanı Suyu Mütevellisi	20
Künbet Suyu Mütevellisi	20
Ali Paşa Suyu Mütevellisi	25
Toplam	570

Tabloya göre Maksem suyunun oluk ve lağımlarının onarımı için gerekli olan 570 kuruş, bu sudan faydalanan 13 adet su vakfının nemalarından tahsil edilmiştir. Bu vakıflar içinde en yüksek meblağı 185 kuruş ile Nal ve Lok Suyu Vakfı vermiştir. Diğer vakıflar ise 20 ile 75 kuruş arasında destekte bulunmuşlardır. Ayrıca verilen paralar vakfın mütevellisi adı altında verilmiştir. Bu durum vakıfların gelirleri üzerinde mütevellî olan kişilerin, vakfın faydası konusunda karar alıp uygulama yetkisine sahip olduğunu göstermektedir (Öztürk, 2006: 219). Bununla birlikte bu kayıt sayesinde su vakıfları arasındaki iş birliği/dayanışma olduğunu görmek mümkündür.

1.3. Abdülmümin Efendi Zaviyesi Tamirâtı

Bolu'da doğmuş olan Abdülmümin Efendi, Mısır ve Hicaz'a giderek hacı olmuş, sonrasında ise Bursa'ya gelerek Şeyh Seyyid Ali bin Meyman-ı Mağribî'ye intisab ile Maksem mevkiinde kendi adına zaviye inşa ettirmiştir. Zaviye, Maksem'de Köprü Caddesi üzerinde, köprüyü geçmeden sağ tarafta yer almaktadır (Çetin, 2004: 313). 1540'lı yıllarda vefat ettiği tahmin edilen Abdülmümin Efendi, kendi yaptırdığı Rifaiyye Dergahı'nın yanına defnedilmiştir. Zaviye, cami ve hazire uzun yıllar kendi kaderine terkedildikten sonra harap hale gelmiş ve arsasıyla beraber satılmıştır. Günümüzde bu alanda çok katlı apartmanlar mevcuttur (Kara, 2012: 246).

22 Eylül 1852 (7 Zilhicce 1268) tarihli tamirat raporu çıkarılan Rifaiyye Tarikatı'na ait Abdülmümin Efendi Zaviyesi, bu tarihten 11 yıl önce Evkaf Nezareti Hazinesi'nden tamir edilmiştir. Ancak daha önceki restorasyonda tamir edilmemiş olan zaviyenin semahanesi, kahve pişirilmesine mahsus oda, sofasının cam ve çerçeveleri, Evkaf-ı Hümayun Nezareti Hazinesi'nden karşılanacak şekilde 11 yıl sonra tamirine karar verilmiştir. Tamiratın masrafını hesaplamak üzere Evkaf-ı Hümayun Müdürü el-Hâc Halil Edip Efendi, Meclis azası Mehmed Tahir Ağa, hassa mimar halifesi Hafız Ali Molla ve erbab-ı vukuf bî-garaz Müslüman kimseler keşif raporunu oluşturmuşlardır (B.Ş.S 3078, 3/B2).

Tablo 5. *Abdülmümin Efendi Zaviyesi Tamirâtı Giderleri (Kuruş)*

Gider Cinsi	Miktar	Birim Fiyat	Toplam Fiyat
Cam ve çerçeve	6 adet	80	480,00
Sofa cam ve çerçevesi	50 zirâ'	30	1.500,00
Oda tamiri, kiremit ve diğer masraflar			480,00
Toplam			2.460,00

Zaviyenin semahanesinde bulunan 6 adet cam ve çerçeve masrafı 480 kuruş tutmuştur. Semahanenin sofasında bulunan cam ve çerçeveler 50 zirâ'⁶ (arşın) ölçüsündedir. Zaviyenin sofa çerçeve camları ölçülürken çevre hesabı kullanılmıştır. Günümüz ölçü birimlerine göre 50 zirâ', 37,9 metreye tekabül etmektedir. Cam ve çerçevenin günümüz ölçü birimlerine göre metresi 39,5 kuruştur. Kahve pişirilen odanın tamirâtı ve tevhidhane odasının kiremitleri ve diğer harcamalar için 480 kuruş ayrılmıştır. Abdülmümin Efendi Zaviyesi'nin tamirâtında Evkaf-ı Hümayun Hazinesi'nden toplamda 2.460 kuruş harcanmıştır.

1.4. Kalenderhane Zaviyesi Tamirâtı

Hindiler Tekkesi olarak da bilinen Kalenderhane Tekkesi, 1590 yılında inşa edilmiştir. Zaviye, Hint asıllı olan veya o bölgeden Bursa'ya gelen Mehmed Şemseddin Hindî tarafından Pınarbaşı Mahallesi'nde kurulmuştur (Şemseddin, 1997: 589). Zaviye, yakın zamana kadar Osmangazi Ortaokulu'nun deposu ve kütüphanesi olarak kullanılmıştır (Beşbaş ve Denizli, 1983: 402). 2023 yılında ise Bursa Büyükşehir Belediyesi ve Kültür ve Turizm Bakanlığı tarafından restore edilerek Bursa Mevlevihanesi ve Kalenderhanesi olarak yeniden kullanıma açılmıştır.

19. yüzyılda Kalenderhane Zaviyesi'nin camisi, türbesi ve derviş odaları uzun zamandır tamir edilmediği için harap hale gelmiştir. H. 19 Muharrem 1267 / M. 24 Kasım 1850 tarihinde Evkaf-ı Hümayun Nezareti tarafından 6.500 kuruş masrafla keşif belgesi düzenlenmiştir. H. 17 Zilkade 1268 / M. 2 Ekim 1852 yılında ise tamir olunan yerlerin, ne kadar masrafla tamir edildiği kontrol edilmiş, ikinci keşif (keşf-i sâni) belgesi düzenlenmiştir. İkinci keşif belgesinin hazırlanmasına hassa mimar halifesi ve katip katılmamış; yalnızca Evkaf-ı Hümayun Müdürü'nün görevlendirdiği bir kişi ve erbab-ı vukuf katılmıştır (B.Ş.S. 3078, 9/A2).

Aşağıda Tablo 6'da gösterilen masraflar için toplamda 6.470 kuruş masraf gerçekleştirilmiştir. Kalenderhane Zaviyesi Camisi'nin önünde yer alan sofasının döşemesi için 1.504,5 kuruş, 6 adet derviş odası ve şeyh odasının tamiri için 2.739 kuruş, caminin sıvaları için 606 kuruş, türbenin sıvaları için 345 kuruş, zaviyenin içinde yer alan büyük odanın tamiri için ise 1.275 kuruş sarfedilmiştir.

Tablo 6. *Kalenderhane Zaviyesi Tamirâtı Giderleri (Kuruş)*

Gider Cinsi	Miktar	Birim Fiyat	Toplam Fiyat
Dörtlü Meşe Ağacı	66 adet	3	198,00
Döşeme Tahtası	255 adet	2	510,00
Tavan Tahtası	300 adet	30 para	75,00
Sanavber Ağacı	4 adet	3,5	14,00
Döşeme Mismarı	25 vukiyye	3,5	87,50

6 Zirâ' Arapça kelime olup Türkçe arşın manasına gelmektedir. Bu ölçü birimi yıllar içinde farklı uzunluklarda kullanılsa da Osmanlı Devleti 1841 yılında 1 mimari zirâ' 75,8 cm. olarak belirlemiştir (Erkal, 1991, s. 411).

Bursa'da Vakıf ve Kamu Eserlerinin Tamirat Masrafları (1852-1853)

Karpuçe Mismarı	20 vukiyye	5,5	110,00
Dülger	107 adet	13	1.391,00
Rençber	43 adet	6	258,00
Pencere	14 adet	21	294,00
Kireç	38 yük	8	304,00
Keten Çöpü	136 vukiyye	1	136,00
Sıvacı	21 adet	13	273,00
Kapı, trabzan ve boya masrafları	-	-	181,00
Meşe Kayapa Ağacı	150 adet	2	300,00
Oda Kapısı	2 adet	15	30,00
Kapı Kilidi	7 adet	7	49,00
Mismar	46 vukiyye	3	138,00
Kiremit	5.000 adet	80 (bin adet)	400,00
Horasan	10 yük	4	40,00
Avlu duvarı tamiri	56 zirâ'	5	280,00
Döşeme Tahtası	9 adet	3,5	31,50
Cam ve Çerçeve	9 adet	32	288,00
Döşeme Tahtası	40 adet	100 para	100,00
Tavan Tahtası	80 adet	50 para	100,00
Kerpiç	1.500 adet	100 (bin adet)	150,00
Saman	2 yük	13	26,00
Dolap, oda kapısı, mutfak, hela ve pencere tamirleri	-	-	706,00
Toplam			6.470,00

Zaviyenin tamirâtı için harcanan 6.470 kuruşun 1.328,5 kuruşu kereste masraflarına; 1.671,5 kuruşu sıva, çatı ve dış cephe tamirâtına, 1.922 kuruşu işçi ücretlerine ve kalan 1.548 kuruşu ise kapı kilidi, pencere, oda kapısı, trabzan gibi satın alınan malzemelere ayrılmıştır. Zaviyenin tamirâtında dülger, rençber ve sıvacı olmak üzere 3 farklı meslek grubundan toplam 171 işçi istihdam edilmiştir.

Ayrıca zaviyenin farklı bölümlerde kullanılan aynı malzemelerin fiyatları değişiklik göstermektedir. Camide kullanılan döşeme tahtasının birim fiyatı 2 kuruş iken; zaviyenin içinde kullanılan döşeme tahtasının tanesi ise 2,5 kuruş olduğu görülmektedir. Aynı şekilde camide kullanılan tavan tahtasının adeti 30 para iken; zaviyede kullanılan tavan tahtası 50 paradır. Bu nedenle farklı yerlerde kullanılan aynı malzemelerde fiyat farklılığı oluştuğunu söylemek mümkündür. Muhtemelen bu durum kullanılan malzemelerin niteliğindeki farklılıktan kaynaklanmaktadır.

1.5. Ebu İshak Camisi Suyu Tamirâtı

Bursa'da Cumhuriyet Caddesi üzerinde yer alan Ebu İshak Camisi, 15. yüzyılda Yıldırım Bayezid tarafından Kazeruniyye Tekkesi olarak inşa edilmiştir (Algar, 2002: 147). Bursa'da Ebu İshak Mahallesi'nde yer alan Cami; tevhidhane, sıbyan mektebi, 40 derviş hücresi, halvethane ve türbe ile beraber inşa edilmiştir. Fakat bu yapılardan cami olarak kullanılan tevhidhane ve türbe günümüze ulaşabilmiştir (Gabriel, 2008: 139-143).

25 Aralık 1852 (13 Rebiulevvel 1269) tarihli keşif raporuna göre Gökdere suyundan beslenen Ebu İshak Camisi suyunun Kayhanzade Mahallesi'nde yer alan su yolu arazisi ve su küpleri zamanla eskimesi sonu-

cu tamire muhtaç hale gelmiştir. Tamirat için Ebu İshak Su Vakfı'nın geliri (murabahası) yetersiz kaldığı vakfın mütevellisi Serrac Süleyman Ağa ibn Mustafa tarafından bildirilmiştir. Vakfın mütevellisi, mahallenin saygın kimseleri, su yolcular kethüdası ve "erbab-ı vukuf" kimseler ile hazırlanan raporda su yolunun tamirati için 1.515 kuruş masraf olacağı tahmin edilmiştir (B.Ş.S 3078, 24/A3).

Ebu İshak Camisi suyunun Kayhanzade Mahallesi'nde yer alan bozulmaları için 1.515 kuruş harcanacağı tespit edilmiştir. Tamirat için gerekli olan malzemeler kayıta belirtilmemiştir. Su yolunun tamiri için gerekli olan 1.515 kuruş Evkaf-ı Hümayun Nezareti Hazinesi'nden karşılanmayıp, tamiratın finansman kaynağını mahalle ahalişi oluşturmaktadır. 51 kişiden, 60 ile 10 kuruş arasında değişen meblağlarla toplanan 1.575 kuruşla tamirat masrafları karşılanmıştır. Kayıta, bağışta bulunan kişilerin isimleri ve verdikleri miktarlar net olarak yazılmıştır. Fakat, toplam olarak 1.575 kuruş yerine 1.515 kuruş yazılmıştır. Hesaplama yapılırken toplam hatası yapılmış olabilir.

Tablo 7. Ebu İshak Cami Su Yolu Tamirati İçin Bağışta Bulunan Kişiler (Kuruş)

Bağış Yapan Kişi	Meblağ	Bağış Yapan Kişi	Meblağ
Başçı Şeyhi Rifat Efendi	20	Bedestanlı Hafız Mehmed Efendi	40
Çoban Ali	40	Mustafa Çavuş	30
Zaptiye Mustafa	30	Berber Halil Ağa	25
Semerci Sofi Oğlu Mehmed Molla	60	Havlucu Halil Ağa	30
Ebubekir Ağa	50	Attar Mehmed Molla	20
Debbağ Beşe	30	Nalbur Hacı Mustafa Ağa	30
Nasuh Efendi	60	Tuzcu Abdi	10
Abdullah Molla Zade Rıza Efendi	40	Berber el-Hac Ahmed Ağa	30
İbrahim Efendi	40	el-Hac Ahmed Zevcesi Zeynep Hatun	20
Mehmed Bey	30	Katırcı el-Hac Ali	30
el-Hac Ali Ağa	20	Bezaz el-Hac İsmail Ağa	30
Kömürcü Oğlu Zevcesi Tahire Hanım	60	Duhancı el-Hac Musa	20
Baş Katip	30	Yorgancı el-Hac İbrahim Ağa	30
Şeyh Ömer Efendi	30	Hafız Ali Bey	30
Debbağ Ömer Efendi	30	Semerci Ahmed Molla	15
Arab Hacı Zevcesi	10	Boyacı Saadettin	30
Duhancı Hüseyin Ağa	40	İmam Hüseyin Efendi	20
Hacce Adile Hanım	30	Boyacı Hüseyin Ağa	40
Fesci el-Hac Esad Molla	30	Testereci İbrahim	10
Dikicibaşı Validesi	20	Nalbant Mehmed Bey	15
Mansur Zade Hüseyin Efendi	40	Eskici Hüseyin Ağa	15
Nalinci el-Hac Ahmed Ağa	50	Hamamcı el-Hac Hüseyin Ağa	25
Arabacı Osman Ağa	20	Testereci	20
Bıçakçı Karındaşı Ali Molla	40	Etmekçi Mehmed Ağa	50
Hoca Hüseyin Efendi	20	Kayhan Mahallesinde Bakkal	40
Yüzbaşı Hüseyin Ağa	40		
Toplam			1.575

Bursa'da Vakıf ve Kamu Eserlerinin Tamirat Masrafları (1852-1853)

Bağışta bulunan 51 kişiden 3'ü kadın, 48'i erkektir. Bağışta bulunan kişilerin isimleri ve bazılarında meslekleri de ayrıntılı olarak tarif edilmiştir. Bundan dolayı bu belge aynı zamanda makbuz niteliği de taşımaktadır. Ayrıca su yolu tamirâtı için toplanan paraların, bağış yapan kişilerin isimleri ve verdikleri miktarlar mahkemede tescillendirilerek kayıt altına alınması, vakıfların denetlenebilirliği/şeffaflığı konusunda da önem taşımaktadır.

1.6. Gemlik Tersanesi Güzergahındaki Köprülerin Tamirâtı

Osmanlı Donanması'nın 1770 yılında Çeşme Limanı'nda Ruslar tarafından yakılması olayı, Osmanlı Devleti'nde deniz kuvvetlerinin ıslah çalışmalarına başlanmasını tetikleyen faktörlerden en önemlisi olmuştur (Çiftçi, 2011: 393). Osmanlı'nın bahriye sahasındaki ıslah çalışmaları III. Selim'in tahta çıkmasıyla (1789) hız kazanmaya başlamıştır. Bu dönemde Fransız bahriye mühendisleri sayesinde modern donanma inşa edilmeye çalışılmıştır. Bu amaç doğrultusunda uzun süre faaliyette bulunmayan 15 adet tersane yeniden faaliyete başlamıştır. Gemlik Tersanesi de bu dönemde yeniden faaliyete başlayan tersanelerden biridir (Kartal, 1941: 204). Faaliyete geçen tüm tersanelerin hizmet planı oluşturulmuştur. Bu plan doğrultusunda hangi tersanede ne tip gemi üretileceği, kerestelerin nerelerden tedarik edileceği ve nakliye süreci önceden belirlenmiştir. Gemlik Tersanesi'nde ise bu plan; tersanenin kalyon üretimine elverişli olduğu, 59,5 arşınlık kalyon inşa edileceği, kerestelerin Domaniç'ten kesilip Bursa kazaları üzerinden Gemlik'e getirileceği ve İnegöllü Numan Bey'in kalyon yapımına memur olarak atandığı belirlenmiştir (Kartal, 1941: 210).

14 Ocak 1853 (3 Rebiulahir 1269) ve 24 Mayıs 1853 (23 Receb 1269) tarihlerinde düzenlenen iki adet kayda göre Gemlik Tersanesine kereste taşıyan arabaların güzergahında yer alan köprü ve kaldırımlar hasar gördüğünden dolayı tamir edilmesi gerektiği bildirilmiştir. Samanlı Köyü'nde Kaptan Köprüsü ve Koyun Köprüsü, Gölbaşı Köyü'nde Aksu Deresi üzerindeki ahşap köprü, Panayır Köyü'nde yer alan 3 adet tahta köprünün tamir edilmesi gerektiği; kerestelerin naklinde memur olan Kavas Musa Ağa'nın Hüda-vendigâr Eyaleti Valisi Halil Rifat Paşa'ya bildirmesi üzerine keşif belgesi oluşturulmuştur (B.Ş.S. 3078, 40A5, 52/A1).

Gemlik Tersanesine giden kalyon-ı hümayun kereste arabalarının geçtiği Samanlı, Gölbaşı ve Panayır köylerinde yer alan 6 adet köprünün tamirâtı için keşif raporu oluşturulmuştur. Rapora göre; Samanlı Köyü'nde yer alan Kaptan Köprüsü için 2.215 kuruş, yine aynı köyde yer alan Koyun Köprüsü için 1.971 kuruş, Gölbaşı Köyü'nde yer alan ahşap köprü için 1.438,5 kuruş, Panayır Köyü'nde yer alan 3 adet tahta köprünün tamirâtı için 352 kuruş; Aksu, Dinboz, Çataltepe, Kestel ve kereste arabalarının geçtiği diğer mahallerdeki yolların tamiri için de 1.610,5 kuruş olmak üzere toplam 7.587 kuruş Maliye Sandığı'ndan karşılanmıştır. Tamirat gider dağılımı aşağıda Tablo 8'de verilmiştir.

Tablo 8. Gemlik Tersanesi Güzergahındaki Köprülerin Tamirâtı Giderleri (Kuruş)

Gider Cinsi	Miktar	Birim Fiyat	Toplam Fiyat
Döşemelik Meşe Kayacak Ağacı	100 adet	12	1.200,00
Envâ'-ı Mismar	108 vukıyye	3,5	378,00
Neccar	52 adet	12-14	664,00
Kaldırım	500 zirâ'	4+10 para-7	2.714,50
Kayacak Ağacı	78 adet	10	780,00
Irgat	6 adet	7	42,00

Kazıklık Meşe	10 adet	5	50,00
Meşe Hatıllık Ağacı	69 adet	2	138,00
Kavas ve Kalfaların 60 günlük yevmiyeleri, bindikleri beygir ücretleri	-	-	1.620,00
Toplam			7.587,00

Tersane güzergahı üzerinde yer alan 6 adet köprünün tamirâtı için harcanan 7.587 kuruşun, 2.168 kuruşu kereste masraflarına, 3.092,5 kuruşu kaldırım yapımı ve mevcut kaldırımın tamirâtına, 2.326 kuruşu ise işçi ücretleri, kavas ücretleri ve kavasların bindikleri beygirlerin masrafları için harcanmıştır. Tamirat süresince 52 neccar, 6 ırgat olmak üzere toplam 58 işçi istihdam edilmiştir.

Köprülerin tamirâtında kullanılan malzemelerin fiyatları ve çalışan işçilerin yevmiyeleri farklılık göstermektedir. Kaptan Köprüsü'nde ve Gölbaşı Köyü'nde yer alan köprülerin tamirâtında çalışan neccarların yevmiyeleri 14 kuruşken, diğer köprülerde çalışan neccarların yevmiyeleri ise 12 kuruştur. Kaptan Köprüsü yolunda yapılan kaldırımın zirâ' başı maliyeti 7 kuruşken (metresi 9,23 kuruş); aynı köyde yer alan Koyun Köprüsü yolunda yapılan kaldırımın zirâ' başı maliyeti ise 4 kuruş 10 paradır (metresi 5,75 kuruş). Burada da birim başı maliyet değişikliğinin nitelik farkından kaynaklandığı muhtemeldir.

1.7. Sultan II. Murad Camisi Suyu Tamirâtı

Bursa Muradiye semtinde yer alan Sultan II. Murad (Muradiye) Camisi, 1426 yılında II. Murad tarafından inşa ettirilmiştir (Beşbaş ve Denizli, 1983: 135). Bu cami Bursa'da inşa edilen son selatin eseridir. Vakfiyesine göre yapı; cami, zaviye ve medreseden oluşmaktadır. 19. yüzyıla kadar çeşitli restorasyonlardan geçen bu eser, 1853 yılı öncesi son restorasyonunu 1836 yılında gerçekleştirmiş ve 1.730 kuruş harcanmıştır (Hızlı, 2001: 57-58).

II. Murad Mahallesi'nde yer alan II. Murad Camisi, Medresesi, Türbesi ve İmaret'i'ne gelen Pınarbaşı suyunun Kuyuluca Künkü adı verilen su kanallarının zamanla harap olması nedeniyle, külliyyeye gelen suyun telef ve zayi olduğu için tamir edilmesi gerektiği 22 Ocak 1853 (11 Rebiulahir 1269) Evkaf-ı Hümayun Nezaret'i'ne bildirilmiştir. Dönemin Evkaf-ı Hümayun Nezareti Müdürü Halil Edip Efendi'nin görevlendirdiği; memur kethüdası Derviş Ali Kemal Efendi, meclisi azası Mehmed Tahir Ağa, kâtip es-Seyyid Abdülkadir Efendi, hassa mimar halifesi es-Seyyid el-Hac Hafız Ali, su yolcular kethüdası İsmail ve erbab-ı vukuf bî-garaz Müslümanlar tarafından oluşan ekip, tamirat için gerekli malzemeleri ve masrafları tespit etmişlerdir (B.Ş.S 3078, 34/B1).

Keşif raporuna göre; Maksem mevkiinden gelen suyun Demirkapı Mahallesi'nden yola gelinceye kadar olan eski mecrası için 1.270 zirâ' (962,66 metre) kanal, 3.810 adet künk, rençber ücretleri ve diğer harcamalarla birlikte toplam 19.050 kuruş masrafla tamir edileceği hesaplanmıştır. Fakat kullanılacak malzemelerin miktarları, işçi sayısı ve ücretleri ayrıntılı olarak belgede belirtilmemiştir. Tamiratın tüm masrafları Evkaf-ı Hümayun Nezareti Hazinesi'nden karşılanmıştır.

1.8. Vali Konağı Tamirâtı

Tanzimattan önce "Paşa Kapısı" olarak adlandırılan Vali Konağı, Bursa'da Hacılar Camisi'nin karşısında, günümüzde Heykel Meydanı ve Eski Adliye Binası'nın bulunduğu arazi üzerinde yer almaktadır. Geniş yapılı iki katlı konakta valinin kamusal işleri gördüğü odanın yanı sıra, ailesinin ikamet ettiği harem kısmı ve çevresi memur odalarıyla çevrili geniş divan salonu bulunmaktadır (Satıcı, 2008: 87-88).

Bursa'da Vakıf ve Kamu Eserlerinin Tamirat Masrafları (1852-1853)

5 Şubat 1853 (25 Rebiulevvel 1269) tarihli belgeye göre, Paşa Kapısı Binası'nın (Vali Konağı) altında yer alan büyük ahır ve üzerinde yer alan 4 odanın dolma duvarları zamanla tamire muhtaç hale gelmiştir. Bu mahallerin tamirati için gerekli olan malzemeler ve harcanacak meblağın tespit edilip, Maliye Hazinesi'nden karşılanması istenmiştir (B.Ş.S 3078, 27/A2).

Valilik Konağı altında yer alan büyük ahırın tamirati için 2.669 kuruş; ahır üzerinde yer alan 4 odanın tamirati için 2.032 kuruş; meclis odası karşısında yer alan odanın tamiri ve harem dairesinin aktarması için 541 kuruş olmak üzere, Vali Konağı tamiri için Maliye Hazinesi'nden toplam 5.242 kuruş harcanmıştır. Aşağıda verilen Tablo 9'da masrafların dağılımı verilmiştir.

Tablo 9. Vali Konağı Tamirati Giderleri (Kuruş)

Gider Cinsi	Adet	Birim Fiyat	Toplam Fiyat
Duvar	210 zirâ'	7	1.470,00
Meşe Ağacı	32 adet	12,5	400,00
Meşe Taban Ağacı	7 adet	25	175,00
Meşe Kayacak Ağacı	26 adet	10	260,00
Yedi Ağacı	91 adet	3	273,00
Döşeme Tahtası	18 adet	4	72,00
Sanavber Tahtası	110 adet	60 para	165,00
Mismar	56 vukiyye	3,5	196,00
Karpuçe Mismarı	13 vukiyye	5	65,00
Halka	30 adet	2	60,00
Neccar	48 adet	14	672,00
Cam ve Çerçeve	4 adet	8	32,00
Meşe Kayapa Ağacı	13 adet	8	104,00
Kerpiç	500 adet	5(100 adet)	25,00
Döşeme Tahtası	100 adet	2,5	250,00
Pencere	11 adet	25	275,00
Kireç	10 yük	7	70,00
Keten Çöpü	20 vukiyye	1	20,00
Oda Kapısı	1 adet	25	25,00
Irgat	32 adet	6	192,00
Harem dairesi üzeri aktarması, 3 adet hela kapısı, sokak kapısı eşığı ve kilitlerinin tamiri ve diğer masraflar	-	-	441,00
Toplam			5.242,00

Vali Konağı tamirati için harcanan 5.242 kuruşun; 1.699 kuruşu kereste masraflarına, 1.846 kuruşu duvar tamiri ve harç malzemelerine, 833 kuruşu pencere ve kapı malzemelerine ve kalan 864 kuruşu da işçi ücretlerine harcanmıştır. Tamirat süresince 48 neccar, 32 irgat olmak üzere toplam 80 kişi istihdam edilmiştir.

Keşif belgesinde görüldüğü gibi ahşap ağırlı bina, tamiratından 7 yıl sonra çıkan yangında harap ve kullanılamaz hale gelmiştir (Bilmiş, 2019: 82).

1.9. Umur Bey ve Timurtaş Paşa Camileri Tamirâtı

Umur Bey Mahallesi, Kapıcı Caddesi'nde yer alan Umur Bey Camisi, II. Murad döneminde Timurtaş Paşa'nın oğlu Umur Bey tarafından yaptırılmıştır. Caminin son cemaat mahfeli duvarında yer alan iki kitabe halindeki vakfiyesine göre Umur Bey, caminin yanında inşa ettirdiği hamam, Tuz Pazarı'nda yer alan dükkanlar, Bursa içinde ve dışında kalan mülklerini, Akhisar ve Geyve köylerini inşa ettirdiği bu camiye ve Biga Karahisar'da inşa ettirdiği medresesine gelir olarak vakfetmiştir (Kaptan, 2022: 48). Umur Bey'in babası Timurtaş Paşa'nın ismini taşıyan cami ise Demirtaş Mahallesi'nde yer almaktadır. Bu cami 1389-1390 yıllarında yaptırılmış olup, Timurtaş Paşa'nın kendisi ya da oğlu Ali Bey tarafından yaptırıldığına dair iki farklı görüş mevcuttur. Caminin batısında kalan imaretten günümüze sadece duvar izleri kalmıştır (Beşbaş ve Denizli, 1983: 44-49).

24 Mart 1853 (13 Cemazeyilahir 1269) tarihli sicil kaydına göre, Umur Bey tarafından inşa edilen caminin kurşun puşideleri şiddetli rüzgar nedeniyle zarar gördüğü ve Timurtaş Mahallesi'nde yer alan caminin zamanla harap olduğu için bu iki yapının tamire ihtiyacı olduğu Hüdavendigâr Eyaleti Valisi Halil Rifat Paşa ve meclis tarafından uygun görülmüştür. Katip Abdülkadir Efendi, Evkaf-ı Hümayun Nezareti Müdürü Halil Edip Efendi'nin görevlendirdiği memur Salih Ağa, hassa mimar halifesi Hafız Ali Ağa ve erbabı vukuf Müslümanlardan oluşan heyet, bu yapıların tamirâtı için gerekli olan malzemeleri ve masraflarını tespit etmişlerdir (B.Ş.S. 3078, 37/B1).

Umur Bey Camisi'nin ahşap çatısı ve üzerindeki kurşunların tamirâtı için harcanacak toplam masraf 6.121,50 kuruş olarak belirlenmiştir. Bu meblağın 1.000 kuruşu kereste masraflarına, 673 kuruşu sıva ve harç masraflarına, 1.020 kuruşu işçi ücretlerine, 2.228,5 kuruş çatı malzemelerine ve kalan 1.200 kuruş ise cam, kapı ve trabzan masraflarına sarfedilmiştir. Umur Bey Camisi'nin tamirat süresince 50 neccar, 70 ırgat olmak üzere 120 kişi istihdam edilmiştir.

Tablo 10. Umur Bey Cami Tamirâtı Giderleri (Kuruş)

Gider Cinsi	Miktar	Birim Fiyat	Toplam Fiyat
Meşe Kayapa Ağacı	50 adet	12	600
Döşeme Tahtası	200 adet	2	400
Kireç	30 yük	8	240
Horasan	20 yük	4	80
Keten Çöpü	80 vukiyye	1	80
Enva Mismarı	50 vukiyye	3,5	175
Toprak	40 yük	2	80
Saman	3 yük	6	18
Neccar	50 adet	12	600
Irgat	70 adet	6	420
Kantarcı	3.417 vukiyye	20 para	1.708,5
Kurşuncu	-	-	120
Kiremit	5.000 adet	80 (bin adet)	400
Cam, Kapı, Tirabzan	-	-	1.200
Toplam			6.121,5

Bursa'da Vakıf ve Kamu Eserlerinin Tamirat Masrafları (1852-1853)

Timurtaş Paşa Camisi ve İmaretî'nin tamirâtı için 3.370 kuruş harcanmıştır. Bu meblağın 720 kuruşu ke-reste masraflarına, 705 kuruşu sıva ve harç malzemelerine, 1.000 kuruşu işçi ücretlerine 1.405 kuruşu ise kiremit, pencere, tırabzan ve minarenin tamirâtı için kullanılan malzemelere sarfedilmiştir. Timurtaş Paşa Külliyesi'nin restorasyonunda 40 neccar, 70 ırgat olmak üzere toplam 110 kişi istihdam edilmiştir. Cami ve imaretin tamirat masraf dağılımı aşağıda Tablo 11'de gösterilmiştir.

Tablo 11. Timurtaş Paşa Cami ve İmaretî Tamirâtı Giderleri (Kuruş)

Gider Cinsi	Miktar	Birim Fiyat	Toplam Fiyat
Meşe Kayacık Ağacı	50 adet	8	400
Meşe Ağacı	40 adet	3	120
Bedure Tahtası	2.000 adet	100 (bin adet)	200
Mismar	25 vukiyye	3	75
Karpuçe Mismarı	5 vukiyye	6	30
Kiremit	5.000 adet	80 (bin adet)	400
Kireç	50 yük	8	400
Keten Çöpü	160 vukiyye	1	160
Horasan	10 yük	4	40
Neccar	40 adet	12	480
Irgat	70 adet	6	420
Pencere	6 adet	15	60
Cam	4 adet	40	160
Tırabzan	6 adet	20	120
Minare Kuşağı, Kadh Taşları, Boya	-	-	665
Toplam			3.730

Umur Bey ve Timurtaş Paşa Camileri için kullanılan malzemelerin miktarları ve birim fiyatları hesaplanarak toplam 9.851,50 kuruş harcandığı hesaplanmaktadır. Ancak sicil kaydında toplam olarak 11.636,50 kuruş olarak belirtilmiştir.

1.10. Çelebi Mehmed Medresesi Tamirâtı

Yeşil Cami Külliyesi'nde yer alan Çelebi Mehmed Medresesi 1419 yılında Çelebi Mehmed tarafından yaptırılmıştır. Yeşil (Sultaniye) Medresesi olarak adlandırılan bu medrese, iki katlı olarak planlanmasına rağmen, Çelebi Sultan Mehmed'in vefatı nedeniyle tek katlı olarak inşa edilmiştir. 1572, 1583, 1617, 1670, 1683, 1742, 1767, 1770, 1775, 1825 ve 1975 yıllarında geniş çaplı restorasyon gören bu yapı; 1923 yılından itibaren Türk İslam Eserleri Müzesi olarak kullanılmaktadır (Beşbaş ve Denizli, 1983: 318-321).

24 Mart 1853 (13 Cemazeyilahir 1269) tarihli kayıta Çelebi Mehmed Medresesi'nin 17 odası, içindeki döşemeleri, kömürlük bölmeleri, 1 oda dershanesi ve önünde yer alan ahşap saçığın tavanlarının zamanla harap olması nedeniyle tamire ihtiyaç olduğu belirtilmiştir. Katip Abdülkadir Necati Efendi, memur Salih Ağa, hassa mimar halifesi Hacı Hafız Ali Ağa ve erbab-ı vukuf Müslümanlar tarafından tamirat için gerekli olan malzemeler ve masrafları tespit edilmiştir. Masrafların Evkaf-ı Hümayun Nezareti tarafından karşılanacağı bildirilmiştir (B.Ş.S 3078, 37/A2). Tespit edilen masrafların dağılımı aşağıda Tablo 12'de gösterilmiştir.

Tablo 12. Çelebi Mehmed Han Medresesi Tamirâtı Giderleri (Kuruş)

Gider Cinsi	Miktar	Birim Fiyat	Toplam Fiyat
Kiraslı Ağacı	275 adet	2	550,00
Döşeme Tahtası	400 adet	2	800,00
Sanavber Tavan Tahtası	660 adet	50 para	825,00
Mismar	85 vukiyye	3	255,00
Karpuçe Mismarı	37 vukiyye	6	222,00
Cam ve Çerçeve	17 adet	15	255,00
Kireç	34 yük	8	272,00
Keten Çöpü	100 vukiyye	1	100,00
Neccar	85 adet	12	1.020,00
Irgat	40 adet	6	240,00
Toplam			4.539,00

Çelebi Mehmed Medresesi tamirâtı için 10 farklı gider türü tespit edilmiştir. Bu giderlerin miktarları ve birim fiyatları kayıta açıkça belirtilmiştir. Hazırlanan keşif belgesine göre medresenin tamirâtı için 4.539 kuruş masraf tespit edilmiştir. Bu meblağın 2.175 kuruşu kereste masraflarına, 849 kuruşu siva ve harç masraflarına, 1.260 kuruşu işçi ücretlerine ve 255 kuruşu da cam ve çerçeve masraflarına sarfedilmiştir. Medresenin tamirâtı süresince 85 neccar ve 40 irgat olmak üzere toplam 125 işçi istihdam edilmiştir.

Medrese binasının 1840 yılında saçaklarının tamirine 63 kuruş, 1851 yılında cami ve medresenin kurşunlarının tamirine 24.747 kuruş harcandığı için medresenin bu bölümlerine işlem yapılmamıştır (Bilmiş, 2019: 460).

1.11. Kadiriye Tarikatı Zaviyesi'nin Tamirâtı

Abdülkadir Geylani soyundan gelen Bağdadî Ömer Efendi, Bursa'da Hoca Alizade Mahallesi'nde ikamet ettiği evini tekkeye çevirmiş ve kendisi de bu tekkenin post-nişini olarak görev yapmıştır (BOA. A. MKT. 232/33). Bağdadî Ömer Efendi, tekkenin yanında bir semahane inşa ettirmiş ve bu semahanenin inşasında Maliye Nezareti de 7-8 bin kuruş destekte bulunmuştur (BOA. A. MKT. 29/71). Ayrıca Şeyh Ömer Efendi, Mir-i Beşir'den aldığı maaşın 500 kuruşunu dergaha yiyecek-içecek masrafı olarak bağışlamıştır (BOA. MVL. 98/68).

26 Mart 1853 (15 Cemazeyilahir 1269) tarihli sicil kaydında yer alan belgeye göre Kadiriye Tarikatı'na ait Bursa Hoca Alizade Mahallesi'nde bulunan zaviye ve tevhidhanenin tamire ihtiyacı olduğu, zaviyenin şeyhi Bağdadî Ömer Efendi tarafından Hüdavendigâr Valisi Halil Rifat Paşa'ya bildirilmiştir. Eyalet Meclisi'nden Muhlis Efendi, Evkaf-ı Hümayun Nezareti Müdürü Halil Edip Efendi, meclis azası Mehmed Tahir Ağa, kâtip Abdülkadir Efendi, hassa mimar halifesi Hafız Ali Ağa ve erbab-ı vukuf kimseler tarafından kurulan heyetçe yapı incelenip, ne kadar masrafla tamir olacağı hususunda keşif belgesi oluşturulmuştur (B.Ş.S 3078, 36/B1). Keşif kaydına göre masrafların dağılımı aşağıda Tablo 13'te verilmiştir.

Zaviyenin üst katında yer alan 3 oda ile 1 sofa ve alt katında yer alan 2 oda ile 1 sofa tamiri için 4.361 kuruş; zaviyenin sıvası için 4.440 kuruş; zaviyenin yanında yer alan tevhidhanenin tamiri için 1.842,5 kuruş; zaviyenin yanında yer alan 4 oda ile 2 sofa ve hamamın tamiri için 7.040 kuruş; bu odaların sıvası ve mutfak inşası için 7.855 kuruş olmak üzere zaviyenin tamirâtı için Evkaf-ı Hümayun Nezareti Hazinesi'nden toplam 25.537,5 kuruş harcanmıştır.

Bursa'da Vakıf ve Kamu Eserlerinin Tamirat Masrafları (1852-1853)

Tablo 13. Kadiriyye Tarikatı Zaviyesi Tamiratı Giderleri (Kuruş)

Gider Cinsi	Miktar	Birim Fiyat	Toplam Fiyat
Meşe Kayapa Ağacı	20 adet	8	160,00
Yedilik Ağaç	170 adet	3,5	595,00
Döşeme Tahtası	850 adet	4	3.400,00
Meşe Taban Ağacı	2 adet	40	80,00
Yaveri Ağacı	650 adet	1	650,00
Sanavber Tavan Tahtası	2.650 adet	1,5	3.975,00
Kiremit	10.000 adet	80 (bin adet)	800,00
Mismar	265 vukiyye	3,5	927,50
Karpuçe Mismarı	130 vukiyye	6	780,00
Kireç	190 yük	7	1.330,00
Keten Çöpü	380 vukiyye	1	380,00
Neccar ve Sıvacı	380 adet	14	5.320,00
Irgat	280 adet	6	1.680,00
Çam ve Çerçeve	23 adet	40	920,00
Merdiven, tırabzan, hilallerin tamiri	-	-	415,00
Pencere Tamiri	-	-	60,00
Yedilik Ağaç	150 adet	3	450,00
Kapı, Dolap, Yüklük	-	-	1.496,50
Duvar	120 zirâ'	7	840,00
Mutfak, sayelik, oda, tırabzan tamirleri		-	1.278,50
Toplam			25.537,50

Kadiriyye Tarikatı'na ait zaviyenin tamiratında harcanan 25.537,5 kuruşun, 9.370 kuruşu kereste masraflarına, 4.257,5 kuruşu sıva ve harç malzemelerine, 7.000 kuruşu işçi ücretlerine ve 4.910 kuruşu ise pencere, dolap, yüklük, kiremit masrafları ile mutfak, sayelik ve tırabzan tamirlerine sarfedilmiştir. Yapının onarımı süresince 280 irgat, 380 neccar ve sıvacı olmak üzere toplam 660 işçi istihdam edilmiştir.

1.12. Bayezid Paşa Medresesi Tamirâtı

Çelebi Mehmed döneminde vezirlik ve Rumeli Beylerbeyliği yapmış olan Bayezid Paşa tarafından Yeşil Türbe'nin doğusunda inşa ettirilmiş olan Bayezid Paşa Medresesi; 1934 yılında şahıslara satılmış, bulunduğu arazi üzerine ev inşa edilmiştir (Beşbaş ve Denizli, 1983: 312-313). Medresenin hangi tarihte inşa edildiği bilinmemektedir, fakat Orhan Gazi Camisi kitabesine bakıldığında; 1417 yılında Bazyezid Paşa Orhan Gazi Camisi'nin yenilenmesini emretmiştir (Kaptan, 2022: 39). Medresenin inşasını da bu tarihlere dayandırmak mümkündür. 2016 yılında Bursa Büyükşehir Belediyesi tarafından restore edilmiş; günümüzde kültür ve sanat merkezi olarak kullanılmaktadır.

20 Nisan 1853 (11 Receb 1269) tarihli keşif raporuna göre; Bursa Bayezid Paşa Mahallesi'nde yer alan Bayezid Paşa Medresesi'nin, üzeri kiremit puşideli 11 odası zamanla harap olmuş ve medresenin müderrisi Ahmed Nazif Efendi tarafından Hüdavendigâr Valisi Halil Rifat Efendi'ye tamir edilmesi gerektiğini

bildirmiştir. kâtip Abdülkadir Necati Efendi, meclis azası Mehmed Tahir Ağa, Kavas Yakup Ağa, Evkaf-ı Hümayun Nezareti Müdürü Halil Edip Efendi tarafından vekil olan Mehmed Efendi, hassa mimar halifesi Hafız Ali Ağa ve erbab-ı vukuf Müslümanlar tarafından medresenin tamiri için gerekli olan malzemeler ve maliyetleri tespit edilmiştir (B.Ş.S 3078, 40/A1). Tespit edilen malzeme fiyatları ve usta ücretleri aşağıdaki Tablo 14’te gösterilmiştir.

Tablo 14. Bayezid Paşa Medresesi Tamiratı Giderleri (Kuruş)

Gider Cinsi	Miktar	Birim Fiyat	Toplam Fiyat
Yedilik Ağaç	222 adet	3	666,00
Döşeme Tahtası	385 adet	100 para	962,50
Kiraslı Ağacı	275 adet	1,5	412,50
Sanavber Tahtası	275 adet	1,5	412,50
Mismar	138 vukiyye	3,5	483,00
Karpuçe Mismarı	25 vukiyye	5	125,00
Neccar	112 adet	14	1.568,00
Kireç	60 yük	7	420,00
Keten Çöpü	128 vukiyye	1	128,00
Sıvacı	22 adet	15	330,00
Irgat	47 adet	6	282,00
Kiremit	6.000 adet	80 (bin adet)	480,00
Pencere ve Çerçeve	-	-	193,00
Meşe Kayapa Ağacı	15 adet	8	120,00
Tavan Tahtası	250 adet	25 para	156,00
Horasan	20 yük	4	80,00
Kapı Tamirleri	-	-	250,00
Toplam			7.068,50

Medrese odalarının tahta döşemeleri, yüklük bölmeleri ve kömürlüklerinin tamiri için 4.772,50 kuruş, odaların önüne inşa edilecek olan saçaklar için 1.416 kuruş, dış kapıların saçaklarının tamiri için 880 kuruş olmak üzere toplamda 7.068,50 kuruş masrafla tamir edileceği tespit edilmiştir. Bu meblağın 2.729,5 kuruşu kereste masraflarına, 1.236 kuruşu siva ve harç malzemelerine, 2.180 kuruşu işçi ücretlerine ve 923 kuruşu ise kiremit, pencere ve kapı tamirlerine sarfedilmiştir. Yapının onarımı süresince 112 neccar, 22 sıvacı ve 47 irgat olmak üzere toplam 181 işçi istihdam edilmiştir.

1.13. Perdahthane (Cilahane) Tamirâtı

Ham ipek, iplik haline getirildikten sonra boyama işlemi, dokuma işlemi ve mengenerde perdaht işlemi uygulanmıştır. Bu işlemlerin her aşamasında Osmanlı Devleti çeşitli oranlarda vergi tahsil etmiştir. Ekim 1757'den önce Bursa'da kişilerin kurduğu perdaht tezgahları yaygınlaşmış, bu yüzden devlet bundan yeteri kadar vergi alamamıştır. Bu tarihten itibaren şehirde tek bir mengene kurulması kararlaştırılmış ve miri mukataa oluşturulmuştur (Ergenç, 1988: 507-511).

7 Mayıs 1853 (28 Receb 1269) tarihli sicil kaydına göre; ihtisap rüsumatına bağlı perdahthane binası ve içinde yer alan aletler kurulduğu günden bu tarihe kadar tamir geçirmemiş olup; mengene, büyük perdaht taşı ve hademeler binası tamire muhtaç hale gelmiştir. Tamirat için gerekli olan malzemeler ve ne kadar meblağ ile tamir olacağı belirlenip; Maliye Hazinesi'nden karşılanmasına karar verilmiştir (B.Ş.S. 3078, 44/A3). Tamirat için gerekli olan giderlerin dağılımı aşağıda Tablo 15'te verilmiştir.

Tablo 15. Perdahthane Tamirâtı Giderleri (Kuruş)

Gider Cinsi	Adet	Birim Fiyat	Toplam Fiyat
Meşe Ağacı	2 adet	50	100,00
Ok Tabanı (Meşe)	4 adet	40	160,00
Makraslık Taban Ağacı	50 adet	10	500,00
Kuşaklık Yedi Ağacı	100 adet	3	300,00
Yuvarlak Dane Ağacı	200 adet	20 para	100,00
Tavan Tahtası	500 adet	20 para	250,00
Kiremit	10.000 adet	80 (bin adet)	800,00
Mismar	200 vukiyye	3,5	700,00
Karpuçe Mismarı	25 vukiyye	5	125,00
Neccar	235 adet	14	3.290,00
Irgat	180 adet	6	1.080,00
Dolap Destgah	5 adet	40	200,00
Yuvarlak Nehvred Ağacı	3 adet	60	180,00
Mengene Kapağı	2 adet	20	40,00
Ateş Perdahı Nehvred Ağacı	2 adet	250	500,00
Ateş Perdaht Destgahı	2 adet	125	250,00
Ateş Perdaht Demiri	1 adet	1.000	1.000,00
Ahır ve hela inşası, iki adet peyke ve sokak kapısı tamiri	-	-	1.750,00
Toplam			11.325,00

Perdahthane binasının tamiri için 7.405 kuruş, perdaht işlemi için kullanılan aletlerin tamirâtı için 2.170; peykelerin tamiri ve baştan inşa edilecek olan ahır, hela, fırın için 1.750 kuruş olmak üzere toplam tamirat için 11.325 kuruş meblağ harcanacağı hesaplanmıştır. Ancak sicil kaydında alet masrafları 3.170 kuruş olarak yazılmış, hesap hatası ya da yazım yanlışı yapılmıştır.

Perdahthanenin tamirâtı için harcanan 11.325 kuruşun 2.090 kuruşu kereste masraflarına, 825 kuruşu siva ve harç malzemelerine, 4.370 kuruşu işçi ücretlerine, 1.290 kuruşu perdaht aletlerine ve 2.750 kuruşu ise kiremit, dolap tezgah masrafları, ahır, hela inşası ve peyke ile sokak kapısı tamirlerine sarfedilmiştir.

Keşif belgesine göre en çok masraf iş gücü harcamasında olmuştur. Tamirat süresince 235 neccar ve 180 ırgat olmak üzere toplamda 415 kişi istihdam edilmiştir. İşçi maliyetleri, toplam maliyetin %38,5'ini oluşturmaktadır. Kullanılan en pahalı malzeme ise ateş perdaht demiridir. Tanesi 1.000 kuruş olan bu alet toplam tamirat masraflarının %8,8'ini oluşturmuştur.

1.14. İvaz Paşa Camisi ve Medresesi Tamirati

Tavuk Pazarı Camisi, Kazzazhane Camisi, İmadiye ve İvaz Paşa Camisi olarak adlandırılan cami, II. Murad döneminde Yeşil Cami'nin mimarı Hacı İvaz Paşa tarafından inşa ettirilmiştir (Beşbaş ve Denizli, 1983: 96-97). Piriç Han karşısında yer alan caminin yanında bir de medrese inşa edilmiştir, fakat Bursa yangınında yapı tamamen yanmıştır (Beşbaş ve Denizli, 1983: 327).

24 Mayıs 1853 (15 Şaban 1269) tarihinde İvaz Paşa Vakfı'nın mütevellisi olan Fatma Hanım, İvaz Paşa Camisi ve medresesinin tamire ihtiyacı olduğunu; vakfın tamirat için yeterli miktarda parası olduğunu belirterek restorasyon izni talep etmiştir. Caminin ve medresenin restorasyonu için ruhsat verilmesi üzerine; Katip Mehmed Fakih Efendi, Katip Mehmed Emin Efendi, hassa mimar halifesi Hafız Ali Ağa ve erbab-ı vukuf kimselerden oluşan heyet tamirat için gerekli olan malzemeleri ve masraflarını içeren keşif belgesini oluşturmuşlardır (B.Ş.S 3078, 48/B2). Malzeme ve masraf kalemleri Tablo 16'da belirtilmiştir.

Tablo 16. İvaz Paşa Külliyesi Tamirati Giderleri (Kuruş)

Gider Cinsi	Miktar	Birim Fiyat	Toplam Fiyat
Kireç	124 yük	8	992,00
Horasan	59 yük	4	236,00
Keten Çöpü	255 vukiyye	1	255,00
Demir	56 vukiyye	3	168,00
Cam ve Çerçeve	17 adet	50	850,00
Telli Kafes	7 adet	30	210,00
Sıvacı	50 adet	14	700,00
Irgat	135 adet	6	810,00
İskele Masrafı	-	-	200,00
Döşeme Tahtası	165 adet	100 para	412,50
Tavan tahtası	1.050 adet	60 para	1.575,00
Meşe Ağacı	25 adet	3	75,00
Domaniç Tahtası	15 adet	6,5	97,50
Mismar	90 vukiyye	3,5	315,00
Karpuçe Mismarı	60 vukiyye	6	360,00
Dülger	143 adet	14	2.002,00
Meşe Dökme Ağacı	22 adet	15	330,00
Meşe Taban Ağacı	12 adet	20	240,00
Makraslık Meşe Ağacı	30 adet	10	300,00
Yedi Ağacı	80 adet	3	240,00
Kiremit	3.000 adet	80 (bin adet)	240,00
Tırabzan	12 adet	22	264,00
Kiraslı Ağacı	20 adet	2	40,00
Sarı Toprak	50 yük	2	100,00

Bursa'da Vakıf ve Kamu Eserlerinin Tamirat Masrafları (1852-1853)

Saman	5 yük	8	40,00
Kapı, Kilit ve Kulp	10 adet	14	140,00
Sokak Kapısı, Minare Badanası, Yağlı Boya, Taş tekne ve Hilallerin Tamiri	-	-	3.520,00
Toplam			14.712,00

Hazırlanan keşif belgesine göre; İvaz Paşa Külliyesi için 700 kuruş mahfil tamirâtı olmak üzere 9.702 kuruş caminin tamirâtına, 5.010 kuruş da medresenin tamirâtına harcanmıştır. Külliye ise toplamda 14.712 kuruş maliyetle restore edilmiştir. Raporda iskele masrafı, sokak kapısı, minare badanası, medresenin çamaşır hanesinde kullanılan taş tekne ve hilallerin tamirinin masrafları belirtilmemiş; bu mahallere harcanan meblağ, toplam maliyetten çıkarılarak hesaplanmıştır.

İvaz Paşa Külliyesi'nin tamirâtı için harcanan 14.712 kuruşun; 3.310 kuruşu kereste masraflarına, 2.298 kuruşu sıva ve harç masraflarına, 3.512 kuruşu işçi ücretlerine ve 5.592 kuruş ise; demir, pencere, telli kafes, iskele, kiremit, tırabzan, kapı, kilit, kulp, sokak kapısı, minare badanası, taş tekne ve hilallerin tamirine sarfedilmiştir. Yapının onarımı süresince 50 sıvacı, 135 ırgat ve 143 dülger olmak üzere toplam 328 işçi istihdam edilmiştir.

1.15. Adanalızade Mehmed Çavuş Camisi ve İmam Odalarının Tamirâtı

Adanalızade Mehmed Çavuş tarafından Namazgah Mahallesi yakınına inşa ettirilen cami, günümüze ulaşmamış olup, nerede yer aldığı bilinmemektedir. Günümüzde Namazgah Mahallesi yakınında Umur Bey Mahallesi'ne bağlı bölgede Mehmed Çavuş Sokak yer almaktadır. Caminin de bu civarda olduğu tahmin edilmektedir. Yapının hangi yılda inşa edildiği bilinmemektedir, ancak 1618 tarihli İstanbul Şerî'yye sicili kaydına göre Adanalızade Mehmed Çavuş Efendi bu tarihte kölesini azat etmiş ve bunu mahkemede tescil ettirmiştir. Mehmed Çavuş'un bu tarihlerde yaşaması nedeniyle caminin yapılış tarihi de 16. yüzyıl sonlarına veya 17. yüzyılın başlarına dayandırılmak mümkündür (İstanbul Mahkemesi 3 Numaralı Sicil, 67/a1).

24 Mayıs 1853 (15 Şaban 1269) tarihli sicil kaydına göre Bursa'da Namazgah Mahallesi civarında Adanalızade Çavuş Mehmed Efendi tarafından inşa edilen mescit, zamanla harap olup, namaz kılınamayacak hale gelmiştir. Ayrıca mescidin imamına tahsis edilmiş vakıf mülkü olan evin duvarları zamanla yıkılmış, geriye yalnızca arazisi kalmıştır. Bu durum, caminin imamı es-Seyyid Süleyman Efendi tarafından Hüda-vendigâr Eyaleti Valisi'ne bildirilmiştir. Bu bildiri üzerine cami vakfının mütevellisi Şerife Sıdika Hatun ve vakfın kaymakamı es-Seyyid Ali Ağa tarafından caminin ve imam odalarının tamir ettirilmesine karar verilmiştir. Tamirat masraflarının ise vakfın kendi parasından karşılanacağı kaydedilmiştir. Tamirat için gerekli olan malzemeler ve fiyatları; katip, hassa mimar halifesi ve erbab-ı vukuf kimseler tarafından belirlenmiştir (B.Ş.S. 3078, 58/B2). Belirlenen malzeme fiyatları ve işçi ücretleri aşağıda Tablo 17'de belirtilmiştir.

Tablo 17. Adanalızade Mehmed Çavuş Camisi Tamirâtı Giderleri (Kuruş)

Gider Cinsi	Miktar	Birim Fiyat	Toplam Fiyat
Cam ve Pencere	4 adet	30	120,00
Kireç	6 yük	8	48,00
Keten Çöpü	15 vukiyye	1	15,00
Sıvacı	2 adet	12	24,00
Irgat	12 adet	6	72,00
Kapı ve Mumlukların Tamiri	-	-	137,00
Kiraslı Ağacı	67 adet	60 para	100,50
Döşeme Tahtası	11 adet	100 para	27,50
Sanavber Tahtası	20 adet	60 para	30,00
Tavan Tahtası	32 adet	50 para	40,00
Cam ve Çerçeve	7 adet	20	140,00
Kerpiç	1.100 adet	50 (bin adet)	55,00
Mismar	10 vukiyye	3,5	35,00
Neccar	15 adet	12	180,00
Oda Kapısı	2 adet	25	50,00
Toplam			1.074,00

Adanalızade Mehmed Çavuş Camisi'nin iç tamirâtı için 356 kuruş, cami kapısının yanında yer alan iki adet imam odasının yeniden inşası için ise 718 kuruş harcanarak toplamda 1.074 kuruşluk bir onarım işlemi gerçekleştirilmiştir. Bu meblağın 198 kuruşu kereste masraflarına, 153 kuruşu siva ve harç malzemelerine, 276 kuruşu işçi ücretlerine ve kalan 447 kuruş ise oda kapısı ile pencere malzemelerine ve kapı ve mumlukların tamirine sarfedilmiştir. Yapının onarımı süresince 15 neccar ve 12 irgat olmak üzere 27 kişi istihdam edilmiştir. Keşif raporunda kapı, mumluk ve diğer tamirat işlemlerine harcanacak meblağ belirtilmemiş; buralara harcanacak meblağ, toplam miktardan hesaplanarak elde edilmiştir.

1.16. Çarşamba Tekkesi Tamirâtı

Bursa'da Ali Paşa Mahallesi'nde, Mustafa Efendi tarafından 17. yüzyılda inşa edilen tekke, Halvetiye Tarikatı'na aittir. Çarşamba Tekkesi, Mustafa Efendi Tekkesi adıyla da anılmaktadır. Mustafa Efendi, 1708 yılında vefat edince tekkenin yanındaki hazireye defnedilmiştir. Tekke, Ali Paşa Cami'sinin doğusunda bulunmaktadır. 1908 yılından tarikat faaliyetlerinin sona ermesiyle tekkenin bir bölümü eve dönüştürülmüştür. Günümüzde tekkeden geriye hazire dahil olmak üzere hiçbir yapı ulaşamamıştır (Şemseddin, 1997: 311).

19 Şubat 1852 (27 Rebiulahir 1268) tarihli tamirat raporu hazırlanan Halvetiye Tarikatı'nın Şabaniye koluna bağlı olan Çarşamba Tekkesi, inşa edildiği 17. yüzyıldan bu tarihe kadar ilk defa tamir edilmiştir. Tekkenin harap olmasıyla burada kalan fukara ve dervişlerin huzurlarının bozulduğu; bu nedenle tekkenin şeyhi es-Seyyid el-Hac İbrahim Ethem Efendi, Hüdavendigâr Eyaleti Valisi Halil Rifat Paşa'ya tekkenin tamir edilmesi hususunda başvuruda bulunmuştur. Tekkenin tevhidhanesi, şeyh odası, tekke içinde yer alan bir oda ve sofasının tamire muhtaç olduğu belirtilmiştir. Tamirat için gerekli olan malzemeleri ve masrafları tespit etmek üzere bir katip ile Evkaf-ı Hümayun Müdürü el-Hac Halil Edip Efendi, Hassa Mismar halifesi el-Hac Hafız Ali Ağa ve erbab-ı vukuf bî-garaz Müslümanlar görevlendirilmiştir (B.Ş.S. 3078, 6/A4). Masrafların dağılımı Tablo 18'de gösterilmiştir.

Bursa'da Vakıf ve Kamu Eserlerinin Tamirat Masrafları (1852-1853)

Tablo 18. Çarşamba Tekkesi Tamiratı Giderleri (Kuruş)

Gider Cinsi	Miktar	Birim Fiyat	Toplam Fiyat
Kesmelik Meşe Ağacı	15 adet	15	225,00
Kiraslı Ağacı	25 adet	100 para	62,50
Makraslık Meşe Ağacı	4 adet	15	60,00
Yedi Ağacı	60 adet	3	180,00
Dane Ağacı	300 adet	20 para	150,00
Bedure Tahtası	1000 adet	4 para	100,00
Kiremit	4500 adet	80 (Bin adet)	360,00
Kireç	13 yük	8	104,00
Döşeme Tahtası	140 adet	2	280,00
Yaveri Ağacı	60 adet	60 para	90,00
Tavan Tahtası	120 adet	60para	180,00
Karpuçe Mismarı	5 vukiyye	5,5	27,50
Keten Çöpü	16 vukiyye	1	16,00
Enva-ı Mismar	20 vukiyye	3	60,00
Dülger	33 adet	13	429,00
Rençber	20 adet	6	120,00
Döşeme Mismarı	12 adet	3	72,00
Merdiven	2 adet	-	-
Mutfak	1 adet	-	-
Helalar ve etraf duvarları	-	-	-
Toplam			3.688,00

Tevhidhane ve tevhidhanenin bitişiğinde yer alan şeyh odasının tamiri için 2.131 kuruş; zaviye içinde yer alan bir oda, mutfak ve tuvaletlerin tamiri için 1.557 kuruş, toplamda ise 3.688 kuruş harcanacağı tahmin edilmiştir. Ancak, tekke bu keşif belgesine göre tamir edilmemiştir.

H. 17 Şevval 1269 / M. 24 Temmuz 1853 tarihinde kaydedilen sicile göre tekkenin şeyhi İbrahim Ethem Efendi, tekkenin tamiratı için 10 ay önce keşif raporu çıkarıldığı fakat tekkenin restore edilmediğini bildirmiştir. Bunun üzerine tekke için yeniden keşif raporu hazırlanmıştır (B.Ş.S. 3078, 54/A2). Yeni keşif raporuna göre tamiratta kullanılan malzeme fiyatları ve işçiler ile ücretleri Tablo 19'da verilmiştir.

Tablo 19. Çarşamba Tekkesi Tamiratında Kullanılan Malzemeler ve Fiyatları

Kullanılan Malzeme	Miktar	Birim Fiyat	Toplam Fiyat
Meşe Dökme Ağacı	6 adet	18	108,00
Yedi Ağacı	22 adet	3,5	77,00
Makraslık Meşe Ağacı	4 adet	25	100,00
Yedi Ağacı	30 adet	3,5	105,00
Dane Ağacı	300 adet	20 para	150,00
Bedure Tahtası	1.000 adet	4 para	100,00
Kiremit	4.500 adet	80 (bin adet)	360,00
Döşeme Tahtası	80 adet	100 para	200,00

Yaveri Ağacı	100 adet	60 para	150,00
Tavan Tahtası	200 adet	60 para	300,00
Karpuçe Mismarı	5 vukiyye	6	30,00
Enva Mismar	52 vukiyye	3	156,00
Kireç	25 yük	8	150,00
Keten Çöpü	75 vukiyye	1	75,00
Dülger	45 adet	13	585,00
Irgat	58 adet	6	348,00
Sokak Kapısı, su yolu, sokak duvarı ve saçağı tamiri	-	-	1.527,00
Yedi Ağacı	60 adet	3	180,00
Döşeme Tahtası	80 adet	2	160,00
Merdiven, mutfak, tuvalet ve etraf duvarlarının tamiri	-	-	978,00
Toplam			5.839,00

İlk hazırlanan keşif raporundan 10 ay sonra yeniden hazırlanan keşif belgesine göre tekkenin tevhidhanesi, şeyh odası ve kahve odasının tamirâtı için 4.082 kuruş; tekkenin içinde yer alan 1 küçük oda ve 2 büyük odanın tamirâtı için 1.757 kuruş olmak üzere toplam 5.839 kuruş tamirat masrafı kaydedilmiştir. Bu meblağın 1.630 kuruşu kereste masraflarına, 411 kuruşu sıva ve harç malzemelerine, 933 kuruşu işçi ücretlerine ve 2.865 kuruş ise; çatı, sokak kapısı, su yolu, merdiven, mutfak, tuvalet ve etraf duvarların tamirine sarfedilmiştir. Yapının onarımı süresince 45 dülger ve 58 ırgat olmak üzere toplam 103 işçi istihdam edilmiştir.

İki rapor arasında masraf farkının oluşmasının nedeni kullanılan malzemeler ve iş gücündeki miktar artışıdır. Malzemelerin ve işçi ücretlerinde bariz fiyat artışı olmamıştır. Yalnızca makraslık meşe ağacı fiyatı ilk keşif belgesinde 15 kuruştan, sonradan düzenlenen keşif belgesinde ise 25 kuruştan hesaplanmıştır. Belgede tekkenin mutfak, tuvalet, etraf duvarları, iki adet merdiven, sokak kapısı, su yolu, sokak duvarı ve saçağının tamirâtı için ayrılan meblağ belirtilmemiş, toplam hesaptan çıkarılarak tekkenin bu bölgelelerine harcanacak meblağ tespit edilmiştir.

2. Değerlendirme

Yapıların onarım süreçlerinde kullanılan temel malzemelerin fiyatları incelendiğinde, bir buçuk yıllık süreçte bariz artışlara rastlanmamaktadır. Toprak, kiremit, keten çöpü, dörtlü meşe kayapa ağacı, horasan ve bedure tahtası malzemeleri bütün yapılarda aynı birim fiyat üzerinden hesaplanmıştır.

Diğer malzemelerin fiyatlarına bakıldığında ise fiyatlarda yüksek aralıklar olmasa da farklılıklar görülmüştür. Örneğin; çoğu tamirat kaydında yer alan kirecin yük bazında birim fiyatı 7-8 kuruş arasında değişkenlik göstermektedir. Yalnız Hamza Bey Külliyesi'nin tamirâtında 10 kuruş olarak kaydedilmiştir. Aynı şekilde mismar fiyatları 3-3,5 kuruş, karpuçe mismarı 5-6 kuruş, yedilik ağaç ise 3-3,5 kuruş, yedilik meşe ağacı 3-3,5 kuruş, kiraslı ağacı 1,5-2 kuruş, sanavber tahtası 50-60 para arasında değişkenlik göstermektedir. Bu cüzi miktardaki fiyat farklılığının nedeni malzemenin alındığı yerin farklılığı, cinsi veya kalitesi olabilir. Nitekim Kalenderhane Zaviyesi'nin keşif belgesinde aynı malzeme farklı fiyatlarla iki kez kaydedilmiştir.

Kereste fiyatları incelendiğinde; sabit ölçülerde satılan dörtlü ve yedili meşe haricindeki meşe ağaçlarında fiyat farklılıkları mevcuttur. Meşe kayacak ağacı 8-12 kuruş, meşe kayapa ağacı 2-12 kuruş, meşe

Bursa'da Vakıf ve Kamu Eserlerinin Tamirat Masrafları (1852-1853)

taban ağacı 20-40 kuruş arasında değişkenlik göstermektedir. Kayıtlarda kullanılan ağaçların ebatları belirtilmemiştir. Bu yüksek fiyat farklılığının nedeni ağacın uzunluğu ve genişliğinden kaynaklı olması muhtemeldir.

Yapılan tamiratlarda çalışan işçilerin aldıkları ücretler incelendiğinde; neccar ve sıvacılar 12-15 kuruş arasında, dülgerler 13-14 kuruş arasında, ırgat ve rençberler ise 6 kuruş yevmiye almışlardır. Kalifiye işçilerin, yalnızca beden gücüyle çalışan işçilere göre en az iki kat fazla yevmiye aldıkları gözlemlenmiştir. Aynı yapıda çalışan neccar, dülger ve sıvacılar aynı miktarda ücret almışlardır.

1851 yılında İstanbul'da çalışan ırgatların günlük ücreti 8,68 kuruş (1.042 akçe) iken, aynı dönemde neccarların günlük ücreti 12,25 kuruş (1.470 akçe) olarak belirlenmiştir. Ancak, 1853 yılına gelindiğinde İstanbul'da neccarların günlük ücreti 14,70 kuruş (1.765 akçe) olarak revize edilmiştir (Pamuk, 2000: 196). Buna ek olarak, Bursa'da 1853 yılına ait kayıtlara göre, neccarların günlük ücreti ortalama 13,56 kuruş iken, ırgatların günlük ücreti 6 kuruş olarak belirlenmiştir. Sicil defterinin verdiği bilgilere göre, Bursa'da gerçekleştirilen tamirat işlerinde neccar ve ırgatlara ödenen ücretlerin İstanbul'dakilere kıyasla daha düşük olduğu görülmektedir.

1855 Bursa depreminde hasar gören Osman Gazi ve Orhan Gazi Türbeleri'nin yeniden inşası için 1866 yılında hazırlanan keşif belgesine göre; dülger yevmiyesi günlük en düşük 10 en yüksek 35 kuruş, rençber yevmiyesi en düşük 6 en yüksek 30 kuruş, sıvacı yevmiyesi 10 kuruş olarak kaydedilmiştir (Bilmiş, 2019: 322). Bu çalışmada incelenen keşif belgelerinde aynı mesleği icra eden kişilerde ücret ayrımı bulunmazken; 1866 tarihli keşif belgesinde ücret ayrımı gözetilmiştir.

1884 yılı Bayezid Külliyesi'nin tamiri için hazırlanan keşif belgesine göre; dülger yevmiyesi günlük 20 kuruş ve rençber yevmiyesi günlük 10 kuruş tanzim edilmiştir (Bilmiş 2019: 433). Bu keşif belgesine göre Bursa'da 1853-1884 yılları arasında işçi ücretlerinde ortalama %65'lik artış meydana gelmiştir.

Su yolcuları ve kurşuncu ücretleriyle ilgili birim fiyatlar belirtilmemiştir. Kantarcılar ise ölçtükleri kilo hesabı üzerinden ücret almışlardır. Toplamda 2.455 kişinin istihdam edildiği bu yapıların tamirat süresince iş gücüne harcanan meblağ 27.204,5 kuruş olup, bu miktar toplam masrafların %20'sine denk gelmektedir. Bu verilere göre, kamu ve vakıf yapılarının tamirata, şehir halkının istihdamı açısından önemli bir rol oynamıştır.

İncelenen 17 adet yapının tamiratlarında toplam 136.209 kuruş harcanmıştır. Harcanan bu meblağın 94.184 kuruşu (%69,14) Evkaf-ı Hümayun Nezareti Hazinesi tarafından, 24.154 kuruşu (%17,73) Maliye Hazinesi'nden, 15.786 kuruşu (%11,58) yapıların kendi vakıfları tarafından, 1.515 kuruşu (%1,11) çevre esnaf ve mahalleli tarafından, 570 kuruşu (%0,41) ise çevre para vakıflarının nema gelirlerinden karşılanmıştır.

Sonuç

Osmanlı keşif ve tamir belgeleri, ilgili dönemin yapılarının onarımları öncesinde veya sonrasında oluşturulan vesikalardır. Bu belgeler, tahmini gider kalemlerini ve harcama miktarlarını içermektedir. Tamirat sürecinde kullanılacak malzemelerin miktarları ve fiyatları rastgele belirlenmemiş; bunun yerine, mimarbaşının gözetimi ve bu konuda ehil kişilerin tasarrufu altında belirlenmiş ve kadı huzurunda tescil ettirilerek resmi hüviyeti haizdirler.

Bu çalışmada; 3078 Numaralı Bursa Şeri'yye Siciline kaydedilen, 16 adet vakıf ve kamuya ait yapıların keşif belgeleri incelenmiştir. İncelenen keşif belgelerinden 66 farklı inşaat malzemesinin isimleri ve birim fiyatları tespit edilmiştir. Bu sayede farklı yapıların tamiratında kullanılan aynı malzemelerin fiyat değişikliği gözlemlenmiştir. Malzemelere ek olarak; tespit edilen işçi ücretleri farklı meslek gruplarıyla karşılaştırılabilir, yıllar içinde işçi ücretlerinin değişimini inceleyen çalışmalara veya aynı dönemde farklı bölgelerdeki işçi ücretlerinin kıyaslanmasında kullanılabilir.

İktisadi verilerin yanı sıra keşif belgeleri; tamirat sürecinde Osmanlı bürokrasisinin rolü, tekke ve zaviyelerde faaliyet sürdüren tarikatların bağlı olduğu sufi ekoller ve post-nişinleri, cami imamları, yapılara ait vakıfların mütevellileri gibi çeşitli bilgiler içermesi sebebiyle kurum tarihi çalışmalarına da kaynaklık etmektedir. Ayrıca tamirat masraflarının karşılanmasında mahalli ve vakıflar arası kurumsal iş birlikleri, vakıf hizmetlerinin devamlılığı için Osmanlı toplumunun gerekli özveriyi gösterdiğini ispatlar niteliktedir.

Son olarak, tamirat masraflarında ahşap malzemeler ve işçi ücretlerinin önemli paya sahip olduğu tespit edilmiştir. Ayrıca vakıfların, kendi yapılarının tamirat masraflarını karşılamada yetersiz kaldıkları ve bu eserlerin tamirat masraflarının genel olarak Evkaf-ı Hümayun Hazinesi tarafından karşılandığı görülmektedir. Devlete ait binaların ve lojistik faaliyetleri kapsamında kullanılan yol ve köprülerin tamirat masrafları ise Maliye Hazinesi tarafından karşılanmıştır.

Kaynaklar

Arşiv Kaynakları

Türkiye Cumhuriyeti Devlet Arşivleri Başkanlığı Osmanlı Arşivi (BOA)

BOA. A. MKT. 29/71.

BOA. A. MKT. 232/33.

BOA. MŞH. ŞCS. d. 3078.

Diğer Kaynaklar

Akar, Tuba (2010). "Tanzimat Öncesinde Vakıf Kurumu ve Yapıların Korunması". *Vakıflar Dergisi*, (33), 89-110.

Algar, Hamid (2002). "Kazeruniyye". *Türkiye Diyanet Vakfı İslam Ansiklopedisi (DİA)*, C.25. Ankara: Türkiye Diyanet Vakfı Yay. 146-148.

Ateş, İbrahim (1994). "Vakıf Eserlerin Onarım ve Restorasyonu İle İlgili Vakfiye Şartlarına Genel Bir Bakış". *Vakıflar Dergisi*, (33), 161-177.

Bakırer, Ömür (1973). "Vakfiyelerde Binaların Tamirâtı ile İlgili Şartlar ve Bunlara Uyulması". *Vakıflar Dergisi* 10: 113-126.

Beşbaş, Nermin ve Hikmet Denizli (1983). *Türkiye'de Vakıf Abideler ve Eski Eserler III*. Ankara: Vakıflar Genel Müdürlüğü Yayınları.

Bilmiş, Hüseyin Gürsel (2019). Tanzimat'tan Cumhuriyet'e Bursa'da Mimarlık Ortamı. Doktora Tezi, İstanbul: Mimar Sinan Güzel Sanatlar Üniversitesi.

Çetin, Atilla (2004). "Maksem'de Abdülmümin Dergahı". *Bursa'da Dünden Bugüne Tasavvuf Kültürü-3* (ed. Hasan Basri Öcalan). Bursa: Bursa Kültür Sanat ve Turizm Vakfı. 313-335

Çiftçi, Cafer (2011). "Derviş Paşazade Numan Bey'in Ayanlık ve Tersanecilik Faaliyetleri". *Belleten*, (75), 387-406.

Duymaz, Abdullah Şevki (2003). II. Abdülhamid Dönemi imar faaliyetleri (Türkiye Önekleri). Doktora Tezi, Isparta: Süleyman Demirel Üniversitesi.

Dündar, Abdulkadir (2001). "Osmanlılarda Tamir Süreci, Çeşitleri ve Bazı Selçuklu Yapılarındaki Uygulamalar". I. Uluslararası Selçuklu Kültür ve Medeniyeti Kongresi Bildiriler (Yay. Haz. O. Eravşar). 269-281.

Ergenç, Özer (1988). "XVIII. Yüzyılda Osmanlı Sanayi ve Ticaret Hayatına İlişkin Bazı Bilgiler". *Belleten*, (52), 501-534.

Erkal, Mehmet (1991). "Zirâ" . *DİA*. C. 3. İstanbul: Türkiye Diyanet Vakfı Yay. 411-413.

Ertem, Adnan (2011). "Osmanlıdan Günümüze Vakıflar". *Vakıflar Dergisi*, (36), 25-65.

Gabriel, Albert (2008). *Bir Türk Başkenti Bursa*. çev. Neslihan Er vd. Bursa: Osmangazi Belediyesi Yayınları.

Hızlı, Mefail (1993). "Osmanlı Vakıf Eserlerinin İnşa, Tamir ve Restorasyonları". *Uludağ Üniversitesi İlahiyat Fakültesi Dergisi*, 5 (5), 219-232.

- Hızlı, Mefail (1994). "Osmanlı Vakıf Sisteminde Rakabe". *Uludağ Üniversitesi İlahiyat Fakültesi Dergisi*, (6)1, 53-70.
- Hızlı, Mefail (2001). "Bursa'da Selâtin İmaretler". *Uludağ Üniversitesi İlahiyat Fakültesi Dergisi*, (10) 1, 33-62.
- Hızlı, Mefail (2003). "Bursa Mahkeme Sicilleri Rehberi". *Uludağ Üniversitesi İlahiyat Fakültesi Dergisi*, (12) 1, 367-426.
- İstanbul Kadı Sicilleri. *İstanbul Mahkemesi 3 Numaralı Sicil (H.1027/M. 1618)*. Haz. Avrupa Kültür Başkenti Ajansı ve İSAM, İstanbul 2010.
- İşbilir, Ömer (2013). "Yük". *DİA*, C. 44. İstanbul: Türkiye Diyanet Vakfı Yay. 46-48.
- Kallek, Cengiz (2012). "Ukiyye". *DİA*, C. 42. İstanbul: Türkiye Diyanet Vakfı Yay. 67-70.
- Kaptan, Ömer (2022). *Bursa Kitabeleri*. Bursa: Bursa Kültür A.Ş.
- Kara, Mustafa (2012). *Bursa'da Tarikatlar ve Tekkeler*. Bursa: Bursa Kültür A.Ş.
- Karal, Enver Ziya (1941). "Selim III. Devrinde Osmanlı Bahriyesi Hakkında Vesikalar". *Tarih Vesikaları Dergisi*, (3), 202-211.
- Kurt, İsmail (2015). *Para Vakıfları Nazariyat ve Tatbikat*. İstanbul: Ensar Neşriyat.
- Mestan, Muhammet Furkan (2023). 3078 Numaralı Bursa Şerhiye Siciline Göre Bursa'da Sosyal ve Ekonomik Hayat (1852-1853). Yüksek Lisans Tezi, Çanakkale: Çanakkale Onsekiz Mart Üniversitesi.
- Özaydın, Neslihan (2016). "Şerhiye Sicillerinde Tamir Belgeleri (Hamza Bey Evkafı Örneği)". *İslam Medeniyeti Araştırmaları Dergisi*, 2 (2), 145-168.
- Özaydın, Neslihan (2017). Arşiv Belgeleri Işığında 1855 Depremi Ve Bursa Yapılarına Etkisi. Doktora Tezi, Bursa: Uludağ Üniversitesi.
- Öztürk, Nazif (2006). "Mütevelli". *DİA*, C. 32. İstanbul: Türkiye Diyanet Vakfı Yay. 217-220.
- Pamuk, Şevket (2000). *İstanbul Ve Diğer Kentlerde 500 Yıllık Fiyatlar Ve Ücretler 1469-1998*. Ankara: T.C. Başbakanlık Devlet İstatistik Enstitüsü.
- Pamuk, Şevket (2002). "Kuruş". *DİA*, C. 26. Ankara: Türkiye Diyanet Vakfı Yay. 458-459.
- Satıcı, Emre (2008). 19. Yüzyılda Hüdavendigâr Eyaleti. Doktora Tezi, Ankara: Ankara Üniversitesi.
- Şemseddin, Mehmed (1997). "Bursa Dergâhları Yâdigâr-ı Şemsî I-II. (ed. Mustafa Kara, Kadir Atlansoy). Bursa: Uludağ Yayınları.
- Yılmaz, İbrahim (2017). "Vakıf Eserlerinin Onarımında Osmanlı Dönemi ve Günümüzde Kullanılan Onay Süreçleri". *Turan-SAM*, (33), 456-469.

Vakıf Kültürü Kapsamında Kültürel Mirasın Korunması ve Yaşatılması*

Batuhan Mumcu**

Öz

Bu makalede, vakıf kültürü ve vakıfların kültürel mirasın korunmasındaki rolü ele alınmaktadır. Vakıflar, tarih boyunca toplumların sosyal ve kültürel yapılarının şekillenmesinde kritik bir rol oynamış, eğitim, sağlık, dini ve manevi hizmetler gibi çeşitli alanlarda topluma katkı sağlamıştır. Özellikle İslam ve Türk kültürü içinde vakıflar, sosyal adaletin sağlanmasında ve toplumsal dayanışmanın güçlendirilmesinde önemli bir yere sahiptir. Makale, vakıfların tarihi ve kültürel mirasın korunmasındaki yerini vurgularken, Osmanlı ve Selçuklu dönemlerindeki örnekler üzerinden vakıfların bu alandaki etkisini incelemektedir. Ayrıca, günümüzde vakıfların karşılaştığı problemler ve bu problemlerin çözüm önerilerini ele alan vakıf kültürünün sürdürülebilirliği için gerekli stratejiler tartışılmaktadır. Vakıfların kültürel mirası koruma konusundaki başarısı, tarihi eserlerin, kütüphanelerin, ibadethanelerin ve diğer kültürel varlıkların korunmasında gösterdikleri çaba ile doğrudan ilişkilidir. Bu bağlamda, vakıfların etkinliğini artırmak ve geleceğe taşımak için finansal sürdürülebilirlik, şeffaflık, eğitim ve uluslararası iş birlikleri gibi unsurların önemi vurgulanmıştır.

Anahtar Kavramlar: vakıf, vakıf kültürü, kültürel miras, kültürel mirasın korunması

Protection and Preservation of Cultural Heritage within the Scope of Waqf Culture

Abstract

The article discusses waqf culture and the role of waqfs in the protection of cultural heritage. Waqfs, or foundations, have played a critical role in shaping the social and cultural structures of societies throughout history and have contributed to society in various fields such as education, health, religious, and spiritual services. Especially in Islamic and Turkish culture, waqfs have an important place in ensuring social justice and strengthening social solidarity. The article emphasizes the place of waqfs in the preservation of historical and cultural heritage and examines their impact in this field through examples from the Ottoman and Seljuk periods. In addition, the necessary strategies for the sustainability of the waqf culture are discussed, addressing the problems faced by waqfs today and the solutions to these problems. The success of waqfs in protecting cultural heritage is directly related to their efforts in the protection of historical monuments, libraries, places of worship, and other cultural assets. In this context, the importance of factors such as financial sustainability, transparency, education, and international cooperation are emphasized in order to increase the effectiveness of waqfs and carry them into the future.

Key Concepts: waqf, waqf culture, cultural heritage, protection of cultural heritage

* DOI: 10.16971/vakiflar.1549513

Makalenin Geliş Tarihi / Received Date: Eylül 2024 / September 2024

Makalenin Kabul Tarihi / Accepted Date: Aralık 2024 / December 2024

** Dr., T.C. Kültür ve Turizm Bakan Yardımcısı, Ankara-Türkiye; e-mail: batuhanmumcu@gmail.com; ORCID: 0009-0001-0401-1781

Giriş

Vakıflar, tarih boyunca toplumların sosyal, ekonomik ve kültürel yapılarında önemli roller oynamışlardır. Osmanlı döneminde vakıflar, eğitim, sağlık, dini hizmetler ve sosyal yardımlaşma gibi birçok alanda faaliyet göstermiştir. Örneğin, vakıf hastaneleri, medreseler ve aşevleri toplumun çeşitli ihtiyaçlarını karşılamada önemli görevler üstlenmiştir.

Vakıflar, tarihi ve kültürel mirasın korunmasında önemli bir rol oynar. Vakıf eserleri, geçmişimize ait izleri günümüze taşıyarak gelecek nesillere aktarır. Bu sayede, toplumun kimlik ve köklerine dair bilinçlenmesi sağlanır.

Vakıf kültürü, geçmişten günümüze kadar süregelen, toplumsal dayanışma ve yardımlaşmanın temel taşlarından biri olarak kabul edilmektedir. Bu kültür, İslam medeniyetinin önemli bir parçası olup, toplumsal yapının çeşitli alanlarında, özellikle de kültürel mirasın korunması ve yaşatılmasında kritik bir rol oynamıştır. Vakıflar aracılığıyla gerçekleştirilen faaliyetler, tarihi eserlerin restore edilmesi, sanat eserlerinin korunması ve toplumsal belleğin canlı tutulması gibi birçok alanda önemli katkılar sağlamıştır.

Kültürel miras, bir toplumun değerlerini, tarihini ve toplumsal kimliğini yansıtan önemli bir unsurdur. Bu mirasın korunması, geçmişin gelecek nesillere aktarılması noktasında büyük önem taşımaktadır. Vakıf kültürü, kültürel mirasın korunmasında çok yönlü ve etkin bir rol oynayarak toplumun kültürel değerlerinin yaşatılmasını ve sürdürülebilirliğini mümkün kılar.

Bu makalede, vakıf kültürünün gelişim süreçleri, kültürel mirasın korunması ve yaşatılması konusundaki önemi ele alınacaktır. Çalışmada ayrıca Vakıfların kültürel mirasın korunması ve yaşatılmasındaki rolü, tarihi ve güncel örnekler üzerinden değerlendirilecektir. Böylece, vakıf kültürünün toplum için ne denli önemli olduğu ve kültürel mirasın gelecek nesillere aktarılmasındaki gerekliliği ortaya konulacaktır.

1. Vakıf Kavramı ve Tarihsel Gelişimi

Vakıf, kökeni Arapça 'vakf' sözcüğünden gelen, sözlük anlamı ile durdurmak, ayırmak, tamamen vermek, büsbütün vermek anlamına gelen bir terimdir. İslam hukukunda, bir malın mülkiyetinin Allah'a ait kılınması ve gelirlerinin belirli bir amaca tahsis edilmesi anlamında kullanılır. İslam kültüründe vakıflar, "sadaka-i cariye" (sürekli hayır) olarak kabul edilir ve kişinin öldükten sonra da sevap kazanmaya devam etmesini sağlar (Uslu, 1985: 258). En temel anlamıyla vakıf, kişinin mülkiyetindeki menkul ve gayrimenkul mallarından bir kısmını veya tamamını, insan veya herhangi bir canlının ihtiyacını karşılamak üzere dinî, hayrî ve sosyal bir gaye için ebedî olarak tahsis etmesi olarak tanımlanabilir (Ömer Hilmi, 1307: 2; Muhammed Hamdi, 1330: 22; Öztürk, 1995: 21; Yediyıldız, 2003: 9).

Vakıf kültürü, İslam medeniyetinde önemli bir yere sahiptir ve tarih boyunca sosyal, ekonomik ve kültürel hayatın şekillenmesinde büyük rol oynamıştır. Vakıflar, toplumun ihtiyaçlarını karşılamak amacıyla kurulan ve kâr amacı gütmeyen kuruluşlardır. Bu kültür, yardımlaşma ve dayanışma prensiplerine dayanır ve toplumun refahını artırmayı hedefler.

Vakıfların şer'î hukukta belirli hükümleri ve kuralları vardır. Bu kurallar, vakfın kurulması, yönetimi ve gelirlerinin dağıtımı gibi konuları kapsar. Vakıf kurma işlemi, üç temel unsur üzerine kurulur: vakfeden, vakfedilen mal ve vakıf şartları. Vakıf şartları, vakfedenin belirlediği amaçlar doğrultusunda malın nasıl kullanılacağını belirler.

Vakıf, belirli bir malın mülkiyetinin Allah'a ait kılınarak, gelirlerinin hayır amaçlı kullanılmasıdır. Şer'î hukuk, vakıfların kurulması ve yönetilmesi konusunda detaylı hükümler içerir (Cevdet Paşa, 1976: 175).

İslam hukukunda vakıflar, dini, hayri ve aile vakıfları olarak üç ana kategoriye ayrılır. Her bir vakıf türü, belirli amaçlar doğrultusunda toplumun çeşitli ihtiyaçlarını karşılar. Dini vakıflar, cami, mescit ve dini eğitim kurumları gibi ibadet ve eğitim amaçlı kurulan vakıflardır. Hayri vakıflar, sağlık, eğitim ve sosyal yardım hizmetleri sunan vakıflardır. Aile vakıfları ise, vakfedenin ailesi ve soyundan gelenler için kurduğu vakıflardır.

İnsani ilişkilerde sosyal yardımlaşma ve dayanışma ilişkilerinin güçlendirilmesi ve toplumsal sermayenin artırılabilmesi için inşa edilen vakıf kurumları dünden bugüne, gündelik hayatın vazgeçilmez toplumsal kurumlarından birisi olmuştur.

Bütün bu görüşlerin yanında ayrıca 4721 sayılı Türk Medeni Kanunu'nun 101. maddesine göre vakıf; "gerçek veya tüzel kişilerin yeterli mal ve hakları belirli ve sürekli bir amaca özgülemeleri ile oluşan tüzel kişiliğe sahip mal topluluklarıdır." "Vakıf, tarih boyunca süregelen yardımlaşma ve dayanışma duygusunun kurumsallaşmış halidir. O halde vakıf, tüm insanlığın mutluluğunu amaçlayan bir sistemler bütünüdür" (<https://www.vgm.gov.tr/vakiflar-hakinda/vakif-nedir>).

Selçuklu Devleti, özünde yardımlaşma ve dayanışma duygusu bulunan vakıf kültürünü Anadolu'ya taşımış; bu dönemde vakıflar, toplumsal yapının önemli bir parçası haline gelmiştir. Selçuklu sultanları ve zengin aileler, eğitim, sağlık ve dini hizmetler sunan birçok vakıf kurmuştur. Medreseler, hastaneler ve camiler, Selçuklu vakıflarının en önemli hizmetleri arasında yer alır. Bu vakıflar, toplumun eğitim seviyesini yükseltmiş, sağlık hizmetlerini yaygınlaştırmış ve dini hayatı desteklemiştir. Selçuklu Devleti'nde vakıflar, eğitim, sağlık ve dini hizmetlerin en önemli sağlayıcıları arasında yer almıştır. Medreseler, hastaneler ve camiler, Selçuklu vakıflarının en önemli hizmetleridir (İpşirli, 2003: 54).

Osmanlı Devleti'nde ise vakıflar, sosyal ve kültürel yapının temel taşlarından biri olmuştur. Medreseler, camiler, aşevleri ve kütüphaneler, Osmanlı vakıflarının en önemli hizmetleridir (Faroqhi, 2002: 66). Osmanlı sultanları ve zengin aileler, toplumun çeşitli ihtiyaçlarını karşılamak amacıyla birçok vakıf kurmuştur. Bu vakıflar, medreseler, camiler, aşevleri, kütüphaneler ve sağlık kurumları gibi çeşitli alanlarda hizmet vermiştir. Osmanlı vakıfları, toplumun sosyal refahını artırmış, kültürel mirası korumuş ve eğitim düzeyini yükseltmiştir.

Tarihsel süreç içinde geline nokta devlet in yüklendiđi yeni görevler kapsamında yer alan sosyal yardım gibi bazı hizmetler Osmanlı Devleti zamanında vakıflar tarafından yerine getirilmiştir. Özellikle köprüler, yollar ve çeşmeler gibi yerel yönetim hizmetleri, sağlık ve yoksullara yardım gibi sosyal yardım faaliyetleri, okul ve medreseler, kütüphaneler ve öğretmen-öğretici maaşlarının ödenmesi, öğrencilerin giderlerinin karşılanması gibi öğretim/editim faaliyetleri genellikle vakıflar tarafından karşılanıyordu (Köprülü, 2005: 78).

Vakıflar başlangıçta, bireysel ve toplumsal ihtiyaçların karşılanması amacıyla ortaya çıkmıştır. Daha sonra toplumsal yaşamda oluşan gelişmelere uygun olarak, var olan toplumun sosyokültürel yapısı, ekonomik imkânları ve kabiliyetleri ölçüsünde değişme uğramış ve buna paralel bir biçimde gelişmiştir. Bilhassa Osmanlı'nın birçok döneminde, piyasa ekonominin kurallarına ve ademi merkezîyetçi kurallara göre faaliyette bulunan ve her biri farklı özerk yapılara sahip; devletin yükseliş ve gerileme hareketlerine uyumlu olarak faaliyet kolları zaman zaman genişleyip daralan, devlet ve cemiyet hayatında sosyo-kültürel, ekonomik ve hatta siyasal açıdan belirgin bir güce ulaşmış ve bugünkü anlamıyla bir sivil toplum alanı haline gelmiştir (Öztürk, 1995: 125).

Yine Öztürk'e göre; "Osmanlı döneminde olduğu kadar, hiçbir dönemde vakıf formasyonundan yararlanarak ülke zenginliklerinin paylaşılması, adil devlet yönetiminin tesisi ve erdemli şehirlerin kurulması" konularında aynı başarı gösterilememiştir. Başka bir söyleyişle Osmanlı'ya kadar hiçbir devlet; din, dil,

milliyet ayrımı yapmadan tüm toplumun refahı ve huzurunu sağlayacak “adaletli devlet adamı” tipini ortaya koymak; ülkenin temel kaynaklarını ülkede yaşayan bütün toplumsal kesimler arasında eşit bir şekilde paylaşılmasına olanak sağlayan bir düzeni hayata geçirerek, yarınından emin, herkesin diğerinin haklarına saygılı erdemli bir millet tipini ortaya çıkarmak; ortaya koydukları kurum ve kuruluşlarıyla kendi dönemlerinin medeniyet seviyesini yakalayan, egemenliğinde mutlu insanların barındığı şehirlerin inşa edilmesini sağlamak için vakıfları geliştirmemiş, bu kurumları yaymamış ve onun insanı cezbeden maddî-manevî gücünden yararlanamamıştır (Öztürk, 2002: 36).

Yine Yadiğar’a göre; “Eskiden vakıflar hem insan ve toplum için faydalı sosyal nitelikli kamu hizmetlerini olan hastaneler, kütüphaneler, öğrenci yurtları, aşevleri açmayı görev edinirken hem de bünyelerinde bulunan kültür varlıkları ve eserleri ile başta şehircilik olmak üzere diğer yerel yönetim işleri gibi faaliyetlere de katkıda bulunmuşlardır. Bu da bize vakıfların, bir yandan insan yaşamının zorunlu temel ihtiyaçlarının giderilmesi, bir yandan da kültürel mirasın en önemli emanetçisi olduklarını göstermektedir. Özel mülkiyete konu olan bir malın, karşılık beklemeden toplumun yararına, herkes tarafından kullanılmasını sağlamak için, kamuya tahsis edilmesi gibi ulvi bir düşüncenin mihenk taşı olan vakıflar, bizim medeniyetimizin temelini oluşturmaktadır” (Yadiğar, 2010: 23).

Cumhuriyetle birlikte, Vakıflar Genel Müdürlüğü (VGM), Türkiye’deki vakıfları denetlemek ve yönetmekle sorumlu bir devlet kurumu olarak 3 Mart 1924’te kurulmuştur ve Türkiye Cumhuriyeti Kültür ve Turizm Bakanlığı’na bağlıdır.

Başta Selçuklu ve Osmanlı döneminde kurulmuş ve bugün hala yöneticileri hayatta kalmayan vakıflara gelince, kurumsal ve tüzel kişilikleri Vakıflar Genel Müdürlüğü tarafından temsil edilmektedir. 5737 sayılı Vakıflar Kanunu uyarınca; Genel Müdürlükçe yönetilecek ve temsil edilecek vakıflar ile mülga 743 sayılı Türk Kanunu Medenisinin yürürlük tarihinden önce kurulmuş ve 2762 sayılı Vakıflar Kanunu gereğince Vakıflar Genel Müdürlüğünce yönetilen vakıflara “Mazbut Vakıf” denilmektedir. Vakıflar mevzuatına göre, mülga 743 Sayılı Türk Kanunu Medenisi’nin yürürlük tarihinden önce kurulmuş ve yönetimi vakfedenlerin soyundan gelenlere şart edilmiş vakıflara ise “Mülhak Vakıf” adı verilmektedir. Vakıflar Genel Müdürlüğü bu tür vakıflar namına hizmetlerini sürdürürken, ayrıca Türk Medeni Kanunu’na göre yeni kurulan vakıfların kuruluş, denetim ve dağılıp iş ve işlemlerini de gerçekleştirmektedir.¹

Vakıflar Genel Müdürlüğü kayıtlarına göre; Selçuklu ve Osmanlı döneminden bugüne hala varlığı devam eden vakıf sayısı 52.000’dir. Halihazırda Vakıflar Genel Müdürlüğü, ilk kurucularının şartlarını ve amaçlar doğrultusunda günümüzde de öğrencilere burs, muhtaç kişilere aynı ve nakdi yardımı yapmaya devam etmektedir. Ayrıca yüzlerce senelik vakıf eserlerin bakım ve onarımını gerçekleştirmektedir. Bugüne kadar 5 bin 800 civarında vakıf eseri restore edilmiştir. Bu vesileyle yeni dönemde gerçekleştirilen bu türden çalışmalar bir anlamıyla, vakıf medeniyetini yeniden canlandırılmıştır (www.vgm.gov.tr).

Yine bu kapsamda, Fatih Sultan Mehmet Vakıf Üniversitesi ile Bezmiâlem Vakıf Üniversitesi yüksek öğrenim alanında gerçekleştirilen önemli projelerdendir. Türkiye Cumhuriyeti’nin kuruluşundan çok öncesinde var olan ve asıl hedef ve amaçları arasında eğitim ilkesini barındıran bu vakıfların faaliyetlerini gerçekleştirmek olan Üniversiteler bugün yeni ve çağdaş kuruluşlar alanında öğretim ve eğitim vermeye devam etmektedirler (www.vgm.gov.tr).

Günümüzde vakıf kültürü olgunlaşarak modern toplumların hemen hemen tümünde sivil toplum kuruluşu olarak varlığını sürdürmekle birlikte faaliyet alanlarının artması ve çoğalması bakımından da bir değişim ve dönüşüm geçirmiştir. Günümüzde bildiğimiz ilk anlamıyla varlığını sürdüren vakıflar olduğu gibi konu ve çeşitlilik anlamında sayıları artan vakıfların toplumsal alandaki önemi halen vazgeçilmez bir noktadadır.

1 Daha ayrıntılı bilgi için bkz: <https://www.vgm.gov.tr/kurumsal/tarihce/tarihte-vakiflar>

1.1. Vakıfların Kuruluş Amacı ve Faaliyet Alanları

Vakıflar, toplumsal dayanışma ve yardımlaşmanın kurumsallaşmış bir biçimi olarak, tarih boyunca önemli bir rol oynamıştır. Vakıfların kuruluş amaçları, topluma yararlı hizmetler sunmak, sosyal adaleti sağlamak ve kültürel mirası korumak gibi geniş bir yelpazede yer almaktadır. Bu amaçlar doğrultusunda vakıflar, toplumun çeşitli kesimlerine halen güçlü bir şekilde hizmet etmeye devam etmektedir.

Osmanlı Devleti'nde vakıflar, eğitim alanında büyük bir rol oynamıştır. Medreseler, kütüphaneler ve diğer eğitim kurumları vakıflar aracılığıyla finanse edilmiştir. Örneğin, Süleymaniye Medresesi, Kanuni Sultan Süleyman tarafından kurulan vakıf sayesinde eğitim hizmeti vermiştir. Bu medreseler, İslam dünyasında bilim ve eğitim merkezi haline gelmiştir. Süleymaniye Külliyesi'nde bulunan medreseler, Osmanlı döneminde ilim ve irfan yuvaları olarak büyük önem taşımaktadır. Bu külliyenin finansmanı, Kanuni Sultan Süleyman tarafından kurulan vakıf gelirleriyle sağlanmıştır (İnalçık, 2019: 202).

Vakıflar, sağlık alanında da önemli hizmetler sunmuştur. Hastaneler ve sağlık merkezleri, vakıflar aracılığıyla finanse edilerek halka ücretsiz sağlık hizmetleri vermiştir. Osmanlı döneminde kurulan darüşşifalar, bu hizmetlerin en güzel örneklerindedir. Fatih Sultan Mehmet tarafından kurulan Fatih Külliyesi içinde yer alan darüşşifa, dönemin en önemli sağlık merkezlerinden biri olmuştur (Faroqhi, 2002:132).

Osmanlı vakıfları, toplumun yoksul kesimlerine yardım etmek amacıyla çeşitli sosyal hizmetler sunmuştur. Aşevleri ve fakirhaneler, vakıflar tarafından finanse edilerek yoksullara yemek ve barınma imkânı sağlamıştır (Lewis, 1982: 115-125).

Vakıflar, dini ve manevi hayatın desteklenmesi ve sürdürülebilir kılınması amacıyla da kurulmuştur. İbadethanelerin inşası ve bakımı, dini kurumların desteklenmesi gibi faaliyetler vakıflar aracılığıyla gerçekleştirilmiştir. Osmanlı Devleti'nde cami ve mescitler, vakıflar tarafından finanse edilerek inşa edilmiştir. Bu ibadethaneler, vakıf gelirleriyle sürekli olarak bakım görmüş ve hizmete açık kalmıştır (Cevdet Paşa, 1976: 52). Camiler, mescitler ve türbeler gibi dini yapılar, vakıflar tarafından finanse edilmiştir. Bu yapılar, vakıflar sayesinde sürekli bakım görmüş ve hizmete açık kalmıştır. Örneğin, Sultanahmet Camii, Sultan I. Ahmed tarafından kurulan vakıf sayesinde inşa edilmiştir. Bu cami, vakıf gelirleriyle sürekli olarak hizmet vermeye devam etmiştir (İpşirli, 2003:79).

Vakıflar, kültürel ve sanatsal faaliyetlerin desteklenmesi ve yaygınlaştırılması konusunda da önemli rol oynamıştır. Sanat eserlerinin korunması, edebi faaliyetlerin desteklenmesi ve kültürel mirasın yaşatılması vakıflar aracılığıyla gerçekleştirilmiştir. Örneğin, Osmanlı döneminde birçok şair ve yazar, vakıf destekleri sayesinde eserlerini üretebilmiştir. Osmanlı döneminde birçok şair ve yazar, vakıfların desteğiyle eserlerini ortaya koymuş ve bu sayede kültürel mirasa önemli katkılarda bulunmuştur. Vakıflar, sanat ve edebiyatın gelişiminde önemli bir rol oynamıştır (Lewis, 1982: 66-68).

Vakıflar, tarihi eserlerin ve kültürel varlıkların korunması konusunda da önemli rol oynamış; camiler, medreseler, hanlar ve hamamlar, köprüler, türbeler ve diğer tarihi yapılar, vakıflar aracılığıyla korunmuş ve gelecek nesillere aktarılmıştır. Bu yapılar, vakıf gelirleriyle sürekli olarak bakım görmüş ve korunmuştur.

2. Vakıfların Kültürel Mirasın Korunmasındaki Yeri ve Önemi

2.1. Kültürel Miras Kavramı

Kültürel miras, bir toplumun geçmişten günümüze kadar taşıdığı ve geleceğe aktarmayı amaçladığı maddi ve manevi değerlerin toplamıdır. Bu kavram, tarihi eserler, ibadethaneler, sanat eserleri, kütüphaneler, folklorik unsurlar, dil ve edebiyat gibi çeşitli unsurları kapsar. Kültürel miras, toplumların kimliklerinin ve geçmişlerinin anlaşılmasında kritik bir rol oynar (unesco.org.tr).

Kültürel miras; insanoğlunun, kayıt altına alınabilen tüm tarihi dönemlerde meydana gelen her şeyi bir binanın katları gibi üst üste koyarak bir araya getirdiği, ayrıca tarihsel süreç içinde alınan mesafelere bir biçimde edinilen yeni deneyim ve tecrübeler ve yeni bilgiler ile geliştirip zenginleştirdiği, sürdürülebilirliğini güvence altına alacak şekilde muhafaza edip devamında gelen yeni nesillere aktarabildiği tüm üretilenlerin bütünü olarak somut, doğal ve somut olmayan kültürel miras olarak isimlendirilmektedir. Geçmişten miras alınan ve değişik gerekçelerle geleceğe miras bırakılmak istenen, somut olarak varlığı olan ve insan eliyle üretilmiş olan tüm eserler birer kültürel miras olarak içinde yeşerdiği topluma ait değerler bütünü olarak ifade edilmektedir (Can, 2009: 43-45).

Kültürel miras kavramı; binalara, anıtlara, sanat eserlerine, peyzajlara vb. farklı değerlerin yüklendiği uzun bir tarihsel gelişimin sonucudur. Bu eserlerin periyodik olarak yok edilmesi veya ortadan kaybolması, mükemmel evrensel hazine ve bu eserlerin insanlığa ait olduğunun en kesin ifadesidir. Bu düşünceler, kültürel mirasın ve iç içe olduğu doğal çevrenin benzersiz ve yeri doldurulamaz olduğu anlayışıyla geliştirilmiştir (Mumcu, 2023: 14).

Kültürel miras, toplumların tarihi, kültürel ve sosyal kimliklerinin bir parçasıdır. Bu miras, toplumların geçmişle bağlarını korumalarına ve kültürel sürekliliği sağlamalarına yardımcı olur. Kültürel mirasın korunması, sadece geçmişi değil, aynı zamanda gelecek nesillerin kültürel zenginliklerini de güvence altına alır.

2.2. Kültürel Mirasın Korunmasında Vakıfların Rolü

Eski eserleri koruma anlayışı insanlık tarihinde oldukça eskiye gitse de günümüzde sahip olduğu kültürel ve doğal değerleri korumak, her toplum ve devlet açısından büyük önem taşımaktadır. Bir kültür varlığı olarak vakıf eserlerin ortaya çıkmasında, korunmasında ve günümüze ulaşmasında Osmanlı vakıf sisteminin işleyişi ve bu sistemin temelindeki hukuki alt yapısının önemi büyüktür (Bakırer, 1973: 113). Vakıf hukuku terminolojisinde “te’bîd”² adı verilen ve “vakfın müebbed olması lâzımdır” (Ömer Hilmi Efendi, 1977: 24) şeklinde ifade edilen “vakfın devamlılığı” ilkesi gerek hayrat gerekse akar türünden vakıf yapılarının korunmasının, bakım ve onarımının yapılmasının temelini teşkil etmektedir. Bu ilke aynı zamanda vakıflarda sunulan hizmetlerin de sürekliliğinin sağlanmasını zorunlu kılmaktadır (Ateş, 1994: 161; Oruç vd. 2019: 8).

Bilindiği üzere vakıflar, vakfın kuruluş tüzüğü niteliğinde olan vakfiyelerde belirlenen hükümler doğrultusunda idare edilmektedirler. Vakfiyeler, vakfedilen hayrat yapıların niteliği, vakfın gelir ve giderlerinin neler olacağı, vakıf görevlilerinin kimler olacağı ve hangi şartlarda görevlerini ifa edecekleri, vakıftan kimlerin hangi şartlarda faydalanacağı gibi vakfın işleyişine dair temel bilgilerin ayrıntılı bir şekilde kaydedildiği hukukî belgelerdir (Özgüdenli, 2012: 465-467; Yüksel, 2012: 467-469). Vakfiye şartları arasında, cami, medrese, darüşşifa, tekke, türbe gibi vakfın hayrat yapılarının ve vakfın gelir getirici yapıları olan han, hamam, dükkân gibi yapıların korunmasına öncelik verildiği pek çok vakıfta görülen bir durumdur. Özellikle *selâtin vakıfları* ve *vüzerâ vakıfları* olarak ifade edilen saray mensupları ile üst düzey yöneticilerin kurmuş oldukları vakıfların vakfiyelerinde, vakıf hayrat ve akarlarının korunmasına, bakım ve onarımının yapılmasına dair özel şartlar bulunmaktadır.

Bu duruma müşahhas bir örnek olarak Osmanlı sultanı Yavuz Sultan Selim’in eşi ve Kanuni Sultan Süleyman’ın validesi Hafsa Sultan’ın Manisa’da inşa ettirdiği cami, medrese, mektep, imaret, hankâh, darüşşifa ve darülkurradan oluşan külliyesi için kurmuş olduğu vakfı gösterilebilir. Hafsa Sultan’ın 1523 (h. 929) tarihli vakfiyesinin şartları arasında vakıf hayrat yapıların bakım ve onarımına öncelik verilmesine

2 Vakıflarda te’bîd ilkesi için bkz. Muhammed Hamdi (Yazır), *İrşâdü’l-Ahlâf fi Ahkâmî’l-Evkâf*, Matbaa-i Ahmed Kamil, İstanbul: 1330; H. Cemaleddin, *Ahkâm-ı Evkâf*, Mekteb-i Mülkiye Matbaası: 1335; Ömer Hilmi, *İthâfû’l-Ahlâf fi Ahkâmî’l Evkâf*, Mekteb-i Hukûk-ı Şâhâne tarafından tabî itdirilmiştir, Matbaa-i Âmire, İstanbul: 1307.

dair bir şart bulunmaktadır. Vakfiyede, vakfın gelir (galle) fazlasının bakım ve onarım masraflarına yetmediği durumlarda vakfın diğer harcamalarından kesinti yapılarak hayrat yapıların bakım onarımının yaptırılması ve bunun kesinlikle ertelenmemesi gerektiğinin altı çizilmiştir. Nitekim vakıf hayrat yapıların devamlı olarak sağlam kalmasının vakfın önceliği olduğu vakfiyenin son kısmında tekrarlanmıştır; “ola ki hayrat yapılar bir şekilde harap olur veya yıkılırsa ikinci kez, üçüncü kez, dördüncü kez yaptırılması gibi vakfın gücü yettiği sürece bu yenileme işleminin devam ettirilmesi” vakıf şartı haline getirilmiştir (Demirtaş, 2023: 47). Söz konusu vakıfta mütevelliler, vakfedilen akarlardan elde edilen gelirleri, öncelikle vakfın akar ve hayratının korunmasına yönelik kullanarak gerekli harcamaları yaptıktan sonra vakfın diğer masrafları için kullanacaklardır. Vakıfta bu öncelikli kullanım ilkesine uyularak tüm harcamalar yapıldıktan sonra arta kalan gelir ise yine bu öncelikli vakıf şartı için kullanılmak üzere vakfın kasasında saklanacaktır (Demirtaş, 2024: 699).

Vakfın devamlılığını sağlamaya ve vakıf binaların korunmasına yönelik bu uygulama bakım-onarım harcamalarının mali kaynağını bulamayan vakıfları “rakabe” uygulamasına yöneltmiştir. Vakfın müteveli maaşı dışındaki bütün giderlerinin durdurulduğu ve vakıf gelirlerinin tamamının tamirata sarf edildiği bu uygulamayla vakıflar, tamirat giderlerini karşıladıktan sonra hayır faaliyetlerini yerine getirmeye ve çalışanlarının maaşlarını ödemeye devam etmişlerdir (Hızlı, 1994: 56).

Vakıf eserlerin korunmasına yönelik vakfiye şartları gereği vakıflar, bünyelerinde *bina emini*, *mimar*, *müremmim*, *suyolcu*, *kurşuncu*, *maniünnükûş* gibi hayrat yapıların tamir, bakım ve onarım işlerini yapan vakıf çalışanlarını istihdam etmişlerdir. Nitekim 1775-1776 tarihli bir muhasebe defteri verilerine göre, Bursa’daki vakıflarda görev yapan toplam 1807 kişinin 131 kişisi (%7,2) bakım ve onarım işlerinde çalışmaktadır (Çiftçi, 2001:135).

Osmanlı vakıfları, sadece vakıf yapıları korumakla kalmamış, sanat eserleri, el yazmaları ve halk kültürü unsurları gibi kültürel varlıkların korunmasında önemli katkılarda bulunmuştur. Bu varlıklar, vakıf gelirleriyle korunmuş ve gelecek nesillere aktarılmıştır (Lewis, 1982: 76).

Ülkemizde vakıf eserler özelinde kültürel mirası koruma yönündeki sistematik yaklaşım ve bunun yansıması olan hukuki düzenlemeler 19. yüzyılda ortaya çıkmıştır. Osmanlı Devleti’nde kültürel mirasın korunması amacıyla yapılan ilk yasal düzenleme 1869 tarihli *Âsâr-ı Atîka Nizamnamesi*’dir. Osmanlı döneminde başlayan tarihi ve kültürel mirasın korunması amaçlı çalışmalar gelişerek Cumhuriyet döneminde de devam etmiş, bu konuda birden fazla yasal düzenleme yapılmıştır (Coşkun ve Kurt, 2021: 88-90).

Türkiye’nin kültürel mirasın korunması konusundaki yaklaşımının gelişmesi, taraf olduğu uluslararası anlaşmalarla da ilgilidir. Bu kapsamda Türkiye, Birleşmiş Milletler’in eğitim, bilim, kültür, bilgi ve iletişim alanlarında ihtisas örgütü olan UNESCO’ya ilişkin Sözleşmeyi 1945 yılı Kasım ayında imzalayan ilk 10 devlet arasında yer almıştır. Bu Sözleşme, 20 Mayıs 1946 tarihli ve 4895 sayılı Kanunla onaylanmıştır (<http://www.mfa.gov.tr>). UNESCO tarafından geliştirilen 1972 tarihli “Dünya Kültürel ve Doğal Mirasının Korunmasına Dair Sözleşme”ye de³ Türkiye, 04.04.1982 tarih ve 2658 sayılı Kanunla katılmayı uygun bulmuştur. Sözleşme, 23.05.1982 tarih ve 8/4788 sayılı Bakanlar Kurulu Kararıyla onaylanarak, 14.02.1983 tarih ve 17959 sayılı Resmî Gazete’de yayınlanmıştır (Coşkun ve Kurt, 2021:15).

Tarihi Eserlerin Korunması; Vakıflar, tarihi eserlerin korunmasında önemli bir rol oynamaktadır. Osmanlı ve Selçuklu dönemlerinde, birçok tarihi yapı vakıflar tarafından inşa edilmiş ve korunmuştur. Bu yapılar, vakıf gelirleriyle sürekli bakım görmüş ve orijinal hallerini korumuşlardır. Örneğin, Ayasofya Camii ve Süleymaniye Camii gibi önemli yapılar, vakıflaşması sayesinde günümüze kadar ulaşmıştır.

3 Daha geniş bilgi için bkz: Dünya Kültürel ve Doğal Mirasının Korunmasına Dair Sözleşme’nin metninin bütünü için bkz. <http://www.unesco.org/tr/Pages/161/177>,

İbadethanelerin Korunması; Geçmişten bu yana, Vakıflar, camiler, mescitler ve türbeler gibi dini yapıların korunmasında da önemli bir rol üstlenmiştir. Bu yapılar, vakıflar tarafından finanse edilerek inşa edilmiş ve bakımları sağlanmıştır. Böylece, ibadethaneler tarihi ve kültürel değerlerini koruyarak günümüze ulaşmıştır.

Kütüphanelerin Korunması; Vakıflar, kütüphanelerin kurulması ve korunmasında da büyük katkılarda bulunmuştur. Osmanlı döneminde birçok kütüphane, vakıflar tarafından kurulmuş ve zengin kitap koleksiyonlarıyla donatılmıştır. Bu kütüphaneler, vakıf gelirleriyle zengin kitap koleksiyonlarına sahip olmuş ve bilimsel birikimin korunmasına katkı sağlamıştır (İnalçık, 2019).

Diğer Kültürel Varlıkların Korunması; Vakıflar, sanat eserleri, el yazmaları, halk kültürü unsurları gibi diğer kültürel varlıkların korunmasında da etkin rol oynamıştır. Bu varlıklar, vakıflar tarafından finanse edilerek korunmuş ve gelecek nesillere aktarılmıştır.

Başta ülkemiz olmak üzere diğer dünya ülkeleri, kültürel miras olarak görülen tüm eserlerin korunması ve geleceğe aktarılması için kendi birikimlerine ve alana yönelik hâkimiyetlerine ve güçlerine göre çaba sarf etmektedirler. Korunması gereken tüm eserlerin en temel ve en başat ilkesi, tarihsel yapıların ve bu alanların korunurken kullanılması noktasında denge kurulmasının gerekliliğini kültürel miras kapsamında gözden kaçırmadan, daha sonra gelecek olan yeni kuşaklara olabilecek en orjinal haliyle aktarılmasıdır.

Gerek doğal afetler gerekse savaş, kentleşme vb insan faktörleri göz önüne alındığında kültürel miras olarak belirlenen varlıkların hiç bozulmadan hiç yok olmadan yaşaması, bir değişim geçirmeden orjinal haliyle saklanması mümkün gözükmemektedir. Bundan dolayı koruma denildiğinde hedeflenen amaç eskimeyi durdurmak için gerekli tedbirleri almak, sürekli bakım noktasında yapılması gerekenleri yapmak ve bu yapılan tüm çalışmalar ile kültürel miras öğelerinin korunması anlayışı içinde yaşanan toplum tarafından benimsenmesini sağlamaya çalışmak olarak değerlendirilmektedir.

Bugün Vakıflar Genel Müdürlüğü, geçmişten devraldığı kültürel mirasın korunması ve yaşatılması konusundaki ana görevini titizlikle devam ettirmektedir. Vakıflar Genel Müdürlüğü, Türkiye'deki vakıf kültürünün korunması ve yaşatılması amacıyla faaliyet gösteren önemli bir kurumdur. Vakıflar Genel Müdürlüğü'nün kökeni, Osmanlı Devleti'ne kadar uzanmaktadır. 1826 yılında II. Mahmud tarafından kurulan Evkaf-ı Hümayun Nezareti, vakıf işlerini düzenlemek amacıyla kurulmuştur. Cumhuriyet döneminde ise 1924 yılında Evkaf Umum Müdürlüğü adıyla yeniden yapılandırılmış ve 1984 yılında Vakıflar Genel Müdürlüğü adını almıştır.

Ülkemizin hemen hemen her yöresinde bulunan kültürel miras eserlerinin, koruma, restore etme ve muhafazasından sorumlu olan VGM, bugüne kadar binlerce eserin günümüze kadar korunmasını sağlamıştır. VGM, bütün bu süreçleri izlerken de hem ulusal hem de UNESCO ve diğer uluslararası kuruluşlarla işbirliği yaparak kültürel mirasın korunması ve sürdürülebilirliği için projeler geliştirilmektedir.

2.3. Vakıfların Kültürel Mirasın Korunmasına Yönelik Başarılı Projeleri ve Örnek Vakıf Kurumları

Vakıflar Genel Müdürlüğü'nün 2023 Yılı Faaliyet Raporunun, faaliyetlerine ilişkin bilgileri aşağıdaki açıklamalarda yer verilmiştir:

“Milli Kültür ve Vakıf Kültürü programı kapsamında; özellikle eğitim çağındaki genç nesil de olmak üzere toplumun her kesimine vakıf kültürünü, bu kültürün, milli kültürümüz, bu kültürün vücuda getirdiği vakıf kültür varlıklarının ise milli kültürümüzün önemli bir parçası olduğu olgusunu aşılacak ve bu doğrultuda söz konusu varlıkları muhafaza etmek, korumak, geliştirmek ve gelecek nesillere aktarmak görevini de yerine getirmektedir. Bu kapsamda;

Vakıf Taşınmazlarının Korunması ve Yenilenmesi, Vakıflar Genel Müdürlüğü; vakıflara (mazbut) ait yaklaşık 9 bin tescilli vakıf kültür varlığı ile yurt dışındaki vakıf kültür varlıklarının muhafazası, korunması ve geleceğe aktarılmasından sorumludur. Bu sebeple; her yıl bütçesinin yaklaşık %50'sini bu kültür varlıklarının projelerinin hazırlanması ile restorasyon ve onarımlarının gerçekleştirilmesine ayırmaktadır.

Vakıf Taşınmazlarının Değerlendirilmesi; Vakıflar Genel Müdürlüğü Mazbut vakıfların her birinin gelir ve gideri ayrı ayrı takip etmek ve varlıklarını ekonomik kural ve riskleri gözetmek suretiyle değerlendirir. Mazbut vakıfların mülkiyetindeki taşınmazlar; yapım veya onarım karşılığı kiralama, kat karşılığı inşaat modeli, restorasyon veya onarım karşılığı kiralama ve idari imkanlar gibi çeşitli yöntemler ile değerlendirilerek âtil vaziyetten kurtarılmakta ve yüksek gelir getirici hale dönüştürülmektedir.

Vakıflar Genel Müdürlüğüne ve mazbut vakıflara ait hayrat taşınmazlardan Genel Müdürlük tarafından öncelikle vakfiyeleri doğrultusunda işlev verilemeyen veya değerlendirilemeyen hayrat taşınmazlar; asli amacına uygun olarak kullanılıncaya kadar G.M. tarafından işlev verilmek amacıyla vakfiyesinde yazılı olan hizmetlerde kullanılmak üzere VGM denetiminde restorasyon ve onarım karşılığı kamu kurum ve kuruluşlarına, aynı amaçlı vakıflara ile diğer kamu yararına çalışan dernek gibi sivil toplum kuruluşlarına tahsis edilmektedir".⁴

Vakıflar Genel Müdürlüğü yukarıda zikredilen vakıfların iş ve işlemleri ile ilgili denetim görevini yürütmektedir. Mazbut vakıfların yurt dışındaki vakıf taşınmazlarına ait envanterin çıkarılması, yurt dışındaki vakıflarla ilişkiler kurma ve vakıf ecdadının miras bıraktığı taşınmazların bulunduğu topraklarda vakfiye şartlarını yerine getirmekle uğraşmakta, Osmanlı coğrafyasındaki Müslüman ülkelerin vakıflarına ışık tutmakta, onlara teknoloji ve bilgi desteği sunmaktadır. Kurumsal yapıyı geliştirmek ve güçlendirmek amacıyla insan kaynağı ve teknolojik alt yapı konusundaki çalışmalar ise sürdürülmektedir (Vakıflar Genel Müdürlüğü, 2023).

2.3.1. Süleymaniye Külliyesi Vakfı

Osmanlı Dönemi zengin bir vakıf medeniyetine sahiptir. Bu anlamda padişahların, hanım sultanların, şehzadelerin, sadrazamların ve önde gelen devlet ricâlinin toplumun yararına olabilecek, manevi değerlere önem veren ve kendi bünyesinde sosyal hizmet alanlarını karşılayabilecek devasa külliyeler inşa ettiklerine şahit olmaktayız. Cami merkezli külliyeler, mektep, medrese, kütüphane, muvakkithâne, hazîre, dârüşşifâ, imâret, tabhâne, çarşı, han, hamam, çeşme vb. yapıların bir araya gelmesinden oluşan yapılardır (Ögel, 1963: 156).

Osmanlı Devleti'nde bu külliyelerin en güzel örneklerinden biri şüphesiz ki Süleymaniye'dir. Süleymaniye külliyesi hükümdarlığın her bakımdan zirvede olduğu 16. yüzyılda, Kanûnî Sultan Süleyman döneminde (1520-1566) ve Mimar Sinan tarafından inşa edilmiştir. Bu külliye, geçmişten bugüne sadece bir ibadet yeri değil, aynı zamanda eğitim, sağlık ve sosyal hizmetlerin merkezi olarak da hizmet vermiştir.

Kanuni Sultan Süleyman, külliye'nin sürdürülebilirliğini sağlamak amacıyla bir vakfiye hazırlatmıştır. Bu vakfiye, külliyyede yürütülen hizmetlerin finansmanını ve organizasyonunu düzenlemektedir. Vakfiye, cami görevlilerinin maaşlarından, medrese öğrencilerinin burslarına kadar birçok detayı içermektedir (Koç ve Özdemir, 2017:121).

Süleymaniye Külliyesi, eğitim ve sağlık hizmetleri açısından da önemli bir merkezdir. Külliyyede yer alan medreseler, dönemin en önemli eğitim kurumları arasında yer almıştır. Ayrıca, darüşşifâ, hem sağlık hizmetleri sunmuş hem de tıp eğitimi vermiştir. Külliye, sadece dini ve eğitim hizmetleriyle sınırlı kalmamış, aynı zamanda sosyal yardımlaşma ve dayanışma faaliyetlerine de ev sahipliği yapmıştır. İmaret, fakirlere yemek dağıtımını yaparken, hamamlar halkın hijyen ihtiyaçlarını karşılamıştır (Yılmaz, 2024: 69).

4 Daha ayrıntılı bilgi için bkz: <https://www.vgm.gov.tr/kurumsal/planprogram-ve-raporlar/faaliyet-raporlari>

Süleymaniye Külliyesi Vakfı, Osmanlı Devleti'nin kültürel, sosyal ve inanç merkezli hayatında önemli bir rol oynamıştır. Kanuni Sultan Süleyman'ın vizyonu ve Mimar Sinan'ın dehası sayesinde, bu külliye günümüzde de önemini korumaktadır.

Vakıflar Genel Müdürlüğü tarafından; Süleymaniye Külliyesi ve Camii'nin 2007-2010 yılları restorasyon çalışmalarında, Venedik Tüzüğü'nün (Mayıs 1964) onarım ile ilgili maddelerinden yola çıkarak yapıdaki özgün olmayan zarar verici nitelikteki unsurların özellikle; çimento ya da alçı içeren sıvalar alt dönem süslemelerini örten plastik ya da yağlı boya ile yapılmış katmanlar vb. kimyasal ya da mekanik tekniklerle yüzeyden kaldırılmasıyla ortaya çıkan orjinal unsurlar, iyileştirmeler yapıldıktan sonra korunmuştur. Süleymaniye Külliyesi, 2021 yılından bu yana çalışmalar VGM tarafından titizlikle devam etmektedir (Vakıflar Genel Müdürlüğü, 2023).

2.3.2. Fatih Külliyesi Vakfı

Fatih Külliyesi Vakfı, İstanbul'daki Fatih Camii ve medreselerinin inşası ve bakımı için kurulmuştur. Bu vakıf, külliye yapısını ve sürekli bakımını finanse ederek, cami ve medreselerin orijinal hallerini korumasını sağlamıştır. Külliye inşaatı 1463 yılında başlamış ve 1470 yılında tamamlanmıştır. Mimarı, Atik Sinan olarak bilinen Sinaüddin Yusuf bin Abdullah'tır. Külliye avlusunda, Fatih Sultan Mehmed'in türbesi başta olmak üzere, çeşitli Osmanlı şahsiyetlerinin türbeleri yer alır. Bu türbeler hem tarihi hem de sanatsal değere sahiptir.

Külliye, şehircilik bakımından benzersiz bir tasarım mevcuttur. Bütün binalar tam bir simetriye göre yerleştirildiği gibi ortasında caminin bulunduğu külliye İstanbul'un en önemli dinî ve kültürel merkezini oluşturmuştur. 1509 ve 1766 yıllarında yaşanan depremler külliye büyük zarar vermiştir. 1767-1771 yılları arasında Sultan III. Mustafa döneminde Mimar Mehmed Tahir Ağa tarafından onarılmıştır (<https://islamansiklopedisi.org.tr/fatih-camii-ve-kulliyesi>).

Ayrıca, Fatih Külliyesi'nin bahçesi, Osmanlı döneminin peyzaj anlayışını yansıtan çeşitli bitkilerle donatılmıştır. Osmanlı döneminde sıkça kullanılan çınar ve servi ağaçları külliye bahçesinde de yer alır. Bu ağaçlar, geniş gövdeleri ve uzun ömürleri ile bilinir.

Vakıflar Genel Müdürlüğü tarafından, Sultan I. Mahmut Kütüphanesi ve Fatih Camii 2007-2012 onarımı harâm cami mekânı, bitiş cemaat yeri ve revaklı avlusu, şadırvan, hünkâr kasrı giriş saçağı ve rampası ile I. Mahmut Kütüphanesi'nde mevcut bezeme örneklerinin detaylı olarak fotoğraflarla belgelenecek, desenleri alınarak projelendirilmesiyle başlamıştır.

Kültürel mirasımızın önemli unsurlarından biri olan Fatih Külliyesi günümüzde halen varlığını vakıf kurumundan devam etmektedir. Ayrıca, Fatih Sultan Mehmet Vakıf Üniversitesi⁵ bugün bu vakfın bir eseri olarak eğitim ve öğretim hayatına büyük katkılar vermektedir.

3. Vakıf Kültürünün Geleceği

Vakıf kültürü, Türk İslam medeniyetlerinin sosyal ve ekonomik hayatında önemli bir rol oynamıştır. Geçmişten günümüze kadar uzanan bu kültür; sosyal yardımlaşma, eğitim, sağlık ve kamu hizmetleri alanlarında önemli roller üstlenmiş ve toplumsal yapı üzerinde kalıcı etkiler bırakmıştır. Günümüzde ise, vakıf kültürünün geleceği, modernleşme, ekonomik değişimler ve sosyal ihtiyaçlar doğrultusunda yeniden şekillenmektedir.

Vakıf kültürünün geleceği, modern dünyada nasıl bir yer edineceği sorusu etrafında şekillenmektedir. Vakıf hizmetlerinin sunulmasında vakfiyelerin günümüz koşullarına uydurulması zorunluluk arz etmektedir.

⁵ Daha ayrıntılı bilgi için bkz: <https://www.fsm.edu.tr/>, Fatih Sultan Mehmet Vakıf Üniversitesi, T.C. Vakıflar Genel Müdürlüğü'nün 25.08.2009 tarih ve 487/406 sayılı Vakıflar Meclisi kararı ve 15.04.2010 tarih ve 5981 sayılı kanunla kurulmuştur.

Sosyal amaçları yerine getiren ve ticari bir amacı olmayan kuruluş niteliğini taşıyan vakıflar, toplumda yaşayan bireyin korunması ve yaşamının kolaylaştırılması gibi toplumsal düzenin temini amacıyla kurulmuş kuruluşlardır. Bu yapılar başta sosyal yardımlaşma ve sosyal dayanışma ile toplumsal çatışmaların önüne geçerek cemiyetin bütünlüğünü temin etme noktasında çok önemli bir rol oynamaktadır (Kocabaş, 2010: 45).

Vakıf kurumunun Türklerin ne kadar önemsediyini, bugünkü adıyla Vakıflar Genel Müdürlüğü'ne, Selçuklu ve Osmanlı dönemlerinden kalan 52.000 adet vakfın devredilmesi bize göstermektedir. Ülkemizin sosyal bir devlet olması ve vakıf kültürü gelişmiş olan bir millete mensup olması, vakıf kültürünü devam ettirmektedir. Günümüzde halen vakıflar bir sosyal politika aracı olarak işlev görmektedir.

Yine bugünkü sosyal devlet anlayışının tüm demokratik ülkelerde yaygın olması, devletlerin toplumsal ihtiyaçlara daha fazla cevap vermesini zorunlu kılmaktadır. Sosyal patlamaların ve toplumdaki bazı fay hatlarının derinleşmemesinde vakıfların önemli bir yeri vardır. Buna paralel olarak küresel anlamda her ne kadar vakıf türlerinin sayıca azaldığı görülsede de ülkemizde gerek nüfusun hem de sosyal bilincin artması ile birlikte kurulan vakıfların sayısı da beraberinde artmıştır. Bu durum bize Türk milletinin ne derece dayanışma kültürüne sahip olmasının yanı sıra toplumsal duyarlılığı da en üst düzeyde tutmasını en iyi şekilde ifade etmektedir.

Vakıf kültürü, geçmişte olduğu gibi gelecekte de sosyal, kültürel, eğitim ve ekonomik hayatın önemli bir parçası olmaya devam edecektir. Vakıf kültürünün sürdürülebilirliği için toplumsal bilinçlendirme ve eğitim çalışmaları oldukça önemlidir. Genç nesillerin vakıf kültürü konusunda bilinçlendirilmesi ve vakıfların sosyal sorumluluk projelerine aktif katılımının sağlanması gerekmektedir. Bu kapsamda UNESCO'nun da önerileri benzer mahiyettedir.⁶

Günümüzde dijital dönüşüm, vakıfların çalışma biçimlerini ve etkileşimlerini de etkilemektedir. Vakıfların faaliyetlerini daha etkin ve verimli bir şekilde yürütebilmesi için teknolojik yeniliklerden yararlanması gerekmektedir. Dijital platformlar ve online bağış sistemleri, vakıfların erişim ve etki alanını genişletebilir.⁷ Ayrıca, vakıfların sosyal medya ve dijital platformlar aracılığıyla daha geniş kitlelere ulaşması mümkündür.

Vakıfların uluslararası iş birlikleri ve ortak projeler geliştirmesi, bilgi ve deneyim paylaşımını artırarak sürdürülebilirliklerini güçlendirebilir.

Sonuç

Vakıflar, tarih boyunca toplumların sosyal, kültürel ve ekonomik yapılarını şekillendiren önemli kurumlardan biri olmuştur. İslam dünyasında ve Türk toplumunda vakıfların, sosyal adaletin sağlanması, kültürel mirasın korunması ve toplumsal dayanışmanın güçlendirilmesinde büyük rol oynadığı görülmektedir. Vakıflar, eğitimden sağlığa, dini ve manevi hizmetlerden kültürel ve sanatsal katkılara kadar geniş bir yelpazede topluma hizmet etmektedir.

Vakıf kültürü, tarih boyunca toplumsal dayanışmanın, yardımlaşmanın ve kültürel mirasın korunmasının önemli bir aracı olmuştur. Bu misyon, günümüzde de önemini sürdürmektedir.

Kültürel mirasın korunmasında vakıfların rolü, maddi varlıkların ötesinde, kültürel değerlerin yaşatılması ve aktarılması sürecini de kapsamaktadır. Vakıflar, tarihi eserlerin restorasyonu, geleneksel el sanatlarının yaşatılması ve kültürel etkinliklerin düzenlenmesi gibi faaliyetlerle kültürel mirasın korunmasına doğrudan katkıda bulunmaktadır.

⁶ Daha ayrıntılı bilgi için bkz: <https://unesdoc.unesco.org/ark:/48223/pf0000374802>

⁷ Bkz: <https://ssir.org/>

Vakıf Kültürü Kapsamında Kültürel Mirasın Korunması ve Yaşatılması

Günümüz şartları gereğince vakıf geleneğinde hiçbir değişiklik olmayacağı iddiasında bulunmak isabetli bir yaklaşım değildir. Vakıf, yapısındaki değişmezlik özelliğinden dolayı özünde aynı kalması gerekirken, modern hayata sağlıklı bir ilkeye bağlı kalmasında, pratikte de ihtiyaç duyulan değişikliklerin hayata geçirilebileceği önünde önemli bir araçtır. Çok hızlı ve radikal değişimlerin yaşandığı bu bilişim çağında vakıflara bağlı işletmeler, bugünün ekonomik şartlarında çağdaş araç ve imkanları kullanan, gelişmiş ve daha güçlü kurumlar haline getirilmeleri daha da önemsenmelidir.

Vakıfların etkinliğini artırmak ve kültürel mirasın korunmasını desteklemek için bazı öneriler;

Yasal ve Kurumsal Desteklerin Artırılması; Vakıfların kültürel mirasın korunmasındaki rollerini daha etkin bir şekilde yerine getirebilmeleri için yasal ve kurumsal desteklerin artırılması gerekmektedir. Özellikle vergi muafiyetleri ve teşvikler gibi maddi destekler, vakıfların kaynaklarını daha verimli kullanmalarına olanak sağlayacaktır. UNESCO'nun kültürel mirasın korunmasına yönelik önerileri bu konuda yol gösterici olabilir.

Eğitim ve Bilinçlendirme Çalışmaları; Toplumda vakıf kültürünün ve kültürel mirasın önemine dair farkındalık oluşturmak amacıyla eğitim ve bilinçlendirme çalışmaları yapılmalıdır. Özellikle genç nesillerin bu konuda bilgilendirilmesi ve vakıf faaliyetlerine katılımlarının teşvik edilmesi, sürdürülebilir bir koruma süreci için elzemdir. Bu doğrultuda, Avrupa Konseyi'nin kültürel miras eğitime yönelik geliştirdiği programlar örnek alınabilir.

Teknolojik İmkanların Kullanılması; Dijital teknolojilerin ve yenilikçi yöntemlerin kullanılması, vakıfların kültürel mirası koruma ve tanıma faaliyetlerinde etkinliğini artıracaktır. Dijital arşivler, sanal turlar ve interaktif sergiler gibi uygulamalar, kültürel mirasın daha geniş kitlelere ulaşmasını sağlayacaktır. Avrupa Birliği'nin Horizon 2020 programı kapsamında desteklenen dijital miras projeleri bu alanda başarılı örnekler sunmaktadır.

Uluslararası İşbirliklerinin Geliştirilmesi; Vakıfların uluslararası düzeyde işbirlikleri geliştirmesi, kültürel mirasın korunması konusunda bilgi ve deneyim paylaşımını artıracaktır. Uluslararası kuruluşlar ve kültürel miras organizasyonları ile ortak projeler yürütülmesi, vakıfların etkinliğini ve etki alanını genişletecektir.

Kültürel Mirasımız ile Vakıf Eserlerimizin Korunması ve Desteklenmesi Konusunda Çalışma Yürüten Sivil Toplum Kuruluşlarının Teşvik Edilmesi; Vakıf faaliyetlerinde sivil toplumun aktif katılımının teşvik edilmesi, kültürel mirasın korunmasında toplumsal sahiplenmeyi artıracaktır. Gönüllü programlar ve halkın katılımını sağlayacak etkinlikler, vakıfların toplumsal tabanını genişletecektir.

Kaynaklar

1. Araştırma ve İnceleme Eserler

- Akyıldız, Ali (2012). "Vâlîde Sultan". *Türkiye Diyanet Vakfı İslam Ansiklopedisi (TDVİA)*, C. 42. İstanbul. 494-499.
- Ateş, İbrahim (1994). "Vakıf Eserlerin Onarım ve Restorasyonu İle İlgili Vakfiye Şartlarına Genel Bir Bakış". *Vakıflar Dergisi*, (33), 161-177.
- Bakırcı, Ömür (1973). "Vakfiyelerde Binaların Tamirâtı ile İlgili Şartlar ve Bunlara Uyulması". *Vakıflar Dergisi*, (10), 113-126.
- Can, Müşerref (2009). *Kültürel Miras ve Müzecilik Raporu*. T.C. Kültür ve Turizm Bakanlığı Yayınları, Ankara.
- Cevdet Paşa (1976). *Tarih-i Cevdet*. Cilt 1-2. Üçdal Yayınevi, İstanbul.
- Coşkun, Bayram ve Hüseyin Kurt (2021) "Türkiye'de Kültürel Mirasın Korunması: Tarihsel Gelişim ve Yerel Yönetimlerin Rolü". *Türk İdare Dergisi*, (493), 81-106.
- Çiftçi, Cafer (2001). Bursa'da Vakıfların Sosyo-Ekonomik İşlevleri (1544-1588 ve 1749-1795 Yılları Arası Vakıf Muhasebe Kayıtları Işığında). Doktora Tezi: Ankara Üniversitesi Sosyal Bilimler Enstitüsü. Ankara.
- Demirtaş, Hasan (2023). Manisa Hafsa Sultan Vakfı: Akar, Hayrat, İstihdam. Doktora Tezi: Ankara Yıldırım Beyazıt Üniversitesi Sosyal Bilimler Enstitüsü. Ankara.
- Demirtaş, Hasan (2024). "Yavuz Sultan Selim'in Eşi Hafsa Sultan'ın Manisa Külliyesi Vakfı Zeyl Vakfiyesi ve Vakfın Yeniden Yapılandırılması". *Yavuz Sultan Selim ve Dönemi Sempozyumu Bildiriler Kitabı (4-6 Kasım 2021)*, 683-730. E-Kitap: Türk Tarih Kurumu. Ankara Url: https://ttk.gov.tr/wp-content/uploads/2024/12/00_YAVUZ-SULTAN-SELIM-TAM-HALI-11.12.2024.pdf.
- Faroqhi, Suraiya (2002). *Osmanlı Kültürü ve Gündelik Hayat*. Tarih Vakfı Yayınları, Ankara.
- H. Cemaleddin (1335). *Ahkâm-ı Evkâf*, İstanbul: Mekteb-i Mülkiye Matbaası.
- Hızlı, Mefail (1994). "Osmanlı Vakıf Sisteminde Rakabe". *Uludağ Üniversitesi İlahiyat Fakültesi Dergisi*, (6)1, 53-70.
- İlknur, Şahin (2019). Osmanlı'da Hanım Sultan Vakıfları ve Toplumsal Yaşam Üzerindeki Etkileri, *Tarih Araştırmaları Dergisi*, Cilt 35, Sayı 1, s. 45-72.
- İnalcık, Halil (2000). *Osmanlı'da Devlet, Hukuk ve Adalet*. Eren Yayıncılık, İstanbul.
- İnalcık, Halil (2019). *Osmanlı İmparatorluğu Klasik Çağ 1300-1600*. Kronik Yay. İstanbul.
- İpşirli, Mehmet (2003). "Medrese". *Türkiye Diyanet Vakfı İslam Ansiklopedisi*. C. 28, Ankara: TDV Yayınları. 327-333.
- Kocabaş, Fatma (2010). *Sosyal Politika Aracı Olarak Kâr Amacı Gütmeyen Kuruluşlar*. İstanbul: Nisan Kitabevi.
- Koç, Ahmet ve Ömer Özdemir (2017). "Kanûnî Vakfiyesi'ne Göre Süleymaniye Camii Ve Görevlileri". *Diyanet İlmî Dergisi*, 53 (2), 119-147.
- Köprülü, Fuat (2005). *İslam ve Türk Hukuk Tarihi Araştırmaları ve Vakıf Müessesesi*. Akçağ Yayınları, Ankara.
- Lewis, Bernard (1982). *The Muslim Discovery of Europe*. New York-London.
- Muhammed Hamdi (1330). *İrşâdü'l-Ahlâf fi Ahkâmî'l-Evkâf*, İstanbul: Matbaa-i Ahmed Kamil.

Vakıf Kültürü Kapsamında Kültürel Mirasın Korunması ve Yaşatılması

Mumcu, Batuhan (2023). *Türkiye’de Kültürel Mirasın Korunması (Alan Başkanlığı Uygulaması)*. Kadim Yayınları, Ankara.

Oruç, Hatice ve Kayhan Orbay (2019). “Şehabeddin Paşa’nın Filibe’deki Vakfına Ait Kaynaklar: Muhasebe Defterleri”. *Belgeler*, (35), 1-144.

Ögel, Semra (1963). “Osmanlı Devrinde Türk Külliyesi”. *Türk Kültürü*, (11/Eylül 1963), 3741.

Ömer Hilmi (1307). *İthâf-ül-Ahlâf fî Ahkâm-i Evkâf*, Mekteb-i Hukûk-ı Şâhâne tarafından tabî itdirilmiştir, İstanbul: Matbaa-i Âmire.

Ömer Hilmi (1977), *İthâf-ül Ahlâf fî Ahkâm-il-Evkâf*, Vakıflar Genel Müdürlüğü, Ankara.

Özgüdenli, Osman Gazi (2012). “Vakfiye”. *Türkiye Diyanet Vakfı İslam Ansiklopedisi*, C: 42. Ankara. 465-467.

Öztürk, Nazif (1995). *Türk Yenileşme Tarihi Çerçevesinde Vakıf Müessesesi*, Ankara: Türkiye Diyanet Vakfı.

Öztürk, Nazif (2002). “Osmanlı Döneminde Vakıflar”. *Türkler*, C.10, Yeni Türkiye Yayınları, Ankara. 433-446.

Öztürk, Nazif (1995). *Türk Yenileşme Tarihi Çerçevesinde Vakıf Müessesesi*. Türkiye Diyanet Vakfı Yayınları. Ankara.

Uslu, Şahin (1985). *İslam Müesseseleri Tarihi*. İstanbul,

Singer, Amy (2004). *Osmanlı’da Hayırseverlik Kudüs’te Bir Haseki Sultan İmareti*. (Çev. Dilek Şendil). İstanbul: Tarih Vakfı Yurt Yayınları.

Şahin, Musa ve Ebrar Kayan (2016). “Valide Sultanların Kurduğu Vakıfların Kadına Yönelik Sosyal Hizmetleri”. *Yalova Sosyal Bilimler Dergisi*, (22), 36-65.

Yadiğar, Haşim (2010). Vakıf Kültürüne Uygun Sosyal Politika Stratejileri Geliştirmede Vakıflar Genel Müdürlüğü’nün Rolü. Yüksek Lisans Tezi, Sakarya Üniversitesi.

Yediyıldız, Bahaeddin (2003). *XVIII. Yüzyıl Türkiye’de Vakıf Müessesesi: Bir Sosyal Tarih İncelemesi*. Ankara: Türk Tarih Kurumu Yayınları.

Yüksel, Hasan (2012). “Vakfiye”. *Türkiye Diyanet Vakfı İslam Ansiklopedisi*, C. 42. Ankara. 467-469.

2. Elektronik Kaynaklar

UNESCO. (2015) Recommendation on the Historic Urban Landscape.

European Council. (2005) Framework Convention on the Value of Cultural Heritage for Society.

European Commission. (2020). Horizon 2020: Research and Innovation Framework Programme.

ICOMOS. (2014). International Charters and Recommendations.

National Trust for Historic Preservation. (2019) Engaging Volunteers in Preservation.

<https://www.unesco.org.tr>

<https://islamansiklopedisi.org.tr/fatih-camii-ve-kulliyesi>

<https://www.vgm.gov.tr/vakiflar-hakkinda/vakif-nedir>

<https://www.vgm.gov.tr/kurumsal/planprogram-ve-raporlar/faaliyet-raporlari>

<https://unesdoc.unesco.org/ark:/48223/pf0000374802>

<https://ssir.org/>

Ankara Vakıf Eserleri Müzesi, Şeyh Bahşi Mescidi Vaaz Kürsüsü Mevcut Koruma Durumu ve Önerileri*

Cemile Yıldırım Altun**

Murat Cura***

Öz

Ahşap, tarihöncesi çağlardan günümüze kadar hem yapı malzemesi ve elemanı olduğu kadar süsleme ve çeşitli eşyaların yapımında kullanılmıştır; kültürel mirasın göz alıcı eserlerinin yapılmasında önemli rol oynamıştır. Ahşap eserlerin korunması ve onarımı, birçok farklı alandan uzmanlar arasında multidisipliner bir iş birliğini gerektirmektedir. Çalışma kapsamında geleneksel koruma onarım yöntemlerinin yanı sıra modern teknolojik gelişmelerden de yararlanılmıştır. Bu doğrultuda, çalışmamız kapsamında, Ankara Vakıf Eserleri Müzesi'nde bulunan 2238 envanter numaralı Kütahya Şeyh Bahşi (Balıklı) Mescidi Vaaz Kürsüsü'nün 3 boyutlu fotogrametrik taramaları yapılmış, eserlerin mevcut durumlarının tespiti sonrası koruma önerileri hazırlanmıştır. Böylece ileri teknolojik gelişmelerin koruma ve onarım işlemlerindeki avantajları belgelenmiş ve gerekliliği önerilmiştir. Eserlerde görülen bozulma etken ve faktörleri saptanmış ve farklı eserlerde de uygulanabilir bozulma tablosu oluşturulmuştur. Bu çalışma, ahşap kültür varlıkları üzerinde, üç boyutlu teknolojileri geleneksel yöntemler ile harmanlayarak, sürdürülebilir teknikler geliştirmeyi ve ortaya çıkan bu inovatif çözümleri koruma onarım alanına entegre ederek, kılavuz bir kaynak olmayı hedeflemiştir.

Anahtar Kelimeler: kültürel varlık, restorasyon, konservasyon, ahşap, vaaz kürsüsü

Ankara Waqf Museum, Current Conservation Status of the Sheikh Bahşi Masjid Sermon Chair and Recommendations

Abstract

From prehistoric times to the present, wood has been used as a building material and component and as the chosen material for the decoration and construction of various objects. Wood has played an important role in creating stunning works of cultural heritage. The preservation and restoration of wooden artifacts require multidisciplinary collaboration among experts from various fields. In this study, traditional conservation and restoration methods were utilized along with modern technological developments. Accordingly, within the scope of our work, 3D photogrammetric scans were conducted on the Kütahya Şeyh Bahşi (Balıklı) Mosque Pulpit (No. 2238) at the Ankara Foundation Works Museum (Ankara Vakıf Eserleri Müzesi), and conservation recommendations were prepared after determining the pulpit's current condition. The article documents the advantages of advanced technological developments in conservation and restoration processes, and advocates in favor of their necessity. The article identifies factors causing deterioration and a deterioration chart applicable to different artifacts is offered. The study aims to develop sustainable techniques by blending three-dimensional technologies with traditional methods on wooden cultural assets, and to become a guiding resource by integrating these innovative solutions into the field of conservation and restoration.

Keywords: cultural property, restoration, conservation, wood, pulpit

* DOI: 10.16971/vakiflar.

Makalenin Geliş Tarihi / Received Date: Mayıs 2024 / May 2023

Makalenin Kabul Tarihi / Accepted Date: Aralık 2024 / December 2024

** Dr., Ankara-Türkiye; e-mail: cemileyildirim1987@gmail.com; ORCID: 0000-0003-1421-2269

*** Dr. Öğr. Üyesi, Ankara Hacı Bayram Veli Üniversitesi, Güzel Sanatlar Fakültesi, Kültür Varlıklarını Koruma ve Onarım Bölümü, Ankara-Türkiye; e-mail: murat.cura@hbv.edu.tr; ORCID: 0000-0002-5582-6016

Giriş

Balıkli Camii olarak bilenen Şeyh Bahşi Mescidi Ege Bölgesi'nde, Kütahya İli merkezinde bulunmaktadır. Ara Altun "Kütahya'da Balıklı Tekkesi Üzerine Notlar" isimli çalışmasında, yapı 14. yüzyıl sonu 15. yüzyılın ilk yarısına tarihlendirilmiştir. Ali Osman Uysal'ın "Germiyanoğulları Beyliğinin Mimari Eserleri" ve Ömür Bakırcı'nın "Selçuklu Öncesi ve Selçuklu Dönemi Anadolu Mimarisinde Tuğla Kullanımı" başlıklı çalışmalarında, tuğlaların boyutlarına göre yapı, Selçuklu Dönemi eseri olarak değerlendirmiştir. Yapı, Germiyanoğulları Beyliği sahasındaki imar faaliyetleri sırasında onarılan Selçuklu yapıları arasında gösterilmektedir (Uysal, 1990, s. 45). Balıklı Camii'nde, kapının üstünde Selçuklu Döneminde inşası, Germiyanoğulları ve Osmanlı Dönemlerinde onarımlarından söz eden üç kitabenin yanı sıra minare kaidesinde Osmanlı Dönemi'ne ait bir kitabe daha bulunmaktadır (Uysal, 1990, s. 45- 48). Bânisi, Selçuklu Sultanı Keykubat'ın oğlu Gıyaseddin Keyhüsrev'in döneminde serasker ve ümerâsından olan Hezar Dinârî'dir. Kitabesine göre mescit, H. 634 / M.1237 yılında yaptırılmıştır (Zeyrek, 2015, s. 39). Germiyanoğulları zamanı ümeralarından Özbek Subaşı 783 / 1381-82 yılında yeniden yapılmış denecek tarzda ihya etmiştir (Uysal, 2002, s. 126; Zeyrek, 2015, s. 39; Durukan, 2014, s. 417). Bu iki dönemde de yapı minaresizdir. Cami, aslında Selçuklu Dönemi'nde bir mescit olarak inşa edilmiş, daha sonra Germiyanoğulları Dönemi'nde yeniden ihya edilerek son şeklini Osmanlılar döneminde almıştır. Kesme taştan inşa edilen ve kare planlı olan yapı, mimari açıdan tek kubbeli bir harim, üç bölümlü bir son cemaat yeri ve kuzeydoğu köşesine yakın konumlanan bir minareden oluşmaktadır. Yapı, 17. ve 19. yüzyıllarda geçirdiği eklemeler ve tadilatlar sonucunda çeşitli kayıplara uğramıştır. Selçuklu Dönemi'ne ait tek unsurun, kapının üzerindeki kitabe olduğu belirtilmektedir. Yapının vaaz kürsüsünün, Ankara Etnografya Müzesi envanter kayıtlarına göre 22 Şubat 2007 tarihinde müzeye getirildiği bildirilmiştir. Vaaz kürsüsü, ahşap çitalarla yapılmış kafes ve zivana-kinişin bir arada kullanıldığı bir teknikte üretilmiştir. Yapısal olarak, kürsü ayağı, kürsü gövdesi, korkuluk ve oturma yeri bulunmakla birlikte, rahle ve arkalık kısmı eksiktir (Tablo 1). Kürsü, günümüze kısmen sağlam ulaşmış olup koruma ve onarım gerektiren bir durumdadır.

Çalışmamızda, Şeyh Bahşi Mescidi Vaaz Kürsüsü'nün süsleme ve yapım özellikleri, mevcut koruma durumu, bozulmaları ve korunmasına yönelik öneriler ele alınmıştır. Bu bağlamda, eserin yüzeyinde gözlemlenen bozulmalar, çizimler ve fotoğraflarla detaylandırılmıştır. Eserin iki boyutlu çizimlerinin yanı sıra fotogrametrik ölçümleri de yapılmış ve böylece özgün boyutlarına uygun şekilde dijital bir arşiv oluşturulmuştur. Bu çalışma, ahşap eserlerin önemini, çeşitliliğini, koruma sürecinin belirlenmesini ve çeşitli analiz tekniklerinin tanıtılmasını sağlayarak büyük bir öneme sahiptir. Ayrıca, bu eserin incelenmesi ve elde edilen bulgular, sanat tarihi, tarih, kültürel mirasın korunması ve onarımı ile arkeometri gibi disiplinler arası çalışmalara katkıda bulunacak bilgiler sunmaktadır.

1. Şeyh Bahşi Mescidi Vaaz Kürsüsü Malzeme Özellikleri

Şeyh Bahşi Mescidi Vaaz Kürsüsü malzeme özellikleri için detaylı incelemeler, analitik yaklaşımlar ve derinlemesine yorumlarla, eserin anlamı ve önemi üzerinde durulmuştur. Bu sayede, eserin tüm boyutlarıyla keşfedilmesi hedeflenmektedir. Bu bağlamda, eser yalnızca yüzeysel bir bakış açısıyla değil, aynı zamanda çok katmanlı bir analizle değerlendirilecektir.

Tablo 1. Şeyh Bahşi Mescidi Vaaz Kürsüsü bilgileri.

Eser Envanter No:	2238
Eser Adı:	Kütahya, Merkez Şeyh Bahşi (Balıklı) Mescidi Vaaz Kürsüsü
Müzeye Geldiği Yer:	Kütahya- Merkez
Müze Geliş Şekli:	Bağış
Müze Geliş Tarihi:	22.02.2007
Yapım Tarihi/Dönemi:	Bilinmiyor
Ustası:	Bilinmiyor
Ölçüleri:	En: 85 cm Boy: 155,5 cm Derinlik: 66 cm
Bulunduğu Yer:	Müze – Kapalı Alan
Sergileme Şekli:	Hareketli
Yapım Malzemesi:	Ahşap
Süsleme Malzemesi:	Ahşap
Yardımcı Malzemeler:	Bağlantı noktalarında ve sonraki dönem eki olarak metal çiviler.
Yapım ve Süsleme Tekniği:	Çıtalarla Yapılan Kafes Tekniği, Zivana-Kiniş Tekniği ile Geçme
Kürsü Planı	
Kürsü Ayağı- Kaidesi:	Kürsüyü oluşturan ahşap direkler eserin ayağını da oluşturmaktadır. Ayaklar sol arkada 155,5 cm, sağ arkada 154 cm, sağ önde 115 cm, sol önde 117 cm yüksekliğindedir. 6x6 cm kare ve süslemesiz olan ayakların üst kısımlarında poligonal topuzlar bulunmaktadır.
Kürsü Gövdesi:	Sağ ve solda 4x4x44 cm boyutunda 5'er, arkada 6 adet süslemesiz boyuna ahşap malzeme kullanılmıştır. Ön kısımda ise eksenin sağ kısmı boş iken sol kısmı 13 dikey, 18 yatay parçadan oluşan zivana-kiniş geçme tekniği ile üzerleri ikişer yiv ve başta sonra üçgen oymalar ile hareketlendirilmiştir.
Korkuluk:	Arka: 74 x 93,5 cm boyutunda dikdörtgen bir plana sahiptir. İç içe geçmiş iki dörtgen görünümünde olan korkuluğun 78,5x74 cm kısmında 109 parça 2x2 genişlikte ve farklı uzunluklarda zivana kiniş tekniğinde yapılmış parça bulunurken, eksendeki 57,5x57,5 cm boyutlarındaki kısımda yine zivana-kiniş tekniğinde yapılmış 29 yatay ve 28 dikey parçanın üzerleri ikişer yiv ve başta sonra üçgen oymalar ile hareketlendirilmiştir. Sağ ve Sol: 54x32 cm dikdörtgen planlı, zivana-kiniş tekniğinde yapılmış 22 yatay ve 22 dikey parçanın üzerleri ikişer yiv ve başta sonra üçgen oymalar ile hareketlendirilmiştir.
Oturma Yeri / Seki / Sedir:	Lambalı en birleştirme tekniğinde, 74 x 66 cm, 4 parça düz ahşap tabakadan oluşmaktadır.
Rahle:	Bulunmamaktadır.
Arkalık:	Bulunmamaktadır.
Bugünkü Durumu:	Kürsü günümüze koruma ve onarım gerektirecek nitelikte kısmen sağlam ulaşmıştır.

Eser üzerinde bulunan niteliksiz pigment ve koruyucu tabaka kalıntıları, taşınabilir p-XRF cihazı ile analiz edilmiştir. Bu analizler, Prof. Dr. Ali Akın AKYOL ve ekibi tarafından müze ortamında gerçekleştirilen veri toplama işlemlerine dayanmaktadır. Elde edilen veriler, MAKLAB'da detaylı bir şekilde değerlendirilerek sonuçlar elde edilmiştir. (Resim 1, Tablo 2, Tablo 3).

Ankara Vakıf Eserleri Müzesi, Şeyh Bahşi Mescidi Vaaz Kürsüsü
Mevcut Koruma Durumu ve Önerileri

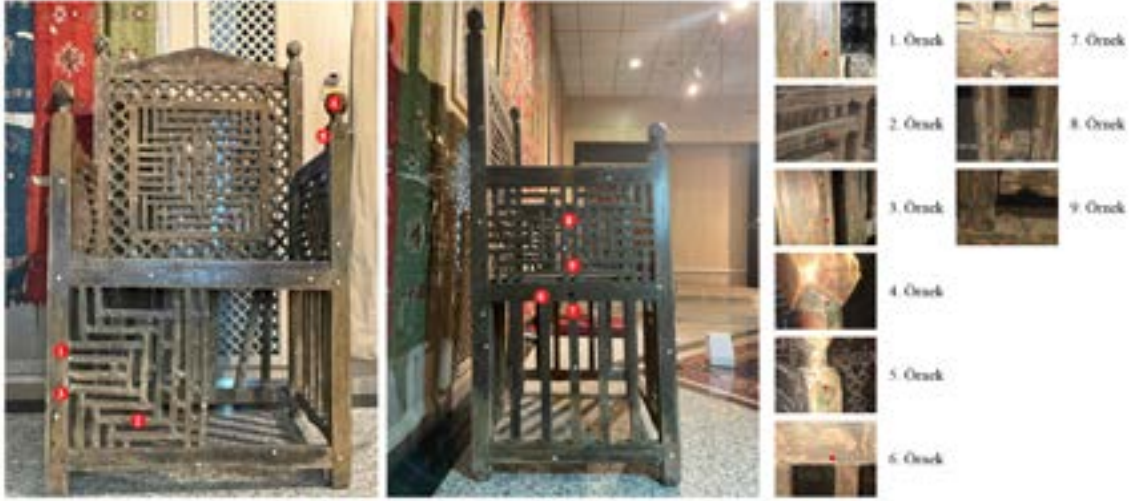

Resim 1. Şeyh Bahşi Mescidi vaaz kürsüsü portable XRF analiz noktaları.

Tablo 2. Şeyh Bahşi Mescidi vaaz kürsüsü portable XRF verileri (tamamı).

	A	B	C	D	E	F	G	H	I	J	K	L	M
1	ELEMEN	BİRİM	1	2	3	4	5	6	7	8	9	Or.	SD
2	Cu	%	27,64	19,96	17,97	23,67	23,63	26,05	22,45	18,21	20,03	21,62	2,58
3	Tl	%	2,01	0,00	0,26	0,00	0,00	0,00	0,00	0,00	0,00	6,25	0,63
4	K	%	26,63	2,23	2,50	4,23	4,29	4,04	3,50	2,47	3,02	5,88	7,37
5	Si	%	3,35	10,30	11,21	7,52	10,88	4,19	3,61	6,59	7,39	7,45	2,70
6	Fe	%	2,54	0,86	1,16	0,80	1,28	1,31	0,52	0,81	1,09	1,17	0,56
7	S	%	5,78	12,02	13,22	18,14	14,88	7,90	14,63	10,13	22,96	13,07	4,97
8	Al	%	0,58	3,69	4,60	2,47	3,70	0,78	1,74	1,91	2,43	2,37	1,18
9	V	%	1,52	0,19	0,15	0,41	0,42	0,82	0,51	0,34	0,27	0,56	0,37
10	Pb	%	0,28	13,65	15,72	11,40	2,30	19,04	22,16	32,30	12,82	13,45	9,10
11	Mg	%	0,00	1,58	0,77	0,56	1,28	0,00	1,36	0,79	1,40	0,86	0,56
12	Zn	%	1,92	0,02	0,02	0,02	0,23	3,82	0,03	0,02	0,03	6,68	1,26
13	Cr	%	0,16	0,09	0,04	0,12	0,41	3,98	0,05	0,06	0,04	6,55	1,22
14	Pd	%	1,36	1,07	0,00	1,36	0,00	3,12	1,08	1,38	0,00	1,04	0,94
15	Ba	%	0,30	0,06	0,05	0,07	0,10	0,14	0,06	0,10	0,08	6,11	0,07
16	Mn	%	0,30	0,10	0,05	0,10	0,12	0,12	0,03	0,02	0,04	6,10	0,08
17	Co	%	0,03	0,00	0,00	0,00	0,01	0,06	0,00	0,00	0,00	6,01	0,02
18	Sr	%	0,16	0,00	0,00	0,00	0,04	0,08	0,00	0,00	0,00	6,03	0,05
19	As	%	0,03	0,14	0,10	0,17	0,11	0,61	0,14	0,00	0,00	6,14	0,17
20	Sb	%	0,03	0,02	0,02	0,04	0,02	0,05	0,02	0,01	0,03	6,03	0,01
21	Ca	%	0,01	0,01	0,02	0,02	0,05	0,12	0,02	0,02	0,02	6,03	0,03
22	Cd	%	0,04	0,00	0,00	0,00	0,02	0,00	0,00	0,00	0,00	6,01	0,01
23	Sr	%	0,02	0,03	0,03	0,02	0,02	0,04	0,02	0,02	0,02	6,03	0,01
24	Ag	%	0,03	0,02	0,01	0,02	0,00	0,05	0,03	0,02	0,00	6,02	0,01
25	Ta	%	0,03	0,02	0,01	0,01	0,01	0,02	0,01	0,01	0,01	6,01	0,01
26	Ni	%	0,01	0,00	0,01	0,01	0,01	0,02	0,01	0,01	0,01	6,01	0,00
27	Tl	%	0,00	0,12	0,12	0,11	0,03	0,14	0,16	0,20	0,09	6,11	0,06
28	Au	%	0,02	0,00	0,00	0,00	0,00	0,00	0,00	0,00	0,00	6,00	0,01
29	Nb	%	0,01	0,01	0,01	0,01	0,01	0,02	0,01	0,01	0,00	6,01	0,00
30	Rb	%	0,01	0,03	0,03	0,02	0,01	0,09	0,04	0,05	0,02	6,03	0,02
31	P	%	0,30	0,50	0,47	0,60	0,07	0,96	0,00	0,00	0,00	6,26	0,32
32	Mo	%	0,01	0,01	0,00	0,01	0,00	0,01	0,00	0,00	0,00	6,00	0,00
33	W	%	0,00	0,00	0,00	0,00	0,00	0,00	0,00	0,00	0,00	6,00	0,00
34	Th	%	0,01	0,00	0,00	0,00	0,00	0,02	0,00	0,02	0,01	6,01	0,01
35	Zr	%	0,00	0,02	0,03	0,02	0,01	0,02	0,04	0,06	0,02	6,02	0,02
36	Hg	%	0,00	0,02	0,03	0,02	0,02	0,10	0,04	0,07	0,03	6,04	0,03
37	Bi	%	0,00	0,02	0,02	0,02	0,00	0,01	0,03	0,01	0,01	6,02	0,01
38	Se	%	0,00	0,00	0,00	0,01	0,00	0,01	0,01	0,01	0,00	6,00	0,00

Tablo 3. Şeyh Bahşi Mescidi vazz kürsüsü portable XRF verileri.

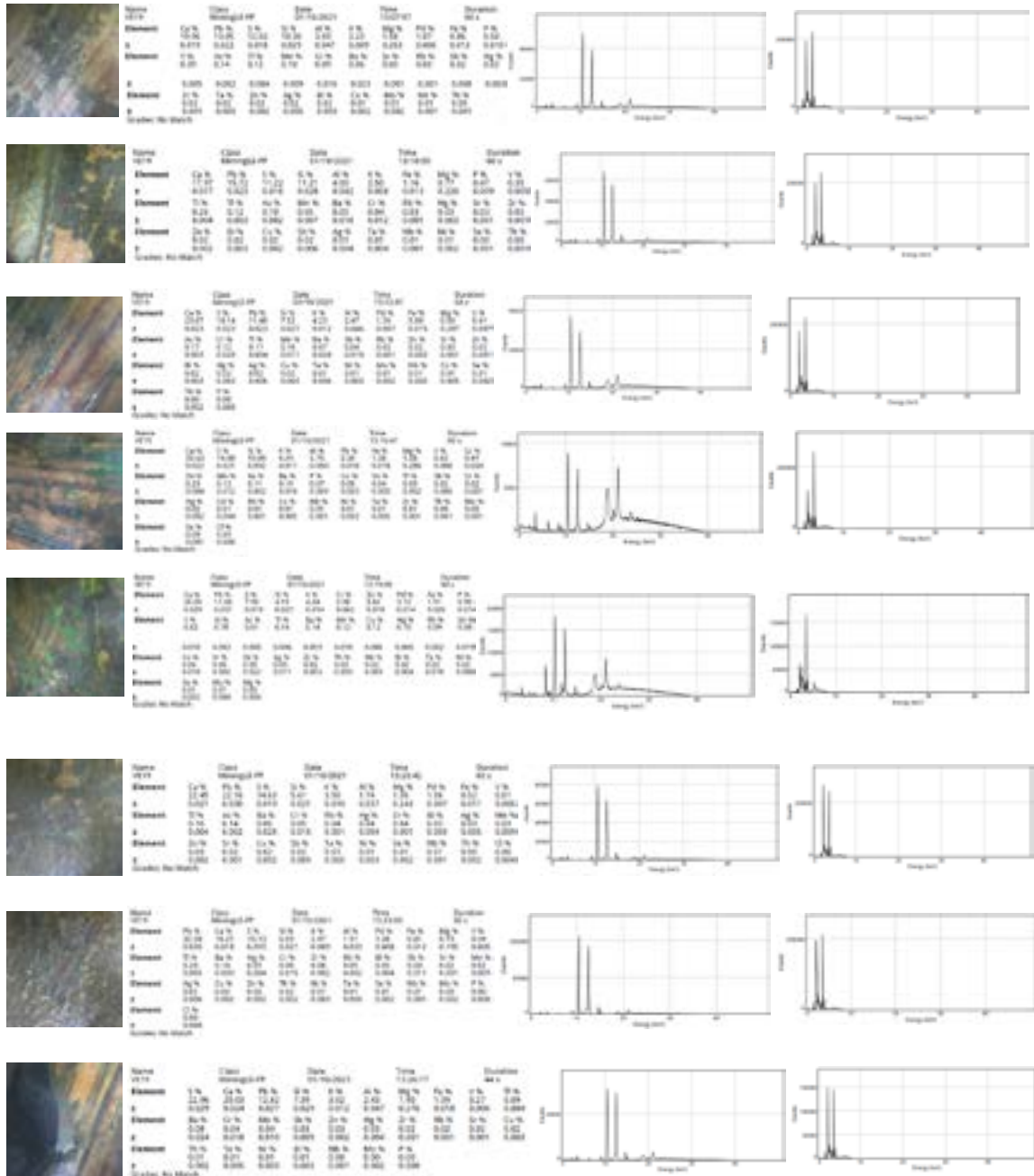

Tüm örneklerde kalsiyum (Ca) ve sülfat oranlarının belirgin şekilde yüksek olması, alçı kullanımına işaret etmektedir. Silisyum (Si), alüminyum (Al), potasyum (K), demir (Fe) ve magnezyum (Mg) ise kil minerallerine ait elementlerdir. Alınan örneklerde bu elementlerin bulunması, kirlilik veya toprak kökenli boyar maddelerin varlığı olarak yorumlanmaktadır. 6 numaralı örnekte, kurşun (Pb), arsenik (As), kalay (Sn) ve bakır (Cu) tespit edilmiş olup, bu elementlerin geçmiş dönemlerde rengin parlaklığını artırmak amacıyla kullanılan malzemelerden kaynaklandığı bilinmektedir. Özellikle, yeşil rengin parlaklığını artırmak için kullanıldığı düşünülmektedir. Diğer örneklerden farklı olarak, 6 numaralı örnekte cıvaya (Hg) rastlanmış ve bu durum, kırmızı rengin varlığına işaret etmektedir. Ayrıca 1 No.'lu örnekte kromatik bir asit olan potasyum (K) anlamlı ölçüde yüksektir. Bu durum potasyum içerikli bir malzemenin eser yüzeyinde bulunduğunun göstergesidir.

Kalsiyum ve sülfat elementlerinin yüksek oranları, alçı kullanımının önemli bir göstergesi olarak değerlendirilmiştir. Alçı, mimaride ve sanat eserlerinde yaygın olarak kullanılan bir malzemedir ve bu bulgu, eserlerin tarihsel ve yapısal özelliklerini anlamak açısından önem taşır. Kil mineralleri olan silisyum, alüminyum, potasyum, demir ve magnezyum gibi elementlerin bulunması, bu örneklerin kil mineralleri açısından zengin olduğunu göstermektedir. Kil, tarihi eserlerin yapımında sıkça kullanılan bir malzeme olup, bu elementlerin varlığı, yapım süreçlerini ve kullanılan malzemeleri anlamada kritik öneme sahiptir. Elde edilen örneklerde potansiyel olarak kirlilik veya toprak kökenli boyar maddelerin bulunduğunu göstermektedir. Bu durum, eserlerin bulunduğu çevresel koşulların ve insan etkilerinin de bir göstergesi olabilir. 6 numaralı örnekte kurşun, arsenik, kalay ve bakır gibi ağır metallerin bulunması, bu elementlerin geçmişte estetik amaçlarla kullanıldığını ortaya koymaktadır. Bu, özellikle sanat eserlerinin tarihsel kullanımları hakkında bilgi verirken, aynı zamanda sağlık ve çevresel riskler açısından da dikkate alınması gereken bir durumdur. Cıvanın bulunması, kırmızı rengin varlığına işaret etmektedir. Bu, tarih boyunca renklerin nasıl elde edildiği ve hangi malzemelerin kullanıldığına dair bilgi sağlar. 1 numaralı örnekteki potasyumun yüksek seviyeleri, kromatik bir asit olduğunu belirtmektedir. Bu, eserlerin pigmentasyonunda kullanılan belirli bileşiklerin ve malzemelerin belirlenmesine yardımcı olabilir.

2. Süsleme Özellikleri

Şeyh Bahşi (Balıklı) Mescidi vaaz kürsüsü, yapım tekniği olarak çıtalarla oluşturulmuş kafes tekniği ve zıvana-kiniş yöntemini kullanmaktadır. Bu teknik, gerçek künde-kâri tekniğine benzer bir şekilde, ahşap kirişlerin (omurga çıtaları) geçmeli olarak birleştirilmesiyle elde edilen üçgen, kare, yıldız gibi geometrik formların oluşturulmasını sağlar. Daha sonra, dış kilitleme çerçevesi ile yapı kararlılık kazanır. Diğer bir ifadeyle, hakiki künde-kâri ve taklit künde-kâri tekniklerine ek olarak, bu yöntem "Kafes Künde-kâri Tekniği" olarak tanımlanmaktadır (Söğütü, 2021, s. 163), (Resim 2).





Resim 2. Şeyh Bahşi Mescidi Vaaz Kürsüsü, tüm yönlerden görünüş.

Kürsünün ayak kısmında, taşıyıcı sistem işlevi gören 6 x 6 cm boyutunda dört adet direk bulunmaktadır. Ayakların, korkuluk kısmının bitiminden sonra yerden yüksekliği 6 cm'dir. Direklerin ön sağ kısmı 107 cm, ön sol kısmı ise 105 cm yüksekliğindedir. Direklerin üst kısımları, 10 cm çapında poligonal topuzlarla sonlandırılmış olup, bu topuzlar kenar birleşimlerinden üçgen formunda pahlanmışır. Kürsü gövdesinin ön kısmında, 74 x 44 cm boyutlarında dikdörtgen planlı bir alan yer almakta; bu alanda sağ taraf tamamen tahrip olmuşken, sol kısımda 13 düşey ve 18 yatay zivana-kiniş geçme tekniği ile yapılmış bir süsleme alanı bulunmaktadır (Şekil 1). Bu alanların düşey parçalarının yüzeyleri dikey, yatay parçalarının yüzeyleri ise yatay olarak düzenlenmiş ve iki sıra halinde yivlendirilerek hareketlilik sağlanmıştır. Her parçanın yüzeyinde farklı sayıda, simetrik ve asimetrik olarak yerleştirilmiş üçgen oymalar bulunmaktadır. Gövde kısmının sağ ve sol yanlarında 44 cm uzunluğunda beş adet ahşap parmaklık yer almakta; arka kısımda ise üst bağlantısı kopmuş bir adet parmaklık bulunmaktadır. Bu parmaklıkların üst kısımları, sağ ve solda dikey doğrultuda yivlendirilerek hareketliliği artırılmıştır.

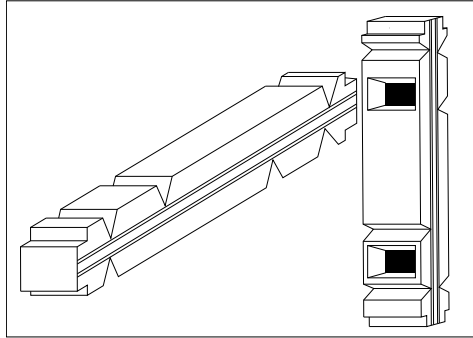

Şekil 1. Şeyh Bahşi Mescidi vaaz kürsüsü gövde kısmı zivana-kiniş geçme tekniği.

Kürsünün Korkuluk kısmı, eseri yanlarda ve arkada olmak üzere üç yönde çerçevelemektedir. Korkulukta, zivana-kiniş yöntemiyle oluşturulmuş bir süsleme kompozisyonu bulunmaktadır. Arka kısım, sağ ve solda taşıyıcı ayaklar ile altta sedir ve üstte üçgen alınlıkla 74 x 93,5 cm boyutunda sınırlandırılmıştır; bu alan iç içe geçmiş iki dörtgen görünümündedir. Dıştaki büyük boyuna dikdörtgen alanda, 2 cm yüksekliğinde ve 2 cm genişliğinde çitalarla yapılmış 109 parçadan oluşan bir zivana-kiniş tekniğiyle hazırlanmış çapraz kompozisyon yer almaktadır. Ayrıca, ekseninde 57,5 x 57,5 x 4 cm boyutlarında, 28 yatay ve 29 düşey parçadan oluşan ikinci bir çerçeve ile aynı teknikte yapılmış bir süsleme alanı bulunmaktadır. Arka korkulukta süsleme alanının küçültülmüş versiyonu, sağ ve sol korkuluklarda da kullanılmıştır. Bu korkuluklarda, 74 x 32 cm boyutlarında dikdörtgen biçiminde, ekseninde sağ ve solda ayna

görünümünde simetrik bezemeli bir kompozisyon mevcuttur. Bu alanlarda toplam 22 yatay ve 22 düşey parça bulunmaktadır. Arka ve yan korkuluk alanlarının dikey parçalarının yüzeyleri dikey yönde, yatay parçalarının yüzeyleri ise yatay yönde ve iki sıra halinde yivlendirilerek hareketlilik sağlanmıştır.

Oturma yeri (seki/sedir) kısmı, lambalı birleştirme tekniğiyle 74 x 66 cm boyutlarında dört parça düz ahşap tabakadan oluşmakta olup, süslemesizdir.

3. Mevcut Durum

Şeyh Bahşi (Balıklı) Mescidi vaaz kürsüsünün koruma sorunlarının tespiti ve önerilerinin oluşturulması sürecinde, müze ortamında farklı türde malzemelerle sergilenme koşulları dikkate alınarak detaylı bir inceleme gerçekleştirilmiştir. Bu kapsamda, eserin mevcut durumunun belgelenmesi amacıyla fotoğraf ve fotogrametrik çekimler yapılmıştır. Bozulma durumlarının detaylı bir şekilde belirlenmesi için optik mikroskop görüntüleri alınmış ve boya ile vernik tabakalarının analizi için p-XRF yöntemi kullanılmıştır. Tespit edilen bozulmalar, fotoğraflama, optik mikroskop görüntüleri ve analiz sonuçları doğrultusunda oluşturulan lejantlar ile belgelenmiştir. Bozulmalar, optik mikroskop görüntülerinin yanı sıra Canon 250D dijital fotoğraf makinesi ve 18-55 mm DC III objektifi ile fotoğraflanarak kayıt altına alınmıştır.

3.1 Malzeme seçimi, yapım ve üretim sorunları

3.1.1. Budak

Eserin yapımında *budaklı ahşap* malzeme kullanılmıştır. Budak, ahşabın mekanik özellikleri üzerinde doğrudan etkiye sahip olup, daha yoğun ve reçineli bir yapı sergilemekte ve çevresindeki odunlara göre daha fazla daralma özelliği göstermektedir (Perker, 2012, s. 47). Şeyh Bahşi Mescidi Vaaz Kürsüsü'nde, budaklı ahşabın kuruma süreci sonucunda çatlamalara neden olduğu gözlemlenmiştir. Eserin yüzeyinde, budağın ahşap yüzeyinden ayrılması sonucu oluşan ve denge problemi yaratabilecek parçalar bulunmaktadır (Resim 3). Budaklı ahşap kullanımında karşılaşılan bir diğer problem ise, budaklı kısım ile diğer ahşap bölümleri arasındaki renk farkıdır. Şeyh Bahşi Mescidi Vaaz Kürsüsü'ndeki budaklı kısımlar ile diğer kısımlar arasında belirgin renk farklılıkları tespit edilmiştir.

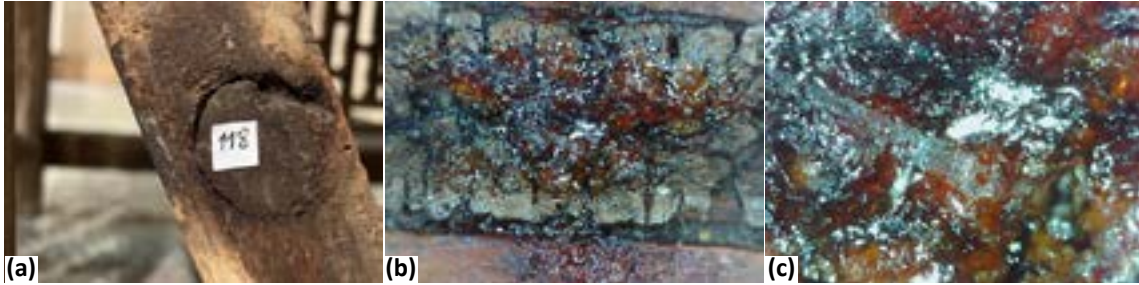

Resim 3. Şeyh Bahşi Mescidi Vaaz Kürsüsü, budaklı ahşap kullanım hasarı örneği. (a) Fotoğraf makinesi çekimi b) Optik Mikroskopta x50 büyüklükte tabaka detay görüntüsü b) Optik Mikroskopta x200 büyüklükte tabaka detay görüntüsü.

3.2. Yapısal bozulmalar

3.2.1. Kırılma ve parça kayıpları

Eserin gövde ve korkuluk kısımlarında parça kaybı gözlemlenmektedir. Bu parça kayıpları, eserin genel süsleme kompozisyonunu bozarak estetik açıdan sorun oluşturmakta ve ayrıca yapısal bozulmalara yol açmaktadır. Parça kaybı olan bölgelerde yüzeysel kir ve toz birikintileri de meydana gelmiştir (Resim 6).



Resim 4. Şeyh Bahşi Mescidi Vaaz Kürsüsü, gövde ön kısmı parça kaybı örnekleri.

Korkuluk kısımlarında kısmi tahribatlar gözlemlenmekle birlikte, bu kayıplar genel süsleme kompozisyonunu bozacak nitelikte değildir. Parça kaybı yaşanan bölgelerde zamanla kir ve toz tabakaları birikmiştir. Bu tabakalara, eserin zivana-kiniş teknikli geçme yerlerinde meydana gelen tahribatların müdahale edilmesi gereklidir; bu müdahale yalnızca estetik açıdan değil, aynı zamanda eserin statik dengesini etkilemesi bakımından da önem taşımaktadır. Eserin statik dengesini etkilemeyen ancak estetik birliği sağlayan bazı bölümlerde de parça kayıpları bulunmaktadır. Bu sorun, eserin poligonol topuz kısımlarında belirgin bir şekilde görülmektedir (Resim 5). Denge problemi yaratan ve zivana-kiniş tekniğindeki geçme parçalarının mevcut yerlerinin değişikliğine neden olan kayıplar tespit edilmiştir. Bu sorunlar, eserin ayak kısımlarında gözlemlenmiştir (Resim 5).



Resim 5. Şeyh Bahşi Mescidi Vaaz Kürsüsü, ayak kısmındaki parça kaybı örnekleri.

Süsleme kompozisyonundaki simetrik olmayan parça kayıpları oldukça belirgin bir şekilde gözlemlenebilmektedir. Buna karşılık, simetrik kayıplar, yani kompozisyonun her iki tarafında aynı yer, yön, boyut ve süsleme unsurlarını barındıran parçalardaki kayıplar, zivana-kiniş geçiş yuvalarındaki boşluklar dikkate alınarak tespit edilmiş ve belgelenmiştir (Resim 6).



Resim 6. Şeyh Bahşi Mescidi vaaz kürsüsü zivana-kiniş kısmı parça kaybı örnekleri.

3.2.2. Çatlak ve yarıma

Çürümeye yol açan iki ana mantar türü, kahverengi çürüklük ve beyaz çürüklüktür. Kahverengi çürüme, selülozu tüketerek ahşaba kahverengi bir renk bırakır ve lif yönü boyunca ilerler. Beyaz çürüklük ise hem selülozu hem de lignini tüketerek ahşabın rengini kaybetmesine ve damar boyunca çatlmasına neden olmaktadır (NPS, Appendix N, s. 7-8). Eserin yüzeyinde tespit edilen derin çatlaklar, bazı bölgelerde

yoğunlaşarak parça kayıplarına yol açmıştır. Bu kayıplar, statik dengeyi sağlayan ve ayakları oluşturan direklerde belirgin bir şekilde gözlemlenmektedir (Resim 7). Tespit edilen sorunlar, birleşim yerlerine yakın bölgelerde ve gerilmelere maruz kalan kısımlarda çatlama ve ayrılmalara yol açmıştır.



Resim 7. Şeyh Bahşi Mescidi Vaaz Kürsüsü çatlak ve ayrılma örneği. (a) Fotoğraf makinesi çekimi b) Optik Mikroskopta x50 büyüklükte tabaka detay görüntüsü b) Optik Mikroskopta x200 büyüklükte tabaka detay görüntüsü.

3.2.3. Birleşim yerlerinden ayrılma, gevşeme, oynama

Eserin ayak, gövde, sedir ve korkuluk gibi kısımlarında, bağlantı noktalarında zivana-kiniş tekniğiyle yapılmış süslemeli kısımların büyük çoğunluğunda yoğun bir gevşeme problemi gözlemlenmiştir. Bu gevşeme, eserde parça kayıpları ve kırılmaların artmasına da neden olmuştur. Gevşeme, uygun olmayan taşıma, depolama ve sergileme koşullarından kaynaklanabileceği gibi, ahşabın doğal çalışma süreçlerinden de meydana gelmiş olabilir. Ayrıca, bu gevşemelerin neden olabileceği sorunlara karşı bazı niteliksiz müdahalelerin yapıldığı tespit edilmiştir. Bu müdahaleler arasında kağıt ve ahşap kullanımı ile uygun nitelik ve boyutta olmayan metal çivilerin kullanımı yer almaktadır (Resim 8).



Resim 8. Şeyh Bahşi Mescidi Vaaz Kürsüsü, gevşeme örnekleri.

3.2.4. Gönye bozulumu/eksen kayması

Eserdeki yapısal değişimler, geleneksel yöntemlere ek olarak fotogrametri tekniği ile de belgelenmiştir (Resim 9). Fotogrametri, nesnelerin ve yapıların üç boyutlu modellerinin oluşturulmasında kullanılan etkili bir yöntemdir ve bu sayede eser üzerindeki deformasyonlar ve bozulmalar detaylı bir şekilde analiz edilebilmektedir. Bu teknik, yüksek çözünürlüklü görüntüler elde edilmesini sağlayarak, inceleme yapılan alanın boyutlarının ve oranlarının doğru bir şekilde kaydedilmesine olanak tanır. Ayrıca, fotogrametrik veriler, eserin korunması ve restorasyonu için gerekli olan bilgilerin sağlanmasında kritik bir rol oynamaktadır. Bu bağlamda, yapılan analizler, müdahale gerektiren bölgelerin belirlenmesi açısından önem arz etmektedir.



Resim 9. Şeyh Bahşi Mescidi Vaaz Kürsüsü, gönye bozunumu.

3.3. Yüzey bozulmaları

3.1.1. Koruyucu katman sorunu: tabakalaşma/ayrışma

Eserin yüzeyindeki tabakalaşma ve yüzeyden ayrılmalar, DinoLite AM2111 marka optik mikroskop kullanılarak toplam 126 farklı noktadan %50 ve %200 büyütme ile incelenmiştir. Bu inceleme sürecinde, iki farklı büyütme seviyesinde toplam 252 adet detaylı görüntü elde edilmiştir (Resim 10). Elde edilen veriler doğrultusunda, eser yüzeyinde yoğun tabakalaşma ve yüzeyden ayrılmalara bağlı olarak çeşitli bozulmalar gözlemlenmiştir. Bu bulgular, eserin yapısal bütünlüğü üzerinde olumsuz etkiler yaratabileceğini göstermektedir. Dolayısıyla, tespit edilen bozulmaların giderilmesi ve eserin korunması için gerekli önlemlerin alınması önem arz etmektedir.

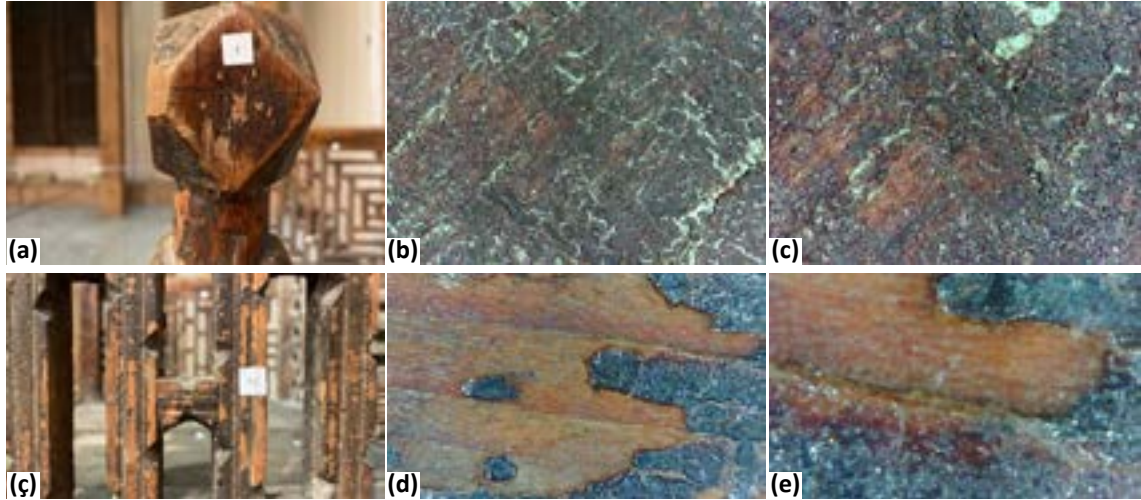

Resim 10. Şeyh Bahşi Mescidi Vaaz Kürsüsü tabakalaşma ve yüzeyden ayrılma detay görüntüleri. (a, d) Fotoğraf makinesi çekimi (b, e) Optik Mikroskopta x50 büyüklükte tabaka detay görüntüsü (c, f) Optik Mikroskopta x200 büyüklükte tabaka detay görüntüsü.

İncelemeler, optik mikroskop görüntüleri kullanılarak yapılmış ve bu süreçte yüzeyde gözlemlenen tabakalaşma ve ayrışmanın önemli bir kısmının, geçmiş dönemlerde kullanılan boya ve koruyucu tabakalardan kaynaklandığı tespit edilmiştir. Ayrıca, bu tabakaların üzerinde biriken yüzey kir ve tozlarının da olduğu görülmüştür. Müze koleksiyonlarındaki ahşap eserlerde meydana gelen fiziksel hasarların, genellikle uygunsuz taşıma ve bakım sorunları ile kötü saklama ve sergileme koşullarından kaynaklandığı bilinmektedir. Ayrıca, eserlerin korunması için yapılan uygun olmayan ve niteliksiz onarımlar, özellikle

Ankara Vakıf Eserleri Müzesi, Şeyh Bahşi Mescidi Vaaz Kürsüsü
Mevcut Koruma Durumu ve Önerileri

ağşap eserlerde hasarın yaygın sebeplerinden biri olarak ortaya çıkmaktadır. Bu nedenle, ağşap eserlerin korunması amacıyla hem doğru bakım tekniklerinin benimsenmesi hem de kaliteli onarım malzemelerinin kullanılması büyük önem taşımaktadır (NPS, Appendix N, s. 6).

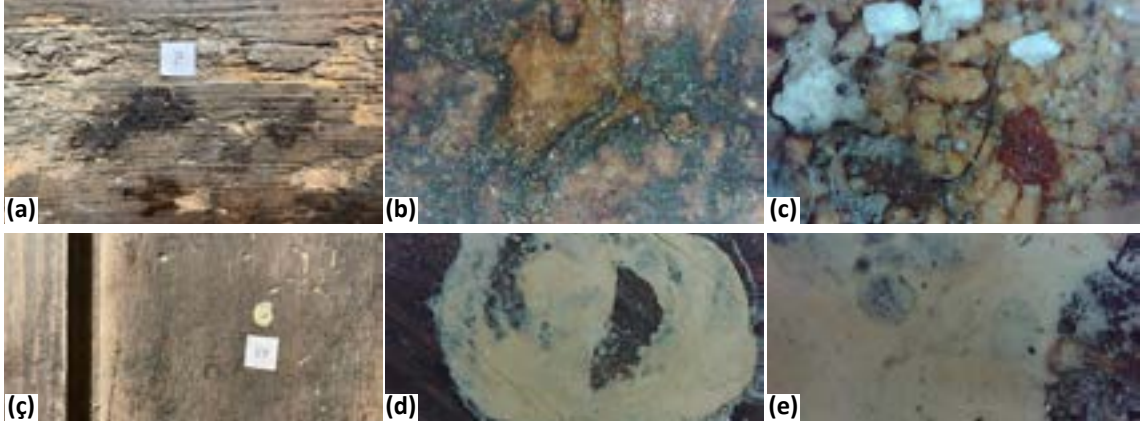

Resim 11. Şeyh Bahşi Mescidi Vaaz Kürsüsü sedir kısmında tabakalaşma ve yüzeyden ayrılma detay görüntüleri. (a, d) Fotoğraf makinesi çekimi (b, e) Optik Mikroskopta x50 büyüklükte tabaka detay görüntüsü (c, f) Optik Mikroskopta x200 büyüklükte tabaka detay görüntüsü.

Eserin sedir, ayak ve korkuluk kısımlarında yoğun ayrışma, diğer bölgelerinde ise beyaz tabakalaşma gözlemlenmiştir (Resim 11). Sorunların, onarımlarda kullanılan malzemelerden kaynaklandığı öne sürülebilir. Eser müzeye getirildiğinde yeşil boya ile kaplıydı ve yüzeyi niteliksiz uygulamalarla kimyasal ve mekanik yöntemlerle temizlendi. Fotoğraf ve optik mikroskop incelemeleri, eser yüzeyinde renk değişimleri ve kirliliğe neden olan, taşıyıcı ağşaba kısmen sabit ama genel olarak yüzeyden ayrılan lokal boyalı kalıntılar bulunduğunu göstermektedir. Ayrılmalar, müze ortamındaki sıcaklık, nem ve ışık dengesizliğinden kaynaklanabilir. Ayrıca, ağşap malzemenin nem alma ve verme özellikleriyle etkileşimi de bu değişimlere yol açabilir. Bu durum, eserin uzun vadeli korunmasını tehlikeye atan bir faktördür. Uygun korunma yöntemlerinin belirlenmesi, eserlerin fiziksel bütünlüğünün korunmasında kritik bir rol oynamaktadır. (NPS, Appendix N, s. 21), (Resim 12).

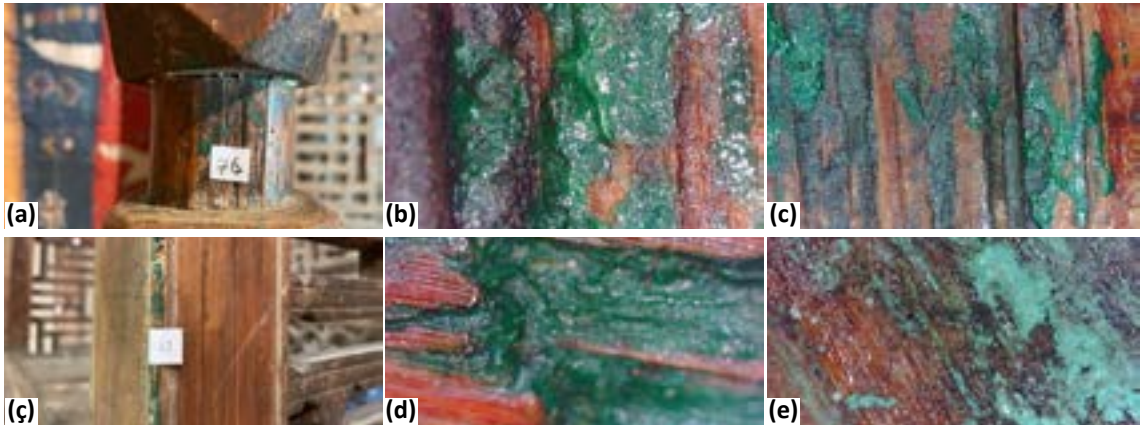

Resim 12. Şeyh Bahşi Mescidi Vaaz Kürsüsü, tabakalaşma ve yüzeyden ayrılma örnekleri (Yeşil boya tabakası). (a, d) Fotoğraf makinesi çekimi (b, e) Optik Mikroskopta x50 büyüklükte tabaka detay görüntüsü (c, f) Optik Mikroskopta x200 büyüklükte tabaka detay görüntüsü.

Dalgalandan bağıl nem, yüksek düzeyde ışığa maruz kalma sonucunda koruyucu cilaların kararsız hale gelmesine neden olmakta ve bu durum eserimizin yüzeyinde bulunan boya ve cila kalıntılarında gözlemlenmektedir. Bu sorunların, müze ortamında ahşap eserlerin birlikte sergilendiği diğer organik (halı, kilim) ve inorganik (metal eşyalar) eserlerin bir arada bulunmasından kaynaklandığı, tabakalaşma ve ayrışmaların ahşabın özellikle hidroskopik (su nem emici) özelliği ile ilgili olduğu anlaşılmaktadır (Yılmaz ve Yanar, 2022, s. 201; Kocaeli ve Eskici, 2017, s. 56).

3.3.2. Korozyon

Eserin yüzeyinde bağlantı elemanı olarak metal çivilerin kullanıldığı belgelenmiştir; bu çiviler yüksek bağıl nem koşullarında paslanabilen demirden üretilmiştir. Kullanılan metal elemanlar, korozyona bağlı olarak eser yüzeyinin estetik görünümüne ve yapısına zarar vermiştir. Ahşap ve metal arasındaki temas noktalarında ahşabın rengi bozulmuştur. Metal kullanılan bölümlerde yapılan incelemeler, demir esaslı olduğunu gösteren kırmızı veya kırmızı-turuncu renk değişimlerinin, aktif korozyonun bir göstergesi olan pas oluşumlarıyla ilişkili olduğunu ortaya koymuştur. Bu durumda, korozyon durdurulmadığı takdirde, metalin bozulmasının yanı sıra alttaki ahşabın da lekelenmesine yol açacağı anlaşılmaktadır (Resim 13).

Eser üzerinde bulunan metal malzemenin, korozyonun ilerlemesine karşı koruyucu bir uygulama ile muhafaza edilmesi gerekmektedir. Ancak, değişken nem seviyelerine maruz kalan organik ve inorganik malzemelerin birlikte kullanıldığı kompozit eserlerde bu koruyucu uygulama yetersiz kalmaktadır.

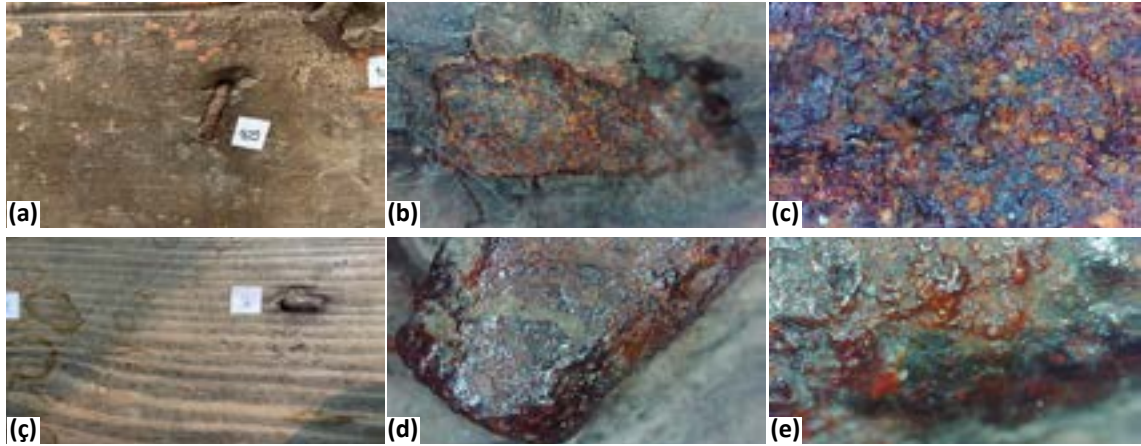

Resim 13. Şeyh Bahşi Mescidi Vaaz Kürsüsü, korozyon örnekleri. (a, d) Fotoğraf makinesi çekimi (b, e) Optik Mikroskopta x50 büyüklükte tabaka detay görüntüsü (c, f) Optik Mikroskopta x200 büyüklükte tabaka detay görüntüsü.

3.3.3. Renk değişimleri

Eser yüzeyinde birden fazla alanda, küçük boyutlu veya yüzeyi tamamen kaplayan renk değişimleri gözlemlenmektedir. Bu sorunlar, onarımlar sırasında yüzeyde kullanılan kimyasallardan kaynaklanabileceği gibi, UV ışınlarının neden olduğu koyulaşmalardan da kaynaklanabilir. Renk değişimlerinin en belirgin şekli, yüzeydeki koruyucu tabakanın sıcaklık veya radyasyon (UV, görünür ışık, IR) etkisiyle bozulmasıyla meydana gelmiştir. Bu bozulmanın optik mikroskop altında incelendiğinde, lif yönü boyunca uzanan koyulaşma biçiminde olduğu tespit edilmiştir. (Resim 14).

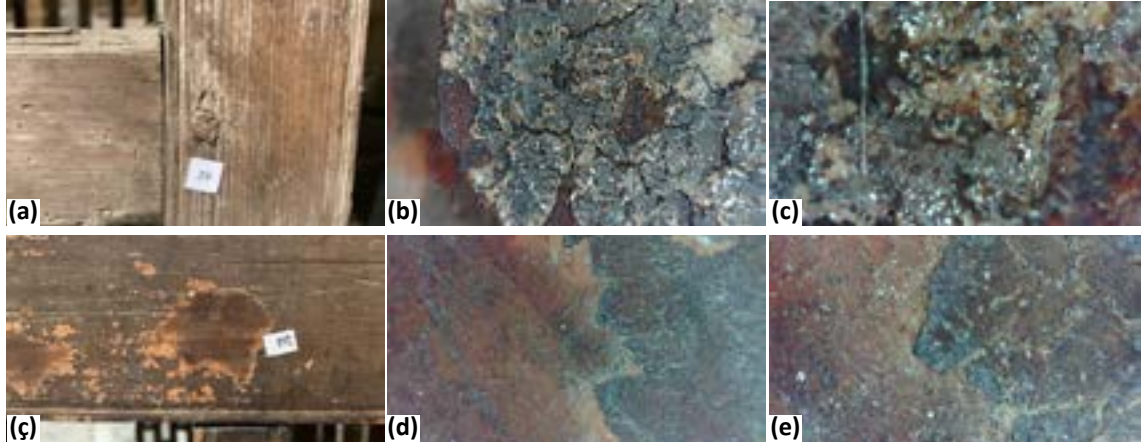

Resim 14. Şeyh Bahşi Mescidi Vaaz Kürsüsü renk değişimi renk değişimi örnekleri. (a, d) Fotoğraf makinesi çekimi (b, e) Optik Mikroskopta x50 büyüklükte tabaka detay görüntüsü (c, f) Optik Mikroskopta x200 büyüklükte tabaka detay görüntüsü.

3.3.4. Yüzey birikintileri, toz ve kir / lekelenme

Eserin yüzeyinde şekil bozuklukları oluşturan birikintiler, önceki müdahalelerde kullanılan boya ve koruyucu malzeme ile bu tabakaların raspa işlemi sonrasında geriye kalan kalıntılardan oluşmaktadır. Ahşabın yüzeyindeki çatlaklar, böcek uçuş delikleri ve zivana-kiniş geçme tekniğindeki eksik parçalardan kaynaklanan boşluklar, özellikle çevresel kir ve tozun toplandığı alanlar olarak gözlemlenmiştir (Resim 15).



Resim 15. Şeyh Bahşi Mescidi Vaaz Kürsüsü, yüzey birikinti ve kir örnekleri.

Eserin oturma/sedir yüzeyinde, yükseklik oluşturacak şekilde maddelerin yüzeye dökülmesi veya damlaması sonucu meydana gelen lekelenmeler bulunmaktadır (Resim 16). Müze ortamında, yüzeyde birikime neden olan kirlilik hem fiziksel hem de kimyasal bozulmalara yol açabilmektedir. Ayrıca, bağıl nem ve sıcaklıktaki dalgalanmalar, yüzeydeki kir ve birikintilerin artışında önemli bir rol oynamaktadır. Bu durum, maddelerin yüzeye daha fazla yapışmasını ve orada kalma süresinin uzamasını da artırmaktadır.



Resim 16. Şeyh Bahşi Mescidi Vaaz Kürsüsü yüzey lekelenme örnekleri. (a) Fotoğraf makinesi çekimi (b) Optik Mikroskopta x50 büyüklükte tabaka detay görüntüsü (c) Optik Mikroskopta x200 büyüklükte tabaka detay görüntüsü.

Ahşap yüzeyde renk farklılıkları yaratan birikintiler, önceki koruma işlemlerinde veya son dönemde gerçekleştirilen temizlik uygulamalarında yüzeye aktarılmış olabilir. Özellikle dikkat çeken bu birikinti örnekleri, eserin neredeyse tamamında görülmekte olup, boyutları ve uygulanış biçimleri, koruma işlemlerinden kaynaklanan kalıntılar olduklarını düşündürmektedir (Resim 17).

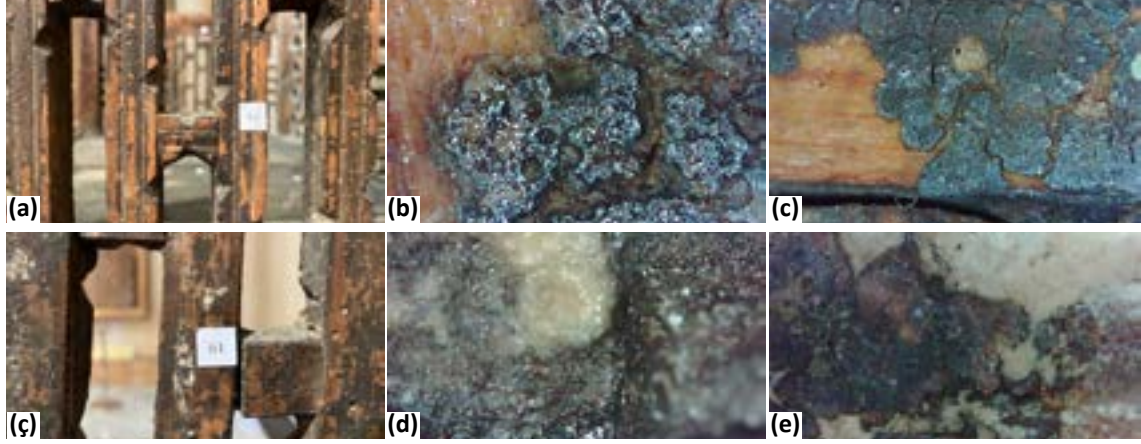

Resim 17. Şeyh Bahşi Mescidi Vaaz Kürsüsü geçmiş dönem uygulanan yüzey işlemi sonrası kalan birikinti örnekleri. (a, d) Fotoğraf makinesi çekimi (b, e) Optik Mikroskopta x50 büyüklükte tabaka detay görüntüsü (c, f) Optik Mikroskopta x200 büyüklükte tabaka detay görüntüsü.

Yüzeysel birikimlerin yoğun olarak gözlemlendiği diğer bir alan, birleştirme işlemleri için kullanılan ahşap ve metal çivilerin bulunduğu bölümlerdir. Bu kısımlar, eser yüzeyinden yüksek veya alçak seviyede olmaları nedeniyle birikimin artmasına yol açmıştır. Ayrıca, bu bölümlerin çevresinde ahşabın doğal hareketleri sonucu oluşan çatlamlar ve ayrılmalar, birikim için uygun ortam koşulları oluşturmuştur (Resim 18).

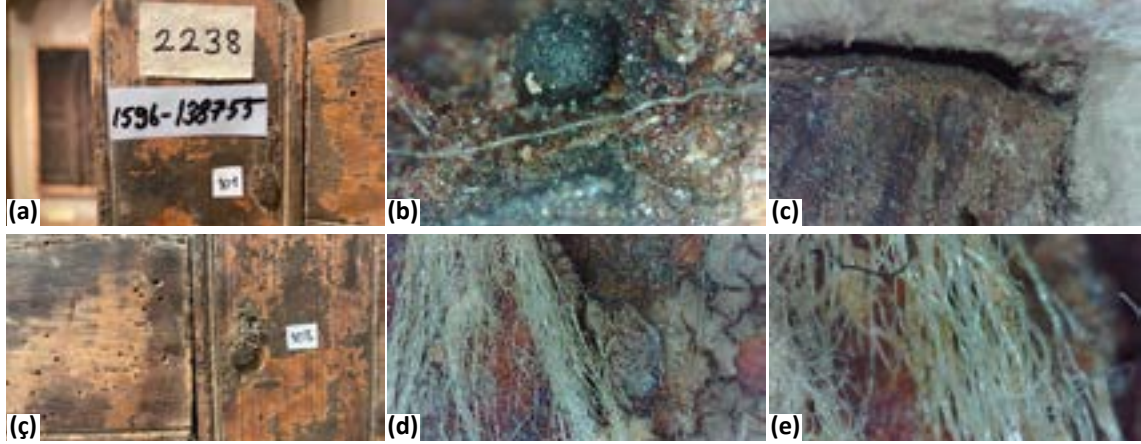

Resim 18. Şeyh Bahşi Mescidi Vaaz Kürsüsü, birleşim elemanları yüzey birikinti örnekleri. (a, d) Fotoğraf makinesi çekimi (b, e) Optik Mikroskopta x50 büyüklükte tabaka detay görüntüsü (c, f) Optik Mikroskopta x200 büyüklükte tabaka detay görüntüsü.

Eserde ahşap ve metal çivilerin bulunduğu kısımlarda, kir ve tozların yanı sıra lifli kalıntılar da tespit edilmiştir. Bu kalıntıların, temizlik ve bakım çalışmaları sırasında kullanılan tekstil malzemeleri veya pamuklu çubukların atıklarından kaynaklandığı söylenebilir. Yüzeysel birikim, özellikle gevşemiş zivana-kiniş tekniğiyle birleştirilmiş parçaların birleşim yerlerinde, eksik parçaların bulunduğu kısımlarda ve bu teknikle süslenmiş üçgen oymaların yer aldığı alanlarda, ayrıca topuz parçalarının direklerle birleştiği kısımlarda yoğunlaşan bir problem olarak gözlemlenmiştir (Resim 19).



Resim 19. Şeyh Bahşi Mescidi vaaz kürsüsü zivana-kiniş kısımları yüzeyel toz ve kir birikinti örnekleri.

3.4. Biyolojik bozulmalar

3.4.1. Böceklenme, böcek uçuş delikleri, koflaşma

Organik bir malzeme olan ahşap, böcekler için besleyici bir kaynak oluşturmaktadır. Eser yüzeyinde oldukça fazla sayıda böcek uçuş deliğine rastlanması, eserin biyolojik bir saldırıya maruz kaldığını göstermektedir (Resim 20). Ancak uçuş deliklerinin çevresinde herhangi bir talaş veya döküntü bulunmamaktadır. Bu durum, aktif bir böcek istilasının olup olmadığını veya rutin temizlik nedeniyle izlenmesinin engellenip engellenmediğini sorgulamamıza neden olmuştur.

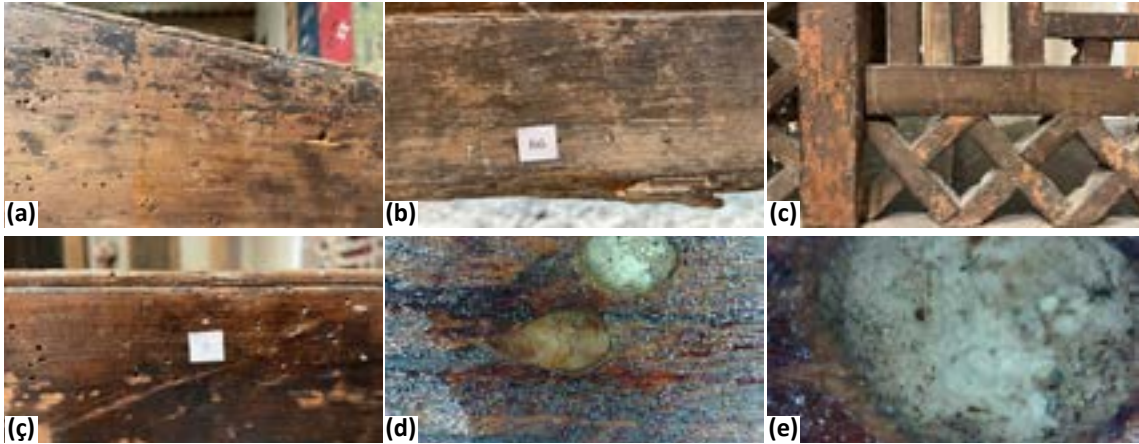

Resim 20. Şeyh Bahşi Mescidi Vaaz Kürsüsü yüzeyinde böcek uçuş delikleri örnekleri. (a, d) Fotoğraf makinesi çekimi (b, e) Optik Mikroskopta x50 büyüklükte tabaka detay görüntüsü (c, f) Optik Mikroskopta x200 büyüklükte tabaka detay görüntüsü.

Farklı böcek türleri, çeşitli ısı koşullarında oldukça düşük veya yüksek sıcaklıklara dayanıklılık gösterebilir. Ayrıca, böcek istilasında yumurtlama, larva ve yetişkinlik dönemlerinde farklı yaşam belirtileri sergileyerek değişen yaşam koşullarına uyum sağlayabilirler. Her böcek türünün yumurta sayısı ve yumurtadan yetişkinliğe geçiş süreci farklılık gösterdiğinden, istilanın bir an önce kontrol altına alınması büyük önem taşımaktadır. Böcekler, ahşap gibi organik materyalleri besin olarak kullanmakta ve geride atık bırakarak veya ahşaba tünel açarak ahşap eserlere zarar vermektedir. Böcek hasarının kontrol altına alınabilmesi, bu canlıların yaşam döngüleri ve ihtiyaçlarının anlaşılması ile mümkündür (Querner, 2015, s. 5).

Böcek deliklerinin yoğunluğu ve böcek istilasının aktif olup olmadığını belirlenmesi ve belgelenmesi son derece önemlidir. Yoğun böcek istilasına maruz kalmış ahşap yüzeylerde bezemeli yüzeylerde estetik sorunlar ortaya çıkabilirken, düz yüzeylerde ise böceklerin neden olduğu tahribatın boyutuna bağlı olarak statik dengesizlikler oluşabilir. Eserin bazı bölümlerinde yoğun böcek uçuş deliklerinin meydana gelmesi sonucu yüzeyde kopmalar gözlemlenmiştir.

3.5. Niteliksiz onarımlar ve diğer sorunlu müdahaleler

Eser yüzeyinde ahşabın doğal yapısı gereği hareket etmesi, müze ortamındaki nem, ısı ve kirlilik gibi koşullardaki düzensizlikler, taşıma sırasında yapılan hatalar ve sergileme biçimine bağlı olarak, ahşap malzemenin zıvana-kiniş geçme kısımlarında bağlantı noktalarında ayrılmalara neden olmuştur. Bu sorunlar, eserin statik dengesini bozduğundan, önceki dönemlerdeki niteliksiz onarımlar ile bu statik dengenin korunmaya çalışıldığı gözlemlenmiştir. (Resim 21).

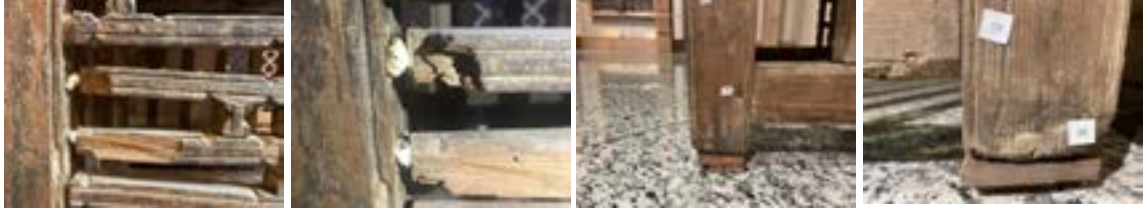

Resim 21. Şeyh Bahşi Mescidi Vaaz Kürsüsü, farklı malzemelerle yapılan destek görüntüleri.

Eser yüzeyinde ahşap malzeme ile yapılmış destekler ve ekler estetik olduğu kadar, yanı sıra yapısal olarak da eserin dengesini sağlayacak yeterlilikte değildir. Eserin bağlantı yerlerinde ve kürsünün diğer bölümlerinde (örneğin yan korkuluklarla arka korkuluğu birbirine bağlayan direkler ile birleşim yerlerinde) oldukça önemli statik problemler bulunmaktadır. Çatlakları doldurmak için kullanılan dolgu malzemesinin uygun seviyede kullanılmaması, estetik görünümü kötüleştirir, yanı sıra yüzeyde toz ve kirin birikmesi gibi olumsuz rol oynamıştır (Resim 22).



Resim 22. Şeyh Bahşi Mescidi Vaaz Kürsüsü farklı dolgu malzeme ile yapılan destek görüntü detayı. (a) Fotoğraf makinesi çekimi b) Optik Mikroskopta x50 büyüklükte tabaka detay görüntüsü b) Optik Mikroskopta x200 büyüklükte tabaka detay görüntüsü.

İncelemeler sonucunda Vaaz Kürsüsü'nde gözlemlenen bozulmalar, biyolojik, biyolojik olmayan ve diğer etkenler olarak sınıflandırılabilir.

Biyolojik Olmayan Bozulma Etkenleri:

- **Sıcaklık:** Genellikle stabil olmayan, yüksek veya düşük sıcaklıklar olarak karşımıza çıkmaktadır. Bu bozulma türü, genel itibarıyla yanma, koyulaşma ve dayanımda azalma şeklinde gözlemlenmektedir. İncelenen eserde ise sıcaklığa bağlı yanma gözlemlenmemiş, koyulaşma orta seviyede, dayanımda azalma ise eserin statik dengesini kaybetmesi nedeniyle yoğun seviyededir.
- **Radyasyon:** UV, görünür ışık ve IR gibi radyasyon faktörlerinin neden olduğu foto-oksidasyon ve renk değişimleri, eser bünyesinde orta seviyede gözlemlenmiştir.
- **Mekanik Kuruluk:** Bu faktör, çatlaklar ve yüzey aşınmalarına neden olmuştur. Hem ahşabın kendisinde hem de yüzeye uygulanan koruyucu tabaka üzerinde yoğun olarak gözlemlenmiştir.
- **Kimyasal Faktörler:** Bu faktörlerin neden olduğu bozulmalar için eserden numune alınarak analitik analizlerin yapılması gerekmektedir. Bu analizler sonucunda, ahşabın kimyasal bağları arasındaki fibrilasyon seviyesi belirlenebilir. Ancak, numune alınması konusunda müze yönetiminden izin alınmadığı için işlem gerçekleştirilememiştir.

Biyolojik Bozulma Etkenleri;

- **Bakteri Faktörü:** Bakterilerin neden olduğu bozulmalar için eserden numune alınarak mikrobiyolojik analizlerin yapılması gerekmektedir. Ancak, numune alınması konusunda müze yönetiminden izin alınmadığı için işlem gerçekleştirilememiştir.
- **Mantar Faktörü:** Mantarların neden olduğu bozulmalar için de eserden numune alınarak mikrobiyolojik analizlerin yapılması ve mantar türünün belirlenmesi gerekmektedir. Mantar türünün belirlenmesi, her tür için uygulanacak koruma işleminde farklılık göstereceğinden, bu işlemin gerçekleştirilmesi önem arz etmektedir. Ancak, numune alınması konusunda müze yönetiminden izin alınmadığı için bu işlem de gerçekleştirilememiştir.
- **Böcek Faktörü:** Eser bünyesinde böcek (larva veya imago) faktörünün neden olduğu bozulmaların en önemli kanıtı, yüzeydeki böcek uçuş delikleridir. Eser yüzeyinde yoğun bir şekilde böcek uçuş deliklerine rastlanmıştır. Bu deliklerin bir kısmı farklı koruyucu malzemelerle doldurulmuşken, diğerleri hâlâ açıktır. Böcek tahribatının aktif olup olmadığının en önemli göstergesi, yüzeyde bulunan pudra şeklindeki ahşap malzeme atıklarıdır. Müzede düzenli olarak vakumlu süpürgeler ve diğer temizlik araçları ile temizlik yapıldığından, ilk dönemde bu aktivasyon hareketliliği belirlenmemiştir. Yapılan incelemelerde bu kalıntılara ya da herhangi bir larvaya rastlanmamıştır. Müze yönetiminin düzenli olarak böceklerle karşı dezenfeksiyon yapmasının, bu aktivasyonun olmasında etkili olduğu düşünülmektedir.
- **Niteliksiz Onarımlar:** Eserin müzeye gelmeden önce ve müzeye geldikten sonra uygulanan niteliksiz onarımlar nedeniyle yüzeyde bozulmalar gözlemlenmiştir. Müze öncesinde yüzeye uygulanan yeşil boya, yüzeyin tamamını kaplamış; müzeye geldikten sonra bu boyanın yüzeyden çıkarılması için yapılan işlemler, ahşap malzeme için koruma riski oluşturan müdahalelerdir. Yüzeye uygulanan koruyucu tabakada ayrışma tespit edilmesi, bu uygulamanın malzeme için uygun olmadığını göstermektedir.
- **Eksik Parçalar:** Eser yüzeyinde eksik parçaların bulunması, bu tür sorunların taşıma veya depolamadan kaynaklandığı gibi eserin getirildiği yerde de oluşmuş olabileceğini düşündürmektedir. Her iki durumda da bu eksik parçalar, eserin niteliksiz onarım ve bakım sürecine maruz kaldığını göstermektedir.
- **Toz ve Kir Birikimi:** Eser yüzeyinde toz ve kir birikmesi, ortamın iklimlendirme ve havalandırma koşullarının yetersiz olduğuna işaret etmektedir.

4. Koruma Onarıma İlişkin Öneriler ve Sonuç

Şeyh Bahşi (Balıklı) Mescidi Vaaz Kürsüsü üzerindeki incelemede, müzede farklı türde malzemelerle birlikte sergilenmesi ve eserin bulunduğu ortam koşulları değerlendirilmiştir. (Resim 23).

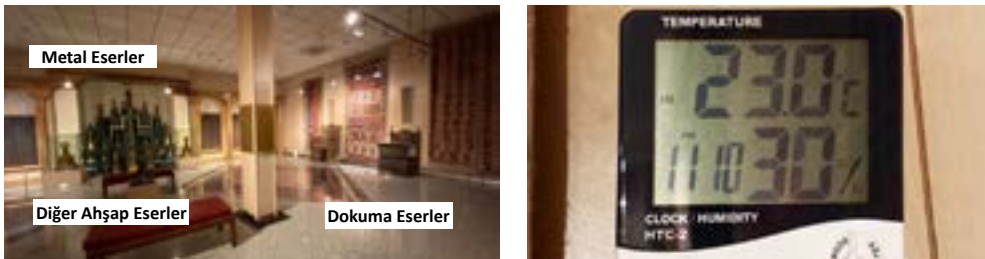

Resim 23. Şeyh Bahşi Mescidi vaaz kürsüsü müze sergi alanı mevcut durumu ve müze sıcaklık-nem koşulları.

Buna göre, eserin farklı türlerdeki malzemelerle bir arada sergilendiği ve sabit sıcaklık ile nem değerlerinin korunduğu gözlemlenmiştir. Ortamın nem ve sıcaklık düzeyleri hakkında herhangi bir belge ya da kayıt işlemi yapılmadığı belirlenmiş, ortam kontrolünün ise hafızada geriye dönük sınırlı bilgi sağlayan cihazlarla gerçekleştirildiği tespit edilmiştir. Bu cihazlardan elde edilen verilere dayanarak, vaaz kürsüsünün müzedeki organik esaslı halı, kilim ve ahşap eserlerle birlikte, inorganik esaslı metal eserlerle sergilendiği koşulların genellikle 23 °C sıcaklıkta ve %30 bağıl nemde olduğu söylenebilir.

Koruma ve onarım çalışmalarının önemli aşamaları Cura (2021, s. 77) tarafından şu şekilde sıralanmaktadır:

- Tespit ve belgeleme
- Ön koruma ve temizlik
- Taşıma
- Restorasyon
- Estetik tamamlama ve yerine yerleştirme

Şeyh Bahşi Mescidi Vaaz Kürsüsü'nde görülen biyolojik, biyolojik olmayan ve diğer etkenlere dayanan bozulma faktörlerine karşı alınması gereken önlemler şu şekilde özetlenebilir: Ahşap eserler için ideal bağıl nem %50 olarak kabul edilmekte olup, bu değerdeki değişim oranı \pm %5 olarak belirlenmiştir. Çok kuru iklimlerde bu seviyenin %35 ile %40 arasında olması, ahşabın nem içeriğinin hızla düşmesine ve çatlamalara neden olabileceği için tehlikeli kabul edilmektedir. %30'un altında bağlayıcılar kurumakta, bağlantılar gevşemekte ve cilalar kırılabilir hale gelmektedir. Daha nemli bölgelerde ise %55 ile %60 bağıl nem seviyeleri uygundur, ancak %70'in üzerinde küf ve böcek sorunları ortaya çıkabilir (NPS, Appendix N, s. 15). Sıcaklık değerlerinin 18 °C ile 20 °C (64 °F ile 68 °F) arasında olması gerektiği, 20 °C altındaki sıcaklıkların muhafaza edilmesinin küf oluşumunu geciktireceği bilinmektedir (NPS, Appendix N, s. 15). Tekstil eserler için ise sıcaklık ve bağıl nem açısından en uygun değerler 18-22 °C ve %45-55 (%50 \pm 5) bağıl nem olarak belirlenmektedir (NPS, Appendix K, s. 10 ve Torgan Güzel, 2022, s. 190-194).

Eser yüzeyinde kullanılan metal çivilerde gözlemlenen pas (korozyon) oluşumu, ortamda mevcut bağıl nemin bu metal türü için uygun olmadığını göstermektedir. Optik mikroskop incelemelerinde, yüzeyde görülen kırılmayı ve kahverengi (pas) bozulmanın demir esaslı malzemedan kaynaklandığı tespit edilmiştir (Tablo 4).

Tablo 4. Metallerin tanımlanması (NPS, Appendix O, s. 3).

Metal	Renk	Diğer Tanımlayıcı Özellikler	Birincil Alaşımlar ve Kullanımları
Demir ve Demir Alaşımları	Gri/Gümüş, mavi-siyah ve kırmızı kahverengi renktedir.	Tüm demir alaşımları olmasa da bazıları manyetiklidir.	Dökme Demir (demir ve karbon, %2 ile %4). Su ısıtıcılar, kapı donanımı, ateşler, sobalar. İşlenmiş Demir (saf demir ve karbon, %0,035'ten fazla değil). Korkuluklar, çiviler, vagon donanımı. Çelik (demir ve karbon, %0,15 ile %2). Bıçaklar, aletler, yapısal malzemeler
Bakır ve Bakır Alaşımları	Sarıdan zengin kahverengiye. Yüzey patinajlı olabilir ve rengi kırmızı, kahverengi, siyah ve maviden yeşilin tonlarına kadar değişebilir.		Pirinç (bakır ve çinko). Aydınlatma cihazları, takılar, bilimsel aletler, denizcilik armatürleri, pişirme kapları. Bronz (bakır ve kalay). Çanlar, toplar, yataklar. Nikel Gümüş (bakır & nikel & çinko). Ev dekoratif objeler.
Kurşun	Saf kurşun ve kurşunun hâkim olduğu kurşun alaşımları, mat metalik mavi renktedir.	Çok ağır ve çok yumuşak.	Borular, gemilerdeki pompa kuyuları, oyuncaklar, çatılar, mermiler ve lehim.
Gümüş ve Gümüş alaşımları	Beyaz metalik görünüm	Som gümüş genellikle damgalanmıştır.	Madeni gümüş para, mücevherat ve sofrta takımları gibi çok sayıda gümüş-bakır alaşımları.
Nikel	Gri ile beyaz görünüm	Metal biraz manyetiklidir.	Nikel genellikle saf haliyle sofrta takımları, mutfak eşyaları ve dekoratif süs eşyaları için bir tabak olarak kullanılır.
Kalay ve Kalay Alaşımları	Donuk gri		Kalaylı (kalay & antimon & bakır). Mutfak eşyaları, teneke kutular ve oyuncaklar için kaplama

Ankara Vakıf Eserleri Müzesi, Şeyh Bahşi Mescidi Vaaz Kürsüsü
Mevcut Koruma Durumu ve Önerileri

Açık havada sergilenen ahşap malzeme, yağmur ve rüzgârın etkisiyle hareket eden partiküllerin eyleminden kaynaklanan fiziksel erozyona maruz kalmaktadır. Bu süreç, aynı zamanda fotokimyasal sorunlara da yol açmaktadır. Ahşabın yüzeyi genellikle gümüş grisi bir renk alırken, daha yumuşak odun aşındıkça daha sert geç odun açığa çıkarak çizgili bir doku oluşturur. Ultraviyole ışık, hücre duvarlarındaki lignini parçalayarak, ardından yağmurla yıkanmasına neden olur. Bu işlem sonucunda, aşınmamış yüzeylere kıyasla biyolojik saldırılara karşı daha dirençli bir yüzey oluşur.

Açık ortamda bu bozulmalara uğrayarak eser haline gelen ahşap malzemeler, müze ortamında uygun olmayan ışıklandırma koşullarında renk solması ve gevreklik gibi ek bozulmalara maruz kalmaktadır (Tablo 5). Müze ortamında işlenmemiş ahşap nesnelere için ışık seviyesi 300 lüksü geçmemelidir. İşlenmiş ahşap nesnelere için ise bu seviye 200 lüksü aşmamalıdır (NPS, Appendix N, s. 16).

Tablo 5. Işık faktörünün zarar türleri ve olası sebepleri. (Beşkonaklı, 2010, 205).

Tehdit	Açılımı	Zararı	Olası Sebebi
Işık	Yüksek aydınlık seviyesi	Renk solması	Doğal veya yapay ışık
	Morötesi ışınım	Renk bozulması	Yapının mimari özellikleri
	Kızılötesi ışınım	Gevreklik	Pencere sayısının fazlalığı
	Görünür ışık	Bozulma	Objelerin yanlış yerleştirilmesi: uygun olmayan ışık kaynağına ya da pencerelere çok yakın yerleştirilmesi Uygun olmayan ışık kaynakları kullanılması Filtre veya perde kullanılmaması ya da yetersiz olması

Mekanik kuruluşun neden olduğu çatlaklar ve yüzeysel aşınmalar, ahşabın yapısında ve yüzeye uygulanan koruyucu tabakalarda yoğun olarak gözlemlenen önemli bir problemdir. Bu nedenle, müze ortamının (sıcaklık, bağıl nem, havalandırma, ışık vb.) iyileştirilmesi gerekmektedir. Bu faktörlerden kaynaklanan çatlaklar ve gevsemeler, eserin statik dengesini etkilemese de, kondisyonunda açılabilir farklılıklara yol açmıştır. Eserin yapısal olarak kaybettiği açılabilir farklılıklar, çatlaklar, kırıklar, parça kayıpları ve böcek delikleri, yapılan fotogrametrik belgeleme ile 0,1 mm hata payı ile kayıt altına alınmıştır. Eser yüzeyinde bulunan parçaların boyutları ve bozulma durumları, mikro ölçekte 3D olarak kaydedilmiş ve farklı formlarda kullanılabilir şekilde dijital ortama aktarılmıştır (Resim 24).

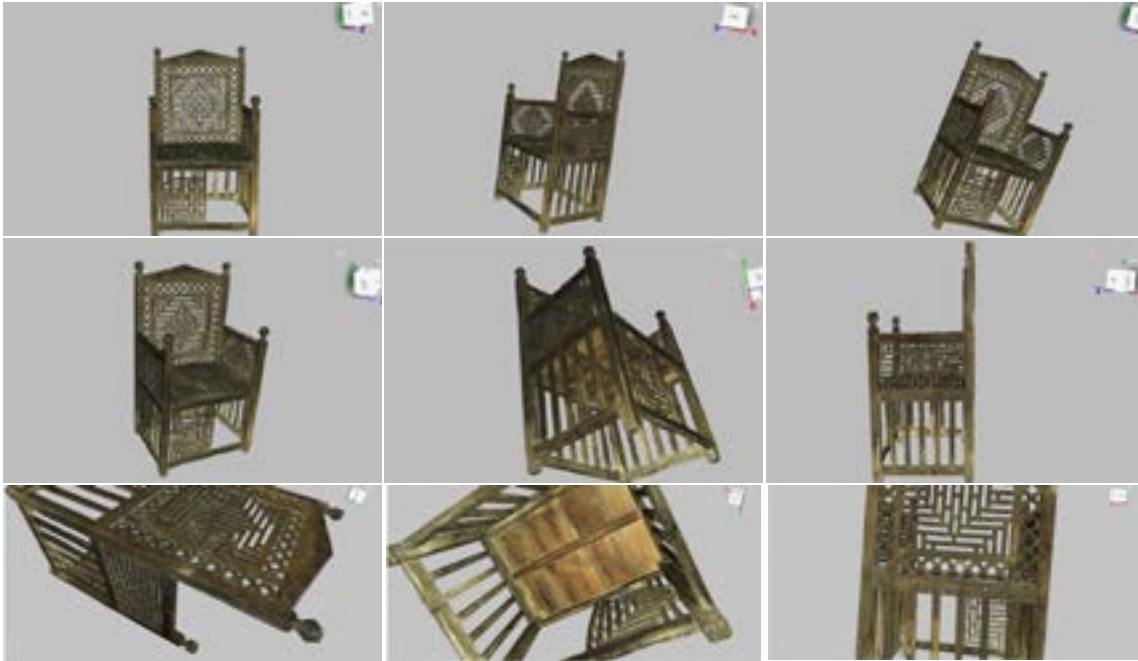

Resim 24. Şeyh Bahşi Mescidi vaaz kürsüsü fotogrametrik belgeleme görüntü örnekleri.

Yapılan incelemeler sonucunda, eser yüzeyinde meydana gelen kayıp parçalar ve bu kısımların onarımına yönelik işlem basamakları şu şekilde gruplandırılabilir:

Tablo 6. Eserde parça kayıplarının sorun ve çözümleri.

Sorun	Çözüm
Kayıp ahşap parçaları	Tamamlama ve onarım
Kayıp süsleme elemanları	Tamamlama ve onarım
Kayıp oyma veya kafes parça	Yeniden biçimlendirme
Böcek ve çivi delikleri sonucu oluşan kayıplar	Boşlukların doldurulması, biçimlendirilmesi, parça ile tamamlanması, korunması

Böcek (larva veya imago) faktörünün neden olduğu bozulmalar, eser yüzeyinde yoğun böcek delikleri ve uçuş delikleri olarak gözlemlenmektedir. Biyolojik bozulma tedavisine yönelik karar verilmeden önce, Caneva ve arkadaşlarının çalışmasındaki soruların yanıtlanması gerekmektedir (Dezenfektanlar, uygulama şekillerine göre (daldırma, püskürtme, gaz ile) veya etki mekanizmalarına göre (fiziksel, kimyasal ve fiziksel-kimyasal) sınıflandırılabilir. Mikrobiyolojik ve biyolojik saldırganlara karşı müdahale yapılmadan önce, eserin ön koruma işlemi ile konsolidasyonunun sağlanması zorunludur.

Fiziksel müdahale kapsamında, eser yüzeyinde mikrobiyolojik bir istila tespit edildiğinde ultraviyole ışını kullanılabilir. Böcek ve mantar istilası durumlarında ise elektromanyetik radyasyonun bir türü olan gama ışınları tercih edilmektedir. Gama ışınları, özellikle kağıt, parşömen ve ahşap gibi organik malzemelerdeki mikro florayı sterilize etmek ve böcekleri öldürmek amacıyla yaygın olarak kullanılmaktadır (Caneva, Nugari, Salvadori, 1991, s. 126). Bu işleme ek olarak, ülkemizde yaygın olarak kullanılan bir diğer yöntem olan fumigasyon işlemi de gerçekleştirilebilir. Fumigasyon, biyolojik varlığın yaşam döngüsü göz önünde bulundurularak gerekli süre zarfında, gaz halinde etkili olan katı, sıvı veya gaz formundaki pestisitlerin kullanılmasıyla yapılan imha işlemidir. Kimyasal olarak pestisitler, bakterisitler, fungusitler ve biyositler kullanılarak yüzeyden imha işlemi uygulanabilir; bu uygulama, uygun ortam koşulları sağlandıktan sonra uzman bir ekip tarafından gerçekleştirilmelidir.

Dezenfektanlar, uygulama şekillerine göre (daldırma, püskürtme, gaz ile) veya etki mekanizmalarına göre (fiziksel, kimyasal ve fiziksel-kimyasal) sınıflandırılabilir. Mikrobiyolojik ve biyolojik saldırganlara karşı müdahale yapılmadan önce, eserin ön koruma işlemi ile konsolidasyonunun sağlanması zorunludur.

Fiziksel müdahale kapsamında, eser yüzeyinde mikrobiyolojik bir istila tespit edildiğinde ultraviyole ışını kullanılabilir. Böcek ve mantar istilası durumlarında ise elektromanyetik radyasyonun bir türü olan gama ışınları tercih edilmektedir. Gama ışınları, özellikle kağıt, parşömen ve ahşap gibi organik malzemelerdeki mikro florayı sterilize etmek ve böcekleri öldürmek amacıyla yaygın olarak kullanılmaktadır (Caneva, Nugari, Salvadori, 1991, s. 126). Bu işleme ek olarak, ülkemizde yaygın olarak kullanılan bir diğer yöntem olan fumigasyon işlemi de gerçekleştirilebilir. Fumigasyon, biyolojik varlığın yaşam döngüsü göz önünde bulundurularak gerekli süre zarfında, gaz halinde etkili olan katı, sıvı veya gaz formundaki pestisitlerin kullanılmasıyla yapılan imha işlemidir. Kimyasal olarak pestisitler, bakterisitler, fungusitler ve biyositler kullanılarak yüzeyden imha işlemi uygulanabilir; bu uygulama, uygun ortam koşulları sağlandıktan sonra uzman bir ekip tarafından gerçekleştirilmelidir.

Ankara Vakıf Eserleri Müzesi, Şeyh Bahşi Mescidi Vaaz Kürsüsü
Mevcut Koruma Durumu ve Önerileri

Tablo 7. *Biyolojik bozulma tedavisine karar verilmeden önce cevaplanması gereken sorular (Caneva 1991, s. 195).*

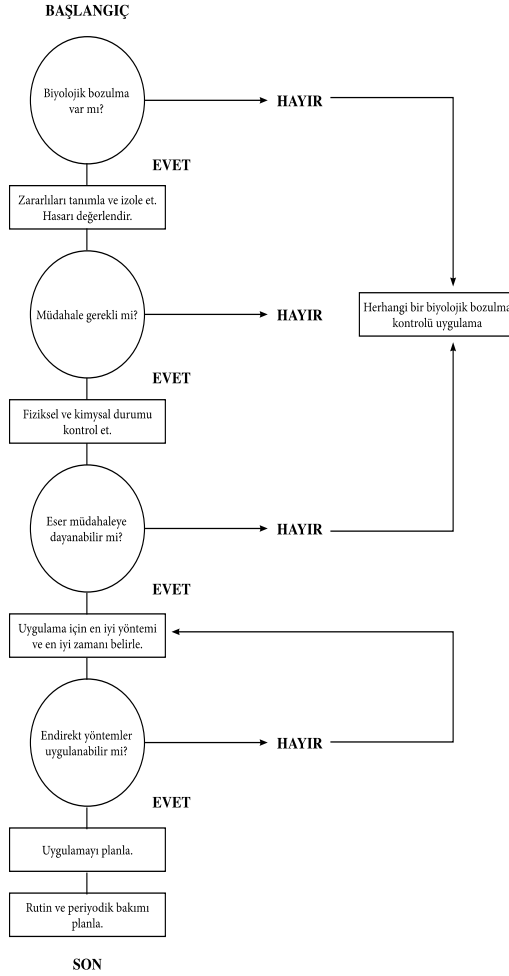

Niteliksiz onarımlar için tabloda belirtilen soruların yanıtları doğrultusunda, öncelikle mevcut mikroorganizma ve böcek istilası durdurulmalı, ardından yüzey temizliği gerçekleştirilmelidir. Pigment ve bağlayıcı analizi sonuçlarına dayanarak, yüzeydeki boya ve bağlayıcı tabakaların yüzeyden temizlenmesine öncelikle saf su kullanılarak başlanmalı, sonrasında alkol, aseton gibi çözücülerle kimyasal temizlik yöntemleri uygulanmalıdır. Uygulamalarda en uygun çözeltinin oranının belirlenmesi amacıyla, küçük yüzey alanlarında ayarlanan çözelti denenmelidir. Bu işlemlerin her aşaması kaydedilmeli ve sonrasında bir rapor oluşturulmalıdır. Uygulamaların hangi sırayla ve hangi düzeyde gerçekleştirileceği de belgelenmelidir. İşlem süreci boyunca kullanılan yöntem ve teknikler ayrıntılı bir şekilde raporlanmalı; bu rapor, işlem sürecinin izlenebilirliğini sağlamak ve gelecekteki çalışmalara referans oluşturmak amacıyla düzenlenmelidir.

Böcek uçuş delikleri, ahşap malzemenin türüne ve mevcut sağlık durumuna uygun, geri dönüşümlü dolgu malzemesi kullanılarak kapatılmalıdır. Bu sayede, boşlukların yüzeysel birikim, kir ve tozla dolması önlenecektir. Bu aşamada geri dönüşüm ilkesi esas alınmalı ve malzeme seçimi bu ilkeye uygun şekilde

yapılmalıdır. Ahşap malzemenin dayanıklılığı değerlendirilerek, ahşapla uyumlu, aynı düzeyde hareket edecek ve ahşaba zarar vermeyecek dolgu malzemesinin seçimi büyük önem taşımaktadır.

Belirtilen koruma önerileri dikkate alınarak Şeyh Bahşi (Balıklı) Mescidi vaaz kürsüsünün iki boyutlu (2 B) çizimi (Şekil 2) bozulma (Şekil 3) ve malzeme (Şekil 4) lejantı bilgilerinin listeler halinde bulunduğu tablo (Tablo 8) oluşturulmuştur. Buna göre yapılması gereken işlem basamakları şu şekilde olmalıdır:

- 1. Belgeleme:** Onarım çalışmaları süresince koruma ve onarıma tabi tutulan tüm ahşap ve diğer elemanların uygulama aşamalarını içeren çizim, fotoğraf ve raporlar arşivlenmelidir.
- 2. İş Güvenliği Önlemleri:** Koruma ve onarım çalışmaları boyunca genel iş güvenliği tedbirlerinin yanı sıra, özellikle kimyasal ve mekanik uygulamalar sırasında uzmanların olumsuz etkilenmemesi için ek koruma ve güvenlik önlemleri alınmalıdır.
- 3. Ön Sağlama ve Belgeleme:** Eserin koruma ve onarım çalışmalarına başlamadan önce mevcut durumunu koruma amaçlı önlemler alınmalıdır. Bu aşamada, Şekil 3'te gösterildiği üzere, özellikle gevşek kısımların yerinden oynamaması için sabitleyici, kırık ve çatlak yüzeylerin deformasyonunu artırmayacak keçe veya kauçuk şeritler yerleştirilmelidir. İşlem yapılacak ortamın da ahşaba uygun koşullarda ayarlanması büyük önem arz etmektedir. Taşınma esnasında, eser en sağlamaştırılmış ve en kuvvetli noktalardan kaldırılmalı ve kesinlikle sürüklenmemelidir.
- 4. Biyolojik Bozulma Varlığının Kontrolü ve Belgeleme:** Eser yüzeyinde böcek uçuş deliklerinin varlığı ve yüzeydeki renk değişimlerinden kaynaklı mikrobiyolojik analizlerin yapılması önerilmektedir.
- 5. Biyolojik Bozulma Varlığının Kontrol Altına Alınması ve Belgeleme:** Biyolojik varlığın tespiti için mikrobiyolojik analizler sonrası (varsa) fiziksel, kimyasal ve fiziksel-kimyasal temizleme yöntemleri ile bu durum kontrol altına alınmalıdır.
- 6. Yüzey Temizlik İşlemi ve Belgeleme:** Yüzey temizlik işlemi kontrollü bir şekilde ve uygun hızda ilerlemelidir. Uygulamanın her aşaması, uygulamayı gerçekleştiren uzman tarafından belgelenmelidir. Uygulanan yöntem, eserin yüzeyinde aşınma, renk değişimi, kırık ve çatlak oluşumu sorununu ortaya çıkarmayacak şekilde planlanmalıdır.
- 7. Niteliksiz Eklerin Kaldırılması ve Belgeleme:** Eser yüzeyinde ön gövde kısmında zıvana-kiniş tekniği ile yapılmış panoda köşe geçiş sistemleri arasında bulunan boşlukların ve gevşekliklerin kontrol altına alınması için kâğıt malzeme destek olarak kullanılmıştır. Bu malzeme, hem özgün ahşap malzemedan farklı bir çalışma mekanizmasına sahip olduğu hem de doku ve estetik açıdan ahşap ile uyumlu olmadığı için malzemedan arındırılması gerekmektedir. Arka ayakta kırılmadan kaynaklı dengesizliği gidermek amacıyla kullanılan ahşap malzeme yeterli yüksekliği sağlayamadığı gibi, estetik görünüşü de bozmaktadır. Bu nedenle bu malzemenin de eserden arındırılması sağlanmalıdır.
- 8. Sağlama ve Belgeleme:** Temizliği tam anlamıyla bitirilmiş eserde, önce böcek uçuş deliklerine uygulanacak dolgu malzemesi ile daha sonra çatlaklar ve kırık alanlarda dolgu kullanılabilir.
- 9. Böcek Uçuş Deliklerinin Doldurulması ve Belgeleme:** Eser yüzeyindeki böcek uçuş delikleri ile koparak yüzeyden yok olan kısımların dolgu ile tamamlanmasında kullanılacak yeni malzemeler belirlenirken, eser üzerindeki bozulma ve hasarların olduğu kısımlardan alınan örneklerle analiz yapıp elde edilen sonuçlara uygun bir dolgu hazırlanarak uygulanmalıdır. Burada en önemli nokta, ahşabın hasar derecesinin belirlenmesidir. Kullanılacak dolgu malzemesi, ahşap malzemedan daha kuvvetli ya da zayıf olmamalı, ahşap malzeme ile aynı oranda hareket edecek nitelikte olmalıdır.

10. Tamamlama İşlemleri ve Belgeleme: Eser yüzeyinde kısmi parça kayıpları ve ön gövde kısmındaki bir panonun yarısının tamamen yok olduğu kısımlar bulunmaktadır. Ayaklarda strüktürel tamamlama gereklidir. Diğer kısımlarda ise estetik tamamlamalar yapılabilir. Her iki durumda da özgün malzemeye ve dokuya yeni bir ek yerleştirme işlemi gerçekleştirileceğinden “en az müdahale” yaklaşımı esas alınmalıdır. Burada kullanılacak malzeme, özgün malzeme ile uyumlu olmalıdır. Ahşabın hasar derecesi belirlenmelidir. Kullanılacak dolgu malzemesi, ahşap malzemeden daha kuvvetli ya da zayıf olmamalı, ahşap malzeme ile aynı oranda hareket edecek nitelikte olmalıdır. Ahşabın hareketini kısıtlayabileceği ve çatlamaya yol açabileceği için vida ve tamir plakaları gibi metal bağlantıların eklenmesinden kaçınılmalıdır. Yapılacak müdahalede, restorasyon yapılan alanın “belirtmesi” ilkesi mutlaka dikkate alınmalıdır. Belirtme ilkesi (1) orijinal eser renginden daha açık tonda veya (2) eser yüzeyinden daha alçak seviyede tutularak olmak üzere iki farklı türde uygulanabilir.

Kullanılacak dolgu malzemesinde, özellikle ahşaba iyi tutunma ve elastikiyet konularında etkili olduğu düşünülen çevre dostu doğal polimer esaslı kompozit malzemelerin kullanılması önerilir. Aksi takdirde, nem değişimlerinde dolgu malzemesinin aşırı büzülmesi veya şişmesi, ahşap eserin bütünlüğünü tehdit edebilir. Dolgu malzemesinin uygun şekilde seçilmemesi ve dolgunun ahşap yüzeye zayıf yapışması, ahşap ve dolgu kütlesi arasında yeni bir boşluk oluşumuna yol açarak çatlaklarda toplanan nemin varlığı nedeniyle daha fazla mikrobiyal istilaya neden olabilir. Eserin biyolojik bozulmaya karşı hassas olması, ahşabın renginde değişikliklere yol açabilir veya ahşabın yüzeyindeki koruyucu tabakaya zarar vererek geri döndürülemez sonuçlara neden olabilir.

Eser yüzeyinde koruyucu bir katman uygulanması durumunda tung yağı gibi veya içeriğinde silikon esaslı ürünlerin tercih edilmemesi gerekmektedir. Bu ürünlerin kullanımı, zamanla yüzeyde koyulaşarak veya matlaşarak gözle görünen, donuk ve çoğu zaman onarılamaz bir tabaka oluşumuyla sonuçlanabilir.

11. Periyodik Bakım Aşamalarının Belirlenmesi ve Belgeleme: Öncelikli olarak eser yüzeyinde belirlenen yüzey kirleticilerden kaynaklanan risklerin tespit edilmesi gerekir. Bunun için toz birikiminin en yoğun olduğu kısımdan örnek alınmalı ve içeriğine ilişkin analiz ile parçacık sayısı tespiti yapılmalıdır; bu süreçte hava kalitesi verilerinden yararlanılmalıdır. National Park Service, Museum Handbook’da Ahşap Nesnelerin Küratöryel Bakımı yönergesine göre; müze ortamı 18-20°C’de, bağıl nem %40-50 dolayında ve kullanılan aydınlatmanın 200 lüks altında olması önerilmektedir.

Müze ortamındaki ahşap eserlerin mümkünse yalnızca kendi malzeme türlerinin olduğu bir ortamda sergilenmesi önerilmektedir. Diğer organik (dokuma, halı) ve inorganik (metal) eserlerden etkilenmemesi için bu öneri büyük önem taşımaktadır.

12. Periyodik Bakım Aşamalarının Yapılması ve Belgeleme: Madde 11’de verilen öneriler, müze görevlileri ve müze konservatörleri tarafından düzenli olarak kontrol edilmeli ve kayıt altına alınarak rapor haline getirilmelidir.

Ankara Vakıf Eserleri Müzesi, Şeyh Bahşi Mescidi Vaaz Kürsüsü
Mevcut Koruma Durumu ve Önerileri

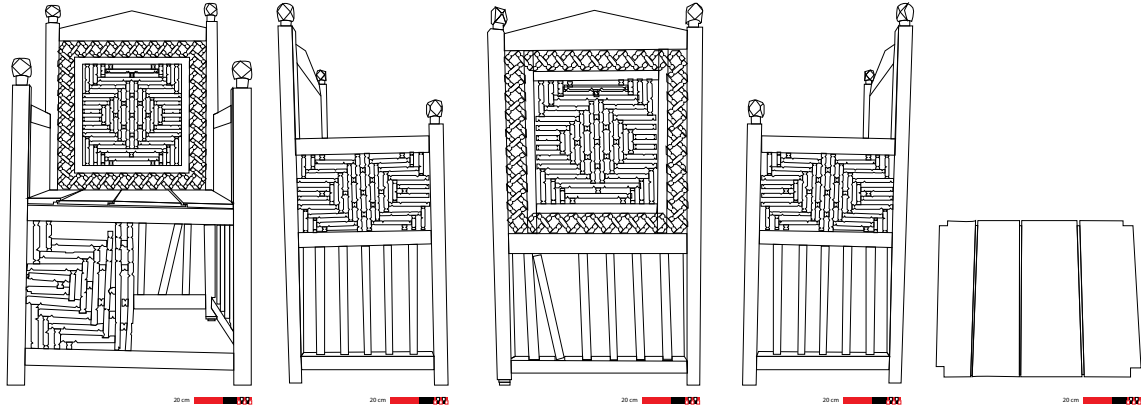

Şekil 2. Şeyh Bahşi Mescidi vaaz kürsüsü çizim.

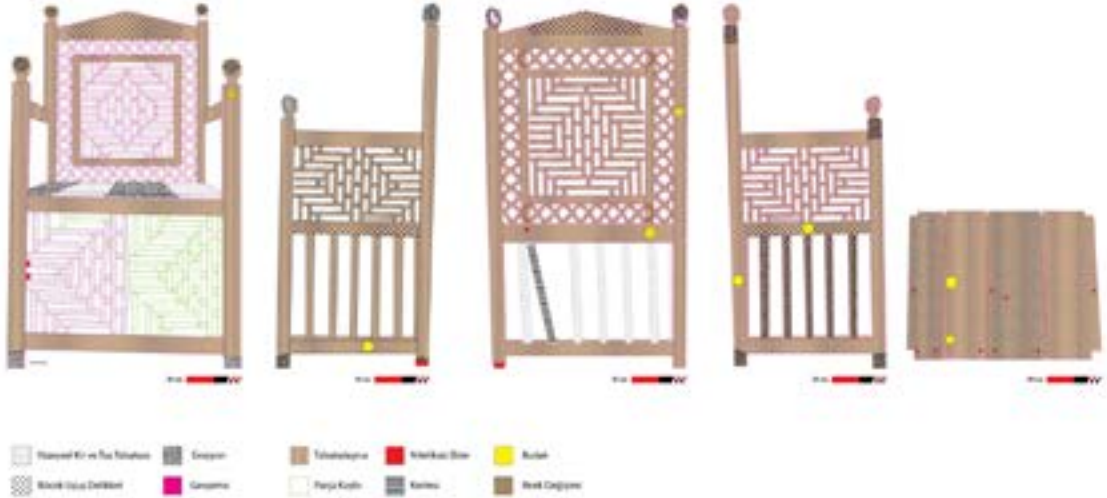

Şekil 3. Şeyh Bahşi Mescidi vaaz kürsüsü bozulma lejanti.



Şekil 4. Şeyh Bahşi Mescidi vaaz kürsüsü malzeme lejanti.

Kaynaklar

Altun, A. (1978). "Kütahya'da Balıklı Tekkesi Üzerine Notlar". *Ankara Üniversitesi, Edebiyat Fakültesi, Araştırma Dergisi (Albert Louis Gabriel özel Sayısı)*, (9), 1-20.

Bakırer, Ö. (1981). *Selçuklu öncesi ve Selçuklu Dönemi Anadolu Mimarisinde Tuğla Kullanımı*. Orta Doğu Teknik Üniversitesi. Ankara: 1981.

Cura, M. (2021). "Grammichele Şehir Müzesi'ndeki Pithosların Koruma ve Onarım Çalışmaları". *Lycus Dergisi*, (4), 75-87.

Durukan, A (2014). "Beylikler Dönemi Kültür Ortamından Bir Kesit". *Turkish Studies - International Periodical for the Languages, Literature and History of Turkish or Turkic*, (9/10), 391-502.

Kocaeli, F. ve Eskici B. (2017). "İç Anadolu Bölgesi Müzelerinde Önleyici Koruma Sorunları Üzerine Bir Değerlendirme". *Restorasyon ve Konservasyon Çalışmaları Dergisi*, 1(20), 52-64

National Park Service (NPS). (2002). Appendix K: Curatorial care of textiles. *The Museum Handbook*. Part I: Museum Collections, Museum Management Program, Washington, DC: National Park Service, K1-44.

National Park Service (NPS). (2007). Mold: Prevention of growth in museum collections, conserve O Gram Number 1/3, Washington, DC. *National Park Service*, 3-4.

NPS Museum Handbook (2001) Part I. Appendix N: Curatorial Care of Wooden Objects.

National Park Service. (2002). *National Park Service Handbook*. Appendix N: Curatorial care of wooden objects. Retrieved March 29, 2018, (from [https://www.nps.gov/museum/publications/MHI/Appendix N.pdf](https://www.nps.gov/museum/publications/MHI/Appendix%20N.pdf))

Perker, Z. S. (2012). Yapısal Kullanım Açısından Ahşap Malzemenin Bünyesel Özellikleri. *Yapı Dünyası*. ISSN 1300-977X

Querner, P. (2015). "Insect pests and integrated pest management in museums, libraries and historic buildings". *Insects*, 6(2), 595-607.

Şahin, S. (2018). "Baskı Resimleri Kütahya Kent Dokusu Uygulamaları". *İdil Sanat ve Dil Dergisi*. 7(44), 365-373.

Uysal, A. O. (1990). Germiyoğulları Beyliği'nin Mimari Eserleri. Ankara Üniversitesi Sosyal Bilimler Enstitüsü Arkeoloji ve Sanat Tarihi (Sanat tarihi) Anabilim Dalı, [Doktora Tezi].

Uysal, A. O. (2002). "Germiyoğulları Beyliği Mimarisi". *Türkler Ansiklopedisi*, Cilt 8, 126-136.

Soyer Zeyrek, Ö. (2015). 18. Yüzyılda Kütahya Vakıflarının Sosyal ve Ekonomik Hayata Katkıları. [Yayınlanmamış Doktora Tezi]. Afyon Kocatepe Üniversitesi, Afyonkarahisar.

Yılmaz, Z., & Yanar, A. (2023). Önleyici Koruma Kapsamında Tarihi Tekstillere Yönelik Sergileme Ve Depolanma Önerileri. *İdil Sanat ve Dil Dergisi*, (102), 189-204.

Teşekkür: "Bu çalışma, Ankara Hacı Bayram Veli Üniversitesi, Lisansüstü Eğitim Enstitüsü, Kültür Varlıklarını Koruma Bilim Dalı'nda Dr. Öğr. Üyesi Murat Cura danışmanlığında, Cemile YILDIRIM Altun'un "Ankara Etnografya Müzesi ve Ankara Vakıf Eserleri Müzesi'nde Bulunan Seçili Ahşap Eserlerin Mevcut Koruma Durumlarının Tespiti ve Korumaya Yönelik Çalışmalar" başlıklı doktora tezinden üretilmiştir. Tez, Bilimsel Araştırma Projeleri Koordinasyon Birimi tarafından 03/2021-01 numaralı proje kapsamında desteklenmiştir" ("This study has been supported by Ankara Hacı Bayram Veli University Scientific Research Projects Coordination Unit under grant number 03/2021-01").

Vakıflar Dergisi Yayın İlkeleri

Vakıflar Dergisi, Haziran ve Aralık aylarında olmak üzere yılda iki sayı yayımlanır. Dergi, Yayın Kurulu tarafından belirlenen yurtiçi ve dışındaki kütüphanelere, uluslararası indeks kurumlarına ve abonelere, yayımlandığı tarihten itibaren bir ay içerisinde gönderilir.

Vakıflar Dergisi, vakıf kurumu ve vakıf kurumu ile ilgili kültürel zenginlikleri, vakıf yolu ile teşekkül etmiş kültür varlıklarını, vakıfların tarihî ve güncel gerçeklerini bilimsel ölçüler içerisinde ortaya koymakta; vakıflarla ilgili olarak, uluslararası düzeyde yapılan bilimsel çalışmaları kamuoyuna duyurmak amacıyla yayımlamaktadır.

Vakıflar Dergisi'nde, sosyal bilimler alanında, vakıf ve vakıf kültürünün tarihî ve güncel problemlerini bilimsel bir bakış açısıyla ele alan, bu konuda çözüm önerileri getiren yazılara yer verilir.

Vakıflar Dergisi'ne gönderilecek yazılarda; alanında bir boşluğu dolduracak özgün bir makale olması veya daha önce yayımlanmış çalışmaları değerlendiren, bu konuda yeni ve dikkate değer görüşler ortaya koyan bir inceleme olma şartı aranır. Vakıf ve vakıf kültürü ile ilgili eser ve şahsiyetleri tanıtan, yeni etkinlikleri duyuran yazılara da yer verilir. Yüksek Lisans ve Doktora tezlerinden üretilen makaleler alana katkı sağlamak ve yenilik getirmek şartıyla kabul edilebilir.

Makalelerin Vakıflar Dergisi'nde yayımlanabilmesi için daha önce bir başka yerde yayımlanmamış veya yayımlanmak üzere kabul edilmemiş olması gerekir. Daha önce bilimsel bir toplantıda sunulmuş bildiriler, bu durum açıkça belirtilmek şartıyla kabul edilebilir.

Yazıların Değerlendirilmesi

Vakıflar Dergisi'ne gönderilen yazılar, önce Yayın Kurulunca dergi ilkelerine uygunluk açısından incelenir. Uygun görülmeyenler düzeltilmesi için yazarına gönderilir. Yayın için teslim edilen makalelerin değerlendirilmesinde akademik tarafsızlık ve bilimsel kalite, en önemli ölçütlerdir. Değerlendirme için uygun bulunanlar, ilgili alanda iki hakeme gönderilir.

Hakemlerin isimleri gizli tutulur ve raporlar beş yıl süreyle saklanır. Hakem raporlarından biri olumlu, diğeri olumsuz olduğu takdirde, yazı, üçüncü bir hakeme gönderilebilir veya Yayın Kurulu, hakem raporlarını inceleyerek nihai kararı verebilir. Yazarlar, hakem ve yayın kurulunun eleştiri ve önerilerini dikkate alırlar. Katılmadıkları hususlar varsa, gerekçeleriyle birlikte itiraz etme hakkına sahiptirler. Yayıma kabul edilmeyen yazılar, yazarlarına iade edilmez.

Vakıflar Dergisi'nde yayımlanması kabul edilen yazıların telif hakkı Vakıflar Genel Müdürlüğüne devredilmiş sayılır. Yayımlanan yazılardaki görüşlerin sorumluluğu ve yazım tercihleri yazarlarına aittir. Yazı ve fotoğraflardan, kaynak gösterilerek alıntı yapılabilir.

Yazım Dili

Vakıflar Dergisi'nin yazım dili Türkçe ve İngilizcedir.

Yazım Kuralları

Makalelerin, aşağıda belirtilen şekilde sunulmasına özen gösterilmelidir:

1. Başlık: İçerikle uyumlu, onu en iyi ifade eden bir başlık olmalı ve koyu harflerle yazılmalıdır.

Makalenin başlığı, en fazla 10-12 kelime arasında olmalıdır.

2. Yazar ad(lar)ı ve adres(ler)i: Yazar(lar)ın ad(lar)ı ve soyad(lar)ı koyu, adresler ise normal ve eğik karakterde harflerle yazılmalı; yazar(lar)ın görev yaptığı kurum(lar), haberleşme, ORCID ID numarası ve e-posta (e-mail) adres(ler)i belirtilmelidir.

3. Özet: Makalenin başında, konuyu kısa ve öz biçimde ifade eden ve en az 75, en fazla 300 kelimeden oluşan Türkçe ve İngilizce özet bulunmalıdır. Özet içinde, yararlanılan kaynaklara, şekil ve çizelge numaralarına değinilmemelidir. Özeti altında bir satır boşluk bırakılarak, en az 5, en çok 8 sözcükten oluşan anahtar kelimeler verilmelidir.

4. Ana Metin: A4 boyutunda (29.7x21 cm. kâğıtlara, MS Word programında, Times New Roman yazı karakteri ile, 12 punto, 1.5 satır aralığıyla yazılmalıdır. Sayfa kenarlarında 2.5 cm.

boşluk bırakılmalı ve sayfalar numaralandırılmalıdır. Yazılar 10.000 kelimeyi geçmemelidir.

Metin içinde vurgulanması gereken kısımlar, koyu değil eğik harflerle yazılmalıdır. Metinde tırnak işareti+eğik harfler gibi çifte vurgulamalara yer verilmemelidir.

5. Bölüm Başlıkları: Makalede, düzenli bir bilgi aktarımı sağlamak üzere ana, ara ve alt başlıklar kullanılabilir ve gerektiği takdirde başlıklar numaralandırılabilir. Ana başlıklar (ana bölümler, kaynaklar ve ekler) büyük harflerle; ara ve alt başlıklar, yalnız ilk harfleri büyük, koyu karakterde yazılmalı; alt başlıkların sonunda iki nokta üst üste konularak aynı satırdan devam edilmelidir

Tablo 1: Katılımcıların Mezun Oldukları Lise Türlerine Göre Öğretmenliğe Atanma Durumları

Atanma Durumu	Mezun Olduğu Lise Türü										Toplam	
	GL		AL		SL		AOL		KMLÇGE			
	f	%	F	%	f	%	f	%	f	%	f	%
Atandı	143	44.1	102	53.7	143	46.6	97	49.7	14	20.9	499	46.1
Atanamadı	181	55.9	88	46.3	164	53.4	98	50.3	53	79.1	584	53.9
Toplam	324	100	190	100	307	100	195	100	67	100	1083	100

$$\chi^2 = 23.10 \text{ sd}=4 \text{ p} < .01$$

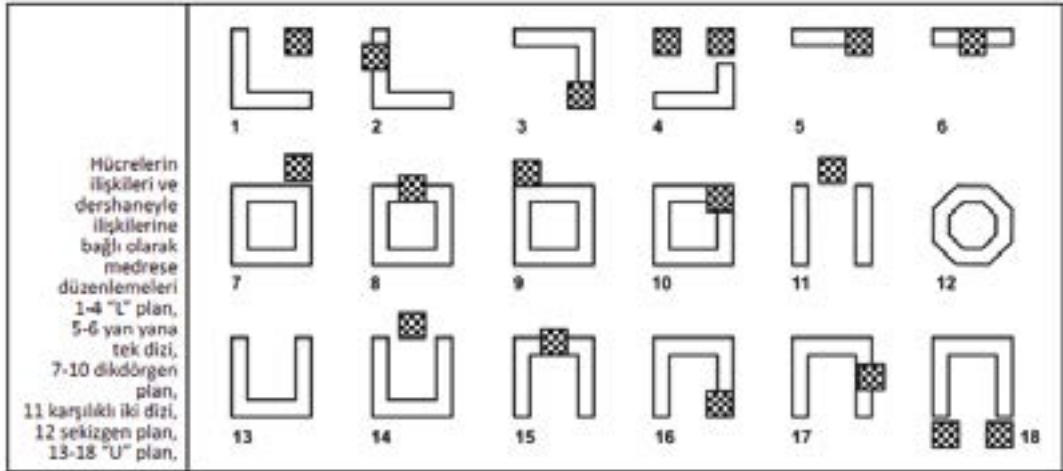

6. Tablolar ve Şekiller: Tabloların numarası ve başlığı bulunmalıdır. Tablo çiziminde dikey çizgiler kullanılmamalıdır. Yatay çizgiler ise sadece tablo içindeki alt başlıkları birbirinden ayırmak için kullanılmalıdır. Tablo numarası üste, tam sola dayalı olarak dik yazılmalı; tablo adı ise tablo numarasının altına, tam sola dayalı, her sözcüğün ilk harfi büyük olmak üzere eğik yazılmalıdır. Tablolar metin içinde bulunması gereken yerlerde olmalıdır. Şekiller siyah beyaz baskıya uygun hazırlanmalıdır. Şekil numaraları ve adları şeklin hemen altına ortalı şekilde yazılmalıdır. Şekil numarası eğik yazılmalı, nokta ile bitmeli. Hemen yanından sadece ilk harf büyük olmak üzere şekil adı dik yazılmalıdır. Aşağıda tablo ve şekil örnekleri sunulmuştur.

7. Resimler: Yüksek çözünürlüklü (en az 300 dpi) baskı kalitesinde taranmış halde makaleye ek olarak gönderilmelidir. Resim adlandırmalarında, şekil ve çizelgelerdeki kurallara uyulmalıdır.

Şekil, çizelge ve resimler toplam yazının üçte birini aşmamalıdır. Teknik imkâna sahip yazarlar, şekil, çizelge ve resimleri aynen basılabilecek nitelikte olmak şartı ile metin içindeki yerlerine yerleştirebilirler. Bu imkâna sahip olmayanlar, bunlar için metin içinde aynı boyutta boşluk bırakarak içine şekil, çizelge veya resim numaralarını yazabilirler.

8. Alıntı ve Göndermeler: Alıntılar tırnak içinde verilmeli; beş satırdan az alıntılar satır arasında, beş satırdan uzun alıntılar ise satırın sağından ve solundan 1.5 cm içeride, blok hâlinde ve 1 satır aralığıyla 1 punto küçük yazılmalıdır. Metin içinde göndermeler, parantez içinde aşağıdaki şekilde yazılmalıdır: (Köprülü 1944), (Köprülü, 1944: 15). Birden fazla yazarlı yayınlarda, metin içinde sadece ilk yazarın soyadı ve 'vd.' yazılmalıdır: (Gökay vd. 2002). Kaynak olarak arşiv belgesine atf yapılacaksa arşiv fon kodu ile birlikte dipnotta gösterilmelidir.

Dipnot kullanımından mümkün olduğunca kaçınılmalı; yalnız açıklamalar için başvurulmalı ve otomatik numaralandırma yoluna gidilmelidir. Dipnotlarda kaynak göstermek için, metin içi kaynak gösterme yöntemleri kullanılmalıdır.

Kaynaklar kısmında ise, birden fazla yazarlı yayınların diğer yazarları da belirtilmelidir.

Metin içinde, gönderme yapılan yazarın adı veriliyorsa kaynağın sadece yayın tarihi yazılmalıdır:

“Tanpınar (1976:131), bu konuda ...,”

Yayın tarihi olmayan eserlerde ve yazmalarda sadece yazarların adı; yazarı belirtilmeyen ansiklopedi vb. eserlerde ise eserin ismi yazılmalıdır.

İkinci kaynaktan yapılan alıntılarda, asıl kaynak da belirtilmelidir:

“Köprülü (1926)....” (Çelik 1998'den).

Kişisel görüşmeler, metin içinde soyadı ve tarih belirtilerek gösterilmeli, ayrıca kaynaklarda da belirtilmelidir.

Internet adreslerinde ise mutlaka kaynağa ulaşma tarihi belirtilmeli ve bu adresler kaynaklar arasında da verilmelidir:

www.tdk.gov.tr/bilterim (15.12.2002)

9. Kaynaklar: Metnin sonunda, yazarların soyadına göre alfabetik olarak aşağıdaki şekillerden birinde yazılmalıdır. Kaynaklar, bir yazarın birden fazla yayını olması halinde, yayımlanış tarihine göre sıralanmalı; bir yazara ait aynı yılda basılmış yayınlar ise (1980a, 1980b) şeklinde gösterilmelidir:

Karahan, Leyla ve Ülkü Gürsoy (2004). Kavâid-ı Lisân-ı Türkî 1893. Ankara: TDK

Köprülü, Mehmet Fuat (1961). Azeri Edebiyatının Tekâmülü. İstanbul: MEB Yay.

Shaw, Stanford (1982), Osmanlı İmparatorluğu. Çev. Mehmet Harmancı, İstanbul: Sermet Matb.

Çınar, Hüseyin (2013). “Hüsrev Paşa Vakfı'nın Ayntab'daki Vakıf Boyahaneleri”. Vakıflar Dergisi, (40), 33-53.

Yazıların Gönderilmesi

Yukarıda belirtilen ilkelere uygun olarak hazırlanmış yazılar, posta, e-posta veyahut Vakıflar Dergisi Dergipark web sayfası (<https://dergipark.org.tr/tr/pub/vakiflar>) aracılığı ile gönderilir. Yayın Kurulu, esasa yönelik olmayan küçük düzeltmeler yapabilir.

Etik İlkeler

Vakıflar Dergisi'ne çalışmalarını sunan yazarların aşağıda belirtilen etik ilkeleri karşılama zorunludur.

Ortak yazarlık: Aday makalenin yazarları sunulan çalışmaya önemli katkı sağlayanlarla sınırlı olmalıdır. Makalenin yazarları makalenin sunumundan önce kesinleşir. Çalışmaya katkısı olmayanların isimlerine aday makalede yer verilmesi (hediye yazarlık) ya da katkısı olanların isimlerine yer verilmemesi (hayalet yazarlık) kabul edilemez.

Teşekkür: Yazarlar gönderdikleri çalışmaları destekleyen kuruluşları, finansal kaynakları Teşekkür kısmında beyan etmekle yükümlüdür.

Özgünlük ve intihalden arınıklık: Sunulan çalışma bütünüyle yazarlarına ait olmalıdır. Diğer araştırmacıların çalışmalarına makale içinde yer verildiyse bunun uygun bir şekilde alıntılanması ve kaynaklarda bu çalışmaların listelenmesi gerekmektedir. Yazar makalesini intihal önleme yazılımı olan Tübitak intihal.net, Turnit-in ya da iThenticate programlarından biri ile kontrol ederek benzerlik raporunu makale başvurusunda dergiye göndermekle yükümlüdür. Benzerlik oranı alıntılar ve kaynakça hariç %15 ve üzeri olan makaleler değerlendirmeye alınmayacaktır.

Etik kurul izni ve onayı: Katılımcılardan anket, ölçek, görüşme, gözlem vb. yollarla veri toplamayı gerektiren araştırmalar için etik kurul izni alındığı aday makale içinde belirtilmelidir. Veri toplama sürecinde etik hususlara hassasiyet gösterildiğinin kanıtları (başkalarına ait ölçek, anket, fotoğrafların kullanımı için izin alınması gibi) çalışma içinde sunulmalıdır.

Basılmış bir yayının tekrar sunumu: Yazarların, daha önce yayınlanmamış çalışmalarını *Vakıflar Dergisi'ne* sunmaları beklenir. Çalışmanın *Vakıflar Dergisi'ne* sunumuyla birlikte bir başka dergiye de gönderilmiş olması kabul edilemez.

Dilimleme: Yazarlar bir araştırmanın sonuçlarını, araştırmanın bütünlüğünü bozacak şekilde ve uygun olmayan biçimde parçalara ayırıp birden fazla sayıda yayımlayarak bu yayınları akademik atama ve yükselmelerde ayrı yayınlar olarak sunmamalıdır.

Ham verileri sunma ve saklama: Yazarlar, editör ve hakemler tarafından talep edildiğinde araştırmalarının ham verilerini sunmak ve bu verileri makaleleri yayımlandıktan sonra da saklamak zorundadırlar.

Yayımlanmış makalelerde hata tespiti: Bir yazar *Vakıflar Dergisi'nde* yayınlanmış makalesinde önemli bir hata veya yanlışlık olduğunu tespit ettiğinde, dergi editörünü derhal haberdar etmek ve makaleyi geri çekmek veya düzeltmek için editörle işbirliği yapmak zorundadır.

İletişim Bilgileri

T.C. Kültür ve Turizm Bakanlığı Vakıflar Genel Müdürlüğü

Kültür ve Tescil Daire Başkanlığı

Vakıflar Dergisi

Atatürk Bulvarı. No:10 06050 Ulus / ANKARA / TÜRKİYE

Tel: (0312) 5096000 • Faks: (0312) 324 47 22

e-posta: vakiflardergisi@vgm.gov.tr

web:

www.vgm.gov.tr

<http://dergipark.gov.tr/vakiflar>

Vakıflar Dergisi 62 - Aralık 2024

The Journal of Waqfs

Publication Principles

The Journal of Waqfs is published bi-annually in June and December. The journal is sent to the domestic and foreign libraries, international index institutions and subscribers which are determined by the Editorial Board, in a month after its publication.

The Journal of Waqfs reveals the institution of waqf and cultural richness related to the institution of waqf, the cultural heritage formed by waqf, historical and current realities of waqfs in a scholarly manner, it is published in order to publicize the international level scientific studies related to the waqfs.

In the Journal of Waqfs, the articles in the field of social sciences, dealing with waqf and historical and current problems of the waqf culture in a scholarly perspective and proposing solutions to this issue are included.

The manuscripts to be sent to the Journal of Waqfs are required to be an original work filling a gap in its field or evaluating the previously published works, revealing new and remarkable views of research. The manuscripts, introducing documents, works and personalities related to waqf and the waqf culture, announcing new events are also published. Articles produced from master's and doctoral theses can be accepted provided that they contribute to the field and bring innovation.

In order for the manuscript to be published in the Journal of Waqfs, it is required not to be published previously elsewhere, or not to be accepted to be published. The conference proceedings presented at a scientific meeting before might be accepted if clearly indicated.

Assessment of Manuscripts

All manuscripts sent to the Journal of Waqfs are first examined by the Editorial Board in terms of compliance with the publication principles of the journal. Not deemed appropriate ones are returned back to the author for revision. The most important criteria in the assessment of

the manuscripts submitted for publication are academic objectivity and scientific quality. The ones selected for assessment are sent to two referees in the relevant field. The names of referees are kept confidential and the reports are saved for five years. If one of the referee reports is positive and the other is negative, the article might be sent to a third referee or the Editorial Board might give the final decision by analyzing the referee reports. The authors take into consideration the criticisms and suggestions of referees and the Editorial Board. If there are issues that they do not agree with, they have the right to appeal including the reasons. The manuscripts which are not accepted for publication are not returned to their authors.

Copyright of the manuscripts accepted for publication in the Journal of Waqfs is transferred to the General Directorate of Foundations. The responsibility of the opinions and writing preferences in the published articles belong to the authors. Text or photograph quotations can be done by giving citations.

Writing Rules

The journal publishes in Turkish and English.

Care must be taken to present articles as follows:

Title: There must be a title that is compatible with the content, expressing it the best and it should be written in bold letters. The title of manuscript must be between maximum 10-12 words.

Name(s) and address(es) of author(s): The name(s) and lastname(s) of the author(s) must be written in bold letters and the address(es) must be written in normal and italic letters; the institution(s), communication, ORCID ID number and e-mail address(es) of author(s) must be specified.

Abstract: At the beginning of manuscript, there must be Turkish and English abstracts expressing the subject in a concise way and consisting at least 75, maximum 150 words. In the abstract, utilized references, figure and table captions must not be included. The key words consisting with at least 5, maximum 8 words must be given by leaving a blank line below the bottom of abstract. At the end of the manuscript, there must be title, abstract and key words in English; in case of not being sent, they are added by the Journal.

Main text: It must be written on A4 size (29.7 cm. papers), in MS Word program, with Times New Roman characters, 12 point, and with 1.5 line spacing. 2.5cm of page margin must be used and the pages must be numbered. Research and review manuscripts must not exceed 10000 words. The parts that are required to be emphasized in the manuscripts must be written in italic, not in bold letters. In the text, dual highlighting; such as, italic letters in quotation marks must not be included.

Section Headings: In the manuscript, in order to ensure a regular transfer of the information, main, intermediate and sub-headings can be used and if necessary, headings can be numbered. The main heading (main sections, references and appendices) in capital letters; intermediate and sub-headings only the first letters capital and bold character; by adding a colon after a sub-heading same line should be continued on.

Tables and Figures: Tables must be numbered and captioned. Vertical lines must not be used in tables. Horizontal lines must be used only for separating the sub-headings. Table number must be written at the top, normal and left-justified while table caption must be written below the table number as left-justified in italic, the first letter of each word being capital. Tables must be cross-referenced in their relevant places in the text. Figures must be prepared suitable for black and white printing. Figure numbers and captions must be centralized at the bottom of figure. The figure number must be in bold and italic ending with a full stop. Next to it, figure caption must be written normal, the first letter being capitalized. The following table and figure examples are presented.

Table 1:

Teacher Appointment Conditions of Participants According to Type of High School Graduated

Photographs: The right of designing visuals in the articles to be published in the Journal of Waqfs belongs to the Editorial Board. High resolution (at least 300dpi) printing quality scanned photographs must be sent separately to the manuscript. Figure and table captioning rules apply to photographs. Figures, tables and photographs must not exceed one third of the manuscript. Authors who have the technical capabilities of guaranteeing publication of figures, tables and photographs with the same quality can insert them into the relevant position in the text. Those who do not have these capabilities can leave the same size space for them in the text by writing figure's, table's or photograph's number in the space.

Quotation and Citations: Quotations must be given in quotation marks; quotations less than five lines must be written between the lines, quotations longer than five lines must be written 1.5 cm inside from the right and the left line, as block and with a single line spacing and 1 point smaller. References in the text must be written in parentheses as follows.

(Köprülü 1944), (Köprülü, 1944: 15)

For the publications with more than one author, only the first author's last name and 'et al.' must be written in the text.

(Gökay et al. 2002)

Footnotes must be avoided as much as possible; it must be used only for the explanations and auto-numbering must be used. Citations in footnotes must be done the same way of citation in the text

In references section, the name of the authors of the publication with multiple authors must be given.

If the name of the author is cited in the text, only the publication year must be given.

“Tanpınar (1976:131), on this issue...”

For the works with not specified date, only the author’s name; for the works with not specified author, encyclopedia, etc., the name of the work must be written.

In quoting from secondary references, the original reference must be mentioned, as well.

“Köprülü (1926)” (from Çelik 1998).

Personnel communications must be cited in the text by last name and date, also it has to be given in references. For the internet addresses, the access date to the source must be given and these addresses must also be given in references section.

www.tdk.gov.tr/bilterim (15.12.2002)

References: At the end of the text, it must be written in alphabetical order of author’s last name by applying one of the methods given below. In case of an author having more than one publication, references must be listed according to publication dates; publications belonging to the same author in the same year must be given as (1980a, 1980b):

Karahan, Leyla ve Ülkü Gürsoy (2004). Kavaid-i Lisan-ı Türki. 1893. Ankara: TDK.

Köprülü, Mehmet Fuat (1961). Azeri Edebiyatının Tekâmülü. İstanbul, MEB Yay.

Shaw, Stanford (1982). Osmanlı İmparatorluğu. Çev. Mehmet Harmancı, İstanbul: Sermet Matb.

Çınar, Hüseyin (2013). “Hüsrev Paşa Vakfı’nın Ayntab’daki Vakıf Boyahaneleri”. Vakıflar Dergisi, (40), 33-53.

Submission of Manuscripts

Manuscripts prepared in accordance with the above-mentioned principles are sent via mail, e-mail, Dergipark web page (<https://dergipark.org.tr/tr/pub/vakiflar>). The Editorial Board might do some minor corrections that have nothing with the main structure of the manuscript.

Ethical Principles

Authors submitting their work to *Journal of Waqfs* are obliged to meet the ethical principles stated below:

Authorship of the paper: Authorship should be limited to those who have made a significant contribution to the study. Authorship has been agreed prior to submission and that no one has been 'gifted' authorship or denied credit as an author ("ghost authorship").

Acknowledgements: Those (institutions and financial resources) who have provided support but have not contributed to the research should be acknowledged in an Acknowledgements section.

Originality and purity of plagiarism: The submitted work should be entirely owned by the authors. If the work of other researchers is included in the manuscript, it should be cited appropriately and listed in the references. The author is obliged to check the manuscript with one of the plagiarism prevention software, Tübitak intihal.net, Turnitin or iThenticate, and submit the similarity report to the journal for application. Manuscripts with a similarity rate of 15% or more will not be considered.

Ethics committee permission and approval: Authors are required to describe in their manuscripts ethical approval from an appropriate committee and how consent was obtained from participants when research involves human participants.

Redundant publication: Authors are expected to submit original, previously unpublished content to *Journal of Waqfs*. It is unacceptable to submit the work for a review to another journal at the same time.

Salami publication or salami slicing: Authors should not present the results of a research as separate publications in academic appointments and promotions by disaggregating and disseminating the results of the research in an inappropriate manner and disrupting the integrity of the research.

Data access and retention: Authors are required to submit the raw data of their research when requested by the editors and referees, and keep this data after publication.

Fundamental errors in published works: When an author discovers a significant error or inaccuracy in his/her own published article, it is the author's obligation to promptly notify the journal editor and cooperate with the editor to retract or correct the paper.

Contact Information

Republic of Turkey Ministry of Culture and Tourism
General Directorate of Foundations
Department of Culture and Registration
Journal of Waqfs
Atatürk Bulvarı. No:10 06050 Ulus / ANKARA / TÜRKİYE
Tel: (0312) 5096000 • Faks: (0312) 324 47 22
e-posta: vakiflardergisi@vgm.gov.tr
web:
www.vgm.gov.tr
http://dergipark.gov.tr/vakiflar