



ATATURK
UNIVERSITY
PUBLICATIONS

Edebiyat ve Beşeri Bilimler Dergisi

Journal of Literature and Humanities

Formerly: Atatürk University Journal of Faculty of Letters
Official Journal of Atatürk University Faculty of Letters

Sayı / Issue 73 • Aralık / December 2024

EISSN: 2822-4779

<https://dergipark.org.tr/en/pub/literatureandhumanities>

Edebiyat ve Beşeri Bilimler Dergisi

Journal of Literature and Humanities

EDITOR-IN-CHIEF / BAŞ EDITÖR

Savaş EĞİLMEZ 

Department of History,
Atatürk University, Erzurum, Türkiye
Atatürk Üniversitesi, Tarih Bölümü, Erzurum,
Türkiye

EDITORS / EDITÖRLER

Ahmet Safa YILDIRIM 

Department of History,
Atatürk University, Erzurum, Türkiye
Atatürk Üniversitesi, Tarih Bölümü, Erzurum,
Türkiye

Esra HALICI 

Department of Art History,
Atatürk University, Erzurum, Türkiye
Atatürk Üniversitesi, Sanat Tarihi Bölümü, Erzurum,
Türkiye

Ensar MACİT 

Department of History,
Atatürk University, Erzurum, Türkiye
Atatürk Üniversitesi, Tarih Bölümü, Erzurum,
Türkiye

Fatih EKİCİ 

Department of Modern Turkish Dialects and
Literatures, Atatürk University, Erzurum, Türkiye
Atatürk Üniversitesi, Çağdaş Türk Lehçeleri ve
Edebiyatları Bölümü, Erzurum, Türkiye

İsmail AVCU 

Department of English Language and Literature,
Atatürk University, Erzurum, Turkey
Atatürk Üniversitesi, İngiliz Dili ve Edebiyatı
Bölümü, Erzurum, Türkiye

Yusuf KIZILKAN 

Department of Geography,
Atatürk University, Erzurum, Türkiye
Atatürk Üniversitesi, Coğrafya Bölümü, Erzurum,
Türkiye

Nihangül DAŞTAN 

Department of Turkish Language and Literature,
Atatürk University, Erzurum, Türkiye
Atatürk Üniversitesi, Türk Dili ve Edebiyatı Bölümü,
Erzurum, Türkiye

SECTION EDITORS / ALAN EDITÖRLERİ

Berna KAVAZ KINDİĞİLİ 

Department of Archaeology,
Atatürk University, Erzurum, Türkiye
Atatürk Üniversitesi, Arkeoloji Bölümü, Erzurum,
Türkiye

Burak Muhammet GÖKLER 

Department of Art History,
Atatürk University, Erzurum, Türkiye
Atatürk Üniversitesi, Sanat Tarihi Bölümü, Erzurum,
Türkiye

Derya GÜRCAN YILDIRIM 

Department of Psychology,
Atatürk University, Erzurum, Türkiye
Atatürk Üniversitesi, Psikoloji Bölümü, Erzurum,
Türkiye

Ebrar KÖSEOĞLU 

Department of German Language and Literature,
Atatürk University, Erzurum, Türkiye
Atatürk Üniversitesi, Alman Dili ve Edebiyatı
Bölümü, Erzurum, Türkiye

Hayati ÖNCEL 

Department of Arabic Language and Literature,
Atatürk University, Erzurum, Türkiye
Atatürk Üniversitesi, Arap Dili ve Edebiyatı Bölümü,
Erzurum, Türkiye

Hilal ŞEN İDE 

Department of Turkish Language and Literature,
Atatürk University, Erzurum, Türkiye
Atatürk Üniversitesi, Türk Dili ve Edebiyatı Bölümü,
Erzurum, Türkiye

Mehmet Kürşat DEĞER 

Department of Information and Records
Management, Atatürk University, Erzurum, Türkiye
Atatürk Üniversitesi, Bilgi ve Belge Yönetimi
Bölümü, Erzurum, Türkiye

Kubilay GEÇKİLİ 

Department of English Language and Literature,
Atatürk University, Erzurum, Türkiye
Atatürk Üniversitesi, İngiliz Dili ve Edebiyatı
Bölümü, Erzurum, Türkiye

Pınar LALOĞLU 

Department of Sociology,
Atatürk University, Erzurum, Türkiye
Atatürk Üniversitesi, Sosyoloji Bölümü, Erzurum,
Türkiye

Şeyda ARISOY 

Department of Persian Language and Literature,
Atatürk University, Erzurum, Türkiye
Atatürk Üniversitesi, Fars Dili ve Edebiyatı Bölümü,
Erzurum, Türkiye

Yunus Emre AYDIN 

Department of History,
Atatürk University, Erzurum, Türkiye
Atatürk Üniversitesi, Tarih Bölümü, Erzurum,
Türkiye

Zeynep YILMAZ 

Department of Geography,
Atatürk University, Erzurum, Türkiye
Atatürk Üniversitesi, Coğrafya Bölümü, Erzurum,
Türkiye

Gülcan KISINMA 

Department of Turkish Language and Literature,
Atatürk University, Erzurum, Türkiye
Atatürk Üniversitesi, Türk Dili ve Edebiyatı Bölümü,
Erzurum, Türkiye

Alper İPLİKÇİ 

Department of Philosophy,
Atatürk University, Erzurum, Türkiye
Atatürk Üniversitesi, Felsefe Bölümü, Erzurum,
Türkiye

FOREIGN LANGUAGE EDITOR / YABANCI DİL EDITÖRÜ

Tevfik DARİYEMEZ 

Department of English Language and Literature,
Atatürk University, Erzurum, Türkiye
Atatürk Üniversitesi, İngiliz Dili ve Edebiyatı
Bölümü, Erzurum, Türkiye

EDITORIAL BOARD / YAYIN KURULU

Ali TİLBE 

Department of Foreign Languages Education,
İstanbul University, İstanbul, Türkiye
İstanbul Üniversitesi, Yabancı Diller Eğitimi Bölümü,
İstanbul, Türkiye

Almaz Ulvi BINNATOVA 

Nizami Ganjavi Literary Institute, Azerbaijan
National Academy of Sciences, Baku, Azerbaijan
Azerbaycan Milli Bilimler Akademisi (AMEA),
Nizami Gencevi Edebiyat Enstitüsü, Bakı,
Azerbaycan

Aysel Ergül KESKİN 

Department of Foreign Languages Education,
İstanbul Aydın University, İstanbul, Türkiye
İstanbul Aydın Üniversitesi, Yabancı Diller Eğitimi
Bölümü, İstanbul, Türkiye

Ayten ER 

Department of Western Languages and Literatures,
Ankara Hacı Bayram Veli University, Ankara,
Türkiye
Ankara Hacı Bayram Veli Üniversitesi, Batı Dilleri ve
Edebiyatı Bölümü, Ankara, Türkiye

Eid Fathi Abdellatif ABDELAZİZ 

Department of Basic Islamic Sciences,
Bayburt University, Bayburt, Türkiye
Bayburt Üniversitesi, Temel İslam Bilimleri Bölümü,
Bayburt, Türkiye

Mehmet YAVUZ 

Department of Art History, Karadeniz Technical
University, Trabzon, Türkiye
Karadeniz Teknik Üniversitesi, Sanat Tarihi Bölümü,
Trabzon, Türkiye

Murat KACIROĞLU 

Department of Turkish Language and Literature,
Erzurum Technical University, Erzurum, Türkiye
Erzurum Teknik Üniversitesi, Türk Dili ve Edebiyatı
Bölümü, Erzurum, Türkiye

Edebiyat ve Beşeri Bilimler Dergisi

Journal of Literature and Humanities

Vedat KELEŞ 

Department of Archeology,
Ondokuz Mayıs University, Samsun, Türkiye
*Ondokuz Mayıs Üniversitesi, Arkeoloji
Bölümü, Samsun, Türkiye*

ADVISORY BOARD / DANIŞMA KURULU

Ahmet SARI

Department of German Language and Literature,
Atatürk University, Erzurum, Türkiye
*Atatürk Üniversitesi, Alman Dili ve Edebiyatı
Bölümü, Erzurum, Türkiye*

Ali UTKU

Department of Philosophy,
Atatürk University, Erzurum, Türkiye
*Atatürk Üniversitesi, Felsefe Bölümü, Erzurum,
Türkiye*

Cevat BAŞARAN

Department of Archeology,
Atatürk University, Erzurum, Türkiye
*Atatürk Üniversitesi, Arkeoloji Bölümü, Erzurum,
Türkiye*

Dilaver DÜZGÜN

Department of Turkish Language and Literature,
Atatürk University, Erzurum, Türkiye
*Atatürk Üniversitesi, Türk Dili ve Edebiyatı Bölümü,
Erzurum, Türkiye*

Dündar ALİKILIÇ

Department of Information and Document
Management, Atatürk University, Erzurum, Türkiye
*Atatürk Üniversitesi, Bilgi ve Belge Yönetimi
Bölümü, Erzurum, Türkiye*

Yıldız AKPOLAT 

Department of Sociology,
Dokuz Eylül University, İzmir, Türkiye
*Dokuz Eylül Üniversitesi, Sosyoloji Bölümü, İzmir,
Türkiye*

Funda KARA

Department of Turkish Language and Literature,
Atatürk University, Erzurum, Türkiye
*Atatürk Üniversitesi, Türk Dili ve Edebiyatı Bölümü,
Erzurum, Türkiye*

Haldun ÖZKAN

Department of Art History,
Atatürk University, Erzurum, Türkiye
*Atatürk Üniversitesi, Sanat Tarihi Bölümü, Erzurum,
Türkiye*

Hüseyin BAYDEMİR

Department of Modern Turkish Dialects and
Literatures, Atatürk University, Erzurum, Türkiye
*Atatürk Üniversitesi, Çağdaş Türk Lehçeleri ve
Edebiyatları Bölümü, Erzurum, Türkiye*

Mehmet ZAMAN

Department of Geography,
Atatürk University, Erzurum, Türkiye
*Atatürk Üniversitesi, Coğrafya Bölümü, Erzurum,
Türkiye*

Mevlüt ÖZBEN

Department of Sociology,
Atatürk University, Erzurum, Türkiye
*Atatürk Üniversitesi, Sosyoloji Bölümü, Erzurum,
Türkiye*

Yusuf Ziya SÜMBÜLLÜ 

Department of Turkish Language and Literature,
Erzurum Technical University, Erzurum, Türkiye
*Erzurum Teknik Üniversitesi, Türk Dili ve Edebiyatı
Bölümü, Erzurum, Türkiye*

Nimet YILDIRIM

Department of Persian Language and Literature,
Atatürk University, Erzurum, Türkiye
*Atatürk Üniversitesi, Fars Dili ve Edebiyatı Bölümü,
Erzurum, Türkiye*

Nuray KARACA

Department of Sociology,
Atatürk University, Erzurum, Türkiye
*Atatürk Üniversitesi, Sosyoloji Bölümü, Erzurum,
Türkiye*

Sedat ADIGÜZEL

Department of Modern Turkish Dialects and
Literatures, Atatürk University, Erzurum, Türkiye
*Atatürk Üniversitesi, Çağdaş Türk Lehçeleri ve
Edebiyatları Bölümü, Erzurum, Türkiye*

Süleyman EFENDİOĞLU

Department of Modern Turkish Dialects and
Literatures, Atatürk University, Erzurum, Türkiye
*Atatürk Üniversitesi, Çağdaş Türk Lehçeleri ve
Edebiyatları Bölümü, Erzurum, Türkiye*

Ümit KILIÇ

Department of History,
Atatürk University, Erzurum, Türkiye
*Atatürk Üniversitesi, Tarih Bölümü, Erzurum,
Türkiye*



Edebiyat ve Beşeri Bilimler Dergisi

Journal of Literature and Humanities

AIMS AND SCOPE

Journal of Literature and Humanities aims to contribute to the literature with original research articles and reviews that have high scientific quality in the field of humanities. The target audience of the journal consists of scientists, and professional workers and all people who are interested in humanities. Journal of Literature and Humanities is covered in the following abstracting and indexing databases; **DOAJ, EBSCO, TUBITAK ULAKBIM TR Index, China National Knowledge Infrastructure (CNKI), ERIH Plus**. To guarantee that all papers published in the journal are maintained and permanently accessible, articles are stored in Dergipark which serves as a national archival web site and at the same time permits LOCKSS to collect, preserve, and serve the content. The editorial and publication processes of the journal are shaped in accordance with the guidelines of the Council of Science Editors (CSE) Committee on Publication Ethics (COPE), European Association of Science Editors (EASE) and National Information Standards Organization (NISO). The journal is in conformity with the Principles of Transparency and Best Practice in Scholarly Publishing (doaj.org/bestpractice).

Disclaimer

Statements or opinions expressed in the manuscripts published in the journal reflect the views of the author(s) and not the opinions of the editors, editorial board, and/or publisher; the editors, editorial board, and publisher disclaim any responsibility or liability for such materials.

Open Access Statement

Journal of Literature and Humanities is an open access publication, and the journal's publication model is based on Budapest Access Initiative (BOAI) declaration. All published content is available online, free of charge at <https://dergipark.org.tr/tr/pub/literatureandhumanities/price-policy>. The journal's content is licensed under a Creative Commons Attribution-Noncommercial (CC BY-NC) 4.0 International License which permits third parties to share and adapt the content for non-commercial purposes by giving the appropriate credit to the original work.

You can find the current version of the Instructions to Authors at <https://dergipark.org.tr/en/pub/literatureandhumanities/writing-rules>

AMAÇ VE KAPSAM

Edebiyat ve Beşeri Bilimler Dergisi, beşeri bilimler alanında yüksek bilimsel kaliteye sahip özgün araştırma ve derleme türündeki makalelerle literatüre katkı sunmayı amaçlamaktadır. Derginin hedef kitlelerini beşeri bilimler alanında araştırma yapan bilim insanları ve profesyonel olarak çalışanlar ve bu alana ilgi duyan tüm kişiler oluşturmaktadır. Edebiyat ve Beşeri Bilimler Dergisi sıralanan özetleme ve indeksleme veri tabanlarında yer almaktadır: DOAJ, EBSCO, TUBITAK ULAKBIM TR Index, China National Knowledge Infrastructure (CNKI), ERIH Plus.

Dergide yayınlanan tüm yazıların korunmasını ve kalıcı olarak erişilebilir olmasını sağlamak için makaleler, ulusal bir arşiv sitesi olarak hizmet veren ve aynı zamanda LOCKSS'in içeriği toplamasına, korumasına ve sunmasına izin veren Dergipark'ta saklanmaktadır. Derginin editöryel ve yayın süreçleri Council of Science Editors (CSE), Committee on Publication Ethics (COPE), European Association of Science Editors (EASE) ve National Information Standards Organization (NISO) kılavuzlarına uygun olarak biçimlendirilmiştir. Edebiyat ve Beşeri Bilimler Dergisi dergisinin editöryel ve yayın süreçleri, Akademik Yayıncılıkta Şeffaflık ve En İyi Uygulama (doaj.org/bestpractice) ilkelerine uygun olarak yürütülmektedir.

Sorumluluk Reddi

Dergide yayınlanan yazılarda ifade edilen ifadeler veya görüşler, editörlerin, yayın kurulunun ve/veya yayıncının görüşlerini değil, yazar(lar)ın görüşlerini yansıtır; editörler, yayın kurulu ve yayıncı bu tür materyaller için herhangi bir sorumluluk veya yükümlülük kabul etmemektedir.

Açık Erişim Bildirimi

Edebiyat ve Beşeri Bilimler Dergisi yayınlanma modeli Budapeşte Açık Erişim Girişimi (BOAI) bildirgesine dayanan açık erişimli bilimsel bir dergidir. Derginin arşivine <https://dergipark.org.tr/tr/pub/literatureandhumanities/price-policy> adresinden ücretsiz olarak erişilebilir. Edebiyat ve Beşeri Bilimler Dergisi içeriği, Creative Commons Atıf-Gayri Ticari (CC BYNC) 4.0 Uluslararası Lisansı ile yayınlanmaktadır.

Yazarlara Bilgi'nin güncel versiyonuna <https://dergipark.org.tr/tr/pub/literatureandhumanities/writing-rules> adresinden ulaşabilirsiniz.



Contact (Editor-in-Chief) / İletişim (Baş Editör)

Savaş EĞİLMEZ

Atatürk Üniversitesi, Edebiyat Fakültesi, Erzurum, Türkiye
Atatürk University, Faculty of Letters, Erzurum, Turkey

✉ egilmez@atauni.edu.tr

🌐 <https://dergipark.org.tr/en/pub/literatureandhumanities>

☎ +90 442 231 81 03

Contact (Publisher) / İletişim (Yayıncı)

Atatürk University

Atatürk University, Erzurum, Turkey
Atatürk Üniversitesi Rektörlüğü 25240 Erzurum, Türkiye

✉ ataunijournals@atauni.edu.tr

🌐 <https://bilimseldergiler.atauni.edu.tr>

☎ +90 442 231 15 16

Edebiyat ve Beşeri Bilimler Dergisi

Journal of Literature and Humanities

CONTENTS / İÇİNDEKİLER

Research Articles / Araştırma Makaleleri

- 1** **Memory and Pain: A Critical Examination of Tom Stoppard's Leopoldstadt through the Holocaust**
Bellek ve Acı: Tom Stoppard'ın Leopoldstadt Oyununun Holokost Bağlamında İncelenmesi
Yavuz ÇELİK
- 8** **Türkmen Alfabesinin Evreleri**
Phases of The Turkmen Alphabet
Sinan DİNÇ – Tahir AŞİROV
- 18** **Edebi Sosyolog Kemal Tahir**
Literary Sociologist Kemal Tahir
Can ÇELİKTAŞ
- 28** **Figür ve Mekân İlişkisi: Matiate Şehri Örneği**
Relationship between Figure and Space: The Example of Matiate City
Durmuş ERSUN
- 36** **The Impact of Violence on Culture in Edward Bond's Early Morning**
Edward Bond'un Early Morning Adlı Eserinde Şiddetin Kültür Üzerindeki Etkisi
Mehtap DEMİRTÜRK
- 49** **Kristevan Abjection in Muriel Spark and Charlotte Perkins Gilman's Female Narratives**
Muriel Spark ve Charlotte Perkins Gilman'in Kadın Anlatılarında Kristeva'nın Zelil Kavramı
Elif TOPRAK SAKIZ
- 57** **Bilişsel Yansıma Testi Sözel Formunun Türkçe'ye Uyarlanması**
Adaptation of the Cognitive Reflection Test Verbal Form into Turkish
Gökhan ŞAHİN
- 68** **Büyüyen Çöl ya da Hiçliğin Çölü(nde): Nietzsche'de Çöl İmgesinin Kullanımı Üzerine**
Growing Desert or (in the) Desert of Nihilism: On the Use of the Image of the Desert in Nietzsche
Sever IŞIK
- 77** **Halkla İlişkiler Aracı Olarak Belediyelerde Kültür Sanat Yönetimi: Bir Metropol Örneği**
Culture Art Management in Municipalities As A Public Relations Agency: A Metropol Study
Özgenur Reyhan GÜLER
- 86** **I. Türk Tugayı'nın Kore Savaşı'na Gönderilme Süreci ve Yapılan Hazırlıklar**
The Process of Sending the 1st Turkish Brigade to the Korean War and the Preparations Made
Betül TEKİNSOY
- 99** **İstanbul'un Gözde Caddelerinin Şehir Dinamikleri Bağlamında Değerlendirilmesi**
Evaluation of İstanbul's Popular Streets in the Context of Urban Dynamics
Furkan Taha ÇOBANLI – Mehmet Akif CEYLAN
- 117** **Hindistan'da Bir Türk Komutan: Kâsım Berîd**
A Turkish Commander in India: Kâsım Berîd
Gönül BAYRAM KALKAN
- 125** **Yukarı Mısır Valisi Weni'nin Otobiyografisine Göre Eski Krallık Döneminde Bürokrasinin İç İşleyişi**
Internal Functioning of the Bureaucracy in the Old Kingdom Period According to the Autobiography of Weni, Governor of Upper Egypt
Ercüment YILDIRIM
- 135** **Mutfakta Bilgi Paylaşımı: Planlı Davranış ve Sosyal Değişim Teorileri Yaklaşımları**
Sharing Knowledge in the Kitchen: Theories of Planned Behavior and Social Change Approaches
Kadir ÇETİN – Tufan SÜREN

Edebiyat ve Beşeri Bilimler Dergisi

Journal of Literature and Humanities

151 An Ecocritique of Postmodern Culture in Oryx and Crake
Oryx and Crake Adlı Eserde Postmodern Kültürün Ekoeleştiris
Kevser ATEŞ



Memory and Pain: A Critical Examination of Tom Stoppard's *Leopoldstadt* through the Holocaust

Bellek ve Acı: Tom Stoppard'ın *Leopoldstadt* Oyununun Holokost Bağlamında İncelenmesi

Yavuz ÇELİK 

(Corresponding Author-Sorumlu Yazar)

Department of Western Languages and Literatures, Division of English Language and Literature, Ankara Hacı Bayram Veli University, Ankara, Türkiye
Ankara Hacı Bayram Veli Üniversitesi, Batı Dilleri ve Edebiyatları Bölümü, İngiliz Dili ve Edebiyatı Anabilim Dalı, Ankara, Türkiye
yavuz.celik@hbv.edu.tr



Received/Geliş Tarihi 18.04.2024
Revision Request / Revizyon Talebi 11.05.2024
Final Revision/Son Revizyon 24.05.2024
Accepted/Kabul Tarihi 28.05.2024
Publication Date/Yayın Tarihi 15.12.2024

Cite this article:

Çelik, Y. (2024). Memory and Pain: A Critical Examination of Tom Stoppard's *Leopoldstadt* through the Holocaust. *Journal of Literature and Humanities*, 73, 1-7.

Atıf:

Çelik, Y. (2024). Bellek ve Acı: Tom Stoppard'ın *Leopoldstadt* Oyununun Holokost Bağlamında İncelenmesi. *Edebiyat ve Beşeri Bilimler Dergisi*, 73, 1-7.



Content of this journal is licensed under a Creative Commons Attribution-Noncommercial 4.0 International License.

Abstract

Tom Stoppard, a playwright of Jewish origin born in 1937 and still alive, reflects his own past in terms of the Holocaust in his 2020 play *Leopoldstadt*. While *Leopoldstadt* conveys Stoppard's life from past to present as an autobiographical family story, it also confronts the author with his painful past in the modern age. Besides the modern individual and Europe, both having undergone development and transformation with Modernity and Modernism, the traumatic traces left behind by the historical process reveal the reality of the Holocaust. In this respect, *Leopoldstadt* is important in terms of understanding the impact of the characters' confrontation with their past memories and unforgettable traces caused by the Holocaust on the memory of modern and postmodern Jewish societies. The theoretical framework of this study is based on Zygmunt Bauman's views on modernity. Bauman is a thinker who has made significant contributions to the issues of modernity and the Holocaust, and his work contains important explanations for understanding the complexities of the modern world. His critique of modernity also leads *Leopoldstadt* to address the effects of the Holocaust and the dark sides of the modern world. This study focuses on how Stoppard, who experienced the devastating effects of the Holocaust, addresses the interplay between his Jewish identity and the challenges he faced in the modern age. The aim of this study is to evaluate the traumatic painful realities of the historical process in the play *Leopoldstadt* from the perspective of the relationship between memory and history.

Keywords: Stoppard, Bauman, Modernity, Holocaust, Autobiography.

Öz

Bugün hayatta olan 1937 doğumlu Yahudi kökenli oyun yazarı Tom Stoppard, 2020 tarihli *Leopoldstadt* oyununda kendi geçmişini, holokost yani Yahudi soykırımı açısından yansıtır. *Leopoldstadt* Stoppard'ın geçmişten günümüze kadar olan süreçte yaşantısını otobiyografik bir aile hikâyesi olarak aktarırken, aynı zamanda yazarı modern çağda acıyla örülmüş geçmişleriyle de yüzleştirir. Modernite ve Modernizm süreçleri ile gelişim ve dönüşüme uğrayan modern bireyin ve Avrupa'nın yanı sıra tarihsel sürecin arka planda bıraktığı travmatik izler holokost gerçeğini gözler önüne serer. Bu bakımdan *Leopoldstadt* modern dünyanın yol açtığı değişimlerle başa çıkmaya çalışan karakterlerin geçmiş anıları ile yüzleşmelerinin ve holokostun sebep olduğu unutulmaz izleri modern ve postmodern Yahudi toplumlarının belleği üzerindeki etkisini anlamak açısından önemlidir. Bu çalışmanın teorik çerçevesini ise Zygmunt Bauman'ın modernite ile ilgili görüşleri oluşturmaktadır. Bauman, modernite ve holokost konularına önemli katkılarda bulunmuş bir düşünürdür ve çalışmaları, modern dünyanın karmaşıklıklarını anlamak için önemli açıklamalar barındırır. Bauman'ın modernite eleştirisi, *Leopoldstadt*'ın holokostun etkilerini ve modern dünyanın karanlık yüzlerini ele almasına da öncülük eder. Bu çalışma modernitenin karanlık yanlarından biri olarak holokostun yıkıcı etkilerini tecrübe eden Stoppard'ın, Yahudi kimliği ve modern çağda karşılaştığı zorluklar arasındaki etkileşimi nasıl ele aldığına odaklanır. Bu çalışmanın amacı *Leopoldstadt* oyununda tarihsel sürecin travmatik acı gerçeklerini bellek ve tarih arasındaki ilişki perspektifinde değerlendirmektir.

Anahtar Kelimeler: Stoppard, Bauman, Modernite, Holokost, Otobiyografi.

Introduction

“Modern civilization was not the Holocaust’s sufficient condition; it was, however, most certainly its necessary condition. Without it, the Holocaust would be unthinkable. It was the rational world of modern civilization that made the Holocaust thinkable.”

(Bauman, 1989, p. 13)

As the Enlightenment period was characterized by an emphasis on rationality, power of science, and individual freedom, Modernism could be said to have emerged with a more sophisticated and contradictory perception of the world that first questioned and then shattered these values. While people, spurred by the tenets of the Enlightenment, believed that everything was logical and explicable in the light of science and reasoning, modernists exhibited the limits, handicaps and possible tragedies of this belief system. One of those modernists is Zygmunt Bauman, a Polish philosopher and sociologist of Jewish origin who is renowned for his adaptation of postmodernist philosophy to the field of sociology and evaluation of it on a theoretical level. To Bauman, “modernity was born with the intention of throwing aside the legacy, burden and rubble of the past and making a fresh start” (1989, p. 41). Defining the traditions, established institutions, practices and authoritarian figures of the pre-modern periods as ‘solids’, Bauman also considers the “melting of solids” as the permanent feature of modernity, thus “*having acquired a new meaning and above all having been redirected to a new target*” (2000, p. 6). Not only did Modernism, with its declared and well-known purpose of making it new, affect the fields of art and literature, but it also transformed the general dynamics of society and human relations between the past and future. By depicting internal conflicts and social collapses, Modernism caused humanity to question the self-confident path of the Enlightenment. According to Susan Stanford Friedman, the term ‘modern’ refers to “*the initial break with medieval institutions and outlooks that evolved over time*” (2009, pp. 11-32). Even the Renaissance itself could as well be taken as a modernist revival in that it sought to replace the scholastic medieval institutions and practices with the secular ones. Behind this transformation lies a process in which Modernism deeply affected human consciousness and perception. Modernism, however, brought about some negative consequences throughout, which cannot be ignored. Modernist movements challenged social norms and patterns of the past by highlighting individual experiences and abstract ideas. In this context, Modernism questioned classical and traditional values and viewed human experience in a new and often complex light. This contrariness sometimes caused the social fabric and traditional ties to weaken or even disappear. Marshall Berman’s statement on this issue is noticeable: “*To be modern is to find ourselves in an environment that promises adventure, power, joy, growth, transformation of ourselves and the world – and, at the same time, that threatens to destroy everything we have, everything we know, everything we are*” (1982, p. 15). Correspondingly, with the gradual realization of Modernism through the historical process, the world also experienced one of the darkest events in its often-catastrophic history, the Holocaust almost in the middle of the 20th century.

One of the most concrete examples of the disaster is the Nazi Germany’s genocide of the Jewish, which is reflected in Tom Stoppard’s stage play *Leopoldstadt* (2020). Within the context of modernity, *Leopoldstadt* (2020) is a historical record that examines themes such as individualism, fragmentation, and historical crisis of Modernism from an autobiographical perspective. Bauman’s views of modernity will contribute to understanding the conflict of the modern world in theoretical terms. This notion creates a juxtaposition as contrasted but connected with two terms, ‘Holocaust’ and ‘modernity’. Bauman holds Modernism’s abstraction and insensitivity to the ‘other’ for such inhumane events as the Holocaust: “*The Holocaust was born and executed in our modern rational society, at the high stage of our civilization and at the peak of human cultural achievement, and for this reason it is a problem of that society, civilization and culture*” (1989, p. x). Therefore, understanding the positive and negative effects of Modernism is a critical step in understanding the vulnerability of modern Jewish societies, especially in *Leopoldstadt*. Revolutionary changes and dangers led by Modernism have a profound impact on art, literature and society. Bauman’s approach to modernity will form the theoretical framework of this study in terms of reflecting the complications of the modern world. The emphasis of this study is to examine the family characters in Stoppard’s play *Leopoldstadt* in the dilemma of Modernism and the Holocaust as well as focus on the negative consequences of Modernism.

Correlation Between Modernism and the Holocaust

By promoting values like individualism, rationality, and glorification of science, Modernism and some of the ideologies accompanying it are often kept accountable for one of the darkest and most tragic events in human history, especially the Holocaust. The term “Holocaust” has a biblical meaning and derives from the Greek word ‘holokaustos’, meaning fully burnt, and was used in the first major translation of the Bible into Greek, the third-century BCE Septuagint (Hellig, 2003, p. 6). On the other hand, Eva Hoffman (2000) describes the Holocaust as “shorthand for atrocity.” Because Modernism is credited with having led people to abstract categorization and division of societies into ethnic groups, understanding the mechanisms whereby Modernism led to the Holocaust proves a handwriting action. This chaotic process involves the interaction of many

different factors.

The term 'the Holocaust' refers to the cruel and organized killing of large numbers of Jewish people in Europe during World War II. The major factor behind the discrimination and persecution of Jews during this dark period is accepted to be anti-Semitism, which is largely attributed to the modernist division and disintegration of societies. Anti-Semitic sentiments formed the basis of the ideology that led to the inhumane treatment and persecution of Jewish individuals. In this sense, September 1919 could be accepted as a touchstone when Adolf Hitler stated the origins of hatred by saying "*there is living amongst us, a non-German, foreign race, unwilling and unable to sacrifice its characteristics*" (Trezise, 2017, p. 14). This marks the beginning of everything. These words may be taken as a foreshadowing of the animosity that would instigate the Holocaust some decades later.

Another factor could be the ideologies and philosophical movements consequent upon Modernism, encouraging ethnic superiority and racism. Nazi ideology, based on biological racism, developed under the influence of modernist thought and was used to legitimize the Holocaust. Since then, the world has experienced an axis shift, settling into a negative orbit in the infinite modern world. Also, rationalization pursuant to modernization caused the world to lose its unique mysticism. Although humanity was positioned as a dominating nature, it faced the loss of traditional values. People thus became isolated and even the ecosystem was irreversibly damaged by self-motivated human practices (Habermas, McCarthy & Lawrence, 1990). With its emphasis on individualism and originality, modernist art and literature could be accepted to have contributed to the weakening of cultural, traditional and social ties with the past. This, in turn, led people gradually to ignore their relationships with each other, empathy, and shared values. Such inhumane acts as the Holocaust could be said to have been made possible with the rejection of such values as social solidarity and protection of human dignity. Malcolm Bradbury and James McFarlane explain this rejection, or ignorance, stating that Modernism "*is the art of a world from which many traditional certainties had departed, and a certain sort of Victorian confidence not only in the onward progress of mankind but in the very solidity and visibility of reality itself has evaporated*" (1978, p. 57).

One of the factors influential in this process is the industrial and technological advances along with Modernism because militarization of the industrial production techniques made the development of mass destruction methods possible. Fabrication and mass production techniques facilitated the mass murder of people, especially in concentration camps. Horrifying methods such as gas chambers and death trains were carried out through the effective use of industrial processes. Additionally, modern communication and transportation technologies allowed the Nazi regime to more effectively control the people in the areas they occupied. Thus, the cutting-edge technological advances concomitant with Modernism have their share the scope and horror of the Holocaust. Bauman puts this claim in more obvious terms:

[Auschwitz] was also a mundane extension of the modern factory system. Rather than producing goods, the raw material was human beings and the end-product was death, so many units per day marked carefully on the manager's production charts. The chimneys, the very symbol of the modern factory system, poured forth acrid smoke produced by burning human flesh. The brilliantly organized railroad grid of modern Europe carried a new kind of raw material to the factories (1989, p. 8).

National identity and nationalism growing with Modernism deserve a place among the factors for extreme nationalist and even fascist ideologies, which triggered hostility and violence against groups viewed as 'other'. In Nazi Germany, Jews and other minority groups were targeted as enemies of national identity. Finally, Modernism caused political and social upheavals, playing a pushing role in the Holocaust. Economic depression, political instability, and social unrest led to the rise of totalitarian regimes and legitimized human rights violations by these regimes. With all these factors combined, Modernism could as well be said to have given rise to the Holocaust. The eminent sociologist Theodor W. Adorno uses the phrase "*to write a poem after Auschwitz is barbaric*" (Marcuse, n.d.) to show the gravity of this situation. This quote of Adorno draws attention to the impossibility of understanding or even expressing the extent of genocide and inhuman brutality, and achieving "the reality effect" (Barthes, 1986) with traditional art forms, especially arts such as theater or poetry. In short, he points out that words, images, and stages are insufficient to understand and express the horror experienced in Nazi concentration camps. "As a result of all this, we find ourselves today in the midst of a modern age that has lost touch with the roots of its own modernity" (Berman, 1982, p. 17). Therefore, in the face of an atrocity like Auschwitz, even modern art proves to be inadequate and we are faced with a pain and void of meaning that seems not to be erased from memories exceeding human existential limits.

Memory and Pain: Confronting Tom Stoppard's Family History

With the above accounts of the Holocaust in mind, it could be said that desperation and pain of people tortured in concentration camps such as Auschwitz, and the horror and despair in a world witnessing unbearable cruelty and genocide are almost indelible from the history of mankind and memories of man. Memory and pain are emotional and mental

processes that leave deep traces in human experience. Dante Alighieri puts it in *Divine Comedy*, delineating inferno “*here sighs and cries and shrieks of lamentation echoed throughout the starless air of Hell.*” (1996). Likewise, the concentration camp in Stoppard’s hometown is Theresienstadt, which “*is considered as ‘a funneling place’ for Auschwitz*” (Roth, 2008, p. 119). In this context, these verses acquire a meaning that reflects the horror and despair in regions where inhuman cruelty and genocide took place. The dark and hopeless atmosphere of the concentration camps may also be seen as the metaphor of “*starless air*” in the memories of humanity. Richard Terdiman, who labels memory as the “*present past*” (1993), asserts that memory is a tool that preserves and allows us to recall the past experiences. The concept of memory brings back joyful memories to our minds at times and reminds us of strong pain at others. On the other hand, pain can be physical or emotional. The concept of memory is of vital importance in recognizing and preventing the crimes committed by totalitarian regimes, i.e. Nazis, against human rights and freedom. From this perspective, Arendt states “*memory is so dangerous for totalitarian rulers*” (1976, p. 414).

In the complexity of the modern world, however, people carry the burden of their past while trying to take steps toward the future. In this context, the art of theatre and playwrights also have important duties. Tom Stoppard, a playwright who bears the responsibilities of history, brings to his stage the traces of the past combined with the difficulties brought by the modern life and constantly affecting all like him, who grew up with a traumatic family history that was directly affected by the Holocaust. Memory functions as a store of both pain and happiness, but it seeks to cope with the former by burying, forgetting or pushing it to the back of the mind as it torments one to remember and face the pain(s) of their own past. It, however, enlivens itself with the remembrance of happiness, glory or joy of the same past, if any, by talking about them on every possible occasion. Why Stoppard produced his anti-Holocaust play in 2020, almost 80 years after it was really experienced by his family members when he was just a child, might be because he chose not to busy himself with the nightmarish pains of his childhood throughout. Though this might be his strategy to preserve his psychological and mental health, long-year suppression of such pains is often sure to find a way for themselves to erupt into one’s conscious state of mind either as a trauma or as a mental crisis. Stoppard’s play *Leopoldstadt* can be accepted as a means of his coping with the traumatic effect of the Holocaust as writing about such traumas is believed to alleviate its effect. Another reason why he wrote this play might be that he found himself responsible to his grandparents killed in Auschwitz for exposing the atrocity and brutality of what they were made to suffer there.

Whatever the reason might be for his play *Leopoldstadt*, it would be best to seek for it in his familial identity. Stoppard was born under the name of Tomas Straussler into a Jewish family in Zlin, Czechoslovakia in 1937. His father escaped in 1939 from Czechoslovakia, which was then occupied by Nazi Germany. Then he lost his father Eugen Strauss during the Japanese attack in Singapore. Forced into exile due to the war, Straussler lived for a while in Singapore and India before moving to England. With his mother, marrying another man, he moved to England in 1946. Straussler took the surname of his stepfather Kenneth Stoppard. Surnamed after his stepfather, Tom Stoppard probably wrote his more recent play at the age of 82, seemingly in an attempt to show the audience a biographical panorama from the past to the future. In this context, *Leopoldstadt* is a play that represents Stoppard’s “*secret Holocaust history*” (Glancy, 2021). Almost all his family members seem to have vanished under the influence of Modernism and time. However, it is more than a painful fact that even in the last walks of his life, Stoppard wants to bring the dark page of history to the theater stage. This painful truth of his memory, along with his harrowing ordeal, continues to exist in negative ways. His painful family picture is a reflection that goes beyond just his personal experience into the depths of Modernism. The modern world is full of rapidly changing norms, technological advances, and cultural transformations; however, rather than offering salvation for individuals with a traumatic past, these changes may deepen the traces of the past. While Stoppard expresses this painful truth in his work, he also expresses the pain seemingly buried alive in the depths of his own memory. The memories that he cannot throw out intensely affect his existence in the modern world. Although Modernism tends to ignore the past, the effect of the past will always exist for individuals like Stoppard. His experience requires “*confronting the unpleasant ordeal of the past rather than erasing them*” and accepting those memories is part of modern life. In this manner, the act of remembering is vital because according to Theodor Adorno, “*remembering is a means of resistance against the destruction of social realities*” (Craig, 2002, pp. 276, 289). This is exactly what Stoppard tries to achieve in his play, an achievement that is called social resistance. Memory and pain tell how the modern individual confronts his traumatic family past and how this experience is shaped by the influence of Modernism. Stoppard’s play shows that the troubling recollection of the past leaves deep traces in human memory and that even the changes brought by modern life cannot erase these traces.

Leopoldstadt through the Lenses of the Holocaust

Stoppard’s *Leopoldstadt* takes place in the Merz Apartment, a socialite, ostentatious and cultural center of Vienna’s Ringstrasse in the early twentieth century. The focus of the play is on the family itself. As Stoppard delves deeper into the

life of a Jewish family living in Vienna, he draws attention to their bourgeois status and deep penetration into society. It is an extended family, and its various members are intended to represent familiar people who represent examples from Stoppard's own life. The play takes place in four different time periods, which are 1899/1900, 1924, 1938 and 1955. The first scene shows a Judeo-Christian family joyfully celebrating Christmas in a crowded apartment in December 1899/1900. This family portrait is actually a micro-representation of the traditions and culture of nineteenth-century Jewish families in the Czech Republic and Austria. Therefore, it forms the basis of the family depicted in *Leopoldstadt*. The visual representation of the characters on stage is only the beginning of an unexpected conclusion between the audience's awareness and the looming shadow of the Holocaust on Vienna's Jewish community. In particular, the wealthy Merz family constitutes a micro image of the assimilated Jewish families in Central Europe. Historically they have been intertwined with Stoppard's own family, but their texture and location have changed. The Christmas week is packed with activity and the family prominently displays the Star of David at the top of their Christmas tree. Throughout the play, we encounter many members of this large, blended family, including wives, partners, grandmothers, maids, and grandchildren. This depiction also reveals the complex identity of the assimilated Jewish family. They live together on the Ringstrasse, displaying an appearance of approaching Christianity from their Jewish origins. As a matter of fact: "The family in Lepoldstadt is typical, and he created them out of an amalgam of all the family stories he had been reading. They have left the ghetto behind them. They don't live in Leopoldstadt anymore but on the Ringstrasse. They have converted and intermarried. They are Jewish and Protestant and Catholic" (Lee, 2021, p. 932).

This family states that their grandchildren's Jewish appearance is more critical than their surname to maintaining their relationship with their elders. This highlights not only a genetic link but also appearance-based biases. Family members question their own identities, thinking that Jewish identity is abstract and specific. Act One frequently explores the tensions between the modern, integrated, and secular Jews of Vienna and the more traditional Austro-Hungarian Jews from other regions. Conversations continue in a crowded environment while children run around the play and move in the given chronological development. Hermann, who is in the mood to talk in the crowded family environment of the first act, suddenly starts to give examples from fifty years ago and says that the Jews at that time "*stepped off the pavement to make way for an Austrian*" (Stoppard, 2020, p. 17). This quote may evoke the bullying and discrimination that Jewish people faced during the Holocaust. The phrase "*stepped off the pavement*" is associated with the oppression and humiliation that Jews experienced under the Nazi regime. Therefore, this may offer a new insight into understanding the painful memories of the Holocaust and the historical persecution suffered by the Jewish community. In parallel, many characters in the play indicate a counterpart in Stoppard's own family history. Another example of this is in the first scene, when two major characters, Emilia Merz's merchant son Hermann, who converts to Christianity, and Hermann's father-in-law Ludwig, discuss how historical facts shape ideas, beliefs, cultures, and places. By converting to Catholicism, Hermann leaves the Jewish ghetto, which is Leopoldstadt, and his Jewish identity. It is clearly stated that Hermann, who appears to be the family leader in Leopoldstadt neighborhood, is no longer a Jew: Hermann's disconnection with Judaism is expressed in the play as follows: "*We are Austrians now. Austrians of Jewish descent*" (Stoppard, 2020, p. 22). From the perspective of modernity, Hermann's statement emphasizes the intricate dynamics of social integration and identities. Herman's statement that they no longer understand or express anything in Hebrew from a modern perspective is expressed here: "*You couldn't even buy a tram ticket in Hebrew*" (Stoppard, 2020, p. 22). He clearly shows that he no longer sees himself as a Jew. This having been said, it is an undeniable fact that the Holocaust is responsible not only for the systematic destruction of the human race but also for the degeneration of human and social values such as language and culture. Hermann, for example, has a big argument with Ernst, who's a Protestant doctor, just like his debate with Ludwig before. In their talk, Hermann confesses being a Christian at present and not considering himself Jewish anymore. This is a clear indication of his full integration into the Christian culture.

Hermann: I can tell you the moment I decided not to be a Jew. My Grandpa Ignatz- Mother's father-told me when I was nine or ten how he was tossed a coin into the hat of a man playing a fiddle on a street corner. The man stopped playing and said, 'Where's your manners, Jew?', and snatched Grandpa's cap off his head and threw it into the road. (...) His hero was Bismarck. If he had been able to choose his life, he said, he would have been a Prussian aristocrat. Ernst ... we're both Christians (Stoppard, 2020, p. 34).

Standing out as someone who tries to advocate Jewish values, Ludwig's response to Hermann during the conversation mirrors what it is like to live as a Jew in the twenty-first century. This situation is defined in the play as follows: "*Assimilation does not mean to stop being a Jew. [...] Assimilation means to carry on being a Jew without insult*" (Stoppard, 2020, p. 24).

Amidst all the family conversations, the subsequent part of the play begins with a sudden change of music and scenery, and the year has now jumped into 1924. This episode mostly focuses on the effects of World War I, the decline of the Merz family's fortunes and declining status, and the increasing anti-Semitism as a worldwide catastrophe loomed. In the later sections, the characters deal with problems that Jews have suffered for centuries, such as the consequences of war, exile,

deprivation, and land dispossession. The environment still continues as a chat environment. In the following act, the reader witnesses Ludwig teaching his grandson and great-nephew the game 'Cat's Cradle'. This game is played by threading the fingers. It is the game that gave its name to the play. The cat's cradle should be considered a metaphor for historical events. It clearly shows the cyclical nature of history and its repetition. The scene takes place in November 1938, forming an important example of Nazi Germany's attacks and taking place in a critical period after the invasion of Austria. During this period, the luxurious apartment, once a symbol of the prosperity of the Merz family, has lost its former glory. Meanwhile, we learn from the family members that Rosa has begun to mumble as "Auschwitz" in December 1938 due to a brain tumor. With the departure of personnel and expensive items, civilian settlers or colonizers take over the apartments. The Merz family experiences significant transformations over the course of forty years. During this period, when they face increasing persecution and the threat of the Leopoldstadt ghetto, each family member is exiled to different places and some of them lose their lives. Because the apartment "*no longer belongs to the Merzes*" (Silman, 2021), an official of the Nazi government comes to the family's house to check on them and forces them to leave. While going through papers and identifying family members, he keeps making fun of them for being Jewish. This part of the story shows how merciless and intolerant people in power can be to others who are incapable of protecting or defending themselves. When that official arrives, he first catches a glimpse of Percy, looking different because he looks as if he were British. He mentions Percy's girlfriend Nelly, saying: "*race defilement runs in the family*" (Stoppard, 2020, p. 66). The removal of the Jewish involves civilians taking control over a sizable region within an area governed by the Nazis. When they encounter the Nazis, it does not take them long to realize that their home is no longer there: "*You're not at home now*" (Stoppard, 2020, p. 76). As the play progresses through 1924, 1938 and finally 1955, it takes on a dramatically frightening quality, and in 1955, the number of people having remained alive from this family is now only three (Leo, Nathan and Rosa) due to the Holocaust. The multi-generational nature of the play allows for the presentation of a variety of characters at different ages, which forms the play's primary thematic purpose. In particular, the emotional climax of the play comes when Leo, the Englishman at his heart, realizes that he vaguely remembers a key moment from the year 1938, when he was a child. Nathan sees Leo as an "accident of history" (Stoppard, 2020, p. 98) because she believes that Leo cannot have a Jewish future or carry Jewish values. In the closing scene, they look at their family tree. Family members have been killed in concentration camps such as Dachau and Auschwitz. Only Emilia is lucky because she has died in her bed.

Conclusion

The play Leopoldstadt could be considered valuable in that it recalls the past memories of characters trying to cope with the changes brought by the modern world and explains the unforgettable traces of the Holocaust and its impact on the memory of modern and postmodern Jewish societies. Bauman's views of modernity clearly show the effects of Leopoldstadt's Holocaust and the dark sides of the modern world. Human history has caused the persecution of Jews to recur once again in the most vivid version of art, the art of theater. It is implied with examples through the play that Modernism brought with it many ideologies that should be held accountable for the occurrence of the Holocaust, which is seen "by Christian theologians as a reason for God's demise" (Hellig, 2003, p. 4). By encouraging individualism, rationalism, and glorification of science, some modernist ideas could as well be accepted to have culminated in the Holocaust. This might be because these three developments have created distances and gaps between the individual members of the society and individual states or peoples of the world, thus making each a singularized or isolated one to a large extent. As such, each society has started, in a fast tempo, to be composed of individuals away from each other not only in physical but also mental and emotional terms. In his sense, it would not be strong to say that Modernism has also tended to divide societies and ethnic groups while pushing people into abstract categorization. The ideologies and movements brought by Modernism could be accepted to have largely paved the grounds for Jewish individuals' subjection to discrimination and persecution. Modernism, along with industrialization and technological advances, have also contributed to the Holocaust through the industrial and technological advances.

As a playwright who experienced the horrifying violence and inhumanity of the Holocaust when the child of an exiled and even tortured family, Tom Stoppard refers in his play Leopoldstadt to his memories as the reflection of his pain which seems to have not been alleviated despite the eight decades since then. It must be the fact that his memory is still filled with the indelible pain of the Holocaust that has urged Stoppard to write this play. The play, however, highlights the complexities and dark aspects of the modern world while dealing with the Jewish family's intersection between modernity and the Holocaust. While forming its basis, it also reflects the effects of the changes brought by the modern world. In this context, Leopoldstadt is an important tool for understanding the complexities and harsh realities of the modern world along with Bauman's views of modernity and the Holocaust.

In conclusion, the play Leopoldstadt helps understand the realities of the modern world by deeply examining the

relationship between modernity and the Holocaust. In this context, it is an important source for understanding how the Jewish past was shaped in terms of modernity and the Holocaust. It is not just the consequence of all that inhuman violence that matters, but also the process leading up to the emergence of the grounds and conditions making it possible. As such, the play invites the reader to remember and question the whole process of the Holocaust, both the pain itself and the premises and preliminary conditions for it.

Peer-review: Externally peer-reviewed.

Conflict of Interest: The author has no conflicts of interest to declare.

Financial Disclosure: The author declared that this study has received no financial support.

Hakem Değerlendirmesi: Dış bağımsız.

Çıkar Çatışması: Yazar, çıkar çatışması olmadığını beyan etmiştir.

Finansal Destek: Yazar, bu çalışma için finansal destek almadığını beyan etmiştir.

References

- Alighieri, D. (1996). *The Divine Comedy: Inferno*. (R. M. Durling, Ed. & Trans.). New York: Oxford University Press.
- Arendt, H. (1976). *The origins of totalitarianism*. San Diego: Harcourt Brace Jovanovich.
- Barthes, R. (1986). *Reality effect*. In *The rustle of language*. (R. Howard, Trans.). New York City: Hill and Wang.
- Bauman, Z. (1989). *Modernity and the holocaust*. New York: Cornell University Press.
- Berman, M. (1982). *All that is solid melts into air*. London: Penguin Books.
- Bradbury, M., & McFarlane, J. (1978). *Modernism: A guide to European literature, 1890-1930*. London: Penguin Books.
- Craig, B. (2002). Selected themes in the literature on memory and their pertinence to archives. *The American Archivist*, 65(2), 276–289
- Friedman, S. S. (2009). *Definitional excursions: The meanings of modern/modernity/Modernism*. In P. L. Caughie (Ed.), *Disciplining modernism*, 11-32. London: Palgrave Macmillan.
- Glancy, J. (2021). *Tom Stoppard: My secret holocaust history*. *The Times*, September 5. <https://www.thetimes.co.uk/article/tom-stoppard-my-secret-Holocaust-history-5k58ns9b8>.
- Habermas, J., McCarthy, T., & Lawrence, F. (1990). *The philosophical discourse of modernity*. Cambridge: Polity Press.
- Hellig, J. (2003). *The holocaust and anti-semitism: A short history*. Oneworld Oxford Publication.
- Hoffman, E. (2000). *The uses of hell*. New York Review of Books.
- Lee, H. (2021). *Tom Stoppard: A life*. New York: Vintage Alfred A. Knopf.
- Marcuse, H. (n.d.). *Adorno, Poetry and Auschwitz* [Web page]. Herbert Marcuse Official Website. Retrieved February 17, 2024, from <https://www.marcuse.org/herbert/people/adorno/AdornoPoetryAuschwitzQuote.htm>
- Roth, C. H. (2008). *The fate of holocaust memories*. London: Palgrave Macmillan.
- Silman, R. (2021). *Book review: Tom Stoppard's "Leopoldstadt" — Closing the circle, perfectly*. *The Arts Fuse*. April 7. Retrieved from <https://artsfuse.org/226212/book-review-tom-stoppards-leopoldstadt-closing-the-circle-perfectly/>
- Stoppard, T. (2020). *Leopoldstadt*. London: Faber and Faber.
- Terdiman, R. (1993). *Present past: Modernity and the memory crisis*. Baltimore, MD, United States: Cornell University Press.
- Treize, T. (2017). *Witnessing the disaster: Essays on representation and the holocaust*. Madison, WI: University of Wisconsin Press.

Türkmen Alfabesinin Evreleri

Phases of The Turkmen Alphabet

Sinan DİNÇ 

(Sorumlu Yazar-Corresponding Author)

Atatürk Üniversitesi, Edebiyat Fakültesi,
Çağdaş Türk Lehçeleri ve Edebiyatları
Bölümü, Erzurum, Türkiye
Department of Modern Turkish Dialects and
Literatures, Faculty of Letters, Atatürk
University, Erzurum, Türkiye
sinandinc@atauni.edu.tr

Tahir AŞIROV 

Tarih ve Arkeoloji Enstitüsü, Türkmenistan
Bilimler Akademisi, Aşkabat, Türkmenistan.
Institute of History and Archaeology,
Turkmenistan Academy of Sciences,
Ashgabat, Turkmenistan
tahirashirov@gmail.com



Bu makale 14 Kasım 2023 tarihinde Atatürk
Üniversitesi Çağdaş Türk Lehçeleri ve
Edebiyatları tarafından düzenlenen "Türk
Dünyasında Alfabelerin Güncel Durumu ve
Çözüm Önerileri Uluslararası Çalıştayı"nda
sözlü olarak sunulan "Türkmen Alfabesinin
Güncel Durumunu Anlatan Serüveni" başlıklı
bildirinin genişletilerek yeniden düzenlenmiş
hâlidir.

Geliş Tarihi/Received 27.02.2024
Revizyon Talebi / Revision Request 22.03.2024
Son Revizyon / Final Revision 12.05.2024
Kabul Tarihi/Accepted 13.05.2024
Yayın Tarihi/Publication Date 15.12.2024

Atf:

Dinç, S., & Aşirov, T. (2024). Türkmen Alfabesinin
Evreleri. *Edebiyat ve Beşeri Bilimler Dergisi*, 73,
8-17.

Cite this article:

Dinç, S., & Aşirov, T. (2024). Phases Of the
Turkmen Alphabet. *Journal of Literature and
Humanities*, 73, 8-17.



Content of this journal is licensed under a Creative
Commons Attribution-Noncommercial 4.0
International License.

Öz

Dil, insanoğlunun bilgi ve tecrübesini aktarmakta kullandığı seslerle örülü iletişim aracıdır. Verileri doğrudan sesli olarak aktaramadığı durumlarda ise insanoğlunun en önemli buluşlarından biri olan yazı devreye girer. Yazının bu önemli işlevini gören tüm toplumlar gibi Türkmenler de çok eski devirlerden beri yazıyı kullanmaktadır. Türkmenlerin kullandıkları alfabeler hakkında kısaca bilgi vermek gerekirse "Orhun yazıtları" dönemi dışında temel olarak tarih sırasına göre dört dönemden bahsedilebilir: "Arap alfabesi", "Latin alfabesi", "Kiril alfabesi", "Bağımsızlık dönemi Latin Alfabesi". Görüldüğü üzere şartlara ve zamana göre dilin aktarımında kullanılan bir araç olan alfabe değişebilmektedir. Alfabenin sadece bir araç olduğu, amaç olmadığı unutulmamalıdır. Günümüzde "teknolojinin alfabesi" Latin alfabesidir. Bilgisayar yazılımcısı penceresinden incelendiğinde Türkiye'de kullanılan Latin alfabesinde de sorunlar vardır. Özellikle büyük "İ", küçük "ı", "ğ", "ç", "ş" gibi işaretler sorun teşkil edebilmektedir. Bu yüzden tüm cumhuriyetlerde dilciler ile birlikte bilgisayar teknolojisi uzmanlarının ortaklaşa çalışmasının sonucu ortaya bir alfabe konulmalı ve bu alfabe Türkiye de dâhil tüm Türk cumhuriyetlerinde kullanılmalıdır.

Anahtar Kelimeler: Türkmen alfabesi, Türkmen Türkçesi, Türk lehçeleri, imlâ

Abstract

Language is a communication tool made of sounds that human beings use to convey their knowledge and experience. In cases where it is not possible to directly transfer data verbally, writing, one of the most important inventions of humankind, comes into play. Like all societies that benefit from this important function of writing, Turkmens have been using writing since ancient times. To give brief information about the alphabets used by the Turkmens, apart from the period of "Orkhon inscriptions", basically four periods can be mentioned in chronological order: "Arabic alphabet", "Latin alphabet", "Cyrillic alphabet", "Latin alphabet of the period of independence". It is clearly seen that the alphabet, which is a tool used in the transfer of language, can change according to conditions and time. It should be remembered that the alphabet is only a tool not an aim. Today, the "alphabet of technology" is the Latin alphabet. When examined from the computer software developer's perspective, there are also problems with the Latin alphabet used in Türkiye. In Particular, letters such as the uppercase "İ", the letters "ı", "ğ", "ç", "ş" may pose a problem. Therefore, an alphabet should be put forward as a result of the joint work of linguists and computer technology experts in all republics, and this alphabet should be used in all republics, including Türkiye.

Keywords: Turkmen Alphabet, Turkmen Turkish, Turkish Dialect, spelling

Giriş

Dil, insanoğlunun bilgi ve tecrübesini aktarmakta kullandığı seslerle örülü iletişim aracıdır. Verileri doğrudan sesli olarak aktaramadığı durumlarda ise insanoğlunun en önemli buluşlarından biri olan yazı devreye girer. Doğrudan iletişim kurma şansının olmadığı durumlarda yazının bilgi ve tecrübenin aktarılmasını sağlayan en verimli araç olduğunu Sümer medeniyeti ispatlamaktadır. Sümer’den önce yazı olmadığı için o dönemle ilgili bilgiler sadece efsanelerden ibaretken yazı ile birlikte tarih de Sümer’de başlamıştır.

Yazıda kullanılan işaretler çok erken dönemlerden başlayarak stilize resimlerden, hiyerogliflerden gelişerek hece veya ses karşılığı işaretlere kadar ulaşmıştır. Ses karşılığı işaretlere harf, harflerin oluşturduğu sisteme de alfabe denilmektedir. Günümüzde ses veya hece karşılığı birçok alfabe türü bulunmakta olup bugün en yaygın alfabe Latin alfabesidir.

Yazının bu önemli işlevini gören tüm toplumlar gibi Türkmenler de çok eski devirlerden beri yazıyı kullanmaktadır. Türkmenlerin kullandıkları alfabeler hakkında kısaca bilgi vermek gerekirse “Orhun yazıtları” dönemi dışında temel olarak tarih sırasına göre dört dönemden bahsedilebilir: “Arap alfabesi”, “Latin alfabesi”, “Kiril alfabesi”, “Bağımsızlık dönemi Latin Alfabesi”. Bu dönemlere sırasıyla bakacak olursak:

Arap Alfabesi

Türkmenler İslâm’a geçişle birlikte Arap alfabesi temelli bir alfabe kullanmaya başlamışlardır. Bu alfabede sadece üç ünlü bulunmaktaydı. Bu Arap alfabesi toplamda 16 ünlü bulunan Türkmenceyi yansıtmakta yetersizdi. 19. yüzyılın sonlarından itibaren başlayan bir çaba neticesinde 20. yüzyılın başlarında Tatarlar tarafından ıslah edilmiş yeni alfabe kullanıldı. Bu dönemde Kazan ve Ufa’da basılan yeni usul (usul-i cedid) diye adlandırılan ders kitapları okutuldu. Aynı zamanda mescitlerin bünyesinde bulunan mekteplerde “Revnu’l-İslam”, “Sofu Allayar” gibi eserler hâlâ okutuluyordu.

1906 yılında Türkmenistan’a gelen Mahaçkale doğumlu öğretmen Alişbek Süleymanoğlu Aliyev (1883-1933) 1913 yılında yeni usûl Türkmen okulları için hazırladığı “Yengi Usul Türkmen Mektebi” (Şekil 1) adlı eseri, usûl-i cedîd yazım kurallarına göre hazırladığı eser başta olmak üzere Türkmen dili, edebiyatı ve tarihi ile ilgili eserler kaleme aldı (Aşirov, 2021, ss. 37-44).

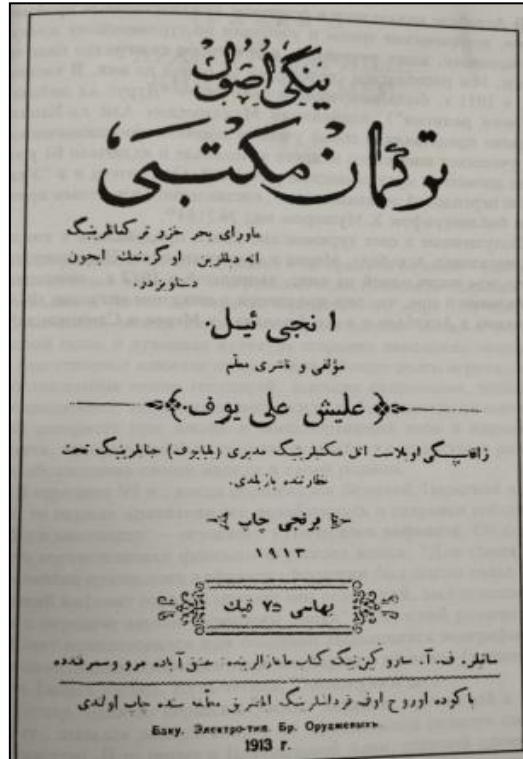

Şekil 1. “Yengi Usul Türkmen Mektebi” adlı eserin kapağı

Dönemin Türkmen aydınlarından öğretmen olan Muhammetgüli Atabayoğlu, 1915 yılında “Täze Okuv Düzginı” (Yeni Okul Sistemi) adlı yazısında, Arap harfleri temelinde oluşturulan Türkmen alfabesinin yazımı ile ilgili şöyle demektedir: “Her konuşmada ağızdan bir ses çıkar. O sese göre de yazılır... Ses nasıl iştilirse, ona göre harfleri adlandırmalı ve çocuklara bu şekilde yazma öğretilmelidir” (Aşirov & Muhammedov, s. 2018).

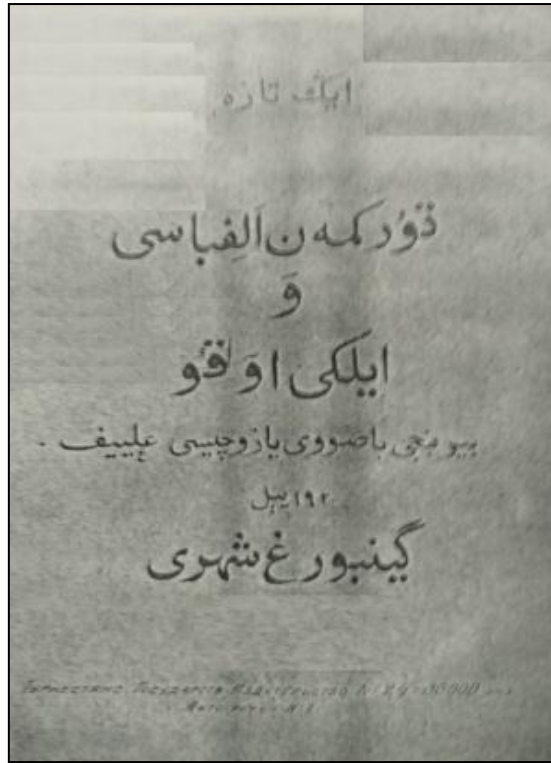

Şekil 2. "Türkmen Elifbası ve İlki okuv" adlı eserin kapağı

Aliyev'in Taşkent'te "Türküstan Döwletneşiriyatı" tarafından 1920 yılında basılan "İñ Täge Türkmen Elifbası ve İlki Okuv" (Şekil 2) (En yeni Türkmen alfabesi ve ilköğretim)" adlı yeni usul alfabe esas alınarak oluşturulan kitabı neşredildi.

Aliyev bu eserde Arap alfabesine ait tüm harfleri almıştır (Şekil 3). Bu harfler dışında Arap kökenli Fars alfabesinde bulunan "پ/پ", "چ/چ", "گ/گ", "ز/ز" harflerini de eklemiştir. Ayrıca "ژ/ژ" harfini de görmek mümkündür. Bunların dışında Türkmen Türkçesindeki ünlüleri karşılayabilmek için Arap harflerinin (elif "ا", vav "و", ye "ى) üstüne hareke konulmuştur. Bununla birlikte "ّ" (teşdit/kesre/fetha) işaretlerinde kullanıldığı görülmektedir: "مگه/Mekke", "غلأ/Galla", "ملا/Molla", "رضا/Rıza", "صمد/Samed" (Aliyev, 1920, ss. 2-20).

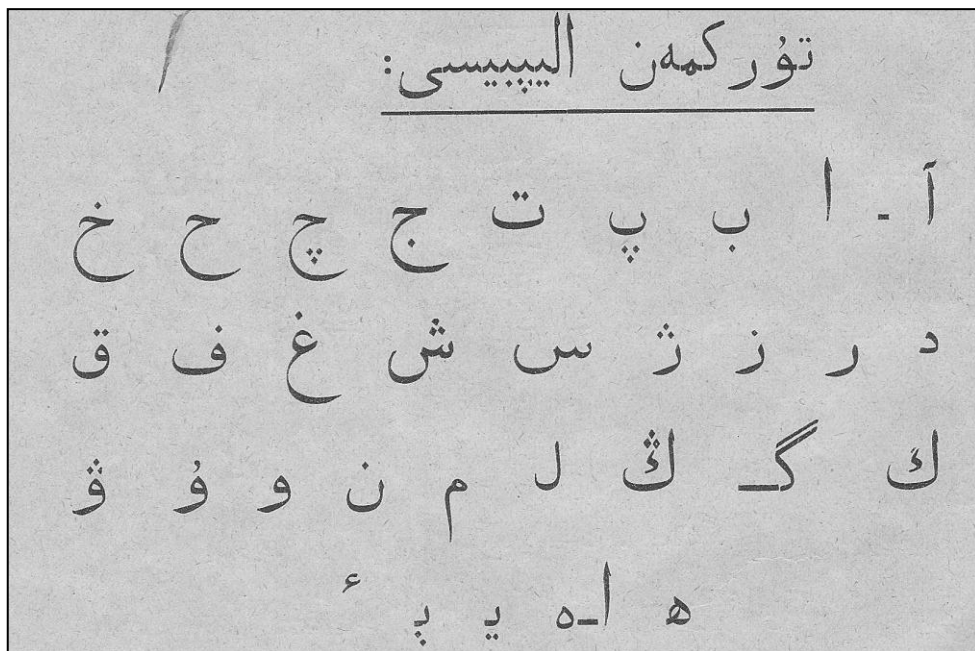

Şekil 3. Arap harfleri temelinde oluşturulan "Türkmen Elifbisi"

Bu alfabede toplamda 40 harf ve üç hareke (üstün, esre, ötre) bulunuyordu. Aslında bu alfabe eski Arap alfabesi ile daha sonradan ıslah edilen Tatar alfabesinin birleşimidir. Bu sayede alfabedeki harflerle Arapça sözcükleri değiştirmeden, Türkmence sözcükleri ise söylenişlerine yakın yazmak mümkün oluyordu. Aslında bu alfabe Çeçen ve Tatar alfabelerinin birleştirilmesiyle oluşturulan alfabe demek mümkündür.

Fakat daha sonraki okul kitaplarında “se/ث”¹, “zel/ذ” , “sat/ص” , “dat/ض” , “tı/ط” , “zı/ظ” kaldırılmıştır. Ünlülerin sayısı da dörde indirilmiştir. Daha sonra “ayın ع” harfi de kaldırılmıştır. Ünlülerin durumu tartışmalara yol açsa da bu durum Latin alfabesine geçinceye kadar sürmüştür (Geldiyev & Alparov, 1926, s. 47).

Latin Alfabesine Geçiş

Latin alfabesine geçme ile ilgili tartışmalar daha Rusya İmparatorluğu yönetiminde başlamıştır. Özellikle de Azerbaycan bu konuda öncülük ediyordu. O dönem henüz halkın büyük bir çoğunluğu okuma yazma bilmiyordu. Fakat dinî hassasiyetlerden dolayı Arap alfabesini destekliyorlardı. Bu yüzden alfabe değişikliğine soğuk bakılıyordu. Üstelik “Latin alfabesine mi yoksa Kiril alfabesine mi geçilmeli?” şeklindeki tartışmalar da vardı (Azımov vd., 1960, s. 54).

1926 yılında tüm Sovyetler Birliğinin çeşitli yerlerindeki Türk topluluklarından gelen temsilciler, Türkologlar, âlimler, gazeteciler, yazarlar ve devlet memurlarından oluşan 93 Türk, 38 Türk olmayan haklardan 131 delegenin katıldığı “Birinci Bütün Soyuz Türkoloji Kurultayı” düzenlendi. Bu Kurultayda katılımcılar 26 Şubat Cuma gününden 5 Mart Cuma gününe kadar bir hafta kadar çalışmaları sürdürdüler. Bu sürenin üç günü alfabe meselesine ayrıldı. Tataristan’dan gelen temsilciler, Türkçeye göre uyarlanmış Arap alfabesinin savundular ama diğer Türk topluluklarından gelen temsilcilerin büyük bir çoğunluğu Latin alfabesini savundular. Alfabe üzerine 7 rapor sunuldu. Bu raporlardan altısında Arap alfabesi hakkında olumsuz görüş beyan edildi. Yapılan oylamalarda 101 delege Latin alfabesi lehine, 7 delege ise ıslah edilmiş Arap alfabesi lehine oy verdi. 9 delege çekimser kaldı. Böylece Kurultayda Latin alfabesine geçme kararı alındı (Perviy Vsesoyuzniy Tyurkologičeskiy syezd, 1926, s. 321, 387).

1925 yılında Türkmenistan’da alfabe konusu tartışılmaya başlamıştır. Nitekim 1925 yılında “Türkmenistan” gazetesinde “Elipbiy Meselesi” adıyla bir makale yayımlanmıştır. 1926 yılından sonra Türkmenistan’da Latin alfabesine geçme konusunda çalışmalar başlatıldı ve bu yönde adımlar atıldı. Türkmenistan Komünist Partisi Merkezî Komitesi sekreteri İbrahimov’un imzası “Türkmen Dilini Tarakçı Etdirmek” başlıklı bir makale “Türkmenistan” gazetesinde yayımlandı. Bu makale Latin alfabesine geçiş sürecine ivme kazandı (İbrahimov, 1926).

“Sovyet Türkmenistan”ı basınında, Arap harflerinin devamını savunanlara karşı Latin alfabesinin gerekliliği üzerine kaleme alınan yazılar yer almıştır. Genellikle bu yazıların altında müellif olarak “Latinçi” ismiyle mahlas yazılmıştır. 1926 yılında “Türkmenistan” gazetesinde “Nä Sebepli Latin Harpına Geçmeli” (Ne için Latin Alfabesine Geçilmeli) adlı yazı da “Latinçi” imzalıdır (Aşırov & Acar, 2021, ss. 429-438). 1926 yılında “Türkmenistan” gazetesinde “H” [G. Hüseyinov] imzalı “Latinçi Yoldaşa Cogap” (Latinçi Arkadaşa Cevap) (H, 1926), Sarıyev Aga ile Gurban Kuliyev tarafından “Latinleşdirmek Meselesinde Studentleriñ Pikri (Hovlukmak Gerek)” (Latinleştirme Konusunda Öğrencilerin Düşüncesi “Acele Etmek Gerek”) adlı bir yazı yayımlanmıştır (Sarıyev & Kuliyev, 1926).

1927 yılından başlayarak bu proje kapsamında “Türkmenistan” gazetesinde Latin alfabesi örnekleri yayımlanmaya başlandı (Azımov vd., 1960, s. 55).

Böriyev ile Geldiyev’in imzalarıyla 1927 yılında “Türkmenistan” gazetesinde “Latin Esasında Kabul Edilen Türkmen Elipbisi” (Latin Esasında Kabul Edilen Türkmen Alfabesi) başlığıyla yayımlanan yazım kurallarının Türkmen alfabe ve yazım tarihinde ayrı bir yerinin olduğu söylenebilir (Aşırov, 2022, ss. 141-146).

Aşkabat’ta bulunan pedagojik meslek liselerindeki öğrencilere Türkmen Latin alfabesi öğretildi. Bu öğrencilere, kış tatilinde memleketlerine giderek devlet kurumlarında çalışanlara, alfabeyi öğretme görevi verildi. Görev yapmakta olan öğretmenlere ise 1927 yılının yaz aylarında açılan yaz kursunda Latin alfabesi öğretildi. Türkmenistan devlet neşriyatı tarafından yeni alfabe kitapları hazırlanmaya başlandı. Böylece 3 Ocak 1928 yılında tüm Türkmenistan’da Latin alfabesine geçilmesi ile ilgili kanun, Türkmenistan Sovyet Sosyalist Cumhuriyeti Merkezî İcra Komitesi tarafından kabul edildi. 1928-1929 eğitim öğretim yılında ilk ve ortaokulların alt sınıflarında Latin temelli yeni alfabe ile eğitim verilmeye başlandı (Azımov vd., 1960, s. 55).

Sovyet Türkmenistanı’nda yeni Türkmen Latin alfabesine “Dayhan Elipbisi” (Çiftçi Alfabesi) olarak lanse edildi (Şekil 4). Bu bağlamda Muhammet Geldiyev tarafından Türkmen Latin alfabesi ile ilgili 1928 yılında Aşkabat’ta “Dayhaan Eliipbiisi” (Çiftçi Alfabesi) ismi bir okul kitabı hazırlandı (Aşırov & Orazsahedov, 2020, ss. 74-76). Aynı şekilde Sovyet Türkmenistanı’nda Latinleştirme işini üstlenen yayın organı ise Gızıl Yol (Kızıl Yol) dergisidir (Aşırov & Acar, 2021, ss. 429-438).

¹ Ölçünlü Türkmencede dil-dışara “s” sesi bulunmasına rağmen bu ses genel imlâ gereği bu harfle karşılanmamıştır.

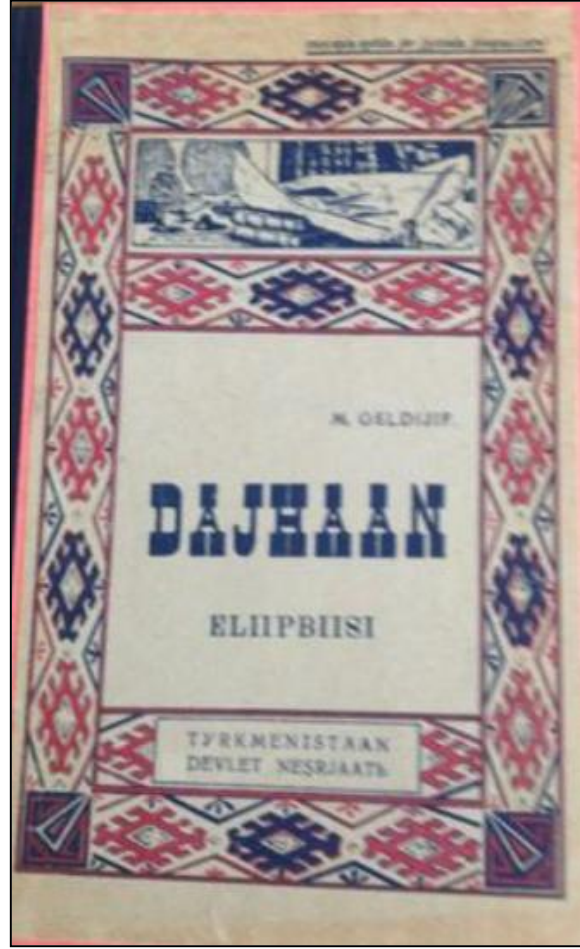

Şekil 4. Geldiyev tarafından hazırlanan “Dayhan Elifbisi” adlı eserin kapağı

Latin temelli Türkmen alfabesi 16’sı ünlü 24’ü ünsüz olmak üzere toplam 40 harften oluşuyordu. Ünlülerin 9 tanesi kısa (a, o, ø, e, ə, y, ç, ь, i), 7 tanesi ise uzun ünlü (aa, oo, øø, yy, çç, ьь, ii) idi. Ünsüzler; b, c, ç, d, f, g, aı, h, x, z, k, l, m, n, ң, p, q, r, s, ş, t, v, j, z şeklindeydi. Dil ardı art damak “g (aı)” ve “k (q)” sesleri için ayrı harfler bulunmaktaydı (Geldiyev & Alparov, ss. 19-20).

1930 yılının mayıs ayında yapılan Birinci İlmî Konferans’ta uzun ünlüler için kullanılan 7 harf atılarak harf sayısı 33’e indirildi. Bu bağlamda Muhammet Geldiyev’in Mayıs 1930’da “Türkmen Dilinde Uzun Çekimli Ses hem Onıñ Roolı (Käri)” (Türkmen Dilinde Uzun Ünlü ve Onun Rolü (Görevi)) adlı yazısı yayımlanmıştır (Geldiyev, 1930).

Türkmenistan Komünist Partisi Merkezî Komitesi’nin yetkisi ile 1934 yılının haziran ayında Aşkabat’taki dilciler, edebiyatçılar ve basın-yayın organları ile toplantı yapıldı. Bu toplantıda orta ve art damak seslerinin her ikisi için de sadece “g, k” harflerinin kullanılmasının yeterli olacağı belirtildi. Bu konu, Türkmen dilcisi Gurban Sopiyev’in (1095-1976) 1934 yılında ““Q”, “aı” Harfleriniñ Yerine “K”, “G” Harfları” adlı tarihî makalesi ile duyurulmuştur. Onun makalesinin “Elipbi Meselesi” (Alfabe Konusu) alt başlığı şöyle başlamaktadır: “Bizim dilimizde 33 harf olup, bunlardan 9’u ünlü, 24’ü de ünsüzdür. Ancak bu 24 ünsüzün 20’sinin özel ince – kalını olmayıp ince ve kalınlar için de bir tür işaret kullanılmaktadır” (Sopiyev, 1934). Ancak 1934 yılında “Türkmenistan Lingvistik Konferansı” (Türkmenistan Dilbilim Konferansı) adı altında “q”, “aı” harfleri ile ilgili alınan karar, 1937 yılında Aşkabat’ta yayımlanan “Türkmenistan 1-nci Lingvistik Gurultayınıñ Rezolyutsiyası” (Şekil 5) (Türkmenistan I Dilbilim Kurultayı’nın Kararı) isimli eserin içindeki Nedirbay Aytakov imzalı “Türkmenistan SSR MİK Prezidiumnu Maslahatınıñ Kararı” başlığı altında, “o kurultayın “q”, “aı” harfleri ayırmak hakkında 1934 yılında gerçekleşen Türkmenistan Lingvistik Konferansiyasının çıkarılan kararını onaylamak” şeklinde resmî bir karara bağlanmıştır (Türkmenistan 1-nci Lingvistik Gurultayınıñ Rezolyutsiyaları, 1937, s. 4).

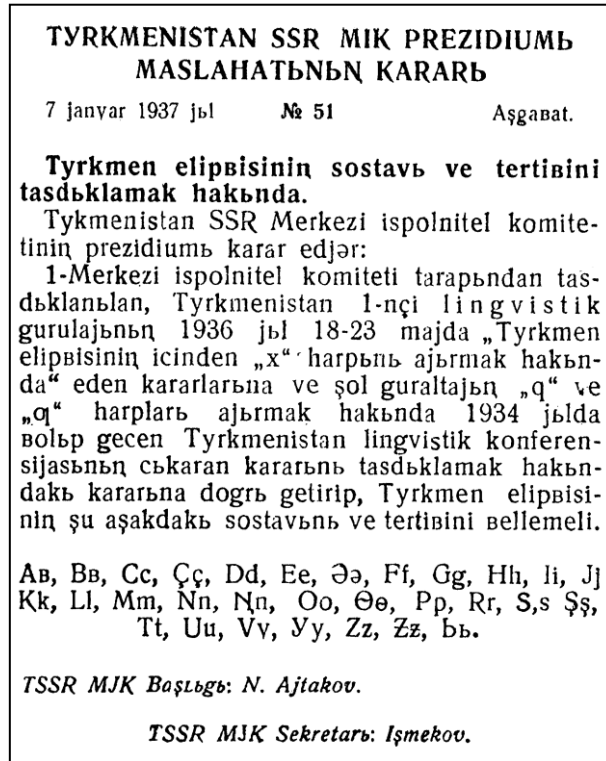

Şekil 5. “Türkmenistan 1-nci Lingvistik Gurultayınıň Rezolyutsiyaları” adlı kitaptan bir sayfa (1937)

1936 yılının mayıs ayında yapılan Birinci Lengüistik Kurultayı’nda “x” harfi de atıldı. Böylece harf sayısı 30’a indi: “A [a], B [b], C [ç], Ç [c], D [d], E [e], Ə [ä], F [f], G [g], H [h], I [i], J [y], K [k], L [l], M [m], N [n], N [ŋ], O [o], Ə [ö], P [p], R [r], S [s], Ş [ş], T [t], U [u], V [v], Y [ü], Z [z], Z [j], Ё [i]. (Türkmenistan 1-nci Lingvistik Gurultayınıň Rezolyutsiyaları, 1937, s. 4).

Kiril Alfabesine Geçiş

Kabul edilen Latin alfabesi başlatılan seferberlik ile çok kısa sürede öğrenildi ve yayıldı. Fakat Sovyetler Birliğinin resmi dili Rusça idi ve gençler zorunlu olarak Rusça öğrenmeliydi. Rusçanın Kiril alfabesi ile yazılıyor olmasının Rusça öğrenen gençler için zorluk teşkil ettiği iddia ediliyordu. Özellikle Latin ve Kiril alfabesindeki benzer işaretlerin kafa karışıklığı doğurduğu ifade ediliyordu (Azimov vd., 1960, s. 59).

1939 yılının ocak ayında Aşgabat vilayeti öğretmenleri Kiril alfabesi temelinde Türkmen alfabesinin oluşturulmasının zorunluluğuna dair görüşlerini basın yayın organlarında yayımlattılar. Bu teklif diğer bölgelerden de yoğun ilgi gördü (Azimov vd., 1960, s. 60).

Türkmenistan Sovyet Sosyalist Cumhuriyeti Yüce Konseyi Riyaseti, Dil ve Edebiyat Bilimsel Araştırmalar Enstitüsüne Kiril alfabesi temelinde bir Türkmen alfabesi hazırlama görevini verdi.

Proje gerçekleştirilirken aşağıdaki prensipler dikkate alındı:

- 1) Rus alfabesi esasında oluşturacak alfabe, Türkmen dilinin tüm ses özelliklerini yansıtabacak şekilde olmalı.
- 2) Türkmen Türkçesini öğrenen öğrenci, Rus alfabesini de öğrenmiş olmalı.
- 3) Bir sesi karşılamak için iki harf kullanmaktan kaçınılmalı (Azimov vd., 1960, s. 60).

Bu sayede, Türkmen gençlerin Rusça okuması kolaylaştırılırken, Türkmen Türkçesini öğrenmek isteyen Ruslar, kolayca okuyup yazabileceklerdi (Azimov vd., 1960, s. 60). Çalışmalar esnasında Rus alfabesinde olmayan “c, ŋ, ä, ö, ü” sesleri için ne yapılması gerektiği uzun uzun tartışıldı. Yeni harfler eklemeyip “ä, ö, ü” ünlüleri için “a, u, ü” harflerinin ardına Rus alfabesindeki ses karşılığı olmayan yumuşatma işareti getirerek (аь, уь, үь) bu ünlülerin karşılanması, “c, ŋ” ünsüzleri için “dj (дж), ng (нг)” şeklinde çift harf kullanılması teklif edildi. Fakat bu teklifler rağbet görmedi. Böylece, mevcut Rus alfabesine “c, ŋ, ä, ö, ü” harfleri eklenerek yeni alfabe oluşturuldu. Rus alfabesi temelli yeni Türkmen alfabesi 1940 yılının mayıs ayında yapılan TSSR üst Sovyetinin IV. oturumunda oy birliğiyle kabul edildi (Azimov vd., 1960, s. 62).

Bağımsızlık Döneminde Latin Alfabesine Geçiş

Türkmenistan 1991 yılından itibaren bağımsızlığına kavuştu. Bağımsızlığına kavuştuğu ilk günden itibaren tekrar Latin alfabesine geçme düşüncesi canlandı. 1993 yılında 30 harften oluşan yeni Türkmen Latin alfabesi kabul edildi. 1999 yılına

kadar kademeli olarak geçildi.

Konu ile ilgili en detaylı bilgiler sürecin bizzat içinde -hatta başında- görev alan Muratgeldi Söyegov tarafından 2012 yılında yayımlanan “Kiril Alfabeti Yerine Yeni Türkmen Alfabeti Nasıl Getirildi (Kabulünün 20. Yılı Münasebetiyle Kişisel Tecrübelerden) [Как Был Восстановлен Латинизированный Алфавит Туркменского Языка Взамен Кириллицы (Из Личного Опыта В Связи С 20-Летием Его Принятия)]” başlıklı makalesinde ve 2013 yılında yayımlanan “Yeni Türkmen Alfabeti: Geliştirilmesi ve Kabulü (Kişisel Tecrübelerden) [Новый туркменский алфавит: некоторые вопросы его разработки и принятия (из личного опыта)]” başlıklı makalesinde verilmiştir.

Söyegov, bu çalışmalarından ötürü Cumhurbaşkanının emriyle bağımsız Türkmenistan Cumhuriyetinin ilk ödülleri olan “Gayrat” madalyası ile ödüllendirilmiştir (Söyegov, 2012, s. 16; Söyegov, 2013, s. 6).

Söyegov’un bu makalesinden özetle konu ile ilgili şunlar söylenebilir:

İlk alfabe taslağı Muratgeldi Söyegov ve müdürü olduğu Dilbilim Enstitüsünün bazı akademisyenleri tarafından 19 Ağustos 1992 tarihinde açıklama notları eşliğinde, 1928-1939 yılları arasında kullanılan Latin alfabeti ile de karşılaştırmalı olarak devletin yayın organı olan “Türkmenistan” gazetesinde ortaya atıldı (Söyegov, 2012, s. 11; Söyegov, 2013, s. 1).

Bu taslağın ardından Aman Hanberdiyev, Durdımuhammet Kurbanov gibi bazı isimler de alfabe önerileri sundular, fakat sunulan öneriler neredeyse tamamen İngiliz Latin alfabeti esas alınarak hazırlandığı için Türkmen ses bilgisine uygun değildi. Bu yüzden pek itibar görmediler (Söyegov, 2012, s. 11; Söyegov, 2013, s. 1).

21 Ocak 1993 tarihinde Türkmenistan’ın ilk devlet başkanı Saparmurat Niyazov Türkmenistan Bilimler Akademisi Başkanlık Divanında konunun uzmanları ile bir toplantı düzenlemiştir. Bu toplantıda konu tüm yönleri ile ele alınmıştır. Niyazov, daha kapsamlı çalışmalar yapılabilmesi için başkanlığını kendi yaptığı başkan yardımcılığına ise Söyegov’u atadığı 28 kişiden oluşan bir devlet komisyonu kurmuştur. Komisyon bünyesinde P. Azimov, S. Kürenov, A. Orazov, S. Gücükov, H. Muhiyev ve B. Hocayev gibi önemli dilciler de yer almıştır (Söyegov, 2012, s. 11; Söyegov, 2013, s. 1).

Bu komisyonun üyeleri 12 Şubat 1993 tarihinde “Türkmenistan” ve “Turkmenskaya İskra” gazetesinde “Yeni Türkmen Alfabeti Projesi hakkında” başlıklı makale ile hem milletvekili hem de bilgisayar uzmanı olan Batır Balışevič Övezov gibi bilişim uzmanlarının taleplerini dikkate alarak 1992 yılında ortaya konan taslaktan büyük ölçüde farklı bir taslak sundular (Söyegov, 2012, s. 12; Söyegov, 2013, s. 1).

Türkmenistan Meclisi, 12 Nisan 1993 tarihinde Aşkabat’ta düzenlenen on ikinci toplantının on sekizinci oturumunda Söyegov’un raporu dinlendikten sonra Hudayberdi Durduyev, Agacan Geldiyevič Babayev ve Batır Balışevič Övezov gibi konu ile yakından ilgili milletvekilleri görüş bildirdiler. Söz gelimi, Durduyev “ş, j” harflerine itiraz ediyor, bu harfler için 1928-1939 yılları arasında kullanılan Latin alfabetinin esas alınması gerektiğini ifade ediyordu. Babayev ise “Yeni alfabe 1 Ocak 1996 tarihinde itibaren geçilmesi planlanmaktadır. Kararname son söz değildir. Eğer halk onaylarsa zamanla belki bazı harfler değişir veya bazı kavramlar farklı sunulabilir.” açıklamasını yapmıştır. (Söyegov, 2012, s. 12, 14, 15; Söyegov, 2013, s. 1, 5, 6)

Bu oturumda Söyegov, kendisine ikinci kez söz verildiğinde şunları ifade etmiştir:

“... ”

1928 yılında bizimle birlikte tüm Türk halkları Latin alfabetine geçtiler. Özellikle Türkiye’de o dönemde aynı alfabe vardı. Türkiye bu alfabeyle kendine göre düzeltmeler yaptı. İki yıl önce Azerbaycan kendi alfabetini bazı düzeltmeler ile yeniden hayata geçirdi.

Şu an dünyanın birçok ülkesinde bilgisayar teknolojisi kullanılmaktadır, bu süreç gittikçe genişleyecektir. Bu yüzden yeni Türkmen alfabetinin geliştirilmesi esnasında iki hususu dikkate aldık: biri dilin taleplerini karşılamak, diğeri bilgisayar teknolojilerinin kullanılabilmesi.”

(Söyegov, 2012, s. 15; Söyegov, 2013, s. 6)

Konu üzerine tartışmalar tamamlandıktan sonra Türkmenistan Cumhurbaşkanı S. A. Niyazov’un yeni alfabe ile ilgili kararnameyi oy birliği ile Türkmenistan Meclisi tarafından kabul edildi. Kararname 13 Şubat 1993 tarihinde tüm devlet gazetelerinde yayımlandı (Söyegov, 2012, s. 15; Söyegov, 2013, s. 6).

Bu kararname “giriş” dışında dört maddeden oluşmaktadır:

(1) Devlet komisyonu tarafından sunulan taslak esnasında yeni Türkmen alfabeti kabul edilecektir.

(2) 1 Ocak 1996 tarihinden itibaren hayata geçirilecektir.

(3) 1993-1996 yılları arasında Türkmen yazısının yeni alfabeyle geçilmesi için hazırlık programı oluşturulacaktır.

(4) Yeni alfabeyle geçişin organize edilmesi için devlet komitesi teşkil edilecektir (Söyegov, 2012, s. 15; Söyegov, 2013, s. 6).

Türkmenistan Cumhurbaşkanı S. A. Niyazov’un başkanlığında Türkmen dilinin yeni alfabetine geçiş rehberlik etmek üzere 23 Nisan 1993 tarihinde Söyegov’un da dahil olduğu 15 kişiden oluşan Devlet Organizasyon Komitesi kuruldu. Yeni alfabeyle geçilmesi planlanan üç yıl içerisinde gereken tedbirleri içeren devlet programı, Söyegov’un o dönem müdürlüğünü yaptığı Türkmenistan Bilimler Akademisi H. Baylyev Dilbilim Enstitüsünde oluşturuldu. Bu program Cumhurbaşkanının 25 Haziran

1993 tarihli № 1380 kararnamesi ile kabul edildi (Söyegov, 2012, ss. 15-16; Söyegov, 2013, s. 6).

Latin alfabesine tam olarak geçiş 2000 yılında gerçekleşmiştir. 2000’li yılların başında “Г г (ж), Њ њ (ң), Ҳ ҳ (й)” harfleri değiştirilmiştir. Bu harflerden “Ҳ” zaten bilgisayar karakteri olarak Latin değil, Kiril alfabesine ait bir harftir.

Son değişiklikler ile birlikte oluşturulan Türkmen dilinin modern alfabesi şu 30 harften oluşmaktadır (Tablo 1).

Tablo 1.

Türkmen dilinin modern alfabesi

YENİ TÜRKMEN ALFABESİ	TÜRKİYE TÜRKÇESİNDEKİ KARŞILIĞI	KİRİL ALFABESİ KARŞILIĞI
A a	A a	А а
B b	B b	Б б
Ç ç	Ç ç	Ч ч
D d	D d	Д д
E e	E e	Э э
Ä ä	E: e: (açık ve uzun)	Ә ә
F f	F f	Ф ф
G g	G g	Г г
H h	H h	Х х
I i	İ i	И и
J j	C c	Ж ж
Ž ž	J j	Ж ж
K k	K k	К к
L l	L l	Л л
M m	M m	М м
N n	N n	Н н
Ň ŋ	N n	Ң ң
O o	O o	О о
Ö ö	Ö ö	Ө ө
P p	P p	П п
R r	R r	Р р
S s	S s	С с
Ş ş	Ş ş	Ш ш
T t	T t	Т т
U u	U u	У у
Ü ü	Ü ü	Ү ү
W w	V v	В в
Y y	I ı	Ы ы
Ý ý	Y y	Й й
Z z	Z z	З з

Kaynak: (Söyegov, 2012, s. 16; Söyegov, 2013, s. 6)

Muratgeldi Söyegov “Täze Türkmen Elipbiyi: Bir Yılıň Cemleri” (Yeni Türkmen Alfabesi: Bir Yılın Muhasebesi) adlı makalesinde alfabeye geçiş süreci ile ilgili oldukça geniş bilgiler vermiştir, yapılan çalışmaları detaylıca anlatmıştır.

Sonuç

Görüldüğü üzere şartlara ve zamana göre dilin aktarımında kullanılan bir araç olan alfabe değişebilmektedir. Alfabenin sadece bir araç olduğu, amaç olmadığı unutulmamalıdır.

Her geçen gün teknoloji gelişmekte ve özellikle bilişim teknolojileri sürekli mesafe kat etmektedir. Bu gelişimi yakalamak isteniyorsa kullanılan alfabenin bilişim alanına uygun olması gerekir. Çünkü uzaya fırlatılan uydulardan gelişmiş silah sanayisine her yerde bilgisayar yazılımları kullanılmaktadır. Yazılımlarda komutlar ise Latin alfabesi ile yazılmaktadır. Kısacası “teknolojinin alfabesi” Latin alfabesidir.

Günümüzde hem gelişen dünyaya ayak uydurmak hem de Türk Cumhuriyetleri arasında bir alfabe birliğinin kurulması için çaba sarf edilmektedir. Her durumda alfabe birliği gerçekten de çok gerekli bir ihtiyaçtır, fakat bu alfabe birliği oluşturulmaya çalışılırken Türkiye’de kullanılan Latin alfabesinin temel alınması düşüncesi çok doğru değildir. Daha önce de ifade edildiği gibi “teknolojinin alfabesi” Latin alfabesidir. Bilgisayar yazılımcısı penceresinden incelendiğinde Türkiye’de kullanılan Latin

alfabesinde de sorunlar vardır. Özellikle büyük “İ”, küçük “ı”, “ğ”, “ç”, “ş” gibi işaretler sorun teşkil edebilmektedir. Bu işaretlerden bazıları Türkmen Latin alfabesinde de kullanılmaktadır. Gelecekte Türkmen alfabesi de ihtiyaca göre yeniden gözden geçirilip geçmişte yapıldığı gibi tekrar düzenlenebilir. Yeni Türkmen Latin Alfabesi yapılacak düzenlemelerle hem teknolojiyle hem de diğer Türk lehçeleri ile uyumlu olacak bir hâle getirilebilir.

Yazar Katkıları: Fikir-S.D-T.A; Tasarım- S.D-T.A; Denetleme-S.D-T.A; Kaynaklar-S.D-T.A; Veri Toplanması ve/veya İşlemesi-S.D-T.A; Analiz ve/ veya Yorum-S.D-T.A; Literatür Taraması-S.D-T.A; Yazıyı Yazan-S.D-T.A; Eleştirel İnceleme-S.D-T.A

Hakem Değerlendirmesi: Dış bağımsız.

Çıkar Çatışması: Yazarlar, çıkar çatışması olmadığını beyan etmiştir.

Finansal Destek: Yazarlar, bu çalışma için finansal destek almadığını beyan etmiştir.

Author Contributions: Concept -S.D-T.A; Design-S.D-T.A; Supervision-S.D-T.A; Resources-S.D-T.A; Data Collection and/or Processing-S.D-T.A; Analysis and/or Interpretation-S.D-T.A; Literature Search-S.D-T.A; Writing Manuscript-S.D-T.A; Critical Review-S.D-T.A; Other-S.D-T.A

Peer-review: Externally peer-reviewed.

Conflict of Interest: The authors have no conflicts of interest to declare.

Financial Disclosure: The authors declared that this study has received no financial support.

Kaynaklar

- Aşirov, T., & Acar, S. (2021). Sovyet Türkmenistanı'nın Latin Alfabesine Geçiş Sürecinde “Gızıl Yol” Dergisi. *Folklor Akademi Dergisi*, 4(3), 429-438.
- Aşirov, T., & Orasahedov, A. (2020). M. Geldiyev, Dayhaan Eliipbiisi, Türkmen Dövlät Neşriyaatı, Aşqabaat – 1928. 115 s.”. *Oğuz Türkçesi Araştırmaları Dergisi*, 2(1), 74-76.
- Perviy Vsesoyuzniy Tyurkologičeskiy syezd (26 Fevralya - 5 Marta 1926). (1926). ASSR.
- Türkmenistan 1-nci Lingvistik Grultayınıñ Rezolyutsiyaları: Dövlät Mämmedov, Prof. A. P. Potseloyevskiy ve M.F. Bogdanova *Yoldaşlarıñ Dokladları*. (1937). Aşqabat: Türkmen dövlät neşir. 1926 yılında “Türkmenistan” gazetesinde “H”. (1926). *Latinçi Yoldaşa Cogap*. Türkmenistan Gazetesi.
- Sarıyev, A., & Kuliyev, G. (1926). *Latinlaşdırmak Meselesinde Studentleriñ Pikri (Hovlukmak Gerek)*. Türkmenistan Gazetesi.
- İbrahimov. (1926). *Türkmen Dilini Tarakgı Etdirmek*. Türkmenistan Gazetesi.
- Aşirov, T. (2018). *Düşünür Muhammed Geldiyev (1889-1931)'in Türkmen Dili Mücadelesi*. Uluslararası Türk Lehçe Araştırmaları Dergisi, 2(2), 93-101.
- Aşirov, T. (2019). *Sovyet Türkmenistanı'nda Türkmen Dili Tarihi Üzerine Araştırmalar: K. Böriyev Örneği*. Uluslararası Türk Lehçe Araştırmaları Dergisi, 2(2), 93-101.
- Aşirov, T. (2020). Belyayev, İ. A. (1915). Grammatika Turkmenskogo Yazıka. Ashabad: Tipografiya İ.İ.Aleksandrova. *Littera Turca Journal of Turkish Language and Literature*, 6(1), 114-121.
- Aşirov, T. (2020). Türkmen Basın ve Düşünce Tarihinde Türkmen İli Dergisi (1922-1924). Fenomen Yayıncılık.
- Aşirov, T. (2021). Şimkeviç, P. (1899). Praktičeskoye Rukovodstvo Dlya Oznamleniya S Nareçiyem Turkmen Zakaspiyskoy Oblasti. Aşqabat: Tipografiya K. M. Fedorova. 168 S. *Milli Kültür Araştırmaları Dergisi*, 5(2), 133-139.
- Aşirov, T. (2021). Türkmenistan'da Usûl-i Cedid Okullarının İnşasında Alişbek Aliyev'in Yeri ve Önemi. *Asya Araştırmaları Uluslararası Sosyal Bilimler Dergisi*, 5, 37-44.
- Aşirov, T. (2022). Latyn Esasynda Kabul Edilen Türkmen Elipbisi (Latin Esasında Kabul edilen Türkmen Alfabesi) Yazım Kuralları 1927. *Türkmen Bilgesi Yusuf Azmun'a Armağan*. (E. Uçar, Y.E. Tansü, ed.). (ss. 141-146). İksad Yayınevi.
- Aşirov, T. (2022). Rusya İmparatorluğu Döneminde Türkmen Dilinin Öğretimi Bağlamında S. Agabekov'un “Uçebnik Tyurkmenskogo Nareçiya” Adlı Eseri. *Edebiyat Dilbilim Eğitim ve Bilimsel Araştırmalar Dergisi*, 1, 25-48.
- Aşirov, T., & Muhammedov, G. (2018). Türkmenlerde Ceditçilik ve M. Atabayoğlu, Doğumunun 200. Yılında Şehabettin Mercâni: İslâm Tefekküründe Tecdit ve İhyâ. *Uluslararası Sempozyum*. 17-18 Aralık 2018. İstanbul.
- Azimov, P., Amansariyev, C., Sariyev, G., Sopiye, G., Hıdırov, M. N., & İbrayimov, A. (1960). *Häzirki Zaman Türkmen Dili*. Aşqabat.
- Bektöre, Ş. (1930). *İmla Meseleleri*. Türkmenistan Gazetesi.
- Böriyev, K. (1930). *Türkmenistan İlmı Kanpıransiyasına Degişli*. Türkmenistan Gazetesi.
- Böriyev, K. (1930). *Türkmenistanıñ Birinci İlmı Kanpıransiyası*. Türkmenistan Gazetesi.
- Geldiyev, M., & Alparov, G. (1929). *Türkmen Dilinin Grammatikası: Sarf, Nahuv (Latin Alfabesinde)*. Aşqabat.
- Geldiyev, M. (1930). *Türkmen Dilinde Uzun Çekimli Ses hem Onıñ Roolı (Käri)*. Türkmenistan Gazetesi.
- Kurbanov, A.A., & Kuzmin, O. D. (1962). A. P. Potseluyevskiy i H. M. Bayliyev. Aşqabat: Turkmenskoye Gosudarstvennoye Uçebno-Pedagogičeskoye İzdatelstvo.
- Muhyev, H., & Kürenov, S. (1988). *Türkmen Dilçileri*. Magarif.

- Potseluyevskiy, A. (2021). Türkmen Dilinin Gelişimi. (T. Aşirov, çev.). *Oğuz-Türkmen Araştırmaları Dergisi*, 5(1), 176-179.
- Söyegov, M. (1995). Täze Türkmen Elipbiyi: Bir Yılıň Cemleri. *Dil Dergisi*, 27, 93-95.
- Söyegov, M. (2012). Kak Bil Vosstanovlen Latinizirovannıy Alfavit Turkmenskogo Yazıka Vzamen Kirillitsı (İz liçnogo opıta v svyazi s 20-Letiym yego prinyatiya). *Türkoloji Dergisi*, 62, 11-17.
- Söyegov, M. (2013). Novıy Turkmenskiy Alfavit: Nekotorıye Voprosı Yego Razrabotki i Prinyatiya (iz liçnogo opıta). Akademik bakış dergisi. *Uluslararası Hakemli Sosyal Bilimler E-Dergisi*, 35, 1-7.
- Sopıyev, G. (1934). ““Q”, “Q” Harplarınıñ Yerine “K”, “G” Harpları”. Türkmenistan Gazetesi.
- Türkmen Edebî Dilinin Yazımı Üzerine TSSC II. Dilbilim Kurultayı’nın Kararları. (Tahir Aşirov, Sinan Dinç, Akt.). *Uluslararası Türk Lehçe Araştırmaları Dergisi*, 6(1), 297-307.
- Türkmenistan 1-nci Lingvistik Grultayınıñ Rezolyutsiyaları: Dövlet Mämmedov, Prof. A. P. Potseloyevskiy ve M.F. Bogdanova Yoldaşlarıñ Dokladları.* (1937). Türkmen dövletneşir.
- User, H.Ş. (2015). *Başlangıcından Günümüze Türk Yazı Sistemleri*. Bilge Kültür Sanat Yayınları.

Edebi Sosyolog Kemal Tahir

Literary Sociologist Kemal Tahir

Can ÇELİKTAŞ 

(Sorumlu Yazar-Corresponding Author)

Osmaniye Korkut Ata Üniversitesi, Sağlık Hizmetleri Meslek Yüksekokulu, Sağlık Bakım Hizmetleri Bölümü, Osmaniye, Türkiye
Department of Health Care Services, Vocational School of Health Services, Osmaniye Korkut Ata University, Osmaniye, Türkiye
canceliktas@osmaniye.edu.tr



Bu çalışma, 2018 yılında Ondokuz Mayıs Üniversitesi Sosyal Bilimler Enstitüsü Sosyoloji Ana Bilim Dalında Doç. Dr. İlyas Sucu'nun danışmanlığında tamamlanmış olan "Edebiyat Sosyolojisi Bağlamında Kemal Tahir'de Aydın Kimliği: Esir Şehir Üçlemesi Örneği" adlı Yüksek Lisans tezinden derlenmiştir.

Geliş Tarihi/Received 28.02.2024
Revizyon Talebi / Revision Request 15.05.2024
Son Revizyon /Final Revision 28.05.2024
Kabul Tarihi/Accepted 05.06.2024
Yayın Tarihi/Publication Date 15.12.2024

Atrf:

Çeliktaş, C. (2024). Edebi Sosyolog Kemal Tahir. *Edebiyat ve Beşeri Bilimler Dergisi*, 73, 18-27.

Cite this article:

Çeliktaş, C. (2024). Literary Sociologist Kemal Tahir. *Journal of Literature and Humanities*, 73, 18-27.



Content of this journal is licensed under a Creative Commons Attribution-Noncommercial 4.0 International License.

Öz

Toplumsal meseleleri anlama ve açıklama noktasında edebiyat ve sosyolojinin ortaklığı neticede edebiyat sosyolojisini doğurmaktadır. Özellikle edebi tür içinde roman, sosyolojinin edebiyata olan ilgisini artırmaktadır. Temelde her iki disiplinin konu ortaklığına vurgu yaparak inşa edilen edebiyat sosyolojisi 19. yüzyılda kurumsallaşmış sosyolojinin bir alt disiplindir. Çalışmada edebiyatın sosyolojik imkânı Kemal Tahir gibi Türk edebiyatı ve romanı açısından önemli bir isim üzerinden örneklenmektedir. Kemal Tahir'in romancılığı ve toplum meselelerine olan ilgisi hatta Türk sosyolojisini bu doğrultuda etkilemesi, örneklik seçiminin temel gerekçesidir. Kemal Tahir'in, edebiyat ve sosyolojiyi ortak bir paydada nasıl bir araya getirdiğini Esir Şehir Üçlemesi üzerinden ortaya koyarak hem edebiyat sosyolojisine hem de yerli sosyoloji literatürüne katkı sağlamak amaçlanmaktadır. Romanlarda yer alan sosyolojik veriler yorumlanırken içerik analizinin kullanıldığı bu çalışmanın neticesinde Kemal Tahir romanlarının toplum gerçekçi bir bakış açısıyla dönemin sosyolojik meselelerini tahlil ettiği ve özellikle aydına dair çözümler barındırdığı görülmektedir.

Anahtar Kelimeler: Aydın, Kemal Tahir, Edebiyat Sosyolojisi

Abstract

The meaning of understanding and explaining social stories gives birth to literature and its emergence as a result of literature. Especially within the literary genre, the novel increases sociology's interest in literature. Basically, the sociology of literature, which was built by emphasizing the commonality of the two disciplines, is a sub-discipline of institutionalized sociology in the 19th century. In the study, the sociological possibility of literature is exemplified through an important name in terms of Turkish literature and novel, Kemal Tahir. Kemal Tahir's novel writing and his interest in social issues and even his influence on Turkish sociology in this direction are the main reasons for choosing the example. It is aimed to reveal how Kemal Tahir brought literature and popularity together on a common denominator through the Captive City Trilogy, and to reach both the world of literature and local fine literature. In this study, where content analysis is used to interpret the sociological data in the novels, it is seen that Kemal Tahir's novels analyze the sociological issues of the period from a society realistic perspective and contain analyzes especially about the intellectuals.

Keywords: Intellectual, Kemal Tahir, Sociology of Literature

Giriş

Sosyolojinin sistemli bir disiplin oluşundan itibaren edebiyat ve sosyoloji yakınlık içerisinde olan iki ana bilim dalıdır. İkisinin de merkezinde insan ve toplum temaları yatmaktadır. Dolayısıyla edebiyatın toplumdan ayrı düşünülmeceği tezinden yola çıkılarak, edebi eserlerin temelde toplumun bir yansıması olduğu ve sosyolojik veriler barındıran belge niteliği taşıdığı söylenebilir. Edebiyat sosyoloji de bu çerçevede ortaya çıkan sosyolojinin bir alt dalıdır ve sunmuş olduğu veri zenginliği sayesinde çalışılması gereken alanlardan biridir.

Sosyoloji ve edebiyatın bir araya geldiği noktada ise Türk sosyolojisi ve Türk edebiyatı açısından çok önemli bir isim olan Kemal Tahir ve onun romanları önemli bir örnekliktir. Romanlarıyla toplumun belli dönemlerine ait sosyal, siyasal, kültürel ve ekonomik yapıya ayna tutan Tahir, toplum gerçekçi anlayışı benimsemiş önemli bir düşün adamıdır. Hem toplumsal gerçekliği yansıtmaya hem de aydın temasını ele alma durumunda eserlerinde sıklıkla gerçekliğe başvurmuştur.

Asıl ilgi alanı roman olan Kemal Tahir aslında sosyolojiye de hiç yabancı değildir. Roman anlayışı sebebiyle çeşitli sosyal bilimlerle ilgilenmiştir. Özellikle tarih ve sosyoloji bu bilimlerin önde gelenleridir. Öyle ki Türk sosyolojisi kurmak gibi bir amaç edinen Baykan Sezer gibi önemli bir sosyoloğun düşünsel gelişimine katkıda bulunmuştur. Yaşadığı dönemin önemli sosyolojik olguları üzerine düşünceler geliştiren Tahir, ortaya koyduğu özgün düşünceler ile hem edebiyat alanında hem de az da olsa sosyoloji alanında kendisine yer bulmuştur. Bu çerçevede eserlerini toplum gerçekçi anlayış ile oluşturan Tahir'in romanlarında bu düşüncelerini yansıtmayı yansıtmadığı, eserlerinde birtakım tezler ortaya koyup koymadığı merak konusudur.

Bu bağlamda 2018 yılındaki yüksek lisans tez çalışmasından derlenen bu çalışmada Kemal Tahir bir edebi sosyolog sıfatıyla ele alınacak olup kendisine edebiyatın sosyolojik imkanı çerçevesinde sosyoloji literatüründe yer verilmeye çalışılacaktır. Çalışmada edebi ürünlerin birer sosyolojik inceleme nesnesi olduğu kanısından yola çıkılarak içerik analizi ile romanlardaki sosyolojik bulgulara ulaşılmaktadır.

Edebiyat ve Sosyoloji

Kurulduğu günden bu yana toplumu ele alan ve toplumsal sorunlar üzerine çalışan sosyoloji, toplumu anlama ve açıklama amacındadır. Ancak toplumsal yapıyı anlamak, açıklamak ve çözümlenmek için farklı disiplinlere de ihtiyaç vardır. Bu noktada sosyoloji çeşitli disiplinlerle ilişki içine girmiştir. Bu tarz ilişkilerin sonucunda ise ortaya İletişim Sosyolojisi, Edebiyat Sosyolojisi, Siyaset Sosyolojisi vb. alanlar gelişmiştir (Alver, 2011, s. 1-2).

Özellikle konusu insan ve toplum olan edebiyat, sosyoloji ve tarih bilimleri arasındaki ilişki gözle görülmektedir. Ancak yine de sosyoloji ile edebiyat bilimini ortak paydada buluşturmak için yapılması gereken ilk şey her ikisinin ortak bir paydayı paylaştığını belirtmek, aralarındaki ilişkinin hangi koşullarda ortaya çıktığını ve edebiyatın sosyolojik imkanını ortaya koymak gerekmektedir. Bu çerçevede sosyal bilimler açısından edebiyat bilimine ve edebi eserlere, edebi metinlerin sadece salt estetik eserler olarak ele alınamayacağı gerçeğinden yola çıkarak yaklaşmak daha faydalı olacaktır (Erol, 2013, s. 5).

Tarihi gelişimleri boyunca -son yüzyıla kadar- her iki disiplinin pek bir araya geldiğini söylemek mümkün değildir. İlk dönem sosyolojisinde de edebiyat, kurucu sosyologlar için görünürlüğü olmayan bir disiplin olmuştur. Edebiyatın sosyolojik imkanı, yani sosyolojik gerçeklikleri yansıttığı düşüncesi son yüzyılda artan bir düşüncedir. Edebiyatın, en temelde sosyal varlık olan insanın kendini dışı vurum ürünü olarak algılanması onun sosyolojiyle olan yakınlığını artırmıştır (Şan, 2012, s. 128).

Edebi eserler arasında roman türü özellikle kapsamı ve konu genişliği ile sosyolojinin ilgisini çekmektedir. Roman, sosyolojik bakış açısıyla ele alındığı zaman insan ve toplum temelli temasıyla sosyolojik incelemenin nesnesi haline gelir. Topluma tutulan ayna niteliği taşıyan romanlar ve eserleri aracılığıyla bir sosyolog görevi üstlenen yazar toplumsal sorunlara çözüm aramaktadır (Tosun, 2012, s. 8).

Batılılaşma çabasının bir ürünü olarak Türkiye'ye giren romanlar, çağdaş uygarlığın bir ürünü olarak ele alınmıştır. Hatta bu çerçevede ilk dönem romanlar öğretici bir misyonla Batılılaşma ideolojisini aktarmaya çalışmıştır (Alver, 2011, s. 5). İçinde yetiştiği toplumsal yapının taşıyıcısı ve toplumsal dönüşüm aracı olan Türk romanı, Türkiye'de uzun yıllardır bir sorun haline almış olan Batılılaşma çabasının hem aktarıcısı hem de daha sonraları dönüşümün bizzat taşıyıcısı olmuştur (Andı, 2006, s. 1-2). Yani roman, Türkiye'de toplumsal sorunların dili olmak gibi önemli bir görev üstlenmiştir (Alver, 2011, s. 6). Yine benzer şekilde Türk romanında olduğu gibi Türk sosyolojisinin de en belirgin özelliği kurtarıcı, reformist ve kurucu özelliği neticesinde ülke gerçeklerine çözüm önerileri getirmesidir (Sucu, 2016, ss. 259-263).

Her iki disiplinin de konusu ortaktır. Bu konu ortaklığı neticesinde edebiyatın toplumdaki rolü ve toplumsal yapının da edebi eserler üzerindeki etkisi ile edebiyat ve sosyolojisi arasındaki ilişki kurumsallık kazanmıştır (Erol, 2013, s. 6). Ansiklopedik bir tanımla edebiyat sosyolojisi "edebiyat sanatı ile toplum arasındaki karşılıklı etkileşimi, toplumsal hayattaki edebiyatın fonksiyonunu ve edebiyat sanatının toplumsal koşullardan nasıl etkilendiğini araştırma konusu yapan, 1900'lü yıllarda ortaya çıkan ve edebiyatın olduğu kadar sosyolojinin de metotlarından yararlanan bir disiplindir" (Cuma, 2009, s. 2).

Avrupa'da on dokuzuncu yüzyılda şekillenmeye başlayan ve bilimsel bir disiplin haline gelen edebiyat sosyolojisi, Türkiye'de yirminci yüzyılın ortasından sonra görünürlük kazanmıştır (Alver, 2015, s. 1). Bu çerçevede Kemal Tahir ise

eserlerinde topluma dair sosyolojik tahliller sunması ile edebiyat sosyolojisine ve onun imkanına önemli bir örnek oluşturmaktadır.

Dellaloğlu (2013)'nin aşağıda yer verilen pasajı da bu örnekliliği destekler niteliktedir:

"Bu ülkenin Batı'yla, modernlikle, romanla, sosyolojiyle teması zamansal ve mekânsal açıdan birbirleriyle eş düşmektedir. Namık Kemal ve Ziya Gökalp gibi isimler bile kendi başlarına bu durumu anlamak için yeterlidir... Peki temel nesnesi toplum olan sosyolojiden önce de toplum yok muydu? Elbette vardı, özellikle de edebi eserlerde. Yalnızca sosyoloji ile birlikte daha görünür hale geldi denilebilir. Romanın konusu da toplum ve bireydir. Roman bireyi anlatmaya sosyolojiden çok daha önceleri başlamıştır ve uzun süre sosyoloji, psikoloji ve diğer sosyal bilimlerin işlevini üstlenmiştir. Özellikle Türkiye'de uzun yıllar sosyoloji yapmak yerine memleket hakkında romanlar yazılmıştır. Bu sebeple sosyolojinin en önemli mecralarından birisi de edebiyattır bu memlekette. Türkiye'de sosyoloji kurulduktan sonra da roman yazıldı elbette, özellikle de sosyolojinin yerini dolduran romanlar... Kemal Tahir belki de edebiyatçı olduğu için yazmadı o romanları. Memleketin meselelerini tartışmak, kavramsallaştırmak ve çözmek amacıyla yazdı belki de. Buna rağmen Kemal Tahir üzerine kaç tez çalışması yapılmıştır bu ülkede?"

Kemal Tahir

Türk edebiyatında roman ve hikaye tarzı eserleri ile önde gelen isimlerden birisi olan Kemal Tahir, çeşitli ilgi alanlarına dair yaptığı okumalar ve araştırmaları ile çok yönlü bir isim olarak Türk düşünce hayatında da kendisinden söz ettirmektedir. Onun roman anlayışı çerçevesinde ortaya koyduğu eserleri, sosyolojik inceleme nesnesi özelliği göstermektedir.

Ölümünden sonra bile eserleri ve yarım kalan notları ile dikkat çeken Tahir, yaşadığı sürece taraf olduğu tartışmalarla da adından söz ettirmiştir. Hatta ölüm yıl dönümüne özel dergilerde sayılar yayımlanmıştır (Coşkun, 2006, s. 66).

Eserlerinin yanı sıra bahsi geçen tartışmalarda taraf olduğu ve ortaya attığı düşüncelerle de Türk düşünce dünyasında önemli isimlerin fikir babası olmuştur (Aksakal, 2016, s. 17). Dönemi aydınlarının oldukça farklı, eleştirel ve aykırı bir düşün yapısına sahiptir (Özcan, 2019, s. 54). Onun çok tartışılan bir isim olmasının altında yatan sebep Moran'a göre, ideolojik sahnede takındığı tavrın sonucudur. Ona göre Tahir hem çok eleştirilen hem de çok sevilen bir isimdir. Burada da onun ideolojik duruşu belirleyicidir (Moran, 2004, s. 173).

Kendisini her şeyin ötesinde romancı olarak tanımlayan Tahir, edebiyat ve sosyolojinin de bahsi edilen yakınlığı sebebiyle, dönemin birçok toplumsal ve düşünsel tartışmasından geri durmamış ve düşünceleri ile taraf olmuştur. Ölümünden sonra yayımlanan notlarına bakıldığı zaman da onun bir bilim adamı ya da düşün adamından farkı olmadığı görülmektedir (Tahir, 2016a, s. 1). Tahir bu niteliği sebebiyle bize edebiyat, sosyoloji ve tarihin bir arada çalışılabileceğini göstermiştir (Hüküm, 2017, s. 24). Nitekim bu durum, edebiyat sosyolojisine dair bir çalışmada Kemal Tahir örnekliliğinin doğruluğunu destekler niteliktedir.

Erem Sarıkoca'da aynı şekilde son yüzyılda sanatçıların yalnızca birer sanatçı olmadığını, aynı zamanda birer düşün insanı niteliği gösterdiğini, son yüzyılda bunun en iyi örneğinin ise Kemal Tahir olduğunu belirtmektedir (Sarıkoca, 1996, s. 1). Hatta onun yanı sıra Namık Kemal, Yakup Kadri, Yahya Kemal gibi isimleri de saymak mümkündür (Yiğit, 2013, s. 28). Tarihe olan özel ilgisi ile bilinen Türk edebiyatının önemli romancısı Kemal Tahir, tarihsel ve toplumsal sorunlarla yakından ilgilenmiş ve elinden geldiğince çözüm önerileri getirmeye çalışmıştır. Kendi tanımlaması ile o bir Şair Sosyolog'tur (Sarıkoca, 1996, s. 1).

Toplum gerçekçi roman anlayışına sahip Tahir, romanlarında Türk toplumunun sosyal, ekonomik ve siyasal havasını açık şekilde yansıtmış ve bunun yanında eserlerinde de çözüm niteliğinde vurgulara yer vermiştir (Yavuz, 2000, s. 1; Biricik, 2016, s. 2).

Tahir'i önemli kılan şey diğer birçok aydının söz etmekten çekindiği konularda fikirler üretmiş olmasıdır. Bunu yaparken de doğu-batı karşılaştırması üzerinden yapmıştır (Gülşen, 2012, s. 50). Yaptığı bütün çalışmalarda Türk toplumunu önceleyen Tahir, hayatını *"Türkiye nasıl kurtulur?"* sorusunu çözmeye harcamıştır. Sosyoloji bilimi de benzer şekilde batılılaşma çalışmaları sırasında ülkeye girmesiyle birlikte, var olan bazı sorunları çözmek gibi bir misyon ile yola çıkmıştır. Bu bir anlamda Tahir'in takınmış olduğu tavrın aslında sosyolojik bir yaklaşım olduğunu göstermektedir (Sucu, 2016, ss. 259-263).

Bu yüzden eserlerinde sosyolojik veriler barındırdığı düşünülen Tahir'in, edebiyat sosyolojisi açısından örnekliliği ön plana çıkmaktadır (Hüküm, 2017, s. 434). Bu bağlamda Kemal Tahir'in Cumhuriyetin kuruluş yıllarını konu edinen *"Esir Şehir Üçlemesi"*, edebiyat sosyolojisine kaynaklık edebilecek ve içerisinde çeşitli sosyolojik tahlillerin bulunduğu önemli bir roman serisidir.

Edebiyatın Sosyolojik İmkani Çerçevesinde Esir Şehir Üçlemesi

Üçleme, Osmanlı'nın çöküşü ve İstanbul'un işgal edilmesi ile birlikte Cumhuriyet'in kuruluş dönemini ve sonrasını ele alan eserlerdir. Aslında bu eserler Tahir'in Türk aydınına sunduğu bir reçetedir (Yetişen, 2007, s. 54). Romanların yazıldığı dönemdeki tartışmalara ve romanların içeriğine bakıldığında, 1950'li yıllarda Türkiye'de kırsal dönüşüm, sosyo-kültürel

değişme ve batılılaşma konuları tartışılırken, Tahir'in de Esir Şehir Üçleme'sinde batılılaşma çerçevesinde döneminin çeşitli meselelerini aktardığı ve özellikle de aydın konusuna odaklandığı görülmektedir (Şahin, 2017, ss. 17-20).

Esir Şehrin İnsanları ve Esir Şehrin Mahpusu adlı serinin ilk iki romanı, devamlılık göstermekle birlikte, Yol Ayrımı romanı, ilk iki romandan ana karakterler ve olaylar dışında zamansal, mekansal ve karakterler açısından farklılıklar barındırmaktadır.

Tahir, seride kişisel dramdan hareketle toplumsal dramı aktarmak istemiştir. Romanlar aracılığıyla toplumun her kesiminden çeşitli insan manzaralarını okuyucuya iletmiştir. Özellikle aydın karakterler üzerinden yola çıkarak aydın sınıfını ön plana çıkarmıştır.

Dönem itibarı ile aydın olgusu, üzerinde çeşitli tartışmaların yapıldığı önemli bir meseledir. Balcı'ya göre özellikle 1923-50 yılları aralığını aktaran romanlarda aydın olgusu iki şekilde ele alınmıştır. İlk olarak, Kurtuluş Mücadelesine destek veren, yeniliklerin öncüsü ve bunca yıldır ihmal edilmiş Anadolu halkının temsilcisi ve aydınlatıcısı niteliğindeki kurucu aydınlarıdır. İkinci olarak da Batı hayranlığı ile bilinen ve medrese kökenli yozlaşmış aydınlarıdır (Balcı, 2012, ss. 53-168). Tahir bu seride bahsi geçen ilk aydın tipini idealleştirmekte, ikinci aydın tipini ise eleştirmektedir.

Serinin ilk romanında Tahir, Dünya Savaşı'ndan mağlup çıkmış bir milletin, özellikle sivil aydınlarının umutsuz şartlar altında verdiği mücadeleyi anlatmaktadır. Ana karakter olan Kamil Bey üzerinden ilerleyen roman, Kamil Bey'in memlekete dönüşü ile başlar ve hapse mahkum edilmesi ile son bulur.

İkinci romanda ise Kamil Bey karakterinin ideal aydın tipine dönüşümü gerçekleşmektedir. Burada Anadolu'yu ve Anadolu halkını tanıyan Kamil Bey, tutukluluk içerisinde olduğu hapisanede kendi karakterini bulmaktadır. Mekansal olarak mapushane etrafında şekillenen romanda Tahir okuyucusuna her kesimden insanı göstermektedir.

Bu çalışmada da aydının dönüşüm serüveni, roman serisi üzerinden ele alınmaktadır. Burada Jung'un aşama/karakter arketipi takip edilmektedir. Edebi metnin ana elemanı olan kahraman, olay örgüsü içerisinde başından geçen olaylarla birlikte bir dönüşüme uğrar. Edebi metinlerde kahramanın dönüşümünü ele alan kuramsal yöntemlerden biri de arketipçi yöntemdir (Özer, 2015, s. 190). Jung'un yöntemine göre kahraman ayrılma, olgunlaşma ve dönüş olmak üzere üç evreden geçmektedir (Özer, 2015, s. 189).

Kamil Bey karakteri de aşama/kahraman arketipine benzer şekilde bir dönüşüm gerçekleştirmektedir. Öncelikle bir paşa oğlu olarak karşımıza çıkan Kamil Bey, halka ve kendi kültürüne yabancılaşmış bir aydın olarak tasvir edilirken olay örgüsü içerisinde yaşadığı dönüşümle birlikte çeşitli sınavlardan geçtikten sonra Millici Abi sıfatı ile yerli ve sorumlu aydın tipine ulaşmaktadır. Karakterin geçirdiği bu dönüşüm Jung'un formülü ile örtüşmektedir. Pasif aydın arketipinden dönüşüm ve olgunlaşma sürecinin sonunda sorumlu ve yerli aydın karaktere ulaşmıştır.

İlk iki romanda genel manada toplumdan, aydından ve yönetici kadrodan memnundur. Ancak bu olumlu hava serinin son romanı olan Yol Ayrımında, endişe hakimdir. Toplumsal çözümlerin yaşandığı bu romanda kurtuluştan sonra bile mücadele verilmektedir. Kemal Tahir içinde bir yol ayrımı niteliği taşıyan bu romanda Cumhuriyet ve devrimlerine dair de eleştiriler yer almaktadır.

Paşa Oğlu Kamil Bey'den Millici Abi'ye

Türk edebiyat hayatında kurtuluş dönemi romanlara sıkça konu edilen bir konudur. Kemal Tahir'in Esir Şehir Üçleme'sinde de görüldüğü üzere, bu döneme dair romanlar bir olgu çerçevesinde gelişmektedir. Kemal Tahir'de de bu aydın olgusudur (Kalkan, 2012, s. 1).

Esir Şehir serisi de tamamıyla bir aydın romanıdır. Sivil aydınların kurtuluş mücadelesini, tüm zorluklara rağmen devam ettirdiğini gösteren bir seridir. Bununla birlikte bu roman serisi, Kemal Tahir'in Türk aydınına eleştirisidir. Tahir, Osmanlı-Türk aydınının kendi kültürel değerlerinden ve halkından koptuğunu düşünmekte ve bunu eleştirmektedir. Roman serisinde ana karakter Kamil Bey'i de öncelikle Türk aydınında bulunmaması gereken özellikler üzerinden işlerken, sonrasında onu yerli aydında idealleştirdiği tipe dönüştürmüştür.

Roman serisi Kamil Bey ve ailesinin bir şilepte İstanbul'a gelişi ile başlamaktadır. Abdülhamit dönemi devlet adamlarından Selim Paşa'nın oğlu olan Kamil Bey, Galatasaray Lisesi'nden mezun olduktan sonra Batı da eğitim görmüştür. Sonrasında ise elçilikte görev alan Kamil Bey, buraya kadar ki hayatı boyunca ekonomik sıkıntı yaşamamıştır. Sanat ve edebiyata olan ilgisinin yanında birçok Batı diline de hakim olan Kamil Bey, özellikle resim alanında çok yeteneklidir. Tüm bu nitelikleri ile birlikte çizdiği tabloda Kamil Bey karakteri, memleketine dair bilgisi olmayan, gerçeklerden bir haber yaşayan ve yabancılaşmış bir aydın olarak önümüze çıkmaktadır.

Kamil Bey, serinin ilerleyen süreçlerinde Tahir'in idealleştirdiği sorumlu aydın niteliğine ulaşacak olsa da başlarda Tahir tarafından oldukça eleştirilmiştir. Tahir, burada karakter üzerinden dönem aydınlarına eleştirilerini dile getirmiştir. Uzun yıllardır memleketi Batı tarafından sömürülen bir paşa oğlu tüm bunlardan bihaber, üstelik memlekette savaş patlak vermişken bir arkadaşının şatosunda eğlenmektedir.

Ancak sergilediği yabancılaşmış aydın portresinin yanında ufak da olsa memleketi için endişe etmekte ve hatta kendisinin

bu süreçte ne gibi bir hizmet verebileceği konusunda Madrid elçisine danışmaktadır:

“Osmanlı İmparatorluğu’nun savaşa girdiğini, bu sebepten, kasım ortalarında, Kordova’daki bir İspanyol şatosunda haber almıştı. (O günü, hiç unutmaz, tabancayla atış yarışması yapıyordu. Kendisi yine hiç unutmaz, 122 sayı öndeydi.

...
Kamil Bey iki gün sonra, bir Osmanlı vatandaşı olarak ne yapması gerektiğini danışmak için Madrid Elçiliğine başvurdu. Elçi beyefendi (...) sözü uzatmadan” kutsal vatan savunması görevini ve bu uğurda seve seve can verip kan dökme ödevini, elçilikte tercüman olarak yapmasını” söyledi.” (Esir Şehrin İnsanları, ss. 3-4).

Sorumlu aydın yoluna girene kadar ülke gerçeklerinden bihaber olan Kamil Bey, memleketinde içinde bulunduğu zorlu koşullar sonucu ekonomik sorunlar yaşamaya başlamış ve bu sebeple ülkeye dönmek durumunda kalmıştır. Bu sırada kendini bir dramın içinde bulacak olan Kamil Bey, hayatının dönüm noktasına gelmiştir. Aşama arketipine göre ayrılış evresinde olan Kamil Bey karakteri, burada zoraki bir ayrılış gerçekleştirmektedir.

Yurda dönüşle birlikte eşi Nermin Hanım’ın halasının yanına taşınan Kamil Bey, dönüşümün ilk adımlarını burada atmıştır. Enişte Bey’in konağında geçirdiği zaman boyu batıcı sömürücü insanların ona verdiği rahatsızlık, Kamil Beyde karşı refleks geliştirmiştir. İlk tepkiyi Hala Hanım’ın evinde düzenlenmiş olan baloda İngiliz subayla yaptığı konuşmada görebiliriz. 50-60 bin civarında Türk’ün özellikle şu işgal zamanlarında İngiliz Dostları Derneği’ne üye olduğunu öğrenen Kamil Bey, durumu garipsemiş ve olayın vehametini burada kavramaya başlamıştır.

İngiliz subay Kamil Bey’e Musul’daki topraklarını kendisine satmaması halinde üstü kapalı tehditler savurmuştur. Ülkenin içinde bulunduğu durum ve bundan yararlanmak isteyen İngiliz subayın sömürgeci tavrı, Kamil Bey’i rahatsız etmiştir. Bu durum Kamil Bey’i ayrılma evresine iterken, aşama arketipine göre ayrılma evresindeki birey, tedirginlik ve korku hissine kapılır. Kamil Bey’in de genel tabloda mücadeleye ve direnişe dair umutsuzluğu bunu desteklemektedir.

Henüz memlekette habersiz ve özellikle Anadolu’yu tanımayan Kamil Bey, bu bilgisizliğin getirdiği bir umutsuzluk içindedir:

“Cemil Usta’ya bakılırsa gene son umut Anadolu’da kalmıştı.

Kamil Bey, ömründe, Yakacık’tan öteye geçmemiş bir İstanbul Çocuğuydu. Anadolu hakkında zaten hiçbir fikri yoktu. (...) Öyleyse, kendi kendisine davranıp kalkmasını, isyan ederek silaha sarılmasını ummak boşunaydı. İstanbul – İmparatorluğun başı- kubbelerden kamburlarını çıkararak böyle sinmişken, Anadolu ne yapabilir ki? Hele Antalya-Konya bölgeleri İtalyanların, Antep, Maraş, Adana Fransızların, Samsun tarafları İngilizlerin, Zonguldak Fransızların işgali altında olursa...’Anadolu neresi? Yunanla dövüşenler kimler? Ankara ile Mustafa Kemal mi?

Kamil Bey, fazla düşünmeden milletin – yani İstanbul’un- ümitsizliğine hak verdi.” (Esir Şehrin İnsanları, s. 84).

Kamil Bey, buraya kadar gelişen olayların sonunda kendisini bir süre sonra yetersiz hissetmeye başlamış ve içten içe aydın niteliği gereği rahatsızlık duymuştur. Olan biten her şeyi sorgularken Hala Hanım’ın yanından taşınmaya karar veren Kamil Bey, ailesinden kalma eski bakımsız konağa yerleşir. Burada mahalle kahvesinde geçirdiği zaman boyunca yurdun gerçeklerini ve içinde bulunduğu durumu yavaş yavaş öğrenmeye başlar. Bu mekân, Kemal Tahir romanlarında topluma dair en önemli bilgilerin anlatıldığı mekân olarak kurgulanmıştır:

“Bir hafta geçmeden mahalleyi enine boyuna tanıdı. Yalnız mahalleyi değil bu mahalleden öğrendikleriyle memleketi de biraz anladı.” (Esir Şehrin İnsanları, s. 96).

Kamil Bey’in sorumlu aydın yolundaki bir diğer adımı ise, İstanbul’un ikinci kez işgali ile birlikte gösterdiği tepkidir. İlkinde ülkede olmaması sebebiyle durumu tam anlamıyla kavrayamayan Kamil Bey, bu defa işgalin getirdiği esareti bizzat tecrübe etmektedir. Bu durum neredeyse ilk defa Kamil Bey’de bir şeylerin ters gittiği hissini uyandırmaktadır:

“Burada bulunmadığından, birinci işgalin etkisini görmemişti, ama ikinci işgal, halkın son direnme gücünü de yerle bir etmişti.” (Esir Şehrin İnsanları, s.83).

Sorumlu aydın yolundaki diğer bir kırılma ise Galatasaray Lisesi’nden eski sınıf arkadaşları ile karşılaşması sonucu olmuştur. Bu olay, Kamil Bey karakterinin olgunlaşma/değişim evresine geçişini göstermektedir. Bir takım sınavlardan geçecek olan karakter, eğer başarılı olursa benlik bütünlüğüne kavuşacak ve başarılı bir dönüşüm gerçekleştirecektir. Ahmet’in Kamil Bey’le karşılaştıktan sonra İhsan’la birlikte onu ikna etmeye çalıştığı fedakarlık, Kamil Bey’de büyük bir etki yaratacaktır. Bu olay neticesinde hissettikleri onun sorumlu aydın yolundaki dönüşümü için oldukça değerlidir:

“Kamil Bey (...) Ahmet’in yüzüne baktı. Mutluluk kocaman elleriyle sanki omuzuna basmıştı. Bu, iftihar edilecek bir baskıydı. İlk defa kendisinden fedakârlık isteniyordu. Böyle bir hizmete evvelden beri muhtaçtı (...) kahveden çıktıkları zaman Kamil Bey dünyayı daha güzel, daha yaşanmaya değer buldu.” (Esir Şehrin İnsanları, s.142).

Kamil Bey karakterinin sorumlu aydın yolundaki dönüşümünde önemli kırılma noktalarından bir diğeri ise, karakterin Karadayı gazetesinde işe başlamasıdır. Roman kurgusunda önemli mekansal alanlardan biri olan Karadayı Gazetesi, bir sosyal etkileşim alanıdır. Kamil Bey’in arkadaşlarının teklifi üzerine katıldığı bu mekan, sivil aydınların bir araya geldiği ve aydınlanmanın meydana geldiği bir mekandır. Aydınlar bu mekan üzerinde bir araya gelmekte ve kurtuluş mücadelesi

vermektedir.

Aşama arketipine göre artık olgunlaşma/değişim evresinde bulunan Kamil Bey karakteri, geçirdiği düşünsel değişimi anlamlandırmaya çalışırken aynı zamanda Karadayı gazetesi aracılığı ile aydın yazarla tanışmakta ve onların içine kapanık, halktan kopuk ve hastalıklı yapısını fark etmektedir. Aşağıdaki pasajda, Tahir'in tam da bu tip yabancılaşmış ve hastalıklı aydına dair eleştirisi yer almaktadır:

"Bunlar, babayani kılıklarına, boş keselerine hiç yaraşmayacak derecede, kibirli, insanı kederden mahvedecek kadar kişiliklerin bağlanmış, güzel konuşur, zeki adamcağızlardı." (Esir Şehrin İnsanları, s. 170).

Dönem aydını Tahir tarafından hem romanlarında hem de düşün yazılarında oldukça eleştirilmektedir. Çünkü bir aydında bulunması gereken sorumluluk duygusundan uzak, pasif aydın niteliği göstermektedirler. Karşımıza kendi dünyalarına hapsolmuş, kendilerine biçtikleri büyük değer zerrisini gerçekleştirmediği bir aydın çıkmaktadır. Ancak Tahir, özellikle memleketin içinde bulunduğu şu zor zamanlarda bu tip aydına tahammül etmemekte ve alabildiğine eleştirmektedir:

"...içinde yaşadıkları çökmüş memleketin etkisiyle yenilgiyi değişmez kader olarak kabul etmiş yalın bir halleri vardı. Millete güvenmeyi hiçbir zaman denememiş, henüz bir milletin varlığından haberleri olamamış bütün aydınlar gibi, her biri kendilerini teker teker vuruşup teker teker yenilmiş sayıyor, bir daha kalkarak yeniden başlamaya cesaret bulamıyordu. (...) Osmanlı aydınları için artık geçmişe sığınmaktan başka çare yoktu ama artık sığınacak geçmiş neredeydi? "Anadolu?"" (Esir Şehrin İnsanları, s. 172).

Tahir yukarıdaki pasajda görüldüğü üzere, aslında aydın olgusunu ve aydın niteliklerini zıtlık içerisinde, yani aydında bulunmaması gerekenleri nitelikleri eleştirirken, sorumlu bir aydının nasıl olması gerektiğini de okuyucuya iletmektedir. Ona göre aydın halk ile iç içe ve halkı aydınlatma misyonu ile hareket etmelidir.

Tüm bu serüven içerisinde Kamil Bey, zamanla sorumlu aydın rolünü üstlenirken eşi Nermin Hanım'la sorunlar yaşamaktadır. Paşa kızı olan Nermin Hanım, bugüne kadar ekonomik anlamda sıkıntı yaşamamış batılı burjuvayı temsil etmektedir. Ülkenin içinde bulunduğu durumla ve gerçeklerle pek ilgilenmeyen Nermin Hanım, kurtuluş mücadelesini de pek anlamlandıramamaktadır. Kamil Bey ise gazetede tanıdığı ve kurtuluş mücadelesine verdiği destek ve gösterdiği aydın nitelikleriyle, Nedime hanıma hayran kalmakta ve eşi ile kıyaslamaktadır. Eşinden de Nedime Hanım'a benzer bir kurtuluş mücadelesi ya da inancı beklemektedir.

Serinin ilk romanının son satırlarında, Bursa-Uşak hattında başlatılacak olan saldırı planlarını Anadolu'ya geçirmek gibi bir görev üstlenen Kamil Bey, yakalanmakta ve hapsedilmektedir. Kendisini çok kısa süre öncesine kadar aklından dahi geçiremeyeceği bir maceranın içinde bulan Kamil Bey'in sorumlu aydın yolundaki değişimini kanıtlayan şey ise mücadeleye dair duyduğu arzu ve güvenin yanında, bu mücadelenin bir parçası olmaktan dolayı hissettiği mutluluktur:

"Kamil Bey, birdenbire, tarih, destan, trajedi yapan insanlarla beraber bulunmanın tarif edilmez gururunu duydu. Zaferden sonra, "Anadolu'ya taraftar olduğundan tutuklananlar" diye bir cins adam yaşayacaktı elbette. (...) Bu adamlar harp sakatlarına bile benzemeyeceklerdi.

"Tutuklandığımızı Ankara'ya çoktan bildirmişlerdir" diye keyifle düşündü, "Mustafa Kemal Paşaya..." Mustafa Kemal Paşa: "Bu Kamil de kimdir?" diye belki sormuştur. (...) "Kurtuluş" öpülesi alını kırıştırarak, Kamil Bey üzerinde bir an olsun düşündü. Kurtuluş, hiç tanımadığı bir insanı, her şeyini feda edecek surette kendisine çekebildiği için belki mutluluk duymuştur. Haklı olduğuna bir daha inanarak kuvvetlenmiştir." (Esir Şehrin İnsanları, s. 325).

Serinin ikinci romanı olan Esir Şehrin Mahpusu'nda da yine ana karakter olarak Kamil Bey yer almaktadır. Serinin devamında ikinci romanda Hafız Ağa'lıktan Millici Abi'ye dönüşecek olan Kamil Bey, hapse girmesiyle birlikte aslında Anadolu'ya ne kadar yabancı olduğunu anlamakta ve suçluluk duygusuna kapılmaktadır.

İkinci romanın geçtiği mapushane, mekansal olarak Tahir'in bize sunduğu bibliyografik bir mekandır. Kendisinin de mapushane zamanlarında Anadolu'yu ve Anadolu insanını tanıdığını ifade eden Tahir, bu durumu roman karakteri üzerinden okuyucusuna aktarmıştır (Sevim, 2003, s. 7). Bir anlamda Kamil Bey'in yaşadığı suçluluk duygusu, aslında Kemal Tahir'in kendinde hissettiği duyguyu yansıtmaktadır.

Geçirdiği değişimin yanında sorumlu aydın olarak Kamil Bey'in sorumluluklarından biri de kızı Ayşe karakteri üzerinden anlatılmıştır. Ayşe karakteri üzerinden ülkenin gelecek nesillere vurgu yapılarak, yerli aydının sorumluluklarından bahsedilmiştir:

"Sonraları Ayşe'nin yüzüne nasıl bakardım. Bütün Ayşe'lerin yüzüne? Babacığım Kurtuluş Harbi sırasında siz nerede bulunuyordunuz?" diye sorarsa... Çok şükür... (...) İnsanlık, vatandaşlık ve babalık şerefimin lekelenildiğini hiç fark etmeyebilirdim." (Esir Şehrin Mahpusu, s. 220).

Nihayet başından geçen olaylar ve tecrübeleri neticesinde Tahir'in idealleştirdiği aydın karaktere ulaşan Kamil Bey, aşama arketipine göre de evrim sürecini tamamlamıştır:

"Saate baktı. Neredeyse sabah olacaktı. Sırtı sızlıyordu, ama mutluydu. Masaya başka bir adam olarak oturmuştu. Başka bir adam olarak kalkıyordu. Artık ciddi bir dava sahibiydi. Bundan böyle olaylara, insanlara eleştirici gözle bakacaktı. Bir

küçük not defteri alıp yazı konularını kaydetmeliydi. Çünkü, artık sıradan bir vatandaş değildi. Elinde iyi-kötü bir savaş silahı olan SORUMLU İNSAN'dı. Fakir düştüğünden beri ilk defa o gece rahat uyudu." (Esir Şehrin İnsanları, s. 143).

Bu saatten sonra ülkenin içinde bulunduğu koşullar gereği üzerindeki yük de bir hayli artan Kamil Bey, sorumlu bir aydının yapması gerektiği gibi halka inmek, yani halkı bilinçlendirmek gerektiğini düşünmekte ve işe eşi Nermin Hanım ile başlamaktadır:

"Bugün bu memlekette kibar yer yok, sevgilim, düşmanlara ırzlarını satanlar var. Biz de onların içine girecek değiliz. Sen olup bitenleri bilmiyorsun. (...) Sözlerimi sakın yanlış anlama. Bir vatan kaybetmek üzereyiz. Bu felakette öncelikle bizim gibi yaşayanların büyük suçluluğu var. Biz bu toprakların nimetlerinden bol bol yararlanmışız! Sonra bizi, bolluk, zenginlik, sefihlik içinde yaşatanlara, bu uğurda asırlardır perişanlık çekenlere karşı hiçbir zaman vazifemizi yapmamışız. Bir vatan kaybediyoruz, karıcığım, bunun anlamını kavrayamadığına eminim. İnşallah, kavramana da meydan kalmaz. (...) Biz burada kalacağız, karıcığım, bu kırmızı yün kazağınızla siz burada oturacaksınız. Sonuna kadar boğuşulacak... Zafer kazanılacak... Kılığımızı, kıyafetimizi o zaman düşüyoruz." (Esir Şehrin İnsanları, s. 270).

Jung'un arketipine göre, kahramanın çeşitli sınavlardan geçerek benlik bütünlüğüne kavuştuğu noktaya dönüş evresi adı verilir. Burada birey yaşadığı tüm olaylar neticesinde içsel bir yolculuk yapmış ve bu yolculuğun sonunda uyumlu bir kişilik geliştirmiştir. Ve nihayet ödül zamanıdır (Özer, 2015, s. 204). Kamil Bey karakterinin eriştiği noktada elde ettiği ödüller ise; ilk olarak Milli Mücadelenin kazanılması ve Milli Abi gibi bir sıfatla anılması, ikinci olarak kızı Ayşe'nin serinin diğer bir romanı olan Yol Ayrımı'nda kendisine yönelik olumlu tavrı tutumudur.

Esir Şehir Serisi'nde Aydın Dönüşümündeki Uğraklar

Hem Türk edebiyatında hem de Türk düşünce dünyasında önemli bir yer edinen Kemal Tahir, ortaya koyduğu toplumsal tahlillerde ve bu tahlilleri eserlerinde okuyucusuna iletmekte usta bir isimdir. Esir Şehir serisinde de toplumsal ve düşünsel hayatta ileri sürdüğü tezleri roman kurgusuna ustalıkla yerleştirmiştir. Birçok sosyolojik meseleyi, onun romanlarında bazen alenen bazen de satır aralarında bulmak mümkündür. Özellikle yerlilik, Doğu-Batı ve batılılaşma -ki kendisi batılılaşma der-meseleleri Tahir için önemli meselelerdir. Bu anlamda roman serisinde birçok sosyolojik tahlille karşılaşmamız mümkündür.

Başından beri bir romancı ve sosyalist aydın olan Tahir, Batı egemenliğine karşı arayış halindedir. Doğu-Batı çatışması ve batılılaşma eleştirisi de bunun bir sonucudur. Onun için mesele Batı ile aramızdaki farktan ziyade, çıkarlarımızın çatışmasıdır (Eğribel, 2023, s. 95).

Kamil Bey karakterinin yurda dönüş hikayesinde, vapurda köylü tüccarla aralarında geçen konuşmada Tahir, kendisinin sosyolojik düşünce sisteminde en önemli konulardan biri olan Doğu-Batı ayrımını ve batının sömürgeci tavrına dair fikirlerini, köylü karakter üzerinden aktarmaktadır:

"İnek deyeyim sen anla!... Bu Hindiya'yı vaktin birinde İngiliz bastı ya... Say ki bizi bastığı biçim... Oranın da içi karışmış o vakit... Hintli Sintli birbirine düşmüş. Kan gövdeyi götürmüş. Sonra akılda neler bakmışlar ki durum vaziyet kötü... Salıvermişler akılsız Hint adamının arasına inekleri... Bunlar ineği görmeleriyle silahı atıp yere uzanmışlar! Neden?" (Esir Şehrin İnsanları, s. 16).

Kemal Tahir'in Doğu-Batı ayrımında savunduğu bir diğer olgu ise Doğu toplumlarının sınıfsız bir yapıya sahip olduğu yönündeki tezidir. Daha doğrusu Türk toplumunda, batıdaki kadar sınırları katı bir sınıf yapısına rastlanmadığını ifade eden Tahir, bu tezi yine okuyucusuna aktarmaktadır. Ona göre Doğu toplumlarında sınıflaşma gelişmemiştir (Tahir, 1992d, s. 304-306):

"Aşağı tabakadan olanlar pantolon giyip çöpçülük edebilirler ya, orta tabaka da memurluk, esnaflık edebilir. Üst tabakaya da müdürlük, mebusluk, hatta nazırlık düşüyor. Çok şükür, hele bizim memlekette tabakalar arasındaki sınır, henüz aşılmaz halde bulunmuyor." (Esir Şehrin İnsanları, s.183).

Ona göre batı tarihi, sınıf çatışmalarından ibarettir. Batı tipi toplum modeline bakıldığında, neredeyse bütün üst yapı kurumlarının ekonomik temelli sınıf çatışmalarına dayandığı görülmektedir (Sarıkoca, 2023, s. 183).

Yine başka bir pasajda, Tahir'in batının doğuya karşı tarih sahnesinde kurduğu üstünlüğün temelinde teknolojik gelişmelerin yer aldığı düşüncesi, Kamil Bey karakteri üzerinden İngiliz subayla yapılan sohbetle karşımıza çıkmaktadır:

"- durdunuz mu üstünde? Siz buharı makineye uyguladığınız halde biz neden yapamamışız bu işi?. Örnek önümüzdeyken... Batılılaşmaya da yöneldiğimiz halde?"

Buharı makineye uygulayanlar burjuvalardır.

Bana kalırsa burjuvalarınız olgun değildi sizin... Hatta bir bakıma bizdekine benzer burjuvalarınız hiç yoktu.

Neden yok?

Bence... Bizans uyuttu sizi... Çürümüş Bizans Türk'ün canlı ruhunu bozdu yumuşattı. ... Bu ne kadar gerçekse Türklerin çekildikleri Anadolu'da kendilerinin gerçek fikirlerini tanımamış bir dünyaya karşı çıkacakları el ele gönül gönüle verip direnecekleri de o kadar gerçektir." (Esir Şehrin İnsanları, s.38).

Burada anlatılmak istenen Batı gibi buharlı makine yapmak değil, çünkü bu materyalist düşünceden ibarettir. Tahir (2016b, s. 246)'in bu pasajdaki asıl gayesi, Doğu toplumlarını ve özelde Türk toplumunu tarih sahnesinde Batının gerisinde bırakan şeyin buhar makinesinde olduğu gibi teknikten ziyade, onu temellendiren zihniyette ve toplumsal koşullarda yattığını anlatmaktadır. Yani o tekniği kullanacak ve ondan değer üretecek yetkin kültür, zihniyet ve koşullar Türk toplumunda mevcut değildir.

Yine Tahir'in kayıtsız kalamadığı ve sosyolojisinde tartışmalarda taraf olarak yer aldığı bir diğer olgu ise Batılılaşmadır. Tahir onu batılılaşma olarak tarif eder. Ona göre, Anadolu coğrafyasında kurulan ve gelişen devletler doğulu toplum özelliği gösterirler. Bu yüzden batılılaşma, ona göre, zorunlu şekilde gelişen bir toplumsal üretim-mülkiyet düzeninin dışına çıkarak onu tam tersine dönüştürmeye çalışmaktır (Sarıkoca, 2023, s. 183)

Osmanlı aydın sınıfını ortaya çıkaran şey batılılaşmadır. Bakıldığında karmaşık gibi görünen Osmanlı batılılaşmasındaki amaç, düzeni sürdürmektir. Bu sebeple muhafazakar bir karakter ortaya çıkarmıştır. Bir yandan batıya karşı direnişin, bir yandan da düzeni devam ettirmenin bir aracı olarak kurumsallaşan batılılaşma, beraberinde Osmanlı aydını gibi bir unsur doğurmuştur. Burada ortaya çıkan ya da karakterize olan Osmanlı münevveri/aydını, Batı değerlerini ve normlarını benimsemiş, Batı dillerini konuşma ve Batı ekollü okullarda yetişmek gibi karakteristik nitelikler gösteren bir kategori oluşturmuştur (Tekin, 2004, s. 169). Tahir'in eleştirdiği nokta, bir önceki paragrafta da dile getirildiği gibi, Osmanlı aydınının batılılaşmayı ya da Tahir'in deyimi ile batılılaşmayı yanlış kavramasıyla yerli duygulardan uzaklaşarak batıyı yakalamaktan ziyade, batı gibi olmak yolunu seçmeleridir.

Özellikle serinin son romanında batılılaşmaya ve devrimlere dair eleştirilerde bulunan Tahir, halk nezdinde dayanak bulamayan her tür yeniliğin kalıcılığını sorgulamaktadır. Nitekim sosyoloji camiasında da çokça tartışıldığı ve kanaat getirildiği üzere, Osmanlı dönemi batılılaşma girişimleri, devlet kadroları tarafından yukardan inme biçimde gerçekleşmiş ve halkta karşılık bulamamıştır (Sarıkoca, 1996, s. 74). Tahir tam da bu noktada bir eleştiri ortaya koymaktadır:

“—Tanzimat'ın Meşrutiyet inkılâbının yapamadığını... Bizim Meşrutiyet inkılâbı, ileri bir hareket olduğu halde, neden memleketin bahtını değiştiremedi? Bir yerde okumuştum. Çünkü inkılâbın temsilcileri halkın sahici ihtiyaçlarını bilmiyorlardı.” (Esir Şehrin İnsanları, s. 173).

Meşrutiyet hareketlerinin halktan uzak gerçekleştirilmesini eleştiren Tahir, serinin ilerleyen kısımlarında Cumhuriyet dönemi devrimlerine dair de benzer bir endişeye sahip olduğunu dile getirmiştir. Neredeyse fırsat bulduğu her ortamda batılılaşmaya dair düşüncelerini paylaşan Tahir, bunu okuyucusuna Yol Ayrımı romanında Doktor Münir aracılığıyla iletmiştir:

“Biz aydınlara çok su katılmıştır, hem de cıscıvık yabancı suyu. Bilirsin, Batılılaşmaya yöneldiğimizden bu yana, biz aydınlar halktan ayrılmışız. Çünkü, bu Batılılaşma bize halktan değil, saraydan gelmiştir. Halktan kopmuş halka dönebilmek umudunu kesinlikle yitirmiş Saray'dan... Bu dönemde bizim halkımız, Batıya karşı, Batılılaşmaya çabalayan Osmanoğullarına rağmen, Osmanlıyı savunmuşlardır...” (Yol Ayrımı, s. 126).

Bu pasajdan anlaşıldığı üzere Tahir, hem düşüncenin yanlışlığına hem de izlenilen yolun yanlışlığına dikkat çekmek istemiştir. Aynı zamanda yine burada batıcı aydına dair eleştirisini de görmezden gelmek mümkün değildir.

Tahir'e göre batılılaşma çıkmazına düşmemizin sebebi, 150-200 yıldır devam eden bu hareketin aydınlarımız tarafınca yeterince anlaşılabilmesidir. Halka önderlik etmesi beklenen aydınlar, sömürü zihniyetinin asıl gayesini anlamaktan uzak kalmış ve zaman zaman bu zihniyetin maşası rolünü üstlenmişlerdir (Tahir, 1992a, s. 143).

Yine roman serisinde Tahir'in vurguladığı ve değindiği bir diğer sosyolojik mesele ise Baykan Sezer'de de karşımıza çıkan yerlilik meselesidir. Hatta Baykan Sezer'i bu konuda etkileyen ve önceleyen kişi Kemal Tahir'dir. Ona göre ideal aydın, öncelikle kendi halkına güven duymalıdır. Kendi milli değerleri ışığında ilerlemeli ve sorumluluklarını yerine getirmelidir. Seri içerisinde de Tahir'in bu düşüncesini görmek mümkündür (Tahir, 2016c, s. 115). Onun yerlilik düşüncesi, sömürünün olmadığı bir dünya için Türk toplumunun sahip olduğu kaynağı ortaya çıkarmasıdır. Yani yerlilik, tarih sayfasındaki yerimizi ve rolümüzü hiçe saymadan, Doğu-Batı çatışmasında, Batı çıkarlarına kölelik etmeyecek bir toplum adına bu kudreti insanımıza göstermek ve onları bilinçlendirmektir. Yerlilik, batıdan ithal edilen kuramlara ihtiyaç duymaksızın kendi geçmişimizden ve toplumsal niteliklerimizden yola çıkarak derin bir Türk düşünce dünyası oluşturmaktır (Kaçmazoğlu, 2019, s. 61).

Enişte Bey'in evinde gerçekleşen sohbette yerliliğe dair vurguları görmek mümkündür:

“Ancak böyle özelliği olan toplumlar, en ölü sanıldıkları sıralarda kalkıp dirilirler. En umulmaz direnci gösterirler... Böyle toplumlardan en durgun sıralarında en keskin tepkiler beklemeli...” (Esir Şehrin İnsanları, s. 39).

Yine serinin son romanında da Deli Celadet ve Doktor Münir arasında geçen diyalogda da Tahir'in konu ile alakalı eleştirisine rastlamak mümkündür. Tahir, halktan uzaklaşan aydınların yerliliklerini yitirdiğini ileri sürmektedir (Hüküm, 2017, s. 74). Fakat, bir aydında asıl olması gereken halka yakın olmak ve halktan olmaktır:

“-Peki yahu! Osmanlı da gelmezse kim gelecek?”

-Halk gelecek... Gülersin! Her çeşit aydınlarımızın yanına lütfen inmek istedikleri uydurma halk değil... Bizim gerçek halkımız... Bizden başka bir insan türü olmayı sürdüren halkımız... Hiç su katılmamış yerli.

-Yerli ne demek? Biz yerli değil miyiz?

-Su katılmamış dedim... Biz aydınlara çok su katılmıştır, hem de cıs cıvık yabancı suyu... Su katılmamış yerli olmayınca hiçbir şey olunmaz. İnsan bile olunamaz. Çünkü gerçekten namuslu olunamaz." (Yol Ayrımı, s. 126).

Buraya kadar ele aldığımız Doğu-Batı, batılılaşma ve yerlilik meseleleri, nihayetinde Kemal Tahir'in aydın eleştirisini temellendirdiği konulardır. Onun eleştirisi, en nihayetinde Türk aydınıdır.

Sonuç

Edebiyatın sosyolojik imkanı üzerine ortaya konulan bu çalışmada, edebiyat ve sosyoloji gibi iki sosyal bilimin, hem konu ortaklıkları hem de disiplinlerarası çalışmaya uygunlukları açısından akademik ortaklıkları ortaya konularak bu ilişkiden doğan edebiyat sosyolojisi konu edilmiştir. Edebi eserlerin, özellikle de roman türünün, topluma tutulan ayna niteliği taşıdığı, bu bağlamda henüz kurumsallaşmamış bir sosyoloji bilimi yokken bile sanat insanlarının edebi eserler yoluyla toplumsal düşüncelerini yansıttıkları -bir anlamda sosyoloji yaptıkları- söylenebilir. Edebi eserlerin sosyolojik bir imkana sahip olduğu, toplumsal meseleleri barındırdığı ve hatta çözüm önerileri sunmak gibi düşünsel ve sosyolojik bir tarafının olduğu söylenebilir. Bu sebeple, edebi eserler birer sosyolojik inceleme nesnesi olarak kabul edilebilirler.

Toplum gerçekçi bir roman anlayışına sahip oluşu, tarih ve sosyoloji gibi sosyal bilimlere olan ilgisi, Tahir'i, bu imkanı ortaya koyan bir çalışmada doğal örneklik haline getirmektedir. Çünkü Kemal Tahir'in de romanlarında dönemin toplumsal sorunlarına ve aslında sosyolojik meselelerine ayna tuttuğunu söylemek mümkündür. Sarıkoca'nın da Dellaloğlu'nun da ifade ettiklerine benzer şekilde, Kemal Tahir'in de döneminin romancıları ve aydınları gibi bir düşün adamı niteliği gösterdiği aşikardır (Sarıkoca, 1996, s. 1; Dellaloğlu, 2013)

Bu anlamda Tahir'in, dönemin toplumsal sorunlarına yönelik sosyolojik bakış açısını romanlarında görmek mümkündür. Zaten kendisinin akademik çevrelerce sosyolojiye yakınlığı bilinmekte ancak sosyoloji kürsüsünün tutucu tavrı sebebiyle kendisine fazla yer verilmemektedir. Buna rağmen, Türk sosyolojisine bakıldığında birçok sosyoloğun sosyoloji kökenli olmadığı ve disiplinlerarası alandan geldikleri görülmektedir.

Tahir, Türkiye'yi ve Türk toplumunu analiz ettiği romanlarında, bir tez ortaya koymuş ve tahlilleri ile tarih ve sosyoloji çevrelerince ilgi görmüştür. Bu anlamda Tahir için edebiyatçı kimliğinin yanında bir pencere daha açılmıştır: Edebi Sosyolog.

Bu anlamda Tahir, her ne kadar bir edebiyatçı olsa da gerek Esir Şehir Üçleme'sinde gerekse diğer roman ve hikayelerinde birçok sosyolojik meseleyi dile getirmiş ve çözüm önerileri sunmuştur. ATÜT, Doğu-Batı, batılılaşma, yerlilik, sosyalizm ve özellikle de aydın onun ana temalarıdır.

Hakem Değerlendirmesi: Dış bağımsız.

Çıkar Çatışması: Yazar, çıkar çatışması olmadığını beyan etmiştir.

Finansal Destek: Yazar, bu çalışma için finansal destek almadığını beyan etmiştir.

Peer-review: Externally peer-reviewed.

Conflict of Interest: The author has no conflicts of interest to declare.

Financial Disclosure: The author declared that this study has received no financial support.

Kaynaklar

- Aksakal, İ. (2016). *Baykan Sezer'in Din ve Toplum Anlayışı* [Yüksek Lisans Tezi, Atatürk Üniversitesi]. Açık Erişim Sistemi.
- Alver, K. (2011). Berna Moran ve Edebiyat Sosyolojisi. *Selçuk Üniversitesi Sosyal Bilimler Enstitüsü Dergisi*, 26, 63-72.
- Alver, K. (2015). Türkiye'de Edebiyat Sosyolojisi Çalışmaları Üzerine Bir Değerlendirme. *Sosyoloji Konferansları*, 52, 343-354.
- Andı, M. F. (2006). Türk Edebiyatında Roman: Cumhuriyet Dönemi. *Türkiye Araştırmaları Literatür Dergisi*, 4(8), 165-201.
- Balci, Y. (2012). *Türk Romanında Aydın Problemi 1908-1950*. Kültür Bakanlığı Yayınları.
- Biricik, İ. (2016). Devlet Ana Romanının Sosyolojik Boyutları. *Uluslararası Türkçe Edebiyat Kültür Eğitim Dergisi*, 5(3), 1267-1287.
- Coşkun, S. (2006). *Kemal Tahir Şahsiyeti Eserleri Fikirleri* [Doktora Tezi, Marmara Üniversitesi]. Açık Erişim Sistemi.
- Cuma, A. (2009). Edebiyat Sosyolojisi ve Karşılaştırmalı Edebiyat Bilimi. *Selçuk Üniversitesi Sosyal Bilimler Enstitüsü Dergisi*, 22, 81-94.
- Dellaloğlu, B. (2013). *Modernleşmenin Zihniyet Dünyası Bir Tanpınar Fetişizmi (3. Baskı)*. Ufuk Yayınları.
- Eğribel, E. (2023) Kemal Tahir'in 50. Ölüm Yıldönümü ve Yeni Türkiye'nin 100. Kuruluş Yıldönümü Üzerine. *Sosyologca*, 25, 89-96.
- Erol, K. (2013). Kemal Tahir'in Köyün Kamburu Romanına Edebiyat Sosyolojisi Açısından Bir Bakış. *International Journal of Social Science*, 6(3), 879-903.
- Gülşen, A. (2012). *Tarihi Gerçek ve Roman Gerçeği Açısından Kemal Tahir'in Romanları* [Yüksek Lisans Tezi, Afyon Kocatepe Üniversitesi]. Açık Erişim Sistemi.
- Hüküm, M. (2017). *Şair Sosyolog Kemal Tahir*. İthaki Yayınları.

- Kaçmazođlu, H. B. (2019) Kemal Tahir Düşüncesinde Yerliliđin Sosyolojik Dayanakları. *Sosyologca*, 9(17), 60-70.
- Kalkan, B. (2012). *Kurtuluş Savaşı Romanlarında Aydın Tipi* [Doktora Tezi, İstanbul Üniversitesi]. Açık Erişim Sistemi.
- Moran, B. (2004). *Edebiyat Kuramları ve Eleştiri (12. Baskı)*. İletişim Yayınları.
- Özcan, U. (2019) Kemal Tahir, Sosyoloji ve Yerlilik. *Sosyologca*, 9(17), 52-59.
- Özer, H. (2015). Esir Şehir Kahramanı Kamil Bey'in Bireyleşme Serüveni. *FSM İlmî Araştırmalar İnsan ve Toplum Bilimleri Dergisi*, 6, 189-209.
- Sarıkoca, E. (1996). *Kemal Tahir Düşüncesinde Batılaşma Olgusu* [Yüksek Lisans Tezi, İstanbul Üniversitesi]. Açık Erişim Sistemi.
- Sarıkoca, E. (2023) Kemal Tahir ve Batılaşma. *Sosyologca*, 25, 181-189.
- Sucu, İ. (2016) Türk Sosyolojisinin Kimliği: Kuruluş Döneminde Türk Sosyolojisinin Karakteristik Özellikleri. *FSM İlmî Araştırmalar İnsan ve Toplum Bilimleri Dergisi*, 8, 259-280.
- Şahin, M. (2017). Türk Sosyolojisinin Kısa Tarihi: Dönemler, Şahıslar ve Ana Yönelimler. *İslami İlimler Dergisi*, 12, 7-41.
- Şan, M. K. (2012). Türk Modernleşmesine Romandan Bakmanın Önemi Üzerine. İçinde K. Alver (Ed.) *Edebiyat Sosyolojisi İncelemeleri* (ss. 243-262). Hece Yayınları.
- Tahir, K. (2015a). *Esir Şehrin Mahpusu (9. Baskı)*. İthaki Yayınları.
- Tahir, K. (2015b). *Esir Şehrin İnsanları (22. Baskı)*. İthaki Yayınları.
- Tahir, K. (2016a). *Notlar/Sanat Edebiyat 2(Yay. Haz Cengiz Yazođlu)*. İthaki Yayınları.
- Tahir, K. (2016b). *Yol Ayrımı (8. Baskı)*. İthaki Yayınları.
- Tosun, İ. Koç, A. (2012). Fatih Harbiye Romanına Edebiyat Sosyolojisi Açısından Bir Bakış. *Tunceli Üniversitesi Sosyal Bilimler Dergisi*, 1(1), 39-74.
- Yavuz, N. (2000). *Kemal Tahir'in Siyasal ve Toplumsal Görüşleri* [Doktora Tezi, Ankara Üniversitesi]. Açık Erişim Sistemi.
- Yetişen, G. (2007). *Gerçekliğin Değişkenliği Kemal Tahir Örneđi* [Yüksek Lisans Tezi, İstanbul Üniversitesi]. Açık Erişim Sistemi.
- Yiđit, İ. (2013). *Türkiye'nin Demokratikleşme Sürecinde Kemal Tahir'in Yeri* [Yüksek Lisans Tezi, Hitit Üniversitesi]. Açık Erişim Sistemi.

Figür ve Mekân İlişkisi: Matiate Şehri Örneği

Relationship between Figure and Space: The Example of Matiate City

Durmuş ERSUN 
(Sorumlu Yazar-Corresponding Author)

Mardin Artuklu Üniversitesi, Edebiyat
Fakültesi, Arkeoloji Bölümü, Mardin, Türkiye
Department of Archaeology, Faculty of
Letters, Mardin Artuklu University, Mardin,
Türkiye
durmusersun@artuklu.edu.tr



Geliş Tarihi/Received 25.03.2024
Revizyon Talebi / Revision Request 13.05.2024
Son Revizyon /Final Revision 16.05.2024
Kabul Tarihi/Accepted 29.05.2024
Yayın Tarihi/Publication Date 15.12.2024

Atıf:
Ersun, D. (2024). Figür ve Mekân İlişkisi: Matiate Şehri Örneği. *Edebiyat ve Beşeri Bilimler Dergisi*, 73, 28-35.

Cite this article:
Ersun, D. (2024). Relationship between Figure and Space: The Example of Matiate City. *Journal of Literature and Humanities*, 73, 28-35.



Content of this journal is licensed under a Creative Commons Attribution-Noncommercial 4.0 International License.

Öz

Çalışmada hamsa figürü ve mekân ilişkisi ışığında Matiate Yeraltı Şehri A-10 yapısının işlevinin ortaya konulması amaçlanmıştır. Yapı Midyat ilçesinde konumlanmaktadır. Bu alanda 2021 yılında kazı ve belgelendirme çalışmaları yapılmıştır. Matiate yerleşimine ilişkin en erken kayıtlara MÖ 900 yıllarına tarihlenen Assur yazılı kaynaklarından ulaşılmaktadır. Yapılan çalışmalarda A-10 mekânının iki kullanım evresine sahip olduğu anlaşılmaktadır. Yapı, ilk evresinde üzüm işliği olarak kullanılmıştır. Buna karşın ikinci kullanım evresinde ise, dini bir karaktere bürünmüştür. Hamsa figürü genel olarak bir elin beş parmağını temsil etmektedir. Toplumlar arasında dini perspektifte karşılaşılan bir semboldür. Gerek Müslümanlar gerekse de Museviler arasında dini karakterler ile ilişkilendirildiği bilinmektedir. İslamiyet'te Fatıma'nın, Hristiyanlıkta ise, Meryem'in elini temsil etmektedir. El sembolü dini karakterlerin yanı sıra İslamiyet'te beş şart esasını, Yahudilikte ise Tora'nın beş kitabını sembolize etmektedir. Burada gerçekleştirilen mimari analizler ile hamsa figürünün ikinci kullanım evresi ile ilişkili olduğu saptanmıştır. İkinci kullanım evresinde var olan işliğin arınma havuzuna dönüştürüldüğü, güneşe duvar örülerek pencere açıldığı, zemine ahşap masa ayaklığı konumlandırıldığı görülmektedir. İkinci kullanım evresinde dini bir karakter kazanan mekân ve hamsa figürü ilişkisi burasının Yahudilere ait bir ibadet merkezi olasılığını ortaya çıkarmıştır.

Anahtar Kelimeler: Yeraltı Şehri, Hamsa Figürü, Sembol, İnanç

Abstract

In this study, it is aimed to reveal the function of the building A-10 in the light of the hamsa symbol in Matiate underground city. The building is located in Midyat district. Both excavation and documentation works were carried out in the area in 2021. The earliest documents about the city of Matiate were found in Assyrian written records, which date back to 900 BC. The building was used in two phases. Although it was used as a grape workshop in the first phase, it had a religious character in the second phase. Hamsa represents the five fingers of the hand. It is a symbol that has a religious perspective in many societies. It is associated with religious characters among both Muslims and Jewish. While it represents the hand of Fatima in Islam, it symbolizes the hand of Mary in Christianity. Hamsa represents the five pillars in Islam and the five books of the Torah in Judaism. It has been revealed through architectural analysis that the hamsa figure is related to the second phase of use. The workshop was transformed into a purification pool in the second phase. In addition to, the stone wall with a window was built on the southern part of the building and two architectural elements are placed on the floor, which is thought to be positioned for the wooden table. The relationship between the building and hamsa figure revealed the possibility of this being a Jewish center of worship in the second phase.

Keywords: Underground city, Figure of Hamsa, Symbol, Belief

isimlendirilmiştir. Birinci alan içerisinde günlük yaşama ait mekânlar barındırmaktadır. Hamsa figürü A-10 yapısının batı duvarının üst bölümünde konumlanmaktadır. Hamsa figürünün betimlendiği mekân öncesinde ışık sonrasında ise dinsel anlamda kullanım görmüştür. Hamsa, açık bir elin ortasına göz betiminin yerleştirildiği bir semboldür. Ritüel olarak hamsa figürü birçok dini inanışta sıklıkla görülen bir semboldür. Spiritüel sembollerin ruhlar âleminde birtakım mesajları insanoğluna aktardığına inanılmaktadır. Hamsa sembolüne hem dini hem de gündelik hayatta çeşitli dinlerde birtakım anlamlar yüklenmiştir. Sembolün genel olarak kötülükler için koruyucu özelliği bilinmekle birlikte dinler arasında isminde değişiklikler görülmektedir (Sanchez ve Mitchell, 2019, s. 85). Dini anlamının yanı sıra mimari dekorasyonlarda bereket ve bolluk için tasarlanan ve betimlenen bir sembol olduğu da varsayılmaktadır. Sembol genel olarak bir elin beş parmağını temsil etmektedir. Müslümanlar âleminde Hz. Fatıma'nın elini sembolize etmektedir (Sanchez ve Mitchell, 2019, s. 85). Hristiyanlık âleminde ise Hz. Meryem'in eli olarak kabul görmektedir (Hayat ve Dağ, 2022, s. 136). Yahudi kültüründe hamesh olarak isimlendirildiği de bilinmektedir. Dini perspektifte bakıldığında hem İslam hem de Yahudi kültüründe beş sayısı üzerine bir şekillenme söz konusudur. Sembolik olarak Müslümanlar arasında İslam'ın beş şartını temsil etmektedir (Sanchez ve Mitchell, 2019, s. 85). Yahudi toplumunda ise Tora'nın beş kitabına atfedilmektedir (Sayed, 2016, s. 23-24).

Bulgular

A-10 Mekânı: Mimari ve Teknik Özellikler

8.30x5.85 metre ölçülerindedir (Şekil 1). Yapının zeminden yüksekliği 3.50 metredir. İçerisinde üç adet mimari yapı elemanı bulunmaktadır. Bunlar sırasıyla İ-2, K-12 ve K-13 olarak isimlendirilmiştir. K-12 ve K-13 mimari öğeleri zemine depolama amacıyla açılan silo niteliğindedir (Şekil 2). K-12, 55x53 cm ölçülerinde olup 1.30 metre derinliğe sahiptir. K-13 ise 80x75 cm ölçülerinde olup 47 cm derinliğe sahiptir. İ-2 yapı elemanının ağız çapı 92x82 cm ölçülerinde olup 1.50 metre derinliğe sahiptir (Şekil 3). İ-2 mimari yapı elemanı bir ışık olarak tasarlanmıştır. Işığın zeminine açılan dairesel açıklıktan ahşap bir mekanizma kullanılarak üzümün ezildiği anlaşılmaktadır. Anadolu'da ahşap mekanizma kullanılarak şarap üretimi yapılan arkeolojik merkezlerin varlığı bilinmektedir. Benzer üretimin olduğu yerleşimlere örnek olarak Tlos ve Perre antik kentleri verilebilir (Uygun ve ark., 2015, res. 11). Işığın çevresinde bulunan K-12 ve K-13 mimari yapı elemanlarının ise üzümün depolanması amacıyla silo olarak kullanılmak amacıyla zemine açıldığı görülmektedir. Silo ve ışığın varlığı mekânın ilk olarak üretime dair kullanıldığına işaret etmektedir. Mekânın ikincil kullanımında doğal kayaya oyulmuş üst örtüsüne müdahale edildiği ve duvar örüldüğü tespit edilmiştir. Üst bölüm kubbeli çatı ile örtülmüş olup güney bölüme pencere bir duvar örülmüştür. Hamsa betimlerine mekânın üst bölümündeki mimari dekorasyonlarda yer verilmiştir (Şekil 4-5). Güney duvara bir pencere yerleştirilmiştir (Şekil 6). Kuzey bölümde ise zemine dairesel biçimli iki ayak açılmıştır (Şekil 7). Muhtemelen buraya da ahşap bir mekanizma yerleştirilmiş olmalıydı.



Şekil 1. A-10 mekânı genel görünümü (Kazı arşivi)

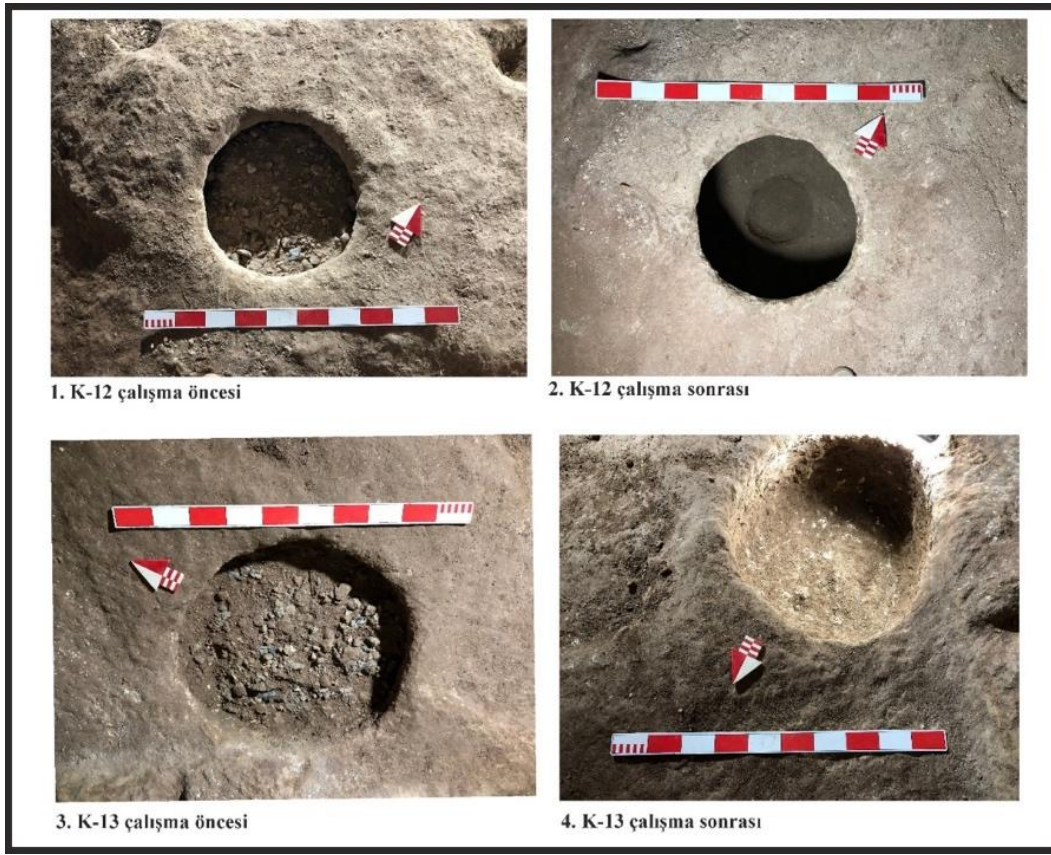

Şekil 2. K-12/13 silolarının çalışma öncesi ve sonrasını gösteren fotoğraflar (Kazı arşivi)

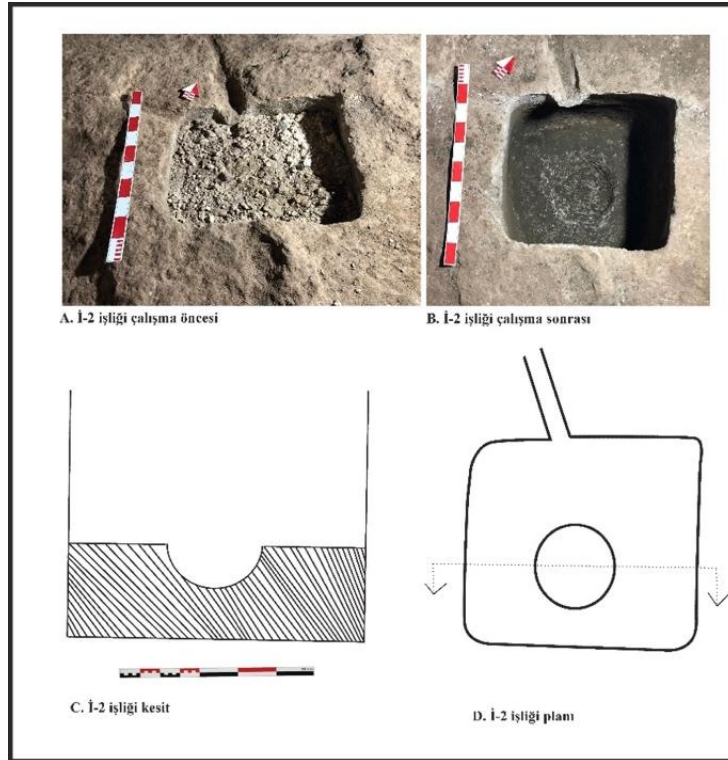

Şekil 3. İ-2 işliğini gösteren fotoğraf ve kesit/plan çizimi (Kazı arşivi)



Şekil 4. Hamsa betimini gösteren fotoğraf ve çizim (Kazı arşivi)



Şekil 5. Hamsa betimini gösteren fotoğraf (Kazı arşivi)



Şekil 6. Yapının güney duvarına açılan pencere (Kazı arşivi)



Şekil 7. Zemine açılan masa ayaklığı (Kazı arşivi)



Şekil 8. Bitkisel motif (Kazı arşivi)

Tartışma ve Sonuç

A-10 mekânında yer alan mimari unsurlar yapının iki kez kullanım gördüğünü doğrular niteliktedir. Konunun özünü oluşturan figür mekân ilişkisi değerlendirildiğinde üst yapıya da sonrasında müdahale edilmesiyle hamsa betiminin ilk kullanım ile ilişkisinin bulunmadığı görülmektedir. Bu bağlamda burada figür mekân ilişkisi yapının ikincil kullanımı ile ilişkilendirmekte ve değerlendirilmektedir.

Yapı günümüz insanları tarafından depo olarak kullanılmaktaydı. İşlik ve silolar toprak ile doldurulmuş ve zemin düzleştirilmişti. Burada temizlik ve belgelendirme çalışmaları ile günümüz insanların müdahalesi ile eklenen dolgu toprağı kaldırılmıştır. Silo ve işlik içerisinde in situ niteliğe sahip tarihlendirme önerisini destekleyecek küçük buluntu örnekleri saptanamamıştır. Ancak yakın kontekste yer alan mekânlarda (a-1 ve a-4) yapılan çalışmalarda ele geçen seramik buluntular ağırlıklı olarak Geç Roma Dönemine tarihlendirilmektedir (Ersun, 2021, s. 199). A-1 mekânında da bir işlik bulunmaktadır (Ersun, 2021, s. 210). İşlevsel olarak mekanizma sistemi benzer niteliktedir. Diğer mekânlar ile olan ilişkisi ışığında ilk kullanım evresi Geç Roma Dönemine (M.S. 3 - 4. yüzyıl) tarihlendirilmektedir. M.S. 4. yüzyıl ile birlikte ikinci kullanım evresinde yapı dini bir işlev kazanmıştır.

İ-2 işliğine herhangi bir müdahalede bulunulmadığı görülmektedir. Müdahalenin olmaması ikincil kullanımda da aktif bir mimari unsur olarak işlevsel olduğuna işaret etmektedir. Sonrasında örülen duvar, açılan pencere, zemine açılan iki ayaklık ve hamsa betimi burasının dinsel anlamda bir işleve kavuştuğu olasılığını ortaya çıkarmaktadır. Sembolün kötü ruhlara karşı koruyucu bir özelliğe sahip olması ve dini kişi ya da figürlerle olan ilişkisi söz konusu işlevi destekler niteliktedir. Hamsa betiminin var olduğu toplumlar incelendiğinde Yahudi dinine ilişkin ibadet merkezlerine ait ipuçlarına ulaşılmaktadır. Mekân ve figür ilişkisinden hareketle burasının Yahudilere ait dini bir yapı olarak dizayn edildiği olasılığı ortaya çıkmaktadır. Yahudi inancında dua edilebilmesi için o mekânda pencere bulunması zorunludur (Simon ve Epstein, 1990, s. 31a). Yapının güney duvarı sonradan örülmüş ve bir pencere açılmıştır (Şekil 6). Mikve olarak isimlendirilen arınma havuzu günahlardan kurtulmak

adına mevcut mimari yapı unsurlarındandır (Goldberg, 1996, s. 6). Burada yer alan İ-2 ışığının arınma havuzu olarak kullanılması olasıdır (Şekil 2).

Sinagolarda mutlaka üç şeyin bulunması gerekmektedir. İlk olarak, Aron ha-Kodeş olarak isimlendirilen sandık kutsal yapılarda mutlaka olması gereken bir objedir (Armistead & Silverman, 1976, s. 260). Literatür çalışmalarında Ahit Sandığı şeklinde terminolojik olarak karşımıza çıkmaktadır (Atasağun, 2001, s. 130; Altuncu, 2022, s. 45). Taşınabilir nitelikte bir kültür varlığı olması sebebiyle insan müdahalesi sonucunda yer değiştirilmesi olasıdır. Devamlı yanan ışık (Ner Tamid) ve kürsü (Teva/Bima) iki diğer önemli unsurdur (İlter, 1996, s. 728). Ahşap masa yerleştirmek için zemine açılan ayaklıklar Tevrat tomarlarının konulduğu mekanizma için tasarlanmış olmalıdır (Şekil 7). Kürsünün ve Ahit Sandığının da yine ahşap olduğu ve günümüze kadar korunmadığı olasıdır. Bir diğer önemli unsur sinagog benzeri yapıların şehrin en yüksek noktasında olduğudur. Nivo cihazı kullanılarak yapılan ölçümlerde yapının 947 metre kot farkıyla Estel kesiminde yeraltı şehrinin en yüksek noktasında konumlandırıldığı tespit edilmiştir. Yahudilik dini ile özdeşleşen hamsa betiminin varlığı da bahsedilen olasılıkları güçlendirmektedir. Figür ve mekân ilişkisinde Antik Çağ'da hamsa el betiminin yer aldığı sinagog örneğinin varlığı bilinmektedir. Yakın çevreden Dura Europos Sinagogu benzer ikonografinin sergilendiği kutsal mekândır. Dura Europos Sinagogunda Musa'nın Mısırdan göçe öncülük ettiği sahnede hamsa el motifi duvar kabartması olarak betimlenmiştir (Neusner, 1964, s. 89, fig. 4). Hamsa betiminin yanı sıra mekânın üst bölümünde bitkisel bir betim yer almaktadır (Şekil 8). Geç Antik Çağ'da inşa edilen Priene Sinagogu mimari levhalarında menora motifi çevresinde bu türden bitkisel betimlerin varlığı bilinmektedir (Burkhardt ve Wilson, 2013, s. 195, fig. 18a). Sinagolarda takip edilen menora ikonografisi ile birlikte betimlenen bitkisel motifler lulav olarak isimlendirilmektedir (Spero, 1974, s. 89). Sardis Sinagogunda da lulav motifi görülmektedir (Dinç, 2023, s. 857, fig. 11). İkonografik betimlerde burasının Yahudilere ilişkin kutsal bir yapı olduğunu desteklemektedir. Midyat bilindiği üzere diller ve dinler şehri olarak yüzyıllardır çeşitli uygarlıklar tarafından iskân edilmektedir. Yahudilerin bölgedeki varlığı da bilinmektedir. Bu varlık günlük yaşama ait yapıların gerekliliğini ortaya çıkarmaktadır. A-10 yapısında var olan sembol ve mimari unsurlardan hareketle figür ve mekân ilişkisi ışığında burasının Yahudilere ait kutsal bir yapı olduğu ortaya çıkmaktadır.

Hakem Değerlendirmesi: Dış bağımsız.

Çıkar Çatışması: Yazar, çıkar çatışması olmadığını beyan etmiştir.

Finansal Destek: Yazar, bu çalışma için finansal destek almadığını beyan etmiştir.

Peer-review: Externally peer-reviewed.

Conflict of Interest: The author has no conflicts of interest to declare.

Financial Disclosure: The author declared that this study has received no financial support.

Kaynaklar

- Altuncu, A. (2022). Yahudi geleneğinin kutsal metni: Sefer Tora. *Kilis 7 Aralık Üniversitesi İlahiyat Fakültesi Dergisi*, 9(1), 29-62.
- Armistead, S. G., & Silverman, J. H. (1976). Reviewed Work(s): Estudios sobre el judeoespañol de Bucarest, Colección Filosofía y Letras. *Romance Philology*, 30(1), 258-262.
- Atasağun, G. (2001). Yahudilikte dini sembol ve kavramlar. *Necmettin Erbakan Üniversitesi İlahiyat Fakültesi Dergisi*, 11, 125-156.
- Burkhardt, N., & Wilson, M. (2013). The late Antique Synagogue in Priene: Its history, architecture and context. *Gephyra*, 10, 166-196.
- Bryce, T. (2009). *The Routledge Handbook of the Peoples and Places of Ancient Western Asia: The Near East from the Early Bronze Age to the Fall of the Persian Empire*. London.
- Comfort, A. (2017). Fortresses of the Tur Abdin and the confrontation between Rome and Persia. *Anatolian Studies*, 67, 181-229.
- Çevik, A. (2007). İlkçağlardan Orta Çağın Sonuna Kadar Midyat ve Yöresi (Tur Abdin)'nin Tarihi Coğrafyası. İ. Özcoşar (Ed.), *Makalelerle Tarih I, Tarih-Coğrafya* (ss. 105-140), İstanbul.
- Dinç, U. (2023). Küçük Asya'da Antik Bir Sinagog: Sardis Sinagogu. *OANNES – Uluslararası Eskiçağ Tarihi Araştırmaları Dergisi*, 5(2), 817-857.
- Erkanal, H. (2007). Mezopotamya'ya Açılan Kapı: Nusaybin. İ. Özcoşar (Ed.), *Makalelerle Tarih I, Tarih-Coğrafya* (ss. 1- 16), İstanbul.
- Ersun, D. (2021). Matiate (Midyat) Yeraltı Şehri A-1 ve A-4 Mekânlarının İşlevine Yönelik Bir Değerlendirme. *Sinop Üniversitesi Sosyal Bilimler Dergisi*, 5(2), 191-220.
- Goldberg, H. (1996). Philosophy of Halakha: The many worlds of Mikve. *A Journal of Orthodox Jewish Thought*, 30(2), 5- 40.
- Güneş, H. (2012). Tur Abdin yöresinin islamlaşma süreci. *Şırnak Üniversitesi İlahiyat Fakültesi Dergisi*, 3(6), 71-101.
- Hayat, C., & Dağ, S. (2022). Ana Tanrıçadan günümüze bir kült: Fatma Ana Eli. *Alevilik-Bektaşilik Araştırmaları Dergisi*, 26, 135-

154.

- İlter, F. (1996). Ankara'nın eski kent dokusunda Yahudi Mahallesi ve Sinagog. *Bellekten*, 60(229), 719-731.
- Laneri, N., Schwartz, M., Ur, J., Agostino, A., & Berthon, R. (2015). Ritual and identity in rural mesopotamia: Hirbemerdon tepe and the upper Tigris River Valley in the Middle Bronze Age. *American Journal of Archaeology*, 119(4), 533-564.
- Neusner, J. (1964). Judaism at Dura – Europos. *History of Religions*, 4(1), 81-102.
- Olmstead, A. T. (1918). The calculated frightfulness of Ashur Nasir Apal. *Journal of the American Oriental Society*, 38, 209-263.
- Sanchez, A. R., & Mitchell, P. (2019). The hand of Fatima. *Amulets*, 131, 84-86.
- Sayed, N. A. (2016). The hand of Hamsa: interpretation across the globe. *Research on Humanities and Social Sciences*, 20(6), 23-26.
- Serin, U. (2019). Erken hıristiyanlıkta ritüel, simge ve kimlik: mekânsal bir çerçeve olarak 'katakomb'lar. topoğrafya, mimari ve ikonografya üzerine bazı değerlendirmeler. *Arkeoloji'de Ritüel ve Toplum TAS*, 5, 285-318.
- Simon, M., & Epstein, I. (1990). *Berekoth*. New York.
- Spero, S. (1974). The Menorah: A study in iconic symbolism. *A Journal of Orthodox Jewish Thought*, 14(3), 86- 93.

The Impact of Violence on Culture in Edward Bond's *Early Morning*

Edward Bond'un *Early Morning* Adlı Eserinde Şiddetin Kültür Üzerindeki Etkisi

Mehtap DEMİRTÜRK 
(Corresponding Author- Sorumlu Yazar)

Department of Foreign Languages, School of
Foreign Languages, Sinop University, Sinop,
Türkiye
Sinop Üniversitesi, Yabancı Diller
Yüksekokulu, Yabancı Diller Bölümü, Sinop,
Türkiye
mehtapd@sinop.edu.tr



Abstract

Edward Bond's play, *Early Morning*, serves as a powerful exploration of violence in society by transcending temporal and cultural boundaries. Rooted in the Victorian era, Bond employs historical characters and anachronistic elements to create a narrative that critiques corruption and brutality through a reflection on contemporary societal challenges. The mixture of realism and stylistic experimentation in the play reveals a timeless commentary on morality, corruption, and societal decay. Bond's masterful blending of historical context with timeless themes invites readers and audiences to draw parallels between the Victorian world presented and the complexities of modern societies. It underscores the role of literature in exposing the darker facets of humanity and serves as a cautionary tale about the enduring nature of human flaws. The universality of violence depicted in the play prompts critical reflections on the human condition. *Early Morning* investigates the origins of human savagery and gives a striking representation of the aftermath of inappropriate power elements. This article investigates the connection between violence and power as depicted in Bond's play by working inside the system of Michel Foucault's arguments on power and its appearances.

Keywords: Violence, Foucault, Edward Bond, *Early Morning*, Societal Decay, Anachronism

Öz

Edward Bond bu oyununda, kültürel ve zamansal sınırları aşarak toplumdaki şiddeti güçlü bir şekilde keşfetmektedir. Oyununu Viktorya döneminde kurgulayan Bond, tarihi karakterleri ve kronolojik hata unsurlarını kullanarak, çağdaş toplumsal zorlukları yansıtarak yozlaşma ve vahşet eleştirisini içeren bir anlatı oluşturur. Oyunun gerçeklik ve biçimsel deneyiminin birleşimi, ahlak, yozlaşma ve toplumsal çürüme üzerine zamansız bir yorumu ortaya koyar. Bond'un tarihsel bağlamı, zamansız temalarla ustalıkla harmanlaması, okuyucuları ve seyircileri sunulan Viktorya dünyası ile modern toplumların karmaşıklıkları arasında paralellikler çizmeye davet eder. Bu sayede, edebiyatın insanlığın daha karanlık yönlerini ortaya çıkarmada oynadığı rolü vurgular ve insan hatalarının kalıcı doğası hakkında bir ibret hikayesi olarak işlev görür. Oyundaki şiddetin evrenselliği, insanın durumu üzerine eleştirel düşüncüyü tetikler. Bu çalışma, insan vahşetinin kökenlerini araştırırken, uygunsuz güç unsurlarının sonuçlarının çarpıcı bir temsiliyi vermektedir. Bu çalışma, Bond'un oyununda tasvir edilen şiddet ve iktidar arasındaki bağlantıyı, Michel Foucault'nun iktidar ve iktidarın ortaya çıkış biçimlerini inceleyen argümanları çerçevesinde şiddetin toplum üzerindeki etkilerini araştırmaktadır.

Anahtar Kelimeler: Şiddet, Foucault, Edward Bond, Toplumsal Çürüme, Kronolojik Hata

Received/Geliş Tarihi 26.03.2024
Revision Request / Revizyon Talebi 10.05.2024
Final Revision/Son Revizyon 06.07.2024
Accepted/Kabul Tarihi 03.08.2024
Publication Date/Yayın Tarihi 15.12.2024

Cite this article:

Demirtürk, M. (2024). The Impact of Violence on Culture in Edward Bond's *Early Morning*. *Journal of Literature and Humanities*, 73, 36-48.

Atıf:

Demirtürk, M. (2024). Edward Bond'un *Early Morning* Adlı Eserinde Şiddetin Kültür Üzerindeki Etkisi. *Edebiyat ve Beşeri Bilimler Dergisi*, 73, 36-48.



Content of this journal is licensed under a Creative Commons Attribution-Noncommercial 4.0 International License.

Introduction

Since it is a fundamental and complex part of human existence, violence has long piqued interest and raised concerns in several academic fields, including literature and cultural studies. It has the power to permanently alter societies by influencing norms in literature and culture. Literature, which is a reflection and translation of human encounters, is habitually a powerful device for looking at and grasping the impacts of violence on people and society. Over the entire course of time, violence has habitually shown up in writing as a subject, permitting writers to focus on the vilest features of human instinct and the sociopolitical settings in which they are set. Playwrights such as Edward Bond utilise the artistic platform of theatre to confront audiences with the uncomfortable realities of violence, challenging prevailing narratives and forcing introspection. In this context, *Early Morning* stands as a prime example of how literature can enlighten the human condition and the outcome of violence through the philosopher Foucault's arguments.

It is essential to start with descriptive information on violence and its complicated consequences for society before exploring the details of Foucault's ideas on violence and power in Edward Bond's *Early Morning*. The utilisation of actual power, or compulsion to hurt, harm, or kill somebody is known as violence which is "motivated by hostility and the willful intent to cause harm" (Jackman, 2002, p. 388). It can take a wide range of forms, from plain demonstrations of viciousness to additional, quelled, and fundamental signs of force inconsistencies, for it has sources "in social, economic, political, and cultural disadvantage and discrimination" (Munck, 2008, p. 5). It is commonly inspired by instilled social, political, or mental issues and can be coordinated against explicit individuals, gatherings, or even the whole local area. Physically or psychologically, most people and societies have experienced violence, because it has a significant "role in every society created by man" (Singh, 1976, p. 58). Some social units try to explain the term, such as in the final report of the California Policy Violence Prevention in 1995, violence is described as "the threatened or actual use of physical force or another person, against oneself, or against a group or community results in, or has a high likelihood of resulting in, injury, death or deprivation" (p. 63). The World Health Organisation (WHO) also presented a report on it in Geneva in 2002 and said, "Violence is a universal scourge that tears at the fabric of communities and threatens the life, health and happiness of us all. Images and accounts of violence pervade the media; it is on our streets, in our homes, schools, workplaces and institutions" (p. 1). The organisation adds the following:

The intentional use of physical force or power, threatened or actual, against oneself, another person, or against a group or community, that either results in or has a high likelihood of resulting in injury, death, psychological harm, maldevelopment or deprivation (WHO, 2002, p. 4).

This definition is comprehensive, covering various aspects of violence, including its intentional nature, potential targets, and the diverse range of harmful outcomes it can produce. It recognises that violence goes beyond just physical harm, encompassing psychological, developmental, and societal dimensions through multiple explanations about the issue, including "interpersonal violence as well as suicidal behaviour and armed conflict" (WHO, 2002, p. 4) and both physical and psychological harms through "lies, brainwashing, indoctrination and threats" (Coady, 1986, p. 5).

As a significant order of "social injustices and inequalities", it also underscores the impact of leadership behaviour on shaping the prevalence of violence and highlights the far-reaching consequences of a culture filled with violence on the prospects for development (Coady, 1986, p. 4). In this context, Foucault puts forward,

Of all civilizations, the Christian West has undoubtedly been, at the same time, the most creative, the most conquering, the most arrogant, and doubtless the most bloody. At any rate, it has certainly been one of the civilizations that has deployed the greatest violence (2014, p. 174).

Various principal Foucauldian ideas, like the idea of power, the capability of regulation, and the components of dictator control, can be provided to examine this provocative analysis of the progressions in administration and the circulation of power inside Western social orders, as well as their verifiable and political connections. If we consider the period, these arguments can be explained through the Second World War and Nazism. Within this framework, Foucault alerts against an inversion to a circumstance in which the outer layer of lawfulness is eliminated to uncover an unfiltered, pure power. His bigger investigation of how power elements are changing in contemporary society and his assessment of how conditions of exemption could weaken legitimate protections and majority rule values are following this analysis. He indicates that the law cannot be used as mind oppression if fitting dictator goals are undermined or changed. It transforms into an instrument of violence through power and cruelty to control disagreement and authorise consistency. Foucault believes in "the idea that there is no antinomy between violence and reason, in things concerning the state at least" (2014, p. 345) by emphasising the complicated and commonly helpful association between legal organisation and the use of power. Through legitimate and authoritative orders, the state protects its power by struggling that it is fundamental to maintaining security and request. The state can excuse violence by outlining it as a characteristic outgrowth of its administration and integrating intimidation into the essential design of its lawful structures. It turns out to be clear that state violence is legitimate by contentions of

need and principle while the opposition between violence and reason is broken. As indicated by Foucault, the idea of government is a remarkable method for using the power that laid out legitimate systems and government constructs a complicated structure of strategies, plans, and information that are intended to direct and form the way of behaving of individuals and societies. This strategy, which controls organisations, standards, and conduct, is described by its nuance and inescapability.

The ideas of Foucault have been provided to look at the elements of violence in different settings and his arguments on biopolitics stress how techniques for controlling life are useful to keep up with control over society by making life the essential central point of security efforts. He criticises the state for its characteristics of “unlimited growth,” “omnipotence,” and “bureaucratic development” (Foucault, 2008, p. 186), thus he connects this institution with “fascism” and identifies its “inherent violence,” that underlies the hidden “beneath its social welfare paternalism” (Foucault, 2008, p. 187). Foucault points out that the state has a characteristic tendency for violence underneath the outer layer of social government assistance and care. This proposes that the state might use power to apply command over individuals, even in circumstances where the demonstrations seem, by all accounts, to be harmless. Considering the state and its intrinsic relationship to violence, Foucault offers a basic analysis. The state, which is generally connected to thoughts of paternalism and social government assistance, covers an eviller type of violence behind its unselfish strategies. By illuminating the chance of power and control taking rough structures, this thought goes against traditional originations of the state as a supplier and defender. Foucault argues that “the state possesses in itself and through its dynamism a sort of power of expansion” (2008, p. 187) to spread out its control and effect through violence. He recommends that there is an intrinsic tendency for the state to build its power and direct society. Since this power involves the inconvenience of the state’s position and the intrusion of individual opportunities, it tends to be viewed as a kind of violence. This extension goes past basic regions; it is about controlling individuals’ lives and affecting their lifestyles. This may be viewed as a sort of primary violence, in which the power of the state restricts individuals’ independence. To Foucault, there is an association between various “types of the state” such as “the administrative state, the welfare state, the bureaucratic state, the fascist state, and the totalitarian” (2008, p. 187) that concerned as parts of a tree, these states represent many maintenances of state power. This proposes that the innate violence of one kind of state could change over time and bring about new sorts of state violence. These theories have significant insightful consequences for understanding the association between violence and the state. His proposal welcomes a basic analysis of its strategies. It provokes writers and dramatists to examine how state authority can be brutally utilised, even in circumstances where paternalism and social government assistance are used as a cover. Besides, we are encouraged to rethink the limits of state power by Foucault’s discoveries. He questions traditional ideas of the state as a harmless and impartial power by underlining the state’s ability for violence as well as its ability for extension. It pushes people to question the domination of state power on freedom, individual rights, and social elements. By suggesting an insightful assessment of the connection between the state and violence, his arguments challenge the oppressions of state authority, explore the associations between different sorts of state control, and fundamentally survey the intrinsic violence in state exercises.

Culture embraces the beliefs, values, and practices of societies, and it is both a product of and a contributor to violence. Since the beginning of time, different societies have wrestled with the presence and effect of violence within their social structures. From old civilisations to current societies, violence has had an urgent impact on shaping social standards, values, and customs. It becomes a crucial tool for establishing and maintaining social order, settling disputes, and asserting control. By analysing the issue of violence in various societies, literary figures gain experiences along with the intricacy of human ways of behaving, the elements of power, and how violence is involved in social orders. In Edward Bond’s play, *Early Morning*, violence becomes the dominant central point, and it investigates its significant effect on people and society overall through an influential analysis of the refined relationship between violence and culture. At the point when seen from the perspective of Michel Foucault’s way of thinking, Edward Bond’s depiction of violence in the play features the perplexing elements of power, control, and social manipulation as well as reflecting physical brutality. This study looks to express this approach to uncover the multi-layered nature of violence as cultural designs and power elements enrich it.

The Impacts of Violence on Culture: An Analysis of *Early Morning* by Edward Bond

The financial, social, and political climates before WWII were extraordinarily affected by “the Treaty of Versailles,” which was constrained upon Germany following The First World War. The German society experienced serious economic difficulties and harshness because of the arrangement’s extreme compensations and regional misfortunes, which the Nazi Party exploited to hold onto help and influence (Fülöp, 2011, p. 205). The forceful expansionist strategies of the fascist and nationalist systems in Germany, Italy, and Japan, driven by the conversion of philosophical, economic, and strategic contemplations, were the primary drivers of the Second World War. This war caused “constantly changing business and economic conditions” (Greco, 2020, p. 32) including “changes in the national, regional, or local economic situation” (Greco,

2020, p. 46), and people all over the world had to cop up with the serious hard effects of inflation, loss of population, “high unemployment” (Mathy, 2018, p. 128) besides its violent memories. The war had a severe mental and damaging impact on individuals and societies through profound injuries from wartime occasions, for example, losing friends and family, being evacuated, and being a witness to severe violence, which affected individuals’ psychological well-being and general prosperity. Different generations of people were affected, which changed their social communications, family dynamics, and social traditions. The mental impacts of WWII were much of the time passed down through the ages, influencing the emotional well-being and general prosperity of the later generations who did not experience the war. This injury being gone down through ages socially affected social collaborations and family relationships. Social and cultural principles led to significant movements; the encounters of war, alongside the rise of extremist and patriot thoughts, represented a danger to laid out friendly and social guidelines. New cultural and social principles arose, which additionally rushed the breakdown of the previous social designs like the family and community. Since “[t]he destructive impulses unleashed in the war, the increasing fascism of a depressed Europe, and the disruptive shock of revolutionary political situations, impelled artists to answer social violence with a violence internalized in technique and imagery” (Harben, 1988, p. 215), the art and literature were extraordinarily affected by the war and its consequences. The encounters and sensations of the time were reflected in the various writers, performers and dramatists who took part in the actual war. As one of the best contemporary British playwrights, Edward Bond (1934-2024) shed light on society by examining human values through violence and social corruption before and after the Second World War. He made use of drama to present the corruption in the world with the sufferings of human beings. Bond’s experience of violence came firsthand, especially in his childhood. The playwright believes that violence constructs “the dominant problem of our age” even though individuals “could always be cruel to each other; but now there exists the possibility of a total cruelty. Because of our technical advance, we are confronted with something which really does demand an answer” (Willett, 1967, p. 9). He provides these ideas into his plays including his own experiences such as “violence, pity, aggression, love, greed, fear” (Trussler, 1976, p. 34). They question the ongoing effects of “human violence upon our society, culture and political systems” (Billingham, 2014, p. 172). He is a significant figure in English literature who both “preaches to the audience [and] creates the adequate conditions to bind reason and imagination as a means to understanding reality” (Nicolás, 2016, p. 258), so his plays serve as a medium to explore and question fundamental aspects of the human experience, especially the pervasive theme of violence, and how this violence reflects through society, culture, and political structures. It may be suggested that scholars have searched these themes by providing a deeper analysis of Bond’s work through his “interconnected perceptions of the world from a social approach” (Nicolás, 2016, pp. 258-259).

In contemporary literature, “dominant figures are presented as embodiments of social, economic and political forces, as can be seen from the plays of Bond” (Harben, 1988, p. 13). Since the beginning of literature, the dominant literary characters have been portrayed as complicated individuals with generally private inspirations and actions. The mental qualities, moral problems, and relational associations of every one of them impact their separate storylines. Current depictions, on the other hand, as found in Edward Bond’s plays, frequently portray these characters as people as well as images or symbols of even more remarkable social, political, and financial powers. Characters are currently viewed as corresponding to the establishments and philosophies they address by featuring a more basic and foundational comprehension of power elements. As Harben explains:

His genius is for a poetic theatre where language, staging, dramatic tempo and brilliantly realized visual images are skilfully balanced. Ideas are transformed into potent stage metaphors, a serious political concern into theatrical action which is electrifying on both an emotional and intellectual plane, for an audience is brought up short against a vision of the mind and character of whole societies (1988, p. 213).

Through the portrait of violence on stage, the playwright seeks to discover “humanness and the decay of political and social commitment” (Nicolás, 2016, p. 259). Bond believes that violence is a dispensable tool for “a specific material and ideological site” (Billingham, 2014, p. 3) and it is often supported by the ruling class or the government. If people are “violent by nature”, it seems “wise to have the use of violence monopolized by a rational and impersonal body such as the state” (Munck, 2008, p. 6) and to rule a society and to overcome opposition for the regime, it becomes a necessity for a reflection in “power and control” (Billingham, 2014, p. 4). Thus, Bond’s play affirms Foucault’s hypothesis that power and violence are inseparable and regulated in society. To Foucault, power is filled with the establishments and frameworks that run society and isn’t simply used to commit obvious demonstrations of violence. Bond represents this thought in his plays by presenting influential individuals as images of bigger social powers that push readers to think about the nature of violence. Following Foucault’s hypothesis that power is supported by authority and social norms, this strategy clarifies that violence maintains and legitimises authority. This adjustment of how characters are depicted intensifies Bond’s emotional impact as well as grows our perception of the fundamental power structures that form social reflections and human communications. This is predictable with Foucault’s arguments that power is a continuous and common control system.

Edward Bond wrote about his arguments on violence in the preface of his book *Plays: One*. According to him, the term was a “biological mechanism” that had been inherited by people (1977, p. 9). However, he differentiated it as the base instinct of nature from “the violence exhibited and institutionalised by humans and their societies” (Billingham, 2014, p. 6). Since human nature was created by society, “the problem of human violence [lies] not in our instincts but in our social relationships. Violence is not an instinct we must forever repress because it threatens civilised social relationships; we are violent because we have not yet made those relationships civilised” (1997, p. 12). Thus, violence was not “a function of human nature but of human societies” (1997, p. 17) since it is an inevitable “part of the world around us” (Munck, 2008, p. 7). Bond declares his ideas on violence and culture in an interview as follows:

I’m not saying that before the nineteenth century, society was moral, kind, generous. It wasn’t, because the economic grounds for these things weren’t there. But I am saying that it broke up communities on which culture was founded, pushed these people off into factory ghettos, and therefore destroyed the artistic consciousness of the people. And in that way, I think, it destroyed their self-integrity, which they had to set about the long business of finding again (Harben, 1988, p. 241).

Bond’s viewpoint, as presented in this quotation, suggests that violence is a result of societal conditions and that addressing the root causes in social relationships is crucial for reducing violence, rather than perpetually repressing it.

Bond’s historical play *Early Morning* (1969) was performed at the Royal Court Theatre in 1968 in a period of chaos after World War II and banned by Lord Chamberlain by “its surreal portrayal of history” and the writer’s reflections about Queen Victoria (Yanhua, 2013, p. 30). With a historical background of the Victorian period, most names belong to historical personalities. In the play, Queen Victoria and her husband Albert have Siamese twins: George and Arthur. The country is decaying with cannibalism and Victoria arranges a marriage between George and the nurse Florence Nightingale to pacify people by distracting their hostility towards the government. Albert and Prime Minister Disraeli plan to kill Victoria and put Arthur on the throne, Arthur, though, maintains his objectivity. Albert and Disraeli hire Len, who is a death criminal because of killing and eating a man in a cinema queue, to kill Victoria. They fail and Albert is poisoned and killed by Florence who is raped by Victoria. In this chaos, George is accidentally shot by Victoria and dies. The conjoined twins – one dead, one alive – run away. Arthur is alone, depressed, and fed up with violence all over the country; to him, the solution will come by the death of everyone. Thus, he arranges a tug of war, everybody dies, and he commits suicide. However, all of the characters are reunited in heaven which is again ruled by Victoria and people eat each other. People are immortal, for the eaten parts emerge again. Arthur is sad, he cannot eat others which makes George starve and this threatens the order of heaven. Hence, to protect the union in heaven, his family decides to eat him to his bones, lock his bones in a coffin, and get rid of him forever. Finally, the ghost of Arthur rises from the coffin, and no one notices him. In the context of *Early Morning*, Edward Bond’s thought-provoking play, violence serves as a tool that enlightens the face of a seemingly idealised community. Foucault argues, “in the historical discourse of the nineteenth century, be lessened, broken down into regional threats and transitory episodes, and retranscribed in the form of crises and violence” (2003, p. 216). Through the depiction of violent acts and their consequences, Bond presents a sarcastic critique of the inherent violence that lies beneath the surface of social structures that is irrespective of class or social standing. The play invites its readers and audience to confront the uncomfortable truth that violence is an inescapable piece of human existence that transcends socio-economic divisions. It involves violence to uncover the reality of an ideal higher culture. Notwithstanding class or social standing, Bond offers a humorous incrimination of the fundamental brutality that underlies social frameworks by showing violent actions and their outcomes. This affirms Foucault’s perception that violence is legitimised in contemporary societies through legal and governmental strategies, turning into an essential piece of the arrangement of the state. Bond’s basic assessment that the nineteenth century’s modern and economic improvements harmed social institutions and broke social ties is reflected in his portrayal of a falling Victorian culture.

Early Morning is a clear example of satire. In the first scene of the play, the Queen’s husband Albert, and Prime Minister Disraeli plan to assassinate Victoria, and Bond uses realistic historical characters to criticise the corruption in politics. They are cruel and decide to kill people after killing Victoria:

DISRAELI: (...) Tonight I’ll bring the black list up to date. I was going to shoot them – to demonstrate our military support, you understand. But I’ve decided on hanging – that will emphasise our respectability. I’ll keep the numbers down.

ALBERT: How many?

DISRAELI: We don’t know all our enemies till we start. So far, eight hundred and thirteen.

ALBERT: Make it fourteen. People are superstitious (Scene One, 1977, p. 139).

Even though they are in the government, they plan to hang members of the opposite group without questioning whether they are guilty or not. To them, the lives of others are just numbers, it does not matter what their society believes in. Bond stresses political violence through characters since it may generate the “demonstration of force” in which “power is institutionalized and organized meant to rule and govern, and force is the capacity and means exercising power. Power is an

end in itself, force is a means to sustain power and violence is [a] force in" (Singh, 1976, p. 60). Although these characters want to put Arthur on the throne in the play, Arthur has hesitations. He asks questions about what will happen to his mother, and how many people will die, but his father evades with unrealistic answers. Arthur is not involved in this political corruption, for he thinks: "The trouble with the world is it's run by politicians" (Scene Two, 1977, p. 141). The "use of violent methods for achieving legal or illegal ends in politics, and may be defined as the use of force or the threat of its use by a group or groups in order to achieve political objectives like maintaining, influencing or seizing state power" (Singh, 1976, p. 63), it is obvious that Bond uses satire in *Early Morning* to critique political corruption, and violence becomes "a use of force to effect decisions against the desire of others" (Hondereich, 1976, p. 48). The dialogue exemplifies the dehumanising nature of political decisions and highlights a character, Arthur, who serves as a voice critical of the political establishment since his presence introduces him as the one "desocialized away from [his] own culture" (Galtung, 1990, p. 293).

The playwright criticises not only the corruption in the political system but also the corruption in the judicial system since violence causes "social and political inequality and injustice" (Billingham, 2014, p. 118) and it creates corruption "comes from the conflict between the imperative to justice and the practical necessity of living in an unjust society" (Bond, 2006, p. 218). This statement outlines the scope of Bond's critique which emphasises that his criticism extends beyond political corruption to encompass the flaws in the judicial system through a connection between violence and social injustice. In the fourth scene, Victoria judges a couple named Len and Joyce who are accused of killing and eating a man in a cinema queue. She says: "I shall sum up: guilty" (Scene Four, 1977, p. 152) and they will be sentenced until they are dead. The only person who wants to learn the reason for cannibalism is Arthur. He asks why Len kills and eats the man, he says that the man pushed in the queue, and he was hungry at that moment. Bond presents his audience with a cannibalistic society in which people are nothing except meals, for they do not have any value. He criticises society for being numb to others, and he expresses in *Eleven Vests* and *Tuesday*, "violence always returns to unleash its wrath on the ignorance that creates it. And we are an ignorant society" (Bond, 1997, p. 35). Furthermore, violence in public points to an extensive importance in the play, these kinds of individual crimes become inconsiderable contrasting to "the 'strategic' bombing of German towns it is a negligible atrocity, compared to the cultural and emotional deprivation of most of our children its consequences are insignificant" (Bond, 1977, pp. 310-11). An individual crime and its consequences are adopted as an ordinary incident by society considering the devastating agony of mass violence. Bond is a multifaceted critic who encompasses both political and judicial corruption, and his exploration of the dehumanising effects of violence on society. The specific example of Len and Joyce's trial serves as a microcosm for the broader issues Bond seeks to address. How Bond portrays violence can be better perceived by considering Foucault's comprehension of power elements. While Foucault explains the relationship between power and violence in the political system, he declares his ideas about the ruling class:

Prince receives his principality either through inheritance, or by acquisition, or by conquest; in any case, he is not a part of it, but external to it. It makes no difference whether the link that binds him to his principality is one of violence, or tradition, or one established through the compromise of treaties and the complicity or agreement of other princes, it is, in any case, a purely synthetic link; there is no fundamental, essential, natural, and juridical connection between the Prince and his principality: externality, the Prince's transcendence, is the principle. A corollary of this principle is, of course, that inasmuch as it is an external relationship, it is fragile and constantly under threat. It is threatened from outside, by the Prince's enemies who want to take, or re-conquer, his principality, and it is also threatened internally, for there is no a priori or immediate reason for the Prince's subjects to accept his rule. Third, an imperative is deduced from this principle and its corollary, which is that the objective of the exercise of power is, of course, to maintain, strengthen, and protect the principality (2014, p. 130).

As Foucault argues, the prince's external relationship with his people — which is set apart by violence, customs, or arrangements — features, the weak and never-ending unsafe nature of power. This externality — the prince's absence of natural connections to his domain — reflects the violent and unusual world of politics that *Early Morning* depicts. Violence is an essential strategy to protect authority and control of the culture in which Bond's main characters work. Foucault discusses that the activity of power habitually relies upon keeping up with the ruling class through strong strategies reflecting the fundamental message despite the odd and humorous depiction. Even with Bond's satirical scenes, the play's basic subject is predictable with Foucault's hypothesis: power is regularly important to keep up with control since political power is naturally unsteady. Bond's depiction of a social structure of violent and degenerate rulers upholds Foucault's arguments that power connections are unreliable and continually in danger. This depiction enhances our familiarity with violence that underlies social dynamics and intensifies the sensational effect of Bond's play. Bond's *Early Morning* requests that readers or audiences consider the manners by which power structures are kept up with by violence, as well as what they mean for social norms and human relationships.

In the fifth scene, the setting is Windsor Great Park and Florence says that Victoria raped her, and she is changed, "I've started evil thoughts" (1977, p. 155). This sets the stage for a dramatic revelation, indicating a traumatic event and its

psychological impact on Florence. While Albert and Disraeli plan to kill the Queen by hiring Len, Victoria persuades Florence to poison Albert. This complex plot involves a conspiracy to kill the Queen and Victoria's manipulation of Florence to achieve her goals. It highlights the theme of betrayal within the ruling family. In the chaotic atmosphere, Victoria wounds George accidentally. The court doctor offers to cut George free, but Arthur opposes. While they run away from the battle, they encounter their father's grave and his ghost who insists on cutting George off and makes Arthur the King: *"You were first in the womb. Your mother screamed and struggled, and your brother thrashed his way out in front"* (Scene Seven, 1977, p. 168). However, the audience witnesses George's coming back from death in scene ten. The resurrection of George also adds a surreal and unexpected twist to the plot, further complicating the narrative. Victoria has the power to bring him back to life: *"Arise, my son! George, this is mother, I want you back"* (1977, p. 178); and thus, he is alive *"Where am I?"* (1977, p. 179). It is critical that although George is Victoria's favourite heir, she does not get any kind of happiness and she just says about it: *"Be quiet. Let him thank me"* (1977, p. 179) and utters, *"Government must continue. Arthur must be shot"* (1977, p. 180) and accuses him to kill his father even though she convinced Florence to do it. Victoria's emotionlessness and prioritisation of political interests over familial relationships reveal the extent of cruelty and corruption in the ruling family. This scene is rich in dramatic elements, unveiling a web of familial betrayals, power struggles, and supernatural interventions, contributing to the inclusive theme of cruelty and corruption within the ruling family. As Foucault presents, *"there [is] a violent form of power which tried to attain a continuous mode of operation through the virtue of examples"* (2015, p. 155). Victoria's violent actions and manipulations are clear instances of this continuous violent power, as Foucault declares. The authority figure that Foucault criticises is exemplified by her use of violence and cruelty to provide control and authority. According to Foucault's arguments that power aims to imitate itself through steady, regularly violent structures, the ruler family's demonstrations act as a violent wake-up call of how power is kept up through fear, disloyalty, and the pressure of individual decisions.

While the playwright fictionalises the characters, he presents the dilemma in society. The conjoined twins Arthur and George complete and create a character. When Victoria decides to kill Arthur after the resurrection of George, Florence opposes it:

VICTORIA: (...) Listen, Florence. I'll tell them not to hit George.

FLORENCE: If Arthur dies he dies!

VICTORIA: Will he? The doctors say he will – that means he probably won't. And if he does I'll bring him back to life.

FLORENCE: But he's got no heart! (Scene Ten, 1977, p. 180).

This dialogue indicates a crucial moment in the play where characters confront the ethical implications of their actions. The conjoined twins become a metaphor for the interconnectedness of individuals in a society, and Victoria's actions highlight the corruption that can arise when power is unchecked, and morality is compromised. In the play, Bond provides:

(...) this dilemma of inner division, of being separated from one's natural self, a step further, projecting it in startling visual terms in the form of George and Arthur as Siamese twins, and the other characters as one-dimensional, cartoonlike, strangely dehumanized creatures. By distorting, even demonizing the human figure - using the spontaneity and irresponsibility of a dream as dramatic licence - Bond shows how people can cease to be human under certain conditions (Harben, 1988, p. 238).

It is obvious that Arthur represents both literally and emotionally heart, senses, and morality, but George is a part of the Queen's system and a suitable candidate for the throne. Even though George kills himself again, Arthur runs away with his dead brother rather than becoming the King. Being emotional and thinking with heart is not enough to participate a society; he is depressed and lonely. He carries his skeleton attached to him and acts as if he is alive:

ARTHUR: (...) He can't hear. I pretend he hears because I'm lonely. – You noticed? Sh, I gave it to a dog. I woke up and this brute was slinking off its tail down and its ears back and his foot in its mouth. I threw a stone and it dropped it... Then I thought no. so I called it back and gave it to him. I'm a limited person (Scene Eleven, 1977, p. 185).

To put up with this cruel world, Arthur needs George; however, in one sense he wants to get rid of him by giving his bones to dogs. Even though he is presented as a much better character in the play, he has also an instinct for violence as a member of *"exploitative social organisations"* (Billingham, 2014, p. 6). It explores the emotional and moral dimensions of the characters Arthur and George by searching the complexities of their relationship, Arthur's internal struggles, and the broader societal critique in the play.

Scene Eleven is also crucial to present Arthur's perception of violence. After he explains his loneliness to Len, who is dying, he begins to tell his dream about a mill that grinds people. He confesses that he has better dreams, *"each man slaughters his family and cattle and then kills himself"* (1977, p. 185). Arthur recounts a dream about a mill that grinds people, expressing a dark view of human existence. He believes that violence is inherent in society, stating that before taking his own life, every man butchers his loved ones and animals. It reveals a profound cynicism about the inherent violent tendencies of humanity. He is positive that all of the people in society are violent:

ARTHUR: Doctor, you're a medical man. Why do men hate life? Is it the light? Is it more comfortable to be mud and ashes? Why do the good men work for the bad men? Doctor? Not many people rise to the heights of Hitler. Most of them only nurse little hates. They kill under licence. Doctor, Hitler had vision. He knew we hated ourselves, and each other, so out of charity he let us kill and be killed (1977, p. 186).

He adds that even science, which should be useful to human beings, works for violence:

ARTHUR: (...) Hitler gets a bad name, and Einstein's good. But it doesn't matter, the good still kill. And the civilized kill more than the savage. That's what science is for, even when it's doing good. Civilization is just bigger heaps of dead. Count them (1977, p. 186).

Arthur compares Hitler and Einstein, and he puts forward that both the good and the bad kill. He argues that even science, meant to benefit humanity, serves violence. His reflection on Hitler's understanding of human self-hatred and the notion that civilisation results in bigger amounts of death suggests a deep scepticism about the positive contributions of civilisation. He believes that people prefer to live for the sake of killing others, and he decides to arrange a tug of war and kill everyone including himself: "For the first time in my life I can be useful. (...) What we need now is the great traitor: who kills both sides, his and theirs" (1977, p. 187). Arthur contends that people prefer to live for the sake of killing others, and he proposes arranging a tug-of-war to kill everyone, including himself. This extreme proposal reflects Arthur's belief which puts forward that violent actions become an intrinsic part of the nature of humanity. Conversely, Queen Victoria strongly devotes herself to this 'game' war, and all of the public even disabled people with wheelchairs are involved in it. According to Bond's note on violence, "there must be a strong authority that will use violence to control violence. This authority is the ruling class. It maintains its existence by using violence and being able to organise it politically" (1977, p. 11). This cruelty of society is defined by Arthur as: "The mob's sadistic, violent, vicious, cruel, anarchic, dangerous, murderous, treacherous, cunning, crude, disloyal, dirty, destructive, sadistic—" (Scene Twelve, 1977, p. 189). Arthur concludes that people tend toward violence by birth, suggesting a deterministic and pessimistic view of human nature. This adjusts with his earlier expression that even the good kill by emphasising permanent and inescapable violence in society. Arthur's fatalistic and despairing perspective on violence, human nature, and society and his beliefs reflect a rooted cynicism about the capacity of individuals and civilisation to rise above inherent violent tendencies. The proposed tug of war becomes a metaphor for the destructive nature of societal dynamics in Arthur's eyes and "Bond satirizes the tragic ignorance of an age of aggression and absurd selfcertainty" (Harben, 1988, p. 237). Foucault's arguments that "the nature of this power which has surged into view in all its violence, aggression and absurdity in the course of the last forty years, contemporaneously, that is, with the collapse of Fascism and the decline of Stalinism" (2015, p. 87) have a close relationship with this play's themes. The universal and continuous violence that Foucault depicts is represented through Arthur's perspectives and actions. The social and political elements present the "absurdity" and "aggression" that Foucault portrays in contemporary power structures. Bond's image of an organised and standardised society is reliable with Foucault's investigation of power. Bond brings up the repeating and self-sustaining nature of violence that Foucault argues is featured by the decision of the ruling class's use of violence to hold control. Within this framework, Arthur's miserable actions and his realisation lead to a bigger explanation of the idea of violence and power in culture. The tug of war is not only a game; it's an illustration of the undeniable pattern of violence that saturates contemporary power elements. Bond criticises society's acknowledgement of violence as an essential and sensible method for maintaining request by caricaturising this unfortunate irrelevance, which is much the same as the thing Foucault suggested about the state's legitimisation of violence.

Despite all of the encouragement of Victoria, her team releases the rope and falls down to the cliff, everyone dies except Arthur. The ghost of George attaches him again, and Arthur shoots himself; however, the peace he hopes to find in death does not appear. Scene Sixteen begins with the setting of heaven which is like hell: everything is the same, Victoria rules people, all of them eat each other without feeling any pain, and the eaten parts re-emerge. It is an ever-lasting hell. Thus, Arthur's plan to kill everyone does not work and the game frees neither him nor others from violence, as Bond points out in his work *Plays: Two*, "[v]iolence shapes and obsesses our society and if we do not stop being violent we have no future" (1978, p. 3). With the help of this image of heaven, Bond wishes to emphasise that there is no way to escape from society and its violence, because people "haven't yet found a way of change by using our minds" (qtd in Roberts, 1985, p. 49). In heaven, Arthur cannot eat others, for he vomits. This behaviour makes George starve. Arthur only eats his arm when he feels pain and he is not involved in the violence around him. He says, "Bodies are supposed to die and souls go on living. That's not true. Souls die first and bodies live. They wander round like ghosts, they bump into each other, tread on each other, haunt each other." (Scene Nineteen, 1977, p. 209). This quotation reflects the world, which is full of violence and corruption, people first lose their souls before death. However, the ruler Victoria announces him as a traitor who does not obey the rules of heaven and creates chaos among people who follow him as a leader. Eventually, Victoria and her supporters decide to eat him to his bones and lock his bones in a coffin to prevent his re-emerging. The past in the world was dominated by her and

her supporters' violent deeds, so the present in heaven "must be controlled into some semblance of purpose and coherence through violence, fear and intimidation" (Billingham, 2014, p. 116). This cannibalistic heaven presents the idea that people "don't eat anybody physically but [they] eat [others'] mental suffering, [they] eat their despair, [they] eat the waste of their lives (...) Our economic relationship to the earth is through eating and destroying each other" (Hayman, 1973, p. 11). According to Foucault, the activity and support of power in society are fundamentally achieved through violence. In *Early Morning*, the never-ending cannibalism in Heaven addresses the unavoidable and organised violence that Foucault expounds on. The play shows how those in, important, influential places control and overwhelm violence in social structures. Bond introduces a savage, horrible heaven that underlines the thought of Foucault that power isn't just practised through clear demonstrations of violence but also through the continuous maintenance of hierarchy in culture. This association with Foucault's arguments expands the individuals' perceptions of how violence is acknowledged and legitimised in the public by raising questions about the possibility of full independence from these severe frameworks simultaneously.

After Arthur's family has eaten him, they realise that his head is missing since Florence hides it under her skirt. They are stark raving mad, and they are, especially George, searching for it. To calm him down, Victoria utters, "George, try saying the National Anthem backwards. It calms the nerves" (Scene Twenty, 1977, p. 217). This scene also presents elements of satire. The ruler family is eager to eat and annihilate one of its members and they enjoy it. They do not hesitate to use the National Anthem to calm their nerves even though it should be honourable and sacred. Through funny dialogues, the playwright criticises the corruption and the tendency of violence in the ruler's family. Finally, George finds Arthur's head and eats hungrily it and so Arthur's opinions about society, which destroy the order, are suppressed, and from now on, the order in heaven will be protected as it should be. To pacify the people, Victoria announces that Arthur killed himself and she hides the murder:

VICTORIA: You can't kill people in heaven. They can only kill themselves. (...) He told you not to eat each other. (...) But he knew he was asking something unnatural and impossible. Something quite, quite impossible. And because he loved you – and he only attacked you out of love – he wouldn't ask you to eat yourself, as he did. So he died, to let you eat each other in peace. His last words were 'Feed them'. (Scene Twenty-one, 1977, p. 221).

This scene employs satire and irony to critique the ruling family's corruption and violent tendencies. The manipulation of symbols like the National Anthem and the fabrication of a narrative around Arthur's death reveal the lengths to which those in power will go to maintain control and suppress protest. In the play, the ruler side puts his bones in a coffin and only Florence cries for him. Arthur rises above his coffin like a ghost, and nobody sees him. He looks old but happy. All of his pain has gone, and he does not have to live in this everlasting 'hell' with his cannibalistic family and society anymore. Arthur, depicted as old but happy, represents a sense of liberation from the pains and struggles of life. His decision to escape this everlasting hell is portrayed as a choice for peace and contentment and in the context of the play's world, death is portrayed as a release from suffering. Foucault's statement helps us understand this scene: "the salvation of each is the salvation of all, and the salvation of all is the salvation of each" (2014, p. 345). One method for reading Arthur's death and his following leaving from the endless violence of heaven in *Early Morning* is a personal salvation that eventually challenges the bigger social structure. As indicated by Foucault's arguments on power and salvation, accomplishing real salvation relies upon delivering the whole society and can't be achieved independently. Real salvation is frustrated by organised corruption, reflected in the ruler's family's forceful efforts to seize power. The way that Arthur decided not to use violence and how he passed on subsequently address a rejection of the corrupted power system. A culture that feeds on injustice and violence may be viewed as being evaluated by his peaceful leave, underlining the need to change for real freedom. Bond's satire and Foucault's ideas may be connected to feature the reliance on individual and social liberation because they uncover the systematic violence existing inside society and should be addressed to reach real salvation. Foucault puts forward "this theatrical and tragic harshness of the state that in the name of its always threatened and never certain salvation, requires us to accept acts of violence as the purest form of reason" (2014, p. 348). Thus, violence is standardised as fundamental for the continuation of the state, as shown by the ruler's family's extreme activities to maintain request, like eating Arthur and misrepresenting his real version of death. This supports Foucault's declaration that the state legitimises violence as a sensible need while masking its tricky presence. Because "[i]nequality is everywhere, violence creates inequalities everywhere, and wars are everywhere" (Foucault, 2003, p. 156). As Bond underlines the recurrent idea of violence that maintains the structures it looks to protect, the cruelty and systematisation of violence in the play reflect Foucault's evaluation of state power. The basic investigation of power relations and the need to assess the use of power legitimised in the assistance of social requests and state security are featured in this play.

In this sense, *Early Morning* is recognised as "almost irresponsibly optimistic" (Hay and Roberts, 1980, p. 65) which suggests a tension between optimism and a sense of irresponsibility, perhaps questioning whether escape through death as a valid or responsible resolution to the problems is presented in the play. An interviewer referred to the idea of hope

presented in the endings of Bond's plays which some people regard as cruel and asked, "the connection between hope and action in [his] plays" (Nicolás, 2016, p. 261). The playwright refused the use of hope as a traditional tool, and he mentioned that his plays demand a closer look to "see something else is conveyed". So, through this critical mind, he uttered,

truth becomes a trigger. It has consequences, it triggers something. (...) I dislike the way people use the word hope. It is what you were saying, you just abdicate responsibility. I never write plays that simply say, well, the future is hopelessly, irredeemably, black. What I am saying is: the trigger of truth is in your hands. (Nicolás, 2016, p. 262)

The protagonist in *Early Morning* has deeply suffered and finally prefers dying out rather than living in the violent and corrupted world. With this bitter optimism, it may be considered that there is always a chance for people to escape from this wild world even though it costs their lives. Hence, through these reflections on the character Arthur's liberation through death and the cost of escaping a world marked by violence and corruption, the play's conclusion is described as optimistic but tinged with bitterness through emphasizing the thematic complexities surrounding life, death, and the nature of the depicted world since violence is an evitable part of our lives.

Interestingly, the play starts with the sentence "the events of this play are true" (1977, p. 136) after readers or the audience have learned the plot of the play: Victoria is a lesbian and rapes Florence, her sons Arthur and George are conjoined twins, cannibalism is common both on earth and in heaven. The play's opening statement immediately captures attention and is likely intended to set a tone of seriousness or realism, highlighting that the events to follow hold some profound, perhaps symbolic, truth rather than mere fiction. Bond rewrites the Victorian period with shocking and savage scenes to point to cruelty and consumption in the world. To Waqar, "as a postmodernist writer, Bond amalgamates the realism of the Victorian age with the stylistic experimentation found in the modernist literature of the early twentieth century" (2015, p. 146) and his play is set in the twenty-first-century society. In this case, Bond is said to compound Victorian realism with the stylistic experimentation of early twentieth-century modernist literature. To construct this, he makes use of 'anachronism', which is defined as "something in a book, play, or film that is wrong because it did not exist at the time the book, play, or film is set" (Collins Cobuild English Dictionary, 1995, p. 55). Anachronism, the intentional utilisation of components not by and large or socially proper to the time portrayed, is noted as a critical complex instrument. Bond provides this "technique of making an audience sit up through the force of startling anachronisms which bring past and present together, driving home the contemporary relevance of what is being portrayed" (Harben, 1988, p. 38) and the play is set in the twenty-first hundred years, yet it changes the Victorian time frame. This choice challenges conventional notions of historical accuracy by contributing to a sense of stylistic experimentation and perhaps highlighting the timelessness of certain themes. In Scene Four, Disraeli and Albert are talking about the plan to assassinate the Queen. While they are discussing whether Prince Arthur will join them or not, Albert utters:

ALBERT: He's peculiar about his mother. It must look as if some stray fanatic kills her. We just step in to keep the peace. We close the ports and airfields, take over the power stations, broadcast light classics and declare martial law. (1977, p. 147)

Bond's use of anachronism in *Early Morning* serves various purposes including challenging traditional narrative structures, offering social commentary, and engaging the audience with a unique blend of styles and themes this utterance shows that Bond combines the Victorian period with the early Twentieth Century by giving examples of airfields and power stations. He takes advantage of this technique in another dialogue between Doctor and Arthur in Scene Twelve:

ARTHUR: Who won?

DOCTOR: We're regrouping.

ARTHUR: Was Napoleon there?

DOCTOR: I didn't see him.

ARTHUR: Hitler? Einstein? (1977, p. 186)

The excerpt illustrates Bond's use of anachronism by placing references to airfields and power stations in a Victorian setting. This technique disrupts traditional historical accuracy and creates a unique narrative blend. Even though the play is set in the Victorian period, Arthur is talking about important figures of the twentieth century. As mentioned before, he thinks that good men are as blamed as bad men. Arthur's belief that both good and bad men are equally blamed aligns with his broader critique of society. This suggests a moral relativism that challenges conventional notions of morality. It is also astonishing that Queen Victoria confesses about the society as follows:

VICTORIA: (...) Our kingdom is degenerating. Our people cannot walk on our highways in peace. They cannot count their money in safety, even though our head is on it. We cannot understand most of what is called our English. Our prisons are full. Instead of fighting our enemies our armies are putting down strikers and guarding our judges. Our peace is broken. (Scene Three, 1977, p. 144)

It sounds as though Queen Victoria experienced all of the issues and degenerations of the twentieth century. She delivers a monologue in which she laments the decline of the monarchy and notes how social unrest, economic inequality, and

problems with law enforcement are all reflections of the 20th century's issues. In this way, Bond gives a realistic depiction of our reality while also using historical figures to critique the modern world. Bond's intentional mixing of historical periods, characters, and issues in *Early Morning* serves to challenge traditional storytelling, offers a moral critique, and stresses the persistent nature of societal problems across different eras. This unconventional approach engages the audience and prompts reflection on the enduring issues faced by humanity.

Conclusion

As among the post-war period writers, Edward Bond expounded on the impacts of violence in culture and society through the analysis of present-day world hardship by utilising Victorian characters, setting and period in his play *Early Morning*. To dissect this defilement in the two individuals and society, he spun around the principal character Prince Arthur who is frantic to encounter social treachery and viciousness both in his imperial family and in English society. The Ruler faces a dreary activity - human flesh consumption both on the planet and in paradise and this brings up him to doubt and lastly deny his reality. Toward the end of the play, he understands that he cannot change this debased framework. The Prince's choice is not the main significant issue of violence in the play, Bond likewise gave time misplacement by mixing reality and fiction in the past to address ethical quality and socio-political equity throughout everyday life, in this way violence turned into an ironical component.

In *Early Morning*, violence is introduced as an unavoidable impact that surpasses each friendly limit, and it fills in as a device controlled by individuals and networks to hold power, question the current framework, or show irritation and shortcomings. In this play, Bond set forward that violence is an essential and acquired part of human instinct in all societies free of any financial class by crossing social limits in each culture and making an enduring impact on social orders and their demeanours of workmanship. Through the difficulty of individuals' sanctified thoughts regarding honour, power and class, this play offers a motivating illustration of how violence might uncover the real essence of a quiet local area. Clearly, writing has a pivotal impact in looking at, addressing, and creating settings on the impacts of the issue on culture and society. Through writing, the secret pieces of human existence become clear, and it gives desire to change for a superior future.

By surpassing social lines, *Early Morning* presents a strong remark on the presence of violence in the public eye. Since Bond utilises chronologically misguided devices, the setting and the characters in the Victorian Period reflect general issues, such as violence and debasement, which have existed from the beginning of human history. As a post-war period writer, Bond skilfully joined the genuine characters from the nineteenth century with his inventive portrayal which is amazing and provocative. Through this specific situation, the play offers a powerful delineation of the social worries of the contemporary world as well as offering analysis of the prior hundred years thus Bond looks at the Victorian culture he reproduces and the intricacy of the modern world while he attempts to uncover the idea of violence. The dramatist, utilising an erroneous history, has raised questions about social and moral issues and whether they have been addressed or rethought in this advanced world.

Bond envisioned the corruption, violence, and moral erosion of a fictitious higher society and this makes the readers and theatre-goers of the play question their social battles in which they live. Thus, the subject of violence turns into a tool that helps to change both scholarly works and social settings since writing features and digs the malicious parts of individuals and their disagreeable activities. The way that violence is generally depicted as a power that exists and is not just a verifiable item leads individuals to contemplate what it could mean for current writing and social stories. Examining the association between *Early Morning* and the setting of culture and writing assists individuals with outperforming time and criticising culture and society by introducing a justifiable impression of mankind. Bond's play presents a valuable source that censures the overall conviction of the higher class's significance by offering similar difficulties in the modern world's lives.

This terrific climate profoundly interfaces with Foucault's study of violence and authority. He points out that violence is habitually legitimate in contemporary society by offering legalistic and governmental strategies, depicting it as a fundamental piece of the rule of law. This is displayed in *Early Morning*, as the fundamental violent and powerful elements of Victorian culture are uncovered through a strange point of view on history. The play reflects Foucault's arguments that violence and reason are joined in the use of state power by performing the problem of people in a general public that is not generally determined by human beliefs. The play's controlled moral rebellion portrays a world wherein predominance and power fights outweigh everything else above moral contemplations. Bond's lines are reliable with Foucault's arguments that power invades and dominates all features of presence through the frameworks of perception and control. Bond shares his image of the continuous effects of Victorian power structures on the present through a clearly mocking critique of a widespread, crazy consumer society. The shocking symbolism in the play reflects the brutal power elements in present-day culture, as proposed by Foucault.

Thus, the issue of violence in *Early Morning* is both an examination of the nineteenth century's understanding and a call

to scrutinise the worldwide issues of profound quality, defilement and social degeneration which have shaped the entire world from the start of history. Here, writing turns into a critical element in looking for the subtleties of our reality in day-to-day existence settings by empowering individuals to contemplate a quiet future through the test of malicious and awkward revelations. Bond's play can influence change by its power which arrives past the stage or the pages of the play. With the assistance of this capacity, its readers or audiences get an opportunity to confront hard real factors and envision an additional empathetic and amicable future if it is yet conceivable.

Peer-review: Externally peer-reviewed.

Conflict of Interest: The author has no conflicts of interest to declare.

Financial Disclosure: The author declared that this study has received no financial support.

Hakem Değerlendirmesi: Dış bağımsız.

Çıkar Çatışması: Yazar, çıkar çatışması olmadığını beyan etmiştir.

Finansal Destek: Yazar, bu çalışma için finansal destek almadığını beyan etmiştir.

References

- "Anachronism" (1995). *Collins Cobuild English Dictionary*. London: Harper Collins.
- Billingham P. (2014). *Edward Bond: A Critical Study*. Palgrave Macmillan UK.
- Bond, E. (1977). *Plays: One: Saved; Early Morning; the Pope's Wedding*. London: Methuen.
- . (1978). *Plays: Two (Lear, The Sea, Narrow Road to the Deep North, Black Mass, Passion)*. London: Methuen.
- . (1994). *Letters, Volume I. Edited by Ian Stuart*. Philadelphia: Harwood Academic Publishers.
- . (1997) *Eleven Vests and Tuesday*. London: Methuen.
- . (2006). *Plays: Eight (Born, People, Chair, Existence, The Under Room.)* London: Methuen Drama.
- California Policy Council on Violence Prevention. (1995). *Violence Prevention, A Vision of Hope: Final Report*. Sacramento: Crime & Violence Prevention Ctr., Calif. Attorney General's Office, August.
- Coady, C. (1986). The Idea of Violence. *Journal of Applied Philosophy*, 3(1), 3–19. <https://doi.org/10.1111/j.1468-5930.1986.tb00045.x>
- Foucault, M. (2003). *Society Must Be Defended: Lectures at the Collège de France, 1975-76*. (M. Bertani & A. Fontana, Eds.; David Macey, Trans.). Picador.
- . (2008). *The Birth of Biopolitics: Lectures at the Collège de France, 1978-79*. (M. Senellart, Ed) Palgrave Macmillan.
- . (2014). *Security, Territory, Population: Lectures at the Collège de France, 1977-78*. (M. Senellart, Ed.; G. Burchell, Trans.). Palgrave Macmillan.
- . (2015). *Power/Knowledge: Selected Interviews and Other Writings 1972-1977*. (C. Gordon, Ed.). Vintage Books.
- Fülöp, M. (2011). *The Unfinished Peace: The Council of Foreign Ministers and The Hungarian Peace Treaty of 1947*. Social Science Monographs; Center for Hungarian Studies and Publications.
- Galtung, J. (1990). Cultural Violence. *Journal of Peace Research*, 27(3), 291-305.
- Greco, A. N. (2020). *Marketing of World War II in the US, 1939-1946*. Springer International Publishing.
- Harben, N. (1988). *Twentieth-century English History Plays: from Shaw to Bond*. Barnes & Noble Books.
- Hay, M. & Roberts, P. (1980). *Bond: A Study of His Plays*. London: Eyre Methuen.
- Hayman, R. (1973). *Bond is out to Make them Laugh*. The Times. 22 May.
- Hondereich, T. (1976). *Three Essays on Political Violence*. Oxford: Basil Blackwell.
- Jackman, M. R. (2002). Violence in Social Life. *Annual Review of Sociology*, 28, 387-415.
- Mathy G.P. (2018). Hysteresis and persistent long-term unemployment: the American Beveridge Curve of the Great Depression and World War II. *Cliometrica*, 12(1), 127–152. <https://doi.org/10.1007/s11698-016-0158-1>
- Munck, R. (2008). Introduction: Deconstructing Violence: Power, Force, and Social Transformation. *Latin American Perspectives*, 35(5), 3-19.
- Nicolás, S. (2016). The Trigger of Truth is in your Hands': Conversations with Edward Bond. *Contemporary Theatre Review*. 26 (2), 258-266, DOI:10.1080/10486801.2016.1144184
- Roberts, P. (ed.) (1985). *Bond on File*. London: Methuen.
- Singh, G. (1976). Politics and Violence. *Social Scientist*, 4(11), 58-66.
- Trussler, S. (1976). *Edward Bond*. Harlow: Longman.
- Waqar, B. (2015). From Realism to Expressionism: The Pope's Wedding, Saved and Early Morningby Edward Bond. *ELF Annual Research Journal* 17: 145-161.
- Willett, J. (1967). Thoughts on Contemporary Theatre. *New Theatre Magazine*. 7 Spring: 6-12.

World Report on Violence and Health: Summary. (2002). Geneva: World Health Organization.

Yanhua, X. (2013). Faithful or Rebellious: Bond's Historical View in Early Morning. *Studies in Literature and Language*, 7(3), 29-33.

Kristevan Abjection in Muriel Spark and Charlotte Perkins Gilman's Female Narratives

Muriel Spark ve Charlotte Perkins Gilman'ın Kadın Anlatılarında Kristeva'nın Zelil Kavramı

Elif TOPRAK SAKIZ 

(Corresponding Author- Sorumlu Yazar)

School of Foreign Languages, Dokuz Eylül University, İzmir, Türkiye
Dokuz Eylül Üniversitesi, Yabancı Diller Yüksekokulu, İzmir, Türkiye
elif.sakiz@deu.edu.tr



Abstract

Viewing linguistic and semiotic processes as constitutive of self, Julia Kristeva emphasizes the role of abjection in the construction of female subjectivity. Abjection corresponds to a state of subjectivity dominated by in-betweenness in which the distinction between the subject and the object is blurred, while this experience is necessary for the subject to complete the subjectivization process. This paper aims to scrutinize the function of this Kristevan conception in two short stories written by women recounting the experiences of their female protagonists: Muriel Spark's "You Should Have Seen the Mess" (1958) and Charlotte Perkins Gilman's "The Yellow Wallpaper" (1899). Revolving around an utter sense of abjection, these works reflect the protagonists' obsessive attachment to and abhorrence for the abject as well as their problematic position in relation to the semiotic and symbolic linguistic realms. Both protagonists are in search of alternative ways of coping with their subjugation in a patriarchal society, through an existence outside of social norms and expectations. Consequently, female subjectivity is regarded as an on-going social process rather than a finished one in both texts, whereby the activities of female subjectivity constitute avenues by which women can reposition and empower themselves within a patriarchal system.

Keywords: Abjection, Kristeva, Female Subjectivity, Muriel Spark, Charlotte Perkins Gilman

Öz

Linguistik ve semiyotik süreçleri öznenin oluşumunun bir parçası olarak gören Julia Kristeva, kadın özneliğinin inşasında zelilin rolünü vurgular. Zelil, özne ile nesne arasındaki ayrımın bulanıklaştığı, arada kalmışlığın hâkim olduğu bir öznelilik durumuna karşılık gelirken, bu deneyim öznenin özneleşme sürecini tamamlaması için gereklidir. Bu çalışma, Kristeva'nın bu anlayışının, kadınlar tarafından yazılmış ve kadın kahramanlarının deneyimlerini anlatan iki kısa öyküdeki işlevini incelemeyi amaçlamaktadır: Muriel Spark'ın "You Should Have Seen the Mess" (1958) ve Charlotte Perkins Gilman'ın "The Yellow Wallpaper" (1899). Mutlak bir zelil duygusu etrafında dönen bu eserler, kahramanların zelile olan saplantılı bağlılık ve tiksintilerinin yanı sıra semiyotik ve sembolik dilsel alanlara ilişkin sorunlu konumlarını da yansıtır. Her iki kahraman da toplumsal norm ve beklentilerin dışında bir varoluş yoluyla ataerkil bir toplumdaki boyun eğdirilmişlikleriyle başa çıkmanın alternatif yollarını aramaktadır. Sonuç olarak, kadın özneliği her iki metinde de bitmiş bir süreçten ziyade devam eden bir sosyal süreç olarak görülmekte ve kadın özneliğinin faaliyetleri kadınların ataerkil bir sistem içinde kendilerini yeniden konumlandırabilecekleri ve güçlendirebilecekleri yollar oluşturmaktadır.

Anahtar Kelimeler: Zelil, Kristeva, Kadın Özneliği, Muriel Spark, Charlotte Perkins Gilman

Received/Geliş Tarihi 03.02.2024
Revision Request / Revizyon Talebi 28.05.2024
Final Revision/Son Revizyon 26.07.2024
Accepted/Kabul Tarihi 03.08.2024
Publication Date/Yayın Tarihi 15.12.2024

Cite this article:

Toprak Sakız, E. (2024). Kristevan Abjection in Muriel Spark and Charlotte Perkins Gilman's Female Narratives. *Journal of Literature and Humanities*, 73, 49-56.

Atıf:

Toprak Sakız, E. (2024). Muriel Spark ve Charlotte Perkins Gilman'ın Kadın Anlatılarında Kristeva'nın Zelil Kavramı. *Edebiyat ve Beşeri Bilimler Dergisi*, 73, 49-56.



Content of this journal is licensed under a Creative Commons Attribution-Noncommercial 4.0 International License.

Introduction

Subjectivity has always been a point of intersection for disciplines as diverse as philosophy, psychoanalysis, linguistics, literature, and many others. For Julia Kristeva, a Bulgarian-French psychoanalyst, semiotician, and feminist literary critic, the subject is a speaking being, a linguistic entity constituted by a signifying process in which the meaning is conveyed through the oscillation between the unconscious drives and conscious mechanisms of language. As part of the post-structuralist attempts to deal with the idea of subjectivity, Kristeva theorizes female subjectivity in terms of its close relationship with language. Subjectivity is constructed by forces outside the subject herself/himself: culture, society, history and language. Therefore, far from being static and essential, her notion of subjectivity is in a constant state of change. She defines the individual as a 'speaking subject' or a 'speaking being', underlying the idea that the subject is constructed by and within a linguistic realm, which is an indispensable process for understanding subjectivity.

The concept of subjectivity is inherently dynamic and cannot be viewed as a static entity. The linguistic and social dimensions are constantly evolving and influencing the construction of the self. Kristeva's psychoanalytical approach highlights the multifaceted nature of female subjectivity, encompassing diverse spheres of influence. Subjectivity involves processes of an individual's development that begin in the womb until she/he gradually attains independence from the maternal bond. This process culminates in the formation of a fully developed subject, or to put it differently, a speaking subject well-positioned within language and society. Human subjectivity is, thus, a lifelong process based on a double representation: semiotic and symbolic. For the successful development of the subjectivization process, one needs to both connect to the maternal body and detach from it when the time comes, which in turn will position her/him in the linguistic system and thus in society. As relationships with others are shaped within language, subjectivity also becomes a never-ending process in which the individual keeps defining who s/he is through language and interconnectivity. Both semiotic and symbolic, in other words, play an integral role in subjectivity. The symbolic corresponds to what exists within the realm of language, whereas the semiotic means what exists beyond it, to put their distinction in simple terms. These two aspects of the signification process are also in an interplay that puts a subject in a state of constant change and trial (Kristeva, 1984, p. 22). The semiotic represents a pre-linguistic, pre-Oedipal, preverbal, maternal and poetic territory that is outside the realm of language: "[U]nfettered, irreducible to its intelligible verbal translation," as Kristeva puts it, "it is musical, anterior to judgement" (1984, p. 29). Unlike the semiotic, the symbolic represents the subject in relation to language and the signification process within it as it is an "attribute of meaning, sign, and the signified object" (Kristeva, 1980, p. 134). Viewing language as constitutive of subjectivity, Kristeva also emphasizes the "heterogeneous" nature of language which is, as Oliver (1993b) puts it, "composed of both symbols and semiotic drives" (p. 54). Indeed, it is essential that the subject be adequately positioned within the linguistic domain if they are to become a full member of their society. However, as the theory of abject manifests, "the negative side of the dialectic is that the semiotic threatens the symbolic realm" (Albayrak, 2023, p. 426).

In addition to the linguistic elements of being, the construction of the speaking subject is also contingent upon corporeality and the body, as Kristeva posits the concept of abjection as a constitutive element of subjectivity. This can be considered an alternative to the patriarchal subordination of the body, which in turn becomes pivotal in the formation of the subject. It is essential, as Kristeva contends, for the subject to differentiate between themselves and the other in order to be situated in the symbolic order. As a consequence of this separation, the infant begins to establish boundaries surrounding 'I', which are now under threat from the abject, which is normally rejected or excluded. The abjection is, therefore, an oscillation for the infant between a quest for a narcissistic identification with its mother (that is a part of itself) and a necessity to renounce this unity in order to become a subject itself. This is, in fact, a prerequisite for the infant to enter the symbolic register and become a speaking being. Finally, this sense of abject accompanies the subject throughout her/his life, and thus it is a never-ending process. Thus, the abject becomes incorporated into the process of signification within language when the subject transgresses the symbolic and returns to the semiotic, which also results in the return of the repressed abject.

Kristeva develops the concepts of the abject and abjection based on the symptoms observed in certain clinical cases in which, as she puts it in *Hatred and Forgiveness* (2010), "the distinction between 'subject' and 'object' is not clear, and in which these two pseudo-entities exhaust themselves in a dialectic of attraction and repulsion" (p. 12). This is an ongoing process beginning with the child's relation with the mother that is "the first 'abject' rather than object" (2010, p. 12), and reminiscent of this original abjection, the abject experience reiterates in future interactions with others in diverse forms. The abject is in fact something unidentifiable which is "radically excluded" (Kristeva, 1982, p. 2), rejected and undesirable. Lechte (1990) explicates the abject as "the ambiguous, the in-between, what defies boundaries, a composite resistant to unity" (p. 160). The abject, or the thing outside the subject that poses a threat to her/his ego boundaries is, however, vital for the subjectivization to take place. In Kristeva's theory, "it is only through the delimitation of the 'clean and proper' body that the symbolic order, and the acquisition of a sexual and physical identity within it, becomes possible" (Gross, 2012, p. 86). Although it is impossible to identify the abject, its presence is discernible in the face of danger, as evidenced by the subject's

tendency to lose autonomy and detachment. The abject is created through the subject's desire to establish boundaries between themselves and the other. This process allows the subject to gain autonomy in a society dominated by patriarchal norms. In Kristeva's words, "I abject myself within the same motion through which 'I' claim to establish myself" (Kristeva, 1982, p. 3). The mother's milk is one example of the abject for Kristeva as it creates certain bodily reactions in the face of one's encounter with the other, such as "a gagging sensation," "spasms in the stomach, the belly," "all the organs [that] shrivel up the body, provoke tears and bile, increase heartbeat, cause forehead and hands to perspire" and "sight-clouding dizziness, nausea" (Kristeva, 1982, pp. 2-3). Despite the difficulty of defining the abject in concrete terms, Kristeva (2010) contends that some artists, like Picasso, have been able to reflect it in art (p. 12). The abjection is viewed as a transgressive experience of intersubjectivity, upon which Kristeva bases her socio-political theory. The relationship with the other, frequently in a compromised form, has further implications for the concept of being, which is defined by abject:

If it be true that the abject simultaneously beseeches and pulverizes the subject, one can understand that it is experienced at the peak of its strength when that subject, weary of fruitless attempts to identify with something on the outside, finds the impossible within; when it finds that the impossible constitutes its very being, that it is none other than abject. (Kristeva, 1982, p. 5)

In this sense, it is through this breakdown that the subject both undergoes fragmentation and seeks ways to re-constitute itself. This paper, then, sets out to examine the role of abjection in the constitution of female subjectivity by pursuing two female protagonists in their day-to-day social interactions. It poses the question of whether female subjectivity is represented as fixed or fluid in these texts, and how this condition contributes to women's emancipation within patriarchy. It also undertakes to show how the operations of female subjectivity serve as alternative avenues for women to relocate and empower themselves within a patriarchal society.

Representation of Abjection in Spark's "You Should Have Seen the Mess" and Gilman's "The Yellow Wallpaper"

Kristevan conceptions can be employed for an in-depth analysis of the female subjects in two short stories written by women: Muriel Spark's "You Should Have Seen the Mess" (1958) and Charlotte Perkins Gilman's "The Yellow Wallpaper" (1899). Both Spark and Gilman's works of fiction revolve around a sheer sense of abjection of their female protagonists. What they have in common are the persistent effect of this overwhelming feeling in their lives, their obsessive attachment to and abhorrence for the abject, their hindrance from a relationship with the other due to a shattered subjectivity as well as their problematic position in relation to the semiotic and symbolic linguistic realms. They both end up in a quest for evasion and a struggle to free themselves from this feeling of repulsion. Through a corporeal positioning in this process, these two women attempt a defiance of the subjectivity imposed upon them within the patriarchal system. What these two protagonists –first-person narrators –experience during their subjectivization can be explored with recourse to Kristeva's conception of the abject.

One of Kristeva's most significant concepts to understand female subjectivity is abjection, which can be defined as "the state of abjecting or rejecting what is other to oneself – and thereby creating borders of an always tenuous 'I'" (McAfee, 2004, p. 45). In this sense of abjection, the other is considered a threat to ego boundaries and a menace to the stabilized psychic material of the individual. In fact, this other could be associated with anything that gives rise to this aversive feeling. Kristeva explicates this loathsome sense of abjection:

Loathing an item of food, a piece of filth, waste, or dung. The spasms and vomiting that protect me. The repugnance, the retching that thrusts me to the side and turns me away from defilement, sewage, and muck. The shame of compromise, of being in the middle of treachery. The fascinated start that leads me toward and separates me from them (1982, p. 2).

This sense is characterized not only by utter loathing but also by fascination. The subject both wants to flee from and go towards the abject as it is simultaneously repugnant and attractive. This description of the abject is essential for making sense of the predicament of both Spark's protagonist, Lorna, and Gilman's unnamed female character. The idea of abjection defines their sense of female subjectivity and their relationships with others.

Lorna is a seventeen-year-old typist who gets a job in a solicitor's office as soon as she leaves school; however, this start exposes her to the mess of the outside world, which is in stark contrast to the orderliness of her own home. The last word of the title, "mess", is a much-used expression throughout the text, as she becomes involved with various people and places that she finds somehow dirty, disorderly and inappropriate. Her entry into business is "a first-class start" (Spark, 2001, p. 242) as her father puts it, but she is disillusioned upon the discovery of the mess in the offices: no floor covering, crumpled box files, cracked cups, and missing saucers. Just from the onset, she is preoccupied with examining everything –windows, stairs, furniture, bookcases, and so on – just to find out that they are not clean and hygienic, and ends up quitting her first job after just one week. When the nature of her relationship with her parents is revealed, it becomes apparent that her hygiene-obsessed attitude towards places and objects is not a simple compulsion with cleanliness. She finds it difficult to

make a connection with the outside world, which threatens her with its dirt, with the abject, and in fact, this disconnection is reinforced by her parents who encourage her to leave her work for the same reason as hers: lack of hygiene and order.

Lorna's ego-boundaries are vulnerable in the course of her interaction with the abject that is signified by what she loathes most, sometimes by a person who desires to transpose her ego limits, at others by objects she finds revolting. To put it another way, she feels aversion for the other who tries to shatter the distinction between herself as the subject and the other as the object. As Becker-Leckrone (2005) puts it, this is in fact "a precondition of subjectivity itself, one of the key dynamics by which those borders of the self get established in the first place" (p. 151). This sense of abjection persists even when the individual in question is no longer in contact with the source of their abjection, as the abject other is not a fixed entity but rather a constantly evolving phenomenon.

The domicile of Lorna is free from any potential sources of threat to her subjectivity since her "Mum keeps it spotless" and "Dad keeps doing things to it" to re-modernize it (Spark, 2001, p. 243). They are pleased with the Health Visitor's remark that "You could eat off your floor," which she agrees with, adding that "you could eat your lunch off Mum's floors, and any hour of the day or night you will find every corner spick and span" (Spark, 2001, p. 243). Her home is her danger-free territory where she is away from the abject, the menacing other. The language employed by her parents is also markedly different from that used by others outside the family, lacking the profanity and slang that she encounters in her daily interactions.

Their own world is a locus for order, not only of the physical surroundings, but also of human conduct and language. What remains outside these norms or systems alarms her for a potential menace. In Kristeva's (1982) terms, "[i]t is thus not lack of cleanliness or health that causes abjection but what disturbs identity, system, order. What does not respect borders, positions, rules. The in-between, the ambiguous, the composite" (p. 4). In Lorna's case, the ambiguity that arises from the abject other poses a threat to the processes of subjectivity. For instance, she takes her colleague, Mr. Heygate's inquiries as a threat and develops a sense of aversion:

Then at the end of the week, when I got my salary, Mr. Heygate said, "Well, Lorna, what are you going to do with your first pay? I did not like him saying this, and I nearly passed a comment, but I said, "I don't know." He said, "What do you do in the evenings, Lorna? Do you watch Telly?" I did take this as an insult, because we call it TV, and this remark made me out to be uneducated. I just stood, and did not answer, and he looked surprised. Next day, Saturday, I told Mum and Dad about the facilities, and we decided I should not go back to that job. (Spark, 2001, p. 243)

Obviously, she rejects Mr. Heygate's attempts at communication, deeming his questions to be a form of verbal aggression. She regards them as an insult caused by a disorderly use of language. This is a testament to her obsession with not only physical hygiene but also linguistic purity and order. As a result, she retreats to her own domain in an attempt to elude the other's threat.

Lorna's repugnance for what is filthy and disorderly is more than an obsession for hygiene; it is an urge to protect her own terrain of subjectivity. As Gross puts it,

Kristeva is fascinated by the ways in which 'proper' sociality and subjectivity are based on the expulsion or exclusion of the improper, the unclean, and the disorderly elements of its corporeal existence that must be separated from its 'clean and proper' self. The ability to take up a symbolic position as a social and speaking subject entail the disavowal of its modes of corporeality, especially those representing what is considered unacceptable, unclean or anti-social (2012, p. 86).

Such a socialization process becomes manifest in Lorna's interactions with others. In her newly formed relationship with the doctor couple, Mr. and Mrs. Darby, her obsession for the "spotless" becomes symptomatic: "I had to wait in their living-room, and you should have seen the state it was in! There were broken toys on the carpet, and the ash trays were full up" (Spark, 2001, p. 244). The relationship between Mrs. Darby and her child serves to illustrate the contrast with the maternal relationship between Lorna's mother and her children. This semiotic relationship with the mother represents the primordial abjection for the subject in Kristeva's conception. As Bové (2006) emphasizes, abjection is the simultaneous attraction and repulsion for the body that derives from the moment when the child's symbiosis with the mother is interrupted [once] the child comes to recognize the father's authority underlying the social contract, the bond enabling one to learn a language. (p. 84)

In fact, this primary abjection is a required pre-condition for subjectivity formation in which the subject is supposed to separate her/himself from the mother's abject body so that s/he can start her/his signification process. However, in Lorna's case, this process is problematized by her mother's extreme preoccupation with keeping everything clean, which hinders Lorna from enduring the process of abjection slickly. It is within this process that there occurs "a violent, clumsy breaking away, with the constant risk of falling back under the sway of a power as securing as it is stifling" (Kristeva, 1982, p. 13). Lorna, in this respect, seems to grapple with identifying the abject so that she can expel it. This impossible task is pinpointed in the narration as Lorna explains that "Mum always kept us spotless to go out to play" (Spark, 2001, p. 244). Due to this spotlessness, she fails to recognize that the other is something to be expelled, to be rejected.

Kristeva emphasizes the impossibility to totally detach oneself from the threatening, unwanted other, which keeps returning in one form or another throughout one's life. The subject's preoccupation with this impossible task of expulsion amounts to what Kristeva calls abjection, which is the precondition of subjectivity. As Lorna is unable to expel such repulsive elements, the borderline between her 'I' and what is primarily other to her, her mother, cannot be drawn precisely; therefore, whenever Lorna feels impeded by the outside forces, she goes back to her maternal domain. For instance, a match has been made by the Darbys between Lorna and a chemist's assistant who is "a good-looking boy" (Spark, 2001, p. 245) and "quite clean in appearance" (2001, p. 245) for her; however, she finally rejects him because of "those little extras" (2001, p. 245): "But there was only hot water at the weekend at his place, and he said that a bath once a week was sufficient" (2001, p. 245). It becomes apparent that she not only avoids the unpleasant interaction he initiates, but also evades the threat to the boundaries of her subjectivity. She befriends another boy, Willy Morley, who is an artist with a disorderly style of living. She observes him as "young, dark, with a dark shirt, so one could not see right away if he was clean" (Spark, 2001, pp. 246-7). He wants to make a painting of her, but his place and his intimacy arouse a sense of abjection: "I can honestly say that Willy's place was the most unhygienic place I have seen in my life. [...] I did not like to go back there" (Spark, 2001, p. 247). She has a changeable feeling towards him; like the abject, she can neither accept him nor disintegrate herself from him easily. Oscillating between a sense of attraction and abhorrence, she admits that "I could not deny that I liked Willy, in a way. There was something about him" (Spark, 2001, p. 247). This evinces that what she feels is abjection; McAfee (2004) explains this as "objectal depression": "It will never be an object for her, but an unnameable thing" (p. 61). She fails to name what is other or object to her, so this other begins to be both fascinating and repugnant for her: "The fascinated start that leads me toward and separates me from them" (Kristeva, 1982, p. 2). In Kristeva's terms, this abjection leads her towards and away from the boy simultaneously.

Her mother also ensures linguistic sterility, renouncing any irregular, disorderly or improper aspects of language. Lorna recognizes this different linguistic attitude when she hears Mrs. Darby's words:

One day, when I was there, Mavis (as I called Mrs. Darby by then) put her head out of the window, and shouted to the boy, "John, stop peeing over the cabbages at once. Pee on the lawn." I did not know which way to look. Mum would never say a word like that from the window, and I know for a fact that Trevor would never pass water outside, not even bathing the sea (Spark, 2001, p. 245).

From Lorna's point of view here, it is manifest that she is unable to confront the improper, unacceptable language, which represents a barrier to her future socialization. Thus, this sense of abjection persists throughout her life.

Lorna's preoccupation with the linguistic realm seems to be a culmination of a challenging positioning in a system in which the infant's language acquisition takes place. That she is excluded from the symbolic realm is evinced in her problematic relationship with language and its rules. At the very beginning of her narration, she reveals that she could not pass into the Grammar School although she "was always good at English, but not so good at the other subjects!" (Spark, 2001, p. 242). Her failure to be accepted to the school seems to be a testament to her restricted entry to both linguistic and social processes due to a semiotic disruption of the symbolic realm. She is consumed by a relentless pursuit of a university education that is driven by a deep-seated desire to access the symbolic realm, a realm that she is unable to fully engage with due to her lack of formal education. As an artist, Willy epitomizes the semiotic, which is predominantly defined by disorderly elements. Just like many other instances in which Lorna feels threatened by a sense of disorder, Willy's chaotic lifestyle aggravates her:

I saw that one could not do anything with him. He would not change his shirt very often, or get clothes, but he went around like a tramp [...] His place was in a terrible mess, with the empty bottles, and laundry in the corner (Spark, 2001, p. 247).

On the other hand, her need to keep up with the hygiene standards of her house symbolizes her quest for a place in the symbolic space. Her positioning in the symbolic is imaginary as well as illusory; she has a tendency to emphasize her language skills: "I was sent by the agency to a publisher's for an interview, because of being good at English" (Spark, 2001, p. 243). Her constant emphasis on her linguistic skills and preoccupation with the symbolic becomes an attestation to her quest to become a speaking subject. Therefore, after an unsuccessful encounter with the other, she returns home which is an epitome of regularity, propriety, and morality. However, due to her unstable subjectivity, she keeps oscillating between the semiotic and symbolic realms.

The female protagonist in "The Yellow Wallpaper" bears a number of similarities with Lorna in terms of an utter sense of abjection as well as her inapt position in the symbolic register, that is, within society. Gilman's female protagonist is completely relegated to an enclosed private sphere, and thus, unable to participate in the community. In this short story, Gilman is concerned with her female protagonist's existential and psychological predicament, which is purported to result from a lack of acceptance in the public domain. The absence of such avenues may give rise to psychological conditions, as elucidated by Kristeva's theory.

Kristeva (1982) points at the connection between the abject and its threat to ego-boundaries:

There looms, within abjection, one of those violent, dark re-volts of being, directed against a threat that seems to emanate from an exorbitant outside or inside, ejected beyond the scope of the possible, the tolerable, the thinkable. It lies there, quite close, but it cannot be assimilated. (p. 1)

This definition of the abject is in tune with Gilman's protagonist's obsession with the yellow, stained and torn-off wallpaper in her bedroom, which turns out to be similar to the loathsome feeling Lorna is also familiar with. Like Lorna, her mental condition confines her into the terrain of the house, where she is abstracted from the rules of society, or the symbolic. In a similar manner with Lorna, she limits her interaction with the outside world to a minimum level, excluding even her husband and her baby from her own private territory. Likewise, her problematic relationship with language echoes that of Lorna's, though in a different way. Her desire to write in a private diary is constrained by her physician husband, who perceives this act as a detrimental influence on her "slight hysterical tendency" (Gilman, 2000, p. 139). The Greek-originated word hysteria, etymologically derived from the uterus, implies a connection between the female protagonist and the womb, which relegates her to the sphere of the semiotic rather than the symbolic. Obviously, she can never be situated properly within the space of the symbolic; moreover, due to her hysterical disposition her language tends to be semiotic that is deprived of order, regularity, and a clear sense of time. In fact, her repeated attempts to gain access to the symbolic are thwarted by her subsequent process of abjection, which culminates in her oscillating between these two disparate linguistic domains.

The abject, in the case of Gilman's female subject, stems from the overall sense the old and shabby wallpaper creates, which is revealed with gradually explored details about the paper as the story unfolds. "The color is repellent, almost revolting; a smoldering unclean yellow, strangely faded by the slow-turning sunlight. It is a lurid orange in some places, a sickly sulphur tint in others. No wonder the children hated it!" (Gilman, 2000, p. 140). Its uncleanliness and its sickly appearance give way to repugnance not only for her but also for the children. The children in question are unidentified, yet her reference to them functions to connect her own experience to a primordial sense of abjection as experienced by infants. The reason for her emphasis on their perspective is that it evokes Lorna's intermittent references to her own childhood. Here also there is the lifelong influence of primal abjection as she likens this feeling to those of infants as it represents something that they abhor, yet remains undefinable. This time the abject has something to do with the thing "beyond the scope of the possible, the tolerable, the thinkable" (Kristeva, 1982, p. 1). From the wallpaper emerge images and patterns that are both impossible and illusory, and which are intolerable and unthinkable for her. These images are beyond her comprehension, and in her quest to understand them, she is compelled to examine them closely:

It is dull enough to confuse the eye in following, pronounced enough to constantly irritate and provoke study, and when you follow the lame uncertain curves for a little distance they suddenly commit suicide –plunge off at outrageous angles, destroy themselves in unheard of contradictions (Gilman, 2000, p. 140).

The curves are not only uncertain and confusing (beyond possible), but they also destroy themselves (they are elusive, unfathomable). Like the abject, the paper is both irritating and provoking; to put it another way, she fails to remain detached from its overwhelming effect as it cannot be assimilated. Her feelings towards the abject are self-contradictory and double-sided: "I get positively angry with the impertinence of it and the everlastingness" (Gilman, 2000, p. 142). She also explains: "I used to lie awake as a child and get more entertainment and terror out of blank walls and plain furniture than most children could find in a toystore" (Gilman, 2000, p. 142). The two phrases with an oxymoronic nature ("positively angry" and "entertainment and terror") parallel the notion of abjection; despite being horrifying, it is attractive and unavoidable. This conflicting sense is reiterated throughout the narrative: "The wallpaper, as I said before, is torn off in spots, and it sticketh closer than a brother –they must have had perseverance as well as hatred" (Gilman, 2000, p. 142). She is always involved in this twofold meaning in her perception of the paper: "I'm getting really fond of the room in spite of the wallpaper. Perhaps because of the wallpaper" (Gilman, 2000, p. 143).

The nature of the relationship between the protagonist and the paper remains ambiguous. However, one thing is clear; she has an inherent desire to comprehend the underlying order of the patterns on it: "I know this thing was not arranged on any laws of radiation, or alternation, or repetition, or symmetry, or anything else that I ever heard of" (Gilman, 2000, p. 143). It is evident that this image, which haunts her, belongs to the realm of the semiotic. It lacks order, symmetry, and any laws that can align it with the idea of possibility. It can be likened to a work of art or poetic language. This preoccupation with attempting to impose order upon it, to fit it into the symbolic, on her part, is an endeavour that is ultimately futile. The irregularity that the wallpaper embodies is a source of distress for her:

On a pattern like this, by daylight, there is a lack of sequence, a defiance of law, that is a constant irritant to a normal mind. The color is hideous enough, and unreliable enough, and infuriating enough, but the pattern is torturing (Gilman, 2000, p. 146).

This unknown sphere of the semiotic, this resistance to any signification, leads to a rupture in her subjectivity. Kristeva (1984) also defines chora in terms of this rupture: “[T]he chora, as rupture and articulations (rhythm), precedes evidence, verisimilitude, spatiality, and temporality. Our discourse –all discourse –moves with and against the chora in the sense that it simultaneously depends upon and refuses it” (p. 26). In fact, she simultaneously seeks and resists the imposition of order and law in her life. She rejects the laws of medicine her doctor husband imposes upon her, but at the same time, she cannot free herself from its dictates. She secretly carries on her act of writing despite her husband’s restrictions. All these evince her oscillating position between the semiotic and symbolic realms, an experience quite similar to that of Lorna’s.

It is necessary for the female subject to differentiate between herself and the other in order to be situated in the symbolic. The borders surrounding ‘I’ are under the menace of being violated by the abject, which is normally rejected or excluded. Thus, as in Lorna’s case, the abject comes to be associated with all those nostalgic feelings that remind her of the primal abjection, which is beyond a dislike for the paper itself: “It is the strangest yellow, that wallpaper! It makes me think of all the yellow things I ever saw –not beautiful ones like buttercups, but old, foul, bad yellow things” (Gilman, 2000, p. 147). She reveals later that the peculiar smell of the paper also overwhelms her, a trait that makes it very much like the things that cause abjection. Towards the end, she comes to an understanding that the patterns on the paper turn out to be a picture of a woman who shakes the paper. The image of the woman and her ceaseless shaking of the paper are intimately connected to the return of her repressed psychic material, as conceptualized by Kristeva: “What makes something abject and not simply repressed is that it does not entirely disappear from consciousness” (McAfee, 2004, p. 46). To put it another way, the woman is the abject element, and the act of shaking epitomizes the threatening, the shattering experience that the abject gives way to. She is quite possessive of this imaginary woman, demonstrating a reluctance to allow any form of relationship with it: “I don’t want anybody to get that woman out at night but myself” (Gilman, 2000, p. 148). Contradictorily enough, she feels that she is imprisoned within this yellow old wallpaper, while also adding that “I don’t want to go outside” (Gilman, 2000, p. 150). However, in the end she comes to hold an illusory feeling that she is eventually freed as she has now torn most of the paper apart, and asserts: “I’ve got out at last,” as “I’ve pulled off most of the paper, so you can’t put me back!” (Gilman, 2000, p. 151). It is made manifest in this closing remark that her imprisonment is epitomized by the wallpaper, which she associates with abjection and finally manages to get rid of.

Conclusion

In conclusion, female subjectivity is regarded as an ongoing social process rather than a finished one in both texts written by women about women. Abjection is an integral aspect of the socialization process, which informs women’s relationship with their society as well as their more assertive positioning within the patriarchal system. In accordance with the indispensable state of abjection in social formation, as Kristeva emphasizes, every society establishes its own abject even though it is founded on the construction of the boundaries and the expulsion of the antisocial. This defines the experiences of both Spark’s and Gilman’s female protagonists whose interactions with others are characterized by a lack of regularity, order, and law. The societal norms that prevail in a given community are largely shaped by the mechanisms of the mainstream society, which tend to marginalize women, as evidenced by the experiences of the protagonists in this study. As a consequence, both protagonists seek alternate ways to cope with their subjugation in a patriarchal society through an existence outside social norms and expectations. The desire to define what is abject to them and to disengage from a symbiotic tie with it becomes a testament to their quest to become a detached “I.” All in all, the confrontation with what they identify as the abject lies at the heart of their social relations, which are in turn constitutive of their intersubjectivity. In this line of thought, these two texts by women can be viewed as attempts to create an insightful exploration of female subjectivity informed by the workings of language and society. It can be argued that women have the capacity to reposition and empower themselves within a patriarchal system through the process of female subjectivity.

Peer-review: Externally peer-reviewed.

Conflict of Interest: The author has no conflicts of interest to declare.

Financial Disclosure: The author declared that this study has received no financial support.

Hakem Değerlendirmesi: Dış bağımsız.

Çıkar Çatışması: Yazar, çıkar çatışması olmadığını beyan etmiştir.

Finansal Destek: Yazar, bu çalışma için finansal destek almadığını beyan etmiştir.

References

- Albayrak, G. (2023). Moneta: The Abject Mother in Keats' The Fall of Hyperion. *Hacettepe University Journal of Faculty of Letters*, 40(2), 424-438.
- Becker-Leckrone, M. (2005). *Julia Kristeva and Literary Theory*. Palgrave Macmillan.
- Bové, C. M. (2006). *Language and Politics in Julia Kristeva: Literature, Art, Therapy*. State University of New York Press.
- Gilman, C. P. (2000). The yellow wallpaper. In D. H. Holdstein (Ed.), *The Prentice Hall anthology of women's literature* (pp.138-52). Prentice Hall.
- Gross, E. (2012). The body of signification. In J. Fletcher & A. Benjamin (Eds.), *Abjection, melancholia, and love: The work of Julia Kristeva* (pp. 80-103). Routledge.
- Kristeva, J. (1980). *Desire in Language: A Semiotic Approach to Literature and Art*. Columbia UP.
- Kristeva, J. (1982). *Powers of Horror: An Essay on Abjection*. L. S. Roudiez (Trans.). Columbia University Press.
- Kristeva, J. (1984). *Revolution in Poetic Language*. (L. S. Roudiez, Trans.). Columbia University Press.
- Kristeva, J. (2010). *Hatred and Forgiveness*. (Herman J., Trans.) New York: Columbia University Press.
- Lechte, J. (1990). *Julia Kristeva*. Routledge.
- McAfee, N. (2004). *Julia Kristeva*. Routledge.
- Oliver, K. (1993a). Julia Kristeva's Feminist Revolutions. *Hypatia*, 8(3), 94-114.
- Oliver, K. (1993b). *Reading Kristeva: Unraveling the Double-bind*. Indiana University Press.
- Spark, M. (2001). *The Complete Short Stories*. Penguin.

Bilişsel Yansıma Testi Sözel Formunun Türkçe'ye Uyarlanması

Adaptation of the Cognitive Reflection Test Verbal Form into Turkish

Gökhan ŞAHİN 

(Sorumlu Yazar-Corresponding Author)

Karadeniz Teknik Üniversitesi, Edebiyat
Fakültesi, Psikoloji Bölümü, Trabzon, Türkiye
Department of Psychology, Faculty of
Letters, Karadeniz Technical University,
Trabzon, Türkiye
gsahin@ktu.edu.tr



Geliş Tarihi/Received 01.04.2024
Revizyon Talebi / Revision Request 18.07.2024
Son Revizyon / Final Revision 18.07.2024
Kabul Tarihi/Accepted 30.07.2024
Yayın Tarihi/Publication Date 15.12.2024

Atrif:

Şahin, G. (2024). Bilişsel Yansıma Testi Sözel Formunun Türkçe'ye Uyarlanması. *Edebiyat ve Beşeri Bilimler Dergisi*, 73, 57-67.

Cite this article:

Şahin, G. (2024). Adaptation of the Cognitive Reflection Test Verbal Form into Turkish. *Journal of Literature and Humanities*, 73, 57-67.



Content of this journal is licensed under a Creative Commons Attribution-Noncommercial 4.0 International License.

Öz

Bu çalışmada, literatürde analitik ve sezgisel bilişsel stili değerlendirmekte yaygın şekilde kullanılan bilişsel yansıma testinin, matematik becerileri içeriyor olması ve kullanılan soruların aşinalık düzeylerinin artış gösteriyor olmasından yola çıkarak, sözel bir yansıma testi geliştirilmesi amacıyla Sirota ve arkadaşlarının geliştirdikleri sözel bilişsel yansıma testinin Türkçe'ye uyarlanması amaçlanmıştır. Bu kapsamda öncelikle ölçeğin dil çevirileri yapılmış, devamında Doğrulamalı faktör analizi (DFA) ve güvenilirlik geçerlilik analizleri uygulanmıştır. Çalışmanın örneklemi, kolayda örnekleme yöntemi ile sosyal medya üzerinden ulaşılan gönüllü 297 kişiden (244 kadın, 53 erkek) oluşturulmuştur. Ölçeğin ölçüt geçerliliği için Sirota ve Juanchic tarafından Frederick 'in üç maddelik orijinal çalışmasıyla Toplak ve arkadaşlarının dört maddelik çalışmasını birleştirerek genişlettikleri ve dört alternatifli yanıt seçenekleri ekledikleri genişletilmiş sayısal bilişsel yansıma testi versiyonu kullanılmıştır. Sayısal bilişsel yansıma testinden elde edilen analitik ve sezgisel puanlarla Sözel bilişsel yansıma testinden elde edilen aynı puanlar arasında gözlenen anlamlı pozitif korelasyon ilişkileri uyarlanan ölçeğin ölçüt geçerliliğine sahip olduğunu göstermiştir. Bununla birlikte DFA sonuçları ve iç tutarlılık analizleri sonuçları ölçeğin 8 maddelik son halinin, analitik ve sezgisel bilişsel stili değerlendirmede Türkçe'de uygulanabilir bir ölçek olduğu ortaya koymuştur.

Anahtar Kelimeler: Bilişsel Stil, Bilişsel Yansıma Testi, Sözel bilişsel yansıma testi, Analitik sezgisel bilişsel stil

Abstract

In this study, based on the fact that the cognitive reflection test, which is widely used in the literature to assess analytical and intuitive cognitive styles, includes mathematical skills and the familiarity level of the questions used increases, Sirota et al. developed a verbal reflection test. The aim is to adapt the verbal cognitive reflection test to the Turkish language. In this context, first the language translations of the scale were made, and then confirmatory factor analysis (CFA) and reliability validity analyses were applied. The sample of the study consisted of 297 volunteers (244 females, 53 males) who were recruited through social media using the convenience sampling method. For the criterion validity of the scale, the expanded version of Sirota and Juanchic's cognitive reflection test was used, which they expanded by combining Frederick's original three-item study with Toplak et al.'s four-item study and adding four alternative response options. Significant positive correlation relationships were observed between the analytical and intuitive scores obtained from the numerical cognitive reflection test and the same scores obtained from the verbal cognitive reflection test, indicating that the adapted scale had criterion validity. However, CFA results and internal consistency analysis results indicated that the final version of the scale, consisting of 8 items, is an applicable scale in Turkish for assessing analytical and intuitive cognitive styles.

Keywords: Cognitive Style, Cognitive Reflection Test, Verbal cognitive reflection test, Analytical intuitive cognitive style

Giriş

Bilişsel yansıtma, insanların karar verme performansını artırdığı doğrulanmış önemli bir bilişsel faktördür (Baron vd., 2015; Liberali vd., 2012) ve bir bireyin sezgisel tepkileri durdurma ve yansıtıcı mekanizmaları harekete geçirme yeteneği veya eğilimi olarak tanımlanmaktadır (Frederick, 2005; Kahneman & Frederick, 2002; Otero vd., 2022). Bilişsel yansıtma yüksek olan kişiler, bilişsel yansıtma düşük olanlara göre daha düşük bir karar verme yanlılığına sahiptir (Sinayev & Peters, 2015). Bilişsel Yansıtma Testi (BYT; Cognitive reflection test, CRT) (Frederick, 2005) rasyonel düşüncedeki bireysel farklılıkların gözlenmesi için çok yaygın olarak kullanılan bir testtir. Testin popülerleşmesinde hem uygulama kolaylığı (orijinal test 3 maddeden oluşmuştur) hem de bulgularının sezgisel, analitik stili ayırt edebilmeyi sağlaması etkili olmuştur. Test, ilk akla gelen ve yanlış yanıt olan sezgisel bir cevabın verilmesini ya da bu yanıtın bastırılarak doğru yanıtı ulaşılmasını sağlayan analitik düşünmeyi gerektiren mantık problemlerinden oluşur. Örneğin, katılımcılar klasik bir "beysbol sopası ve top" problemine yanıt verdiklerinde ("Bir sopa ve bir topun toplam maliyeti 1,10 dolarıdır. Sopa toptan 1 dolar daha pahalıdır. Topun maliyeti ne kadardır?"), şu sonuçlar ortaya çıkabilmektedir: İlk sezgisel tepkileri (örn. 10 sent) ile yanıt vermek ya da normatif (doğru) yanıtları (örn. 5 sent) arasında bir çelişki olduğunu tespit edip, doğru yanıtı ulaşabilmek. Test zaman içinde yalnızca bilimsel dergilerde değil, bilim dışı dergilerde ve çeşitli web sayfalarında da sergilendiğinden hem popülerliği hem de soruların tanınırlığı artmıştır. BYT, insanların ne kadar iyi akıl yürüttüklerini ve karar verdiklerini ve komplo teorilerine inanıp inanmadıklarını tahmin etme konusundaki etkileyici yeteneği nedeniyle hızla popülerlik kazanmıştır (Pennycook vd., 2015). Daha yüksek BYT puanları, tümdengelimsel akıl yürütmedeki yanlılıklara karşı (Toplak vd., 2011), temel oran yanılığısı, birleşme yanılığısı gibi geleneksel sezgisel yanlılık görevleriyle ölçülen karar verme yanlılıklarına karşı daha düşük duyarlılıkla (Liberali vd., 2012; Sirota vd., 2014; Toplak vd., 2014) ve normatif olarak daha iyi kararlar ve gerçek yaşam görevlerinde daha başarılı karar sonuçları ile ilişkilidir (Campitelli & Labollita, 2010; Frederick, 2005; Juanchich vd., 2016). Test ayrıca faydacı ahlaki muhakemeyi (Baron, vd., 2015; Paxton vd., 2012), Tanrı inancı da dahil olmak üzere paranormal inançları (Gervais & Norenzayan, 2012; Pennycook vd., 2012), komplo teorilerine yatkınlığı (Pennycook vd., 2015) ve yalan haberlere inancı tahmin etmektedir (Pennycook & Rand, 2018). Bilişsel yansıtma çalışma belleğiyle de yakından ilişkilidir (Engin, 2020). Bilişsel yansıtma daha yüksek olan kişilerin gecikmeli ama daha büyük ödülleri, anında ama daha küçük ödüllere tercih ettiği görülmüştür (Białek vd., 2019; Białek & Sawicki, 2018).

Araştırmacılara göre BYT, rasyonel düşünme performansını yalnızca bilişsel zekadan değil aynı zamanda yürütücü işlevlerden ve düşünme eğilimlerinden bağımsız olarak yordamaktadır. BYT teorik olarak ikili sistem/ bilgi işleme türünü ayıran ikili süreç teorilerine dayanmaktadır (Kahneman, 2011): Tip 1 (genellikle hızlı ve sezgisel olarak tanımlanır) ve Tip 2 (yansıtıcı, yavaş ve hesaplama açısından maliyetli olarak tanımlanır). Bununla birlikte, bu teorilerin çoğu bireysel farklılıkların rolünü kabul etmemekte, bunun yerine genel mekanizmalara odaklanmaktadır. Testin sonuçlarının kişilerin bilişsel stilleri hakkında fikir vermesi bu konuda yapılan çalışmalarda sıklıkla tercih edilmesine sebep olmuştur. Ancak bazı çalışmalar, bu testin genel olarak matematiksel çözümler gerektiren sorular içermesinden dolayı, temelde matematik becerisini ölçtüğünü, bu nedenlerle alternatif bir bilişsel yansıtma ölçümünün gerekliliğini ileri sürmüşlerdir. BYT öğelerinin sayısal doğası, yansıtma becerisini sayısal becerilerle karıştırmaktadır. Çalışmalar, BYT'nin nesnel aritmetik ölçümleriyle güçlü bir ilişkisi olduğunu göstermektedir (Campitelli & Gerrans, 2014; Liberali vd., 2012; Pennycook & Ross, 2016; Sirota & Juanchich, 2011). Bununla birlikte farklı çalışmalar, CRT'nin sayısal yeteneğe ek olarak analitik düşünme eğilimini de ölçtüğünü, çünkü bilişsel yansıtma puanlarının yalnızca sayısal yetenekle açıklanamayacak dini inançlar gibi değişkenleri öngördüğünü ileri sürmüşlerdir (Pennycook & Ross, 2016). Her iki durumda da aritmetik becerisinin CRT'nin önemli bir öngörü bileşeni olduğu açıktır. Bu durum, mevcut tahminin bilişsel yansıtma mı yoksa aritmetik tarafından mı yönlendirildiği konusunda teorik kafa karışıklığına yol açabilir.

BYT'nin kullanıldığı çalışmalarda öne çıkan bir diğer bulgu cinsiyet etkisidir. Kadınlar BYT'de sürekli olarak erkeklere göre daha düşük performans göstermektedir (örneğin, 118 çalışmayı kapsayan bir meta-çalışma, Brañas-Garza vd., 2019). Son kanıtlar bunun bilişsel yansıtmadaki farklılıklardan ziyade matematiksel yetenek ve ilgili matematiksel kaygıdaki cinsiyet farklılıklarından kaynaklandığını göstermektedir (Juanchich vd., 2020; Primi vd., 2018).

Zaman içinde BYT'nin farklı versiyonları geliştirilmiştir. Toplak ve arkadaşları (2014) orijinal üç maddeye dört yeni matematik maddesi ekleyerek BYT'nin genişletilmiş bir versiyonunu geliştirmiştir. Sirota ve Juanchich (2018) bu genişletilmiş versiyona çoktan seçmeli yanıt kriteri ekleyerek katkı sağlamışlardır. Primi ve arkadaşları (2016) da orijinal üç maddeli versiyona üç yeni matematik problemi ekleyerek BYT'nin (CRT-L) genişletilmiş bir versiyonunu oluşturmuştur. Son olarak Baron ve arkadaşları (2015), inanç yanlılığı ölçümlerinden öğeler, orijinal öğelere paralel matematik problemleri veya orijinal BYT öğelerine kıyaslamalar ekleyerek BYT'nin birkaç genişletilmiş versiyonunu geliştirmiştir. Farklı versiyonlar BYT'nin istatistiksel ve psikometrik özelliklerini iyileştirmiş ve öğelerin aşinalığıyla ilgili sorunu bir ölçüde azaltmıştır. Ancak tüm bu versiyonlar matematiksel işlemler gerektiren öğeleri hâlâ içerdikleri için sayısal karışıklık sorununu tam olarak çözmemişlerdir.

BYT'nin görünen eksikliklerini gidermek amacıyla Sirota ve arkadaşları (2021) yeni bir yansıtma testi geliştirmişlerdir.

Öncelikle, orijinal BYT'de kullanılanlara benzer sözel problemleri belirli kriterlere uyarak oluşturmuşlardır. Belirledikleri kriterler şunlardır: (a) aritmetikle karıştırma sorununu çözmek için herhangi bir hesaplama gerektirmemeli, (b) zayıf istatistiksel ve psikometrik özellikler sorunlarını ele almak için uygun bir zorluk düzeyine ve iyi psikometrik ölçeklendirme özelliklerine sahip olmalı ve (c) aşinalık sorununu ele almak için düşük bir ön aşinalığa (%40'dan az) sahip olmalı. Bunun sonucunda Sirota ve arkadaşları (2021), geleneksel BYT'ye benzer yapıya sahip ancak yalnızca sözel problemlerden oluşan ve dolayısıyla bunları doğru bir şekilde çözmek için sayısal beceri gerektirmeyen 10 problem içeren bir test geliştirmişlerdir. Ölçeğin örnek bir sorusu, "Mary'nin babasının 5 kızı var ama oğlu yok: Nana, Nene, Nini, Nonno. Beşinci kızın adı muhtemelen nedir?" Bu soru sezgisel bir yanıtı sahiptir: "Nunu" (ancak doğru yanıt "Mary" olmalıdır). Bir dizi çalışmada Sirota ve arkadaşları bu testin iyi bir iç tutarlılığa ve geçerliliğe sahip olduğunu göstermiştir. Sözlü BYT puanları, geleneksel sayısal BYT ile aynı rasyonellik ölçümlerini (örneğin, inanç yanlılığı, paranormal inançlar) öngörmüştür. Bununla birlikte, Sözel BYT ve matematikle ilgili ölçümler (yani nesnel aritmetik, öznel aritmetik ve matematik kaygısı) arasında gözlemlenen korelasyonlar, Sayısal BYT'ye göre önemli ölçüde daha düşük olarak bulunmuştur. Son olarak Sayısal BYT'nin aksine Sözel BYT'de performansta anlamlı bir cinsiyet farkı görülmemiştir. Sözel Bilişsel yansıma testinin orijinalinden bir başka kültür ve dile uyarlamasını Sobkow, Olszewka ve Sirota (2022), Polonya için uygulamışlardır. Bu uyarlama çalışmasında da orijinal ölçekle benzer bulgular ortaya koymuş, sayısal yansıma testi ile benzer şekilde analitik ve sezgisel stilleri inceleme şansı verdiğini ve cinsiyet faktörünün ortadan kalktığını gözlemlemişlerdir.

Bu araştırmanın amacı Sözel bilişsel yansıma testinin, Türkçe formunun (SBYT) oluşturulması ve geçerlik ve güvenilirliğinin sınanarak Türkçe literatüre kazandırılmasıdır. Bu amaçla ilk olarak çeviri-geri çeviri yöntemi kullanılarak Türkçe formunun taslak hali oluşturulmuş, ardından doğrulayıcı faktör analizi (DFA) ile faktör yapısının geçerliliği sınanmıştır. Buna ek olarak tüm faktörlerin ve ölçeğin tamamının güvenilirliği Cronbach Alpha iç tutarlılık katsayısı ile değerlendirilmiştir. Ölçüt geçerliliği için Bilişsel yansıma testi 7'li versiyonu kullanılmıştır.

Yöntem

Katılımcılar

Çalışmanın örnekleme, kolayda örnekleme yöntemi ile sosyal medya üzerinden ulaşılan gönüllü 297 kişiden (244 kadın, 53 erkek) oluşturulmuştur. Katılımcıların yaş ortalaması 24.32'dir (SS=7.75). Katılımcılara ait sosyo-demografik bilgiler Tablo 1'de sunulmuştur.

Tablo 1.

Katılımcıların tanımlayıcı istatistikleri

	N	%
Eğitim (son mezun olduğu düzey)	Lise	57.23
	Ön lisans	3.70
	Lisans	30.64
	Yüksek Lisans	4.71
	Doktora	3.70
Algılanan sosyo-ekonomik düzey	Çok düşük	2.02
	Düşük	13.80
	Orta	75.42
	Yüksek	8.75
Toplam	297	

Veri Toplama Araçları

Sözel bilişsel yansıma testi (SBYT, Verbal Cognitive Reflection Test)

Sirota ve arkadaşlarının (2021) geliştirdikleri bilişsel yansıma testi sözel formu kullanılmıştır. Orijinal ölçek açık uçlu şekilde yanıtlanan 10 sorudan oluşmaktadır. İlk akla gelen yaygın yanıt sezgisel yanıt olarak puanlanırken, sorunun doğru yanıtı yansıtıcı ya da analitik olarak puanlanmaktadır. Toplam doğru yanıt oranı yansıtıcı, toplam sezgisel yanıtlar sezgisellik puanını ortaya koymaktadır. Orijinal çalışmada ölçeğin Cronbach alfa iç tutarlılık katsayısı .80 olarak bulunmuştur. Ölçek standart çeviri-tekrar çeviri yöntemi ile yazarlar tarafından Türkçe'ye çevrilmiştir.

Bilişsel yansıma testi-7 (BYT-7, Cognitive Reflection Test-7)

Çalışmada Bilişsel yansıma testinin Sirota ve Juanchic (2018) tarafından Frederick 'in (2005) üç maddelik orijinal çalışmasıyla Toplak ve arkadaşlarının (2014) dört maddelik çalışmasını birleştirerek genişlettikleri ve dört alternatifli yanıt seçenekleri ekledikleri genişletilmiş versiyonu kullanılmıştır. Sunulan yedi soru için dört şık arasından bir yanıtın seçilmesi istenmektedir. Yanıtlardan biri sezgisel şekilde ilk akla gelen yanıt, biri ise analitik çözümle ulaşılan doğru yanıttır. Diğer iki şık yanlış yanıtlar içermektedirler. Ölçeğin puanlaması verilen yanıtın analitik ya da sezgisel seçenek olmasına göre yapılmaktadır. 7 sorudan alınan toplam puana göre kişinin bilişsel stili (analitik/sezgisel) sonucuna ulaşılmaktadır. Orijinal çalışmada ölçeğin Cronbach alfa iç tutarlılık katsayısı .71 olarak bulunmuştur. Bu çalışmada ölçeğin Cronbach alfa iç tutarlılık katsayısı .55 olarak bulunmuştur.

İşlem

Çalışmada Bilişsel yansıma testi sözel formunun Türkçe uyarlaması için ölçeğin çevirisi literatür doğrultusunda yapılmıştır. Öncelikle bu çalışmanın araştırmacıları tarafından tüm maddeler Türkçeye çevrilmiştir. Daha sonra bu maddeler alanında uzman bir kişi tarafından yeniden incelenmiş ve Türkçenin dilbilgisi ve kültürüne açıklık ve dilsel eşdeğerlik sağlanması amacıyla uzman görüşleri alınmış ve ölçeğin Türkçe formuna son şekli verilmiştir. Orijinal ölçeğin 10. maddesindeki soruda kullanılan "yumurta sarısı (yolk)" için dilimizde tek kelimelik, renk ve yumurta kelimelerinden farklı bir kullanım olmadığı için bu madde çıkarılmıştır. Ölçek 9 madde üzerinden analizlere dahil edilmiştir.

Çalışma aşamasında katılımcılar online form üzerinden önce bilgilendirilmiş onamı okuyup onay vermiş, ardından sosyo-demografik bilgileri ile ilgili soruları yanıtlamışlardır. Ardından SBYT'nin 9 sorusuna açık uçlu şekilde yanıtlarını vermiş, her sorudan sonra o soru ile ilgili aşinalıklarını değerlendirmek için bir evet/hayır sorusunu yanıtlamışlardır. Son aşamada Bilişsel yansıma testi 7'li formu sorularını okuyup çoktan seçmeli 4 seçenek üzerinden yanıtlarını vermişlerdir. Aynı şekilde bu sorular için de her soru sonrası daha önce bu soruyu görüp görmedikleri ile ilgili aşinalık değerlendirmesini yanıtlayarak çalışmayı tamamlamışlardır.

Toplanan veriler JASP programı ile analiz edilmiştir (Versiyon 0.18.3; JASP Team, 2024). Ölçeğin psikometrik özelliklerini incelemek amacıyla madde, doğrulayıcı faktör, ölçüt geçerliliği ve iç tutarlılık analizleri yapılmıştır. Araştırmanın uygulanmasında bir devlet üniversitesinin Sosyal ve Beşeri Bilimler Etik kurulundan etik izni alınmıştır. (Toplantı karar sayısı=2024/082; Karar Tarihi=28/02/2024).

Bulgular

Sözel Bilişsel Yansıma testi için tanımlayıcı istatistikler

Ölçek maddelerin zorluğu (doğru yanıtların yüzdesi) %36,3 (SBYT6) ile %78,7 (SBYT2) arasında değişim göstermiştir. Sezgisel yanıtlar (yanlış sezgisel yanıtların yüzdesi) %11,1 (SBYT3) ile %35 (SBYT4) arasında değişim göstermiştir. Yansıma ya da sezgisel olarak değerlendirilmeyen ve diğer yanıt olarak sınıflanan yanıtlar incelendiğinde, 4 ve 5. maddelerde %2,6 ile en düşük, 6. Maddeye karşı %31,3 ile en yüksek yanıtların verildiği görülmüştür. Kullanılan sorularla çalışmadan önce karşılaşmış ve karşılaşmadıklarının (aşinalığın) değerlendirildiği ölçüm sonuçları, %0'dan (SBYT2) ile %52,8 (SBYT6) aralığında gözlenmiştir. Detaylı veriler Tablo 2'de sunulmuştur.

Tablo 2.

Sözel Bilişsel Yansıma testine ait maddelere verilen yanıt ve aşinalık yüzdeleri

Madde	Doğru (Yansıtıcı)	Yanlış (Sezgisel)	Yanlış (Diğer)	Aşinalık
1- Mary'nin babasının 5 kızı var ama oğlu yok. Kızlarının adları; Nana, Nene, Nini, Nono. Beşinci kızının adı muhtemelen nedir? Analitik yanıt=Mary; Sezgisel yanıt= Nunu,Nünü	56.5	31.6	11.7	23.9
2- Bir yarışta koşuyor olsaydınız ve 2. sıradaki kişiyi geçseydeniz, kaçınıcı sırada olurdunuz? Analitik yanıt=İkinci; Sezgisel yanıt= Birinci	78.7	20.2	1.0	52.8
3- Fırtınalı bir gecedir ve bir uçak New York'taki JFK havaalanından havalanır. Fırtına kötüleşir ve uçak düşer; yarısı Amerika Birleşik Devletleri'ne, diğer yarısı Kanada'ya düşer. Hayatta kalanları hangi ülkeye gömersiniz? Analitik yanıt=Hayatta kalanları gömmeyiz; Sezgisel yanıt= ABD	72.7	11.1	16.1	3.7
4- Bir maymun, bir sincap ve bir kuş hindistan cevizi ağacının tepesine doğru yarışıyor. Muzu ilk kim alacak, maymun mu, sincap mı yoksa kuş mu? Analitik yanıt=Hindistan cevizi ağacında muz olmaz; Sezgisel yanıt= Kuş, Maymun	62.2	35.0	2.6	1.0
5- Tek katlı pembe bir evde, pembe bir insan, pembe bir kedi, pembe bir balık, pembe bir bilgisayar, pembe bir sandalye, pembe bir masa, pembe bir telefon, pembe bir banyo vardı, her şey pembeydi! Merdivenler muhtemelen ne renkti? Analitik yanıt=Tek katlı evde merdiven olmaz; Sezgisel yanıt= Pembe	69.0	28.2	2.6	0.6
6- Musa, gemiye her hayvandan kaç tane koydu? Analitik yanıt=Musa değil Nuh; Sezgisel yanıt= İkişer	36.3	32.3	31.3	9.4
7- Rüzgar batıdan esiyor. Elektrikli tren doğuya doğru gidiyor. Lokomotifin dumanı hangi yöne doğru esiyor? Analitik yanıt=Elektrikli trende duman olmaz; Sezgisel yanıt= Batı	47.8	23.5	28.6	2.3
8- Elinizde tek bir kibrit varsa ve içinde kandil, gazete ve odun bulunan karanlık bir odaya girseniz ilk önce hangi şeyi yakarsınız? Analitik yanıt=Kibrit; Sezgisel yanıt= Kandil	51.8	28.2	19.8	9.7
9- Bir erkeğin, dul eşinin kız kardeşiyle evlenmesi etik midir? Analitik yanıt= Erkek ölmüştür; Sezgisel yanıt= Etik değildir	36.0	47.4	16.4	1.0

Sözel Bilişsel Yansıma Testi için faktör yapısı ve iç tutarlılık analizi

Ölçek maddelerinin faktör yapılarını ve iç tutarlılıklarını incelemek için orijinal çalışma ile aynı şekilde çapraz ağırlıklı en küçük kareler (DWLS) tahminini (Míndrila, 2010) kullanarak JASP yazılımında (Sürüm 0.18.3; JASP Team, 2024) tek bir gizil faktörle doğrulayıcı bir faktör analizi (DFA) gerçekleştirilmiştir. Sorular orijinal ölçekle tutarlı şekilde tek faktör üzerinde gözlenmiştir. Bu modelin tatmin edici uyumuna rağmen, $\chi^2(27) = 33.777$, $p = .173$, RMSEA = .029 (%90 CI [0,000, 0,057]); $p_{close} = 0,881$; TLI = .993; SRMR = .062, düşük faktör yükü nedeniyle (.249) 9. madde ölçekten çıkarılmıştır. Bu madde çıkarıldıktan sonra sekiz maddelik ölçek için başka bir DFA gerçekleştirilmiştir. Sekiz madde içeren model iyi uyum sağlamıştır., $\chi^2(20) = 25.252$, $p = .192$, RMSEA = 0.030 (%90 CI [0,000, 0,061]); $p_{close} = .832$, TLI = .994, SRMR = .060. Ölçeğin iç tutarlılık analizi iyi bir iç tutarlılığa sahip olduğunu göstermiştir. McDonald's $\omega = .750$ (%95 CI [.680, .773]). Doğrulayıcı faktör analizine ait path diyagramı Şekil 1'de sunulmuştur.

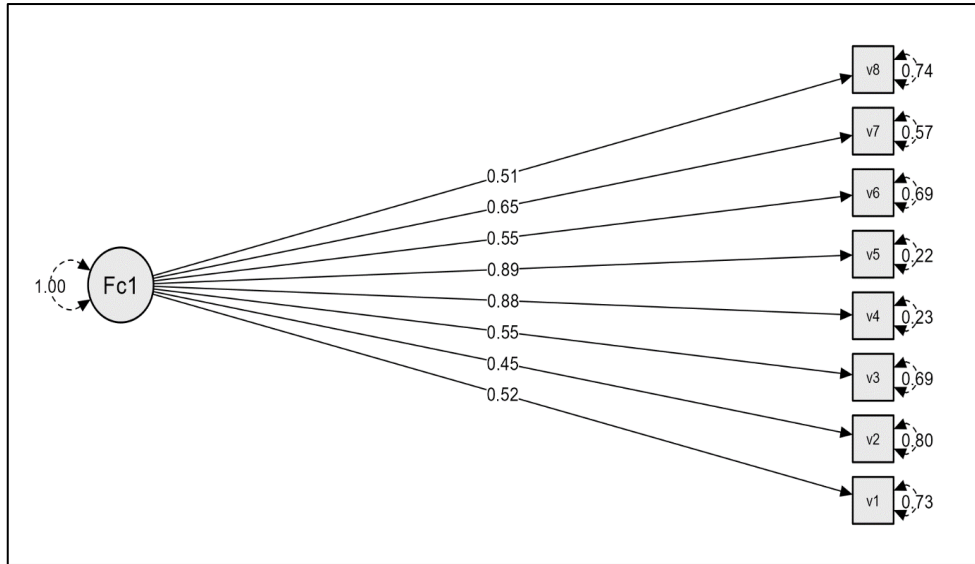

Şekil 1. Sözel Bilişsel Yansıma Testi Doğrulayıcı faktör analizi path diyagramı

Sayısal Bilişsel Yansıma Testi- 7 için tanımlayıcı istatistikler, faktör yapısı ve iç tutarlılık analizi

Öncelikle Sözel bilişsel yansıma testinde olduğu gibi sayısal BYT maddelerinin psikometrik özellikleri analiz edilmiştir. Maddelerin zorluğu (doğru yanıtların yüzdesi) %27,2 (BYT6) ile %67,6 (BYT5) arasında değişmiştir. Sezgisel yanıtlar (yanlış sezgisel yanıtların yüzdesi) %18,1 (BYT5) ile %46,8 (BYT1) arasında değişmiştir. Son olarak sorulara aşinalık yüzdeleri %3,7'den (BYT7) %13,1 (BYT2) arasında gözlenmiştir. Ölçeğe ait veriler Tablo 3'te sunulmuştur.

Sözel bilişsel yansıma testi ile benzer şekilde JASP yazılımında DWLS tahminini kullanarak bir gizil faktörle doğrulayıcı faktör analizi uygulanmıştır. Orijinal ölçek ile tutarlı şekilde maddeler tek faktör üzerinde gözlenmiştir. Bu modelin tatmin edici uyumuna rağmen, $\chi^2(14) = 19.083$, $p = .162$, $RMSEA = 0,035$ (%90 CI [0,000, 0,071]); $pclose = .716$; $TLI = .964$; $SRMR = .060$, düşük faktör yükü (.263) nedeniyle bir madde (BYT6) analizden çıkarılmıştır. Bu maddeyi çıkardıktan sonra başka bir DFA gerçekleştirilmiştir. Altı madde içeren model iyi uyum sağlamıştır, $\chi^2(9) = 11.953$, $p = .216$, $RMSEA = 0.033$ (%90 CI [0,000, 0,078]); $pclose = .679$, $TLI = .974$, $SRMR = 0.056$ ve orta derecede bir iç tutarlılığa sahiptir, McDonald's $\omega = 0.565$ (%95 CI [0.471, 0.629]). Sayısal Bilişsel yansıma testi-7 için doğrulayıcı faktör analizi path diyagramı Şekil 2'de sunulmuştur.

Tablo 3.

Sayısal Bilişsel yansıma testi 7'e ait yanıt ve aşinalık yüzdeleri

Madde	Doğru (Yansıtıcı)	Yanlış (Sezgisel)	Yanlış (Diğer)	Aşinalık
1- Bir beyzbol sopası ve bir topun toplam fiyatı 1.10 TL'dir. Beyzbol sopası toptan 1TL daha pahalıdır. O halde topun fiyatı nedir?	44.4	46.8	8.7	7.7
2- 5 adet makine, 5 adet alet üretmek için 5 dakika harcıyorsa, 100 adet makineyle 100 adet alet üretmek ne kadar sürer?	51.8	39.0	9.0	13.1
3- Bir gölün yüzeyindeki bir nilüfer her gün bir gün önceki haline göre iki kat daha fazla alan kaplayacak şekilde büyüyor. Nilüferin gölün bütün yüzeyini kaplaması 48 gün sürüyorsa, gölün yarısını kaç günde kaplar?	36.0	33.3	30.6	8.7
4- Can bir varil suyu 6 günde, Meryem bir varil suyu 12 günde içebiliyorsa, bir varil suyu birlikte içmeleri ne kadar sürer?	40.4	30.6	28.9	6.0
5- Canan, sınıftaki hem en yüksek 15. hem de en düşük 15. notu aldı. Sınıfta kaç öğrenci var?	67.6	18.1	14.1	7.0
6- Bir adam 60 liraya bir tavuk alıyor, 70 liraya satıyor, 80 liraya geri alıyor ve sonunda 90 liraya satıyor. Ne kadar para kazanmıştır?	27.2	38.0	34.6	7.0
7- Semih, 2008 yılının başlarında borsaya 8.000 tl yatırım yapmaya karar verdi. Yatırım yaptıktan altı ay sonra, 17 Temmuz'da satın aldığı hisse senetleri %50 düştü. Neyse ki 17 Temmuz'dan 17 Ekim'e kadar satın aldığı hisse senetleri %75 arttı. Bu durumda Semih:	38.8	24.2	37.3	3.7

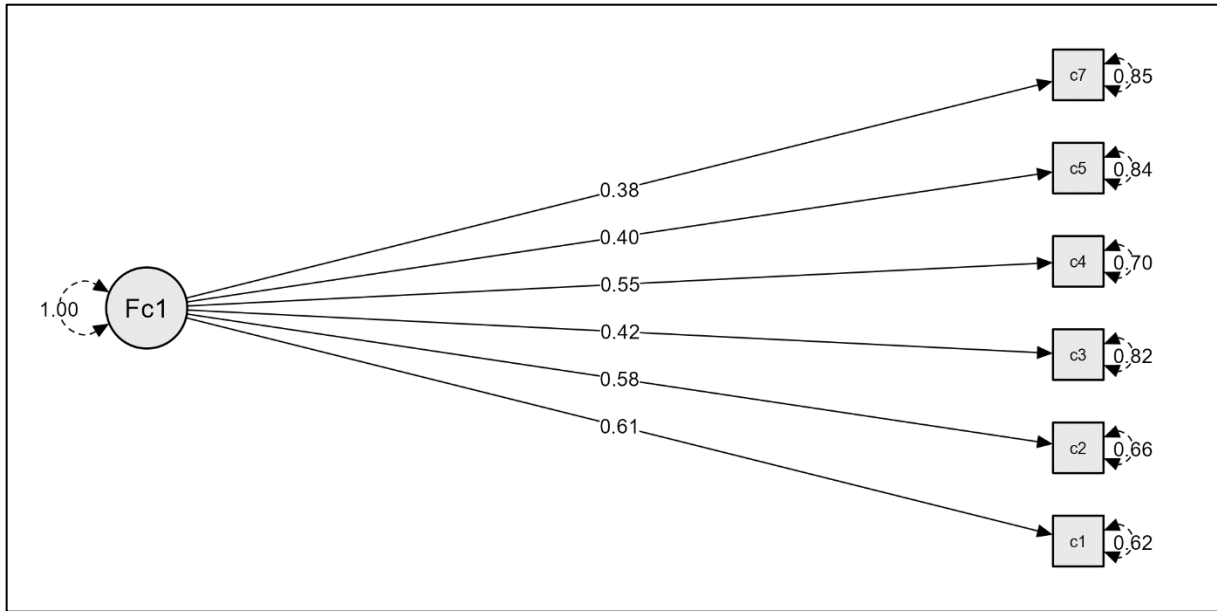

Şekil 2. Sayısal Bilişsel yansımaya testi için Doğrulayıcı faktör analizi path diyagramı

Ölçekler arası korelasyon analizi

BYT'nin altı maddeli versiyonu, ölçeğin orijinal yedi maddeli versiyonuyla oldukça yüksek korelasyona sahiptir ($r = .97$). Bu nedenle, faktör yükü nedeniyle çıkarılan madde ile birlikte yalnızca altı maddelik daha kısa bir ölçekle ilişkileri sunmaya ve tartışmaya karar verilmiştir.

Sözel bilişsel yansımaya testi ölçeğinin ölçüt geçerliliği için sayısal bilişsel yansımaya testi ölçümü arasındaki korelasyon incelenmiştir. Her iki ölçek arasında toplam yansımaya ve sezgisel yanıt puanları arasında anlamlı pozitif korelasyon gözlenmiştir. Değerler Tablo 4'te ve Şekil 3'de sunulmuştur. Bu bulgular Sözel bilişsel yansımaya testinin geçerli bir ölçüt geçerliliğine sahip olduğunu göstermiştir.

Tablo 4.

Korelasyon analizi

		1	2	3	4
1. SBYT_Analitik	Pearson's r	—			
	p-value	—			
2. SBYT_Sezgisel	Pearson's r	-0.881***	—		
	p-value	< .001	—		
3. BYT_Analitik	Pearson's r	0.409***	-0.381***	—	
	p-value	< .001	< .001	—	
4. BYT_Sezgisel	Pearson's r	-0.380***	0.375***	-0.798***	—
	p-value	< .001	< .001	< .001	—

*** $p < .001$

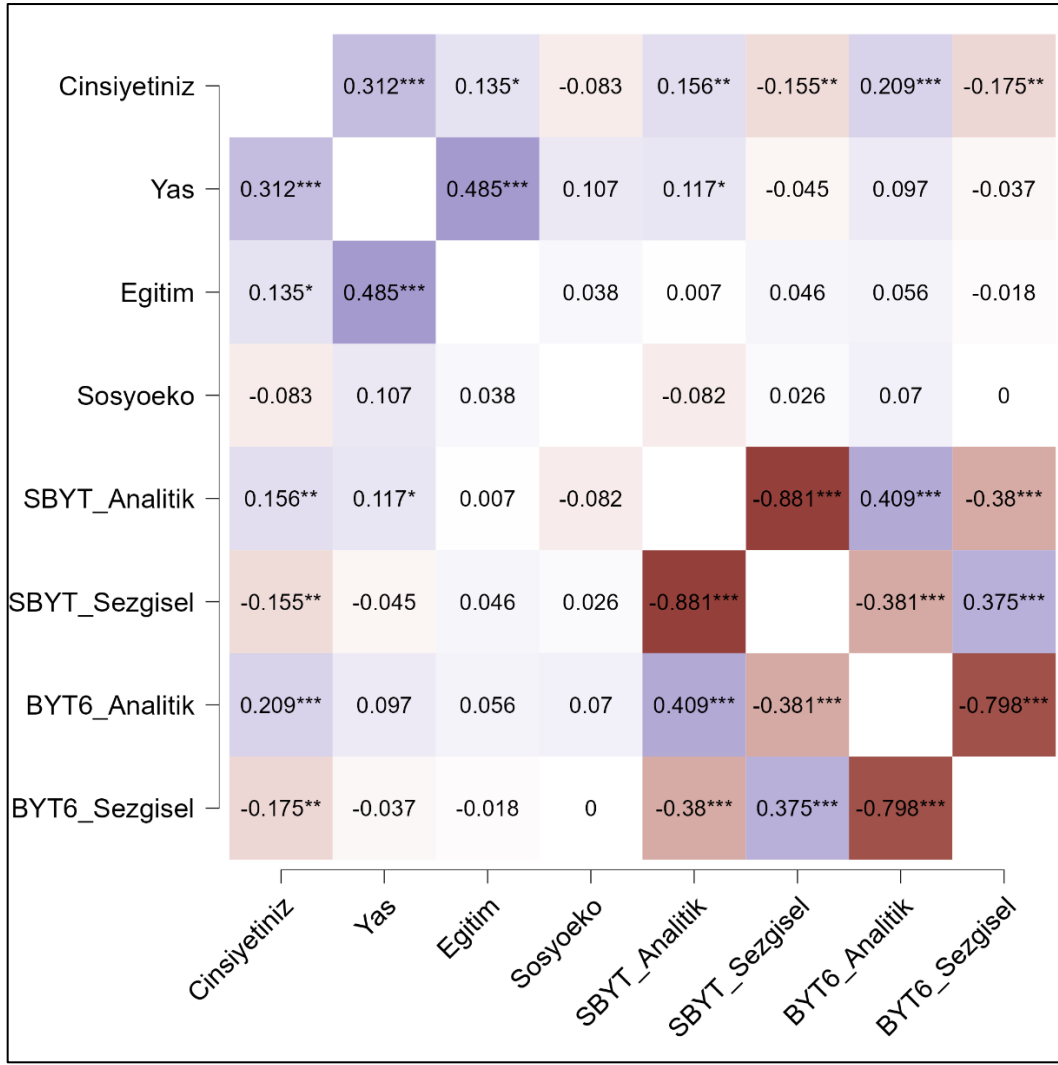

Şekil 3. Pearson's r ısı haritası

Sözel yansıma testi ve sayısal yansıma testine verilen yanıtlarda sosyodemografik değişkenlerin ilişkisinin incelendiği korelasyon analizi sonuçlarına bakıldığında, diğer çalışmalarla (Sobkow, 2022, Sirota, 2020) tutarlı şekilde analitik ve sezgisel yanıtlarda anlamlı bir cinsiyet faktörü etkisi gözlenmiştir. Kadınların erkeklere göre hem sözel yansıma testinde ($r = .155$; $p = .008$) hem de sayısal yansıma testinde ($r = .175$; $p = .002$) anlamlı şekilde daha fazla sezgisel yanıtlar verdikleri görülmüştür. Anlamlı korelasyon ilişkisinin devamında cinsiyetler arasında yapılan bağımsız örnekler t testi analizi sonuçları da testlere verilen yanıtlarda kadınların sezgisel yanıtlar için hem sözel yansıma testinde (Mkadın =.28; SDkadın =.23; Merkek =.18; SSerkek = .21; $t(295) = 2.689$, $p = .008$, $d = 0.408$) hem de sayısal yansıma testinde (Mkadın =.34; SDkadın =.24; Merkek =.22; SSerkek = .26; $t(295) = 3.051$, $p = .002$, $d = 0.462$) erkeklerden daha fazla sezgisel yanıt verdiklerini göstermiştir.

Bu bulgular ışığında cinsiyet ve yansıma testi türü için tekrarlı ölçümler varyans analizi uygunlanmıştır. Analiz sonuçlarına göre kadınların analitik yanıtlarının sözel yansıma testinde, sayısal yansıma testine kıyasla anlamlı şekilde daha yüksek olduğu görülmüştür.

Ölçek maddelerine aşinalık oranları karşılaştırması

Sözel bilişsel yansıma testini geliştirirken Sirota ve arkadaşları (2021) sayısal bilişsel yansıma testinin yaygın kullanımı sonucu ölçek maddelerinin fazla tanınmış olmasının da bir problem olabileceğinden yola çıkarak, aşinalığın daha düşük olacağı yeni bir yansıma testi oluşturmayı amaçlamıştır. Orijinal çalışmalarında maddeleri geliştirirken aşinalık için %40 üst sınırı belirlemişlerdir. Çalışmalarında kullandıkları sözel yansıma testinin 9 maddesi için İngiliz örnekleme ($n = 203$) .29 Amerikan örnekleme ($n = 252$) için .17 aşinalık ortalaması gözlemlenmiştir. Bizim çalışmamızda bu oran .13 olarak gözlenmiştir. Ayrıca bu düşük ortalamaya rağmen ikinci maddeye diğer tüm maddelerden daha fazla aşinalık olduğu görülmüştür (Tablo 2). "Bir yarışta koşuyor olsaydınız ve 2. sıradaki kişiyi geçseydiniz, kaçınıcı sırada olurdunuz?" sorusu .53 oranla aşına olunan bir maddedir. Ancak bu aşinalığa rağmen toplam ölçek puanlarıyla ortaya konan yansıma ve sezgisel puanları ortaya koymada etkili bir madde olduğu görülmüştür.

Sonuç

Bilişsel yansıtma, insanların karar verme performansını ile ilişkili görülen önemli bir bilişsel faktördür (Baron vd., 2015; Liberali vd., 2012). Günlük hayatta akıl yürütme ve karar verme süreçlerinde kişilerin bilişsel stilleri ile etkileşimi incelemek için sıklıkla bir araç olarak kullanılmaktadır. Henüz yakın zamanda sözel versiyonun geliştirildiği (Sirota vd., 2021) ve farklı dillere uyarlamasının yapılmaya başladığı (Sobkow, 2022) ölçeğin Türkçe'ye uyarlanması, ülkemizde yürütülecek çalışmalarda katkı sağlaması açısından önem taşımaktadır.

Bu çalışmada, literatürde analitik ve sezgisel bilişsel stili değerlendirmekte yaygın şekilde kullanılan bilişsel yansıtma testinin, (Frederick, 2005) matematik becerileri içeriyor olması ve kullanılan soruların aşinalık düzeylerinin artış gösteriyor olmasından yola çıkarak, sözel bir yansıtma testi geliştirilmesi amacıyla Sirota ve arkadaşlarının (2021) geliştirdikleri sözel yansıtma testinin Türkçe'ye uyarlanması amaçlanmıştır. Bu kapsamda öncelikle ölçeğin dil çevirileri yapılmış, devamında faktör analizi ve güvenilirlik geçerlilik analizleri uygulanmıştır. Dil çevirisi sürecinde orijinal ölçeğin bir maddesinde yer alan yolk kelimesi içeren sorunun dilimizde sorunun yapısına uygun bir karşılığı olmaması nedeniyle (İngilizce'de yumurta sarısı için tek kelimelik yolk kullanımı mevcutken dilimizde böyle bir karşılık yoktur) uyarlama çalışmasından çıkarılmıştır. Kalan sorularla yapılan faktör analizinde bir maddenin düşük faktör yükü nedeniyle çıkarılması sonucunda ölçeğin 8 maddelik son haline ulaşılmıştır. Bu haliyle toplanan verilere yapılan analizlerde ölçeğin faktör yapısının ve iç tutarlılık değerlerinin orijinal ölçekle benzer şekilde güvenilir ve uygun olduğu görülmüştür. Ölçek maddelerinin aşinalık düzeyleri değerlendirildiğinde sadece 2. sorunun yüksek bir tanınırlığa sahip olduğu, geri kalan maddelerin kabul edilebilir seviyede yeni görünen maddeler olduğu gözlenmiştir. Yüksek aşinalık düzeyine sahip sorunun yansıtıcı sezgisel yanıt oranları incelendiğinde ölçüm ile ilgili bir problem taşımadığı görülmüştür.

Ölçeğin ölçüt geçerliliği analizi için sayısal bilişsel yansıtma testi puanları ile ilişkisinin incelendiği korelasyon analizi sonuçları ölçeğin iyi bir ölçüt geçerliliğine sahip olduğunu göstermiştir. Ölçeklerin sezgisel ve yansıtıcı puanları arasında anlamlı yönde pozitif korelasyon ilişkileri gözlenmiştir. Ölçekten elde edilen iki puanlama prosedürü (doğru yanıtların toplamı ve yanlış sezgisel yanıtların toplamı) arasında güçlü negatif korelasyon ilişkisi gözlenmiştir. Bu bulgu sözel bilişsel yansıtma testinin Türkçe versiyonunun sağladığı sezgisellik puanının, yansıtıcılık puanıyla benzer yapı geçerliliğini göstermektedir.

Sayısal BYT'de bilişsel yansıtma soruları aritmetik becerisi gerektiren tarzda oluşturulmuştur. Bu yapıyla beraber sayısal BYT'de kadınların erkeklerden daha düşük bir performans gösterdiği, diğer bir deyişle daha fazla sezgisel yanıt verdikleri görülmektedir (Juanchich vd., 2020; Primi vd., 2018). Cinsiyetler arasındaki bu bulguyu, matematiksel kaygı ve aritmetik becerisi ile açıklayan bir çalışma, farkın nedeninin düşük bilişsel yansıtma yeteneklerinden kaynaklanmadığını ileri sürmüştür (Juanchich vd., 2020). Bu görüşle tutarlı şekilde Sirota ve arkadaşları (2021) sözel yansıtma testini oluşturdukları çalışmalarında, sayısal yansıtma testi için cinsiyet farkını gözlemlerken, sözel yansıtma testinde cinsiyetler arasında anlamlı bir yansıtma puanı farkı gözlemlenmemişlerdir. Aynı şekilde Sobkow ve arkadaşlarının (2022), sözel yansıtma testini Polonya örnekleme uyarladıkları çalışmalarında, sayısal yansıtma testi için cinsiyet etkisi benzer şekilde gözlenirken, sözel yansıtma testi için bu fark anlamlı bulunmamıştır. Bizim çalışmamızda ise hem sayısal hem de sözel yansıtma testi için cinsiyet etkisi anlamlı bulunmuştur. Ancak tekrarlı ölçüm varyans analizi sonuçları kadınların sözel yansıtma testinde sayısal yansıtma testine göre daha başarılı yanıtlar verdiklerini yani analitik puanlarının yüksek olduğunu göstermiştir. Bu bulgu literatürdeki sayısal yansıtma testinde gözlenen cinsiyet etkisindeki, matematik kaygısı ilişkisi ile bağlantılı görülebilir. Sayısal olmayan sorularda erkeklerle anlamlı şekilde fark gözlenirse de kadınların ölçekler arasında karşılaştırmada sözel ölçekte sayısal ölçeğe göre daha başarılı yanıtlar verebildikleri görülmüştür.

Çalışmada oluşturulan Türkçe versiyonun uygulandığı örneklemden elde edilen verilerle hem doğrulayıcı faktör analizi sonuçları hem de iç tutarlılık analizleri ölçeğin Türkçe'de güvenilir ve geçerli şekilde uygulanabileceğini ortaya koymuştur. Bir sınırlılık çalışmamızdaki örneklemin cinsiyet dağılımı açısından dengeli olmamasıdır. İleride ülkemizde sözel yansıtma testi kullanarak cinsiyet faktörünü inceleyecek çalışmalarda cinsiyet açısından dengeli bir örneklem kullanılması önemlidir.

Hakem Değerlendirmesi: Dış bağımsız.

Etik Kurul Onayı: Recep Tayyip Erdoğan Üniversitesi Sosyal ve Beşeri Bilimler Etik Kurulu, 2024/082 onay no, 28/02/2024

Katılımcı Onamı: Tüm katılımcılar çalışmanın başlangıcında onam bilgisini okuyup onay verdikten sonra çalışmaya katılmışlardır.

Çıkar Çatışması: Yazar, çıkar çatışması olmadığını beyan etmiştir.

Finansal Destek: Yazar, bu çalışma için finansal destek almadığını beyan etmiştir.

Peer-review: Externally peer-reviewed.

Ethics Committee Approval: Recep Tayyip Erdoğan University Social and Humanities Ethics Committee, approval number 2024/082, 28/02/2024

Informed Consent: All participants participated in the study after reading the consent information at the beginning of the study and giving their consent.

Conflict of Interest: The author has no conflicts of interest to declare.

Financial Disclosure: The author declared that this study has received no financial support.

Kaynaklar

- Baron, J., Scott, S., Fincher, K., & Emlen Metz, S. (2015). Why does the Cognitive Reflection Test (sometimes) predict utilitarian moral judgment (and other things)? *Journal of Applied Research in Memory and Cognition*, 4(3), 265–284. <https://doi.org/10.1016/j.jarmac.2014.09.003>
- Bialek, M., Bergelt, M., Majima, Y., & Koehler, D. J. (2019). Cognitive reflection but not reinforcement sensitivity is consistently associated with delay discounting of gains and losses. *Journal of Neuroscience, Psychology, and Economics*, 12(3–4), 169–183. <https://doi.org/10.1037/npe0000111>
- Bialek, M., & Sawicki, P. (2018). Cognitive reflection effects on time discounting. *Journal of Individual Differences*, 39(2), 99–106. <https://doi.org/10.1027/1614-0001/a000254>
- Brañas-Garza, P., Kujal, P., & Lenkei, B. (2019). Cognitive reflection test: Whom, how, when. *Journal of Behavioral and Experimental Economics*, 82, 101455. <https://doi.org/10.1016/j.socec.2019.101455>
- Campitelli, G., & Gerrans, P. (2014). Does the cognitive reflection test measure cognitive reflection? A mathematical modeling approach. *Memory & Cognition*, 42, 434–447. <https://doi.org/10.3758/s13421-013-0367-9>
- Campitelli, G., & Labollita, M. (2010). Correlations of cognitive reflection with judgments and choices. *Judgment and Decision making*, 5, 182–191.
- Engin, A. (2020). The cognitive ability and working memory framework: Interpreting cognitive reflection test results in the domain of the cognitive experiential theory. *Central European Journal of Operations Research*, 29(1), 227–245. <https://doi.org/10.1007/s10100-020-00721-6>
- Frederick, S. (2005). Cognitive reflection and decision making. *Journal of Economic Perspectives*, 19(4), 25–42. <https://doi.org/10.1257/089533005775196732>
- Gervais, W. M., & Norenzayan, A. (2012). Analytic thinking promotes religious disbelief. *Science*, 336, 493–496. <https://doi.org/10.1126/science.1215647>
- JASP Team (2024). JASP (Version 0.18.3) [Computer software].
- Juanchich, M., Sirota, M., & Bonnefon, J. (2020). Anxiety-induced miscalculations, more than differential inhibition of intuition, explain the gender gap in cognitive reflection. *Journal of Behavioral Decision Making*, 33(4), 427–443. <https://doi.org/10.1002/bdm.2165>
- Juanchich, M., Dewberry, C., Sirota, M., & Narendran, S. (2016). Cognitive reflection predicts real-life decision outcomes, but not over and above personality and decision-making styles. *Journal of Behavioral Decision Making*, 29, 52–59. <https://doi.org/10.1002/bdm.1875>
- Kahneman, D. (2011). Thinking, fast and slow. Farrar, Straus and Giroux.
- Kahneman, D., & Frederick, S. (2002). Representativeness revisited: Attribute substitution in intuitive judgment. In T. Gilovich, D. Griffin, & D. Kahneman (Eds.), *Heuristics and biases: The psychology of intuitive judgment* (pp. 49–81). Cambridge University Press. <https://doi.org/10.1017/CBO9780511808098.004>
- Liberali, J. M., Reyna, V. F., Furlan, S., Stein, L. M., & Pardo, S. T. (2012). Individual Differences in Numeracy and Cognitive Reflection, with Implications for Biases and Fallacies in Probability Judgment. *Journal of behavioral decision making*, 25(4), 361–381. <https://doi.org/10.1002/bdm.752>
- Míndril_a, D. (2010). Maximum likelihood (ML) and diagonally weighted least squares (DWLS) estimation procedures: A comparison of estimation bias with ordinal and multivariate non-normal data. *International Journal for Digital Society*, 1(1), 60–66. <https://doi.org/10.20533/ijds.2040.2570.2010.0010>
- Otero, I., Salgado, J. F., & Moscoso, S. (2022). Cognitive reflection, cognitive intelligence, and cognitive abilities: A meta-analysis. *Intelligence*, 90, Article 101614. <https://doi.org/10.1016/j.intell.2021.101614>
- Paxton, J. M., Ungar, L., & Greene, J. D. (2012). Reflection and reasoning in moral judgment. *Cognitive Science*, 36, 163–177. <https://doi.org/10.1111/j.1551-6709.2011.01210.x>
- Pennycook, G., Cheyne, J. A., Seli, P., Koehler, D. J., & Fugelsang, J. A. (2012). *Analytic cognitive style predicts religious and paranormal belief*. *Cognition*, 123, 335–346. <https://doi.org/10.1016/j.cognition.2012.03.003>
- Pennycook, G., Fugelsang, J. A., & Koehler, D. J. (2015). Everyday consequences of analytic thinking. *Current Directions in Psychological Science*, 24(6), 425–432. <https://doi.org/10.1177/0963721415604610>
- Pennycook, G., & Rand, D. G. (2018). Lazy, not biased: Susceptibility to partisan fake news is better explained by lack of reasoning than by motivated reasoning. *Cognition*, 188, 39–50. <https://doi.org/10.1016/j.cognition.2018.06.011>
- Pennycook, G., & Ross, R. M. (2016). Commentary: Cognitive reflection vs. calculation in decision making. *Frontiers in Psychology*, 7, 9. <https://doi.org/10.3389/fpsyg.2016.00009>
- Primi, C., Donati, M. A., Chiesi, F., & Morsanyi, K. (2018). Are there gender differences in cognitive reflection? Invariance and differences related to mathematics. *Thinking & Reasoning*, 24, 258–279. <https://doi.org/10.1080/13546783.2017.1387606>

- Sinayev, A., & Peters, E. (2015). Cognitive reflection vs. calculation in decision making. *Frontiers in Psychology*, 6, Article 532. <https://doi.org/10.3389/fpsyg.2015.00532>
- Sirota, M., & Juanchich, M. (2011). Role of numeracy and cognitive reflection in Bayesian reasoning with natural frequencies. *Studia Psychologica*, 53, 151–161.
- Sirota, M., & Juanchich, M. (2018). Effect of response format on cognitive reflection: Validating a two-and four-option multiple choice question version of the Cognitive Reflection Test. *Behavior Research Methods*, 50, 2511–2522. <https://doi.org/10.3758/s13428-018-1029-4>
- Sirota, M., Dewberry, C., Juanchich, M., Valus, L., & Marshall, A. C. (2021). Measuring cognitive reflection without maths: Development and validation of the verbal cognitive reflection test. *Journal of Behavioral Decision Making*, 34(3), 322–343. <https://doi.org/10.1002/bdm.2213>
- Sirota, M., Juanchich, M., & Haggmayer, Y. (2014). Ecological rationality or nested sets? Individual differences in cognitive processing predict Bayesian reasoning. *Psychonomic Bulletin & Review*, 21, 198–204. <https://doi.org/10.3758/s13423-013-0464-6>
- Sobkow, A., Olszewska, A., & Sirota, M. (2023). The factor structure of cognitive reflection, numeracy, and fluid intelligence: The evidence from the Polish adaptation of the Verbal CRT. *Journal of Behavioral Decision Making*, 36(2), e2297. <https://doi.org/10.1002/bdm.2297>
- Toplak, M.E., West, R.F. & Stanovich, K.E. (2011). The Cognitive Reflection Test as a predictor of performance on heuristics-and-biases tasks. *Mem Cogn* 39, 1275–1289. <https://doi.org/10.3758/s13421-011-0104-1>
- Toplak, M. E., West, R. F., & Stanovich, K. E. (2014). Assessing miserly information processing: An expansion of the cognitive reflection test. *Thinking & Reasoning*, 20, 147–168. <https://doi.org/10.1080/13546783.2013.844729>

Büyüyen Çöl ya da Hiçliğin Çölü(nde): Nietzsche’de Çöl İmgesinin Kullanımı Üzerine

Growing Desert or (in the) Desert of Nihilism: On the Use of the Image of the Desert in Nietzsche

Sever IŞIK 

(Sorumlu Yazar-Corresponding Author)

Gaziantep Üniversitesi, Fen-Edebiyat
Fakültesi, Felsefe Bölümü, Gaziantep,
Türkiye
Department of Philosophy, Faculty of Arts
and Sciences, Gaziantep University,
Gaziantep, Türkiye
severquista@gmail.com



Geliş Tarihi/Received 03.04.2024
Revizyon Talebi / Revision Request 11.06.2024
Son Revizyon / Final Revision 06.08.2024
Kabul Tarihi/Accepted 15.08.2024
Yayın Tarihi/Publication Date 15.12.2024

Atf:

Işık, S. (2024). Büyüyen Çöl ya da Hiçliğin
Çölü(nde): Nietzsche’de Çöl İmgesinin
Kullanımı Üzerine. *Edebiyat ve Beşeri Bilimler
Dergisi*, 73, 68-76.

Cite this article:

Işık, S. (2024). Growing Desert or (in the) Desert
of Nihilism: On the Use of the Image of the
Desert in Nietzsche. *Journal of Literature and
Humanities*, 73, 68-76.



Content of this journal is licensed under a Creative
Commons Attribution-Noncommercial 4.0
International License.

Öz

Nietzsche, düşüncelerini dile getirmek için figüratif bir dil kullanır. Nietzsche’nin edebi-felsefi vokabülerinin en önemli imgelerinden biri olan çöl, modern dünyanın durumunu değerlendirmek için gerekli olan uzamı sağlar. Çöl, modern kültürle yüzleşmenin mekânı ve Nietzsche’nin ona yönelik eleştirisinin aracıdır. O, modern dünyaya egemen olan beşeri durumu çölleşme olarak teşhis eder. Çölleşme yeryüzünün kaderi ve kıyamettir. Ona göre giderek büyüyen çöl kentin sınırlarına dayanmış ve uygarlığı yutmuştur. Artık herkes çölün sakinidir. Çölleşmenin nedeni ise Batı metafizik geleneği ve onun çileci ahlak idealinin neticesi olan nihilizmdir. Bu çöl salt fiziksel değil, metafiziksel bir çöldür. Metafizik çöl nihilizmin tecessüm etmiş hali ve Tanrı’dan mahrum kalmış bir dünyanın topografyasıdır. Nihilizmin nedeni ise Tanrı’nın ölümüyle varlığın anlam ve yönünü yitirmiş olmasıdır. Nietzsche’nin söyleminde ikili işlev edinen çöl hem bir felaketin imgesi ve hem de kurtuluşun mekânıdır. Çöl yaşamdan yoksunluğun, yalnızlığın, tükenmişliğin olduğu kadar kurtuluşun, yaşamın yeniden yaratılmasının mekânıdır. Ona göre ne bilim ne felsefe ne de din çölleşme sorununa bir çözüm getiremez. Onun için çöl aynı zamanda Batılı öznelliği ve değerlerin ötesini düşünmek için başvurulacak Batı dışı bir mekânsal ölçüdür.

Anahtar Kelimeler: Metafizik, Nihilizm, Mekân, Çöl, Çölleşme

Abstract

Nietzsche uses a figurative language to express his thoughts. The desert is one of the most important images of Nietzsche’s literary-philosophical vocabulary. The desert provides the space necessary to assess the state of the modern world. The desert is the site of confrontation with modern culture and the instrument of its critique. He identifies the human condition that dominates the modern world as desertification. Desertification is the fate and doom of the earth. According to him, the growing desert reached the borders of the city and swallowed civilization. Everyone is now an inhabitant of the desert. The reason for desertification is nihilism, which is the result of the Western metaphysical tradition and its ascetic moral ideal. This desert is not just a physical but a metaphysical one. The metaphysical desert is the embodiment of nihilism. The desert is the topography of a God-deprived world. The reason for nihilism is that with the death of God, existence has lost its meaning and direction. The desert, which has a dual function in Nietzsche’s discourse, is both an image of disaster and a place of salvation. The desert is a place of deprivation of life, of loneliness, of exhaustion as well as of salvation, of re-creation of life. According to him, science, philosophy and religion cannot provide a solution to the desertification problem. For him, desert is also a non-Western spatial measure to be used to think beyond Western subjectivity and values.

Keywords: Metaphysics, Nihilism, Space, Desert, Desertification

Giriş

Tüm Batı felsefi düşünce tarihini bir çürüme olarak okuyan şair-filozof Nietzsche, kendi düşüncelerini dile getirmek için sürekli olarak figüratif bir dil kullanır; imgelere ve kelime oyunlarına başvurur, yoğun, tutkulu düşünce ve duyguları doğrudan diline sirayet eder ve onu şekillendirir. Nietzsche'nin kendi düşüncesini serimlemek için kullandığı en çarpıcı imgelerden biri de burada konu edineceğimiz çöl imgesidir. Nietzsche'nin felsefi ve edebi söyleminde erken dönemden itibaren beliren çöl, onun sembolik vokabülerinin en önemli imgelerinden biri olur. Söz konusu imgenin kullanım biçimi süreklilik ve devinim içerir. Çöl, çok katmanlı sembolik gönderimleri ve imalarıyla Nietzsche'nin metafizik ve etik eleştirisi için hayati bir metafora dönüşür. Haliyle bizimde burada üzerinde duracağımız çöl coğrafi/fiziki çöl değil, modern dünyanın yıkımının ve özneliliğin tükenişinin kendisiyle dile getirileceği felsefi ve edebi bir çöldür. Bu çöl, Nietzsche ve onu takip eden düşünürler için modernliğin eskatolojik eleştirisinin en önemli aracı olmuştur. Ve yine burada göstermeye çalışacağımız gibi Nietzsche'nin söyleminde ikili bir işlev edinen çöl imgesi, eskatolojik olduğu kadar soteriolojik bir işlev edinir (Tynan, 2020, s. 97). Çöl, mevcut dünyanın sonu olduğu kadar, arzulanan dünyayı yaratmanın mekânı da olduğundan yeni bir başlangıcın imkânını da ifade etmektedir. Kurtuluş ve yeni yaşamın kuruluşu yeryüzünün felaketi ve kıyameti olan çölden geçmektedir. El'an dünyanın mevcut manzarası olan çöl, her daim ölüme olduğu kadar doğuma, karanlığa olduğu kadar aydınlığa gebedir.

Çölleşmeyi Batı tarihine içkin mukadder bir süreç olarak gören Nietzsche, Böyle Buyurdu Zerdüşt'ün 4. bölümünde, çağa egemen olan katastrofik beşeri durumu "çöl büyüyor, vay haline gizleyenin" ifadeleriyle dile getirir (Nietzsche, 1999, s. 303). Onun bu meşum haykırışının Tanrı'nın ölümünün ilanı ile ilişkili ve onun gibi apokaliptik bir karakteri haiz olduğu apaçiktir. Zira çöl, Tanrı'nın ölümüyle birlikte dünyanın bürüneceği çehredir. Söz konusu ölüm yeryüzünü topografik ve ekolojik bir dönüşüme maruz bırakmış ve yeryüzü çölleşmiştir. Çöl, Nietzsche'nin nihilizm olarak teşhis ettiği, çağa damga vuran krizi düşünmek için bir mekânsal imge sağlar. Bu çöl yaşam karşıtı değerleri içkin olan Batı metafizik düşünce geleneğinin tükenişinin ve geri çekilişinin yarattığı bir topostur. Haliyle modernlikle birlikte sürekli olarak büyümekte olan şey metafizik çölün kendisidir. Çölleşme ise yeryüzünün kaderi ve kıyametidir.

Nietzsche, defaatle kullandığı bu çöl imgesinin çok katmanlı içerimlerinin fazlasıyla bilincinde olup ona içkin ve onunla ilintili olan tüm şiirsel anlam ve çağrışımlarından istifade eder. Nietzscheci çöl poetikasında çöl bazen güneş, kum, dinginlik, sonsuzluk, yalnızlık ve kayboluşu bazen de özgürlüğün deneyimini, tüm medeni kısıtların yok oluşunu ifade eder. Çöl aynı zamanda özgürlüğün deneyimlendiği uygarlığın beraberinde getirdiği tüm zincirlerinin ortadan kalktığı bir yerdir.¹ Çöl, bir yerde varlığın yokluğu ya da yokluğun deneyimidir. Çöl, kayboluş kadar yalnızlıkta kendine dönüş ve kendini buluştur. Ancak bir mekân, bir karasal deniz olarak çöl modern kentin dışından çok ıssızlığı, yalnızlığı ve terk edilmişliği temsil eder. Bu yüzden çoğu kez dış dünyaya değil, içsel dünyaya gönderimde bulunur; metafor olarak insanın iç dünyasının, ruhunun çoraklaşmasını, çölleşmesini ifade eder. Dolayısıyla çöl(leşme) deneyimi mekânsal bir deneyim alanı olmaktan çok bir içsel deneyimdir.

Topografik dönüşüm kadar içsel/tinsel bir dönüşümünü ifade eden çöl, modern düşünce ve sanatta insanlık durumunu düşünmek için daima mümbit bir imge olarak kullanılagelmiştir. İnsanın yaşamını ve dünyasını düşünmek için bir imge olarak çöle başvurulmasının tarihi çok eskilere uzanır. Söz konusu tarih boyunca çöl bazen insani olandan mahrumiyet, insani ve medeni olanı barındırmayan "yabanıl doğa" ve "çorak arazi" bazen kutsal olanın mekânı ve deneyim alanı, yaşamdan yoksunluk, yalnızlık deneyimi, medeni ve bayındır olanın ötekisi, uygarlığın ve insanlığın dışı olarak bazen yaşam açısından "kırılgan bir ekoloji, coğrafi uç ve başkalık fikri", bazen de "kutsal ve lanetli bir alan", içliğin, "yokluğun metaforu", öznel veya varoluşsal bir alan, salt bir estetik coşku nesnesi olarak kavranılmıştır (Tynan, 2020, s. 1).

Nietzsche ve onu müteakip Heidegger, Levinas, Blanchot, Derrida, Deleuze and Guattari, Virilio, Baudrillard gibi bir dizi Batılı düşünür tarafından geçmişten bugüne çöl "esas olarak spekülâtif bir topoloji, tükenmiş bir metafizik geleneğin kendi kendisinin üstesinden gelişini tahayyül edebileceği bir düşünce mekânı" olarak tasvir edilmiştir (Tynan, 2020, s. 1). Burada söz konusu olan gerçek bir çölden ziyade felsefi ve edebi bir çöldür. Uygarlığın çöküşünü imleyen bir metafor olarak konumlandırılan bu çöl, edebi-retorik bir stratejinin parçası olarak inşa edilmiştir (Tynan, 2020, s. 2). Hem modern edebiyatta hem de modern felsefede çöl (çorak arazi) modern kültürle yüzleşmenin mekânı ve eleştirisinin aracı olarak kullanılmış, "Batılı öznelilik, çölde kendi tükenişinin ya da yıkımının kesin bir görüntüsünü gördüğünden Romantiklerden beri edebiyatta, ölüm ve sonluluğun karşı karşıya geldiği yerler olarak bu tür manzaralar sık sık aranmıştır." Özneliliği yeniden düşünmeye çabalayan "bu edebiyat...tükenmiş bir Batı benlik/özne metafiziğinin açmazlarının ötesindeki bir düşünme dürtüsüne de tanıklık etmektedir" (Tynan, 2020, s. 3).

Nietzsche'yi takiben modernite eleştirisinde defalarca çöl imgesini kullanan düşünce geleneğinde çöl, modern toplumun, mekânın homojenleştirici büyüsunü bozarak yaşamı ve anlamı nasıl mahvettiğini, aynı zamanda bu harap olmuş mekanların, tuhafılık ve yalnızlıklarında nasıl bir yeniden büyüleme ve canlandırma potansiyeli sunabileceğini gösterme işlevi görmüştür.

¹ 1870'in başında Rohde'ye asla "doğru düzgün bir filolog" olamayacağından korktuğunu yazan Nietzsche, dostunun "bir çöl hayvanı gibi özgür olarak" İtalya'da gezip durmasını kışkırdığını belirtir (Young, 2017, s. 155).

“Nietzsche’nin Tanrı’nın ölümü olarak tanımladığı olayın ardından çalışan düşünürler için çöl, modernitenin eskatolojik ufkunu oluşturmaya başlamıştır. Bu anlamda çöl, farklılığı ve kayıtsızlığı, anlam ve anlamsızlığı, metafizik ve metafiziğin ölümünü düşünmek için önemli bir felsefi imge olmuştur” (Tynan, 2020, s. 7). Burada önemli olan husus “edebiyat ve felsefedeki çölün modern olma deneyimi hakkında bazı önemli şeyler anlatma kapasitesine sahip olmasıdır. Modernite ile çöl arasında, doğa ve oikos fikirlerinin kavrayamadığı tuhaf bir bağlantı vardır, çünkü modernliğin kendisi, yer ve mesken ile kastettiğimiz şeyin derin bir dönüşümünü içermektedir” (Tynan, 2020, s. 8). Bu nedenle çöl, modern özelliğin kendisini ve mekân ve zaman ile olan ilişkisini düşünmek için önemli imkânlar içermektedir.

Metafizik Çöl ya da Büyüyen Nihilizm Çölü

Nietzsche’nin düşüncesinde çöl salt edilgen ve fiziksel bir öge olarak değil, daha çok aktif bir öge olarak gün yüzüne çıkar. Daima büyüme ve yayılma istidadı göstermekte olan çöl, burada içinde yaşanılan insanlık durumuna (nihilizme) için etkin bir beşeri durum ve adeta için bir ilke olarak işlemektedir. İçinde bulunduğumuz tarihsel momentte artık herkes çölün sakinidir ve kurbanıdır. Zira çöl kentin/uygarlığın kıyasına dayanmış ve bir yerde kenti yutmuştur. Bu nedenle Nietzsche, yeryüzünü “büyük bir dünyevi çöl” olarak tanımlar (Nietzsche, 2003c, s. 49). Mevcut halde insanın ikamet ettiği mekan çöldür. İnsan, bu “dünyevi çöl”de yaşamı ve mutluluğu arzuladığı sürece bakışlarını hayvanın ufku üzerine çıkaramamış, hayvanın içgüdüsel olarak istediğini o bilinçle arzulamıştır. Bununla birlikte çoğu zaman hayvani var oluştan kurtulmaya çabalayan insan hayvanlığı aşamamış ve acı çeken hayvan olarak kalmıştır (Nietzsche, 2003c, ss. 48-49). Bu dünyevi çöle düşmek yaşamı yaşanılır ve katlanılır kılan, onu çoraklıktan kurtaran şeyden mahrum kalmaktır. Gerçekte çöl büyük bir yalnızlıktır ve yalnızlık, bir yazgı olarak, nerede yaşarsa yaşasın daima insanla birlikte (Nietzsche, 2003c, s. 30). Fakat diğer taraftan ikili işlevi içinde olumsal boyutuyla çöl, insanın kalabalıktan kaçıp sığınacağı kendi iyileştirici kaynağıdır. Çöle dönüş ya da kaçış “insanı kendinden kovmak” ya da “ruhunu çalmak” isteyen, onun kendisi gibi değil, herkes gibi düşünmesi için çalışan ve çabalayan kalabalığa karşı kendi sağaltıcı yalnızlığına dönüştür; herkesten kaçıştır/çıkıştır (Nietzsche, 2001, s. 263). Uygarlık çölündeki yalnızlığı katmerleştiren ve daha ürkütücü kılan şey ise bu yalnızlığın kent çölünde yaşanıyor olmasıdır. Yani kalabalıklar içindeki, var-yoklar içindeki yalnızlık. Burada insanın kendisini bulacağı ve sığınacağı bir sükûnet de yoktur. Zaten kentleri çöl-kent, uygarlığı çösel uygarlığa dönüştüren onun katlanılmaz sesler çokluğu ve karmaşasıdır. Kent-çölünde kendini duyumsamak ancak günün sonuna yani karanlığın çölüne kalmıştır.

Uygarlığın manzarası olan modern nihilistik çölden muzdarip ve müşteki Nietzsche, bu felaket çölünden kurtulmak için çoğu kez kenti terk ederek, kendi çölüne sığınarak selameti bulmaya çalışır. Asya’nın ve Afrika’nın kum çöllerinden mahrum kıtanın insanı olup hastalıktan ve kalabalıktan mustarip olan Nietzsche, çöl deneyimini dağların yüceliğine ve yalnızlığına çekilerek yaşamıştır. Luzern’e çekilen Nietzsche şöyle yazar: “Derin kar ve semavi bir sessizlik buldum.” Onun için Luzern’de iken önemli kişisel etkinliği Pilatus Dağı’na yapılan yürüyüşler olan Nietzsche, Basel’e dönüşünden kısa süre sonra Rohde’ye yazdığı bir mektupta ise şöyle yazar: “Bir dağ adamı olmak istiyordum gibi geliyor; hayat tarzım giderek dağ adamlarıninki gibi müstahkem ve içsel olarak bağımsız hale gelecek.” (Young, 2017, s. 301). Bu onun çöle çekilişi, içsel olarak bağımsızlaşması idi. Belki bir nebze abartıyı göze alarak bu dağlara çıkışın onun çösel deneyimi olduğunu söyleyebiliriz. Nietzsche için bu dağ deneyimi Sami nebilerinin çöldeki vahiy deneyiminin bir benzeriydi. Bu nedenle Nietzsche bir çeşit mistik deneyim ve vizyon olarak sunduğu ebedi dönüş düşüncesinin kendisine bir dağ yürüyüşü sırasında ve yalnızlık anında geldiğini söyler (Nietzsche, 1996, s. 103). Ebedi dönüş düşüncesini çösel deneyimin armağanı olarak edinmiştir.

Metafizik bir topos olarak çöl, Nietzsche’nin dünya tasvirinin en önemli şiirsel ifadesidir.² Tan Kızıllığı’nda “çöl yeteri kadar

² Modern dünyanın ahvalini, katastrofik karakterini çöl metaforu ile betimleme konusunda Nietzsche yalnız değildir. Özellikle modern şiirde bunun birçok örneği vardır. Klasik şiirde çoğunlukla bir uzlet ve olgunlaşma mekânı iken, modern şiirde çöl çoğu kez olumsuz bir imge olarak kaşımıza çıkmasına mukabil Modern düşüncede ve şiirde çoğunlukla dünya çöle eşitlenerek olumsuzlanır. Özellikle dünya savaşının yarattığı yıkım, yükselen kapitalizm ve materyalizmin akabinde yazan bazı ünlü şairler Batı dünyasına egemen olan beşeri durumu çöl ve çölleşme olarak tasvir ve teşhis etmişlerdir. Uygarlığı geldiği nokta itibarıyla çöl olarak tanımlayan T. S. Eliot’un Çorak Ülke’sinde (Eliot, 1990, s. 41-58) çöl, hem “kısırlık ve doğurganlık potansiyeli ile işaretlenmiş bir yer” hem de “vahiy potansiyeli olan bir yer”dir (Whitworth, 2010, s. 39). Modern kentsel deneyimi bir çöl çilesi olarak ele alan Eliot için çöl-şehir inancın söndüğü yer değil, sönmüş inancın yeniden doğuş olasılığının keşfedebileceği yerdir (Tynan, 2020, s. 109). Modern uygarlığın manzarasını bir çöl olarak tasvir eden W. B. Yeats ise İkinci Geliş şiirinin ilk kıtasında modern uygarlığı kaos/karmaşa ve kan dökmenin egemen olduğu bir kentsel çöl olarak tasvir eder. Bu uygarlık çölündeki insanların en önemli özelliği iyilerin inançtan yoksun oluşu (inanç tükenmesi) kötülerin ise yoğun bir tutkuyla esrik oluşlarıdır (Yeats, 2011, s. 43). Şiirin birinciye cevap niteliğinde olan ikinci kıtası çöle hükmedecek olan zalim bir tanrının yuvasını ve meskenini göstermek için doğal çöl manzarasını ve onun korku uyandıran doğasını kullanır. Özellikle çöl, burada vahiy potansiyeli olan bir yer olarak sunulmaktadır (Sheikhzadeh, 2015, s. 750). Dünya savaşının yarattığı yıkımın ve deneyimin ardından yazılan her iki şiirde de “hem parçalanmakta olan hem de doğmayı bekleyen bir dünyanın estetik deneyimlerini tespit edebiliriz” (Aidan, 2020, s. 4). Burada şairlerin çağın manzarasını bir çeşit yıkım/çöküş olarak betimlemelerinin bir nedeninin de çağın düşüncesine egemen olan bilimsel materyalizm ve hakikatin ampirik gerçekliğe indirgenmesine tepki olduğunu ifade etmek gerekir. Şu an yönünü/anlamını yitirmiş insan

büyük” diyerek (Nietzsche, 2001, s. 297) çölleşme meselesine dikkat çeken filozofun bahsettiği yeterince büyük olan çöl giderek daha da büyümüş ve geri dönüşümsüz bir yazgı olarak uygarlığın ufkunu sarmıştır. Ona göre insanlığın yaşadığı ve onun Tanrı'nın ölümü olarak ifade ettiği kriz bir çeşit metafizik çölleşmedir. Metafizik çölleşme tüm değerlerin kaybına işaret eder ve fiziksel çölleşmenin ötesine geçen nihilizm sorununu gündeme getirir. Hakikatin yok oluşunu ve “değerlerin değersizleşmesi”ni ifade eden nihilizm dinden sanata, etikten politikaya yaşamın tüm gözeneklerine derinden nüfuz eden ve alametlerine her yerde tanık olduğumuz topyekûn bir dekadans halidir. Mevcut Batı dünyası tekinsiz misafir olan nihilizmin tüm yaşamı ele geçirmesiyle, değerlerin çürümesiyle çöle dönüşmüştür. Yaşama anlam veren ancak içkin olarak ölüme yazgılı olan metafizik değerlerin solması, kuruması ve ölmesiyle birlikte yaşam çölleşmiştir. Lakin onun için nihilizm çölü Batı'nın ufkunda dünden bugüne beliren bir şey değil, tarihsel bir sürecin kaçınılmaz sonucu olup tedrici olarak gerçekleşmiştir. Onun için Nietzsche “çöl büyüyor” der; çöl giderek genişlemiş, önce şehrin sınırına dayanmış şimdi ise onu yutmuştur. Çölün dışı yoktur; artık yapılması gereken şey, çölde ölümlerin mezarlarının üzerine yenisini inşa etmektir. Bu mevcut metafizik çöl şimdi dipsiz bir hiçlik olarak duyumsanmaktadır. Zira Tanrı'nın ölümüyle birlikte yeryüzü çölü tüm yol ve yön gösterici işaretlerden mahrum kalmıştır.

Nietzsche ve onu takip eden modern sekülerler için yıkıntılar içindeki mevcut dünyanın manzarası da hiçbir ilahiliğe ve kurtuluşa işaret etmeyen çöl manzarasıdır. Bu modern uygarlık çölünde kişi tanrının güneşi ile baş başa kalmış da değildir. Zira bu çöl, güneşi de batmış olan karanlığa gömülen bir çöldür. Onu çöle dönüştüren Tanrı'nın yitimidir. Şen Bilim'in Tanrı'nın ölümünü ilan eden pasajından da açıkça anlaşılacağı gibi, insan Tanrı'yı katletmekle, yeryüzünü “güneş”inden koparmıştır (Nietzsche, 2003a, s. 130). İşte bu nedenle Nietzsche, çöl imgesini “tanrısızlığın ıssızlığını tanımlamak” için eserlerinde sık sık kullanır (Nietzsche, 2020, s. 99; Young, 2017, s. 87). Nihilizmin nedeni Tanrı'nın ölümü neticesinde tüm değerlerin değersizleşmesiyle birlikte amaç ve anlamın yok oluşudur.³ Tam da bu nedenle ona göre “içine atıldığımız çağ” hiçbir şeyin kendi ayakları üzerinde durmadığı inançtan yoksun bir “iç çöküntü” ve “çözülüş çağı”dır (Nietzsche, 2002, s. 52). Eski ideallerin yaşama aykırı olduklarının anlaşılmasıyla artık insanlığın idealizmi bir bütün olarak nihilizme yani mutlak değersizliğe ve yaşamın anlamsızlığı inancına dönüşmek üzeredir. Nihilizm, kadim hakikatlerin, ideallerin inanılır olmaktan çıkarak yok oluşu ve çöle dön(üş)medir. Ve Nietzsche'ye göre biz amfibilerin yani karada ve denizde yaşayanların buna dayanması için yeni sanatlar gereklidir (Nietzsche, 2002, s. 30;2017, s. 399). Zira verili bir anlam ve amacın yokluğunda yaşam ancak sanat aracılığıyla gerekçelendirilebilir (Nietzsche, 2018, s. 39). Burada çölün büyümesi tam tamına anlamsızlığın yayılışını, hiçliğin önce taarruzunu akabinde ise zaferini ifade etmektedir. Çöl, Batı tarihine içkin geri dönüşümsüz bir eğilim olan nihilizmin mekânı ve tecessümüdür. Fakat metafizik krizin mekânsal metaforu olan çöl aynı zamanda dekadans değerlerin yok oluşu/yıkılışı olduğundan krizden çıkış için imkânlar da barındırmaktadır. Zira güç istenci temelinde yeni değerleri inşa etmek suretiyle nihilizm krizinin aşılması eski değerlerin yıkımı ve yok oluşuyla mümkün olacaktır.

Nietzsche'nin çöl ile kent arasında kurduğu bağıntının tarihini Böyle Buyurdu Zerdüş'ten önceki çalışmaları üzerinden de takip etmek mümkündür. Örneğin, Şen Bilim'de modern kentsel mekânı “uzayıp giden çöl” olarak tasvir ederken onu tükenmişlik, inançsızlık, gençliğin ortasındaki buzlanma ve erken ortaya çıkan yaşlılıkla birlikte anar. Bunlar aynı zamanı ve uzamı paylaşan şeyler olarak belirirler (Nietzsche, 2003a, s. 12). Çöl, bazen fiziksel bir mekan olarak görüldüğü gibi metafor olarak da ortaya çıkar. Ona göre aklın özgürlüğüne giden yolu kat eden bir gezgin kendisini yeryüzünde nihai bir amaç olmaksızın (çünkü yoktur) gezinen gezgin olarak hissedecek yani mekânsal aidiyet duygusunu yitirecektir. Ancak kendisini dinlendirmek için kente döndüğünde şehrin kapılarını kapalı bulabilir ve onun çölü kente kadar uzanmış olabilir. Dahası uluyan hayvanlar, şiddetli rüzgâr çıkabilir, soyguncular sürülerini çalabilir. Gezginin içinde kaldığı çöle “ikinci bir çöl” olarak çöken gece onu gezginlikten bıktırabilir. Ancak nihayet güneş doğup sabah olduğunda ve şehrin kapıları açıldığında gezgin kentte yaşayan insanların yüzlerinde çölde yaşayanların yüzlerinde olduğundan daha fazla kirlilik, güneşsizlik, düzenbazlık görebilir; böylelikle günün gecedden daha kötü ve karanlık olduğunu anlar (Nietzsche, 2003b, s. 353). Ancak çöl, sevinçli sabahlar da getirebilir. Nietzsche, çölün gezgin ve filozof olan özgür ruhlulara armağanları da olacağını ifade eder (Nietzsche, 2003b, s. 354). Burada çöl kurtuluşun mekânı olarak belirir.

Burada Nietzsche'nin bir yerde kendisini Avrupa'yı çölden çıkaracak bir çeşit mesih olarak gördüğü söylenebilir. Zira Zerdüş (Nietzsche'nin kendisi) çölden/dağdan insanlara yeni bir kurtuluş vaadiyle, bir karşı-hakikat ile döner. Bu nedenle Zerdüş'ün çağrısı (buyrukları) nihilizmin çölünden çıkış çağrısı ya da programı olarak okunabilir. Nietzsche'nin nihilizmin üstesinden gelmeyi mümkün kılacak olan yeni değerleri doğulu bir kutsal kişilik olan Zerdüş'ün ağzından buyurması ve

yeryüzü çölünde başıboş gezinmektedir.

³ Nietzsche'nin büyüyen çöl ifadesi Weber'in “dünyanın büyüünün bozulması” (Weber, 1998, 2014) ifadesiyle birlikte de okunabilir. Ki bu dünyanın büyüünün bozulması temasının köklerini Romantiklere kadar geri götürmek mümkündür. Romantiklerin nazarında Aydınlanmacılar tüm tinsel olanı hurafe olarak adlandırıp yaşamın çeperine sürerek dünyayı aslında çöle dönüştürmüşlerdir. Zira onlar yaşamı kendisine aşkın olan fakat onu biteviye anlamlandıran, amaç sahibi kılan anlamdan mahrum bırakmışlardır.

yasalaştırmaya çalışması tesadüfi bir seçim değildir. Nietzsche çölün semitik dinler ve nebiler için taşıdığı anlamın farkındadır. Onun Zerdüşt, Dionysos, İsa Yürekli Sezar vb. üstün insan figürlerinin tamamının dinsel figürler olması rastlantı değildir. İnzivadan çıkan, dağdan inen (Nietzsche, 1999, s. 24) Zerdüşt çölden çıkışın yolunu öğretir. Çöl yeryüzünün, yaşamın felaketidir ancak kurtuluşun da yolu çölden geçmektedir. Böylelikle Nietzsche, Zerdüşt'ü çölde kalan çağın son insanına bir umut, bir yol gösterici olarak sunar. O, yeni bir inançla bu anlamsızlık çölünü aşarak insanları Kenan ülkesine taşıyacak olan yeni bir Musa'dır. Ancak çölden çıkış yeni bir inançla mümkün olacaktır. Onun için tanrısız Zerdüşt zamanının nebisi olarak yeni bir inanç vaaz eder; üst(ün) insanı müjdeliler.

Nietzsche için çölden çıkış ne (mevcut) din ne de felsefeyle mümkündür. Ona göre, hem Hristiyanlığın insani mükemmelliğe giden ahlaki bir kısa yol olma iddiası hem de felsefenin hakikate giden bir yol olma iddiası bir yanılgıdan, çöle düşen insanın avuntusundan başka bir şey değildir (Nietzsche, 2001, s. 52). Ona göre bilim de bu çölleşme sorununa çare olamaz/üretmez, bilakis bilim çölleşmenin en büyük nedenlerinden biridir. Nietzsche, bilim aracılığıyla bir kısım yanılgılarımızın yok oluşunun gerçeğinin değil, sadece cahilliğimizin, "boş uzayımızın" genişlemesini ve çölümüzün/ıssızlığımızın büyümesini sağladığını ifade eder (Nietzsche, 2017, s. 394; 2002, s. 305). Nietzsche, bilimin dünyasını çöl olarak tanımlar ve olumsuzlar. Yani bilim dünyası hiçbir değer ve anlam içermez. Ancak bilim adamına çöl olması gereken meşakkatli gezilerinde bazen karşısına "felsefi istemler" denilen parlak seralar belirir; yani bunlar bilimin anlam içermeyen dünyasında bir çeşit anlam adaları olarak görünür. Bunlar "yanılsamanın büyüleyici gözüyle tüm gizemlerin çözümünü ve hakiki yaşam suyunun en taze içimini yakın gösterirler", böylelikle "gönül mest olur ve yorgun kişi tüm bilimsel sabrın ve cefanın hedefine adeta dudaklarıyla dokunmak üzeredir, öyle ki adeta istemdışı bir devinimle ileriye doğru atılır" (Nietzsche, 2015, s. 23). Ancak bilim çölünün yuttuğu kişiler bu yanılsama karşısında dilleri tutulmuş gibi dona kalırlar. Bu avuntuları daha önce deneyimlemiş olanlar da bundan bezgin düşerler ve bir pınara bir adım bile yaklaşamayan bu serabın "ağızda bıraktığı ve müthiş bir susuzluk yaratan o tuzlu tada lanet okurlar" (Nietzsche, 2015, s. 24). Tarihin Yaşam İçin Yararı ve Sakıncası'nda Nietzsche, "bugünü çöle çeviren" her türlü, huzur, büyüme ve olgunlaşmayı engelleyen, sürekli ileriye bakmayı, önümüze büyük hedefler koymayı salık veren analitik dürtüden bahseder (Nietzsche, 2015, s. 51). Şu halde onun nazarında bilimin ve onun neticesi olan teknolojinin yükselişi çölün büyümesine hizmet etmiştir.

Gerçekte modern kültürün ve kapitalizmin yükselişiyle birlikte yeryüzü hem fiziksel olarak hem de metafiziksel olarak çölleşmiştir. Teknolojinin imkânlarıyla çöl giderek genişle(til)miştir. Zira yeryüzünü bir hammadde kaynağı olarak gören kapitalizm onu sömürmüş, kısırlaştırmış, çoraklaştırmış ve çölleştirmiştir. Bu bağlamda Heidegger'in teknolojiye ilişkin yorumu Nietzsche'nin "büyüyen çöl"e içkin olan anlamları serimlemek açısından ufuk açıcudur. Tanrı'nın ölümünün ardından yaşanan öznellik krizini düşünmek için Nietzsche'yi takiple çöl metaforuna odaklanan Heidegger, çölleşmeyi modern döneme egemen olmaya başlayan modern teknolojinin metafizik özünün somutlaşması olarak değerlendirir. Zira özü teknik olmayan bir şey olan çerçeveleme/kuşatma olan teknik insanı hepten kuşatma altına almış (Heidegger, 1997, s. 76,84) ve insanı daha kökensel bir hakikati deneyimleme imkânından yoksun bırakmıştır (Heidegger, 1997, s. 88). Aslında tanrısızlaşan yeryüzü aynı zamanda teknoloji aracılığıyla insansızlaşmaktadır. Bu anlamda yeryüzünün çölleşmesi Batı metafizik geleneğinin kaçınılmaz içkin neticesidir. Heidegger'e göre onun haber verdiği ancak göz ardı edilen şey yeryüzünün yıkımından daha tehlikeli bir durum olan çölleşmedir. Zira ona göre yıkımın restorasyonu imkân dahilinde iken çölün yeşermesi/yeşertilmesi mümkün değildir. Çünkü "çölleşme, tahrip etmekten daha farklı bir şeydir. Çölleşme, yok etmekten daha korkutucudur". Zira "tahrip, yalnızca şimdiye kadar gelişmiş ve inşa edilmiş olanı ortadan kaldırıyor; fakat çölleşme, gelecekteki gelişmeye meydan vermiyor ve her türlü inşa imkânını engelliyor. Çölleşme, sadece yok etmekten daha korkutucu. Yok etmekte esasen ortadan kaldırmayı ve dahası hiçi ifade ediyor; fakat çölleşme, engel olmayı ve imkansızlığı öngörüyor ve yaygınlaştırıyor" (Heidegger, 2009, s. 19). Heidegger'e göre "Afrika'nın Sahra Çölü, sadece çöllerin bir türüdür; yeryüzünün çölleşmesi (ise), en yüksek hayat standartlarına erişilmesine ve yine aynı şekilde bütün insanların tek tip bir refah düzeyine ulaşabilmelerini mümkün kılacak bir organizasyona paralel olarak gelişebilir. Çölleşme, her iki durumda da kendisi olabilir ve korkutucu bir tarzda kendini gizlemek suretiyle her yerde dolaşabilir. Çölleşme, basit bir kumlaşma değildir; Mnemosyne'nin... en yüksek düzeyde sürgün edilmesidir" (Heidegger, 2009, s. 19). Çölleşme, dönüşün imkânsızlığını, yaşamın yeşerme imkânının son bulmasını ifade etmektedir. Dolayısıyla çölleşme geçmiş olan kadar gelecek olanı da imkânsız kılar. Mnemosyne'nin (bellek tanrısı) sürgünü olarak çölleşme "Hiç"i yaygınlaştırır. Bu durum varlığın unutulmuşu terk edilmesi; hatırlamanın/hatıranın önüne ebediyen set çekilmesidir. Dolayısıyla Heidegger'de çöl hafızayı-hatırlamayı tehdit eden mukadder beşeri durumu ifade eder. Ve onun tüm çöl söylemi bu düşünce tarafından yönlendirilir.

Yeniden Nietzsche'ye dönersek, ona göre bilimin de çölleşmesine katkıda bulunduğu yeryüzü çölünde bir başına kalan insan çölden çıkışı da kendi çabasıyla kendisini yeniden yaratarak bulacaktır. Bu yeniden yaratma/dönüş/me eylemi aynı zamanda insana kavuşması suretiyle çölün yeniden yaşam alanını dönüşmesi ve bayındır hale gelmesi olacaktır.

Çölden Çıkış: Ruhun Üç Dönüşümü

Modern uygarlığı ahlaki görünümü itibarıyla da çileci idealin hüküm sürdüğü bir çöl olarak sunan Nietzsche, Böyle Buyurdu Zerdüş'te Batı dünyasının tarihi boyunca ahlak ve benlikle kurduğu ilişkinin gelişimini ve değişimini üç dönüşüm üzerinden serimlemeye çalışır. Her üç dönüşümün de mekânı çöldür. Buna göre, çölde dönüşüm geçiren ruh, sırasıyla önce deve sonra aslan sonra da çocuk olacaktır. En ağır şeyi yüklenen dayanıklı ruh olan deve tam da çöle uyum sağlamış hayvan olup sadakatle, inançla yükünü omuzlar. Bu "dayanıklı ruh/hayvan" daima diz çöker, itaat eder, en ağır şeyi yüklenerek çölün yolunu tutar ve bundan mutluluk duyar; gururunu incitir, kendisini alçaltır. Bilginin meyveleriyle beslenmek adına, hakikat uğruna gönlünü, ruhunu aç bırakır; her şeye katlanır ve uzlaşır. Hor görenleri sever (Nietzsche, 1999, s. 35). Nietzsche'nin sembolizminde nihilizm, bir yük, dayanılmaz bir gerçekliğin ağırlığı olarak kendini gösterir (Aidan, 2020, s. 113). Deve, hakikat yani yaşamına anlam veren bir inanç uğruna manevi bir çölde yaşamaktadır.

Çölde ikinci dönüşüm gerçekleştiğinde yaşamı inkâr eden ahlakın yük hayvanına dönüştürdüğü ruh aslanlaşır. Aslanlaşan ruh özgürlüğü ele geçirmek ve "kendi çölünde efendi" olmak ister. Bunun için de efendisine düşman kesilir ve zafer için büyük ejderha ile savaşmayı arzular. Zira aslanlaşan ruh, artık geleneksel ahlakın imgesi olan büyük ejderhayı efendi ve tanrı olarak tanımak istememektedir. Dönüşümün tamamlanması ve özgürlüğün elde edilmesi için aslanın ejderhayı yani omuzlarına bir yük olarak çöken ya da bindirilen ahlaki değer ve yargıları alt etmesi ve üstesinden gelmesi gerekir. Ancak ejderha bu dönüşüme direnir. "Binlerce yıllık tüm değerlerin üzerinde parıldadığı ejderha" bütün değerlerin zaten yaratılmış olduğunu ve tüm değerlerin bizi kendisi olduğunu söyler. Onun için artık yeni değerler yaratmak, "istiyorum" demek söz konusu değildir. Ancak aslan, ejderhanın "yapmalısın" buyruğuna mukabil "istiyorum" der (Nietzsche, 1999, s. 36). Gerçekte aslanın gücü yeni değerleri yaratamaz ancak yeni yaratım için gerekli olan özgürlüğü yaratmaya yeter. Aslanın yapacağı şey ödeve "kutsal bir hayır" demektir. Ve zaten onun değeri de bu reddedişten kaynaklanmaktadır. Aslan yeni değer yaratamasa da yaratmaya hak kazanır. Yeni değerler yaratma "dayanıklı ve saygılı" (deve) ruhlar için en korkunç işidir. Bu yırtıcı hayvanın yani aslanın işidir (Nietzsche, 1999, s. 36). Ancak özgürlüğü ele geçirmek isteyen ruhun mevcut yasaları yadsıması özgürlük/özgürleşmek için yeterli değildir. Zira bu geçerli olandan kopmak anlamında ancak negatif bir özgürlük olup özgürlüğün ön koşuludur (Pieper, 2021, s. 77). Gerçek bir özgürlük için bundan daha fazlası gerekmektedir.

Eskiden "yapmalısın"ı en kutsal şey olarak seven ruh aslana dönüştüğünde en kutsal olanda bile kuruntu ve geçicilik görür. Aslan geleneksel olana tepki koyarak onu yadsımakla, kötülemekle birlikte reddettiği değerlerin yerine yeni bir şey koyamamakta geleneksel ahlak kategorilerinin, iyinin ve kötünün dışına çıkamamaktadır. Mevcut ahlakın ötesine geçmesi için aslanın çocuk olması gerekmektedir. Çünkü aslan ancak çocuğa dönüştüğünde şeylere masumiyetini geri verebilir. Zira çocuk masumiyet yani suçsuzluk ve unutkanlık demektir. O, "yeni bir başlangıç", "yeni bir oyun", "ilk devinme," yaratma için gerekli olan "kutsal evet"ir. Ancak bu dönüşüm gerçekleştiğinde, verili değerleri aştığında ruh "kendi dünyasını kazanır" (Nietzsche, 1999, s. 36). Başka bir metafiziğini reddetmekle birlikte halâ Hristiyan ahlakına bağlı kalan aslan ancak çocuk aşamasına geçerek ikinci sınıf bir özgür ruha tekabül eden yıkımcı olan aslanı aşarak çocuklaşıp yeni bir yaşam yaratır ve birinci sınıf bir özgür ruha dönüşür (Young, 2017, s. 554). Böylece çocuk yaşamı olumlayan, çileci ideali aşan ve iyi ve kötünün ötesine geçen üstinsan'ın sembolü olur. Üst-insan yeni değerleri yaratarak nihilizmin çölünü aşan insansonrası (posthuman) insandır.

Tüm bu dönüşüm çölde vuku bulduğundan çöl, yeninin ve yenilenmenin ve bir yerde arınmanın, masumiyeti elde etmenin mekânı olarak ortaya çıkar. Bu Nietzscheci yaklaşımda çöl, radikal bir şekilde Hristiyanlık karşıtı bir kurtuluş müjdesine ve mekânına dönüşür. Ona göre ölmeyi vaaz edenlerin pek sevdiği İsa pek erken ölmüştür. Ancak ölüm özlemine tutulan İsa çölde kalsaydı, yani "iyilerle doğrulardan uzakta" belki o zaman yaşamayı, yeryüzünü sevmeyi ve hatta gülmeyi öğrenebilirdi. Yeryüzüne ait olana katlanmayan İsa'nın ölümü birçoklarının da yıkımı olmuştur. Ona göre şayet pek erken ölen İsa yaşasaydı zaten kendi öğretisini kendisi yalanlayacaktı. Zira ona göre İsa bunu yapacak kadar "soylu"ydü (Nietzsche, 1999, s. 83). Son derece anti-Hristiyan bir kurtuluş vaat eden Nietzscheci "çölün bir üstesinden gelme ve dönüşüm alanı haline gelmesini sağlayan, yaşamı olumlayan Dionysosçu bir yönü vardır" (Tynan, 2020, s. 78). Burada Nietzsche, insanlığın kendisiyle ve dünyayla olan ilişkisini yeniden tasavvur etmek için Hristiyan çöl figürünü tersine çevirir (Gordon, 2014, s. 81). "Çölün bir manevi çile yeri olduğu fikri Yahudilik ve Hristiyanlığın ana temasıdır ve Nietzsche, İncil'in kıyamet tasvirlerini kendi sembolleri ve alegorileri için yağmalamaktadır" (Tynan, 2020, s. 77). Çölün Batı dini muhayyilesindeki yerinin bilincinde olan Nietzsche'nin çölü ise semavi dinin tanrısından arınmış tanrısız bir çöldür (Tynan, 2020, s. 99). Bu çöl, insanın Tanrı ile karşı karşıya geleceği bir çöl değildir. Gerçekte tarih boyunca birçok mistik, dinsel arınma, yenilenme ve dinsel deneyim için çöle inzivaya çekilmiştir. Ancak bu deneyim Nietzsche'nin arzuladığının aksine yaşam/dünya sevinciyle sonuçlanan bir süreç ve deneyim değildir. Dionysosçu Nietzsche'nin yeni çölü Hristiyanlığın inkârının üstesinden gelmenin mekânıdır. Modern uygarlığın dekadan değerlerinden arınmanın ve üstesinden gelmenin mekânı olan Nietzsche'nin çölü bedene ve onun güçlerine gem vurmaya amaçlayan Hristiyan ya da modern bir çile çölü değildir. Bilakis Dionysosçu olanı doğurma/yaratma istidadı taşıyan bu çöl bedene güçlerini geri verir. Sağlıklı bir yaşamın tezahürü olan doğal güçleri ve güdülerini dışlamaz. Zira çölleşmenin, dünyanın yaşamdan mahrum kalmasının, en büyük nedeni asketik idealin dünyevi yaşamı, sağlıklı,

duyusal/güdüsel olanı değerden düşürmesi tahkir ve tahfif etmesidir. Bu nedenle Nietzsche Zerdüş'teki Çölün Kızları Arasında adlı şiirinde çölü doğulu, sağlıklı bir kösnüllükle ilişkilendirir. Şiirdeki çölse mekân burada Batı'nın dışıdır. Çölün kızlarının etrafını aydınlık bir Doğulu hava sarmış ve gezgin-gölge en çok burada eski efkârlı Avrupa'dan uzaklaşmıştır. Gezgin, bu Doğulu kızların üzerlerinde bulut ve düşünce gezinmeyen cennet ülkelerini derinden sevmiştir (Nietzsche, 1999, s. 302). Diğer taraftan Doğu çölü, halâ yaşam barındırıyor olması hasebiyle nihilistik dünya çölüne nispetle adeta çöl içindeki bir vahadır. Avrupalıyı her şeyden şüphe eden müzmin bir şüphecisi olarak tanımlayan (Nietzsche, 1999, ss. 303-304) gezgin, açıkça Batı'ya yabancı olan bir Doğu'yu Batı'nın düşünce ağırlığından, sürekli çileci erdem ahlakından uzak, sağlıklı bir duyumsallık ve kösnüllükle tanımlamakta ve anımsamaktadır. Sürekli cinsel imalar içeren şiirde Batılıların erdem ulumalarının gerçekte onların açlığı olduğu ifade edilir. Çöl (Doğu) ve çölün kızları Batılı perhizkâr ahlaka karşı düşüncenin ağırlığına tabi kılınmamış Avrupalının bir çeşit kurtuluş olarak kaçıp sığındığı/sığınabileceği daha sağlıklı ve doğal bir ahlaki vaha, bir karşı-ahlak olarak sunulmakta; Avrupalı anlatıcı Hristiyanlığın ahlaki otoritesine ve etosuna meydan okumaktadır.

Burada çöl açıkta tefessüh etmiş, dekadan uygarlığın, medeni dünyanın dışıdır. "Sürü"den ayrılanların inziva mekânıdır. Uygarlığın kendisine yüklediği tüm yükleri, mevcut değerleri taşımayı reddeden özgür ruhlu insanın barınağı ve dönüşüm mekânıdır. Burada dikkat edilmesi gereken bir diğer husus ruhun nasıl üç dönüşüm geçirdiğini anlayan Zerdüş'ün o sırada rengarenk olan "alaca inek" adlı kentte kalmakta olduğudur (Nietzsche, 1999, ss. 36, 51, 85). Nietzsche'nin "alaca inek" metaforu ile kastının ortak etostan yoksun modern kent olduğunu (Nietzsche, 1999, s. 36) dikkate aldığımızda, üç dönüşümün yaşanacağı çölün modern kent olduğu açıkça görülür.⁴ Nietzsche, insanlığın ilerleyebilmesi ve modern ahlaki çölden çıkış yolunu bulabilmesi için üç aşamalı bir metamorfoz önermektedir. İnsan, üst(ün) insan dönüşerek, yeryüzüne bağlı, yeni ve sağlıklı değerleri önceleyen yeni bir yaşam yarattığında çölden çıkmış olacaktır. Çölden çıkışı sağlayacak bu dönüşüm zor fakat imkansız değildir. Özgür ruhlu insanlar bunu başaracaktır.

Hristiyanlık karşıtı bir yaşam önermekle birlikte Nietzsche'nin söz konusu çöl tasavvurunun Hristiyanı izler taşıdığını vurgulamak gerekir. Zira Nietzsche, Hristiyanlık ve diğer dinlerdeki ahlaki arınmayla çöle gitme/çekilme arasındaki ilişkinin, Hristiyanlıktaki azizlere özgü olan "çöl münzeviliği"nin bilincindedir (Nietzsche, 2001, s. 24). Hristiyan inancında arınma ve inzivanın mekânı olarak çöl, çileci idealin mekânı olarak belirir. Çöle çekiliş bedensel hazların terkidir. Nebilerin asketik/inziva tecrübesi ile hakikat edinimi arasında bir ilişki kuran Nietzsche, hakikatin peşindeki bilgelerin de çöl çilecilerinin arasından çıktığını öne sürer ve şöyle der: "Hakikatlılar ve özgür tinliler çöllerin efendileri olarak çölleri mesken edinmişlerdir ezelden beri; ama şehirlerde yaşar iyi besili ünlü bilgiler-yük hayvanları" (Nietzsche, 2020, s. 100). Aynı çöl, Mesih'in kırk gün geçirdiği, açlığa, hayvanlara ve Şeytan'ın tüm ayartmalarına karşı zafer kazandığı ve böylece Adem'in Düşüşünden sonra Kayıp Cennetin yeniden kazanıldığı yerdir (Sheikhzadeh, 2015, s. 750).⁵ Özellikle semavi semitik dinlerde imtihan, inziva ve vahyin mekânı olan çöl, tükenmenin, çoraklaşmanın olduğu kadar arınmanın ve yükselmenin aşkın olan ile yüz yüze kalmanın ve onu bulmanın da mekânıdır. İçkin çöl, tinsel yoksullaşma, duyusal ve duygusal çöküş, sonsuzluğun ufkunda kayboluş ya da hatırlamanın mekânı olarak belirir. Çöl, hatıra ve hafızanın olduğu kadar unutuşun ve unutuluşun yurdudur.

Sonuç

Nietzsche'nin felsefi-edebi terminolojisinde çöl, modern dünyanın mevcut ahvalini düşünmenin bir aracı olarak işlev görür. Çöl, yıkılan ve yıkılmakta olan bir dünyanın olduğu kadar doğumu imkan dahilinde ve elzem olan yeni bir dünyanın da topografyasıdır. Çöl eski ve çürümüş dünya ve değerlerin sonu olduğu kadar, yaratılması amaçlanan yeni dünya ve değerlerin başlangıcıdır. Batı düşünce dünyasına egemen olan beşeri durumu ve eğilimi çölleşme olarak tanımlayan Nietzsche'ye göre Batı'nın felsefi ufkunu kaplayan ve sürekli yayılma istidadı gösteren hiçlik çölü Sokrates ve Platon ile başlayan ve Hristiyanlık ile devam eden Batı düşünce geleneğinin ve çileci ahlak idealinin kaçınılmaz bir sonucudur. Onun için Nietzsche'ye göre çölleşme yeryüzünün kaçınılmaz felaketi ve kaderidir. Giderek "büyüyen çöl" tüm modern uygarlığı yutacak cesamete ulaşmış, adeta modern uygarlık ve onun geçmişten tevarüs ettiği tüm değerleri yutmuştur. Batı düşüncesine içkin çürümenin tezahürü olarak ortaya çıkan çölleşme olgusu Batı düşünce ve biliminin küreselleşmesine paralel olarak dünya-tarihsel bir yazıya dönüşmüş ve giderek tüm insanlık yeryüzü çölünün sakini haline gelmiştir.

Kendi çağına egemen olan krizi/çölleşmeyi mevcut değerlerin artık inanıl(a)maz oluşunu Tanrı'nın ölümü metaforu ile ifade eden Nietzsche'ye göre bu ölümle birlikte artık yeryüzü bir anlam, amaç, yön ve yönelimden yoksun kalmıştır. Dolayısıyla çöl

⁴ "Alacalı" ifadesi Platon'un Devlet diyalogunda "demokratik devleti tanımlamak ve mahkûm etmek için kullandığı sözcük" olup bizatihi "Batı modernliğinin kendisidir". Bir toplumun homojen olmamakla birlikte ancak "birleşik bir yaşam biçimine sahip olduğu zaman" "kültürlü" olabileceğini düşünen Nietzsche, Zamana Aykırı Bakış'ta modernliği "panayır alacalılığı" olarak tavsif edip mahkûm eder. "Alacalı" sözcüğü Nietzsche'nin kültür eleştirisinde modernliğe tekrar tekrar atfedilen yarı-"barbarlığı" simgelemekte, "inek" sözcüğü ise "şehirde bir "sürünün" yaşadığı"nı ifade etmektedir (Young, 2017, s. 550).

⁵ Nietzsche için yaşamdan yoksunluk ifade eden çöl aynı zamanda bir sürgün/ceza yeridir. Onun için Nietzsche, Batı toplumunun şandala'sı (insan artığı) olan rahibin çöle sürülmesi gerektiğini söyler (Nietzsche, 1995, s. 104).

ve çölleşme Tanrı'nın ölümünün, yani hakikatin yok oluşunun kaçınılmaz sonucu olarak belirir. Tanrı yaşamdan çekildikçe yeryüzü çölleşmiştir. Çöl, tanrısız kalan bir dünyanın ifadesi ve resmidir. Bu çöl tam tamına anlamsızlığın ve hiçliğin çölüdür. Nietzsche, sonrası birçok düşünür ve şair modern çağa egemen ve içkin olan beşeri durumu ve krizi düşünmek için felsefi ve edebi çöl imgesine başvurmuş, Batı'nın yaşadığı yıkımı çöl imgesiyle ifade etmiştir. Ekolojik çoraklaşmadan çok düşünsel çoraklaşma ve anlamın kaybını ifade eden çölleşme çıkış potansiyelini de içeren bir düşüşün neticesidir.

Nietzsche'de çöl sadece felaketin değil, fakat aynı zamanda kurtuluşun mekânı olarak da belirir. Nihilizmin çölünden çıkış yine çölde gerçekleşecektir. Dolayısıyla çöl, sonun olduğu kadar başlangıcında da coğrafyası olarak belirir. Yeni yaşamın temelleri çölde atılacaktır. Zira çürümüş, inanılmaz olmuş mevcut değer ve ideallerin dış(arı)sını imleyen çöl, söz konusu değerlerden arınmanın yeni değerlerle donanmanın imkânına gönderme yapmaktadır. Çöl, ruhun dönüşümünün mekânıdır. İnsan dünyayı çöle çeviren değerlere başkaldırarak, deve ruhunu alt ederek, mevcut değerleri yadsıyarak yeni değerleri yaratma gücüne kavuşacaktır. Daha sonra ise çocuklaşarak yeni değerleri yaratacak böylelikle yaşama ve yeryüzüne masumiyetini geri verecektir. Tüm bu dönüşüm kent(sel)-çölde yaşanacak ve yaşama masumiyeti geri veren "çocuk" yani üst-ün insan yaşamı çürümüş mevcut ahlaki değerlerin ötesine taşıyacaktır. Yeni yaşamı çöldeki yıkıntıların üzerine kurulacaktır. Bu anlamıyla çöl eski olan tüm değerlerin yıkımının, yok oluşunun ifadesi; yeni olanı yaratmanın imkânı ve mekânı olarak belirmektedir. Nietzsche için çöl, bu anlamıyla bir kurtuluş vaadini de mündemiçtir. Bu nedenle Nietzsche'nin Zerdüşt'ü de Batı uygarlığını çölden çıkaracak bir çeşit nebi misyonu edinir. Amaç Batı'yı nihilizmin çölünden çıkarmaktır. Çölden çıkmayı başarıp "son insan"ı alt etmiş insan, üst(ün) insan olarak yaşamı yeniden inşa edecektir. Çölden çıkmış insan bu dünya yaşamını değerden düşüren çileci ideale karşı yeryüzüne değer ve itibarını geri vermek, onu yeniden fethetmek ve imar etmek suretiyle çölleşmeye müdahale edecektir, zira o, yeryüzünün anlamı olacaktır. Yeryüzü anlamını bulduğunda ise çölde yeni bir yaşam yeşerecektir.

Hakem Değerlendirmesi: Dış bağımsız.

Çıkar Çatışması: Yazar, çıkar çatışması olmadığını beyan etmiştir.

Finansal Destek: Yazar, bu çalışma için finansal destek almadığını beyan etmiştir.

Peer-review: Externally peer-reviewed.

Conflict of Interest: The author has no conflicts of interest to declare.

Financial Disclosure: The author declared that this study has received no financial support.

Kaynaklar

- Eliot, T.S. (1990). *Çorak Ülke- Dört Kuartet ve Başka Şiirler* (S. Aytimur, Çev.). Adam Yayınları.
- Gordon, K. A. (2014). *Traces in the Desert: The Poetics of Sand, Dust, and Ash in German Literature*, Phd. Thesis.
- Heidegger, M. (1997). *Tekniğe Yönelik Soru* (D. Özlem, Çev.). Afa Yayınları.
- Heidegger, M. (2009). *Düşünme Ne Demektir?* (R. Şentürk, Çev.). Paradigma Yayınları.
- Heidegger, M. (2001). *Nietzsche'nin Tanrı Öldü Sözü ve Dünya Resimler Çağı* (L. Özşar, Çev.). Asa Yayınları.
- Hicks, S. V. & Rosenberg, A. (2003). Nietzsche and Untimeliness: The "Philosopher of the Future" as the Figure of Disruptive Wisdom. *Journal of Nietzsche Studies*, 25(1), 1-34.
- Miller, C.A. (1973). Nietzsche's 'Daughters of the Desert': A Reconsideration. *Nietzsche Studien*, 157-195.
- Nietzsche, F. (1995). *Deccal* (O. Aruoba, Çev.). Hil Yayınları.
- Nietzsche, F. (1996). *Ecce Homo: Kişi Nasıl Kendisi Olur* (Can Alkor, Çev.). Say Yayınları.
- Nietzsche, F. (1998). *Ahlâkın Soykütüğü Üstüne* (A. İnam, Çev.). Gündoğan Yayıncılık.
- Nietzsche, F. (1999). *Böyle Buyurdu Zerdüşt* (A. T. Oflazoğlu, Çev.). Asa Yayınları.
- Nietzsche, F. (2001). *Tan Kızılığı* (H. Salihoğlu & Ü. Özdağ, Çev.). İmge Kitabevi.
- Nietzsche, F. (2002). *Güç İstenci* (S. Umran, Çev.). Birey Yayınları.
- Nietzsche, F. (2003a). *Şen Bilim* (L. Özşar, Çev.). Asa Kitabevi.
- Nietzsche, F. (2003b). *İnsanca Pek İnsanca* (C. Atilla, Çev.). Say Yayınları.
- Nietzsche, F. (2003c). *Eğitimci Olarak Schopenhauer* (C. Atilla Çev.). Say Yayıncılık.
- Nietzsche, F. (2015). *Tarihin Yaşam İçin Yararı ve Sakıncası* (M. Tüzel, Çev.). Türkiye İş Bankası Kültür Yayınları.
- Nietzsche, F. (2013). *Karışık Kanılar ve Özdeyişler-İnsanca, Pek İnsanca-2* (M. Tüzel, Çev.). Türkiye İş Bankası Kültür Yayınları.
- Nietzsche, F. (2017). *Güç İstenci* (N. Epçeli, Çev.). Say Yayınları.
- Nietzsche, F. (2018). *Tragedyanın Doğuşu* (M. Tüzel Çev.). Türkiye İş Bankası Kültür Yayınları.
- Nietzsche, F. (2020). *Böyle Buyurdu Zerdüşt* (M. Tüzel, Çev.). Türkiye İş Bankası Kültür Yayınları.

- Pieper, A. (2021). "The Three Metamorphoses": A Genealogy of the Spirit, In Nietzsche as German Philosopher, *Cambridge University Press*, 71-83.
- Sheikhzadeh, H. (2015). "Desert as an Idea and Setting in Some Major Poems of W. B. Yeats, Percy Bysshe Shelley and Stephen Crane", *European Academic Research*, 3(1). 749-756.
- Tynan, A. (2020). *The Desert in Modern Literature: Wasteland Aesthetics and Philosophy*, Edinburgh University Press.
- Weber, M. (1998). *Sosyoloji Yazıları (T. Parla, Çev.)*. İletişim Yayınları.
- Whitworth, M.H. (2010). *Reading Modernist Poetry*, Malden, MA: Wiley-Blackwell.
- Yeats, W. B. (2011). *Her Şey Ayartabilir Beni (C. Çapan, Çev.)*. Helikopter Yayınları.
- Young, J. (2017). *Nietzsche: Bir Filozofun ve Felsefesinin Biyografisi (B. O. Doğan, Çev.)*. Türkiye İş Bankası Kültür Yayınları.

Halkla İlişkiler Aracı Olarak Belediyelerde Kültür Sanat Yönetimi: Bir Metropol Örneği

Culture Art Management in Municipalities as A Public Relations Agency: A Metropol Study

Özgenur Reyhan GÜLER 
(Sorumlu Yazar-Corresponding Author)

Marmara Üniversitesi, İletişim Fakültesi,
Halkla İlişkiler Bölümü, İstanbul, Türkiye
Department of Public Relations, Faculty of
Communication, Marmara University,
İstanbul, Türkiye
Ozgenur.kurtuldu@marmara.edu.tr



Geliş Tarihi/Received 12.07.2024
Revizyon Talebi / Revision Request 12.08.2024
Son Revizyon / Final Revision 13.08.2024
Kabul Tarihi/Accepted 15.08.2024
Yayın Tarihi/Publication Date 15.12.2024

Atrf:

Güler, Ö. R. (2024). Halkla İlişkiler Aracı Olarak Belediyelerde Kültür Sanat Yönetimi: Bir Metropol Örneği. *Edebiyat ve Beşeri Bilimler Dergisi*, 73, 77-85.

Cite this article:

Güler, Ö. R. (2024). Culture Art Management in Municipalities as A Public Relations Agency: A Metropol Study. *Journal of Literature and Humanities*, 73, 77-85.



Content of this journal is licensed under a Creative Commons Attribution-Noncommercial 4.0 International License.

Öz

Yerel yönetimlerde halkla ilişkiler, halkın siyasete katılım taleplerinin artması ve sivil toplum örgütlerinin taleplerinin çeşitlenmesiyle 1980'lerden itibaren önem kazanmıştır. Halkla ilişkiler, yönetim ile halk arasındaki ilişkiyi geliştiren ve alınan kararların halk üzerindeki etkilerini değerlendiren bir iletişim sürecidir. Yerel yönetimler, özellikle metropollerde kültür kurumlarını koruma ve kültürel değişim taleplerini yönetme rolü üstlenmektedir. Halkla ilişkiler, kültürü biçimlendiren, anlamlar yükleyen ve toplumsal değerleri yansıtan bir disiplin olarak, kültür politikalarının oluşturulmasında aracılık etmektedir. Bu çalışma, halkla ilişkilerin kültür politikaları açısından rolünü ve bir metropol özelinde uygulanma durumunu incelemektedir. Yerel yönetimlerin kültür politikaları ile halkla ilişkiler stratejileri arasındaki ilişkiyi ele alarak, kültür ve sanat organizasyonlarının farklı izleyici kitleleriyle iletişim kurma stratejilerini değerlendirmektedir. Aynı zamanda, halkla ilişkilerin sosyal ve kültürel kalkınma için bir iletişim aracı olarak kullanılmasını incelemektedir. Çalışmada, İzmir Büyükşehir Belediyesi model alınarak, kültür ve iletişim departmanlarıyla yapılan yarı yapılandırılmış mülakatlar yoluyla halkla ilişkilerin kültür politikalarına aracılık etme stratejileri analiz edilmiştir. Sonuç olarak, kültür ve sanat alanında örgütsel ve uygulayıcı düzeydeki aktörlerin halkla ilişkiler araçlarını benimsemesi ve uygun stratejiler belirlemesi gerektiği vurgulanmıştır.

Anahtar Kelimeler: Halkla ilişkiler, Kültür, Sanat, Kültür politikası, Kültür yönetimi, İletişim

Abstract

Public relations in local governments have gained importance since the 1980s due to the increased demand for public participation in politics and governance, and the diverse demands from various actors within civil society organizations. Public relations aim to enhance the relationship between administration and the public, involving a communication process that assesses the impact of decisions on the public. Local governments, particularly in metropolises, play a role in preserving cultural institutions and managing cultural change demands. Public relations, as a discipline that shapes culture, assigns meanings, and reflects societal values, acts as an intermediary in the formation of cultural policies. This study examines the role of public relations in cultural policies and its implementation in Metropol. By addressing the relationship between local governments cultural policies and public relations strategies, it evaluates the communication strategies used by cultural and art organizations to engage with diverse audiences. Additionally, it argues that public relations serve as a communication tool for social and cultural development. The study, modeled on Izmir Metropolitan Municipality, analyzes the strategies through semi-structured interviews with the culture and communication departments. The findings highlight the necessity for organizational and operational actors in the cultural and arts sector to adopt public relations tools and establish appropriate strategies.

Keywords: Public Relations, Culture, Art, Cultural policy, Cultural management, Communication

Giriş

Belirli bir coğrafi bölgede yaşayan halkın ihtiyaçlarını karşılamak ve hizmet sunmak amacıyla oluşturulan kamu kurumları olan yerel yönetimler, merkezi yönetimden bağımsız olarak, yerel düzeyde yönetim ve karar alma yetkisine sahiptirler. Özellikle halk ile en yakın iletişim halinde olan ve hedef kitlenin ihtiyaç ve taleplerini karşılamak açısından halk odaklı hizmetler sunan, halk ile iç içe olan kurumlar olarak karşımıza çıkmaktadır. Halkla ilişkilerin tanım ve kapsamına bakıldığında ise hedef kitle ile kurum arasında anlayış ve empatiyi sağlayan bir disiplin olması, yerel yönetimlerin halkına her zaman yakın olan, onların güvenini ve desteğini kazanma odaklı belediye kurumu olan yerel yönetimlerin en önemli aracı olması gereği karşımıza çıkmaktadır. Yerel yönetimlerde halkla ilişkilerin rolü ve işlevi, hedef kitle ile belediye arasında bir bağ görevi görmektir. Halkla ilişkiler, gerçek, yanlış algılanan ya da anlaşılamayan sorunları fark ederek karmaşık yapıyı azaltmaktadır. Halkın kentlere olumlu bakışı, iyi uygulanan halkla ilişkiler stratejileriyle mümkün olmakla birlikte hizmetlerin nitelikli olarak geliştirilmesi için hedef kitleden alınan etkileşim, hizmetlerin belirleyicisi olmaktadır. Karşılıklı iletişime, kamuoyunu doğru bilgilendirmeye ve hedef grubun istek ve ihtiyaçlarına göre kurum politikasını şekillendirmeye dayanan halkla ilişkiler, 1980'li yıllardan itibaren halkın siyasete ve yönetime doğrudan katılma talebinin artması ve sivil toplum örgütlerinin içinde bulunan birçok aktörün yönetimden farklı talep ve beklentilerinin olması sonucu yerel yönetimlerin gündemine girmiştir. Yerel yönetimlerde halkla ilişkiler, yönetim ile halk arasındaki ilişkiyi geliştirmeyi amaçlayan iletişime dayalı bir etkileşim olarak nitelendirilmektedir. Bunun yanında yerel yönetimlerde halkla ilişkiler, yerel yönetimde alınan kararların ya da sunulan hizmetlerin yerel halkı nasıl etkilediğini objektif şekilde değerlendirmek, çalışılacak meseleleri belirleyerek kimin neyi, neden, nerede, ne zaman yaptığını açıklamaya önem veren bir iletişim programını aksiyona geçirme anlamına gelmektedir.

Kentlerde halkla iç içe olan aktörler yerel yönetimlerdir. Bu bağlamda halkla ilişkilerin toplumsal, ekonomik, kültürel, politik alanlardaki işlevi, algılanma biçimleri, yararlandığı ve aynı zamanda yarattığı değer ve inançlar, kendini ifade biçimi ve varoluş nedeni farklı paradigmlar bağlamında önem arz etmektedir. Yerel yönetimler aynı zamanda, başta metropoller olmak üzere kentlerde var olan çok sayıdaki kültür kurumunu korumak ve devamını sağlamanın yanı sıra, artan kültürel değişim taleplerini toplumun bütünlüğüne uygun olarak yönlendiren politika yapıcılar olarak karşımıza çıkmaktadır. Halkla ilişkilerin ise kültürü, hem içinde bulunduğu toplumu, onun kurallarını, değerlerini biçimlendiren, çeşitli anlamlar yükleyen ve söylemler geliştiren ve bütün bunlardan etkilenen bir disiplin olması, bir kültür politikası aracısı olma durumunu ortaya çıkarmaktadır. Yerel yönetimlerin görev ve yetkileri açısından kültürü üretme, sunma ve geliştirme görevi olarak kültür sanat hizmetleri sunuyor olması, halkın dilek ve taleplerinin daha yakından ele alma imkanı sunmaktadır. Yerel yönetimler yapısı gereği başta tarihi alanların ve eserlerin korunması olmak üzere, kültürel görev ve hizmetler konusunda en doğru kararları verebilecek en yetkin organlardır. Kültürel yükümlülüklerin yerine getirilmesinde en önemli husus ise, kamuoyu anlayışının ve desteğinin artırılmasıdır. Yerel yönetimler, bu kapasitede hareket edebilecek ve kararlar alabilecek en yetkili kurum olarak karşımıza çıkmaktadır.

Çalışma kapsamında kentlerde sanat ve kültür faaliyetlerinin yürütülmesi açısından sanat ve kültür faaliyetleri aracılığıyla halkla ilişkiler yönetimine uygun iletişim modelleri irdelenmiştir. Bu bağlamda kentin kültür politikalarına halkla ilişkiler disiplininin hangi stratejiler ile aracılık ettiği anlatılmaya çalışılmış, kültürel etkinliklerin halka duyurulması için hangi yöntem ve araçların etkin kullanılıp kullanılmadığı analiz edilmiş ve bir metropol olarak İzmir Büyükşehir Belediyesi çalışmaya model alınmıştır. Bu kapsamda çalışma nitel araştırma yöntemlerinden olan yarı yapılandırılmış mülakat tekniği ile desenlenmiş, İzmir Büyükşehir Belediyesi kültür ve iletişim departmanları yönetici ve karar alıcılar ile görüşmeler gerçekleştirilmiştir. Çalışmada kültür sanat alanında örgütsel ve uygulayıcı düzeydeki aktörlerin halkla ilişkiler politikalarını benimsemesi ve uygun stratejiler belirlemesi gerektiği ortaya çıkmıştır.

Kültür ve Sanat Olgusu

Kültür, bir toplumun üyeleri tarafından paylaşılan, öğrenilen ve aktarılan bilgi, inanç, sanat, ahlak, yasa, gelenek ve diğer yetenek ve alışkanlıkların toplamıdır (Tylor, 2016). Kültürel sistem ise, toplumun değerleri, normları ve inançları ile birlikte bu unsurları yansıtan ve pekiştiren semboller ve ritüellerin bütünüdür (Geertz, 1973). Bu sistem çerçevesinde kültürel bağlam, bireylerin ve grupların davranışlarını şekillendiren tarihsel, sosyal, politik ve ekonomik faktörlerin bütünü olarak ifade edilebilmektedir. Kültürel çıktılar, bir toplumun ya da tüm toplumların uygarlıklarının toplamıdır. Kültür, bir dizi sosyal faaliyetin sonucu olan belirli bir toplumdur. "Kültür hem tarihseldir hem de süreklidir. Kültür nesilden nesile aktarılıyorsa, yani süreklilik arz ediyorsa, her kültürde bu sürekliliğe ilişkin sebep sonuç ilişkisi bulunmaktadır (Cebeci & Çakılcıoğlu, 2005). Sanat kavramı ise, bir duygunun, tasarımın veya güzelliğin ifade edilmesinde kullanılan tüm araçları ve bu ifadeden kaynaklanan daha büyük bir beceriyi kapsamaktadır. Söz sanatı anlamına gelen edebi eserler ve resim, heykel gibi plastik ve benzeri nesnelere oluşan eserler yahut müzik gibi fonetik-işitsel eserler ve dahası edebiyat, görsellik ve fonetiği birleştiren tiyatro ve sinema gibi eserlerin tamamı, kendini sıradan olandan ayırarak hoş hisler, güzellik taşımakta ve insanların duygusal dünyalarında olumlu yansımaları olmaktadır. Sanat, başka bir "şey" ya da performansın gelişmesine yol açan

herhangi bir "faktör" olarak tanımlanmaktadır. Bir başka bakış açısına göre "sanatın tanımı, bir insan eseri, bir insan buluşu olarak, aynı zamanda bir insan ifadesidir" (Mülayim, 1994, s. 17).

Sanat, insanın duygu, düşünce ve hayallerinin fiziksel ve soyut öğeler kullanılarak insanları etkileyecek şekilde yaratıcı olarak ifade edilmesidir. Güzel sanatlar ise insanların duygu, düşünce ve dış dünyaya ilişkin izlenimlerinin "çizgi, renk, biçim, ses, söz, ritim" gibi öğelerle; "edebiyat, müzik, resim, heykel, mimari, tiyatro" gibi etkinliklerle insanlarda coşku hissiyatı uyandıracak biçimde ifade edilmesidir. En geniş anlamıyla sanat, kişinin yaratıcılığının ve hayal gücünün ifadesi olarak tanımlanmaktadır.

Kültür Hizmetlerinin Önemi ve Etkileri

İnsan kültürel bir canlıdır ve tarihi kültür üretimlerine dayanmaktadır. Kültürü kavramsal bağlamda kullanan ilk isim, sosyal antropolog Edward Tylor olmuştur. 1871'de "Primitive Culture" isimli kitabında, kültür kavramının çıkış noktasını meydana getiren tanımlamayı yapmıştır; "Kültür veya medeniyet, en geniş etnografik anlamıyla alındığında, insan soyunun toplumun bir mensubu olarak edindiği bilgi, inanç, sanat, töre, yasa, görenek ve diğer tüm yetenekler ile alışkanlıkların oluşturduğu karmaşık bir toplamdır" (Tylor, 2016).

Toplumsal olmasına koşut olarak, kültür öğrenilen bir olgudur. Doğuştan veya gen aktarımıyla bireye geçmemektedir. İçine doğulan toplumsal çevre tarafından, büyüüp tecrübe edildikçe öğrenilmektedir. Bir nevi sosyal mirastır. Kültür hizmetleri bu yüzden önemlidir, çünkü toplumsal kültürü oluşturan öğeleri canlı tutmakta ve bireylerin kültürlenmesine katkı sağlamaktadır. Kültür toplumun harcı olmak görevi de gördüğünden, bu tip hizmetlerin önemi çok daha artmaktadır. Kültür-sanat etkinlikleri arttıkça, kültürel belleğin ve toplumun yaşam kalitesinin kaynaklarından olan kültürel mirasın, yeni nesillere aktarılması da artmaktadır.

Kültür tüm toplumlar için çok önemli olduğundan, kamu hizmetleri açısından da her zaman devletin ve yönetimlerin üzerine titrediği konulardan olmuştur. Keza bu hizmetlerin yerine getirilmesi adına kültür bakanlıkları oluşturulmuştur. Burada halkın katılımını sağlamak ve hizmetin verimliliğini artırmak mühimdir. Nihayetinde en etkili yapılanmalar da yeter yönetimler olarak karşımıza çıkmaktadır (Öztaş & Zengin, 2011).

Belediyeler kamuya ait olan kaynakları, yine kamuya hizmet edecek biçimde kullanmakla görevlidir. Bu hususta bulunduğu bölgede ortak çıkarları gözeten hizmetler vermelidir. Hizmetlerden bir tanesi de kültür-sanat etkinlikleridir. Ancak kültür-sanat hizmetlerinde, belediyelerin bağlı bulunduğu partinin ideolojisine uygun etkinlikler düzenlemesi, ülkemizde sıkça karşılaştığımız bir durumdur. Bu da kültür hizmetlerinin ideolojik maksatlara indirgenmesine ve değerinin düşmesine sebep olmaktadır. Yerel yönetimlerin ömürleri elbette bir sonraki seçime kadardır. Bu sebepten kültürel hizmetler üretirken paralel olarak kültür üretimine katıldıklarını es geçmektedirler. Yaslıçimen şöyle yazmıştır; "Kültür-sanat alanına yaptıkları yatırımların içerik ve öncelikleri de bundan [siyasi seçimlerden] etkilenir. Siyasi partilerin ortak paydaları bir sonraki seçimlerde başarı kazanmak olduğundan kendilerine oy veren toplumsal tabanın kültürel talep ve beklentilerini daha fazla dikkate alırlar" (Yaslıçimen, 2018).

Bir kültürün içine doğan birey, toplumsallaşabilmek için kültür-sanat araçlarına ihtiyaç duymaktadır. Toplumun ortak değeri ve ürünü olan kültür, yeni kuşaklara aşılacak ve aktarılacak varlığını sürdürmektedir. Bireylerin eylemlerine kültür işlevsellik kazandırmaktadır, öğrenilmekte ve veri olarak bireyler arasında dolaşıma girmektedir (Çeçen, 1986, s. 136-138). Önceki paragrafta ifade ettiğimiz üzere, kültür hizmetlerinin en önemli etkisi, bir kültür üreticisi olmasıdır. Verilen hizmetler yerel değerleri, toplumsal hafızayı, kültür düzeyini, sanatsal ve fikrî yönelimleri etkilemektedir. Keza kültür hizmetleri içerisinde, baskın biçimde yayıncılık ve kütüphane, sinema, müzik, sahne sanatları, güzel sanatlar, müzeler gibi alanlar yer almaktadır (Pektaş, 2004). Bunlar kültürün önemli araçlarıdır. Dolayısıyla kültür hizmetlerinin niteliğinin ve içeriğinin, toplumsal ve bireysel yaşantı üzerinde önemli etkileri olduğu anlaşılmaktadır.

Kültür hizmetleri aynı zamanda şehirlerin markalaşmasını sağlamaktadır. Paralel olarak ekonomik gelişimin de mühim faktörlerinden biridir. Devlet kurumları ve yerel yönetimler bunun farkında oldukları için, kültür hizmetlerine özellikle eğilmektedir. 2012 senesinde İKSV'nin yayımlandığı Ekonomik Etki Araştırması; kültür hizmetleri adına yapılan yatırımların ekonomik durumu canlandırdığı, vergi gelirlerini ve istihdam oranını artırdığını göstermektedir. Nihayetinde anlaşılmaktadır ki, kültür hizmetlerine yapılan yatırımlar birkaç katı kazanç ile geri dönmektedir (Ece, 2012).

Belediyelerin Kültürel Faaliyetleri

Yasal boyuta bakıldığında, belediye Kanunu'na göre Belediye, "... kültür ve sanat, turizm ve tanıtım... hizmetlerini yapabilir veya yaptırabilir". Ayrıca "kültür ve tabiat varlıkları ile ...önemli mekânların ve işlevlerinin korunmasını sağlayabilir; bu amaçla bakım ve onarımını yapabilir, ...yeniden inşa edebilir." Kanunları kapsamında başka bir kamu birimlerine veya kuruluşuna verilmeyen mahallî müşterek nitelikteki diğer görev ve hizmetler de aynı şekilde Belediye tarafından yerine getirilir.

Belediyeler, metropolitan bölgelerdeki mevcut kültürel hizmet talebini karşılamak için: Kültür ve sanat festivalleri ve yarışmaları düzenlemek, tiyatrolar, kütüphaneler ve okuma odaları kurmak, müzeler, halk ve kültür evleri veya merkezleri kurmak, çocuklar ve gençler için dergi ve kitaplar yayınlamak, meslek kursları düzenlemek, ucuz kitap ve kırtasiye malzemeleri sağlamak, çevre ve tüketici bültenleri yayınlamak gibi tanımlanmış bir çerçeve ve politika ile çalışmaktadır (Kavruk, 2002, s. 263).

Türkiye'de belediyelerinin kültür ve sanat alanında gerçekleştirdiği hizmetlerden birkaçı şöyle sıralanabilmektedir (Pektaş, 2004);

- ... gençlere ve çocuklara yönelik olarak kültür ve sanat şenlikleri, festivaller ... müzik topluluklarının konser ve gösterileri, film gösterimleri, sergiler ve yarışmalar. Ayrıca belediyeler, ... çeşitli bilimsel etkinlikler, meslek ve beceri kursları düzenleyerek halkın bilgi, beceri ve kültür düzeylerinin artırılması için çaba harcamaktadır.

- ... kent orkestrası, Türk Halk Müziği, Türk Sanat Müziği ve Türk Tasavvuf Müziği toplulukları oluşturması. ... Oluşturulan gruplar, kent içinde ve dışında organize edilen çeşitli etkinliklerde konserler ve gösteriler düzenleyerek izleyicilerle buluşmaktadırlar.

- Kent içinde gezici ve sabit kütüphanelerin, kitaplıkların ve okuma salonlarının oluşturulması, ... Bu bağlamda şehrin tarihi, turistik ve kültürel değerlerini yerli ve yabancı ziyaretçilere tanıtmak amacıyla hazırlanan kitaplar, haritalar, broşürler ve sesli-görüntülü yayınlar... Önemli kültürel hizmetler arasında yer almaktadır.

Belediyeler İçin Halkla İlişkilerin Önemi

Merkezi yönetim birimlerinden farklı olarak belediyeler, sundukları hizmetlere göre hizmeti alan bireylerin içinden doğan ve onun bir parçası haline gelen idari birimlerdir (Saran, 1996, s. 20). Belediyeler, görev tanımlarının ve hitap ettikleri kitlenin doğasından gelen bir yaklaşımla her zaman halkla iç içe olmuşlardır. Belediye hizmetleri ile vatandaşlık arasındaki ilişki birbirleriyle özdeşleştirilmiştir. Bu kapsamda halkla ilişkiler alanı ve faaliyetleri, belediyelerde özellikle çalışma yapılması icap eden bir noktayı teşkil etmektedir (Akçakaya, 1999, s. 77). Yerel yönetimlerde halkla ilişkiler, "belediyelerle hizmetin sunulduğu halk arasında iki taraflı güven ve iş birliği oluşturmayı ve oluşan bu birlikteliği sürdürmeyi gaye edinen, iki yönlü iletişim ve etkileşime dayalı, plan ve programa dayanan, süreklilik arz eden bir yönetim işlevi" olarak tanımlanmaktadır (Yalçındağ, 1996, s.10). Yerel yönetimlerin hizmet verdiği alanların genişlemesiyle birlikte, belediyelerin alacağı kararlar ve atacağı adımlar konusunda halkın bilgilendirilmesi ve alınacak kararlara o bölgenin halkının katılımının sağlanması gerekli hale gelmiştir. Yerel yönetimler, projeleri ile bağlantılı alacakları kararlara ve yapmayı planladıkları uygulamalara bölge halkının katılımlarının ne kadar önemli olduğunun farkına varmış ve çeşitli uygulamalarla bu katılımı ve sahiplenmeyi sağlama çabası içerisine girmişlerdir. Ortaya çıkan bu gelişmeler, halkla ilişkiler birimlerine ve faaliyetlerine olan gereksinimi daha da artırmıştır (Tarhan ve Bakan, 2013, s. 26).

Tüm kamu kuruluşları bu özellikleri nedeniyle halkla ilişkiler faaliyetlerine büyük önem vermektedir. Belediyeler de kuşkusuz bu kuruluşlar arasındadır. Nitekim hassaten demokratik kültürlerde bireylerin güven ve katkısı olmadan hiçbir kurumun etkili sonuç alamayacağı, hatta yerine ve faaliyet alanına göre, sayılan kurumların varlığının sona erebileceği dahi öngörülmektedir. Öte yandan, hizmetlerini ve prosedürlerini halkın tercih ve ihtiyaçlarına göre uyarlamayan kamu kurumlarının toplumda kabul edilebilir hizmetler üretmesi pek mümkün değildir. Demokratik ülkelerde "devlet" de dâhil olmak üzere kamu yönetimlerinin amacı topluma hizmet etmektir. Bu unsur, hükümet ile halk arasında önemli bir ilişki olarak tanımlanabilir. Yönetim, halka hizmet etmek için bir araçtır (Yalçındağ, 1996, s. 27).

Bireylerin etkin bir şekilde katılımının ve sürece katkısının sağlanması, bilgi edinme hakkı doğrultusunda vatandaşların bilgilendirilmesi ve bu süreçlerin aydınlatılması, halkın ihtiyaçlarına uygun iletişim yöntemlerinin devreye alınarak bireylerle sağlıklı iletişim kurulması, idareye karşı olumlu tutumların oluşturulması, uygulamaların daha kolay ve erişilebilir hale getirilmesi, gerektiğinde bireylere bilgilendirme yapılması ve yerindeliğin artırılması için halktan bilgi alınması gerekmektedir. Bu perspektiften yaklaşıldığında yerel yönetimlerde halkla ilişkiler faaliyetleri beklenen ve öngörülen bu başarıyı sağlayabilmektedir (Sezgin, 2011, s. 96).

Bu aşamada kentlerin iki yönlü iletişime, karşılıklı güvene ve iş birliğine dayalı halkla ilişkiler girişimlerinde bulunması kritik önem taşımaktadır. Çünkü belediyelerde yapılacak tercihlerin ve hayata geçirilecek faaliyetlerin başarıya yönelik sonuçları aslında halkın bu sürece katılımına bağlıdır (Tarhan & Bakan, 2013, s. 26).

Halkın belediyeye bakış açısını, halkın belediyeden isteklerini, önyargılarını, kaygılarını, belediyeye olan desteğini ya da belediyeyi eleştirdiği konuları tespit etmek ve bu kapsamda yönetsel bir bakış açısı almasını ve sürece bütünleşmiş halkla ilişkiler uygulamaları yapmasını gerçekleştirmek için kullanılabilir çok sayıda yol ve yöntem vardır. Belediyeler söz konusu olduğunda, bireylerin ihtiyaçlarının isabetli bir şekilde tespiti, yapılacak işlere ve atılacak adımlara da kılavuzluk edecektir. Bu bağlamda, halkın tepkilerini incelemek, yerel yönetimin kendi rotasını belirlemesine kolaylık sağlayacaktır. Belediyeler, etki alanında gündeme gelen gelişmeler hakkında bilgi sahibi olarak, çevreye ve halka karşı daha özenli olabilmekte ve yönetsel

bir strateji izleyebilmektedirler (Oğuzcan, 2016, s. 34).

Kültür ve Sanatın Halkla İlişkiler Bağlamında Kullanımı

Halkla ilişkiler ve kültür birbirlerine bağlı olgulardır, ancak halkla ilişkiler alanındaki çalışmalarda kültürün rolü çok geç zamanlarda önemsenmeye başlamıştır. Oysa birbirlerinden ayrı düşünülemez mahiyettedirler. Kurum ile halk/hedef kitle arasında iletişim kuran halkla ilişkiler, aynı zamanda bu iletişimi etkilemektedirler. Çünkü bir kültür aracıdır. İlgi alanının içerisinde de tıpkı çalışmayı gerçekleştiren halkla ilişkilerin de kültürel kimlikleri ve değerli olması gibi halkın kültürel kimlikleri ve değerleri de yer almaktadır (Bardhan & Weaver, 2011).

Kültür ile halkla ilişkilerin bağlantılarının irdelendiği çalışmalarda, birçok toplumsal ve politik husus öne çıkmaktadır. Halkla ilişkiler demokrasiye katkı sağlayabilir ve yönetsel karar ile faaliyetlerin halkın yararına gerçekleşmesinin önünü açabilir. Güç dengelerinin yine halkın faydasına çalışmasını sağlayabilirken, toplumsal sorunlara dikkat çekilmesine ön ayak olabilir. Çalışmalarda, halkla ilişkiler alanına dair yeni perspektifler geliştirilmektedir. Halkla ilişkilerin kültüre etkisi ve kültürden nasıl etkilendiği yahut kültür aracı olarak ele alınıp alınamayacağı gibi önemli sorulara yanıt aranmaktadır. Tüm bunlar halkla ilişkilerde yaşanan dönüşümlerdir. Yani alanın kültürle birlikte değerlendirilmesi, bir dönüşüm yaşandığına işaret etmektedir (Özoran, 2020). Mevzubahis dönüşüm elbette kültürde yaşanan dönüşümlerle paralel, onun neticesiyle gerçekleşmektedir. Küreselleşme ve iletişim aygıtlarının artmasıyla birlikte, kültür anlayışında değişimler yaşanmıştır. İnsanlar çok farklı kültürlere ekran başında ulaşabilir durumdayken, aynı zamanda kendi mahalli kültürlerini yaşamaktadırlar. Küreselleşme, global köye dönüştürdüğü dünyada, eski ilişki ve iletişim biçimlerini de haliyle değiştirmiştir. Bir kültürün içerisinde doğan insan, bugün yalnızca sosyal yaşamdan değil aynı zamanda sosyal medya üzerinden kültürlenme süreci yaşamaktadır. En ücra yerdeki köyden, en kalabalık metropole kadar her insan bu yaygın iletişim aygıtlarında zaman geçirmektedir. Nihayetinde kültür eski tarzda devam etmeyip değişimler geçirirken, elbette halkla ve hedef kitleyle ilgilenen halkla ilişkiler de değişime tabi olmaktadır. Örneğin eskiden nasıl ki televizyonda tek taraflı iletişim varsa, yönetim alanlarında da çoğu zaman tek taraflı iletişim mevcuttu. Bugünse internetle birlikte çift taraflı iletişim mevcuttur ve bu durum yönetsel stratejilere de yansımak durumundadır. Dolayısıyla bu süreci kontrol eden ve yönlendiren halkla ilişkiler, çift taraflı iletişim modelinin hayata geçmesi için yeni stratejiler geliştirmektedir.

Halkla ilişkiler öncelikle bir iletişim etkinliği ve sürecidir. Kültür de insanlar arası iletişim kalıplarından yoğun biçimde etkilenmektedir. Hatta iletişim ile kültür öyle iç içedir ki, birey yaşam içerisinde aralarındaki farkı ayırt edememektedir. Örneğin Edward Hall iletişimin kültür, kültürün de iletişim olduğunu öne sürmüştür. Dolayısıyla kültür ile halkla ilişkiler arasında da derin bir bağ vardır. Halkla ilişkilerin kitleleri ve halkı analiz ettiğinden, eğilimlerini ve kanaatlerini tespit ettiğinden söz etmiştik. Netice itibarıyla halkla ilişkiler aynı zamanda kültürle ilgilenmektedir, kültür de halkla ilişkileri etkilemektedir. Halkla iyi ve istikrarlı ilişkiler kurma sürecinin hayata geçmesi için, kültürün dinamiklerinin iyi öğrenilmesi gerekmektedir. Ancak o zaman çalışmalar toplumda karşılık bulabilmektedir. Halkın gönüllü biçimde çalışmalara, hizmetlere ve görüşlere katılabilmesi, yaşamını oluşturan kültüre uygun bir dil yaratılmasıyla mümkündür (Koçak & Akdağ, 2021).

“Mengü, halkla ilişkiler ile kültür konusunda şunları söylemektedir; “Halkla ilişkiler bir kültür politikasıdır ve kültür politikasının asıl amacı, ikna ve kabul gerektiren konuları olumlu ve onaylanabilir hale getirmektir. (...) İçinde bulunan toplumun ekonomik, sosyal ve kültürel yapısı halkla ilişkilerin o toplumdaki amaç ve işleyişini belirler. (...) Halkla ilişkiler kültürü, hem içinde bulunduğu toplumu, onun kurallarını, değerlerini biçimlendirir, çeşitli anlamlar yükler ve söylemler geliştirir, hem de bütün bunlardan etkilenir ve dönüşür” (Mengü, 2012, s. 6, 31).

Halkla ilişkiler sadece kurum ve hedef kitle arasında bağ yaratan, ortaklık geliştiren ve kabuller sağlayan, bunların istikrarlı olması için çalışan bir alan değildir. Çeşitli kültürler arasında pozitif ve faydaya dayalı iletişimler meydana getirme işlevi taşımaktadır. Dolayısıyla kültür sanat organizasyonları aracılığıyla doğru ve etkin halkla ilişkiler uygulama ve stratejileri giderek önem arz etmektedir. Nihayetinde halkla ilişkiler hem yerel kültür hem de çok kültürlülük içerisinde faaliyetler geliştirerek, kültürün önemli bir ögesine dönüşebilmektedir (Pektaş, 2004).

Araştırma

Yerel yönetimler, halkla ilişkiler stratejilerini kullanarak toplumsal katılımı artırma ve kültürel gelişimi destekleme amacını taşırlar. Bu çalışmada, İzmir Büyükşehir Belediyesi'nin (İBB) kültür politikaları ve halkla ilişkiler stratejilerinin nasıl uygulandığı ve bu uygulamaların toplum üzerindeki etkileri incelenmiştir. Araştırmanın amacı, kültür politikalarının halkla ilişkiler stratejileri ile nasıl desteklendiğini ve bu stratejilerin etkinliğini belirlemektir. Bu kapsamda yapılan görüşmelerde desenlenen araştırma soruları, İzmir Büyükşehir Belediyesi'nin kültür müdürlüğü ve halkla ilişkiler basın departmanındaki aktörlere yöneltilen soruların detaylarını içermelidir. Bu sorular, kültür politikalarının oluşturulması ve uygulanması, halkla ilişkiler stratejilerinin belirlenmesi ve uygulanması, medya kullanımı ve toplumsal geri bildirimler üzerine odaklanmıştır.

Metodoloji

Bu araştırma, nitel araştırma yöntemlerinden yarı yapılandırılmış mülakat tekniği ile gerçekleştirilmiştir. İzmir Büyükşehir Belediyesi'nin kültür müdürlüğü ve halkla ilişkiler basın departmanlarında yönetici ve karar alıcı pozisyonlarında bulunan aktörler ile yüz yüze görüşmeler yapılmıştır. Görüşmeler, İzmir Büyükşehir Belediyesi sınırlarında bulunan 5 ilçe (Konak, Karşıyaka, Bornova, Buca ve Bayraklı) ile sınırlı tutulmuştur.

Veri Toplama Yöntemleri

Araştırmada veri toplama yöntemleri olarak yarı yapılandırılmış mülakatlar kullanılmıştır. Mülakat soruları, kültür politikalarının oluşturulması ve uygulanması, halkla ilişkiler stratejilerinin belirlenmesi ve uygulanması, medya kullanımı ve toplumsal geri bildirimler üzerine odaklanmıştır. Ayrıca, anketler kullanılarak halkın kültürel etkinliklere katılımı ve bu etkinliklerin toplum üzerindeki etkileri hakkında veri toplanmıştır.

Araştırma Soruları

İzmir Büyükşehir Belediyesi'nin kültür müdürlüğü ve halkla ilişkiler basın departmanındaki aktörlere yöneltilen araştırma soruları şunlardır:

1. Kültür Politikaları:

- o İzmir Büyükşehir Belediyesi'nin kültür politikaları nasıl oluşturulmaktadır?
- o Kültür politikalarını oluştururken hangi faktörler göz önünde bulundurulmaktadır?
- o Kültür politikalarının uygulanmasında karşılaşılan zorluklar nelerdir?

2. Halkla İlişkiler Stratejileri:

- o İzmir Büyükşehir Belediyesi'nin halkla ilişkiler stratejileri nelerdir?
- o Bu stratejiler nasıl belirlenmekte ve uygulanmaktadır?
- o Halkla ilişkiler stratejilerinin etkinliğini nasıl ölçüyorsunuz?

3. Medya Kullanımı:

- o Kültürel etkinliklerin duyurulmasında hangi medya araçları kullanılmaktadır?
- o Sosyal medya, basın bültenleri, afişler gibi araçların etkinliği hakkında ne düşünüyorsunuz?
- o Medya araçlarının kullanımında karşılaşılan zorluklar nelerdir?

4. Toplumsal Geri Bildirim:

- o Halkın kültürel etkinliklere katılımını artırmak için hangi geri bildirim mekanizmalarını kullanıyorsunuz?
- o Halktan gelen geri bildirimler nasıl değerlendirilmektedir?
- o Geri bildirimlerin kültür politikalarına ve halkla ilişkiler stratejilerine etkisi nedir?

5. Kültürel Etkinlikler ve Toplumsal Katılım:

- o Kültürel etkinliklerin toplumsal katılım üzerindeki etkisi nedir?
- o Hangi tür kültürel etkinlikler daha fazla katılım sağlamaktadır?
- o Kültürel etkinliklerin planlanmasında hedef kitle analizleri nasıl yapılmaktadır?

Bulgular

Tablo 1.

Araştırma Bulguları Tablosu

Araştırma Kategorisi	Bulgular	Yanıtlar
Kültür Politikaları ve Halkla İlişkiler	-Hedef kitle taleplerine göre strateji geliştirme. -Toplumsal katılımı artırma. -Kültürel gelişime katkı sağlama.	-Hedef kitle analizleri ve geri bildirimler ile talepler belirlenir. -Toplumsal katılımı teşvik edecek etkinlikler ve projeler planlanır. -Kültürel gelişimi desteklemek için çeşitli programlar düzenlenir.
Etkili İletişim Modelleri	-Medya kullanımı (sosyal medya, basın bültenleri, afişler) -Hedef kitleye uygun iletişim modelleri seçimi.	-Sosyal medya platformları, basın bültenleri ve afişler gibi araçlar kullanılarak geniş kitlelere ulaşılır. -Hedef kitleye uygun iletişim modelleri, kitlenin demografik ve psikografik özelliklerine göre belirlenir.
Kültürel Değişim ve Toplumun Bütünlüğü	-Artan kültürel talepleri toplum bütünlüğüne uygun yönlendirme -Çok kültürlülüğün yönetimi.	-Kültürel taleplerin toplumun bütünlüğünü bozmayacak şekilde yönetilmesi, çeşitli toplulukların entegrasyonu ile sağlanır -Farklı kültürel grupların taleplerini karşılamak için kapsayıcı politikalar geliştirilir.
Medya ve Halkla İlişkiler Araçları	-Çok kanallı yaklaşım (sosyal medya, yerel gazeteler, radyo, televizyon) -Geri bildirim mekanizmaları oluşturma.	-Etkinliklerin duyurulması ve geri bildirimlerin toplanması için sosyal medya, yerel gazeteler, radyo ve televizyon gibi farklı medya kanalları kullanılır. -Geri bildirim mekanizmaları, halkın görüş ve önerilerini toplamak için oluşturulur.
Stratejik Planlama	-Uzun vadeli stratejiler benimseme -Stratejilerin düzenli ölçme ve değerlendirilmesi.	-Uzun vadeli stratejiler, kültürel etkinliklerin sürdürülebilirliğini sağlamak için oluşturulur. -Stratejilerin etkinliğini ölçmek ve gerektiğinde güncellemeler yapmak için düzenli değerlendirmeler yapılır.

Araştırma bulguları, İzmir Büyükşehir Belediyesi'nin kültür politikaları ve halkla ilişkiler stratejilerinin etkin bir şekilde uygulandığını ve bu uygulamaların toplum üzerindeki etkilerini detaylı bir şekilde ortaya koymaktadır. Bulgular, halkla ilişkiler stratejilerinin yerel yönetimlerin kültürel faaliyetlerini destekleme ve toplumsal katılımı artırma konusundaki önemini açıkça ortaya koymaktadır (Tablo 1).

Kültür Politikaları ve Halkla İlişkiler: Araştırmada, kültür politikalarının oluşturulmasında hedef kitlenin taleplerinin dikkate alındığı ve bu politikaların halkla ilişkiler stratejileri ile desteklendiği görülmüştür. Bu stratejiler, yerel halkın kültürel etkinliklere katılımını artırmayı ve toplumun farklı kesimlerine hitap etmeyi amaçlamaktadır. Toplumsal katılımın teşvik edilmesi, kültürel gelişime katkı sağlamak açısından kritik bir rol oynamaktadır.

Etkili İletişim Modelleri: Medya kullanımı, kültürel etkinliklerin duyurulmasında ve halkla iletişim kurmada önemli bir araçtır. Sosyal medya, basın bültenleri ve afişler gibi çeşitli iletişim araçları, hedef kitleye ulaşmada büyük önem taşımaktadır. Sarıoğlu'na göre (Sarıoğlu, 2019, s. 22), iletişim teknolojilerinin dijitalleşme sürecindeki rolü ve bu süreçte halkla ilişkiler alanında yaşanan değişim, ilerleme ve dönüşüm, bu alandaki profesyonellerin yeni hedef kitlelerini daha derinlemesine anlamalarına olanak tanıyan bir temel sunmaktadır. Dijitalleşmenin getirdiği yeniliklerin halkla ilişkiler stratejileri üzerindeki etkilerini arttırarak, bu alandaki uygulamaların nasıl evirildiğini ve yeni hedef kitlenin beklentilerini daha iyi analiz edebilmek için gerekli olan bilgi ve bakış açısını sağlamaktadır (Sarıoğlu, 2019, s. 22). Bu araçlar, etkinliklerin geniş kitlelere duyurulmasını ve halkın bu etkinliklere katılımını sağlamaktadır. Araştırma sonucunda kurumun iletişim kanallarını etkili modellerle kullanmak üzere özellikle sosyal medya modelleme çalışmaları üzerine yoğunlaştığı tespit edilmiştir.

Kültürel Değişim ve Toplumun Bütünlüğü: Artan kültürel taleplerin toplum bütünlüğüne uygun olarak yönlendirilmesi gerekmektedir. Halkla ilişkiler stratejileri, bu talepleri yönetmede ve toplumsal uyumu sağlamada kritik bir rol oynamaktadır.

İzmir gibi çok kültürlü bir metropolde, farklı kültürel grupların taleplerini ve beklentilerini karşılamak için esnek ve kapsayıcı politikalar geliştirilmiştir. Bu kapsamda kültürlerarası kabul ve uyum açısından kültür sanat politikaları aracılığıyla halkın talep ve beklentilerinin oluşturulduğu bir havuz çalışması tespit edilmiş ve bu veri havuzunun halkla ilişkiler politikaları uygulamalarına referans olması gereği tavsiye edilmiştir.

Medya ve Halkla İlişkiler Araçları: Kültürel etkinliklerin duyurulmasında çeşitli medya ve halkla ilişkiler araçlarının etkin kullanımı, hedef kitleye ulaşmada ve geri bildirim almada büyük önem taşımaktadır. Sosyal medya, yerel gazeteler, radyo ve televizyon gibi farklı medya kanalları, etkinliklerin geniş kitlelere ulaşmasını sağlamaktadır. Kurumdaki geri bildirim mekanizmaları, halkın görüşlerini alarak kültür politikalarının ve halkla ilişkiler stratejilerinin sürekli iyileştirilmesine katkıda bulunmaktadır. Kurum bünyesinde gerçekleştirilen etkinlikler sosyal medyada duyurulmaktadır. Bu duyuruların altına hedef kitle beklenti ve taleplerini açıkça yazmakta ve dil getirmektedir. Kurumda özellikle sosyal medya araçları üzerinden geri bildirimlerin daha etkin yapıldığı tespit edilmiştir. Mahalle bazında yazılı yapılan tanıtımlardan (bilboard, vinil, afiş çalışmaları) ise etkinliklere katılım amacıyla işlev görmekte olup gerçekleştirilen etkinlikler sırasında halkın talep, ihtiyaç ve beklentilerine yönelik herhangi bir halkla ilişkiler uzmanının alanda bulunmadığı görülmektedir.

Stratejik Planlama: Uzun vadeli halkla ilişkiler stratejileri benimsemek ve bu stratejilerin düzenli olarak ölçülüp değerlendirilmesi, kültürel etkinliklerin sürdürülebilirliği ve etkinliğinin artırılmasında önemli bir faktördür. Bu değerlendirmeler, stratejilerin etkinliğini artırmak için gerekli düzenlemelerin yapılmasını sağlamaktadır. Aktörler, stratejik planlamanın ilgili konu ve yöntemlerle paralel ele alındığını, bu stratejik planlamaların kültürel etkinliklerin başarısını ve toplum üzerindeki etkisini olumlu yönde etkilediğini belirtmişlerdir.

Tartışma ve Sonuç

Bu çalışma, Büyükşehir Belediyesi'nin kültür politikaları ve halkla ilişkiler stratejilerinin etkin bir şekilde uygulandığını ve toplumun kültürel gelişimine önemli katkılar sağladığını ortaya koymaktadır. Kültür politikalarının hedef kitle taleplerine göre şekillendirilmesi, kültürel etkinliklerin başarısını artırmakta ve toplumun kültürel gelişimine katkıda bulunmaktadır. Medya araçlarının etkin kullanımı, kültürel etkinliklerin geniş kitlelere duyurulmasını ve toplumun bu etkinliklere katılımını sağlamaktadır. Geri bildirim mekanizmaları, halkın görüşlerini alarak kültür politikalarının ve halkla ilişkiler stratejilerinin sürekli iyileştirilmesine katkıda bulunmaktadır.

İzmir Büyükşehir Belediyesi'nin kültür politikaları ve halkla ilişkiler stratejileri, toplumsal katılımı artırma ve kültürel etkinliklerin yaygınlaştırılmasında etkili olmuştur. Halkın talepleri dikkate alınarak geliştirilen politikalar, iletişim araçlarıyla desteklenmiş ve farklı kültürel grupların ihtiyaçlarına hitap eden esnek ve kapsayıcı yaklaşımlar benimsenmiştir. Medya ve sosyal medya araçlarının etkin kullanımı, geniş kitlelere ulaşmada ve geri bildirim almada önemli rol oynamıştır. Ancak etkinliklerde halkın taleplerine yönelik saha çalışmaları için halkla ilişkiler uzmanlarının alanda bulunmaması, bir eksiklik olarak tespit edilmiştir. Stratejik planlama ise, kültürel etkinliklerin sürdürülebilirliği ve etkinliğinin artırılmasında kritik bir unsur olarak öne çıkmaktadır.

Araştırma bulgularına dayanarak, İzmir Büyükşehir Belediyesi'nin kültür sanat etkinlikleri vasıtasıyla halka ulaşmada ve halkla ilişkiler stratejilerini daha da geliştirmek amacıyla aşağıdaki tavsiyeler yerinde olacaktır;

Saha Çalışmalarının Güçlendirilmesi: Etkinlikler sırasında halkın taleplerine ve beklentilerine anında yanıt verebilecek halkla ilişkiler uzmanlarının sahada bulunması, geri bildirimlerin daha hızlı ve etkili bir şekilde toplanmasını sağlayacaktır. Bu, halkla daha yakın bir bağ kurulmasına ve halkın memnuniyetinin artırılmasına katkıda bulunacaktır.

Geri Bildirim Mekanizmalarının Geliştirilmesi: Sosyal medya geri bildirimlerinin yanı sıra, yüz yüze geri bildirimler almak için etkinliklerde anketler, odak grup toplantıları veya interaktif katılım yöntemleri kullanılabilir. Bu, daha geniş bir katılımcı kitlesinin görüşlerinin dikkate alınmasını sağlayarak, stratejilerin daha kapsamlı bir şekilde değerlendirilmesine yardımcı olacaktır.

Kültürel Çeşitliliği Destekleyen Programlar: İzmir'in çok kültürlü yapısı göz önünde bulundurularak, farklı kültürel grupların taleplerine yönelik daha fazla özelleşmiş programlar ve etkinlikler düzenlenebilir. Bu programlar, toplumsal uyumu güçlendirecek ve kültürel etkileşimi teşvik edecektir.

Eğitim ve Farkındalık Çalışmaları: Halkla ilişkiler alanında çalışan personelin sürekli eğitimlerle desteklenmesi, değişen toplumsal dinamiklere daha hızlı adapte olunmasını sağlayacaktır. Ayrıca, halkın kültürel etkinliklere katılımını artırmak için farkındalık kampanyaları düzenlenebilir.

Dijital Platformların Etkin Kullanımı: Sosyal medya ve dijital platformların daha yaratıcı ve yenilikçi bir şekilde kullanılması, özellikle genç kitleye ulaşmada önemli bir araç olabilir. Örneğin, canlı yayınlar, sanal sergiler veya interaktif uygulamalar gibi dijital yenilikler, kültürel etkinliklere katılımı artırabilir.

Uzun Vadeli Stratejilerin Gözden Geçirilmesi: Stratejik planlama süreçlerinin periyodik olarak gözden geçirilmesi ve gerekli düzenlemelerin yapılması, kültür politikalarının sürdürülebilirliği açısından kritiktir. Bu süreçte, halkın beklentileri ve

geri bildirimleri dikkate alınarak, stratejilerin esnek ve uyarlanabilir olmasına özen gösterilmelidir.

Sonuç olarak, yerel yönetimlerin kültür politikalarının başarılı bir şekilde uygulanabilmesi için halkla ilişkiler stratejilerinin etkin bir şekilde kullanılması gerektiği ortaya çıkmaktadır. İzmir Büyükşehir Belediyesi örneğinde olduğu gibi, halkla ilişkiler araçlarının ve medya iletişim modellerinin doğru kullanımı, kültürel faaliyetlerin başarısını ve toplumun kültürel gelişimini desteklemektedir. Bu bulgular, diğer yerel yönetimlere de kültürel politikalarını ve halkla ilişkiler stratejilerini geliştirmeleri için yol gösterici niteliktedir. Bu çalışma, sadece İzmir Büyükşehir Belediyesi ile sınırlı olduğu için diğer yerel yönetimlerde benzer araştırmaların yapılması önem arz etmektedir. Ayrıca, kültür politikaları ve halkla ilişkiler stratejilerinin farklı demografik gruplar üzerindeki etkilerini inceleyen çalışmalar için yapılacak olan gelecekteki araştırmalar, kültürel politikaların ve halkla ilişkiler stratejilerinin entegrasyonunun farklı bağlamlardaki etkinliğini değerlendirmeye devam etmelidir.

Etik Komite Onayı: Araştırma, kamuya açık bilgi ve veriler üzerine odaklanmaktadır. Katılımcılar, kültürel politikalar ve halkla ilişkiler stratejileri gibi kamuya açık ve herhangi bir gizlilik taşımayan konular hakkında bilgi vermektedir. Bu nedenle, araştırma, gizlilik ve mahremiyet ihlali riski taşımamaktadır. Tüm katılımcılar, araştırmaya gönüllü olarak katılmayı kabul etmiş ve bilgilendirilmiş onam formu imzalamışlardır. Araştırmaya katılım, tamamen gönüllülük esasına dayalıdır ve katılımcılar istedikleri zaman araştırmadan çekilme hakkına sahiptir.

Hakem Değerlendirmesi: Dış bağımsız.

Çıkar Çatışması: Yazar, çıkar çatışması olmadığını beyan etmiştir.

Finansal Destek: Yazar, bu çalışma için finansal destek almadığını beyan etmiştir.

Ethics Committee Approval: The study focuses on public information and data. Participants provide information on cultural policies and public relations strategies, which are public and not confidential. Therefore, the research does not pose a risk of privacy or confidentiality violations. All participants voluntarily agreed to participate in the study and signed informed consent forms. Participation in the research is entirely voluntary, and participants have the right to withdraw from the study at any time.

Peer-review: Externally peer-reviewed.

Conflict of Interest: The author has no conflicts of interest to declare.

Financial Disclosure: The author declared that this study has received no financial support.

Kaynaklar

- Akçakaya, M. (1999). Belediyelerde Halkla İlişkiler. *Sayıştay Dergisi*, 34, 77-91.
- Bardhan, N., & Weaver, K. (2011). *Public Relations in Global Cultural Contexts*. Londra: Routledge.
- Çeçen, A. (1986). *Kültürel Haklar*. İnsan Hakları Yıllığı. Ankara: TODAİE.
- Cebeci, Ö. Faruk-Çakılcıoğlu, M., (2005), *Kültürel Sürdürülebilirlik*. 10. Ulusal Bölge Bilimi/Bölge Planlama Kongresi.
- Ece, Ö. (2012). *Ekonomik Etki Araştırması*. İstanbul: İKSV.
- Geertz, C. (1973). *The Interpretation of Cultures: Selected essays*. Basic Books.
- Kavruk, H. (2002). *Anakente Bakış: Türkiye'de Anakent Belediyeciliği ve Kent Hizmetlerinin Yönetimi*. Ankara: Hizmet-İş Sendikası Yayını.
- Koçak, P., & Akdağ, M. (2021). Kültür ve Halkla İlişkiler İlişkisi: Halkla İlişkiler Akademisyenlerinin Alana İlişkin Değerlendirmeleri. *Gümüşhane Üniversitesi İletişim Fk. Elektronik Dergisi*, 9(2), 725-755.
- Mengü, S. (2012). *Halkla İlişkiler- Bir Kültür Politikası*. Konya: Eğitim Yayınevi.
- Mülayim, S. (1994). *Sanata Giriş*. 2. Baskı, İstanbul: Bilim Teknik Yayınevi.
- Oğuzcan, Anıl. U. (2016). *Bir Halkla İlişkiler Aracı Olarak Sosyal Medyanın Kullanımı: Yerel Yönetimler*. Yüksek Lisans Tezi. Giresun: Giresun Üniversitesi Sosyal Bilimler Enstitüsü.
- Özoran, B. (2020). Halkla İlişkileri Sosyo-Kültürel Perspektiften Değerlendirmek: Kültürel Aracı Bir Meslek Olarak Halkla İlişkiler. *Galatasaray Üniversitesi İletişim Dergisi*, 32, 220-240. <https://doi.org/10.16878/gsuilet.668531>.
- Öztaş, C., & Zengin, E. (2011). Yerel Yönetimler ve Kültür Hizmetleri. *Journal of Social Policy Conferences*, 155-180.
- Pektaş, E. (2004). Büyükşehir Belediyelerinin Eğitim ve Kültür Hizmetlerine Siyasi Parti İdeolojilerinin Yansımaları. Yüksek Lisans Tezi. İzmir: Dokuz Eylül Üniversitesi Kamu Yönetimi.
- Saran, M. U. (1996). Belediye Hizmetlerinde Halkı Bilgilendirme ve Halk Denetiminin Sağlanması. *Çağdaş Yerel Yönetimler*, 5(4), 17-28.
- Sarioğlu, Elif B. (2019). *Dijital Halkla İlişkiler*. 1. Basım, Konya: Eğitim Yayınevi.
- Sezgin, M. (2011). Belediyelerde Halkla İlişkiler ve Halka Dönük Yönetim. *Kahramanmaraş Sütçü İmam Üniversitesi İİBF Dergisi*, 1(1), 93-120.
- Tarhan, A. ve Bakan, Ö. (2013). *Belediyelerde Halkla İlişkiler ve Vatandaş Algısı*. Konya: LiteraTürk Academia Yayınları.
- Taylor, E. (2016). *Kültür Bilimi*. E. Dabağcı (Çev.) *ViraVerita E-Dergi*, 4, 91-110.
- Yaslıçimen, F. (2018). *Yerel Yönetimlerde Kültür Politikaları*. İstanbul: İlim Kültür Eğitim Derneği.
- Yalçındağ, S. (1996). *Belediyelerimiz ve Halkla İlişkileri*. Ankara: TODAİE Yayınları.

I. Türk Tugayı'nın Kore Savaşı'na Gönderilme Süreci ve Yapılan Hazırlıklar

The Process of Sending the 1st Turkish Brigade to the Korean War and the Preparations Made

Betül TEKİNSOY 

(Sorumlu Yazar-Corresponding Author)

Tokat Gaziosmanpaşa Üniversitesi, İktisadi ve İdari Bilimler Fakültesi, Siyaset Bilimi ve Uluslararası İlişkiler Bölümü, Tokat, Türkiye
Department of Political Science and International Relations, Faculty of Economics and Administrative Sciences, Tokat Gaziosmanpaşa University, Tokat, Türkiye
betultekinsoy@gmail.com



Geliş Tarihi/Received 05.08.2024
Revizyon Talebi / Revision Request 05.09.2024
Son Revizyon / Final Revision 07.09.2024
Kabul Tarihi/Accepted 07.09.2024
Yayın Tarihi/Publication Date 15.12.2024

Atrf:

Tekinsoy, B. (2024). I. Türk Tugayı'nın Kore Savaşı'na Gönderilme Süreci ve Yapılan Hazırlıklar. *Edebiyat ve Beşeri Bilimler Dergisi*, 73, 86-98.

Cite this article:

Tekinsoy, B. (2024). The Process of Sending the 1st Turkish Brigade to the Korean War and the Preparations Made. *Journal of Literature and Humanities*, 73, 86-98.



Content of this journal is licensed under a Creative Commons Attribution-Noncommercial 4.0 International License.

Öz

II. Dünya Savaşı'nın ardından Soğuk Savaş sürecine giren dünya, önderliklerini ABD ve SSCB'nin yaptığı, Batı ve Doğu Bloğu olmak üzere iki kutuplu bir hal almıştır. Özellikle Sovyet tehdidi nedeniyle yönünü Batı Bloğuna çeviren Türkiye'nin dış politikasında Kore Savaşı büyük önem arz etmiştir. Nitekim Türkiye, NATO'ya üye olmak ve başta ABD olmak üzere diğer batılı devletlerle müttefik olabilmek için Kore Savaşı'nı bir fırsat olarak görmüştür. Savaşa asker göndermek suretiyle barışı sağlama hususunda önemli bir vazifeyi yerine getiren Türkiye, Batı Bloğuna taraf olduğunu da açıkça göstermiştir. Çalışmamızda; BM emrine Kore'ye gönderilmesi kararlaştırılan I. Türk Tugayı'nın Ankara'da teşkilatlandırılması, kadroların oluşturulması ve askerlerin sağlık kontrolleri gibi hususlar üzerinde durulmuştur. Ayrıca Türk birliklerinin, silah, teçhizat ve malzemelerinin ikmal, geneli Ankara'daki okullarda olmak üzere birliklerdeki askerlerin eğitimi ve söz konusu birliklerin önce Etimesgut'tan İskenderun'a, sonrasında buradan Amerikan gemileri ile Kore'ye intikali hakkında bilgi verilmiştir. Bunun yanı sıra yaşanan aksaklıklar da değerlendirilmiştir. ATASE'nin Kore Harbi dosyasındaki arşiv vesikaları başta olmak üzere, telif-tetkik eserler ve süreli yayınlardan istifade edilmiştir.

Anahtar Kelimeler: Kore Savaşı, I. Türk Tugayı, DP, BM

Abstract

After World War II, the world entered the Cold War period and became bipolar, with the Western and Eastern Blocs led by the USA and the USSR. The Korean War was of great importance in the foreign policy of Turkey, which turned its direction towards the Western Bloc, especially due to the Soviet threat. As a matter of fact, Turkey saw the Korean War as an opportunity to become a member of NATO and to become allies with other Western states, especially the USA. Turkey, which fulfilled an important duty in ensuring peace by sending soldiers to the war, also clearly shows that it is a party to the Western Bloc. In our study, issues such as the organization of the 1st Turkish Brigade, which was decided to be sent to Korea under the command of the UN, in Ankara, the formation of cadres, and the health checks of the soldiers were emphasized. In addition, information was given about the supply of weapons, equipment, and materials for the Turkish troops, the training of the soldiers in the units, mostly in schools in Ankara, and the transfer of the troops mentioned firstly from Etimesgut to Iskenderun and then from there to Korea with American ships. In addition, the problems experienced were also evaluated. In addition to ATASE's archive documents on the Korean War, research and review works and periodicals were used.

Keywords: Korean War, First Turkish Brigade, DP, UN

Giriş

Kuzey Kore'nin, 25 Haziran 1950 günü Güney Kore askerlerinin 38. Enlem boyundaki sınırı geçtiklerini öne sürerek saldırıya geçmesi ve Güney Kore Cumhuriyeti'ne resmen savaş ilan etmesi ile Kore Savaşı başlamıştır. Güney Kore'ye yardım göndermeye başlayan ABD'nin BM Örgütüne de bilgi vermesi ile üye devletler BM Güvenlik Konseyi'nin çağrısına da uyarak Kuzey Kore'ye silahla karşı konulmasına karar vermişlerdir (Uçarol, 2013, s. 937). Nitekim komutanlığını General MacArthur'un yaptığı birçok devletin askerlerinden teşekkül eden Birleşmiş Milletler Gücü oluşturulmuş ve Güney Kore'ye asker gönderilmeye başlanmıştır (Armaoğlu, 2022, s. 347). Amerika ve diğer müttefik devletlerin askerlerinin Kore'ye gelmesi ile Çin Halk Cumhuriyeti'nin de savaşa dâhil olması dünyanın yeni bir dünya savaşının eşğine gelmesine neden olmuştur (Best, Hanhimäki, Maiolo ve Schulze, 2012, s. 259).

Türkiye, II. Dünya Savaşı'nın sonunda başlayan Soğuk Savaş yıllarında dış politikasını Batı Avrupa ve ABD ile işbirliği üzerine kurmuştur. Soğuk Savaş yıllarında Türkiye'nin Batı Bloğunda yer almasında; II. Dünya Savaşı sürecinde ve sonrasında Türkiye'nin toprak bütünlüğüne yönelik Sovyet tehdidi, ülkenin ekonomik olarak kalkınması için lüzumlu görülen dış yardımları sağlama çabası, batılılaşma ve modernleşme hareketlerine güç kazandırma isteği etkili olmuştur (Sander, 2020, s. 155-156).

CHP iktidarında Truman Doktrini ve Marshall Planı ile Türkiye'ye gelen yardımlar Türkiye-ABD yakınlaşmasının başlangıcını oluşturmuştur (Bulut, 2008, s. 188). 1950 seçimleri ile iktidara gelen DP de, genel olarak CHP'nin dış politikasını devam ettirmiştir. Başbakan Adnan Menderes hükümet programında; dış politikada Truman Doktrini ve Marshall yardımları ile Türkiye'yi destekleyen ABD, İngiltere ve Fransa ile siyasi, iktisadi ve kültürel ilişkileri kuvvetlendirmek arzusunda olduklarına vurgu yapmıştır (Bulut, 2008, s. 36). BM tarafından Kore'ye asker gönderme kararının alınması üzerine, Cumhurbaşkanı Celal Bayar, Başbakan Adnan Menderes, TBMM Başkanı Refik Koraltan ve Genel Kurmay Başkanı Nuri Yamut'un katılımlarıyla gerçekleşen bakanlar kurulu toplantısının akabinde TBMM'ye ve muhalefet partilerine danışılmadan Türkiye'nin Kore'ye 4500 asker göndereceği açıklanmıştır. CHP bu durumun bir anayasa ihlali olduğu yönünde açıklama yapsa da DP hükümeti bu itirazı kabul etmemiş, anayasanın savaş ilanı yetkisini TBMM'ne verdiğini ancak hangi hususların savaş ilanı olarak görüleceğini belirtmediğini aldığı karara gerekçe olarak göstermiştir. Ayrıca hükümetin savaş ilan etmediği, sadece asker gönderme kararı aldığı belirtilmiştir (Erhan, 2002, s. 545). DP iktidarı Türkiye'nin Kore'ye asker göndermesini NATO'ya üye olmak için kaçırılmayacak fırsat olarak görmüştür. Kore Savaşı başladıktan birkaç gün sonra 30 Haziran 1950'de Menderes Hükümeti BM Güvenlik Konseyi'nin Kore'deki komünist tecavüzüne karşı savaşma kararını desteklemiş, bu kararla ilgili olarak Menderes Yalman'a "NATO'ya kabul edilmemize köprü olabilir" demiştir (Ahmad & Ahmad, 1976, s. 72).

Zira Türkiye 11 Mayıs 1950'de NATO'ya doğrudan ilk defa üyelik başvurusunda bulunmuş ancak bu başvurusu İtalya dışındaki diğer ülkeler tarafından reddedilmişti (Efe, 2014, s. 610). Kore'ye asker gönderme kararının alınmasının hemen sonrasında Türkiye, 1 Ağustos 1950'de NATO üyeliği için ikinci kez başvuruda bulunmuştur (Tuncer, 2017, s. 296). Türk kamuoyu ve DP'li yöneticilerinin Kore Savaşı'na katılmak suretiyle Türkiye'nin kesin olarak NATO'ya dahil olacağına dair beklentilerine rağmen, ikinci üyelik başvurusu da Eylül'de toplanan NATO Bakanlar Konseyi tarafından reddedilmiştir (Efe, 2014, s. 612).

Bu tarihe kadar ülke sınırları dışında herhangi bir askeri harekâta ya da müdahaleye katılmamış olan Türkiye, Milli Mücadele'den sonra ilk kez bir silahlı mücadeleye Kore Savaşı ile dâhil olmuştur. BM Genel Sekreteri Lie'nin, 1 Temmuz 1950'de Kore'ye yardım çağrısına, ABD'den sonra olumlu yanıt veren ilk devlet Türkiye'dir. Türkiye'nin Kore savaşına askeri birlik göndermesinin başlıca nedenleri arasında; Atatürk döneminden beri takip edilen "yurtta barış dünyada barış" ilkesine dayanan dış politikasını gerçekleştirmek, Batı demokrasileri arasında olduğunu göstermek ve herhangi bir saldırı ile karşı karşıya kalması durumunda Batılı devletlerin yardım ve desteğini sağlamak istemesi sayılabilir. Bunların yanında Türkiye'nin NATO'ya girmek için Kore Savaşı'nı bir fırsat olarak görmesi, ABD'nin askeri, ekonomik ve siyasi yardımlarından daha fazla faydalanmak istemesi ve DP iktidarının iç siyasette güç kazanma düşüncesi de diğer önemli nedenler arasında sayılabilir. Türk Hükümeti, Güney Kore'nin savunulması için Ayaş ilçesinde bulunan 241. Piyade Alayı'nın BM emrine gönderilmesine karar vermiştir. Bu alay 259 subay, 395 astsubay, 18 askeri memur, 4 sivil memur ve 4.414 erden oluşan 5.090 kişilik bir birlik olarak teşkil edilmiş ve Tugay Komutanlığı'na Tuğgeneral Tahsin Yazıcı getirilmiştir (Albayrak, 2004, s. 411, 413, 416). Türkiye'nin gönderdiği birlikler Tahsin Yazıcı'nın komutasında 25. Amerikan Tümeni'ne bağlı olarak görev yapmışlardır. Kore Savaşı'nda özellikle 26-30 Kasım 1950 tarihlerinde gerçekleşen Kunuri muharebelerinde önemli başarılar elde etmiştir. Ateşkesin imzalandığı 27 Temmuz 1953'e kadar Türk askerlerinden 721'i şehit olmuştur. 672 asker yaralanmış ve Türkiye'ye dönmüştür. 1475 yaralı Türk askeri ise Kore'de tedavi edilmiş, 234 asker esir düşerken, 175'i kaybolmuştur (Erhan, 2002, s. 547).

Türkiye, Kore Savaşı'na asker göndererek barışı sağlama konusunda önemli bir görevi yerine getirmiş ve Batı Bloğu tarafında olduğunu da açıkça ortaya koymuştur. Nitekim henüz savaş devam ederken mevcut sorunların da çözülmesi sonucunda 18 Şubat 1952 tarihinde Türkiye, NATO'ya resmen üye olmuştur (Sönmezoğlu, 2016, s. 58).

Çalışmamızın bundan sonraki bölümlerinde öncelikle Kore Savaşı'na gönderilen I. Türk Tugayı'nın Ankara'da teşkili,

kadrolarının oluşturulması ve sağlık kontrollerinin yapılması gibi hususlar üzerinde durulacaktır. Daha sonra Türk birliklerinin, silah, teçhizat ve malzemelerinin ikmali, birliklerdeki askerlerin eğitimi ile önce Etimesgut'tan İskenderun'a, buradan da gemiler ile Kore'ye intikali hakkında bilgi verilecektir. Ayrıca I. Türk Tugayı'nın hazırlanmasından Kore'ye nakline kadar geçen sürede karşılaşılan zorluklara da ayrıca temas edilecektir.

I. Türk Tugayı'nın Ankara'da Kuruluşu ve Kadrolarının Oluşturulması

25 Temmuz 1950'de Türkiye Cumhuriyeti Hükümeti, Güney Kore Cumhuriyeti'ne yardım etmek üzere Kore'de vazife görmesi için 4500 mevcutlu Türk Savaş Birliği'ni BM emrine vermeye hazır olduğunu BM Genel Sekreteri'ne bildirmiştir (Denizli, 2023, s. 334). Daha sonra Genelkurmay Başkanlığı ile Amerikalı uzmanlar arasında yapılan görüşmeler neticesinde Kore'ye bir piyade alayı ve bir topçu taburundan oluşan 4500 kişilik bir birliğin bir tugay seviyesine çıkarılmasına karar verilmiştir (Elmas, 2004, s. 34). Genelkurmay Başkanlığı'ndan Kara Kuvvetleri Komutanlığı'na gönderilen 3 Ağustos 1950 tarihli yazı ile Birleşmiş Milletler Kore Türk Silahlı Kuvvetleri Komutanlığı'nın kuruluşu ve kadrolarının oluşturulması hakkında bilgi verilmiştir. Bu yazıda; 25 Temmuz 1950 tarihli Bakanlar Kurulu kararı ile BM emrine Kore'ye gönderilmesi kararlaştırılan Türk müfrezesinin "BM Türk Silahlı Kuvvetleri Komutanlığı" adı altında Ankara'da teşkilatlandırılacağı, Komutanlığın karargâhının ise 28. Tümen tarafından teşkil edileceği belirtilmiştir. Bahse konu olan komutanlık; 28. Tümen 241. Piyade Alayı, 2. Zırhlı Tugay Topçu Taburu, 28. Tümen İstihkâm Taburunun Motorlu İstihkâm Bölüğü, 28. Tümen Muharebe Bölüğü'nden bir takım, 28. Tümen Oto Nakliye Bölüğü, VIII. Kolordu I. Hafif Uçaksavar Taburu'ndan bir hafif uçaksavar bataryası, 28. Tümen Tasfiye Taburu'ndan bir takım, 5. Zırhlı Tugay Sıhhiye Bölüğü, 28. Tümen Hafif Bakım Tamirhanesi, 4. Yurtiçi Bölge Komutanlığı Bandosu gibi birliklerden oluşmuştur (ATASE, 110-9-1-15/1-0-41, 03.08.1950, s. 1). Birliklerin belirlenmesinin ardından I. Türk Tugayı'nın Komuta Heyeti'nin oluşturulması da tartışılan meselelerden birisini teşkil etmiştir. 10 Ağustos 1950'de Genel Kurmay Başkanı'nın Kore Türk Kuvvetleri Komutanlığı için 2. Zırhlı Tugay Komutanı Tuğgeneral Tahsin Yazıcı'ya yaptığı teklifin kabul görmesi üzerine 15 Ağustos günü Yazıcı'nın ismi duyurulmuştur. 12 Ağustos günü ise birliğin kurmay başkanlığına Kurmay Yarbay Selahattin Tokay atanmıştır. 241. Piyade Alayı'nın Komutanı Kurmay Albay Asım Eren'in görevini ise 24 Ağustos'ta Albay Celal Dora devralmıştır (Genelkurmay Başkanlığı, 2012, s.28-29). 241. Piyade Alayından Üsteğmen Bahtiyar Yalta, hatıratında Tugay ve Alay komutasının oluşturulma süreci ile ilgili değerlendirmelerde bulunmaktadır. Yalta, eserinde Genelkurmay Başkanı Nuri Yamut'un Manastır'dan hemşehrisi olan Tahsin Yazıcı'yı Tugay komutanlığı için uygun gördüğünü; Tahsin Yazıcı'nın da daha önceden tanıdığı Selahattin Tokay'ın Tugay Kurmay Başkanlığına atanmasını sağladığını ifade etmektedir. Tugayın harekât subayı atanması gecikince de Genelkurmay İkinci Başkanı General Zekai Oran'ın müdahalesi ile bu göreve Kurmay Binbaşı Faik Türün atanır. Söz konusu hatıratında Tahsin Yazıcı'nın Tugay karargâhını tanıdığı tankçı subaylardan oluşturduğu ve Alay Komutanının atanma sürecinde birtakım olumsuzlukların yaşandığı da ifade edilmektedir. Nitekim 241. Piyade Alayına atanacak ismin Tahsin Yazıcı ile anlaşabilecek birisi olmasına dikkat edildiği, Piyade Yarbay Natık Poyrazoğlu'nun uygun görüldüğü ancak kendisinin 30 Ağustos 1950'de Albaylığa yükseltilmemesi nedeniyle Alay Komutanlığı yardımcılığına atandığı belirtilmektedir. Nitekim bu durum Alay komuta heyetinde gerginliğe sebep olacağı endişesini de beraberinde getirmiştir. Basının da bu duruma dahil olması ile kurmay Albay Asım Eren ve Piyade Albay Kemal Niş'in isimleri geçmeye başlamış ancak hiç kimsenin aklına gelmeyen Piyade Albay Celal Dora 241. Piyade Alay Komutanlığı'na atanmıştır. Dora'nın bu göreve atanmasında yine General Yazıcı'nın rolü olduğu iddia edilmektedir. Bu bilgiler ışığında tugayın komuta heyetinin oluşturulmasında Tahsin Yazıcı'nın isteklerinin etkili olduğunu düşünmek mümkündür (Yalta, 2005, s. 45-48; BCA 30-11-1-0/216-30-6, 10.09.1950; Öke, 1990, s. 83). Celal Dora ise hatıratında Alay komutanlığı vazifesine atanmasını farklı şekilde değerlendirmektedir. Albay rütbesine terfiinin üzerinden henüz bir sene bile geçmediği, faal bir kıt'ada alay kumandanlığı yapmadığı ve piyade okulunda Amerikan usulü kurslara iştirak etmediği halde bir emrivaki neticesinde 241. Piyade Alayı Komutanlığı'na atandığını ifade etmiştir. Dora'ya göre göreve getirilmesinde, Kara Kuvvetleri Komutanı Kurtcebe Noyan'ın önemli bir etkisi olmuştur. Noyan, Dora'yı emsali olduğu askerler arasında parlak bir geçmişe sahip olduğu için bu göreve layık gördüğünü ifade etmiştir (Dora, 1963, s. 9-10).

Bu süreçte yaşanan önemli değişikliklerden birisi de Birleşmiş Milletler Türk Silahlı Kuvvetleri Komutanlığı'nın adının bir süre sonra değiştirilmesidir. Yazışmalarda kolaylık sağlamak amacıyla 9 Eylül 1950 tarihli yazı ile "Kore Türk Komutanlığı" olarak kullanılması emri verilmiştir (ATASE, 110-9-1-15/3-0-97, 09.09.1950, s. 1-2; ATASE, 110-9-1-15/1-0-41,09.09.1950). Tugayın kuruluşu ile birlikte, Ankara'daki Amerikan İrtibat Heyeti'nden topçu Albay Gumby başkanlığında, Piyade Yarbay Weaver, İstihkam Binbaşı Munson, Muhabere Yüzbaşı Lorenzo, ordu donatım yüzbaşısı Robenson'den müteşekkil beş kişilik bir Amerikan Subay Danışma Grubu da tugayla birlikte çalışmaya başlamıştır. Oluşturulan bu grubun vazifesi Türk Tugayı ile birlikte Kore'ye gitmek ve orada Amerikan Ordusu ile Türk Tugayı arasında iş birliği ve bağlantıyı sürdürmek olacaktır (Artuç, 1990, s. 11; Yazıcı, 1963, s. 80). Nitekim söz konusu uzmanlar yeni Amerikan silahları ile yapılan eğitim ve atışlarda Türk birliklerine yardım ederek faydalı olmuşlardır.

Kore'ye gidecek tugayda piyade alayı olarak Ankara'nın Ayaş ilçesinden 28. Tümen'in 241. Piyade Alayı görevlendirilirken,

topçu taburu olarak da Etimesgut'taki 2. Zırhlı Tugay'ın motorlu topçu taburu seçilmiştir. 241. Piyade Alayı Ankara'daki Sarıkışla'ya, topçu taburu da Etimesgut'tan Polatlı'ya gönderilmiştir (Artuç, 1990, s. 110). 28. Tümen Komutanı Selahattin Selşik tarafından 241. Piyade Alayı Komutanlığı'na gönderilen bir yazıda; alayın silahları ve araçları olmadan 1929 doğumlu erler ile yedek subaylar haricindeki tüm komuta heyeti ile birlikte 8 Ağustos 1950'de Ankara'ya giderek hazırlıklarına başlaması emri verilmiştir. Ayrıca alayın teşkilini kolaylaştırmak için de Ankara'daki 229. Piyade Alayı'nın kışlasından ayrılarak yerine 241. Piyade Alayı'nın yerleşeceği, Sarıkışla'da ikamet edecek olan Alayın işesinin de 229. Piyade Alayı tarafından sağlanacağı belirtilmiştir (ATASE, 110-9-1-15/1-0-41, 04.08.1950, s. 1). 241. Piyade Alayı'nın yanı sıra birliklerin sefer kadrolarına çıkarılmaları için de 23., 39. ve 65. Tümenler, VIII. Kolordu Uçaksavar Taburları ve 28. Tümen Sıhhiye Taburları gibi birliklerden faydalanılacaktı. Gönderilecek birliklerin öncelikle personel kadroları tamamlanacak, silah, teçhizat, hayvan ve diğer ihtiyaçları hakkında ayrıca emir verilecektir. Bunların yanında birliği oluşturacak erler 1929 doğumlu olanlardan seçilecek ve Kore'ye gönderilecek birliklerdeki eksiklikler birliğin ihtiyacı olan ihtisas erleri göz önünde bulundurulmak suretiyle; bu ihtisas yerlerine uygun olarak yetiştirilmiş olanlardan tamamlanacaktır. Verilen emre göre; yedek subaylar gönderilmeyecek, subay eksikliği olması halinde bu eksiklik muvazzaf subaylardan istekli ve bu göreve uygun olanlardan karşılanacak ve kurulacak teşkilat en geç 20 Ağustos'a kadar tamamlanacaktır (ATASE, 110-9-1-15/1-0-41, 03.08.1950, ss. 1-2; ATASE, 110-9-1-15/1-0-41, 05.08.1950, s. 1). Ayrıca Piyade Alayı ve Topçu Taburu kadrolarına gedikli çavuş (astsubay) ve gedikli başçavuşların (astsubay başçavuş) yerlerine 1928 doğumlu ve gönüllü kıta çavuşlarının görevlendirilmesine de müsaade edilmiştir (ATASE, 110-9-1-15/1-0-55, 15.08.1950). Bu nedenle şehit ve yaralı listelerinde 1928 doğumlu askerlere de rastlanmaktadır. Kore'ye gidecek olan piyade alayının nüvesini oluşturan 241. Alay, silahları olmadan Etimesgut'a gelmiş ve 25 Ağustos'ta Amerikalıların denetiminde Motorlu Piyade Taburundan temin edilen 300 M1 piyade tüfeğiyle eğitime başlamıştır. Bir sonraki gün de alaya Türk silahları dağıtılmıştır. Eğitim süresince Amerikalı uzmanlar Albay Smith ve Gumby askerlere eğitim vermişlerdir (Gn. Kur. Bşk., 2012, s. 31). Alayın eğitimi süresince birtakım zorluklarla karşılaştığı görülmektedir. Alay, I. Dünya Savaşı'ndan kalan çadırlara yerleştirilmiş, elektrik ve su sıkıntısı yaşanmıştır. Ayrıca yemek ve içme suyu hususlarında gereken özen de gösterilmemiştir. Eğitim hususunda ise haftalarca subay atamalarının tamamlanmaması, bu durumun 7 Eylül 1950 tarihine kadar devam etmesi ve erlerin 14 Eylül'e kadar sadece bir hafta subayları tarafından eğitime tabi tutulmaları dikkat çekicidir. Bu olumsuz durum, Tugay içerisinde özel bir yeri olan 241. Alay'ın eğitiminde birtakım aksaklıkların olduğuna işaret etmektedir (Yalta, 2005, s. 51). Ayrıca erlerin aileleri ile görüşmek için izin istemeleri üzerine memleketleri yakın olanlara on gün izin verilmiş olmasına rağmen uzak olan yerlere erler gönderilmemiş, bu da bazılarının firar etmesine neden olmuştur. Her ne kadar on gün içinde geri dönseler de sayıları oldukça fazla olduğu için birlik içindeki yerlerinin belirlenmesinde, ikmal ve eğitimlerinde aksaklıklar yaşanmıştır. Ailelerin ziyaretleri ve basın mensuplarının röportaj yapmak için sıklıkla garnizona gelmeleri de eğitim işlerini sekteye uğratmıştır. Gazetelerin yayınlarında Kore'ye gidecek subay ve erlerin alacakları maaşları abartılı rakamlarla yazmaları da daha sonraki zamanlarda gerçekte bir ilgisi olmadığının anlaşılması ile askerlerin hayal kırıklığına uğramalarına neden olmuştur. Ayrıca tugayın hareketine az bir süre kalmasına rağmen, subay ve astsubay sayısının 30 kişiyi geçmemesi de erlerin disiplininin sağlanmasında zorluklarla karşılaşılmasına neden olmuştur (Dora, 1963, ss. 18-20).

Kore'ye giden birliklerin yanı sıra ihtiyaç olduğunda kullanılmak üzere bir birliğin de gönderilmesi konusunda BM Türk Silahlı Kuvvetleri Komutanı Tuğgeneral Tahsin Yazıcı, Kara Kuvvetleri Komutanlığı'na bir yazı göndermiştir. Bu yazıda; BM Türk Silahlı Kuvvetlerini oluşturan birlikler için %10 oranında eratin de yedekte hazır bulundurulacağı, bu erlerin Kore'de verilecek zayıata karşılık olduğu ve birlikler Türkiye'den ayrılırken kadro fazlası erlerin bırakılacağı ya da bu erlerin ikmal eri olarak Kore'ye götürülebileceği ifade edilmiştir. Kore'ye depo olarak gönderilen erlerin "ikmal eri" göreviyle gönderilmeleri halinde bunların harekât sahasında ateş hattında bulundurulmamaları ve geride teşkilatlı bir depo birliği oluşturmaları istenmiştir. Eksik kalan subay kadroları için de bu depo bölümündeki subayların kullanılmasının uygun olacağı belirtilmiştir (ATASE, 110-9-1-15/1-0-42, 22.08.1950). İlgili talepten anlaşılacağı üzere muharip askerlerden %10 oranında zayıatın gerçekleşeceği öngörülmüştür. Ayrıca Kore'ye gidecek birliklerde görevlendirilmek üzere 2 imamın (ATASE, 110-9-1-15/1-0-57, 31.08.1950) ve Yapı Enstitüsü mezunları arasından seçilmek üzere bir desinatör onbaşının görevlendirilmesi de talep edilmiştir (ATASE, 110-9-1-15/1-0-58, 23.08.1950). Türk askerinin manevi ihtiyaçlarının karşılanması, gerektiğinde moral ve motivasyonunun yükseltilmesi için imam görevlendirildiği söylenebilir.

Kore'ye gidecek olan BM Türk Silahlı Kuvvetler Komutanlığı'nda görev alacak olan askerler için madeni künye levhasının yaptırılması (ATASE, 110-9-1-15/1-0-56, 15.08.1950), kişisel dosyaları ile künye defterlerinin kendi birlikleri tarafından doğru olarak tutulması ve doğruluğunun komutanlıklar tarafından kontrol edilmesi, künye defterlerinin bir suretinin Kara Kuvvetleri Merkez Başkanlığı'na alınarak muhafaza edilmesi ve künye defterlerindeki sıra numaraları ile künye levhaları numaralarının aynı olmasına dikkat edilmesi gerektiği Kara Kuvvetleri Komutanlığı'na gönderilen başka bir yazıda belirtilmiştir (ATASE, 110-9-1-15/1-0-64, 15.08.1950). Henüz savaşa gitmeden askerlerin savaş esnasında kimliklerinin belirlenmesi konusunun da gündeme geldiği anlaşılmaktadır.

BM Türk Silahlı Kuvvetleri Komutanlığı birlikleri için erler belirlendikten sonra tümen birlikleri arasında sayısal dengenin bozulması üzerine birliklerin yeniden kurulmasına karar verilmiştir. Konu ile ilgili Genelkurmay Başkanlığı'ndan Kara Kuvvetleri Komutanlığı'na gönderilen yazıda; BM Silahlı Kuvvetler Komutanlığı emrinde Kore'ye gönderilecek 28. Tümen 61. Piyade Alayı, 2. Zırhlı Tugay Topçu Taburu, 28. Tümen İstihkâm Taburunun Motorlu İstihkam Bölüğü, 28. Tümen Muhabere Bölüğü için bir takım, 28. Tümen Oto Nakliye Bölüğü, VIII. Kolordu 1. Uçaksavar Taburu için bir batarya, 28. Tümen Tasfiye Taburu için bir takım, 5. Zırhlı Tugay Sıhhiye Bölüğü ve 28. Tümen Hafif Bakım Tamirhanesi gibi birliklerin yeniden kurulacağı, teşkilatın ihtiyacı olan subay ve astsubayların Kara Kuvvetleri Komutanlığı tarafından atanacağı, er ihtiyacının 1928 ve 1929 doğumlulardan dengeli bir şekilde Kara Kuvvetleri Komutanlığı tarafından belirlenen birliklerden tamamlanacağı ve teşkilatın en geç 15 Eylül 1950 tarihine kadar tamamlanarak Genelkurmay'a bildirilmesi gerektiği belirtilmiştir (ATASE, 110-9-1-15/1-0-8, 16.08.1950). Anlaşıldığı kadarıyla ilk başta yalnızca 1929 doğumluların gönderilmesi planlanmışken birlikler arasında sayısal denge bozulduğundan 1928 doğumlularında gönderilmesi karara bağlanmıştır.

Birliklere askeri memur ve astsubayların da atanması kararı alınmış olup, iyi ahlaklı ve Amerikalılar tarafından açılan kurslardan geçenlerin ve istekli olanların tercih edileceği belirtilmiştir. Bu subayların en kısa zamanda birliklerine katılmalarını eski ve yeni birlik komutanları sağlayacak ve bu hususta denetimi Kara Kuvvetleri Personel Başkanlığı yapacaktır. Ayrıca 241. Piyade Alayı ve 2. Zırhlı Tugay Topçu Taburu'na, İkmal Subayları Ordudonat kursu alan subaylar atanacak ve bütün subay, memur ve astsubayların en geç 15 Ağustos'a kadar birliklerine katılmaları sağlanacaktır. Kore'ye gidecek olan subay, astsubay ve askeri memurların maaş, tayin bedeli ve mesken zamları ile 28. Tümen, 2. ve 5. Zırhlı Tugaylar ile VIII. Kolordu Komutanlığı ve 4. Yurtiçi Bölge Komutanlıkları ilgilenmiştir. Subay, astsubay ve memurlar bir dilekçe ile kendilerine bir mutemet belirleyecekler, bu mutemetler maaşları İş Bankası ile şayet gönderdikleri yerde İş Bankası şubesi yoksa Ziraat Bankası ya da diğer bankalar aracılığıyla aynı gün içinde subay ailelerinin adreslerine göndereceklerdir. Aileler, adı geçen bu bankalarda birer hesap açtıracaklar ve bunu mutemetlere bildireceklerdir. Subayların ve askeri memurların hizmet (emir) erleri de bağlı buldukları birlikler tarafından ailelere gönderilecek ve bu ailelerin hiçbir surette bu hizmet erlerinden yoksun kalmamaları için ailelerin buldukları Garnizon komutanlıkları bu hususa dikkat edecektir. Bu yardımların yanı sıra Kore Birliği Ankara'dan İskenderun'a gönderileceğinden ailelerine de Ankara-İskenderun arası yolluk verilmesinin kararlaştırılmasıyla seyahatlerinde kolaylık sağlanmıştır. Bu durum ailelerin mağdur olmamaları ve her türlü ihtiyaçlarının karşılanması için gerekli önlemlerin alınmış olmasını göstermesi bakımından önemlidir. Kore'ye gidecek olan Türk Komutanlığının mensuplarının ödenekleri hususunda da hassasiyet gösterildiği görülmektedir. Nitekim alınan karar gereğince; BM'nin emrine girinceye kadar maaşlarının ve yolculuklarında geçirdikleri süre için yedi misli üzerinden yolluklarının Türkiye tarafından ödenmesi, Komutanlık BM emrine girdiği günden itibaren de Amerikan Ordusunda yer alanlara verilen maaşın aynısını verilmesi kararı alınmıştır (ATASE, 110-9-1-15/1-0-41, 05.08.1950, s. 1-3; Gn.Kur. Bşk., 2012, s. 34; ATASE, 110-9-1-15/2-0-27, 19.09.1950).

Kore'ye gidecek birliğin sağlık kontrollerinin yapılmasına da hassasiyet gösterilmiştir. Bütün personel tam teşekküllü muayeneden geçirilmiş, röntgen filmleri çekilerek herhangi bir sağlık sorunu olan askerin Kore'ye gönderilmemesine gayret edilmiştir. Bu işle Gülhane Tıp Akademisi'ndeki baş asistanlardan oluşan bir sağlık kurulunun görevlendirilmesi, sağlık kontrollerinin pazar günleri dışında her gün devam etmesi ve muayenenin en geç 15 Ağustos'a kadar bitirilerek sonuçların Kara Kuvvetleri Komutanlığı'na bildirilmesi yönünde karar alınmıştır. 23. Tümen'den katılacak erlerin muayenesi İzmit Hastanesi'nde, 39. Tümen'den katılan erlerin Adana Hastanesi'nde ve 65. Tümen'den katılanların muayenesi ise İzmir Hastanesi'nde yapılacak, bu işlemler de en geç 12 Ağustos'a kadar tamamlanacak ve sağlıklı olanlar ile gidemeyecek durumda olanlar ayırt edilecektir. Diğer tümenlerden gönderilecek olan erler ise en geç 15 Ağustos'ta Ankara'da bulunacaklar, bu erlerin sevk işlemleri "*Erat Sevk ve Nakliyatı Talimatnamesi*"ne göre; Kore'ye gidecek birlikler için atanan subaylar tarafından yapılacak ve sevk işleri Genelkurmay Ulaştırma Dairesi Başkanlığı ile 28., 23., 39. ve 65. Tümen Komutanlıkları tarafından sağlanacaktır. Teşkilatın tamamlandığına dair Ordu Müfettişlikleri, VIII. Kolordu Komutanlığı, Yurtiçi Bölge Komutanlıkları, 28., 23., 39. ve 65. Tümen Komutanlıkları, 2. ve 5. Zırhlı Tugay Komutanlıkları, Genelkurmay Ulaştırma ve Sağlık Daireleri Başkanlıkları, Gülhane Tıp Akademisi Müdürlüğü, Kara Kuvvetleri Personel İkmal Başkanlıkları, Merkez, Levazım, Bütçe ve Maliye, Ordu Donatım Muhabere, İstihkam, Sağlık, Grup Başkanlıkları, Piyade, Topçu, Zırhlı Birlik Daire Başkanlıkları, Harekat Başkanlığı ve I. Şube Müdürlüğüne bilgi verilecektir. Kadro ve kuruluşlar hususunda sadece ilgili kurumlar bilgilendirilecektir (ATASE, 110-9-1-15/1-0-41, 05.08.1950, s. 1-3). Erlerin gerek sağlık muayeneleri gerekse verilecek eğitimin geliştirilmesi sonucundaki gecikmeler nedeniyle 20 Ağustos'a kadar tamamlanması planlanan personelin ikmal işleri uzayarak ancak Eylül ayının sonlarına doğru tamamlanmış, bu yüzden de Tugay'ın İskenderun'dan Kore'ye nakil işi bir müddet gecikmiştir (Genelkurmay Harp Tarihi Başkanlığı, 1975, s. 69).

BM Türk Silahlı Kuvvetleri Komutanlığı birliklerinin Amerikalı uzmanlarca teftişlerinin yapılması sonucunda muhabere takım erlerinin nitelikleri uygun görülmemiş, söz konusu birlikten adları belirtilen er ve erbaşların sağlık muayenesinden sonra Mamak'ta eğitime başlayan BM Türk Silahlı Kuvvetleri Komutanlığı Muhabere Takımına gönderilmesine ve bu erlerin şahsi dosyaları ve sevk muhtıraları ile birlikte 28. Tümen'e verilmesine karar verilmiştir (ATASE, 110-9-1-15/1-0-2, 26.08.1950). Bu

bilgiden hareketle gönderilecek askerlerin Amerikalı askeri uzmanlarca da denetime tabi tutulduğu anlaşılmaktadır. Aslında Amerikan yardımlarının başladığı 1947 yılından itibaren Türk Ordusu'nun teşkilatlanma yapısından eğitim sistemine, silah ve teçhizatından sevk ve idaresine kadar hemen her alanda ABD etkisi görülmekteydi. ABD stratejik önemi gereği Türkiye'yi, Sovyet tehdidi karşısında bir taraftan silahlandırırken diğer taraftan ordunun modernleştirilmesine gayret ediyordu (Leffler, 1985, s. 816-818). Gerçekte Kore Savaşı'na gönderilecek Türk birliklerinin yapısı da cephede ABD ordusu ile uyumluydu. Ancak dönemin yazışmalarından anlaşıldığı kadarıyla sevk edilecek birliklerin eğitimine özel bir ihtimam gösterilmişti.

Bu açıdan Kore'ye gidecek olan birliklerde yer alan subay, astsubay ve erlerin yetiştirilmelerine de ehemmiyet gösterilmiştir. Eğitimler için uzmanlıklarına göre farklı kurumların görevlendirildiği görülmektedir. Mesela topçu taburunda görev yapacak askerler Topçu Okulu'nda eğitim alacak, Muhabere Takımı'nın eğitiminden ise Piyade Alayı Muhabere Okulu sorumlu olacaktır. Sıhhiye Bölüğü Gülhane Tıp Akademisi'nde, Hafif Bakım Tamirhanesi Ordu Donatım Okulu'nda eğitim görecekti. Eğitim alacakları okulların çoğunluğu Ankara'da olmasına rağmen, hafif uçaksavar bataryası kullanacak askerler Tuzla'da bulunan Uçaksavar Okulu'nda, İstihkam Bölüğü de İstanbul'da bulunan İstihkâm Okulu'nda eğitilecekti. Yine Oto Nakliye Bölüğü ilgili okulun İzmir'de bulunması nedeniyle burada eğitim alacaktı. Ayrıca bir bando takımının da bulunması planlanmış, eğitimlerini Ankara'da bulunan Mızıkâ Okulu'nda alması karara bağlanmıştır. Bu okullara gönderilen birliklerin Türk ve Amerikan uzmanların idaresinde eğitim ve atış tatbikatları yapmaları, atışlara önem verilerek cephane sarfiyatından kaçınılması ve her bir erin attığını vurur hale getirilmesi istenmiştir. Birliklerin eğitim görecekları okullara en geç 25 Ağustos 1950 akşamına kadar ulaşmalarının sağlanması da emredilmiştir (ATASE, 110-9-1-15/1-0-22, 16.08.1950).

Kore'ye gidecek Türk Silahlı Kuvvetlerinin eğitimi ile ilgili Genel Kurmay Başkanlığı tarafından gönderilen bir yazıda konuyla ilgili ayrıntılı bilgi verildiği görülmektedir. Söz konusu yazıda; Amerikalı uzmanlar tarafından hazırlanan eğitim programlarının incelendiği ve talimlerin bu programlar çerçevesinde yapılacağı bildirilmektedir. Programlar gereğince, talimlerinin sabah 08.00-12.00 arasında yapılması, 12.00-14.00 arasında askerlere istirahat verilmesi, 14.00-17.00 arasında ise talimlere devam edilmesi istenmiştir. Erler, gece muharebelerine hazırlıklı olmaları için gece talimlerine de çıkarılacaklardır. Talimler cumartesi ve pazar günleri de yapılacak sadece 30 Ağustos günü tatil ilan edilecektir. Birliğin, birinci safha programlarının 25 Ağustos 1950 ile 15 Eylül 1950 arasında tatbik edilmesi, 16 Eylül 1950 ile 23 Eylül 1950 arasında ise uygulanan programların eksik kısımlarının takviye edilmesi, her hafta pazartesi günleri bir hafta içinde uygulanan programlarda görülen güçlükler, eksik kalan kısımlar ve bunlara ait tekliflerin rapor halinde Kara Kuvvetleri Komutanlığı'na bildirilmesi gerektiği ifade edilmiştir. Programların ve eğitimlerin yürütülmesinde yardımcı olacak Amerikalı uzmanlara birlik komutanları tarafından bütün kolaylıkların sağlanacaktır. Konuyla ilgili 28. Tümen Komutanlığı, BM Türk Silahlı Kuvvetler Komutanlığı ve Piyade ve Topçu Daire Başkanlıkları bilgilendirilmiştir (ATASE, 110-9-1-15/1-0-22, 26.08.1950). Kore'ye gönderilecek askerlerin eğitim almak üzere gerekli planlamalar çerçevesinde sorunsuz olarak birliklerine gönderildiği, 26 Ağustos 1950 tarihli Kara Kuvvetleri Komutanlığı Harekât Başkanlığı'nın bir yazısından anlaşılmaktadır. Kara Kuvvetleri Harekât Başkan Vekili Kurmay Albay Hüseyin Ataman imzalı yazının ilgi çekici yönlerinden birisi ise savaşta asker zayıyla ilgili verdiği istatistiki bilgidir. Henüz Türk askerinin Kore'ye gönderilmediği döneme ait bu yazıda Hüseyin Ataman, Kore Savaşı'nda askerlerin %67'sinin sıtmadan zayıya uğradığına ve Türk birliklerinin Kore'ye sevk edilmeden bu konuda gerekli tedbirlerin alınması gerektiğine dair tespitte bulunmaktadır (ATASE, 110-9-1-15/1-0-59, 26.08.1950).

I. Türk Tugayı'nın Silah Teçhizat Malzeme Araç ve Mühimmatının İkmali

Kore'ye gidecek olan birliklerin silah, teçhizat, malzeme ve araç-gereçlerinin tamamlanması hususunda da titizlik gösterildiği dikkat çekmektedir. Örneğin Kara Kuvvetleri Komutanlığı'na gönderilen bir yazıda; Kore'ye gidecek Motorlu Topçu Taburu'nun mühimmat, malzeme ve akaryakıt ihtiyaçlarının olduğu ve bunların ivedilikle tedarik edilmesinin gerektiği belirtilmiştir. Bu listede top mühimmatı olarak 1129 adet 10,5/24,5 Amerikan obüs, hassas ve tavik müsademeli 985 adet 10,5/24,5 Amerikan obüs, 25 saniyeli ihtiraklı dane ve 80 adet 10,5/24,5 Amerikan obüs mermisi yer almaktadır. Piyade mühimmatı olarak; 4500 adet 12,7'lik uçaksavar makineli tüfek mermisi, 40000 adet 7,9 piyade tüfeği, 750 adet taarruz el bombası ve 250 adet müdafaa el bombası ihtiyaç listesinde yer almıştır. Ayrıca 23000 litre benzin, 700 litre 73 oktanlı uçak benzini ve bu miktardaki benzin için gerekli yağ ve temizlik malzemesi de istenmiştir (ATASE, 110-9-1-15/1-0-22, 26.08.1950).

Yine Kara Kuvvetleri Başkanlığı'ndan 28 Ağustos 1950 tarihinde Genelkurmay Başkanlığı'na gönderilen başka bir yazıda; BM Türk Silahlı Kuvvetler Komutanlığı'nı teşkil eden birliklerdeki subay ve astsubayların tabanca, dürbün, pusula, harita çantası ve matara gibi silah ve teçhizatla; hurç, portatif karyola, manevra sandığı, yatak takımı malzemelerinin muntazam bir şekilde olmasının önemli ve zaruri görüldüğü, bu yüzden Kore'ye gidecek olan subay ve astsubaylar için belirtilen teçhizat ve malzemelerin bir elden ve bir kaynaktan ivedi olarak temin edilmesi gerektiği belirtilmiştir (ATASE, 110-9-1-15/1-0-1, 28.08.1950). Korgeneral Fevzi Uçar da Genelkurmay Ordu Donatım ve Levazım Daire Başkanlıkları ile BM Türk Silahlı Kuvvetleri Komutanlığı'na yazdığı yazıda; Silahlı Kuvvetlerin söz konusu bu birimlerle temas ederek ihtiyaç olan silah, teçhizat ve malzemelerin sağlanmasını ve mevcut durumun Genelkurmay Başkanlığına bildirilmesini istemiştir (ATASE, 110-9-1-15/1-

0-1, Ağustos- Eylül 1950). Bu yazıya karşılık olarak Kara Kuvvetleri'nden gönderilen cevapta, piyade, süvari ve topçu daire başkanlıklarınca gerekli çalışma ve yardımların hemen yapılacağı ve Genelkurmay özel dairelerinin ilgili ikmal konularında her türlü yardımda bulunarak 10 Eylül 1950 tarihine kadar eksikliklerinin tamamlanmış olmasına çalışacağı belirtilmiştir (ATASE, 110-9-1-15/1-0-1, 30.08.1950).

Genelkurmay Başkanlığı'ndan Kara Kuvvetleri Komutanlığı'na gönderilen bir başka yazıda ise; Kore'ye gidecek BM Türk Silahlı Kuvvetler Komutanlığı Karargâhı ile bütün birliklerin ihtiyacı olan silah, malzeme, teçhizat, araç ve mühimmatın Türkiye'den gönderilmesi ve birliklerin eksiksiz olarak donatılması emri verilmiştir. Bu işlemlerin hızla ve intizamla yürütülmesiyle de Genelkurmay İstihkâm, Muhabere, Sağlık, Levazım, Ordu Donatım daireleri ile BM Türk Silahlı Kuvvetler Komutanlığı görevlendirilmiştir. Buna göre, BM Türk Silahlı Kuvvetler Komutanlığı ihtiyaçlarını hemen bildirecek, ihtiyaçlar depolardan karşılanacak, başka işler yüzünden bu kıt'anın ikmal keskinlikle geciktirilmeyecektir. Ayrıca bu işle görevli birimlerden Kore'ye gidecek birlik komutanlıklarına yardımcı subaylar gönderilecek, en iyi ve en sağlam malzemelerin verilmesini sağlamak için uzmanlar göndermek suretiyle teftiş ve kontrolleri yapılacaktır. Kara Kuvvetleri Komutanlığı, piyade, süvari ve topçu dairelerinin malzeme ve teçhizat kadrolarının hazırlanmasında yardım etmek üzere uzman subaylarını Kurmay Yarbay Refet Ülgenalp emrine göndermelerini istemiştir.

26 Ağustos 1950'da Genelkurmay'a bağlı Ordonat ve İstihkam daireleri tarafından yapılan toplantıda silah, mühimmat, istihkam ve levazım malzemelerinin neler olacağına dair bazı esaslar tespit edilerek bu esaslara göre hareket edilmesi gerektiği ifade edilmiştir. Silah olarak; piyade tüfekleri, Türk yapımı 1938 model 7,9'luk hafif makineli tüfekler, Bren hafif makineli tüfeği, MG 08 maxim ağır makineli tüfekler, Sten makineli tabanca, askeri fabrika yapısı tabanca, 12,7'lik uçaksavar ağır makineli tüfekleri (Amerikan silahları), 40 mm'lik uçaksavar, Amerikan yapımı 2'36 inçlik roket atıcılar, 3'5 inçlik atıcılar, Amerikan yapımı 60 mm'lik ve 81 mm'lik havan ile 10'5'luk Amerikan hafif sahra obüsü belirtilmiştir. Mühimmat kategorisinde ise; bütün müfreze için 7 milyon adet 7'92'lik piyade fişegi, 10 bin tabanca fişegi, geri kalanı makineli tabanca olmak üzere 1,6 milyon adet 9 mm'lik fişek, 12'7'lik uçaksavar, 40 mm'lik uçaksavar, roket cephanesi, havan cephanesi ve top cephanesi bulunmaktadır. Amerikan ordusunda standart olan silah ve malzeme için 60 günlük, standart olmayanlar için 180 günlük yedek parça ihtiyacı hesaplanarak alınacaktır. Motorlu araç olarak; 2.5 tonluk Amerikan kamyonları, Amerikan ordu tipi jipleri ve bir tonluk Amerikan yardım malzemesinden gelen ticari pikaplar olacaktır. Motorlu araçlardan 1 tonluk pikaplar hariç iki aylık ihtiyacı karşılayacak yedek ve parça ve bakım malzemesi ile bir tonluk pikaplar Amerikan Ordusu standart malzemesi olmadığı için 6 aylık ihtiyacı karşılayacak yedek parça ve bakım malzemesi götürülecektir. İstihkâm malzemesi olarak; 1950 kadrosuna göre Motor İstihkâm Bölüğünde bulunması gereken iş makineleri ile kadroda yer alandan fazla olarak bir buldozer, bir kompresör, bir 20 tonluk römork, bir su tasfiye cihazı, bir 4 tonluk kamyon kurtarıcı verilecektir. Birliklerin iş malzemeleri kadro sayısı esas alınmak üzere ve yüzde on fazlası ile ikmal edilecektir. Sıhhiye malzemelerinin ikmal ve sağlık işleri için Genel Kurmay Başkanlığı tarafından direktifler hazırlanarak müfrezeye bildirilecektir. Levazım olarak ise; müfrezenin bütün mensupları için yazlık ve kışlık olmak üzere iki kat elbise ile yüzde yirmi beş oranında yedekleri verilecektir. Yine herkes için ikişer kat yatak kılıfı ve battaniye ile gerekli olduğu kadar iş elbisesi verilecektir. Levazım ikmal, iaşe ve diğer hususlar hakkında gerekli talimatları Genelkurmay Levazım Daire Başkanlığı hazırlamakla görevli olmuştur.

10 Eylül 1950 tarihine kadar Müfrezenin her türlü hazırlıklarının bitirilerek ve eksiklikleri tamamlanarak harekete hazır hale gelmesine önem verilmiş ve birliklerin İskenderun'dan gemilere bindirilmeden önce iskân, iaşe, sıhhiye ve her türlü bakım işleri ile 39. Tümen Komutanlığı görevlendirilmiştir. BM Türk Silahlı Kuvvetler Komutanlığı İskenderun'a varış tarihlerini ve gelecek kıtaların mevcutlarını doğrudan 39. Tümen Komutanlığı'na bildirecektir. 39. Tümen Komutanlığı aynı zamanda Kore'ye gitmek üzere İskenderun'a gönderilecek bütün malzeme ve teçhizatın hızlı bir şekilde teslim alınması, muhafaza edilmesi, gemilere bindirilmesi için hazır bulundurulmasından ve malzemelerin ambalajları üzerine sevkiyatı için marka ve işaret konması için talimat verilmesinden sorumlu olacaktır. Nakliyat ve eğitim için gerekli olan akaryakıtın sağlanmasından ise Genelkurmay Ordonat Daire Başkanlığı sorumludur (ATASE, 110-9-1-15/1-0-1, 29.08.1950, s. 1-3).

Kore'ye gidecek olan müfrezenin Türkiye'den götüreceği silah, cephan ve yedek parçalarda bir süre sonra değişiklikler yapılmıştır. Kara Kuvvetleri Komutanlığı'na gönderilen yazıda; müfrezenin Kore'ye sadece Amerikan ordu tipi silah ve araç götürebileceği ve bunlar için yedek parça götüremeyeceği tüfek, hafif mitralyöz, ağır mitralyöz ve tabancaların Amerikan ordu tipinden olacağı ve bu silahların müfreze Kore'ye ulaştığında oradaki makamlar tarafından temin edileceği belirtilmiştir. Ayrıca sağlık personeli dışında müfrezenin muharip erleri, yolculukları sırasında nişan talimleri yapmak üzere kendi tüfeklerini, subaylarda Türk tabancalarını alacaklardır. Bu silahların yerine Kore'de Amerikan ordu tipi tüfek ve tabancalar verilecektir. Türkiye'den 4439 tüfek ile 216 tabancanın götürülmesi, tüfekler için tüfek başına 100'er fişek, tabancalar içinde 50'er fişek alınmasına karar verilmiştir. Ayrıca 10 Eylül 1950'den önce Avrupa'daki Amerikan ordusundan 300 adet M 1 modeli Amerikan piyade tüfeği, 50 adet Amerikan tabancası, 7 adet 3,5 inçlik roket atarın getirilerek müfrezeye verilmesi ve müfrezenin hareket etmeden önce ve yolculuk sırasında eğitim ve atış yapması planlanmıştır (ATASE, 1-0-1-110-9-1-15/1-0-1, 2.09.1950, s. 1). Amerikan silahları ile birliklerdeki askerlere eğitim vermesi ve atış talimleri yaptırması için 9 Eylül 1950'de Çankırı Piyade

Okulu'ndan Amerikalı piyade binbaşısının kontrolünde üç Türk subayından oluşan bir eğitim kurulu görevlendirilmiştir Ayrıca 2. Zırhlı Tugay'ın motorlu piyade taburundan da 60 ve 81 mm'lik havan topu alınarak eğitim yaptırılmış, böylece 241. Piyade Alayı birlikleri hem Türk hem de Amerikan tipi silahlarla eğitime tabi tutulmuştur (Öke, 1990, s. 84)

Türkiye'den götürülmesi planlanan diğer silahlar arasında; Thomson makinalı tüfekler ve bu silah için 80 bin mermi, cephanesi götürülmek kaydıyla 60 ve 81 mm'lik Amerikan havanlar, 2.36 inçlik roket atanlar, 40 mm'lik uçaksavarlar ve 12.7'lik uçaksavarlar ve Amerikan 10.5/24.5'lik obüsler ve Amerikan ordu tipi silahlar yer almıştır. Cephaneler ise Kore'de bulunan makamlar tarafından sağlanacak, 8. Kolordu müfrezesinin uçaksavar bataryası için 10 adet 40 mm'lik uçaksavar topu, 10 adet 12.7'lik dört namlulu uçaksavar makinalı tüfek ve motorlu araçlar dışında bütün malzemeler İskenderun'da bulunan 39. Tümen Komutanlığı emrine sevk edilecektir. Tümen tarafından bu malzemeler teslim alınacaktır. Ayrıca motorlu araçların Türkiye'den götürülmesi ancak aracın üzerinde bulunan gerekli parçalar dışında yedek parçalarının götürülmemesi, yedek parçaların da Kore'deki ilgili makamlar tarafından sağlanması ve bir tonluk pikapların yedek parçaları hakkında ayrıca emir verileceği alınan kararlar arasında yer almıştır. Müfrezenin motorlu araçlarının tamamlanması için öncelikli olarak 28. Tümen, 5. ve 2. zırhlı tugaylarının motorlu araçlarından yararlanılacak, belirlenen günde motorlu araçlar teftiş edilecek ve Genelkurmay Ordudonat dairesi ve müfrezeye komutanlığı tarafından seçilen araçlar müfrezeye devredilecektir. Ankara'daki ambülanların yeterli olmaması halinde Konya'da depoda bulunan 6 ambülanstan ve 2. Ordu Uçaksavar Alayı şoförlerinden istifade edilerek bunlar karayolu ile Etimesgut'taki müfrezenin emrine verilecektir (ATASE, 1-0-1-110-9-1-15/1-0-1, 2.09.1950, s. 2-3).

I. Türk Tugay'ının Etimesgut'tan İskenderun'a İntikali

8 Eylül 1950 tarihinde Genelkurmay Başkanlığı'ndan gönderilen yazıda Kore'ye gidecek birliklerin ve malzemelerinin 25 Eylül günü saat 24.00'a kadar İskenderun'a varmış olması bu yüzden de bütün birliklerin 14 Eylül günü Ankara Etimesgut'ta toplanmaları gerektiği belirtilmiştir (ATASE, 1-0-41-110-9-1-15/3-0-109, 08.09.1950). Tugayı oluşturan birliklerin eğitim, atış talimleri, sağlık muayeneleri gibi her türlü hazırlıkları Etimesgut'tan İskenderun'a hareket gününe kadar devam etmiştir. Bu süreçte bir taraftan birlikler teftiş edilerek eksiklikleri tamamlanmaya çalışılırken, diğer taraftan moral vermek amacıyla da Ankara radyosunun ses ve saz sanatkarları tarafından Etimesgut garnizonunda eğlenceler düzenlenmiştir. Ayrıca Kore Savaşına dair filmler gösterilerek özellikle komünistlerin savaş yöntemlerine dikkat çekilmiş ve konferanslar verilmiştir (Gn. Kur. Harp Tarihi Bşk., 1975, s. 70-71). Bütün bu hazırlıklar yapılırken Kore'ye birlikleri götürecek araç konusunda belirsizliklerin yaşandığı dikkat çekmektedir. Nitekim Celal Dora hatıratında birliklerin Etimesgut'tan İskenderun'a hareket edeceği günün arifesine kadar Kore'ye hangi araç ile gidileceğinin belirsiz olduğunu, bazı gazetelerin uçaklarla ulaşımın sağlanacağını yazdığını ancak bu haberlerin asılsız olduğunu ortaya çıktığını ve İskenderun limanından gemilerle Kore'ye yolculuk yapılacağını kararlaştırıldığını belirtmiştir (Dora, 1963, s. 21).

Hazırlıkların tamamlanması ile birlikte BM Türk Silahlı Kuvvetleri birlikleri 19 Eylül gününden itibaren Ankara Etimesgut'tan İskenderun'a hareket etmiştir. 19 Eylül günü saat 08.48'de 128 subay, astsubay, askeri memur ve 969 erden oluşan birlikler, 2008 numaralı trenle; aynı günde ve saat 10.34'de 126 subay, astsubay, askeri memur ve 958 erden oluşan birlikler 2010 numaralı trenle (ATASE, 1-0-41-110-9-1-15/2-0-20, 19.09.1950), 20 Eylül günü saat 08.48'de 116 subay, astsubay, askeri memur ve 1017 erden oluşan birlikler 2008 numaralı trenle, aynı günde ve saat 10.34'de ise 140 subay, astsubay, askeri memur ve 480 erden oluşan birliklerde 2010 numaralı trenle (ATASE, 1-0-41-110-9-1-15/2-0-20, 20.09.1950), 21 Eylül günü saat 08.48'de 111 subay, astsubay, askeri memur ve 751 erden oluşan Kore Birliklerinin son kafesi de 2008 numaralı trenle İskenderun'a hareket etmişlerdir (ATASE, 1-0-41-110-9-1-15/2-0-20, 21.09.1950). Ankara'daki Amerikan Yardım Heyeti'nden topçu albayı Gumb'un başkanlığında piyade yarbayı Weaver, istihkam binbaşısı Munson, muhabere yüzbaşısı Lorenzo ve ordu donatım yüzbaşısı Robenson'dan oluşan irtibat heyeti de İskenderun'da Türk tugayına katılmıştır (Yazıcı, 1963, s. 80). Türk birliklerinin Ankara'dan hareketi ile ilgili haberler, Milli Savunma Bakanlığı tarafından yasaklandığı için 29 Eylül gününe kadar gazetelerde yayınlanmamıştır. Yayın yasağının kalkmasıyla birlikte Zafer Gazetesi 29 Eylül 1950 tarihli sayısındaki;

"Askeri birlik tezahüratla uğurlandı" başlığı ile verdiği haberde; "Hareket sabahı Ankara Garı tıklım tıklım dolmuştu. Belki Ankara Garı yapıldığı günden beri ne böyle kalabalık görmüş ve ne de böyle bir manzara ile karşılaşmıştı. Ankaralılar o gün öz evlatlarını askere gönderen bir babanın gururunu duymakta idiler. Genç, ihtiyar, kadın, erkek, peronun üzerinde mütemadiyen Etimesgut cihetini gözlüyor ve kahraman erlerimizi getirecek treni arıyordu. Nihayet tren ağır ağır gara girdi. Halk bir anda içinde Kore'ye gidecek kahramanların bulunduğu vagonları sardı. Buketler, kutu kutu hediyeler taşıyordu. Vagonların pencerelerinden yarıya kadar sarkmış bulunan erlerin neşe içinde oldukları görülüyor Ankara Garı bir bayram yerini andırıyordu. Çocuklar askere giden babalarının ellerini öpüyor, ihtiyar nineler oğlunun, torununun alından öpüyor velhasıl bütün gar kaynıyordu..." ifadelerine yer vermiştir (Zafer, 29 Eylül 1950, s. 4).

Yukarıdaki ifadelerden de anlaşıldığı üzere gerek Türk halkının gerekse basın mensuplarının gazete sütunlarındaki yazıları ile Kore'ye gidecek olan Türk Tugayına gösterdikleri ilgi kamuoyunun Türk hükümetinin Kore'ye asker gönderme kararını desteklediğini göstermektedir. Nitekim Türkiye ilk defa kendi sınırlarına oldukça uzak bir coğrafyada gerçekleşen bir savaşa askerini göndermektedir. Birlikler İskenderun'dan hareket etmeden önce Kore'ye gidecek personele birtakım kolaylıklar sağlanmış, ailelerine maaş bağlama ve para gönderme işlemlerini tamamlamayanların işlerini halletmeleri için bayram günlerinde de bankalar ve postaneler açık bulundurulmuştur (Gn.Kur. Harp Tarihi Bşk., 1975, s. 72). Ailelerinden binlerce kilometre uzakta bir savaşa giden askerlerin geride bıraktıkları kişileri maddi yönden güvenceye almaları onların moral ve motivasyonların yüksek olmasında önemli bir etken olacaktır. Bu yüzden alınan bu türlü tedbirler önem arz etmiştir.

Kore Türk Kuvvetleri Komutanı Tuğgeneral Tahsin Yazıcı'nın Kore Kuvvetleri Komutanlığı'na gönderdiği yazıda belirttiği üzere Kore'ye gidecek Türk birliklerinin İskenderun'a intikali 22 Eylül 1950'de tamamlanmıştır. 39. Tümen ile iş birliği yapılarak 241. Piyade Alayı Atik Yaylası'ndaki ordugâha geçirilmiş ve gelen diğer birlikler de tümenin kışlarında iskân edilmiştir. Birlik için hazırlanan tüm malzemeler İskenderun'a getirilmiştir. Limana gelen iki gemide yolculuk boyunca yetecek miktarda iyeş maddeleri ve un bulunduğu için gemilere iyeş maddeleri alınmamıştır. Sadece bir gemi için 1200 litre zeytinyağı temin edilmiştir. Kore Türk Komutanlığı birliklerinin İskenderun'a indirilme işlemleri ile iyeş ve iskânlarında 39. Tümen'in büyük desteği olmuştur (ATASE, 1-0-41-110-9-1-15/2-0-8, 24.09.1950).

I. Türk Tugayı'nın İskenderun Limanı'ndan Kore'ye Hareketi

Türk birliklerinin İskenderun'dan Süveyş'e kadar güvenli bir şekilde yolculuk etmelerini sağlamak amacıyla refakat etmeleri için 2. Muhrip Filosu'nda yer alan gemiler görevlendirilmiştir. Buna göre; İskenderun'dan Kore'ye sevk edilecek birlikleri götürecektir olan üç Amerikan gemisinden Mc. Ree'ya (USS General J. H. McRae) Gemlik (TCG Gemlik- D 347), Haan'a (USS General W. G. Haan) Gaziantep (TCG Gaziantep – D 344) ve S.S. Johnson'na (NH 97238 USNS Private Elden H. Johnson) ise Gelibolu (TCG Gelibolu- D 346) gemileri refakat edecek (ATASE, 1-0-41-110-9-1-15/2-0-5, 28.09.1950), Mc. Ree ve Haan 26 Eylül günü, Johnson ise 28 Eylül günü İskenderun'dan hareket edecekti. Refakat edecek gemilerin Mısır kara sularına girmemeleri ve kara suları dışında refakatten ayrılarak üslerine dönmeleri emri verilmiştir (ATASE, 1-0-41-110-9-1-15/2-0-5, 22.09.1950). Söz konusu Amerikan gemilerinin İskenderun limanından hareket edecekleri günde bazı değişikliklerle birlikte Mc. Ree gemisi 1876 Türk subay, er ve 2 Amerikan subayı ile 25 Eylül 1950'de saat 20.00'da (ATASE, 110-9-1-15/2-0-5, 26.09.1950), Haan gemisi 2460 subay ve er ile birlikte 26 Eylül 1950'de saat 20.30'da (ATASE, 110-9-1-15/2-0-5, 27.09.1950) ve S.S. Johnson gemisi ise 751 subay ve er ile 29 Eylül 1950'de saat 12.00'da hareket etmişlerdir. Johnson gemisi ile İskenderun'dan hareket eden Türk birliklerini Port Said açıklarına kadar koruyan Gelibolu muhribi Türk askerleri ve personeline bir veda mesajı göndermiştir. Bu mesajda; "Gelibolu personeli cepheye giden kardeşlerine candan yol açıklığı, sağlık ve başarı diler, kılıçlarınızın keskin, mermilerinizin isabetli olmasını Tanrı'dan niyaz eder" ifadeleri moral kaynağı olmuştur. BM Türk Silahlı Kuvvetleri Topçu Tabur Komutanlığı ise bu mesajı cevaben; "Türk topraklarının sınırlarından Süveyş kapılarına kadar bizi sadakatle takip eden ve himayesine alan ordumuzun ve donanmamızın timsali silah arkadaşlarımızın bize gösterdikleri samimi ve sıcak alakadan mütehasıs olduk. Derin saygı ve sevgilerimizi sunar, sizlere de başarı ve selametler dileriz" sözleri ile teşekkürlerini bildirmişlerdir. Bu üç gemi ile Kore'ye giden Türk Birliği 259 subay, 18 askeri memur, 4 sivil memur, 319 astsubay ve 4490 erden oluşmuştur (ATASE, 110-9-1-15/2-0-5, 30.09.1950). Türk Birliği içinde 7'si Ermeni, 7'si Rum, 2'si Süryani ve 1'i Yahudi olmak üzere toplam 17 de gayrimüslim Türk vatandaşı er yer almıştır (ATASE, 110-9-1-15/3-0-91, 11.09.1950). Araç ve gereçleri taşıyan gemiler ise 30 Eylül 1950 ve 2 Ekim 1950 tarihlerinde yola çıkmışlardır. Yolculuk esnasında Amerikan silahları ile eğitim yapılmış ve "Kore Yolu" adında bir de gazete çıkarılmıştır (Yaman, 2006, s. 239). Topçu Yüzbaşı Refik Soykut, "Kore Yolu" adını verdiği bülteni tek başına çıkarmaya başlamış, Kore'ye varduktan sonra da Amerikan dergilerinden esinlenerek iki sayfadan oluşan "Kutup Yıldızı" adlı dergi çıkarılmaya başlanmıştır (Yalta, 2005, s. 77-78) Kore'de gerçekleşen muharebeler hakkında Türk halkını bilgilendirmek adına savaş muhabiri olarak Cumhuriyet gazetesinden Faruk Fenik, Akşam gazetesinden Alaattin Berk, Hürriyet gazetesinden Hikmet ve Feridun Es Kore'ye gitmişlerdir. Ancak askeri savaş muhabirlerinin ve film operatörlerinin gönderilmemesi Türk Tugayı'nın Kore'de gerçekleştirdiği mücadelesinin tam anlamıyla görüntülenmesini ve belgelenmesini engellemiştir (Yalta, 2005, 145-146).

Kore'ye giden tugayın güvenli ve sorunsuz bir şekilde yolculuklarını tamamlamaları büyük önem arz ettiğinden, tugaydaki askerlerin ve personelin dikkat etmesi ve tugayın emniyeti için göz önünde bulundurulması gereken hususlar ile ilgili bir talimat gönderilmiştir. Söz konusu talimata göre;

1. Deniz aşırı nakliyat sırasında kişi başına götürülmesine izin verilen eşya, subaylar için 600 libre (272 kilo), astsubaylar için 400 libre (161 kilo), diğer şahıslar için ise 200 libre (90,6 kilo) olarak belirlenmiştir. Bu eşyaların sadece en gerekli olanlarından asgari miktarı kıtaların bulunacakları koşullara götürülebilecek, geri kalanı ise ambarlara yerleştirilecektir.
2. Tugayın nakline 5 gemi tahsis edilmiş olup, bunların 3'ü personeli, geri kalan Viktori tipindeki 2 gemi ise

malzemeleri taşıyacaktır. Yükleme ve bindirme planları Amerikan albayı Little tarafından hazırlanacaktır.

3. Gemilerin hareket ve seyir istikameti hakkında dışarıya hiçbir malumatın sızmasına dikkat edilecek, gemiler yakıt almak için sadece Aden'e uğrayacaktır. Gemiler bir limana ulaştıklarında personelin dışarıya çıkması yasaklanmıştır.

4. Seyir esnasında zaruri olarak uğranmak zorunda kalınacak herhangi bir yer ya da tugayın harekât ve muhaberesi hakkında yapılacak malumat ve tebligat yalnızca ilgili birimlere ulaştırılacak, gerekmeyen yerlere her bilginin verilmemesine itina gösterilecektir.

5. Gemilerde personele gösterilen yerler aynı rütbedeki Amerikan personeline gösterilen yerlerle aynı olacaktır. Tugayın temizliğe son derece itina göstermesi, bu hususta erlere kesin talimat verilmesi ve vapurların temiz tutulmasına dikkat edilmesi gerekmektedir.

6. Amerikan bahriyesi emrindeki gemilere alkollü içkilerin ve uyuşturucu maddelerin sokulmasına asla müsaade edilmeyecektir.

7. Gemilerdeki tıbbi tesisler ve malzeme, ihtiyacı karşılayacak durumda olup, Türk Sıhhiye personeli tugayın günlük ihtiyacını karşılamak için bu malzeme ve tesislerden faydalanabileceklerdir.

8. Gemilerde bütün personele yetecek kadar cankurtaran yelegeği, tahliye filikası ve salları mevcuttur. Birliklerin bindirme işinin tamamlanmasından sonra ilk 48 saat zarfında geminin terk edilmesi emri alındığı takdirde takip edilecek harekât hakkında bir tamim yapılacaktır.

9. Olağanüstü hallerde alınacak tedbirler hakkında talimatlar bulunmaktadır ve gemi kaptanları gemideki personelin selametinden sorumludur.

10. Birlikleri götüren gemilere İskenderun'dan Süveyş'e kadar 3 Türk destroyerleri refakat ederek güvenliği sağlayacaktır. Yolculuğun geri kalan kısmında ise gemilerin korunmasına devam edilecektir.

11. Gemide telsiz haberlerinin alınması gemi telsizleri aracılığıyla yapılacaktır (ATASE, 110-9-1-15/2-0-24, 23.09.1950, s. 1-2).

I. Türk Tugayı'nı tüm eşya ve araç-gereçleriyle Kore'ye taşıyan beş Amerikan gemisi Süveyş Kanalı, Kızıldeniz, Mendep Boğazı, Seylan Adası'nın merkezi Colombo, Singapur, Filipinler ve Formosa Adası deniz yolunu izlemek suretiyle 21 günde Kore'nin güney doğusunda bulunan Pusan Limanı'na ulaşmışlardır. Türk birlikleri karaya çıkar çıkmaz Pusan Limanı'nın 95 km kuzeybatısında yer alan Taegu şehrine taşınmışlardır. Söz konusu şehrin 3,5 km uzağında bulunan bir kıyıda personel yaya olarak gelmiş ve yerleşmiştir. Birliklere ait eşyalar ise kamyonlar ile getirilmiştir. Türk askerleri Kore'de Amerika menşeli silah, malzeme ve teçhizat ile yeniden donatılmıştır (Denizli, 2023, s. 334-335). 7. ve 25. Amerikan Tümenlerinden oluşan IX. Kolordunun emrine verilen Türk tugayı (ATASE, 110-9-1-15/4-0-58, 26.10.1950), üç yıl içinde on dört muharebe kazanmış, bunlardan dördü savaşın kaderinin ve gidişatının değişmesine sebep olmuştur. Bunlar Kumyangjang-ni(taaruz), Taegyewon-ni (savunma), Kanlı Wegas (ileri karakol) ve Kunuri (oyalama) muharebeleridir (Denizli, 2023, s. 348).

Türk birliklerinin Kunuri muharebelerinde gösterdiği üstün başarılarından sonra 9. Kolordu Komutanı General John B. Coulter kendisini ziyarette gelen General Tahsin Yazıcıya; "Tugayınızı, düşmanı üç gün geciktirdiği, 8. Ordu'nun doğudan kuşatılmasının engellediği, intizamla çekilmesine yaptığı katkı ve düşman kuvvetlerinin bağlaması nedeniyle sizi takdir eder, kutlarım" demiştir (Yalta, 2005, s. 723). 25 Ocak 1951 günü başlayıp 27 Ocak saat 15'e kadar devam eden Kumyangjang-ni bölgesinde yapılan harekâta ise Türk birlikleri başarılı taarruzları ile düşmana ağır zayıyat verdirilmiştir. Türk tugayı bu başarısından dolayı Amerikan Kongresi tarafından "Mütemayiz (Üstün) Birlik Nişanı" ile taltif edilmiştir. Bu nişan 6 Temmuz 1951 günü 8. Ordu Komutanı General J.A. Van Fleet tarafından 241. Alay sancağına takılmıştır (ATASE, 110-9-1-15/30-0-178, 03.07.1951). Söz konusu muharebeyi idare eden Albay Celal Dora'ya da Amerikan ordusunun en büyük kahramanlık madalyası olan Silver Star madalyası verilmiştir (Afşin, 1953, s. 5). Türk birliklerinin Kore Savaşı'ndaki başarıları Dünya basınında da geniş yer tutmuştur. Nitekim General Mac Arthur'un "Türk Kuvvetleri 8. Orduyu kurtarmıştır" demecinden sonra dünya basını ve radyoları Türk askerlerinden övgüyle bahsetmeye başlamıştır. Hatta Moskova radyosunun Amerikalılara ithafen "Sizi bu sefer Türkler kurtardı" ifadeleri ile yayın yapması da Türk birliklerinin başarılarının Ruslar tarafından da onaylandığını göstermektedir (Sayılan, 1996, s. 63-64).

Kore Savaşı'nda önemli başarılar imza atan Türk birlikleri birtakım zorluklarla da karşı karşıya kalmıştır. Örneğin Türk birliklerinin emrinde bulunduğu komuta karargâhında düzenlenen toplantılara katılan Kurmay subayın irtibat subayından öte bir işlevinin olmaması ciddi problemlere neden olmuş iletişim hususunda sıkıntılar yaşanmıştır. Ayrıca Türk Tugayının piyadelerinin motorlu olmaması ve savaş deneyiminin eksik olması sorun yaratmış, müttefik kuvvetlerin bazı zamanlar bu eksiklikleri gidermek için yardım etmemeleri Türk birliklerinin sıkıntıya düşmesine neden olmuştur. Temas edilen bu hususlar birlikler arasında sıkı iş birliği ve dayanışmanın yeterli olmadığını göstermektedir (Yalta, 2005, s. 749). Kore'de savaşan Türk askerlerinin karşılaştığı diğer bir sorun ise ailelerine mektup gönderememeleridir. Askerlerin sıkıntılarının gören Türk savaş muhabirleri askerler ile ailelerinin haberleşmelerini sağlamak için gazetelerinde özel sayfalar açmışlardır (Yalta, 2005, s. 756).

Cumhuriyet gazetesi “Cumhuriyet Postası” adlı köşesinde, “Kore’den Türkiyedekilere”, “Türkiye’den Koredekilere” başlığı altında gönderilen mektuplara yer vermiştir (Cumhuriyet, 26 Kasım 1950, s. 6; Cumhuriyet, 28 Kasım 1950, s. 6). Örneğin Kıdemli Yüzbaşı Kaya Aldoğan, eşi Süheyla Aldoğan’a gönderdiği mektubunda “Burada memleketimize olan borcumuzu ödemek üzere savaşıyorum. Orduya böyle bir vazife düştüğü zaman ben elbette geri hizmette duramazdım. Senden isteğim benim her vaziyetimde kızlarıma iyi bakmandır. Allah’a emanet olun” ifadelerine yer vermektedir (Cumhuriyet, 29 Kasım 1950, s. 6). Hürriyet gazetesinin Kore’deki muhabiri Hikmet Feridun Es’in muhasaralardan kurtulan askerlerle yaptığı konuşmalar ile yaralı askerlerin ailelerine gönderdikleri mesajlar da gazetenin sütunlarında geniş yer bulmuştur (Hürriyet, 16 Aralık 1950, s. 4). Kore’de şehit olan askerlerin ailelerine yapılan yardımların listeleri de gazetelerde yayınlanmıştır (Yeni Sabah, 9 Aralık 1950, s. 3; Yeni Sabah, 11 Ocak 1951, s. 3; Yeni Sabah, 12 Ocak 1951, s. 4). Daha önce de ifade edildiği gibi basın, Kore’deki askerlerin aileleri ile haberleşmelerini sağlamak için yaptığı yayınlarla önemli bir vazifeyi yerine getirmeye çalışmıştır.

I. Türk Tugayı dışında üç Türk Tugayı daha Kore’ye gönderilmiştir. II. Türk Tugayı 2 Temmuz 1951’de, III. Türk Tugayı 6 Temmuz 1952’de ve IV. Türk Tugayı da 6 Temmuz 1953’te Kore’de görev yapmıştır (Denizli, 2023, s. 348-349). Türk askerlerinin Kore Savaşı’ndaki başarılarına Türk basınında da geniş yer verilmiştir. Örneğin Hürriyet gazetesinde yer alan bir haberde; Türk birliklerinin Kore’deki kazandığı zaferden dolayı General Mac Arthur tarafından tebrik edildiği ve Generalin “Türk tugayı eşsiz kahramanlıklarla süslü Türk tarihine yeni bir şeref sayfası ilave etti” sözlerini sarf ettiğine dair bilgi yer verilmiştir (Hürriyet, 19 Kasım 1950, s. 1).

Sonuç

Dış politikasındaki en önemli gündem maddesi NATO’ya üye olmak olan DP iktidarı, Kore Savaşı’nı bir fırsat olarak görek 25 Temmuz 1950 tarihinde Bakanlar Kurulu kararı ile Kore’ye 4500 mevcutlu bir askeri birlik gönderilmesine karar vermiştir. Daha sonraki süreçte Genelkurmay Başkanlığı ile Amerikalı uzmanlar arasında yapılan görüşmeler neticesinde Kore’ye gönderilecek olan 4500 kişilik birlik bir tugay seviyesine çıkarılmıştır. DP hükümetinin muhalefetin fikrini almadan böyle bir karar vermesi CHP’nin tepki göstermesine neden olmuştur.

Türkiye Cumhuriyeti, Kore’ye asker gönderme kararı aldığı anda tugayın en kısa sürede hazırlanmasına önem vererek birliklerin teşkilatlanmasına öncelikle personel kadrolarının tamamlanması ile başlamıştır. Birliği oluşturacak erler 1929 doğumlu olanlardan seçilmesi kararı alınsa da kadrolardaki eksiklikleri tamamlamak için 1928 doğumlu ve gönüllü olan askerlerin de kabul edildiği görülmektedir. Birliklere atanacak askeri memur ve astsubayların özellikle iyi ahlaklı olanları ve Amerikalılar tarafından açılan kurslardan geçebilenlerinin seçilmesine dikkat edilmiştir. I. Türk Tugayı’nın Komuta Heyeti’nin oluşturulmasında da bazı aksaklıkların yaşanması ve tugayın harekât subayının atanmasının gecikmesi dikkat çekmektedir. Tahsin Yazıcı’nın Tugay karargâhını tanıdığı subaylardan oluşturmaya çalışması tugayın komuta heyetinin oluşturulmasında Tahsin Yazıcı’nın isteklerinin oldukça etkili olduğunu düşündürmektedir. Nitekim Alay Komutanının atanma sürecinde yaşanan olumsuzluklar ve sonunda Yazıcı’nın önceden tanıdığı iddia edilen Celal Dora’nın atanması bu görüşü destekler mahiyettedir.

Kore Savaşı’na kadar kendi ülke sınırları dışında herhangi bir askeri harekâta dâhil olmayan Türkiye, Milli Mücadele’den sonra ilk kez bir silahlı mücadeleye katılmıştır. Bu yönüyle harbe katılacak olan Türk birliklerinin hazırlıklarına özellikle dikkat edildiği görülmektedir. Diğer taraftan yapılan hazırlıkların mahiyeti değerlendirildiğinde 1947’den itibaren ABD yardımlarının da etkisiyle ordu yapılanmasında meydana gelen değişimin harp hazırlıklarında da kendini hissettirdiği anlaşılmaktadır. Nitekim Kore’ye sevk edilecek birliklerin eğitiminden, sağlık kontrollerine kadar ABD’li subayların denetimine tabi tutulması da bunun bir göstergesi olarak değerlendirilmelidir. Bütün bunlar bir arada düşünüldüğünde gelecek yıllarda eğitim ve yapılanmasından kullandığı silahlara kadar ABD örneğine göre teşkilatlandırılacak TSK’nın ilk sınavı Kore Savaşı olarak görülebilir. Nitekim yapılan hazırlıkların mahiyeti de bunu açıkça ortaya koymaktadır.

Kore’ye gidecek askerlerin gerek sağlık kontrollerine gerekse eğitimlerine önem verilmiş ve Amerikalı uzmanlar tarafından hazırlanan eğitim programları uygulanmaya çalışılsa da özellikle 241. Alayın eğitimi sürecinde, subay atamaların tamamlanmaması, erlerin eğitiminin hem kısa sürmesine hem de erlerin disiplininin sağlanmasında aksaklıkların yaşanmasına neden olmuştur. Erlerin eğitiminde yaşanan sıkıntıların bir diğer nedeni ise aileleri ile görüşmek için uzak yerlere gitmek isteyenlere izin verilmemesi, bunların da firar etmesi ve geri döndüklerinde sayılarının fazla olmasından dolayı birlik içinde konumlandırılmalarında zorluk yaşanmasıdır. Birliklerde yer alan subayların ve askeri memurların geride bıraktıkları aileleri için hizmet erlerinin belirlenmesi, her türlü işlerinin takip edilmesi hatta Ankara- İskenderun arasındaki yolculuklarında kendilerine yoluk verilmesi ailelerin mağdur olmamaları ve ihtiyaçlarının karşılanması için gerekli önlemlerin alındığını göstermektedir. Ayrıca birlikler İskenderun’dan hareket etmeden önce personelden ailelerine maaş bağlama ve para gönderme işlemlerini yapmayanlar için bayram günlerinde de bankalar ve postaneler açık bulundurulmak suretiyle kolaylıklar sağlanmıştır.

Kore'ye gönderilen Kore Türk Tugayı, Kore Savaşı'nda üstlendiği tüm görevleri başarıyla yerine getirmiştir. Özellikle Kunuri Savaşı'nda üstün başarı göstererek tüm dünyanın Türkiye'ye bakış açısının değişmesini sağlamıştır. Ayrıca Atatürk döneminden beri izlenen "yurtta barış dünyada barış" ilkesine dayanan dış politika hedefleri de böylelikle gerçekleştirilmiştir.

Hakem Değerlendirmesi: Dış bağımsız.

Çıkar Çatışması: Yazar, çıkar çatışması olmadığını beyan etmiştir.

Finansal Destek: Yazar, bu çalışma için finansal destek almadığını beyan etmiştir.

Peer-review: Externally peer-reviewed.

Conflict of Interest: The author has no conflicts of interest to declare.

Financial Disclosure: The author declared that this study has received no financial support.

Kaynaklar

Arşiv Belgeleri:

ATASE, 110-9-1-15/1-0-1/ Kore Harbi (1950-1953).
 ATASE, 110-9-1-15/1-0-2/ Kore Harbi (1950-1953).
 ATASE, 110-9-1-15/1-0-8/ Kore Harbi (1950-1953).
 ATASE, 110-9-1-15/1-0-22/ Kore Harbi (1950-1953).
 ATASE, 110-9-1-15/1-0-41/ Kore Harbi (1950-1953).
 ATASE, 110-9-1-15/1-0-42/ Kore Harbi (1950-1953).
 ATASE, 110-9-1-15/1-0-55/ Kore Harbi (1950-1953).
 ATASE, 110-9-1-15/1-0-56/ Kore Harbi (1950-1953).
 ATASE, 110-9-1-15/1-0-57/ Kore Harbi (1950-1953).
 ATASE, 110-9-1-15/1-0-58/ Kore Harbi (1950-1953).
 ATASE, 110-9-1-15/1-0-59/ Kore Harbi (1950-1953).
 ATASE, 110-9-1-15/1-0-64/ Kore Harbi (1950-1953).
 ATASE, 110-9-1-15/2-0-5/ Kore Harbi (1950-1953).
 ATASE, 110-9-1-15/2-0-8/ Kore Harbi (1950-1953).
 ATASE, 110-9-1-15/2-0-20/ Kore Harbi (1950-1953).
 ATASE, 110-9-1-15/2-0-24/ Kore Harbi (1950-1953).
 ATASE, 110-9-1-15/2-0-27/ Kore Harbi (1950-1953).
 ATASE, 110-9-1-15/3-0-91/ Kore Harbi (1950-1953).
 ATASE, 110-9-1-15/3-0-97/ Kore Harbi (1950-1953).
 ATASE, 110-9-1-15/3-0-109/ Kore Harbi (1950-1953).
 ATASE, 110-9-1-15/30-0-178/ Kore Harbi (1950-1953).
 ATASE, 110-9-1-15/4-0-58/ Kore Harbi (1950-1953).
 BCA. 30-11-1-0/216-30-6.

Sürelî Yayınlar:

Cumhuriyet, 26 Kasım 1950, Y. 27, S. 9451.
 Cumhuriyet, 28 Kasım 1950, Y. 27, S. 9452.
 Hürriyet, 19 Kasım 1950. No: 925.
 Hürriyet, 16 Aralık 1950, Y.2, S. 952.
 Yeni Sabah, 9 Aralık 1950, Y. 12, No. 4302.
 Yeni Sabah, 11 Ocak 1951, Y. 12, No. 4933.
 Yeni Sabah, 12 Ocak 1951, Y. 12, S. 4934.
 Zafer, 29 Eylül 1950. No: 514.

Telif ve Tetkik Eserler:

Ahmad, F., & Ahmad, B.T. (1976). *Türkiye'de Çok Partili Politikanın Açıklamalı Kronolojisi (1945-1971)*. Bilgi Yayınevi.
 Afşin, Z. (1953). *Kore Kahramanları ve Türkiye*. Desen Matbaası.

- Albayrak, M. (2004). *Türk Siyasi Tarihinde Demokrat Parti (1946-1960)*. Phoenix Yayınları.
- Armaoğlu, F. (2022). *20. Yüzyıl Siyasi Tarihi (1914-1995)*. Kronik Kitap.
- Artuç, İ. (1990). *Kore Savaşları'nda Mehmetçik*. Kastaş Yayınları.
- Best, A., Hankimaki, J.M., Mailo, J.A., & Schuize, K.E. (2012). *20 Yüzyılın Uluslararası Tarihi*. Siyasal Kitabevi.
- Denizli, A. (2023). *Cumhuriyet ordusunun denizaşırı savaşı: Kore Harbi ve Türk ordusundaki değişim ve dönüşüme etkileri*. Z. Türkmen (Ed.), Cumhuriyetin 100. yılında Türk ordusu ve milli savunma (ss. 325-354). Vakıfbank Kültür Yayınları.
- Dora, C. (1963). *Kore Savaşında Türkler (1950-1951)*. İsmail Akgün Matbaası.
- Elmas, A. (2004). *Kore Savaşı'nda Türk ordusu* [Yüksek lisans tezi, Dokuz Eylül Üniversitesi].
- Erhan, Ç. (2002). *ABD ve NATO'yla ilişkiler*. B. Oran (Ed.), Türk dış politikası Kurtuluş Savaşı'ndan bugüne olgular, belgeler, yorumlar (1919-1980) (ss. 522-576). İletişim Yayınları.
- Kore'de Türk Muharebeleri*. (2012). Genelkurmay Başkanlığı.
- Kore Harbi'nde Türk Silahlı Kuvvetlerinin Muharebeleri (1950-1953)*. (1975). Genelkurmay Harp Tarihi Başkanlığı.
- Öke, M.K. (1990). *Unutulan Savaş'ın Kronolojisi: Kore, 1950-53*. Boğaziçi Yayınları.
- Sander, O. (2020). *Türkiye'nin Dış Politikası*. İmge Kitabevi.
- Sayılan, N. D. (1996). *Kore Harbinde Türklerle*. Milli Eğitim Bakanlığı Yayınları.
- Sönmezoğlu, F. (2016). *Soğuk Savaş Döneminde Türk Dış Politikası (1945-1991)*. Der Yayınları.
- Tuncer, H. (2017). *Türk Dış Politikası Cumhuriyet Dönemi (1920-2002)*. Kaynak Yayınları.
- Uçarol, R. (2013). *Siyasi Tarih (1789-2021)*. Der Yayınları.
- Yalta, B. (2005). *Kunu-ri Muharebeleri ve Geri Çekilmeler (26. XI. 1950- 24.I.1951)*. Türk Tarih Kurumu Yayınları.
- Yazıcı, T. (1963). *Kore Birinci Türk Tugayında Hatıralarım*. Ülku Basımevi.

Makaleler:

- Bulut, S. (2008). *Sovyet Tehdidine Karşı Güvenlik Arayışları: I. ve II. Menderes Hükümetlerinin (1950-1954) NATO Üyeliği ve Balkan Politikası*. *Ankara Üniversitesi Türk İnkılâp Tarihi Enstitüsü Atatürk Yolu Dergisi*, 41, 35-61.
- Bulut, S. (2018). *38. Eylemde Güç Mücadelesi: Kore Savaşı ve Türkiye'deki Tezahürleri*. *Mavi Atlas*, 6(1), 185-204.
- Efe, İ. (2014). *NATO'ya Üyelik Sürecinde Türkiye-ABD İlişkileri ve Türk Kamuoyundaki Akisleri*. *History Studies*, 2(11), 601-619.
- Leffler, M. P. (1985). *Strategy, Diplomacy, and the Cold War: The United States, Turkey, and NATO, 1945-1952*. *The Journal of American History*, 4(71), 807-825.
- Yaman, A. E. (2006). *Kore Savaşı'nın Türk Kamuoyuna Yansıması*. *Ankara Üniversitesi Türk İnkılâp Tarihi Enstitüsü Atatürk Yolu Dergisi*, 10(37), 231-245.

İstanbul'un Gözde Caddelerinin Şehir Dinamikleri Bağlamında Değerlendirilmesi

Evaluation of İstanbul's Popular Streets in the Context of Urban Dynamics

Furkan Taha ÇOBANLI  (Sorumlu Yazar-Corresponding Author)

İstanbul Üniversitesi, Sosyal Bilimler Enstitüsü, Coğrafya Anabilim Dalı, İstanbul, Türkiye
Division of Geography, Institute of Social Sciences, İstanbul University, İstanbul, Türkiye
furkantaha.cobanli@ogr.iu.edu.tr

Mehmet Akif CEYLAN 

Marmara Üniversitesi, İnsan ve Toplum Bilimleri Fakültesi, Coğrafya Bölümü, İstanbul, Türkiye
Department of Geography, Faculty of Humanities and Social Sciences, Marmara University, İstanbul, Türkiye
maceylan@marmara.edu.tr



Geliş Tarihi/Received 14.07.2024
Revizyon Talebi / Revision Request 27.08.2024
Son Revizyon / Final Revision 04.09.2024
Kabul Tarihi/Accepted 05.09.2024
Yayın Tarihi/Publication Date 15.12.2024

Atf:

Çobanlı, F.T., & Ceylan, M.A. (2024). İstanbul'un Gözde Caddelerinin Şehir Dinamikleri Bağlamında Değerlendirilmesi. *Edebiyat ve Beşeri Bilimler Dergisi*, 73, 99-116.

Cite this article:

Çobanlı, F.T., & Ceylan, M.A. (2024). Evaluation of İstanbul's Popular Streets in the Context of Urban Dynamics. *Journal of Literature and Humanities*, 73, 99-116.



Content of this journal is licensed under a Creative Commons Attribution-Noncommercial 4.0 International License.

Öz

Caddeler farklı uzunluk ve genişliklerinin yanı sıra farklı fonksiyonlarıyla şehirlerin temel bileşenlerinin başında gelmektedir. Türk coğrafya literatüründe şehirlerin caddelerine yönelik çalışmalar oldukça azdır. Şehir bileşeni olarak caddeleri inceleyen bu çalışma, İstanbul'a odaklanarak şehir coğrafyası perspektifinden "gözde cadde" terimini tanımlamayı ve tanıtmayı amaçlamaktadır. Bu amaca yönelik olarak daha önce caddelere yönelik yapılan çalışmalar incelenmiş ve İstanbul'un en gözde iki caddesi belirlenmiştir. Ayrıca İstanbul'un cadde morfolojisinin genel özelliklerine de çalışmada temas edilmektedir. Çalışma, saha gözlemleri ve açık kaynaklı coğrafi verilerin kullanımı yoluyla gözde caddelerin tarihi önemini, fiziki yapısını ve güncel fonksiyonel kullanım özelliklerini araştırmaktadır. Bu bağlamda İstanbul'da İstiklal ve Bağdat caddelerinin en bilinen gözde caddeler olduğu ve her ikisinin de tarihi açıdan süreklilik taşıdığı, kullanım açısından ise alışveriş fonksiyonunun ağırlık kazandığı ve bunlar içerisinde giyim sektörünün her iki caddede de yaygın sektör olarak ön plana çıktığı belirlenmiştir.

Anahtar Kelimeler: Şehir Coğrafyası, Gözde Cadde, İstanbul, İstiklal Caddesi, Bağdat Caddesi

Abstract

Streets are essential components of cities, varying in length, width, and function. Despite limited studies in Turkish geography literature, this research focuses on streets as crucial urban elements, aiming to introduce the concept of a "popular street" in urban geography, particularly in İstanbul. The study reviews previous research on streets and identifies the two most popular streets in İstanbul. It also discusses the general characteristics of street morphology in İstanbul. By conducting field observations and utilizing open-source geographical data, the study explores the historical significance, physical structure, and current functional use of these popular streets. The research distinguishes İstiklal and Baghdad streets as the most renowned in İstanbul, noting their historical continuity. Furthermore, it highlights the predominance of shopping activities on these streets, particularly in the clothing sector.

Keywords: Urban Geography, Popular Street, İstanbul, İstiklal Street, Bağdat Street

Giriş

Şehirler farklı bileşenlerin bir araya gelmesinden oluşan yapay yaşam mekânlarıdır. Bu yaşam mekânlarının bir parçası olan caddeler gündelik şehir hayatının büyük bir parçasını oluşturur. Bu parça bazı durumlarda bir şehrin ana eksenini dahi oluşturabilir (Ceylan, 2011, s. 58). Şehir ortamındaki caddelerin önemi düşünüldüğünde dünya genelinde şehirlerin genel işlevselliğini ve yaşanabilirliğini artırmaları nedeniyle caddelerin oldukça önemli olduğu görülür. Amerikalı şehir bilimci Lynch şehirlerde yaşayan insanların beş ana unsuru hafızalarında sakladıklarını belirtmiştir. Bunlar yollar, kenarlar, bölgeler, düğüm noktaları ve simge yapılarıdır (1990, s. 47). Caddeleri ve sokakları içeren yollar şehirlerin hayati organıdır (Jacobs, 1992, s. 29). Bu şehir bileşeni gerek şehir insanının gündelik dinamiklerini gerçekleştirdiği gerekse şehrin fiziki biçimlenişini etkilediği için şehrin ve şehirlinin hafızasında önemli yer tutmaktadır. Aynı zamanda caddeler, şehir ekonomilerinin sürdürülmesinde temel bir rol oynayarak toplumlarımız için hayati önem taşıyan kanallar olarak hizmet vermektedir (NACTO, 2013, s. 1). Bu nedenlerle cadde ve sokak ağlarının anlaşılması, genel olarak kentsel ortamların daha iyi kavranmasını sağlamaktadır (Kahraman, 2022, s. 97)

Kentsel çevrede bireyler için günlük hareketleri ve faaliyetleri kolaylaştıran kanallar olarak caddeler, kentin fiziki yapısının ve mekânsal dokunun oluşumunda kritik role sahiptir. Sahip olduğu bu rol onu kent yaşamının ve morfolojisinin ana bileşenlerinden birine dönüştürmüştür (Aliğaoğlu, 2003, s. 66). Şehirlerde mekân kullanımının temel odaklarından biri olan caddeler kullanım biçimleri, şekillenişleri ve şehirselleşme işlevi nedeniyle önemlidir. Bu alanlar hem mahalli odakları hem de şehrin önemli noktalarını birbirine bağlayarak insanları şehre, şehri de insanlara bağlamaktadır. Bu bağlayıcı işleviyle caddeler hem mimarinin bir ürünü hem de sosyal faaliyetlerin merkezi olma görevini üstlenir (Çelik vd., 1996, s. 1). Böylece caddeler; ülkelerin, illerin, şehirlerin, mahallelerin, insanların, yaşam biçimlerinin ve kültürel dinamiklerin oluşumunu ve gelişimini etkileyen temel mekânlar olarak değerlendirilir.

Şehir hayatının gündelik akışı içerisinde insanların bir arada bulunduğu ve çok çeşitli faaliyetler gerçekleştirdiği caddeler; ulaşım, ticaret, sosyal etkileşim ve boş zaman aktiviteleri için kullanılmakta ve böylece şehrin dinamik dokusu burada şekillenmektedir (Aliğaoğlu & Yiğit, 2013, s. 313). Caddeler, sokaklar, meydanlar ve binalar şehir plancısı olan Moughtin tarafından tüm şehir alanının bir bileşeni olarak görülmektedir (2003, s. 1). Özünde şehir mekânlarını birbirine bağlayan kanallar olan caddeler insan etkileşimlerinin teşvik edilmesinde, temel erişimin sağlanması ile şehir gelişiminin yönlendirilmesinde önemli roller oynamaktadır.

Cadde ve sokaklar yalnızca ulaşım ile ilgili alanlar da değildir. Buraları şehrin damarları gibidir. Bütün gün boyunca devam eden şehir yaşamı cadde ve sokaklarda yoğunlaşır ve şekillenir. Aynı zamanda her türlü şehir fonksiyonlarının icra edildiği yerlerdir. Cadde ve sokaklar şehirde coğrafyanın, tarihin, kültürün, üzüntülerin, sevinçlerin, önemli şahsiyetlerin ve her türlü ekonomik fonksiyonların izlerini adlarıyla bugüne ve gelecek nesillere taşır. Bu yönüyle şehirdeki yer adları her gün gözümüze işen ve geçmişi hatırlatan belgeler niteliğindedir (Ceylan, 2022, s.621). İstanbul da binlerce cadde ve sokağı ile farklı dönemleri ve yaşanmışlıkları yansıtan oldukça zengin bir arşive ve güçlü bir hafızaya sahiptir.

Cadde etkinliklerini ve bu etkinliklerin farklı caddelerdeki değişimlerini anlamak, şehri tanıma açısından kritik önem taşır. Bu önemi dikkate alarak daha önce yapılan çalışmalara bakıldığında caddeler çeşitli şekillerde özelleştirilmiş ve buna binaen sınıflandırılmış ve adlandırılmıştır. Alanyazına bakıldığında; Great Street (Jacobs, 1996), Amerika Birleşik Devletleri, Kanada ve İrlanda'da kullanılan Main Street ise American Planning Association (2007) ve Project for Public Spaces (2008) tarafından tanımlanmakta, benzer şekilde İngiltere'de Ana Alışveriş Caddelerini tanımlamak için kullanılan High Street (Dawson, 1988) terimi de caddeler için kullanılmaktadır. Ayrıca şehirdeki ana ticaret caddelerini tanımlamak için de Market Street, Front Street, Fore Street, King Street, Queen Street, Hollanda'da Hoogstraat ve Fransa'da Rue Principale terimleri kullanılmaktadır (Carmona, 2015, s. 3).

Türkiye'de günümüzde benzer şekilde belediyeler bünyesinde modern şehir donatılarıyla yenilenen caddeler "Prestij Caddeleri" olarak adlandırılmaktadır (Manisa Belediyesi, 2024). Bu adın Türk Dil Kurumu'nun Güncel Türkçe Sözlüğünde; Fransızca "prestige" kelimesinden alınma olup saygınlık anlamına geldiği belirtilmektedir (<https://sozluk.gov.tr/>). Bazı şehirlerde benzer caddelere Sevgi Yolu gibi isimlerin verildiği de dikkati çekmektedir. Osmanlı Arşivi'ndeki belgelerden anlaşıldığına göre, Osmanlı döneminde şehirlerde öne çıkan büyük caddelere Cadde-i Kebir, Büyük Cadde gibi isimler verilmektedir. Örneğin Beyoğlu Cadde-i Kebir (İstiklal Caddesi), Bursa Cadde-i Kebir, Erzurum Cadde-i Kebir ve Musul Cadde-i Kebir gibi birçok örneklerin varlığı kaydedilmektedir. Osmanlı Devleti tarafından şehirlerde bu tür caddelerin inşası için yerel yönetimlerin teşvik edildiği de görülmektedir.

Bu çalışmada şehirde öne çıkan caddeler için yeni bir adlandırma önerilmektedir. Sahip olduğu özellikler sebebiyle diğerlerinden ayrılan caddeler için benzerleri arasında nitelikleri sebebiyle üstün tutulan, beğenilen, önem verilen (TDK, 2024a) anlamına gelen gözde kelimesi tercih edilmiş ve böylece Türkiye şehirleri için Gözde Cadde terimi önerilmektedir. Bu çalışmada "gözde caddeler", hem şehir için stratejik açıdan önemli ve prestijli olan karma kullanımlı perakende caddelerini hem de yerel olarak önemli ve özellikleri sebebiyle bu caddelere eşdeğer olan karma kullanımlı koridorları ifade etmektedir.

Bu noktada çalışmanın temel amacı, şehirler için önem arz eden gözde caddelerin genel özelliklerini ortaya koymak ve önerilen bu adlandırmayı ve çalışmanın ilerleyen kısımlarında açıklanan nitelikleri dikkate alarak İstanbul'daki iki gözde caddeyi şehir coğrafyası çerçevesinde değerlendirmektir. Bu ana amacın dışında çalışmada İstanbul ili sınırları içerisinde yer alan caddeler hakkında genel bilgiler de sunulmaktadır.

Ülkemizde şehir içi mekân kullanımı, şehir morfolojisi, şehir toponimisi kapsamında cadde ve sokak sistemleri üzerine çeşitli çalışmalar gerçekleştirilmiştir (Aliğaoğlu, 2003; Aliğaoğlu & Yiğit, 2013; Ay Ak & Aktaş, 2021; Ceylan, 2015, 2022; Kahraman, 2018; Yılmaz Çildam, 2018). Ancak bu çalışma, getirdiği yeni terim ve yaklaşımla önceki çalışmalardan ayrılmakta ve bu nedenle çalışmanın ülkemiz coğrafya literatürüne katkı sağlayacağı umut edilmektedir.

Yöntem ve Malzeme

Çalışmada ilk olarak caddelerle ilgili nispeten geniş bir ulusal ve uluslararası literatür gözden geçirilmiş ve çeşitli kaynaklar tespit edilmiştir. Konunun teorik ve pratik yönlerinin tam olarak kavranmasını sağlamak amacıyla caddelerle ilgili tespit edilen araştırmalar detaylı olarak incelenmiştir. Bu ilk incelemeyi takiben bir araya getirilen malzemeyi kullanarak güçlü bir kavramsal çerçeve oluşturmaya yönelinmiştir. Söz konusu bu çerçeve ile caddelerin şehir ortamındaki öneminin derinlemesine incelenmesini kolaylaştırarak farklı cadde tanımlarını ve gözde caddelerin önemini altı çizilmiştir. Bunların yanında çalışmada morfoloji, işlev ve mekânsal organizasyon yapılarına göre caddeler için kullanılan sınıflandırmalar değerlendirilmiştir. Çalışmanın bu bileşenlere ilişkin yaptığı değerlendirme, gelecekteki ampirik araştırmalar için bir temel oluştururken aynı zamanda caddeleri değerlendirmek için tutarlı ve sistematik bir çerçeve için sonraki araştırmalara zemin hazırlamıştır.

Çalışma için ihtiyaç duyulan cadde ve sokaklarla ilgili veriler OpenStreetMap (<https://download.geofabrik.de/europe/turkey.html>) yol ağı verisi üzerinden elde edilmiş ve veriler ArcGIS Pro yazılımı kullanılarak işlenmiştir. Belirtilmesi gereken diğer bir husus da çalışmanın üçüncü bölümünde ele alınan caddelerin neresi olduğudur. Bu noktada çalışmada şehirde "cadde" adı verilen tüm ağlar değerlendirilmiştir. Şehrin sahip olduğu yol ağı içerisinde cadde adı geçen tüm parçalar seçilmiş, ayrılmış ve elde edilen bu veriler çalışmada kullanılmıştır.

Özel olarak ele alınan gözde caddeler için ise İstanbul'un caddeleri üzerine yapılan farklı bilim dallarındaki araştırmalar taranmıştır. Bu kapsamda, Ulusal Tez Merkezi ve çeşitli akademik veri tabanları (Google Scholar, Dergipark vb.) kullanılarak, ilgili tezler ve makaleler toplanmıştır. Arama kriteri olarak "İstanbul caddeleri", "caddeler" ve "cadde" anahtar kelimeleri kullanılmıştır. Toplamda 78 çalışmanın içerik analizi bu kriterlere uygun bulunmuş ve bu çalışmalardan elde edilen verilere göre, gözde caddeler seçilmiştir. Makalede gözde caddelerin değerlendirilmesi, şehir coğrafyası perspektifinden ilgili caddenin tarihi bağlamda şehir için neden önemli olduğunu ve güncel kullanımını ortaya koymaktadır. Ayrıca beşinci bölümde gözde caddelerin fonksiyonel kullanımının belirlenmesi için cadde orta noktasından itibaren her iki ekseninde toplam 100 m'lik bir zon oluşturulmuştur. Bu alanda kalan veya bu alana temas eden her yapı, caddenin kullanım sınırları içinde sayılmıştır.

Makale kapsamında İstanbul caddelerinin genel özellikleri de değerlendirilmiştir. Bu kapsamda cadde yönelimlerinin görsel bir temsili olan gül diyagramı oluşturmak amacıyla yukarıda açıklanan veri kaynağı kullanılmıştır. Veri analizi Jupyter Notebook kullanılarak, pandas, numpy, matplotlib ve scipy.stats gibi Python kütüphaneleri ile gerçekleştirilmiştir (Harris vd., 2020; Hunter, 2007; McKinney, 2010; Virtanen vd., 2020). Bu kütüphaneler bir Excel dosyasından veri almak, cadde segmentleri arasındaki açılar hesaplamak ve renk kodlu çubuklarla gül diyagramını oluşturmak için kullanılmıştır. Ayrıca, cadde yönelimlerinin dağılımını yorumlamak için scipy.stats modülündeki işlevlerle dairesel ortalama yön, konsantrasyon ve dairesel varyans gibi istatistiksel ölçütler İstanbul caddeleri özelinde hesaplanarak çalışmada sunulmuştur.

Cadde Kavramı, Çeşitleri ve Gözde Caddeleri Anlamlandırma

Caddeler, şehirlerin genel ve yaygın unsurlarıdır; bireyler arasında doğrudan yani yüz yüze etkileşimi kolaylaştıran hayati kentsel alanlar olarak faaliyet göstermektedir. Cadde için Türk Dil Kurumu ve Kentbilim terimleri sözlüklerinde yer alan "ana yol" gibi kısa tanımlar, caddenin çok yönlü yapısını kavramak için oldukça yetersizdir (Keleş, 1980, s. 136; TDK, 2024b). Türkiye'de yürürlükte olan Adres ve Numaralamaya İlişkin Yönetmelik kapsamında cadde, bir yerleşim yeri içindeki geniş ve uzunca sokak olarak tanımlanmaktadır (Resmi Gazete, 2006). Yine Oxford İngilizce Sözlüğü (OED) 'ne göre, cadde tanımı şunları içermektedir: "Bir şehir, kasaba veya köyde, tipik olarak nispeten geniş (şerit, dar geçit vb.'nin aksine) ve genellikle iki sıra ev arasında uzanan bir yoldur (OED, 2024)".

Caddeleri sadece yol olarak düşünmek, şehir faaliyetlerini birbirine bağlayan mekânın özelliklerini göz ardı etmek anlamına gelir. Yollardan farklı olarak caddeler sadece yayalar ve araçlar için ulaşım güzergâhlarını kapsamazlar. Bu alanlar aynı zamanda yerleşim yerlerinin ayrılmaz bir parçası olarak da işlev görür. Caddelerin belirleyici özelliklerinden biri, her iki tarafındaki yapılaşma ile sınırlandırılarak kentsel ortamlarda hareketi kolaylaştıran alanlar oluşturmasıdır (Halu Yazıcıoğlu,

2010, s. 54). Böylelikle caddeleri ve sokakları da dâhil ederek şehirleri organize edebilen ve birleştirebilen kamusal şehrsel alanlar olarak nitelendirilebilir (Moudon, 1987, s. 13).

Caddeler çeşitli işlevlere hizmet eden şehir alanlarıdır. Bu alanlar, şehirde sokakları ayırmaktan yol ve adres bulmaya, altyapı hizmetleri sunmaktan yönetsel işlevler sağlamaya kadar çeşitli işlevlere sahiptir (Aliağaoğlu & Yiğit, 2013, s. 313). Şehir coğrafyası perspektifinden bakıldığında, caddeler, şehir dokusu içinde hareketi ve karşılıklı ticari ile sosyal etkileşimi kolaylaştıran bir kanal işlevi gören yapı çevrenin bir parçasıdır. Aynı zamanda bu parça bulunduğu yerleşmenin tarihi, kültürü ve sosyal durumunun önemli izlerini taşır (Kahraman, 2018, s. 273). Caddeler, şehir içi arazi kullanım şekillerini, sosyoekonomik dinamikleri ve kültürel etkileri yansıtarak şehrin mekânsal organizasyonunu somutlaştırırken, aynı zamanda şehrsel faaliyetler için bir odak ve bağlantı noktası olma işlevi görür. Böylelikle yerel kimlik ve kolektif hafızanın bir yansıması olarak tüm insanlara hizmet eder. Kısacası şehrin caddeleri, ulaşımı, ticareti, sosyal etkileşimi ve kültürel alışverişi sağlayarak şehir yaşamının ve kimlik gelişiminin merkezleri olarak işlev gören şehrsel kanallardır (Şekil 1).

Caddeler genellikle işlevlerine, trafik hacimlerine ve çevredeki arazi kullanımına göre kategorize edilir. Bu sınıflandırmalardan biri Amerikan Eyalet Karayolu ve Ulaşım Yetkilileri Birliği (AASHTO) tarafından yapılan 4 kademeli sınıflandırmadır (Şekil 2). Bu sınıflandırmaya göre; çeşitli alanlar arasında yüksek trafik hacmini idare etmekten sorumlu olan Arteriyel Caddeler; trafiği yerel caddelerden toplayan ve arteriyel yollara yönlendiren Toplayıcı Caddeler; esas olarak daha düşük trafik hacimleri ve hızları olan mahallelere hizmet veren İkincil Caddeler ve binaların arasında veya arkasında yer alan, park, teslimat ve kamu hizmetlerine erişimi kolaylaştıran dar şeritler olan sokaklar yer alır (AASHTO, 2018).

Şehirleri morfolojik olarak inceleyen bir çalışmada ise caddeler üç tipte (kentsel ana cadde, yerel ana cadde ve yerel sokaklar) değerlendirilmiştir (Dibble vd., 2019, s. 712). Ana caddeler, üç veya daha fazla şehir bölgesini veya demiryolu ya da nehir gibi fiziksel engelleri aşan, bölgesel olarak öne çıkan yollardır. Ayrıca, ulaşım ve ticarete de önemli bir rol oynarlar. Yerel ana cadde ise iki şehir bölgesini birbirine bağlar ve özellikle kentsel anayollar olan kavşaklarda bir şehir bölgesi içinde veya genelinde daha yerel hareketlilik ve iş sağlar. Öte yandan yerel sokaklar da dar bir alan içindeki hareketlilik için doğrudan öneme sahiptir ve tipik olarak konutlara veya okullar ya da park alanları gibi kamu tesislerine hizmet verir (Dibble vd., 2019, s. 713).

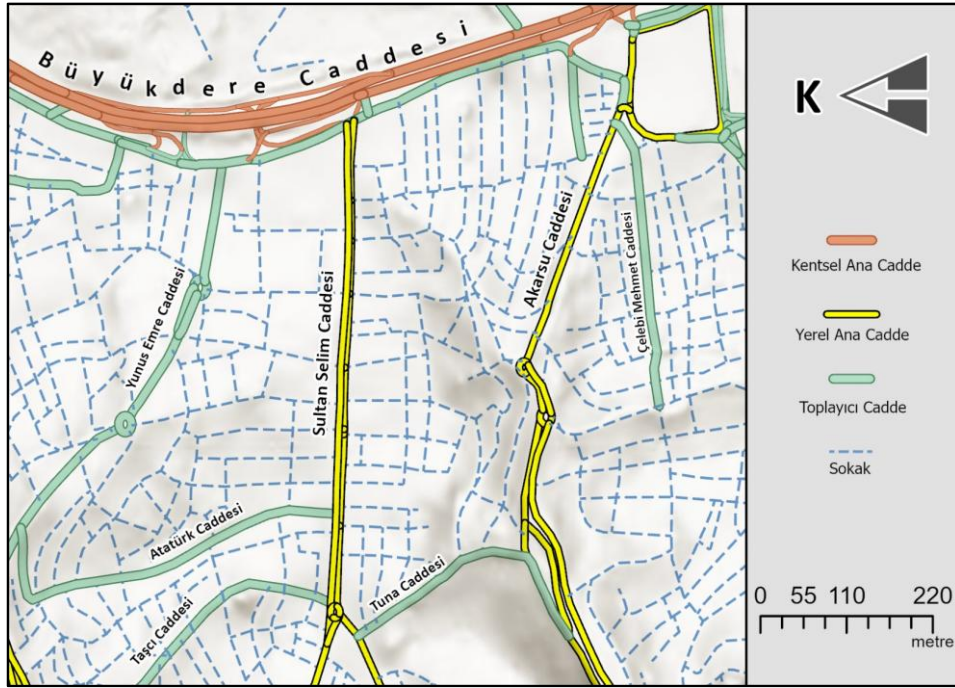

Şekil 1. İstanbul'un şehir dokusu içerisindeki cadde örnekleri (Kağıthane)

"Gözde Cadde" terimi, Türkiye şehirlerinin ana caddelerine dair bir bakış açısını yansıtmaktadır. Bu caddeler, fiziki altyapılarının yanı sıra sosyoekonomik, tarihi ve kültürel unsurlar açısından da oldukça zengindir. Gözde caddeler diğer caddelere göre üstün nitelikleriyle öne çıkmaktadır. Bu sebeple benzerleri arasında nitelikleri sebebiyle üstün tutulan, beğenilen, önem verilen anlamına gelen gözde kelimesi çalışmada bu caddeleri tanımlamak için kullanılmıştır. Diğer caddelere kıyasla daha fazla beğenilen, önem verilen ve yerel, ulusal, hatta küresel ölçekte bilinen bu akslar, şehir yaşamının canlı kültürel dokusunu yansıtır. Bu alanlar çeşitli seçenekler ve fırsatların bir arada bulunduğu toplum kimliği ve kolektif hafızanın önemli mekânlarıdır. Bu mekânların önemi yerel sınırların ötesine geçerek daha geniş bir kitlenin ilgisini de çekmektedir.

Özünde gözde caddeler şehir yaşamının karmaşıklığı ve sosyal değerler ile inşa edilmiş çevre arasındaki etkileşimi anlamayı sağlar. Böylece toplumsal doku ve şehir hayatını yansıtan bu caddeler bulunduğu şehrin kültürel peyzajını yansıtır. Türkiye şehirleri için önerdiğimiz bu adlandırmaya benzer olarak Jacobs "Great Street" kavramını ortaya atmıştır. Buna göre büyük bir caddenin yaya güvenliği ve konforuna öncelik vermesi, sosyal etkileşim ve faaliyetler için alanlar sağlaması, iyi tasarlanmış ve fiziki olarak çekici bir çevre sergilemesi ve topluluk hissi oluşturmak için bir dizi hizmet ve cazibe merkezi sunması gerekmektedir. Bu çalışmada önerilen gözde caddeler için belirtilen özellikler Jacobs'un tanımıyla benzerlik göstermektedir.

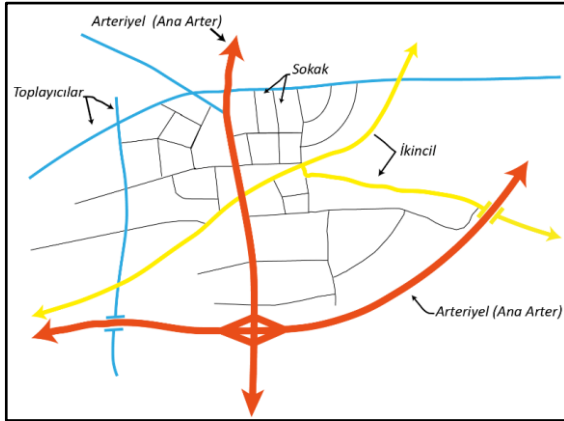

Şekil 2. AASHTO sınıflandırmasına göre yol ağları (AASHTO, 2018)

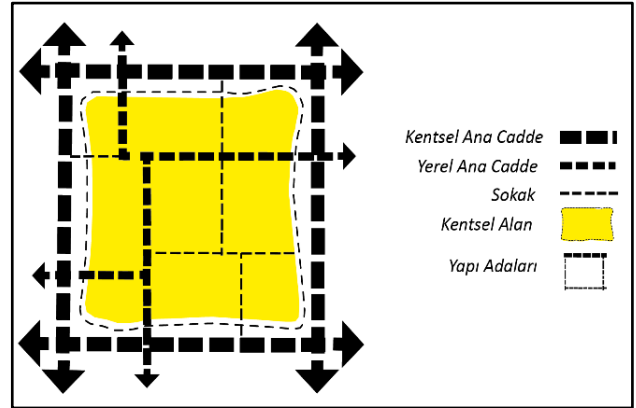

Şekil 3. Dibble ve diğerleri'nin temsili şehir bölgesi (Dibble vd., 2019, s. 712)

Caddeler için yapılan bir diğer sınıflama ise caddeleri sunduğu olanaklar yani fonksiyonlarına göre sınıflandırmaktır. Ana, Pazar, Rıhtım, Ticari, Yaya, Tören ve Transit caddeleri de dâhil olmak üzere çeşitli şehirselleşmiş cadde türleri, ayırt edici özellikleriyle şehir ortamlarında farklı rol üstlenirler. Ticari caddeler, yaya trafiğine öncelik veren çok sayıda işletmenin bulunduğu hareketli perakende alanlardır. Tipik olarak şehir merkezlerinde bulunan yaya caddeleri ise açık hava rekreasyonu ve sosyal etkileşim için alanlar sağlar. Ana caddeler, karma kullanımlı yapıları ve transit geçişlere kolay erişimleri nedeniyle önemli caddelerdir. Pazar sokakları hem kalıcı mağazalara hem de sokak satıcılarına ev sahipliği yaparak hareketli bir perakende ortamını meydana getirir.

Gözde caddelerle bağlantılı olarak cadde mağazacılığına da temas etmek gerekir. Cadde mağazacılığı, şehirlerin en işlek caddelerini kullanarak, mağazaların tüketici çekiciliğini ve marka prestijini artırmayı hedefleyen bir perakende stratejisidir. Bu mağazacılık tipinde kullanılan caddeler için üç önemli faktör dikkate alınır. Bunlar merkezîyet, insan yoğunluğu ve pazar potansiyelidir (Köksal & Mirza, 2013, 78). Bu strateji caddelerin güçlü ekonomik potansiyeli ve marka bilinirliğini artıran nitelikleri nedeniyle perakende sektörü için hayati önem taşır. Ayrıca cadde ticareti, şehirlerin ekonomik dinamiklerini ve tüketici davranışlarını doğrudan etkiler ve ticaretin yapılandırılmasında önemli bir rol oynar. Bu noktada gözde caddeler ise tüketici kitlesi, yoğun yaya ve araç trafiği ile mağazalar için cazip bir ortam sunar, bu da hem markaların bilinirliğini artırır hem de şehir ekonomisinin gelişimine katkıda bulunur.

İstanbul Caddelerinin Genel Özellikleri

İstanbul, kapsamlı kara, deniz ve hava ulaşım altyapılarına sahip bir kıyı megapolü ve hizmet şehri olarak öne çıkmaktadır. Aynı zamanda, çağlar boyunca farklı medeniyetlerin bulunduğu bir merkez olarak tarihi önemini de korumaktadır. Günümüzde, şehir alanının sınırları oldukça genişlemiştir. Küreselleşme ekseninde şehir büyürken nüfus artmış ve yeni mekânsal kurgular ortaya çıkmıştır. Bu gelişim sürecinden şehrin cadde ve sokak sistemi de etkilenmiştir. Şehir saçaklanarak büyürken yeni cadde ve sokak kurguları oluşturulmuştur. Bugün İstanbul büyükşehir sınırları içinde cadde adı taşıyan yaklaşık 3.000 bağımsız aks bulunmaktadır. Bu caddelerin sayıca yoğunluk kazandığı ilçeler arasında Gaziosmanpaşa, Fatih, Ümraniye, Ataşehir, Pendik ve Sultanbeyli bulunmaktadır (Şekil 4).

Şehrin caddelerinin ortalama hizalanmasına veya yönüne bakıldığında, en fazla sayıda caddenin sıralandığı yön yaklaşık olarak $87,50^\circ$ ile doğu-batı doğrultusundadır. Ortalama yönde ise $37,56^\circ$ ile kuzeydoğu yönüne doğru ilerledikleri görülür. Yoğunluk sayısı ise 0,19 ile önemli bir kümelenme veya yön hizalaması olmadığını göstermektedir. Bu noktada caddelerin yönelimi dağınıktır ve bu şehrin cadde planının tek bir eksen boyunca sıkı bir şekilde düzenlenmiş olmaktan ziyade daha çeşitlendirilmiş veya merkezleştirilmemiş olduğunu yansıtmaktadır. Bu durum genel olarak caddeler için katı bir ızgara ya da radyal plan yerine, farklı yönlere yönlendirilmiş caddelerin bulunduğu çeşitli bir şehir yapısına işaret etmektedir. Buna ek olarak 0,96'lık yüksek dairesel varyans değeri ise cadde yapılarının çeşitli ve karmaşık geometriler sunan heterojen bir şehir

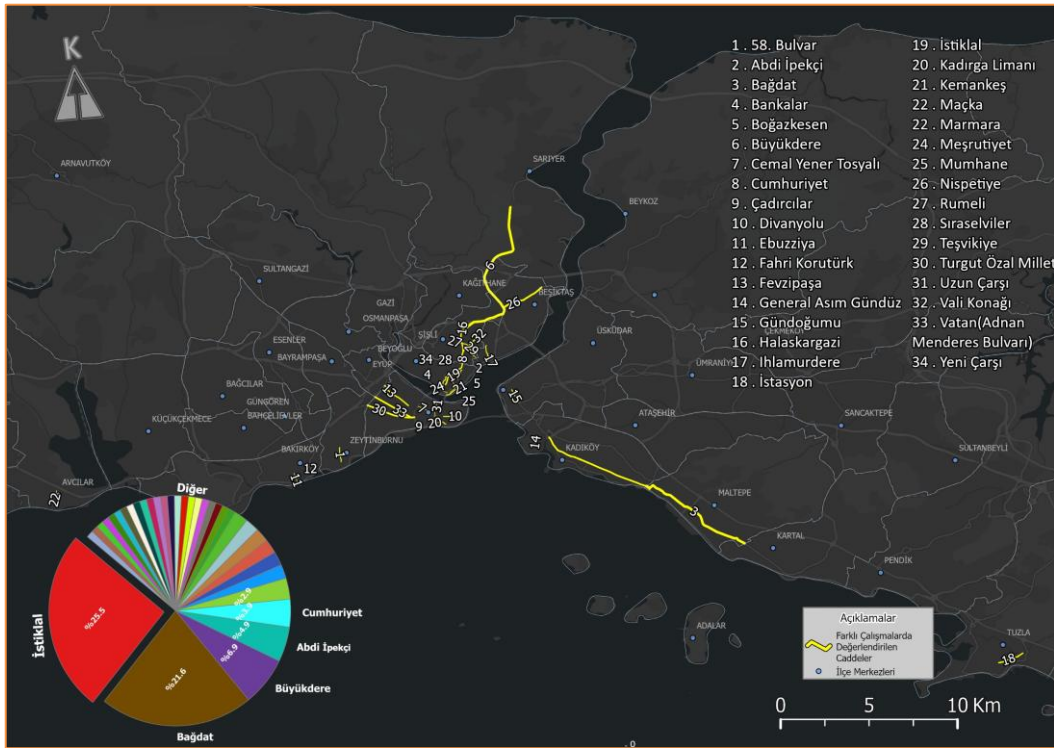

Şekil 5. İstanbul'da caddeler üzerine yapılan çalışmaların dağılışı ve ilgili caddelerin lokasyonları

İstanbul'un Hiç Uyumayan Caddesi: İstiklal Caddesi

İstanbul'un batı yakasında Beyoğlu ilçesi sınırları içinde yer alan ve Tünel ile Taksim Meydanı arasında uzanan İstiklal Caddesi, şehrin ticaret ve turizm sektörleri için önem arz etmektedir. Cadde idari bakımdan Gümüşsuyu, Şehit Muhtar, Kâtip Mustafa Çelebi, Kuloğlu, Hüseyinağa, Kamer Hatun, Asmalı Mescit, Tomtom ve Şahkulu mahalleri sınırları içinde yer almaktadır. Geçmişte Pera (karşı yaka, öte) olarak adlandırılan bölgede, Grande Rue de Péra ve Cadde-i Kebir isimleriyle anılan ve kuzeydoğu-güneybatı yönünde uzanan 1306 m'lik yol, bitişiğindeki Tarlabası Bulvarı ile Beyoğlu'nun belkemiğini meydana getirmektedir (Fotoğraf 1). Cadde, Beyoğlu Yarımadası'nda denizden ortalama 70 m yükseklikte, Boğaz'a, Marmara Denizi'ne ve Haliç'e doğru alçalan geniş plato üzerinde bulunmaktadır. Cumhuriyet'in ilk yıllarında İstiklal adını (aynı dönemde İstanbul, Ankara, İzmir gibi birçok şehirde cadde, mahalle, okul gibi birçok yere bu isim verilmiştir) alan cadde, Tarihi Yarımada ile Haliç'in kuzey, kuzeydoğu tarafında konumlanır (Şekil 6). Caddenin bu merkezi konumu, İstanbul'un pek çok yerinden otobüs, metro veya füniküler ile kolayca ulaşılmasını sağlamaktadır.

19. yüzyılda İstanbul'u ziyaret eden birçok seyyah bu caddeyi de ziyaret etmiştir. Örneğin 1874 yılında İstanbul'a gelen Edmondo de Amicis caddenin o günkü canlılığını ve çeşitliliğini şöyle aktarmaktadır: Mezarlıktan çıkıp tekrar Galata Kulesi'nin eteğinden geçerek Pera'nın ana yoluna giriyoruz. Pera denizden 100 m yüksekliktedir. Denizi havadar ve neşeli olup, Haliç ve Boğaz manzaralıdır. Avrupa kolonisinin batı ucudur; şıklığın ve zevklerin şehri. Yol boyunca İngiliz ve Fransız otelleri, şık kafeler, ışıltılı mağazalar, tiyatrolar, konsolosluklar, kulüpler, büyükelçilik sarayları sıralanıyor. Bu yapılar arasında, Pera Galata'ya bir kale gibi hâkim olan Rus büyükelçiliğinin taş sarayı ve Boğaz'ın kıyısında yer alan Fındıklı banliyösü öne çıkıyor. Burada Galata'dakinden tamamen farklı bir kalabalık kaynıyor. Bayanların hemen hemen hepsi boru şapkalı, tüylü veya çiçekli şapkalıdır. Bunlar Yunan, İtalyan ve Fransız genç kızlar, üst sınıf esnaf, elçilik memurları, yabancı gemilerin memurları, büyükelçi arabaları ve her milletin bilinmeyen figürleridir (De Amicis, 1905, s. 74-75).

Özellikle 20. yüzyılın ilk çeyreğinde çok dilli bir cadde olarak en parlak dönemini yaşasa da cadde tarihi içerisinde çeşitli sosyal ve kültürel değişimler yaşamıştır. Beyoğlu'ndaki yabancı elçiliklerin varlığı burayı tarihi olarak diplomatik bir merkez haline getirmiş ve zaman içinde yarı Avrupalı Levanten bir toplum cadde kimliğini şekillendirmiştir (Akin, 2011, s. 30). 19. yüzyılın sonlarında tiyatrolar, gece kulüpleri ve ulaşım alanındaki yenilikler Beyoğlu'nu ticaret merkezi rolünün yanı sıra bir eğlence merkezine dönüştürmüştür. Nitekim Osmanlı Arşivi'nde bulunan 4 Nisan 1892 tarihli bir belgede; "Beyoğlu Mutasarrıflığınca gece on ikide kapatılan Cadde-i Kebir'deki Pale de Cristal'in eskiden olduğu gibi gece iki buçuğa kadar açık tutulmasına izin verilmesi talebi" nden söz etmektedir (Fon: DH.MKT. Kutu: 1939, Gömlek 16).

Birinci Dünya Savaşı sonrasında birçok yabancıların bölgeyi terk etmesi, demografik değişimlere ve nüfusun sosyal profilinde bazı değişikliklere yol açmıştır. Ancak, İkinci Dünya Savaşı'ndan sonra Osmanlı İmparatorluğu'nu oluşturan tüm etnik grupların yaşadığı, birçok ülkeden gelen göçmenlerin ikamet ettiği, ziyaret ettiği ve alışveriş yaptığı kozmopolit bir yapıya dönüşmüştür.

Buna rağmen, caddenin uluslararası mimarisi ve gayrimüslim nüfusu, savaş sırasında gayrimüslimlere uygulanan baskılar ve İstanbul dışına göçü tetikleyen süreçlerden etkilenmiştir. Sonraki hızlı şehirleşme ve kültürel değişimler Beyoğlu'na olan ilginin azalmasına ve bazı mahallelerin köhneleşmesine yol açmıştır. Bu değişim bölgenin konut dinamiklerine de yansımış ve kırdan göçle gelen nüfus için yerleşim alanına dönüşmüştür (Dökmeci & Çıracı, 1990). 1988'de Tarlabası Bulvarı'nın genişletilmesi ve 1990'da İstiklal Caddesi'nin yayalaştırılması bölgenin yeniden yapılandırılmasının başlangıcı olmuştur. Beyoğlu'nun hareketli merkezi İstiklal Caddesi, turizm merkezine dönüştürme çabalarının bir sonucu olarak 1990 yılında tamamen yayalaştırılmasının ardından şehir halkının caddeye olan ilgisi artmıştır (Sağdıç, 2014, s.1280). Bu dönüşüm caddeyi Nostaljik Tramvay Hattı ile karakterize olan açık hava rekreasyon alanına dönüştürmüştür. Günümüzde caddeye açılan 24 sokakla birlikte yaya yürüyüşüne uygun hale gelmiştir.



Fotoğraf 1. Osmanlı döneminde İstanbul İstiklal (Cadde-i Kebir, Pera) Caddesi (İBB Atatürk Kitaplığı Arşivi, Krt_004604)



Şekil 6. Cumhuriyet'in ilk yıllarında İstiklal Caddesi ve çevresi (Ergin, 1934)

Canlı bir kentsel merkez olan cadde farklı sosyoekonomik, kültürel ve etnik kökenlerden gelen bireyleri kültür, ticaret ve eğlence hayatının birleştiği odak nokta olma özelliğiyle kendine çekmektedir (Gültiken, 2010, s. 75). Son yıllarda popüler olarak barların, kafelerin, gece kulüplerinin, kültürel mekânların ve sanat galerilerinin ortaya çıkmasıyla, sanatçılar, entelektüeller ve eğlence arayanların çekim merkezi haline gelmiştir. İstanbul'un "hiç uyumayan caddesi" olarak da nitelendirilen İstiklal Caddesi, geçmişten gelen güçlü tarihi bağlarıyla birlikte yılın her döneminde işlek bir aks olarak hizmet vermekte ve etki sahası oldukça geniş bir turistik destinasyonu teşkil etmektedir. Tiyatrolar, sinema salonları, okullar, konsolosluklar, yabancı kültür kurumları ve sanat galerileri gibi farklı fonksiyonel ve mimari özelliğe sahip yapıları bu cadde üzerinde görmek mümkündür. İstiklal Caddesi'nin şehrin hatta dünyanın dört bir yanından insanları kendine çekebilmesi büyük ölçüde çok fonksiyonlu yapısından ve zengin tarihi birikiminden kaynaklanmaktadır.

Diplomatik, tarihi ve ticari mekânlarıyla dikkat çeken İstiklal Caddesi, bir ikametgâh (konut) alanı değil, daha çok bir ticaret ve eğlence alanıdır. Tarihi önemi ve turistler için sağladığı çekicilikler nedeniyle İstiklal Caddesi, günümüz Beyoğlu ve İstanbul'unda gözde bir mekân haline gelmiştir. İstanbul'un gözde caddelerinden biri olan İstiklal, canlı atmosferi ve eğlence mekânlarıyla dikkat çekerken aynı zamanda bazı olumsuz yönleri de sahiptir. Yoğun yaya trafiği, yüksek gürültü seviyesi ve politik olaylar nedeniyle yaşanan kapanmalar, caddenin kullanım kalitesini etkileyen faktörlerdendir. Özellikle hafta sonları ve özel etkinliklerde yaya yoğunluğu artmaktadır. Gürültü tespit çalışmaları, eğlence mekânlarındaki ses seviyelerinin giderek daha zarar verici boyutlara ulaştığını göstermekte ve gürültü kirliliği, ziyaretçilerin deneyimini olumsuz yönde etkilemektedir (Tufaner, 2009).

Tekin ve Akgün Gültekin (2017), 2004-2014 yılları arasında İstiklal Caddesi'ni incelemiş ve caddenin kendine özgü işletmelerinde istikrarlı bir düşüş gözlemlemiştir. Çalışmaları, fiziki ve sosyal alanlar üzerinde derin etkileri olan tüketim ve alışverişe yönelik bir eğilimi ortaya koymuştur. Böylece İstiklal Caddesi'nin tarihi öneminden uzaklaşmasına ve bölgenin özgün karakterini değiştiren zincir perakendecilerin hâkimiyeti nedeniyle kültürel ikondan çok tipik bir ticaret bölgesine dönüşmesine yönelik eleştirilerde bulunulmuştur (Ay Ak & Aktaş, 2021, s. 159).

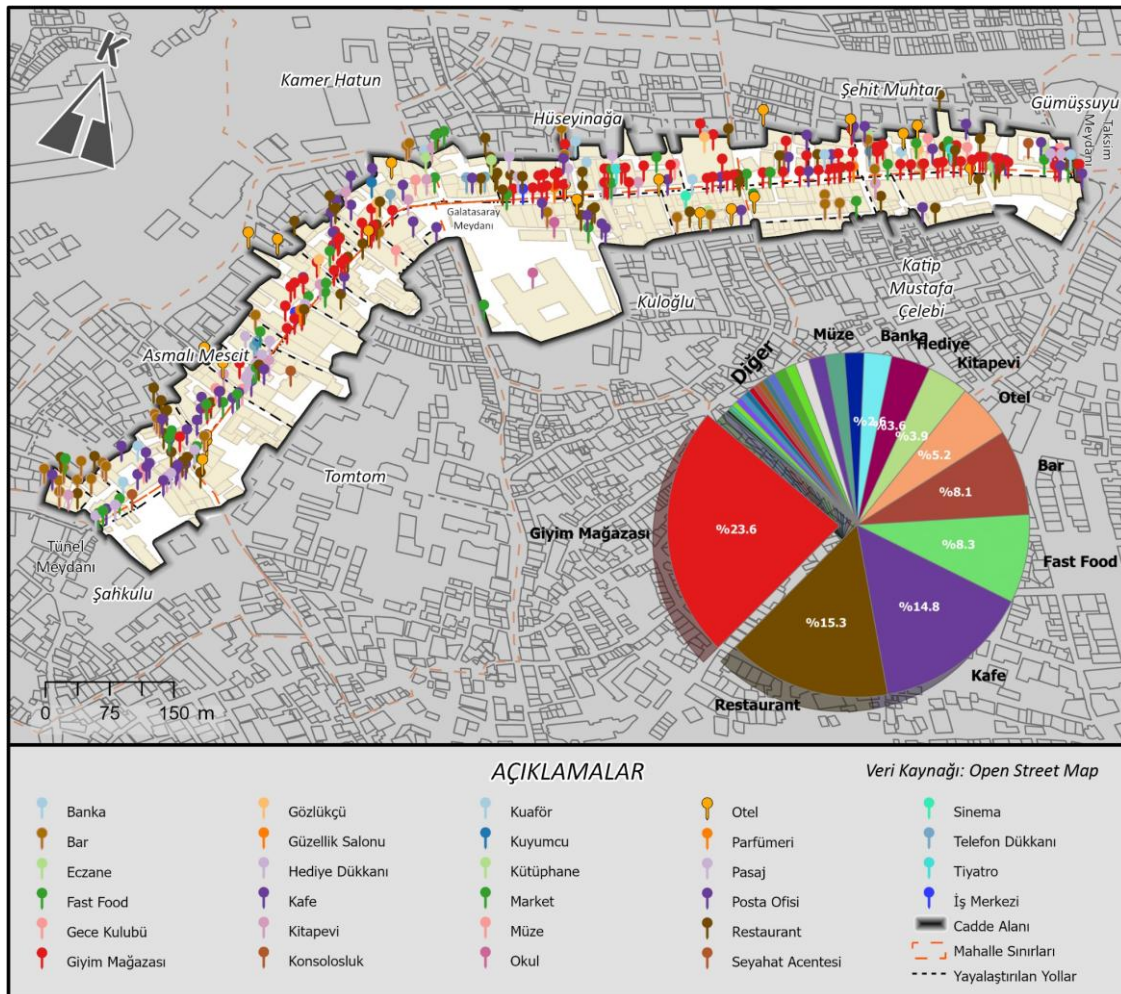

Şekil 7. İstiklal Caddesi'nde yer alan ticari ve ticari olmayan işletmelerin dağılışı (2024)

Taksim ve Tünel meydanları, İstiklal Caddesi'nin belirlediği bir aksın iki uç noktasını oluşturmakta ve bunların arasında Galatasaray Meydanı yer almaktadır. Cadde üzerinde bulunan işletme türlerine ilişkin veriler, caddenin ticari canlılığını ortaya koymaktadır. 1967'de yapılan bir çalışmada İstanbul'un merkezi iş alanları arasında bulunan ve buna bağlı olarak gelişen cadde günümüzde daha çok ticari şerit halinde uzanmaktadır (Tümertekin, 1967, s. 25). Cadde ağırlıklı olarak perakende ve giyim merkezi olup 91 farklı noktayla giyim mağazaları başı çekmektedir. Bu da caddenin moda ve aksesuar arayan alışverişçiler için önemli bir destinasyon olduğunu göstermektedir. Ayrıca, restoranların (59) ve kafelerin (57) önemli varlığı, caddeyi yemek yemek ve sosyalleşmek için popüler bir yer haline getiren hareketli bir ortama işaret etmektedir. Fast Food satış noktalarının (32) ve barların (31) da bulunması, mevcut yiyecek ve içecek seçeneklerinin çeşitliliğini daha da artırmaktadır (Şekil 7).

Cadde aynı zamanda turistlere ve ziyaretçilere de hitap etmektedir. Zira geniş konaklama seçenekleri sunan 20 otelin varlığı bunu kanıtlamaktadır. Caddenin turizm fonksiyonu, ziyaretçi çeken ve bölgeye kültürel değer katan hediyelik eşya dükkânları (14) ve müzelerin (7) varlığıyla desteklenmektedir. Ayrıca, kitapçılar (15) ve bankalar (10) gibi temel hizmetlerin bulunması, caddenin insanların çeşitli hizmetlere ve boş zaman faaliyetlerine erişebileceği bir toplum merkezi olarak hizmet verdiğini göstermektedir. Genel olarak işletmelerin %87,27'sinin ilk 10 kategoride yoğunlaşması, caddenin sağlam ve dinamik ticari ortamını öne çıkarmaktadır (Şekil 7). Perakende, yemek, eğlence ve temel hizmetlerden oluşan bu çeşitlilik sadece yüksek yaya trafiğini sürdürmekle kalmayıp aynı zamanda ekonomik canlılığı da destekleyerek caddeyi hem yerel halk hem de yabancı turistler için canlı ve çekici bir yer haline getirmektedir.



Fotoğraf 2. İstiklal Caddesi'nden güncel mekânsal görünümler (2024)

İstiklal Caddesi'nin mimari ve tarihi işlevi de caddeyi zenginleştirmektedir. Tepebaşı ve Asmalı Mescit bölgesi; tarihi, kültürel ve eğlence alanlarıyla dikkat çekerken, Şehitmuhtar ve Hüseyinağa mahalleleri de bu mekânlarla bütünleşmektedir. Kamu binaları, dini yapılar, pasajlar, konsolosluklar ve kültürel işlevler İstiklal Caddesi'nin taşıdığı tarihi belleğin önemli unsurlarıdır. Surp Yerrontutyan, Aya Triada Rum Ortodoks, Aziz Antuan Katolik, Santa Maria Draperis ve Panayia İsidion kiliseleri ile Taksim ve Ağa Camii gibi dini yapılar İstiklal Caddesi'nin kültürel ve tarihi simgeleridir. Cadde ayrıca Fransa, Yunanistan, Hollanda, Rusya ve İsveç olmak üzere beş konsolosluga ev sahipliği yapmaktadır. Caddenin bir diğer özelliği ise özellikle derbi günlerinde Galatasaray (futbol takımı) taraftarlarıyla dolup taşmasıdır. Maçtan önce Galatasaray taraftarları Nevizad'de (caddeye çok yakın olan bir sokak) vakit geçirmeyi sever. Cadde de bulunan eğlence mekânları taraftarların kaynaşması ve kutlama yapması için uygun bir atmosfer oluşturduğundan İstiklal Caddesi maç günlerinde popüler bir yerdir (Fotoğraf 2).

İstanbul'un en çeşitli şehir alanı olan bu cadde, siyasi, ekonomik ve toplumsal süreçlerinin kolektif hafıza ve gündelik hayat bağlamında yaşandığı heterotopik bir mekândır (Belge & Siyavuş, 2024, s. 186; Tekin & Akgün Gültekin, 2017, s. 154). Kimine göre kalabalık ve kaos, kimisine göre nostalji ve tarih barındıran bir cadde olarak yüzyıllardır tüm dünyaya hizmet vermektedir

(Kır, 2016, s. 87). İstanbul şehrindeki konumu ve fonksiyonları da dikkate alındığında önümüzdeki dönemde caddenin önemini artırarak koruyacağı düşünülmektedir (Foto 2).

İstanbul'dan Bağdat'a Giden Ulu Yol: Bağdat Caddesi

Şehrin doğu (Anadolu) yakasında yer alan Bağdat Caddesi, geçmişteki adıyla İhlamur Caddesi veya Bağdat Yolu, Üsküdar, Kadıköy ve Maltepe'yi birbirine bağlayan şehrin ana ulaşım güzergâhından birini teşkil etmektedir. Genellikle Marmara Denizi'ne paralel uzanan cadde mevcut haliyle batıda Kadıköy Söğütlüçeşme civarından başlamakta doğu yönünde Bostancı Tren İstasyonunu geçerek Maltepe'de Cevizli'ye kadar yaklaşık 13-14 km uzanmaktadır. Tarihi bağlamda ele alındığında Bağdat Caddesi, Üsküdar'da Bağdat (Üsküdar) İskelesi'nden başlamakta (Hiç, 1960, s.1804), Kartal'dan sonra Üsküdar, Tekel ve Ankara Caddesi gibi farklı adları alarak Kartal, Pendik ve Tuzla ilçe sınırlarından geçerek İzmit, Adapazarı veya Diliskelesi'nden İzmit Körfezi'nin güneyine geçerek İznik ve ötesine devam etmektedir. Ancak bu kısım, bugüne kadar Bağdat Caddesi ile ilgili yapılan çalışmaların dışında tutulmaktadır. Osmanlı döneminde Bağdat(t) Caddesi, Bağdat(d) Yolu ismine Düzce, Bolu, Amasya, Samsun, Sivas, Mardin, Kerkük ve daha birçok yerde rastlanmaktadır. Ayrıca karayolunun yanı sıra benzer bir isimlendirmeye sahip olan tarihi Bağdat Demiryolu hattı da ulaşım konusunda büyük önem arz etmektedir.

Cadde sınırlarını da kapsayan alan yüzyıllar boyunca İstanbul ile Bağdat arasında bir ticaret ve sefer güzergâhı olmuştur. Güzergâh boyunca hanlar, köprüler ve çeşmeler sıralanmıştır (Foto 3). Bu yol, İstanbul'un fethinden önce ise Bizans'ı Anadolu'ya bağlamaktadır. Eyice, bu yolu Osmanlı-Türk medeniyetinin en dikkat çekici eserlerinden biri olarak nitelendirmektedir (1994, s. 6). Kuban ise burayı İstanbul'u tarih boyunca kent yapan yollardan biri olarak saymaktadır (1998, s. 22). Osmanlı Devleti Dönemi'nde bu yol askerler, kervanlar, hacılar ve gezginler için bir güzergâh olarak kullanılmış, mescitlerinde ve çeşmelerinde mola verilmiştir (Fahri, 2018, s. 38).

Sultan IV. Murat'ın Bağdat'a düzenlediği zafer yürüyüşü (1638-1639) cadde adının esin kaynağı olmuştur ve Osmanlı Arşivi kayıtlarına göre bu yola 19. yüzyılın ilk yarısından önce Bağdat Caddesi isminin verildiği anlaşılmaktadır. Tarihi Bağdat Yolu'nun şehir içinde kalan kesimi, 20. yüzyılın başından itibaren demiryolu ve deniz taşımacılığının gelişmesiyle birlikte bahçeli yapılarla modern bir artere dönüşmüştür (Şekil 8). Cadde zamanla genişletilmiş ve şekillendirilmiştir. İlk olarak sahil dolgusu olmak üzere, 2000'li yılların başındaki gelişmeler Bağdat Caddesi'nin çevresini ve görünümünü değiştirmiştir. Böylece Bağdat Caddesi'nin tarif edilen güzergâh boyunca kendine özgü fiziki ve sosyal bir dokusu meydana gelmiştir.

Bağdat Caddesi, günümüzde özellikle Bostancı ile Kadıköy merkezini birbirine bağlayan ve taşıt trafiği doğudan batıya olmak üzere tek yönlü bir caddedir. Kadıköy'de Zühtüpaşa, Feneryolu, Fenerbahçe, Caddebostan, Göztepe, Suadiye, Bostancı ile Maltepe'de Altintepe mahallesi idari sınırları içerisinde yer almaktadır. Ayrıca cadde Kızıltoprak, Kalamış, Çiftehavuzlar, Göztepe, Caddebostan, Şaşkınbakkal, Erenköy, Suadiye, Bostancı semtleriyle bağlantılıdır ve bu semtler ana aksı Bağdat Caddesi'nin oluşturduğu önemli ikamet alanlarındandır. Cadde aynı zamanda batıda Fener Kalamış ve Recep Peker, güneyde Dr. Faruk Ayanoğlu ve Hulusi Behçet, kuzeyde Tütüncü Mehmet Efendi, Ethem Efendi, Ayşe Çavuş ve Vukela caddeleriyle kesişmektedir.



Fotoğraf 3. Bağdat Caddesi'nin tarihi niteliğini kanıtlayan bir örnek: 1550 tarihli Çatalçeşme

Cadde, tamamen şehirleşmiş bir bölgede yer aldığından, çok iyi ulaşım bağlantılarına sahiptir. Birçok Marmaray istasyonu (Feneryolu, Göztepe, Erenköy, Suadiye ve Bostancı) ve metro hattı (M8 ve inşa edilmekte olan M12) ile İstanbul'un toplu taşıma sistemine iyi bir şekilde bağlanmıştır. Yakındaki Söğütlüçeşme Metrobüs İstasyonu, Bağdat Caddesi'ne kısa bir yürüyüş mesafesindedir. Bostancı ve Söğütlüçeşme banliyö istasyonlarında yüksek hızlı tren seferleri de mevcuttur. Ayrıca Bostancı, ulaşım hinterlandını genişleten ve bölgeyi Adalar'a ve şehrin diğer önemli bölgelerine bağlayan bir iskele olarak hizmet vermektedir. Cadde aynı zamanda çok sayıda otobüs seferiyle Avrupa Yakası'na ve diğer semtlere de bağlanmaktadır.

Şekil 8'de görüldüğü üzere Cumhuriyet öncesinde bugünkü cadde alanı ve çevresi, geniş bahçeler ve zengin ağaçlık alanlardaki köşklarıyla karakterize edilen, son dönem Osmanlı seçkinleri için bir inziva yeri idi. Günümüzde yoğun nüfuslu bir şehir alanıdır. Denize yakın mahalleleri, lüks mağazaları ve canlı yaşamıyla bilinen Bağdat Caddesi tarihi önemini kısmen koruyabilmiştir. Ancak sahil yolunun açılması, yüksek katlı apartmanların ve lüks mağazaların artması ile bölge geçmişinden kopuk modern bir şehre dönüşmüştür. Uzun yıllara dayanan kentsel ve coğrafi önemine rağmen caddenin tarihi niteliği sadece belgelerde, birkaç korunmuş konakta, tarihi bir camide ve yol kenarındaki bir çeşmede korunabilmiştir (Kuban, 1998, s. 312).

Yücel, Bağdat Caddesi'nin Cumhuriyet döneminde yaşadığı değişimi; "1930'lu, 1940'lu yıllarda şık hanım ve beylerin özenli ve resmi giysileriyle at bindikleri, köşk ve villa arka bahçelerindeki kortlarda tenis oynadıkları, yalı rıhtımlarında, denize inen sokak bitimlerinde ve 30'lardan itibaren açılan plajlarda yüzdükleri kentsel coğrafyadaki çiçek ve bağ kültürünün yerini, peyzaj düzenlemesi ya da otopark, havuzlu bahçelerin yerini ise yüzme havuzu veya fitness centerlar almış, plajlar dolgu alanlarına, marinalara dönüşmüştür (2008, s. 42)" şeklinde anlatmaktadır.

Caddenin denize yakın konumu ayrı bir önem taşımaktadır. Bağdat Caddesi'nin güneyindeki sahil yolunu çevreleyen yeşil alanlar ve yakınlardaki parklar birçok kişinin uğrak yeridir. Bu yeşil alanlar Bağdat Caddesi'nin cazibesini artırmaktadır. Bağdat Caddesi'nin Suadiye-Erenköy (1300 m) arası günümüzde caddenin en yoğun olarak kullanılan bölümüdür (Halu Yazıcıoğlu, 2010, s. 422). Cadde boş zaman aktiviteleri için popüler olmasının yanı sıra alışveriş, sosyalleşme ve gezinti ihtiyaçlarına da cevap vermektedir. Hatta Bağdat Caddesi'nin 1930'da asfaltla tanışmasıyla burada gezintiye çıkmanın adı piyasaya ya da asfalta çıkmak olarak tabir edilmiştir (Yücel, 2008, s. 45). Caddenin başka bir özelliği ise Fenerbahçe Şükrü Saraçoğlu Stadyumu'nun caddenin batı ucunda yer almasıdır. Maçlardan sonra taraftarlar eğlenmek ve kutlama yapmak için Bağdat Caddesi'ne akın etmektedir. Maç günleri cadde coşkulu kalabalıklarla dolup taşmaktadır. Ayrıca Bağdat Caddesi, bayram kutlamaları, spor etkinlikleri, yılbaşı kutlamaları gibi önemli etkinlikler sırasında merkezi bir toplanma alanı olarak hizmet verdiği görülmektedir.

İstanbul'un en bilinen caddelerinden biri olan Bağdat Caddesi gece düzenlenen yasadışı otomobil yarışlarıyla da tanınmaktadır. Geçmişte Fenerbahçe Burnu'nda yapılan, 1970'li yıllarda Bağdat Caddesi'ne taşınan bu yarış geleneği zamanla caddeyi bir yarış pistine dönüştürmüştür (Ahıska, 2008, s. 46). Özellikle Bostancı ve Kızıltoprak arasında yoğunlaşan cadde yarışları hem maddi kayıplara hem de ölümlere yol açarak bölge halkının yaşam kalitesini olumsuz etkilemektedir. Bu durum yayaları ve araçları büyük bir tehlike altına sokmakta, çok sayıda ölümlü kaza nedeniyle toplumsal bir soruna dönüşmektedir (Toprakkaya, 2024).



Şekil 8. Bağdat Caddesi'nin Çukurçeşme, Caddebostan, Suadiye ve Bostancı kesimi (Erkân-ı Harbiye-i Umumiye (EHU), 1917).

Şehir coğrafyası açısından bakıldığında, uzun zaman dilimi içinde planlı ve organik şehirselleşimin oluşturduğu Bağdat Caddesi, batı ucundaki 1000 m'lik alan dışında, birkaç farklı özelliğiyle karakterize edilen özgün bir mekânsal kimlik sergilemektedir. Caddenin cephesi olan binalarda beş kata denk gelen 18 m tek tip yükseklik sınırıyla uyumlu bir ufuk çizgisi sağlanırken, caddenin ardında daha gelişigüzel yükselen bloklar bölgeye şehir dinamizminin katmanlarını eklese de bu yapılar düzensiz bir şekilde yükselerek caddenin ufuk çizgisine zıt bir katman meydana getirmektedir (Fotoğraf 4). Cadde boyunca binalar arasında karşılıklı olarak 40 m'den fazla aralıklar bulunmaktadır. Bu da hava akışını ve ışık girişini artırmanın yanı sıra caddenin ferah ve açıklık hissine de katkı yapmaktadır. Bazı kısımlarda işletmelerin yer yer 10 ila 20 m uzunluğu bulan kaldırım bölümlerini işgal etmesine rağmen, yaya yürüyüşüne ve kalabalığa uygun geniş kaldırımlar caddeyi karakterize etmektedir (Yılmaz, 2024). Cadde boyunca sıralanan çınar ağaçları, doğal bir gölgelik sağlayarak caddenin yeşil karakterini güçlendirmekte, estetik ve çevresel faydalar sunmaktadır. Bu mekânsal kimlik, düzenlenmiş gelişimi, yaya dostu altyapısı, doğal unsurları ve çeşitli şehir işlevlerini birleştiren hareketli bir kaldırım boyu ve zemin kat etkinliğinin merkezi olan bir şehir dokusu oluşturmaktadır.



Fotoğraf 4. Bağdat Caddesi ve çevresinden bir görünüm. Cadde üzerinde yeşil doku ve düşük katlı yapılaşma göze çarpmakta (Erkan Akan; İBB 3B İstanbul)

Ticari şerit şeklinde uzanan Bağdat Caddesi, canlılığı ve sosyal önemi ile İstanbul'un en gözde, en çok bilinen caddelerinden biridir. Cadde üzerinde bulunan işletme türlerine ilişkin verilere bakıldığında, toplam işletmelerin %16,2'sini oluşturan yüksek sayıdaki giyim mağazası (111), hem cadde halkının hem de ziyaretçilerin ilgisini çeken önemli bir alışveriş noktası olarak önemini göstermektedir (Şekil 9). Restoranlar (91) ve kafeler (88) toplamda işletmelerin %25,14'ünü oluşturmaktadır ve Bağdat Caddesi'nin bir sosyal ve yeme içme merkezi olarak rolünü vurgulamakta, bu da bir tüketim destinasyonu olarak canlılığını ve çekiciliğini artırmaktadır. Bankaların (60) varlığı, caddenin finansal işlemlerin günlük bir gereklilik olduğu ve işletmelerin %12,60'ını oluşturduğu bir ticaret merkezi olarak önemini yansıtmaktadır. Temel sağlık hizmetleri de işletmelerin %10,78'ini oluşturan eczaneler (50) ve sağlık merkezleri (27) ile iyi bir şekilde temsil edilmekte, bölge sakinlerinin ve ziyaretçilerin sağlık hizmeti ihtiyaçlarının karşılanmasını sağlamaktadır. Kuaförler (19) gibi kişisel bakım hizmetleri de işletme yapısına %2,66 oranında katkıda bulunarak toplumun günlük yaşam tarzı ihtiyaçlarını karşılamaktadır. Son olarak cadde üzerinde barların (19) bulunması içecek seçeneklerinin çeşitliliğini daha da artırmaktadır.

Ana işletmelerin dışında cadde boyunca kuyumcu, gözlükçü, otomobil satışı ve gündelik ihtiyaçları karşılamaya yönelik market, manav, kasap, kırtasiye, kuru temizleme gibi farklı işletmelere rastlamak mümkündür. Tüm bunlardan farklı olarak, işletmelerin %1,12'sini oluşturan 8 bisiklet satış ve tamir dükkânı bulunmaktadır. Bu da cadde ve çevresinde bisiklet kullanımının yaygın olduğunu ortaya koymaktadır. Nihayetinde ilk 10 kategorinin toplam işletmelerin %80,26'sını oluşturduğu çeşitlilik, Bağdat Caddesi'nin İstanbul'un şehir dokusunda merkezi bir arter olma statüsünü desteklemekte, ekonomik canlılığını ve sosyal cazibesini artıran zengin bir olanak imkanı sunarak bu mekânı şehrin ticari ve sosyal yaşamının önemli bir bileşeni haline getirmektedir.

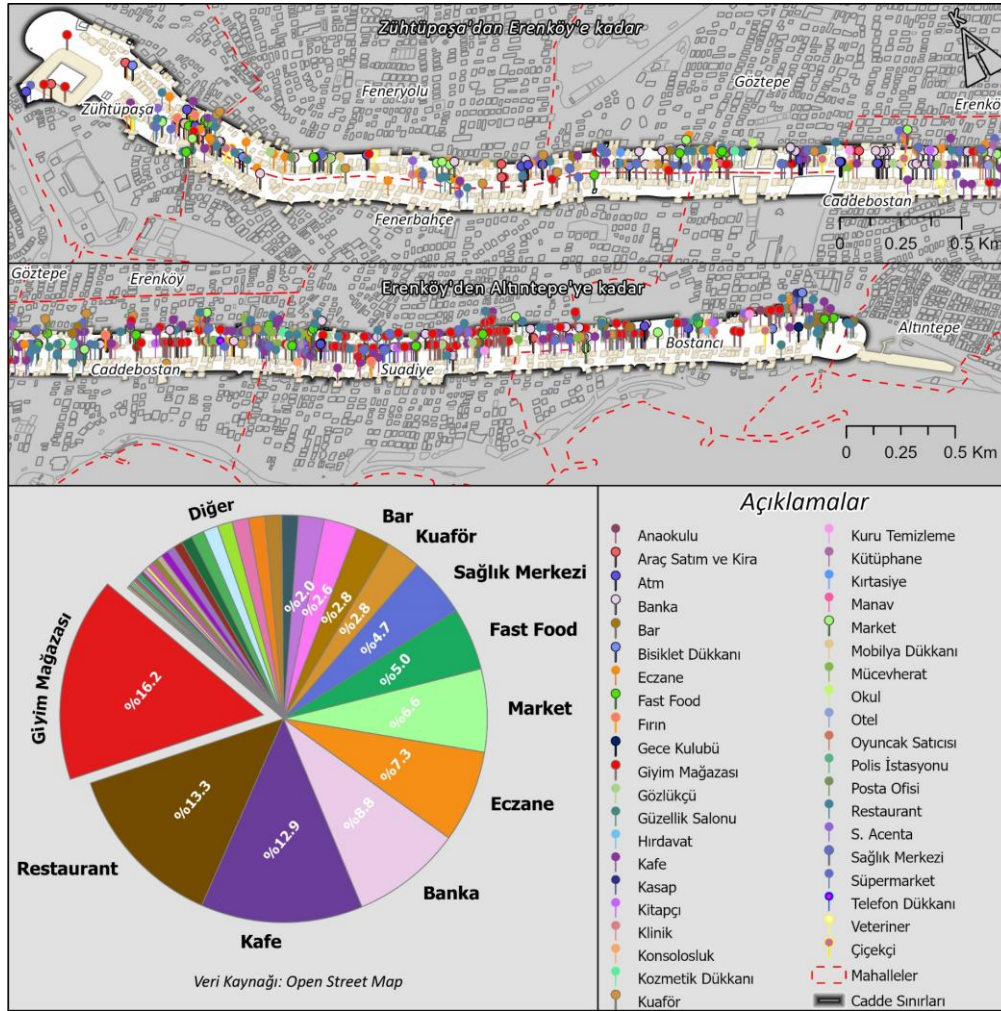

Şekil 9. Bağdat Caddesi'nde yer alan ticari ve ticari olmayan işletmelerin dağılışı (2024)



Fotoğraf 5. Bağdat caddesi'nden güncel mekânsal görünüm (2024)

Yukarıdaki özlü açıklamalardan anlaşıldığı üzere Bağdat Caddesi İstanbul'un en eski, en uzun ve en gözde caddelerinden biridir. Sahip olduğu konut dokusunun yanında alışveriş, eğlenme, dinlenme ve insanların gündelik ihtiyaçlarını karşılayabileceği uzunca bir alışveriş merkezini andıran bu alan hem bir cadde hem tüketim alanı hem de yoğun bir

sosyalleşme mekânı olarak hizmet vermektedir (Fotoğraf 5).

Tartışma ve Sonuç

Şehrin önemli bir parçasını oluşturan caddeler, tıpkı şehirler gibi farklı sosyal, ekonomik, kültürel, teknolojik özelliklerden ve fiziki niteliklerden oluşur. Tarihi süreçte her toplum kendi yaşam dinamiklerini yaşadığı ve kullandığı caddelere yansıtmıştır. Bu durum caddelerin toplumsal kimlik kazanmasını ve bu kimliğin temsilcisi olmalarını sağlamıştır. Şehir ve çevresinin karmaşık dokusunda caddeler hem fiziki kanallar hem de canlı sosyal mekânlar olarak çok yönlü bir role sahip olmuştur. Şehir caddelerinin analizi, mahalleler arasında bağlantılar sağlayan ve yürüme, toplu taşıma ve araçla seyahat gibi çeşitli ulaşım türlerini kolaylaştıran hareket arterleri olarak temel işlevleri ortaya koymaktadır. Ancak bu yollar sadece altyapıdan ibaret değildir; insan etkileşimlerinin geliştiği ve topluluk bağlarının güçlendiği dinamik alanlardır. Caddelerin mekân, tarihi ve fonksiyonel boyutlarını analiz etmek, şehir dokusundaki rolleri hakkında fikirler verir. Konut ve ticari yapılar, yeşil alanlar ve kamu olanakları, caddenin işlevselliğine, sosyal buluşma ve kültürel öneme sahip bir yer olarak cazibesine katkıda bulunur. Bu noktada Gözde Caddeler özel bir cazibeye sahip olarak belirgin bir çekim merkezi haline gelmektedir. Bunlar Lynch'in vurguladığı gibi şehir peyzajının simge ve sembolleri haline gelerek bir toplumun kolektif hafızasında ve kültürel kimliğinde belirgin bir yer edinirler.

Fonksiyonel açıdan bakıldığında caddelere daha çok ulaşım görevinin yüklendiği görülmektedir. Ancak zaman içerisinde gelişen şehirleşme dinamikleri ve insan ihtiyaçları doğrultusunda caddeler farklı fonksiyonları bir arada barındıran kamu mekânlarına dönüşmüştür. Gözde cadde terimi, şehir nüfusunun değişen ihtiyaçlarını karşılamak üzere evrilen, ekonomik ve sosyal faaliyet merkezleri olarak hizmet veren bu dinamik yapının en gelişmiş ve en çekici örneğini tanımlar. Dahası, gözde caddeler statik varlıklar değildir. Kendilerini çevreleyen binalar ve doğal peyzaj tarafından şekillendirilerek benzersiz dokular ve atmosferler meydana getirirler. Bağdat Caddesi'nde görüldüğü üzere bir caddenin karakteri, binaların düzeni, açık ve yapıllı alanların etkileşimi ile bulunduğu yerin tarihi ve kültürel önemi gibi fiziki özellikleriyle tanımlanır. Bu unsurlar birlikte caddenin kimliğine katkıda bulunarak her birini farklı ve özel kılar. Bu eksende İstanbul'un en gözde iki caddesi bu çalışmada değerlendirilmiştir. Her iki caddenin de tarihi açıdan süreklilik barındırdığı görülmektedir. Tarihi sürekliliklerinin yanı sıra, şehirselleşen yapıyla bütünleşerek gelişim kaydeden bu caddeler aynı zamanda şehrin en önemli caddelerindedir.

İstiklal ve Bağdat Caddeleri, İstanbul'un en gözde iki caddesidir. Bu iki cadde buldukları bölgelerin şehir organizasyonuna ve fonksiyonlarına önemli katkılarda bulunur. Ancak her biri, karakteristik özellikleri ve işlevleri doğrultusunda farklı etkiler yaratmaktadır. Her iki cadde de şehrin ticari ve sosyal dokusuna önemli katkılar sunmakla birlikte, fiziki olarak hem benzer hem de farklı yönleri sahiptir. Taksim ve Tünel meydanları arasında uzanan İstiklal Caddesi, çok sayıda giyim mağazası, lokanta ve eğlence mekânı ile ağırlıklı olarak bir perakende ve kültür merkezidir. Oteller, müzeler ve hediyelik eşya dükkânlarıyla turistlerin de ilgisini çekmektedir. Bağdat Caddesi ise çok çeşitli giyim mağazaları, restoranlar ve kafeleriyle tanınan hem yerel halkın hem de ziyaretçilerin günlük ihtiyaçlarını karşılayabilecekleri hayati bir alışveriş ve yemek merkezi olarak hizmet vermektedir. Ayrıca bankacılık ve sağlık hizmetleri açısından da geniş bir nüfusa ve ziyaretçilere hizmet sağlamaktadır.

Çalışmada ele alınan her iki cadde de çeşitli işletmeleriyle ekonomik canlılığa sahipken Bağdat Caddesi konumu ve uzunluğu nedeniyle daha çok bölge sakinlerinin günlük yaşam tarzına hizmet vermektedir. Buna karşılık İstiklal Caddesi hareketli bir alışveriş ve kültürel faaliyet merkezi olarak hem yerel hem de uluslararası ziyaretçiler için önemli bir destinasyon olarak turizm açısından öne çıkmaktadır. İstanbul'un gözde caddeleri, şehir yaşamının nabzını tutarak sakinlerini ve ziyaretçilerini çeşitli hizmetler ve ticari fırsatlarla buluşturmaktadır. Yayalarla araçlar arasındaki etkileşim, sürekli bir hareket ve bağlantı yaratarak bu caddeleri günlük rutinlerin zeminini oluşturan yoğun mekânlar haline getirmektedir. Bu hareketli mekân, ticaret, sosyal etkileşim ve kültürel ifade için zengin bir ortam sunmaktadır.

Bu çalışma, "Gözde Cadde" terimini açıklayarak Şehir Coğrafyası alanına katkı sunmayı amaçlamıştır. Türk coğrafya literatüründe caddeler üzerine yapılan araştırmaların sınırlı sayıda olması, yazarları bu alanda çalışma üretmeye yönlendirmiştir. Bu alana yönelik yeni bir terminoloji sunarak şehirselleşen dokudaki bu önemli akşar vurgulanmaya çalışılmıştır. Yazarları bu çalışmaya yönlendiren ana motivasyon şehir dokusu içinde sosyoekonomik, kültürel ve tarihi açıdan önemli olan bu akşarın, toplumsal hafızadaki yerini ve şehir kimliğine katkılarını daha iyi anlamak ve bu alandaki literatüre yenilikçi bir perspektif kazandırma isteğidir. Yine bu çalışmayla birlikte şehir coğrafyası alanında caddelerin önemine dair özgün bir bakış açısı geliştirilmiştir. Şehir coğrafyacılarının caddeleri ve çevreleri arasındaki ilişkileri değerlendiren daha fazla akademik çalışmaları yapması gerekmektedir. Bu yaklaşım, şehir yaşamının hayati bileşenlerini teşkil eden caddelerin değerini anlamamızı ve önemini kavramamızı sağlar. Çünkü caddeler yalnızca geçiş yolları değil, şehrin sosyal, ekonomik ve kültürel dinamiklerini yansıtan ve etkileyen hareketli beşerî mekânlardır. Özellikle çalışmanın konusunu oluşturan gözde caddeler, şehirlerin ana damarlarını oluşturur. Şehirselleşen yaşam bu caddelerde somutlaşır. Caddenin fonksiyonel zenginliği, insanların hareket ve bağlantılarını kolaylaştırarak ticaret ve sosyal bağların güçlenmesini sağlar. Aynı zamanda, toplumların kolektif

kimliğinde özel bir yere sahiptir ve şehirlerin görünen yüzünü oluşturur.

Çalışmanın somut çıktılarının ötesinde, gözde caddelerin ölçeğini belirlemek ve bir caddenin gözde olup olmadığını tanımlamak için hangi kriterlerin değerlendirilmesi gerektiği tartışılması gereken önemli bir husustur. Gözde caddeler, farklı ölçeklerde farklı anlamlar taşıyabilir. Çünkü bir caddenin gözde olarak kabul edilmesi yerel, ulusal veya küresel ölçekte değişkenlik gösterebilir. Bu nedenle, yerel ölçekte gözde kabul edilen bir caddenin, ulusal veya küresel bağlamda da aynı önemi taşıyıp taşımayacağı tartışılabilir. Bu çalışmada ortaya konduğu üzere, “gözde cadde” terimi Türkiye şehirleri için belirli bir perspektifi yansıtmaktadır. Bu tanım yalnızca büyük şehirler için geçerli değildir; küçük ölçekli şehirlerde de yerel düzeyde gözde caddeler bulunabilir. Gözde caddelerin tespit edilmesi ve değerlendirilmesinde ekonomik faaliyet düzeyi, tarihi ve kültürel önemi, mimari özellikler, ulaşım bağlantıları ve sosyal etkileşim kapasitesi gibi çeşitli kriterlerin dikkate alınması gerekmektedir. Araştırmacılara ve şehirlerin özelliklerine göre bu kriterler farklılık gösterebilir. Çalışmada, İstanbul’daki gözde caddeleri değerlendirebilmek amacıyla literatür analizi kullanılmıştır. Bunun yanı sıra, anketler, mekânsal analizler ve sosyal medya verileri gibi yöntemler, hangi caddelerin gözde olduğu belirlemek için kullanılabilir. Bu yöntemler, gözde caddelerin daha kapsamlı ve objektif bir şekilde incelenmesini sağlayacaktır.

Yazar Katkıları: Fikir-M.A.C; Tasarım- F.T.Ç; Denetleme-F.T.Ç-M.A.C; Kaynaklar-F.T.Ç-M.A.C; Veri Toplanması ve/veya İşlemesi F.T.Ç; Analiz ve/ veya Yorum- F.T.Ç-M.A.C; Literatür Taraması- F.T.Ç; Yazıyı Yazan- F.T.Ç-M.A.C; Eleştirel İnceleme- M.A.C

Hakem Değerlendirmesi: Dış bağımsız.

Çıkar Çatışması: Yazar, çıkar çatışması olmadığını beyan etmiştir.

Finansal Destek: Yazar, bu çalışma için finansal destek almadığını beyan etmiştir.

Author Contributions: Concept - M.A.C; Design- F.T.Ç; Supervision- F.T.Ç-M.A.C; Resources- F.T.Ç-M.A.C; Data Collection and/or Processing- F.T.Ç; Analysis and/or Interpretation- F.T.Ç-M.A.C; Literature Search-S.D-T.A; Writing Manuscript-S.D-T.A; Critical Review- M.A.C

Peer-review: Externally peer-reviewed.

Conflict of Interest: The authors have no conflicts of interest to declare.

Financial Disclosure: The authors declared that this study has received no financial support.

Kaynaklar

- AASHTO. (2018). *A Policy on Geometric Design of Highways and Streets (7th edition)*. American Association of State Highway and Transportation Officials.
- Ahıska, M. (2008). Bağdat caddesi (II). İçinde P. Derviş, B. Tanju, & U. Tanyeli (Ed.), *İstanbullaşmak: Olgular, sorunsallar, metaforlar* (ss. 44-46). İstanbul Garanti Galeri.
- Akan, E. (2022, Haziran 7). X’te Erkan AKAN. X (formerly Twitter). <https://x.com/ekoakan/status/1534413654006845440>
- Akın, N. (2011). 19. Yüzyılın ikinci yarısında Galata ve Pera (2. basım). Literatür Yayıncılık.
- Aliağaoğlu, A. (2003). Afyon’da Şehir Morfolojisinin İki Unsuru: Cadde-Sokak Sistemi ve Konutlar. *Coğrafi Bilimler Dergisi*, 1(2), 63-83. https://doi.org/10.1501/Cogbil_0000000032
- Aliağaoğlu, A., & Yiğit, Y. (2013). Balıkesir’de Şehirselsel Toponimi: Cadde Adları. *Doğu Coğrafya Dergisi*, 18(30), 313-330. <https://doi.org/10.17295/ataunidcd.31330>
- Anonim. (1960). *Bağdad Caddesi, Bağdad Yolu*. İstanbul Ansiklopedisi, 4, 1811-1813..
- Ay Ak, B. R., & Aktaş, N. K. (2021). The Effect of Social Change and Popular Culture in Historical Places: the Case of İstiklal Avenue. *Türkiye Peyzaj Araştırmaları Dergisi*, 4(2), 129-145. <https://doi.org/10.51552/peyad.1023070>
- Belge, R., & Siyavuş, A. E. (2024). Kentsel Heterotopya: İstanbul’un Farklı ve Öteki Mekânları. *Coğrafya Dergisi*, 48, 175-192.
- Carmona, M. (2015). London’s local high streets: The problems, potential and complexities of mixed street corridors. *Progress in Planning*, 100, 1-84. <https://doi.org/10.1016/j.progress.2014.03.001>
- Çamlıca [İstanbul ve çevresi] [1/25.000]. (1917). Erkân-ı Harbiye-i Umumiye (EHU) Matbaası; İstanbul, 1333.
- Ceylan, M. A. (2011). Vize’de (Kırkırelili) Yerleşmenin Gelişimi. *Marmara Coğrafya Dergisi*, 23, 53-92.
- Ceylan, M. A. (2015). Üsküdar Şehrinde Adı Değiştirilen Cadde Sokak ve Fonksiyon Alanları. *Uluslararası Üsküdar Sempozyumu VIII* (21 - 23 Kasım 2014), 3, 341-365.
- Ceylan, M. A. (2022). Beykoz’da Cadde ve Sokak Adlarının Değerlendirilmesi. *Beykoz 2021 Sempozyumu* (19-21 Kasım 2021), 621-657.
- Çelik, Z., Favro, D., & Ingersoll, R. (Ed.). (1996). *Streets: Critical perspectives on public space (1. paperback print)*. Univ. of California Press.
- Dawson, J. A. (1988). Futures for the High Street. *The Geographical Journal*, 154(1), 1-12. <https://doi.org/10.2307/633470>
- De Amicis, E. (1993). İstanbul: 1874 (B. Akyavaş, Çev.). Türk Tarih Kurumu Basımevi.
- Dibble, J., Prelordendjos, A., Romice, O., Zanella, M., Strano, E., Pagel, M., & Porta, S. (2019). On the origin of spaces: Morphometric foundations of urban form evolution. *Environment and Planning B: Urban Analytics and City Science*, 46(4),

- 707-730. <https://doi.org/10.1177/2399808317725075>
- Dökmeçi, V., & Çıracı, H. (1990). *Tarihsel gelişim sürecinde Beyoğlu*. Türkiye Turing ve Otomobil Kurumu.
- De Amicis, E. (1905). *Costantinopoli*. Milano : Fratelli Treves.
- Ergin, O. N. (1934). *İstanbul Şehri Rehberi*. İstanbul Cumhuriyet Matbaası.
- Eyice, S. (1992). *Bostancıbaşı Köprüsü. İçinde TDV İslam Ansiklopedisi* (C. 6, ss. 309-311).
- Eyice, S. (1994). *Bağdat caddesi. İçinde İstanbul Ansiklopedisi* (ss. 528-531). Türkiye Ekonomik ve Toplumsal Tarih Vakfı, T.C. Kültür Bakanlığı.
- Fahri, A. (2018). *İstanbul'un 100 Cadde ve Sokağı* (2. bs). Kültür A.Ş.
- Gültiken, T. (2005). *Yayalaştırılmış sokakların kentsel mekânda başarısının değerlendirilmesi İstanbul- Beyoğlu / İstiklal Caddesi örneği* (Tez No. 292400) [Yüksek Lisans Tezi, İstanbul Teknik Üniversitesi Fen Bilimleri Enstitüsü Peyzaj Mimarlığı Ana Bilim Dalı]. Yükseköğretim Kurumu Tez Merkezi.
- Halu Yazıcıoğlu, Z. (2010). Kentsel Mekân Olarak Caddeler: Bağdat Caddesi Örneği. *Mimarist*, 36, 52-57.
- Harris, C. R., Millman, K. J., van der Walt, S. J., Gommers, R., Virtanen, P., Cournapeau, D., Wieser, E., Taylor, J., Berg, S., Smith, N. J., & others. (2020). Array programming with NumPy. *Nature*, 585(7825), 357-362. <https://doi.org/10.1038/s41586-020-2649-2>
- Hiç, V. (1960). *Bağdat İskelesi, Bağdat İskelesi Hamamları*. İçinde İstanbul Ansiklopedisi (C. 4, s. 1804).
- Hunter, J. D. (2007). Matplotlib: A 2D graphics environment. *Computing in Science & Engineering*, 9(3), 90-95. <https://doi.org/10.1109/MCSE.2007.55>
- İBB Atatürk Kitaplığı Arşivi. (t.y.). *Grand rue de Pera. Constantinople = Beyoğlu Cadde-i Kebir* [Kartpostal]. [İstanbul]. Albüm 238'den çıkartılmıştır, Dizi Kaydı No: 74, 144x93 mm, Demirbaş No: Krt_004604. İstanbul Büyükşehir Belediyesi Kütüphanesi. https://katalog.ibb.gov.tr/yordam/?dil=0&p=1&q=Krt_004604&alan=tum_txt&demirbas=Krt_004604_004604
- İstanbul Büyükşehir Belediyesi (İBB). (2024, Haziran 10). 3B İstanbul. <https://3bistanbul.ibb.gov.tr/>
- Jacobs, A. B. (1996). *Great streets* (4. print). MIT Pr.
- Jacobs, J. (1992). *The death and life of great American cities* (Vintage books ed). Vintage Books.
- Kahraman, M. (2018). Muğla Şehrinin Cadde ve Sokak Sistemleri Üzerinde Etkili Olan Faktörler. *Journal of International Social Research*, 11(61), 273-283. <https://doi.org/10.17719/jisr.2018.2918>
- Kahraman, M. (2022). Türkiye'deki 30 Kentin Cadde ve Sokaklarının Entropi Değerleri ve Analizi. İçinde Buckley Özcan (Ed.), *Sosyal ve Beşerî Bilimler Metodoloji, Araştırma ve Uygulama* (ss. 97-113). Livre de Lyon. <https://avesis.istanbul.edu.tr/yayin/287a0320-9ae7-4e39-ae71-6e496ea7de8d/turkiyedeki-30-kentin-cadde-ve-sokaklarinin-entropi-degerleri-ve-analizi>
- Keleş, R. (1980). *Kentbilim Terimleri Sözlüğü*. Türk Dil Kurumu Yayınları: 474.
- Kır, A. (2016). *Kentsel Bellek Mekânı Olarak Sokaklar: İstiklal Caddesi Örneği* (Tez no. 455420) [Yüksek Lisans Tezi, İstanbul Teknik Üniversitesi Fen Bilimleri Enstitüsü]. Yükseköğretim Kurumu Tez Merkezi.
- Kuban, D. (1998). *İstanbul Yazıları*. Yapı Endüstri Merkezi.
- Lynch, K. (1990). *The image of the city* (20 st ed). M.I.T Press.
- Manisa Belediyesi. (2024). *Projelerimiz: Prestij Caddeleri—Manisa Büyükşehir Belediyesi*. https://www.manisa.bel.tr/Projeler/d226_prestij-caddeleri.aspx
- McKinney, W. (2010). *Data structures for statistical computing in Python*. Proceedings of the 9th python in science conference, 51-56. <https://doi.org/10.25080/Majora-92bf1922-00a>
- Moudon, A. V. (1987). Introduction. İçinde A. V. Moudon (Ed.), *Public streets for public use*. Van Nostrand Reinhold.
- Moughtin, C. (2003). *Urban design: street and square*. Butterworth Architecture.
- NACTO. (2013). Streets. İçinde Urban Street Design Guide (ss. 1-30). *Island Press/Center for Resource Economics*. https://doi.org/10.5822/978-1-61091-534-2_1
- OED. (2024, Mart 15). *Street—Quick search results | Oxford English Dictionary*. <https://www.oed.com/search/dictionary/?scope=Entries&q=street>
- OSM. (2024). *Geofabrik Download Server*. <https://download.geofabrik.de/europe/turkey.html>
- Osmanlı Arşivi Belge*, Fon: DH.MKT. Kutu: 1939, Gömlek 16, Tarih: H.06.09.1309.
- Resmî Gazete. (2006). *Adres ve Numaralamaya İlişkin Yönetmelik* (s. (26245)). <https://www.resmigazete.gov.tr/eskiler/2006/07/20060731-1.htm>
- Sağdıç, M. (2014). Üniversite Öğrencilerinin İstanbul'a İlişkin Algılarının Şehir İmajı Açısından Analizi. *Journal of Turkish Studies*, 9(2), 1267-1283. <https://doi.org/10.7827/TurkishStudies.6342>
- Türk Dil Kurumu (TDK). (2024a, Haziran 2). *Gözde Ne Demek TDK Sözlük Anlamı*. <https://sozluk.gov.tr/?kelime=gözde>
- Türk Dil Kurumu (TDK). (2024b, Haziran 2). *Cadde Ne Demek TDK Sözlük Anlamı*. <https://sozluk.gov.tr/?kelime=cadde>

- Tekin, İ., & Akgün Gültekin, A. (2017). Rebuilding Of Beyoğlu-İstiklal Street: A Comparative Analysis Of Urban Transformation Through Sections Along The Street 2004-2014. *METU JFA*, 34(2), 153-179. <https://doi.org/10.4305/METU.JFA.2017.2.12>
- Toprakkaya, K. (2024, Ağustos 28). *Bağdat Caddesi'nde yarış kazası! Kadıköy Life*. <https://www.kadikoylife.com/bagdat-caddesinde-yaris-kazasi/>
- Tufaner, F. (2009). *İstiklal Caddesi ve Civarındaki Eğlence Yerlerinden Kaynaklanan Gürültünün Tespiti ve Haritalandırılması* (Tez No. 244419) [Yüksek Lisans Tezi, Yıldız Teknik Üniversitesi Fen Bilimleri Enstitüsü Çevre Mühendisliği Ana Bilim Dalı]. Yükseköğretim Kurumu Tez Merkezi.
- Tümertekin, E. (1967). İstanbul'un Merkezi İş Sahaları. *İstanbul Üniversitesi Coğrafya Enstitüsü Dergisi*, 16, 18-37.
- Virtanen, P., Gommers, R., Oliphant, T. E., Haberland, M., Reddy, T., Cournapeau, D., Burovski, E., Peterson, P., Weckesser, W., Bright, J., & others. (2020). SciPy 1.0: Fundamental algorithms for scientific computing in Python. *Nature Methods*, 17(3), 261-272.
- Yılmaz Çıldam, S. (2018). Şehirsel Toponomi: Cadde Adları, Bandırma Örneği. *Atatürk Üniversitesi Edebiyat Fakültesi Dergisi*, 61, 1-25.
- Yılmaz, Ö. (2024, Haziran 9). *Bağdat Caddesi'ni Ne Yapmalı?* <https://omeryilmaz.com.tr/2024/06/09/bagdat-caddesini-ne-yapmalı/>
- Yücel, A. (2008). Bağdat caddesi. İçinde P. Derviş, B. Tanju, & U. Tanyeli (Ed.), *İstanbullaşmak: Olgular, Sorunsallar, Metaforlar* (ss. 33-37). İstanbul Garanti Galeri.

Hindistan'da Bir Türk Komutan: Kāsım Berîd

A Turkish Commander in India: Kāsım Berîd

Gönül BAYRAM KALKAN 
(Sorumlu Yazar-Corresponding Author)

Ardahan Üniversitesi, İnsani Bilimler ve
Edebiyat Fakültesi, Tarih Bölümü,
Ardahan, Türkiye
Department of History, Faculty of
Humanities and Letters, Ardahan University,
Ardahan, Türkiye
gonulbayram@ardahan.edu.tr



Öz

Henüz küçük yaşta Bîder'e getirildiği ve III. Muhammed Şah (1463-1482) döneminde Hindistan İslâm devletlerinden Behmenîlerin hizmetine girdiği bilinen Türk komutan Kāsım Berîd'in ele alındığı bu makalede, Berîd'in ölümüne değin Behmenî Devleti içerisindeki konumu, devlet için önemi, siyasî ve askerî faaliyetleri izah edilmeye çalışılmıştır. Buna göre birinci başlıkta; Kāsım Berîd'in Behmenî Devleti hizmetine girmesi ve devlet erkânı içerisindeki hızlı yükselişi, ikinci başlıkta; başlattığı isyan hareketi ve bunun neticesinde Berîdşâhî Hanedanlığı'nı kurması, üçüncü başlıkta; siyasî ve askerî hayatının başından beri en büyük rakibi olan Türk komutan Yûsuf Âdil ile mücadelesi, dördüncü başlıkta; Behmenî Devleti'nin sınırları üzerinde inşa edilen mahalli hanedanlıkların kurucuları ile iktidar mücadelesi ve nihayetinde son başlıkta ölümü ve şahsiyeti kaleme alınmıştır. Böylece Hindistan'da kesintisiz şekilde Türk hâkimiyetinin tesis edilmesi misyonunu üstlenen önemli siyasî teşekküllerden biri olan Berîdşâhîler'in kurucusu ve isim atası olmasına karşın kaynaklarda hakkında oldukça az bilgiye yer verilen Kāsım Berîd'in önemi vurgulanmaya çalışılmıştır.

Anahtar Kelimeler: Hindistan, Dekken, Behmenîler, Berîdşâhîler, Âdilşâhîler, Kutubşâhîler

Abstract

In this article on the Turkish commander Kāsım Berîd, who is known to have been brought to Bîder at a young age and to have entered the service of the Behmenîds, one of the Islamic states of India, during the reign of Muhammad Shah III (1463-1482), Berîd's position in the Behmenîd State until his death, his importance for the state, and his political and military activities have been tried to be explained. Accordingly, in the first section, Kāsım Berîd's entry into the service of the Behmenîd State and his rapid rise in the state power, in the second section, the rebellion movement he initiated and his establishment of the Berîdshâhid Dynasty, in the third section, his struggle with the Turkish commander Yûsuf Âdil, who was his greatest rival from the beginning of his political and military life, in the fourth section, his power struggle with the founders of the local dynasties built on the borders of the Behmenîd State, and finally, in the last section, his death and his personality are written. Thus, the importance of Kāsım Berîd, who is the founder and namesake of the Berîdshâhids, one of the important political organisations that undertook the mission of establishing uninterrupted Turkish sovereignty in India, has been tried to be emphasised.

Keywords: India, Deccan, Behmenîds, Berîdshâhids, Âdilshâhids, Qutubshâhids

Geliş Tarihi/Received 04.06.2024
Revizyon Talebi / Revision Request 12.09.2024
Son Revizyon / Final Revision 12.09.2024
Kabul Tarihi/Accepted 12.09.2024
Yayın Tarihi/Publication Date 15.12.2024

Atrf:

Bayram Kalkan, G. (2024). Hindistan'da Bir Türk Komutan: Kāsım Berîd. *Edebiyat ve Beşeri Bilimler Dergisi*, 73, 117-124.

Cite this article:

Bayram Kalkan, G. (2024). A Turkish Commander in India: Kāsım Berîd. *Journal of Literature and Humanities*, 73, 117-124.



Content of this journal is licensed under a Creative Commons Attribution-Noncommercial 4.0 International License.

Giriş

Behmenî Devleti, 1347 yılında Tuğluklu emîr-i sadeleri¹ tarafından Muhammed Tuğluk Şah'a karşı Devletâbâd'da başlatılan isyanın neticesinde kuruldu.² Söz konusu isyanın liderlerinden biri olan ve Tuğluklu hizmetinde iken Hasan Gangu adı ile zikrolunan Behmenî Devleti kurucusu Alâeddin Behmen Şah, bu esnada Hukkeri, Belgaum ile Miraj'dan oluşan bölgenin emîr-i sadesi olarak Miraj'da yaşıyordu. İsyân hareketinin başarıya ulaşmasının ardından evvela İsmail Mih Afgan sultan ilan edildiyse de O'nun taraftarı artan Hasan Gangu lehine tahttan feragat etmesi üzerine Gangu, Alâeddin Behmen Şah ünvanıyla Behmenî tahtına oturdu. Başlangıçta Devletâbâd merkezli kurulmasına karşın kısa süre içerisinde sınırlarını doğuda Bengal Körfezi, batıda Umman Denizi'ne değin genişletmeyi başaran ve 180 yıl boyunca siyasî varlığını sürdüren Behmenî Devleti, bünyesinde farklı ırk ve dine mensup çok sayıda din adamı, şair, edebiyatçı, zanaatkâr, tüccar barındırdı. Behmenî sultanlarının ilim ve kılıç ehli zatlara verdiği kıymeti işiterek Dekken bölgesine gelen pek çok zat, Behmenî hizmeti ve himayesine girdi. Söz konusu bu isimlerden biri de Behmenî hizmetine girmeden evvelki yaşamı hakkında kaynaklarda pek fazla malumata rastlanmayan Kafkas Türkü Kâsım Berîd'di. Behmenî Devleti içerisinde kısa sürede hızla yükselen Kâsım Berîd, Hindistan'da kesintisiz şekilde Türk hâkimiyetinin tesis edilmesi amacına hizmet eden Behmenî Devleti'nin yıkılmasından kısa bir süre önce tarihte kendi adı ile anılacak olan Berîdşâhîler Hanedanlığı'nın temelini atarak, halefleriyle birlikte Behmenî Devleti'nin üstlendiği bu misyonu devraldı.

Kâsım Berîd'in Behmenî Devleti Hizmetine Girmesi ve Devlet Erkânı İçerisindeki Hızlı Yükselişi

Behmenî Devleti ana kaynaklarından Gülşen-i İbrâhîmî (Târîh-i Firişte)'nin müellifi Firişte'nin aktardığı bilgiler doğrultusunda Şehâbeddin Ali Yezdî tarafından henüz küçük yaşta Bîder'e getirilerek III. Muhammed Şah döneminde Behmenî hizmetine girdiği anlaşılan Kâsım Berîd'in Maratha şeflerinin isyanını bastırmak ile vazifelendirildiği bilinmektedir. (Ferişta, III, 1977, ss. 495-496; Yazdani, 1947, s. 12; Eaton, 1988, s. 798) Buna karşın kaynaklar Kâsım Berîd hakkındaki bilgilere daha ziyade Şehâbeddin Mahmûd Şah'ın tahta çıkma töreni itibarıyla yer vermeye başlar. Buna göre Behmenî Devlet geleneğinde alışlageldiği üzere düzenlenen görkemli tören eşliğinde taht-ı firûzeyeye oturtulan Şehâbeddin Mahmûd Şah'a sadakatini sunmak üzere törene katılanlar arasında Kâsım Han'da bulunuyordu (Tabataba, 1335, ss. 134-135; King, 1900, s. 117; Ferişta, II, 1977, ss. 519-520; Haig, 1907, s. 8; Haig, 1928a, s. 422; Sherwani, 1953, s. 361). 30 yılı aşkın süre Behmenî Devleti'ne sadakatle hizmetini sürdüren Mahmûd Gâvân'ın³ ölümünün ardından devlet içerisindeki etkinliği hızla artan Nizâmü'l-Mülk Bahrî,⁴ yeni sultanın yaşının küçük olmasını sebep göstererek kendisi, Mahmûd Şah'ın annesi Mahdûme-i

¹ Kaynaklarda emîrân-ı sadgân "صدگان امیران", emîrân-ı sadah "صدده امیران" yahut emîr-i sadah "صدده امیر" şeklinde zikredilen emîr-i sadeler, vergi memurları ve tahsildarlardı. Yüzlerin emîri olarak da adlandırılan emîr-i sadeler, yaklaşık her yüz köyün gruplar halinde vergilerini toplamak ile vazifelendirilmişlerdi. Zahiraddin, 1937, s. 78; Haq, 1956, s. 138; King, 1899, s. 142, dn. 4; Husain, 1938, s. 224; Sherwani, 1953, s. 25; Sherwani, 1973, s. 143; Kortel, 2006, s. 285).

² İsmâî, 1948, ss. 554-557; Ferişta, II, 1977, ss. 290-291; Tabataba, 1335, s. 14; King, 1899, s. 143; King, 1900, s. 5; Gribble, 1896, ss. 21-22; Haig, 1928b, s. 372; Haig, 1928c, s. 170; Prasad, 1931, s. 193; Prasad, 1933, ss. 317-320; Prasad, 1974, ss. 241-245; Husain, 1938, ss. 183-184; Sherwani, 1953, s. 36; Sherwani, 1973, ss. 148-149; Sherwani, Antecedents of the Bahmani Kingdom, 220; Husaini, 1960, ss. 18-19.

³ 813 (1411) tarihinde Hazar Denizi'nin güney kıyısındaki Gîlân bölgesinde yer alan Gâvân şehrinde dünyaya gelen Mahmûd Gâvân, babası Celâleddin Muhammed b. Hâce Kemâl el-Gîlânî'nin Gîlân Sultanı Alâeddin'in hocası olması hasebiyle iyi bir tedrisattan geçirildi. Ailesinin saraya olan yakınlığına karşın saray hizmetinde bulunmak yerine ticaret ile meşgul olmayı tercih eden Mahmûd Gâvân, ailesinin Gîlân sarayındaki itibarını kaybetmesi üzerine çıkabilecek entrikalara maruz kalmaktan endişe duyarak İran'dan ayrıldı. 856 (1453) yılında 43 yaşında iken Hindistan'a ulaşan Mahmûd Gâvân, kısa bir süre sonra Behmenî hizmetine girdi ve Alâeddin II. Ahmed Şah, Alâeddin Hümâyûn Şah, Nizâmmeddin III. Ahmed Şah ve Şemseddîn III. Muhammed Şah döneminde çeşitli makam ve mevkilerde bulundu. Sayısız askerî ve siyasî başarıya imza atarak Behmenî Devleti'nin en parlak dönemini yaşamasını sağlayan isimlerin başında gelmesinin yanı sıra gerçekleştirdiği idarî, mimarî ve kültürel reformlarla Behmenî Devleti'ni gücünün zirvesine çıkarmayı amaçladı. Ne var ki merkezi otoriteyi güçlü kılmak ve Behmenî Devleti'nin siyasî birliğini sağlamak gayesiyle gerçekleştirdiği reformlar, sadakatsizlikle suçlanarak 886 (1481) yılında III. Muhammed Şah'ın emriyle öldürülmesine sebebiyet verdi. Mahmud-ı Gâvân, 1948; Nath, 1929, ss. 417-424; Husain, 1935, ss. 81-102; Sherwani, 1935, ss. 28-41; Sherwani, 1942, ss. 22-27; Sherwani, 1991, ss. 66-68; Haig, 1988, ss. 172-173; Kurtuluş, 2003, ss. 361-362.

⁴ Ölümünden bir müddet sonra oğlu Melik Ahmed Nizamşâh Bahrî, Behmenî Devleti'ne karşı bağımsızlığını ilan ederek tarihte Nizamşâhîler ismi ile zikrolunacak olan mahalli hanedanlığın temelini attı. Ferişta, III, 1977, ss. 189-320; Siddiqui, 2007, s. 192.

Cihân⁵ ve Fethullâh İmâdü'l-Mülk'ten⁶ oluşan üçlü nâiblik teşkilatını kurduktan sonra yeni devlet erkânının atamasını gerçekleştirdi. Buna göre *melik nâib* ve *vekîlü's saltana* makamına erişen Nizâmü'l-Mülk Bahrî, destekçilerinden Kâsım Han'ı *kûtvâlî*⁷ olarak atadı (Ferishta, II, 1977, ss. 527-528; Herevî, 1935, s. 53; Khwajah Nizamuddin Ahmad, 1939, s. 112; Haig, 1928a, s. 423; Sherwani, 1953, ss. 363-364). Sultan üzerindeki otorite ve baskısını her geçen gün artıran Nizâmü'l-Mülk'ün takip ettiği katı siyaset, kısa süre sonra devlet erkânının tepkisini çekti. Nihayetinde Sultan'a gönderilen ve O'nun sadakatsizliğini dile getiren sayısız mektubun⁸ neticesinde öldürülmesi ise (Tabataba, 1335, ss. 136-137; King, 1900, s. 119; Ferishta, II, 1977, ss. 530-532; Haig, 1928a, s. 425; Bayur, 1946, s. 435; Sherwani, 1953, ss. 365-366) Kâsım Han'ın devlet erkânı içerisindeki konum ve etkinliğinin artmasını sağladı.

Nizâmü'l-Mülk'ün ölümü Behmenî Devleti'ndeki siyasî dengelerin tamamen değişmesine neden olurken, idarede tek başına söz sahibi olan Mahmûd Şah ise vaktini eğlenceyle geçirmeye, devlet meseleleriyle yeteri kadar alâkadar olmamaya ve Âfâkî⁹ yanlısı bir siyaset izlemeye başladı. Bu durum öfkeye kapılan halkın 21 Zilkade 892 (8 Kasım 1487) (Herevî, 1935, s. 54) de sarayı basarak sultanı öldürmeye teşebbüs etmesine sebebiyet verdi (Tabataba, 1335, ss. 136-137; King, 1900, s. 119; Ferishta, II, 1977, s. 532; Haig, 1907, s. 12). Sarayda yaşananları haber alan Kâsım Han, Cihângir Han Ali Türk, Hâce Cihân Hasan Han, Ferhat Han, Şîr Han Ardistanî, Kişvâr Han gibi önemli komutanlarında¹⁰ aralarında bulunduğu on iki bin kişilik ordu, surlara tırmanarak kaleye girmeyi başardı ve aralarına katılan Mahmûd Şah'la birlikte cesurca mücadele ederek isyancıları etkisiz hale getirdi (Tabataba, 1335, ss. 138-140; King, 1900, ss. 120-121; Herevî, 1935, ss. 54-55; Khwajah Nizamuddin Ahmad, 1939, ss. 113-114; Haig, 1907, ss. 12-13; Bayur, 1946, s. 435; Sherwani, 1953, ss. 366-367; Joshi, 1967, s. 268). Bu durum Kâsım Han'ın Sultan nezdindeki itibarının ve devlet erkânı içerisindeki etkinliğini daha da artmasını sağladı. Nitekim

⁵ Delhi Türk Sultanlığı'nda sultanın hanımına *Hudâvende-i Cihân*, *Melike-i Cihân*, *Mahdûme-i Cihân* ismi verilir ve bu adlar kendi oğlu tahta oturan hükümdar anneleri tarafından da kullanılırdı. Kaynaklarda Muhammed Şah'ın annesinden bu şekilde bahsedilmesi bağımsızlığını ilan etmeden evvel Delhi Türk Sultanlığı hizmetinde bulunan Alâeddin Behmen Şah tarafından kurulan Behmenî Devletinde de bu usulün sürdürüldüğünü göstermektedir. Kortel, 2003, ss. 38, 27-36.

⁶ Kaynaklar da I. Ahmed Şah döneminde Vicayanagar'a düzenlenen başarılı sefer esnasında ele geçirilen esirler arasında bulunan bir brahman olduğu ve Dekken'e getirildikten sonra İslamiyet'i kabul ettiği kaydedilen Fethullâh İmâdü'l-Mülk (Bayur, 1946, ss. 427-428) uzun müddet Behmenî Devleti'ne sadakatle bağlılığını sürdürdü. Ancak Şehâbeddin Mahmûd Şah döneminde yaşanan bazı olayların akabinde önce tarafdârı olduğu Gâvîl'e döndü ardından Behmenî Devleti hizmetindeki komutanlar tarafından kurulan 5 mahalli hanedanlıktan biri olan İmâdşâhîlerin temelini attı. Ferishta, III, 1977, ss. 485-494; Haig, 1993, ss. 977-978; Haig, 1927, s. 472; Lane-Poole, 2020, s. 436; Bayur, 1946, s. 436.

⁷ Hindistan'da hüküm süren İslâm devletlerinde yarı askerî memur sayılan kûtvâller, taşradaki kalelerin idaresi, korunması, şehir ve taşralardaki düzen, huzur ve güvenliğin sağlanması gibi asayişin temininden sorumluydu. Bunun yanı sıra kalelerdeki hapisanelerde kûtvâllerin sorumluluğu altındaydı. Zahiraddin, 1937, s. 74; Qureshi, 1942, ss. 10-11, 90, 133, 153, 164, 182,201; Bosworth, 1986, ss. 279-280; İzgi, 2002, ss. 503-504; Kortel, 2006, ss. 287-288.

⁸ Ancak Tabataba tüm bunların eşsiz nâib olarak hitap ettiği Nizâmü'l-Mülk'e atılan iftiralar olduğunu iddia eder. Tabataba, 1355, s. 136; King, 1900, s. 119.

⁹ II. Muhammed Şah döneminde Dekken'i bilim ve kültür merkezlerinden biri haline getirmek gayesiyle yapılan reformlar doğrultusunda Dekken sultanının ilim ehline verdiği kıymeti ve yaptığı ihسانları işiterek İran, Irak, Arabistan'dan yola çıkan şairler, edebiyatçılar, şeyhler, zanaatkarlar, tüccarlar, askerler ve maceraperestler birbiri ardına Dekken'e gelmeye başladı. Bu geliş, ilk yıllarda Dekken'deki bilimsel faaliyetlerin hız kazanmasını sağlasa da ilerleyen zamanlarda Âfâkî adı verilen ve çoğunluğu Şîî Türklerden oluşan bu göçmenler ile Behmenî Devleti'nin ilk yıllarında bölgeye gelmeleri sebebiyle kendilerini yerli olarak addeden *Dekkenî* adlı grup arasında yaşanacak ve nihayetinde Behmenî Devleti'nin yıkılma sebepleri arasında yer alacak çatışmanın kıvılcımını ateşledi. Firûz Şah'ın tek ulus yaratma politikası gereği önemli makamlara Dekkenli Hindularını atamasının aksine halefleri I. Ahmed ve II. Ahmed'in Âfâkî yanlısı bir siyaset izlemesi, önemli mevki ile makamlara bu zıtları ataması, çatışmanın şiddetlenmesine sebebiyet verirken, Hümâyûn Şâh tarafından takip edilen denge siyaseti bu iç karışıklığa bir çözüm olmadı. Zamanla orduda çözümler yaşandı ve bu durum Behmenî Devleti'nin sınır devletlerle yaptığı mücadeleleri kaybetmesine sebebiyet verdi. Üstelik Behmenî Devleti'ne önemli hizmetleri bulunan komutanlar başta olmak üzere birçok masum Âfâkî Dekkenîler tarafından katledilmeye başladı. Hümâyûn Şah tarafından uygulanan denge siyaseti, Mahmûd Gâvân tarafından sadakatle sürdürülmeye çalışılsa da Gâvân'ın çıktığı tüm seferlerden zaferle dönmesi, özellikle Dekkenîlerin tepkisini çekmekte, Sultan nezdinde itibarsızlaştırma faaliyetleri yürütmelerine ve onun hakkında aslı olmayan iddialarda bulunmalarına sebebiyet vermekteydi. Nihayetinde eyaletlerdeki görevlilerin yetkilerini sınırlamak ve merkezî otoriteyi güçlendirmek amacıyla siyasî, askerî, idarî alanda gerçekleştirdiği köklü reformlar, ölümü ile nihayet bulacak olan sürecin daha da hızlanmasına neden oldu. Tabataba, 1335, ss. 128-130; King, 1900, ss. 113-115; Ferishta, 1977, ss. 502-509; Herevî, 1935, ss. 50-51; Khwajah Nizamuddin Ahmad, 1939, ss. 106-108; Uluğhânî, 1910, ss. 166-167; Emîn-i Ahmed-î Râzî, 1341, s. 56; Bayur, 1946, ss. 433-434; Sherwani, 1942, ss. 156-159, 168-171; Sherwani, 1953, ss. 322-326, 333-336; Joshi, 1967, ss. 266-267.

¹⁰ Sherwani, ileride Kutubşâhî Hanedanı'nı kuracak olan Şah Kulî'nin de bunlar arasında yer aldığını bildirmektedir. Sherwani, 1953, s. 403, dn. 21.

kısa süre sonra Berîd-i memalik¹¹ mevkiine kadar yükseldiği ve dahi Sultan'ı Kandhar ile Orissa'yı kendisine câgîr¹² olarak vermeye ikna ettiği görülmektedir.

Kâsım Berîd'in İsyan Faaliyeti ve Beridsâhî Hanedanlığı'nın Kuruluşu

Melik Nâib ve Vekîlü's Saltana Nizâmü'l-Mülk Bahrî'nin ölümünün ardından idaresi altındaki topraklar Behmenî sultanın da onayı ile oğlu Melik Ahmed Nizamşâh Bahrî'nin sorumluluğuna verildi. Ancak Mahmûd Şah'ı babasının ölümünün müsebbibi olarak gören Melik Ahmed, kısa süre sonra bağımsızlığını ilan ederek Behmenî toprakları üzerinde inşa edilecek olan 5 mahalli hanedanlıktan biri olan Nizamşâhîler'in temelini attı. Bunu Mahmûd Gâvân'ın himayesi altında Behmenî Devleti hizmetine giren ve onun ölümünün ardından sadakatini sürdüren Âdil Şah tarafından kurulan Âdilşâhî Hanedanlığı izledi. Bu durum Mahmûd Şah'ın siyasî etkinliğini kaybetmesine sebep olurken, sorumlu oldukları bölgelerde bağımsızlıklarını ilan etmek için uzun zamandır fırsat kollayan tarafdâr¹³ ve câgîrdarlara daha fazla cesaret verdi. Bunun yanı sıra Behmenî sultanına sadakatle hizmet eden ve dahi canına kasteden zatları bertaraf ederek hayatını kurtaran Kâsım Han, İmâdşâhî, Nizâmşâhî ve Âdilşâhî Hanedanlıklarının birbiri ardına kurulması ve Behmenî Devleti'nin hızla toprak kaybı yaşamasının verdiği endişe ile hem hâkimiyet sahasını genişletmek hem de bağımsızlığı elde etmek için 897 (1492) (Burton-Page, 1913, s. 659; Yazdani, 1947, s. 11; Ertaylan, 1953, s. 3; Berîd-şâhî, 1979, s. 550; Eaton, 1988, s. 798; Konukçu, 1992, s. 502) senesinde civar kaleleri zapt etmeye başladı. Kâsım Han'ın isyan faaliyetinden haberdar olan Mahmûd Şah'ın isyanı bastırmakla vazifelendirdiği Dilâver Han Habeşî derhal harekete geçerek Kâsım Han ile savaş meydanında karşı karşıya geldi. Kısa süreli bir çarpışmanın ardından kalabalık ordu karşısında daha fazla direnemeyeceğini anlayan Kâsım Han, askerlerine Balkonda'ya çekilme emri verdi. Onları takibe başlayan Dilâver Han'ın ordusunda çıkan karmaşada hırçın bir fil tarafından öldürülmesi, Kâsım Han'ın kaderini değiştirdi ve mağlubiyeti Dilâver Han'ın talihsizliğiyle bir anda galibiyete dönüşen Kâsım Han, geri dönerek Dilâver Han'ın tüm fillerine ve atlarına el koyduktan sonra Bîder'e ilerledi. Durumu haber alan Sultan, olası bir mücadelenin önüne geçmek için Kâsım Han'a bir anlaşma gönderdi. Buna göre *Emîr-i Cümle*¹⁴ tayin edilecek olan Kâsım Han'a aynı zamanda Devletâbâd ve Balaghat câgîr olarak verilecekti. Böylece Kâsım Han, icra ettiği berîd-i memalik vazifesi sebebiyle tarihte Berîdşâhîler adı ile zikrolunacak hanedanlığının temelini attı. Bu tarihten itibaren otoritesini neredeyse tamamen kaybeden ve Kâsım Berîd'in sıkı kontrolü altında tutulan Mahmûd Şah'ın Behmenî Devleti içerisindeki konumu ise sözde sultanlığın ötesine geçemedi¹⁵ (Tabataba, 1335, ss. 141-142; King, 1900, ss. 122-123; Ferishta, II, 1977, ss. 536-537; Burton-Page, 1913, s. 659; Haig, 1928a, ss. 425-426; Yazdani, 1947, s. 11; Sherwani, 1953, ss. 367-368; Berîd-şâhî, 1979, s. 550; Eaton, 1988, s. 798; Konukçu, 1992, s. 502).

Kâsım Berîd'in Yûsuf Âdil ile Mücadelesi

Başlattığı isyan faaliyeti sayesinde arzu ettiği güç ve konuma erişen Kâsım Han, en büyük rakiplerinden Yûsuf Âdil'i etkisiz hale getirmek için Vicayanagar Racası ile ittifak girişiminde bulundu. Kâsım Berîd'in isyan ederek otoriteyi ele geçirdiğini bildirdiği Yûsuf Âdil'in üzerine yürümesi halinde uzun zamandır hâkimiyet altına almak istediği Raichur ve Mudgal'i kendisine

¹¹ "الممالك بريد" Tabataba, 1335, s. 141.

¹² Farsça yer anlamına gelen "câ" ve tutan anlamına gelen "gîr" in terkiibinden oluşan câgîr "جاگیر", tutulan, sahip olunan yer manasına gelmektedir. Orta Asya'daki Türkler ve Moğollar arasında yaygın olan usul, Delhi Türk Sultanlığıyla birlikte Hindistan'da da uygulanmaya başlamıştır. İktâ ve timar sistemine oldukça benzeyen bu usule dahil olan topraklar, devlet adamları, komutanlar ve memurlara rütbeleri mukabilinde hizmetlerinin karşılığı olarak verilmekteydi. Kendine toprak verilen ve "câgîrdar" olarak adlandırılan kişi, sorumlu olduğu bölgenin asayişini temin etmekle vazifeli olduğu gibi belli sayıda asker yetiştirmek ve emir buyurulduğu vakit bu askerlerle birlikte sefere katılmak mecburiyetindeydi. Özcan, 1993, s. 11-12; "Djâgîr", 1991, s. 378.

¹³ Behmenî Devleti'nde hâkimiyet altındaki topraklar "taraf" adı verilen eyaletlere bölünürken, her tarafın başına askerî ve idarî vazifelerle donatılmış "tarafdâr" adlı bir vali atanırdı.

¹⁴ "جمل مير" Tabataba, 1335, s. 142.

¹⁵ Nitekim Tabataba da bu olaydan sonra Sultan'ın hiçbir siyasî gücü kalmadığını ve sadece ismen sultanlık yaptığını doğrular. Tabataba, 1335, s. 142; King, 1900, s. 123. Herevî ise Sultan'ın otoritesinin zayıflamaya başladığını ve nihayetinde yavaş yavaş idareyi ele geçiren Kâsım Han'ın O'nu hapisteymiş gibi tuttuğunu kaydeder. Herevî, 1935, s. 53; Khwajah Nizamuddin Ahmad, 1939, ss. 112-113. Nitekim Goa kûtvâli Bahadır Gîlânî isyanını bastırmak için Yusuf Âdil ile bir araya gelen Sultan, onun tarafından sunulan çok sayıda kıymetli hediyein Kâsım Berîd'in eline geçmesini engellemek için kendisi adına saklanması istemiştir. Sherwani, 1953, s. 374. Bu da Kâsım Berîd'in Sultan üzerinde kurduğu otoritenin en somut delillerinden biridir. Yine ordudaki çok sayıda askerinin Mahmûd Şah'ın tarafına geçtiğini görerek barış teklifinde bulunmak zorunda kalan Bahadır Gîlânî, başta Kâsım Berîd olmak üzere diğer komutanların mühürünü taşıyan bir ferman göndermesi halinde silahlarını bırakarak huzuruna varacağını bildirdiği bir mesajı Sultan'a ilettili. (Herevî, 1935, s. 61; Khwajah Nizamuddin Ahmad, 1939, ss. 123-124) Bu da artık Mahmûd Şah'ın otoritesini neredeyse tamamen kaybettiğini ve Kâsım Han'ın Bîder'de hâkim güç haline geldiğini göstermektedir.

vermeyi vaat ettiği Raca Tammadeva, Narasa Nayaka¹⁶ komutasındaki kalabalık bir orduyu Yûsuf Âdil Han'ın üzerine gönderdi. Bu ani saldırı karşısında daha fazla direnemeyerek geri çekilen Âdil Han (Ferişta, II, 1977, ss. 537-358; Haig, 1928a, 426; Prasad, 1933, ss. 380-385), Vicayanagar ordusunu üzerine gönderen Kâsım Berîd'den intikamını almak için Bîder'e ilerledi. Durumu haber alan Kâsım Berîd, Sultan aracılığıyla Goa'ya ilaveten Konkan'ın onun idaresi altına girmesine yardım edeceği vaadiyle Melik Nizâmü'l-Mülk Ahmed'e, ittifak teklifinde bulundu. Melik Ahmed'in teklifi kabul ederek ordusunun başında yardıma gelmesiyle birlikte taraflar savaş meydanında karşı karşıya geldi. Sultan'ın ordusunda merkez; Mahmûd Şah ve Kâsım Berîd'in, sol kanat; Hâce Cihân Fahrü'l-Mülk'ün ve sağ kanat; Nizâmü'l-Mülk Melik Ahmed'in komutasındaydı. Bu kalabalık ordu karşısında cesurca mücadelesini sürdüren Yûsuf Âdil, nihayetinde Sultan'ın ordusunu mağlup etmeyi başardı. Yenilginin ardından Kâsım Berîd Bîder'e dönerken, Melik Nizâmü'l-Mülk Ahmed ve Yûsuf Âdil aralarında gerçekleştirdikleri görüşme neticesinde mücadeleye son vererek bölgelerine dönme kararı aldı (Ferişta, II, 1977, s. 538; Bayur, 1946, s. 441; Prasad, 1933, ss. 380-385; Ertaylan, 1953, ss. 9-10). Zafer ile Bîcâpûr'a dönen Yûsuf Âdil, kısa süre sonra Vicayanagar'dan intikamını almak için Doab seferine çıktı. 1 Recep 898 (18 Nisan 1492) de Vicayanagar ve Yûsuf Âdil'in birlikleri arasında gerçekleşen mücadele, Raichur ve Mudgal'in Yûsuf Âdil tarafından fethedilmesiyle son buldu¹⁷ (Sherwani, 1953, s. 372).

Kâsım Berîd'in Diğer Hanedanlıkları ile İktidar Mücadelesi

Behmenî Devleti henüz yıkılmadan sınırları üzerinde inşa edilen 5 mahalli hanedanlığın kurucusu olan Yusuf Âdil, Melik Ahmed Nizâmü'l-Mülk Bahrî, İmâdü'l-Mülk ve dahi Kâsım Han'ın *şah* ve *sultan* gibi ünvanları resmi olarak kullanmaması, Mahmûd Şah'a olan sadakatini sürdürmesi, hiçbirinin Sultan'ı tahttan indirerek Dekken'e tamamen hâkim olmaya cesaret etmemiş olması, oldukça dikkat çekici bir husustur. Söz konusu tarafdâr ve komutanların her birinin birbirine denk güçte olması, diğerini bertaraf ederek Dekken bölgesinin hâkim gücü olmasını engellerken, Sultan'ın talep ettiği durumlarda bizzat yahut gönderdikleri askerler aracılığıyla aynı safta yer almış olmaları, istisna niteliğindeki hususlardan biridir. Ancak Sultan'ın saltanatının önündeki engelleri beraber kaldıran bu zatların, aralarından birinin daha fazla toprak yahut güç elde etmesi, Sultan nezdinde itibar görmesi durumunda gücünü kırmak için onun üzerine yürümüş olması belki de Mahmûd Şah dönemindeki siyasî vaziyetin en temel özeti. Nitekim bu başlık altında verilen birkaç emsal ile bu durum daha somut hale getirilmeye çalışılacaktır.

903 (1497) (Ferişta, II, 1977, s. 545) ün ilk aylarında Kâdilkudât Abdû's-Sâmed tarafından Gülberge'de Mahmûd Şah'ın henüz 4¹⁸ yaşında olan oğlu Ahmed Han ile Yûsuf Âdil'in henüz 3 yaşında olan kızı Bibi Sitti'nin nişan töreni gerçekleştirildi. Düğünün 6 sene sonra yapılması kararlaştırılırken tören esnasında orada bulunan ve Yûsuf Âdil ile husumetli olduğu bilinen Kâsım Han, haklı olarak Yûsuf Âdil'in gücünü artıracağını düşündüğü bu durumdan memnun değildi. Nitekim aralarında yaşanan anlaşmazlıklar kısa süre sonra hâkimiyet alanını Bîder ile sınır hale getirmek isteyen Yûsuf Âdil'in Gülberge, Aland ve Gangavati'yi talep etmesine sebep oldu. Ancak 901 (1496) yılındaki isyanı sonrası Gülberge ve Aland Sultan tarafından câgîr olarak Dastûr Dinar'a verilmişti. Kutbü'l-Mülk Sultan Kulu Hemedanî ile birlikte Dastûr Dinar'ın üzerine yürüyen Yûsuf Âdil, bu sayede saygınlığını ve gücünü daha da artırırken¹⁹ mücadele esnasında yanında bulunan emîrlere galibiyetten paylarına düşeni almış olmanın verdiği memnuniyet ile bölgelerine döndüler. Ancak kısa süre sonra Bîcâpûr'a dönmesi, Kâsım Han'ın yeniden aleyhine faaliyetler yürüttüğü Yûsuf Âdil'in 904 (1498)'de (Ferişta, II, 1977, s. 546) bir kez daha Dastûr Dinar'ın üzerine ilerlemesine sebep oldu. Yûsuf'un ordusu karşısında daha fazla direnemeyen Dinar, Melik Ahmed Nizâmü'l-Mülk Bahrî'nin yanına sığındı. Yönünü Gülberge'den Bîder'e çeviren Yûsuf Âdil, Sultan'a Nizâmü'l-Mülk'ün bir asiye muhafaza ettiğini bildirse de müspet bir sonuç elde edemedi. Söz konusu toprakların, Sultan tarafından Dastûr Dinar'a câgîr olarak verildiği, bu sebeple topraklar üzerinde hak iddia etmekten vazgeçmesi gerektiği bildirilen Yûsuf Âdil, Bîcâpûr'a dönmek zorunda kaldı (Ferişta, II, 1977, ss. 544-547; Haig, 1928a, s. 428; Haig, 1928c, ss. 427-428; Ertaylan, 1953, ss. 8-9; Sherwani, 1953, ss. 377-378).

Telingana tarafdârı Kutbü'l-Mülk Dekkenî'nin Bahadır Gîlânî isyanında²⁰ öldürülmesi üzerine Batı Telingana tarafdârlığına getirilen Sultan Kulu Hemedanî'nin söz konusu isyan ve sonrasında yapılan mücadelelerde gösterdiği cesaret ve yararlılıktan etkilenen Sultan, 903 (1498)'de Telingana'nın tamamını ve Gûlkünde (Golkonda)'yi onun idaresine verdi. Buna ilaveten *emîrül-ümerâ* ünvanı ile itibarını artırması, başta Kâsım Han, olmak üzere diğer komutan ve emîrlerin tepkisini çekti. Ne var

¹⁶ Firişte komutan için "Temraj" adını verir. Ancak Raca Tammadeva'nın adı ile karıştırmış olsa gerek. Ferişta, II, 1977, s. 538.

¹⁷ Ayrıca Sherwani, zafer sonrası Yûsuf Âdil tarafında Mahmûd Şah'a gönderilen hediyelerden yola çıkarak, Raichur ve Mudgal'in, Sultan adına geri alınmış olmasına dikkat çeker. Sherwani, 1953, s. 372.

¹⁸ Firişte Ahmed Han'ın bu esna da 14 yaşında olduğunu bildirir. Ferişta, II, 1977, s. 545. Ancak 12 yaşında tahta oturduğu bildirilen Sultan'ın bu esnada 28 yaşında olduğu düşünülürse bu pek mümkün görünmüyor. Nitekim kaynaklar Ahmed Han'ın Bahadır Gîlânî üzerine yapılan sefer esnasında doğduğunu bildirir ki bu da nişan esnasında 4 yaşında olduğunu doğrular.

¹⁹ Firişte Âdil Han'ın artan gücü sebebiyle Sultan'ın onun yanında tahta oturmayı dahi reddettiğini bildirir. Ferişta, II, 1977, s. 546.

²⁰ Haig, 1928a, ss. 426-427.

ki Kâsım Han'ın öfkelerini yatıştırmak isteyen Sultan'ın câgîrlerini artırması O'nun düşmanlarının aleyhine sürdürdüğü faaliyetleri artırmalarına ve Sultan'ı Kâsım Han'ın kendisine karşı bir ayaklanma başlatacağına inandırmalarına sebep oldu. Bunun üzerine Yûsuf Âdil ve Kutbü'l-Mülk Sultan Kuli'yi yanına alan Mahmûd Şah, Zilhicce 903 (Ağustos 1494) de Kâsım Han'ın câgîrini kuşatma altına aldı. Ancak Sultan'ın ordusundan kalabalık bir grubun karşı tarafa geçmesi, mücadelenin son bulmasını ve Yûsuf Âdil ile Sultan Kuli'nin bölgelerine dönmelerini sağladı. Akabinde Kâsım Han'ın Sultan'ın yanına gelerek saygısını sunması üzerine birlikte Bîder'e döndüler. Ancak söz konusu tüm bu isimlerin Sultan üzerinde otorite kurmaya çalışması, sık sık savaş meydanında karşı karşıya gelmelerine sebebiyet vermekteydi. Nihayetinde bu duruma bir son vermek isteyen Melik Ahmed Nizâmü'l-Mülk Bahrî, Kâsım Han ve Yûsuf Âdil Han arasında bir anlaşmaya varıldı. Buna göre 3 komutanında Sultan'ı yalnız bırakmalarına ve yılda sadece bir kez saygılarını sunmak üzere huzuruna varmalarına karar verildi (Sherwani, 1953, ss. 378-379).

Kâsım Berîd'in Ölümü

Behmenî Devleti'nin kuruluşundan beri başta Raichur ve Mudgal'in hâkimiyeti olmak üzere çeşitli sebeplerle mücadele edilen Vicayanagar üzerine 909 (1503) yılında yapılan sefer esnasında başkentte yaşanan çekişme sonucu 1492 yılından beri emîr-i cümle vazifesini yürüten Kâsım Berîd'in görevden alındığı ve yerine Hân-ı Cihân'ın getirildiği, ancak sefer bitiminde Hân-ı Cihân'ın öldürüldüğü ve Kâsım Berîd'in eski vazifesine atandığı görülmektedir. Kâsım Berîd'in makamın geri verilmesi, devletin çeşitli bölgelerinde bulunan ve ondan daha fazla güce sahip olan komutan ve tarafdârların ittifak kurarak Yûsuf Âdil ve Kutbü'l Mülk önderliğinde Bîder'e yürümelerine sebep oldu. Durumu haber alan Kâsım Berîd, Mahmûd Şah ve Melik Ahmed'in de aralarında bulunduğu kalabalık bir ordu ile savaşın vuku bulacağı Deoni'ye doğru hareket etti. Muhalifler Sultan'a, Kâsım Berîd'i idareden uzaklaştırması halinde savaşı sonlandırarak sadakatlerini sunacaklarını bildirseler de otoritesini neredeyse tamamen kaybeden Sultan'ın bu taleplerini yerine getirmesi mümkün değildi. Bu sebeple taraflar arasında şiddetli bir çarpışma meydana geldi. Ancak daha fazla direnemeyeceğini anlayan Kâsım Berîd, Sultan'ı geride bırakarak başkente döndü. Çıkan arbede de Sultan'ın atından düştüğünü gören emîrlere, önünde eğilip yeri öperek onu atına bindirip Bîder'e gönderdi. Ardından her biri kendi bölgesine döndü.²¹ Bundan kısa süre sonra ise Kâsım Berîd ve Mahmûd Şah arasındaki anlaşmazlığın son bulduğu görülmektedir. (Tabataba, 1335, ss. 142-144; King, 1900, ss. 123-124; Haig, 1928a, s. 428; Sherwani, 1953, s. 368).

903 (1497)'nin ilk aylarında Gülberge'de Mahmûd Şah'ın oğlu Ahmed Han ile Yûsuf Âdil'in kızı Bibi Sitti'nin nişan töreni yapılmış her ikisinin de henüz çocuk yaşta olması sebebiyle düğün töreninin 6 sene sonra yapılması kararlaştırılmıştı. 909 (1504) yılı geldiğinde Gülberge'de hanedanlıkların kurucuları, ileri gelen devlet erkânı, komutanlar ve emîrlerin de hazır bulunduğu görkemli bir düğün töreni düzenlendi. Bu esnada Kâsım Berîd ile Yûsuf Âdil'in taraftarları arasında bir çekişme yaşandı ve Aynü'l-Mülk Kâsım Berîd'in destekçileri tarafından öldürüldü. Akabinde Sultan'ın yanından ayrılan Kâsım Berîd derhal Bîder'e döndüyse de düğün alayı ile başkente ulaşan Sultan'a tekrar saygısını sunması, yeniden itibar görmesini ve nâib vasfıyla Bîder'in idaresi ile sorumlu tutulmasını sağladı. Ancak iyi bir komutan ve devlet adamı kimliğinin yanı sıra hat sanatı ve musikide mahir olduğu anlaşılan Kâsım Berîd, bu vazifeyi uzun süre icra edemedi 910 (1504/1505) yılında hayatını kaybetti. (Ferishta, II, 1977, s. 547; Ferishta, III, 1977, s. 496; Burton-Page, 1913, s. 660; Haig, 1928a, s. 429; Yazdani, 1947, s. 12; Berîd-şâhî, 1979, s. 550; Eaton, 1988, s. 798) Ölümünün ardından yerine *Dekken Tilkisi* adıyla şöhret bulan oğlu Emîr Berîd geçti (Ferishta, II, 1977, s. 547; Sherwani, 1953, ss. 382-383). Yaşanılan tüm çekişmelere rağmen öldüğü tarihe kadar Sultan'a olan sadakatini sürdüren ve 1492 senesinde bağımsızlığını ilan etmiş olmasına karşın şah, sultan gibi ünvanlar kullanmayan Kâsım Berîd, Behmenî sultanının Dekken için ifade ettiği önemi idrak ederek O'nu tahttan indirmeye ve Behmenî Devleti'ne tamamen son vermeye hiçbir zaman cesaret etmedi.

Sonuç

Henüz çocuk yaşta geldiği Bîder'de Behmenî Devleti hizmetine girerek ömrünün sonuna kadar sadakatle hizmetini sürdüren Kafkas Türkü Kâsım Berîd, sadakati, zekâsı, siyasî ve askerî kabiliyeti sayesinde devlet erkânı içerisinde hızla yükselmeyi başardı. Mahmûd Şah'ın idaresinden memnun olmayan tebaanın saray baskını esnasında canını hiçe sayarak sultanın hayatı için mücadele etmesi, itibarının ve dahi yetkilerinin artmasını sağladı. Lakin Behmenî Devleti henüz siyasî varlığını sürdürürken hizmetinde bulunan komutanlar tarafından Behmenî sınırların üzerinde kurulan 5 mahalli hanedanlıktan İmâdşâhî, Nizâmşâhî ve Âdilşâhîlerin birbiri ardına bağımsızlığını ilan etmesi ve Behmenî Devleti'nin hızla toprak kaybı yaşaması, Kâsım Berîd'i endişeye sevk etti. Gücünü kaybetme ihtimalinin verdiği korku, hâkimiyet sahasını genişletme ve bağımsızlığını ilan etme isteğinin yarattığı iktidar arzusuna daha fazla karşı koyamayan Berîd, 1492 senesinde civar kaleleri zapt ederek isyan hareketini başlattı. En nihayetinde istikrallı mücadelesi ve kaderin ondan yana olması sayesinde söz konusu

²¹ Tabataba bu mücadelenin Mahmûd Şah'ın ölümünden 1 sene evvel gerçekleştiğini kaydetse de Kâsım Han'ın Sultan'dan evvel öldüğü de göz önünde bulundurulduğu vakit bunun pek mümkün olmadığı anlaşılmaktadır. Tabataba, 1335, s. 144; King, 1900, s. 124.

mahalli hanedanlıklardan biri olan Berîdşâhîler'in temelini atmayı başardı. Bu isyan makam, unvan ve müstakil bir beyliğin yanı sıra güçlü bir otorite ve Hindistan'da kesintisiz şekilde Türk hâkimiyetinin tesisi gibi önemli bir misyonu da beraberinde getirdi. Behmenî sınırlarında kendi kurduğu hanedanlık dışında 4 hanedanlık daha bulunmasına ve diğerlerine nazaran daha küçük bir coğrafyaya hâkim olmasına karşın başkentte bulunmanın avantajını kullanan Berîd, eyaletlerdeki valiler ve diğer hanedanlıkların kurucuları ne kadar güçlü olursa olsun, asıl önderlik edecek olanın tahta en yakın kişi olduğunu çok iyi biliyordu. Bu sebeple siyasî hayatı boyunca saray üzerindeki hâkimiyetini kaybetmemek için elinden geleni yaptı. Nihayetinde her geçen gün otoritesini biraz daha kaybeden Mahmûd Şah'ın Bîder üzerindeki varlığı sözde sultanlığın ötesine geçemedi.

Kâsım Berîd'in 1504 yılındaki ölümünün ardından bu zorlu vazifeyi oğlu Emîr Berid üstlendi. Saltanatı boyunca bağımsızlığı ve otoritesi için mücadele eden Mahmûd Şah'ın nihayetinde bu mücadeleden vazgeçerek ömrünün son zamanlarını devlet meselelerinden uzak, eğlence ile geçirmesi Emîr Berid'in Bhemenî Devleti üzerinde babasından daha güçlü bir otorite tesis etmesini sağladı. Öyle ki Mahmûd Şah'ın ölümünün ardından sırasıyla yerine geçen IV. Ahmed Şah, Alâeddin Şah, Veliyullâh Şah, Kelimullâh Şah, Emîr Berid'in vesayeti altında saltanat sürdü ve Behmenî Devleti içerisindeki varlıkları sözde sultanlığın ötesine geçemedi. En nihayetinde son sultan Kelimullâh'ın ölümü ile birlikte 180 yıl boyunca Dekken'de varlığını sürdürmeyi başaran Behmenî Devleti, tarihin tozlu sayfalarına karıştı ve Berîdşâhîler, Bîder'in resmen tek hâkimi oldu.

Hakem Değerlendirmesi: Dış bağımsız.

Çıkar Çatışması: Yazar, çıkar çatışması olmadığını beyan etmiştir.

Finansal Destek: Yazar, bu çalışma için finansal destek almadığını beyan etmiştir.

Peer-review: Externally peer-reviewed.

Conflict of Interest: The author has no conflicts of interest to declare.

Financial Disclosure: The author declared that this study has received no financial support.

Kaynaklar

- Bayur, Y. H. (1946). *Hindistan tarihi I-ilk çağlardan Gurkanlı Devletinin kuruluşuna kadar (1526)*. TTK Basımevi.
- Berîd-şâhî. (1979). *İslam Ansiklopedisi*. Milli Eğitim Basımevi.
- Bosworth, C. E. (2005). *Doğuştan günümüze İslam devletleri (devletler, prenslikler, hanedanlıklar kronolojik Soykütüğü* (H. Canlı, Çev.). Kaknüs Yayınları.
- Bosworth, C. E. (1986). *Kötwâl*. Encyclopedia of Islam. E. J. Brill.
- Burton-Page, J. (1913). *Barîd Shâhîs*. Encyclopedia of Islam. E. J. Brill.
- Djâgîr. (1991). *Encyclopedia of Islam*. E. J. Brill.
- Eaton, R. M. (1988). *Barîdshâhî*. Encyclopedia Iranica. Routledge & Kegan Paul.
- Emîn-i Ahmed-î Râzî. (1341). *Heft iklîm* (C. Fâzıl, Nşr.). Ali Ekber İlmî.
- Ertaylan, İ. H. (1953). *Âdilşâhîler Hindistanda Bir Türk-İslâm Devleti*, Sermet Matbaası.
- Ferishte. (1977). *History of the Rise of the Mahomedan Power in India, till the year A.D. 1612 II-III* (J. Briggs, Trans.). Sang-e.Meel Publications.
- Gribble, J. D. B. (1896). *A history of the Deccan I*. Luzac & Co.
- Haig, C. S. W. (1928a). *The Decline and Fall of the Kingdom of the Deccan, A.D. 1436-1490*. C. S. W. Haig (Eds.), The Cambridge history of India: vol III: Turks and Afghans, Cambridge: Cambridge at the University Press.
- Haig, C. S. W. (1928b). *The kingdom of the Deccan A.D. 1347-1436*. C. S. W. Haig (Eds.), The Cambridge history of India: vol III: Turks and Afghans, Cambridge at the University Press.
- Haig, C. S. W. (1928c). *The Reigns of Ghiyâs-ud-din Tughluq and Muhammad Tughluq and the Second Conquest and Revolt of the Deccan*. C. S. W. Haig (Eds.), The Cambridge history of India: vol III: Turks and Afghans, Cambridge: Cambridge at the University Press.
- Haig, T. W. (1907). *Historic Landmarks of the Deccan*. Pioneer Press.
- Haig, T. W. (1993). *İmâd Şâhî*, İslam Ansiklopedisi. Milli Eğitim Basımevi.
- Haig, T. W. (1927). *İmâd Shâhî Dynasty*. Encyclopedia of Islam. E. J. Brill.
- Haig, T. W. (1988). *Mahmud Gâvân*. İslam Ansiklopedisi. Milli Eğitim Basımevi.
- Haq, S. M. (1956). *A Short History of the Sultanate of Delhi*. H. M. Said Company.
- Herevî. (1935). *Tabâkât-ı Ekberî III*. Baptist Mission Press.
- Husaini, S. A. Q. (1960). *Bahman Shah: The Founder of the Bahmani Kingdom*, K. L. Mukhopadhyay.
- Husain, A. M. (1938). *The Rise and Fall of Muhammad bin Tughluq*. Luzac & Co.
- Husain, W. (1935). Mahmûd Gâwân. *Journal of the Royal Asiatic Society of Bengal*, I, 81-102.

- İsâmî (1948). *Fütûhu's-selâtîn*. (A. S. Usha ve B. A., Neş.), University of Madras.
- İzgi, C. (2002). *Kûtuvâl*. Diyanet İslam Ansiklopedisi. Diyanet Vakfı Yayınları.
- Joshi, P. M. (1967). *The Bahmani Kingdom*. R. C. Majumdar (Eds.), The History and Culture of the Indian People the Delhi Sultanate. Bharatiya Vidya Bhavan.
- Khwajah Nizamuddin Ahmad. (1939). *The Tabaqat-ı Akbari (history of India from the early Musalman Invasions to the thirty-eight year of the Reign of Akbar III* (Brajendranath De, M. A., Trans.). Baptist Misson Press.
- King, M. J. S. (1900). *The History of the Bahmani Dynasty Founded on the Burhân-ı Ma,âsir*. Luzac and Go.
- King, J. S. (1899). *History of the Bahmani Dynasty*. The Indian Antiquary, XXVIII, 141-155.
- Konukçu, E. (1992). *Berîdşâhîler*. Diyanet İslam Ansiklopedisi. Diyanet Vakfı Yayınları.
- Kortel, S. H. (2006). *Delhi Türk Sultanlığı'nda teşkilat (1206-1414)*. Türk Tarih Kurumu Yayınevi.
- Kurtuluş, R. (2003). *Mahmûd-ı Gâvân*. Diyanet İslam Ansiklopedisi. Diyanet Vakfı Yayınları.
- Lane-Poole, S. (2020). *İslam Devletleri Tarihi başlangıçtan 1927 Yılına Kadar* (H. E. Eldem, Çev.). S. Aliç (Haz.). Selenge Yayınları.
- Mahmud-ı Gâvân. (1948). *Riyâzü'l-inşâ*, (Ç. B. Hüseyin-G. Yezdânî, Nşr.). Haydarâbâd.
- Nath, C. J. (1929). *Life of Mahmud Gawan*. *Indian Historical Quarterly*, II, 417-424.
- Özcan, A. (1993). *Câgîr*. Diyanet İslam Ansiklopedisi. Diyanet Vakfı Yayınları.
- Prasad, I. (1974). *A history of the Qaraunah Turks in India*, by Central Book Depot.
- Prasad, I. (1931). *A Short History of Muslim Rule in India (From the Conquest od Islam to the Death of Aurangzeb)*, The Indian Press.
- Prasad, I. (1933). *History of Mediaeval India: from 647 A. D. to the Mughal Conquest*. The Indian Press.
- Qureshi, I. H. (1942). *The administration of the Sultanate of Delhi*, Sh. Muhammad Ashraf Kashmiri Bazar.
- Sherwani, H. K. (1935). *Khwāja-ı Jahān Māḥmud Gāwān's campaigns in the Mahārāshtra (from new sources)*. Proceedings of the Indian history congress (1), 28-41.
- Sherwani, H. K. (1942). *Maḥmūd Gāwān: the great Bahmani wazir*. Kitabistan.
- Sherwani, H. K. (1991). *Mahmūd Gāvān*. Encyclopedia of Islam. E. J. Brill.
- Sherwani, H. K. (1953). *The Bahmanis of the Deccan*. The Manager of Publications.
- Sherwani, H. K. (1973). *The Bahmanis*. H. K. Sherwani (Ed.), History of medieval Deccan (1295-1724) I. The Government of Andhra Pradesh.
- Tabataba. (1355). *Burhân-ı Me'âsir*. Matbaa-i Camia-i Delhi.
- Uluğhânî. 1910). *Zaferü'l-vâlih bi Muzaffar ve-âlih I*. (E. D. Ross, Neş.). John Murray.
- Yazdani, G. (1947). *Bidar: Its History and Monuments*, Oxford Universty Press.
- Zahiraddin, M. M. (1937). *Sultan Ahmad Shah Bahmanî*. Matba Ibrahimiya.

Yukarı Mısır Valisi Weni'nin Otobiyografisine Göre Eski Krallık Döneminde Bürokrasinin İç İşleyişi

Internal Functioning of the Bureaucracy in the Old Kingdom Period According to the Autobiography of Weni, Governor of Upper Egypt

Ercüment YILDIRIM 
(Sorumlu Yazar-Corresponding Author)

Kahramanmaraş Sütçü İmam Üniversitesi,
İnsan ve Toplum Bilimleri Fakültesi, Tarih
Bölümü, Kahramanmaraş, Türkiye
Department of History, Faculty of
Humanities and Social Sciences,
Kahramanmaraş Sütçü İmam University,
Kahramanmaraş, Türkiye
neshali@ksu.edu.tr



Geliş Tarihi/Received 29.04.2024
Revizyon Talebi / Revision Request 09.06.2024
Son Revizyon / Final Revision 04.09.2024
Kabul Tarihi/Accepted 13.09.2024
Yayın Tarihi/Publication Date 15.12.2024

Atf:
Yıldırım, E. (2024). Yukarı Mısır Valisi Weni'nin Otobiyografisine Göre Eski Krallık Döneminde Bürokrasinin İç İşleyişi. *Edebiyat ve Beşeri Bilimler Dergisi*, 73, 125-134.

Cite this article:
Yıldırım, E. (2024). Internal Functioning of the Bureaucracy in the Old Kingdom Period According to the Autobiography of Governor of Upper Egypt Weni. *Journal of Literature and Humanities*, 73, 125-134.



Content of this journal is licensed under a Creative Commons Attribution-NonCommercial 4.0 International License.

Öz

Mısır kralları I. Teti, I. Pepi ve Merenre dönemlerini kapsayan yaklaşık MÖ 2350-2288 yılları arasında Eski Mısır bürokrasi sınıfı içerisinde hızla yükselen bir memur olan Weni, mezarının duvarlarına kazınmış otobiyografisi vasıtasıyla emri altındaki krallara hakkıyla hizmet ettiğini tanrılara duyurmaya çalışmıştır. Weni, hayatı boyunca Eski Mısır monarşik sistemi içerisinde sivil, dini ve askeri görevlerde bulunmuştur. Bu anlayış günümüz için alışılmadık olsa dahi Eski Mısır bürokrasi sistemi için olağan bir durumdur. Kariyerine I. Teti döneminde tahıl ambarı sorumlusu olarak başlayan Weni, I. Pepi'nin saltanatında, giyinme odasının gözetmeni pozisyonuna terfi ettirilmiştir. Bu yeni görev Weni'ye kralla doğrudan teması imkanı sağlamıştır. Zamanla güvenilirliğini ispatlayan ve sadakatini gösteren Weni, Tanrı Nekhen'in kıdemli muhafızlığı gibi geniş yetkilere sahip dini bir görevi üstlenmiştir. Kral I. Pepi tarafından kraliyet haremde işlenen bir suç araştırarak görevlendirilen Weni, başarısı ile güvenilirliğini bir kez daha ispatlamıştır. Bu başarı, Weni'ye Çöl Halkı'na karşı düzenlenecek seferlerin başkomutanlığını getirmiştir. Otobiyografisine göre Weni, sivil memurluğundaki başarısını askeri sahada da ispatlamış ve Kral I. Pepi onu Mısır'ın en iyi mezarlardan birine sahip olmasını sağlayarak ödüllendirmiştir. Merenre'nin hükümdarlığı sırasında Weni, Yukarı Mısır valisi olarak atanmıştır. Bu yüksek memurluk görevinde nüfus sayımından, toplanan vergilerin kontrolüne, taş ocaklarına yapılan gezilerden, kanal ve gemi inşalarından sorumlu olmuştur. Weni'nin otobiyografisi temelde Eski Mısır'daki ideal bir bürokratin yapması gerekenleri açıklamaktadır. Bu çalışma, Eski Çağ krallıkları arasında en gelişmiş bürokrasi sınıfına sahip olan Mısır'ın Eski Krallık döneminde bürokratik sistemin işleyişini Weni'nin otobiyografisi üzerinden açıklamayı amaçlamaktadır.

Anahtar Kelimeler: Weni, Bürokrasi, I. Pepi, Merenre, I. Teti.

Abstract

Weni, who was a rapidly rising civil servant within the Ancient Egyptian bureaucracy between approximately 2350-2288 BC, covering the periods of Egyptian kings Teti I, Pepi I and Merenre, tried to announce to the gods that he served the kings under his command properly through his autobiography engraved on the walls of his tomb. Throughout his life, Weni held civil, religious and military positions within the Ancient Egyptian monarchical system. Even though this understanding is unusual for today, it is normal for the Ancient Egyptian bureaucracy system. Weni, who started his career as a granary manager during the reign of Teti I, was promoted to the position of overseer of the dressing room during the reign of Pepi I. This new position gave Weni direct contact with the king. Weni, who proved his reliability and loyalty over time, assumed a religious position with wide powers, such as being the senior guard of God Nekhen. Weni, who was assigned to investigate a crime committed in the royal harem by King Pepi I, once again proved his reliability with his success. This success brought Weni the commander-in-chief of the expeditions against the Sand-dwellers. According to his autobiography, Weni proved his success in the civil service as well as in the military field, and King Pepi I, rewarded him by having one of the best tombs in Egypt. During Merenre's reign, Weni was appointed governor of Upper Egypt. In this high civil servant position, he was responsible for the census, control of collected taxes, trips to quarries, and canal and ship construction. Weni's autobiography basically explains what an ideal bureaucrat in Ancient Egypt should do. This study aims to explain the inner workings of the bureaucratic system during the Old Kingdom of Ancient Egypt, which had the most developed bureaucracy class among the ancient kingdoms, through Weni's autobiography.

Keywords: Weni, Bureaucracy, Pepi I, Merenre, Teti I.

Giriş

Nil Nehri'nin yılın belirli dönemlerinde taşması sonucunda oluşan verimli topraklarda gerçekleşen tarım ürünlerinin yetiştirilmesi, sonrasında depolanması ve halka dağıtılması sürecine dayalı bir iktisadi anlayışa sahip olan Eski Mısır'ın yönetim anlayışı, üretim sistemine uygun olarak şekillenmiştir. Eski Mısır'da krallık, tarımsal üretimin vergilendirilmesine dayanan bir sistematiğe sahiptir. Eski Mısır yönetim sisteminde idarenin en üst noktasında bulunan Kral, idaresi altındaki sosyal sınıflara mensup bireylere verdiği emirlerle düzenli bir toplum oluşmasına gayret etmiştir. (Rolfe, 1917, ss. 157-168; Kuijt & Goodale, 2009, ss. 403-422; Yıldırım, 2022, ss. 2456-2468; Allen, 1997, ss. 135-154.) Mısır kralının emri altındaki insanlar, mensup bulunduğu sosyal sınıfın gerektirdiği rolleri yerine getirmek ve görevleri yapmak mecburiyetinde olduğuna inanmıştır. Kralın tanrısal varlığı ve tanrıların Mısır kralına yönetme yetkisi vermesi, yönetilen sınıfa mensup bireylerin kralı sorgulamasını ve ona karşı çıkmasını engellemiştir. Yönettikleri tarafından "Yüce Tanrı" olarak nitelenen Mısır kralları ülkedeki tarımsal üretimin, idari yönetimin ve tanrılar ile insanlar arasından olan ilişkilerin teminatı olarak kabul edilmiştir. (Yıldırım, 2019, ss.76-102; Lloyd, 2014, ss.167-172; Okon, 2012, ss. 93-98; Cowgill, 2004, ss. 525-549.)

Yönettiği insanlar nevinden olmayıp tanrısal bir karaktere, yapıya ve soya mensup olduğuna inanılan kral ile ancak çok yüksek rütbeli bürokrasi sınıfına bağlı bireyler ve üst düzey ruhban sınıfı mensupları iletişime geçebilmiştir. Hatta Yeni Krallık Dönemi'nde sadece vezirin kralın huzuruna çıktığı ve herhangi bir göz teması kurmadan ülkenin durumu ile ilgili bilgiler verdiği bilinmektedir. (Frankfort, 1948, ss. 36-47; Baines, 1995, ss. 3-47; Arnold & Ark, 1997, ss. 9-17.)

Eski Mısır yönetim sistematiğini açıklamak isteyen Mısır Bilimciler, çoğunlukla piramit benzetmesini kullanmışlardır. Bu benzetmeye göre piramidin en üst noktasında Kral, onun altında üst düzey ruhban sınıfı mensupları, bürokratik görevliler ve ordu komutanları bulunmaktaydı. Piramidin bu en üst bölümü yönetici sınıfa ait iken alt basamaklar yönetilen sınıflardan oluşmuştur. Yönetilen sınıfın en üstünde düşük rütbeli memurlar, tapınaklarda çalışan görevliler ve askerler bulunmaktaydı. Konum olarak üst, yaşam tarzı olarak orta sınıfa dahil olan bu insanlar, yöneten ile yönetilen sınıf arasındaki irtibatı sağlamış ve tüccarlarla birlikte piramidin ara katını oluşturmuştur. Piramidin tabanını ise toprağa bağlı çiftçiler ve kendilerinin olmayan tarlarda ve inşaatlarda ücret karşılığında çalışan işçiler bulunmaktaydı. (Baker & Baker, 2001, ss. 105-111; Allen, 2008, ss. 28-55; Köhler, 2017, ss. 335-356; Wenke, 1989, ss. 129-155.)

Mısır insanları arasındaki sınıfsal ayırım, sosyal statü farklılığı ve iktisadi gelir ayırımı sadece yeryüzünde yaşanan bu hayatta değil diğer dünyada yani ölümden sonraki yaşamda da kendini göstermiştir. Mısır kralları ve üst düzey bürokratlar ile ruhban sınıfı mensuplarının önde gelenleri büyük iktisadi kaynaklar ayırarak inşa ettirmiş oldukları gösterişli mezarlar ile diğer dünyadaki rahatlarını ve mutluluklarını garanti altına almaya çalışmışlardır. (Hornung, 1999a, ss. 59-63; Baines ve Lacovara, 2002, ss. 5-36.) Çalışmamızda otobiyografisini kullandığımız Yukarı Mısır Valisi Weni de kendisi için oldukça gösterişli bir mezar yaptırmıştır. (Chauvet, 2013, ss. 64-66; Herbich & Richards, 2006, ss. 141-149; Shaw, 2003, ss. 46-47.) Kralın izni ile inşa ettirilebilen bu mezar için Weni, Mısır'ın en değerli taş ocaklarında işlenmiş bir lahit getirilmiştir. Weni'nin mezarının mimari gösterişinin ötesinde çalışma konumuz için önemli olan Weni mezarında, büyük ihtimalle kendi ağzından anlatımlardan oluşan, bir otobiyografinin yazılmış olmasıdır. Günümüzden yaklaşık 4.200 yıl önce yazılmış olan bu otobiyografi ile kendi hayatını anlatan Weni, Eski Mısır'daki bürokrasinin iç işleyişi hakkında değerli bilgilerin bize ulaşmasını sağlamamıştır. (Richards, 2002, ss. 75-102)

"Ben (Weni), Yukarı Mısır Valisi, Hazine Vekili, (Tanrı) Nekhen Muhafızı, Nekheb (Hierakonpolis) (şehrinin) idarecisi, Tek Yoldaş, Batıdakilerin En Önde Geleni (Tanrı) Osiris tarafından onurlandırılan Weni, diyor ki: Kral Teti'nin heybeti altında (idaresi döneminde) kuşak giyen (göreve yeni başlamış) bir gençtim. Depo sorumlusu olarak görev yaparken sarayda yaşayanların üzerine müfettiş oldum. (Sonra) Kral Pepi'nin döneminde giyinme odasının gözetmeni olduğumda, majesteleri bana, piramit kasabasının rahiplerinin refakatçisi ve müfettişliği rütbesini verdi. Benim makamım majestelerinin makamına yaklaşıırken beni Tanrı Nekhen'in kıdemli muhafızı yaptı, (Kral Pepi'nin) onun kalbi diğer hizmetkarlarının ötesinde benimle doluydu. Her türlü sırra ilişkin davaları baş yargıç ve vezirle dinledim. Kraliyet haremi ve altı büyük hane için kral adına hareket ettim, çünkü (Kral Pepi'nin) majestelerinin kalbi, onun herhangi bir memurunun, herhangi bir asilin veya herhangi bir hizmetkarının ötesinde benimle doluydu." (Lichtheim, 1975, ss. 18-19.)

Weni, otobiyografisinin giriş bölümünde, yaşamı boyunca sahip olduğu unvanları belirtmiştir. Weni, sahip bu unvanlarını saymaya hayatının son dönemde sahip olduğu en üst makam olan Yukarı Mısır valiliğinden başlamış öncesinde Hazine Vekili görevinde bulunduğunu daha önce ise Tanrı Nekhen'in Muhafızı olduğunu söylemiştir. Weni, Tanrı Osiris tarafından onurlandırıldığını belirterek sahip olduğu dini makamın ona sağlamış olduğu yüceliği de ayrıca vurgulamıştır. Weni, otobiyografisinde hayatının ilk dönemleri ile ilgili herhangi bir bilgi vermemiş Kral Teti'nin idaresi döneminde depo sorumlusu olarak göreve başlayan bir genç olduğunu ve sonrasında saray müfettişliğine yükseldiğini açıklamıştır. Weni'nin bu görevlerde ne kadar süre kaldığı bilinmemesine rağmen en azından birkaç on yılını bir üst makama ulaşmak için harcadığını tahmin edilmektedir. Eski Mısır'da bir üst makama ulaşabilmek için bir görevin ne kadar süre yapılması gerektiğine dair önceden

konulmuş kurallar bulunmamaktaydı. Bunun yerine amirleri konumunda bulunan kişilerin astlarının sadakat, güvenilirlik ve liyakatlerine göre bir üst makama yükselmelerine karar verebildiği düşünülmektedir. Fakat valilik ve ordu komutanlığı gibi büyük memuriyetlere ancak kralların onayı ile atanıldığı bilinmektedir. Otobiyografisine göre Weni, pek çok küçük memuriyeti Kral Pepi döneminde hakkıyla yerine getirmiş ve kralın giyinme odasının gözetmenliği unvanına yükselmiştir. Bu unvan ile birlikte piramit kasabasının rahiplerinin refakatçiliği ve müfettişliği unvanını da içeren Tanrı Nekhen'in kıdemli muhafızlığı gibi dini açıdan önemli bir noktaya ulaşmıştır. Weni'nin sahip olduğu bu unvanlar saraydaki konumunu yükseltmiş ve sarayın içerisinde görülen davalara dinleyici olarak katılmasını mümkün kılmıştır. Metinden anlaşıldığı kadarıyla zaman içerisinde Weni, kralın sadakatini daha çok kazanmış ve kral ile ilişkilerini geliştirmiştir. Weni'nin saray içerisinde kendisine verilen görevleri hakkıyla yerine getirmiş olması ve bazı konularda krala olmasa dahi kralın en yakınlarına doğru tavsiyeler vermesi onun bilinirliğini artırdığı gibi sevilmesini de sağlamış olmalıdır. Her ne kadar otobiyografi tarzının abartıya açık olduğu kabul edilse dahi valilik kadar üst bir konuma yükselen Weni'nin kendini iyi ifade edebilme yeteneğine, pratik bir zekaya ve hepsinden önemlisi Eski Mısır'daki bürokratik işleyişin seyrine hâkim birisi olduğunu söylemek mümkündür.

"Efendime, bana, Tura'dan beyaz taştan bir lahit getirilmesi için yalvardığımda, majesteleri, benim için bu lahdin Tura'dan getirmesi için kraliyet mührünü taşıyan bir adamla komutasındaki bir denizci bölüğünün (Nil Nehri'nin) karşısına geçmesini sağladı. (Lahitimin) kapağı, bir kapısı, lentosu, iki kapı sövesi ve bir sunum masası büyük bir mavna ile geldi. Daha önce hiçbir hizmetkar için böyle bir şey yapılmamıştı ama ben majestelerinin kalbinde mükemmel biriydim; Majestelerinin yüreğine kök salmıştım, Majestelerinin kalbi benimle doluydu." (Lichtheim, 1975, s.19.)

Eski Mısır inanç sisteminde büyük bir yeri olan öbür dünya veya sonsuz yaşam anlayışı sadece ruhun yolculuğundan ibaret olmayıp bu hayattan diğer yaşama geçiş için önceden hazırlanılması gereken bir süreç olduğuna inanılmıştır. Eski Mısır'daki Maat anlayışına göre bir insan yeryüzünde tanrıların isteklerine ne kadar uygun yaşarsa diğer dünyada o ölçüde huzur içerisinde olacaktır. Yine de diğer hayatta daha huzurlu ve rahat bir yaşam için gerekenlerin bu dünyadan tedarik edilerek kişinin mezarına yerleştirilmesi gerektiğine inanılmıştır. Bu nedenle Mısır kralları büyük piramitler yaptırarak öbür dünyada kendileri için gerekenleri bu dünyadan yanlarında götürmeye çalışmışlardır. Mısır krallarının piramitleri kadar gösterişli olmasa da pek çok üst düzey ruhban sınıfı mensubu ve bürokrat diğer hayatta daha huzurlu ve rahat bir yaşam için mastaba biçimli mezarlar yaptırmışlardır. (Martin, 2008, ss. 951-967; Yıldırım, 2022, ss. 238-254; Schwarz, 2001, ss. 42-52; Asante, 2011, ss. 49-56; Ferguson, 2016, ss. 69-88.)

Weni de öbür dünyadaki huzur ve rahatını garantilemek için bir mezar yaptırma isteğini kralına iletmış ve Kral Pepi, ona, mezar yaptırması için izin verdiği gibi bu mezarın malzemelerinin oldukça kaliteli olmasını sağlamıştır. Weni'nin mezarı için gereken kireç taşlarının çıkarıldığı Tura, Eski Mısırlılar tarafından "Troyu" veya "Royu" olarak adlandırılan bir bölge olup günümüz Kahire yakınlarında yer almaktadır. Metinde bahsedilen Tura'dan çıkartılan kireçtaşı, Mısır diğer ocakları arasında en beyaz ve kaliteli olanıdır. Eski Mısır'da zengin kişilerin mezarların kaplama taşlarında ve mastabaların taban ve tavanlarında bu taşlar kullanılmıştır. (Reedy, 1994, ss. 115-129; Hornung, 1999b, s. 22.) Weni, böyle kaliteli bir mezar yapabilme ayrıcalığının kendisine verilmiş olmasını otobiyografisinde gurur ile açıklamaktadır. Bu ayrıcalığın kralın kendisine olan güveninden yani kralın kalbinin Weni ile dolu olmasından kaynaklandığını bahsetmektedir.

Eski Mısır'da kral olmak kadar zor olan kral olarak kalabilmektir. Çünkü krallar en yakınlarından daima ihanet beklediği için güvenilir bildiği kişileri ve görevlileri daima yanında tutmaya gayret göstermiştir. Kralın odasına kadar girebildiği otobiyografisinde anlatan Weni'nin krala sadakatinin devamlılığı için ödüllendirilmesi gerekmektedir. Krallar, kendi adına ülkeyi yöneten görevlilere vereceği dünyevi ayrıcalık ve ödüllerin diğer taht adayları tarafından da vaat edilebileceğinden bu kişileri kendi tarafına tutmak için yöntemler geliştirmiştir. Paranın henüz icat edilmediği ve yaşamını sarayda devam ettirdiği için ihtiyaçları fazlasıyla giderilen üst düzey görevlilerin ödüllendirilebilmesinin en son noktası diğer dünyadaki huzurlarının garanti altına alınmasıdır. Bundan dolayı üst düzey bir bürokrat olan Weni'ye gösterişli bir mezar yaptırması için izin ve bu mezar için gereken en kaliteli malzemeyi getirme ayrıcalığı verilmiş olmalıdır.

Saray Gözetmenliği Dönemi

Eski Mısır'da saray, etrafında kurulmuş olan kraliyet kenti ile bütünleşmiş bir görünüm ve işlev arz etmektedir. Kraliyet kenti içerisinde kralın ve en yakın aile üyelerinin ikamet ettiği yapılar, Eski Mısır'daki tanrılara adanmış tapınak kompleksleri ve bürokrasi sınıfı mensuplarının resmi ofisleri bulunmaktadır. Kraliyet kentinin en dış mahalleleri ise kentin hizmetini gören insanların yaşadığı basit ikametgâhlardan oluşmaktadır. Kraliyet kentinin en önemli yapısı olan saray, diğer yapılardan izole kalmış ve daima daha ihtişamlı şekilde inşa edilmiştir. Bin yıllar boyunca kraliyet kenti konumuna yükselen Memfis, Teb, Avaris, Amarna, Tanis, Sais gibi kentlerde bu mimari tarzı sürdürülmüştür. Eski Mısır'ın sivil, dini ve askeri yönetiminin devam ettiği kraliyet kentlerinde görevliler, ancak sahip oldukları mevkilere uygun mekânlara girebilmiştir. Düşük rütbeli memurlar sarayın bahçesine dahi alınmamıştır. Eski Mısır'da en önemli davalar, kralın sarayının kapısında görüşülmüşken kralın yaşam alanı olan ve sonraki dönemlerde harem olarak isimlendirilen alan ulaşılmaz bir konumda kalmıştır. (Lacovara, 2013, ss. 42-

47; Kanawati, 2003, ss. 172-181; Kóthay, 2013, ss. 479-520; Smith, 1977, ss. 24-28; Van Den Boorn, 2014, ss. 87-98.)

“Ben Nekhen’in kıdemli muhafızıyken, majesteleri beni kraliyet ailesi mensuplarının tek refakatçisi ve gözetmeni yaptı. Ben görevde bulunan kraliyet ailesi mensuplarının (alt rütbedeki) dört gözetmenini değiştirdim. Kralın korunmasında, ona eşlik edilmesinde ve orada bulunanların seçiminde (verdiğim kararlar için) majestelerinin övgüsünü kazandım. Kraliyet haremde Kraliçe Weret-yamtes’e karşı gizli bir suçlama olduğunda, majesteleri (Kral I. Pepi) beni tek başıma kraliçeyi dinlemem (ifadesini almam) için içeri soktu. (Yanımda) ne bir yargıç ne bir vezir ne bir memur vardı, yalnız ben vardım; çünkü (Kral I. Pepi biliyordu) ben buna layıktım, çünkü majestelerinin yüreğine kök salmışım; çünkü majesteleri kalbini benimle doldurmuştu (bana güveniyordu). (Kraliçenin bana söylediklerini) Nekhen’in kıdemli bir gardiyanı ile birlikte yazılı hale getirdim. (Bunlar olurken) rütbem (sadece) kraliyet ailesi mensuplarının gözetmeniydi. Benim gibi biri daha önce kralın haremine dair (böyle) bir sırrı duymamıştı ama majesteleri benim bunu duymama izin verdi çünkü majestelerinin kalbinde onun herhangi bir memurunun, onun herhangi bir soylusunun, onun herhangi bir hizmetkarının ötesinde değerliydim.” (Lichtheim, 1975, s. 19.)

Weni, otobiyografisinde henüz çok üst düzey bir memurluk makamı olmayan Tanrı Nekhen’in Kıdemli Muhafızı iken kraliyet ailesi mensuplarının refakatçisi ve gözetmeni konumuna yükseltildiğini ve böylece kraliyet haremde bulunabildiğini belirtmiştir. Kraliyet haremde bulunduğu dönemde Weni’ye kralın korunması ve ona eşlik edilmesi için seçilen görevlileri belirleme ayrıcalığı verilmiştir. Bu görev kralın hayatının korunması ile ilgili önemli bir görev olduğu için başarılı işler yapan Weni, takdir kazanmıştır.

Kralın bireysel güvenini ve takdirini kazanan Weni, büyük ihtimalle bir saray entrikasına karışmış olan Kraliçe Weret-yamtes’in ifadesini almak için kraliçe ile tek başına kalma ayrıcalığına ulaşmıştır. Weni’nin kraliçe ile tek başına görüşmesi, kraliçenin anlatacaklarının çok kişi tarafından bilinerek harem dışına sızmaması isteğinden kaynaklanmıştır. Bir diğer açıdan kraliçe ile konuşan kişinin öğrendiklerini kraliyetin aleyhine kullanmaması ve belki de krala şantaj yapmaması için güvenilir olması gerekmektedir. Ayrıca ifadeyi alan kişinin kraliçenin doğruyu söyleyip söylemediğinden emin olabilmek için diğer kişilerle de görüşmüş olması ve onların anlattıklarını da biliyor olması gerekmektedir. Bu açıdan bakıldığında Weni, kraliyet içerisindeki bir entrikanın çözülmesi içinde görev almış ve bu tehlikeli işin üstesinden gelmeyi başarmıştır. Saray içerisinde en gizli kalması gereken işlerin yaşandığı haremde olanların sırrına vakıf olan Weni, otobiyografisinde belirttiğine göre bu sırları hayatı boyunca gizlilikle saklamış ve bu nedenle hizmet ettiği kral için değerli bir konuma yükselmiştir.

Eski Mısır krallarının büyük çoğunluğunu haremde kız kardeşleri veya eşlerinin yönettiği veya onların vasıtasıyla gerçekleşen entrikalar ile yıpratılmış ve hatta öldürülmüş olduğu bilinmektedir. Eski Mısır tarihinde zaman zaman kraliyet haremdeki hizmetkarlardan biri veya birkaçının diğer kraliyet ailesi üyeleri tarafından kışkırtılarak, meşru krala suikast düzenlediği bilinmektedir. Bu tip durumlarda en bilindik suikast tarzı zehir kullanmaktır. Mısır kralları, kraliyet ailesine özellikle sonradan evlilik yolu ile katılan kişilerin komplosuna kurban gitmemek için ailesini dışarıya kapatmış ve hatta aile içi evlilikler yapmıştır. (Middleton, 1962, ss. 603-611.) Yine de Mısır kralları için güvenilir hizmetkarlar bulmak oldukça önemli olmuş ve denenerik seçilenler uzun yıllar krallarına hizmet etmiştir. Weni, otobiyografisinde hizmet ettiği üç kral için de güvenilir bir kişi olduğunu iddia etmektedir.

Ordu Komutanlığı Dönemi

Doğuda Kızıldeniz kuzeyde Akdeniz ile çevrili olan Mısır Krallığı’nın tarihi boyunca en büyük düşmanları batı ve güney çöllerinden gelen yağmacı göçebe gruplar ile Sina Yarımadası üzerinden Mısır’a ulaşmaya çalışan Çöl Halkları olmuştur. Nil Nehri’nin taşması ile oluşan verimli tarım arazilerinde üretilen tonlarca tahıl ürünü ile yenebilir her türlü sebze ve meyve, bunlara sahip olmayan ve çölün yokluğu içinde yaşayan insanların ulaşmak istediği zenginlik olmuştur. Mısır’ın ilk şehirleri kurulduktan sonra şehir halkı için depolarda bekletilen tahıla ulaşma isteği çoğu zaman yarı aç yaşayan çöl insanların hayallerini süslemiştir. Bu amaçla Eski Mısır şehir ve kasabalarına, çöl alanlardan gelenlerin defalarca yağma akınları düzenlediği bilinmektedir. Hızla gelip şehir içerisindeki değerli eşyaları ve gıda maddelerini yağmalayıp çöle geri çekilen bu insanları sonrasında takip etmek yakalamak oldukça zor olmuştur. Eski Krallık Dönemi’nden itibaren güneydeki Nübye Çölü’nde ve batıdaki Libya Çölü’nde yaşayan gruplara karşı defalarca sefer düzenlenmiş fakat bu yağma akınları yine de tam olarak önlenememiştir. Nübye Çölü’nden ve Libya Çölü’nden yağma için gelen grupların haricinde Doğu Akdeniz kıyıları üzerinden ilerleyip Sina Yarımadası vasıtasıyla Mısır’a ulaşmaya ve bölgenin verimli alanlarını işgale çalışan insan toplulukları üzerine de pek çok defa seferlerin düzenlenmiş olduğu bilinmektedir. Mısır metinlerinde “Çöl Halkı” olarak tanımlanan ve büyük ihtimalle Sami kökenli Bedeviler oldukları düşünülen bu insan grupları, sık sık yağma yapmalarına rağmen temel amaçlarının verimli topraklara yerleşme isteği olduğu bilinmektedir. (Faulkner, 1953, ss. 32-47; Goedicke, 1963, ss. 187-197; Gardiner, 1920, ss. 99-116; Ben-Tor, 2011, ss. 23-43; Na’aman, 1981, ss. 172-185; Redford, 1973, ss. 36-49; Weinstein, 1981, ss. 1-28.)

“Majesteleri Çöl Halkına karşı ordu göndermeye karar verdiğinde Yukarı Mısır’ın tamamından on binlerce kişilik bir ordu oluşturdu. (Bu ordunun askerleri) güneyde Yebu’dan kuzeyde Medeny’t’e uzanmakta ve Aşağı Mısır’daki Irtjet Nübyalıları, Medja Nübyalıları, Yam Nübyalıları, Wawat Nübyalıları, Kaau Nübyalıları Sedjer, Khen-sedjru ve Tjemeh diyarından gelenlerden oluşmaktaydı. Majesteleri beni bu ordunun başına gönderdi. Ordunun içerisinde savaş beyleri (komutanlar), kraliyet mührü taşıyanlar, saray mensupları, Yukarı ve Aşağı Mısır’ın yerel idarecileri, şehirlerinin yöneticileri ve Yukarı ve Aşağı Mısır’ın başrahipleri vardı. Bu memurlar ve askerler Yukarı ve Aşağı Mısır’da yönettikleri köy ve kasabaların baş görevlileri ve yabancı topraklardaki Nübyelilerden birliklerinin idarecileriydi. Rütbem kraliyet ailesi mensuplarının gözetmeni konumunda olsa dahi onları komuta eden bendim. (Sefer esnasında) benim dürüstlüğümden dolayı, kimse arkadaşına saldıramadı, kimse bir yolcudan bir somun veya çarık alamadı, kimse hiçbir kentten kumaş alamadı, kimse kimseden bir keçi dahi alamadı (çalamadı).” (Lichtheim, 1975, ss. 19-20.)

Saray işlerinde ve sivil memurlukta rüştünü kanıtlamış olan Weni, hayatının bir döneminde ordu komutanlığı vazifesi üstlenmiştir. Weni’nin üstlenmiş olduğu görev, askerlerle beraber savaşmasını gerektirmemekte, birbirinden ayrı taburlar, tümenler ve bölükler halinde savaşa giden askerlerin kralın emri altında kalabilmesini sağlamaktı. Tarih boyunca savaşlar, belirli bir plan dahilinde gerçekleşmiş olmasına rağmen görece büyük orduların yeni olduğu bu dönemde, savaş askerlerin bireysel olarak birbirleriyle mücadele ettiği bir tarzda gerçekleşmekteydi. Çünkü henüz savaş arabaları Mısır’a gelmemiş, hızlı hareket edebilen gruplar oluşmamış, piyade ve süvari ayrımı gerçekleşmemiştir. Mısır askerleri ellerindeki büyük palalara benzeyen kılıçlar ile karşısındaki düşmanı yaralayıp veya öldürüp saf dışı etmeye çalışıyordu. Bu esnada askerlerin nasıl hareket edeceğini başlarındaki alt kademe komutanı belirliyordu. Orta kademe komutanlar ise alt kademe komutanların askerleri idare etme biçimini kontrol ederken üst düzey komutanlar genel emirler ile savaşın gidişatını belirlemeye çalışıyorlardı. Günümüzde uzmanlaşmanın artmasından dolayı aynı kişinin hem sivil memur hem dini bir önder hem de askeri bir komutan olması tuhaf gelse dahi Eski Mısır için alışılmış bir durumdu. Eski Mısır’da krallık yönetiminde sivil, dini ve askeri görevler arasında bir ayırım gözetilmemiş görevlendirilen kişinin her üç vazifede de yer alabilmesi beklenmiştir.

Weni’nin komuta ettiği ordunun içerisinde askerlerin ve komutanların yanı sıra ruhbanlar ve sivil memurlar da bulunmaktaydı. Bu görevlilerin bir kısmı Mısır Krallığı tarafından daha önce ele geçirilmiş olan topraklardan diğer bir kısmı ise Mısır’ın asli coğrafyasından gelerek orduya katılmıştır. Bu kadar kalabalık ve karışık bir insan topluluğunu savaşmanın ötesinde bir yerden bir diğer yere götürmek dahi büyük bir başarı olarak kabul edilmekteydi. Weni, otobiyografisinde sefer esnasında dürüstlüğünden dolayı kimsenin bir diğerine zarar vermediğini, bir yolcudan bir şey çalmadığını, herhangi bir kentte yağma yapılmadığını ve oldukça basit bir meta olan bir keçinin bile çalınmadığını gururla belirtmektedir. Bu ifadelerden Weni’nin orduyu büyük bir başarı ile idare ettiği sonucu çıkarılabilmektedir.

“Ben (Weni) bu rütbedeyken, orduyu Hakikatin Efendisi Horus’un bölgesindeki Kuzey Adası’ndan ve Iyhotep Kapısı’ndan geçirip ilerlettim. İlerleyecek birliklerin sayısını (ve güzergâhını) ben belirledim.

Bu ordu güvenli bir şekilde geri döndü.

Çöl Halkının topraklarını harap etmişti.

Bu ordu güvenli bir şekilde geri döndü.

Çöl Halkının topraklarını yakıp yıkmıştı.

Bu ordu güvenli bir şekilde geri döndü.

(Çöl Halkının) kalelerini yağlamıştı.

Bu ordu güvenli bir şekilde geri döndü.

(Çöl Halkının) incirlerini, asmalarını kesmişti.

Bu ordu güvenli bir şekilde geri döndü.

(Çöl Halkının) bütün konaklarını ateşe vermişti.

Bu ordu güvenli bir şekilde geri döndü.

(Çöl Halkından) on binlerce askeri katletmişti.

Bu ordu güvenli bir şekilde geri döndü.

Pek çok askeri esir olarak (Mısır topraklarına) taşımıştı.

Majesteleri bu başarı için beni her şeyin ötesinde övdü. Majesteleri beni bu orduya beş kez liderlik etmem, Çöl Halkının topraklarına isyan ettikleri zaman bu birliklerle saldırmam için gönderdi. Ceylan kafasının burnundaki bu yabancılar arasında yağmacıların da olduğu bilgisi geldiğinde askerlerin bir kısmını gemilerle yol çıkarttım. Ordunun yarısı yoldayken, (gemi ile denizden gidenler) Çöl Halkının topraklarının kuzeyindeki dağ silsilesinin arka kısmına bir çıkarma yaptı. Düşmanların hepsini yakaladım ve aralarındaki bütün yağmacıları katlettim.” (Lichtheim, 1975, s. 20.)

Weni’ye ait olan metnin bu kısmı, anlatımı güçlendirmek ve dini törenler ile festivallerde belirli bir ezgiyle halka okunduğunda coşku oluşturabilmek için şiir formatında yazılmış olmalıdır. Metinde güçlü biçimde vurgulanmak istenen, ordunun güvenle geri dönmüş olması, nakarat biçiminde tekrarlanmış ve halka okunduğunda onların da tekrarlama

beklenmiş olmalıdır. Ara bölümlerde ise Çöl Halkı olarak isimlendirilen insan gruplarına verilen zarar anlatılmıştır. Eski Mısır kralları için askeri seferler ile vergiye bağlanabilen yerleşik tarım toplumlar, bir gelir kaynağı olarak görülmüş, hayvan yetiştiren göçebe toplumlar ise sürekli kontrol altında tutulması gereken bir tehlike nedeni olarak kabul edilmiştir. Gıda ihtiyaçlarının çoğunluğunu büyüttükleri hayvanlardan elde ettikleri ürünlerden karşılayan ve mevsime göre otlak bulmak amacıyla sürekli hareket halinde olan göçebe gruplar, hayvanlarına zarar veren bir hastalık ya da otlaklarda oluşan bir kuraklık durumunda şehirlere saldırılar düzenleyip kent ahalesinin ellerindeki gıda ürünlerini yağmalayabilmekteydi. Bu yağma durumu hayatta kalabilmek amacı ile yapıldığından dolayı göçebe insanlar tarafından hiçbir zaman yanlış bir davranış olarak görülmemiş aksine savaş ganimeti olarak algılanmıştır. Göçebe gruplar, akın esnasından insan kaybına neden olabilecek bu yağma faaliyetini zorda kaldıkları durumlarda gerçekleştirmişlerdir.

Vergisini ödeyip şehir ve kasabalar da yaşayan yerleşik halkın güvenliğini sağlaması gereken Mısır kralları ise hemen hemen her yıl göçebe gruplar üzerine önleyici askeri seferler düzenlemiştir. Bu seferlerde, Weni'nin metninde anlatıldığı gibi bu insanların topraklarını yakılıp yıkılır, bölgedeki kaleler yağmalanır, tarım ürünlerine zarar verirdi. Böylece göçebe grupların askeri bir akın düzenleyebilecek tüm gücü kırılmış olurdu. Weni de bu tarz bir önleyici askeri seferi başarı ile gerçekleştirmiş ve sonrasında bu seferi beş defa daha tekrarlamıştır. Weni'nin ordu komutanı olarak tekrar tekrar bölgeye gönderilmesi daha önce coğrafyayı tanımış olmasından ve edindiği tecrübeden kaynaklanmış olmalıdır.

Weni'nin otobiyografisinde belirtilen bir diğer ilginç ayrıntı ise Çöl Halkı olarak isimlendirilen insan gruplarını çembere alarak yok etmeye çalışmasıdır. Önce de belirtildiği gibi Mısır şehirlerine yağma akınları düzenleyen göçebe gruplar, hızla çöle geri çekilebilme yeteneğine sahipti. Weni de defalarca üzerine gittiği bu insanların geri çekilmesinden dolayı küçük başarılar kazanmasına rağmen bir galibiyet elde edememiştir. Zamanla elde ettiği tecrübe ve bölgedeki güvenilir insanlardan edindiği stratejik bilgiden faydalanan Weni, ordunun bir kısmını kara yolu ile Akdeniz kıyısından kuzeye ilerletirken diğer bir kısmını gemiler ile daha hızlı ve gizli bir biçimde daha kuzeye yerleştirmeyi başarmıştır. Kara yolu ile ilerleyen ordu önüne çıkan göçebeleri kuzeye iterken kuzeyde bekleyen ordu metinde Mısır'ın düşmanları olarak isimlendirilen yağmacı grupları katletmiştir. Weni'nin bu başarısının en azından bir dönem Sina Yarımadası üzerinden gelebilecek yağma akınlarını sonlandırmış olmalıdır.

Yukarı Mısır Valiliği Dönemi

Otobiyografisine göre Eski Mısır bürokrasi sınıfı içerisinde birçok başarılar kazanmış bir kişi olan Weni, sivil memurluktan tapınak görevliliğine, tapınak görevinden ordu komutanlığına kadar birçok makamda görev aldıktan sonra yerel bürokrasinin en üst makamı olan Mısır valiliği görevine layık görülmüştür. Eski Mısır'da hem siyasi bir teamül hem de bürokratik bir gereklilik olarak yönetim Nil Nehri'nin akış yönü göz önüne alınarak Aşağı ve Yukarı Mısır olarak ikiye ayrılmıştır. Çağlayanlar bölgesi olan en güney bölgeden başlayıp nehir vadisi boyunca kuzeye uzanan ve Nil Nehri'nin kollara ayrıldığı bölge Yukarı Mısır olarak isimlendirilmiştir. Nil Nehri'nin kollara ayrıldığı bölgeden Akdeniz'e kadar uzanan yarı bataklık delta alan ise Aşağı Mısır olarak adlandırılmıştır. Her iki bölge iklim, yüzey yapısı ve yerleşim biçimi olarak birbirinden oldukça farklı özellikler göstermektedir. Bundan dolayı her iki bölgenin yönetimi başta vergilendirme olmak üzere birçok farklılığa sahiptir. (Moret, 2001, ss. 38-60; Fischer, 1959, ss. 129-142; Bell, 1970, ss. 569-573.)

Eski Mısır yönetiminde kraliyet merkezinde en üst makama sahip ve bürokrasinin başı olan vezirler bazı durumlarda Aşağı ve Yukarı Mısır'ın valiliğini de üzerine almaktaydı. Böyle olmadığı durumlar da Aşağı ve Yukarı Mısır'ın valisi olan kişiler, yereldeki en yüksek görevli olmaktaydı. Pek çok durumda Yukarı Mısır valisinin protokol bakımından Aşağı Mısır valisinden daha yüksekte olduğu bilinmektedir. Bu durumun Yukarı Mısır'ın stratejik öneminden ve daha fazla vergi geliri getirmesinden kaynaklandığı düşünülmektedir. Weni, belki de hayatının sonra döneminde Yukarı Mısır valiliği görevine getirilmiştir. Weni'nin bu göreve kaç yaşında gelmiş olduğunu bilemememize rağmen otobiyografisinden anlaşıldığı kadarıyla elli yaşının üzerinde olmalıdır. Eski Mısır bürokrasisinde eğitim, sadece okumak, yazmak ve hesaplamak üzerine olduğundan öğrenilmesi gereken her şey yanında çırak olarak bulunduğunuz kişiden tecrübe yolu ile edinilebilmiştir. Weni de uzun yıllar Mısır bürokrasisi içerisinde kaldığından dolayı yönetime dair oldukça geniş bir tecrübe birikim elde etmiş olmalıdır.

"Ben (biz zamanlar) sarayın kahyası ve sandalet taşıyıcısıyken, sonsuza dek yaşayan efendimiz Kral Merenre beni güneyde Yebu'dan kuzeyde Medeny't'e kadar Yukarı Mısır'ın valisi yaptı. Çünkü majestelerinin yüreğinde değerliydim. Çünkü ben onun da (Kral Merenre'nin) yüreğine kök salmıştım, yüreği benimle doluydu. Ben kâhya ve sandalet taşıyıcısı iken, majesteleri benim sarayda tuttuğum nöbet ve koruma görevinden dolayı, herhangi bir memurdan, herhangi bir soyludan herhangi bir hizmetkardan daha fazla övmüştü. (...) Kimsenin bir diğerinin canına ve malına zarar vermemesini sağladım, Yukarı Mısır'ı onun (Kral Merenre'nin) adına barış içinde yönettim. Her görevi eksiksiz yaptım. Yukarı Mısır'da ikamet eden insanlar için yapılacak bütün hesapları iki kez kontrol ettim. Yukarı Mısır'da ikamet eden insanlar için yapılacak bütün işleri iki kez kontrol ettim Yukarı Mısır'da mükemmel bir iş çıkardım. Yukarı Mısır'da daha önce hiç böyle bir şey yapılmamıştı. (Ben) majesteleri bunun için beni övsün diye böyle davrandım." (Lichtheim, 1975, s. 21.)

Weni'nin otobiyografisinden alıntılanan metnin ilk cümlesinde geçen, ben sandalet taşıyıcısıyken, Kral Merenre, beni Yukarı Mısır'ın valisi yaptı cümlesi, Weni'nin hayatının kısa bir özetidir. Metnin devamında Weni'nin, sandalet taşıyıcılığı gibi bir alt rütbeden Yukarı Mısır'ın Valisi makamına yükselmesinin sırrı olan, her görevi hatasız yapması ile sadakatli bir görevli oluşu anlatılmıştır. Eski Mısır'daki bürokrasi sınıfı dışı kapalı bir yapı olmuş ve bir şekilde bu sınıfa dahil olan kişiler görevlerini eksiksiz şekilde devam ettirdiği müddetçe bir üst göreve ve aşamaya ulaştırılmışlardır. Özellikle bürokrasi sınıfının içerisinde uzun süre bulunmuş kral tarafından güvenilir kabul edilen belirli yaşın üstündeki memurlar üst görevlere seçilmiştir.

Eski Mısır'da valinin en önemli işi o yılın vergisini toplamak ve bir sonraki yıl toplanacak vergiyi önceden hesaplayıp Kraliyet Sarayı'na bildirmektir. Weni, bu gelirleri toplama ve hesaplama işini eksiksiz şekilde yaptığını ve bütün hesapları bizzat kendinin iki kez kontrol etmiş olduğunu söylemektedir. Eski Mısır'da memurlar her yaptıkları işin kaydını tutup tutulan kaydın bir nüshasını kendilerine saklayıp diğer nüshasını ise bir üst amirlerine vermekteydi. Alt kademedeki her memur üst amirine rapor verdiğinden dolayı bürokrasinin üst noktasında bulunan valilere, binlerce rapor ulaşmış olmalıdır. Weni, bu raporları kontrol ederek halkın ekonomik durumu, saraya gidebilecek işe miktarını, memurların haksızlık veya yolsuzluk yapıp yapmadığını tespit edebileceğinden dolayı bu raporlar daima değerli görünmüştür. Eski Mısır bürokrasi sınıfı içerisinde bir memur ile ilgili üst amirlerine ne kadar az şikâyet giderse o memurun o kadar başarılı olduğu ve halkı barış içerisinde yönettiğine inanılmaktadır. Weni de bibliyografyasında halkı barış içerisinde yönettiğini ve mükemmel bir iş yaptığını belirtmektedir. Weni'nin otobiyografisine bu durumu yazdırmış olması ve görevini uzun bir süre devam ettirmiş olması başarılı bir vali olduğunu göstermektedir. Bütün bunların ötesinde Weni hiç yılmadan çalışmış olmasını kralına olan sadakati ile açıklamaktadır.

“Kral Merenre beni “Merenre ihtişam içinde görünüyor” (olarak isimlendirilen) yüce piramit için gerek olan “canlıların sandığı” (olarak isimlendirilen) lahitini kapağıyla birlikte getirmem için İbhat'a gönderdi. Kral Merenre beni Yebu'ya granit bir sahte kapı, onun sunu taşı ve granit lentolarını getirmem için gönderdi. Tek seferde altı mavna ve sekiz kaburgalı üç römorkörle kuzeye, seyahat ettim. Yebu ve İbhat'a hiçbir zaman hiçbir kralın yönetimi altında tek bir seferde on bir taşıyıcı ile sefer yapılmamıştı. Majesteleri beni Hatnub'un kaymaktaşıdan yapılmış büyük bir sunağı getirmem için Hatnub'a gönderdi. Bu sunağı getirmek için on yedi günde oraya vardım. Hatnub'da (taş ocağından) çıkarıldıktan sonra, inşa ettirdiğim altmış dirsek uzunluğunda ve otuz dirsek genişliğinde akasya ağacından yapılmış bir mavnaya sunağı nehrin aşağısına (kuzeye) doğru götürdüm. (...) Majesteleri beni Yukarı Mısır'da beş kanal kazmaya ve Wawat'ın akasya ağacından üç mavna ve dört römorkör inşa etmeye gönderdi. Daha sonra İrtjet, Wawat, Yam ve Medja'nın yabancı şefleri keresteyi Kral Merenre için kestiler. Bunların hepsini bir yılda yaptım.” (Lichtheim, 1975, ss. 20-21.)

Eski Mısır bürokrasi sınıfı içerisinde uzun zaman verilen her işi başarıyla yerine getirmiş olan Weni'nin valilik görevinden ne zaman veya hayatının hangi döneminde ayrıldığı bilinmemektedir. Fakat büyük ihtimalle valilik görevi devam ettiği sürede Kral Merenre için oldukça önemli olan bir başka işi de yaptığını bibliyografyasında anlatmaktadır. Weni, Kral Merenre tarafından verilmiş olan granit bir sahte kapı, onun sunu taşı ve granit lentolarını getirme görevini de hakkıyla yerine getirmiş olduğunu bibliyografyasının son kısmında anlatmıştır. Weni için çok büyük bir zorluğa sahip olmayan fakat büyük bir koordinasyon ve güvenilirlik gereken bu iş için seçilecek en doğru kişi olduğunu metinde okuyucuya hissettirilmiştir. Kral Merenre'nin Weni'yi görevlendirmesinin temelinde daha önce görevlendiren kişilerin yeteri kadar hızlı davranmamış olması olduğu düşünülmektedir. Çünkü Weni gerçekleştirmiş olduğu seferlerle kralın mezarı olacak piramit için eksik kalan tüm parçaları neredeyse bir yıla yakın süre içerisinde temin edip piramidin yapıldığı yere taşımaya başarmıştır. Bu başarısının anlatımı, Weni'nin Eski Mısır bürokrasi içerisinde ne kadar önemli bir konumda olduğunu ve değer gördüğünü göstermesi açısından önemlidir.

“Ben, Weni, babasının sevdiği, annesinin övdüğü, kardeşlerine lütufta bulunan biriydim. Yukarı Mısır'ın gerçek valisi, Osiris tarafından onurlandırılanım.” (Lichtheim, 1975, s. 22.)

Weni'nin bibliyografyası Tanrı Osiris tarafından onurlandırıldığının belirtilmesiyle sona ererken kendisinin Maat'a uygun yaşayan, insanlara kötülük yapmayan, babasının saygısını kazanmış, annesinin övdüğü ve kardeşlerine lütufta bulunan birisi olduğunun ilanı ile bitirilmiştir.

Sonuç

Binyıllarca gözlerden uzak yeraltındaki bir mezarın duvarında hiyeroglif yazı ile Eski Mısır tanrılarına hitaben kazınan metnin, insanlık tarihinde bilinen en eski otobiyografilerden biri olduğu keşfedilmesi, Eski Mısır tarihi için bir dönüm noktası olmuştur. Metin çözüldükten sonra ismi öğrenilen Weni'nin basit memurluktan Yukarı Mısır Valiliği'ne kadar yükselişinin edebi bir dil ile anlatımı ortaya çıkmıştır. Neredeyse eksiksiz biçimde bulunan bu metinden, Eski Mısır'ın sosyal ve siyasi tarihi ile ilgili bilgiler alınmasının yanı sıra bürokrasi sınıfının içerisinde yer alan birinden sarayın kapalı kapıları ardında ne tür gelişmeler olduğu öğrenilmiştir. Weni'nin otobiyografisi incelenerek yapılacak en önemli çıkarım, Eski Mısır'da sarayın bir ev,

memurların ise kraliyet ailesine hizmet için hayatını adayan üyeler konumunda olduğudur. Eski Mısır Kraliyet ailesi için kraliyetin yönetimi bir ailenin yönetimi gibi görülmüştür. Weni'nin hayat hikayesinde yaşadıkları bürokrasi sınıfını için genelleştirilirse en üst rütbede yer alan bir vezirin veya valinin bile en alt kademededen başlama zorunluluğu bulunmaktaydı. Alt kademedeki memurların işlerini eksiksiz biçimde yürütmesi onların üst kademelere çıkmasını sağlamasına rağmen her memurun üst düzey bir konum elde edeceğinin de bir garantisi bulunmamaktaydı. Bürokrasi sınıfının içerisine genç yaşta giren kişilerin seçiminde nasıl bir yol izlendiği Weni'nin otobiyografisinden anlaşılmamasına rağmen babadan oğula geçen bir düzenlemenin olduğu bilinmektedir.

Genç yaşta kendisine verilen en basit görevlerden biri ile saray memurluğuna başlayan Weni gibi kişilerin okuma yazma ile hesaplamayı merkeze alan bir eğitimden geçirilmiş ve başarılı biçimde bu eğitimi tamamlamış olduğu bilinmektedir. Sonrasın genç görevliler, daha tecrübeli görevlileri izleyerek veya taklit ederek vazifeli olduğu işleri yürütmüştür. Eski Mısır sarayındaki her işin bir ritüeli olduğundan dolayı gerek ruhban gerek bürokrasi sınıfı mensupları dini ve hiyerarşik ritüellerde bulunmuş ve kendi konumlarına göre yapmaları gerekeni icra ederken daha üst konumdakilerin yaptıklarını gözleme şansı yakalamışlardır. Bu ritüeller, daha üst bir görevlinin yanına giderken ne şekilde davranacağından konuşmaya nasıl başlayacağına; bir tanrı için gerçekleştirilen bir törende hangi ilahinin okunacağından nerede durulacağına kadar uzanmaktadır. Sarayın iç işlerini ve bürokrasinin iç işleyişini öğrenen genç memurların içlerinden bazılarının diğerlerine göre daha pratik oluşu, hızlı anlayıp doğru tepki vermesi, sözüne güvenilmesi ve daha birçok kriter göz önüne alınarak o an boşta olan daha üst bir göreve tayinleri yapılabilmekteydi. Bütün tayinlerin bir noktada kralın izni ile gerçekleştiği kabul edilse dahi küçük rütbe değişimlerinde üst düzey memurların belirleyici olduğu bilinmektedir.

Eski Mısır bürokrasi sınıfı mensupları için krala itaat etmek doğrudan tanrılara itaat etmek gibi olduğundan verilen işlerin yerine getirilmesine bir ibadet gözü ile bakılmış olmalıdır. Bu nedenle verilen işin nevi ve yeri fark etmeksizin verilen her görevi memurların itaat ile kabul etmesi beklenmiştir. Weni'nin otobiyografisinde gördüğümüz üzere bu iş bazen yargıçlık bazen rahiplik görevlendirildiklerinde ordu komutanlığı bile olabilmektedir. Zamanla bürokratik ve dini işlerde uzmanlaşan ordunun sevk ve idaresinde görev alan, kısaca Eski Mısır kraliyet yönetimi ile ilgili hemen her şeyi bilen, iç işleyişin seyrinde uzman memurlar vali ve vezir gibi yüksek konumlara atanmıştır. Weni gibi vali olmadan önce idari kademenin her aşamasında yer alan kişiler, emri altındaki bürokratik, dini ve askeri görevlilerin her yaptıklarının içeriğini anlayabilecek ve onları denetleyebilecek bir konuma ulaşmış olmalıdır. Bu tecrübeli üst düzey yöneticiler, mevcut düzenin devamından yana oldukları için kendi kaderleri ile krallığın kaderini bir arada görmüş ve halkı bir aksaklığa meydan vermeyecek biçimde yönetmişlerdir. Üst düzey memurların halkın idaresini sağlama konusundaki başarıları krallar tarafından her zaman ödüllendirilmiş, otobiyografisinde belirttiği üzere Weni'ye de gösterişli bir mezar inşa etme ayrıcalığı verilmiştir.

Eski Mısır'da kral değişmiş olsa dahi memurlar mevcut işlerine devam etmekteydi. Bu durum krallıktaki yönetsel devamlılığın sağlanması açısından önemlidir. Mısır kralları I. Teti, I. Pepi ve Merenre dönemlerinde, bürokratik, dini ve askeri görevler üstlenen Weni, bu devamlılığa oldukça iyi bir örnektir. Eski Mısır'da binyıllar boyunca devam eden tarımsal üretimi ve bu üretime bağlı vergilendirmeyi temel alan yaşam biçiminin oluşturduğu yönetim anlayışı fazlasıyla geleneksel bir hal alınca kralın kim olduğundan çok bürokrasi sınıfının iyi çalışıp çalışmadığı krallığın kaderini belirler hale gelmiştir. Özellikle Yeni Krallık döneminin sonlarında Mısır kralları tanrılaştırılarak sembolleştirilmiş, idari yönetimin devamlılığı Tanrı Amon'un rahipleri tarafından üstlenilmiştir.

Eski Mısır'daki memuriyet unvanlarının günümüzdeki karşılığının tam anlamı ile açıklanması zordur. Örneğin "Kraliyet Ailesi Mensuplarının Gözetmeni" olan Weni'nin bir teşrifatçı mı muhafız mı yoksa danışman mı olduğu kesin değildir. Bazı Mısır Bilimciler bu unvanın her üç görevi de içermiş olduğunu iddia etseler dahi "Kraliyet Ailesi Mensuplarının Gözetmeni" unvanını taşıyan görevlinin yetkilerinin ne olduğu ve sorumluluğunun neyi kapsadığı tam olarak bilinmemektedir. Bunun ötesinde Weni'nin "Tanrı Nekhen'in Kıdemli Muhafızlığı" unvanını taşıırken kralın haremindeki bir yargılamaya nasıl dahil olabildiği de tartışmalı bir konudur. Dönemine göre en gelişmiş kayıt tutma sisteminde ve vergi hesaplama kabiliyetine sahip olan Eski Mısır bürokrasisinin iç işleyişi ile ilgili bilgilerimizin bir kısmı Weni'nin otobiyografisi gibi o dönemde yazılmış olan metinlerden gelse dahi bilinmezliğini koruyan birçok ayrıntı bulunmaktadır.

Hakem Değerlendirmesi: Dış bağımsız.

Çıkar Çatışması: Yazar, çıkar çatışması olmadığını beyan etmiştir.

Finansal Destek: Yazar, bu çalışma için finansal destek almadığını beyan etmiştir.

Peer-review: Externally peer-reviewed.

Conflict of Interest: The author has no conflicts of interest to declare.

Financial Disclosure: The author declared that this study has received no financial support.

Kaynaklar

- Allen, R. C. (1997). Agriculture and the Origins of the State in Ancient Egypt. *Explorations in Economic History*, 34(2), 135-154.
- Allen, T. D. (2008). *The Ancient Egyptian Family: Kinship and Social Structure*. Routledge.
- Al-Nubi, Sheikh 'Ibada. (1997). *Soldiers*. İçinde, Sergio Donadoni (Ed.) The Egyptians (ss. 87-120). University of Chicago Press.
- Arnold, D., Haeny, G., Bell, L., Finnestad, R. B. (1997). *Temples of Ancient Egypt*. Cornell University Press.
- Asante, M. K. (2011). Maat and Human Communication: Supporting Identity, Culture, and History without Global Domination. *Intercultural Communication Studies*, 20(1), 49-56.
- Baines, J. & Lacovara, P. (2002). Burial and the Dead in Ancient Egyptian Society: Respect, Formalism, Neglect. *Journal of Social Archaeology*, 2(1), 5-36.
- Baker, R. F. & Baker, C. F. (2001). *Ancient Egyptians: People of the Pyramids*. Oxford University Press.
- Bell, B. (1970). The Oldest Records of the Nile Floods. *The Geographical Journal*, 136(4), 569-573.
- Ben-Tor, D. (2011). *Egyptian – Canaanite Relations in the Middle and Late Bronze Ages as Reflected by Scarabs*. In S. Bar, D. Kahn - J.J. Shirley (Ed.), *Egypt, Canaan and Israel: History, Imperialism, Ideology and Literature* (ss. 23-43). Brill.
- Chauvet, V. (2013). Between a Tomb and a Hard Place: Tomb Inscriptions as a Source of Historical Information. *Journal of the American Research Center in Egypt*, 49, 57-71.
- Cowgill, G. L. (2004). Origins and Development of Urbanism: Archaeological Perspectives. *Annual Review of Anthropology*, 33, 525-549.
- Faulkner, R. O. (1953). Egyptian Military Organization. *The Journal of Egyptian Archaeology*, 39(1), 32-47.
- Ferguson, R. J. (2016). The Ancient Egyptian Concept of Maat: Reflections on Social Justice and Natural Order. *Fundamina*, 24(1), 69-88.
- Fischer, H. G. (1959). Some Notes on the Easternmost Nomes of the Delta in the Old and Middle Kingdoms. *Journal of Near Eastern Studies*, 18(2), 129-142.
- Frankfort, H. (1948). *Kingship and the Gods: A Study of Ancient Near Eastern Religion as the Integration of Society and Nature*. University of Chicago Press.
- Gardiner, A. H. (1920). The Ancient Military Road between Egypt and Palestine. *The Journal of Egyptian Archaeology*, 6(1), 99-116.
- Goedicke, H. (1963). The Alleged Military Campaign in Southern Palestine in the Reign of Pepi I (VIth Dynasty). *Rivista Degli Studi Orientali*, 38(3), 187-197.
- Herbich, T. & Richards J. (2006). The Loss and Rediscovery of the Vizier Iuu at Abydos: Magnetic Survey in the Middle Cemetery Timelines. *Studies in Honour of Manfred Bietak I, Orientalia Lovaniensia Analecta*, 149, 141-149.
- Hornung, E. (1999a). *History of Ancient Egypt: an Introduction*. Cornell University Press.
- Hornung, E. (1999b). *The Ancient Egyptian Books of the Afterlife*. Cornell University Press.
- Baines, J. (1995). *Kingship, Definition of Culture, and Legitimation*. In D. B. O'Connor - D. P. Silverman (Ed.), *Ancient Egyptian Kingship: New Investigations*, (ss. 3-47) Brill.
- Kanawati, N. (2003). *Conspiracies in the Egyptian Palace: Unis to Pepy I*. Routledge.
- Köhler, E. C. (2017). The Development of Social Complexity in Early Egypt. A View from the Perspective of the Settlements and Material Culture of the Nile Valley. *Ägypten und Levante/Egypt and the Levant*, 27, 335-356.
- Kóthay, K. A. (2013). *Categorisation, Classification, and Social Reality: Administrative Control and Interaction with the Population*. In Juan Carlos Moreno García(Ed.), *Ancient Egyptian Administration*, (ss. 479-520), Brill.
- Kuijt, I. & Goodale, N. (2009). Daily Practice and the Organization of Space at the Dawn of Agriculture: A Case Study from the Near East. *American Antiquity*, 74(3), 403-422.
- Lacovara, P. (2013). *New Kingdom Royal City*. Routledge.
- Lichtheim, M. (1975). *Ancient Egyptian Literature. Volume I: The Old and Middle Kingdoms*. University of California Press.
- Lloyd, A. B. (2014). *Ancient Egypt: State and Society*. Oxford University Press.
- Martin, D. (2008). Maat and order in African Cosmology: A Conceptual Tool for Understanding Indigenous Knowledge. *Journal of Black Studies*, 38(6), 951-967.
- Middleton, R. (1962). Brother-sister and father-daughter Marriage in Ancient Egypt. *American Sociological Review*, 27(5), 603-611.
- Moret, A. (2001). *The Nile and Egyptian Civilization*, Dover Publications.
- Na'aman, N. (1981). Economic Aspects of the Egyptian Occupation of Canaan. *Israel Exploration Journal*, 31, 172-185.
- Okon, E. E. (2012). Religion and Politics in Ancient Egypt. *American Journal of Social and Management Sciences*, 3(3), 93-98.
- Redford, D. B. (1973). New Light on the Asiatic Campaigning of Horemheb. *Bulletin of the American Schools of Oriental*

- Research*, 211(1), 36-49.
- Reedy, C. L. (1994). Thin-section Petrography in Studies of Cultural Materials. *Journal of the American Institute for Conservation*, 33(2), 115-129.
- Richards, J. (2002). Text and Context in Late Old Kingdom Egypt: the Archaeology and Historiography of Weni the Elder. *Journal of the American Research Center in Egypt*, 39, 75-102.
- Rolfe, D. (1917). Environmental Influences in the Agriculture of Ancient Egypt. *The American Journal of Semitic Languages and Literatures*, 33(3), 157-168.
- Schwarz, F. (2001). *Düzensizliğin İçerisinde Düzen Maat ve Eski Mısır'a Dair*, (Ferim Örucü, Çev.). Yeni Yüksektepe.
- Shaw, I. (2019). *Ancient Egyptian Warfare: Tactics, Weaponry and Ideology of the Pharaohs*. Open Road Media.
- Shaw, I. (2003). *Exploring Ancient Egypt*, Oxford University Press.
- Smith, C. C. (1977). The Birth of Bureaucracy. *The Biblical Archaeologist*, 40(1), 24-28.
- Strudwick, N. C. (2005). *Texts from the Pyramid Age*. Brill.
- Van Den Boorn, G. P. F. (2014). *Duties of the Vizier Civil Administration in the Early New Kingdom*. Routledge.
- Weinstein, J. M. (1981). The Egyptian Empire in Palestine: A Reassessment. *Bulletin of the American Schools of Oriental Research*, 241(1), 1-28.
- Wenke, R. J. (1989). Egypt: Origins of Complex Societies. *Annual Review of Anthropology*, 18(1), 129-155.
- Yıldırım, E. (2022). Eski Mısır'da Erdem Ahlakının İnanç Sistemine Yansıması: Maat Anlayışı. *İdrak Dini Araştırmalar Dergisi*, 2(2), 238-254.
- Yıldırım, E. (2022). Eski Mısır'da Tarımsal Üretim ve Vergilendirme Sistemi (MÖ 3100-672). *Gaziantep University Journal of Social Sciences*, 21(4), 2456-2468.
- Yıldırım, E. (2019). *Nil'in Tanrı Kralları*. Arkeoloji Sanat Yayınları.

Mutfakta Bilgi Paylaşımı: Planlı Davranış ve Sosyal Değişim Teorileri Yaklaşımları

Sharing Knowledge in the Kitchen: Theories of Planned Behavior and Social Change Approaches

Kadir ÇETİN 

Burdur Mehmet Akif Ersoy Üniversitesi,
Turizm Fakültesi, Gastronomi ve Mutfak
Sanatları Bölümü, Burdur, Türkiye
Department of Gastronomy and Culinary
Arts, Faculty of Tourism, Burdur Mehmet
Akif Ersoy University, Burdur, Türkiye
kccetin@mehmetakif.edu.tr

Tufan SÜREN 

(Sorumlu Yazar-Corresponding Author)

Ankara Hacı Bayram Veli Üniversitesi, Turizm
Fakültesi, Gastronomi ve Mutfak Sanatları
Bölümü, Ankara, Türkiye
Department of Gastronomy and Culinary
Arts, Faculty of Tourism, Ankara Hacı
Bayram Veli University, Ankara, Türkiye
tufan.suren@hbv.edu.tr



Geliş Tarihi/Received	11.07.2024
Revizyon Talebi / Revision Request	28.08.2024
Son Revizyon / Final Revision	06.09.2024
Kabul Tarihi/Accepted	12.09.2024
Yayın Tarihi/Publication Date	15.12.2024

Atf:

Çetin, K., & Süren, T. (2024). Mutfakta Bilgi Paylaşımı: Planlı Davranış ve Sosyal Değişim Teorileri Yaklaşımları. *Edebiyat ve Beşeri Bilimler Dergisi*, 73, 135-150.

Cite this article:

Çetin, K., & Süren, T. (2024). Sharing Knowledge in the Kitchen: Theories of Planned Behavior and Social Change Approaches. *Journal of Literature and Humanities*, 73, 135-150.



Content of this journal is licensed under a Creative Commons Attribution-Noncommercial 4.0 International License.

Öz

Bu çalışma, yiyecek içecek işletmelerinde çalışan şeflerin mesleki bilgi ve deneyimlerini meslektaşlarıyla paylaşma durumlarını planlı davranış ve sosyal değişim teorileri perspektifinden incelemeyi amaçlamaktadır. Bilgi paylaşma davranışını etkilediği düşünülen faktörler olarak kişisel çıktı beklentisi, bilgi kaybı beklentisi, karşılıklılık beklentisi ve bilgi paylaşımına yönelik tutum arasındaki ilişkiler araştırılmıştır. Ayrıca, tutumun bu faktörler üzerindeki aracılık etkisi de test edilmiştir. Rastgele ve kartopu yöntemleriyle seçilen 267 şefin katıldığı çalışmada, bilgi paylaşımı tutumunu ölçmek için çeşitli ölçekler kullanılmış ve veriler anket aracılığıyla toplanmıştır. Sonuçlar, kişisel çıktı beklentisi ve karşılıklılık beklentisinin bilgi paylaşımına yönelik tutumu pozitif ve anlamlı şekilde etkilediğini, ancak bilgi kaybı beklentisinin bu tutumu negatif ve zayıf düzeyde etkilediğini göstermiştir. Bilgi paylaşımına yönelik tutumun bilgi paylaşma davranışını güçlü bir şekilde pozitif etkilediği tespit edilmiştir. Aracılık testleri, bilgi paylaşımına yönelik tutumun kişisel çıktı beklentisi ile bilgi paylaşma davranışı arasında kısmi tamamlayıcı bir aracılık rolü oynadığını, bilgi kaybı beklentisi ile bilgi paylaşma davranışı arasında rekabetçi (kısmi aracılık) rolü oynadığını ve karşılıklılık beklentisi ile bilgi paylaşma davranışı arasında kısmi tamamlayıcı bir aracılık rolü oynadığını ortaya koymuştur. Araştırma bulguları, şeflerin bilgi paylaşma davranışlarını tahmin etmede Planlı Davranış Teorisi ve Sosyal Değişim Teorisinin açıklayıcı etkisini doğrulamış ve bu konuda stratejik öneriler sunmuştur.

Anahtar Kelimeler: Bilgi paylaşma davranışı, Şeflerin bilgi paylaşımı, Planlı davranış teorisi, Sosyal değişim teorisi, Gastronomi

Abstract

This study aims to examine the professional knowledge and experience sharing behavior of chefs working in food and beverage establishments from the perspective of planned behavior and social exchange theories. The relationships between factors thought to influence knowledge sharing behavior, such as personal outcome expectation, knowledge loss expectation, reciprocity expectation, and attitude towards knowledge sharing, were investigated. Additionally, the mediating effect of attitude on these factors was tested. The study involved 267 chefs selected through random and snowball sampling methods, utilizing various scales to measure knowledge sharing attitudes, with data collected through surveys. Results indicated that personal outcome expectation and reciprocity expectation positively and significantly affected attitudes towards knowledge sharing, while knowledge loss expectation had a negative and weak effect on this attitude. Attitude towards knowledge sharing was found to strongly and positively influence knowledge sharing behavior. Mediation tests revealed that attitude towards knowledge sharing played a partial complementary mediating role between personal outcome expectation and knowledge sharing behavior, a competitive (partial mediating) role between knowledge loss expectation and knowledge sharing behavior, and a partial complementary mediating role between reciprocity expectation and knowledge sharing behavior. The research findings confirmed the explanatory effect of the Theory of Planned Behavior and Social Exchange Theory in predicting chefs' knowledge sharing behaviors and provided strategic recommendations in this regard.

Keywords: Knowledge sharing behavior, Chefs' knowledge sharing, Theory of Planned Behavior, Social Exchange Theory, Gastronomy

Giriş

Bir meslekle ilgili güncel bilgi, yıllar içerisinde çalışanların bilgi birikimlerini aktarmasıyla oluşmaktadır. Modernleşme süreçleri içerisinde eğitim, bilgi paylaşımının ana unsuru olsa da özellikle mesleki bilgi, usta-çırak ilişkisi (mentorluk) olarak tanımlanabilecek, tecrübeli çalışanın tecrübesiz çalışana bilgilerini öğretmesi/aktarması yoluyla ilerlemiştir (Kazu, 2022). Aşçılık mesleği ise Türkiye’de uzun yıllar usta-çırak ilişkisi veya alaylı olarak ifade edilebilecek bilgi aktarma sistemi üzerine kurulan ve süregelen bir meslek olmuştur. Bu durum 1960’lı yıllarda Milli Eğitim bünyesinde açılan okullar ile formal bir boyuta dönüşmeye başlamış, günümüzde ortaöğretim, ön lisans, lisans ve lisans üstü düzeyinde verilen eğitimlerle aşçı yetiştirilmesi sistemine erişmiştir. Ancak doğası gereği aşçılık, usta-çırak ilişkisinden bağımsız düşünülemez. Teorik eğitim ne kadar kapsamlı ve nitelikli olursa olsun aşçılık mesleği pratik, el becerisi ve deneyim olmadan tamamlanamayan bir sürecin sonunda elde edilen bir meslektir. Eğitim kurumlarının, staj (veya iş başında eğitim) modelleri ile yürütülmesi bu durumun göstergesidir (Kılınç, 2012; Yılmaz & Tanrıverdi, 2017).

Bilgi paylaşımı toplumların gelişimi için temel olarak kabul edilmektedir (Di Stefano vd., 2014) ve kritik bir mesleki değer olmasına rağmen, bireylerin bilgi paylaşımı konusunda her zaman istekli olmadıkları bilinmektedir. Özellikle bireylerde örtülü olarak bulunan bilginin açık hale gelmesi için bazı faktörlerin ortaya çıkarılması gerekmektedir (Göksel vd., 2011). Bu faktörler, insan söz konusu olduğunda karmaşık olabilmektedir. Bilgi paylaşımının arka planını incelemek için planlı davranış teorisi ve sosyal değişim teorisi gibi bakış açısı sunan teoriler, bireylerin bilgi paylaşma istek ve niyetlerini tespit etmeye katkı sunabilmektedir (Çetin & Şentürk, 2016; Nebioğlu & Kalıpçı, 2020). Planlı davranış teorisi; bireyin bir davranışı gerçekleştirmesi için öncelikle niyetinin olması gerektiğini ileri sürmektedir. Niyetin ise davranışsal tutum, sübjektif norm ve davranışsal kontrol sonucu oluştuğunu belirtir. Niyetin oluşmasıyla davranışın öncülü olan tutum gelişmelidir. Davranışın ortaya çıkabilmesi bu sürece bağlıdır (Ajzen, 1991). Sosyal değişim teorisi; bireyin olumlu bir davranış karşılığında olumlu bir davranış görme beklentisiyle davrandığını ortaya koyar (Cropanzano vd., 2017). Bu iki teori, genel olarak insan davranışını anlamaya yöneliktir. Söz konusu insanın isteğine bağlı olan bilgi paylaşımı davranışını açıklamak için araştırmalarda yer bulmuştur. Her iki teoriyi temel alarak Tayvan’da 314 mühendisle yürütülen bir araştırma, bireysel düzeyde güvenin bilgi paylaşımı niyetiyle olumlu bir şekilde ilişkili olduğunu ve çalışanların bilgi paylaşım davranışını olumlu bir şekilde etkilediğini ortaya koymuştur (Wang vd., 2015). Bir başka araştırmada, Çin’de 180 bilgi yönetim sistemi çalışanınin dahil edilmiştir. Bulgular incelendiğinde bilgi paylaşımı karşılığında başkalarından gelecekte yardım alma beklentisiyle (sosyal değişim teorisi) bilgi paylaşımına katılma olasılığının yüksek olduğu saptanmıştır. Algılanan itibar geliştirme, bilgi çalışanlarının bilgi paylaşımına yönelik tutumu üzerinde önemli bir olumlu etkiye sahiptir. Ayrıca, sonuçlar bilgi paylaşımına yönelik tutumun yüksek katkısı, olumlu tutuma sahip bilgi çalışanlarının bilgi paylaşımına katılma olasılığının (planlı davranış teorisi) daha yüksek olduğunu göstermiştir (Wu & Zhu, 2012). Söz konusu teoriler ışığında, şeflerin bilgilerini meslektaşlarıyla paylaşması için bu konuda niyetlerinin oluşmasının ve olumlu bir karşılıklılık beklentisinin etkili olabileceği varsayımı bu araştırmanın temelini oluşturmaktadır.

Giderek büyüyen bir sektör olan gastronomi alanında, aşçılık mesleği giderek daha fazla değer kazanmaktadır. İhtiyaç duyulan şef sayısının artmasıyla birlikte, nitelikli çalışan bulma sorunu da ortaya çıkmış ve bu durum, şeflerin eğitimi ve gelişimi üzerinde daha fazla düşünülmesi gerekliliğini doğurmuştur. Bilgi paylaşımının aşçılık mesleğindeki önemi nedeniyle, bu yöntem, eğitimin kritik bir parçası olarak kabul görmektedir. Yapılan araştırmalar, şeflerin bilgi paylaşımlarının meslektaşlarının eğitimine, gelişimlerine ve yenilikçi bakış açılara önemli katkılar sunduğunu göstermektedir. Escalante vd. (2022) İspanya’nın Bask bölgesinde çalışan şefler üzerinde yaptıkları araştırmada, şeflerin ilişkilerinin bilgi paylaşımlarını artırdığı ve bu sayede yenilikçi bir bakış açısı kazandıkları tespit edilmiştir. Goodbrand vd. (2021), aşçılar ve aşçılık öğrencileri ile yürüttükleri araştırmada, aşçı adayı öğrencilerin iş (mutfak) güvenliğiyle ilgili bilgileri okuldan ziyade çalıştıkları diğer şeflerden edindiklerini ortaya koymuştur. Di Stefano vd.’nin (2014) İtalya’da 500’den fazla şef ile yürüttüğü araştırma, bilgi paylaşma niyetinin, bilgi alıcılarının bilgi kullanım normlarına uyacağı beklentisinden etkilendiğini göstermiştir. Bressan vd. (2023) Avustralya’dan 34 ve Vietnam’dan 35 şefin katılımıyla gerçekleştirdiği, gastronomide bilgi yönetiminin önemini inceleyen araştırma, gelecek nesil şeflerin mentorluk yöntemiyle tecrübeli şeflerden öğrenmelerinin sektördeki önemini vurgulamaktadır.

Araştırmanın temel amacı, halihazırda bir yiyecek içecek işletmesinde çalışan şeflerin mesleki bilgi ve deneyimlerini meslektaşlarıyla paylaşma durumlarını planlı davranış ve sosyal değişim teorileri perspektifinden tespit etmektir. Özellikle deneyimli şeflerin mesleki bilgilerini mesleğin başında olan meslektaşlarıyla paylaşıp paylaşmadıklarını, paylaşım veya paylaşmama nedenlerini, paylaşım varsa hangi yöntemleri tercih ettiklerini araştırma sonucunda belirlemek, araştırmanın alt amaçlarını oluşturmaktadır. Mesleklerini sürdürmekte olan şeflerin mesleki bilgilerini, reçete bilgilerini, teknik bilgilerini diğer çalışanlarla paylaşma durumları, aşçılık eğitimini de ilgilendiren kritik bir konudur. Usta-çırak ilişkisinin kökenini oluşturduğu bu meslekte, özellikle deneyimli şeflerin bilgilerini mesleğe yeni başlayanlarla paylaşması, mesleğin geleceği açısından hayati bir öneme sahiptir. Aynı zamanda ülkenin mutfak kültürünün devamının sağlanmasında da meslek profesyonellerinin bilgi

paylaşımı gerekmektedir. Bilgi paylaşımının usta-çırak ilişkisinin temelinde olması nedeniyle, aşçılık mesleğinin var olmasında ve geleceğinde büyük bir payı vardır. Bunun yanında, içinde bulunduğumuz çağın bilgi çağı olması ve aşçılık mesleğinin modernleşmesi gibi nedenlerle şeflerin bilgilerinin çeşitlenmesi ve mesleki rekabetin artması, bilgi paylaşımı konusundaki davranışların belirlenmesi gerekliliğini ortaya çıkarmıştır.

Mevcut alanyazında, özellikle şefler bağlamında bu perspektiften yapılmış araştırmaların yetersizliği göz önünde bulundurulduğunda, bu araştırma önemli bir boşluğu doldurmayı hedeflemektedir. Araştırma, bilgi paylaşımını hem olumlu hem de olumsuz yönde etkileyebilecek bireysel faktörleri, Planlı Davranış Teorisi ve Sosyal Değişim Teorisi ışığında detaylı bir şekilde incelemektedir. Bu teoriler aracılığıyla, bireylerin bilgi paylaşımı konusundaki tutumları, öznel normları ve algılanan davranışsal kontrolleri gibi faktörlerin bilgi paylaşımını nasıl şekillendirdiği analiz edilmektedir. Ayrıca, sosyal değişim teorisi, bilgi paylaşımının bireyler arasındaki sosyal etkileşimler ve karşılıklı fayda prensipleri üzerinden nasıl geliştiğini anlamamıza olanak tanımaktadır. Bu kapsamda, araştırma, bilgi sağlayıcı bireylerin deneyimlerinden yola çıkarak, sosyal değişim ile bilgi paylaşımı arasındaki ilişkileri derinlemesine incelemeyi ve bu alanda yeni perspektifler sunmayı amaçlamaktadır. Böylece, şefler arasında bilgi paylaşımını teşvik edecek stratejilerin geliştirilmesine katkıda bulunmayı hedeflemektedir.

Kavramsal Çerçeve ve Hipotezler

Bilgi Paylaşımı

Bilgi ve bilginin yönetimi örgütsel hayatın devamının özü ve önemli bir unsurudur (Asrar-UI-Hag vd., 2016; Islam vd., 2021). Yakın geçmişte, örgütlerde bilgi kritik bir örgütsel kaynak, ekonomik değer ve rekabet avantajı yaratmanın temeli olarak kabul edilmiştir (Bock vd., 2005; Grant, 1996; Nickerson & Zenger, 2004). Bilgi yönetimi insanlık tarihinde çok eski zamanlardan beri var olan bir kavramdır (Wiig, 1997) ve her kuruluş için stratejik bir değerdir (Asrar-UI-Hag vd., 2016). Bu nedenle, kuruluşlar bilgilerinin değerine odaklanmakta ve ürünlerini rakiplerinden önemli ölçüde farklı kılmak için benzersiz hale getirmektedir. Çünkü herhangi bir kuruluşun etkinliği ve başarısı büyük ölçüde elindeki bilginin niteliğine ve niceliğine bağlıdır (Rafique vd., 2018; Yeboah, 2023). Bilgi paylaşımı ise bireyin problem çözme, yeni fikirler geliştirme, prosedürleri uygulama, bilgi birikimini artırma, bilgiyi kıyaslama gibi konularda başkalarına yardım etmek veya onlarla iş birliği yapmak için bilgisini başkalarına sunması anlamına gelmektedir (Cummings, 2004).

Bilginin kurumların başarısı üzerindeki giderek artan önemi, bilgi yaratım, paylaşım ve kullanım süreçlerinin etkinleştirilmesini zorunlu kılmaktadır. Bundan dolay bilgi yönetiminin kuruluşun başarısı üzerinde büyük bir etkisi olduğu düşünülmektedir (Ipe, 2003). Rekabet avantajını korumak için kuruluşlar personel ve eğitim sistemlerine güvenmektedir. Bu sistem, belirli bilgi, beceri, yeteneklerin seçimine veya çalışanların bu özellikleri kazanmalarına yardımcı olmaya, yani bilgi yönetimine odaklanır. Bilgi yönetimi sistemi, üyelerin fikir ve deneyim akışını yönlendirmeye ve desteklemeye çalışır (Cabrera vd., 2006). Bir ekip içinde veya ekipler arasında bilgi paylaşımının, kuruluşların beceri ve yeteneklerini geliştirmeleri, değeri artırmaları ve rekabet avantajını sürdürmeleri için çok önemli olduğunu göstermiştir (Renzl, 2008). Bilgi paylaşımı davranışı, çalışanların bilginin uygulanmasına, yeniliğe ve kuruluşun optimizasyonuna katkıda bulunabilecekleri ana araçtır. Bu nedenle bilgi paylaşımı, bilgi yönetimi sonuçlarında giderek daha önemli bir rol oynamaktadır (Wang & Noe, 2010; Yang & Chen, 2007).

Bilgi paylaşımının önemi göz önüne alındığında, özellikle usta-çırak ilişkilerine dayalı öğrenme yöntemlerinin yaygın olduğu gastronomi sektöründe bu durumun kritik bir öneme sahip olduğu söylenebilir. Yapılan araştırmalar mutfakta bilgi paylaşımının yeni çalışanların eğitiminde, gelişiminde ve işletmenin sürdürülebilirliğinde hayati öneme sahip olduğunu göstermektedir (Bressan vd., 2023; Di Stefano vd., 2014; Escalante vd., 2022; Goodbrand vd., 2021). Örneğin şeflerin özellikle rekabet ortamında bilgilerini kendilerine saklamaları gözlemlenebilen bir durumdur. Reçeteler, püf noktalar gibi kritik bilgilerin paylaşılmasını sağlamak işletmeler için zordur. Bilgi ve tecrübe sahibi şeflerin bu tür bilgileri paylaşmaya istekli olmalarını sağlamak işletmenin inovatif yönünü ve sürdürülebilir faaliyetlerini güçlendirmek için önemlidir (Hu vd., 2009).

Planlı Davranış Teorisi

Planlı davranış teorisi, Ajzen tarafından 1985 yılında temelleri atılmış, 1991 yılında ise son halini alan; insanların davranışlarını açıklamaya çalışan, alanyazında yaygın olarak kullanılan ve geçerliliği genel kabul görmüş bir teoridir. Planlı davranış teorisinde temel unsur, bireyin belirli bir davranışı gerçekleştirme niyetidir. Niyetin, bir davranışı etkileyen motivasyonel faktörleri yansıttığı varsayılır. Bunlar insanların davranışı gerçekleştirmek için ne kadar çaba göstermeye istekli olduklarının ve ne kadar çaba göstermeyi planladıklarının göstergeleridir. Genel bir kural olarak, bir davranışta bulunma niyeti ne kadar güçlüyse, davranışın gerçekleştirilme olasılığı da o kadar yüksek olacaktır. Davranışsal niyetin eyleme dönüşümü, bireyin iradesi dahilinde gerçekleşen bir süreçtir. Bu dönüşümün gerçekleşebilmesi için, söz konusu davranışın volisyonel kontrol altında olması, diğer bir deyişle, bireyin davranışı sergileme veya sergilememe kararını özgür iradesiyle alabilmesi ön koşul olarak kabul edilmektedir (Ajzen, 1991; Fishbein & Ajzen, 1975). Bazı davranışlar aslında bu gereksinimi oldukça iyi karşılarsa da çoğunun performansı en azından bir dereceye kadar gerekli fırsatların ve kaynakların (örneğin, zaman, para,

beceriler, başkalarının iş birliği vb.) varlığı gibi motivasyonel olmayan faktörlere bağlıdır. Toplu olarak, bu faktörler insanların davranış üzerindeki gerçek kontrolünü temsil eder. Birey gerekli fırsatlara ve kaynaklara sahip olduğu ve davranışı gerçekleştirmeyi niyetli olduğu ölçüde, bunu başarmalıdır (Ajzen, 1991).

Planlı davranış teorisi uyumluluk ilkesi, davranışın yakın belirleyicileri, niyetin belirleyicileri ve geri bildirim efektleri ilkeleri ile detyalı olarak açıklanmaktadır. Uyumluluk ilkesine göre; ilgilenilen davranışın hedefi, ilgili eylem, gerçekleştiği bağlam ve zaman çerçevesi unsurları teorinin başlangıç aşamasını oluşturur. Bununla birlikte, davranış tanımlandıktan sonra, teorideki diğer tüm yapılar dört unsurdaki davranışa karşılık gelmelidir. Davranışın yakın belirleyicileri ilkesine göre; teorideki davranışın doğrudan öncülü, söz konusu davranışı gerçekleştirme niyetidir; niyet ne kadar güçlü olursa, davranışın takip etme olasılığı o kadar artar. Ancak beklenmedik olaylar, yetersiz zaman, para veya kaynak, gerekli becerilerin eksikliği ve çok sayıda başka faktör, insanların niyetlerine göre hareket etmesini engelleyebilir. İnsanların davranış üzerinde gerçek kontrole sahip olma derecesi bu tür engelleri aşma yeteneklerine ve geçmiş deneyim ve başkaları tarafından sağlanan yardım gibi kolaylaştırıcı faktörlerin varlığına bağlıdır. Niyetlerin belirleyicileri ilkesine göre; davranışsal niyetler üç faktör tarafından belirlenir: davranışa yönelik tutum, davranışla ilgili öznel norm ve algılanan davranışsal kontrol. Teoride olumlu bir tutum ve destekleyici bir öznel norm, davranışa katılma motivasyonu sağlar, ancak bunu yapmak için somut bir niyet yalnızca davranış üzerindeki algılanan kontrol yeterince güçlü olduğunda oluşturulabilir. Geri bildirim efektleri ilkesine göre ise; bir davranışın performansı, gerçek (beklenenin aksine) sonuçlar, deneyimler, diğerlerinin tepkileri ve bireyin karşılaştığı kolaylaştırıcı veya engelleyen faktörler hakkında bilgi ile sonuçlanır. Bu geri bildirim bazı davranışsal, normatif ve kontrol inançlarını değiştirmesi ve böylece söz konusu davranışla ilgili gelecekteki niyetleri etkilemesi muhtemeldir (Ajzen, 2020).

Sosyal Değişim Teorisi

Sosyal değişim teorsisi, temelleri 1920'lere dayansa da 1964 yılında Blau tarafından geliştirilen insanların sosyal ilişkilerdeki davranışlarını açıklamayı amaçlayan bir teoridir. Teori, insan ilişkilerini ve etkileşimlerini sonuç odaklı sosyal davranışlar olarak ele alır (Blau, 2017; Cropanzano ve Mitchell, 2005). Yıllar içinde geliştirilmeye devam eden teori insanların iş yerindeki davranışlarına da odaklanmıştır. Sosyal değişime dair farklı görüşler ortaya çıkmış olsa da teorisyenler sosyal değişimin yükümlülükler üreten bir dizi etkileşim içerdiği konusunda hemfikirdir (Emerson, 1976). Bu etkileşimler genellikle birbirine bağımlı ve başka bir kişinin eylemlerine bağlı olarak görülür. Teori, bu birbirine bağımlı işlemlerin yüksek kaliteli ilişkiler üretme potansiyeline sahip olduğunu vurgular, ancak bu yalnızca belirli koşullar altında gerçekleşmektedir. Sosyal güç, ağlar, yönetim kurulu bağımsızlığı, örgütsel adalet, psikolojik sözleşmeler ve liderlik gibi çeşitli alanlarda hissedilmiştir (Cropanzano ve Mitchell, 2005).

Sosyal değişim teorisi karşılıklılık normunu vurgular ve sosyal değişimlerde bir tarafın diğer bir taraftan olumlu bir muamele görmesinin, diğer tarafın bu iyiliğe karşılık vermesinin beklendiği şekilde belirtilmemiş yükümlülükler yarattığını öne sürer (Swift ve Virick, 2013). Teoriye göre, faydalar arttığında ve maliyetler azaldığında insanlar değişime karşı olumlu bir tutum benimseyecektir (Kankanhalli vd., 2005). Bireylerin ancak beklenen faydaların algılanan maliyetleri aşması halinde bilgi paylaşımı davranışında bulunacağı ve bilgi paylaşımı gibi sosyal sonuçları belirsiz bir değişim söz konusu olduğunda sosyal değişim ilişkisinin davranışa yönelik tutumun en önemli belirleyicisi olduğu belirtilmiştir (Brock vd., 2005).

Hipotezler ve Arka Plan

Bireylerin oldukça karmaşık olan bilgi paylaşma durumları bu araştırma kapsamında, "kişisel çıktı beklentisi", "bilgi kaybı beklentisi", "karşılıklılık beklentisi" ve "bilgi paylaşma tutumu" gibi sosyal faktörlerin doğrudan ve dolaylı etkileriyle ilgili oluşturulan hipotezler sunulmuştur.

Kişisel çıktı beklentisi, bireyin olumlu bir davranış gösterdiğinde karşılık olarak yine olumlu bir davranış görmeyi beklemesini belirtmektedir. Bu durumda şeflerin mesleki bilgilerini paylaştıklarında olumlu bir karşılık görmeyi ummalarının bilgi paylaşım tutumlarını olumlu etkilemesi beklenmektedir. Araştırmalar bilgi paylaşımının karşılıklılık beklentisi, güçlendirilmiş bağlar ve dostluk beklentileriyle motive edildiğini vurgulamaktadır. Burada sözü edilen olumlu beklenti, arkadaş edinme, itibar kazanma, sosyal statü elde etme, kendine değer verme, yardımdan keyif alma gibi sosyal sermayelerini güçlendirme beklentisiyle ilişkilendirilmiştir (Brock vd., 2005; Hsu vd., 2007; Kang vd., 2010; Kankanhalli vd., 2005; Lin, 2007). Bu veriler ışığında H₁ hipotez geliştirilmiştir:

H₁: Kişisel çıktı beklentisinin bilgi paylaşma tutumu üzerinde olumlu bir etkisi vardır.

Çalışanlar, mesleki bilgi sahibi olmanın onları güçlü kıldığına iknadırlar ve bilgi gücünün kaybının bireysel rekabet avantajlarını kaybetmelerine neden olacağından korkmaktadırlar. Araştırmalar, insanların bilgilerini başkalarıyla paylaşmanın kendilerine özgü değerleri kaybetmelerine yol açacağından korkarlarsa, bilgi paylaşımının engellenebileceğini ileri sürmektedir (Empson, 2001). Çalışanlar mesleki bilgilerini hem başarı hem de başarısızlık deneyimlerini içeren araştırma deneyimlerinden yavaş yavaş kazanırlar ve bu bilgiler, meslektaşlarının performansını aşmalarına, yüksek maaş elde

etmelerine ve kariyerlerinde daha fazla fırsat elde etmelerine olanak sağlamaktadır (Huang vd., 2008). Bu nedenle bireyler, karşılığında çok az şey sunulurken mesleki bilgilerini başkalarına verme konusunda kaygılıdır (Renzl, 2008). Daha da önemlisi, belirli nadir bilgi ve becerilere sahip çalışanlar, diğerlerinin onları değerli ve yeri doldurulamaz kişiler olarak görmesini sağlayacaktır. Dolayısıyla bilgi paylaşımı onlara fayda getirirse de eğer bunun kendilerine daha fazla fayda sağlayacağını düşünmüyorsa bilgilerini koruma eğiliminde olurlar (Davenport & Pruzak, 2000). Buna bağlamda H₂ hipotezi geliştirilmiştir:

H₂: Bilgi kaybı beklentisinin bilgi paylaşma tutumu üzerinde olumsuz bir etkisi vardır.

Sosyal bir varlık olan insan, diğer bireylerle etkileşimlerinde belirli çıkarımlar ve beklentiler barındırmaktadır. Sosyal değişim teorisi, bu beklentilerin temelini karşılıklılık ilkesi olduğunu savunmaktadır. Bu ilke uyarınca, bir birey bir başkasına fayda sağladığında, benzer bir faydayı karşılığında görmeyi beklemektedir. Bu durum, örgütsel bağlamda da bilgi paylaşımı davranışını etkilemektedir. Çalışanlar, örgütsel hafızanın önemli bir parçasını oluşturan ve yenilik, problem çözme ve karar verme gibi kritik süreçler için hayati önem taşıyan örtük bilgilere sahiptir. Bu bilgilerin paylaşımı, örgütsel öğrenme ve başarısı için oldukça önemlidir (Sousa, 2017). Sosyal değişim teorisi ışığında, bir çalışanın örtük bilgisini paylaşması, karşılığında diğer çalışanlardan da benzer şekilde örtük bilgi edinme beklentisi yaratabilir. Bu durum, bir mübadele ilişkisi oluşturarak bilgi paylaşımını teşvik eder. Bilgi paylaşan çalışan, karşılığında bilgi edinerek sosyal bir borçluluk durumundan kurtulur. Bu sayede, örgüt içerisinde daha eşitlikçi ve dengeli bir bilgi akışı sağlanır (Eisenberger vd., 2004; Perugini vd., 2003). Bu bağlamda yapılan araştırmalar, karşılıklılık beklentisi duyan çalışanların bilgi paylaşımına daha istekli olduklarını göstermektedir (Bock vd., 2005; Kankanhalli vd., 2005; Wasko & Faraj, 2005). Bu verilere göre H₃ hipotezi geliştirilmiştir:

H₃: Karşılıklılık beklentisinin bilgi paylaşma tutumu üzerinde olumlu bir etkisi vardır.

Planlı Davranış Teorisi'ne göre, tutum, bireyin davranışı üzerinde etkili ve öncü bir faktördür. Bu nedenle, çalışanların bilgi paylaşımı yapabilmeleri için öncelikle bu yönde olumlu tutumlar geliştirmeleri gerekmektedir (Ajzen, 1991). Planlı Davranış Teorisi'ni destekleyen araştırmalar sınırlı olmakla birlikte, mevcut alanyazın bu teoriyi doğrulayan bulgular sunmaktadır. Örneğin, Zhang ve Fai Ng (2012), Hong Kong'da inşaat sektöründe çalışanların bilgi paylaşımına yönelik tutumlarının, bilgiyi paylaşma niyetini ve dolayısıyla bilgi paylaşma davranışını önemli ölçüde belirlediğini ortaya koymuştur. Benzer şekilde, Malezya'da 117 akademisyen arasında yürütülen bir başka araştırmada da tutumun bilgi paylaşımı üzerinde olumlu ve anlamlı bir etkisi olduğu saptanmıştır (Jolae vd., 2014). Bu bulgular, tutumun bilgi paylaşım davranışı üzerindeki etkisini göstermektedir. Alanyazında, bilgi paylaşım tutumunun davranış üzerindeki olumlu etkisini gösteren başka araştırmalar da bulunmaktadır. Bock vd. (2005), bilgi paylaşımının çalışanların iş performansını artırabileceğini ve örgütsel başarıya katkıda bulunabileceğini belirtmiştir. Gorry (2008) ve Lin (2007) tarafından yapılan araştırmalar da tutumun bilgi paylaşım davranışı üzerindeki olumlu etkisini doğrulamaktadır. Bu veriler ışığında H₄ hipotezi oluşturulmuştur:

H₄: Bilgi paylaşma tutumunun bilgi paylaşma davranışı üzerinde olumlu bir etkisi vardır.

Planlı Davranış Teorisi'ne göre, tutumun davranışın öncüsü olduğu bilinmektedir (Ajzen, 1991). Bu çerçevede, kişisel çıktı beklentisinin de bilgi paylaşım tutumu üzerinde etkili olduğunu gösteren çeşitli araştırmalar bulunmaktadır (Bock vd., 2005; Hsu vd., 2007; Kang vd., 2010; Kankanhalli vd., 2005; Lin, 2007). Ayrıca, bilgi paylaşım davranışına aracılık eden faktörlerin olduğunu gösteren araştırmalar da alanyazında yer almaktadır. Örneğin, Chumg vd. (2015), çalışanların sosyal sermaye eğilimleri ve organizasyon kültürünün bilgi paylaşım davranışlarını refah duygusu aracılığıyla etkilediğini tespit etmiştir. Bununla birlikte, kişisel çıktı beklentisinin davranış üzerindeki etkisinin bilgi paylaşım tutumu aracılığıyla gerçekleştiğini gösteren araştırmalar sınırlıdır. Kişisel çıktı beklentisinin bilgi paylaşım davranışını doğrudan etkilediği ve aynı zamanda tutumun da bu davranışı etkilediği göz önüne alındığında, tutumun bu ilişkideki aracılık rolünü ölçmek önem arz etmektedir. Bu bağlamda, kişisel çıktı beklentisinin bilgi paylaşma davranışı üzerindeki etkisinin, bilgi paylaşma tutumu aracılığıyla gerçekleştiğine dair bir hipotez geliştirilmiştir. Bu hipotez, çalışanların bilgi paylaşımına yönelik olumlu tutumlar geliştirmelerinin, kişisel çıktı beklentilerinin davranış üzerindeki etkisini nasıl şekillendirdiğini anlamak amacıyla oluşturulmuştur. Bu ilişkiyi test etmek amacıyla H₅ hipotezi oluşturulmuştur.

H₅: Kişisel çıktı beklentisinin bilgi paylaşma davranışı üzerindeki etkisinde, bilgi paylaşma tutumunun olumlu yönde aracılık etkisi vardır.

Çalışanların mesleki bilgilerinin onları değerli kıldığı ve bu bilgilerini paylaşmaları durumunda değerlerini yitireceklerini düşündükleri bilinmektedir. Bu durumu destekleyen birçok araştırma bulunmaktadır (Davenport & Pruzak, 2000; Empson, 2001; Renzl, 2008). Alanyazında, çalışanların bilgi kaybı kaygılarının bilgi paylaşma davranışlarını olumsuz yönde etkilediği yaygın olarak kabul edilmektedir. Bu durum, bilgi paylaşımına yönelik olumsuz tutumların oluşmasına yol açabilir. Bu bağlamda, bilgi kaybı kaygısının, bilgi paylaşma davranışını doğrudan olumsuz etkilediği ve bu etkinin bilgi paylaşma tutumu aracılığıyla gerçekleşip gerçekleşmediğinin tespiti önemlidir. Bilgi kaybı kaygısının, bilgi paylaşımına yönelik olumsuz tutumlar geliştirmeye yol açması, bilgi paylaşma davranışını azaltabilir. Dolayısıyla, bilgi kaybı kaygısının bilgi paylaşma tutumu aracılığıyla bilgi paylaşma davranışını nasıl etkilediğini anlamak, örgütlerde bilgi paylaşımını artırmaya yönelik stratejiler

geliştirmek için kritik bir adım olabilir. Bu doğrultuda H_6 hipotezi geliştirilmiştir.

H_6 : Bilgi kaybı beklentisinin bilgi paylaşma davranışı üzerindeki etkisinde, bilgi paylaşma tutumunun olumsuz yönde aracılık etkisi vardır.

Lee ve Hong (2014), Güney Kore'de sağlık personeli ile yaptıkları araştırmada, katılımcıların bireysel faktörlerinin (karşılıklılık, öznel normlar, davranışsal kontrol) bilgi paylaşım davranışını etkilediğini bulmuşlardır. Benzer sonuçları gösteren diğer araştırmalar da bulunmaktadır (Bock vd., 2005; Kankanhalli vd., 2005; Wasko & Faraj, 2005). Bu araştırmalar, çalışanların bilgi paylaşım davranışını sergilediklerinde, karşı taraftan da bilgi paylaşımı beklediklerini ortaya koymaktadır. Bu beklenti, çalışanların bilgi paylaşım davranışını olumlu yönde etkileyebilir ve bu davranış üzerinde tutumların aracılık rolü oynayabilir. Çalışanlar, bilgi paylaşımının karşılıklı olduğunu düşündüklerinde, bilgi paylaşımına yönelik daha olumlu tutumlar geliştirebilirler. Bu olumlu tutumlar, bilgi paylaşım davranışını teşvik ederek örgütsel bilgi akışını artırabilir. Dolayısıyla, bilgi paylaşım davranışının karşılıklılık beklentisiyle nasıl şekillendiğini ve bu süreçte tutumların nasıl bir rol oynadığını anlamak önemlidir. Sonuç olarak H_7 hipotezi geliştirilmiştir.

H_7 : Karşılıklılık beklentisinin bilgi paylaşma davranışı üzerindeki etkisinde, bilgi paylaşma tutumunun aracılığıyla olumlu yönde aracılık etkisi vardır.

Yöntem

Bu araştırmada, bilgi paylaşımına yönelik tutumları ölçmek için Bock vd. (2005) tarafından, Fishbein ve Ajzen'in (1975) Planlı Davranış Teorisi'ne dayanarak uyarlanmış bir tutum ölçeği kullanılmıştır. Kişisel çıktı beklentileri, Chiu vd. (2006) tarafından Bock ve Kim (2002) ve Hendriks (1999) araştırmalarından esinlenerek geliştirilen bir ölçek ile değerlendirilmiştir. Bilgi kaybı beklentisi, Kankanhalli vd. (2005) tarafından geliştirilen ölçekle ölçülmüştür. Karşılıklılık beklentisi ise Kankanhalli vd. (2005) ile Wasko ve Faraj (2005)'in geliştirdiği ölçeklerden yararlanarak oluşturulan bir ölçek kullanılarak değerlendirilmiştir. Her bir ölçek, önceki benzer araştırmalar göz önünde bulundurularak uygun şekilde uyarlanmıştır, böylece geçerlilik ve güvenilirlik sağlanmak amaçlanmıştır. Son olarak bilgi paylaşma davranışı Çetin ve Şentürk (2016) tarafından geliştirilen ölçekle ölçülmüştür. Uluslararası alanyazından alınan ölçekler Brislin'in (1976) ters çeviri tekniği ile Türkçeye uyarlanmıştır. Araştırma hedeflerine uygun hale getirmek için, dil uzmanı ve uygun sekiz potansiyel katılımcıyla yapılan odak grup toplantılarından sonra ifadeler düzenlenmiştir.

Yapısal Eşitlik Modellemesi (SEM) kullanılarak yürütülen bu araştırmada, örneklemin uygunluğunu test etmek amacıyla GPower 3.1.9.2 yazılımı kullanılmıştır (Ringle vd., 2014). Analizde, %5 anlamlılık düzeyi, 0,15 etki büyüklüğü (f^2), 0,80 test gücü ve modeldeki üç yordayıcı (Kişisel Çıktı Beklentisi, Bilgi kaybı Beklentisi, Karşılıklılık Beklentisi) dikkate alınmıştır (Ringle vd., 2014). Bu parametrelerle yapılan a priori analizi, gereken minimum örneklem büyüklüğünü 77 olarak belirlemiştir. Bu sonuç, araştırmanın istatistiksel olarak güvenilir sonuçlar üretmesi için kritik öneme sahiptir. Veri toplama sürecinde, rastgele ve kartopu örnekleme teknikleri tercih edilmiştir. Araştırma verileri, Ocak-Mart 2024 arasında, kendi kendine yönetilen, kesitsel bir çevrimiçi anket aracılığıyla toplanmıştır. Çevrimiçi anket, sosyal medya platformları, profesyonel ağlar (örneğin LinkedIn, şefler için özel forumlar veya gruplar) ve ilgili endüstri dernekleri üzerinden paylaşılmış ve toplamda 267 yanıt elde edilmiştir. Toplanan verinin boyutu GPower kriterleri tarafından tanımlanandan daha büyük olduğu görülmektedir.

Bu araştırmada, ortak yöntem yanlılığını minimize etmek için çeşitli stratejiler uygulanmıştır. MacKenzie ve Podsakoff (2012) tarafında önerilen prosedürel önlemler doğrultusunda, anket tasarımında ölçek maddeleri çevrimiçi anket formunda randomize edilmiş ve katılımcılara yanıtlarının gizliliği garanti edilmiştir. Ayrıca, istatistiksel açıdan ortak yöntem yanlılığını değerlendirmek amacıyla Harman'ın tek faktör testi gerçekleştirilmiş ve tüm değişkenlere ait maddelerin tek faktör analizinde açıklanan varyansın %50'nin altında olduğu tespit edilmiştir (Fuller vd., 2016). Son olarak, tam kollinearite değerlendirmesi kapsamında, her bir yapı için Varyans Artış Faktörü (VIF) değerleri hesaplanmış ve tüm değerlerin 3,3 eşik değerinin altında olduğu gözlemlenmiştir (Kock & Lynn, 2012). Bu çok yönlü yaklaşım, araştırmanın metodolojik sağlamlığını artırmış ve elde edilen bulguların güvenilirliğini desteklemiştir.

Elde edilen verilerin analizi için SPSS ve SmartPLS yazılımları kullanılmıştır. SPSS, demografik veri analizi ve veri setinin hazırlanmasında kullanılırken, SmartPLS hipotez testlerinde kullanılmış ve analizler KEKK-YEM terminolojisine uygun olarak gerçekleştirilmiştir (Hair vd., 2012).

Bulgular

Tanımlayıcı İstatistikler

Araştırmaya katılan mutfak şeflerine ilişkin tanımlayıcı bilgiler Tablo 1'de sunulmuştur. Katılımcıların %54,3'ünün erkek ve %45,7'sinin kadın olduğu görülmektedir. Mutfak şeflerinin neredeyse yarısı (%45,5) 25 yaş altında olup, %53,2'si lisans derecesine sahiptir. Pozisyon dağılımları incelendiğinde, katılımcıların aşçıbaşı (%20,5), aşçıbaşı yardımcısı (%24,6), bölüm şefi (%20,7), bölüm aşçısı (%19,8) ve stajyer (%14,4) olarak görev yaptıkları tespit edilmiştir. Genel olarak, araştırmaya katılan

mutlak şeflerinin tanımlayıcı istatistiklerinin dengeli bir dağılım gösterdiği söylenebilir.

Tablo 1.

Demografik özellikler (n = 267).

Özellikler	Yanıtların Dağılımı			Özellikler	Yanıtların Dağılımı		
	Değişken	%	n		Değişken	%	n
Cinsiyet	Kadın	45,7	122	İş deneyimi	≤5 yıl	39,2	105
	Erkek	54,3	145		6-10 yıl	23,6	63
Yaş	≤25	45,5	121		11-15 yıl	25,8	69
	26-34	22,7	61		≥16 yıl	11,4	30
	35-45	20,9	56	Aşçıbaşı	20,5	55	
	≥45	10,9	29	Aşçıbaşı yardımcısı	24,6	66	
Eğitim düzeyi	İlk ve orta öğretim	8,6	23	Pozisyonu	Bölüm şefi	20,7	55
	Lise	21,3	57	Bölüm aşçısı	19,8	53	
	Ön lisans derecesi (2 yıl)	8,2	22	Stajyer	14,4	38	
	Lisans derecesi (4 yıl)	53,2	142				
	Master derecesi	8,6	23				

Ölçüm Modeli

Araştırma kapsamında ölçüm modelinin test edilmesinde birleşme ve ayrışma geçerliliği değerlendirilmiştir. İlk olarak, birleşme geçerliliğinde faktör yükleri, birleşik güvenirlik (ρ_a) ve açıklanan ortalama varyans (AVE) değerleri incelenmiştir (Tablo 2) (Hair vd., 2017, s. 100; Raykov, 2011).

Tablo 2.

Ölçüm modelinin sonuçları

Değişkenler	İfadeler	Faktör Yüğü	Birleşik Güvenirlik (ρ_a)	Açıklanan Ortalama Varyans (AVE)
Kişisel Çıktı Beklentisi	KÇB1	0,694	0,880	0,603
	KÇB2	0,808		
	KÇB3	0,742		
	KÇB4	0,795		
	KÇB5	0,805		
	KÇB6	0,808		
Bilgi kaybı Beklentisi	BKB1	0,703	0,926	0,702
	BKB2	0,837		
	BKB3	0,874		
	BKB4	0,921		
Karşılıklılık Beklentisi	KB1	0,674	0,643	0,563
	KB2	0,742		
	KB3	0,828		
Bilgi Paylaşımına Yönelik Tutum	BPYT1	0,837	0,889	0,651
	BPYT2*	0,725		
	BPYT3	0,897		
	BPYT4	0,778		
	BPYT5	0,788		
Bilgi Paylaşma Davranışı	BPD1	0,807	0,858	0,690
	BPD2	0,850		
	BPD3	0,845		
	BPD4	0,820		

Açıklamalar: *Ters kodlama yapılmıştır.

Tüm ifadelerin faktör yükleri incelendiğinde 0,674-0,921 arasında değiştiği görülmektedir. Ayrıca KB1 (0,694) ve KÇB1 (0,674) ifadelerinin faktör yüklerinin Chin (2010, s. 674) ve Henseler vd. (2009) tarafından belirtilen değerlerin (0,7-0,9) altında olmasına karşın analize dahil edilmediklerinde rho_a ve AVE değerlerinde olumlu değişme olmamıştır. Bundan dolayı araştırmacılar tarafından analize dahil edilmesine karar verilmiştir. Ayrıca Tablo 2 incelendiğinde tüm değişkenlerin rho_a değerlerinin önerilen 0,6 değerini aştığı ve AVE değerlerinin ise önerilen değerler olan 0,5'in üzerinde olduğu görülmektedir (Hair vd., 2010, ss. 676-760). Bu sonuçlar, değişkenlerin birleşme geçerliliği ve güvenilirliğinin yeterli düzeyde olduğunu göstermektedir (Fornell ve Larcker, 1981).

İkinci olarak çapraz yükleme, Fornell-Larcker (Hair vd., 2017, s. 105) kriteri incelenerek değişkenlerin ayrışma geçerliliği değerlendirilmiştir (Tablo 3). Tablo incelendiğinde her bir değişkenin AVE değerlerinin diğer değişkenlerle olan korelasyonlarından daha yüksek olduğunu göstermektedir (Hair vd., 2010, s. 676). Bu sonuçlar, her bir değişkenin diğer değişkenlerden ayırt edilebilir olduğunu ve Fornell-Larcker kriterine göre ayırım geçerliliğinin sağlandığını göstermektedir (Fornell & Larcker, 1981).

Tablo 3.

Ayrışma geçerliliği sonuçları (Fornell-Larcker)

	KÇB	BKB	KB	BPYT	BPD
KÇB	0,777				
BKB	-0,397	0,838			
KB	0,457	-0,161	0,751		
BPYT	0,520	-0,340	0,345	0,807	
BPD	0,572	-0,410	0,468	0,562	0,831

Açıklamalar: KÇB: Kişisel çıktı beklentisi; BKB: Bilgi kaybı beklentisi; KB: Karşılıklılık beklentisi; BPYT: Bilgi paylaşımına yönelik tutum; BPD: Bilgi paylaşma davranışı. Kalın yazılan değerler, her bir değişkenin AVE değerlerinin kareköküdür.

Sonuç olarak bu bulgular, araştırmacının dışsal modelinin geçerliliğini desteklemekte ve modelin hem birleşme hem de ayrışma geçerliliği açısından yeterli kanıt sunduğunu göstermektedir. Bu nedenle, analiz edilen değişkenlerin, sonraki aşamalarda kullanılmak üzere geçerli ve güvenilir olarak kabul edilebilir.

Yapısal Modeli

Yapısal model değerlendirmesinde ilk olarak doğrusallık sonuçları incelenmiştir (Hair vd., 2014, s. 170). Bu kapsamda Varyans Enflasyon Faktörü (VIF), R2 değeri ve Stone-Geisser'in Q2 değeri ele alınmıştır. İlk olarak değişkenlerin VIF değerlerinin kritik değer olan 3'ün altında olduğu görülmektedir. İkincisi olarak, değişkenlerin tahmin gücünü değerlendirmek için R2 değerleri incelendiğinde, BPYT (R2= 0,307) ve BPD (R2= 0,315) değişkenlerinin R2 değerlerinin orta düzeyde bir tahmin gücüne sahip olduğu anlaşılmaktadır (Chin, 1998; Cohen, 2013). Son olarak BPYT (Q2= 0,186) ve BPD (Q2= 0,209) değişkenlerinin Q2 değeri incelendiğinde modelin kestirimsel doğruluk sorununun olmadığı söylenebilir.

PLS yol katsayılarının anlamlılığını değerlendirmek için kullanılan t-değerlerini hesaplamak amacıyla örneklemden 5000 alt örnek alınmış ve önyüklem analizi yapılmıştır (Hair vd., 2017, s. 175). Tablo 4 çeşitli değişkenler arasındaki ilişkileri ve bu ilişkilerin bağımlı değişken üzerindeki etkisinin sonuçlarını göstermektedir. Sonuçlar, kişisel çıktı beklentisinin ($\beta= 0,392$, $t= 7,147$, $p= 0,000$) ve karşılıklılık beklentisinin bilgi paylaşımına yönelik tutumu pozitif ve anlamlı şekilde etkilediğini ($\beta= 0,139$, $t= 2,231$, $p= 0,026$) göstermekte, bu nedenle H1 ve H3 desteklenmektedir. Ancak sonuçlar bilgi kaybı beklentisinin (BKB) BPYT üzerinde negatif ve anlamlı yönde etkilediğini göstermektedir ($\beta= -0,162$, $t= 2,881$, $p= 0,004$), bu da H2'yi doğrulamaktadır. Ayrıca, bilgi paylaşımına yönelik tutumun bilgi paylaşma davranışını güçlü bir şekilde pozitif etkilediği görülmektedir ($\beta= 0,562$, $t= 9,351$, $p= 0,000$), bu da H4'ü desteklemektedir.

Bu ilişkilerin etki büyüklükleri (f^2) incelenirken Cohen (1992) tarafından önerilen etki büyüklüğü (0.02 düşük 0.15 orta ve 0.35 yüksek) dikkate alınmıştır. Kişisel çıktı beklentisinin bilgi paylaşımına yönelik tutumu üzerinde orta düzeyde ($f^2= 0.152$), bilgi kaybı beklentisinin küçük düzeyde ($f^2= 0,032$) ve karşılıklılık beklentisinin küçük düzeyde ($f^2= 0.022$) etkisi olduğu görülmektedir. Bilgi paylaşımına yönelik tutumun bilgi paylaşma davranışını üzerindeki etkisi ise büyük düzeyde ($f^2= 0.461$) olduğu tespit edilmiştir.

Tablo 4.

Yapısal modelin sonuçları

Hipotezler	Yol	β	t İstatistikleri (O/STDEV)	p	CI-BCLB (%2,5)	CI-BCUB (%97,5)	f^2	Hipotez Sonuçları
H_1	KÇB → BPYT	0.392	7,147	0,000	0.285	0.499	0,152	Desteklendi
H_2	BKB → BPYT	-0.162	2,881	0,004	-0.274	-0.054	0,032	Desteklendi
H_3	KB → BPYT	0.139	2,231	0,026	0.027	0.270	0,022	Desteklendi
H_4	BPYT → BPD	0,562	9,351	0,000	0.446	0.682	0,461	Desteklendi

BPYT $R^2=0,307$ $Q^2=0,186$; BPD $R^2=0,315$ $Q^2=0,209$

Açıklamalar: KÇB: Kişisel çıktı beklentisi; BKB: Bilgi kaybı beklentisi; KB: Karşılıklılık beklentisi; BPYT: Bilgi paylaşımına yönelik tutum; BPD: Bilgi paylaşma davranışı.

Kişisel çıktı beklentisinin bilgi paylaşma davranışı üzerindeki dolaylı ($\beta=0,220$, $t=5,962$, $p=0,00$) ve doğrudan ($\beta=-0,091$, $p<0,05$) etkisi incelendiğinde anlamlı ve pozitif olduğu görülmektedir. Buna ek olarak karşılıklılık beklentisinin bilgi paylaşma davranışı üzerindeki dolaylı ($\beta=0,078$, $t=2,450$, $p=0,00$) ve doğrudan etkisinin de ($\beta=0,228$, $p<0,05$) anlamlı ve pozitif olduğu tespit edilmiştir. Sonuç olarak Zhao vd. (2010) tarafından önerilen aracılık etkileri terminolojisi dikkate alındığında bilgi paylaşımına yönelik tutumun hem kişisel çıktı beklentisi hem de karşılıklılık beklentisi ile bilgi paylaşma davranışı arasındaki ilişkilerde kısmi tamamlayıcı bir aracılık rolü oynadığı görülmektedir. Bu durumda H_5 ve H_7 hipotezleri desteklenmektedir (Tablo 5). Son olarak bilgi kaybı beklentisinin bilgi paylaşma davranışı üzerindeki dolaylı ($\beta=-0,091$, $t=2,450$, $p=0,014$) ve doğrudan ($\beta=-0,175$, $p<0,05$) etkisi incelenmiştir. Bu etkinin anlamlı ve negatif olduğu ve bilgi paylaşımına yönelik tutumun bilgi kaybı beklentisi ile bilgi paylaşma davranışı arasındaki ilişkide rekabetçi (kısmi aracılık) rolü oynadığı görülmektedir. Sonuç olarak H_6 hipotezi desteklenmektedir (Tablo 5).

Tablo 5.

Aracılık analizinin sonuçları

Hipotezler	Yol	Dolaylı Etki	t	p	Doğrudan Etki	Aracılık Türü	Hipotez Sonuçları
H_5	KÇB → BPYT → BPD	0,220	5,962	0,000	0,248**	Tamamlayıcı (kısmi aracılık)	Desteklendi
H_6	BKB → BPYT → BPD	-0,091	2,450	0,014	-0,175**	Rekabetçi (kısmi aracılık)	Desteklendi
H_7	KB → BPYT → BPD	0,078	1,960	0,050	0,228**	Tamamlayıcı (kısmi aracılık)	Desteklendi

Not: * $p<0,05$; ** $p<0,01$

Açıklamalar: KÇB: Kişisel çıktı beklentisi; BKB: Bilgi kaybı beklentisi; KB: Karşılıklılık beklentisi; BPYT: Bilgi paylaşımına yönelik tutum; BPD: Bilgi paylaşma davranışı.

Son olarak yapısal modelin tahmin sonuçları Şekil 1'de sunulmuştur. İfadelerin faktör yükleri, yol katsayıları, R^2 ve Q^2 değerlerine ek olarak uyum iyiliği göstergesi (SRMR) verilmiştir. Modelin gözlemlenen ve beklenen korelasyon matrisleri arasındaki ortalama farkı ölçen bir uyum iyiliği indeksi olan standartlaştırılmış ortalama karekök artık (SRMR) değeri 0,076 olup, bu değer Hu ve Bentler (1999) tarafından önerilen 0,08 maksimum sınırının altındadır. Bu sonuç, modelin veri ile iyi bir uyum sağladığını ve genel olarak kabul edilebilir bir uyum iyiliği gösterdiğini ortaya koymaktadır. SRMR değerinin 0,08'in altında olması, modelin gözlemlenen ve beklenen matrisler arasındaki farkın minimal olduğunu ve dolayısıyla modelin geçerliliğini desteklediğini göstermektedir.

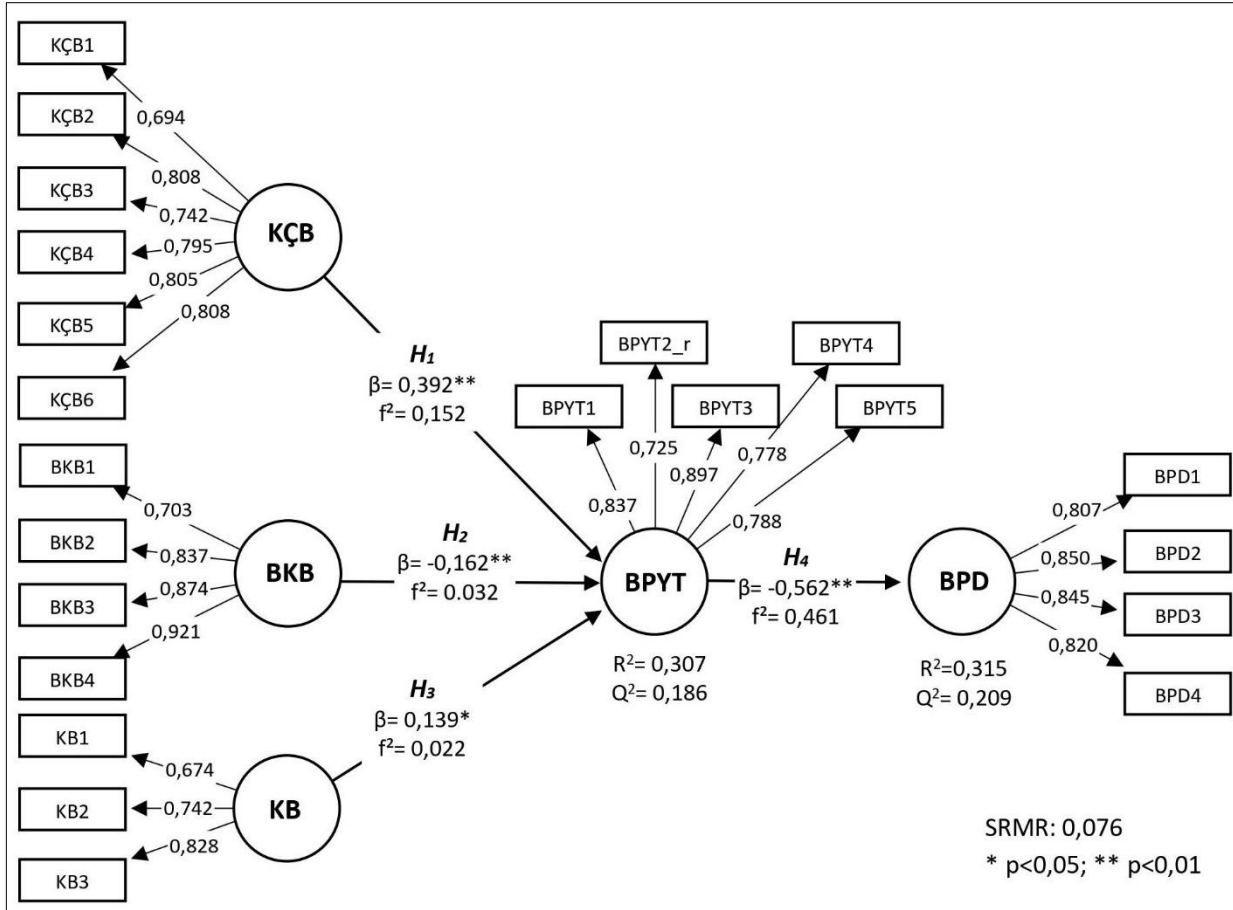

Şekil 1. Yapısal modelin tahmin sonuçları

Açıklamalar: KÇB: Kişisel çıktı beklentisi; BKB: Bilgi kaybı beklentisi; KB: Karşılıklılık beklentisi; BPYT: Bilgi paylaşımına yönelik tutum; BPD: Bilgi paylaşma davranışı

Tartışma ve Sonuç

Bu araştırma, mutfak ortamında çalışan şeflerin meslektaşlarıyla bilgi paylaşma davranışlarını belirlemek amacıyla gerçekleştirilmiştir. Araştırmanın temel amacı, bilgi paylaşımında yaygın olarak kullanılan planlı davranış teorisi ve sosyal değişim teorisi çerçevesinde şeflerin mesleki bilgi paylaşım davranışlarının arka planını incelemektir. Bu bağlamda, araştırmaya toplam 267 şef katılmıştır. Katılımcıların her bir beklenti ve tutumlarını ölçmek için uygun ölçekler kullanılarak nicel veriler toplanmış ve analiz edilmiştir. Araştırma, yapısal eşitlik modellemesi (SEM) yöntemi ile gerçekleştirilmiş olup, şeflerin bilgi paylaşımını etkileyen faktörler ve motivasyonlar detaylı bir şekilde incelenmiştir. Araştırma sonuçları, mutfak ortamındaki bilgi akışının daha verimli hale getirilmesine yönelik önemli bulgular sunmaktadır.

Elde edilen veriler kişisel çıktı beklentisinin bilgi paylaşımına yönelik tutumu pozitif ve anlamlı şekilde etkilediğini göstermekte ve bu nedenle H1 desteklenmektedir. Kişisel çıktı beklentisinin bilgi paylaşım tutumu üzerindeki etkisi Cohen (1992) ölçeğine göre orta düzeyde olup, etki büyüklüğü $f^2 = 0,152$ olarak hesaplanmıştır. Ancak, bu bulgu Bock vd. (2005) beklenen dışsal ödüllerin bilgi paylaşımı tutumu üzerinde olumsuz bir etkisi olduğunu tespit ettikleri araştırmanın sonuçlarıyla çelişmektedir. Bu çelişkili sonuç, alanyazındaki araştırmalarla da desteklenmektedir (Gagné, 2009; Lin, 2007). Bununla birlikte, mevcut araştırmadaki olumlu etki, aşıcılık mesleğinin kendine özgü dinamiklerinden kaynaklanıyor olabilir. Bu durum, dışsal ödüllerin bilgi paylaşımı üzerindeki etkisinin bağlamsal faktörlere göre değişebileceği yönündeki görüşlerle uyumludur (Wang & Noe, 2010). Dolayısıyla, bu bulgu aşıcılık mesleğinde kişisel çıktı beklentisinin bilgi paylaşımı üzerinde farklı bir rol oynayabileceğine işaret etmektedir. Ayrıca sonuçlar bilgi kaybı beklentisinin bilgi paylaşımına yönelik tutum üzerinde negatif ve anlamlı yönde ancak zayıf olarak ($f^2 = 0,032$) etkilediği tespit edilmiş ve H2 desteklenmiştir. Bu sonuç, alanyazındaki benzer araştırmalarla genel anlamda tutarlılık göstermektedir (Casimir vd., 2012; Chennamaneni vd., 2012). Bununla birlikte, önceki araştırmalarda bu etki daha güçlü bir şekilde tespit edilmiştir (Chennamaneni vd., 2012). Etki gücündeki farkın örneklem özellikleri, ölçüm yöntemleri, kültürel bağlam veya sektörel farklılıklar gibi çeşitli faktörlerden etkilendiği düşünülmektedir. Bu karşılaştırmalı analiz, bilgi kaybı korkusu veya beklentisinin bilgi paylaşımı üzerindeki etkisinin varlığını doğrularken, aynı zamanda bu etkinin gücünün ve bağlamsal faktörlerin rolünün daha fazla araştırılması gerektiğine işaret etmektedir. Şeflerin

karşılıklılık beklentisinin bilgi paylaşımına yönelik tutumu üzerinde pozitif ve anlamlı ancak zayıf bir etki olduğu ($f^2= 0,022$) tespit edilmiştir. Bu bulgu, H3 hipotezini destekler nitelikte olup, mevcut alanyazındaki benzer araştırmalarla (Chiu vd., 2006; Hung vd., 2011; Kankanhalli vd., 2005) uyumludur. Söz konusu zayıf etki, şeflerin bilgi paylaşımına yönelik tutumlarının, karşılıklılık beklentisi dışında, bireysel ve örgütsel düzeydeki çeşitli faktörlerden (örneğin, psikolojik güvenlik, liderlik tarzı, örgütsel kültür) de etkilendiğini ortaya koymaktadır. Son olarak şeflerin bilgi paylaşımına yönelik tutumları, bilgi paylaşım davranışları üzerinde güçlü bir pozitif etki göstermiştir ($f^2=0.461$). Bu bulgu, H4 hipotezini desteklemektedir. Bu güçlü etki, Ajzen'in (1991) Planlı Davranış Teorisi'ni desteklemekte ve alanyazındaki araştırmalarla paralellik göstermektedir (Hsu vd., 2007; Jolaei vd., 2014; Wasko & Faraj, 2005). Buna ek olarak araştırmamızın bulguları, şeflerin mesleki bilgi paylaşım motivasyonlarının, sosyal değişim teorisi perspektifinden değerlendirildiğinde, sosyal sermaye unsurlarına erişme beklentileriyle güçlü bir şekilde ilişkili olduğunu göstermektedir. Bu sonuç, Hsu vd. (2007) araştırmasındaki bulgularla birlikte, açıcılık mesleğinde bilgi paylaşımının, sosyal sermaye inşası ve mesleki gelişim için önemli bir araç olduğunu vurgulamaktadır.

Araştırmada, oluşturulan hipotetik model dikkate alınarak değişkenler arasındaki aracılık etkilerini incelemek amacıyla bilgi paylaşım tutumunun aracılık etkisiyle ilgili hipotezler de test edilmiştir. Sonuçlara göre, kişisel çıktı beklentisinin bilgi paylaşım davranışı üzerindeki dolaylı ve doğrudan etkisi anlamlı ve pozitifdir. Bilgi paylaşımına yönelik tutumun, kişisel çıktı beklentisi ile bilgi paylaşım davranışı arasındaki ilişkilerde kısmi tamamlayıcı bir aracılık rolü oynadığı görülmektedir ve H₅ hipotezi desteklenmiştir. Bu sonuç, şeflerin bilgi paylaşımı sürecinde kişisel çıktı beklentilerinin önemli bir rol oynadığını göstermektedir. Ayrıca Sosyal Bilişsel Teori (Bandura, 1986) ve Planlı Davranış Teorisi'nin (Ajzen, 1991) öngörülerine uyumludur ve bilgi yönetimi uygulamalarında kişisel çıktı beklentilerinin ve bilgi paylaşımına yönelik tutumların önemini vurgulamaktadır. Buna ek olarak bilgi kaybı beklentisinin bilgi paylaşım davranışı üzerindeki dolaylı ve doğrudan etkisi incelenmiştir. Bu etkinin anlamlı ve negatif olduğu ve bilgi paylaşımına yönelik tutumun bilgi kaybı beklentisi ile bilgi paylaşım davranışı arasındaki ilişkide rekabetçi (kısmi aracılık) rolü oynadığı görülmektedir. Sonuç olarak H₆ hipotezi desteklenmektedir. Bilgi paylaşımına yönelik tutumun rekabetçi (kısmi aracılık) rolü, bilgi kaybı beklentisinin bilgi paylaşım davranışı üzerindeki negatif etkisinin bir kısmının tutum üzerinden azaltıldığını işaret etmektedir. Bu sonuç bilgi paylaşımının sosyal bir ikilem olarak ele alındığı Cabrera ve Cabrera (2002) sosyal değişim teorisine dayalı modelini destekler niteliktedir. Bulgularımız, bilgi paylaşımının bireyler üzerindeki algılanan fayda ve maliyetlerin, bilgi paylaşım davranışlarını önemli ölçüde etkilediğini göstermektedir. Ayrıca bilgi yönetimi uygulamalarında, bilgi paylaşımına yönelik olumlu normlar oluşturulması ve bilgi kaybı endişelerini azaltmaya yönelik güvenlik önlemlerinin alınmasının önemini vurgulamaktadır. Son olarak karşılıklılık beklentisinin bilgi paylaşım davranışı üzerindeki dolaylı ve doğrudan etkisinin de anlamlı ve pozitif olduğu tespit edilmiştir. Bilgi paylaşımına yönelik tutumun karşılıklılık beklentisi ile bilgi paylaşım davranışı arasındaki ilişkilerde kısmi tamamlayıcı bir aracılık rolü oynadığı görülmektedir. Bu durumda ve H₇ hipotezi desteklenmektedir. Bilgi paylaşımına yönelik tutumun kısmi tamamlayıcı aracılık rolü, karşılıklılık beklentisinin bilgi paylaşım davranışı üzerindeki etkisinin bir kısmının tutum üzerinden gerçekleştiğini işaret etmektedir. Test edilen aracılık hipotezleri şeflerin bilgi paylaşımına yönelik tutumları, kişisel çıktı beklentisinde tamamlayıcı, bilgi kaybı beklentisinde rekabetçi ve karşılıklılık beklentisinde tamamlayıcı olarak aracılık etmekte olduğunu göstermektedir. Tutumun aracılığıyla ilgili yapılan farklı araştırmalar da bu sonucu destekler niteliktedir (Bock vd., 2005; Chung vd., 2015; Davenport & Pruzak, 2000; Empson, 2001; Kankanhalli vd., 2005; Lee & Hong, 2014; Renzl, 2008; Wasko & Faraj, 2005).

Araştırma sonuçları, Planlı Davranış Teorisi ve Sosyal Değişim Teorisi'ni sentezleyerek, açıcılık mesleği özelinde bilgi paylaşım davranışını açıklamak için yenilikçi bir teorik çerçeve sunmaktadır. Bu entegrasyon, bilgi paylaşım alanyazına önemli bir katkı sağlamak ve tutumun bilgi paylaşım davranışı üzerindeki aracılık rolünü vurgulamaktadır (Bock vd., 2005). Bulgular farklı teorik perspektiflerin birleştirilmesinin, karmaşık sosyal davranışları açıklamadaki etkinliğini göstermektedir. Bu bağlamda, bulgularımız kişisel çıktı, karşılıklılık ve bilgi kaybı beklentilerini bilgi paylaşım davranışının temel belirleyicileri olarak tanımlayarak, beklenti teorisi (Vroom, 1964) çerçevesine katkıda bulunmaktadır. Özellikle şeflerin mesleği bağlamında elde edilen sonuçlar, beklenti teorilerinin mesleki bağlamlara uyarlanmasının önemini vurgulamaktadır. Bu, Holste ve Fields (2010) tarafından yapılan mesleğe özgü faktörlerin teorik çerçevelere entegrasyonu konusundaki araştırmaları destekler niteliktedir. Ayrıca araştırma bilgi paylaşım davranışının Öz Belirleme Teorisi (Deci & Ryan, 2000) perspektifinden incelenebileceğini göstermektedir. Bulgular, dışsal motivasyon faktörlerinin (kişisel çıktı, karşılıklılık ve bilgi kaybı beklentileri) ve tutumun, bilgi paylaşım davranışını şekillendirdiğini ortaya koymaktadır. Bu sonuçlar, dışsal motivasyonların içselleştirilmesi sürecinin, bilgi paylaşımının içsel bir değer haline gelmesindeki rolünü vurgulamaktadır. Araştırma sonuçları açıcılık gibi bilgi ve tecrübe yoğun mesleklerde bilgi paylaşımının kritik önemini ortaya koymaktadır. Kişisel çıktı beklentisinin şeflerin tutumları üzerindeki güçlü etkisi, Sosyal Değişim Teorisi'nin (Blau, 2017) öngörülerine uyumludur. Bu bulgu, bilgi paylaşımının şeflere itibar, statü ve mesleki güç kazandıracağı bir örgüt kültürünün önemini vurgulamaktadır. Son olarak, bilgi paylaşımının bir eğitim yöntemi olarak kullanılması, Bandura'nın (1986) Sosyal Öğrenme Teorisi ile ilişkilendirilebilir. Bu yaklaşım, açıcılık mesleğinde usta-çırak ilişkisinin modern bir yorumu olarak görülebilir ve örgütsel öğrenme alanyazına katkıda

bulunmaktadır.

Araştırma sonuçları, aşçılık mesleğinde bilgi paylaşımını teşvik etmek için bir dizi pratik çıkarımlar sunmaktadır. İlk adım olarak yöneticilerin güvenli ve adil bir örgütsel iklim tesis etmesi gerekmektedir (Bock vd., 2005). Bu bağlamda, periyodik bilgi paylaşım oturumlarının (online ya da yüz yüze) düzenlenmesi, açık iletişim politikasının benimsenmesi ve çalışanlar arası etkileşimleri artıracak fiziksel ortamların tasarlanması gibi stratejiler uygulanabilir. Bu temel oluşturulduktan sonra, deneyimli şeflerin daha az tecrübeli meslektaşlarına rehberlik edeceği mentorluk programları gibi formal mekanizmalar devreye alınabilir. Karşılıklılık kültürünü geliştirmek amacıyla (Chiu vd., 2006), bir bilgi paylaşım platformu oluşturulabilir. Bu platformda çalışanlar, paylaştıkları bilginin niteliğine ve miktarına göre puan kazanabilir ve bu puanları diğer çalışanlardan bilgi talep etmek için kullanabilirler. Bu sayede, bir tür bilgi ekonomisi oluşturularak, çalışanların bilgi paylaşımına olan teşvikleri artırılabilir. Bilgi güvenliği konusunda ise, çalışanlara yazılı güvenceler verilerek, bilgi paylaşımının kariyerlerine olumsuz etkilemeyeceği vurgulanabilir (Renzl, 2008). Ayrıca, paylaşılan bilgilerin gizliliğini korumak adına etik kurallar oluşturularak, bu kuralları ihlal edenlere yönelik yaptırımlar belirlenebilir. Bu sayede, çalışanlar bilgi paylaşımına güvenle katılabilecekleri bir ortam yaratılabilir. Çalışanların gönüllü katılımını teşvik etmek amacıyla (Deci & Ryan, 2000), onlara bilgi paylaşımına yönelik özgün projeler devredebilir ve bu projelerdeki başarıları özel olarak takdir edilebilir. Bilgi paylaşımını bir eğitim yöntemi olarak kullanmak (Bandura, 1986) için ise, "Usta Şef Atölyeleri" düzenlenerek deneyimli şeflerin bilgi ve becerilerini diğer çalışanlarla paylaşmaları sağlanabilir. Ayrıca çalışanların kendi uzmanlık alanlarında eğitim videoları hazırlaması teşvik edilerek, şirket içi bir öğrenme platformu oluşturulabilir. Bu sayede hem çalışanların bilgi düzeyleri artacak hem de bilgi paylaşım kültürü güçlenecektir. Bu somut ve önceliklendirilmiş öneriler, aşçılık mesleğinde bilgi paylaşımını arttırarak hem bireysel hem de örgütsel performansı iyileştirebilir ve sektörde sürdürülebilir bir bilgi paylaşımı kültürü oluşturabilir.

Gelecek araştırmalarda bilgi paylaşımını daha iyi anlamak ve teşvik etmek için çeşitli alanlarda derinlemesine araştırmalar yapılması gerekmektedir. Aşçılık mesleğine özgü bilgi paylaşımı dinamiklerini anlamak için etnografik araştırmalar yapılmalıdır. Bu çalışmalar, mutfak ortamındaki informal bilgi paylaşım süreçlerini, usta-çırak ilişkilerini ve bilgi paylaşımının mesleki gelişim üzerindeki etkilerini incelemeyebilir. Ayrıca, Hofstede'nin kültürel boyutları çerçevesinde, en az üç farklı kültürü temsil eden ülkelerde çalışan şeflerin bilgi paylaşım davranışlarını karşılaştıran kültürlerarası araştırmaların, kültürel değerlerin bilgi paylaşımı üzerindeki etkilerini ortaya çıkarabilir. Şeflerin bilgi paylaşım davranışları ile mutfak inovasyonu arasındaki ilişkiyi inceleyen boyamsal çalışmalar, bilgi paylaşımının yeni yemek reçeteleri geliştirme, menü oluşturma ve mutfak teknikleri inovasyonu üzerindeki etkilerini ölçebilir. Farklı liderlik tarzlarının şeflerin" bilgi paylaşım davranışları üzerindeki etkisini inceleyen çalışmalar, şeflerin liderlik tarzlarını değerlendirmeli ve bu tarzların ekip üyelerinin bilgi paylaşım davranışlarıyla ilişkisini analiz edebilir. Şeflerin bilgi paylaşım davranışları ile kariyer gelişimleri arasındaki ilişkiyi inceleyen boyamsal araştırmalar, bilgi paylaşımının terfi alma, maaş artışı ve mesleki itibar kazanma üzerindeki etkilerini inceleyebilir. Son olarak, şeflerin örgütsel adalet algıları ile bilgi paylaşım davranışları arasındaki ilişkiyi inceleyen araştırmalar, adalet algısının bilgi paylaşımı üzerindeki etkisini ve bu ilişkide aracı rolü oynayabilecek faktörleri belirleyebilir. Mutfak ortamında bilgi paylaşımını teşvik etmek için tasarlanan farklı programların etkinliğini değerlendiren deneysel araştırmalar da önemli olduğu düşünülmektedir. Bu bağlamda, elde edilen sonuçlar bilgi paylaşımını teşvik etmek için tasarlanan farklı programların geliştirilmesi için çeşitli stratejilerin oluşturulmasını sağlayabilir.

Etik Komite Onayı: Bu çalışma için etik komite onayı Ankara Hacı Bayram Veli Üniversitesi'nden (Tarih: 20.12.2023 tarih ve Sayı: 11) alınmıştır.

Katılımcı Onamı: Çalışmamıza katılan tüm katılımcılardan yazılı onam alınmıştır. Katılımcılar, çalışmanın amacı, prosedürleri ve faydaları hakkında bilgilendirilmiş ve gönüllü olarak katılmayı kabul etmişlerdir. Verilerin gizliliği ve katılımcıların istedikleri zaman çalışmadan çekilme hakları garanti altına alınmıştır.

Yazar Katkıları: Fikir-K.Ç.; Tasarım-K.Ç., T.S.; Denetleme- K.Ç., T.S.; Kaynaklar- K.Ç., T.S.; Veri Toplanması ve/veya İşlemesi- K.Ç.; Analiz ve/ veya Yorum-K.Ç.; Literatür Taraması- T.S.; Yazıyı Yazan- K.Ç., T.S.; Eleştirel inceleme- K.Ç., T.S.

Hakem Değerlendirmesi: Dış bağımsız.

Çıkar Çatışması: Yazarlar, çıkar çatışması olmadığını beyan etmiştir.

Finansal Destek: Yazarlar, bu çalışma için finansal destek olmadığını beyan etmiştir.

Ethics Committee Approval: Ethics committee approval was received for this study from the ethics committee of Ankara Hacı Bayram Veli University (Date: 20.12.2023, Number: 11).

Informed Consent: Consent must be obtained from participants participating in your study. Consent information must be stated in this field. If consent is not available, a statement should be written explaining why it cannot be obtained or is not required.

Author Contributions: Concept – K.Ç.; Design- K.Ç., T.S.; Supervision- K.Ç., T.S.; Resources- K.Ç., T.S.; Data Collection and/or Processing- K.Ç.; Analysis and/or Interpretation- K.Ç.; Literature Search- T.S.; Writing Manuscript- K.Ç., T.S.; Critical Review- K.Ç., T.S.

Peer-review: Externally peer-reviewed.

Conflict of Interest: The authors have no conflicts of interest to declare.

Financial Disclosure: The authors declared that this study has received no financial support.

Kaynaklar

- Ajzen I. (2020). The theory of planned behavior: Frequently asked questions. *Human Behavior & Emerging Technologies*, 2, 314–324. <https://doi.org/10.1002/hbe2.195>
- Ajzen, I. (1991). The theory of planned behavior. *Organizational Behavior and Human Decision Processes*, 50(2), 179–211. [https://doi.org/10.1016/0749-5978\(91\)90020-t](https://doi.org/10.1016/0749-5978(91)90020-t)
- Asrar-Ul-Hag, M., Anwar, S., & Nisar, T. (2016). A systematic review of knowledge management and knowledge sharing: Trends, issues, and challenges. *Cogent Business & Management*, 3(1), 1127744. <https://doi.org/10.1080/23311975.2015.1127744>
- Bandura, A. (1986). *Social Foundations of Thought and Action: A Social Cognitive Theory*. Prentice-Hall, Inc.
- Blau, P. M. (2017). *Exchange and Power in Social Life* (2nd edition). In *Routledge eBooks*. Routledge.
- Bock, G. W., & Kim, Y. G. (2002). Breaking the myths of rewards: An Exploratory Study of Attitudes About Knowledge Sharing. *Information Resources Management Journal (IRMJ)*, 15(2), 14-21.
- Bock, G. W., Zmud, R. W., Kim, Y. G., & Lee, J. N. (2005). Behavioral Intention Formation in Knowledge Sharing: Examining The Roles of Extrinsic Motivators, Social-Psychological Forces, and Organizational Climate. *MIS quarterly*, 87-111.
- Bressan, A., Duarte Alonso, A., Kim Vu, O.T., Tran, L.N. and Tran, T.D. (2023). The Importance of Knowledge Management in Gastronomy: A Chef's Future Career, The Next Generations of Chefs and Trends. *International Journal of Contemporary Hospitality Management*, 35(3), 1087-1108. <https://doi.org/10.1108/IJCHM-03-2022-0391>
- Brislin, R. W. (1976). Comparative Research Methodology: Cross-Cultural Studies. *International Journal of Psychology*, 11(3), 215-229.
- Cabrera, A., & Cabrera, E. F. (2002). Knowledge-Sharing Dilemmas. *Organization Studies*, 23(5), 687–710. <https://doi.org/10.1177/0170840602235001>
- Cabrera, á., Collins, W.C. and Salgado, J.F. (2006) Determinants of individual engagement in knowledge sharing. *International Journal of Human Resource Management*, 17, 245-264. <https://doi.org/10.1080/09585190500404614>
- Casimir, G., Lee, K., & Loon, M. (2012). Knowledge Sharing: Influences of Trust, Commitment and Cost. *Journal of Knowledge Management*, 16(5), 740–753. <https://doi.org/10.1108/13673271211262781>
- Chennamaneni, A., Teng, J. C., & Raja, M. K. (2012). A Unified Model of Knowledge Sharing Behaviours: Theoretical Development and Empirical Test. *Behaviour and Information Technology*, 31(11), 1097–1115. <https://doi.org/10.1080/0144929x.2011.624637>
- Chin, W. W. (1998). The Partial Least Squares Approach for Structural Equation Modeling. In G. A. Marcoulides (Eds), *Modern Methods for Business Research*. Psychology Press, ss. 295-336.
- Chin, W. W. (2010). How To Write Up and Report PLS Analyses. In V. Esposito Vinzi, W. W. Chin, J. Henseler, & H. Wang (Eds.), *Handbook of partial least squares: Concepts, methods and applications in marketing and related fields* (Springer Handbooks of Computational Statistics Series, Vol. II, pp. 655–690). Berlin: Springer.
- Chiu, C. M., Hsu, M. H., & Wang, E. T. (2006). Understanding Knowledge Sharing in Virtual Communities: An Integration of Social Capital and Social Cognitive Theories. *Decision support systems*, 42(3), 1872-1888.
- Chung, H., Cooke, L., Fry, J., & Hung, I. (2015). Factors affecting knowledge sharing in the virtual organisation: Employees' sense of well-being as a mediating effect. *Computers in Human Behavior*, 44, 70–80. <https://doi.org/10.1016/j.chb.2014.11.040>
- Cohen, J. (1992). Quantitative methods in psychology: A power primer. *Psychol. Bull.*, 112, 1155-1159.
- Cohen, J. (2013). *Statistical Power Analysis for The Behavioral Sciences*. Routledge.
- Cropanzano, R., & Mitchell, M. S. (2005). Social exchange theory: An interdisciplinary review. *Journal of Management*, 31(6), 874-900. <https://doi.org/10.1177/0149206305279602>
- Cropanzano, R., Anthony, E. L., Daniels, S. R., & Hall, A. V. (2017). Social Exchange Theory: A Critical Review with Theoretical Remedies. *Academy of management annals*, 11(1), 479-516.
- Cummings, J. N. (2004). Work groups, structural diversity, and knowledge sharing in a global organization. *Management Science*, 50(3), 352-364.
- Çetin, A., & Şentürk, M. (2016). Bilgi Paylaşma Davranışının Planlı Davranış Teorisi ve Sosyal Değişim Teorisi Bağlamında İncelenmesi: Dermatologlar Üzerine Ampirik Bir Araştırma. *Ege Academic Review*, 16(2), 241-256.
- Davenport, T. H., & Pruzak, L. (2000). *Working Knowledge: How Organizations Manage What They Know*. Boston: Harvard Business Press.
- Deci, E. L., & Ryan, R. M. (2000). The “What” and “Why” of Goal Pursuits: Human Needs and the Self-Determination of Behavior. *Psychological Inquiry*, 11(4), 227–268. https://doi.org/10.1207/s15327965pli1104_01
- Di Stefano, G., King, A. A., & Verona, G. (2014). Kitchen Confidential? Norms for the Use of Transferred Knowledge in Gourmet Cuisine. *Strategic Management Journal*, 35(11), 1645-1670.

- Eisenberger, R., Lynch, P., Aselage, J., & Rohdieck, S. (2004). Who Takes the Most Revenge? Individual Differences in Negative Reciprocity Norm Endorsement. *Personality and Social Psychology Bulletin*, 30(6), 787-799.
- Emerson, R. M. (1976). Social exchange theory. *Annual Review of Sociology*, 2(1), 335–362. <https://doi.org/10.1146/annurev.so.02.080176.002003>
- Empson, L. (2001). Fear of Exploitation and Fear of Contamination: Impediments to Knowledge Transfer in Mergers Between Professional Service Firms. *Human Relations* 54(7), 839-862.
- Escalante, R., Bernardo, M., & Arbussa, A. (2022). Knowledge Transfer in Haute Cuisine: The Relationship Between Chefs As an Enabler Factor. *Journal of Culinary Science & Technology*, 1–22. <https://doi.org/10.1080/15428052.2022.2087578>
- Fishbein, M. & Ajzen, I. (1975). *Beliefs, Attitude, Intention and Behavior: An Introduction to Theory and Research*. Addison-Wesley Pub Lishing Company, Reading, MA.
- Fornell, C., & Larcker, D. F. (1981). Evaluating Structural Equation Models with Unobservable Variables And Measurement Error. *Journal of marketing research*, 18(1), 39-50.
- Fuller, C. M., Simmering, M. J., Atinc, G., Atinc, Y., & Babin, B. J. (2016). Common Methods Variance Detection in Business Research. *Journal of Business Research*, 69(8), 3192–3198. <https://doi.org/10.1016/j.jbusres.2015.12.008>
- Gagné, M. (2009). A Model of Knowledge-Sharing Motivation. *Human Resource Management*, 48(4), 571–589. <https://doi.org/10.1002/hrm.20298>
- Goodbrand, P. T., Deng, C., Turner, N., Uggerslev, K. L., Gordon, J., Martin, K., & McClelland, C. R. (2021). Exploring Safety Knowledge Sharing Among Experienced and Novice Workers. *Journal of safety research*, 79, 125-134.
- Gorry, G. (2008). Sharing Knowledge in The Public Sector: Two Case Studies. *Knowledge Management Research and Practice*. 6, 105-11.
- Göksel, A., Aydınlan, B. & Bingöl, D. (2011). Örgütlerde Bilgi Paylaşım Davranışı: Sosyal Sermaye Boyutundan Bir Bakış. *Ankara Üniversitesi SBF Dergisi*, 65 (4), 87- 109.
- Grant, R. M. (1996). Toward a knowledge-based theory of the firm. *Strategic Management Journal*, 17(S2), 109–122. <https://doi.org/10.1002/smj.4250171110>
- Hair, J. F., Hult, G. T., Ringle, C. M., ve Sarstedt, M. (2017). *A Primer on Partial Least Squares Structural Equation Modelling (PLS-SEM)*. Los Angeles: SAGE Publications.
- Hair, J. F., Jr., Black, W. C., Babin, B. J., & Anderson, R. E. (2010). *Multivariate Data Analysis* (8th ed.). Cengage.
- Hair, J. F., Sarstedt, M., Ringle, C. M., ve Mena, J. A. (2012). An Assessment of the Use of Partial Least Squares Structural Equation Modeling in Marketing Research. *Journal Of The Academy of Marketing Science*, 40(3), 414-433.
- Hendriks, P. (1999). Why share knowledge? The Influence of ICT on The Motivation for Knowledge Sharing. *Knowledge and process management*, 6(2), 91-100.
- Henseler, J., Ringle, C.M. and Sinkovics, R.R. (2009), "The Use of Partial Least Squares Path Modeling in International Marketing", Sinkovics, R.R. and Ghauri, P.N. (Ed.) *New Challenges to International Marketing (Advances in International Marketing, Vol. 20)*, Emerald Group Publishing Limited, Leeds, pp. 277-319. [https://doi.org/10.1108/S1474-7979\(2009\)0000020014](https://doi.org/10.1108/S1474-7979(2009)0000020014)
- Holste, J. S., & Fields, D. (2010). Trust and Tacit Knowledge Sharing and Use. *Journal of Knowledge Management*, 14(1), 128–140. <https://doi.org/10.1108/13673271011015615>
- Hsu, M. H., Ju, T. L., Yen, C. H. ve Chang, C. M. (2007). Knowledge sharing behaviour in virtual communities: The relationship between trust, self-efficacy, and outcome expectations. *International Journal of Human Computer Studies*, 65, 153–169.
- Hu, L. T., & Bentler, P. M. (1999). Cutoff Criteria for Fit Indexes in Covariance Structure Analysis: Conventional Criteria Versus New Alternatives. *Structural equation modeling: a multidisciplinary journal*, 6(1), 1-55.
- Hu, M. L. M., Horng, J. S., & Sun, Y. H. C. (2009). Hospitality teams: Knowledge sharing and service innovation performance. *Tourism management*, 30(1), 41-50.
- Huang, Q., Davison, R. M., & Gu, J. (2008). Impact of Personal and Cultural Factors on Knowledge Sharing in China. *Asia Pacific Journal of Management*, 25(3), 451-471.
- Hung, S., Durcikova, A., Lai, H., & Lin, W. (2011). The Influence of Intrinsic and Extrinsic Motivation on Individuals' Knowledge Sharing Behavior. *International Journal of Human-Computer Studies*, 69(6), 415–427. <https://doi.org/10.1016/j.ijhcs.2011.02.004>
- Ipe, M. (2003) Knowledge sharing in organizations: a conceptual framework. *Human Resource Development Review*, 2, 337-359. <https://doi.org/10.1177/1534484303257985>
- Islam, T., Ahmed, I., Usman, A., & Ali, M. (2021). Abusive supervision and knowledge hiding: The moderating role of future orientation and Islamic work ethics. *Management Research Review*, 44(12), 1565–1582.

- Jolae, A., Md Nor, K., Khani, N. & Md Yusoff, R. (2014). Factors Affecting Knowledge Sharing Intention Among Academic Staff. *International Journal of Educational Management*, 28(4), 413-431. <https://doi.org/10.1108/IJEM-03-2013-0041>
- Kang, M., Kim, Y.-G. & Bock, G.-W. (2010) Identifying Different Antecedents for Closed vs. Open Knowledge Transfer. *Journal of Information Science*, 36, 585–602.
- Kankanhalli, N., Tan, N., & Wei, N. (2005). Contributing Knowledge to Electronic Knowledge Repositories: An Empirical investigation. *MIS Quarterly*, 29(1), 113. <https://doi.org/10.2307/25148670>
- Kazu, İ. Y. (2002). Türk Milli Eğitim Sisteminde Mesleki ve Teknik Eğitim. Elazığ: Üniversite Kitabevi.
- Kılınc, M. (2012). Türkiye’de Mesleki Teknik Eğitimi Şekillendiren Eğitim Kurumlarından Ahilik, Gedik, Lonca, Enderun Mektebi’nin Tarihi Gelişimleri. *E-Journal of New World Sciences Academy*, 7(4): 63-73.
- Kock, N., & Lynn, G. (2012). Lateral Collinearity and Misleading Results in Variance-Based SEM: An Illustration and Recommendations. *Journal of the Association for Information Systems*, 13(7), 546–580. <https://doi.org/10.17705/1jais.00302>
- Lee, H. S., & Hong, S. A. (2014). Factors Affecting Hospital Employees' Knowledge Sharing Intention and Behavior, And Innovation Behavior. *Osong Public Health and Research Perspectives*, 5(3), 148-155.
- Lin, H. (2007). Effects of Extrinsic and Intrinsic Motivation on Employee Knowledge Sharing Intentions. *Journal of Information Science*, 33(2), 135–149. <https://doi.org/10.1177/0165551506068174>
- Lin, H.F. (2007) Effects of Extrinsic and Intrinsic Motivation on Employee Knowledge Sharing Intentions. *Journal of Information Science*, 33, 135–149.
- MacKenzie, S. B., & Podsakoff, P. M. (2012). Common Method Bias in Marketing: Causes, Mechanisms, and Procedural Remedies. *Journal of Retailing*, 88(4), 542–555. <https://doi.org/10.1016/j.jretai.2012.08.001>
- Nebioğlu, O. & Kalıpçı, M. B. (2020). Planlı Davranış Teorisi ve Turizm Üzerine Yapılan Uluslararası Yayınların Bibliyometrik Analizi. *Türk Turizm Araştırmaları Dergisi*, 4(1), 1-14.
- Nickerson, J. A., & Zenger, T. R. (2004). A Knowledge-based theory of the firm—the problem-solving perspective. *Management Science*, 15(6), 1–16. <https://doi.org/10.1287/orsc.1040.0093>
- Perugini, M., Gallucci, M., Presaghi, F., & Ercolani, A. P. (2003). The Personal Norm of Reciprocity. *European Journal of Personality*, 17(4), 251-283.
- Rafique, M., Hameed, S., & Agha, M. H. (2018). Impact of knowledge sharing, learning adaptability and organizational commitment on absorptive capacity in pharmaceutical firms based in Pakistan. *Journal of Knowledge Management*, 22(1), 44–56. <https://doi.org/10.1108/JKM-04-2017-0132>
- Raykov, T. (2011). Evaluation of Convergent and Discriminant Validity with Multitrait–Multimethod Correlations. *British Journal of Mathematical & Statistical Psychology/British Journal of Mathematical and Statistical Psychology*, 64(1), 38–52. <https://doi.org/10.1348/000711009x478616>
- Renzl, B. (2008). Trust in Management and Knowledge Sharing: The Mediating Effects Of Fear and Knowledge Documentation. *Omega*, 36(2), 206-220.
- Ringle, C. M., Da Silva, D., & De Souza Bido, D. (2014). Structural Equation Modeling with the Smartpls. *REMark- Revista Brasileira De Marketing*, 13(2), 56–73.
- Sousa, M. J. (2017). Tacit Knowledge As a Driver For Competitiveness. In *Advances in Knowledge Acquisition, Transfer, and Management Book Series/Advances in Knowledge Acquisition, Transfer And Management Book Series* (pp. 318–334). <https://doi.org/10.4018/978-1-5225-2394-9.ch012>
- Swift, M. L., & Virick, M. (2013). Perceived support, knowledge tacitness, and provider knowledge sharing. *Group & Organization Management*, 38(6), 717-742.
- Vroom, V. H. (1964). *Work and Motivation*. Wiley.
- Wang, H. K., Yen, Y. F., & Tseng, J. F. (2015). Knowledge Sharing in Knowledge Workers: The Roles of Social Exchange Theory and The Theory Of Planned Behavior. *Innovation*, 17(4), 450–465. <https://doi.org/10.1080/14479338.2015.1129283>
- Wang, S., & Noe, R. A. (2010). Knowledge Sharing: A Review and Directions for Future Research. *Human Resource Management Review*, 20(2), 115–131. <https://doi.org/10.1016/j.hrmr.2009.10.001>
- Wasko, M. M., & Faraj, S. (2005). Why Should I Share? Examining Social Capital and Knowledge Contribution in Electronic Networks of Practice. *MIS quarterly*, 35-57.
- Wiig, K. M. (1997). Knowledge management: Where did it come and where will it go? *Expert Systems with Applications*, 13(1), 1–14. [https://doi.org/10.1016/S0957-4174\(97\)00018-3](https://doi.org/10.1016/S0957-4174(97)00018-3)
- Wu, Y. & Zhu, W. (2012). An Integrated Theoretical Model for Determinants of Knowledge Sharing Behaviours. *Kybernetes*, 41(10), 1462-1482. <https://doi.org/10.1108/03684921211276675>
- Yang, C. & Chen, L. (2007) Can organizational knowledge capabilities affect knowledge sharing behavior? *Journal of Information Science*, 33, 95-109. <https://doi.org/10.1177/0165551506068135>

- Yeboah, A. (2023). Knowledge sharing in organization: A systematic review. *Cogent Business & Management*, 10(1). <https://doi.org/10.1080/23311975.2023.2195027>
- Yılmaz, A., & Tanrıverdi, H. (2017). Aşçıların Meslek Uyumu ve Meslek Algisi Düzeyleri Üzerine Bir Araştırma. *Karabük Üniversitesi Sosyal Bilimler Enstitüsü Dergisi*, 7(2), 621-639.
- Zhang, P., & Fai Ng, F. (2012). Attitude Toward Knowledge Sharing in Construction Teams. *Industrial Management & Data Systems*, 112(9), 1326-1347.
- Zhao, X., Lynch, J. G., & Chen, Q. (2010). Reconsidering Baron and Kenny: Myths and Truths About Mediation Analysis. *Journal of Consumer Research*, 37(2), 197–206. <https://doi.org/10.1086/651257>

An Ecocritique of Postmodern Culture in *Oryx and Crake*

Oryx and Crake Adlı Eserde Postmodern Kültürün Ekoeleştirisi

Kevser ATEŞ 

(Corresponding Author- Sorumlu Yazar)

Samsun Üniversitesi, Yabancı Diller Bölümü,
Samsun, Türkiye
Samsun University, Department of Foreign
Languages, Samsun, Türkiye
kevser.ates@samsun.edu.tr



This article was supported by TUBITAK (The Scientific and Technological Research Council of Turkey) under Grant [2219-International Postdoctoral Research Fellowship] Program.

Received/Geliş Tarihi	07.04.2024
Revision Request / Revizyon Talebi	21.05.2024
Final Revision / Son Revizyon	26.07.2024
Accepted/Kabul Tarihi	17.08.2024
Publication Date/Yayın Tarihi	15.12.2024

Cite this article:

Ateş, K. (2024). An Ecocritique of Postmodern Culture in *Oryx and Crake*. *Journal of Literature and Humanities*, 73, 151-158.

Atıf:

Ateş, K. (2024). *Oryx and Crake* Adlı Eserde Postmodern Kültürün Ekoeleştirisi. *Edebiyat ve Beşeri Bilimler Dergisi*, 73, 151-158.



Content of this journal is licensed under a Creative Commons Attribution-Noncommercial 4.0 International License.

Abstract

In this dystopian world where technology has brought about social degradation, Margaret Atwood interrogates how humans and animals transform into commodities in a techno-cultural and hyperreal society. The novel seems to be a warning about the possible catastrophic results of our wrongdoings in the near future with the profit-seeking and powerful multinational corporations recklessly controlling and misusing science and technology for their purposes. It compares the life of an emerging new community comprised of humanoids called Crakers, non-violent, innocent, and peaceful creatures, in a post-apocalyptic world, and the world before the apocalypse presented by the memories of Jimmy, initially believed to be the only human being who survived after a worldwide pandemic, or Snowman- his post-apocalyptic name used by Crakers. Atwood posits the world of Crakers as a place where there is no trace of irresponsible, and reckless damaging actions of the previous world as Crake, the young, genius scientist who has bioengineered them, has made them free of all the devastating, faulty human characteristics such as racism, social order, land control and fear of death. On the other hand, in the pre-epidemic world, Atwood skillfully and vividly designs a world of consumer and pleasure-seeking corporate culture lacking ethical and ecological values. This chapter sets out to shed light on contemporary problems through the examples in the novel in which despite securing scientific and technological possibilities, people do not seem to achieve social and environmental progress.

Keywords: *Oryx and Crake*, Postmodern culture, Ecocriticism, Dystopia.

Öz

Teknolojinin toplumsal bozulmaya yol açtığı bu distopik dünyada Margaret Atwood, tekno-kültürel ve hipergerçek bir toplumda insanların ve hayvanların metaya dönüşme yollarını sorguluyor. Roman, bilim ve teknolojiyi pervasızca kontrol eden ve kendi amaçları için kötüye kullanan, kâr peşinde koşan, güçlü çokuluslu şirketler örneğiyle yakın gelecekte yanlışlarımızın olası feci sonuçlarına dair bir uyarı verir gibi görünmektedir. Kıyamet sonrası bir dünyada, şiddet içermeyen, masum ve barışçıl yaratıklar olan Crakers adlı insanlardan oluşan yeni ortaya çıkan bir topluluğun hayatını ve başlangıçta dünya çapında bir salgından sonra hayatta kalan tek insan olduğuna inanılan Jimmy'nin ya da Kardan Adamın – Jimmy'nin Crakers tarafından kullanılan kıyamet sonrası adı- anılarının sunduğu kıyamet öncesi dünyayı karşılaştırmaktadır. Biyomühendislik yapan genç, dahi bilim adamı Crake, bu insanları tüm yıkıcı, hatalı insan özelliklerinden arındırdığı için, Atwood, Crakers dünyasını, önceki dünyanın sorumsuz ve pervasızca zarar veren eylemlerinin hiçbir izinin olmadığı bir yer olarak öne sürmektedir. Öte yandan, salgın öncesi dünyada Atwood, etik ve ekolojik değerlerden yoksun bir tüketici ve zevk arayan kurum kültürü dünyasının ustaca ve canlı bir şekilde tasarısını sunmaktadır. Bu bölüm, bilimsel ve teknolojik imkanlar sağlanmış olmasına rağmen insanların toplumsal ve çevresel ilerleme sağlayamadığını gösteren romandan örnekler yoluyla günümüzün sorunlarına ışık tutmaya çalışmaktadır.

Anahtar Kelimeler: *Oryx and Crake*, Postmodern kültür, Ekoeleştirisi, Distopya.

Introduction

Highlighting the significant role of storytelling in climate change, Mike Hulme (2021) advocates that novels “are able to provoke reflection about our actions in the world in relation to the subjectivities of others and the imagined possibilities of an unknown future” (p. 155). Though it is called dystopia with its bioengineered animals and lab-produced meat, *Oryx and Crake* portrays a world that is not very different from ours as the resemblances of ChickieNobs, generated in labs, can be found in our world too. Thus, it does not seem impossible to find bioengineered animals soon, especially after the fact that the coronavirus pandemic, a global disease like the one produced by a mad scientist in a lab in this novel, has been threatening our lives all around the world. Alienated from nature and what is natural, human beings as prisoners of consumerist culture have ended up with fake priorities such as absolute beauty, youth, and happiness, which are exploited by the capitalist system. Humans’ separation from nature has had disastrous effects on our lives such as leading to the obsession of a never-ending, unfulfilling desire for consumption, superficiality, and simulacra powerfully and repeatedly produced and promoted by mass media. In order to work out a sustainable relationship with nature, we had better consider our real priorities rather than the fake ones and appreciate the value of all living beings on earth, which is hinted at by the writer.

Steven Best and Douglas Kellner (2001) point out how Shelley’s fictional world becomes materialized in our postmodern world with “[g]enetic engineering, stem-cell research, bionics, lab-grown organs, xenotransplantation, organ markets, hand and forearm transplants, and animal head transplants” (p. 161). By illustrating the possible productions of genetic engineering run by corporations, Margaret Atwood takes their concern one step further and depicts a near-future world justifying Jean Baudrillard’s comment on Frankenstein’s living here, in our world. Best and Kellner assert that “[t]echnologically designed species can be owned, patented, and commodified by corporations, while animals such as frogs, sheep, mice, and bulls have been cloned” (p. 161). Their worries about the frightening reality of science and technology manipulated by corporations are reflected in *Oryx and Crake*, which in excruciating detail textualizes the capitalist consumer nature of a corporate-run world, objectifying humans, and nature. Fredric Jameson (1998) connects such a dystopian world to postmodernism while sorting out the current problems we face, such as “multinational capitalism, consumer society, media society”: “The emergence of postmodernism is closely related to the emergence of this new moment of late, consumer or multinational capitalism” (p. 20). To caution against the inevitable results of our dealings with science and nature today, this paper aims to explore our conceptions and misconceptions of nature and human nature by means of touching upon the core reasons that have resulted in this ecological crisis.

An Ecocritical Perspective on Commodification

In *Oryx and Crake*, Atwood makes clear society’s different perceptions of science and art by exemplifying how Watson-Crick Institute is valued as it produces brilliant scientists such as Glenn-Crake, while Martha Graham Academy, where Jimmy studies, is devalued as creative arts are not respected in this world anymore. As Jimmy knows it is no longer a famous art school, he does not get surprised when he sees how fallen apart it is by being “surrounded ... by the tackiest kind of pleeblands: vacant warehouses, burnt-out tenements, empty parking lots” (Atwood, 2003, p. 185). Even the security at Watson-Crick is flawless when compared to “the sloppy charade that took place at Martha Graham” (p. 197) since they, using a lot of CorpSeCorps men, probably wish to protect the most brilliant scientists in the world. The growing interest in science originally comes from a reason-centered culture, which Val Plumwood (2002) blames for the ecological crisis we are having now and the possible extinction that we seem to be having in the future if we do not make some alterations in this way of our thinking: “The ecological crisis we face then is both of crisis of the dominant culture” (p. 5). So far, this rationalist culture has led us to conquer and dominate the non-human world ensuring a temporary success and triumph over nature for the last decades, but now what we face is ecological downfall threatening our own existence. However, it is not all forms of reason that cause problems but some senseless forms of it that have mainly grown out of rationalist structure, treating “the material and ecological world as dispensable” (p. 5). Plumwood also suggests that reason that has been utilized as a way of dominating the natural world “can and must become a vehicle for liberation and life” (p. 5).

Even though the technological accomplishments that we have succeeded in can allow us to make a more environmentally habitable world, we still seem to be unwilling to make a “democratic cultural change” that can lead to the development of “an environmental culture that values and fully acknowledges the non-human sphere and our dependency on it, and is able to make good decisions about how we live and impact on the non-human world” (Plumwood, 2002, p. 3). In order to achieve this goal, we need to be aware of the way reason has been used as a means of mastery over the non-human world. Plumwood warns of a rationalist culture that ultimately produces and models a commodifying consumer civilization that the capitalist system utilizes. Blaming capitalism for exploiting nature as an infinite cheap resource and consequently resulting in environmental degradation, Jason Moore, while defining Capitalocene as “a kind of critical provocation to this sensibility of

the Anthropocene”, deciphers how corporations consciously make people blame themselves for the accelerating decrease of earth’s natural resources but also cannot help consuming more and more (Simon, 2019, n.p.). In his interview, Moore criticizes that the Anthropocene makes humans accountable for the reasons for the climate crisis and necessitates them to take action as “sustainable consumers,” doing the right thing in preventing a natural disaster:

“There’s an assignment of blame here, which corporations love to do in particular with their workers—if you don’t meet your goals as a company, it’s not the people in the C-suites that are getting laid off, it’s the laborers. The climate crisis strikes me as an extension of that, that 100 corporations are responsible for 70 percent of emissions, but they’re the ones who will say, ‘Well, you as consumers could do a whole lot yourselves.’” (2019, n. p.)

Moore also asserts that technology could be utilized to prevent more ecological damage, yet capitalist system does not favor long-lasting and costly plans. As Plumwood puts it, technology can be used for a more ecologically sustainable world, so it is not technology that is perceived as evil but the way it is used by big greedy corporations. Wiebe Bijker (1993), focusing on the impossibility of pure social relations that could only be dreamed of by sociologists, argues that society and technology are both products of sociotechnology:

“The technical is socially constructed, and social is technically constructed—all stable ensembles are bound together as much by the technical as by the social. Where there was purity, there is now heterogeneity. Social classes, occupational groups, firms, organizations, professions, machines—all are held in place by intimately linked social, technical means ... Society is not determined by technology, nor is technology determined by society. Both emerge as two sides of the sociotechnical coin...” (p. 23)

The inseparability of society and technology is illustrated by the irony in the lives of the architects, Jimmy’s girlfriend’s roommates who do not prefer to talk to Jimmy after he brings a ChickieNobs Bucket O’Nubbins to their home one day. They come from pleeblands and criticize technology but use that tech for their work-related drawings on their laptops, which Jimmy finds hypocritical:

“Human society, they claimed, was a sort of monster, its main by-products being corpses and rubble. It never learned, it made the same cretinous mistakes over and over, trading short-term gain for long-term pain. It was like a giant slug eating its way relentlessly through all the other bioforms on the planet, grinding up life on earth and shitting it out the backside in the form of pieces of manufactured and soon-to-be-obsolete plastic junk. “Like your computers?” murmured Jimmy. “The ones you do your art on?”” (2003, p. 243)

In a similar way, Timothy Morton (2010) criticizes modern thinkers for idealizing the old days without industry or technology, and he touches upon the impossibility of reaching nature as “[n]ature was an ideal image, a self-contained form suspended afar, shimmering and naked behind glass like an expensive painting” (p. 5). Instead of romanticizing the past and returning to premodern thinking, it is imperative to acknowledge the present and take action to put an end to climate destruction. Despite Jimmy’s mocking their hypocrisy, Atwood (2003) shares her ecological concern through these architects who argue that “soon ... there would be nothing left but a series of long subterranean tubes covering the surface of the planet. The air and light inside them would be artificial, the ozone and oxygen layers of Planet Earth having been totally destroyed” (p. 243). The concern for damnation of humans based on our current interference with the ecosystem is also pointed out by James Lovelock (2007), who criticizes human-made alterations to the environment without taking into consideration the survival of other beings: “By massively taking land to feed people and by fouling the air and water we are hampering Gaia’s ability to regulate the Earth’s climate and chemistry, and if we continue to do it we are in danger of extinction. We have in a sense stumbled into a war with Gaia, a war that we have no hope of winning. All that we can do is to make peace while we are still strong and not a broken rabble” (pp. 139-140). As espoused in Lovelock’s statement, we have no chance of conquering Planet Earth, so we need to examine our ill actions before the damage is too much to handle. The young architects blame even the invention of agriculture centuries ago which is supposedly the start of human damnation. However, they do not come up with any solutions for doomed humans as they do not respond to Jimmy, who asks if they have any answers. Employing these two anti-techs, Atwood satirizes those who just criticize technological developments in vain but do not act on anything worthwhile. Instead of just criticizing corporations recklessly damaging the environment or the alienation contemporary people face, Rebecca Solnit (2013), exemplifying some people socializing on the street in New Orleans trying to get out of the isolating internet world, kindly offers to find out some solutions to the contemporary, speed-obsessed way of life such as coming up with alternatives to “jam made by a giant corporation that has terrible environmental and labor practices and might be tied to the death of honeybees or the poisoning of farmworkers... It’s both laughably small and heroically ambitious” (p. 5). These may look like some slow acts that do not seem enough to revolt against corporations degrading environmental conditions, but they are mostly about taking action to trigger the hope required for achieving a greener, more connected, and more peaceful world in every walk of life.

The hypothetical picture of a world without the existence of any technological devices comes to the mind of Crake, who imagines the end of modern civilization, questioning what it would be like to live in a world without them. After this civilization is entirely demolished, he assures Jimmy that it will not be rebuilt again as “all the available surface metals have

already been mined,” and with the destruction of advanced technology, it would be no longer possible to extract the metals that are left (2003, p. 223). Though Jimmy argues that people may find a way to accomplish it again using some instructions that have survived, Crake claims it would be too hard for the few survivors of the civilization to understand and utilize as there would be no tools or electricity. And after the death of those survivors, it would be the end of everything from civilization: “All it takes,” said Crake, “is the elimination of one generation. One generation of anything. Beetles, trees, microbes, scientists, speakers of French, whatever. Break the link in time between one generation and the next, and it’s game over forever.” (p. 223) After the apocalypse, when Crakers ask Jimmy what toast is, he cannot find a way to explain it to them, who are utterly oblivious to any technological tools that modern people are so used to:

“What is toast?” says Snowman to himself, once they’ve run off. Toast is when you take a piece of bread – What is bread? Bread is when you take some flour – What is flour? We’ll skip that part, it’s too complicated... You cook it, and then you cut it into slices, and you put a slice into a toaster, which is a metal box that heats up with electricity – What is electricity? Don’t worry about that. While the slice is in the toaster, you get out the butter – butter is a yellow grease, made from the mammary glands of – skip the butter ... “Forget it,” says Snowman. “Let’s try again.” Toast was a pointless invention from the Dark Ages ... Toast cannot be explained by any rational means. Toast is me. I am toast.” (2003, p. 98)

He makes his wish come true because after the apocalypse, there are no technological devices, or even no electricity to show Crakers what he is talking about. Moreover, since they are not knowledgeable about the rules of physics, what Jimmy struggles to explain does not seem comprehensible to them. In his way, by eliminating almost all the people who have exploited most of the natural resources and replacing them with harmless Crakers, Crake finds a solution for overpopulation, and metals that are running out of by means of an apocalypse, which is quite prevalent in contemporary science fiction: “The underlying feeling may be that anything would be better than now, and that only a big break will free us from the chains we have forged and wrapped around ourselves... These dystopian scenarios would break the hold of the present order, yes, but they would also make things even worse. We would be freed of some constraints, but worse ones would replace them” (Canavan and Robinson, 2014, p. 255). Crake, finding the solution for insatiable human greed for consuming more and more in wiping out all humans from the face of the earth, makes a profound revolution to change ‘the hold of the present order’. At first, the post-natural world imagined by Crake seems to become real with the descriptions of Snowman-Jimmy, but we later realize that there are other survivors in the novel, a woman and some men that are firstly seen by Crakers. The author implicitly interrogates the ineffectuality of the human struggle to control the natural life through Crake, who tries to control the human world by presenting new people, Crakers, instead of humans whom he thinks have done nothing but corrupt the lives of all beings on earth.

Postmodern culture fed by alluring advertisements has exacerbated the gap between humans and nature and ultimately changed the way people look at what is natural by representing false but captivating images, which brings about a hyperreal world. The contemporary obsession with beauty and youth presents itself with AnooYoo, meaning “a new you,” products such as “cosmetic creams, workout equipment, Joltbars to build your muscle-scape into a breathtaking marvel of sculpted granite. Pills to make you fatter, thinner, hairier, balder, whiter, browner, blacker, yellower, sexier, and happier” (2003, p. 248). When Jimmy’s girlfriend, Amanda, who has grown up in pleeblands, learns that he is going to work for AnooYoo, she gets shocked and concomitantly disappointed as she considers them to be an opportunistic capitalist profit-seeking company, “a collection of cesspool denizens who existed for no other reason than to prey on the phobias and void the bank accounts of the anxious and the gullible” (p. 247). He learns that Amanda’s disgust for Anoyoo is based on her friend’s committing suicide upon signing up for Anoyoo, which promises “to cure depression, wrinkles, and insomnia all at the same time” in five months (p. 247).

With all the advertisements, the company is, in fact, not selling products but a new life by implying to people that using them will make them more attractive and consequently happier and more fulfilled. As Fredric Jameson (2000) argues that “commodity production is now a cultural phenomenon, in which you buy the product fully as much for its image as for its immediate use” (p. iv). By emphasizing the role of advertising in connecting culture and economics, Jameson claims it is all about producing images and finding out strategies in order to make more sales, which is illustrated by Jimmy, working for AnooYoo with the mission of presenting its vision: “Hope and fear, desire and revulsion, these were his stocks-in-trade, on these he rang his changes”. Sometimes Jimmy even made up some words such as “tensicity, fibracionous, pheromonimal” printed on packages which seemed more appealing as “they sounded scientific and had a convincing effect” (Atwood, 2003, p. 248). For this economic reason, such companies sell customers the hope of being more beautiful, attractive, and younger in a convincing way to such an extent that even Jimmy gets seduced by the ads though he knows what is promised in the ads does not reflect the real outcome. He keeps losing hair “despite the six-week AnooYoo follicle-regrowth course he’d done. He ought to have known it was a scam – he’d put together the ads for it – but they were such good ads he’d convinced even himself” (p. 252). Despite his awareness of how inefficacious these products are as a person inside the business, he cannot help himself from being fooled by the superficial and unrealistic but artfully tempting ads. Baudrillard emphasizes the effect

of advertising in society: "All current forms of activity tend toward advertising and most exhaust themselves therein. Not necessarily advertising itself, the kind that is produced as such - but the form of advertising, that of a simplified operational mode, vaguely seductive, vaguely consensual" (1994, p. 87). The emptiness inside humans, the depthlessness we are struggling with is manipulated by such money-making companies that know there is nothing as exciting, charming, and promising in people's lives as the ones they provide through their captivating advertisements. Even Crake, programming Crakers to die at the age of thirty without being sick and getting old, seems to be deeply bothered by current aging anxieties: "No old age, none of those anxieties. They'll just keel over. Not that they know it; none of them has died yet." (Atwood, 2003, p. 303) As the Crakers, he has generated, Crake also dies- deliberately makes himself killed by Jimmy by slitting Oryx's throat in front of him- before the age of thirty, implicating that he has the fear of getting sick or other anxieties he mentions as he gets older. He gets beaten by contemporary superficial and demeaning worries such as that aging means getting sick with less beauty and less energy, imposed on people by the media all around the world.

The misleading advertisements with photoshopped perfect images induce people insecure with their physical experience to surgically enhance their bodies, which is illustrated by the wealthy people living in the Compounds. Jimmy, used to the fixed, symmetrical faces of those in the compounds, initially gets puzzled after seeing the deformed faces of people in the pleeblands: "Asymmetries, deformities: the faces here were a far cry from the regularity of the Compounds. There were even bad teeth. He was gawking" (Atwood, 2003, p. 288). Jameson (1994) incisively touches upon the postmodern obsession with regularity: "For the postmodern, no more satisfactory (but not less so) than the language of absolute identity and unchanging standardization cooked up by the great corporations, whose concept of innovation is best illustrated by the neologism and the logo and their equivalents in the realm of built space, 'lifestyle,' corporate culture, and psychic programming" (p. 18). Jameson's criticism of postmodern standardization is illustrated by the regular and surgically enhanced faces in the compounds trying to look like the fantastic images promoted in advertisements. Moreover, with the Paradise Project, they are generating "chosen babies that would incorporate any feature, physical or mental or spiritual, that the buyer might wish to select" (Atwood, 2003, p. 304). Thanks to advanced scientific possibilities, they are modifying the genes of the babies and standardizing them to make them eligible for buyers on the market.

Advertisements everywhere promote more food and sex, and even sometimes connect both of them by commodifying humans' natural needs as a means of selling more products. Obesity partly stems from the commercials promising people to be fully satisfied and happy if they eat the products that are being advertised. Excessive exposure to porn on the internet causes people to be addicted to such sites like HottTottss in the novel where for the first time, Jimmy and Crake see 8-year-old Oryx (or someone looking like her as she never confirms it), who has been sold by her poor family. To advertise the website, they use the line "The next best thing to being there" (Atwood, 2003, p. 89), which implicates even watching it could make people feel that they really experience it, and consequently generates a simulated sex experience. Baudrillard (2005) criticizes how pornography has caused the disappearance of "the illusion of desire" and turns sexuality into transsexuality by eliminating any kind of mystery or secrecy: "Contemporary art has lost the desire of illusion. In porn, nothing is left to desire ... Transsexual, in the sense that it now has nothing to do with the illusion of desire, only with the hyperreality of the image" (p. 25). With its permeation of "visual and televisual techniques", it can be virtually found everywhere. Crake tracks Oryx down at university by showing Students Services the picture he got from HottTottss. The fact that Oryx never confirms whether she is the girl from the movie on the website is an implication of how Atwood implies that Jimmy and Crake's fondness of her just stems from their obsession with a desirable fantasy, not reality. The presentation of Oryx as a consumable sex fantasy is pointed to by how Crake gives that little girl's photo from the video to Students Services who also serve students by bringing them the girls they want cutting the service fee from their tuition.

Apart from porn, another online obsession of people in this pre-apocalyptic world is online executions, which demonstrates how indifferent people have become to the suffering of others and furthermore, they even enjoy watching it. The blurred distinction between reality and virtuality is drawn by the dialogue between Jimmy and Crake while watching online executions, which Jimmy questions if they are just performances acted by people who are paid to perform a good show so the viewers would not lose interest. Upon Jimmy's question about whether all the executions on the website are simulations, Crake answers that it is not possible to know "what is reality" (p. 83). Jimmy's questioning reality projects Baudrillard's querying truth: "The secret of theory is, indeed, that truth doesn't exist. You can't confront truth in any way, only play with some kind of provocative logic" (Lotringer and Baudrillard, 1986, p. 142). There are many videos such as electrocutions and lethal injections available online on sites like shortcircuit.com, brainfrizz.com, and deathrowlive.com, which confirms what Baudrillard (2000) argues is the recurrent problem in the contemporary world where the disappearance of real results from its excessiveness, abundance, not from the lack of it (pp. 65-66).

In order to wipe out all faulty humans from the world, Crake slyly uses the sex obsession of contemporary people and places the virus in pills called BlyssPlus, protecting "the user against all known sexually transmitted diseases," providing

libido and great energy decreasing low self-esteem, and prolonging youth (Atwood, 2003, p. 294). Though not known by the users, it also contains a solution for an environmental problem which is that it functions as a birth-control pill as they do not want the population to grow more due to the shortage of space. Crake explains to Jimmy that they are running out of natural resources which will not be enough for anyone soon. They produce the pills in the Compounds, and Crake makes Oryx distribute them in eastern countries through her connections. Baudrillard (2000), pointing to the adverse sides of the contemporary movement of liberating everything, explains how firstly, sex becomes liberated from reproduction through birth control pills or other ways of avoiding procreation and then the effects of sexual liberation on humans' life and now secondly, reproduction is disassociated from sex through artificial dissemination: "First, sex was liberated from reproduction; today it is reproduction that is liberated from sex, through asexual, biotechnological modes of reproduction such as artificial insemination or full body cloning. This is also a liberation, though antithetical to the first. We've been sexually liberated, and now we will find ourselves liberated from sex-that is, virtually relieved of the sexual function." (p. 10) He argues that though sexual revolution that leads to functionless sex seems to be a huge success, it is in fact "the end of the sexual revolution" (p. 10). But for Crake, who has no interest in what is real or artificial, these biotechnological modes of reproduction are the best way to generate environmentally friendly, non-violent, and amiable people.

The author has a primary emphasis on critiquing the ethics of technobiology by bringing up the blurring distinction between artificial and real, which does not seem to have an effect on Crake, excitingly explaining to Jimmy what they have brilliantly accomplished as scientists. They have changed the ancient primate brain, so the Crakers no longer carry any problematic features such as racism and hierarchy that have created current chaos in the world. Their diet consists of "leaves and grass and roots and a berry or two" that are plentifully found in their environment (Atwood, 2003, p. 305). They have even found a cure for constantly tormenting sexuality issues copying most mammals regularly coming into heat. Moreover, "as there would never be anything for these people to inherit, there would be no family trees, no marriages, and no divorces. They were perfectly adjusted to their habitat, so they would never have to create houses or tools or weapons, or, for that matter, clothing. They would have no need to invent any harmful symbolisms, such as kingdoms, icons, gods, or money" (p. 305). Crake positions himself as the scientist who normalizes the products of genetic engineering by illustrating with the examples of those that they produce that cannot be differentiated from the real ones, but who, as a result, denies the adversities that can come from this unnatural process, but rather acknowledges them, believing what is important is how they look in real-time rather than their insignificant process. When Jimmy insists that you can understand when something is fake, Crake emphasizes that if you can, then it means it has been poorly done by looking at the recently fabricated, big-winged, surprisingly pink, and purple butterflies, and says: "These butterflies fly, they mate, they lay eggs, caterpillars come out" (p. 200).

Bill McKibben poses some questions in *The End of Nature* such as the role humans play in the process of changing nature in an attempt to clarify the relationship between humans and nature and also humans and the creator. He reminds the reader to reconsider human involvement with the end of nature which is not a natural occurrence such as earthquake: "It is something we humans have brought about through a series of conscious and unconscious choices: we ended the natural atmosphere, and hence the natural climate, and hence the natural boundaries of forests, and so on. In so doing, we exhibit a kind of power thought in the past to be divine" (much as we do by genetically altering life) (2006, p. 66). McKibben considers genetic engineering to be a way of changing nature and what is natural, and thus we are to blame for changing the atmosphere, changing the whole natural life. In the novel, Atwood shows how far genetic engineering can go and generate animals by mixing different animals. After the apocalypse, when Snowman thinks of his birthday gift from his father, who works for a multinational corporation as a genographer once he is a child, he remembers the rakunk, "the second generation of rakunks, the offspring of the first pair that had been spliced" (Atwood, 2003, p. 51). Atwood presents the scientists with God complex, without any bioethical values, who play with animal genes as toys: "The rakunks had begun as an after-hours hobby on the part of one of the OrganInc biolab hotshots. There'd been a lot of fooling around in those days: create-an-animal was so much fun, said the guys doing it; it made you feel like God" (p. 51). Similar to Frankenstein of Shelley, these creatures result in the deconstruction of "the line between the natural and artificial, persons and things, the born and the mad" (Best and Kellner, 2001, p. 161). In the post-apocalyptic world, Jimmy has to live with those engineered man-made creatures and needs to learn how to survive as they are more dangerous than "normal", natural ones:

"There are too many pigoon tracks around here. Those beasts are clever enough to fake a retreat, then lurk around the next corner. They'd bowl him over, trample him, then rip him open, munch up the organs first. He knows their tastes. A brainy and omnivorous animal, the pigoon. Some of them may even have human neocortex tissue growing in their crafty, wicked heads. Yes: there they are, up ahead. They're coming out from behind a bush, all five of them; no, all seven." (Atwood, 2003, p. 235)

As Slavoj Žižek (1997) puts it concisely: "Technobiology undermines the difference between 'natural' life-reality and 'artificially' generated reality: already in today's genetic technology (with the prospect of free choice of sex, hair colour, IQ ...), living nature is posited as something technically manipulable; that is, in principle, nature as such coincides with a technical

product” (p. 170) The way that Ramona mentions Jimmy in her letter about how they can apply to some agencies such as “Infantade, Foetility, Perfectababe” if they cannot have a baby soon in a “natural” way implicates the normalization of “artificial generated reality” (Atwood, 2003, p. 250). Since the birth of Jimmy, there have been a lot of changes in science, making it possible to generate the baby parents desire:

“She was doing her “research,” because of course they wanted the best for their money. Terrific, thought Jimmy. They’d have a few trial runs, and if the kids from those didn’t measure up they’d recycle them for the parts, until at last they got something that fit all their specs –perfect in every way, not only a math whiz but beautiful as the dawn. Then they’d load this hypothetical wonderkid up with their bloated expectations until the poor tyke burst under the strain.” (p. 250)

With the possibilities of advanced scientific developments, parents can have the luxury of designing their perfect babies that could be both beautiful and intelligent as they wish. Zizek argues that biogenetics has brought about the end of nature. Referring to Civilization and Discontents by Sigmund Freud, he proposes that as a result of modern technological developments, “nature is no longer ‘natural,’” and expresses Heidegger’s anticipation of the danger that is a natural part of technology is an effective representation of “[b]iogenetics, with its reduction of the human psyche itself to an object of technological manipulation” (2008, p. 435). With the Paradise Project, the brilliant scientists of the compounds are generating new humans with pre-selected characteristics, perfected not just physically but also mentally and spiritually.

Conclusion

With the unrestricted possibilities of science and technology under the control of Corporations, Atwood artfully hints at how technological manipulation and biological control might eventually pose a threat to our existence in the future. It has been argued that technology has been used as a commercial tool as it “is the instrumental ordering of human experience within a logic of efficient means, and the diremption of nature to use its powers for material gain” (Bell, 1973, p. 394). Our interaction with and perception of the world is directed by technology transforming and commodifying nature. Humans make modifications to the environment disregarding the well-being and survival of other life forms, which may bring about the potential damnation of humanity. In a world where people are immensely obsessed with never-ending beauty and youth which can be partially provided by some corporations, all that seems to be achieved is a hyperreal world filled with simulacra based on some fantasy world promoted by the advertisements ruled by multinational corporations. It has been pointed out that the adverse impact of appealing advertisements has enhanced the space between humans and nature by portraying misleading yet alluring images that change humans’ perception of what is natural. Such images possess the potential to instigate feelings of insecurity within people by leading them to surgically enhance their bodies. Despite the benefits biotechnological advancements provide, concerns about potential dangers stemming from the unethical conduct of scientists have been questioned through the example of Crakers. In order to caution us about the likely environmental and social disruptions based on our present dealings with nature, technology, and science, Atwood draws out both an apocalyptic world and a post-apocalyptic one full of mostly post-humans.

Peer-review: Externally peer-reviewed.

Conflict of Interest: The author has no conflicts of interest to declare.

Financial Disclosure: The author declared that this study has received no financial support.

Hakem Değerlendirmesi: Dış bağımsız.

Çıkar Çatışması: Yazar, çıkar çatışması olmadığını beyan etmiştir.

Finansal Destek: Yazar, bu çalışma için finansal destek almadığını beyan etmiştir.

References

- Atwood, M. (2003). *Oryx and Crake*. Doubleday.
- Bijker, W. E., (1993). Do not despair: There is life after constructivism, *Science, technology, & human values*, Winter, 18(1), 113-138.
- Baudrillard, J. (1994). *Simulacra and simulation*. University of Michigan Press.
- Baudrillard, J. (2000). *The Vital illusion*. (J. Witwer, Ed.). Columbia University Press.
- Baudrillard, J. (2001). *Impossible exchange*. (C. Turner, Trans.). Verso.
- Baudrillard, J. (2005). *The conspiracy of art*. MIT Press.
- Bell, D. (1973). Technology, nature and society: The vicissitudes of three world views and the confusion of realms. *The American Scholar*, 42(3), 385-404.
- Best, S. and Kellner, D. (2001). *The Postmodern adventure: Science, technology, and cultural studies at the third millennium*,

Guilford Press.

Canavan, G. and Robinson, K. S. (Eds.). (2014). *Green planets: Ecology and science fiction*. Wesleyan University Press.

Hulme, M. (2021). *Climate change*. Routledge.

Jameson, F. (1994). *The seeds of time*. Columbia University Press.

Jameson, F. (1998). *The cultural turn: Selected writings on the postmodern, 1983-1998*. Verso.

Jameson, F. (2000, July/August). Globalization and political strategy. *New Left Review II*, 4, 49-68.

Lotringer, S. and Baudrillard, J. (1986). Forgetting Baudrillard. *Social Text*, 15, 140-144.

Lovelock, J. E. (2007). *The revenge of gaia*. Penguin Books.

McKibben, B. (2006). *The end of nature*. Random House.

Simon, M. (2019, September 20). Capitalism made this mess, and this mess will ruin capitalism, Interview with Jason Moore, WIRED. <https://www.wired.com/story/capitalocene/>

Morton, T. (2010). *The ecological thought*. Massachusetts: Harvard University Press.

Plumwood, V. (2002). *Environmental culture: The ecological crisis of reason*. Routledge.

Solnit, R. (2013). *In the day of postman*. London Review of Books. Vol. 35 (16).

Zizek, S. (1997). *The plague of fantasies*. Verso.

Zizek, S. (2008). *In defense of lost causes*. Verso.