

## İçindekiler / Contents

Muslim Geography at the End of Dictatorship of Liberal Paradigm: Time to Reflect Upon Own Fate <b>Admir MULAOSMANOVIC</b>	249
Teritoryal Düzenlen Devletleşmeye: Heyet Tahrir El-Şam (HTŞ) <b>Osman TÜRK, Hakan KIVICI</b>	275
Iran's Security Strategy: Balancing Defensive Deterrents and Offensive Proxy Warfare <b>Melih KAZDAL</b>	303
Energy and Natural Resources Policy of the Russian Federation: An International Relations Perspective <b>Argun BAŞKAN</b>	321
Epistemological Freedom and the Globalization of IR: Challenges and Opportunities for Core-Periphery Dialogue <b>Mürsel DOĞRUL</b>	353
Understanding the Screening Criteria for Shariah-Compliant Stocks <b>Idris Babatunde ADEYEMI, Ömer Faruk TEKDOĞAN</b>	371
Finansal Sistemin Sismik Sarsıntıları: Geleneksel Piyasalar ve Kripto Paraların/Varlıkların Entegrasyonu Üzerine Bir Analiz <b>Birkan Anıl YILMAZ, İbrahim DURSUN</b>	397
Davranışsal İktisat Bağlamında Ekonomik Krizlerin Değerlendirilmesi <b>Ayşen EDİRNELİGİL</b>	439
Sümer Siyasi Düşüncesinde Kent-Devlet, Krallık ve Adalet: Adalet Aşığı Çoban Krallar <b>Fırat MOLLAER</b>	467
Göçmen Çocukların Toplumsal Uyumuna Yönelik Bir Araştırma: Mamak Örneği <b>Bahaddin Hüseyin PARLAK, Emrah AVHAN</b>	493
Okul Öncesi Dönemde Çocuğu Olan Annelerin Mahremiyet Algılarının Farklı Değişkenlere Göre İncelenmesi <b>Hatice YALÇIN, Zehra Selen ÖZÇELİK, Emine ERKOÇ</b>	527
Göç Politikalarının Kapsayıcılığı ve Sosyal Belediyecilik Anlayışı Açısından Yerel Yönetimlerin Rolü: İstanbul Büyükşehir Belediyesi Örneği <b>Merve SÖĞÜT, Mozharul ISLAM</b>	557
The Theoretical Structure of Heresthetics <b>Sara ONUR</b>	587
Sosyal Değişim, Tarihsellik ve Nesh Bağlamında Şeriat, Prof. Dr. Talip Özdes, Fecr Yayınları, Ankara 2023, 110 s. <b>Mehmet DERİ</b>	605
"Sanatın Gerekliği" Üzerine Bir Değerlendirme Ernst Fischer, Sözcükler Yayınları, İstanbul 2015, 261 s. <b>Ertan YILDIRIM</b>	611

Cilt: 14 Sayı: 2, Aralık 2024

Volume: 14 Issue: 2, December 2024

# ADAM AKADEMİ

## *ADAM ACADEMY*

SOSYAL BİLİMLER DERGİSİ  
*JOURNAL OF SOCIAL SCIENCES*



# ADAM AKADEMİ/ADAM ACADEMY

## Sosyal Bilimler Dergisi / Journal of Social Sciences

ISSN:2146-4936

e-ISSN:2645-9019

### Sahibi/Owner

Ankara Düşünce ve Araştırma Merkezi (ADAM)  
İktisadi İşletmesi adına,  
Bülent Kent

### Genel Editör/Editor in Chief

Mehmet Bulut - *Istanbul Sabahattin Zaim Üniversitesi*

### Editörler/Editors

Bünyamin Erul - *Ankara Üniversitesi*  
Mehmet Cahit Güran - *Hacettepe Üniversitesi*  
Erdal Tanas Karagöl - *Ankara Yıldırım Beyazıt Üniversitesi*  
Intisar A. Rabb - *Harvard Üniversitesi*  
Jari Ojala - *Jyväskylä Üniversitesi*  
Jonathan A. Brown - *Georgetown Üniversitesi*  
Mehmet Barca - *Ankara Sosyal Bilimler Üniversitesi*  
M. Shahid Alam - *Northeastern Üniversitesi*  
Nasuh Uslu - *Kırgızistan-Türkiye Manas Üniversitesi*

### Kitap Tanıtım Editörleri/Book Review Editors

Muhammet Enes Kala - *Ankara Yıldırım Beyazıt Üniversitesi*

### Yazı İşleri Müdürü/Publication Coordinator

Cem Korkut - *Ankara Yıldırım Beyazıt Üniversitesi*

ADAM AKADEMİ Sosyal Bilimler Dergisi, yılda iki kez (Haziran ve Aralık) yayımlanan çift-kör hakemlik süreci yürüten, uluslararası hakemli bir dergidir.

*ADAM ACADEMY Journal of Social Sciences is a double-blind peer-reviewed international journal published twice a year (June and December).*

ADAM AKADEMİ, Türkçe ve İngilizce dillerinde yayın kabul etmektedir.

*ADAM ACADEMY accepts articles in Turkish and English.*

Yayın ilkeleri ve yazarlar için yazım kuralları derginin son sayfalarındadır.

*Editorial principles and rules for manuscripts are placed on the last pages of the journal.*

ADAM AKADEMİ, DOAJ, EBSCO, ERIH PLUS, Index Islamicus, ProQuest, TR Dizin SBVT ve diğer birçok ulusal ve uluslararası endeks tarafından taranmakta ve dizinlenmektedir.

*ADAM ACADEMY is being indexed and abstracted by DOAJ, EBSCO, ERIH PLUS, Index Islamicus, ProQuest, TR Index and other national and international index services.*

### İletişim Bilgileri/Contact Information

Ankara Düşünce ve Araştırma Merkezi (ADAM)  
Ankara Center for Thought and Research  
Hacettepe Mh. Taniş Sk. No: 2/A Hamamönü  
06230 Altındağ - Ankara - Türkiye  
Email: bilgi@adam.org.tr  
Web: www.dergipark.org.tr/tr/pub/adamakadem  
Web:www.adam.org.tr

### Abonelik/Subscription

Yıllık abone bedeli/Annual Fee:  
Kurumlar için /For Institutions:  
Yurt içi / Domestic: 500 TL Yurt dışı / Abroad: 200 USD  
Kişi/ For Individuals: 300 TL Öğrenci / Students: 250 TL  
Dergi Fiyatı / Single Issue Price: 250 TL

### Hesap Numarası/Account Number:

Kuveyt Türk Ankara Balgat Şubesi  
TR520020500000789555400001

### Yayın Kurulu/Editorial Board

Ahmet Tabakoğlu - *Istanbul Sabahattin Zaim Üniversitesi*  
Benjamin Braude - *Boston College*  
Bülent Arı - *Istanbul Üniversitesi*  
Carl S. El-Tobqui - *Brandeis Üniversitesi*  
Cemal Kafadar - *Harvard Üniversitesi*  
Derya Örs - *Atatürk Kültür, Dil ve Tarih Yüksek Kurumu*  
Erol Özvar - *Yükseköğretim Kurulu*  
Fatih Uşan - *Ankara Medipol Üniversitesi*  
Gulliaume Dugin - *Paris Üniversitesi*  
Gülfettin Çelik - *Istanbul Medeniyet Üniversitesi*  
Sırrı Hakan Kırımlı - *Bilkent Üniversitesi*  
Haldun Evren - *Suffolk Üniversitesi*  
Hamdi Pınar - *Ankara Üniversitesi*  
Himmet Taşkömür - *Harvard Üniversitesi*  
Hüseyin İlker Çınar - *Manheim Üniversitesi*  
James Baldwin - *New York Üniversitesi*  
Kadir Canatan - *Istanbul Sabahattin Zaim Üniversitesi*  
Muhammed Eroğlu - *Massachusetts Teknoloji Enstitüsü*  
Murat Ali Yülek - *Ostım Teknik Üniversitesi*  
Syed Nazim Ali - *Hamad bin Khalifa Üniversitesi*  
Sıdıka Başçı - *Ankara Yıldırım Beyazıt Üniversitesi*  
William O'Reilly - *Cambridge Üniversitesi*  
Yasin Aktay - *Ankara Yıldırım Beyazıt Üniversitesi*

### Tasarım ve Baskı

TÜRKİYE DİYANET VAKFI TİC. İŞLETMESİ  
Ostım OSB Mahallesi 1256 Caddesi No: 11 06370  
Yenimahalle / ANKARA  
Tel: 0312 354 91 31 (pbx) Faks: 0312 354 91 32  
e-posta: bilgi@tdv.com.tr

# İçindekiler / Contents

- Muslim Geography at the End of Dictatorship of Liberal Paradigm:  
Time to Reflect Upon Own Fate  
**Admir MULAOSMANOVIC**  
249
- Teritoryal Düzenden Devletleşmeye: Heyet Tahrir El-Şam (HTŞ)  
**Osman TÜRK, Hakan KIYICI**  
275
- Iran's Security Strategy: Balancing Defensive Deterrents and  
Offensive Proxy Warfare  
**Melih KAZDAL**  
303
- Energy and Natural Resources Policy of the Russian Federation:  
An International Relations Perspective  
**Argun BAŞKAN**  
321
- Epistemological Freedom and the Globalization of IR:  
Challenges and Opportunities for Core-Periphery Dialogue  
**Mürsel DOĞRUL**  
353
- Understanding the Screening Criteria for Shariah-Compliant Stocks  
**Idris Babatunde ADEYEMİ, Ömer Faruk TEKDOĞAN**  
371
- Finansal Sistemin Sismik Sarsıntıları: Geleneksel Piyasalar ve  
Kripto Paraların/Varlıkların Entegrasyonu Üzerine Bir Analiz  
**Birkan Anıl YILMAZ, İbrahim DURSUN**  
397
- Davranışsal İktisat Bağlamında Ekonomik Krizlerin Değerlendirilmesi  
**Ayşen EDİRNELİGİL**  
439
- Sümer Siyasi Düşüncesinde Kent-Devlet, Krallık ve Adalet: Adalet Aşığı Çoban Krallar  
**Fırat MOLLAER**  
467
- Göçmen Çocukların Toplumsal Uyumuna Yönelik Bir Araştırma: Mamak Örneği  
**Bahaddin Hüseyin PARLAK, Emrah AYHAN**  
493
- Okul Öncesi Dönemde Çocuğu Olan Annelerin Mahremiyet Algılarının  
Farklı Değişkenlere Göre İncelenmesi  
**Hatice YALÇIN, Zehra Selen ÖZÇELİK, Emine ERKOÇ**  
527

Göç Politikalarının Kapsayıcılığı ve Sosyal Belediyecilik Anlayışı Açısından  
Yerel Yönetimlerin Rolü: İstanbul Büyükşehir Belediyesi Örneği

**Merve SÖĞÜT, Mozharul ISLAM**

**557**

The Theoretical Structure of Heresthetics

**Sara ONUR**

**587**

Sosyal Değişim, Tarihsellik ve Nesh Bağlamında Şeriat, Prof. Dr. Talip Özdeş,  
Fecr Yayınları, Ankara 2023, 110 s.

**Mehmet DERİ**

**605**

“Sanatın Gerekliliği” Üzerine Bir Değerlendirme Ernst Fischer,  
Sözcükler Yayınları, İstanbul 2015, 261 s.

**Ertan YILDIRIM**

**611**



# Muslim Geography at the End of Dictatorship of Liberal Paradigm: Time to Reflect Upon Own Fate

Admir MULAOSMANOVIC

## Abstract

The goal of writing this article is to provoke different thoughts about the ways of building the world in which we live. For the past few years, I have already shared some of the ideas that I develop here by writing it down in opinions and speaking at symposia, but I did not clearly relate the need for a change in the Muslim world, which begins with creating an equidistance towards the Eastern and Western powers like I am doing in this text. I would like to point out that the multitude of common interests of the countries of the Fertile Crescent should determine the concept of their regional cooperation as well as cooperation with others based on their respect for that very concept. It simply means that article deals positively with emergence of multipolarity advocating in the same time for centralized regional cooperation in Middle East and Nort Africa - for the beginning. As we witness the end of the hegemony of liberalism as a global enterprise, there is a need for a different kind of hegemony in areas that are integral parts of Muslim geography.

## Keywords

*Multipolarity, Muslim Geography, liberal paradigm, global shift, Islamic worldview*

---

\* Assoc. Prof. Dr., Balıkesir University, Faculty of Economics and Administrative Sciences, Department of Political Sciences and Public Administration, admir@balikesir.edu.tr, ORCID: 0000-0002-7500-3156

## **Liberal Paradigmanın Diktatörlüğünün Sonunda Müslüman Coğrafyası: Kendi Kaderini Düşünme Zamanı**

### **Özet**

Bu makalenin amacı, yaşadığımız dünyayı inşa etme yolları hakkında farklı düşünceler uyandırmaktır. Son birkaç yıldır, burada geliştirdiğim bazı fikirleri yazılı görüşler ve sempozyumlardaki konuşmalar aracılığıyla paylaştım; ancak bu metinde olduğu gibi, Müslüman dünyasında değişim ihtiyacını açık bir şekilde ele almadım. Bu değişim, Doğu ve Batı güçlerine eşit mesafede durmayı gerektiren bir anlayışla başlamaktadır. Bereketli Hilal ülkelerinin çok sayıda ortak çıkarının, bölgesel iş birliği kavramını belirlemesi ve başkalarıyla bu kavram temelinde bir iş birliği kurması gerektiğine dikkat çekmek istiyorum. Basitçe söylemek gerekirse, bu makale çok kutupluluğun ortaya çıkışını olumlu bir şekilde ele almakta ve aynı zamanda Ortadoğu ve Kuzey Afrika'da - başlangıç olarak - merkezi bir bölgesel iş birliğini savunmaktadır. Liberalizmin küresel bir girişim olarak hegemonya döneminin sonuna tanıklık ederken, Müslüman coğrafyasının ayrılmaz parçaları olan bölgelerde farklı bir tür hegemonyaya ihtiyaç vardır.

### **Anahtar Kelimeler**

*Çok kutupluluk, Müslüman Coğrafyası, liberal paradigma, küresel dönüşüm, İslami dünya görüşü*

## Introduction

*Three upcoming geo-economic and geopolitical megatrends will doubtless define the re-emergence of a Eurasian order: Firstly, the shortening of supply and value chains resulting from the digitalization of logistics and production chains, which is becoming increasingly important at the regional level, is leading to the emergence of new growth poles in Eurasia; Secondly, the emergence of new centers of economic power, especially along the southern belt of Eurasia, is fostering increased interconnectedness with and through continental Eurasia; And thirdly, the increasing geopolitical competition between different integration initiatives and powers in Eurasia will never lead to a coherent political unification but there is increasingly little solace to be taken from this for the West, which appears increasingly marginalized. (Pepe, 2019: 270-71).*

It is not far from the truth to say that the whole world is trembling. Global problems are so deep that fundamental (historical long durée) relations of world great powers are dramatically changing. On the other side, their aims and intentions are still covered by mist of current geopolitical processes. That's the one of the reasons why discussions on unipolarity, multipolarity and global politics are entering every corner in the world endangering everyday life of citizens not only from psychological perspective, but also by visible initiated changes with their more and more vicious impact. Shortage of food, lack of energy sources or ambiguous efficiency of The Organization of United Nations (OUN), all of it has strong impact on world's population. Remembering "war for medical equipment" during pandemic Covid-19 in 2020, battle for vaccines during 2021, direct nations toward anxious worry how it will look like when basic foodstuff become a tool in geopolitical arena. Indeed, for certain period of time food (Ukrainian grain) became geopolitical tool in 2022, and again in the mid-2023 (Wintour, 2023).

At the first place the crisis of liberal hegemony i.e., dictatorship of liberal paradigm causes these changes by allowing hectic positioning of world powers for the future order and their influence.<sup>1</sup> China was strongly convinced about it in 2016 when Brexit happened and Trump, as bearer of isolationist policy

---

<sup>1</sup> The liberal paradigm in this work, without negative or positive connotations, represents a modern and contemporary worldview, which in its history contained imperialism, colonialism, secularism, interventionism, the quest for global order, an economic system and a unique concept of human rights. From the Enlightenment to today, from Locke to the neoliberal economic model of Hayek and others, this paradigm is treated as a broad worldview that aims for its own expansion and domination, so the evaluation of such an effort as hegemony is entirely appropriate.



instead of liberal universalism, became US President. Pursuit for liberal hegemony, as a main characteristic of US foreign policy during Cold War period inevitably started to pale (Doshi, 2021: 307). Currently it looks like a promising concept due to war in Ukraine and partial revitalization of NATO and Western unity, but time-consuming geopolitical battle already creates cracks in that communality while economic and financial flows are threatening to end the hegemony of US dollar as a global currency.

American militarism intertwined with concept of inalienable rights hardly works as universal value anymore. Although it is more acceptable than Russian autocracy or “socialism with Chinese characteristics for the new era” over decades it lost power and credibility. Simply because the fact that the foundation of that approach is rooted in aim to protect life even in foreign, unliberal, undemocratic environment but by time it became battle over values in which liberalism once must prevail.

It was more important to protect liberal diversity (truer is to say dictatorship of liberal paradigm) by opposing traditional virtues instead protection of life as such. The very cause of liberal hegemonial tendencies became weak. So, cultivated diversities under liberal paradigm, under umbrella of liberal universal concept, realized that they are paradigm itself. Moreover, they understand it's time to shift toward own worldview. African continent is very good example, but more of it is huge argument too (Ministry of Foreign Affairs of PRC). Even Europeans started to question their own position toward Americanization.

*(...) that aversion to the unipolar global order dominated by the US and the dislike of its liberal ideological mission derive from its pursuit of a globalism that allows no room for alternatives. The collapse of socialism in 1989 gave rise to an “era of imitation” that was projected and absorbed in the East, lasting for about thirty years. During this period, all alternative ideas were set aside and expectations for autonomous and self-governing ways of life based on individual national histories, traditions, and cultural diversity were marginalized. Pluralism was given up in favor of hegemonic liberalism. The core tenet of the imposed model of imitation was very simple: adopting the Western model would speed up the process of institutional democratization and economic, social, and cultural modernization. Democratization, Europeanisation, and membership in the European and transatlantic communities were the catch words of the process, albeit overshadowed by assimilation to Americanism. (Schulze, 2020: 27).*

On the other side liberal idealists had their own arguments. Liberal era is the product both of rational political agents acting strategically on the basis of conscious design, and more deep-seated processes of social and economic change, how Hyden Price argued on it. Hyden Price actually opened a huge theme for discussion, emphasized crucial elements which disclose and separate two worldviews which are central to this paper (Muslim and liberal), as he stated the following:

*The three key political transformations are: the spread and consolidation of democracy (or what Kant termed 'republican governments'), which is credited with having created a 'democratic peace'; national self-determination, which is seen as providing solid foundations for governments based on popular consent and national legitimacy; and institutionalized multilateral cooperation (most notably, in the shape of the European Union), which is seen as facilitating cooperation through sharing information and reducing the element of friction in diplomacy. (Price, 2007: 20).*

Nevertheless, the 21<sup>st</sup> century has brought a series of new opportunities to the rising powers, but also difficulties to the global authority (USA). Strategic withdrawal under the pressure of "imperial overstretch" led US foreign policy to new concept, emergence of Anglo-Saxon brotherhood and treatment of EU as a partner suitable for role of keeper of US interests toward Eurasian powers. Such a development within the vanguard of the liberal order is not promising for the EU, but could be pleasant for the US. The increased geopolitical game between different integration initiatives shouldn't result in a coherent political unification. At least not in near future. But surely it is not something that West, liberal democracies, should cheer up. There are no key benefits from it for liberal order. Instead of political unification multipolarity emerges as a disharmony, period in which new axial poles are going to be created with their own worldviews and values.

Relatively soon after the collapse of communism, it became increasingly clear that global processes did not lead to coexistence, but from certain intellectual circles the prophetically thematic clash of cultures and civilizations imposed itself as the dominant discourse. Few Muslim scholars predicted that fall realizing that communist ideology has more potential to be ruined from itself. That prediction didn't advocate for capitalism, on contrary it is also mentioned that "path of unbridled capitalism cannot be endless and all the evidence points that soon it will reach the impasse". (Hathout, 2013: 111).

However, the Muslim nations became hypersensitive to the new (regional) geopolitics and the new realities. Geopolitical game between superpower and rising powers, for the zones of influence, was dominantly played in the lands where Muslim religion and culture is at home. From Iraq over Somalia, Afghanistan, Iraq again, Egypt, Syria, Libya, every country affected by Arab spring, world powers were interfered.

As a successor of previous Soviet Union, Russia had to deal with economic instability and loss of position not only at the global level but also among former allies. Russian strategists logically saw the consolidation of American power at the end of 20<sup>th</sup> Century and the expansion of NATO as part of Washington's grand plan to "surround" Russia. But surrounding was not a goal, rather it is a tool for further disintegration of Russia what former US vice president Dick Cheney (2001-2009.) explicitly confirmed (Norton, 2022).

After the collapse of the Soviet Union between the Baltic and Black Seas (former communist countries and the region where Iron Curtain was established between East and the West), a continuous chain of NATO member states was established, Moscow could no longer count on being able to extend its military power to the Adriatic Sea too. Indeed, the situation in Southeast Europe was/is linked to the Russian-US confrontation in the Caucasus and Central Asia. To all of that Russia has reacted with intensified efforts to regain an influential position in global politics.

In January 21, 2007., during a joint press conference with German Chancellor Angela Merkel in Sochi, after discussion on world order and particularly the case of Kosovo, Russian President Putin said that, in his opinion, it was “more about non-compliance with the basic principles of international law”. The Russian president, referring to Yalta conference, reminded how the great powers “divided the world” after the Second World War. “Now those who feel like Cold War winners want to divide the world to their will”, he said. However, Russia will not accept “decisions being imposed on it”. In fact, Russia was already determined to be very active in future crises (President of Russia, 2007). Soon the cases of Ukraine and Syria made this clear.

Diplomatic debates over Kosovo’s status led Putin to repeatedly announce that he would recognize the independence of seceded areas in the former Soviet republics if the West insists on Kosovo’s independence. South Ossetia and Abkhazia in Georgia, Nagorno-Karabakh in Azerbaijan and Transnistria in Moldova were mentioned. After a brief military intervention in Georgia in the summer of 2008, Moscow has fulfilled its announcements regarding the secessionist areas of its southern neighbor.

However, due to the recognition of South Ossetia and Abkhazia, the credibility of Moscow’s frequent assurances about the necessity of strict adherence to international law was lost. After the war in Georgia, Russia’s position on Kosovo could no longer be interpreted as principled because Moscow itself deviated from the norms of international law in the Caucasus. Russia has responded to such criticism by pointing out that Russia’s actions in the Caucasus are only a “mirror” of the Western way of acting.

China on the other hand was very focused on its own goals. Consecutive strategies of displacement were created to confront US influence and dominance. China’s first strategy of displacement (1989–2008) was to quietly blunt American power over China, particularly in Asia, and it emerged, according to Doshi, “after the traumatic trifecta of Tiananmen Square, the Gulf War, and the Soviet collapse led Beijing to sharply increase its perception of US threat”. Second strategy (2008–2016), had more serious goals related to wider region - it sought to build the foundation for Chinese regional hegemony (Doshi, 2021: 157).

Launched after the Global Financial Crisis (second strategy of displacement) it led Beijing to see US power as diminished and emboldened. Surely it helped Beijing to take more confident approach. With the invocation of “great changes unseen in a century” following Brexit, Trump-Biden traumatic mandates, and the coronavirus pandemic, China already launched a third phase, one that expands its blunting and building efforts worldwide to displace the United States as the global leader (Doshi, 2021: 304).

These approaches by Russia and China gave a fruitful insight into the future of global politics. Unipolarity is over, multipolarity is new reality. The global competence between US and China about primacy means nothing for the context of emergence of multiple axial centers and their zones of influence. Muslim world within that context is seen as a region of competence, not a power with its own axis.

Moreover, the collapse of liberal internationalism, as a promise and concept of promotion of democracy and a “rules based international order” happen very quickly and with certain disbelief among scholars. But failures in liberal trademarks such as military intervention and nation-building, primarily in Afghanistan, Syria and Libya proved that liberal internationalism’s collapse has accelerated, but also the decline of Washington’s global power is real too (Ignatieff, 2021).

This article may seem too thematically diverse as it combines geopolitics, social theory and very practical experiences of regional integration. However, due to its key goal, defining this time as a momentum in which Muslim geography should initiate serious integrative processes within itself, all these topics are completely complementary because they open up precisely those areas within which the essential discussion should be conducted. If it does not open these areas, at least it intends to contribute to it.

Considering that the theoretical setting is mostly based on Bourdieu and his approach, then the thematic variety becomes meaningful because “IR literature has been open to Bourdieusian interventions as well. Symbolic power, doxa, habitus, field, capital and reflexivity are among the key Bourdieusian concepts that IR utilizes, although they are originally developed to offer a solution to the agent-structure problem in daily life or societal relations” (Ongur-Zengin, 2016).

### **Ukraine as a Trigger for a Global Shift**

This kind of understanding and interpretation should certainly question the Russian invasion of Ukraine and what it brings to global politics. What then Ukrainian crisis is and what are contexts? Russia is imposing its concerns about Ukrainian aim toward NATO membership since 2008. It was most important reason to support former Ukrainian President Yanukovich (2010-2014) who was against it and acted pro-Russian role. Political turmoil in

Ukraine finished by successful integration of NATO aspirations in Ukrainian Constitution (2019) followed by Brussels Summit (June 2021), when NATO leaders reiterated the decision that Ukraine would become a member of the Alliance. In that same period Ukraine and NATO forces launched joint naval drills in the Black Sea (*Sea Breeze 2021*) what signaled Moscow that strong reaction is needed. It was “red line” issue for Russia (“Black Sea Drills”, 2021).

An expansion of NATO’s presence in Ukraine, especially the deployment of any long-range missiles capable of striking Russian cities or defense systems is seen as a biggest threat. More than that, through development of crisis, Russia is probably trying to make Ukraine a turning point and provide even stronger support in Central and Eastern European countries by creating a wide buffer zone between East and the West. It is not without importance that states in that belt are former communist countries. Whether that means the beginning of a new Cold War, creation of new Iron Curtain, is less important. What is more significant is Russia’s aspiration to raise its own stake as a global stakeholder. Energy capacities have given Russia the opportunity to persuade European countries to listen Putin more closely.

Joint appearance of China and Russia certainly speaks of the inevitability of redefining the international order. Proponents of Yalta 2.0 are increasingly loud in advocating those problems are piling up. In addition to processes that carry tension and conflict, the multipolar world is still trying to figure out solutions that will ensure peace. That peace, it is clear, cannot be achieved by maintaining the ideological and cultural supremacy of the West. True acceptance of diversity will be a precondition for overcoming the crisis, which means that different socio-political arrangements, cultural patterns, and traditions will not be disregarded from the position of liberal hegemony. It must be accepted as such.

It seems that China would like to achieve a balance of power. For that purpose, main tool China uses is geoeconomics, the use of economic instruments (from trade and investment policy to sanctions, cyberattacks, and foreign aid) to achieve geopolitical goals.

*This geoeconomic strategy harks back to Sun Tzu’s maxim: “Ultimate excellence lies not in winning every battle, but in defeating the enemy without ever fighting.” As Henry Kissinger’s On China explains, victory for Sun Tzu was “not simply the triumph of armed forces,” but “the achievement of the ultimate political objectives” that a military clash would be intended to secure: “Far better than challenging the enemy on the field of battle is . . . maneuvering him into an unfavorable position from which escape is impossible.” (Allison, 2017: 33)*

What therefore Ukrainian crisis is? It is a sign of new reality, the path to new world, the emergence of new global politics and the continuity of same old problems – how world will be ruled and who is going to be in charge. All that is happening in the Sahel, and then in the area of Palestine and Israel, are an additional argument to this position.

What also can be heard is the opinion that world is directed toward emergence of two superblocks. Possible in the future, but new mega-regions at global level as a manifestation of true multipolarity are logical consequence of this period. The power, influence, and general ability of superblocks to secure well-being for population in their zones is in the fog, not clear yet. But also, does it mean real multipolarity in which world powers can determinate world politics and establish Yalta 2.0? It is more appropriate to define this transitional period as apolarity as it was argued recently among intellectuals (Drezner, 2007).

One of the main reasons for taking that argument seriously lays in incontestable growth of small and medium state importance. Global powers will have to listen to them and to please them. As Ongur-Zengin (2016) rightly argues: "Wannabe hegemons (...) are those countries whose rise into the position of international decision-makers is seen as threatening to the status quo. That said, their unique material capabilities in regard to production, demographics, etc., make them important agents for the continuation of the world order".

The Hungarian case in EU and Orban's "wayward son policy" is good example of it. Mexican rejection to participate in Summit of Americas which starts in the beginning of June is next significant case. President Andrés Manuel López Obrador was very clear that he cannot support President Biden's decision not to invite Nicaragua, Venezuela, and Cuba (Spetalnick and Graham, 2022). Both are witnessing simple fact; redefinition of powers position has started, and it will last for a certain period.

To reach balance within the region (geopolitical body) and in second step to establish balance among regions will create huge space for different types of negotiations and agreements. Along with the geoeconomics the role of diplomacy has to be increased. Anglo-Saxon world initiated these processes by creation of AUKUS, Russian Orthodox Pan-Slavism for 21<sup>st</sup> Century is ongoing process under concept of Russian World and its variants, and Chinese positioning in Eastern Hemisphere as a main power, especially in Indian Ocean (The White House, 2022).

The formation of AUKUS (Australia, the United Kingdom, and the United States) in response to the Chinese rise was factual evidence, primarily for Europeans, that the focus has changed and that the time for new types of alliances is coming, while strengthening of NATO in the North by accepting Finland and Sweden should give relaxed position to US ("Colonel Lawrence Wilkerson", 2023).

Others are waiting, not sure how to act and at which principles. While de-dollarization looks as an unbeatable fact many countries are approaching toward BRICS and Shanghai Cooperation like Iran, Algeria and other states (Caiyu, 2022). It is strange that nations in Muslim Geography are not able to define their interests and frame them within serious regional cooperation.

A specific response to the question situated in these paragraphs is that apolarity will not lead to anarchy. Certain disorder could appear but as a phase toward establishment of multipolar world. One would say disordered phase for ordered world. The crisis in Ukraine is developing on the principle of quick shifts but result looks very clear. That state is going to weaken more while Russia installs its wall toward NATO. But also, many other geopolitical issues are gaining additional importance. In fact, through this crisis, the outlines of the next decade can be glimpsed. Marked by the outwitting of great powers into zones where a decisive influence is sought, it has potential to be decade of political tensions and possible military conflicts all around the world. Dozens of these zones, from strategic to minor tactical significance, from North Pole to South China Sea, would shape brand new world.

In the last decade or so, through success in Syria, Eastern Ukraine (Black Sea region), recently in Kazakhstan, Russia has very directly challenged the US and their Western allies (Miller, 2022). Acting simultaneously with China in certain global processes Moscow also significantly contributed to emergence of strong opposition to liberal democracy due to prediction of the collapse of liberal internationalism. No matter how brave this prediction is, one can see “signs on the road” which are strengthening argument.

European security, in this regard, has become more vulnerable. New developments have put the European Union in front of a series of political debates but also upheavals. Migrant crisis (2015) and Brexit (2016) were a strong call to Europeans to start thinking more seriously about their own military power. Old French idea (President De Gaulle) about European Forces drove President Macron to support a joint European military project once again in 2017, while German Chancellor Merkel, in her address to the European Parliament in November 2018, said “we need to work on a vision of establishing a European army” (General Secretariat of the Council [GSOC], 2010).

That’s why Hungarian President Viktor Orban’s speech at the 32<sup>nd</sup> *Bálványos Summer Free University and Student Camp* in Romania (July, 2023.) is intriguing for several reasons. As someone who has for many years represented a statesman who has identity issues at the center of his occupation and leads a sovereigntist policy, he certainly represents a challenge and sometimes a hindrance to the European Union in its efforts to unify this political entity. The hegemony of liberal ideology around the world is hitting walls more and more, but even within the EU member states there are even stronger voices that oppose this type of common European policy and the definition of European values (Miniszterelnok, 2023).

This gathering, also known as the *Tusványos Festival*, aims at regional cooperation between two neighboring countries, Hungary and Romania. But Orban used this opportunity to, in addition to expressing his understanding of the problems that these two countries need to solve, emphasize his view of European problems and future global development.

Before his arrival, the Romanian host provoked him with a demarche about what he could and could not say. Historical reminiscences and territorial disputes are something what Romanians are not willing to open. That's why Orban decided to clarify what are known Western values that are uncritically adopted and not questioned, and what the host emphasized to him should be highlighted positively. "If one is involved in European politics, as I am, then today Western values mean three things: migration, LGBTQ, and war," said the Hungarian president rather sarcastically, wanting to show the dead end into which the EU and the collective West have entered (Miniszterelnok, 2023).

But all that he said, openly and without twists, was an introduction to a big topic. Due to the enormous change that is taking place, which affects the whole of humanity, the most important, according to Orban, is to define that context, so that we can even talk about the Carpathian Basin, its future and cooperation within it. The most significant thing that is happening is the change in the balance of power that China has made. To explain this, he used the paradigm of 3 world frames (tactical, strategic and historical) and gave examples of how wrong classification leads to unpredictable consequences (Merkel and migration, for example).

His speech proves, like a Putin's speech before invasion on Ukraine in February 2022 that changes are crucial and global. At the first place Brexit then secondly, challenges to US supremacy in Indo-Pacific region, mostly in South China Sea distracted relations among NATO member states. Trump's foreign policy and unconventional approach has only deepened misunderstandings, while the U.S. withdrawal from Afghanistan (2021) has thickened questionnaires over the heads of allies. Moreover, serious controversy during and after July Coup D'Etat in Turkey (2016) clearly prove that something is wrong.

Talking about the changed focus, i.e., the growth of a new central region of the world, it is more than clear how the Indian Ocean becomes what the Mediterranean Sea was in antiquity and the Middle Ages, and the Atlantic Ocean in the New Age. Because of the resources, demographics, and general potency of this area to which gravitates approximately 5 billion people, the future, whatever it is, is turned there.

### **Muslim Geography and Its Worldview**

Muslim societies and states experienced a series of disappointments, transformations, and new beginnings during the twentieth century. The disintegration and disappearance of universal empires, that is, the promotion of the idea of nationalism throughout 19<sup>th</sup> Century, brought great problems to the whole world. Nevertheless, the social and political processes that took place in the countries of Islam during the collapse of the Ottoman state and the imperialist invasion interfered with the very meaning of the collective identification of Muslims.



Stunned primarily by British and French political ideas, and then by American ones, Muslim elites began to attribute their own disorientation to the incompatibility of the idea of Islam with modern times. This led to the growth of Arab nationalism, the strengthening of secularism and ultimately socialism and liberalism as a path leading to progress. Following the developed world, not only in matters related to the progress of science and technology, but also in the ideological shaping of one's own societies, has begun to appear to Muslims as an irreplaceable concept. Discussing that impact on Muslim societies Hallaq said

*New European courts, exogenous legal codes, new European schools, and conceptually foreign European administrative and other institutions came to displace almost every sphere that the Sharī'a, Sūfism, and their related institutions had occupied. The effect of these "reforms" was not merely to displace the Sharī'a and the "traditional" institutions of Islam, nor was it just to secularize them; it was to create a new subject, one who would see the world through the lens of the modern state and the nation. (Hallaq, 2019, p. 5)*

It was this desire that framed a new view of the world that placed Islam, certainly over time, as an undesirable guest in its own home. When that "unwanted guest" began to regain his own position, sometimes by unnecessary and undesirable ways, he began to be treated as a threat, both inside and outside the home. At the beginning of 21<sup>st</sup> Century that attack reached a peak but also it opened so many discussions about Islam, its position within Muslim states and the future of Islam as an integrative force.

But, two hundred years of being an object has made almost the entire Muslim world lost in modern trends. Because of such development, surly negative once for Muslims, call for the back to the roots, to the fundamental principles appeared from time to time all over Muslim geography. This call made possible appearance of so-called Islamic fundamentalism which by its various characteristics and phenomena provided possibility to be treated ambiguously.

If one wants to understand the necessity of the Islamic Renaissance - the return to the basics of Islamic teaching about man and his role and purpose, and not on the principle of not enough clear insights of this topic, Islamic fundamentalism should be viewed as any other conservative approach. This view and attitude toward Islam, a view of the possibilities of social change, has been generally accepted and interpreted by many scholars over the time and today it appears as a publicly accepted and scientifically grounded. One of the most consistent authors, Mario Nobile, said

*By denying Western and materialist standards of social values (imposed by both capitalism and socialism), Islamic fundamentalism seeks to isolate itself from the 'corruption of time' by immersing itself in its own past. However, in today's interdependent world, such isolation is impossible. That is why Islamic fundamentalism must strive to rule the world, choose the advantage of its worldview and respond by all means to the political and civilizational challenges of other ideologies, which threaten the very essence of Islam (Mulaosmanović, 2013: 21).*

The image of 'Islamists', a modern term used to denigrate Islamic political thinkers and people critical of the achievements of Western democracy and former Eastern socialism (new autocratic Eurasian concept of rule), is not an image they create of themselves but is the same in the context of world geopolitical and strategic concepts. To say it sarcastically, thanks to world socio-political processes in the 20<sup>th</sup> century and social movements in the Islamic world, the concept of 'return to basics / return to the roots' has been transformed into a 'call to return to darkness' and made socially unacceptable. Interdependent world turned Islamic Puritanism to a very dubious action so that the 'struggle to return to basics' was replaced by Machiavellian notions of politics, thus distorting and abandoning the original idea.

No doubt that Muslims have to dismiss the trail of radicalization and Machiavellianism. But primarily Muslims have to deal with one general disadvantage they witness on every level in their societies. It is a lack of confidence. The hegemony of liberalism has subjugated the Muslim peoples and their elites to their own concept of diversity which is acceptable only within this hegemony. Getting out of this framework for Muslims is a prerequisite for creating the necessary common approaches (common foreign policy and mutual security) as an important tool for establishment of equal otherness.

The questions are rising when one is defining possible socio-political transformation of larger region based on spiritual call. But the current affairs, especially Israel's genocidal attack on Gaza, are strongest advocates for re-emergence of "The Civilization of ethics". As a civilization of ethics, Islamic civilization in its core builds its relationship to the world, to those who are its subjects as well as to those who represent any otherness, on the premise of fairness whose value is measured in the hereafter. Fulfilment of personal and societal mission lies in revival of tradition on which civilization was based and this idea of ethical reversion was framed in cosmological terms. God created the world as a hierarchical chain of being, his knowledge—by which he designed the world—being the most supreme (Hallaq, 2013:13).

Human stewardship (khalifah) over the material and social world thus consisted of the duty to "discover" the range and depth of this knowledge and then to apply it to their environment. But how to discover that depth if the environment is not built on a typology that supports its extraction? How to delimit space and create social structures within which relationships based on this primordial calling will grow? Justice and ethics strongly correlate in Muslim worldview, liberal, progressive one has its fulfilment within the positive outcomes of corporations. It differs utterly.

For this reason, the theoretical basis and "a potential possibility" has to be created. Going straight into the subject which essentially deals with future of Muslim Geography or at least pretends to deal with it, the definition which states that worldview is a coherent set of presuppositions and beliefs that

every person has which shape how we make sense of the world and everything in it, is accepted as a starting point. Existence of any other coherent set, any other worldview imposed on person, creates serious gaps and unjust challenges on individuals. In the context of society, it creates trauma, drama and at the end brings instability, uncertainty and lack of confidence, and this is something what Muslims are still going through.

Although the term worldview can be replaced by Bamiyah's concept of lifeworlds due to its truly striking insights, it will suffice for this paper to indicate that this issue needs further thought. Given that Bamiyeh emphasizes that lifeworlds must be distinguished from power structures, which are discussed in part in this article, then worldview remains a unifying concept within which systems also exist (Bamiyah, 2019: 7).

In this work worldview is also seen as a framework for two Bourdieuesian variables, habitus - perception as basic function of our way of being-in-the world and doxa - a set of unquestioned beliefs by which aspects of the world are grasped as "natural", taken for granted. Above mentioned perception is not "a deliberate taking up of a position; it is the background from which all acts stand out, and is presupposed by them". In a fact, it is the pre-reflective, sensuous contact with the world, the guide of our everyday practical orientations by distinguishing between "what is and is not 'for us'" (Ristić, 2023).

The concept of habitus should explain the paradox that human behavior can be oriented towards some goals, without being aware of it, that is, it serves to explain the "coincidence of social and mental structures". In the same way that a new epistemology was created within Muslim Geography during the 19th Century, a return to tradition should contribute to the revival of epistemology which vanished during colossal destruction of this system described as a structural genocide because it was the annihilation of an entire apparatus of knowledge understood as both a system and a particular way of living in the world (Hallaq, 2019: 7).

That unique form of psychoepistemology, one that entailed not only a way of learning and passing down knowledge, but also a deliberate way of living reflectively and of acting. New epistemology brought death of a that particular habitus, of a particular way of honing the self within a shared environment, with its own doxa and fairly unique assumptions (Hallaq, 2019: 7-8). Habitus can thus be understood as a type of "driving principle", that which "produces practices" (Ristić, 2023).

Social theory deals with habitual practices, socialization, perceptual schemes, typification, "stock of knowledge", the background etc. as explanatory tools. All of them are giving sense and clear pictures for understanding of social determinism as a natural consequence of repetition of rituals, existence of solid social structures and a clear, firm legal framework.

The cohabitation of these elements in time and space, in a longer time frame, is designed by doxa. It conveys the natural attitude in which the social world is a self-evident, taken for granted reality and therefore, accepted as unproblematic (Vakalopoulos, 2023). Doxa and habitus meet at the place where the worldview unites both as our learned and subconscious conditioning. Perhaps this kind of determinism can be understood as training, but it is only a superficial understanding of things. Reflexivity as one of the phenomena of "the living worldview" is viewed through its expediency. The civilization of ethics, this kind of worldview, gives a reflex to help others, to do good deeds and to defend those who are attacked. This means that reflexivity fulfils in the fundamental ideas of justice and fairness.

### **Practical Approaches**

The common foreign policy strategy of a particular multilateral organization depends on several key elements. Most important is an existing mutual worldview that is the bearer of the fundamental orientations of the population inhabiting the countries that are members of such organization. For the orientations to be clear, there must be principles that determine both internal and external relations. In this sense it can be said that Muslims have an advantage because they have a clear outline of these relations given in the main sources (*Qur'an and Sunnah*). Nevertheless, a serious deviation from the given directions of action and acceptance of the contradictory, often opposite values to which societies have reached are visible.

The basic problem for the absence of a common foreign policy strategy lies in the fact that there is no coherent advocacy in this regard. Defining the interest shaped by the principles (*Quran, Sunnah and mutual interests*) will inevitably lead to a political conflict with, above all, the liberal paradigm that lulled political thought of the Muslim intellectual elite. However odd it could be, *Khal-dunian* social cohesion (assabiyah) is theoretical foundation for reappearance of Muslim communality (Sušić, 1975). However, as Ongur-Sezgin (2016) realized "Turkey's new turn to be a proactive interest-seeker, especially in the Middle East, can be considered a deviation or a hiatus in its foreign policy habitus" and as such represents positive and possible game-changer move which can influence the core area of Muslim Geography.

Described as a group solidarity or feeling *assabiyah* also has outgrown tribal or ethnic frame. It has to be explained through wider concept of Ummah as imagined community with own values, rules and interests. Realizing that global politics will count with global players Muslims are called to take serious steps toward creation of common institutions and agencies to secure more effective approach on the basis of mutual understanding.

The result of blind acceptance of foreign concepts is an absence of interest in seeking answers for Muslim countries within its own paradigm. It led to

a very strange state, Islamic social and political thought became apatride (stateless) within the Muslim public, and outside of it began to be treated as a threat, as mentioned above.

Certainly, one of the reasons for this position of Islam in Muslim societies is also the cessation of thought which could offer answers to the challenges of modernism. Supposedly Muslims until Napoleon's arrival in Egypt were still convinced that they were the rulers of the world. Facing the military power of the French brought them into reality. The real problem is that they did not learn the necessary lesson from that knowledge, but they showed total weakness before that power, but also before the power that came after it (English, American, etc.).

In addition to the already mentioned escape from "the corruption of time" that has all the features of spiritual puritanism, this relationship also separated Muslims from following the currents in the new industrial age. This meant that Muslims ceased to be competitive in the world that had emerged. Spiritual puritanism among learned men, their escape from "corruption of time" didn't help to Muslim masses. They were left to confront it without clear directions.

But, the beginning of the 21<sup>st</sup> century has changed this situation. The Muslim world, at least its core area, as much as burdened with a multitude of challenges, obstacles and threats has in part managed to make up for this weakness that has lasted for two hundred years. What is left, to ennoble this Muslim upliftment with the true idea of Islam. Muslims need to be a community that leads, not follows, otherwise they do not fulfill one of the basic Islamic intentions.

The non-existent security network among Islamic countries with emphasized reasons why it is urgently needed to be established is also crucial topic. On the basis of military conflicts in Syria, Libya, Afghanistan, Yemen and Sudan is clear that mutual forces (not only because of needs of Islamic countries but for the global stability) would stabilize whole region. Also, it could provide better development of the political processes within Muslim geography and focus on common interest of Muslim nations. As such mutual forces do not have potential to prevent conflicts and secure peaceful environment, but also to be turning point in Muslim understanding of its importance in globalized world. Integrative factors among nations of Fertile Crescent are many. One of necessities which require high attention is connected to security.

The most of conflicts and military campaigns in 21<sup>st</sup> Century are happening in lands and regions of Muslim geography. The main actors, who are most often conducting proxy wars, are powers who are following their own agenda and interests in last more than 100 years. NATO (North Atlantic Treaty Organization) with its presence in the Middle East for almost 70 years (Turkey is a member since 1952.) but also former colonial powers (Great Britain, France,

Italy) and USSR reshaped the region during First World War by various interventions and treaties (The Hussein-McMahon Correspondence 1915-6, the Sykes-Picot Agreement 1916, and the Balfour Declaration, 1917).

All these developments, even if some of them were not deliberately prepared to minimize Muslim coherence and divide previously homogenous cultural entity had exactly that result. And it is confusing and intellectually questionable that different authors are advocating for Westphalian model to Middle East what contradicts negative developments in last two centuries delivered by that Westernized approach (Milton et al., 2019). The first and most significant stumbling block is conditional sovereignty, which the authors take as a positive example of the Treaty of Westphalia that can be transferred to the Middle East. The Muslim worldview actually has a clear image of sovereignty. It does not belong to man nor subject to negotiation by various parties, but is absolutely God's (Hallaq, 2013: 49). The prerequisite is to follow, not to create.

Centennial history teaches that intermediation of global powers created worsen political, social and even religious conditions, while newly established Muslim states economically and technologically became dependent. Core-periphery system where Western dominance increased from decade to decade almost perfectly was introduced there. New states and different types of regimes had characteristics of "penetrated system" with Galtung's two mechanisms; the core created and left behind client elites and classes which have an interest in dependent relations, and regional states were linked to the core, in feudal-like north-south relations, while horizontal (south-south) relations were shattered (Galtung, 1971).

Intermediation by global powers at the beginning of 21<sup>st</sup> Century and opening of so called "War on Terror" proved this dependency and inter-Muslim disintegration. During 70's and 80's emergence of the frustration of identity by the arbitrary imposition of borders gave birth to the main ideology of protest, Westerners recognized it and named it wrongly as political Islam. Universal values of Islam have had a strength to gather opposition across borders to constitute influential movements, but within governmental bodies these ideas were rejected and mostly proclaimed as an enemy of the state and society. That gap between so-called political Islam (or Islamism) and Muslim states created deepest social and political fall of the region in its modern history.

What was seen as a good cooperative effort is creation of Gulf Cooperation Council (GCC) established in 1981., a year after Iranian Revolution what partly is answering on question of main reason behind that political move among Gulf countries. In 2001, the GCC Supreme Council set the following goals: Customs union in January 2003, Common market by 2007, Common currency by 2010 and finally transformation to Gulf Union in 2011. Most of these goals are not implemented.

On the other side, strategic military cooperation was set in 1982 when the GCC defense ministers agreed on the creation of Peninsula Shield Force (PSF), what was seen as “one of the oldest decisions in the field of military cooperation” (Saidy, 2014). The collaboration among gulf countries continued (Joint Defense Agreement, 2000; Joint Defense Council and a Military Committee) but without clear vision how to overcome authority disputes and especially how to be enlarged (on which basis). What was clear is that GCC tried to set up military structure which will be in line with NATO operations and true ally. Other organizations such as Organization of Islamic Conference (OIC) or Arab Maghreb Union (*Ittiḥād al-Maghrib al-‘Arabī*) do not pay attention to this crucial problem of Muslim geography. But, promising thing about all these efforts is existence of mutual deliberation and building of joint concepts. In that sense, security and military cooperation has to come as an idea worth to work on.

### **Integrative Examples**

Mutual forces should have a mandate to prevent escalation of fights and establish peaceful environment for negotiations and talks. Possible pattern that could be used is EU *The Common Security and Defense Policy* (CSDP) concept in the fields of defense and crisis management (Lisbon Treaty from 2009). This is also a main component of the EU’s Common Foreign and Security Policy (CFSP). Of course, the idea of a common defense policy for Europe dates back to 1948 when the Treaty of Brussels was signed (the UK, France, and the Benelux) but real implementation started by integration of so-called “Petersberg Tasks” in the 1999 Treaty of Amsterdam (European Union [EU], 2021). When the “Global Strategy for the European Union’s Foreign and Security Policy” was presented in June 2016 it was quite clear that the foundation for further development of CSDP was laid, and it represented comprehensive package of measures in the areas of security and defense (EU, 2021).

So, the similar concept could be implemented with one important obstacle on its way. Nonexistent political body for states of Muslim geography such as European Union is serious problem for Muslim states if the idea is to embrace most of them under this umbrella. It means that different organizations (Arab Maghreb Union, the Cooperation Council of Turkic-Speaking States, GCC etc.) should be prepared to sign agreements about military and defense cooperation, many multilateral and bilateral treaties also have to be implemented and so on. If state apparatuses cannot react positively and proactively, societies should do their tasks. Intellectuals should develop scholarly approach.

In last two decades world witnessed wars in Afghanistan, Iraq, Arab Spring with its bad developments in Libya, Syria, Egypt. Wars in Yemen, Sudan, Mali are also parts of deterrent force which is dominantly used against Muslims by the Muslims. Mostly these conflicts are managed and controlled by interference from outside. Russia, NATO, EU or even particular interests of global

powers are taking significant "piece of cake" in these horrifying events. While Western World is living prosperous period at home, their interference abroad is creating chaos.

To beat that dependency, peace keeping, humanitarian action, rescue mission, crisis management within Muslim geography has to rely on its on synergy. Surely, under of the assumption of existence of mutual agreement, this kind of maneuver would be beneficial for everyone because of conceptual reciprocity. What is meant by conceptual reciprocity is possibility that mutual forces would react to any country in same manner to establish desired goal – peace and stability.

On the global level for Muslims is of high importance to compete as a block. Covering land between great political entities, East and the West, Muslim states have to find successful model to prevent foreign interference and to secure internal cohesion. It has to be based on common market, mutual currency and cultural connectivity. But before it, since Muslim world is bleeding, *conditio sine qua non*, is joint operations with mandate to secure and protect Muslim lands, lives and property.

To conclude with thinking of Russian philosopher Alexander Dugin. In his *Fourth Political Theory* he stated that "Tradition (religion, hierarchy, family) and its values (...) overthrown at the dawn of modernity" by all three political theories (fascism, communism, liberalism) which were conceived as artificial ideological constructions by people who comprehended, in various ways, 'the death of God' (Friedrich Nietzsche), the 'disenchantment of the world' (Max Weber), and the 'end of the sacred' (Dugin, 2012). According to Dugin post-liberal world will be painted by the return of the theology as a basis of fourth political theory.

This question for Muslims is not about First, Fourth or Zero Political Theory. The question is do they recognize sign of the times and work for betterment of Muslim world on the core principles. The alternative model of a conservative future/a conservative tomorrow, as Dugin said, is based on the principles of vitality, roots, constants, and eternity. Some of these principles are Muslim's too. Muslim political theory was and it should be founded on it, and political actions have to be created from it. Tomorrow's multipolar world could be more brutal if above mention signs will not be considered as a call for action.

The social sciences in the West have gone far ahead of the rest of the world in at least two segments. In the first case, it is about the freedom of scholars in theorizing all social phenomena, trying to find frameworks and establish forms and variables within human experience. In the second, these theories become the basis for the construction of methodological procedures by which its premises are tried in reality.



That approach can be understood in the context of the dominance of the liberal paradigm and the Westerners constant search for new and better solutions. Another reason could be the rejection of authority, mostly traditional church organizations and especially during postmodern period. Instead of faith and a value system that was valid for a long-time, individual freedom became a prerequisite for all other issues. It was the combination of theoretical patterns and positivist sociometric methodology that gave impulses to social changes. The aim is to create new relations and new mankind, improved by people, through people's experience and based on people's materialistic understanding of the world.

That theorizing became also significant for the concept of internal security. Different kind of questions demanded different type of theory (explanatory, normative or interpretative), therefore overbridging the whole area by precise research intention was of the highest importance. As a result of these concerns the core question emanated trying to explain the emergence and dynamics of cooperation on internal security issues in the European Union (Bossong and Rhinard, 2016).

Internal security cooperation had a starting point in 1975 with the establishment of the TREVI cooperation.<sup>2</sup> One of the main reasons for that action was belief that Europeans should be more effective and better prepared for the threats if they face them together. But they didn't look for an ordinary security, Europeans wanted to establish internal security strategy which reflects the values and priorities they share. In that sense, the concept must be understood as a wide and comprehensive concept which straddles multiple sectors in order to address these major threats which have a direct impact on the lives safety and well-being of citizens (GSOC, 2010). For Scandinavian researcher that Pan-European police cooperation is described as taking place in informal networks and through practices which are not officially recognized but created by police agencies as a 'necessary' answer to the new challenges and threats of the border-free Europe (Ekengren, 2008).

The consolidation of a security model, based on the principles and values of the EU was a necessity. It means that respect for human rights and fundamental freedoms, the rule of law, democracy, dialogue, tolerance, transparency and solidarity are unavoidable axels of the concept. In this context EU internal security means protecting both people and the values. The challenge wasn't easy because European Union entered the 21<sup>st</sup> century with around

---

<sup>2</sup> TREVI was an intergovernmental network, established outside of the then-European Community legal framework, of national officials from ministries of justice and interior created by the European Council Summit in Rome, Italy in December 1975. It is sometimes noted that TREVI stands for Terrorisme, Radicalisme, Extrémisme et Violence Internationale. It was ended when cooperation was integrated into the so-called Justice and Home Affairs (JHA) pillar of the EU when the Treaty of Maastricht came into force in 1992.

500 million people across the 27 countries with possibility of enlargement. Therefore, security through essential significance for multiple sectors became a key factor in ensuring a high quality of life in European society. Secondly, protecting EU critical infrastructure is also an important task. The definition of internal security is not simple while the goals are quite comprehensive.

*(...) In the EU, internal security coexists in the institutional lexicon, past and present, alongside 'Justice and Home Affairs', 'Third Pillar', 'Police and Judicial Cooperation in Criminal Matters', and the 'Area of Freedom, Security and Justice'.<sup>3</sup> Our pragmatic definition of internal security corresponds most closely with the latter term, officially used to denote the collection of policies focused on security, rights, and the free movement of people. Concretely, this means border security, police matters, customs questions, and criminal justice. Some issues, such as civil protection, are not formally part of the EU's AFSJ but clearly seem to be part of any definition of internal security (Bassong and Rhinard, 2016: 5).*

To upgrade TREVI cooperation to the next level, the European Union adopted the European security strategy (2003), which looked at the external aspect of it. In February 2010, the Council complemented the European security strategy by adopting the internal security strategy approved by the European Council in March 2010. These documents and actions are core for the creation of the European security model (GSOC, 2010).

The Lisbon Treaty and the Stockholm program enable the EU to take ambitious steps in developing Europe as an area of justice, freedom and security. The strategy was focused on common threats and challenges; EU's common internal security policy and the principles and European security model. The principles and guidelines of the European security model derive from the Treaties of the Union and set out in the Charter of Fundamental Rights. Clearly that fundamental rights, international protection, the rule of law and privacy, transparency and accountability, tolerance, respect and freedom of expression, solidarity etc., are core principles. But mutual trust surpasses all as a key principle for successful cooperation.

No need to go into the details of The Model trying to explain how it is organized, what kind of mechanisms are established, how intelligences are conducting their protocols, which analytical tools are used or which security policies are effective or ineffective, the status of operational cooperation. All these questions are elaborated by professionals. What is interesting are the principles, reasons behind those principles and rational stronghold mutual for Europeans. Moreover, it is highly important to detect why Muslim geography cannot be so rational and act in principle and by the principles.

<sup>3</sup> The 'first pillar' of the EU refers to Treaty of Rome-based activities ('Community' activities such as trade, the common market, etc.), the 'second pillar' to the Common Foreign and Security Policy (and now the European Security and Defence Policy), and the 'third pillar' to cooperation in Justice and Home Affairs.

Within seven years (from end of 2003 till the beginning of 2010) European Union developed two important documents related to security of that intra-governmental organization. First was the European external security strategy, while in February 2010 the European Council complemented it by adopting the internal security strategy. As explained in introduction of document a firm commitment to continuing to make progress in justice, freedom and security through a European security model and improvement of cooperation and solidarity between Member States is crux of the matter. The concept of internal security, as mentioned, straddles multiple sectors to address major threats which have a direct impact on the lives, safety, and well-being of European citizens.

Security is a key factor for insurance of a high quality of life in European society, but also it means protection of freedom and democracy, core values of European Union, so strategy reflects Europe's shared vision of future not only of European continent but worldwide. This approach could be highly beneficiary for Muslim states in their efforts to create framework for mutual action. Parsing core values among Muslim nations should lead to awareness of high level of communality. In that sense elaboration of how mutual values can interact with internal security within Muslim Geography is an essential task for Muslim scholars.

EU member states had its own dilemma from the beginning. One of the most important issues was and still is a question of sovereignty. National state and its agencies versus intergovernmental organization which is trying to encompass them under one umbrella is a battle that continue to provoke Europeans. For Muslim Geography that question is even more provoking. Thinking for example about MENA region one cannot imagine that it can be one area where border control will be abolished or centralized intelligence office will be established. The most possible answer is that national states do not want to lose their sovereignty.

This European unification tell that the first lesson for Muslims is related to the European matured awareness of the senselessness of constant conflict. Let's not forget that the European continent is actually a continent of war. All these differences, all these aspirations for power led the European ethnic groups and nations towards religious, political and any other intolerance.

The second lesson is related to political thought. Europeans managed to overcome all these above-mentioned differences and incorporate them into a unique worldview. On the basis of democratic traditions, the value system, financial and economic relations, cultural matrices and educational approaches were created. Legal *acquis* too. The problem of the relationship between the national state and the supranational structure still exists, but the construction of the European internal security model is a great witness that this is also being successfully overcome.

Muslim nations could and should learn the first lesson, the advantage of unity, much more easily than Europeans. It is not that they did not fight each other nor that there are no significant tensions today, but there is a very important advantage. In historical experience, Muslims have positive examples of unity, and the EU, with its development, only further shows them that this is the path they should return to.

Therefore, Muslims can re-start that entire process on pre-defined general relations. If the view of the world is essentially created by the Quranic discourse, then the issues of financial, economic or political relations seek only technical solutions because they are already given. The value system is as it was from the time of the Prophet (s.a.w.s). until the collapse of the Islamic order at the beginning of the 20<sup>th</sup> century. Cultural matrices based on Monotheism as well as the educational system too. The difficult question that interferes with the creation of a common space of internal security and appears in recent discussions, the question of sovereignty, is actually completely insignificant.

The Islamic worldview very clearly defines the Sovereign. It is God, Malik ul Mulk, The Owner of Absolute Sovereignty. It is not a people or nation-state. By accepting and implementing this fundamental truth, any argument against the creation of a wide, unified security interior space breaks out. To put it simply and directly, a common will that leads to common goals is prerequisite.

Instead of functionalist, constructivist or any other theory, Islamic practice fulfils all what is necessary. How effectively Hallaq underlined "It is a foundational principle in Taha's philosophy that praxis has primacy over theoretical knowledge ..." (Hallaq, 2019: 42). Of course, sociometry is a must, but it should not give more or less data to prove the correctness of certain ideas about the way societies should go. That sociometry should reveal areas where more investment and attention must be paid.

## **Conclusion**

As it is emphasized, this article tries to provoke a different way of thinking about the world, relations in it and ways to harmonize relations on a global level with true diversity. This can be achieved by accepting the existence of different worldviews in their fullness. The Islamic world, narrowed between the need for reform and the lack of a methodological pattern to remain its own while homogenizing the broad Muslim areas, experienced decadences and declines that it has not yet managed to explain to itself.

One of the reasons for this state of affairs is the lack of self-confidence, as a reaction to a period of decline or uncertainty in recovery methods, is less important. The state as such is unacceptable and requires immediate confirmation and determination of oneself in the world.

As much as the focus is on meta systems, meta regions and meta narratives, change actually begins in man and through man. As Abdurahman Taha explained, for the essential reform and construction of the Muslim worldview we need a new concept of human, other and different characteristics than those imposed by Modernity through the dominance of liberal ideology.

*A new concept of the human thus demands new forms of acculturation, education, and upbringing. The forms in this new configuration take it for granted that the subject is formed by humility, modesty, and gratitude, all of which are not mere nouns and derivative descriptors, but effectively performative as technologies of the self, or, as Taha would have it, "of the soul." They are not, in yet other words, mere qualities that we may preach or admire, but they rather stand as constitutive of a world of values in which the subject is born and nurtured, systemically, systematically, and constitutionally. Humility is never timidity or meekness, nor is its servility or obsequiousness (Hallaq, 2019: 267-68).*

It is clear that the disappearance of the hegemony/dictatorship of the liberal paradigm calls for the growth of a new and different hegemony. In order to arrive at a new concept of human and assuming responsibility for living in the world, the basis of this is not "anthropocentrism or secular humanism, nor just speech, theory and knowledge, but practice, habituation, psychoepistemology, and habitus, all at once" (Hallaq, 2019: 268). For an individual to grow up who will take on this kind of responsibility, the new hegemony cannot escape Althusser's ideological and Foucauldian disciplinary techniques that will create ways of habituation.

The paper emphasizes one concept that could play a significant role in the re-modelling of the Islamic world through emergence of new hegemony. It is the Khaldunian *assabiya*. As a Amr Sabet observed "it is significant to note that *assabiyya* comes from the root Arabic word *asb* which means the nerve or the command center of something. It refers, that is, to the ability to exercise will power, the foundation of any genuine Islamic politics" (Sabet, 2008: 10). And precisely this concept of *assabiyya* as a command center that will define techniques based on Islamic tradition, and which will ensure the emergence of a new concept of human from which the Islamic worldview as a player in a multipolar world should grow, is a favorable beginning of renewal.

## References

- Allison, G. (2017) *Destinated for War. Can America and China Escape Thucydides's Trap?* New York-Boston, USA: Houghton Mifflin Harcourt
- Bamyeh A. M. (2019) *Lifeworlds of Islam: The Pragmatics of a Religion*. Oxford, UK: Oxford University
- Black Sea Drills Showcase Strong NATO-Ukraine Defense Ties. (2021, July 10) Retrieved from [https://www.voanews.com/a/europe\\_black-sea-drills-showcase-strong-nato-ukraine-defense-ties/6208087.html](https://www.voanews.com/a/europe_black-sea-drills-showcase-strong-nato-ukraine-defense-ties/6208087.html)

- Bossong R. and Rhinard M. (2016). Introduction. Alternative Perspectives on Internal Security Cooperation in the European Union: Setting the Scene. In Bossong R. and Rhinard M. *Theorizing Internal Security Cooperation in the European Union* (pp. 3-27). Oxford University Press
- Caiyu, L. (2022, August 1) BRICS becomes appealing to more countries as Algeria signals interest in joining group: experts. *Global Times*. Retrieved from <https://www.globaltimes.cn/page/202208/1271945.shtml>
- Colonel Lawrence Wilkerson: "The United States is using Ukraine to reestablish its hegemony over Europe". (2023, June 1) Retrieved from <https://lemediaen442.fr/le-colonel-lawrence-wilkerson-les-etats-unis-utilisent-lukraine-pour-retablir-leur-hegemonie-sur-leurope/>
- Doshi, R. (2021) *The Long Game. China's Grand Strategy to Displace American Order*. Oxford University Press
- Drezner W. D. (2007) Are we moving towards apolarity? *Foreign Policy*. Retrieved from <https://foreignpolicy.com/2007/01/31/are-we-moving-towards-apolarity/>
- Dugin, A. (2012) *Fourth Political Theory*. Moscow, RU: Eurasian Movt
- Ekengren, M. (2008). The interface of external and internal security in the EU and in Nordic policies. The Broader Dimensions of Security. In Fluri P. and Spence D. *The European Union and Security Sector Reform* (pp. 151-172). London, UK: John Harper Publishing
- European Union. (2021) *The shaping of a Common Security and Defense Policy*. Retrieved from [https://eeas.europa.eu/topics/common-security-and-defence-policy-csdp/5388/shaping-of-a-common-security-and-defence-policy\\_en](https://eeas.europa.eu/topics/common-security-and-defence-policy-csdp/5388/shaping-of-a-common-security-and-defence-policy_en)
- Galtung, J. (1971) A Structural Theory of Imperialism. *Journal of Peace Research* 8(2), 81-117
- General Secretariat of the Council. (2010) *Internal security strategy for the European Union. Towards a European security model*. Retrieved from <https://www.consilium.europa.eu/media/30753/qc3010313enc.pdf>
- Hallaq, B. W. (2013) *Impossible State, Islam, Politics, and Modernity's Moral Predicament*. New York, USA: Columbia University Press
- Hallaq, B. W. (2019) *Reforming Modernity. Ethics and the New Human in the Philosophy of Abdurrahman Taha*. New York, USA: Columbia University Press
- Hathout, H. (2013) *Čitanje muslimaskog uma*. Sarajevo, BiH: Dobra knjiga
- Hyde-Price, A. (2007) *European security in the Twenty-first century. The challenge of multipolarity* London, UK: Routledge
- Ignatieff, M. (2021) The Collapse of Liberal Internationalism. What went wrong, and where to go from here. *Persuasion*. Retrieved from <https://www.persuasion.community/p/the-collapse-of-liberal-internationalism>
- Miller, C. (2022, February 25) Why Is Putin at War Again? Because He Keeps Winning. *The New York Times*. Retrieved from <https://www.nytimes.com/2022/02/25/opinion/putin-war-russia-military.html>
- Milton, P. Axworthy, M. and Simms, B. (2019) *Towards a Westphalia for the Middle East*. New York, USA: Oxford University Press
- Ministry of Foreign Affairs. (2021) *China and Africa in the New Era. A Partnership of Equals*. Retrieved from [https://www.fmprc.gov.cn/eng/wjdt\\_665385/2649\\_665393/202111/t20211126\\_10453904.html](https://www.fmprc.gov.cn/eng/wjdt_665385/2649_665393/202111/t20211126_10453904.html)

- Miniszterelnök. (2023) *Speech by Prime Minister Viktor Orbán at the 32nd Bálványos Summer Free University and Student Camp* Retrieved from <https://miniszterelnok.hu/en/speech-by-prime-minister-viktor-orban-at-the-32nd-balvanyos-summer-free-university-and-student-camp/>
- Mulaosmanović, A. (2013) *Iskušenje opstanka. Izetbegovićevih deset godina 1990–2000*. Sarajevo, BiH: Dobra Knjiga
- Norton, B. (2022) Ex VP Dick Cheney confirmed US goal is to break up Russia, not just USSR. *Geopolitical Economy*. Retrieved from <https://geopoliticeconomy.com/2022/02/01/dick-cheney-us-goal-break-up-russia/>
- Ongur, O. H. Zengin, H. (2016) Transforming Habitus of the Foreign Policy: A Bourdieusian Analysis of Turkey as an Emerging Middle Power, *Rising Powers Quarterly* 1 (2), 117-133.
- Pepe, M. J. (2019) Beyond China: The return of the Eurasian order. In Schulze W. P. (ed.), *Multipolarity. The promise of disharmony* (pp. 255-276). Campus Verlag Frankfurt/New York
- President of Russia. (2007) *Press Conference following Talks with German Chancellor Angela Merkel* Retrieved from <http://en.kremlin.ru/events/president/transcripts/24008>
- Ristić, D. (2023) Burdijeova teoretizacija habitusa. In Mladenović, I. Zarić, Z. i Urošević, M. (eds.) *Pjer Burdije: radikalna misao i praxis* (pp. 85-102). Beograd, RS: Institut za filozofiju i društvenu teoriju-Univerzitet u Beogradu
- Sabet, G. E. Amr. (2008) *Islam and the Political. Theory, Governance and International Relations*. London, England: Pluto Press
- Saidy, B. (2014, October 14) *GCC's defense cooperation: Moving towards unity*. Retrieved from <https://www.fpri.org/article/2014/10/gccs-defense-cooperation-moving-towards-unity/>
- Schulze, W. P. (2020) European comprehensive collective security. Missed opportunities in a rapidly changing international environment. In Peter W. Schulze, Winfried Veit (eds.) *Ukraine in the crosshairs of geopolitical power play* (pp.22-40). Campus Verlag Frankfurt/New York
- Spetalnick, M. and Graham, D. (2022, June 7) U.S. bars Cuba, Venezuela from Americas summit; Mexican leader sits out. Retrieved from <https://www.reuters.com/world/americas/us-excludes-cuba-venezuela-nicaragua-americas-summit-sources-2022-06-06/>
- Sušić, H. (1975) Društveni i politički značaj 'asabiyye', *Politička misao* 4, 71-81.
- The White House. (2022) *Fact Sheet: Implementation of the Australia – United Kingdom – United States Partnership (AUKUS)*. Retrieved from <https://www.whitehouse.gov/briefing-room/statements-releases/2022/04/05/fact-sheet-implementation-of-the-australia-united-kingdom-united-states-partnership-aukus/>
- Vakalopoulos, K. (2023) Shedding Some (More) Light in Bourdieu's Habitus and Doxa: A Socio-Phenomenological Approach. *Journal for the Theory of Social Behavior* 53, 255–270.
- Wintour, P. (2023, July 20) What was the Black Sea grain deal and why did it collapse? *The Guardian*. Retrieved from <https://www.theguardian.com/world/2023/jul/20/what-was-the-black-sea-grain-deal-and-why-did-it-collapse>



## Teritoryal Düzendan Devletleşmeye: Heyet Tahrir El-Şam (HTŞ)

**Osman TÜRK\***

*Polis Akademisi*

**Hakan KIYICI\*\***

*Polis Akademisi*

### Öz

2011 yılında Suriye’de patlak veren toplumsal olayların hem bölgesel hem de küresel etkileri oldu. 1970 yılından günümüze kadar ülkeyi kontrolü altında tutan Esad rejimi, toplumsal tabanda istediği kontrolü ve denetimi sağlamak için antidemokratik ve baskıcı uygulamaları devreye soktu. Bu durum aynı toplumsal tabanda yaşayan ve çok farklı kimliklerin bulunduğu sosyal ortamın Arab Baharı süreciyle birlikte şiddete kanalize olmasında kritik rol oynadı. Kitlesele olaylar kısa sürede şiddet içeren ve aşırı eğilimleri olan grupların uzun süredir beklediği fırsatları sağlamış oldu. Amerika Birleşik Devletleri (ABD)’nin 2003 Irak operasyonu ile başlayan bölgesel otorite boşluğu, el-Kaide başta olmak üzere çeşitli yerel silahlı aktörler tarafından doldurulmaya çalışıldı. Ayaklanmaların oluşturduğu toplumsal dinamizmi kendi lehine kullanmak isteyen gruplar etkin oldukları bölgelerde ya küresel bir terör grubunun desteğini almaya çalıştı ya da kendine özgü bir strateji geliştirerek öz yönetim yapısını uygulamaya çalıştı. Bu çalışma kapsamında ele alınan Heyet Tahrir el Şam (HTŞ) da bu iki durumu kullanarak kendisine iç savaş ortamında verimli alan bulan yapıların başında gelmektedir. HTŞ hali hazırda uygulamaya çalıştığı stratejisini üç temel ayak üzerine inşa etmektedir. Bunlar: Küresel örgüt bağlantılarından ayrışma, yerelleşme ve devletleşme. İlk iki aşamasını tamamlayan örgüt son aşama için ihtiyaç duymuş olduğu donanımı temin etme sürecindedir.

### Anahtar Kelimeler

*DAEŞ, el-Kaide, HTŞ, Suriye, Terörizm*

\* Dr., Polis Akademisi, Güvenlik Bilimleri Enstitüsü, Uluslararası Güvenlik Anabilim Dalı, osmanturk.25@hotmail.com, ORCID: 0000-0002-6233-8870

\*\* Doç. Dr., Polis Akademisi, Güvenlik Bilimleri Enstitüsü, Uluslararası Güvenlik Anabilim Dalı, kiyicihakan@yahoo.com, ORCID: 0000-0001-5655-8060



## From Territorial Order to Statehood: Hayat Tahrir al-Sham

### Abstract

In 2011, the social unrest that erupted in Syria brought about developments with both regional and global implications in a short period of time. Since 1970, the Assad regime, which has been in control of the country, has implemented antidemocratic and repressive practices in order to ensure the control and supervision it wants in the social base. This situation has played a critical role in channeling the social environment in which many different identities living in the same social base into violence with the Arab Spring process. In a short period of time, mass events provided long-awaited opportunities for groups with violent and extremist tendencies. The regional authority vacuum, which started with the United States of America's (US) operation in Iraq in 2003, was attempted to be filled by various local armed actors, especially al-Qaeda. The groups that wanted to use the social dynamism created by the uprisings in their favour either tried to get the support of a global terrorist group or tried to implement a self-governance structure by developing a unique strategy. HTS, which is analysed within the scope of this study, is one of the structures that have found a fertile field for itself in the civil war environment by using these two situations. HTS is currently building its strategy on three fundamental pillars: distancing itself from global organizational ties, localization, and state-building. Having completed the first two stages, the organization is now in the process of acquiring the necessary resources for the final stage.

### Keywords

*Terrorism, Syria, al-Qaeda, DAESH, HTS*

### Extended Abstract

The mass uprisings that began in 2010 and whose effects continue to persist have triggered an extraordinary proliferation of armed actors across the Middle East, playing a pivotal role in these groups' efforts to establish territorial control in the region. From Libya to Lebanon, Syria, Iraq, Yemen, and beyond, numerous paramilitary groups have emerged, directly challenging the state's hegemony over legitimate violence. The rise of these groups signifies more than just a region besieged by civil conflict and insurgencies; it is also a consequence of a shift in the political superstructure. These groups challenge the state's supremacy as a political entity. In the wake of the Arab Spring, the increasing presence of failed states stretching from North Africa to the Middle East has not only destabilized regional security but has also tragically fueled the rise of non-state armed actors. One such group is Hay'at Tahrir al-Sham (HTS), which found fertile ground during the Syrian civil war. HTS was established in January 2017 during the Syrian Civil War through the merger of several radical groups under the leadership of the Al-Nusra Front, which was the Syrian branch of Al-Qaeda. Initially, HTS operated as a radical entity inheriting the legacy of Al-Nusra, but over time, it expanded its control and gained semi-state status by consolidating its influence in Syria's northwestern Idlib province. In order to organize civil governance in the region, HTS established

an administrative mechanism under the name “Salvation Government,” overseeing security and public services. Despite being designated as a terrorist organization internationally, HTS sought to expand its military and political control as part of its state-building process, while simultaneously adopting a more pragmatic stance to gain international legitimacy.

Unlike other transnational radical groups such as Al-Qaeda, HTS endeavored to legitimize itself in the eyes of local populations by presenting itself as an integral part of the Syrian revolution and adopting a more localized focus. Following its military victories over rival opposition groups, HTS initiated the formation of new civil and military administrations to consolidate its power. This strategy involved consulting local communities and encouraging their participation through local elections to enhance its legitimacy and popularity. Such a strategy is seen as necessary for engaging the group with society, preventing further conflict, and permanently reshaping the balance of power in the region. The local governance model established by HTS has been defined as “organizing civilians in the territories under its control for a public purpose” (including promoting civil participation, establishing civil administration, or organizing civilians for significant material gain). HTS’s approach in Syria is regarded as a departure from the Global Jihad Doctrine. This is because HTS declared its independence from Al-Qaeda, which had implemented this doctrine internationally, as articulated by Abdullah Azzam. This declaration formed the first step in HTS’s Syrian strategy.

HTS’s action plan in Syria operates on three main pillars. Firstly, it renounced its bay’ah (allegiance) to Al-Qaeda, thereby declaring its ideological autonomy. Secondly, it distanced itself from Al-Qaeda’s global objectives, diverging from the “far enemy” and “near enemy” strategies, and shifting from the concepts of Ummah and Qawmiyah (community and nation) to the concept of Wataniyyah (territorial nationalism). HTS adopted a Syrian nationalist orientation, distancing itself from global jihadist organizations, and positioning itself as a local actor capable of governance, providing security, and pragmatically engaging with regional and external powers. Lastly, in the northern Syrian region where it maintains military presence, HTS has embarked on a process of state formation. To complete this process, HTS has been constructing certain state apparatuses in northern Syria to solidify its statehood. In essence, HTS is pursuing the following activities to consolidate and legitimize its presence in northern Syria: The establishment of a military structure and a regional security control mechanism., the creation of local courts and an enforcement System, economic activities: Establishing institutions for zakat (alms-giving) and taxation. To conduct these activities on a legitimate basis, HTS has sought to achieve the following: Unity among Syrian insurgents, creation of an effective governance structure and, greater strategic independence from foreign supporters.

HTS has achieved varying degrees of success in each of these objectives. With regard to the first goal, HTS managed to defeat its main rival groups, Ahrar al-Sham and Hurras al-Din, respectively in 2017 and 2020, thereby achieving relative military supremacy in the Idlib province and its surroundings. For the second goal, HTS played a significant role in the establishment and support of the Syrian Salvation Government in November 2017, attaining administrative hegemony over the Idlib region. Additionally, the group has provided social aid services and carried out food distribution projects in areas under its control. To legitimize these activities, HTS established the Syrian Salvation Government.

## Giriş

Suriye’de 2011 yılında başlayan halk ayaklanmalarının iç savaşa dönüşmesiyle, devlet dışı silahlı oluşumlar ve onların kurdukları isyancı yönetim yeni bir tartışma zemini ortaya çıkarmıştır. İç savaş ve çatışma koşullarının bölge geneline yayılmasıyla günümüzde Kuzey Afrika, Orta Doğu ve Güney Asya’daki militan grupları da bünyesine alan geniş bir yelpaze, Selefilikten tekdirciliğe bir doktrinsel gelenekten beslenerek, kendilerine özgü yönetim modelleriyle varlıklarını sürdürmeye çalışmaktadır (Ahmad, 2016, s. 359). Çatışma süresinin uzamasıyla birlikte ortaya çıkan koşulları kendi lehine kullanmak isteyen militan gruplar hem bölgesel hem de küresel güvenlik sorunlarının merkezinde olmaya devam etmektedir. Silahlı yapıların doktrinsel çeşitliliği aynı zamanda ideolojilerin rekabet alanını, bölgesel aktörlerin tarafgirliğini ve küresel güçlerin siyasi etki alanını artırmalarına neden olmaktadır.

Günümüz iç savaş ve çatışma koşullarında militan yapılanmaların tanımlanması da bölgesel ve küresel aktörlerin yaklaşımıyla şekillenmektedir. Bu yapılanmalar; terör örgütleri, isyancı gruplar, silahlı muhalif hareketler ve özgürlük savaşçıları gibi çok çeşitli sınıflandırmalarla ele alınmaktadır. Bu çeşitlilik küresel düzeyde olduğu gibi toplumsal düzeyde de bir sorunsala yol açmaktadır. Bu sorunsal, militan grupların çatışma koşullarında kendilerini sosyal ortama nasıl adapte edebildiklerini ve yerel halkın onları nasıl kabul ettiğinin görmezden gelinmesine neden olabilmektedir. Afganistan’da Taliban Hareketi bu sorunsalın en dramatik örneğini oluşturmaktadır.

lkenin en önemli aktörü olan Taliban, Amerika Birleşik Devletleri (ABD) ve batılı müttefikleri tarafından uzun yılladır mücadele edilen bir terör örgütü olarak nitelendirilmekteydi. 2021 yılına gelindiğinde ise, Taliban’ın uzun yıllardır lke genelinde sağladığı kontrol, siyasi yönetimde kilit rol oynadı ve varlığı ABD tarafından tanındı. Taliban Hareketi’nin bu süreçte elde ettiği başarıda teritoryal (territorial) düzen mekanizmaları belirleyici olmuştur. Teritoryal düzen, ‘devletin mekânı sınırlandırma ve düzeltme yollarını düzenlemeyi amaçlayan, devlet benzeri yapı öncülüğündeki çabalar ve arzulanan fikirler bütünü’ olarak kabul edilmektedir (Kadercan, 2019, s. 5). İç savaş ve çatışma bölgelerinde teritoryal düzeni doktrinsel geleneklerden beslenerek sistematize eden militan gruplar da Taliban hareketi gibi istediği amaca ulaşmak için kendine özgü isyancı yönetim modeli geliştirmektedir.

İsyancı yönetim modelinin ilk yapılanması 2014 yılında Irak’ta hilafet iddiasıyla ortaya çıkan Irak Şam İslam Devleti (DAEŞ) tarafından gerçekleştirildi.

Örgüt hem Iraklı hem de Suriyelilerin çoğunluğunu oluşturduğu bir yapı olması nedeniyle yerel silahlı bir aktör olarak ortaya çıktı. Grup, hilafet söylemiyle ulaştığı propaganda sayesinde terörizmi kitlesel şiddet formuna dönüştürerek küresel eylemler gerçekleştirilmeyi başardı. Bu sayede sayısı hala kestirilemeyen ama uluslararası raporlara göre yaklaşık 110 ülkeden 30.000 ila 42.000 Yabancı Terörist Savaşçısı (YTS) bölgeye getirmeyi başardı (CTED, 2018). 2017 yılında sözde devlet benzeri yapısı çökünceye kadar örgüt, yerel halk için temel asayiş, sağlık, barınma ve lojistik uygulamaları devreye sokarak çatışma ortamında zaman zaman bazı bölgelerde yerel halkın desteğini almıştır. DAESH gösterdiği yönetim yeteneğiyle küresel terörle mücadele stratejilerine karşı direnç göstermiştir. 2017 yılında daha önce ele geçirmiş olduğu topraklarının önemli bir kısmını kaybetmesine rağmen, örgüt yönetim tecrübesini rejimin kontrol edemediği alanlarda sürdürmeye devam etmeye çalışarak şiddet kapasitesini canlı tutmaya devam etmektedir.

Suriye’de halk ayaklanmalarının başlamasıyla birlikte el-Kaide ve DAESH çatısı altında hareket eden ve 2017 yılından itibaren kendi teritoryal düzeni içerisinde siyasi, askeri, ekonomik ve toplumsal varlığını sürdüren bir diğer oluşum ise Heyet Tahrir El-Şam (Tahrir el-Şam/HTŞ) olmuştur. Başta ABD olmak üzere çoğu devlet tarafından el-Kaide’yle bağlantılı terör örgütü olarak kabul edilen oluşum son yıllarda üst düzey yöneticileri aracılığıyla uluslararası kamuoyuna terör örgütü olmadıkları konusunda mesajlar vermektedir (Frontline, 2021). HTŞ’nin el-Kaide’den koparak kendisine yeni bir siyasal ajanda benimsemesi bölgesel dinamiklere daha fazla entegre olmasını sağlamıştır. Dolayısıyla, bu durum örgütün diğer devlet-dışı silahlı aktörlerden farklı olarak kendine özgü teritoryal düzeniyle uzun soluklu bir isyancı yönetim örneği göstermesi açısından önemlidir. HTŞ’nin başta rejim güçleri olmak üzere Rusya ve diğer batılı güçlerin terörle mücadele operasyonlarına karşı direnç göstermesinde ve diğer militan rakiplerinin saldırılarına rağmen hala varlığını sürdürmesinde, uyguladığı teritoryal düzen stratejisi kilit rol oynamaktadır.

Bu makalede HTŞ’nin yukarıda ifade edilen teritoryal düzen stratejisi, isyancı yönetim teorisiyle ele alınarak grubun bu süreci üç aşamada uyguladığı savunulmaktadır. İlk olarak, el-Kaide’ye biat ederek bölgedeki en yakın rakibi ve düşmanı olan DAESH’e karşı ciddi bir alan kazanmıştır. Bu sayede küresel olarak rejime karşı etki kapasitesini sürdürebilmiştir. İkinci olarak, el-Kaide’ye karşı yerelleşme stratejisini uygulayan HTŞ bu sayede bölgede çatışma yorgunu olan halk için alternatif bir yönetim biçimini geliştirme fırsatı elde etmiştir. Bu durum ayrıca HTŞ’nin ılımlı bir çizgide olup olmayacağı konusunda uluslararası kamuoyunda yeni bir merak uyandırmıştır. Son olarak gerek bölgede kurduğu yönetim kapasitesi gerekse olayların başladığı andan itibaren rejim karşıtı tavrı HTŞ’nin bölgesel bir aktör olarak tanımlanabileceği gerçeğini ortaya çıkarmıştır. Böylelikle Taliban rejimine karşı küresel aktörler tarafından başlatılan söylem ve imaj değişikliği sürecinin HTŞ için de olabileceği tartışılmaya başlanmıştır.

Bu makalede HTŞ'nin Suriye'de ortaya koymaya çalıştığı düzen üç bölümde ele alınmıştır. İlk bölümde Suriye'deki çeşitli DDSA'ların kurduğu teritoryal düzenler ve onları ortaya çıkaran dinamikler ele alınmıştır. İkinci bölümde HTŞ'nin Suriye İç Savaşı'ndan günümüze kadar geçirdiği dönüşüm süreci karşılaştırmalı bir perspektifle incelenmiştir. Grubun başta el-Kaide'yle kurduğu ilişki ve ondan kopma süreci analiz edilmektedir. Üçüncü bölümde ise HTŞ'nin teritoryal düzenin genel görünümü, toplumsal tabana yönelik uygulamaları ve bunların bölgeye olan yansımaları ele alınmıştır. Makale, HTŞ'nin rasyonel bir aktör olarak ele alınması gerektiğini ama el-Kaide mensupları başta olmak üzere rejim karşıtı yabancı terörist savaşçıları barındırması sebebiyle ciddi bir güvenlik sorunu da teşkil ettiği sonucuna ulaşmıştır.

### **Teritoryal Düzen ve Suriye'de Ortaya Çıkan Teritoryal Düzenler**

Soğuk savaş sonrası ortaya çıkan iç savaşlar, devletler arasında gerçekleşen konvansiyonel çatışmalardan çok daha uzun sürmektedir. İç savaşların süresi konusunda yapılan bir çalışmaya göre 1985 yılına kadar ortalama on üç yıl olan iç savaşlara bağlı çatışma süresinin 2021'de yaklaşık yirmi yıla çıktığı vurgulamaktadır (The Economist, 2023). Çatışma süresinin uzamasıyla savaşan tarafların birbirlerine karşı silahlı üstünlük kurma arayışı artmaktadır. Bu durum hem çatışma çözümsüzlüğüne neden olduğu gibi aynı zamanda sivil kayıpların arttığı yeni kitlesel katliamları beraberinde getirmektedir. Suriye iç savaşının başladığı 2011'den günümüze kadar iç savaşlara bağlı ölüm oranlarında altı kat artış olurken 2015'te bu sayı çatışan tarafların çeşitlenmesiyle 90.000'e ulaşmıştır (Einsiedel, 2017, s. 2). Çatışan tarafların şiddet kapasitelerini artırması ve çatışma çözümsüzlüğünün uzun yıllar sürmesi nedeniyle bölgede uzun süredir yaşayan sivil halkın kitlesel yer değiştirme dışında bir seçeneği kalmamaktadır. Fakat kitlesel göçün sorun olduğu birçok toplumsal sorunun hali hazırda çözüm bekliyor oluşu ve uluslararası kamuoyunun siviller noktasında gerçekleştirdiği programların etkisiz kalması insanları iç savaş bölgesinde kalmaya zorlamaktadır. Bir diğer ifadeyle çatışma koşullarının ortaya çıktığı yeni normal istemeyerek de olsa kabul etmek zorunda kalan siviller çatışan tarafların kazara mensupları olmak zorunda kalabilmektedir. Şiddet kapasitesinin etkisiyle belirli bir sayıda popülasyonu elinde tutmayı başaran silahlı gruplar ise siyasi otoritenin çöktüğü alanlarda yeni teritoryal düzen kurarak varlığını sürdürme fırsatı elde etmektedir.

İç savaş literatüründe yapılan çalışmaların önemli bir kısmı çatışmaları ortaya çıkaran sebeplere (Sambanis, 2001; Fearon, 2005; Keen, 2012) ve çatışmaların nasıl sonlandırılacağına odaklanmaktadır (Helmann & Ratner, 1992; Kalyvas & Balcells, 2010; Taylor, 2013). Fakat son yıllarda başta 2011 Suriye İç Savaşı olmak üzere 2013 Ukrayna İç Savaşı'nın da gösterdiği gibi çatışmaların uzamasıyla savaş yorgunu olan alanlarda birçok silahlı oluşum ortaya çıkmakta ve bu gruplar kendilerine özgü teritoryal düzen kurarak sivil halkı kendi yanına çekebilmektedir. Literatürde ortaya çıkan bu boşluk ise "isyancı

yönetim" çalışmalarıyla gündeme gelmiştir. Bu minvalde kendine özgü bir kurama evrilen isyancı yönetim çalışmaları isyancı gruplar, terörist hareketler, muhalif silahlı yapılar, organize suç çeteleri ve yerel silahlı muhafız/mafya gibi oluşumların siyasi otoritenin çöktüğü ve çatışma koşullarının (en az bin sivilin yaşamını kaybetmesi) etkisiyle siyasi, ekonomik ve toplumsal bir aktöre nasıl dönüştüklerini çözümlemeye çalışmaktadır (Kaldor, 1999; Kalyvas, 2001). Bir başka çalışma ise teorinin ontolojik bir yapıya kavuşmasında öncü rol oynayan isimlerden biri olan Zachariah Mampilly tarafından ele alınmıştır. Mampilly'a göre isyancı yönetim teorisi iç savaş sırasında sivil, sosyal, ekonomik ve siyasi hayatı düzenleyen kurumların ve daha da önemlisi resmi ve gayri resmi normların ve davranış kurallarının isyancılar tarafından nasıl geliştirildiğini açıklamaktadır (Mampilly, 2015, s. 77). Çatışma sürecinde çatışan tarafların ortaya koyduğu teritoryal düzeni "isyancı düzen" (rebelocracy) kavramıyla açıklayan Ana Arjona'da hem savaşan taraflar arasındaki hem de siviller ve savaşçılar arasındaki etkileşimin çatışma süresinde yeni bir sosyal düzeni ortaya çıkardığını ve zaman ve mekân içindeki değişimini açıklamak için isyancı yönetim teorisinin kullanıldığını belirtmektedir (Arjona, 2016, s. 6).

İç savaşa taraf olan silahlı grupların kurduğu teritoryal düzen yapısı genellikle devlet yapılarının çöktüğü veya bulunmadığı bölgelerde uygulanan asayiş, kamu (eğitim, sağlık), adli ve vergi hizmetleri gibi geleneksel olarak hükümetler tarafından üstlenilen rollerle şekillenmektedir. Silahlı gruplar çatışma yorgunu olan alanda sivilleri kendi tarafına çekmek ve onların göç etmesini engellemek amacıyla kurduğu bu düzenler sayesinde otoritesini meşrulaştırmakta ve bölgesel kontrolü pekiştirerek diğer çatışan taraflara üstünlük kurabilmektedir. Örneğin, Lübnan'daki Hizbullah Hareketi, Afganistan'daki Taliban Hareketi veya Kolombiya'da FARC gibi çeşitli yapılar, mevcut kazanımlarını sürdürebilmek adına silahlı faaliyetlerinin yanında teritoryal düzenler kurarak sivil halkı kendi tarafına çekmeyi başarmış ve çatışma süreçlerinde rakiplerine karşı üstünlük kurabilmişlerdir. Ancak silahlı grupların isyancı yönetim sürecinde birçok sorun ortaya çıkabilmektedir. Savaşan gruplar kendi içerisinde hizipleşme ve bölünme yaşayabilecekleri gibi, sınırlı kaynakların ve sivillerin kendilerini gayrimeşru görmesi gibi toplumsal dirençle karşılaşabilir. Bu durum silahlı grupların teritoryal düzenlerini kolaylıkla kuramayabilecekleri anlamına gelmektedir. Ayrıca, silahlı çatışmalar sürerken teritoryal düzeni sağlamak için lojistik ve stratejik zorluklar yaşanabilmektedir. Çatışan tarafların oluşturduğu teritoryal düzeler geçici bir süreci de kapsayabilmektedir. Silahlı güç kapasitesinin azalmasıyla birlikte kontrol altına alındığını düşünülen siviller bölgedeki rakip başka bir oluşuma katılabilirler. Bu nedenle, isyancı yönetimler genellikle geçici, kırılabilir ve dış faktörlere karşı oldukça savunmasızdır.

İç savaş sırasında çatışma koşullarını kendi lehine kullanarak isyancı yönetimin olumsuzluklarını çözmek isteyen silahlı gruplar mutlaka iki temel unsur göz önünde bulundurmak zorundadır. Bunlar kontrolü süreklilik arz

etmesi dahi alansal hâkimiyet ve bu alan da yaşayan sosyal beşerî sermayeyi etki altına alabilme gücüdür. Antik çağdan günümüze kadar silahlı hareketlerin gelişimini ele alan çalışmalarda da bu iki faktörün kilit rol oynadığını görmekteyiz. Bu iki faktör ayrıca isyancı yönetim için de temel unsurlar olarak kabul edilmektedir. İsyancı yönetimi kuracak olan grubun belirli bir alanda kontrol sağlamasıyla grubun sahip olduğu düşünce sistematığı ve eylem motivasyonu mekânsal bir anlama kavuşmaktadır. Sosyal beşerî yapıya olan etkisi sayesinde de sivillerin günlük olağan yaşamlarına nüfuz etmekte ve aşırıcı kimlik mefhumunu toplumsal bir norm haline getirilebilmektedir. Ayrıca bu iki faktörle birlikte mevcut çatışma koşullarının uzaması ve silahlı grubun direnç göstermesiyle birlikte grubun şiddet uygulama potansiyeli her zaman canlı tutularak yönetim süreci, toplumsal tabanda pekiştirilmektedir (Kasfir, 2015, s. 25).

Fakat günümüzde, her iç savaş ortamlar şiddet eylemlerinde bulunan grupların mutlaka kendine özgü bir yönetim alanı kurması söz konusu değildir. Kimi silahlı gruplar toplumsal tabanla olan ilişkisini sahip oldukları şiddet kapasitesi ölçüsünde düzenlemeyi tercih ederken; bazı gruplar ise savaş yorgunu alanlardaki sınırlı kaynaklarını daha etkin kullanmak için sosyal çevreyi etki altına almaya çalışabilmektedir.

Suriye örneğinde ise çeşitli teritoryal oluşumlar varlık göstermiş, kimi düzenler günümüzde (2024) varlığını sürdürmekle beraber birçoğu bölgedeki etki alanını kaybetmiştir. Bunlardan en çok bilineni ve sahip olduğu teritoryal düzen sayesinde küresel terör kapasitesine kısa sürede ulaşan DAEŞ olmuştur. ABD'nin 2003 Irak işgaliyle birlikte uzun süre bölgede aktif olan Irak-Kaide'si ve Irak İslam Devleti (2013 yılında DAEŞ olacak) bölgede çıkan otorite boşluğundan yararlanarak kısa sürede topraklarını genişletme fırsatı elde etmiştir. Irak ve Suriye toprakları içerisinde en üst şiddet kapasitesine ulaştığı 2017 yılına kadar yaklaşık 45.377 km<sup>2</sup> alanı ve 2,5 milyon insanı kontrol etmiştir (Jones, Dobbins ve Byman, 2017, s. 9). DAEŞ, gerçekleştirdiği terör eylemleriyle hem bölge halkı üzerinde kontrol ve denetim mekanizmaları kurarken, ayrıca sahip olduğu aşırıcı değer yargısı ekseninde bölgeye çeşitli ülkelerden YTS'lerin gelmesini sağlamıştır. Grup, rejim sonrası bölgede teritoryal düzeninin kabul görmesi için aşiret ve bölge yöneticileriyle birlikte hareket etmeye özen gösterirken ayrıca toplumsal hayatı düzenleyen temel asayiş, barınma, sağlık ve lojistik imkanları sunmuştur (Dukhan ve Hawat, 2014). 2017 yılında Suriye ve Irak'ta kontrol ettiği alanları kaybeden DAEŞ bu bölgede edindiği teritoryal düzen tecrübesini Afganistan, Mali ve Libya'daki oluşumlarıyla yeniden canlandırmaya çalışmaktadır (Heller, 2019).

DAEŞ'den farklı olarak bölgede yıllardır bölücü terör faaliyetleri yürüten PKK'nın 2003 yılında Suriye kolu olarak faaliyet yürütmeye başlayan Demokratik Birlik Partisi (PYD) ve onun desteğiyle 2015 yılında kurulan Suriye Demokratik Güçleri (SDF) de teritoryal düzene sahiptir. 2004 yılında Kamışlı



'da başlayan Arap-Kürt çatışmasının yaşandığı Suriye'nin kuzey kesimlerinde teritoryal düzen kurmaya çalışan PYD ve SDF demokratik konfederalizm anlayışıyla bölgede Afrin, Ayn el-Arab (Kobani) ve Cezire kantonlarını kurmuştur. Abdullah Öcalan tarafından anarko-liberteryan görüşler ekseninde sistematize edilen demokratik konfederalizm anlayışıyla devletsiz ulus düzeni inşa edilmeye çalışılmaktadır. Mevcut ideolojik yaklaşımla kurulan teritoryal düzeni kabul etmeyen Suriyeli Kürtler ise PYD ve SDF tarafından ötekileştirilerek bölge içinde alternatif oluşumlara izin verilmemiştir (Schmidinger, 2018, s. 84). Türkiye'nin hem DAESH hem de PKK/PYD/SDF'ye karşı gerçekleştirdiği askeri operasyonlarla (*Fırat Kalkanı 2016, İdlip Operasyonu 2017, Zeytin Dalı 2018, Barış Pınarı 2019*) bölgede terör örgütlerinin kurmaya çalıştığı teritoryal düzen engellenmeye çalışılmıştır. Ayn el-Arab ve Cezire kantonlarıyla teritoryal yapısını sürdüren PYD/SDF, DAESH sonrası bölgede kalan YTS'ler için kurulan cezaevleri ve toplama kamplarını kontrol ederek batı dünyasının gözündeki meşruiyet kazanmaya çalışmaktadır (Kenny, 2021).

İç savaşın ortaya çıkardığı bir diğer teritoryal düzen ise bölgede 2018 yılında El-Kaide'den de-facto olarak kopan HTŞ tarafından kurulmuştur. 2011 yılında başlayan olayları kendi lehine kullanmak isteyen, el-Kaide, Irak İslam Devleti'yle bölgede yaşadığı sorunları aşmak için yerel silahlı gruplar üzerinde nüfuz kurmaya çalışmıştır. Arab Baharı'nın tetiklemiş olduğu yapısal sorunların da etkisiyle el-Kaide, müttefiklerinin yeniden gruplaşması ve onların örgütlenmesi için bölgede zemin bulmuştur (Hoffman, 2013, s. 636).

Olayların başladığı Suriye'de Cebhetu'n-Nusra bu hedefe ulaşmak için el-Kaide tarafından seçildi. Ancak çatışma dinamikleri geliştikçe, Nusra Cephesi sosyal ve siyasi popüleriteye sahip bir kitle hareketine dönüştü ve bu durum zamanla grubun küresel ümmetçilik çizgisi yerine yerelliğe yönelmesine neden oldu ve el-Kaide ile olan ilişkisi kırılma noktasına geldi (Lister, 2018, s. 1). Günümüzde HTS olarak kontrol ettiği alanda teritoryal düzenini kuran oluşum isyancı yönetim süreci ve bir Devlet Dışı Silahlı Aktör (DDSA) olarak bölgedeki yapılanması, grubu DAESH ve PYD/SDF'den ayırmaktadır. Grup sivil kayıplara neden olan intihar saldırılarının sorumluluğunu üstlenen Suriyeli ilk muhalif oluşum olarak da diğer aktörlerden farklı bir çizgide olduğunu göstermiştir. Ortaya çıkan mevcut koşullar HTŞ'nin Taliban Hareketi gibi uluslararası platformlarda tanınıp tanınmayacağı konusunda soru işaretlerini beraberinde getirmektedir. Bu kapsamda grubun geçirmiş olduğu dönüşümü ve bölgedeki diğer aktörlerden farklı olan yanlarını irdelememiz gerekmektedir.

### **Bir Teritoryal Düzen Girişimi: El Nusra Cephesi**

El Nusra Cephesi, Ebu Muhammed El Cevlani<sup>1</sup> tarafından 2011 yılında kurulmuştur. Grup askeri operasyonlarına Aralık 2011'de başlamış olsa da siyasi

<sup>1</sup> Cevlani HTŞ'nin şu anki genel lideridir. Suriye vatandaşı olan Cevlani, ABD'nin Irak'ı işgalinden kısa bir süre sonra bu ülkede devam eden isyana katılmak üzere Irak'a taşınmıştır.

varlığını resmi olarak 2012 yılında ilan etmiştir (Charles, 2016, s. 5). Askeri operasyonlarını Halep, Rakka, Deyr el Zor, Dera ve İdlib bölgelerinde yoğunlaştıran al-Nusra kısa sürede Suriye’de on bir vilayette etkin olmayı başarmıştır. Fakat el-Kaide’nin çatışma ortamını kendi lehine kullanmak için Nusra Cephesini seçmesi beraberinde grubu isyancı bir yapıdan küresel terör grubunun uzantısı haline getirmiştir. Cephenin rejim karşıtı tavrı Rusya tarafından da sert operasyonlarla baskılanmaya çalışılmıştır. 2015 yılında Rusya’nın düzenlediği hava ve kara harekâtlarının hedefi olan Nusra Cephesi, bölgesel ve küresel destek bulmak için el-Kaide’yle iş birliğini geliştirmiştir. Fakat bu durum zamanla çatışma koşullarının neden olduğu çeşitli siyasi, ekonomik ve toplumsal gelişmelerin etkisiyle grup içerisinde muhalif oluşumları ortaya çıkarmış ve 2016 yılında Şam’ın Fethi Cephesi (Fetih el Şam; JFS) adı altında yeni bir örgütle el-Kaide’den ayrıldığını duyurmuştur.

El-Kaide’nin el-Nusra/Fetih el-Şam’ın eylemlerine yönelik itirazları temel olarak Fetih el-Şam’ın ana hat cihat ideolojisinden algılanan sapmaları olduğu iddia edilmiştir (Bryony, Ward ve Abdelaziz, 2016) Ancak Fetih el-Şam’ın el-Kaide’den ayrılmasının kapsamı ve gerçekliği konusunda bir konsensüs sağlanamamıştır. Bazıları Fetih el Şam/ HTŞ ile el Kaide arasındaki ideolojik farklılıklara ve el Kaide’nin “bağımsız bir oluşum olduğu ve önceki örgütlerin ya da grupların bir uzantısı olmadığı” iddiasına bağımsızlığının kanıtı olarak işaret etmektedir<sup>2</sup>. Diğerleri ise grup liderliğinin el Kaide’nin merkezi lider-

---

Cevlani, El Kaide’nin Irak’taki eski lideri Ebu Musab El Zerkavi ‘nin 2006 yılında bir ABD insansız hava aracı saldırısında öldürülmesinin ardından kısa bir süre Irak’tan ayrılmıştır. Cevlani, Irak’taki isyan sırasında bir noktada ABD güçleri tarafından tutuklandı ve Camp Bucca olarak bilinen bir ABD askeri esir kampında zaman geçirdi. Serbest bırakıldıktan sonra geleceğin İslam Devleti lideri Ebu Bekir el-Bağdadi ile militan çalışmalarına devam etti. Cevlani, Bağdadi ile paylaştığı bir araştırma belgesinde Suriye’de Irak tarzı bir cihatçı isyan planının ana hatlarını çizdi. Cevlani, diğer altı El Kaide gazisiyle birlikte yerel El Kaide ağlarıyla bağlantı kurmak üzere 2011 yılında Suriye’ye gönderilmiş ve El Kaide’den aldığı fonla ertesi yıl El Nursay’ı kurmuştur. Cevlani 2017’de grubun liderliğinden (Şeyh Haşim el-Şeyh tarafından üstlenilen bir pozisyon) feragat ederek Heyet Tahrir el-Şam’ın askeri lideri oldu. Ancak Ekim 2017’de Haşim el-Şeyh’in grup liderliği arasındaki kargaşa nedeniyle istifasının ardından Cevlani HTŞ’nin liderliğini üstlenmiştir.

- <sup>2</sup> HTŞ’nin kuruluş sürecinde Suriye’deki faaliyetleri El Kaide hedefleriyle yakından bağlantılıydı. HTŞ, Suriye’deki savaşını Usame bin Ladin tarafından öngörülen ve küresel El Kaide hareketi tarafından temsil edilen Batı’ya karşı daha geniş bir cihadın doğrudan uzantısı olarak görmekteydi. HTŞ lideri Ebu Muhammed El Cevlani kamuoyuna yaptığı açıklamalarda bu çizgiye atıfta bulunmuş ve HTŞ’nin sosyal medya propagandası zaman zaman bu imgeyi güçlendirmişti (Cafarella, 2014, s. 12). HTŞ, Suriye’deki angajmanını şekillendirirken El Kaide’nin entelektüel temelinden, özellikle de etkili Cihat teorisini Ebu Musab El Suri’den ilham almaktadır. El Suri, halk desteğini diğer tüm hedeflerin üzerinde tutan incelikli bir kampanyanın temellerini atmıştır. HTŞ bu metodolojiyi Suriye’de dikkatle uygulamıştır ve başarılı El Kaide’nin bütünü için tehlikeli bir ilerlemeyi temsil etmektedir. Küresel Selefi-Tekfiri hareketin geri kalanı gibi HTŞ de nihai hedef olarak en azından geniş Müslüman dünyasını kapsayan bir İslami Halifelik ön görmüştür. HTŞ’nin Şeriat Komitesi’nin kıdemli bir üyesi olan Ebu Süleyman el-Muhacir 12 Nisan 2014 tarihinde verdiği bir röportajda “Bu hedef doğrultusunda çalışıyor olsak da bir Halifeliğimiz yok” demiştir. Ancak bu Halifelik, bir bütün olarak El Kaide örgütü için uzun vadeli bir hedeftir. Orta vadede HTŞ, Suriye’de bölgesel bir İslam Emirligi- daha sonra daha büyük bir Halifelik’in parçası olacak yerel bir

liğine bağlılık yemini olan biat'ını hiçbir zaman feshetmediğine ve El Kaide emiri Eymen el Zevahiri'nin bölünmeye açıkça rıza göstermediğine dikkat çekmektedir.

Ocak 2017'ye gelindiğinde ise ABD'nin Fetih el Şam Cephesi'ne yönelik hava saldırılarının artırması nedeniyle Suriyeli muhalif gruplar arasındaki gerilim yükselmiştir. Fetih el-Şam'ın Kazakistan'da Esad rejimiyle barış görüşmelerine temsilci gönderen Halep ve İdlib vilayetlerindeki militan gruplara saldırmaya başlamasıyla muhalifler arası şiddet tırmanmıştır. Bu saldırılar sonucunda Ceş el-Mücahidin, Levanten Cephe'nin Halep merkezli savaşçıları ve Ceş el-İslam'ın İdlib merkezli savaşçıları Ahrar el-Şam ile birleşti. Bu birleşmelerin ardından Ahraru's-Şam, yeni Ahraru's-Şam gruplarına yönelik herhangi bir saldırının "savaş ilanı" olarak kabul edileceğini belirtti (Al-Tamimi, 2017, s. 18-19).

Bu saldırıların ardından Fetih el-Şam, HTŞ olarak yeniden isimlendirildi. Örgüt, Ahrar el-Şam'ın bir alt fraksiyonu olan ve eski Ahrar el-Şam lideri Şeyh Haşim el-Şeyh tarafından yönetilen Ceş el-Ahrar gibi Sünni muhalif gruplarla birleşti. (Sam, 2017, s. 142). Bu birleşmenin bir parçası olarak Ebu Muhammed el-Cevlani, Şeyh Haşim el-Şeyh tarafından üstlenilen grubun genel liderliği rolünü bıraktı ve HTŞ'nin en üst düzey askeri komutanı oldu. Ancak sadece birkaç ay sonra, Ekim 2017'de Haşim el-Şeyh HTŞ'nin liderliğinden istifa etti ve yerine Ebu Muhammed el-Cevlani geçti (Thomas, 2017).

HTŞ ile El Kaide liderliği arasındaki anlaşmazlık 2017 yılı boyunca devam etmiştir. İkili arasındaki anlaşmazlık temel olarak El Kaide'nin HTŞ'nin ana hat Küresel Cihat ideolojisinden saptığına dair itirazları, HTŞ'nin sözde "milliyetçi" odağı olmuştur. Şubat 2018'de El Kaide'ye sadık birçok muharip birim ve figür HTŞ'den ayrılarak Ahrar el-Şam'ın kalıntılarıyla birlikte, el Kaide'nin Suriye'deki yeni vekili olarak tanımladığı Hurras el-Din'i (HD, "Dinin Koruyucuları" grubuna katılmıştır. HD'nin el Kaide ile süregelen bağları ve sert pozisyonları göz önüne alındığında, HD ideolojik olarak kararlı aşırılık yanlıları için daha cazip bir seçenek olarak görülmüş; buna karşılık HTŞ, kontrolü

---

devlet- küresel El Kaide kampanyasının bir bileşeni olarak diğer bağlı kuruluşların benzer çabalarını tamamlayan bir çaba izlemiştir. HTŞ, küresel hareket içinde mücadelenin orta aşamalarında tedrici bir metodoloji izleyen bir eğilimden etkilenmektedir. Bin Ladin'in halefi Eymen El Zevahiri tarafından da bu paradigma tercih edilmiştir. Bu paradigma, Müslüman toplumun uzun vadede bir İslam Devleti'ni benimsemesi için gerekli koşulları oluşturmak amacıyla doğrudan kontrol fırsatlarından ziyade yerel halkların desteğine öncelik vermektedir. Zevahiri, El Kaide'nin 2005 yılındaki isyanında halk desteğine duyulan ihtiyacı dile getirmiştir: "Bu halk desteğinin yokluğunda İslami mücahit hareketi gölgeler içinde ezilecektir" diye yazmıştır. Bu nedenle, planlamamız Müslüman kitleleri savaşa dahil etmeye ve mücahit hareketini kitlelere ulaştırmaya ve mücadeleyi onlardan uzakta yürütmemeye çalışmalıdır. Irak Savaşı sonrasında bu hedefe ulaşmak için kullanılan başlıca mekanizma, sivil halkla etkileşimin ve onlara desteğin son derece değerli ve ileriye dönük bir yatırım olarak görüldüğü "davet" veya sosyal yardımlar olarak şekillenmiştir (Cafarella, 2014, s. 12-14).

altındaki bölgelerde itibarını artırmak için kendisini daha “ılımlı” bir grup olarak konumlandırmıştır (Silvia, 2020, s. 96).

HTŞ, Suriye’deki ilk aşamalarında kasıtlı olarak düşük bir kamuoyu profili çizmiştir. Suriye’de bir operasyon üssü kurarken el Kaide ile bağlarını gizlemeye ya da önemsiz göstermeye çalışmış, başlangıçta kendisini milliyetçi bir grup olarak sunmayı başarmış, ivme kazanmış ve Irak’taki ana örgütünden bağımsız olarak büyümüştür.<sup>3</sup> Böylece HTŞ, Suriye’deki devrim sürecinde el Kaide ile açık bir bağın popüler olmayacağı bir dönemde artan popüleritesini korumuştur.

### **El-Nusra’dan HTŞ’ye**

HTŞ, 2017 yılında Ceyşu’l Ahrar (bir Ahraru’s Şam fraksiyonu), Şam’ın Fet-hi Cephesi (JFS), Ensaru’d Din Cephesi, Ceyşu’s Sunne, Liva el Hak, Nureddin Zenki Hareketi ve Ahraru’s Şam’ın ikinci emiri olan komutan Ebu Cabir Şeyh’in inisiyatifiyle gruplar arasında bir birleşmeyle kuruldu (Joscelyn, 2017). Aralarında Abdul Razaq al Mahdi, Abu al Harith al Masri, Abu Yusuf al Hamwi, Abdullah al Muhaisni, Abu al Tahir al Hamwi ve Musleh al Iyani’nin de bulunduğu bir dizi Selefi lider de HTŞ’ye katıldı (Omran Center, 2017). HTŞ, ilk haliyle, Suriye rejimini devirmek ve bir İslam devleti yaratmak amacıyla bölgedeki farklı Selefi grupları bir araya getirdi. İlk HTŞ üyeliği aynı zamanda Suriye’deki İslam Devleti ve El Kaide ağları aracılığıyla örgüte katılan, ideolojik destekçileri ve Suriye çatışmasının başlarında Beşar Esad rejimi tarafından serbest bırakılan radikal mahkumları da içermektedir (Cafarella, 2014).

HTŞ esas olarak Halep’in batı kırsalının bir kısmını, Lazkiye dağlarını ve kuzeybatı Hama’daki El-Ghab Ovasını kapsayan Suriye’nin İdlib bölgesinde faaliyet gösteren siyasi ve ideolojik bir gruptur (Al-Tamimi, 2017, s. 16-17). HTŞ’nin liderliği tarihsel olarak El-Kaide ve DEAŞ ile bağlantıları olan hem Suriyeli hem de yabancı savaşıçılardan oluşmaktadır. Ancak grubun mevcut kimliği büyük ölçüde Suriyeli vatandaşlardır. Bu durum stratejik hedeflerindeki pragmatik değişimi yansıtmaktadır. HTŞ, kendisini eski bir ulus ötesi Selefi-tekfiri gruptan, zaman zaman DEAŞ ve El Kaide bağlantılı diğer radikal grupları hedef alan ve onlarla çatışan daha yerel bir gruba dönüştürmüştür.

<sup>3</sup> Ancak Nisan 2013’te El Kaide ile olan bağlantılarını kamuoyu önünde kabul etmek zorunda kalmıştır. Ebu Bekir el-Bağdadi HTŞ’yi (o dönemdeki adı el-Nusra) kendi örgütsel yapısına dahil etmek istemiştir. Bunun üzerine Cevlani, El Kaide’ye tam bağlılığını açıkça kabul edip ve El Kaide lideri Eymen El Zevahiri’ye bağlılık yemini etmiştir. Cevlani bu biatin ardından verdiği röportajda El Nusra’nın El Kaide hareketinin bir parçası olarak konumlandırılarak uluslararası arenada El Kaide destekçilerinin küresel tabanına hitap etmiştir. Cevlani’nin Suriye’de Nusra Cephesi için belirttiği hedef “...Şeriatın hüküm sürmesi, adaletin hâkim olması, adaletsizliğin ortadan kaldırılması ve peygamberin yolunu takip eden adil bir İslami hükümetin kurulmasıdır. Bu hükümet Müslüman topraklarını özgürleştirmeyi, Allah’ın şeriatını uygulamayı, insanlara eşit davranmayı ve adaletsizliği ortadan kaldırmayı amaçlayan bir hükümet olacaktır. Bizim ulaşmak istediğimiz budur...” ifadesi ile belirlenmiştir (Cafarella, 2014).

Bu değişiklikle birlikte grup giderek daha ılımlı bir kamusal imaj geliştirmeye yönelmiştir (Sallam ve Abdullah, 2023).

**Harita.1:** HTŞ'nin Kontrol Ettiği Bölgeler

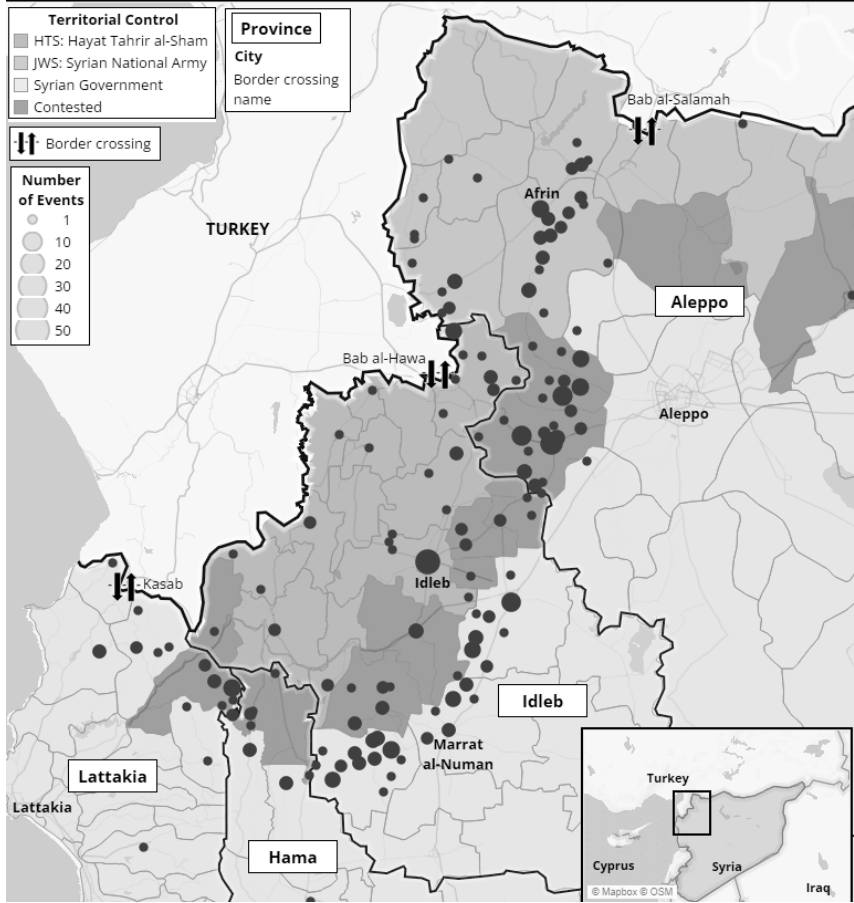

**Kaynak:** (ACLED, 2023).

Bu eğilime, Zevahiri'ye olan bağlılıklarını koparmak ve grubu ulusal bir hareket olarak yeniden markalaştırmak eşlik etmiştir. Fakat örgütün el Kaide'den kopması ve grubun yeniden markalaşması, 2012-2015 yılları arasında gruba katılan eski örgüt üyeleri tarafından geniş çapta kabul görmedi. Pek çokları için bu durum gerçek cihat çağrısına ihanet olarak algılandı. Bu ayrışma, el Kaide kadrolarının HTŞ lideri Ebu Muhammed El Cevlaniye bağlılık yemini etmeyi reddetmesiyle erken dönemde görülmüş ve daha sonra yeni kurulan HTŞ grubu içinde giderek marjinalleştiklerini hisseden Ürdün ve Mısır vatandaşlarının gruptan ayrılmasıyla teyit edilmiştir. Ebu Cüleybib El Urduni, Ebu

Hammam El Suri, Ebu Hatice El Urduni ve Ebu Mahmud El Şami gibi radikal bir kadronun HTŞ'den ayrıldığı 23 Ağustos 2016 tarihinde duyurulmuştur (Saban, 2020, s. 5-6).

Ocak 2017'de JFS, Cevlani liderliğinde HTŞ'yi oluşturmak için dört Selefi sihlahlı grupla birleşti. HTŞ, 2017 ve 2018 yılları boyunca muhalif gruplara, özellikle de HTŞ'nin tek bir örgüt çatısı altında birleşme teklifini reddeden Ahrar el Şam'a karşı çeşitli saldırılar düzenledi. Ocak 2019'a gelindiğinde HTŞ, ana akım muhalif grupların çoğuna boyun eğdirmeyi başardı ve yavaş yavaş "Büyük İdlib" bölgesi üzerinde siyasi ve askeri kontrol sahibi oldu. O tarihten bu yana, toprak kontrolündeki önemli gerilemeye rağmen HTŞ, bölgedeki ege-men devlet dışı aktör haline geldi.

HTŞ'nin örgütsel yapısı hem askeri hem de siyasi kurumları kapsamakta olup, grup milisler ile de-facto hükümet arasındaki çizgide yer almaktadır. HTŞ, yarı özerk bir sivil hükümetin yanı sıra kurumsallaşmış bir güvenlik gücü oluşturmak için çalışmıştır; ancak grup, etkin bir şekilde yönettiği ve çoğu ülke içinde yerinden edilmiş olan nüfusa hizmet sunmak için büyük ölçüde uluslararası yardıma bağımlı olmaya devam etmektedir. HTŞ'nin resmi yönetim yapıları oluşturma girişimlerine rağmen, özünde farklı siyasi hedeflere ve dini inançlara sahip savaşçıları bünyesinde barındıran yerel milislerden oluşan bir koalisyon olmaya devam etmektedir (Holtz, 2023).

Omran Center'in raporuna göre (2017)<sup>4</sup> HTŞ, askeri, güvenlik, hizmetler, dini hukuk, mahkemeler, medya, finans ve siyaset olmak üzere sekiz bölüme ayrılmış faaliyet göstermektedir (Omran Center, 2017, s. 7). Bu bölümlerin her biri için "Şura Konseyi" liderliğinde örgütlenmiş bir ofis bulunmaktadır.

**Tablo.1:** HTŞ'nin Organizasyon Yapısı ve Görev Dağılımı

Yapı	Birim ve Aktörler	Alt Birimler	Görev ve Sorumluluklar
<b>Liderlik</b>	Abu Muhammed el-Julani	Merkezi Askeri Komuta	Genel liderlik, strateji, askeri ve siyasi karar alma
<b>İdari Yapı (Kurtuluş Hükümeti)</b>	Suriye Kurtuluş Hükümeti (SKH)	Ministries	HTŞ kontrolündeki bölgelerde sivil yönetim
	İçişleri Bakanlığı	Polis, güvenlik	İç güvenlik, kanun uygulama
	Eğitim Bakanlığı	Okullar, dini eğitim	Eğitim kurumlarının yönetimi
	Sağlık Bakanlığı	Hastaneler, klinikler	Temel sağlık hizmetleri sağlama
	Ekonomi Bakanlığı	Pazar düzenlemesi	Ekonomik faaliyetlerin yönetimi
	Zekat Departmanı	Vergilendirme, zekat toplama	İslami vergilerin (zekat) toplanması
	Merkezi Askeri Komutanlık	Stratejik Askeri Komuta	Askeri operasyonların genel komutası
	Elit Birimler (Kızıl Bantlar)	Özel Kuvvetler	Özel askeri operasyonlar
<b>Yerel Milisler</b>	Yerel Milisler	Asker toplama, eğitim	Yerel halktan asker toplama, eğitim
<b>Yerel Yönetim Yapısı</b>	Güvenlik ve İstihbarat Birimi (Amniyat)	İç ve dış istihbarat	İç disiplini sağlama, rakipleri izleme
	Yerel Yönetim Konseyleri	Belediye konseyleri	Kasaba ve köylerin yönetimi
<b>Ekonomi Birimi</b>	Kamu Hizmetleri	Eğitim, sağlık	Kamu hizmetlerini sağlama
	Merkezi Ekonomik Direktörlük	Sınır geçişleri, ticaret	Ticaretin düzenlenmesi, ekonomik kontrol
<b>Dış İlişkiler</b>	Watad Petrol	Yakıt ticareti	Petrol ve yakıt arzının yönetimi
	Dış Aktörlerle İlişkiler	Türkiye, İran, Lübnan	Dış aktörlerle temas
<b>Basın Ofisi</b>	Esir Değişimleri ve Diplomasi	Rejimle anlaşmalar	Esir değişimleri, ateşkes müzakereleri
	HTŞ Basın Ofisi		Medya ve Tanıtım

**Kaynak:** Yazar tarafından (*syriansg.org*, 2023) adresinden derlenen veriler ile oluşturulmuştur.

<sup>4</sup> Bu rapor 2022 yılında tekrar güncellenmiştir. Bknz: <https://omranstudies.org/job/author/51-omran-center.html?limit=10&start=90>

HTŞ'nin idari yapısı, grubun örgütlü olduğunu ve doğrudan merkezi bir liderlik organına bağlı olduğunu ve HTŞ'nin kalıcı bir yönetim yapısı kurmayı amaçladığını göstermektedir. HTŞ'nin toplumsal tabanda kabul ve meşruiyeti için yukarıda sıralanan birimler arasında Genel Hizmetler Konseyi önemli bir konuma sahiptir. Genel Hizmetler Konseyi HTŞ bölgelerinde sosyal hizmetlerin sağlanmasından sorumludur. Bu idare 2013 yılında Nusra Cephesi'nin İslami Hizmetler İdaresi'nden ayrılma kararı almasıyla kurulmuştur. Genel Hizmetler İdaresi, genel coğrafi dağılıma (İdlib, Halep, Hama vb.) göre kurulmuş çeşitli birimlerden oluşmaktadır. Bakanlıklara benzeyen bu bölümler Sınır Hizmetleri Ofisi, Çöl Hizmetleri Ofisi ve Halep Şehir Hizmetleri Ofisi gibi belirli hizmet ofislerine bağlıdır (Aljazeera, 2022). Tüm ofisler, Hizmetler Genel İdaresi'nin yetkisi altında bir belediye idaresi tarafından yönetilmektedir. Bu yerel ofisler, Hizmetler Genel İdaresi'nin politikalarını yürütmektedir. Bu ofisler aracılığıyla HTS, önemli hizmetler sunarak yerel toplumla etkileşime girmektedir. HTŞ'nin belediye ofislerini kontrol etmediği bölgelerde, Hizmetler Genel İdaresi ya doğrudan yerleşik hizmet yapılarıyla (Yerel Konseyler aracılığıyla) koordinasyon kurar ya da bağımsız olarak gerekli hizmetleri sağlamaktadır.

### **HTŞ'nin İsyancı Yönetim Stratejisi**

2016'da El Kaide ile bağlarını kopardıktan ve 2017'de Ahrar el Şam'ı yenilgiye uğrattıktan sonra HTŞ, yalnızca İdlib bölgesi üzerindeki askeri kontrolünü sağlamlaştırmakla kalmadı, aynı zamanda kontrol altındaki bölgelerde kendisini tek meşru siyasi otorite olarak da öne sürmeye başladı. El Kaide gibi ulus ötesi radikal gruplardan farklı olarak HTŞ, kendisini Suriye devriminin asli bir parçası olarak sunarak ve yerel bir odak noktası yansıtarak yerel halkların gözünde meşruiyet kazanmak için çaba göstermektedir (Solomon, 2022). HTŞ, ülkedeki rakip muhalif gruplara karşı elde ettiği askeri kazanımların ardından gücünü pekiştirmek için yeni sivil ve askeri yönetimler kurmaya başlamıştır. Bunu yaparken de yerel topluluklara danışarak ve yerel seçimler yoluyla onların katılımını teşvik ederek meşruiyetini ve popülaritesini arttırmaya çalışmaktadır. Bu strateji, olası savaşı önlemek, grubu topluma anjaje etmek ve bölgedeki güç dengesini kalıcı olarak yeniden şekillendirmek için gerekli görülmektedir (Haid, 2019). HTŞ tarafından oluşturulan bu yerel yönetim modeli, "kontrol altında tuttuğu topraklarda sivillerin kamusal bir amaç için örgütlenmesi (sivil katılımın teşvik edilmesi, sivil yönetimin sağlanması veya önemli maddi kazançlar için sivillerin örgütlenmesi dahil)" olarak tanımlanmıştır (Mampilly ve Stewart, 2020).

HTŞ'nin Suriye'de uygulamaya koyduğu bu yaklaşım Küresel Cihat Doktrini'nden bir kopuş olarak ifade edilebilir. Zira HTŞ Abdullah Azzam'ın ortaya koyduğu bu doktrini uluslararası arenada uygulamaya koyan el-Kaide'den bağımsızlığını deklare etmiştir (Aaron, 2023, s. 14). Bu deklarasyon HTŞ'nin Suriye stratejisinin ilk ayağını oluşturmaktadır.

HTŞ Suriye’de 3 aylık bir eylem planı gerçekleştirmektedir. İlk olarak el-Kaide’ye vermiş olduğu biat’ı geri çekmiş ve ideolojik özerkliğini ilan etmiştir. İkinci olarak el-Kaidenin küresel boyuttaki hedeflerinden, uzak düşman ve yakın düşman stratejisinden ayrılmış bir bakıma “kavmiye” ve “ümme” mefhumundan “vataniye” mefhumuna yönelmiştir. Suriye milliyetçisi bir yönelim sergilerken küresel örgütler ile arasına mesafe koymuştur. Kendisini yerel yönetim uygulayabilen, güvenlik sağlayabilen ve pragmatik bir şekilde bölgesel ve diğer dış güçlerle ilişki kurabilen bir aktör olarak sunmuştur (Khalifa, 2020, s. 3-4). Son olarak askeri anlamda varlık gösterdiği Kuzey Suriye bölgesinde devletleşme sürecine girmiştir.

HTŞ’nin ilk iki eylem planı yukarıdaki bölümlerde zaman zaman ele alınmıştır. Tekrardan ayrı bir bölüm olarak ele alınmaması tekrara düşülmemesi açısından uygun görülmektedir. Yine de el-Kaideden ayrılığını ve “Suriyelilik” kavramına yönelmesinin gerekçesini özetlemek gerekirse: 2017’de HTŞ el-Kaideden bağımsızlığını ilan etmiştir. Söz konusu bu ilanın en önemli gerekçesi uluslararası arenada kötü bir üne sahip olan el-Kaide’nin prangalarından kurtulmak ve varlığını meşru bir zemin ile konsolide etmektir. Küresel bir yapılanma iddiasından yerellik vurgusuna yönelmiştir. Bu yönelme ile birlikte küresel bir tehdit potansiyeli algısını/olgusunu elimine etmek Suriyelilik vurgusu ile yerel halkın desteğini almak, böylelikle toplumsal meşruiyetini sağlamaktır.

HTŞ’nin yerellik vurgusu Cevlani tarafından Ocak 2020’de Uluslararası Kriz Grubu’na yapılan açıklamada, HTŞ’nin kısa vadeli hedefinin: “*kontrolümüz altındaki bölgeyi istikrara kavuşturmak ve burayı İdlib’i korumaya kararlı yerel Suriyeli devrimci güçlerin ittifakı yoluyla yönetmek*” olduğu ifade edilerek belirtilmiştir (Al Tamimi, 2020). Bir diğer ifadesinde ise Nusra Cephesi’nin feshedildiğini ve HTŞ’nin kurulduğunu bizzat açıklayan Cevlani, yeni oluşumun El Kaide ile hiçbir bağı olmayacağını vurguladı. Örgütün bu kararı “Suriye cihadını” korumak ve güçlendirmek isteyen Suriye halkının taleplerini karşılamak ve uluslararası toplumun Suriye muhalefeti içinde El Kaide unsurlarının bulunduğu iddialarını önlemek için aldığını açıklamıştır (Omran Center, 2017, s. 5). Cevlani’nin El Kaide’den bağımsızlığını ilan ederek ve yerel topluluklara yakınlığında ısrar ederek grubun uluslararası toplumla ilişkilerini geliştirmeyi amaçladığı anlaşılıyor. Bu yeni grup aynı zamanda Nusra Cephesi’nin halkın huzursuzluğuna neden olan yerel işlere müdahalesinden hoşnut olmayan yerel halkın bazı kesimlerini de yatıştırmaya çalıştı.

Cevlani’nin yerellik üzerine vurguladığı bu ifadeleri Taliban modeli ile ilişkilendirilmiştir. Soliman (2021)’a göre Afganistan’da Taliban’ın yerel bir militan grup olarak bazı hükümetler tarafından de-facto olarak tanınan, ABD ile müzakere etmeyi başaran ve nihayetinde Afganistan’ı ele geçiren modeli, şimdi İdlib’deki aşırılık yanlısı hareketleri kontrol edip ortadan kaldıracabilecek yerel bir grup olarak kabul edilmeyi bekleyen Cevlani ‘ye rol model olmuştur



(Soliman, 2021). Bu bağlamda 15 Eylül 2021 tarihinde HTŞ'nin genel hukukçusu Abd al-Rahim İdlib kentinde HTŞ'nin desteklediği Kurtuluş Hükümeti tarafından düzenlenen "İslam Dünyasında Cihat ve Direniş: Taliban Modeli" başlıklı bir konferans verdi. Grubun lideri Ebu Muhammed El Cevlani'nin yardımcısı olan Atun, konferansa modern bir kıyafetle katılarak klişeleşmiş cihatçı imajını terk etti ve konuşmasında HTŞ ile Taliban arasındaki benzerliklere odaklanmıştır. HTŞ'nin cihatçı hedeflerini yerelleştirmek ve Batı ile iletişim kurmak için benimsediği değişiklikleri ifade etmiştir (Soliman, 2021). Bu ifadelerden de anlaşıldığı üzere HTŞ Suriye stratejinin ilk iki ayağında yerellik ve meşruluk kavramlarına devletleşme süreci için ihtiyaç duymuştur.

HTŞ'nin Suriye stratejisinin son ayağı ise devletleşme girişimidir. Bu girişim için tamamlaması gereken kriterler 1933 Devletlerin hak ve görevlerine ilişkin Montevideo Sözleşmesinin 1. Maddesinde belirtilmiştir. Sözleşmeye göre devlet, uluslararası hukuka sahip bir kişi olarak aşağıdaki niteliklere sahip olmalıdır: (a) kalıcı bir nüfus; (b) tanımlanmış bir bölge; (c) hükümet ve (d) diğer devletlerle ilişki kurma kapasitesidir. HTŞ sözleşmede ifade edilen ilk üç kriteri sağlamış olarak görülmektedir. Zira HTŞ' İdlib merkezli Kuzey Suriye bölgesini ve burada yaşanan nüfusu resmi olarak "Kurtuluş Hükümeti" tarafından yönetmektedir. İdlib vilayetinin yaklaşık yarısı (kuzeybatı), kuzeybatı Halep vilayetinin küçük bir kısmı ve Lazkiye ve Hama vilayetlerinin bir bölümü Suriye Kurtuluş Hükümeti'nin (SKH) fiili kontrolü altındadır. Bu hükümet HTŞ tarafından 2017 yılında kurulan sivil bir yönetimdir (Country of Origin Information Reports Section, 2022, s. 25).

Bu sürecin tamamlanabilmesi maksadı ile HTŞ Kuzey Suriye bölgesinde bazı devlet aygıtları inşa ederek devlet olmanın unsurlarını tamamlamaya çalışmaktadır. En temel ifade ile bu süreçte ihtiyaç duyacağı varlığını konsolide etmek ve meşrulaştırmak maksadı ile HTŞ Kuzey Suriye'de aşağıda sıralanan faaliyetleri sürdürmektedir. Bunlar:

- Askeri yapılanma ve bölgesel güvenlik kontrol mekanizmasının inşası
- Yerel mahkemelerin kurulması ve müeyyide mekanizması
- Ekonomik Faaliyetler: Zekât ve vergi müesseselerin inşası
- Temel belediyeçilik hizmetleri
- Sosyal yardım faaliyetleridir.

HTŞ söz konusu bu faaliyetleri meşru bir zeminde yürütmek için öncelikli olarak şunları başarmaya çalışmıştır:

- Suriyeli isyancılar arasında birlik
- Etkili bir yönetim yapısının oluşturulması
- Yabancı destekçilerden daha fazla stratejik bağımsızlık (Al-Tamimi, 2017).

ve Hurras el Din'i sırasıyla 2017 ve 2020'de mağlup ederek İdlib vilayeti ve çevresinde göreceli bir askeri üstünlük durumuna ulaştığı sonucuna varmıştır. İkinci hedef konusunda ise HTŞ, Kasım 2017'de Suriye Kurtuluş Hükümeti'nin kurulmasında ve desteklenmesinde önemli bir rol oynayarak İdlib bölgesi üzerinde idari bir hegemonya konumuna ulaşmıştır. Grup ayrıca kontrolü altındaki bölgelerde sosyal yardım hizmetleri sağlamış ve gıda yardımı projelerini yürütmüştür (Sam, 2017). Bu faaliyetleri meşru bir zemine oturtmak maksadı ile Suriye Kurtuluş Hükümetini kurmuştur.

### **HTŞ'nin Teritoryal Düzeni**

Yerel halkın devlet dışı silahlı gruplarla ilişkisine ve çatışma sırasında meşruiyet kavramına olan ilgi son yıllarda artmıştır. Kontrgerilla doktrininde bu husus devlet dışı silahlı grupların yerel halkla ilişkilerinin ve silahlı grupların devlete karşı mücadelesinde yerel ve ulusal düzeyde meşruiyet meselesinin önemi şeklinde ifade edilmiştir (Scott, 2018, s. 7). Devlet dışı silahlı örgütleri yerel hükümet sistemlerine ve çatışma taraflarıyla müzakere ve pazarlık prosedürlerine katılmaya motive ede dinamikler, iç savaş sürecinde çatışmalarda faaliyet gösteren aktörler için varlıklarının meşrulaştırılması ve hayatta kalmaları için gerekli bir husus haline gelmiştir (Metz, 2012, s. 80-81). Bu bağlamda Berti (2020) uluslararası sistemin değişen dinamiklerine uyum sağlamak için yeni mekanizmalar geliştirip uygulayabilen devlet dışı silahlı grubun, varlığını, devamını ve hayatta kalmasını sağlamak için yerel topluluk ağlarıyla iletişimini güçlendirmeye ve varlığını meşrulaştırmaya çalıştığını ifade etmektedir. Devlet dışı silahlı gruplar bunu sivillere kamu hizmeti sunmak, ideolojilerini doğrudan veya dolaylı olarak empoze etmek ve güç kullanımını meşrulaştırmak için kullanmaktadır (Berti, 2020). Bu bağlamda HTŞ Suriye'de kontrol altında tuttuğu bölgelerde siyasi, ekonomik ve dini alanlarda meşruluk kazanabilmek için üç farklı kurumsal mekanizma geliştirmiştir. Bu mekanizmaların başında grubun savaş yorgunu olan alanda yönetim stratejini belirli bir kurumsal yapıya kavuşturacak olan Kurtuluş Hükümeti'dir. Hükümetin temel asayiş ve güvenlik olaylarında anında karşılık verecek olan çeşitli tugayları bulunmaktadır. Bu tugaylar hem isyancı yönetim bölgesinin sınırlarını korumakta hem de günlük olağan yaşamda insanların can ve mal güvenliğini sağlamada rol almaktadır.

### **Yönetim ve İdari Yapılanma: Suriye Kurtuluş Hükümeti (SKH)**

Suriye Kurtuluş Hükümeti HTŞ tarafından 2017 yılında kurulan İdlib vilayetinin yaklaşık yarısı (kuzeybatı), kuzeybatı Halep vilayetinin küçük bir kısmı ve Lazkiye ve Hama vilayetlerinin bir kısmını fiili kontrolü altında tutan sivil bir yönetimdir. COIRS'nin raporuna göre SKH'nin birçok açıdan teknokrat bir hükümet olduğunun ancak savunma, güvenlik ve ekonomi portföylerinin kesinlikle HTŞ'nin elinde tutulduğu ifade edilmektedir (Country of Origin Information Reports Section, 2022, s. 25; syriansg.org, 2023). SKH kendi resmi

internet sitesinde kuruluş hedefini “bakanlıkları aracılığıyla güvenlik ve istikrarı sağlamak, Suriye’nin özgürleştirilmiş kuzeyindeki halkımıza hayatın her alanında hizmet etmek için çalışmaktır” olarak açıklamıştır. Ayrıca “kurtarılmış bölgeleri kalkınmanın en üst seviyelerine ulaşana kadar ilerletmek gibi stratejik bir amacı olan kapsamlı planlarımız ve stratejik hedefe ulaşmak için uzman komiteler tarafından dikkatle incelenen, bölge gerçekliğini iyileştirmeye yönelik ara hedeflerimiz var. Yaşam standardı ve eğitim düzeyinin iyi olması tüketici değil, üreten bir toplumun yaratılmasıyla mümkündür” (syriansg.org, 2023) ifadesi ile daha kapsamlı bir misyon çizmiştir.

2017’de Suriye Kurtuluş Hükümeti’nin oluşumu bağımsız ve HTŞ bağlantılı teknokratlardan oluşan bir yapıdır. O tarihten bu yana SKH, HTŞ’nin yönetim kanadı olarak görev yapmakta ve bu kanat aracılığıyla grup siyasi, sosyal ve ekonomik meşruiyet kazanmak için kendisini yerel toplulukların içine yerleştirmektedir. HTŞ’nin yerel yönetim stratejisi üç unsura dayanmaktadır: 1) sosyal hizmetlerin sağlanması, 2) kamu düzeni için zorlayıcı politikaların uygulanması ve 3) dini ve siyasi ideolojisinin yayılması. Bu stratejiyi desteklemek için HTŞ dört ana büro aracılığıyla faaliyet göstermektedir: 1) Hizmetler Genel İdaresi, 2) Askeri ve güvenlik operasyonları kanadı, 3) Davet ve Rehberlik Bürosu ve 4) Şeriat mahkemeleri (Omran Center, 2017, s. 9).

HTŞ, SKH aracılığıyla çeşitli sosyal yardım hizmetlerini yönetip, temel ürünlerin teminini sağlayarak gıda yardımı programlarını yürütmektedir. Aynı zamanda El Şam Bankası’nı ve Watad Şirketi aracılığıyla petrol sektörünü kontrol ederek ekonomi üzerinde de tekel sahibidir (Al-Zaraee ve Shaar, 2021). Ayrıca SKH, üçte ikisi ülke içinde yerinden edilmiş kişiler olmak üzere 3 milyondan fazla sivilin belgelerini de kontrol etmekte ve yayınlamaktadır (Mahmoud, 2022).

SKH’nin bakanları arasında bağımsız teknokratların yanı sıra HTŞ ile bağlantılı isimler de yer almaktadır. SKH’nin ilk başbakanı Dr. Muhammed el Şeyh Kasım 2017’de “Bağımsız kalacağız, yani hiçbir tarafın baskısına müsamaha göstermeyeceğiz” sözünü vermiştir (Solomon, 2022). Ancak 2019’da HTŞ yeni idari yapıları yerel halkı merkeze koyacak şekilde şekillendirmiştir. Bununla birlikte grup stratejik kararlar üzerinde kontrolü ya da en azından vetoyu elinde tutmaktadır (Haid, 2019). Nisreen Al-Zaraee ve Karam Shaar, Orta Doğu Enstitüsü için 2021’de hazırladıkları bir raporda SKH’nin “HTŞ’nin bölge ekonomisini ve kaynaklarını ele geçirmesi için ‘yasal’ ve idari çerçeveyi sağlayan bir araçtan başka bir şey olmadığını” yazmıştır (Middle East Institute, 2021).

SKH, su ve elektrik de dahil olmak üzere bir dizi kamu hizmeti sağlamaktadır. Ekonomi ve kaynaklar; sağlık, içişleri; adalet, din işleri; eğitim, yüksek öğretim ve bilimsel araştırma; tarım ve sulama, kalkınma ve insani işler; yerel yönetim ve hizmetler olmak üzere 10 bakanlığı vardır. SKH’nin yasama organı olan Şura Konseyi 75 kişiden oluşmaktadır.

### **Asayiş ve Güvenlik Oluşumları**

HTŞ'nin diğer gruplardan aldığı askeri destek ve 2018 sonunda Türkiye-Rusya anlaşmasının getirdiği sükûnet sayesinde HTŞ silahlı grupları sınır dışı edip kendi koşullarını diğerlerine kabul ettirdi. HTŞ'nin geri kalan silahlı gruplara dayatmaya çalıştığı en kritik koşul, İdlib'deki askeri alan üzerindeki hakimiyetlerinin mutlak kabulü, yani Esad Rejimine karşı silah kullanma ve askeri saldırı düzenleme yetkisinin tekelinde olmasıydı (Keser & Fakhoury, 2022, s. 8). 2019 yılı itibari ile HTŞ'nin askeri kapasitesine meydan okuyabilecek ve dolayısıyla otoritesine karşı çıkabilecek herhangi bir silahlı grup görünmediği için bölgede hegemonyasını kabul ettirmeyi başarmıştır (Drevon ve Haenni, 2021).

HTŞ, 11 askeri Tugaydan oluşmaktadır: Ebu Bekir el-Sıddık Tugayı, Ömer bin el-Hattab Tugayı, Said bin Zeyd Tugayı, Zübeyr bin El Avvam Tugayı, Osman bin Affan Tugayı, Ali bin Ebi Talib Tugayı, Abdurrahman bin Avf Tugayı, Talha bin Abdullah Tugayı, Saad bin El Vakkas Tugayı, Ebu Ubeyde El Cerrah Tugayı ve Muaviye bin Ebi Süfyan Tugayı. Bu oluşumların her birindeki asker sayısı hakkında kesin istatistikler bulunmamakta ve HTŞ'nin toplam asker sayısı tam olarak bilinmemektedir. HTŞ, kontrol ettiği bölgelerdeki Suriyeli gençler arasındaki yoksulluk ve işsizlikten faydalanarak İdlib kırsalında asker toplamaya devam etmektedir. HTŞ'nin askerleri eğitmek için bir askeri akademisi var ve akademiye yeni katılanlar eğitimden geçmektedir (Al-Khateb, 2022).

HTŞ ayrıca Cema'at Ensar el-İslam, Katibat İmam el-Buhari ve Katibat el-Tevhid ve'l-Cihad gibi grupların kalıntılarından oluşan askeri kanatları da bünyesinde barındırmaktadır. Sonuç olarak, eskiden bağımsız olan bu grupların komuta ve kontrol yapıları büyük ölçüde HTŞ'nin daha büyük askeri ve bürokratik yapısına dahil olmuştur. HTŞ çoğunlukla AK-47 tüfekleri, makineli tüfekler ve roket güdümlü el bombaları ile donatılmıştır. Cephaneliğinin önemli bir kısmı rejim üslerinden ve rakip militan gruplardan ele geçirdikleri ve ganimet olarak adlandırdıkları mühimmatlardan oluşmaktadır (Solomon, 2022).

### **Temel Sosyo-Ekonomik Faaliyetler**

İdlib resmi olarak "Kurtuluş Hükümeti" tarafından yönetilmekte fakat özellikle ekonomi ve güvenlik sektörlerinin HTŞ liderliğinin yakın takibi altında olduğu söylenebilir. HTŞ, Bab el Hava kapısı, bankacılık sektörü, petrol ve telekomünikasyon üzerindeki kontrolü sayesinde İdlib ekonomisini tekelinde tutmaktadır (Middle East Institute, 2021).

HTŞ'nin Kuzeybatı Suriye'den gelir elde etmeye yönelik ilk girişimleri, esas olarak rejim ve muhalif gruplardan ele geçirilen ganimetlerle sınırlı kalmıştır. 2018'in başlarında bu gelirin en az 149 milyon ABD doları (USD) olduğu tahmin edilmektedir. HTŞ ayrıca rejim, İran ve Lübnan hükümeti dahil olmak üzere çeşitli kuruluşlarla yaptığı bir dizi esir takası anlaşmasından en az 94 milyon ABD doları elde ettiği tahmin edilmektedir (Al-Zaraee ve Shaar, 2021).

Buna ek olarak, rejim hapisanelerindeki tutukluların ailelerinden, bu tutukluların serbest bırakılması taleplerinin söz konusu anlaşmalara dahil edilmesi karşılığında ödenen bilinmeyen meblağlar alındı. Kaçırma fidyelerinin yanı sıra HTŞ, İran ve Hizbullah'tan çatışmalarda öldürülen savaşçıların cesetleri karşılığında da ödeme talep etmiştir (Al-Zaraee ve Shaar, 2021).

Aynı dönemde HTŞ, Hristiyanları ve rejimle bağlantılı sivilleri kapsayan muğlak bir suçlama olan “mürtedle ve Şebbihalar” olarak tanımladıkları kişilerin evlerine ve mülklerine el koymaya başladı. HTŞ'nin 2018 sonu ile 2019 sonu arasında İdlib şehrinde en az 550 ev ve dükkân dahil olmak üzere, şehrin yerinden edilmiş Hristiyan nüfusuna ait yüzlerce mülke el koymuştur. Al-Zaraee & Shaar (2021) HTŞ'nin 2015 yılından bu yana İdlib Şehrinde ve vilayetdeki diğer tüm büyük şehirlerde Hristiyanlara ait tüm mülklere el koyduğunu ileri sürmüştür. 1 Eylül 2020'de HTŞ bu uygulamayı genişletmiş ve İdlib Vilayeti genelinde Suriye Arap Ordusu'ndaki askerlere, Suriye hükümeti çalışanlarına ve Baas partisi üyelerine ait yaklaşık 500 mülke el koymuştur. El konulan mülkler genellikle grup komutanlarına “ikramiye” olarak tahsis edilmektedir. HTŞ siviller, araçlar ve mallar için kontrol noktalarında vergi uygulamaları bulunmaktadır. HTŞ ayrıca çiftçileri ve iş sahiplerini bir topluluktan diğerine değişen yıllık zekât miktarları ödemeye zorlamaktadır. Bu zekât miktarları başlangıçta Sawaed al-Khair olarak bilinen HTŞ'nin Hisbah'ı (dini polis) tarafından uygulanıyor ve toplanıyordu; bu sorumluluk daha sonra SSG'nin Zekât Departmanına tahsis edilmiştir (Al-Zaraee ve Shaar, 2021).

HTŞ'nin ekonomi politikasındaki en önemli değişim Temmuz 2017'de, örgütün Kuzeybatı Suriye'deki en büyük gelir kaynaklarından biri olan ve Türkiye ile ilişkiler açısından özellikle stratejik bir kazanım olan Bab el-Hava sınır kapısını ele geçirmesiyle yaşandı. Aynı yılın Kasım ayında HTŞ, İdlib'i yönetecek etkin bir teknokratik organ oluşturma kisvesi altında SKH'yi kurdu. Bu bağlamda SKH, HTŞ'nin bölge ekonomisini ve kaynaklarını ele geçirmesi için “yasal” ve idari çerçeveyi sağlayan bir araç olarak kullanılmaktadır.

Mayıs 2017'de HTŞ, “İdlib Valiliği'nde döviz işlemlerini düzenlemek ve döviz kurlarının tekelleşmesini ve manipülasyonunu önlemek” amacıyla Nakit Yönetimi ve Tüketiciyi Koruma Genel Para Ajansı'nın kurulduğunu duyurdu (enabbaladi.net, 2017). SKH'nin kurumlarının büyük çoğunluğu gibi, Ajans'ın yapısı, üyeleri veya yönetim yasaları hakkında mevcut bilgi yok denilecek kadar azdır. (Bu belirsizlik HTŞ ve SKH için standart bir durum, zira kanun ve kararname her an kendilerine ve bağlı kuruluşlarına fayda sağlayacak şekilde uyarlayabiliyorlar). Bununla birlikte, ajansın Telegram kanalı aracılığıyla şimdiye kadar kamuoyuna açıklanan yasa maddeleri, bunların neredeyse kelimesi kelimesine Suudi para yasasından alındığını gösteriyor.<sup>5</sup>

<sup>5</sup> Detaylı bilgi için Bknz: [https://www.sama.gov.sa/ar-sa/EconomicReports/AnnualReport/Annual\\_Report\\_57th-AR.pdf](https://www.sama.gov.sa/ar-sa/EconomicReports/AnnualReport/Annual_Report_57th-AR.pdf)

Şam Bank, Haziran 2018'de HTŞ'nin İdlib 'deki kendi havale şirketi El Vasiyet'i, öncelikle HTŞ'ye bağlı bir başka şirket olan Watad Petroleum'un para transferlerini almak için bir bankaya dönüştürmesiyle kuruldu. Hem Şam Bank, Haziran-Temmuz 2020 döneminde birkaç kararname yayınladı (cham-bank.com, 2020). Bu kararname aşağıdaki maddeleri içermektedir:

- Rejim bölgeleri ile Kuzeybatı Suriye arasında nakit transferinin yasaklanması,
- Nakit değişimi ve havale şirketlerinin müşterilerine gönderen ofisin para biriminden farklı bir para biriminde nakit sağlamanın yasaklanması,
- Kuzeybatı Suriye'deki tüm nakit takas ve havale şirketlerinin Ajans'tan uygun lisans almalarının talep edilmesi,
- Kuzeybatı Suriye'de SYP satın alınmasının suç sayılması,
- Ajans, Kuzeybatı Suriye'deki tüm lisanslı ve onaylı nakit transferi ve döviz bozdurma işletmelerinin üç kategoriye ayrılmış bir listesini yayınladı:
- Kategori A, şu anda nakliye, havale ve döviz bozdurma hizmetleri sağlama lisansına sahip 20 şirketten oluşmaktadır.
- Kategori B, şu anda sadece havale ve döviz bozdurma hizmetleri sunmak üzere lisanslı 28 şirketten oluşmaktadır.
- C Kategorisi, şu anda sadece döviz bozdurma hizmeti vermek üzere lisanslandırılmış 33 şirketten oluşmaktadır.

Bu koşullar arasında, lisans almak isteyen işletmelerin, altı ayda bir yenilenmesi gereken lisans süresinin tamamı boyunca işletme sermayelerinin %25'ini Şam Bank'a yatırmaya zorlanması da yer almaktadır. HTŞ ayrıca yerel halktan da vergi almaktadır. Buna ek olarak HTŞ kontrolündeki bölgelerden geçen insanlar yol vergisi ödemek zorundadır ki bu da özellikle kuzey Suriye'nin kalabalık bölgelerinde ve önemli ikmal hatları boyunca önemli bir miktara tekabül etmektedir. Ayrıca HTŞ bölgelerinde faaliyet göstermek isteyen örgütler de koruma ve faaliyet izni için para ödemek zorunda ve kurallarını ihlal edenlerden para cezası da tahsil etmektedir (Omran Center, 2017).

## Sonuç

2010 yılında başlayan ve günümüze kadar etkileri hala devam eden gerçekleşen kitle ayaklanmaları, Orta Doğu'daki silahlı aktörlerin olağanüstü bir şekilde çoğalmasını tetiklemiş ve bu grupların bölgedeki teritoryal düzen kurmalarında kilit rol oynamıştır. Libya'dan Lübnan'a, Suriye'ye, Irak'a, Yemen'e ve ötesine kadar sayısız paramiliter grup devletin meşru şiddet üzerindeki hegemonyasına doğrudan meydan okumak için ortaya çıkmıştır. Bu grupların ortaya çıkışı sivil çatışma ve isyanlarla kuşatılmış bir bölgeden daha fazlasını ifade etmektedir. Bu aynı zamanda siyasi üstyapıdaki değişimin de sonucudur. Devlete siyasi bir birim olarak üstünlüğü nedeniyle meydan okumaktadır.

Arap Baharı sonrasında Kuzey Afrika'dan Orta Doğu'ya uzanan hatta sayıları giderek artan başarısız devletlerin varlığı bölgesel güvenliği olumsuz etkilerken, devlet dışı silahlı aktörlerin de trajik bir şekilde yükselmesine neden olmuştur.

Orta Doğu'nun gelecek dönemdeki gündemini de belirleyen bu yeni gerçeklik aynı zamanda mevcut terminolojinin sınırlarını da zorlamaktadır. "Devlet dışı aktörler" terimi, terör örgütleri, isyancı hareketler, muhalif gruplar gibi çok farklı türdeki silahlı tek bir tanımla ele almayı kolaylaştırmasına rağmen devletlerin bu aktörlere yönelik tanımlamaları kendi içerisinde farklılık göstermektedir. Fakat bu durum yerel aktörlerin toplumsal tabanla kurdukları ilişki ağlarını ve teritoryal düzenlerinin çözümlenmesini güçleştiriyor. Günümüzde politika yapıcılar ve çatışma ve silahlı gruplar üzerine çalışan kişiler için daha kesin terimlere ve kategorilere ihtiyaç duyulmaktadır. Zira Devlet otoritesinin aşındığı bölgelerde silahlı hareketler devlet rolünü ikame etme eğilimindedir. Bazı aktörlerin bu eğilimleri devletleşme iddiası olarak algılanmakta, söz konusu aktörlerin faaliyetleri ise bu iddiaları doğrular nitelikler taşımaktadır.

Ortaya çıkan bu durumun en dramatik örneğini 2021 yılında Taliban Hareketi'nin Afganistan'da yönetimi devralmasıyla yaşanmıştır. Hareket, 1996-2002 yılları arasındaki yönetim deneyiminden sonra ikinci defa (2.0) Afganistan'da hakimiyet kurması özellikle Orta Doğu ve bazı Afrika ülkelerinde varlık gösteren muadili diğer örgütler üzerinde önemli etkileri olmuş ve 'Taliban Modeli' veya 'Talibanlaşma' gibi çeşitli tanımlamalarla bu aktörler analiz edilmiştir. Taliban ülke genelinde kurduğu teritoryal düzenle BM'ye üye hiçbir devlet tarafından resmi olarak tanınmasa dahil ülkede hakimiyetini belli ölçüde sağlamış, örtülü ve açıktan Çin ve Arap Emirlikleri dahil bazı devletler ile siyasi ve ekonomik ilişkiler içine girmiştir.

Suriye'nin İdlib bölgesinde hakimiyet kuran Heyetu Tahriru's Şam (HTŞ)'da son yıllarda teritoryal düzeniyle Talibanlaşma aşamasında bulunan bir diğer yerel silahlı oluşumdur. Çekirdeğini Nusra Cephesi'nin oluşturduğu HTŞ, Arap Ayaklanmaları sonrasında Orta Doğu'da belirli bir coğrafi alanda isyancı yönetim yapısı kurarak toplumsal tabanda karşılık bulmuş ve yaklaşık dört buçuk milyon Suriyeli için alternatif yönetim modeli sunmaktadır. 2019 yılından günümüze kadar HTŞ Kuzeybatı Suriye'deki geniş coğrafi alanları kontrol etmektedir. Bununla birlikte, tebaasını doğrudan ve katı bir şekilde yöneten diğer Selefi grupların aksine HTŞ, sivil bir teknokratik yönetim birimi olan Suriye Kurtuluş Hükümeti (SKH) kurmuştur.

Bu çalışma, HTŞ'nin ortaya çıkışını, El-Kaide ile değişen ilişkisini, grubun kaynak yönetimini, teritoryal düzenindeki saha hakimiyetini, yerel bir hükümet kurmasını, bölgesel ve dünya çapında meşruiyet arayışını üç temel dinamikte açıklamıştır. Bu dinamikler öncelikle biat ile bağlı olduğu merkezî örgütten ayrı olduğunu deklare ederek küresel terör damgasından kurtulmak, ikinci olarak milli söylemleri kullanarak yerelleşmek (Suriyelileşmek), son olarak

ise hakimiyet kurduğu bölgede devletleşmek olduğu savunulmaktadır. İlerleyen dönemlerde bölgede kurduğu teritoryal düzenle güvenlik ve istikrar sağlayan HTŞ'nin silahlı aktör olarak bölgesel ve küresel aktörler tarafından nasıl tanımlanacağı ise önemli bir sorunsal olarak gündemde yer alacaktır. Bölgedeki diğer teritoryal düzenlerden farklı olduğu yönler ve dinamikler grubun devletleşme sürecinde kritik rol oynayacaktır.

## Kaynakça

- Aaron , Z. (2023). Jihadi 'Counterterrorism:' Hayat Tahrir al-Sham Versus the Islamic State., *CTC Sentinel*, 16(2), 14-25.
- ACLEDD. (2023, 06 26). *ACLEDD*. 9 12, 2024 tarihinde acleddata.com: <https://acleddata.com/2023/07/26/actor-profile-hayat-tahrir-al-sham-hts/> adresinden alındı
- Adraoui , M. (2017). Borders and Sovereignty in Islamist and Jihadist Thought: Past and Present . *International Affairs* , 93(4), 917-935.
- Ahmad , A. (2016). Going Global: Ismaist Competition in Contemporary Civil Wars. *Security Studies* , 25, 353-384.
- Al Tamimi, A. J. (2020). *Hay'at Tahrir al-Sham and Governance in Idlib*. iddle East Institute.
- Aljazeera. (2022, 10 4).. 9 12, 2023 tarihinde [www.aljazeera.net](http://www.aljazeera.net): <https://www.aljazeera.net/news/2014/3/31> adresinden alındı
- Al-Khateb, K. (2022, 11 01). *Al Monitor*. 9 21, 2023 tarihinde [www.al-monitor.com](http://www.al-monitor.com): <https://www.al-monitor.com/originals/2022/06/hayat-tahrir-al-sham-holds-massive-military-maneuvers-idlib> adresinden alındı
- Al-Tamimi, A. (2017). The Formation of Hay'at Tahrir al-Sham and Wider Tensions in the Syrian Insurgency. *COMBATING TERRORISM CENTER*, 10(2), 1-42.
- Al-Zaraee, N., & Shaar, K. (2021, 6 21). *Middle East Institute*. 2 9, 2023 tarihinde [www.mei.edu](http://www.mei.edu): <https://www.mei.edu/publications/economics-hayat-tahrir-al-sham> adresinden alındı
- Arjona, A. (2016). *Rebelocracy: Social Order in the Colombian Civil War*. Cambridge : Cambridge University Press.
- Berti, B. (2020). From Cooperation to Competition: Localization, Militarization and Rebel Co-Governance Arrangements in Syria. *Studies in Conflict & Terrorism*.
- Bryony, J., Ward, C., & Abdelaziz, S. (2016, 8 2). *Al-Nusra rebranding: New name, same aim? What you need to know*. 9 23, 2023 tarihinde [cnn.com](http://cnn.com): <https://edition.cnn.com/2016/08/01/middleeast/al-nusra-rebranding-what-you-need-to-know/index.html> adresinden alındı
- Cafarella, J. (2014). *Jabhat Al-Nusa in Syria*. Washington: Middle East Security Report . [chambank.com](http://chambank.com). (2020, 6 7). *chambank.com*. 9 12, 2023 tarihinde <https://chambank.com/ar/>: <https://chambank.com/ar/> adresinden alındı
- Charles, L. (2016). *Profiling Jabhat al-Nusra*. London: The Brookings Institution.
- Country of Origin Information Reports Section. (2022). *General country of origin information report Syria*. The Hague: DAF/AB.
- CTED . (2018 ). *The Challenge of Returning and Relocating Foreign Terrorist Fighters: Research Perspectives* . CTED Trend Report.



- Dobos, B., Riegl, M., & Hansen, S. (2019). Territoriality of Radical Islam: Comparative Analysis of Jihadist Groups' Approach to Territory. *Small Wars & Insurgencies*, 30(3), 543-562.
- Drevon, J., & Haenni, D. (2021). How global Jihad relocalises and where it leads: the case of HTS, the former AQ franchise in Syria. *Middle East Directions (MED)*.
- Dukhan, H., & Hawat, S. (2014, Aralık 31). *The Islamic State and the Arab Tribes in Eastern Syria*. Kasım 2023 tarihinde E-IR: <https://www.e-ir.info/pdf/53749> adresinden alındı
- Einsiedel, S. (2017). *Civil War Trends and the Changing Nature of Armed Conflict*. United Nations University Centre for Policy Research.
- enabbaladi.net. (2017, 5 13). *enabbaladi.net*. 9 12, 2023 tarihinde [www.enabbaladi.net](http://www.enabbaladi.net): <https://www.enabbaladi.net/archives/149476> adresinden alındı
- Fearon, J. (2005). Primary Commodity Exports and Civil War. *Journal of Conflict Resolution*, 49(4), 483-507.
- Frontline. (2021, Şubat 1). *The Jihadist: Abu Mohammad al-Jolani Military Leader, Hayat Tahrir al-Sham*. Kasım 2023 tarihinde Frontline : <https://www.pbs.org/wgbh/frontline/interview/abu-mohammad-al-jolani/> adresinden alındı
- Haid, H. (2019, 4 24). *Arab News*. 10 9, 2023 tarihinde [www.arabnews.com](http://www.arabnews.com): <https://www.arabnews.com/node/1487521> adresinden alındı
- Heller, S. (2019, Mayıs 29). *A GLIMPSE INTO THE ISLAMIC STATE'S EXTERNAL OPERATIONS, POST-CALIPHATE*. Kasım 2023 tarihinde War on the Rocks . adresinden alındı
- Helmann, G., & Ratner, R. (1992). Saving Failed States. *Foreign Policy*, 3-20.
- Hoffman, B. (2013). Al-Qaeda's Uncertain Future . *Studies in Conflict and Terrorism* (36), 635-653.
- Holtz, M. (2023, 8 3). *Center for Strategic and International Studies*. 9 21, 2023 tarihinde [www.csis.org](http://www.csis.org): <https://www.csis.org/blogs/examining-extremism/examining-extremism-hayat-tahrir-al-sham-hts> adresinden alındı
- Jones, S. G., Dobbins, J., & Byman, D. (2017). *Rolling Back The Islamic State*. RAND . Santa Monica : RAND Cooperation .
- Joscelyn, T. (2017, 1 28). *Al Qaeda and allies announce 'new entity' in Syria*. 9 25, 2023 tarihinde [www.longwarjournal.org](http://www.longwarjournal.org): <https://www.longwarjournal.org/archives/2017/01/al-qaeda-and-allies-announce-new-entity-in-syria.php> adresinden alındı
- Kadercan, B. (2019). Territorial Logic of the Islamic State: And Interdisciplinary Approach . *Territory, Politics, Governance* , 1-17.
- Kaldor, M. (1999). *New and Old Wars: Organized Violence in a Global Era*. Stanford : Stanford University Press.
- Kalyvas, S. (2001). New and Old Civil Wars: A Valid Distinction? *World Politics*, 54(1), 99-118.
- Kalyvas, S., & Balcells, L. (2010). International System and Technologies of Rebellion: How the End of the Cold War Shaped International Conflict. *The American Political Science Review*, 104(103), 415-429.
- Kasfir, N. (2015). Rebel Governance Constructing a Field of Inquiry. A. Arjona, N. Kasfir, & Z. Mampilly içinde, *Rebel Governance in Civil War* (s. 21-47). Cambridge : Cambridge University Press. .

- Keen, D. (2012). Greed and Grievance in Civil War. *International Affairs*, 88(4), 557-577.
- Kenny, P. (2021, Ocak 22). *UN says 12 people killed in Syria's Al Hol camp*. Kasım 2023 tarihinde AA: <https://www.aa.com.tr/en/middle-east/un-says-12-people-killed-in-syrias-al-hol-camp/2119819> adresinden alındı
- Keser, A., & Fakhoury, F. (2022). Hay'at Tahrir Al-Sham (HTS) from an Insurgent Group to a Local Authority: Emergence, Development and Social Support Base. *Studies in Conflict & Terrorism*, 1-22.
- Khalifa, D. (2020). *he Jihadist Factor in Syria's Idlib: A Conversation with Abu Muhammad al-Jolani*. Brussels: International Crisis Group.
- Lister, C. (2018, Şubat ). How al-Qa'ida Lost Control of Its Syrian Affiliate: The Inside Story. *CTC Sentinel*, 11(2), 1-9.
- Mahmoud, H. (2022, 8 22). *syriadirect.org*. 9 2, 2023 tarihinde Syria Direct: <https://syriadirect.org/idlibs-de-facto-authorities-issue-new-id-cards-a-temporary-solution-or-more-chaos/> adresinden alındı
- Mampilly, Z. (2015). Performing the Nation-State: Rebel Governance and Symbolic Processes. A. Arjona, N. Kasfir, & Z. Mampilly içinde, *Rebel Governance in Civil War* (s. 74-98). Cambridge : Cambridge University Press.
- Metz, S. (2012). The Internet, New Media, and the Evolution of Insurgency. *Parameters*, 42(2), 79-90. <https://press.armywarcollege.edu/parameters/vol42/iss3/9/> adresinden alındı
- Middle East Institute. (2021, 6 24). *www.mei.edu*. 10 9, 2023 tarihinde Middle East Institute: <https://www.mei.edu/publications/hts-not-al-qaeda-it-still-authoritarian-regime-be-reckoned> adresinden alındı
- Omran Center. (2017, 06 14). *The Role of Jihadi Movements in Syrian Local Governance*. 09 2023, 25 tarihinde [omranstudies.org](https://omranstudies.org/job/author/51-omran-center.html?limit=10&start=90): <https://omranstudies.org/job/author/51-omran-center.html?limit=10&start=90> adresinden alındı
- Saban, N. (2020). Analysis of Territorial Control in Northwestern Syria and the HTS'S Role. *Center for Middle Eastern Studies*(270), 1-28.
- Sallam, H., & Abdullah, M. (2023, 6 26). *ACLEDA*. 9 1, 2023 tarihinde [acleddata.com](https://acleddata.com/2023/07/26/actor-profile-hayat-tahrir-al-sham-hts/): <https://acleddata.com/2023/07/26/actor-profile-hayat-tahrir-al-sham-hts/> adresinden alındı
- Sam, H. (2017). The Strategic Logic of Hayat Tahrir al-Sham. *Perspectives on Terrorism*, 6(11), 140-153.
- Sambanis, N. (2001). Do Ethnic and Nonethnic Civil Wars have the Same Causes? A Theoretical and Empirical Inquiry. *The Journal of Conflict Resolution*, 43(3), 259-282.
- Schmidinger, T. (2018). *Rojava: Revolution, War and the Future of Syria's Kurds*. Londra: Pluto Press.
- Scott, K. (2018). *Counterinsurgency*. United State coast Guard. [https://www.jcs.mil/Portals/36/Documents/Doctrine/pubs/jp3\\_24.pdf](https://www.jcs.mil/Portals/36/Documents/Doctrine/pubs/jp3_24.pdf) adresinden alındı
- Silvia, C. (2020). A Downward Scale Shift? The Case of Hay'at Tahrir al-Sham. *Perspectives on Terrorism*, 14(6), 91-105.
- Soliman, N. (2021, 12 20). *carnegieendowment.org*. 10 5, 2023 tarihinde The New Jihadists and the Taliban Model: <https://carnegieendowment.org/sada/86049> adresinden alındı

- Solomon, C. (2022, 6 13). *www.wilsoncenter.org*. Wilson Center: <https://www.wilson-center.org/article/hts-evolution-jihadist-group> adresinden alındı
- syriansg.org. (2023). <https://syriansg.org/>. 9 2, 2023 tarihinde syriansg.org: <https://syriansg.org/%d9%85%d9%86-%d9%86%d8%ad%d9%86-%d8%a5-%d9%82%d8%b1%d8%a3-%d8%b9%d9%86%d9%91%d8%a7/> adresinden alındı
- Taylor, A. (2013). *State Failure*. London: Palgrave Macmillan.
- The Economist. (2023, 18 4). *www.economist.com*. 9 12, 2024 tarihinde The economist: [https://www.economist.com/films/2023/04/18/why-civil-wars-are-lasting-longer?utm\\_medium=cpc.adword.pd&utm\\_source=google&ppccampaignID=18151738051&ppcadID=&utm\\_campaign=a.22brand\\_pmax&utm\\_content=-conversion.direct-response.anonymous&gad\\_source=1&gbraid=0AA](https://www.economist.com/films/2023/04/18/why-civil-wars-are-lasting-longer?utm_medium=cpc.adword.pd&utm_source=google&ppccampaignID=18151738051&ppcadID=&utm_campaign=a.22brand_pmax&utm_content=-conversion.direct-response.anonymous&gad_source=1&gbraid=0AA) adresinden alındı
- Thomas, J. (2017). Hay'at Tahrir al Sham leader calls for unity in Syrian insurgency. *The Long War Journal*.



# Iran's Security Strategy: Balancing Defensive Deterrents and Offensive Proxy Warfare\*

Melih KAZDAL\*\*

*Mardin Artuklu University*

## Abstract

The objective of this study is to ascertain how proxy warfare is integrated into Iran's security strategy. The argument is based on an analysis of Iran's security approach, which rests on three main pillars: its ballistic missile arsenal, nuclear program, and reliance on proxy warfare. While the first two are predominantly defensive in nature, the use of proxy warfare includes offensive or forward defense elements. Iran has actively engaged in various conflicts in the Middle East through the use of proxies. The deployment of proxy groups allows Iran to exert influence over conflicts while maintaining distance and pursuing its own objectives. Consequently, proxy warfare reinforces the other two pillars. Moreover, historically the three pillars of Iran's security strategy can be traced back to the era of Shah Mohammad Reza Pahlavi. This reveals that there is a continuity in Iran's security policies despite the alteration and transformation caused by the 1979 Islamic Revolution. This continuity contributes to the formation of long term political patterns that increase the effectiveness of the three pillars of the security strategy mentioned in the study.

## Keywords

*Security strategy, Proxy war, Iran, Ballistic missile arsenal, Nuclear program*

---

\* This article is derived from doctoral thesis of Melih Kazdal, entitled "The Use of Proxy War in Iran's Security Strategy: The Cases of Iraq, Syria and Yemen."

\*\* Dr. Res. Asst., Mardin Artuklu University, Faculty of Economics and Administrative Sciences, Department of Political Science and International Relations, melihkazdal@artuklu.edu.tr, ORCID: 0000-0002-4729-4064.

## İran'ın Güvenlik Stratejisi: Savunmacı Caydırıcılar ve Saldırgan Vekâlet Savaşının Dengelenmesi

### Öz

Bu çalışmanın amacı, İran'ın güvenlik stratejisine vekalet savaşının nasıl entegre edildiğini tespit etmektir. Çalışmanın temel argümanı, İran'ın güvenlik stratejisinin üç temel sacayağına sahip olduğudur: Balistik füze cephaneliği, nükleer program ve vekâlet savaşı kullanımı. İlk iki unsur doğası gereği daha çok savunmacı özellik taşıırken, vekâlet savaşı saldırgan ve/ya ileri savunma bileşenlerini içermektedir. İran, vekil grupları aracılığıyla Ortadoğu'daki birçok çatışma noktasına aktif bir şekilde müdahale etmektedir. Vekil grupların konuşlandırılması, İran'ın mesafeyi koruyarak ve kendi hedeflerini takip ederek çatışmalar üzerinde nüfuz sahibi olmasını sağlamaktadır. Sonuç olarak, vekâlet savaşı bu üçlü stratejinin diğer iki unsurunu da güçlendirmektedir. Ayrıca tarihsel açıdan bakıldığında, İran'ın güvenlik stratejisindeki bu üç unsurun kökleri Şah Muhammed Rıza Pehlevi dönemine kadar uzanmaktadır. Bu durum İran'ın güvenlik politikalarında 1979 İslam Devrimi'nin neden olduğu değişim ve dönüşüme rağmen bir sürekliliğin olduğunu ortaya koymaktadır. Bu süreklilik, çalışmada bahsedilen güvenlik stratejisindeki üç sütunun etkinliğini arttıran uzun süreli politik kalıpların oluşmasına katkıda bulunmaktadır.

### **Anahtar Kelimeler**

*Güvenlik stratejisi, Vekâlet savaşı, İran, Balistik füze cephaneliği, Nükleer program.*

## Introduction

The security strategy of Iran has long been a focal point of geopolitical studies due to the intricate and multifaceted nature of its approach. Given its limited conventional military capabilities in comparison to its adversaries, Iran has developed a security framework that prioritises asymmetry and adaptability. The strategy is based on three interrelated pillars: a robust ballistic missile arsenal, an ambitious nuclear programme, and a strategic reliance on proxy warfare. While the first two components serve primarily defensive and deterrent functions, the use of proxy forces introduces offensive or “forward defence” elements. This approach enables Iran to assert its influence, engage in regional conflicts, and counterbalance rival powers, while maintaining plausible deniability.

Proxy warfare, in this context, becomes not only a tool of military engagement but also a means of shaping regional dynamics to suit Iran’s broader strategic objectives. By supporting and deploying proxy groups in neighboring states, Iran mitigates the risks associated with direct intervention, while still advancing its goals. This approach is not merely a recent development but is rooted in historical precedent. As scholars like Ariane Tabatabai have observed, the foundations of Iran’s contemporary security strategy can be traced back to the era of Shah Mohammad Reza Pahlavi, signaling a continuity in its strategic thinking that has spanned both the pre and post-revolutionary periods. This study seeks to explore the integration of proxy warfare into Iran’s broader security framework, examining how this tactic complements and reinforces the country’s missile and nuclear capabilities. By analyzing the historical and contemporary applications of proxy warfare within Iran’s security doctrine, this research aims to provide a deeper understanding of the enduring patterns that shape its regional behavior and long-term security objectives.

This study seeks to delve into the integration of proxy warfare within Iran’s security framework, exploring how it complements and enhances the country’s ballistic missile and nuclear programs. The rest of the article consists of four parts. The first section describes the Iran’s security strategy and aims to understand its roots. The second and third sections examine Iran’s ballistic missile arsenal and nuclear programme, respectively. The fourth section discusses Iran’s proxy war strategy. The article ultimately posits that Iran’s reliance on proxy warfare is not an isolated phenomenon, but rather a deliberate and integral component of its overarching security strategy. Collectively,

these three pillars provide a unified structure that enables Iran to deter adversaries, project power, and navigate the complexities of a volatile region. In the absence of proxy warfare, Iran would be considerably less able to implement offensive deterrence and achieve its regional ambitions. This research synthesises historical and contemporary perspectives with the aim of providing a comprehensive understanding of how proxy warfare has become an indispensable element of Iran's pursuit of strategic resilience and influence in the Middle East.

### **Iran's Understanding of Security**

Iran's primary security objectives are to ensure state survival and territorial integrity like any other state. However, after the 1979 Islamic Revolution, the preservation of the revolutionary regime (nezam) became a central focus (Tira & Guzansky, 2016: 7). The revolution brought about significant changes in Iran's security and foreign policy. During the Shah's reign, Iran was one of the most important allies of the United States in the region, but after the revolution, it gradually shifted to a position of hostility. As a result, the most influential factor shaping Iran's security policies since then has been the harsh measures imposed by the U.S. In addition, Iran's post-revolutionary policy of 'exporting the revolution' has alarmed other Middle Eastern states, particularly Israel and the Gulf states, drastically affecting its regional relations. For these reasons, the United States and its allies have remained at the core of the Islamic Republic of Iran's major security challenges since its establishment (Ostovar, 2019: 168).

Kamran Taremi (2014), emphasizes that Iranian political and strategic culture has been deeply influenced by Shiite Islam and its interpretation by Ayatollah Khomeini. Iran has integrated pragmatism and a realist regional strategy into its religious identity, a concept first articulated by Khomeini. According to Khomeini, the regime's interests may sometimes necessitate actions that contradict the five pillars of Islam, as revolutionary Islam cannot survive without Iran. Therefore, protecting the Islamic Republic becomes the highest religious duty, and violating Islamic principles in the interest of the regime is acceptable (Eisenstadt, 2011: 3, 2015: 5). This blend of pragmatism and ideology provides Iran with greater flexibility in its actions, while also making its behavior more complex and unpredictable. By carefully assessing regional conditions and adjusting its tactics accordingly, Tehran is able to clarify its policy objectives and reshape them in alignment with its immediate strategic needs (Cohen & Shamci, 2022: 4).

Iran's geopolitical environment changed significantly after the Islamic Revolution. The collapse of the Soviet Union, the U.S. invasions of Afghanistan and Iraq, and the growing American military presence in the region have shifted Iran's strategic perspective, leading the regime to prioritize a security-first approach. Sharing borders with unstable neighbors has been costly for Iran

over the years. This insecure environment carries the potential for persistent regional rivalries, military conflicts, crises, and the presence of foreign powers. A substantial portion of Iran's political and economic resources are devoted to countering these broader regional threats. The constant need for a strong military to protect its borders is a critical aspect of Iran's national security strategy. For these reasons, Iran has adopted a security policy focused on "deterrent defense", as noted by the head of the National Security Council, Ali Shamkhani (Barzegar, 2010: 179–180; Byman et al., 2001: 10–11; Czulda, 2016: 93).

Iran's security strategy incorporates elements of forward defense and is primarily focused on deterrence. Tehran aims to maximize its security rather than its power by building a defense network beyond its borders and increasing its influence in neighboring countries (Akbarzadeh et al., 2023: 684). Instead of adopting a wait-and-see approach, Tehran seeks to counter threats before they reach its territory by maintaining an active and comprehensive presence in key conflict areas in the Middle East. A key element of this strategy is the use of non-state armed actors in conflict zones, particularly in Iraq, Syria, Yemen, and Lebanon. Operating under the umbrella of the "axis of resistance" umbrella, these actors enable Iran to establish a security perimeter beyond its borders, thereby expanding its strategic depth and strengthening its regional influence (Azizi & Vazirian, 2023: 541).

According to Tabatabai (2020: 146), which lies at the core of Iran's defense and security strategy, is a practice that dates back to the Shah's era. During his reign, the Shah established relations with non-state actors as part of this strategy, and after the revolution, these actors played a fundamental role in Tehran's deterrence efforts. The Shah's proxy war strategy, particularly through the Iraqi Kurds, was expanded by the revolutionary regime to operate on a broader Middle Eastern scale. However, the Shah's proxy war strategy was short-term and functional, aimed at achieving specific objectives, rather than creating long-term strategic partnerships with foreign non-state actors (Ostovar, 2018: 1239). Additionally, Iran's nuclear activities and missile programs are also legacies of the Shah's era. Although initially regarded unfavorably, the revolutionary regime later embraced and made significant advancements in these two areas (Tabatabai, 2020: 146).

### **Ballistic Missile Capacity**

In the West, the debate surrounding Iran's ballistic missile development is centered on United Nations Security Council Resolution (UNSCR) 2231 and the Missile Technology Control Regime (MTCR) benchmarks. UNSCR 2231 calls on Iran to refrain from activities related to ballistic missiles capable of carrying nuclear warheads (United Nations, 2015). Since all ballistic missile tests conducted by Iran since the adoption of this resolution have been viewed by Western powers as violations, it holds significant importance in



this context. According to the MTCR, missiles with a range of over 300 km and a payload of 500 kg are considered capable of carrying nuclear warheads. By this standard, any system that exceeds the 300 km/500 kg threshold is assumed to be designed with the potential to carry nuclear weapons (Elleman & Fitzpatrick, 2017: 93).

Iran's first attempt to acquire ballistic missiles dates back to the final years of the Shah's reign. In the early 1970s, the Shah requested the *Lance* short-range surface-to-surface missile from the United States, but this request was rejected by the U.S. administration at the time. In the mid-1970s, Tehran began developing the *Arash*, a long-range rocket system based on the Russian BM-11. In 1977, shortly before his overthrow, the Shah signed a secret agreement with Israel to develop ballistic missiles capable of carrying both conventional and nuclear warheads.<sup>1</sup> Although Iran paid its share of the funds, the program was abandoned when the Shah's regime collapsed (Bahgat, 2019: 33; Taremi, 2005: 95).

The decisive event in Iran's ballistic missile development was the Iran-Iraq War. During the Shah's reign, Iran possessed the largest air force in the Gulf, with over 400 fighter jets. However, following the 1979 revolution, Iran's air power significantly declined due to difficulties in obtaining spare parts, pilot training, and access to advanced technology, all caused by the severing of relations with the West, particularly the U.S. At the onset of the Iran-Iraq War, Iraqi planes attacked Iranian cities, later escalating to a "war of the cities" with ballistic missiles. Tehran's inability to respond to these attacks led the regime to acquire Scud-B missiles from Libya. Iran first used its limited number of Scud-Bs in March 1985 to retaliate against Iraq. For the Iranians, ballistic missiles played a crucial role in responding to Iraqi air and missile attacks on cities and economic infrastructure. Iran's success in retaliating against Iraq prompted Tehran to increase its missile usage during the war and to pursue the necessary steps to develop this technology domestically (Elleman & Fitzpatrick, 2017: 99–100).

According to the MTCR's definition, all of Iran's liquid-fuel rockets can be considered capable of carrying nuclear warheads. However, the design specifications for the *Shahab-1* and *Shahab-2* indicate that these missiles were built to carry conventional, not nuclear, warheads (Elleman & Fitzpatrick, 2017: 120). In contrast, there is strong evidence that Iran's medium-range *Shahab-3* system was designed for nuclear warheads. Designs obtained in 2004 from a senior Iranian informant, along with documents leaked to the media by Israeli intelligence in May 2018, revealed that Iran was attempting to place nuclear

---

<sup>1</sup> This treaty, codenamed "Project Flower", is one of the six arms-for-oil agreements signed in Tehran in April 1977. This project, which is very important for both countries, started in 1978 when Iran sent \$260 million worth of oil to Israel. The missiles were planned to have a range of more than 400 km and a carrying capacity of 750 kg (Bahgat, 2019: 33).

explosives in the *Shahab-3*'s reentry compartment. Given its connection to North Korea's *Nodong* missile, which was developed to carry nuclear warheads, any Iranian missile equipped with a Shahab-3 reentry compartment could be considered as having been designed with nuclear capability (Elleman & Fitzpatrick, 2017: 126–127).

According to Eisenstadt (2011: 6–7), these weapons should be viewed more as a conventional deterrent and a form of combat power. The wide range of missiles produced by Iran is intended to be capable of striking enemy cities in the event of an attack. As mentioned earlier, this concept is a legacy of Saddam's initiation of the 'war of the cities' during the conflict with Iraq, which involved the use of ballistic missiles to strike numerous Iranian cities, including Tehran (Ajili & Rouhi, 2019: 141). Iran has heavily invested in its ballistic missile program, both as a result of having been a victim of such attacks during the war with Iraq and in response to one of its main regional adversaries, Israel, which possesses a more advanced missile program. For Iran—surrounded by American bases, with numerous hostile neighbors, and facing an adversary like Israel—the development of its missile program is essential for defense. Tehran sees these ballistic missiles as a deterrent against Israel and as an indispensable means to strike its enemies on their own soil (or, in the case of the United States, its military bases). The central role of Iran's ballistic missile program has been further reinforced by events such as the 2006 Israel-Lebanon War (Eslami & Vieira, 2021: 316; International Crisis Group, 2018: 4).

During the 2006 Hezbollah-Israeli War and the US invasion of Iraq (2003–2011), Iranian proxies reached a new level in the conduct of asymmetric warfare. Hezbollah employed these strategies, including unconventional warfare strategies, against Israel and was successful. This success afforded the organization access to more advanced weaponry. Indeed, Hezbollah's success has paved the way for Iran to transfer such weapons to other proxies in the region. This know-how, along with Iranian ballistic missiles and other advanced technological weapons, was transferred to the Houthis (Clarke & Smyth, 2017: 16). Therefore, Iran shares its ballistic missiles with its proxy groups, notably Hezbollah and the Houthis. With Iranian help, Hezbollah has more than 130,000 rockets and missiles including the Fatah 110/M-600, Shahab-1 and Shahab-2 short range ballistic missiles. Furthermore, as part of the "Precision Project"<sup>2</sup> Iran sought to enhance the lethality and precision of the over 100,000 rockets and missiles in the Hezbollah's possession (Williams & Shaikh, 2020: 2).

Iran has provided the Houthis with ballistic missiles that could potentially be used to threaten shipping traffic in the Bab al-Mandab Strait and to attack

<sup>2</sup> The objective of this Project is to install a precision guidance system on 14,000 Zelzal-2 missiles, which are currently in the hands of Hezbollah. These missiles have a range of 210 km and a target deviation of up to 50 metres (Bicom, 2019).

Saudi and United Arab Emirates (UAE) targets in the region. The principal objective of Iran in Yemen is to weaken Saudi Arabia and extend its influence to the Red Sea. The intensification of the war in Yemen since 2016 has led to an increase in Iranian support to the Houthis. Tehran has provided the Houthis with a diverse array of weaponry, including ballistic missiles and Katyusha rockets. Furthermore, Iran's advancement in missile development technology serves to exacerbate the threat posed by the Houthis. For instance, the Houthis have previously utilized the Borkan 2H short-range missile in attacks on Saudi Arabia (Jones, 2019: 7–8). After examining the wreckage of the missile, the UN panel of experts concluded that the missile was a lighter version of the Iranian-made Qiam-1 missile (United Nations, 2018: 28–29). Furthermore, the Houthis' arsenal includes ballistic missiles, namely the *Hatem*, *Falaq* and *Karar*, which bear a striking resemblance to Iranian missiles (Zeevi, 2022).

### **Nuclear Programme**

Iran's nuclear activities date back to the Shah's initiation of a nuclear program in the 1950s, aimed at reducing the country's dependence on oil. In 1957, Tehran signed a treaty with the United States as part of President Eisenhower's Atoms for Peace Initiative. In 1958, the Shah established the Atomic Energy Organization of Iran and appointed Akbar Etemad, who was trained in Sweden, as its head. About a decade later, the U.S. delivered Iran's first nuclear reactor and also provided highly enriched uranium (Tabatabai, 2020: 125–126). Thus, Iran's nuclear program has a history spanning more than 60 years. Moreover, despite being subjected to numerous economic and political sanctions—primarily through United Nations Security Council (UNSC) resolutions—Tehran has continued its nuclear program. The UNSC adopted Resolution 1696 in July 2006, Resolution 1737 in December 2006, Resolution 1747 in March 2007, and Resolution 1803 in March 2008. Resolution 1929, passed in June 2010, imposed the broadest economic sanctions up to that point (Gleason, 2012: 320). Despite the severity of these sanctions, Iran's refusal to abandon its nuclear program highlights the significance Iranian decision-makers place on this issue.

While the West has attempted to dissuade Iran through sanctions, it has also sought to reach agreements with the country. In this context, the first nuclear deal between Iran and the West was signed in November 2003 between Iran and the EU3 (the UK, France, and Germany), where Iran agreed to temporarily suspend uranium enrichment and sign an additional protocol allowing International Atomic Energy Agency (IAEA) inspections. However, this agreement became ineffective due to Iran's refusal to fulfill its obligations in mid-2005 and early 2006. It was not until 2013 that a new agreement between Iran and the West was reached (Kazemzadeh, 2017: 209).

necessary for nuclear energy. According to available information, Iran has never crossed the threshold to produce nuclear weapons. The Joint Comprehensive Plan of Action (JCPOA), signed on July 14, 2015, with the P5+1, allowed for strict monitoring of Iran's nuclear program by the IAEA. However, Iran has been permitted to retain its nuclear technology and conduct limited uranium enrichment, enabling it to maintain its status as a "semi-threshold state" (Saikal, 2019: 151–152). As a result, with this agreement, Iran is now recognized by Western countries as a state on the nuclear threshold, and its nuclear projects have gained a degree of legitimacy.

Iran's potential development of a nuclear weapon would allow it to exert greater pressure on its regional rivals, particularly the Gulf States. Given the close relationship between these countries and the United States, it would not be surprising if Tehran sought to limit the U.S. presence and influence in the region by applying pressure on them. If these countries resist, Tehran, bolstered by the confidence that comes with possessing nuclear weapons, could more easily and effectively engage in subversive activities through its proxies. Additionally, while attention is focused on Iran's nuclear activities, Tehran has been continuously practicing and enhancing its asymmetric capabilities (Bahgat & Ehteshami, 2021: 13).

### **Iran's Proxy War Strategy**

Iran's relationship with non-state actors and the implementation of its proxy war strategy, in parallel with this relationship, date back to the Pahlavi era. Reza Shah established ties with Shiites in Lebanon and Kurds in Iraq from the late 1950s onward, and these relations continued until the end of his reign (Reisinezhad, 2019). In the late 1950s, the Shah instructed General Teymur Bakhtiar, head of SAVAK (Sazeman-e Etteleat ve Amniyet-e Keshvar), to counter the threat of Nasserism. In response, Mujteba Pashai, head of SAVAK's Middle East department, implemented the "Green Plan." In a meeting with Bakhtiar, Pashai remarked, "We must fight and stop the danger (Nasserism) on the Mediterranean coast so that we do not have to shed blood on Iranian soil", highlighting Lebanon's strategic importance. At the time, Lebanon was a critical neutral port and financial center. Following this plan, Tehran began providing financial aid to Shiites in Lebanon. By the mid-1960s, Iran's relationship with non-state actors in Lebanon had reached its peak, expanding its network to include journalists, politicians, elites, and Shiite communities (Samii, 1997: 69–70).

In Iraq, SAVAK sought to restore the monarchy after the 1958 coup and began collaborating with the Kurds. Similar to its strategy in Lebanon, Iran aimed to exploit Iraq's ethnic and sectarian divisions for its own benefit, focusing on improving its relations with and influence over Iraqi Shiites throughout the 1960s. SAVAK achieved significant success in building relations with the Kurds, leading Mullah Mustafa Barzani and his followers to wage war against

the Iraqi government, which had to allocate 80% of its army to suppress the Kurdish insurgency. From the summer of 1963 onwards, this insurgency became a focal point of Iran's regional policy. During this period, Iran received support from Israel and, with SAVAK and Mossad, began assisting the Kurds. The Shah's proxy war strategy aimed to weaken the pro-Soviet Baghdad regime while forcing the Baathist government to make concessions on the Shatt al-Arab waterway issue. Senior SAVAK officials frequently met with Iraqi exiles in Lebanon to further these objectives. By the 1970s, Iran and Israel were joined by the United States, with the CIA providing financial and military support to the Iraqi Kurds for the first time. However, in 1975, after reaching an agreement with Baghdad and securing the desired concessions on the Shatt al-Arab issue, the Shah ended his support for the Iraqi Kurds, bringing Iran's proxy war strategy to a close (Reisinezhad, 2019: 61,91-92,228-229; Samii, 1997: 68).

Since its inception, the Islamic Republic has been developing its asymmetric capabilities to compensate for its conventional military weaknesses compared to its regional rivals, particularly its archenemies, the United States and Israel. After the revolution, Iran lost significant elements of its military power. Before 1979, Iran had cultivated a strong relationship with its main supporter, the United States, which enabled it to bolster its military power and counter threats. However, following the revolution, the regime's adoption of anti-American rhetoric and the subsequent hostage crisis led to hostile relations between the two countries. As a result, the Iranian military was cut off from American training, support, and equipment. Over time, the weapons and systems acquired under the Shah became obsolete, and Iranian leaders were unable to replace them or obtain the necessary spare parts. Additionally, the transformation of the military and the growing prominence of the Revolutionary Guards created challenges for Tehran from a conventional military standpoint (Hanna & Kaye, 2015: 178).

In addition to these changes, the revolutionary regime's founding assumptions facilitated its adoption of this strategy. These assumptions included the belief that Iran and the broader Islamic world were engaged in a struggle for survival against Western imperialism, with the United States and its regional allies posing a threat to the revolution. Furthermore, Iran adopted an anti-status quo stance both internationally and regionally after the revolution, which led to its isolation from the international system and its perception as a threat by status quo states in the region. The lack of allies and friendly nations following the revolution, along with Iran's policy of exporting the revolution, prompted Tehran to establish relationships with non-state actors in the region, particularly in Lebanon, Iraq, Bahrain, and Saudi Arabia. Over time, Tehran developed principal-agent and even alliance relationships with these actors (Ostovar, 2019: 180; Tabatabai et al., 2021: 4).

Iran's relations with its proxies are most robust when three conditions are met: firstly, the proxy must espouse an identical or similar interpretation of Shia Islam to that of Iran; secondly, Iran must be the sole external actor providing political and material support to the proxy; and thirdly, the proxy and Iran must share common domestic goals and objectives in the region. When all of these factors are present, Iran is most successful in establishing strong ties with its proxy (Ostovar, 2018: 1239). In the context of these factors, one of Tehran's proxies with which Tehran has strong relations is Hezbollah. Hezbollah serves as a model for Tehran's burgeoning proxy forces, the creation of which was overseen by Iran's ambassador to Damascus, Ali Akbar Mohtashamipour (Seliktar & Rezaei, 2020: 17). Hezbollah plays a pivotal role in the Iranian conceptualisation of deep war, particularly in terms of its forward defense strategy. The group, which Iranian officials regard as a strategic deterrent, is of great importance to Israel as it provides the country with the option of a devastating retaliation in the event of an attack on Iran by a Western power (Filkins, 2013). Hezbollah's portrayal of itself as the defender of Lebanon and the ally of the Palestinians serves to obfuscate the Persian-Arab and Shia-Sunni divisions, thereby enabling Iran to instigate conflict between Muslims and Israel when it is expedient to do so. The group provides Iran with the potential for engaging in a secondary conflict with Israel and for gaining unilateral access to Israel. Iran has the ability to project power towards Israel's border, potentially reaching even its capital, whereas Israel would have to cross 1,000 km and two countries to reach Iran. Accordingly, Hezbollah serves as a forward outpost for Iran in its conflict with Israel. The Hezbollah-Israel conflict also offers an opportunity to assess the efficacy of insurgent strategies and the "resistance model." Moreover, Hezbollah provides plausible deniability. Hence, Israel is compelled to retaliate against Hezbollah for attacks launched by the group, rather than against Iran itself (Chubin, 2014: 75; Tira & Guzansky, 2016: 10).

Iran's ties with non-state proxy actors afford Tehran a pivotal role in major decision-making processes. Consequently, Tehran cultivates relationships with a multitude of disparate groups when selecting proxies and provides varying degrees of support to each. To this end, Tehran builds relationships with multiple, distinct groups, providing tailored support to each. By supporting smaller groups alongside larger ones, Tehran sustains their belief in a more influential future role. This strategy is particularly effective in countries where multiple militia groups exist. If a group distances itself from Iran, Tehran encourages those within the group who align with its views to break away and form their own organizations. These new, smaller groups, being more dependent on external assistance, tend to act more in line with Iran's interests. In this way, Iran minimizes risk and buys time to select the most suitable proxy. For instance, when relations with Muqtada al-Sadr soured, Tehran created two new groups, Asaib Ahl al-Haq and Kataib Hezbollah, from

the Mahdi Army. Both organizations played significant roles in shaping Iraqi domestic politics in alignment with Iran's goals. Unlike the Sadrist movement, these groups are smaller, more controllable, and more dependent on Tehran (Johnston et al., 2020: 19; Juneau, 2016: 649-650).

With the rise of its proxies in Syria, Lebanon, Iraq, and Yemen, Tehran's proxy network is evolving into a supranational military alliance that protects and expands its interests across the region (Ostovar, 2019:183). Since 2018, Iranian-backed militias, especially in Syria and Iraq, have begun integrating into the armed forces of their respective countries. Iran's support for recognizing the Popular Mobilization Forces (PMF) as a state apparatus in Iraq, and its desire for the same recognition of the National Defense Forces (NDF) and Local Defense Forces (LDF) in Syria, aims to create semi-autonomous military and security structures parallel to the Iraqi and Syrian armies. The integration of these armed proxy forces into national militaries enables Tehran to secure long-term, multi-layered, and less costly influence in these countries. Additionally, the ideological and intellectual alignment between Iran and these armed groups ensures that Tehran can continue to influence their strategic decisions even after they formally join the military. These new structures, though officially part of the governments and funded by them, will remain loyal to Tehran. By transferring its experience with the IRGC to Iraq and Syria, Iran seeks to establish independent military structures with strong ideological orientations, their own budgets, operating parallel to the conventional armies (Azizi, 2022: 500-501,512).

Afshon Ostovar (2019: 181) stated "In the 21st century, there is no other country as successful as the Islamic Republic of Iran in using militia proxies beyond its borders" highlighting Tehran's prowess in this regard. Among the countries in the region, the Islamic Republic has benefited the most from the ongoing conflicts in the Middle East. Tehran has viewed these conflicts as an opportunity to assert itself as a regional hegemon and has acted accordingly. In the conflicts in Syria, Iraq, and Yemen, Iran has effectively used its proxies, successfully advancing its interests. Through its proxy war strategy, Tehran has strengthened its presence in these regions (Cohen & Shamci, 2022: 3). These proxy actors embrace Tehran's core objectives in the Middle East. Iran's cooperation with Shiite communities and its projection of proxy power beyond its borders lie at the heart of the ongoing conflict between Iran and its Arab neighbors, who fear Iran's influence over Shiites in the region. This concern even led King Abdullah II of Jordan to warn of a "Shiite Crescent" in 2004. Since then, King Abdullah's concerns have been echoed by other regional leaders, who view Iran as the dominant power in Iraq, Lebanon, and Syria, and as an influential actor in Yemen and Bahrain. As a result, Shia minorities in Sunni-majority states are increasingly seen as a potential fifth column for Iran, leading to heightened political repression and social alienation against them (Ostovar, 2018: 1237).

In some instances, the utilization of proxy warfare has resulted in form of retaliation. Despite Iran's proficiency in implementing this strategy, it has nevertheless been subject to blowback on occasion. The Jundullah armed group, active in the southeastern Iranian provinces of Sistan and Baluchestan, and Arab and Kurdish armed groups active in the western regions, are perceived as potential proxies by Iran's rivals (Bahgat & Ehteshami, 2021: 198). Tehran's effective conduct of proxy warfare in the Middle East, from Iraq to Yemen, has prompted its rivals to adopt a similar strategy in response. In this regard, the utilization of Tehran's efficacious proxy warfare strategy by its adversaries against it represents a significant illustration of blowback.

Iran's strategy of proxy warfare is confronted with a number of long-term challenges, including those pertaining to diplomacy and economics. First, its deep involvement in regional conflicts legitimizes U.S. pressure on the regime. Iran's growing presence in regional conflicts gives the US a pretext to exert pressure against it. Second, its external operations harden attitudes toward Iran, especially among Sunni states, which accuse Tehran of pursuing a destabilizing sectarian agenda. The Sunni states, believing that Iran is pursuing a sectarian strategy, are responding in the same way. This means more discrimination and oppression for the Shia in the region. Third, despite plausible deniability, actions by its proxies can escalate tensions with hostile countries. For example, the Houthis' attacks on U.S. and Saudi ships led to further sanctions on Iran, while Kataib Hezbollah's attack on American forces in Iraq was blamed on Tehran, fueling tensions. Additionally, Iran risks becoming trapped in a cycle of instability. Whether its proxies succeed or fail, Tehran's influence depends on prolonging conflicts rather than seeking peace, leaving it allied with weak or failed states, which are costly due to Iran's economic and diplomatic vulnerabilities. Finally, Tehran's deep involvement in foreign wars has fueled internal unrest. Protests in 2017 and 2018, even in conservative areas, reflected growing discontent over economic issues, foreign policy, and Iran's role in proxy wars, threatening the regime's internal security (Gaston & Ollivant, 2020: 34–35; Ostovar, 2019: 184–186). Despite the eventual suppression of the protests, which resulted in the deaths of twenty-five, tens of thousands of Iranian citizens took the streets. They chanted slogans such as "Let Syria be, think about our plight" and "Neither Gaza, nor Lebanon, let my life be sacrificed for Iran" (Alfoneh, 2018).

## Conclusion

As with any other country, the Islamic Republic of Iran is driven by the fundamental need to ensure survival and pursue its interests. Protecting the revolutionary regime after the 1979 Islamic Revolution a key objective significantly influencing Iran's subsequent security policies. Positioned in a region prone to external intervention and persistent instability, Iran has adopted security-oriented policies similar to those of other regional actors. With a



scarcity of reliable allies in the Middle East, Iran has built strong relationships with non-state actors, leveraging its internal institutions, such as the Islamic Revolutionary Guards Corps, the Quds Force, and the Basij, to engage with these groups. These revolutionary military institutions, along with their ideological and quasi-guerrilla nature, have facilitated relations with Shiite groups based on sectarian ties, while alliances with non-Shiite groups have been forged around shared anti-status quo interests, primarily against the U.S. and its regional allies.

Iran's security strategy is rooted in deterrence, shaped by its historical experiences, post-revolution enmity with the U.S., and its isolation in the Middle East. The Iran-Iraq War underscored the necessity of self-reliance, with Iran left largely unsupported, save for Syria. This led Tehran to adopt a deterrence-based approach encompassing three pillars: its ballistic missile arsenal, nuclear program, and proxy warfare. These strategies, which trace their origins to the Shah's era, highlight the pragmatism of the revolutionary regime and the continuity of Iran's security approach. This consistency has enhanced both the effectiveness and the habitual nature of its strategy.

Although Iran's ballistic missile arsenal and nuclear program are defensive deterrents, its use of proxy warfare serves as an offensive deterrent. The possession of ballistic missiles with extended range and carrying capacity, along with advances in the nuclear program, enhances Iran's defensive capabilities rather than its offensive potential. These two security components bolster Tehran's defensive deterrence capacity. In contrast, proxy warfare is an offensive deterrent, employed at any stage of regional conflict. Iran has effectively used this strategy in conflict zones, particularly in Syria, Iraq, and Yemen, to further its interests. Consequently, Iran's proxy war strategy contributes to its deterrence from an offensive standpoint. Tehran's aims to neutralize threats before they reach its borders by establishing a "forward defense" line. In this sense, proxy warfare complements Iran's other security components. While the missile and nuclear programs are crucial for defense and deterrence, proxy warfare enhances Iran's regional effectiveness. Iran's influence in key conflict areas is largely due to the success of its proxy war strategy. Without its close relationships with proxies, Iran would struggle to achieve the same level of success in these areas. In conclusion, Iran's close relationship with its proxies enables it to effectively use them in the event of an attack, thereby strengthening its deterrence capacity. Tehran views its proxies, particularly Hezbollah, as indispensable to its broader security strategy, allowing it to exert influence across the Middle East while maintaining its deterrent capabilities.

Finally, In the short term, Iran's strategy of expanding its influence in the region serves to enhance Tehran's capacity to deter existing security threats. However, in the long term it gives rise to a number of challenges. The

consequences of this strategic choice are manifold. They include international isolation, economic sanctions that have a detrimental impact on the Iranian economy, a lag in military development relative to other countries, suspicion of Iranian policies by other countries, damage to relations with neighbouring countries and a constantly tense relationship with the United States, Israel and Saudi Arabia.

## References

- Ajili, H., & Rouhi, M. (2019). Iran's Military Strategy. *Survival*, 61(6), 139–152. <https://doi.org/10.1080/00396338.2019.1688575>
- Akbarzadeh, S., Gourlay, W., & Ehteshami, A. (2023). Iranian proxies in the Syrian conflict: Tehran's 'forward-defence' in action. *Journal of Strategic Studies*, 46(3), 683–706. <https://doi.org/10.1080/01402390.2021.2023014>
- Alfoneh, A. (2018, January 30). *Tehran's Shia Foreign Legions*. Carnegieendowment. <https://carnegieendowment.org/research/2018/01/tehrans-shia-foreign-legions?lang=en>
- Azizi, H. (2022). Integration of Iran-backed armed groups into the Iraqi and Syrian armed forces: Implications for stability in Iraq and Syria. *Small Wars & Insurgencies*, 33(3), 499–527. <https://doi.org/10.1080/09592318.2021.2025284>
- Azizi, H., & Vazirian, A. H. (2023). The Role of Armed Non-State Actors in Iran's Syria Strategy: A Case Study of Fatemiyoun and Zainabiyoun Brigades. *Journal of Balkan and Near Eastern Studies*, 25(3), 540–557. <https://doi.org/10.1080/19448953.2022.2143864>
- Bahgat, G. (2019). Iran's ballistic-missile and space program: An assessment. *Middle East Policy*, 26(1), 31–48.
- Bahgat, G., & Ehteshami, A. (2021). *Defending Iran: From Revolutionary Guards to Ballistic Missiles* (1st ed.). Cambridge University Press. <https://doi.org/10.1017/9781108608510>
- Barzegar, K. (2010). Iran's Foreign Policy Strategy after Saddam. *The Washington Quarterly*, 33(1), 173–189. <https://doi.org/10.1080/01636600903430665>
- Bicom. (2019, February 15). *Hezbollah's Precision Missile Project*. <https://www.bicom.org.uk/analysis/bicom-briefing-hezbollahs-precision-missile-project/>
- Byman, D., Chalk, P., Hoffman, B., Rosenau, W., & Brannan, D. (2001). *Trends in outside support for insurgent movements*. Rand.
- Chubin, S. (2014). Is Iran a Military Threat? *Survival*, 56(2), 65–88. <https://doi.org/10.1080/00396338.2014.901733>
- Clarke, C., & Smyth, P. (2017). The Implications of Iran's Expanding Shia Foreign Fighter Network. *CTC Sentinel*, 10(10), 14–18.
- Cohen, R. A., & Shamci, G. P. (2022). The "Proxy Wars" Strategy in Iranian Regional Foreign Policy. *The Journal of the Middle East and Africa*, 13(4), 385–405. <https://doi.org/10.1080/21520844.2022.2061789>
- Czulda, R. (2016). The Defensive Dimension of Iran's Military Doctrine: How Would They Fight? *Middle East Policy*, 23(1), 92–109. <https://doi.org/10.1111/mepo.12176>

- Eisenstadt, M. (2011). *The Strategic Culture of the Islamic Republic of Iran: Operational and Policy Implications* (Mes Monographs No. 1). Marine Corps University.
- Eisenstadt, M. (2015). *The Strategic Culture of the Islamic Republic of Iran* (Mes Monographs No. 7). Marine Corps University.
- Eisenstadt, M., Knights, M., & Ahmed, A. (2011). *Iran's Influence in Iraq: Countering Tehran's Whole-of-Government Approach* (Policy Focus No. 111). Washington Institute for Near East Policy.
- Elleman, M., & Fitzpatrick, M. (2017). Evaluating design intent in Iran's ballistic-missile programme. *Adelphi Series*, 57(466–467), 89–130. <https://doi.org/10.1080/19445571.2017.1555918>
- Eslami, M., & Vieira, A. V. G. (2021). Iran's strategic culture: The 'revolutionary' and 'moderation' narratives on the ballistic missile programme. *Third World Quarterly*, 42(2), 312–328. <https://doi.org/10.1080/01436597.2020.1813562>
- Filkins, D. (2013, February 17). *After Syria*. The Newyorker. <https://www.newyorker.com/magazine/2013/02/25/after-syria>
- Gaston, E., & Ollivant, D. (2020). *U.S.-Iran Proxy Competition in Iraq* (p. 66). New America. <https://www.newamerica.org/international-security/reports/us-iran-proxy-competition-iraq/>
- Gleason, G. (2012). Implications of Iran's Uranium Enrichment Programme for Regional Security. *Journal of Balkan and Near Eastern Studies*, 14(3), 317–330. <https://doi.org/10.1080/19448953.2012.720773>
- Hanna, M. W., & Kaye, D. D. (2015). The Limits of Iranian Power. *Survival*, 57(5), 173–198. <https://doi.org/10.1080/00396338.2015.1090130>
- International Crisis Group. (2018). *Iran's Priorities in a Turbulent Middle East* (Middle East Report No. 184). International Crisis Group.
- Johnston, T., Lane, M., Casey, A., Williams, H., Rhoades, A., Sladden, J., Vest, N., Reimer, J., & Haberman, R. (2020). *Could the Houthis Be the Next Hizballah? Iranian Proxy Development in Yemen and the Future of the Houthi Movement*. RAND Corporation. <https://doi.org/10.7249/RR2551>
- Jones, S. G. (2019). *War by Proxy: Iran's Growing Footprint in the Middle East* [CSIS Briefs]. Center for Strategic & International Studies.
- Juneau, T. (2016). Iran's policy towards the Houthis in Yemen: A limited return on a modest investment. *International Affairs*, 92(3), 647–663. <https://doi.org/10.1111/1468-2346.12599>
- Kazemzadeh, M. (2017). Foreign policy decision making in Iran and the nuclear program. *Comparative Strategy*, 36(3), 198–214. <https://doi.org/10.1080/01495933.2017.1338478>
- Ostovar, A. (2018). Iran, its clients, and the future of the Middle East: The limits of religion. *International Affairs*, 94(6), 1237–1255. <https://doi.org/10.1093/ia/iyy185>
- Ostovar, A. (2019). The Grand Strategy of Militant Clients: Iran's Way of War. *Security Studies*, 28(1), 159–188. <https://doi.org/10.1080/09636412.2018.1508862>
- Reisinezhad, A. (2019). *The Shah of Iran, the Iraqi Kurds, and the Lebanese Shia*. Springer International Publishing. <https://doi.org/10.1007/978-3-319-89947-3>

- Saikal, A. (2019). *Iran rising: The survival and future of the Islamic Republic*. Princeton University Press.
- Samii, A. W. (1997). The Shah's Lebanon policy: The role of SAVAK. *Middle Eastern Studies*, 33(1), 66–91. <https://doi.org/10.1080/00263209708701142>
- Seliktar, O., & Rezaei, F. (2020). *Iran, Revolution, and Proxy Wars*. Springer International Publishing. <https://doi.org/10.1007/978-3-030-29418-2>
- Tabatabai, A. M. (2020). *No conquest, no defeat: Iran's national security strategy*. Oxford University Press.
- Tabatabai, A. M., Martini, J., & Wasser, B. (2021). *The Iran Threat Network (ITN): Four Models of Iran's Nonstate Client Partnerships* (p. 27) [Research Report]. RAND Corporation. <https://doi.org/10.7249/RR4231>
- Taremi, K. (2005). Beyond the Axis of Evil: Ballistic Missiles in Iran's Military Thinking. *Security Dialogue*, 36(1), 93–108.
- Taremi, K. (2014). Iranian Strategic Culture: The Impact of Ayatollah Khomeini's Interpretation of Shiite Islam. *Contemporary Security Policy*, 35(1), 3–25. <https://doi.org/10.1080/13523260.2014.884341>
- Tira, R., & Guzansky, Y. (2016). Is Iran in Strategic Equilibrium? *Strategic Assessment*, 18(4), 7–18.
- United Nations. (2015). *Ballistic missile-related transfers and activities*. Un.Org. <https://www.un.org/securitycouncil/content/2231/ballistic-missile-related-transfers-and-activities>
- United Nations. (2018). *The Panel of Experts on Yemen* (No. S/2018/594). United Nations Security Council.
- Williams, I., & Shaikh, S. (2020). *The Missile War in Yemen* (p. 68) [CSIS Missile Defense Project]. Center for Strategic & International Studies.
- Zeevi, D. (2022, September 27). *New Ballistic Missiles Displayed at the Houthi Military Parade*. Defense Update. [https://defense-update.com/20220927\\_new-ballistic-missiles-displayed-at-the-houthi-military-parade.html](https://defense-update.com/20220927_new-ballistic-missiles-displayed-at-the-houthi-military-parade.html)





# Energy and Natural Resources Policy of the Russian Federation: An International Relations Perspective

Argun BAŞKAN\*

*Ege University*

## Abstract:

The Russian Federation's energy policy exemplifies a complex interplay of economic, geopolitical, and ideational objectives. Russia, a major global supplier of oil and natural gas, leverages its energy resources as strategic tools to influence energy-dependent states, particularly in Europe. This approach aligns with a Neorealist perspective, emphasizing Russia's strategy of entrenching energy dependencies to respond to a balance of threat, especially in response to Western sanctions following its annexation of Crimea and the conflict in Ukraine. Meanwhile, Neoliberal theories underscore cooperative aspects, highlighting Russia's partnerships with OPEC and alignment with China as stabilizing forces in an interconnected energy market. These partnerships mitigate the impact of sanctions and support Russia's sustained global influence, illustrating the stabilizing effects of economic interdependence. Constructivist interpretations further reveal Russia's identity as a resource-rich country, viewing energy policy as not only a geopolitical tool but a symbol of sovereignty and resilience within the international system. This paper thus aims to present a multidimensional analysis of Russia's energy strategy, detailing how these intertwined theoretical frameworks would help to explain Russia's enduring role in global energy markets amidst shifting dynamics toward renewable energy and sustainability. The implications for countries, such as Türkiye, are significant, as the global order increasingly intertwines energy, economic resilience, and security concerns.

## Keywords

*International Relations. Russian Federation. Energy. Geopolitics. Türkiye.*

\* Asst. Prof. Dr., Ege University, Department of International Relations, argun.baskan@ege.edu.tr; ORCID: 0000-0002-0419-9489.

## Rusya Federasyonu'nun Enerji ve Doğal Kaynaklar Politikası: Uluslararası İlişkiler Perspektifi

### Öz

Rusya Federasyonu'nun enerji politikası, ekonomik, jeopolitik ve fikişsel hedeflerin karmaşık bir etkileşimini örnelemektedir. Petrol ve doğal gazın önemli bir küresel tedarikçisi olan Rusya, enerji kaynaklarını, özellikle Avrupa'daki enerjiye bağımlı devletleri etkilemek için stratejik araçlar olarak kullanmaktadır. Bu yaklaşım, özellikle Kırım'ın ilhaki ve Ukrayna'daki çatışmanın ardından Batı yaptırımlarına yanıt olarak, Rusya'nın tehdit dengesine cevaben enerji bağımlılıklarını sağlamlaştırma stratejisini vurgulayan bir Neorealist bakış açısıyla uyumludur. Bu arada, Neoliberal teoriler, Rusya'nın OPEC ile ortaklıklarını ve Çin ile uyumunu, birbirine bağılı bir enerji pazarında istikrar sağlayıcı güçler olarak vurgulayarak işbirlikçi yönleri vurgulamaktadırlar. Bu ortaklıklar, yaptırımların etkisini hafifletmekte ve Rusya'nın süregelen küresel etkisini destekleyerek ekonomik bağımlılığın istikrar sağlayıcı etkilerini göstermektedir. Yapılandırmacı yorumlar, Rusya'nın kaynak zengini bir ülke olarak kimliğini daha da ortaya koymakta ve enerji politikasını yalnızca jeopolitik bir araç olarak değil, aynı zamanda uluslararası sistem içinde egemenliğin ve dayanıklılığın bir sembolü olarak görmektedir. Bu makale, Rusya'nın enerji stratejisinin çok boyutlu bir analizini sunmayı ve bu iç içe geçmiş teorik çerçevelerin, yenilenebilir enerji ve sürdürülebilirliğe doğru değişen dinamikler ortasında Rusya'nın küresel enerji piyasalarındaki kalıcı rolünü açıklamaya nasıl yardımcı olacağını ayrıntılı olarak açıklamayı amaçlamaktadır. Türkiye gibi ülkeler üzerindeki etkiler önemlidir, çünkü küresel düzen enerji, ekonomik dayanıklılık ve güvenlik endişelerini giderek daha fazla iç içe geçirmektedir.

### **Anahtar Kelimeler**

*Uluslararası İlişkiler. Rusya Federasyonu. Enerji. Jeopolitik. Türkiye.*

## Introduction

The most important energy products that the Russian Federation supplies to the world markets are natural gas and crude oil. The export of natural gas in particular is of great importance for Europe's economic situation. However, the international environment has led to an outbreak of economic sanctions by the United States, the EU and other states due to Russia's annexation of Crimea in 2014 and the conflict in eastern Ukraine. This was a strategic response to reduce Russia's dependence on trade in fossil fuels. Although this has not brought the Russian economy to its knees, the long-term impact on oil production is undeniable. After all, these measures are capable of delaying the development of new sources of oil and gas, which in turn can lead to a paradigm shift towards sustainability, even if the costs increase in the short term. The complex bilateral relations of individual countries with Russia and the global scenario carry the risk of supply chain disruption for countries that were once part of the USSR. This is an area where Russia is lagging behind, as there was no clearly elaborated legal framework and policy guidelines on this issue. Moreover, China's unwavering support and its huge consumer market for crude oil and natural gas, second only to Europe, are a major obstacle for Western powers to bring Russia to its senses. As Russia has been coordinating its oil supplies with OPEC since 2008, one could say that this is a very important challenge. The growing importance of nuclear energy in Russia's energy mix must also be taken into account. It has an impact on world markets and international trade in a number of key consumer goods, including food and water, as well as other essentials. Added to this is Türkiye's geographical position in relation to Russia. This paper aims to provide some insights into recent events through such an analysis from an International Relations (IR) perspective.

An understanding of Russia's energy strategy would be contextualized within some important theoretical perspectives in the IR literature, particularly Neorealism and Neoliberalism. From a Neorealist perspective, Russia's use of energy as a political tool reflects its broader aims of asserting national dominance and ensuring security by threatening to withhold vital resources. In line with Waltz's version of Structural Neorealism, the energy exports act for Russia as a guard against the external threats by entrenching dependence, particularly in Europe. Using Stephen Walt's model, we would also argue that the interdependence correlates with a balance of threat with respect to how strategically Russia manipulates the direct supply of energy as its immediate response to perceived external pressures, especially through the Western sanctions.



Conversely, Neoliberal approaches look toward the potential of cooperation in energy relationships. Although there are political tensions, energy trade produces economic interdependence, like in the case of Russia's cooperation with OPEC and the energy partnership with China. Complex interdependence approach underlines the fact that, through its energy exports to economically dependent countries, Russia enjoys comparative stability of influence without leading directly into conflict, hence, an example of Nye's concept of soft power. The engagement in multilateral energy organizations and collaborations stands out as a hard-headed function of the role of energy not exclusively as a geopolitical tool, but part of a conduit to economic resilience and continued relevance in the world for Russia.

Constructivist views add another layer by locating the historical identity of Russia as a resource-rich state in influencing its energy policies and interactions. So, this paper analyses these dynamics through main theoretical frameworks of IR. It considers how Russia's policy balances the use of its energy resources for geopolitical gains with adapting to a change in the geopolitical environment toward a more sustainable energy future. This multifaceted theoretical approach would provide a view as to how Russia is using energy resources strategically, the consequences for world energy markets, and also the possible changes which might make international politics change according to the emerging dependencies based on energy.

This would also mean that a framework of IR represents the general perspective of how state and non-state actors function worldwide. By looking at Russian strategy in energy and natural resources from the perspective of domestic and foreign influences, one would understand how these domestic and foreign influences may interact with Russian policy in this area. We would also gain another humble insight into the impact of these dynamics on other countries and the international system. In this area, energy and natural resources are considered key resources that can influence strategic political and economic objectives. For example, Russia exerts considerable influence on the European energy market and therefore also has considerable influence on the countries that depend on it. It is clear that Russia has used its energy and raw materials policies to strengthen alliances, combat adversaries and influence European energy prices and accessibility. Scholars of this field are delving into the nuances of Russia's energy and natural resource policies to gain a deeper understanding of the forces influencing these policies. They also examine the far-reaching consequences for other countries and the global system. In addition, they examine Russia's integral role in foreign policy and its profound influence on the global energy landscape.

This study examines the complexities of Russia's energy and natural resource policy within the context of geopolitics, highlighting its implications for international politics. The core issue is Russia's dual function as a primary exporter

of energy, particularly oil and natural gas, utilizing these resources as a political instrument. This frequently engenders a confrontation between economic interests and geopolitical strategy. The study highlights the outcomes of this dynamic, concentrating on the sanctions enacted by the West in response to Russia's annexation of Crimea and the ongoing crisis in Ukraine. These sanctions profoundly impact Russia's energy production and global energy markets, particularly affecting Europe, which is largely dependent on Russian gas.

The difficulty is in the fine balance Russia has to strike between turning its energy exports to political advantage and the dangers of over-relying on fossil fuels in a world energy market that is changing and moving towards sustainability. Another serious issue consists of the slow pace of the development of the Russian renewable energy sector, which can be explained by an underdeveloped regulatory framework and policy guideline. It also investigates the risks for post-Soviet states that are energy-dependent on Russian supplies and face potential supply disruptions due to Russia's political decisions. All these factors together shape what is available internationally.

### **Methodology**

This study analyzes Russian energy and natural resources policy in the context of the interplay of foreign policies on the global stage. It focuses on answering some important questions. First, it addresses how national and international factors influence Russia's approach to energy and natural resources. Second, it aims to show how Russian policies affect other countries and the world as a whole. It also clarifies the role that energy and natural resources play in Russia's relations with other countries. The method is to carefully examine relevant materials from various sources. I look at the primary and secondary literature on Russia's energy and natural resource strategy. I will also examine writings on how countries network globally and what the global energy market looks like. In my rather qualitative investigation, I study both primary and secondary sources. These sources include government documents, academic papers and news reports.

### **Theoretical Interpretations**

The nature of international interactions in the global energy market is quite complex, both from a Neorealist and a Neoliberalist perspective, with Russia playing a very important role in the world exportation of crude oil and natural gas. In order to be able to talk effectively with regard to Russia's policy concerning energy and natural resources, there is a need to develop an analytical framework based upon the principles of Neorealism and Neoliberalism as received in IR. These two paradigms present contrasting yet still somewhat complementary lenses through which one can examine and analyze the use of energy as a geopolitical tool by Russia and how this use is shaped by international economic and political structures. These theoretical positions thus

provide a solid framework through which energy geopolitics can be understood, particularly in the context of Russia's position as an energy power. The Neorealist perspective, placing great emphasis on state power and national interests, elucidates Russia's behavior: the country uses its energy strategically, capitalizing particularly on its vast energy resources to keep Europe - as well as other parts of the world - in a subsidiary position.

Neorealism would frame the states' preoccupation with survival under conditions of an anarchic international system, where power and security become the most salient concerns. In this respect, Neorealism, exemplified in Kenneth Waltz (Waltz, 1979), viewed the state as striving towards influence maximization and the insurance of security through control of the critical resources, such as energy. Russia's energy policy could be perceived as a continuation of the strive for strategic superiority, using vast natural resources as levers in world geopolitics. The annexation of Crimea and all that is happening in Ukraine is not an isolated incident but part of a greater Neorealist strategy to attain dominance over the neighboring regions, securing vital energy interests.

Stephen Walt's (Walt, 1987) theory of balance of threat, which is another variety of Neorealism, emphasizes how states form alliances not based on power but rather perceived threats. Russia's energy policy, especially in its dealings with Europe and China, exemplifies this. In response to the U.S. and EU sanctions following Russia's annexation of Crimea, Russia adapted by leveraging its energy exports as a tool of economic pressure, particularly against Europe. This shift reflects Russia's strategy to mitigate the threat posed by Western sanctions and maintain its influence, aligning with Walt's notion of states adjusting their behavior to perceived threats rather than material power calculations.

In Neorealist terms, energy relations are considered mainly in the context of geopolitical rivalry issues and concerns about security, whereby states conceptualize energy in zero-sum games and as causing conflict (Casier, 2016; Dannreuther, 2016; Wilson, 2019). Here, the energy policy of Russia is perceived as an instrument for wielding strategic leverage to attain wider geopolitical goals, and this often leads to tensions with other states, particularly within the EU-Russia relations (Zhiznin, 2020; Melchiorre, 2022; Olier, 2023; Wigell & Vihma, 2016).

By contrast, Neoliberalism provides a theoretical structure for the cooperative dimension of Russia's energy diplomacy. One of the seminal theories to emerge within this school of thought, the complex interdependence theory espoused by Robert Keohane and Joseph Nye (Keohane and Nye, 1977), emphasizes how states - even rivals - are connected through either economic or environmental linkages. Examples would include, but are not limited to, Russia's incorporation into global energy markets, coordination with OPEC,

and partnerships with China. Despite political tensions, energy seems to fend off the trend of being one area where economic interests breed cooperation, as other aspects of the relationship go sour.

Another related concept is soft power by Joseph Nye (Nye, 2004), where energy is used not only for economic reasons but as a flexing of muscles to force compliance without military invention. In the light of such a concept, through its control of Europe's energy supply, Russia, therefore, enjoys considerable soft power in influencing the foreign policy decisions of energy-dependent countries. Challenges to this soft power are finally coming from world movements toward diversification and greening of energy which confuses the long-term strategy of Russia.

From a Neoliberal perspective, economic interdependence and mutual benefits from trade and investment, particularly in energy, can help reduce geopolitical tensions and promote cooperation. This approach underscores the role of market dynamics and shared gains in shaping energy relations (McGrath, 2016; Wilson, 2019). EU-Russia energy relations, in particular, align with this view, as both sides have strong economic incentives to maintain stable energy trade, reflecting the mutual dependence that can actually foster a cooperative relationship (Dannreuther, 2016; McGrath, 2016).

The Neoliberal perspective emphasizes interdependence and cooperation in energy security, advocating collaboration despite geopolitical tensions, particularly between Russia and the EU. This is evident in energy transition and sustainability initiatives (Mitrova & Melnikov, 2019). The EU's regulatory frameworks aim to stabilize energy supply routes, reducing risks from Russian energy reliance (Goldthau & Sitter, 2015). This blend of competition and cooperation reflects modern energy geopolitics, where countries balance energy security within a shifting global landscape (Ibekwe, 2024).

From a Constructivist perspective, energy relations are shaped not only by material interests but also by historical animosities, ideological differences, and perceived security threats. This view emphasizes the influence of identity, norms, and beliefs on state behavior in the realm of energy politics (McGrath, 2016). The framing of energy issues as existential threats can lead to securitization, whereby states adopt nationalistic policies that escalate tensions and potentially trigger international conflicts over energy resources (Wilson, 2019). This approach suggests that energy politics is not just about economics or geography but also about how states perceive their interests and threats within a broader social context. Interestingly, this Constructivist approach resonates with the technically Neorealist Walt's balance of threat approach as mentioned above.

Constructionist theories go further to supplement the analysis by commenting on the social and political constructs of energy relations. The energy transition and cooperation discourse between Russia and the EU is, for example,

a classic interplay of identities, norms, and interests (Marusyk, 2019; Mitrova & Melnikov, 2019). This would, in turn, explain the fact that recent efforts by the EU to further diversify the sources of its energy supply and decrease its overdependence on gas supplies emanating from Russia are driven by the geopolitical dynamics at the point of intersection between material capabilities and ideational factors (Siddi, 2023; Marusyk, 2019).

Energy geopolitics, and especially that of Russia, can be envisaged as a challenging and multi-dimensional field influenced by various theoretical approaches in IR. These perspectives observe the motivations, strategies, and consequences of energy policies and interactions on the global stage. A multidimensional framework for analyzing energy relations would include a number of aspects, including geoeconomics. Often, the goal of Russia's energy strategy is a geoeconomic measure in which energy resources serve as an instrument to achieve broader economic and political goals. Such a strategy may sharpen internal EU divisions and undermine the cohesion of its policies toward Russia (Czerny, 2023; Wigell & Vihma, 2016). The interplay of geopolitics and geoeconomics is considered important in contextualizing Russia's energy diplomacy and its wider implications on international energy security (Zhiznin, 2020; Melchiorre, 2022; Wigell & Vihma, 2016). A comprehensive understanding of energy geopolitics thus requires an eclectic approach based on several theories. It also explains, within a multidimensional framework, the varying degree of cooperation and conflict that exists in the energy dimension of bilateral relations among countries, such as Russia and the United States, Germany, and Azerbaijan (McGrath, 2016).

The ongoing conflict between Russia and Ukraine has farther ensnarled the tangle of energy geopolitics in the region. A reevaluation of energy dependencies, as well as security strategies within the EU, have surfaced as a result of this tension (Meissner, 2023; Siddi, 2023). Thus, these sanctions and investigations into alternative suppliers underpin the importance of geopolitical position as a structural driver in the design of energy policy and international politics (Meissner, 2023). This well illustrates that energy geopolitics is not only about resource availability but also about strategic calculations that states make in response to geopolitical crises.

Russia's energy policy, deeply tied to its geopolitical goals, emphasizes its role as a key player in the global energy market through its vast natural gas and oil exports (Peña-Ramos et al., 2020; Zhiznin, 2010). The term "energy superpower" reflects how Russia uses these resources strategically, enhancing its influence on the global stage while complementing its military power (Peña-Ramos et al., 2020). Energy resources serve as both an economic and political tool, allowing Russia to exert pressure, particularly over energy-dependent regions. Yet, energy great power would be a more accurate depiction than energy superpower.

In conclusion, these IR theoretical perspectives allow manifold understandings of energy geopolitics and, in this respect, explain the reasons behind Russia's behavior. Neorealism dwells on geopolitical competition and security-related issues. Neoliberalism points to economic interdependence and cooperation, while Constructivism brings historical and ideological factors into the foreground, and geoeconomics deals with strategic use of economic resources. These put forward a multidimensional framework that integrates these perspectives, hence providing a more comprehensive explanation of the complex dynamics in international energy relations. An operationally eclectic approach will be used for the purpose of this analysis.

### **Putin's Power Project: The Strategic Significance of Russian Oil and Gas**

Russia, a significant supplier of oil and gas, relies heavily on its hydrocarbon-based economy, which is vulnerable to global energy price fluctuations and demand changes. Despite this, the Russian leadership maintains a firm belief in the enduring dominance of hydrocarbons, even as wealthy OECD countries transition to renewable energies, leaving most low and middle-income nations dependent on fossil fuels (Benyaminova et al., 2019: 1225; Novikau, 2021: 105; Connolly et al., 2020: 521; Olah et al., 2018: 386). Due to Russia's large influence in the global energy market, its economic stability and policy decisions have a significant impact, particularly on nations and regions dependent on its hydrocarbon exports. The pressing concern is the negative impact of hydrocarbons on climate change associated with their central role in the Russian economy. This is a compelling argument for the country to diversify its energy portfolio and switch to cleaner, renewable resources. However, an immediate and comprehensive transition seems unlikely.

In Russian political and business culture, informal insider practices that withhold key information create a significant disadvantage for outsiders, particularly in understanding the complex, Kremlin-linked oil and gas sector, which significantly influences national security and the economy, despite a sizable but internationally non-competitive manufacturing sector dependent on domestic demand driven by energy exports (Kroenig, 2020: 162; Loe, 2019: 73; Novikau, 2021: 105-106; Connolly et al., 2020: 516-517). There are several other factors that contribute to the current inability of Russia's manufacturing sector to compete on the international stage. The country's over-reliance on energy exports is a key factor leading to the manufacturing industry being neglected. In addition, problems related to bribery and low productivity further exacerbate the situation. These circumstances make it clear why Russia is finding it difficult to shed its reputation as a petro-state.

In his 1997 dissertation, Vladimir Putin (Putin, 1997) emphasized the strategic management of Russia's vital raw materials and energy resources as foundational to national wealth, advocating for their central role in economic policy. Despite allegations of academic plagiarism in that dissertation (e.g.,

Corwin, March 27, 2006), his presidency has consistently pursued this vision, expanding state control in the sector and using it to enhance Russia's influence, particularly in Europe. Under Putin's rule, the state increased its level of control over the entire energy business. The most spectacular case is that when Mikhail Khodorkovsky, the powerful chief executive of Yukos, dared to challenge Putin, he ended up spending a decade behind bars. The assets of Yukos were then absorbed by the state-run Rosneft, under the leadership of Igor Sechin, a close associate of Putin from their days in St. Petersburg. This move solidified their alliance. The year after, the acquisition of TNK-BP in a mind-boggling \$55 billion deal helped Rosneft to become, on paper at least, an oil producer larger than ExxonMobil. The purchase of Bashneft in 2016 only cemented its dominance further. Nowadays, Rosneft contributes 40% to Russia's total oil output, with the government owning slightly more than 50% of the company's shares and exercising controlling power (Yergin, 2020: 79).

### **From Soviet Shadows to Energy Titans**

Following the USSR's dissolution, major corporations like Gazprom, Lukoil, Rosneft, Surgutneftegas, and Tatneft came to dominate the Russian energy market, sparking concerns over reduced competition, potential corruption, and increased consumer prices due to concentrated economic power (Ben-yaminova et al., 2019: 1225; Black, 2020: 199). Despite these criticisms, the rise of these entities has cemented Russia's significant global energy role, enhancing the national economy and job market. Despite the significant number of such companies, the Russian oil market is highly consolidated, with the four largest companies accounting for 70% of the country's oil production. (Aslund, 2019: 228; Filimonova et al., 2020: 310-311) The attractiveness of the sector for investment in the domestic and international capital markets is underpinned by the compelling need to stabilize production levels, expand the resource base, and significant capital expenditure.

Established in 1965, the Ministry of Natural Gas managed its vast natural gas reserves, maintaining state control over the industry unlike its oil counterparts, leading to the rise of Gazprom as a significant political and economic force. Gazprom not only funded the state budget and political campaigns but also engaged in strategic alliances with major companies like Shell, Ruhrgas, and ENI, enhancing its influence and access in the liberalized EU market, while domestic policies under Putin aimed at renationalizing the sector to curb the power of oligarchs and reinforce state control (Prontera, 2021: 653-655; Taylor, 2018: 156). To achieve this, the Kremlin enacted laws that allowed the state to acquire ownership of energy companies and tightened regulations on foreign companies operating in the sector.

As a state-owned energy company, Gazprom has not made much effort to reform itself. The company has a monopoly on the domestic market and supplies gas to the public and utilities, enjoying a certain degree of autonomy.

However, independent gas producers are gaining market share and lobbying for deregulation. Gazprom is wary of sudden changes in the structure of the gas market, even though reforms could bring efficiency benefits. The company is reluctant to change its status (Giddens, 2009: 45; Loe, 2019: 63). The EU requires Gazprom to fully comply with market norms and conditions (Abbas & Locatelli, 2020: 440; Herdegen, 2016: 95). Although the reform proposals seem promising, the EU is cautious about increasing dependence on Russia. Furthermore, alternative energy sources such as renewables have been proposed as a partial solution to the EU's energy security problems.

### **An Energy Triumvirate: Novatek, Rosneft, and Gazprom**

Novatek and Rosneft are among the key and giant players in Russia's energy sector, close competitors, and partners with Gazprom in its business. Numerous factors influence their business, such as the Russian energy directives, the global LNG business and the sanctions imposed on Russia. They compete for shares in Russia and in the global energy markets, but also cooperate in certain ventures. Novatek owns about 10% of Russian gas production and is responsible for roughly 6% of the world's LNG business. The company was established in 1994 by its current CEO and Board Chairman, Leonid Mikhelson. Mikhelson has close ties to President Vladimir Putin, thus Novatek has gotten overwhelming support. Novatek develops vast gas reserves within the Yamal-Nenets region (YNAO), regarded as a colossal gas reserve fund. The Yamal LNG flagship plant was established in the 2017 with an annual capacity of 17.5 million tons - it is the largest in the world. Currently, Arctic LNG 2 is under development with a scheduled commissioning in 2023, which will become the largest plant with an annual capacity of 19.8 million tons. The major shareholders include Mikhelson (24.76%), Gennady Timchenko (23.49%), TotalEnergies (19.4%) and Gazprom (9.99%). Novatek sells gas in Germany and abroad. Gazprom is the largest customer, buying under long-term contracts. Novatek also exports to Europe, Asia and Latin America. Moreover, Novatek is a leader in Russian energy production and a global LNG trader, whose abilities are obviously either latched to, if not actually directly dependent on, government connections and access to enormous reserves (Forbes Russia, Non-Dated (a); Forbes Russia, Non-Dated (b); Novatek, Non-Dated).

Rosneft, Russia's largest oil company and a global giant, is strategically important as more than half (50.1%) of the company is held by the Russian government. Rosneft makes up for 40% in oil production in Russia and approximately 10% of the entire country's economic production. The company also has a large workforce of over 296,000 Russians employed. Since it was founded in 1991, Rosneft has followed lightning-fast growth through acquisitions and mergers. But the most important from all acquisitions is TNK-BP in 2013. The takeover made Rosneft the world's biggest oil company by revenue under the leadership of Igor Sechin, a powerful figure who has been closely



associated with President Vladimir Putin since 2004. The Rosneft outfit has witnessed a number of controversies in the last decade. It attracted sanctions in 2014 after Russia annexed Crimea. There were allegations of corruption and anti-environmental safety practices as well. However, Rosneft is still a key player in Russian energy business. The company has been rightly positioned to take every strategic opportunity from the abundant oil and gas reserves within the country. The company also reaches beyond Russia into developed markets such as China and India. Other major investors include BP (19.75%), Glencore (0.57%), and the Qatar Investment Authority (4.7%) (Rosneft, undated; Wall Street Journal, undated).

Gazprom, the largest natural gas producer in Russia, faces challenges from Novatek and Rosneft seeking to liberalize the market and diminish its monopoly, particularly in pipeline access and export rights on the Yamal peninsula (Frye, 2021: 229; Loe, 2019: 63–65). Gazprom and Rosneft exemplify divergent trajectories within the country's economic landscape. Rosneft capitalizes on high international oil prices for substantial profits. Gazprom, which is regulated by the state and pivotal in political energy strategies, maintains a more significant role in domestic gas supply at lower prices (Groce, 2020: 992-993). In addition, the Russian internal energy market is underdeveloped, which limits domestic demand for natural gas and oil. This leads to greater dependence on exports, especially to European countries. The lack of diversity in production and transportation networks is another problem that puts political pressure on the gas trade between Europe and Russia. Currently, the majority of Russian natural gas exports to Europe flow via Nord Stream.

### **Russia's Nuclear Odyssey**

Nuclear power has been a cornerstone of Russian policy since the Soviet era, serving as a symbol of national prestige and subsequently a vital component of Russia's national security strategy due to its reliability as a base load energy source for the military and industrial sectors. The state-owned company Rosatom controls everything from uranium mining to plant operations. The Russian nuclear industry plays a significant role in the geopolitical arena and economic development, despite criticisms of pervasive corruption and safety compromises, leading to mixed public perceptions about nuclear energy safety following the Chernobyl disaster (Četković & Buzogány, 2020, p. 139). The Russian government has enormous plans for new facilities and the development of numerous new nuclear technologies. The Russian nuclear industry is facing some difficulties, so to speak. The difficulties that the Russian nuclear industry is facing mainly concern the safety of radioactivity. Accidents have occurred at several Russian nuclear power plants, some of which were very serious. The economic sanctions in Russia are therefore being felt in the nuclear power plants of other countries for the simple reason that Russia is struggling with the waves of its financial constraints. This is because the

sanctions are complicating the tight situation in which Rosatom already finds itself, both in terms of foreign financing and technology. The costs of some alternative forms of energy have fallen, e.g. solar and wind power plants. At the same time, nuclear energy has lost its competitiveness in some market segments (Bruusgaard, 2020: 3-4). Despite these challenges, Russia is likely to maintain its status in the nuclear energy market for many decades to come.

In recent years, the Russia's uranium production has risen despite the economic sanctions and the Covid-19 epidemic. However production is costly as most uranium deposits are located in very remote areas. In fact, most of the uranium mines in Russia are old and obsolete. Russia is estimated to have huge plutonium reserves. The main sources of plutonium are mainly by-products from nuclear power plants and weapons factories. Russia is one of the few countries to produce weapons-grade, highly enriched uranium. The aging and depletion of stocks has always been a problem in Russia. There is also the possibility of diversion of plutonium for unauthorized purposes. Russia has smaller reserves of thorium. Thorium is thought to be more promising than uranium-based power reactors and has far better safety and non-proliferation properties. Other nuclear sources that are still abundant in Russia are beryllium, lithium and zirconium. Thus, there are fears that some of the material could fall into unauthorized hands. This concern underlines the urgent need for secure management and monitoring of nuclear material to prevent possible misuse. Russia, also plays a crucial role in the global landscape of nuclear research and development. Progress in alternative nuclear fuels such as thorium demonstrates a commitment to advancing nuclear energy solutions. (Dolchinkov and Dolchinkova, 2019: 563-564).

The fleet of nuclear power plants operating in Russia consists of pressurized water reactors (PWRs), small modular reactors (SMRs) and fast neutron reactors (FBRs). PWRs are safe and reliable, but often have higher operating and construction costs compared to other fissionable reactors on the market. A new conveyor belt for nuclear reactors has emerged that is many times simpler and smaller compared to the traditional reactor model. SMRs are relatively inexpensive, quick to deploy and take less time to manufacture compared to PWRs, not to mention that they are more flexible and universal for power generation, heating or even water desalination. FBRs are reactors that can use the spent fuel of another reactor as fuel for themselves, which increases their effectiveness and reduces the amount of nuclear waste. However, the construction and operation of FBRs is more capital and skill intensive compared to the other reactor types. Russia is one of the other countries leading the world in the development and use of FBRs. The technology is seen as a breakthrough in the nuclear energy cosmos, an innovation anticipated by the global nuclear community, according to Russian state nuclear corporation Rosatom, with the aim that it will greatly contribute to meeting Russia's energy security challenge while meeting its climate commitments (World Nuclear

Association, December 2021; Rosatom, undated a; Rosatom, undated b). One study of the anti-Russian sanctions emphasized that stricter measures would probably be introduced to reduce the interdependence between the EU and the Russian nuclear industry. For example, 18 Russian-built nuclear reactors are in operation in Finland as well as in Slovakia, Hungary, Bulgaria and the Czech Republic. At the end of August 2022, Hungary announced its intention to build two new nuclear reactors with the help of Rosatom, once again realizing Russian involvement in many member states. According to data from the Euratom Supply Agency, 19.7% of imported uranium was supplied by Moscow to EU member states in 2021; Only Niger and Kazakhstan supplied more uranium to the EU (EUObserver, October 7, 2022; Meredith, October 14, 2022).

### **The Global Race for Fusion Power**

Nuclear fusion is a process in which two or more atomic nuclei combine to form a single, heavier nucleus. This combination releases an enormous amount of energy simply because the mass of the resulting nucleus is somehow less than the sum of the masses of the original nuclei. Fusion energy is far from the easiest route to a safe, harmless and highly productive energy source that could make a significant contribution to protecting the environment from climate change. Even more disappointing is that the full commercial use of fusion reactors could remain out of reach in practice for a very long time. And besides, developing the fusion power era is expensive. As for the federal fusion research and development program, Russian budget is relatively small compared to other countries, such as the United States and China. For this reason, there are various policies in Russia - some domestic, some international - that affect the area of fusion energy policy. Meanwhile, Russia, along with other countries, is part of the international program for cooperation in the construction of the International Thermonuclear Experimental Reactor (ITER) fusion energy project (Gagarinskiy et al., 2022:307-308; Ott, 21 October 2022).

International cooperation in the research and development of fusion energy shows that countries are indeed willing to join forces to solve a common problem. However, this kind of cooperation also brings with it some tensions between Russia and the West. For example, disagreements between member countries have already led to the ITER project being delayed for several years (AFP, 6 January 2023). In this regard, Russia's participation in international fusion energy could be clouded by various US sanctions related to its ventures in Ukraine. It is therefore uncertain what long-term impact the Ukraine war will have on Russia's fusion energy developments. It could continue to invest in the development of fusion energy, even if it is further marginalized by the Western countries (Jack, 21 December 2014).

### **Hydrogen Horizons**

Hydrogen can generate heat and electricity, power transportation and carry out production processes without carbon emissions. However, most hydrogen is currently produced from natural gas, which makes a hydrogen economy based on renewable energy difficult. For some countries, especially in Europe, a rapid transition to hydrogen would be even more difficult. Now that Russia is the world's largest producer of natural gas, the country is thinking about how its energy sector can meet the growing demand for hydrogen on the global market. The country has announced plans to capture 20% of the total hydrogen market by 2030. This meant an agreement with the relevant companies to bring this in as an increase in exports to Europe. This move had the potential to develop into long-term relationships but Russia's invasion of Ukraine put all at risk. Russia can also look to other markets such as China, where demand is almost as high as in Europe. (Casey, 24 March 2022; Patonia, 24 October 2022). The reckless dynamic nature of hydrogen production and distribution increases concerns about a hydrogen economy. The development of infrastructure for the distribution and use of hydrogen is also not yet mature and can be a really big challenge for the expansion of its widespread use.

### **The Unsung Hero: Coal's Critical Role in Russia's Energy Portfolio**

Coal is pivotal for Russia's economy, extensively used in electricity generation and industrial production, especially in Siberia and the Far East, and is a major source of raw materials like steel and cement. Despite being a significant contributor to air pollution and greenhouse gas emissions, coal remains central to Russia's energy strategy and economic diversification efforts, evidenced by its third-place ranking among the world's largest coal exporters and the strong influence of its coal industry on both federal and regional policies (Churashev, et al., 2022: 1154). Following a ban on Russian coal, European energy companies have predominantly turned to Australian coal, reflecting a shift in global energy supply dynamics. Amidst a widespread energy crisis and efforts to combat hyperinflation, governments worldwide are increasingly exploring alternatives to natural gas and LNG, thereby underscoring the enduring relevance of coal in the global energy landscape (Euronews, 8 April 2022; IntelliNews, 8 December 2022).

### **Impact of Russia's Agricultural and Water Strategies**

Russia, despite holding up to ten percent of the world's freshwater reserves, faces uneven distribution of water resources, with significant shortages particularly in the south and southwest exacerbated by climate change and deteriorating infrastructure (Suzdaleva, 2020: 53-54; Climate Change Post, 20 March 2023). Amidst these challenges, the government is exploring water exports, notably from Lake Baikal to China, amidst sustainability concerns and potential international environmental impacts (Goble, 13 September 2022). In Russia, food and water security concerns, exacerbated by the government's

prioritization of agricultural subsidies to decrease import dependency and enhance domestic output, have led to rising food prices and allegations of cronyism, particularly post the 2014 annexation of Crimea (Petrikov, 2022: 13; Lander and Kuns, 2021: 449). Concurrently, Russia's military actions in Ukraine have disrupted key agricultural exports like wheat and barley, intensifying global food security concerns, while targeted assaults on Ukrainian water infrastructure violate international law, worsening the humanitarian situation by hindering access to clean water (OECD, 5 August 2022; UNICEF, 15 April 2022; Zimmermann, 25 May 2022).

### **From Soviet Scars to Russian Renewables**

The USSR, despite pioneering environmental legislation, experienced severe environmental degradation due to poor law enforcement, prioritizing industrial production over ecological health, which resulted in some of the most catastrophic pollution levels and biodiversity loss (Angus, 2016: 209; Benyamina et al., 2019: 1225). This neglect, compounded by inadequate public information and the inability of disadvantaged groups to intervene, left enduring environmental scars across former Soviet territories following the regime's collapse. According to Statista (23 November 2022), Russia, despite its investment in renewable energy and legal commitment to the Paris Agreement, continues to maintain its fossil fuel sectors, facing increasing risks of forest fires and economic costs due to thawing permafrost affecting key natural resources. Furthermore, while the Northern Sea Route is becoming more accessible due to warming in the Arctic, several international companies have boycotted its use, protesting Russia's actions in Ukraine and expressing ecological concerns (Nilsen, 14 January 2020).

### **Russia's Wider Strategic Commodities Trade Footprint**

Russia is a major global exporter of various essential commodities beyond just oil and gas, including wheat, timber, nickel, bauxite, and diamonds, which significantly influence key industries such as construction, manufacturing, and electronics. The Russian government, which owns many of these major companies, employs tariffs, quotas, and subsidies to control prices and support domestic producers, thereby impacting both domestic employment and international market dynamics (David-Barret, 2023: 224-225). The crisis in Ukraine has exacerbated the vulnerabilities in the global transition to a green economy, particularly concerning the access and supply chain of essential raw materials such as aluminum, with significant impacts from export restrictions, market inequalities, and geopolitical tensions. Notably, Rusal, led by CEO Evgenii Nikitin and part-owned by the sanctioned Oleg Deripaska, faced challenges from international sanctions and supply disruptions, further complicated by Australia's ban on essential raw material exports to Russia and issues in bauxite supply affecting Ireland's Aughinish plant (OECD, 4 August 2022). The affair surrounding Oleg Deripaska, co-founder and former

CEO of Rusal - the world's largest aluminum producer - relates significantly to national and international political economy, given the company's pivotal role in the Russian energy sector and its extensive global exports. Despite being hit by Western sanctions that impacted both Deripaska and Rusal with significant financial losses, the company circumvented these restrictions by engaging with alternative trading partners, particularly in Asia, thus maintaining its stature in both the global aluminum market and the Russian economy (Faulconbridge, 26 September 2023; Davies, 10 March 2022; Chaudhury, 29 August 2023).

### **A Word of Caution about the Population Decline and Economic Strains**

Russia's demographic challenges, characterized by a shrinking and aging population, include labor shortages, high mortality rates, and internal migration that concentrates people in the Central Federal District (Statista, 12 January 2023) while depopulating the Far East and Siberia. This situation exacerbates ethnic (Goble, 18 August 2022), economic and strategic vulnerabilities, as health issues and the emigration of skilled workers, particularly in IT and energy sectors, reduce military readiness and economic potential, increasing the risk of regional conflicts over resources. The trend worsened after the beginning of the war in Ukraine (Air1, 31 March 2022). So, Russia's demographic challenges, including a shrinking workforce and the migration of skilled workers, exacerbate economic issues by increasing resource extraction costs and the likelihood of regional conflicts over energy access, further complicating the country's energy policy and development.

### **The Complex Web of EU-Russia Relations in the Face of Crisis**

Russia uses energy exports for growth and political leverage in Europe. EU nations, wary of dependence and political risks, diversify sources amid Russian-Ukrainian war and sanctions. In the last decade of the 2000s and now in the 2010s, the EU had already gained experience in the energy sector through bilateral energy cooperation between its member states, with Russia always preferring individual relations. The practical energy relations could be continued until 2022 despite tense political relations (Dubsky & Tichy, 2022: 22). Such a current development of a dispute over Nord Stream 2 adds energy to the sour relations in energy trade between the EU and Russia. The EU is thus ready for a diversification of the energy mix and for projects such as the Green Deal, which promotes renewable energies in order to free itself from its heavy dependence on Russian imports.

The two major reasons are, first, the conflict in Ukraine, and second, the negotiation to secure the trade of gas. Today, the EU considers its dependence on Russia for energy much more a liability than an asset and, as a consequence, is less inclined to offer itself up to becoming dependent on Russian suppliers with the same enthusiasm it had before (Prontera, 2021: 667). The higher

portion of renewable energies, such as those derived from wind or solar power in the EU's energy mix, has in turn reduced the need for natural gas imports from Russia. In addition, the EU is implementing measures for increasing energy efficiency and, in general, to reduce the energy consumption of the bloc to further diminish dependence on imports of energy from Russia.

Russia has halted gas supplies to some countries and reduced supplies to others in response to the sanctions imposed because of its invasion of Ukraine (Kuzemko et al., 2022: 1). Since 2014, contradictory trends have been observed in the EU - efforts for more policy coherence alongside politicized debates on energy projects such as Nord Stream (Debardeleben, 2020: 577; Thompson, 2022: 75). Nord Stream 2 shows how external actors are challenging the EU's authority (Schmidt-Felzmann, 2020: 139). As the Russian economy is inward-looking and reliant on the domestic sector, it can withstand some sanctions (Li et al., 2022: 13). Therefore, the EU needs to reduce its dependence on Russian energy and consider the impact of non-EU actors on its control. It is important to note that the Russian economy can adapt and circumvent sanctions, so it is unlikely that sanctions alone can bring about significant change in Russian policy.

### **Shadow of Chinese Influence**

Centralized cooperation with China has finally helped Russia, but has caused plenty of bickering for years. Relations between the two nations have only warmed in the last decade, and even now some Russians worry that China, with its new access to Russian oil and gas, could use it to expand its influence in Central Asia - at Russia's expense. Few China experts of the Russian academia are in direct contact with key policy makers in Moscow, leaving Russia with a haphazard China approach full of growing individualism and poorly organized politics that undermines its energy diplomacy with China. However, the organization of the decision-making process, with which the Putin government is extremely overburdened, is very difficult (Magnus, 2018: 186; Xu, Reisinger, 2019: 4, 16). According to a Chinese government official, Gazprom and Rosneft lack a comprehensive plan for the Chinese market. Both companies see China as a possible solution to falling demand in Europe. However, the disputes between the energy giants and Beijing's increasing influence on the Russian energy sector are making slow progress. The Kremlin is keen to expand energy exports to South Korea and Japan, but concerns remain about the costs and benefits of doing business with Russia (Xu & Reisinger, 2019: 8-10). The impact of these events on Russia's ability to fulfill its energy promises and secure long-term contracts in the Asian market is uncertain.

The energy partnership between China and Russia, while not without its criticisms, offers substantial mutual benefits, with Russia's fuel supplies reducing China's reliance on Middle Eastern and African energy sources, thereby diversifying its options and minimizing price volatility (Kryukov, 2022: 142).

Additionally, Chinese investments in projects like the Eastern Siberia-Pacific Ocean (ESPO) pipeline not only enhance Russia's energy infrastructure but also ensure a stable market for Russian exports, promoting economic growth in both nations within Eurasia (Sotiriou, 2022: 28). China is investing heavily in gas projects in the Arctic, including Yamal LNG and Arctic LNG 2, and is providing Russia with technological support for deep-sea exploration and development. These deals and partnerships are linked to China's Belt and Road Plan, the Polar Silk Road policy targeting the Arctic, and Russia's energy goals. China is using the Belt and Road to secure energy from Russia and countries along the route. Russia is using it and the Polar Silk Road to tap into Arctic resources and send more fuel abroad. The ventures are helping to create a new energy route between China and Russia and open up the Arctic to shipping. Experts warn that China could rely too much on Russian fuel. Nevertheless, China is investing in other areas such as renewable energy and nuclear energy. Russia's energy goals have recently focused more on China. However, China is looking for different fuel sources to avoid being dependent on only one supplier (Røseth, 2017; 23). Russia needs to renew its fuel industry to foster cooperation with China (Meynkhard, 2020: 65). Overall, the signs point to growing Sino-Russian cooperation in the energy sector. In the long term, however, it is unlikely that China will be exclusively dependent on Russia due to the diversification of its fuel mix.

### **Understanding the OPEC-Russia Axis**

While Russia remains the second largest oil producer, its energy policy is in too many crucial respects on a par with OPEC's far too intrusive presence. OPEC's production in first place is colossal, accounting for about 40% of world production. This fact in itself gives OPEC an undeniable influence on the market and price fluctuations (Rahman, 29 April 2004). This makes strategic cooperation between Russia and OPEC to ensure stability and mutual benefit in managing the global oil landscape. Secondly, there is a general interest in maintaining equilibrium. A negative turn would then trigger a global economic downturn, which in turn would affect production and consumers. On the other hand, prices that are too low at the bottom of the cycle can dampen the willingness to invest in the industry and even lay the foundations for further supply bottlenecks. Only OPEC and Russia have been working quite actively in recent years to navigate this delicate path, with the aim of achieving a stable oil price that is satisfactory to both sides. After all, OPEC stands for knowledge and experience. Here Russia can apply its knowledge from extensive research and market insight to guide and refine its own decisions on an energy policy direction (Krutikhin & Overland, 2017). OPEC, a complex entity, balances conflicting interests of oil producers aiming for higher revenues, and consumers seeking lower prices, alongside diverse investor and external influences (Rousan et al, 2018: 28).



The shale revolution in North America, by providing a more flexible oil and gas supply, diminished the control of traditional oil-exporting countries over market dynamics, despite Saudi Arabia's attempts to curb U.S. shale production during 2014-2015. This led to a strategic partnership between Russia and Saudi Arabia in 2016 to stabilize oil prices, which, paradoxically, spurred an unprecedented surge in U.S. shale oil output, significantly enhancing the U.S.'s position as a major supplier of liquefied natural gas and reshaping global energy markets (Connolly et al., 2020: 512-513; Hudson and Day, 2019: 178). The oil and gas market has been destabilized by the rise of renewable energy sources such as solar and wind, coupled with the increasing popularity of electric vehicles, particularly affecting demand in the transportation sector. As a result, oil-exporting nations, including Russia, are compelled to adjust their economic strategies and lower oil prices, particularly to China and India, to maintain market share amid shifting global energy dependencies and Western restrictions on hydrocarbons (Faucont & Said, 30 December 2022).

### **Türkiye's Delicate Act with Russia and NATO**

Türkiye's strategic position as a major importer of Russian energy and a critical transit point between the Black Sea and the Mediterranean underpins its pivotal role in Russian energy policy, highlighted by investments like the TurkStream pipeline which facilitates natural gas exports to southern Europe bypassing Ukraine. Additionally, Türkiye's influence in regional politics and its NATO membership leverage Moscow's interests, leading to increased Russian investments in Türkiye, such as the Akkuyu nuclear power plant and financial incentives, to ensure sustained access to energy markets despite Western sanctions on Russia's Ukraine policy.

A number of scholars (e.g. Aydın, 2020; Aydın, 2020; Bağcı & Gaudino, 2020; Balta, 2019; Ediger, Bowlus & Aydın, 2020; Erşen, & Çelikpala, 2019; Tanrısever, 2019) have also expressed that the response to Türkiye's energy exchange deals, especially with Russia, raises a high level of multi-layered economic and security concerns. According to a report by the Ministry of Foreign Affairs, energy remains at the top of the list of trade relations with Russia. In addition, Minister Çavuşoğlu added that cooperation with the country and especially with Russia will be at a qualitatively different level with projects such as TurkStream and the Akkuyu nuclear power plant. The Ministry of Foreign Affairs had announced that gas supplies from the TurkStream natural gas pipeline to start in 2020 (Ministry of Foreign Affairs). Türkiye aims to leverage its strategic location at the intersection of Europe, Central Asia, and the Middle East to enhance its stature as a key energy intermediary. Simultaneously, Türkiye balances its support for Ukraine against maintaining equitable ties with Russia, as evidenced by facilitating prisoner swaps and Ukrainian grain shipments through its Aegean ports, despite potential Russian endeavors to utilize Türkiye's ambitions to destabilize NATO affairs (Cohen, 9 December 2022).

Türkiye acted as a mediator in the Russian-Ukrainian grain crisis. In this context, reference was made to the agreement between Türkiye and the United Nations in July 2022, in which Ukraine was allowed to continue exporting grain and its by-products through the Black Sea. However, as Russia has repeatedly obstructed the export of food and fertilizers through Türkiye, it stopped its participation in July 2023. Since then, Ukraine has opened new humanitarian corridors for the transportation of grain to the port of Chornomorsk. Türkiye has since been working to resume grain trade and is supporting Ukraine in its search for alternative delivery options. On the other hand, the humanitarian corridor makes it clear to Ukraine's opponents that the grain is by no means in Russia's control. Türkiye has sent its warships to escort grain ships from grain-exporting Ukraine through the Black Sea. Türkiye has also supported Ukraine financially and logistically in developing the export options. (Saul, 27 September 2023; Polityuk, 22 September 2023; Kucukgocmen, 21 September 2023).

### **Discussion**

This article assesses the opportunities and threats the shifting global energy landscape presents to the Russian energy sector in the international system. The war between Russia and Ukraine indeed has taken a heavy toll on the global energy market, which is heavily dependent upon Russian energy. In competition with renewable resources and the reduction in reliance of the European Union on Russian supplies, Russia uses new tools: expanding hydrocarbon exploration towards the Arctic, being more friendly to China, and trying to develop hydrogen economy. The sanctions and disrupted supply chains further tightened the rope around the Russian energy sector, pushing the globe for diversification. The European Union seeks to decrease its reliance on Russian energy by looking to alternatives such as American liquefied natural, but also in investment in renewable resources and energy efficiency. The conflict underlines the urgent need for diversified energy supplies toward the sustainable, secure energy future and has pointed out the global need to decrease dependence on fossil fuels while investing in technological innovation.

Despite the Kremlin's extensive rhetoric about the importance of Russia's own diversification and modernization, it is quite clear that there is little effort to develop new industries. Apart from the steady growth in agricultural production and exports, the profile of Russian production has hardly changed since 2000. While other hydrocarbon-exporting countries such as Saudi Arabia and the United Arab Emirates are somewhat trying to get prepared for life in a hydrocarbon-free world, Russia is officially geared towards further expansion of oil and gas production and sales. As for future demand for oil and gas, there are several possibilities that could arise. In the long term, none of them could be climate friendly for Moscow. The government's forecasts

show how important oil and gas are still important for the economy (Connoly et al., 2020: 520, 526). Innovation in the Russian oil and gas industry depends on investment. The four main threats, i.e. financial underdevelopment, inefficient business operations, currency fluctuations and tax policies, are hindering foreign capital access in Russia (Filimonova et al., 2020: 319). A new and modernized diversified economy would significantly relieve Moscow's economy, which is traditionally heavily dependent on the sale of oil and gas to the outside world. In the longer term, however, demand for the fuel is likely to fall. This represents a risk for the government. Investment in the banking sector is a key driver of innovative movements in the oil and gas sector in Russia, but given the business processes, currency and tax regulations, the country is unlikely to be attractive to international capital. In addition, stricter environmental protection laws need to be introduced.

The analysis of Russia's energy policy reveals the strategic duality embedded within its approach to natural resources: while hydrocarbon-based exports secure economic leverage, they also serve as powerful instruments of geopolitical influence, particularly in relation to Europe. This behavior aligns with Neorealist perspectives, emphasizing Russia's objective of ensuring security and strategic dominance by controlling critical energy supplies. Consistent with Waltz's theory of Structural Neorealism, Russia's manipulation of energy resources reinforces dependency among neighboring and European states. This is illustrated by Russia's calculated use of energy exports as an economic countermeasure against Western sanctions following the annexation of Crimea and the conflict in Ukraine, which also exemplifies Stephen Walt's balance of threat theory.

Simultaneously, Neoliberalism provides a framework for understanding the cooperative facets of Russia's energy diplomacy, where partnerships with entities like OPEC and strategic alliances with China emphasize mutual economic benefits. Complex interdependence, as outlined by Keohane and Nye, explains why energy trade persists even amid political tensions, as economic interdependence tends to stabilize relationships despite friction. This is particularly relevant in Russia's relationship with China, which strengthens through sustained energy trade, ensuring both economic resilience and influence over the global energy market. The partnership with China and cooperation with OPEC illustrate Russia's use of energy not solely as a political instrument but as an integral component of broader economic interdependence.

Incorporating Constructivist insights would add depth by highlighting how Russia's historical identity as a resource-rich state informs its energy strategies and international interactions. The framing of energy policy as both a national identity and a strategic necessity underlines how Russia's actions are influenced not only by economic or security concerns but also by a constructed image of strength and independence within the international system. This is evident in the way Russia views its energy exports as an assertion of its sovereignty and as a symbol of its resilience against Western pressures.

In sum, these theoretical interpretations would provide a multidimensional perspective on Russia's energy policy. Using these intertwined perspectives would help to explain why Russia remains a dominant force in the global energy landscape despite external pressures and why its energy policy has complex, far-reaching implications for international politics, particularly in light of the ongoing Russian-Ukrainian war and global shift toward sustainable energy.

### **Some Possible Directions for Further Research**

In response to the annexation of Crimea and the ongoing war in Ukraine, the Kremlin has long used the dependence of others on its natural resources to advance its political interests, and the US, EU and other countries have sanctioned Russia. In the positive scenario, these sanctions would have something of a long-term side-effect on Russian fossil fuel production and would accordingly point to sustainability and renewable energy sources. The examination of such a long-term, future-oriented possibility is technically beyond the scope of this study. However, it can be noted that further research would most likely involve quantitative methods, such as tracking Russian oil production over time, analyzing the impact of sanctions on Russian oil companies, and examining the willingness of consumers and businesses to switch to sustainable energy sources. Qualitative factors such as the political will to support sustainability should also be taken into account. It should be mentioned that the long-term impact of sanctions is a complex issue, with many possible unintended consequences, including an increase in the price of oil or/and a demand of Russian fossil fuels from the countries that would not belong to the group of sanctioning countries.

### **Conclusion**

Russia remains a significant global power, maintaining substantial influence despite facing economic sanctions from the Western world since its annexation of Crimea. These sanctions, compounded by ongoing political tensions and armed conflict in eastern Ukraine, have undoubtedly left a lasting mark on Russia's energy sector. However, they have not succeeded in crippling the Russian economy entirely. Meanwhile, China, the world's largest crude oil consumer and second only to Europe in natural gas imports, has become a pivotal partner in global energy coordination. Adding to the complexity is Russia's intricate role in the trade of vital resources such as oil, food, and fresh water, which continues to shape regional and global dynamics.

The connection between energy policies and International Relations is exemplified by two major events: Russia's annexation of Crimea and its war with Ukraine. These events have elicited significant responses from the US, the EU, and most countries worldwide. The resulting economic sanctions and initiatives to reduce dependence on Russian fossil fuels are reshaping global

energy markets and impacting economies reliant on Russian imports. The energy linkages between Russia and the world highlight the intricate interplay among International Relations, economic dynamics, and environmental concerns, underscoring the need for integrated strategies. China's substantial energy consumption and its alignment with Russia further illustrate the complex web of power relations shaping the energy sector today. Another sensitive issue that is Russia's energy policy with respect to Europe and more recently its cooperation in the field of energy transportation with Türkiye being a transit country. The dependence of many European countries on Russian oil and natural gas exports is tending to decline though new discoveries and developing resources. These measures could significantly undermine Russia's financial stability, creating substantial economic hardship. Strategic efforts to reduce dependence on Russian energy could further strain its economy, demonstrating how deeply interconnected energy, economy, and security are within the international order.

The strategic use of energy resources by the Russian Federation illustrates a multi-layered approach that merges economic, geopolitical, and ideational objectives. Drawing from Neorealist interpretations, Russia's control over vast reserves of natural gas and oil is not merely an economic activity but a calculated geopolitical tool used to secure influence, particularly over energy-dependent states in Europe. Russia leverages its energy resources to maintain critical supply dependencies. The Russian-Ukrainian war and subsequent sanctions have only deepened Russia's resolve to wield energy as an instrument of power, underscoring its strategy of entrenching influence through essential exports.

The Neoliberal perspective would complement this by highlighting cooperative dimensions of Russia's energy diplomacy. Through sustained partnerships with OPEC and strategic alignment with China, Russia underscores the stabilizing role of complex economic interdependence despite political tensions. Such relationships, particularly with China, reveal Russia's reliance on international economic structures, whereby energy exports not only serve as geopolitical levers but as anchors for mutual economic resilience. This shift illustrates that Russia's energy strategy is more than a zero-sum game. It is a calculated balance between interdependence and autonomy, allowing it to navigate sanctions and other pressures while sustaining its influence on the global energy market.

Constructivist perspectives would further reveal how Russia's historical identity as a resource powerhouse shapes its current energy policy. Energy, in this context, is not only a tool for power but a symbol of Russia's sovereign stance within the international system. This identity-driven approach emphasizes resilience and self-reliance in the face of sanctions, aligning with a broader narrative of national strength and independence. The framing of energy policy as both a strategic and ideological pursuit highlights how Russia's actions

are influenced not only by material interests but also by a deep-seated drive to affirm its stature in global politics.

In summary, an eclectic and operational application of multiple theoretical frameworks would provide a comprehensive view of Russia's energy policy, encompassing security motives from Neorealism, cooperative tendencies from Neoliberalism, and identity-driven strategies from Constructivism. This perspective would help to explain Russia's continued prominence in the energy geopolitics landscape despite the Western sanctions and the global shift toward renewable energy. As the international system continues to evolve, the dynamics of Russian energy politics will play a crucial role in influencing the profound interconnections between energy, economics, and security.

## References

- Abbas, M., & Locatelli, C. (2019). National Institutional Systems' Hybridisation through Interdependence. The Case of EU-Russia Gas Relations. *Post-Communist Economics*, 32(4), 429-446.
- AFP (6 January 2023). International nuclear fusion project may be delayed by years, its head admits. *Guardian*: <https://www.theguardian.com/science/2023/jan/06/french-nuclear-fusion-project-may-be-delayed-by-years-its-head-admits> [11.01.2023].
- Air1; (31 March 2022). Invasion backfires on Putin: 70,000 computer specialists have fled Russia since Ukraine attack. *Air1*: <https://www.Air1.com/news/tech-science/invasion-backfires-on-putin-70-000-computer-specialists-have-fled-Russia-since-Ukraine-attack-31291> [30.11.2022].
- Angus, I. (2016). *Facing the Anthropocene: Fossil capitalism and the crisis of the earth system*. NYU Press.
- Aslund, A. (2019). *Russia's Crony Capitalism: The Path from Market Economy to Kleptocracy*. Yale University Press.
- Aydın, C. I. (2020). Nuclear energy debate in Turkey: Stakeholders, policy alternatives, and governance issues. *Energy Policy*, 136, 111041.
- Aydın, M. (2020). Grand strategizing in and for Turkish foreign policy: Lessons learned from history, geography and practice. *Perceptions: Journal of International Affairs*, 25(2), 203-226.
- Bağcı, H., & Gaudino, U. (2020). Involving Turkey in EU Common Foreign, Security and Defence Policies. *Eurasian Research Journal*, 2(1), 7-27.
- Balta, E. (2019). From geopolitical competition to strategic partnership: Turkey and Russia after the cold war. *Uluslararası İlişkiler Dergisi*, 16(63), 69-86.
- Benyaminova, A. Et al. (2019). The Impact of Changes in Stakeholder Salience on Corporate Social Responsibility Activities in Russian Energy Firms: A Contribution to the Divergence/Convergence Debate. *Corporate Social Responsibility and Environmental Management*, 26(6), 1222-1234.
- Black, B. C. (2020). *Crude Reality: Petroleum in World History*. Rowman & Littlefield Publishers.

- Bruusgaard, K. (2020). Russian nuclear strategy and conventional inferiority. *Journal of Strategic Studies*, 44, 3 - 35.
- Casey, T. (24 March 2022). China's Green Hydrogen Message Spells Bad News For Russia. *CleanTechnica*: <https://cleantechnica.com/2022/03/24/chinas-green-hydrogen-message-spells-bad-news-for-russia/> [22.03.2023].
- Casier, T. (2016). Great Game or Great Confusion: The Geopolitical Understanding of EU-Russia Energy Relations. *Geopolitics*, 21, 763 - 778; <https://doi.org/10.1080/14650045.2016.1185607>.
- Ćetković, S., & Buzogány, A. (2020). Between markets, politics and path-dependence: Explaining the growth of solar and wind power in six Central and Eastern European countries. *Energy Policy*, 139, 111325.
- Chaudhury, Dipanjan Roy. (29 August 2023). India-Russia trade could touch \$100-125 billion over next three years, says Russian industrialist. *The Economic Times Website*: <https://economictimes.indiatimes.com/news/economy/foreign-trade/india-russia-trade-could-touch-100-125-billion-over-next-three-years-says-Russian-industrialist/articleshow/103153838.cms?from=mdr> [10.10.2023].
- Churashev, V., et al (2022). Ugol'nyye Projekty Aziatskoy Rossii Kak Drayver Razvitiya Īnfrastruktury [Coal Projects as a Possible Driver of Infrastructure Development in Asian Russia]. *Economy of Region*, 18(4), 1153-1164.
- Climate Change Post. (20 March 2023). Fresh water resources. *Climate Change Post*: <https://www.climatechangepost.com/Russia/fresh-water-resources/> [30.03.2023].
- Cohen, Patricia. (9 December 2022). Turkey Is Strengthening Its Energy Ties With Russia. *New York Times*: <https://www.nytimes.com/2022/12/09/business/turkey-erdogan-energy-russia.html> [25.12.2022].
- Connolly, R., et al. (2020). It's Deja Vu All Over Again: COVID-19, The Global Energy Market, and The Russian Economy. *Eurasian Geography and Economics*, 61(4-5), 511-531.
- Corwin, J. (27 March 2006). U.S. Academics Charge Putin With Plagiarizing Thesis. Retrieved from *RFERL*: <https://www.rferl.org/a/1067113.html> [25.12.2022].
- Czerny, M. (2023). Power-Supply Geopolitics. The Dependence of European Economies on Imports of Fuels from Russia. *Miscellanea Geographica*, 27, 52 - 65; <https://doi.org/10.2478/mgrsd-2023-0014>.
- Dannreuther, R. (2016). EU-Russia Energy Relations in Context. *Geopolitics*, 21, 913 - 921; <https://doi.org/10.1080/14650045.2016.1222521>.
- David-Barrett, E. (2023). State capture and development: a conceptual framework. *Journal of International Relations and Development*, 26, 224-244.
- Davies, Rob. (10 March 2022). Oleg Deripaska: Putin 'favourite' with strong ties to UK politics. *The Guardian*: <https://www.theguardian.com/world/2022/mar/10/oleg-deripaska-profile-putin-britain> [10.10.2023].
- Debardeleben, J. (2020). Crisis Response, Path Dependence, and the Joint Decision Trap: The EU's Eastern and Russia Policies after the Ukraine Crisis. *East European Politics*, 36(4), 564-585.
- Dolchinkov & Dolchinkova, B. (2019). State And Prospects Of The Russian Uranium Mining And Uranium Processing Industry In The Context Of World Development. *Knowledge - International Journal*, 30(3), 563-574.

- Dubsky, Z., & Tichy, L. (2022). The European Union as a Recognised Energy Actor in Relations with the Russian Federation, 2014-2019; *Europe-Asia Studies*, 74(10), 1-25.
- Ediger, V. Ş., Bowlus, J. V., & Aydın, M. (2020). Geopolitics and gas-transit security through pipelines. *Regulations in the Energy Industry: Financial, Economic and Legal Implications*, 85-106.
- Erşen, E., & Çelikpala, M. (2019). Turkey and the changing energy geopolitics of Eurasia. *Energy Policy*, 128, 584-592.
- EUObserver. (7 October 2022). Russia's €200m Nuclear Exports Untouched by EU Sanctions. *EUObserver*: <https://EUObserver.com/world/156226> [22.03.2023].
- Euronews. (8 April 2022). EU countries agree on new Russia sanctions, including coal embargo. *Euronews*: <https://www.Euronews.com/my-Europe/2022/04/07/EU-countries-agree-on-new-Russia-sanctions-including-coal-embargo> [22.03.2023].
- Faucon, B. & Summer Said. (30 December 2022). Russia's Oil Ban Accelerates Shift in Global Energy Flows. *Wall Street Journal*: <https://www.wsj.com/articles/Russia-oil-ban-accelerates-shift-in-global-energy-flows-11672402199> [10.01.2023].
- Faulconbridge, Guy. (26 September 2023). Russian oligarch Deripaska says Western sanctions won't stop Ukraine war. *Financial Times*: <https://www.reuters.com/world/Europe/Russian-oligarch-deripaska-says-western-sanctions-wont-stop-Ukraine-war-ft-2023-09-26/> [13.10.2023].
- Filimonova, I., et al. (2020). Impact of the Global Green Factor on the Capitalization of Oil Companies in Russia. *Oeconomia Copernicana*, 11(2), 309-324.
- Forbes Russia (Non-Dated) (a). Новатэк [Novatek]. *Forbes Russia*: <https://www.Forbes.ru/profile/244806-Novatek> [14.11.2023].
- Forbes Russia (Non-Dated) (b). Леонид Михельсон. *Forbes Russia*: <https://www.Forbes.ru/profile/leonid-mihelson> [14.10.2023].
- Frye, T. (2021). *Weak Strongman: The Limits of Power in Putin's Russia*. Princeton University Press.
- Gagarinskiy, A. Y., et al. (2022). *New Stage in Russia's Nuclear Energy Strategy*. *Atomic Energy*, 131(6), 307-311.
- Giddens, A. (2009). *Politics of Climate Change*. Polity.
- Goble, P. (13 September 2022). Forget about Lake Baikal as Source of Water for Export. *Eurasia Review*: <https://www.eurasiareview.com/13092022-forget-about-lake-baikal-as-source-of-water-for-export-oped/> [30.11.2022].
- Goble, P. (18 August 2022). Russia's Demographic Collapse is Accelerating. *Jamestown Foundation*: <https://jamestown.org/program/Russias-demographic-collapse-is-accelerating/> [30.11.2022].
- Goldthau, A. and Sitter, N. (2015). Soft power with a hard edge: EU policy tools and energy security. *Review of International Political Economy*, 22(5), 941-965; <https://doi.org/10.1080/09692290.2015.1008547>.
- Groce, M. S. (2020). Uncovering the Domestic Factor in the Sino-Russian Energy Partnership. *Geopolitics*, 25(4), 989-1014.



- Herdegen, M. (2016). *Principles of International Economic Law*. Oxford University Press.
- Hudson, V. M. & Day, B. S. (2019). *Foreign Policy Analysis: Classic and Contemporary Theory*. Rowman & Littlefield.
- Ibekwe, K. (2024). Energy security in the global context: a comprehensive review of geopolitical dynamics and policies. *Engineering Science & Technology Journal*, 5(1), 152-168; <https://doi.org/10.51594/estj.v5i1.741>.
- IntelliNews. (8 December 2022). Russian Coal Exports Hit Fresh Highs After EU Shipping Sanctions were Softened. *IntelliNews*: <https://www.IntelliNews.com/RUSSIAN-COAL-EXPORTS-HIT-FRESH-HIGHS-AFTER-EU-SHIPPING-SANCTIONS-WERE-SOFTENED-264679//> [30.12.2022].
- Jack, Victor (21 December 2022). Nuclear fusion: The one relationship Russia and the West just can't break. *Politico*: <https://www.politico.EU/article/the-one-relationship-Russia-and-EU-just-cant-break-iter-fusion-Ukraine-war/>.
- Keohane, R. O., & Nye, J. S. (1977). *Power and Interdependence: World politics in Transition*. Little, Brown.
- Kroenig, M. (2020). *The Return of Great Power Rivalry: Democracy versus Autocracy from the Ancient World to the US and China*. Oxford University Press.
- Krutikhin, M., & Overland, I. (2017). OPEC and Russia: A happy pro forma marriage. In Harald Claes & Giuliano Garavini (Eds.). *Handbook of OPEC and the Global Energy Order* (pp. 248-256). Taylor & Francis.
- Kryukov, V. A., Kryukov YA. V. (2022). TEK Kitaya i Rossii v Epokhu Perekhoda k Trayektorii Nizkouglerodnogo Razvitiya [Fuel and energy complex of China and Russia in the context of the transition to a low-carbon development trajectory]. *Prostranstvennaya Ekonomika [Spatial economics]*, 18(3), 141-167.
- Kucukgocmen, Ali (21 September 2023). Ship with Ukraine grain back in Turkey under "humanitarian corridor". *Reuters*: <https://www.reuters.com/world/Europe/ship-with-Ukraine-grain-back-turkey-under-humanitarian-corridor-2023-09-21/> [15.09.2023].
- Kuzemko, C., et al. (2022). Russia's War on Ukraine, European Energy Policy Responses and Implications for Sustainable Transformations. *Energy Research & Social Science*, 93, 1-8.
- Lander, C., & Kuns, B. (2021). The Sinking of the Armada: Problems for the Three 'Flagship' Foreign Investment Agroholdings in Russia and Ukraine. *Europe-Asia Studies*, 74, 449 - 480.
- Li, W. D., et al. (2022). An Impact Path Analysis of the Russo-Ukrainian Conflict on the World and Policy Response Based on the Input-Output Network. *Sustainability*, 14(14), 2-17.
- Loe, J. S. P. (2019). But it is Our Duty! Exploring Gazprom's Reluctance to Russian Gas Sector Reform. *Post-Soviet Affairs*, 35(1), 63-76.
- Magnus, G. (2018). *Red Flags: Why Xi's China is in Jeopardy*. Yale University Press.
- Marusyk, Y. (2019). Securing a Spot under the Sun? Gas and renewables in the EU-Russian Energy Transition Discourse. *East European Politics*, 35(2), 182-200; <https://doi.org/10.1080/21599165.2019.1612371>.

- Mcgrath, P. (2016). Energy Security and Cooperation in Eurasia: Power, Profits and Politics. *International Issues & Slovak Foreign Policy Affairs*, 25, 89.
- Meissner, K. (2023). Caught up by geopolitics: sanctions and the EU's response to Russia's war against Ukraine. *The Economists Voice*, 20(2), 275-283; <https://doi.org/10.1515/ev-2023-0051>.
- Melchiorre, T. (2022). The Akademik Lomonosov and the Arctic Legal Regime: Geopolitics Versus International Law?. *Journal of Contemporary European Studies*, 30, 738 - 749; <https://doi.org/10.1080/14782804.2022.2031130>.
- Meredith, S. (14 October 2022). Europe is Still Quietly Importing Russian Nuclear Energy. *CNBC*: <https://www.cnn.com/2022/10/14/Ukraine-war-Europe-is-still-quietly-importing-Russian-nuclear-energy.html> [30.11.2022].
- Meynkhard, A. (2020). Priorities of Russian Energy Policy in Russian-Chinese Relations. *International Journal of Energy Economics and Policy*, 2020, 10(1), 65-71.
- Ministry of Foreign Affairs. Relations between Türkiye and the Russian Federation. *Ministry of Foreign Affairs*: <https://www.mfa.gov.tr/relations-between-turkey-and-the-Russian-federation.en.mfa> [20.03.2023].
- Mitrova, T. and Melnikov, Y. (2019). Energy transition in Russia. *Energy Transitions*, 3(1-2), 73-80; <https://doi.org/10.1007/s41825-019-00016-8>.
- Nilsen, T. (14 January 2020). Arctic shipping boycott gains support among big businesses, but not all are happy. *The Barents Observer*. <https://www.thebarentsobserver.com/arctic/arctic-shipping-boycott-gains-support-among-big-businesses-but-not-all-are-happy/116290> [20.03.2023].
- Novatek (Non-Dated). History. *Novatek Website*: <https://www.Novatek.ru/en/about/company/history/> [13.10.2023].
- Novikau, A. (2021). What Does Energy Security Mean for Energy-Exporting Countries? A Closer Look At The Russian Energy Security Strategy. *Journal of Energy & Natural Resources Law*, 39(1), 105-123.
- Nye, J. S. (2004). *Soft power: The means to success in world politics*. PublicAffairs.
- Olah, G. A. Et al. (2018). *Beyond Oil and Gas: The Methanol Economy*. John Wiley & Sons.
- Olier, E. (2023). Geopolitics and Energy. *ICE, Revista de Economía*. <https://doi.org/10.32796/ice.2023.932.7655>.
- Organisation for Economic Co-operation and Development - OECD (4 August 2022). The Supply of Critical Raw Materials Endangered by Russia's War on Ukraine. *OECD*: <https://www.oecd.org/Ukraine-hub/policy-responses/the-supply-of-critical-raw-materials-endangered-by-Russia-s-war-on-Ukraine-e01ac7be/> [30.11.2022].
- Organisation for Economic Co-operation and Development - OECD (5 August 2022). The Impacts and Policy Implications of Russia's Aggression Against Ukraine on Agricultural Markets. *OECD*: <https://www.oecd.org/Ukraine-hub/policy-responses/the-impacts-and-policy-implications-of-Russia-s-aggression-against-Ukraine-on-agricultural-markets-0030a4cd/> [30.11.2022].
- Ott, H. (21 October 2022). Amid Global Energy Crisis, U.S. And Russia Still Working Together in Quest for Unlimited, Clean Power from Nuclear Fusion. *CBS News*: <https://www.cbsnews.com/news/Russia-us-nuclear-fusion-iter-cooperation-amid-energy-crisis-Ukraine-war/> [30.11.2022].

- Patonia, A. (24 October 2022). *How its War on Ukraine Killed Russia's Hydrogen Ambitions*. The German Marshall Fund of the United States: <https://www.gmfus.org/news/how-its-war-Ukraine-killed-Russias-hydrogen-ambitions> [30.11.2022].
- Peña-Ramos, J., Bagus, P., & Amirov-Belova, D. (2020). The North Caucasus region as a blind spot in the "European green deal": energy supply security and energy superpower Russia. *Energies*, 14(1), 17; <https://doi.org/10.3390/en14010017>.
- Petrikov, A. (2022). Prioritety Strukturnoy Politiki V Sel'skom Khozyaystve Rossii [Structural policy priorities in agriculture of Russia]. *Problems of AgriMarket*, 1, 13-23.
- Polityuk, Pavel (22 September 2023). First big grain ship leaves Ukraine's Black Sea port. *Reuters*: <https://www.reuters.com/world/Europe/second-vessel-leaves-Ukraines-Black-sea-port-after-loading-grain-source-2023-09-22/> [20 October 2023].
- Prontera, A. (2021). Italy, Russia and the Great Reconfiguration in East-West Energy Relations. *Europe-Asia Studies*, 73(4), 647-672.
- Putin, V.V. (1997). *Strategic planning for the reproduction of the mineral and raw base of the region in the conditions of the formation of market relations (St. Petersburg and Leningrad. Reg.)*. PhD Dissertation. Saint Petersburg Mining University. Russian Federation.
- Rahman, Maizar (29 April 2004) Oil and the challenges of the 21st century. *The 5th International Oil Summit Paris, France, 29 April 2004*: [https://www.opec.org/opec\\_web/en/906.htm](https://www.opec.org/opec_web/en/906.htm).
- Rosatom (Non-Dated a). Are there different types of nuclear reactor?. *Rosatom Website*: <https://www.world-nuclear.org/nuclear-essentials/are-there-different-types-of-reactor.aspx>.
- Rosatom (Non-Dated b). Short history of the Russian nuclear industry. *Rosatom Website*: <https://www.Rosatom.ru/en/press-centre/short-history-of-the-Russian-nuclear-industry/>.
- Røseth, T. (2017). Russia's energy relations with China: passing the strategic threshold?. *Eurasian Geography and Economics*, 58(1), 23-55.
- Rosneft (Non-Dated). История Компании [History of the Company]. *Rosneft Website*: <https://www.Rosneft.ru/about/history/> [12.10.2023].
- Rousan, S., et al (2018). A dynamic network analysis of the world oil market: Analysis of OPEC and non-OPEC members. *Energy Economics*, 75, 28-41.
- Saul, Jonathan (27 September 2023). Ukraine grain corridor should not replace broader deal, UN trade chief says. *Reuters*: <https://www.reuters.com/world/Europe/Ukraine-grain-corridor-should-not-replace-broader-deal-un-trade-chief-2023-09-27/> [13.10.2023].
- Schmidt-Felzmann, A. (2020). Gazprom's Nord Stream 2 and Diffuse Authority in the EU: Managing Authority Challenges Regarding Russian Gas Supplies Through the Baltic Sea. *Journal of European Integration*, 42(1), 129-145.
- Siddi, M. (2023). Governing the EU's energy crisis: the European commission's geopolitical turn and its pitfalls. *Politics and Governance*, 11(4). <https://doi.org/10.17645/pag.v11i4.7315>.

- Sotiriou, S. (2022). From Monopsony to Monopoly: Russia's Opening to China as a Stabilising Factor in the Eurasian Energy Trade. *Europe-Asia Studies*, 75, 28 - 46.
- Statista. (12 January 2023). Demographics of Russia - Statistics & Facts. *Statista*: [https://www.Statista.com/topics/5937/demographics-of-Russia/#topicHeader\\_wrapper](https://www.Statista.com/topics/5937/demographics-of-Russia/#topicHeader_wrapper) [20.01.2023].
- Statista. (23 November 2022). Climate Change in Russia. *Statista*: <https://www.Statista.com/topics/5613/climate-change-Russia/#dossierkeyfigures> [20.01.2023].
- Suzdaleva, A. (2020). Russia and Global Water Crisis. *World Economy and International Relations*, 64, 53-59.
- Tanrisever, O. F. (2019). Turkey and the Russian Federation: towards a mutual understanding?. *Turkey's Foreign Policy in the 21st Century* (pp. 121-138). Routledge.
- Taylor, B. D. (2018). *The Code of Putinism*. Oxford University Press.
- Thompson, H. (2022). *Disorder: Hard times in the 21st Century*. Oxford University Press.
- United Nations International Children's Emergency Fund - UNICEF. (15 April 2022). 1.4 Million People Without Running Water Across War-Affected Eastern Ukraine. *UNICEF*: <https://www.unicef.org/press-releases/14-million-people-without-running-water-across-war-affected-eastern-Ukraine-uom/Russia/fresh-water-resources/> [22.03.2023].
- Wall Street Journal (Non-Dated). Key People Rosneft Oil Co. *Wall Street Journal*: <https://www.wsj.com/market-data/quotes/RU/ROSN/company-people> [14.10.2023].
- Walt, S. M. (1987). *The origins of Alliances*. Cornell University Press.
- Waltz, K. N. (1979). *Theory of International Politics*. McGraw-Hill.
- Wigell, M., & Vihma, A. (2016). Geopolitics versus geoeconomics: the case of Russia's geostrategy and its effects on the EU. *International Affairs*, 92, 605-627; <https://doi.org/10.1111/1468-2346.12600>.
- Wilson, J. (2019). A Securitisation Approach to International Energy Politics. *Energy Research & Social Science*. <https://doi.org/10.1016/J.ERSS.2018.10.024>.
- World Nuclear Association (December 2021) Nuclear Power in Russia. *World Nuclear Association Website*: <https://world-nuclear.org/information-library/country-profiles/countries-o-s/Russia-nuclear-power.aspx>.
- Xu, B., & Reisinger, W. M. (2019). Russia's Energy Diplomacy with China: Personalism and Institutionalism in its Policy-Making Process. *Pacific Review*, 32(1), 1-19.
- Yergin, D. (2020). *The New Map: Energy, Climate, and the Clash of Nations*. Penguin UK.
- Zhiznin, S. (2010). Russian energy diplomacy and international energy security (geopolitics and Economics). *Baltic region*, 2, 7-17; <https://doi.org/10.5922/2079-8555-2010-1-2>.
- Zimmermann, A. (25 May 2022). Russia's War on Water in Ukraine. *Politico Europe*: <https://www.politico.EU/article/Russias-war-on-water-in-Ukraine/> [30.11.2022].





# Epistemological Freedom and the Globalization of IR: Challenges and Opportunities for Core-Periphery Dialogue

Mürsel DOĞRUL\*

*National Defence University*

## Abstract

This article examines core-periphery dynamics within Global international relations (IR), focusing on how intellectual history informs the ongoing dialogue between the core, primarily the United Kingdom and the United States, and the 'periphery', representing the rest of the world. The study critically engages with Turton's conceptualisations of cores and explores how the concept of the periphery can be rethought to promote a more inclusive global IR framework. The article uses qualitative methods, including content analysis of key reference texts and historical sources, to examine the evolution of the core-periphery divide. The concept of epistemological freedom is discussed, prompting the question of whether a convergence of epistemologies or the pursuit of independent epistemic freedom is a more attainable objective for the expansion and diversification of the intellectual foundation of Global IR. The importance of dialogue in reshaping the discipline is emphasized, and the potential of civilizational discourse to advance Global IR is considered. However, the article critically assesses whether such a discourse may inadvertently promote exceptionalism and essentialism. Ultimately, the article argues for a more balanced and pluralistic approach to global knowledge production that integrates perspectives from historically marginalized regions to challenge the traditional centre/periphery binary and promote intellectual diversity in the discipline. Drawing on the insights of scholars such as Shahi, Moshirzadeh and Kuru as well, the article explores the complexities of establishing genuine dialogue and inclusivity within IR, considering alternative approaches such as Shahi's 'dialogic approach' and Kuru's emphasis on global intellectual history.

## Keywords

*Epistemological Freedom, Global IR, Global South, Intellectual History,  
Knowledge Production*

\* Assist. Prof. Dr. Turkish National Defence University, Joint War College, mursel.dogrul@msu.edu.tr, ORCID: 0000-0002-0637-843X

## **Epistemolojik Özgürlük ve Uluslararası İlişkilerin Küreselleşmesi: Merkez-Çevre Diyaloğu için Zorluklar ve Fırsatlar**

### **Öz**

Bu makale, Küresel Uluslararası İlişkilerde (Uİ) merkez-çevre dinamiklerini incelemekte ve entelektüel tarihin, başta İngiltere ve ABD olmak üzere “merkez” ile dünyanın geri kalanını temsil eden “çevre” arasında süregelen diyalogu nasıl bilgilendirdiğine odaklanmaktadır. Çalışma, Turton’un merkez kavramsallaştırmasına eleştirel bir yaklaşım getirerek, çevre kavramının daha kapsayıcı bir küresel Uluslararası İlişkiler çerçevesini desteklemek için nasıl yeniden düşünülebileceğini araştırmaktadır. Makale, merkez-çevre ayrımının evrimini araştırmak için önemli referans metinlerinin ve tarihsel kaynakların içerik analizi de dahil olmak üzere nitel yöntemler kullanmaktadır. Epistemolojik özgürlük kavramı incelenerek, epistemolojilerin yakınsamasının mı yoksa bağımsız epistemik özgürlük arayışının mı küresel Uİ’nin entelektüel temelinin genişlemesi ve çeşitlenmesi için daha ulaşılabilir bir hedef olduğu sorusu ortaya atılmıştır. Disiplinin yeniden şekillendirilmesinde diyalogun önemi vurgulanmakta ve medeniyet söyleminin Küresel Uluslararası İlişkiler’i ilerletme potansiyeli değerlendirilmektedir. Ancak makale, böyle bir söylemin istemeden de olsa istisnacılığı ve özcülüğü teşvik edip etmeyeceğini eleştirel bir şekilde değerlendirmektedir. Sonuç olarak makale, geleneksel merkez/çevre ikiliğine yenilikçi ve disiplinde entelektüel çeşitliliği teşvik etmek için tarihsel olarak ötekileştirilmiş bölgelerden perspektifleri entegre eden küresel bilgi üretimine daha dengeli ve çoğulcu bir yaklaşımı savunmaktadır. Shahi, Moshirzadeh ve Kuru gibi akademisyenlerin de görüşlerinden yararlanan makale, Shahi’nin ‘diyalojik yaklaşımı’ ve Kuru’nun küresel entelektüel tarihe yaptığı vurgu gibi alternatif yaklaşımları göz önünde bulundurarak Uluslararası İlişkiler içerisinde gerçek bir diyalog ve kapsayıcılık oluşturmanın karmaşıklıklarını araştırmaktadır.

### **Anahtar Kelimeler**

*Epistemolojik Özgürlük, Küresel Uluslararası İlişkiler, Küresel Güney,  
Entelektüel Tarih, Bilgi Üretimi*

## Introduction

The concept of core-periphery dynamics is a fundamental tenet in the study of power imbalances and intellectual dominance within the field of IR. This framework is particularly useful for analysing the hierarchical structure that differentiates Western nations from non-Western nations, as well as the privileges often associated with Western academic perspectives (Klink, 1990; Tickner, 2013). In the context of global IR, scholars are increasingly advocating for a shift away from the traditionally Western-centric perspective, emphasising the importance of inclusivity and a diverse array of viewpoints contributed by non-Western thinkers (Acharya, 2011; Eun, 2018; Anderl & Witt, 2020). This shift represents a deliberate effort to create a discipline that more accurately reflects the theoretical, historical, and cultural diversity of the field. The inclusion of these diverse perspectives is essential for promoting a balanced discourse and underscores the significance of open dialogue as a means of connecting the core (often Western) and the periphery (non-Western) perspectives within the field.

Nevertheless, the existing literature underscores the necessity for these dialogues to refrain from cultural essentialism or the promotion of exceptionalism, as such approaches may impede the constructive potential of cross-cultural exchanges (Goodhart, 2003; Zhou & Pilcher, 2018; R'boul, 2022). In contrast, there is a focus on the concept of epistemological freedom, which has been elucidated by scholars such as Kwesi Kwaa Prah from Africa (Prah, 1998). Epistemological freedom can be defined as the capacity of scholars from non-Western backgrounds to establish their intellectual autonomy and to liberate their research from excessive reliance on Western frameworks of knowledge (Bailón & Lissovoy, 2018; Sharma, 2021). This independence is crucial for fostering an inclusive and diverse IR discipline, where various intellectual traditions are valued equally.

Moreover, although the concept of 'civilizational dialogue' is regarded as a potentially fruitful avenue for fostering mutual understanding between disparate cultural and academic traditions, scholars tend to adopt a circumspect stance in its regard (Köchler, 2011; Bettiza, 2014). There is a risk that civilizational dialogue, if not carefully managed, could inadvertently reinforce binary thinking or othering, which would undermine the goal of genuine, transformative exchange. Collectively, these ideas call for a reassessment of traditional power structures in IR, advocating for a discipline that prioritises equity,



inclusivity, and the dismantling of the entrenched hierarchies that have long shaped the field. In this sense, the substantial contributions of scholars to the field of international relations (IR) are shown by an intellectual history approach to the study of core-periphery dynamics in IR (Acharya, 2014; Buzan, 2016; Hellmann & Valbjørn, 2017; Gelardi, 2019). These academics challenge the traditional Western-centric narrative of international relations by putting forth alternative viewpoints that highlight a variety of theoretical, historical, and cultural contexts (Bilgin, 2007). Their criticisms point out the shortcomings of the ontological and epistemological presumptions of IR, which forces the field to broaden its focus beyond experiences of Euro-Americans. IR can benefit from the addition of indigenous frameworks, as demonstrated by the works of non-Western intellectuals like Ibn Khaldun (1332-1406), who studied cyclical civilisational change (Spengler, 1964), and Kautilya (Indian Machiavelli) (375-283), who developed the mandala system (Gray, 2013). The integration of cultural and economic aspects, which are frequently discussed independently in Western discourse, enhances our comprehension of the complex character of globalization. Furthermore, IR has the opportunity to create a discourse that is more inclusive and globalized with the introduction of new linguistic and conceptual frameworks. In order to achieve their full potential, non-Western contributions must overcome the barriers that exist within the core, where they are often ignored or undervalued. The promotion of communication and mutual learning between Western and non-Western views has the potential to achieve more than just the sharing of knowledge.

This article addresses pivotal questions at the core of advancing Global IR by engaging with foundational concepts such as Turton's conceptualisations of cores. The study first considers the extent to which Turton's framework is useful for understanding the power dynamics between the core and periphery. It then explores how the concept of the periphery can be rethought in novel ways to better reflect the diverse realities of the global South. Furthermore, the research considers the question of epistemological freedom in Global IR, exploring whether scholars should seek a synthesis of diverse epistemologies or prioritise the pursuit of independent epistemic freedom across regions. Which of these approaches is more feasible and beneficial for the discipline's global inclusivity? A further key area of investigation is the part played by dialogue in determining the direction of Global IR. The study then considers whether dialogue is a necessary component of Global IR and, if so, how it can be effectively established to foster a more balanced exchange between core and peripheral voices. Finally, it critically examines the idea of civilizational dialogue as a tool for advancing Global IR, while considering whether such discourse risks entrenching exceptionalism and essentialism. These questions form the foundation for the article's exploration of how intellectual history and diverse perspectives can reshape Global IR to be more inclusive and pluralistic in following titles Core and Periphery, Multifaceted Conceptualisations of the 'Core', and Calls for Dialogue.

### **Core and Periphery in the IR**

The field of IR remains dominated by Western perspectives, which have resulted in the marginalisation of the contributions of non-Western thinkers (Moshirzadeh, 2020; Kayaoglu, 2010; Eun & Pieczara, 2013; Acharya & Buzan, 2017; Bilgin, 2016). This dominance can be attributed to the persistence of centre-periphery dynamics, which privilege Western perspectives and constrain the diversity of intellectual input within IR (Turton, 2020). To foster a more balanced and inclusive field, it is imperative to restructure these dynamics and incorporate a greater representation of non-Western scholars.

The hierarchical structure of the IR field has historically served to reinforce Western dominance, particularly by affording privileged status to the perspectives of white males. The gatekeeping roles in journals and conferences are predominantly occupied by this group, which results in a cyclical process whereby research that is aligned with their experiences is given priority (Donnelly, 2006; Bayly, 2022). This results in the perpetuation of a narrow set of intuitions and theories, which in turn limits the scope of ideas that shape the discipline. Moreover, the hierarchy determines which issues are deemed “important” in IR, frequently prioritising traditional security concerns over those related to human security. Professional incentives encourage scholars from underrepresented groups to conform to mainstream perspectives, thereby reducing diversity in scholarship. Implicit biases in the selection of “essential” readings reinforce these dynamics, signalling to students that white male voices are the most valued (Lake, 2016). These insights underscore the core-periphery dynamics central to the article, highlighting the need for more inclusive dialogues that challenge intellectual hierarchies and embrace diverse perspectives in Global IR.

The concepts of “core” and “periphery” IR serve to illustrate the global power imbalances and intellectual dominance, particularly of Western nations. Turton (2020) presents a challenge to this rigid distinction, arguing that it oversimplifies the complex relationships within these groups. The role of language is pivotal, with English-speaking countries exerting a dominant influence over scholarly output, frequently marginalising non-English work. Furthermore, the West’s role in determining which perspectives are given prominence serves to reinforce this hierarchy, with non-Western perspectives being marginalised (Aydinli & Biltekin, 2017). The institutional core, while still led by the United States and United Kingdom, is expanding, reflecting the fluidity of these dynamics as periphery regions adopt core practices, especially in East Asia. These insights underscore the need for a more nuanced core-periphery dialogue, as discussed in the article, in order to foster a more inclusive global IR.

The core-periphery distinction in IR reflects a complex and evolving global structure. A range of factors, including linguistic, intellectual and institutional,

contribute to the reinforcement of the dominance of certain regions while marginalising others. However, the internal stratification observed within both the core and the periphery demonstrates the limitations of this binary model, suggesting the potential for a more nuanced and inclusive understanding of power in IR. The concept of core-periphery dynamics is a fundamental concept in the field of IR. It highlights the hierarchical relationship between dominant and marginalised voices within the discipline (Acharya, 2011). Insights derived from Latin American intellectual history, particularly as elucidated by Schenoni and Escudé (2016), provide a comprehensive framework for analysing the structure of global IR and for acknowledging the intellectual contributions of peripheral states.

The theory of Peripheral Realism, which originated in Latin America, challenges the traditional frameworks of IR. It draws attention to the distinctive constraints faced by peripheral states. Rooted in the Raul-Prebisch centre-periphery paradigm and dependency theory (Baer, 1962), it critiques mainstream IR theories for failing to acknowledge the structural limitations on these states. The theory focuses on unequal global power relations and the strategies states employ based on their position within this hierarchy. The incorporation of Peripheral Realism into discourses on core-periphery dynamics in IR enhances our comprehension of the strategic positioning and intellectual history of peripheral states (Tickner, 2013). This perspective elucidates the function of non-Western scholars and perspectives within IR, demonstrating how these diverse voices contribute to and transform the ongoing dialogue between core and peripheral actors within the international system.

Turton's (2020) analysis offers a critical re-evaluation of the core-periphery dynamics concept, providing further insight into the nuances of this theoretical framework. Turton's critique reflects a broader dissatisfaction with the static use of the terms "core" and "periphery" in IR, particularly when applied to the Western and non-Western divides. She posits that even the core itself is stratified, challenging the simplistic binary and suggesting that the boundaries between core and periphery are fluid. Turton (2020) posits that core-periphery distinctions are multifaceted, encompassing linguistic, intellectual, and institutional or pedagogical cores. This layered approach provides readers with a more nuanced understanding of how these dynamics operate within IR, illustrating that core-periphery relationships are not static but evolve depending on the lens through which they are examined. Turton's contribution is thus valuable for readers, offering a critical perspective that enhances their engagement with other scholarship on core-periphery dynamics and encourages a deeper, more reflective approach to interpreting Western and non-Western paradigms in IR.

It is of significant importance to consider the linguistic core, which is essentially linked to the status of English as a global language. Turton (2020) posits that English is encouraged by the 'core' to be adopted in the periphery

through its domination. This situation gives rise to the formation of distinct clusters within the periphery, characterised by a growing divergence between scholars who publish in English and those who do not. Nevertheless, it seems plausible to suggest that the linguistic domination may serve to exacerbate the existing fissure in the periphery. For example, there are already disagreements as to how to challenge the domination of the core and make their voice heard in the discipline. This linguistic issue may appear to be an inevitable challenge for scholars in the periphery as they strive to globalise IR. However, this is not the end of the matter. As Turton (2020) posits, the existence of English-speaking hubs (such as campuses of certain universities) in the periphery gives rise to a stratification within the periphery. These hubs become the cores of the periphery, thereby establishing a local hierarchy within the wider global hierarchy. Consequently, the challenge of challenging hierarchies may necessitate a more comprehensive effort, otherwise it may result in the diversion of attention from the genuine aim of globalising the discipline or the consumption of time and energy.

The intellectual core represents an additional dimension of the core. The term is used to describe the volume of knowledge and intellectual production that has originated from specific Western countries, such as the United States and the United Kingdom. Western scholars have established certain standards, and from that perspective, they do not consider theorising efforts in the periphery to be genuine IR theory. In other words, as Aydinli and Biltekin (2017) point and quoted from Turton (2020, p. 189) “When a scholar from a peripheral field nevertheless attempts to ‘do theory’, their work is likely to be dismissed as not ‘being theory’”. A certain benchmark is set by Western scholars when evaluating a scholarly study. For instance, an IR theoretical work must demonstrate a commitment to Western epistemology in order to be regarded as legitimate knowledge. This is a crucial point, as any scholarly work that aspires to be recognised must first demonstrate that it is legitimate knowledge. This signifies a demonstration of power by the authority that allows its usage. A substantial corpus of literature exists which attempts to explain why there is no non-Western IR theory, despite the existence of efforts to develop one. This phenomenon can be attributed to the benchmark set by the intellectual core, which serves to legitimise and delegitimise knowledge production efforts. Consequently, this situation gives rise to a hierarchy of knowledge within the IR discipline, whereby certain forms of knowledge production are excluded. This, gives rise to a kind of false consciousness, as observed in Marxian terms (Lukács, 1971), whereby peripheral scholars may perceive their own work as lacking in theoretical rigour, due to their internalisation of the norms or critique associated with the aforementioned Western hierarchical views.

The establishment of hierarchies within the sphere of knowledge production is a crucial aspect to be considered. This perpetuates the ‘epistemic

dependence' of scholars situated at the periphery on Western epistemologies. Epistemic dependence refers to a situation in which one's understanding and knowledge are shaped by the dominant epistemological framework of a particular group. This dependence perpetuates existing hierarchies, as the very structure of the hierarchy is constituted by this specific epistemology and epistemic dependence. It is crucial to address the epistemological issue if the Global IR initiative, which advocates for diversity within the discipline, is to succeed. As Shahi (2020), Turton (2020), and Moshirzadeh (2020) posit, the West - nonWest binary is constructed through this specific mode of knowledge production. The assumption that Western epistemology is the only valid mode of production serves to reinforce the dichotomy between the West and the non-West, which represents a significant obstacle to the advancement of Global IR, as Shahi (2020) has observed. An African scholar, Kwesi Kwaa Prah, attempted to provide a name for the struggle against epistemic domination, which he termed 'epistemic freedom' (Gutsheni, 2020). This concept of intellectual autonomy concerns the effort to break free from the limitations of epistemological frameworks that reinforce hierarchies. In order to gain a full understanding of the processes of knowledge production and constraints within the core, it is essential to explore the diverse and layered conceptualizations of the core in greater detail.

### **Multifaceted Conceptualizations of the "Core"**

Turton's investigation (2020) of core-periphery dynamics in IR elucidates the intricacies and stratification that underpin the production and dissemination of knowledge within the discipline. His principal assertion is that conceptualizations of the "core" in IR are multifaceted, resulting in disparate boundaries and distinct dynamics between core and periphery. Each conceptualisation informs the contours of IR scholarship, influencing which countries and regions are accorded intellectual authority and which remain on the margins.

At the most general level, Turton defines the core as the "West," which encompasses not only Western Europe and the United States but also countries such as Australia, Canada, Israel, Japan, and New Zealand. This expansive view groups together countries historically linked to Western political, economic, and cultural dominance. However, it also simplifies the reality of a far more stratified core, where influence and power are unevenly distributed. The periphery, in this broad understanding, includes all countries outside the West, effectively defining a "non-West" that serves as a counterpoint to the Western-dominated core (Turton, 2020, p. 180).

The limitation of this comprehensive conceptualisation is that it fails to acknowledge the internal stratification that exists within the core itself. Turton offers a critique of this view by introducing a narrower conceptualisation: the "Anglosphere" or "Anglophone" core (p. 180). This group, which is unified by the shared use of the English language, encompasses Australia, parts of

Canada, Ireland, New Zealand, the United Kingdom, and the United States. In this context, Turton highlights (p. 181) the significance of language in perpetuating intellectual hierarchies within the field of the IR. English has emerged as the dominant language of the discipline, conferring a privileged position on countries within the Anglosphere, particularly with regard to the production and dissemination of scholarly work. This dominance has the effect of marginalising non-English-speaking countries and restricting their capacity to influence global debates in IR.

Furthermore, Turton draws attention to the internal stratification of the Anglosphere. The United States occupies a dominant position at the pinnacle of this hierarchy, exerting considerable influence through its universities, research institutions, and extensive network of IR scholars, who collectively play a pivotal role in shaping the production of theory and research in the discipline. The United Kingdom is positioned as a close second, although in a somewhat subordinate role. The countries of Australia, Canada, Ireland and New Zealand are categorised as part of the 'post-imperial world', which situates them at the lowest level of the Anglosphere's hierarchy but still within the core. This stratification is essential to understanding the power dynamics at play within IR; even those countries within the core experience varying degrees of influence, with the United States exerting the most dominance (p. 181).

Western Europe occupies a semi-peripheral position in this framework, neither fully excluded from the core nor as central as the Anglosphere. Turton highlights that this exclusion is primarily linguistic in nature. A significant proportion of the IR scholarship produced in Western Europe is not written in English, which limits its global reach and influence. Nevertheless, the theoretical and empirical contributions of scholars from Western Europe are acknowledged, even if they are not accorded the same weight as those produced in the Anglophone world. The semi-peripheral status of Western Europe underscores the broader linguistic and cultural barriers that shape the global distribution of knowledge in IR, where English serves as a gatekeeper, determining which countries' scholarship is most visible and impactful (p. 181).

One of Turton's more critical points is his discussion of the narrower conceptualisation of the core as consisting solely of the United States and the United Kingdom. This perspective posits that the United States and the United Kingdom exert considerable influence within the field of IR, not merely through the quantity of scholarly output they generate, but also through the institutional presence they command. The majority of major IR journals, conferences, and academic networks are based in the United States and the United Kingdom, which serves to reinforce their respective dominant positions. Turton posits that the United States is the more dominant of the two, largely due to its larger academic infrastructure and financial resources (p. 182). The United Kingdom, while still central, plays a secondary role but is nonetheless an essential part of the Anglophone core.

An essential aspect of Turton's analysis is his recognition of potential obstacles to the continued dominance of the United States and the United Kingdom. He observes that "European IR," particularly in Continental Europe, has the potential to emerge as a significant challenger to the hegemony of the United States-United Kingdom axis. European IR, which encompasses intellectual traditions from countries such as France and Germany, presents an alternative to the Anglophone dominance. As an increasing number of European scholars publish in English and engage with global debates, they may potentially shift the balance of power within the discipline, thereby transforming the core-periphery dynamics. However, Turton is cautious in his optimism, acknowledging that the dominance of English as the lingua franca of IR represents a significant obstacle to a more pluralistic discipline (p. 183).

At the most fundamental level, Turton puts forth the proposition that the concept of the core can be reduced to the United States. This perspective highlights the pervasive influence of American institutions, scholars, and theoretical contributions. IR is characterised as an "American-dominated discipline", with the United States universities and journals exerting a significant influence over the global research agenda (p. 183). This perspective serves to reinforce a highly hierarchical organisation of the periphery, with the United Kingdom positioned as the least peripheral country due to its close alignment with the United States IR traditions. Subsequently, other Anglophone countries are situated in the next tier, followed by Western Europe, Israel, and Japan. The remaining countries, including China, Eastern Europe, Latin America, South Asia, and Southeast Asia, are positioned at a lower level within this hierarchy. This stratification reflects the broader inequalities in the global academic system, where countries outside the core face significant challenges in having their research recognised or in influencing the discipline's trajectory.

Turton's analysis (p.192). demonstrates that core-periphery dynamics in IR are not static; rather, they are fluid and subject to change based on a range of factors, including language, institutional resources, and geopolitical shifts. His argument challenges the simplistic binary of core and periphery by illustrating the internal hierarchies within the core itself and highlighting the different levels of marginalisation experienced by countries in the periphery. Furthermore, Turton prompts reflection on the future of IR as a discipline. As non-Western scholars contribute increasingly to the field and as European IR gains greater visibility, there is potential for a more pluralistic and globally representative discipline. However, this shift will necessitate substantial changes to the current structures that privilege Anglophone scholarship and marginalise non-English-speaking voices.

362 | Turton's (2020) critique of the core-periphery binary represents a call for scholars engaged in the field of IR to adopt a more nuanced and complex approach to understanding and addressing global inequalities. While the

core-periphery framework has proven useful for identifying patterns of dominance and marginalisation, it is ultimately limited in its ability to capture the full diversity of experiences and power relations within the global academic system. Turton's recommendations for extending the analytical scope beyond nation-states, conducting a critical examination of the dynamics within the core, and adopting a more inclusive lexicon are pivotal steps towards the creation of a more equitable and representative discipline. By destabilising the core-periphery binary, scholars can gain a deeper understanding of the complex and multifaceted ways in which power operates in IR, and work towards a future where knowledge production is truly global and inclusive.

### **Calls for Dialogue**

Turton (2020) the core-periphery framework for oversimplifying diversity and ignoring internal exclusions in the periphery, emphasizing the linguistic, intellectual, and institutional dominance of the 'West'. It makes a case for looking beyond this simple contrast to analyze power dynamics within IR communities in a critical manner. It is probable that Turton would be cautious in approaching 'calls for dialogue' examining their intentions, conditions, and potential outcomes. She could question if these requests are truly aiming to promote a more diverse and fair discussion, or if they are actually maintaining current power structures. In addition, she would probably emphasize the significance of making sure that these conversations result in tangible progress instead of just being superficial acts.

An examination of the core-periphery dynamics within the field of IR reveals the difficulties inherent in establishing genuine dialogue and inclusivity within the discipline. Scholars from around the globe have put forth a multitude of potential solutions, with the promotion of dialogue emerging as a particularly popular avenue for addressing the dominance of Western perspectives. However, the terms and structure of such a dialogue remain a point of contention. Moshirzadeh (2020, p. 213) posits that "if it can be seen as a part of civilizational dialogue, we may have a better, more clarified understanding of it, since the key philosophical assumption behind the idea of dialogue of civilizations represents a challenge to the Western-centric matrix of contemporary practices and thinking in IR." Nevertheless, basing dialogue on civilizational identities is problematic, as it risks reinforcing binaries, such as West vs. non-West, "us vs. them" a danger that Shahi (2020) has warned against. Such framing can entrench divisions rather than fostering mutual understanding.

Furthermore, Moshirzadeh's (2020) use of the term "civilization" is also ambiguous in that he employs it interchangeably with "culture." This ambiguity carries the risk of essentialising cultures as fixed and unchanging, which may unintentionally foster perceptions of superiority and inferiority. Such an approach carries the risk of reinforcing "exceptionalism" (e.g. Turkish or American exceptionalism), which can result in hierarchical rather than inclusive



dialogues. As Kuru (2020, p. 235) argues, essentialising cultures may serve as “further mechanisms of parochialism”, limiting the scope of dialogue in IR by imposing narrow, exclusionary perspectives.

Moshirzadeh’s (2020) conceptualisation of civilisation as a “collective identity” or “intentionality” introduces further complexities. Despite his acknowledgement of the diversity within civilisations, questions remain regarding the dominance of certain ideas within this diversity within the discourse. It is therefore pertinent to inquire as to whether certain voices will prevail over others, and if so, whose perspectives will be the most influential. Shahi (2020, p. 172) offers a critique of this uneven playing field, arguing that the West has assumed a position of privilege in the production of knowledge within the field of IR and other social sciences. This, he suggests, has manifested in the West’s role as a conventional knowledge-producer in these fields. This historical legacy has positioned the West as the primary producer of legitimate knowledge, thereby marginalising non-Western contributions. The use of civilizational lenses in framing dialogue may serve to perpetuate these dynamics, as the recognition of “civilizations” can often become a tool for delineation rather than genuine exchange. The use of civilizational lenses in dialogue raises questions of authenticity and representation. For example, the concept of a ‘real West’ or a ‘true Iranian civilization’ invites the question of who is entitled to determine these definitions. This approach relies on the assumption that civilizations possess an immutable ‘realness’, which can inhibit open dialogue and foster a fragile and superficial exchange that may collapse under the weight of inherent biases and power imbalances.

The concept of civilisation is inherently linked to the discipline of history. Kuru (2020) presents a number of valuable insights pertaining to the value of global intellectual history and historical sociology. Although Shahi (2020) appears to encourage a greater focus on philosophy than history, Kuru (2020, p. 238) proposes a more active engagement with global intellectual history. Kuru proposes that this will serve as a means of presenting tools that will enrich the quest of Global IR, which is to broaden our understanding of world politics, with a special contribution to be made by our past. As Kuru (2020, p. 239) posits, Global Intellectual History entails transcending the constraints of ‘scholarly parochialism’ and methodological nationalism. As Turton (2020) also outlines, this parochialism and methodological nationalism present a significant challenge for Global IR. Such engagement may prove a more fruitful avenue for Globalising IR than establishing dialogue based on civilisation, given the risk of its culturalist connotations. The objective of global intellectual history and historical sociology is to demonstrate global patterns, which is also aligned with the argument put forth by Shahi (2020, p. 169) regarding covariance. This concept suggests that ideas that are intrinsically related can be generated in historically and culturally distant spaces. This approach can assist in avoiding the “chronological battle” that Shahi (2020, p. 169)

identifies as a potential issue. This battle concerns the question of which individual or group came first in the development of a particular idea, concept, method, or theory.

The call for the globalisation of the discipline of IR has been articulated in a variety of ways, reflecting different perspectives on the incorporation of diverse voices and structures into the field (Buzan, 2016; Tickner & Blaney, 2012; Blaney & Tickner, 2017). Kuru (2020), for instance, underscores the necessity of linking ideas with their institutional and structural dimensions by integrating insights from global and international historical sociology, global intellectual history, and Global IR. This approach, which is more theoretical in nature than practice-oriented works like Moshirzadeh's (2020), provides a framework for understanding the intersection of ideas and institutional power in IR.

In their respective works, Shahi (2020), Turton (2020), and Moshirzadeh (2020) address the core-periphery dialogue from distinct perspectives, offering insights on enhancing inclusivity. Shahi proposes a "dialogic approach," which emphasises a two-way, non-binary exchange with the objective of dismantling hierarchies and fostering deeper understanding across cultural divides. This approach is valuable for its commitment to non-hierarchical communication, which suggests that genuine dialogue requires overcoming the structural binaries that have historically shaped the field.

Turton (2020) builds on this discussion by examining the concept of the "institutional core," with a particular focus on the ways in which the United Kingdom and the United States exert dominance within the discipline through their concentration of leading scholars, institutions, and journals. This analysis broadens our understanding of the fluid and stratified nature of core-periphery dynamics in IR, highlighting how influence within the core itself is structured and maintained. However, Turton's (2020) approach does not propose new concepts to address the nuances of power and influence observed within the discipline. Instead, it urges further investigation into stratification within the periphery itself, which has significant implications for understanding global power dynamics within IR.

Moshirzadeh (2020) introduces a civilizational perspective to dialogue, which risks essentialism and exceptionalism by implying fixed cultural identities. While his approach emphasises the value of civilizational identities, it inadvertently reinforces binary oppositions and risks reducing complex identities to simplistic categories. Such essentialising can hinder rather than promote meaningful dialogue, as it potentially reinforces hierarchical perceptions among civilisations.

As Kuru (2020) posits, a truly globalised IR discipline can benefit from engaging with other globalised or globalising disciplines. The application of methodologies and insights from fields such as global sociology and intellectual

history can enrich IR by offering new frameworks for cross-cultural analysis. By fostering dialogue and collaboration across these subfields, IR scholars can create a more comprehensive and inclusive approach, addressing the limitations of current theories and better accommodating diverse perspectives.

The globalisation of IR remains a complex issue, with a multitude of scholars offering a similarly diverse array of approaches. Moshirzadeh (2020) proposes civilizational dialogue as a means of challenging Western dominance. However, this approach may inadvertently reinforce cultural essentialism and exclusion. In response, Shahi (2020) puts forward an alternative approach: a non-hierarchical, dialogic approach that challenges the dominance of binary oppositions. Kuru (2020) also offers a critique of the current state of IR, emphasising the value of integrating global intellectual history and sociology. Kuru presents a framework for a more inclusive approach to the discipline of international relations, with a particular focus on the interplay between ideas and institutional power. This approach promises a more effective interpretation for understanding global politics, while avoiding the limitations of civilizational reductionism.

## Conclusion

This article has examined the pivotal issues pertaining to core-periphery theories in IR from an intellectual history standpoint, underscoring the necessity for a more comprehensive and global approach to the field. By examining the works of scholars such as Turton, Kuru, Moshirzadeh, and Shahi, this paper engaged with fundamental inquiries regarding power relations, the freedom of knowledge production, and the importance of dialogue in the advancement of global IR. Turton's conceptualisation of core-periphery structures provided a better framework for understanding the continued dominance of Western perspectives and the marginalisation of non-Western viewpoints. Furthermore, it encouraged a re-evaluation of the periphery in a manner that reflects the distinctive experiences of the Global South.

The question of epistemological freedom remains a central issue. Should Global IR strive for a synthesis of diverse epistemologies, or would independent epistemic freedom across regions better serve the goal of inclusivity? This inquiry is closely tied to the role of dialogue, which, as this study argues, is essential for fostering meaningful exchanges between core and peripheral perspectives. However, dialogue must avoid reinforcing binaries or entrenching essentialist and exceptionalist views, particularly when framed in terms of civilizational identities, which may risk solidifying a West versus non-West dichotomy.

In addressing these questions, this study emphasised the necessity for a nuanced comprehension of core-periphery relationships that transcends simplistic dualities and acknowledges the evolving, dynamic nature of Global

IR. Acknowledging the influence of local contexts, intellectual traditions, and geopolitical histories on the evolution of IR scholarship paves the way for more nuanced discourses that authentically reflect the diversity of global experiences.

In conclusion, the realisation of a genuinely pluralistic and inclusive IR depends on the dismantling of barriers to participation, the overcoming of epistemological biases and a shift away from the current centre-periphery dynamics. The contributions of non-Western intellectuals are vital to this transformation, offering the potential for IR to more accurately represent the complexity of global politics and foster a discipline that is genuinely reflective of diverse perspectives.

## References

- Acharya, A. (2011). Dialogue and Discovery: In Search of International Relations Theories Beyond the West. *Millennium Journal of International Studies*, 39(3), 619–637. <https://doi.org/10.1177/0305829811406574>
- Acharya, A. (2014). Global international relations (IR) and regional worlds. *International Studies Quarterly: A Publication of the International Studies Association*, 58(4), 647–659. DOI:10.1111/isqu.12171
- Acharya, A. and Buzan, B. (2017). Why is There non Non-Western IR Theory? Ten Years On. *International Relations of the Asia Pacific*, 17(3). 341–370.
- Anderl, F., & Witt, A. (2020). Problematising the Global in Global IR. *Millennium Journal of International Studies*, 49(1), 32–57. <https://doi.org/10.1177/0305829820971708>
- Aydinli, E., & Biltekin, G. (December 2017). “Peripheral perspectives: The theorizing potential of Global South IR”. *All Azimuth: A Journal of Foreign Policy and Peace*, 7(1), 45 - 68.
- Bailón, R. O. F., & De Lissovoy, N. (2018). Against coloniality: Toward an epistemically insurgent curriculum. *Policy Futures in Education*, 17(3), 355–369. <https://doi.org/10.1177/1478210318819206>
- Bayly, M. J. (2022). Global intellectual history in International Relations: Hierarchy, empire, and the case of late colonial Indian international thought. *Review of International Studies*, 49(3), 428–447. <https://doi.org/10.1017/s026021052200041>
- Baer, W. (1962). The Economics of Prebisch and ECLA. *Economic Development and Cultural Change*, 10(2), 169–182. <http://www.jstor.org/stable/1151909>
- Bettiza, G. (2014). Civilizational Analysis in International Relations: Mapping the Field and Advancing a “Civilizational Politics” Line of Research. *International Studies Review*, 16(1), 1–28. <https://doi.org/10.1111/misr.12100>
- Bilgin, P. (2007). Thinking past ‘Western’ IR?, *Third World Quarterly*, 29(1), 5–23. <https://doi.org/10.1080/01436590701726392>
- Bilgin, P. (2016). Contrapuntal Reading as a Method, an Ethos, and a Metaphor for Global IR, *International Studies Review*, 18(1). 134–46.
- Blaney, D. L., & Tickner, A. B. (2017). Worlding, Ontological Politics and the Possibility of a Decolonial IR. *Millennium*, 45(3), 293–311. DOI: 10.1177/0305829817702446

- Buzan, B. (2016). Could IR Be Different?. *International Studies Review*, 18(1), 155–157. doi:10.1093/isr/viv025
- Donnelly, J. (2006). Sovereign Inequalities and Hierarchy in Anarchy: American Power and International Society. *European Journal of International Relations*, 12(2), 139–170.
- Eun, Y. & Pieczara, K. (2013). Getting Asia Right and Advancing the Field of IR, *Political Studies Review*, 11(3). 369–77.
- Eun, Y. S. (2018). Beyond ‘the West/non-West Divide’ in IR: How to Ensure Dialogue as Mutual Learning. *The Chinese Journal of International Politics*, 11(4), 435–449. <https://doi.org/10.1093/cjip/poy014>
- Gelardi, M. (2019). “Moving global IR forward—A road map”. *International Studies Review*, 22(4), 830–852. doi:10.1093/isr/viz049
- Goodhart, M. (2003). Origins and Universality in the Human Rights Debates: Cultural Essentialism and the Challenge of Globalization. *Human Rights Quarterly*, 25(4), 935–964. <https://doi.org/10.1353/hrq.2003.0043>
- Gray, S. (2013). Reexamining Kautilya and Machiavelli. *Political Theory*, 42(6), 635–657. <https://doi.org/10.1177/0090591713505094>
- Hellmann, G., & Valbjørn, M. (2017). Problematizing global challenges: Recalibrating the “inter” in IR-Theory Inter Alia: On global orders, practices, and Theory. The inter as liminal spaces: Prudence, transience, and Affection Dialoguing about dialogues: On the purpose, procedure and product of dialogues in inter-national relations Theory Interpreting international Relations The narrative of academic dominance: How to overcome performing the “core-periphery” divide. *International Studies Review*, 19(2), 279–309. DOI:10.1093/isr/vix009
- Kayaoğlu, T. (2010). Westphalian Eurocentrism in International Relations Theory,” *International Studies Review*, 12(2). 193–217.
- Klink, F. F. (1990). Rationalizing Core-Periphery Relations: The Analytical Foundations of Structural Inequality in World Politics. *International Studies Quarterly*, 34(2), 183–183. <https://doi.org/10.2307/2600708>
- Köchler, H. (2011). The Philosophy and Politics of Dialogue. *Culture and Dialogue*, 1(2), 5–19. <https://doi.org/10.1163/24683949-00102002>
- Kuru, D. (2020). Dialogue of the “Globals”: Connecting Global IR to Global Intellectual History. *All Azimuth: A Journal of Foreign Policy and Peace*, 9(2), 229–248.
- Lake, D. A. (2016). White Man’s IR: An Intellectual Confession. *Perspectives on Politics*, 14(4), 1112–1122. doi:10.1017/S153759271600308X
- Lukács, György. (1971). *History and class consciousness: studies in Marxist dialectics 1885-1971*. Cambridge, Mass. MIT Press.
- Moshirzadeh, H. (2020). The Idea of Dialogue of Civilizations and Core-Periphery Dialogue in International Relations. *All Azimuth: A Journal of Foreign Policy & Peace*, 9(2). 211–227
- Ndlovu-Gatsheni, S. J. (2020). The cognitive empire, politics of knowledge and African intellectual productions: reflections on struggles for epistemic freedom and resurgence of decolonisation in the twenty-first century. *Third World Quarterly*, 1–20.
- Prah, K. K. (1998). *Beyond The Colorline*. Trenton, NJ: Africa Research & Publications.

- R'boul, H. (2022). Epistemological plurality in intercultural communication knowledge. *Journal of Multicultural Discourses*, 17(2), 173–188. <https://doi.org/10.1080/17447143.2022.2069784>
- Schenoni, L., & Escudé, C. (2016). Peripheral realism revisited. *Revista Brasileira de Política Internacional*, 59(1). DOI:10.1590/0034-7329201600102
- Shahi, D. (2020). Foregrounding the Complexities of a Dialogic Approach to Global International Relations. *All Azimuth: A Journal of Foreign Policy & Peace*, 9(2). 163-176.
- Sharma, A. (2021). Decolonizing International Relations: Confronting Erasures through Indigenous Knowledge Systems. *International Studies*, 58(1), 25–40. <https://doi.org/10.1177/0020881720981209>
- Spengler, J. J. (1964). Economic Thought of Islam: Ibn Khaldūn. *Comparative Studies in Society and History*, 6(3), 268–306. <https://doi.org/10.1017/s0010417500002164>
- Tickner, A. B. (2013). Core, periphery and (neo)imperialist International Relations. *European Journal of International Relations*, 19(3), 627–646. <https://doi.org/10.1177/1354066113494323>
- Tickner, A., & Blaney, D.L. (Eds.). (2012). *Thinking International Relations Differently (1st ed.)*. Routledge. <https://doi.org/10.4324/9780203129920>
- Turton, H. L. (2020). Locating a multifaceted and stratified disciplinary 'core'. *All Azimuth: A Journal of Foreign Policy and Peace*, 9(2). 177-209.
- Zhou, V. X., & Pilcher, N. (2018). Tapping the thirdness in the intercultural space of dialogue. *Language and Intercultural Communication*, 19(1), 23–37. <https://doi.org/10.1080/14708477.2018.1545025>





# Understanding the Screening Criteria for Shariah-Compliant Stocks

**Idris Babatunde ADEYEMİ\***

*Social Sciences University of Ankara*

**Ömer Faruk TEKDOĞAN\***

*Social Sciences University of Ankara*

## Abstract

Islamic finance operates as an alternative system meeting the investment requirements of individuals adhering to Islamic beliefs. While conventional finance prioritizes stock exchanges facilitating small-scale investments, challenges arise for Muslims investing their savings in stocks due to potential conflicts between companies' activities and revenues and religious principles. This situation prompts Islamic scholars to deliberate on the permissibility of purchasing specific company stocks. Various scholars and Shariah boards have established precise criteria for determining the permissibility of buying a company's stocks, leading to the development of indexes aimed at identifying compliant companies. Shariah-compliant stocks or companies adhere to the principles of Shariah law, governing various life aspects, including financial and economic activities. This study investigates Shariah screening methods, exploring their rationale, foundations, and potential religious influences, particularly focusing on six prominent Islamic indices. The study investigates Shariah justifications and motives behind these methods, discussing their evaluation through different standards. Despite scholars' varying opinions and evolving methodologies, the primary objective remains consistent: to facilitate halal income for Muslim investors while maintaining Islamic ethical principles in financial practices.

## Keywords

*Islamic Finance, Screening Methods, Shariah-compliant Stocks, Islamic Indices*

\* Ph.D. Student, Department of Economics, Social Science University of Ankara, adeyemiidrisaweda@gmail.com, ORCID: 0009-0006-2962-0168

\*\* Assoc. Prof. Dr., Department of Islamic Economics and Finance, Social Science University of Ankara, omerfaruk.tekdogan@asbu.edu.tr, ORCID: 0000-0002-4397-1718



## Şer'i Uyumlu Hisse Senetlerinin İzleme Kriterlerini Anlamak

### Öz

İslami finans, İslami inançlara sahip bireylerin yatırım ihtiyaçlarını karşılayan alternatif bir sistem olarak faaliyet göstermektedir. Geleneksel finans, küçük ölçekli yatırımları kolaylaştıran borsalara öncelik verirken, şirketlerin faaliyetleri ve gelirleri ile dini ilkeler arasındaki olası çatışmalar nedeniyle Müslümanların tasarruflarını hisse senedine yatırmada zorluklar yaşıyor. Bu durum İslam alimlerini belirli şirket hisselerinin satın alınmasının caizliği konusunda düşünmeye sevk etmektedir. Çeşitli akademisyenler ve Şer'i kurullar, bir şirketin hisselerini satın almanın caiz olup olmadığını belirlemek için kesin kriterler belirlemiş ve bu da uyumlu şirketleri belirlemeyi amaçlayan endekslerin geliştirilmesine yol açmıştır. Şer'i uyumlu hisse senetleri veya şirketler, mali ve ekonomik faaliyetler de dahil olmak üzere hayatın çeşitli yönlerini düzenleyen Şeriat hukukunun ilkelerine uyarlar. Bu çalışma, özellikle öne çıkan altı İslami endekse odaklanarak, şeriat tarama yöntemlerini, gerekçelerini, temellerini ve potansiyel dini etkilerini araştırıyor. Çalışmada bu yöntemlerin ardındaki şeriat gerekçeleri ve saikler araştırılıyor ve bunların farklı standartlar üzerinden değerlendirilmesi tartışılıyor. Akademisyenlerin farklı görüşlerine ve gelişen metodolojilerine rağmen temel amaç tutarlı kalıyor: Finansal uygulamalarda İslami etik ilkeleri korurken Müslüman yatırımcılar için helal geliri kolaylaştırmak.

### **Anahtar Kelimeler**

*İslami Finans, İzleme Yöntemleri, Şer'i Uyumlu Hisse Senetleri, İslami Endeksler*

## Introduction

In Islamic practices, individuals or investors always seek to generate income or participate in transactions that are interest or Riba-free, which is prohibited in Islam. Therefore, Muslim scholars all over the world conclude on establishing Shariah-based companies or stocks that follow the rules of the Holy Quran as well as the teachings of the noble Prophet Muhammed (SAW) by engaging in a procedure called the screening procedure. The screening procedure is crafted to pinpoint elements that contradict the principles and directives of Islamic law and principles that are gotten from the Quran and the teachings of Prophet Muhammad. Islamic law forbids activities such as gambling, interest (Riba), and uncertainty (Adam & Bakar, 2014). These features are available in most of the traditional financial products and services, which is considered prohibited and a grave sin for Muslims engaging in it directly or indirectly.

Shariah-compliant stocks or companies are those that follow the principles and guidelines of Shariah law, which governs various aspects of life, including financial and economic activities (Securities Commission Malaysia, 2018). According to Alhabshi (2008), firms' stocks must be either permissible or impermissible according to the Shariah. However, since global financial system is based on conventional financial institutions and instruments, it is hard to find a firm that fully adheres to and complies with the rules of Shariah (Adil et al., 2013). In addition, a wide range of regulatory bodies and Shariah authorities, Islamic financial organizations, standardization bodies, and individual Shariah scholars have been engaged in discussions on these issues with a view to finding viable solutions that are safe from this problem. On the basis of these solutions, in order to establish whether a company's shares comply with Sharia law, specific criteria have been established for Islamic capital market indices around the world (Md. Hashim et al., 2017). Some of these indices are shown in the Table below.

**Table 1:** A List of Selected Islamic Indices.

Abbr.	Indices	Calculation	Markets
DJIAP	Dow Jones Islamic Market Asia/Pacific Index	Dow Jones	Asia Pacific
DJICHM	Dow Jones Islamic Market CHIME 100 Index	Dow Jones	China, India, MENA
DJLEMG	Dow Jones Islamic Market World Emerging Markets Ind	Dow Jones	Global
DJVEU	Dow Jones Islamic Market Europe Index	Dow Jones	Europe
DJIGCC	Dow Jones Islamic Market GCC Index	Dow Jones	GCC Countries
DJIGRC	Dow Jones Islamic Market Greater China Index	Dow Jones	China
DJIM	Dow Jones Islamic Market World Index	Dow Jones	Global
DJIMTR	Dow Jones Islamic Market Turkey Index	Dow Jones	Türkiye
IMXL	Dow Jones Islamic Market Titans 100 Index	Dow Jones	Global
SHE	S&P Europe 350 Shariah	S&P	Europe
SHJ	S&P Japan 500 Shariah	S&P	Japan
SHX	S&P 500 Shariah	S&P	Global
SPOIC50P	S&P/OIC COMCEC 50 Shariah	S&P	OIC Countries
SPSGLOB	S&P Global 1200 Shariah	S&P	Global
FBMS	FTSE Bursa Malaysia EMAS Shariah Index	FTSE	Malaysia
SWCHN	FTSE Shariah China Index	FTSE	China
DFSJ SP	Daiwa FTSE Shariah Japan 100	FTSE	Japan
KAT50	Participation Index 50	Borsa İstanbul	Türkiye
KATLM	Participation Index 30	Borsa İstanbul	Türkiye

Source: (Saraç et al., 2020)

The research problem that is being discussed in this study is the problem of poor understanding on Shariah screening methods used for stocks, especially as it pertains to the most well-known six Shariah Indexes. This research aims to explain the criteria and justification for monitoring Shariah-compliant stocks, as well as to provide an in-depth analysis of cleansing processes utilized by these indexes concerning revenues from firms' shares.

The importance of this research lies in its contribution to help bridge a significant gap in the literature. Currently, there is a lack of studies that explore in-depth the Shariah screening methods for stocks and the underlying Shariah justifications for these methods. By addressing this gap, the study attempts to provide scholars, stakeholders, and practitioners in the Islamic finance industry with a better understanding of Shariah-compliant stock selection, principles, logic and foundations.

The primary research question guiding this study is: What are the criteria and rationale behind the Shariah screening methods used for stocks, and how do the most popular six Shariah Indexes implement cleansing processes

for revenue generated from firms' stocks? In order to answer this question, the study seeks to provide useful insights that can shape future research, investment decisions as well as helping in development of a more effective and transparent Shariah-compliant investment process. Additionally, this article will also discuss the role of Shariah scholars.

### **Literature review**

Numerous research examined the discrepancies among the main Shariah screening methodologies used worldwide and the underlying assumptions that guide these evaluations. Many arguments have been raised about the fundamental sources of law and, consequently, the foundation utilized in the context of Shariah screening technique assessments.

Ho (2015) conducted an assessment of the Shariah screening techniques employed by 34 leading global Islamic indices. This comparative analysis aimed to underscore the distinctions in Shariah-compliant methodologies and principles adopted by these institutions. Most of these indices employ a dual (qualitative and quantitative) screening approach. Within the quantitative screening, there exist slight variations in the permissible threshold ratios for non-compliant criteria among these indices. The study recommends the establishment of universally accepted and globally applicable Shariah standards for methodologies within the global Islamic financial market.

Shariah screening approaches now in use are inconsistent when it comes to differentiating between haram and halal, as demonstrated by Derigs & Marzban's (2008) analysis of the effects of applying alternative Shariah screening methods on the resultant universe of halal assets. Several assets are categorized as haram or halal for each index, but they are categorized differently for other indexes. This suggests that the process of converting the descriptive Shariah law into a set of verifiable investing guidelines is not well understood or agreed upon.

Yildirim & Ilhan (2018) examined the primary Shariah sources to see whether any particular advice could be used to develop a novel Shariah screening process for future standardization. One possible way to harmonize Shariah screening procedures is provided by this study. A new approach for explaining the reasoning behind financial screening criteria is offered along with a review of the literature addressing the issues. There are just two main areas of complaint for the existing Shariah screening methods: the financial ratio and the threshold criteria.

Owing to the importance of AAOIFI and the widespread adoption of its criteria, Habib & Ahmad (2017) described the Islamic jurisprudential justification for AAOIFI's Shariah screening standard for stocks. This study proposes to eliminate the unnecessary filters and add a new, more relevant, and robust filter to AAOIFI's criteria. It is anticipated that the recommendations provided by

this study will facilitate the harmonization of the diverse Shariah screening standards that have been implemented by various countries, organizations, or index providers worldwide.

A framework for using Islamic legal methodology's tenets to ascertain the best Shariah screening requirements for Islamic equities markets was presented by Rizaldy & Ahmed (2019). An effective regulation that may be applied by Indonesia's central Shariah board to maximize investors' risk-adjusted returns is recommended based on empirical facts about the performance of certain portfolios. It contends that Maslahah Mursalah is a suitable technique for determining suitable financial standards, and its tenets state that the benchmark should be selected based on which investors would receive the highest financial returns.

Kasi & Muhammad (2016) investigated the Shariah screening procedures used in the US and a few Asian nations. Concerning practicality, duration, financial sustainability, and need for funding, there are parallels and divergences throughout the Shariah screening mechanisms. The screening processes for Shariah that are suggested in the US are significantly stricter than those that are implied in the chosen Asian nations. Globalizing the application of rigorous and consistent Shariah laws is probably going to help all Muslim countries, as it will improve mutual understanding, social contact, and economic cooperation between them.

The rationale for the current Shariah screening technique employed by the Kuala Lumpur Shariah Index, which deviates from other significant Shariah screening methodologies globally, was provided by Ayedh et al. (2020). Five people who are involved in the KLSI Shariah screening technique were interviewed as part of this study to learn more about the goal of publicly listed companies in Malaysia to be granted Shariah-compliant status. This study offers some suggestions for future development, particularly concerning the evaluation of Shariah screening methods.

Due to qiyas being an individual interpretation made by a Muslim scholar or a collective of scholars, Ashraf & Khawaja (2016) emphasized the disparities arising from these interpretations and investigated their implications on portfolio construction and performance. As the origin of qiyas remains consistent across all standards, the possibility of achieving a consensus (Ijma) among Shariah scholars seems viable.

Akartepe (2022) showed practical reflections of Shariah screening methodological differences and revealed that criteria differ based on the index provider organizations, the composition and scope of the indices, the geographical locations of operation, and the Shariah advisory boards guiding the indices. The study also highlighted that the primary factor influencing this diversity is the variance in methodologies adopted by the Shariah advisory boards when rendering their judgments.

Akartepe (2022) explored two distinct methods for establishing thresholds: the minority-majority-centered approach and the necessity-centered approach. The research indicated that the former relies on Shariah evidence to establish thresholds for Shariah screening analyses, while the latter assesses necessity levels based on market data. However, the study reveals challenges associated with both approaches.

A thorough analysis of research examining the differences in widely used Shariah screening methodologies uncovers some inconsistencies and controversies. Together, these studies highlight the necessity of clear, consistent, and widely recognized Shariah screening methodologies to maintain uniformity and coherence throughout the Islamic financial environment globally.

### **Screening Criteria for Shariah-Compliant Stocks**

Kasi and Muhammad (2016) examined a comparative analysis of the screening method between Asian countries (Indonesia, Malaysia, Singapore, and Hong Kong) with the screening criteria of the United States of America (USA) explained by the Down Jones method and argued that over the last 15 years, the US has been by far the most successful country in introducing and implementing present Shariah screening methodologies, i.e. sector-based screening as well as financial ratio screening.

The main criterion in Shariah screening methods involves eliminating firms whose main business elements are not compliant with Islamic teachings. When a firm's primary activities are compliant, but certain secondary activities are not, the scrutiny shifts to assess whether these secondary activities fall within the acceptable limits. One way to evaluate these secondary activities is by considering the proportion of revenue derived from them. This income percentage is significant not only for measuring a firm's compliance but also for determining the amount of profit that must be purified, which is crucial for Muslim investors who see earnings from impermissible activities as not clean and must be cleansed (Ayedh et al., 2019; Md. Hashim et al., 2017).

To analyze a firm's involvement in non-permissible secondary activities, the firm's financial operations must undergo scrutiny. As a result, Muslim investors are encouraged to know the components of a firm's business operation from the following approaches:

- The firm's general business operations; and
- The firm's financial activities.

The above approaches will be examined under each selected Shariah Index in the subsequent section of this article.

In this section, the screening criteria illustrated by the following Shariah indices will be analyzed; "Shariah Advisory Council (SAC) of Securities Commission (SC) Malaysia, ISRA-Bloomberg Shariah screening methodology, Financial Times Stock Exchange Shariah Index (FTSE), Standard and Poor's Shariah Index (S&P) criteria and Dow Jones Islamic Market Indexes (DJIM)."

### **Shariah Advisory Council (SAC) of Securities Commission (SC) Malaysia**

The main objective of the SAC is to advise and give guidance about Shariah issues to the Islamic Capital Market in Malaysia. It was established to also regulate and supervise the operations of the financial Institutions in Malaysia. Furthermore, under the Capital Market Service Act of 2007, the SAC will ascertain the classification of securities traded on Bursa Malaysia, assessing whether they meet the criteria for being deemed Shariah Compliant or Shariah non-compliant. (Hambali et al., 2010).

The SAC employs a two-stage quantitative approach, which uses the business operation threshold and the financial ratio threshold to determine the compliant status of listed instruments and securities according to Islamic law. Hence, the instruments might be labeled as permissible by Shariah if their enterprise activities and economic ratios are under those thresholds. Additionally, SAC also considers the qualitative approach, assessing how the public perceives or views the firm's activities by Islamic teachings.

According to the business activities benchmarks, the proportion of Shariah-prohibited operations to the firm's income and Profit before taxes (PBT) will be calculated and compared against the relevant business activities benchmark mentioned below (SAC, 2018);

#### **I. The Five Percent (5%) Benchmark;**

It applies to the following areas: traditional insurance, traditional banking and lending, gambling, alcoholic beverages, pork and related activities, non-halal food and drinks, entertainment contrary to Shariah principles, tobacco and its related activities, as well as interest earnings from traditional accounts and securities and instruments (including interest earnings awarded resulting from a court judgment), dividends from Shariah impermissible investments, and other operations deemed impermissible in line with Shariah standards as decided with the aid of using the SAC.

For the above-mentioned operations, the proportion of Shariah impermissible operations to the firm's income or firm's PBT must be below five percent.

#### **II. The Twenty Percent (20%) Benchmark;**

It applies to the following areas; stockbroking business, share trading, return earned from Shariah impermissible operations, and other operations deemed impermissible consistent with Shariah laws as decided by the SAC.

For the above-mentioned operations, the proportion of Shariah prohibited operations to the firm's earnings or PBT of the firm have to be below twenty percent.

According to the financial ratio threshold, SAC takes into consideration two ratios to screen out companies with huge debt, interest earned, and

expenditure. Notably, the two financial ratios must be less than 33%, because they aimed to examine Riba and Riba-based components within a firm's statement of financial position. These ratios are stated below;

### **I. Cash over total assets:**

Cash refers solely to funds held in interest-bearing traditional accounts and instruments, excluding cash held in Islamic accounts and securities from the computation.

### **II. Debt over total assets:**

Debt only consists of interest-bearing debt excluding Islamic financing or Sukuk from the computation.

### **ISRA-Bloomberg Shariah Screening Methodology**

ISRA, started in 2008 by Malaysia's Central Bank, is a well-known Islamic finance and Shariah research group around the world. It is famous for its work and has more than 200 publications including textbooks, articles and research papers. These are very important in the sector. On the other hand, Bloomberg was created by Michael Bloomberg in 1981. It's a private financial company that also makes software and media. Its main office is located in New York City. It has a set of money software tools, stats and trading places for finance groups. Plus a big media presence that includes worldwide TV shows, radio stations, websites, newsletters and magazines to give people all the financial facts they need. (Bursa, n.d).

The ISRA-Bloomberg has two approaches which are industry and operation-based screening, just like other screening methodologies. These approaches segregate the firms having non-compliant business activities and also focus on firms with mixed elements. This segregation ensures that the non-compliant secondary operations are within the tolerable threshold, captured by the earnings generated from such operations. According to the prevailing standards and customs of the market, the guideline indicates that the earnings from such operations should be below five percent of a firm's overall income, referred to as revenue (Md. Hashim et al., 2017).

It is essential to note that the threshold of five percent is crucial to indicate that the Shariah impermissible operations of the firm are small and that the total participation of investors in the firm is not to be regarded as contributing to the upturn of the prohibited activities of the firm. This goes with most of the criteria currently used to screen Shariah stocks. For instance, AAOIFI (2015) Shariah Standard No. 21 states;

"That the amount of income generated from prohibited component does not exceed 5 percent of the total income of the corporation irrespective of the income being generated by undertaking a prohibited activity, by ownership of a prohibited asset or in some other way" (AAOIFI, 2015).



Furthermore, the unique feature of the criteria of ISRA-Bloomberg is the fact that the index lists the level of impermissible operations of firms. The index did not only list the firms as Shariah-compliant firms but also stated the level of revenue from prohibited operations. Company X, for example, may be listed as a Shariah-compliant firm with 3.5% of its revenue coming from Shariah-non-compliant operations (Ayedh et al., 2019). These additional features will benefit investors in two ways, namely;

- Better choices can be made regarding whether to purchase, retain, or divest stocks of Shariah-compliant firms that are close to the five-percentage benchmark.
- Determining the extent of dividend purification can be straightforward by relying on the publicly published percentage of revenue generated from operations that are not compliant with Shariah principles.

For better clarification under this Shariah index, companies are categorized into different colors to show the level of their Shariah compliance. The firms that are entirely Shariah Compliant are highlighted in white, firms that have mixed elements are shown in blue, and firms that are entirely non-compliant with Shariah principles are shown in red.

Furthermore, the firms are also subject to financial screening. Two financial ratios need to be met. These are cash-based ratios and debt-based ratios. It should be noted that these financial ratios complied with the method of SAC (2013) explained previously. However, this methodology utilizes market capitalization to compare the threshold against any time the value of the twenty-four-month market average exceeds the value of total assets. AAOIFI also supports this calculation. This rule is relevant to specific firms that work without possessing many tangible assets, such as Bolt & Uber that earn income primarily from assets owned by others (Md. Hashim et al., 2017). The 24-month average market value was chosen as it offers a more dependable and steady representation of the firm's worth, especially in periods of financial uncertainty or crisis.

Notably, the ISRA-Bloomberg approach has a unique feature compared to other Indexes because it is based on both the 24-month market average and total assets under specific situations to analyze the threshold against.

### **Financial Times Stock Exchange Shariah Global Equity Index (FTSE)**

FTSE International Limited, also known as FTSE Russell is a British company that gives stock market indexes and related data services. The London Stock Exchange fully owns it. It runs the UK FTSE 100 Index and some other indexes. FTSE Russell, as an index maker, offers a wide variety of trustworthy and exact indices. These help investors assess and study international markets in all types of investments, styles or plans (FTSE, 2023).

To meet the upward movement request for Shariah-compliant investment options, FTSE has crafted an enhanced collection of Shariah indexes. These indexes employ an enhanced methodology and offer a wider range of Shariah index solutions tailored for investors who are Muslims. There are about nine different indices under the FTSE Shariah Index (FTSE, 2015). Yasaar Research Inc. conducts the screening process, after which FTSE handles the calculation and distribution of the indexes.

The screening process of this index is managed according to written approaches relating to Islamic law. Yasaar's Shariah Board has established these methods and oversees adherence to them. These Shariah approaches encompass two distinct elements: business operations and financial ratios (FTSE, 2015).

**Business Activity:** The primary sectors scrutinized in business activity screening involve traditional finance, alcoholic beverages, entertainment, tobacco, arms, and pork-related items. The company involved in any of these operations will be excluded and referred to as Shariah non-compliant (FTSE, 2023). The FTSE screening methodology involves excluding entire sectors that are not compliant but allows the inclusion of stocks from other sectors as long as, collectively, the contribution of non-compliant earnings is less than 5% of the total. This represents a more flexible approach to Shariah compliance within investment indices.

**Financial Screening:** Under this screening methodology, the financial ratios screening must be met before an enterprise can be considered a Shariah Compliant. FTSE considered the following ratios; Debt constitutes less than one-third (33.333%) of total assets, while cash and interest-bearing items represent less than one-third (33.333%) of total assets. Additionally, accounts receivable and cash collectively amount to less than half (50%) of total assets (FTSE, 2023).

### **Standard and Poor's Shariah Index (S&P) Criteria**

Standard & Poor's, now called S&P Global Rating, is an American group that rates credit. They belong to a bigger company named S&P Global and they share information on shares of companies, bonds and things like metal prices. S&P is seen as the biggest of the three main credit rating agencies in the world. The S&P made the S&P Shariah Indices in 2006 because Shariah-compliant investment grew a lot (S&P, 2023).

This index examines the Shariah-compliant firms' performance from an existing S&P index (the "Underlying Index"). The S&P Shariah Dividend Indices examine the effectiveness of firms in the relevant Underlying Index that adhere to a managed-dividends strategy, consistently raising dividends annually for a minimum of three years and satisfying the specified liquidity criteria listed in the Eligibility Criteria (S&P, 2023). The weighting of the index constituent is determined by the indicated annual dividend (IAD) yield. The indices

utilized Rating Intelligence Partners (RI) for Shariah screening, consisting of a group of Islamic intellectuals responsible for interpreting business matters and suggesting actions regarding business decisions pertinent to the indices.

The S&P Shariah Screening process involves the screening of the Underlying Index monthly for compliance based on the Shariah-based principles provided by RI. The rules is divided into two (S&P, 2023), which are;

- Sector-Based Screen
- Accounting-Based Screen

**Sector-Based Screen:** This includes the screening out of firms involved in business activities that are Shariah non-compliant such as tobacco, advertising of non-Islamic activities, gambling, media and entertainment (music), alcohol, financial services except Islamic financial services, pornography, pork related activities, cannabis and trading of gold and silver as cash on deferred basis (S&P, 2023). However, if a company earns below five percent of its total revenue from non-compliant activities, these earnings may be accepted, and the firm will be accepted to have qualified and passed the Sector-Based screens.

During the process of selection, each firm's recent financial statement is examined to make sure it is free from Shariah noncompliant activities; if available in quarterly, semi-annual, and annual frequencies, preference is given to the annually audited statement, and non-compliant firms are excluded, while industries engaged in Shariah noncompliant activities are considered impermissible to invest in by investors that are Shariah compliant (S&P, 2023).

**Accounting-Based Screen:** Additionally, after the elimination of firms engaged in non-compliant business activities, the remaining firms undergo continuous scrutiny to ensure compliance with the leverage ratio. This screening is not applied to firms whose business activities are fully Shariah compliant.

Stocks previously considered compliant can maintain their compliance in the current evaluation period even if they exceed the maximum leverage ratio, as long as it is within a two-percentage-point buffer. However, breaching the maximum for three consecutive periods and if the ratio exceeds the 2% point buffer limit results in the stock being considered impermissible immediately.

Similarly, stocks previously considered impermissible and passed the current accounting-based screening remain impermissible if the ratio is within 2% points of the highest allowed. However, if the ratio is satisfied for three simultaneous periods of evaluation, the stocks will be considered Shariah-compliant (S&P, 2023).

**Leverage formula:**

$$\text{Debt / Market Value of Equity (36-month average)} < 33 \%$$

### **Dividend Purification Ratio:**

$$\text{Dividends } x \text{ (impermissible Revenue/ Total Income)}$$

Generally, to be qualified in the index, shares initially form part of an underlying index, and the Shariah compliance screening process is applied to the underlying index, ensuring that only stocks meeting Shariah criteria are retained in the Shariah index.

### **Dow Jones Islamic Market Indexes (DJIM)**

Dow Jones & Company was started in 1882 and it's one of the top financial news companies globally. The Dow Jones Islamic Market U.S. Index (DJIMI) is an Islamic stock market index that belongs to the family of Dow Jones Global Indexes (DJGI) and was launched in 1999. This group includes stocks from 34 countries and covers ten industries, eighteen business categories, fifty-one industry groups and ninety subdivisions as per the Dow Jones Global Classification Standard system. Like other Islamic indexes, DJIMI keeps out any stocks that don't follow Shariah rules. This helps to give a clear measure for stock market performance worldwide, helping investors and market pros that choose to use only what is right in Islam. DJIMI was one of the first groups to show how Shariah rules can be used in Islamic Capital markets (DJIM, 2023). The index was launched as a result of the non-existence of the global Islamic index and people who run Islamic investment funds were looking for a well-known group to make an approved Sharia benchmark and decide on the right investments. This helped them create investment products that follow Sharia rules. It is a leading index in establishing innovative indexes for developed and developing markets. Its objective was to become an Islamic finance benchmark (Khouildi et al., 2017). The indexes were created to screen out stocks that are not compatible with Shariah principles relating to interest and certain activity prohibitions (Shamsuddin, 2014). Moreover, following the index's launch in Bahrain in February 1999, several Islamic market indexes were introduced as components of the advancement in Islamic capital markets. These indices, spanning from the universe to regional focuses, implement Shariah screening criteria, ensuring that listed securities align with Shariah-compliant standards (Omar Farooq & Hasib Reza, 2014).

Furthermore, the index eliminates any industry sector that engages in activities not compatible with Islamic principles, such as tobacco, alcohol, pornography, pork, arms, hotels and leisure, gambling, and traditional financial services. As a result, for stocks to be eligible for the index, they must ensure they qualify for certain standards outlined in the criteria (Khouildi et al., 2017).

The Shariah stock screening methods of the index is subjected to qualitative and quantitative methods.

**Qualitative Method:** This method is based on the quality of services rendered by the firms. The index states that the firms' main activities must not

be impermissible activities that contradict the principles of Shariah such as uncertainty, gambling, prohibited products, and interest. Moreover, the forbidden elements should only represent a small percentage of the business activity (Najib et al., 2014).

**Quantitative Method:** In this stage, the aim is to assess the portion of the firm's overall income contributed by activities deemed impermissible (Najib et al., 2014). The result from this assessment can make the Shariah bodies determine if a firm is Shariah Compliant or otherwise. This method is divided into two, namely; Activity Based and Financial Ratio Benchmarks.

**Activity-based Benchmark:** This stage seeks to assess the proportion of the revenue from impermissible operations to the whole revenue of the firm. First, the index eliminates the stock of firms that are engaged in impermissible activities such as alcohol, pork, unethical investments, and traditional financial sectors (Najib et al., 2014). As per the S&P Dow Jones report, revenue coming from Shariah impermissible operations (excluding interest) may be permissible in specific instances, following a 5% threshold. This benchmark aims to inform investors about the purification ratio (Khouildi et al., 2017).

$$(Non-permissible\ income / total\ revenue) \times 100 < 5\%$$

**Purification Ratio:**

$$Dividends \times (Non-permissible\ income / total\ revenue) \times 100$$

Noteworthy, several methodologies widely promote the adoption of the purification concept, the concept needs to be carefully calculated as the sinful earnings require purification through a combined computerized system and detailed manual research to ensure consistent screening outcomes.

**Financial Ratio Benchmark:**

This Index is stricter compared to other indexes like SAC of SC, it introduces different criteria using a variety of variables with the same benchmark of 33% as other indices (Khouildi et al., 2017). The three ratios were introduced by DJIM to identify firms with intolerable levels of revenue with interest.

- Total debt divided by average market capitalization. Total debts comprise short and long-term debts.

$$(Debt / average\ market\ capitalization) \times 100 < 33\%$$

- Cash and interest-bearing debts divided by market capitalization

$$(Cash / average\ market\ capitalization) \times 100 < 33\%$$

- Account receivables divide average market capitalization. It comprises Current receivables and long-term receivables.

$$(Account\ receivables / average\ market\ capitalization) \times 100 < 33\%$$

## **Borsa Istanbul (BIST) Participation Index**

Under the sponsorship of four participation banks—Albaraka Türk, Kuveyt Türk, Bank Asya, and Türkiye Finans participation bank—the Participation Index began publishing in Türkiye on January 6, 2011. Borsa Istanbul provided the index calculation service, while Bizim Menkul Değerler Company and the Participation Banks Association of Türkiye handled the index consultancy (Ülev, 2016). This index has totally taken over by BorsaIstanbul in 2021. BIST commenced to calculate BIST Participation 30, BIST Participation 50, BIST Participation 100, BIST Participation All Shares, and BIST Participation Sustainability Indices commenced using closing prices as of October 1, 2021, and real-time prices as of November 12, 2021. The selection of companies for inclusion in the indices is carried out through collaboration with the Advisory Board affiliated with the Participation Banks Association of Türkiye. This process adheres to the published “Share Certificate Issuance and Trade Standard” established by the board. An information form is generated using the standard and guide to evaluate the eligibility of companies. During regular assessments to determine index constituents, the responses provided by the companies in the information forms are considered, aligning with the respective financial statement period.<sup>1</sup>

**Qualitative Method:** Prohibited activities, as defined by the standard, are screened through the company’s articles of association. Shares of companies engaged in any prohibited activity are excluded. Some of these prohibited activities include the production and trade of alcoholic beverages, financial transactions involving interest, futures transactions with money and/or money-equivalent assets, and publications contrary to morality and Islamic values.

**Quantitative Method:** Company shares that passes the activity screening are subject to other screening criteria based on some ratios and permissible thresholds.

**Activity-based Benchmark:** This stage seeks to assess the proportion of the revenue from impermissible operations to the whole revenue of the firm. The proportion of earnings derived from prohibited activities within the total revenue must not surpass 5%.

$$(Non-permissible\ income / total\ revenue) \times 100 < 5\%$$

**Financial Ratio Benchmark:** There are two ratios used by BIST participation index to identify firms with intolerable levels of interest-bearing debts and/or assets.

- Interest-bearing debts divided by the higher of average market value or total assets shall not exceed 33%.

<sup>1</sup> For detailed information, see <https://borsaistanbul.com/en/index/1/3/participation>

$$(Interest\text{-bearing debts} / average\ market\ capitalization) \times 100 < 33\%$$

or

$$(Interest\text{-bearing debts} / total\ assets) \times 100 < 33\%$$

- Interest-bearing assets divided by the higher of average market value or total assets shall not exceed 33%.

$$(Interest\text{-bearing assets} / average\ market\ capitalization) \times 100 < 33\%$$

or

$$(Interest\text{-bearing assets} / total\ assets) \times 100 < 33\%$$

### **Basis of the Screening Criteria**

The principles of Islamic finance is an integral component of Shariah law. Islamic Finance is ethical-based, together with being fair, transparent, and honest among others, which is enhanced by different Islamic principles. The basic principles of Islamic finance are established mainly from the Islamic view of money which is the prohibition or impermissibility of interest (Gamaleldin, 2015).

In the commencement of Islamic finance, due to the fact that investments or business activity were generally fully operated on Islamic law or there was no issue of Shariah compliance as it is only Muslims participated in the business, the screening process was not necessary. However, in the Islamic commercial space, there are now instances of joint businesses or partnerships involving collaboration between Muslim and non-Muslim investors engaged in diverse business operations. Before participating in such joint businesses, the investors who are Muslim must make sure that engaging in such operations or businesses aligns with Islamic law (Adam & Bakar, 2014; Bakar, 2010).

The increasing awareness among investors, who are Muslims seeking opportunities in modern stock markets, has been a significant factor driving the evolution of screening methodologies. The extensive engagement with conventional banking systems based on interest has diverted Muslims away from the stock market. Some intellectuals view this trend as a substantial loss for Muslims, as the stock market holds the potential for generating good income. As a result of this situation, in 1987, intellectuals among Muslims gathered and established a methodology that permits Muslims to earn permissible (halal) revenue through investing in the stock market (Md. Hashim et al., 2017).

### **Role of Shariah Scholars**

Asking for direction from the Islamic intellectuals has been one of the significant aspects of Muslims' lives in terms of religious practice as well as everyday life affairs. Given the situations faced by Muslim investors, Islamic scholars, regulatory agencies, and Islamic finance participants acknowledged the need to establish criteria or methodologies for screening stocks according to Islamic principles. These criteria aim to assist Muslim investors in identifying

shares that meet the specified conditions explained in the criteria (Md. Hashim et al., 2017). The informal discussions have resulted in the formulation of an approved methodology endorsed by religious scholars, and this approach has gained widespread global adoption. In the context of economic doings, obtaining guidance from Shariah Intellectuals is paramount when assessing the permissibility of operations like investments or business partnerships (Adam & Bakar, 2014).

Laldin (2008), described Shariah advisor as “jurists specializing in fiqh al-muamalat and Islamic finance, entrusted with the duty of directing, reviewing and supervising the activities related to Islamic finance, to ensure that they comply with Shariah rules and principles”. This description is parallel with AAOIFI’s description of Shariah supervisory board members in the Islamic financial institutions (IFIs), as they need to be specialized in fiqh al-muamalat but some of them could be Islamic finance experts with a knowledge of fiqh al-muamalat (AAOIFI, 1997).

Furthermore, some Shariah scholars state that stock of firms can be divided into according to the firms’ functions and operations (Gamaleldin, 2015). They are;

- Stock of firms with non-prohibited functions and operations. The stocks of these firms can be acquired.
- Stock of firms with purely impermissible functions and operations. The stocks of these firms cannot be acquired.
- Stock of firms with mixed elements of both permissible and impermissible operations. There are various opinions of scholars concerning investment in this type of firm.

All the Shariah scholars agreed on the first two types of firms. However, there are different opinions on the third type.

According to El Qaradawi, the “permissibility and absence of prohibition principle”, explains that all operations are permissible unless explicitly prohibited by Quran or Sunnah; he emphasizes that prohibitions are aimed at avoiding harm, impermissible transactions are inadmissible, good intentions do not justify illicit transactions, impermissible acts are universally prohibited. He further explained that urgent need allows prohibited transactions only to the extent needed to outgrow suffering, with borrowing interest-bearing loans considered permissible only under the real State of Necessity and should be avoided whenever possible (Gamaleldin, 2015).

The primary concern revolves around investing in companies engaged in mixed activities. On one side, involvement implies association with impermissible business, while on the other, restricting participation would result in harm to the public and create hardship. As a result, many Shariah authorities, committees, standard-setting agencies, and individual intellectuals advocate



allowing participation in companies engaged in mixed activities, emphasizing the principle of alleviating hardship and danger for Muslim investors, as long as the prohibited business and activities of such firms are limited within a permissible point (SAC, 2013).

Some modern scholars, drawing on Ibn Taymiah's analysis, distinguish between two types of prohibited transactions: those inherently banned, such as pork or tobacco, and those forbidden based on how they are earned, like money or barley, which, if earned improperly, should have the impermissible portion purified while the permissible portion remains fungible; these scholars argue that, as an exception, shares of certain companies with interest-bearing transactions can be invested in and traded, considering the prevalence of such transactions and societal needs, subject to meeting specific qualitative and quantitative criteria established by Shariah boards or scholars. Their main basis for argument is derived from various principles of jurisprudence, serving as guidelines for forming opinions on contemporary transactions.

The principles include the following:

- **“Hardship begets facility”** Nadwi (1999): “Once a matter becomes narrowed, gates of easiness are opened”. This principle is one of the fundamentals of dealing in mixed shares. It is backed by the Quran and Prophet Mohamed's (PBUH) Sunnah from which the subsequent references:  
*“Allah intends for you ease and does not intend for you hardship (Quran, 2:185)”*  
*“And Allah wants to lighten for you [your difficulties]; and mankind was created weak (Quran, 4:28)”*
- **“General need takes the status of necessity”** (Gamaleldin, 2015; Nadwi, 1999): “The need does not justify committing prohibited transactions unless there is a necessity which is limited by strict conditions”. The necessity alleviates constraints on stocks of companies with mixed activities, relying on the principles of “general tribulation” & and “removing hardship.” However, if other Islamic options are present, the necessity is now invalid.
- **“The principles of minimal versus large and predominance and dependence in Islamic Jurisprudence.”** The latter states the reason behind the benchmark ratio established in the screening methodology:

“The principle of minimal versus large”: within the impermissibility of interest, certain asset transactions, such as those involving cash and debt, face restrictions to prevent the occurrence of interest-bearing transactions. The principle of “The majority has the ruling of all” states that “the minimal (little) portion follows the majority (large part) in its ruling” (Nadwi, 1999). Hence, when cash and debts are combined with other assets, they conform to the

predominant rules of the majority of assets, with the determination of what constitutes a significant or majority share being subjective. It is considered met when assets other than cash and debts exceed 50%, or when cash and debts do not constitute a large portion (Gamaleldin, 2015).

### **Role of Quran and Sunnah**

The primary sources for screening methods and approaches are the Quran and Sunnah. Nonetheless, Quran and Sunnah do not explicitly mention the quantitative approaches. For example, the establishment of thresholds for financial ratios was based on *ijtihad* (reasoning by competent Shariah intellectuals) and Shariah statements unrelated directly to capital markets (Zainudin et al., 2014).

The rationale for implementing a Shariah screening method is to regulate and limit the Shariah non-compliant operations of a firm, thereby limiting the involvement of investors especially Muslims in such operations (Md. Hashim et al., 2017). This is intended to minimize collaboration in unethical deeds, a crucial principle derived from the following Quran verse:

Allah says: *“Do not help one another towards sin and hostility”* (Qur’an, 5: 2)

A Muslim investor should not engage or invest in firms that its whole business operations are non-compliant according to Shariah principles. Allah says in the Quran:

*“Oh you who believe, do not wrongfully consume each other’s wealth, but trade by mutual consent”* (Qur’an, 4: 29)

Ibrahim (2012) cited one hadith of the Prophet (SAW) saying that “One-third is big or abundant (plenty)” (Tirmidhi) as a rationale for adopting a one-third benchmark, anything below this measure is deemed small or negligible. Conversely, he held the belief that a ratio exceeding 70% represents the highest in the context of cash and account receivables concerning the ratio of total assets. This research aimed to address the benchmark’s rationale but did not delve into it.

Furthermore, According to Ayedh et al. (2019), the qualitative indices can be divided into two aspects which are 30% or one-third (33.33%). The percentage primarily originates from the Shariah guideline concerning principal assets, sourced from the narration by Saad Abi Waqas of a hadith from the Prophet;

*“I became seriously ill at Mecca and the Prophet came to visit me”. I said, “O Allah’s Messenger! I shall leave behind me a good fortune, but my heir is my only daughter; shall I bequeath two-thirds of my property to be spent in charity and leave one-third (for my heir)?” He said, “No.” I said, “Shall I bequeath half and leave half?” He said, “No.” I said, “Shall I bequeath one third and leave two*

*thirds?" He said, "One third, and one third is much." "(Hadith No.5659, Imam Bukhari)."*

It can be derived from the above hadith that the exact percentage mentioned is one-third or equivalent to 33.33%. Conversely, most of the indices are using a 30% benchmark for the qualitative threshold. For liquidity ratio, the permissible benchmarks accepted were different and this depends on principles of Shariah on primary assets as outlined in the following hadiths of the prophet;

*"When a person buys a palm grove after pollination, then the fruit is for the seller unless the buyer stipulates this too (Hadith No.2204, Imam Bukhari)."*

*"When a person buys a slave, who has wealth, then the wealth is for the seller unless the buyer stipulates this too (Hadith No.2379, Imam Bukhari)."*

However, different academic studies have scrutinized the screening criteria set by different Islamic indices, stating several criticisms and recommendations (Yildirim & Ilhan, 2018; Habib & Ahmad, 2017). Khatkhatay and Nisar (2007) contested the use of market capitalization in the DJIMI criteria, proposing total assets as a more rational measure and calling for a strict threshold on debt and liquid assets ratios. Derigs and Marzban (2008) conducted a comparative survey of nine Islamic indices, revealing discrepancies in screening methodologies that could lead to varying outcomes for company eligibility. Htay et al. (2013) criticized the non-consistence among indices, expressing concerns about its negative impact on investors who are Muslims. Sani and Othman (2013) compared SAC and MSCI criteria, advocating for the uniqueness of different screening methodologies. Zandi et al. (2014) examined SACSC-approved stocks against DJIMI, MSCI, and S&P criteria, recommending changes in Malaysian screening criteria. Additionally, a debate arose regarding the interpretation of the Hadith stating "one-third is big," used as justification for the 33% threshold in quantitative screening, where El Baaly and Yaqoubi expressed differing opinions in a 2015 interview (Gamaledin, 2015). El Baaly makes clear that putting money into mixed companies should be a rare situation treated according to the main goals of Shariah law. He underlines the need for input from finance and accounting researchers when making screening criteria. El Baaly does not like the idea of making exceptions beyond the limited scope already established. He thinks that finance experts should be justified whether these limits are based on study and research. He puts special emphasis on "Materiality" and "Operating Segments" as important standards to follow. On the other hand, Sheikh Nizam Yaqoubi, a significant figure in Islamic finance, especially stock screening, contributed to establishing the first Shariah-compliant stock index with the Dow Jones Fatwa. He discussed the historical context of stock screening, originating from young Muslims' interest in trading during the dot-com bubble. Yaqoubi couldn't individually assess each company's status due to the extensive

analysis required, proposing general criteria instead. He highlights the need for an Islamic Financial Stock Market fully aligned with Shariah principles, rejecting exceptions for new companies engaging in interest-based borrowing. Yaqoubi advocates for expanding the base of permissible stocks and encouraging ethical Islamic Finance practices, aiming to enhance community prosperity by replacing unethical transactions with positive screening criteria that benefit society (Gamaleldin, 2015).

Note that the diverse opinions of Shariah scholars can be viewed as a result of the “complexity of transforming the historical and verbal Shariah sources into quantifiable and formal guidelines to be used inside a contemporary-day tenet assessment and portfolio control system” (Zainudin et al., 2014). Therefore, Shariah screening methodologies vary and change over time among users of the screening process.

### **Religious Influences and Inspiration**

Islamic Finance applications and practices of contemporary times originated in the early 1960s. Dr. Ahmed Abdul-Aziz El-Naggar’s establishment of the Savings Bank in Mit Ghamr, Egypt, in 1963 is regarded as the inaugural endeavor to introduce the principle of profit sharing, known as the “Profit Participation Principle”, in banking financial engagements as an alternative to Riba (Interest) (Omar et al., 2013). Dr. El Naggar’s experimental model featured a social initiative known as “the Social Service Fund” integrated within the Bank’s structure, aiming to drive socio-economic improvement and development within local societies (El Naggar, n.d., pp. 6-13). The framework was developed in the 1970s. The first bank to be named Islamic was the “Islamic Development Bank” in 1973 (IDB, 2013). Numerous Islamic banks emerged following the surge in oil prices in 1973. This concept gained attraction from investors, leading Islamic Financial Institutions to accumulate significant funds directed towards investment in alignment with the Principles of Islam. The management of Shariah-compliant funds experienced a substantial increase owing to the announcement of Shariah-non-prohibited equity funds and Sukuk, as a rising array of financial organizations responded to investors’ demands by offering Shariah-compliant fund options (Shanmugam & Zahari, 2009).

Bengtsson (2008) argued that the Methodist Church in the United Kingdom (UK) initiated an ethical fund in 1960, though it is limited to specific groups, and noted that Sweden’s AktieAnsvar Aktiefond, established in 1965 by “the Temperance and dissenting Baptist movements”, was the first public-access ethical investment fund. This fund employed negative screening, excluding alcohol, firearms, and tobacco from its portfolio. However, according to some studies (Gamaleldin, 2015; Md. Hashim et al., 2017; Omar et al., 2013), the practice of Islamic Finance practices and applications commenced as early as the 1960s and the prohibition of non-permissible elements has been the fundamentals of Islamic principles.

## Conclusion

The evolution of Shariah-compliant finance stands as proof of the enduring principles of Islamic law and ethical finance. Originating in the prohibition of interest and ethical considerations, Islamic finance has gone through a remarkable transformation. At first, the absence of explicit Shariah compliance screening was justified by the mainly Islamic nature of business operations. However, as the landscape became widespread, the transactions between Muslim and non-Muslim partners in different ventures started, therefore, making the need for screening methodologies necessary. This marked the beginning of various screening methodologies aimed at aligning business activities with Islamic principles while enabling Muslim participation in modern stock markets. Additionally, this result bridge the gap stated in the studies Ayedh et al. (2020); Habib & Ahmad (2017), which emphasizes on the harmonization of the diverse Shariah screening standards that have been implemented by various countries, organizations, or index providers worldwide and also to learn more about the goal of publicly listed companies in Malaysia to be granted Shariah-compliant status.

The important role of Shariah scholars in formulating these screening methodologies cannot be left out and overstated. The guidance provided by them and also drawing injunctions from Quran and Hadiths, has been essential in outlining permissible benchmarks and ethical considerations. The Quran emphasizes fair trade, avoidance of sin, and mutual agreement in business activities, providing the ethical foundation for Shariah compliance in financial activities. Additionally, Hadiths detailing specific percentages, such as one-third (33.33%), offer guidance for permissible portions, further shaping the screening criteria. Furthermore, it is suggested that comparative analysis of the roles and impacts of Shariah scholars in different regions or countries should be done to understand regional variations in Shariah compliance practices; perspectives on various stakeholders including investors, financial institutions, Shariah scholars and regulators can be investigated to know their perception about the needs as well as challenges associated with sharia compliant investment and its implications for society, economy, and governance.

Contemporary Islamic finance traces its roots to the 1960s, evolving significantly with Dr. Ahmed Abdul-Aziz El-Naggar's early initiatives and the subsequent establishment of Islamic financial institutions. These institutions responded to global demand, offering ethical and Shariah-compliant investment platforms. The emergence of Shariah-compliant funds and banks has made Islamic finance an important player in the global financial landscape. However, the evolution of screening methodologies has not been without its challenges. Among the important issues is the difference of opinion between Shariah scholars on some financial activities, such as those that have mixed elements from permissible and impermissible operations. The debates of quantitative thresholds and the understanding of religious texts have resulted

in varying screening criteria among Islamic indices and financial institutions. This lack of harmonization presents difficulties for investors in search of clarity and uniformity in Shariah-compliant investments.

Further, the swift developments of Islamic finance and its incorporation into the global capital market have emerged questions about the applicability of conventional rules to contemporary financial instruments and operations. As Islamic financial institutions diversify their portfolios to cater for the needs of a global market place, it is essential that scholars, regulators and industry actors engage in constant dialogue and cooperation to ensure the validity and efficacy of Shariah-compliant finance.

Additionally, despite the differences in opinions of scholars and the evolving nature of methodologies, the main goal remains consistent: to facilitate halal income for Muslim investors while upholding Islamic ethical principles in financial practices. This journey underscores the enduring relevance and adaptability of Islamic finance principles in a dynamic financial world.

## References

- AAOIFI. (1997). Governance Standard No. (1) Shari'ah Supervisory Board: Appointment, Composition and Report (Governance Standard No. (1)).
- Adam, N. L., & Bakar, N. A. (2014). Shariah screening process in Malaysia. *Procedia-Social and Behavioral Sciences*, 121, 113-123.
- Adil, M. A. M., Ho, C. S., Isa, M. M., Yaakub, E., & Khalid, M. M. (2013). Shariah-compliant screening practices in Malaysia. *Islam and Civilisational Renewal*, 274(1706), 1-19.
- Akartepe, B. B. (2022). Metodolojik Farklılıkların Pratik Yansımaları: Hisse Senedi Şer 'i İzleme Kriterleri Üzerine Bir İnceleme. *İslam Ekonomisi ve Finansı Dergisi (İEFD)*, 8(1), 73-98.
- Akartepe, B. B. (2022). Hisse Senedi Şer 'i İzleme Faaliyetlerinde Kullanılan Eşik Değerlere Dair Eleştirel Bir İnceleme. *International Journal of Islamic Economics and Finance Studies*, 8(2), 123-151.
- Ashraf, D., & Khawaja, M. (2016). Does the Shariah screening process matter? Evidence from Shariah Compliant portfolios. *Journal of Economic Behavior and Organization*, 132, 77-92.
- Ayedh, A. M. A., Shahrudin, A., & Kamaruddin, M. I. H. (2019). Shariah screening methodology: does it 'really' Shariah compliance? *Journal of Islamic Economics and Business*, 12(2), 144-172.
- Bakar, M. (2010). Jurisprudence of screening in contemporary Islamic finance architecture. *Dow Jones Islamic Market Indexes Newsletter*.
- Bengtsson, E. (2008). A history of Scandinavian socially responsible investing. *Journal of Business Ethics*, 82(4), 969-983.
- Bursa, M. (n.d). *The Screening of Stocks for Shariah Compliance Components and Its Application in Major Global Equity Markets*. <https://bursaacademy.bursamarketplace.com/en/article/islamic-equities/the-screening-of-stocks-for-shariah-compliance-components-its-application-in-major-global-equity-markets>

- Derigs, U., & Marzban, S. (2008). Review and analysis of current Shariah-compliant equity screening practices. *International Journal of Islamic and Middle Eastern Finance and Management*, 1(4), 285-303.
- DJIM. (2023). *Dow Jones Islamic Market World Index*. S&P Global. <https://www.spglobal.com/spdji/en/indices/equity/dow-jones-islamic-market-world-index/#overview>
- FTSE. (2023). *FTSE Global Equity Shariah Index Series*. <https://www.lseg.com/en/ftse-russell/indices/global-shariah#t-methodology>
- FTSE, S. I. (2015). *FTSE Shariah Indexes*. [https://research.ftserussell.com/products/downloads/FTSE\\_Shariah\\_Indexes.pdf](https://research.ftserussell.com/products/downloads/FTSE_Shariah_Indexes.pdf)
- Gamaleldin, F. (2015). Shariah-compliant stocks screening and purification. *Research gate*, 1-44.
- Habib, F., & Ahmad, A. U. F. (2017). Revisiting the AAOIFI Shariah Standards' Stock Screening Criteria. *International Journal of Business and Society*, 18(Special Issue), 151-166.
- Hambali, S., Jamal, J., Mohd Ali, H., & Abdul Manap, N. (2010). Shari'ah compliant issues in the Islamic capital market and shariah screening in Malaysia. *International Research Symposium in Service Management*, August 2010, 24-27.
- Ho, C. S. F. (2015). International comparison of Shari'ah compliance screening standards. *International Journal of Islamic and Middle Eastern Finance and Management*, 8(2), 222-245.
- Htay, S. N. N., Abedeen, Z., & Salman, S. A. (2013). Towards standardization of Shari'ah screening norms and practices. *International Journal of Humanities and Social Science Invention*, 2(11), 23-30.
- Ibrahim, Y. (2012). Shariah Stock screening Methodology. *Islamic Banking.Com*. <http://islamicbanking2u.blogspot.com/2012/06/shariah-stock-screening-methodology.html>
- Kasi, U., & Muhammad, J. (2016). Strict and uniform Shariah screening methodologies in selected Asian countries in comparison with the United States. *Asian Journal of Finance & Accounting*, 8(1), 38-76.
- Khatkhatay, M. H., & Nisar, S. (2007). Shariah compliant equity investments: An assessment of current screening norms. *Islamic Economic Studies*, 15(1). [https://papers.ssrn.com/sol3/papers.cfm?abstract\\_id=3159937](https://papers.ssrn.com/sol3/papers.cfm?abstract_id=3159937)
- Khouildi, M. Y., Bengana, M., Rakibi, M., Riad, M. R., & Aldirchawi, S. (2017). Shariah Screening methodologies: SAC-SC vs DJIM Comparative study and impact assessment on their performance. *Global Review of Islamic Economics and Business*, 5(2), 068-082.
- Laldin, M. A. (2008). The role of Shari'ah advisors in the development of Islamic securities. *MA Laldin, Fundamentals and Practices in Islamic Finance*. Kuala Lumpur: ISRA, 13-33.
- Md. Hashim, A., Habib, F., Isaacs, Z., & Gadhoun, M. A. (2017). ISRA-Bloomberg Shari'ah stock screening and income cleansing methodologies: a conceptual paper. *ISRA International Journal of Islamic Finance*, 9(1), 27-42.
- Nadwi, M. A. (1999). Islamic Legal Interpretation. In: JSTOR.

- Najib, N., Hamid, I., Nasarudin, S., & Saiti, B. (2014). The comparison of Shariah screening methodology for stocks between Malaysia Security Commission criteria and Dow Jones method: A critical assessment. *Research gate*, 1-12.
- Omar, A., Abduh, M., & Sukmana, R. (2013). *Fundamentals of Islamic money and capital markets*. John Wiley & Sons.
- Omar Farooq, M., & Hasib Reza, M. (2014). Dow Jones Islamic Market US Index: Applying technical analysis from a comparative perspective. *International Journal of Islamic and Middle Eastern Finance and Management*, 7(4), 395-420.
- Rizaldy, M. R., & Ahmed, H. (2019). Islamic legal methodologies and Shariah screening standards: Application in the Indonesian stock market. *Thunderbird International Business Review*, 61(5), 793-805.
- S&P. (2023). *S&P Shariah Indices Methodology*. <https://www.spglobal.com/spdji/en/documents/methodologies/methodology-sp-shariah-indices.pdf>
- SAC. (2013). *Shariah-Compliant Securities Screening Methodology*. S. C. Malaysia. <https://www.sc.com.my/development/icm/shariah-compliant-securities/shariah-compliant-securities-screening-methodology>
- SAC. (2018). *Shariah-Compliant Securities Screening Methodology*. Securities Commission Malaysia. <https://www.sc.com.my/development/icm/shariah-compliant-securities/shariah-compliant-securities-screening-methodology>
- Saraç, M., Uzun, S., & Aksoy, F. (2020). Katılım Endeksleri Performans Değerlendirmesi. In *Menkul Kıymetler Borsası ve İslami Açıdan Değerlendirilmesi* (pp. 299-306). DİB Yayınları.
- Shamsuddin, A. (2014). Are Dow Jones Islamic equity indices exposed to interest rate risk? *Economic Modelling*, 39, 273-281.
- Shanmugam, B., & Zahari, Z. R. (2009). A primer on Islamic finance. In: *Research Foundation of CFA Institute Charlottesville*, VA.
- Ülev, S. (2016). *Analysis of performance of Borsa İstanbul participation index and its relationship between market interest rates* [Master's thesis]. Sakarya University.
- Yildirim, R., & İlhan, B. (2018). Shari'ah Screening Methodology: New Shari'ah Compliant Approach. *Journal of Islamic Economics, Banking and Finance*, 113(6219), 1-24.
- Zainudin, N. B., Miskam, S. B., & Sulaiman, M. B. (2014). Revised Shariah screening methodology for Shariah-compliant securities: New standard to meet global expectation. *Conference on Management and Muamalah*, International Islamic University College Selangor,
- Zandi, G., Razak, D. A., & Hussin, N. H. (2014). Stock market screening: An analogical study on conventional and shariah-compliant stock markets. *Asian Social Science*, 10(22), 270.







# Finansal Sistemin Sismik Sarsıntıları: Geleneksel Piyasalar ve Kripto Paraların/Varlıkların Entegrasyonu Üzerine Bir Analiz\*

**Birkan Anıl YILMAZ\*\***

*Polis Akademisi*

**İbrahim DURSUN\*\*\***

*Polis Akademisi*

## Öz

Blok zincir teknolojisinin potansiyeliyle birlikte finansal sistem büyük bir dönüşüm içerisine girmiştir. Fakat bu dönüşüm finansal sistemlerin geleceği açısından olumlu görünmesine rağmen erken aşamada negatif tarafları da bulunmaktadır. Dolayısıyla bu çalışmanın amacı blok zincir özelinde kripto varlıkların, geleneksel piyasalar ile entegrasyonu sonucu oluşabilecek potansiyel riskleri ortaya koymaktır. Bu bağlamda, blok zincir teknolojisi ve yerleşik ve/veya geleneksel finansal sistemin dönüşümünde oluşan merkeziyetsizliğin finansal sistemlerdeki sorunların çözümü mü yoksa yeni finansal risklerin nedeni mi sorusu veriler ile açıklanmıştır. Yöntemsel olarak blok zincirin finansal bağlantısı, kripto para ve bankacılık sistemine odaklanılarak örnek olay incelemesi yapılmıştır. DXY, Bitcoin, Ethereum, Nasdaq, S&P 500 ve USDC/USDT üzerine çoklu regresyon analizi ve panel veri analizi metodları ile R programı kullanılarak bir modelleme yapılmıştır. Modelleme ile ortaya çıkarılan sonuç, genel ve zincir üstü veri analizleriyle bütünleştirilerek finansal risklere odaklanılmıştır.

## Anahtar Kelimeler

*Blok Zincir, Kripto Para, Finansal Risk*

\* Bu makale Doktora tezinden üretilmiştir.

\*\* Dr. Polis Akademisi, Güvenlik Bilimler Enstitüsü, Uluslararası Güvenlik ABD, birkananiyilmaz@gmail.com, ORCID: 0000-0002-5808-3369.

\*\*\* Prof. Dr. Polis Akademisi, Güvenlik Bilimleri Enstitüsü, Suç Araştırmaları ABD, ibrahimdrsn@gmail.com, ORCID: 0000-0003-0646-7763.

## **Seismic Shocks to the Financial System: An Analysis of the Integration of Traditional Markets and Cryptocurrencies/Assets**

### **Abstract**

With the potential of blockchain technology, the financial system has entered a major transformation. While this shift appears promising for the future of financial systems, it also presents certain drawbacks in its early stages. Therefore, the purpose of this study is to reveal the potential risks that may arise as a result of the integration of crypto assets with traditional markets, specifically in blockchain. In this context, the question of whether blockchain technology and the decentralization that occurs in the transformation of the established and/or traditional financial system is the solution to problems in financial systems or the cause of new financial risks is explained with data. Methodologically, a case study was conducted by focusing on the financial connection of blockchain, cryptocurrencies and the banking system. A modeling study was conducted using multiple regression analysis and panel data analysis methods on DXY, Bitcoin, Ethereum, Nasdaq, S&P 500, and USDC/USDT, utilizing the statistical software R. The results obtained through modeling were integrated with general and on-chain data analyses, focusing on financial risks.

### **Keywords**

*Blockchain, Cryptocurrency, Financial Risk*

### **Extended Abstract**

The potential of blockchain technology has ushered in a significant transformation within the financial system. This study, which addresses the integration of blockchain technology with cryptocurrency into traditional financial systems, comprehensively analyzes both the potential opportunities and risks. Blockchain technology offers the promise of increased transparency and security by eliminating central authorities, thereby allowing financial transactions to be more reliable and auditable. However, alongside the opportunities presented by the system, there are also risks that emerge in the early stages. The primary risks include the high volatility of cryptocurrencies, banks' unmeasured desire to increase their cryptocurrency portfolios, market fluctuations that lead to financial instability, and uncertainties stemming from the lack of adequate regulatory frameworks.

The centralization and transparency offered by blockchain technology provide a promising framework for solving some long-standing issues within financial systems. As the decentralized system of blockchain increases the number of locations where data is stored, accessing that data and conducting attacks becomes more difficult, enhancing security. In this context, it can be said that many real-world assets will find their place on the blockchain through tokenization. In a decentralized system, users control their own information and manage their transactions. The need for intermediaries is eliminated, thereby protecting the privacy, security, and integrity of users' data and reducing costs. Since blockchain functions as a timestamp, it maintains a history

of complete, consistent, and accurate data. This enables users to access the history of their transactions and any changes in their past. Furthermore, through digital signatures and verifications, users can trust each other without the need for intermediaries.

However, when considered alongside existing financial systems, the integration with traditional systems presents both a series of opportunities, such as tokenization, and various problems. Cryptocurrencies such as Bitcoin and Ethereum, along with stablecoins like USDT and USDC, are among the most significant financial applications of this technology. However, the existence of internal dynamics within these assets, as well as their compatibility with traditional financial structures, also brings significant risks. Particularly during extraordinary market conditions, issues that arise, such as liquidity problems with stablecoins, can lead to significant increases in market volatility and threaten the stability of financial systems.

Silverage Bank, Silicon Valley Bank (SVB), and Signature Bank provide banking services related to cryptocurrencies and face distinct risks as a result of these services. These banks, vulnerable to liquidity issues related to cryptocurrencies, offer services based on stablecoin reserves. Particularly, the fact that a significant portion of these reserves is held in banks has proven a causal relationship between banks and stablecoins due to poor management of reserves and the absence of adequate regulatory frameworks, leading to significant fluctuations. Additionally, as demonstrated by the SVB case, deposit and loan services based on cryptocurrencies have increased the risks faced by banks and led to liquidity crises. The high volatility of cryptocurrencies has made it difficult for traditional banks to meet their financial obligations regarding these assets, resulting in economic stress and failures. Indeed, one of the greatest challenges encountered in financial systems is liquidity management. Liquidity providers, when forced to rapidly liquidate their assets for various reasons, can cause significant market fluctuations. Liquidity trading is considered one of the primary causes of excessive price changes observed in markets, especially when it comes to highly volatile cryptocurrencies. In this study, the relationship between blockchain technology and traditional financial systems is examined in detail, and the effects of liquidity providers on cryptocurrencies are analyzed. Specifically, correlations between traditional indicators like DXY, Nasdaq, and S&P 500 with digital assets like Bitcoin, Ethereum, and USDT/USDC are examined, along with their effects on market volatility.

In this context, to reveal the potential impact of cryptocurrencies on financial systems, robust regulatory frameworks need to be established. Currently, the lack of regulatory frameworks leads to a higher risk environment for cryptocurrencies and exacerbates instability within the system. In particular, deficiencies in the management and security of stablecoin reserves are significant factors that threaten financial stability. Although stablecoins are designed to control volatility by being pegged to fiat currencies, significant problems arise when these coins fail to maintain their fixed values. The collapse of stablecoins such as TerraUSD and Luna, along with the ensuing scenarios, clearly demonstrate the loss of trust these coins have caused in the markets. Past scenarios highlight how challenging and risky the integration of cryptocurrencies with centralized financial structures can be. Therefore, although stablecoins have begun to gain wider acceptance in the current financial system, it is important not to overlook the associated risks. Typically pegged to fiat currencies like the US dollar, these coins aim to provide stability and security in the markets. However, various events can cause these coins to fail in maintaining their fixed values. For example, the collapse of TerraUSD and Luna has led to significant loss of trust and serious fluctuations in

the cryptocurrency markets. Banks like Silvergate and Signature, which offer services based on the reserves of these coins, have become quite vulnerable to market instabilities. This situation demonstrates that the rise in market value of stablecoins has the potential to create even more risks within the financial system.

The study employs multiple regression analysis and panel data analysis to examine the relationships between cryptocurrencies and traditional financial indicators. In the multiple regression, DXY is used as the dependent variable, while Bitcoin, Ethereum, Nasdaq, and S&P 500 serve as independent variables. In the panel data analysis, USDT/USDC is considered the dependent variable while the others are independent variables. In this context, an effort is made to assess the effects of cryptocurrencies on the financial system. The findings reveal that digital assets such as Bitcoin and Ethereum do not have a statistically significant relationship with traditional financial systems. This situation indicates that cryptocurrencies do not exert a direct effect on traditional financial markets. However, these results do not imply that cryptocurrencies have no impact on the financial system. When examining on-chain data and market developments, it becomes clear that cryptocurrency markets have their own unique dynamics and that these dynamics can interact with traditional financial systems. Thus, it is evident that the internal dynamics of cryptocurrencies are independent of traditional markets, yet there are potential risks and opportunities that exist.

Blockchain technology and cryptocurrencies possess the potential to create transformative effects within financial systems. The centralization, tokenization, transparency, and security features offered by this technology can bring about revolutionary changes in existing financial structures. However, for this transformation to be successful, it is critical to establish robust regulatory frameworks, conduct educational initiatives, and implement awareness-raising activities, along with controlling the volatility of stablecoins. Regulatory frameworks play a significant role in determining how stablecoins and crypto banking services should be managed. The management of stablecoin reserves, their security, and the mechanisms to maintain their fixed values play a vital role in mitigating risks and ensuring stability within the financial system.

In conclusion, while blockchain technology and cryptocurrencies have the potential to shape the future of the financial system, it is essential to carefully manage the risks as well as the opportunities these technologies present. The process of integrating cryptocurrencies into traditional financial systems carries serious risks related to the management of stablecoins and crypto banking services. Therefore, it is of utmost importance to closely monitor the interactions between cryptocurrencies and traditional financial markets, minimize risks, and implement regulatory mechanisms to control these processes. During this integration process, maintaining financial stability and managing volatility are essential for the system to continue operating smoothly.

Stricter regulations should be implemented in the issuance of stablecoins, limiting flexibility and enforcing significant capital requirements. Additionally, awareness campaigns and educational programs promoting the adoption of decentralized systems should be supported by policymakers. This approach would encourage both investors and financial institutions to act more cautiously in their transactions, thereby reducing potential risks within the financial system. Such regulations are critical to ensuring market stability and minimizing financial threats. Otherwise, given the increasing interaction between decentralized finance and traditional finance, along with both on-chain and off-chain factors, systemic issues may arise.

## Giriş

Blok zincir teknolojisi merkezi olmayan ve şeffaf yapılarıyla finansal işlemlerin izlenmesi ve güvenliğinin artırılmasına olanak tanır. Teknolojinin kullanım alanı ve benimsenmesi sağlandıkça finansal sistemdeki merkezi kurumların rolünü sorgulamaya ve bazı durumlarda onların yerini alabilecek yeni çözümler sunmaya başlayabilir. Dolayısıyla, blok zincir teknolojisinin finansal sisteme entegrasyonu, gelecekteki finansal sorunlara karşı daha dirençli ve adaletli bir yapı oluşturma potansiyeline sahiptir. Fakat, Bitcoin ve Ethereum gibi kripto paraların ve USDT USDC gibi stabil coinlerin kısa ve orta vade de belirli risklere sahip olduğu öngörülebilir. Merkezi olmayan yapıların hızla gelişmesi ve yatırımcıların bu alana yönelmesi, yeni ekonomik modellerin ve finansal araçların ortaya çıkmasına olanak tanırken, aynı zamanda düzenleyici çerçevenin eksikliği riskleri artırabilir. Böyle bir durumun yaşanması alanının ilk örnekleri olan Silvergate, Silikon Vadisi ve Signature Bankalarının karşılaştığı sorunların benzerlerinin oluşmasına sebebiyet verebilir.

Blok zincir teknolojileri için finansal hizmetler sunarak bu alandaki yatırımcıların ihtiyaçlarını karşılamış ve gelişmelerini desteklemeye odaklanmış bu bankaların kripto müşteri mevduatlarının toplam mevduatların payına göre yüksek olması piyasada oluşan volatilitenin bankalar üzerinde nasıl bir etki yarattığını göstermiştir. Varlık fiyatlarındaki volatilitenin ana nedenlerinden biri, likidite ticaretidir. Yatırımcılar, çeşitli sebeplerle ani nakit ihtiyaçları olduğunda genellikle ellerindeki varlıkları satışa çıkarırlar. Likidite ticaretinin hacmi yeterince büyük olduğunda, işlemler piyasada gözlemlenen aşırı volatilitenin önemli bir kısmını açıklayabilir. Bu kapsamda, finansal sorunları açıklayabilmek için likidite sağlayıcılarının faaliyet gösterdiği başlıca alanların incelenmesi ve analiz edilmesi kritik önem taşımaktadır. Likidite sağlayıcılarının en büyük oyun alanlarından olan Nasdaq, S&P 500 ve DXY çalışmada bütünlük sağlanması ve farklı dinamiklerin belirlenmesi için destekleyici olacaktır. Bu inceleme, blok zincirinde çalışan varlıkların, geleneksel finansal sistemler ile karşılaştırıldığında, nasıl bir etki yaratabileceğini ve bu etkilerin hangi koşullar altında ortaya çıktığının daha iyi anlaşılmasını sağlayacaktır.

Blok zincir teknolojisinin büyümesi ve uygulanabilirliği için sağlam bir düzenleyici çerçeve oluşturulması ve teknolojinin güvenilirliği konusunda endişelerin giderilmesi kritik öneme sahiptir. Bu süreçte, dengeyi sağlamak ve yeni teknolojilerin finansal sisteme entegrasyonunu gerçekleştirmede regülasyonların politikaları belirleyici olacaktır.

Blok zincir teknolojisinin benimsenmesi ve gelişmesi finansal hizmetlerin sunumunda değişikliklere yol açarken, bu değişikliklerin düzenleyici ve ekonomik etkilerini de göz önünde bulundurmak önemlidir. Dolayısıyla, finansal piyasaların istikrarını ve sürdürülebilirliğini sağlamak için blok zincir teknolojisi ve merkezi olmayan finansal sistemlerin dinamiklerinin derinlemesine analiz edilmesi önemli bir aşamayı oluşturmaktadır. Ayrıca, bu sistemlerin geleneksel finansal yapılarla etkileşiminin nereye gideceği konusunun ETF'ler ile sağlanabilecek blok zincir ve geleneksel finans bütünleşmesinin zamanla büyüyerek devam etmesi öngörülmektedir. Fakat, blok zincir teknolojisinin merkezi sistemler ile bütünleşmesi güvenlik, ölçeklenebilirlik ve yasal düzenlemeler gibi önemli sorunların çözülmesini gerektirir. Bu sorunlar çözümlenirken merkeziyetsiz bir sistemin merkezi bir sisteme evrilmemesi yönündeki çalışmalara ağırlık verilmesi gerektiği söylenebilir. Eğer merkezi finans, blok zincir teknolojisi ve kripto varlıklar üzerinde tam kontrol elde ederse, blok zincir ürünlerinin ve özellikle Bitcoin'in çıkış amacını yitireceği öngörülebilir. Özellikle Bitcoin gibi varlıkların, yalnızca geleneksel finansal sistemler için alternatif bir yatırım aracı olarak kalma riski bulunmaktadır. Bu durum, blok zincir teknolojisinin en büyük yeniliği olan merkeziyetsizlik ve şeffaflık ilkelerinin, geleneksel finans sisteminin bir uzantısı olmaktan öteye geçemeyeceği anlamına gelir. Dolayısıyla, blok zincir teknolojisi özelinde kripto paraların potansiyelini gerçekleştirme için merkezi finansın etkisinin sınırlandırılması ve düzenleyici çerçevelerin, bu yenilikçi teknolojilerin özgün değerlerini koruyacak şekilde oluşturulması gerekmektedir. Aksi takdirde, kullanıcıların ve yatırımcıların beklentilerinin karşılanamayacağı ve finansal sistemde yeni risklerin oluşabileceği düşünülmektedir.

Politikaların belirlenmesi sonrası blok zincir Bitcoin, Ethereum ve USDC USDT ile verimliliğini gösteremese de finansal varlıkların tokenizasyonu ile birlikte uzun vade de önemli bir dönüşüm sağlayabilir. Tokenizasyon her tahvilin kendi benzersiz dijital temsilini oluşturarak, varlıkların blok zincir üzerinde izlenmesini ve ticaretini mümkün kılar. Bu dijital temsiller, varlıkların mülkiyet haklarının ve transfer süreçlerinin şeffaf ve güvenilir bir şekilde yönetilmesini sağlar. Özellikle, blok zincir tabanlı tokenizasyon ile her tahvilin ve hisse senedinin kendine ait bir dijital çipi olabileceği öngörülmektedir. Bu çipler sayesinde anında uzlaşma süreçleri gerçekleştirilebilir ve aracı kurumların ortadan kalkmasıyla birlikte işlem maliyetleri önemli ölçüde düşürülebilir. Dolayısıyla, blok zincir teknolojisi finansal piyasalarda likiditeyi artırarak ve maliyetleri azaltarak verimliliği artırabilir. Tokenizasyonun getirdiği bu yenilikler finansal varlıkların daha hızlı, güvenli ve maliyet etkin bir şekilde işlem görmesini sağlayarak, geleneksel finansal sistemlerde önemli bir dönüşüm yaratma potansiyeline sahip olabilir.

Son yıllarda finans sektörünün blok zincir teknolojisine büyük ilgi gösterdiği söylenebilir. Birçok finans kuruluşu blok zincir inovasyonu ile ilgili alternatiflere yönelmiş ve faydalarını değerlendirmiştir. Bu bakımdan blok zincir

teknolojisi, finans sektöründe çığır açan bir teknoloji olarak kabul edilmiş ve birçok öncü firma bu teknolojiyi uygulamak için büyük yatırımlar yapmıştır. 2015 yılından bu yana finans sektöründeki inovasyonların birçoğu blok zincir teknolojisiyle büyümüş ve 70 finans bankasından oluşan ve konsorsiyum niteliği olan RE3CV'nin geliştirilmesiyle sonuçlanmıştır. Linux Vakfı, IBM ve Digital Asset Holding ile iş birliği içinde yakın zamanda Hyper Ledger adlı bir program başlatılmış ve standart blok zincir teknolojileri geliştirmeye devam edilmiştir (Khan, 2022: 45). Blok zincir teknolojisinin hızla gelişimi özellikle kripto para birimleri alanında büyük etki yaratmıştır. Kripto paralar giderek artan bir şekilde finansal kurumların ve kurumsal yatırımcıların ilgisini çekmektedir. Özellikle bankalar ve diğer finansal kurumlar kripto para birimlerinin potansiyel avantajlarını tanımlamakta ve portföylerine eklemektedirler. Bu trendin arkasındaki temel nedenler arasında dünya genelinde giderek artan finansal istikrarsızlık, kripto para ve/veya varlıkların merkezi olmayan yapısı, blok zincir teknolojisinin güvenliği ve şeffaflığı gibi faktörler yer almaktadır. Dolayısıyla, bu sektördeki yenilikler ve gelişmeler, kripto para birimlerinin gelecekte daha fazla kurumsal yatırımcı tarafından benimsenmesine ve finansal piyasalarda daha fazla entegrasyona yol açabileceğine işaret etmektedir.

Çalışma içerisinde blok zincir kavramı ve çalışma yapısı, akademik bir çerçevede ele alınmıştır. Ayrıca, blok zincirin kullanım senaryoları, farklı bakış açılarını gözeterek objektif bir şekilde sunulmuştur. Ardından, merkeziyetsizlik kavramıyla birlikte kripto paraların, özellikle de Bitcoin'in bu bağlamdaki rolü değerlendirilmiştir. Son olarak, blok zincir teknolojisi bağlamında Bitcoin ve diğer kripto paraların finansal piyasalar, bankalar ve borsalar ile olan etkileşimi incelenmiş ve çalışmada örnek olay olarak seçilen Silvergate, Silicon Vadisi ve Signature Bankalarının başarısızlıklarındaki kripto para/varlıkların rolü tartışılmıştır. Akabinde geleneksel ve kripto varlıkların entegrasyonu üzerine bir modelleme planlanmıştır. Modelleme sürecinde DXY, Bitcoin, Ethereum, Nasdaq, S&P 500 ve USDC/USDT arasındaki ilişkileri araştırmak için istatistik R programında çoklu regresyon ve panel veri analizi yöntemleri kullanılmış ve çalışmanın, geleneksel finansın dinamiklerinden farklılığı incelenmiştir. Bu bakımdan, çalışmanın sonuçlandırabilmesi için genel veriler ile birlikte blok zincire özel on-chain veriler analiz edilmiştir. Ardından, çalışma kapsamında gerçekleştirilen veri analizlerinin sonuçları ışığında, çeşitli riskler ve tehditler sunulmuştur. Riskler, veriler ve örneklerle desteklenerek daha somut bir çerçevede dizayn edilmiştir. Son olarak, araştırma bulguları ve olası risk durumu yorumlanarak çalışma tamamlanmıştır.

### **Kripto Paralar ve Blok Zincir**

Kripto para ve/veya varlıkların tarihi dijital para geliştirmek için yapılan araştırmalarla bağlantılıdır. Kriptolar dijital para için en büyük iki sorunu ele alır. Bu sorunların kullanıcı gizliliği ve çift harcama olduğu söylenebilir. Bu



bakımdan ilk problem, para işlemlerinin şeffaf olduğu bir sistemde kullanıcı kimliğinin açığa çıkarılmamasını sağlar. İkinci problem çift harcama sorunu dijital para birimlerine özgü bir sorun olmakla birlikte aynı dijital paranın iki farklı alım satım işleminde kullanılması durumunu meydana getirmektedir. Dijital paralar internet ortamında saklanabilen “diğer tüm veriler gibi bir bit dizisidir” ve kopyalanmaları itibari paraya kıyasla nispeten kolaydır. Örneğin, bir pdf belgesi farklı bir kişiye iletildiğinde, alıcıya belgenin dijital bir kopyası ulaştırılır ve belgenin kendisi ya da orijinali gönderen kişide kalmaktadır. Bu bakımdan belgenin farklı bir kullanıcıya gönderilmesi, belge sahibinin ona erişimini engellemeyecektir. Bu durum kullanıcılara dijital bilgileri çoğaltıp, diğer kişilere aktarma imkânı sunsa da dijital para birimleri için kritik bir güvenlik açığına sebebiyet verecektir (Pisa & Juden, 2017: 4-7). Her iki problem dikkate alındığında, Chaum (1983: 199-200) Blind Signatures for Untraceable Payments çalışması ödeme sistemlerinin kişisel gizlilikle yapılabileceği üzerinedir. Çalışmada yeni bir sistem önerilmekte ve bu sistem, üçüncü tarafların ödeme yapılan kişi, miktar veya zamanı belirlemesine izin vermeyen, ancak ödeme yapmanın kanıtlanmasına ve/veya istisnai durumlarda ödeme yapılan kişinin kimliğinin belirlenmesine olanak sağlayan bir düzen olarak tanımlanmaktadır. Akabinde Chaum’un (1994) kurduğu DigiCash sistemi bir dijital nakit sistemidir. Bu sistemde kullanıcılar önceden belirlenmiş bir miktar nakit parayı satın alır ve bu nakit para, dijital bir formda kullanılabilir hale gelir. Bu kapsamda, DigiCash banka hesabına yatırılan gerçek para karşılığında verilir. Yani, DigiCash sistemi aslında gerçek para üzerine kuruludur ve sadece bir dijital formda kullanılabilir hale getirilmiştir. Dolayısıyla, dijital nakit sistemine öncülük eden önemli bir girişim olmakla birlikte bazı sınırlamaları nedeniyle başarısızlıkla sonuçlanmıştır denilebilir.

Haber ve Stornetta’nın (1991) yılında yayınladıkları “How to Time-Stamp a Digital Document” başlıklı makalede dijital bir belge oluştururken ve/veya değiştirirken uygulanacak prosedürlere odaklanmıştır. Bu makale dijital belgelerin zaman damgalanması için merkezi olmayan bir sistem önerisinde bulunuyordu. Sistem belgelerin manipülasyonunu ve sahteciliği önlemek için dağıtık bir yapıya sahip olacaktı ve zaman damgası, herhangi bir değişikliğin geriye dönük olarak takip edilmesine olanak tanıyacaktı. Dolayısıyla, DLT<sup>1</sup> (Distributed Ledger Technology) olarak başlayan ve sonraki yıllarda geliştirilen blok zincir teknolojisinin kavramsallaşmasının da bu makale ile başladığı kabul edilir.

<sup>1</sup> DLT blok zincirine benzer bir şekilde merkezi olmayan bir yapıya sahip olabilir ancak bu zorunlu değildir. DLT işlem geçmişinin güvenli bir şekilde depolanmasını sağlayan farklı kontrol mekanizmaları da içerebilir. Blok zinciri DLT’nin bir alt kümesidir. Bu bakımdan her blok zinciri DLT olarak kabul edilir ancak her DLT, blok zinciri olarak kabul edilemez. Blok zinciri tüm blokların birbirine zincirleme şekilde bağlandığı, dağıtılmış ve merkezi olmayan bir defter teknolojisidir. DLT ise daha geniş bir kavramdır ve farklı uygulamalarda kullanılacak çeşitli defter teknolojileri içerir. Blok zinciri genellikle kripto para birimi işlemlerinin kaydedilmesi için kullanılırken DLT, farklı endüstrilerdeki çeşitli uygulamalar için kullanılabilir (Hijfte, 2020: 36-37).

1992 yılında birçok belgeyi tek bir blokta tutmak için Merkle (1979) ortaya atılan Merkle Ağacı kavramı tanıtılmıştır. Ancak bu kavramın Bitcoin'in gelişiminden çok önce yaygın olarak kullanılmadığı söylenebilir. Mazières ve Shasha (2002), blokları kullanarak verilerin nasıl saklanabileceğine dair çalışmalarında ise blok zincir protokolüne benzer çok kullanıcı ağ dosya sistemine ve veri yapısına odaklandıkları ifade edilebilir. Dai (1998) yılında b-money olarak tasarlanmış bir kripto para birimi protokolü önermiştir. Dai b-money protokolünün birkaç özelliği sayesinde merkezi olmayan bir para birimi sistemi oluşturulabileceğini ifade etmiştir. Protokolün temel amacı para birimi yaratma ve transfer işlemlerinin merkezi bir otorite olmadan gerçekleştirilmesini sağlamaktır. Bu bakımdan, b-money protokolü, proof-of-work (iş kanıtı) algoritması kullanımına öncülük etmiş ve Bitcoin gibi daha sonraki kripto para birimlerinin geliştirilmesine ilham vermiştir.

Kriptografiyle ilgilenen Hal Finney 2004 yılında Yeniden Kullanılabilir Çalışma/İş Kanıtı (RPoW) adlı bir sistem önermiştir. RPoW'un belirteçlerin ve/veya göstergelerin sahipliğini güvenilir sunucuda tutan bir sistem şeklinde çalıştığı söylenebilir. Çünkü, dünyanın her yerindeki kullanıcılar bu sunucuyu kullanarak belirteçlerin doğruluğunu kontrol edebilir ve bu sayede RPoW, çifte harcama sorununu çözmeye yardımcı olabilirdi. Dolayısıyla gelişen bu durumun mevcut blok zincir teknolojisinin çerçevesini oluşturduğu söylenebilir. Blok zincir teknolojisi geliştirme konusunda önemli bir adım 2005 yılında bilgisayar bilimcisi Nick Szabo'nun "Bitgold" adlı yeni bir blok zincir tabanlı para birimi önermesiyle ortaya atılmıştır. Bu merkezi olmayan para biriminde ilk girişimlerden biri olarak kabul edilir. Ancak, gerçek atılım 2008 yılında Satoshi Nakamoto'nun eşler arası (P2P) mod Bitcoin'i icat etmesiyle gerçekleşti. İlk blok "genesis blok" 2009 yılında çıkarıldı ve bir işlem doğrulandıktan sonra ağın tabanına eklenerek bir blok zinciri oluşturuldu (Panda, Elngar, Balas, & Kayed, 2021: 39).

Son yıllarda blok zincir olarak adlandırılan birçok platform geliştirilmiştir. Bu platformların farklı alanlarda ve yeni işletmelerde çeşitli uygulamaları kapsayacak şekilde genişletileceğine dair artan bir beklenti bulunmaktadır. Bununla birlikte blok zincir kelimesi birçok durumda kullanılsa da herkes bu terimin aynı tanımını ve/veya kavramlaştırmasını yapamaz. Çünkü, blok zincir platformları farklı topluluklar tarafından sağlanır ve her birinin kendi amaçları ve tasarımı vardır. Fakat temel olarak blok zinciri tanımlamak ve yaygın olarak kullanılan işleyişi açıklamak mümkündür.

Blok zincir merkezi bir sunucuya bağlı olmak yerine belirli bir topolojiyi izleyerek birbirine bağlanan bloklardan (düğümlerden/node) oluşan bir ağıdır. Bu teknoloji işlemleri etkin bir şekilde saklama, şeffaflığı artırma, güvenliği ve denetlenebilirliği sağlama potansiyeline sahiptir. Blok zincir teknolojisinin önemli bileşenlerini aşağıdaki şekilde sıralamak mümkündür.

Blok zincir bileşenleri temel olarak merkeziyetsiz bir ağdaki verilerin tutulması için kullanılan bir teknolojiyi ifade eder. Teknolojinin çekirdeğini oluşturan veri yapısı, sıralı bir blok listesi şeklindedir. Bu bloklar ağdaki katılımcılar arasındaki ödemeleri, işlemleri ve/veya verileri içerirler. Blokların birbirine bağlanma şekli önceki bloğun hash değerinin sonraki bloğa eklenmesi ile gerçekleşir. Yani her blok önceki bloğun hash değerini içerir. Bu şekilde oluşturulan blok zinciri, değiştirilemez ve güvenli bir veri kaydı olarak hizmet verir (Hijfte, 2020: 32-33). Blok zincir teknolojisinde bloklar merkezi olmayan düğümler/madenciler tarafından veri tabanlarıyla donatılmıştır ve dijital bilgi parçalarını içerirler. Bir blok yapısı blok başlığı ve bir işlem listesi olarak iki ana bölüm olarak şekillendirilebilir.

**Şekil 1:** Bir Bloğun Şeması

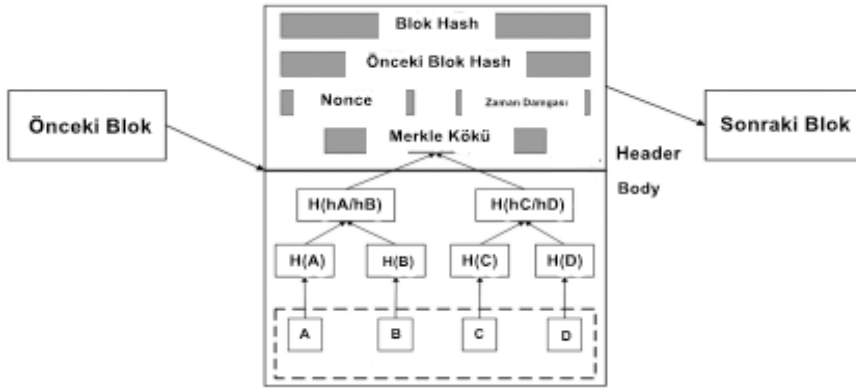

**Kaynak:** Solanki, Jain, & Gaur, (2023: 7)

Bir bloğun başlığı ve genel şeması yukarıdaki şekilde gösterilmiştir. Merkle kökü bloktaki işlemlerin hash değerlerinden oluşturulur ve bu değerlerin çalışmasıyla elde edilir. Şekil de A, B, C ve D işlemlerdir ve H(A), H(B), H(C) ve H(D) ilgili hash değerleridir (Solanki, Jain, & Gaur, 2023: 5-7).

Bir kullanıcı blok zincir üzerinden işlem yapabilmek için öncelikle dijital cüzdan uygulaması yüklemeli ve sistem üzerinde bir hesap oluşturmalıdır. Sonrasında yapılacak işlem herkese açık bir şekilde yayınlanır. Blok zincir ağı işlemin geçerliliğini algoritmalar aracılığıyla kontrol eder ve ardından doğrular. İşlem doğrulandığında işlemle ilgili her türlü bilgiyi içeren yeni bir blok oluşturulur. Oluşturulan blok, blok zincirine eklenerek ağda bulunan kullanıcıların dijital hesap defterlerine kaydedilir ve işlem tamamlanır (Crosby, Patanayak, Verma, & Kalyanaraman, 2015: 6).

zorlaşır ve güvenliği sağlanır. Bu noktada, birçok gerçek dünya varlığının tokenizasyon ile birlikte blok zincir üzerinde kendine yer bulacağı söylenebilir. Merkeziyetsiz bir sistemde kullanıcılar kendi bilgilerini kontrol ederler ve işlemlerini yönetirler. Aracılara ihtiyaç kalmadan kullanıcıların verilerinin gizliliği, güvenliği ve bütünlüğü korunur ve maliyetler düşürülür. Blok zinciri bir zamanda damgası şeklinde çalıştığı için eksiksiz, tutarlı ve doğru verilerin tarihini tutar. Böylelikle kullanıcıların işlemlerinin geçmişine ve geçmişlerindeki değişikliklere erişmelerini sağlar. Ayrıca, dijital imza ve doğrulamalar sayesinde araçlara ihtiyaç duymadan kullanıcıların birbirine güvenmesine olanak sağlamaktadır (Sarmah, 2018: 26-27). Dolayısıyla, gerçek dünya varlıkları için tokenizasyonun neden kullanılması gerektiği yukarıdaki bilgiler ışığında açık bir şekilde görülebilir. Fakat blok zincirdeki merkeziyetsiz bir sistem algısı ve merkeziyetsizlikten ne anlaşıldığı, bir sistemi merkeziyetsiz olarak kabul etmek için önemlidir. Bu bağlamda, Buterin'in (2017) "The Meaning of Decentralization" başlıklı yayınladığı yazısı merkezi bir otoritenin yokluğu ya da merkeziyetsiz bir sistemin nasıl olması gerektiğini açıklamakta ve üç unsura dikkat çekmektedir. Birincisi Mimari Merkeziyetsizlik (Architectural Decentralization): Sistemin yapısındaki düğümlerin hiyerarşik bir sistemde ve/veya yapıda değil eşit bir düzeyde olmasını ifade eder. Bu merkeziyetsizlik tipi birçok düğümün bir arada çalıştığı sistemlerde herhangi bir düğümün arızalanması veya devre dışı kalması durumunda sistemdeki diğer düğümlerin bu duruma nasıl tepki vereceği ile ilgilidir. İkincisi, Yönetimsel Merkeziyetsizlik (Political Decentralization): Sistemi yöneten kişi veya kurumların sayısının azaltılması ve/veya dağıtılmasıdır. Bu merkeziyetsizlik tipi karar alma süreçlerinin tek bir merkezde değil, farklı kişi ve kurumlar arasında eşit ve dengeli olarak paylaştırılması ile ilgilidir. Son olarak, Mantıksal Merkeziyetsizlik: Sistemi iki parçaya sağlayıcılar ve kullanıcılar düzeni ile bölerek, her bir parçanın kendi kendini yönetebilme yeteneğiyle ilgilidir. Bu merkeziyetsizliğin karakteri sistemin farklı parçalarının birbirleriyle iletişim kurabilme ve iş birliği yapabilme kabiliyetine dayanır. Dolayısıyla, bir sistem veya ağın ortak olarak kabul edilen bir durum veya sistem üzerine inşa edilmesi ve kullanıcıların kabul ettiği belli kurallara uyması gerektiği anlamına gelir. Bu kurallara uyulması da sistemin tek bir bilgisayar gibi çalışmasını sağlamaktadır.

Yukarıdaki bilgiler ışığında merkezi olmayan bir sistemin tek bir merkezi varlığın tüm işlemler üzerinde kontrol sahibi olmadığı ve herkesin katılım sağladığı bir sistem olarak değerlendirildiği söylenebilir. Dolayısıyla, merkeziyetsizliği yukarıdaki tanımlamalarla ve sisteme serbest bir şekilde katılımı bağdaştırdığımızda görünürde birçok blok zinciri merkeziyetsiz olarak kabul edebiliriz. Fakat, kontrol mekanizmalarının dağılımı ve mantıksal merkeziyetsizlik çerçevesinde bakıldığında birçok blok zincirini merkeziyetsiz olarak kabul etmenin mümkün olmadığı söylenebilir.

Son yıllarda geleneksel finans sektörünün blok zincir teknolojisine büyük ilgi gösterdiği söylenebilir. Birçok finans kuruluşu blok zincir inovasyonu ile

ilgili alternatiflere yönelmiş ve faydalarını değerlendirmiştir. Bu bakımdan blok zincir teknolojisi, finans sektöründe çığır açan bir teknoloji olarak kabul edilmiş ve birçok öncü firma bu teknolojiyi uygulamak için büyük yatırımlar yapmıştır. 2015 yılından bu yana finans sektöründeki inovasyonların birçoğu blok zincir teknolojisiyle büyümüş ve 70 finans bankasından oluşan ve konsorsiyum niteliği olan RE3CV'nin geliştirilmesiyle sonuçlanmıştır. Linux Vakfı, IBM ve Digital Asset Holding ile iş birliği içinde yakın zamanda Hyper Ledger adlı bir program başlatılmış ve standart blok zincir teknolojileri geliştirmeye devam edilmiştir (Khan, 2022: 45). Blok zincir teknolojisinin hızla gelişimi özellikle kripto para birimleri alanında büyük etki yaratmıştır. Kripto paralar giderek artan bir şekilde finansal kurumların ve kurumsal yatırımcıların ilgisini çekmektedir. Özellikle bankalar ve diğer finansal kurumlar kripto para birimlerinin potansiyel avantajlarını tanımlamakta ve portföylerine eklemektedirler. Bu trendin arkasındaki temel nedenler arasında dünya genelinde giderek artan finansal istikrarsızlık, kripto para birimlerinin merkezi olmayan yapısı, blok zincir teknolojisinin güvenliği ve şeffaflığı gibi faktörler yer almaktadır. Dolayısıyla, bu sektördeki yenilikler ve gelişmeler, kripto para birimlerinin gelecekte daha fazla kurumsal yatırımcı tarafından benimsenmesine ve finansal piyasalarda daha fazla entegrasyona yol açabileceğine işaret etmektedir.

Son yıllarda kripto para birimleri ve diğer dijital varlıkların popülaritesi arttıkça bazı bankalar da bu alanda hizmetler sunma konusuna ilgi göstermişlerdir. Ancak, kripto para birimleri fiyatlarındaki aşırı dalgalanmalar ve yüksek profilli dolandırıcılık, hırsızlık ve başarısızlık vakaları, bankalar ve müşterilerine ciddi riskler oluşturabileceği için bankaların kripto para birimleri ile ilgili hizmetleri bu riskler doğrultusunda sunulmaktadır. Diğer yandan, bazı devletler ve düzenleyiciler belirli kripto para birimi şirketlerinin sınırlı amaçlı bankacılık lisansları almalarına izin vermeye başlamış olsalar da diğerleri, geleneksel bankaların kripto para birimleri piyasalarındaki rolü hakkında düşünmeye devam etmektedir. Dolayısıyla, bankalar için kripto para birimleri politikasındaki idari düzenleme sürecinin ad hoc bir yaklaşımla benimsendiği ve politika farklılıkları nedeniyle kapsayıcı bir çerçeve oluşturulmadığı söylenebilir (CRS, 2023). Sistem de belirsizlikler olsa da Bank of America gibi bazı bankalar, blok zinciri ve kripto para birimleri gibi teknolojik yenilikleri entegre etme yolunda ilerlemeyi seçiyorlar. Bu bankalar, kripto para birimlerinin geleneksel bankacılık portföylerine eklendiğinde, müşterilerine daha fazla çeşitlilik ve daha geniş bir yatırım seçeneği sunabileceklerine inanıyorlar (Blockdata, 2022). Bu kapsamda Barclays, İngiltere'nin ikinci büyük bankası olarak blok zincir teknolojisini kullanmaktadır. Banka fon transferlerinde, ödeme sistemlerinin yeniden yapılandırılmasında, ticari türevlerin yürütülmesinde ve Know-Your-Customer(KYC) süreçlerinde teknolojiyi kullanmaktadır. HSBC finans sektöründe blok zincir teknolojisinin kullanımına odaklanarak ilerlemeyi hedefleyen bankalar arasındadır. Geleneksel kağıt

tabanlı işlemlerden tamamen otomatikleştirilmiş ve merkeziyetsiz platformlara geçiş yaparak müşterilerine daha güvenli, hızlı ve etkili bir hizmet sunmayı amaçlamakta ve sistemdeki özellikleri kullanarak yatırımcıların paralarını gerçek zamanlı olarak takip etmelerine olanak sağlamaya çalışmaktadır (Sood, Dhanaraj, Balusamy, & Kadry, 2023: 212-213). Dolayısıyla, blok zincir kullanılarak finansal altyapıların sunulması ve finansal hizmetlere erişimi demokratikleştirme hareketlerinin bankalarda dahil olmak üzere kesintisiz bir şekilde devam ettiği söylenebilir. Bu etkileşim finansal istikrar açısından birçok soru işaretini de beraberinde getirebilir. Dolayısıyla, bankaların bu teknolojiyle etkileşimi özellikle çöküş riskleri gibi konulara odaklanarak incelenmeye başlanmıştır. Blok zinciri teknolojisine yönelik bankacılık hizmetleri sunan ve kripto para borsaları ve diğer blok zinciri tabanlı şirketlere hizmet veren bankalar bazı riskleri üstlenmek zorunda kalmıştır. Özellikle, kripto para borsalarının düzenlenmemiş bir pazarda faaliyet göstermesi ve güvenlik endişeleri, bankanın da güvenlik sorunları yaşamasına neden olmuştur. Ayrıca, kripto para birimlerinin piyasa dalgalanmaları, bankanın kripto para borsaları ve şirketleriyle olan işlemlerinde finansal istikrarı tehdit edecek boyuta ulaşmıştır. Bu kapsamda bir örnek olay incelemesine yer verilecek ve Silvergate, Silikon Vadisi ve Signature Bankalarının başarısızlıklarında kripto para biriminin rolü tartışılacaktır.

### **Silvergate, Silikon Vadisi ve Signature Bankaları Örnek Olayı**

Silvergate Bankası, Silikon Vadisi Bankası (SVB), ve Signature Bankası, kripto endüstrisi şirketlerine bankacılık hizmetleri sunmaktadır. Bu hizmetler arasında mevduat tutma ve kredi verme gibi işlemler yer almaktadır. Ancak her bankanın kripto şirketleri ile ilişkisinin farklı olduğu söylenebilir. Örneğin, Silvergate Bankası 2022 yılı 3. çeyrek raporunda kripto, müşteri mevduatlarının en yüksek konsantrasyonunu sergilemiş ve toplam mevduatların payının %90'ından fazlasını temsil etmiştir. Signature Bankası ise dijital varlık rezervlerinin mevduatlarının %20'sini oluşturduğunu belirtmiştir. SVB'nin son yıllık beyanında kripto şirketlerinden gelen mevduatlar ve kredilerin "minimal risk" taşıdığı iddia edilmiştir. Circle tarafından çıkarılan USD Coin (USDC) stabil coininin SVB'deki 3,3 milyar dolarlık rezervlerine ilişkin raporlar, tüm SVB mevduatlarının kapatılacağı açıklanmasıyla USDC'nin Amerikan dolarından saparak 0,88 dolardan daha düşük bir değere düşmesine neden olmuştur. Diğer yandan kredi maruziyeti, mevduatlar kadar şeffaf değildir (CRS, 2023). Bu bakımdan, Silicon Valley Bank Financial Group (SVBFG), müşteri tabanını risk sermayesi destekli teknoloji ve Start-up odaklı şirketlere yoğunlaştırmıştı. 2022 yılı sonunda müşterilerinin yarısından fazlası risk sermayesi destekli şirketlerdi ve SVBFG'nin denge dışı tuttuğu müşteri fonları da aynı müşteri grubuna yoğunlaşmıştı. Bu yoğunlaşma SVBFG'nin finansman büyümesini doğrudan risk sermayesi işlemlerine bağlı hale getirdi. 2021 ve 2022 arasında risk sermayesi işlem hacmi arttıkça, SVBFG müşterileri yatırım

gelirleri elde etti ve bu gelirler mevduat seviyelerinin artmasına neden oldu (Barr, 2023: 19-20).

**Grafik 1.** SVBFG Mevduat Oranları.

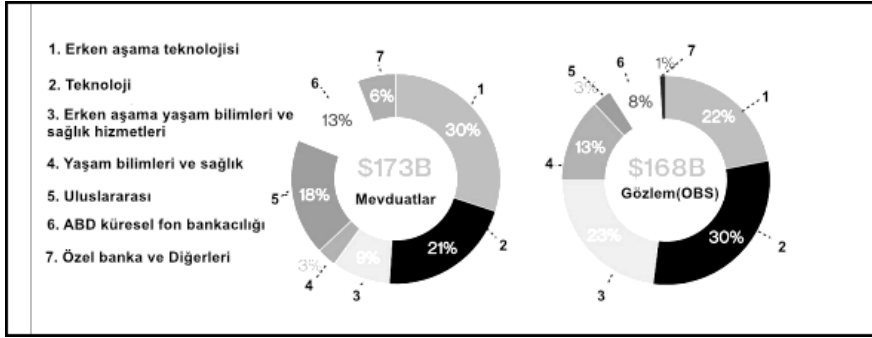

**Kaynak:** Barr, (2023: 19).

SVBFG'nin müşteri tabanı VC destekli teknoloji ve yaşam bilimleri şirketlerine dayanıyordu. 2022'nin ikinci yarısında yatırımcı risk iştahının azalması ve ekonomik endişelerin artmasıyla birlikte teknoloji yatırımlarında geniş çaplı bir geri çekilme yaşandı ve bu durum VC faaliyetlerinde keskin bir düşüşe neden oldu. Dolayısıyla, endişe ve panik ile oluşan süreç SVBFG'nin müşteri hesaplarına kısmen daha az para girişi, anlaşma sayısı ve faaliyetlerinde istikrarsızlık ve düşüşle sonuçlandı.

**Grafik 2.** Döneme Göre ABD Risk Sermayesi (VC) Anlaşma Faaliyeti.

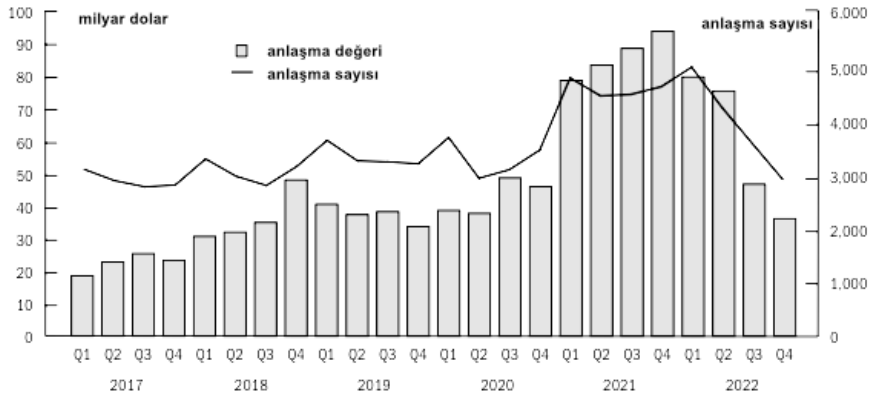

**Kaynak:** Barr, (2023: 20).

2022'de anlaşmaların sayısındaki azalış ve anlaşma değerlerinin düşmesiyle geri ödemelerde likidite problemine etkilerin olduğunu söylemek mümkündür. SVB dışında, Silvergate Bankasının da kripto endüstrisi katılımcılarına Bitcoin teminatlı krediler sunduğu söylenebilir. Eylül 2022 sonunda banka 1,5 milyar dolarlık taahhüdünün 302 milyon dolarını Bitcoin teminatlı kredilerde tutuyordu ve borçlular 769,9 milyon dolarlık Bitcoin'i teminat olarak göndermişlerdi. Signature Bankası'nın ise Silvergate ve SVB bankalarının çöküşleri üzerine benzer şekilde para çekme taleplerinin artmasıyla birlikte finansal problemlerle karşılaşmasına neden olmuştur. Signature'nin başarısızlığı iyi belgelenmiş ve tamamen test edilmiş bir likidite acil durum planının olmasından kaynaklanmıştır. Diğer yandan daha önce dijital varlık teminatlı krediler sunmuş olmasına rağmen son yıllık raporunda kripto teminatlı kredi vermediğini, kripto endüstrisine kredi vermediğini ve/veya kripto varlıklarını tutmadığını belirtmiştir. Ancak Signature'ın bazı varlıklarını satın alan bir bankanın basın açıklaması, hala varlıkları olabileceğini ima etmiştir. Silvergate ve Signature ayrıca, kripto müşteriler arasında gerçek zamanlı ödemeleri kolaylaştıran ödeme ağları da sunmuştur. Silvergate, Silvergate Exchange Network'ünü (signet) son mevduat büyümesiyle ilişkilendirmiştir. 2014 ile 2021 arasında Silvergate'in kripto firması mevduatlarının toplam mevduatlar içindeki payı %1'den 2021'in sonunda %98'in üzerine çıkmıştır (CRS, 2023). Grafiklerde mevduat oranları ve miktarları gösterilmiştir.

**Grafik 3.** Silvergate Bank'taki Mevduatın Payı Olarak Kripto Firmalarından Mevduat.

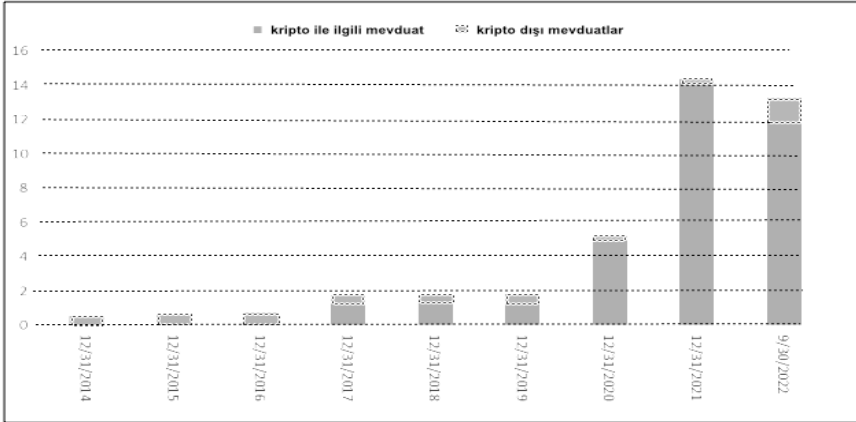

**Kaynak:** CRS, (2023).



**Grafik 4.** Silvergate ve Signature Bankalarındaki Mevduatlar(milyar dolar).

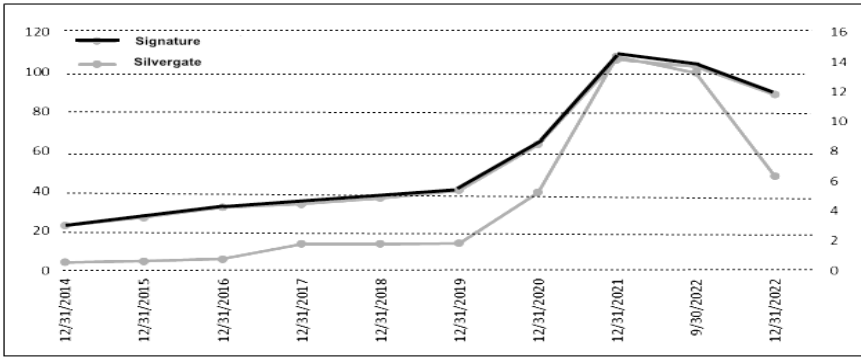

**Kaynak:** CRS, (2023).

Dijital varlık piyasasının belirsizliği ve volatilesi nedeniyle Signature likidite, itibar ve düzenleme üzerine olan risklerin etkisi altında kalmıştır. Sektördeki büyüme ve özellikle kripto ile ilgili varlıkların banka koşullarına maruz kalması, dijital piyasa oyuncularının takibiyle daha da tetiklenmiştir. Yönetimin dijital varlık piyasasındaki potansiyel riskleri hesaplayamayışı ve dijital varlık şirketlerinden ziyade geleneksel mevduatçıların para çekme durumu risklerin artışı sağlamıştır. Dolayısıyla, kripto endüstrisinde olan maruziyetin ve kırılabilirliğin diğer müşterileri de kendi mevduatlarını çekmeye ve/veya azaltmaya teşvik etmiştir. Bu süreçte, Signature'in blok zinciri tabanlı iç dijital ödeme platformu olan Signet, banka müşterilerinin banka içinde USD ödemelerini dünya çapında gerçekleştirmelerine olanak tanımıştır. Ancak Signet'in piyasaya sürülmesi bankanın, müşterilerini Signet teknolojisini kullanmak için mevcut iş ilişkilerini yeni Signature müşterilerine dönüştürme teşviği riskli bir durumu meydana getirmiştir. Diğer yandan, özellikle FTX ve ilgili hedge fonu Alameda Research gibi şirketlerin kripto ile ilgili varlıklarının banka koşullarına girişi Signature'in mevduat sahiplerinin kaçışlarına karşı daha volatil ve hassas hale gelmesine neden sebebiyet vermiştir. Bu bakımdan 2022 kripto kışında iki kripto para birimi (TerraUSD ve Luna) çöküşünde Signature hem kripto müşterilerinden hem de geleneksel mevduatçılardan kayıplar yaşamıştır. Akabinde FTX, Alameda Research, Celsius ve Voyager Digital'in başarısızlıkları kripto sektörüne yönelik bankacılık hizmetleri sunan Signature için hisse fiyatlarının düşmesiyle sonuçlanmıştır (FDIC, 2023: 13-14).

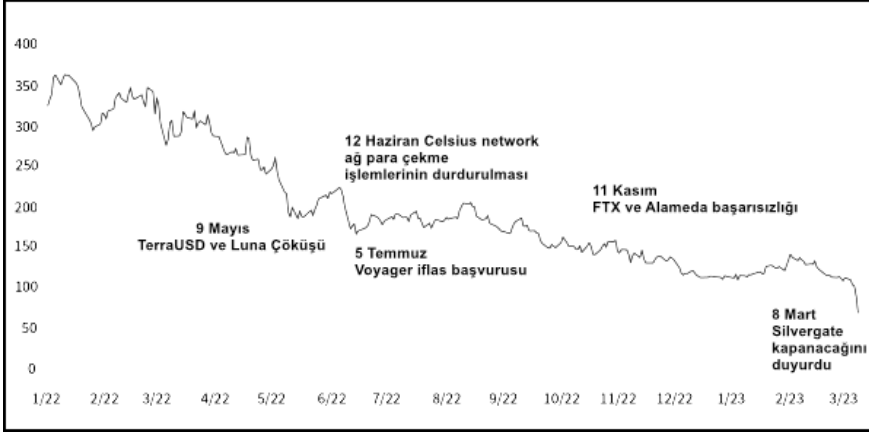
**Grafik 5.** Signature Hisse Senedi Fiyatının Kripto Olaylarıyla İlişkisi.

**Kaynak:** FDIC, (2023: 14).

Bankacılık sektöründeki başarısızlıklar ile kripto piyasasındaki başarısızlıklar arasında bir nedensellik ilişkisi olduğu iddia edilebilir. Bazı bankalar Celsius ve FTX gibi yüksek profilli kripto şirketleriyle ilgili başarısızlıklarla karşılaşmış olsa da örnek olay kapsamında sınırlı kalmıştır. Ancak, bir bankanın kripto riskine maruz kalması nedeniyle riskli olduğu algısı, kripto dışı firmaları veya bireyleri önemli miktarda para çekme işlemi yapmaya itmiş olabilir. Bankalar belirli kripto şirketlerine doğrudan etkileşimde kalmaktan kaçınırlar ancak yine de istikrarsızlık nedeniyle mevduatlarında önemli ölçüde azalma yaşamışlardır. Kripto piyasası Kasım 2021’de tüm zamanların en yüksek seviyesi olan yaklaşık 3 trilyon dolar değere ulaştıktan sonra Aralık 2022’ye kadar piyasa değerinin üçte ikisinden fazlasını kaybetmiştir. Burada yaşanan düşüşler, merkezi kripto platformları ve stabil coin ihraççıları arasında itfalar yaşanmasına neden olmuş ve düşüşlerini derinleştirmiştir. Diğer yandan bankalarda tutulan mevduatlar, para çekme taleplerini karşılamak için kullanılsa da bunun yeterli olmadığı söylenebilir. Nitekim ardından menkul kıymetler satılarak kısmen ödeme güçleri sağlansa bile likiditeleri etkilenmiştir. 2022’nin dördüncü çeyreğinde Silvergate’in mevduatları yarıdan fazla düşerek yılın başlarında başlayan düşüşü devam etmiştir. Signature’ın mevduatları da aynı dönemde yaklaşık %15 düşüş sergilemiştir. Bu durumda, kripto ile ilgili varlıklarda kayıplar gerçekleşmemiştir. Fakat, kripto para işlemleri bankaların diğer varlıkları zararına satmasına neden olmuştur (CRS, 2023).

Bankalar mevduat toplama ve kredi verme işlemlerini birleştirmenin, mevduat sahiplerinin ve firmaların likidite taleplerinin benzersiz ve/veya çok fazla pozitif korele olmadığı durumlarda rasyonel olabileceğini düşünmektedir. Ancak bankalar mevduat sahipleri, firmalar ve yatırım şirketlerinden aynı anda likidite talepleriyle karşılaşabilir ve bu durum finansal sistemi daha

kırılğan hale getirebilir. Bankalar vaat ettikleri kredileri yerine getirmek için likit varlıklarını azaltmak ve sistem dışından borçlanmak zorunda kalabilirler. Bu da yeni kredi sağlamayı kısıtlamalarına neden olabilir. Diğer yandan, bankaların likidite durumu azaldıkça, özellikle artan toplam risk ve temel ekonomik şoka yoğun bir şekilde maruz kalan bankalardan mevduat sahiplerinin ayrılabilceği söylenebilir. Fakat, bu argümanın geçerli olabilmesi için mevduatların önemli bir kısmının hükümet tarafından açıkça garanti altına alınmaması gerekmektedir (Acharya & Mora, 2015: 6-8).

Varlık fiyatlarındaki volatilitenin olası açıklaması likidite ticaretidir. Çeşitli nedenlerle yatırımcılar aniden nakit ihtiyacı duyduklarında genellikle ellerindeki menkul kıymetleri satışa çıkarırlar. Likidite ticaretinin hacmi yeterince yüksek olduğunda bu ticaretin, ampirik çalışmalarda bulunan aşırı volatilitenin önemli bir kısmını açıklama potansiyeline sahip olduğu söylenebilir (Allen & Gale, 1994: 933-934). Dolayısıyla, finansal sistemlerdeki sorunlara yönelik araştırmanın verilerle desteklenebilmesi için öncelikle yapılması gereken bu likidite sağlayıcılarının en büyük oyun alanlarının incelenmesi ve analiz edilmesi olacaktır. Bu kapsamda, Bitcoin ve Ethereum gibi varlıkların likidite sağlayıcılarının en büyük oyun alanlarından olan Nasdaq ve S&P 500 den farklı dinamiklere sahip olup olmadığını değerlendirmek gerekmektedir. Bu bakımdan çalışma içerisinde iki bölümlü bir analiz yapılarak dolar endeksi (DXY) Günlük Farkı ile BITCOIN, ETHEREUM, NASDAQ ve S&P 500 Vadeli İşlem Borsaları Günlük fark için Makine Öğrenimi kullanılmıştır. Akabinde, kripto piyasalarında en büyük iki stabil coin USDC/USDT paritesi baz alınarak Panel Veri Analizi Metodu uygulanmıştır.

### **Geleneksel Finansal Sistem ve Kripto Para Entegrasyonu**

Dolar endeksi (DXY), S&P 500 ve NASDAQ gibi finansal göstergeler, geleneksel finans sistemini temsil eden önemli unsurlardır. Bu göstergeler, genellikle küresel ekonomik durumu ve finansal piyasalardaki trendleri izlemek, değerlendirmek ve anlamak için kullanılır. Buna karşın en büyük ve en az merkezizsiz sayılabilecek iki kripto para Bitcoin ve Ethereum ile ilişkisi, finansal sistemdeki değişikliklerin ve geleneksel finans ile kripto paralar arasındaki etkileşimlerin anlaşılmasını sağlayabilecek göstergeler olarak seçilmiştir.

DXY Günlük Farkı ile BITCOIN, ETHEREUM, NASDAQ ve S&P 500 Vadeli İşlem Borsaları Günlük fark için Makine Öğrenimi (Çok Değişkenli Regresyon Analizi) kullanılmıştır. Veriler investing.com adresinden alınmıştır. Verilerin dinamikliği göz önünde bulundurularak analizler, en son çıkış tarihi 20.11.2018 olan USDC/USDT paritesini kapsayacak şekilde 31.12.2023 tarihine kadar gerçekleştirilmiştir.

Öncelikle bu veriler için betimsel istatistikler tanımlanmış ve normallik varsayımı yapılmıştır. Verilerin basıklık ve çarpıklık istatistiklerine göre normal dağılımdan geldiği belirtilmiştir.

DXY Endeksi bağımlı değişken olarak; diğer veriler bağımsız değişken olarak alınarak çok değişkenli regresyon modeli oluşturulmuş ve sonuçlar

yorumlanmıştır. Verilerin arasındaki ilişkiyi göstermek için Pearson Korelasyon İlişki Katsayısı kullanılmıştır. Akabinde, geriye adım metodu ile bağımsız değişkenler teker teker kaldırılarak 5 adet model bulunmuştur.

Bulguların ikinci kısmında USDC/USDT verisi bağımlı değişken olarak alınmış; diğer değişkenler bağımsız değişken olarak alınarak Panel Veri Analizi Metodu uygulanmıştır. Burada amaç BITCOIN ve ETHEREUM (kripto para) Vadeli İşlem Borsalarının NASDAQ ve S&P 500 Vadeli İşlem Borsaları kadar etkin olduğunu göstermektir. Birincil Nesil Birim Kök Testi yapılmış ve yorumlanmıştır. Nedensellik Analizi için Granger Nedensellik Testi kullanılmıştır. Sonunda da BITCOIN ve ETHEREUM Vadeli İşlem Borsalarının NASDAQ ve S&P 500'e yakınsaklığı incelenerek bulgular kısmı tamamlanmıştır.

Makine Öğrenimi ve Panel Veri Analizi için R Programı kullanılmıştır. Geleneksel borsalar ve kripto varlık borsaları arasındaki vadeli işlem karşılaştırılmasının ve vadeli işlem günlük farklarının alınmasının nedeni; geleneksel vadeli işlem borsalarında kontrat satın alınmasıdır. Bu kontratların süreleri bulunmaktadır ve spot piyasadan farklı olarak ilgili değerler kontrat süresine bağlı olarak düşük veya yüksek gösterilebilmektedir. Bu sebepten dolayı günlük fark istatistikleri kullanılmıştır. Makine Öğrenimi için Denetimli Öğrenme Algoritmaları içerisinde Lineer Regresyon kullanılmıştır.

## Modeller ve Bulgular

Araştırmanın birinci bölümü için bağımlı değişken olarak DXY (dolar endeksi) bağımsız değişkenler için ise Bitcoin, Ethereum, Nasdaq, S&P 500 için vadeli işlem kısımlarındaki fiyatları dikkate alınmıştır. Çok değişkenli regresyon modeli oluşturularak bulgular aşağıda gösterilmiştir.

## Betimsel İstatistikler

Araştırma içerisinde kullanılan bağımlı ve bağımsız değişkenler için veri sayısı, minimum değer, birinci çeyreklik, medyan, mod, ortalama, üçüncü çeyreklik, maksimum değer ve standart sapma değerleri aşağıdaki tabloda gösterilmiştir.

**Tablo 1.** Betimsel İstatistikler Tablosu.

Betimsel İstatistikler									
	Veri Sayısı	Minimum	Q1	Medyan	Mod	Ortalama	Q3	Maksimum	Standart Sapma
<b>DXY</b>	1334	-0,02	-0,0023	0	0	0	0,0024	0,02	0,004
<b>USDC-USDT</b>	1868	-0,06	-0,0003	0	0	0	0,0003	0,06	0,003
<b>BITCOIN</b>	1868	-0,39	-0,0134	0,0005	0,0072	0,0018	0,0171	0,19	0,036
<b>ETHEREUM</b>	1863	-0,45	-0,0188	0,0011	0,0111	0,0026	0,0234	0,26	0,046
<b>NASDAQ</b>	1377	-0,11	-0,0063	0,001	0	0,0008	0,0086	0,1	0,016
<b>S&amp;P 500</b>	1376	-0,1	-0,0045	0,0007	-0,0012	0,0005	0,0067	0,1	0,013

### Normallik Varsayımı

Bağımlı ve bağımsız değişkenlerin normal dağılımdan gelip gelmediğini incelemek için aşağıdaki tablo ile normallik testleri ve Çarpıklık ve Basıklık İstatistiklerinin değerleri dikkate alınmıştır. Yapılan her iki test için test istatistikleri p değerlerinin ( $p < 0,05$ ) 0,05'den küçük olduğu görülmektedir. Bu testlere göre ilgili değişkenler normal dağılımdan gelmemektedir. Ancak çarpıklık ve basıklık istatistik değerleri incelendiğinde bu değerlerin  $\pm 1,5$  değer aralığında olmadığı görülmektedir. Bu dikkate alındığında verilerin normal dağılımdan geldiği söylenebilir ve çoklu regresyon yöntemi uygulanabilir.

**Tablo 2.** Normallik İstatistikleri Tablosu.

Normallik İstatistikleri								
	Kolmogorov-Smirnov Testi			Shapiro-Wilk			Çarpıklık/ Çarpıklık Standart Hata	Basıklık/ Basıklık Standart Hata
	Test İstatistiği	Serbestlik Derecesi	p Değeri	Test İstatistiği	Serbestlik Derecesi	p Değeri		
(USDC-USDT)	0,284	1334	0,000	0,263	1334	0,000	-11,115	1424,023
DXY(DOLAR ENDEKSI)	0,046	1334	0,000	0,979	1334	0,000	-1,958	14,876
(BITCOIN)	0,083	1334	0,000	0,946	1334	0,000	-7,809	92,664
(ETHEREUM)	0,080	1334	0,000	0,945	1334	0,000	-4,640	73,991
(NASDAQ)	0,078	1334	0,000	0,941	1334	0,000	-4,863	42,500
(S&P 500)	0,101	1334	0,000	0,870	1334	0,000	-8,763	97,744

### Bağımlı ve Bağımsız Değişkenler Arasındaki İlişki

Korelasyon için dereceler aşağıda gösterilmiştir:

#### Korelasyon Katsayısı Dereceleri

0.00-0.25 Çok Zayıf İlişki

0.26-0.49 Zayıf İlişki

0.50-0.69 Orta İlişki

0.70-0.89 Yüksek Düzeyde İlişki

0.90-1 Çok Yüksek İlişki

Buna göre ilgili 6 değişken arasındaki ilişki dereceleri ve anlamlılıkları aşağıdaki tabloda gösterilmiştir.

## İlişki katsayıları

**Tablo 3.** İlişki Katsayıları

İlişki Katsayıları							
		DXY(DOLAR ENDEKSİ)	(US-DC-USDT)	x1 (BITCOIN)	x2 (ETHEREUM)	x3 (NASDAQ)	x4(S&P 500)
DXY(DOLAR ENDEKSİ)	r	1	-0,023	0,003	-0,026	0,032	0,000
	p		0,396	0,926	0,348	0,236	0,990
(USDC-USDT)	r		1	<b>-0,053*</b>	0,037	0,028	0,010
	p			<b>0,023</b>	0,114	0,298	0,702
x1 (BITCOIN)	r			1	<b>0,435**</b>	0,008	-0,015
	p				<b>0,000</b>	0,768	0,568
x2 (ETHEREUM)	r				1	0,028	-0,022
	p					0,303	0,410
x3 (NASDAQ)	r					1	<b>-0,144**</b>
	p						<b>0,000</b>
x4(S&P 500)	r						1
	p						

\* $\alpha=0,05$  ve  $\alpha/2=0,025$ , \*\* $\alpha=0,01$  ve  $\alpha/2=0,005$  Pearson Korelasyon

Bağımlı ve bağımsız değişkenler arasında ilişki olup olmadığı ve ilişki dereceleri yukarıdaki tabloda gösterilmiş ve aşağıda yorumlanmıştır.

- USDC-USDT paritesi ile Bitcoin Vadeli İşlem Fiyatı arasında ( $r=-0,053$ ) çok zayıf düzeyde ters yönlü anlamlı ilişki mevcuttur. ( $p<0,025$ )
- Bitcoin Vadeli İşlem Günlük Fiyat Farkı ile Ethereum Vadeli İşlem Günlük Fiyat Farkı arasında ( $r=0,435$ ) zayıf düzeyde aynı yönlü anlamlı ilişki mevcuttur. ( $p<0,005$ )
- NASDAQ Vadeli İşlem Günlük Endeks Farkı ile S&P 500 Vadeli İşlem Günlük Endeks Farkı arasında ( $r= -0,144$ ) çok zayıf düzeyde ters yönlü anlamlı ilişki mevcuttur. ( $p<0,005$ )
- Diğer bütün değişkenler için aralarındaki ilişki anlamsızdır.

## Regresyon Katsayıları

DXY (Günlük farkı) bağımlı değişken; Bitcoin, Ethereum, Nasdaq ve S&P 500 Vadeli İşlemleri Günlük Fark Değerleri bağımsız değişken olarak alınarak regresyon modeli oluşturulmuştur.

$$DXY = \beta_0 \pm \beta_1(\text{Bitcoin}) \pm \beta_2(\text{Ethereum}) \pm \beta_3(\text{Nasdaq}) \pm \beta_4(\text{S\&P500})$$

**Tablo 4.** Regresyon Katsayıları Tablosu.

Regresyon Denklemi Katsayıları İstatistikleri												
Model	Standartlaştırılmayan Katsayılar		Standartlaştırılan Katsayılar	t Test İstatistiği	P Değeri	İlişki (Korelasyon)		Doğrusal Bağlantı İstatistikleri		Belirleme Katsayısı	Model Anlamlılığı İstatistiği P Değeri	
	Katsayılar	Standart Sapma	Katsayılar			Kismi	Kısım	Tolerance	VIF			
1	Sabit Değer	0,00004686	0,000		0,404	0,686					0,27%	0,469
	(BITCOIN)	0,00534109	0,005	0,04215518	1,086	0,278	0,030	0,030	0,4979	2,0084		
	(ETHEREUM)	-0,00539680	0,004	-0,05635505	-1,451	0,147	-0,040	-0,040	0,4976	2,0098		
	(NASDAQ)	0,00926603	0,008	0,03419521	1,233	0,218	0,034	0,034	0,9760	1,0246		
	(S&P 500)	0,00162025	0,009	0,00496807	0,179	0,858	0,005	0,005	0,9760	1,0246		
2	Sabit Değer	0,00004794	0,000		0,414	0,679					0,26%	0,318
	(BITCOIN)	0,00533682	0,005	0,04212145	1,085	0,278	0,030	0,030	0,4979	2,0084		
	(ETHEREUM)	-0,00540545	0,004	-0,05644538	-1,454	0,146	-0,040	-0,040	0,4976	2,0094		
	(NASDAQ)	0,00906060	0,007	0,03343711	1,221	0,222	0,033	0,033	0,9993	1,0007		
3	Sabit Değer	0,00004920	0,000		0,425	0,671					0,18%	0,309
	(ETHEREUM)	-0,00254668	0,003	-0,02659324	-0,971	0,332	-0,027	-0,027	0,9993	1,0007		
	(NASDAQ)	0,00899049	0,007	0,03317838	1,211	0,226	0,033	0,033	0,9993	1,0007		
4	Sabit Değer	0,00004235	0,000		0,367	0,714					0,11%	0,236
	(NASDAQ)	0,00880393	0,007	0,03248990	1,186	0,236	0,032	0,032	1,0000	1,0000		
5	Sabit Değer	0,00004955	0,000		0,430	0,668					0,00%	Hesaplanmadı

Yukarıdaki tabloda bağımsız değişkenler olan Bitcoin, Ethereum, Nasdaq ve S&P 500 (Vadeli İşlem Günlük Fark) değişkenlerindeki 1 birimlik artışın DXY’de ne kadar değişime sebep olduğunun incelenmesi için regresyon denklemi istatistikleri yukarıda gösterilmiştir. Bağımsız Değişken Çıkarma Metodu ile çıkarılan her bir değişkenle birlikte 4 bağımsız değişkenden sabit değere kadar 5 tane regresyon modeli oluşturulmuştur.

Birinci regresyon denkleminde bağımsız değişkenlerin önündeki katsayıların test istatistiği p değerlerinin ( $\alpha=0,05$ ) 0,05’den büyük olduğu görülmektedir. Bu demektir ki sabit değer de dahil olmak üzere bağımsız değişkenlerde meydana gelen herhangi bir artış ya da azalış DXY dolar endeksinde farklılığa sebep olmamaktadır. Regresyon denkleminde bağımsız değişkenlerin önündeki katsayılar 0 (sıfır) kabul edilebilir.

amacıyla bulunmaktadır. Ayrıca VIF değerleri incelendiğinde bu değerlerin (VIF<10)'dan küçük olduğu görülmektedir. Bağımlı ve bağımsız değişkenler arasında doğrusal bağlantı bulunmamaktadır. Modellerin Belirleme Katsayıları incelendiğinde bağımsız değişkenlerin bağımlı değişkeni açıklama oranlarının çok küçük olduğu görülmektedir.

### Bütünleştirici Model

USDC/USDT paritesi, BITCOIN, ETHEREUM, Vadeli İşlemlerinin NASDAQ ve S&P 500 vadeli işlem borsası ve endekslerine göre durağanlığına bakılmış ve aynı düzeyde olup olmadığı incelenmiştir. Eğer durağan ise kripto para vadeli işlemlerinin NASDAQ ve S&P500 düzeyinde olmadığı; durağan değilse bu borsaların aynı düzeyde olduğu anlamına gelmektedir. Araştırma bulguları aşağıda gösterilmiştir.

### Birinci Nesil Birim Kök Testi

Birinci nesil birim kök testi için zaman serilerinin durağanlığını yani yatak kesit verilerinin aralarında ilişki olup olmadığını test etmek için Im Pesaran Shin testi uygulanmıştır. Test sonucu durağan olmayan zaman serileri panel regresyon modelinden çıkarılmıştır.

**Tablo 5.** Im Pesaran Shin.

		USDC/USDT	BITCOIN	ETHEREUM	NASDAQ	S&P 500
Im-Pesaran-Shin	Test İstatistiği	-3.5756	-4.0511	-1.2395	1.4706	1.4707
	P Değeri	0,8998	0,9687	0,8224	0,0691	0,0794

İlgili değişkenlerin durağan olup olmadığının anlaşılması için Birinci Nesil Birim Kök Testlerinden Im Pesaran Shin testi kullanılmıştır. Buna göre USDC/USDT, BITCOIN, ETHEREUM, NASDAQ, S&P 500 zaman serileri test istatistikleri p değerlerinin ( $\alpha=0,05$ ) 0.05'den büyük olduğu görülmektedir. Buna göre bu değişkenlerin hepsi birim kök içermektedir. Birim kök varlığı köklerden en az birinin sıfır olduğu anlamına gelir. Bu bakımdan, sadece artış-azalışlar dikkate alındığı için bunun normal olduğu söylenebilir.

### Nedensellik Analizi

BITCOIN, ETHEREUM vadeli işlem günlük farklarının ve NASDAQ, S&P 500 borsa ve endekslerinin vadeli işlem günlük farklarının USDC/USDT paritesi için bir neden oluşturup oluşturmadığı incelenmiştir. Granger Nedensellik Testi kullanılmış ve aşağıda gösterilmiştir.



**Tablo 6.** Panel Nedensellik Test Sonuçları.

		Z Değeri
BITCOIN	Test İstatistiği	0.057
	P Değeri	0.027*
ETHEREUM	Test İstatistiği	0,037
	P Değeri	0,117
NASDAQ	Test İstatistiği	0,017
	P Değeri	0.334
S&P 500	Test İstatistiği	0,010
	P Değeri	0.702

$\alpha=0,05$  Panel Granger Nedensellik Testi

Panel Regresyon Modeli olarak (USDC/USDT=BITCOIN ±ETHEREUM ±NASDAQ ± S&P 500) kullanılmıştır.

BITCOIN Vadeli İşlem Günlük Farkı, ETHEREUM Vadeli İşlem Günlük Farkı, NASDAQ Vadeli İşlem Günlük Farkı ve S&P 500 Vadeli İşlem Günlük Farkı'nın USDC/USDT paritesinin bir nedeni olup olmadığı Granger Nedensellik Testi ile incelenmiştir. BITCOIN günlük Vadeli İşlem Farkı test istatistiği p değerinin ( $\alpha=0,05$ ) 0,05 değerinden küçük olduğu görülmektedir. Bu durum, USDC/USDT paritesinin Günlük Farkının nedeninin (modele göre) BITCOIN Günlük Vadeli İşlem farkı olduğunu göstermektedir.

Diğer değişkenler ETHEREUM, NASDAQ ve S&P 500 Günlük Vadeli İşlem farklarının test istatistikleri p değerlerinin ( $\alpha=0,05$ ) 0,05 değerinden büyük olduğunu göstermektedir. Dolayısıyla, analiz ETHEREUM, NASDAQ ve Günlük S&P 500 Vadeli İşlem farklarının USDC/USDT farkının nedenlerinden olmadığını göstermektedir.

### **BITCOIN-ETHEREUM Vadeli İşlem Borsaları NASDAQ ve S&P 500 Vadeli İşlem Yakınsaklığı Testi**

BITCOIN ve ETHEREUM Vadeli İşlem borsalarının NASDAQ ve S&P 500 borsaları ile aynı düzeyde borsalar olup olmadığını incelenmesi için yakınsaklık testi yapılmıştır. Augmented Dickey Fuller (ADF) testi uygulanmıştır.

### **NASDAQ Vadeli İşlem Borsasına Yakınsaklık**

BITCOIN ve ETHEREUM Vadeli İşlem borsalarının NASDAQ Vadeli işlem borsalarına göre aynı düzeyde olup olmadığını incelenmesi için ADF testi kullanılmış ve bulguları aşağıda gösterilmiştir.

**Tablo 7.** NASDAQ Yakınsaklık Tablosu.

BORSALAR	Model	Ortalama	Alpha	ADF Test İstatistiği	P Değeri
BITCOIN	Sabit ve Trendli Model	-0,978	-0,986	-2,569	0,317
ETHEREUM	Sabit ve Trendli Model	0,794	0,823	-2,107	0,763

$\alpha=0,05$  ADF Testi

BITCOIN ve ETHEREUM Vadeli İşlem borsalarının NASDAQ borsasına göre yakınsaklığı incelenmiş olup test istatistiği p değerlerinin ( $\alpha=0,05$ ) 0,05'den büyük olduğu görülmektedir. BITCOIN ve ETHEREUM Vadeli İşlem Borsaları NASDAQ borsasına yakınsak değildir.

### **S&P 500 Yakınsaklık**

BITCOIN ve ETHEREUM Vadeli İşlem borsalarının S&P 500'e göre aynı düzeyde olup olmadığının incelenmesi için ADF testi kullanılmış ve bulguları aşağıda gösterilmiştir.

**Tablo 8.** S&P 500 Yakınsaklık Tablosu.

BORSALAR	Model	Ortalama	Alpha	ADF Test İstatistiği	P Değeri
BITCOIN	Sabit ve Trendli Model	-0,841	-0,789	-2,952	0,353
ETHEREUM	Sabit ve Trendli Model	-0,652	-0,661	-1,625	0,510

$\alpha=0,05$  ADF Testi

BITCOIN ve ETHEREUM Vadeli İşlem borsalarının S&P 500'e göre yakınsaklığı incelendiğinde test istatistiği değerinin ( $\alpha=0,05$ ) 0,05'den büyük olduğu görülmektedir. Bu sonuca göre, BITCOIN ve ETHEREUM Vadeli İşlem Borsaları S&P 500'e yakınsak değildir.

Uygulanan iki yöntemde de değişkenler arasındaki ilişki ya çok zayıf ya da anlamsız olarak sınıflandırılmıştır. Dolayısıyla blok zincir özelinde kripto paraların istatistiksel olarak geleneksel finans varlıklardan ayrıldığı söylenebilir. Bu bakımdan kripto paraların kendi içerisinde dinamiklere sahip olduğu ve zincir üstü verilerle birlikte değerlendirilerek örnek olay benzerinde finansal bir sorunu tetikleyip tetikleyemeyeceği değerlendirilecektir.

## Zincir Üstü (On-Chain) Veriler

Silvergate, Silikon Vadisi ve Signature bankalarının yaşadığı örnek olaya konu olan stabil coinler, sabit bir değere sahip kripto para birimleridir. Genellikle bir fiat para birimi olan dolara göre 1:1 oranında sabitlenirler ve teminatla desteklendikleri söylenebilir.<sup>2</sup> Fakat stabil coinler her ne kadar sabit bir değere sahip olsalar da riskler içerirler. En büyük risk stabil coin'in sabit değerini koruyamamasıdır. Bu durum stabil coin'in arkasındaki varlıkların değerinde bir düşüş ve/veya stabil coinin arzında bir artış olması durumunda meydana gelebilir. Ayrıca panik dönemleri Terra USD ve Luna çöküşü gibi yaşanan süreçler içerisinde stabil coinlerin değerinden saptığı söylenebilir.

Stabil coinlerin istikrarsızlaşmasına neden olabilecek çeşitli faktörler bulunmaktadır. Bunlar arasında piyasa oynaklığı, likidite stresleri, rezervlerdeki değer düşüklüğü, rezervlerin yanlış yönetimi, talepteki ani değişiklikler, şeffaflık eksikliği, karşı taraf performansı, teknoloji ve tasarım kusurları, güvenlik açıkları, operasyonel riskler, sınırlı benimseme, mevzuattaki belirsizlikler ve finansal piyasalardaki olaylar yer almaktadır. Bu noktada, S&P Global Ratings Stabil Coin İstikrar Değerlendirmesi bu faktörlerin yönetim, yasal ve düzenleyici çerçeve, geri ödenebilirlik ve likidite, teknoloji ve üçüncü taraf bağımlılıkları ve kayıt takibi gibi temel prensiplerin tam olarak sağlanmadığını belirtmektedir (Polizu, Garg, & Mata, 2023). Dolayısıyla aşağıda cryptoquant.com üzerinden alınan veriler incelendiğinde USDC ve USDT gibi en büyük iki stabil coinin nasıl değişimler yaşadığı ve risk potansiyelinin devam ettiği söylenebilir.

## USDC ve USDT Verileri

Borsalara aktarılan ve çıkarılan coin miktarının artması olası yüksek volatiliteye işaret edebilir. Karşılaşılan durum yatırımcıların hem uzun hem de kısa pozisyonlar açmak için aktif oldukları anlamına gelir. Özellikle büyük hacimli transferlerin gerçekleştiği süreçler fiyatlar üzerinde ani yükseliş ve/veya düşüşler ile sonuçlanabilir. Grafiklerde Mayıs 2022 tarihi ve sonrası yaşanan kırılımlar gösterilmiştir. Kırılımların en etkili nedeni sayılabilecek ve çalışmada incelenen bankaları etkileyen Terra USD ve Luna çöküşü gibi olayların farklı senaryolar ile tekrarlama riski bulunmaktadır. Bu kapsamda USDT ve USDC verilerinin nasıl etkilendiği ve gelecekteki olası senaryoların neden baş aktörü olabilecekleri incelenmiştir.

<sup>2</sup> Teminatlandırma, tokenin rezerv varlıklarında (nakit ve nakit benzerleri, ABD Hazine tahvilleri, para piyasası fonları, bitcoin, altın ve diğer finansal varlıklar dahil) 1 ABD doları ile desteklediği anlamına gelir.

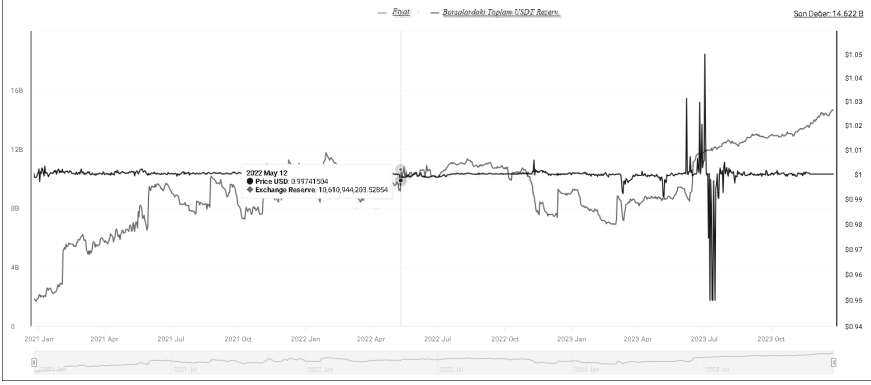
**Grafik 6. USDT Toplam Rezerv.**

Mayıs 2022 den sonra USDT toplam rezervleri 7 milyar ile 11 milyar dolar arasında seyretmiş fakat depeg bozulmaları artmaya başlamıştır. Depeg bozulmalarından sonraki süreç ve düzelmelerle birlikte yeniden borsa rezervlerinin arttığı ve piyasaya yeni girişlerin olduğu görülmektedir.

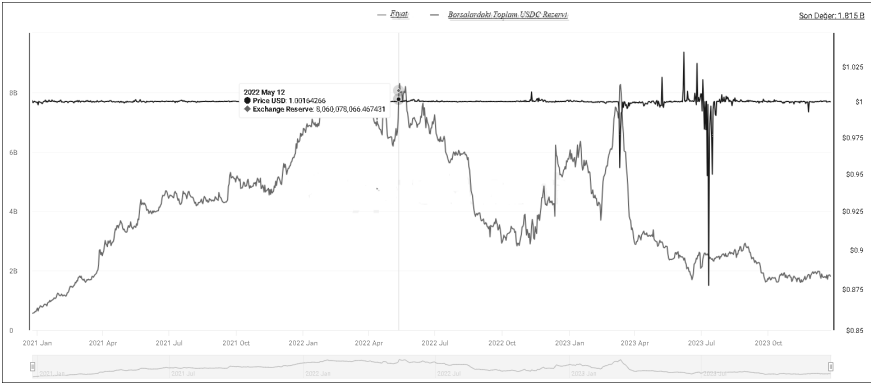
**Grafik 7. USDC Toplam Rezerv.**

Mayıs 2022'den sonra USDC toplam rezervleri 2 milyar ile 7 milyar dolar arasında seyretmiş fakat USDT ile benzer şekilde depeg bozulmaları artmaya başlamıştır.

USDT ve USDC özelinde borsalarda artan giriş çıkışlar ve toplam rezervlerin volatilitesi Luna ve sonrası FTX vakası ile artarken Silikon Vadisi Bankası (SVB), Signature Bankası ve Silvergate Bankası'nın başarısızlığı, ABD dolarına sabitlenmiş stabil coin USDC'nin değer kaybetmesine yol açmıştır. Circle isimli şirket tarafından çıkarılan USDC rezervlerinin 3.3 milyar dolarlık kısmının SVB'de tutulduğunun ortaya çıkmasıyla ikincil piyasada %13 değer kaybederek 1 doların altına düşmüştür. Circle'ın USDC ile ABD doları arasındaki

transferler için de kısmen Signature Bankası ve Silvergate Bankası'na güven-  
diği söylenebilir.<sup>3</sup>

Nitekim değer kayıpları ve bir krizin yayılmaması durumu Federal Rezerv'in bankaların alacaklarını destekleyeceğini doğrulamasının ardından değerlerini yeniden kazanarak 1 dolara sabitlenmiştir. Ancak tüm kripto paraların aynı şekilde etkilenmediği söylenebilir. Örneğin, Tether'in SVB'ye borcu yoktu ve etkilenen kripto paralardan kaçan piyasa katılımcıları bir süreliğine Tether'e yöneldiği için değeri 1 doların biraz üzerine çıkmış ancak, daha sonra 1 dolara geri dönmüştür. Bu olayın kripto paralar ile geleneksel finans piyasaları arasındaki bulaşma riskini ilk kez bu kadar net bir şekilde ortaya koyduğu söylenebilir (Guadagnuolo, Birry, Damak, & CFA, 2023) / (Polizu, Garg, & Mata, 2023).

### USDC ve USDT Market Değerleri

Kripto para piyasaları son yıllarda büyük bir büyüme yaşamıştır. Bu büyüme yatırımcıların stabil kripto paralara olan ilgisini de artırmıştır. Fakat stabil coinlerin risksiz bir yatırım aracı olmadığı ve market değerleri yükseldikçe risk potansiyeli artışının da yükseldiği söylenebilir. Aşağıda stabil coinlerin yükseliş süreçlerini gösteren grafikler paylaşılmıştır.

**Grafik 8.** USDC Market Değeri.

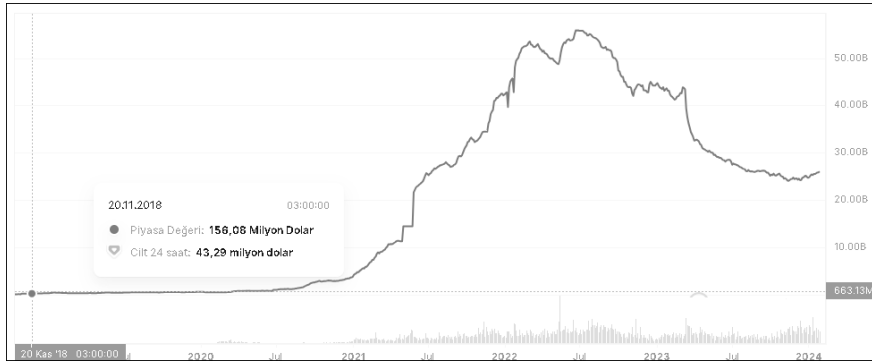

**Kaynak:** *Coinmarketcap, (2024)*

USDC market değeri 20.11.2018 tarihinden 31.12.2023 tarihine kadar artış azalışlarla birlikte 156 milyondan 24.52 milyar dolara ulaşmıştır.

<sup>3</sup> Bu dönemde bir başka stabil coin DAI'nin değeri de USDC'yi yakından takip ediyordu. Çünkü o zamanlar USDC tutarları ve ilgili enstrümanlar, DAI'yi destekleyen teminat rezervlerinin yarısından fazlasını oluşturuyordu.

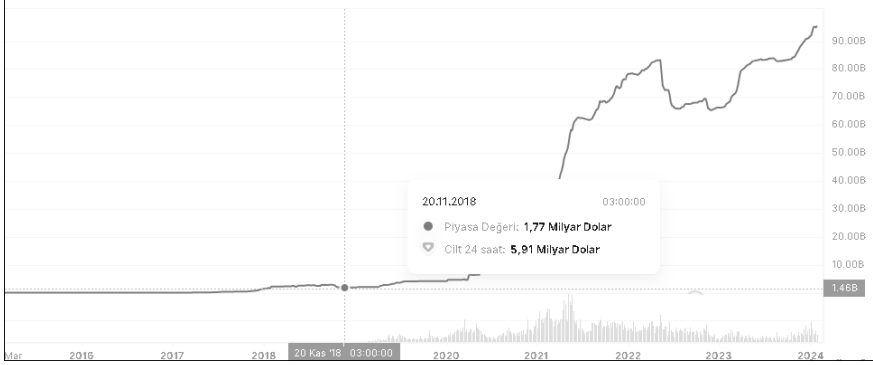
**Grafik 9.** USDT Market Değeri.

**Kaynak:** *Coinmarketcap, (2024)*

USDT market değeri 20.11.2018 tarihinden 31.12.2023 tarihine kadar artış azalışlarla birlikte 91.72 milyar dolara ulaşmıştır. Hem USDC durumu hem de USDT durumunun artış potansiyelinin sürekliliği baz alındığında, başarısızlık durumlarının tekrarlandığı incelendiğinde ve ayrıca bankaların örnek olay kapsamında kritik bir altyapı sağlayıcılığına aracılık ettiği düşünüldüğünde market değerlerinin yükselişiyle birlikte teminatlandırmanın sağlanamaması ve depeg bozulmalarının bankalardaki olası hareketler ile tekrarlaması benzer olayların daha derin bir versiyonunu oluşturma potansiyeline sahip olabilir. Diğer yandan blok zincir üzerinde en fazla etkinliğe sahip olan Bitcoin Ethereum ve USDC/USDT üzerine yapılan hem zincir üstü hem zincir dışı analizler sonrası piyasanın kendi dinamiklerine sahip olduğu ama aynı zamanda bankaların hareketleri gibi geleneksel piyasa hareketlerinden etkilendiği fakat, istatistiksel olarak Nasdaq, S&P 500 ve dolar endeksi üzerinde etkisinin ve/veya ilişkisinin olmadığı tespit edildiği söylenebilir.

### Genel Veriler

Bitcoin'in doğasındaki özellikler girişte bahsedildiği gibi merkezi olmayan bir ödeme ağı ve dijital olarak nadir olan bir varlık ile birlikte bir değer deposu olma potansiyeline sahip olduğunu gösterir. Bununla birlikte burada açıklanan potansiyelin gerçekleşmesi için sürekli talep olması gereklidir. Bu bakımdan yaşlı nesilden genç nesile bir varlık transferi gerçekleşmektedir ve bu da Bitcoin'e yönelik talebin artmasına neden olmaktadır. Bitcoin bir ödeme birimi olarak başarılı olmasının garantisi olmamakla birlikte benzersiz özelliklere sahip yeni bir alternatif varlığa yönelik talep artışları görülebilir. Bitcoin'in başarısını ölçen kriter değer artışıdır ve Bitcoin çoklu işlevleri yerine getirmesine izin veren özellikleri sayesinde değerinin artacağına dair güçlü bir potansiyele sahiptir (Fidelity, 2020: 17-18). Dolayısıyla, Fidelity gibi 10 trilyon dolarlık varlık yöneten bir şirketin (Alternatif Yatırım Portföylerinin

%5 ile Bitcoin'e yatırım yapılabilir) açıklamaları 2020'de nasıl bir hareket başlattıysa benzer hareketlerin farklı şekillerde tetiklenerek (220 trilyon dolar büyüklüğünde bir küresel marketin oluşumu ve alternatif yatırım portföylerinin artışıyla birlikte) Bitcoin'in minimum market değerini 2 trilyon dolar üzerine taşıyabilir.

Aşağıda alternatif varlık verileri, küresel yatırım bankacılığı pazarının genişlemesi, büyük bankaların kripto ile ilişkili firmalara yaptığı yatırımlar ve kurumsalların piyasadaki rolü gibi veriler gösterilmiştir.

**Şekil 2.** Yatırımcıların Alternatif Varlık Sınıflarındaki Tahsisleri.

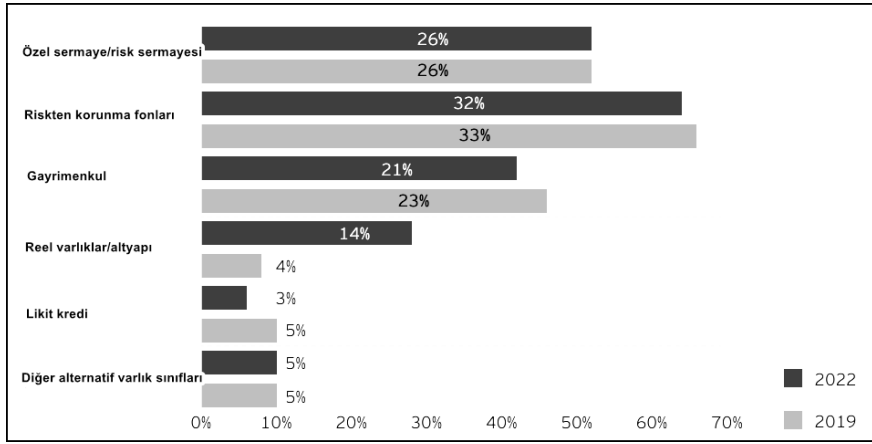

**Kaynak:** (Ernst & Young, 2022).

**Şekil 3.** Küresel Yatırım Bankacılığı Pazarı.

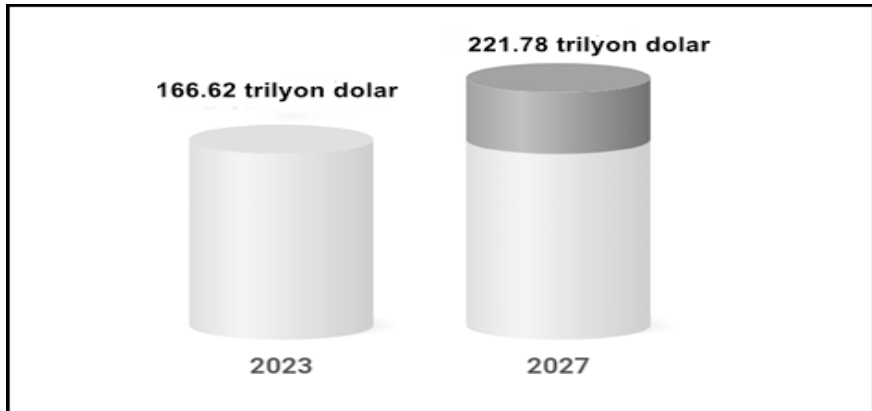

**Kaynak:** RAM, (2023).

**Grafik 10.** Büyük Bankaların Kripto Firmalara Yaptığı Yatırımlar<sup>4</sup> ve Kurumsal Yatırımcıların Kriptodaki Rolü.

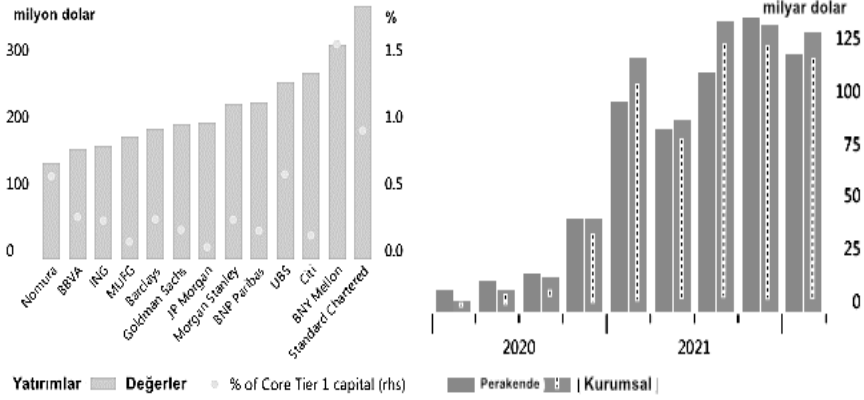

**Kaynak:** BIS, (2022: 89)

Küresel yatırım bankacılığı piyasasındaki kilit şirketler arasında Barclays, JP Morgan, Goldman Sachs, Bank of America Meril Lynch ve Morgan Stanley bulunmaktadır.

Yatırım bankacılığı piyasasındaki büyük şirketlerin pazarlarının 2027'de 55 trilyon dolarlık pazar artışı ve alternatif yatırım tahsisinde artışlar dikkate alındığında piyasaya giren paranın Bitcoin, Ethereum ve Usdc/Usdt ye de açacağı söylenebilir. Ayrıca kurumsalların bu alana yönelik yatırım artışı kripto paralardaki potansiyeli destekler niteliktedir.

### Bitcoin ve Ethereum ETF Pozisyonları

ETF borsa yatırım fonu ve/veya borsada işlem gören fon, belirli bir endeksin ya da varlık sınıfının performansını izleyen bir yatırım fonu türüdür. ETF'ler bir yatırım hedefi belirleyen ve ETF hisseleri ile takas edilebilecek bir menkul kıymet listesi geliştiren fon sponsorları tarafından oluşturulur. Bir menkul kıymet sepeti karşılığında, fon sponsoru katılımcı kuruluşlara yüzlerce bireysel ETF hissesi içeren bir "yaratma birimi" sağlar. ETF yatırımcıları bu yaratma biriminde hisseye sahipken, endeks fonu yatırımcıları fonun portföyünü oluşturan menkul kıymetler ile orantılı bir pay satın alır. Diğer yandan perakende yatırımcılar, bir komisyoncu-satıcı aracılığıyla bireysel ETF hisselerini satın alabilirler. Oluşturma birimi sahipleri ETF hisselerini elinde tutmayı veya bunların tamamını ve/veya bir kısmını satmayı seçebilir (ICI,

<sup>4</sup> % of Core Tier 1 capital (rhs)" bir finansal terimdir ve rhs çekirdek sermayenin yüzdesini ifade eder. Core Tier 1 sermayesi finansal kurumların sahip olduğu en güçlü sermaye türlerinden biridir ve öncelikli hisse senetlerini, adi hisse senetlerini ve kardan ayrılan fonları içerir.



2007). Bitcoin ETF'leri içinde oluşum aşaması tanımla birebir örtüşmektedir. Tarihsel olarak bakıldığında kriptolar ile ilgili ilk ETF başvurusu<sup>5</sup> 2013 yılında yapılmış olmasına rağmen 2021 yılına kadar ne vadeli ne de spot Bitcoin ETF'leri onaylanmamıştır. Akabinde 2021 yılında vadeli Bitcoin ETF onaylanmış ve Chicago Ticaret Borsası üzerinden işleme açılmıştır. Aynı dönem ilk spot Bitcoin ETF'nin Kanada'da onaylandığı söylenebilir. İlkler dışında en büyük adımın ise 10 Ocak 2024 de kabul edilen spot Bitcoin ETF'ler ile atıldığı söylenebilir (Bloomberg, 2024). Bu bakımdan aşağıdaki şirketlerin spot Bitcoin ETF başvurularının tamamı onaylanarak işleme başlatılmıştır.

**Tablo 9.** Bitcoin ETF Gerçekleştiren Şirketler.

Ticker	Şirket	Varlık	Değer
GBTC	Grayscale	Bitcoin	46.1 milyar dolar
ARKB	21Shares&Ark	Bitcoin	6.7 milyar dolar
IBIT	BlackRock	Bitcoin	9.4 trilyon dolar
BITB	Bitwise	Bitcoin	1 milyar dolar
HODL	Vaneck	Bitcoin	76.4 milyar dolar
BTCW	Wisdomtree	Bitcoin	97.5 milyar dolar
BTCO	Invesco&Galaxy	Bitcoin	1.5 trilyon dolar
BRRR	Valkyrie	Bitcoin	1.4 milyar dolar
N/A	Global X	Bitcoin	46 milyar dolar
DEFI	Hashdex	Bitcoin	494 milyon dolar
EZBC	Franklin	Bitcoin	1.5 trilyon dolar
FBTC	Fidelity	Bitcoin	4.5 trilyon dolar

**Kaynak:** *Bloomberg Intelligence, Investing, (2023)*

Spot Bitcoin ETF'lerinden sonra Ethereum ETF'leri de dahil olmak üzere kripto para ETF'leri, dijital varlıklara bir ağ geçidi sağlar ve dijital varlık ticaretine çok yönlülük ve tanıdık yapılar getirir. Böylelikle daha geniş kripto piyasası eğilimlerine izin verdiği söylenebilir (NCF, 2023). Dolayısıyla sürecin devam niteliğini gösteren Ethereum ETF'lerin listesi aşağıdaki tabloda hazırlanmıştır.

<sup>5</sup> İlk ETF 1993 yılında Standard & Poor's 500 Endeksi'nin performansını takip eden SPDR S&P 500 ETF (SPY) bir hisse senedi ETF'dir (Abner, 2010).

**Tablo 10.** Ethereum ETF Süreci.

Ticker	Şirket	Varlık	Değer
ETHE	Grayscale	Ethereum	46.1 milyar dolar
ARK 21Shares Ethereum ETF	21Shares&Ark	Ethereum	6.7 milyar dolar
iShares Ethereum Trust	BlackRock	Ethereum	9.4 trilyon dolar
Vaneck Ethereum ETF	Vaneck	Ethereum	76.4 milyar dolar
İvesco Galaxy Ethereum ETF	İvesco&Galaxy	Ethereum	1.5 trilyon dolar
Hash Dex Nasdaq Ethereum ETF	Hashdex	Ethereum	494 milyon dolar
Fidelity Ethereum Fund	Fidelity	Ethereum	4.5 trilyon dolar

**Kaynak.** Bloomberg Intelligence, Investing (2024).

Spot Bitcoin ETF onaylarını alan ve Ethereum ETF ile devam eden şirketlerin büyüklüğüyle ve buraya akacak likidite akışıyla birlikte kripto piyasası uzun vadeli bir dönüşüm ve finansal piyasalara entegre olma aşamasına geçmiştir denilebilir. Bu açıdan ETF'ler sayesinde, kriptolara yatırım yapmak isteyen bireysel ve kurumsal yatırımcılar, kripto borsalarda işlem açmak zorunda kalmadan bu varlıklara ulaşabileceklerdir. Dolayısıyla kriptoların süreç içerisinde potansiyel bir büyüme ivmesi yakalayacağı söylenebilir. Bitcoin ve Ethereum ETF'lerinin onaylanması, kripto piyasası için bir dönüm noktasıdır ve bu ürünlerin sunduğu fırsatlar, kripto varlıkların finans dünyası ile entegrasyonunu güçlendirecek kritik bir adımdır. Alanda yüksek değerlerde varlık yöneten kurumlar üzerinden gelecek para girişleriyle birlikte artacak hacimler ve gelişmeler kripto paraları yalnızca spekülatif bir varlık olmaktan çıkararak, daha geniş kitleler tarafından kabul gören ve portföylerde yer bulan bir yatırım aracı haline geleceğinin işareti olarak da değerlendirilebilir.

### **Risk Sermayesi Şirketlerinin (Vc) Yatırım Anlaşmaları ve Oranları**

Silergate, Silikon Vadisi ve Signature Bankaları'nın müşteri tabanlarında rol oynayan VC'lerin aktifliğiyle birlikte kripto endüstrisine yatırım yapmaları bu endüstrinin büyümesine ve gelişmesine önemli katkılar sağlayabilir. VC'ler sektörün sürdürülebilirliği için kuruluşların ihtiyaç duydukları finansmanı sağlayarak, bu kuruluşların yeni ürünler ve hizmetler geliştirmesine, pazar paylarını genişletmesine ve küresel ölçekte büyümesine yardımcı olabilir. Dolayısıyla, kripto endüstrisinin toplam değerinin artmasına ve daha geniş bir kitleye ulaşmasına yol açma potansiyeli bulunmaktadır. Bu kapsamda aşağıdaki faaliyetlere değinmek faydalı olacaktır.

**Grafik 11.** Venture Capital Yatırım ve Anlaşmalar.

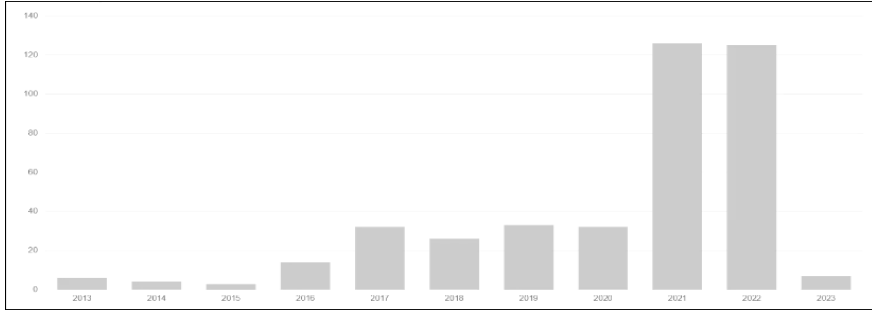

**Kaynak:** (Thorn, 2023).

**Grafik 12.** VC Yatırım Anlaşmaları ve Miktarlar.

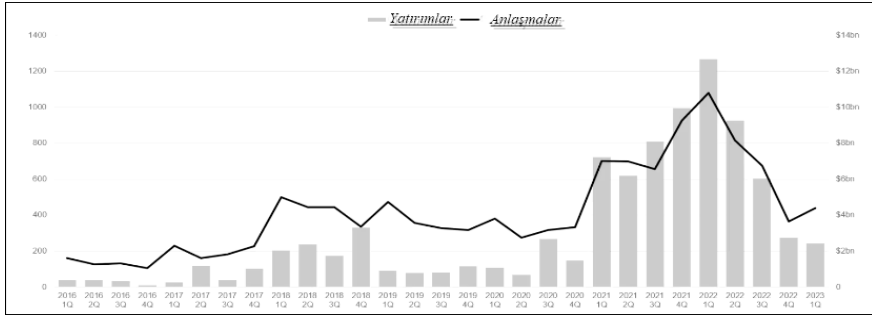

**Kaynak:** (Thorn, 2023).

Yukarıdaki verilere göre VC'lerin kripto ve blok zincir yatırımları, 2023'ün ilk çeyreğinde 2,4 milyar dolara gerilemiştir. Bu 2020'nin son çeyreğinden bu yana en düşük seviye ve bir yıl önceki 13 milyar dolarlık zirveden sonra başlayan düşüş eğiliminin devamı niteliğindedir. Fakat, yatırımlarda düşüş yaşanırken, anlaşma faaliyetlerinin hızlandığı görülmektedir. Nitekim, 2023'ün ilk çeyreğinde 439 anlaşma imzalanmıştır. Dolayısıyla, gelinen nokta 2022'nin dördüncü çeyreğindeki 366 anlaşmaya göre %20'lik bir artışa işaret ediyor.

2021 ve 2022 yıllarında kripto sektörlerinde yapılan anlaşmalar ve yatırımlar yeni zirvelere ulaşmıştır. 2023 yılında kripto sektöründeki yatırımların hacmi azalmış olmasına rağmen yatırımların hala devam ettiği söylenebilir. Bu bakımdan Venture Capitaller'in hala sahada olmaya devam ettikleri ifade edilebilir. Fakat, kurucuların finansman bulmaları zorlaştığı için müşteri edinim stratejilerinin farklılaşarak ilerlediği söylenebilir (Thorn, 2023). Ek olarak müşteri tabanlarını genişletmenin mümkün olmadığı ve piyasaya yeni girişlerin yaşanmadığı dönemlerde stratejiler değişebilir. Bu açıdan mevcut müşterilere daha fazla değer sunmaya ve onları daha uzun vadeli kazanmaya yönelebilirler.

### Kullanıcı Oranları

2023 yılında küresel kripto para birimi sahipleri %34 oranında artarak Ocak ayında 432 milyon, Aralık ayında ise 580 milyona ulaştı. Bu artış kripto varlıklar dünyasına önemli bir kayma olduğunu gösteriyor.

**Grafik 13.** Küresel Kripto Varlık/Para Sahipleri.

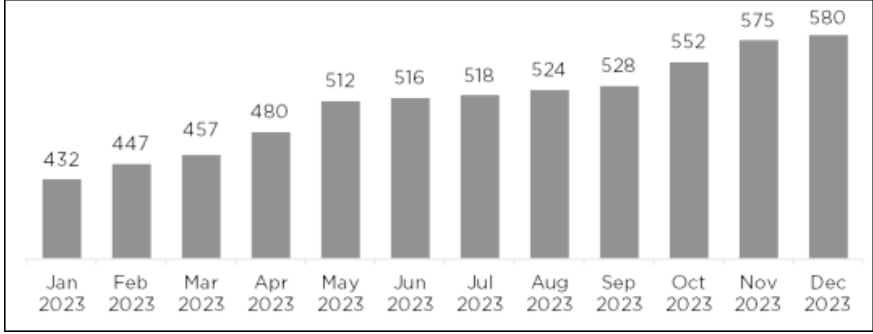

**Kaynak:** *Cryptocom, (2024: 11)*

Bitcoin ve Ethereum'un 2023'teki benimseme artışına karşılıklı olarak öncülük ettiği söylenebilir. Bitcoin sahipleri Ocak'taki 222 milyondan Aralık'ta %33 artışla 296 milyona yükselmiş ve Ethereum sahipleri aynı dönemde %39 artışla 89 milyondan 124 milyona yükselmiştir.

**Grafik 14.** Küresel Bitcoin Sahipleri ve Büyüme Oranları.

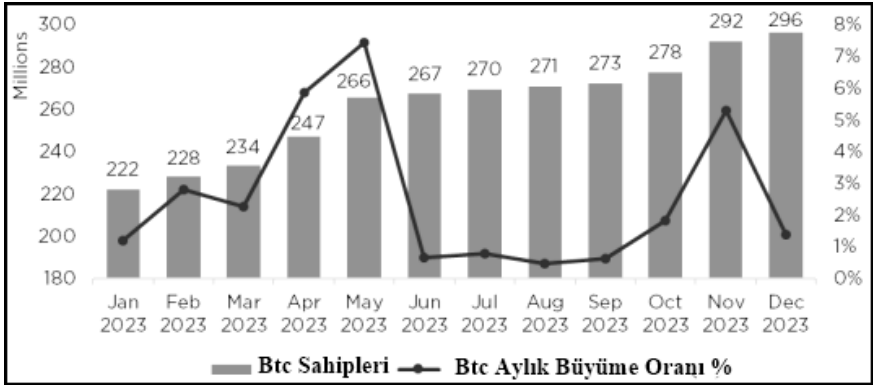

**Kaynak:** *Cryptocom, (2024: 12)*

**Grafik 15.** Küresel Ethereum Sahipleri ve Büyüme Oranları.

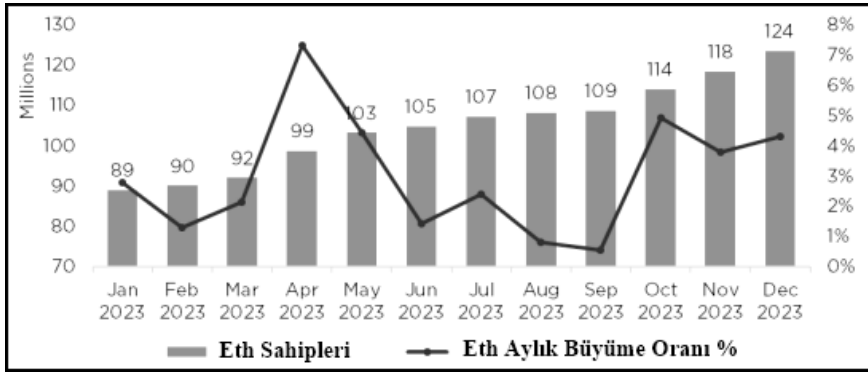

**Kaynak:** *Cryptocom, (2024: 13)*

Bitcoin ve Ethereum sahipleri sayısındaki artış her zaman kripto varlığın değerinde ya da büyüme oranında doğrusal bir ilişki oluşturmayabilir. Nitekim, kullanıcı sayısının artması fiyat veya hacimde aylık büyüme oranlarına doğrudan yansımamaktadır. Fakat, kullanıcı sayısının büyümesi, bir kripto varlığın uzun vadeli potansiyelini artıran önemli bir faktördür. Genel kripto sahiplerinin büyüme oranlarıyla birlikte Bitcoin ve Ethereum sahiplerinin sayısındaki artış bu varlıkların küresel finans sisteminde giderek daha önemli bir rol oynayacağını bir işareti olarak değerlendirilebilir.

### **Sistem Problemleri (Hack Durumları)**

Kripto para dünyasının parçalanarak büyüyen yapısı geleneksel sistemlerin etkileriyle tamamen zıt bir durumdadır. Geleneksel finans belirli bir platformda daha fazla kullanıcının yer almasıyla “kazanan her şeyi alır” durumu oluşur ve bu durum düşük maliyetler ve artan güven gibi olumlu sonuçlar doğurur. Ancak, kriptolarda böyle bir durum meydana geldiğinde yüksek ücretlerin ortaya çıkmaya başlaması ve mevcut yapıdaki bozulmalar nedeniyle gelecek sistemlerinin temeli olarak uygun değildir. Dolayısıyla temel bir yapısal soruna sahip olduğu söylenebilir. Diğer yandan, farklı kripto para birimleri ve blok zincirleri arasında spekülasyon nedeniyle yüksek fiyat korelasyonları görülebilir. Yeni kullanıcıların yüksek getirilere ve daha fazla fiyat artışı beklentisine kapılarak piyasaya girişi fiyatları daha da artırabilir. Benzer kullanıcı tabanları ve protokoller nedeniyle birçok kripto para birimi arasında güçlü bir fiyat hareketi görülür. Ancak, yeni kullanıcı girişi aniden yavaşladığında, yeni varlık/para satışına dayalı bir sistemde önemli endişeler meydana gelebilir (Boissay, Cornelli, Doerr, & Frost, 2022). Diğer yandan, sistemdeki yavaşlık ve para miktarı çoğaldıkça sisteme yönelik istismarlarda artacaktır. Dolayısıyla, blok zincirler arası köprülerin artışı ve hacklenmeler arasındaki bağlantı aşağıdaki grafik ile gösterilmiştir. Piyasanın zirve yaptığı 2021 yılında hacklenmelerin de en üst seviyeye çıktığı net bir şekilde görülmektedir.

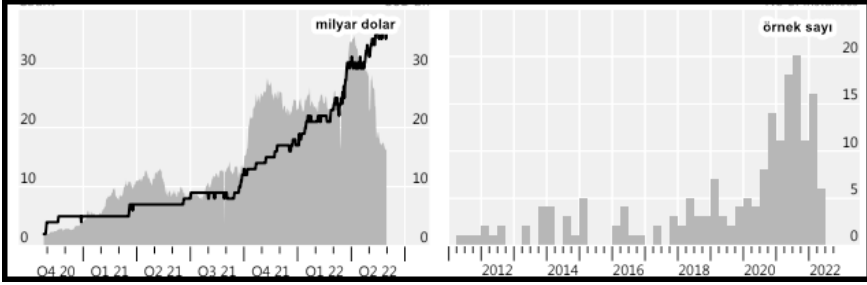
**Grafik 16.** Köprülerin Artışı ve Hacklenme Oranları.

**Kaynak:** BIS, (2022: 85).

Bankaların yatırımlarında alternatif varlıklara yöneliminin artması VC'lerin yatırım anlaşmaları ve yatırım potansiyellerinin yükselmesiyle birlikte kurumsallarında ETF'ler ile dahil olmasıyla gerçekleşen hızlı büyüme, beraberinde bazı riskleri de getirmektedir. Bu kapsamda USDT ve USDC basımlarındaki trendin stabil kripto paraların arkasındaki varlıkların daha fazla şeffaf hale getirilmeden devam etmesi ve sektördeki kullanıcı oranlarıyla birlikte hacklenmelerin boyutunun artması ve sistemdeki sorunların çözülememesi halinde yeni finansal sorunlar ile karşılaşılacağı öngörülmektedir. Dolayısıyla, zincir üstü ve zincir dışı tüm etkenler ve dinamikler değerlendirildiğinde riskli bir durum ile karşılaşıldığı söylenebilir.

### Sonuç

Çalışma içerisinde blok zincir yapısı, işleyişi ve fonksiyonları incelendiğinde geleneksel finansal merkezi sisteme karşı bir alternatif oluşturduğunu söylemek mümkündür. Blok zincir teknolojisinin dağıtık defter sistemine dayanması ve işlemlerin merkeziyetsiz ve şeffaf düzende gerçekleştirilerek aracılara olan ihtiyacı ortadan kaldırması ve yeni stratejiler oluşturmaya imkan tanıyarak maliyetleri düşürmesi, teknolojinin başarılı bir şekilde çalıştığını göstermektedir. Ayrıca, blok zincir sadece kripto para üzerinde kendini tanıtmış olsa da uzun vade de tokenizasyon aracılığıyla gerçek dünya varlıklarını da sisteme dahil etme potansiyeli bulunmaktadır. Bu potansiyel blok zincirindeki merkeziyetsizlik ile bütünleşirse finansal sistemlerde bir değişiklik yaşanması öngörülebilmektedir. Fakat, birçok kişi doğası gereği merkeziyetsiz bir sistemin hiçbir zaman merkezileşmeyeceği yanlılığına düşebilir. Bu noktada, yanlılığına karşı dikkatli olmak önemlidir. Merkeziyetsiz sistemler birçok farklı faktörden etkilenebilir ve bu faktörler zamanla değişebilir. Bu nedenle, doğası gereği merkeziyetsiz bir sistemin her zaman merkeziyetsiz kalacağını garantilemenin mümkün olmadığı söylenebilir.

Merkeziyetsiz sistemlerin potansiyel olarak merkezileşme riskleri çeşitli senaryolar üzerinden değerlendirilebilir. Bir blok zincir veya kripto para

protokolü geliştirme süreçlerinde belirli bir grup tarafından kontrol edilebilir. Madencilik ve staking süreçlerinde büyük oyuncuların ve/veya kurumların egemenliği artabilir. Ayrıca, düzenleyici politikaların seçimi, baskılar veya kullanıcı ilgisizliği gibi etkenler de merkezizetsiz yapıların merkezileşme eğilimlerini tetikleyebilir. Fakat, merkezi finanstan bağımsız bir şekilde işlem yapabilme kolaylığının benimsenmesiyle birlikte blok zincir kullanımının yükselmesi, güç ve kontrolün dağıtılmasını sağlayan ve blok zinciri oluşturan cihazların (node) sayısını da paralel olarak yükseltebilir. Böylelikle merkezizetsiz sistemin kendini devam ettirme potansiyelinin olduğu söylenebilir.

Son yıllarda blok zinciri teknolojisinin ve kripto paraların, finansal piyasalarla giderek artan bir şekilde etkileşime girdiğini söylemek mümkündür. Bu etkileşim finansal istikrar açısından birçok soru işaretini de beraberinde getirebilir. Dolayısıyla, çalışmada incelenen bankaların bu teknolojiyle etkileşimi de çöküş riskleri gibi örnek bir olay oluşturmuştur. Örnek olay kapsamında Silvergate, Silikon Vadisi ve Signature Bankaları'nın durumunda risk sermayesi şirketlerinin işlem hacimlerinin arttığı, kriptoların müşteri mevduatlarının en yüksek seviyesine geldiği ve dijital varlık piyasasındaki potansiyel risklerin hesaplanmadığı ifade edilebilir. Bu açıdan, bankacılık sektöründeki başarısızlıklar ile kripto endüstrisindeki başarısızlıklar arasında bir nedensellik ilişkisi olduğu doğrulanmaktadır. Ayrıca, bir bankanın kripto riskine maruz kalması nedeniyle riskli olduğu algısı, kripto dışı firmaları veya bireyleri de önemli miktarda paralarını çekmeye yönlendirmiştir. Nitekim, kripto paraların 2021'de tüm zamanların en yüksek seviyesi olan yaklaşık 3 trilyon dolar değere ulaştıktan sonra, Aralık 2022'ye kadar piyasa değerinin üçte ikisinden fazlasını kaybetmesi, bankalarında müşteri mevduatlarını karşılayabilmek için diğer varlıklarını zararına satmasına neden olmuştur. Dolayısıyla, bankada bulunan 3.3 milyar dolarlık USDC stabil coinin ödenemeyeceği tehlikesi, kripto piyasasında depeglere yol açmış ve aynı şekilde kripto piyasasındaki düşüşlerde bankaların yıkıcı bir etkiyle karşılaşmasına sebebiyet vermiştir.

Çalışmada uygulanan modellemenin, piyasadaki dinamiklerin anlaşılmasını sağlayabilecek verilerden seçildiği söylenebilir. Bu kapsamda, Bitcoin ve Ethereum gibi varlıkların, likidite sağlayıcılarının en büyük oyun alanlarından olan Nasdaq ve S&P 500 den farklı dinamiklere sahip olup olmadığı analiz edilmiştir. Bu bakımdan iki bölümlü bir analiz yapılarak dolar endeksi (DXY) Günlük Farkı ile BITCOIN, ETHEREUM, NASDAQ ve S&P 500 Vadeli İşlem Borsaları Günlük fark için makine öğrenimi aracılığıyla çoklu regresyon analizi uygulanmıştır. Akabinde, kripto piyasalarında en büyük iki stabil coin USDC/USDT paritesi baz alınmış, Panel Veri Analizi Metodu uygulanarak bir modelleme hazırlanmıştır. Modelleme sonucunda, uygulanan iki yöntemde de değişkenler arasındaki ilişki ya çok zayıf ya da anlamsız olarak sınıflandırılmıştır. Dolayısıyla, blok zincir özelinde kripto paraların istatistiksel olarak geleneksel finans varlıklardan ayrıldığı söylenebilir. Bu bakımdan kripto paraların kendi içerisinde dinamiklere sahip olduğu ve zincir üstü veriler ayrıca da

genel veriler ile birlikte değerlendirilerek örnek olay benzerinde bir sorunu tetikleyip tetikleyemeyeceği sorusu cevaplanmıştır.

Zincir üstü verilerde hem USDC durumu hem de USDT durumunun artış potansiyelinin sürekliliği baz alındığında ve ayrıca bankaların örnek olay kapsamında kritik bir altyapı sağlayıcılığına aracılık ettiği düşünüldüğünde, market değerlerinin yükselişiyle birlikte teminatlandırmanın sağlanamaması ve depeg bozulmalarının piyasalardaki ve bankalardaki hareketler ile tekrarlanması, benzer olayların daha derin bir versiyonunu oluşturma potansiyeline sahip olabileceği sonucuna varılmıştır.

Genel veriler incelendiğinde küresel yatırım bankacılığı pazarının genişlemesiyle birlikte alternatif varlıklara yönelme hızının artması, bankaların kripto şirketlere yaptığı yatırımlar, kurumsal yatırımcıların sayılarının artması, Bitcoin ve Ethereum ETF pozisyonlarına girecek likiditenin yükselişi, madencilik ile üretilen arzın dört yılda bir yarılanması, risk sermayesi şirketlerinin anlaşma oranlarının artışı, her yıl yükselen kullanıcı oranları dikkate alındığında hem Bitcoin hem Ethereum hem de USDC ve USDT gibi stabil coinlerin yükseliş potansiyeli bulunmaktadır. Bu olası yükselişin beraberinde bazı riskleri de getireceği söylenebilir. Bu kapsamda USDT ve USDC basımlarındaki trendin stabil kripto paraların arkasındaki varlıkların daha fazla şeffaf hale getirilmeden devam etmesi ve sektördeki kullanıcı oranlarıyla birlikte hacklenmelerin boyutunun artması ve sistemdeki sorunların çözülmemesi halinde, bankacılık ve borsa problemlerinin kripto paraları da içine katacağı farklı bir sorunun oluşmasına zemin hazırlayabilir. Dolayısıyla, sistemde mevcut düzenlemeler olsa bile düzenlemelerin aktif bir şekilde çalışmadığı ve/veya denetlenmediği örnek olay kapsamında da değerlendirilmiştir. Bu açıdan bankaların müşteri mevduatları dışında tuttıkları kripto varlıkları için belirli karşılıklar hayata geçirilmeye çalışılsa da özel bir sermaye tutma yükümlülüğünün olmadığı söylenebilir. Bu noktada, zaman içerisinde durumun hem finansal istikrar hem de yatırımcıların korunması açısından önemli riskler içerdiği ve bankaların kripto para varlıklarını şeffaf ve sağlam bir şekilde yönetmelerini sağlayacak kapsamlı bir regülasyonun hayata geçirilmesinin zorunlu bir ihtiyaç haline geldiğini söylemek yerinde olacaktır.

Kripto varlıklar için geleneksel bankalara benzer şekilde rezerv gereksinimlerinin uygulanması büyük önem taşımaktadır. Daha düzenli, istikrarlı ve rezerv gereksinimleri sağlanmış bir piyasa, yatırımcıları olası volatilitelere karşı koruyarak kripto varlıklarına olan güveni artırabilir. Stabil coin ihraç eden şirketlerin rezervlerini ve diğer mali bilgilerini düzenli olarak açıklaması ve tutulacak rezervlerin şeffaf bir şekilde paylaşılması, piyasayı izleyen ve düzenleyen kurumlar için daha iyi veri ve iç görü sağlayabilir. Ayrıca, politika yapıcıların yatırımcıları korumak ve finansal istikrarı sağlamak için stabil coinleri düzenlemede dikkatli bir denge oluşturmaları gerektiği söylenebilir. Bu bağlamda, stabil coin ihracı konusunda esnek serbestlik tanınmamalı ve ciddi



sermaye gereksinimleri getirilmelidir. Merkeziyetsiz yapının kullanımına yönelik eğitim ve bilinçlendirme kampanyaları da politika yapımcılar tarafından desteklenebilir. Hem yatırımcılar hem de bankalar yaptıkları işlemlerde daha ölçülü olabilir ve finansal sistemdeki riskler azaltılabilir. Bu tür düzenlemeler, piyasadaki istikrarı sağlamak ve olası finansal riskleri minimize etmek için kritik öneme sahiptir. Aksi takdirde, zincir üstü ve zincir dışı tüm etkenler ve dinamikler ile birlikte merkeziyetsiz finans ve geleneksel finansın etkileşiminin artacağı değerlendirildiğinde sistemsel sorunların ortaya çıkabilme potansiyeli bulunmaktadır.

Bu çalışma kripto paralar ile geleneksel finansal varlıklar arasındaki şu an için sınırlı olan bağlantılar ile hazırlanmıştır. Dolayısıyla, gelecekteki araştırmalar sistemdeki değişecek düzenler ile daha geniş bir yelpazede ele alınarak, gerçek dünya varlıklarının tokenizasyonunun incelemesi ve düzenleyici değişikliklerin kripto para piyasaları üzerindeki etkisini derinlemesine analiz etmesiyle daha da geliştirilebilir.

## Kaynakça

- Abner, D. J. (2010). *ETF Handbook: How to Value and Trade Exchange Traded Funds*. New Jersey: Wiley Finance.
- Acharya, V. V., & Mora, N. (2015). A Crisis of Banks as Liquidity Providers. *The Journal of Finance*, 70(1), 1-43.
- Allen, F., & Gale, D. (1994). Limited Market Participation and Volatility of Asset Prices. *The American Economic Review*, 84(4), 933-955.
- Barr, M. S. (2023). *Review of the Federal Reserve's Supervision and Regulation of Silicon Valley Bank*. Washington: Federal Reserve Board Publications.
- BIS. (2022). *The Future Monetary System*. BIS Annual Economic Report.
- Blockdata. (2022). *Top Banks Investing in Crypto and Blockchain May 2022 Update*. 05 15, 2023 tarihinde Blockdata: <https://www.blockdata.tech/blog/general/top-banks-investing-in-crypto-and-blockchain-may-2022-update> adresinden alındı
- Bloomberg. (2024). *10 soruda spot Bitcoin ETF*. 01. 01. 2024 tarihinde bloomberght: <https://www.bloomberght.com/10-soruda-spot-bitcoin-etf-2345536> adresinden alındı
- Boissay, F., Cornelli, G., Doerr, S., & Frost, J. (2022). *Blockchain Scalability and the Fragmentation of Crypto*. no 56, June: BIS Bulletin.
- Buterin, V. (2017), The Meaning of Decentralization. 28. 05, 2023 tarihinde Medium.com: <https://medium.com/@VitalikButerin/the-meaning-of-decentralization-a0c92b76a274> adresinden alındı
- Chaum, D. (1983). Blind Signatures for Untraceable Payments. *Advances in Cryptology of Crypto*, 82(3), 199-203.
- Coinmarketcap. (2023). *Today's Cryptocurrency Prices by Market Cap*. 05 21, 2023 tarihinde Coinmarketcap: <https://coinmarketcap.com/> adresinden alındı
- Crosby, M., Pattanayak, P., Verma, S., & Kalyanaraman, V. (2015). *Blockchain Technology Beyond Bitcoin*. University of California Berkeley: Sutardja Center for Entrepreneurship & Technology Technical Report.

- CRS. (2023). *Crypto and Banking: Policy Issues*. IF12320, Version1, New: Congressional Research Service.
- Cryptocom. (2024). *Crypto Market Sizing: Global Crypto Owners Reached 580M*. Crypto.com.
- Cryptoquant. (2024). *Asset/stablecoin/chart/exchange-flows*. 01. 01. 2024 tarihinde CryptoQuant: <https://cryptoquant.com/asset/stablecoin/chart/exchange-flows> adresinden alındı
- Dai, W. (1988). *bmoney*. 05 23, 2023 tarihinde Weidai: <http://www.weidai.com/bmoney.txt> adresinden alındı
- Ernst & Young. (2022). *2022 Global Alternative Fund Survey*. Ernst & Young.
- FDIC. (2023). *FDIC'S Supervision of Signature Bank*. Federal Deposit Insurance Corporation.
- Fidelity. (2020). *Bitcoin Investment Thesis*. Fidelity.
- Guadagnuolo, L., Birry, A., Damak, M., & CFA, A. O. (2023). *Analytical Approach: Stablecoin Stability Assessments*. S&PGlobal .
- Haber, S., & Stornetta, S. W. (1991). How to Time-Stamp a Digital Document. *Journal of Cryptology*, 3(2), 1-12.
- Hijfte, S. V. (2020). *Blockchain Platforms A Look at the Underbelly of Distributed Platforms*. California: Morgan and Claypool Publishers.
- ICI. (2007). *Exchange-Traded Funds*. Washington: Investment Company Institute.
- Khan, R. S. (2022). *Integrating Blockchain Technology Into the Circular Economy*. IGI Global.
- Mazieres, D., & Shasha, D. (2002). *Network File System*. NYU Department of Computer Science.
- Merkle, C. R. (1979). Secrecy, Authentication and Public Key Systems . *Stanford University Information Systems Laboratory*.
- Panda, S. K., Elngar, A. A., Balas, V. E., & Kayed, M. (2021). *Bitcoin and Blockchain History and Current Applications*. London: Taylor & Francis Group CRC Press.
- Pisa, M., & Juden, M. (2017). Blockchain and Economic Development: Hype vs. Reality. *Center for Global Development Policy Paper*(107), 2-42.
- Polizu, C., Garg, A., & Mata, M. (2023). *Stablecoins: A Deep Dive into Valuation and Depegging*. S&PGlobal.
- RAM. (2023). *Investment Banking Global Market Report 2023*. Researchandmarkets.
- Sarmah, S. S. (2018), Understanding Blockchain Technology. *Computer Science and Engineering*, 8(2), 23-29.
- Solanki, A., Jain, V., & Gaur, L. (2023). *Applications of Blockchain and Big IoT Systems Digital Solutions for Diverse Industries* . London: Taylor & Francis Group CRC Press.
- Sood, K., Dhanaraj, R. K., Balusamy, B., & Kadry, S. (2023). *Blockchain Technology in Corporate Governance*. Scrivener Publishing LLC-John Wiley & Sons, Inc.
- Thorn, A. (2023). *Crypto & Blockchain Venture Capital - Q1 2023*. 11. 04. 2023 tarihinde Galaxy: <https://www.galaxy.com/insights/research/crypto-venture-capital-q1-2023/> adresinden alındı





# Davranışsal İktisat Bağlamında Ekonomik Krizlerin Değerlendirilmesi

Ayşen EDİRNELİGİL\*  
Selçuk Üniversitesi

## Öz

Kriz olgusu iktisat biliminin en önemli konularından biridir. Bu nedenle tarih boyunca meydana gelen krizler incelenerek yeni krizlerin öngörülmesi ya da krizlerden sonra ekonomik teorinin sağlanabilmesi için farklı iktisat teorileri geliştirilmiştir. Bu çalışma, ekonomik kriz olgusunu Klasik, Keynesyen, Marksist ve Monetarist yaklaşımlar ve finansal kriz modelleri çerçevesinde ele alarak incelemekte; Dördüncü Nesil Krizler ve Davranışsal İktisadın krizlere getirdiği yeni yaklaşımları değerlendirmektedir. Klasik ve neoklasik iktisat teorileri, krizleri piyasa mekanizmasının geçici dengesizlikleri olarak ele alırken, Keynesyen yaklaşım talep yetersizliği ve belirsizlik nedeniyle oluşan uzun vadeli durgunluklara vurgu yapmaktadır. Monetaristler ise para arzındaki dengesizliklerin krizlerin temel nedeni olduğunu savunmaktadır. Öte yandan, üçüncü nesil finansal kriz modelleri, 1990'larda yaşanan Asya Krizi örneğinden hareketle bankacılık sisteminin yapısal zayıflıkları ve aşırı borçlanmaya odaklanmıştır.

2008 Küresel Finansal Krizi ile, krizlerin yalnızca makroekonomik dengesizliklerden değil, aynı zamanda bireylerin irrasyonel davranışlarından kaynaklandığına dikkat çekilmiş ve davranışsal iktisat teorileri ile dördüncü nesil finansal kriz modelleri önem kazanmıştır. Davranışsal iktisat, yatırımcıların psikolojik eğilimlerinin ve sürü psikolojisinin piyasalarda spekülasyon balonları ve çöktümlere nasıl yol açtığını açıklamaktadır. Bu bağlamda bu çalışmada, krizlerin daha iyi anlaşılması ve yönetilmesi için hem ekonomik hem de davranışsal faktörlerin bir arada değerlendirilmesi gerektiğini vurgulamaktadır.

## Anahtar kelimeler

*Davranışsal iktisat, Ekonomik kriz, Finansal Kriz modelleri, İktisadi Düşünce Okulları*

\* Dr. Öğr. Üyesi, Selçuk Üniversitesi, İktisadi ve İdari Bilimler Fakültesi, İktisat Bölümü, aysenkoroglu@selcuk.edu.tr, ORCID: 0000-0002-0851-1740

## Evaluation of Economic Crises in the Context of Behavioral Economics

### Abstract

This study investigates the phenomenon of economic crises, analyzing various economic schools of thought and financial crisis models. It reviews Classical, Keynesian, Marxist, and Monetarist perspectives on crises and evaluates newer approaches such as Fourth Generation Crises and Behavioral Economics. Classical and neoclassical theories regard crises as temporary market imbalances, while Keynesian theories focus on long-term recessions due to insufficient demand and uncertainty. Monetarists argue that crises arise from imbalances in the money supply. Additionally, third-generation models emphasize the structural weaknesses of the banking sector and excessive debt, as seen in crises like the 1990s Asian Crisis.

The 2008 Global Financial Crisis revealed that macroeconomic imbalances alone do not explain crises; irrational behavior also plays a significant role. This led to the growing importance of Behavioral Economics and fourth-generation models, which explore how psychological factors, such as herd behavior and investor biases, fuel speculative bubbles and market collapses. The article concludes that understanding and managing crises effectively requires integrating economic theories and behavioral insights, as they provide a more comprehensive view of the causes and dynamics of economic crises.

### Keywords

*Behavioral economics, Economic crisis, Financial crisis models, Schools of economic thought*

### Extended Abstract

Economic crises, as one of the most contentious and multifaceted topics in economic discourse, have been examined through various theoretical lenses throughout history. This article aims to provide a comprehensive analysis of the origins and developmental trajectories of economic crises by situating them within the frameworks of different economic schools and crisis models. The discussion progresses from classical economics to Keynesian and Monetarist theories, eventually encompassing third- and fourth-generation crisis models as well as the contributions of behavioral economics. By synthesizing these approaches, the study seeks to illuminate the complex dynamics that underlie economic crises, offering a robust understanding of their causes and implications.

In defining the concept of crisis, the article identifies economic crises as severe disruptions to economic activity, characterized by significant declines in production, employment, and financial stability. The causes and effects of crises, as well as their various typologies, are explored. The first section of the paper focuses on crisis models spanning four generations, each providing unique insights into the origins of economic shocks. The second section evaluates the perspectives of different economic schools on crises, while also delving into the behavioral economics approach, which highlights the psychological dimensions of economic decision-making. In the concluding section,

the paper assesses the relative success of these crisis models and economic theories in both explaining and predicting crises.

Classical and neoclassical economic theories perceive crises as temporary deviations from the normal functioning of the market. Classical economists, adhering to the principles of Say's Law, contended that supply would inherently create its demand, and thus, any imbalances within the market were transient. According to this view, the self-regulating mechanisms of the free market would eventually restore equilibrium, negating the need for state intervention. Crises, in this framework, were perceived as short-lived disruptions that would be resolved through the market's internal dynamics. Neoclassical economics, which built upon classical thought, introduced assumptions of rational behavior and perfect competition, suggesting that market participants would always make optimal decisions. Under such conditions, crises were considered less likely, as the invisible hand of the market would guide economic actors toward efficient outcomes.

However, historical events such as the 1929 Great Depression exposed the limitations of classical and neoclassical assumptions. The sheer scale of the economic collapse demonstrated that market forces alone were inadequate for resolving deep economic downturns. This pivotal moment in economic history prompted a reevaluation of traditional theories and led to the rise of alternative approaches, most notably Keynesian economics.

Keynesian economics, emerging in response to the failures of classical models, posited that crises stem from insufficient effective demand and the irrational behavior of market actors, particularly in times of uncertainty. According to John Maynard Keynes, during periods of economic downturn, households and firms tend to increase their savings due to pessimistic expectations about the future, which exacerbates the decline in aggregate demand. This demand reduction, in turn, leads to prolonged economic stagnation. Keynes argued that the state has a crucial role to play in mitigating these downturns by actively intervening in the economy. Specifically, during recessions and crises, governments should implement expansive fiscal and monetary policies to stimulate demand and restore economic growth. The policies inspired by Keynes' theories became particularly influential in the aftermath of the Great Depression, as governments around the world adopted measures to counteract the economic malaise. Keynesian economics thus dominated crisis management for several decades, highlighting the need for active government intervention to prevent and mitigate economic downturns.

In contrast, the monetarist school, led by Milton Friedman, emphasized the role of money supply in causing economic crises. Monetarists argued that fluctuations in the money supply, rather than demand-side factors, were the primary drivers of economic instability. According to this view, central banks should focus on maintaining price stability by controlling the growth of the money supply, as excessive increases or decreases could lead to inflation or deflation, respectively. Monetarists were particularly critical of the Keynesian emphasis on government intervention, suggesting that such policies were ineffective and often counterproductive, particularly during the stagflation period of the 1970s when both inflation and unemployment rose simultaneously. However, while the monetarist approach offered valuable insights into the importance of monetary policy, it too proved inadequate in explaining the complexities of financial crises that unfolded in subsequent decades.

The third-generation crisis models, which emerged in the wake of global and regional crises during the 1980s and 1990s, shifted the focus toward micro-level structural weaknesses in the economic system. These models examined the fragility of the banking sector, excessive private-sector borrowing, and imbalances in foreign debt as key factors contributing to financial crises. For instance, the Asian financial crisis of the late 1990s underscored how vulnerabilities in the banking system, coupled with short-term foreign borrowing, could precipitate large-scale economic turmoil. While these models provided a more nuanced understanding of the structural underpinnings of crises, they still fell short of offering a complete explanation, as evidenced by the 2008 Global Financial Crisis.

The 2008 crisis marked a turning point in the study of economic crises, revealing that financial instability cannot be fully explained by structural weaknesses alone. The crisis underscored the importance of behavioral and psychological factors in shaping market outcomes, leading to the development of fourth-generation crisis models and a growing emphasis on behavioral economics. Behavioral economics challenges the classical assumption of rationality, suggesting that market actors often make irrational decisions influenced by cognitive biases, uncertainty, and herd behavior. These psychological tendencies can lead to the formation of speculative bubbles, which eventually burst, causing significant disruptions to the broader economy. The 2008 crisis, driven in part by irrational exuberance in housing markets and the subsequent collapse of mortgage-backed securities, highlighted the critical role that investor psychology plays in financial markets.

Fourth-generation crisis models, informed by behavioral economics, argue that crises are not solely the result of economic fundamentals but are also shaped by human behavior. Speculative bubbles, market panics, and sudden shifts in investor sentiment are all manifestations of irrational behavior that can exacerbate economic instability. By integrating insights from psychology into economic analysis, behavioral economics offers a more comprehensive framework for understanding how crises develop and why they can be so difficult to predict and manage.

In conclusion, this article underscores the importance of considering multiple theoretical perspectives when analyzing economic crises. Classical and neoclassical theories emphasize the self-correcting nature of markets, while Keynesian and monetarist approaches highlight the need for government intervention and monetary management. Third-generation crisis models focus on the structural weaknesses of the financial system, whereas fourth-generation models and behavioral economics shed light on the psychological dimensions of economic decision-making. To effectively manage and prevent future crises, it is essential to adopt a holistic approach that incorporates both economic and behavioral factors. By doing so, policymakers can better anticipate the conditions that lead to crises and implement more effective strategies to mitigate their impact.

## Giriş

Ekonomik krizler, iktisat biliminin en çok tartışılan ve ilgi gören konularından biri olarak, hem tarihsel hem de güncel bağlamda önemli bir araştırma alanı oluşturur. Krizlerin nedenleri, etkileri ve çözümleri üzerine yürütülen tartışmalar, iktisadi düşüncenin evriminde belirleyici rol oynamıştır. Bu bağlamda, ekonomik krizlerin anlaşılması ve yönetilmesi, farklı iktisadi teorilerin ve modellerin geliştirilmesine zemin hazırlamıştır. Krizlerin ekonomik sistem üzerindeki etkileri, yalnızca makroekonomik göstergelerle sınırlı kalmayıp, toplumsal ve bireysel düzeyde de ciddi sonuçlar doğurabilmektedir. Bu nedenle, krizlerin çok boyutlu yapısını kavramak, hem teorik hem de pratik açılarından oldukça önemlidir.

Klasik iktisat teorileri, krizleri piyasa mekanizmasının doğal bir sonucu olarak değerlendirirken, Keynesyen yaklaşımlar krizlerin talep yetersizliği ve belirsizlikten kaynaklandığını savunur. Monetarist teoriler ise para arzındaki dengesizliklerin krizlerin temel nedeni olduğunu öne sürer. Ancak, 20. yüzyılın sonları ve 21. yüzyılın başlarında yaşanan finansal krizler, bu geleneksel yaklaşımların ötesine geçilmesi gerektiğini göstermiştir. Özellikle 1990'larda Asya Krizi ve 2008 Küresel Finansal Krizi, ekonomik krizlerin sadece makroekonomik göstergelerle açıklanamayacak kadar karmaşık olduğunu ortaya koymuştur. Bu krizler, finansal sistemin yapısal zayıflıkları kadar, bireylerin irrasyonel davranışlarının da krizlerin oluşumunda kritik bir rol oynadığını göstermiştir.

Davranışsal iktisat, bireylerin karar alma süreçlerindeki psikolojik faktörleri inceleyerek, ekonomik krizlerin anlaşılmasına yeni bir perspektif kazandırmıştır. Bu yaklaşım, yatırımcıların ve tüketicilerin irrasyonel davranışlarının, spekülasyonlar ve finansal çöküşler üzerindeki etkilerini vurgular. Davranışsal iktisat, geleneksel iktisat teorilerinin rasyonel birey varsayımını sorgulayarak, krizlerin anlaşılmasında daha gerçekçi bir çerçeve sunar. Bu bağlamda, ekonomik krizlerin değerlendirilmesinde davranışsal faktörlerin dikkate alınması, daha kapsamlı ve etkili politika önerilerinin geliştirilmesine olanak tanır.

Bu çalışma, ekonomik krizlerin nedenlerini ve dinamiklerini daha iyi anlayabilmek için farklı iktisadi okulların yaklaşımlarını ve davranışsal iktisadın sunduğu yeni perspektifleri incelemektedir. Çalışmanın ilk bölümü, kriz kavramını ve ekonomik krizlerin tarihsel gelişimini ele alırken, ikinci bölümde farklı iktisadi okulların kriz teorileri değerlendirilerek, davranışsal iktisadın



bu alana katkıları incelenmektedir. Üçüncü bölümde ise 2008 krizi özelinde iktisadi okulların ve kriz modellerinin yaklaşımları değerlendirilmektedir. Sonuç bölümünde ise, krizlerin anlaşılması ve yönetilmesi için ekonomik ve davranışsal faktörlerin bir arada ele alınmasının önemi vurgulanmaktadır. Bu çerçevede, gelecekteki krizlerin önlenmesi ve yönetilmesi için bütüncül yaklaşımların geliştirilmesi gerektiği sonucuna varılmaktadır.

### **Kriz Kavramı ve Kriz Modelleri**

Ekonomik krizler iktisat biliminin en önemli konularından biri olmuştur. Öncelikli olarak ekonomik kriz kavramını ve türlerini ele almak, kriz olgusunun tarihsel süreçte gelişimini ve iktisadi okullar açısından ele alınış biçimlerini anlamayı kolaylaştıracaktır.

### **Ekonomik Kriz Kavramı**

İktisat biliminde kriz, ani bir biçimde ortaya çıkarak mikro ve makro değişkenlerin bozulmasına ve yıpranmasına neden olan olumsuz gelişmeler olarak karşımıza çıkmaktadır (Güney, 2016, s. 11). Ekonomik kriz, içsel veya dışsal nedenler sonucu oluşan ve olduğu alanda iktisadi, mali, ticari, sosyal ve kültürel birtakım değişiklik ve olumsuzluklara yol açan kriz türü olarak da tanımlanmaktadır (Dursunoğlu, 2009, s. 22). Kriz ekonomide normal olmayan bir haldir ve piyasa mekanizması içerisinde piyasaların işlememesi, kilitlenmesi ya da aşırı duyarlı hale gelerek büyük boyutlu dalgalanmalara neden olmaktadır (Darıcan, 2009, s. 40).

Ekonomik krizler; üretimde hızlı daralma, faizlerde yükseliş, ani işsizlik artışı, fiyatlar genel seviyesinde keskin değişim, iflaslar, borsada çöküş, finansal piyasa dalgalanmaları veya artan spekülasyon hareketleri gibi farklı şekillerde etkisini göstermektedir (Fırat, 2006, s. 3).

Ekonomik krizler birçok içsel ve dışsal nedenlerle ortaya çıkabilmekte ve genel olarak nedenleri aşağıdaki şekilde ifade edilmektedir (Fener, 2012, s. 22).

- Krizler, finansal ve reel sektörlerde talep daralması veya arz fazlalığına bağlı olarak ortaya çıkabilmektedir. Hem talep hem de arz krizinin ortaya çıkmasında ise çeşitli faktörlerin etkisi vardır.
- Krizler her zaman ekonomik nedenler sonucu ortaya çıkmayabilir. Örneğin, bir ülkede iklimin aniden değişmesi, deprem ve sel gibi ekonomik olmayan doğal etkenler de ekonomik krize yol açabilmektedir (Dursunoğlu, 2009, s. 28).
- Siyasal, teknolojik, ekolojik ve ekonomik alanlardaki hızlı değişimler ekonomik krizler açısından elverişli bir zemin hazırlayabilmektedir. Bu bağlamda bir teknolojik buluş bir taraf için fırsat oluştururken başka bir taraf için kriz nedeni olabilmektedir.
- Fiyatlar genel seviyesinde, istihdam ve üretimde meydana gelen ani ve keskin dalgalanmalar; işsizlik, hiperenflasyon ve depresyon gibi şokları beraberinde getirebilmektedir.

Farklı nedenlere bağlı olarak ortaya çıkabilen ekonomik krizlerin temel etkisi; ülke kalkınmasını geciktirerek gelişim ve büyüme sürecini duraksatmasıdır. Az gelişmiş ya da gelişmekte olan ülkelerde krizlerin arka arkaya yaşanması, bu ülkelerin yalnızca ekonomik değil; sosyal açıdan da gelişmesine engel olmaktadır. Ekonomik krizler birbirleri ile bağlantılı olsalar da etkileri farklı şekillerde ortaya çıkmaktadır (Fırat, 2006, s. 4-15). Ekonomik krizlerin etkileri kısa ve uzun dönemli olarak incelenmektedir. Kısa dönemli krizin etkileri genellikle borsa, döviz kurları, faiz oranları, altın ve petrol fiyatları üzerinde görülmektedir. Uzun dönemli krizin etki alanı içerisinde ise; ekonomik büyüme, istihdam, fiyatlar genel düzeyi, gelir dağılımı ve ödemeler bilançosu gibi temel makro büyüklükler yer almaktadır (Ay, 2011, s. 15-21).

### **Ekonomik Kriz Türleri**

Ekonomik krizler, niteliği, çıkış sebebi, çıktığı sektör ve etki ettiği alana bağlı olarak farklı ayrımlara tabi tutulmaktadır. Örneğin niteliğine göre ekonomik krizler; 'içsel krizler' ve 'global krizler' olarak ikiye ayrılmaktadır. İçsel krizler, doğal afetler gibi ekonomik olmayan sebepler ile mali piyasalardaki bozukluklar, hiperenflasyon, paranın aşırı değerlenmesi, yolsuzluk ve bütçe açığı gibi ekonomik sebepler sonucu ortaya çıkan krizleri ifade etmektedir. Global krizler ise dış dünyada meydana gelen iktisadi problemler, küresel ısınma, savaşlar ve enerji fiyatlarındaki keskin yükselişler gibi faktörlerin sebep olduğu daha geniş ölçekli krizler olarak nitelendirilmektedir (Dursunoğlu, 2009, s. 28-68). Ayrıca krizler, reel sektör krizleri ve finansal sektör krizleri olmak üzere etkiledikleri sektör bakımından ikiye ayrılarak da değerlendirilmektedir. Finansal krizler ekonominin geneli üzerinde tahrip edici sonuçlara neden olabilen ve piyasaların işleyişini bozan piyasa çöküşleri olarak karşımıza çıkmaktadır. Reel sektör krizleri ise üretimde veya istihdamdaki önemli dalgalanmalarla birlikte ortaya çıkmaktadır (Fırat, 2006, s. 3). Reel sektör krizi; işgücü, mal ve hizmet piyasalarını etkileyerek, işsizlik, durgunluk ve enflasyon gibi sorunlar şeklinde gözlenen şoklardır (Hatipoğlu, 2012, s. 55). Bu krizler; yarattığı sorunlar itibari ile; enflasyon krizi, durgunluk krizi ve işsizlik krizi gibi sınıflara ayrılmaktadır. Kriz; mal ve hizmet piyasasındaki fiyat artışları belirli bir sınırı üstünde olduğunda 'enflasyon krizi', fiyatlar genel seviyesi ekonomideki yatırımları teşvik edecek düzeyin altında gerçekleştiğinde 'durgunluk krizi' olarak adlandırılmaktadır. Diğer taraftan işgücü piyasasındaki işsizlik oranlarının belirli bir seviyenin üzerine çıkmasıyla da işsizlik krizi oluşmaktadır (Ay, 2011, s. 9).

Finansal krizler genel olarak, tüm piyasaların etkin işleyişini bozarak, reel ekonomi üzerinde olumsuz etkiler yaratabilen finansal piyasa çöküşleri olarak tanımlanmaktadır (IMF, 2004, s. 75). Finansal kurumların ödeme zorluğu yaşaması, borsada yaşanan önemli çöküntüler, ulusal paradan kaçış ve belirsizliğin artması gibi göstergelerle ortaya çıkan finansal krizler, ulusal paranın değerini, istihdamı ve üretimi olumsuz yönde etkilemektedir (Bastı, 2006,

s. 7). 1994-1995 döneminde Latin Amerika'daki Tekila Krizi, 1997 yılında Güneydoğu Asya Krizi, 1998 yılında Rusya ve Brezilya Krizi, 2000-2001 döneminde Türkiye'de, 2001 yılında Arjantin'de ve son olarak 2008'de ABD'de yaşanan finansal krizler, dünyanın farklı bölgelerinde bu krizlerin oldukça sık ortaya çıktığını göstermektedir.

Finansal krizler, sistemi oluşturan kurumlar, değişkenler ve ilişkilerdeki bozulmalara bağlı olarak farklı alt başlıklarda ele alınmaktadır. Bu bağlamda, finansal krizler; bankacılık krizi, para krizi, dış borç krizi ve sistemik finansal krizler olmak üzere dört temel grupta incelenmektedir (Oktar ve Dalyancı, 2010, s. 4). Piyasalarda yaşanan panik sebebiyle ekonomik aktörlerin bankalardaki birikimlerini çekmek istemeleri sonucu finans kesiminin yükümlülüklerini yerine getiremez hale gelmesi ve bu problemi çözmek amacıyla parasal otoritenin bankalara büyük çaplı kaynak aktarımına gitmek zorunda kalması, 'bankacılık krizi' olarak adlandırılmaktadır. Para krizi ise ülke parasının döviz cinsinden değeri üzerinde yaşanan spekülasyonun devamlılığıyla sonlanması veya ülkedeki yetkililer tarafından faiz oranları yükseltilerek ya da uluslararası rezervlerin hacmi artırılarak yerel para biriminin savunulması zorunluluğu olarak tanımlanmaktadır (IMF, 2004, s. 74-75). Dış borç krizi, kamu ya da özel kesim fark etmeksizin bir ülkenin borçlarını ödeyememe durumunda ortaya çıkan sorunu ifade etmektedir (Bastı, 2006, s. 8). Finansal sistemde ortaya çıkarak, kredi tahsisi, varlık değerlemesi ve ödeme akışı gibi sistemin temel işlevlerinin aksamasına sebep olan şoklar sistemik finansal krizler olarak tanımlanmaktadır (Delice, 2003, s. 62).

Finansal kriz türleri birbirinden bağımsız olmayıp, genellikle bir alanda başlayan bir kriz, diğer kriz türlerini de beraberinde getirebilmektedir. Şekil 1, finansal krizler arasındaki bu olası bağları göstermektedir (Delice, 2003, s. 63).

**Şekil 1.** Finansal kriz türleri

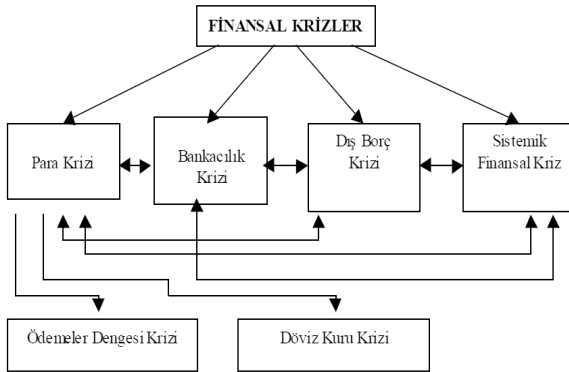

Her ne kadar reel sektör krizi ile finansal krizler kavramsal olarak birbirlerinden bağımsız değerlendirilse de aralarında güçlü bir etkileşim söz konusudur. Finans kesiminde meydana gelen bir şokun reel kesime yansması aynı şekilde reel kesimde ortaya çıkan keskin bir dalgalanmanın da finans kesimine yansması kaçınılmazdır (Hatipoğlu, 2012, s. 55).

### **Finansal Kriz Modelleri**

Krizleri açıklamak üzere geliştirilen, farklı zaman ve bölgelerde yaşanan iktisadi şokların özelliklerine bağlı olarak geliştirilen yaklaşımlar kriz modellerini ifade etmektedir. Krizler ortak noktalara sahip olsa da her kriz kendi içinde özel durumlar barındırmaktadır. Her yeni krizin altında yatan nedenin bir öncekine göre farklılık göstermesi ve farklı koşullarda gerçekleşmesi ise çok sayıda teorik modelin ortaya çıkmasını kaçınılmaz kılmaktadır. Krizlerin farklı noktalarına odaklanan bu modeller genellikle dört başlık altında toplanmaktadır (Sakin, 2013, s. 22):

- Birinci Nesil Kriz Modelleri (Spekülatif Atak Modeli )
- İkinci Nesil Kriz Modelleri
- Üçüncü Nesil Kriz Modelleri (Yayımla / Bulaşma Etkisi Modelleri )
- Dördüncü Nesil Kriz Modelleri

### **Birinci Nesil Kriz Modelleri**

Krizleri açıklamaya yönelik geliştirilen öncü çalışmalara genel olarak 'birinci nesil kriz modelleri' adı verilmektedir. Birinci nesil kriz modelleri 1979 yılında Krugman tarafından ortaya atılmış, 1984 yılında Robert P. Flood ve Peter M. Garber tarafından geliştirilmiştir. İlk resmi finansal krizi modeli olarak kabul edilen Krugman'ın çalışması, 1978 yılında Stephen W. Salant ve Dale W. Henderson'un mal piyasalarında uygulanan istikrar programları ile ilgili çalışmaları temel alınarak geliştirilmiştir (Yılmaz vd. 2005, s. 89). Bu modele göre finansal krizlerin ortaya çıkmasındaki temel neden, gevşek maliye ve para politikaları gibi makroekonomik uygulamaların, döviz kuru hedefleri ile tutarsızlık göstermesidir (Basti, 2006, s. 9). Literatürde 'spekülatif atak krizleri' olarak da adlandırılan birinci nesil finansal kriz modeli, Meksika ve Arjantin'deki finansal krizleri açıklayabilmek üzere kullanılmıştır (Karaçor ve Alptekin, 2006, s. 238). Birinci nesil kriz modellerine göre, krizin oluşum süreci Şekil 2'de açıklanmaktadır.

## Şekil 2. Birinci nesil kriz modellerinde kriz oluşum süreci

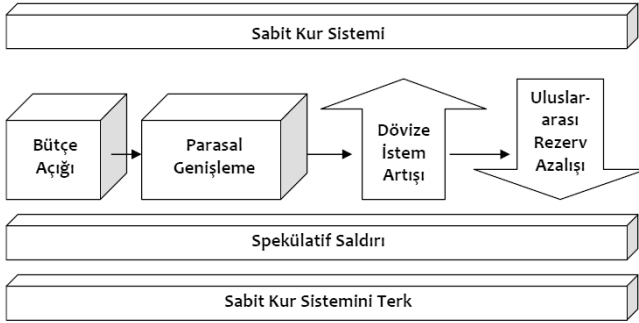

**Kaynak:** *Sevim, 2012, s. 26.*

Sabit kurun sürdürülemezlik yerini mutlaka başka bir kur sistemine bırakacağını öngören bu model, para krizlerini ve dolayısıyla finansal krizleri anlama noktasında temel teşkil etmektedir (Delice, 2003, s. 65).

### İkinci Nesil Kriz Modelleri

Birinci nesil finansal kriz modelleri kendi içinde tutarlı olmasına rağmen; 1992-93 Avrupa Para Krizlerini açıklayamaması sonucu eleştirilere maruz kalmıştır. Bu durum yeni model arayışlarını hızlandırmış ve ikinci nesil finansal kriz modelleri ortaya çıkmıştır. İkinci nesil kriz modelleri, uygulanan politikalar ile döviz kuru arasındaki uyumsuzluğun yol açtığı para krizini ele alsada beklenti unsurunu teoriye dahil ederek birinci nesil kriz modellerinden ayrılmıştır (Yılmaz vd. 2005, s. 91).

İkinci nesil kriz modelleri, 1994 yılında Obstfeld'in çalışması ile başlamış ve Calvo (1995), Sach, Tornell ve Velesco (1996) Cole ve Khoe (1996) ve Drazen (1998) gibi diğer araştırmacıların çalışmaları ile geliştirilmiştir. Bu modelde, beklentilerin yanı sıra politik tercihler de analize dahil edilmiş ve ekonomik açıdan gelişmiş ülkelerde dahi parasal bir krizin olabileceği savunulmuştur (Sevim, 2012, s. 30).

Modelin varsayımlarına göre ekonomik aktörlerin beklentileri ile uygulanan politikaların sonuçları arasında bir tutarsızlık oluşması, ekonomi üzerinde olumsuz bir etkiye sahip olmaktadır. Hanehalkının, sabit kur ortamında açıklanan kur oranına inancının azalması, devalüasyon beklentisini ortaya çıkarmaktadır. Örneğin, devalüasyon beklentisi ile bono sahiplerinin yüksek faiz oranı talep etmesi ya da işçi sendikalarının paranın değer kaybedeceği beklentisi ile ücret artışı talep etmesi piyasayı etkilemektedir. Değişen beklentiler birbirini besleyerek ekonominin yönünün değişmesine yol açmakta ve sabit kur sisteminin maliyetini yükseltmektedir (Hatipoğlu, 2012, s. 62).

Böyle bir ortamda beklentilerin yön verdiği tedbirler krize neden olmakta ve politikaların uygulanmasına engel olmaktadır. Ayrıca ortaya çıkan farklı

beklentiler, piyasalarda 'çoklu denge' olarak adlandırılan birden fazla denge oluşumuna da zemin hazırlamaktadır. Makroekonomik verilerde bir olumsuzluk olduğu durumda ise bu olumsuzluk sabit kura yansiyarak, başka bir denge noktasında istikrar kazandırabilmektedir (Bastı, 2006, s. 13).

İkinci nesil kriz modellerinin, birinci nesil modellere göre küresel finansal piyasalara daha uygun olduğu söylene de analizin temelini oluşturan beklentilerdeki değişiklik ve güven kaybının sebepleri konusunda yetersiz kalmasıyla eleştiriler aldığı görülmektedir. Genel itibarıyla birinci nesil modellerde olduğu gibi krizin, döviz kuru ile uygulanan ekonomik politikalar arasındaki uyumsuzluktan kaynaklı olduğu savunulmaktadır. Modele göre; finansal piyasalar yalnızca bu uyumsuzluğun üzerine gitmektedir (Yılmaz vd., 2005, s. 92).

### Üçüncü Nesil Kriz Modelleri

Küresel ekonomiyi önemli boyutlarda etkileyen 1997 yılındaki Asya krizini açıklamada birinci ve ikinci nesil modellerin yetersiz kalması sonucu üçüncü nesil kriz modelleri geliştirilmiştir (Karaçor ve Alptekin, 2006, s. 239).

Birinci ve ikinci nesil modellerden farklı olarak üçüncü nesil kriz modellerinin temel varsayımı; para krizleri ile bankacılık krizlerinin birbirini besleyen bir döngü olduğu fikrine dayanması ve krizlerin ülkelere yayılma mekanizmasını açıklamaya çalışmasıdır. Model; Krugman'ın, hükümetlerin finansal kurumların yükümlülüklerini garanti altına almasından doğduğunu ileri sürdüğü 'ahlaki risk' yaklaşımı ile Sachs'ın 'finansal atak' yaklaşımlarını baz almaktadır. Bu bağlamda bankaların kredi riskini yükselterek kredi hacmini genişletmesiyle finansal aktiflerin fiyatı yükselmekte ve finansal sistem nominal olarak aşırı derecede büyümektedir. Oluşan finansal balonların patlaması, süreci tamamen tersine çevirmektedir. Finansal piyasalarda yaşanan bu olumsuzluklar, ulusal düzeyde ödeme sisteminin kilitlenerek bankacılık krizinin ve hemen ardından para krizinin ortaya çıkmasına yol açmaktadır. Günümüzde bankaların kaynak ve kullanım alanlarında döviz çeşitliliği oluşturması, vade riskinin yanı sıra kur riskini de beraberinde getirmektedir. Sonuç olarak likidite problemi ortaya çıkmakta ve genel makroekonomik göstergeler olumlu olsa da bu durum krize yol açmaktadır. Finansal sektörde yaşanan söz konusu gelişmeler yerel para birimini zayıflatırken, devalüasyon durumunda sektör ciddi şekilde zarar görmektedir. Dolayısıyla süreç kısır bir döngü şeklinde devam edebilmektedir (Yılmaz vd., 2005, s. 93).

Üçüncü nesil kriz modelleri, döviz kurundaki bozulmalar, yapısal nedenler, kamu maliyesi açıkları, spekülatif sermaye atakları ve dış ticaret bilançosu göstergeleri gibi farklı kaynaklardan krizin beslendiğini savunmaktadır. Bu durum başta kırılğan ekonomiler olmak üzere farklı ülkeleri krizle yıpratmaktadır. Krizlerden korunmak ve krizleri iyi yöneterek negatif etkilerini azaltmak için mali göstergeler, reel ekonomi göstergeleri, dış ticaret hadleri ve parasal göstergeler gibi çeşitli öncü göstergelere başvurulmakta ve kriz önceden tahmin edilmeye çalışılmaktadır (Karaçor ve Alptekin, 2006, s. 240).

### **Dördüncü Nesil Kriz Modelleri**

Dördüncü nesil kriz modelleri, kriz aşamalarının doğrusal ilerleyişine ve krizler sırasında iletişim stratejilerinin önemine odaklanan daha önceki çerçevelerin, özellikle de üçüncü nesil modellerin üzerine inşa edilmiştir. Ancak dördüncü nesil model, modern krizlerin karmaşıklığını ve etkileşimini vurgulayarak kriz çözümüne daha dinamik ve etkileşimli bir yaklaşım getirmektedir. Bu model, finansal krizlerin psikolojik ve davranışsal yönlerine daha fazla odaklanmaktadır. Krizlerin sadece ekonomik temellere dayalı olmayıp, yatırımcı davranışları, beklentiler ve finansal piyasalardaki spekülasyon hareketlerinden kaynaklanabileceğine vurgu yapmaktadır.

Üçüncü nesil kriz modellerinde, tipik olarak kriz öncesi, kriz ve kriz sonrası aşamaları içeren yapılandırılmış bir yaklaşımla; kurumsal ve bankacılık sektörünün zayıflıklarına odaklanılmaktadır. Bu modeller genellikle açık iletişimin önemini ve medyanın kriz sırasında kamu algısını şekillendirmedeki rolünü vurgulamaktadır (Reynolds ve Seeger, s. 2005). Krizlerin, her bir aşamanın farklı ve ardışık olduğu doğrusal bir süreçle yönetilebileceği varsayımı altında çalışma eğilimindedirler. Buna karşılık dördüncü nesil kriz modeli, krizlerin genellikle doğrusal olmadığını ve öngörülemez şekillerde gelişebileceğini kabul etmektedir. Bu model, kriz yönetimi ekipleri ve paydaşlar arasında iş birliğine dayalı adaptasyonu kolaylaştıran etkileşim protokolleri fikrini öne sürmektedir (Andonoff vd., 2015). Krizlerin farklı çıkarlara sahip birden fazla aktörü içerebileceğini ve etkili kriz yönetiminin bu aktörler arasında sürekli iletişim ve iş birliği gerektirdiğini kabul eder. Daha bütünleştirici ve uyarlanabilir bir yaklaşıma doğru yaşanan bu kayma, hızlı değişimlerin ve paydaş etkileşimlerinin sonuçları önemli ölçüde etkileyebileceği günümüz krizlerinin karmaşıklığını yansıtmaktadır.

Ayrıca dördüncü nesil model, kriz sırasında ortaya çıkan psikolojik ve sosyal dinamikleri anlamının önemini de vurgulamaktadır. Kamu algısı ve davranışının medya anlatıları, sosyal medya etkileşimleri ve toplum tepkileri de dahil olmak üzere çeşitli faktörlerden etkilenebileceğini kabul eder. Bu anlayış, etkilenen kitlelerde yankı uyandıran ve toparlanmayı kolaylaştıran etkili iletişim stratejileri geliştirmek için çok önemlidir. Özetle, dördüncü nesil kriz modeli, kriz yönetimine daha dinamik, etkileşimli ve bütünleştirici bir bakış açısı getirerek üçüncü nesil modellerden önemli bir evrimi temsil etmektedir. Odağı doğrusal bir süreçten, insan davranışının karmaşıklığını ve kriz çözümünde uyarlanabilir stratejilerin gerekliliğini kabul eden bir süreçte kaydırır.

### **Davranışsal Ekonomi Öncesi İktisadi Okulların Kriz Yaklaşımları**

1800'lü yıllara kadar varlığından bahsedilmeyen finans sektörü ve finansal krizlerden önce, krizler genellikle kendini reel kesimde göstermiştir. Bu nedenle ilk başta kriz teorileri genellikle reel sektör krizlerini açıklamak üzere geliştirilmiştir (Hatipoğlu, 2012, s. 55).

İktisadi kriz konusu genellikle, konjonktür teorileri dahilinde ele alınmış ve konjonktürel dalgalanmaların çöküş evresi olarak tanımlanmıştır. Ancak çalışmanın amacı ve kapsamı göz önünde bulundurulduğunda, yalnızca kriz kavramı ele alınmış ve iktisadi okulların görüşleri çerçevesinde değerlendirilmiştir.

### **Klasik İktisatta Kriz Yaklaşımı**

Klasik iktisadın analizleri, belirli varsayımlara dayanmaktadır. Bu sistemde “iktisadi insan”, yani kendi çıkarları doğrultusunda hareket eden birey, en az çabayla en fazla serveti elde etmeye çalışırken, aslında toplumun çıkarlarına da hizmet eder. Böyle bir düzen içinde devlet müdahalesine gerek duyulmaz, çünkü piyasa, Adam Smith’in “görünmez el” kavramıyla kendi kendini dengeleyecektir (Turanlı, 2011, s. 67). Piyasa ekonomisi, kişilerin gönüllü olarak yaptıkları anlaşmalara ve piyasada oluşan fiyatlara dayalı bir sistem olarak tanımlanmıştır. Klasik iktisatçılar, denk bütçe ilkesini savunmuşlar, devlet müdahalesine karşı çıkmışlar ve para politikalarını maliye politikalarına kıyasla daha etkili bulmuşlardır. Onlara göre, devletin harcamaları ve gelirleri asgari düzeyde tutulduğunda piyasa ekonomisi daha sağlıklı işleyecektir (Tüleykan, 2010, s. 92).

J. B. Say’ın ekonominin tümü için, “genel bir aşırı üretim”, ya da “eksik talep” durumunun olmadığı düşüncesi, klasik iktisatçıların genel görüşünü oluşturmuştur. Ekonomideki dengesizlikler, temel olarak dışsal faktörlere dayandırılmıştır. Bir ekonomik durgunluğun sebebinin ancak üretimin yanlış yönlendirilmesinden kaynaklı olabileceği savunulmuştur. Bu durumda talebin yetersiz olduğu bazı ürünler olması gerekenden fazla üretilmiş demektir. Fiyatlar ve maliyetler yeni talep durumuna uyumlandığında ekonomi tekrar büyümeye başlayacaktır (Ekinci, 2006, s. 26).

Klasik iktisatçıların özellikle Say Yasası ile ilgili görüşleri o kadar kesindir ki, 1816 yılında meydana gelen ilk kriz, David Ricardo tarafından tesadüf olarak nitelendirilmiştir. Tesadüfen krize yol açabilecek dışsal faktörler deprem, kuraklık, savaş, devrim ve ekonomik beklentiler olarak belirtilmiştir. Ayrıca, klasik iktisadın varsayımlarına aykırı olan dışsallıklar, eksik bilgi, fiyat ve ücretlerin katılığı, eksik bilgi, maliye ve para politikası ve koordinasyonla ilgili uyumsuzluklar kriz nedenleri olarak sıralanmıştır. Klasik iktisat öğretisi krizleri dış şoklara dayandırıp tesadüf olarak nitelendirmenin yanı sıra, kriz süreçlerinin konjonktürel olduğunu varsaymıştır. Döngüsel olarak ortaya çıkan krizlerin korku yaratmaması gerektiğini yine Say Yasası ile açıklamışlardır. Klasik iktisatta ekonomik krizler ekonominin kendi dinamikleriyle çözülebilecek döngüsel ve geçici süreçler olarak değerlendirilmiştir (Güney, 2016, s. 72).



### **Marksist İktisatta Kriz Yaklaşımı**

Karl Marx ve Friedrich Engels tarafından geliştirilen Marksizm, dönemin ekonomik, siyasal ve toplumsal sorunlarına en etkili ve kapsamlı tepkiyi veren düşünce akımlarından biri olmuştur (Erim, 2007, s. 88). Marx, kapitalizmin güç dengesizliğini, krizler ve işsizlikle ilgili duyarsızlığını, gelir dağılımındaki eşitsizlikleri ve tekel oluşturma eğilimlerini sert bir şekilde eleştirmiştir (Erim, 2007, s. 94). Marksist teori, burjuvazinin kontrolündeki devletin, bu sınıfın çıkarlarına hizmet ettiğini ve işçi sınıfını baskı altında tutarak sömürüyü sürdürdüğünü savunmuştur. Ayrıca, ilkel birikim sürecinde devletin rolüne dikkat çekmiş, sermaye sahiplerinin borçlarını ödemeyip ticaret yaparak, devlet tahvili alarak ve bankerlik faaliyetleriyle servetlerini artırmalarını eleştirmiştir (Demir, 1997, s. 45).

Marx, kapitalist sistemde krizlerin oluşumuyla ilgili yeni bir teori üretme de kapitalist sistemi eleştirerek ortaya çıkabilecek bir krizin rastlantısal olmadığını ileri sürmüştür. Bu görüşünün nedenini iki önemli temele dayandırmış, Say yasasının geçersiz olduğunu ve düşen kar oranlarının kapitalist sistemde krizleri kaçınılmaz hale getirdiğini varsaymıştır (Güney, 2016, s. 69). İşçiler açısından bakılacak olursa, işgücü ürettiği mal ve hizmetin tamamını tüketmemiş olacaktır. Artık değer sebebiyle efektif talep ile üretim birbirine denk olmadığı için Say yasası da geçerliliğini kaybedecektir. Marx artık değer bir başka sonucu olarak aşırı sermaye birikiminin söz konusu olacağını ve bu durumun sistemin krize girmesi ile sonuçlanacağını ileri sürmüştür. Aşırı üretim nedeniyle düşmeye başlayan piyasa fiyatları ve kar oranları işgücüne olan talebi azaltacak ve işsizlik artacaktır. Sonuç olarak satın alma gücü düşen bireyler daha az tüketecek, üretim azalacak ve kriz kaçınılmaz hale gelecektir (Güney, 2016, s. 70). Marksist düşüncede, sermaye birikiminin sürekliliği ve krizin çözümü için devletin önemi vurgulanmıştır. Devletin artık değer oranını vergileme aracılığıyla değiştirebileceğini ve devlet harcamalarının toplam talebi canlandırırken gerekli olan alt yapı yatırımlarını yaparak verimlilik artışını hızlandıracağı savunulmuştur (Firat, 2006, s. 35).

### **Neoklasik / Marjinalist İktisatta Kriz Yaklaşımı**

Klasik iktisada yöneltilen eleştiriler doğrultusunda geliştirilen Neoklasik yaklaşım, temelde Klasik okula dayanmaktadır. Kriz hakkındaki görüşleri değerlendirildiğinde neoklasikler çok net bir kriz analizi yapmasalar da marjinal faydayla ilgili çalışmaları, kriz ile ilgili çıkarımlar yapılmasına imkan tanımaktadır. Genel denge analizleri ile iktisat bilimine önemli katkıda bulunmuş olan L. Walras, doğrudan krizle ilgili bir açıklama yapmasa da dengesini bulan bir ekonominin tüm belirsizlikleri ortadan kaldırarak krizle karşı karşıya kalmayacağını varsaymıştır. Ancak Walras'a göre dengesi bozulan bir ekonomi yeniden dengeye geliyorsa kararlı denge; tersi durumda kararsız denge söz konusudur. Analizindeki bu belirsizliği statik analiz yöntemi ile çözmeye çalışmış ve belirsizliğin dolayısıyla krizlerin aşılması gereken önemli sorunlar olduğunu da kabul etmiştir (Güney, 2016, s. 83).

Neoklasik düşünce de klasik iktisatta olduğu gibi, ekonomideki istikrarsızlıkların dış faktörlerden kaynaklanan geçici durumlar olduğunu, ancak bunun bütün ekonomiyi etkileyecek bir üretim krizine yol açmayacağını savunmuştur. Piyasalarda meydana gelen dengesizlikler, yine piyasanın kendi işleyişiyle otomatik olarak giderilebilecektir. Neoklasiklerin para analizi ise temelde miktar kuramına dayandırılmış, para ve kredi mekanizmasının yarattığı dengesizlikler üzerinde yoğunlaşmıştır (Fırat, 2006, s. 18).

Marshall'ın bankacılık, kredi ve spekülasyon kapsamında ele aldığı kriz teorisinde; krediler ön plana çıkmakta ve kriz tümüyle parasal nedenlere dayanmaktadır. Savaş, deprem ve grev gibi parasal olmayan değişkenler ekonomide kısmi bir bunalıma yol açabilmektedir. Bu değişkenlerin bir ekonomik krize yol açabilmesi ise parasal büyüklükleri etkilemesine bağlıdır (Güney, 2016, s. 85).

Marshall gibi neoklasik iktisadın önemli isimlerinden olan Irving Fisher, ekonomide genel olarak bir üretim açığı ya da bolluğu olsa da bu durumun ekonomik krizler üzerinde çok etkili olmadığını savunmuştur. Ekonomik işleyişte borçluluk ve deflasyonun çok daha önemli faktörler olduğunu ileri sürmüş, krizi faiz oranları üzerinden açıklamıştır (Güney, 2016, s. 87).

Neoklasik iktisatta daha çok parasal iktisada yaptığı katkılarla adından söz ettiren K. Wicksell; para teorisi, konjonktür teorisi, kamu maliyesi ve fiyat teorisini tek bir kapsamda sentezlemeyi amaçlamıştır. Bu amaç doğrultusunda, denge fiyatları oluşumunda faiz oranının önemini analiz etmiş, fiyat istikrarının sağlanmasında hükümetin ve merkez bankasının rolünü ortaya koymuş ve makroekonomik dengenin açıklanmasında tasarruf-yatırım yaklaşımını ilk olarak dile getirmiştir. Faiz teorisini geliştiren Wicksell, faiz oranlarını doğal faiz oranı ve banka faizi oranı olmak üzere iki farklı türde değerlendirmiştir. Bu bağlamda, bankalar tarafından belirlenen banka faiz oranının, bireyler arasındaki alışverişlerde uygulanan doğal faiz oranından küçük olması durumunda enflasyonun ortaya çıkacağını, tersi durumda ise deflasyonun ortaya çıkacağını ileri sürmüştür (Bocutoğlu, 2012, s. 201).

### **Keynesyen İktisatta Kriz Yaklaşımı**

Keynes, klasik ekonomi teorisinin tam istihdamın ekonomik denge için zorunlu olduğu görüşüne eleştiriler getirmiş ve 1929 Büyük Buhranı'nın yarattığı işsizlik ve yetersiz toplam talebi gidermek amacıyla yeni bir düşünce sistemi geliştirmiştir (Aktan, 2008, s. 9). Klasik iktisatçıların 19. yüzyılda, elverişli koşullar altında bir kez sağlanan tam istihdamın sürekli olacağı yönündeki görüşleri ise yaşanan olaylar sonucunda geçersiz kalmıştır. (Ülgener, 2006, s. 430). Ayrıca 1929 Buhranı'ndan sonraki dönemde klasik iktisada ait argümanların geçerliliğini yitirdiğini ifade ederek kendi yaklaşımları ile klasik yaklaşımları karşılaştırmıştır (Keynes, 2010, s. 13).

Keynes, klasik ekonomistlerin kesin bir doğru olarak kabul ettiği tam istihdam varsayımı ve görünmez el ilkesini ciddi şekilde eleştirmiştir. Klasik ekonomi

teorisine göre, üretim faktörlerinin tam istihdamı sağlandığında, optimal dağılım sayesinde piyasanın sorunsuz işleyebileceği düşünülmüştür. Ancak Keynes, üretim faktörlerinin tam istihdamının optimal dağılımdan önce gelmesi gerektiğini savunmuştur. Keynes'e göre, o dönemde gelişmiş ülkelerde tasarruf eğiliminin tüketim eğiliminden daha yüksek olması ve aşırı üretim kapasitesinin yeni yatırımların marjinal etkinliğini düşürmesi, efektif talebin azalmasına yol açmakta ve bu nedenle tam istihdam sağlanamamaktadır. Keynes, devletin aktif bir yatırım politikası izlemesi gerektiğini, bu süreçte bütçe açığı ve enflasyon etkilerine katlanarak otonom yatırımları devreye sokup çarpan etkisini kullanarak işsizliği azaltması gerektiğini öne sürmüştür (Ülgener, 2006, s. 430). Keynesyen ekonomi, talep odaklı bir yaklaşım olduğundan, devletin toplam talebi yönlendirmesi gerektiğini savunur. Bu model, devlet müdahalesi ile kaynakların daha verimli kullanılmasını, adil bir gelir ve servet dağılımının sağlanmasını, ekonomik büyüme ve kalkınmanın gerçekleşmesini ve ekonomik istikrarın korunmasını hedefler (Aktan, 2008, s. 9).

Keynes, kriz olgusunu, konjonktür teorisi kapsamında ele alarak, krizi konjonktürdeki yukarı yönlü hareketin ani bir şekilde durmasında aramıştır. Klasik iktisatta bu hareketin sınırı tam istihdam düzeyinde yalnızca dış şoklar ya da para şoklarıyla belirlenirken Keynes, eksik istihdam dengesinde devlet müdahalesi ile yukarı yönlü hareketin devam edebileceğini savunmuştur. Keynesyen iktisatta krizin asıl nedeni sermayenin marjinal etkinliğinde aranmaktadır. Sermayenin marjinal etkinliği; üretimde kullanılabileceği tüm zaman boyunca sermayeden elde edilmesi beklenen ürün toplamının satışından kazanılacak yıllık geliri, sermayenin arz fiyatına eşitleyen iskonto oranı olarak tanımlanmaktadır. Keynes bu noktada, elde edilmesi beklenen gelirdeki beklenti ögesini ön plana çıkararak, yatırımcıların gelecekle ilgili beklentilerinin konjonktür üzerinde bir değişime yol açmak suretiyle krize sebep olabileceğini savunmuştur. Bu bağlamda belirsizlik aşılması gereken önemli bir sorun olarak görülmüş ve çözümü devletin piyasaya müdahalesinde aranmıştır (Güney, 2016, s. 88-89).

### **Yeni Keynesyen İktisatta Kriz Yaklaşımı**

1970'li yıllarda Keynesyen görüşe yapılan eleştiriler sonucu, Yeni Keynesyen İktisat akımı ortaya çıkmıştır. Konjonktür analizlerini piyasa aksaklıkları temeline dayandıran Yeni Keynesyen iktisatçılar ilke olarak rasyonel beklentiler hipotezini kabul etseler de piyasa aksaklıkları nedeniyle ekonominin kendiliğinden tam istihdamda dengeye gelemeyeceğini savunmuştur. Herhangi bir toplam talep ya da toplam arz şokunun etkisi ile tüm ekonomiye yayılacak olan bu aksaklıkların, konjonktürel bir dalgalanmaya neden olacağı üzerinde durulmuştur (Bocutoğlu, 2013, s. 339).

Yeni Keynesyen modellerin hareket noktası ekonomik aktörlerin tam bilgi sahibi olmadıkları ve bu nedenle piyasaların eksik rekabet koşulları altında işlediği varsayımına dayanmaktadır. Bu bağlamda, bir mal veya hizmet hakkında

alıcı ve satıcının aynı bilgiye sahip olmamaları anlamına gelen 'asimetrik bilgi' kavramı özellikle üzerinde durulan bir konu olmuştur. Asimetrik bilgi, piyasa aksaklıklarına neden olan ters seçim ve ahlaki risk gibi iki önemli probleme neden olmaktadır. Ters seçim, özellikle finansal piyasalarda yüksek riskli projelerin kredilendirilmesinde oldukça önemli bir sorun olarak karşımıza çıkmaktadır. Eksik bilgiye sahip olan bankalar, yüksek faizle borçlanmaya istekli firmaları seçerek yüksek risk almakta ve bu durumun olumsuz sonuçları piyasayı etkilemektedir. Ahlaki risk ise borç alanın krediyi yüksek riskli yatırım alanlarında kullanması ve başarısız olması halinde zararın büyük kısmının bankaya yansması durumudur (Apaydın, 2015, s. 95-96).

Yeni Keynesyen teori modelinde toplam talep ve toplam arz şoklarının ekonomiyi etkileme şekli, Keynesyen iktisattan farklı olmamıştır. Ekonomi eksik istihdamda dengede iken para arzının artırılması, kısa dönemde fiyat katılığı nedeniyle toplam talebi, üretimi, istihdamı ve dolayısıyla milli geliri artırıcı etki göstermektedir. Ekonomi eksik istihdamda iken petrol fiyatlarında yaşanan bir düşüş ise, önce üretim maliyetlerini düşürürken, kar oranlarını artırmaktadır. Bu durum benzer şekilde üretim, istihdam ve milli geliri olumlu şekilde etkilemektedir. Ancak eksik istihdam seviyesinde dengede olan ekonomide bu durum gerçekleşirken tam istihdamda toplam talep ve toplam arz şokları fiyatlar genel seviyesini artırmaktadır. Bu durumda para ve maliye politikaları olumsuz etkilerin ortadan kaldırılması için kullanılabilir. 2008 Küresel Krizinde de söz konusu politikalar kullanılmış, maliye politikasının para politikasından daha etkili olduğu görülmüştür (Bocutoğlu, 2013, s. 381).

### **Post Keynesyen İktisatta Kriz Yaklaşımı**

Post Keynesyen İktisatçılar küçük ancak farklı görüşlere sahip iktisatçılardan oluşsa da üzerinde anlaştıkları temel ilkeler; üretim, değer ve dağıtımda Neo Ricardocu görüşün benimsenmesi, fiyatların oligopolcü şirketler tarafından belirlenmesi, para arzının içsel bir değişken olduğu ve ücretlerdeki değişimlere bağlı olarak değiştiği, ekonominin doğası gereği istikrarsız olduğu ve bu durumda konjonktür dalgalarının kaçınılmaz olduğu ve son olarak enflasyonun mevcut gelir ve üretimin bölüşümü üzerindeki temel çatışmanın bir sonucu olduğudur (Bocutoğlu, 2012, s. 350-351). Post Keynesyenler, analizlerde belirsizlik unsurunun dikkate alınmamasını eleştirmiştir. Çünkü belirsizliğin, beklentiler üzerinde önemli bir etkiye sahip olduğu ve beklentilerin belirsizlik koşulunda dalgalanma göstereceği, dolayısıyla gelir ve istihdamın da bu durumdan etkileneceği savunulmuştur (Turanlı, 2011, s. 225).

Post Keynesyen iktisadın en önemli savunucularından olan Hyman Minsky, Keynes'in göz ardı edilen finansal görüşleri temelinde finansal piyasaların işleyişini yeniden yorumlamıştır. Minsky'ye göre, finansal piyasanın doğasında istikrarsızlık ve kırılganlık mevcuttur. Minsky, ekonomik krizlerin bu kırılganlıktan kaynaklandığını savunmuş ve bu bağlamda firmaları hedge,

spekülatif ve ponzi finansman yöntemini kullanan firmalar olmak üzere üç gruba ayırmıştır. Hedge finansmanı tercih eden firmaların gelirleri borçlarından fazla olduğundan kırılğan finansal sistemdeki değişiklikler bu firmaları etkilemezken spekülatif finansmana başvuran firmalar bazı dönemlerde gelir düzeyi borçlarının altında kaldığından piyasa dalgalanmalarından kısa vadede etkilenmektedir. Gelirleri, borçlarını ödemeye yetmeyen ponzi firmaları ise sürekli borçlanmak zorunda kalarak finansal piyasaların kırılğanlığında önemli rol oynamakta ve piyasada ponzi finansmanın fazla olması iflasların, dolandırıcılıkların, üretimde ani düşüşlerin ve işsizlik oranındaki artışların çoğalmasına neden olarak ekonomiyi krize sürüklemektedir (Güney, 2016, s. 95-96).

### **Monetarist Teoride Kriz Yaklaşımı**

Monetarist iktisatçılar, makro iktisat politikalarında modern miktar teorisini temel alan ve para stokundaki değişmelere önem veren iktisatçılardan oluşmaktadır. Monetarizm (parasalcılık) veya modern miktar teorisi, 1960'lı yılların ikinci yarısından itibaren A.Schwartz ve M.Friedman tarafından Keynesyen teoriye eleştiri olarak geliştirilmiştir (Sakin, 2013, s. 20).

Monetarist akımın en önemli isimlerinden olan Friedman, dolaşımdaki para miktarının ekonomideki en önemli faktör olduğunu ileri sürmüştür. Enflasyonun sebebinin para arzının hükümetler tarafından gereksiz ve aşırı artırılan para arzı olarak görüldüğü monetarist akımda, ekonomideki aksaklıkların çoğunlukla para kaynaklı olduğu ve dolayısıyla para politikalarının diğer politikalara göre daha etkin olduğu savunulmuştur. Ekonomideki istikrarsızlıkların temel nedeninin yanlış uygulanan para politikaları olduğu ortaya konulmuş ve bu bağlamda 1929 ve 1973 krizlerinin nedeni, gereğinden fazla para arzı artışı olarak gösterilmiştir. Para ve maliye politikasına karşı olan monetaristler denk bütçe uygulamasını ve monopollerle mücadele edilmesini önermiş, para politikası uygulanacaksa da reel büyüme oranında olması gerektiğini savunmuşlardır. Ekonominin istikrarlı bir yapıya sahip olduğu görüşünde olan monetaristler devletin temel hizmetleri üstlenmesi ve piyasaya müdahale edilmemesi gerektiğini ileri sürmüşlerdir (Turanlı, 2011, s. 205-206).

Yanlış uygulanan bir para politikası sonucu ortaya çıkacak bir krizde bankalar hayati önem taşımaktadır. Uygulamaya konulan bir para politikasının etkisiyle bankacılık sektörünün paniğe kapılmasının krize yol açtığı kabul edilmektedir. Bankacılık sektörünün paniklemeyle başlayan kriz tüm ekonomiye yayılmaktadır. Bu nedenle, monetaristlerce para arzındaki bir değişikliğin ekonomide krize yol açabileceği bilinciyle hareket ederek parasal büyüklükleri kontrol etmenin oldukça önemli olduğu görüşü yoğun bir şekilde savunulmaktadır (Güney, 2016, s. 97).

### **Avusturya İktisat Okulunda Kriz Yaklaşımı**

Esas olarak Neoklasik yaklaşımla benzer öngörü ve çıkarımlara sahip olan Avusturya İktisat Okulu, bireylerin eylem ve değerlendirmesinin sübjektif gerçekliğini savunarak, Ricardocu iktisadın objektif mekanistik determinizminden ayrılmıştır. Kamu maliyesi, para, sermaye ve faiz teorisi alanlarına pek çok katkıda bulunan Avusturya İktisat okulu, Böhm-Bawerk'in çalışmaları ile Marksizm'den etkilenmeyen bir kapitalizm teorisi ortaya koyarak sermaye birikimi ve tasarrufun etkisini evrensel refahın ve büyümenin anahtarı olarak modele dahil etmiştir. (Bulut, 2015, s. 9).

Avusturya İktisat Okulu, ekonomik krizi genel olarak kredilerin geri ödenmesi krizi olarak tanımlamaktadır. Avusturya ekolünün önemli isimlerinden Friedrich von Hayek krizlerin nedenini yanlış yatırıma dayandırmakta ve krizi başlanmış yatırımların tamamlanmaması sonucu oluşan talep fazlası ile açıklamaktadır (Sakin, 2013, s. 18). 1970'lerde yaşanan stagflasyon krizi sonrası Hayek'in teorisine olan ilgi artmış ve bu teori üzerine genel bir Avusturyacı Konjonktür Teorisi oluşturulmuştur. Mises-Hayek Konjonktür Teorisi Avusturyacı Konjonktür Teorisi, Wicksell'in faiz teorisi ve Böhm-Bawerk'in Yatırım Teorisini temel almaktadır. Doğal faiz oranının banka faiz oranlarına eşit olduğu normal durumlarda, yatırımcılar piyasa faiz oranına göre yatırımlarını planlamakta ve bu durum piyasaya müdahale olmadığı sürece devam etmektedir. Ancak piyasaya müdahale ile bu eşitlik bozulmakta, örneğin para arzının artırılmasıyla, piyasa faiz oranı doğal faiz oranının altına düşerek yatırımcıların yanlış yatırım kararları almalarına yol açmaktadır. Sermaye mallarının homojen olmadığı varsayımına göre ise karlılığını kaybeden yatırımlar buldukları sektörden başka bir sektöre aktarılamamaktadır. Bu durumda, yatırım amacıyla alınan krediler geri ödenememekte, bankalar iflasla karşı karşıya kalmakta ve ekonomik kriz kaçınılmaz hale gelmektedir (Bocutoğlu, 2012, s. 375).

Avusturyacı konjonktür teorisi krizin çözümü konusunda, piyasanın fiyatları düzeltmesini beklemek gerektiğini, krize yol açan sebepleri en başta yaratmanın zaten devlet müdahalesi olduğunu, müdahalenin yeni bir kriz dalgasının tohumlarını ekmek anlamına geleceğini savunmuştur. Bu nedenle sağlam para sistemine geçiş parasal genişlemeye son vermek ve devleti piyasadan tamamen çekmek gerektiği ifade edilmektedir (Korkmaz, 2011, s. 77).

### **Davranışsal İktisatta Kriz Yaklaşımı**

Ana akım iktisat modellerinde psikolojik unsurlara nadiren rastlansa da davranışsal iktisadın ortaya çıkmasıyla iktisadi ajanların karar alma süreçlerindeki sınırlılıklara odaklanarak var olan modellerin güçlendirilmesi söz konusu olmuştur. Sınırlı rasyonalite kavramının yanı sıra, seçim mimarisi, beklenti teorisi, dürtme, çerçeveleme etkisi gibi pek çok kavramı literatüre kazandıran davranışsal iktisat, karar süreçlerinin daha iyi anlaşılmasına ve ekonomi politikalarının daha etkin hale getirilmesine olanak sağlamıştır (Edirneligil,

2022, s. 9). Davranışsal iktisat ilk olarak, 1950'li yıllarda Neoklasik iktisadın modellerine bilişsel psikoloji kavramlarını kullanarak alternatif oluşturma çabası ile ortaya çıkmıştır (Angner ve Lowenstein, 2006). Sınırlı rasyonalite kavramı davranışsal iktisadın bu erken döneminde literatüre girmiş ve halen kullanılmaktadır (Earl, 2005, s. 913). 1970'li yıllarda ise iktisadi ajanların karar süreçlerini daha iyi açıklayarak iktisadi modelleri güçlendirmek hedefiyle ana akım içinde konumlanmıştır (Camerer ve Lowenstein, 2004, s. 3). Davranışsal ekonomi teorileri, bireylerin bilişsel önyargılarının ve duygusal etkilerinin ekonomik çalkantılar sırasında karar verme sürecini nasıl etkilediğini inceleyerek finansal krizleri anlamaya yönelik önemli bilgiler sağlamaktadır. Bu bağlamda davranışsal iktisat kapsamında iktisadi ajanların krizlere nasıl tepki verdiğini anlamada, finansal seçimlerini etkilemede ve nihayetinde daha geniş ekonomik manzarayı etkilemede nasıl önemli bir rol oynadığı araştırılmaktadır (Thakkar, 2023). Örneğin yapılan araştırmalar finansal bilgi eksikliğinin zayıf karar almaya yol açarak finansal krizlere katkıda bulunabileceğini öne sürmektedir (Lusardi ve Mitchell, 2014; Thakkar, 2023).

Ekonomik krizlerin nedenleri üzerine çeşitli yaklaşımlar, farklı bakış açıları ve öncelikler sunmaktadır. Marksist teori ekonomik krizleri kapitalist sistemin içsel çelişkilerinden kaynaklanan yapısal sorunlar olarak görmektedir. Karl Marx'ın teorisine göre, kapitalist üretim ilişkilerinin doğası gereği, kâr oranlarının düşme eğilimi, aşırı üretim ve işsizlik gibi durumlar krizleri tetiklemektedir. Ayrıca, işçi sınıfının sömürülmesi ve gelir dağılımındaki adaletsizlikler, tüketim talebinin yetersiz olmasına yol açarak ekonomik çöktürlere neden olabilir. Bu noktada davranışsal iktisat, Marksist yaklaşımın belirttiği sınıf çelişkilerini ve tüketim alışkanlıklarını anlamada psikolojik faktörlerin rolünü vurgulayarak, işçi sınıfının davranışlarının ve bu davranışların ekonomik sonuçlarının daha iyi anlaşılmasını sağlamaktadır. Öte yandan Keynesyen teori, ekonomik krizlerin genellikle toplam talep yetersizliğinden kaynaklandığını savunmaktadır. Buna göre piyasa ekonomileri, yeterli talep olmadığında duraklayabilmekte; bu da işsizlik, üretim düşüşü ve ekonomik durgunluk gibi sonuçlara neden olmaktadır. Keynes, devlet müdahalesinin önemini vurgulayarak, hükümet harcamalarının artırılması ve mali politikaların kullanılması gerektiğini savunmaktadır. Buna karşılık davranışsal iktisat, tüketici ve yatırımcıların karar alma süreçlerindeki psikolojik faktörleri inceleyip talep yetersizliğine neden olan davranışsal önyargıların, belirsizlik algılarının ve iyimserlik/pesimizm döngülerinin anlaşılmasına sağlayarak Keynesyen politikaların daha etkili bir şekilde tasarlanmasına yardımcı olmaktadır. Örneğin Mtiraoui (2024), ekonomik gerilemeler ile spekülasyon teşviklerinin azalması arasındaki bağlantının altını çizmekte, bu durumun finansal kriz olasılığını azaltılabileceğini ve çalkantılı dönemlerde piyasa davranışına ilişkin davranışsal açıklamalarla uyumlu olduğunu belirtmektedir (Mtiraoui, 2024). Ayrıca, davranışsal iktisat kapsamında psikolojik faktörler tarafından yönlendirilen piyasalardaki kolektif irrasyonel davranışların nasıl anormalliklere yol

açabileceği ve nihayetinde finansal krizleri tetikleyebileceği detaylandırılarak piyasa istikrarını artırmak için bu davranışları ele almanın önemini vurgulanmaktadır (Gärling vd., 2009).

Monetarist teori ise ekonomik krizlerin genellikle para arzının yönetimindeki hatalardan kaynaklandığını öne sürmektedir. Milton Friedman ve diğer monetaristler, para politikalarının sıkılaştırılması veya gevşetilmesi gibi değişikliklerin ekonomik dalgalanmalara neden olduğunu belirtmektedir. Enflasyon ve deflasyon gibi para ile ilgili sorunlar, ekonomik istikrarsızlığa yol açabilmektedir. Davranışsal iktisat, bireylerin para arzı ve enflasyon konusundaki algılarını ve bu algıların ekonomik davranışlar üzerindeki etkilerini inceleyerek, monetarist politikaların etkisinin daha iyi anlaşılmasına katkıda bulunur. Örneğin Piskunov (2024) spekülasyon işlemleri, düzenleme eksikliği ve aşırı borç verme gibi çeşitli faktörleri finansal krizlere katkıda bulunan unsurlar olarak tanımlamakta, bu olayların rastgele olmayan doğasının altını çizerek etkili risk yönetimi stratejilerine duyulan ihtiyacı vurgulamaktadır (Piskunov, 2024). Araştırmalar karar alma sürecindeki psikolojik önyargıların makro düzeydeki ekonomik istikrarsızlıklara dönüştüğünü ve finansal krizleri önlemek için bu önyargıları anlamının ve azaltmanın önemi ortaya koymaktadır (Dervishaj, 2018). Willett (2021), finansal ekonomide uyarlanabilir piyasalar ve ajan temelli modelleme gibi yeni paradigmaları tanıtarak, davranışsal finansın kapsamını, finansal krizlerin dinamikleri hakkında daha derin içgörüler sunabilecek tanınmış beklentiler gibi kavramları içerecek şekilde genişletmiştir (Willett, 2021). Öte yandan Stulz, (2023), farklı riskler arasındaki etkileşimleri analiz ederek belirli kriz türlerinin öngörülebilirliğini tartışmakta ve risk yönetimi uygulamalarının finansal krizleri daha etkili bir şekilde tahmin etmeye ve yönetmeye nasıl yardımcı olabileceğine ışık tutmaktadır (Stulz, 2023).

Davranışsal iktisat, bireylerin karar alma süreçlerindeki psikolojik faktörleri ve irrasyonel davranışları inceleyerek mevcut kriz teorilerine daha kapsamlı bir anlayış geliştirilmesine yardımcı olur. Böylece, ekonomik krizlerin dinamikleri daha iyi anlaşılabilir ve krizlerin önlenmesi veya yönetilmesi için daha etkili politikalar geliştirilebilir. Politika yapıcılar ve piyasa katılımcıları, bu teorilerden elde edilen içgörülerini risk yönetimi stratejilerine ve düzenleyici çerçevelere bütünleştirerek daha istikrarlı ve dirençli finansal sistemlerin geliştirilmesi için zemin hazırlamaktadır.

### **2008 Küresel Finansal Krizi**

2007 yılında ABD ve AB'de başlayan ve bir sonraki yıl tüm dünyaya yayılan küresel krizin temelinde tarihin en büyük gayrimenkul ve kredi balonu yatmaktadır. ABD mortgage piyasası, başlangıçta çoğunlukla yüksek kaliteli müşterilere verilen kredilerden (prime mortgage) oluşurken; zaman içinde daha düşük kalitede müşterilere (subprime mortgage) verilmeye başlanmış ve 10 trilyon dolarlık bir büyüklüğe ulaşarak dünyanın en büyük piyasası olmuştur.



FED'in faizleri peş peşe artırması ve konut fiyatlarındaki düşüşler, düşük gelir gruplarının kredileri geri ödeyememesine neden olmuş ve bankaları iflasa sürüklemiştir. Aynı dönemde İngiltere'de benzer durumlar söz konusu olmuştur (Eğilmez ve Kumcu, 2012: 359). GSYH düşüşü ve işsizlik oranlarındaki artışlara paralel olarak küresel ticaret hacmi düşmüş, küresel piyasalardan kısa vadeli sermaye yatırımlarının hızla çıkışı krizin bir yıl içinde çevre ülkelere yayılmasına yol açmıştır. Krizin bu derece etkili olması, iktisat otoritelerince, ABD ve AB'de aynı nedenle kriz yaşanıyor olması şeklinde açıklanmıştır. 2001-2002 krizi sonrası yapılan uygulamalarla şişen finans balonunun patlaması, ABD ve AB'yi eş zamanlı çöküşe götürerek dünya genelinde bir krizi kaçınılmaz kılmıştır (Kazgan, 2016: 82).

2008 Küresel Finansal Krizi, iktisat çevrelerinde ana akım konjonktür teorileri konusunda büyük bir hayal kırıklığı doğurmuştur. Krizi anlamaya ve açıklamaya çalışan ortodoks makro iktisat teorilerinin yetersizliği, bu teorileri krize düşürmüştür. Kriz, klasik iktisadın rasyonel beklentiler teorisi ve etkin piyasa hipotezi gibi önemli varsayımlarını yanlışlamıştır (Bulut, 2015: 199). Tamamen finansal sistem kaynaklı ve son derece karmaşık olan küresel finansal krizin nedenlerini ve yayılma mekanizmasını açıklamada, ana akım kriz teorileri yetersiz kalmış, ancak Keynesçi politikalar içinde yer alan maliye politikası tedbirleri, krizin çözümünde yaygın olarak kullanılmıştır. Keynesyen perspektif, krizin temel nedenlerinden birinin toplam talep yetersizliği olduğunu vurgulamaktadır. Kriz öncesi dönemde, düşük faiz oranları ve aşırı kredi genişlemesi, kısa vadeli bir ekonomik büyüme sağlasa da, bu büyüme sürdürülebilir olmamıştır. Kriz sırasında, tüketicilerin harcamalarının düşmesi ve işsizlik artışı, talep daralmasına yol açmıştır. Keynesyen ekonomistler, hükümetlerin mali teşvikler ve kamu harcamaları yoluyla talebi artırması gerektiğini savunmuştur. ABD hükümeti, TARP (Troubled Asset Relief Program) gibi programlar aracılığıyla bankaları kurtarmış ve ekonomik canlanma için harcamalar artırılmıştır.

Marksist teori, bu krizi kapitalizmin içsel çelişkileri ve aşırı birikimle ilişkilendirmektedir. Buna göre 2000'li yılların başındaki teknolojik balonun patlaması sonrası, ekonomik büyüme sağlamak için bankaların daha fazla kredi vermeye yönelmesi, aşırı borçlanmayı ve sonunda konut balonunu beslemiştir. Bu durum, işçi sınıfının gelirinin artmaması ve alım gücünün düşmesi ile birleşince, tüketim talebinin yetersiz kalmasına yol açmıştır. Bu çelişkiler, kredi piyasasında bir çöküşe ve sonunda daha geniş ekonomik bir krize yol açmıştır. Öte yandan monetaristler, krizin para arzı yönetimi ile ilgili hatalardan kaynaklandığını öne sürmektedir. Düşük faiz oranları, aşırı kredi genişlemesine yol açarak, konut piyasasında bir balon oluşturmuştur. Bu durum, finansal sistemin dengesizliğini artırarak, krizle sonuçlanmıştır. Monetaristler, para politikasının sıkılaştırılması gerektiğini savunmuştur. Kriz sonrası, merkez bankalarının (örneğin, ABD Merkez Bankası) para arzını artırarak finansal sistemi stabilize etmeye çalışması, bu yaklaşımın bir yanısıradır.

Monetaristler, para politikasının krizlerin yönetimindeki rolünü vurgularken 3. nesil kriz modelleri ise finansal sistemdeki yapısal zayıflıkları öne çıkarmıştır. Avusturya okulunun piyasa faiz oranına, doğal faiz oranına ve nispi fiyatlara önem veren, ancak genel fiyat seviyesini bir uyarıcı gösterge olarak dikkate almayan yaklaşımı ise, krizi öngörebilmesine imkan sağlamıştır. Avusturya Okulu iktisatçılarından Thornton, Karlsson ve Shostak; FED'in düşük faiz oranlarıyla desteklenen ABD konut piyasasındaki genişlemenin devam ettiği taktirde birçok bankanın batacağı ve geniş ölçekli bir krizin yaşanacağı konusunda uyarıcı çalışmaları bulunmaktadır. Avusturya Okulu iktisatçıları, genel anlamda krizin temel sorumlusu olarak FED'in 2002-2004 döneminde uyguladığı düşük faiz oranı politikasını göstermektedir. (Bocutoğlu, 2012: 384).

Davranışsal İktisat ve 4. nesil kriz modelleri, finansal krizlerin sadece ekonomik yapısal unsurlardan değil, aynı zamanda insan davranışlarının irrasyonelliğinden kaynaklandığını göstermiştir. Davranışsal iktisat, 2008 krizinin dinamiklerini anlamada önemli bir rol oynamaktadır. Kriz öncesinde, yatırımcıların ve tüketicilerin aşırı iyimserlik içinde olduğu, konut fiyatlarının sürekli yükseleceğine dair beklentiler geliştirdikleri gözlemlenmiştir. Bu durum, finansal araçların karmaşıklığına ve risklerin göz ardı edilmesine yol açmıştır. Kriz sırasında yaşanan panik ve belirsizlik, yatırımcıların irrasyonel davranışlarının bir sonucudur. Davranışsal iktisat, bu psikolojik faktörleri anlayarak, ekonomik karar alma süreçlerini daha iyi açıkladığı için, krizlerin yönetiminde önemli bir katkı sağlar. Özellikle yatırımcı davranışlarının psikolojik boyutlarını anlamak, finansal kurumların risk yönetimi stratejilerini geliştirmelerine olanak tanımaktadır. Kriz dönemlerinde, yatırımcıların psikolojik önyargılarını ve irrasyonel davranışlarını dikkate alarak, daha etkili iletişim stratejileri ve düzenleyici önlemler geliştirmek mümkün hale gelmektedir.

## Sonuç

Ekonomik krizlerin tarihi her ne kadar geçmişe dayansa da özellikle 20. yüzyıl dünya ekonomisinde farklı türlerde krizlerin yaşandığı bir dönem olmuştur. Kriz olgusu, iktisadi düşünce tarihi boyunca farklı okullar tarafından farklı perspektiflerden ele alınmış ve çeşitli teorik açıklamalar çerçevesinde finansal kriz modelleri geliştirilmiştir. Kriz olgusuna ilişkin teoriler klasik iktisattan başlayarak, Keynesyen ve Monetarist yaklaşımlarla zenginleşmiş, daha sonra üçüncü ve dördüncü nesil kriz modelleri ve en nihayetinde davranışsal iktisat ve psikolojik öğelerin önemini kavrayarak genişlemiştir.

Klasik iktisatçılar, piyasa ekonomilerinin kendi kendine dengeye ulaşacağını savunarak krizleri geçici ve dışsal bir sapma olarak görmüşlerdir. Adam Smith'in "görünmez el" metaforuna dayanan bu yaklaşımda, piyasalardaki aksaklıkların devlet müdahalesi olmaksızın düzeltileceği varsayılmaktadır. Neoklasik yaklaşım ise bireylerin rasyonel beklentilerle hareket ettiği ve kaynak dağılımının etkin olduğu varsayımıyla krizleri sadece arıza bir durum olarak ele almıştır. 1929 yılında yaşanan Büyük Buhrandan önce krizler, klasik

iktisatçılar tarafından dışsal nedenlere bağlansa da, yaşanan kriz liberal sistemin sorgulanmasına yol açmış, yeni düşüncelerin ortaya çıkmasına zemin hazırlamıştır. 1929 Büyük Buhranı, piyasanın kendi kendine dengeye gelemeceğini ve devlet müdahalesinin gerekliliğini ortaya koymuş; bu da Keynesyen iktisadın yükselişine zemin hazırlamıştır.

Keynesyen iktisat, krizlerin ekonomideki talep yetersizliğinden kaynaklandığını öne sürer. Keynes'e göre, piyasa aktörlerinin rasyonel olmayan davranışları, özellikle tasarruf ve yatırım kararları, uzun süreli ekonomik durgunluklara neden olabilir. Bu bağlamda, devletin ekonomiye müdahale ederek talebi canlandırması gerektiği savunulmuştur. Keynesyen bakış açısına karşılık, Monetarist okul ise krizlerin en önemli nedeninin para arzındaki dengesizlikler olduğunu iddia etmiş ve devlet müdahalesinin piyasa dengesini bozacağını öne sürmüştür.

1970'lerde yaşanan stagflasyon sorunu Keynesyen iktisat ve Monetarist yaklaşımın krizleri açıklamada yetersiz kaldığını ortaya koymuş ve yeni teorik modellerin geliştirilmesine yol açmıştır. Finansal küreselleşme ve sermaye piyasalarının derinleşmesiyle birlikte, 1990'lar ve sonrasında kriz dinamiklerinin daha karmaşık hale gelmesi, 3. Nesil Kriz Modelleri'nin gelişimine yol açmıştır. Bu modeller, özellikle 1997 Asya Krizi gibi olayları açıklamak amacıyla finansal sistemde mikro düzeydeki yapısal zayıflıklara odaklanmıştır. Bankacılık sektöründeki dengesizlikler, aşırı borçlanma ve yabancı para cinsinden alınan kısa vadeli krediler, bu modellerin temel odak noktası olmuştur. Bankacılık sistemindeki zayıflıklar, sermaye kaçışlarına ve döviz krizlerine neden olarak sistemik krizlerin tetikleyicisi olarak kabul edilmiştir. 3. nesil modeller, yalnızca makroekonomik dengesizlikleri değil, aynı zamanda finansal kurumların ve bankaların kırılğan yapısını da krizlerin önemli bir bileşeni olarak görmüştür.

Ancak 2008 küresel finansal krizinin ardından, bu modellerin de yeterli olmadığı görülmüş, krizlerin sadece ekonomik yapısal zayıflıklardan değil, aynı zamanda yatırımcı psikolojisi, beklentiler ve sürü davranışı gibi faktörlerden de kaynaklanabileceği anlaşılmıştır. Bu durum, 4. Nesil Kriz Modellerinin ve Davranışsal İktisadın kriz olgusunu açıklamadaki gelişimine zemin hazırlamıştır. Davranışsal iktisat, geleneksel iktisadi teorilerdeki rasyonel birey varsayımını sorgulayarak, ekonomik aktörlerin rasyonaliteden sapan kararlar verebileceğini savunmaktadır. Özellikle yatırımcıların panik halinde hareket etmesi, aşırı iyimserlik veya kötümserlik gibi psikolojik faktörlerin finansal piyasaları nasıl etkileyebileceği bu teorilerin merkezinde yer almaktadır.

Davranışsal iktisat, krizlerin yalnızca ekonomik temellere dayanmadığını, aynı zamanda insan davranışlarının ve duygusal tepkilerin de önemli bir rol oynadığını vurgulamaktadır. Bu bağlamda; sürü psikolojisi, yatırımcıların birbirlerini takip ederek aynı yönde hareket etmelerine neden olabilir ve bu da finansal balonların oluşumuna ve patlamasına yol açabilir. Krizlerin

derinleşmesinde bu psikolojik öğelerin etkisi, klasik iktisat teorilerinin açıklamakta yetersiz kaldığı birçok durumu anlamada kritik öneme sahiptir.

Ekonomik krizler, tarihin her döneminde farklı teorik yaklaşımlarla açıklanmaya çalışılmış, her bir yaklaşım kendi içinde önemli açılımlar sunmasına rağmen krizlerin karmaşıklığını tam anlamıyla açıklayacak tek bir çerçeve geliştirilmemiştir. Bu çalışmada, kriz olgusu nedenleri, etkileri ve türleriyle genel olarak değerlendirilerek farklı iktisadi okulların kriz yaklaşımları açıklanmıştır. Son olarak ise Davranışsal iktisat çerçevesinde kriz olgusu değerlendirilmiştir. Krizin çözümü noktasında, Keynesçi politikalar içinde yer alan maliye politikası tedbirleri yaygın olarak kullanılmıştır. Öte yandan Monetaristler, para politikasının krizlerin yönetimindeki rolünü vurgulamış; 3. nesil kriz modelleri ise finansal sistemdeki yapısal zayıflıkları öne çıkarmıştır.

Son yıllarda ise Davranışsal İktisat ve 4. nesil kriz modelleri, finansal krizlerin sadece ekonomik yapısal unsurlardan değil, aynı zamanda insan davranışlarının irrasyonelliğinden kaynaklandığını göstermiştir. Bu, krizlerin anlaşılmasında daha geniş bir perspektifin gerekli olduğunu ortaya koymaktadır. Özellikle yatırımcıların beklentileri ve piyasalardaki sürü davranışları, krizlerin nedenleri arasında önemli bir yer tutmaktadır.

Gelecekte ekonomik krizlerin önlenmesi ve yönetilmesi için, hem yapısal ekonomik dengesizlikleri hem de insan davranışlarını göz önünde bulunduran bütüncül politikalar geliştirilmelidir. Davranışsal iktisadın bu alana yaptığı katkılar, krizlerin daha derinlemesine anlaşılmasını sağlamış ve politika yapımcıların krizlerle mücadele stratejilerini daha etkili kılma potansiyeline işaret etmiştir.

Sonuç olarak, kriz olgusunu tek bir teorik çerçeve ile açıklamak mümkün değildir. Ekonomik krizler, hem makroekonomik temellerdeki bozulmalardan hem de bireylerin ve piyasa aktörlerinin irrasyonel davranışlarından kaynaklanabilir. Bu nedenle, krizlere yönelik politikaların ve önlemlerin hem ekonomik yapıdaki zayıflıkları giderecek hem de yatırımcı davranışlarını düzenleyecek şekilde tasarlanması gerekmektedir. Davranışsal iktisadın, gelecekte krizlerin önlenmesi ve yönetilmesinde önemli bir katkı sağlaması öngörülmektedir.

## Kaynakça

- Aktan, C. (2008). *Yeni İktisat Okulları* (2. Baskı). Ankara: SeçkinYayıncılık.
- Andonoff, E., Hanachi, C., Thanh, N., & Sibertin-Blanc, C. (2015). *Interaction protocols for human-driven crisis resolution processes.*, 63-76. [https://doi.org/10.1007/978-3-319-24141-8\\_6](https://doi.org/10.1007/978-3-319-24141-8_6)
- Angner, E., & Lowenstein, G. (2006). Behavioral Economics. D. Gabbay, P. Thagard, & J. Woods içinde *Handbook of the Philosophy of Science* (Cilt 5).
- Apaydın, Ş. (2015). *Adam Smith'ten Günümüze Kriz ve Konjonktür Kuramları* (1. Baskı). Ankara: Notabene.

- Ay, A. (2011). *Dünya Ekonomisinde Yaşanan Başlıca Ekonomik Krizlerin Analizi ve Krizden Çıkış Politika -Öneri ve Görüşler-*. Yüksek Lisans Tezi, Karadeniz Teknik Üniversitesi Sosyal Bilimler Enstitüsü, Trabzon.
- Barber, W. J. (1999). *İktisadi Düşünce Tarihi* (3. Baskı). (Çeviren: İhsan Durdu) İstanbul: Şule Yayınları.
- Bastı, E. (2006). *Kriz Teorileri Çerçevesinde 2001 Türkiye Finansal Krizi* (1. Baskı). Ankara: SPK.
- Bocutoğlu, E. (2013). *Karşılaştırmalı Makro İktisat, teoriler ve Politikalar* (6. Baskı). Bursa: Ekin Yayınevi.
- Bocutoğlu, E. (2012). *İktisadi Düşünceler Tarih* (1. Baskı). Ankara: Murathan Yayınevi.
- Bulut, E. (2015). *2007 Küresel Finansal Krizi Üzerine Teorik Tartışmalar: Avusturyacı Ve Anaakım Konjonktür Teorilerinin Karşılaştırmalı Analizi. Doktora Tezi*, Karadeniz Teknik Üniversitesi Sosyal Bilimler Enstitüsü, Trabzon.
- Camerer, C., & Loewenstein, G. (2004). Behavioral Economics: Past, Present, Future. C. Camerer, L. George, & R. Matthew (Dü) içinde, *Advances in Behavioral Economics*. New Jersey: Princeton University Press.
- Darican, M. F. (2013). Ekonomik Krizler ve Türkiye. *İstanbul Aydın Üniversitesi Dergisi*(17), 39-46.
- Demir, O. (1997). *Ekonomide Devlet* (1. Baskı). Ankara: Sermaye Piyasası Kurulu.
- Dervishaj, B. (2018). Psychological biases, main factors of financial behaviour - a literature review. *European Journal of Natural Sciences and Medicine*, 1(2), 25. <https://doi.org/10.26417/ejnm.v1i2.p25-35>
- Dillard, D. (1961). *The Economics of John Maynard Keynes The theory of a Monetary Economy* (10. Baskı). (E. A. Johnson, Dü.) USA: Prentice-Hall INC.
- Dursunoğlu, A. (2009). *Teori ve İlişkileri ile Global Ekonomik Kriz* (1. Baskı). Konya: Çizgi Kitabevi.
- Earl, P. E. (2005). Economics and Psychology in The Twenty-First Century. *Cambridge Journal of Economics*, 29, 909-926.
- Edirneligil, A. (2022). *Davranışsal İktisat Bağlamında Hanehalkı Elektrik Tüketiminin Belirleyicileri: Konya Örneği*. Palet Yayınları, Konya
- Eğilmez, M., & Kumcu, E. (2012). *Ekonomi Politikası, Teori ve Türkiye Uygulaması* (17. Baskı). İstanbul: Remzi Kitabevi.
- Ekinci, A. (2006). İktisadi Dalgaların Kavramsal ve Teorik Analizi, *Yüksek Lisans Tezi*, Karadeniz Teknik Üniversitesi Sosyal Bilimler Enstitüsü, Trabzon.
- Erim, N. (2007). *İktisadi Düşünce Tarihi* (1. Baskı). Ankara: Palme Yayıncılık.
- Fener, F. (2012). 2008 Küresel Mali Kriz Ve Krizin Türkiye'de İstihdam Üzerine Etkileri, Yüksek Lisans Tezi, Harran Üniversitesi, Sosyal Bilimler Enstitüsü İktisat Ana-bilim Dalı, Şanlıurfa
- Fırat, E. (2006). Ekonomik Krizler ve İstikrar Paketleri Türkiye uygulaması (1980-2002), *Doktora Tezi*, Selçuk Üniversitesi Sosyal Bilimler Enstitüsü, Konya.
- Gärling, T., Kirchler, E., Lewis, A., & Raaij, F. (2009). Psychology, financial decision making, and financial crises. *Psychological Science in the Public Interest*, 10(1), 1-47. <https://doi.org/10.1177/1529100610378437>

- Gide, C., & Rist, C. (1913). *A History of Economic Doctrines From the Time of the Physiocrats to the Present Day*. London: The Ballantyne Press.
- Güney, T. (2016). *İktisat, Kriz ve Yenilik* (1.Baskı). Konya: Çizgi Kitabevi.
- Gür, T. H., & Tosuner, A. (2002). Para ve Finansal Krizlerin Öncü Göstergeleri. *Hacettepe Üniversitesi İktisadi ve İdari Bilimler Fakültesi Dergisi*, 20(1), s. 9-36.
- Hatipoğlu, Y. Z. (2012). Davranışsal İktisat ve 2008 Küresel Finans Krizine Getirilen Yaklaşımlar, *Yüksek Lisans Tezi*, Bilecik Şeyh Edebali Üniversitesi, Bilecik
- IMF(International Monetary Fund). (1998). *Financial Crises: Characteristics and Indicators of Vulnerability*, World Economic Outlook.
- Karaçor, Z., & Alptekin, V. (2006). Finansal Krizlerin Önceden Tahmin Yoluyla Değerlendirilmesi: Türkiye Örneği. *Yönetim ve Ekonomi Dergisi*, 237-256.
- Kazgan, G. (2016). *Liberalizmden Neoliberalizme Neoliberalizmin Getirisi ve Götürüsü* (1.Baskı). İstanbul: Remzi Kitabevi.
- Kazgan, G. (2014). *İktisadi Düşünce veya Politik İktisadın Evrimi* (19. Baskı). İstanbul: Remzi Kitabevi.
- Keynes, J. M. (2010). *Genel Teori İstihdam, Faiz ve Paranın Genel Teorisi* (2. Baskı). (Çeviren: Uğur Selçuk Akalın) İstanbul: Kalkedon Yayınları.
- Küçükkalay, A. M. (2011). *İktisadi Düşünce Tarihi* (3. Baskı). İstanbul: Beta.
- Lusardi, A. & Mitchell, O. (2014). The economic importance of financial literacy: theory and evidence. *Journal of Economic Literature*, 52(1), 5-44. <https://doi.org/10.1257/jel.52.1.5>
- Mtiraoui, A. (2024). Economic and financial crisis: a causal relationship analysis.. <https://doi.org/10.21203/rs.3.rs-3842309/v1>
- Mucuk, M. (2015). *Makro İktisat, Teori ve Türkiye Uygulaması*. Konya: Billur Yayınevi.
- Oktar, S., & Dalyancı, L. (2010). Finansal Kriz Teorileri ve Türkiye Ekonomisinde 1990 Sonrası Finansal Krizler. *Marmara Üniversitesi İİBF Dergisi*, 19(2), 1-22.
- Öztürk, N. (2006). Ekonomide Devletin Değişen Rolü. *Amme İdaresi Dergisi*, 39 (1), 17-38.
- Piskunov, R. (2024). Anatomy of financial crises: periodization and causes. *Проблеми Сучасних Трансформацій Серія Економіка Та Управління*, (13). <https://doi.org/10.54929/2786-5738-2024-13-08-02>
- Reynolds, B. & Seeger, M. (2005). Crisis and emergency risk communication as an integrative model. *Journal of Health Communication*, 10(1), 43-55. <https://doi.org/10.1080/10810730590904571>
- Ricardo, D. (2013). *Siyasal İktisadın ve Vergilendirmenin İlkeleri* (2. Baskı). (Çevren: Barış Zeren). İstanbul: Türkiye İş Bankası Kültür Yayınları.
- Selik, M. (2015). *İktisadi Doktrinler Tarihi* (3. Baskı). Ankara: Efil Yayınevi.
- Sakin, H. (2013). *Ekonomik Krizleri Önlemede Devletin Rolü, Yüksek Lisans Tezi*, Cumhuriyet Üniversitesi Sosyal Bilimler Enstitüsü, Sivas.
- Savaş, V. F. (2007). *İktisatın Tarihi* (5. Baskı). Ankara: Siyasal Yayınevi.
- Savaş, V. F. (1994). *Politik İktisat*. İstanbul: Beta Basım Yayın Dağıtım.
- Sevim, C. (2012). *Öncü Göstergeler Yaklaşımına Göre Finansal Krizler ve Türkiye Örneği*. Ankara: BDDK.

- Skousen, M. (2011). *İktisadi Düşünce Tarihi Modern İktisadın İnşası* (5. Baskı). (Çevirenler: Mustafa Acar, Ekrem Erdem, Metin Toprak) Ankara: Liberte
- Stulz, R. (2023). Crisis risk and risk management. *European Financial Management*, 29(5), 1377-1400. <https://doi.org/10.1111/eufm.12441>
- TDK (Türk Dil Kurumu). (2017). Türk Dil Kurumu. [http://www.tdk.gov.tr/index.php?option=com\\_gts&arama=gts&guid=TDK.GTS.59942ac0f1acb5.61568446](http://www.tdk.gov.tr/index.php?option=com_gts&arama=gts&guid=TDK.GTS.59942ac0f1acb5.61568446), Erişim Tarihi: 16.08.20017.
- Thakkar, K. (2023). The role of behavioral economics in understanding financial decision-making during a crisis. *Darshan - The International Journal of Commerce and Management (Dijcm)*, 3(1), 114-123. <https://doi.org/10.56360/dijcm/3.i.2023.2313>
- Turanlı, R. (2011). *İktisadi Düşünce Tarihi* (5. Baskı). İstanbul: Bilim Teknik yayınevi.
- Turgut, A. (2007). Türleri, Nedenleri ve Göstergeleriyle Finansal Krizler. *TÜHİS İş Hukuku ve İktisat Dergisi*, 20(4-5), 35-46.
- Tüleykan, H. (2010). Tarihsel Süreçte Ekonomide Devletin Yeri, Gelişimi ve Yeniden Yapılandırılması. *Bütçe Dünyası dergisi* (33), 86-114.
- Ülgener, S. F. (2006). *Makaleler* (1. Baskı). (Editör: Ahmet G. Sayar) İstanbul: Derin yayınları.
- Willett, T. (2021). New developments in financial economics. *Journal of Financial Economic Policy*, 14(4), 429-467. <https://doi.org/10.1108/jfep-04-2021-0113>
- Yalçın, A. (1983). *İktisadi Doktrinler ve Sistemler Tarihi* (2. Baskı). Ankara: Ankara Üniversitesi SBF Yayınları.
- Yılmaz, Ö. Kızıltan, A., & Kaya, V. (2005). İktisadi Kriz Kuramları, Finansal Küreselleşme ve Para Krizleri. *Erciyes Üniversitesi İktisadi ve İdari Bilimler Fakültesi Dergisi*, 77-96.



# Sümer Siyasi Düşüncesinde Kent-Devlet, Krallık ve Adalet: Adalet Aşığı Çoban Krallar

Fırat MOLLAER\*

*Bursa Uludağ Üniversitesi*

## Öz

Bu makale, siyasi düşüncede birtakım kök paradigmaların ortaya çıkışını anlamak amacıyla Sümer uygarlığına yöneliyor. Sümerler uygarlık tarihindeki pek çok yeniliği ortaya koydukları gibi siyasi düşüncenin başlangıçlarını da belirlemiştir. Perslerden Osmanlılara etkili olan ve “adalet dairesi” olarak kavramsallaştırılan özgün bir adalet anlayışı bunların başında gelir. Sümer siyasi düşüncesini açıklamanın en iyi yolu şu kavramların izini sürmektir: Kent-devlet, uygarlık, meclis(ler), siyasal mücadele ve savaş, kraliyet ideolojisi, adalet. Bu makale, Sümer siyasi düşüncesini, *Sümer Kral Destanları*, *Gilgamiş Destanı* ve *Gilgamiş Hikâyeleri*’nden, bir başka deyişle, edebi ve mitolojik düşünceden hareketle incelemekte ve Sümer siyasi düşüncesinde kent-devlet, krallık ve adaletin birbirine bağlı olarak gelişen anlamını yorumlamayı amaçlamaktadır.

## Anahtar Kelimeler

*Sümerler; Kent-devlet, Uygarlık; Krallık; Adalet*

\* Doç. Dr., Bursa Uludağ Üniversitesi, İİBF, Siyaset Bilimi ve Kamu Yönetimi Bölümü, firatmollaer@uludag.edu.tr, ORCID:0000-0002-5415-5281.



## City-State, Kingship, and Justice in Sumerian Political Thought: Justice Loving Shepherd Kings

### Abstract

This article turns to the Sumerian civilization to understand the emergence of some of the root paradigms in political thought. The Sumerians not only introduced many innovations in the history of civilization but also marked the beginnings of political thought. A unique conception of justice, conceptualized as the “circle of justice”, which was influential from the Persians to the Ottomans, is one of the most important of these. The best way to explain Sumerian political thought is to trace the following concepts: City-state, civilization, assembly(s), political struggle and war, royal ideology, justice. This article analyzes Sumerian political thought from the Sumerian King Epics, the Epic of Gilgamesh and the Gilgamesh Stories, in other words, from literary and mythological thought, and aims to interpret the interconnected meaning of city-state, kingship and justice in Sumerian political thought.

### Keywords

*Sumerians; City-state; Civilization; Kingship; Justice*

### Extended Abstract

The Sumerians, as in many other respects, have laid down the beginnings of political thought. In this article, we have examined political thought in the Sumerian civilization from *the Sumerian King Epics*, *the Epic of Gilgamesh* and *the Gilgamesh Stories*, that is, from literary and mythological thought. Thus, we tried to understand the emergence of some root paradigms in political thought. We can summarize our results as follows.

At the center of the formation of Sumerian political thought is the city-state. The most important development that distinguishes the Sumerian civilization is the establishment of cities. Experts agree that the Sumerian city was not a city in today's sense but a city-state. The history of the Sumerians provides an introduction to the relationship of the city to civilization. *The Sumerian King Epics* (22nd-17th centuries BC) begin with lines about the decisive role of cities in social and political. The emergence of the city or city-state in the Sumerians is evident at the very beginning of the epics. These epics state that the city-state is “the place where destinies are decided” and praise the city. The Sumerians saw their city-state as the foundation of a political order that determined the fate of mortals, linked them to the divine plane, established by divine law itself, and was an integral part of the religious order as well as the political order. This understanding of the primacy of the city-state will reappear in ancient Greece, which is considered to be the source of Western political thought and will be transmitted to later political thought. In *the Sumerian King Epics*, there is another unique theme that supports the centrality of the city: The condition of the (uncivilized) human being who is forced to live outside the city. This trace draws the contours of civilization by symbolically marking the outside of the city. The man outside the city is a savage who has lost the qualities of humanity or civilization.

The Sumerians, who lived in city-states, not only had a unique socio-political organization, but they were also the source of some political archetypes (or archetypes) about governance whose influence would last for millennia. In *the Sumerian King Epics*, we

encounter certain patterns of political leadership. The city-state plays a dominant role in people's lives, not only in terms of its many other effects, but also in terms of political leadership. This is the royal ideology created by the Sumerians. The Sumerians contributed to the history of political thought the understanding of the role of powerful rulers. Politics is first and foremost embodied in mighty rulers. The strong king is a recurring theme in *the Sumerian King Epics* (as they were also created to be sung).

It is understood from the Sumerian epics that the Sumerians encountered a political threat at a certain moment in history after they settled in cities and placed it in the context of a political struggle and enemies. The first dimension of the political struggle in Sumerian city-states was between the inhabitants of the city-state and the "barbarians" or nomads who constantly raided the cities. A different dimension of the political struggle was the wars between the city-states themselves and with other inhabitants in the surrounding area. The fact that the Sumerian political order was based on different city-states rather than an empire had a decisive impact on the future of Sumerian civilization. Another face of civilization is that the war form of political struggle has become the reality of the city. It seems that the Sumerians are the milestone of the identification of war with the state.

In Sumerian city-states, we also encounter the phenomenon of the assembly in the conduct of political struggle. Some Sumerian scholars have also used the existence of the assembly to justify that the royal ideology did not reflect an absolute tyranny. They have pointed to the role of the assembly (or assemblies) that shared the king's war decision-making Powers. The distinguished Sumerologist Kramer also emphasizes the phenomenon of assemblies in the conduct of political struggle in Sumerian city-states. Kramer also uses the existence of assemblies in Sumer to justify that the royal ideology did not reflect absolute despotism. While Kramer identifies this as the 'first assembly' of history, he also critically raises one of the most important claims of Orientalism in political science, "Oriental despotism".

The best way to pursue this project is to identify the specific nature of the concept of justice on which Sumerian royal ideology is based. While the struggle for sovereignty between city-states continues, Sumerian written documents also show that rulers are charged with wisdom, justice and responsibility in domestic politics. Sumerian political thought envisions the king as a shepherd, but a "just shepherd." The Sumerians were the pioneers of a political thought that gave the ruler power but also responsibility. Sumerian documents attribute wisdom, justice and responsibility to the ruler at the top. Sumerian records proudly describe the king's practices of social justice: Here the king, as a "justice-loving shepherd" who prevents evil, cruelty, tyranny and violence, who brings righteousness to Sumer, says that under his rule the strong cannot oppress the weak and that decisions are made according to justice. According to experts such as Darling, who traces the development of a conception of justice from the Sumerians to the Ottomans, we would be mistaken if we interpret political leadership or royal ideology in Sumerian political thought as the origins of "Oriental despotism" with an Orientalist and Eurocentric approach. The Sumerians provide the first example of royal ideology in written history. However, we should also add that the Sumerians developed the forerunners of a conception of good governance, which was paralleled by a unique conception of justice: "The circle of justice."

A conception of politics that dates back to the Sumerian civilization has been interpreted in various ways throughout history. However, the conception of justice in Sumerian

political thought, especially the image of the justice-loving shepherd king, shows us that the Sumerians set the first examples of the understanding of the “circle of justice” that would be highly influential historically from the Persians to the Ottomans. The Sumerians put forward a unique understanding of justice that would be effective from the beginning of written history until the Ottoman Empire, and the precursors of an understanding that would later be conceptualized as the “circle of justice.”

## Giriş

Bu yazının amacı Sümer uygarlığında siyasi düşüncenin temel kavramlarını incelemek ve Sümer siyasi düşüncesinde İlkçağdan Ortaçağa etkili olmuş bir adalet tasavvurunun köklerini açıklamaktır. Fakat odağımıza Sümerlerde siyasi düşüncüyü alırken özlü de olsa bir uygarlık tarihi ve siyasi tarih bağlamına ihtiyacımız var. Sümer siyasi düşüncesinin temel izleklerini toplumsal ve siyasi örgütlenmenin temel çerçevesini açıklayacak bir tarihsel zeminde kavramak için Sümer uygarlığına kısa bir bakış atalım.

Antik “Yakındoğu”<sup>1</sup> tarihi uzmanları, İÖ IV. binyılın bir dönüm noktası olduğu konusunda görüş birliği içindedir. Arkeologlar, tarihçiler ve antropologlar söz konusu dönüm noktasını oluşturan şu gelişmelere dikkat çekerler: i) Tarımsal üretimin gelişmesi başta olmak üzere yaşanan büyük ölçekli toplumsal değişimler, ii) kentlerin, kent-devletlerin kurulması ve yazının icadıyla bir bürokrasinin oluşumu, iii) ekonomi, teknoloji ve kültürde gerçekleşen pek çok yenilik, iv) insanların daha fazla birlikte yaşamalarının sonuçlarından biri olarak yeni bir çanak çömlek üslubunun doğuşu ve kitlesel üretime geçiş. Modern dönemde Yakındoğu olarak tanımlanacak bütün bir coğrafyayı etkileyen bir dizi sürecin kaynağı Mezopotamya, daha özgül olarak Mezopotamya bölgesinin büyük bir bölümüne yayılmış olan Sümerlerdir (Van De Mieroop, 2006: 39-40). “Mezopotamya uygarlığı”<sup>2</sup> Sümerler ve onları İÖ III. binyıldan itibaren ortadan kaldırırken bir yandan da miraslarını devralan Akadların

<sup>1</sup> “Ortadoğu” ve “Yakındoğu” terimleri, tarihsel arka planında yer alan sömürgeci ilişkiler nedeniyle tartışmalıdır. Bu terimler, büyük ölçüde sömürgeci devletlerin coğrafi olarak merkezde olduklarını varsayan bir bakış açısıyla, özellikle de İngiliz sömürgeciliği çerçevesinde geliştirilmişlerdir. Ortadoğu terimi, Mısır’dan Fas’a, İran’dan Afganistan’a Müslüman ülkeleri içerecek şekilde kullanılırken, Yakındoğu, Bereketli Hilal olarak tanımlanan coğrafya ile Mısır ve İran’a karşılık gelir. Bununla birlikte, terimlerin kapsadığı ülkeler tarihsel olarak değişiklik göstermiştir. Başka bir deyişle, söz konusu terimler betimleyici olmaktan çok değer koyucu (normatif) ve politiktir. Bu konuda eleştirel bir çalışma için bkz. (Halliday, 2008). Bazı bölge uzmanları, bu konuda yeni üretilen “Ortadoğu ve Kuzey Afrika” (MENA) gibi terimler olmasına karşılık bunun da geniş bir biçimde kabul görmediğini belirtirler (Darling, 2022: 16). Dolayısıyla, bu yazının odağında yer alan Sümerlerin kültürel ve coğrafi çerçevesini betimlerken, bulunduğu yere verilen bilinen adı (“Yakındoğu”) anmakla birlikte, temelde daha az tartışmalı olan Mezopotamya terimini de kullanıyoruz. Fakat yine de Sümer uygarlığının yarattığı etkileri tanımlamak üzere Mezopotamya’yı da aşacak bir biçimde Yakındoğu olarak tanımlanan coğrafyayı akılda tutmalı.

<sup>2</sup> Mezopotamya, eski Yunanca *mésos* (ara ya da orta) ve *potamós* (nehir) sözcüklerinin birleşmesiyle oluşan Fırat ve Dicle nehirleri arasındaki bölgeye işaret eden bir sözcüktür ve coğrafi bir terim olduğundan yukarıda sözü edilen kültürel, politik ve ideolojik yüklerden bir ölçüde bağımsızdır.

yaratımı “melez” bir uygarlıktır ama “oluşumundan itibaren Sümerlerden büyük bir iz taşıdığı da hemen göze çarpar” (Bottéro, 2022: 20, 35).

Sözü edilen dönüşüm öyle kapsamlıdır ki, ünlü Sümer uzmanı Samuel Noah Kramer bunu çok boyutlu bir açıklamayla tarihin başlangıcı olarak açıklar. Odak noktamız esasen insanlık ya da uygarlık tarihi olmadığından Kramer’in kitabının başlığını devralarak bunu siyasi düşünceler tarihi açısından ifade edebiliriz: “Tarih Sümer’de Başlar.” Kramer’in 1956’da yayımlandıktan sonra alanında çığır açan kitabının alt başlığı “Yazılı Tarihteki Otuz Dokuz İlk”tir. Sümerler, yazıdan okula, ilk meclislere, toplumsal reforma, yasa kitabelerine, ilk mahkeme kararlarına, ilk insanlık kozmogonisi ve kozmolojisine uygarlık tarihinin merkez noktasıdır (Kramer, 2014). Bu yeniliklerin büyük bölümü Sümerlerin ilk önemli örneklerini verdikleri kent-devletlerinde yaratılmıştır. Dolayısıyla toplumsal ve siyasal bir olgu olarak kent-devlet uygarlığın beşiğidir.

### **Kent-devlet ve Uygarlık**

Bazı uygarlık tarihçileri İÖ IV. binyıldaki büyük bir dönüşümü tanımlamak üzere “devrim” kavramını kullanmışlardır. Tanınmış arkeolog Gordon Childe’a göre bu dönemde Mezopotamya’da gerçekleşen bir “kent devrimi”dir (Childe, 2009: 105-129). Childe, Sümerlerde matematiğin, uygulamalı bilimlerin, güneş takviminin, bürokrasinin, yazının ve diğer uygarlık ürünlerinin gelişmesiyle tanımlanan dönüm noktasının temelde “kentsel devrimin ekonomik gereksinimleri”ne bağlı olarak doğduğunu ileri sürmüştür (Childe, 2006: 136, 138). Childe’la aynı dönemde yazan mimar, kent tarihçisi ve kent plancısı Erwin Anton Gutkind *Kentlerin Şafağı* çalışmasında benzer bir savı dile getirir: “Çağdaş kentlerimiz bahsedilen dönemde Sümer ve İndus vadisinde ortaya çıkan kentlerin ve tarım devrimini tamamlayan kent devriminin mirasçısıdır” (akt. Huot, 2000a: 12).

Childe’in yaklaşımı (“kent devrimi”) uzun bir tarihsel dönemde meydana gelen olayları “devrim” kavramıyla açıklaması, yavaş ve pek çok karmaşık nedene bağlı olarak ilerleyen bir süreci “mekanik ve basit bir gelişim zinciri gibi görmüş olması” nedeniyle eleştirilmiştir (Huot, 2000b: 36; Crawford, 2021: 18). Bununla birlikte, Childe’in bir arkeologun hangi ölçütlere ya da özelliklere dayanarak bir yerleşim yerini kent olarak tanımlanması gerektiğine yönelik yaklaşımının literatürde kabul gördüğü söylenebilir: “Söz konusu özelliklerin beşi, Childe’in önemini çok iyi kavramış olduğu temel farklılıklarla ilgiliydi: Yerleşim yerlerinin yeni boyutları, tam zamanlı çalışan uzmanların varlığı, üretim fazlasının varlığı, toplumun hiyerarşikleşmesi ve devlet örgütlenmesi. Childe, bu niteliklerin gözlenebilir arkeolojik izlerle kanıtlanabileceklerini düşünmekteydi: Mimarlık ve tarım alanlarında kamusal veya kolektif çalışmalar, uzun mesafeli değişimlere olan tanıklık, sosyal düzenin simgelerinin yaygınlaşmasını sağlayan sanatsal ifade biçimlerinde belli bir standartlaşma, yazı biçimlerinin varlığı ve nihayet, bilimin gelişmesi gibi. Gerçekten de, IV.

binyılın sonlarında devletin doğuşu, sosyal katmanlaşma, tam zamanlı zanaatkarların uzmanlaşmaları gibi bazı son derece önemli alanlarda, köklü değilse bile, önemli değişiklikler kaydedilmiş ve arkeolojik araştırmalar, yaşanan değişikliklerin kanıtlarını aydınlığa kavuşturabilmiştir. Bu olguların derinliklerinde yatan nedenler ne olursa olsun, sonuçları önümüzde duruyor” (Huot, 2000b: 43).

Sümer uygarlığını belirleyen en önemli gelişme kentlerin kuruluşudur (Kramer, 2002: 380).<sup>3</sup> Arkeologlar Sümerlerin iyi bilinen yerleşim yeri Uruk’un bir kent olduğu konusunda görüş birliği içindedir: Sümer uygarlığı, dinsel, edebi ve mitolojik metinlerde atıf yapılması ve tarihsel gelenekte korunmuş olan Sümer “kral-listeleri”nde onaylanması nedeniyle, Mezopotamya’daki Uruk kentinde “kendi yaratıcı zirvesine ulaşmış görünür” (Oppenheim, 1977: 50).<sup>4</sup> Bugün Tel el-Varka olarak tanınan, Kitab-ı Mukaddes’te Erek olarak geçen, 1912’den itibaren yapılan kazılar sayesinde gün yüzüne çıkarılan ve Bağdat-Basra yolunda konumlanan Uruk (Kramer, 2002: 44; Bottéro, 2022: 21), Ur ve Lagaş’la birlikte en büyük Sümer başkentlerinden biridir (Roux, 2005: 51).

Sümer kentlerinin niteliği, örneğin bir dini yapı çevresinde gelişen “tapınak-kentler” mi yoksa çok daha karmaşık yapılar mı oldukları konusu çokça tartışılmıştır.<sup>5</sup> Fakat Sümer kentinin bugünkü anlamıyla bir kent değil bir kent-devlet olduğu konusunda uzmanlar büyük ölçüde görüş birliği içindedir (Huot, 2000c). Dolayısıyla Sümer kentinden söz ettiğimizde, bunun modern ulus-devlet çağında bürokratik ve idari birimlere dönüşen yerleşim yerlerinden farklı olarak ülke ve bazen vatan anlamında düşünmeliyiz. Böyle düşünlüğünde Sümerlerde kentlerin devletin ülkesini teşkil ettiğini anlaşılr.

<sup>3</sup> Kentlerin gelişimi Sümer uygarlığına özgü olmasa bile başta yazının icadı olmak üzere çok farklı etkenlerin birleşmesi Sümerleri uygarlık kavramının baş durağı haline getirmiştir. Martin Bernal *Kara Atena*’da şöyle yazar: “ ‘Uygarlık’ adını verdiğimiz gelişmeyi meydana getiren öğelerin ilk önce Mezopotamya’da bir araya geldiği fikrine pek az bilimci karşı çıkacaktır. Muhtemelen yazı hariç, uygarlığı meydana getiren bütün öğeler –kentler, tarımsal sulama, metal işlemeciliği, taş mimarisi ve hem araba hem de çömlekçi çarkı için tekerlek-başka yerlerde mevcuttu. Fakat bu bir araya geliş yazı ile birleşince pekâlâ uygarlığın başlangıcı olarak görülebilecek büyük bir ekonomik ve siyasi birikimin meydana gelmesini sağladı” (2016: 63).

<sup>4</sup> *Sümer Kral Listesi* için Kramer’in *Sümerler* kitabının ekler bölümüne bkz. (2002: 425-429).

<sup>5</sup> Sümer siyasi düşüncesini bir “Doğu despotizmi”yle bağlantılı olarak tapınak teokrasisine (ya da din devletine) indirgemek isteyen yorumcular ilk savdan hareket ederler. Sümer uzmanı Kramer ise yaklaşık olarak İÖ 2350’lerde Sümer kenti Lagaş’ın hükümdarı olan Urukagina’nın tarihte ilk toplumsal reform olarak düşünülen uygulamalarından hareketle, bu belgenin satır aralarında “tapınak ile saray -kilise’ ile ‘devlet’- arasında süren şiddetli iktidar mücadelesi” hakkında da fikir sahibi olduğumuzu belirtir. Ayrıca Kramer Sümer siyasal rejiminin “totaliter bir teokrasi” olmadığı savını desteklemek için Rus Mezopotamya tarihi uzmanı I. M. Diyakonov’un 1959’da yayımlandıktan sonra bu konudaki iddiaların sorgulanmasına neden olan *Sümerler: Antik Mezopotamya’da Toplum ve Devlet* Rusça çalışmasına atıf yapar. Buradaki ana fikir, Sümer’de tapınağın ekonomiyi ve siyaseti belirleyecek ya da bir teokratik rejim oluşturacak biçimde egemen olmadığıdır. Daha fazla bilgi için bkz. (Kramer, 2002: 107 vd.). Sonuç olarak Mezopotamya’nın karmaşıklığını ve merkezkaç güçlerini değerlendiremeyen bir anlayış, yani bölgenin “son derece merkezîyetçi tapınak saray rejimlerinden oluştuğu fikri, artık yazılı kayıtlara bakılarak reddedilmektedir” (Goody, 2021: 40).

Kent hem tarihsel hem de kökensel açıdan uygarlıkla doğrudan ilişkilidir. Arapçada *medine*, Yunancada *polis*, Latince *civitas* (Fransızca *cite*, İngilizce *city*, İtalyanca *citta*), bizi medeniyet kelimesine götürür. Bu kent-uygarlık ilişkisi Sümer toplumsal-siyasal örgütlenmesinin temel özelliklerindedir. Başka bir deyişle, Sümerlerin tarihi kentin uygarlıkla ilişkisine bir giriş teşkil eder. Bunu ortaya koymak üzere önce kentin konumunu saptamalıyız.

*Sümer Kral Destanları* (İÖ 22.-17. yüzyıllar) kentlerin toplumsal ve siyasal yaşamdaki tayin edici rolüne yönelik dizelerle başlar. Sümerlerde kent ya da kent-devletin ortaya çıkışı destanların daha başlangıcında kendisini gösterir. Sözgelimi *Sümer Kral Destanları*'nda "Enmerkar ile Aratta Kralı" bölümünün açılışı şöyledir: "Gök'ün ihtişamlı boğası, büyük gurur veren ve görenleri dehşete düşüren şehir (Uruk)" (*Sümer Kral Destanları*, 2016: 3). Ardından kentin kaderlerin tayin edildiği ("yazılıp biçildiği") yer olduğu söylenir. Bu sadece uygarlık tarihi değil aynı zamanda siyasi düşünce tarihi açısından da kayda değer bir ifadedir. Kent, içinde yaşayanların kaderlerini belirler, kentliler üzerinde söz sahibi olacak siyasi yönetimi meydana getirir: "Yüceltti büyük prensler" (*Sümer Kral Destanları*, 2016: 3). Anlaşılan o ki, bu destanları derleyen, yazan ve söyleyenler ya da Sümerlerde yazıyla birlikte gelişen bürokrat sınıfı kent-devletleriyle övünmektedir. Bir yoruma göre, Mezopotamya destanlarından Homeros şiirlerine büyük epik edebiyatı "özünde heterojen olan toplumlar için ulusal birlik eserleri" olduklarından "sesli okunmak üzere yaratılmış"lardır (Gordon'dan akt. Springborg, 2020: 163). *Sümer Kral Destanları*'nda Sümerlerin en önemli kentlerinden biri olan Uruk'a övgüler sıralanmaktadır:

*Güneşli ovada yükselir kerpiç binaları / Yer'den Gök'e yükselir Kulab şehrinin / Adı gökkuşağı olan Uruk / Tüm renkleriyle parlayarak göğe deşiyor / Gökte hilal gibi duruyor / Büyük ilahî güçler asalet katmıştır (Uruk'a) / Kutsal dağ (Uruk) uğurlu bir günde kuruldu / Ay gibi ülkeye aydınlık veriyor / Güneş gibi ülkenin üzerinde parlıyor... / Uruk'un şanı yabancı ülkelere ulaştı... / (Bu) şehir gibi şehir inşa edilmedi (*Sümer Kral Destanları*, 2016: 29).*

Mezopotamya uzmanlarının *Gilgamiş Destanı* teşekkül etmeden önce yazıya geçirildiğini ve ona bir ölçüde kaynaklık ettiğini belirttikleri *Gilgamiş Hikâyeleri* de Uruk'un konumunu destekler: "Tanrıların eseri Uruk!.. Kral, şehri- ni çalışmaya çağırıldı... 'Uruk, kalk! Fırat nehrini kaz, (sularını) sall!'... Uruk'un kalkıp çalışan halkı, sel gibiydi" (*Gilgamiş Hikâyeleri*, 2022: 2, 86). Kentin dinamizmine işaret eden bütün bu ifadeler hem uygarlığın mekânını hem de siyasi düşüncenin kaynaklarını ortaya koymaktadır. Sümerler, kent-devletlerini ölümlülerin kaderini çizen, onların Tanrısal düzlemle bağlantısını sağlayan, bizzat ilahi bir yasa ile kurulmuş ve dinsel düzenin yanı sıra onun ayrılmaz parçası olan siyasal düzenin mekânı olarak görürler.<sup>6</sup> Bu Lewis Mumford'un ünlü kitabı *Tarih Boyunca Kent*'te Sümerlerde -doğal bir lütuf ya da coğrafi bir

<sup>6</sup> Konunun "merkez simgeçiliği"yle ilişkisi için bkz. (Eliade, 1994: 26-30).

kazanımla değil- “sadece kentin etkin zorlayıcılığı sonucu ulaşılan birlik” olarak ifade ettiği toplumsal-siyasal duruma işaret eder (Mumford, 2007: 108). Daha açık bir deyişle, kent, sözcüğün dar anlamıyla idari bir yer değil, siyasal birlik ve düzenin temelidir.

Kent-devletin önceliği (ya da merkeziliği) anlayışı Batı siyasi düşüncesinin kaynağı olarak gösterilen eski Yunan’da yeniden karşımıza çıkacak ve sonraki dönemlere aktarılarak siyasal düşünceler tarihinin başlıca izleklerinden birini teşkil edecektir. Yunanlar Sümerlerin geliştirdiği kent-devletlerini özellikle İÖ 5. yüzyıldan itibaren siyasetin temel birimi haline getirirler. Kent-devleti ifade eden Yunanca terim *polis*’tir ve *polis* politikanın kalbidir. Aristoteles’in (İÖ 384-322) *Politika*’sının ilk bölümü “kentin önceliği” başlığını taşır. Kent “doğa gereği var olan şeyler sınıfındandır ve insan *politik* bir hayvandır.” Kentin onu oluşturan parçalara öncelik taşımasının nedeni “en üstün iyiyi hedefleyen politik ortaklık” olmasıdır (Aristoteles, 2018: 159, 155). Roma siyasi düşüncesinde Stoacılığın *kozmpolis* kavrayışı ve Hristiyan düşüncenin dünya kentini aşan bir temel olarak “tanrı kenti” yaklaşımıyla bir ölçüde değişmiş olsa bile<sup>7</sup> kent ile siyasal topluluğu ifade eden terimler (*civitas*) birbirleriyle anlam bulur. Farabi (870-950) siyaset felsefesi eseri olan *Medinet’ül Fazıla*’sında erdemli kentin (*medine*) ilkelerini araştırır. Thomas Aquinas (1225-1274) *Prenslık Yönetimi*’nde klasik geleneği bir bakıma özetler: “Mükemmel bir topluluk, ancak yaşamın tamlığı için gerekli her şeyi sağlayan bir kentte olur” (Aquinoğlu Thomas, 2021: 429-439). Sümerler siyasi düşünce geleneğine damgasını vuracak bu ilkeyi (kent-devletin önceliği) hayata geçirmişlerdir.

*Sümer Kral Destanları*’nda kentin merkezi konumunu açığa çıkaran bir başka özgün izlek vardır: Kent dışında yaşamak zorunda kalmış (uygar olmayan) insanın durumu. Bu izlek, kent-olmayı sembolik olarak işaretleyerek kent uygarlığının hatlarını çizer. Kent dışındaki insan, insanlık ya da uygarlık vasfını yitirmiş vahşidir. *Sümer Kral Destanları*’nın “Lugalbanda ile Anzud Kuşu” bölümünde anlatılan Uruk kent-devletinin kralı uygarlık ve uygarlığın dışı arasındaki sınırları belirler: Ülkesinde bataklıkları kuruttuğunu, çorak topraklarda ağaçlar yetiştirdiğini, kanallar açıp tapınaklar inşa ettiğini, toprağı ekip elli yıl boyunca çalıştığını, sonra “tarım nedir bilmeyen barbar Martu halkı saldırır diye” çöl boyunca surlar yaptırdığını anlatır (Sümer Kral Destanları, 2016: 73). Sümer tarihi, Sümerlerin yerleşik- kentli (uygar) yaşamlarıyla bu yaşamı yok oluşa zorlayan göçebe-barbar halkların çekişmelerini baş konulardan biri haline getirmiştir. Diğer bir deyişle, söz konusu uygarlık diyalektiği bir edebi türün temeli olmuştur. Kramer’e göre, Sümer edebiyatında bir tür olarak gelişen mersiyeler, “çevrelerindeki daha barbar halkların kentlerini sıkça yok etmelerinin anısına Sümerler tarafından geliştirilmiş trajik yazın türüdür” (1999: 40).

<sup>7</sup> Roma siyasi düşüncesinin önemli temsilcilerinden Cicero’nun *Devlet Üzerine* eserinde diyalogun karakterlerinden biri olan Philus şöyle der: “Yurdumuz surlarımızla sınırlı değil, aksine tüm dünyadır” (2014: 126).



Sümer ozanları tarafından geliştirilen tarihin ilk “altın çağ” fikri de bu bağlamda değerlendirilebilir. Kent, gelişiminin belli bir evresinde karşıtını yaratmıştır. Bu ilk altın çağ kurgusu, insanlığın kentsel yaşama geçmeden önceki durumunu anlatan pastoral bir manzara sunar (Mumford, 2007: 69). Altın çağ kurgusundaki esasen uygarlığa (altın çağdan yozlaşmaya) geçiş fikridir. Uygarlığa geçiş izleği Sümer mitolojisinde bu kez olumlu bir biçimde fakat yine ana fikir olarak karşımıza çıkar. Sümer mitolojisinde Tanrı Enki, İnanna’ya “Sümer uygarlığının temel taşlarını oluşturan yüzden fazla tanrısal yasa”yı bir ziyafet sofrasında sunar. Kramer’in sözleriyle, burada uygarlığın “Uruk’a aktarılışı” anlatılmaktadır. Konumuz açısından bakıldığında, bahsedilen yasalar arasında, *krallık* ve sembolleri (*taht*, yüce krallık *asası*), *çobanlık*, *doğruluk*, dil, sanat, kutsal kültler, müzik, müzik aletleri, kahramanlık, kentlerle ilgili konular, *erdem ve adalet*, *bilgelik ve anlayış*, sağduyu, *yargı ve karar*, kâtiplik ve çeşitli zanaatlar bulunmaktadır (Kramer, 1999: 127-128).

Şimdiye kadar ele aldığımız örnekler, kent-dışını (veya altın çağ fikrinde olduğu gibi “öncesi”ni) tanımlayıp bu vesileyle kentli uygar yaşama işaret eden ya da uygarlığa geçişi anlatan izlekleri ortaya koyuyor. Sümer edebiyatında uç veren mağara imgesini de kentle ilişkisi açısından düşünebilir miyiz? Büyük Uruk krallarından Lugalbanda’nın mağaradaki yakarıları belki de uygarlık tarihinde kent dışına düşmüş karakterin ilk anlatımlarından biridir. Buna benzer bir anlatım Yunan tragedya ozanı Sophokles’in *Philoktetes* tragedyasında görülür. Philoktetes, Homeros’un anlattığı Troya seferinde yaralandığı için silah arkadaşları tarafından Lemnos adasında terkedilmiş bir komutandır. *Philoktetes* tragedyası toplum dışı kişinin ya da kent (polis) dışında kalmış (apolis) insanın Yunan düşüncesindeki ilk örneklerindedir. Yunanlar sefer uzadıkça çözümler ararken kâhine başvururlar, kâhin de Herakles’in oklarını kullanan ve hedefi şaşırmayan Philoktetes’in sefer için kazanılması gerektiğini söyler. Philoktetes kendisini geri dönüş için ikna etmeye gelen arkadaşları Neoptolemos ve Odysseus’a sitem eder: “Bir zamanlar tek başıma, kimsesiz, *vatansız / ve canlı bir ceset gibi* terk ettiğin bu sahilden / zorla koparmaya çalışıyorsun” (Sophokles, 2019: 40). Kentin ve siyasal ortaklığın dışına düşmüş bireyin temsili Yunan ada imgesinden önce mağara imgesiyle Sümerlerde gün yüzüne çıkar. *Sümer Kral Destanları*’nın “Lugalbanda Dağ Mağarasında” bölümü bize insanın mağarasından çoktan çıktığını, kentlerde yaşamaya başladığını ve eski hayatını vahşi yaşam olarak gördüğünü gösterir. Destanın kahramanı Lugalbanda Philoktetes’ten birkaç bin yıl önce şöyle yakarır:

*Babasına yakaran çocuk gibi ağladı / Mağarada zarif ellerini kaldırdı ve ona dua etti: ‘Ey Güneş, sana selam olsun! Beni bu hastalıktan kurtar / ... / Ey Baba, bu mağarada, bu çok vahşi yerde, beni hasta bırakma! / ... / Ey İnana, keşke evimde, şehrimde olsaydım! / Keşke burası doğduğum Kulab olsaydı / Yılanların bile yuvası var / Akrebin bile yerde deliği var / Büyük halkımı (özledim?) (Sümer Kral Destanları, 2016: 48-49).*

Mağara, kent-devletin karşıtını ifade etmesine ek olarak kahramanın yolculuğunda bir erginlenme veya tinsel yetkinleşme aşaması anlamını da taşıyor olabilir. Joseph Campbell'ın (2019) mitsel anlatıların evrensel temeli olarak gördüğü “kahramanın sonsuz yolculuğu”nun ilk kaynağı Sümerlerdir. Kral Tanrısal nitelikler taşıyan bir “kahraman”dır. Kahraman bu ilkörneksel (arketipik) anlatıda bir yolculuk aracılığıyla olgunlaşır. Mağara sahnesi, kent dışındaki insanın anlatımı olmasının yanı sıra kral Lugalbanda'nın geçirdiği büyük dönüşüme işaret eder.<sup>8</sup> Sümer destanlarının etkileyiciliğinin nedenlerinden biri de kişinin (kahramanın) insanlaşmasının belli tinsel gelişim aşamalarından geçmeyi gerektirdiği inancıdır. Bunun en edebi ifadesi Sümer destanları arasında tarih boyunca haklı olarak çok daha büyük bir tanınırlığa kavuşmuş olan *Gilgamiş Destanı*'dir.

*Gilgamiş Destanı* hiç kuşkusuz insanlık tarihinin en çarpıcı edebi eserlerindedir. Antropolojik anlamıyla ele alınırsa *Destan* bir erginlenme anlatısı ya da “erginlenmenin drama haline sokulmuş anlatısıdır” (Eliade, 2003: 100). Bununla birlikte kahramanın -tıpkı *Sümer Kral Destanları*'ndaki gibi- bir siyasal kişilik (kral) olduğunu hatırlamalıyız. *Gilgamiş*, “hakiki bir destan, yani muhteşem bir kahramanın çevresinde art arda sıralanmış farklı sahneleri, yazarın aynı üslupla, aynı ruhla yoğurarak ve hepsini aynı amaca yönelterek uzun bir tragedya dönüşürdüğü, esin dolu, yüce, engin bir şiir”dir (Bottéro, 2022: 43).<sup>9</sup> Destanın başkahramanı Gilgamiş, II. binyılın başlarında kaleme alınmış *Sümer Krallar Listesi*'nde hakkında bir hayli bilgi verilen, listeye göre, Tufan'dan sonra Uruk'ta iktidarı ele geçirmiş, ilk hanedanın beşinci kralı olan ve büyük Sümer kenti Uruk'u mamur eden kraldır. *Liste*'de diğer Uruk kralları Dumuzi ve Lugalbanda ile veraset ilişkisi içinde gösterilen Gilgamiş'in yaklaşık olarak İÖ 2650 yıllarına doğru Uruk'un hükümdarı olduğu düşünülmektedir (Bottéro, 2022: 22-23). Kent-devlet, “Ölümsüz Yaşam”ı aramak üzere çıktığı “uzun yolculuk”ta “görmediği yer kalmayan” ve yolculuktan “yorgun ve mutlu” dönen bu “eşsiz” kahraman tarafından kalkındırılmıştır. Öyle ki, “hiçbir kral, hiçbir insanoglu yapamadı bir benzerini” (*Gilgamiş Destanı*, 2018: 3).

*Gilgamiş Destanı*, *Sümer Kral Destanları*'na benzer biçimde kentin önceliği ilkesiyle başlar. Gilgamiş, büyük kent Uruk'un duvarlarını inşa eder, sınırlarını çizer, onu (kenti) kurar ve geliştirir. Destanda kent ve kent olmayan ya da uygarlık ve uygarlık karşıtlığı açısından dikkat çeken figür ise Enkidu'dur. Enkidu, kent-olmayı temsil etmesiyle destanın en az Gilgamiş kadar önemli bir karakteridir. Gilgamiş'in eşi ve karşıtı olarak yaratılmış bu karakter

<sup>8</sup> Mağara ve mağaradan çıkış Platon düşüncesinde “filozof kral”ın ortaya çıkışında, yani tinsel yetkinleşmede kilit bir önem taşır. Karşılaştırma için Platon'un *Devlet*'inin (2016) VII. bölümüne bakınız. Platon'un Mısır ve Mezopotamya'dan edindiği bilgi ile bir bağlantı için bkz. (Springborg, 2020: 117-139).

<sup>9</sup> Bottéro da *Gilgamiş Destanı*'nı -aynı yerde- Kramer gibi aynı zamanda bir tragedya olarak değerlendirir.

kent-olmayanı imler: “Ne insan yüzü görmüştü ne de kent.” “Çölde doğup büyümüş” olan Enkidu “yabani bir insan-yaratığı”dır (Bottéro, 2022: 74).<sup>10</sup> Başka bir deyişle, Enkidu, kentlin veya kent-devletin karşıtını temsil eden yabancı varlıktır. Bu anlatı, eski Yunan dünyasında ozan Hesiodos’tan modern dönemde Jean-Jacques Rousseau’ya dek bir kök anlatı olacaktır. (“İnsan”) Enkidu, uygarlığın gelişimini yankılayan bir süreç içinde kentlileşip uygarlaşır. Gilgamiş’la bir mücadeleye girer, ardından iki kahraman arkadaş olurlar. Yabancı yaşamdan uygar yaşama doğru yol alan Enkidu bu kez hastalanır. *Gilgamiş Destanı*’nın VIII. tableti Enkidu’nun ölümü üzerine Gilgamiş’ın yaktığı uzun ağtıttan oluşan son derece hüznü bir bölümdür (2018: 79-82). Gilgamiş, can yoldaşının ölümünden sonra ölümsüzlük arayışına çıkar ve “kahramanın yolculuğu” başlar.

### **Krallık, Egemenlik ve Meclisler**

Sümer uygarlığı yönetim hakkında etkisi binyıllarca sürecek siyasal kalıplara da kaynaklık etmiştir. *Sümer Kral Destanları*’nda siyasal önderlik hakkında belli başlı örüntülerle karşılaşırız. Kent-devlet insanların hayatlarında başka pek çok tayin edici etkisinin yanı sıra aynı zamanda siyasal önderlik açısından da başat bir rol taşır: “(Uruk) Yüceltti büyük prensler” (Sümer Kral Destanları, 2016: 3).

Bu yücelik şu ya da bu şekilde dinsel temellere sahiptir. Kral “Gök’ten Yer’e inmiş”tir (Sümer Kral Destanları, 2018: 44). *Sümer Kral Listesi* de “Krallık gökten indiği zaman Eridu krallığın (makamı) oldu” diye yazar. Tufan “ülkenin üzerini kaplamış”, krallık “gökten (ikinci defa) inmiş”tir (Kramer, 2002: 425). Krallar bu nedenle “tanrı gibi görünürler”: “Gilgamiş ta doğuştan başkaydı: / üçte ikisi Tanrı etinden, üçte biri insan etinden!” (Gilgamiş Destanı, 2018: 4; Sümer Kral Destanları, 2016: 29). Hükümdarlık soydan gelmektedir. *Gilgamiş Destanı*’na göre, Gilgamiş büyük Sümer kralı Lugalbanda’nın oğludur (Gilgamiş Destanı, 2018: 4). *Sümer Kral Destanları* ise dinsel ve siyasal işlevleri birleştirir: “Rahiplik ve krallık onda vücut buluyor” (Sümer Kral Destanları, 2016: 22).<sup>11</sup> Sümerlerde siyasal önderlik her biri yöneticinin “eşsiz”liğini vurgulayan siyasal tamlamalarla anılır: Tanrı kral, bilge kral, Büyük Kral vs.

Bu kral anlayışlarının Sümerlerden sonra farklı biçimlerde sürdüğü bilinmektedir. Sümerleri takip eden Akad destanlarında Marduk tanrılarının Tanrısı, kralların Kralı olarak temsil edilir. Yunanlarda Zeus Tanrı kraldır; Homeros’un Tanrılara benzeyen kral kahramanları vardır. Platon ise *Devlet*’in V. kitabında filozof kralların ya da kral filozofların yönetmesi gerektiğinden söz

<sup>10</sup> Eski Yunanda toplum ya da kent dışı varlığın imgesi “ada”dan önce Sümerlerde mağaranın yanı sıra ikinci imgenin “çöl” olduğu söylenebilir. Lugalbanda’nın mağarası ve Enkidu’nun çölü.

<sup>11</sup> Van De Mieroop, *Sümer Kral Listesi* açısından bakıldığında da “krallığın göklerden indiği”nin iddia edildiğini, krallığın “laik ve dini iktidarı birleştirdiği”ni söylerken şunu ekler: “(İ)ktidarlarının gerçek temeli askeri becerileriydi” (2006: 69).

eder. Dahası, Tanrının kral olarak kabul edilmesi Yahudilik ve Hristiyanlıkta kendisini gösterir. Kitab-ı Mukaddes “Tanrının krallığı”ndan söz eder. Hz. İsa “kralların kralı” olarak zikredilir.<sup>12</sup>

Sümerler siyasi düşünceler tarihine siyasette güçlü yöneticilerin rolü anlayışını armağan etmişlerdir. Siyaset her şeyden önce kudretli yöneticilerde cisimleşmektedir. Güçlü kral *Sümer Kral Destanları*’nda sürekli tekrar eden izleklerdendir. Daha önce belirttiğimiz gibi, bu destanların (ulusal ya da “etnik”) “bütünleşme eserleri” oldukları ve birbirinden farklı kabilelerden bir siyasi birlik yaratmak amacıyla “sesli okunmak üzere yaratıldıkları” düşünülmektedir (Springborg, 2020: 163). Gerçekten kral, destan söylendikçe güçlü bir kolektif duygusal-siyasal ifade oluşturacak sesli yinelemelerle yüceltilir:

*“Güçlü kraldı o, güçlü prensti o / güçlü ... kraldı o, güçlü ... prensti o / güçlü ... kraldı o, güçlü ... prensti o / O tanrı olmak için doğmuştu / Bir tanrı gibi görünüyordu” (Sümer Kral Destanları, 2016: 29).*

Siyasal ve dinsel işlevi toplayan yönetici halkın birliğini ve dirliğini sağlayan ya da farklı kabilelerden oluşan topluluğu halk haline getiren başat siyasi öznedir: “Uruk kralı... Onların görkemi, onların kılavuzu / ... halkı bir arada tutan o” (Sümer Kral Destanları, 2016: 31). Destanlarda şehir kralla özdeşleştirilir. Kral Lugalbanda, *Sümer Kral Destanları*’nın “Lugalbanda ile Anzud Kuşu” bölümünde şöyle konuşturulur: “(Biri) Şehri sevip benden nefret edebilir mi?” Kral, diğer şehirlerle savaşta “halkını çağırır.” Halk ise (Uruk) “bilge kral ile yürür” (Sümer Kral Destanları, 2016: 73, 44). Yazarı bilinmeyen *Gilgamış Destanı*’nın da Babil dönemi boyunca, ideal kralın özelliklerini göstermesi ve bir kraliyet ideolojisini pekiştirmesi amacıyla yorumlandığı belirtilmektedir (Van De Mieroop, 2006: 143). Bu nedenle Sümer siyasi düşüncesini

<sup>12</sup> Bu konuda Türkçedeki nadir incelemelerden biri için bkz. (Hacımuftuoğlu, 2011). Birbirinden ayrı dönemlere ve politik coğrafyalara ait kral imgeleri arasında farklılıklar da vardır. Örneğin, Homeros’un Agamemnon’u “(b)ir kere bile halkının, özellikle de sıradan insanların refahıyla ilgilenen bir adam olarak tasvir edilmemiştir... Bilge olduğunu iddia etmez... ve elbette alçakgönüllü davranmaz” (Newell, 2019: 45). Newell bu nedenle “Homeros’un şiirlerinde tasvir ettiği kralları bey veya savaş beyi olarak tanımlamak daha doğru olur” diye yazar. Dolayısıyla Homeros’un (savaşçı) kralları ile (adil) Sümer kralları birbirinden farklılaşır. Springborg “Homeros’un aristokrasisi onu bu kültürlerin Mezopotamya’daki öncüllerine yakınlaştıran Minos-Miken geçmişinin çoğunu paylaşıyordu ve muhtemelen sonraki bir çağa ait olan Yunan demokrasisiyle olan benzerlikleri daha azdı” (2020: 164) derken kuşkusuz haklıdır ama Homeros’un kralları eski Yunan’dan çok Mezopotamya siyasi dünyasına yakın olsa bile bu iki dünya arasında da farklılıklar bulunmaktadır. Burada asıl ilginç örnekler, konularını Homeros’tan alan ve Atina demokrasisine karşı tutumu idircikli olan bazı tragedya şairlerinin yapıtlarıdır. Sophokles’in ünlü *Kral Oidipus*’unda Oidipus, Thebai kentine “(d)erdinizi başkalarından duymak istemedim evlatlarım... Önümde böyle diz çöküp yalvarmanıza üzülmecek, acımayacak kadar duygusuz değilim” diye hitap eder (2017: 1). Oidipus -Sümer kralları gibi- kenti içine düştüğü büyük bir felaketten kurtarmış “kurtarıcı” olarak anılan bir kraldır (daha doğrusu “tiran”). Thebai kentinin -Sophokles tarafından dile getirilmeyen- kurucularının Fenikeli (“Doğulu”) kökenlerini düşündüğümüzde (Springborg, 2020: 165) Oidipus ile Mezopotamya kralları arasındaki karşılaştırma daha dikkat çekici bir vaziyet alır.

Ortaçağ boyunca egemen olan ve ideal/erdemli yöneticinin örneklerini sunan “hükümdarların (sultanların ya da prenslerin) aynası” ve siyasetname külli-yatı ile karşılaştırmak ilginç sonuçlar verebilir (Darling, 2022; Faroqhi, 2011: 8-11). Sonuç olarak, Sümer destanlarının başlıca siyasal özelliği, yazılı tarihte ilk kez kraliyet ideolojisini ortaya atıp sağlamlaştırmış olmalarıdır. Bottéro, destanın Babil Ülkesi’nde yaratıldıktan kısa bir süre sonra, İÖ II. binyılın ikinci yarısı boyunca yaygınlaşmasının “hiçbir edebi metne nasip olmayan bir durum” olduğunu belirtir (2022: 49). Bu aynı zamanda tarihte krallık ideolojisinin yaygınlaştığı bir dönemdir.

Sümer destanlarından anlaşılan o ki, Sümerler, kentlerde yerleşik yaşama geçmelerinden sonra tarihin belli bir anında bir siyasal tehditle karşılaşmış ve bunu bir siyasal mücadele ve düşman bağlamına yerleştirerek politikleş-tirmişlerdir. Siyasal antropolog Pierre Clastres “savaş etkinliğinin politik boyutu” varsayımından hareketle şunu ileri sürer: “Savaş hakkındaki söylem, toplum hakkındaki söylemin bir parçası olmakla kalmaz, ona anlamını da atfeder: Savaş düşüncesi toplum düşüncesinin ölçüsüdür (Clastres, 2017: 46, 11-12). Sümer kent devletlerinde siyasal mücadelenin unsurlarından biri ya da savaş etkinliğinin politik boyutu kent-devletinin içindeki yerleşiklerle kentlere sürekli akınlar yapan “barbar”lar ya da göçebeler arasındadır. Sümer destanlarının bunu uygar ve uygar olmayan üretim ve yaşam tarzları arasında bir karşıtlık olarak ortaya koyma eğiliminde olduğunu belirtmiştik (Kramer, 2002: 374). Dolayısıyla İbn Haldun’un (1332-1406) *Mukaddime*’sinde yaklaşık 35 yüzyıl sonra bir toplum kuramının temeline yerleşecek göçebeler ve yerleşik halklar (bedevîlik ve hadarîlik) arasındaki mücadele ya da diyalektik ortaya çıkmıştır.<sup>13</sup> Bu süreç, Sümerler’in III. Ur devleti ya da hanedanlığının ortadan kalkmasının nedenleri arasında gösterilen “temelde Suriye kökenli (göçebe ya da) yarı göçebe grupların tüm Yakındoğu’ya yayıldıkları bir süreçtir” (Van De Mieroop, 2006: 115). Barbar Sami göçebelerinin kent-devletlerine tekrar tekrar sızıp buraları fethetmeleri IV. bin yıl gibi erken bir tarihe kadar geri götürülmektedir (Kramer, 2002: 63).

Siyasal mücadelenin diğer boyutu ise kent-devletlerin kendi aralarındaki ve çevredeki başka yerleşiklerle girdikleri savaşlardır. Sümerlerin siyasal düzeyinin bir imparatorluk biçimi değil birbirinden farklı kent-devletlere dayanmış olması Sümer uygarlığının geleceği üzerinde belirleyici bir etki yapmıştır: “Her şehir, çevresindeki topraklarla birlikte, kendi içinde kompakt bir devlet oluşturmuş, yerel güçlerle ve varlığını sürdürebilmek adına komşularıyla savaşmıştır” (King, 2023: 31). Sümer tarihi III. bin yılın sonlarına doğru eski bölgesel güç odakları olan kent-devletlerinin yerel valilik konumuna geldiği

<sup>13</sup> İbn Haldun’a göre insan topluluklarının bu iki biçimi arasındaki farkın nedeni ihtiyaçlar ve üretimdir: “Bedeviler (iktisadi) halleri itibarıyla zaruri ihtiyaç maddeleriyle yetinmek zorundadırlar ve ilerisine güç yetiremezler. Haderiler ise (maîşetteki) halleri ve âdetleri itibarıyla refah ve kemâl nevinden olan (lüks) ihtiyaç maddelerine itina gösterirler” (1982: 419).

bir siyasi merkezileşme ve (bir tür feodal) imparatorluk siyasi biçimine yol açan siyasal gelişmeler tarafından belirlendi (Van de Mieroop, 2006: 85-108).

Sümer kralları egemenlik için başka kent-devletlerle mücadeleye girerler. *Sümer Kral Destanları*'nda en fazla geçen kelimelerden biri Sümerce yarışma anlamına gelen *adamin*'dir. Beyler, prensler, krallar sürekli *adamin* isterler, mücadele siyasal egemenlik içindir. Kral şöyle der: "Asamın değdiği yer benim hâkimiyetindedir" (Sümer Kral Destanları, 2016: 16).<sup>14</sup> İlkel olarak adlandırılan, devlet ve sınıflı toplum öncesi topluluklarda da savaşın temel siyasal araç olduğu siyasal antropologlarca saptanmıştır ama devletin ortaya çıkışının savaşları dizgesel hale getirdiği de açıktır. Savaş, ilkel topluma yabancı olmasa bile devletli toplumların temel gerçeği haline gelmiştir. Arkeolojik kayıtlarla saptanabilen olgu, kendisine övgüler dizilen Uruk döneminin aynı zamanda orduların ve örgütlü savaşların çıkışına tanıklık etmiş olmasıdır. Kentsel yaşama ve devletleşmeye giden süreç, teknolojik yenilikler, sulama sistemlerindeki gelişmeler, Sümer kentlerinde bulunmayan hammaddelerin aranışı ve üretim fazlasıyla birlikte bir koruyucu grubun istihdam edilmesinin mümkün hale gelmesi ve benzeri nedenler savaşlarda bir artışın yaşanmasına neden olmuş görünmektedir (Crawford, 2021: 18-19). Mumford buradan hareketle "antik kentin ilk yapısının harcında barış ve işbirliğinden çok savaş ve tahakküm bulunmaktadır" diye yazar (2007: 61). Uygarlığın bir diğer yüzü de siyasal mücadelenin savaş biçiminin kentin gerçekliği haline gelmiş olmasıdır. Görünen o ki, savaşın devletle özdeşleşmesinin miladı da Sümerlerdir.

*Gilgamiş Destanı*, savaşın yazılı tarihin başlangıcında karşımıza çıktığını gösteren kayıtlardan biridir. Uruk hükümdarı Gilgamiş savaş açabilmek için halkın onayını almak zorundadır ve Uruk'ta bulunan iki meclisten yaşlılar meclisine onay için başvurur.<sup>15</sup> Cevap olumsuzdur. Yaşlılar kurulu Gilgamiş'ı uyarırlar: "Gençsin sen Gilgamiş! Yüreğinin sesine kapılıyorsun!" (Bottéro, 2002: 246). Fakat Gilgamiş "şehrin ileri gelen yaşlılarının tavsiyelerine kulak asmaz." Bunun yerine gençlerin oluşturduğu diğer meclisin onayını alır (Gilgamiş Hikâyeleri, 2022: 2).

Bazı yorumcular *Gilgamiş Destanı*'ndaki Uruk'ta meclisin somut olarak bulunup bulunmadığını tartışmışlardır (Crawford, 2021: 31-32). Thorkild Jacobsen gibi uzmanlarsa, antik Mezopotamya'da önderin kült rolünden çok askeri işlevinin önemli olduğunu, belli kriz anlarında güçlü bir erkek önderin halk meclisi tarafından savaş önderliğine seçildiğini ve hareketlerinin bu siyasal organ tarafından kontrol edildiğini, sonradan yönetimin babadan oğula

<sup>14</sup> Sümer kent-devletleri arasındaki siyasal ilişkiler (savaş, diplomasi, ticaret, birlik eğilimi vs.) için özellikle bkz. (Van De Mieroop, 2006: 62-84).

<sup>15</sup> Bazı çevirilerde "yaşlılar meclisi" olarak geçen bu ifadenin doğru çevirisi "ihtiyar kurulu" olmalıdır. Çünkü "ihtiyar" yaşla bağımlı koparmaksızın "seçme, seçim, seçme yeteneği, özgür irade ve seçkinlik'e işaret eder. Bunu yansıtan bir çeviri için bakınız: "Gilgamiş niyetini uyruklarına açıkça bildiriyor; İhtiyar/Ermişler Kurulu önce engellemeye çalışsa da, sonunda onaylıyor bu girişimi" (Bottéro, 2022: 39).

geçtiği bir hanedan sistemine evrilen “ilkel demokrasi” denilebilecek bir sistemin var olduğunu ileri sürmüşlerdir (Van De Mieroop, 2006: 68). Childe da erken dönem Mezopotamya kent-devletlerinden “ilkel demokrasiler” olarak söz eder. Aynı görüşü paylaşan -R. M. Adams gibi- Mezopotamya uzmanları kralın savaşla ilgili karar alma yetkilerini paylaşan meclisin (ya da meclislerin) rolüne işaret etmişlerdir (akt. Goody, 2021: 64).

Seçkin Sümerolog Kramer de Sümer kent-devletlerinde siyasal mücadelenin yürütülmesinde meclis olgusunu vurgular. Kramer, Sümer’de meclislerin varlığını kraliyet ideolojisinin mutlak bir despotizmi yansıtmadığını temellendirmek için de kullanır: “Eski Sümer hükümdarları, fatih olarak ne kadar büyük başarılar elde etmiş olurlarsa olsunlar, acımasız tiranlar ve mutlak monarklar değillerdi. Bütün önemli devlet sorunlarında, özellikle savaş ve barışla ilgili durumlarda, halkın önde gelenlerinden oluşturulmuş resmi bir meclise danışılırdı. Böyle önemli bir ‘meclis’ Sümer tarihinin erken devirlerinde, beş bin yıl önce, yer almıştır; buna karşın bir kahramanlık şiirinde yazılması çok daha sonraki bir devre tarihlenir” (2014: 50-51). Kramer bunu tarihin “ilk meclisi” olarak belirlerken (2014: 52-58) Şarkiyatçılığın siyaset bilimindeki en önemli iddialarından biri olan “Doğu despotizmi”ni de eleştirel bir biçimde gündeme getirir. Bu tasarıyı sürdürmenin en iyi yolu Sümer kraliyet ideolojisinin dayandığı adalet anlayışının özgün niteliğini belirlemektir.

### Adalet Aşığı Çoban Krallar

Bütün bu anlatılan güçlü kral izleği ve siyasal egemenlik mücadelesiyle birlikte Sümer yazılı belgelerinde baştaki yöneticiye bilgelik, adalet ve sorumluluk atfedilir. *Gilgamiş Destanı*’nın “Ninova Versiyonu” Gilgamiş’in bilgeliğiyle açılır: “[Tanıt]acağım cümle âleme / Her şeyi görmüş / T[üm dünyayı] tanımış (?) / He[r şeyin] sırrına ermiş olanı / Ve her yerde / [Gizli kalmış (her şeyi) keş]fedeni (?)! / [Bil]gelerin bilgesini / Her şeyi [bir bakışta kav]rayanı / ... / Aç[ıkladı] tüm Gizleri / (hatta) öğretti bize / Tufan’dan önce [olup biteni] / Dönünce çıktığı uzun yolculuktan” (Bottéro, 2002: 63). *Sümer Kral Destanları*’nda ise bir tavsiye ya da yakarış geçer: “*Adaletten yana, kötülüğe karşı olan kral!.. / Adalet ile kalbini yatıştır / Öyle yücesin ki serviler senin asan olur / Adaletin zincirlerini çözersin / Kötülüğün zincirlerini çözmezsin... / Öfkelenildiğinde / Kötülüğe bir yılan gibi zehir akıtırsın*” (2016: 50-51). Burada kötülük veya zulüm ile karşıt bir şekilde beliriveren adalet sözcüğünü gözden kaçırmayalım.

Adalet, Yunanlarda, Hesiodos’la ortaya çıkan, Platon’un *Devlet*’inde entelektüel zirvesine ulaşan ve klasik siyaset felsefesinin temelini oluşturan yeni bir siyasal söylemi ifade etmiştir. Hesiodos İÖ 8. yüzyılda *İşler ve Günler*’de “(a) dil olanın ne olduğunu bilmeyen balıklar”dan söz eder: “Zeus’un insanlara sunduğu en güzel şey / Adalet duygusudur” (2012: 26). Aristoteles *Nikomakhos’a Etik*’te farklı adalet türlerini (dağıtıcı ve düzeltici adalet olarak) birbirinden ayırt edip adaletin “insanlara özgü bir konu” olduğunu belirtirken şöyle yazar:

“... (A)dalet kendi amacını kendinde taşıyan bir erdemdir -ama kendi başına değil, bir başkasıyla ilişkide bir erdem olarak-; bu nedenle sık sık adaletin erdemlerin en önemlisi olduğu düşünülüyor -ne akşam yıldızı ne de sabah-yıldızı böylesine harika bir şeydir” (2012: 111, 92). Yunan dünyasında *polis*'le ilgili bir konu olarak ortaya çıktıktan sonra Aristoteles'te yeniden ele alınan adalet esasen siyasal biraradalık ve bunun gerçekleştiği kent-devletlerle ilgili bir konudur. Böyle düşünüldüğünde, her ne kadar terime felsefi anlamını kazandıran Yunan dünyası olmuşsa da, sözcük Sümer uygarlığında köklenir. Adalet kentlerde yaşayan insanların değeri olduğundan kent-devletler yönetimini bulmuş olan Sümerlerde adaletin kutlanması son derece anlaşılabilir.

Bir adalet anlayışının temelleri çoğu zaman teolojide yatar. Mesela adaleti insan ve hayvan dünyasını ayıran, *polis*'le ilgili bir mesele olarak ele alan Hesiodos'un *Tanrıların Doğuşu* eserinde “*Eunomia* en iyi yasaların / *Dike* en adil olanların Tanrıçası”dır (2012: 99). *İşler ve Günler*'in “(a)dil ve adil olmayan her şeyi anlayan” Zeus'u (2012: 26) adaletin teminatıdır. Öyle ki Hesiodos, buradan hareketle krallara öğütler verir: “Adaletsiz davranan krallar... / Krallar! Bunları görüp düzgün kararlar alın” (2012: 25). Sümer siyasi düşüncesindeki adaletin de belli bir Tanrı anlayışında temellendiği görülür. Sümerler tanrıların sürekli kente müdahale ettiğine inanır. Kentin insanların kaderlerini tayin eden mekân olmasının teolojik anlamlarından biri de bu olsa gerek. *Sümer Kral Destanları*'nda tanrıların “ülkelerin kaderini belirledikleri”, bazen de “kaderiyle oynadıkları” söylenir (2018: 37-38, 59). Fakat “adil tanrı”lar oldukları eklenir (2018: 60). Bu bağlamda Kramer Sümer krallarını “ideal kral”lar ve toplumsal-siyasal kurtuluştaki rolleri açısından “ilk mesihler” olarak adlandırır ve Ur-Nammu Yasaları'yla (İÖ 2100-2050) kraliyet ilahilerinden şunları aktarır:

*Sonra kudretli savaşçı, Ur'un kralı, Sümer ve Akad'ın kralı Ur-Nammu, kentin efendisi Nanna'nın kudretiyle ve Utu'nun doğru sözüne uygun olarak, ülkeye eşitliği getirdi, zorbalığı, şiddeti ve çekişmeyi kovdu.*

*Utu ağızıma adaleti ve doğruluğu koydu-*

*Halka hüküm ve kararları tam olarak vermek için,*

*Doğruluğu yaymak,*

*Erdemi güçlendirmek, kötülüğü yok etmek için,*

...

*Kuvvetlinin keyfince davranmadığını, insanın insanla çekişmediğini,*

*Kötülüğün, şiddetin yok edildiğini, adaletin boy verdiğini görmek için-*

*Utu... payım olarak verdi bana (Kramer, 2014: 314-315).*

Aynı ilahide kral toplumsal adalet konusundaki uygulamalarını övünerek anlatmaktadır: Kötülüğü, zulmü, zorbalığı ve şiddeti engelleyen, Sümer'e doğruluğu getiren, “adalet aşığı bir çoban” olarak, kendi yönetiminde güçlünün zayıfı ezemeyeceğini, kararların adalete göre alındığını söyler: “Ben *adalet aşığı*



*bir çobanım / Sümer' de doğmuş biri / Nippur yurttaşım ben /.../ bütün gücümle iyinin yanındayım*” (Kramer, 2014: 316).

*Gilgamiş Destanı*'nda Gilgamiş'in “ağıllı Uruk'un *bilge ve görgülü çobanı*” olarak tanıtıldığını biliyoruz (Bottéro, 2002: 68). *Sümer Kral Listesi*'nde de krallar “çoban” olarak anılır: Çoban Dumuzi, çoban Lugalbanda ve diğerleri. İmzasını bazen “hizmetkâr” olarak atan bu krallar tanrılardan “ülkenin çobanlığı”nı almışlar ya da ülkenin çobanlığına “yükselmişlerdir” (Kramer, 2002: 432-433). Çoban, siyasal olarak kent-devletler biçiminde örgütlenmiş bir tarım toplumunun kendine özgü ideolojik imgesidir:<sup>16</sup> “Kral, tahıl ambarlarımı dolduran çiftçi, ahır ve ağılları bereketlendiren çobandır; ülkenin yüksek koruyucu duvarıdır; halk onu babası olarak görür ve onun tatlı gölgesinde güven içinde yaşar” (Kramer, 2014: 338).

Çoban imgesi siyasi düşüncede Sümerler'den sonra da sıklıkla kullanılmıştır. *Hammurabi Kanunları*'nda kral, “tanrının ‘temsilcisi’, tanrı tarafından dünyada adalet ve barışı kurmak üzere göreve çağrılmış ‘halkın çobanı’dır”: “Ben barış getiren, esası *adil çobanım*. Merhametli gölgem kentimi örttü, Sümer Akad ülkelerinin halkını kucağımda güvende tuttum” (akt. Eliade, 2003: 96; Van De Mieroop, 2006: 139).<sup>17</sup>

Eski Yunanlar İÖ 5. yüzyılda Perikles'le birlikte demokratik rejimde bundan böyle çobanların olmadığını söyleyeceklerdir. Eski Yunan'da Pers tarzı çoban kral izleğiyle Yunan siyasal yaşamının karşılaştırıldığı ilk metinlerden biri Aiskhylos'un İÖ 472'de Atina'da sahnelenen *Persler* (2015) tragedyasıdır. Oyunun bir yerinde Atossa koroya Yunanların “çoban”ını sorar: “Kimdir çobanı ordularının, adamlarının efendisi?” Oyunun ilerleyen kısımlarında özgür konuşma ile “Pers boyunduruğu”nu karşı karşıya koyan koro ise şöyle cevaplar: “Hiçbir ölümlünün kulu-kölesi denemez onlar için” (2015: 35-37). Bu karşıtlık söz konusu oyunun *khoreogoslugu*nu ve destekçiliğini yapan Perikles'in (İÖ 495-429) demokratik rejiminde siyasal ve ideolojik olarak daha fazla yerleşmiştir. Perikles Thukydides'in aktardığı “Cenaze Töreni Söylevi”nde -odak noktası Persler'den çok Spartalılar olsa bile- “devlet içinde esas olan şey özgürlüktür” diyerek siyasal karşıtlığı sürdürür (Thukydides, 2019: 87).

Bununla birlikte, Thukydides Perikles hakkında şunları da yazar: “Halkına son derece egemen bir durumdaydı... Yönetim biçimi demokrasi olarak adlandırılrsa da gerçekte var olan bir monarşiydi” (2019: 100). Daha önemlisi, Batı siyasal düşünceler tarihinin serüvenine bakıldığında eski Yunan demokrasisi ya da cumhuriyeti örneğinin oldukça kısa bir döneme karşılık geldiği

<sup>16</sup> Sümer toplumu, “nüfusun büyük çoğunluğunun, hatta kentte yaşayanların bile hâlâ aktif olarak tarımla uğraştığı”, “tarımla uğraşanların çoğunun etrafı surlarla çevrili yeni kentlerde oturduğu”, modern dönemin sanayi kentinden farklı bir antik kente dayanır (Van De Mieroop, 2006: 44; Mumford, 2007: 47)

<sup>17</sup> Kramer “ülkenin sadık çobanı” olarak ideal Sümer kralı anlayışının Kitab-ı Mukaddes'te “İsrail'in çobanları” olarak övülmesinde devam ettiğini de belirtir (2014: 330).

görlür. Kökleri Mısır ve Mezopotamya'da bulunan adil kral imgesini felsefi olarak temellendiren Platon'un siyaset felsefesi Helenistik dönemde son derece etkili olmuştur. Platon'un *Devlet Adamı* ve *Devlet* diyaloglarında çoban kral imgesi yöneticinin asli örneği ve ideal "Tanrı-çoban"ın kopyaları olarak ele alınır.<sup>18</sup> Bu adil çoban kralın sorumluluğu sürüsüyle ilgilenmek ve sürüsünü bakıp gözetmektir.<sup>19</sup> *Devlet*'in ilk kitabında Sokrates çobanı kendi yararını gözetken bir tüccar gibi tasvir eden sofist Thrasymakhos'a karşı sürüsünün en büyük iyiliğini düşünen bir adalet timsali olarak ortaya koyar ve bakımını üstlendiği şeyin iyiliğini gözetken yönetimin örneği olarak belirler. Platon'un krallığı meşrulaştırmak için kullandığı "iyi çoban" imgesinin "Asyalı" kökleri olduğu söylenmiştir. Yunan polis'inin dağıldığı İÖ 4. yüzyıldan itibaren gelişen Makedonya İmparatorluğu ve ardından gelen Helenistik krallıklar dönemi "Asyalı" ya da "Doğulu", "tebasına yardımcı, 'toplumcul' ve hayırsever kral ideali"ni sahiplenip yaygınlaştırmıştır.<sup>20</sup> Bu kurtarıcı ve velinimet kral imgesi Helenistik krallıkların Doğu ve Batı dünyasını bir araya getiren anlayışının ürünüdür (Springborg, 2020: 67, 69, 112) ve Martin Bernal'in *Kara Atena*'da 19. yüzyılın başına ve "Yunan mucizesi" kavramı yaratılıncaya kadar geçerli olduğunu ileri sürdüğü "Eskiçağ modeli"nin temel siyasi unsurudur (Bernal, 2016: 50 vd.).

Söz konusu Helenistik ideal kral imgesinin oluşumu Sümerlere kadar geri gider. Zira Sümer siyasi düşüncesinde konu sadece çoban değil "adil çoban"dır. Sümerler yöneticiye güç verirken sorumluluk da yükleyen bir siyasi düşüncenin öncüsüdürler. Adil çoban imgesi, Mumford'ın sözleriyle, "bir hükümdara yapılan kölece bir methiye değil, hizmetlerine daha uzun zaman ihtiyaç duyulacak dost bir koruyucuya nazik bir teşekkür" olarak yorumlanabilir (2007: 36). Yasakoyucu Sümer kralı Lipit-İhtar, getirdiği yasaları sunarken, ülkeye adaleti ve refahı getirmek için kral olarak atandığını, adaleti tesis ettiğini

<sup>18</sup> "Devlet adamı ise öküzlere göz kulak olan bir çoban ya da atıyla ilgilenen bir seyis gibi tek bir canlının yetiştirilmesiyle değil daha çok sürü halindeki hayvanlarla ilgilenenlere benzer"; "Kral da belli ki boynuzsuz sürülerin çobanıdır" (Platon, 2014: 42, 48).

<sup>19</sup> "Yabancı: Diğer çobanlar sürülerini yetiştirirler. Oysa devlet adamı tam olarak bunu yapmaz. Bu nedenle hepsine uygun bir isim bulmamız gerekir. Genç Sokrates: Eğer böyle bir kelime varsa haklısın. Yabancı: Neden olmasın! Sürülere bakmak diyemez miyiz? Çünkü bakmak demek beslemek ya da her hangi başka bir iş yapmak anlamına gelmez. Sürülere bakmak, onları yönetmek derssek her şeyi kapsamış olur. Bu durumda devlet adamını da diğerleriyle beraber inceleyebiliriz" (Platon, 2014: 61-62).

<sup>20</sup> Eski Yunan dünyasında Platon'un çağdaşı Ksenophon'un Pers İmparatorluğu'nun kurucusu hakkındaki *Kyros'un Eğitimi* eseri de bu açıdan düşünülebilir. Bu kitap tarih boyunca ideal kral imgesi için başvurulmuş temel eserlerdendir. Ksenophon çoban imgesiyle başladığı kitapta Pers (siyasi) geleneklerini "devlete ve halka yararlı olmaya çalışmaktan ibarettir" biçiminde tanımlar (2007: 6). Ksenophon'dan önceki kuşağa ait olan Herodot'un (İÖ 484-425) *Tarih*'indeki İran sarayında gerçekleşen meşhur rejimler tartışmasında Dareios "atalarımızın geleneği" olarak anladığı monarşi yanlısı tutumunu benzer sözcüklerle aktarır: "Ben derim ki, bu üçünün (üç rejimin) en iyisi monarşidir. Çünkü en üst düzeydeki bir hükümdarın erdeminden daha iyi bir şey gösterilemez... düşünme yetisiyle halk yararına daha iyi çalışır..." (1973: 202).

belirtir ve kendisini şöyle tanımlar: “Ben Nippur’un *alçakgönüllü çobanı*, Ur’un güvenilir çiftçisi...” (Kramer, 2002: 435). *Gılgamış Hikâyeleri*’nde Gılgamış’tan “sel bittikten sonra ülkedeki her şeyi tekrar öğreten” kurtarıcı olarak söz edilir (2022: 81).<sup>21</sup> Bottéro da benzer bir biçimde, Gılgamış’ın adının önüne çiviyazısının kurallarına göre onu tanrısal yaratıklar arasında gösteren yıldız işareti konmasına karşın, bunun Gılgamış’ın eski Yunan’daki gibi diğer insanlardan üstün oluşunu, insanüstülüğünü veya kahramanlığını vurgulamaktan ibaret olduğunu, Gılgamış’ın öldükten sonra “tanrılaştırıldığını” ve *Destan*’ın değişik versiyonlarının ve Sümer efsanelerinin Gılgamış’ı “diğer insanlardan üstün, hatta bazen dev olarak tanıtsalar da, gerçekten bir insan diye kabul ettikleri”ni belirtir: “Eğer Gılgamış, her bakımdan insan, deyim yerindeyse, diğerlerinden daha insan olmasaydı, *Destan* tüm anlamını, tüm inandırıcı gücünü, öğreticiliğini ve örnek niteliğini yitirmiş olurdu” (Bottéro, 2022: 298). Mirca Eliade *Dinsel İnançlar ve Düşünceler Tarihi*’nde konuyu Mezopotamya kralının yapısına dair bir çözümlemeyle açarken buna benzer bir sonuca varır: “Kralın tanrısal varoluş biçimini, kendisi tanrı olmadan paylaştığı söylenebilir... Mezopotamya kralı, insanlar dünyası ile tanrılar dünyası arasında bir aracı olarak, kendi kişiliğindeki varoluş biçimi, tanrısal ve insani varoluş biçimleri arasında ritüel düzeyinde bir birliği gerçekleştiriyordu. Kral, bu ikili doğası sayesinde, en azından mecazi anlamda hayatın ve bereketin yaratıcısı olarak kabul ediliyordu. Ama o (Mısır firavunu gibi) bir tanrı, tanrılar panteonunun yeni bir üyesi değildi. Müminler dualarını ona göndermiyorlardı; tam tersine krallarını kutsaması için tanrılara dua ediyorlardı; çünkü hükümdarlar, tanrısal dünyayla içli dışlı olmalarına, bazı tanrıçalarla kutsal evliliklerine rağmen insan olma hallerini dönüştüremiyorlardı. Son tahlilde onlar ölümlüydü. Uruk’un efsanevi kralı Gılgamış’ın bile ölümsüzlüğe erişmek girişiminde başarısızlığa uğradığı unutulmuyordu” (2003: 96).<sup>22</sup>

Son olarak, kralı “bilge çoban” olarak anan *Gılgamış Destanı*, kraliyet ideolojisine içkin olan ve Homeros’un krallarından iyi bilinen kralın haklı öfkesi kalıbını kırarak bir boyut da içerir: “Suçu suç işleyene çektir / Günahı günah işleyene çektir / Öldürmenin ne gereği var onları? / Bağışlayıcı ol, yok etme!” (2018: 113). *Gılgamış Destanı*’nda geçen bu ifadeleri Sümer uygarlığında gelişen hukuk uygulamalarıyla bir arada düşünmek, edebi, siyasal ve mitolojik düşüncenin toplumsal karşılıklarını keşfetmek açısından faydalı olabilir. *Tarih Sümer’de Başlar*, Sümer uygarlığının imza attığı ilklerden biri olarak hukuk konusuna da yer ayırır. Buna göre, kısasa kısas (ya da “göze göz, dişe diş”) yasaasının “İÖ 2000’lerden önce bile yerini çok daha insancıl bir yargılama

<sup>21</sup> *Gılgamış Destanı*’ndaki Tufan izleği için bkz. (Eliade, 2003: 84).

<sup>22</sup> Bu konuyu kral mitleri ve simgeleri açısından ele alan Jean-Paul Roux da aynı sonuçlara varır (2020: 122-123). Sümerleri ele alırken “Doğu despotizmi” savını yeniden üreten yazarların gözden kaçırdıkları bu tür olgulardır: Bir Doğu despotizmi miti yaratmak amacıyla Sümer ve Mısır’ı özdeşleştirmek, Sümer kraliyet ideolojisini çarpık yorumlamak vs. Mısır-Mezopotamya uygarlıklarının din ve devlet bağlamındaki farklılığı için ayrıca bkz. (Mumford, 2007: 102, 110).

sistemine bırakmış” ve “bedensel cezalandırmanın yerini para cezasının almış” olduğuna dair bulgular söz konusudur (Kramer, 2014: 80).

## Sonuç

Bu makalede, kent-devlet, uygarlık, kraliyet ideolojisi, siyasal mücadele ve savaş, ilk meclisler ve adalet kavramlarından hareketle Sümer siyasi düşüncesinin ana hatlarını belirlemeye çalıştık. Geriye söz konusu adalet tasavvurunun niteliğini değerlendirmek kaldı. Fakat bunu yaparken Mezopotamya uygarlığından türetilen siyaset yorumlarını kısaca hatırlatalım.

Bunlardan ilki, yukarıda Kramer’den hareketle biraz değindiğimiz “Doğu despotizmi” iddiasıdır. Doğu despotizmi, aristokrasi ve monarşi gibi klasik rejimlerden farklı olarak, merkezi bir hükümdarın keyfi gücünün bireyi ortadan kaldırıp korkuya dayanan mutlak bir itaat düzeni kurduğu baskı rejimidir (Montesquieu, 2019: 23, 34-35; Hegel, 1991: 271). Mezopotamya, Yakındoğu ya da Ortadoğu siyaseti modern dönemde Montesquieu’den Hegel’e etkin olan bu yargıdan hareketle Doğu despotizmi teriminin içine sıkıştırılabilmektedir. İkincisi, Marx’ın “Asya Tipi Üretim Tarzı” (ATÜT) kavramıdır. Bu “Asya tipi” üretim biçiminin temel özelliği, geniş bir sulama sistemi içinde merkezileşmiş bir hükümetin “toplayıcı birlik” ve “tek mülk sahibi” olarak artık değere el koyması ve “emek yoluyla fiilen mülk edinme sürecinin toplumsal koşulları”-nı belirlemesidir (Marx, 1979: 525-528). Karl Wittfogel bu savlardan hareketle, 1950’li yıllarda “Doğu despotizmi” iddialarını yeniden ileri sürmüştür. Wittfogel’in savı, Sümerler gibi tarımsal sulamanın merkezi bir hükümet ve bürokrasiyi gerektirdiği “toplumdan güçlü devlet” yapılanmasına sahip “hidrolik toplumlar” hakkında kapsayıcı bir savdır (Wittfogel, 1953). Bu makalenin amacı bu iddiaların geçerliliklerini sorgulamak değildir. Bununla birlikte belirtmeliyiz ki, genellikle Sümer’e kadar geri gittiği ileri sürülen mutlakçı (despotik) devlet anlayışı savlarının beşeri bilimlerde egemen olan ve Doğu ile Batı arasında ontolojik ve epistemolojik bir ayrıma dayanan Şarkiyatçı ya da Avrupamerkezci bakış açısının eksikliklerini yansıttığı, ele aldığı konunun özgül niteliklerini değerlendirmek yerine şematik ve indirgemeci bütünselleştirmelere başvurduğu pek çok eleştirel yorumcu tarafından gösterilmiştir (Said, 2020; Springborg, 2020: 24-26; İnalçık, 2006: 40; Goody, 2021; Turner, 1991: 55-82).

Sümerler’in “adalet aşığı çoban”ı bize sadece “devlet” değil aynı zamanda “iktidar”ın niteliği hakkında bir şey söyler. Konuya iktidar açısından yaklaşan Michel Foucault’nun “pastoral iktidar” kavramı başka bir yorum hattı açar. *Pastoral* sözcüğü Latince “pastor” ve “pastoralis”ten türemiştir; çoban ve çobanlığa ilişkin anlamlarına gelir. Foucault’ya göre, “kralın, Tanrı’nın, şefin onun sürüsü gibi olan insanlara nazaran bir çoban konumunda olması teması”, genel olarak Mısır’dan, Doğu Akdeniz’e, Asurlulara, İbranilere ve Mezopotamya’ya Hristiyanlık öncesi Doğu’da ortaya çıkmış ve Hristiyan Doğu’yu etkilemiştir. Pastoral iktidarın belli başlı özellikleri şunlardır: Birincisi, bu

iktidar “hareket halindeki bir çokluk üzerinde uygulanır.” İkincisi ise, “temelde hayırsever bir iktidar”dır; “baştan sona hayırseverliğiyle tanımlanır.” İktidar, çobanlığını yaptığı sürünün selametini, geçimini, besinini ve refahını sağlamaktan oluşan bir “iyilik yapma görevi”yle yükümlüdür. Pastoral iktidar ikili bir yapı arz eder: “(H)ayırseverliğiyle olduğu kadar kadir-i mutlaklığıyla, çevrelendiği sembollerin zenginliği ve ihtişamıyla da belirlenir... İktidar ayrıca fethetme imkânlarıyla ve biriktirdiği toprak ve zenginliklerin bütünüyle tanımlanır. Hayırseverlik, iktidarı tanımlayan bu bütünlüğün parçalarından sadece biridir.” Üçüncüsü, Foucault ilginç bir biçimde, pastoral iktidarın “bi-reyselleştirici bir iktidar” olduğundan söz eder. Çünkü çoban iktidarının sürüyü iyi güdebilmesi için koyunları sayması gerekir (Foucault, 2019: 110-115).

Sümer siyasi düşüncesindeki adalet anlayışının niteliğini çözümlenmeye yarayacak olan -ve dikkat çekici bir biçimde genellikle meslekten tarihçiler tarafından kullanılan- bir başka kavram “adalet dairesi”dir. Adalet dairesi, özellikle İran (Sasani) geleneği açısından düşünülen bir Mezopotamya siyaset kavramıdır. Halil İnalçık gibi öncü Osmanlı tarihçilerine göre, klasik Osmanlı idare ve siyaset anlayışı bir yandan Türklerin Orta Asya’dan getirdikleri töre anlayışını, diğer yandan Türklerin İran coğrafyasında uzun süre yerleşik olmalarından dolayı İran siyaset geleneklerini içermektedir. İnalçık, adalet dairesinin izlerini Yusuf Has Hâcîp’in 1069’da Orta Asya’da Türk Karahanlı hükümdarı için yazılmış bir siyaset-ahlak kitabı olan *Kutadgu Bilig*’indeki yöneten-yönetilen ilişkilerinde takip eder: “Ülkeyi elde tutmak için çok asker ve ordu lâzımdır / Askerini beslemek için de çok mal ve servete ihtiyaç vardır / Bu malı elde etmek için halkın zengin olması gerektir / Halkın zengin olması için de doğru kanunlar konulmalıdır / Bunlardan biri ihmâl edilirse dördü de kalır / Dördü birden ihmâl edilirse beylik çözülmeye yüz tutar” (akt. İnalçık, 2010: 68). İnalçık, “egemenlik ve icrayı meşru kılan”, “vergi verenlerin korunması anlamında adaletin sağlanması” ilkesine dayanan adalet dairesinin Osmanlıların devlet felsefesini belirleyen Mezopotamya kaynaklı bir anlayış olduğunu söyler (2012: 94).

Amacı Osmanlı Devleti’nin devraldığı siyasi gelenekleri açıklamak olan İnalçık “Ortadoğu devlet geleneği” gibi -artık bizim için daha tartışmalı terimler-kullansa bile bunun Sümer siyasi düşüncesindeki özgün karşılıklarını ayrıntılı biçimde incelemeyi, Linda T. Darling gibi Mezopotamya adalet tasavvurlarını inceleyen yorumculara, adalet dairesi kavramının izini İran’dan geriye, Asur’a ve Sümer’e kadar takip ederken bu varsayımı hem güçlendirirler hem de Sümer siyasi düşüncesinde adalet dairesinin özgün anlamını ortaya çıkarırlar. Darling’in kaygısı Kramer’inkini hatırlatır: Sümer siyasi düşüncesindeki siyasal önderliği ya da kraliyet ideolojisini Şarkiyatçı ve Avrupamerkezci

23 İnalçık’ın Max Weber’in klasik merkezinin “Yakındoğu” olduğunu ileri sürdüğü ve despotizm, keyfi iktidar ve temelde askeri güce dayanma gibi özellikler taşıyan “Sultanizm” kavramını Osmanlı yönetim sistemi açısından eleştirel biçimde incelediği çalışması için bkz. (İnalçık, 2006).

bir yaklaşımla “Doğu despotizmi”nin kökenleri olarak yorumlarsak yanlışya düşeriz. Sümerler yazılı tarihte kraliyet ideolojisinin ilk örneğini sağlarlar. Bununla birlikte Sümerlerin bir iyi yönetim anlayışının öncüllerini geliştirdiklerini de özellikle eklemeliyiz. Bu iyi yönetim anlayışı kendine özgü bir adalet tasavvuruyla koşuttur: Adalet dairesi. Darling’e göre, 16. yüzyıl Osmanlı yazarı Kınalızade’den gelen “adalet dairesi (ya da çemberi)”, “yönetenlerle yönetilenler arasında karşılıklı bağımlılığa dayalı bir sosyal adalet kavramı”dır. Darling’in Kınalızade’den aktardığı satırlar Yusuf Has Hacıp’i yankılar: “Asker olmadan güç olmaz / Para olmadan asker olmaz / Refah olmadan para olmaz / Adalet ve iyi idare olmadan refah olmaz” (akt. Darling, 2022: 16). Darling buradan hareketle, adalet dairesinin ana fikrinin “yaklaşık olarak İÖ 2500 yılında Sümer şehir-devletlerinin siyasi ideolojisinde zaten dile getirildiği”ni ekler (2022: 25). Darling’in çözümlemesini konumuz açısından çok daha önemli hale getiren şey, konuyu Mezopotamya’ya dayandırmakla kalmayıp adalet dairesinin Sümerler’den bize kalan tabletlerde nasıl oluşturulduğunu ayrıntılı bir analizle ortaya koymasıdır.<sup>24</sup>

Sonuç olarak, bu makalede kent-devlet, uygarlık, ilk meclisler, siyasi mücadele ve savaş, kraliyet ideolojisi ve adalet kavramlarından hareketle ortaya koymaya çalıştığımız Sümer siyasi düşüncesinin anahtar kavramının adalet dairesi olduğunu söyleyebiliriz. Kuşkusuz adalet dairesi Sümerlerden sonraki Mezopotamya devletlerine, Perslere, Sasanilere ve Osmanlılara bazı değişiklikler geçirmiştir. Fakat yine de Sümerler -bu kavramı birebir bu şekilde kullanmamışlarsa bile- ortaya koydukları pek çok ilkin yanında uygarlık tarihinde ilk etkili siyasi düşüncelerden birini de yaratmışlardır.

## Kaynaklar

- Aiskhylos (2015). *Persler*. (Çev. Y. G. Sev). Pinhan Yayınları. İstanbul.
- Aquinumlu Thomas (2021). Prenslik yönetimi üstüne. (Der.-Çev. M. Tunçay). İçinde *Bati’da siyasi düşünceler tarihi, cilt 1*. İstanbul Bilgi Üniversitesi Yayınları. İstanbul.
- Aristoteles (2012). *Nikomakhos’a etik*. (Çev. S. Babür), Bilgesu Yayınları. Ankara.
- Aristoteles (2018). *Politika*. (Çev. Ö. Orhan). Pinhan Yayınları. İstanbul.
- Bernal, M. (2016). *Kara Atena: eski yunan uydurmacası nasıl imal edildi? 1785-1985*. (Çev. Ö. Buze). Kaynak Yayınları. İstanbul.
- Bottéro, J. (2022). *Gılgamış destanı: ölmek istemeyen büyük insan*. (Çev. O. Suda). Yapı Kredi Yayınları. İstanbul.
- Campbell, J. (2019). *Kahramanın sonsuz yolculuğu*. (Çev. S. Gürses). İthaki Yayınları. İstanbul.
- Childe, G. (2006). *Kendini yaratan insan*. (Çev. F. Ofluoğlu). Varlık Yayınları. İstanbul.
- Childe, G. (2009). *Tarihte neler oldu?* (Çev. A. Şenel-M. Tunçay). Kırmızı Yayınları. İstanbul.
- Cicero (2014). *Devlet üzerine*. (Çev. C. C. Çevik). İthaki Yayınları. İstanbul.

<sup>24</sup> Daha fazla bilgi için bkz. (Darling, 2022: 15-75).

- Clastres, P. (2017). *Şiddetin arkeolojisi: ilkel toplumlarda savaş*. (Çev. S. Tuna). Nora Yayınları. İstanbul.
- Crawford, H. (2021). *Sümer ve Sümerler*. (Çev. N. Uzan). Arkadaş Yayınları. İstanbul.
- Darling, L. T. (2022). *Ortadoğu'da toplumsal adalet ve siyasal iktidarın tarihi: Mezopotamya'dan küreselleşmeye adalet çemberi*. (Çev. H. Erdagöz). Alfa Yayınları. İstanbul.
- Eliade, M. (1994). *Ebedi dönüş mitosunu*. (Çev. Ümit Altuğ). İmge Kitabevi. Ankara.
- Eliade, M. (2003). *Dinsel inançlar ve düşünceler tarihi, cilt I*. (Çev. A. Berktaş). Kabalıcı Yayınları. İstanbul.
- Faroqhi, S. (2011). *Yeni bir hükümdar aynası: Osmanlı padişahlarının kamusal imgesi ve bu imgenin algılanması*. (Çev. G. Ç. Güven). Alfa Yayınları. İstanbul.
- Foucault, M. (2019). *Güvenlik, toprak, nüfus*. (Çev. F. Taylan). İstanbul Bilgi Üniversitesi Yayınları. İstanbul.
- Gılgamış Destanı* (2018). (Çev. S. Maden). İş Bankası Kültür Yayınları. İstanbul.
- Gılgamış Hikâyeleri* (2022). (Çev. S. F. Adalı-A. T. Görgü). İş Bankası Kültür Yayınları. İstanbul.
- Goody, J. (2021). *Tarih hırsızlığı*. (Çev. G. Ç. Güven). İş Bankası Kültür Yayınları. İstanbul.
- Hacımüftüoğlu, H. (2011). *Kral Tanrı: Allah'ın krallığı*. İletişim Yayınları. İstanbul.
- Halliday, F. (2008). *Ortadoğu hakkında 100 mit*. (Çev. C. Cemgil). İstanbul Bilgi Üniversitesi Yayınları. İstanbul.
- Hegel (1991). *Hukuk felsefesinin prensipleri*. (Çev. C. Karakaya). Sosyal Yayınları. İstanbul.
- Herodotos (1973). *Herodot tarihi*. (Çev. M. Ökmen). Remzi Kitabevi. İstanbul.
- Hesidos (2012). *İşler ve günler & Tanrıların doğuşu*. (Çev. F. Akderin), Say Sayınları. İstanbul.
- Huot, J-L. (2000a). Dünyanın ilk kentleri: kasabacıklardan megapollere. J. Louis Huot-J.-Paul Thalman-D. Valbelle (Ed.). *İçinde kentlerin doğuşu*. (Çev. A. B. Girgin), İmge Kitabevi. Ankara.
- Huot, J-L. (2000b). İlk kentlerin doğuşu. J. Louis Huot-J.-Paul Thalman-D. Valbelle (Ed.). *İçinde kentlerin doğuşu*. (Çev. A. B. Girgin). İmge Kitabevi. Ankara.
- Huot, J-L. (2000c). Sümer kenti, bir kent devleti. J. Louis Huot-J.-Paul Thalman-D. Valbelle (Ed.). *İçinde kentlerin doğuşu*. (Çev. A. B. Girgin), İmge Kitabevi. Ankara.
- İbn Haldun (1982). *Mukaddime, cilt 1*. (Çev. S. Uludağ). Dergâh Yayınları. İstanbul.
- İnalçık, H. (2006). *Turkey and Europe in history*. Eren Yayıncılık. İstanbul.
- İnalçık, H. (2010). *Doğu batı, makaleler I*. Doğu Batı Yayınları. Ankara.
- İnalçık, H. (2012). *Osmanlı imparatorluğu: klasik çağ (1300-1600)*. (Çev. R. Sezer), Yapı Kredi Yayınları. İstanbul.
- King, L. W. (2023). *Sümer ve Akad tarihi*. (Çev. K. Çelik), Kabalıcı Yayınları. İstanbul.
- Kramer, S. N. (1999). *Sümer mitolojisi*. (Çev. H. Koyukan), Kabalıcı Yayınları. İstanbul.
- Kramer, S. N. (2002). *Sümerler: tarihleri, kültürleri ve karakterleri*. (Çev. Ö. Buze), Kabalıcı Yayınları. İstanbul.
- Kramer, S. N. (2014). *Tarih Sümer'de başlar*. (Çev. H. Koyukan), Kabalıcı Yayınları. İstanbul.

- Ksenophon (2007). *Kyros'un eğitimi*. (Çev. F. Akderin). Alfa Yayınları. İstanbul.
- Marx, K. (1979). *Grundrisse, ekonomi politiğin eleştirisi için ön çalışma*. (Çev. S. Nişanyan), Birikim Yayınları. İstanbul.
- Montesquieu (2019). *Kanunların ruhu üzerine*. (Çev. B. Günen), İş Bankası Kültür Yayınları. İstanbul.
- Mumford, L. (2007). *Tarih boyunca kent*. (Çev. G. Koca-T. Tosun). Ayrıntı Yayınları. İstanbul.
- Newell, Waller R. (2017). *Tiranlar: gücün, adaletsizliğin ve terörün tarihi*. (Çev. D. Şendil). Yapı Kredi Yayınları. İstanbul.
- Oppenheim, A. L. (1977). *Ancient Mesopotamia: portrait of a dead civilization*. The University of Chicago Press.
- Platon (2014). *Devlet Adamı*. (Çev. F. Akderin). Say Yayınları. İstanbul.
- Platon (2016). *Devlet*. (Çev. H. Demirhan). Isık Yayınları. İstanbul.
- Roux, G. (2005). Ur mezarlığı'nın büyük gizemi. Jean Bottéro (Ed.). İçinde *eski Yakındoğu: Sümer'den kutsal kitap'a*. Dost Kitabevi. Ankara.
- Said, E. W. (2020). *Şarkiyatçılık: Batı'nın Şark anlayışları*. (Çev. B. Ülner), Metis Yayınları.
- Sophokles (2017). *Kral Oidipus*. (Çev. B. Tuncel). İş Bankası Kültür Yayınları. İstanbul.
- Sophokles (2019). *Philoktetes*. (Çev. A. Çokona). İş Bankası Kültür Yayınları. İstanbul.
- Springborg, P. (2020). *Batı cumhuriyetçiliği ve Şark hükümdarı*. (Çev. F. B. Aydar). Koç Üniversitesi Yayınları. İstanbul.
- Sümer Kral Destanları: Enmerkar-Lugalbanda* (2016). (Çev. S. F. Adalı-A. T. Görgü). Türkiye İş Bankası Yayınları. İstanbul.
- Thukydides (2019). *Peloponnesos savaşları*. (Çev. F. Akderin), Belge Yayınları. İstanbul.
- Turner, B. S. (1991). *Oryantalizm, kapitalizm ve İslâm*. (Çev. Ahmet Demirhan). İnsan Yayınları. İstanbul.
- Van De Mieroop, M. (2006). *Antik Yakındoğu'nun tarihi, İÖ 3000-323*. (Çev. Sinem Gül). Dost Kitabevi. Ankara.
- Wittfogel, K. A. (1953). Oriental despotism. *Sociologus*. Vol. 3, No. 2.







## Göçmen Çocukların Toplumsal Uyumuna Yönelik Bir Araştırma: Mamak Örneği\*

**Bahaddin Hüseyin PARLAK\***

*Millî Eğitim Bakanlığı*

**Emrah AYHAN\*\***

*Anadolu Üniversitesi*

### Öz

Tarih boyunca, göçe maruz kalan ülkelerde göç hareketleri nedeniyle sosyal, kültürel, ekonomik olarak birçok değişim yaşanmıştır. Çünkü, göçmenler gittikleri ülkelerde geçici veya kalıcı bir şekilde ikamet ederek hem kendileri dönüşürler hem de buldukları toplumu dönüştürürler. Türkiye, tarih boyunca göçmenler için transit bir geçiş ülkesi olmuştur. Ancak son yıllarda, çevresindeki ülkelerde yaşanan siyasal, ekonomik ve sosyal sorunlar nedeniyle Türkiye'ye yönelik ciddi bir göç hareketi yaşanmaktadır. Türkiye'deki göçmenlerin bir bölümü Batılı ülkelere göç ederken diğerleri Türkiye'de kalmaya devam etmektedir. Bu nedenle, Türkiye'de uzun bir süre yaşaması beklenen göçmenlerin Türk toplumuna uyum sağlaması önem arz etmektedir. Bu kapsamda, bu çalışmada Ankara'nın Mamak ilçesinde ikamet eden 9-15 yaş arası 90 Iraklı ortaokul öğrencisinin uyum düzeylerine etki eden faktörlerin neler olduğu araştırılmıştır. Iraklı öğrencileri temel alan bu çalışmaya yine aynı yaş grubundan ve okuldan 8 Suriyeli, 1 Katarlı ve 1 Uygur öğrenci eklenerek örneklem 100 kişiye ulaşmıştır. Bu doğrultuda, bu öğrencilerin uyum süreçlerine dair algıları hakkında bilgi sahibi olmak için anket çalışması uygulanmıştır. Elde edilen veriler SPSS istatistik analiz programı kullanılarak analiz edilip yorumlanmıştır. Yapılan analizler sonucunda; Türkçe veya yakın ana dile sahip olma, ebeveyn eğitim düzeyi, gelinen ülke, gelir düzeyi, kardeş sayısı ve Türkiye'de bulunma süresi gibi faktörlerin göçmen çocukların uyum düzeyine önemli etkileri olduğu görülmüştür. Elde edilen araştırma bulguları doğrultusunda, göçmen çocukların uyum süreçlerinin daha etkin ilerlemesi için karar alıcılara, STK'lara ve göç alanındaki araştırmacılara politika ve stratejik hedef önerilerinde bulunulmuştur.

### **Anahtar Kelimeler**

*Uyum, Göç, Göçmen Çocuklar, Ankara*

\* Bu araştırma makalesi, dönem projesinden üretilmiştir. Yazarlar çalışmaya eşit oranda katkı sunmuşlardır.

\*\* Öğretmen, Millî Eğitim Bakanlığı, 30 Ağustos Ortaokulu, bahaddin2023@gmail.com, ORCID ID: 0009-0006-3773-9548

\*\*\* Doç. Dr., Anadolu Üniversitesi, İktisadi ve İdari Bilimler Fakültesi, Siyaset Bilimi ve Kamu Yönetimi Bölümü, emrahayhan@anadolu.edu.tr, ORCID ID: 0000-0001-6152-7509

## **A Research on The Social Integration of Immigrant Children: The Case of Mamak**

### **Abstract**

Throughout history, many social, cultural, and economic changes have occurred due to migration movements in countries exposed to immigration. Because, by residing temporarily or permanently in the countries they migrate to, immigrants both transform themselves and the society they live in. Türkiye has historically been a transit country for immigrants. However, there has been a serious migration movement towards Türkiye in recent years due to the political, economic, and social problems experienced in the surrounding countries. While some of the immigrants in Türkiye immigrated to Western countries, most of them continue to stay in Türkiye. For this reason, it is important for immigrants who are expected to live in Türkiye for a long time to adapt to Turkish society. In this context, in this study, the factors affecting the adjustment level of 90 Iraqi secondary school students between the ages of 9-15 residing in the Mamak District of Ankara were investigated. In this study, which was based on Iraqi students, 8 Syrian, 1 Qatari, and 1 Uyghur students from the same age group and schools were added, and the sample reached 100 people. In this direction, a questionnaire was applied to these 100 students to have information about their perception of their adaptation processes. The data obtained were analyzed and interpreted by using the SPSS statistical analysis program. As a result of the analysis; it has been observed that factors such as having a Turkish or near mother tongue, parental education level, country of origin, income level, number of siblings, and length of stay in Türkiye have significant effects on the integration level of immigrant children. In line with the research findings, recommendations for policy and strategic goals were made to decision-makers, NGOs, and researchers in the field of migration so that the integration processes of migrant children can progress more effectively.

### **Keywords**

*Integration, Migration, Immigrant Children, Ankara*

### **Extended Abstract**

Throughout history, many social, cultural, and economic changes have occurred in the countries subjected to migration due to migration movements. This is because migrants both transform themselves and transform the society, they live in by residing temporarily or permanently in these countries. Türkiye has been a transit country for immigrants throughout history. Especially, due to the wars and internal conflicts in Türkiye's neighboring countries, there has been intense foreign migration to Türkiye in the last two decades. The effective integration process of these foreign migrants in Türkiye has the potential to provide great social, economic, and cultural benefits. In contrast, if this aim cannot be achieved properly, Türkiye might experience major social, economic, and cultural problems. Considering these reasons, it is necessary to investigate the factors affecting the integration of foreign immigrants. In this direction, this article aims to research immigrant children to determine the factors affecting their integration levels.

research method was applied. In the literature, it is seen that most of the studies on the integration levels of immigrants are conducted by face-to-face interviews with a small number of samples, and these studies were generally conducted on adults. In this context, this study investigated the factors affecting the adaptation levels of 90 Iraqi secondary school students aged 9-15, residing in the Mamak District of Ankara. In this study, which was based on Iraqi students, 8 Syrian, 1 Qatari, and 1 Uyghur students from the same age group and schools were added, and the sample reached 100 people. In addition, since 58 girls and 42 boys participated in the study, the sample is equally distributed in terms of gender. Thus, whether factors such as mother tongue, gender, income level, country of origin, number of siblings, length of stay in Türkiye, and parents' education levels are effective in the different adaptation levels of immigrant children are examined by survey research method.

Ankara's Mamak district was chosen because, according to most research, it is one of the districts with the highest number of immigrants in Ankara and is preferred by immigrants because it is very close to the center of Ankara. For example, in the Migration and Integration Workshop titled "Living Together", held for the second time in Mamak, it was stated that a total of approximately 45 thousand refugees settled in the Mamak district with a total population of 670 thousand and that approximately 10 thousand immigrant students were educated in schools in Mamak. Therefore, a survey was conducted on 100 immigrant children studying at 30 Ağustos Secondary School in Mamak district, and inferences were made regarding the adaptation of immigrant children in Ankara. Because, the fact that 257 of the approximately 800 students registered in the e-school system of 30 Ağustos Secondary School, where the research was conducted, are mostly Iraqi, and a small number of Syrian, Qatari, and Uyghur citizens. Therefore, it is an important indicator that this research was conducted in a region rich in samples regarding immigrants.

The research question of this research project was determined as "*What are the factors affecting the integration level of immigrant children?*". In this context, the factors affecting the integration level of immigrant children were investigated through the following variables obtained from the literature: Turkish or near mother tongue, parental education level, country of origin, income level, number of siblings, and length of stay in Türkiye, and gender. The research was conducted with the questionnaire method created by the authors depending on the previous scientific studies in the literature. Data was analyzed by the SPSS statistical analysis program. To measure the reliability of the data, the Cronbach Alpha reliability test was performed using the variables in the ordinal scale. Chi-square analysis was used to determine the effects of demographic information on the level of Turkish, belonging to Türkiye, level of discrimination in Türkiye, and level of adaptation. All analyses were tested at a 95% confidence level.

The study is limited in terms of sampling since only 100 migrant children from 30 August Secondary School in the Mamak district of Ankara were reached. In addition, another limitation of the study is that the questionnaires were poorly completed or missing data because the questionnaires conducted with children between the ages of 9 and 15 were not well understood by the children. At that point, teachers provided help for the questions that were not understood by the children. Nevertheless, reaching 100 migrant children, which is a difficult group, and conducting non-parametric analyses make this study more important than other studies in the literature.

The research findings show that students whose mothers have lower levels of education were more likely to be discriminated against by teachers. On the other hand,

it was determined that students whose fathers have higher levels of education were better able to express themselves in Turkish. Again, it can be said that students whose father's education level is secondary school and above have a higher rate of adaptation. Furthermore, students whose mother tongue is Turkish, or near language, and Kurdish understand what is spoken and read in Turkish better. Iraqi students have a higher level of comprehension of what is spoken in Turkish than the others. In addition, Iraqi students have higher levels of comprehension of what is spoken in the Turkish language and desire to live in Türkiye when they grow up. It was also found that these students listened to more Turkish songs and adapted more to society. On the other hand, it is an important finding that students with more siblings are more likely to be discriminated against by their friends. Finally, students who have been in Türkiye for a longer period are more likely to use the Turkish language to understand and listen to Turkish songs more often. On the other hand, those with less time in Türkiye students have low levels of adaptation.

In conclusion, migration is an essential agenda in Türkiye, because, in real life, because migration involves socio-economic problems, many dramas, human rights violations, and many other problems waiting for a solution. Therefore, Türkiye requires to develop policies that prioritize human rights, classify migrants according to their unique characteristics rather than as a single group with similar characteristics, and develop practices within the framework of their real needs in the decisions and policies for a better adaptation of migrant groups.

## Giriş

İnsanlık tarihini derinden etkileyen göç olgusu genel olarak “Ekonomik, toplumsal, siyasi sebeplerle bireylerin veya toplulukların bir ülkeden başka bir ülkeye, bir yerleşim yerinden başka bir yerleşim yerine gitme işi, taşınma, hicret, muhaceret” anlamına gelmektedir (<https://sozluk.gov.tr>). Göç sıradan bir yer değiştirme hareketi değildir. Her göç hareketi olumlu veya olumsuz birçok değişimi de beraberinde getirir. Örneğin, tarihteki ilk büyük ölçekli kitlesel göç hareketlerinden olan ve M.S. 4. yüzyılda yaşanan Kavimler Göçü, hemen hemen dünyanın tamamını etkilemiştir (Beylur, 2022: 1). Bu göç hareketi sonucunda Avrupa'nın yegâne siyasi gücü olan Roma İmparatorluğu'nun kuzey sınırları Balkanlar'dan Galya'ya kadar “barbar” olarak adlandırılan halklar tarafından istila edilmiştir. Roma İmparatorluğu'nun ikiye bölünmesine sebep olan bu göçler, özellikle Batı Avrupa'nın günümüzdeki siyasi ve etnik yapısının temellerini oluşturmuştur (Bulduk, 2020: 102). Bu konuda diğer bir örnek ise Kristof Kolomb'un 1492'de Amerika kıtasını keşfetmesiyle, Avrupa kıtasından Amerika kıtasına doğru yoğun bir şekilde yaşanan göçler neticesinde hem Avrupa'nın hem de Amerika'nın sosyal, ekonomik ve demografik yapısı değişmiştir (Alpago & Oduncu Alpago, 2021: 96).

Jeopolitik açıdan dünyanın en önemli kavşak noktalarından biri olan Anadolu coğrafyası da tarih boyunca pek çok göç hareketine ev sahipliği yapmıştır. Bu göçlere yönelik verilebilecek ilk örnek, 1989 yılından başlayıp daha sonra uzun süre devam eden Bulgaristan kaynaklı göçlerdir. 93 Harbi olarak da bilinen 1877- 1878 Osmanlı Rus savaşından sonra ilk olarak Bulgaristan'dan Anadolu'ya doğru kitlesel göçler başlamıştır. 1912 yılında Osmanlı basınında yer alan 14 Ekim tarihli Hikmet Gazetesinin haberine göre 30 yılı aşkın bir süredir devam eden baskı ve zulümler nedeniyle 30.000 ila 40.000 arasında Müslüman'ın Bulgaristan'dan göç etmeye zorlanması Bulgaristan tarafından ülkemize yönelik yapılan kitlesel göçün boyutlarını gözler önüne sermektedir (Halaçoğlu, 1994: 44). Yine 1913 yılına gelindiğinde Bulgar devletiyle Osmanlı arasındaki mübadele anlaşmasıyla 90 bini aşkın Bulgar ve Müslüman karşılıklı olarak yer değiştirmiştir. Daha sonrasında, Bulgaristan yönetimi 1951 yılında 150.000 Türkü sınır dışı ederek Türkiye topraklarına göndermiştir. 1970'li yıllarda yapılan aile birleşimi anlaşmasıyla yaklaşık 110.000 kişi Türkiye'ye göç etmiştir (Uslu & Ceylan, 2019: 204-205).

Tarihsel olarak sınır komşularında meydana gelen çeşitli krizler nedeniyle Türkiye yoğun bir şekilde dış göçlere maruz kalmaktadır. Bu göç hareketleri

dönemsel veya geçici göç hareketleri olarak görülmemelidir (Tanrıku, 2018: 2600). Genel olarak farklı ülkelere yapılan dış göçlerin çoğunun kalıcı nitelikte olduğu bilinmektedir. Bu konuya verilecek en güzel örnek İkinci Dünya Savaşı sonucunda Avrupa’da meydana gelen işçi açığını gidermek amacıyla 1960’lı yıllarda ülkemizden, Almanya başta olmak üzere Avrupa’daki çeşitli ülkelere giden göçmen işçilerdir. Avrupa ülkelerinde, bu işçilere yönelik misafir işçi veya geçici işçi gibi tanımlamalar yapılmıştır. Ancak, giden işçilerin birçoğunun ülkemize geri dönmemesi hatta bu kişilerin çocukları ve torunlarıyla kuşaklar boyunca gittikleri ülkelerde yaşamaları göçün kalıcılığına dair canlı bir örnektir (Bingöl & Özdemir, 2014: 135-136).

Son dönemlerde Türkiye’ye yönelik en yoğun göç hareketlerinin başında Suriye kaynaklı göçler gelmektedir. 2010 yılında Tunus’ta başlayan *Arap Baharı*’nın 2011 yılında Suriye’ye sığması sonucunda yaşanan şiddet olaylarından dolayı, ilk olarak 29 Nisan 2011 tarihinde Suriye’den 252 kişilik bir grup Türkiye’ye giriş yapmıştır. Aynı yıl uygulanan açık kapı politikasıyla 2012 yılında kayıtlı Suriyeli göçmen sayısı 14.237, 2013 yılında 224.655, 2019 yılında 3.641.644 kişiye ulaşmıştır (Uslu & Ceylan, 2019: 211-212). 2023 yılındaki Göç İdaresi’nin 30 Mart 2023 tarihli güncel verilerine göre ise bu sayı 3.443.219 kişiye tırmanmıştır (Göç İdaresi Başkanlığı, 2023). Sağiroğlu ve Yılmaz’ın (2021) “Yabancılarla Birlikte Yaşamak: Mamak Örneği” isimli çalışmalarında Türkiye’nin çoğu bölgesi gibi Ankara ilinin Mamak ilçesinde de çok farklı toplumsal grupların bir arada yaşadığı ve bu nedenle sosyolojik olarak bu gruplar arasındaki ilişkilerin incelenmesi gerektiği vurgulanmaktadır. Bu nedenle, son yıllardaki kitlesel göç hareketleri sonrasında göçmen yükünün ve sorumluluğunun nasıl daha iyi yönetilebileceği araştırılmaya devam etmektedir. Bunun için de bu araştırmada; anket araştırması, görüşme ve pilot uygulamalar aracılığıyla Mamak bölgesinde saha çalışmaları yapılmıştır. Böylece, yerli halk ile yabancılara yönelik demografik bilgiler, dil becerileri, belediye hizmetleri, uyum, ön yargı ve tehdit algısı gibi faktörler incelenmiştir. Benzer bir şekilde, Yaylı ve Aslan’ın (2023) “Türkiye’deki Göçmenlerin Uyum Sorunu Bağlamında Bir Değerlendirme” isimli çalışmalarında da kültürel, yapısal ve siyasi uyum üzerinde durularak Türkiye’deki uyumun son durumu değerlendirilmiştir.

Her ne kadar Suriyeli göçmenler gündem de olsa da Türkiye’de göz ardı edilen diğer göçmen gurupları da bulunmaktadır. Bunların en başında Irak Şam İslam Devleti (İŞİD) terör örgütünün özellikle Irak’taki saldırılarından sonra yaklaşık 100 bin Iraklı evlerini bırakarak başta İstanbul olmak üzere Türkiye’deki farklı şehirlere göç etmişlerdir (Arslan, 2015). Ayrıca, 2019 yılı Birleşmiş Milletler’in (BM) verilerine göre yaklaşık 3 milyon Iraklı’nın yerinden edildiği ve 260.000’in üzerinde Iraklı’nın Türkiye dâhil komşu ülkelere kaçtığı tahmin edilmektedir (MacGregor, 2019). ASAM verilerine göre bu kişilerden 2015 yılında 53.752 kişi, 2016 yılında ise 23.725 kişi Türkiye’ye sığınma başvurusunda bulunmuştur (Günel-Yılmaz & Ertürk, 2017: 199). Tarihte daha

önce de Türkiye'ye yönelik Irak kaynaklı kitlesel göç hareketleri yaşanmıştır. Örneğin, 1988-1991 yılları arasında yaşanan Kuveyt ve Körfez Savaşları ve ardından Irak'ın kuzeyinde yaşayan Kürt halkının Saddam Hüseyin rejimine karşı ayaklanması neticesinde 1991 yılının Nisan ayında çoğunluğunu Kürtlerin oluşturduğu yaklaşık 600.000 Irak vatandaşı Türkiye topraklarına göç etmek zorunda kalmıştır (Kara & Korkut, 2010: 158). Dolayısıyla, literatürdeki çalışmalar genel olarak Suriyeli göçmenlere odaklanırken diğer ülkelerden göç ederek Türkiye'ye gelen göçmenlere yönelik çalışmalar eksik kalmaktadır. Çünkü Türkiye'de bulunan başta Suriyeli ve Iraklılar olmak üzere göçmenlerin uyum süreçlerini sağlıklı şekilde tamamlamaları Türkiye'ye sosyal, ekonomik ve kültürel açıdan büyük bir zenginlik sağlayacaktır. Yabancı göçmenlerin uyumları sağlıklı bir şekilde gerçekleşmediğinde ise Türkiye'de sosyal, ekonomik ve kültürel olarak büyük sorunlar yaşanması muhtemeldir. Bu nedenle, bu araştırmada çoğunluğunu Iraklı göçmen çocukların oluşturduğu bir örneklem üzerinden göçmen çocukların toplumsal uyumuna etki eden faktörlerin neler olduğu araştırılmaktadır.

### **Türkiye'deki Göçmenlerin Uyumlarına Yönelik Bilimsel Araştırmalar**

İlgili literatür taraması yapıldığında son dönemlerde farklı ülkelerden Türkiye'ye gelen göçmen gruplarına yönelik bazı araştırmalar öne çıkmaktadır. Örneğin, Çingir ve Erdağ (2017), "Türkiye'de Biyopolitika ve Göç: Iraklı Mülteciler Örneği" adlı çalışmalarında şartlı mülteci statüsündeki Iraklı mültecilerden kartopu örneklem yöntemiyle seçilenlere yarı yapılandırılmış mülakat yapmışlardır. Yapılan mülakatlar sonucunda bu mültecilerin eğitim, sağlık ve çalışma hakkına ulaşmada sorun yaşadıkları belirtilmiştir. Bu nedenle, Suriyelilerden sonra en kalabalık gurubu oluşturan geçici statüdeki Iraklı mültecilere yönelik daha uzun vadeli göç politikaları önerilerinde bulunulmuştur.

Sönmez (2019), Gaziantep ilinde bulunan Suriyeli sığınmacıların uyum eğilimlerine yönelik yaptığı çalışmasında, sığınmacıların uyumlarına olumlu yönde etki eden üç faktör tespit etmiştir. Araştırmada, Türkiye'de bulunma süreleri fazla olanların, gelir düzeyi yüksek olanların, eğitim düzeyi yüksek olanların uyum eğilimlerinin daha fazla olması gibi bazı önemli bulgulara ulaşılmıştır. Diğer taraftan, katılımcıların evlerinde fazlaca vakit geçirmesi durumunun uyumun önündeki en büyük engel olduğu belirlenmiştir (Sönmez, 2019: 11).

Şimşek (2019), İstanbul'daki Afrikalı göçmenlerin ulus ötesi sosyal alanlarını uyum süreçlerine etkisini incelediği çalışmasında bu göçmenlerin uyum süreçlerini olumsuz etkileyen üç faktör olduğunu tespit etmiştir. Bunlardan ilki yasal statüye sahip olmadıkları için çalışma hayatında karşılaştıkları zorluklardır. İkincisi ten renklerinin farklı olmasından dolayı maruz kalınan ırkçılık, üçüncüsü ise iş alanında yaşanan sıkıntılardır. Diğer taraftan, uyum sürecine olumlu yönde etki eden iki faktör bulunmuştur. Bunlardan ilki sosyal ağların Türkiye'de yeni bir hayat kuracak olan göçmenler için olumlu



sonuçlar doğrudur. İkincisi ise özellikle Afrikalı göçmenlerin kendilerinin işlettiği berber, gece kulübü, restoran gibi sosyal alanların Afrika'dan gelen göçmenlerin sosyal uyumuna olumlu yönde katkı sağlamasıdır (Şimşek, 2019: 230-231).

Günel-Yılmaz ve Ertürk'ün (2017) zorunlu göç kapsamında Mardin ilindeki Ezidi'lerin uyum sürecini incelediği çalışmada, göç türleri içinde en zor uyum süreci geçiren grubun zorunlu olarak yapılan göçen göçmenlerin olduğu sonucuna varılmıştır. Bu grupların, Türkiye'yi geçici yerleşim yeri olarak görmeleri ve mülteci kamplarının dışında çalışma imkânlarının olmaması gibi hususlar bu kişilerin uyum süreçlerini olumsuz yönde etkilemektedir (Günel-Yılmaz & Ertürk, 2017: 211).

Özet'in (2018) İstanbul'da yaşayan Kerküklü Türkmenlerin diasporik temsilcilerini ve uyumunu araştırdığı çalışmasında; çalışmaya katılan grubun %47'sinin kendini Türkiyeli olarak gördüğü, bu sayede uyum düzeylerinin yüksek olduğunu, göçe dönük memnuniyet düzeylerinin %90 civarında olduğu ve Irak'a hissedilen bağlılığın %45 civarında olduğu tespit edilmiştir (Özet, 2018: 927).

Akat'ın (2021) Sakarya'daki Suriyelilerin toplumsal uyum süreci ve uyumunu Sam ve Berry'nin (2010) kültürleşme stratejisi bakış açısıyla incelediği araştırmasında, araştırmaya katılanların uyum süreçlerinin sosyo-kültürel, ekonomik ve hukuki açıdan incelenmiştir. Bu göçmenlerin ekonomik açıdan düşük ücret ve kısa süreli işlerde çalışmalarının uyum süreçlerini olumsuz yönde etkilediği sonucuna varılmıştır. Sosyo-kültürel açıdan Türk vatandaşlarıyla bir arada yaşamalarının dil öğrenimini kolaylaştırdığı ve bu durumun göçmenlerin uyum süreçlerine olumlu yansıdığı sonucu görülmüştür. Hukuki açıdan ise devlet yardımlarının, özellikle sağlık ve eğitim hizmetlerinden faydalanmalarının uyum süreçlerine olumlu yansıdığı belirlenmiştir (Akat, 2021: 63-65).

Yabancı göçmenlerin uyumlarına yönelik yapılan araştırmalar incelendiğinde göçmenlerin Türkiye'de bulunma süreleri, vakit geçirdikleri sosyal alanlar, yerel halkla ilişki kurmaları gibi faktörlerin uyum süreçlerine olumlu yönde etki ettiği sonuçları çıkmaktadır. Uyum süreçlerine olumsuz yönde etki eden faktörlerin ise karşılaştıkları ırkçılık veya ayrımcılıklar, iş gücüne katılımda geçici veya sigortasız olunması, düşük ücretlerle çalışılması ve ayrıca Türkiye'nin göçmenler tarafından geçici bir yerleşim yeri olarak görülmesi gibi unsurlar olduğu söylenebilir.

Bu çalışmayı literatürde bulunan diğer çalışmalara göre farklı kılan hususların başında, araştırma yapılan kitlenin ilkökul ve ortaokul düzeyindeki çocuklar olması ve bu çocuklara anket araştırması uygulanmasıdır. Ayrıca çoğu çalışmanın en kalabalık grup olan Suriyeli göçmenlere yönelik yapıldığı görülmektedir (Aksoy, 2020; Harunoğulları, 2016; Kara ve Özenc, 2021; Topcuoğlu, 2019; Turan ve Fansa, 2021). Bu nedenle, Irak gibi farklı ülkelerden gelen

göçmenlere yönelik araştırmaların çok kısıtlı sayıda olduğu görülmektedir. Literatürde göçmelerin uyum düzeylerine yönelik yapılan çalışmaların büyük bir bölümünün az sayıda örneklem ile yüz yüze görüşme metoduyla yapıldığı görülmektedir. Anket araştırmasının tercih edildiği önceki araştırmalarda ise genelde yetişkinler üzerine anket uygulandığı görülmüştür. Araştırmaya katılan göçmen çocukların 9 ila 15 yaş arasında olması, göçmenlerin yoğun olarak yaşadığı bir bölgedeki devlet okulunda yüz yüze eğitim gören başta Irak olmak üzere farklı ülkelere mensup 100 öğrenciyle yapılması, bu çalışmayı literatürde benzeri az olan bir çalışma haline getirmektedir.

### **Kavramsal ve Teorik Çerçeve: Göç Olgusu ve Uyum Teorileri**

Tarih boyunca insanlar savaş, doğal afetler ve hastalıklar gibi pek çok sebepten dolayı yaşadıkları yerlerden göç etmişlerdir. Günümüzde insanların göç etme sebepleri ise ekonomik, siyasal ve sosyo-kültürel faktörler ile güvenlik ve doğal sebepler olarak sıralanabilir (Doğan, 2020: 16). İnsanların göç etme nedenlerine yönelik birçok göç teorisi geliştirilmiştir. Buradaki önemli nokta, göçmenlerin önce sadece insan oldukları için evrensel insan hakların mahrum olmamaları gerektiği ve eğitimden sağlığa göç ettikleri ülkelerin vatan-daşları gibi haklara sahip olmaları gerektiği göz önünde bulundurulmalıdır.

### ***Göç Kavramı ve Göçmen Çeşitleri***

Göç kavramı insanlık tarihi kadar eski bir kavramdır. Göç hakkında pek çok tanım yapılmıştır. Göç kavramından söz edildiğinde akla ilk gelen tanım, bireylerin ya da toplumsal grupların coğrafi anlamda geçici ya da kalıcı olarak yer değiştirmeleridir (Ela Özcan, 2017: 185). Ballyn'e (2011) göre göçün tanımı, "bir kişinin doğduğu yerden başka bir yerde geçici veya kalıcı olarak yaşamasıdır" (Develi, 2017: 1344). Uluslararası Göç Örgütü'nün tanımına göre ise göç, insanların bireysel veya gruplar halinde uluslararası sınır boyunca veya bir devletin hudutları içerisinde hareket etmesine denir (Akyıldız, 2016: 130). Göçler; eğitim, çalışma veya turizm gibi gönüllü olarak olmanın yanında savaşlar, çatışmalar, doğal felaketler, ekonomik krizler veya adalet mekanizmalarının çarpık işleyişi gibi nedenlerle zorunlu olarak da gerçekleşebilmektedir.

Literatürde, istem dışı yapılan göçü tanımlamak için genel olarak zorunlu göç kavramı kullanılmaktadır. Zorunlu olarak göç eden kişiler ise genel olarak, "yerinden edilmiş kişiler" olarak adlandırılmaktadır (Saraçlı, 2019: 56). Hâlihazırda çeşitli nedenlerle zorunlu göç yaşamış insanlara karşı ülkeler; özellikle siyasal nedenlerle mülteci, sığınmacı veya ülke içinde yerinden edilmiş kişi gibi bazı sınıflandırmalarda bulunmaktadır. Günümüzde yerinden edilmiş kişilere tanınan garanti altına alınmış evrensel ve bağlayıcı hak ve kuralların olmaması bu kişiler için büyük sorunlar oluşturmaktadır (Saraçlı, 2019: 54-59).

Mültecilerle ilgili uluslararası anlamda ilk önemli düzenleme, Mültecilerin Hukuki Statüsüne İlişkin 1951 Cenevre Sözleşmesi'dir (Bayraklı & Keskin, 2017:117-119). Bu sözleşmeye göre 1951 öncesi yurtlarından ayrılanlara mülteci statüsü verilmektedir. Çünkü İkinci Dünya Savaşı sonrasında vatanlarından ayrılan kişilerin geri dönecekleri düşünülmüştür. Ancak bu gerçekleşmeyince, 1967 yılında 1951 tarihinde belirlenen tarih sınırlandırması ortadan kaldırılmıştır (Bozbeyoğlu, 2015: 63-64). Göçmenlerin statüleriyle ilgili genel olarak iki sınıflandırma vardır. Bunlardan birincisi "mülteci" (*refugee*) diğeri ise sığınmacı kavramıdır (*asylum seeker* veya Birleşmiş Milletler'e göre *displaced persons*). Aralarındaki fark mültecilerin uluslararası anlaşmalarla sahip oldukları kendilerine özel statülerinin ve hukuki korumalarının olması, sığınmacıların ise henüz bu korumaya sahip olmayıp koruma için talepte bulunan kişiler olmasıdır (Erayman, 2020: 519).

Türkiye iç hukukunda, ülkemizde bulunan yabancı göçmenlerin sınıflandırılması 2013 yılında çıkan Yabancılar ve Uluslararası Koruma Kanununun 3. bölümünde yer almaktadır. Geldikleri ülkelere göre göçmenleri sınıflandıran bu kanuna göre Avrupa'da meydana gelecek olaylar nedeniyle sığınma talebinde bulunanlara mülteci statüsü verilirken Avrupa dışından sığınma talebinde bulunanlara şartlı mülteci statüsü verilmektedir. Yani ilk grup Türkiye topraklarında kalıcı olurken ikinci grup şartlı bir şekilde ve geçici olarak Türkiye'de ikamet edebilmektedir. Bu iki grubun dışında kendi ülkesine döndüğünde işkence, zulüm, baskı veya ölüm tehdidiyle karşılaşacak olanlara ise ikincil koruma statüsü verilmiştir. Kanununun 91. maddesinde ise sınırımızdan toplu olarak geçen gruplara Suriyeli göçmenlerin örneğinde olduğu gibi geçici koruma statüsü verilmiştir (Erayman, 2020: 532-533). Verilen bu statüler yabancılara Türkiye'ye kitlesel olarak göç hakkı, Türkiye'de ikamet etmesi, hak ve yükümlülükleri gibi birtakım haklar verilmiştir (Resmî Gazete, 2013). Ancak bu hakların, insan hakları bağlamında düşünüldüğünde yeterli olmadığı aşikârdır.

### ***Asimilasyon ve Uyum Teorileri***

Göçmenler ile göç ettikleri ülkelerdeki yerleşik vatandaşların birbirine uyum sağlayamaması, göç olgusunun sorunlu yönünü yansıtmaktadır. Çünkü göç sadece fiziksel veya mekânsal olarak yer değiştirme durumu değildir. Göç alan toplumlarda ekonomik, sosyal ve kültürel açıdan pek çok değişim ve dönüşüm yaşanır. Göç eden kişiler kendi ülkelerindeki alışkanlıklarını ve kültürlerini gittikleri ülkelerde yaşamak isterler (Doğan, 2020: 51). Ancak bu kişilerin göç ettikleri ülkelerin kültürü hakkında bilgi sahibi olmaları ve göç ettikleri toplumla bütünleşmeleri de gerekmektedir. Burada karşımıza asimilasyon ve uyum (*integration*) olmak üzere iki kavram çıkmaktadır. Kivisto'ya (2005) göre "bütün etnik grupların tabi oldukları ve sonucunda baskın kültür, dil ve değerleri kazanarak benimsedikleri toplumsal süreç" olarak tanımlanır (Aktaran Duman, 2019: 47). Türk Dil Kurumu Güncel Sözlüğe göre ise toplum

bilimi olarak asimilasyon: “Farklı kökenden gelen azınlıkları veya etnik grupları, bunların kültür birikimlerini, kimliklerini baskın doku ve yapı içinde eriterek yok etme” olarak tanımlanmaktadır. Uyum hakkında birçok tanım vardır. Uluslararası Göç Örgütü’ne göre uyum: “... göçmenlerin hem birey hem de grup olarak toplumun bir parçası kabul edildiği süreç...” olarak tanımlanırken (Doğan, 2020: 59), Türk Dil Kurumu Güncel Sözlüğe göre ise “bütünleşme” anlamına gelmektedir. Kavramlara karşılaştırmalı olarak bakıldığında asimilasyon sürecinde hâkim toplum içinde yok olma, erime, öz benliğini kaybetme gibi durumlar söz konusu iken, uyum sürecinde öz benlik ve kültürünü koruyarak hâkim toplumla bütünleşme söz konusudur.

Tarihsel süreçte yabancı göçmenler için uygulanan politikalar ilk olarak asimilasyon modeliyle başlamıştır (Doğan, 2020: 52). Amerika Birleşik Devletleri (ABD), sanayileşmenin ve iş gücü ihtiyacının artmasıyla birlikte 1880’lerde Avrupa’nın doğu ve güney kesimlerinden yoğun göçler almıştır. Bu göç hareketleri 1890’larda daha da hızlanmıştır. Amerika’ya yapılan ilk yerleşimler Avrupa’nın kuzey batısından olduğu için yeni gelen göçler Amerikan toplumu tarafından büyük bir kaygıyla karşılanmış ve 1907 yılında bir göç komisyonu kurulmuştur. Komisyonun raporları ve o dönemde ABD’de hâkim olan bazı ırk teorileri nedeniyle Anglo-Sakson kökenlilerin diğer ırklara göre daha üstün olduğu görüşü ve yeni gelen göçmenlerin Anglo-Sakson kökenlilerin yaşam kalitesini düşürdüğü yönündeki yaklaşımı hâkim olmuştur.

Benzer bir şekilde, 1920’li yıllarda göçmen karşıtı yaklaşımlar sonucunda ABD’de göçün kısıtlanmasına yönelik çıkan yasalar, Güney ve Doğu Avrupa’dan gelen göçleri sınırlandırmıştır. Asya kökenli göç dalgaları ise durma noktasına gelmiştir. Bu kısıtlamaların kalktığı 1965 yılını takip eden süreçte yaklaşık %30’unu Meksika’dan gelen göçmenlerin oluşturduğu çok sayıda göçmen ABD’ye göç etmiştir (Memişoğlu & Kabacaoğlu, 2021: 15). Ancak 1930’lu yıllarda Birinci Dünya Savaşı sonrasında yaşanan göçler nedeniyle Şikago şehrinin demografisi değişmeye başlamıştır. Şikago Okulunun yaptığı ırk temelli yaklaşımlara tepki niteliğindeki çalışmalarla göç olgusunu ve uyumu anlamaya dair çalışmalara örnek olarak W.I. Thomas ve F. Znaniecki’nin (1927), Şikago’daki Polonyalı göçünü konu edinen araştırması verilebilir. Araştırmaya göre mevcut ülke insanlarıyla kültürel ve sosyal etkileşimlerle ve kendi ülkelerinden mevcut ülkeye gelen göçmenlerle ilişkileri sonucunda “asimilasyon” kavramının sadece bir kültürel durumdan diğerine geçme durumunu ifade ettiği sonucuna ulaşılmıştır. Bu ve benzeri araştırmalar, saha araştırması niteliğinde olup göçmenlerin ev sahibi toplumla kurdukları ilişkiyi ve bütünleşme sorununu inceleme konusunda yoğunlaşmıştır. Bu sayede göçmenlerin uyum meselesi daha fazla araştırılmaya başlanmıştır (Güler, 2020: 248-250). Ancak bu çalışmalarda göçmenlerin uyumunun onları asimile ederek gerçekleşmesi gerektiğine dair tezler daha çok ön plana çıkmıştır. Bu yaklaşım “Klasik Asimilasyon Teorisi” olarak adlandırılır. Homojenik bir toplum oluşturma klasik asimilasyon teorisinin ana hedefidir (Doğan, 2020: 52).

1960'lı yıllara kadar göçmen toplumlar olarak tanımlanan Kanada, ABD ve Avustralya'da toplumsal uyumu sağlamak amacıyla "Anglo Uyum Modeli" bu ülkelerin temel politikaları haline gelmiştir. Bu model; Amerika'yı ilk kez koloni yapan değerler olan İngiltere'nin Anglo- Sakson ve Protestan değerlerini Amerika'ya gelen tüm göçmenlerin içselleştirmesini amaçlar. Bu sayede asimile olan göçmenlerin, mevcut bir kültürel çerçeve içerisinde asimile edilmesi amaçlanmıştır. "Huntington Anglo Uyum Modeli"ne göre, Amerika'daki farklı birey ve grupların çeşitli yollarla Amerikan toplumu içerisinde asimile edildiği fakat bu durumun hiçbir zaman bitmediği ve sürekli devam ettiği ileri sürülmektedir (Doğan, 2020: 53-54). Bu asimilasyon teorisinin yanında "Eritme Potası Teorisi", "İrk İlişkileri Döngüsü Teorisi", "Asimilasyonun Yüzleri Teorisi" gibi pek çok asimilasyon teorisi bulunmaktadır. Bütün bu teorilere bakıldığında yeni gelen göçmen gruplarının uyumlarının farklı yollar ve kıstaslarla mevcut kültür, halk ve siteme uyumu öz benliklerini yitirmesiyle başarılabilceği ileri sürülmektedir.

Asimilasyon teorilerinin yanında yabancı göçmelerin mevcut toplumla eklemlenmelerini, uyumlu hale gelmelerini amaçlayan uyum teorileri de vardır. Uyum teorilerinin geçmişi sosyoloji biliminin kurucularından olan E. Durkheim ve M. Weber'e kadar uzanmaktadır. Durkheim'in sosyal uyum, bütünleşme, sosyal çözülme ve uyumsuzluk hakkındaki görüşleri uyum çalışmalarına bir alt yapı oluştururken, Weber ise kapsama ve dışlama olarak konuyu ele almıştır (Doğan, 2020: 58). Uyum konusundaki teorilerden bir diğeri Andrew M. Greeley'nin "Kültürel Uyum Modeli"dir. Bu modele göre yabancı göçmenler kültürel şok, organize olma ve kimlik bilincinin gelişmesi, elitlerin asimilasyonu, militanlık, kendinden nefret ve anti militanlık, uyumun başlamasından oluşan altı aşamada göçmenlerin mevcut toplumla uyumu tamamlanmış olur (Gündoğmuş & Arpacı, 2019: 142-143). Lockwood'un "Sosyal ve Sistem Uyum Modeli" başka bir uyum teorisidir. Bu teoriye göre sosyal uyum iki bölüme ayrılır. Bunlar sivil uyum ve sosyal kaynaşmadır (Aykaç & Kararakaş, 2022: 421).

Harmurt Esser'in "Sosyal Uyum Modeli" teorisi uyumu dört boyut ve süreçte ele almaktadır. Bunlar; kültürel boyutta kültürleşme, yapısal boyutta yerleşim veya konaklama, yapısal boyutta etkileşim veya iletişim ve duygusal boyutta kimlik edinme süreçleridir (Doğan, 2020: 61-63). Diğer taraftan, "Çok Kültürlülük Modeli Teorisi"nin düşünsel arka planında kültürel çeşitlilik ve hoşgörüye dair fikirler bulunmaktadır. Çok kültürlülüğün iki alt türü vardır. Bunlar yabancı göçmenlerin özgür bir şekilde ekonomik, toplumsal ve kamusal hayata katılımlarının sağlanması, kendi kültürlerini, geleneklerini ve dillerini korumayı amaçlayan Liberal Çok Kültürlülük Yaklaşımı ve misafir işçi alan ülkelerin benimsediği bir yaklaşımdır. Diğer bir yaklaşım ise genelde yabancı göçmen işçi alan ülkelerin uyguladığı ve siyasi dışlama mekanizmalarını kaldırmayı amaçlayan ve kültürel izolasyonu engellemeyi amaçlarken diğer yandan da göçmen işçilerin eşit sosyoekonomik düzeye ulaşmasını hedefleyen

işlevselci model olarak ikiye ayrılır (Duman, 2019: 50-51). Günümüzde çok kültürlülük modelini merkezi Brüksel’de bulunan Göçmen Uyum Politika İndeksi’nin (MIPEX) 2015 verilerine göre Avrupa’da İsveç, Portekiz, Belçika Finlandiya, İngiltere, Hollanda Almanya ve Lüksemburg ülkeleri işlevselci modeli göç politikalarında uygulamaktadır (Erat, 2018: 86).

Yukarıdaki bilgiler ışığında, göçmenlerin gittikleri ülkedeki uyum süreçlerinin zor olduğu söylenebilir. Nitekim

Yılmaz’ın (2021) tarihli “Türkiye’deki Suriyeli Çocukların Okula Uyumunu” isimli doktora tez çalışmasında da mülteci çocukların uyumuna etki ettiği düşünülen Suriyeli mülteci çocuklarda meydana gelen travma, ikinci dil edinimi, dayanıklılık, yeni mekâna ve kültüre uyum ve etkili okul gibi faktörler incelenmiştir. Benzer bir şekilde, Levent ve Çayak (2017) tarafından yapılan çalışmaya göre Türkiye’de eğitim gören Suriyeli çocukların genel olarak Türkçe dil becerisi yetersizliği nedeniyle uyum sorunu yaşadıkları ortaya konulmuştur. Yine İstanbul’daki Suriyeli çocukların Türkiye’deki okullarda maruz kaldıkları zorlukları araştıran Özer vd.’ye (2017) göre de dil engelinin mülteci çocukların eğitimindeki en büyük zorluklardan birisi olduğu ortaya konulmuştur. Diğer taraftan, OECD’nin 2018 yılında mülteci çocukların dayanıklılığına yönelik yaptığı araştırmada bu çocukların ebeveynlerinin eğitim düzeylerinin, mesleklerinin ve okul faaliyetlerine katılım düzeylerinin önemli faktörler olduğu ortaya konulmuştur.

### **Araştırma Tasarımı**

Bu araştırmanın temel amacı etkili göç ve uyum politikaları önerilerinde bulunabilmek için göçmen kökenli çocukların uyum düzeylerini etkileyen unsurların tespit edilebilmesi ve bu doğrultuda stratejik hedef ve politika önerilerinde bulunmaktır. Bu kapsamda “*Göçmen çocukların uyum düzeyini etkileyen faktörler nelerdir?*” sorusu araştırmaya ışık tutacak temel araştırma sorusu olarak belirlenmiştir.

Araştırmanın örnekleme, araştırmanın konusu kapsamında mümkün olan en uygun veriyi elde etmek amacıyla kullanılan “amaçlı örnekleme” yöntemi ile belirlenmiştir. Çünkü bu örnekleme yöntemi detaylı veri setlerine ve derinlemesine çalışma imkânı veren faydalı bir yöntemdir (Patton, 2002: 46). Bu kapsamda, önceden belirlenmiş çeşitli kriterleri karşılayacak şekilde (ölçüt örnekleme) Ankara’nın Mamak ilçesinde ikamet eden 9-15 yaş arası 90 Iraklı ortaokul öğrencisine ek olarak yine aynı yaş grubundan ve okuldan 8 Suriyeli, 1 Katarlı ve 1 Uygur öğrenci eklenerek ulaşılan 100 öğrenciden oluşmaktadır. Ayrıca araştırmaya 58 kız 42 erkek çocuk katıldığı için örneklem cinsiyet bakımından eşit dağılmaktadır. Böylece, göçmen çocukların uyum düzeylerinin farklı olmasında ana dil, cinsiyet, gelir düzeyi, Türkiye’ye gelinen ülke, kardeş sayısı, Türkiye’de bulunma süresi ve ebeveynlerin eğitim düzeyleri gibi faktörlerin etkili olup olmadığı anket araştırması yöntemiyle incelenmiştir.

Ankara'nın Mamak ilçesinin seçilme ölçütleri çoğu araştırmaya göre Ankara'daki en çok göçmen bulunan ilçelerden birisi olması ve Ankara'nın merkezine çok yakın olması nedeniyle göçmenler tarafından daha çok tercih edilmesidir. Örneğin Mamak'ta ikincisi düzenlenen "Birlikte Yaşamak" isimli Göç ve Uyum Çalıştay'ında 670 bin nüfuslu Mamak ilçesinde toplamda yaklaşık 45 bin civarında yabancı uyruklu vatandaşın sığındığı ve yine yaklaşık 10 bin civarında yabancı uyruklu öğrencinin Mamak'taki okullarda eğitim aldığı belirtilmiştir (Mamak Belediyesi, 2023). Dolayısıyla, Mamak ilçesinde 30 Ağustos Ortaokulu'nda eğitim gören 100 göçmen çocuğa anket araştırması uygulanarak Ankara ilindeki göçmen çocukların uyumuna yönelik çıkarımlarda bulunulmuştur. Çünkü sadece araştırmanın yapıldığı 30 Ağustos Ortaokulunun e-okul sistemine kayıtlı yaklaşık 800 öğrencinin 257 tanesinin çoğunluğu Irak olmak üzere az sayıda Suriye, Katar ve Uygur vatandaşı öğrencinin olması bu araştırmanın örneklem bakımından zengin bir bölgede yapıldığının önemli bir göstergesidir.

Araştırma evreni olarak Ankara'nın seçilmesinin nedeni Ankara'nın en çok uluslararası göç alan illerden birisi olmasıdır. 2023 yılı TÜİK verilerine göre yurtdışından en çok göç alan iller sırasıyla İstanbul (%29,2), Antalya (%9,5), Ankara (%6,5), Mersin (%4,9) ve Bursa (%4,4) illeridir. Yine Türkiye'ye gelen bu göçmenlerin en çok geldiği ülkelerin başında da Rusya (%13,2), Azerbaycan (%8,2), Türkmenistan (%7,3), İran (%6,7) ve Afganistan (%5,9) bulunmaktadır. İlginç bir şekilde, Türkiye'ye geldikten sonra burayı terk eden göçmenler arasında ilk sırada Rusya vatandaşları (%17) yer almaktadır (TÜİK, 2023). Benzer bir şekilde, Sağiroğlu, Ünsal ve Özenci'nin (2021) "Türkiye Göç ve İnsan Hareketlilikleri Yıllık Raporu"na göre Türkiye'de en çok konut alan yabancı uyruklular arasında ilk sırada İranlılar (%17) yer alırken bunu Iraklılar (%14) takip etmektedir. Aynı raporda yer alan bilgilere göre düzensiz göç hareketliliği açısından Suriye, Irak ve İran uyruklular Türkiye'deki en çok geçici koruma ve uluslararası koruma talep eden en kalabalık grupları oluşturmaktadırlar. Bu da Iraklı göçmenlere yönelik araştırma yapılmasını daha da önemli kılmaktadır.

Şu anda eğitim öğretim çağında bulunan göçmen kökenli çocukların uyumlarını etkileyen faktörleri incelemeyi hedefleyen bu çalışma sayesinde, literatüre katkı sağlanacak ve bu yaş grubundaki göçmen kökenli çocukların uyumuna yönelik stratejik hedefler ve önerilerde bulunulacaktır. Böylece bu bulgulardan karar vericiler, araştırmacılar ve Sivil Toplum Kuruluşları (STK'lar) gibi önemli aktörler faydalanabilecektir. Ayrıca, toplumda bu konulara karşı duyarlılık geliştirilebilecektir.

Araştırma kapsamında, sadece Ankara'nın Mamak ilçesindeki tek okulda eğitim gören 100 göçmen çocuğa ulaşıldığı için çalışmanın örneklem sayısı dar tutulmuştur. Ayrıca, araştırma genel olarak Iraklı göçmen çocuklara odaklandığı ve diğer ülkelerden göçmen sayıları çok az olduğu için farklı ülkelerden

gelen çocuklar arasında detaylı karşılaştırma yapılamamıştır. Ayrıca 9-15 yaşındaki göçmen çocuklarla yapılan anketlerin çocuklar tarafından iyi anlaşılabilmesi durumu ve kayıp veri (*missing data*) olmaması için anket soruları araştırmacılar tarafından okunarak çocukların anket sorularını doğru anlayıp anlamadıkları anketi yapan kişi tarafından kontrol edilmiştir. Örneğin, araştırma öncesi yapılan ön görüşmelerde çok dilli bir ortamda yaşayan özellikle Irak uyruklu olan Türkmen veya Kürt asıllı çocukların ana dillerinin ne olduğu yönündeki sorulara Irakça olarak cevap verdikleri görülmüştür. Çocuklara Irakça olarak bir dilin olmadığı evde konuşulan ana dilin Türkçe, Kürtçe veya Arapça olabileceği ifade edildiğinde, bazı öğrencilerden evde bazen 2 dilin bazen ise 3 dilin aynı anda ve eşit ağırlıkta konuşulduğu cevabı alınmıştır. Bu durum, araştırmaya katılan çocukların bazılarının köken bilgisine sahip olmadıkları sonucunu çıkarmıştır. Sonuç itibarıyla bazı katılımcıların ana dillerini doğru olarak vermeme ihtimalini ortaya çıkarmıştır. Buna rağmen, zor bir grup olan 100 göçmen çocuğa ulaşılması ve non-parametrik analizler yapılması bu çalışmayı literatürdeki diğer çalışmalar göre ayırt edici kılmaktadır.

Araştırmada veriler insanlardan farklı konularda standart ve planlı bir şekilde bilgi almak için kullanılan bir yöntem olan anket yöntemi ile elde edilmiştir (Oğur ve Tekbaş, 2003: 336). Anket yöntemi birincil kaynaklardan bilgi elde etmenin en yaygın kullanılan yöntemidir. Anket yönteminin olumlu özelliklerinden bazıları şunlardır: araştırmaya katılan kişilerin demografik özellikleri, tutumları, davranışları gibi pek çok özelliği yüksek hız ve düşük maliyetle elde edilmesi; veri alınacak kişilerin geniş bir yelpazede olmasına imkân verilmesi ve iletişim imkânlarının verdiği fırsat ile verilere kolayca ulaşılabilmesidir (Balaban Salı, 2012).

Son olarak, göçmen çocukların uyumunu etkileyen faktörleri incelemek amacıyla yapılan bu çalışmada, veri analizleri SPSS programı aracılığıyla analiz edilmiştir. Çalışmada kullanılan verilerin güvenilirliğini ölçmek için sıralı ölçekteki değişkenler kullanılarak Cronbach Alpha güvenilirlik testi yapılmıştır. Araştırmada bağımlı ve bağımsız değişkenler arasındaki ilişki Ki-kare testi ile incelenmiştir. Yapılan tüm analizler %95 güven düzeyinde test edilmiştir. Daha sonra, analiz sonuçları esas alınarak göç ve uyum politikalarına yönelik stratejik hedef ve önerilerde bulunulmuştur.

### **Bulgular ve Tartışma**

Bu araştırmanın bağımlı değişkeni göçmen çocukların uyum düzeyleridir. Göçmen çocukların uyum düzeyleri çok kültürlülük ve kültürleşme teorileri esas alınarak ölçülmeye çalışılmıştır. Bu bağlamda katılımcıların kültürel uyum düzeyleri; dil yeterlilikleri, ülkeye aidiyeti ve Türkiye kültürüyle ilgili sorularla ölçülmüştür. Sosyal uyumlarının ölçümü ise ayrımcılığa uğrama düzeyleri, sosyal alanların kullanımı ve sosyal ilişkileriyle ilgili sorularla ölçülmüştür.



Araştırmannın bağımsız değişkenleri ise literatür taraması sonucunda elde edilen; ana dil, ebeveynlerinin eğitim düzeyleri ve gelir seviyeleri, geldikleri ülke, cinsiyet, kardeş sayıları ve Türkiye’de bulunma süreleri olarak belirlenmiştir. Projenin araştırma sonuçları elde edilmeden ve araştırmada kullanılacak bağımsız değişkenler, yapılan literatür taraması ve uyum teorileri baz alınarak, yedi adet hipotez oluşturulmuştur. Öncelikle, literatürde bulunan çalışmalara bakıldığında eğitim seviyesi düşük olan kadınların çocuk yetiştirmeindeki rolleriyle beraber göçmen toplulukların uyumunu önünde büyük bir engel olduğu yönünde bir kanaat hâkimdir. Hatta bu yüzden bazı ülkelerde eğitim seviyesi düşük kadınların göçmen işçilerin aile birleşimi programlarına dâhil edilmediği durumlar yaşanmaktadır (Dedeoğlu & Gökmen, 2020: 34). Bu durumdan hareketle:

**Hipotez 1:** Anne veya babalarının eğitim düzeyi düşük olan çocukların toplumsal uyum düzeylerinin düşük olması beklenmektedir.

Dil yeterliliği konusunda, Masgoret ve Ward’a (2006) göre göçmenlerin buldukları ülkelerin dilini bilmeleri kültürel iletişim kabiliyeti, mevcut kültüre yakınlık ve sosyokültürel etkileşimin kolaylığı yabancı göçmenlerin uyumlarını kolaylaştırır (Şeker, Sirkeci, & Yüceşahin, 2015: 18). Araştırmaya katılan Iraklı çocukların büyük bölümünün Irak Türkmenlerinden olması da göz önüne alındığında:

**Hipotez 2:** Ana dili Türkçe olan çocukların toplumsal uyum düzeylerinin daha yüksek olması beklenmektedir.

**Hipotez 3:** Iraklı çocukların diğer ülkelerden gelen çocuklara göre toplumsal uyum düzeylerinin daha yüksek olması beklenmektedir.

Göçmenlerin uyumlarına etki eden bir diğer unsur ise gelir düzeyleridir. Berry’e (1997) göre kültürleşme teorisinde uyuma etki eden dört temel unsurdan biri olan ekonomik hayata katılım göçmenlerin uyum süreçlerine olumlu yönde etki etmektedir. Bu düşünceden hareketle:

**Hipotez 4:** Ailesinin gelir düzeyi yüksek olan çocukların toplumsal uyum düzeylerinin yüksek olması beklenmektedir.

Yıldız (2018), “Suriyeli Sığınmacı Çocukların Eğitim Sorunları ve Uyum Süreçleri: Mersin Örneği” adlı araştırmasında, kardeş sayısı ile eğitim seviyesi ve zenginlik seviyesi arasında ters bir korelasyon kurmuştur. Yıldız’a göre eğitim seviyesi ve gelir düzeyi yüksek olan ailelerin çocuk sayısı eğitim ve gelir seviyeleri düşük olanlara göre azdır (Yıldız, 2018: 59). Bu bağlamda Berry’nin (1997) kültürleşme teorisinde yer alan ekonomik hayata katılımın uyumu olumlu yönde etkilemesi ve literatürdeki eğitim seviyesi düşük olan kadınların çocuk yetiştirmeindeki olumsuz rolleri beraber değerlendirildiğinde kardeş sayısının fazla olması uyum düzeylerine olumsuz etki etmektedir. Bu düşünceden hareketle:

**Hipotez 5:** Kardeş sayısı fazla olan çocukların toplumsal uyum düzeylerinin daha düşük olması beklenmektedir.

Sümer'in Türkiye'de lisansüstü eğitime devam eden "Suriyeli Kadınların Sosyal Uyumuna Toplumsal Cinsiyet ve Sosyal Sermaye Merkezli Bir Bakış" adlı çalışmasında Suriyeli kadınların Türk toplumuna uyum sağlamalarındaki en önemli engellerin; dil yetersizlikleri, ülkeye duydukları aidiyet hislerinin az olması, geçici koruma statüsünden dolayı yaşadıkları belirsizliklerden kaynaklı sorunlar nedeniyle uyumlarının olumsuz etkilendiği gibi nedenlerin olduğu sonucuna varılmıştır (Sümer, 2019: 85). Bu sonuçtan hareketle:

**Hipotez 6:** Erkek çocukların toplumsal uyum düzeyleri daha yüksektir.

Kültürleşme teorisinde yer alan ve Szapocznik vd. (1980) tarafından oluşturulan doğrusal modele göre kültürleşme iki farklı alternatifi barındıran bir süreçtir. Bu süreçler, baskın kültür içinde asimile olmak ve hâkim kültürü korumaktır. Doğrusal modele göre; kişinin kültürleşme seviyesi ev sahibi kültürle etkileşim kurduğu süre ile doğru orantılıdır (Koçak, 2020: 69-70). Bu düşünceden hareketle:

**Hipotez 7:** Türkiye'de bulunma süresi fazla olanların toplumsal uyum düzeyleri yüksektir.

Araştırmada yukarıdaki hipotezleri ve değişkenler arasındaki ilişkileri test etmek için anket araştırmasından elde edilen bulgular analiz edilmiştir.

**Tablo 1.** Güvenilirlik analizi

Uyum Düzeyi Bağımlı Değişkenine Dair Göstergeler	Cronbach's Alpha	N
Türkçe Konuşma Düzeyi	0,764	3
Ayrımcılığa Maruz Kalma	0,727	4
Aidiyet Hissi	0,680	4

**Kaynak:** Yazarlar tarafından oluşturulmuştur.

Yukarıda yer alan göçmen çocukların uyum düzeyini belirlemeye yönelik göstergelerin yer aldığı Tablo 1'de anket araştırmasından elde edilen verilerin güvenilirlik analizine ilişkin sonuçlar verilmektedir. Bu kapsamda, verilerin değerlendirilmesinde anket sorularının güvenilirliğinin tespiti için Cronbach Alfa Testi yapılarak başlanmıştır. Cronbach Alpha güvenilirlik testinde ölçekte yer alan değişkenlerin varyansları toplamının genel varyansa oranlanması ile bulunur ve 0 ile 1 arasında değer alır. Anket formunda yer alan Türkiye'ye uyum anket ölçeğinin iç tutarlılığını ölçmek için 16 adet 5'li Likert soru üzerinde yapılan analiz sonucunda Alpha değeri 0,629 bulunmuştur (0,629>0). Anket içerisindeki Türkçe konuşma düzeyi belirleyicilerini tespit etmek için soruların 3 adet 5'li Likert soru üzerinde yapılan analiz sonucunda Alpha değeri

0,764 bulunmuştur ( $0,764 > 0$ ). Anket içerisinde ayrımcılığa maruz kalma algı düzeyini tespit edebilmek için sorulan 4 adet 5'li Likert soru üzerinde yapılan analiz sonucunda Cronbach Alpha değeri 0,727 bulunmuştur ( $0,727 > 0$ ). Aidiyete yönelik algı düzeylerinin tespit edilebilmesi için sorulan 6 adet 5'li likert soru içerisinde güvenilir olmayan iki adet soru veri setinden çıkarılmıştır. 4 adet 5'li likert soru üzerinde yapılan analiz sonucunda Cronbach Alpha değeri 0,680 olarak bulunmuştur ( $0,680 > 0$ ). Tüm Cronbach Alpha değerleri  $> 0$  olduğundan anket sorularının güvenilir olduğu ve analizlere devam edilebileceği söylenebilir. Cronbach (1951) tarafından geliştirilen güvenilirlik yöntemine göre  $\alpha$  katsayısı ölçekteki sorular arasındaki uyumu ortaya koyar ve 0 ile 1 arasında değer alabilir. Bu  $\alpha$  değeri 1'e yaklaştıkça ölçekteki sorular arasındaki içsel uyum yükselir (İslamoğlu ve Alnıaçık, 2014: 282).

### ***Araştırmaya Katılanların Sosyo-Demografik Özellikleri***

Araştırmaya katılanların sosyo- demografik özelliklerine ilişkin frekans ve yüzde dağılımları aşağıdaki tablolarda detaylı olarak verilmiştir.

**Tablo 2.** Cinsiyet Dağılımı

Cinsiyet	Frekans (N)	Yüzde (%)
Kız	58	58
Erkek	42	42
<b>Toplam</b>	<b>100</b>	<b>100</b>

**Kaynak:** Yazarlar tarafından oluşturulmuştur.

Yukarıdaki bilgilere göre, katılımcıların %58'inin (58 kişi) kız ve %42'sinin (42 kişi) ise erkek öğrenci olduğu tespit edilmiştir. Verilerin dağılımına bakıldığında kız ve erkek sayılarının birbirlerine yakın olması cinsiyet konusunda örneklemin verilerinin eşit dağıldığını göstermektedir.

**Tablo 3.** Gelinen Ülke

Gelinen Ülke	Frekans (N)	Yüzde (%)
Irak	90	90
Suriye	8	8
Diğer	2	2
<b>Toplam</b>	<b>100</b>	<b>100</b>

**Kaynak:** Yazarlar tarafından oluşturulmuştur.

cumhuriyetinden ve Katar'dan gelmiştir. Araştırmaya katılan katılımcıların büyük çoğunluğunun Irak'tan gelmesi araştırmanın yapıldığı bölgenin demografik yapısı hakkında bilgiler vermektedir. Araştırmanın yapıldığı bölgede yoğun olarak Irak göçmenleri yaşarken Suriye ve diğer ülkelerden gelen göçmenlerin sayısı daha düşük düzeydedir.

**Tablo 4.** Ana Dil

Ana Dili	Frekans (N)	Yüzde (%)
Türkçe	71	71
Arapça	26	26
Kürtçe	2	2
Diğer	1	1
<b>Toplam</b>	<b>100</b>	<b>100</b>

*Kaynak: Yazarlar tarafından oluşturulmuştur.*

Tablo 4'e göre saha araştırmasına katılanların ana dillerinin neler olduğuna bakıldığında; katılımcıların %71'inin (71 kişi) Türkçe, %26'sının (26 kişi) Arapça, %2'sinin (2 kişi) Kürtçe ve %1'inin ise Uygur Türkçesi olduğu tespit edilmiştir. Araştırmaya katılanların büyük çoğunluğunun ana dilinin Türkçe olması ve katılımcıların yoğun olarak geldikleri ülkenin Irak olduğu beraber düşünüldüğünde; katılımcıların büyük çoğunluğunun Irak Türkmenlerinden olduğu anlaşılmaktadır. Bunun yanında da Arapça, Kürtçe ve Uygur Türkçesi konuşanların da araştırma sonuçlarına yansımaları araştırmanın yapıldığı okulların çok kültürlü bir yapıda olduğu görülmektedir.

**Tablo 5.** Anne Eğitim Düzeyi

Anne Eğitim Düzeyi	Frekans (N)	Yüzde (%)
Okuma yazma bilmiyor	20	20
İlkokul	23	23
Ortaokul	29	29
Lise	24	24
Üniversite/Lisans	2	2
Lisansüstü	2	2
<b>Toplam</b>	<b>100</b>	<b>100</b>

*Kaynak: Yazarlar tarafından oluşturulmuştur.*

Tablo 5'e göre katılımcının anne eğitim düzeyine bakıldığında; %20'sinin (20 kişi) okuma yazma bilmediği, %23'ünün (23 kişi) ilkokul mezunu olduğu, %29'unun (29 kişi) ortaokul mezunu olduğu, %24'ünün (24 kişi) lise mezunu

olduğu, %2'sinin (2 kişi) üniversite mezunu olduğu ve %2'sinin ise (2 kişi) lisansüstü mezunu olduğu görülmektedir. Katılımcıların annelerinin eğitim düzeyine bakıldığında lise ve üzeri eğitim alanların oranı %28 olması anne eğitim düzeylerinin genel olarak düşük olduğunun göstergesidir.

**Tablo 6.** Baba Eğitim Düzeyi

Baba Eğitim Düzeyi	Frekans (N)	Yüzde (%)
Okuma yazma bilmiyor	16	16
İlkokul	13	13
Ortaokul	30	30
Lise	19	19
Üniversite/Lisans	13	13
Lisansüstü	9	9
<b>Toplam</b>	<b>100</b>	<b>100</b>

**Kaynak:** Yazarlar tarafından oluşturulmuştur.

Tablo 6'daki bilgilere göre, katılımcının baba eğitim düzeyine bakıldığında; %16'sının (16 kişi) okuma yazma bilmediği, %13'ünün (13 kişi) ilkökul mezunu olduğu, %30'unun (30 kişi) ortaokul mezunu olduğu, %19'unun (19 kişi) lise mezunu olduğu, %13'ünün (13 kişi) üniversite mezunu olduğu ve %9'unun ise (9 kişi) lisansüstü mezunu olduğu görülmektedir. Katılımcıların babalarının eğitim düzeyine bakıldığında lise ve üzeri eğitim alanların oranı %41 olması babalarının eğitim düzeylerinin annelerinin eğitim düzeyine göre yüksek olduğunun göstergesidir.

**Tablo 7.** Kardeş Sayısı

Kardeş Sayısı	Frekans (N)	Yüzde (%)
1-3	24	24
4-6	65	65
7-9	10	10
10 ve yukarı	1	1
<b>Toplam</b>	<b>100</b>	<b>100</b>

**Kaynak:** Yazarlar tarafından oluşturulmuştur.

Örnekleme yer alan katılımcıların kardeş sayıları incelendiğinde; katılımcıların %3'ü (3 kişi) 1 kardeşe sahip, %9'u (9 kişi) 2 kardeşe, %12'si (12 kişi) 3 kardeşe, %33'ü (33 kişi) 4 kardeşe, %17'si (17 kişi) 5 kardeşe, %15'i (15 kişi) 6 kardeşe, %5'i (5 kişi) 7 kardeşe, %4'ü (4 kişi) 8 kardeşe ve %1 oran ile (1'er kişi) 9 ve 12 kardeşe sahip olduğu görülmektedir. Örneklem ağırlıklı

olarak 3, 4, 5 ve 6 kardeşe sahiptir. Katılımcıların kardeş sayılarına bakıldığında katılımcıların %76' sının kardeş sayısının 3'ten fazla olduğu görülmektedir. Buda katılımcıların büyük çoğunluğunun kalabalık ailelerde yaşadığını göstermektedir.

**Tablo 8.** Gelir Düzeyi

Gelir Düzeyi (TL)	Frekans (N)	Yüzde (%)
Geliri yok	8	8
1-2500	9	9
2501-5000	18	18
5001-7500	7	7
7501-10000	44	44
1000 ve Üstü	14	14
<b>Toplam</b>	<b>100</b>	<b>100</b>

*Kaynak: Yazarlar tarafından oluşturulmuştur.*

100 katılımcının gelir dağılımına bakıldığında; katılımcıların %8'inin (8 kişi) herhangi bir gelirinin olmadığı, %9'unun (9 kişi) 1-2.500 TL aralığında, %18'inin (18 kişi) 2501-5000 TL aralığında, %7'sinin (7 kişi) 5.001-7.500 TL aralığında, %44'ünün (44 kişi) 7.501-10.000 TL aralığında ve %14'ünün (14 kişi) 10.000 TL'den gelire sahip olduğu tespit edilmiştir. Katılımcıların yarısına yakını 7.501-10.000 TL aralığında gelire sahiptir. 2023 yılının ilk 6 ayında asgari ücretin .8500 TL olduğu düşünüldüğünde katılımcıların sadece %14'ünün 10.000 TL ve üzeri gelir düzeyine sahip olması katılımcıların gelir düzeylerinin düşük olduğunun bir göstergesidir. Katılımcıların %35'inin ise aylık gelirinin 5.000 TL'nin altında olması gelir düzeyi düşüklüğünün üzücü bir göstergesidir.

**Tablo 9.** Türkiye'de Bulunma Yılı

Türkiye'de Bulunma Yılı	Frekans (N)	Yüzde (%)
1-3	4	4
4-6	34	34
7-9	49	49
10 ve yukarısı	13	13
<b>Toplam</b>	<b>100</b>	<b>100</b>

*Kaynak: Yazarlar tarafından oluşturulmuştur.*

Örnekleme yer alan katılımcıların kaç yıldır Türkiye'de buldukları incelendiğinde; katılımcıların %1'i (1 kişi) 1 yıldır, %1'i (1 kişi) 2 yıldır, %2'si (2

kişi) 3 yıldır, %7'si (7 kişi) 4 yıldır, %11'i (11 kişi) 5 yıldır, %16'sı (16 kişi) 6 yıldır, %25'i (25 kişi) 7 yıldır, %13'ü (13 kişi) 8 yıldır %11'i (11 kişi) 9 yıldır, %10'u (10 kişi) 10 yıldır ve %3'ü (3 kişi) 11 yıldır Türkiye'de yaşadığını ifade etmiştir. Katılımcıların %89'unun 5 yıl ve üzeri bir sürede Türkiye'de bulunmaları katılımcıların Türkiye'de bulunma sürelerinin fazla olduğunun bir göstergesidir. Aynı zamanda bu oranının Türkiye'ye son 5 yıl içinde daha az göç yaşandığının göreceli bir göstergesidir.

### **Ki-Kare Analizi**

Ki-kare bağımsızlık testi iki veya daha fazla değişken grubu arasında ilişki bulunup bulunmadığını incelemek için kullanılır. Yani değişkenler arasında bağımsızlık olup olmadığı araştırılır.

Hipotezler;

$H_0$ : Değişkenler birbirinden bağımsızdır.

$H_1$ : Değişkenler birbirinden bağımsız değildir.

Örnekleme, Türkiye'de yerleşik olan yabancı öğrencilerin demografik özellikleri ile algı düzeyleri arasındaki ilişkileri araştırmak üzere çalışmada Ki-Kare bağımsızlık testi uygulanmıştır.

Araştırma kapsamında oluşturulan tablolarda, yerleşik olan göçmen kökenli öğrencilerden elde edilen veriler üzerinden bağımlı ve bağımsız değişken arasında herhangi bir anlamlı bir ilişki bulunması durumunda ( $p < 0,05$ ) değişkenler arasında anlamlı bir ilişki olduğu kabul edilmiştir. Örneklem içinde 100 tane Türkiye'de yerleşik olan göçmen öğrenci bulunmaktadır. Analiz sonucunda bağımsız değişkenlerin uyum düzeyiyle ilişkisi olduğu tespit edilmiştir.

### **Anne ve Baba Eğitim Düzeyi ve Uyum Düzeyi**

Göçmen kökenli öğrencilerin anne eğitim düzeyine göre ayrımcılığa maruz kalma durumuna ilişkin Ki-kare bağımsızlık test sonuçlarına göre, anne eğitim düzeyi ile öğretmenler tarafından ayrımcılığa uğrama durumu arasında anlamlı ancak ters orantılı bir ilişki bulunmuştur ( $p = 0,041 < 0,05$ ). Dolayısıyla, öğrencilerin algılarına göre anne eğitim düzeyi daha düşük olan öğrencilerin öğretmenler tarafından ayrımcılığa uğrama oranının daha yüksek olduğu görülmüştür. Aynı şekilde, bu öğrencilerin anne eğitim düzeyi ile büyüdüğü Türkiye'de yaşama isteği arasında anlamlı farklılıklar bulunmuştur ( $p = 0,003 < 0,01$ ). Yani, anne eğitim düzeyi daha düşük olan öğrencilerin büyüdüğü Türkiye'de yaşama isteği daha yüksektir.

Yabancı uyruklu öğrencilerin baba eğitim düzeyine göre Türkçe öğrenme durumuna ilişkin Ki-kare bağımsızlık test sonuçlarına göre baba eğitim düzeyi daha yüksek olan göçmen öğrenciler Türkçe dilinde kendilerini daha iyi ifade edebildiklerini beyan etmişlerdir ( $p = 0,046 < 0,05$ ). Benzer bir şekilde,

öğrencilerin babalarının eğitim düzeyi ile büyüdüklerinde Türkiye’de yaşama isteği arasında anlamlı ancak ters orantılı bir ilişki bulunmuştur ( $p=0,041<0,05$ ). Buna göre, baba eğitim düzeyi; lise, ortaokul, ilkokul mezunu olan ve okuma bilmeyen öğrencilerin büyüdüğü Türkiye’de yaşama isteği daha yüksektir. Son olarak, göçmen kökenli öğrencilerin baba eğitim düzeyi ile Türkiye toplumuna uyum sağlama durumu arasında anlamlı ilişki bulunmuştur ( $p=0,019<0,05$ ). Yani, baba eğitim düzeyi ortaokul olan öğrencilerin Türkiye toplumuna uyum sağlama oranı daha fazladır.

Bu sonuçların Dedeoğlu ve Gökmen’in (2020) eğitim seviyesi düşük olan kadınların çocuk yetiştirmesindeki rolleriyle beraber göçmen toplulukların uyumunun önündeki büyük bir engel olduğu yönündeki bulgularıyla benzer olduğu görülmektedir. Eğitim düzeyleri düşük ailelerin çocuklarının dil yeterliliğinin düşük olması, genelde etkileşimlerini kendi yakınları ile yapmaları uyum düzeylerinin düşük olmasının bir göstergesidir. Ailelerinin eğitim seviyesi ortaokul ve üzeri olan öğrencilerin ise uyum düzeylerinin yüksek olması bunun bir kanıtı olarak görülebilir.

### ***Ana Dil ve Uyum Düzeyi***

Göçmen kökenli öğrencilerin ana diline göre Türkçe öğrenme durumuna ilişkin Ki-kare bağımsızlık test sonuçları incelendiğinde öğrencilerin ana dili ile Türkçe dilinde konuşulanları anlama düzeyi arasında anlamlı bir ilişki olduğu belirlenmiştir ( $p=0,010<0,05$ ). Yani, ana dili Türkçe ve Kürtçe olan öğrenciler Türkçe dilinde konuşulanları ve okuduklarını daha fazla anlamaktadırlar. Bu sonuçlara göre Masgoret ve Ward’ın (2006) savunduğu göçmenlerin buldukları ülkelerin dilini bilmeleri kültürel iletişim kabiliyeti, mevcut kültüre yakınlık ve sosyokültürel etkileşimin kolaylığı yabancı göçmenlerin uyumlarını kolaylaştırdığı (Şeker, Sirkeci, & Yüceşahin, 2015: 18) yönündeki görüşüyle uyum içinde olduğunun bir göstergesidir. Diğer taraftan, öğrencilerin ana dili ile öğretmenleri ( $p=,282>0,05$ ), arkadaşları ( $p=,124>0,05$ ) veya diğerleri tarafından ayrımcılığa uğrama ( $p=,637>0,05$ ) arasında anlamlı ilişkiler bulunamamıştır. Dolayısıyla, öğrencilerin ana dillerinin çoğunluğunun Türkçe olduğu varsayıldığında bu çocukların genelde iyi entegre oldukları ve ayrımcılığa maruz kalmadıkları düşünülebilir. Ana dili Türkçe olmayanların azınlıkta olduğu bu örnekte ana dil ile ayrımcılık ve uyum arasında bir ilişki bulunamamıştır.

Öğrencilerin ana diline göre Türkiye’ye uyum sürecine ilişkin Ki-kare bağımsızlık test sonuçlarına göre ana dili ile büyüdüğü Türkiye’de yaşama isteği arasında ( $p=0,004<0,05$ ) anlamlı ilişki bulunmuştur. Buna göre, ana dili Kürtçe olan öğrencilerin büyüdüğü Türkiye’de yaşama isteği daha yüksektir. Benzer bir şekilde, öğrencilerin ana dili ile Türkiye toplumuna uyum sağlama durumu arasında anlamlı ilişki bulunmuştur ( $p=0,000<0,05$ ). Başka bir ifadeyle, ana dili Kürtçe ve Türkçe olan öğrencilerin Türkiye toplumuna daha yüksek düzeyde uyum sağladıkları görülmüştür.



Göçe maruz kalan çocukların çok kültürlü ortamlarda olması, onların sağlıklı benlik gelişimi için son derece önemlidir. Bu yüzden çocuğun yaşadığı toplumda olumlu benlik kazanması, kültürler arasında olumlu bir geçiş yapabilmesi ve kendi kökeni ile ruhsal sorunlar yaşamaması için iyi bir ikinci dil eğitimi ile anadil eğitimi önemli bir role sahiptir (Baldık & İşigüzel, 2018: 5). Bu görüşe binaen araştırmanın bulgularını destekleyen bir çalışma olarak Akdoğan Öztürk ve Yücelsin Taş'ın (2018: 65) Fransa'daki üçüncü kuşak Türklerin kültürel uyum durumlarını inceledikleri çalışmada, üçüncü kuşak Türklerin Fransız dili, kültürü ve toplumuyla olan etkileşiminin birinci kuşağa göre çok daha iyi olduğu sonucuna varılmıştır.

### ***Gelinen Ülke ve Uyum Düzeyi***

Göçmen kökenli öğrencilerin geldikleri ülkeye göre Türkçe öğrenme durumuna ilişkin Ki-kare bağımsızlık test sonuçları incelendiğinde öğrencinin geldiği ülke ile Türkçe dilinde konuşulanları anlama durumu arasında anlamlı ilişki bulunduğu görülmüştür ( $p=0,002>0,05$ ). Iraklı öğrencilerin Türkçe dilinde konuşulanları anlama düzeyi diğerlerine göre daha fazladır. Diğer taraftan, öğrencilerin geldiği ülke ile öğretmenleri ( $p=0,416>0,05$ ), arkadaşları ( $p=0,114>0,05$ ) veya başkaları ( $p=0,041<0,05$ ) tarafından ayrımcılığa uğrama arasında anlamlı bir ilişki bulunamamıştır. Dolayısıyla, bu bulgulara göre bu çocukların Türkiye'de herhangi bir ayrımcılığa uğramadıkları söylenebilir.

Göçmen kökenli öğrencilerin geldikleri ülke ile büyüdüğü Türkiye'de yaşama isteği ( $p=0,002<0,05$ ), Türkçe şarkı dinleme sıklığı ( $p=0,000<0,05$ ) ve kendisini toplumun bir parçası olarak görme durumu arasında ( $p=0,005<0,05$ ) anlamlı ilişkiler bulunmuştur. Diğerlerine nazaran özellikle Iraklı öğrenciler büyüdüğü Türkiye'de yaşama istemekte ve daha çok Türkçe şarkı dinlemektedir. Ayrıca, Suriyeli öğrenciler diğerlerine göre daha çok kendisini toplumun bir parçası olarak görmektedir. Bu durumun da Masgoret ve Ward'ın (2006) savunduğu mevcut kültüre yakınlığın, sosyokültürel etkileşimin kolaylığı yabancı göçmenlerin uyumlarını kolaylaştırdığı görüşü ile benzeştiği görülmektedir. Diğer taraftan, öğrencinin geldiği ülke ile kendisini Ankara'da evinde/kendi ülkesinde gibi hissetme durumu arasında ( $p=0,358>0,05$ ) anlamlı bir ilişki bulunamamıştır.

Göçmen öğrencilerin geldikleri ülke ile Türkiye toplumuna uyum sağlama durumu arasında anlamlı ilişki bulunmuştur ( $p=0,010>0,05$ ). Iraklı öğrenciler diğerlerine göre daha fazla Türkiye toplumuna uyum sağlamaktadır. Iraklı öğrencilerin Türkiye toplumuna diğer ülkelerden gelen öğrencilere nazaran daha fazla uyum sağlamalarının sebepleri; Iraklı öğrencilerin büyük bir bölümünün ana dillerinin Türkçe olması, Suriye, Katar ve Uygur Özerk Bölgesine göre Türkiye toplumuna daha yakın bir kültüre sahip olmaları uyum düzeylerinin daha fazla olmasının örnekleridir.

### ***Gelir Düzeyi ve Uyum Düzeyi***

Göçmen kökenli öğrencilerin gelir düzeyine göre Türkçe öğrenme durumuna ilişkin Ki-kare bağımsızlık test sonuçlarına göre öğrencilerin gelir düzeyi ile Türkçe dilinde konuşulanları anlama durumu arasında anlamlı ilişki bulunmuştur ( $p=0,035<0,05$ ). Gelir düzeyi 5.001-7.500 TL olan öğrencilerin Türkçe dilinde konuşulanları anlama düzeyi daha yüksektir. Diğer taraftan, bu öğrencilerin gelir düzeyi ile Türkçe dilinde okuduklarını anlama ( $p=0,816>0,05$ ) ve Türkçe dilinde kendini ifade edebilme arasında ( $p=0,396>0,05$ ) anlamlı farklılıklar bulunmamıştır.

Aynı öğrencilerin gelir düzeyi ile öğretmenleri ( $p=0,050>0,05$ ), arkadaşları ( $p=0,784>0,05$ ) veya başkaları tarafından ayrımcılığa uğrama ( $p=0,910>0,05$ ) arasında anlamlı ilişkiler bulunamamıştır. Benzer bir şekilde, öğrencilerin gelir düzeyi ile büyüdüğü Türkiye’de yaşama isteği ( $p=0,907>0,05$ ), Türkçe şarkı dinleme sıklığı ( $p=0,159>0,05$ ), kendisini toplumun bir parçası olarak görme ( $p=0,104>0,05$ ) ve kendisini Ankara’da evinde/kendi ülkesinde gibi hissetme durumları ( $p=0,178>0,05$ ) arasında anlamlı ilişkiler bulunamamıştır. Son olarak göçmen kökenli öğrencilerin gelir düzeyi ile Türkiye toplumuna uyum sağlama durumu arasında anlamlı ilişki bulunamamıştır ( $p=0,500>0,05$ ). Gelir durumu ve uyum süreci ile ilgili benzer bir sonucu Şahin (2010: 115), Almanya’daki Türk göçmenlerin sosyal uyumunun kuşaklar arası karşılaştırması adlı çalışmasında bulmuştur. Şahin, Alman kültürüne uyum konusunda eğitim, meslek ve gelir düzeylerinin değişkenleri arasında olumlu ve anlamlı bir ilişkinin olduğu sonucuna varmıştır.

### ***Kardeş Sayısı ve Uyum Düzeyi***

Göçmen kökenli öğrencilerin kardeş sayısına göre Türkçe öğrenme durumuna ilişkin Ki-kare bağımsızlık test sonuçlarına göre öğrencilerin kardeş sayısı ile Türkçe dilinde konuşulanları anlama ( $p=0,325>0,05$ ), Türkçe dilinde okuduklarını anlama ( $p=0,845>0,05$ ) ve Türkçe dilinde kendini ifade edebilme ( $p=0,424>0,05$ ) arasında anlamlı ilişkiler bulunamamıştır. Bu öğrencilerin kardeş sayısı ile arkadaşları tarafından ayrımcılığa uğrama durumu arasında ise anlamlı ilişki bulunmuştur ( $p=0,039<0,05$ ). Öğrenciler arasında kardeş sayısı diğerlerine göre daha fazla olan öğrencilerin arkadaşları tarafından ayrımcılığa uğrama oranı daha yüksektir. Bu sonuçlar, Yıldız’ın (2018: 59) araştırmasında belirtildiği gibi kardeş sayısı ile gelir düzeyi ve eğitim düzeyi arasındaki ters korelasyon bulunmaktadır. Yani, Yıldız’ın (2018) bulguları bu çalışmadaki gibi kardeş sayısı çok olan göçmenlerin uyum düzeylerinin düşük olduğunu göstermektedir. Diğer taraftan, bu araştırmanın bulgularına göre öğrencilerin kardeş sayısı ile öğretmen ( $p=0,308>0,05$ ) veya başkaları ( $p=0,496>0,05$ ) tarafından ayrımcılığa uğrama arasında anlamlı ilişkiler bulunamamıştır.

Göçmen kökenli öğrencilerin kardeş sayısı ile büyüdüğü Türkiye’de yaşama isteği arasında ( $p=0,031<0,05$ ) anlamlı ilişki bulunmuştur. Kardeş sayısı

daha çok olan öğrenciler diğerlerine kıyasla büyüdüğünde Türkiye’de yaşama isteği daha fazladır. Diğer taraftan, öğrencilerin kardeş sayısı ile Türkçe şarkı dinleme sıklığı ( $p=0,308>0,05$ ), kendisini toplumun bir parçası olarak görme ( $p=0,223>0,05$ ), kendisini Ankara’da evinde/kendi ülkesinde gibi hissetme ( $p=0,412>0,05$ ) arasında ise anlamlı ilişkiler bulunamamıştır. Son olarak, aynı öğrencilerin kardeş sayıları ile Türkiye toplumuna uyum sağlama durumu arasında anlamlı ilişki bulunamamıştır

### ***Cinsiyet ve Uyum Düzeyi***

Göçmen kökenli öğrencilerin cinsiyetine göre Türkçe öğrenme durumuna ilişkin Ki-kare bağımsızlık test sonuçlarına göre öğrencilerin cinsiyetleri ile Türkçe dilinde konuşulanları anlama ( $p=0,462>0,05$ ), Türkçe dilinde okuduklarını anlama ( $p=0,846>0,05$ ) ve Türkçe dilinde kendini ifade edebilme ( $p=0,778>0,05$ ) arasında anlamlı ilişkiler bulunamamıştır. Benzer bir şekilde, öğrencilerin cinsiyetleri ile öğretmenleri ( $p=0,654>0,05$ ), arkadaşları ( $p=0,147>0,05$ ) ve başkaları tarafından ( $p=0,159>0,05$ ) ayrımcılığa uğrama arasında anlamlı ilişkiler bulunamamıştır. Yine, göçmen kökenli öğrencilerin cinsiyetleri ile büyüdüğünde Türkiye’de yaşama isteği ( $p=0,961>0,05$ ), Türkçe şarkı dinleme sıklığı ( $p=0,901>0,05$ ), kendisini toplumun bir parçası olarak görme ( $p=0,322>0,05$ ) ve kendisini Ankara’da evinde/kendi ülkesinde gibi hissetme ( $p=0,778>0,05$ ) arasında anlamlı ilişkiler bulunamamıştır. Aynı şekilde, bu öğrencilerin cinsiyetleri ile Türkiye toplumuna uyum sağlama durumu arasında anlamlı ilişkiler bulunamamıştır ( $p=0,704>0,05$ ). Dolayısıyla cinsiyetin uyum düzeyine etkilerinin sınırlı olduğu görülmüştür. Cinsiyet ve uyum yönünde yapılan çalışmalara bakıldığında feminist teorisyenlerin çalışmalarında göç olgusunda kadının yeri ve göçün toplumsal cinsiyet temelli sonuçları hakkında literatüre katkı yaptıkları görülmektedir. Kadınların kendileri ve aileleri için seçimler ve planlar yapan kişiler olduklarına, göç konusunda yalnızca eşlerini takip eden edilgen bireyler olmadıklarına ilişkin araştırmalar yapılmıştır (Dedeoğlu ve Gökmen, 2020: 25). Kadın mültecilerin gittikleri ülkelerde yaşadığı bazı sıkıntılar genel olarak şu şekilde sıralanabilir: istihdam sorunları olmak üzere, toplumsal hayatta yalnız hissetme, yeni dil edinme sorunları, aile içine hapsedilme, kültürel çatışmalar ve bunlardan dolayı ortaya çıkan izolasyon olarak sıralanabilir (Mısırlı, 2019: 124). Literatüre de bakıldığında, bazı çalışmaların cinsiyetin uyum ve dil öğrenme üzerinde etkisi olduğu belirtilirken bazı çalışmalarda ise bu faktörler arasında herhangi bir ilişki olmadığı belirlenmiştir (Loewen, 2004: 42; Yılmaz, 2021: 25).

### ***Ülkede Bulunma Süresi ve Uyum Düzeyi***

Yapılan incelemelere göre göçmen öğrencilerin Türkiye’de bulunma süreleri ile Türkçe dilinde konuşulanları anlama durumu arasında ( $p=0,000<0,05$ ) anlamlı ilişki bulunmuştur. Yani, Türkiye’de daha fazla bulunan öğrenciler Türkçe dilinde konuşulanları daha iyi anlamaktadır. Ayrıca, öğrencilerin

Türkiye’de bulunma süreleri ile başkaları tarafından ayrımcılığa uğrama durumu arasında anlamlı ilişki bulunmuştur ( $p=0,005<0,05$ ). Çünkü Türkiye’de daha kısa süredir yaşamakta olan bu öğrenciler başkaları tarafından daha fazla ayrımcılığa uğradıklarını beyan etmişlerdir. Bu sonuçlar, kültürleşme teorisinde yer alan ve Szapocznik vd. (1975) tarafından oluşturulan doğrusal modelde bulunan kişinin kültürleşme seviyesi ev sahibi kültürle etkileşim kurduğu süre ile doğru orantılıdır sonucuyla benzerlik göstermektedir (Kocak, 2020: 69-70). Diğer taraftan, öğrencilerin Türkiye’de bulunma süreleri ile öğretmenler ( $p=0,403>0,05$ ) ve arkadaşları ( $p=0,523>0,05$ ) tarafından ayrımcılığa uğrama arasında anlamlı ilişkiler bulunamamıştır. Buna ek olarak, öğrencilerin Türkiye’de bulunma süreleri ile Türkçe dilinde okuduklarını anlama ( $p=0,136<0,05$ ) ve Türkçe dilinde kendini ifade ( $p=0,146<0,05$ ) arasında ise anlamlı ilişkiler bulunamamıştır.

Öğrencilerin Türkiye’de bulunma süreleri ile Türkçe şarkı dinleme sıklığı arasında anlamlı farklılıklar bulunmuştur ( $p=0,023<0,05$ ). Türkiye’de daha uzun süre bulunan öğrenciler diğerlerine göre daha sık Türkçe şarkı dinlemektedir. Diğer taraftan, bu öğrencilerin Türkiye’de bulunma süreleri ile büyüdüğünde Türkiye’de yaşama isteği ( $p=0,407>0,05$ ), kendisini toplumun bir parçası olarak görme ( $p=0,645>0,05$ ) ve kendisini Ankara’da evinde/kendi ülkesinde gibi hissetme ( $p=0,961>0,05$ ) arasında anlamlı ilişkiler bulunamamıştır. Son olarak, benzer bir şekilde, öğrencilerin Türkiye’de bulunma süreleri ile Türkiye toplumuna uyum sağlama durumu arasında anlamlı ilişki bulunamamıştır ( $p=0,285>0,05$ ). Müziğin göçmenlerin uyumuna dair bir bulguyu Özgün Kehya (2023: 44), “Alman-Türk Sinemasında Bir Entegrasyon Yönetmeni: Buket Alakuş” adlı çalışmasında Buket Alakuş’un Anam adlı filmde kullandığı farklı kültürlerle ait müziklerin, müziğin sadece belirli bir karakterin veya topluluğun sesi olmadığı aynı zamana evrensel veya kültürlerarası değerleri temel alan bir yapısı olduğuna vurgu yapılmıştır. Değişik ülkelerin müzik, dans ve kostümleriyle daha çok entegrasyon ve kültürel zenginleşmeye dikkat çektiğine değinmiştir.

## Sonuç

Türkiye’de başta Iraklı olmak üzere ikamet eden göçmen öğrencilerin uyum düzeylerinin ölçüldüğü bu çalışmada, öğrencilere ait elde edilen bilgiler ile (ana dil, cinsiyet, anne-baba eğitim durumu, kardeş sayısı, gelir düzeyi, gelen ülke, Türkiye’de bulunma süresi) uyum düzeylerine yönelik algıları arasında istatistiksel olarak anlamlı bir ilişki ( $p<0,05$ ) olup olmadığı araştırılmıştır. Örneklem içinde 100 tane Türkiye’de yerleşik olan göçmen kökenli yabancı öğrenci bulunmaktadır. Araştırmada elde edilen bulgulara göre bazı faktörlerin öğrencilerin uyum düzeylerine doğrudan etki ettikleri görülmüştür.

Öncelikle, eğitim düzeyi bağımsız değişkenine yönelik yapılan incelemelere göre annelerinin eğitim düzeyi daha düşük olan öğrencilerin öğretmenler

tarafından ayrımcılığa uğrama oranının daha yüksek olduğu görülmüştür. Diğer taraftan, babalarının eğitim düzeyi daha yüksek olan öğrencilerin Türkçe dilinde kendini daha iyi ifade edebildikleri belirlenmiştir. Yine babalarının eğitim düzeyi ortaokul ve üzeri olan öğrencilerin uyum sağlama oranının daha yüksek olduğu söylenebilir. Göçmen çocukların ailelerinin eğitim seviyesinin yükseltilmesi; çocukların ayrımcılığa uğrama gibi olumsuz durumlardan koruyabileceği gibi topluma uyum düzeylerinin yükseltilmesine de olumlu etkileri olabilir. Ebeveynlerin eğitim seviyelerinin yükselmesi için Millî Eğitim Bakanlığı, yaygın eğitim kurumlarıyla yetişkinlere yönelik okuma yazma kurslarından meslek edindirme kurslarına kadar farklı eğitim modelleriyle yetişkin göçmenlerin eğitim seviyelerinin yükselmesini sağlayabilir. Bu eğitimler sonucunda göçmenlerin iş hayatına ve sosyal hayata katılımları nitelikli olarak artacaktır. Bu nitelik artışı Türkiye ekonomisine ve göçmenlerin uyum süreçlerine olumlu yönde katkı sağlayabilir.

Araştırma bulgularına göre ana dili Türkçe ve Kürtçe olan öğrenciler Türkçe dilindeki konuşulanları ve okuduklarını daha iyi anlamaktadır. Iraklı öğrencilerin Türkçe dilinde konuşulanları anlama düzeyi diğerlerine göre daha fazladır. Ve ana dili Türkçe olan bu öğrenciler daha yüksek düzeyde uyum sağlamaktadır. Ayrıca, ana dili Kürtçe olan diğer öğrencilerin büyüdüklerinde Türkiye’de yaşama isteklerinin daha yüksek olması ve ana dili Türkçe olan öğrencilerle beraber Kürtçe olanların da daha yüksek düzeyde uyum sağlaması akla millî mülteci tanımını getirmektedir. Millî mülteci, göçmenlerin göç ettikleri ülkelerdeki nüfusun büyük bir kısmıyla kültürel, dilsel ve akrabalık bağlarıyla bağlı olması anlamına gelmektedir (Saraçlı, 2019: 128). Körfez Savaşıyla başlayan Irak yönlü göçler ve uzun bir süredir Türklerin ve Kürtlerin beraber yaşadığı düşünüldüğünde millî mülteci tanıma Irak Türkmenlerinin yanına Iraklı Kürtlerin de dâhil edilmesi ve karar alıcıların uyumları diğer göçmen gruplarına göre daha kolay olan bu gruba yönelik farklı uyum çalışmaları yapmaları olumlu sonuçlar oluşturacağı bir gerçektir.

Gelinen ülke ile uyum düzeyi arasındaki bazı önemli bulgulara ulaşılmıştır. Buna göre, Iraklı öğrencilerin; Türkçe dilinde konuşulanları anlama ve büyüdüklerinde Türkiye’de yaşama isteği düzeylerinin diğerlerine göre daha fazla olduğu görülmüştür. Ayrıca, bu öğrencilerin daha çok Türkçe şarkı dinledikleri ve topluma daha fazla uyum sağladıkları tespit edilmiştir. Diğer taraftan, kardeş sayısı fazla olan öğrencilerin, arkadaşları tarafından ayrımcılığa uğrama oranının yüksek olması önemli bir bulgudur. Bu çıkarımdan hareketle, göçmenlere doğum kontrolü ve aile planlaması eğitimlerinin verilmesi uyum düzeylerinin artmasında katkı sağlayabilir.

Türkiye’de bulunma süreleri ile uyum düzeyleri arasında da önemli ilişkiler bulunmuştur. Araştırma bulgularına göre, Türkiye’de daha fazla bulunan öğrencilerin Türkçe dilinde konuşulanları anladıkları ve daha sık Türkçe şarkı dinledikleri tespit edilmiştir. Türkiye’de daha az bulunan öğrencilerin ise

başkaları tarafından ayrımcılığa uğramalarının daha fazla olduğu sonucu bulunmuştur. Yani Türkiye’de bulunma süreleri az olan öğrencilerin uyum düzeyleri düşüktür. Bu sonuçtan hareketle uyum çalışmalarında göçmenlerin ülkede buldukları süreleri esas alarak çalışmalar yürütülmesi uyum süreçlerinin hızlandırılmasına olumlu etki edecektir.

Sonuç itibarıyla göç ve göçmenlik kavramları sosyal, ekonomik ve siyasal birçok alanı etkiledikleri için dünyada ve Türkiye’de gündemi meşgul etmektedir. Diğer taraftan, gerçek hayatta göç olgusu içinde birçok dramı, insan hakkı ihlali ve çözüm bekleyen sorunlar yumağını barındırmaktadır. Birçoğu istekleri dışında zorunlu olarak yerinden edilmiş kişilerden oluşan göçmen gruplarının uyumlarına yönelik alınacak karar ve oluşturulacak politikalarda; insan haklarını önceleyen, göçmenleri benzer özelliklere sahip tek bir bütün olarak değil kendilerine has özelliklerine göre gruplandırıp, onların ihtiyaçlarını çerçevesinde uygulamalar geliştirilmesi göçmenlerin ve ülkemizin geleceği için büyük bir öneme sahiptir. Hem karar vericilerin hem de göç alanındaki STK’ların ve araştırmacıların bu hususlara dikkat etmesi önem arz etmektedir. Gelecekteki araştırmaların daha geniş kapsamlı göçmen gruplarını içermesi literatüre katkı açısından önemlidir.

## Kaynakça

- Akdoğan Öztürk, S., & Yücelsin Taş, Y. T. (2018). Fransa’daki Üçüncü Kuşak Türklerin Kültürel Uyum Durumlarının İncelenmesi. *Erzincan Üniversitesi Sosyal Bilimler Enstitüsü Dergisi*, 11(1), 55-66.
- Akat, S. (2021). Sakarya’daki Suriyelilerin Toplumsal Uyum Süreci ve Uyum. *Sosyal ve Kültürel Araştırmalar Dergisi (SKAD)*, 7(14), 43-67.
- Aksoy, E. (2020). Türkiye’deki Suriyeli Göçmen Çocukların Okullaşma Durumları. *Akademik Hassasiyetler*, 7(14), 37-51.
- Akyıldız, İ. E. (2016). Göç Teorilerinin Karşılaştırmalı Analizi. *Uludağ Üniversitesi İktisadi ve İdari Bilimler Fakültesi Dergisi*, 35(2), 127-176.
- Alpago, H., & Oduncu Alpago, D. (2021). Karşılaştırmalı Bir Analizle Göç ve Uyum: Gurbetçiler ve Suriyeli Mülteciler Örneği. *Bilgi Ekonomisi ve Yönetimi Dergisi*, 16(1), 95-115.
- Arslan, R. (2015). Türkiye’nin Görünmeyen Sığınmacıları: Iraklılar. *BBC News Türkçe*. [https://www.bbc.com/turkce/haberler/2015/01/150130\\_turkiyede\\_irakli\\_gocmenler](https://www.bbc.com/turkce/haberler/2015/01/150130_turkiyede_irakli_gocmenler) [14.09.2024]
- Aykaç, S. A., & Karakaş, M. (2022). Entegrasyon, asimilasyon ve uyum kavramları arasından türkiye’nin seçimi. *İçtimaiyat*, Göç ve Mültecilik Özel Sayısı, 419-429.
- Balaban Salı, J. (2012). Verilerin Toplanması. Şimşek, A. (Ed.), *Sosyal Bilimlerde Araştırma Yöntemleri* (134-161). Eskişehir: T.C. Anadolu Üniversitesi Yayınları, (2653).
- Baldık, Y., & İşigüzel, B. (2018). *Ana Dili Türkçe Olmayan Göçmen Topuluklarının Eğitim Sistemine Katılımında Türkçe Öğretiminin Önemi* (Yayınlanmamış Yüksek Lisans Tezi), Nevşehir Hacı Bektaş Veli Üniversitesi, Sosyal Bilimler Enstitüsü, Nevşehir, Türkiye.

- Ballyn, S. (2011). The Why And The 'Therefore' Of Human Migration: A Brief Overview. Renes, M. (Ed.), *Lives in Migration: Rupture and Contunity, Australian Studies Centre Publications* (6-15). <http://www.ub.edu/dpfilsa/1ballyn.pdf> [14.09.2024]
- Bayraklı, E., & Keskin, K. (2017). Avrupa'nın Mülteci Krizi. *Akademik İncelemeler Dergisi*, 12(2), 115-136.
- Berry, J. W. (1997). Immigration, Acculturation, and Adaption. *International Association of Applied Psychology*, 48(1), 4-38.
- Beylur, S. (2022). Göç ve Çok Kültürlülük Üzerine Genel Bir Değerlendirme. *Eurasian Research Institute ERI e-bulletin*, 342.
- Bozbeyoğlu, E. (2015). Mülteciler ve İnsan Hakları. *Moment Journal*, 2(1), 60-80.
- Bingöl, A. S., & Özdemir, M. Ç. (2014). Almanya ve Hollanda'da Türk Göçmen İşçi Çocuklarına Uygulanan Eğitim Politikaları. *Türk Eğitim Bilimleri Dergisi*, 12(2), 134-157.
- Bulduk, Ü. (2020). Fetih ve Çekilme Dönemlerinde Osmanlıların Balkan Politikaları: Tarihi Arka Plan ve Sonuçları. *Osmanlı İdaresinde Balkanlar I*, 101.
- Çıngır, Ö. F., & Erdağ, R. (2017). Türkiye'de Biyopolitika ve Göç: Iraklı Mülteciler Örneği. *Ege Akademik Bakış*, 17(4), 517-525.
- Dedeoğlu, S., & Gökmen, Ç. E. (2020). Göç Teorileri, Göçmen Emeği ve Uyum: Kadınların Yeri. *Türkiye'de Göç Araştırmaları*, 18.
- Develi, E. (2017). 21. Yüzyılda Göç Olgusu: Uluslararası Göç Teorilerinin Ekonomi Politikası. *Süleyman Demirel Üniversitesi İktisadi ve İdari Bilimler Fakültesi Dergisi*, 22 (Göç Özel Sayısı), 1343-1353.
- Doğan, Y. (2020). *Uluslararası Göç ve Uyum Teorileri Bağlamında Afganistan Hazaralarının Türkiye'ye Göçü: Trabzon İli Örneği* (Yayımlanmış Yüksek Lisans Tezi). Karadeniz Teknik Üniversitesi Sosyal Bilimler Enstitüsü, Trabzon.
- Duman, D. (2019). Türkiye'de Göçmenlere Yönelik Uyum Politikalarının Eksikliğinin Değerlendirilmesi. *Ekonomi ve Yönetim Araştırmaları Dergisi*, 8(2), 44-67.
- Ela Özcan, D. E. (2017). Çağdaş Göç Teorileri Üzerine Bir Değerlendirme. *İş ve Hayat*, 2(4), 183-215.
- Erat, V. (2018). Çok Kültürlülük ve Ayrımcılık Arasında: Avrupa Ülkelerinin Uyum Politikalarında Eğitim Alanı. *Mukaddime*, 9(3), Avrupa Komşuluk Politikası ve Göç Özel Sayısı, 79-94.
- Erayman, İ. O. (2020). Mülteci Krizi: Mültecilerin Hukuki ve Sosyal Statüleri ile Ulusal Çıkarlar İlişkisi Bağlamında Bir Değerlendirme. *International Journal of Social Inquiry*, 13(2), 509-542.
- Güler, H. (2020). Göç ve Uyum: Türkiye'de "Uyum" Ama Nasıl?. *Kafkas Üniversitesi İktisadi ve İdari Bilimler Fakültesi Dergisi*, 11(1), 245-268.
- Gündoğmuş, B., & Arpacı, İ. (2019). Almanya'da Türkiyeli Göçmenlerin Uyum Sürecinde Avrupa Millî Görüş'ün Rolü. *Aksaray Üniversitesi Sosyal Bilimler Enstitüsü Dergisi*, 3(1), 133-173.
- Günel-Yılmaz, S., & Ertürk, D. (2017). Zorunlu Göç Bağlamında Iraklı Ezidiler ve Uyum Süreci: Mardin örneği. *Mukaddime*, 8(2), 197-214.
- Göç İdaresi Başkanlığı (2023). *Geçici Koruma*. <https://www.goc.gov.tr/gecici-koruma5638> [14.09.2023]

- Halaçoğlu, A. (1994). *Balkan Harbi Sırasında Rumeliden Türk Göçleri (1912-1913)*. (Yayımlanmamış Doktora Tezi). Ankara Üniversitesi Türk İnkılap Tarihi Enstitüsü, Ankara.
- Harunoğulları, M. (2016). Suriyeli Sığınmacı Çocuk İşçiler ve Sorunları: Kilis Örneği. *Göç Dergisi*, 3(1), 29-63.
- İslamoğlu, A. H., & Alnıaçık, Ü. (2014). *Sosyal Bilimlerde Araştırma Yöntemleri*. İstanbul: Beta Basım A.Ş.
- Kara, M., & Özenç, M. (2021). Suriyeli Göçmen Öğrencilerin Eğitiminde Karşılaşılan Sorunlara Odaklanan Araştırmaların Eğilimleri: Betimsel İçerik Analizi. *Milli Eğitim Dergisi*, 50(1), 249-279.
- Kara, P., & Korkut, R. (2010). Türkiye’de Göç, İltica ve Mülteciler. *Türk İdare Dergisi*, 467(1), 153-162.
- Kivisto, P. (2005). The Revival Of Assimilation in Historical Perspective. Kivisto, P. (Ed.), *Incorporating Diversity: Rethinking Assimilation in A Multicultural Age* (3-29). London: Paradigm Publishers
- Koçak, Ö. F. (2020). *Kişilerarası İletişim Bağlamında Kültürleşme ve Sosyokültürel Adaptasyon: Uluslararası Öğrencilere İlişkin Nicel Bir Araştırma*. (Yayımlanmış Doktora Tezi). Erciyes Üniversitesi Sosyal Bilimler Enstitüsü, Kayseri.
- Levent, F., & Çayak, S. (2017). Türkiye’deki Suriyeli Öğrencilerin Eğitimine Yönelik Okul Yöneticilerinin Görüşleri. *Hasan Ali Yücel Eğitim Fakültesi Dergisi*, 14(27), 2-46.
- Loewen, S. (2004). Second language concerns for refugee children. In D. Moore & R. Hamilton (Eds.), *Educational interventions for refugee children: Theoretical perspectives and implementing best practice* (1st ed., 35-52). Routledge.
- MacGregor, M. (2019). IOM responds to complaint from Iraqi refugees in Türkiye. *InfoMigrants*. <https://www.infomigrants.net/en/post/16087/iom-responds-to-complaints-from-iraqi-refugees-in-türkiye> [14.09.2024]
- Mamak Belediyesi (2023). Mamak’ta göç ve uyum çalıştayı düzenlendi. T.C. Mamak Belediyesi. <https://www.mamak.bel.tr/haber/mamakta-goc-ve-uyum-calistayi-duzenlendi/> [14.09.2023]
- Masgoret, A. M., & Ward, C. (2006). Culture Learning Approach To Acculturation. D. L. Sam and J. W. Berry (Eds.), *The Cambridge Handbook Of Acculturation Psychology* (58-77). Cambridge: Cambridge University Press.
- Memişoğlu, F., Kabacaoğlu: (2021). Siyasal Liderlerin Söylemleri ve Göçün Güvenlikleştirilmesi: Türkiye ve Amerika Birleşik Devletleri Karşılaştırması. *İnsan ve Toplum*, 11(3), 1-38.
- Mısırlı, S. M (2019). *Göçün kadınlaşması bağlamında uluslararası göç hareketleri: Avrupa Birliğine etkileri ve kadın mültecilerin entegrasyon politikası* (Yayımlanmamış yüksek lisans tezi), Dokuz Eylül Üniversitesi, Sosyal Bilimler Enstitüsü).
- OECD (2018). Social Emotional Learning and Sense of Belonging Proceedings of The Fourth Policy Forum. [http://www.oecd.org/education/school/4th\\_Forum\\_Proceedings\\_ENG.pdf](http://www.oecd.org/education/school/4th_Forum_Proceedings_ENG.pdf) [12.03.2024]



- Özer, Y. Y., Komşuğlu, A., & Ateşok, Z. Ö. (2017). One common future, two education systems: The case of Syrian children of Istanbul. *European Education, 49*(2-3), 114-132.
- Patton, M. Q. (2002). *Qualitative research & Evaluation methods* (3rd ed.). SAGE Publications, Inc.
- Sağiroğlu, A. Z., Ünsal, R., & Özenci, F. (2021). Türkiye Göç ve İnsan Hareketlilikleri Yıllık Raporu. Ankara Yıldırım Beyazıt Üniversitesi Göç Politikaları Uygulama ve Araştırma Merkezi (AYBÜ-GPM). <https://aybu.edu.tr/GetFile?id=1c168fe4-c-95c-447f-b3eb-8ab7d312794c.pdf> [14.09.2023]
- Sağiroğlu, A. Z., & Yılmaz, İ. H. (2021). *Yabancılarla Birlikte Yaşamak: Mamak Örneği*. Ankara: Nobel Akademik Yayıncılık.
- Sam, D. L., & Berry, J. W. (2010). Acculturation: When Individual And Groups Off Different Cultural Background Meet. *Perspectives On Psychological Scienc, 5*(4), 472-481.
- Saraçlı, M. (2019). *Uluslararası Hukukta Yerinden Edilmiş Kişiler*. Ankara: Adalet Yayınevi.
- Sönmez, M. E. (2019). Suriyeli Sığınmacıların Uyum Eğilimleri: Gaziantep Şehri Örneği. *Gaziantep Üniversitesi Ayıntab Araştırmaları Dergisi, 2*(1), 58-76.
- Sümer, G. (2019). *Türkiyede Lisansüstü Eğitime Devam Eden Suriyeli Kadınların Sosyal Uyumuna Toplumsal Cinsiyet ve Sosyal Sermaye Merkezli Bir Bakış* (Yayımlanmış Yüksek Lisans Tezi). Ankara Yıldırım Beyazıt Üniversitesi Sosyal Bilimler Enstitüsü, Ankara.
- Szapocznik, J., Kurtines, W. M., & Fernandez, T. (1980). Bicultural Involvement and Adjustment in Hispanic-American Youths. *International Journal of Intercultural Relations, 4*(3-4), 353-365.
- Szapocznik, J., Scopetta, M. A., & Aranalde, M. (1975). *Acculturation: Theory, Measurement, And Clinical Implications*. ERIC Clearinghouse. <https://files.eric.ed.gov/fulltext/ED191958.pdf> [14.09.2023]
- Şahin, B. (2010). Almanya'daki Türk göçmenlerin sosyal entegrasyonunun kuşaklar arası karşılaştırması: Kültürleşme. *Bilig Türk Dünyası Sosyal Bilimler Dergisi, 55*, 103-134.
- Şeker, B. D., Sirkeci, I., & Yüceşahin, M. M. (Eds.). (2015). *Göç ve uyum*. London: Transnational Press.
- Şimşek, D. (2019). İstanbul'daki Afrikalı Göçmenlerin Ulus Ötesi Sosyal Alanlarının Uyum Süreçlerine Etkisi. *Öneri Dergisi, 14*(52), 216-235.
- Oğur, R., & Tekbaş, Ö. F. (2003). Anket Nasıl Hazırlanır. *Sted, 12*(9), 336-340.
- Özet, İ. (2018). Türkmenliğin Diasporik Temsilleri: İstanbul'da Yaşayan Kerküklü Türkmenlerde Göç, Kimlik ve Uyum. *Avrasya Sosyal ve Ekonomi Araştırmaları Dergisi, 5*(12), 909-929.
- Özgün Kehya, R. (2023). Alman-Türk Sinemasında Bir Entegrasyon Yönetmeni: Buket Alakuş. *Diyalog Interkulturelle Zeitschrift Für Germanistik, 11*(1), 34-50.
- Resmî Gazete (2013, 11 Nisan). Sayı: 28615. *Yabancılar ve Uluslararası Koruma Kanunu*. Erişim Tarihi: 10 Temmuz 2023, <https://www.resmigazete.gov.tr/eskiler/2013/04/20130411-2.htm> [14.09.2023]

- Tanrıkulu, F. (2018). Suriye Krizi Sonrası Türkiye'deki Sığınmacıların ve Göçmenlerin Eğitimi: Geçmiş, Bugün ve Gelecek Perspektifleri. *Hitit Üniversitesi Sosyal Bilimler Enstitüsü Dergisi*, 11(2), 2585-2604.
- Thomas, W. I., & Znaniecki, F. (1927). *The Polish Peasant in Europe*. New York, NY.
- Topcuoğlu, R. A. (2019). Türkiye'de Göçmen Çocukların Katılım Hakkı. *İnsan ve Toplum Bilimleri Araştırmaları Dergisi*, 8(1), 408-430.
- Turan, M., & Fansa, M. (2021). Göçmen Çocukların Türkçe Öğreniminde Yaşadıkları Problemler. *Milli Eğitim Dergisi*, 50(Özel Sayı), 11-26.
- TÜİK (2023). Uluslararası Göç İstatistikleri 2023. <https://data.tuik.gov.tr/Bulten/Index?p=Uluslararası-Goc-Istatistikleri-2023-53544> [14.09.2024]
- Uslu, İ., & Ceylan, A. (2019). Türkiye Cumhuriyeti'ne Yönelen KitleSEL Göç Hareketleri ve Kabul Mekanizmasındaki Yaklaşımlara İlişkin Bir İnceleme: 1989 Bulgaristan, 1991 Irak ve 2011 Suriye Göçleri. *Yakın Dönem Türkiye Araştırmaları*, 2019(36), 199-221.
- Yaylı, H., & Aslan, Y. Z. (2023). Türkiye'deki Göçmenlerin Uyum Sorunu Bağlamında Bir Değerlendirme. *Ekonomi İşletme Siyaset ve Uluslararası İlişkiler Dergisi*, 9(2-1), 328-345.
- Yılmaz, İ. H. (2021). *Türkiye'deki Suriyeli Çocukların Okula Uyumu* (Yayınlanmış Doktora Tezi). Ankara Yıldırım Beyazıt Üniversitesi, Sosyoloji Bölümü, Ankara.
- Yıldız, F. (2018). *Suriyeli sığınmacı Çocukların Eğitim Sorunları ve Uyum Süreçleri: Mersin Örneği* (Yayınlanmış Yüksek Lisans Tezi). Marmara Üniversitesi Orta Doğu ve İslam Ülkeleri Araştırmaları Enstitüsü, İstanbul.





# Okul Öncesi Dönemde Çocuğu Olan Annelerin Mahremiyet Algılarının Farklı Değişkenlere Göre İncelenmesi

Hatice YALÇIN\*

KTO Karatay Üniversitesi

Zehra Selen ÖZÇELİK\*\*

KTO Karatay Üniversitesi Çocuk Eğitimi Uygulama ve Araştırma Merkezi

Emine ERKOÇ\*\*\*

KTO Karatay Üniversitesi Çocuk Eğitimi Uygulama ve Araştırma Merkezi

## Öz

Mahremiyet eğitimi; çocukların sadece cinsel gelişimlerini değil aynı zamanda bilişsel, dil, ahlak, sosyal, duygusal gelişim alanlarını da kapsayan bir olgudur. Aynı zamanda bireyin kendini tanıması ve yaşamsal durumlarda ya da kişiler arası ilişkilerde sınır koyması ile ilişkili bir kavramdır. Bu özelliklerin öneminin vurgulandığı bu çalışma; annelerin mahremiyet algılarının okul öncesi dönemdeki çocuklarının mahremiyetle ilişkili davranışlarına etkisini belirlemek amacıyla yapılmıştır. Araştırma karma araştırma şeklinde, ilişkisel tarama modeli ile yapılmıştır. Okul öncesi eğitim kurumlarında öğrenim gören 4-6 yaş çocuğu olan anneler çalışma grubunu oluşturmuşlardır (N=239). Demografik değişkenlerinin belirlenmesi için Bireysel Bilgi Formu; annelerin mahremiyet algılarının belirlenmesi için Mahremiyet Algısı Ölçeği ve annelerin mahremiyet algılarının çocuklarının mahremiyetle ilişkili davranışlarına etkisinin belirlenmesi amacıyla Yarı Yapılandırılmış Görüşme Formu uygulanmıştır. Nitel verilerin değerlendirilmesinde belirli temalar ve kavramlar çerçevesinde birleştirilmiştir. Nicel veriler Mahremiyet Algısı Ölçeğinin alt boyutları ile demografik değişkenler arasındaki farklılık ve ilişki durumlarının belirlenmesi amacıyla iki bağımsız grup arasında karşılaştırmalarda MannWhitney-U testi, üç veya daha fazla bağımsız grubun karşılaştırılmasında ise Kruskal-WallisH testi kullanılmıştır. Elde edilen sonuçlara göre; bireysel mahremiyet alt boyutunda annenin eğitimi, annenin çalışması ve çocuk sayısı

\* Doç. Dr., Muğla Deniz Evreni Çocuk Gelişim Merkezi, h.hatice@gmail.com, ORCID: 0000-0003-3557-8649

\*\* Uzm. KTO Karatay Üniversitesi Çocuk Eğitimi Uygulama ve Araştırma Merkezi. zehra\_selen42@hotmail.com, ORCID: 0009-0002-3022-8332

\*\*\* Uzm. KTO Karatay Üniversitesi Çocuk Eğitimi Uygulama ve Araştırma Merkezi. mine-erkoc@hotmail.com 0000-0001-9800-9377

değişkenleri arasında anlamlı farklılık saptanmıştır. Annelerin bireysel mahremiyet algıları arttıkça mekânsal mahremiyet algıları da artmaktadır. Ayrıca başkalarına ilişkin mahremiyet algıları arttıkça; dijital mahremiyet algıları da artmaktadır.

### **Anahtar kelimeler**

*Çocuk gelişimi, mahremiyet algısı, okul öncesi dönem, mahremiyet.*

### **Abstract**

Privacy training; It is a phenomenon that covers not only the sexual development of children, but also cognitive, language, moral, social and emotional development areas. At the same time, it is a concept related to the individual's self-knowledge and setting limits in vital situations or interpersonal relationships. This work; This study was conducted to determine the effect of mothers' perceptions of privacy on their preschool children's privacy-related behaviors. The research was conducted with a two-stage relational survey model, qualitative and quantitative. Mothers with children aged 4-6 years studying in pre-school education institutions constituted the study group (N=239). Individual Information Form to determine the demographic variables of the study group; The Privacy Perception Scale was used to determine mothers' perceptions of privacy, and the Semi-Structured Interview Form was used to determine the effects of mothers' perceptions of privacy on their children's privacy-related behaviors. In the evaluation of qualitative data, data that were similar to each other were combined within the framework of certain themes and concepts by using content analysis. At the stage of evaluating the quantitative data, the MannWhitney-U test was used in the comparisons between two independent groups, and the KruskalWallisH test was used in the comparison of three or more independent groups in order to determine the difference and relationship status between the sub-dimensions of the Privacy Perception Scale and demographic variables. According to the results obtained; in the sub-dimension of individual privacy; significant difference was found between the variables of mother's education, mother's work and number of children. As mothers' perceptions of individual privacy increase, so does their perception of spatial privacy. In addition, as the perceptions of privacy regarding others increase; Digital privacy perceptions are also increasing.

### **Keywords**

*Perception of privacy in child development, preschool period, privacy.*

### **Extended Summary**

Privacy is one of the most important concepts that affects the lives of individuals from early childhood to adulthood. Concepts related to privacy are often confused with sexual education, and false information that it is a concept that only covers genital organs is associated with privacy. Privacy education; It is an education system that can help the individual protect their physical integrity and contribute to the child's privacy starting from the pregnancy period. It is directly related to personal information protection and autonomy. Sexual education; It is not the same as privacy education. Privacy education should first be given in the family between the ages of 0-6. In order for the child to protect his/her own private and private areas, it is necessary to first

define this area to the child. The parts of the body that are private to the child and that these areas should be hidden can be gradually explained to the child, starting from the age of two. The individual's privacy sphere has a comprehensive and indivisible power. Individuals often worry not only about their own privacy but also about the privacy of other individuals, develop protective behaviors and express their respect for the privacy of others. Privacy education is a phenomenon that covers not only the sexual development of children but also their cognitive, language, moral, social and emotional development areas. Parents play an important role not only in children's sexual identity formation or sexual education, but also in self-knowledge as individuals, body image, self-sufficiency, recognition of the boundaries of their private areas, and privacy education in general. Parents can provide sex education to their children and provide time-sensitive information when fielding questions from their children at home. Children and teenagers often want to learn about sexuality issues from their parents. Young children are curious about topics related to sexuality and ask their parents questions about body differences between boys and girls, where babies come from, how babies are made, and so on. When parents talk to their children about sexuality issues at an early age, they have the opportunity to develop safe and healthy attitudes towards sexuality.

In this study; Privacy perceptions of mothers with preschool children were examined according to demographic variables. Answers were sought to the following questions:

-What are the total scores and subscale scores of the Privacy Perception Scale of the mothers with preschool children in the study group?

-Do the total score and sub-dimensions of the Privacy Perception Scale applied to mothers with preschool children in the study group differ according to demographic variables?

This study was conducted based on a two-stage relational screening model: qualitative and quantitative. In the study, mothers with 4-6 year old children studying in pre-school education institutions in the central districts of Konya, Selçuklu, Meram and Karatay constituted the study group. The following data collection tools were applied in the research.

*Individual Information Form*; It consists of questions including demographic variables about the mother and the child. Information was obtained regarding the mother's age, educational status, whether she works or not, the number of children, the city environment where the mother lived for the longest time, and the members of the family they lived with. At the same time, data on the child's gender, age, birth order, whether the child has a chronic health problem, whether the child has experienced a serious trauma such as an accident, bullying, disease, or disability that affected the child a lot were also obtained in this form.

*Privacy Perception Scale*; This scale was developed to evaluate the privacy perceptions of individuals aged 18 and over. It is a 4-point Likert type scale. "Individual privacy" in the scale; "privacy regarding others"; "digital privacy"; There are sub-dimensions of "privacy in couple relationships" and "spatial privacy". The scale has 25 questions and 11 questions are reverse scored. The total Cronbach alpha value of the scale was found to be .86. A high score from the scale indicates that the individual's perception of privacy is high.

*Semi-structured Interview Form*; In this form, the mother's general opinion is asked about whether the child has appropriate behavior regarding privacy.

In this research, the interviews with the mothers were transcribed without any changes. Descriptive analysis and content analysis were performed. Similar data were combined within the framework of certain themes. Mann-Whitney U test was conducted to determine the relationship between the Privacy Perception Scale and demographic variables. Relationships between variables were examined with the spearman correlation coefficient. When interpreting the results, 0.05 was accepted as the significance level. Before starting the study, Ethics Committee approval was obtained from the University. In addition, permission was obtained from pre-school education institutions for the study to be conducted in pre-school education institutions. There is no significant difference between the variables of mother's age, place of residence, family structure, child's gender, child's age, sibling order, chronic illness, and trauma status. The perception of privacy is higher in mothers who are university graduates, but it is lower in mothers who are primary school graduates. As education level increases, the perception of individual privacy also increases. Total score averages of working mothers' individual privacy perception are higher than the individual privacy perception of non-working mothers. The perception of individual privacy is higher in working mothers. The average score (awareness) of individual privacy perception is higher in mothers with four or more children. Well; As the number of children increases, the mother's perception of individual privacy also increases. At the end of the study, it was stated that mothers should be given education regarding their perception of privacy, awareness should be raised about children's use of digital devices, and privacy training should be disseminated for a moral and conscientious society, and suggestions were presented.

## Giriş

Erken çocukluktan itibaren yetişkinlik dönemleri de dahil bireylerin yaşamını etkileyen en önemli kavramlardan biri mahremiyettir. Mahremiyet ile ilişkili kavramlar sıklıkla cinsel eğitimi ile karıştırılmakta ve sadece genital organları kapsayan bir kavram olduğuna ilişkin yanlış bilgiler mahremiyet ile ilişkilendirilmektedir (Candan & Bilgili, 2018, s. 34; Moura vd., 2015). Mahremiyet eğitimi; bireyin bedensel bütünlüğünü korumasına yardım edebilecek nitelikte, gebelik dönemlerinden itibaren çocuğun mahremiyet alanına katkı sağlayabilecek bir eğitimidir. Kişisel bilgileri koruma ve özerklik ile doğrudan ilişkilidir (Giddens, 2010; Cinsel eğitim; mahremiyet eğitimi ile aynı değildir. Mahremiyet eğitiminin ilk olarak 0-6 yaş döneminde ailede verilmesine ilişkin araştırma sonuçları, mahremiyet kavramının önemini ortaya koymaktadır.

Mahremiyet kavramı; bireyin kişisel özgürlüğünü koruduğu, kimliğiyle ilgili soruları kendi içinde cevapladığı, bireysel kararlar aldığı bir kavramdır (Chen, Dunne & Han, 2007). Mahremiyeti bilgi, mekân ve beden mahremiyeti olarak alt bölümlere ayırmak mümkündür. Toplumsal ahlaki çözümlenin bir çıktısı olan cinsel istismar olaylarındaki artışlarda en önemli pay mahremiyet algısındaki bozulmalar ve bununla birlikte mahremiyet eğitimindeki yetersizliklerdir. Nitelikli bir mahremiyet eğitimi toplumda cinsel istismar gibi bir olgunun azalmasına katkı sunmaktan öte, yaşamı başkasının manevi sınırlarını ihlal etmeden ilahi iradeye uygun ve insanca yaşamaya imkân oluşturmaktadır (Güneş, 2017, s. 45). Çocuğun kendi mahrem ve özel alanlarını koruyabilmesi için öncelikle bu alanı çocuğa tanımlamak gerekmektedir. Vücudun kişiye özel olan bölgeleri, bu bölgelerin gizlenmesi gerektiği çocuğa iki yaşından itibaren yavaş yavaş anlatılabilir. Mahremiyet; bireyin mahrem alanı bedeni, kişiliği, ailesi, fiziki yaşam alanı, kişisel verilerinin yer aldığı elektronik cihazları, kısaca somut ve soyut paylaşmak istemediği tüm sahiplikleri kadar geniş sınırları olan bir kavramdır. Mahremiyet eğitimi, çocukların sadece cinsel gelişimleriyle değil aynı zamanda bilişsel, dil, ahlak, sosyal, duygusal gelişim alanlarını da kapsayan bir olgudur (Avaner, 2018, s. 113). Mahremiyet kavramı aynı zamanda hukuki, sosyolojik, psikolojik, felsefi ve antropolojik boyutlara sahip bir kavram olarak değerlendirilmektedir (Çatak, 2015, s. 93). Birleşmiş Milletler Eğitim, Bilim ve Kültür Örgütü'nün (UNESCO) cinsellik eğitimi konusundaki uluslararası teknik kılavuzu, çocukları ve gençleri bilgi, beceri, tutum ve değerlerle donatmayı amaçlayan kapsamlı cinsellik eğitimi programlarına duyulan ihtiyacı vurgulamaktadır (UNESCO, 2018).



Çocuklarda cinsellik kavramından farklı olan mahremiyet algısını oluştura-  
bilecek programların bilimsel olarak doğru, kültüre ve yaşa uygun, cinsiyete  
duyarlı ve aynı zamanda yaşam becerilerine dayalı olması gerektiğine ilişkin  
araştırmalar vardır (Fisher vd., 2015; Huebner & Howell, 2003; Liu, 1994; Mo-  
rawska, Walsh, Grabski & Fletcher, 2015; Özdemir, 2021; Wight, Williamson &  
Henderson, 2006). Bu araştırmalar doğrultusunda cinsellik ile ilişkili eğitim-  
lerin erken yaşta başlaması gerektiği öngörülmektedir. Cinsellik eğitiminin  
ergenlikte başladığı varsayılmamalıdır. Cinsellik doğumla başlar ve çocuk-  
larla seks ve cinsellik hakkında konuşmak sürekli bir süreç olmalıdır. Cinsel-  
lik eğitimi, erken çocukluk döneminde başlanırsa, çocukların kendilerine ve  
bedenlerine ilişkin bir algı geliştirmelerine, özgüvenlerini güçlendirmelerine  
ve hayatlarının sorumluluğunu almalarına yardımcı olabilir (UNESCO, 2018).  
Cinsellik eğitimi, sağlıklı bir yaşamın gelişmesinde kritik öneme sahiptir; hem  
resmi (ör. okul temelli müfredat ve sağlık uzmanları) hem de gayri resmidir  
(ör. ebeveynler/bakıcılar, İnternet ve akranlar). Ebeveynler çocukların sadece  
cinsel kimlik oluşumu ya da cinsel eğitiminde değil aynı zamanda birey olarak  
kendini tanıma, beden imajı, özyeterlilik, kendi mahrem alanlarının sınırını  
tanıma ve genel olarak mahremiyet eğitiminde önemli rol oynarlar (Avaner,  
2018, s. 113). Ebeveynler, çocuklarına cinsel eğitim verebilirler ve evde çö-  
cuklarından sorular alırken zamana duyarlı bilgiler sağlayabilirler (Semiz  
Türkoğlu, 2018, s. 163). Eğitim kurumlarında verilen cinsel eğitim ve mahre-  
miyet eğitimi programları, çocukların ve gençlerin fiziksel, duygusal, ruhsal  
ve sosyal uyumda cinsellik ve bireylerle ilişki sağlığını korumalarına yardım-  
cı olabilir. Okullarda aktarılan cinsel eğitimi içeren derslerin etkisi, çocuğun  
zihnindeki cinsellikle ilişkili kavramları netleştirmek ve çocukların yeni bilgi  
ve becerilerini günlük yaşamda uygulamalarına yardımcı olabilir ancak bu  
eğitimlerin pekişmesi ve bilinçli hale gelebilmesi ve mahremiyet kavramının  
gerçek anlamda oluşabilmesi, çoğu zaman evde ebeveynlerin desteğine bağı-  
lıdır (Morawska vd, 2015; Tuzcu, 2016). Ayrıca çocuklarının cinsellikle ilgili  
öğrenme etkinliklerini etkileyen en önemli ortamlardan birinin de ebeveyn-  
lerin evde eğitim vermeleri olduğu düşünülmektedir. İder ve Tavukçuoğlu'na  
göre (2023) mahremiyet eğitimi, anne/babaların sorumluluğuna bırakılmış  
informal bir eğitim durumundadır. Çünkü çocuklara ve gençlere sunulması  
gereken mahremiyet eğitimi örgün ya da yaygın din eğitiminde bağımsız bir  
ders olarak yer almamaktadır. Farklı disiplinlerin örgün eğitim kapsamında  
kısmen yer verdiği mahremiyet konusu, dini referanslardan bağımsız olması  
sebebiyle bir din eğitimi içeriği olmaktan uzaktır. Bu durumda örgün ve yay-  
gın din eğitiminde yer bulmayan mahremiyet eğitimini anne/babaların sun-  
ması ve bunu sunabilecek yeterlilikte olması gerekmektedir.

Çocukların sadece cinsel gelişimleriyle değil aynı zamanda bilişsel, dil, ahlak,  
sosyal, duygusal gelişim alanlarını da kapsayan mahremiyet olgusuna önem  
verilmeli ve aynı zamanda bireyin kendini tanıması ve yaşamsal durumlarda  
ya da kişiler arası ilişkilerde sınır koyması konusunda araştırmalar yapılarak

çocuklarda ve toplumda farkındalık geliştirilmelidir. Çocuklar ve gençler genellikle cinsellik konularını ebeveynlerinden öğrenmek isterler (Şener, 2013, s. 397). Küçük çocuklar cinsellikle ilgili konuları merak ederler ve ebeveynlerine kız ve erkek çocuklar arasındaki beden farklılıkları, bebeklerin nereden geldiği, bebeklerin nasıl yapıldığı gibi konular hakkında sorular sorarlar (Yüksel, 2009: 277). Ebeveynler çocuklarıyla erken yaşta cinsellik sorunları hakkında konuştuklarında, cinselliğe karşı güvenli ve sağlıklı tutumlar geliştirme fırsatına sahip olurlar (Akgüç, 2004). Bu nedenle, ebeveynlerin bilgi, tutum ve uygulamalarının çocuklarında cinsiyetle ve mahremiyet algısı ile ilgili bilinçli değerlerin oluşmasında çok güçlü etkileri olduğu pek çok araştırmada da vurgulanmaktadır (Altay, 2004; Aydemir, 2012; Bağlı, 2011; Kalaman, 2017; Öztürk, Eyüboğlu ve Göçmen-Baykara, 2019). Aynı zamanda çocukları mahremiyet konusunda eğitmenin en iyi yolunun, izlenecek bir dizi kural veya erişimi engellemek için tasarlanmış çözümler dayatmak yerine, çocuklara durumları kendi başlarına eleştirel bir şekilde değerlendirme becerileri kazandırmak olduğunu öne süren pek çok araştırma bulunmaktadır (Davey, 2009; Taşçı, 2010). Aynı zamanda mahremiyetin bütüncül yaklaşımına ele alınması sonucu çeşitli mahremiyet alanları vardır. Zaman, zihin ve duygu mahremiyeti gibi farklı alanlarda da mahremiyet olgusundan bahsedilebilmektedir. Kişinin zamanı da mahrem alanıdır ve bu alana izinsiz olarak, kişinin iradesi dışında müdahale edilmesi bir mahremiyet ihlalidir. Aynı zamanda bireyin düşünceleri de mahremidir. Kişinin düşüncelerini paylaşması için zorlanmaması gerektiği gibi paylaştığında yargılanmaması ve düşüncelerine saygı gösterilmesi gerekir. Benzer şekilde duygular da mahrem alanlardır. Açıklanması için zorlanmamayı, açıklandığı zaman yargılanmamayı ve saygı duyulmayı gerektirir (Tabata & Hirosune, 2014, s. 51). Okul öncesi dönemde annelerin çocuklara bu kavramları aktarmaları ve farkındalık geliştirmelerinin önemi büyüktür.

Doğru zaman, uygun ortam, bilgili olma, çocuğu ve gelişim özelliklerini bilme, soruyu anlama, yeteri kadar bilgi verme, tam olarak neyi merak ettiğini anlama, güven ortamı, açık iletişim, cesaret, doğal olma, uygun şekilde yönlendirme ve rehberlik yapma cinsel eğitimde ve çocuk gelişiminin her alanında işe yaracak ipuçlarıdır. Anne – babaların ve öğretmenlerin, çocuğun cinsel gelişimini, onun tüm gelişiminin ayrılmaz bir parçası olarak kabul etmesi, buna ilişkin problemleri ele almaları, çocuğa gerekli bilgileri vermelerinin doğal bir eğitim görevi olduğunu benimsemeleri bir zorunluluktur ve bir sorumluluktur. Bunun için anne- babanın ve öğretmenin cinsel gelişimi iyi bilmeleri gerekmektedir (Giddens, 2010). Annelerin olumlu benlik algısı ve beden imgesi oluşturma konusunda tutumları, çocukların mahremiyet algılarını da etkilemektedir (Yalçın, 2010, s. 47). Olumlu benlik algısına sahip olan çocuk, mahremiyetinin farkında olma ve mahremiyetini koruma noktasında kendisini daha güçlü hissedecektir. Olumlu benlik algısının oluşmasında ise annelerin çocuklarına yönelik tutum, tavır ve yaklaşımları etkili olmaktadır. Tutarlı,

hoşgörülü, şefkatli, adaletli, destekleyici, güven veren anneler, mahremiyet farkındalığı oluşturabilirler (Şener, 2013). Mahremiyet kişi için hem bir hak hem de bir sorumluluğu ifade etmektedir. İnsanlık onuru, yüksek ahlakî değerlere sahip olmak ve buna uygun yaşamakla korunur. Doğru bir mahremiyet anlayışı da insanlık onurunu korumanın temel unsurlarından biridir. Ailelere düşen, sorumluluklarını üstlendikleri pek kıymetli “emanet”lere sağlam bir ahlak ve mahremiyet anlayışı kazandırmaktır. Bunu yaparken mahremiyet duygusunun insanda fitrî olarak bulunduğu ve mahremiyeti korumanın insanlık onurunun korunmasında önemli unsurlardan biri olduğu dikkatlerden kaçırılmamalıdır (Gündoğdu, 2016).

Bu bilgiler ışığında okul öncesi dönemde çocuğu bulunan annelerin mahremiyet algılarının demografik değişkenlere göre incelenmesine ihtiyaç duyulmuştur. Bu temel gereksinim doğrultusunda araştırmanın problem cümlesi “okul öncesi dönemde çocukları olan annelerin mahremiyet algıları nedir ve annelerin mahremiyet algısı çocukların mahremiyet ile ilgili davranışlarını nasıl etkilemektedir?” şeklinde belirlenmiştir.

## **Yöntem**

### **Araştırmanın Modeli**

Annelerin mahremiyet algılarının okul öncesi dönemdeki çocuklarının mahremiyetle ilişkili davranışlarına etkisinin araştırıldığı bu çalışma nicel ve nitel olmak üzere iki aşamalı ilişkisel tarama modeline dayanılarak yapılmıştır. İlişkisel tarama modeli; geçmişte ya da günümüzde halen var olan bir durumu, hiçbir müdahalede bulunmadan olduğu gibi betimlemeyi amaçlamaktadır. Tarama modelinde hedef çok sayıda elemandan oluşan evrende, evren hakkında genel bir yargıya varmak amacı ile evrenin tümü ya da evren içerisinden alınan bir örneklem üzerinden yapılan veri toplama çalışmaları yapılmaktadır (Karasar, 2005).

Bu araştırmanın nicel aşamasında; okul öncesi dönemde çocuğu bulunan annelerin mahremiyet algılarını farklı demografik değişkenlere göre yordayan nedensel karşılaştırmalı bir çalışma yapılmıştır ve farklı değişkenlerle Mahremiyet Algısı Ölçeği ilişkilendirilmiştir.

Araştırmanın nitel aşamasında; yarı yapılandırılmış görüşme formu uygulanarak okul öncesi dönemdeki çocuğun mahremiyetle ilişkili davranışları konusunda annelerin görüşleri detaylı olarak incelenmiştir. Örneklemin, hedef evreni uygun bir şekilde yansıtmayı yansıtmadığı, örneğin nasıl seçildiğine bakılarak anlaşılabilir. Seçim aşamasında olasılık unsuru olup olmaması ile araştırma amaçları ve araştırma sorularının açık bir şekilde ifade edilmesi durumuna göre, örnekleme yöntemini olasılıklı örnekleme ve olasılıklı olmayan örnekleme yöntemleri şeklinde yapılabilmektedir (Başol, 2008). Bu araştırmanın nitel aşamasında tesadüfi örnekleme uygulanmıştır. Bu yöntemde evrendeki öğelerin her olası birleşiminin, örneklem içinde yer alması için eşit

bir ihtimali vardır. Bu yöntemin kullanılabilmesi için ele alınan problemlerle ilgili bilgilerin evrene göre homojen olması gerekmektedir (Karasar, 2005); bu nedenle okul öncesi dönemde çocuğu olan anneler örneklem olarak seçilmiş ve homojen özelliği sağlanmıştır.

### Çalışma Grubu

Bu araştırma kapsamında Konya ili Selçuklu, Meram ve Karatay merkez ilçelerinde okul öncesi eğitim kurumlarında öğrenim gören 4-6 yaş çocuğu olan anneler çalışma grubunu oluşturmuşlardır. Çalışma grubundaki annelerin ve çocuklarının demografik özellikleri Tablo 1’de verilmiştir.

**Tablo 1.** Çalışma grubundaki annelerin demografik değişkenleri (N=239)

Değişken	Kategori	n	%
Annenin yaşı	25'den küçük	10	4,2
	26-35 arası	146	61,1
	36'dan büyük	83	34,7
Annenin eğitim durumu	İlköğretim	30	12,6
	Lise	50	20,9
	Üniversite	159	66,5
Çalışma durumu	Çalışmıyor	134	56,1
	Çalışıyor	105	43,9
Çocuk sayısı	Tek	73	30,5
	2 Çocuk	109	45,6
	3 Çocuk	47	19,7
	4 ve üzeri	10	4,2
En uzun yaşanılan yer	Köy	8	3,3
	İlçe	23	9,6
	Büyük şehir	208	87,0
Ailede birlikte yaşanan kişiler	Eş ve çocuklarıyla (çekirdek aile)	213	89,1
	Evde aile büyükleriyle birlikte	13	5,4
	Eve sık gelen akraba vb konuklarla	5	2,1
	Üvey baba ve/veya üvey kardeşlerle	5	2,1
	Diğer	3	1,3
Çocuğun cinsiyeti	Kız	123	51,5
	Erkek	116	48,5
Çocuğun yaşı	4 yaş	77	32,2
	5 yaş	59	24,7
	6 yaş	103	43,1
Çocuğunun doğum sırası	İlk çocuk	139	58,2
	Ortanca	24	10,0
	Son doğan çocuk	76	31,8
Çocuğun kronik bir sağlık problemi	Evet	12	5,0
	Kısmen	20	8,4
	Hayır	207	86,6
Çocuğu çok etkileyen ciddi travma	Hayır	226	94,6
	Evet	13	5,4
<b>Toplam</b>		<b>239</b>	<b>100</b>

Çalışma grubunun %61,1'i (n=146) 26-35 yaşındadır; %34,7'si (n=83) 36 yaşından büyüktür ve %4,2'si (n=10) 25 yaşından küçüktür. Annelerin %66,5'i (n=159) üniversite mezunu; %20,9'u (n=50) lise mezunu ve %12,6'sı (n=30) ilköğretim mezunudur. Annelerin %56,1'i (n=134) çalışmamaktadır. Çalışma grubunun %45,6'sının (n=109) 2 çocuğu; %30,5'inin (n=73) tek çocuğu, %19,7'sinin (n=47) 3 çocuğu ve %4,2'sinin (n=10) 4 ve daha fazla sayıda çocuğu vardır. Çalışma grubundakilerin %87'si (n=208) büyükşehirde, %9,6'sı (n=23) ilçede ve %3,3'ü (n=8) köyde yaşadıklarını belirtmişlerdir. Annelerin %89,1'i (n=213) evde çekirdek aile tipinde eş ve çocuklarıyla yaşadıklarını; %5,4'ü (n=13) evde aile büyükleriyle birlikte ataerkil ortamda yaşadıklarını belirtmişlerdir. Çalışma grubundakilerin eve sık gelen akrabalarla birlikte yaşama veya üvey ebeveyn ve üvey çocuklarla birlikte yaşama oranı azdır. Çalışma grubuna dahil edilen çocukların 51,5'i (n=123) kız ve %48,5'i (n=116) erkektir. Çocukların %43,1'i (n=103) 6 yaşında; %32,2'si (n=77) 4 yaşında ve %24,7'si (n=59) 5 yaşında olduğu saptanmıştır. Doğum sıraları incelendiğinde ise %58,2'sinin (n=139) ilk doğan çocuk; %31,8'inin (n=76) son doğan çocuk ve %10'unun (n=24) ise ortanca çocuk olarak doğduğu çalışma grubundaki anneler tarafından belirtilmiştir. Çalışma grubuna dahil edilen çocukların kronik bir hastalığı bulunup bulunmadığı incelendiğinde %86,6'sının (n=207) herhangi bir kronik hastalığı olmadığı; %8,4'ünün (n=20) kısmen bir hastalık süreci yaşadığı ve %5'inin ise (n=12) herhangi bir kronik hastalığı bulunmadığı ifade edilmiştir. Çalışma grubundaki anneler tarafından çocukların %94,6'sının (n=226) bir travma yaşamadığı belirtilmiştir.

### **Veri Toplama Araçları**

Araştırmada çalışma grubundakilerin demografik değişkenlerinin belirlenmesi için Bireysel Bilgi Formu; annelerin mahremiyet algılarının belirlenmesi için Mahremiyet Algısı Ölçeği ve annelerin mahremiyet algılarının çocuklarının mahremiyetle ilişkili davranışlarına etkisinin belirlenmesi amacıyla Yarı Yapılandırılmış Görüşme Formu uygulanmıştır.

*Bireysel Bilgi Formu*; araştırmacılar tarafından hazırlanan bu formda anne ve çocukla ilgili demografik değişkenleri içeren sorulardan oluşmaktadır. Annenin yaşı, eğitim durumu, çalışıp çalışmadığı, çocuk sayısı, annenin en uzun süre yaşadığı şehir ortamı, ailede birlikte yaşadıkları bireylere ilişkin bilgiler elde edilmiştir. Aynı zamanda bu formda çocuğun cinsiyeti, yaşı, doğum sırası gibi değişkenlere ilişkin veriler elde edilmiştir.

*Mahremiyet Algısı Ölçeği*; Demir (2021) tarafından geliştirilen ölçek 18 yaş ve üzerindeki bireylerin mahremiyet ile ilgili algılarının değerlendirilmesi amacıyla geliştirilen 4'lü likert tipi bir ölçektir. Ölçek geliştirme aşamasında 451 bireye madde havuzundaki sorular uygulanmış, ardından açımlayıcı faktör analizi ile beş faktör altında 25 maddelik bir ölçek oluşturulmuştur. Ölçekte "bireysel mahremiyet" (1,2,3,7,8,12,13); "başkalarına ilişkin mahremiyet" (4,5,6,17,18); "dijital mahremiyet" (9,10,11); "çift ilişkilerinde mahremiyet"

(14,15,16) ve “mekansal mahremiyet” (19,20,21,22,23,24,25) maddeleri ile değerlendirilmektedir. Doğrulamalı faktör analizi sonuçları ile 25 soruluk ölçek doğrulanmış ve 11 sorunun ters puanlanmasına gerek görülmüştür. Ölçeğin cronbach alpha toplam değeri .86 bulunmuştur. Ölçekten alınan yüksek puan bireyin mahremiyet algısının yüksek olduğunu göstermektedir. Ölçekteki 4,5,6,9,10,11,14,15,16,17,18 maddeler için ters puanlama yapılmaktadır.

*Yarı yapılandırılmış Görüşme Formu;* çalışma grubundaki annelerin mahremiyet algılarının okul öncesi dönemdeki çocuklarının mahremiyetle ilişkili davranışlarına etkisinin belirlenmesi amacıyla araştırmacılar tarafından oluşturulmuş nitel bir araştırma formunu kapsamaktadır. Bu formun oluşturulması aşamasında okul öncesi dönemdeki çocuklara verilen mahremiyet eğitimini kapsayan yayınlar ve ölçekler incelenerek yedi açık uçlu soru oluşturulmuştur. Bu sorular psikoloji alanından iki, çocuk gelişimi alanından üç öğretim üyesine uzman görüşü almak amacıyla yüz-yüze görüşerek ya da mail yoluyla gönderilmiştir. Uzman görüşleri doğrultusunda iki sorunun birleştirilmesi önerilmiş ve sonuçta beş açık uçlu soru düzenlenerek çalışma grubundaki annelere uygulanmıştır.

### **Araştırmada Verilerin Değerlendirilmesi**

Nitel araştırma yöntemlerinin veri analiz etme aşamasının temel noktası çalışma grubuna yöneltilen açık uçlu sorulara verilen cevapların içeriğini inceleyerek bir sonuca varmaya çalışmaktır (Kozak, 2014). Bu araştırma kapsamında annelerle yapılan yarı yapılandırılmış görüşmeler yazıya aktarılmıştır. Nitel araştırmalarda kullanılan analiz yöntemlerinde betimsel analiz ve içerik analizi yapılmaktadır (Karasar, 2005). Bu çalışmada veriler içerik analizi kullanılarak birbirine benzer nitelikte olan veriler belirli temalar ve kavramlar çerçevesinde birleştirilmiştir. Nicel verilerin değerlendirilmesi aşamasında ise veriler SPSS Statistics 26.0 programında analiz edilmiştir. Değişkenlerin normal dağılıma uygun olup olmadığı Shapiro-Wilk testi ile test edilmiştir. Mahremiyet Algısı Ölçeğinin alt boyutları ile demografik değişkenler arasındaki farklılık ve ilişki durumlarının belirlenmesi amacıyla iki bağımsız grup arasında karşılaştırmalarda MannWhitney U testi, üç veya daha fazla bağımsız grubun karşılaştırılmasında ise Kruskal Wallis H testi kullanılmıştır. Değişkenler arasındaki ilişkiler spearman korelasyon katsayısı ile incelenmiştir. Sonuçlar yorumlanırken anlamlılık düzeyi olarak 0,05 kabul edilmiştir.

### **Araştırmanın Etik Yönü**

Çalışmanın etik açıdan uygunluğunun değerlendirilmesi için KTO Karatay Üniversitesi Etik Kurulu'na başvuru yapılmış ve araştırmanın etik açıdan uygunluğu kabul edilmiştir. Ayrıca çalışmanın okul öncesi eğitim kurumlarında 4-6 yaş çocuğu bulunan annelere uygulanabilmesi için Konya İli Selçuklu, Meram ve Karatay merkez ilçelerindeki okul öncesi eğitim kurumlarının yöneticilerine bilgi verilerek, araştırmaya katılmaya gönüllü olan annelere veri toplama araçları uygulanmıştır.

## Bulgular

Araştırmada elde edilen bulgular nicel ve nitel veriler olarak iki bölüm halinde incelenmiştir. Öncelikle nicel veriler değerlendirilmiştir. Ölçeğin alt boyutlar ve toplam puanlarına ilişkin güvenilirlik katsayıları Tablo 2’de sunulmuştur.

**Tablo 2.** Mahremiyet Algısı Ölçeği alt boyutlarına ilişkin güvenilirlik analizi sonuçları

Alt Ölçekler	Cronbach Alpha
Bireysel Mahremiyet	0.914
Başkalarına İlişkin Mahremiyet	0.568
Dijital Mahremiyet	0.401
Çift İlişkilerinde Mahremiyet	0.635
Mekânsal İlişkilerde Mahremiyet	0.704
Genel	0.759

Mahremiyet Algısı Ölçeğinin alt boyutlarının cronbach alpha değerleri incelendiğinde, çalışmada güvenilirlik açısından yeterli oranlarda olduğu görülmüştür. Kılıç (2016) Cronbach alfa güvenilirlik katsayısı ile ilgili çalışmasında her bir madde için bir  $\alpha$  değerinin yanı sıra ölçekteki tüm maddelere ait ortalama bir  $\alpha$  değerinin hesaplanması gerektiğini, katsayının 0.7 ve üstü bulunması durumunda ölçeğin güvenilirliğinin iyi olarak kabul edildiğini belirtmektedir. Mevcut çalışmada Mahremiyet Algısı Ölçeği genel güvenilirlik katsayısı 0.759 olarak belirlenmiştir. Mahremiyet Algısı Ölçeğinin alt boyutları arasında anlamlı bir ilişki olup olmadığının belirlenmesi amacıyla Pearson korelasyon analizi yapılmış ve sonuçlar Tablo 3’de verilmiştir.

**Tablo 3.** Mahremiyet Algısı Ölçeğinin alt boyutlarının Pearson korelasyon analizi sonuçları

	1	2	3	4	5
Bireysel mahremiyet	-0.0574 ( $p>0.05$ )	-0.0826 ( $p>0.05$ )	0.0289 ( $p>0.05$ )	<b>0.3244**</b> ( $p<0.001$ )	<b>0.8109**</b> ( $p<0.001$ )
Başkalarına ilişkin mahremiyet (1)		<b>0.2613**</b> ( $p<0.001$ )	0,0259 ( $p>0.05$ )	0,0373 ( $p>0.05$ )	<b>0,2700**</b> ( $p<0.001$ )
Dijital mahremiyet (2)			-0,0168	0,0032 ( $p>0.05$ )	<b>0,1532*</b> ( $p<0.01$ )
Çift ilişkilerinde mahremiyet (3)				-0,1070	<b>0,2800**</b> ( $p<0.001$ )
Mekânsal mahremiyet (4)					<b>0,4516**</b> ( $p<0.001$ )
Mahremiyet algısı (5)					

Mahremiyet Algısı Ölçeğinin alt boyutları arasındaki ilişkileri belirlemek için yapılan Pearson korelasyon analizi sonuçlarına göre; “bireysel mahremiyet” alt boyutu ile “mekânsal mahremiyet” alt boyutu ( $r=0.3244$ ,  $p<0.001$ ); “başkalarına ilişkin mahremiyet” alt boyutu ile “dijital mahremiyet” alt boyutu

( $r=0.2613$ ;  $p<0.001$ ) arasında istatistiksel olarak pozitif yönlü anlamlı ilişkiler tespit edilmiştir. Buna göre; annelerin bireysel mahremiyet algıları arttıkça mekânsal mahremiyet algıları da artmaktadır. Ayrıca başkalarına ilişkin mahremiyet algıları arttıkça; dijital mahremiyet algıları da artmaktadır şekilde yorumlanabilir. Diğer taraftan Mahremiyet Algısı Ölçeği ile istatistiksel olarak pozitif ilişkiye sahip alt boyutlar bireysel mahremiyet ( $r=0,8109$ ;  $p<0.0.001$ ), başkalarına ilişkin mahremiyet ( $r=0,2700$ ;  $p<0.001$ ), dijital mahremiyet alt boyutu ( $r=0,1532$ ,  $p<0.01$ ), çift ilişkilerinde mahremiyet ( $r=0.2800$ ;  $p<0.001$ ), mekânsal mahremiyet alt boyutu ( $r=0.4516$ ;  $p<0.001$ ) olarak belirlenmiştir.

Mahremiyet Algısı Ölçeğinin “bireysel mahremiyet” alt boyutunun demografik değişkenler açısından farklılaşıp farklılaşmadığı Kruskal-Wallis ve Mann-Whitney U Testi ile değerlendirilerek Tablo 4’de verilmiştir.

**Tablo 4.** Bireysel mahremiyet” alt boyutu için Kruskal-Wallis ve Mann-Whitney U test sonuçları

Değişken	Kategori	n	Ort	SS	Kruskal Wallis	
					Test değeri	p
Anne yaşı	25’den küçük	10	16.600	7.633	2.720	0.257
	25-35 yaş	146	12.706	6.456		
	36 yaş ve üzeri	83	13.795	7.753		
Anne eğitim düzeyi	İlköğretim mezunu	30	20.667	7.540	36.159	0.001
	Lise mezunu	50	15.160	7.839		
	Üniversite mezunu	159	11.245	5.365		
Çalışma durumu	Çalışıyor	134	14.336	7.538	-2.187	0.029
	Çalışmıyor	105	11.857	6.011		
Çocuk sayısı	Tek çocuk	73	11.890	5.768	17.137	0.001
	2 çocuk	109	12.055	6.158		
	3 çocuk	49	16.681	8.194		
	4 ve daha fazla	10	20.00	9.428		
Yaşanılan yer	Köy	8	18.625	6.947	5.774	0.056
	İlçe	23	12.391	6.549		
	Büyükşehir	208	13.134	7.00		
Ailede birlikte yaşanan kişiler	Eş ve çocuklarla	213	13.455	7.124	4.332	0.363
	Aile büyükleriyle	13	11	5.715		
	Sık sık gelen akrabalarla	5	13.02	4.604		
	Üvey anne/baba/kardeşle	0	0	0		
	Tek ebeveyn	5	9.00	2.00		
Çocuğun cinsiyeti	Diğer	3	15.33	11.150	-0.663	0.507
	Kız	123	13.667	7.270		
Çocuğun yaşı	Erkek	116	12.801	6.714	3.640	0.162
	4 yaş	77	12.337	6.152		
	5 yaş	59	14.746	7.583		
Çocuğun doğum sırası	6 yaş	103	13.068	7.186	4.369	0.113
	İlk doğan çocuk	139	12.367	6.427		
	Ortanca çocuk	24	13.417	7.540		
	Son doğan çocuk	76	14.802	7.640		
Kronik bir hastalık durumu	Evlet	12	13.750	7.149	2.082	0.353
	Kısmen	20	11.550	6.211		
	Yok	207	13.381	7.077		
Psiko-sosyal travma varlığı	Hayır	226	13.340	7.71	-0.465	0.642
	Evet	13	11.615	5.709		

Bireysel mahremiyet alt boyutu toplam puanının demografik değişkenlere göre farklılık gösterip göstermediğini belirlemek için yapılan Kruskal Wallis



ve Mann-Whitney U testi sonucunda; anne eğitim durumu, annenin çalışma durumu ve çocuk sayısı grupları arasında anlamlı farklılık saptanmıştır ( $p < 0.05$ ).

Anne yaşı, yaşanılan yer, aile yapısı, çocuğun cinsiyeti, çocuğun yaşı, kardeş sırası, kronik rahatsızlık bulunması, travma geçirme durumu değişkenleri arasında istatistiksel olarak anlamlı bir farklılık tespit edilmemiştir ( $p > 0.05$ ). İstatistiksel olarak farklılık bulunan değişkenler için hangi gruplar arasında farklılık olduğunu belirlemek için yapılan parametrik olmayan çoklu karşılaştırma testi sonucunda; anne eğitim düzeyi gruplarına göre üniversite-lise mezunu olma; üniversite-ilköğretim ve lise-ilköğretim mezunu olma durumlarının ortalamaları arasında farklılıklar saptanmıştır. Bir başka deyişle; eğitim durumuna göre bireysel mahremiyet algısı; üniversite mezunu olan annelerde daha yüksek, ilköğretim mezunu olan annelerde daha düşük düzeydedir. Bu duruma göre; eğitim durumu arttıkça bireysel mahremiyet algısı da artmaktadır. Çalışma grubundaki üniversite mezunu olan annelerin tamamı çalışmaktadır. Çalışan annelerin bireysel mahremiyet algısı, çalışmayan annelerin bireysel mahremiyet algısına göre toplam puan ortalamaları daha yüksektir. Bu duruma göre; çalışan annelerdeki bireysel mahremiyet algısı daha yüksektir. Dört ve daha fazla çocuğa sahip annelerde bireysel mahremiyet algısı puan ortalaması (farkındalığı) daha yüksektir. Başka bir deyişle çocuk sayısı arttıkça annenin bireysel mahremiyet algısı da artmaktadır. Mahremiyet Algısı Ölçeğinin "başkalarına ilişkin mahremiyet" alt boyutu ile demografik değişkenlere göre farklılık bulunup bulunmadığının belirlenmesi için Kruskal-Wallis ve Mann-Whitney U testi yapılmış ve sonuçları Tablo %5'de verilmiştir.

**Tablo 5.** "Başkalarına ilişkin mahremiyet" alt boyutu için Kruskal-Wallis ve Mann-Whitney U test sonuçları

Değişken	Kategori	n	Ort	SS	Kruskal Wallis	
					Test değeri	p
Anne yaşı	25 yaşından küçük	10	7.01	1.370	0.202	0.904
	25-35 yaş	146	7.138	2.023		
	36 yaş ve üzeri	83	7.445	2.420		
Anne eğitim düzeyi	İlköğretim mezunu	30	7.467	2.145	0.496	0.780
	Lise mezunu	50	7.28	2.286		
	Üniversite mezunu	159	7.465	2.107		
Çalışma durumu	Çalışıyor	134	7.425	2.188	-2.187	0.029
	Çalışmıyor	105	7.429	2.093		

Çocuk sayısı	Tek çocuk	73	7.493	2.122	3.251	0.354
	2 çocuk	109	7.449	1.974		
	3 çocuk	49	7.446	2.552		
	4 ve daha fazla	10	6.600	2.119		
Yaşanılan yer	Köy	8	7.5	2.138	0.795	0.672
	İlçe	23	6.869	1.392		
	Büyükşehir	208	7.485	2.208		
Ailede birlikte yaşanan kişiler	Eş ve çocuk	213	7.418	2.159	1.672	0.796
	Aile büyük	13	6.923	1.441		
	Sık sık akraba	5	8.200	2.280		
	Üvey	0	0	0		
	Tek ebeveyn	5	7.600	2.192		
	Diğer	3	8.667	3.786		
Çocuğun cinsiyeti	Kız	123	7.496	1.917	-663	0.507
	Erkek	116	7.353	2.163		
Çocuğun yaşı	4 yaş	77	7.247	2.122	2.365	0.307
	5 yaş	59	7.661	2.073		
	6 yaş	103	7.427	2.203		
Çocuğun doğum sırası	İlk doğan çocuk	139	7.302	1.932	0.324	0.852
	Ortanca çocuk	24	7.542	2.377		
	Son doğan çocuk	76	7.618	2.427		
Kronik bir hastalık durumu	Evet	12	7.583	2.020	0.350	0.839
	Kısmen	20	7.600	2.257		
	Yok	207	7.400	2.147		
Psiko-sosyal travma varlığı	Hayır	226	7.407	2.135	-0.465	0.642
	Evet	13	7.769	2.314		

“Başkalarına ilişkin mahremiyet” alt boyut toplam puanının demografik değişkenlere göre farklılık gösterip göstermediğini belirlemek için yapılan Kruskal Wallis ve Mann-Whitney U testi sonucunda; annenin çalışma durumu değişkeninde anlamlı farklılık saptanmıştır ( $p<0.05$ ). Anne yaşı, anne eğitim durumu, çocuk sayısı, yaşanılan yer, aile yapısı, çocuğun cinsiyeti, çocuğun yaşı, kardeş sırası, kronik rahatsızlık bulunup bulunmaması, travma geçirme grupları arasında istatistiksel olarak anlamlı bir farklılık tespit edilmemiştir ( $p>0.05$ ). Başkalarına ilişkin mahremiyet algısında; çalışan annelerin mahremiyet algısı ortalaması, çalışmayan annelerin mahremiyet algı ortalamasına göre daha yüksektir. “Dijital mahremiyet” alt boyutuna ilişkin toplam puanının demografik değişkenlere göre farklılık gösterip göstermediğini belirlemek için yapılan Kruskal Wallis ve Mann-Whitney U testi sonucu Tablo 6’da verilmiştir.

**Tablo 6.** “Dijital mahremiyet” alt boyutu için Kruskal-Wallis ve Mann-Whitney U test sonuçları

Değişken	Kategori	n	Ort	SS	Kruskal Wallis	
					Test değeri	p
Anne yaşı	25 yaşından küçük	10	5,5	2.915	6.220	0.045
	25-35 yaş	146	3.719	1.269		
	36 yaş ve üzeri	83	3.687	1.229		
Anne eğitim düzeyi	İlköğretim mezunu	30	3.400	0.813	1.964	0.374
	Lise mezunu	50	3.820	1.637		
	Üniversite mezunu	159	3.842	1.398		
Çalışma durumu	Çalışıyor	134	3.649	1.246	-2.187	0.029
	Çalışmıyor	105	3.952	1.558		
Çocuk sayısı	Tek çocuk	73	3.918	1.630	1.133	0.769
	2 çocuk	109	3.770	1.309		
	3 çocuk	49	3.638	1.292		
	4 ve daha fazla	10	3.600	0.966		
Yaşanılan yer	Köy	8	3.250	0.707	5.013	0.082
	İlçe	23	3.260	0.619		
	Büyükşehir	208	3.860	1.463		
Ailede birlikte yaşanan kişiler	Eş ve çocuk	213	3.746	1.289	1.658	0.798
	Aile büyük	13	3.615	1.192		
	Sık sık akraba	5	4.00	1.224		
	Üvey	0	0	0		
	Tek ebeveyn	5	5.00	3.937		
Çocuğun cinsiyeti	Dİğer	3	4.667	2.886	-428	0.668
	Kız	123	3.772	1.470		
Çocuğun yaşı	Erkek	116	3.793	1.372	0,887	0.642
	4 yaş	77	3.948	1.555		
	5 yaş	59	3.644	1.095		
Çocuğun doğum sırası	6 yaş	103	3.737	1.428	0.667	0.713
	İlk doğan çocuk	139	3.870	1.550		
	Ortanca çocuk	24	3.541	1.062		
Kronik bir hastalık durumu	Son doğan çocuk	76	3.697	1.178	0.289	0.866
	Evet	12	3.750	1.055		
	Kısmen	20	3.850	1.460		
Psiko-sosyal travma varlığı	Yok	207	3.778	1.413	-0.364	0.716
	Hayır	226	3.783	1.414		
	Evet	13	3.769	1.091		

“Dijital mahremiyet” alt boyutuna ilişkin toplam puanın demografik değişkenlere göre farklılık gösterip göstermediğini belirlemek için yapılan Kruskal Wallis ve Mann-Whitney U testi sonucunda; anne yaşı 36 ve üzeri olanlar ile 25 yaşından küçük olan gruplar ve 25-35 yaş ile 25 yaşından küçük gruplar arasında ve aynı zamanda annenin çalışma durumunda anlamlı farklılıklar bulunmuştur ( $p<0.05$ ).

psiko-sosyal bir travma geçirmesiyle ilgili değişkenler arasında istatistiksel olarak anlamlı bir farklılık tespit edilmemiştir ( $p>0.05$ ). Bu durumda ortalaması en yüksek grup 25 yaş ve altı annelerin olduğu tespit edilirken; en düşük ortalamaya sahip grubun ise; 36 yaş ve üzeri anneler olduğu görülmektedir.

“Çift ilişkilerinde mahremiyet” alt boyutu toplam puanının demografik değişkenlere göre farklılık gösterip göstermediğini belirlemek için yapılan Kruskal Wallis ve Mann-Whitney U testi sonucu Tablo 7’de verilmiştir.

**Tablo 7.** “Çift ilişkilerinde mahremiyet” alt boyutu için Kruskal-Wallis ve Mann-Whitney U test sonuçları

Değişken	Kategori	n	Ort	SS	Kruskal Wallis	
					Test değeri	P
Anne yaşı	25 yaşından küçük	10	10.4	1.712	1.834	0.4
	25-35 yaş	146	9.438	2.084		
	36 yaş ve üzeri	83	9.421	2.296		
Anne eğitim düzeyi	İlköğretim mezunu	30	9.700	2.152	5.615	0.06
	Lise mezunu	50	10.020	2.015		
	Üniversite mezunu	159	9.258	2.165		
Çalışma durumu	Çalışıyor	134	9.590	2.107	-0.896	0.370
	Çalışmıyor	105	9.324	2.2		
Çocuk sayısı	Tek çocuk	73	9.548	2.021	2.112	0.3
	2 çocuk	109	9.376	2.116		
	3 çocuk	49	9.766	2.199		
	4 ve daha fazla	10	8.600	3.062		
Yaşanılan yer	Köy	8	10.250	2.659	3.181	0.204
	İlçe	23	9.913	2.130		
	Büyükşehir	208	9.394	2.128		
Ailede birlikte yaşanan kişiler	Eş ve çocuk	213	9.483	2.168	5.664	0.226
	Aile büyük	13	9.538	2.184		
	Sık sık akraba	5	10.8	0.836		
	Üvey	0	0	0		
	Tek ebeveyn	5	8	1.225		
Çocuğun cinsiyeti	Kız	123	9.284	2.366	-0.872	0.383
	Erkek	116	9.672	1.878		
Çocuğun yaşı	4 yaş	77	9.468	2.087	0.204	0.903
	5 yaş	59	9.576	2.135		
	6 yaş	103	9.417	2.216		
Çocuğun doğum sırası	İlk doğan çocuk	139	9.216	2.160	5.306	0.070
	Ortanca çocuk	24	9.875	2.290		
	Son doğan çocuk	76	9.816	2.038		
Kronik bir hastalık durumu	Evet	12	9.583	2.609	1.339	0.512
	Kısmen	20	10	1.835		
	Yok	207	9.415	2.150		
Psiko-sosyal travma varlığı	Hayır	226	9.5	2.144	-0.880	0.379
	Evet	13	9	2.236		

“Çift ilişkilerinde mahremiyet” alt boyutu toplam puanının demografik değişkenlere göre farklılık gösterip göstermediğini belirlemek için yapılan Kruskal Wallis ve Mann-Whitney U testi sonucunda; anne yaşı, anne eğitim durumu, çocuk yaşı, çocuk sayısı, yaşanılan yer, aile yapısı, çocuğun cinsiyeti, çocuğun yaşı, kardeş sırası, kronik rahatsızlık olup olmaması ve çocuğun bir psiko-sosyal travma geçirmesiyle ilgili değişkenler arasında istatistiksel olarak anlamlı bir farklılık tespit edilmemiştir ( $p>0.05$ ). “Mekânsal mahremiyet” alt boyutuna ilişkin toplam puanının demografik değişkenlere göre farklılık gösterip göstermediğini belirlemek için yapılan Kruskal Wallis ve Mann-Whitney U testi sonuçları Tablo 8’de verilmiştir.

**Tablo 8.** “Mekânsal mahremiyet” alt boyutu için Kruskal-Wallis ve Mann-Whitney U test sonuçları

Değişken	Kategori	n	Ort	SS	Kruskal Wallis	
					Test değeri	p
Anne yaşı	25 yaşından küçük	10	9.600	2.413	6.843	0.033
	25-35 yaş	146	9.075	2.505		
	36 yaş ve üzeri	83	8.566	2.842		
Anne eğitim düzeyi	İlköğretim mezunu	30	9.8	3.177	5.335	0.07
	Lise mezunu	50	9.24	2.335		
	Üniversite mezunu	159	8.654	2.570		
Çalışma durumu	Çalışıyor	134	8.880	2.310	0.036	0.849
	Çalışmıyor	105	8.975	2.995		
Çocuk sayısı	Tek çocuk	73	9	2.472	3.242	0.356
	2 çocuk	109	8.615	2.223		
	3 çocuk	49	9.234	2.425		
	4 ve daha fazla	10	10.2	6.391		
Yaşanılan yer	Köy	8	10.125	2.900	3.389	0.184
	İlçe	23	8.348	1.873		
	Büyükşehir	208	8.937	2.681		
Ailede birlikte yaşanan kişiler	Eş ve çocuk	213	8.93	2.700	6.148	0.188
	Aile büyük	13	8.461	1.391		
	Sık sık akraba	5	8.200	1.643		
	Üvey	0	0	2.588		
	Tek ebeveyn	5	11.2	1.154		
Çocuğun cinsiyeti	Kız	123	9.138	2.91	2.225	0.136
	Erkek	116	8.69	2.282		
Çocuğun yaşı	4 yaş	77	9.013	3.197	0.345	0.842
	5 yaş	59	8.932	2.618		
	6 yaş	103	8.845	2.140		
Çocuğun doğum sırası	İlk doğan çocuk	139	8.928	2.768	0.293	0.864
	Ortaça çocuk	24	8.750	1.726		
	Son doğan çocuk	76	8.960	2.625		
Kronik bir hastalık durumu	Evet	12	10.167	2.037	7.864	0.02
	Kısmen	20	8.200	1.399		
	Yok	207	8.918	2.726		
Psiko-sosyal travma varlığı	Hayır	226	8.998	2.265	-0.925	0.355
	Evet	13	9.307	2.194		

Wallis ve Mann-Whitney U testi sonucunda anne yaşı 36 yaş ve üzeri olan grup ile 25-35 yaş grubu arasında ve kronik hastalık bulunma değişkeninde kısmen ve evet cevabı verenler arasında anlamlı farklılık bulunmuştur ( $p < 0.05$ ). Mekânsal mahremiyet puanı ortalaması en düşük grubun 36 yaş ve üzeri anneler olduğu görülmektedir. Bu durumda; 36 yaş ve üzeri annelerin mekânsal mahremiyet farkındalığı diğer yaş gruplarına göre düşüktür. Anne eğitim durumu, anne çalışma durumu, çocuk sayısı, yaşanan yer, aile yapısı, çocuğun cinsiyeti, çocuk yaşı, kardeş sırası, kronik rahatsızlık olma durumu ve çocuğun psiko-sosyal bir travma yaşama değişkenleri arasında istatistiksel olarak anlamlı bir farklılık tespit edilmemiştir ( $p > 0.05$ ). Kronik rahatsızlıkta; farkındalık düzeyi evet diyen grupta daha yüksektir. Mahremiyet Algısı Ölçeği genel toplam puanının demografik değişkenlere göre farklılık gösterip göstermediğini belirlemek için yapılan Kruskal Wallis ve Mann-Whitney U testi sonucu Tablo 9'da verilmiştir.

**Tablo 9.** Mahremiyet Algısı Ölçeği genel toplam puanı Kruskal-Wallis ve Mann-Whitney U testi sonuçları

Değişken	Kategori	n	Ort	SS	Kruskal Wallis	
					Test değeri	p
Anne yaşı	25 yaşından küçük	10	49.2	8.483	5.957	0.051
	25-35 yaş	146	42.377	8.351		
	36 yaş ve üzeri	83	42.916	8.791		
Anne eğitim düzeyi	İlköğretim mezunu	30	51.033	8.884	37.433	0
	Lise mezunu	50	45.52	8.938		
	Üniversite mezunu	159	40.465	7.142		
Çalışma durumu	Çalışıyor	134	43.880	8.886	4.082	0.043
	Çalışmıyor	105	41.533	9.030		
Çocuk sayısı	Tek çocuk	73	41.849	7.777	15.804	0.001
	2 çocuk	109	41.266	7.719		
	3 çocuk	49	46.766	9.351		
	4 ve daha fazla	10	49	11.897		
Yaşanılan yer	Köy	8	49.75	8.345	7.136	0.028
	İlçe	23	47.782	6.96		
	Büyükşehir	208	42.812	0.653		
Ailede birlikte yaşanan kişiler	Eş ve çocuk	213	43.033	8.763	2.5	0.658
	Aile büyük	13	30.539	6.186		
	Sık sık akraba	5	44.4	7.436		
	Üvey	0	0	4.550		
	Tek ebeveyn	5	40.8	12.124		
Çocuğun cinsiyeti	Diğer	3	45.00	2.427	-0.083	0.409
	Kız	123	43.358	8.874		
Çocuğun yaşı	Erkek	116	42.310	8.268	3.640	0.162
	4 yaş	77	42.013	8.276		
	5 yaş	59	44.559	9.122		
	6 yaş	103	42.495	8.438		

Çocuğun doğum sırası	İlk doğan çocuk	139	41.683	8.162	4.369	0.113
	Ortanca çocuk	24	43.125	8.6		
	Son doğan çocuk	76	44.895	9.040		
Kronik bir hastalık durumu	Evet	12	44.833	10.43	2.82	0.353
	Kısmen	20	41.2	8.205		
	Yok	207	42.9	8.52		
Psiko-sosyal travma varlığı	Hayır	226	42.929	8.621	-0.374	0.709
	Evet	13	41.461	8.068		

Mahremiyet Algısı Ölçeği genel toplam puanının demografik değişkenlere göre farklılık gösterip göstermediğini belirlemek için yapılan Kruskal Wallis ve Mann-Whitney U testi sonucunda; anne eğitim durumu, annenin çalışma durumu, çocuk sayısı ve yaşanan yer değişkenlerindeki alt gruplar arasında farklılıklar olduğu belirlenmiştir ( $p < 0,05$ ). Anne yaşı, aile yapısı, çocuğun cinsiyeti, doğum sırası, kronik rahatsızlık bulunması ve psiko-sosyal bir travma geçirme değişkenleri arasında istatistiksel olarak anlamlı bir farklılık tespit edilmemiştir ( $p > 0,05$ ).

Araştırmanın bu bölümünde araştırmacılar tarafından uzman görüşü desteği ile hazırlanan yarı yapılandırılmış görüşmelerin değerlendirilmesi yapılmıştır. Bu formda bir akraba veya tanıdıklarının çocuğu dudaktan öpmek istemesi durumunda ya da mahrem bölgelerine dokunduğunda çocuğun nasıl tepki verdiği; çocukla banyo yapma konusunda nasıl bir tutum içinde oldukları; giysi değiştirirken çocuğun mahrem ortam arayışı içinde olup olmadığı; çocuğun evde aile bireyleri dışında yabancı birileri var iken üst-alt giysilerini çıkarıp gezme alışkanlığının olup olmadığı; çocuğunuz tuvalette kapıyı kapama, giysileriyle mahrem alanlarını örtme gibi davranışlarının varlığı; çocuğun tanıdığı ya da tanımadığı biri onun mahrem alanlarına dokunmak istediğinde sır saklama davranışı; çocuğun kimlerle yakın temasta olabileceği veya çocuğun mahrem alanlarına kimlerin dokunabileceği konusunda bilgisi olup olmadığı; çocuğun yatak odalarına izin isteyerek girme durumu; çocuğun mahremiyet konusunda uygun davranışları olduğu konusunda annenin genel düşüncesi gibi görüşme sorularını içeren bir formdur.

Çalışma grubundaki annelere "bir akraba veya tanıdığınız çocuğunuzu dudaktan öpmek istese ya da mahrem bölgelerine dokunsa çocuğunuz nasıl tepki verir" sorusu yöneltilmiştir. Katılımcıların verdikleri bazı cevaplar aşağıda verilmiştir:

*K6-Çocuğum birisi onu öpmek veya dokunmak isterse "hayır, izin vermiyorum" diye söyler (Kız, 5 yaşında, iki kardeş, son doğan çocuk)*

*K12-Kızım böyle bir durumda hemen yanımıza gelir, eğer biri onun dudağından öptüyse veya hoşuna gitmeyen bir dokunuş yaptıysa bize anlatır. Kızıma mahremiyet eğitimini aile içinde vermeye çalıştık, bu nedenle bize mutlaka anlatır (Kız, 6 yaşında, iki kardeş, son doğan çocuk, anne üniversite mezunu)*

*K18-Kızım kuzenleriyle birlikte oynarken sosyal medyada bazı cinsel içerikli videolar görmüş, bazı argo kelimeler öğrenmiş. Bana anlatınca sohbet edip yanlış kelimeler kullanmaması gerektiğini anlattım ama kuzenlerinden, arkadaşlarından uzaklaştıramam ki. (Kız 5 yaş, tek çocuk, anne ortaokul mezunu)*

*K21-Oğlum biri onu dudaktan öpse bağırır ve onu sertçe iteler. Eşimle boşandık, oğluma beden mahremiyeti eğitimi vermek önemli, uzmandan yardım alacağım (Erkek, 6 yaşında, tek çocuk)*

*K47-Oğluma anaokulunda mahremiyet eğitimi vermişler. Biri onu dudaktan öpme-ye kalksa bağırır, o ortamdan kaçır, bana da söyler (Erkek, 6 yaşında, tek çocuk, anne üniversite mezunu)*

*K87-Maalesef ailenin tek çocuğu, aile büyüklerimiz dudağından değil ama yanağından oğlumu zorla sıkıştırıp öpebiliyor; oğlum hemen ağlıyor, yanağını siliyor, öpenlere bağırıyor (Erkek, 5 yaşında, tek çocuk, anne üniversite mezunu)*

*K168- Çocuğum şaşırır kalır, "hayır" da diyemez, büyük ihtimalle donar kalır (Kız, tek çocuk, anne üniversite mezunu, 27 yaşında)*

Çalışma grubundaki annelere "çocuğunuzla banyo yapma konusunda nasıl bir tutum içindesiniz; örneğin çocuğunuz banyoda çıplak görüntüden rahatsız olur mu; kendi başına banyo yapmak ister mi; annesi haricinde başkasının banyo yaptırmasına izin verir mi; genital organları banyo esnasında görüldüğünde kapatma ihtiyacı duyar mı" sorusu yöneltilmiştir. Katılımcıların verdikleri bazı cevaplar aşağıda verilmiştir:

*K3-Sadece benimle ve babasıyla banyo yapar, tuvalete de başkasıyla gitmez. Zorlamıyorum (Erkek, 6 yaşında, tek çocuk, anne üniversite mezunu)*

*K21-Ben banyo yaptırırım ama artık büyüdün diyorum, genital bölgesini kendisinin nasıl temizleyeceğini öğrettim, kendisi yapıyor. Ama o bölgesini kapatmak ya da bana göstermemek için uğraşmıyor, olsun, kapatmayı da öğrenecek (Erkek, 6 yaşında, tek çocuk, anne 36 yaşından büyük, tek ebeveyn)*

*K89-Banyoda kızım çıplakken kimsenin bakmasını istemez. Kendisi banyo yapmayı istiyor ama daha küçük biz yıkıyoruz. Babasıyla boşandık, bendeyken benimle ve anneannesiyile yıkanır, babasındayken de babaannesiyile yıkanır, başka kimseye izin vermez (Kız, 6 yaş, iki kardeş)*

Çalışma grubundaki annelere "giysi değiştirirken çocuğunuz mahrem ortam arayışı içinde olur mu; örneğin giyim mağazasında herkesin içinde giysi değiştirseniz tepki verir mi" sorusu yöneltilmiştir. Katılımcıların verdikleri bazı cevaplar aşağıda verilmiştir:

*K67-Oğlum görünmeyen bir ortam arayışında olur. Herkesin içinde kıyafet değiştirmez. Küçük yaşlardan beri ben buna çok dikkat ederim, o da alıştı (5 yaşında, tek çocuk, anne lise mezunu)*

*K87- Babası veya benim dışımda hiç kimseye kıyafet değiştirmez (Erkek, 5 yaş, tek çocuk)*

*K143- Kendi evimizde bile kendi odası hariç hiçbir yerde kıyafet değiştirmez (Erkek, 5 yaş, tek çocuk, iki kardeş, ilk doğan çocuk)*



*K195- Biz kayınvalidemlerle aynı apartmandayız. Sıcaklarda çıplak her daireye girip çıkıyor, kuzenleri de öyle çıplak dolaşırlar, ama aynı yaştaki kız kuzenleri bunu yapmaz (Erkek, 4 yaş)*

*Çalışma grubundaki annelere “çocuğunuzun tuvalette kapıyı kapama, giysileriyle mahrem alanlarını örtme vb davranışları var mı” sorusu yöneltilmiştir. Katılımcıların verdikleri bazı cevaplar aşağıda verilmiştir:*

*K22-Kapıyı tuvaletteyken kapatmaz, kapalı alan korkusu var. Mahrem bölgelerini örter, kimseyi içeri almaz, işi bitince ben taharet için girerim (Kız, 4 yaş, iki kardeş, ilk doğan çocuk, anne üniversite mezunu)*

*K86- Mutlaka tuvaletin kapısını kapatırır, eğer kapıyı kapatmayı unutursak ağlayarak tepki verir (Erkek, 5 yaş, üç kardeş, anne üniversite mezunu)*

*K-243- Kapıyı kapatmaz ama bir yaş büyük ablası içeri girerse ayıp deyip ablasını dışarı çıkarır (Erkek, 6 yaş, iki kardeş, son doğan çocuk, anne lise mezunu)*

*Çalışma grubundaki annelere “çocuğunuz yatak odanıza kapıyı tıklararak veya izin isteyerek mi girer” sorusu yöneltilmiştir. Katılımcıların verdikleri bazı cevaplar aşağıda verilmiştir:*

*K79-Kardeşini uyutuyorsam sessizce izin isteyip girer, ama bunun dışında babasıyla ben uyurken izin almadan istediği zaman yatak odasına girer, izin istemez (Erkek, 6 yaşında, anne ilkokul mezunu, ataerkil yaşamaktalar)*

*K94- Babası ve ben odadaysam mutlaka kapıyı tıklar. Bunu daha önce konuştuğumuz için hassasiyet gösteriyor (Kız, 5 yaş, tek çocuk)*

*K143- Kapıyı tıklararak girmeye bir türlü alıştıramadık. Her konuda çok dikkatli ama babasıyla benim yanıma canı istediğinde girer (Erkek, 5 yaş, tek çocuk, iki kardeş, ilk doğan çocuk)*

*K201- Kızım bu konuda çok hassastır. Biz onun odasına ve ablalarının odasına girerken kapıyı tıklararak, o da bizim gibi yapar (Kız, 5 yaş, üç kardeş, son doğan, anne üniversite mezunu)*

*K237- Okulda öğretmeninden duymuş, “odama izinsiz girmeyin” diyor (Kız, 5 yaş, tek çocuk)*

Araştırmada çalışma grubundan elde edilen nitel veriler, çalışma grubundakilerin deneyimledikleri bireysel olay ve olguların temel niteliklerini açıklamaktadır. Çalışma grubundakilerin mahremiyet algısı ile ilişkili deneyimlerinin oluşum süreçleri, açıklayıcı ve yorumlayıcı bir süreç içinde doğal olarak söyledikleri ifadeler ele alınmıştır. Bu noktada çalışma grubundaki annelerin düşünceleri, nicel bir desenin sıklıkla vurguladığı ‘miktar’ kavramından ziyade ‘kalite’ kavramına odaklanmıştır. Dolayısıyla annelerin düşüncelerinin; olgubilim, sembolik etkileşimcilik, yorumbilim gibi çeşitli disiplinlerin fikirlerinden etkilenen bir dinamik yapıda olduğu (Başol, 2008) söylenebilir.

## **Tartışma**

Bu çalışmada okul öncesi dönemde çocuğu olan annelerin mahremiyet algıları araştırılmıştır. Bireysel Mahremiyet, Başkalarına İlişkin Mahremiyet, Dijital Mahremiyet, Çift İlişkilerinde Mahremiyet, Mekânsal İlişkilerde Mahremiyet alt boyutları demografik bilgiler açısından değerlendirilmiştir.

Bireysel mahremiyet alt boyutu toplam puanının demografik değişkenlere göre değerlendirildiğinde anne eğitim durumu, annenin çalışma durumu ve çocuk sayısı grupları arasında anlamlı farklılık saptanmıştır ( $p<0.05$ ). Üniversite mezunu annelerin, ilkokul mezunu olan annelere göre bireysel mahremiyet algılarının daha yüksek olduğu belirlenmiştir. Bu duruma göre; eğitim durumu arttıkça, bireysel mahremiyet algısının arttığı söylenebilir. Çalışan annelerin bireysel mahremiyet algısının, çalışmayan annelerin bireysel mahremiyet algısına göre daha yüksek olduğu saptanmıştır. Literatürde anne eğitim durumu ve çalışma durumuna göre yapılan bilimsel araştırmalar incelendiğinde annelik davranışlarının büyük ölçüde sonradan kazanıldığı, eğitimle bunun geliştiği ortaya konulmuştur (Koç, Özkan ve Bekmezci, 2016, s.144). Bu bağlamda toplumu da bireyler oluşturduğuna göre toplum yapılarını bireylerin kararları ve eğitim düzeyleri belirlemektedir. Çocuk eğitiminde de annenin etkisi büyük olduğuna göre annenin eğitim düzeyinin ve çalışma durumunun hem genel gelişim konusunda hem de mahremiyet konusunda etkisinin büyüklüğünün yadsınamaz bir gerçek olduğu söylenebilir (Mahoney & Macdonald, 2007, s. 57). Alan yazındaki bilgiler ve çalışma bulguları doğrultusunda annenin yıllar içinde edinmiş olduğu mahremiyet ile ilgili deneyimlerin ve bilgi birikiminin ailesinden gelen aktarım ve akademik eğitiminin, annenin mahremiyet bilgisine katkı sağladığı ve çocuğunun bireysel mahremiyet gelişimini etkilediği düşünülmektedir. Muslu, Kolutek ve Alkaya'nın (2021) demografik özelliklere göre ebeveynlerin okul öncesi dönem çocuklarının mahremiyetine ilişkin bilgi ve farkındalık düzeyleri konusundaki çalışmanın bulgularına göre; anne eğitim düzeyi yükseldikçe mahremiyet eğitimi tutumlarında olumlu düzeyde gelişme olduğu görülmüş, eğitim düzeyi yüksek annelerin, çocuklarının odalarına girerken izin aldıkları saptanmıştır. Yine bu çalışmada dört ve daha fazla çocuğa sahip annelerin, bireysel mahremiyet algı puan ortalamasının (farkındalığının) daha yüksek olduğu tespit edilmiştir.

“Başkalarına ilişkin mahremiyet” alt boyut toplam puanının demografik değişkenlere göre farklılık gösterip göstermediğini belirlemek için yapılan analizler sonucunda; annenin çalışma durumu değişkeninde anlamlı farklılık saptanmıştır ( $p<0.05$ ). Yapılan bu çalışmada, çalışan annelerin mahremiyet algı ortalaması, çalışmayan annelerin mahremiyet algı ortalamasına göre daha yüksektir. Çalışan annelerin mahremiyet konusunda daha fazla farkındalık geliştirdikleri söylenebilir. Alanyazındaki bilgiler incelendiğinde, annenin çalışma durumunun; çocuk eğitiminde, çocuk psikolojisinde, çocuğun bireysel başarısı gibi pek çok konuda etkisi olduğuna ilişkin araştırmaya rastlanmıştır (Akgüç, 2004; Bağlı, 2011; İder ve Tavukçuoğlu, 2023; Morawska vd, 2015; Semiz Türkoğlu, 2018; Tuzcu, 2016).

“Dijital mahremiyet” alt boyutuna ilişkin toplam puanın demografik değişkenlere göre farklılık gösterip göstermediğini belirlemek için yapılan analizler sonucunda; anne yaşı ve annenin çalışma durumunda anlamlı farklılıklar

bulunmuştur ( $p<0.05$ ). Yaptığımız çalışmada, dijital mahremiyet ortalaması en yüksek grubun, 25 yaş ve altı annelerin bulunduğu grup olduğu; en düşük ortalamaya sahip grubun ise 36 yaş ve üzeri annelerin bulunduğu grup olduğu tespit edilmiştir. Dijital mahremiyet algısı konusunda 25 yaş altı annelerin daha bilinçli olduğu belirlenmiştir. Livingstone ve diğer araştırmacılar (2018) dijital mahremiyetin, ebeveynlerin internet kullanımındaki en büyük engel olduğunu belirtmektedirler. “Ebeveynler çocuklarının çevrimiçi gizliliği hakkında ne düşünüyor ve ne yapıyor; dijital gelecek için ebeveynlik araştırma-3” başlıklı raporda mahremiyetin ebeveynler için en önemli endişe kaynağı olduğunu; ebeveynlerin %89’unun neredeyse her gün veya daha fazla çevrimiçi olduklarını ve %11’inin dijital mahremiyet endişelerinin internet kullanımlarını sınırlamalarına yol açtığını belirtmişlerdir (Livingstone, Blum-Ross & Zhang, 2018). Fisher ve diğer araştırmacılar (2015) çoğunlukla düşük sosyo-ekonomik statüdeki ailelerde dijital mahremiyet konusunda daha fazla endişe duyulduğunu belirtmişlerdir. Okul öncesi dönemdeki çocuklar için ekran izleme, temel olarak televizyon izlemeyi içerir ancak aynı zamanda giderek artan bir şekilde bilgisayar kullanımını ve dokunmatik ekranlı mobil cihazların kullanımı da bu erken yaşlarda artmıştır. Ekran izleme, okul öncesi çocuklarda kolayca değiştirilebilen birkaç hareketsiz davranıştan biri olduğundan, genellikle hareketsiz geçirilen süreyi azaltmaya yönelik müdahalelerin, dijital mahremiyetin korunmasında etkili olabileceği düşünülmektedir.

“Mekânsal mahremiyet” alt boyutuna ilişkin toplam puanlar demografik değişkenlere göre incelendiğinde annenin yaşı ve kronik hastalıklar değişkenine göre farklılaştığı saptanmıştır ( $p<0.05$ ). Yapılan çalışmada, mekânsal mahremiyet puan ortalaması en düşük grubun 36 yaş ve üzeri anneler olduğu görülmektedir. Bu durumda 36 yaş ve üzeri annelerin mekânsal mahremiyet farkındalığı diğer yaş değişkeni gruplarına göre daha düşüktür. Benzer şekilde kronik rahatsızlığı bulunanların farkındalık düzeyi daha yüksektir. Bu bağlamda her iki alt boyut için düşünüldüğünde; yaşı ortalama 30’un altındaki annelerde, “dijital mahremiyet” (internet sohbetine bakış açısı ve sosyal medya hesap gizliliği) ile “mekânsal mahremiyet” (evde, kafede, balkon, bahçede dikkat edilmesi gereken kurallar ve ses yalıtımı, apartman mesafesi gibi konularda) farkındalıklarının, 30 yaş ve üzeri annelere göre daha yüksek olduğu belirlenmiştir. Kalaman’ın (2017) mahremiyet algısı ve sosyal medya konusunda yaptığı çalışmada, farklı yaş gruplarının sosyal medyaya yönelik tutumları arasında farklılık olduğu belirlenmiştir. Tüfekçi’ye (2008) göre bilginin teknolojik anlamda artması ve sosyal ağların hızla yayılması bazı mahremiyet sorunlarını da getirmiştir. Birey kafe, sınıf, tatil gibi sosyal hayatın içindeyken bir yere kadar sınırsızdır. Kapılar, duvarlar ya da mesafeler kişinin sınırsız özgürlüğüne engel olmaktadır. Fakat bütün bu sınırları ortadan kaldıran, teknolojinin gelişmesiyle ve sosyal ağın etkileyici gücüyle daha da güçlenen dijital dünya mahremiyet sınırlarına farklı bir bakış açısı getirmektedir (Yüksel, 2021). Daha genç nesil annelerin dijital mahremiyet ve mekânsal mahremiyet

farkındalığının daha yüksek çıkmasının sebebi, annelerin teknoloji kullanımına 30 yaş üstü annelere göre dijital dünyaya daha hızlı uyum sağlaması, doğru bilgi ve eğitime daha kolay ulaşabilmesi olduğu söylenebilir.

Annelerin mahremiyet algılarının okul öncesi dönemdeki çocuklarının mahremiyetle ilişkili davranışlarına etkisi üzerine yaptığımız bu çalışmada; annelerin, çocukların mahremiyet eğitimi konusunda bilgilendirilme ihtiyacının farkında oldukları, ancak genellikle cinsel eğitimi kapsayan bir mahremiyet kavramına sahip oldukları belirlenmiştir. Araştırmanın bulgularına göre anne yaşı, yaşanılan yer, aile yapısı, çocuğun cinsiyeti, çocuğun yaşı, kardeş sırası, kronik rahatsızlık bulunması, travma geçirme durumu değişkenleri arasında istatistiksel olarak anlamlı bir farklılık saptanamamıştır. Bu değişkenler arasında anlamlı ilişkinin çıkmamasının bu çalışmada kullanılan yöntem, içerik, veri toplama araçları, çalışma grubunun özellikleri gibi başka değişkenlerle de ilişkili olabileceği ve başka araştırmalarda farklı demografik değişkenleri kapsayan çalışma grubunu ve veri toplama araçları ile araştırma yapılmasının farklı sonuçlar ortaya çıkarabileceği öngörülmektedir. Bu araştırmanın sonuçları dikkate alınarak, anneleri mahremiyet kavramı konusunda aydınlatmak ve onları çocuklarına aktarabilmeleri için gerekli becerilerle donatmak gerektiğine ilişkin öneriler geliştirilmiştir.

## Öneriler

### Sonuç

Annelerin mahremiyet algılarının okul öncesi dönemdeki çocuklarının mahremiyetle ilişkili davranışlarına etkisinin incelendiği bu çalışmada; Mahremiyet Algısı Ölçeğinin alt boyutları arasındaki ilişkileri belirlemek için yapılan analiz sonuçlarına göre; “bireysel mahremiyet” alt boyutu ile “mekânsal mahremiyet” alt boyutu; “başkalarına ilişkin mahremiyet” alt boyutu ile “dijital mahremiyet” alt boyutu arasında istatistiksel olarak pozitif yönlü anlamlı ilişkiler tespit edilmiştir. Buna göre; annelerin bireysel mahremiyet algıları arttıkça mekânsal mahremiyet algıları da artmaktadır. Ayrıca başkalarına ilişkin mahremiyet algıları arttıkça; dijital mahremiyet algıları da artmaktadır. Ayrıca Mahremiyet Algısı Ölçeği ile istatistiksel olarak pozitif ilişkiye sahip alt boyutlar bireysel mahremiyet, başkalarına ilişkin mahremiyet, dijital mahremiyet alt boyutu, çift ilişkilerinde mahremiyet, mekânsal mahremiyet alt boyutu olarak belirlenmiştir. Bireysel mahremiyet alt boyutu toplam puanının demografik değişkenlere göre farklılık gösterip göstermediğini belirlemek için yapılan analiz sonucunda; anne eğitim durumu, annenin çalışma durumu ve çocuk sayısı grupları arasında anlamlı farklılık saptanmıştır.

Anne yaşı, yaşanılan yer, aile yapısı, çocuğun cinsiyeti, çocuğun yaşı, kardeş sırası, kronik rahatsızlık bulunması, travma geçirme durumu değişkenleri arasında istatistiksel olarak anlamlı bir farklılık tespit edilmemiştir. Anne eğitim düzeyi gruplarına göre üniversite-lise mezunu olma; üniversite-ilköğretim ve

lise-ilköğretim mezunu olma durumlarının ortalamaları arasında farklılıklar saptanmıştır. Bir başka deyişle; eğitim durumuna göre bireysel mahremiyet algısı, üniversite mezunu olan annelerde daha yüksek, ilkokul mezunu olan annelerde daha düşük düzeydedir. Bu duruma göre; eğitim durumu artıka bireysel mahremiyet algısı da artmaktadır. Çalışan annelerin bireysel mahremiyet algısı, çalışmayan annelerin bireysel mahremiyet algısına göre toplam puan ortalamaları daha yüksektir. Çalışan annelerdeki bireysel mahremiyet algısı daha yüksektir. Dört ve daha fazla çocuğa sahip annelerde bireysel mahremiyet algısı daha yüksektir. Dolayısıyla çocuk sayısı artıka annenin bireysel mahremiyet algısı da artmaktadır.

“Başkalarına ilişkin mahremiyet” alt boyut toplam puanının demografik değişkenlere göre farklılık gösterip göstermediğini belirlemek için yapılan analiz sonucunda; annenin çalışma durumu değişkeninde anlamlı farklılık saptanmıştır. Anne yaşı, anne eğitim durumu, çocuk sayısı, yaşanan yer, aile yapısı, çocuğun cinsiyeti, çocuğun yaşı, kardeş sırası, kronik rahatsızlık bulunup bulunmaması, travma geçirme grupları arasında istatistiksel olarak anlamlı bir farklılık tespit edilmemiştir. Başkalarına ilişkin mahremiyet algısında; çalışan annelerin mahremiyet algısı ortalaması, çalışmayan annelerin mahremiyet algı ortalamasına göre daha yüksektir yani daha bilinçlidir. “Dijital mahremiyet” alt boyutuna ilişkin toplam puanın demografik değişkenlere göre farklılık gösterip göstermediğini belirlemek için yapılan analiz sonucunda; anne yaşı 36 ve üzeri olanlar ile 25 yaşından küçük olan gruplar ve 25-35 yaş ile 25 yaşından küçük gruplar arasında ve aynı zamanda annenin çalışma durumunda anlamlı farklılıklar bulunmuştur. Anne eğitim durumu, çocuk sayısı, yaşanan yer, aile yapısı, çocuğun cinsiyeti, çocuğun yaşı, kardeş sırası, kronik rahatsızlık olup olmaması ve çocuğun psiko-sosyal bir travma geçirmesiyle ilgili değişkenler arasında istatistiksel olarak anlamlı bir farklılık tespit edilmemiştir. Bu durumda ortalaması en yüksek grup 25 yaş ve altı annelerin olduğu tespit edilirken; en düşük ortalamaya sahip grubun ise 36 yaş ve üzeri anneler olduğu belirlenmiştir. “Çift ilişkilerinde mahremiyet” alt boyutu toplam puanının demografik değişkenlere göre farklılık gösterip göstermediğini belirlemek için yapılan analiz sonucunda; anne yaşı, anne eğitim durumu, çocuk yaşı, çocuk sayısı, yaşanan yer, aile yapısı, çocuğun cinsiyeti, çocuğun yaşı, kardeş sırası, kronik rahatsızlık olup olmaması ve çocuğun bir psiko-sosyal travma geçirmesiyle ilgili değişkenler arasında istatistiksel olarak anlamlı bir farklılık tespit edilmemiştir. “Mekânsal mahremiyet” alt boyutu toplam puanının demografik değişkenlere göre farklılık gösterip göstermediğini belirlemek için yapılan analiz sonucunda anne yaşı 36 yaş ve üzeri olan grup ile 25-35 yaş grubu arasında ve kronik hastalık bulunma değişkeninde kısmen ve evet cevabı verenler arasında anlamlı farklılık bulunmuştur. Mekânsal mahremiyet puanı ortalaması en düşük grubun 36 yaş ve üzeri anneler olduğu belirlenmiştir. Bu durumda; 36 yaş ve üzeri annelerin mekânsal mahremiyet farkındalığı diğer yaş gruplarına göre düşüktür. Anne

eğitim durumu, anne çalışma durumu, çocuk sayısı, yaşanan yer, aile yapısı, çocuğun cinsiyeti, çocuk yaşı, kardeş sırası, kronik rahatsızlık olma durumu ve çocuğun psiko-sosyal bir travma yaşama değişkenleri arasında istatistiksel olarak anlamlı bir farklılık tespit edilmemiştir. Kronik rahatsızlıkta; farkındalık düzeyi evet diyen grupta daha yüksektir. Mahremiyet Algısı Ölçeği genel toplam puanının demografik değişkenlere göre farklılık gösterip göstermediğini belirlemek için yapılan analiz sonucunda; anne eğitim durumu, annenin çalışma durumu, çocuk sayısı ve yaşanan yer değişkenlerindeki alt gruplar arasında farklılıklar olduğu belirlenmiştir ( $p<0,05$ ). Anne yaşı, aile yapısı, çocuğun cinsiyeti, doğum sırası, kronik rahatsızlık bulunması ve psiko-sosyal bir travma geçirme değişkenleri arasında istatistiksel olarak anlamlı bir farklılık tespit edilmemiştir.

### Öneriler

Bu araştırmaya dahil edilen annelerin eğitim durumlarına göre bireysel mahremiyet algısı, üniversite mezunu olan annelerde daha yüksek, ilkökul mezunu olan annelerde daha düşük düzeydedir. Bu duruma göre; eğitim durumu arttıkça bireysel mahremiyet algısı da artmaktadır. Bu çalışmada elde edilen verilere göre eğitim düzeyi düşük olan annelerde mahremiyet algısının detaylı anlatıldığı mahremiyet eğitimi programlarının düzenlenmesi, yaygın iletişim araçları aracılığıyla kırsal alandaki annelerin de dahil edildiği ve kısa spot cümleleri içeren eğitim programları düzenlenmelidir.

Geleceğin yetişkinleri olacak olan çocuklara, yaşamın ilk yıllarından itibaren mahremiyet eğitiminin verilmesi önemlidir. Mahremiyet eğitimi, çocuğa anne baba tarafından dikkatle verilmesi gereken bir eğitimidir. Bir anne baba çocuğunu nasıl yetiştirmek istiyorsa, çocuğa o şekilde davranmalıdır. Ailede başlayan bu eğitimin devamlılığını sağlayacak olan ortam hiç şüphesiz ki eğitim ortamıdır. Bu yüzden bu eğitime okullarda da devam edebilmek için özellikle çocuklarla birebir etkileşim halinde olan öğretmenlerin, eğitim ortamının her kademesinde çalışan bütün görevli personelin bu eğitime sahip olması gerektiği üzerinde de önemle durulmalıdır. Eğitimcilere ve bu alanda çalışan diğer personele bu eğitimi verebilmek için var olan gerekli eğitim programları kullanılmalı, bu programlar, yapılan yeni çalışmalar ışığında daha da geliştirilip, güncellenmelidir. Özellikle okul öncesi dönemde verilecek olan mahremiyet eğitimi, çocuğun yaş ve gelişim dönem özellikleri göz önüne alınarak, önemle ve dikkate verilmelidir. Bu eğitim, çocuklara doğrudan değil, etkinlik, drama, animasyon, hikâye gibi araçlar kullanılarak öğretimi sağlanmalıdır.

Yaptığımız bu araştırma sonuçlarında da görüldüğü gibi, dijital alanda mahremiyet eğitimi ile ilgili bilgilere de önemle yer verilmeli ve bu alanda yetkililer tarafından gerekli düzenlemeler yapılmalıdır. Ailelerin gerek kendisi gerekse çocukları için sosyal medyayı nasıl daha doğru kullanabilmeleri ile ilgili (kişisel bilgi ve fotoğraf paylaşımı, takip edilen ya da takip eden kişi gibi) konularda bilgilendirilmesi gerekmektedir. Çocukların televizyonda izlediği

programlar, internette girdiği siteler ve hatta ekran başında geçirdiği süreleri doğru kontrol edebilmek ve doğru yönlendirebilmek için uzmanlar tarafından yine eğitimler ve eğitici videolar hazırlanarak ailelere bu eğitimler verilmelidir. Ekran başında karşımıza çıkabilecek, mahremiyet ihlali içeren sahneler, subliminal mesaj içeren programlar, çizgi filmler ve hatta çocukların oynadıkları oyuncaklar konusunda da ailelerin doğru bilinçlendirilmesi önemlidir.

## Kaynakça

- Akgüç, Ö. (2004). *Mahremiyet açısından elektronik gözetim ve denetim: Tüketicinin denetimi, gözetimi ve online alışveriş siteleri üzerine bir uygulama*. Ankara: Ankara Üniversitesi
- Altay, D. (2004). *Kadın ve erkek yazarda farklı mahremiyet yaşantılarının mekân kullanımını ve toplumsal cinsiyet algısı ile ilişkilendirilerek incelenmesi*. Yüksek lisans tezi. Ege Üniversitesi Kadın Çalışmaları Anabilimdalı. İzmir
- Avaner, E. (2018). Mahremiyet nedir, mahremiyetin sağlık hizmetleri penceresinden görünürlüğü nasıldır. *Türkiye Biyoetik Dergisi*, 5(3), 110-116
- Aydemir, M. (2012). *İşyerinde mahremiyet olgusu*. İstanbul: Beta Yayınları
- Bağlı, M. (2011). *Modern bilinç ve mahremiyet*. İstanbul: Yarı Yayınları.
- Başol, G. (2008). Bilimsel Araştırma Süreci ve Yöntem. Kılıç, O. Cinoğlu, M. (Editörler). Bilimsel araştırma yöntemleri içinde 113-143. İstanbul: Lisans Yayıncılık
- Candan, M. & Bilgili, N. (2018). Hemşire ve ebelerin hasta mahremiyetine ilişkin görüşlerinin değerlendirilmesi. *Gazi Sağlık Bilimleri Dergisi*. 3(3), 34-43
- Chen, J., Dunne, M. P. & Han, P. (2007). Prevention of Child Sexual Abuse in China: Knowledge, Attitudes, and Communication Practices of Parents of Elementary School Children. *Child Abuse Negl.* 31, 747-755. DOI: 10.1016/j.chiabu.2006.12.013
- Çalışır, D. (2011). *Cinsel Eğitim Çocuktan Ergenliğe*, İstanbul: Profil Yayınları.
- Çatak, A. (2015). Mahremiyet Kavramının Farklı Anlam Alanları veya "Fıkh-I Bâtin"Da Mahremiyet Algısı. *Gümüşhane Üniversitesi İlahiyat Fakültesi Dergisi*. 4(8), 92-116
- Davey, L. (2009). The Application of Case Study Evaluations. *Elementary Education Online*, 8(2), 1-3
- Diler, R. (2014). Mahremiyet Eğitimi ve Önemi. *Gaziosmanpaşa Üniversitesi İlahiyat Fakültesi Dergisi*, 2(1), 69-98
- Fisher, C. M., Telljohann, S. K., Price, J. H., Dake, J. A. & Glassman, T. (2015). Perceptions of Elementary School Children's Parents Regarding Sexuality Education. *Am. J. Sex. Educ.* 10, 1-20. doi: 10.1080/15546128.2015.1009595
- Giddens, A. (2010). *Mahremiyetin Dönüşümü/Modern Toplumlarda Cinsellik, Aşk ve Erotizm*. 2. Basım (Çev: İdris Şahin). İstanbul: Ayrıntı Yayınları.
- Gündoğdu, Y. B. (2017). Mahremiyet eğitiminin temeli insanlık şerefi: ailenin mesuliyetleri. *ODÜ Sosyal Bilimler Araştırmaları Dergisi (ODÜSOBİAD)*. 7(2), 1-14
- Güneş, A. (2015). *Nezaket ve zarafet için mahremiyet eğitimi*. İstanbul: Timaş Yayınları.
- Huebner, A. J. & Howell, L. W. (2003). Examining the Relationship Between Adolescent Sexual Risk-Taking and Perceptions of Monitoring, Communication and Parenting Styles. *J. Adolesc. Health*. 33, 71-78 DOI: 10.1016/S1054-139X(03)00141-1

- İder, S. ve Tavukcuoğlu, M. (2023). Mahremiyet eğitiminde bir ihtiyaç analizi: anne/baba eğitimi. 53/1 (2023), 21-40. <https://dx.doi.org/10.51121/akif.2023.30>
- Kalaman, S. (2017). Yeni Medya ve Mahremiyet Dönüşümü: Facebook Türkiye Örneği. *Uluslararası Hakemli İletişim ve Edebiyat Araştırmaları Dergisi*, 14(1), 1-14
- Karasar, N. (2005). *Bilimsel Araştırma Yöntemi*. Ankara: Nobel Yayınları.
- Kılıç, (2016). Cronbach'ın Alfa Güvenirlik Katsayısı. *Journal of Mood Disorders*. 6(1), 1-16
- Koç, Ö., Özkan, H. ve Bekmezci, H. (2016). Annelik Rolü ve Ebeveynlik Davranışı Arasındaki İlişkinin Değerlendirilmesi. *İzmir Dr. Behçet Uz Çocuk Hast. Dergisi*. 6(2), 143-150 DOI:10.5222/buchd.2016.143
- Kozak, M. (2014). *Bilimsel Araştırma: Tasarım, Yazım ve Yayım Teknikleri*. Ankara: Detay Yayıncılık
- Liu, D. (1994). The Development Of Sex Education in China. *Chin. Sociol. Anthropol*. 27, 10-36.
- Livingstone, S., Blum-Ross, A. & Zhang, D. (2018). *What Do Parents Think, and Do, About Their Children's Online Privacy? Parenting for a Digital Future: Survey Report-3*. Retrieved fom: [http://eprints.lse.ac.uk/87954/1/Livingstone\\_Parenting%20Digital%20Survey%20Report%203\\_Published.pdf](http://eprints.lse.ac.uk/87954/1/Livingstone_Parenting%20Digital%20Survey%20Report%203_Published.pdf)
- Mahoney, G., Macdonald, J., (2007). *Responsive Teaching: Parent Mediated Developmental Intervention*. Cleveland, Case Western Reserve University. s.57.
- Morawska, A., Walsh, A., Grabski, M. & Fletcher, R. (2015). Parental Confidence and Preferences for Communicating With Their Child About Sexuality. *Sex Educ*. 15, 235-248. DOI: 10.1080/14681811.2014.996213
- Moura, M., Maria, C., Martins, M., Lobo, A., Ribeiro, C. R. & Sequeira, C. (2015). Nurses' Perception of Privacy Protection in Haemodialysis. *Revista de Enfermagem Referência*, 4(6), 1-14
- Muslu, L., Kolutek, R., & Alkaya, A. (2022). Knowledge and Awareness Level of Parents Regarding Preschool Children's Privacy According to Demographic Characteristics. *Journal of interpersonal violence*, 37(1-2), NP1-NP24.
- Özdemir, Ş. (2021). *Mahremiyet Algısı Üzerine Bir Çalışma: Ölçek Geliştirilmesi ve Mahremiyet Algısının Benlik Kurguları ile İlişkisinin İncelenmesi*. Yüksek lisans tezi. Aksaray Üniversitesi Sosyal Bilimler Enstitüsü Psikolojik Danışmanlık ve Rehberlik Anabilim Dalı. Aksaray.
- Öztürk, D., Eyüboğlu, G., & Göçmen-Baykara, K. (2019). Mahremiyet Bilinci Ölçeği: Türkçe Geçerlik ve Güvenirlik Çalışması. *Türkiye Klinikleri Dergisi Tıp Etiği-Hukuku Tarihi*, 27(1), 57-6
- Semiz Türkoğlu, H. (2018). Sosyal Medya Üzerinden Mahremiyet Farkındalığı ve Değişimin Ölçülenmesine Yönelik Bir Araştırma. *Connectist: Istanbul University Journal of Communication Sciences*, 54, 163-189
- Şener, G. (2013). Sosyal Ağlarda Mahremiyet ve Yeni Mahremiyet Stratejileri. Yenimedya Çalışmaları I. Ulusal Kongresi (396-405). Kocaeli: Kocaeli Üniversitesi
- Tabata, N., Hirotsune, S. (2014). Development of the Privacy Consciousness Scale (PCS). *Japanese Journal of Personality*. 23(1), 49- 52
- Taşçı, A.İ. (2010), *Cinsel Eğitim*. İstanbul: İz Yayınları.



- Tuzcu, Y. (2016). *Mahremiyet İlişkilerinin Dönüşümü: Geleneksel ve Çekirdek Ailelerde Kadın-Erkek İlişkileri*. Yüksek lisans tezi. Mersin Üniversitesi Sosyal Bilimler Enstitüsü. Mersin
- Tüfekçi, Z. (2008). Can you See Me Now? Audience and Disclosure Regulation in Online Social Network Sites. *Bulletin of Science, Technology & Society*, 28(1), 20-36.
- UNESCO (2018). *International Technical Guidance on Sexuality Education: An Evidence-Informed Approach*. Paris: UNESCO.
- Wight, D., Williamson, L. & Henderson, M. (2006). Parental Influences on Young People's Sexual Behaviour: A Longitudinal Analysis. *J. Adolesc.* 29, 473-494. DOI: 10.1016/j.adolescence.2005.08.007
- Yalçın, H. (2010). *Çocuk Gelişimi*. Ankara: Nobel Yayın Dağıtım.
- Yüksel, M. (2009). Mahremiyet Hakkına ve Bireysel Özgürlüklere Felsefi Yaklaşımlar. *Ankara Üniversitesi SBF Dergisi*, 64(1), 276-298
- Yüksel, H. (2021). Sosyal Medya Ortamında Mahremiyet Sorunu: Facebook ve Whatsapp Platformları. *Kastamonu İletişim Araştırmaları Dergisi (KİAD)*, (7), 86-108



# Göç Politikalarının Kapsayıcılığı ve Sosyal Belediyecilik Anlayışı Açısından Yerel Yönetimlerin Rolü: İstanbul Büyükşehir Belediyesi Örneği

Merve SÖĞÜT\*

*Sosyolog, İstanbul Büyükşehir Belediyesi*

Mozharul ISLAM\*\*

*İstanbul Sabahattin Zaim Üniversitesi*

## Öz

Kamusal ve yerel hizmetlerin üretilmesinde, geliştirilmesinde ve uygulanmasında yerel yönetimlerin rolü gün geçtikçe artmaktadır. Yerel yönetimler, hizmetlerin kent halkına sunumunda, alışılmış yaklaşımların dışında sosyal belediyecilik anlayışı gözeterek kapsayıcı, hak temelli ve insan odaklı hizmet anlayışını esas almalıdır. Bu çalışmada göç yönetiminde göç politikalarının kapsayıcılığı ve sosyal belediyecilik anlayışı açısından yerel yönetimlerin rolü; İstanbul Büyükşehir Belediyesi özelinde değerlendirilmiştir. Çalışmada İstanbul Büyükşehir Belediyesi'nin (İBB) göç politikaları İçerik Analizi yöntemi kullanılarak incelenmiş ve İBB'nin kent hakkını ve hemşehri hukukunu esas alarak göç politikası geliştirdiği bu bağlamda; 2019 yılında Göç Birimi'nin kurulması ile göç yönetimine yönelik çalışmaların başlatıldığı, uluslararası kuruluşlar ve sivil toplum kuruluşlarıyla sahayı anlamak adına ilk toplantı, çalıştay gerçekleştirildiği, İBB'nin göç stratejisinin geliştirilmesi ve sürecin desteklenmesi adına, oluşturulan bir danışma kurulu ile düzenli aralıklarla toplantılar yapıldığı ve planlanan faaliyetlerin yerel halk ve sığınmacıların birlikte yaşam ve sosyal uyum sürecini destekleyici nitelikte olduğu tespit edilmiştir. Bu doğrultuda, yerel yönetimler ve sosyal belediyecilik kavramları kapsayıcılık boyutuyla ele alınarak açıklanmış ardından Türkiye'deki göç yönetimiminin üzerinde durularak, yerel yönetimlerin göç alanında ürettiği politikalara yer verilmiş ve son olarak İstanbul Büyükşehir Belediyesi'nin göç politikalarına değinilerek göç yönetimi alanında geliştirdiği faaliyetlerin kapsayıcılık ve sosyal belediyecilik açısından analizi yapılarak, göç politikalarının geliştirilmesi hususunda öneriler sunulurak çalışma tamamlanmıştır.

## Anahtar Kelimeler

*Yerel yönetimler, Sosyal belediyecilik, Kapsayıcılık, Göç yönetimi, Sığınmacılar*

\* Sosyolog, İstanbul Büyükşehir Belediyesi, mervesgtt@gmail.com, ORCID: 0000-0001-8289-173X

\*\* Doç. Dr., İstanbul Sabahattin Zaim Üniversitesi, İnsan ve Toplum Bilimleri Fakültesi, Sosyoloji Bölümü, mazhar.islam@izu.edu.tr, ORCID: 0000-0002-7872-0046

## **The Role of Local Governments in Terms of Inclusiveness of Migration Policies and Approach of Social Municipality: The Case of Istanbul Metropolitan Municipality**

### **Abstract**

The role of local governments in the production, development, and implementation of public and local services is increasing day by day. Considering the social municipality understanding apart from conventional approaches, local governments should base their services on an inclusive, rights-based, and people-oriented service approach. In this study, the role of local governments in terms of the inclusiveness of migration policies and the understanding of social municipality in migration governance has been evaluated in the context of Istanbul Metropolitan Municipality. In the study, we examined the immigration policies of Istanbul Metropolitan Municipality (IMM) using the Content Analysis method. We found that IMM developed an immigration policy based on the right to the city and civil law through the establishment of the Migration Unit in 2019, initiated studies on migration governance, organized meetings and workshops with international organizations and non-governmental organizations to understand the field, and regular meetings with an advisory board formed in order to develop the migration strategy of IMM and support the process. The planned activities have been determined to support the coexistence and social cohesion process of local people and asylum seekers. In this direction, the concepts of local governments and social municipality are explained with the dimension of inclusiveness, then the migration governance in Turkey is emphasized, the policies produced by the local governments in the field of migration are given, and finally, the migration policies of the Istanbul Metropolitan Municipality are mentioned, and the activities developed in the field of migration governance are based on inclusiveness and social welfare. The study was completed by analyzing the municipality and presenting suggestions for developing migration policies.

### **Keywords**

*Local governments, Social municipalism, Inclusion, Migration governance, Asylum seekers*

### **Extended Abstract**

Due to its geographical location, Türkiye has witnessed mass migrations and has been affected by migration crises. Especially after the civil war in Syria in 2010, a wave of migration started in Turkey, resulting in great population mobility, with migrants and refugees settling primarily in Anatolia and then in big cities. Migration mobility is a phenomenon that deeply affects the socio-cultural structure of the receiving societies. Istanbul is one of the cities affected by this wave of migration. Local government policies must be inclusive and sustainable to protect the rights of migrants and refugees who migrated to cities after the war and to prevent the local people from being negatively affected by this process. It is known that the institutions that interact most closely with migrants and refugees are local governments. In this process, the policies planned by local governments must be long-term and solution-oriented. Generally, by producing instant solutions to the problems experienced after the migration crisis,

temporary and short-term methods are followed. While a more general framework is drawn in the government's migration policies, this should be more subjective and inclusive in municipalities, and long-term policies should also be developed. In particular, observing an inclusive social municipality approach and ensuring the social structure's protection and development will effectively preserve the existing social and cultural structure of cities and increase the level of welfare. In this research, we will evaluate the role of local governments in terms of the comprehensiveness and the understanding of social municipalism of the migration policies developed for migrants through the 'Istanbul Metropolitan Municipality case. During this research process, the general duties of municipalities and local governments and their efforts to include forced migrants and their migration policies are examined by reviewing the literature on migration policies and conducting a content analysis. By applying purposive sampling, we chose Istanbul Metropolitan Municipality as a case for this study because the number of refugees, migrants, and asylum seekers in Istanbul is higher than in other provinces in terms of migration governance. In this regard, we conducted the study by examining the concepts of "Social Municipalism, Local Governments, and Migration Policies" and addressing the inclusiveness of Istanbul Metropolitan Municipality's migration policies and its understanding of social municipalism.

Local governments need to implement long-term policies to increase the inclusiveness of services in migration governance. They can support co-living, social harmony practices, and social harmony between migrants and local people living in the city. They can also continuously plan and implement social and cultural activities comprising both migrants and local people and manage the sustainability of those activities to develop citizenship awareness and increase co-living practices in public spaces.

In order to popularize migration policies, it is necessary to establish communication with the solidarity organizations established by migrants, asylum seekers, and refugees and to facilitate the management of the process with international funding institutions. Local governments should follow a path that is inclusive and promotes social integration. Moreover, their role in collecting and processing reliable data through the studies they carried out, recording them, and sharing them with other public institutions and local governments should be addressed. While Istanbul Metropolitan Municipality is one of the leading institutions contributing to the management of the process in this regard, it plays an influential role in ensuring the continuity of this situation. As a representative of local government institutions, Istanbul Metropolitan Municipality (IMM) must plan for establishing coordination units for inclusive services within municipal units, ensuring standardization in relevant services, creating vocational training and employment supports by taking into account all dynamics, establishing supportive mechanisms taking into account inclusiveness during disaster and emergencies, and carrying out studies that benefit from the experience and expertise of NGOs disaster. It is known that actors such as local and international non-governmental organizations actively carry out activities like the government in migration management. The primary responsibility for meeting the needs of migrants and refugees lies with local governments in line with the planned policies and studies directed toward migrants and refugees. After the workshops are organized to determine migration policies, IMM should take an active role in implementing the action plans created and the road map they set in their strategic plans and carrying out the targeted work. In order to carry out the migration governance process in a healthy

way, the cooperation of the government, local governments, and other stakeholders working in the field of migration is essential.

The basic working principles of the Migration Unit established within the body of Istanbul Metropolitan Municipality include studies aimed at contributing to the goals of increasing the inclusiveness of social support services and developing services for social groups that cannot access equal rights. Comprehensive migration policies and planned migration management will positively affect the social structure and social and economic dynamics affected by migration in cities. In this direction, in order to create and implement a Sustainable Migration Policy, it is in migration governance necessary to regulate laws covering Syrian refugees, to establish a relevant Ministry of Migration for the solution of the migrant and refugee crisis, to develop Sustainable and Inclusive Migration policies, and to create a migration management strategy. At the same time, the development of security policies and diplomatic relations, the registration and controlled tracking of Syrian migrants and refugees, and social, economic, and cultural programs that support the social harmony and coexistence of local people and refugees within a safe social order should be planned.

Finally, especially through institutions, such as IMM Neighborhood House, aiming at increasing the participation of women, children, elderly, and youth in social and cultural life, supporting education, spreading psychosocial development and culture-art activities to every corner of Istanbul, ensuring neighborhood residents have rights-based access to municipal services and social services, strengthening social solidarity by revitalizing neighborhood culture, Istanbul Metropolitan Municipality should contribute to supporting the coexistence and social harmony practices of migrants and refugees. The existence of an inclusive immigration policy, if carried out based on social peace and human rights, will ensure the formation of an order that prioritizes the benefit of society. In the implementation of migration policies, it is important for local governments to ensure the management of the migration and social integration process by adopting a rights-based service approach and expanding cooperation at national and local levels.

## Giriş

Göç ve göçmen krizi, dünyanın birçok ülkesini etkileyen bir sorun olarak varlığını korumaktadır. Dünya genelinde bu durumdan etkilenen pek çok ülke göç meselesini tartışmaktadır. Ancak Türkiye stratejik coğrafi konumu gereği bu durumdan en çok etkilenen ülkelerden biridir. Türkiye'ye göç eden göçmenlerin büyük bir kısmının Anadolu'ya dağıldığı ve özellikle İstanbul'da yaşadığı bilinmektedir. Bu çalışmada göçmenlere yönelik geliştirilen göç politikalarının, kapsayıcılığı ve sosyal belediyecilik anlayışı açısından yerel yönetimlerin rolü 'İstanbul Büyükşehir Belediyesi (İBB) Örneği' üzerinden aktarılarak değerlendirilecektir. Dünyanın pek çok yerinde siyasi kaygılar gözetilerek insanlar yerlerinden edilerek, ülkelerini, topraklarını terk etmek zorunda bırakılmaktadır. Her insanın en temel hakkı yaşam hakkıdır. Bu sebeple savaşların devam ettiği ülkelerdeki insanlar sınır ülkelere göç etmektedirler. Asya ve Avrupa'nın ortasında yer alan Türkiye ise bu göç hareketine en çok ev sahipliği yapan ülke konumundadır. Geçici koruma statüsündeki Suriyeli vatandaş sayısı, Mart 2022 itibari ile Türkiye'de resmi olarak yaklaşık 3 milyon 754 bin kişiye yükselmiştir (Mülteciler Derneği, 2022). Türkiye'de resmi olmayan rakamlara göre yaklaşık 5 milyon göçmen bulunmaktadır. Bunların 1,5 milyonu ise İstanbul'dadır. Bu sebeple İstanbul'da göçmenlere yönelik geliştiren politikalar önem arz etmektedir. Bu hususta ise en büyük görev yerel yönetimlere düşmektedir. Göç yönetiminde hükümet kadar, yerel ve uluslararası sivil toplum kuruluşları gibi aktörlerinde aktif olarak faaliyetler yürüttüğü bilinmektedir. Göçmen ve mültecilere yönelik planlanan politikalar ve yürütülen çalışmalar doğrultusunda ihtiyaçların karşılanması noktasında öncelikli sorumluluk yerel yönetimlerde dir. Göçmenlerin Türkiye'nin birçok bölgesine yayılması nedeniyle artık bu durum kitlesel bir etki yaratacağı ve toplumu etkileyeceği için göç yönetiminde birden çok paydaşın işbirliği gereklidir (Ağca, 2019: 2).

Yerelde, kamu giderlerini çevre, konut, sağlık, eğitim gibi alanlara yönlendiren, halkın hizmetlere erişimi noktasında her anlamda yeterli altyapıyı oluşturan, yerel halkın taleplerini önemseyerek gerekli yaklaşımı sergileyen, hizmetlerin çeşitliliğine ve uygulanabilirliğine olan yaklaşımın korunması doğrultusunda bir sosyal belediyecilik anlayışı sergilenmelidir (Kutlu vd. 2017: 413). Özellikle yabancı göçmenlere yönelik belli alanlarda yapılan çalışmalar, sosyal belediyecilik anlayışına ihtiyaç duyulduğunu göstermektedir. Üretilecek sosyal politikaların kapsayıcı ve sığınmacıların, göçmenlerin toplumla birlikte yaşam sürecini destekleyici, sosyal uyumu kolaylaştırıcı hizmet

sağlama noktasında, Belediye hizmetlerinin kapasitesinin geliştirilmesi gerekmektedir. Buna yönelik, farkındalık yaratıcı faaliyetler planlanması, hizmet içi eğitimlerin verilmesi, hizmet verirken bütünleştirici bir tavır takınılması, İBB ve İlçe Belediyelerinin göç alanında kaynak geliştirme süreçlerinin desteklenmesi ve hizmetlerinin göçmenler tarafından bilinirliğinin ve erişiminin artırılması, kurumlar arası işbirliği sağlanması, göçmen girişimciliğinin desteklenmesi ve kayıt dışı/insan onuruna yakışmayan çalışma koşulları ile mücadele etmeye yönelik öncelikler belirleyerek sosyal belediyecilik anlayışı ile göç politikalarını şekillendirilmesi önem arz etmektedir. Özellikle göçmen ve sığınmacıların dil problemlerini aşmaya yönelik eğitim faaliyetleri planlanmalıdır. Çocuk, kadın ve yaşlılara yönelik eğitim, sağlık vb. alanlarda hizmet geliştirilmesi ve erkeklere işsizlik sorunu nedeniyle maddi, manevi yüklenen rolün dışına çıkması sağlanarak, insan odaklı meslek edindirme ve istihdam sağlanması konusunda çalışmaların planlanması, kapsayıcı politikaların üretilmesi toplum sağlığının gözetilmesi gerekmektedir. Halihazırda hükümetin ve il, ilçe belediyelerini politikalarının kapasitesinin yeterli olmaması ve kurumlar arası iş birliği ve göç yönetim sürecinin sağlıklı yürütülmemesi nedeniyle İBB'nin ürettiği, geliştirdiği ve uygulamaya başladığı göç politikalarının toplum yararına yönelik, sosyal uyum sürecini destekleyici ve sosyal belediyecilik anlayışı açısından önemi büyüktür ve bu bağlamda belediyeler arasında İBB'ye büyük görev ve sorumluluk düşmektedir.

Sosyal belediyecilik anlayışı gözetilerek İstanbul'daki tüm ilçe belediyeler bu konu üzerine düşünmeye ve çalışmalar planlamaya başlamıştır. İstanbul Büyükşehir Belediyesi ve ilçe belediyeler göçmenlere yönelik faaliyetler planlayıp, yürütse de göçmenlerin ihtiyaçlarının analiz edilerek sürecin yürütülmesi gerekmektedir. Bu çalışmada; Suriye savaşı ile birlikte Türkiye'ye göç eden göçmenlere yönelik, yerel yönetimlerin görev ve hizmetlerini, göç karşısındaki tutumunu, göç politikalarını kapsayıcılık ve sosyal belediyecilik anlayışı ile ele almak, Türkiye'de yerel yönetimlerin, İstanbul Büyükşehir Belediyesi'nin göç politikalarının kapsayıcılığını araştırmak ve değerlendirmek, İstanbul Büyükşehir Belediyesi'nin göç politikaları hakkında analiz yapılarak, politikaların kapsayıcılığı ve yerel yönetimlerin, göçmenlere yönelik hizmet alanları, işbirlikleri, yürüttükleri faaliyetler ve politika geliştirme süreçlerindeki rollerinin üzerinde durularak, sosyal belediyecilik anlayışı ile politikaların geliştirilmesinin önemini vurgulayarak, değerlendirme yapmak amaç edinilmiştir.

### **Yerel Yönetimler ve Sosyal Belediyecilik**

Türkiye'de, Suriye'de yaşanan göç dalgası ile yeni bir süreç başlamıştır. Göç eden nüfusun sayıca fazla olması ve Anadolu'nun pek çok yerine yayılarak toplumun her kesimi ile temas halinde olması hem göçmenlerin temel ihtiyaçları noktasında hem de toplumun geri kalanına yönelik bazı sorunları beraberinde getirmektedir. Bu hususta özellikle Suriye'de meydana gelen savaşın ardından ortaya çıkan göçle alakalı, karşılaşılabilecek aksiyonlara karşılık

yerel yönetimlerin rolü önemlidir. Yerel yönetimler yaşanan göç hareketi sonrası kente uyum sürecinin sağlanması, kentsel dönüşüm ve değişimin gerçekleştirilmesine yönelik çalışmalar yürütmektedir. Ayrıca, bölgenin kalkınması, göçmenler ve Türk toplumu arasında birlikte yaşam sürecinin sonucunda meydana gelen gelişmişlik farklarının azaltılması ve göçün önlenmesine yönelik projeler üretmek hayata geçirmelidir (Geçirgen, 2019).

Türkiye Cumhuriyeti Anayasası'nın 127. Maddesi ve 5393 sayılı Belediye Kanunu'nda 'Belediye' kavramı açıklanmaktadır. İki metin içeriğinde yer alan ortak ifadelerde, "O yerleşim yerinde yaşayanların mahalli müşterek ihtiyaçlarını karşılamak üzere kurulmuş tüzel kişiliklerdir. Daha kapsayıcı bir bakış ile belediyeler "bir yerde birleşik yaşayan insan topluluğu, bir şehrin yönetimi" anlamını içermektedir (Şahin, 2019: 5). Hizmet sunma açısından; yerel yönetim kuruluşları sosyal, kültürel, ekonomik ve teknik hizmetler sunmakla yükümlüdür. Anayasanın 127. Maddesine göre mahalli idareler, il belediye ve köy halkının ihtiyaçlarının karşılanmasına yönelik, alınan kararlar, o toplumda yaşayan halk tarafından seçimle belirlenen idari ve mali yetkiye sahip kişilerden oluşmaktadır (Türkiye Cumhuriyeti Anayasası, 1982: 127; Geçirgen, 2019: 34). Mahalli idarelerde beş yılda bir seçim gerçekleştirilmektedir. Temel görevleri ise yerinden yönetim esaslarına uygun kanun düzenleyerek uygulamaktır (Parlak & Ökmen, 2015: 20). Bu hususta kanun düzenleme yetkisine sahip olmak, özellikle göç politikalarının oluşturulması evresinde toplum için büyük önem arz etmektedir.

Yaşanan göç, uluslararası bir sorunun sonucunu doğurmaktadır fakat bu durum yerel halkın yaşam şeklini etkileyecek boyutta olduğu için yerele yönelik politikalar geliştirilmelidir. Suriye'den göç ederek %96'sı kentlerde yaşayan göçmen ve mültecilere yönelik Türkiye'de kapsamlı bir yerel yönetim politikası bulunmamakla beraber konuya yönelik bazı çalışmalar yürütülmektedir. Sosyal belediyecilik açısından, göçmenler ile doğrudan etkileşim halinde olan kurumlar yerel yönetimlerdir. Genellikle sorunlara anlık çözümler üretilerek, geçici ve kısa vadeli yöntemler izlenmektedir. Yerel yönetimlerin göç politikaları hususunda orta ve uzun vadeli politikalar geliştirerek, çözüm önerileri sunmaları ve stratejik planlarına bu politikaları dahil etmeleri gerekmektedir (Yanar, 2019: 3).

Yerelde sosyal politikalar belirlenirken özellikle belirlenen il, ilçe sınırlarında yaşayan toplumun koşulları ve sosyal ekonomik yapısı gözetilerek belirlenmesi gerekmektedir. Hükümetin politikaları daha genel bir hedef gözetilerek planlanmaktadır. Yerel yönetimlerin ve hükümetin işbirliği içerisinde ortak çıkarlar doğrultusunda ve azınlıkları gözetilen politikalar üretmeleri toplum yararına olacaktır. Yerel yönetimleri sosyal, refah devleti ve sosyal politika alanında önemli bir konuma getiren anlayış, hassas ve kırılğan gruplara yönelik oluşturdukları politikalar ve bu politikaları hayata geçirmeye yönelik adımlarıdır (Gökbayrak, 2003: 189). Sosyal belediyeciliğin temelini oluşturan, yerel



yönetimlerin kurumsal olarak güçlenmesini sağlayarak, etkinliğini artıran ve sosyal belediyeçilik anlayışının oluşumuna katkı sunan şey sosyal politikalara dolaysız bir şekilde ulaşılmasının mümkün olmasından kaynaklanmaktadır (Özer, 2015: 90). Bu sebeple yaşanan göç sonrası meydana gelen nüfus artışı yerel yönetimlerin hizmetlerine olan talebi artırmaktadır (Yılmaz, 2021: 43).

Suriye savaşından en çok etkilenen ve göçmen kabul eden, sınır ve komşu ülke Türkiye olmuştur. Gelen göçmen nüfusunun kontrol edilemeyip yayılmasıyla, göçmenler tarafından daha çok olanağa ve fırsata sahip olduğu düşünülerek tercih edilen şehir İstanbul'dur. Göç İdaresi Başkanlığı'nın verilerine göre İstanbul'da kayıtlı yaklaşık 540 bin göçmen yaşamaktadır (Mülteciler Derneği, 2022). Bu sayılara, kayıt dışı veriler eklendiğinde nüfus daha da artacaktır. Göçmenlere yönelik politikaların daha kapsayıcı ve görünür olması için hem hükümet hem yerel yönetimler mevzuatlarında bu konuya yer vermelidirler.

Türkiye'de mevzuata bakıldığı zaman, yerel yönetimlerin göç alanında doğrudan bir düzenleme yapmadığı görülmektedir. Buna rağmen, belediyelerin göçmen ve mülteciler konusunda inisiyatif olarak çalışmalar yürüttüğü bilinmektedir. Göçmenlere yönelik hizmetler noktasında Belediyeler, Belediye Kanunu'nun 13.ve 38.Maddelerine dayanarak bu faaliyetleri gerçekleştirmektedir (Alvanoğlu & Ateş, 2020: 384).

*"Madde 13: Herkes, ikamet ettiği beldenin hemşehrisidir. Hemşehrilerin, belediye karar ve hizmetlerine katılma, belediye faaliyetleri hakkında bilgilenme ve belediye idaresinin yardımlarından yararlanma hakları vardır. Yardımların, insan onurunu zedelemeyecek şekilde sunulması zorunludur. Belediye, hemşehriler arasında sosyal ve kültürel ilişkilerin geliştirilmesi ve kültürel değerlerin korunması konusunda gerekli çalışmaları yapar.(5393 Sayılı Belediye Kanunu, 2005:13)."*

5393 sayılı Belediye Kanunu'nda göç yönetimine ilişkin bir düzenleme bulunmadığı gibi yukarıdaki maddeye istinaden Suriyeli göçmenlere yönelik hizmetler dolaylı olarak yapılmaktadır (Alvanoğlu & Ateş, 2020: 384). Göçmenler ve mülteciler genellikle misafir olarak görüldüğü için geçici uygulamalar ve çalışmalar yürütülmektedir. Belediyeler bu doğrultuda genellikle dernekler ve sosyal yaşam merkezleri üzerinden hizmetlerini halka ulaştırmaya çalışırken aynı zamanda yerel ve ulusal, uluslararası Sivil Toplum Kuruluşların (STK) deneyim ve uzmanlıklarından yararlanarak işbirliği içerisinde hizmet üretmektedirler. Belediyeler Sosyal Hizmetler Müdürlüğü, Kadın Aile Müdürlüğü, Dış İlişkiler Müdürlüğü gibi kurumlar üzerinden göç yönetişimini sağlamaya çalışırken ayrıca göç alanında hizmet ulaştırmaya yönelik Göç Birimi kuran yerel yönetimlerin sayısı da hızla çoğalmaktadır (Bostancı & Durmaz, 2021: 15). Göçmenlerin genelde yerel halkla sosyal ağ kurması ve toplumsal birleşme sağlaması konularında ekonomik, psiko-sosyal gibi birçok faktör engel yaratmaktadır (Islam, 2022). Göçmenlerin yerel halk ile bütünleşerek, birlikte yaşam ve sosyal uyum sürecinin yönetilmesi noktasında yasal düzenlemeler mevcut olmamakla birlikte, Türkiye'de belediyelerin

yasal statüsü göçmenleri kapsamamaktadır. Suriye savaşı sonrası yaşanan göçmen kriziyle birlikte, Avrupa Birliği'ne uyum sürecinde İçişleri Bakanlığı tarafından Göç İdaresi Genel Müdürlüğü kurulmuştur. 6458 sayılı Yabancılar ve Uluslararası Koruma Kanunu'nda göç ve göçmen sorunları üzerine çalışmalar yürütülmüştür (Geçirgen, 2019: 37).

Modern, sosyal devlet anlayışının ortaya çıktığı andan itibaren devletin, sosyal ve ekonomik olarak nasıl bir etki alanına sahip olacağı hep tartışılmıştır. Katı ve korumacı bir işleyişe, fonksiyona sahip bir devlet anlayışı, zamanla sosyal sorumluluk olarak daha müdahaleci ve düzenleyici bir yapıya evrilerek sosyal sorunlara çözüm üreten bir merkezi yapı haline gelmeye başlamıştır (Geçirgen, 2019: 35). Göçmenleri ülkesine kabul eden devlet anlayışı tüm bu durumları gözetmelidir. Göç yönetimi, sadece hükümetin kontrolü ile yürütülecek bir süreç değildir, yerel yönetimlerinde bu süreçte önemli rolleri bulunmaktadır. Uluslararası göçler, tüm dünyayı etkileyen bir göç çeşididir. Göçmenlerin temel ihtiyaçları öncelikli olarak yerel yönetimler tarafından sağlanmaktadır (Geçirgen, 2019: 36).

Sosyal belediyecilik anlayışının temellerinin 19. yüzyılın sonlarına doğru sosyal devlet anlayışının ortaya çıkışı ile beraber literatüre girdiği bilinmektedir. Sosyal devlet anlayışı, sosyal belediyecilikten bağımsız düşünülememektedir. Yerel yönetimler sosyal belediyecilik anlayışı gözeterek, hak temelli bir yaklaşım ile hassas gruplara yönelik hizmet sunmalıdırlar. Küreselleşmenin etkisiyle yerel düzeyde hizmetlerin üretilmesinde, belediyelerin yaklaşımı, hükümet ile iş birliği içerisinde ilerleyerek, sosyal politikalar geliştirmesi önemlidir (Kutlu vd., 2017: 416). Sosyal belediyecilik çoğu hizmet kapsamında vur-gulansa da üretilen ve uygulanan politikaların kapsayıcılığı sorgulanmaktadır çünkü kentli dayanışmasının, toplumsal paylaşımın desteklenmesine yönelik hedefler ortaya konulurken göçmen ve mültecilere yönelik hedefler eksik kalmaktadır (Yanar, 2019:78). Maalesef çoğu yerel yönetim kapsayıcı politikalar üretme noktasında yeteri kadar özen göstermemektedir.

Türkiye'de göçmenlere yönelik kapsayıcı bir hizmetten bahsetmek için hem yerelde hem ulusal camiada 'misafirlik' söyleminin terk edilerek insan odaklı ve hemşerilik hukuku gözetilerek bir hizmet ve sosyal belediyecilik anlayışı geliştirilmesi gerekmektedir. Literatüre baktığımızda kapsayıcılık, genellikle insan hakları temelinde ele alınarak, bireylerin farklılıklarıyla hayatın her alanında eşit birer birey olarak katılım hakkının var olduğu ve buna uygun mekanizmaların geliştirildiği bir kavram olarak belirtilmektedir (Bostancı & Durmaz, 2021: 15). Kapsayıcı sosyal belediyecilik anlayışı; kentlerin sosyal kültürel ve çevresel gelişimi, sosyal refah düzeyinin artırılması ve demokrasi kültürünün yayılması gibi genel hedefleri kapsamaktadır (Kutlu vd., 2017: 416). Sosyal devletin sunduğu sosyal nitelikli mal ve hizmetleri, her birey için daha iyi bir yaşama ulaşma hedefi gözeterek ve bütçesine sosyal adaleti sağlayan hizmetleri yerleştirerek uygulamaya çalışan belediyecilik anlayışı her

zaman esastır. Kamunun bütçesini sağlık, eğitim ve sosyokültürel etkinliklere yönlendiren, istihdam oluşturmaya yönelik adımlar atan, görev tanımlarını içeren bölgelerde eğitim ve sağlık imkanlarının geliştirilmesi hususunda katkı sağlayarak, sosyal adaletin işlemesine yardımcı olarak her bireyin bu hizmetlerden faydalanmasını sağlamak sosyal belediyecilik anlayışının gerekliliklerindedir (Geçirgen, 2019: 45).

Ekonomik sorunlar nedeniyle sosyal politika üretme ve geliştirme sürecinde gerekeni yapamayan devlet, hizmetleri belediyeler üzerinden gerçekleştirerek kendi görev ve sorumluluğunu azaltmaktadır. Türkiye’de yaşanan gelir dağılımı eşitsizliği bu anlamda endişe verici boyutlardadır. Belediyeler sosyal hizmet görevini üstlenerek, imkanlar dahilinde yerine getirmeye çalışırken aynı zamanda devletin üstlenmesi gereken role de bürünmektedirler. Böylece sosyal devlet çalışmalarının devamı olarak sosyal belediyecilik anlayışının gerçekleştirildiği görülmektedir (Berkün, 2017: 584-590).

### **Türkiye’de Göç Yönetişimi ve Yerel Yönetimlerin Göç Politikaları**

Göç politikası, henüz ortak bir uzlaşma sağlanmamış olsa da ülkeye gelerek ikamet alan yabancı uyruklu vatandaşların seçilmesi, kabulü ve genel bir çerçeve ile ülke sınırlarında kalması ve ülke sınırları dışına çıkarılması hususunda karar verici mercilerin oluşturduğu yönergeler, yönetmelikler ve kanunları kapsayan hükümet tarafından ileri sürülen açıklamalardır (Bjerre vd., 2015: 559). Türkiye’nin göç sürecinin 10 yıllık bir geçmişe sahip olmasının yanı sıra Suriye’den başlayan kitlesel göç hareketinin koruma sahip olma kategorisinde bulunuyor olması, göçmenlerin ve sığınmacıların temel insani ihtiyaçlarının karşılanmasında yaşanan sıkıntıların devam ettiğinin göstergesidir. Temel insani ihtiyaçlara, barınma, çalışma ve sosyal güvenceye erişim tüm göçmen ve sığınmacıların hakkı olmakla birlikte, sosyal haklara erişim imkanının sağlanması önem arz etmektedir. (Özdemir, 2022: 108). Göçmenlerin, göçmen olmak isteyenlerin ve yerleşik nüfusun davranış ve kararlarını hedeflenen şekilde etkileyerek değiştirme ve şekillendirme amacıyla (Czai-ka & De Haas, 2013: 489) göçmenlerin vatandaşlığa kabulünü ve seçilmesini sağlayan göç kontrol politikasını içeren düzenlemeler ve yerleşik göçmenlere sağlanan çalışma, barınma ve sosyal destek vb. fırsatları, göç politikalarını oluşturulmaktadır (Meyers, 2000: 1246).

Ülkelerin göç politikaları farklı yasalardan meydan gelmektedir. Genellikle yapılan düzenlemeler ve kontrol mekanizmaları arasında farklılıklar vardır. Yasal hükümler olarak kabul edilen düzenlemeler, bağlayıcı ve sınırlayıcıdır. Düzenlemelerin denetimi ise kontroller yapılarak sağlanmaktadır (Barut, 2021: 37). Göç yönetimi genel olarak, ülkelerin sosyal, kültürel, ekonomik ve siyasal yapılarını etkileyen mühim bir konudur. Yabancıların sınırdaki hareketliliğini, ülkedeki varlıklarını insani bir yaklaşımla değerlendirme, yönetme durumunu göç yönetimi olarak ele almak gerekmektedir. Yaşanan göç hareketliliğinin takibini, devlet kurumları ile yönetme beceresi anlamına da gelmektedir

(Perruchoud & Redpath, 2013: 36). Göçmenlerin temel hak ve ihtiyaçlarına göre düzenlemeler oluşturmak ve onların birlikte yaşam ve sosyal uyum süreçlerini destekleyici mekanizmalar bu yönetim stratejisini oluşturmalıdır.

Yaşanan uluslararası göç hareketliliğinde devletlerin tek karar verici merci olmadıkları, denetleme mekanizmalarının yetersiz olduğu bu sebeple hem yerel ve uluslararası boyuttaki işbirliği yapılan paydaşlar ile sürecin yürütülmesi gereklidir (Barut, 2021: 51). Son zamanlarda küreselleşme süreciyle birlikte yaşanan gelişmelere baktığımızda göç hareketleri ve bununla alakalı değişen politikalar ve sorunlar öne çıkmaya başlamıştır (Miller & Castles, 2008: 14-16). Uluslararası göç, küresel anlamda göç yönetişiminin konusu olarak değerlendirilmeye başlamış, ulus devletlerin bu alandaki katılımcı rolleri aşınırken; göçü, göçmenleri, geçiş güzergahındaki ülkeleri, ulusal örgütleri ve STK'ları kapsayan birçok aktörü sürece dahil eden bir hal almıştır (İçduygu, 2010: 23). Uluslararası iş birliğine yönelik yapılan çalışmalar eskiye dayanır. 1940'lı yıllarda yaşanan İkinci Dünya Savaşı ve sonrasında yaşanan kitlesel göçler, uluslararası alanda yapılacak iş birliklerini artırarak, Birleşmiş Milletler Mülteciler Yüksek Komiserliği (*UNHCR*), Uluslararası Göç Örgütü (*IOM*) ve Uluslararası Çalışma Örgütü (*ILO*) gibi göç ile alakalı kuruluşların ortaya çıkmasına sebep olmuştur. Bu alanda özellikle ILO, göçmen işçilere yönelik birçok sözleşmeye, antlaşmaya imza atarak, bazı programların planlanmasında öncü olmuştur.

Göçün küresel anlamda yönetişimine yönelik çalışmaların genişletilmesi amaçlanırken, devletler arasında bölgesel düzeyde ya da ikili iş birliği çabaları küresel bir düzleme taşınmaya çalışılması hedeflenmektedir (Gülfer vd., 2012: 578; Barut, 2021: 52). Suriye savaşı sonrası çok sayıda Suriyeli'nin sığınmacı statüsüyle Türkiye'ye göç etmek zorunda kalmasının ardından, Türkiye sığınmacı ve göçmen sorunun merkezinde bırakılarak, bu hususta ülkede yaşamaya başlayan sığınmacılara yönelik politika üretmek durumda kalmıştır. Suriye' de başlayan iç savaşın ardından Avrupa'ya geçiş güzergâhı üzerinde bulunan Türkiye üç milyona yakın sığınmacıya ev sahipliği yapmak zorunda bırakılmıştır. Savaş sonrası kamplarda yaşaması planlanan göçmen ve sığınmacıların, %90'ından fazlası kamp dışına çıkararak, kontrolsüz ve denetimsiz biçimde sınırdaki diğer kentlere ve metropol şehirlere dağılarak, Türkiye için ekonomik, siyasi, sosyal ve güvenlik sorunlarının ortaya çıkmasına neden olmuştur (Akkoyunlu Ertan & Ertan, 2017: 7).

“Türk Dil Kurumu’na göre göç; ekonomik, toplumsal, siyasi nedenlerle bireylerin veya toplulukların bir ülkeden başka bir ülkeye, bir yerleşim yerinden başka bir yerleşim yerine gitme işi, taşınma, hicret, muhaceret anlamlarına gelmektedir” (Akkoyunlu Ertan & Ertan, 2017: 11). Göç kavramının ardından, göçmen kavramına da değinmek gereklidir. Göçmen, genellikle ekonomik ya da siyasi nedenlerden dolayı, yaşam standartlarını yükseltmek için yaşadığı ülkeden başka bir ülkeye göç etmek zorunda kalan kişidir (Yılmaz, 2006:

294). Göçmen tanımlarına baktığımızda, Türkiye'ye gelen Suriyeli sığınmacıların "göçmen" olarak nitelendirilmesi yerine, savaş özelinde göç etmeleri sebebiyle "sığınmacı" kavramını kullanmak daha makul olacaktır (Akkoyunlu Ertan & Ertan, 2017: 12). Suriye'den Türkiye'ye gerçekleşen göç dalgası sonrası, Türkiye göç politikasını oluştururken, sadece göç alıp, göç veren bir ülke olmasının yanı sıra göç geçişlerinin de yaşandığı bir coğrafya olması sebebiyle tüm bu etkenler düşünülerek ilerlenmesi, gerekli önlemlerin alınması ve uygulanacak politikaların belirlenmesi hem stratejik hem de toplumsal açıdan önem arz etmektedir (Akkoyunlu Ertan & Ertan, 2017: 13).

Türkiye, yaklaşık 3 milyondan fazla sığınmacının yaşadığı ülke olarak, göç konusunda zengin bir deneyim edinmiştir. Sürdürülebilir bir göç politikası oluşturulması yolunda bu deneyimlerin kullanılması ve dünyada yaşanabilecek benzer kriz durumlarında sorunların çözülmesi açısından emsal teşkil edecek bir alt yapıya sahip ülke konumundadır (Akkoyunlu Ertan & Ertan, 2017: 15). 22 milyon nüfusa sahip Suriye'de, yaklaşık 5,5 milyon Suriyeli sığınmacı 2011 yılında ülkelerini savaş nedeniyle terk etmek zorunda kalmış, 3,2 milyon civarında Suriyeli ise Türkiye'ye göç etmiştir. Türkiye'deki nüfusun %4'ünü Suriyeli sığınmacılar oluşturmaktadır. 2014 ve 2015 yıllarında, transit ülke konumunda yer alan Türkiye'yi kullanarak hem Suriyeli hem de Suriyeli olmayan yaklaşık 1 milyon göçmen Avrupa'ya gitmiştir (Erdoğan vd., 2017: 10).

Türkiye'de sığınmacılar ile alakalı sorumlu olması gereken birim olarak değerlendirilen Göç İdaresi Genel Müdürlüğü'nün göç krizinin yönetiminde yeterli olmadığı, Suriyeli sığınmacılar ile Afet ve Acil Durum Yönetimi Başkanlığı'nın (AFAD) daha yetkili bir kurum olduğu görülmüştür (Dinçer vd., 2013: 19). Sığınmacıların yaşadığı Barınma Merkezlerinin Göç İdaresi Müdürlüğü'nün yönetiminde olmaması ve bu konuda yetkili kurumun AFAD olması, bu merkezlerin dışına çıkarak ülkenin birçok yerine dağılan sığınmacılarla ilgili politika geliştirilememesi nedeniyle AFAD'ın bu süreçte daha etkin rol alması Göç İdaresi Müdürlüğü'nün etkisini ve gücünü azaltmıştır. 2017 Ağustos verilerine göre Türkiye'deki Barınma Merkezlerinde yaklaşık 233.064 sığınmacının yaşadığı bilinmektedir. (AFAD, 2017):

**Tablo 1.** İller ve İlçelerdeki Konteyner/Çadır Sayısı, Suriyeli/Sığınmacı Sayısı

İl	İlçe	Konteyner/Çadır Sayısı	Suriyeli/Sığınmacı Sayısı
Hatay	Altınözü	2.056	8.053
	Yayladağı	776	3.796
	Apaydın	1.181	5.054
	Güveççi	824	863
Gaziantep	İslahiye	1.586	6.336
	Karkamış	1.632	5.963
	Nizip 1	1.873	9.285
	Nizip 2	908	4.171
Şanlıurfa	Ceylanpınar	5.032	18.679
	Akçakale	6.310	25.451
	Harran	2.000	12.330
	Viranşehir	3.938	1.750
	Suruç	7.028	23.841
Barınma Merkezlerindeki Toplam Sığınmacılar			233.064
Barınma Merkezlerindeki Toplam Suriyeli Sığınmacılar			227.011

**Kaynak:** (Akkoyunlu Ertan ve Ertan, 2017: 16-17).

2011 yılından sonra Türkiye daha önce karşılaşmadığı boyutta bir göç akımına ev sahipliği yapmıştır (Erdoğan vd., 2017: 16). Suriyelilerin barınma, beslenme, sağlık ve güvenlik gibi temel ihtiyaçlarını karşılama hususunda Türkiye, bu sorunlarla baş başa kalmıştır (Orhan vd., 2014: 36). 1951 Cenevre Sözleşmesi'nin tarafı olarak Türkiye, sözleşmeyi 'coğrafi sınırlama' çekincesi ile onaylamıştır. Sözleşmeye göre; Avrupa'dan gelerek iltica edenlere "mülteci" statüsü verilirken, Avrupa dışından gelenlere "geçici koruma" statüsü verilmektedir. Türkiye'ye gelen Suriyeliler ilk başta "misafir" olarak tanımlansa da 2012 yılında Başbakanlık tarafından yayımlanan genelge ile "geçici koruma" statüsü altında oldukları belirtilmiştir. Temmuz 2017 tarihi itibarıyla Göç İdaresi Müdürlüğü verilerine göre yaklaşık 3,1 milyon Suriyeliye geçici koruma kimlik belgesi verilmiştir. Ayrıca AFAD Barınma Merkezlerinde yabancı dil, halı dokuma ve bilgisayar okuryazarlığı gibi çeşitli alanlarda sertifika programları sunarak eğitim vermiştir. Bu programlara yaklaşık 225 bin Suriyeli katılım göstermiştir (AFAD, 2017). AFAD'ın yürüttüğü çalışmaların yanı sıra Barınma Merkezlerinde yaşamayan sığınmacıların maddi kaynaklarının tükenmesi onları başka seçeneklere yönlendirebilir. Bu sebeple Suriyelilerin yaşam koşullarını iyileştirmeye yönelik adımlar atılması ve gerekli barınma ve çalışma koşullarının sağlanması önem arz etmektedir. Türkiye'nin dört bir yanına dağılan sığınmacılar kent merkezlerinde düzensiz ve sigortasız işlerde çalışmakta, çok düşük ücretler almakta ve yoksullukla iç içe sağlıksız

koşullarda yaşam sürmektedirler (Akkoyunlu Ertan & Ertan, 2017: 19). Yerli halk ile sığınmacıların birlikte yaşam sürecinde bütünleşmesi, ilişki kurma biçimleri toplumsal yaşamı etkileyen faktörler arasındadır. Dil, önyargı, dışlanma ve güvenlik benzeri sorunlarla karşılaşan göçmenlerin yaşadıkları sorunlar yerli halkı da etkilemektedir. Türkiye’de hükümet tarafından yürütülen sosyal uyum sürecini gözetmesi esası ile belirlenecek göç politikaları hem sığınmacıların sorunlarının çözüme kavuşturulması hem de yerel halkın sığınmacılar ile uyum içerisinde yaşamasının kolaylaştırması amaçlanarak toplumsal refah gözetilmelidir. Sosyal uyum hedeflenerek oluşturulacak göç politikaları bütünleşmiş bir toplumsal yapının temellerini atma yolunda hedef olarak belirlenmelidir aksi halde sosyal yaşam içerisinde karşılaşılabilecek sorunların çözümü zorlaşacaktır (Alkan Aykaç, 2023: 36).

Ülkelerin göç politikalarına katkı sağlamak üzere hazırladığı raporda Uluslararası Göç Küresel Komisyonu politika önerileri sunmuştur (Koser, 2005: 27-28). “Sürdürülebilir Göç Politikası, aşağıdaki unsurları kapsamalıdır: Önlemlerin ve yasal düzenlemelerin uygulanmasının denetimi, Düzenli ve örgütlü göç programları, Geri dönüş programları, Göçmen/Sığınmacı kaçakçılığı ve insan tacirleri ile mücadele stratejileri, Geniş göçmen/Sığınmacı hareketleri içinde sığınmacıların korunmasına yönelik özel programlar” (Akkoyunlu Ertan & Ertan, 2017: 32). Bu ilkeler ve görüşler doğrultusunda, Sığınmacıların sorunlarının giderilmesi esas alınarak sosyal uyum ve birlikte yaşam sürecinin sağlıklı ilerlemesi adına ulusal, uluslararası örgütler, üçüncü ülkeler, farklı yönetim birimleri ve sivil toplum kuruluşlarıyla iş birliği yaparak sığınmacı ve göçmenlere yönelik mesleki becerilerini geliştirecek programlar, yeteneklerine uygun istihdam olanakları sağlayan çalışmalar planlamalıdır (Akkoyunlu Ertan & Ertan, 2017: 32).

Türkiye’de göç alanında sürece hâkim, sınır dışı göçü yönetmekten sorumlu ve kamu politikalarını belirleyerek uygulamak üzere çalışmalar yapan kurumların olduğunu söylemek güçtür (Demirhan & Aslan, 2015: 46). Göç konusunda, AB uyum süreci kapsamında yürütülen çalışmalar sonucunda 2013 yılında Yabancılar ve Uluslararası Koruma Kanunu’nun kabul edilmesiyle somut adımların atılmasıyla İçişleri Bakanlığı’na bağlı Göç İdaresi Genel Müdürlüğü kurulmuştur. Göç ile ilgili EGM tarafından yürütülen işlemlerin sorumluluğu da böylece İl Göç İdaresi Müdürlükleri’ne geçmiştir (Göç İdaresi Genel Müdürlüğü, 2017: 25).

Türkiye’de göç yönetiminde; Temel politika ve stratejilerin belirlenmesi, göç ve sınır güvenliği gibi kapsamlı görevler Güvenlik ve Dış Politikalar Kurulunu işaret etmektedir. Bu hususta ortak bir göç politikası belirlenmesi kamu politikalarına yön vermek anlamında gereklilik arz etmektedir (Barut, 2021: 202). Türkiye’nin coğrafi konumu ve siyasi zemindeki rolü gereği göç ülkesi olduğu ve dünya genelinde çok sayıda mülteci ve göçmene ev sahipliği yaptığı göz önüne alındığında sadece göç ile alakalı bir politikalar üretecek bir kurul olmayışının ülkenin aleyhine olduğunu göz ardı etmemek gerekmektedir (Barut, 2021: 203).

Göç İdaresi Genel Müdürlüğü; AB üyelik sürecinde, yürütülen yasal çalışmaların amaçlarından birisi, göç yönetiminden sorumlu sivil bir idari yapının tesisidir. Yabancıların ülkeye giriş çıkışı, seyahat ve ikame durumları, uluslararası ve geçici koruma mekanizmalarına erişimleri ve idari yapılanmayla esas teşkil edilecek hükümlere Yabancılar ve Uluslararası Koruma Kanunu'nda yer verildiği görülmektedir. (Barut, 2021: 205). Yerel Yönetimler; göç yönetiminde, göçmenler ve mülteciler ile ilgili karşılaşılan sorunlara yönelik hızlı ve yerinde çözüm geliştirilmesi, temel gereksinimlerin karşılanması ve uyum politikalarının üretilerek uygulanmasında önemli bir sorumluluğa sahiptirler. Bu kapsamda 6458 sayılı Yabancılar ve Uluslararası Koruma Kanunu'nda yerel yönetimlerin göç ile alakalı görev ve yetkilerinden bahsedilememiştir. Bu doğrultuda yasal düzenlemelerin; yerel yönetimlerin yetkisini sınırlandırarak, sadece uyum faaliyetleri ve öneriler sunulması gibi uygulamaların planlanmasına izin verirken, hükümetin yetkiyi elinde bulundurması ve baş aktör olması noktasında belirlendiğini söylemek mümkündür (Barut, 2021: 223).

Türkiye'nin Uyum Strateji Belgesi ve Ulusal Eylem Planı'nın uygulanması, izlenmesi ve değerlendirilmesi aşamalarında göz önünde bulundurulmuş ilkelere bakıldığında, sürecin bütüncül bir bakış açısıyla, göçmenler ve Türk halkının ihtiyaçları doğrultusunda hazırlandığı, katılımcı bir yol izlenerek göçmenlerin sosyal uyumlarını artırmaya yönelik tüm kamu kurum ve kuruluşları, yerel yönetimleri uluslararası kuruluşlar, sivil toplum kuruluşları ile toplantılar düzenlenerek, hem kurumların görüşleri alınmış hem de göçmenlerin fikirlerine yer verilerek talepleri belgelere aktarılmıştır. Politikaların daha etkin ve etkili olması için, göçmenler ve yerel halkın sosyal uyum ve birlikte yaşama becerini geliştirmek adına, planlanacak faaliyetlerin uzmanlık, iş bölümü ve kapasite gibi gerekliliklere sahip olduğunda beklenen sonuçlara ulaşılacağı öngörülmüştür. "Uyum Strateji Belgesi ve Ulusal Eylem Planı; cinsiyet, ırk, renk, uyruk, kalıtımsal özellik, dil, din, inanç, siyasi veya diğer görüşler, medeni hal, maddi durum, engelli olma, yaş veya benzeri unsurlara dayanılarak ayrımcılık yapmama ilkesini benimsemiştir (Uyum Strateji Belgesi ve Ulusal Eylem Planı, 2018-2023: 17). Bu doğrultuda Belediyelerin an sorumlu olduğu faaliyetleri ve Belediyelerin İlgili Kurumlar Arasında Yer Aldığı Diğer Faaliyet örneklerini incelemek yararlı olacaktır:

*"Belediyelerin ana sorumlu olarak Tanımlandığı Faaliyetler:*

*2.1.8. Göçmenlerin yoğun olarak yaşadığı il ve ilçe belediyelerinin bünyesinde Göç ve Uyuma ilişkin birimlerin kurulması (1-3 Yıl) ...*

*2.2.6. Toplumsal uyum ve dayanışmanın artırılması amacıyla göçmenlere yönelik gönüllülük programlarının geliştirilmesi (1 Yıla Kadar) (Uyum Strateji Belgesi ve Ulusal Eylem Planı, 2018-2023: 37).*

*Belediyelerin Çalışmalarına Yönelik İzleme ve Değişiklikler Öngören ve Belediyelerin İlgili Kurumlar Arasında Yer Aldığı Diğer Faaliyet Örnekleri;*



*1.1.13. Belediyeler tarafından sağlanan sosyal hizmet programlarından ve sosyal hizmet faaliyeti yürüttüğü (Kadın Konukevi, Kreş, Huzurevi vb.) merkezlerinden göçmenlerin faydalanabilmeleri için gerekli yasal düzenlemenin yapılması ve bu merkezlerin kurumsal kapasitelerinin geliştirilmesi. (1-3 Yıl / Sorumlu Kurum: Yerel Yönetimler Genel Müdürlüğü)" (Uyum Strateji Belgesi ve Ulusal Eylem Planı, 2018-2023: 52).*

Uyum Strateji Belgesi ve Ulusal Eylem Planı'nda yer alan ve Belediyelerin sosyal uyum sürecini kolaylaştırmasına yönelik faaliyetler yürütmesini içeren maddelere baktığımızda; göçmenlerin, sığınmacıların ve Türk vatandaşlarının birlikte yaşamını kolaylaştırmaya yönelik kapsayıcı ve sosyal belediyeçilik anlayışı gözetilerek bütüncül bir yaklaşım benimsenmesi ve politikaların bu doğrultuda uygulanması hedeflenmektedir.

İstanbul'daki ilçe belediyelerden, çok sayıda Suriyeli sığınmacıya ev sahipliği yapan Sultanbeyli Belediyesi, yerel yönetimler arasında önemli yer tutmaktadır. Ülkesinden savaş nedeniyle ayrılarak Türkiye'ye göç ederek sığınmış Suriyelilere yönelik geliştirdiği ve uyguladığı model ile öncü olmaktadır. 2014 yılında kurulan Mülteciler Derneği, mültecilere sunduğu hizmet ve destekleme mekanizmalarıyla çalışmalarına devam etmektedir. Yerel yönetimler arasında bütüncül bir sosyal belediyeçilik esasına göre faaliyetlerini sürdüren belediye, 2016 yılında derneğe bağlı kurulan Mülteciler Toplum Merkezi'nde barınma, insani yardım, sağlık, eğitim, hukuk, istihdam, danışmanlık, tercümanlık, rehberlik, sosyal hizmet, fizik tedavi, rehabilitasyon gibi alanlarda mültecilere, sığınmacılara ücretsiz hizmet sunmasının yanı sıra; meslek ve hobi kursları düzenleyerek, sosyal uyum ve birlikte yaşam sürecini kolaylaştıracak faaliyetler uygulamaktadır (Erdoğan, 2017: 16-29).

Göç yönetimi konusunda uyguladığı politikalar ve çalışmalar ile öne çıkan belediyelerden bir diğeri de Zeytinburnu Belediyesi'dir. Türkiye'nin en çok göç alan ve özellikle düzensiz göçmenlerin tercih ettiği ilçelerden birisi olan Zeytinburnu, savaş kaynaklı yaşanan kitlesel göçlerden önce bu alanda uluslararası proje ve iş birliklerinden yararlanarak göç alanında çalışmalar yürütmeye başlayarak diğer belediyeler arasındaki farkını ortaya koymuştur. 2011 yılında yaşanan aktif göç hareketliliğinden çok önce 2005 yılında yerel yöneticilerin, hükümet temsilcilerinin, akademisyen ve bilim insanlarının katılımı ile "Uluslararası Göç Sempozyumu" düzenleyerek göç yönetiminde öncü çalışmaları başlatan bir belediye olarak öne çıkmaktadır (Zeytinburnu Belediyesi, 2006).

Sığınmacılara yönelik ürettiği hizmet ve politikalarını geliştirerek, oluşturduğu model ile ön plana çıkan belediyelerden bir diğeri ise Gaziantep Büyükşehir Belediyesi'dir. Göçmen İşleri Şube Müdürlüğü'nü 2015 yılında kurarak; bu doğrultuda, Toplum Merkezi, Kadın Gelişim ve Dayanışma Merkezi, Sosyal Araştırma Merkezi, Bilgi ve Eğitim Merkezi, Yaşayarak Öğrenme Merkezi (Barut, 2021: 224) ve Kadın Sığınma Evi kurulmuş, bu merkezler aracılığıyla

barınma, sağlık, istihdam, eğitim, rehberlik ve sosyal uyum gibi önemli alanlarda hizmet vermeye başlanmıştır. (Türkiye Belediyeler Birliği Dergisi, 2018: 5-7). Türkiye genelinde ilçe belediyelerin göç yönetimi alanındaki politikalarına ve çalışma pratiklerine baktığımızda; yerel yönetimlerin bu alanda başlattığı ve uyguladığı çalışmalarda karşılına çıkan temel sorunun yasal nitelikte olduğu, mevzuattaki boşluğun yerel yönetimlerin hizmet ve faaliyet alanlarını kısıtladığını belirtmek gereklidir. Yerel yönetimler göç yönetişimi konusunda hem yasal olarak hem de bütçe kaynaklı sorunlar sebebiyle, fon sağlamak için ulusal ya da özellikle uluslararası kurumlar ile işbirliği içerisinde olmaya, kalmaya özen göstermektedir. Türkiye göç yönetimi alanındaki eksiklerini daha sürdürebilir politikalar üretmek giderek noktasında, yerel yönetimlerin etkisini göz ardı etmeden gerekli yasal yetkiyi ve desteği sağlamalı, Türk halkı ve sığınmacıların refah ortamında birlikte uyum içerisinde yaşamaları hususunda gereken sorumluluğu alarak göç krizini yönetme noktasında deneyimlerini yerel yönetimlere aktararak süreci yönetmelidir (Barut, 2021: 226).

### **Yöntem**

Araştırma sürecinde, göç politikalarına yönelik literatür taranarak belediyelerin, yerel yönetimlerin genel görevleri ve zorunlu göçmenleri kapsayıcı çalışmaları ve göç politikaları incelenmiştir. Göç yönetişimi açısından İstanbul'daki mülteci, göçmen ve sığınmacı sayısının diğer illere oranla fazla olması ve bu alanda Göç Birimi kurarak göç politikaları üretmeye ve uygulamaya başlayan İstanbul Büyükşehir Belediyesi, amaca yönelik örneklem ile seçilmiştir. "Eğer bir örneklemin seçimi, araştırmacının evren ile ilgili kendi bilgilerine veya çalışmanın amacına bağlı ise, bu tür örnekleme olasılıklı olmayan (amaca yönelik) örneklemedir" (Baltacı, 2018: 245).

Bu doğrultuda, "İçerik Analizi" yapılarak 2000-2020 yılları arasında yayınlanmış makaleler, İçişleri Bakanlığı Göç ve Uyum Çalıştayı, İçişleri Bakanlığı Uyum-Strateji Belgesi ve Ulusal Eylem Planı, İBB Göç ve Uyum Stratejilerini Geliştirme ve Eylem Planı Çalıştayı, İBB Yerel Eşitlik Eylem Planı, İBB Stratejik Planı ve diğer çalışmalar incelenerek, İstanbul Büyükşehir Belediyesi'nin göç politikalarının kapsayıcılığı ve sosyal belediyecilik anlayışı ele alınarak çalışma tamamlanacaktır.

Geliştirilmiş bir araştırma tekniği olan içerik analizi, hükümet belgelerinden ya da önceki araştırma yapılan kaynaklardan var olan bilgilere erişilmesini ifade eder (Neuman, 2014). Bu teknik, genel olarak metin içeriklerinin toplanarak analiz edilmesinden oluşan bir yöntemdir. Araştırmacının, iletişim kaynağındaki mevcut içeriğin açığa çıkarılarak çalışmada kullanılmasına olanak veren teknik 'İçerik Analizi'dir (Neuman, 2014).

## Bulgular ve Öneriler

Günümüz küresel dünyasında göç politikalarından verimli ve etkili sonuçlar alabilmek, uluslararası göç hareketliliği ile başa çıkabilme konusunda iş birlikleri önem arz etmektedir. Uluslararası işbirliği devletler ve devlet dışı aktörler, STK'lar, dernekler ve yerel yönetimlerin katılımlarıyla iki taraflı, çok taraflı ve bölgesel işbirlikleri gerçekleştirilerek göç yönetimi konusunda çalışmalar yürütülmektedir (Barut, 2021: 54). Yerel yönetimlerin göç konusunda karşılaştıkları sorunlar, aktif bir tutum benimsemelerini zorlaştırarak bu konuda ilerleme kaydedilmesine engel olmaktadır. Göç ve sığınmacı krizinin, güvenlik meselesi olarak görülmesi ve bu sebeple yerel yönetimlerin yetkisinin sınırlandırılması bu durumu oluşturan etmenlerden birisidir (Danış & Sert, 2019: 58). Bir diğeri ise yerel yönetimlerin merkezi politikalara uygun bir şekilde sorunların çözümüne yönelik geçici bir tavır takınarak politikaları belirlemesinden kaynaklanmaktadır.

Türkiye'de yerel yönetimlerin, göç yönetimi ile ilgili yasal ve kurumsal altyapıya sahip olmadıkları, bu sebeple göç ve sığınmacılara yönelik politikaların oluşturulmasında yeterli desteği sağlayamadıkları ve bu süreçte aktif rol oynamadıkları görülmüştür (Kara & Dönmez Kara, 2015: 15). Yerel yönetimlerin hukuki, idari ve mali açıdan desteklenerek, kaynaklarının ve yetkisinin artırılarak, güçlendirilmesi ve dünyadaki diğer örnek yerel yönetimler de olduğu gibi kentte yaşamaya başlayan sığınmacılara yönelik politika geliştirme noktasında, söz sahibi olması sosyal belediyecilik anlayışıyla göç sorununa çözüm üretiyor olması ve kapsayıcı, kuşatıcı hizmet sunması gerekmektedir (Erdoğan, 2016: 35).

Göç İdaresi Genel Müdürlüğü tarafından oluşturulan, Göç Danışma Kurulu, Düzensiz Göçle Mücadele Kurulu, Uluslararası Koruma Değerlendirme Komisyonu ve Afet ve Acil Durum Yönetimi Başkanlığı, Türkiye'nin göç yönetimi sürecinde merkezi yönetim düzeyinde sürecin yönetimini sağlayan kurumlardır.6458 sayılı Yabancılar ve Uluslararası Koruma Kanunu ile yerel yönetimlerin göçmenlere yönelik politikalar ile ilgili düzenlemelerin yapılmasının çerçevesi çizilmiştir. Yerel yönetimlerin ve belediyelerin, kanun çerçevesinde belirlenen göçmen ve sığınmacı sorunlarına yönelik düzenlemelere dair aktif bir göç yönetimi sağlamadığı görülmektedir. Göç, göçmen ve sığınmacılara yönelik düzenlemelerin yeterince uygulanmamasının sebeplerinden birisi de yerel yönetimlerin ve belediyelerin bütçelerinde bu hususta belirleyici bir kalem olmaması ve bütçeye artı maliyet getirmesinden kaynaklanmaktadır. Göç yönetim sürecinde yaşanan gelişmeler ile birlikte, Türkiye insan hakları temelinde bir bakış açısı geliştirerek beraberinde ortaya çıkan hukuki düzenlemelere daha fazla önem atfetmeye başlamıştır (Erdoğdu, 2023: 80). Sosyal uyum, birlikte yaşam, temel hak ve ihtiyaçların karşılanması noktasında yerel yönetimlere önemli görev ve sorumluluklar düşmektedir. Türkiye, göç ve sığınmacı hareketliliğine ev sahipliği yapmış bir ülke olarak dünyanın en zengin deneyimlerine şahit olmuştur. Sürdürülebilir ve kapsayıcı bir göç



İstanbul Büyükşehir Belediyesi'nin (İBB) Göç Politikasının temel dayanaklarından birini oluşturan Belediye Kanunu'nda yer alan 13. maddeyle, kentte yaşayan tüm göçmenler kentin hemşehrisi yani paydaşı olarak belediye hizmetlerine erişebilme hakkına sahip kabul edilmektedir. Bu maddeye baktığımızda, yerel yönetimlere sosyal uyum ve birlikte yaşam sürecini destekleyecek faaliyetler konusunda öneri ve katkıda bulunma gibi bir rol verilmiştir (5393 sayılı Belediye Kanunu, 2005: 13). İBB'nin Göç Politikası ise kent hakkını ve hemşehri hukukunu esas almaktadır. 2019 Temmuz ayı itibarıyla İstanbul Büyükşehir Belediyesi'nin Göç Birimi kurularak, göç stratejisinin oluşturulması için arama, danışma süreci başlatmıştır. İstanbul'da sahada çalışma yürüten uluslararası kuruluşlar ve sivil toplum kuruluşlarıyla sahayı anlamak adına ilk toplantı (çalıştay) gerçekleştirilmiştir. İlçe belediyeleri ve fon sağlayıcı uluslararası kuruluşlar ile Göç Arama Konferansı yapılmıştır. Bu toplantıda; ilçe belediyelerinin İstanbul Büyükşehir Belediyesi ile kuracağı koordinasyona dair görüşler ve uluslararası kuruluşlardan kaynak geliştirmeye dair öneriler alınmıştır. İstanbul Büyükşehir Belediyesi'nin göç stratejisinin geliştirilmesi ve sürecin desteklenmesi adına, akademisyenler ve sivil toplum, uluslararası kuruluş, belediye ve belediye birliğinden temsilcilerin katılımıyla bir danışma kurulu oluşturulmuş ve düzenli aralıklarla toplantılar yapılmaktadır.

Aralık 2019 yılında Göç ve Uyum Stratejilerini Geliştirme ve Eylem Planı Çalıştayı, 25 İlçe Belediyesi, 6 Üniversite, 23 STK, 5 Uluslararası Kuruluş, 2 Kamu Kurumu, 1 Suriyeli Öz Örgütlenmesini temsilen 120 kişinin katılımı ile gerçekleştirilmiştir. Çalıştay sonrası, 2024 Göç ve Uyum Eylem Planı oluşturulmuş ve 2020-2024 Göç ve Uyum Eylem Planı, Türkçe, Arapça, Farsça, İngilizce, Fransızca, Kürtçe olmak üzere 6 dilde yayınlanmıştır. Eylem planında 4 temel çalışma odağı belirlenerek çalışmalar başlatılmıştır. Koordinasyon; göç yönetimi alanında belediyeler arası koordinasyonu sağlamak ve diğer paydaşlarla da etkin iş birliklerinin geliştirilmesine yönelik ilk adım sürecidir. Kapasite Geliştirme; Belediye hizmetlerinin göç alanında kapasitesini geliştirmek ve kapsayıcılığını artırmak için yürütülecek çalışmaları içermektedir. Araştırma, Veri Toplama ve Haritalandırma; kanıta dayalı politika yapımını sağlayacak araştırma, veri yönetimi ve haritalandırma çalışmaları yaparak, üretilecek göç politikalarına temel alt yapıyı sağlayacaktır. Birlikte Yaşam ve Sosyal Uyum; yerel halk ve göçmen grupların birlikte yaşam ve karşılıklı sosyal uyumunu destekleyici faaliyetlerin düzenlenmesi ile İBB'nin göç politikalarının uygulanabilirliği ve sürdürülebilirliğinin, sosyal belediyeçilik anlayışını yansıtmasının bir yöntemi olarak başlatılan sürecin en önemli ve son adımıdır.

İBB Göç ve Uyum Eylem Planı'nın oluşturulmasının ardından; 2021 yılında Birleşmiş Milletler Mülteciler Yüksek Komiserliği (UNHCR), İstanbul Büyükşehir Belediyesi (İBB) ve Dünya Yerel Yönetim ve Demokrasi Akademisi Vakfı (WALD) iş birliği içerisinde mülteci ve göçmenlere yönelik sosyal uyum ve sosyal koruma hizmetlerinin yerel yönetimler arasında daha koordineli bir

şekilde yürütülmesi amacıyla çalışmalar yapılmasına yönelik planlamalar yapılmıştır. Uluslararası iş birliklerinin yanında 35 İlçe Belediyesinin katılımı ile 2020-2021 yıllarında koordinasyon toplantıları gerçekleştirilmiştir. Toplantılar, İstanbul Büyükşehir Belediyesi (İBB)'nin ve 39 ilçe belediyesinin göç yönetim kapasitesinin desteklenmesi hedefi ile gerçekleştirilmiştir. İstanbul'da ilçeler bazında göçmen profilinin belirlenmesi, Belediyelerin hizmetler bazında durum ve ihtiyaç analizlerinin yapılması, ilçeler özelinde politika önerileri geliştirilmesi, fon sağlayıcı kurumlara ve ulusal makamlara göç yönetiminde Belediyelerin mevcut ihtiyaçlarının karşılanmasına yönelik raporlama yapılması gibi çıktılar belirlenerek toplantı tamamlanmıştır. Göçmenlere yönelik; İstihdam ve geçim kaynaklarına erişim, Türkçe dil eğitimi, Mesleki eğitimler, Hassas gruplar için koruma, Çok dilli hizmet ve bilgilendirme, Girişimcilik ve kooperatifleşme, Uyum faaliyetleri, Spor hizmetleri, Sağlık hizmetlerine erişim, Psikolojik destek, Kente uyum ve kültür, Afete hazırlık gibi ihtiyaçlar belirlenerek, sığınmacıların ihtiyaçlarına göre politika üretilmesi ve çalışmaların planlanmasına yönelik bir sonuca varılmıştır. Ayrıca belediyelerin göçmenlere hizmet sağlamak konusunda karşılaştıkları zorluklar 4 ana başlık altında; Mevzuat Boşluğu, Bütçe Tanımlanmaması, Koordinasyon ve Kapasite Eksikliği, Güncel ve Nitelikli Veri eksikliği olarak belirlenmiştir.

İBB'nin yayınladığı, Stratejik Plan'da yer alan tespitlerden birisi olan "Dış paydaşların %48,77'si Göçmen ve Sığınmacılar konusunda da Belediye'nin öncelikli olarak çalışma yapması gerektiği belirtilmiştir" ve bu doğrultuda "Göçmen ve Sığınmacılar konusunda politika ve uygulamalar geliştirilmeli" şeklinde bir ihtiyaç tespiti yer almıştır (İBB 2020-2024 Stratejik Plan, 2020: 77). İBB göçmenlere hizmet sağlama noktasında, Belediye hizmetlerinin kapasitesinin geliştirilmesi ve kapsayıcılığının artırılması; Farkındalık yaratma, Hizmet içi eğitimler, Hizmet verirken kapsayıcılık sağlanması, İBB ve İlçe Belediyelerinin göç alanında kaynak geliştirme süreçlerinin desteklenmesi, İBB ve ilçe belediyeleri hizmetlerinin göçmenler tarafından bilinirliğinin ve erişiminin artırılması, Göçmen girişimciliğinin desteklemesi ve Kayıt dışı/insan onuruna yakışmayan çalışma koşulları ile mücadele etmeye yönelik öncelikler belirleyerek sosyal belediyecilik anlayışı ile göç politikalarını şekillendirmiştir. Bu doğrultuda; sahada göçmenlerle temas eden belediye çalışanları ile göçmenler arasındaki iletişimi kolaylaştırmak amacıyla 2020 yılında Sosyal Hizmetler Müdürlüğü altında kurulan "Tercüme Destek Hattı" şimdiye kadar yoğunlukla Sosyal Hizmetler Daire Başkanlığı altındaki Müdürlüklere 3 Arapça, 1 Arapça/Kürtçe, 1 Fransızca ve 1 Farsça tercüman ile hizmet vermiştir. Ayrıca Alo 153 Çağrı Merkezi üzerinden göçmen ve sığınmacılara Çok Dilli Hizmet ve Bilgilendirme hizmeti verilmeye başlanmıştır. Covid-19 Sürecinde Gıda ve Hijyen Materyalleri Desteği sağlanması için çalışmalar yürütülmüştür. Hizmetlerin kapsayıcılığının artırılmasına yönelik İBB'nin ilgili Müdürlükleri; Sosyal Hizmetler Müdürlüğü, Engelliler Müdürlüğü, Kadın Aile Müdürlüğü, Sağlık Müdürlüğü, Halkla İlişkiler Müdürlüğü ve

diğer Müdürlükler göçmenlere yönelik politikaların uygulanması noktasında faaliyetler planlayarak göç yönetimi konusunda ilerleme kaydederek çalışmalarına devam etmişlerdir. İBB' ye bağlı bu müdürlüklerin göç alanında yapılan çalışmaları desteklemesi, bu alanda hali hazırda yerel halk için sunduğu hizmetlerden göçmenlerinde faydalanmasına yönelik; Mahalle Evi, İBB Kadın Danışma Hattı, Kadın Dayanışma Evi, 7/24 Çok Dilli Hizmet, Yuvamız İstanbul, İsmek Uzaktan Eğitimlerinin Çok Dilli Hale Getirilmesi ve Dil Kurslarının Geliştirilmesi gibi hizmetler, kurumlar ve STK'ların iş birliği ile göçmenler içinde hayata geçirilmiştir. Sunulan hizmetlerin kentte yaşayan göçmenleri de kapsayacak şekilde düzenlenmesi ile ilgili Müdürlük ve Daire Başkanlıkları ile çalışmalar yapılmaktadır.

İBB Göç Birimi ve Hrant Dink Vakfı ile birlikte yerel yönetimlerin göç yönetimi ve kapsayıcılık konusunda farkındalığının artırılması ve kapasitesinin güçlendirilmesi amacıyla karar vericiler ve diğer personellere yönelik eğitim programı tasarlamış, bu alanda Belediyelerde Göç Yönetişim Kapasitesinin Geliştirmesi, Teknik Eğitimler, Hizmet İçi Eğitimler verilemeye başlanmıştır. Ayrıca bu alanda Göç Birimi'nin iş birliği sonucu Türkiye-Almanya Deneyim Paylaşımı Projesi hayata geçirilmiştir. Alman Uluslararası İşbirliği Kurumu (GIZ) ve Alman Federal Ekonomik İşbirliği ve Kalkınma Bakanlığı (BMZ) desteğiyle yürütülen "Türkiye-Almanya Deneyim Paylaşımı" Projesi kapsamında; sığınma, göç ve uyum konularında yerelde uygulayıcıların deneyimlerini paylaştığı, ulusal ve uluslararası düzeyde işbirliği geliştirebilecekleri bir platform oluşturulmuş, yerelde göçle ilgili kurumsallaşma süreçleri, kalkınma bağlamında göçmenlerin becerisini geliştirecek ve istihdamını teşvik edecek iyi uygulamaların ve yöntemlerin, sosyal uyum ve birlikte yaşam pratiklerinin aktarılması, uluslararası göçün yerelleşmesi ve bu kapsamda politika belgelerinin önemi üzerinde durulmuştur. Ayrıca Göç Birimi, İBB 2020-2024 Stratejik Planında temel öncelikler arasında belirlenen "Kentın ekonomik değerinin yükselmesine katkı sağlamak" ve sosyal ihtiyaçları eşit ve kapsayıcı bir şekilde kapsayarak paylaşan bir şehir oluşturmak amaçlarına yönelik göçmen istihdamını da destekleyen bir kentsel tarım ve sosyal uyum projesi üzerine çalışmaktadır. Bu kapsamda Dünya Gıda Programı ile görüşmeler başlatılmıştır. İBB 2019 yılından itibaren Sosyal Hizmetler Müdürlüğü bünyesinde yer alan Göç Birimi ile göç politikalarının uygulanmasına yönelik çalışmaları başlatmış ve sosyal belediyecilik anlayışını gözeterek politikaların sürdürülebilirliğini sağlamaya çalışmıştır. Gün geçtikçe artan hizmet ihtiyacına yönelik Göç Birimi, Sosyal Hizmetler Müdürlüğü'nden bağımsız, Göç ve Uyum Politikaları Müdürlüğü adını alarak, göçmen ve sığınmacılara hizmet verme amacıyla çalışmalarını yürütmeye devam etmektedir. Kendisiyle yapılan söyleşide Papatya Bostancı, İBB'nin göç politikalarına dair yapılan çalışmaların önemini vurgulayarak, yukarıda yer verilen bilgileri paylaşmıştır (Bostancı, 2022).

özellikle İBB Mahalle Evi gibi kurumlar aracılığı ile kadın, çocuk, yaşlı ve gençlerin, sosyal ve kültürel hayata katılımının artırılması, eğitim destek, psikososyal gelişim ve kültür-sanat faaliyetlerinin İstanbul'un her noktasına yayılması, mahallelinin belediye hizmetleri ve sosyal hizmetlere hak temelli erişebilmesi, mahalle kültürünü canlandırarak toplumsal dayanışmanın güçlendirilmesi hedeflenmelidir. Birlikte yaşam ve sosyal uyum pratiklerinin, kentte yaşayan göçmenler ve yerel halk arasında sosyal uyumun desteklenmesi, hemşehrlik bilincinin gelişmesi ve kamusal alanda birlikte yaşam pratiklerinin artırılması amacıyla sosyal, kültürel faaliyetler planlanarak uygulanmaya devam etmeli ve bu faaliyetlerin sürdürülebilirliği sağlanmalıdır. Kentteki göçmenlere sunulan tüm belediye hizmet ve faaliyetlerinin, hizmet noktalarının, kültür merkezlerinin, toplum merkezlerinin ve kadın danışma merkezlerinin yer aldığı, çok dilli hizmet sunan, kurumların sayıları artırılarak desteklenmeli ve bu hizmetleri içeren dijital platformlar oluşturularak herkesin kolayca ulaşabileceği şekilde düzenlenip yaygınlaştırılmalıdır.

Göçmen ve mültecilerin, temel insani haklardan yararlanabilmeleri, kamu hizmetlerine erişimin kolaylaştırılmasıyla sağlanmalıdır. Bu konuda barınma, temel halk sağlığı hizmetleri ve eğitim benzeri haklardan göçmen, sığınmacı ve mültecilerin faydalanmaları, yerel yönetimlerin göç politikalarında belirleyecekleri yasal statülerinin oluşturulup, korunmasıyla güvence altına alınmalıdır. Aynı zamanda kayıtsız ve düzensiz göçmenlerinde temel insani haklara erişimi ve hukuki destek sağlanmasına yönelik çalışmaların yürütülmesi ve bu konu da sivil toplum kuruluşları, gönüllü dayanışma örgütleri ile iş birliklerinin güçlendirilmesi, göç yönetiminde yapılması gereken yasal düzenlemelerin planlamasında öncelikli olmalıdır. Göç politikalarının yaygınlaştırılması için göçmen, sığınmacı ve mültecilerin kendi aralarında kurdukları dayanışma örgütleri ile iletişim sağlanması ve uluslararası fon sağlayan kurumlar ile sürecin yönetiminin kolaylaştırılması, yerel yönetimlerin kapsayıcı ve toplumsal bütünleşmeyi yaygınlaştıran bir yol izlemesi açısından önem arz etmektedir. Ayrıca yapılan çalışmalarda sağlıklı veri toplanması ve işlenmesi, uygulanacak göç politikalarına yönelik adımlarda, verilerin kaydedilerek diğer kamu kurum kuruluşları ve yerel yönetimler ile paylaşım gereksinimi göz ardı edilmemeli, İstanbul Büyükşehir Belediyesi bu konuda sürecin yönetimine katkı sağlayan kurumların başında gelmelidir.

Kamu kurumları, İBB ve yerel yönetimler; sığınmacılara ve göçmenlere hizmet noktasında yasal mevzuattaki eksikliklerin giderilmesi, bütçe planlaması ve mali kaynak yetersizliği, alanında uzman personel istihdamı ve eğitimi hususunda yeterli ve gerekli düzenlemelerin sağlanamaması gibi sorunlar ile karşılaşılmasının önüne geçecek ve sosyal hizmetlerin sürdürülebilirliğini etkilemeyecek politika önerileri geliştirmelidirler. Uluslararası ve yerel kuruluşlar ile iş birliklerinin güçlendirilmesinin ve artırılmasının gerekliliği, kaynak ve yeterli fon sağlanamaması, kaynakların paylaşımı ve yönetiminin doğru planlanamaması, kurumlar arası koordinasyon eksikliği, İBB'nin yerel



yönetimler ile paralel yapılan sosyal yardımların iki taraflı mükerrer sonuçlar ortaya çıkarması ve kaynak israfı gibi göç yönetişimini etkileyen hususlarda gerekli çalışmalar yürütülmeli ve sorunların giderilmesine yönelik adımlar atılmalıdır. İBB'nin yerel yönetimler ile iş birlikleri hususunda, İstanbul'da yaşayan yerel halkın sığınmacılara karşı olan önyargılarına ve yaşanan sosyal gerilime müdahale edebilecek donanımına sahip olunması, bu alanda kapsayıcı dil ve eğitim gerekliliği, toplumsal bütünlüğün sağlanmasına yönelik sosyal kültürel faaliyetlerin yaygınlaştırılmasının sağlayacağı fayda, sosyal belediye-ciliğin gelişmesinde ve uygulanmasında katkı sağlayan etkenler arasındadır.

İBB özelinde, Belediye içi birimlerde kapsayıcı hizmet için koordinasyon birimleri kurulması, ilgili hizmetlerde standardizasyon sağlanması, ilçenin ekonomik dinamikleri gözetilerek mesleki eğitimler ve istihdam destekleri oluşturulması, hemşerilik bilincinin yaygınlaştırılması, afet vb. durumlarda kapsayıcılık göz önünde tutularak destekleyici mekanizmaların oluşturulması, STK'ların deneyim ve uzmanlıklarından yararlanılacak çalışmalar yapılması planlanmalıdır. İBB'nin yayınladığı Uyum Strateji Belgesi ve Ulusal Eylem Planının hayata geçmesi, yetki ve bütçe konusundaki tanımların netleşmesi, göç hizmetleri birimlerinin norm kadro ve görev düzenlemelerinin yapılması, yerel düzeyde etkin veri paylaşımı ve bütüncül hizmet takibi sağlanması için hükümetin de yer aldığı ortak bir hizmet ağının kurulması ve politikaların bu doğrultuda şekillenmesi, hem yerel halkın hem göçmen ve sığınmacıların yaşam standartlarının yükseltilmesi ve refah düzeyinin artırılması uzun vadede önem arz etmektedir.

### **Sonuç ve Değerlendirme**

Türkiye genelinde ilçe belediyelerin göç yönetimi alanındaki politikalarına ve çalışmalara baktığımızda; yerel yönetimlerin bu alanda başlattığı ve uyguladığı çalışmalarda birçok sorunla karşılaştıkları görülmektedir. Karşılarına çıkan temel sorunun yasal nitelikte olduğu, mevzuatta yer alan boşluğun yerel yönetimlerin hizmet ve faaliyet alanlarını kısıtladığı görülmektedir. Politikaların uygulanmasına mâni olan yasal belirsizlikler, belediyelerde kaynak sorununun oluşmasına da sebebiyet vermektedir. Yine de tüm bu sorunlara rağmen yerel yönetimler göç alanında belirli çerçevede ürettikleri politikaları hayata geçirmeye çalışmaktadırlar.

Göç yönetiminde hükümet kadar, yerel ve uluslararası sivil toplum kuruluşları gibi aktörlerinde aktif olarak faaliyetler yürüttüğü bilinmektedir. Göçmen ve mültecilere yönelik planlanan politikalar ve yürütülen çalışmalar doğrultusunda ihtiyaçların karşılanması noktasında öncelikli sorumluluk yerel yönetimlerde dir. Göç yönetişiminde süreci sağlıklı bir şekilde yürütmek için hükümetin, yerel yönetimlerin ve göç alanında çalışan diğer paydaşların iş birlikleri önem arz etmektedir.

yerel yönetimlere nazaran göçmenlere yönelik hizmet alanlarında iş birlikleri kurarak, faaliyetler planladığı ve politika geliştirme süreçlerinde etkili rol oynadığı görülmektedir. Politikaların geliştirilmesinde ve uygulanmasında sosyal belediyeçilik anlayışı temelinde, kapsayıcı ve bütüncül bir tutum sergiledikleri gözlemlenmektedir. Bu çerçevede en çok göç almış kent olan İstanbul Büyükşehir Belediyesi ise yeni ve sürdürülebilir bir göç politikası oluşturma ve Suriyeli sığınmacılara yönelik var olan sorunların çözülmesinde aktif rol almaktadır. Büyükşehir Belediyesi ve ilçe belediyelerinin, İstanbul'da göçmen ve sığınmacıların yaşadığı sorunların çözümüne yönelik, kapsayıcı sosyal politika önerileri geliştirerek sosyal belediyeçiliğe katkı sunması beklenmektedir. İBB olarak yerelde hizmet veren kreşler, mahalle evleri, kadın danışma birimleri, sağlık birimleri ve İSMEK vb. diğer kurumların, göçmen ve sığınmacıları içeren hedef kitlelerin tamamına hizmet verecek şekilde göç politikalarının çerçevesini belirlemesi gerekmektedir. Sosyal belediyeçilik ve kapsayıcı hizmet anlayışı gözetilerek yürütülmesi gereken göç politikalarının İBB ve ilçe belediyelerinin hizmet verdiği kurumlarda, göçmen ve mültecilerin, yerli halkla nitelikli iletişim kurulabilecekleri, sosyal etkileşim ve teması güçlendirecek alanlar olarak tasarlanması, sosyal uyum ve sosyal bütünleşme sürecinin daha sağlıklı ilerlemesine katkı sağlayacaktır.

İstanbul'da Büyükşehir Belediyesi öncülüğünde göçmen ve sığınmacı profilinin belirlenerek, yerel yönetimlerin hizmet kapsamında durum ve ihtiyaç analizlerinin yapılması, politika önerileri geliştirilmesi, ulusal ve yerel düzeyde işbirliklerini güçlendirmek için ilçe belediyelerin mevcut ihtiyaçlarının karşılanmasına ve bütçe ayrılmasına ayrıca fon sağlanmasına yönelik düzenli toplantılar yapılarak göç yönetişiminin sağlanması ve sürecin takibinin kolaylaşması açısından gereklilik arz etmektedir. İBB olarak göçmen ve sığınmacılara yönelik; istihdam ve geçim kaynaklarına erişim, dezavantajlı gruplar için koruma, çok dilli hizmet ve bilgilendirme, dil eğitimi, mesleki eğitimler, uyum faaliyetleri, sağlık hizmetlerine erişim ve psikolojik destek benzeri ihtiyaçlar belirlenerek, gerekli politikaların üretilmesi ve çalışmaların planlanması önceliklendirilmelidir. İstanbul Büyükşehir Belediyesi özellikle İBB Mahalle Evi gibi kurumlar aracılığı ile kadın, çocuk, yaşlı ve gençlerin, sosyal ve kültürel hayata katılımının artırılması, eğitimin desteklenmesi, psikososyal gelişim ve kültür-sanat faaliyetlerinin İstanbul'un her noktasına yayılması, mahallelinin belediye hizmetleri ve sosyal hizmetlere hak temelli erişebilmesi, mahalle kültürünü canlandırarak toplumsal dayanışmanın güçlendirilmesini hedefleyerek göçmen ve sığınmacıların birlikte yaşam ve sosyal uyum pratiklerinin desteklenmesine katkı sağlamalıdır. Kentteki göçmenlere sunulan tüm belediye hizmet ve faaliyetlerinin, hizmet noktalarının, farklı ibadet alanlarının, kültür merkezlerinin, toplum merkezlerinin, kadın danışma merkezlerinin yer aldığı ve çok dilli hizmet sunan uygulamalar geliştirilmelidir.

İstanbul Büyükşehir Belediyesi'nin bünyesinde kurulan Göç biriminin temel çalışma prensipleri İBB'nin 2020-2024 Stratejik Planı'nda ortaya koyduğu

insan odaklılık, kapsayıcılık ve katılımcılık değerleri doğrultusunda şekillenmiştir. Göç Birimi Stratejik Plan'da belirlenen "A5-Paylaşan İstanbul" amacı doğrultusunda, sosyal destek hizmetinin kapsayıcılığının artırılması ve eşit haklara ulaşamayan toplumsal gruplara yönelik hizmetlerin geliştirilmesi hedeflerine katkıda bulunmaya yönelik çalışmaktadır. Kapsamlı hazırlanan göç politikaları ve planlı göç yönetimi, kentlerde yaşanan göç nedeniyle etkilenen toplumsal yapıyı, sosyal ve ekonomik dinamikleri olumlu yönde etkileyecektir. Bu doğrultuda; göç yönetiminde, Sürdürülebilir Göç Politikası oluşturmak ve uygulamak için, Suriyeli sığınmacıları kapsayan yasalar düzenlenmesi, Göçmen ve sığınmacı krizinin çözümüne yönelik ilgili bir Göç Bakanlığı'nın kurulması ve Sürdürülebilir, Kapsayıcı Göç politikalarının geliştirilmesi, göç yönetimi stratejisi oluşturulurken güvenlik politikaları ve diplomatik ilişkilerin geliştirilmesi, Suriyeli göçmen ve sığınmacıların kayıt altına alınarak, kontrollü takibinin gerçekleştirilmesi, yerel halk ve sığınmacıların güvenli bir toplum düzeni içerisinde, sosyal uyum ve birlikte yaşam sürecini destekleyici nitelikte sosyal, ekonomik ve kültürel programlar planlanmalıdır. Kapsayıcı bir göç politikasının varlığı, toplumsal barış ve insan hakları esas alınarak yürütüldüğü takdirde toplum yararını önceleyen bir düzenin oluşumunu sağlayacaktır. Göç politikalarının uygulanmasında, yerel yönetimlerin hak temelli hizmet anlayışını benimseyerek, ulusal ve yerel düzeyde iş birliklerini yaygınlaştırarak göç ve sosyal entegrasyon sürecinin yönetimini sağlamaları önem arz etmektedir.

## Kaynakça

- AFAD. (2017). *Barınma Merkezlerindeki Son Durum*. [https://www.afad.gov.tr/kurumlar/afad.gov.tr/2374/files/16\\_10\\_2017\\_Suriye\\_GBM\\_Bilgi\\_Notu.pdf](https://www.afad.gov.tr/kurumlar/afad.gov.tr/2374/files/16_10_2017_Suriye_GBM_Bilgi_Notu.pdf) [15.06.2022].
- AFAD. (2017). *Suriyeli Sığınmacılara Yapılan Yardımlar*. <https://www.afad.gov.tr/suriyeli-siginmacilara-yapilan-yardimlar>: (13.06.2022)
- Ağca, M. (2019). *Göç yönetiminin yeni aktörleri olarak yerel yönetimler: İstanbul alan araştırması* (Yayınlanmamış Yüksek Lisans Tezi). İstanbul Üniversitesi, Sosyal Bilimler Enstitüsü, İstanbul.
- Ahmet İ. (2010). Türkiye'de Uluslararası Göçün Siyasal Arka planı: Küreselleşen Dünyada Ulu-Devleti İnşa Etmek ve Korumak, B. Pusch., T. Wilkoszewski (Ed.), *Türkiye'ye Uluslararası Göç: Toplumsal Koşullar-Bireysel Yaşamlar* (ss. 45-91). İstanbul: Kitap Yayınevi.
- Akkoyunlu Ertan, K., & Ertan, B. (2017). Türkiye'nin Göç Politikası. *Ekonomi ve Sosyal Bilimlerde Çağdaş Araştırma. Contemporary Research in Economics and Social Sciences*, 1(2), 7-35.
- Alkan Aykaç, S. (2023). Uluslararası ve Geçici Koruma Altındaki Yabancıların Uyum Stratejilerine İlişkin Nitel Bir Araştırma: Afyonkarahisar İli Örneği (Doktora Tezi). Afyon Kocatepe Üniversitesi, Sosyal Bilimler Enstitüsü, Afyonkarahisar.
- Alvanoğlu, S., & Ateş, H. (2020). Yerel Yönetimlerin Mültecilere Yönelik Yenilikçi Uygulamaları: Gaziantep Büyükşehir Belediyesi Örneği. *Tesam Akademi Dergisi*, 7(2), 375-400.

- Ateş, K. (2020). Göç Yönetiminde Yerel Yönetimlerin Rolü. *Iğdır Üniversitesi İktisadi ve İdari Bilimler Fakültesi Dergisi*, 5, 23-40.
- Baltacı, A. (2018). Nitel Araştırmalarda Örneklem Yöntemleri ve Örnek Hacmi Sorun-  
salı Üzerine Kavramsal Bir İnceleme. *Bitlis Eren Üniversitesi Sosyal Bilimler Ensti-  
tüsü Dergisi*, 7(3), 231-274.
- Barut, I. (2021). *Türkiye’de göç politikalarında değişim, kurumsallaşma ve yaşanan so-  
runlar* (Yayınlanmış Doktora Tezi). Muğla Sıtkı Koçman Üniversitesi Sosyal Bilim-  
ler Enstitüsü, Muğla.
- Berkün, S. (2017). Türkiye’de Sosyal Belediyecilik Anlayışı. *e-Şarkiyat İlmî Araştırma-  
lar Dergisi*, 9(2), 584-590.
- Bjerre, L., vd., (2015). Conceptualizing and Measuring Immigration Policies: A Compa-  
rative Perspective, *International Migration Review*, 49(3), 555-600.
- Bostancı, P., & Durmaz, E. (2021). Göçle İlgili Planlama ve Kapsayıcı Politikaların Üre-  
tilmesinde İstanbul’daki Yerel Yönetimlerin Rolü-İBB Deneyimi. *Göç Dergisi*, 8(1),  
11-21.
- Czaika, M., & De Haas, H. (2013). The Effectiveness of Immigration Policies. *Population  
and Development Review*, 39(3), 487-508.
- Danış, D., & Sert, D. (2019). Göçü Yerelden Yönetmek: Belediyeler. *SAHA Dergisi*, 6, 56-63.
- Demirhan, Y., & Aslan, S. (2015). Türkiye’nin Sınır Ötesi Göç Politikaları ve Yönetimi.  
*Birey ve Toplum Dergisi*, 5(1), 23-62.
- Diñçer, O., vd., (2013). *Suriyeli Mülteciler Krizi ve Türkiye Sonu Gelmeyen Misafirlik*. An-  
kara: Uluslararası Stratejik Araştırmalar Kurumu & Brookings Enstitüsü.
- Erdoğan, M. (2016). Türkiye’deki Suriyeliler ve Yerel Yönetimler. *İller ve Belediyeler  
Dergisi*, 8, 28-38.
- Erdoğan, M. (2017). 6.Yılında Türkiye’deki Suriyeliler: Sultanbeyli Örneği. İstanbul:  
Sultanbeyli Belediyesi, Mülteciler Derneği, Welt Hunger Life, Aksoy Araştırma.
- Erdoğan, M., vd., (2017). *Kopuş’tan Uyum’a Kent Mültecileri Suriyeli Mülteciler ve Be-  
lediyelerin Süreç Yönetimi: İstanbul Örneği*. İstanbul: Marmara Belediyeler Birliği  
Kültür Yayınları.
- Erdoğan, İ. (2023) Türkiye’nin Göç Politikası ve 2010-2020 Yılları Arasının Sığınmacı  
Politikası Açısından Değerlendirilmesi (Yayınlanmamış Yüksek Lisans Tezi). Niğde  
Ömer Halis Demir Üniversitesi, Sosyal Bilimler Enstitüsü, Niğde.
- Erturun, İ. (2023) Uluslararası Göçün Ortaya Çıkardığı Sosyal Sorunların Sosyal Politi-  
ka Bağlamında Analizi (Yayınlanmamış Yüksek Lisans Tezi). Dokuz Eylül Üniver-  
sitesi, Sosyal Bilimler Enstitüsü, İzmir.
- Geçirgen P. (2019). *Türkiye’de İç Göç Olgusu ve Yerel Yönetimlerin Rolü* (Yayınlanma-  
mış Yüksek Lisans Tezi). İstanbul Aydın Üniversitesi, Lisansüstü Eğitim Enstitüsü,  
İstanbul.
- Göç İdaresi Genel Müdürlüğü. (2021). Yayınlanmamış Rapor.
- Gökbayrak, Ş. (2003). *Belediyeler Özelleştirme ve Çalışma İlkeleri*. Ankara: Mülkiyeler  
Birliği Vakfı.

- Gülfer, S., & Öner, I., & Aslı, N., & Öner, Ş. (Ed.) (2012). *Küreselleşme Çağında Göç: Kavramlar, Tartışmal-Küresel Bir Göç ve Mülteci Rejimine Doğru*. İstanbul: İletişim Yayınları.
- İçişleri Bakanlığı Göç İdaresi Genel Müdürlüğü. (2017). *2016 Türkiye Göç Raporu*, Ankara.
- İçişleri Bakanlığı Göç İdaresi Genel Müdürlüğü. (2020). *Uyum Strateji Belgesi ve Ulusal Eylem Planı 2018-2023*. Ankara.
- İstanbul Büyükşehir Belediyesi. (2020). *2020-2024 Stratejik Planı*. İstanbul.
- İslam, M. (2022). The Perceptions of Aging among the Iranian Migrants: Evidence from Nevşehir of Turkey. *Dve Domovini/Two Homelands*, 55, 133-150. <https://doi.org/10.3986/dd.2022.1.08>
- Kara, M., & Dönmez Kara, C. (2015). Türkiye’de Göç Yönetişimi: Kurumsal Yapı ve İşbirliği. *Girişimcilik ve Kalkınma Dergisi*, 10(2), 1-25.
- Koser, K. (2016). Irregular Migration, State Security and Human Security. *Politika Analizi ve Araştırma Programı Uluslararası Göç Küresel Komisyonu*, Cenevre: University College London, 1-33.
- Kutlu, Ö., & Kahraman, S., Örselli, E. (2017). Sosyal Belediyecilik Bağlamında Türkiye’de Suriyeli Sığınmacılara Yönelik Çalışmalar. Güler, M., Turan, M. (Ed.), *Belediyelerin Geleceği ve Yeni Yaklaşımlar (ss. 413-426)*. İstanbul: Marmara Belediyeleri Birliği Kültür Yayınları.
- Meyers, E. (2000). Theories of International Immigration Policy-A Comparative Analysis. *International Migration Review*, 34(4), 1245-1282.
- Miller, M., & Castles, S. (2008). *Göçler Çağı: Modern Dünyada Uluslararası Göç Hareketleri*. İstanbul: İstanbul Bilgi Üniversitesi Yayınları.
- Mülteciler Derneği. (2022). Türkiye’deki Suriyeli Sayısı. <https://mülteciler.org.tr/turkiyedeki-suriyeli-sayisi/> [29.05.2022].
- Neuman, W. L. (2014). *Toplumsal Araştırma Yöntemleri Nitel ve Nicel Yaklaşımlar*. Ankara: Siyasal Kitabevi.
- ORSAM. (2014). *Suriye’ye Komşu Ülkelerde Suriyeli Mültecilerin Durumu: Bulgular, Sonuçlar ve Öneriler*. Ankara.
- Özaydın, M.M., & Dama, N. (2019). Sosyal Politikalarda Uygulayıcı Aktör Olarak Belediyeler. *Seta Analiz*, 281, 1-26.
- Özdemir, E. A. (2022). *Sosyal Hizmet Bakış Açısından Türkiye Göç Politikalarının İncelenmesi ve Göçmenlerle Sosyal Hizmet Modeli (Yayınlanmamış Doktora Tezi)*. Ankara Üniversitesi, Sağlık Bilimleri Enstitüsü, Ankara.
- Özer, M. A. (2015). Sosyal Ekonomi Politikaları Kapsamında Sosyal Belediyecilik Anlayışı. *Sosyal Politika Çalışmaları Dergisi*, 35, 79-100.
- Parlak, B., & Ökmen, M. (2015). *Yerel Yönetimler: Kuram ve Uygulamada Küresel ve Ulusal Konular ve Sorunlar*. İstanbul: Ekin Basım Yayın.
- Perruchoud, R., & Redpath, J. (2013). *Göç Terimleri Sözlüğü-Uluslararası Göç Hukuku*. (2. Baskı). Cenevre: Uluslararası Göç Örgütü (IOM).
- Şahin, Ş. (2019). Yerel yönetimlerin göçmenlere yönelik politikaları, İstanbul Sultanbeyli Belediyesi örneği (Yayınlanmamış Yüksek Lisans Tezi). İstanbul Üniversitesi, Sosyal Bilimler Enstitüsü, İstanbul.

- T.C. Resmi Gazete. (28615, 11 Nisan 2013). Yabancılar ve Uluslararası Koruma Kanunu. T.C Resmi Gazete. (25874, Temmuz 2005). “Belediye Kanunu (5393 S.K.)”.
- Türkiye Belediyeler Birliği Dergisi. (2018). Göç Yönetiminde Gaziantep Modeli. *Türkiye Belediyeler Birliği Dergisi*, 837-838, 5-7.
- Türkiye Cumhuriyeti Anayasası. 1982.*
- Yanar, B. (2019). Yerel yönetimlerin Suriyeli mültecilere yönelik politikaları: İstanbul örneği. (Yayınlanmamış Yüksek Lisans Tezi). İstanbul Teknik Üniversitesi, Fen Bilimleri Enstitüsü, İstanbul.
- Yılmaz, H. (2006). Türkiye’de Mülteci Hukuku ve Uygulaması: Sorunlar ve Çözüm Önerisi. *Uluslararası Göç Sempozyumu Bildirileri*. Zeytinburnu Belediye Başkanlığı, İstanbul.
- Yılmaz, Z. (2021). Yerel Yönetimlerin Göçmenlere Yönelik Sosyal Politikaları: Ankara Örneği. (Yayınlanmamış Yüksek Lisans Tezi). Ankara Üniversitesi, Sosyal Bilimler Enstitüsü, Ankara.





# The Theoretical Structure of Heresthetics

Sara ONUR\*

Kırıkkale Üniversitesi

## Abstract

While the fighting power, which is accepted to exist in the nature of man, was against nature in order to survive in the past years, as people's coexistence increased over time and urban culture was adopted instead of rural culture, the fighting power in man turned towards man's struggle with man. This situation has brought along goals such as domination, management and benefit, beyond the desire to fight. The desire of a person/ people to be an authority over another person or other people manifests itself in the style of a hot war or a cold war, instead of the aim of mutual cooperation, compromise and productivity. It is a natural result that such a struggle is not unplanned; Plan, in its simplest definition, can be expressed as strategic thinking method.

In economics, the first use of strategic thinking method is John Nash's game theory, which allows everyone to win at the same time. The most important difference between heresthetics and Nash's theory is that "not everyone wins at the same time"; in heresthetics *one's gain is another's loss*.

Another different aspect of heresthetics is that it can be used both in attack and defense. Additionally, a third side may exist between the two rival struggling in heresthetics. This third side is more in the position of a *victim* and turns into a *tool* used by the struggling rivals, especially because they prefer to side with the side that has incomplete. For example, during hot war periods, soldiers are in the position of victim despite the commanders of the two countries fighting.

The first historically known example of heresthetics dates back to B.C. The Art of War (Tzu, 2008), written by Sun Tzu during the hot war years around 3500 BC. The first use of heresthetics during the cold war, especially in political competition, and the name-sake of heresthetics, W.H. Riker, it was introduced in 1986. The basis of the science of heresthetics is a method of strategic thinking that, in its simplest form, enables *man to win the struggle with man, without fighting or even before the fight begins*. In order to win the fight before fighting, beyond being well prepared for the fight, the most important thing in the fight is to *prove that himself are right* and the other side that can not implement heresthetics needs to *prove that himself are wrong*. In fact, heresthetics takes the criterion of fairness as its main goal in this sense.

\* Dr. Öğr. Üyesi, Kırıkkale Üniversitesi, İİBF, İktisat Bölümü, sara\_onur@yahoo.com, ORCID: 0000-0003-1396-2455.



Heresthetics, in essence, is realized through the ability of the struggling rivals to use heresthetic tools. In other words, in heresthetics, the tools used to win before the struggle begins are primarily divided into two types: internal and external. Internal tools include information superiority inherent in the person who practices heresthetics, wangle, manipulation, rhetoric, unresponsiveness, timing and distraction tactics. It is a diversion tactic. In particular, the most important function of the distraction tactic is to harass/ deter or obtain evidence. The external tools used by the implementer of heresthetics are the high authority, the wide social circle (clubness) and the historical development of the struggle (past) (Onur, 2018: 734).

Heresthetics in its current form does not yet have the theoretical formation that can be transformed into a mathematical formulation. For example, in a civil case, the efforts of the rivals to prove their rightness are not sufficient for heresy; on the contrary, in heresthetics, one rival must prove that the other one is wrong. Heresthetics has not yet completed its theoretical formation in order to prove such rightness and injustice and even mathematically explain the position of the rival playing the *victim* role in the struggle, if any. Because, in order to apply mathematics in heresthetics, it is necessary to formulate a decision tree based on strategic thinking, which makes the mathematical formulation of emotions and thoughts such as *instinct*, *feeling*, which are unique to humans, difficult. For the application of mathematical formulation, first of all, heresthetics means formulating a basic purpose (equity) mentioned above and ten basic tools at the same time, which reveals an equation with eleven considering that the outcome of the struggle is not known. It is a very complex situation and requires expertise in software to write a program of computer. In order to concretize heresthetic in its simplest form, actual examples are given in the following parts of the study.

### **Keywords**

*Manipulation, rhetoric, distraction tactic.*

## **Herestetik Biliminin Teorik Yapısı**

### **Öz**

İnsanın doğasında var olduğu kabul edilen mücadele gücü, çok geçmiş yıllarda hayatta kalabilmek adına doğaya karşı iken, zamanla insanların bir arada yaşamaları arttıkça, kır kültürü yerine şehir kültürü benimsedikçe, insandaki mücadele gücü, insanın insanla mücadelesine yönelmiştir. Bu durum mücadele isteğinden öte, hakimiyet kurma, yönetme ve faydalanma gibi amaçları da beraberinde getirmiştir. İnsanın/ insanların, diğer insan veya diğer insanlar üzerinde otorite kurma isteği, karşılıklı iş birliği, uzlaşma ve üretkenlik amacı yerine, sıcak savaş veya soğuk savaş tarzında kendini göstermektedir. Böylesi mücadelenin plansız olmaması doğaldır; bu noktada herestetik dar anlamdaki tanımıyla, stratejik düşünce olarak ifade edilebilmektedir.

Ekonomi biliminde stratejik düşünce yönteminin ilk defa kurulması, "herkesin aynı anda kazanmasını sağlayan John Nash' in oyun teorisi"dir. Herestetikğin Nash' in teorisinden en önemli farkı, "herkesin aynı anda kazanması"dır; aksine, herestetikte "birinin kazancı, diğerinin kaybıdır".

Herestetikğin diğer farklı yönü de, hem saldırı, hem savunmada kullanılabilmesidir. Ayrıca, herestetikte mücadele eden iki rakip arasında üçüncü bir taraf da var olabilmektedir. Bu üçüncü taraf, daha çok *kurban* konumunda olup, özellikle noksan bilgi

sahibi olan ve taraflardan birine özellikle herestetği uygulamayı bilmeyen taraftan yana olmayı tercih etmesi ile mücadele eden rakipler açısından kullanılan bir *araç* haline dönüşmektedir. Örneğin sıcak savaş dönemlerinde, mücadele eden iki ülkenin komutanlarına karşın, askerler kurban konumunda olmaktadır.

Herestetğin tarihsel açıdan bilinen ilk örneği M.Ö. 3500' lü yıllarda, sıcak savaş yıllarında Sun Tzu tarafından yazılan Savaş Sanatı (Tzu, 2008)' dir. Soğuk savaş döneminde, özellikle politik rekabette herestetğin ilk kullanımı ve herestetğin isim babası, W.H. Riker tarafından 1986' da ortaya konmuştur.

Herestetik biliminin temeli, en basit halinde *insanın insanla mücadelesinde, savaşmadan, hatta mücadele başlamadan, mücadeleyi kazanmasını* sağlayan bir stratejik düşünce yöntemidir. Mücadele etmeden önce mücadeleyi kazanabilmek için, mücadeleye iyi hazırlanmanın ötesinde, asıl önemli olan mücadelede *haklı olduğunun ispatı* ve herestetği uygulayamayan tarafın *haksız olduğunun ispatı* gerekmektedir. Aslında herestetik, bu anlamda hakkaniyet kriterini temel amaç olarak almaktadır.

Herestetik özünde mücadele eden tarafların *herestetik araçlarını* kullanabilme yeteneğiyle gerçekleşmektedir. Bir başka deyişle, herestetikte mücadele başlamadan kazanmak için kullanılan araçlar öncelikle içsel ve dışsal olarak iki kısma ayrılmaktadır. İçsel araçlar, herestetği uygulayan kişinin kendisinde var olan bilgi üstünlüğü (information superiority), kılıf uydurmak (wangle), hile ile yönetim (manipulation), güzel söz söyleme sanatı (rhetoric), tepkisizlik (unresponsiveness), zamanlama (timing) ve dikkat dağıtma taktiği (oyalama) taktiği (distractiontactic)' dir. Özellikle dikkat dağıtma taktiğinin en önemli fonksiyonu bezdirme/ caydırma veya kanıt elde etme (distraction tactic and thus intimidation/ deterrence or obtaining evidence)' dir. Herestetği uygulayanın kullandığı dışsal araçlar, üst makam (high authority), geniş sosyal çevre (clubness) ve mücadelenin tarihsel gelişimi- geçmiş durum (previous situation) dur. (Onur, 2018).

Herestetik mevcut haliyle matematiksel formülasyona dönüştürülebilecek teorik oluşuma henüz sahip değildir. Örneğin bir hukuk davasında, tarafların kendi haklılıklarını ispat etme çabaları herestetik için yeterli değildir; aksine herestetikte bir tarafın, diğer tarafın haksızlığını ispat etmesi gerekmektedir. Böylece haklılığı ve haksızlığı ispat etmek ve hatta varsa mücadelede *kurban* rolü oynayan tarafın konumunu matematiksel olarak açıklamak için herestetik henüz teorik oluşumunu tamamlamamıştır. Çünkü, herestetikte matematiği uygulayabilmek için, stratejik düşünceye dayalı bir karar ağacı formüle etmek gerekir ki, bu da özellikle insana özgü *içgüdü*, *his* gibi duygu ve düşünceler, matematiksel formülasyonunu zorlaştırmaktadır. Matematiksel formülasyonun uygulanması için her şeyden önce herestetğin yukarıda saydığımız bir temel amacın (hakkaniyet) ve temel on aracın aynı anda formüle edilmesi demektir ki, bu durum onbir bilinmeyenli ve hatta mücadele sonucunun da bilinmediği dikkate alınmasında oniki bilinmeyenli bir denklemi ortaya koymaktadır ki bu da matematiksel formülasyon için oldukça karmaşık ve bilgisayar programı yazmak için yazılım uzmanlığı gerektiren bir durumdur. Herestetği en basit haliyle somutlaştırabilmek için çalışmanın ilerleyen kısımlarında fiili örnekler verilmektedir.

### **Anahtar Kelimeler**

*Manipulasyon, retorik, dikkat dağıtma taktiği*

## Introduction

It's acceptable Riker's opinion, who defines heresthetic as "the construction of the world one wants to live in" (Kreth, 2005) But It doesn't agree with Riker's limitation of heresthetics to political science. Also, It does not agree with Riker's view that heresthetic is an art, not a science. The main reason why the work on heresthetics took so long in the first place was the theory's eponymous despite being W.H. Riker, we have different views on the branch of science that the theory belongs to and the method and point of putting the theory out.

First of all, Riker's field of study is political science. This field of study is primarily political economy and then the common field of politics, economics and legal sciences. As an personal opinion, Riker, although he approaches heresthetics from the right angle with a correct definition, as a result of choosing political science to exemplify his theory fort he application part, he could not make the wanted, and expresses that heresthetic is "art".

However, to begin with, It is considered heresthetics as a game type and a kind of strategy in interpersonal competition. In the application part, taking into account the legal events from the current world, It's tended to prove the scientificity of heresthetics.

The scientificness of heresthetic is to determine the criteria that can be applied by everyone, and It has determined the first seven basic criteria that are still on the way of development (Onur, 2018). Therefore, this work primarily takes into account the assumptions that heresthetics is a theory large enough to be generalized to all social behavior, and that heresthetic is not an art but a science as a method that can be applied by everyone, thanks to the knowledge and basic criteria it has explained below.

In addition to these two assumptions, the main purpose of heresthetics is to be dominant in human relations or to be successful in competition, if any. In other words, being able to list the criteria for success in heresthetics and to apply them can be considered as the first proof that heresthetics is a science. The second proof is to show the use of heresthetics for competitive success by using the heresthetic as a kind of social experiment in the case study. In particular, for the second proof, an area with precise, clear and clear criteria by considering current legal events is beneficial. At this point, even the issue of whether court decisions are legal can be discussed in the field of heresthetics.

### **Heresthetics In Literature: The Rochester School (1953- 1962), W.H. Riker (1920- 1993) And Poltical Science**

Although its birth begins with Aristotle and Plato, the acceptance of politics as a science begins with the year 1871 in France, based on the studies of Saint-Simon and Comte (Amadae and De Mosquita, 1999).

Table.1 below. It summarizes the institutionalization of political science, the birth and institutionalization of modern political science, the distinction between normative and positive policy science and the study of the common denominator between political science and economics, and the Rochester School as a sub-branch of positive policy science.

**Table.1.** Historical Development of the Relationship Between Politics and Economics

	Beginning Years	Theorists	Analysis Methods
Institutionalization of Political Science	1871- 1944	Saint Simon ve Comte	Sociology, Philosophy
Institutionalization of Modern Political Science	1945- 1955	Lippman, Lasswell, Dewey ve Merriam- Easton	Popular Public Law, Public Administration, Public Opinion and Psychological Approaches
Normative Policy Science	1945	Platon, Kant, Hegel, Marx, Weber, Comte, Sartre ve Zizek	Homo Politicus and Homo Economicus; Theoretical Analysis of Political Science with Economic Concepts
Positive Policy Science	1945	Aristo, Machiavelli, E. Burke, A. Smith, J.S. Mill, J. Rawls ve R. Nozick	Mathematical Analysis of Political Science According to economic assumptions with the concepts of rationality and individualism
Rational choice models	1890-1954, 1955-1957	Marshall, Clark, Jevons, Wicksell, Schumpeter, Downs	Marginalists, economics, utility, individualistic rationalism
Rochester School	1955- 1968	<b>Riker</b> , Ordeshook	Preferences within the framework of political science, the deductive method

**Source:** *Onur, S. (2012, p. 4).*

As can be seen from Table.1, in 1945, a distinction was made between positive policy science and normative policy science in political science. Aristotle, Machiavelli, E. Burke, A. Smith, J.S. Mill, J. Rawls and R. Nozick have been accepted as the pioneers of positive political science, while Plato, Kant, Hegel, Marx, Weber, Comte, Sartre, and Zizek are the pioneers of normative political science. The philosophical foundations of normative political science are linked to economics within the framework of the comparative political science with the concepts of Homo Economicus and Homo Politicus (Miller, 1995).

Thus, on the one hand, Homo economicus and homo politicus are described as “identical twins”, on the other hand, political science is a conflict of what is acquired by whom, when and how, and this conflict ends with the concentration of the economy such as taxation and scarce resources (Hardin, 2008).

Having an important place in political science, W.H. Riker is recognized as a pioneer in founding the Rochester School with his work “Democracy in

United States" (1953). Positive policy science pioneered by Riker has a field of study in the literature within the Rochester School. In summary, the Rochester School is mostly connected to political science and economics with advanced mathematical methods, the organization of positive policy theory in a scientific language, the establishment of mathematical models, statistical analysis, political game theory, decision theory, historical events and experiences (Austen-Smith and Banks).

The work of the Rochester school, which tries to build official models of collective decision-making processes, is used as a strategic method in the political process such as diplomatic strategy in international relations, behavioral formation, public goods, law-making behavior and local-central elections (Austen-Smith and Banks).

Riker played an important role in building the theoretical assumptions of the Rochester School. In politics, the "benevolent despot" and "his greed for power" turns into "art" in Riker with the use of manipulation and rhetoric methods. Thus, Riker considers heresys not as a science, but as "...in politics...", "the art of winning at any cost" practiced by a successful politician (Aktan, 2022).

### **Method: The Process of Scientification of Heresthetic**

The name father of heresthetics, which means "selection and being chosen" in ancient Greek (Vine, 1940), is W.H. It is expressed by Riker as the art of using the methods of manipulation and rhetoric to be successful in politics. Interpreting heresthetics as art emerges from the point of view of the individual, not by everyone, but only when the Creator gives certain and special abilities to the chosen ones. This is the starting point for me.

In the future, efforts should be made to reveal the scientificity of heresthetics. For this purpose, behavioral science is considered in this study. In addition, current events, events in the outer world of people, legal events and court decisions can be taken as examples for the proof of theoretical assumptions and constructs.

### ***The Theoretical Roof of Heresthetics***

The heresthetic process is primarily based on building a world that is desired to be lived in, consisting of desire, fiction and effort in the inner world of the individual. Desire shows the personal spiritual aspect of heresthetics, fiction shows the purpose, method and strategy determination part of heresthetics, and effort shows the material-tangible aspect of heresthetics as an area of authority-influence. (Honor, 2015). To give an example, "a person who wants to lead a good financial life should make an effort to realize this desire, with the fiction of being the best at what he does."

The desire, fiction and effort in the inner world of the individual reveal the behavior style that the individual will determine when confronted with other individuals. In other words, in the struggle and competition of the individual to live and work with other individuals, in the struggle for existence, he can either choose to be dominant (gainful), or if he is recessive, he can choose to appear as if he has adapted to the current order of the society, or to be as if he never existed / did not exist.

In other words, considering the power balance, the quality of power and the behavior styles of the individuals, the individual can choose one of three different behavior styles as dominant (dominant), recessive (avoidant) and indifferent in competition with other individuals. At this point, in the context of game theory, those who are dominant can be called winners, those who are recessive losers and those who are indifferent can be called ineffective. It is the recessive, passive compromising of the individual or having to do undesired actions; This is a kind of loss, sacrificing one's life.

There are two types of earning in heresthetics as individual gain and gain over others. Individual gain emerges with one's own will, fiction and effort, without harming others, in line with his own interests (altruist). Earnings over others occurs as collaborative or rent-seeking, with one's voluntary or involuntary use of others. When this distinction is taken into account, heresthetics emerges spontaneously and as if the consent of the other individual or other individuals has been obtained. To give an example from the academic community, a single-author article is a result of individual earnings.

An article with two or more authors is a very important example for heresthetics, especially in the social sciences. Let's assume that the 16-page article is written by three (3) people (five pages per person if we consider one page as a bibliography). Since there are no concrete sciences such as social sciences, laboratory, science and mathematics, although there is an average of 25 pages in single-author articles, the fact that the article with three authors should have a total of 75 pages and 15 pages is a sign for heresthetics to gain over the others. According to our heresthetic theory, it is necessary to determine the winner, the loser and the ineffective. Here, our control variable is the loser who wrote the entire 15-page article, considering the effort spent and the benefit obtained. The winner is the one who earns from the article within the framework of the academic promotion designation criteria.

The administrative supervisor of the person who wrote the article and the person who used the article for promotion is ineffective. According to Nash's game theory, this situation is cooperative games and it is one of the games where everyone wins (Nobel Seminar, 1994) However, in cooperative games, the effort and burden per person spent at the beginning of the game are not taken into account, only the winning and losing ratios of the winners and losers or all wins at the end of the game are calculated. However, in heresthetics,

the effort and cost incurred at the beginning of the game are compared with the gain and loss at the end of the game. In today's modern world, the struggle that heresthetic people carry out without coming into hot contact is competition. In game theory, winners exist as losers and ineffective. The struggle that people make by coming into hot contact is war. Heresthetics has common and different points with hot war (Onur, 2015).

There are two types of people after the war: either those who die in the war or those who survive the war. Heresthetics differs from war in this respect as well: there are at least two or three people at the beginning, in the middle and at the end of the process, and all of them are breathing. Only their interests at the beginning and the end of the game and their power/authority in the society they live in are different. A three-player heresthetic game, for example, consists of Heresthetician (who practices heresthetics), Opponent, and Sacrifice. In particular, the victim is a very important control variable. When the heresthetician has difficulty in applying heresthetics, she chooses one or more people or even institutions as her victims.

The victim's role in the heresthetic process is enormous; because, since the victim is not directly involved in the incident, the heresthetician consciously or unconsciously informs the heresthetician of his opponent's deficits in order to save himself. Or the Heresthetician manipulates the victim in order to defeat his opponent and takes it under his control. Players in Heresthetics are equal to the number of people in the game. But this number is variable. Success in the heresthetic game is in favor of the heresthetician at the beginning of the game, with the prediction of human behavior. However, as time passes, it becomes difficult for the heresthetician to maintain its success and has to develop new strategies against its stronger opponent.

The most basic condition for being successful in heresthetics is that the opponent of the heresthetician is dishonest in accordance with the principle of "deeds are based on intention". The success rate of heresthetic against an honest adversary is quite poor. The second condition is unpredictability. The unpredictability of the heresthetician's behavior gives him the upper hand against his opponent from the very beginning, making it difficult for his opponent to defend himself or not being able to defend himself at all. In addition, unpredictability also ensures that the heresthetician wins before it even gets into a fight.

Heresthetics is divided into negative or positive heresthetics. It is a corrosive process with negative heresthetic, destructive actions. It is a process that has positive heresthetic, constructive and restorative actions, and its effect is also positive for the heresthetic and the opponent. For example, if the faculty member says to his students, "If you study, I will drop you, I have left many students in the past", he applies negative heresthetics.

The tools used in heresthetics are of two types, which are dependent on the individual, that is, internal tools, and external tools that the individual acquires through others: Internal tools, information superiority, wangle, manipulation, the art of eloquence (rhetoric), unresponsiveness-timing tactic and thus distancing/deterrence or obtaining evidence (distraction tactic and thus intimidation/deterrence or obtaining evidence). External means are high authority, large social environment (clubness), and historical development of the struggle (Onur, 2018).

Knowledge superiority is derived from the phrase “knowledge is power”. The Heresthetician must possess the superiority of knowledge in order to lure his adversary into his trap. The ignorant adversary can be easily controlled and managed. Against the learned adversary, the heresthetician loses from the start. Because, with incomplete knowledge, he cannot set the trap of heresthetics for his opponent. He does not fall into the trap by anticipating the adversary. In fact, the heresthetician, who is a successful player, pretends to be stupid, shortening the process of his opponent’s trap. Covering up is the justification that guarantees the success of the heresthetician, especially by predicting the behavior of the heresthetician’s opponent from the very beginning and allowing him to fall into the trap.

This justification is determined in accordance with the law, reasonable and logical cause-effect relationship, tradition-customs and general tendency. Fraud management is when the heresthetician traps her opponent with incomplete or no information or by giving false information. It is the use of eloquence, rhetoric, to lure the opponent into the trap of the heresthetician. In Turkey, it is popularly said that “sweet tongue pulls the snake out of its hole”. In other words, rhetoric is based on a kind of persuasion method based on a cause-effect relationship with the art of eloquence, especially spoken or written language.

Responsiveness and timing is the fact that the heresthetician does not tell the truth all the time, everywhere. Or, the heresthetician must wait patiently until the last moment to make the one and final move, not react: “he must wait until he can pick up the dirt that his opponent has spilled on the ground and throw it on his opponent later”. Distraction tactic, intimidation/deterrence, obtaining evidence, are the tactics that should be applied in coordination with the non-responsiveness and timing criteria of the heresthetician.

The supreme authority is when both parties appoint a higher authority, political or administrative, or older, as the arbitrator, in order to defeat the heresthetician’s adversary. The social environment is the strong social relations of the heresthetician and the creation of a natural public opinion that will support the heresthetician in his actions. The historical development of the struggle is the information that the heresthetician has about his opponent, whether it is about himself or not, and the events that his opponent has



experienced. Especially historical development is very important in terms of proving the continuity of heresthetics' corruption. Heresthetics has "one or more traps" in the struggle, especially due to manipulation (management by cheating) which is one of its tools. Heresthetic is a very serious means of struggle that prevents corruption especially in dishonest opponents.

### ***Examples of Heresthetics***

As a public example, let's assume that you are traveling with your car on the intercity road in Turkey. While you were driving on the long road, you saw the police car in Picture 1 on the horizon. What do you do? You unconsciously control your speed, if your speed is high, you apply the brakes. If it wasn't a police car, you wouldn't need to control your speed.

**Picture 1.** Police Car 1



Picture 1 is deliberately given small to make it easier for you to visualize the police car in your mind. See picture 2 below. On the way, you approached the traffic police car and saw that it was made of tin. This process you are experiencing is a positive heresthetic, where the Turkish Traffic Directorate manipulates you with a fake police car instead of a real police car, in order to prevent the drivers from speeding.

**Picture 2.** Police Car 2



The fake police car is a very good example of political economy. First of all, regardless of the reason, the state deceives its citizens by using fake police cars instead of the real police and their cars. So in public consciousness, they should know: "the state does not protect you; When there is a conflict of interest, he can deceive you." As in Hobbes' Leviathan, "the state is a beneficial evil". (Smith, 1909).

It's examined plagiarism in Turkey and how universities approach plagiarism as a case for the application of heresthetics. The negative heresthician, who acted with the excitement of scientific development at the beginning of her academic career, commits plagiarism by applying negative heresthetics in order to obtain a title and promotion in the following process (Onur, 2018). Historically, interstate marriages, known as the He Qin Policy in order to "besiege Wei and save Zhao" or not to enter into a hot war, are other examples of heresthetics (Türker, 2013).

The most difficult areas of application of heresthetics are the Hobbes Election, which works like a complete monopoly in the theory of microeconomics, court decisions in current life and the state's tax (duty) collection. Thomas Hobson, who lived between 1544 and 1631, was a horse builder and dealer in England. Hobson's Choice, ie. Disambiguation shows the only horse in the first barn by choosing the customer himself, instead of exhibiting the horses in Hobson's stables in a row to his customers and saying "choose what you want" and says "take it or leave it" (Vendemia, 2015)

### ***The Common and Different Points Between Heresthetics and War Art***

It is a mistake to describe heresthetics as war in the figurative sense. Because war is an armed action in which the parties intend each other's lives, whereas heresy is a struggle within civilized borders without causing loss of life.

The first study on heresthetics, BC. "The War of Art- Sunzi bingfa" (Tzu, 2008) written by Sun Tzu in the 300th century is a strategy book that guides politicians and economists to win without war, that is, without armed action, without causing loss of life and property. Winning without fighting does not mean winning without effort. The art of war explains how to be strong and dominate with unarmed, mind-based strategies in a world based on brute force and weapons. In this respect, heresthetics and martial art theory have common points.

A common point between heresthetics and martial arts is that both should be rational, valuing human-knowledge-ethics, strategist, emotionally calm-peaceful-rational and speak as much as necessary. In the martial art of war, the rules of "the good trader hides his treasures, pretending to have nothing", "the good master leaves no trace" are valid (Clausewitz, 2003) Similarly, the treasure of the heresthician is knowledge and his silence is his strength.

Another common point in herestics and martial arts is the lack of understanding of the strategy by the opponent, the uncertainty of the stance and the unpredictability of the moves. In heresthetics and martial arts, it is up to justice, order, solidarity and morality that the heresthician or a small group alone can prevail against a large group. In heresthetics and martial arts, those who show no hostility are not hostile, and those who do not attack are not attacked. Heresthetics and martial arts advise to look at events and people

objectively and logically. The proportional and careful use of power and timing are important in heresthetics and martial arts. Before starting the struggle in heresthetics and martial arts, cost-benefit analysis, situation and action plan should be well analyzed (Tzu, 2008).

The offensive that will lead to success in the art of war is when the enemy does not know how to defend himself. In Heresthetics, the attack first starts with manipulation and at the end, trump is used in a single move. In heresthetics and martial arts, people must have strong and solid psychologies. In the art of war, harmony, weather, terrain, soldier, leadership and discipline are the five important factors. The ten tools listed above are important in heresthetics. Deception in martial arts, manipulation (misdirection) in heresthetics are important. The deception in the art of war means “to appear strong, to appear weak, to appear ineffective while being effective” (Clausewitz, 2003).

Manipulation in heresthetics is somewhat broader. While the heresthetician is initially an ineffective, invisible, information-gathering person, he begins to manipulate his environment when the struggle begins. When war begins in the art of war, instead of attacking the enemy directly and destroying the enemy, first of all, it is necessary to seize the enemy’s resources with few casualties by using deceptions. A similar method is followed in heresthetics; he confuses the minds of the opponents with manipulation until he reaches the final scene, before attacking directly. In *The Art of War*, it is useful to “put the enemy in a position where he can easily hit them by influencing the psychological conditions of the enemy”. In heresthetics, too, it is very important to psychologically control the adversary, especially in the beginning. For this reason, it is very important for the heresthetician to be “honest”. The slightest dishonest conduct or speech in heresthetician will be able to begin to consider different possibilities for events, thinking rationally in the fight against opponents (Tzu, 2008).

The following results are obtained when the differences between heresthetics and martial arts are examined. While Sun Tzu deals with war with a macro dimension, in heresthetics war is “micro”, that is, “individual”. While Sun Tzu aims to “win without fighting”, Heresthetic means “a very serious struggle”. While Sun Tzu considers “intelligence, rationality in a war based on brute force”, heresthetic considers “a struggle based entirely on reason”. Sun Tzu bases his views on Taoism, which is a mystical form of Chinese belief. Herestetik is named after the founder of the Rochester School, W. Riker. While Sun Tzu bases his strategy on the “defensive attack”, in Heresthetics the strategy emerges “in two phases, respectively, of defense and attack.” While Sun Tzu considered “defeating without fighting” as mastery, in heresthetics “combating using manipulation and intelligence” is mastery. While “balance” is important in Sun Tzu, “awareness of imbalance, being conscious” is essential in heresthetics. While Sun Tzu is the book of “peace”, the heresthetic is “the harbinger of war,

struggle". While people defend themselves by using armor and weapons in the Art of War, the playmaker defends himself with "knowledge, observation and foresight" in heresthetics (Tzu, 2008).

In Sun Tzu, the warrior has four abilities; as "those who thwart enemy traps, destroy enemy supporters, attack the enemy's military forces, and attempt to besiege fortified cities". In Herestetik, the warrior is customary as a "playmaker". The quarterback is either successful or unsuccessful. But the individual who is already likely to fail is not a player builder; because there is no failure in the basis of heresthetics. The playmaker's abilities in combat are simplified into seven items: "knowing the legal process, having a strong observation skill, being able to predict, using rhetoric, good legal language, manipulation when necessary, and finally attacking in a single move". While Sun Tzu states that his warrior aims at "maximum success with minimum strength", heresthetic cares about "power differences in terms of legal authority" (Clausewitz, 2003).

Public success is more important than individual success in heresthetics. Sun Tzu "deterrence in war", "preventing corruption" in heresthetics is the goal. While Sun Tzu advocates "war with minimum force", heresthetic aims at "attack with maximum force, especially during the attack phase". While war has "destructive" effects in Sun Tzu, it has "confidence-increasing and power-enhancing" effects in heresthetics. In Sun Tzu, "avoiding war" is a virtue, while in heresthetics "fighting corruption" is a virtue. In Sun Tzu, "material lethal weapons are inauspicious", in heresthetics there are weapons, "abstract, knowledge, intelligence, devotion, honesty, and good conscience". In Sun Tzu, "those who celebrate victory have blood in their eyes and these people do not benefit the world", in heresthetics "there is conscientiousness, contentment in progressing on the good, right and necessary path, and people who practice heresthetics benefit the world". The Art of War advocates "natural order". However, Heresthetics essentially disrupts the "natural order". For, according to heresthetics, the corrupt system is not the natural order of people living in common. Sun Tzu's martial art is based on mentally destroying an opponent before physically surrendering, with minimal loss of life and expenditure of resources (Clausewitz, 2003).

War in Carl Von Clausewitz's On War (1975) is defined as "an act of violence that compels the adversary to do our will". In heresthetics, it is the acceptance of the will by the adversary, without any other alternative, without direct coercion, and it does not involve actual violence. According to Clausewitz, the purpose of war is "to disarm the enemy". Heresthetic aims to disarm his opponent, but the method he uses is different; it uses people to "leave their opponents alone" in order to accept people as weapons. Clausewitz's view of war is rather harsh: "...in a dangerous business like war, mistakes of kindness are the worst thing that can happen. ... the party that uses physical force mercilessly

and refrains from bloodshed gains an advantageous position compared to the other party that does not act in the same way. As a result, he imposes his will on his opponent." Heresthetics is totally against this view; values people and their main purpose is not to discourage their opponent from their behavior that causes injustice and corruption (Clausewitz, 2003).

For Clausewitz, war is an act of violence; there is no limit. Although heresthetics is also a war to impose the will on its opponent, it has its limits. According to Clausewitz, the power to resist the enemy depends on two basic factors; to the breadth of his possibilities and the strength of his will. The same rule can be considered valid in heresthetics; first obtaining concrete evidence in the struggle and perseverance in the struggle. According to Clausewitz, war never breaks out suddenly, its spread and expansion are not instantaneous. The same rule applies to heresthetics. According to Clausewitz, war may not have a final and absolute result. In heresthetics, a final and absolute result can be obtained, since the final decision is made by administrative and judicial authorities. According to Clausewitz, "timing is important in order to act, and it is appropriate that if one of the supporters takes action, the other does not react immediately, but waits for the opportune moment". Timing is also important in heresthetics, not being the first to act, especially knowing what your opponent is thinking. According to Clausewitz's martial art, "completeness of knowledge" is assumed. Whereas heresthetics aims to benefit from the enemy's imperfect knowledge and manipulate it with this method (Clausewitz, 2003).

According to Clausewitz, the objective quality of war is "victory" and its subjective quality is "gambling". There is no need for absolute and subjective distinction in heresthetics. In particular, the "luck" factor is neglected due to the assumption that the quarterback has "completeness of information". The elements of struggle are based on conscious and rational strategic tactics, foresight, and action-response behavior possibilities, rather than gambling. According to Clausewitz's art of war, political end is the end, war is a means.

There is no political purpose in heresthetics; The public good is the main goal, based on neutralizing or completely destroying government officials with unethical and illegal actions. According to Clausewitz, the more the causes of war and the tension before the war, the higher the success in war. While in heresthetics justification for struggle is the most fundamental source of existence for struggle, tension before the fight, especially from the quarterback, is not desirable. According to Clausewitz, while war is a political tool, there is no political purpose in heresthetics (Clausewitz, 2003).

According to Clausewitz, there is grudge and hatred in the essence of war because it is based on violence. Heresthetics do not harbor radical feelings such as hatred and grudge, as they have high values and try to keep emotionality to a minimum. According to Clausewitz, the first move in the war begins with the gradual destruction of the military forces and the gradual invasion of the country continues at the same pace.

The struggle in heresthetics starts with collecting information first. After the collection of information, action is taken (either defensively or offensively) even after measures have been taken against all possible counter-reaction actions based possibilities. According to Clausewitz, disarming the enemy does not always occur in practice, nor is it a necessary condition. However, in heresthetics, knowledge and possibilities play a very important role, especially in breaking the opponent's powers.

The aim in heresthetics is to try to guarantee the victory that will be achieved at the end of the struggle from the very beginning. According to Clausewitz, only two methods, the impossibility of success or the high price to pay, break the resistance of the enemy.

Possible reactions in heresthetics are especially for the realization of these two goals (Clausewitz, 2003). According to Clausewitz, the variety, uncertainty and possibilities of relations in war are many. The commander must be able to see the whole. In heresthetics, the diversity, ambiguity and multitude of possibilities can only be resolved through knowledge. According to Clausewitz, determination, fortitude, perseverance and strength of character are important for people. These features must be present in the heresy and the quarterback. According to Clausewitz, struggle and war are different; The struggle is greater than the war. The examination of material and spiritual forces through war is struggle.

In heresthetics, what happens until the final decision of the judiciary is a struggle; It is a test of the strength of his opponent. According to Clausewitz, organizing and directing the battles is called tactics, and coordinating the battles in line with the purpose of the war is called strategy. For the basic concepts of the science of heresthetics, strategy is "preventing corruption" and tactics are simply "acquiring, using knowledge". According to Clausewitz, true war appears in the art of siege.

It is the same in heresthetics; The first move for war affects the future of the whole war. According to Clausewitz, knowledge/science is the goal in war, and realization is art. In heresthetics, the science of heresthetics is an organized, systematic body of knowledge, and knowledge itself is a power, a tool. Already, Riker has stated that heresthetics is an art since it is not possible for everyone to realize it. In our opinion, heresy is actually a simple method of thought and action, and if it shows enough patience and courage, it will eventually be successful. For Clausewitz, war is neither an art nor a science; It is part of social existence. War in heresthetics is scientific reasoning for the prevention of corruption (Yalçın, 1975).

Strategy, on the other hand, is beyond being a science, it is the application of knowledge to daily life. He attributes the conditions of winning in strategic wars to being active in which conflicts, long-term thinking, and knowing how to control and direct his emotions. He claims that when the war broke out,

monitoring of manipulations due to indirect and covert maneuvers was prevented. The word strategy comes from the Latin word “strategos” meaning “leader of the army”. In this sense, strategy is an art of leading the war, deciding in which order to go to the front, in which lands the war will be waged, what maneuvers should be done in order to be successful.

The strategy is to “keep the ship on course.” Strategy is not a different way of thinking, but a different approach to life. In order to determine the strategy before the war, it is necessary to be rational, self-disciplined and patient. A strategy consists of several tactics. According to them, there are basically six strategies in war: i) being realistic, avoiding the four basic emotions, especially anger, fear, excessive self-confidence and love, approaching events rationally ii) caring about concrete behaviors, judging people by what they do rather than what they say, iii) in wars, consider that the strength of psychology is the most important element, iv) emphasize that the victory in war comes from wisdom and intelligence, that violence, fear and authoritarian aggression are stupidity and can be easily misled, v) that instead of being a strategist, it is necessary to be a tactician and have strong self-confidence, and vi) It means believing in the spirit of war. The strategy is divided into five parts as self-directed war, defensive war, offensive war, organized war and dirty war.

They state that their war strategy is large-scale, aided by politics, culture, physicality, and business. According to Greene and Elffers, rationality illustrates the danger that if one fights only for money, rather than a cause or cause, it leads to inability to separate friends and foes and to get lost. Anger at betrayal is motivating. Thus, it ensures that all energy is concentrated on the war and the enemy, without negotiating peace, without negotiating and discussing, without wasting time (Greene and Elffers, 2007).

The enemy is a guiding pole star. In the beginning, no one is an enemy; The first signs of hostility may be changes in emotional temperature, unusual intimacy, a desire to exchange sincere confessions, and your praise to third parties. In this case, there are two strategies: i) put under the microscope, the opponent is brought under control. (In the 1970s, he suspected that Mao was too friendly in Lin’s behavior and discovered that he was preparing a coup by investigating (Kramer et al., 2008) is to be.) There are two types of behavior patterns that are likely to be encountered as a first reaction, especially when action is taken and active in identifying the enemy; against an active style, the secret enemy shows resentment, the friend becomes curious, worried and questioning.

People show their true thoughts especially when faced with aggressive attitudes. If no active action is taken in the face of questionable behavior, the Cortes (Non-Responsive) Method is the most appropriate method for identifying fraudsters. In this method, since remaining unresponsive to the suspicious behavior of people suspected of betrayal will be interpreted as meaning

that the betrayal of the traitors is not understood or approved, the betrayal is definitely revealed by taking more self-confident second steps. War is individual and concrete; Generalizations and abstract concepts should not be fought against enemies. The past of the enemies is a serious trump card; sudden power, wealth and weakness of character are the weaknesses that should be especially emphasized. A sense of belonging is as much a weakness as it provides strength and strength. Psychology is very important; In war, composure, quick thinking and a rational approach are required so that unexpected obstacles, doubts and criticism from allies do not bring fear, depression or disappointment. The mind is weaker than the emotions; Discipline and determination play the main role in victory, especially when this situation arises in exceptionally difficult situations. If war is inevitable, it is necessary not to flee from war, to consider life as a gift and to live every moment happily; There should be no forgiveness for those who cause unhappiness. In war, the overly regimented tactic doesn't work either; because the enemy can predict movements in advance. Although Greene and Elffers have taken a very harsh aim in their analysis, they have very serious scientific contributions in terms of the strategies they propose.

### **General Evaluation and Conclusion**

Although it is "to build the desired life" in the meaning of Heresthetic Riker, this definition is only possible if the individual has full control of the desired life. Although the person may have some power in this regard in his own world, the definition of Riker is insufficient in a struggle with others in conflict of interest and good-bad intentions. Heresthetic, in a narrow sense, can be defined as building the desired life by revealing bad intentions and actions, gaining immunity in the sense of dangerous to fight. But this definition is not precise. Because heresthetics is essentially a "fiction" and fictions can be changed by real-life events. It is based on the prediction of behavior based on heresthetic human behavior.

A method of achieving success in the competition between heresthetic people, an eco-political-legal game, an interdisciplinary approach, a strategic effort, reasoning that can be used to explain social events, a method of decision making, a method of political persuasion, a strategy based on manipulation to achieve what is desired, It can be explained quite broadly as choosing the best among alternative choices, reaching the truth, communicating, the use of language in persuasion and manipulation, the set of competitive and illegal actions, playing strategic games with talent and intelligence, and ensuring that the uncertainties of life are determined. It is a strategic thinking method that can be applied in every struggle as long as the basic criteria of heresthetics are followed. Just as infinity is not valid, except for the sign of infinity in theoretical studies of the world, heresy does not have an eternal success. Its borders are determined by the state in which it lives.



## References

- Amadae S.M. & De Mosquita Bueno B. (1999). The Rochester School: The Origins of Positive Political Theory, *Annual Review of Political Science*, 2, 271- 284.
- Austen, D. S. & Banks J. S. (1998). Social Choice theory Game Theory and Positive Theory. *Annual Review Political Science*, 1, 259- 287.
- Riker, W. H. (1986). *The Art of Political Manipulation*, New Haven, CT, Yale University Press.
- Riker, W. H. (1997). *Siyasi Manipulasyon Sanatı*, çev. Hakan Yurdakul, Nehir Yayınları, 1- 192.
- Smith, W.G. P. (1909). *Hobbes' s Leviathan Reprinted From The Edition of 1651 With An Essay By The Late*, Oxford At The Clarendon Press, URL: <https://ia800303.us.archive.org/21/items/hobbessleviathan00hobbuoft/hobbessleviathan00hobbuoft.pdf>
- Hardin, R. (2008), Are Homo Economicus and Homo Politicus Identical Twins?, *Public Choice*, 137, 463- 468.
- Kramer, M., White, L., Levine, S. I., Xia, Y., Esherick, J. W., Apter, D. E., MacFarquhar, R., & Schoenhals, M. (2008). Mao and The Cultural Revolution in China, *Journal of Cold War Studies*, 10(2), 97- 130.
- Kreth, M. (2005) Help Wanted: Communication Strategists: The Inclusion of Heresthetic in Professional Communication Training. *IEEE International Professional Communication Conference Proceedings*, 562- 566.
- Miller, G. J. (1997). The Impact of Economicus on Contemporary Political Science. *Journal of Economic Literature*, 35, 1173- 1204.
- Navigli, R. (2009). Word Sense Disambiguation: A survey. *ACM Computing Surveys*, 41(2), 1- 60.
- Nobel Seminar (1996). The Work of John Nash In Game Theory. *Journal of Economic Theory*, 69, 153-185.
- Onur, S. (2012). Literatürde Politika Biliminin Ekonomi Üzerindeki Etkisi. *Ticaret ve Turizm Eğitim Fakültesi Dergisi*, 2, 5-21.
- Onur, S. (2015). Herestetik: Günümüz Dünyasında Bilimsel Bir Yöntem. *21. Yüzyılda Sosyal Bilimler*, 11, 384- 406.
- Onur, S. (2018), Oyun Teorisi'ne Yeni Bir Bakış: Herestetik Bilimi ve Bilimsel Hırsızlık. *TC Yozgat Bozok Üniversitesi, 1. Bozok Uluslar arası Siyaset Bilimi Kongresi*, 24- 26 Ekim, "Geçmişten Günümüze Yerel, Bölgesel ve Küresel Krizler", 732- 744.
- Vine, W. E. (1940). *Vine' s Expository Dictionary*, Mac Donald, Virginia.
- Tzu, S. (2008), *Savaş Sanatı*, Çev. Adil Demir, Kastaş Yayınları, Çağaloğlu, İstanbul, 149.
- Türker, N. (2013). He Qin Politikası Çerçevesinde Hun-Çin İlişkileri ve Wang Zhao Jun. *İnsan ve Toplum Bilimleri Araştırmaları Dergisi*, 2(2), 215- 229.
- Clausewitz, C. V. (2003). *Savaş Üzerine*, Çev. Şiar Yalçın, Eriş yayınları, İstanbul.
- Vendemia, J. M.C. (2015). Hobson' s Choice: The Relationship Between Consequences and The Comparison Question. [https://www.researchgate.net/publication/281826062\\_Hobson%27s\\_Choice\\_The\\_relationship\\_between\\_consequences\\_and\\_the\\_comparison\\_question](https://www.researchgate.net/publication/281826062_Hobson%27s_Choice_The_relationship_between_consequences_and_the_comparison_question) Erişim Tarihi: 19.01.2023.



## Sosyal Değişim, Tarihsellik ve Nesh Bağlamında Şeriat, Prof. Dr. Talip Özdeş, Fecr Yayınları, Ankara 2023, 110 s.

**Mehmet DERİ\***

*Rağbet Yayınları*

### Öz

Şeriatın ne olduğu, şeriatın “sosyal değişim”, “tarihsellik” ve “nesh” ile olan ilişkisi üzerine yapılan nitelikli akademik çalışmaların sayısı son yıllarda giderek artmaktadır. Bu bağlamda Batıcılık ve İslâm ekseninde sosyal değişim, Kur’an, sünnet, şeriat, tarihsellik ve nesh konuları üzerinde yapılan tartışmalar ve yazılan eserler gündemin bir parçasını oluşturmaya devam etmektedir. Bu eserlerden biri de Prof. Dr. Talip Özdeş’in kaleme almış olduğu “Sosyal Değişim, Tarihsellik ve Nesh Bağlamında Şeriat” başlıklı çalışmadır. Bu çalışma ile “şeriat” kavramı etrafındaki kavram kargaşasının giderilmesi, istismar zeminlerinin ortadan kaldırılarak toplumsal uzlaşmaya katkı yapılması amaçlanmış, konu tamamen siyaset üstü bilimsel bir yaklaşımla ele alınıp işlenmiştir. Çalışmada “şeriat” kavramının doğru anlaşılması ve mihverine oturtulması noktasında önce analitik bir yaklaşımla sosyal değişim, tarihsellik ve nesh konuları üzerinde odaklanılmıştır. Daha sonra aynı zeminden hareketle “şeriat” kavramına yoğunlaşmıştır. Söz konusu kavram lügavî ve semantik yönden incelenmiş, Kur’an bütünlüğünden hareketle Kur’an’da ne ifade ettiği ve boyutları üzerine bilgi verilip değerlendirmeler yapılmıştır. Yine “şeriat” kavramının aynı kökten gelen “şir’at” ve “şer’at” kavramlarıyla olan anlam ilişkisi üzerinde de durulmuş, bilgilendirme ve değerlendirmeler yapılmıştır. Alanında konuyla ilgili temel kaynaklar kullanılarak zengin bir literatürle hazırlanmış olan bu çalışmada; konular özlü bir şekilde ele alınmış, akademik ve bilimsel bir perspektiften çeşitli yönleriyle incelenmiştir.

### Anahtar Kelimeler

*Şeriat, İslâm, Sosyal Değişim, Tarihsellik, Nesh*

\* Editör, Rağbet Yayınları, mehmet.deri@gmail.com, ORCID: 0000-0002-2287-9330

## Shari‘at in the Context of Social Change, Historicity and Naskh

### Abstract

The number of qualified academic studies on what Shari‘a is and its relationship with “social change”, “historicity” and “naskh” has been increasing in recent years. In this context, the discussions and writings on social change, Qur’an, Sunnah, Shari‘a, historicity and naskh on the axis of Westernism and Islam continue to form part of the agenda. One of these works is Prof. Dr. Talip Özdeş’s “Shari‘a in the Context of Social Change, Historicity and Naskh”. With this study, it is aimed to eliminate the confusion around the concept of “Shari‘a”, to contribute to social reconciliation by eliminating the grounds for abuse, and the subject has been handled and processed with a purely supra-political scientific approach. This study first focuses on the issues of social change, historicity and naskh with an analytical approach in order to understand the concept of “shari‘a” correctly and to place it on its center. Then, based on the same ground, the concept of “shari‘a” is focused on.

The concept in question has been examined lexically and semantically, and information and evaluations have been made on what it expresses in the Qur’an and its dimensions based on the integrity of the Qur’an. Again, the meaning relationship of the concept of “sharia” with the concepts of “shir‘at” and “shar‘i” from the same root has been emphasized, information and evaluations have been made. In this study, which has been prepared with a rich literature by using the basic sources in the field, the subjects have been handled in a concise manner and examined in various aspects from an academic and scientific perspective.

### Keywords

*Shari‘a, Islam, Social Change, Historicity, Naskh*

## Giriş

Allah'ın gönderdiği son din olan İslâm, hayatı süreklilik ve değişim boyutlarıyla bir bütün olarak kavrayan, insan ve toplum için süreklilik arz eden umumî prensipleri içeren, değişenler konusunda insan aklına ve tefekkürüne yol gösterip hedef tayin eden bir dindir. Bu din, müspet olana doğru kendini yenileyip geliştirme konusunda insana ve topluma belirli sorumluluklar yüklemektedir.

Her biri farklı toplumlara ve coğrafyalara İslâm üzerine gönderilen peygamberlerin misyonu, gönderildikleri toplumu şirkten tevhide, batıldan hakka, yanlıştan doğruya, zulümden adalete, karanlıktan aydınlığa, dalâletten hidayete doğru dönüştürüp değiştirmektir. Hür iradeye dayalı, iman ve ideoloji dayatmayan, bireyden topluma doğru intikal eden, düşüncelere ve ruhlara nüfuz edip iman, ahlâk ve amellere yansıyan köklü bir inkılap gerçekleştirmektedir. Allah'ın gönderdiği peygamberler bu misyonu icra ederken, aslında ilâhî vahyin ışığında sosyal değişimi yönlendiren bir konumda bulunmaktadır. Bu noktada peygamberlerin sonuncusu olarak gönderilen Hz. Peygamberin (s.a.s.) misyonu da âdetleri, töreleri ve kurumlarıyla yanlıklık ve çarpıklıkların girdabında olan toplumsal yapıya teslim olmak değil, kendisine vahyedilen Kur'an'ın prensipleri ve hükümleri doğrultusunda ona yön verip içerik kazandırmak olmuştur.

Hz. Peygamberin (s.a.s.) örneğinde ve rehberliğinde gerçekleşen bu sosyal değişim hadisesi, tebliğe muhatap olan toplumun yaşamakta olduğu sosyo-kültürel gerçekleri göz ardı edilerek değil; toplumun inanç, din ve kültür dünyasıyla bağlantılı kavramlarının, töre ve geleneklerinin içeriklerinin ilâhî vahyin prensipleri doğrultusunda dönüştürülmesiyle gerçekleştirilmiştir. Kur'an'ın, Hz. Muhammed'e yaşanmakta olan durumlar ve olgularla bağlantılı olarak yaklaşık yirmi üç yılda indirilmiş olması, ilâhî vahyin sosyal değişimi kuşatıp yönlendirmesi ile ilişkilidir.

İnceleyeceğimiz eser; giriş, iki bölüm ve sonuç kısmından oluşmaktadır.

Girişte (s. 13-24); sosyal değişimin ne olduğu, sosyal değişim karşısında İslâm'ın konumu hususuna değinilerek son ve hak din olan İslâm'ın sosyal değişimden yana olduğu, bunu yaparken de gönderildiği toplumu şirkten tevhide, batıldan hakka, yanlıştan doğruya, zulümden adalete, karanlıktan aydınlığa, dalâletten hidayete doğru dönüştürüp değiştirdiği konusu ele alınmıştır. Yine bu bağlamda, Hz. Peygamberin (s.a.s.) örneğinde ve rehberliğinde gerçekleşen sosyal değişim hadisesinin, tebliğe muhatap olan toplumun yaşamakta

olduğu sosyo-kültürel gerçekler göz ardı edilerek değil; toplumun inanç, din ve kültür dünyasıyla bağlantılı kavramlarının, töre ve geleneklerinin içeriklerinin ilâhî vahyin prensipleri doğrultusunda dönüştürülmesiyle gerçekleşti- rildiği konusuna yer verilmiştir.

Birinci Bölümde (s. 25-59) Kur'an'ın tarihsel olup olmadığı ve nesh konusu ele alınarak Allah'ın insana hitabının, insan ve toplum için vazettiği hükümlerin, ilke ve prensiplerin fitrat üzerinden olması hasebiyle Kur'an'daki hükümlerin mahiyet olarak evrensel olduğu, bağlayıcılık açısından belirli bir tarihi dönemle sınırlanmayacağı üzerinde durulmuştur. Nesh nazariyesi de aynı bağlamda ele alınarak her yönüyle muhkem kılınan, önünden ve arkasından batılın gelemeyeceği, insanların bir benzerini meydana getirmekten aciz kaldığı Kur'an'ın âyetleri ve hükümleri arasında da bir çelişkinin olmayacağı vurgulanmıştır.

İkinci Bölümde (s. 61-89) İslâm ve sosyal değişim ilişkisi; din-şeriat ilişkisi üzerinden ele alınarak din konusunun sadece itikada, şeriatın ise itikattan bağımsız bir şekilde sadece amele indirgenemeyeceği vurgulanmıştır. Bu bağlamda çalışmada üç anahtar kavram "şeriat", "şir'at" ve "şer'î" lügavî ve terminolojik yönden inceleme konusu yapılmıştır.

Kur'an'a tarihselci yaklaşanların, Allah'ın bütün peygamberler aracılığı ile insanlığa gönderdiği dini (ed-Dîn) sadece itikâda ve ahlâka indirgerken; şeriatı da itikattan kopuk bir şekilde sadece ibadet, muamelat ve hukuk çerçevesinde amele tahsis etme yönüne gittikleri ifade edilmiştir. Ancak bu konuda Kur'an'dan ve sahih sünnetten hareketle yapılacak bütüncül bir değerlendirmenin, aslında din (ed-Dîn) ve şeriatın birbirinden kopuk olmadığını, dine dâhil olan şeylerin şeriata da dâhil olduğunu, şeriata dâhil olan şeylerin de dine dâhil olduğunu göstermeye yeteceği vurgulanmıştır. Kur'an'a göre Allah'ın dinden Nuh peygambere, İbrahim, Musa ve İsa peygamberlere buyurduğu şeyleri Hz. Muhammed için de şeriat kılmış olduğuna, bu bağlamda şeriatın bütün zamanlar boyunca değişmeyen, bütün peygamberlere indirilen ilâhî vahiyle teyit edilen aslî hükümleri, prensipleri ve ilkeleri içerdiğine dikkat çekilmiştir. Allah katında dinin (ed-Dîn) İslâm olmasının da bu anlamda olduğu ifade edilmiştir. İtikat, ibadet, ahlâk, muamelat ve hukuk alanlarındaki bu ilkelerin ve hükümlerin hangi tarihî dönemde, hangi sosyolojik ortamda yaşanırsa yaşansın, insanı hidayete ulaştıran ana caddenin işaret levhaları olduğuna vurgu yapılmıştır.

Aslî çizgileriyle değişmeyen bu şeriatın, ilâhî vahye muhatap peygamberlerin tebliği ve modelliği üzerinden hayata intikal ederken toplumların içerisinde yaşadıkları sosyo-kültürel, siyasî, iktisadî, tarihî, coğrafi, hukukî ve diğer faktörlerin devreye girmesiyle belirli bir forma girdiği; yani bir anlamda şeriata dönüştüğü, bunun da Kur'an'da esasen "şir'a" kavramı ile isimlendirildiği ifade edilmiştir. Bu bağlamda şeriatın ana ilkelerinden ve hükümlerinden sapmaksızın Allah tarafından her bir peygambere vahyedilen şir'aların/şeriatların

asıllarının özde bir olmakla beraber, teferruatta birbirinden farklı yönlere ve özelliklere sahip olduğu ifade edilmiştir. Bu arada Müslüman kimliğine sahip olsalar bile, insanlar ve toplumlar tarafından oluşturulan rejimlerin, yönetim tarzlarının, siyasal ve sosyal sistemlerin, “şeriat” olarak isimlendirilmesinin de yanlışlığına işaret edilmiştir. İnsanların şeriatın ilkelerinden hareketle dinî yorumlamalarının, içtihat yapmalarının, sistemler oluşturmalarının “şer’î” kavramıyla ifade edilmesinin daha doğru olacağı ifade edilmiştir. Yapılan içtihat ve yorumların, oluşturulan sistemlerin şer’îliğinin ölçüsünün ise söz konusu içtihat, yorum ve sistemlerin meşruiyeti ile doğru orantılı olduğuna vurgu yapılmıştır.

Sonuç kısmında (s. 91-100) ise çalışmanın genel bir değerlendirmesi yapılarak çalışmaya son verilmiştir.

Netice itibarıyla eser; alanında yapılan önemli çalışmalardan biri olması, zengin bir akademik literatür kullanılarak hazırlanmış olması, konuların bütüncül ve sistematik bir şekilde ele alınması, yazarının konuya olan hâkimiyeti ve özgün değerlendirmeleri, kendi alanında daha sonra yapılacak akademik araştırmalar için ciddi bir literatür katkısı sunması nedeniyle konuya ilgi duyan akademisyenler ve araştırmacılar için önemli bir başvuru niteliği taşımaktadır.





## “Sanatın Gerekliliği” Üzerine Bir Değerlendirme Ernst Fischer, Sözcükler Yayınları, İstanbul 2015, 261 s.

Ertan YILDIRIM\*

Çorum Ölçme, Değerlendirme Merkezi

### Öz

“Sanatın Gerekliliği” kitabı, John Berger’in “Bir Filozof ve Ölüm” başlığını taşıyan ve Fischer’in hayattaki son günüyle birlikte onun geçmişi, yaşam felsefesi ve mücadelesinin ele alındığı etkileyici bir önsözle başlar. Kitabın ana bölümünde ise sırasıyla: Sanatın Görevi, Sanatın Başlangıcı, Sanat ve Kapitalizm, Öz ve Biçim, Gerçekliğin Yitirilmesi ve Bulunması başlıklarına yer verilir. Bu başlıklar altındaki değerlendirmeleriyle Fischer, dünya sanatının varoluş ve gelişim aşamalarının bir fotoğrafını çeker.

Marksizm anlayışıyla kitabında sanatı, ilk insandan bu yana üretimle ve ekonomik faaliyetlerle ilişkilendiren Fischer, sanatın büyü ile başlayan serüveninin din ve bilime dönüşerek bir gelişim çizgisi izlediğini tarihten verdiği örneklerle kitapta belirginleştirmiştir. İnsan için sanatın işlevinin hayati olduğunu vurgulayan yazar, insanın sanat yoluyla dünyayı tanıyabildiğini, zorluklara karşı mücadele gücü kazanabildiğini, dünyayı değiştirebildiğini, gelecek hayalleri kurabildiğini savunur.

Fischer bu yolla sanatın insan için niçin gerekli olduğunu ve dünyanın sanat marifetiyle nasıl değiştiğini okura göstermiştir. Ayrıca insan, yok olmadıkça sanatın da var olacağı net bir şekilde eserde vurgulanmıştır. Bu bilgiler ışığında kitabın, sanatla uğraşan veya sanat alanlarında lisans düzeyinde ve akademik düzeyde çalışma yapan araştırmacılar için yararlı ve ufuk açıcı bir kaynak olduğu değerlendirilebilir.

### Anahtar Kelimeler

*Ernst Fischer, Sanatın Gerekliliği, sanat, sosyalizm, kapitalizm*

\* Dr., Çorum Ölçme, Değerlendirme Merkezi, ertan.yildirim@hotmail.com, ORCID: 0000-0001-8893-3136



## **An Evaluation on the “Necessity of Art”**

### **Abstract**

The book “The Necessity of Art” begins with an impressive preface by John Berger titled “A Philosopher and Death”, in which Fischer’s last day in life, as well as his past, philosophy of life and struggle are discussed. The main part of the book includes the following titles: The Task of Art, The Beginning of Art, Art and Capitalism, Essence and Form, Loss and Finding of Reality. With his evaluations under these headings, Fischer takes a picture of the stages of existence and development of world art.

Fischer, who associates art with production and economic activities since the first man in his book with the understanding of Marxism, clarifies in the book with the examples he gives from history that the adventure of art, which started with magic, followed a line of development by turning into religion and science. Emphasizing that the function of art is vital for humans, the author argues that through art, humans can know the world, gain the strength to fight against difficulties, change the world, and dream of the future.

In this way, Fischer showed the reader why art is necessary for humans and how the world changes through art. In addition, it is clearly emphasized in the work that art will exist as long as humans do not disappear. In the light of this information, the book can be considered as a very useful and stimulating resource for researchers who deal with art or work in the field of art at undergraduate and academic levels.

### **Keywords**

*Ernst Fischer, Necessity of Art, art, socialism, capitalism*

## Giriş

Ernst Fischer, (3 Temmuz 1899 - 31 Temmuz 1972) Avusturyalı yazar ve siyaset adamıdır. Okumaya, yazmaya ilgi duyan yazar, felsefe eğitiminin katkısıyla kimliğini oluşturmuş fikirlerini gazetecilik ve yazarlık marifetiyle ifade etme imkânı bulmuştur. Sosyalist bir dünya görüşüne sahip olan yazar, 1938-1945 yılları arasında Moskova’da dünya komünist partilerinin birleşik yapısını teşkil eden Komüntern’de de çalışmıştır.

Çalışmada yazarın sanata, sanatın doğuşuna, gelişimine, sanatın insan için önemi ve gerekliliğine dair görüşlerini ifade ettiği “Sanatın Gerekliliği” (Fischer, 2015) kitabı ele alınmıştır. Cevat Çapan’ın Türkçeye çevirdiği eser, beş bölümden oluşur. Ayrıca kitabın giriş bölümünde yer alan John Berger’in önsözü, esere artı bir değer katmıştır.

Kitapta bölümler şu şekilde adlandırılmıştır:

1. *Sanatın Görevi*
2. *Sanatın Başlangıcı*
3. *Sanat ve Kapitalizm*
4. *Öz ve Biçim*
5. *Gerçekliğin Yitirilmesi ve Bulunması*

John Berger, çalışmaya konu olan Ernst Fischer’in “Sanatın Gerekliliği” kitabına yazdığı önsözde Fischer’in hayattaki son gününü okurla paylaşırken yazarın yaşamı ve hayat inancı hakkında da bilgiler verir. Berger, Fischer’in sosyalizme inanan bir yazar olarak kapitalizmin insanı yok ettiğine, egemen sınıfların acımasızlaştığına ve Çin modelinin onun tarafından bir umut ışığı olarak görüldüğüne işaret eder. Berger’e göre Fischer, kendi yaşam süreci içinde Avrupa’da sosyalizmi göremeyeceğini anlamıştı. Bu nedenle Fischer, yaşadığı zaman diliminin tanıklığına yönelmeyi tercih etmiş geçmişe yoğunlaşmıştır. Bu yönelimin gerekçesinde ise Fischer’in geleceğe hazırlanma ve onu yeniden kurma endişesi vardır. Zira yaşam sürekli bir değişim içindedir. Bu yaklaşımla sanatın, yaşamla paralel bir çizgide ortaya çıkıp serpildiği inancını taşıyan Fischer, aynı zamanda dezavantajlı sınıfların mücadelesinde ve daha iyi bir gelecek tasavvurunda sanatın üstlendiği rolün önemine dikkat çeker. Onun umut ettiği yaşam düzeninde ise sanat sadece sanat için yapılan en üst insan yaratımıdır ve daima var olacaktır.

## Sanatın Görevi

Fischer, bu bölümde sanatın ne'liğine ve amaçlarına dair ortaya atılan görüşlere yer verir. Bu görüşlerden çoğunun sanatın gerçekliğini yerini tuttuğu noktasında birleştiğini vurgular. Ancak Fischer'e göre gerçeklik arttıkça sanatın işlevi de azalacaktır. Bazı görüşlerin özünde ise yazar, genel olarak sanatın insanla doğa arasında bir denge vazifesi gördüğünden bahseder ve dünya durdukça sanatın da var olacağı düşüncesini taşır. Kitabın işlevini de bu çerçevede zihinlerdeki "Peki ama hayatın yerini tutmaktan öte bir işi yok mudur sanatın? İnsanla dünya arasında daha köklü bir ilişki açığa vurmaz mı? Gerçekten sanatın görevi tek bir tanımla özetlenebilir mi? Birçok değişik gereksinmeyi karşılamak zorunda değil midir?" (Fischer, 2015: 21) sorularına yanıt aramak olarak açıklar.

İnsanın kendi dışındaki yaşamlara ilgi göstermesini bireysellikten toplumsallaşmaya yönelme olarak değerlendiren yazar, insanın özlediği hayatın bir parçası hâline gelme çabasını ise sanatın dallarına tutunarak sezmeye ve içselleştirmeye çalıştığını vurgular. İnsan bu şekilde ona göre bireysellikten bütünlüğe hareket etmektedir. Birey bu bütünleşmeye sanat aracılığıyla ulaşır. Ona göre sanatçı, belleği anlatıma, gereçleri biçime dönüştüren kişidir. Tutkulu ve duyuş sahibidir. Sanat bir çatışmadır. Acılar ve korkular sanat yoluyla yenilir ve insan bu şekilde yazgısının üstüne çıkar. Yani sanat, insanın bir varoluş yoludur. Sanat ayrıca toplum değişse de yansıtma görevini sürdürür. Bu çerçevede Fischer açısından sanat, insanlığın değişmeyen özelliklerini sürekli yaşatan bir işleve sahiptir.

Fischer, başlangıçta sanatın gerçek ama bilinmeyen bir dünyaya ışık tutan tılsımlı bir büyü olduğunun düşünüldüğünü fakat sanatın zamanla toplumsal yaşamı anlama, aydınlatma, toplumsal gerçekleri değiştirme görevi üstlendiğini vurgular.

Sanatın görevi ona göre, insanın empati yapabilmesi için başka yaşantıları görebilmesi, insanı bütünlüğü içerisinde heyecanlandırıp başkalarında kendisinin olabilecek yaşantıları benimsetmesidir. Sanat, bu şekilde büyüsunü koruyarak insanın evi olan dünyayı değiştirmek görevini üstlenmiştir. Fischer'e göre bu bağlamda sanat, büyüyle insanı hayallerine ulaştırırken çevresindeki evreni de dönüştürür.

## Sanatın Başlangıcı

Fischer, sanatın başlangıcını insanın varlığıyla eş gören bir düşünceye sahiptir. Sanat, sonuçta çalışma ve emek ister. Çalışma da insanı, insan yapan değerlerin başında gelir. İnsan, gayretiyle doğayla mücadele içindedir. Verili olanı değiştiren insan, bir nevi doğaya üstünlük sağlar. İnsan, doğada yaşamını sürdürebilmek için araçlar yapmış, bu şekilde kendini var etmeyi başararak medeniyetler kurmuştur. İnsanın eylemleri bir amaç kurgusu çerçevesinde gerçekleşir. Diğer canlılar gibi içgüdüsel ve sabit bir yapı içermez.

İnsan, kurgusunu dolayısıyla da eylemlerinin kalitesini sürekli geliştirir. Araç, insana bedeni dışında artı kullanım alanları yaratarak insanı geleceğe taşıyan bir unsur olmuştur. Araç, insana hiçbir şeyin olanaksız olmadığını göstermiş insanoğluna, büyük bir özgüven aşılamıştır. Dil gelişimi de çalışan insanların birbirlerine söyleyeceklerinin varlığıyla belirlemiştir. Yani araç yapımı, dilin de ortaya çıkmasını sağlamıştır. İnsanın yaşantısına bağlı olarak zamanla dildeki sözcük sayısı da artmıştır. Dil, bu şekilde insanın varlık şartlarından biri olarak gelişerek modern insanı yaratmıştır.

Fischer, ilk sanatçının, insanların kullanabilmesi için taşa yeni bir biçim veren ilk araç yapıcı olduğunu savunur. O araca ilk adı verenin de büyük bir sanatçı olduğu inancındadır. Ayrıca kılık değiştirip av yapan, silah yapanlar da Fischer'e göre birer sanatçıdır.

Fischer'in anlayışına göre insan için başlangıçta sanat, bir büyü aracıdır ve insanın doğaya galip gelmesine ve toplumsal ilişkilerinin gelişmesine katkı sunmuştur. Bu yönelimle sanat, insan için her şeye karşı bir güç ve motivasyon kaynağı olarak öne çıkmıştır. Bu şekilde Fischer'e göre ilkel insan, sanatla hayatını zenginleştirmiş ve gücünü arttırmıştır. Başlangıçta büyü olarak ortaya çıkan sanat zamanla dine, sanata ve bilime dönüşerek gelişme göstermeye başlamıştır.

Fischer'e göre toplum, ezen ve ezilenlerin oluşmasıyla sınıflı bir hâle gelmiştir. Büyücünün görevi zamanla toplumda paylaşılmıştır. Bu şekilde sanatçı, rahip, hekim, bilgin gibi birçok sınıfsal yapı ortaya çıkmıştır. Bu gelişmelerle birlikte Fischer'e göre toplumda zenginleşme ve paranın oluşumu, insanı, insanlık dışı bir yapıya sürüklemiştir. Ticaret, insana bireyciliği aşılamış ve birey var olmuştur. Toplumsal ortak öge 'ben' de öznelleşmiştir. İşte burada sanatçıya büyük bir rol düşmüştür. Bu rollerin başında kendi bireysel sorunlarını topluma mal etme, kendinden yola çıkarak toplumu anlama ve anlatma sayılabilir. Sanat, bu şekilde parçalanmış yapıyı toparlayıp bir bütüne dönüştürürken sanatçı denen büyücünün de toplum için gerekliliğini belirginleştirmiştir. Buradan hareketle Fischer sanatçıyı, sınıflar arası dengeyi kuran toplumdaki çürümüşlüğü gösteren bir ayna olarak tanımlamanın doğru olacağını düşünür.

### **Sanat ve Kapitalizm**

Fischer'e göre kapitalizm her şeyi metaya çevirdi. Bu şekilde üretim ve verim arttı. Bütün ürünler alınmak ve satılmak için artık pazardaydı. Seri makineler yoluyla bilinmeyen alıcıya üretim yapılmaya başlandı. Sanat da metaya dönüşünce sanatçı, özgür oldu. Bu şekilde sanat, düşünce ticareti birleştiren bir yapıya büründü. Kapitalistler, sanatı süsleme ve yatırım aracı olarak gördüler. Doğal olarak da olsa yazara göre bu anlayış sanatın gelişmesine katkı sağladı.

Romantizm ise kapitalist düzene, kazancın bayağılığına karşı bir başkaldırıydı. Romantikleştirmek, bayağı bir şeyi yüceltmek, sıradan bir şeye anlaşılabilir bir görünüm kazandırmak, bilinen bir şeye bilinmeyenin saygıdeğer niteliğini

vermek demektir. Fischer'e göre yalnızlık içinde kendine dönen sanatçı, kendini pazara sürerken diğer yandan da burjuva düzenine meydan okuyordu. Diyalektiğin üç unsuru: tez, antitez, sentez romantizmin özünde yer alıyordu. Romantikler uzak ülkelere, sınırsız ufuklara yönelirken bir yandan da kendi kültür değerlerine yönelmişlerdi. Bir ulusal bilinçlenme çağrısı niteliğindeki romantizmi, bu nedenle bir burjuva hareketi olarak değerlendirmek gerekti.

Alman romantizmine özgü bir ölme isteği ve düşkünlüğü ile anne karnına benzer bir yere dönme arzusu toplumda yayıldı. Ayrıca romantizm, yitirilmiş bir birliği, kişilikle topluluk arasında bir bileşimi ararken bir yandan da kapitalist yabancılaşmaya karşı çıktı. Halk türkülerini, halk sanatını, halk bilgilerini ortaya çıkardı.

İzlenimcilik de yazara göre kalıplaşmış beylik sanatın soluşunu yitirmiş gösterişçiliğine karşı bir başkaldırış, üstün sanatçıların bir saldırısıydı. Günlük yaşayışa karışan şeyleri, çirkin de olsalar ürkmeden ele aldı izlenimciler. Doğalcılık da yazara göre çağın bilim yüzyılı olmasından ilhamla, bilimsel sanat anlayışını benimsedi. Olaylar, bütün nesnelliğiyle betimlenip ortaya koyuldu.

Yabancılaşma ise yazara göre insanın çalışma ve üretim yüzünden doğadan ayrı düşmesiyle başladı. İnsanın kendi yarattığı çevresine zamanla yabancılaşma yaşamaya başlaması, ürettiği nesnelere kendi kontrolünden çıktığı hissine kapılmasından kaynaklandı. İnsan, üretim odaklı yaşamda insanlığından sıyrılıp bir nesneye dönüşmeye başladı. Bu durum da insanın kendisine bile yabancılaşmasını doğurdu. Yabancılaşma, zamanla nihilizme dönüştü. Nihilizm, Fischer'e göre insandaki yozlaşmanın bir sonucu olarak ortaya çıkmıştır. Nihilist yazar, bu dünyada uğruna yaşanmaya değer bir şey görmez. Nihilist sanatçılar, her şeyin anlamsızlığını savunurken yazara göre bu felsefe aynı zamanda burjuva kapitalist düzeninin ekmeğine de yağ sürmüştür.

Sanat, Fischer'e göre zamanla insansızlaştı. Ya renk lekeleri arasında bir leke oldu ya da ıssız kırlarda kimsesiz sokaklarda kayboldu. İnsan hiçtir, başarı her şey, felsefesi yaygınlaştı. İnsan, bir parçalanmanın içinde buldu kendini. Parçalanma, çağdaş dünyanın büyük ölçüde makineleşmesine, uzmanlığa gitmesine, makinelerin insan üzerinde güç kazanmasına neden oldu.

Diğer yandan yazara göre çağdaş burjuva dünyasında edebiyat ve sanat gizlemeye yönelmiştir. Gerçekler, gizle örtülmüş kapalı bir anlam ortaya konmuştur. Bu eylem de aslında yabancılaşmanın bir sonucu olarak ortaya çıkmıştır. Bu yaklaşımların etkisiyle Fischer, sanat ve edebiyatın toplumsallıktan uzaklaştığını ve sanatçıların kaçış konularına yöneldiğini savunur.

Sanatta toplumcu gerçekçilik ise yazara göre sıkça yanlış anlaşılan bir kavram olmuştur. Sanki günlük hayattan, tarihten esinlenmiş, basmakalıp resimlerle, propagandacı bir ülküleştirmeye dayanan romanlar ve oyunlar için kullanılmıştır. Fischer'e göre toplumcu gerçekçiler, emek penceresinden baktıkları hayata daha eşitlikçi bir düzen getirmeyi hedeflediler ve eserlerini

bu çerçevede oluşturdular. Hayatın acımasız gerçeklerini bütün boyutlarıyla ezen-ezilen anlayışı içerisinde eserlerine konu ettiler. Özü, ön planda tuttuklarından biçimi önemsemediler.

Fischer'e göre bütün bu sanatsal yaklaşımlar sonucunda ortaya çıkmıştır ki değişim, dönüşüm her zaman olmuştur ve olacaktır da. Bu şekilde görüşlerin çatışmasıyla özgürlüğe kavuşan sanat, yeni özüyle toplumcu olan sanat, gelecekte biçim ve özüyle geçmişten daha zengin daha korkusuz ve tümü kapsayan bir anlayışı temsil edecektir.

### **Öz ve Biçim**

Fischer'e göre öze biçimin birbirine olan karşılıklı etkisi sanatta da sanat dışında da önemli bir sorun olmuştur. Birçok sanatçı, biçimi sanatın ana unsuru, üstün iç öge, özü ise tam gerçekliği yansıtmaya yetecek ölçüde arınmamış yardımcı bir öge saymıştır. Yazara göre salt biçim, gerçekliğin özüdür, bu düşünceye göre bütün madde olabildiğince bir biçimde erir, biçim olur, biçim yetkinliğe ve böylece salt yetkinliğe erişir. Yeryüzünde her şey bir biçim ve madde bileşimidir. Fischer'e göre her maddi bütünün eylemini biçim oluşturur. Çünkü doğada nesnelere, maddelere, uzay ve evren bir biçim ve düzen içermektedir.

Biçim, Fischer için belli bir zamanda sağlanan dengenin ortaya çıkışıdır. Özün ayrılmaz özellikleri devrim ve değişimdir. Bu bağlamda yazara göre yapılan bir yalınlaştırma olsa bile, biçimi tutucu, özü ise devrimci olarak tanımlayabiliriz.

Doğadaki bütün canlılar, belli yasalara göre hareket ederler. Fakat canlıların biçimi çeşitli teknikler veya zorunlu şartlar altında değişebilir. Yazar için toplumun özü; insanın yiyip içmesi, barınması giyinmesi gibi en basit gerçeklerden tutun da modern araçların, makinelerin, üretim güçlerinin çeşitliliğine dek hayatın üretimi ve çoğalımı demektir.

Fischer'e göre öz ve biçimin sanattaki yeri tartışılan bir şeydir. Aynı konulara farklı öz vermek mümkündür. Konu tek başına belli bir biçimi benimsemez; öz ve biçim ya da anlam ve biçim diyalektik bir ilişkiyle birbirine bağlıdır. Konu ancak sanatçının tutumuyla öz aşamasına yükselebilir, çünkü öz yalnız neyin sunulduğu değil, nasıl sunulduğu, nasıl bir ortamda, ne derecede toplumsal ve bireysel bir duyarlılıkla sunulduğuyla da ilgilidir.

Fischer'e göre Klasik Çağ, çalışmaya değer vermiyor, konu olarak almıyordu. Orta Çağ ile beraber tarım işçilerinin ele alınmasıyla çalışma, tekrar sanatta yer almaya başlamıştır. Daha sonraları da Van Gogh, Rivera gibi sanatçılar doğayı ve köy yaşamını da eserlerine konu etmeye başlamışlardır. Fischer'e göre sanatın amacı kopya etmek değildir. Sanatta kutsal konuların dışına çıkılması, sıradan insanların ve manzaraların sanata konu olması yeni bir türün romanın gerekliliğini de ortaya koymuştur.

Hristiyanlık, diğer deyişle din kavramı, anlatıların kahramanlarını değiştirip dönüştürerek üst tabaka egemenliğine son vermiştir. Giotto, insanı bu yeni anlayışın ilk büyük ustası olmuştur. Giotto'da İsa gerçekten insandır. Kutsal olaylar, dünyada geçen olayların niteliğini kazanmış, bilinmeyen dünya yerini insanlar dünyasına bırakmıştır.

Fischer için üslup, bir çağı bir toplumsal dönemi belirtmek için kullanılır. Nedeni ise üslubun her yönüyle çağını yansıttığıdır. Zira sanat, biçim vermektir. Bir yapıta ancak biçim, sanat niteliği kazandırılabilir.

Mağaralarda insanlığın gizlerini saklayan mükemmel resimler vardır. Bu resimler, aynı zamanda dönemin anlayışını da bize yansıtır. Bu resimlerin bazıları sanki Tanrısal bir ilhamla yapılmış gibi muhteşemdirler. Av, avcı, cinsellik, doğayla özdeşleşme ilkel insanın yaşama biçimlerinin temelini oluşturmuştur. Birçok yaşantı bu kavramlar üzerinden oluşmuş ve geleceğe aktarılmıştır.

Sanatların en soyutu ve biçimseli olan müzikte ise biçim ve öz sorunu birçok güçlükler çıkarır karşımıza. Müziğin özü o kadar çeşitli yollarla duyurulabilir, öyle biçim arasındaki çizgi öylesine belirsizdir ki, toplumbilimsel yoruma karşı direniş en çok bu alanda kendini gösterir. Müzik, duyguların belli bir ses düzeninin titreşimine göre canlandırmaktır. Müziğin özü sanatçının duyurmak istediği yaşantıdır.

Fischer'e göre müzik, başlangıçta ortak duyguları uyarma amacını güdüyor, insanları çalışmaya, esrikliğe ve savaşa iten bir kışkırtıcı işlevini görüyordu. Müzik bir duyuları uyuşturma ya da coşturma, büyüleme ya da eyleme itme aracıydı; dış dünyadaki olayları yansıtmaya değil, insanları değişik ruh durumlarına sokmaya yarıyordu.

### **Gerçekliğin Yitirilmesi ve Bulunması**

Romantik Çağ'da açıkça kavranamayan gerçekliğin yitirilmesi konusu, sanayileşmiş çağdaş kapitalist düzenin temel sorunlarından biri olmuştur. Kapitalist sistemdeki bir dış dünyada yaşayan insan hem kendine hem de dünyaya yabancılaşmıştır. Fischer'e göre bu durum, modern sanatın gerçekliği yok ettiği gibi bir yakınmayı doğurmuştur.

Fischer, sanatı insanın ilk toplu yaşama döneminde doğanın gizli gücüne karşı insanın en büyük yardımcı silahı olarak görmüştür. Ona göre sanat, başlangıcında hemen hemen din ve bilimle aynı şeydi. İkinci gelişme döneminde ise sanat, yazara göre iş bölümü, sınıf ayrımı ve her türlü toplumsal çatışmanın niteliğini anlamının, var olan gerçekliği tanıyarak değişik bir gerçekliğin ne olabileceğini sezmenin, insanların ortak noktaları arasında köprü kurarak bireyi yalnızlıktan kurtarmanın başlıca yolu olmuştur. Sınıf çatışmasının daha da yoğunlaştığı günümüzün burjuva düzeninde sanat, toplumsal düşüncelerden kopma, bireyi kendi umutsuz yabancılaşmasına doğru daha çok itme,

güçsüz bir bencilliği kışkırtma ve gerçekliği yanlış tanrıların büyü törenleriyle dolu aldatıcı bir efsaneye dönüştürme eğilimindedir. Fischer'e göre günümüz toplumcu düzeninde ise sanat, belirli toplumsal gereklere uyma, açık seçik bir aydınlanma ve düşünce yayma aracı olma eğilimini göstermektedir.

Fischer'e göre insan çalışarak insan olmuştur. Doğalı yapaya dönüştürerek hayvanlar dünyasından kurtulmuş bu yüzden büyücü olan, toplumsal gerçekliği yaratan insan, her zaman gökyüzünden yeryüzüne ateş getiren Prometheus, her zaman müziğiyle doğayı bütünleyen Orpheus olacaktır. Fischer'e göre bütün bu değerlendirmelerden sonra denilebilir ki insan ve sanat ayrılmaz bir bütündür ve insan ölmedikçe sanat da ölmeyecektir.

### **Sonuç**

Kitapta sanatı, üretimle ve ekonomik faaliyetlerle ilişkilendiren Fischer, insanın çalışarak ve üreterek kendini var ettiğini savunur. Sanatın ilk insandan bu yana gizil güçlere karşı bir direnç vazifesi gördüğünü düşünen yazar, büyü ile başlayan sanatın serüveninin zamanla değişip dönüşerek geliştiğini vurgular. İnsanın sanat yoluyla dünyayı tanıyabildiğini ve değiştirebildiğini düşünen yazar, zorluklarla mücadele edebilme, gelecek hayalleri kurabilme yeteneğini de insanın sanatla elde ettiğine inanır. Kapitalizmin her şeyi metaya çevirdiğini sanatın da bu durumdan etkilendiğini düşünen Fischer, bu şekilde sanatın düşünce ticareti birleştirdiğini savunur. Marksist bir çizgide ilerleyen kitapta Fischer, sanatın gelişim evrelerini ayrıntılı olarak ele alırken güncel sanat anlayışlarına da yer verir. Sanatın insan için önemine eserde dikkat çeken yazar, insan yok olmadıkça sanatın da yok olmayacağını değişip dönüşerek her daim varlığını sürdüreceğini savunur.

### **Kaynakça**

Fischer, E. (2015). *Sanatın gerekliliği*. (Çev. C. Çapan). Sözcükler Yayınları. İstanbul.





# ADAM AKADEMİ

## Sosyal Bilimler Dergisi

### Yayıncı

#### Ankara Düşünce ve Araştırma Merkezi (ADAM)

Resmi olarak 2006 yılında kurulan ADAM, aslında çok uzun zamandır bir araya gelen akademisyenlerin bir oluşumudur. Uluslararası Kongre, Konferans ve Sempozyumlar, Cuma Konferansları, İhtisas Programları, Sosyal Bilimler ve İslami İlimler Düşünce Okulu, Proje Çalışmaları, Sanat ve Dil Faaliyetleri ile çalışmalarına devam etmektedir. Faaliyetlerini başkent Ankara'nın tarihi Hamamönü bölgesinde, Osmanlı döneminde medrese olarak faaliyet gösteren külliyesinde (Sarı Kadı Medresesi) sürdürmektedir. Vermiş olduğu eğitimler, yapmış olduğu faaliyetler ve yürütmüş olduğu akademik projeler ile ADAM;

- *Osmanlı mirasını günümüze aktarmayı,*
- *Toplumda insan kaynaklarının niteliğini artırmayı,*
- *Üniversite öğrencilerinin ve akademisyen adaylarının akademik, kültürel ve sosyal gelişmelerini desteklemeyi ve*
- *Özellikle sosyal bilimlerde yetişmiş nitelikli akademisyen sayısını artırmayı amaçlamaktadır.*

ADAM, yaşadığımız coğrafyanın tarihsel birikimi ve derin irfanıyla donanmış kişilerinin sahip olduğu potansiyeli ortaya çıkarma gayreti gösteren *bağımsız bir münevverler topluluğudur* ve çağın her alanındaki ideal insanına ulaşmak için gerekli akademik, kültürel ve sosyal altyapıyı hazırlamayı kendisine görev edinmiştir.

### İletişim

Ankara Düşünce ve Araştırma Merkezi (ADAM)  
Hacettepe Mah. Tanış Sk. No: 2/A  
Hamamönü/Altındağ, Ankara/Türkiye

Tel : +90 312 324 64 84 Faks : +90 312 324 05 54  
E-posta : bilgi@adam.org.tr Web : www.adam.org.tr

### Dergi

2011 yılında yayın hayatına başlayan ADAM AKADEMİ, Haziran ve Aralık olmak üzere yılda bir cilt ve iki sayı olarak yayımlanan akademik araştırma, derleme makaleleri ile kitap incelemelerini kabul eden uluslararası *çift-körleme* hakemlik süreci yürüten akademik bir dergidir. Dergide Türkçe ve İngilizce yazılara yer verilmektedir.

### Anahtar Kelimeler

Sosyal bilimler, iktisat, ekonomi, finans, maliye, tarih, İslami ilimler, teoloji, uluslararası ilişkiler, siyaset bilimi, felsefe, sosyoloji, psikoloji, teori, araştırma, Osmanlı, Balkanlar, Ortadoğu, Kuzey Afrika, Akdeniz, Karadeniz, reform, kalkınma, kurumlar, vakıflar, İslam dünyası

### Odak ve Kapsam

ADAM AKADEMİ Sosyal Bilimler Dergisi çok disiplinli ve disiplinler-arası akademik çalışmalara yer veren bir dergidir. Dergide; özellikle geçmiş, günümüz ve gelecekte Osmanlı coğrafyasını kapsayan tarih, coğrafya, siyaset bilimi, iktisat, antropoloji, sosyoloji, psikoloji, hukuk, dini ilimler, felsefe, uluslararası ilişkiler, çevre ve kalkınma konularını ele alan bilimsel araştırmalara özel önem verilmektedir. Dergiye gönderilen yazıların Osmanlı ve İslam coğrafyasında yer alan ülkeleri kapsamaması, güncel ve gelecek ile ilgili problemlerin ve araştırma sorularının özgün bir bakış açısıyla değerlendirmesi beklenmektedir.

Dergiye sunulan akademik çalışmaların alanında bir boşluğu dolduran, özgün nitelikte, daha önce herhangi bir yerde yayımlanmamış (ulusal/uluslararası konferanslarda sunulmuş olan tebliğler, bu durumu belirtmeleri halinde ve makalenin geliştirilmesi şartıyla kabul edilebilir.) veyahut yayımlanmak üzere kabul edilmemiş olması gerekir.

ADAM AKADEMİ, Osmanlı coğrafyasında tarihten bugüne kadar gelen ülkelere ve konulara odaklanır. Dergi, bu ülke ve konular ile ilgili olarak gelen çalışmaların, Osmanlı coğrafyasında tarihte ve günümüzde var olan toplumların küresel olarak araştırılması, incelenmesi ve tartışılmasını sağlayan bir platform oluşturmayı amaçlamaktadır. Ayrıca bu coğrafyada uluslararası ve disiplinler-arası akademik çalışmalar, araştırma bulgularının yayılımı, değişimi ve tartışılması ile bu alanda çalışan akademisyenler arasında iş birliği ve ortak yayınları teşvik etmek derginin önem verdiği konular arasındadır.

### **Yayın İlkeleri**

Dergiye gönderilen makalelerin değerlendirilmesinde akademik tarafsızlık ve bilimsel kalite en önemli ölçütlerdir. Yazarlar dergiye gönderdikleri makalenin özgün olduğunu, başka bir dilde dahi olsa makalenin daha önce yayımlanmadığını ya da yayımlanmak üzere bir başka dergiye gönderilmemiş olduğunu kabul etmiş sayılırlar. ADAM AKADEMİ hakemli bir yayındır. Gelen yazıların ön kabulü üzerine yayın kurulu görüş bildirir ve hakem önerir. Her yazı **en az iki hakeme** gönderilir. Hakem raporlarından biri olumlu, diğeri olumsuz olduğu takdirde, yazı **üçüncü bir hakeme** gönderilebilir veya editör, hakem raporlarını inceleyerek nihai kararı verebilir. Hakemlerin önerileri, eleştirisi ve düzeltmeleri yazara hakem adı gizlenerek yolları; yazarlar hakem görüşüne uymayı kabul etmek yükümlülüğündedir. Yazarların, gerekçe göstererek görüşlerinde ısrarcı olmaları durumunda yayın kurulu yeni bir değerlendirme yapar. Hakem görüşleri doğrultusunda yayın kurulu tarafından basılabilir kararı verilen çalışmalar, yazı düzeni, yazım kuralları, kaynakça, görsel malzeme ile yazının ilişkilendirilmesi gibi konular da dahil olmak üzere gözden geçirildikten sonra, önemli bir aksaklık bulunmaz ise son gözden geçirme yazı işleri müdürü tarafından yapılır. Dergide yayımlanması kabul edilen yazıların telif hakkı, belirli dağıtım hakları yazarda kalmak üzere ADAM AKADEMİ Sosyal Bilimler Dergisi'ne devredilmiş sayılır. Yayımlanan yazılardaki görüşlerin sorumluluğu yazarlarına aittir. Çalışmalarda yazı ve fotoğraflardan kaynak gösterilerek alıntı yapılabilir.

ADAM AKADEMİ'ye gönderilen çalışmalarda başvuru, inceleme, alan editörü değerlendirmesi, hakem incelemesi, düzeltme ve yayımlanma süreci ortalama **8 ile 18 ay** arasında değişmektedir. Bu süreçler makale gönderim sistemi üzerinden takip edilir. Yazarlara başka kanallar ile bilgi verilmez.

### **Yazar Rehberi**

ADAM AKADEMİ, APA atf formatını kullanmaktadır. Bu sebeple ADAM AKADEMİ'ye gönderilen yazılar, referans sistemi, dipnot gösterme biçimi ve kaynakça düzenlenmesinde American Psychological Association (APA) stilinde hazırlanmalıdır.

**ADAM AKADEMİ'ye gönderilen makalelerin, aşağıda belirtilen şekilde sunulmasına özen gösterilmelidir. Eğer aşağıdaki kurallara uymayan bir durum ön kontrol aşamasında tespit edilirse makale hakemlere gönderilmeden yazara İADE edilir ve aşağıdaki kurallar çerçevesinde düzenlemesi talep edilir:**

**Genel görünüm:** Çalışmalar Microsoft Word programında gönderilmelidir. Çalışma içerisinde tablo, grafik, şekil, haritalar da dahil olmak üzere Times New Roman yazı stili kullanılır. Düz metinlerin satır aralığı 1,15'tir. Paragraflar boşluk ile ayrılır ve satırbaşı yapılmaz. Tablolarda satır aralığı 1 olarak belirlenebilir. Gönderilen çalışmaların İngilizce genişletilmiş özet hariç olmak üzere en az 5.000 kelime olması beklenmektedir. Ana metin 10 puntoda yazılır.

**Başlık:** İçerikle uyumlu, onu en iyi ifade eden bir başlık olmalı ve koyu harflerle ortalı olarak kelime olarak sadece baş harfleri büyük şekilde 11 punto ile yazılmalıdır. Bağlaçlar (ve, için vb.) tamamen küçük yazılmalıdır.

**Yazar ad(lar)ı ve adresi:** Yazarın unvanı, adı, görev yaptığı kurum başlığın altında 10 punto ve ortalı olarak yer alır. Yazar adında unvan kullanılmaz ve kurum ismi ise italik yazılır. Diğer bilgiler için yazar isminin yanına \* şeklinde dipnot verilir. Dipnotta sıra ile unvan, üniversite/kurum, fakülte/enstitü/yüksekökol, bölüm/anabilim dalı, e-posta adresi, ORCID ID numarası yazılır.

**Özet:** Makalenin başında, konuyu kısa ve öz biçimde ifade eden ve 200 kelimeyi geçmeyecek şekilde Türkçe ve İngilizce, 9 punto olarak yazılmış özet bulunmalıdır. Özet içinde, yararlanılan

kaynaklara, şekil ve çizelge numaralarına değinilmemelidir. Özetin altında bir satır boşluk bırakılarak en az 3, en çok 8 sözcükten oluşan anahtar kelimeler Türkçe ve İngilizce olarak verilmelidir.

**Genişletilmiş Özet:** Çalışmaların uluslararası görünürlüğünü artırmak için en az 1.000 kelimelik İngilizce genişletilmiş özet sunulması gerekmektedir. Bu özet makalenin ilk başvurusunda sunulabileceği gibi çalışma basım için kabul edildiğinde de sunulabilir. Fakat ikinci durumda çalışmanın genişletilmiş İngilizce özeti, İngilizce editörlerine iletilip tekrar değerlendirilecektir.

**Tablolar, Grafikler ve Şekiller:** Tablo, grafik, şekil vb. isimleri tablo, grafik ve şekil üstüne 9 punto olarak yazılmalıdır. Tablo, grafik, şekil vb. isimler numaralandırılarak sola dayalı şekilde dik ve kalın yazılmalı ve sonuna nokta konulmalıdır. Tablo, grafik ve şeklin adı ise hemen devamına sadece ilk kelimenin baş harfi büyük olacak şekilde küçük yazılmalıdır (Örnek: **Tablo 1.** Atıf verme tablosu). Çalışmada kullanılacak şekil ve grafikler siyah beyaz olarak baskıya uygun yüksek çözünürlükte hazırlanmalıdır. Kaynak ise tablo, grafik veya şekil altına ortali şekilde italik ve 8 punto olarak yazılmalıdır. Tablolarda kullanılacak yazının büyüklüğü en çok 9 punto olarak seçilmelidir.

**Alıntı ve Göndermeler:** Yazarlar mümkün olduğunca dipnot kullanımından kaçınmalıdırlar. Dipnotlar sadece açıklayıcı mahiyette olmalı ve düzenli olarak numaralandırılmalıdır. ADAM AKADEMİ, sonnot kullanmamaktadır. Fakat istisnai ve zorunlu durumlarda sonnotlar sadece açıklama için kullanılabilir ve metnin sonunda yer almalıdır. Doğrudan alıntılar tırnak içinde verilmeli; beş satırdan az alıntılar satır arasında, beş satırdan uzun alıntılar ise satırın sağından ve solundan 1,5 cm içeride, blok hâlinde ve 1 satır aralığıyla 1 punto küçük (9 punto) yazılmalıdır.

Metin içinde genel bir referans söz konusuysa ve metnin bütününe gönderme yapılıyorsa (yazarın soyadı, yıl) yazmak yeterlidir. Örnek: (Bulut, 2009).

Belirli bir sayfadan alıntı yapılmış veya ilgili fikirler belirli bir kısımdan alınmış ise kaynak, sayfa numarasıyla beraber yazılır. Örnek: (Faroqhi, 1997: 67) veya aralık verilecekse (Korkut, 2020: 12-14).

#### Atıf verme tablosu

Atfın cinsi	Metin içerisinde konu ile sunulan atıf	Parantez formatında cümle sonunda yapılan atıf
Bir yazarlı	Brown (1966)	(Brown, 1966: 27)
İki yazarlı	Lampe ve Jackson (1982)	(Lampe & Jackson 1982: 44)
Üç yazarlı	Bulut, Akkemik ve Göksal (2012)	(Bulut, Akkemik, & Göksal, 2012: 25)
Dört veya daha fazla yazarlı	Abisel et al. (2005)	(Abisel et al., 2005: 65)
Yazar grupları (kısaltmayla anlaşılabilir)	TÜİK (2015)	(TÜİK, 2015: 7)
Yazar grupları (kısaltmasız)	Hazine ve Maliye Bakanlığı (2016)	(Hazine ve Maliye Bakanlığı, 2016: 15)

Aynı parantez içinde birden fazla esere atıf yapılıyorsa, kaynakçada önce yazılacak olan ilk olarak yazılır ve atıflar noktalı virgül (;) ile ayrılır. Örnek: (Bulut, 2009; Korkut, 2020).

İnternet adreslerinde kurumlara yapılacak atıflarda kurumun ismi yer almalıdır. Örnek: (TCMB, 2020).

İnternet sitelerinde yazarı/haberleştireni belli olan yazılara yapılan atıflarda ise yazar ismi normal şekilde alıntılanmalıdır. Örnek: (Karaman, 2020).

Bir yazarın aynı tarihteki eserleri şu şekilde yazılır: (Özcan, 2008a) ve (Özcan, 2008b).

**Kaynakça:** Çalışma esnasında kullanılan ve atıf yapılan tüm kaynaklar (klasik metinler ve kişisel görüşmeler hariç) Kaynakça'ya eklenir. Çalışmada atıf yapılmayan eserlere Kaynakça'da yer verilmez.

Kaynakça metnin sonunda, Kaynakça başlığı da dahil olmak üzere 9 punto olarak yazarların soyadına göre alfabetik olarak aşağıdaki şekillerden birinde yazılmalıdır. Kaynaklar, bir yazarın

birden fazla yayını olması halinde, yayımlanış tarihine göre sıralanmalıdır.

Atıf yapılan kaynağın varsa DOI numaraları sona yazılır:

Pamuk, Ş. (2004). The evolution of financial institutions in the Ottoman Empire, 1600–1914. *Financial History Review*, 11(1), 7-32. DOI: 10.1017/S0968565004000022

#### **Tek yazarlı kitap**

Çadırcı, M. (1991). *Tanzimat döneminde Anadolu kentleri'nin sosyal ve ekonomik yapıları* (Vol. 124). Türk Tarih Kurumu Basımevi.

#### **Çok yazarlı kitap**

Demir, C., & Çevirgen, A. (2006). *Ekoturizm yönetimi*. Nobel Yayınları. İstanbul.

#### **Editörlü kitap**

İnalçık, H., & Quataert, D. (Ed). (1994). *An economic and social history of the Ottoman Empire, 1300-1914*. Cambridge University Press.

#### **Kitap içinde bölüm**

Bulut, M., & Korkut, C. (2017). A Look at Cash Waqfs as Islamic Financial Institutions and Instruments. *Critical Issues and Challenges in Islamic Economics and Finance Development* (85-96). Cham: Springer International Publishing.

#### **Rapor**

Karagöl, E. T., & Akgeyik, T. (2010). Türkiye'de İstihdam Durumu: Genel Eğilimler. *Siyaset, Ekonomi ve Toplum Araştırmaları Vakfı*, 21.

#### **Dergiden makale**

Bulut, M. (2011). Gelişen Avrupa Genişleyen Osmanlı'dan Günümüze Dünya Ekonomisi'nde Değişen Dengeler ve Yeni Merkez. *ADAM AKADEMİ Sosyal Bilimler Dergisi*, 1(1), 11-28.

#### **İnternet Kaynakları**

Karaman, H. (2020). Dârü'l-harb konusu. *Yeni Şafak*: <https://www.yenisafak.com/yazarlar/hayrettinkaraman/drul-harb-konusu-2055445> [27.06.2020].

Huiyao, W. (2020). China Should Join Trade Deal the U.S. Abandoned. *Bloomberg Opinon*: <https://www.bloomberg.com/opinion/articles/2020-06-27/china-should-join-new-tpp-to-boost-global-trade> [27.06.2020].

Türkiye Cumhuriyet Merkez Bankası – TCMB. (2020). *Çin Yuanı Fonlaması Kullandırımlarının Gerçekleştirilmesine İlişkin Basın Duyurusu (33-2020)*: <https://www.tcmb.gov.tr/wps/wcm/connect/TR/TCMB+TR/Main+Menu/Duyurular/Basin/2020/DUY2020-33> [27.06.2020].

World Health Organization – WHO. (2020). *Coronavirus disease (COVID-19) advice for the public*: <https://www.who.int/emergencies/diseases/novel-coronavirus-2019/advice-for-public> [27.06.2020].

#### **Yazıların Gönderilmesi**

Yukarıda belirtilen ilkelere uygun olarak hazırlanmış yazılar internet sayfası üzerinden [<https://dergipark.org.tr/tr/pub/adamakademi>] kabul edilmekte ve ön kabul, alan editörü incelemesi, hakem atama, revizyon, ret, kabul işlemleri yine online olarak yürütülmektedir.

#### **Taranma ve Dizinleme**

Dünyadaki birçok saygın üniversite kütüphanelerinde kataloglanan ADAM AKADEMİ, aşağıda yer alan servisler tarafından da taranmakta ve dizinlenmektedir:

- TÜBİTAK ULAKBİM TR Dizin (Sosyal Bilimler Veritabanı)
- ProQuest (Central, Social Science Database, Social Science Premium Collection)
- EBSCOhost (Academic Search Premier)
- Index Islamicus
- Directory of Open Access Journals (DOAJ)
- European Reference Index for the Humanities and Social Sciences (ERIH PLUS)
- Index Copernicus

# ADAM ACADEMY

## Journal of Social Sciences

### Publisher

---

#### **Ankara Center for Thought and Research (ADAM-ACTOR)**

ADAM, formally founded in 2006, is actually an organization of academics who have come together for a very long time. ADAM continues its works with international congress, conferences and symposiums, Friday Conferences, School of Social Sciences and Islamic Studies, projects, and art and language activities. ADAM holds these activities in its kulliyah at the historical Hamamönü district of Ankara, (Sari Kadı Madrasah) which were operating as a madrasah during the Ottoman period. ADAM aims;

- *to transfer Ottoman heritage to today,*
- *to increase the quality of human resources in society,*
- *to support academic, cultural and social development of university students and academic candidates,*
- *to increase the number of qualified academicians, especially in social sciences with the trainings, activities and academic projects.*

ADAM is an independent community of intellectuals that seeks to uncover the potential of the people who are covered with historical accumulation and deep knowledge of the geography we live in. ADAM has assigned with the task of preparing the necessary academic, cultural and social infrastructure to reach the ideal people in every area of the age.

#### **Contact**

Ankara Center for Thought and Research (ACTOR)  
Ankara Dusunce ve Arastirma Merkezi (ADAM)  
Hacettepe Mah. Tanis Sk. No: 2/A  
Hamamonu/Altindag, Ankara/Turkey

Tel : +90 312 324 64 84 Fax : +90 312 324 05 54  
E-mail : bilgi@adam.org.tr Web : www.adam.org.tr

#### **Journal**

---

ADAM ACADEMY, started publishing in 2011, is an international academic journal that conducts double-blind peer review process and accepts research articles, compilation articles and book reviews. ADAM ACADEMY is published in one volume and two issues per year, June and December. The articles can be written in Turkish and English.

#### **Keywords**

Social sciences, economics, finance, public finance, history, Islamic studies, theology, international relations, political science, philosophy, sociology, psychology, theory, research, Ottoman, Balkans, Middle East, North Africa, Mediterranean, Black Sea, reform, development, institutions, foundations, waqfs, Islamic world

#### **Focus and Scope**

ADAM ACADEMY Journal of Social Sciences is a multidisciplinary and interdisciplinary academic journal covering the Ottoman world and its geography. Special attention is given to the scientific researches/articles that deal with the issues on history, geography, political science, economics, anthropology, sociology, law, religious sciences, philosophy, international relations, environment and development covering, especially, Ottoman geography covering history, present and future. It is expected that the articles sent to the journal should evaluate with a specific point of view regarding the scope, current and future problems their research questions. of the countries in the Ottoman geography.

Articles submitted for publication should be original, contributing to knowledge and scientific information in related fields or bringing forth new views and perspectives on previously written scholarly papers. In order for any article to be published in ADAM ACADEMY, it should not

have been previously published or accepted for publication elsewhere. Papers presented at a conference or symposium may be accepted for publication if clearly indicated so beforehand.

ADAM ACADEMY focuses on the countries and subjects that have come to today from the Ottoman geography. The journal aims to provide a platform for the global research, analysis and discussion of the societies that existed in the Ottoman geography in the past and present. In addition, international and interdisciplinary academic work in this geography, the spread, exchange and discussion of research findings, and encouraging collaboration and joint publications among academicians are among the issues that the journal gives importance.

### **Publication Principles**

Academic impartiality and scientific quality are the most important criteria when evaluating articles submitted to the journal. The authors are assumed to acknowledge that the manuscripts they write for the journal are authentic and have never been published previously even in another language or have not been submitted for publication elsewhere. ADAM ACADEMY is a refereed journal. The editorial board expresses an opinion about the preliminary acceptance of the manuscripts and hand it over to the referees. The manuscripts are referred to at least two referees. If one of the referee reports is positive and the other is negative, the article may be sent a third referee, or the editor may make a final decision by examining the referee reports. The suggestions, criticism and corrections made by the referees are redirected to the authors provided that the referees' names remain anonymous; the authors are obliged to take referees' consult. In case the authors are insistent upon their own manuscripts, the editorial board re-evaluates them. In accordance with the referees' opinions, the manuscripts cleared for publication by the editorial board are reviewed for their format, spelling rules, references and visual materials; the final assessment is conducted by the editorial coordinator provided there is no crucial defect. The copyright of the manuscripts accepted to be published in the journal is deemed to have been transferred to ADAM ACADEMY Journal of Social Sciences. The responsibility of the opinions expressed in the published articles belongs to their authors.

The application, review, field editor evaluation, referee review, correction and publication process ranges between 8 and 18 months on average for the submitted manuscripts to ADAM ACADEMY. These processes are followed through the online article submission system. The authors are not informed through other channels.

### **Writing Rules**

ADAM ACADEMY uses APA version reference format. Manuscripts sent to ADAM ACADEMY should be prepared in reference system, format of footnotes and bibliography with American Psychological Association (APA) style.

**Attention should be paid to presenting the articles sent to ADAM ACADEMY as follows. If a condition that does not comply with the following rules is detected during the pre-check phase, the article is returned to the author without being sent to the referees, and is requested to be framed by the following rules:**

**General view:** Manuscripts must be submitted in Microsoft Word format. Times New Roman writing style is used in the main text including tables, graphics, figures, maps. The line spacing of text is 1.15. Paragraphs are separated by a space not with a paragraph indentation. Line spacing can be set as 1 in the tables. The submitted studies are expected to be at least 5,000 words, excluding the English extended summary. The main text is written in 10 font size.

**Title:** It should be a title that is compatible with the content, which expresses it best and only the initials of the words should be written in bold capital letters, in 11 font size. Conjunctions (and, for, etc.) should be written completely lowercase.

**Name(s) and address(es) of the author(s):** The title, name and institution of the author is 10 font size and centered. The title of the author is not used, and the institution name is written in italics. For other information, a footnote is given next to the name of the author as \*. The title, university/institution, faculty/institute/college, department, e-mail address, and ORCID ID are written in the footnote respectively.

**Abstract:** There should be an abstract written in Turkish and English, with a font size of 9 and not exceeding 200 words at the beginning of the article. The used sources, figures and table numbers should not be mentioned in the abstract. Keywords consisting of at least 3 and at most 8 words should be given in Turkish and English by leaving a blank line under the abstract.

**Extended Abstract:** It must be presented an English extended abstract of 1000-1500 words in order to increase the international visibility of the manuscript. This abstract can be presented

with the article in submission, or it can be presented after the manuscript is accepted for publication. But in the second case, the extended English abstract will be re-transmitted to the English editors.

**Tables, Graphics and Figures:** The names of tables, graphics, figures, etc. should be written on the table, graphic and figure in 9 font size. The names of tables, graphics, figures, etc. should be numbered and written perpendicular to the left and bold, with a dot (.) at the end. The name of the table, the graphic and the figure should be written in small, with only the first letter of the first word capitalized (Example: **Table 1.** Citation table). The figures and graphics to be used in the study should be prepared in high resolution suitable for printing in black and white. The source should be written in italics, 8 font size, and centered below the table, graphic or figure. The size of the text to be used in the tables should be chosen as maximum 9 font size.

**Citations:** Authors should avoid using footnotes as much as possible. Footnotes should be used only for explanations and numbered automatically. ADAM ACADEMY does not use endnotes. On the other hand, endnotes should only be used for explanation, and at the end of the text. In order to indicate sources in footnotes, authors should use the principles of in-text citation. Direct quotations should be given in quotes; Quotations less than five lines should be written between the lines, and quotations longer than five lines should be written in 1 point small (9 font size), 1.5 cm from the left and right of the line, in blocks and with 1 line spacing.

If there is a general reference in the text and reference is made to the whole text (surname, year) it is sufficient to write. Example: (Bulut, 2009).

If a page is quoted or related ideas are taken from a certain section, the source is written with the page number. Example: (Faroqhi, 1997: 67) or (Korkut, 2020: 12-14).

#### Citation table

Type of citation	Citations in the text	Citations in the parenthesis format
One author	Brown (1966)	(Brown, 1966: 27)
Two authors	Lampe and Jackson (1982)	(Lampe & Jackson 1982: 44)
Three authors	Bulut, Akkemik and Göksal (2012)	(Bulut, Akkemik, & Göksal, 2012: 25)
4+ authors	Abisel et al. (2005)	(Abisel et al., 2005: 65)
Author groups can be understood with abbreviation	TÜİK (2015)	(TÜİK, 2015: 7)
Author groups (non-abbreviation)	Ministry of Treasury and Finance (2016)	(Ministry of Treasury and Finance, 2016: 15)

If more than one source is cited in the same parenthesis, the first to be written in the bibliography is written first and the citations are separated by a semicolon (;). Example: (Bulut, 2009; Korkut, 2020).

The name of the institution should be included in the references to the institutions in the internet addresses. Example: (CBRT, 2020).

In the citations made to the articles whose authors/reporters are known on the websites, the name of the author should be quoted as normal. Example: (Karaman, 2020).

The works of an author with the same date are written as follows: (Özcan, 2008a) and (Özcan, 2008b).

**References:** All references (excluding classical texts and personal interviews) used and cited during the manuscript are added to the References. The works that are not cited in the study are not included in the References.

The references should be written in 9 font including the References title at the end of the text, in alphabetical order according to the surnames of the authors. References should be listed by the date of publication if an author has more than one publication.

DOI numbers, if any, of the cited source are written at the end:

Pamuk, Ş. (2004). The evolution of financial institutions in the Ottoman Empire, 1600–1914. *Financial History Review*, 11(1), 7-32. DOI: 10.1017/S0968565004000022



### **Single author book**

Çadırcı, M. (1991). *Tanzimat döneminde Anadolu kentleri'nin sosyal ve ekonomik yapıları* (Vol. 124). Türk Tarih Kurumu Basımevi.

### **Multi author book**

Demir, C., & Çevirgen, A. (2006). *Ekoturizm yönetimi*. Nobel Yayınları. İstanbul.

### **Editorial book**

İnalçık, H., & Quataert, D. (Ed). (1994). *An economic and social history of the Ottoman Empire, 1300-1914*. Cambridge University Press.

### **Chapter in the book**

Bulut, M., & Korkut, C. (2017). A Look at Cash Waqfs as Islamic Financial Institutions and Instruments. *Critical Issues and Challenges in Islamic Economics and Finance Development* (85-96). Cham: Springer International Publishing.

### **Report**

Karagöl, E. T., & Akgeyik, T. (2010). Türkiye'de İstihdam Durumu: Genel Eğilimler. *Siyaset, Ekonomi ve Toplum Araştırmaları Vakfı*, 21.

### **Article from journal**

Bulut, M. (2011). Gelişen Avrupa Genişleyen Osmanlı'dan Günümüze Dünya Ekonomisi'nde Değişen Dengeler ve Yeni Merkez. *ADAM AKADEMİ Sosyal Bilimler Dergisi*, 1(1), 11-28.

### **Internet sources**

Karaman, H. (2020). Dâru'l-harb konusu. *Yeni Şafak*: <https://www.yenisafak.com/yazarlar/hayrettinkaraman/drul-harb-konusu-2055445> [27.06.2020].

Huiyao, W. (2020). China Should Join Trade Deal the U.S. Abandoned. *Bloomberg Opinon*: <https://www.bloomberg.com/opinion/articles/2020-06-27/china-should-join-new-tpa-to-boost-global-trade> [27.06.2020].

Türkiye Cumhuriyet Merkez Bankası – TCMB. (2020). *Çin Yuanı Fonlaması Kullandırımlarının Gerçekleştirilmesine İlişkin Basın Duyurusu (33-2020)*: <https://www.tcmb.gov.tr/wps/wcm/connect/TR/TCMB+TR/Main+Menu/Duyurular/Basin/2020/DUY2020-33> [27.06.2020].

World Health Organization – WHO. (2020). *Coronavirus disease (COVID-19) advice for the public*: <https://www.who.int/emergencies/diseases/novel-coronavirus-2019/advice-for-public> [27.06.2020].

### **Submission of Manuscripts**

Manuscripts prepared in accordance with the principles stated above are accepted on the website [<https://dergipark.org.tr/tr/pub/adamakademi>] and preliminary acceptance, field editor review, referee appointment, revision, rejection, acceptance procedures are also carried out online.

### **Abstracting and Indexing**

ADAM ACADEMY, cataloged in many reputable university libraries in the world, is also abstracted and indexed by the following services:

- TÜBİTAK ULAKBİM TR Index (Social Sciences and Humanities Database)
- ProQuest (Central, Social Science Database, Social Science Premium Collection)
- EBSCOhost (Academic Search Premier)
- Index Islamicus
- Directory of Open Access Journals (DOAJ)
- European Reference Index for the Humanities and Social Sciences (ERIH PLUS)
- Index Copernicus